

MG5700 series

Manual en línea

Léame primero
Funciones de la impresora
 Visión general
 Impresión
 Copia
 Escaneado
Solución de problemas

Contenido

Notas sobre el uso de sitios y las cookies.	16
Utilización de este manual en línea.	18
Marcas comerciales y licencias.	19
Consejos de búsqueda.	23
Uso del equipo.	25
Impresión de fotos desde un ordenador.	26
Copia de originales.	32
Funciones de la impresora.	36
Establecimiento de una conexión inalámbrica fácilmente con la "conexión directa".	37
Imprimir fotos fácilmente con My Image Garden.	38
Descargar una variedad de materiales de contenido.	40
Imprimir elementos con Easy-PhotoPrint+ (aplicación web).	41
Métodos de conexión disponibles.	42
Conexión directa (Windows XP).	44
Restricciones.	48
Escaneado fácil con la función automática.	50
Escaneado de originales más grandes que la placa.	51
Escaneado de varios originales a la vez.	52
Uso de PIXMA/MAXIFY Cloud Link.	53
Aviso sobre la impresión mediante el servicio web.	54
Utilización de PIXMA/MAXIFY Cloud Link desde la impresora.	55
Antes de utilizar PIXMA/MAXIFY Cloud Link.	56
Registro de la información de impresora en PIXMA/MAXIFY Cloud Link.	58
Gestión de la aplicación.	61
Uso de PIXMA/MAXIFY Cloud Link.	66
Ventanas de la Nube.	69
Nube Solución de problemas.	72
Uso de PIXMA/MAXIFY Cloud Link desde su teléfono inteligente, tableta u ordenador.	73
Antes de utilizar Canon Inkjet Cloud Printing Center.	74
Requisitos para el funcionamiento de Canon Inkjet Cloud Printing Center.	75
Registro de la información de usuario en Canon Inkjet Cloud Printing Center.	76

Registro de la información de usuario en Canon Inkjet Cloud Printing Center (pantalla LCD en color)	77
Registro de la información de usuario en Canon Inkjet Cloud Printing Center (pantalla LCD en monocroma)	85
Registro de la información de usuario en Canon Inkjet Cloud Printing Center (sin pantalla LCD)	94
Utilización de Canon Inkjet Cloud Printing Center	101
Ventana del Canon Inkjet Cloud Printing Center	105
Adición de una Impresora	143
Adición de un usuario de PIXMA/MAXIFY Cloud Link	145
Solución de problemas Canon Inkjet Cloud Printing Center	151
Imprimir fácilmente desde un teléfono inteligente o una tableta con Canon PRINT Inkjet/SELPHY	155
Impresión con Windows RT	156
Comprobación de la información de la Impresora	157
Cómo tratar el papel, Originales, Depósitos de tinta, etc.	161
Carga de papel	162
Carga de papel normal/fotográfico	163
Carga de sobres	168
Carga de originales	173
Carga de originales en el cristal de la platina	174
Cómo cargar los originales para cada función	175
Originales que es posible cargar	178
Como desmontar / montar la Cubierta de documentos	179
Sustitución de la tinta	180
Sustitución de la tinta	181
Comprobación del estado de la tinta	187
Comprobación del estado de la tinta en la pantalla LCD del equipo	188
Comprobación del estado de la tinta con las lámparas de tinta	189
Mantenimiento	191
Si la impresión pierde intensidad o es irregular	192
Procedimiento de mantenimiento	193
Impresión del patrón de prueba de los inyectores	195
Análisis del patrón de prueba de los inyectores	197
Limpieza del cabezal de impresión	199
Limpieza a fondo del cabezal de impresión	201

Alineación del Cabezal de impresión.	203
Uso de las funciones de mantenimiento desde el ordenador (Mac OS).	206
Limpieza de los cabezales de impresión.	207
Impresión de un patrón de prueba de los inyectores.	210
Alineación del Cabezal de impresión.	212
Alineación de la posición del cabezal de impresión.	213
Comprobación del estado de su ordenador.	216
Limpieza.	217
Limpieza del exterior del equipo.	218
Limpieza del cristal de la platina y la cubierta de documentos.	219
Limpieza del rodillo de alimentación del papel.	220
Limpieza del interior del equipo (Limpieza de placa inferior).	222
Visión general.	224
Seguridad.	226
Precauciones de seguridad.	227
Información sobre regulaciones.	229
Componentes principales y su funcionamiento.	232
Componentes principales.	233
Vista frontal.	234
Vista posterior.	236
Vista interior.	237
Panel de control.	238
Fuente de alimentación.	239
Comprobación de que el equipo está encendido.	240
Encendido y apagado del equipo.	241
Aviso sobre el enchufe y el cable de alimentación.	243
Aviso sobre la desconexión del cable de alimentación.	244
LCD y panel de control.	245
Cambio de la configuración.	247
Cambio de la configuración de la impresora desde el ordenador (Mac OS).	248
Registro de un perfil de impresión modificado.	249
Gestión del encendido de la Impresora.	251
Reducción del ruido de la Impresora.	253
Cambio del modo de funcionamiento de la Impresora.	255
Cambio de la configuración desde el panel de control.	257

Cambio de la configuración desde el Panel de control.	258
Conf. impres.	260
Configuración de LAN.	261
Config. usuario avanzada.	266
Config. impresión PictBridge.	267
Selección idioma.	269
Actualizar firmware.	270
Configuración de cassette.	271
Restablecer configuración.	272
Configuración ECO.	273
Config. de silencio.	275
Conexión de red.	276
Consejos sobre la conexión de red.	277
Configuración de red predeterminada.	278
Se ha encontrado otra impresora con el mismo nombre.	279
Conexión a otro ordenador mediante LAN/Cambio de conexión de USB a LAN.	280
Impresión de la configuración de red.	281
Comunicación de red (Mac OS).	284
Comprobación y cambio de la configuración de red.	285
IJ Network Tool.	286
Pantalla Canon IJ Network Tool.	287
Menús de Canon IJ Network Tool.	289
Cambio de la configuración en la ficha LAN inalámbrica.	291
Cambio de la configuración detallada WEP.	296
Cambio de la configuración detallada WPA/WPA2.	298
Cambio de la configuración en la ficha LAN cableada.	300
Cambio de la configuración en la ficha Contraseña del administrador.	301
Supervisión del estado de la red inalámbrica.	303
Cambio de la configuración en Conexión directa.	305
Inicialización de la configuración de red.	307
Visualización de la configuración modificada.	308
Sugerencias para comunicaciones de red.	309
Uso de Ranura para tarjetas en una red.	310
Términos técnicos.	312
Restricciones.	319
Garantizar unos resultados de impresión óptimos.	320
Consejos de tinta.	321
Consejos de impresión.	323

Compruebe la configuración del papel antes de imprimir.	324
Una vez cargado el papel, defina la información del papel del cassette.	325
Cancelación de un trabajo de impresión.	326
Mantener una alta calidad de impresión.	327
Transporte de la impresora.	328
Restricciones legales de escaneado/copia.	330
Especificaciones.	331
Información acerca del papel.	335
Tipos de soportes que es posible utilizar.	336
Límite de carga de papel.	338
Tipos de soportes que no es posible utilizar.	340
Área de impresión.	341
Área de impresión.	342
Otros tamaños distintos a Carta, Legal, Sobres.	343
Carta, Legal.	344
Sobres.	345
Contraseña de administrador.	346
Autenticación.	348
Ubicación del número de serie.	349
Lista de funciones de cada modelo.	350
Impresión.	352
Impresión desde un ordenador.	353
Impresión desde el software de la aplicación (controlador de la impresora de Mac OS).	354
Impresión de fácil configuración.	355
Configuración del papel en el controlador de impresora y la impresora (Tipo de soporte).	359
Configuración del papel en el controlador de impresora y la impresora (Tamaño de papel)	361
Métodos de impresión.	362
Configuración del número de copias y del orden de impresión.	363
Configuración del margen de grapado.	365
Ejecución de la impresión sin bordes.	367
Impresión a escala para ajustarse al tamaño del papel.	370
Impresión a escala.	372
Impresión de diseño de página.	373
Impresión a doble cara.	375
Impresión en postales.	378

Configuración de las dimensiones del papel (tamaño personalizado)	379
Cambio de la calidad de impresión y corrección de los datos de imagen.	381
Definición del nivel de la Calidad de impresión (Personalizada).	382
Impresión en monocromo de documentos en color.	383
Especificación de la corrección del color.	384
Impresión óptima de los datos de imagen en fotografías.	386
Ajuste del color con el controlador de impresora.	388
Impresión con perfiles ICC (especificando un perfil ICC desde el software de aplicación).	389
Impresión con perfiles ICC (especificando un perfil ICC desde el controlador de la impresora).	391
Interpretación del perfil ICC.	392
Ajuste del balance del color.	393
Ajuste del brillo.	395
Ajuste de la intensidad.	397
Ajuste del contraste.	399
Descripción del controlador de impresora.	401
Controlador de impresora Canon IJ.	402
Cómo abrir la ventana de configuración del controlador de impresora.	403
Cuadro de diálogo Ajustar página.	404
Cuadro de diálogo Imprimir.	405
Calidad y soporte.	407
Opciones de color.	409
Impresión sin bordes.	411
Margen.	412
Canon IJ Printer Utility.	413
Apertura de Canon IJ Printer Utility.	414
Mantenimiento de esta Impresora.	415
Abrir la pantalla de estado de impresión.	416
Eliminación de un trabajo de impresión no deseado.	418
Instrucciones de uso (controlador de impresora).	419
Actualización del controlador de impresora.	420
Obtención del controlador de impresora más reciente.	421
Eliminación de una impresora Canon IJ innecesaria de la lista de impresoras.	422
Pasos previos a la instalación del controlador de impresora.	423
Instalación del controlador de impresora.	424
Impresión mediante el software de la aplicación Canon.	425
Guía de My Image Garden.	426
Impresión mediante un servicio web.	427

Uso de PIXMA/MAXIFY Cloud Link.	53
Impresión con Google Cloud Print.	429
Creación de una cuenta de Google.	431
Registro del equipo con Google Cloud Print.	432
Impresión desde un ordenador o teléfono inteligente con Google Cloud Print.	435
Eliminación de equipos de Google Cloud Print.	439
Impresión desde una impresora que tenga AirPrint activado con Mac.	441
Impresión desde un teléfono inteligente/tableta.	443
Impresión directamente desde un teléfono inteligente/tableta.	444
Impresión en Android.	445
Impresión desde una impresora que tenga AirPrint activado con un dispositivo iOS.	446
Uso del equipo con la conexión directa.	450
Impresión mediante un servicio web.	455
Uso de PIXMA/MAXIFY Cloud Link.	53
Impresión con Google Cloud Print.	429
Impresión mediante el panel de control.	459
Impresión de plantillas, como papel rayado o gráfico.	460
Impresión desde una cámara digital.	463
Impresión de fotografías directamente desde un dispositivo compatible con PictBridge (LAN inalámbrica)	464
Configuración de impresión de PictBridge (LAN inalámbrica).	466
Configuración del papel.	469
Copia.	473
Realización de copias.	474
Acceso a la pantalla de vista preliminar.	476
Elementos de configuración para la copia.	477
Reducción o ampliación de copias.	480
Copia a doble cara.	482
Menú Copia especial.	485
Copia de dos páginas en una sola página.	486
Copia de cuatro páginas en una sola página.	489
Copia de originales gruesos, como libros.	492
Copia sin bordes.	494
Copia de fotografías.	495
Copia desde un teléfono inteligente/tableta.	497

Escaneado.	499
Escaneado desde un ordenador (Windows).	500
Escaneado desde un ordenador (Mac OS).	501
Uso de IJ Scan Utility.	502
¿Qué es IJ Scan Utility (software de escáner)?	503
Inicio de IJ Scan Utility.	505
Escaneado fácil con Escaneado automático.	506
Escaneado de documentos.	507
Escaneado de fotos.	508
Escaneado con Configuraciones favoritas.	509
Escaneado de originales más grandes que la placa (Fusión de imágenes).	510
Ajuste los marcos de recorte en la ventana Fusión de imágenes.	515
Escaneado de varios originales a la vez.	516
Guardar después de comprobar los resultados del escaneado.	519
Envío de imágenes escaneadas por correo electrónico.	522
Extracción de texto de imágenes escaneadas (OCR).	525
Pantallas de IJ Scan Utility.	529
Pantalla principal de IJ Scan Utility.	530
Cuadro de diálogo Configuración.	532
Pantalla Selección de red.	586
Cuadro de diálogo Guardar configuración.	588
Ventana Fusión de imágenes.	591
Uso del controlador de escáner.	596
Correcciones de imágenes y ajustes de color.	597
Notas generales (controlador de escáner).	601
Actualización del controlador de escáner.	602
Obtención del controlador de escáner más reciente.	603
Antes de instalar el controlador de escáner.	604
Instalación del controlador de escáner.	605
Sugerencias de escaneado.	606
Resolución.	607
Formatos de datos.	609
Colocación de originales (cuando vaya a escanear desde el ordenador).	610
Configuración para escanear en red.	612
Escaneado desde el panel de control.	614
Reenvío de los datos escaneados al ordenador utilizando el panel de control.	615

Anexión de los datos escaneados a un correo electrónico mediante el panel de control.	620
Elementos de configuración para escanear mediante el panel de control.	624
Configuración del panel de control con IJ Scan Utility (Mac OS).	626
Escaneado utilizando un teléfono inteligente/tableta.	630
Uso de PIXMA/MAXIFY Cloud Link.	53
Solución de problemas.	632
Problemas de comunicación de red.	634
No se puede encontrar el equipo en la red.	635
No se puede encontrar el equipo en la pantalla Comprobar la configuración de impresora.	636
No se puede encontrar el equipo durante la configuración de LAN inalámbrica: comprobación 1.	637
No se puede encontrar el equipo durante la configuración de LAN inalámbrica: comprobación 2.	638
No se puede encontrar el equipo durante la configuración de LAN inalámbrica: comprobación 3.	639
No se puede encontrar el equipo durante la configuración de LAN inalámbrica: comprobación 4.	641
No se puede encontrar el equipo durante la configuración de LAN inalámbrica: comprobación 5.	642
No se puede encontrar el equipo durante la configuración de LAN inalámbrica: comprobación 6.	644
No se puede encontrar el equipo en la pantalla Lista de impresoras en red.	645
No se puede pasar de la pantalla de conexión de impresora/conexión del cable.	646
No se puede encontrar el equipo en la LAN inalámbrica.	648
Problemas de conexión de red.	651
No se puede utilizar el equipo de repente.	652
Clave de red desconocida.	657
Se desconoce la contraseña del administrador establecida en el equipo.	659
No se puede utilizar el equipo tras reemplazar un router inalámbrico o cambiar la configuración.	660
La impresión es lenta.	662
No se muestra el nivel de tinta en el monitor de estado de la impresora (Windows).	663
Otros problemas de la red.	664
Aparición de un mensaje en el ordenador durante la configuración.	665
Se envían paquetes de forma constante (Windows).	667
Comprobación de la información de red.	668
Restauración a los ajustes de fábrica.	671
Problemas al imprimir/escanear desde un teléfono inteligente/tableta.	672
No se puede imprimir/escanear desde un teléfono inteligente/tableta.	673

Problemas de impresión.	676
No comienza la impresión.	677
Atascos de papel.	681
Los resultados de la impresión no son satisfactorios.	683
No se puede finalizar la impresión.	685
Parte de la página no se imprime (Windows).	686
El papel está en blanco/La impresión es borrosa/Los colores son incorrectos/Aparecen rayas blancas.	687
Las líneas no están alineadas.	690
Faltan líneas o están incompletas (Windows).	691
Faltan imágenes o están incompletas (Windows).	692
La tinta se emborrona/El papel está curvado.	693
El papel queda manchado/La superficie impresa está rayada.	694
El reverso del papel queda manchado.	698
Línea vertical junto a la imagen.	699
Colores con franjas o irregularidades.	700
No sale tinta.	702
El papel no entra correctamente/Se produce un error "No hay papel".	704
Problemas de impresión automática a doble cara.	707
La impresión o copia se detiene.	709
No se puede imprimir con AirPrint.	710
Problemas de escaneado (Mac OS).	711
Problemas de escaneado.	712
El escáner no funciona.	713
El controlador de escáner no se inicia.	714
Aparece un mensaje de error y no se muestra la pantalla de controlador de escáner.	715
No se pueden escanear varios originales a la vez.	716
No se puede escanear correctamente con Escaneado auto.	717
La velocidad de escaneado es muy lenta.	718
Se muestra el mensaje "No hay suficiente memoria.".	719
El ordenador deja de funcionar durante el escaneado.	720
La imagen escaneada no se abre.	721
Los resultados del escaneado no son satisfactorios.	722
La calidad de escaneado (imagen mostrada en el monitor) es pobre.	723
La imagen escaneada está rodeada de áreas blancas.	725
No es posible escanear con el tamaño correcto.	726
El tamaño o la posición de la imagen no se detectan correctamente al escanear desde el Panel de control.	727
Los originales están colocados correctamente, pero la imagen se escanea torcida.	728

La imagen escaneada aparece ampliada (o reducida) en el monitor del ordenador.	729
IJ Scan Utility Mensajes de error.	730
Mensajes de error del controlador de escáner.	732
Problemas mecánicos.	733
El equipo no se enciende.	734
Apagado automático de la alimentación.	735
Problemas de conexión USB.	736
No se puede establecer comunicación con el equipo a través de USB.	737
La pantalla LCD está apagada.	738
La pantalla LCD muestra un idioma incorrecto.	739
El soporte del cabezal de impresión no se desplaza a la posición de sustitución.	740
No se abre el monitor del estado de la impresora (Windows).	741
Problemas con la instalación y la descarga.	742
No se puede instalar MP Drivers.	743
Easy-WebPrint EX no se inicia o no aparece el menú de Easy-WebPrint EX (Windows).	745
Actualización de los MP Drivers en un entorno de red (Windows).	746
Desinstalación de IJ Network Tool.	747
Errores y mensajes.	749
Se produce un error.	750
Aparece un mensaje.	752
Aparece un mensaje de error en el dispositivo compatible con PictBridge (LAN inalámbrica).	760
Si no puede resolver el problema.	762
Lista de códigos de asistencia para errores.	763
Lista de códigos de asistencia en caso de error (Atascos de papel).	765
1300.	766
1303.	768
1304.	770
El papel está atascado dentro del equipo.	773
Otros casos.	776
1003.	777
1200.	778
1250.	779
1310.	780
1401.	781
1403.	782

1405.	783
1410.	784
1411.	785
1412.	786
1413.	787
1414.	788
1551.	789
1552.	790
1600.	791
1660.	792
1680.	793
1681.	794
1684.	795
1688.	796
1689.	797
1700.	798
1701.	799
1712.	800
1713.	801
1714.	802
1715.	803
1730.	804
1731.	805
1750.	806
1871.	807
1890.	808
2110.	809
2120.	812
2700.	813
2900.	814
2901.	815
3402.	816
3403.	817
3405.	818

3407.....	819
3408.....	820
3410.....	821
3411.....	822
3412.....	823
3413.....	824
4100.....	825
4103.....	826
5011.....	827
5012.....	828
5050.....	829
5100.....	830
5200.....	831
5400.....	832
5B00.....	833
5B01.....	834
5B12.....	835
5B13.....	836
5B14.....	837
5B15.....	838
6000.....	839
6500.....	840
6502.....	841
6800.....	842
6801.....	843
6900.....	844
6901.....	845
6902.....	846
6910.....	847
6911.....	848
6930.....	849
6931.....	850
6932.....	851
6933.....	852

6936.....	853
6937.....	854
6938.....	855
6940.....	856
6941.....	857
6942.....	858
6943.....	859
6944.....	860
6945.....	861
6946.....	862
B202.....	863
B203.....	864
B204.....	865
B205.....	866
C000.....	867

Notas sobre el uso de sitios y las cookies

■ [Notas sobre el uso de sitios](#)

■ [Cómo imprimir](#)

Notas sobre el uso de sitios

- Cuando haya transcurrido un periodo de cinco años tras la discontinuación de un producto, el archivo de configuración dejará de estar disponible.
El *Manual en línea* permanece disponible, pero como norma no se actualiza.
- Cuando visualice este sitio, tenga en cuenta lo siguiente:
 - Para obtener mejores resultados, active JavaScript en la configuración del navegador.
 - Para mostrar páginas web adaptadas a su entorno, Canon puede enviar una o varias cookies al ordenador, teléfono inteligente o tableta. La mayoría de los navegadores aceptan cookies de forma automática, pero puede modificar la configuración del navegador para no aceptarlas. Si ha definido que no se acepten cookies, algunas de las funciones de este sitio web podrían no activarse.
 - Si utiliza el Modo de compatibilidad de Internet Explorer 8, es posible que algunas páginas no se vean bien.
En ese caso, desactive el Modo de compatibilidad.
- Está prohibida la reproducción, desviación o copia total o parcial de cualquier texto, foto o imagen publicada en este sitio.
- En principio, Canon puede modificar o eliminar contenido de este sitio sin avisar previamente a los clientes. Además, Canon puede suspender o detener la divulgación de este sitio por motivos inevitables. Canon no será responsable de los daños que sufran los clientes como resultado de los cambios efectuados en la información de este sitio o de la eliminación de datos, ni de los que se deriven de la suspensión o interrupción de su divulgación.
- Aunque se ha puesto el mayor cuidado en la preparación del contenido de este sitio, póngase en contacto con el servicio técnico si detecta algún error o si falta información.
- En principio, las descripciones incluidas en este sitio se basan en el producto en el momento de su venta inicial.
- Este sitio no incluye los manuales de todos los productos que vende Canon. Cuando utilice un producto que no se describa en este sitio, consulte el manual que se proporciona con dicho producto.

Cómo imprimir

Utilice la función de impresión del navegador web para imprimir este sitio.

Para Windows:

Para configurar los colores y las imágenes de fondo, siga los pasos que se indican a continuación.

▶▶▶ Nota

- En Windows 8, imprima en la versión de escritorio.

• En Internet Explorer 9, 10 u 11

1. Seleccione  (Herramientas) > **Imprimir (Print)** > **Configurar página... (Page setup...)**.
2. Seleccione la casilla **Imprimir imágenes y colores de fondo (Print Background Colors and Images)**.

- **En Internet Explorer 8**

1. Pulse la tecla Alt para ver los menús.
Si lo prefiere, en **Herramientas (Tools)**, seleccione **Barras de herramientas (Toolbars) > Barra de menú (Menu Bar)** para ver los menús.
2. Seleccione **Configurar página... (Page Setup...)** en el menú **Archivo (File)**.
3. Seleccione la casilla **Imprimir imágenes y colores de fondo (Print Background Colors and Images)**.

- **En Mozilla Firefox**

1. Seleccione  (Menú) > **Imprimir (Print) > Ajustar página... (Page Setup...)**.
2. Seleccione la casilla **Imprimir fondo (colores e imágenes) (Print Background (colors & images))** en **Formato y Opciones (Format & Options)**.

- **En Google Chrome**

1. Seleccione  (menú de Chrome) > **Imprimir... (Print...)**.
2. Seleccione la casilla **Gráficos de fondo (Background graphics)** en **Opciones (Options)**.

Para Mac OS:

Para imprimir las imágenes y los colores de fondo, siga los pasos que se indican a continuación para ver las opciones del cuadro de diálogo Imprimir y, a continuación, seleccione la casilla **Imprimir fondos (Print backgrounds)**.

1. Haga clic en **Imprimir... (Print...)** en el menú **Archivo (File)**.
2. Haga clic en **Mostrar detalles (Show Details)** o  (flecha hacia abajo).
3. Seleccione **Safari** en el menú desplegable.

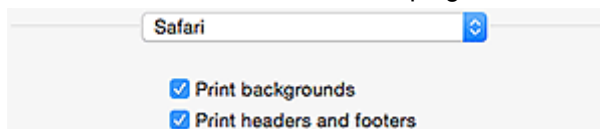

Utilización de este manual en línea

- [Símbolos utilizados en este documento](#)
- [Usuarios con dispositivos con activación táctil \(Windows\)](#)

Símbolos utilizados en este documento

Advertencia

Instrucciones que, si se ignoran, pueden provocar lesiones graves, o incluso la muerte, por el uso incorrecto del equipo. Sígalas al pie de la letra para que el funcionamiento sea seguro.

Precaución

Instrucciones que, si se ignoran, pueden provocar lesiones en las personas o daños materiales por el uso incorrecto del equipo. Sígalas al pie de la letra para que el funcionamiento sea seguro.

Importante

Instrucciones que incluyen información importante. Para evitar daños y lesiones o un uso incorrecto del producto, asegúrese de leer estas instrucciones.

Nota

Instrucciones que incluyen notas sobre el funcionamiento y explicaciones adicionales.

Aspectos básicos

Instrucciones que explican las operaciones básicas del producto.

Nota

- Los iconos pueden variar dependiendo del producto.

Usuarios con dispositivos con activación táctil (Windows)

Para acciones táctiles, debe sustituir en este documento "clic con el botón derecho" por el conjunto de acciones del sistema operativo. Por ejemplo, si la acción está establecida como "mantener pulsado" en el sistema operativo, sustituya "haga clic con el botón derecho" por "mantener pulsado".

Marcas comerciales y licencias

- Microsoft es una marca comercial registrada de Microsoft Corporation.
- Windows es una marca comercial o marca comercial registrada de Microsoft Corporation, registrada en EE.UU. y/o en otros países.
- Windows Vista es una marca comercial o marca comercial registrada de Microsoft Corporation, registrada en EE.UU. y/o en otros países.
- Internet Explorer es una marca comercial o marca comercial registrada de Microsoft Corporation, registrada en EE.UU. y/o en otros países.
- Mac, Mac OS, AirPort, Safari, Bonjour, iPad, iPhone e iPod touch son marcas comerciales de Apple Inc., registradas en Estados Unidos y otros países. App Store, AirPrint y el logotipo de AirPrint son marcas comerciales de Apple Inc.
- IOS es una marca comercial o marca comercial registrada de Cisco en EE.UU. y/o en otros países, y se utiliza con licencia.
- Google Cloud Print, Google Chrome, Chrome OS, Chromebook, Android, Google Play y Picasa son marcas comerciales registradas o marcas comerciales de Google Inc.
- Adobe, Flash, Photoshop, Photoshop Elements, Lightroom, Adobe RGB y Adobe RGB (1998) son marcas comerciales o marcas comerciales registradas de Adobe Systems Incorporated en EE.UU. y en otros países.
- Bluetooth es una marca comercial de Bluetooth SIG, Inc., EE.UU. y Canon Inc. la utiliza bajo licencia.

»» Nota

- El nombre oficial de Windows Vista es sistema operativo Microsoft Windows Vista.

Copyright (c) 2003-2004, Apple Computer, Inc. All rights reserved.

Redistribution and use in source and binary forms, with or without modification, are permitted provided that the following conditions are met:

1. Redistributions of source code must retain the above copyright notice, this list of conditions and the following disclaimer.
2. Redistributions in binary form must reproduce the above copyright notice, this list of conditions and the following disclaimer in the documentation and/or other materials provided with the distribution.
3. Neither the name of Apple Computer, Inc. ("Apple") nor the names of its contributors may be used to endorse or promote products derived from this software without specific prior written permission.

THIS SOFTWARE IS PROVIDED BY APPLE AND ITS CONTRIBUTORS "AS IS" AND ANY EXPRESS OR IMPLIED WARRANTIES, INCLUDING, BUT NOT LIMITED TO, THE IMPLIED WARRANTIES OF MERCHANTABILITY AND FITNESS FOR A PARTICULAR PURPOSE ARE DISCLAIMED. IN NO EVENT SHALL APPLE OR ITS CONTRIBUTORS BE LIABLE FOR ANY DIRECT, INDIRECT, INCIDENTAL, SPECIAL, EXEMPLARY, OR CONSEQUENTIAL DAMAGES (INCLUDING, BUT NOT LIMITED TO, PROCUREMENT OF SUBSTITUTE GOODS OR SERVICES; LOSS OF USE, DATA, OR PROFITS; OR BUSINESS INTERRUPTION) HOWEVER CAUSED AND ON ANY THEORY OF LIABILITY, WHETHER IN CONTRACT, STRICT LIABILITY, OR TORT INCLUDING NEGLIGENCE OR OTHERWISE) ARISING IN ANY WAY OUT OF THE USE OF THIS SOFTWARE, EVEN IF ADVISED OF THE POSSIBILITY OF SUCH DAMAGE.

Apache License

Version 2.0, January 2004

<http://www.apache.org/licenses/>

TERMS AND CONDITIONS FOR USE, REPRODUCTION, AND DISTRIBUTION

1. Definitions.

"License" shall mean the terms and conditions for use, reproduction, and distribution as defined by Sections 1 through 9 of this document.

"Licensor" shall mean the copyright owner or entity authorized by the copyright owner that is granting the License.

"Legal Entity" shall mean the union of the acting entity and all other entities that control, are controlled by, or are under common control with that entity. For the purposes of this definition, "control" means (i) the power, direct or indirect, to cause the direction or management of such entity, whether by contract or otherwise, or (ii) ownership of fifty percent (50%) or more of the outstanding shares, or (iii) beneficial ownership of such entity.

"You" (or "Your") shall mean an individual or Legal Entity exercising permissions granted by this License.

"Source" form shall mean the preferred form for making modifications, including but not limited to software source code, documentation source, and configuration files.

"Object" form shall mean any form resulting from mechanical transformation or translation of a Source form, including but not limited to compiled object code, generated documentation, and conversions to other media types.

"Work" shall mean the work of authorship, whether in Source or Object form, made available under the License, as indicated by a copyright notice that is included in or attached to the work (an example is provided in the Appendix below).

"Derivative Works" shall mean any work, whether in Source or Object form, that is based on (or derived from) the Work and for which the editorial revisions, annotations, elaborations, or other modifications represent, as a whole, an original work of authorship. For the purposes of this License, Derivative Works shall not include works that remain separable from, or merely link (or bind by name) to the interfaces of, the Work and Derivative Works thereof.

"Contribution" shall mean any work of authorship, including the original version of the Work and any modifications or additions to that Work or Derivative Works thereof, that is intentionally submitted to Licensor for inclusion in the Work by the copyright owner or by an individual or Legal Entity authorized to submit on behalf of the copyright owner. For the purposes of this definition, "submitted" means any form of electronic, verbal, or written communication sent to the Licensor or its representatives, including but not limited to communication on electronic mailing lists, source code control systems, and issue tracking systems that are managed by, or on behalf of, the Licensor for the purpose of discussing and improving the Work, but excluding communication that is conspicuously marked or otherwise designated in writing by the copyright owner as "Not a Contribution."

"Contributor" shall mean Licensor and any individual or Legal Entity on behalf of whom a Contribution has been received by Licensor and subsequently incorporated within the Work.

2. Grant of Copyright License. Subject to the terms and conditions of this License, each Contributor hereby grants to You a perpetual, worldwide, non-exclusive, no-charge, royalty-free, irrevocable copyright license to reproduce, prepare Derivative Works of, publicly display, publicly perform, sublicense, and distribute the Work and such Derivative Works in Source or Object form.
3. Grant of Patent License. Subject to the terms and conditions of this License, each Contributor hereby grants to You a perpetual, worldwide, non-exclusive, no-charge, royalty-free, irrevocable (except as stated in this section) patent license to make, have made, use, offer to sell, sell, import, and otherwise transfer the Work, where such license applies only to those patent claims licensable by such Contributor that are necessarily infringed by their Contribution(s) alone or by combination of

their Contribution(s) with the Work to which such Contribution(s) was submitted. If You institute patent litigation against any entity (including a cross-claim or counterclaim in a lawsuit) alleging that the Work or a Contribution incorporated within the Work constitutes direct or contributory patent infringement, then any patent licenses granted to You under this License for that Work shall terminate as of the date such litigation is filed.

4. Redistribution. You may reproduce and distribute copies of the Work or Derivative Works thereof in any medium, with or without modifications, and in Source or Object form, provided that You meet the following conditions:
 1. You must give any other recipients of the Work or Derivative Works a copy of this License; and
 2. You must cause any modified files to carry prominent notices stating that You changed the files; and
 3. You must retain, in the Source form of any Derivative Works that You distribute, all copyright, patent, trademark, and attribution notices from the Source form of the Work, excluding those notices that do not pertain to any part of the Derivative Works; and
 4. If the Work includes a "NOTICE" text file as part of its distribution, then any Derivative Works that You distribute must include a readable copy of the attribution notices contained within such NOTICE file, excluding those notices that do not pertain to any part of the Derivative Works, in at least one of the following places: within a NOTICE text file distributed as part of the Derivative Works; within the Source form or documentation, if provided along with the Derivative Works; or, within a display generated by the Derivative Works, if and wherever such third-party notices normally appear. The contents of the NOTICE file are for informational purposes only and do not modify the License. You may add Your own attribution notices within Derivative Works that You distribute, alongside or as an addendum to the NOTICE text from the Work, provided that such additional attribution notices cannot be construed as modifying the License.

You may add Your own copyright statement to Your modifications and may provide additional or different license terms and conditions for use, reproduction, or distribution of Your modifications, or for any such Derivative Works as a whole, provided Your use, reproduction, and distribution of the Work otherwise complies with the conditions stated in this License.

5. Submission of Contributions. Unless You explicitly state otherwise, any Contribution intentionally submitted for inclusion in the Work by You to the Licensor shall be under the terms and conditions of this License, without any additional terms or conditions. Notwithstanding the above, nothing herein shall supersede or modify the terms of any separate license agreement you may have executed with Licensor regarding such Contributions.
6. Trademarks. This License does not grant permission to use the trade names, trademarks, service marks, or product names of the Licensor, except as required for reasonable and customary use in describing the origin of the Work and reproducing the content of the NOTICE file.
7. Disclaimer of Warranty. Unless required by applicable law or agreed to in writing, Licensor provides the Work (and each Contributor provides its Contributions) on an "AS IS" BASIS, WITHOUT WARRANTIES OR CONDITIONS OF ANY KIND, either express or implied, including, without limitation, any warranties or conditions of TITLE, NON-INFRINGEMENT, MERCHANTABILITY, or FITNESS FOR A PARTICULAR PURPOSE. You are solely responsible for determining the appropriateness of using or redistributing the Work and assume any risks associated with Your exercise of permissions under this License.
8. Limitation of Liability. In no event and under no legal theory, whether in tort (including negligence), contract, or otherwise, unless required by applicable law (such as deliberate and grossly negligent acts) or agreed to in writing, shall any Contributor be liable to You for damages, including any direct, indirect, special, incidental, or consequential damages of any character arising as a result of this License or out of the use or inability to use the Work (including but not limited to damages for loss of

goodwill, work stoppage, computer failure or malfunction, or any and all other commercial damages or losses), even if such Contributor has been advised of the possibility of such damages.

9. Accepting Warranty or Additional Liability. While redistributing the Work or Derivative Works thereof, You may choose to offer, and charge a fee for, acceptance of support, warranty, indemnity, or other liability obligations and/or rights consistent with this License. However, in accepting such obligations, You may act only on Your own behalf and on Your sole responsibility, not on behalf of any other Contributor, and only if You agree to indemnify, defend, and hold each Contributor harmless for any liability incurred by, or claims asserted against, such Contributor by reason of your accepting any such warranty or additional liability.

END OF TERMS AND CONDITIONS

Esto solo se aplica a productos que admiten Wi-Fi.

(c) 2009-2013 by Jeff Mott. All rights reserved.

Redistribution and use in source and binary forms, with or without modification, are permitted provided that the following conditions are met:

- * Redistributions of source code must retain the above copyright notice, this list of conditions, and the following disclaimer.
- * Redistributions in binary form must reproduce the above copyright notice, this list of conditions, and the following disclaimer in the documentation or other materials provided with the distribution.
- * Neither the name CryptoJS nor the names of its contributors may be used to endorse or promote products derived from this software without specific prior written permission.

THIS SOFTWARE IS PROVIDED BY THE COPYRIGHT HOLDERS AND CONTRIBUTORS "AS IS," AND ANY EXPRESS OR IMPLIED WARRANTIES, INCLUDING, BUT NOT LIMITED TO, THE IMPLIED WARRANTIES OF MERCHANTABILITY AND FITNESS FOR A PARTICULAR PURPOSE, ARE DISCLAIMED. IN NO EVENT SHALL THE COPYRIGHT HOLDER OR CONTRIBUTORS BE LIABLE FOR ANY DIRECT, INDIRECT, INCIDENTAL, SPECIAL, EXEMPLARY, OR CONSEQUENTIAL DAMAGES (INCLUDING, BUT NOT LIMITED TO, PROCUREMENT OF SUBSTITUTE GOODS OR SERVICES; LOSS OF USE, DATA, OR PROFITS; OR BUSINESS INTERRUPTION) HOWEVER CAUSED AND ON ANY THEORY OF LIABILITY, WHETHER IN CONTRACT, STRICT LIABILITY, OR TORT (INCLUDING NEGLIGENCE OR OTHERWISE) ARISING IN ANY WAY OUT OF THE USE OF THIS SOFTWARE, EVEN IF ADVISED OF THE POSSIBILITY OF SUCH DAMAGE.

Escriba palabras clave en la ventana de búsqueda y haga clic en  (Buscar).

Puede buscar páginas de destino en esta guía.

Ejemplo: "(nombre de modelo del producto) cargar papel"

Consejos de búsqueda

Puede buscar páginas de destino escribiendo palabras clave en la ventana de búsqueda.

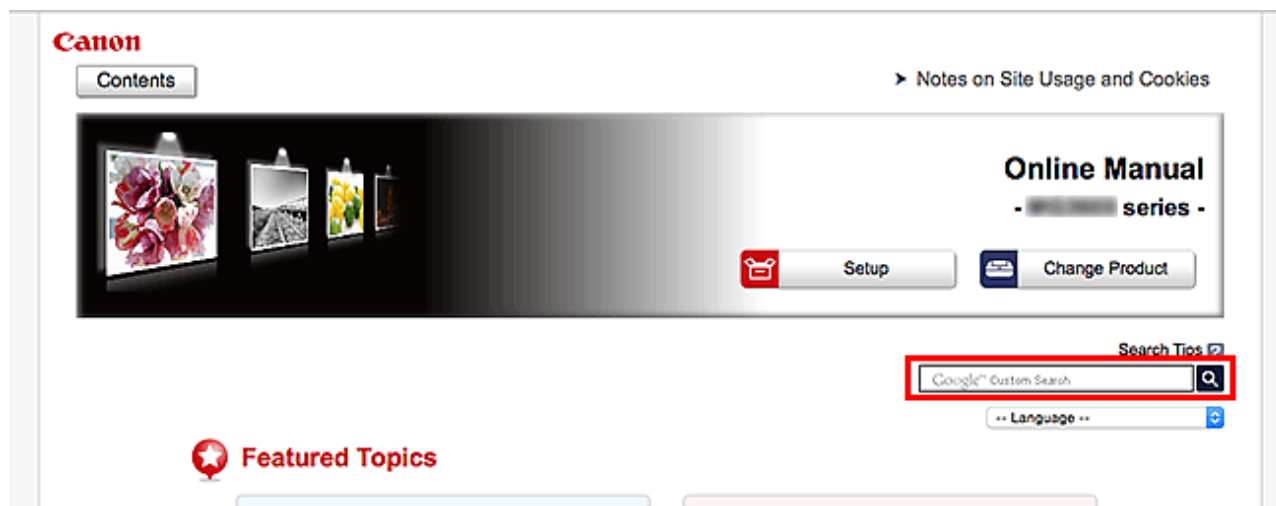

►►► Importante

- Es posible que esta función no esté disponible en algunos países o regiones.

►►► Nota

- La pantalla que aparece puede variar.
- Si busca desde esta página sin introducir el nombre de modelo del producto o el nombre de la aplicación, se incluirán en la búsqueda todos los productos compatibles con esta guía. Si desea limitar los resultados de la búsqueda, añada el nombre de modelo del producto o el nombre de la aplicación a las palabras clave.

• Búsqueda de funciones

Escriba el nombre de modelo del producto y una palabra clave para la función sobre la que desea información

Ejemplo: si desea aprender a cargar papel

Escriba "(nombre de modelo del producto) cargar papel" en la ventana de búsqueda y realice una búsqueda

• Errores de solución de problemas

Escriba el nombre de modelo del producto y un código de asistencia

Ejemplo: si aparece la siguiente pantalla de error

Escriba "(nombre de modelo del producto) 1003" en la ventana de búsqueda y realice una búsqueda

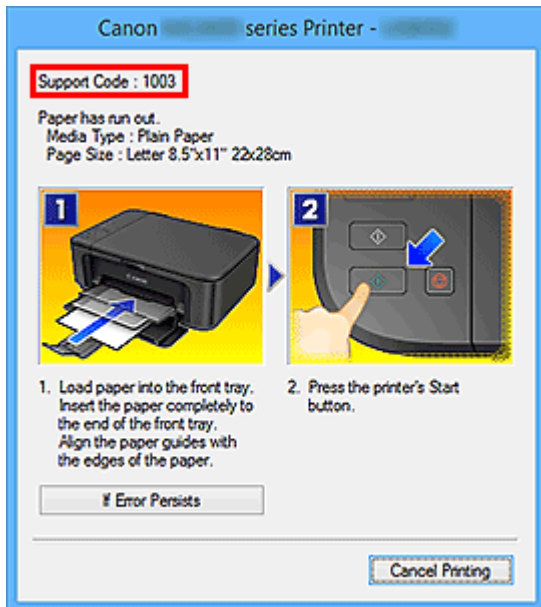

»»» Nota

- La pantalla que aparece varía en función del producto.

• **Búsqueda de funciones de aplicaciones**

Escriba el nombre de la aplicación y una palabra clave para la función sobre la que desea información

Ejemplo: si desea aprender a imprimir collages con My Image Garden

Escriba "My Image Garden collage" en la ventana de búsqueda y realice una búsqueda

• **Búsqueda de páginas de referencia**

Introduzca el nombre de su modelo y el título de una página de referencia*

* Puede buscar páginas de referencia más fácilmente introduciendo también el nombre de función.

Ejemplo: si desea explorar la página a la que hace referencia la siguiente frase de una página de procedimiento de escaneado

Consulte la "ficha Configuración de color" para su modelo desde el Inicio del *Manual en línea* para obtener más información.

Escriba "(nombre de modelo del producto) escaneado Ficha Configuración de color" en la ventana de búsqueda y realice una búsqueda

Uso del equipo

- ▶ **Impresión de fotos desde un ordenador**
- ▶ **Copia de originales**

Impresión de fotos desde un ordenador

En esta sección se describe cómo imprimir fotografías con My Image Garden.

En esta sección, cuando se utiliza el sistema operativo Windows 8.1 (en adelante, Windows 8.1), se muestran ventanas.

1. Abra la cubierta delantera.



2. Tire del cassette hasta que se detenga.



3. Deslice las guías del papel (A) hacia los extremos.
4. Cargue papel verticalmente **CON LA CARA A IMPRIMIR HACIA ABAJO**.
Empuje la pila de papel hasta el fondo del cassette.



5. Alinee las guías del papel con el ancho del papel.



6. Arrastre el cassette hacia atrás hasta que la flecha (▶) esté alineada con la flecha (◀).

Después de empujar el cassette hacia atrás, se muestra la pantalla de registro de información del papel en la LCD.

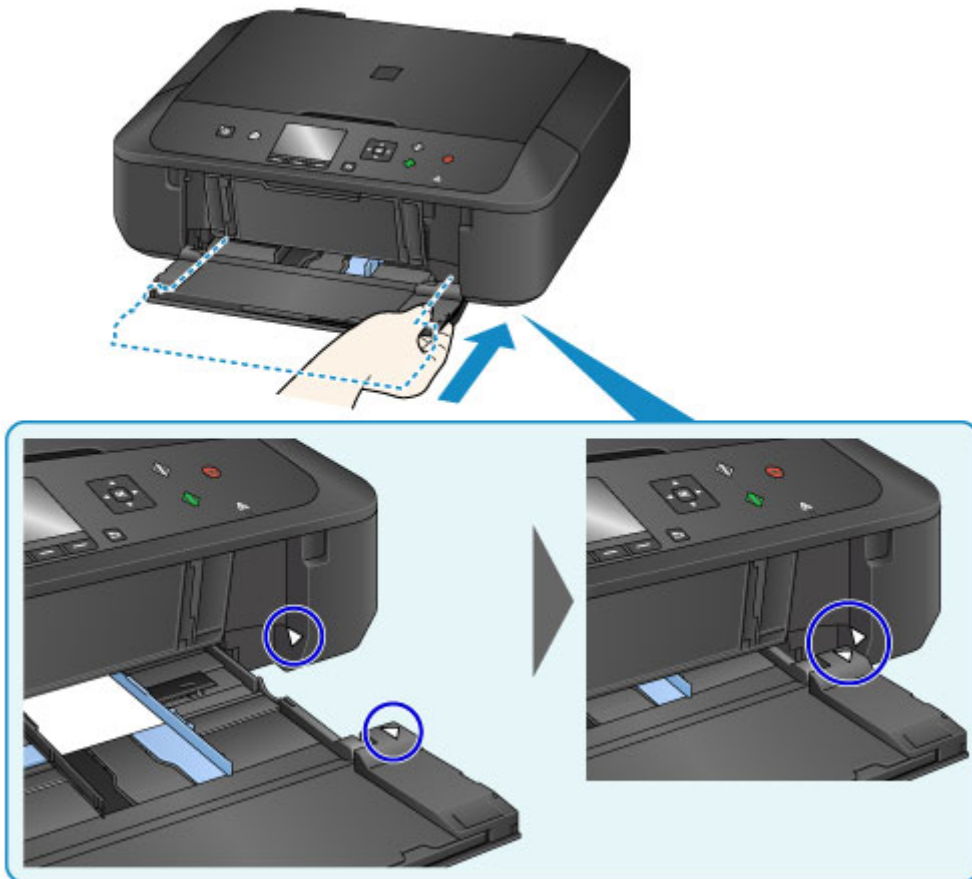

7. Seleccione el tamaño y el tipo de papel cargado en el cassette en **Tm. pág. (Page size)** y **Tipo (Type)**, y pulse después el botón **OK**.

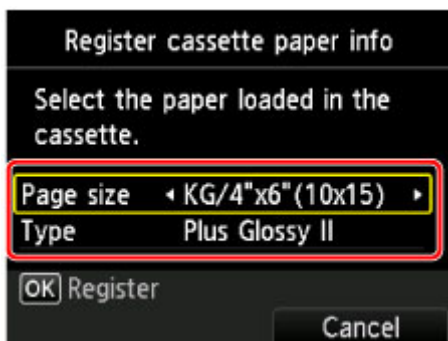

Si aparece in mensaje en la pantalla, siga las indicaciones del mensaje para completar el registro.

8. Despliegue el soporte del papel (B).
9. Abra la extensión de la bandeja de salida (C).
10. Abra suavemente la bandeja de salida del papel (D).
11. Despliegue el soporte de la salida del papel (E).

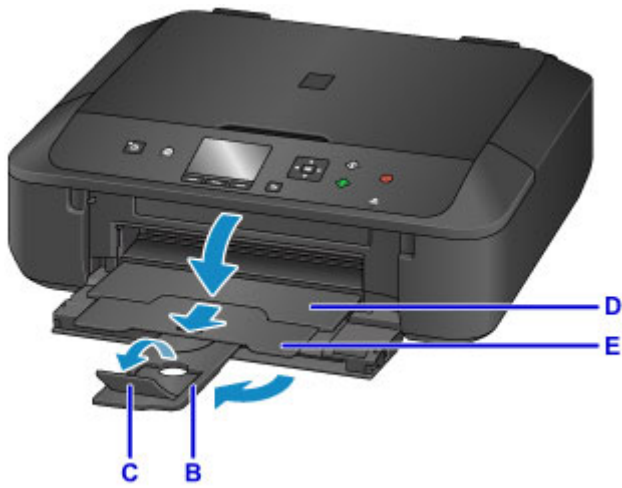

12. Haga clic en el icono de My Image Garden (F) de Quick Menu.

Se mostrará la pantalla **Menú de guía (Guide Menu)**.



»»» Nota

- El número y los tipos de icono que aparecen pueden variar según la región, la impresora o el escáner registrados y las aplicaciones instaladas.

13. Haga clic en el icono de **Impresión fotográfica (Photo Print)** (G).

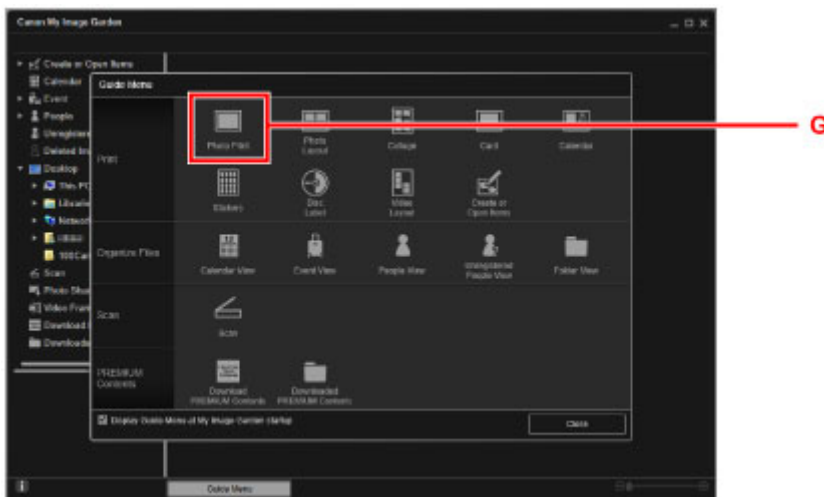

14. Haga clic en la carpeta (H) con las fotos que desee imprimir.

15. Haga clic en las fotos (I) que desee imprimir.

Para Windows:

Para seleccionar dos o más fotos a la vez, haga clic en fotos mientras mantiene pulsada la tecla Ctrl.

Para Mac OS:

Para seleccionar dos o más fotos a la vez, haga clic en fotos mientras mantiene pulsada la tecla de comando.

16. Haga clic en **Imprimir (Print)** (J).

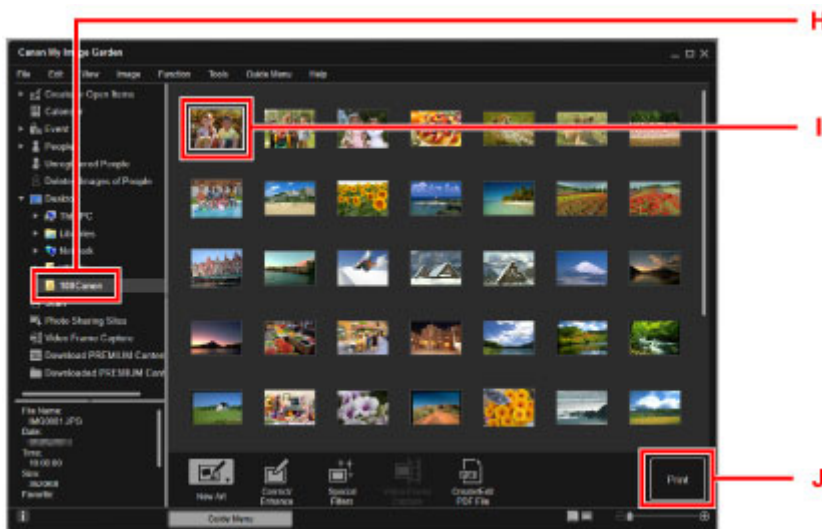

17. Especifique el número de copias, el nombre del equipo, el tipo de soporte, etc. (K).

18. Haga clic en **Imprimir (Print)** (L).

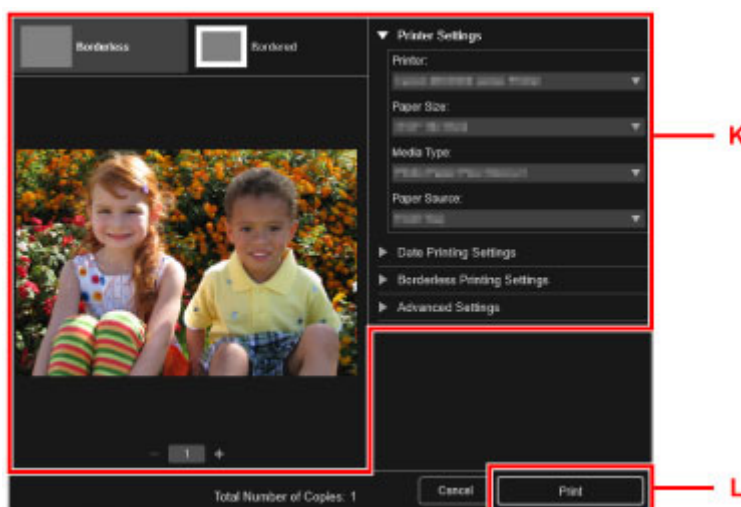

Para Mac OS:

Haga clic en **Aceptar (OK)** y, cuando aparezca el mensaje de confirmación, haga clic en **Imprimir (Print)**.

»» Nota

- My Image Garden le permite utilizar imágenes en su equipo, tales como fotos tomadas con una cámara digital, de distintas formas.
 - Guía de My Image Garden (Windows)
 - Guía de My Image Garden (Mac OS)

Copia de originales

En esta sección se describe cómo cargar originales y copiarlos en papel normal.

1. Abra la cubierta delantera.



2. Tire del cassette hasta que se detenga.



3. Deslice las guías del papel (A) hacia los extremos.

4. Cargue papel verticalmente CON LA CARA A IMPRIMIR HACIA ABAJO.

Empuje la pila de papel hasta el fondo del cassette.



5. Alinee las guías del papel con el ancho del papel.



6. Arrastre el cassette hacia atrás hasta que la flecha (▶) esté alineada con la flecha (◀).

Después de empujar el cassette hacia atrás, se muestra la pantalla de registro de información del papel en la LCD.

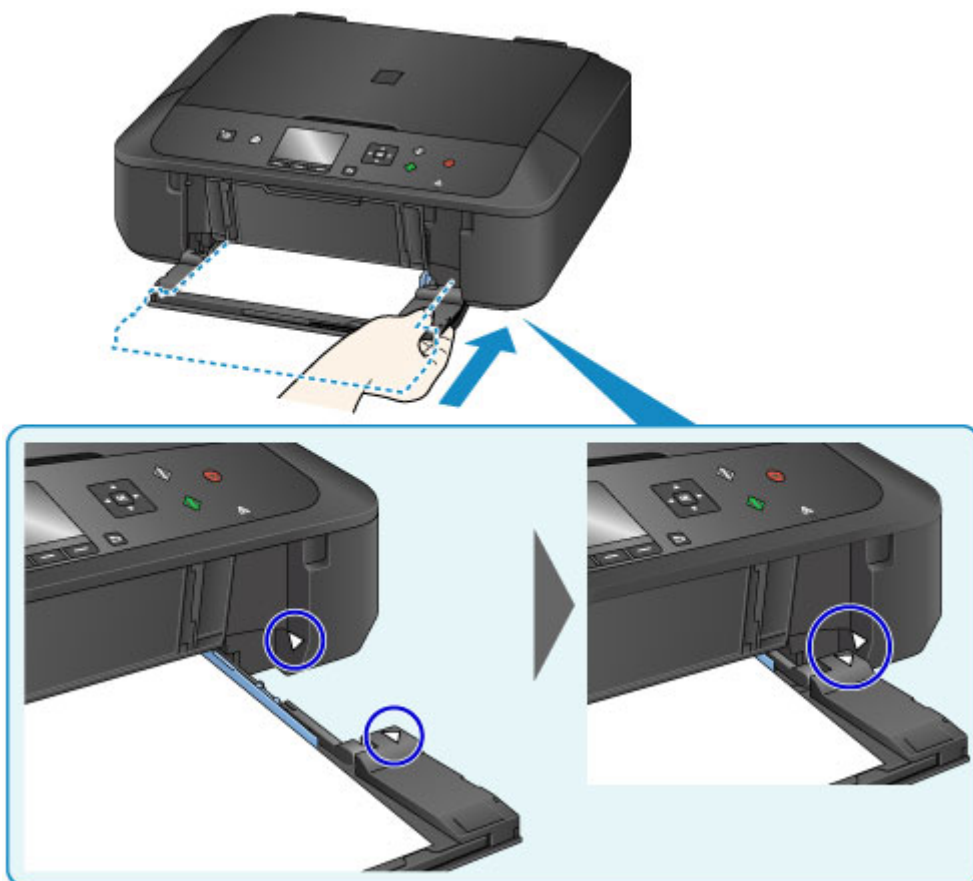

7. Seleccione el tamaño y el tipo de papel cargado en el cassette en **Tm. pág. (Page size)** y **Tipo (Type)**, y pulse después el botón **OK**.

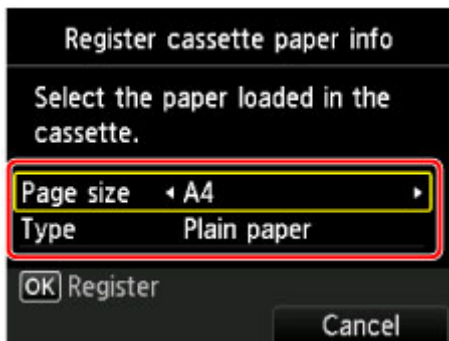

Si aparece in mensaje en la pantalla, siga las indicaciones del mensaje para completar el registro.

8. Despliegue el soporte del papel (B).
9. Abra la extensión de la bandeja de salida (C).
10. Abra suavemente la bandeja de salida del papel (D).
11. Despliegue el soporte de la salida del papel (E).

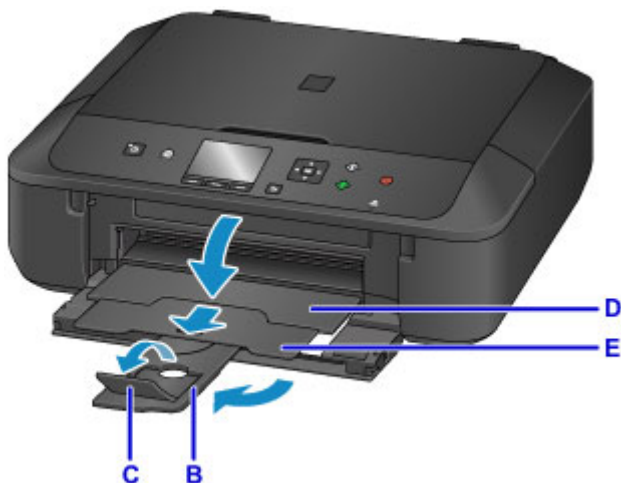

12. Pulse el botón **INICIO (HOME)** (F).

13. Pulse el botón **Función (Function)** izquierdo (G) para seleccionar  **Copiar (Copy)**.

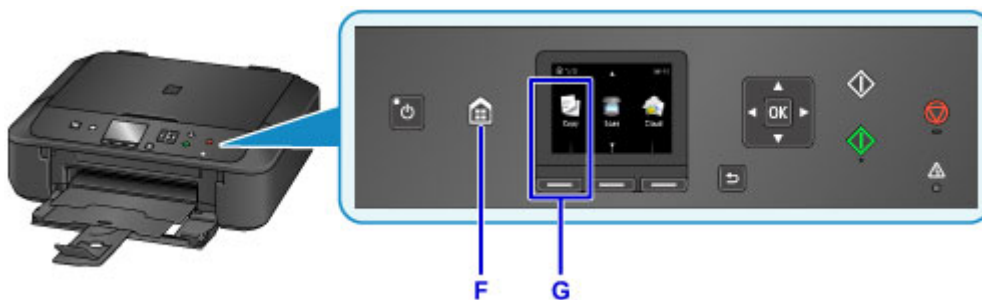

14. Abra la cubierta de documentos (H).

15. Cargue el original CON LA CARA QUE SE VAYA A COPIAR HACIA ABAJO y alinéelo con la marca de alineación (I).

16. Cierre la cubierta de documentos.

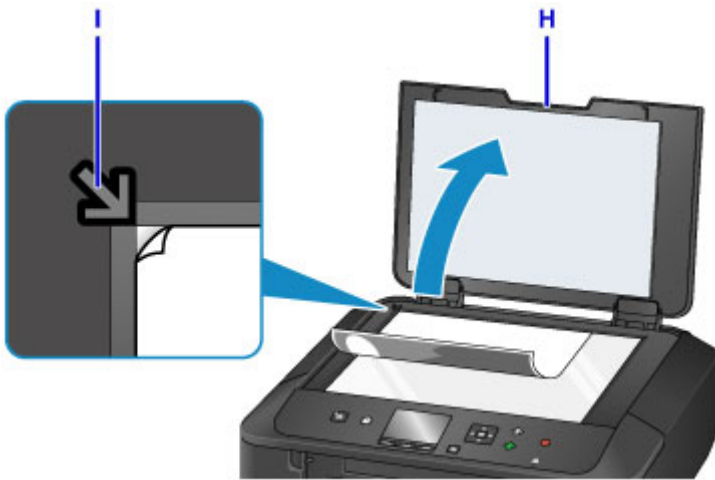

17. Confirme la configuración del papel y, a continuación, pulse el botón **Negro (Black)** o el botón **Color (J)**.



»»» Importante

- No abra la cubierta de documentos hasta que se haya completado la copia.

»»» Nota

- El equipo está dotado de muchas otras características prácticas de copia.

■ [Copia](#)

Funciones de la impresora

- ▶ **Establecimiento de una conexión inalámbrica fácilmente con la "conexión directa"**
- ▶ **Imprimir fotos fácilmente con My Image Garden**
- ▶ **Descargar una variedad de materiales de contenido**
- ▶ **Imprimir elementos con Easy-PhotoPrint+ (aplicación web)**
- ▶ **Métodos de conexión disponibles**
- ▶ **Escaneado fácil con la función automática**
- ▶ **Escaneado de originales más grandes que la placa**
- ▶ **Escaneado de varios originales a la vez**
- ▶ **Uso de PIXMA/MAXIFY Cloud Link**
- ▶ **Imprimir fácilmente desde un teléfono inteligente o una tableta con Canon PRINT Inkjet/SELPHY**
- ▶ **Impresión con Windows RT**
- ▶ **Comprobación de la información de la Impresora**

Establecimiento de una conexión inalámbrica fácilmente con la "conexión directa"

El equipo admite la "conexión directa", con la que puede conectarse al equipo de forma inalámbrica desde un ordenador o teléfono inteligente incluso en un entorno sin un router de LAN inalámbrica.

Cambie a la "conexión directa" con sencillos pasos para disfrutar del escaneado y la impresión inalámbrica.

■ ■ [Uso del equipo con la conexión directa](#)



Imprimir fotos fácilmente con My Image Garden

Organice imágenes fácilmente

En My Image Garden, puede registrar en las fotos los nombres de personas y eventos. Puede organizar las fotos fácilmente a medida que las ve, no solo por carpeta, sino también por calendario, evento y persona. Esto también le permite encontrar fácilmente las fotos cuando las vuelva a buscar.

<Vista Calendario>



<Vista Personas>

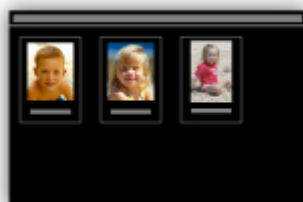

Mostrar elementos recomendados en presentaciones de diapositivas

A partir de la información registrada en las fotos, Quick Menu selecciona automáticamente las fotos en el ordenador y crea elementos recomendados como collages y tarjetas. Los elementos creados aparecen en presentaciones de diapositivas.



Si le gusta algún elemento, puede imprimirlo fácilmente en solo dos pasos.

1. En Image Display de Quick Menu, seleccione el elemento que desea imprimir.
2. Imprima el elemento con My Image Garden.



Coloque las fotos automáticamente

Se crean fácilmente bonitos elementos a media que las fotos seleccionadas se colocan automáticamente según el tema.



Otras distintas funciones

My Image Garden tiene muchas otras prácticas funciones.

Consulte lo siguiente para obtener más información.

- Qué se puede hacer con My Image Garden (Windows)
- Qué se puede hacer con My Image Garden (Mac OS)

Descargar una variedad de materiales de contenido

CREATIVE PARK

Un "sitio de materiales de impresión" donde puede descargar todos los materiales de impresión gratuitamente.

Distintos tipos de contenido, como tarjetas para una época concreta y obras en papel que se pueden hacer montando las piezas de papel que se proporcionan.

Está fácilmente accesible desde Quick Menu.

CREATIVE PARK PREMIUM

Un servicio donde los clientes que utilicen modelos que admitan contenido premium pueden descargar materiales de impresión exclusivos.

Se puede descargar fácilmente contenido premium mediante My Image Garden o Easy-PhotoPrint+. Se puede imprimir directamente el contenido premium descargado con My Image Garden o Easy-PhotoPrint+.

Para descargar el contenido premium, asegúrese de tener instalados cartuchos/depósitos de tinta originales Canon de todos los colores en una impresora compatible.



►► Nota

- El diseño del contenido premium que se ofrece en esta página está sujeto a modificación sin previo aviso.

Imprimir elementos con Easy-PhotoPrint+ (aplicación web)

Puede crear e imprimir fácilmente elementos personalizados como, por ejemplo, calendarios y collages, en cualquier momento y lugar, accediendo a Easy-PhotoPrint+ en la web desde un ordenador o tableta.

Con Easy-PhotoPrint+, puede crear elementos en el entorno más reciente sin tener que instalar ningún programa.

Además, puede utilizar varios fotos para su elemento gracias a la integración con redes sociales como, por ejemplo, Facebook, o con almacenamiento en línea, álbumes web, etc.

Consulte "Guía de Easy-PhotoPrint+" para obtener más información.



Métodos de conexión disponibles

Los métodos de conexión siguientes están disponibles en el equipo.

Conexión inalámbrica

- **Con un router inalámbrico**



- **Sin un router inalámbrico**



USB Conexión



Conexión inalámbrica

Existen dos métodos para conectar la impresora a su dispositivo (como un teléfono inteligente). Uno de los métodos consiste utilizar un router inalámbrico y el otro consiste en establecer la conexión sin usar un router inalámbrico.

Los dos métodos de conexión no se pueden utilizar simultáneamente.

Si tiene un router inalámbrico, se recomienda utilizar el método que se describe en Conexión utilizando un router inalámbrico.

Si ya hay un dispositivo conectado a la impresora y desea conectar otro dispositivo, conéctelo utilizando el mismo método de conexión que el dispositivo que ya está conectado.

Si lo conecta utilizando otro método de conexión, se desactivará la conexión del dispositivo en uso.

- **Conexión utilizando un router inalámbrico**



- Conecte la impresora y un dispositivo utilizando un router inalámbrico.
- Los métodos de conexión varían en función del tipo de router inalámbrico.
- Puede cambiar la configuración de red del SSID y el protocolo de seguridad en la impresora.

- Cuando se completa la conexión entre un dispositivo y un router inalámbrico y aparece  (icono de Wi-Fi) en la pantalla del dispositivo, puede conectar el dispositivo con la impresora mediante el router inalámbrico.

- **Conexión sin usar un router inalámbrico**



- Conecte la impresora y un dispositivo sin utilizar un router inalámbrico. Conecte un dispositivo y la impresora directamente mediante la conexión directa de la impresora.
- Cuando se establece una conexión en la conexión directa, puede que la conexión a Internet no esté disponible. En tal caso, no se pueden utilizar los servicios web para la impresora.
- Si conecta un dispositivo que está conectado a Internet mediante un router inalámbrico a la impresora que utilice la conexión directa, se desactivará la conexión entre el dispositivo y el router inalámbrico. En este caso, puede que la conexión del dispositivo cambie automáticamente a una conexión de datos móviles, según el dispositivo. Se pueden aplicar cargos por la conexión a Internet utilizando una conexión de datos móviles.
- En la conexión directa, se pueden conectar hasta cinco dispositivos simultáneamente. Si intenta conectar un sexto dispositivo mientras están conectados los otros cinco, se mostrará un error. Si se muestra un error, desconecte un dispositivo que no utilice y configure de nuevo los ajustes.
- La configuración de red, como el SSID y el protocolo de seguridad, se especifica automáticamente.

Si se utiliza Windows XP, consulte a continuación.

Conexión directa (Windows XP)

USB Conexión

Conecte la impresora y un ordenador con un cable USB. Prepare un cable USB.

Restricciones

(Aparece en una nueva ventana)

Conexión directa (Windows XP)

Restricciones

(Aparece en una nueva ventana)

1. Pulse el botón **INICIO (HOME)** (A), utilice el botón **▲** o **▼** (B) para mostrar la **Configuración de LAN (LAN settings)** y, a continuación, pulse el botón de **Función (Function)** izquierdo (C).

Si aparece una pantalla de error, pulse el botón **OK** y, después, **INICIO (HOME)**.

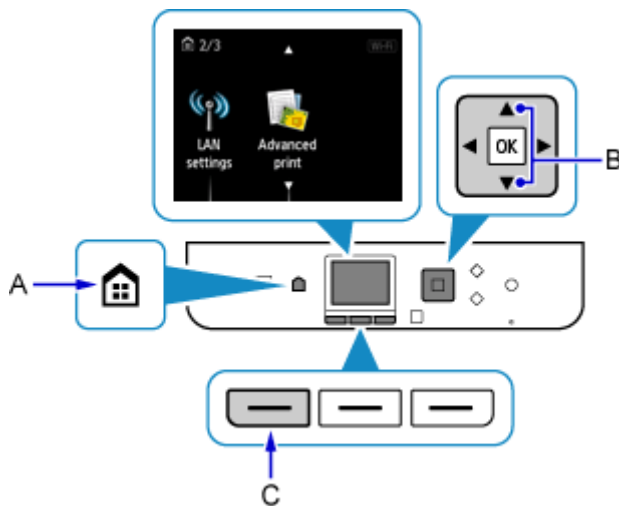

2. Seleccione **Cambiar LAN (Change LAN)** y pulse el botón **OK**.

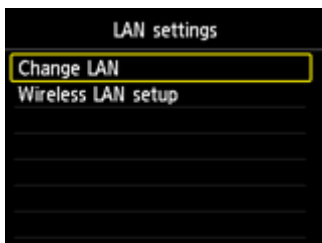

3. Seleccione **Activar conexión directa (Activate direct connect.)** y pulse el botón **OK**.

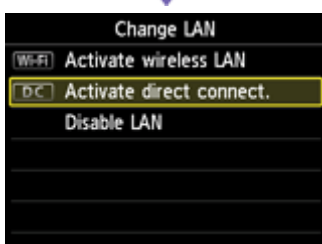
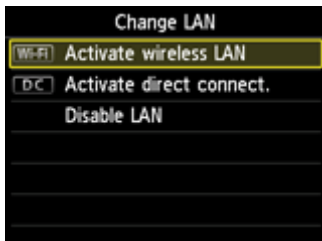

4. Seleccione **Sí (Yes)** y pulse el botón **OK**.

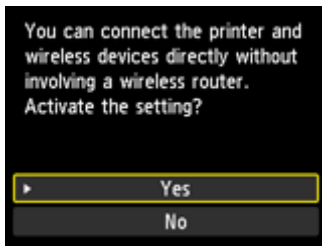

5. Compruebe el **SSID** que se muestra en la pantalla de la impresora.

6. Pulse el botón de **Función (Function)** derecho (D).

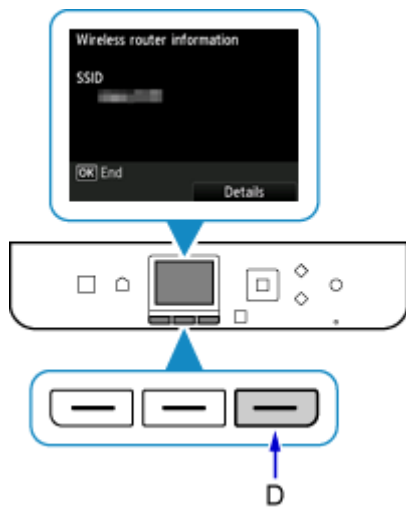

7. Seleccione **Sí (Yes)** y pulse el botón **OK**.

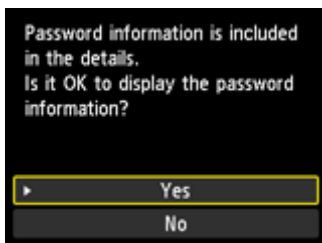

8. Compruebe la **Contraseña (Password)** (clave de red) y, a continuación, pulse el botón **Atrás (Back)** (E).

Utilizará el **SSID** y la **Contraseña (Password)** (clave de red) en los pasos siguientes.

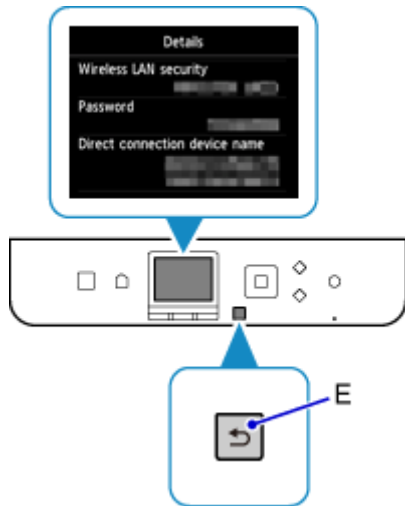

9. Pulse el botón **OK**.

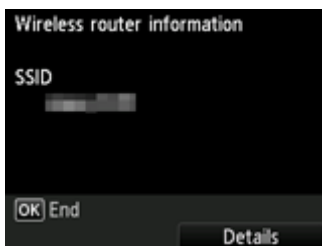

10. En el área de notificación de la barra de tareas del ordenador, haga clic con el botón derecho en el icono de **Conexión de red inalámbrica (Wireless Network Connection)** y, a continuación, seleccione **Ver redes inalámbricas disponibles (View Available Wireless Networks)**.



11. Seleccione el nombre de red (SSID) que desea utilizar y, a continuación, haga clic en **Conectar (Connect)**.

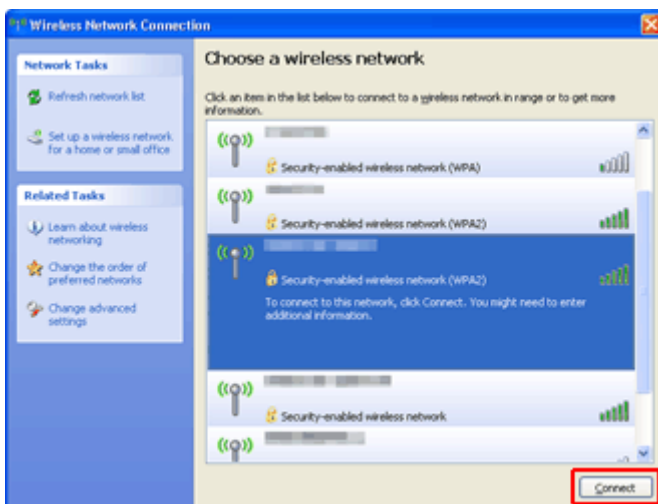

12. Introduzca la **Contraseña (Password)** (clave de red (**Network key**)) y, a continuación, haga clic en **Conectar (Connect)**.



13. Cuando la conexión esté completa, haga clic en **Atrás (Back)** hasta que se muestre la pantalla de abajo. Continúe con la configuración.

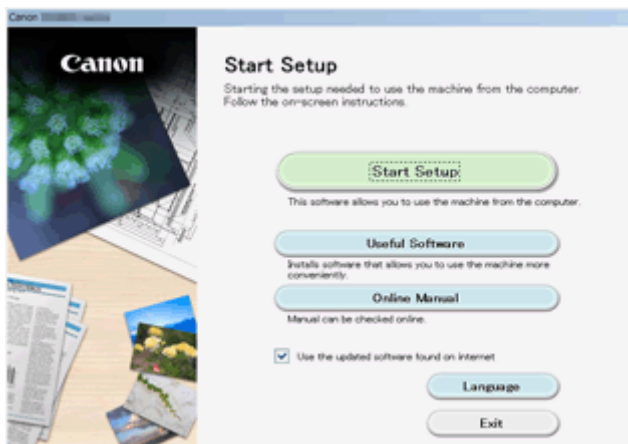

Restricciones

Si ya hay un dispositivo (como un teléfono inteligente) conectado a la impresora y desea conectar otro dispositivo, conéctelo utilizando el mismo método de conexión que el dispositivo que ya está conectado. Si lo conecta utilizando otro método de conexión, se desactivará la conexión del dispositivo en uso.

La conexión utilizando una red cableada no se puede realizar en impresoras que no admiten una conexión cableada.

Conectar mediante router inalámbrico

- No se puede configurar una impresora con una conexión inalámbrica y otra por cable a la vez.
- Compruebe que el dispositivo y el router inalámbrico estén conectados. Para obtener más información sobre cómo comprobar la configuración, consulte el manual que se suministra con el router inalámbrico o póngase en contacto con el fabricante.
En cuando al dispositivo que ya está conectado a la impresora sin utilizar un router inalámbrico, vuelva a conectarlo mediante un router inalámbrico.
- La configuración, las funciones del router, los procedimientos de configuración y los ajustes de seguridad de los dispositivos de red dependen del entorno del sistema. Para obtener información, consulte el manual del dispositivo de red o póngase en contacto con el fabricante.
- Compruebe si el dispositivo es compatible con IEEE802.11n (2,4 GHz), IEEE802.11g o IEEE802.11b.
- Si su dispositivo está establecido con el modo "sólo IEEE802.11n", no se podrá utilizar WEP o TKIP como protocolo de seguridad. Cambie el protocolo de seguridad de su dispositivo a otro distinto de WEP y TKIP o bien cambie la configuración a otra distinta de "sólo IEEE802.11n."
La conexión entre el dispositivo y el router inalámbrico se desactivará momentáneamente mientras se cambia la configuración. No continúe con la pantalla siguiente de esta guía hasta que la configuración haya finalizado.
- Para el uso en la oficina, consulte al administrador de red.
- Tenga en cuenta que si se conecta a una red que no tenga protección de seguridad, existe el riesgo de que se revele información personal a terceros.

Conexión directa

►►► Importante

- Si conecta un dispositivo a Internet mediante un router inalámbrico y, a continuación, se conecta dicho dispositivo a una impresora que esté en el modo de conexión directa, se desactivará la conexión existente entre el dispositivo y el router inalámbrico. En este caso, puede que la conexión del dispositivo cambie automáticamente a una conexión de datos móviles, según el dispositivo. Cuando se conecta a Internet utilizando una conexión de datos móviles puede que se apliquen cargos en función del contrato que tenga.
 - Al conectar un dispositivo y la impresora con el modo de conexión directa, la información de la conexión se guardará en la configuración de la Wi-Fi. Es posible que el dispositivo se haya conectado automáticamente a la impresora incluso después de haberlo desconectado o conectado a otro router inalámbrico.
 - No se puede establecer una conexión simultáneamente con un router inalámbrico y una impresora que esté en el modo de conexión directa. Si tiene un router inalámbrico, le recomendamos que lo utilice para efectuar la conexión con la impresora.
 - Para evitar la conexión automática a la impresora en el modo de conexión directa, cambie el modo de conexión después de utilizar la impresora o establezca la opción para que no se conecte automáticamente en la configuración de la Wi-Fi del dispositivo.
Para obtener más información sobre cómo comprobar o cambiar la configuración del router

inalámbrico, consulte el manual que se suministra con el router inalámbrico o póngase en contacto con el fabricante.

- Si conecta un dispositivo y la impresora está usando el modo de conexión directa, puede que la conexión a Internet deje de estar disponible, según el entorno. En tal caso, no se pueden utilizar los servicios web para la impresora.
- Con el modo de conexión directa, se pueden conectar hasta cinco dispositivos simultáneamente. Si intenta conectar un sexto dispositivo mientras están conectados los otros cinco, se mostrará un error. Si se muestra un error, desconecte el dispositivo que no está utilizando la impresora y, a continuación, configure de nuevo los ajustes.
- Los dispositivos conectados a la impresora con el modo de conexión directa no se pueden comunicar entre sí.
- Las actualizaciones de firmware para la impresora no están disponibles mientras se utiliza el modo de conexión directa.
- Cuando se ha conectado un dispositivo a la impresora sin utilizar un router inalámbrico y desea volver a configurarlo utilizando el mismo método de conexión, debe desconectarlo primero. Desactive la conexión entre el dispositivo y la impresora en la pantalla de configuración de la Wi-Fi.

Conexión utilizando una red cableada

- No se puede configurar una impresora con una conexión inalámbrica y otra por cable a la vez.
- Si va a utilizar un router, conecte la impresora y un dispositivo en la parte de LAN (mismo segmento de red).

Escaneado fácil con la función automática

La función automática de IJ Scan Utility le permite escanear fácilmente mediante la detección automática del tipo de elemento.

Consulte lo siguiente para obtener más información.

- Escaneado fácil con Escaneado automático (Windows)
- [Escaneado fácil con Escaneado automático](#) (Mac OS)

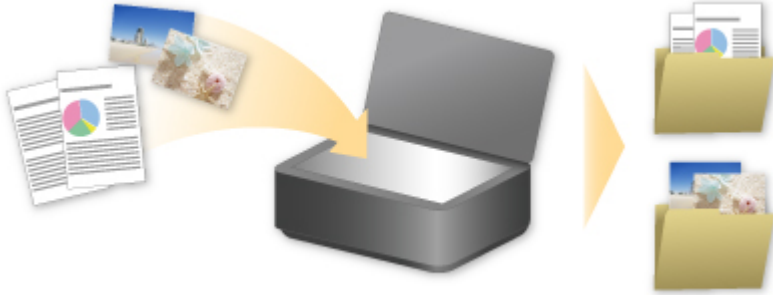

Escaneado de originales más grandes que la placa

Mediante la función de fusión de IJ Scan Utility, puede escanear las mitades izquierda y derecha de un elemento más grande que la platina y combinarlas en una sola imagen. Este sistema es válido para elementos cuyo tamaño sea aproximadamente el doble del de la placa.

Consulte lo siguiente para obtener más información.

- Escaneado de originales más grandes que la placa (Fusión de imágenes) (Windows)
- [Escaneado de originales más grandes que la placa \(Fusión de imágenes\)](#) (Mac OS)



Escaneado de varios originales a la vez

Mediante IJ Scan Utility, puede escanear dos o más fotos (elementos pequeños) colocadas en la placa a la vez y guardar cada imagen por separado.

Consulte lo siguiente para obtener más información.

- Escaneado de varios originales a la vez (Windows)
- [Escaneado de varios originales a la vez](#) (Mac OS)



Uso de PIXMA/MAXIFY Cloud Link

Al usar PIXMA/MAXIFY Cloud Link, puede conectar la impresora a un servicio en la nube, como CANON IMAGE GATEWAY, Evernote o Twitter, así como utilizar las siguientes funciones sin utilizar un ordenador:

- Imprimir imágenes desde un servicio para compartir imágenes
- Imprimir documentos desde un servicio de gestión de datos
- Guardar imágenes escaneadas en un servicio de gestión de datos.
- Utilizar Twitter para informar sobre el estado de la impresora, como, por ejemplo, sobre la falta de papel o niveles de tinta bajos.

Además, puede utilizar varias funciones añadiendo y registrando aplicaciones que están vinculadas con varios servicios en la nube.

■ [Utilización de PIXMA/MAXIFY Cloud Link desde la impresora](#)

■ [Uso de PIXMA/MAXIFY Cloud Link desde su teléfono inteligente, tableta u ordenador](#)



»»» Importante

- En determinados países, es posible que PIXMA/MAXIFY Cloud Link no esté disponible o que las aplicaciones disponibles sean distintas.
- Hay que tener una cuenta para utilizar algunas aplicaciones. En el caso de esas aplicaciones, configure una cuenta de antemano.
- Para averiguar qué modelos admiten PIXMA/MAXIFY Cloud Link, compruebe la página de inicio de Canon.
- La visualización de la pantalla podría cambiar sin previo aviso.

Aviso sobre la impresión mediante el servicio web

Al usar el servicio web

- Canon no garantiza la continuidad y la fiabilidad de los servicios web que se proporcionan, la disponibilidad del acceso al sitio o el permiso para descargar los materiales.
- Canon puede, en cualquier momento, actualizar, cambiar o eliminar la información proporcionada a través del servicio web; o bien puede suspender o interrumpir el servicio sin previo aviso. Canon no será considerada responsable de ningún daño derivado de dichas acciones.
- En ningún caso Canon será responsable de ningún daño que por cualquier motivo se derive del uso de los servicios web.
- Es necesario el registro de usuario para poder usar el sitio de enlaces externos.
Al usar el sitio de enlaces externos, consulte las condiciones de uso del sitio y utilice el servicio bajo su responsabilidad.
- Todo el servicio web, o parte de él, puede no estar disponible según el país o región donde resida.
- En función de su entorno de red, algunas funciones mediante el servicio web no están disponibles. Incluso si están disponibles, puede transcurrir algún tiempo antes de que se imprima o muestre el contenido, o bien la comunicación puede interrumpirse mientras la operación está en curso.
- Al usar el servicio web, el nombre del equipo, la información de su región o país, el idioma seleccionado y el tipo de servicio que usa (por ejemplo, sitio para compartir fotos) se envían a nuestro servidor y se guardan en él. Canon no puede identificar a ningún cliente concreto a través de esta información.
- Antes de cambiar la propiedad de una impresora que admite una pantalla LCD a color o desecharla, seleccione **Configuración de dispositivo (Device settings)** -> **Restablecer configuración (Reset setting)** -> **Restablecer todo (Reset all)** y elimine su nombre de usuario y contraseña.
- Para más información, póngase en contacto con un representante autorizado de Canon en la zona en la que resida.

Para los usuarios con residencia en China continental

- Canon Inc. proporciona PIXMA/MAXIFY Cloud Link, Easy-PhotoPrint+ y algunas funciones de PIXMA/MAXIFY Printing Solutions, que están incluidas en este equipo.
No obstante, como el servidor no está instalado en China continental, es posible que algunos de estos servicios no estén disponibles aún.

Copyright y derechos de publicidad

Al imprimir mediante uno de los servicios que presta Canon

1. El copyright de cada material (fotos, ilustraciones, logotipos o documentos: en adelante, "materiales") proporcionado en el servicio de impresión pertenece a sus respectivos propietarios. Las cuestiones relativas a los derechos de publicidad pueden surgir en relación con el uso de cualquier persona o personaje mostrado en el servicio de impresión.

A excepción de que así se permita (consulte el apartado "2" más adelante), está estrictamente prohibida la copia, la modificación o la distribución de todo o parte de los materiales que se incluyen en el servicio de impresión de plantillas web sin previo consentimiento del titular de los derechos (derechos de publicidad y copyright) correspondientes.
2. Todos los materiales proporcionados en el servicio de impresión de plantillas web se pueden usar libremente para fines personales y no comerciales.

Utilización de PIXMA/MAXIFY Cloud Link desde la impresora

- ▶ **Antes de utilizar PIXMA/MAXIFY Cloud Link**
- ▶ **Registro de la información de impresora en PIXMA/MAXIFY Cloud Link**
- ▶ **Uso de PIXMA/MAXIFY Cloud Link**
- ▶ **Nube Solución de problemas**

Antes de utilizar PIXMA/MAXIFY Cloud Link

En primer lugar, compruebe el contenido siguiente:

- **Precauciones**

Si tiene pensado usar el servicio web para imprimir documentos, asegúrese de consultar primero estas [precauciones](#).

- **Especificaciones de la impresora**

- La impresora debe ser compatibles con una pantalla LCD en color.
- Es posible que su impresora no admita la función de escaneado.
- La impresora debe ser compatible Canon Inkjet Cloud Printing Center.
Algunos modelos no admiten esta función. Para comprobar si el modelo admite esta función, consulte "Modelos compatibles con Canon Inkjet Cloud Printing Center".

- **Entorno de red**

La impresora debe estar conectada a una LAN y a Internet.

Si la impresora no está conectada a una LAN, consulte aquí y configure una.

Para obtener información sobre la configuración de la LAN y de Internet, consulte el manual de los dispositivos de red o póngase en contacto con el fabricante.

►►► Importante

- El usuario se hará cargo de los costes de acceso a Internet.

■ [Registro de la información de impresora en PIXMA/MAXIFY Cloud Link](#)

Copyright c 1991-2015 Unicode, Inc. All rights reserved. Distributed under the Terms of Use in <http://www.unicode.org/copyright.html>.

This software is based in part on the work of the Independent JPEG Group.

THE BASIC LIBRARY FUNCTIONS

Written by: Philip Hazel

Email local part: ph10

Email domain: cam.ac.uk

University of Cambridge Computing Service, Cambridge, England.

Copyright (c) 1997-2008 University of Cambridge All rights reserved.

THE "BSD" LICENCE

Redistribution and use in source and binary forms, with or without modification, are permitted provided that the following conditions are met:

- * Redistributions of source code must retain the above copyright notice, this list of conditions and the following disclaimer.
- * Redistributions in binary form must reproduce the above copyright notice, this list of conditions and the following disclaimer in the documentation and/or other materials provided with the distribution.
- * Neither the name of the University of Cambridge nor the name of Google Inc. nor the names of their contributors may be used to endorse or promote products derived from this software without specific prior written permission.

THIS SOFTWARE IS PROVIDED BY THE COPYRIGHT HOLDERS AND CONTRIBUTORS "AS IS" AND ANY EXPRESS OR IMPLIED WARRANTIES, INCLUDING, BUT NOT LIMITED TO, THE IMPLIED WARRANTIES OF MERCHANTABILITY AND FITNESS FOR A PARTICULAR PURPOSE ARE DISCLAIMED. IN NO EVENT SHALL THE COPYRIGHT OWNER OR CONTRIBUTORS BE LIABLE FOR ANY DIRECT, INDIRECT, INCIDENTAL, SPECIAL, EXEMPLARY, OR CONSEQUENTIAL DAMAGES (INCLUDING, BUT NOT LIMITED TO, PROCUREMENT OF SUBSTITUTE GOODS OR SERVICES; LOSS OF USE, DATA, OR PROFITS; OR BUSINESS INTERRUPTION) HOWEVER CAUSED AND ON ANY THEORY OF LIABILITY, WHETHER IN CONTRACT, STRICT LIABILITY, OR TORT (INCLUDING NEGLIGENCE OR OTHERWISE) ARISING IN ANY WAY OUT OF THE USE OF THIS SOFTWARE, EVEN IF ADVISED OF THE POSSIBILITY OF SUCH DAMAGE.

Registro de la información de impresora en PIXMA/MAXIFY Cloud Link

Siga los pasos que se indican a continuación para registrar la información de la impresora en el servidor de servicio en la nube.

1. Compruebe que la impresora está conectada a Internet

2. En la pantalla de inicio de la impresora, seleccione  **Nube (Cloud)**

»» Nota

- [Si hay varios usuarios utilizando la impresora](#) tras el registro inicial, seleccione el nombre de usuario de inicio de sesión en la pantalla **Cambiar de usuario (Switch user)**, escriba el [Código de seguridad \(Security code\)](#) y continúe con el registro.
Si el **Código de seguridad (Security code)** es incorrecto, utilice su teléfono inteligente, tableta u ordenador, y cambie la configuración que aparece en la opción [Mi cuenta \(My account\)](#) de Canon Inkjet Cloud Printing Center.

3. Cuando aparezca la pantalla de finalización de la preparación del registro, seleccione **OK**

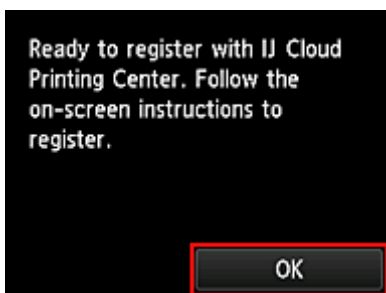

4. En la pantalla de confirmación, seleccione **Siguiente (Next)**

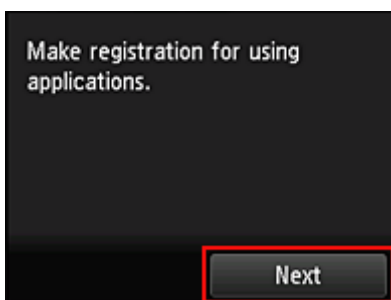

5. En las ventanas **Contrato de licencia (License agreement)** y **Declaración de privacidad (Privacy statement)**, lea las declaraciones y, a continuación, seleccione **Aceptar (Agree)** si está de acuerdo

<Contrato de licencia (License agreement)>



<Declaración de privacidad (Privacy statement)>

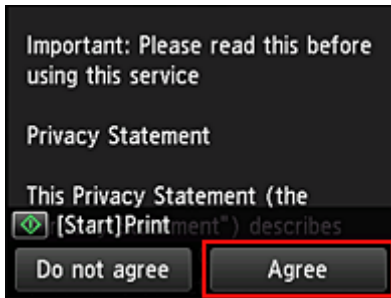

»» Nota

- Si selecciona **Rechazar (Do not agree)**, se mostrará una pantalla de confirmación donde se le preguntará si desea cancelar **Registrar Mi cuenta (Register My account)**. Si selecciona **Sí (Yes)**, se cancelará **Registrar Mi cuenta (Register My account)** y volverá a la pantalla de inicio. Aunque seleccione **Rechazar (Do not agree)**, podrá utilizar este servicio seleccionando **Aceptar (Agree)** en la pantalla de registro más adelante.
- Para imprimir la información mostrada en pantalla, pulse el botón **Iniciar (Start)**.

6. En la pantalla **Comprob. hora actual (Current time check)**, seleccione la hora más próxima a la actual y, a continuación, haga clic en **Siguiente (Next)**

Puede establecer la hora en unidades de 10 minutos.

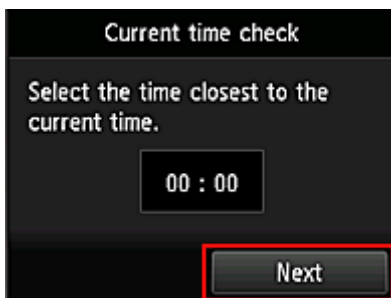

7. En la lista de zonas horarias, seleccione la región que esté más próxima

En algunas zonas, podría aparecer una pantalla para aplicar el ajuste de horario de verano.

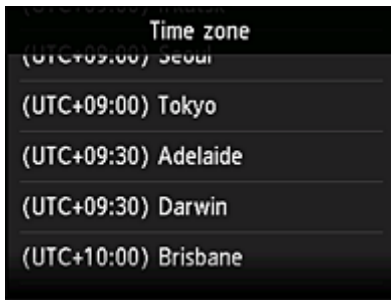

Finaliza el registro de la información de la impresora y se muestra una lista de aplicaciones.

Vea [aquí](#) la descripción de la pantalla de lista de aplicaciones.

Una vez finalizado el registro, puede [imprimir fotos y documentos](#) cargados en las aplicaciones del servicio de nube enlazado y [añadir/eliminar/ordenar aplicaciones](#).

■ [Uso de PIXMA/MAXIFY Cloud Link](#)

Gestión de la aplicación

En esta sección se explica cómo [añadir](#), [eliminar](#) y [ordenar](#) aplicaciones.

»»» Importante

- **Seleccione cómo admin. (Select how to manage)** permite cambiar los usuarios que pueden usar este servicio.
Para obtener más información, consulte "[Ventana de Canon Inkjet Cloud Printing Center](#)".

Añadir aplicaciones

Puede añadir sus aplicaciones favoritas a la impresora.

Siga los pasos que se describen a continuación para añadir aplicaciones.

1. En la pantalla de inicio de la impresora, seleccione  **Nube (Cloud)**
2. En la pantalla principal de la nube, seleccione **Añad/elim. (Add/delete)**

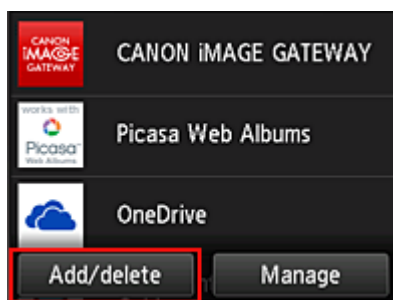

3. Seleccione **Regis. aplicaciones (Register apps)**

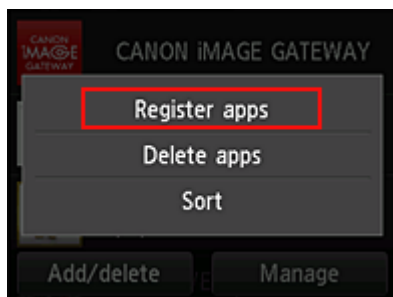

4. Seleccione la categoría de la aplicación en la lista

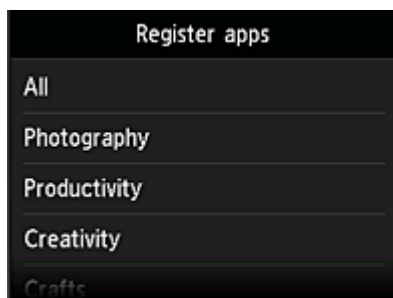

5. En la lista de aplicaciones que se muestra, seleccione la aplicación que desea registrar

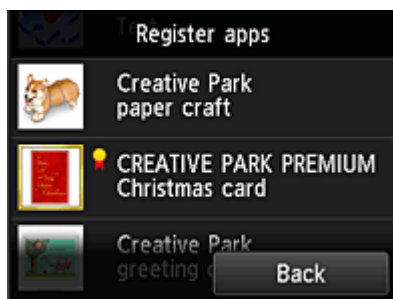

»»» Nota

- Descripción de los iconos mostrados
 : se puede utilizar con tinta Canon original.

6. Seleccione **Registrar (Register)**

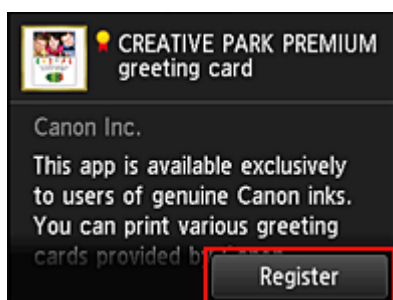

El proceso de registro finaliza y la aplicación se añade a la lista de aplicaciones.

Para registrar otra aplicación, repita el procedimiento desde el paso 5.

Para finalizar el registro de la aplicación, seleccione **Atrás (Back)** y vuelva a la pantalla principal de la nube.

»»» Importante

- Es posible que se necesite una cuenta de la aplicación enlazada antes de utilizar la aplicación. Si es así, configure una cuenta por adelantado.

Eliminar aplicaciones

Puede eliminar de la lista las aplicaciones que no necesite.

Siga los pasos que se describen a continuación para eliminar aplicaciones.

1. En la pantalla de inicio de la impresora, seleccione  **Nube (Cloud)**

2. En la pantalla principal de la nube, seleccione **Añad/elim. (Add/delete)**

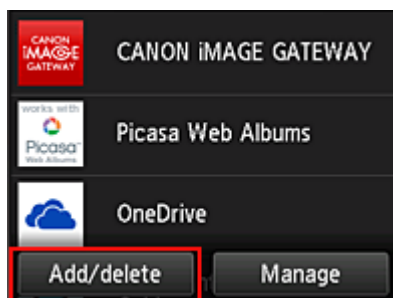

3. Seleccione **Elimin. aplicaciones (Delete apps)**

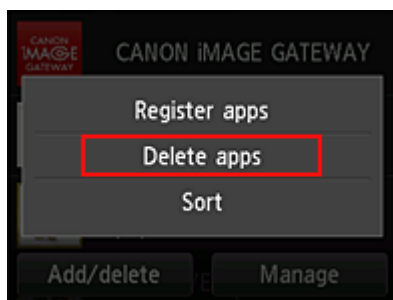

4. En la lista de aplicaciones que se muestra, seleccione la aplicación que desea eliminar

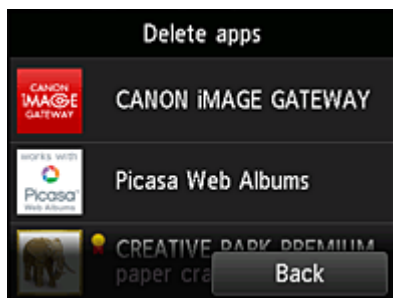

»»» Nota

- Descripción de los iconos mostrados



: No se puede utilizar porque aún no se ha lanzado o no está disponible en su región o idioma, o bien no es compatible con su modelo.



: se puede utilizar con tinta Canon original.

5. Seleccione **Eliminar (Delete)**

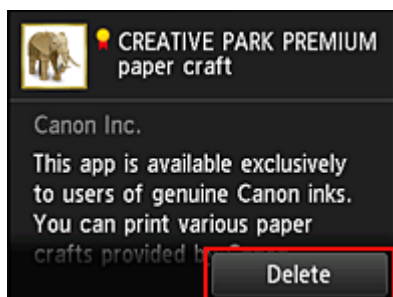

Una vez finalizado el proceso de eliminación, la aplicación se eliminará de la lista de aplicaciones de la pantalla principal.

Para eliminar otra aplicación, repita el procedimiento desde el paso 4.

Para finalizar la eliminación de la aplicación, seleccione **Atrás (Back)** y vuelva a la pantalla principal de la nube.

»»» Nota

- **Configurar (Config)** permite volver a registrar las aplicaciones eliminadas.

Ordenar aplicaciones

Puede ordenar las aplicaciones que aparecen en la lista de aplicaciones.
Siga los pasos que se describen a continuación para ordenar aplicaciones.

1. En la pantalla de inicio de la impresora, seleccione  **Nube (Cloud)**
2. En la pantalla principal de la nube, seleccione **Añad/elim. (Add/delete)**

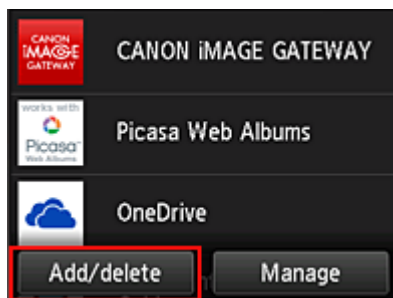

3. Seleccione **Ordenar (Sort)**

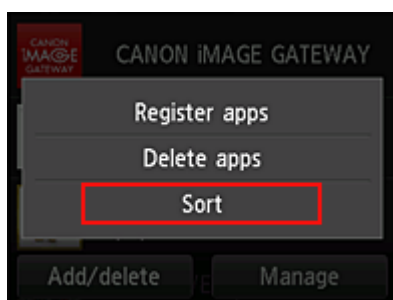

4. En la lista de aplicaciones, seleccione la aplicación que desea ordenar

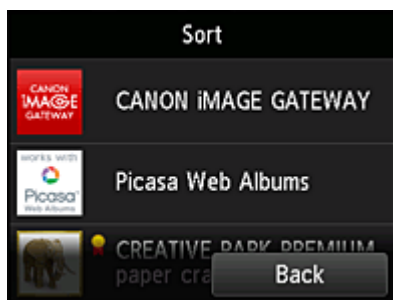

➤➤➤ Nota

- Descripción de los iconos mostrados



: No se puede utilizar porque aún no se ha lanzado o no está disponible en su región o idioma, o bien no es compatible con su modelo.



: se puede utilizar con tinta Canon original.

5. Utilice los botones ▲ / ▼ para mover la aplicación

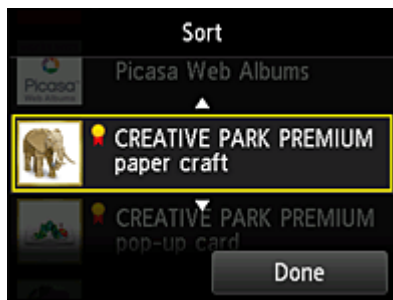

6. Seleccione **Hecho (Done)**

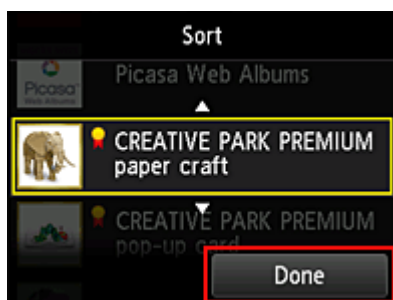

De esta forma finaliza el proceso de ordenación.

Para seguir ordenando aplicaciones, repita el procedimiento desde el paso 4.

Para finalizar la ordenación, seleccione **Atrás (Back)** y vuelva a la pantalla principal de la nube.

Uso de PIXMA/MAXIFY Cloud Link

En esta sección se presenta el procedimiento de impresión de fotos utilizando CANON iIMAGE GATEWAY como ejemplo.

►►► Importante

- Las funciones disponibles varían dependiendo de la aplicación.
- El procedimiento de impresión varía dependiendo de la aplicación.
- Debe obtener la cuenta y registrar la foto y los demás datos por adelantado.
- Se pueden imprimir los siguientes formatos de archivo: jpg, jpeg, pdf, docx, doc, xlsx, xls, pptx, ppt y rtf. Los formatos de archivo que pueden imprimirse varían dependiendo de la aplicación.
- Antes de imprimir, compruebe que la impresora está encendida y conectada a la red. Inicie entonces el proceso.

►►► Nota

- Puede utilizar CANON iIMAGE GATEWAY para imprimir formatos de archivo jpg y jpeg.

1. En la [pantalla principal](#), seleccione la aplicación que vaya a utilizar
2. Introduzca la información según las instrucciones de la pantalla de autenticación y, a continuación, seleccione **Conectar (Log in)**

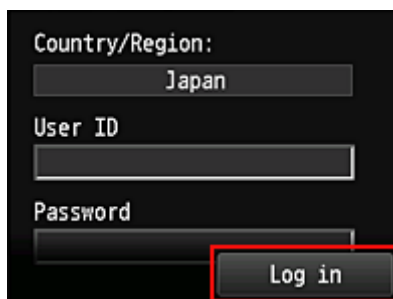

The screenshot shows a dark-themed login interface. At the top, it says 'Country/Region:' followed by a dropdown menu showing 'Japan'. Below that is a 'User ID' field, then a 'Password' field, and finally a 'Log in' button highlighted with a red box.

►►► Importante

- Es posible que algunas aplicaciones no se muestren en su totalidad en el área de visualización. Si este es el caso, desplácese hacia arriba, hacia abajo, hacia la derecha y hacia la izquierda para modificar el área de visualización.

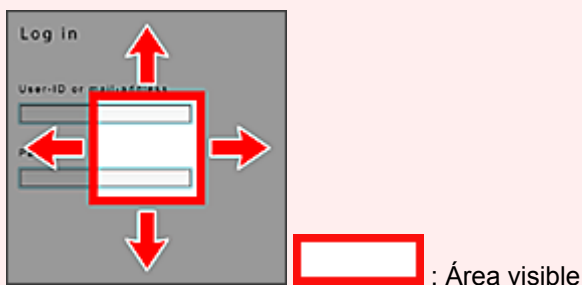

- La pantalla Inicio de sesión puede variar entre aplicaciones.
- Después de iniciar la sesión, un servicio externo podría pedirle que aceptara la utilización de su aplicación. Acepte si utiliza la aplicación.

3. En la lista de álbumes que se muestra, seleccione el álbum que prefiera



4. En la lista de imágenes que se muestra, seleccione la imagen que desee imprimir y, a continuación, seleccione **Siguiente (Next)**

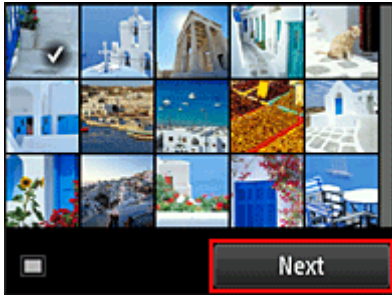

5. Realice la configuración de impresión necesaria y, a continuación, seleccione **Color**. Aparece un mensaje que indica que ha finalizado el envío del trabajo de impresión y empieza la impresión.

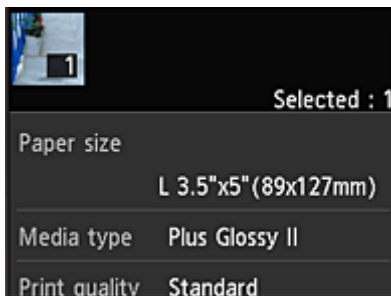

Para seguir imprimiendo, seleccione **Continuar (Continue)** y realice la operación desde el paso 3. Para finalizar la impresión, seleccione **Aplic. (Apps)**. Se vuelve a la pantalla de lista de aplicaciones.

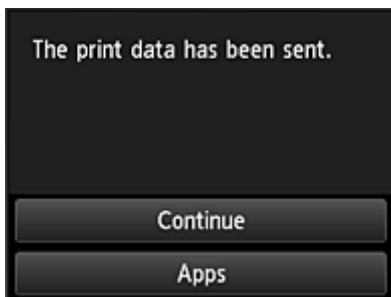

»»» Importante

- Si un trabajo de impresión no se imprime en un plazo de 24 horas después de su lanzamiento, su periodo de validez finalizará y no podrá imprimirse.
- En el caso de las aplicaciones premium que limitan el número de trabajos de impresión, los trabajos que no pueden imprimirse porque han caducado o por otras razones también se incluyen en el recuento de impresión.

»» Nota

- Para guardar un historial de uso de este servicio, en la ventana Inicio del panel de control, seleccione



Configurar (Setup) ->



**Configuración del servicio web (Web service setup) ->
Config. conexión servicios web (Web service connection setup) -> Config. IJ Cloud Printing
Center (IJ Cloud Printing Center setup) -> Configuración historial servicio (History setting for
this service) -> Guardar (Save).**

■ [Nube Solución de problemas](#)

Ventanas de la Nube

En esta sección se describe la pantalla principal de la **Nube (Cloud)** y los servicios disponibles en la pantalla principal.

»»» Importante

- **Seleccione cómo admin. (Select how to manage)** permite cambiar los usuarios que pueden usar este servicio.

Para obtener más información, consulte "[Ventana de Canon Inkjet Cloud Printing Center](#)".



Al seleccionar **Nube (Cloud)** desde la pantalla de inicio de la impresora, se abre la pantalla principal de la nube.

Puede utilizar las áreas que se muestran a continuación para realizar varias funciones, entre las que se incluyen añadir, iniciar y administrar aplicaciones.

También puede imprimir fotos y documentos iniciando la aplicación adecuada.

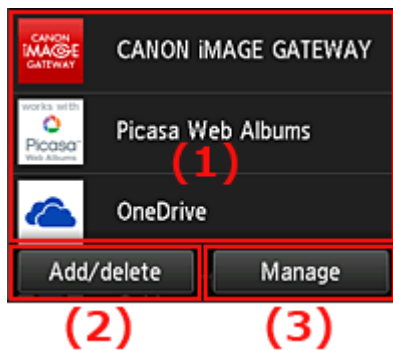

- (1) [Aplicaciones](#)
- (2) [Botón Añad/elim.](#)
- (3) [Botón Administrar](#)

»»» Importante

- En función de las aplicaciones que planea usar, es posible que necesite disponer de antemano de una cuenta. En este caso, obtenga una cuenta de una de esas aplicaciones.
- Tras seleccionar la aplicación, es posible que algunas aplicaciones no aparezcan totalmente en el área de visualización. Si este es el caso, desplácese hacia arriba, hacia abajo, hacia la derecha y hacia la izquierda para modificar el área de visualización.



 : Área visible

- Si aún no se ha publicado una aplicación, no está disponible en su región o idioma, o bien no es compatible con su modelo, no podrá iniciar esa aplicación.

(1) Aplicaciones

Inmediatamente después de que aparezca la pantalla principal de la nube se muestra una lista de las aplicaciones registradas.

Para iniciar una aplicación, seleccione en la lista la aplicación que desea utilizar.

»»» Nota

- Descripción de los iconos mostrados



: No se puede utilizar porque aún no se ha lanzado o no está disponible en su región o idioma, o bien no es compatible con su modelo.



: se puede utilizar con tinta Canon original.

(2) Botón Añad/elim. (Add/delete)

Utilice este botón para añadir, eliminar y ordenar aplicaciones.

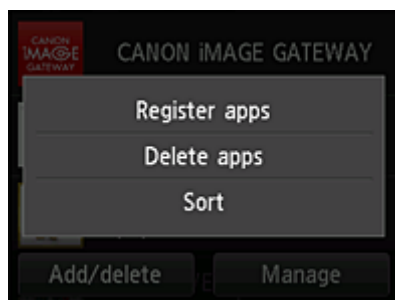

Regis. aplicaciones (Register apps)

Seleccione esta opción para agregar sus aplicaciones favoritas.

- [Consulte aquí los detalles sobre cómo añadir aplicaciones](#)

Elimin. aplicaciones (Delete apps)

Seleccione esta opción para eliminar aplicaciones registradas.

- [Consulte aquí los detalles sobre cómo eliminar aplicaciones](#)

Ordenar (Sort)

Seleccione esta opción para ordenar la lista de aplicaciones.

- [Consulte aquí los detalles sobre cómo ordenar la lista de aplicaciones](#)

(3) Botón Administr. (Manage)

Utilice este botón para administrar trabajos, desconectarse de una aplicación, mostrar el contrato de licencia y la declaración de privacidad, y definir la zona horaria.

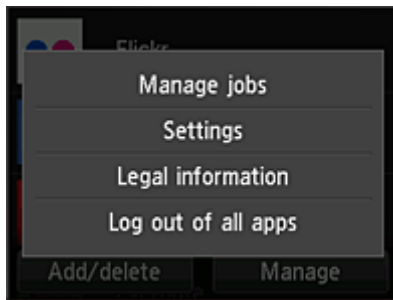

Administrar trabajos (Manage jobs)

Desde la ventana **Lista estad. (Status list)** puede comprobar el estado de un trabajo.

Configuración (Settings)

Seleccione esta opción para establecer la **Zona horaria (Time zone)**.

Seleccione su región en la lista. En algunas regiones, puede definir si desea o no aplicar la configuración de horario de verano.

»»» Importante

- Si no puede encontrar su región en la lista, seleccione la que esté más próxima.

Información legal (Legal information)

Se muestra el **Contrato de licencia (License agreement)** y la **Declaración de privacidad (Privacy statement)**.

Pulse el botón **Iniciar (Start)** para imprimir la información mostrada.

Descon. todas aplic. (Log out of all apps)

Puede desconectarse a la vez de todas las aplicaciones a las que está conectado.

»»» Nota

- Es posible que algunas aplicaciones mantengan la sesión iniciada hasta que se finalice la aplicación. Por tanto, si desea iniciar sesión de nuevo con una cuenta distinta, seleccione **Descon. todas aplic. (Log out of all apps)** para cerrar sesión primero.
- Una vez desconectado, tendrá que conectarse de nuevo. Es posible que pierda la configuración con algunas aplicaciones

Nube Solución de problemas

Si no puede imprimir

Compruebe lo siguiente si no puede imprimir.

- Compruebe que la impresora está conectada a Internet.
- Compruebe que la impresora está conectada a una LAN y que el entorno de la LAN está conectado a Internet.
- Compruebe que no aparece ningún mensaje de error en la pantalla LCD de la impresora.
- Si la impresión no comienza tras una breve espera, vaya a la pantalla de inicio de la impresora y



seleccione **Configurar (Setup) -> Solicitud de servicios web (Web service inquiry)**.

Si el problema no se resuelve, use el controlador de la impresora del ordenador para realizar el trabajo de impresión y compruebe si los datos se imprimen normalmente en la impresora.

Si sigue sin poder imprimir, consulte la página de solución de problemas para su modelo en el Inicio del *Manual en línea*.

»» Nota

- Con una conexión LAN inalámbrica, podrían transcurrir varios minutos tras encender la impresora para que se establezca la comunicación. Compruebe que la impresora está conectada a la red inalámbrica y espere unos instantes antes de empezar a imprimir.
- Si la impresora no está encendida o no está conectada a Internet y, por lo tanto, el trabajo de impresión no se procesa en las 24 horas posteriores a su lanzamiento, el trabajo se cancela automáticamente. Si esto ocurre, compruebe que la impresora está encendida y conectada a Internet y, a continuación, vuelva a enviar el trabajo de impresión.

Uso de PIXMA/MAXIFY Cloud Link desde su teléfono inteligente, tableta u ordenador

- ▶ **Antes de utilizar Canon Inkjet Cloud Printing Center**
- ▶ **Registro de la información de usuario en Canon Inkjet Cloud Printing Center**
- ▶ **Utilización de Canon Inkjet Cloud Printing Center**
- ▶ **Adición de una Impresora**
- ▶ **Adición de un usuario de PIXMA/MAXIFY Cloud Link**
- ▶ **Solución de problemas Canon Inkjet Cloud Printing Center**

Antes de utilizar Canon Inkjet Cloud Printing Center

Canon Inkjet Cloud Printing Center es un servicio que enlaza con la función de nube de la impresora y que permite realizar operaciones como, por ejemplo, el registro y la gestión de aplicaciones desde el teléfono inteligente o la tableta, y la comprobación del estado de impresión, de errores de impresión y el estado de tinta de la impresora. También puede imprimir fotos y documentos desde su teléfono inteligente o tableta.

En primer lugar, compruebe el contenido siguiente:

- **Precauciones**

Si tiene pensado usar el servicio web para imprimir documentos, asegúrese de consultar primero estas [precauciones](#).

- **Especificaciones de la impresora**

Compruebe que Canon Inkjet Cloud Printing Center es compatible con la impresora. Algunos modelos no admiten esta función. Para comprobar si el modelo admite esta función, consulte "Modelos compatibles con Canon Inkjet Cloud Printing Center".

- **Entorno de red**

La impresora debe estar conectada a una LAN y a Internet.

►►► Importante

- El usuario se hará cargo de los costes de acceso a Internet.

- **Requisitos de funcionamiento**

En el caso de ordenadores, teléfonos inteligentes y tabletas, consulte "[Requisitos para el funcionamiento de Canon Inkjet Cloud Printing Center](#)".

►►► Importante

- Este servicio podría no estar disponible en algunos países o regiones. Además, aunque el servicio esté disponible, hay aplicaciones que no pueden utilizarse en algunas regiones.

■ [Registro de la información de usuario en Canon Inkjet Cloud Printing Center](#)

Requisitos para el funcionamiento de Canon Inkjet Cloud Printing Center

Ordenador

CPU	x86 o x64, 1,6 GHz o superior
RAM	2 GB o superior
Pantalla	Resolución de 1024 x 768 píxeles o superior Colores de pantalla de 24 bits (color verdadero) o superior

SO	Navegador
Windows Vista SP1 o superior	Internet Explorer 9 Mozilla Firefox Google Chrome
Windows 7	Internet Explorer 9, 10 y 11 Mozilla Firefox Google Chrome
Windows 8	Internet Explorer 10 y 11 Mozilla Firefox Google Chrome
Windows 8.1	Internet Explorer 11 Mozilla Firefox Google Chrome
Mac OS X v10.6-OS X Mavericks v10.10	Safari 5.1, 6, 7 y 8

Teléfono inteligente o tableta

SO	Navegador	Resolución
iOS 6.1 o posterior	Navegador estándar del sistema operativo	320 x 480 (HVGA) o superior
Android 2.3.3 o posterior		480 x 800 (HVGA) o superior

*Android3.x no es compatible.

Los requisitos de funcionamiento podrían cambiar sin previo aviso. Si esto sucede, es posible que no pueda volver a usar este servicio en su ordenador, teléfono inteligente o tableta.

»»» Importante

- En el navegador que esté utilizando, habilite JavaScript y las cookies.
- Si utiliza la función de zoom para cambiar el tamaño de la fuente en el navegador, es posible que las páginas web no se muestren correctamente.
- Si utiliza la función de traducción de Google Chrome, es posible que las páginas web no se muestren correctamente.
- El servicio no admite el uso de sus servicios proporcionados a través de un servidor proxy que no está alojado en su país.
- En un entorno de red doméstica, se debe liberar el puerto 5222. Para obtener instrucciones sobre confirmación, póngase en contacto con el administrador de red.

Registro de la información de usuario en Canon Inkjet Cloud Printing Center

Para utilizar Canon Inkjet Cloud Printing Center, hay que seguir los pasos que se indican a continuación y registrar la información de **Mi cuenta (My account)**.

- [Si su modelo cuenta con una pantalla LCD en color](#)
- [Si su modelo cuenta con una pantalla LCD en monocromo](#)
- [Si su modelo no cuenta con una pantalla LCD](#)

Registro de la información de usuario en Canon Inkjet Cloud Printing Center (pantalla LCD en color)

Para utilizar Canon Inkjet Cloud Printing Center, hay que seguir los pasos que se indican a continuación y registrar la información de **Mi cuenta (My account)**.

Registro de la impresora

1. Compruebe que la impresora está conectada a Internet

2. En la pantalla de inicio de la impresora, seleccione  **Nube (Cloud)**

Si la información de la impresora no se ha registrado en el servidor de servicio en la nube, se mostrará la [pantalla de finalización de la preparación del registro](#).

3. En la pantalla principal de la nube, seleccione **Usar desde un teléfono inteligente (Use from Smartphone)** o **Guía de integración para dispositivos móviles (Mobile Integration Guide)**

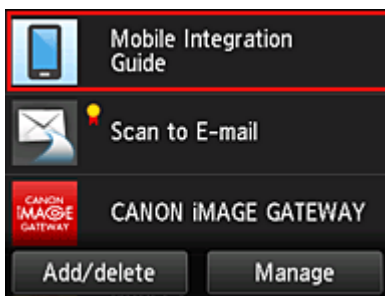

4. Siga las instrucciones que aparecen en pantalla y seleccione **Siguiente (Next)**

5. En la pantalla de registro de usuario, seleccione **Mostrar código QR (Show QR Code)**

También puede acceder a la URL de forma manual desde su teléfono inteligente, tableta u ordenador.



6. Lectura del código QR en pantalla usando un teléfono inteligente o una tableta



Para volver a la pantalla principal de la nube, seleccione **Salir (Exit)**.

»»» Nota

- Debe disponer de una aplicación especial para leer códigos QR desde su teléfono inteligente o tableta. Si no dispone de una aplicación que lea códigos QR en su teléfono inteligente o tableta, instale una desde App Store o Google Play.

7. En la pantalla **Preparación para el registro (Preparation for registration)**, seleccione **Enviar e-mail vacío (Send blank e-mail)**

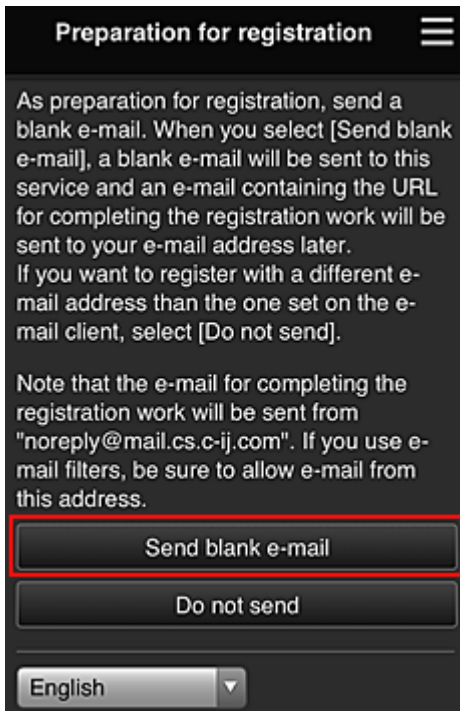

»»» Nota

- Al seleccionar **Enviar e-mail vacío (Send blank e-mail)**, se iniciará automáticamente el programa de envío de correo electrónico con la entrada de destino completada. Después de crearse el correo electrónico en blanco, envíelo sin realizar cambios.

Si desea registrar una dirección de correo electrónico diferente, seleccione **No enviar (Do not send)** para que se muestre la pantalla de entrada de **Dirección de e-mail (E-mail address)**.

Preparation for registration

Enter the e-mail address you want to register below, then select [Continue registration].

An e-mail from "noreply@mail.cs.c-ij.com" will be sent to the specified e-mail address. If you use e-mail filters, be sure to allow e-mail from this address.

E-mail address:

Continue registration

En la pantalla que aparece, introduzca la **Dirección de e-mail (E-mail address)** que desee registrar y, a continuación, seleccione **Continuar con el registro (Continue registration)**.

»»» Nota

- Si introduce una dirección de correo electrónico que ya se ha registrado, recibirá un mensaje donde se le informa de ello. Siga las instrucciones del correo electrónico y registre una dirección diferente.

»»» Importante

- Existen limitaciones de caracteres para la dirección de e-mail, como se indica a continuación.
 - Hasta 255 caracteres que consisten en caracteres alfanuméricos y símbolos (!\$*/^_{}|~.-@) de un solo byte. (Se hace distinción entre mayúsculas y minúsculas).
 - No se pueden utilizar caracteres de varios bytes.
Se mostrará un mensaje de error si la dirección de e-mail introducida incluye un carácter que no puede utilizarse.
- Si ha registrado una dirección distinta por error, puede cancelar el registro accediendo a la pantalla de inicio de la impresora y seleccionando **Configurar (Setup) -> Configuración del servicio web (Web service setup) -> Config. conexión servicios web (Web service connection setup) -> Config. IJ Cloud Printing Center (IJ Cloud Printing Center setup) -> Eliminar de este servicio (Delete from this service)**.
- Si utiliza un filtro para correo no deseado, es posible que no reciba la notificación. Si ha configurado la recepción de e-mails únicamente de determinados dominios, asegúrese de cambiar la configuración para permitir la recepción de e-mails de "noreply@mail.cs.c-ij.com". No se mostrará ningún mensaje de error aunque no pueda recibir el e-mail por el filtro de correo no deseado o porque ha introducido una dirección de e-mail incorrecta.

8. Compruebe que ha recibido el correo electrónico en blanco y seleccione **Sí (Yes)**

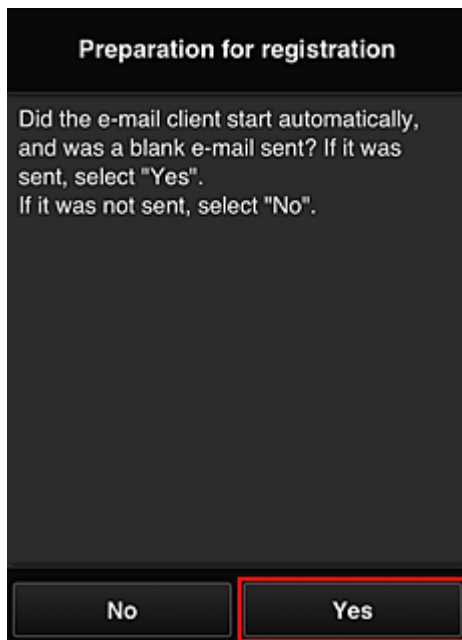

9. Siga las instrucciones que aparecen en pantalla y seleccione **OK**

La URL de la página de registro se enviará a la dirección de correo electrónica registrada.

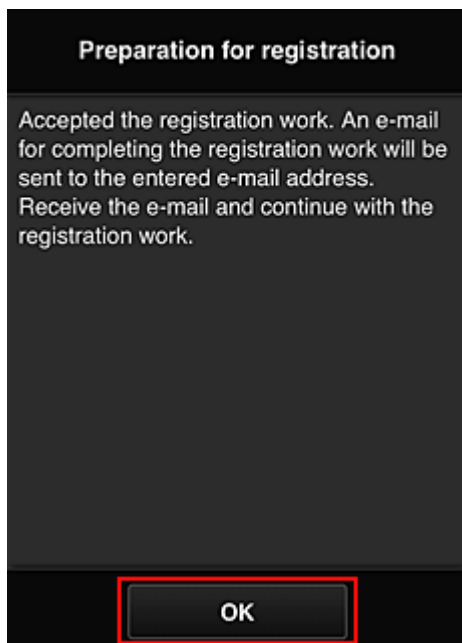

Acceso a la URL proporcionada en el correo electrónico, registro de la información y finalización del registro del usuario

1. Compruebe se haya enviado a la dirección de correo electrónico registrada un mensaje que contenga la URL y que se pueda acceder a dicha URL
2. En las ventanas **Contrato de licencia (License agreement)** y **Declaración de privacidad (Privacy statement)** del Canon Inkjet Cloud Printing Center, lea las declaraciones y seleccione **Aceptar (Agree)** si está de acuerdo

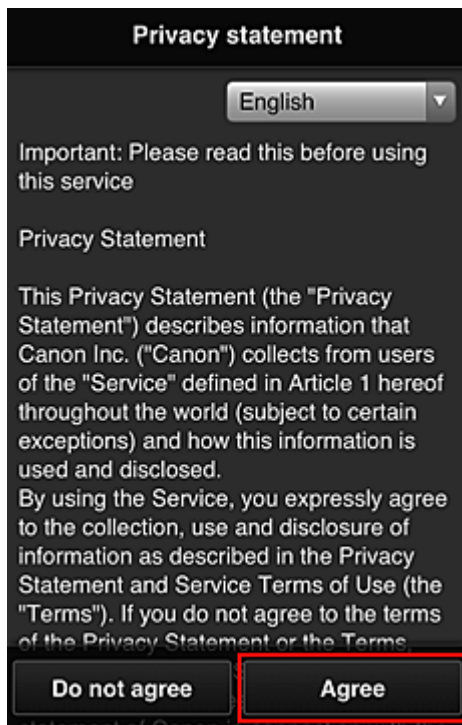
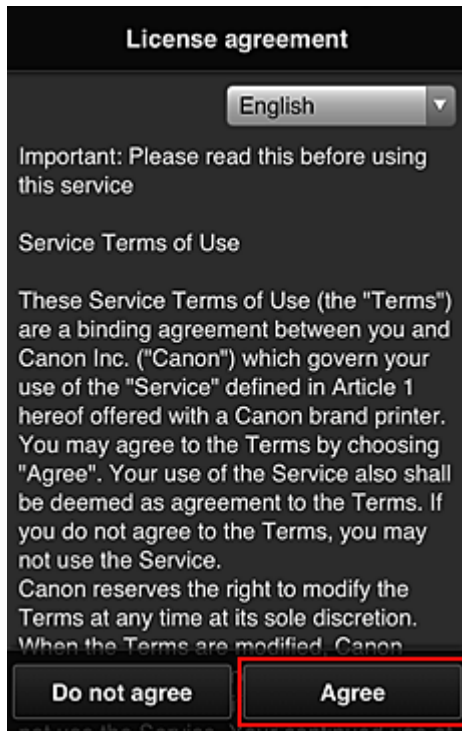

3. Registre una contraseña para iniciar sesión en Canon Inkjet Cloud Printing Center

En la pantalla de registro de su cuenta, introduzca la contraseña que quiera registrar en **Contraseña (Password)** y **Contraseña (confirmación) (Password (Confirmation))**. Después, seleccione **Siguiente (Next)**.

Register My account

Set a password for logging into this service.

Password:

Password (Confirmation):

8 to 32 characters

Cancel **Next**

»»» Importante

- Existen limitaciones de caracteres para la **Contraseña (Password)**, como se indica a continuación.
 - La contraseña debe tener una longitud de entre 8 y 32 caracteres, y utilizar símbolos y caracteres alfanuméricos de un solo byte (!"#\$%&'()*+,-./:;<=>@[¥]^_`{|}~). (Los caracteres alfabéticos distinguen entre mayúsculas y minúsculas)

4. Rellene el campo **Sobrenombre (Nickname)**

Introduzca cualquier nombre de usuario que quiera usar.

Register My account

Nickname:

1 to 20 characters

Time zone:

(UTC) Coordinated Universal Time ▼

Back Done

»»» Importante

- El campo de introducción del nombre de usuario tiene la siguiente restricción de caracteres:

- El nombre de usuario debe tener una longitud de entre 1 y 20 caracteres, y utilizar símbolos y caracteres alfanuméricos de un solo byte (!"#\$%&'()*+,-./:;<=>@[¥]^_`{|}~). (Los caracteres alfabéticos distinguen entre mayúsculas y minúsculas)

5. Especifique la configuración de **Zona horaria (Time zone)** y seleccione **Hecho (Done)**

Seleccione su región en la lista. Si no puede encontrar su región en la lista, seleccione la que esté más próxima.

Aplicar horario de verano (Apply daylight saving time)

Solo aparece si la **Zona horaria (Time zone)** seleccionada tiene horario de verano.

Seleccione si desea o no aplicar el horario de verano.

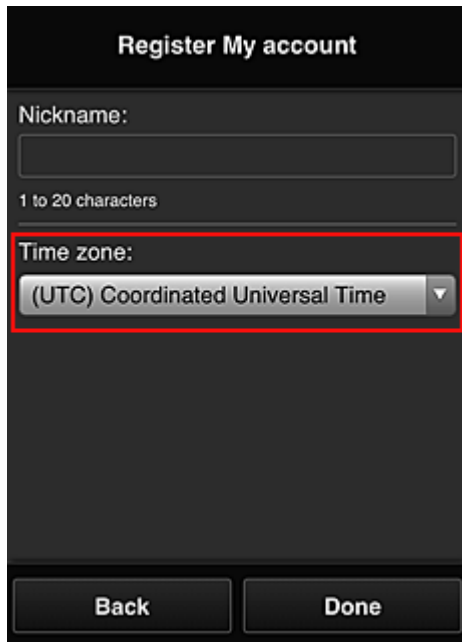

The screenshot shows a registration form titled "Register My account". It includes a "Nickname:" field with a "1 to 20 characters" constraint. Below this is a "Time zone:" dropdown menu, which is highlighted with a red border and currently displays "(UTC) Coordinated Universal Time". At the bottom of the form are two buttons: "Back" and "Done".

El registro ha finalizado. Se muestra un mensaje de finalización del registro.

Al seleccionar el botón **OK** en el mensaje, se muestra la pantalla de inicio de sesión.

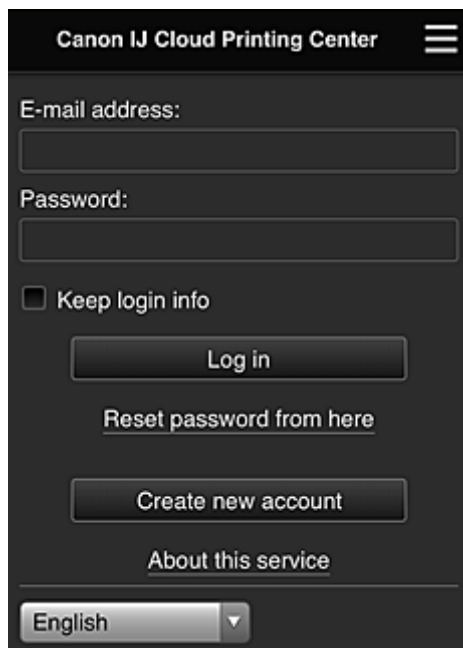

The screenshot shows the login interface for "Canon IJ Cloud Printing Center". It features an "E-mail address:" field, a "Password:" field, and a "Keep login info" checkbox. Below these are buttons for "Log in", "Reset password from here", "Create new account", and "About this service". At the bottom, there is a language selection dropdown menu currently set to "English".

Introduzca la **Dirección de e-mail (E-mail address)** la **Contraseña (Password)** registradas y [Conectar \(Log in\)](#) en Canon Inkjet Cloud Printing Center.

Registro de la información de usuario en Canon Inkjet Cloud Printing Center (pantalla LCD en monocroma)

Para utilizar Canon Inkjet Cloud Printing Center, hay que seguir los pasos que se indican a continuación y registrar la información de **Mi cuenta (My account)**.

Imprimir la información de registro de la impresora

1. En el panel de control de la impresora, seleccione el botón  **Configuración (Setup)** y, a continuación, seleccione **Config. servicio web (Web service setup) -> Config. conexión (Connection setup) -> IJCloudPrintingCtr -> Regist. en servicio (Register w/ service)**

2. En la ventana de confirmación de registro, seleccione **Sí (Yes)**

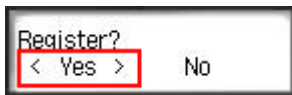

3. En la configuración de impresión, seleccione el idioma que aparecerá en pantalla

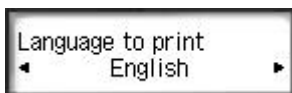

4. Siga las instrucciones que aparecen en la ventana e imprima la URL del sitio de autenticación y el **ID de registro de impresora (Printer registration ID)**

Defina papel normal tamaño A4, Carta o Legal y seleccione **OK**.

Se imprime la URL de autenticación y el **ID de registro de impresora (Printer registration ID)**.

»»» Importante

- La operación para completar el registro debería haber finalizado en 60 minutos.

Acceder a la URL en la página impresa e introducir después la dirección de e-mail y otra información necesaria

»»» Importante

- No utilice el botón Atrás del navegador web mientras se procesa una operación. La transición entre pantallas podría no hacerse correctamente.

»»» Nota

- Si introduce una dirección de correo electrónico que ya se ha registrado, recibirá un mensaje donde se le informa de ello. Siga las instrucciones del correo electrónico y registre una dirección diferente.

1. Utilice el navegador web del PC, teléfono inteligente, tableta u otro dispositivo para acceder a la URL de autenticación



2. Cuando aparezca la pantalla de registro de la impresora, seleccione **Crear nueva cuenta (Create new account)**

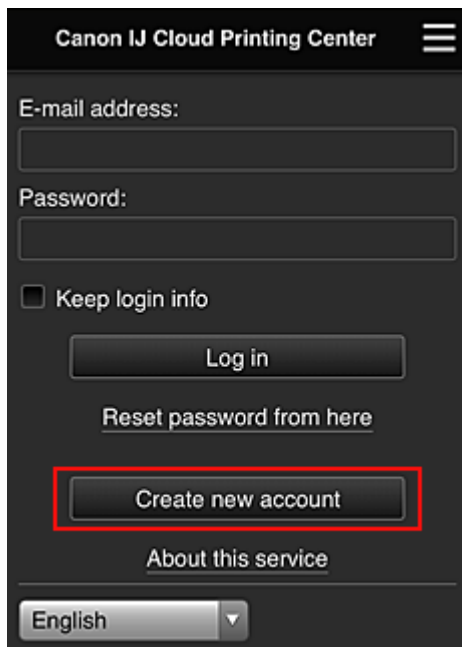

3. Introduzca la **Dirección de e-mail (E-mail address)** y el **ID de registro de impresora (Printer registration ID)** del propietario de la impresora y, a continuación, seleccione **OK**
La URL de la página de registro se envía a la dirección de e-mail introducida.

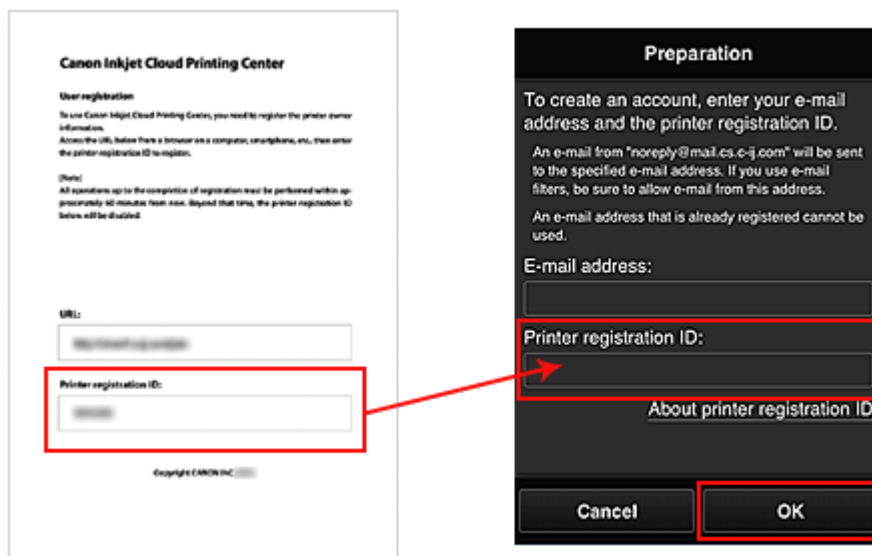

►►► Importante

- Existen limitaciones de caracteres para la dirección de e-mail, como se indica a continuación.
 - Hasta 255 caracteres que consisten en caracteres alfanuméricos y símbolos (!\$*/^_{}|~.-@) de un solo byte. (Se hace distinción entre mayúsculas y minúsculas).
 - No se pueden utilizar caracteres de varios bytes.
Se mostrará un mensaje de error si la dirección de e-mail introducida incluye un carácter que no puede utilizarse.
- Si ha registrado por error una dirección de e-mail distinta, puede anular el registro seleccionando el botón **Configuración (Setup)** en el panel de control de la impresora y seleccionando **Config. servicio web (Web service setup)** -> **Config. conexión (Connection setup)** -> **IJCloudPrintingCtr** -> **Eliminar de servicio (Delete from service)**.
- Si utiliza un filtro para correo no deseado, es posible que no reciba la notificación. Si ha configurado la recepción de e-mails únicamente de determinados dominios, asegúrese de cambiar la configuración para permitir la recepción de e-mails de "noreply@mail.cs.c-ij.com". No se mostrará ningún mensaje de error aunque no pueda recibir el e-mail por el filtro de correo no deseado o porque ha introducido una dirección de e-mail incorrecta.

Acceso a la URL proporcionada en el correo electrónico, registro de la información y finalización del registro del usuario

1. Compruebe se haya enviado a la dirección de correo electrónico introducida un mensaje que contenga la URL y que se pueda acceder a dicha URL
2. En las ventanas **Contrato de licencia (License agreement)** y **Declaración de privacidad (Privacy statement)** del Canon Inkjet Cloud Printing Center, lea las declaraciones y seleccione **Aceptar (Agree)** si está de acuerdo

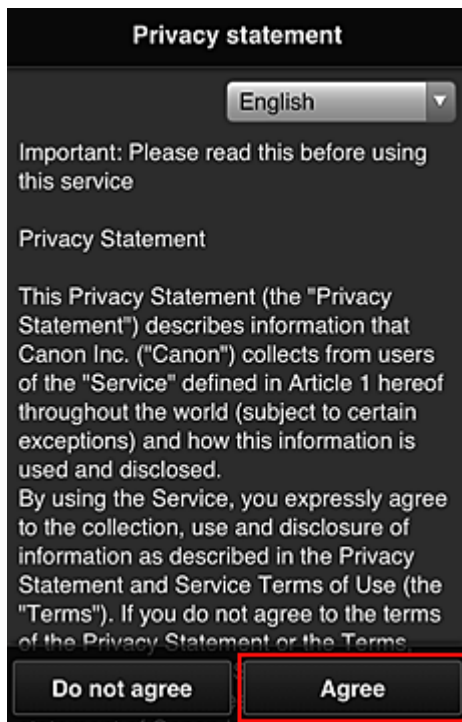
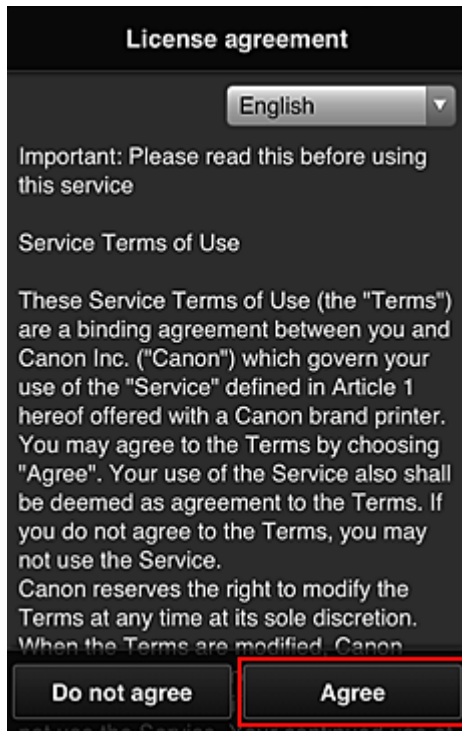

3. Registre una contraseña para iniciar sesión en Canon Inkjet Cloud Printing Center

En la pantalla de registro de su cuenta, introduzca la contraseña que quiera registrar en **Contraseña (Password)** y **Contraseña (confirmación) (Password (Confirmation))**. Después, seleccione **Siguiente (Next)**.

The screenshot shows a dark-themed mobile interface titled "Register My account". Below the title, it says "Set a password for logging into this service." There are two text input fields: "Password:" and "Password (Confirmation):". Below the second field, it says "8 to 32 characters". At the bottom, there are two buttons: "Cancel" and "Next". The "Next" button is highlighted with a red border.

»»» Importante

- Existen limitaciones de caracteres para la **Contraseña (Password)**, como se indica a continuación.
 - La contraseña debe tener una longitud de entre 8 y 32 caracteres, y utilizar símbolos y caracteres alfanuméricos de un solo byte (!"#\$\$%&'()*+,-./:;<=>?@[¥]^_`{|}~). (Los caracteres alfabéticos distinguen entre mayúsculas y minúsculas)

4. Rellene el campo **Sobrenombre (Nickname)**

Introduzca cualquier nombre de usuario que quiera usar.

The screenshot shows the same "Register My account" screen. The "Nickname:" field is highlighted with a red border. Below it, it says "1 to 20 characters". Below that is a "Time zone:" label and a dropdown menu showing "(UTC) Coordinated Universal Time". At the bottom, there are two buttons: "Back" and "Done".

»»» Importante

- El campo de introducción del nombre de usuario tiene la siguiente restricción de caracteres:

- El nombre de usuario debe tener una longitud de entre 1 y 20 caracteres, y utilizar símbolos y caracteres alfanuméricos de un solo byte (!"#\$%&'()*+,-./:;<=>@[¥]^_`{|}~). (Los caracteres alfabéticos distinguen entre mayúsculas y minúsculas)

5. Especifique la configuración de **Zona horaria (Time zone)** y seleccione **Hecho (Done)**

Seleccione su región en la lista. Si no puede encontrar su región en la lista, seleccione la que esté más próxima.

Aplicar horario de verano (Apply daylight saving time)

Solo aparece si la **Zona horaria (Time zone)** seleccionada tiene horario de verano.

Seleccione si desea o no aplicar el horario de verano.

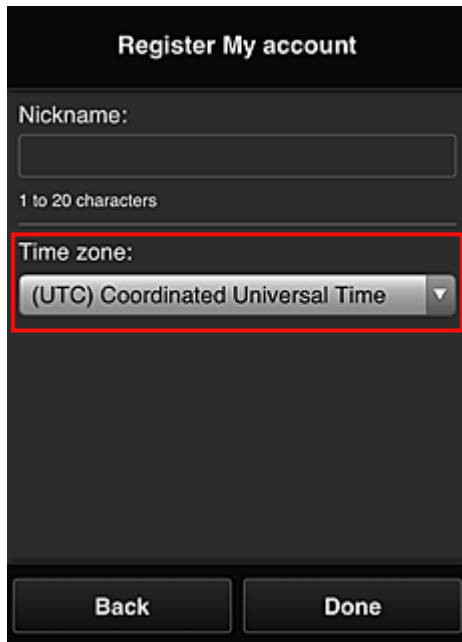

The screenshot shows a registration form titled "Register My account". It includes a "Nickname:" field with a "1 to 20 characters" constraint. Below this is a "Time zone:" dropdown menu, which is highlighted with a red border and currently displays "(UTC) Coordinated Universal Time". At the bottom of the form are two buttons: "Back" and "Done".

El registro ha finalizado. Se muestra un mensaje de finalización del registro.

Al seleccionar el botón **OK** en el mensaje, se muestra la pantalla de inicio de sesión.

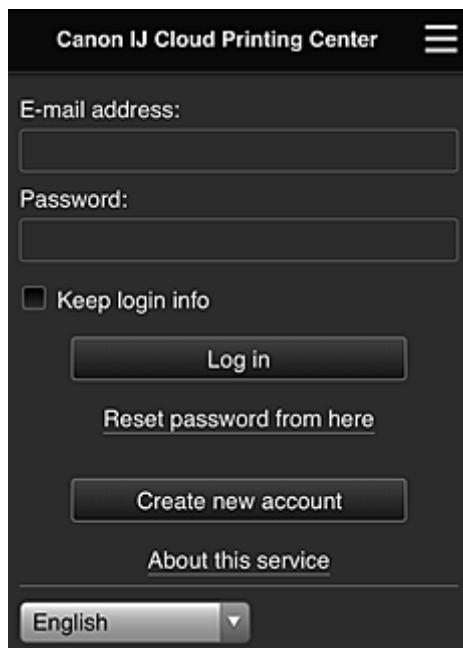

The screenshot shows the login screen for "Canon IJ Cloud Printing Center". It features an "E-mail address:" field, a "Password:" field, and a "Keep login info" checkbox. Below these are buttons for "Log in", "Reset password from here", "Create new account", and "About this service". At the bottom, there is a language dropdown menu currently set to "English".

Introduzca la **Dirección de e-mail (E-mail address)** la **Contraseña (Password)** registradas y [Conectar \(Log in\)](#) en Canon Inkjet Cloud Printing Center.

Impresión del ID de registro de la impresora

»»» Importante

- Algunos modelos no admiten esta función.

Para añadir una impresora utilizando Canon Inkjet Cloud Printing Center, necesitará un **ID de registro de impresora (Printer registration ID)**.



Desde el panel de control de esta impresora, imprima la URL del sitio de autenticación y su **ID de registro de impresora (Printer registration ID)**. El procedimiento es el siguiente:

1. Compruebe que la impresora está conectada a Internet

»»» Importante

- Para utilizar esta función, debe conectar esta impresora a Internet.

Si su modelo cuenta con una pantalla LCD en color

2. En la ventana de inicio, seleccione  **Configurar (Setup)** ->  **Configuración del servicio web (Web service setup)** -> **Config. conexión servicios web (Web service connection setup)** -> **Config. IJ Cloud Printing Center (IJ Cloud Printing Center setup)** -> **Registrar en este servicio (Register with this service)**
3. En la ventana de confirmación de registro, seleccione **Sí (Yes)**



4. En la configuración de impresión, seleccione el idioma que aparecerá en pantalla



Si su modelo cuenta con una pantalla LCD en monocromo



2. En el panel de control de la impresora, seleccione el botón **Configuración (Setup)** y, a continuación, seleccione **Config. servicio web (Web service setup)** -> **Config. conexión (Connection setup)** -> **IJCloudPrintingCtr** -> **Regist. en servicio (Register w/ service)**
3. En la ventana de confirmación de registro, seleccione **Sí (Yes)**

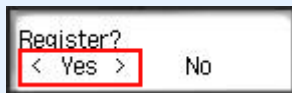

4. En la configuración de impresión, seleccione el idioma que aparecerá en pantalla

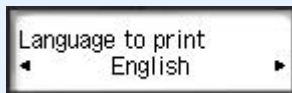

5. Siga las instrucciones que aparecen en la pantalla e imprima la URL del sitio de autenticación y el **ID de registro de impresora (Printer registration ID)**

Al establecer el tamaño A4, Carta o Legal para el papel normal y seleccionar **OK**, se imprime la URL del sitio de autenticación y su **ID de registro de impresora (Printer registration ID)**.

»»» Importante

- La operación para completar el registro debería haber finalizado en 60 minutos.

Registro de la información de usuario en Canon Inkjet Cloud Printing Center (sin pantalla LCD)

Para utilizar Canon Inkjet Cloud Printing Center, hay que seguir los pasos que se indican a continuación y registrar la información de **Mi cuenta (My account)**.

Registro desde el teléfono inteligente, tableta u ordenador

1. Compruebe que la impresora está conectada a Internet

»»» Importante

- Para utilizar esta función, debe conectar esta impresora a Internet.

2. Mostrar la información de la impresora

Para obtener más información, vaya a la página de inicio de *Manual en línea* y consulte la información "Comprobación de la información de la impresora" correspondiente a su modelo.

3. Seleccione **Config. IJ Cloud Printing Center (IJ Cloud Printing Center setup) -> Registrar en este servicio (Register with this service)**

4. Siga las instrucciones que aparecen en la pantalla y lleve a cabo la autenticación

5. Cuando se muestre la pantalla **Preparación para el registro (Preparation for registration)**, seleccione **Enviar e-mail vacío (Send blank e-mail)**

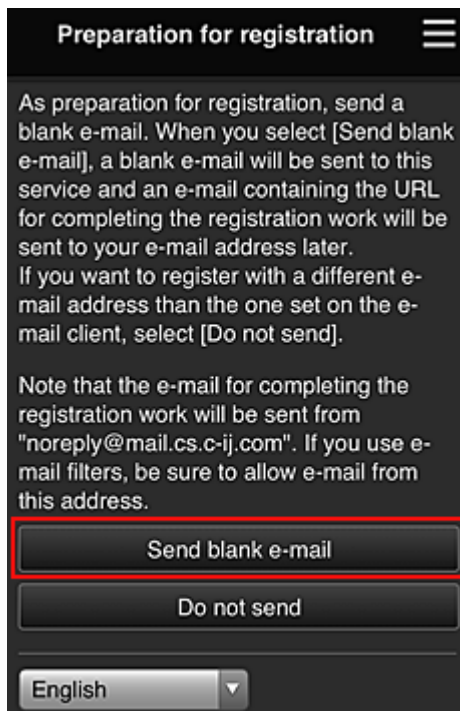

»»» Nota

- Al seleccionar **Enviar e-mail vacío (Send blank e-mail)**, se iniciará automáticamente el programa de envío de correo electrónico con la entrada de destino completada. Después de crearse el correo electrónico en blanco, envíelo sin realizar cambios.

Si desea registrar una dirección de correo electrónico diferente, seleccione **No enviar (Do not send)** para que se muestre la pantalla de entrada de **Dirección de e-mail (E-mail address)**.

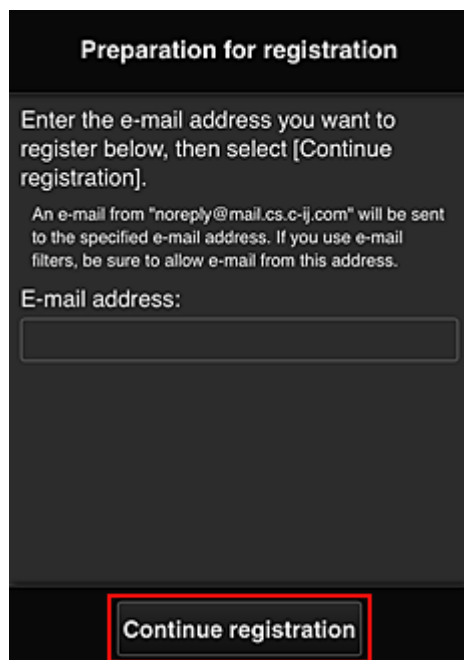

Preparation for registration

Enter the e-mail address you want to register below, then select [Continue registration].

An e-mail from "noreply@mail.cs.c-ij.com" will be sent to the specified e-mail address. If you use e-mail filters, be sure to allow e-mail from this address.

E-mail address:

En la pantalla que aparece, introduzca la **Dirección de e-mail (E-mail address)** que desee registrar y, a continuación, seleccione **Continuar con el registro (Continue registration)**.

▶▶▶ Nota

- Si introduce una dirección de correo electrónico que ya se ha registrado, recibirá un mensaje donde se le informa de ello. Siga las instrucciones del correo electrónico y registre una dirección diferente.

▶▶▶ Importante

- Existen limitaciones de caracteres para la dirección de e-mail, como se indica a continuación.
 - Hasta 255 caracteres que consisten en caracteres alfanuméricos y símbolos (!\$*/^_{}|~.-@) de un solo byte. (Se hace distinción entre mayúsculas y minúsculas).
 - No se pueden utilizar caracteres de varios bytes.
Se mostrará un mensaje de error si la dirección de e-mail introducida incluye un carácter que no puede utilizarse.
- Si ha registrado por error una dirección de correo electrónico distinta, puede cancelar el registro mostrando la información de la impresora y seleccionando **Config. IJ Cloud Printing Center (IJ Cloud Printing Center setup) -> Eliminar de este servicio (Delete from this service)**.
Para mostrar la información de la impresora, vaya a la página de inicio de *Manual en línea* y consulte la información "Comprobación de la información de la impresora" correspondiente a su modelo.
- Si utiliza un filtro para correo no deseado, es posible que no reciba la notificación. Si ha configurado la recepción de e-mails únicamente de determinados dominios, asegúrese de cambiar la configuración para permitir la recepción de e-mails de "noreply@mail.cs.c-ij.com". No se mostrará ningún mensaje de error aunque no pueda recibir el e-mail por el filtro de correo no deseado o porque ha introducido una dirección de e-mail incorrecta.

6. Compruebe que ha recibido el correo electrónico en blanco y seleccione **Sí (Yes)**

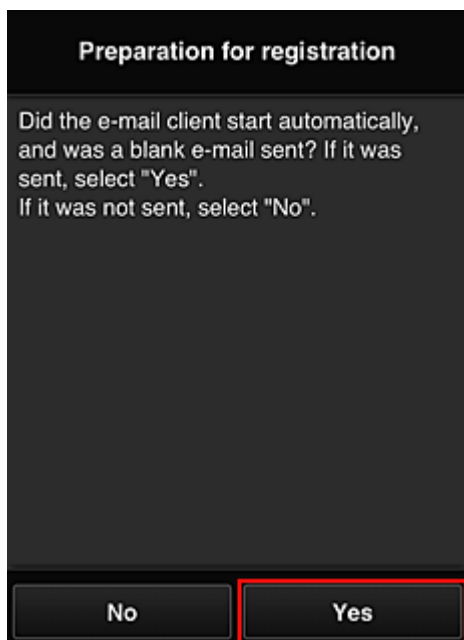

7. Siga las instrucciones que aparecen en pantalla y seleccione **OK**

La URL de la página de registro se enviará a la dirección de correo electrónica registrada.

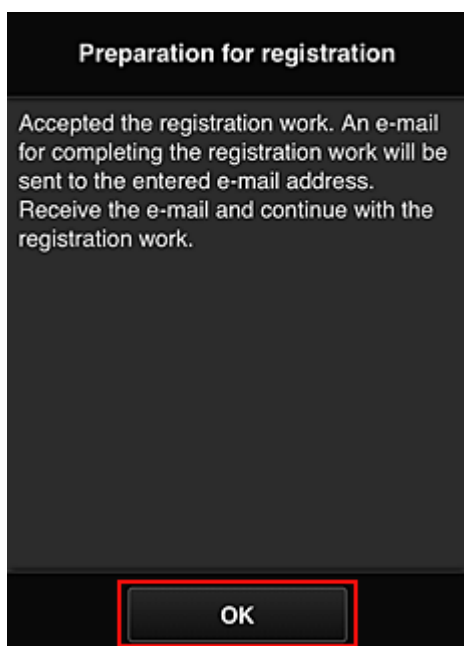

Acceso a la URL proporcionada en el correo electrónico, registro de la información y finalización del registro del usuario

1. Compruebe se haya enviado a la dirección de correo electrónico registrada un mensaje que contenga la URL y que se pueda acceder a dicha URL
2. En las ventanas **Contrato de licencia (License agreement)** y **Declaración de privacidad (Privacy statement)** del Canon Inkjet Cloud Printing Center, lea las declaraciones y seleccione **Aceptar (Agree)** si está de acuerdo

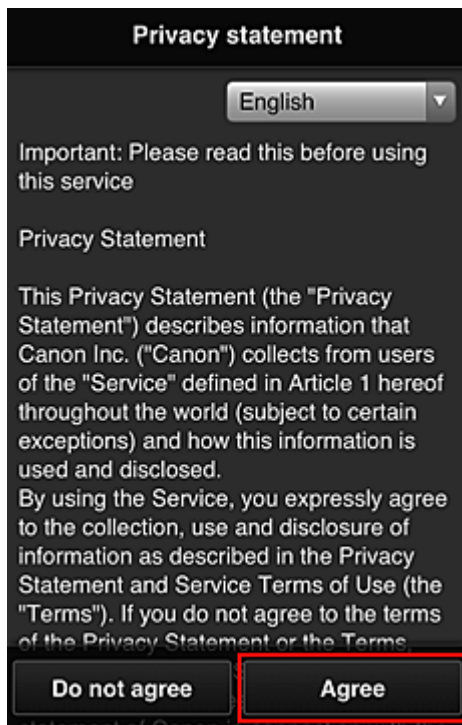
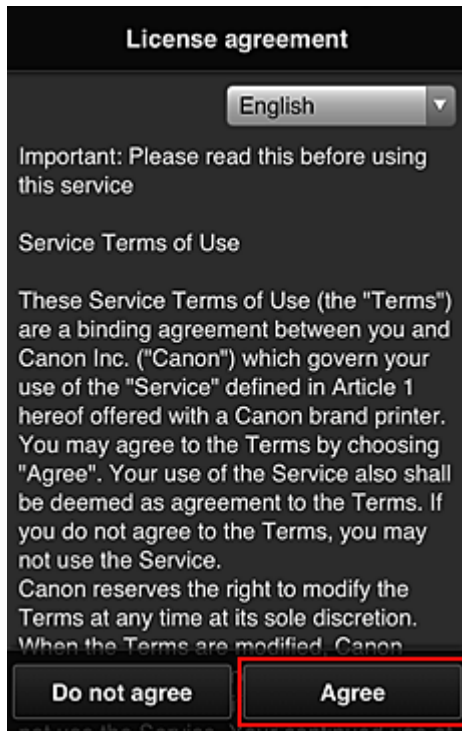

3. Registre una contraseña para iniciar sesión en Canon Inkjet Cloud Printing Center

En la pantalla de registro de su cuenta, introduzca la contraseña que quiera registrar en **Contraseña (Password)** y **Contraseña (confirmación) (Password (Confirmation))**. Después, seleccione **Siguiente (Next)**.

Register My account

Set a password for logging into this service.

Password:

Password (Confirmation):

8 to 32 characters

Cancel Next

»»» Importante

- Existen limitaciones de caracteres para la **Contraseña (Password)**, como se indica a continuación.
 - La contraseña debe tener una longitud de entre 8 y 32 caracteres, y utilizar símbolos y caracteres alfanuméricos de un solo byte (!"#\$%&'()*+,-./:;<=>?@[¥]^_`{|}~). (Los caracteres alfabéticos distinguen entre mayúsculas y minúsculas)

4. Rellene el campo **Sobrenombre (Nickname)**

Introduzca cualquier nombre de usuario que quiera usar.

Register My account

Nickname:

1 to 20 characters

Time zone:

(UTC) Coordinated Universal Time ▼

Back Done

»»» Importante

- El campo de introducción del nombre de usuario tiene la siguiente restricción de caracteres:

- El nombre de usuario debe tener una longitud de entre 1 y 20 caracteres, y utilizar símbolos y caracteres alfanuméricos de un solo byte (!"#\$%&'()*+,-./:;<=>@[¥]^_`{|}~). (Los caracteres alfabéticos distinguen entre mayúsculas y minúsculas)

5. Especifique la configuración de **Zona horaria (Time zone)** y seleccione **Hecho (Done)**

Seleccione su región en la lista. Si no puede encontrar su región en la lista, seleccione la que esté más próxima.

Aplicar horario de verano (Apply daylight saving time)

Solo aparece si la **Zona horaria (Time zone)** seleccionada tiene horario de verano.

Seleccione si desea o no aplicar el horario de verano.

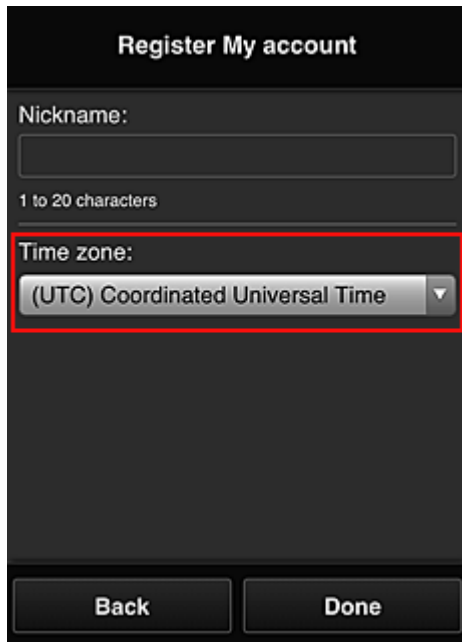

The screenshot shows a registration form titled "Register My account". It includes a "Nickname:" field with a "1 to 20 characters" constraint. Below this is a "Time zone:" dropdown menu, which is highlighted with a red border and currently displays "(UTC) Coordinated Universal Time". At the bottom of the form are two buttons: "Back" and "Done".

El registro ha finalizado. Se muestra un mensaje de finalización del registro.

Al seleccionar el botón **OK** en el mensaje, se muestra la pantalla de inicio de sesión.

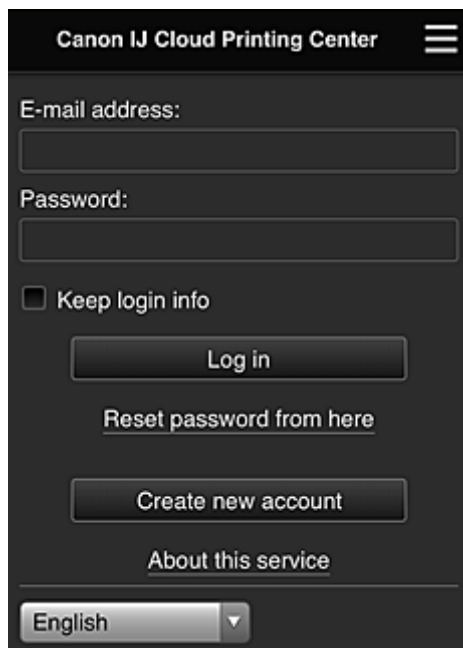

The screenshot displays the login interface for "Canon IJ Cloud Printing Center". It features an "E-mail address:" input field, a "Password:" input field, and an unchecked "Keep login info" checkbox. Below these are buttons for "Log in", "Reset password from here", "Create new account", and "About this service". At the bottom, there is a language selection dropdown menu currently set to "English".

Introduzca la **Dirección de e-mail (E-mail address)** la **Contraseña (Password)** registradas y [Conectar \(Log in\)](#) en Canon Inkjet Cloud Printing Center.

Utilización de Canon Inkjet Cloud Printing Center

Una vez finalizado el registro de usuario, podrá iniciar sesión en el Canon Inkjet Cloud Printing Center y utilizar el servicio.

1. En el PC, teléfono inteligente o tableta, acceda a la URL de conexión de servicio (<http://cs.c-ij.com/>)
2. En la pantalla Inicio de sesión, introduzca la **Dirección de e-mail (E-mail address)** y la **Contraseña (Password)**, y seleccione después **Conectar (Log in)**

»»» Importante

- La dirección de e-mail y la contraseña distinguen mayúsculas y minúsculas. Asegúrese de escribirla correctamente.

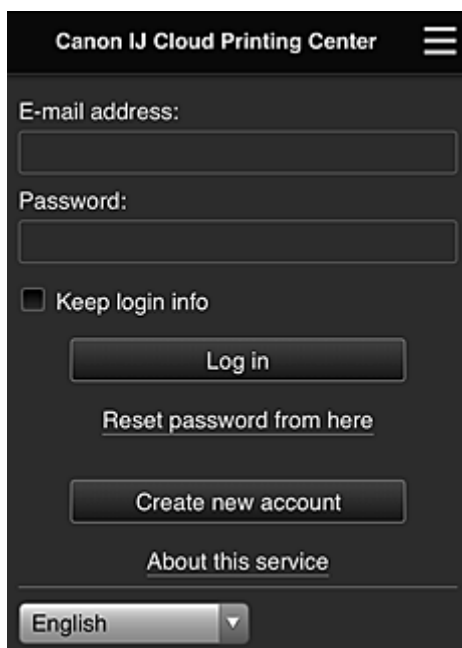

Dirección de e-mail (E-mail address)

Introduzca la dirección de e-mail que utilizó en el registro de usuario.

Contraseña (Password)

Introduzca la contraseña que utilizó en el registro de usuario.

Conserv. info conexión (Keep login info)

Al marcar la casilla de verificación, la pantalla de inicio de sesión se omite durante 14 días a partir del último día en que se accedió a la pantalla de servicio.

»»» Importante

- Si no consigue iniciar sesión en cinco intentos seguidos, tendrá que dejar pasar aproximadamente 60 minutos antes de volver a intentarlo.
- Permanecerá conectado durante 60 minutos después del último acceso.
- Es posible que el servicio no funcione correctamente si inicia sesión con la misma dirección de correo electrónico de varios dispositivos al mismo tiempo.

Tras iniciar sesión, podrá utilizar servicios muy prácticos como añadir/administrar aplicaciones que funcionan con la funcionalidad de nube del producto y comprobar el estado de la tinta.

Para consultar descripciones e instrucciones de funcionamiento, lea la sección "[Ventana del Canon Inkjet Cloud Printing Center](#)".

Procedimiento de impresión

En esta sección se presenta el procedimiento de impresión de fotos utilizando CANON iMAGE GATEWAY como ejemplo.

▶▶▶ Importante

- Las funciones disponibles varían dependiendo de la aplicación.
- El procedimiento de impresión varía dependiendo de la aplicación.
- Debe obtener la cuenta y registrar la foto y los demás datos por adelantado.
- Se pueden imprimir los siguientes formatos de archivo: jpg, jpeg, pdf, docx, doc, xlsx, xls, pptx, ppt y rtf.
Los formatos de archivo que pueden imprimirse varían dependiendo de la aplicación.
- Antes de imprimir, compruebe que la impresora está encendida y conectada a la red. Inicie entonces el proceso.
- Está disponible si utiliza un teléfono inteligente o una tableta.

▶▶▶ Nota

- Puede utilizar CANON iMAGE GATEWAY para imprimir formatos de archivo jpg y jpeg.

1. En la pantalla principal, seleccione la aplicación que vaya a utilizar
2. Introduzca la información según las instrucciones de la pantalla de autenticación y, a continuación, seleccione **Conectar (Log in)**

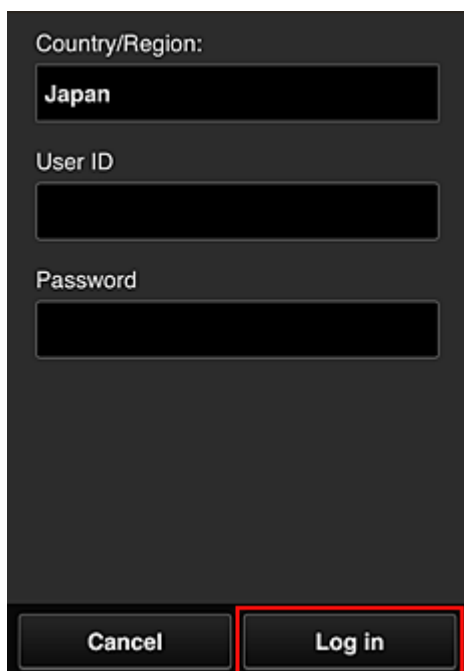

The image shows a dark-themed authentication screen. At the top, it says "Country/Region:" followed by a dropdown menu showing "Japan". Below that is a "User ID" field, and then a "Password" field. At the bottom, there are two buttons: "Cancel" and "Log in". The "Log in" button is highlighted with a red rectangular border.

3. En la lista de álbumes que se muestra, seleccione el álbum que prefiera

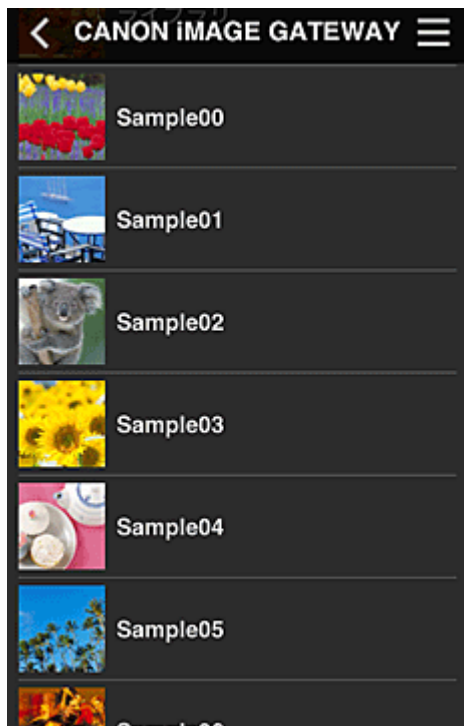

4. En la lista de imágenes que se muestra, seleccione la imagen que desee imprimir y, a continuación, seleccione **Siguiente (Next)**



5. Realice la configuración de impresión necesaria y, a continuación, seleccione **Imprimir (Print)**

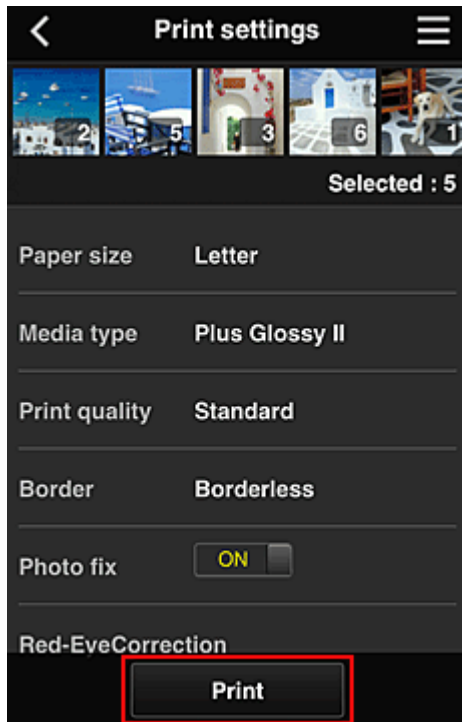

6. Aparece un mensaje de finalización del trabajo de impresión y se inicia la impresión

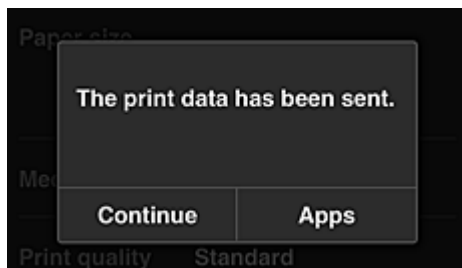

Para seguir imprimiendo, seleccione **Continuar (Continue)** y realice la operación desde el paso 3.
Para finalizar la impresión, seleccione **Aplic. (Apps)**. Se vuelve a la pantalla de lista de aplicaciones.

»»» Importante

- Si un trabajo de impresión no se imprime en un plazo de 24 horas después de su lanzamiento, su periodo de validez finalizará y no podrá imprimirse.
- En el caso de las aplicaciones premium que limitan el número de trabajos de impresión, los trabajos que caducan y no pueden imprimirse también se incluyen en el recuento de impresión.

■ [Adición de una Impresora](#)

Ventana del Canon Inkjet Cloud Printing Center

En esta sección se describen las pantallas del Canon Inkjet Cloud Printing Center que aparecen en el teléfono inteligente, tableta u ordenador.

■ [Descripción de la pantalla Inicio de sesión](#)

■ [Descripción de la pantalla principal](#)

Descripción de la pantalla Inicio de sesión

En esta sección se incluye la descripción de la pantalla Inicio de sesión de Canon Inkjet Cloud Printing Center.

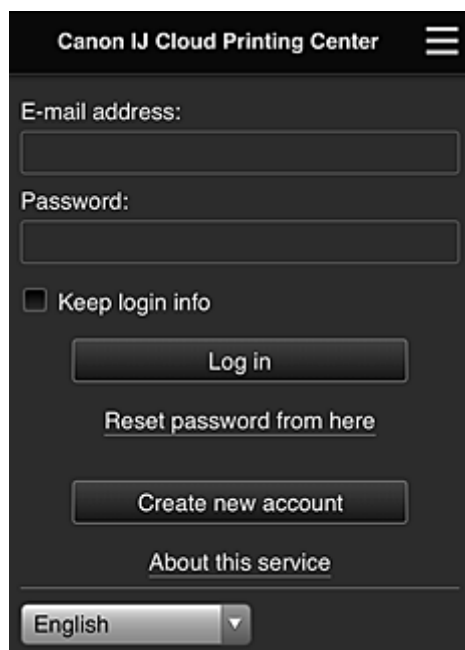

»»» Importante

- Dispone de 5 intentos para introducir la contraseña. Si se equivoca, no podrá conectarse durante los siguientes 60 minutos.
- Permanecerá conectado durante 60 minutos después del último acceso.

Idioma

Seleccione el idioma que va a utilizar.

Dirección de e-mail (E-mail address)

Introduzca la dirección de e-mail que utilizó en el registro de usuario.

»»» Importante

- La dirección de e-mail distingue entre mayúsculas y minúsculas. Asegúrese de escribirla correctamente.

Contraseña (Password)

Introduzca la contraseña que utilizó en el registro de usuario.

Conserv. info conexión (Keep login info)

Al marcar la casilla de verificación, la pantalla de inicio de sesión se omite durante 14 días a partir del último día en que se accedió a la pantalla de servicio.

Restablecer contraseña aquí (Reset password from here)

Seleccione esta opción si ha olvidado la contraseña.

Restablezca la contraseña siguiendo las instrucciones que aparecen en la pantalla.

Crear nueva cuenta (Create new account)

Se añadirá un nuevo registro al Canon Inkjet Cloud Printing Center.

Para realizar un nuevo registro, necesita el [ID de registro de impresora \(Printer registration ID\)](#).

Acerca del servicio (About this service)

Esta opción muestra las descripciones de este servicio.

Requisitos del sistema (System requirements)

Esta opción muestra los requisitos del sistema para el Canon Inkjet Cloud Printing Center.

Info licencia de software (Software license info)

Aparece la información de licencia de Canon Inkjet Cloud Printing Center.

Descripción de la pantalla principal

Al conectarse al Canon Inkjet Cloud Printing Center, aparece la pantalla principal.

Si utiliza un teléfono inteligente o una tableta, también podrá imprimir fotos y documentos.

»»» Importante

- Con este servicio, las funciones disponibles serán distintas en función de si el usuario es el [Administrador \(Administrator\)](#) o [Usuario est. \(Standard user\)](#) de la impresora, y de si el método de administración se estableció.

Puede utilizar las áreas que se muestran a continuación para iniciar, añadir y administrar aplicaciones.

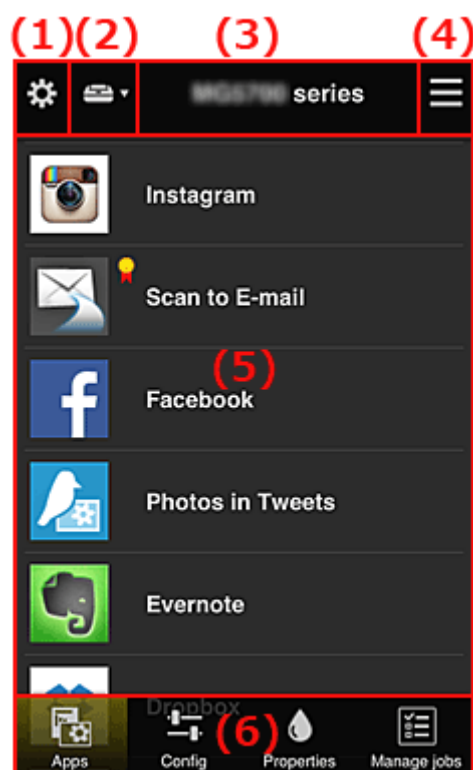

- (1) [Menú contextual de la izquierda \(solo usuarios \[Administrador \\(Administrator\\)\]\(#\)\)](#)
- (2) [Seleccionar impresora \(Select printer\)](#)
- (3) [Área de nombre de impresora](#)
- (4) [Menú de contexto de la derecha](#)
- (5) [Área de visualización](#)

(6) [Área de menú](#)

(1) Menú contextual de la izquierda (solo usuarios Administrador (Administrator))

Al seleccionar , aparece el menú contextual de la izquierda.

Al seleccionar **Adm. impres. (Mng. printer)**, **Administrar usuarios (Manage users)**, **Admin. de grupo (Group management)** o **Admin. avanzada (Advanced management)**, se mostrarán las pantallas correspondientes.

»»» Nota

- **Admin. de grupo (Group management)** solo se muestra al utilizar [Seleccione cómo admin. \(Select how to manage\)](#) y establecer **Administrar por grupo (para usuarios profesionales) (Manage by group (for office users))**.

Pantalla Adm. impres. (Mng. printer)

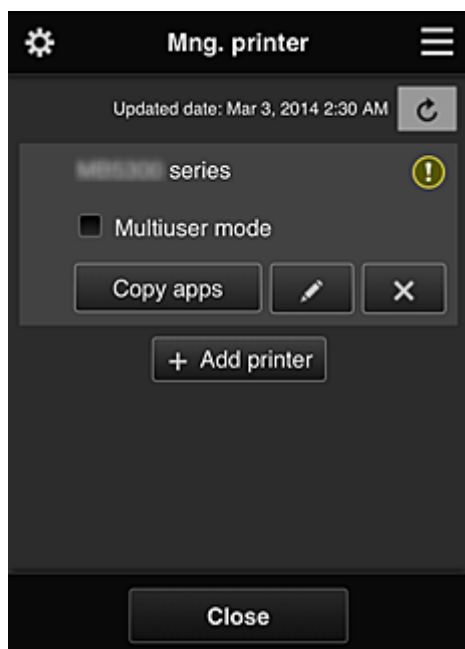

En la pantalla **Adm. impres. (Mng. printer)**, puede [comprobar*](#) o [actualizar*](#) la información de la impresora registrada en el Canon Inkjet Cloud Printing Center, [copiar aplicaciones](#), [cambiar los nombres de las impresoras](#), [eliminar impresoras](#) y [añadir impresoras](#).

- **Comprobación de la información de la impresora**

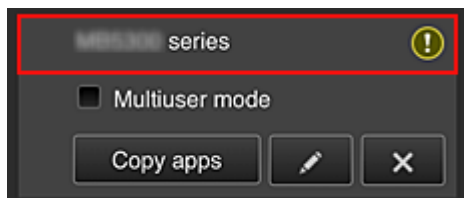

Se muestra el nombre de la impresora registrada.

 indica que se ha producido un error en la impresora.

- **Mostrar fecha y hora de actualización de la información de la impresora**

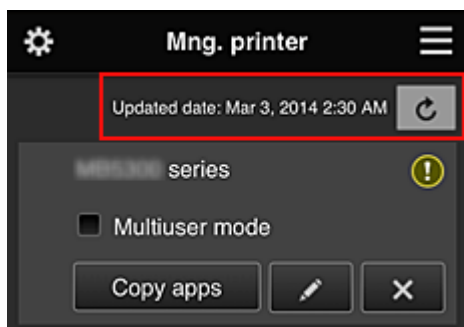

Muestra la fecha y la hora en que se actualizó por última vez la información de la impresora.

 actualiza la información.

- **Modo multiusuario (Multiuser mode) (solo para MAXIFY series)**

Si van a utilizar la impresora varios usuarios, añada una marca a [Modo multiusuario \(Multiuser mode\)](#).

La marca está asociada a la pantalla **Solicitar cód. seg. (Require security code)**.

- **Copiar apli.**

Seleccione esta opción para copiar en otra impresora las aplicaciones añadidas en la impresora seleccionada.

Al seleccionar , aparece la pantalla siguiente.

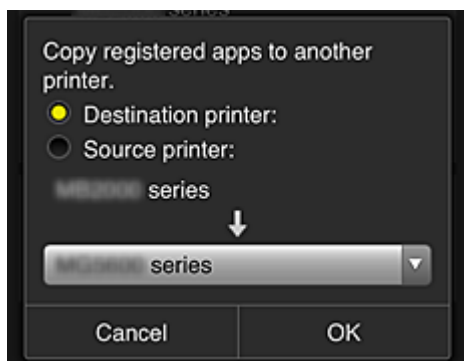

Establezca la **Impresora de destino (Destination printer)** y la **Impresora de origen (Source printer)**. A continuación, seleccione **OK**.

»»» Nota

- Si se ha establecido **Seleccione cómo admin. (Select how to manage)**, podrá utilizar esta función solo cuando seleccione **Administre disponibilidad de aplicación por impresora (Manage app availability by printer)**. Para obtener más información, consulte [Consejos para usar Canon Inkjet Cloud Printing Center \(ámbito profesional\)](#)".

- **Cambio del nombre de la impresora**

Al seleccionar , se abre una pantalla para cambiar el nombre de la impresora. Siga las instrucciones que aparecen en la pantalla para cambiar el nombre.

»»» Importante

- El campo de introducción del nombre de la impresora tiene la siguiente limitación de caracteres:

- Hasta 128 caracteres (Se hace distinción entre mayúsculas y minúsculas).

• Eliminación de impresoras

Al seleccionar , la impresora se elimina del Canon Inkjet Cloud Printing Center.

Cuando transfiera propiedad de la impresora, seleccione **Borrar la información guardada en la impresora (Clear the information saved on the printer)**.

• Añadir impresoras

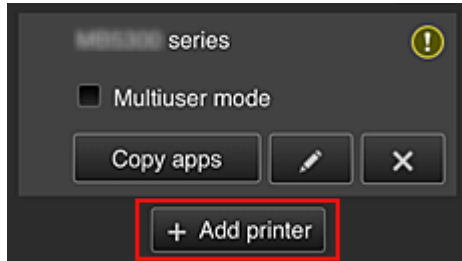

Seleccione esta opción para añadir impresoras que se utilizarán en el Canon Inkjet Cloud Printing Center.

Necesita un [ID de registro de impresora \(Printer registration ID\)](#) para añadir una impresora.

»»» Nota

- Aunque el número de impresoras que se puede registrar con un dominio es ilimitado, solo se garantiza que funcionen un máximo de 16.

Pantalla Administrar usuarios (Manage users)

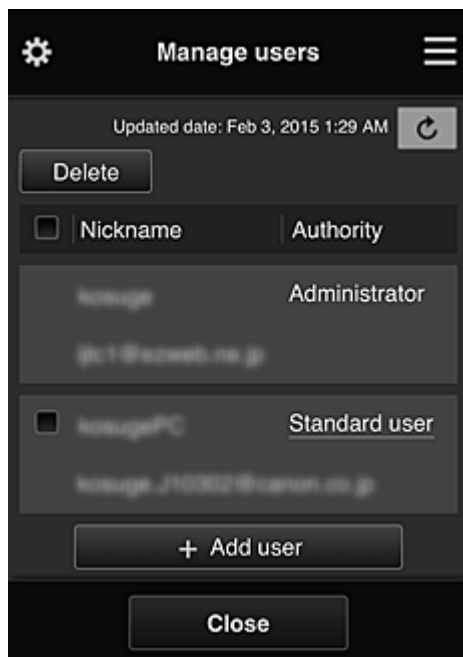

En la pantalla **Administrar usuarios (Manage users)**, puede comprobar la información de usuario registrada en Canon Inkjet Cloud Printing Center, [eliminar usuarios](#), [añadir usuarios](#) y [cambiar el usuario Administrador \(Administrator\)](#) y la configuración de **Usuario est. (Standard user)**.

- **Eliminación de usuarios**

Marque la casilla de verificación del usuario que desea eliminar y seleccione **Eliminar (Delete)**. No se puede eliminar a sí mismo. Para eliminar su propio usuario, cancele su pertenencia en la pantalla [Mi cuenta \(My account\)](#).

- **Adición de usuarios**

Seleccione **Agregar usuario (Add user)**. Aparece la pantalla de registro de usuarios.

- **Cambio de la configuración del Administrador (Administrator) y el Usuario est. (Standard user)**

Para cambiar los privilegios de los usuarios **Administrador (Administrator)** o **Usuario est. (Standard user)**, seleccione **Autoridad (Authority)** en el usuario en el que desea cambiar la configuración.

Pantalla Admin. de grupo (Group management)

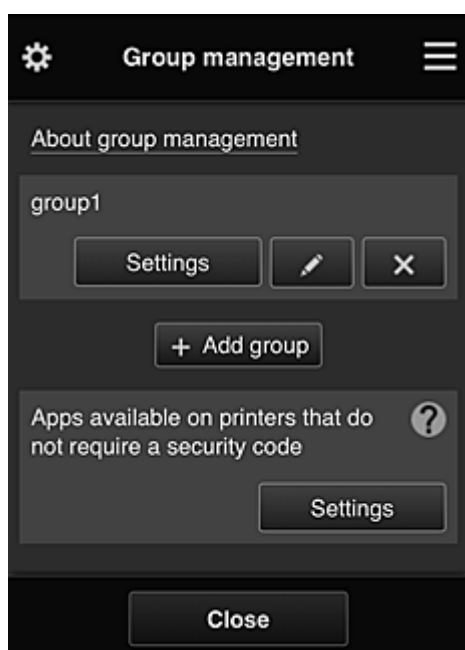

En la pantalla **Admin. de grupo (Group management)**, puede usar las funciones para [comprobar la información de grupo](#) registrada en Canon Inkjet Cloud Printing Center, [cambiar grupos](#), [eliminar grupos](#) y [añadir grupos](#), así como configurar los usuarios, las impresoras y las aplicaciones que pertenecen a cada grupo.

- **Comprobación de la información de grupo**

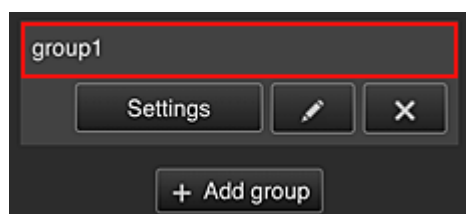

Se mostrarán los nombres de grupo registrados.

Si no se ha establecido ningún elemento, se mostrará .

Seleccione  para que se muestre la siguiente pantalla, que permitirá configurar la información de cada grupo.

La información que se muestra cambiará en función de la pestaña que esté seleccionada.

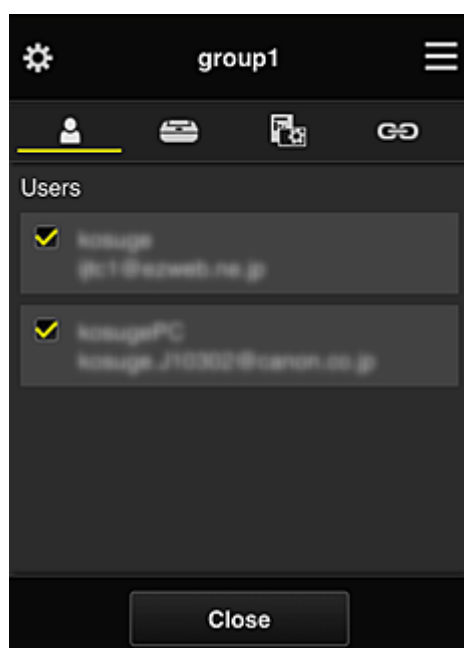

Usuarios (Users)



Muestra todos los usuarios y direcciones de correo electrónico registrados en el dominio.

Impresoras (Printers)

Muestra todas las impresoras registradas en el dominio.

Aplic. (Apps)



Con la configuración predeterminada, en la pantalla mostrarán todas las aplicaciones. Para que se muestren solo las aplicaciones registradas, seleccione la categoría **Registrado (Registered)**.

Para cambiar entre las opciones de registro y eliminación de aplicaciones, seleccione  / .

Servicios web (Web services)

Muestra el servicio de enlaces externos.

Puede restringir el uso de otros servicios web que usen cuentas de Canon Inkjet Cloud Printing Center como Easy-PhotoPrint+.

Para cambiar entre las opciones de asociación y eliminación de servicios, seleccione  / .

 se muestra en los elementos para los que no se ha seleccionado nada.

En la configuración predeterminada, se eliminan todas las marcas de **Impresoras (Printers)** y **Usuarios (Users)**. Solo las aplicaciones de sistema de **Aplic. (Apps)** se establecen en **ACT. (ON)**.

• **Modificación de un Nombre de grupo (Group name)**

Para mostrar la pantalla de modificación de un **Nombre de grupo (Group name)**, seleccione



Puede cambiar el nombre a uno de su preferencia siguiendo las instrucciones de la pantalla que aparece.

»»» Importante

- Cuando introduzca un **Nombre de grupo (Group name)**, tenga en cuenta las siguientes instrucciones:
 - Al utilizar caracteres alfanuméricos de un solo byte, introduzca, como mínimo, un carácter y, como máximo, 20. Al utilizar caracteres de doble byte, introduzca, como mínimo, un carácter y, como máximo, 10.
 - No pueden registrarse nombres de grupo duplicados en el mismo dominio.

• Eliminación de un grupo

Para eliminar un grupo de Canon Inkjet Cloud Printing Center, seleccione .

Si elimina todos los grupos, debe crear uno nuevo. Para establecer un método de administración diferente, establezca el método de destino en la pantalla **Seleccione cómo admin. (Select how to manage)**

• Añadir grupo (Add group)

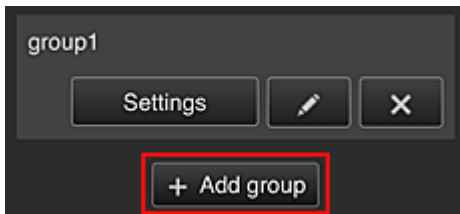

Añada un grupo para usar en Canon Inkjet Cloud Printing Center.

»»» Nota

- Se pueden hasta registrar 20 grupos.

• Aplicaciones disponibles en impresoras que no requieren cód. seg. (Apps available on printers that do not require a security code)

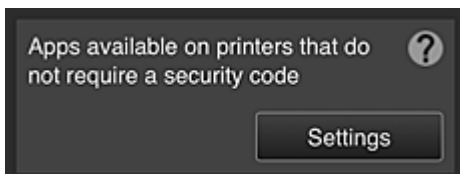

En las impresiones sin la configuración **Modo multiusuario (Multiuser mode)** o **Código de seguridad (Security code)**, establezca que las aplicaciones se muestren cuando un usuario

seleccione  **Nube (Cloud)** en la pantalla de inicio de la impresora.

Si el dominio no dispone de una impresora que cumpla esta condición, no se mostrará esta configuración.

Para acceder a la pantalla de configuración, seleccione .

»»» Nota

- Si solo se ha registrado la siguiente impresora en el dominio, no se mostrará.
 - Impresora sin pantalla LCD
 - Impresora con pantalla LCD en monocroma
 - Impresora con Modo multiusuario

Pantalla Admin. avanzada (Advanced management)



La pantalla **Admin. avanzada (Advanced management)** permite configurar el método de administración para los usuarios de la impresora y las aplicaciones que pueden usarse.

Para acceder a la pantalla de configuración, seleccione .

- **Solicitar cód. seg. (Require security code)**



Cada usuario puede establecer un [Código de seguridad \(Security code\)](#), iniciar la aplicación y llevar a cabo tareas de impresión y otras operaciones.

Este ajuste está vinculado a **Modo multiusuario (Multiuser mode)** en la pantalla **Adm. impres. (Mng. printer)**.

▶▶▶ Nota

- La lista no muestra los modelos de pantalla sin LCD o con LCD en monocroma.
- La casilla de verificación no se muestra en los modelos que no admiten el **Modo multiusuario (Multiuser mode)**.

- **Seleccione cómo admin. (Select how to manage)**

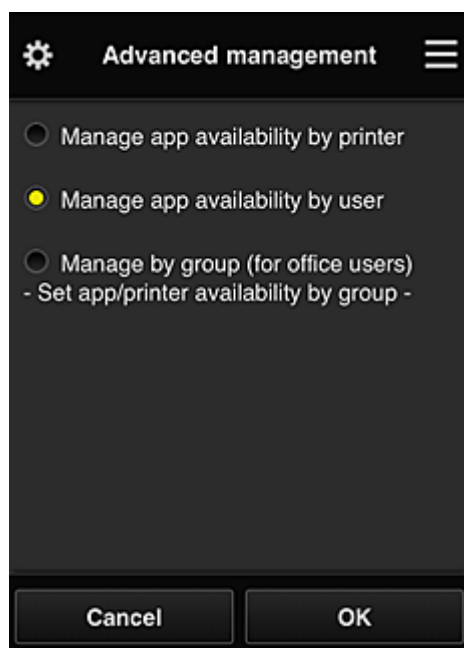

Puede cambiar el método de administración de las impresoras y aplicaciones que pueden usarse.

Administre disponibilidad de aplicación por impresora (Manage app availability by printer)

Si está usando varias impresoras, podrá administrar las aplicaciones que pueden usarse en cada impresora.

Administre disponibilidad de aplicación por usuario (Manage app availability by user)

Cuando se utiliza una impresora, puede administrar las aplicaciones que puede usar cada usuario.

Para consultar ejemplos de uso, consulte [Consejos para usar Canon Inkjet Cloud Printing Center \(ámbito personal\)](#)".

Administrar por grupo (para usuarios profesionales) (Manage by group (for office users))

Puede administrar las aplicaciones y las impresiones que pueden usarse por grupo.

Para consultar ejemplos de uso, consulte [Consejos para usar Canon Inkjet Cloud Printing Center \(ámbito profesional\)](#)".

»»» Nota

- Si administra las aplicaciones que puede usar la impresora, la configuración permitirá que los usuarios añadan, eliminen y reorganicen aplicaciones.
Además, si utiliza una impresora MAXIFY series **Modo multiusuario (Multiuser mode)** en la pantalla [Adm. impres. \(Mng. printer\)](#), solo el administrador podrá añadir, eliminar y reorganizar aplicaciones.
- Si administra las aplicaciones que se pueden por usuario, todos los usuarios podrán añadir, eliminar y reorganizar aplicaciones, con independencia de la configuración del **Modo multiusuario (Multiuser mode)**.
- Si administra las aplicaciones que se pueden usar por grupo, todos los usuarios podrán añadir, eliminar y reorganizar aplicaciones.

(2) Seleccionar impresora (Select printer)

Seleccione  y, a continuación, en la pantalla **Seleccionar impresora (Select printer)**, elija una impresora.

Si está utilizando un ordenador, podrá seleccionar una impresora directamente en el menú desplegable.

»» Nota

- Las impresoras con la configuración que restringen su uso no se mostrarán.

(3) Área de nombre de impresora

Se muestra el nombre registrado de la impresora seleccionada.

El **Administrador (Administrator)** puede [cambiar el nombre de la impresora](#) en la pantalla **Adm. impres. (Mng. printer)** del menú de contexto de la izquierda.

(4) Menú de contexto de la derecha

Al seleccionar , aparece el menú de contexto.

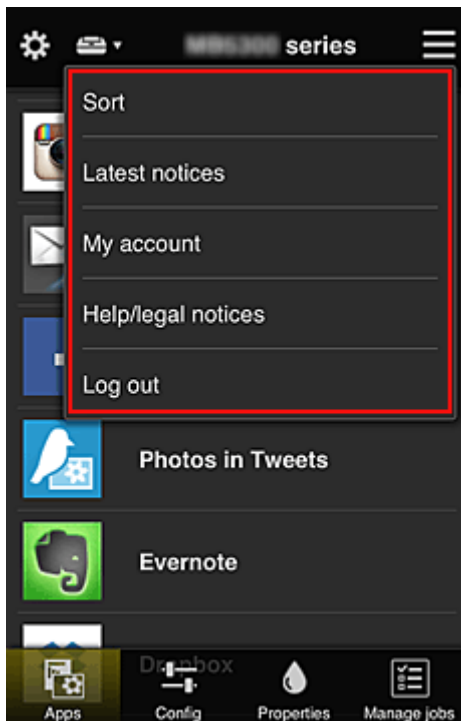

La información que se muestra depende del menú seleccionado en ese momento en el área de menús.

El símbolo  indica que hay un nuevo aviso sin leer.



• **Ordenar (Sort)**

Muestra la pantalla para ordenar las aplicaciones registradas.

Puede utilizar los botones   para cambiar el orden de visualización de las aplicaciones. Al acabar de ordenarlas, seleccione **Hecho (Done)**.

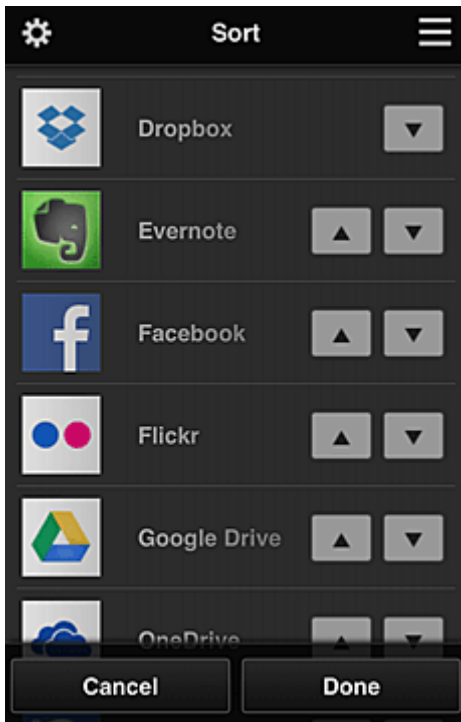

»» Nota

- Descripción de los iconos mostrados



: No se puede utilizar porque aún no se ha lanzado o no está disponible en su región o idioma, o bien no es compatible con su modelo.



: se puede utilizar con tinta Canon original.

- **Latest notices** **Últimos avisos (Latest notices)**

Muestra los últimos avisos. El símbolo  indica que hay un nuevo aviso sin leer.

- **My account** **Mi cuenta (My account)**

Muestra la información de usuario.

En la pantalla **Mi cuenta (My account)**, puede cambiar la configuración de su cuenta.

En la pantalla **Mi cuenta (My account)**, puede mostrar la pantalla **Servicios permitidos (Permitted services)** y eliminar cualquier servicio asociado.

- **Help/legal notices** **Ayuda/avisos legales (Help/legal notices)**

Aparecen la descripción de la pantalla Canon Inkjet Cloud Printing Center y varios recordatorios.

- **Log out** **Desconectar (Log out)**

Abre la pantalla Desconectar del Canon Inkjet Cloud Printing Center.

(5) Área de visualización

La pantalla cambia en función del menú seleccionado.

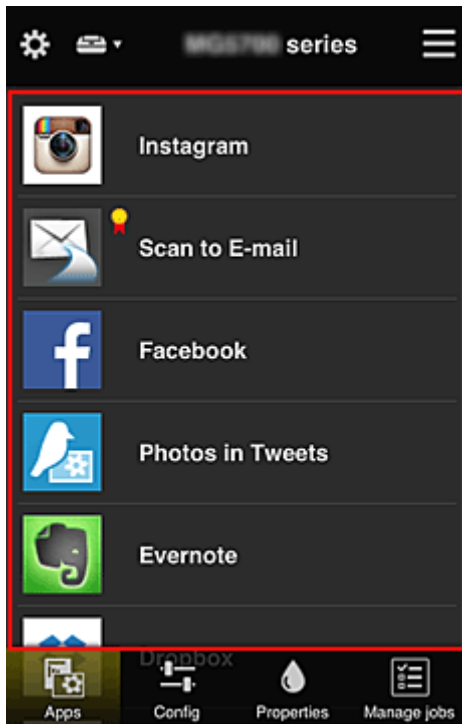

(6) Área de menú

Se muestran estos 4 botones de menú:

-  **Aplic. (Apps)**

Esta acción muestra la lista de aplicaciones registradas en el [Área de visualización](#).

-  **Configurar (Config)**

Muestra la pantalla Registrar aplicaciones en el [Área de visualización](#).

La pantalla puede cambiar entre **Registrado (Registered)** y **Buscar aplicaci. (Search apps)**.

En la pantalla **Registrado (Registered)** se incluyen las aplicaciones registradas.

Puede comprobar la información de estas aplicaciones o anular el registro.

»»» Nota

- Si no se ha establecido **Admin. de grupo (Group management)**, **Configurar (Config)** no se mostrará.
- Si se ha establecido **Administre disponibilidad de aplicación por usuario (Manage app availability by user)**, incluso **Usuario est. (Standard user)** podrá registrar y eliminar aplicaciones.

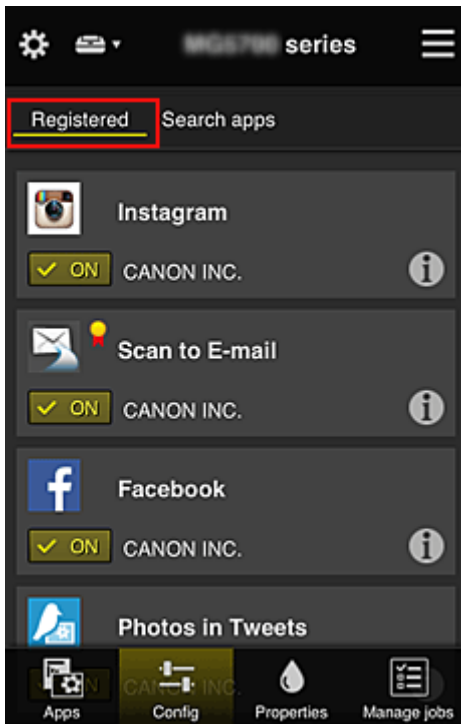

En la pantalla **Buscar aplicaci. (Search apps)**, se muestran por categoría las aplicaciones cuyo registro puede anular con el Canon Inkjet Cloud Printing Center.

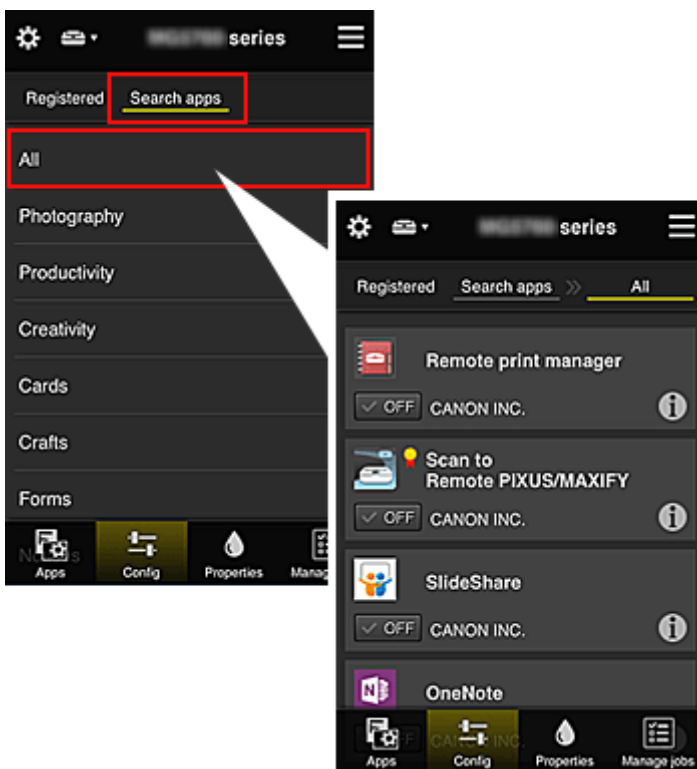

- Al seleccionar , se muestran los detalles de la aplicación.
- Al seleccionar , puede optar entre registrar o anular el registro de la aplicación.

»»» Nota

- Descripción de los iconos mostrados

: No se puede utilizar porque aún no se ha lanzado o no está disponible en su región o idioma, o bien no es compatible con su modelo.

: se puede utilizar con tinta Canon original.



- **Propiedades (Properties)**

En esta pantalla se muestra el estado de la impresora seleccionada actualmente.

Puede comprobar cuánta tinta queda o los detalles sobre un error que se ha producido. También puede acceder al sitio de compra de tinta y al *Manual en línea*.

»» Importante

- Las Propiedades que aparecen pueden diferir del estado real en el momento de la visualización, dependiendo del estado de la impresora.



- **Admin. trab. (Manage jobs)**

Esta pantalla muestra el estado y el historial de impresión o escaneado.

Puede comprobar el estado de la impresión o del escaneado consultando la **Lista de estados (Status list)** y el historial de impresión consultando el **Historial (History)**.

También puede cancelar trabajos de impresión o de escaneado y eliminar información del historial.

Para cancelar o eliminar un trabajo, selecciónelo y, a continuación, seleccione **Cancelar (Cancel)** o **Eliminar (Delete)**.

Consejos para usar Canon Inkjet Cloud Printing Center (ámbito personal)

Gracias a la función **Admin. avanzada (Advanced management)**, podrá sacar partido de las numerosas características útiles que ofrece el servicio para el ámbito personal.

En esta sección se presentan estas funciones mediante un ejemplo con tres familiares (padre, madre e hijo).



Si el padre registra la impresora en Canon Inkjet Cloud Printing Center, solo el padre se gestiona mediante el servicio, y la madre y el hijo no pueden usar el servicio a menos que el padre les pida la **Dirección de e-mail (E-mail address)** y **Contraseña (Password)** para iniciar sesión.

Si la madre y el hijo quieren usar el servicio en sus teléfonos inteligentes

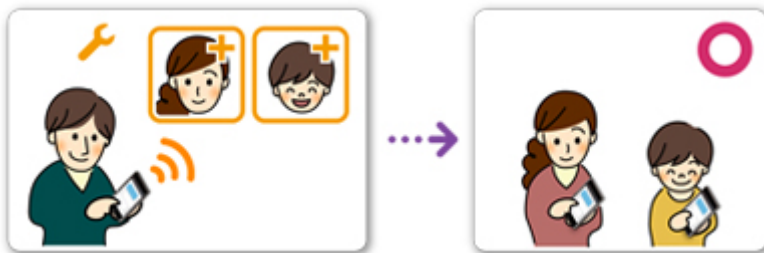

1. El padre [se registra en Canon Inkjet Cloud Printing Center](#) y se convierte en el **Administrador (Administrator)**
2. Después de iniciar sesión, el padre selecciona [Administrar usuarios \(Manage users\)](#) en 

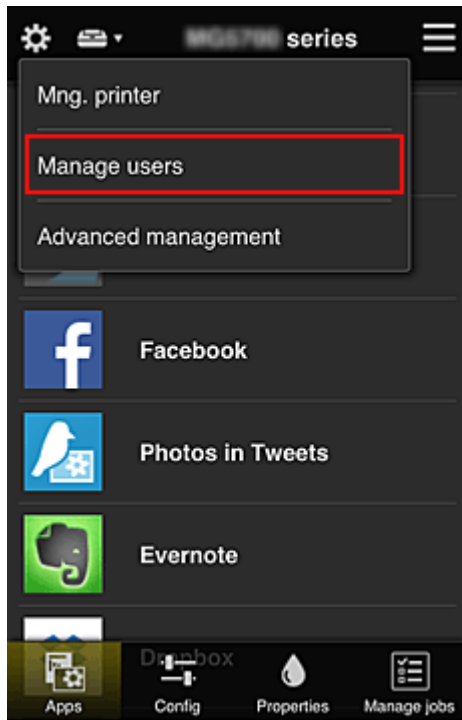

3. El padre selecciona **Agregar usuario (Add user)** y, siguiendo las instrucciones de la pantalla, registre a la madre y el hijo como usuarios.

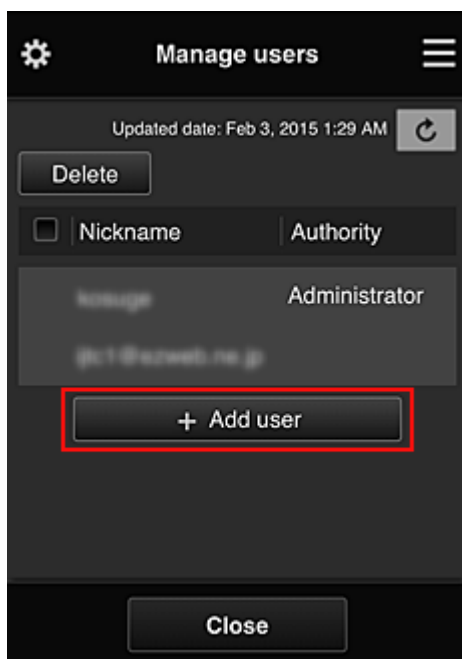

Una vez que se complete este registro, la madre y el hijo podrán usar el servicio.

Si el padre, la madre y el hijo quieren administrar las aplicaciones de forma individual



Con la configuración predeterminada, solo el **Administrador (Administrator)** (padre) puede registrar aplicaciones para usar o eliminarlas.

Después de que el **Administrador (Administrator)** (padre) especifique la configuración de acuerdo con los siguientes procedimientos, el padre la madre y el hijo podrá administrar aplicaciones de forma individual.

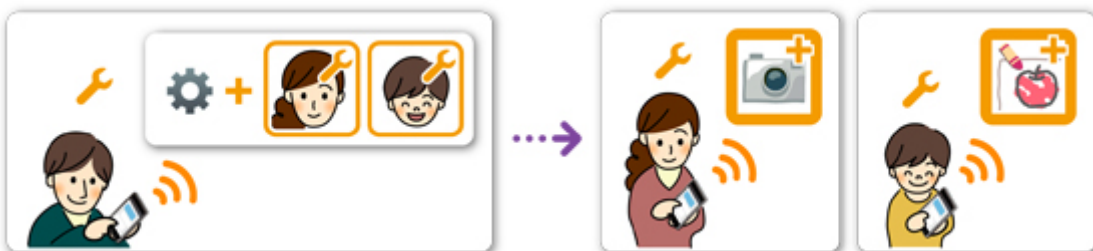

1. Al igual que el **Administrador (Administrator)**, el padre [inicia sesión en Canon Inkjet Cloud Printing Center](#) y selecciona **Admin. avanzada (Advanced management)** en 

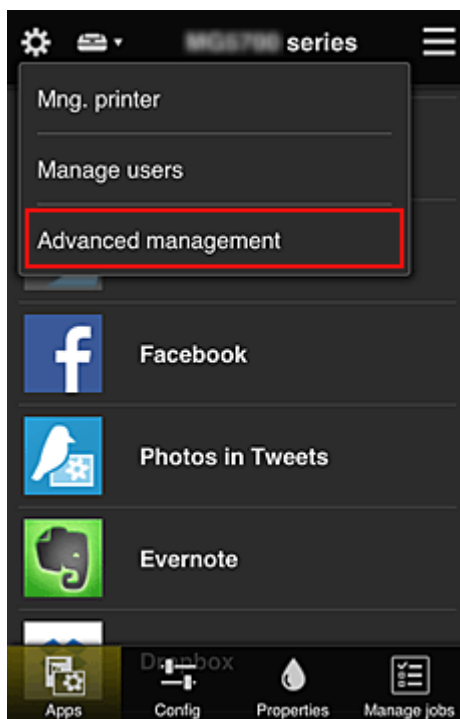

2. En **Seleccione cómo admin. (Select how to manage)**, el padre selecciona **Configurar (Set)**

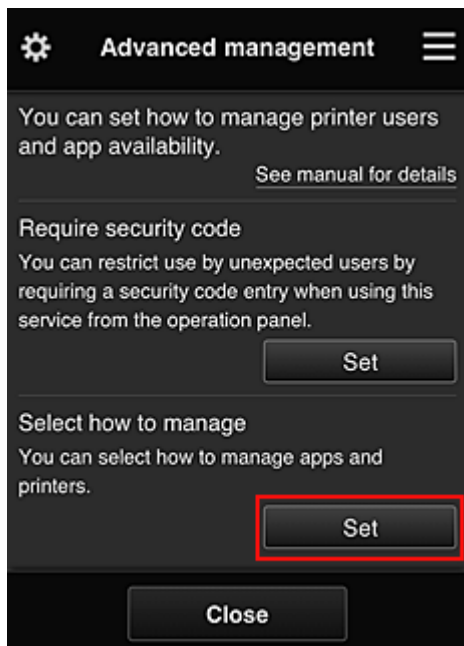

3. El padre establece **Administre disponibilidad de aplicación por usuario (Manage app availability by user)** y selecciona **OK**

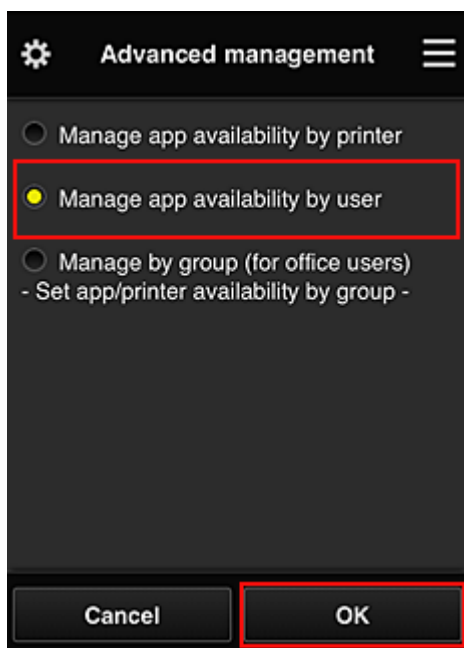

4. Se mostrará la pantalla para comprobar el cambio del método de administración

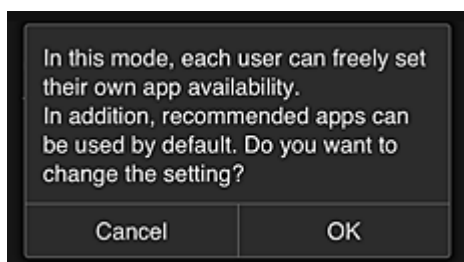

Para completar la configuración y volver a la ventana **Admin. avanzada (Advanced management)**, seleccione **OK**.

Todos los usuarios registrados pueden registrar y eliminar aplicaciones con total libertad.

Consejos para usar Canon Inkjet Cloud Printing Center (ámbito profesional)

Gracias a la función **Admin. de grupo (Group management)**, podrá sacar partido de las numerosas características útiles que ofrece el servicio para el ámbito profesional.

En esta sección figura un ejemplo en el que se usan las dos impresoras, el **Administrador (Administrator)** es el empleado sénior, mientras que los otros miembros de la empresa son el presidente, el jefe de sección y una nueva contratación.

»» Nota

- Si no se ha registrado la segunda impresora, seleccione "[Adición de una Impresora](#)" y registre la impresora siguiendo el procedimiento.

Creación de un grupo para que lo usen todos los miembros de la oficina

Establezca el grupo básico.

En este ejemplo, solo la aplicación Evernote se usará en dos impresoras.

1. El empleado sénior [se registra en Canon Inkjet Cloud Printing Center](#) y se convierte en el **Administrador (Administrator)**
2. El empleado sénior selecciona [Administrar usuarios \(Manage users\)](#) en 

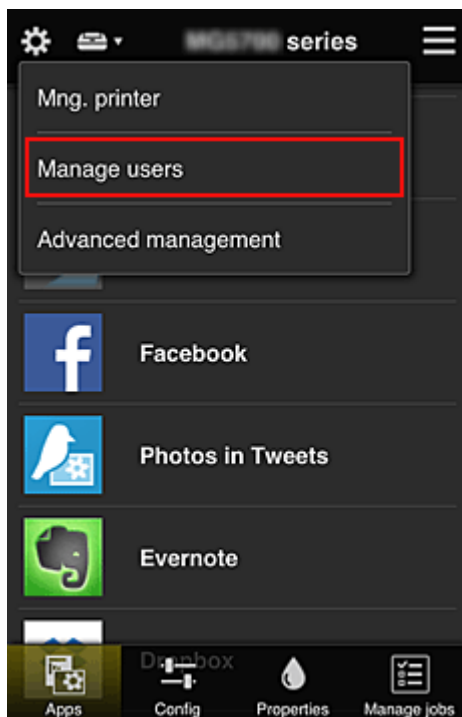

3. En la pantalla que aparece, el empleado sénior selecciona **Agregar usuario (Add user)** y registra al presidente de la empresa, al jefe de sección y a la nueva contratación como usuarios

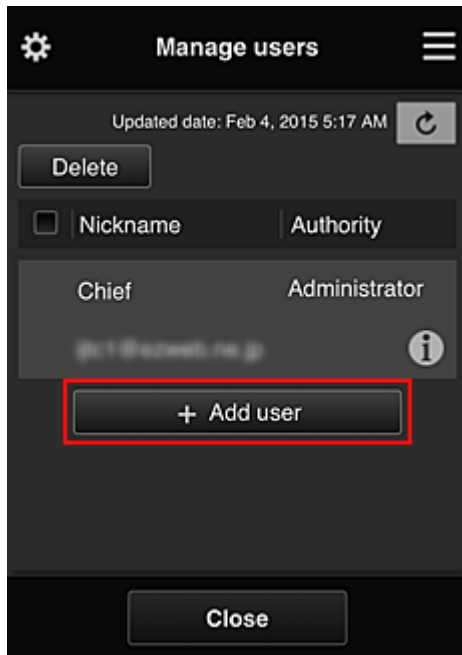

4. El empleado sénior selecciona **Admin. avanzada (Advanced management)** en 

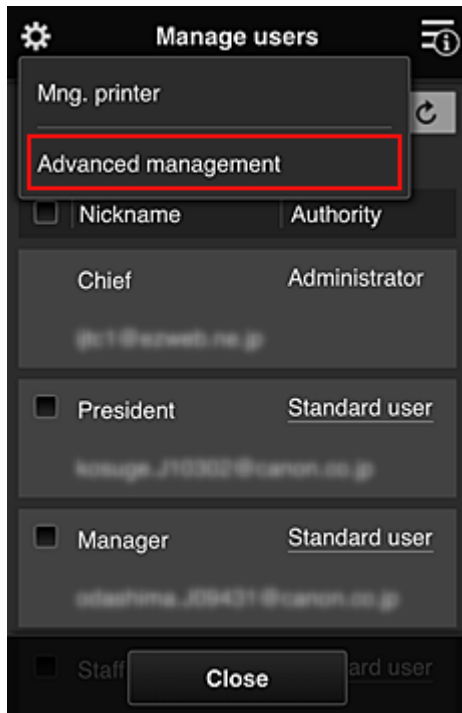

5. En **Seleccione cómo admin. (Select how to manage)**, el empleado sénior selecciona **Configurar (Set)**

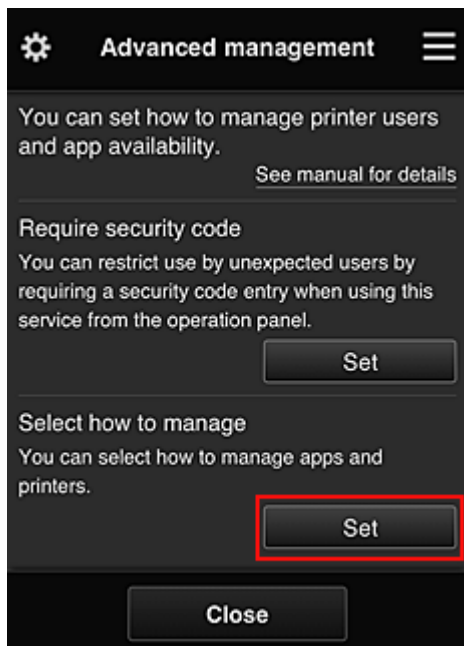

6. El empleado sénior establece **Administrar por grupo (para usuarios profesionales) (Manage by group (for office users))** y selecciona **OK**

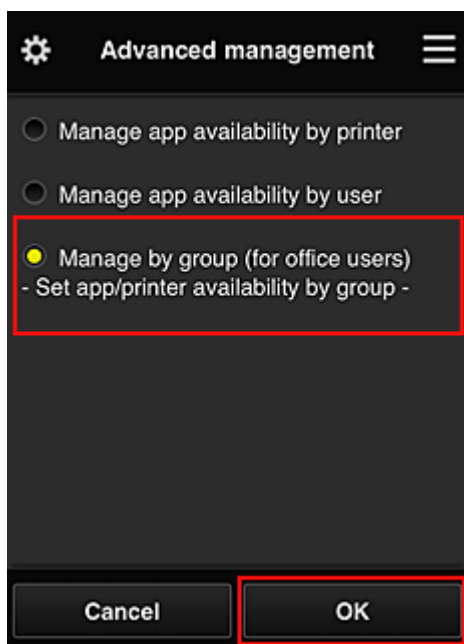

»»» Nota

- Si ya se ha configurado **Admin. de grupo (Group management)**, consulte los pasos a partir del 10.

7. En la pantalla de comprobación de cambios en el método de administración, el empleado sénior comprueba la información que aparece y selecciona **OK**.

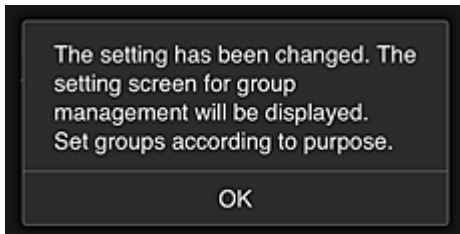
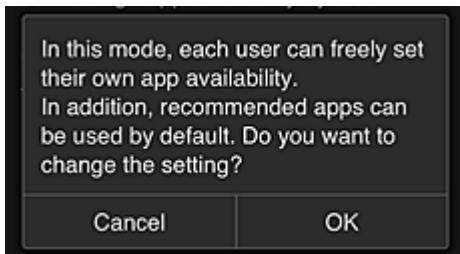

Esta opción solo se muestra si el modo seleccionado es **Admin. de grupo (Group management)**. Para completar la configuración y que se muestre la pantalla **Admin. de grupo (Group management)**, seleccione **OK**.

»»» Nota

- Con la configuración predeterminada, el grupo se llama "grupo 1".
- Con la configuración predeterminada, todos los usuarios registrados pertenecen al mismo grupo.

8. En la pantalla **Admin. de grupo (Group management)**, el empleado sénior selecciona el botón  del grupo cuyo nombre va a cambiar
9. El empleado sénior introduce el **Nombre de grupo (Group name)** y selecciona **OK**

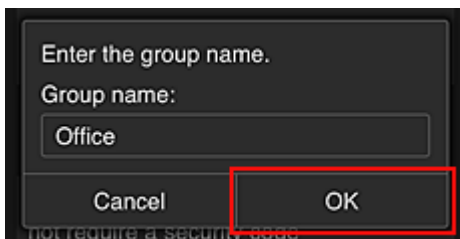

El empleado sénior introduce "Oficina" en esta pantalla, ya que va a configurar un grupo que usarán todos los miembros de la oficina.

»»» Importante

- Al introducir el **Nombre de grupo (Group name)**, se aplicarán las siguientes restricciones.
 - El nombre del grupo puede tener un máximo de 20 caracteres alfanuméricos de un solo byte, o hasta 10 si son de doble byte.
 - No se puede registrar el mismo nombre de grupo más de una vez en el mismo dominio.
 - Se pueden registrar hasta 20 grupos.
- La persona que creó el grupo se convierte en el **Administrador (Administrator)**.

10. Seleccione **Configuración (Settings)** y, en la pantalla de configuración de grupo, compruebe que todos los usuarios de la pestaña **Usuarios (Users)** se hayan seleccionado

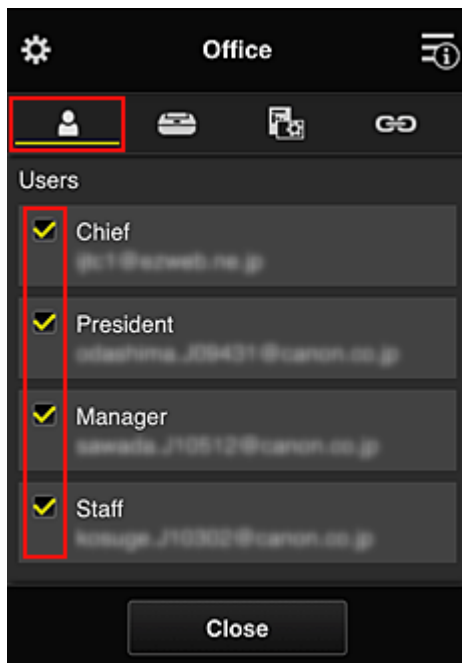

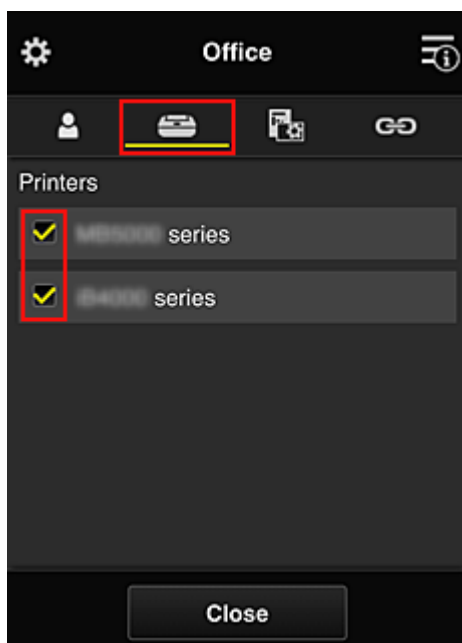

11. En la pestaña **Impresoras (Printers)**, compruebe que se han seleccionado todas las impresoras

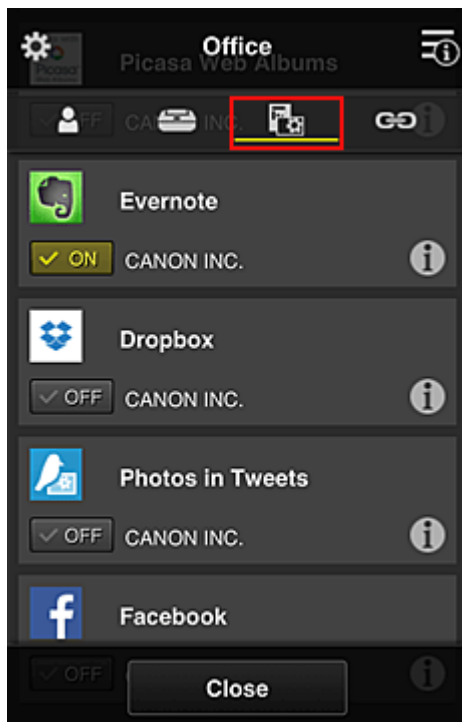

12. En la pestaña **Aplic. (Apps)**, establezca solo la aplicación Evernote en ON



Para cambiar entre las opciones de registro y eliminación de aplicaciones, seleccione  / .

Para volver a la pantalla **Admin. de grupo (Group management)**, seleccione **Cerrar (Close)**.

Con esto, se completará la configuración del grupo que usarán todos los miembros de la oficina.

»»» Nota

- La pantalla de configuración de grupo muestra todos los usuarios e impresoras registrados en el dominio.
- Si desea configurar nuevas aplicaciones como individuo, puede añadir un grupo. Para crear un nuevo grupo, use **Añadir grupo (Add group)** y, a continuación, en la pantalla de configuración del grupo añadido, agregue usuarios e impresoras.

- [Limitación de las aplicaciones que podrá utilizar cada usuario](#)
- [Limitación de las aplicaciones que todos los miembros pueden usar en la impresora](#)
- [Limitación de las aplicaciones que podrá utilizar cada usuario en la impresora](#)
- [Limitación de las impresoras que podrá utilizar cada usuario](#)

»»» Importante

- Es posible que las aplicaciones disponibles sean diferentes en función del país o la región.

Limitación de las aplicaciones que podrá utilizar cada usuario

Establezca lo siguiente:

- Toda la oficina: usar solo la aplicación Evernote
- Presidente: usar solo las aplicaciones Evernote y Facebook

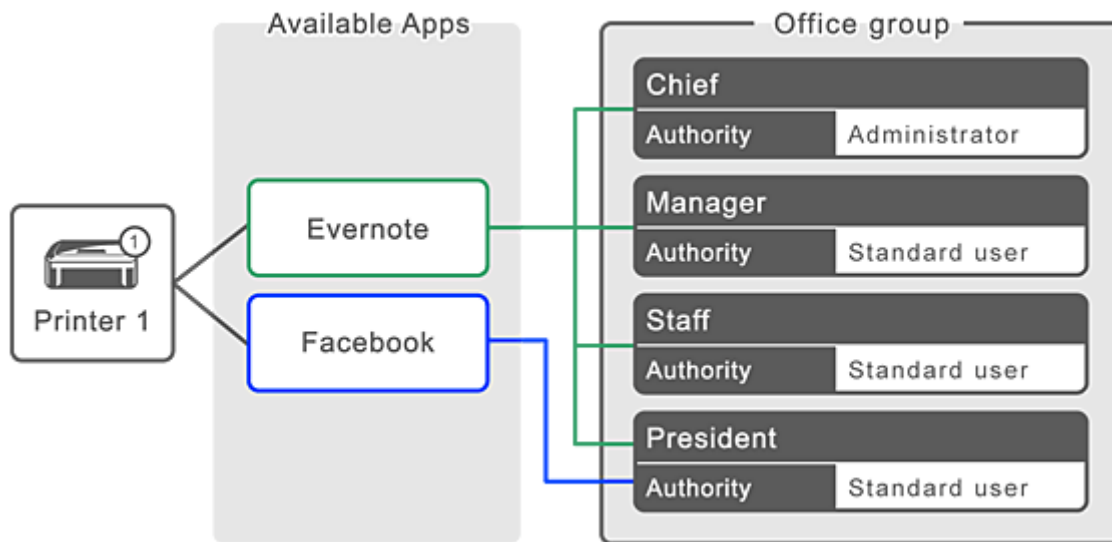

1. En , seleccione **Admin. de grupo (Group management)**

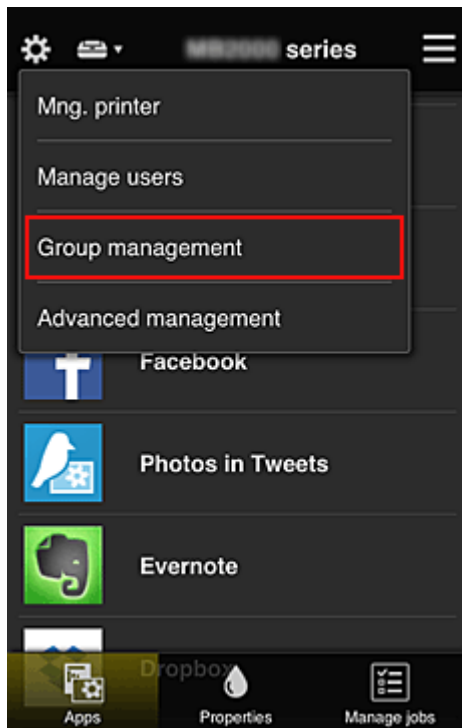

➤➤➤ **Nota**

- Esta opción solo se muestra si la opción **Administrar por grupo (para usuarios profesionales) (Manage by group (for office users))** está establecida en **Admin. avanzada (Advanced management)**.

2. En la pantalla que se muestra, seleccione **Añadir grupo (Add group)**

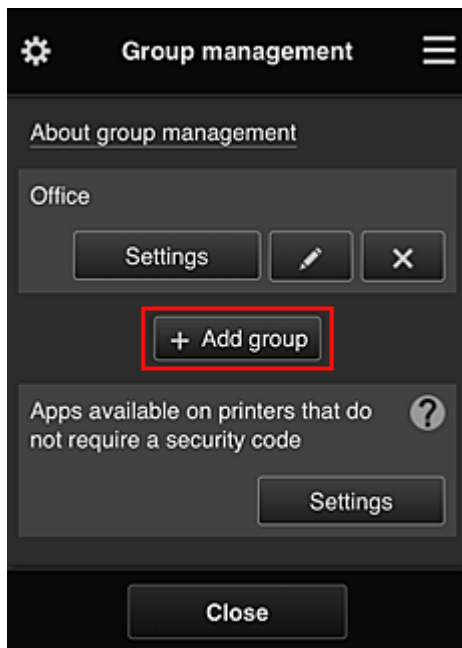

3. El empleado sénior introduce el **Nombre de grupo (Group name)** y selecciona **OK**

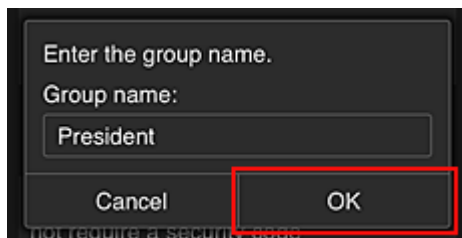

En este campo, introduzca "Presidente" como grupo exclusivo para el presidente, ya que configurará aplicaciones que solamente puede usar tal persona.

»»» Importante

- Al introducir el **Nombre de grupo (Group name)**, se aplicarán las siguientes restricciones.
 - El nombre del grupo puede tener un máximo de 20 caracteres alfanuméricos de un solo byte, o hasta 10 si son de doble byte.
 - No se puede registrar el mismo nombre de grupo más de una vez en el mismo dominio.
 - Se pueden registrar hasta 20 grupos.
- La persona que creó el grupo se convierte en el **Administrador (Administrator)**.

4. Siga los mensajes que aparecen en pantalla y seleccione **OK**

Se mostrará la pantalla de configuración de grupo.

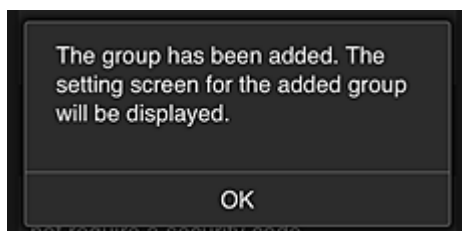

5. En la pestaña **Usuarios (Users)**, seleccione solo al presidente

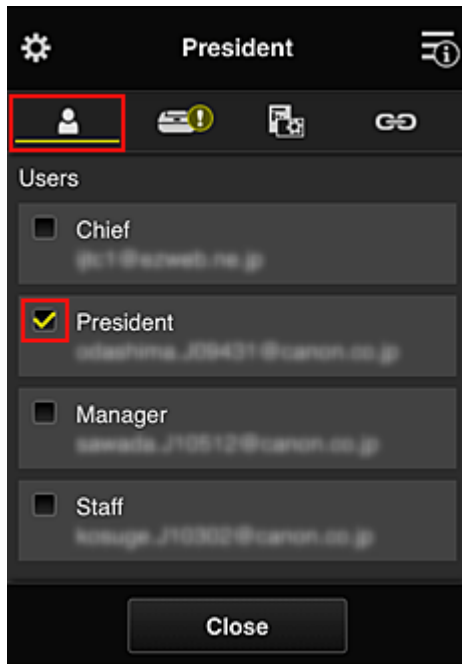

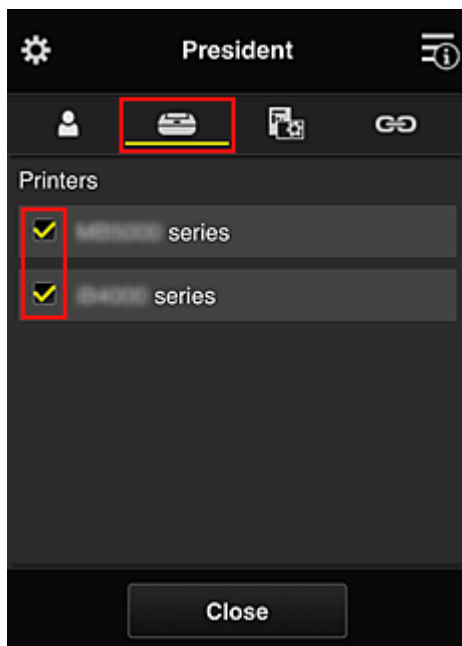

6. En la pestaña **Impresoras (Printers)**, seleccione la impresora que se usará.

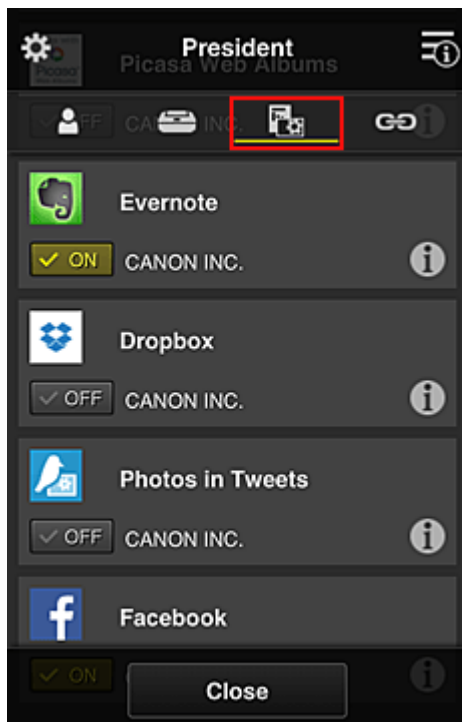

7. En la pestaña **Aplic. (Apps)**, establezca las aplicaciones Evernote y Facebook en ON



Para cambiar entre las opciones de registro y eliminación de aplicaciones, seleccione  / .

Para volver a la pantalla **Admin. de grupo (Group management)**, seleccione **Cerrar (Close)**.

El procedimiento anterior permite configurar aplicaciones que solo puede usar el presidente.

»»» Nota

- La pantalla de configuración de grupo muestra todos los usuarios e impresoras registrados en el dominio.

Limitación de las aplicaciones que todos los miembros pueden usar en la impresora

Para establecer las aplicaciones que se usarán en la impresora, use el siguiente procedimiento que ha proporcionado este servicio.

Como ejemplo, en esta sección se describe el procedimiento para permitir que todos los usuarios utilicen la aplicación Evernote en la impresora.

1. En , seleccione **Admin. de grupo (Group management)**

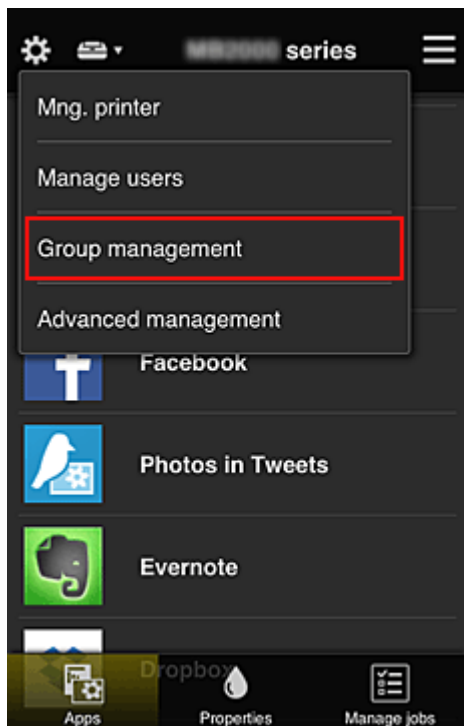

»»» Nota

- Esta opción solo se muestra si la opción **Administrar por grupo (para usuarios profesionales) (Manage by group (for office users))** está establecida en **Admin. avanzada (Advanced management)**.

2. Para **Aplicaciones disponibles en impresoras que no requieren cód. seg. (Apps available on printers that do not require a security code)**, seleccione **Configuración (Settings)**

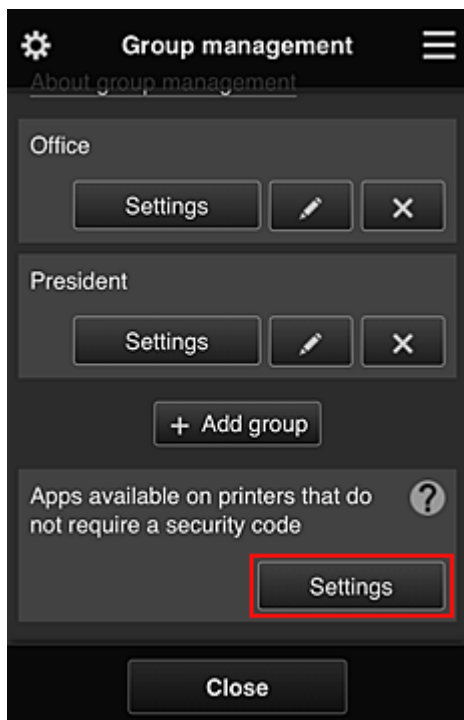

3. En la pestaña **Aplic. (Apps)**, establezca solo la aplicación Evernote en 

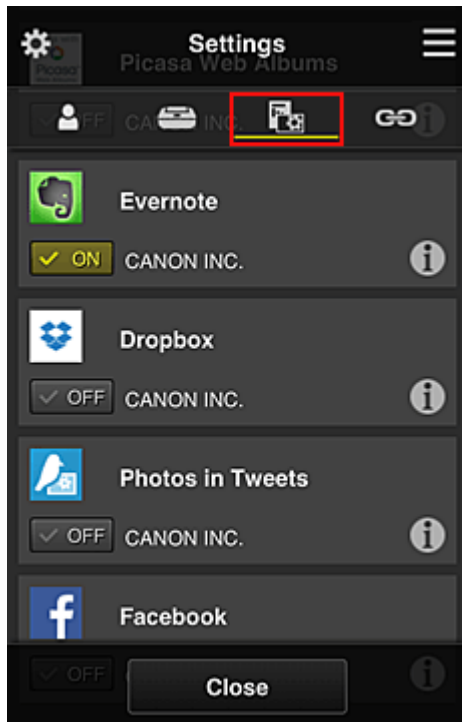

Para cambiar entre las opciones de registro y eliminación de aplicaciones, seleccione ON / OFF.

Para volver a la pantalla **Admin. de grupo (Group management)**, seleccione **Cerrar (Close)**.

En el procedimiento anterior se configura Evernote como la única aplicación que pueden usar todos los usuarios en la impresora.

Limitación de las aplicaciones que podrá utilizar cada usuario en la impresora

Para cada usuario, puede establecer las aplicaciones que el usuario puede utilizar en la impresora. Como ejemplo, en esta sección se describe el procedimiento para permitir que solamente el presidente use también la aplicación Facebook en la impresora.

1. En , seleccione **Admin. avanzada (Advanced management)**

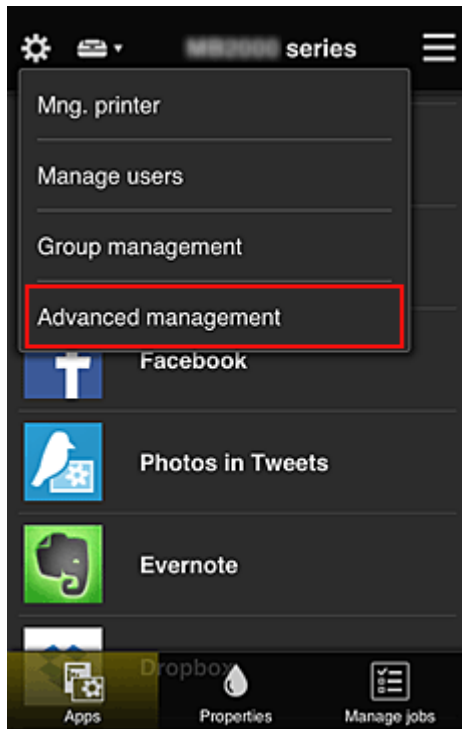

2. En **Solicitar cód. seg. (Require security code)**, seleccione **Configurar (Set)**.



3. Seleccione la impresora para la que configurará el **Código de seguridad (Security code)**.

Los [códigos de seguridad](#) identifican usuarios individuales cuando varios estén utilizando una impresora.

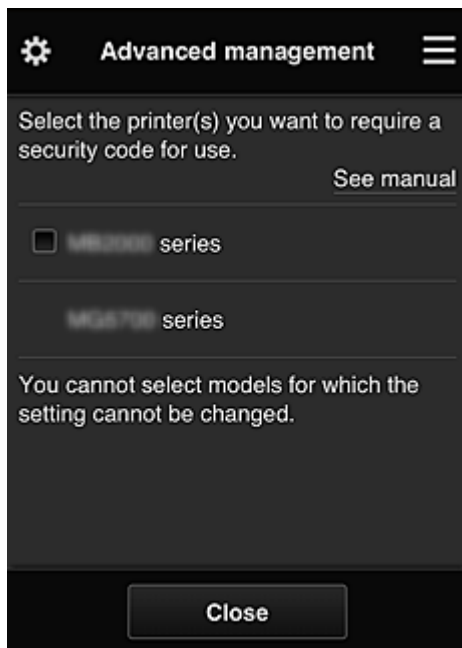

»» Nota

- En los modelos donde no se puede cambiar la configuración, no se podrá seleccionar esta función.
Algunos modelos no admiten esta función. Para comprobar si el modelo admite esta función, consulte "Modelos compatibles con códigos de seguridad".

4. Configuración del **Código de seguridad (Security code)**

Si ningún usuario ha configurado un **Código de seguridad (Security code)**, se mostrará una pantalla donde se podrá decidir si enviar un correo electrónico en el que pedirá a estos usuarios que configuren un **Código de seguridad (Security code)**.

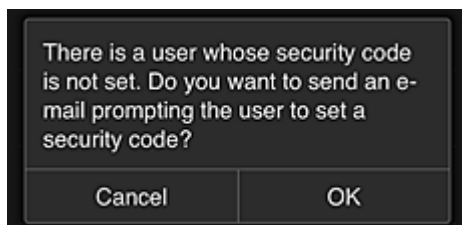

Para enviar un correo electrónico de notificación solo a los usuarios sin un **Código de seguridad (Security code)**, seleccione **OK**.

Para mostrar la pantalla de configuración del **Código de seguridad (Security code)** cuando los usuarios inicien sesión y no enviar el correo electrónico de notificación, seleccione **Cancelar (Cancel)**.



»»» Importante

- La siguiente restricción de caracteres se aplica a las entradas de **Código de seguridad (Security code)**:
 - Hasta 8 caracteres alfanuméricos

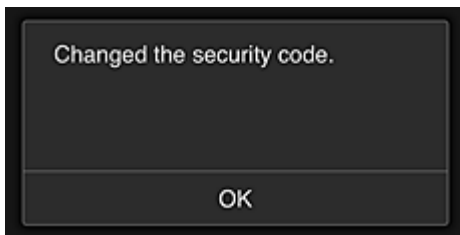

El proceso de cambio del **Código de seguridad (Security code)** acaba y se muestra el mensaje de que se ha completado el cambio.

En la pantalla del mensaje, seleccione **OK** para volver a la pantalla principal.



5. Seleccione **Nube (Cloud)** en la pantalla de inicio de la impresora

6. En la pantalla **Cambiar de usuario (Switch user)**, seleccione el usuario



7. Introduzca el **Código de seguridad (Security code)** que estableció y haga clic en **Conectar (Log in)**



»»» **Nota**

- Si no ha establecido un **Código de seguridad (Security code)**, defina un **Código de seguridad (Security code)** en [Mi cuenta \(My account\)](#) y, a continuación, haga clic en **Conectar (Log in)**.

8. Selección de la aplicación Facebook

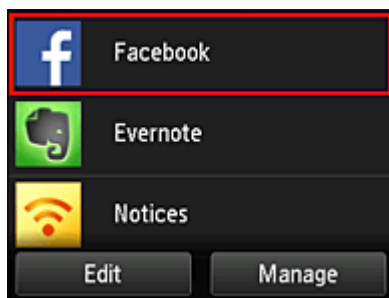

Solo el presidente podrá usar la aplicación Facebook en la impresora.

Limitación de las impresoras que podrá utilizar cada usuario

Como ejemplo, en esta sección se describe el procedimiento para configurar una impresora para el presidente y otra impresora para todos los usuarios.

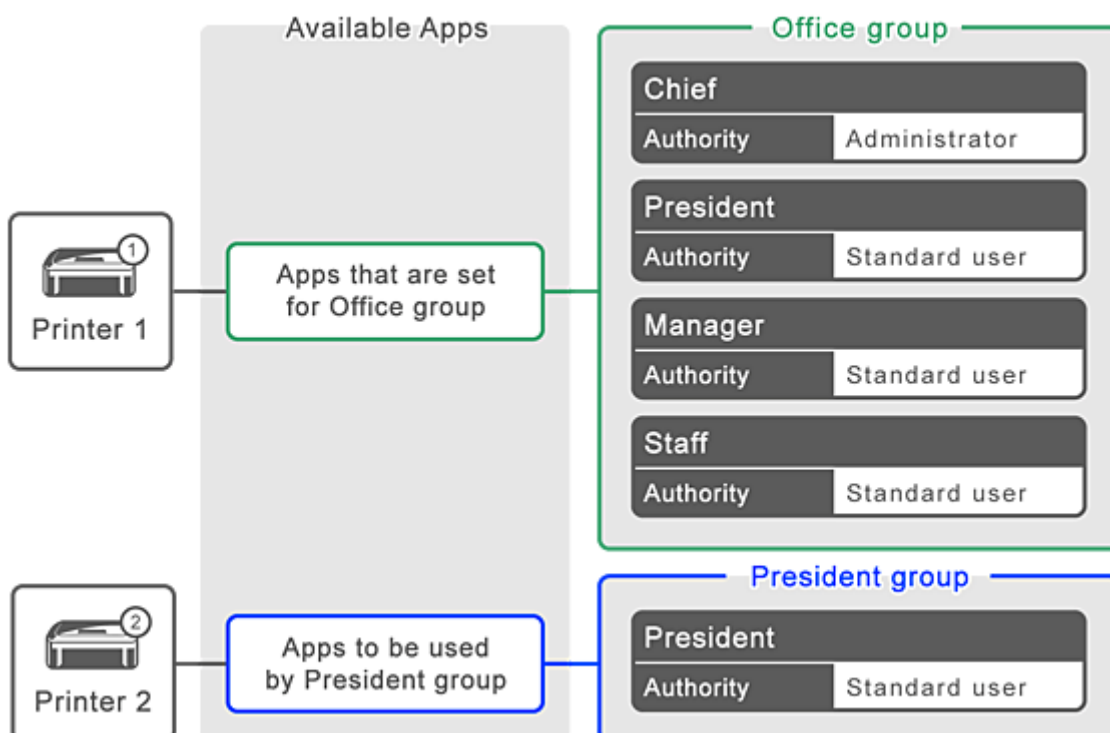

1. En , seleccione **Admin. de grupo (Group management)**

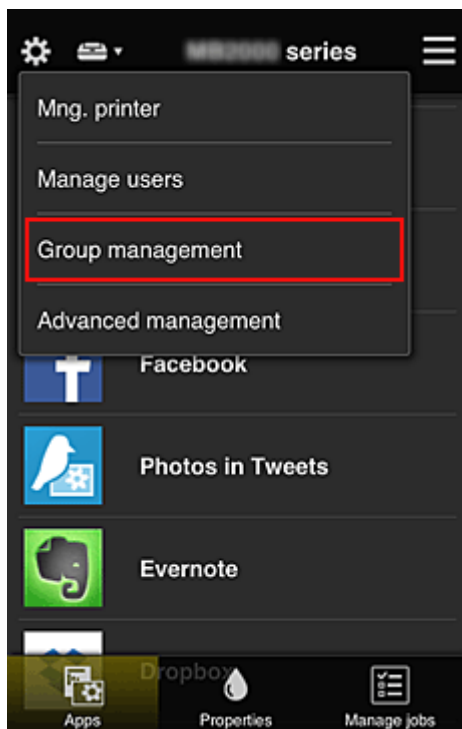

➤➤➤ Nota

- Esta opción solo se muestra si la opción **Administrar por grupo (para usuarios profesionales) (Manage by group (for office users))** está establecida en **Admin. avanzada (Advanced management)**.

2. Seleccione **Configuración (Settings)** para el grupo que contiene todos los usuarios

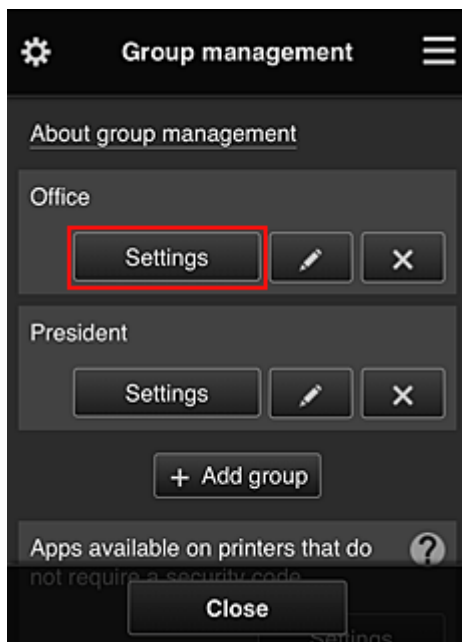

3. En la pestaña **Impresoras (Printers)**, elimine la impresora que se configuró para el presidente

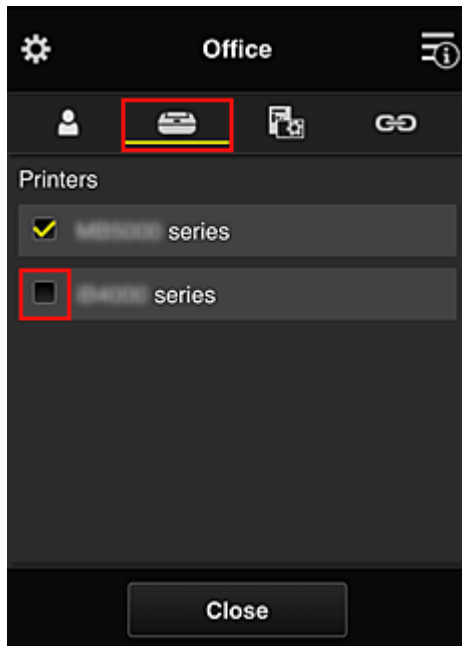

Para volver a la pantalla **Admin. de grupo (Group management)**, seleccione **Cerrar (Close)**.

»»» **Importante**

- Si se va a administrar un usuario en varios grupos y se elimina una aplicación, o bien se cambia la impresora de destino en uno de estos grupos, el usuario podrá seguir usando dicha aplicación o impresora si la de los otros grupos así lo permiten.

Solo la impresora que se estableció pueden usarla todos los usuarios.

¿Qué es un Código de seguridad?

Un **Código de seguridad (Security code)** es lo que identifica al usuario cuando hay otros muchos usuarios compartiendo la misma impresora.

Importante

- Si está utilizando el modelo MAXIFY series, puede establecer un **Código de seguridad (Security code)**. Le recomendamos que establezca un **Código de seguridad (Security code)** para evitar que otros usuarios usen su cuenta.
- Este código solo es válido cuando se utiliza MAXIFY Cloud Link desde el panel de control de la impresora. Este código no se puede utilizar cuando acceda a Canon Inkjet Cloud Printing Center desde su teléfono inteligente, tableta u ordenador.

Adición de una Impresora

Con una sola cuenta puede utilizar los servicios de Canon Inkjet Cloud Printing Center en varias impresoras.

A continuación se describe el procedimiento para añadir una impresora:

Si su modelo cuenta con una pantalla LCD en color

1. Compruebe se haya enviado a [la dirección de correo electrónico registrada](#) un mensaje que contenga la URL y que se pueda acceder a dicha URL
2. Introduzca la información según las instrucciones de la pantalla de autenticación y, a continuación, seleccione **Conectar (Log in)**

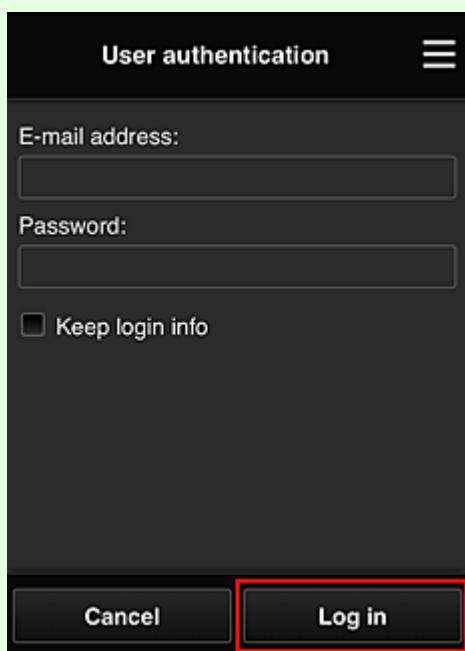

3. Cuando se muestre el mensaje de que se ha completado el proceso de adición de la impresora, seleccione **OK**

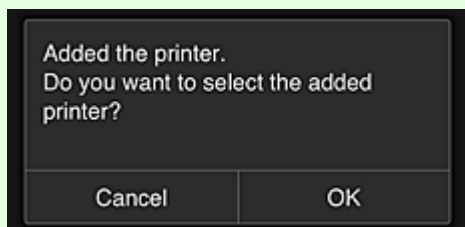

El proceso de adición de la impresora se completa y se muestra la pantalla principal de Canon Inkjet Cloud Printing Center.

»» Nota

- Si selecciona **Cancelar (Cancel)**, el estado de selección de impresora no cambia y se muestra la pantalla principal de Canon Inkjet Cloud Printing Center.

Si su modelo cuenta con una pantalla LCD en monocromo Si su modelo no cuenta con una pantalla LCD

1. Compruebe se haya enviado a la dirección de correo electrónico registrada un mensaje que contenga la URL y que se pueda acceder a dicha URL

- [Si su modelo cuenta con una pantalla LCD en monocromo](#)
- [Si su modelo no cuenta con una pantalla LCD](#)

2. Introduzca la información según las instrucciones de la pantalla de autenticación y, a continuación, seleccione **Conectar (Log in)**

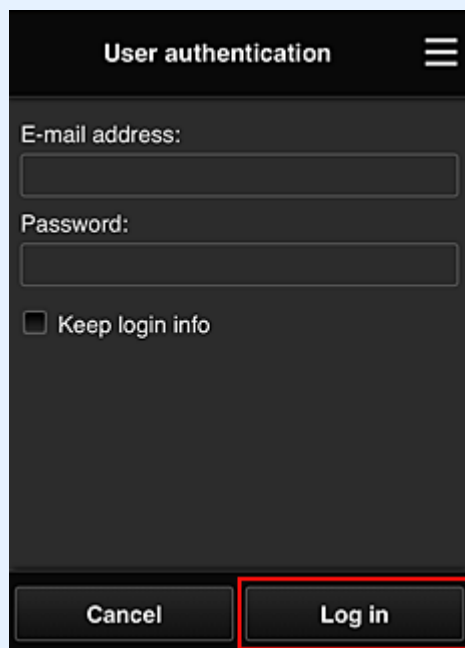

3. Cuando se muestre el mensaje de que se ha completado el proceso de adición de la impresora, seleccione **OK**

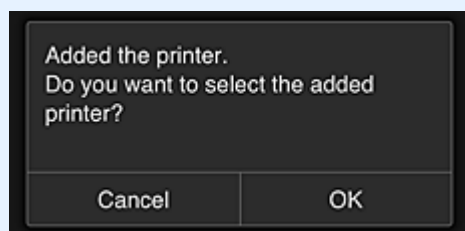

El proceso de adición de la impresora se completa y se muestra la pantalla principal de Canon Inkjet Cloud Printing Center.

▶▶▶ Nota

- Si selecciona **Cancelar (Cancel)**, el estado de selección de impresora no cambia y se muestra la pantalla principal de Canon Inkjet Cloud Printing Center.

■ [Adición de un usuario de PIXMA/MAXIFY Cloud Link](#)

Adición de un usuario de PIXMA/MAXIFY Cloud Link

Varios usuarios pueden utilizar una impresora.

En esta sección se describe el procedimiento para agregar un usuario y los privilegios del usuario.

Adición de usuarios

1. En la pantalla de servicio, seleccione **Administrar usuarios (Manage users)** en .

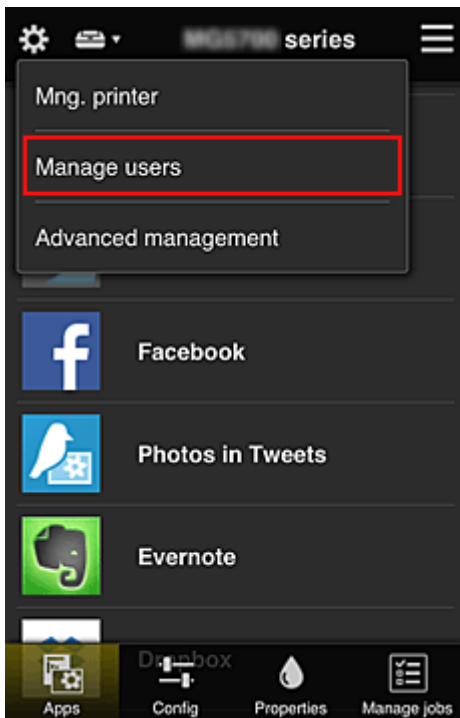

2. Seleccione **Agregar usuario (Add user)**

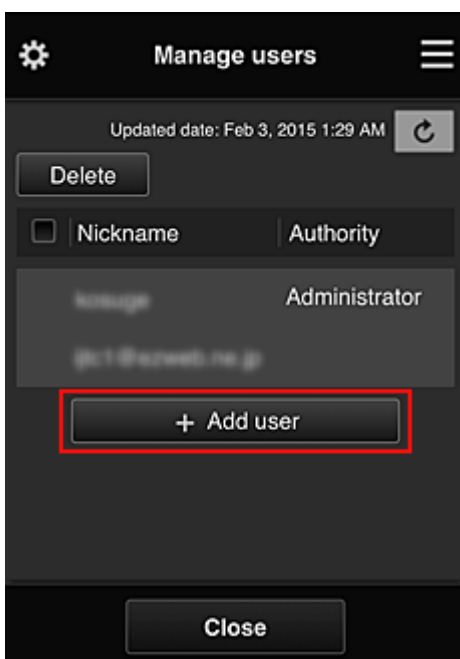

»» Nota

- Al seleccionar **Agregar usuario (Add user)**, el servicio comprueba primero si se ha superado el número máximo de usuarios. Si es posible agregar nuevos usuarios, aparecerá la pantalla de registro de usuario.
- El número máximo de usuarios que se pueden agregar por impresora es 20.

3. Introduzca la dirección de e-mail del usuario que se va a agregar y, a continuación, seleccione **OK**

La URL para completar el registro se envía entonces a la dirección de e-mail introducida.

»» Nota

- Si introduce una dirección de correo electrónico que ya se ha registrado, recibirá una notificación donde se le informa de ello. Para especificar otra dirección de correo electrónico, siga las instrucciones que se muestran.

4. Acceda a la URL que se indica en el e-mail

En el procedimiento siguiente se describen los pasos que hay que llevar a cabo si recibe un correo electrónico de notificación.

5. Lea las condiciones que se especifican en las pantallas **Contrato de licencia (License agreement)** y **Declaración de privacidad (Privacy statement)**. Si acepta las condiciones, seleccione **Aceptar (Agree)**.

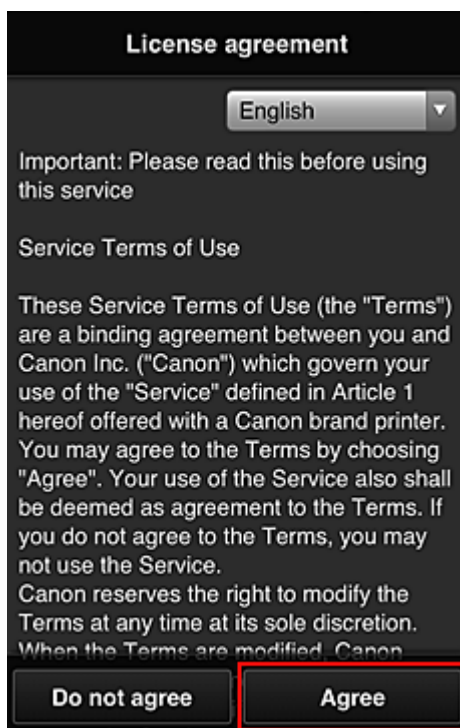

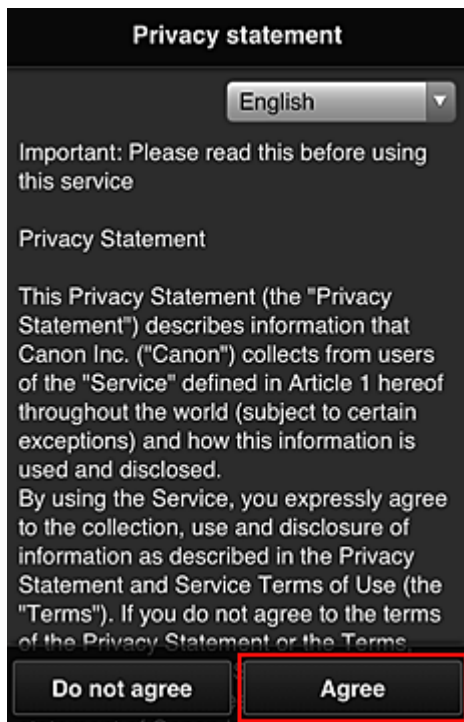

6. Registre una contraseña para iniciar sesión en Canon Inkjet Cloud Printing Center.

En la pantalla de registro de su cuenta, introduzca la contraseña que quiera en **Contraseña (Password)** y **Contraseña (confirmación) (Password (Confirmation))**. Después, seleccione **Siguiente (Next)**.



»»» Importante

- Existen limitaciones de caracteres para la **Contraseña (Password)**, como se indica a continuación.
 - La contraseña debe tener una longitud de entre 8 y 32 caracteres, y utilizar símbolos y caracteres alfanuméricos de un solo byte (!"#\$%&'()*+,-./:;<=>?@[¥]^_`{|}~). (Los caracteres alfabéticos distinguen entre mayúsculas y minúsculas)

7. Rellene el campo **Sobrenombre (Nickname)**

Introduzca cualquier nombre de usuario que quiera usar.

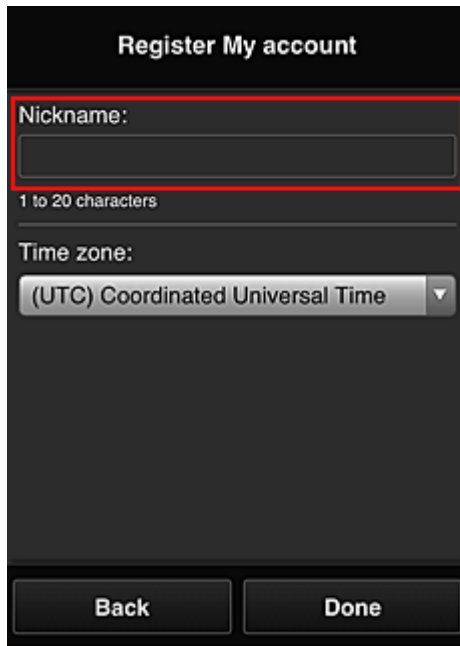

Register My account

Nickname:

1 to 20 characters

Time zone:

(UTC) Coordinated Universal Time

Back Done

»»» Importante

- El campo de introducción del nombre de usuario tiene la siguiente restricción de caracteres:
 - El nombre de usuario debe tener una longitud de entre 1 y 20 caracteres, y utilizar símbolos y caracteres alfanuméricos de un solo byte (!"#\$%&'()*+,-./:;<=>@[¥]^_`{|}~).(Los caracteres alfabéticos distinguen entre mayúsculas y minúsculas)

8. Especifique la configuración de **Zona horaria (Time zone)** y seleccione **Hecho (Done)**

Seleccione su región en la lista. Si no puede encontrar su región en la lista, seleccione la que esté más próxima.

Aplicar horario de verano (Apply daylight saving time)

Solo aparece si la **Zona horaria (Time zone)** seleccionada tiene horario de verano.

Seleccione si desea o no aplicar el horario de verano.

The image shows a mobile application screen titled "Register My account". It features a "Nickname:" label above a text input field. Below the input field, it says "1 to 20 characters". A red box highlights the "Time zone:" dropdown menu, which currently shows "(UTC) Coordinated Universal Time". At the bottom of the screen, there are two buttons: "Back" and "Done".

El registro principal ha finalizado y se envía un e-mail de finalización del registro.

»»» Nota

- Al utilizar MAXIFY Cloud Link, se añadirá una cookie para el usuario seleccionado en la impresora y se recuperará el estado de inicio de sesión de cada usuario. En cada impresora podrá registrar cookies para un máximo de 8 usuarios.

Privilegios del usuario de la impresora

Si hay varios usuarios utilizando el servicio en la nube de una impresora, cada usuario se categoriza como el **Administrador (Administrator)** o como un **Usuario est. (Standard user)**.

»»» Nota

- El usuario que se registra primero se convierte en el **Administrador (Administrator)**. El administrador puede cambiar los privilegios de los usuarios en la pantalla [Administrar usuarios \(Manage users\)](#).

Un **Administrador (Administrator)** puede cambiar la información de la impresora, añadir y eliminar aplicaciones, gestionar usuarios y realizar varias operaciones.

Un **Usuario est. (Standard user)** puede comprobar la información de la impresora e iniciar aplicaciones. Para obtener información sobre las funciones que puede utilizar cada usuario, consulte la sección "[Ventana del Canon Inkjet Cloud Printing Center](#)".

Si está utilizando MAXIFY Cloud Link en la impresora, seleccione **Modo multiusuario (Multiuser mode)** en la pantalla [Adm. impres. \(Mng. printer\)](#) para establecer la impresora en el **Modo multiusuario (Multiuser mode)**. Cada usuario podrá ahora iniciar una aplicación e imprimir documentos.

»»» Nota

- Si aún no ha establecido un **Código de seguridad (Security code)** propio, seleccione **Modo multiusuario (Multiuser mode)** para que se muestre la pantalla de configuración del **Código de seguridad (Security code)**.
Si selecciona **Cancelar (Cancel)**, no podrá establecer el **Modo multiusuario (Multiuser mode)**.
- Si es usuario **Administrador (Administrator)**, se mostrará una pantalla de confirmación donde se le preguntará si desea enviar un correo electrónico a los usuarios estándares que no dispongan de un

Código de seguridad (Security code) en el que se pida que configuren un **Código de seguridad (Security code)** propio.

- Para enviar un correo electrónico de notificación solo a los usuarios sin un **Código de seguridad (Security code)** y establecer el **Modo multiusuario (Multiuser mode)**, seleccione **OK**.
- Para establecer el **Modo multiusuario (Multiuser mode)** y enviar un correo electrónico de notificación, seleccione **Cancelar (Cancel)**.

■ [Solución de problemas Canon Inkjet Cloud Printing Center](#)

Solución de problemas Canon Inkjet Cloud Printing Center

- [Si no se puede instalar una aplicación](#)
- [Si la aplicación registrada no está en la lista de aplicaciones](#)
- [Si la información no se actualiza al pulsar el botón de actualización](#)
- [Si no recibe el e-mail de registro](#)
- [Si no puede imprimir](#)
- [La impresión se inicia automáticamente aunque no se haga nada](#)
- [Si no puede iniciar sesión correctamente incluso después de haber introducido la contraseña correcta en iOS o Mac](#)

Si no se puede instalar una aplicación

Compruebe el país o la región en que ha comprado la impresora.
Si la impresora se saca del país o región en que se adquiere, no se pueden instalar aplicaciones.

Si utiliza iP110 series

Compruebe el país o la región en que ha comprado la impresora.
Si saca la impresora del país o región en la que la ha adquirido, es posible que no pueda instalar algunas aplicaciones.
Puede seguir utilizando las aplicaciones que ya están instaladas siempre y cuando sean compatibles con el país o región al que se traslada.

Si la aplicación registrada no está en la lista de aplicaciones

Compruebe el idioma de pantalla de Canon Inkjet Cloud Printing Center.
Si el idioma se ha cambiado a uno que no admite una aplicación concreta, esa aplicación no aparecerá en la lista de aplicaciones aunque seguirá estando registrada.
Si vuelve al idioma de destino de la aplicación, esta aparecerá en la lista de aplicaciones y se podrá iniciar, registrar o anular su registro.



Si la información no se actualiza al pulsar el botón de actualización

Como la pantalla Propiedades necesita conexión de red con la este producto, es posible que la información no se refleje inmediatamente. Espere unos minutos e intente después actualizar de nuevo la información.
Si la información sigue sin actualizarse, compruebe que el producto está conectado a Internet.

Si no recibe el e-mail de registro

Es posible que haya introducido una dirección de e-mail distinta durante el registro de usuario de Canon Inkjet Cloud Printing Center.

Si su modelo cuenta con una pantalla LCD en color

En la pantalla de inicio de la impresora, seleccione  **Configurar (Setup)** ->  **Configuración del servicio web (Web service setup)** -> **Config. conexión servicios web (Web service connection setup)** -> **Config. IJ Cloud Printing Center (IJ Cloud Printing Center setup)** -> **Eliminar de este servicio (Delete from this service)** para eliminar el registro del servicio.

Si su modelo cuenta con una pantalla LCD en monocromo



En el panel de control de la impresora, seleccione el botón **Configuración (Setup)** y seleccione después **Config. servicio web (Web service setup)** -> **Config. conexión (Connection setup)** -> **IJCloudPrintingCtr** -> **Eliminar de servicio (Delete from service)** para eliminar el registro del servicio.

Si su modelo no cuenta con una pantalla LCD

Mostrar la información de la impresora -> **Config. IJ Cloud Printing Center (IJ Cloud Printing Center setup)** -> **Eliminar de este servicio (Delete from this service)** para el eliminar el registro del servicio.

Para mostrar la información de la impresora, vaya a la página de inicio de *Manual en línea* y consulte la información "Comprobación de la información de la impresora" correspondiente a su modelo.

Tras reiniciar la impresora, repita el registro de usuario de Canon Inkjet Cloud Printing Center desde el principio.

Si no puede imprimir

Compruebe lo siguiente si no puede imprimir.

Si su modelo cuenta con una pantalla LCD en color

- Compruebe que la impresora está conectada a Internet.
- Compruebe que la impresora está conectada a una LAN y que el entorno de la LAN está conectado a Internet.
- Compruebe que no aparece ningún mensaje de error en la pantalla LCD de la impresora.
- Si la impresión no comienza tras una breve espera, vaya a la pantalla de inicio de la impresora y



seleccione **Configurar (Setup)** -> **Solicitud de servicios web (Web service inquiry)**.

Si su modelo cuenta con una pantalla LCD en monocromo

- Compruebe que la impresora está conectada a Internet.
- Compruebe que la impresora está conectada a una LAN y que el entorno de la LAN está conectado a Internet.
- Compruebe que no aparece ningún mensaje de error en la pantalla LCD de la impresora.
- Si la impresión no comienza tras una breve espera, vaya al panel de control de la impresora,



seleccione **Configuración (Setup)** y ejecute **Solicitud serv. web (Web service inquiry)**.

Si no se inicia la impresión, ejecute la consulta varias veces.

Si su modelo no cuenta con una pantalla LCD

- Compruebe que la impresora está conectada a Internet.

- Compruebe que la impresora está conectada a una LAN y que el entorno de la LAN está conectado a Internet.
- Si la impresión no comienza tras una breve espera, apague la impresora y vuelva a encenderla.

Si el problema no se resuelve, use el controlador de la impresora del ordenador para realizar el trabajo de impresión y compruebe si los datos se imprimen normalmente en la impresora.

Si sigue sin poder imprimir, consulte la página de solución de problemas para su modelo en el Inicio del *Manual en línea*.

▶▶▶ Nota

- Con una conexión LAN inalámbrica, podrían transcurrir varios minutos tras encender la impresora para que se establezca la comunicación. Compruebe que la impresora está conectada a la red inalámbrica y espere unos instantes antes de empezar a imprimir.
- Si la impresora no está encendida o no está conectada a Internet y, por lo tanto, el trabajo de impresión no se procesa en las 24 horas posteriores a su envío, el trabajo se cancela automáticamente. Si esto ocurre, compruebe que la impresora está encendida y conectada a Internet y, a continuación, vuelva a enviar el trabajo de impresión.

La impresión se inicia automáticamente aunque no se haga nada

Un tercero puede utilizar de forma ilegal los servicios de Canon Inkjet Cloud Printing Center.

Si su modelo cuenta con una pantalla LCD en color



En la pantalla de inicio de la impresora, seleccione **Configurar (Setup)** -> **Configuración del servicio web (Web service setup)** -> **Config. conexión servicios web (Web service connection setup)** -> **Config. IJ Cloud Printing Center (IJ Cloud Printing Center setup)** -> **Eliminar de este servicio (Delete from this service)** para eliminar el registro del servicio.

Si su modelo cuenta con una pantalla LCD en monocromo



En el panel de control de la impresora, seleccione el botón **Configuración (Setup)** y seleccione después **Config. servicio web (Web service setup)** -> **Config. conexión (Connection setup)** -> **IJCloudPrintingCtr** -> **Eliminar de servicio (Delete from service)** para eliminar el registro del servicio.

Si su modelo no cuenta con una pantalla LCD

Mostrar la información de la impresora -> **Config. IJ Cloud Printing Center (IJ Cloud Printing Center setup)** -> **Eliminar de este servicio (Delete from this service)** para el eliminar el registro del servicio.

Para mostrar la información de la impresora, vaya a la página de inicio de *Manual en línea* y consulte la información "Comprobación de la información de la impresora" correspondiente a su modelo.

Tras reiniciar la impresora, repita el registro de usuario de Canon Inkjet Cloud Printing Center desde el principio.

Si no puede iniciar sesión correctamente incluso después de haber introducido la contraseña correcta en iOS o Mac

Si está utilizando iOS o Mac y la contraseña contiene el símbolo ¥ o ₩, sustitúyalo por una barra invertida. Para obtener instrucciones sobre cómo se introduce una barra invertida, consulte la ayuda del sistema operativo.

Imprimir fácilmente desde un teléfono inteligente o una tableta con Canon PRINT Inkjet/SELPHY

Utilice Canon PRINT Inkjet/SELPHY para imprimir fácilmente de forma inalámbrica fotos guardadas en un teléfono inteligente o una tableta.

También puede recibir datos escaneados (PDF o JPEG) directamente en un teléfono inteligente o una tableta sin utilizar un ordenador.

Se puede descargar Canon PRINT Inkjet/SELPHY de la App Store y de Google Play.



Impresión con Windows RT

Al utilizar Windows RT 8.1 o una versión posterior, imprimir resulta sencillo porque solo tiene que conectar esta impresora a la red.

Para obtener más información sobre la conexión a la red, consulte la URL de configuración (<http://www.canon.com/ijsetup>) para utilizar este producto desde el ordenador, el teléfono inteligente o la tableta.

Cuando la conexión haya finalizado, se descargará automáticamente Canon Inkjet Print Utility, el software que le permite especificar la configuración de impresión.

Al utilizar Canon Inkjet Print Utility, puede comprobar el **Est. impr. (Printer status)** y especificar una configuración de impresión detallada. (Las funciones disponibles variarán dependiendo del entorno de uso y del método de conexión.)

Comprobación de la información de la Impresora

Puede comprobar el estado de la impresora y cambiar su configuración utilizando el navegador web de su teléfono inteligente, tableta u ordenador.

»» Nota

- Puede utilizar esta función en los siguientes SO y navegadores web.
 - Dispositivos iOS
SO: iOS 6.1 o posterior
Navegador web: navegador web estándar de iOS (Safari para dispositivos móviles)
 - Dispositivos Android
SO: Android 2.3.3 o posterior
Navegador web: navegador web estándar de Android (Navegador o Chrome)
 - Dispositivos Mac OS
SO: Mac OS X v.10.6 o posterior
Navegador web: Safari 5.1 o posterior
 - Dispositivos Windows
SO: Windows XP o posterior
Navegador web: Internet Explorer 8 o posterior, Google Chrome 38.0.2125.104m o posterior y Mozilla Firefox 33.0 o posterior

1. Compruebe el número de serie y la dirección IP del equipo.

Imprima la información de la configuración de red para comprobar el número de serie y la dirección IP del equipo siguiendo los pasos que figuran a continuación.

1. [Asegúrese de que el equipo está encendido.](#)
2. [Cargue dos hojas de papel normal de tamaño A4 o Carta.](#)

3. Seleccione  **Configurar (Setup)** en la pantalla INICIO.

 [LCD y panel de control](#)

Se muestra la pantalla de menú.

4. Seleccione  **Configuración de dispositivo (Device settings)** y pulse el botón **OK**.
5. Utilice el botón ▲▼ para seleccionar **Configuración de LAN (LAN settings)** y pulse el botón **OK**.
6. Utilice el botón ▲▼ para seleccionar **Confirmar configuración LAN (Confirm LAN settings)** y pulse el botón **OK**.
7. Utilice el botón ▲▼ para seleccionar **Imprimir detalles LAN (Print LAN details)** y pulse el botón **OK**.
8. Utilice el botón ▲▼ para seleccionar **Sí (Yes)** y pulse el botón **OK** para comenzar a imprimir.
El equipo empezará a imprimir la información de la configuración de la red.

9. Consulte los datos de las columnas Dirección IP y Número de serie en la hoja de información de la configuración de red.

»» Nota

- Ya se ha especificado la contraseña para el número de serie del equipo en el momento de la compra. No tendrá que comprobar el número de serie si ya se ha cambiado para cualquiera de las contraseñas.

2. Abra el navegador web de su teléfono inteligente, tableta u ordenador y escriba la dirección IP.

Introduzca la siguiente información en el campo URL del navegador web.

http://XXX.XX.X.XXX

En XXX.XX.X.XXX, introduzca la dirección IP que comprobó en la columna Dirección IP de la hoja de información de la configuración de red.

Cuando acceda, la información de la impresora se mostrará en el navegador web de su teléfono inteligente, tableta u ordenador.

Si desea comprobar el estado de la impresora y cambiar su configuración, avance al siguiente paso. De lo contrario, cierre el navegador web.

3. Seleccione **Iniciar sesión (Log on)** para comprobar el estado de la impresora y cambiar su configuración.

Se mostrará la pantalla **Autentic. contraseña adminis. (Admin password authentication)**.

»» Importante

- Antes de que aparezca la pantalla **Autentic. contraseña adminis. (Admin password authentication)**, un mensaje le advertirá de que puede que se muestre información de identificación que no se ha verificado.

Puede establecer que no se muestre un mensaje especificando en el paso 5 la configuración SSL/TLS de certificados para las comunicaciones cifradas.

4. Introduzca la contraseña.

Ya se especificó la contraseña para el número de serie del equipo en el momento de la compra. Si no ha cambiado aún la contraseña, introduzca el número de serie del equipo que aparece en la columna Número de serie de la hoja de información de la configuración de red.

Cuando finalice la autenticación de la contraseña, los menús que pueden utilizarse se muestran en el navegador web.

5. Compruebe el estado de la impresora y cambie su configuración.

Puede utilizar los siguientes menús.



Est. impr. (Printer status)

Esta función muestra información de la impresora como, por ejemplo, la cantidad de tinta restante, el estado e información detallada de errores.

También puede conectar con el sitio de compra de tinta o con la página de asistencia y utilizar los servicios web.

Utilidades (Utilities)

Esta función le permite establecer y ejecutar las funciones de la utilidad de la impresora como, por ejemplo, la limpieza.

Configuración de dispositivo (Device settings)

La función permite cambiar la configuración de la impresora, como la de silencio, ahorro de energía y de impresión.

Conf. AirPrint (AirPrint settings)

Esta función le permite especificar la configuración de AirPrint, por ejemplo, la información de posición.

Config. conexión servicios web (Web service connection setup)

Esta función permite registrar esta Google Cloud Print o IJ Cloud Printing Center, o bien cancelar un registro.

Seguridad (Security)

Esta función permite especificar la contraseña de administrador y la configuración SSL/TLS de certificados para las comunicaciones cifradas.

»»» Importante

- Ya se especificó la contraseña para el número de serie del equipo en el momento de la compra.

Con respecto a la contraseña, consulte [Contraseña de administrador](#).

- Cuando cambie la contraseña, se aplica la siguiente restricción de caracteres:
 - Establezca una contraseña de entre 4 y 32 caracteres.
 - Solo se permiten caracteres alfanuméricos de un único byte.

- Por razones de seguridad, se recomienda utilizar más de 6 caracteres alfanuméricos.

Config. LAN e inform. sistema (System info and LAN settings)

Esta función permite comprobar la información del sistema y cambiar la configuración LAN.

Actualizar firmware (Firmware update)

Esta función le permite actualizar el firmware y comprobar la información de la versión.

Selección idioma (Language selection)

Esta función permite modificar el idioma de la pantalla.

Manual (en línea) (Manual (Online))

Esta función muestra el *Manual en línea*.

6. Seleccione **Cerrar sesión (Log off)** al acabar de comprobar el estado de la impresora y cambiar su configuración.
7. Cierre el navegador web.

Cómo tratar el papel, Originales, Depósitos de tinta, etc.

► Carga de papel

- Carga de papel normal/fotográfico
- Carga de sobres

► Carga de originales

- Carga de originales en el cristal de la platina
- Cómo cargar los originales para cada función
- Originales que es posible cargar
- Como desmontar / montar la Cubierta de documentos

► Sustitución de la tinta

- Sustitución de la tinta
- Comprobación del estado de la tinta

Carga de papel

- ▶ **Carga de papel normal/fotográfico**
- ▶ **Carga de sobres**

Carga de papel normal/fotográfico

Puede cargar papel normal o papel fotográfico.

►►► Importante

- Si se corta papel normal en un tamaño más pequeño, por ejemplo, 10 x 15 cm (4 x 6 pulgadas) o 13 x 18 cm (5 x 7 pulgadas), para hacer una impresión de prueba, es posible que se produzcan atascos de papel.

►►► Nota

- Se recomienda utilizar papel fotográfico original Canon para imprimir fotografías.
Para obtener información detallada acerca del papel Canon original, consulte [Tipos de soportes que es posible utilizar](#).
- Puede utilizar papel para copias generales o Canon Red Label Superior WOP111/Canon Océ Office Colour Paper SAT213.
Para obtener información acerca del tamaño de página y gramaje del papel que se puede utilizar con este equipo, consulte [Tipos de soportes que es posible utilizar](#).

1. Prepare el papel.

Alinee los bordes del papel. Si está curvado, alíselo.

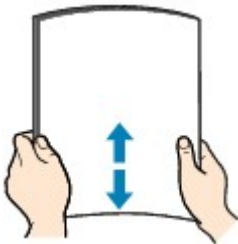

►►► Nota

- Alinee cuidadosamente los bordes del papel antes de cargarlo. Si se carga el papel sin alinear los bordes, se pueden producir atascos.
- Si el papel está curvado, sujete las esquinas dobladas opuestas y dóblelas suavemente en la dirección contraria hasta que el papel quede totalmente liso.
Para obtener más información acerca de cómo alisar el papel curvado, consulte "Cargue el papel después de corregir su curvatura." en [El papel queda manchado/La superficie impresa está rayada](#).
- Cuando utilice Papel Fotográfico Plus Semi Brillante SG-201, aunque la hoja esté curvada, cargue las hojas de una en una tal como están. Si las enrolla para alisarlas, podría agrietarse la superficie del papel y reducirse la calidad de la impresión.

2. Abra suavemente la cubierta delantera.



3. Sujetando la pestaña derecha de la cubierta delantera, tire del cassette hasta que se detenga.



4. Use la guía del papel de la derecha (A) para deslizar las guías del papel hacia los extremos.

5. Cargue el papel en el centro del cassette CON LA CARA DE IMPRESIÓN HACIA ABAJO.

Empuje la pila de papel hasta el fondo del cassette.

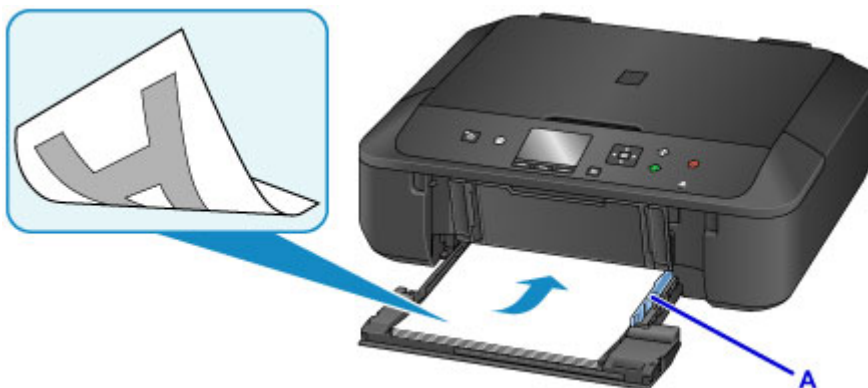

►►► Importante

- Cargue siempre el papel con orientación vertical (B). Si se carga horizontalmente (C), es posible que se produzcan atascos de papel.

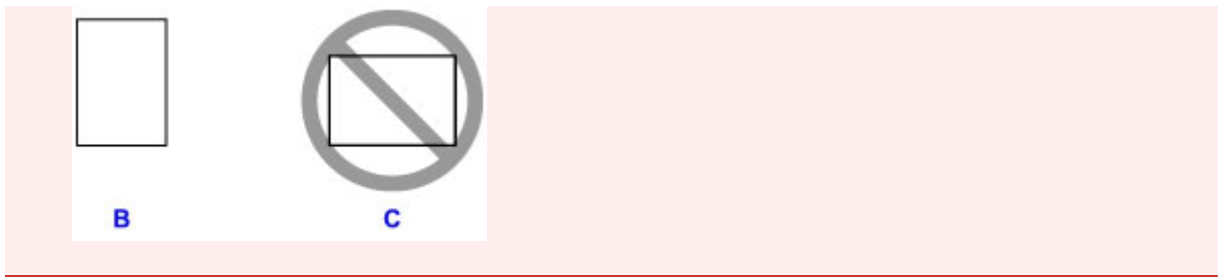

6. Deslice la guía del papel de la derecha (A) para alinear las guías del papel con los bordes de la pila de papel.

No deslice las guías del papel aplicando demasiada fuerza en el papel. Podría impedir la correcta alimentación del papel.

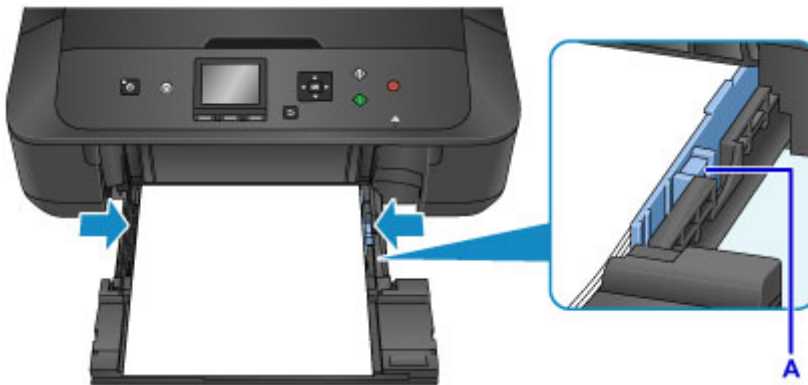

►► Nota

- No cargue hojas de papel de manera que sobrepasen la marca del límite de carga (D).
- Mantenga la pila de papel por debajo de las pestañas (E) de las guías del papel.



- Para cargar papel de tamaño pequeño, como de 10 x 15 cm (4 x 6 pulgadas), empújelo hasta el fondo del cassette.



7. Sujetando la pestaña derecha de la cubierta delantera, empuje el cassette hacia atrás hasta que la flecha (▶) de la cubierta delantera quede alineada con la flecha (◀) del equipo.

Después de empujar el cassette hacia atrás, se muestra la pantalla de registro de información del papel en la LCD.

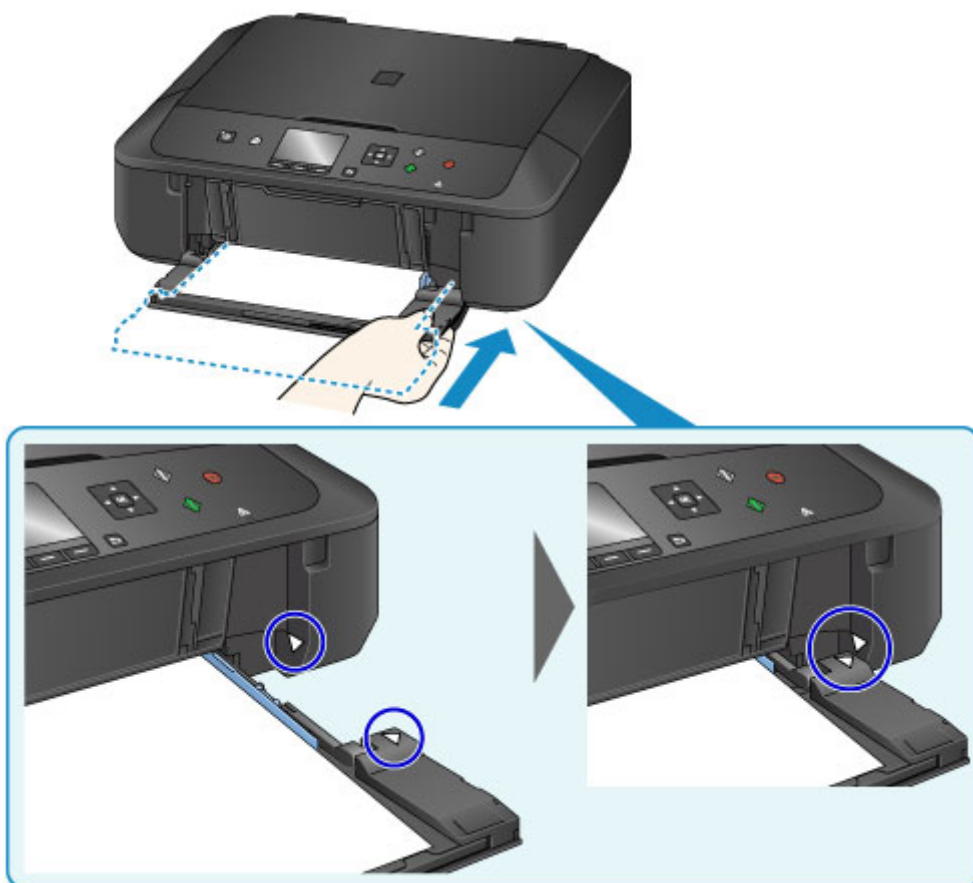

8. Seleccione el tamaño y el tipo de papel cargado en el cassette en **Tm. pág. (Page size)** y **Tipo (Type)**, y pulse después el botón **OK**.

Si aparece un mensaje en la pantalla, siga las indicaciones del mensaje para completar el registro.

■ [Configuración del papel](#)

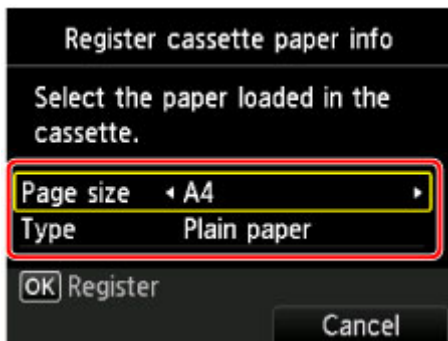

9. Despliegue el soporte del papel (F) y, a continuación, abra la extensión de la bandeja de salida (G).
10. Abra con cuidado la bandeja de salida del papel (H) y, a continuación, despliegue el soporte de la salida del papel (I).

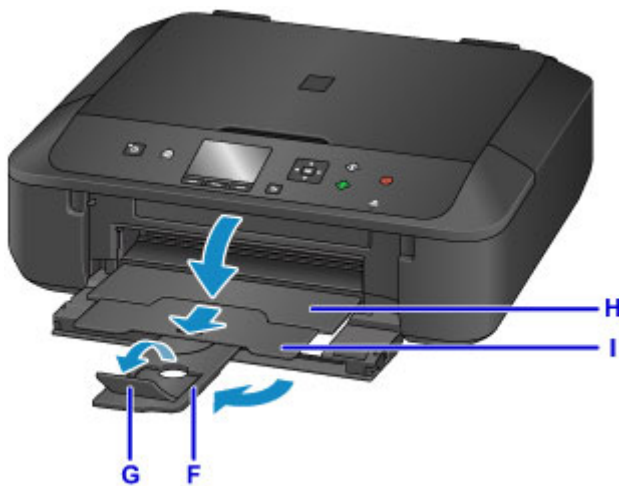

►►► Importante

- Para imprimir, asegúrese de abrir la bandeja de salida del papel. Si no está abierta, el equipo no podrá empezar a imprimir.

►►► Nota

- Al imprimir, seleccione el tamaño y el tipo del papel cargado en la pantalla de configuración de impresión del panel de control o del controlador de impresora.

Carga de sobres

Se pueden cargar sobres DL y sobres Com 10.

La dirección gira automáticamente y se imprime en el sentido del sobre, que se especifica correctamente en el controlador de impresora.

►►► Importante

- No se permite la impresión de sobres desde el panel de control o desde un dispositivo compatible con PictBridge (LAN inalámbrica).
- No utilice los sobres siguientes. Podrían atascarse en el equipo o provocar el mal funcionamiento del equipo.
 - Sobres con superficies gofradas o tratadas
 - Sobres con doble solapa
 - Sobres con solapas engomadas listas para adherirse y autoadhesivas

1. Prepare los sobres.

- Presione los sobres por las cuatro esquinas y los bordes para alisarlos.

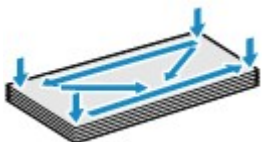

- Si los sobres están curvados, sujételos por las esquinas opuestas y dóblelos ligeramente en la dirección contraria a la parte curvada.



- Si la esquina de un sobre está doblada, alísela.
- Utilice un bolígrafo para alisar la parte delantera en el sentido de inserción y aplánela.

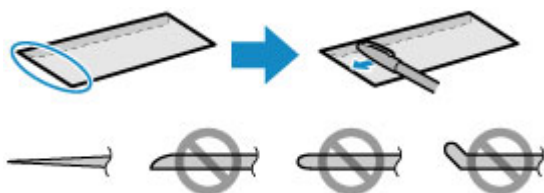

Estas imágenes muestran una vista lateral del borde delantero de un sobre.

►►► Importante

- Los sobres podrían atascarse en el equipo si no están planos o si los bordes no están alineados. Asegúrese de que la curva o el abombamiento no sea superior a 3 mm (0,1 pulgadas).

2. Abra suavemente la cubierta delantera.



3. Sujetando la pestaña derecha de la cubierta delantera, tire del cassette hasta que se detenga.



4. Use la guía del papel de la derecha (A) para deslizar las guías del papel hacia los extremos.
5. Cargue los sobres en el centro del cassette CON LA CARA DE LA DIRECCIÓN HACIA ABAJO.

La solapa doblada del sobre debe estar boca arriba en la parte izquierda.



B



C

B: Lado posterior

C: Lado de la dirección

Empuje los sobres hasta el fondo del cassette.

Como máximo, se pueden cargar hasta 5 sobres a la vez.

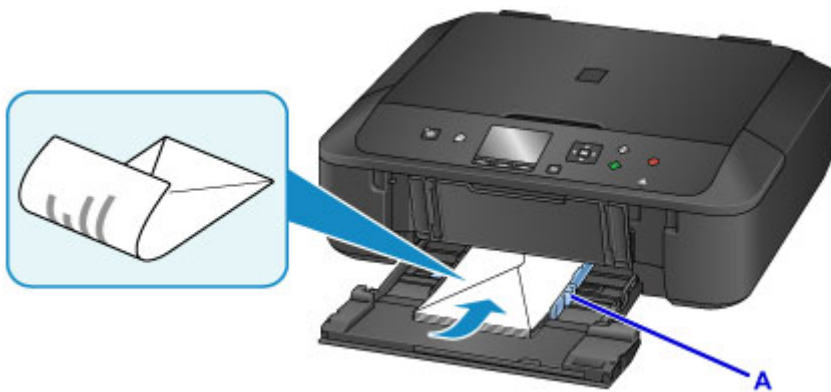

6. Deslice la guía del papel de la derecha (A) para alinear las guías del papel con los bordes de los sobres.

No deslice las guías del papel aplicando demasiada fuerza en los sobres. Podría impedir la correcta alimentación de los sobres.



»» Nota

- No cargue sobres de modo que se sobrepase la marca del límite de carga (D).
- Mantenga la pila de sobres por debajo de las pestañas (E) de las guías del papel.

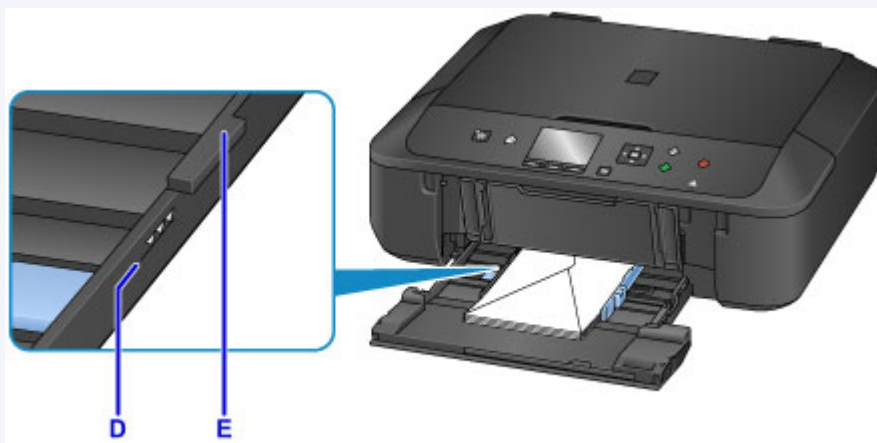

7. Sujetando la pestaña derecha de la cubierta delantera, empuje el cassette hacia atrás hasta que la flecha (▶) de la cubierta delantera quede alineada con la flecha (◀) del equipo.

Después de empujar el cassette hacia atrás, se muestra la pantalla de registro de información del papel en la LCD.

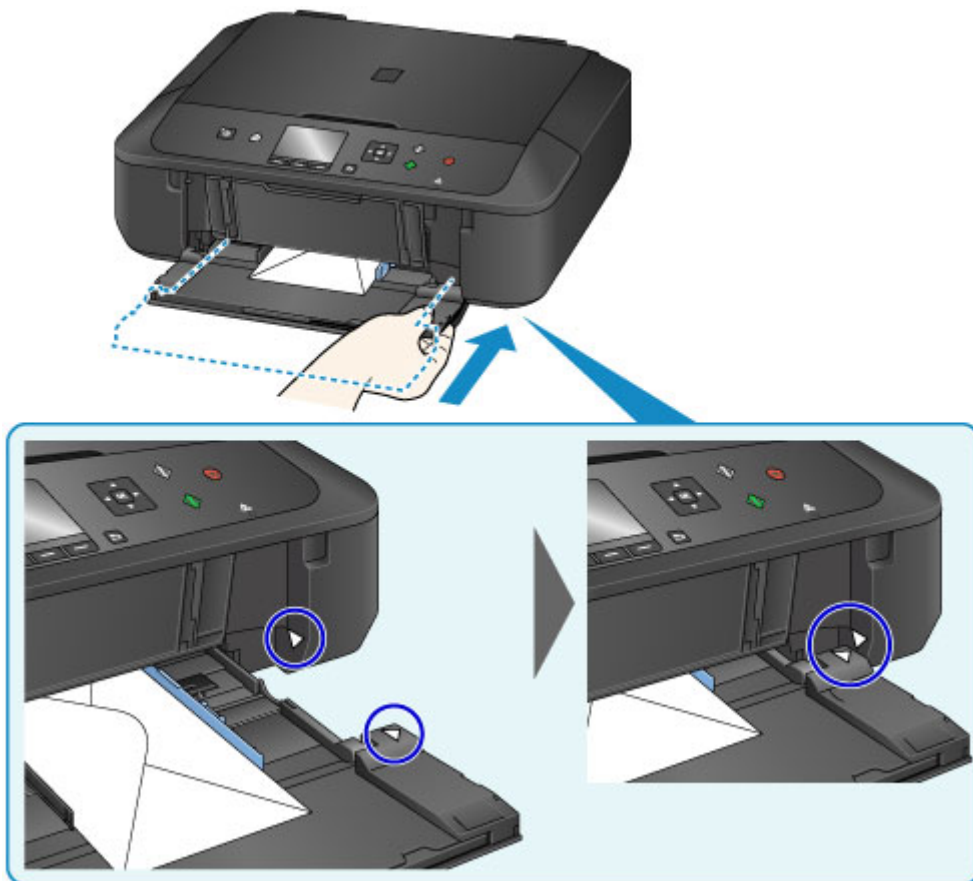

8. Seleccione el tamaño y el tipo de los sobres cargados en el cassette en **Tm. pág. (Page size)** y **Tipo (Type)**, y pulse después el botón **OK**.

■ [Configuración del papel](#)

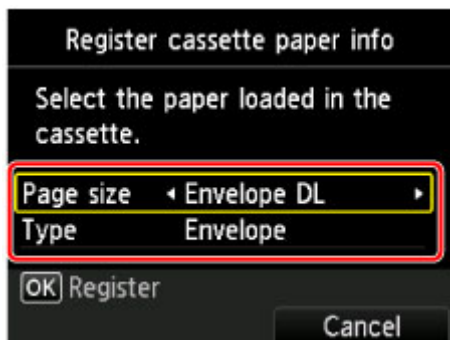

9. Despliegue el soporte del papel (F) y, a continuación, abra la extensión de la bandeja de salida (G).

10. Abra con cuidado la bandeja de salida del papel (H) y, a continuación, despliegue el soporte de la salida del papel (I).

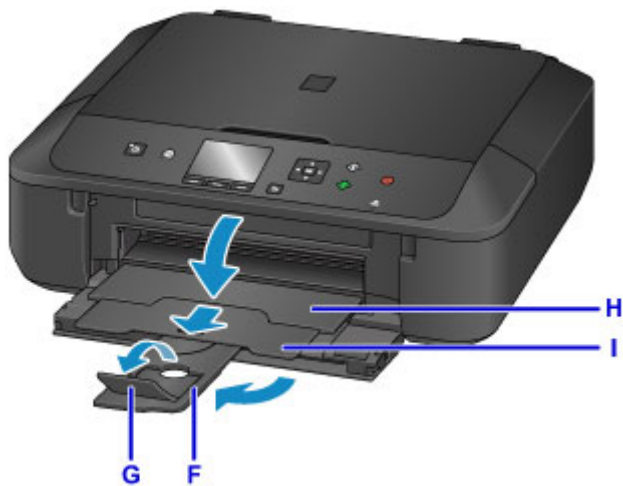

►►► Importante

- Para imprimir, asegúrese de abrir la bandeja de salida del papel. Si no está abierta, el equipo no podrá empezar a imprimir.

►►► Nota

- Al imprimir, seleccione el tamaño y el tipo de sobres cargados en la pantalla de configuración de impresión del controlador de impresora.

Carga de originales

- ▶ **Carga de originales en el cristal de la platina**
- ▶ **Cómo cargar los originales para cada función**
- ▶ **Originales que es posible cargar**
- ▶ **Como desmontar / montar la Cubierta de documentos**

Carga de originales en el cristal de la platina

1. Abra la cubierta de documentos.
2. Cargue el original en el cristal de la platina CON LA CARA QUE SE VAYA A ESCANEAR HACIA ABAJO.

- [Originales que es posible cargar](#)
- [Cómo cargar los originales para cada función](#)



►► Importante

- Asegúrese de cumplir lo siguiente al cargar el original en el cristal de la platina.
 - No coloque objetos que pesen 2,0 kg (4,4 libras) o más en el cristal de la platina.
 - No ejerza una presión de 2,0 kg (4,4 libras) o superior en el cristal de la platina, por ejemplo, aplastando el original.
- Si no se cumple lo anterior, es posible que el escáner no funcione correctamente o que se rompa el cristal de la platina.

3. Cierre suavemente la cubierta de documentos.



►► Importante

- Una vez cargado el original en el cristal de la platina, asegúrese de cerrar la cubierta de documentos antes de comenzar a copiar o escanear.

Cómo cargar los originales para cada función

Cargue el original con la posición que corresponda a la función que va a usar. Si el original no se carga correctamente, es posible que no se escanee bien.

Carga del original alineado con la marca de alineación

- Carga de originales para copiarlos
- En **Escanear (Scan)**,
 - seleccione **Escaneo autom. (Auto scan)** para **Tipo doc. (Doc.type)** para escanear documentos de texto, revistas o periódicos
 - seleccione **Documento (Document)** o **Fotografía (Photo)** para **Tipo doc. (Doc.type)** y especifique un tamaño estándar (A4, Carta, etc.) para **Tmñ.esc. (Scan size)** para escanear originales
- Con una aplicación de software en un ordenador,
 - escanee documentos de texto, revistas o periódicos
 - seleccione un tamaño estándar (A4, Carta, etc.) para escanear originales

Coloque el original CON LA CARA QUE SE VAYA A ESCANEAR HACIA ABAJO en el cristal de la platina y alinéelo con la marca de alineación . Las partes situadas en el área con rayas diagonales no se escanearán.

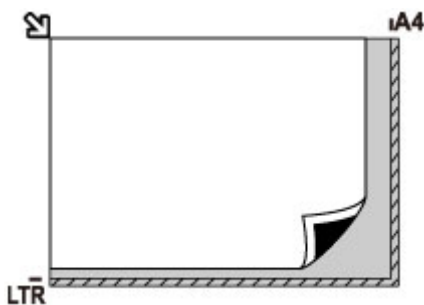

Importante

- El equipo no puede escanear en la zona de rayas (A) (1 mm (0,04 pulgadas) desde los bordes del cristal de la platina).

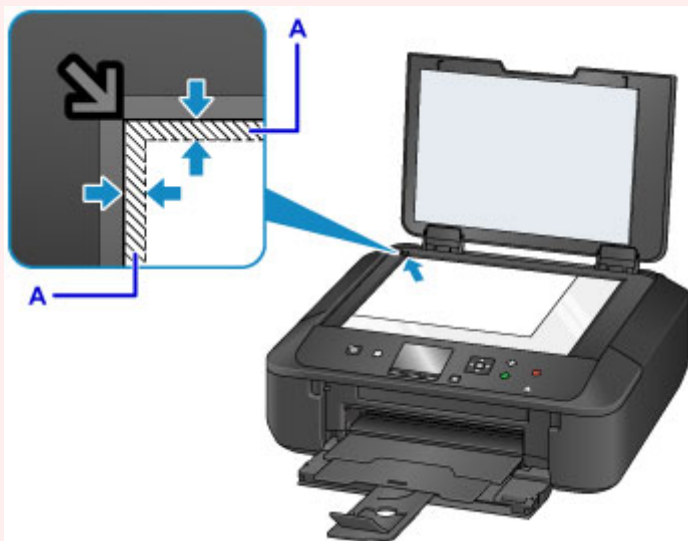

Carga de un solo original en el centro del cristal de la platina

- Escaneado de sólo una foto impresa en **Copiar foto (Photo copy)**
- En **Escanear (Scan)**,
 - seleccione **Escaneo autom. (Auto scan)** para **Tipo doc. (Doc.type)** para escanear una foto impresa, una postal, una tarjeta de visita o un disco
 - seleccione **Fotografía (Photo)** para **Tipo doc. (Doc.type)** y especifique **Escaneo autom. (Auto scan)** para **Tmñ.esc. (Scan size)** para escanear un original

Coloque el original CON LA CARA QUE SE VA A ESCANEAR HACIA ABAJO, dejando como mínimo 1 cm (0,4 pulgadas) de espacio entre los bordes (área con rayas diagonales) del cristal de la platina. Las partes situadas en el área con rayas diagonales no se escanearán.

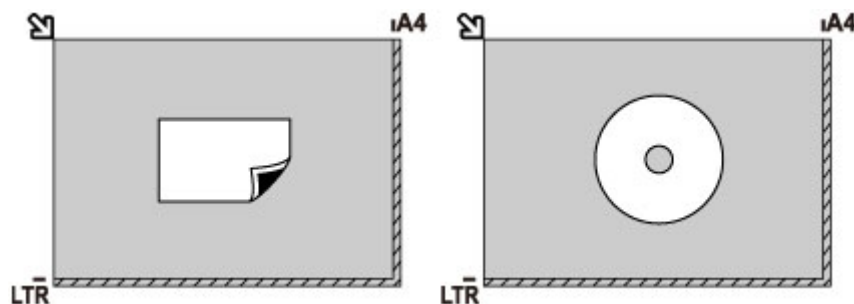

Carga de dos o más originales en el cristal de la platina

- Escaneado de dos o más fotos impresas en **Copiar foto (Photo copy)**
- En **Escanear (Scan)**,
 - seleccione **Escaneo autom. (Auto scan)** para **Tipo doc. (Doc.type)** para escanear dos o más fotos impresas, postales o tarjetas de visita
 - seleccione **Fotografía (Photo)** para **Tipo doc. (Doc.type)** y especifique **Multiescaneo auto (Auto multi scan)** para **Tmñ.esc. (Scan size)** para escanear un original
- Escaneado de dos o más fotos impresas, postales o tarjetas de visita mediante una aplicación de software de un ordenador

Coloque los originales CON LA CARA QUE SE VAYA A ESCANEAR HACIA ABAJO. Deje como mínimo 1 cm (0,4 pulgadas) de espacio entre los bordes (área con rayas diagonales) del cristal de la platina y los originales, así como entre un original y otro. Las partes situadas en el área con rayas diagonales no se escanearán.

Se puede colocar un máximo de 12 elementos.

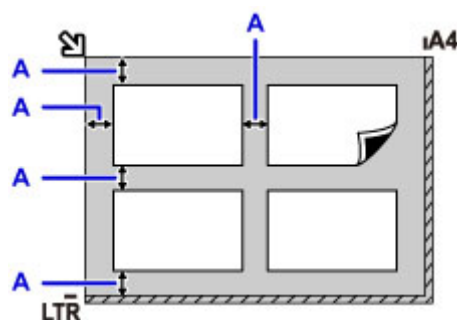

A: Más de 1 cm (0,4 pulgadas)

»» Nota

- La función de corrección de sesgado compensa automáticamente los originales colocados en un ángulo de hasta 10 grados aproximadamente. No se puede corregir la inclinación de las fotos con un borde largo de 180 mm (7,1 pulgadas) o más.
- Las fotos no rectangulares o de forma irregular (como las fotos recortadas) posiblemente no puedan escanearse correctamente.

Originales que es posible cargar

Elemento	Detalles
Tipos de originales	- Documentos de texto, revistas o periódicos - Fotografías impresas, postales, tarjetas de visita o discos (BD/DVD/CD, etc.)
Tamaño (ancho x alto)	Máx. 216 x 297 mm (8,5 x 11,7 pulgadas)

▶▶▶ Nota

- Para cargar un original grueso, por ejemplo, un libro en el cristal de la platina, puede quitar la cubierta de documentos del equipo.

■ [Como desmontar / montar la Cubierta de documentos](#)

Como desmontar / montar la Cubierta de documentos

Desmontaje de la cubierta de documentos:

Sujete en vertical la cubierta de documentos y tire de ella hacia atrás.



Montaje de la cubierta de documentos:

Coloque ambas bisagras (A) de la cubierta de documentos en el soporte (B) e insértelas verticalmente en la cubierta de documentos como se muestra a continuación.

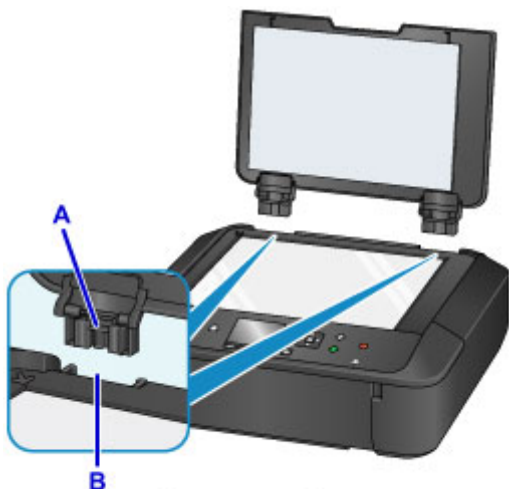

Sustitución de la tinta

- ▶ **Sustitución de la tinta**
- ▶ **Comprobación del estado de la tinta**

Sustitución de la tinta

Cuando se produzcan errores o precauciones de tinta restante, aparecerá un mensaje en la pantalla LCD para informar del error. Tome las medidas adecuadas según el mensaje.

■ Aparece un mensaje

»» Nota

- Si la impresión fuera borrosa o aparecieran rayas blancas, pese a haber suficiente tinta, consulte [Procedimiento de mantenimiento](#).
- Para los avisos sobre el manejo de los depósitos de tinta, consulte las [Notas sobre los depósitos de tinta](#).

Procedimiento de sustitución

Si necesita sustituir el depósito de tinta, efectúe el siguiente procedimiento.

1. Asegúrese de que la alimentación esté encendida.
2. Abra la cubierta delantera.



3. Abra el panel de control (A) y, a continuación, abra la bandeja de salida del papel (B).

Abra el panel de control (A) hasta que se detenga.

El soporte del cabezal de impresión (C) se desplaza hacia la posición de sustitución.

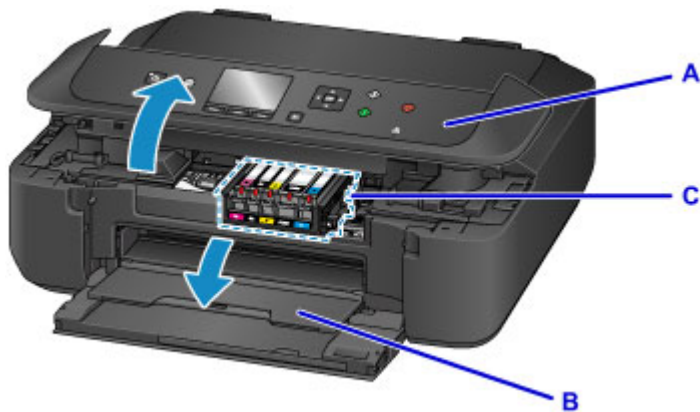

Precaución

- No sujete el soporte del cabezal de impresión para pararlo o moverlo a la fuerza. No toque el soporte del cabezal de impresión hasta que se haya detenido por completo.

Importante

- Al abrir o cerrar el panel de control, no toque los botones ni la pantalla LCD del panel de control. De lo contrario, podría obtener resultados imprevistos.
- No toque las piezas metálicas ni cualquier otra pieza del interior del equipo.
- Si el panel de control permanece abierto durante más de 10 minutos, el soporte del cabezal de impresión se desplaza hacia la derecha. En tal caso, cierre y abra de nuevo el panel de control.

4. Quite el depósito de tinta cuya lámpara esté parpadeando rápidamente.

Presione la pestaña (D) y levante el depósito de tinta que se va a extraer.

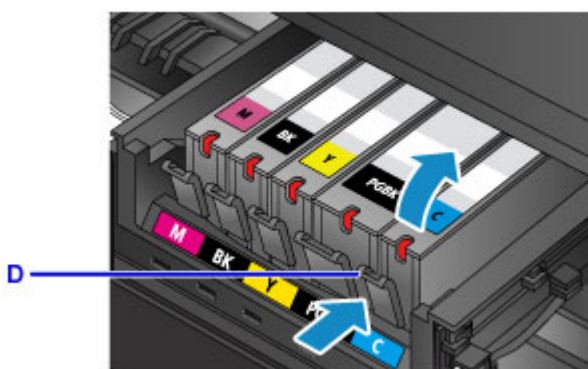

Importante

- No toque ninguna pieza excepto los depósitos de tinta.
- Manipule el depósito de tinta con cuidado para evitar mancharse la ropa o el área circundante.
- Para desechar el depósito de tinta vacío, siga la normativa local sobre el tratamiento de residuos.

Nota

- No quite dos o más depósitos de tinta a la vez. Si va a sustituir dos o más depósitos de tinta asegúrese de sustituir los depósitos de tinta de uno en uno.
- Para obtener más información sobre la velocidad de parpadeo de las lámparas de tinta, consulte [Comprobación del estado de la tinta con las lámparas de tinta](#).

5. Saque un depósito de tinta nuevo de su envoltorio y retire por completo la cinta naranja (E) y la película protectora (F).

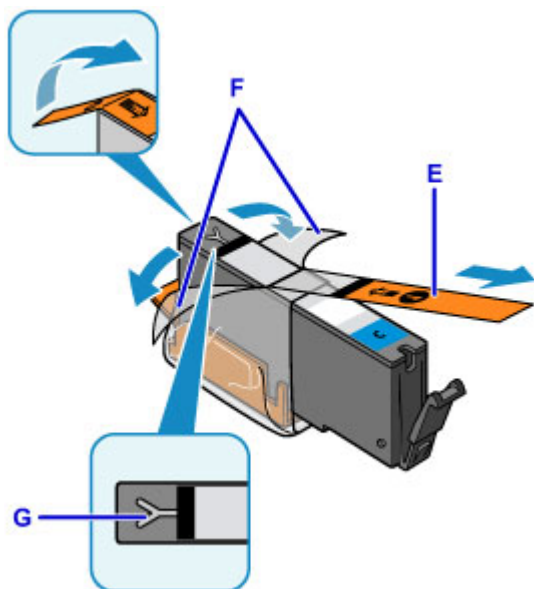

►►► Importante

- Manipule el depósito de tinta con cuidado. No lo deje caer ni le aplique demasiada presión.
- Si la cinta naranja permanece en el orificio de ventilación con forma de Y (G), puede salirse la tinta o quizá el equipo no imprima correctamente.

6. Sujete el depósito de tinta con la tapa protectora naranja (H) hacia arriba y tenga cuidado de que no se bloquee el orificio de ventilación con forma de Y (G).

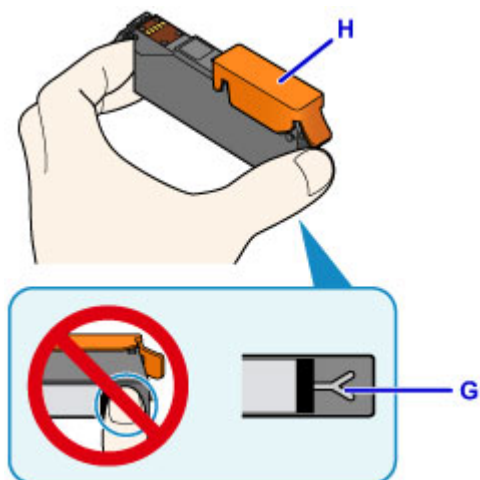

7. Levante la pestaña de la tapa protectora naranja (H) para quitarla SUAVEMENTE.

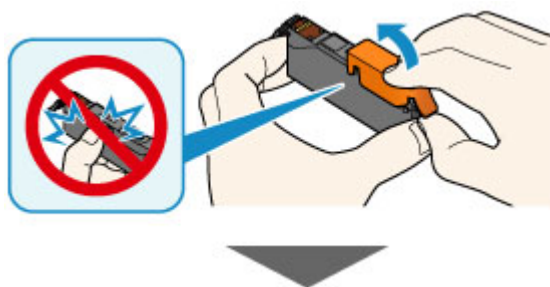

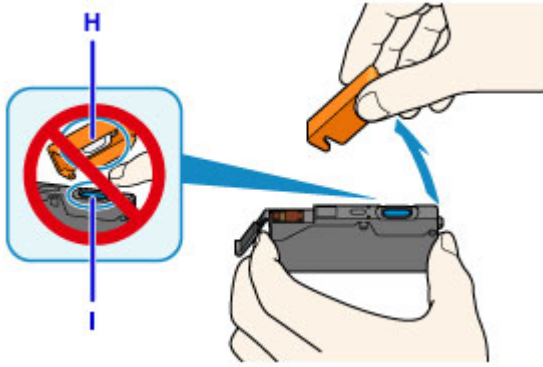

»»» Importante

- No presione los laterales del depósito de tinta. Si presiona los laterales del depósito de tinta con el orificio de ventilación con forma de Y (G) bloqueado, puede salirse la tinta.
- No toque el interior de la tapa protectora naranja (H) ni la salida de tinta abierta (I). Se puede manchar de tinta si lo hace.
- No vuelva a poner la tapa protectora (H) después de retirarla. Tírela de acuerdo con la normativa local relativa al tratamiento de residuos.

8. Introduzca la parte frontal del depósito de tinta en el cabezal de impresión de forma inclinada.

Asegúrese de que la posición del depósito de tinta coincide con la etiqueta.

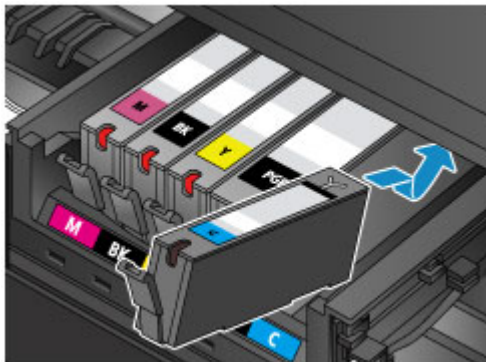

9. Presione en la parte superior del depósito de tinta hasta que el depósito de tinta encaje firmemente en su posición.

Compruebe que la lámpara de tinta se enciende.

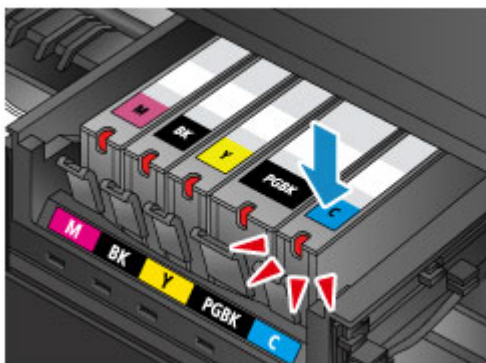

»»» Importante

- No podrá imprimir si el depósito de tinta se ha instalado en la posición incorrecta. Asegúrese de instalar el depósito de tinta en la posición correcta según la etiqueta del soporte del cabezal de impresión.
- No se podrá imprimir a no ser que estén instalados todos los depósitos de tinta. Asegúrese de instalar todos los depósitos de tinta.

10. Cierre suavemente el panel de control.

Si aparece un mensaje en la pantalla, pulse el botón **OK**.



⚠ Precaución

- Al cerrar el panel de control, tenga cuidado de no pillarse los dedos.

»»» Importante

- Al abrir o cerrar el panel de control, no toque los botones ni la pantalla LCD del panel de control. De lo contrario, podría obtener resultados imprevistos.

»»» Nota

- Si aparece un mensaje de error después de cerrar el panel de control, lleve a cabo la acción oportuna.
 - [Aparece un mensaje](#)
- Al iniciar la impresión tras sustituir un depósito de tinta, el equipo comienza a limpiar el cabezal de impresión automáticamente. No lleve a cabo ninguna otra operación hasta que el equipo haya finalizado la limpieza del cabezal de impresión.
- Si la alineación del cabezal de impresión no es correcta, tal como indican las líneas rectas impresas mal alineadas, o indicaciones similares, [alinee el cabezal de impresión](#).

Notas sobre los depósitos de tinta

»»» Importante

- Cuando retire un depósito de tinta, sustitúyalo inmediatamente. No permita que al equipo le falte el depósito de tinta.
- Utilice un depósito de tinta nuevo para la sustitución. Si instala un depósito de tinta utilizado, es posible que los inyectores se atasquen. Además, si utiliza dicho depósito de tinta, el equipo no podrá informarle adecuadamente sobre cuándo hay que sustituir el depósito de tinta.

- Cuando un depósito de tinta ya se ha instalado, no lo extraiga del equipo y lo deje al aire libre. Esto provocaría que el depósito de tinta se seque y no el equipo funcionara correctamente una vez instalado de nuevo. Para mantener una calidad de impresión óptima, utilice los depósitos de tinta durante seis meses.

»» Nota

- Es posible que la tinta de color se consuma aunque se imprima un documento en blanco y negro o aunque se haya especificado la impresión en blanco y negro. Las dos tintas se consumen durante la limpieza estándar y la limpieza a fondo del cabezal de impresión, procedimientos que pueden ser necesarios para mantener el rendimiento del equipo.

Cuando un depósito de tinta se quede vacío, sustitúyalo inmediatamente por uno nuevo.

■ [Consejos de tinta](#)

Comprobación del estado de la tinta

- ▶ **Comprobación del estado de la tinta en la pantalla LCD del equipo**
- ▶ **Comprobación del estado de la tinta con las lámparas de tinta**

También puede comprobar el estado de la tinta en la pantalla del ordenador.

- ▶ **Comprobación del estado de su ordenador (Windows)**
- ▶ **Comprobación del estado de su ordenador (Mac OS)**

Comprobación del estado de la tinta en la pantalla LCD del equipo

1. Asegúrese de que el equipo está encendido y muestra la pantalla INICIO.

Si no se abre la pantalla INICIO, pulse el botón **INICIO (HOME)** para acceder a ella.



2. Seleccione **Configurar (Setup)** en la pantalla INICIO.

■ [LCD y panel de control](#)

Aparecerá la pantalla del menú de configuración.



3. Seleccione **Niveles de tinta estimados (Estimated ink levels)** y, a continuación, pulse el botón **OK**.

Si hay alguna información sobre el nivel de tinta restante, aparecerá un símbolo en el área A.

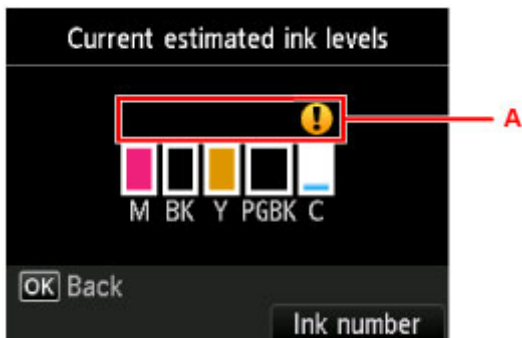

Ejemplo: 

Nivel bajo de tinta. Prepare un depósito de tinta nuevo.

Puede que la calidad de impresión resultante no sea satisfactoria si se continúa con la impresión en estas condiciones.

»» Nota

- En la pantalla anterior se muestran los niveles de tinta estimados.
- Si selecciona **Número tinta (Ink number)**, se muestra la pantalla **Número tinta (Ink number)** para comprobar los números de tinta. Al seleccionar **Impr. número (Print number)** en esta pantalla, podrá imprimir los números de tinta. Si selecciona **Pedir mi tinta (Order ink now)**, también se muestra el código QR con el que se accede al sitio de compra de tinta. El coste por la conexión a Internet lo debe abonar el cliente.
- También puede comprobar el estado de la tinta a través de una pantalla de la pantalla LCD durante la impresión.
- También puede comprobar el estado de la tinta en la pantalla del ordenador.
 - [Comprobación del estado de su ordenador \(Windows\)](#)
 - [Comprobación del estado de su ordenador \(Mac OS\)](#)

Comprobación del estado de la tinta con las lámparas de tinta

1. Asegúrese de que la alimentación esté encendida.
2. Abra la cubierta delantera y, a continuación, abra la bandeja de salida del papel.
3. Levante el panel de control y abra hasta que se detenga.

■ [Procedimiento de sustitución](#)

4. Compruebe las lámparas de tinta.

Cierre el panel de control después de comprobar el estado de las lámparas de tinta.

■ [Procedimiento de sustitución](#)

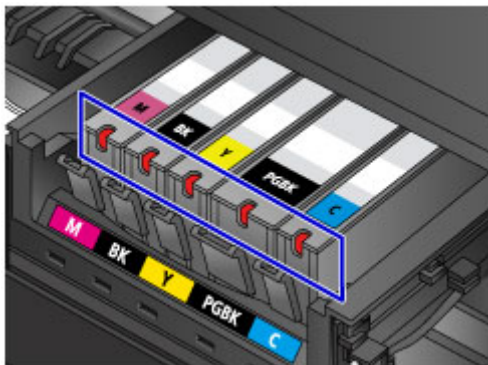

- La lámpara de tinta está encendida.
El depósito de tinta está instalado correctamente.
- La lámpara de tinta parpadea.

Parpadea lentamente (a intervalos de 3 segundos aproximadamente)



..... Se repite

Nivel bajo de tinta. Prepare un depósito de tinta nuevo.

Puede que la calidad de impresión resultante no sea satisfactoria si se continúa con la impresión en estas condiciones.

Parpadea rápidamente (a intervalos de 1 segundo aproximadamente)



..... Se repite

- El depósito de tinta está instalado en la posición incorrecta.

O

- Se ha agotado la tinta.

Asegúrese de que el depósito de tinta está instalado en la posición correcta como se indica en la etiqueta del soporte del cabezal de impresión. Si está en la posición correcta pero la lámpara parpadea, significa que se ha producido un error y el equipo no puede imprimir. Compruebe el mensaje de error que aparece en la pantalla LCD.

■ [Aparece un mensaje](#)

- La lámpara de tinta está apagada.

El depósito de tinta no se ha instalado correctamente o está desactivada la función de detección del nivel de tinta restante. Si el depósito de tinta no está firmemente colocado en su lugar, asegúrese de que se ha quitado la tapa protectora de la parte inferior del depósito de tinta y, a continuación, presione la parte superior del depósito de tinta hasta que el depósito de tinta encaja en su lugar.

Si después de volver a instalar el depósito de tinta la lámpara de tinta sigue apagada, significa que se ha producido un error y el equipo no puede imprimir. Compruebe el mensaje de error que aparece en la pantalla LCD.

■ [Aparece un mensaje](#)

▶▶▶ Nota

- También puede comprobar el estado de la tinta en la pantalla del ordenador.

■ Comprobación del estado de su ordenador (Windows)

■ [Comprobación del estado de su ordenador](#) (Mac OS)

Mantenimiento

- **Si la impresión pierde intensidad o es irregular**
- **Realización de las funciones de mantenimiento desde el ordenador (Windows)**
- **Realización de las funciones de mantenimiento desde el ordenador (Mac OS)**
- **Limpieza**

Si la impresión pierde intensidad o es irregular

- **Procedimiento de mantenimiento**
- **Impresión del patrón de prueba de los inyectores**
- **Análisis del patrón de prueba de los inyectores**
- **Limpieza del cabezal de impresión**
- **Limpieza a fondo del cabezal de impresión**
- **Alineación del Cabezal de impresión**

Procedimiento de mantenimiento

Si los resultados de impresión están borrosos, los colores no se imprimen correctamente o los resultados de impresión no son satisfactorios (por ejemplo, líneas rectas impresas mal alineadas), realice el procedimiento de mantenimiento siguiente.

►►► Importante

- No aclare ni limpie el cabezal de impresión ni los depósitos de tinta. De hacerlo podría provocar problemas con el cabezal de impresión y el depósito de tinta.

►►► Nota

- Asegúrese de que se ha retirado la tapa protectora naranja del depósito de tinta.

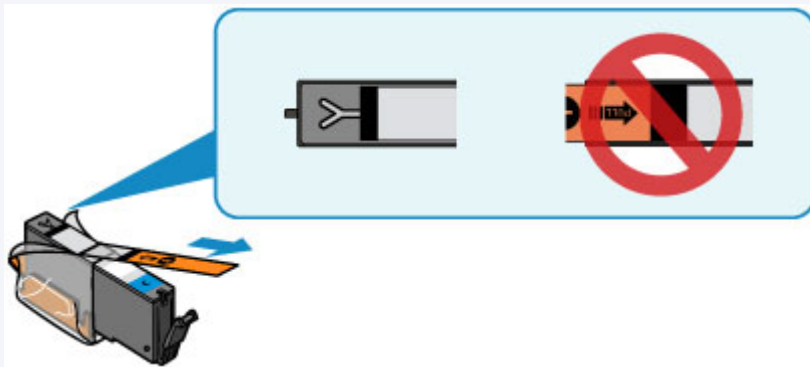

- Abra el panel de control y asegúrese de que la lámpara del depósito de tinta está encendida. Si la lámpara está parpadeando o apagada, lleve a cabo la acción oportuna.
 - [Comprobación del estado de la tinta con las lámparas de tinta](#)
- El aumento de la calidad de impresión en la configuración del controlador de impresora podría mejorar el resultado de la impresión.
 - Cambio de la calidad de impresión y corrección de los datos de imagen (Windows)
 - [Cambio de la calidad de impresión y corrección de los datos de imagen](#) (Mac OS)

Cuando los resultados de impresión son borrosos o irregulares:

Paso1 Imprima el patrón de prueba de los inyectores.

Desde el equipo

- [Impresión del patrón de prueba de los inyectores](#)

Desde el ordenador

- Impresión de un patrón de prueba de los inyectores (Windows)
- [Impresión de un patrón de prueba de los inyectores](#) (Mac OS)

Paso2 [Analice el patrón de prueba de los inyectores.](#)

Si en el patrón faltan líneas o aparecen bandas blancas horizontales:



Paso3 Limpie el cabezal de impresión.

Desde el equipo

■ Limpieza del cabezal de impresión

Desde el ordenador

■ Limpieza de los cabezales de impresión (Windows)

■ [Limpieza de los cabezales de impresión](#) (Mac OS)

Tras limpiar el cabezal de impresión, imprima y examine el patrón de prueba de los inyectores: ➔ [Paso1](#)

Si el problema no se soluciona después de llevar a cabo dos veces los pasos del 1 al 3:



|| Paso4 Limpie el cabezal de impresión a fondo.

Desde el equipo

■ [Limpieza a fondo del cabezal de impresión](#)

Desde el ordenador

■ Limpieza de los cabezales de impresión (Windows)

■ [Limpieza de los cabezales de impresión](#) (Mac OS)

▶▶▶ Nota

- Si ha realizado el procedimiento hasta el paso 4 y el problema persiste, desconecte la alimentación y vuelva a limpiar a fondo el cabezal de impresión después de 24 horas.
- Si aún así no se resuelve el problema, es posible que el cabezal de impresión esté dañado. Póngase en contacto con el servicio técnico.

Cuando los resultados de impresión son irregulares, por ejemplo, las líneas rectas no están alineadas:

|| Paso Alinee el cabezal de impresión.

Desde el equipo

■ [Alineación del Cabezal de impresión](#)

Desde el ordenador

■ Alineación de la posición de los cabezales de impresión (Windows)

■ [Alineación de la posición de los cabezales de impresión](#) (Mac OS)

Impresión del patrón de prueba de los inyectores

Imprima el patrón de prueba de los inyectores para determinar si la tinta sale correctamente por el inyector del cabezal de impresión.

»»» Nota

- Si el nivel de tinta restante es bajo, el patrón de prueba de los inyectores no se imprimirá correctamente. [Sustituya el depósito de tinta](#) cuyo nivel de tinta es bajo.

Debe preparar: una hoja de papel normal de tamaño A4 o Carta

1. Asegúrese de que la alimentación esté encendida.
2. Cargue una hoja de papel normal de tamaño A4 o Carta en el cassette.

Después de empujar el cassette hacia atrás, se muestra la pantalla de registro de información del papel en la LCD. Seleccione **A4** o **Carta (Letter)** para **Tm. pág. (Page size)** y **Papel normal (Plain paper)** para **Tipo (Type)** y, a continuación, pulse el botón **OK**.

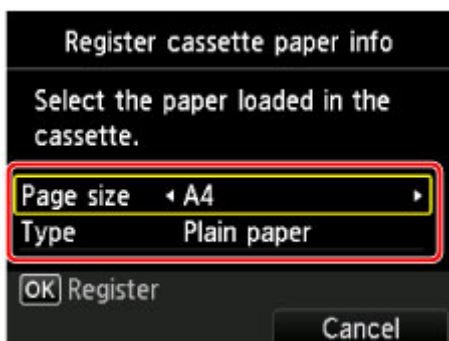

Si aparece un mensaje en la pantalla, siga las indicaciones del mensaje para completar el registro.

3. Abra suavemente la bandeja de salida del papel.



4. Seleccione **Configurar (Setup)** en la pantalla INICIO.

■ [LCD y panel de control](#)

Aparecerá la pantalla del menú de configuración.



5. Seleccione **Mantenimiento (Maintenance)** y, a continuación, pulse el botón **OK**.

Aparecerá la pantalla **Mantenimiento (Maintenance)**.

6. Seleccione **Impr. patrón prueba inyectores (Print nozzle check pattern)** y, a continuación, pulse el botón **OK**.

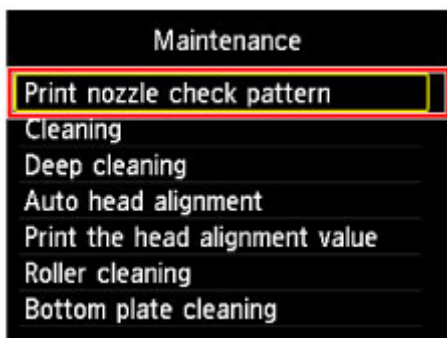

Aparecerá la pantalla de confirmación.

7. Seleccione **Sí (Yes)** y, a continuación, pulse el botón **OK**.

Se imprimirá el patrón de prueba de los inyectores y aparecerán dos pantallas de confirmación del patrón en la pantalla LCD.

8. [Analice el patrón de prueba de los inyectores.](#)

Análisis del patrón de prueba de los inyectores

Analice el patrón de prueba de los inyectores y, si es necesario, limpie el cabezal de impresión.

1. Compruebe si faltan líneas en el patrón C o si hay rayas blancas horizontales en el patrón D.

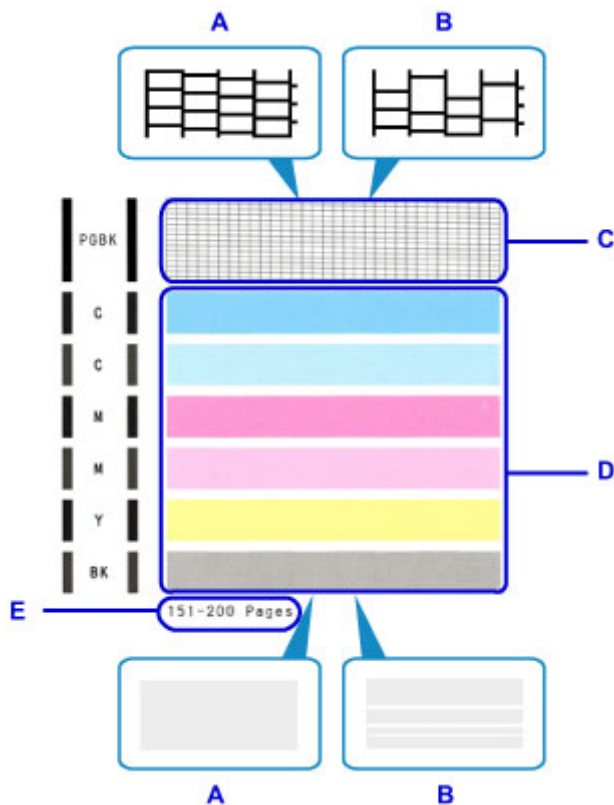

A: No faltan líneas/no hay rayas blancas horizontales

B: Faltan líneas/hay rayas blancas horizontales

E: Número de hojas imprimidas hasta el momento

2. Seleccione el patrón que se ajuste más al patrón de prueba de los inyectores impreso en la pantalla de confirmación.

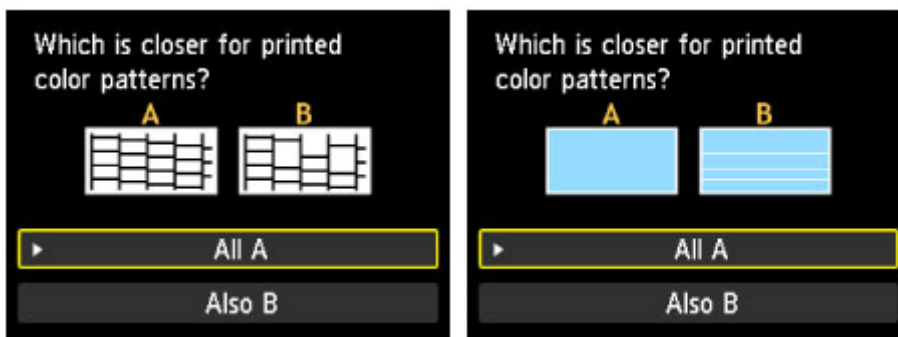

Para A (no faltan líneas o no hay rayas blancas horizontales) tanto en el patrón C como en el patrón D:

La limpieza no es necesaria. Seleccione **Todos A (All A)** y, a continuación, pulse el botón **OK**.

Confirme el mensaje y, a continuación, pulse el botón **OK**.

Volverá a la pantalla **Mantenimiento (Maintenance)**.

Para B (faltan líneas o aparecen rayas blancas horizontales) en el patrón C o el patrón D o en ambos patrones:

Es necesario limpiar. Seleccione **También B (Also B)** y, a continuación, pulse el botón **OK**.

Seleccione **Sí (Yes)** en la pantalla de confirmación de limpieza y, a continuación, pulse el botón **OK**.

El equipo inicia la limpieza del cabezal de impresión.

■ [Limpieza del cabezal de impresión](#)

»» Nota

- Se muestra el número total de hojas impresas hasta este momento con incrementos de 50 hojas en la impresión del patrón de prueba de los inyectores.

Limpieza del cabezal de impresión

Si en el patrón de prueba de los inyectores impreso faltan líneas o aparecen rayas blancas horizontales, limpie el cabezal de impresión. Con la limpieza se desatascan los inyectores y el cabezal de impresión vuelve a la normalidad. La limpieza del cabezal de impresión consume tinta, así que limpie el cabezal de impresión sólo cuando sea necesario.

Debe preparar: una hoja de papel normal de tamaño A4 o Carta

1. Asegúrese de que la alimentación esté encendida.
2. Cargue una hoja de papel normal de tamaño A4 o Carta en el cassette.

Después de empujar el cassette hacia atrás, se muestra la pantalla de registro de información del papel en la LCD. Seleccione **A4** o **Carta (Letter)** para **Tm. pág. (Page size)** y **Papel normal (Plain paper)** para **Tipo (Type)** y, a continuación, pulse el botón **OK**.

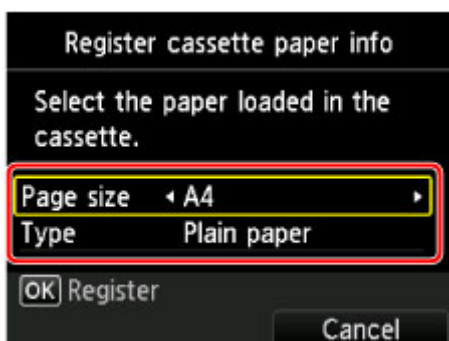

Si aparece un mensaje en la pantalla, siga las indicaciones del mensaje para completar el registro.

3. Abra suavemente la bandeja de salida del papel.



4. Seleccione **Configurar (Setup)** en la pantalla INICIO.

■ [LCD y panel de control](#)

Aparecerá la pantalla del menú de configuración.



5. Seleccione **Mantenimiento (Maintenance)** y, a continuación, pulse el botón **OK**.

Aparecerá la pantalla **Mantenimiento (Maintenance)**.

6. Seleccione **Realizando la limpieza (Cleaning)** y, a continuación, pulse el botón **OK**.

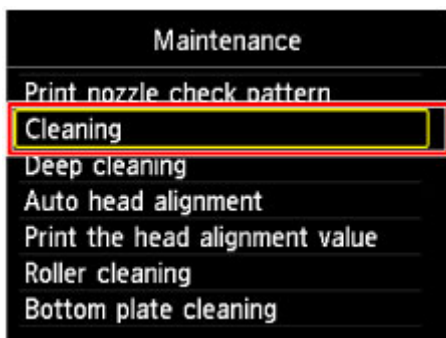

Aparecerá la pantalla de confirmación.

7. Seleccione **Sí (Yes)** y, a continuación, pulse el botón **OK**.

El equipo inicia la limpieza del cabezal de impresión.

No lleve a cabo ninguna otra operación hasta que el equipo haya finalizado la limpieza del cabezal de impresión. Esta operación dura 1 minuto.

Aparecerá la pantalla de confirmación de impresión del patrón.

8. Seleccione **Sí (Yes)** y, a continuación, pulse el botón **OK**.

Se imprimirá el patrón de prueba de los inyectores.

9. [Analice el patrón de prueba de los inyectores.](#)

»» Nota

- Si el problema no se soluciona tras limpiar el cabezal de impresión dos veces, [limpie el cabezal de impresión a fondo.](#)

Limpieza a fondo del cabezal de impresión

Si la calidad de impresión no mejora con la limpieza estándar del cabezal de impresión, realice una limpieza al fondo del cabezal de impresión. La limpieza a fondo del cabezal de impresión consume más tinta que una limpieza estándar del cabezal de impresión. Realice la limpieza a fondo del cabezal de impresión sólo cuando sea necesario.

Debe preparar: una hoja de papel normal de tamaño A4 o Carta

1. Asegúrese de que la alimentación esté encendida.
2. Cargue una hoja de papel normal de tamaño A4 o Carta en el cassette.

Después de empujar el cassette hacia atrás, se muestra la pantalla de registro de información del papel en la LCD. Seleccione **A4** o **Carta (Letter)** para **Tm. pág. (Page size)** y **Papel normal (Plain paper)** para **Tipo (Type)** y, a continuación, pulse el botón **OK**.

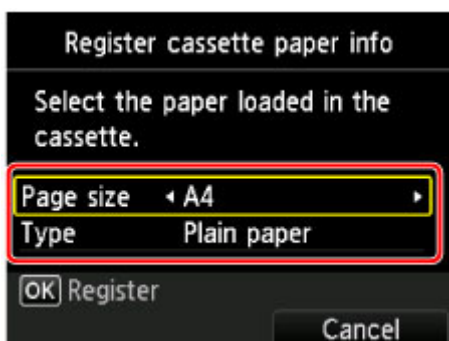

Si aparece un mensaje en la pantalla, siga las indicaciones del mensaje para completar el registro.

3. Abra suavemente la bandeja de salida del papel.



4. Seleccione **Configurar (Setup)** en la pantalla INICIO.

■ [LCD y panel de control](#)

Aparecerá la pantalla del menú de configuración.



5. Seleccione **Mantenimiento (Maintenance)** y, a continuación, pulse el botón **OK**.

Aparecerá la pantalla **Mantenimiento (Maintenance)**.

6. Seleccione **Limpieza a fondo (Deep cleaning)** y, a continuación, pulse el botón **OK**.

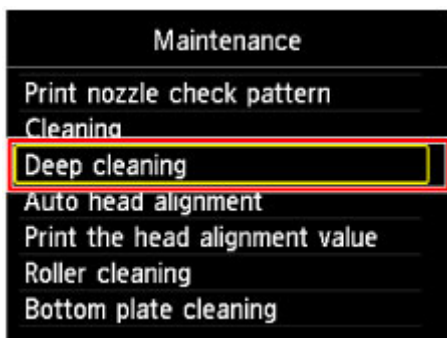

Aparecerá la pantalla de confirmación.

7. Seleccione **Sí (Yes)** y, a continuación, pulse el botón **OK**.

El equipo inicia la limpieza a fondo del cabezal de impresión.

No lleve a cabo ninguna otra operación hasta que el equipo haya finalizado la limpieza a fondo del cabezal de impresión. Esta operación dura de 1 a 2 minutos aproximadamente.

Aparecerá la pantalla de confirmación de impresión del patrón.

8. Seleccione **Sí (Yes)** y, a continuación, pulse el botón **OK**.

Se imprimirá el patrón de prueba de los inyectores.

9. Cuando aparezca el mensaje de finalización, pulse el botón **OK**.

10. [Analice el patrón de prueba de los inyectores.](#)

Si un color determinado no se imprime correctamente, [sustituya el depósito de tinta](#) de ese color.

Si no ha conseguido resolver el problema, apague el equipo y vuelva a limpiar a fondo el cabezal de impresión transcurridas 24 horas.

Si aún así no se resuelve el problema, es posible que el cabezal de impresión esté dañado. Póngase en contacto con el servicio técnico.

Alineación del Cabezal de impresión

Si las líneas rectas impresas no están alineadas o el resultado de la impresión no es satisfactorio por cualquier otro motivo, ajuste la posición del cabezal de impresión.

»»» Nota

- Si el nivel de tinta restante es bajo, la hoja de alineación de los cabezales de impresión no se imprimirá correctamente.

[Sustituya el depósito de tinta](#) cuyo nivel de tinta es bajo.

Debe preparar: una hoja de papel normal de tamaño A4 o Carta (admite papel reciclado)*

* Asegúrese de utilizar papel blanco y limpio por ambas caras.

1. Asegúrese de que la alimentación esté encendida.
2. Cargue una hoja de papel normal de tamaño A4 o Carta en el cassette.

Después de empujar el cassette hacia atrás, se muestra la pantalla de registro de información del papel en la LCD. Seleccione **A4** o **Carta (Letter)** para **Tm. pág. (Page size)** y **Papel normal (Plain paper)** para **Tipo (Type)** y, a continuación, pulse el botón **OK**.

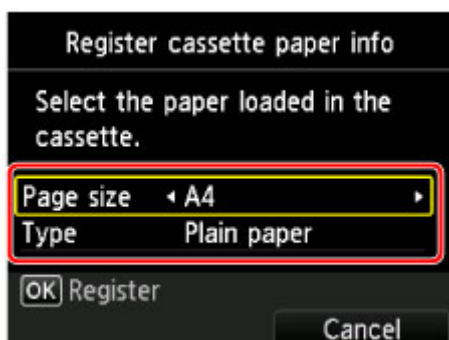

Si aparece un mensaje en la pantalla, siga las indicaciones del mensaje para completar el registro.

3. Abra suavemente la bandeja de salida del papel.

4. Seleccione  **Configurar (Setup)** en la pantalla INICIO.

 [LCD y panel de control](#)

Aparecerá la pantalla del menú de configuración.

5. Seleccione  **Mantenimiento (Maintenance)** y, a continuación, pulse el botón **OK**.

Aparecerá la pantalla **Mantenimiento (Maintenance)**.

6. Seleccione **Alineación auto cabezales (Auto head alignment)** y, a continuación, pulse el botón **OK**.

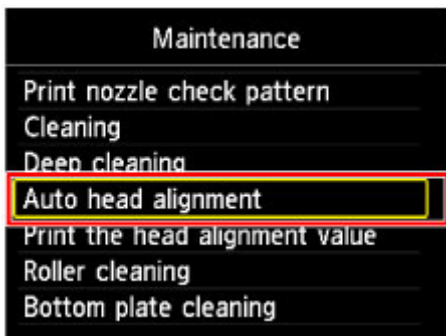

Aparecerá la pantalla de confirmación.

7. Confirme el mensaje, seleccione **Sí (Yes)** y, a continuación, pulse el botón **OK**.

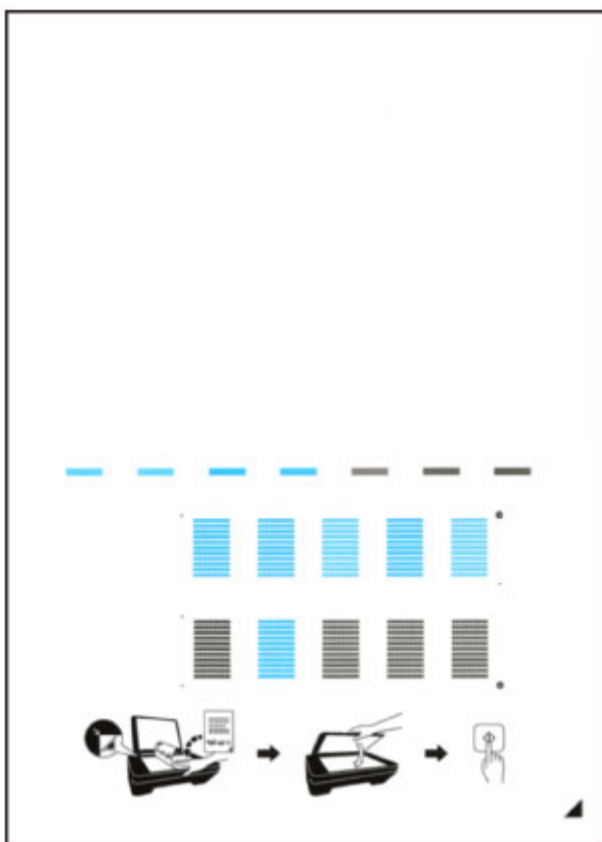

Se imprimirá la hoja de alineación de los cabezales de impresión.



►►► Importante

- No toque ninguna de las partes impresas de la hoja de alineación de los cabezales de impresión. Si se mancha o arruga, la hoja no se podrá escanear correctamente.

8. Cuando aparezca el mensaje "**¿Se han imprimido bien los patrones? (Did the patterns print correctly?)**", compruebe que el patrón se ha imprimido correctamente, seleccione **Sí (Yes)** y, a continuación, pulse el botón **OK**.
9. Compruebe el mensaje y, a continuación, cargue la hoja de alineación de los cabezales de impresión en el cristal de la platina.

Coloque la hoja de alineación de los cabezales de impresión **CON LA CARA IMPRESA HACIA ABAJO** y alinee la marca  de la esquina inferior derecha de la hoja con la marca de alineación .

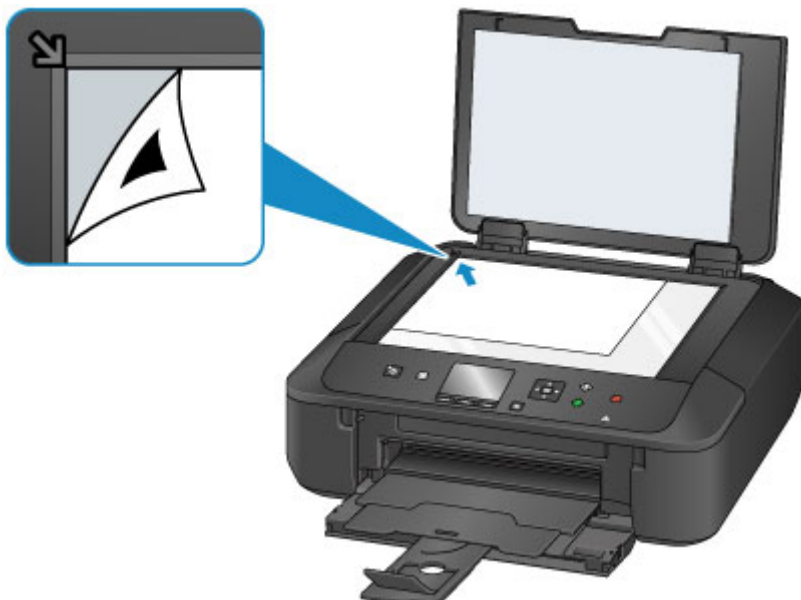

10. Cierre la cubierta de documentos con cuidado y después pulse el botón **OK**.

El equipo comenzará a escanear la hoja de alineación de los cabezales de impresión y la posición de los cabezales de impresión se ajustará automáticamente.

»»» Importante

- No abra la cubierta de documentos ni mueva la hoja de alineación de los cabezales de impresión del cristal de la platina hasta que finalice el ajuste de la posición de los cabezales de impresión.
- Si aparece el mensaje de error en la pantalla LCD, pulse el botón **OK** para que desaparezca el error y lleve a cabo la acción oportuna.

■ [Aparece un mensaje](#)

11. Cuando aparezca el mensaje de finalización, pulse el botón **OK**.

Quite la hoja de alineación de los cabezales de impresión del cristal de la platina.

»»» Nota

- Si los resultados de impresión continúan sin ser satisfactorios tras ajustar la posición del cabezal de impresión tal como se ha descrito anteriormente, ajuste la posición del cabezal de impresión manualmente desde el ordenador.
 - Alineación de la posición de los cabezales de impresión (Windows)
 - [Alineación de la posición de los cabezales de impresión](#) (Mac OS)
- Para imprimir y comprobar los valores en uso de ajuste de la posición de los cabezales, seleccione **Imp. alineación cabezales (Print the head alignment value)** en el menú **Mantenimiento (Maintenance)**.

Uso de las funciones de mantenimiento desde el ordenador (Mac OS)

- ▶ **Limpieza de los cabezales de impresión**
- ▶ **Impresión de un patrón de prueba de los inyectores**
- ▶ **Alineación del Cabezal de impresión**
- ▶ **Alineación de la posición del cabezal de impresión**
- ▶ **Comprobación del estado de su ordenador**

Limpieza de los cabezales de impresión

La función de limpieza de los cabezales de impresión permite limpiar el inyector del cabezal de impresión obstruido. Lleve a cabo la limpieza de los cabezales de impresión si las impresiones quedan desvaídas o no se imprime un determinado color pese a haber suficiente tinta.

El procedimiento que debe seguirse para limpiar los cabezales de impresión es el siguiente:



Limpieza (Cleaning)

1. Seleccione **Limpieza (Cleaning)** en el menú desplegable de [Canon IJ Printer Utility](#)
2. Haga clic en el icono **Limpieza (Cleaning)**

Cuando se abra el cuadro de diálogo, seleccione el grupo de tintas para el que desea llevar a cabo la limpieza.

Antes de ejecutar la limpieza, compruebe los siguientes puntos:

En algunos modelos de impresora, al pulsar el botón Abrir cubierta del cartucho, la impresora abre la cubierta del cartucho.

Compruebe los elementos siguientes para cada tinta. A continuación, en caso necesario, realice la **Limpieza (Cleaning)**.

- [¿Queda tinta en el depósito?](#)
- ¿Ha colocado correctamente el depósito de tinta hasta oír un chasquido?
- Si la cinta naranja está ahí, ¿se ha retirado por completo?
Cualquier resto de cinta dificultará la salida de tinta.
- ¿Ha colocado los depósitos de tinta en la posición correcta?

3. Realice la limpieza

Asegúrese de que la impresora esté encendida y, a continuación, haga clic en **Aceptar (OK)**.

Comenzará la limpieza de los cabezales de impresión.

►►► Importante

- No cierre la bandeja de salida del papel hasta que la limpieza haya finalizado.

4. Finalice la limpieza

A continuación, aparecerá un mensaje de impresión del patrón de prueba de los inyectores.

5. Compruebe los resultados

Para comprobar si la calidad de impresión ha mejorado, haga clic en **Imprimir patrón de prueba (Print Check Pattern)**. Para cancelar el proceso de comprobación, haga clic en **Cancelar (Cancel)**.

Si la limpieza de los cabezales de impresión no soluciona el problema, vuelva a limpiarlos.

»»» Importante

- El procedimiento de **Limpieza (Cleaning)** consume una pequeña cantidad de tinta. Si limpia con frecuencia los cabezales de impresión, la impresora se quedará sin tinta rápidamente. Por tanto, la limpieza sólo se deberá llevar a cabo cuando se necesite.



Limpieza a fondo (Deep Cleaning)

El procedimiento de **Limpieza a fondo (Deep Cleaning)** es más minucioso que el de limpieza. Lleve a cabo la limpieza a fondo cuando después de dos intentos de **Limpieza (Cleaning)** no se resuelva el problema de los cabezales de impresión.

1. Seleccione **Limpieza (Cleaning)** en el menú desplegable de [Canon IJ Printer Utility](#)
2. Haga clic en el icono **Limpieza a fondo (Deep Cleaning)**

Cuando se abra el cuadro de diálogo, seleccione el grupo de tintas para el que desea llevar a cabo la limpieza a fondo.

Antes de ejecutar la limpieza a fondo, compruebe los siguientes puntos:

En algunos modelos de impresora, al pulsar el botón Abrir cubierta del cartucho, la impresora abre la cubierta del cartucho.

Compruebe los elementos siguientes para cada tinta. A continuación, en caso necesario, realice la **Limpieza a fondo (Deep Cleaning)**.

- [¿Queda tinta en el depósito?](#)
 - ¿Ha colocado correctamente el depósito de tinta hasta oír un chasquido?
 - Si la cinta naranja está ahí, ¿se ha retirado por completo?
Cualquier resto de cinta dificultará la salida de tinta.
 - ¿Ha colocado los depósitos de tinta en la posición correcta?
3. Ejecute la limpieza a fondo
- Asegúrese de que la impresora esté encendida y, a continuación, haga clic en **Aceptar (OK)**. Haga clic en **Aceptar (OK)** cuando aparezca el mensaje de confirmación.
- Comenzará la limpieza a fondo de los cabezales de impresión.

»»» Importante

- No cierre la bandeja de salida del papel hasta que la limpieza a fondo haya finalizado.

4. Finalice la limpieza a fondo
- Tras el mensaje de confirmación, se abrirá el cuadro de diálogo **Prueba de los inyectores (Nozzle Check)**.
5. Compruebe los resultados
- Para comprobar si la calidad de impresión ha mejorado, haga clic en **Imprimir patrón de prueba (Print Check Pattern)**. Para cancelar el proceso de comprobación, haga clic en **Cancelar (Cancel)**.

»» Importante

- El procedimiento de **Limpieza a fondo (Deep Cleaning)** consume mucha más tinta que el de **Limpieza (Cleaning)**.
Si limpia con frecuencia los cabezales de impresión, la impresora se quedará sin tinta rápidamente. Por tanto, la limpieza sólo se deberá llevar a cabo cuando se necesite.

»» Nota

- Si no se nota ninguna mejoría después de ejecutar la **Limpieza a fondo (Deep Cleaning)**, apague la impresora, espere 24 horas y vuelva a llevar a cabo entonces la **Limpieza a fondo (Deep Cleaning)**. Si sigue sin haber mejorías, es posible que se haya acabado la tinta o que el cabezal de impresión esté desgastado. Para obtener más información sobre cómo corregir el problema, consulte "No sale tinta".

Tema relacionado

- [Impresión de un patrón de prueba de los inyectores](#)

Impresión de un patrón de prueba de los inyectores

La función de prueba de los inyectores permite comprobar si el cabezal de impresión funciona correctamente por medio de la impresión de un patrón de prueba de los inyectores. Imprima el patrón cuando las impresiones aparezcan desvaídas o si deja de imprimirse un determinado color.

El procedimiento que debe seguirse para imprimir un patrón de prueba de los inyectores es el siguiente:



Prueba de los inyectores (Nozzle Check)

1. Seleccione **Impresión de prueba (Test Print)** en el menú desplegable de [Canon IJ Printer Utility](#)

2. Haga clic en el icono **Prueba de los inyectores (Nozzle Check)**

Aparecerá un mensaje de confirmación.

Antes de imprimir el patrón de la prueba de los inyectores, compruebe los siguientes aspectos:

En algunos modelos de impresora, al pulsar el botón Abrir cubierta del cartucho, la impresora abre la cubierta del cartucho.

Compruebe los elementos siguientes para cada tinta. A continuación, en caso necesario, realice la **Prueba de los inyectores (Nozzle Check)**.

- [¿Queda tinta en el depósito?](#)
- ¿Ha colocado correctamente el depósito de tinta hasta oír un chasquido?
- Si la cinta naranja está ahí, ¿se ha retirado por completo?
Cualquier resto de cinta dificultará la salida de tinta.
- ¿Ha colocado los depósitos de tinta en la posición correcta?

3. Cargue papel en la impresora

Cargue una hoja de papel normal de tamaño A4 o Carta en el cassette.

»» Nota

- Si la información del papel del cassette registrada en la impresora no está establecida en tamaño A4 y normal, se podría producir un error. Para obtener instrucciones sobre qué hacer si se producen errores, consulte "[Configuración del papel](#)".
Para obtener más detalles sobre la información del papel del cassette que se debe registrar en la impresora, consulte la siguiente información:
 - [Configuración del papel en el controlador de impresora y la impresora \(Tipo de soporte\)](#)
 - [Configuración del papel en el controlador de impresora y la impresora \(Tamaño de papel\)](#)

4. Imprima un patrón de prueba de los inyectores

Asegúrese de que la impresora está encendida y haga clic en **Imprimir patrón de prueba (Print Check Pattern)**.

Comenzará la impresión del patrón de prueba de los inyectores.

5. Compruebe los resultados de impresión

Cuando se abra el cuadro de diálogo, compruebe los resultados de impresión. Si son normales, haga clic en **Salir (Quit)**.

Si los resultados de impresión están borrosos o hay zonas que no se han imprimido, haga clic en **Limpieza (Cleaning)** para limpiar el cabezal de impresión.

Tema relacionado

- [Limpieza de los cabezales de impresión](#)

Alineación del Cabezal de impresión

Cuando ajuste la posición del cabezal, los errores de ajuste de la posición del cabezal de impresión se corrigen, y las condiciones como el color y la presencia de líneas se mejoran.

Si los resultados de impresión son irregulares a causa de cambios de línea u otras condiciones, ajuste la posición del cabezal de impresión.

En esta impresora, puede ajustar el cabezal de impresión tanto [automáticamente](#) como [manualmente](#).

Alineación de la posición del cabezal de impresión

La alineación de los cabezales de impresión corrige la posición de instalación de los cabezales de impresión y mejora las desviaciones de los colores y las líneas.

Esta impresora admite dos métodos de alineación de los cabezales: [la alineación automática de los cabezales](#) y la alineación manual de los cabezales.

El procedimiento que debe seguirse para la alineación manual de los cabezales de impresión es el siguiente:



Alineación de los cabezales de impresión (Print Head Alignment)

1. Seleccione **Configuración personalizada (Custom Settings)** en el menú desplegable de [Canon IJ Printer Utility](#)
2. Seleccione la alineación manual de los cabezales
Marque la casilla de verificación **Alinear cabezales manualmente (Align heads manually)**.
3. Aplique la configuración
Haga clic en **Aplicar (Apply)** y, cuando aparezca el mensaje de confirmación, haga clic en **Aceptar (OK)**.
4. Seleccione **Impresión de prueba (Test Print)** en el menú desplegable de [Canon IJ Printer Utility](#)
5. Haga clic en el icono **Alineación de los cabezales de impresión (Print Head Alignment)**
Aparecerá un mensaje.
6. Cargue papel en la impresora
Cargue dos hojas de papel normal de tamaño A4 o Carta en el cassette.

»» Nota

- Si la información del papel del cassette registrada en la impresora no está establecida en tamaño A4 y normal, se podría producir un error. Para obtener instrucciones sobre qué hacer si se producen errores, consulte "[Configuración del papel](#)".
Para obtener más detalles sobre la información del papel del cassette que se debe registrar en la impresora, consulte la siguiente información:
 - [Configuración del papel en el controlador de impresora y la impresora \(Tipo de soporte\)](#)
 - [Configuración del papel en el controlador de impresora y la impresora \(Tamaño de papel\)](#)

7. Lleve a cabo la alineación de los cabezales de impresión

Asegúrese de que la impresora está encendida y haga clic en **Alinear cabezales de impresión (Align Print Head)**.

Se imprimirá el primer patrón.

»»» Importante

- No abra el panel de control mientras la impresión esté en curso.

8. Compruebe el patrón impreso

Introduzca el número de los patrones que contienen las rayas menos perceptibles en los cuadros asociados y haga clic en **Aceptar (OK)**.

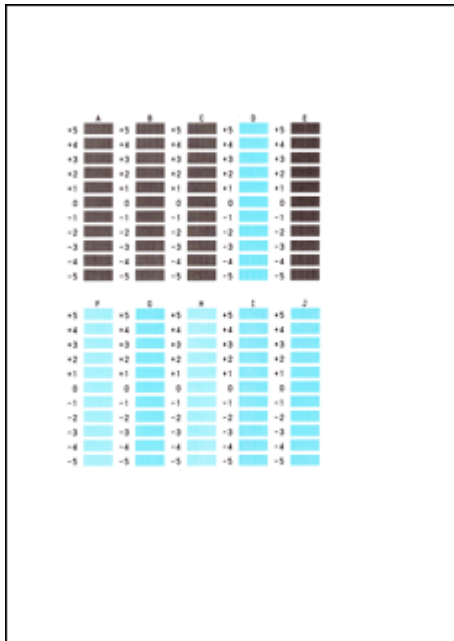

»»» Nota

- Si le resulta difícil seleccionar el mejor patrón, elija el valor en el que las rayas verticales sean menos perceptibles.



(A)



(B)

(A) Rayas verticales menos perceptibles

(B) Rayas verticales más perceptibles

9. Compruebe el mensaje que aparezca y haga clic en **Aceptar (OK)**

Se imprimirá el segundo patrón.

»»» Importante

- No abra el panel de control mientras la impresión esté en curso.

10. Compruebe el patrón impreso

Introduzca el número de los patrones cuyas franjas o rayas horizontales sean menos perceptibles en los cuadros asociados y haga clic en **Aceptar (OK)**.

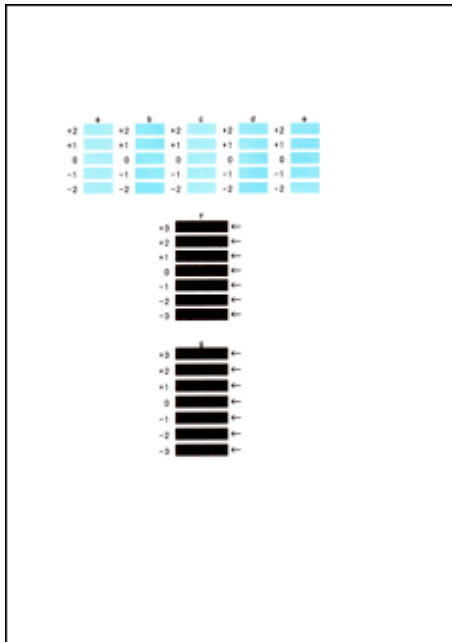

»» Nota

- Si le resulta difícil seleccionar el mejor patrón, elija el valor en el que las bandas horizontales sean menos perceptibles.



(A)



(B)

(A) Rayas horizontales menos perceptibles

(B) Rayas horizontales más perceptibles

- Si le resulta difícil seleccionar el mejor patrón, elija el valor en el que las rayas horizontales sean menos perceptibles.



(A)

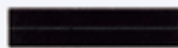

(B)

(A) Rayas horizontales menos perceptibles

(B) Rayas horizontales más perceptibles

»» Nota

- Una vez finalizada la alineación de los cabezales, podrá imprimir y comprobar la configuración en uso. Para hacerlo, haga clic en el icono **Alineación de los cabezales de impresión (Print Head Alignment)** y haga clic en **Imprimir valor de alineación (Print Alignment Value)** en el mensaje que aparezca.

Comprobación del estado de su ordenador

Puede comprobar información detallada, como el nivel de tinta restante y los tipos de depósito de tinta de su modelo.

1. Seleccione **Información de nivel de tinta (Ink Level Information)** en el menú desplegable de [Canon IJ Printer Utility](#)

Aparecerá una imagen con los tipos de tinta y su estado.

Si se produce un error relacionado con el nivel de tinta restante, el controlador de impresora mostrará un icono para avisarle.

2. Si es necesario, haga clic en **Detalles de la tinta (Ink Details)**

Puede comprobar la información relativa a la tinta.

»» Nota

- **Detalles de la tinta (Ink Details)** aparece cuando el nivel de tinta es bajo.
- Haga clic en  para comprobar el depósito de tinta que utiliza su modelo.
- Haga clic en **Actualizar (Update)** para mostrar el nivel de tinta restante del momento.

Limpieza

- ▶ **Limpieza del exterior del equipo**
- ▶ **Limpieza del cristal de la platina y la cubierta de documentos**
- ▶ **Limpieza del rodillo de alimentación del papel**
- ▶ **Limpieza del interior del equipo (Limpieza de placa inferior)**

Limpeza del exterior del equipo

Asegúrese de que utiliza un trapo suave y seco, como una gamuza para limpiar las gafas, y elimine suavemente la suciedad de la superficie. Si fuera necesario, alise las arrugas del trapo antes de limpiar.

»» Importante

- No olvide apagar el equipo y desenchufar el cable de alimentación antes de limpiar el equipo.
- No utilice pañuelos de papel, papel de cocina, tejidos ásperos ni materiales similares para la limpieza, puesto que podrían rayar la superficie. El polvo y las fibras de los pañuelos de papel se pueden quedar dentro del equipo y provocar problemas, como el bloqueo del cabezal de impresión y unos resultados de impresión deficientes.
- No utilice nunca líquidos volátiles, como disolventes, benceno, acetona o cualquier otro limpiador químico para limpiar el equipo, ya que podrían provocar un fallo de funcionamiento o dañar la superficie del equipo.

Limpeza del cristal de la platina y la cubierta de documentos

►►► Importante

- No olvide apagar el equipo y desenchufar el cable de alimentación antes de limpiar el equipo.
- No utilice pañuelos de papel, papel de cocina, tejidos ásperos ni materiales similares para la limpieza, puesto que podrían rayar la superficie. El polvo y las fibras de los pañuelos de papel se pueden quedar dentro del equipo y provocar problemas, como el bloqueo del cabezal de impresión y unos resultados de impresión deficientes.
- No utilice nunca líquidos volátiles, como disolventes, benceno, acetona o cualquier otro limpiador químico para limpiar el equipo, ya que podrían provocar un fallo de funcionamiento o dañar la superficie del equipo.

Utilice un paño suave, seco, limpio y sin pelusas. Limpie suavemente el cristal de la platina (A) y la cara interior de la cubierta de documentos (hoja blanca) (B). Asegúrese de que no queda ningún residuo, especialmente en la superficie del cristal.



►►► Importante

- La parte interior de la cubierta de documentos (hoja blanca) (B) se puede dañar fácilmente, por lo que deberá limpiarla con suavidad.

Limpieza del rodillo de alimentación del papel

Si el rodillo de alimentación del papel está sucio o tiene polvo de papel, es posible que el papel no se alimente correctamente.

En tal caso, limpie el rodillo de alimentación del papel. La limpieza del rodillo de alimentación del papel desgasta el rodillo, por lo que sólo se debe realizar cuando sea necesario.

Debe preparar: tres hojas de papel normal de tamaño A4 o Carta

1. Asegúrese de que la alimentación esté encendida.



2. Seleccione **Configurar (Setup)** en la pantalla INICIO.

 [LCD y panel de control](#)

Aparecerá la pantalla del menú de configuración.



3. Seleccione **Mantenimiento (Maintenance)** y, a continuación, pulse el botón **OK**.

Aparecerá la pantalla **Mantenimiento (Maintenance)**.

4. Seleccione **Limpieza de rodillos (Roller cleaning)** y, a continuación, pulse el botón **OK**.

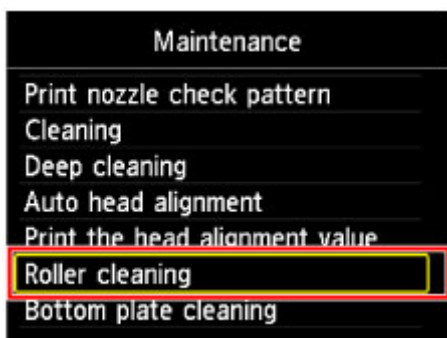

Aparecerá la pantalla de confirmación.

5. Seleccione **Sí (Yes)** y, a continuación, pulse el botón **OK**.
6. Siga el mensaje que indica cómo retirar el papel que haya en el cassette y vuelva a insertarlo.
7. Pulse el botón **OK**.

El rodillo de alimentación del papel girará mientras se limpia sin papel.

8. Compruebe que el rodillo de alimentación del papel ha dejado de girar y, a continuación, siga el mensaje que indica cómo cargar tres hojas de papel normal tamaño A4 o Carta en el cassette.
9. Abra suavemente la bandeja de salida del papel.

10. Pulse el botón **OK**.

El equipo comenzará la limpieza. Cuando se expulse el papel, la limpieza se habrá completado.

11. Cuando aparezca el mensaje de finalización, pulse el botón **OK**.

Si el problema no se resuelve después de limpiar el rodillo de alimentación del papel, póngase en contacto con el servicio técnico.

Limpieza del interior del equipo (Limpieza de placa inferior)

Permite eliminar las manchas del interior del equipo. Si el interior del equipo está sucio, el papel impreso se puede manchar; por tanto, se recomienda limpiarlo regularmente.

Debe prepararse: una hoja de papel normal de tamaño A4 o Carta*

* Asegúrese de utilizar una hoja de papel nueva.

1. Asegúrese de que la alimentación esté encendida.



2. Seleccione **Configurar (Setup)** en la pantalla INICIO.

 [LCD y panel de control](#)

Aparecerá la pantalla del menú de configuración.



3. Seleccione **Mantenimiento (Maintenance)** y, a continuación, pulse el botón **OK**.

Aparecerá la pantalla **Mantenimiento (Maintenance)**.

4. Seleccione **Limpieza placa inferior (Bottom plate cleaning)** y, a continuación, pulse el botón **OK**.

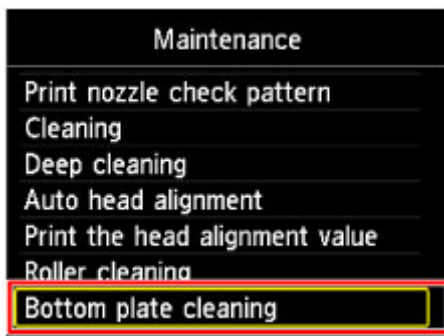

Aparecerá la pantalla de confirmación.

5. Seleccione **Sí (Yes)** y, a continuación, pulse el botón **OK**.
6. Siga el mensaje que indica cómo retirar el papel que haya en el cassette y, a continuación, pulse el botón **OK**.
7. Doble por la mitad a lo ancho una hoja de papel normal de tamaño A4 o Carta y desdóblela después.
8. Doble una de las mitades del papel abierto, alineando el borde con el pliegue central y, a continuación, desdoble el papel y pulse el botón **OK**.

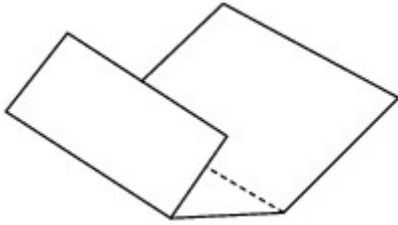

9. Cargue solo esta hoja de papel en el cassette con los bordes de los pliegues hacia arriba y el borde de la mitad sin pliegues orientado hacia el extremo más lejano.

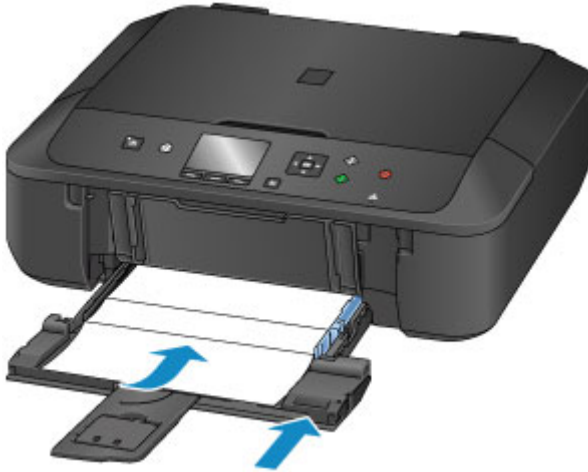

10. Abra con cuidado la bandeja de salida del papel y, a continuación, pulse el botón **OK**.

El papel limpia el interior del equipo a medida que pasa por el equipo.

Compruebe las partes dobladas del papel expulsado. Si tienen manchas de tinta, repita la limpieza de la placa inferior.

11. Cuando aparezca el mensaje de finalización, pulse el botón **OK**.

»»» Nota

- Cuando vuelva a limpiar la placa inferior, asegúrese de que utiliza un papel nuevo.

Si el problema no se resuelve después de limpiar la placa inferior otra vez, puede que los salientes del interior del equipo estén sucios. Utilice un bastoncillo de algodón o algo similar para eliminar la tinta que pudieran tener.

»»» Importante

- No olvide apagar el equipo y desenchufar el cable de alimentación antes de limpiar el equipo.



Visión general

► Seguridad

- Precauciones de seguridad
- Información sobre regulaciones

► Componentes principales y su funcionamiento

- Componentes principales
- Fuente de alimentación
- LCD y panel de control

► Cambio de la configuración

- Cambio de la configuración de la Impresora desde el ordenador (Windows)
- Cambio de la configuración de la Impresora desde el ordenador (Mac OS)
- Cambio de la configuración desde el panel de control

► Conexión de red

- Consejos sobre la conexión de red

► Comunicación de red (Windows)

- Comprobación y cambio de la configuración de red
- IJ Network Tool (conexión de red)
- IJ Network Tool (otras pantallas)
- Sugerencias para comunicaciones de red

► Comunicación de red (Mac OS)

- Comprobación y cambio de la configuración de red
- Sugerencias para comunicaciones de red

► Garantizar unos resultados de impresión óptimos

- Consejos de tinta
- Consejos de impresión
- Compruebe la configuración del papel antes de imprimir
- Una vez cargado el papel, defina la información del papel del cassette
- Cancelación de un trabajo de impresión

- Mantener una alta calidad de impresión
- Transporte de la impresora
- ▶ **Restricciones legales de escaneado/copia**
- ▶ **Especificaciones**

Seguridad

- ▶ **Precauciones de seguridad**
- ▶ **Información sobre regulaciones**

Precauciones de seguridad

Elección del emplazamiento

- No instale el equipo sobre una superficie inestable o que esté expuesta a excesivas vibraciones.
- No instale el equipo en lugares húmedos o expuestos al polvo o a la luz directa del sol, cerca de una fuente de calor o al aire libre.

Para evitar el riesgo de incendios o de descargas eléctricas, utilice el equipo en el entorno de operación especificado en la Especificación.

- No coloque el equipo sobre una moqueta o una alfombra gruesa.
- No coloque la parte posterior del equipo pegada a la pared.

Fuente de alimentación

- Asegúrese de que el área que rodea la toma de corriente esté despejada en todo momento para que el cable de alimentación eléctrica se pueda desenchufar fácilmente si fuera necesario.
- Jamás desenchufe el equipo tirando del cable.
Si tira del cable de alimentación puede dañarlo, lo que podría causar un incendio o descarga eléctrica.
- No use alargadores.

Actividades cerca del equipo

- No ponga las manos ni los dedos en el equipo mientras esté imprimiendo.
- Cuando traslade el equipo, agárrelo por ambos extremos. En caso de que el equipo pese más de 14 kg, se recomienda que lo levanten dos personas. La caída accidental del equipo podría causar lesiones. Con respecto al peso del equipo, consulte la Especificación.
- No coloque ningún objeto sobre el equipo. En especial, no ponga objetos de metal (clips, grapas, etc.) ni recipientes con materiales inflamables (alcohol, disolventes, etc.) sobre el equipo.
- No transporte ni use el equipo inclinado, verticalmente o al revés, ya que se puede derramar la tinta y dañar el equipo.

Actividades cerca del equipo (Para el mal funcionamiento de la impresora)

- Cuando coloque un libro grueso en el cristal de la platina, no apriete excesivamente la cubierta de documentos. El cristal de la platina podría romperse y causar lesiones.

Cabezales de impresión/depósitos de tinta y cartuchos FINE

- Mantenga los depósitos de tinta fuera del alcance de los niños. Si la tinta* se introduce accidentalmente en la boca, se chupa o ingiere, se debe enjuagar la boca o beber un par de vasos de agua. Si se produce irritación o alguna molestia, consulte inmediatamente con un médico.

* La tinta transparente contiene sales de nitrato (Para modelos que contienen tinta transparente).

- Si la tinta entra en contacto con los ojos, aclárelos con agua de forma inmediata. Si la tinta entra en contacto con la piel, lávela con agua y jabón inmediatamente. Si persiste la irritación en los ojos o la piel, consulte con un médico de forma inmediata.
- Nunca toque los contactos eléctricos de un cabezal de impresión ni de los cartuchos FINE después de imprimir.

Las piezas metálicas pueden estar muy calientes y causar quemaduras.

- No tire los depósitos de tinta ni los cartuchos FINE al fuego.

- No intente desarmar ni modificar el cabezal de impresión, los depósitos de tinta, ni los cartuchos FINE.

Información sobre regulaciones

Para modelos que contengan batería de litio

- Tire las baterías usadas de acuerdo con las regulaciones locales.
- Riesgo de explosión si se sustituye la batería por un tipo incorrecto.

Usuarios en Argentina

Requisitos de alimentación

No utilice la impresora con un voltaje diferente al del país de compra. El uso de un voltaje incorrecto podría provocar un incendio o una descarga eléctrica. El voltaje y la frecuencia correctos son:

CA 100-240 V, 50/60 Hz

Users in the U.S.A.

FCC Notice (U.S.A. Only)

For 120V, 60Hz model

Model Number: K10426 (Contains FCC Approved WLAN Module K30365)

This device complies with Part 15 of the FCC Rules. Operation is subject to the following two conditions: (1) This device may not cause harmful interference, and (2) this device must accept any interference received, including interference that may cause undesired operation.

Note: This equipment has been tested and found to comply with the limits for a Class B digital device, pursuant to Part 15 of the FCC Rules. These limits are designed to provide reasonable protection against harmful interference in a residential installation. This equipment generates, uses and can radiate radio frequency energy and, if not installed and used in accordance with the instructions, may cause harmful interference to radio communications.

However, there is no guarantee that interference will not occur in a particular installation. If this equipment does cause harmful interference to radio or television reception, which can be determined by turning the equipment off and on, the user is encouraged to try to correct the interference by one or more of the following measures:

- Reorient or relocate the receiving antenna.
- Increase the separation between the equipment and receiver.
- Connect the equipment into an outlet on a circuit different from that to which the receiver is connected.
- Consult the dealer or an experienced radio/TV technician for help.

Use of a shielded cable is required to comply with Class B limits in Subpart B of Part 15 of the FCC Rules.

Do not make any changes or modifications to the equipment unless otherwise specified in the manual. If such changes or modifications should be made, you could be required to stop operation of the equipment.

FCC ID:AZDK30365

Changes or modifications not expressly approved by the party responsible for compliance could void the user's authority to operate equipment.

This transmitter must not be co-located or operating in conjunction with any other antenna or transmitter.

The equipment complies with FCC radiation exposure limits for uncontrolled equipment. This equipment should be installed and operated with minimum distance at least 20cm between the radiator

and persons body (excluding extremities: hands, wrists, feet and ankles) and must not be colocated or operated with any other antenna or transmitter.

Canon U.S.A., Inc.
One Canon Park
Melville, New York 11747
1-800-652-2666

Sólo para la Unión Europea y el Área Económica Europea (Noruega, Islandia y Liechtenstein)



Este símbolo indica que este producto no debe desecharse con los desperdicios domésticos, de acuerdo con la directiva RAEE (2012/19/UE) y con la legislación nacional. Este producto debe entregarse en uno de los puntos de recogida designados, como por ejemplo, entregándolo en el lugar de venta al comprar un producto similar o depositándolo en un lugar de recogida autorizado para el reciclado de residuos de aparatos eléctricos y electrónicos (RAEE). La manipulación inapropiada de este tipo de desechos podría tener un impacto negativo en el entorno y la salud humana, debido a las sustancias potencialmente peligrosas que normalmente están asociadas con los RAEE. Al mismo tiempo, su cooperación a la hora de desechar correctamente este producto contribuirá a la utilización eficaz de los recursos naturales. Para más información sobre cómo puede eliminar el equipo para su reciclado, póngase en contacto con las autoridades locales, con las autoridades encargadas de los desechos, con un sistema de gestión RAEE autorizado o con el servicio de recogida de basuras doméstico. Si desea más información acerca de la devolución y reciclado de RAEE, visite la web www.canon-europe.com/weee.

Només per a la Unió Europea i a l'Espai Econòmic Europeu (Noruega, Islàndia i Liechtenstein)



Aquest símbol indica que aquest producte no s'ha de llençar a les escombraries de la llar, d'acord amb la Directiva RAEE (2012/19/UE) i la legislació nacional. Aquest producte s'hauria de lliurar en un dels punts de recollida designats, com per exemple, intercanviant-lo un per un en comprar un producte similar o lliurant-lo en un lloc de recollida autoritzat per al reciclatge de residus d'aparells elèctrics i electrònics (AEE). La manipulació inadequada d'aquest tipus de residus podria tenir un impacte negatiu en l'entorn i en la salut humana, a causa de les substàncies potencialment perilloses que normalment estan associades als AEE. Així mateix, la vostra cooperació a l'hora de llençar correctament aquest producte contribuirà a la utilització efectiva dels recursos naturals. Per a més informació sobre els punts on podeu lliurar aquest producte per procedir al seu reciclatge, adreceu-vos a la vostra oficina municipal, a les autoritats encarregades dels residus, al pla de residus homologat per la RAEE o al servei de recollida de deixalles domèstiques de la vostra localitat. Per a més informació sobre la devolució i el reciclatge de productes RAEE, visiteu www.canon-europe.com/weee.

Environmental Information

Reducing your environmental impact while saving money

Power Consumption and Activation Time

The amount of electricity a device consumes depends on the way the device is used. This product is designed and set in a way to allow you to reduce your electricity costs. After the last print it switches to Ready Mode. In this mode it can print again immediately if required. If the product is not used for a time, the device switches to its Power Save Mode. The devices consume less power (Watt) in these modes. If you wish to set a longer Activation Time or would like to completely deactivate the Power Save Mode, please consider that this device may then only switch to a lower energy level after a longer period of time or not at all.

Canon does not recommend extending the Activation Times from the optimum ones set as default.

Energy Star®

The Energy Star® programme is a voluntary scheme to promote the development and purchase of energy efficient models, which help to minimise environmental impact.

Products which meet the stringent requirements of the Energy Star® programme for both environmental benefits and the amount of energy consumption will carry the Energy Star® logo accordingly.

Paper types

This product can be used to print on both recycled and virgin paper (certified to an environmental stewardship scheme), which complies with EN12281 or a similar quality standard. In addition it can support printing on media down to a weight of 64g/m², lighter paper means less resources used and a lower environmental footprint for your printing needs.



Componentes principales y su funcionamiento

- ▶ **Componentes principales**
- ▶ **Fuente de alimentación**
- ▶ **LCD y panel de control**

Componentes principales

- ▶ Vista frontal
- ▶ Vista posterior
- ▶ Vista interior
- ▶ Panel de control

Vista frontal

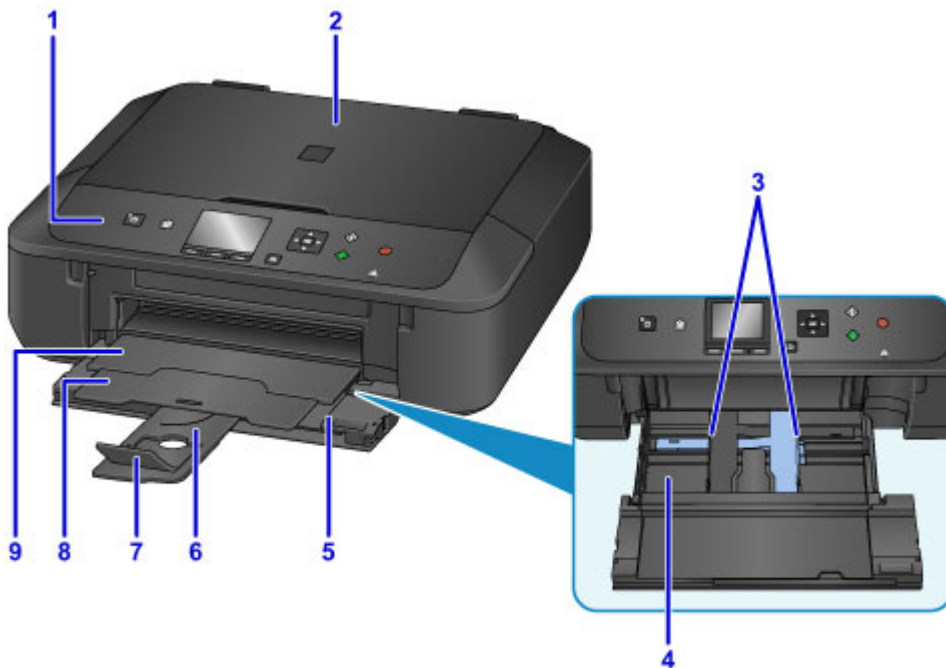

(1) panel de control

Utilícelo para cambiar la configuración del equipo o para accionarlo. También se levanta y se abre para sustituir el depósito de tinta, comprobar la lámpara de tinta o retirar el papel atascado dentro del equipo.

■ [Panel de control](#)

(2) cubierta de documentos

Ábrala para cargar un original en el cristal de la platina.

(3) guías del papel

Alinéelas con ambas caras de la pila de papel.

(4) cassette

Cargue el papel aquí. Es posible cargar simultáneamente dos o más hojas del mismo tamaño y tipo de papel, que se alimentarán de una a una.

■ [Carga de papel normal/fotográfico](#)

■ [Carga de sobres](#)

(5) cubierta delantera

Ábrala y extráigala para cargar el papel. Además, ábrala para imprimir.

(6) soporte del papel

Desplieguela para cargar papel en el cassette.

(7) extensión de la bandeja de salida

Ábrala para recoger el papel impreso.

(8) soporte de la salida del papel

Se despliega para recoger el papel impreso.

(9) bandeja de salida del papel

El papel impreso se expulsa por aquí. Ábrala antes de imprimir.



(10) cristal de la platina

Cargue el original aquí.

Vista posterior



(1) unidad de transporte

Ábrala cuando necesite retirar el papel atascado.

(2) conector del cable de alimentación

Conecte aquí el cable de alimentación eléctrica que se proporciona.

(3) puerto USB

Introduzca aquí el cable USB para conectar el equipo a un ordenador.

►► Importante

- No toque la cubierta metálica.
- No conecte ni desconecte el cable USB mientras el equipo esté imprimiendo o escaneando originales con el ordenador.

Vista interior

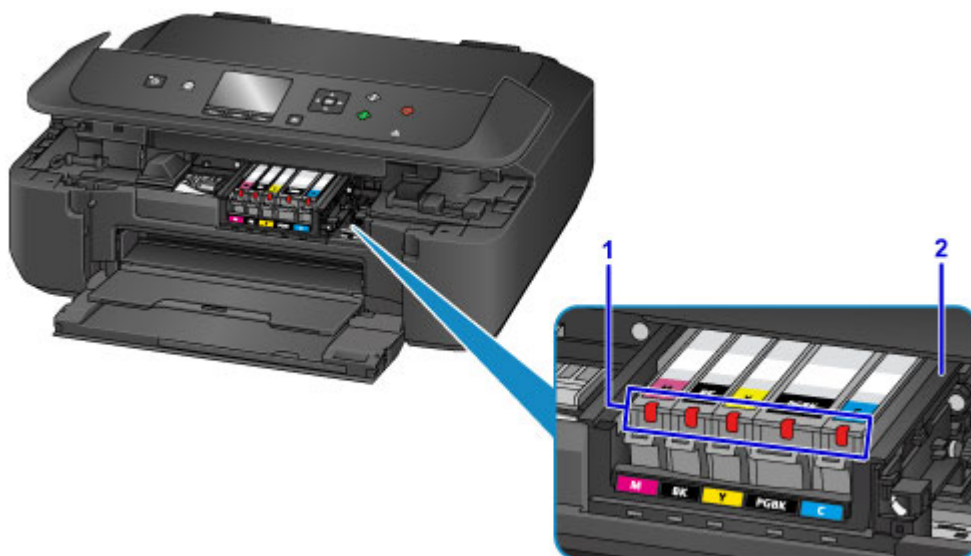

(1) lámparas de tinta

Se iluminan o parpadean para indicar el estado del depósito de tinta.

- [Comprobación del estado de la tinta con las lámparas de tinta](#)

(2) soporte del cabezal de impresión

El cabezal de impresión viene preinstalado.

»» Nota

- Para obtener información sobre cómo sustituir un depósito de tinta, consulte [Sustitución de la tinta](#).

Panel de control

* En la imagen siguiente se muestran todas las luces del panel de control encendidas para las explicaciones.

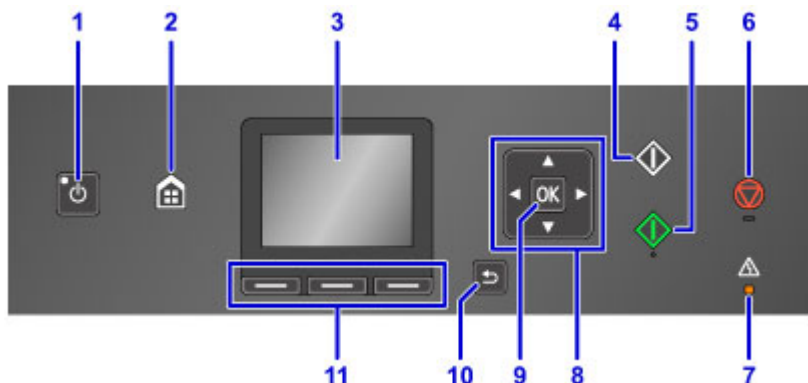

(1) Botón ACTIVADO (ON) / Lámpara de ENCENDIDO (POWER)

Permite conectar o desconectar la alimentación. Al conectar la corriente, se ilumina después de parpadear. Antes de conectar la alimentación, asegúrese de que la cubierta de documentos está cerrada.

■ [Encendido y apagado del equipo](#)

(2) Botón INICIO (HOME)

Se utiliza para acceder a la pantalla INICIO.

■ [LCD y panel de control](#)

(3) LCD (pantalla de cristal líquido)

Muestra los mensajes, los elementos de los menús y el estado de funcionamiento.

(4) Botón Negro (Black)

Comienza la copia, escaneado, etc. en blanco y negro.

(5) Botón Color

Comienza la copia en color, escaneado, etc.

(6) Botón Parar (Stop)

Cancela la operación cuando hay un trabajo de impresión, copia o escaneado en curso.

(7) Lámpara de Alarma (Alarm)

Cuando se produce un error, se enciende o parpadea.

(8) Botones ▲, ▼, ◀ y ▶

Se utiliza para seleccionar un menú o un elemento de configuración.

■ [LCD y panel de control](#)

(9) Botón OK

Finaliza la selección de un menú u opción de configuración. Este botón también se utiliza para corregir un error.

(10) Botón Atrás (Back)

Devuelve el LCD a la pantalla anterior.

(11) Botones Función (Function)

Se utilizan para seleccionar los menús en la pantalla INICIO o para seleccionar el menú de función que debe aparecer en la parte inferior del LCD.

■ [Uso de los botones Función \(Function\)](#)

Fuente de alimentación

- ▶ **Comprobación de que el equipo está encendido**
- ▶ **Encendido y apagado del equipo**
- ▶ **Aviso sobre el enchufe y el cable de alimentación**
- ▶ **Aviso sobre la desconexión del cable de alimentación**

Comprobación de que el equipo está encendido

Se encenderá la luz de **ENCENDIDO (POWER)** cuando el equipo esté encendido.

Aunque la pantalla LCD esté apagada, si la luz de **ENCENDIDO (POWER)** está encendida, el equipo está encendido.

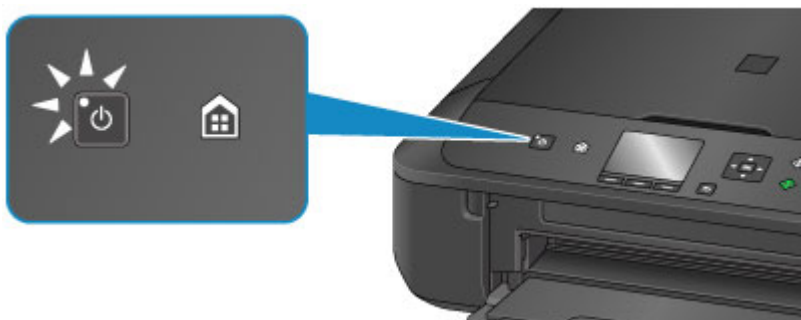

»» Nota

- Puede pasar cierto tiempo hasta que el equipo empiece a imprimir inmediatamente después de encender el equipo.
- La pantalla LCD se desconectará cuando no se utilice el equipo durante unos 5 minutos. Para restaurar la pantalla, pulse cualquier botón excepto el botón **ACTIVADO (ON)**, o lleve a cabo una operación de impresión. No puede cambiar el tiempo de espera antes de que la pantalla LCD se apague.

Encendido y apagado del equipo

Encendido del equipo

1. Pulse el botón **ACTIVADO (ON)** para encender el equipo.

La luz de **ENCENDIDO (POWER)** parpadea y, a continuación, se queda iluminada.

- [Comprobación de que el equipo está encendido](#)

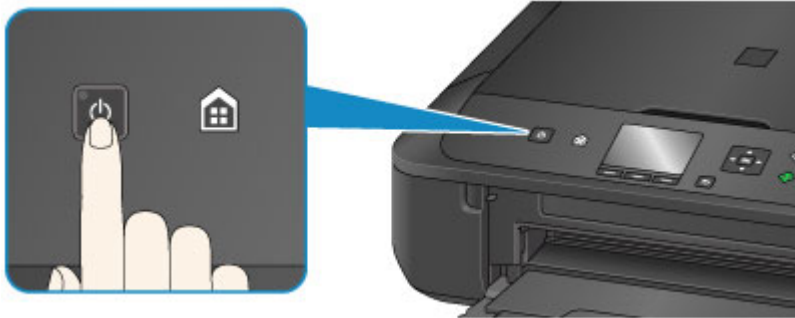

»» Nota

- Puede pasar cierto tiempo hasta que el equipo empiece a imprimir inmediatamente después de encender el equipo.
- Si la lámpara **Alarma (Alarm)** se enciende o parpadea y aparece un mensaje de error en la pantalla LCD, consulte [Aparece un mensaje](#).
- Se puede establecer que el equipo se encienda automáticamente cuando se realiza alguna operación de impresión o de escaneado desde un ordenador conectado mediante un cable USB o una red inalámbrica. Esta característica está desactivada de manera predeterminada.

Desde el equipo

- [Configuración ECO](#)

Desde el ordenador

- Gestión del encendido de la Impresora (Windows)
- [Gestión del encendido de la Impresora](#) (Mac OS)

Apagado del equipo

1. Pulse el botón **ACTIVADO (ON)** para apagar el equipo.

Cuando la luz de **ENCENDIDO (POWER)** deja de parpadear significa que el equipo está apagado.

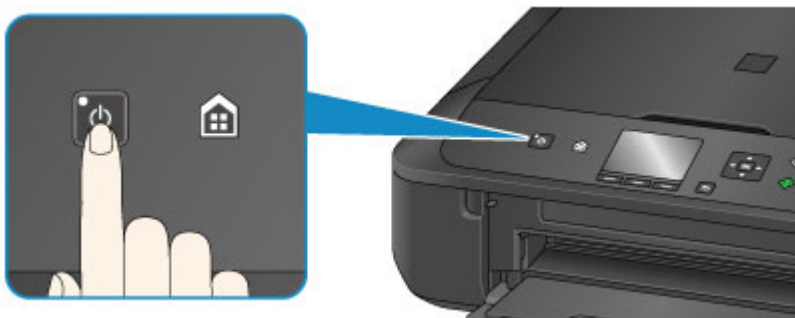

»» Importante

- Cuando [desconecte el cable de alimentación](#) tras apagar el equipo, asegúrese de que la luz de **ENCENDIDO (POWER)** está apagada.

»» Nota

- Se puede establecer que el equipo se apague automáticamente cuando no se realiza ninguna operación ni se envían trabajos de impresión al equipo durante un intervalo determinado. Esta característica está activada de manera predeterminada.

Desde el equipo

- [Configuración ECO](#)

Desde el ordenador

- Gestión del encendido de la Impresora (Windows)
- [Gestión del encendido de la Impresora](#) (Mac OS)

Aviso sobre el enchufe y el cable de alimentación

Desenchufe el cable de alimentación una vez al mes para confirmar que el enchufe o el cable de alimentación no experimentan ninguna de las situaciones inusuales descritas a continuación.

- El enchufe o el cable de alimentación están calientes.
- El enchufe o el cable de alimentación están oxidados.
- El enchufe o el cable de alimentación están doblados.
- El enchufe o el cable de alimentación están desgastados.
- El enchufe o el cable de alimentación están rotos.

Precaución

- Si detecta alguna situación inusual con el enchufe o el cable de alimentación, como las que se describen anteriormente, [desenchufe el cable de alimentación](#) y póngase en contacto con el servicio técnico. Si se usa el equipo en una de las situaciones inusuales anteriores, se puede producir un incendio o una descarga eléctrica.

Aviso sobre la desconexión del cable de alimentación

Utilice el procedimiento siguiente para desconectar el cable de alimentación.

►►► Importante

- A la hora de desenchufar el cable de alimentación, pulse el botón **ACTIVADO (ON)** y compruebe que la luz **ENCENDIDO (POWER)** está apagada. Si se desconecta el cable de alimentación mientras la luz de **ENCENDIDO (POWER)** está encendida o intermitente, el cabezal de impresión puede secarse o atascarse, y la calidad de impresión puede ser menor.

1. Pulse el botón **ACTIVADO (ON)** para apagar el equipo.

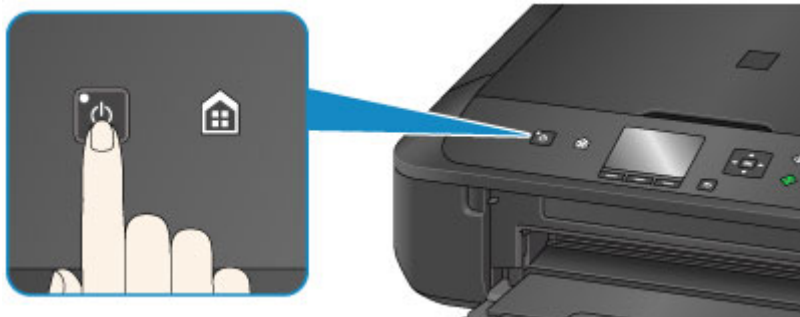

2. Compruebe que la luz de **ENCENDIDO (POWER)** está apagada.

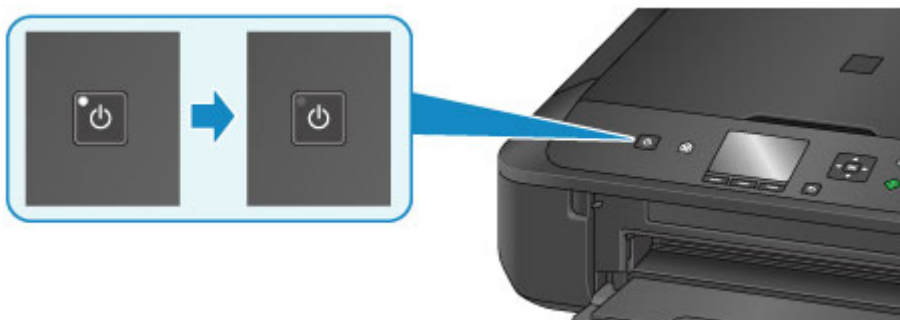

3. Desenchufe el cable de alimentación.

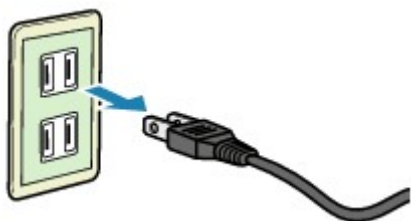

Las especificaciones del cable de alimentación varían según el país o la región de uso.

LCD y panel de control

Puede seleccionar una función como copiar o escanear en la pantalla INICIO del LCD.

La pantalla INICIO se compone de tres pantallas. Puede utilizar los botones ▲ o ▼ (A) para cambiar de una a otra.

Para seleccionar un menú, pulse el botón (B) **Función (Function)** izquierdo, derecho o central.

En la pantalla del menú o de la configuración, utilice el botón ▲, ▼, ◀ o ▶ (C) para seleccionar un ítem o una opción y, a continuación, pulse el botón **OK** (D) para continuar con el procedimiento.

Para volver a la pantalla anterior, pulse el botón **Atrás (Back)** (E).

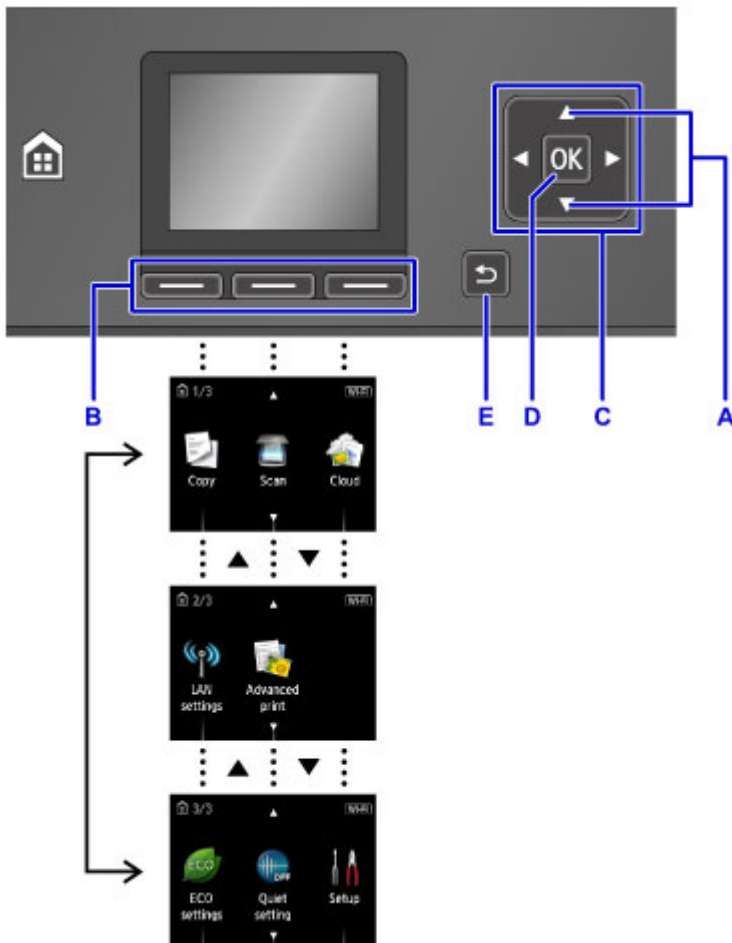

Uso de los botones Función (Function)

El menú de función (F) aparecerá cuando sea necesario en la parte inferior de la pantalla LCD. Para usar una función de un menú de función, pulse el botón **Función (Function)** correspondiente (G), (H) o (I).

El número de menús de función y sus opciones varía con cada pantalla. Compruebe los menús de función mostrados en la parte inferior de la pantalla y, a continuación, seleccione el que desee.

Ejemplo: la pantalla de **Escanear (Scan)**

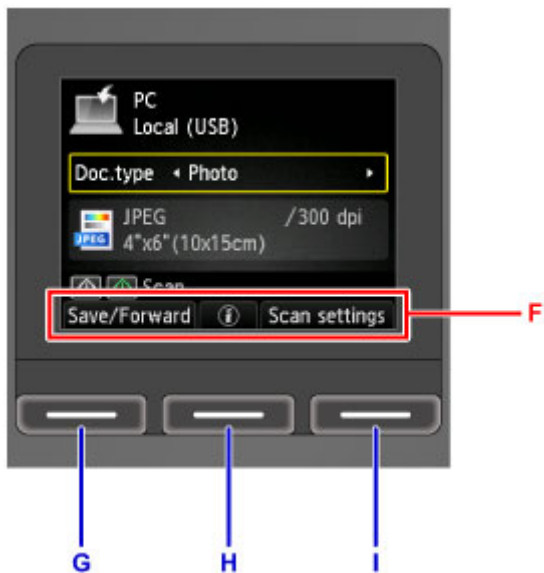

Pulse el botón **Función (Function)** izquierdo (G) para seleccionar **Guardar/env. (Save/Forward)**. Aparecerá la pantalla para seleccionar los destinos para guardar o enviar los datos fotográficos escaneados.

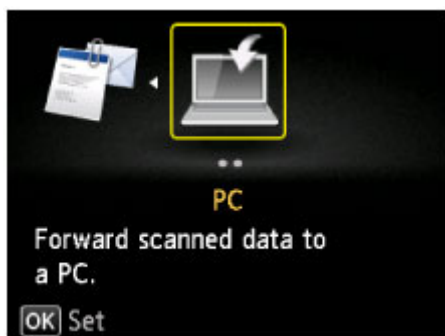

Pulse el botón **Función (Function)** central (H). Aparecerá la pantalla de configuración de documento.

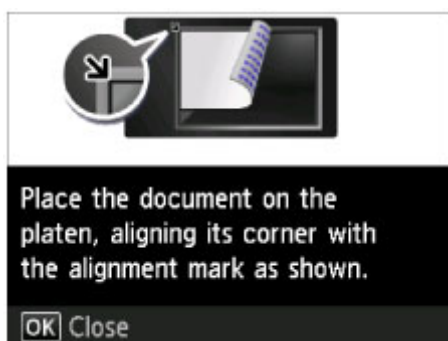

Pulse el botón **Función (Function)** derecho (I) para seleccionar **Cnf. escaneo (Scan settings)**. Aparecerá la pantalla de configuración de escaneo.



Cambio de la configuración

- ▶ **Cambio de la configuración de la Impresora desde el ordenador (Windows)**
- ▶ **Cambio de la configuración de la Impresora desde el ordenador (Mac OS)**
- ▶ **Cambio de la configuración desde el panel de control**

Cambio de la configuración de la impresora desde el ordenador (Mac OS)

- **Registro de un perfil de impresión modificado**
- **Gestión del encendido de la Impresora**
- **Reducción del ruido de la Impresora**
- **Cambio del modo de funcionamiento de la Impresora**

Registro de un perfil de impresión modificado

El perfil de impresión establecido en el [Cuadro de diálogo Imprimir](#) puede recibir un nombre y guardarse. Para utilizarlo, se puede llamar a dicho perfil de impresión registrado desde **Preajustes (Presets)**. También se puede eliminar un perfil de impresión innecesario.

El procedimiento para registrar un perfil de impresión es el siguiente:

Registro de un perfil de impresión

1. En el cuadro de diálogo Imprimir, establezca los elementos necesarios
2. Seleccione **Guardar configuración actual como predeterminada... (Save Current Settings as Preset...)** en **Preajustes (Presets)**

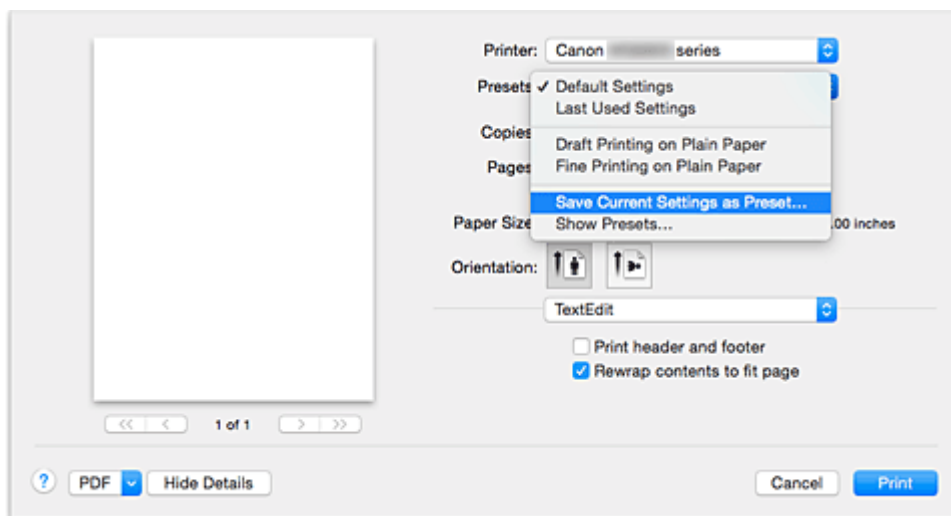

3. Guarde la configuración

En el cuadro de diálogo que aparezca, escriba el nombre en **Nombre de preajuste (Preset Name)** y, si es necesario, establezca **Preajuste disponible para (Preset Available For)**. A continuación, haga clic en **OK**.

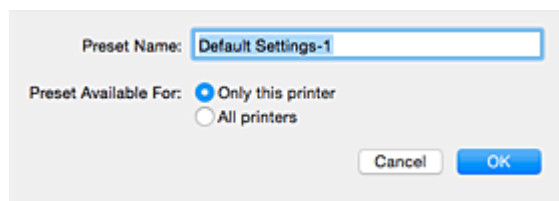

»»» Importante

- Algunas configuraciones de impresión no se pueden guardar como predeterminadas.

Uso de un perfil de impresión registrado

1. En **Preajustes (Presets)** del cuadro de diálogo Imprimir, seleccione el nombre del perfil de impresión que desee utilizar

El perfil de impresión del cuadro de diálogo Imprimir se actualizará según el perfil seleccionado.

Eliminación de perfiles de impresión innecesarios

1. Seleccione el perfil de impresión que se va a eliminar

En el cuadro de diálogo Imprimir, seleccione **Mostrar preajustes... (Show Presets...)** en la sección **Preajustes (Presets)**. A continuación, en el cuadro de diálogo que aparece, seleccione el nombre del perfil de impresión que desee eliminar.

2. Elimine el perfil de impresión

Haga clic en **Eliminar (Delete)** y luego en **Aceptar (OK)**. Los perfiles de impresión seleccionados se eliminarán de **Preajustes (Presets)**.

Gestión del encendido de la Impresora

Esta función permite gestionar la alimentación de la impresora desde el controlador de ésta.

El procedimiento que debe seguirse para gestionar la alimentación de la impresora es el siguiente:



Apagar la impresora (Power Off)

La función **Apagar la impresora (Power Off)** permite apagar la impresora. Si la utiliza, no podrá encender la impresora desde el controlador de impresora.

1. Seleccione **Configuración de encendido (Power Settings)** en el menú desplegable de [Canon IJ Printer Utility](#)

2. Ejecute la función de apagado

Haga clic en **Apagar la impresora (Power Off)** y, cuando aparezca el mensaje de confirmación, haga clic en **Aceptar (OK)**.

La alimentación de la impresora se apagará.



Encendido automático (Auto Power)

El **Encendido automático (Auto Power)** le permite establecer el **Encendido automático (Auto Power On)** y el **Apagado automático (Auto Power Off)**.

La función **Encendido automático (Auto Power On)** enciende automáticamente la impresora cuando se reciben datos de impresión.

La función **Apagado automático (Auto Power Off)** apaga automáticamente la impresora cuando no hay operaciones del controlador de la impresora o de la impresora durante un periodo determinado.

1. Seleccione **Configuración de encendido (Power Settings)** en el menú desplegable de [Canon IJ Printer Utility](#)

2. Compruebe que la impresora está encendida y haga clic en **Encendido automático (Auto Power)**

Aparecerá un cuadro de diálogo.

▶▶▶ Nota

- Si la impresora está apagada o si la comunicación entre la impresora y el ordenador está desactivada, quizás aparezca un mensaje de error indicando que el ordenador no puede obtener el estado de la impresora.

3. Si es necesario, realice las siguientes configuraciones:

Encendido automático (Auto Power On)

Al especificar **Activar (Enable)** en la lista, se encenderá la impresora cuando reciba datos de impresión.

Apagado automático (Auto Power Off)

Especifique el tiempo en la lista. Si transcurre ese tiempo sin ninguna operación en el controlador de impresora ni en la impresora, la impresora se apagará automáticamente.

4. Aplique la configuración

En lo sucesivo, la configuración estará activada. Si desea desactivar esta función, seleccione **Desactivar (Disable)** en la lista siguiendo el mismo procedimiento.

Reducción del ruido de la Impresora

La función de silencio le permite reducir el ruido de funcionamiento de esta impresora. Selecciónela cuando desee reducir el ruido de la impresora durante la noche, etc.

Esta función puede disminuir la velocidad de impresión.

El procedimiento que debe seguirse para utilizar el modo silencioso es el siguiente:

1. Seleccione **Configuración silenciosa (Quiet Settings)** en el menú desplegable de [Canon IJ Printer Utility](#)

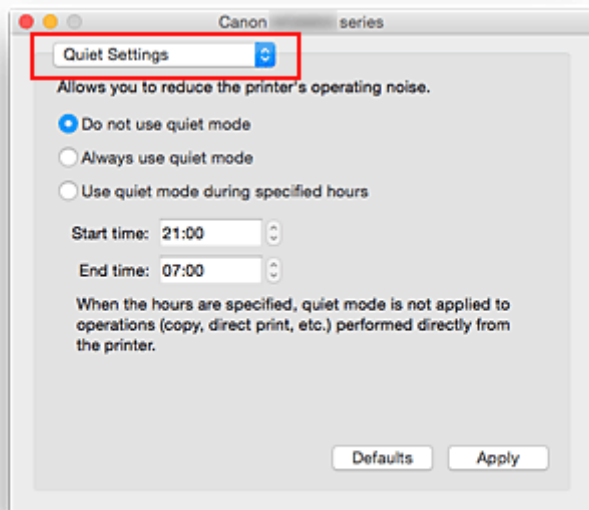

»»» Nota

- Si el ordenador no puede establecer comunicación con la impresora, podría aparecer un mensaje que indica que el ordenador no puede acceder a la información de la función establecida en la impresora. Si así ocurre, haga clic en **Cancelar (Cancel)** para mostrar la configuración más reciente especificada en el ordenador.

2. Establezca el modo silencioso

Si es necesario, especifique uno de los siguientes elementos:

No utilizar el modo silencioso (Do not use quiet mode)

Seleccione esta opción si desea utilizar la impresora con el volumen del ruido de funcionamiento normal.

Utilizar siempre el modo silencioso (Always use quiet mode)

Seleccione esta opción para reducir el ruido de funcionamiento de la impresora.

Utilizar el modo silencioso durante las horas especificadas (Use quiet mode during specified hours)

Seleccione esta opción para reducir el ruido de funcionamiento de la impresora durante un determinado período de tiempo.

Establezca los valores para la **Hora de inicio (Start time)** y la **Hora de finalización (End time)** del modo silencioso que desee que se active. Si ambos se establecen a la misma hora, el modo silencioso no funcionará.

»»» Importante

- Puede establecer el modo silencioso desde el panel de control de la impresora o el controlador de la impresora.
Independientemente de como haya establecido el modo silencioso, el modo se aplica cuando se realizan operaciones desde el panel de control de la impresora o se imprime y escanea desde el ordenador.
- Si especifica una hora para **Utilizar el modo silencioso durante las horas especificadas (Use quiet mode during specified hours)**, el modo silencioso no se aplicará a las operaciones que se realicen directamente desde la impresora (copia, impresión directa, etc.).

3. Aplique la configuración

Asegúrese de que la impresora está encendida y haga clic en **Aplicar (Apply)**.

Haga clic en **Aceptar (OK)** cuando aparezca el mensaje de confirmación.

A partir de este momento se activará la configuración.

»»» Nota

- Los efectos del modo silencioso pueden ser menores, en función de la configuración de la calidad de impresión.

Cambio del modo de funcionamiento de la Impresora

En caso necesario, cambie entre los distintos modos de funcionamiento de la impresora.

El procedimiento de **Configuración personalizada (Custom Settings)** es el siguiente:

1. Asegúrese de que la impresora esté encendida y, a continuación, seleccione **Configuración personalizada (Custom Settings)** en [Canon IJ Printer Utility](#)

»» Nota

- Si el ordenador no puede establecer comunicación con la impresora, podría aparecer un mensaje que indica que el ordenador no puede acceder a la información de la función establecida en la impresora.
Si así ocurre, haga clic en **Cancelar (Cancel)** para mostrar la configuración más reciente especificada en el ordenador.

2. Si es necesario, realice las siguientes configuraciones:

Tiempo de secado (Ink Drying Wait Time)

Puede definir el tiempo durante el cual la impresora va a estar parada hasta comenzar la impresión de la página siguiente. Al desplazar el control deslizante hacia la derecha, se aumenta la duración de la pausa, mientras que al desplazarlo hacia la izquierda, se disminuye.

Si una página impresa se mancha porque la siguiente se expulsa antes de que la tinta se haya secado, se recomienda aumentar el tiempo de secado.

Cuanto menor sea el tiempo de secado, con mayor rapidez se imprimirán los documentos.

Evitar abrasión del papel (Prevent paper abrasion)

Durante la impresión de alta densidad, la impresora puede aumentar la distancia entre el cabezal de impresión y el papel para evitar la abrasión de éste.

Marque esta casilla de verificación para evitar la abrasión del papel.

Evitar la alimentación de dos hojas de papel (Prevent paper double-feed)

Marque esta casilla de verificación solo si la impresora introduce varias hojas de papel normal al mismo tiempo.

»» Importante

- Esta función puede ralentizar la velocidad de impresión.

Alinear cabezales manualmente (Align heads manually)

La función **Alineación de los cabezales de impresión (Print Head Alignment)** de **Impresión de prueba (Test Print)** que aparece en el menú emergente de la Canon IJ Printer Utility suele estar configurada en alineación automática de cabezales, pero se puede cambiar a alineación manual de los cabezales.

Si los resultados de impresión de la alineación automática del cabezal de impresión no son satisfactorios, [ejecute la alineación manual del cabezal](#).

Marque esta casilla de verificación para realizar la alineación manual de los cabezales. Quite la marca de esta casilla de verificación para realizar la alineación automática de los cabezales.

No detectar que no coincide la conf. del papel al imprimir desde PC (Don't detect mismatch of paper settings when printing from computer)

Si imprime documentos desde el ordenador y la configuración del papel en el cuadro de diálogo de la impresora y la información de papel del cassette registrado en la impresora no coinciden, este ajuste desactiva la aparición de mensajes y le permite seguir imprimiendo.

Para desactivar la detección de divergencias en la configuración del papel, seleccione esta casilla de verificación.

3. Aplique la configuración

Haga clic en **Aplicar (Apply)** y, cuando aparezca el mensaje de confirmación, haga clic en **Aceptar (OK)**.

Tras esto, la impresora funcionará según la configuración modificada.

Cambio de la configuración desde el panel de control

- ▶ **Cambio de la configuración desde el Panel de control**
- ▶ **Conf. impres.**
- ▶ **Configuración de LAN**
- ▶ **Config. usuario avanzada**
- ▶ **Config. impresión PictBridge**
- ▶ **Selección idioma**
- ▶ **Actualizar firmware**
- ▶ **Configuración de cassette**
- ▶ **Restablecer configuración**
- ▶ **Configuración ECO**
- ▶ **Config. de silencio**

Cambio de la configuración desde el Panel de control

En esta sección se describe el procedimiento para cambiar la configuración en la pantalla **Configuración de dispositivo (Device settings)**, realizando los pasos para especificar **Cantidad copias extendidas (Extended copy amount)** como ejemplo.

1. [Asegúrese de que el equipo está encendido.](#)

2. Seleccione  **Configurar (Setup)** en la pantalla INICIO.

[LCD y panel de control](#)

3. Seleccione  **Configuración de dispositivo (Device settings)** y pulse el botón **OK**.
Aparecerá la pantalla **Configuración de dispositivo (Device settings)**.

4. Utilice el botón **▲▼** para seleccionar el elemento de configuración y pulse **OK**.

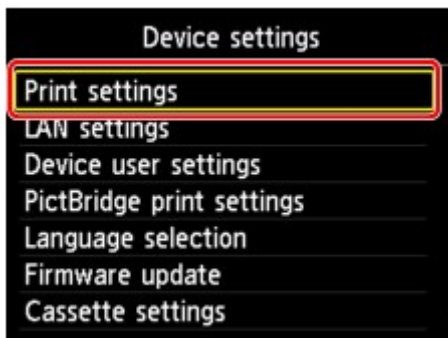

Aparecerá la pantalla de configuración del elemento seleccionado.

5. Utilice el botón **▲▼** para seleccionar el menú y pulse **OK**.

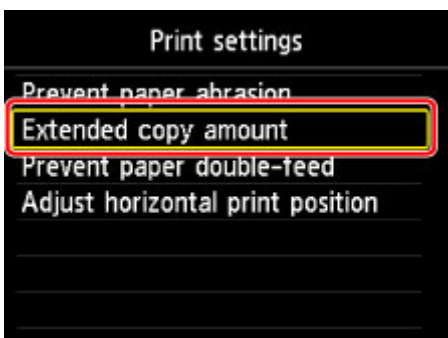

6. Utilice el botón **▲▼** para seleccionar el elemento de configuración y pulse **OK**.

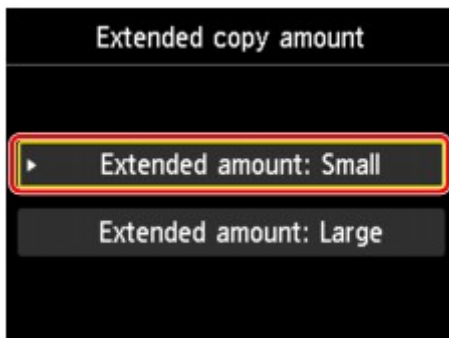

Puede seleccionar los menús de configuración que constan a continuación.

■ [Conf. impres.](#)

■ [Configuración de LAN](#)

■ [Config. usuario avanzada](#)

■ [Config. impresión PictBridge](#)

■ [Selección idioma](#)

■ [Actualizar firmware](#)

■ [Configuración de cassette](#)

■ [Restablecer configuración](#)

▶▶▶ Nota

- Puede utilizar el equipo teniendo en cuenta el entorno, por ejemplo, la configuración de la impresión a dos caras de forma predeterminada o activar el equipo para que se encienda/apague automáticamente.

■ [Configuración ECO](#)

- Puede reducir el ruido de funcionamiento al imprimir por la noche.

■ [Config. de silencio](#)

Conf. impres.

- **Evitar abrasión del papel (Prevent paper abrasion)**

Utilice únicamente esta opción si la superficie de impresión aparece emborronada.

»»» Importante

- Después de imprimir, asegúrese de volver a establecer este ajuste en **OFF**, puesto que la calidad de impresión podría disminuir o la impresión ralentizarse.

- **Cantidad copias extendidas (Extended copy amount)**

Selecciona la cantidad de imagen que sobresale del papel al imprimir sin bordes (completo).

Se puede producir un ligero recorte en los bordes puesto que la imagen copiada se amplía para que llene toda la página. Podrá cambiar la anchura que se recortará en los márgenes de la imagen original según desee.

»»» Importante

- Esta opción se puede aplicar con las condiciones siguientes:
 - Ejecución de copias sin bordes
 - Al seleccionar Sin bordes en Bordes al copiar a partir de fotografías impresas

»»» Nota

- Si las copias impresas tienen márgenes pese a utilizar la impresión sin bordes, es posible que el problema se solucione si se utiliza **Cant. extendida: grande (Extended amount: Large)** en esta configuración.

- **Evitar alimentación de dos hojas (Prevent paper double-feed)**

Seleccione **ON** para evitar la alimentación de dos hojas de papel normal.

»»» Importante

- Seleccione **ON** solo cuando se introduzcan dos hojas de papel normal.

- **Ajustar posición impr. horizontal (Adjust horizontal print position)**

Permite ajustar la posición de impresión cuando los márgenes izquierdo/derecho no están alineados.

Puede ajustar los márgenes izquierdo/derecho en incrementos de 0,1 mm/0,003 pulgadas entre -3 mm/-0,1 pulgadas y +3 mm/+0,1 pulgadas, centrado en la mitad horizontal del papel.

»»» Importante

- Para el papel de tamaño Carta o Legal, puede ajustar los márgenes izquierdo/derecho entre -1,5 mm/-0,05 pulgadas y +1,5 mm/+0,05 pulgadas, aunque especifique un valor superior a los 1,5 mm/0,05 pulgadas.

Configuración de LAN

- **Cambiar LAN (Change LAN)**

Activa/desactiva una LAN inalámbrica, una LAN cableada o la conexión directa.

- **Configurac. LAN inalámbrica (Wireless LAN setup)**

Selecciona el método de configuración de la conexión de LAN inalámbrica.

»»» Nota

• También puede acceder a este menú de configuración seleccionando **Configuración de LAN (LAN settings)** en la pantalla INICIO. En este caso, active la LAN inalámbrica.

- **Configuración sin cables (Cableless setup)**

Seleccione esta opción si especifica la configuración de la información del punto de acceso al equipo directamente desde un dispositivo (por ejemplo, un teléfono inteligente) sin utilizar el router inalámbrico. Para el procedimiento de configuración, siga las instrucciones en pantalla del dispositivo de conexión.

- **Configuración estándar (Standard setup)**

Seleccione esta opción cuando realice manualmente la configuración para la LAN inalámbrica mediante el panel de control del equipo.

- **WPS (método de pulsador) (WPS (Push button method))**

Seleccione esta opción cuando realice la configuración para la LAN inalámbrica utilizando un router inalámbrico compatible con el método de pulsador de Wi-Fi Protected Setup (WPS). Siga las instrucciones que aparecen en pantalla durante la configuración.

- **Otra configuración (Other setup)**

- **Configuración avanzada (Advanced setup)**

Se selecciona para establecer manualmente la configuración de LAN inalámbrica. Puede especificar arias claves WEP.

- **WPS (método de código PIN) (WPS (PIN code method))**

Seleccione esta opción cuando realice la configuración para la LAN inalámbrica utilizando un router inalámbrico compatible con el método de código PIN de Wi-Fi Protected Setup (WPS). Siga las instrucciones que aparecen en pantalla durante la configuración.

- **Confirmar configuración LAN (Confirm LAN settings)**

Se muestra una lista de las configuraciones de LAN inalámbrica o del modo de punto de acceso de este equipo en la LCD. Al seleccionar **Imprimir detalles LAN (Print LAN details)**, podrá imprimir la lista.

- **Lista configuración WLAN (WLAN setting list)**

La lista de configuraciones de LAN inalámbrica de este equipo se muestra en la pantalla LCD.

Aparecen los elementos de configuración siguientes.

Elementos	Parámetros
Conexión (Connection)	Activo/Inactivo
SSID	XXXXXXXXXXXXXXXXXX XXXXXXXXXXXXXXXXXX (hasta 32 caracteres)

Modo de comunicación (Communication mode)	Infraestructura
Canal (Channel)	XX (hasta 2 dígitos)
Seguridad LAN inalámbrica (Wireless LAN security)	Inactivo/WEP (64 bits)/WEP (128 bits)/WPA-PSK (TKIP)/WPA-PSK (AES)/WPA2-PSK (TKIP)/WPA2-PSK (AES)
Dirección IPv4 (IPv4 address)	XXX. XXX. XXX. XXX (12 caracteres)
Máscara de subred IPv4 (IPv4 subnet mask)	XXX. XXX. XXX. XXX (12 caracteres)
Pasarela predeterminada IPv4 (IPv4 default gateway)	XXX. XXX. XXX. XXX (12 caracteres)
Dirección IPv6 (IPv6 address)	XXXX: XXXX: XXXX: XXXX: XXXX: XXXX: XXXX: XXXX (32 caracteres)
Longitud prefijo subred IPv6 (IPv6 subnet prefix length)	XXX (hasta 3 dígitos)
Pasarela predeterminada IPv6 (IPv6 default gateway)	XXXX: XXXX: XXXX: XXXX: XXXX: XXXX: XXXX: XXXX (32 caracteres)
Dirección MAC (MAC address)	XX:XX:XX:XX:XX:XX (12 caracteres)
Configuración de IPsec (IPsec settings)	Activar (ESP)/Activar (ESP y AH)/Activar (AH)/Desactivar
Clave previamente compartida (Pre-shared key)	XXXXXXXXXXXXXXXXXX (16 caracteres)
Nombre de impresora (Printer name)	XXXXXXXXXXXXXXXXXX (hasta 15 caracteres)
Nombre del servicio Bonjour (Bonjour service name)	XXXXXXXXXXXXXXXXXX XXXXXXXXXXXXXXXXXX XXXXXXXXXXXXXXXXXX XXXXXXXXXXXXXXXXXX (hasta 52 caracteres)

("XX" representa caracteres alfanuméricos.)

- **Lista config. conexión directa (Direct connection setting list)**

La lista de configuraciones de conexión directa de este equipo se muestran en la pantalla LCD.

Aparecen los elementos de configuración siguientes.

Elementos	Parámetros
Conexión (Connection)	Activo/Inactivo
SSID	DIRECT-XXXX-XXXXXXseries
Contraseña (Password)	XXXXXXXXXXXX (10 caracteres)
Modo de comunicación (Communication mode)	Conexión directa
Canal (Channel)	3
Seguridad LAN inalámbrica (Wireless LAN security)	WPA2-PSK (AES)
Dirección IPv4 (IPv4 address)	XXX. XXX. XXX. XXX (12 caracteres)

Máscara de subred IPv4 (IPv4 subnet mask)	XXX. XXX. XXX. XXX (12 caracteres)
Pasarela predeterminada IPv4 (IPv4 default gateway)	XXX. XXX. XXX. XXX (12 caracteres)
Dirección IPv6 (IPv6 address)	XXXX: XXXX: XXXX: XXXX: XXXX: XXXX: XXXX: XXXX (32 caracteres)
Longitud prefijo subred IPv6 (IPv6 subnet prefix length)	XXX (hasta 3 dígitos)
Pasarela predeterminada IPv6 (IPv6 default gateway)	XXXX: XXXX: XXXX: XXXX: XXXX: XXXX: XXXX: XXXX (32 caracteres)
Dirección MAC (MAC address)	XX:XX:XX:XX:XX:XX (12 caracteres)
Configuración de IPsec (IPsec settings)	Desactivar
Clave previamente compartida (Pre-shared key)	XXXXXXXXXXXXXXXXXXXX (16 caracteres)
Nombre de impresora (Printer name)	XXXXXXXXXXXXXXXXXXXX (hasta 15 caracteres)
Nombre del servicio Bonjour (Bonjour service name)	XXXXXXXXXXXXXXXXXXXX XXXXXXXXXXXXXXXXXXXX XXXXXXXXXXXXXXXXXXXX XXXXXXXXXXXXXXXXXXXX (hasta 52 caracteres)
Nombre disp. conexión directa (Direct connection device name)	XXXXXX-XXXXXXseries

("XX" representa caracteres alfanuméricos.)

◦ **Imprimir detalles LAN (Print LAN details)**

Es posible imprimir la configuración de red del equipo, por ejemplo su dirección IP y SSID.

Para obtener más información acerca de la configuración de red del equipo, se imprime:

■ [Impresión de la configuración de red](#)

»»» Importante

- El documento impreso de la configuración de red contiene información importante sobre la red. Trátela con cuidado.

• **Otra configuración (Other settings)**

»»» Importante

- No puede seleccionar los elementos de abajo cuando se ha seleccionado **Desactivar LAN (Disable LAN)** para **Cambiar LAN (Change LAN)**.

◦ **Establecer nombre de impresora (Set printer name)**

Permite especificar el nombre de la impresora. Se puede utilizar un máximo de 15 caracteres para el nombre.

»»» Nota

- No se puede utilizar como nombre de impresora uno que ya se emplee para otros dispositivos conectados a la LAN.
- Ni el primer carácter ni el último del nombre de impresora pueden ser guiones.

- **Configuración de TCP/IP (TCP/IP settings)**

Configura IPv4 o IPv6.

- **Configuración de WSD (WSD setting)**

Elementos de configuración cuando se utiliza WSD (uno de los protocolos de red admitidos en Windows 8.1, Windows 8, Windows 7 y Windows Vista).

- **Activar/desactivar WSD (Enable/disable WSD)**

Permite seleccionar si WSD estará activado o desactivado.

»»» **Nota**

- Cuando se activa esta configuración, el icono de la impresora aparece en el explorador de red en Windows 8.1, Windows 8, Windows 7 y Windows Vista.

- **Escaneo WSD desde este disp. (WSD scan from this device)**

Si selecciona **Activar (Enable)**, podrá transferir los datos escaneados al ordenador mediante WSD.

- **Configuración tiempo espera (Timeout setting)**

Permite especificar la duración del tiempo de espera.

- **Configuración Bonjour (Bonjour settings)**

Elementos de configuración para la LAN mediante Bonjour para Mac OS.

- **Activar/desactivar Bonjour (Enable/disable Bonjour)**

Si selecciona **Activar (Enable)**, podrá utilizar Bonjour para establecer la configuración de red.

- **Nombre del servicio (Service name)**

Para especificar el nombre del servicio Bonjour. Se puede utilizar un máximo de 48 caracteres para el nombre.

»»» **Nota**

- No se puede utilizar como nombre de servicio uno que ya se emplee para otros dispositivos conectados a la LAN.

- **Configuración protocolo LPR (LPR protocol setting)**

Activa/desactiva la opción de LPR.

- **Comunicación PictBridge (PictBridge communication)**

Elementos de configuración para imprimir desde un dispositivo compatible con PictBridge (LAN inalámbrica).

- **Activar/desactivar comunicación (Enable/disable communication)**

Si selecciona **Activar (Enable)** podrá imprimir desde un dispositivo compatible con PictBridge (LAN inalámbrica).

- **Configuración tiempo espera (Timeout setting)**

Permite especificar la duración del tiempo de espera.

- **Config. conexión directa (Direct connection settings)**

Se encuentran disponibles elementos de configuración cuando conecta un dispositivo de comunicación inalámbrica, como un teléfono inteligente o una tableta al equipo.

»» Importante

- Solo puede seleccionar estos elementos de configuración cuando se haya seleccionado la opción **Activar conexión directa (Activate direct connect.)** para **Cambiar LAN (Change LAN)**.

■ Actualizar SSID/contraseña (Update SSID/password)

Al seleccionar **Sí (Yes)**, se actualiza el identificador (SSID) y la contraseña de la conexión directa.

■ Cambiar nombre dispositivo (Change device name)

Cambia el nombre del equipo que se muestra en un dispositivo compatible con Wi-Fi Direct.

■ Confirmación solicitud conexión (Connection request confirmation)

Al seleccionar **Sí (Yes)**, se muestra la pantalla de confirmación cuando un dispositivo compatible con Wi-Fi Direct se esté conectando al equipo.

■ [Uso del equipo con la conexión directa](#)

Config. usuario avanzada

- **Repetición de tecla (Key repeat)**

Activa/desactiva la entrada continua manteniendo pulsados los botones ▲, ▼, ◀ o ▶ al definir el número de copias, cambiar la foto que se muestra en la pantalla LCD, establecer la relación de zoom, etc.

- **Config. envío info dispositivo (Device info sending setting)**

Selecciona si se enviará la información de uso de la impresora al servidor Canon. La información enviada a Canon se utilizará para desarrollar productos mejores. Seleccione **Aceptar (Agree)** para enviar la información de uso de la impresora al servidor Canon.

- **Configuración ahorro energía (Energy saving settings)**

Permite encender/apagar el equipo automáticamente para ahorrar electricidad.

- **Apagado autom. (Auto power off)**

Especifica el tiempo que debe transcurrir para apagar el equipo automáticamente si no se realiza ninguna operación ni se envían datos de impresión al equipo.

- **Encendido autom. (Auto power on)**

Al seleccionar **ON** se activa el equipo para que se encienda automáticamente si se envían comandos de escaneado o datos de impresión desde un ordenador al equipo.

- También puede acceder a este menú de configuración seleccionando **Configuración ECO (ECO settings)** y **Configuración ahorro energía (Energy saving settings)** en la pantalla INICIO.

■ [Configuración ECO](#)

- **Número de serie (Serial number)**

Muestra el número de serie del equipo.

Config. impresión PictBridge

Puede cambiar la configuración de impresión al imprimir desde un dispositivo compatible con PictBridge (LAN inalámbrica).

Establezca la configuración de impresión en **Predeterminada (Default)** en el dispositivo compatible con PictBridge (LAN inalámbrica) cuando desee imprimir según la configuración del equipo.

Para cambiar la configuración de impresión desde el dispositivo compatible con PictBridge (LAN inalámbrica):

■ Configuración de un dispositivo compatible con PictBridge (LAN inalámbrica)

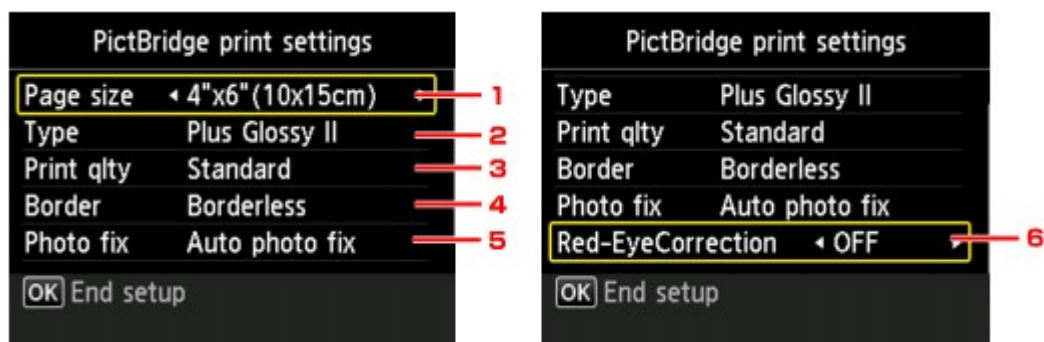

1. Tamaño página (Page size)

Seleccione el tamaño de papel al imprimir directamente desde un dispositivo compatible con PictBridge (LAN inalámbrica).

Cuando realice la configuración de PictBridge (LAN inalámbrica) desde el equipo, establezca el **Tamaño de papel (Paper size)** como **Predeterminado (Default)** en el dispositivo compatible con PictBridge (LAN inalámbrica).

2. Tipo (Type) (tipo de soporte)

Seleccione el tipo de soporte al imprimir directamente desde un dispositivo compatible con PictBridge (LAN inalámbrica).

Cuando realice la configuración de PictBridge (LAN inalámbrica) desde el equipo, establezca el **Tipo de papel (Paper type)** como **Predeterminado (Default)** en el dispositivo compatible con PictBridge (LAN inalámbrica).

3. Cal. imp. (Print qlty) (calidad de impresión)

Seleccione la calidad de impresión al imprimir directamente desde un dispositivo compatible con PictBridge (LAN inalámbrica).

4. Bordes (Border) (impresión con o sin bordes)

Seleccione el diseño con bordes o sin bordes.

Cuando realice la configuración de PictBridge (LAN inalámbrica) desde el equipo, establezca el **Diseño (Layout)** como **Predeterminado (Default)** en el dispositivo compatible con PictBridge (LAN inalámbrica).

5. Correc. (Photo fix)

Si se selecciona **Autocorr. de foto (Auto photo fix)**, se reconocen las escenas o los rostros en las fotografías y se aplica de forma automática la corrección más adecuada a cada una de ellas. Por ejemplo, al imprimir se aclaran las caras de las fotografías tomadas a contraluz. También se analizan las escenas para comprobar si se trata de paisajes, escenas nocturnas, personas, etc. y se corrige automáticamente cada una con el color, el brillo o el contraste más apropiados antes de imprimirlas.

»» Nota

- De forma predeterminada, las fotos de un dispositivo compatible con PictBridge (LAN inalámbrica) se imprimen aplicando la autocorrección.
- Si se selecciona **Sin corrección (No correction)**, las fotos se imprimen sin corregir.

6. Correc. ojos rojos (Red-EyeCorrection)

Seleccione **ON** para corregir los ojos rojos de los retratos que aparecen cuando se fotografía con flash.

Dependiendo del tipo de fotografía, es posible que los ojos rojos no se corrijan o que sí lo hagan otras partes distintas de los ojos.

Selección idioma

Cambia el idioma de los mensajes y menús de la pantalla LCD.

Actualizar firmware

Puede actualizar el firmware del equipo, comprobar la versión del firmware o realizar la configuración de una pantalla de notificación y un servidor proxy o DNS.

»»» Nota

- **Comprobar la versión actual (Check current version)** solo está disponible si está seleccionada la opción **Desactivar LAN (Disable LAN)** para **Cambiar LAN (Change LAN)** en **Configuración de LAN (LAN settings)**.

- **Instalar actualización (Install update)**

Realiza la actualización del firmware del equipo. Si selecciona **Sí (Yes)**, se inicia la actualización del firmware. Siga las instrucciones que aparezcan en la pantalla para realizar la actualización.

»»» Importante

- Cuando utilice esta función, asegúrese de que el equipo esté conectado a Internet.

»»» Nota

- Si la actualización del firmware no se completa, compruebe lo siguiente y adopte las medidas apropiadas.
 - Compruebe la configuración de red, como un router inalámbrico.
 - Si aparece el mensaje **No se puede conectar con el servidor. (Cannot connect to the server.)** en la pantalla LCD, pulse el botón **OK** e inténtelo de nuevo más tarde.

- **Comprobar la versión actual (Check current version)**

Puede comprobar la versión de firmware actual.

- **Conf. actual. notificaciones (Update notification setting)**

Si se ha seleccionado **ON** y está disponible la actualización del firmware, aparece en la LCD la pantalla que le informa de la actualización del firmware.

- **Configuración del servidor DNS (DNS server setup)**

Establece la configuración de un servidor DNS. Seleccione **Configuración automática (Auto setup)** o **Configuración manual (Manual setup)**. Si selecciona **Configuración manual (Manual setup)**, siga la visualización en la pantalla LCD para realizar la configuración.

- **Configuración del servidor proxy (Proxy server setup)**

Establece la configuración de un servidor proxy. Siga la visualización en la pantalla LCD para realizar la configuración.

Configuración de cassette

Al registrar el tamaño del papel y el tipo de soporte cargado en el cassette, puede evitar que el equipo imprima defectuosamente si, antes de empezar la impresión, aparece el mensaje cuando el tamaño del papel o el tipo de soporte del papel cargado no coincide con la configuración de impresión.

Para obtener más información:

■ [Configuración del papel](#)

- **Registrar info papel cassette (Register cassette paper info)**

Permite registrar el tamaño del papel y el tipo de soporte cargados en el cassette.

▶▶▶ Nota

- Al registrar el tamaño del papel y el tipo de soporte, se muestra la pantalla para seleccionar si desea aplicar la configuración a la configuración de copia. Seleccione **Sí (Yes)** para aplicar la configuración registrada a la copia.
- Para obtener más información sobre la combinación de configuraciones de papel que puede especificar mediante el controlador de la impresora o en la pantalla LCD:
 - Para Windows:
 - [Configuración del papel en el controlador de impresora y la impresora \(Tipo de soporte\)](#)
 - [Configuración del papel en el controlador de impresora y la impresora \(Tamaño de papel\)](#)
 - Para Mac OS:
 - [Configuración del papel en el controlador de impresora y la impresora \(Tipo de soporte\)](#)
 - [Configuración del papel en el controlador de impresora y la impresora \(Tamaño de papel\)](#)

- **Detectar difer. config. papel (Detect paper setting mismatch)**

Si selecciona **Sí (Yes)**, el equipo detecta si el tamaño del papel y el tipo de soporte son los mismos que los que están registrados en **Registrar info papel cassette (Register cassette paper info)**. Si se inicia la impresión con una configuración que no coincide, aparece un mensaje de error en la LCD.

▶▶▶ Nota

- Cuando se selecciona **No**, se desactiva **Registrar info papel cassette (Register cassette paper info)**.

Restablecer configuración

Es posible restablecer la configuración a sus valores predeterminados.

- **Solo configuración servicio web (Web service setup only)**

Restablece la configuración del servicio web a sus valores predeterminados.

- **Solo configuración de LAN (LAN settings only)**

Restablece la configuración de LAN distinta a la contraseña del administrador a sus valores predeterminados.

- **Solo configuración (Settings only)**

Restablece parámetros como el tamaño del papel o el tipo de soporte a sus valores predeterminados.

- **Solo config. envío info dispositivo (Device info sending setting only)**

Restablece solo la configuración del envío de información del dispositivo a sus valores predeterminados.

- **Restablecer todo (Reset all)**

Restablece cualquier configuración que haya realizado en el equipo a los valores predeterminados. La contraseña del administrador especificada para el equipo se restablece a la configuración predeterminada.

▶▶▶ Nota

• Las siguientes opciones de configuración no se pueden restablecer a los valores por omisión:

- El idioma de la pantalla LCD
- La posición actual del cabezal de impresión
- CSR (Solicitud de firma de certificado) para la configuración de método de codificación (SSL/TLS)

Configuración ECO

Esta configuración le permite usar la impresión automática a doble cara de forma predeterminada para ahorrar papel y encender/apagar el equipo automáticamente a fin de ahorrar electricidad.

■ [Uso de la impresión a doble cara](#)

■ [Uso de la función de ahorro de energía](#)

Uso de la impresión a doble cara

Para usar la impresión a doble cara, siga este procedimiento.

1. [Asegúrese de que el equipo está encendido.](#)

2. Seleccione  **Configuración ECO (ECO settings)** en la pantalla INICIO.

■ [LCD y panel de control](#)

3. Seleccione  **Conf. impresión dos caras (Two-sided printing setting)** y pulse el botón **OK**.
4. Utilice el botón ▲▼ para cambiar el elemento de configuración, ◀▶ para cambiar el parámetro y, a continuación, pulse **OK** para confirmar la selección.

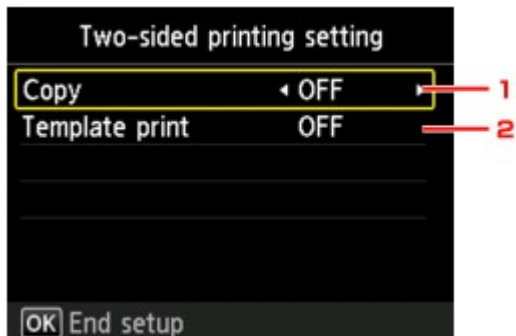

1. **Copiar (Copy)**

Permite definir las copias a doble cara como valor predeterminado.

2. **Impresión de plantilla (Template print)**

Permite definir la impresión a doble cara de formularios de plantilla en el equipo como valor predeterminado.

▶▶▶ Nota

- Cuando se ha seleccionado la impresión a doble cara, aparece el icono  en cada menú de la pantalla INICIO o en los elementos de configuración de la impresión a doble cara de cada pantalla de configuración de impresión.

Uso de la función de ahorro de energía

Utilice el procedimiento siguiente para usar la función de ahorro de energía.

1. [Asegúrese de que el equipo está encendido.](#)

2. Seleccione  **Configuración ECO (ECO settings)** en la pantalla INICIO.

[LCD y panel de control](#)

3. Seleccione  **Configuración ahorro energía (Energy saving settings)** y pulse el botón **OK**.

4. Utilice el botón ▲▼ para cambiar el elemento de configuración, ◀▶ para cambiar el parámetro y, a continuación, pulse **OK** para confirmar la selección.

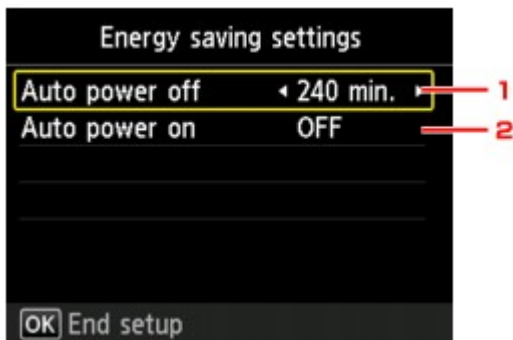

1. **Apagado autom. (Auto power off)**

Especifica el tiempo que debe transcurrir para apagar el equipo automáticamente si no se realiza ninguna operación ni se envían datos de impresión al equipo.

2. **Encendido autom. (Auto power on)**

Al seleccionar **ON** se activa el equipo para que se encienda automáticamente si se envían comandos de escaneado o datos de impresión desde un ordenador al equipo.

Config. de silencio

Active esta función del equipo si desea reducir el ruido de funcionamiento, por ejemplo, al imprimir por la noche.

Para configurarlo, siga el procedimiento que se indica a continuación.

1. [Asegúrese de que el equipo está encendido.](#)



2. Seleccione **Config. de silencio (Quiet setting)** en la pantalla INICIO.

■ [LCD y panel de control](#)

3. Utilice el botón ▲▼ para seleccionar **Utilizar Modo silencioso (Use quiet mode)** y pulse **OK**.



Aparecerá la pantalla de confirmación y, a continuación, el icono  aparece como icono del menú **Config. de silencio (Quiet setting)**.

Active esta configuración para reducir el ruido de funcionamiento mientras la impresión está en curso.

»»» Importante

- La velocidad de funcionamiento es más lenta que cuando está seleccionada la opción **No utilizar el modo silencioso (Do not use quiet mode)**.
- Es posible que esta función no sea tan eficaz según la configuración del equipo. Además, algunos ruidos, como el que emite el equipo al prepararse para la impresión, no se reducen.

»»» Nota

- Puede establecer el modo silencioso desde el panel de control del equipo o el controlador de la impresora. Independientemente de como haya establecido el modo silencioso, el modo se aplica cuando se realizan operaciones desde el panel de control del equipo o se imprime y escanea desde el ordenador.
- En Windows, puede definir el modo silencioso desde ScanGear (controlador de escáner).

Conexión de red

- ▶ [Consejos sobre la conexión de red](#)

Consejos sobre la conexión de red

- ▶ **Configuración de red predeterminada**
- ▶ **No se puede pasar de la pantalla de conexión de impresora/conexión del cable**
- ▶ **Se ha encontrado otra impresora con el mismo nombre**
- ▶ **Conexión a otro ordenador mediante LAN/Cambio de conexión de USB a LAN**
- ▶ **Impresión de la configuración de red**

Configuración de red predeterminada

Valores predeterminados de conexión LAN

Elemento	Predeterminado
Cambiar LAN (Change LAN)	Desactivar LAN (Disable LAN)
SSID	BJNPSETUP
Modo de comunicación (Communication mode)	Infraestructura (Infrastructure)
Seguridad LAN inalámbrica (Wireless LAN security)	Desactivar (Disable)
Dirección IP (IP address) (IPv4)	Configuración automática (Auto setup)
Dirección IP (IP address) (IPv6)	Configuración automática (Auto setup)
Establecer nombre de impresora (Set printer name)*	XXXXXXXXXXXX
Activar/desactivar IPv6 (Enable/disable IPv6)	Activar (Enable)
Activar/desactivar WSD (Enable/disable WSD)	Activar (Enable)
Configuración tiempo espera (Timeout setting)	1 minuto (1 minute)
Activar/desactivar Bonjour (Enable/disable Bonjour)	Activar (Enable)
Nombre del servicio (Service name)	Canon MG5700 series
Configuración protocolo LPR (LPR protocol setting)	Activar (Enable)
Comunicación PictBridge (PictBridge communication)	Activar (Enable)

("XX" representa caracteres alfanuméricos.)

* El valor predeterminado depende del equipo. Para comprobar los valores, utilice el panel de control.

[Configuración de LAN](#)

Valores predeterminados de la conexión directa

Elemento	Predeterminado
SSID (identificador para la conexión directa)	DIRECT-xxXX-MG5700series *1
Contraseña (Password)	YYYYYYYYYYY *2
Seguridad LAN inalámbrica (Wireless LAN security)	WPA2-PSK (AES)
Nombre disp. conexión directa (Direct connection device name)	ZZZZZZ-MG5700series *3
Confirmación solicitud conexión (Connection request confirmation)	Mostrar

*1 "xx" representa caracteres alfanuméricos. "XX" representa los dos últimos dígitos de la dirección MAC del equipo.

*2 La contraseña se especifica de forma automática.

*3 "ZZZZZZ" representa los seis últimos dígitos de la dirección MAC del equipo.

Se ha encontrado otra impresora con el mismo nombre

Al detectar la impresora durante la configuración, es posible que aparezcan varias impresoras con el mismo nombre en la pantalla de resultados.

Seleccione una impresora mediante la comprobación de los parámetros de la impresora con respecto a los de la pantalla de resultados de detección.

- Para Windows:

Compruebe la dirección MAC o el número de serie de la impresora para seleccionar la impresora correcta de entre los resultados.

- Para Mac OS:

Los nombres de impresoras aparecen con la dirección MAC añadida al final o como el nombre de impresora especificado por Bonjour.

Compruebe identificadores como la dirección MAC, el nombre de impresora especificado por Bonjour y el número de serie de la impresora para seleccionar la impresora de entre las que aparecen.

►►► Nota

- Es posible que el número de serie no aparezca en la pantalla de resultados.

Compruebe la dirección MAC y el número de serie de la impresora con uno de los siguientes métodos.

- Haga que en la pantalla LED aparezca LCD.

Dirección MAC

■ [Configuración de LAN](#)

Número de serie

■ [Config. usuario avanzada](#)

- Imprimir la configuración de red.

■ [Impresión de la configuración de red](#)

Conexión a otro ordenador mediante LAN/Cambio de conexión de USB a LAN

■ [Para Windows:](#)

■ [Para Mac OS:](#)

Para Windows:

Para añadir un ordenador para conectarse al equipo en una LAN, o para cambiar de conexión USB a LAN, realice la configuración con el CD-ROM de instalación o según las instrucciones del sitio web de Canon.

Para Mac OS:

Para conectar un ordenador adicional al equipo mediante una LAN, o para cambiar de conexión USB a LAN, siga las instrucciones del sitio web de Canon.

Impresión de la configuración de red

Utilice el panel de control para imprimir la configuración de red actual del equipo.

►►► Importante

- El documento impreso de la configuración de red contiene información importante sobre la red. Trátela con cuidado.

1. [Asegúrese de que el equipo está encendido.](#)
2. [Cargue dos hojas de papel normal de tamaño A4 o Carta.](#)

3. Seleccione  **Configurar (Setup)** en la pantalla INICIO.

[LCD y panel de control](#)

Aparece la pantalla de menú.

4. Seleccione  **Configuración de dispositivo (Device settings)** y pulse el botón **OK**.
5. Utilice el botón ▲▼ para seleccionar **Configuración de LAN (LAN settings)** y pulse el botón **OK**.
6. Utilice el botón ▲▼ para seleccionar **Confirmar configuración LAN (Confirm LAN settings)** y pulse el botón **OK**.
7. Utilice el botón ▲▼ para seleccionar **Imprimir detalles LAN (Print LAN details)** y pulse el botón **OK**.
8. Utilice el botón ▲▼ para seleccionar **Sí (Yes)** y pulse el botón **OK** para comenzar a imprimir.

El equipo empezará a imprimir la información de la configuración de la red.

La información de la configuración de la red impresa es así:

Elemento	Descripción	Parámetros
Product Information	Información del producto	–
Product Name	Nombre del producto	XXXXXXXXXX
ROM Version	Versión de ROM	XXXXXXXXXX
Serial Number	Número de serie	XXXXXXXXXX
Wireless LAN	LAN inalámbrica	Enable/Disable
MAC Address	Dirección MAC	XX:XX:XX:XX:XX:XX

Infrastructure	Infraestructura	Enable/Disable
Connection	Estado de la conexión	Active/Inactive
SSID	SSID	SSID de LAN inalámbrica
Channel *1	Canal	XX (de 1 a 11)
Encryption	Método de codificación	None/WEP/TKIP/AES
WEP Key Length	Longitud de clave WEP (bits)	Inactive/128/64
Authentication	Método de autenticación	None/auto/open/shared/WPA-PSK/WPA2-PSK
Signal Strength	Intensidad de la señal	0 a 100 [%]
TCP/IPv4	TCP/IPv4	Enable
IP Address	Dirección IP (IP Address)	XXX.XXX.XXX.XXX
Subnet Mask	Máscara de subred	XXX.XXX.XXX.XXX
Default Gateway	Pasarela predeterminada	XXX.XXX.XXX.XXX
TCP/IPv6	TCP/IPv6	Enable/Disable
IP Address *2	Dirección IP (IP Address)	XXXX:XXXX:XXXX:XXXX XXXX:XXXX:XXXX:XXXX
Subnet Prefix Length *2	Longitud prefijo subred	XXX
Default Gateway *2	Pasarela predeterminada	XXXX:XXXX:XXXX:XXXX XXXX:XXXX:XXXX:XXXX
IPsec *3	Configuración de IPsec	Active
Security Protocol *3	Método de seguridad	ESP/ESP & AH/AH
Direct Connection	Conexión directa	Enable/Disable
Connection	Estado de la conexión	Active/Inactive
SSID	SSID	SSID de la conexión directa
Password	Contraseña	Contraseña de la conexión directa (10 caracteres alfanuméricos)
Channel	Canal	3
Encryption	Método de codificación	AES
Authentication	Método de autenticación	WPA2-PSK
TCP/IPv4	TCP/IPv4	Enable
IP Address	Dirección IP (IP Address)	XXX.XXX.XXX.XXX
Subnet Mask	Máscara de subred	XXX.XXX.XXX.XXX
Default Gateway	Pasarela predeterminada	XXX.XXX.XXX.XXX

TCP/IPv6	TCP/IPv6	Enable/Disable
IP Address *2	Dirección IP (IP Address)	XXXX:XXXX:XXXX:XXXX XXXX:XXXX:XXXX:XXXX
Subnet Prefix Length *2	Longitud prefijo subred	XXX
Default Gateway *2	Pasarela predeterminada	XXXX:XXXX:XXXX:XXXX XXXX:XXXX:XXXX:XXXX
IPsec *3	Configuración de IPsec	Active
Security Protocol *3	Método de seguridad	–
Other Settings	Otras opciones	–
Printer Name	Nombre impresora	Nombre de la impresora (hasta 15 caracteres alfanuméricos)
Direct Conn. DevName	Nombre del dispositivo para la conexión directa	Nombre del dispositivo para la conexión directa (hasta 32 caracteres)
WSD Printing	Configuración de la impresión WSD	Enable/Disable
WSD Timeout	Tiempo de espera	1/5/10/15/20 [min]
LPD Printing	Configuración de la impresión LPD	Enable/Disable
Bonjour	Configuración de Bonjour	Enable/Disable
Bonjour Service Name	Nombre serv. Bonjour	Nombre del servicio Bonjour (hasta 52 caracteres alfanuméricos)
PictBridge Commun.	Comunicación PictBridge	Enable/Disable
DNS Server	Obtener dirección de servidor DNS automáticamente	Auto/Manual
Primary Server	Dirección del servidor principal	XXX.XXX.XXX.XXX
Secondary Server	Dirección del servidor secundario	XXX.XXX.XXX.XXX
Proxy Server	Configuración del servidor proxy	Enable/Disable
Proxy Address	Dirección proxy	XXXXXXXXXXXXXXXXXXXXXXX
Proxy Port	Especificación de puerto proxy	De 1 a 65535

("XX" representa caracteres alfanuméricos.)

*1 El canal puede variar entre 1 y 11 en función del país o región de compra.

*2 Solo se imprimirá el estado de la red cuando esté activado IPv6.

*3 Solo se imprimirá el estado de la red cuando estén activados los parámetros IPv6 y IPsec.

Comunicación de red (Mac OS)

- ▶ **Comprobación y cambio de la configuración de red**
- ▶ **Sugerencias para comunicaciones de red**

Comprobación y cambio de la configuración de red

- ▶ **IJ Network Tool**
- ▶ **Pantalla Canon IJ Network Tool**
- ▶ **Menús de Canon IJ Network Tool**
- ▶ **Cambio de la configuración en la ficha LAN inalámbrica**
- ▶ **Cambio de la configuración detallada WEP**
- ▶ **Cambio de la configuración detallada WPA/WPA2**
- ▶ **Cambio de la configuración en la ficha LAN cableada**
- ▶ **Cambio de la configuración en la ficha Contraseña del administrador**
- ▶ **Supervisión del estado de la red inalámbrica**
- ▶ **Cambio de la configuración en Conexión directa**
- ▶ **Inicialización de la configuración de red**
- ▶ **Visualización de la configuración modificada**

IJ Network Tool

IJ Network Tool es una utilidad que le permite visualizar y modificar la configuración de red del equipo. Se instala al configurar el equipo.

»»» Importante

- Para utilizar el equipo en un entorno LAN, asegúrese de que dispone del equipo necesario para el tipo de conexión, como un router inalámbrico o un cable LAN.
- No inicie IJ Network Tool durante la impresión.
- No imprima cuando se esté ejecutando IJ Network Tool.
- Si tiene activada la función de firewall en el software de seguridad, puede aparecer un mensaje indicando que el software de Canon está intentando acceder a la red. Si aparece este mensaje, establezca el software de seguridad para permitir siempre el acceso.

Inicio de IJ Network Tool

1. Seleccione **Aplicaciones (Applications)** en el menú **Ir (Go)** del Finder, haga doble clic en **Canon Utilities > IJ Network Tool** y, a continuación, haga doble clic en el icono **Canon IJ Network Tool**.

Según la impresora que esté utilizando, en el momento de la compra ya hay una contraseña de administrador especificada para la impresora. Si cambia la configuración de red, se requiere la autenticación con la contraseña del administrador.

Para obtener más información:

■ [Contraseña de administrador](#)

Para mejorar la seguridad, es recomendable cambiar la contraseña del administrador.

■ [Cambio de la configuración en la ficha Contraseña del administrador](#)

Pantalla Canon IJ Network Tool

En esta sección se describen los elementos que se muestran en la pantalla de **Canon IJ Network Tool**.

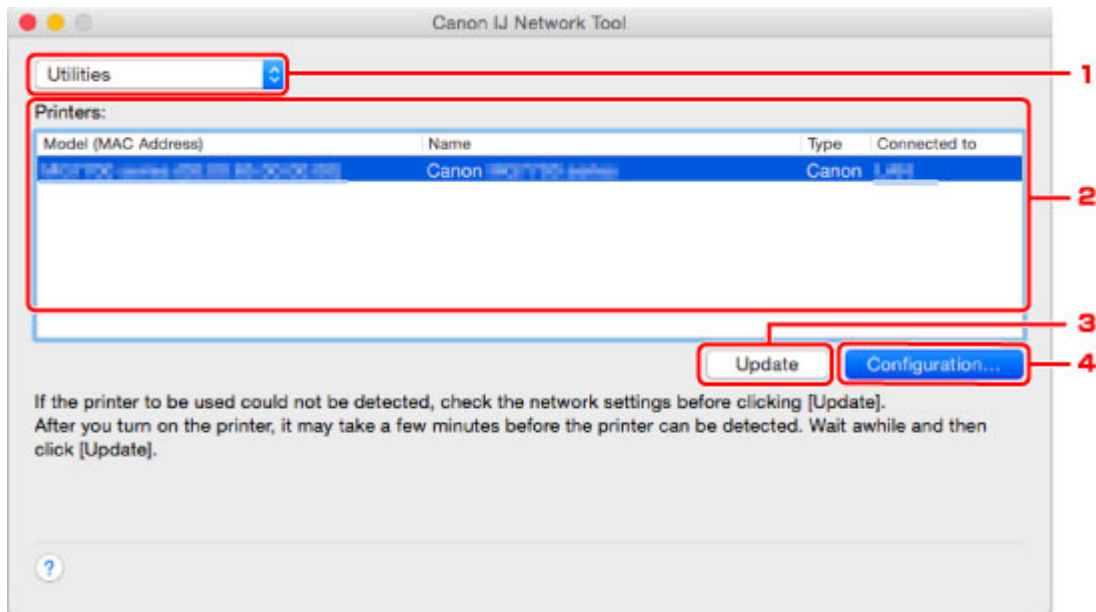

1. Utilidades (Utilities)

Permite modificar la configuración del equipo.

Seleccionar para cambiar la configuración del nombre de red (SSID).

Configurar (Setup)

Permite configurar el equipo.

Si configura el equipo desde el principio, conecte el ordenador y el equipo mediante un cable USB.

2. Impresora: (Printers:)

Aparece el nombre, el tipo y el destino de la conexión de la impresora.

Es posible configurar o modificar la impresora seleccionada.

3. Actualizar (Update)

Vuelve a ejecutar la detección de la impresora. Haga clic en este botón si no aparece la impresora de destino.

»»» Importante

- Para cambiar la configuración de red de la impresora mediante IJ Network Tool, debe estar conectada a una LAN.
- Si no se puede detectar la impresora en una red, asegúrese de que la impresora esté encendida y, a continuación, haga clic en **Actualizar (Update)**. La detección de impresoras puede tardar varios minutos. Si todavía no se ha detectado la impresora, conecte el equipo y el ordenador con un cable USB y, a continuación, haga clic en **Actualizar (Update)**.
- Si se está utilizando la impresora desde otro ordenador, aparecerá una pantalla informándole de ello.

»» Nota

- Este elemento tiene la misma función que **Actualizar (Refresh)** en el menú **Visualización (View)**.

4. Configuración... (Configuration...)

Se activa al seleccionar **Utilidades (Utilities)**. Haga clic para acceder a la pantalla **Configuración (Configuration)** y establecer la configuración de la impresora seleccionada.

»» Nota

- Este elemento tiene la misma función que **Configuración... (Configuration...)** en el menú **Configuración (Settings)**.

Menús de Canon IJ Network Tool

En esta sección se describen los menús de **Canon IJ Network Tool**.



1. Menú **Canon IJ Network Tool**

Acerca de Canon IJ Network Tool (About Canon IJ Network Tool)

Muestra la versión de esta aplicación.

Salir de Canon IJ Network Tool (Quit Canon IJ Network Tool)

Sale de IJ Network Tool.

2. Menú **Visualización (View)**

Estado (Status)

Muestra la pantalla **Estado (Status)** para comprobar el estado de conexión de la impresora y de la comunicación inalámbrica.

En el modo de conexión directa (modo de punto de acceso), este elemento aparece atenuado y no se puede comprobar el estado de conexión de la impresora.

Actualizar (Refresh)

Actualiza y muestra el contenido de la lista **Impresora: (Printers:)** con la información más reciente.

»»» Importante

- Para cambiar la configuración de red de la impresora mediante IJ Network Tool, debe estar conectada a una LAN.
- Si no se puede detectar la impresora en una red, asegúrese de que la impresora esté encendida y, a continuación, seleccione **Actualizar (Refresh)**. La detección de impresoras puede tardar varios minutos. Si todavía no se ha detectado la impresora, conecte el equipo y el ordenador con un cable USB y, a continuación, seleccione **Actualizar (Refresh)**.
- Si se está utilizando la impresora desde otro ordenador, aparecerá una pantalla informándole de ello.

»»» Nota

- Este elemento tiene la misma función que **Actualizar (Update)** en la pantalla **Canon IJ Network Tool**.

Información de red (Network Information)

Muestra la pantalla **Información de red (Network Information)** para comprobar la configuración de red de la impresora.

3. Menú **Configuración (Settings)**

Configuración... (Configuration...)

Muestra la pantalla **Configuración (Configuration)** para establecer la configuración de la impresora seleccionada.

»» Nota

- Este elemento tiene la misma función que **Configuración... (Configuration...)** en la pantalla **Canon IJ Network Tool**.

Mantenimiento... (Maintenance...)

Muestra la pantalla **Mantenimiento (Maintenance)** para restablecer la configuración de red de la impresora a los valores predeterminados de fábrica.

Configurar la conexión directa de la impresora... (Set up printer's direct connection...)

Se puede cambiar o comprobar la conexión directa (modo de punto de acceso).

■ [Cambio de la configuración en Conexión directa](#)

4. Menú **Ayuda (Help)**

Instrucciones (Instructions)

Abre esta guía.

Cambio de la configuración en la ficha LAN inalámbrica

Para cambiar la configuración de red inalámbrica de la impresora, conecte temporalmente la impresora y el ordenador mediante un cable USB. Si modifica la configuración de red inalámbrica del ordenador a una conexión inalámbrica sin conexión USB, quizás no se pueda establecer la comunicación entre el ordenador y el equipo después de modificar la configuración.

»»» Nota

- Esta función no está disponible dependiendo de la impresora que utilice.
- Active la configuración de la LAN inalámbrica en la impresora para cambiar la configuración de la ficha **LAN inalámbrica (Wireless LAN)**.

1. [Iniciar IJ Network Tool](#).

2. Seleccione la impresora en **Impresora: (Printers:)**.

Cuando la impresora esté conectada temporalmente al ordenador mediante un cable USB, seleccione la impresora con el **USB** que aparece en la columna **Conectada a (Connected to)**.

3. Haga clic en el botón **Configuración... (Configuration...)**.

4. Haga clic en el botón **LAN inalámbrica (Wireless LAN)**.

5. Cambie o compruebe la configuración.

Haga clic en **Aceptar (OK)** después de cambiar la configuración. Aparecerá una pantalla solicitándole su confirmación antes de enviar la configuración a la impresora. Si hace clic en **Aceptar (OK)**, se enviará la configuración a la impresora y se mostrará la pantalla **Configuración transmitida (Transmitted Settings)**.

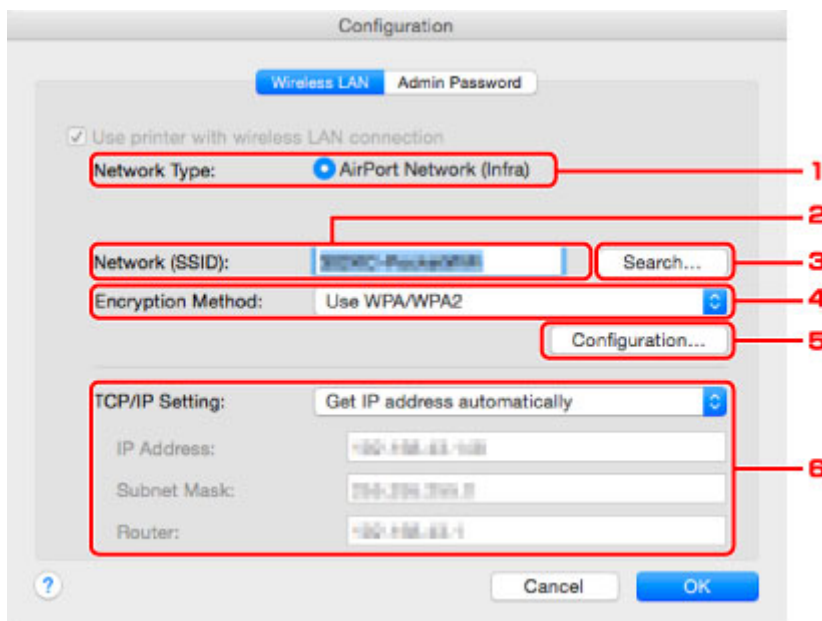

1. Tipo de red: (Network Type:)

Muestra el modo de LAN inalámbrica seleccionado actualmente.

Red AirPort (Infra) (AirPort Network (Infra))

Conecta la impresora con la LAN inalámbrica mediante un router inalámbrico.

Conexión directa (Direct Connection)

Conecta los dispositivos externos de comunicación inalámbrica (por ejemplo, ordenadores, teléfonos inteligentes o tabletas) a la impresora utilizándola como punto de acceso (router inalámbrico).

»» Nota

- Si se muestra **Conexión directa (Direct Connection)** en **Tipo de red: (Network Type:)**, no se puede cambiar la configuración de la ficha **LAN inalámbrica (Wireless LAN)** ni de la ficha **Contraseña del administrador (Admin Password)**.
- Puede cambiar o comprobar la configuración desde **Configurar la conexión directa de la impresora... (Set up printer's direct connection...)** en el menú **Opciones (Settings)** cuando utilice la impresora con la conexión directa (modo de punto de acceso).

■ [Cambio de la configuración en Conexión directa](#)

2. Red (SSID): (Network (SSID):)

Se muestra el nombre de red (SSID) de la LAN inalámbrica que se utiliza actualmente.

»» Nota

- Introduzca el mismo SSID que el que se ha configurado para utilizar en el router inalámbrico. El SSID distingue entre mayúsculas y minúsculas.

En el modo de conexión directa (modo de punto de acceso), se muestra el nombre de punto de acceso (SSID) de la impresora.

3. Buscar... (Search...)

Aparece la pantalla **Routers inalámbricos (Wireless Routers)** para seleccionar un router inalámbrico al que conectarse.

■ [Pantalla Routers inalámbricos \(Wireless Routers\)](#)

»» Nota

- Cuando se utiliza IJ Network Tool en un entorno LAN, el botón aparece atenuado y no se puede seleccionar. Para cambiar la configuración, conecte temporalmente la impresora y el ordenador mediante un cable USB.

4. Método de codificación: (Encryption Method:)

Seleccione el método de codificación que desea utilizar para la LAN inalámbrica.

»» Importante

- Si los tipos de encriptación del router inalámbrico de la impresora o del ordenador no coinciden, no se puede establecer una comunicación entre la impresora y el ordenador. Si no se puede establecer una comunicación entre la impresora y el ordenador después de cambiar el tipo de codificación de la impresora, asegúrese de que los tipos de codificación del ordenador y del router inalámbrico coincidan con los de la impresora.
- Si se conecta a una red que no está protegida, existe el riesgo de revelar información, por ejemplo, datos personales, a terceros.

No utilizar (Do Not Use)

Seleccione esta opción para desactivar la codificación.

Utilizar contraseña (WEP) (Use Password (WEP))

La transmisión se encripta utilizando la clave WEP especificada por el usuario.

Si no se ha establecido una contraseña de red (WEP), aparecerá automáticamente la pantalla **Información WEP (WEP Details)**. Para cambiar la configuración de WEP establecida anteriormente, haga clic en **Configuración... (Configuration...)** para acceder a la pantalla.

■ [Cambio de la configuración detallada WEP](#)

Utilizar WPA/WPA2 (Use WPA/WPA2)

La transmisión se encripta utilizando la clave de red especificada por el usuario.

Se ha establecido una seguridad superior a WEP.

Si no se ha establecido una clave de red, aparecerá automáticamente la pantalla **Confirmación del tipo de autenticación (Authentication Type Confirmation)**. Para cambiar la clave de red establecida con anterioridad, haga clic en **Configuración... (Configuration...)** para acceder a la pantalla **Información WPA/WPA2 (WPA/WPA2 Details)**.

■ [Cambio de la configuración detallada WPA/WPA2](#)

5. Configuración... (Configuration...)

Muestra la pantalla de configuración detallada. La contraseña de red (WEP) o la clave WPA/WPA2 seleccionadas en **Método de codificación: (Encryption Method:)** se pueden consultar y cambiar.

Para obtener más información sobre la configuración WEP:

■ [Cambio de la configuración detallada WEP](#)

Para obtener más información sobre la configuración WPA/WPA2:

■ [Cambio de la configuración detallada WPA/WPA2](#)

6. Configuración TCP/IP: (TCP/IP Setting:)

Define la dirección IP de la impresora que se va a utilizar en la LAN. Especifique un valor adecuado para su entorno de red.

Obtener dirección IP automáticamente (Get IP address automatically)

Seleccione esta opción para utilizar automáticamente una dirección IP asignada por un servidor DHCP. Debe activar la funcionalidad del servidor DHCP en su router inalámbrico.

Usar siguiente dirección IP (Use following IP address)

Seleccione esta opción si no existe ninguna funcionalidad DHCP activada en la configuración en la que utiliza la impresora o si desea utilizar una determinada dirección IP o una dirección IP fija.

• Pantalla Routers inalámbricos (Wireless Routers)

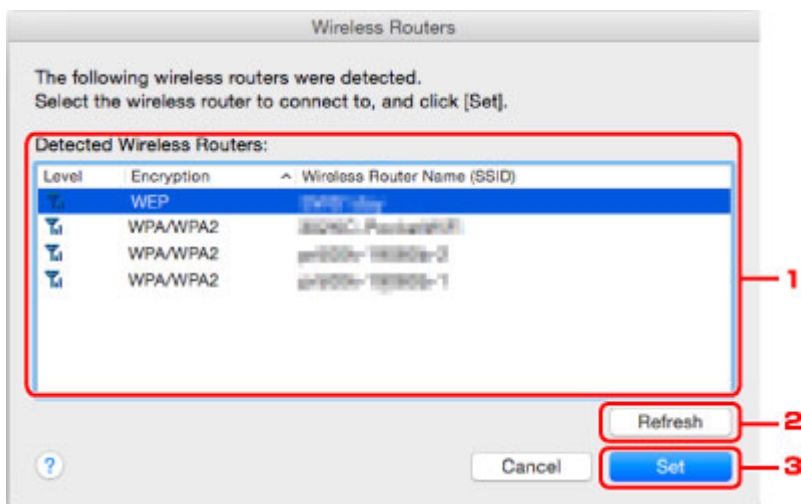

1. Routers inalámbricos detectados: (Detected Wireless Routers:)

Puede comprobar el nivel de la señal del router inalámbrico, el tipo de codificación, el nombre del router inalámbrico y el canal de radio.

►►► Importante

- Si se conecta a una red que no está protegida, existe el riesgo de revelar información, por ejemplo, datos personales, a terceros.

►►► Nota

- La señal de intensidad aparece de la siguiente manera.

Full : Buena

Good : Aceptable

Low : Baja

- El tipo de codificación aparece de la siguiente manera.

Vacía: Ninguna codificación

WEP: WEP se ha establecido

WPA/WPA2: WPA/WPA2 se ha establecido

2. Actualizar (Refresh)

Haga clic en esta opción para actualizar la lista de routers inalámbricos cuando no se detecta el router inalámbrico de destino.

Si el router inalámbrico de destino está establecido en una red cerrada (modo silencioso), haga clic en **Cancelar (Cancel)** para volver a la pantalla anterior e introduzca el nombre de red (SSID) en **Red (SSID) (Network (SSID))**.

►►► Nota

- Compruebe que el router inalámbrico esté encendido.

3. Configurar (Set)

Haga clic en esta opción para establecer el nombre de red (SSID) en **Red (SSID): (Network (SSID):)**, en la ficha **LAN inalámbrica (Wireless LAN)**.

»» Nota

- Si el router inalámbrico seleccionado está encriptado, se mostrarán las pantallas **Información WPA/WPA2 (WPA/WPA2 Details)** o **Información WEP (WEP Details)**. En este caso, configure los detalles para utilizar la misma configuración de encriptación establecida para el router inalámbrico.
- Los routers inalámbricos que no se puedan utilizar en este equipo (incluidos aquellos configurados para utilizar distintos métodos de encriptación) aparecerán atenuados y no se podrán configurar.

Cambio de la configuración detallada WEP

»»» Nota

- Esta función no está disponible dependiendo de la impresora que utilice.

Para cambiar la configuración de red inalámbrica de la impresora, conecte temporalmente la impresora y el ordenador mediante un cable USB. Si modifica la configuración de red inalámbrica del ordenador a una conexión inalámbrica sin conexión USB, quizás no se pueda establecer la comunicación entre el ordenador y el equipo después de modificar la configuración.

1. [Iniciar IJ Network Tool.](#)
2. Seleccione la impresora en **Impresora: (Printers:)**.
Cuando la impresora esté conectada temporalmente al ordenador mediante un cable USB, seleccione la impresora con el **USB** que aparece en la columna **Conectada a (Connected to)**.
3. Haga clic en el botón **Configuración... (Configuration...)**.
4. Haga clic en el botón **LAN inalámbrica (Wireless LAN)**.
5. Seleccione **Utilizar contraseña (WEP) (Use Password (WEP))** en **Método de codificación: (Encryption Method:)** y haga clic en **Configuración... (Configuration...)**.
Aparecerá la pantalla **Información WEP (WEP Details)**.

6. Cambie o compruebe la configuración.

Al cambiar la contraseña (clave WEP), debe aplicar el mismo cambio a la contraseña (clave WEP) del router inalámbrico.

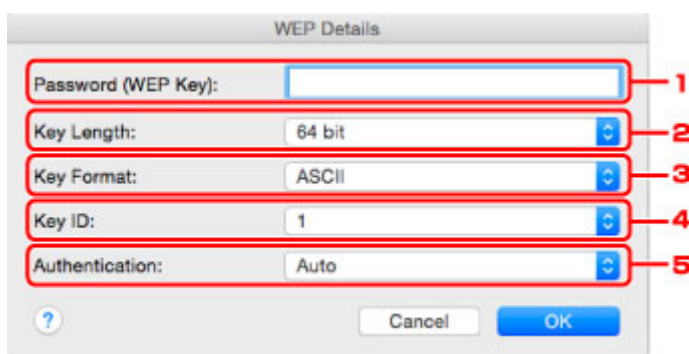

1. **Contraseña (clave WEP): (Password (WEP Key):)**

Introduzca la misma clave que la establecida para el router inalámbrico.

El número y tipo de caracteres que se pueden introducir variará en función de la combinación de longitud y formato de la clave.

		Longitud de clave (Key Length)	
		64 bits (64 bit)	128 bits (128 bit)
Formato de clave (Key Format)	ASCII	5 caracteres	13 caracteres

	Hex. (Hex)	10 dígitos	26 dígitos
--	-------------------	------------	------------

2. **Longitud de clave: (Key Length:)**

Seleccione **64 bits (64 bit)** o **128 bits (128 bit)**.

3. **Formato de clave: (Key Format:)**

Seleccione **ASCII** o **Hex. (Hex)**.

4. **Id. de clave: (Key ID:)**

Seleccione el ID de clave (índice) establecido para el router inalámbrico.

»»» Nota

- Cuando la impresora esté conectada a una estación base AirPort a través de una LAN:
Cuando la impresora esté conectada a una estación base AirPort a través de una LAN, compruebe la configuración establecida en **Seguridad inalámbrica (Wireless Security)** de **Utilidad AirPort (AirPort Utility)**.
 - Seleccione **64 bits (64 bit)** si ha seleccionado **WEP de 40 bits (WEP 40 bit)** como longitud de clave en la estación base de AirPort.
 - Seleccione **1** para **Id. de clave: (Key ID:)**. De lo contrario, no se podrá establecer una comunicación entre el ordenador y la impresora mediante el router inalámbrico.

5. **Autenticación: (Authentication:)**

Seleccione el método para autenticar el acceso de la impresora al router inalámbrico.

Normalmente, deberá seleccionar **Auto**. Si desea especificar el método manualmente, seleccione **Sistema abierto (Open System)** o **Clave compartida (Shared Key)** conforme a la configuración del router inalámbrico.

7. Haga clic en **Aceptar (OK)**.

»»» Importante

- Si no se puede establecer una comunicación entre la impresora y el ordenador después de cambiar el tipo de codificación de la impresora, asegúrese de que los tipos de codificación del ordenador y del router inalámbrico coincidan con los de la impresora.

Cambio de la configuración detallada WPA/WPA2

»»» Nota

- Esta función no está disponible dependiendo de la impresora que utilice.

Para cambiar la configuración de red inalámbrica de la impresora, conecte temporalmente la impresora y el ordenador mediante un cable USB. Si modifica la configuración de red inalámbrica del ordenador a una conexión inalámbrica sin conexión USB, quizás no se pueda establecer la comunicación entre el ordenador y el equipo después de modificar la configuración.

Las pantallas de ejemplo de esta sección hacen referencia a la configuración detallada de WPA.

1. [Iniciar IJ Network Tool.](#)
2. Seleccione la impresora en **Impresora: (Printers:)**.
Cuando la impresora esté conectada temporalmente al ordenador mediante un cable USB, seleccione la impresora con el **USB** que aparece en la columna **Conectada a (Connected to)**.
3. Haga clic en el botón **Configuración... (Configuration...)**.
4. Haga clic en el botón **LAN inalámbrica (Wireless LAN)**.
5. Seleccione **Utilizar WPA/WPA2 (Use WPA/WPA2)** en **Método de codificación: (Encryption Method:)** y haga clic en **Configuración... (Configuration...)**.
6. Escriba la contraseña y haga clic en **Aceptar (OK)**.



1. Contraseña: (Passphrase:)

Introduzca la contraseña establecida para el router inalámbrico. La contraseña debe ser una cadena de entre 8 y 63 caracteres alfanuméricos o un valor hexadecimal de 64 dígitos.

Si no conoce la contraseña del router inalámbrico consulte el manual de instrucciones que se suministra con el router inalámbrico o póngase en contacto con el fabricante.

2. Tipo de codificación dinámica: (Dynamic Encryption Type:)

El método de codificación dinámica se selecciona automáticamente en TKIP (codificación básica) o AES (codificación segura).

»»» Importante

- Si **Auto** no aparece en **Tipo de codificación dinámica: (Dynamic Encryption Type:)**, seleccione **TKIP(codificación básica) (TKIP(Basic Encryption))** o **AES(codificación segura) (AES(Secure Encryption))**.

- Si no se puede establecer una comunicación entre la impresora y el ordenador después de cambiar el tipo de codificación de la impresora, asegúrese de que los tipos de codificación del ordenador y del router inalámbrico coincidan con los de la impresora.

»» Nota

- Este equipo admite WPA/WPA2-PSK (WPA/WPA2-Personal) y WPA2-PSK (WPA2-Personal).
-

Cambio de la configuración en la ficha LAN cableada

»» Nota

- Esta función no está disponible dependiendo de la impresora que utilice.
- Active la configuración de la LAN cableada en la impresora para cambiar la configuración de la ficha **LAN cableada (Wired LAN)**.

1. [Iniciar IJ Network Tool](#).
2. Seleccione la impresora en **Impresora: (Printers:)**.
3. Haga clic en el botón **Configuración... (Configuration...)**.
4. Haga clic en el botón **LAN cableada (Wired LAN)**.
5. Cambie o compruebe la configuración.

Haga clic en **Aceptar (OK)** después de cambiar la configuración. Aparecerá una pantalla solicitándole su confirmación antes de enviar la configuración a la impresora. Si hace clic en **Aceptar (OK)**, se enviará la configuración a la impresora y se mostrará la pantalla **Configuración transmitida (Transmitted Settings)**.

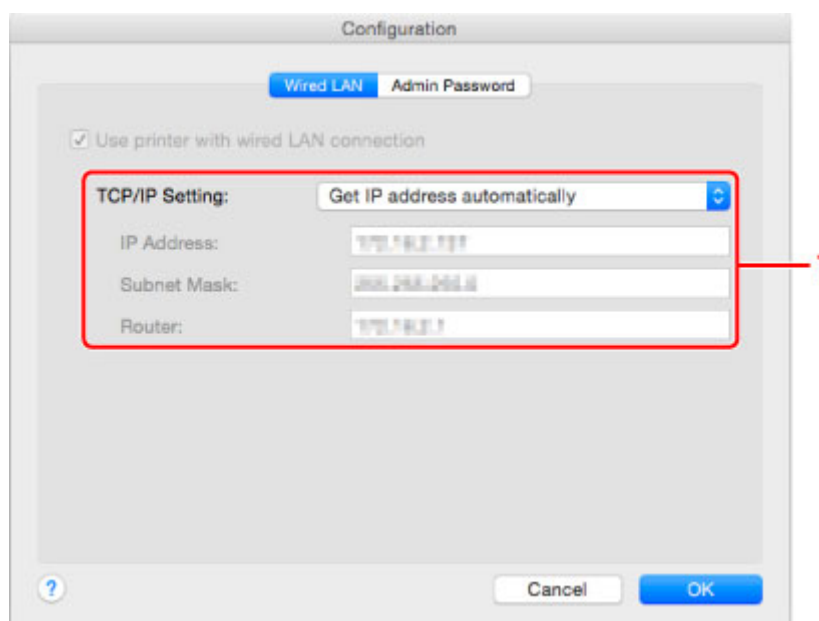

1. Configuración TCP/IP: (TCP/IP Setting:)

Define la dirección IP de la impresora que se va a utilizar en la LAN. Especifique un valor adecuado para su entorno de red.

Obtener dirección IP automáticamente (Get IP address automatically)

Seleccione esta opción para utilizar automáticamente una dirección IP asignada por un servidor DHCP. Debe activar la funcionalidad del servidor DHCP en su enrutador.

Usar siguiente dirección IP (Use following IP address)

Seleccione esta opción si no existe ninguna funcionalidad DHCP activada en la configuración en la que utiliza la impresora o si desea utilizar una determinada dirección IP o una dirección IP fija.

Cambio de la configuración en la ficha Contraseña del administrador

»»» Nota

- Cuando se utiliza la conexión directa (modo de punto de acceso), no se puede cambiar la configuración.

1. [Iniciar IJ Network Tool.](#)
2. Seleccione la impresora en **Impresora: (Printers:)**.
3. Haga clic en el botón **Configuración... (Configuration...)**.
4. Haga clic en el botón **Contraseña del administrador (Admin Password)**.
Aparecerá la ficha **Contraseña del administrador (Admin Password)**.
5. Cambie o compruebe la configuración.

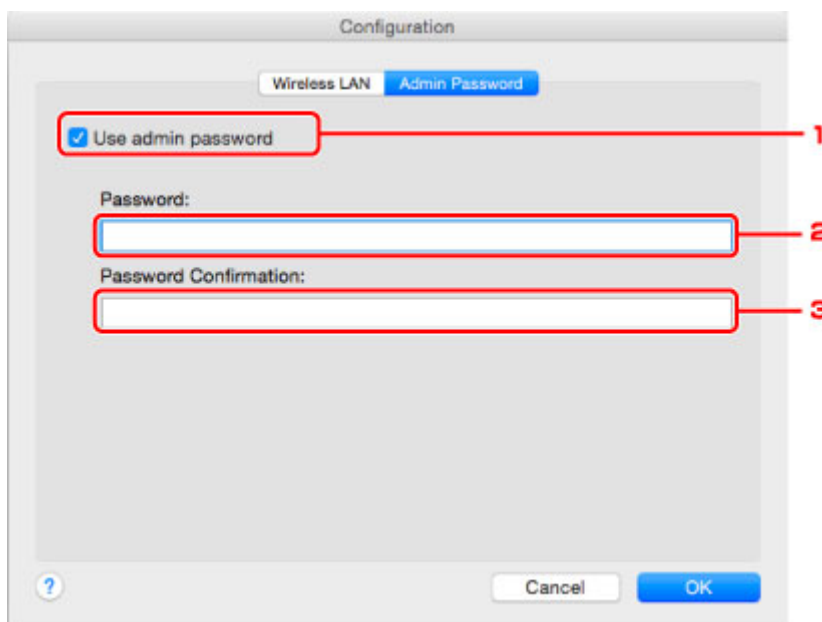

1. Usar contraseña del administrador (Use admin password)

Establece una contraseña de administrador con privilegios para establecer y cambiar opciones detalladas. Para utilizar esta función, seleccione esta casilla de verificación e introduzca una contraseña.

»»» Importante

- La contraseña debe constar de entre 4 y 32 caracteres alfanuméricos. La contraseña distingue entre mayúsculas y minúsculas. No olvide la contraseña que ha establecido.

2. Contraseña: (Password:)

Introduzca la contraseña que se va a establecer.

3. Confirmación de contraseña: (Password Confirmation:)

Vuelva a introducir la contraseña para confirmarla.

6. Haga clic en **Aceptar (OK)**.

Aparecerá una pantalla solicitándole su confirmación antes de enviar la configuración a la impresora. Si hace clic en **Aceptar (OK)**, se enviará la configuración a la impresora y se mostrará la pantalla **Configuración transmitida (Transmitted Settings)**.

Pantalla Introducir contraseña (Enter Password)

Si la contraseña del administrador está establecida en una impresora, aparecerá la siguiente pantalla.



- **Contraseña del administrador (Admin Password)**

Introduzca la contraseña del administrador que se estableció. Por razones de seguridad, la contraseña no aparece cuando la teclea.

»»» **Importante**

- Si olvida la contraseña de administrador que ha especificado, inicialice la impresora para restablecer la configuración predeterminada de la contraseña.

- **Aceptar (OK)**

Haga clic en este elemento después de introducir la contraseña del administrador.

- **Cancelar (Cancel)**

Este elemento le devuelve una lista de las impresoras detectadas. Si la contraseña del administrador introducida no es correcta, no puede utilizar la impresora.

Supervisión del estado de la red inalámbrica

»» Nota

- Esta función no está disponible dependiendo de la impresora que utilice.
- Al usar el equipo en la LAN cableada, no puede supervisar el estado de la red.

1. [Iniciar IJ Network Tool.](#)
2. Seleccione la impresora en **Impresora: (Printers:)**.
3. Seleccione **Estado (Status)** en el menú **Visualización (View)**.

Se mostrará la pantalla **Estado (Status)** y podrá comprobar el estado de la impresora y el rendimiento de la conexión.

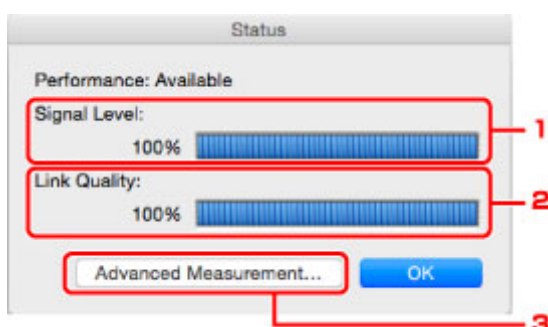

1. Nivel de señal: (Signal Level:)

Indica la intensidad de la señal que recibe la impresora, con un valor entre 0% y 100%.

2. Calidad del enlace: (Link Quality:)

Indica la calidad de la señal, excluido el ruido durante la comunicación, con un valor entre 0% y 100%.

»» Importante

- Si el valor indicado es bajo, acerque la impresora al dispositivo de red inalámbrica.

3. Comprobación avanzada... (Advanced Measurement...)

Haga clic en esta opción para analizar el rendimiento de la conexión entre la impresora y el router inalámbrico. Siga las instrucciones que aparecen en la pantalla para iniciar la comprobación y visualizar el estado. La comprobación puede tardar varios minutos.

Cuando se muestra  en **Velocidad de la conexión entre la impresora y el router inalámbrico: (Connection performance between the printer and the wireless router:)**, la impresora se puede comunicar con el router inalámbrico. De lo contrario, consulte los comentarios que aparecen en la Ayuda para mejorar el estado del enlace de la comunicación y haga clic en **Recomprobación (Remeasurement)**.

- Compruebe que la impresora y el router inalámbrico se encuentren en el intervalo de conectividad inalámbrica sin que haya nada que lo obstaculice.
- Compruebe que la distancia entre la impresora y el router inalámbrico no sea demasiado grande.

Si los dispositivos están muy lejos el uno del otro, acérquelos (a 50 m/164 pies).

- Compruebe que no haya ninguna barrera u obstáculo entre la impresora y el router inalámbrico.

En general, la velocidad de la conexión disminuye en las comunicaciones entre distintas habitaciones o plantas. Ajuste las ubicaciones para evitar este tipo de situaciones.

- Compruebe que no haya fuentes de radiointerferencia cerca de la impresora y router inalámbrico.

Puede que para la conexión inalámbrica se utilice la misma banda de frecuencia que para los hornos microondas y otras fuentes de radiointerferencia. Intente mantener la impresora y el router inalámbrico alejados de estas fuentes.

- Compruebe si el canal de radio del router inalámbrico está cerca del de otros routers inalámbricos cercanos.

Si el canal de radio del router inalámbrico está cerca del de otros routers inalámbricos cercanos, es posible que la velocidad de la conexión sea inestable. Asegúrese de utilizar un canal de radio que no interfiera con otros routers inalámbricos.

- Compruebe que la impresora y el router inalámbrico estén uno en frente del otro.

La velocidad de la conexión puede depender de las orientaciones de los dispositivos inalámbricos. Coloque el router inalámbrico y la impresora en otra dirección para obtener el mejor rendimiento.

- Compruebe si hay otros ordenadores que están accediendo a la impresora.

Si aparece  en el resultado de la comprobación, compruebe si hay otros ordenadores que están accediendo a la impresora.

Si sigue apareciendo  después de haber probado todo lo anterior, finalice la comprobación y reinicie la herramienta IJ Network Tool para empezar de nuevo la comprobación.

Nota

- Si aparece algún mensaje en **Velocidad general de la red: (Overall Network Performance:)**, mueva el equipo y el router inalámbrico como se indique en la pantalla para mejorar el rendimiento.

Cambio de la configuración en Conexión directa

»» Nota

- Esta función no está disponible dependiendo de la impresora que utilice.
- En función de la impresora que utilice, es posible que la "Conexión continua" reciba el nombre de "Modo de punto de acceso" en los manuales.
- Esta función solo puede utilizarse cuando se usa un ordenador compatible con LAN inalámbrica.

1. [Iniciar IJ Network Tool.](#)

2. Seleccione **Configurar la conexión directa de la impresora... (Set up printer's direct connection...)** en el menú **Opciones (Settings)**.

Se mostrará la pantalla **Configuración de conexión directa de la impresora (Direct Connection Setup of the Printer)**.

3. Lea el mensaje que se muestra y haga clic en **Siguiente (Next)**.

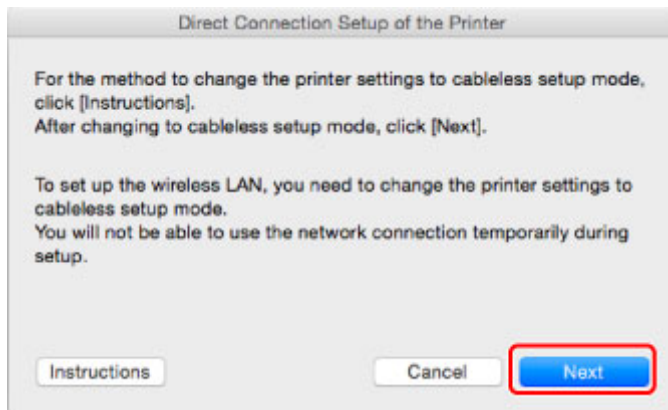

Si se muestra una pantalla en la que se le solicita que escriba la contraseña, indique la contraseña especificada para su ordenador y haga clic en **Instalar herramienta asociada (Install Helper)**.

4. Puntee en **Permitir (Allow)** en la pantalla que aparece.

Se mostrará la pantalla **Seleccionar impresora (Select Printer)**.

»» Nota

- Si solo hay una impresora disponible para cambiar la configuración, se muestra la pantalla **Configuración de conexión directa de la impresora (Direct Connection Setup of the Printer)**. En este caso, acceda al paso 6.

5. Seleccione impresora en la pantalla **Seleccionar impresora (Select Printer)** y haga clic en **Aceptar (OK)**.

El SSID especificado (nombre de punto de acceso), el método de codificación y la contraseña se muestran en la pantalla **Seleccionar impresora (Select Printer)**.

6. Cambie el método de codificación o la contraseña si es necesario.

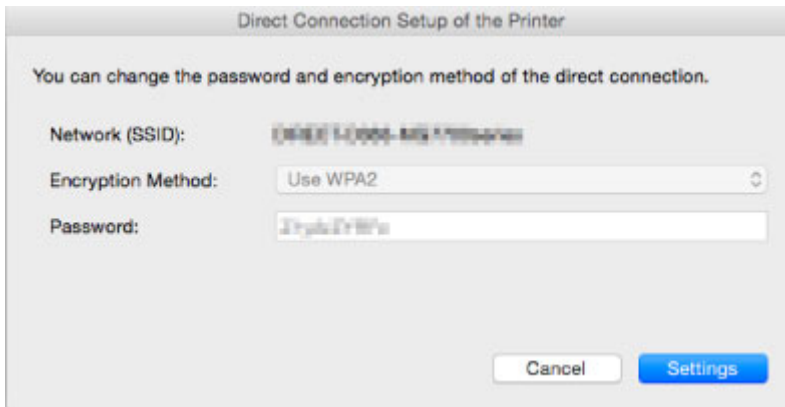

»»» Importante

- El método de codificación y la contraseña no se pueden cambiar, según la impresora que utilice.
- Si no puede cambiar la configuración desde la pantalla anterior, puede actualizar el SSID (nombre del punto de acceso) y la contraseña a la vez utilizando el panel de control (el método de codificación no se puede cambiar).

Para obtener más información, busque "UG500"/"UG501" en el manual en línea de la impresora y consulte las instrucciones.

7. Haga clic en **Opciones (Settings)**.

La información sobre la configuración se envía a la impresora.

Inicialización de la configuración de red

»»» Importante

- Tenga en cuenta que la inicialización borra la configuración de red del equipo por completo y que no se puede imprimir o escanear desde un ordenador en una red. Para utilizar el equipo en red, lleve a cabo la configuración según las instrucciones del sitio web de Canon.

1. [Iniciar IJ Network Tool](#).
2. Seleccione la impresora en **Impresora: (Printers:)**.
3. Seleccione **Mantenimiento... (Maintenance...)** en el menú **Opciones (Settings)**.

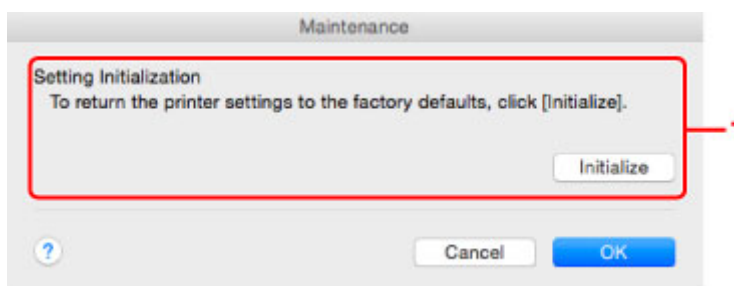

1. **Inicialización de configuración (Setting Initialization)**

Inicializar (Initialize)

Restablece la configuración de red de la impresora a los valores predeterminados de fábrica.

4. Haga clic en **Inicializar (Initialize)**.

Aparecerá la pantalla **Inicialización de configuración (Setting Initialization)**.

Haga clic en **Aceptar (OK)** para inicializar la configuración de red de la impresora. No apague la impresora durante la inicialización.

Cuando haya finalizado, haga clic en **Aceptar (OK)**.

Si se lleva a cabo la inicialización mientras está conectado a la LAN inalámbrica, la conexión se interrumpirá, por lo que deberá realizar la configuración según las instrucciones del sitio web de Canon.

»»» Nota

- Después de inicializar la configuración de LAN, la configuración de red de la impresora se puede modificar mediante IJ Network Tool con una conexión USB. Para cambiar la configuración de la red utilizando Canon IJ Network Tool, deberá activar antes la LAN inalámbrica.

Visualización de la configuración modificada

La pantalla **Confirmación (Confirmation)** aparece tras modificar la configuración de la impresora en la pantalla **Configuración (Configuration)**. Al hacer clic en **Aceptar (OK)** de la pantalla **Confirmación (Confirmation)**, se muestra la pantalla siguiente para comprobar la configuración modificada.

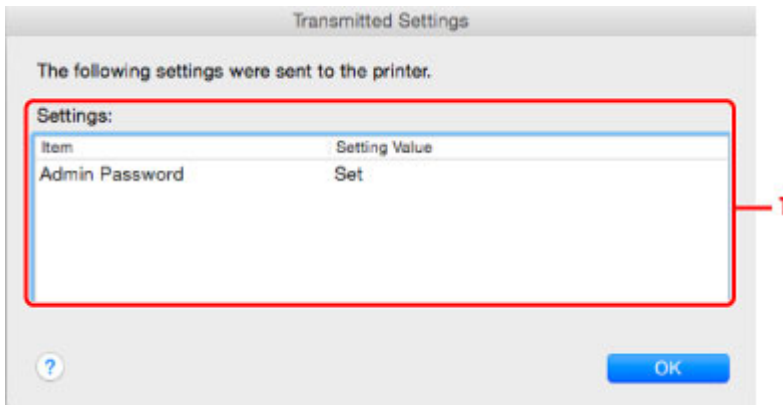

1. Configuración: (Settings:)

Muestra una lista con los cambios realizados en la pantalla **Configuración (Configuration)**.

Sugerencias para comunicaciones de red

- ▶ **Uso de Ranura para tarjetas en una red**
- ▶ **Términos técnicos**
- ▶ **Restricciones**

Uso de Ranura para tarjetas en una red

»» Nota

- Esta función no está disponible dependiendo de la impresora que utilice. Para comprobar si esta función está disponible para su impresora, diríjase a la [lista de funciones de cada modelo](#).

■ Montaje de la ranura para tarjetas como unidad de red

■ Restricciones sobre el uso de la ranura para tarjetas en una red

Montaje de la ranura para tarjetas como unidad de red

La ranura para tarjetas debe estar montada para poder utilizarla en una red.

Para montar la ranura para tarjetas como unidad de red, siga el procedimiento de abajo.

1. Introduzca la tarjeta de memoria en la ranura para tarjetas.
2. Compruebe el nombre actual de la impresora.
Puede comprobar el nombre de la impresora actual en la pantalla LCD de la impresora.
3. En el Finder, haga clic en el menú **Ir (Go)** y en **Conectarse al servidor (Connect to Server)**.
4. Introduzca "smb://xxxxxxxxxxx/canon_memory/" y, a continuación, haga clic en **Conectar (Connect)**.

Por ejemplo, si el nombre de la impresora actual es "123ABC000000", entonces introduzca "smb://123ABC000000/canon_memory/".

5. Asegúrese de que la ranura para tarjetas esté montada.

Una vez montada la ranura para tarjetas, aparecerá el icono siguiente en el escritorio o en la ventana **Equipo (Computer)** o en el menú **Ir (Go)** del Finder.



»» Nota

- Podría aparecer la pantalla de autenticación. Si aparece, no hace falta que introduzca la contraseña.
- Si no es posible montar la ranura para tarjetas con el método anterior, introduzca la dirección IP del equipo en lugar del nombre de la impresora actual y vuelva a intentarlo. Por ejemplo, "smb://192.168.1.1/canon_memory/". Si monta la ranura para tarjetas con la dirección IP, deberá volverla a montar cada vez que cambie la dirección IP del equipo.

Restricciones sobre el uso de la ranura para tarjetas en una red

- A través de la red no se pueden escribir datos en una tarjeta de memoria colocada en la ranura para tarjetas. Sólo se pueden leer los datos de una tarjeta de memoria.
- Varios ordenadores pueden compartir la ranura para tarjetas si el equipo está conectado a una red. Varios ordenadores pueden leer al mismo tiempo los archivos de una tarjeta de memoria insertada en la ranura para tarjetas.
- Si su equipo se une a un dominio, no podrá montar la ranura para tarjetas como unidad de red.
- Si utiliza la tarjeta de memoria almacenada, podrá acceder a muchos archivos de gran tamaño. En este caso, quizás no sea posible utilizar la tarjeta de memoria o su rendimiento puede ser bajo. Utilícela una vez que se haya encendido la lámpara **Acceso (Access)** del equipo.
- Al acceder a la unidad de red de la ranura para tarjetas en la red, es posible que los nombres de archivos formados por ocho o menos letras en minúsculas (sin incluir la extensión), aparezcan en mayúsculas.

Por ejemplo, un archivo llamado "abcdefg.doc" aparecerá como "ABCDEFGG.DOC", mientras que un archivo llamado "AbcdeFG.doc" no cambiará de nombre.

No se renombra el archivo, simplemente el nombre aparece cambiado.

- Desactive la función para escribir archivos en un tarjeta de memoria desde un ordenador y para leer archivos desde una tarjeta de memoria en una red.

Términos técnicos

En esta sección se ofrece una explicación de los términos técnicos que se utilizan en el manual.

[A](#)

[B](#)

[C](#)

[D](#)

[E](#)

[I](#)

[K](#)

[L](#)

[M](#)

[N](#)

[P](#)

[R](#)

[S](#)

[T](#)

[U](#)

[W](#)

A

- **Modo de punto de acceso (Access point mode)**

El equipo se utiliza como router inalámbrico para conectar dispositivos externos de comunicación inalámbrica (por ejemplo, ordenadores, teléfonos inteligentes o tabletas) en un entorno en el que no hay ningún router inalámbrico disponible. Con el modo de punto de acceso (conexión directa) puede conectar hasta 5 dispositivos al equipo.

- **Ad hoc**

Configuración del equipo y del equipo cliente en la que la comunicación inalámbrica se realiza de forma interpar, por ejemplo, todos los clientes del mismo nombre de red/SSID se comunican directamente entre ellos. No se requiere ningún router inalámbrico. Este equipo no admite comunicación ad hoc.

- **Contraseña del administrador (Admin Password)**

Contraseña de administrador de IJ Network Tool para restringir el acceso de los usuarios a la red. Debe introducirse para acceder a la configuración de la impresora y para realizar cambios en la configuración de la impresora.

- **AES**

Un método de codificación. Es opcional para WPA/WPA2. Algoritmo de criptografía de alto nivel adoptado por las organizaciones gubernamentales de Estados Unidos para procesar la información.

- **AirPort Red (Infra)**

Configuración del equipo y del equipo cliente en la que todas las comunicaciones inalámbricas pasan por un router inalámbrico.

- **Método de autenticación (Authentication Method)**

Método que utiliza un router inalámbrico para autenticar una impresora a través de una LAN inalámbrica. Los métodos son compatibles entre sí.

Cuando se utiliza WEP como método de cifrado, el método de autenticación se puede fijar en **Sistema abierto (Open System)** o en **Clave compartida (Shared Key)**.

Para WPA/WPA2, el método de autenticación es PSK.

- **Auto**

La impresora cambia automáticamente su método de autenticación para que coincida con el router inalámbrico.

- **Sistema abierto (Open System)**

En este método de autenticación, el socio de comunicación se autentica sin utilizar una clave WEP aunque se haya seleccionado **Utilizar contraseña (WEP) (Use Password (WEP))**.

- **Clave compartida (Shared Key)**

En este método de autenticación, el socio de comunicación se autentica utilizando la clave WEP establecida para la encriptación.

B

- **Bonjour**

Un servicio integrado en el sistema operativo Mac OS X para detectar automáticamente los dispositivos en red que se pueden conectar.

C

- **Canal**

Canal de frecuencia para la comunicación inalámbrica. En el modo de infraestructura, el canal se ajusta automáticamente para coincidir con el establecido en el router inalámbrico. Este equipo admite canales del 1 al 13. (Los canales 12 y 13 no son compatibles en función del país o la región de compra.) Tenga en cuenta que el número de canales que se puede utilizar en la LAN inalámbrica varía dependiendo de la región o el país.

D

- **Funcionalidad de servidor DHCP (DHCP server functionality)**

El router asigna una dirección IP automáticamente al iniciar la impresora o el ordenador personal en red.

- **Conexión directa (modo de punto de acceso)**

El equipo se utiliza como router inalámbrico para conectar dispositivos externos de comunicación inalámbrica (por ejemplo, ordenadores, teléfonos inteligentes o tabletas) en un entorno en el que no hay ningún router inalámbrico disponible. Con la conexión directa (modo de punto de acceso) puede conectar hasta 5 dispositivos al equipo.

- **Servidor DNS (DNS server)**

Servidor que convierte los nombres de dispositivo en direcciones IP. Si especifica las direcciones IP manualmente, especifique las direcciones del servidor primario y del secundario.

F

- **Firewall**

Sistema que evita el acceso ilegal de un ordenador a la red. Para evitarlo, se puede utilizar la función de firewall de un router de banda ancha, el software de seguridad instalado en el ordenador o el sistema operativo del ordenador.

I

- **IEEE 802.11b**

Estándar internacional de LAN inalámbrica que utiliza el rango de frecuencias de 2,4 GHz con un rendimiento de hasta 11 Mbps.

- **IEEE 802.11g**

Estándar internacional de LAN inalámbrica que utiliza el rango de frecuencias de 2,4 GHz con un rendimiento de hasta 54 Mbps. Compatible con 802.11b.

- **IEEE 802.11n**

Estándar internacional para las LAN inalámbrica que utilizan las gamas de frecuencia de 2,4 GHz y 5 GHz. Aunque se utilicen simultáneamente dos antenas o más o se obtenga una velocidad de transferencia superior a la anterior utilizando varios canales de comunicación al mismo tiempo, la velocidad de transmisión podría verse influenciada por los aparatos conectados.

Con la tasa de transferencia máxima de 600 Mbps, se puede comunicar con varios terminales de ordenador dentro de un radio de unos doce metros.

Compatible con 802.11b y 802.11g.

- **Dirección IP (IP Address)**

Número único formado por cuatro partes separadas por puntos. Todos los dispositivos de red conectados a Internet tienen una dirección IP. Ejemplo: 192.168.0.1

Un router inalámbrico o un servidor DHCP del router asigna normalmente la dirección IP de forma automática.

- **IPv4/IPv6**

Protocolo de capas entre redes que se utiliza en Internet. IPv4 utiliza direcciones de 32-bit y IPv6 utiliza direcciones de 128-bit.

K

- **Formato de clave (Key Format)**

Seleccione **ASCII** o **Hex. (Hex)** como formato de clave de contraseña (WEP). El carácter que se puede utilizar para la clave WEP varía dependiendo de los formatos de clave seleccionados.

- ASCII

Cadena de 5 o 13 caracteres que puede incluir caracteres alfanuméricos y guiones bajos "_".
Distingue entre mayúsculas y minúsculas.

- Hexadecimal

Cadena de 10 o 26 dígitos que puede incluir hexadecimales (de 0 a 9, de A a F, y de a a f).

- **Longitud de clave (Key Length)**

Longitud de clave WEP. Seleccione 64 bits o 128 bits. Una longitud de clave mayor permite establecer una clave WEP más compleja.

L

- **Calidad del enlace (Link Quality)**

El estado de la conexión entre el router inalámbrico y la impresora, excluido el ruido (interferencia), se indica con un valor entre 0 y 100 %.

- **LPR**

Protocolo de impresión independiente de plataforma que se utiliza en las redes TCP/IP. No es compatible con la comunicación bidireccional.

M

- **Dirección MAC (ID de AirPort) (MAC Address (AirPort ID))**

También se conoce como la dirección física. Identificador único y permanente de hardware que los fabricantes asignan a los dispositivos de red. Las direcciones MAC tienen 48 bits y están escritas como un número hexadecimal separado por dos puntos, por ejemplo, 11:22:33:44:55:66.

N

- **Red (SSID) (Network (SSID))**

Etiqueta única para LAN inalámbrica. A menudo, se representa como un nombre de red o un nombre de router inalámbrico.

Para evitar interferencias, SSID distingue una LAN inalámbrica de otra.

La impresora y todos los equipos cliente de una LAN inalámbrica deben utilizar el mismo SSID para comunicarse entre ellos. El SSID puede tener 32 caracteres como máximo y está formado por caracteres alfanuméricos. También se puede hacer referencia al SSID por su nombre de red.

P

- **Contraseña (WEP)/Contraseña (clave WEP) (Password (WEP)/Password (WEP Key))**

Método de cifrado empleado en IEEE 802.11. Clave de seguridad compartida que se utiliza para encriptar y desencriptar datos enviados mediante redes inalámbricas. Esta impresora admite claves de 64 bits o 128 bits, el formato de clave del código ASCII o Hexadecimal y números de clave del 1 al 4.

- **Rendimiento (Performance)**

Indica el estado en el que se puede utilizar la impresora.

- **Servidor proxy (Proxy server)**

Servidor que enlaza un ordenador conectado a LAN con Internet. Cuando utilice un servidor proxy, especifique la dirección y el número de puerto del servidor proxy.

- **PSK**

Método de encriptación empleado en WPA/WPA2.

R

- **Enrutador (Router)**

Un dispositivo de relé para conectarse a otra red.

S

- **Nivel de señal (Signal Level)**

La intensidad de la señal que recibe la impresora desde el router inalámbrico se indica con un valor entre 0 y 100 %.

- **SSID**

Etiqueta única para LAN inalámbrica. A menudo, se representa como un nombre de red o un nombre de router inalámbrico.

Para evitar interferencias, SSID distingue una LAN inalámbrica de otra.

La impresora y todos los equipos cliente de una LAN inalámbrica deben utilizar el mismo SSID para comunicarse entre ellos. El SSID puede tener 32 caracteres como máximo y está formado por caracteres alfanuméricos. También se puede hacer referencia al SSID por su nombre de red.

- **Silencioso**

En el modo silencioso, el router de acceso se oculta no transmitiendo su SSID. El cliente debe especificar el SSID establecido para el router de acceso para detectarlo.

El modo silencioso se denomina "red cerrada".

- **Dirección de máscara de subred (Subnet Mask Address)**

La dirección IP tiene dos componentes: la dirección de red y la dirección de host. La máscara de subred se utiliza para calcular las direcciones de máscara de subred a partir de las direcciones IP. Normalmente, un router inalámbrico o un servidor DHCP del router asigna una máscara de subred de forma automática.

Ejemplo:

Dirección IP: 192.168.127.123

Máscara de subred: 255.255.255.0

Dirección de máscara de subred: 192.168.127.0

T

- **TCP/IP**

Suite de protocolos de comunicaciones que se utiliza para conectar hosts en Internet o en una LAN. Este protocolo permite establecer la comunicación entre distintos terminales.

- **TKIP**

Protocolo de cifrado empleado en WPA/WPA2.

U

- **USB**

Interfaz serie diseñada para permitir el uso de dispositivos de "cambio en caliente", por ejemplo, conectarlos y desconectarlos sin apagarlos.

W

- **WEP/Clave WEP**

Método de cifrado empleado en IEEE 802.11. Clave de seguridad compartida que se utiliza para encriptar y desencriptar datos enviados mediante redes inalámbricas. Esta impresora admite claves de 64 bits o 128 bits, el formato de clave del código ASCII o Hexadecimal y números de clave del 1 al 4.

- **Wi-Fi**

Asociación internacional que certifica la interoperabilidad de productos de LAN inalámbrica basados en la especificación IEEE 802.11.

Este equipo es un producto autorizado para Wi-Fi.

- **LAN inalámbrica**

Red que, en lugar de estar conectada mediante cables físicos, lo está mediante una tecnología inalámbrica, como Wi-Fi.

- **Router inalámbrico (Wireless Router)**

Transmisor-receptor inalámbrico o estación base que recibe información de clientes inalámbricos o del equipo y la vuelve a difundir. Requerido en una red de infraestructura.

- **WPA**

Estructura de seguridad anunciada por Wi-Fi Alliance en octubre de 2002. Se ha establecido una seguridad superior a WEP.

- Autenticación (Authentication)

WPA define los siguientes métodos de autenticación: WPA Personal, que se puede utilizar sin un servidor de autenticación, más WPA Empresa, que requiere servidor de autenticación.

Este equipo admite WPA Personal.

- Contraseña

Esta clave encriptada se utiliza para realizar la autenticación de WPA Personal.

La contraseña debe ser una cadena de entre 8 y 63 caracteres alfanuméricos o un valor hexadecimal de 64 dígitos.

- **WPA2**

Estructura de seguridad introducida por Wi-Fi Alliance en septiembre de 2004 como una versión posterior de WPA. Proporciona un mecanismo de encriptación superior mediante Advanced Encryption Standard (AES).

- Autenticación (Authentication)

WPA2 define los siguientes métodos de autenticación: WPA2 Personal, que se puede utilizar sin un servidor de autenticación, más WPA2 Empresa, que requiere servidor de autenticación.

Este equipo admite WPA2 Personal.

- Contraseña

Esta clave encriptada se utiliza para realizar la autenticación de WPA2 Personal.

La contraseña debe ser una cadena de entre 8 y 63 caracteres alfanuméricos o un valor hexadecimal de 64 dígitos.

- **WPS (Wi-Fi Protected Setup)**

WPS es un estándar para establecer de forma sencilla y segura una red inalámbrica.

En Wi-Fi Protected Setup se utilizan 2 métodos principales:

Registro PIN: método de configuración obligatorio para todos los dispositivos certificados WPS

Configuración del pulsador (PBC): botón pulsador real en el hardware o botón pulsador simulado en el software.

Restricciones

Si utiliza una impresora en una LAN inalámbrica, la impresora puede reconocer sistemas inalámbricos cercanos, por lo que debería establecer una clave de red (WEP o WPA/WPA2) para el router inalámbrico con el fin de encriptar las transmisiones inalámbricas. No se puede garantizar la comunicación inalámbrica con un producto que no cumple con el estándar Wi-Fi.

La conexión con demasiados equipos puede afectar al rendimiento de la impresora, como la velocidad de impresión.

Garantizar unos resultados de impresión óptimos

- ▶ **Consejos de tinta**
- ▶ **Consejos de impresión**
- ▶ **Compruebe la configuración del papel antes de imprimir**
- ▶ **Una vez cargado el papel, defina la información del papel del cassette**
- ▶ **Cancelación de un trabajo de impresión**
- ▶ **Mantener una alta calidad de impresión**
- ▶ **Transporte de la impresora**

Consejos de tinta

¿Cómo se utiliza la tinta para otros fines que no sea la impresión?

La tinta se puede utilizar para otros fines distintos de la impresión.

Cuando se utiliza la impresora Canon por primera vez después de haber instalado los depósitos de tinta que se incluyen, la impresora consume una pequeña cantidad de tinta, en la cantidad suficiente para permitir la impresión al llenar de tinta los inyectores del cabezal de impresión. Por esta razón, el número de hojas que se puede imprimir con los primeros depósitos de tinta es inferior al que se obtiene con los depósitos de tinta posteriores.

Los costes de impresión que se describen en los folletos o en los sitios web no se basan en los datos de consumo del primer depósito de tinta o cartucho de tinta, sino en los del depósito de tinta o cartucho de tinta posterior.

A veces, se puede usar la tinta para mantener una calidad de impresión óptima.

Para mantener el rendimiento de la impresora, la impresora Canon lleva a cabo la limpieza automáticamente en función de su estado. Cuando la impresora lleva a cabo la limpieza, se consume una pequeña cantidad de tinta. En este caso, podrían consumirse depósitos de tinta de todos los colores.

[Función de limpieza]

La función de limpieza ayuda a la impresora a absorber las burbujas de aire o la propia tinta de los inyectores y así prevenir la degradación de la calidad de la impresión o el atasco de los inyectores.

¿Utiliza la impresión en blanco y negro tinta de color?

La impresión en blanco y negro puede utilizar otra tinta además de la negra, en función del tipo de papel en el que se imprima o de la configuración del controlador de impresora. Por lo tanto, la tinta de color también se consume durante la impresión en blanco y negro.

¿Por qué hay dos depósitos de tinta negra en el equipo?

El equipo lleva dos tipos de tinta negra: tinta basada en colorantes (BK) y tinta basada en pigmentos (PGBK).

La tinta basada en colorantes se utiliza principalmente para la impresión de fotografías, ilustraciones, etc., y la tinta basada en pigmentos, para los documentos que contienen fundamentalmente texto. Cada una tiene una finalidad diferente de modo que, aunque se agote una, no se utilizará la otra para sustituirla. Si alguna se agota, es preciso sustituir su depósito de tinta.

Estos dos depósitos de tinta se utilizan automáticamente según el tipo de papel de impresión o la configuración del controlador de impresora. El usuario no puede modificar el empleo de las tintas por sí mismo.

La lámpara de tinta le informa cuando ésta se está agotando.

El interior de un depósito de tinta se compone de (A) la parte en la que se conserva la tinta y (B) la esponja con la tinta absorbida.

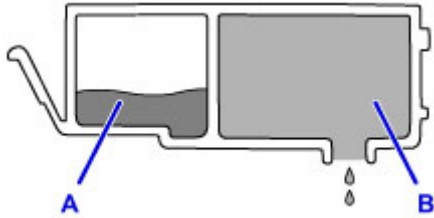

Cuando se agota la tinta A, la lámpara de tinta parpadea lentamente para indicar que el nivel de tinta es bajo.

A continuación, cuando se agota la tinta B, la lámpara de tinta parpadea rápidamente para indicar que es necesario sustituir el depósito de tinta con uno nuevo.

■ [Comprobación del estado de la tinta con las lámparas de tinta](#)

Consejos de impresión

¡Antes de imprimir, compruebe el estado del equipo!

- ¿Está el cabezal de impresión correcto?

Si el inyector del cabezal de impresión está atascado, la impresión perderá intensidad y se desaprovechará el papel. Imprima el patrón de prueba de los inyectores para comprobar el cabezal de impresión.

■ [Procedimiento de mantenimiento](#)

- ¿El interior del equipo está manchado de tinta?

Tras imprimir gran cantidad de documentos o imprimir sin bordes, es posible que el área a través de la cual pasa el papel se manche con tinta. Limpie el interior del equipo mediante la [Limpieza de placa inferior](#).

¡Consulte cómo cargar el papel correctamente!

- ¿Se ha cargado el papel con la orientación correcta?

Para cargar papel en el cassette, coloque el papel CON LA CARA DE IMPRESIÓN HACIA ABAJO.

■ [Carga de papel](#)

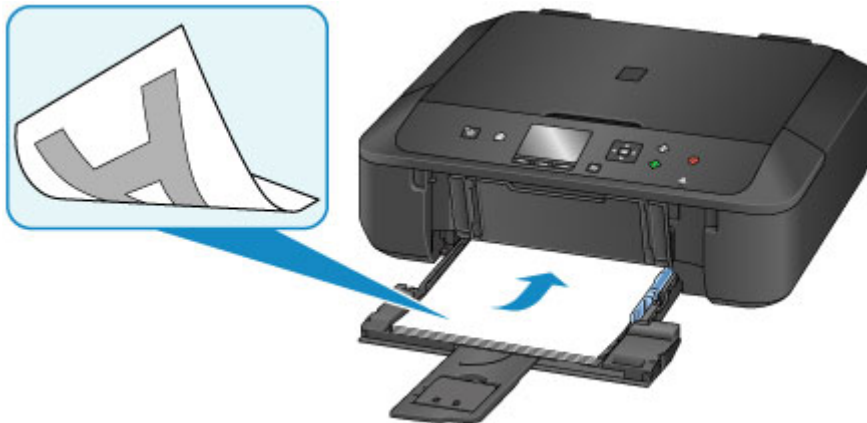

- ¿El papel está curvado?

El papel curvado provoca atascos de papel. Alíselo y, a continuación, cárguelo de nuevo.

■ "Cargue el papel después de corregir su curvatura." en [El papel queda manchado/La superficie impresa está rayada](#)

Compruebe la configuración del papel antes de imprimir

Antes de imprimir, especifique la configuración del papel en el panel de control o en la pantalla del ordenador.

Hay varios tipos de papel, como, por ejemplo, papel con tratamiento especial en la superficie para la impresión de fotografías con una calidad óptima y papel adecuado para documentos.

Cada tipo de soporte tiene una configuración predeterminada (como se utiliza y adhiere la tinta, la distancia de los inyectores, etc.) que le permiten imprimir en ese tipo con calidad de imagen óptima. La configuración de papel incorrecta también podría causar una reducción de la calidad del color de la copia impresa o rayas en la superficie impresa.

Si advierte colores borrosos o no uniformes, suba el valor de la configuración de la calidad de impresión e imprima de nuevo.

Una vez cargado el papel, defina la información del papel del cassette

Una vez cargado el papel, al insertar el cassette en el equipo, aparece la pantalla para configurar el tipo y el tamaño del papel. Establezca la información del papel del cassette según el tipo y el tamaño del papel cargado.

Para evitar una impresión defectuosa, este equipo tiene una función que detecta si la información establecida para el papel cargado en el cassette coincide con la configuración del papel. Antes de imprimir, especifique la configuración del papel según la información del papel del cassette. Si esta función está activada, para evitar una impresión incorrecta, aparece un mensaje de error si esta configuración no coincide. Si aparece este mensaje de error, compruebe y corrija la configuración del papel.

Para comprobar la configuración del papel del cassette, muestre la pantalla de información del papel en el panel de control.

Cancelación de un trabajo de impresión

¡No pulse nunca el botón **ACTIVADO (ON)**!

Si pulsa el botón **ACTIVADO (ON)** cuando la impresión está en curso, los datos de impresión enviados desde el ordenador quedarán en la cola del equipo y no podrá continuar imprimiendo.

Para cancelar la impresión, pulse el botón **Parar (Stop)**.

Mantener una alta calidad de impresión

La clave para imprimir con una calidad de impresión óptima es evitar que el cabezal de impresión se seque o atasque. Cumpla las reglas que se presentan a continuación para obtener una calidad de impresión óptima.

»» Nota

- En función del tipo de papel, es posible que la tinta se difumine si pasa un marcador o una barra correctora por encima de las partes impresas o que la tinta se derrame si las partes impresas se manchan con agua o sudor.

¡No desenchufe el cable de alimentación hasta que se haya apagado la luz de alimentación!

Si pulsa el botón **ACTIVADO (ON)** para desconectar la alimentación, el equipo tapa automáticamente el cabezal de impresión (inyectores) para impedir que se seque. Si desenchufa el cable de alimentación de la toma de pared antes de que la luz de **ENCENDIDO (POWER)** se apague, el cabezal de impresión no se tapaná correctamente, por lo que se secará o atascará.

Cuando [desenchufe el cable de alimentación](#), asegúrese de que la luz de **ENCENDIDO (POWER)** no esté encendida.

¡Imprima periódicamente!

Al igual que se seca la punta de un rotulador si no se utiliza durante un periodo de tiempo prolongado y éste queda inservible, aunque esté cerrado, el cabezal de impresión también se puede secar u obstruir si el equipo no se utiliza durante mucho tiempo.

Se recomienda utilizar el equipo al menos una vez al mes.

Transporte de la impresora

Cuando cambie el equipo de lugar para cambiar de vivienda o hacer reformas, asegúrese de lo siguiente.

»»» Importante

- Embale el equipo en una caja resistente y de modo que quede boca abajo. Utilice suficiente material de protección para garantizar un transporte seguro.
- Con el cabezal de impresión y el depósito de tinta instalado a la izquierda del equipo, pulse el botón **ACTIVADO (ON)** para desconectar la alimentación. De este modo, el equipo tapaná automáticamente el cabezal de impresión y evitará que se seque.
- Una vez embalado el equipo, no incline la caja que lo contiene ni la ponga con la parte superior hacia abajo ni sobre un lado. Si lo hace, podría derramarse la tinta durante el transporte y causar daños al equipo.
- Cuando se ocupe del transporte del equipo una empresa de mensajería, marque la caja con "ESTE LADO ARRIBA" para mantener el equipo con la parte inferior abajo. Márquela también con "FRÁGIL" o "MANEJAR CON CUIDADO".

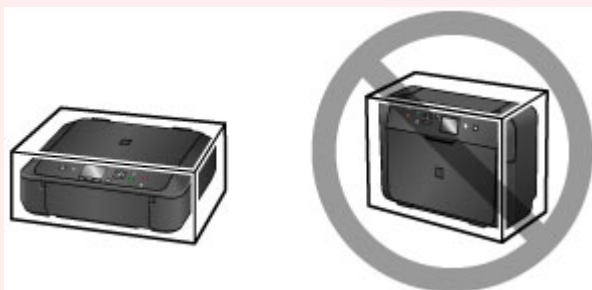

1. Apague el equipo.
2. Confirme que la luz de **ENCENDIDO (POWER)** está apagada y [desenchufe el cable de alimentación](#).

»»» Importante

- No desenchufe el equipo mientras la luz de **ENCENDIDO (POWER)** esté iluminada o parpadeando, puesto que podría producir un mal funcionamiento o daños en el equipo, por lo que el equipo no sería capaz de imprimir.

3. Recoja el soporte de la salida del papel y, a continuación, cierre la bandeja de salida del papel.
4. Recoja la extensión de la bandeja de salida y el soporte del papel y, a continuación, cierre la cubierta delantera.
5. Desconecte el cable de impresora del ordenador y del equipo y desenchufe el cable de alimentación del equipo.
6. Utilice cinta adhesiva para sujetar todas las cubiertas del equipo y evitar que se abran durante el transporte. Después, introduzca el equipo en la bolsa de plástico.

7. Coloque el material de protección en el equipo cuando meta el equipo en la caja para embalarlo.

Restricciones legales de escaneado/copia

Puede ser ilegal realizar copias, escanear, imprimir o utilizar reproducciones de los siguientes documentos.

La lista incluida no es exhaustiva. En caso de duda, consulte a un representante legal de su jurisdicción.

- Papel moneda
- Transferencias monetarias
- Certificados de depósito
- Sellos postales (matasellados o no)
- Placas o insignias de identificación
- Documentos de servicio selectivo u órdenes de pago
- Cheques o letras de cambio emitidas por organismos gubernamentales
- Licencias de vehículos de motor y certificados de titularidad
- Cheques de viaje
- Cupones de alimentos
- Pasaportes
- Documentos de inmigración
- Sellos de ingresos fiscales (matasellados o no)
- Bonos u otros certificados de endeudamiento
- Certificados bursátiles
- Obras protegidas por derechos de la propiedad intelectual/obras de arte sin permiso del propietario del copyright

Especificaciones

Especificaciones generales

Resolución de impresión (ppp)	4800* (horizontal) x 1200 (vertical) * Se pueden colocar gotas de tinta con un tono de 1/4800 pulgadas como mínimo.
Interfaz	Puerto USB: Alta velocidad USB *1 Puerto LAN: LAN inalámbrica: IEEE802.11n / IEEE802.11g / IEEE802.11b *2 *1 Se necesita un ordenador que cumpla los estándares de USB de alta velocidad. Como la interfaz USB de alta velocidad es totalmente compatible con USB 1.1, se puede utilizar con USB 1.1. *2 Se puede configurar mediante la Configuración estándar, WPS (Wi-Fi Protected Setup), WCN (Windows Connect Now) o la Configuración sin cables. USB y LAN se pueden utilizar simultáneamente.
Anchura de impresión	203,2 mm / 8 pulgadas (para impresión sin bordes: 216 mm / 8,5 pulgadas)
Entorno de funcionamiento	Temperatura: de 5 a 35 °C (de 41 a 95 °F) Humedad: del 10 al 90 % (humedad relativa sin condensación) * El rendimiento de la impresora puede ser menor en determinadas condiciones de temperatura y humedad. Condiciones recomendadas: Temperatura: de 15 a 30 °C (de 59 a 86 °F) Humedad: del 10 al 80 % RH (sin condensación) * Para obtener información sobre las condiciones de temperatura y humedad de papeles como, por ejemplo, el papel fotográfico, consulte el embalaje del papel o las instrucciones proporcionadas.
Entorno de almacenamiento	Temperatura: de 0 a 40 °C (de 32 a 104 °F) Humedad: del 5 al 95 % RH (sin condensación)
Fuente de alimentación	100-240 V de CA, a 50/60 Hz
Consumo de energía	Impresión (copia): aprox. 12 W Pausa (mínimo): aprox. 0,7 W *1*2 Apagada: aprox. 0,2 W *1 *1 Conexión USB al PC *2 El tiempo de espera para la pausa no se puede cambiar.
Dimensiones externas	Aprox. 455 (An) x 369 (Pr) x 148 (Al) mm Aprox. 18 (An) x 14,6 (Pr) x 5,9 (Al) pulgadas * Con la cubierta delantera recogida.
Peso	Aprox. 6,3 kg (aprox. 13,8 libras)

	* Con el cabezal de impresión y los depósitos de tinta instalados.
Cabezal de impresión/Tinta	Total 4096 inyectores (PgBK 1024 inyectores, Y/DyeBK cada 512 inyectores, C/M cada 1024 inyectores)

Especificaciones de copia

Copias múltiples	máx. 99 páginas
Ajuste de la intensidad	9 posiciones, intensidad automática (copia AE)
Reducción/Ampliación	25 % - 400 % (unidad del 1 %)

Especificaciones de escaneo

Controlador de escáner	Windows: TWAIN 1.9 Especificación, WIA Mac OS: ICA
Tamaño de escaneo máximo	A4/Carta, 216 x 297 mm / 8,5 x 11,7 pulgadas
Resolución de escaneo	Resolución óptica (horizontal x vertical) máx: 1200 x 2400 ppp *1 Resolución interpolada máx: 19200 x 19200 ppp *2 *1 La resolución óptica representa la frecuencia de muestreo máxima basada en ISO 14473. *2 El aumento de la frecuencia de muestro limitará el área de escaneo máxima posible.
Gradación (Entrada/Salida)	Gris: 16 bits/8 bits Color: 48 bits/24 bits (RGB cada 16 bits/8 bits)

Especificaciones de red

Protocolo de comunicación	TCP/IP
LAN inalámbrica	Estándares compatibles: IEEE802.11n / IEEE802.11g / IEEE802.11b Ancho de banda de frecuencia: 2,4 GHz Canal: 1-11 o 1-13 * El ancho de banda y los canales disponibles varían en función del país o de la región. Distancia de comunicación: 50 m / 164 pies en interior * El alcance efectivo varía en función del entorno y la ubicación de la instalación. Seguridad: WEP (64/128 bits) WPA-PSK (TKIP/AES) WPA2-PSK (TKIP/AES) Configuración: Configuración estándar WPS (configuración del pulsador/método de código PIN) WCN (WCN-NET)

	Configuración sin cables Otras características: contraseña de administración
--	--

Requisitos mínimos del sistema

Ajustar a los requisitos del sistema operativo cuando sean superiores a los aquí indicados.

Windows

Sistema operativo	Windows 8.1*, Windows 8 Windows 7, Windows 7 SP1 Windows Vista SP2 Solo Windows XP SP3 de 32-bits * Windows 8.1 incluye Windows 8.1 Actualización.
Espacio en disco duro	3,1 GB Nota: para instalar el software incluido. La cantidad de espacio disponible en el disco duro puede cambiar sin previo aviso.
Pantalla	XGA 1024 x 768

Mac OS

Sistema operativo	OS X v10.7.5 - OS X v10.10
Espacio en disco duro	1,5 GB Nota: para instalar el software incluido. La cantidad de espacio disponible en el disco duro puede cambiar sin previo aviso.
Pantalla	XGA 1024 x 768

Otros SO compatibles

Es posible que algunas funciones no estén disponibles con todos los SO. Consulte el sitio web de Canon para obtener más detalles sobre el funcionamiento con iOS, Android y Windows RT.

Capacidad de impresión móvil

Apple AirPrint
Google Cloud Print
PIXMA Cloud Link

- Se necesita una conexión a Internet para usar Easy-WebPrint EX y el *Manual en línea* en su totalidad.
- Windows: el funcionamiento solo se puede garantizar en un ordenador con Windows 8.1, Windows 8, Windows 7, Windows Vista o Windows XP preinstalado.
- Windows: se necesita una unidad de CD-ROM o conexión a Internet durante la instalación del software.

- Windows: se necesita Internet Explorer 8, 9, 10 u 11 para instalar Easy-WebPrint EX.
- Windows: es posible que algunas funciones no estén disponibles con Windows Media Center.
- Windows: es necesario instalar .NET Framework 4 o 4.5 para utilizar software de Windows.
- Windows: se necesita XPS Essentials Pack para imprimir en Windows XP.
- Windows: el controlador TWAIN (ScanGear) se basa en la especificación 1.9 de TWAIN y necesita el gestor de fuente de datos incluido con el sistema operativo.
- Mac OS: para Mac OS se necesita una conexión a Internet durante la instalación del software.
- En un entorno de red doméstica, se debe abrir el puerto 5222. Póngase en contacto con el administrador de red para obtener detalles.

La información incluida en esta guía está sujeta a cambios sin previo aviso.

Información acerca del papel

- ▶ **Tipos de soportes que es posible utilizar**
 - Límite de carga de papel
- ▶ **Tipos de soportes que no es posible utilizar**
- ▶ **Área de impresión**
 - Área de impresión
 - Otros tamaños distintos a Carta, Legal, Sobres
 - Carta, Legal
 - Sobres

Tipos de soportes que es posible utilizar

Para obtener los mejores resultados de impresión, elija un papel adecuado para la impresión. Canon ofrece diversos tipos de papel adecuados para documentos, así como papel para fotografías o ilustraciones. Recomendamos la utilización de papel original de Canon para imprimir sus fotografías importantes.

Tipos de soporte

Papeles disponibles a la venta

- Papel normal (incluido el papel reciclado)
- Sobres*[1](#)
- Transfers para camisetas*[1](#)

Papeles originales Canon

El número de modelo del papel original de Canon se muestra entre paréntesis. Consulte el manual de instrucciones proporcionado con el papel para obtener más información sobre la cara imprimible y las notas sobre cómo manejar el papel. Para obtener información sobre los tamaños de página disponibles para cada papel original de Canon, acceda a nuestro sitio web.

►► Nota

- En algunos países o regiones, quizás no se puedan adquirir algunos tipos de papel original de Canon. En Estados Unidos, el papel no se vende por Número de modelo. Compre el papel por nombre.

Papel para imprimir documentos:

- Canon Red Label Superior <WOP111>
- Canon Océ Office Colour Paper <SAT213>

Papel para imprimir fotos:

- Fotográfico Profesional Platino <PT-101>
- Papel Fotográfico Satinado "Uso Diario" <GP-501/GP-601>
- Papel Fotográfico Satinado <GP-601>
- Papel Fotográfico Brillo II <PP-201>
- Fotográfico Pro Brillante <LU-101>
- Papel Fotográfico Plus Semi Brillante <SG-201>
- Papel Fotográfico Mate <MP-101>

Papel para imprimir documentos comerciales:

- Papel de alta resolución <HR-101N>*[1](#)

*1 No se puede imprimir en este papel desde el panel de control o desde un dispositivo compatible con PictBridge (LAN inalámbrica).

■ [Límite de carga de papel](#)

■ Configuración del papel en el controlador de impresora y la impresora (Tipo de soporte)
(Windows)

■ [Configuración del papel en el controlador de impresora y la impresora \(Tipo de soporte\)](#) (Mac OS)

»» Nota

- Al imprimir fotos guardadas en un dispositivo compatible con PictBridge (LAN inalámbrica), debe especificar el tamaño de página y el tipo de soporte.

■ [Impresión desde una cámara digital](#)

Tamaños de página

Puede utilizar los siguientes tamaños de página.

»» Nota

- No se puede imprimir en los siguientes tamaños de página desde el panel de control o desde un dispositivo compatible con PictBridge (LAN inalámbrica).

- Legal y sobres

Tamaños estándar:

- Carta
- Legal
- A5
- A4
- B5
- 10 x 15 cm (4 x 6 pulgadas)
- 13 x 18 cm (5 x 7 pulgadas)
- 20 x 25 cm (8 x 10 pulgadas)
- Sobre DL
- Sobre Com 10

Tamaños no estándar:

También se puede imprimir papel de tamaño no estándar dentro de los límites siguientes.

- Tamaño mínimo: 89,0 x 127,0 mm (3,50 x 5,00 pulgadas)
- Tamaño máximo: 215,9 x 355,6 mm (8,50 x 14,00 pulgadas)

Peso del papel

Se puede utilizar del siguiente gramaje.

- 64 a 105 g /m² (17 a 28 libras) (papel normal excepto papel original de Canon)

No utilice papeles más gruesos o más finos (excepto los papeles originales de Canon) ya que podrían producirse atascos en el equipo.

Notas sobre cómo almacenar el papel

- Saque del paquete sólo el número de hojas de papel necesario justo antes de imprimir.
- Para evitar que el papel se curve, cuando no realice impresiones, vuelva a colocar en el paquete el papel que no se utilizó y manténgalo en una superficie nivelada. Asimismo, guárdelo evitando las altas temperaturas, humedad y la luz solar directa.

Límite de carga de papel

Papeles disponibles a la venta

Nombre del soporte	Cassette	Bandeja de salida del papel
Papel normal (incluido el papel reciclado)* 1	Aprox. 100 hojas (10 hojas: Legal)	Aprox. 50 hojas (10 hojas: Legal)
Sobres	5 sobres	*2
Transfers para camisetas	1 hoja: A4	*2

Papeles originales Canon

»» Nota

- Para evitar decoloraciones y borrones, se recomienda retirar de la bandeja de salida del papel cualquier hoja impresa antes de seguir imprimiendo (excepto el Canon Red Label Superior <WOP111>, Canon Océ Office Colour Paper <SAT213> y Papel de alta resolución <HR-101N>).

Papel para imprimir documentos:

Nombre del soporte	Bandeja frontal	Bandeja de salida del papel
Canon Red Label Superior <WOP111>	Aprox. 100 hojas	Aprox. 50 hojas
Canon Océ Office Colour Paper <SAT213>	Aprox. 80 hojas	Aprox. 50 hojas

Papel para imprimir fotos:

Nombre del soporte <N.º de modelo>	Cassette
Fotográfico Profesional Platino <PT-101> *3	10 hojas: A4, Carta y 20 x 25 cm (8 x 10 pulgadas) 20 hojas: 10 x 15 cm (4 x 6 pulgadas)
Papel Fotográfico Satinado "Uso Diario" <GP-501/ GP-601> *3	10 hojas: A4 y Carta 20 hojas: 10 x 15 cm (4 x 6 pulgadas)
Papel Fotográfico Satinado <GP-601> *3	10 hojas: A4 y Carta 20 hojas: 10 x 15 cm (4 x 6 pulgadas)
Papel Fotográfico Brillo II <PP-201> *3	10 hojas: A4, Carta, 13 x 18 cm (5 x 7 pulgadas) y 20 x 25 cm (8 x 10 pulgadas) 20 hojas: 10 x 15 cm (4 x 6 pulgadas)
Fotográfico Pro Brillante <LU-101> *3	10 hojas: A4 y Carta
Papel Fotográfico Plus Semi Brillante <SG-201> *3	10 hojas: A4, Carta, 13 x 18 cm (5 x 7 pulgadas) y 20 x 25 cm (8 x 10 pulgadas) 20 hojas: 10 x 15 cm (4 x 6 pulgadas)
Papel Fotográfico Mate <MP-101>	10 hojas: A4 y Carta 20 hojas: 10 x 15 cm (4 x 6 pulgadas)

Papel para imprimir documentos comerciales:

Nombre del soporte <N.º de modelo>	Cassette	Bandeja de salida del papel
Papel de alta resolución <HR-101N>	65 hojas	50 hojas

*1 Según el tipo de papel o las condiciones ambientales (humedad o temperaturas muy elevadas o bajas), es posible que la alimentación del papel no se realice correctamente a la máxima capacidad. En tales casos, reduzca el número de hojas de papel de cada carga a menos de la mitad.

*2 Para evitar decoloraciones y borrones, se recomienda retirar de la bandeja de salida del papel cualquier papel o sobre previamente impreso antes de seguir imprimiendo.

*3 Si se carga el papel en pilas, la cara de impresión puede quedar marcada cuando se alimentan las hojas, o bien, es posible que el papel no se alimente correctamente. En este caso, cargue las hojas de una en una.

Tipos de soportes que no es posible utilizar

No use los siguientes tipos de papel. Si usa estos tipos de papel, no sólo obtendrá resultados poco satisfactorios, sino que puede provocar un funcionamiento incorrecto o atascar el equipo.

- Papel doblado, ondulado o arrugado
- Papel húmedo
- Papel demasiado fino (con un gramaje inferior a 64 g /m² (17 libras))
- Papel demasiado grueso (papel normal, excepto el papel Canon original, con un gramaje superior a 105 g /m² (28 libras))
- Papel normal o de cuaderno cortado a un tamaño pequeño (cuando imprima en papel más pequeño que A5)
- Postales con imágenes
- Postales con fotos pegadas o con adhesivos
- Sobres con doble solapa
- Sobres con superficies gofradas o tratadas
- Sobres con solapas engomadas listas para adherirse y autoadhesivas
- Cualquier tipo de papel perforado
- Papel que no sea rectangular
- Papel unido con grapas o pegamento
- Papel con adhesivos
- Papel decorado con purpurina, etc.

Área de impresión

- ▶ Área de impresión
- ▶ Otros tamaños distintos a Carta, Legal, Sobres
- ▶ Carta, Legal
- ▶ Sobres

Área de impresión

Para garantizar la máxima calidad de impresión, el equipo deja un margen a lo largo del borde del papel. El área imprimible real es la que se encuentra dentro de estos márgenes.

Área de impresión recomendada  : Canon recomienda que se imprima dentro de esta área.

Área imprimible  : El área en la que es posible imprimir. Sin embargo, imprimir en esta zona puede afectar a la calidad de impresión o a la precisión de la alimentación del papel.

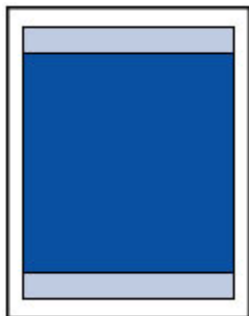

»» Nota

- Con la impresión automática a doble cara y la copia a doble cara, el área imprimible será 2 mm (0,08 pulgadas) menor en el margen superior.
- Cuando se lleva a cabo la copia o la impresión sin bordes a partir de una fotografía impresa, seleccione **Cantidad copias extendidas (Extended copy amount)** en **Configuración impresión (Print settings)** de **Configuración de dispositivo (Device settings)** para especificar cuánto van a sobresalir las imágenes del papel.

■ [Conf. impres.](#)

- Al seleccionar la opción de impresión sin bordes puede hacer copias sin márgenes.
- Cuando imprima sin bordes, puede que se produzca un ligero recorte en los márgenes, ya que la imagen impresa se amplía para que llene toda la página.
- Para la impresión sin bordes, use el papel siguiente:
 - Fotográfico Profesional Platino <PT-101>
 - Papel Fotográfico Satinado "Uso Diario" <GP-501/GP-601>
 - Papel Fotográfico Satinado <GP-601>
 - Papel Fotográfico Brillo II <PP-201>
 - Fotográfico Pro Brillante <LU-101>
 - Papel Fotográfico Plus Semi Brillante <SG-201>
 - Papel Fotográfico Mate <MP-101>

La impresión sin bordes en cualquier otro tipo de papel puede reducir considerablemente la calidad de impresión y/o producir copias impresas con tonos de color alterados.

La impresión sin bordes en papel normal puede producir copias de baja calidad. Úsela sólo para hacer pruebas de impresión. No se permite la impresión sin bordes en papel normal desde el panel de control o desde un dispositivo compatible con PictBridge (LAN inalámbrica).

- La impresión sin bordes no está disponible para los tamaños de papel Legal, A5 o B5, ni para los sobres.
- Según el tipo de papel, imprimir sin bordes puede reducir la calidad de impresión en los bordes superior e inferior del papel o hacer que queden manchas en esas zonas.

Otros tamaños distintos a Carta, Legal, Sobres

Tamaño	Área imprimible (anchura x altura)
A5	141,2 x 202,0 mm (5,56 x 7,95 pulgadas)
A4	203,2 x 289,0 mm (8,00 x 11,38 pulgadas)
B5	175,2 x 249,0 mm (6,90 x 9,80 pulgadas)
10 x 15 cm (4 x 6 pulgadas)	94,8 x 144,4 mm (3,73 x 5,69 pulgadas)
13 x 18 cm (5 x 7 pulgadas)	120,2 x 169,8 mm (4,73 x 6,69 pulgadas)
20 x 25 cm (8 x 10 pulgadas)	196,4 x 246,0 mm (7,73 x 9,69 pulgadas)

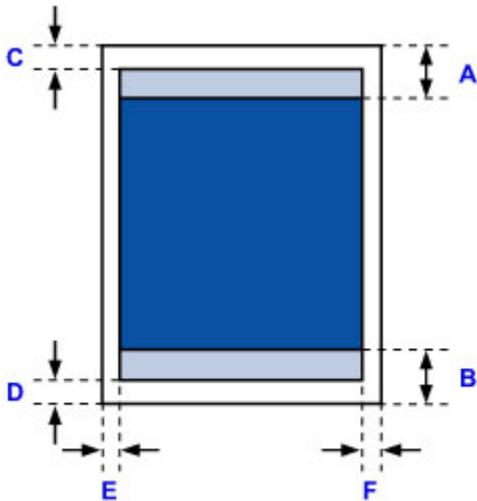

 Área de impresión recomendada

A: 43,3 mm (1,70 pulgadas)

B: 37,4 mm (1,47 pulgadas)

 Área imprimible

C: 3,0 mm (0,12 pulgadas)

D: 5,0 mm (0,20 pulgadas)

E: 3,4 mm (0,13 pulgadas)

F: 3,4 mm (0,13 pulgadas)

Carta, Legal

Tamaño	Área imprimible (anchura x altura)
Carta	203,2 x 271,4 mm (8,00 x 10,69 pulgadas)
Legal	203,2 x 347,6 mm (8,00 x 13,69 pulgadas)

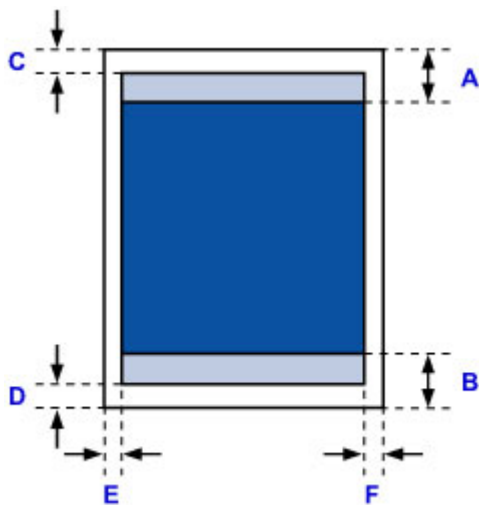

■ Área de impresión recomendada

A: 43,3 mm (1,70 pulgadas)

B: 37,4 mm (1,47 pulgadas)

■ Área imprimible

C: 3,0 mm (0,12 pulgadas)

D: 5,0 mm (0,20 pulgadas)

E: 6,4 mm (0,25 pulgadas)

F: 6,3 mm (0,25 pulgadas)

Sobres

Tamaño	Área de impresión recomendada (anchura x altura)
Sobre DL	98,8 x 183,0 mm (3,88 x 7,20 pulgadas)
Sobre Com 10	93,5 x 204,3 mm (3,68 x 8,04 pulgadas)

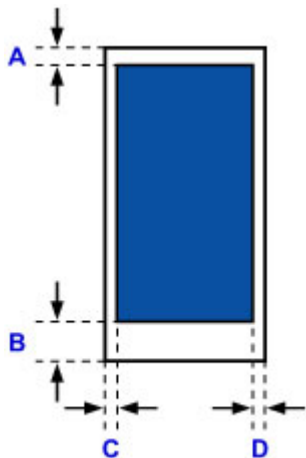

■ Área de impresión recomendada

A: 8,0 mm (0,31 pulgadas)

B: 29,0 mm (1,14 pulgadas)

C: 5,6 mm (0,22 pulgadas)

D: 5,6 mm (0,22 pulgadas)

Contraseña de administrador

Según la impresora que esté utilizando, en el momento de la compra ya hay una contraseña de administrador especificada.

La contraseña es "canon" o el número de serie de la impresora ya se ha especificado.

Modelos cuya contraseña de administrador especificada es "canon":

- En los siguientes modelos la contraseña de administrador especificada es "canon".
MG7500 series, MG6700 series, MG6600 series, MG5600 series
MG2900 series, MX490 series, MB5300 series, MB5000 series
MB2300 series, MB2000 series, E480 series, E460 series
iP110 series, iB4000 series, PRO-100S series, PRO-10S series
- Ya se especificó también en el momento de la compra el nombre de usuario "ADMIN" para los modelos anteriores.
- Cuando cambie la contraseña, se aplica la siguiente restricción de caracteres:
 - Establezca una contraseña de entre 0 y 32 caracteres.
 - Solo se permiten caracteres alfanuméricos de un único byte.
 - Por razones de seguridad, se recomienda utilizar más de 6 caracteres alfanuméricos.

Modelos cuyo número de serie se utiliza como la contraseña de administrador:

- En modelos distintos a los anteriores, el número de serie de la impresora se utiliza como la contraseña de administrador.
[■ Ubicación del número de serie](#)
- Cuando cambie la contraseña, se aplica la siguiente restricción de caracteres:
 - Establezca una contraseña de entre 4 y 32 caracteres.
 - Solo se permiten caracteres alfanuméricos de un único byte.
 - Por razones de seguridad, se recomienda utilizar más de 6 caracteres alfanuméricos.

►► Importante

- Puede cambiar la impresora utilizando una de las herramientas siguientes. (Algunas herramientas podrían no estar disponibles dependiendo de la impresora que utilice.)
 - panel de control de la impresora
 - IJ Network Tool
 - Pantalla de información de la impresora que se muestra en el software de algunas aplicaciones Canon
- Si se ha cambiado la contraseña mientras estaba compartiendo la impresora y no conoce la contraseña, pregunte al administrador de la impresora que esté utilizando.
- Vuelva a establecer la contraseña por omisión inicializando la configuración de la impresora.

Para obtener más información sobre cómo inicializar la impresora, busque "UG067" o "UG505" en el manual en línea de la impresora y consulte las instrucciones.

Autenticación

Escriba la contraseña cuando se muestre la pantalla de autenticación.

■ [Contraseña de administrador](#)

En función de la impresora que utilice, tendrá que introducir el nombre de usuario y la contraseña. Para obtener más información sobre el nombre de usuario, consulte el enlace anterior.

▶▶▶ **Importante**

- En función de la impresora que utilice, un mensaje le advertirá de que puede que se muestre información de identificación que no se ha verificado.
- Por razones de seguridad, se recomienda cambiar la contraseña.

▶▶▶ **Nota**

- Utilice un SO o navegador web de la siguiente lista para usar **IU remota (Remote UI)**.
 - Dispositivos iOS:
 - SO: iOS 6.1 o posterior
 - Navegador: Navegador predeterminado de dispositivos iOS (Safari para dispositivos móviles)
 - Dispositivos Android:
 - SO: Android 2.3.3 o posterior
 - Navegador: Navegador predeterminado de dispositivos Android (Navegador o Chrome)
 - Dispositivos Mac OS:
 - SO: Mac OS X v.10.6 o posterior
 - Navegador: Safari 5.1 o posterior
 - Dispositivos Windows:
 - SO: Windows XP o posterior
 - Navegador: Internet Explorer 8 o superior / Google Chrome 38.0.2125.104m o posterior / Mozilla Firefox 33.0 o posterior

Ubicación del número de serie

El número de serie de la impresora aparece impreso en el adhesivo de la impresora. Consta de 9 caracteres alfanuméricos (4 letras seguidas de 5 números).

Ejemplo:

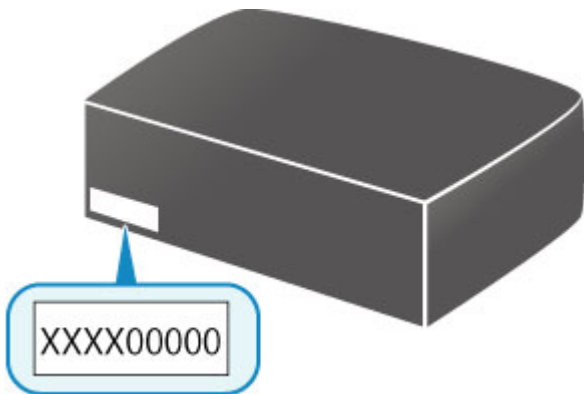

»» Nota

- El número de serie de la impresora aparece escrito en la garantía.
- En función de la impresora que utilice, puede consultar el número de serie imprimiendo la información de la configuración de red de la impresora. Para obtener más información sobre la impresión, busque "NR044" en el manual en línea de la impresora y consulte las instrucciones.

Lista de funciones de cada modelo

Consulte la información que aparece a continuación para comprobar los modelos con los que puede o no puede usar la ranura para tarjetas.

■ [MG series](#)

■ [MX series / MB series / E series / P series / iP series / iX series / iB series / PRO series](#)

MG series

Nombre del modelo	Uso de la ranura para tarjetas en una red
MG7700	×
MG7530F	✓
MG7500	✓
MG7100	✓
MG6930	×
MG6800	×
MG6730	✓
MG6600	✓
MG6500	✓
MG6400	✓
MG5700	Sin ranura para tarjetas
MG5600	Sin ranura para tarjetas
MG5500	Sin ranura para tarjetas
MG3600	Sin ranura para tarjetas
MG3500	Sin ranura para tarjetas
MG2900	Sin ranura para tarjetas
MG2500	Sin ranura para tarjetas
MG2400	Sin ranura para tarjetas

MX series / MB series / E series / P series / iP series / iX series / iB series / PRO series

Nombre del modelo	Uso de la ranura para tarjetas en una red
MX series	Sin ranura para tarjetas
MB series	Sin ranura para tarjetas
E series	Sin ranura para tarjetas
P series	Sin ranura para tarjetas
iP series	Sin ranura para tarjetas
iX series	Sin ranura para tarjetas
iB series	Sin ranura para tarjetas

PRO series	Sin ranura para tarjetas
-------------------	--------------------------

Impresión

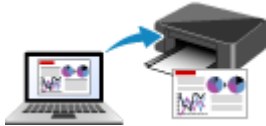

Impresión desde un ordenador



**Impresión desde un teléfono inteligente/
tableta**



Impresión mediante el panel de control



Impresión desde una cámara digital



Configuración del papel

Impresión desde un ordenador

- ▶ **Impresión desde el software de la aplicación (controlador de la impresora de Windows)**
- ▶ **Impresión desde el software de la aplicación (controlador de la impresora de Mac OS)**
- ▶ **Impresión mediante el software de la aplicación Canon**
- ▶ **Impresión mediante un servicio web**
- ▶ **Impresión desde una impresora que tenga AirPrint activado con Mac**

Impresión desde el software de la aplicación (controlador de la impresora de Mac OS)

- Impresión de fácil configuración 📄 **Básico**
- Métodos de impresión
- Cambio de la calidad de impresión y corrección de los datos de imagen
- Descripción del controlador de impresora
- Actualización del controlador de impresora

Impresión de fácil configuración

El procedimiento de configuración sencilla para imprimir correctamente con esta impresora es el siguiente:

1. [Compruebe que la impresora esté encendida](#)
2. [Cargue papel](#) en la impresora
3. Seleccione la impresora

Seleccione el modelo en la lista **Impresora (Printer)** del [Cuadro de diálogo Imprimir](#).

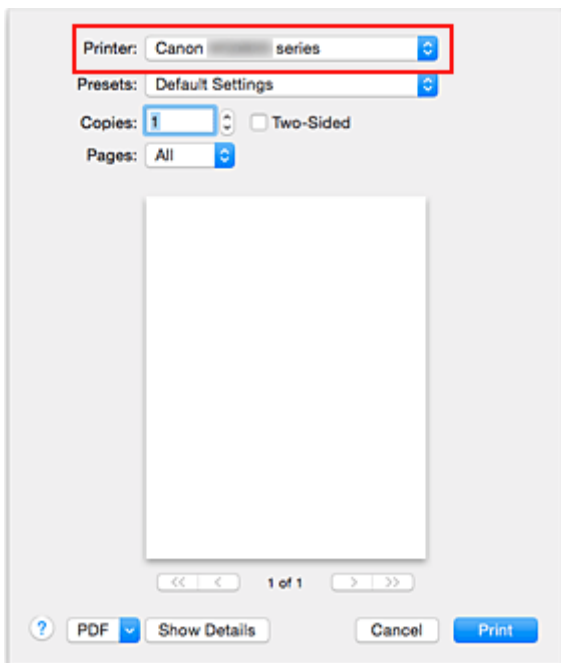

»»» Nota

- Haga clic en **Mostrar detalles (Show Details)** para cambiar la ventana Configurar a la visualización detallada.

4. Seleccione el tamaño del papel

En **Tamaño de papel (Paper Size)**, seleccione el tamaño de papel que se vaya a utilizar.

En caso necesario, establezca el número de copias, las páginas que se van a imprimir y la orientación.

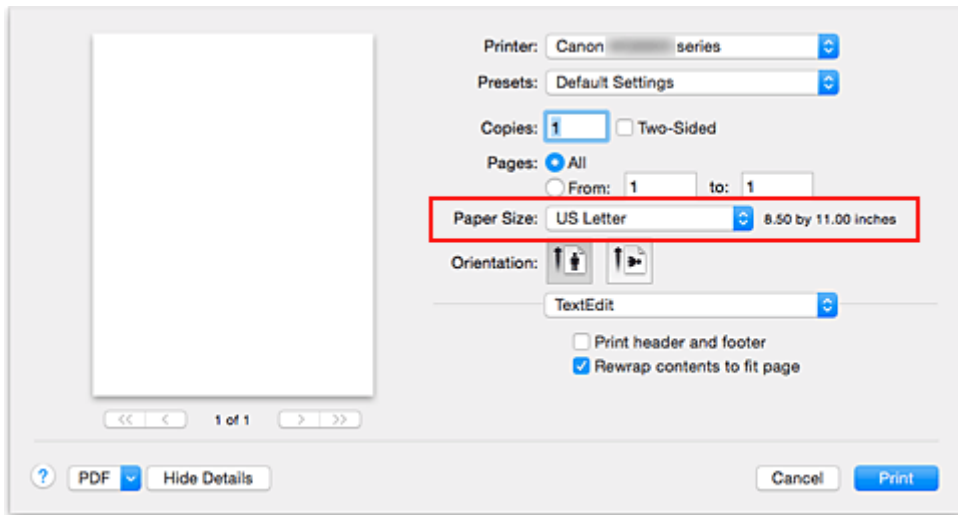

5. Seleccione **Calidad y soporte (Quality & Media)** en el menú desplegable

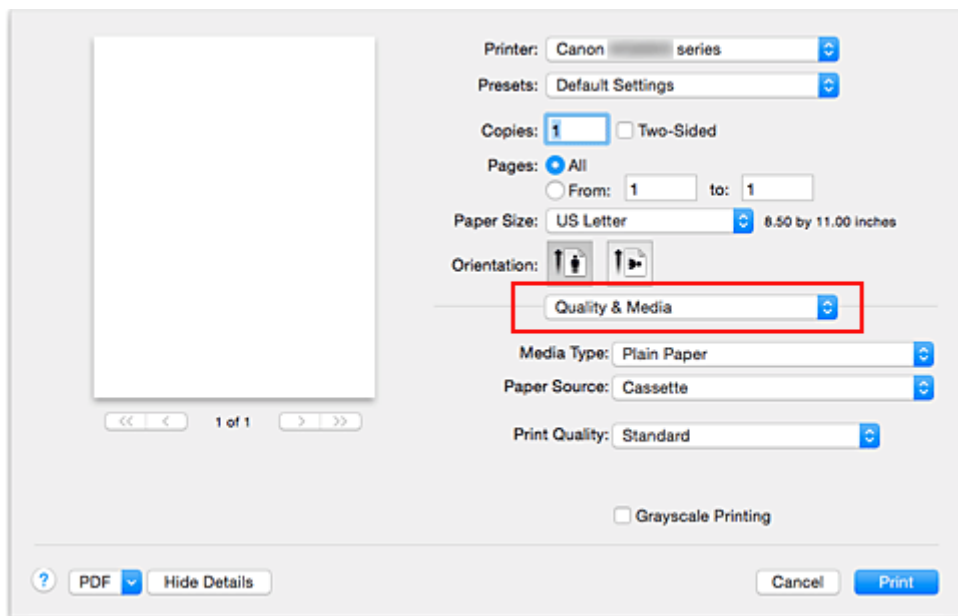

6. Seleccione el tipo de soporte

En **Tipo de soporte (Media Type)**, seleccione el mismo tipo de papel que se haya cargado en la impresora.

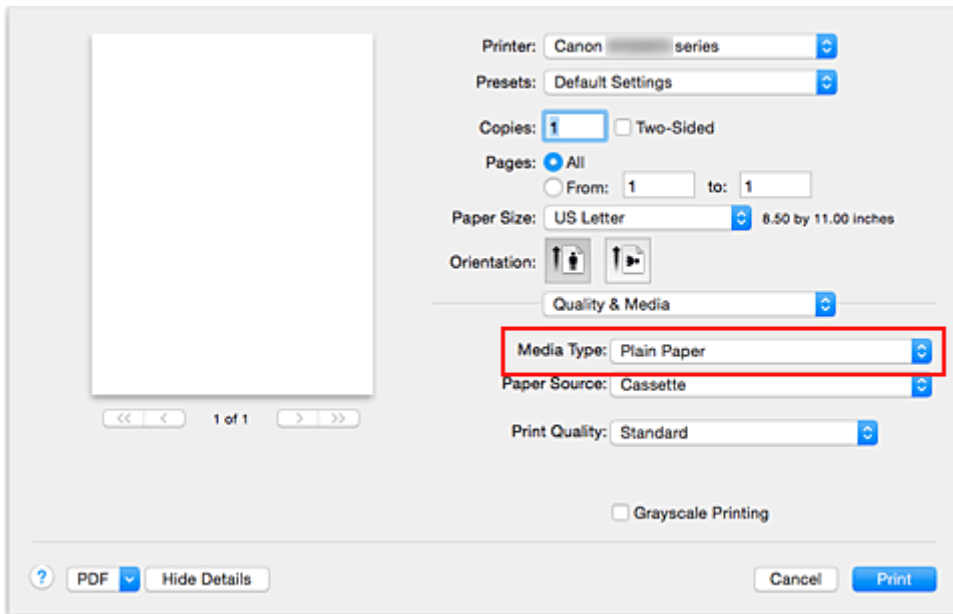

7. Seleccione la calidad de impresión

En **Calidad de impresión (Print Quality)**, seleccione **Alta (High)**, **Estándar (Standard)** o **Borrador (Draft)** según sus necesidades.

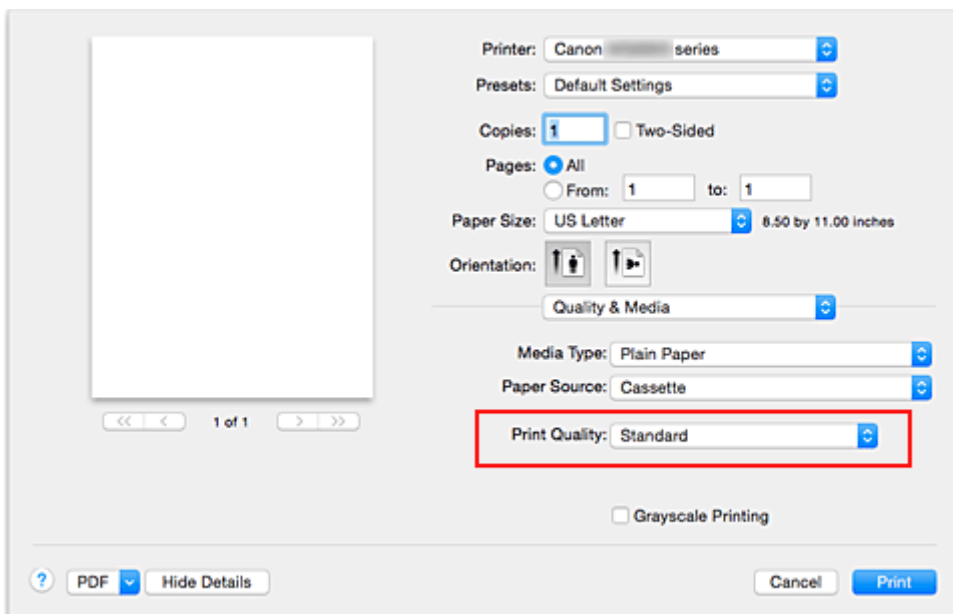

»»» Importante

- Los parámetros de calidad de impresión seleccionables pueden variar en función del perfil de impresión.

8. Finalice la configuración

Haga clic en **Imprimir (Print)**.

Al ejecutar la impresión, el documento se imprimirá de acuerdo con el tipo y el tamaño del papel.

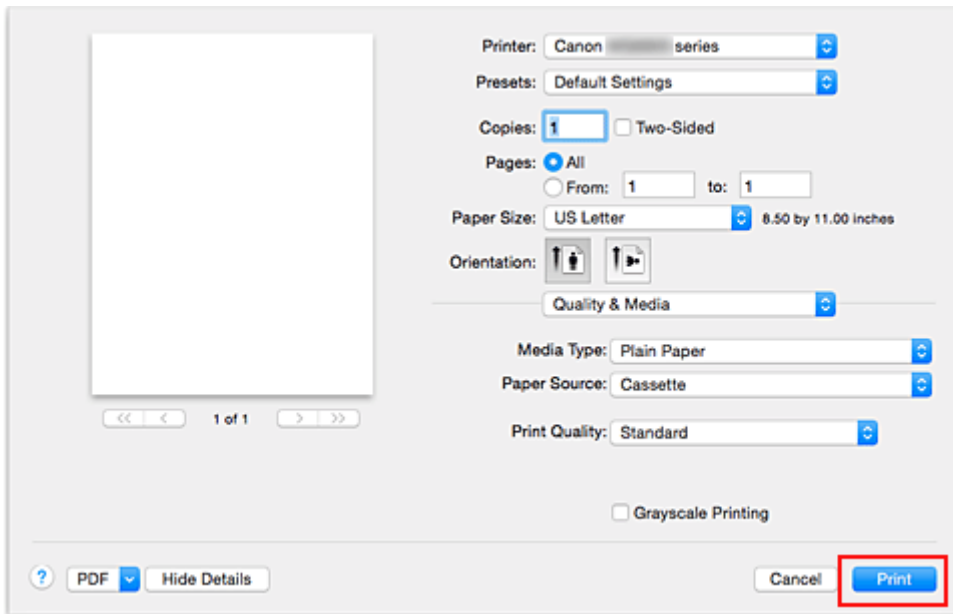

►►► Importante

- Si marca la casilla **No mostrar de nuevo (Do not show again)** cuando aparece un mensaje de guía antes de que empiece la impresión, no volverá a aparecer ningún mensaje de guía.
- En la sección **Preajustes (Presets)**, haga clic en **Guardar configuración actual como predeterminada... (Save Current Settings as Preset...)** para [registrar la configuración especificada](#).

►►► Nota

- Si la configuración del papel del cuadro de diálogo de impresión difiere de la información del papel del cassette registrada en la impresora, se podría producir un error. Para obtener instrucciones sobre qué hacer si se producen errores, consulte "[Configuración del papel](#)".
Para obtener más detalles sobre la información del papel del cassette que se debe registrar en la impresora, consulte la siguiente información:
 - [Configuración del papel en el controlador de impresora y la impresora \(Tipo de soporte\)](#)
 - [Configuración del papel en el controlador de impresora y la impresora \(Tamaño de papel\)](#)

Configuración del papel en el controlador de impresora y la impresora (Tipo de soporte)

Cuando utilice esta impresora, seleccione un tipo de soporte y un [tamaño de papel](#) que coincida con la finalidad de la impresión, de esta forma podrá obtener los mejores resultados de impresión.

Con esta impresora puede utilizar los siguientes tipos de soporte.

Papeles disponibles a la venta

Nombre del soporte	Tipo de soporte (Media Type) en el controlador de la impresora	Info papel cassette registrada en la impresora
Papel normal (incluido el papel reciclado)	Papel normal (Plain Paper)	Papel normal
Sobres	Sobre (Envelope)	Sobre
Otro papel fotográfico	Otro papel fotográfico (Other Photo Paper)	Otro papel fotogr.
Transfers para camisetas <TR-301>	Transfers para camisetas (T-Shirt Transfers)	Otros

Papeles originales de Canon (Impresión de documentos)

Nombre del soporte <N.º de modelo>	Tipo de soporte (Media Type) en el controlador de la impresora	Info papel cassette registrada en la impresora
Canon Red Label Superior <WOP111>	Papel normal (Plain Paper)	Papel normal
Canon Océ Office Colour Paper <SAT213>	Papel normal (Plain Paper)	Papel normal

Papeles originales de Canon (Impresión de fotografías)

Nombre del soporte <N.º de modelo>	Tipo de soporte (Media Type) en el controlador de la impresora	Info papel cassette registrada en la impresora
Papel Fotográfico Brillo II <PP-201>	Papel Fotográfico Brillo II (Photo Paper Plus Glossy II)	Brillo II
Fotográfico Profesional Platino <PT-101>	Fotográfico Profesional Platinum (Photo Paper Pro Platinum)	Pro Platinum
Fotográfico Pro Brillante <LU-101>	Fotográfico Pro Brillante (Photo Paper Pro Luster)	Pro Brillante
Papel Fotográfico Plus Semi Brillante <SG-201>	Papel Fotog. Plus Semi Brillante (Photo Paper Plus Semi-gloss)	Plus Semi Bril.
Papel Fotográfico Satinado <GP-501/GP-601>	Papel Fotográfico Satinado (Glossy Photo Paper)	Satinado
Papel Fotográfico Mate <MP-101>	Papel Fotográfico Mate (Matte Photo Paper)	Mate

Papeles originales de Canon (Impresión de cartas profesionales)

Nombre del soporte <N.º de modelo>	Tipo de soporte (Media Type) en el controlador de la impresora	Info papel cassette registrada en la impresora
Papel de alta resolución <HR-101N>	Papel de alta resolución (High Resolution Paper)	Papel alta resoluc.

Papeles originales de Canon (Productos originales)

Nombre del soporte <N.º de modelo>	Tipo de soporte (Media Type) en el controlador de la impresora	Info papel cassette registrada en la impresora
Adhesivos fotográficos <PS-101>	Papel Fotográfico Satinado (Glossy Photo Paper)	Satinado

Configuración del papel en el controlador de impresora y la impresora (Tamaño de papel)

Cuando utilice esta impresora, seleccione un tamaño de papel que coincida con la finalidad de la impresión, de esta forma podrá obtener los mejores resultados de impresión.

Con esta impresora puede utilizar los siguientes tamaños de papel.

Tamaño de papel (Paper Size) del controlador de impresora	Info papel cassette registrada en la impresora
Carta EE. UU. (US Letter)	Carta
Legal (US Legal)	Legal
A5	A5
A4	A4
JIS B5	B5
10 x 15 (4 x 6)	KG/10x15cm(4x6)
5 x 7	2L/13x18cm(5x7)
8 x 10	20x25cm(8"x10")
L	L(89x127mm)
Sobre n.º 10 (Envelope #10)	Sobre comercial 10
Sobre DL (Envelope DL)	Sobre DL
Sobre You4 (Envelope You4)	Otros
Yougata 6	Otros
Tamaño personalizado	Otros

Métodos de impresión

- ▶ **Configuración del número de copias y del orden de impresión**
- ▶ **Configuración del margen de grapado**
- ▶ **Ejecución de la impresión sin bordes**
- ▶ **Impresión a escala para ajustarse al tamaño del papel**
- ▶ **Impresión a escala**
- ▶ **Impresión de diseño de página**
- ▶ **Impresión a doble cara**
- ▶ **Impresión en postales**
- ▶ **Configuración de las dimensiones del papel (tamaño personalizado)**

Configuración del número de copias y del orden de impresión

Intercalar páginas (Collate pages) + Invertir (Reverse)

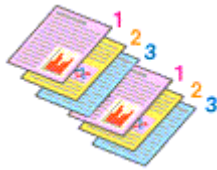

Intercalar páginas (Collate pages)+ Normal

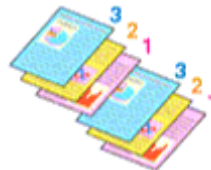

Invertir (Reverse)

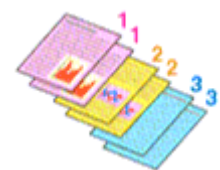

A continuación se describe el modo de especificar el número de copias y el orden de impresión:

1. Establezca el número de copias que desee imprimir

Especifique el número de copias que desee imprimir en el campo **Copias (Copies)** del [Cuadro de diálogo Imprimir](#).

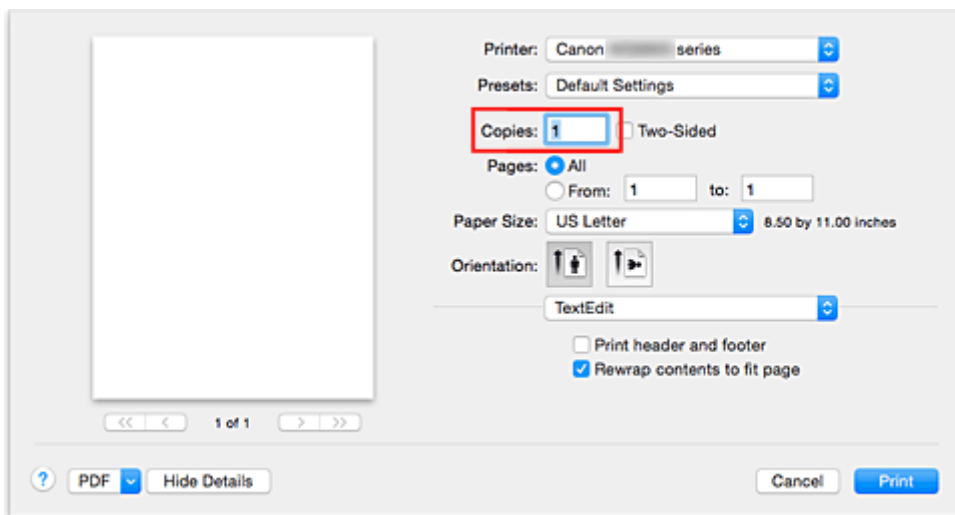

2. Seleccione **Gestión del papel (Paper Handling)** en el menú desplegable

3. Marque la casilla de verificación **Intercalar páginas (Collate pages)** cuando especifique varias copias en el cuadro **Copias (Copies)**

Active la casilla de verificación **Intercalar páginas (Collate pages)** si desea imprimir todas las páginas de una copia juntas.

Desactive esta casilla si desea imprimir juntas todas las páginas que tengan el mismo número de página.

4. Especifique el orden de impresión

Compruebe el campo **Orden de páginas (Page Order)**.

Si selecciona **Automática (Automatic)** o **Invertir (Reverse)**, la impresión empezará desde la última página.

Si selecciona **Normal**, la impresión empezará desde la primera página.

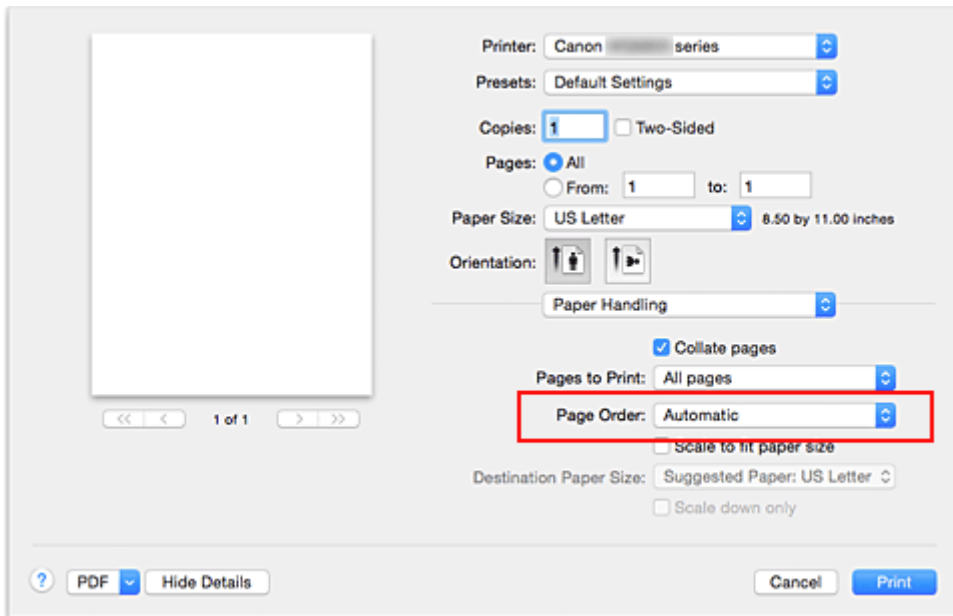

5. Finalice la configuración

Haga clic en **Imprimir (Print)**.

Al llevar a cabo la impresión, se imprimirá la cantidad de copias indicada en el orden especificado.

»»» Importante

- Cuando el software de aplicación utilizado para crear el documento tenga la misma función, especifique la configuración en el controlador de impresora. Sin embargo, si los resultados de impresión no son aceptables, especifique la configuración de las funciones mediante el software de aplicación. Si especifica el número de copias y el orden de impresión tanto con el software de la aplicación como con el controlador de impresora, es posible que el número de copias sea la multiplicación de las dos configuraciones o que el orden de impresión especificado no se active.

Configuración del margen de grapado



A continuación se describe el procedimiento para configurar el ancho del margen y el lado de grapado:

1. Seleccione **Margen (Margin)** en el menú desplegable del [Cuadro de diálogo Imprimir](#)

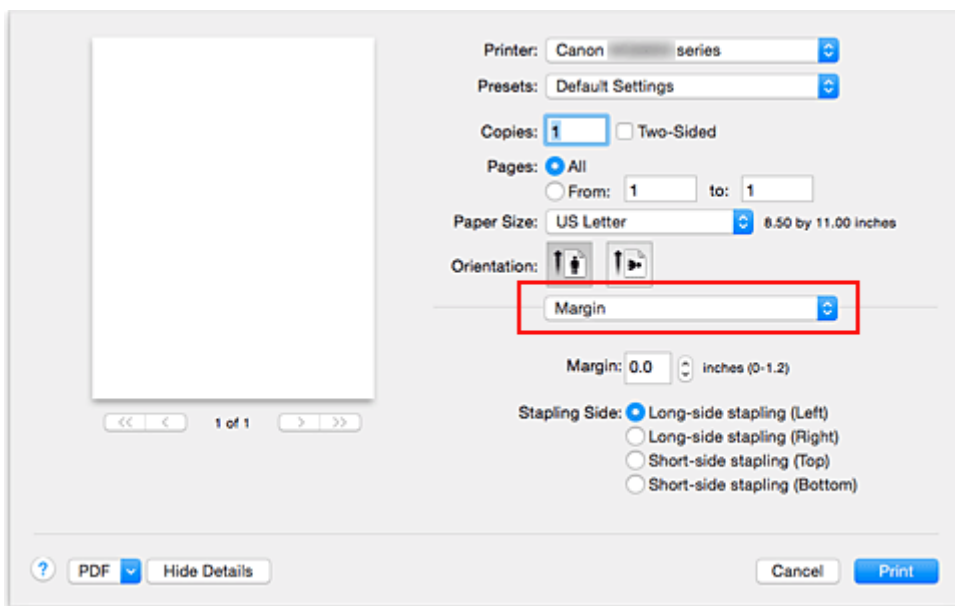

2. Establezca el ancho del margen y el lado de grapado

Si es necesario, establezca el ancho de **Margen (Margin)** y seleccione una posición de grapado de la lista **Lado de grapado (Stapling Side)**.

»»» Nota

- La impresora reduce automáticamente el área de impresión en función del margen de la posición de grapado.
- El **Lado de grapado (Stapling Side)** que se puede seleccionar varía en función de la configuración de la impresión **A doble cara (Two-Sided)** del menú desplegable **Formato (Layout)**.

3. Finalice la configuración

Haga clic en **Imprimir (Print)**.

Al llevar a cabo la impresión, los datos se imprimirán con la anchura de margen y el lado de grapado indicados.

»» Importante

- Cuando la impresión sin bordes está activada, las opciones **Margen (Margin)** y **Lado de grapado (Stapling Side)** aparecen atenuadas y no están disponibles.

Ejecución de la impresión sin bordes

La función de impresión sin bordes permite imprimir los datos sin ningún margen, ampliándolos para que sobresalgan ligeramente del papel. En la impresión estándar, se crean los márgenes alrededor del área de documento. Sin embargo, en la función de impresión sin bordes, no se crean estos márgenes. Cuando desee imprimir datos, como una fotografía, sin que quede un margen a su alrededor, establezca la impresión sin bordes.

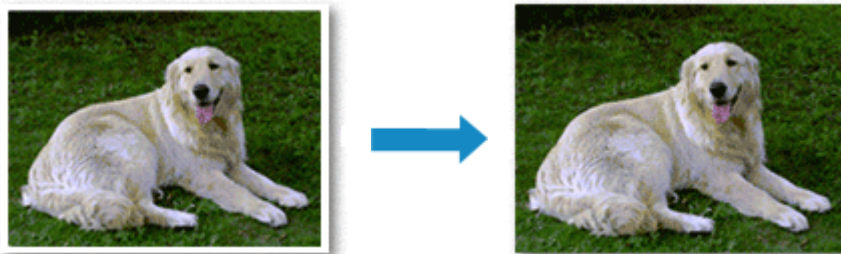

El procedimiento para utilizar esta función es el siguiente:

Configuración de la impresión sin bordes

1. Seleccione el tamaño del papel para la impresión sin bordes

Seleccione "XXX (sin bordes)" en **Tamaño de papel (Paper Size)** del [Cuadro de diálogo Imprimir](#).

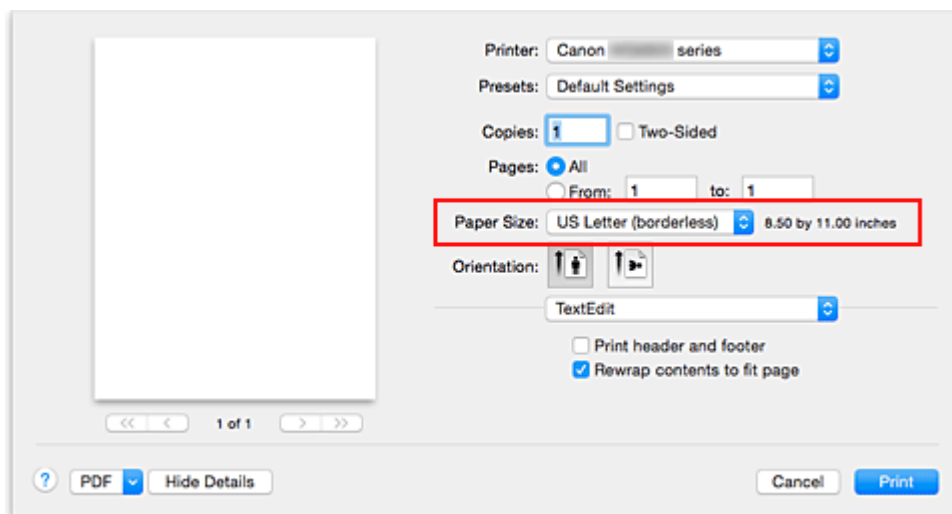

2. Seleccione **Impresión sin bordes (Borderless Printing)** en el menú desplegable

3. Ajuste la extensión del papel

En caso necesario, ajuste el valor de la extensión mediante el control deslizante **Extensión (Amount of Extension)**.

Al mover el control deslizante a la derecha, aumenta la extensión del papel, y al moverlo hacia la izquierda disminuye.

En la mayoría de los casos es recomendable establecer el control deslizante en la segunda posición desde la derecha.

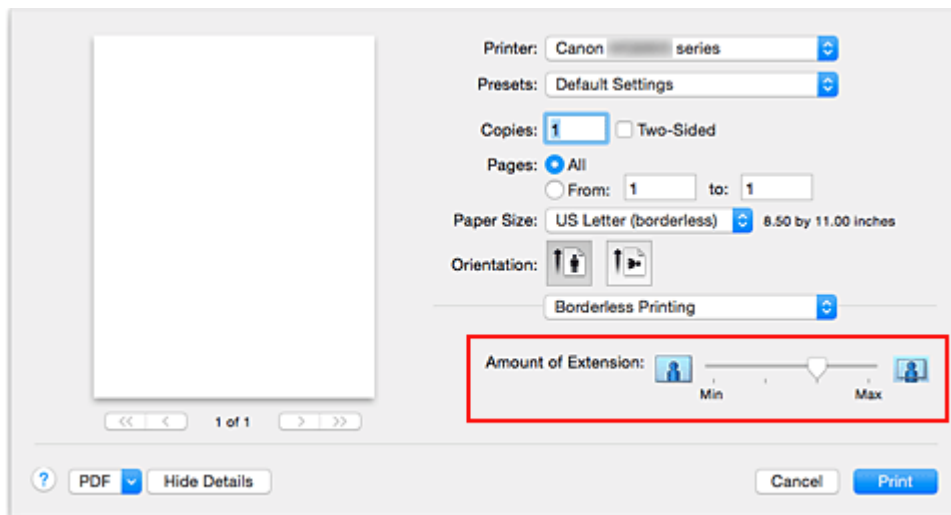

►►► Importante

- Cuando se coloca el regulador **Extensión (Amount of Extension)** totalmente a la derecha, el reverso del papel puede mancharse.

4. Finalice la configuración

Haga clic en **Imprimir (Print)**.

Al imprimir, los datos se imprimen sin márgenes en el papel.

►►► Importante

- La opción Impresión sin bordes sólo admite determinados tamaños de papel. Asegúrese de seleccionar un tamaño de papel con la indicación "(sin bordes)" en **Tamaño de papel (Paper Size)**.
- Cuando se activa la impresión sin bordes, las opciones **Sobre (Envelope) Papel de alta resolución (High Resolution Paper)** y **Transfers para camisetas (T-Shirt Transfers)** aparecen atenuadas y no están disponibles en la lista **Tipo de soporte (Media Type)** de **Calidad y soporte (Quality & Media)** del menú desplegable de cuadro de diálogo Imprimir.
- La calidad de impresión puede verse afectada o pueden aparecer manchas en la parte superior o inferior de las hojas en función del tipo de papel utilizado.
- Cuando la proporción de altura y anchura difiera de los datos de imagen, puede que no se imprima una parte de la imagen, en función del tamaño del soporte utilizado.
En tal caso, recorte los datos de imagen con un software de aplicación según el tamaño del papel.
- Si la impresión a escala o la impresión de diseño está activada, no podrá realizar impresiones sin bordes.

►►► Nota

- No se recomienda la impresión sin bordes cuando se selecciona **Papel normal (Plain Paper)** en el menú **Tipo de soporte (Media Type)** de **Calidad y soporte (Quality & Media)**.

Expansión del tamaño del documento que se va a imprimir

Si se especifica un valor de extensión grande se puede llevar a cabo la impresión sin bordes sin ningún problema. Sin embargo, la parte del documento que sobresalga del papel no se imprimirá, y por esta razón, los elementos situados más allá del perímetro de una fotografía pueden no imprimirse.

Si no queda satisfecho con los resultados, reduzca el valor de extensión. El valor de extensión disminuye cuando el control deslizante **Extensión (Amount of Extension)** se mueve hacia la izquierda.

»» Importante

- Según el tamaño del papel, si se reduce la extensión, puede que se genere un margen no deseado en la copia impresa.

»» Nota

- Cuando el control deslizante **Extensión (Amount of Extension)** esté situado totalmente a la izquierda, los datos de imagen se imprimirán a tamaño completo. Si lo establece al imprimir el lado de la dirección de una postal, el código postal del remitente se imprimirá en la posición correcta.

Impresión a escala para ajustarse al tamaño del papel



El procedimiento para imprimir un documento que se amplía o reduce automáticamente para ajustarlo al tamaño de la página que se va a utilizar es el siguiente:

1. Compruebe el tamaño del papel

Compruebe que el **Tamaño de papel (Paper Size)** [Cuadro de diálogo Imprimir](#) coincide con el tamaño de papel establecido en el software de aplicación.

2. Seleccione **Gestión del papel (Paper Handling)** en el menú desplegable

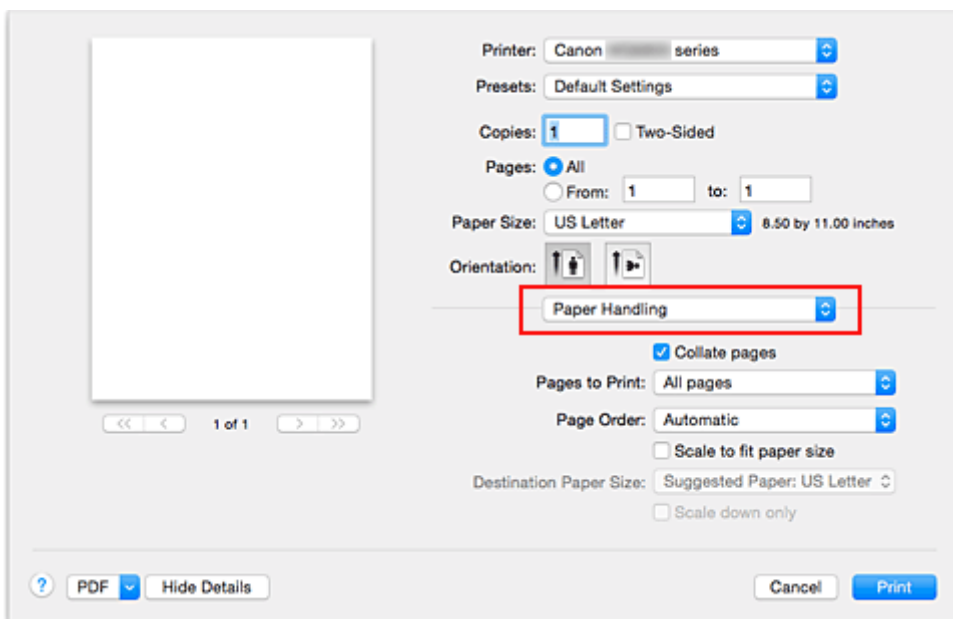

3. Establezca el tamaño del papel de impresión

Marque la casilla de verificación **Ajustar al tamaño del papel (Scale to fit paper size)**. A continuación, en el menú desplegable **Tamaño del papel de destino (Destination Paper Size)**, seleccione el tamaño de papel que esté cargado en ese momento en la impresora.

4. Si es necesario, active la casilla de verificación **Sólo reducir (Scale down only)**

Cuando marque esta casilla de verificación, el documento se reducirá para que entre en el tamaño de papel en los casos en que su tamaño sea mayor que el de la página. Cuando sea menor que el tamaño de página, el documento se imprimirá con su tamaño original.

5. Finalice la configuración

Haga clic en **Imprimir (Print)**.

Al imprimir, el documento se ampliará o reducirá para adecuarlo al tamaño de la página.

Impresión a escala



El procedimiento para imprimir un documento con páginas ampliadas o reducidas es el siguiente:

1. Seleccione la impresora

En el [Cuadro de diálogo Ajustar página](#), seleccione el nombre del modelo de la lista **Formato para (Format For)**.

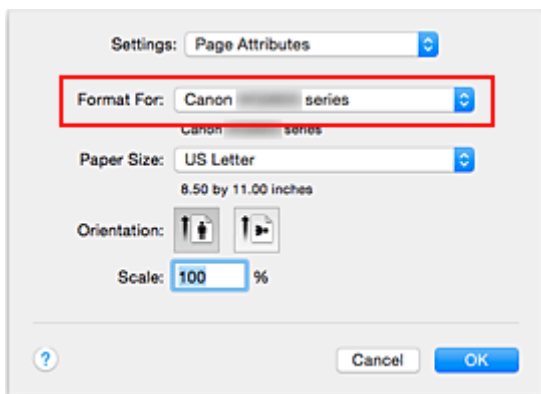

2. Establezca la impresión a escala

Especifique el factor de escala en el cuadro **Escala (Scale)** y haga clic en **OK**.

»»» Nota

- Dependiendo del valor de **Escala (Scale)** que establezca, podría aparecer un mensaje de error.

3. Finalice la configuración

En el [Cuadro de diálogo Imprimir](#), haga clic en **Imprimir (Print)**.

Al imprimir, el documento se imprimirá con la escala especificada.

»»» Importante

- Cuando el software de aplicación que se haya utilizado para crear el original disponga de una función de impresión a escala, establezca la configuración desde el software de aplicación. No es necesario establecer la misma configuración en el cuadro de diálogo Ajustar página.

Impresión de diseño de página

La función Impresión de diseño de página permite imprimir varias páginas en una sola hoja de papel.

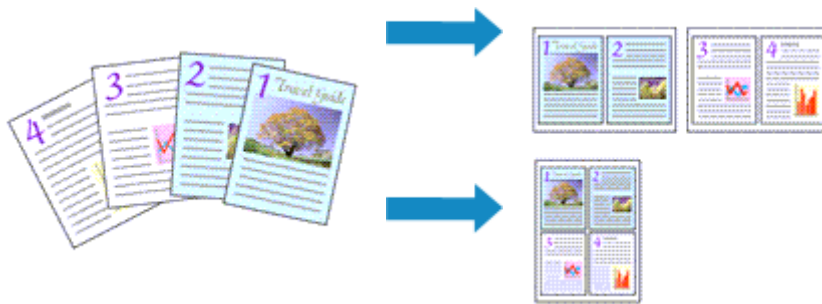

Para ello, lleve a cabo el procedimiento que se indica a continuación:

1. Seleccione **Formato (Layout)** en el menú desplegable del [Cuadro de diálogo Imprimir](#)

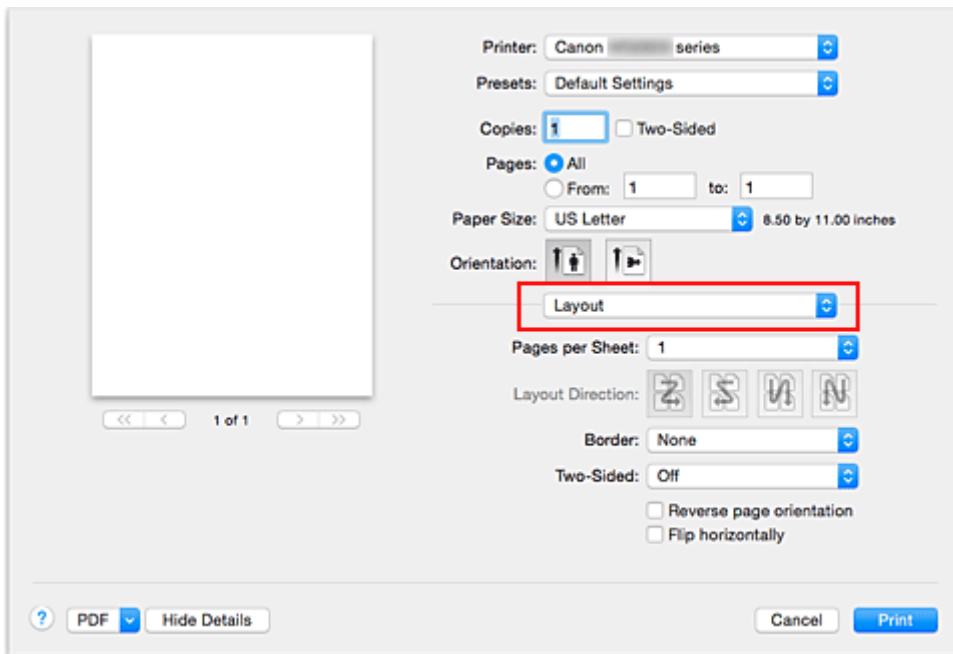

2. Especifique el número de originales que desee imprimir en una sola hoja

En **Páginas por hoja (Pages per Sheet)**, especifique el número de páginas que desee imprimir en una sola hoja.

3. En caso necesario, configure los elementos siguientes

Orientación (Layout Direction)

Para cambiar el orden de colocación de las páginas, seleccione un icono de la lista.

Borde (Border)

Para imprimir un borde de página en todas las páginas del documento, seleccione un tipo.

Invertir orientación de la página (Reverse page orientation)

Marque esta casilla de verificación para cambiar la orientación del papel.

Voltear horizontalmente (Flip horizontally)

Seleccione esta casilla de verificación para invertir el documento de izquierda a derecha.

4. Finalice la configuración

Haga clic en **Imprimir (Print)**.

Al imprimir, se ordenará el número especificado de páginas en cada hoja de papel en el orden indicado.

Impresión a doble cara



A continuación se describe el modo de imprimir datos en las dos caras de una hoja de papel:

1. Establezca la impresión a doble cara

Active la casilla de verificación **A doble cara (Two-Sided)** del [Cuadro de diálogo Imprimir](#).

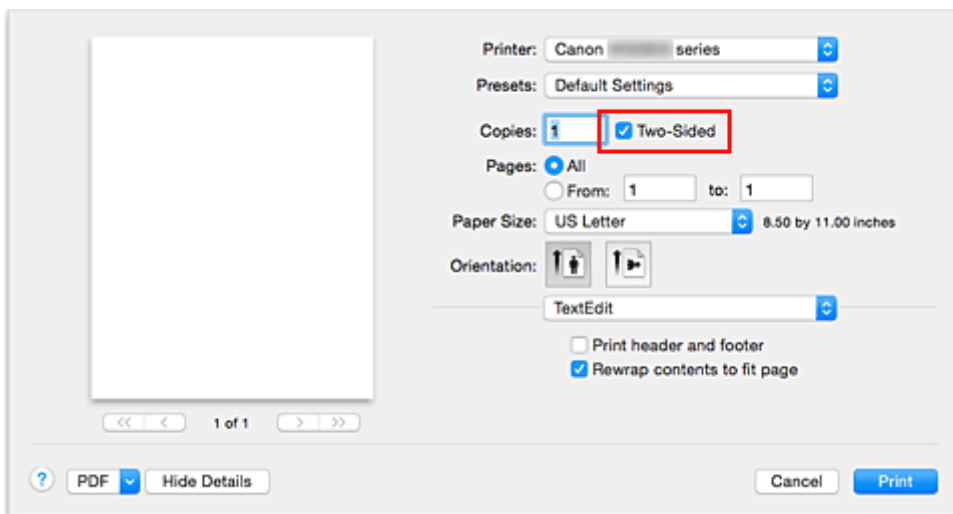

2. Seleccione **Formato (Layout)** en el menú desplegable del Cuadro de diálogo Imprimir

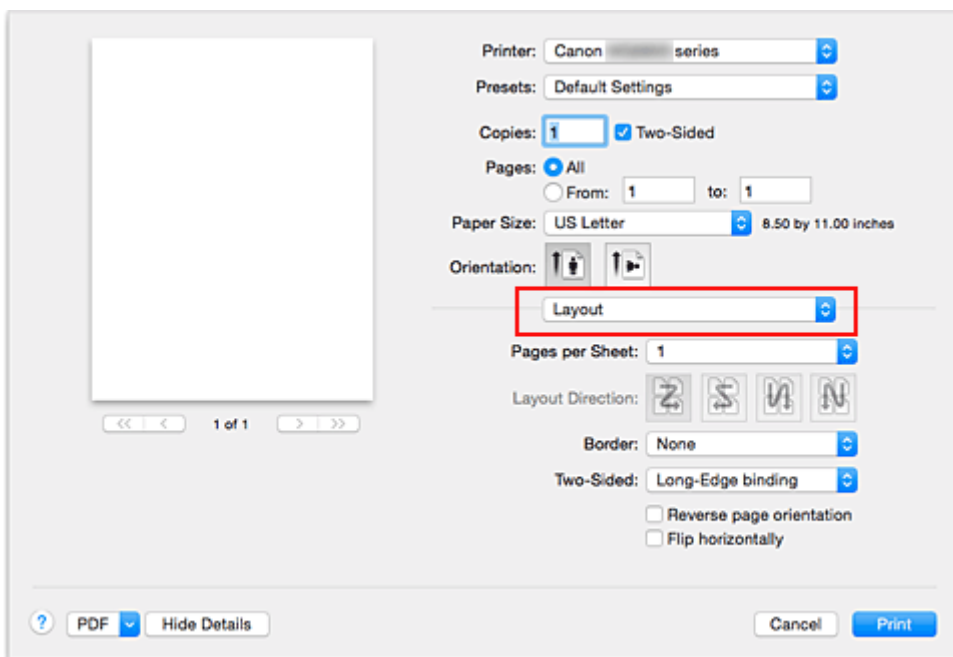

3. Establezca el lado de grapado

Para imprimir **A doble cara (Two-Sided)**, seleccione **Encuadernación de borde largo (Long-Edge binding)** o **Encuadernación de borde corto (Short-Edge binding)**.

4. Seleccione **Margen (Margin)** en el menú desplegable del Cuadro de diálogo Imprimir

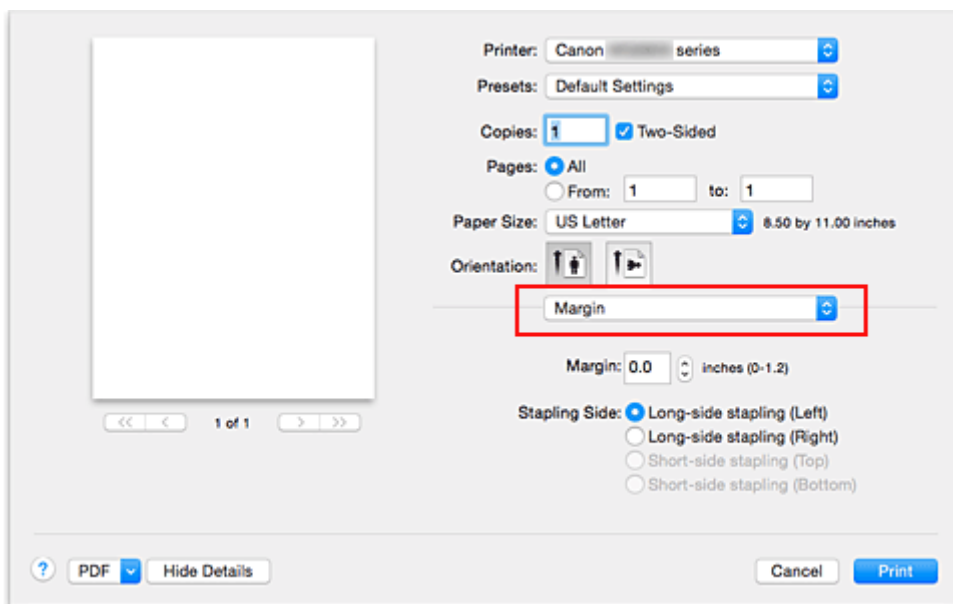

5. Establezca el margen de grapado

Si es necesario, establezca la anchura del **Margen (Margin)** y para cambiar el **Lado de grapado (Stapling Side)**, seleccione una opción de la lista.

»» Nota

- El **Lado de grapado (Stapling Side)** que se puede seleccionar varía en función de la configuración de la impresión **A doble cara (Two-Sided)** del menú desplegable **Formato (Layout)**.

6. Finalice la configuración

Haga clic en **Imprimir (Print)**.

Al ejecutar la impresión, comenzará la impresión a doble cara.

»» Importante

- Si se selecciona un tipo de soporte distinto de **Papel normal (Plain Paper)** en el menú **Tipo de soporte (Media Type)** de **Calidad y soporte (Quality & Media)**, no se podrá ejecutar la impresión a doble cara.
- Si está definida la impresión sin bordes, no se podrá ejecutar la impresión a doble cara.
- Sólo se puede ejecutar la impresión a doble cara cuando se selecciona uno de los siguientes tamaños de papel en **Tamaño de papel (Paper Size)**.
 - **Carta EE UU (US Letter), A4**
- Después de imprimir el anverso de la página, hay un tiempo de espera de secado antes de empezar a imprimir el reverso (el funcionamiento se detiene momentáneamente). No toque el papel durante ese tiempo. Puede cambiar el tiempo de secado desde **Configuración personalizada (Custom Settings)** en la Canon IJ Printer Utility.

»» Nota

- Cuando se usa la impresión a doble cara, el área de impresión se vuelve ligeramente más pequeña que el área de impresión normal.

Tema relacionado

- [Cambio del modo de funcionamiento de la Impresora](#)

Impresión en postales

En esta sección se describe el procedimiento para imprimir postales.

1. [Cargue una postal](#) en la impresora
2. Seleccione el tamaño de papel en el [Cuadro de diálogo Imprimir](#)

Seleccione **Postal (Postcard)** o **Postal doble (Postcard Double)** en el menú **Tamaño de papel (Paper Size)**.

»»» Importante

- Las postales plegables solo se pueden usar si se imprimen desde el ordenador.
- Cuando imprima una postal plegable, establezca siempre el tamaño de papel **Postal doble (Postcard Double)** desde el software de la aplicación o el controlador de impresora.
- No doble la postal plegable. Si se forma un doblez, la impresora no cargará la postal correctamente y las líneas podrían quedar torcidas o se podría atascar el papel.
- Con las postales plegables no se puede usar la impresión sin bordes.

3. Seleccione **Calidad y soporte (Quality & Media)** en el menú desplegable
4. Seleccione el tipo de soporte

En **Tipo de soporte (Media Type)**, seleccione el mismo tipo de papel que se haya cargado en la impresora.

»»» Importante

- Esta impresora no puede imprimir postales con fotos o pegatinas pegadas.
- Cuando imprima cada lado de la postal por separado, obtendrá una impresión más limpia si imprime primero el lado del mensaje y luego el de la dirección.
- La configuración del papel del cuadro de diálogo de impresión varía dependiendo de si se imprime en el lado de la dirección o en el del mensaje. Para obtener más detalles sobre la información del papel del cassette que se debe registrar en el cuadro de diálogo de impresión y en la impresora, consulte la siguiente información:
 - [Configuración del papel en el controlador de impresora y la impresora \(Tipo de soporte\)](#)
 - [Configuración del papel en el controlador de impresora y la impresora \(Tamaño de papel\)](#)

5. Finalice la configuración

Haga clic en **Imprimir (Print)**.

Al imprimir, los datos se imprimirán en la postal.

»»» Importante

- Si marca la casilla **No mostrar de nuevo (Do not show again)** cuando aparece un mensaje de guía antes de que empiece la impresión, no volverá a aparecer ningún mensaje de guía.

Configuración de las dimensiones del papel (tamaño personalizado)

Puede especificar la altura y la anchura del papel si su tamaño no está disponible en el menú **Tamaño de papel (Paper Size)**. Ese tipo de tamaño de papel se denomina "tamaño personalizado".

El procedimiento para especificar un tamaño personalizado es el siguiente:

1. Creación de un tamaño de papel personalizado nuevo

En el [Cuadro de diálogo Imprimir](#), seleccione **Gestionar tamaños personalizados... (Manage Custom Sizes...)** en **Tamaño del papel (Paper Size)**.

En el cuadro de diálogo **Tamaños de papel personalizados (Custom Paper Sizes)**, haga clic en **+**.

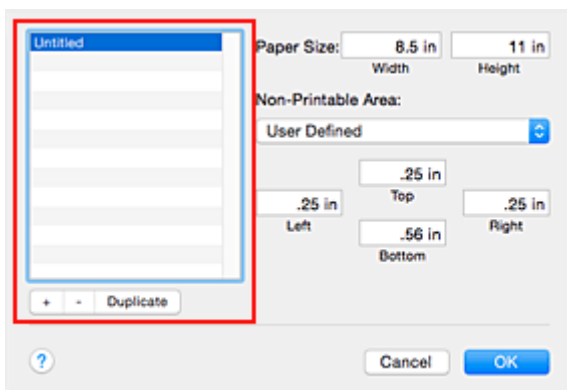

Sin título (Untitled) se agregará a la lista.

2. Configuración de la información relativa al tamaño de papel personalizado

Haga doble clic en **Sin título (Untitled)**, escriba el nombre del tamaño de papel que desee registrar y especifique los valores de **Anchura (Width)** y **Altura (Height)** del papel en **Tamaño de papel (Paper Size)**.

Seleccione **Definido por el usuario (User Defined)** o el modelo en **Área no imprimible (Non-Printable Area)** e introduzca los márgenes.

3. Registro del tamaño de papel personalizado

Haga clic en **OK**.

Se registrará el tamaño personalizado.

►►► Importante

- Si el software de la aplicación con el que se haya creado el documento dispone de una función para especificar los valores de altura y anchura, utilícelo para definirlos. Si el software de aplicación no disponga de dicha función o si el documento no se imprime correctamente, realice el anterior procedimiento desde el controlador de impresora para establecer los valores.

►►► Nota

- Para hacer un duplicado del tamaño de papel registrado, selecciónelo en la lista **Tamaños de papel personalizados (Custom Paper Sizes)** y haga clic en **Duplicar (Duplicate)**.
- Para eliminar un tamaño de papel registrado, selecciónelo en la lista **Tamaños de papel personalizados (Custom Paper Sizes)** y haga clic en **-**.
- Si la configuración del papel del cuadro de diálogo de impresión difiere de la información del papel del cassette registrada en la impresora, se podría producir un error. Para obtener instrucciones sobre qué

hacer si se producen errores, consulte "[Configuración del papel](#)".

Para obtener más detalles sobre la información del papel del cassette que se debe registrar en la impresora, consulte la siguiente información:

- [Configuración del papel en el controlador de impresora y la impresora \(Tipo de soporte\)](#)
- [Configuración del papel en el controlador de impresora y la impresora \(Tamaño de papel\)](#)

Cambio de la calidad de impresión y corrección de los datos de imagen

- **Definición del nivel de la Calidad de impresión (Personalizada)**
- **Impresión en monocromo de documentos en color**
- **Especificación de la corrección del color**
- **Impresión óptima de los datos de imagen en fotografías**
- **Ajuste del color con el controlador de impresora**
- **Impresión con perfiles ICC (especificando un perfil ICC desde el software de aplicación)**
- **Impresión con perfiles ICC (especificando un perfil ICC desde el controlador de la impresora)**
- **Interpretación del perfil ICC**
- **Ajuste del balance del color**
- **Ajuste del brillo**
- **Ajuste de la intensidad**
- **Ajuste del contraste**

Definición del nivel de la Calidad de impresión (Personalizada)

Puede establecer el nivel de la calidad de impresión en **Personalizada (Custom)**.

El procedimiento para establecer el nivel de calidad de impresión se describe a continuación:

1. Seleccione **Calidad y soporte (Quality & Media)** en el menú desplegable del [Cuadro de diálogo Imprimir](#)
2. Seleccione la calidad de impresión
Elija **Personalizada (Custom)** para **Calidad de impresión (Print Quality)**.

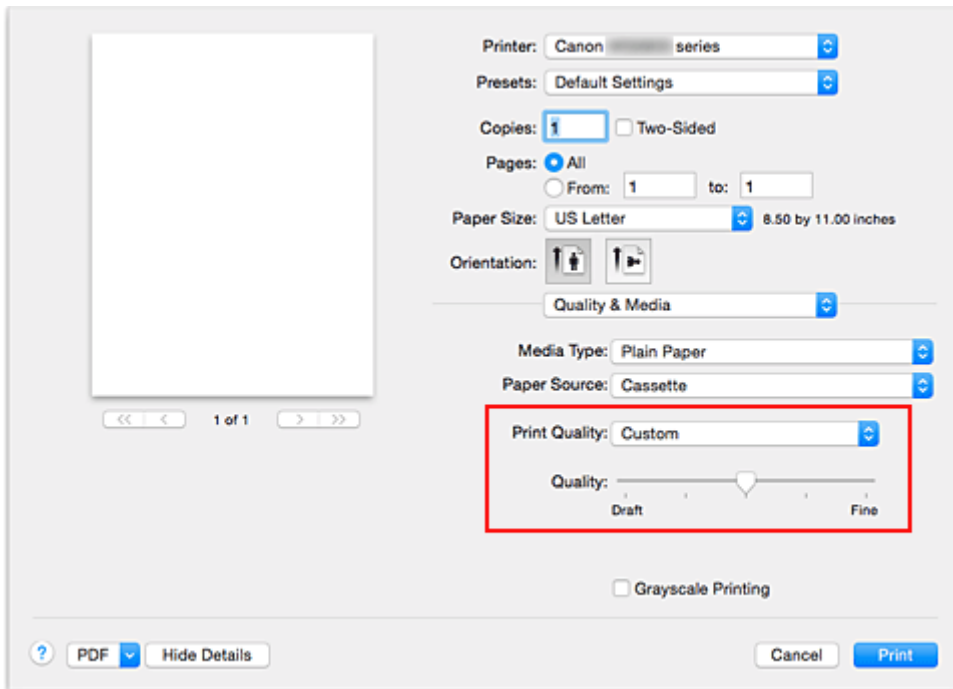

3. Defina el nivel de la calidad de impresión

Mueva el control deslizante **Calidad (Quality)** para seleccionar el nivel de calidad de impresión.

4. Finalice la configuración

Haga clic en **Imprimir (Print)**.

Al llevar a cabo la impresión, los datos de imagen se imprimirán con el nivel de calidad de impresión que se haya seleccionado.

►►► Importante

- Algunos niveles de calidad de impresión no se pueden seleccionar en función de la configuración de **Tipo de soporte (Media Type)**.

Temas relacionados

- [Especificación de la corrección del color](#)
- [Ajuste del balance del color](#)
- [Ajuste del brillo](#)
- [Ajuste de la intensidad](#)
- [Ajuste del contraste](#)

Impresión en monocromo de documentos en color

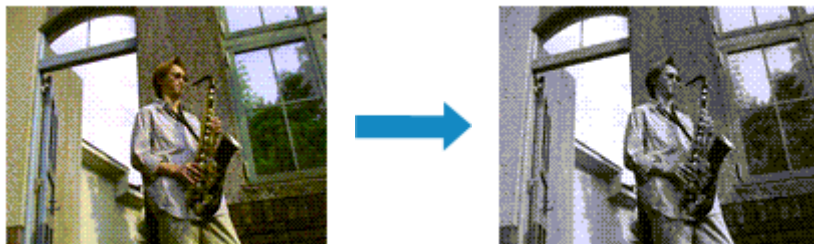

El procedimiento para imprimir en monocromo documentos en color es el siguiente:

1. Seleccione **Calidad y soporte (Quality & Media)** en el menú desplegable del [Cuadro de diálogo Imprimir](#)
2. Establezca la impresión en escala de grises

Marque la casilla de verificación **Impresión en escala de grises (Grayscale Printing)**.

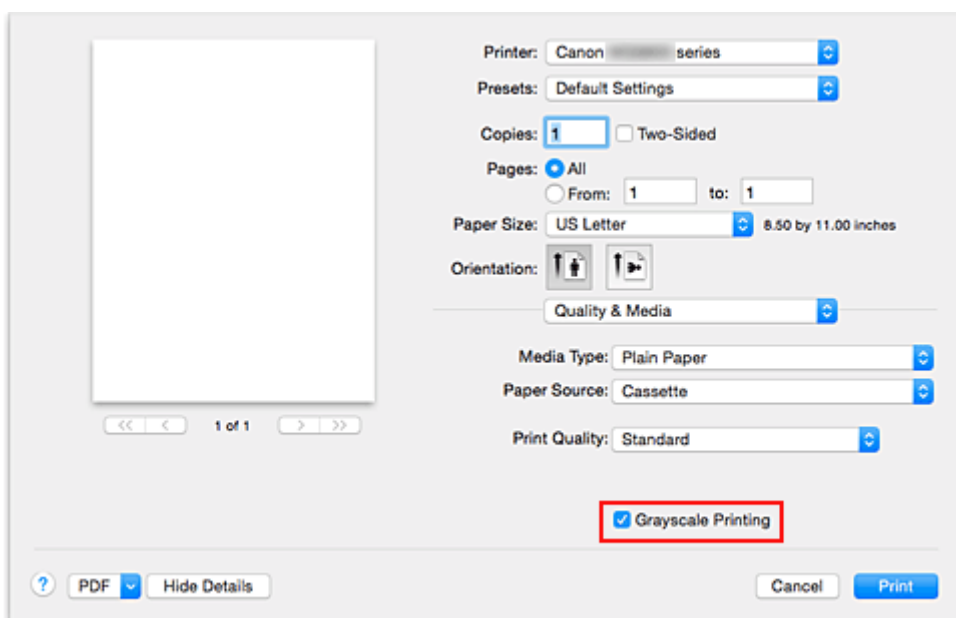

3. Finalice la configuración

Haga clic en **Imprimir (Print)**.

Cuando imprima, el documento se convertirá a datos en escala de grises. De este modo podrá imprimir en monocromo un documento en color.

►►► Nota

- Al imprimir con **Impresión en escala de grises (Grayscale Printing)** puede que se utilicen otras tintas además de la negra.

Especificación de la corrección del color

Se puede especificar el método de corrección del color que mejor se ajuste al tipo de documento que se desea imprimir.

Por lo general, el controlador de impresora ajusta los colores usando Canon Digital Photo Color de manera que los datos se imprimen con los tintes de color más utilizados.

Cuando desee imprimir utilizando de forma efectiva el espacio de color (sRGB) de los datos de imagen o especificando un perfil ICC de impresión desde el software de aplicación, seleccione **ColorSync**. Cuando desee que el controlador de impresora corrija los colores al imprimir, seleccione **Coincidencia de color de Canon (Canon Color Matching)**.

A continuación, se describe el método para ajustar la corrección del color:

1. Seleccione **Coincidencia de color (Color Matching)** en el menú desplegable del [Cuadro de diálogo Imprimir](#)

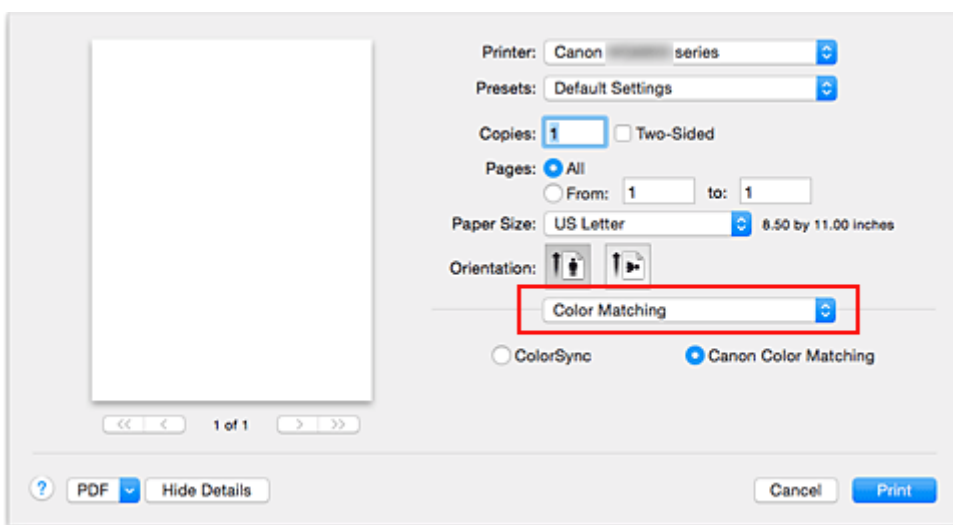

2. Seleccione la corrección del color

De los elementos que se indican a continuación, seleccione el que coincide con su finalidad.

ColorSync

Utiliza ColorSync para realizar la corrección del color.

Coincidencia de color de Canon (Canon Color Matching)

Con Canon Digital Photo Color, puede imprimir con los tintes de color más utilizados.

3. Finalice la configuración

Haga clic en **Imprimir (Print)**.

Al llevar a cabo la impresión, los datos del documento se imprimirán con el método de corrección del color especificado.

»»» Importante

- En función del software de aplicación, cuando se especifique un perfil ICC de impresión desde dicho software, no se podrá elegir **Coincidencia de color de Canon (Canon Color Matching)** porque **ColorSync** se habrá seleccionado de forma automática.
- Es necesario configurar **Calidad y soporte (Quality & Media)** aunque se haya seleccionado **ColorSync** o **Coincidencia de color de Canon (Canon Color Matching)**.

Temas relacionados

- [Impresión óptima de los datos de imagen en fotografías](#)
- [Ajuste del color con el controlador de impresora](#)
- [Impresión con perfiles ICC \(especificando un perfil ICC desde el software de aplicación\)](#)
- [Impresión con perfiles ICC \(especificando un perfil ICC desde el controlador de la impresora\)](#)
- [Interpretación del perfil ICC](#)

Impresión óptima de los datos de imagen en fotografías

Al imprimir imágenes captadas con una cámara digital, se puede tener la sensación de que los tonos de color difieren de los reales o de los que aparecen en la pantalla.

Para conseguir los tonos más cercanos a la realidad, seleccione el método de impresión que mejor se adecue a la aplicación utilizada.

Administración del color

Los dispositivos como cámaras digitales, escáneres, monitores e impresoras administran el color de forma diferente. La administración del color (coincidencia de color) es un método que gestiona los "colores" de los distintos dispositivos como un espacio de color común.

Mac OS tiene integrado en el sistema operativo un sistema de administración del color denominado "ColorSync".

sRGB es uno de los espacios de color habituales que se usa con más frecuencia.

Los perfiles ICC integran los "colores" de los distintos dispositivos en un espacio de color común. Mediante un perfil ICC y la administración del color es posible trazar el espacio de color de los datos de imagen dentro del área de reproducción de color que la impresora es capaz de plasmar.

Selección de un método de impresión adecuado para los datos de imagen

El método de impresión recomendado depende del espacio de color (sRGB) de los datos de imagen o del software de aplicación utilizado.

Hay dos métodos de impresión típicos.

Compruebe el espacio de color (sRGB) de los datos de imagen y el software de aplicación que vaya a utilizar y seleccione después el método de impresión que más se adecue a la finalidad.

Ajuste del color con el controlador de impresora

Describe el procedimiento de impresión utilizando la función de corrección del color del controlador de la impresora.

- Para imprimir mediante Canon Digital Photo Color

La impresora imprime los datos con las tintas de color que prefiere la mayoría, reproduciendo los colores de los datos de imagen originales y generando efectos tridimensionales y contrastes altos y nítidos.

- Para imprimir aplicando directamente los resultados de la edición y retoque de un software de aplicación

Al imprimir los datos, la impresora consigue aportar sutiles diferencias de color entre las zonas oscuras y claras, dejando intactas las zonas más oscuras y más claras.

Al imprimir los datos, la impresora aplica resultados de ajuste de precisión, como los ajustes de brillo que se realizan con un software de aplicación.

Impresión con perfiles ICC (especificando un perfil ICC desde el software de aplicación)

Describe el procedimiento de impresión utilizando eficazmente el espacio de color de sRGB.

Se puede imprimir con un espacio de color común configurando el software de aplicación y el controlador de la impresora de tal manera que la administración del color coincida con el perfil ICC de entrada de los datos de la imagen.

El método de configuración del controlador de la impresora difiere en función del software de aplicación que se vaya a usar.

Tema relacionado

- [Interpretación del perfil ICC](#)

Ajuste del color con el controlador de impresora

Es posible ajustar la función de corrección de color del controlador de impresora para imprimir con los tintes de color más utilizados mediante el uso de Canon Digital Photo Color.

Cuando se imprime desde un software de aplicación que puede identificar los perfiles ICC y permite especificarlos, utilice un perfil ICC de impresión en el software de aplicación y seleccione los ajustes de la administración del color.

El procedimiento que debe seguirse para efectuar el ajuste de colores con el controlador de impresora es el siguiente:

1. Seleccione **Coincidencia de color (Color Matching)** en el menú desplegable del [Cuadro de diálogo Imprimir](#)

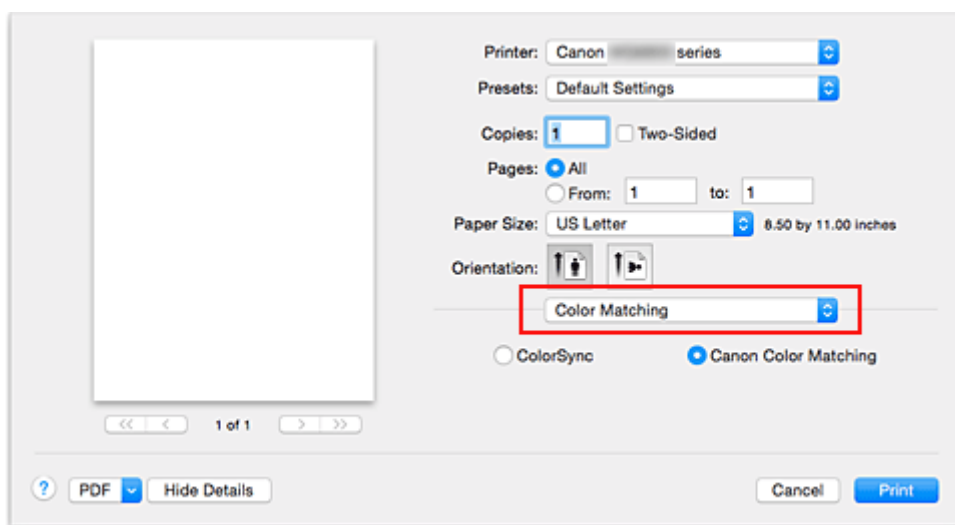

2. Seleccione la corrección del color

Seleccione **Coincidencia de color de Canon (Canon Color Matching)**.

3. Establezca los demás elementos

Seleccione **Opciones de color (Color Options)** en el menú desplegable. Si es necesario, ajuste el balance del color (**Cian (Cyan)**, **Magenta** y **Amarillo (Yellow)**) y los parámetros de **Brillo (Brightness)**, **Intensidad (Intensity)** y **Contraste (Contrast)**.

4. Finalice la configuración

Haga clic en **Imprimir (Print)**.

Al ejecutar la impresión, el controlador de impresora ajustará los colores de los datos que se van a imprimir.

Temas relacionados

- [Definición del nivel de la Calidad de impresión \(Personalizada\)](#)
- [Especificación de la corrección del color](#)
- [Ajuste del balance del color](#)
- [Ajuste del brillo](#)
- [Ajuste de la intensidad](#)
- [Ajuste del contraste](#)

Impresión con perfiles ICC (especificando un perfil ICC desde el software de aplicación)

Cuando se imprime desde Adobe Photoshop, Canon Digital Photo Professional o cualquier otro software de aplicación que pueda identificar los perfiles ICC de entrada y permita identificarlos, la impresora utiliza al imprimir el sistema de administración del color (ColorSync) integrado en Mac OS. La impresora imprime los resultados de la edición y retoque del software de aplicación y utiliza efectivamente el espacio de color del perfil ICC de entrada especificado en los datos de imagen.

Para utilizar este método de impresión, use el software de aplicación para seleccionar los elementos de administración del color y especificar un perfil ICC de entrada y un perfil ICC de impresión en los datos de la imagen.

Aunque imprima utilizando un perfil ICC que haya creado usted mismo o uno para papel especial de Canon, asegúrese de seleccionar los elementos de administración del color desde el software de aplicación.

Para obtener las instrucciones, consulte el manual del software de aplicación que esté utilizando.

1. Seleccione **Coincidencia de color (Color Matching)** en el menú desplegable del [Cuadro de diálogo Imprimir](#)

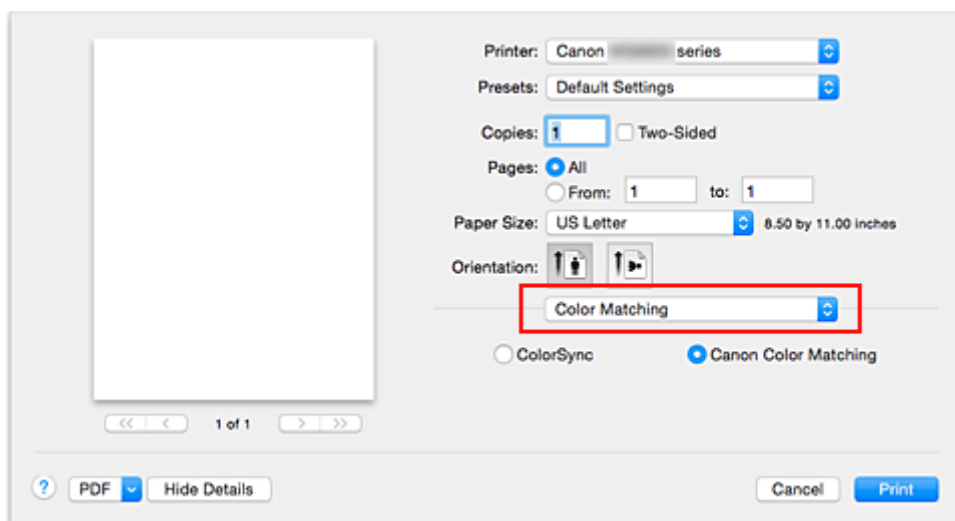

2. Seleccione la corrección del color

Seleccione **ColorSync**.

Se puede dejar **Perfil (Profile)** establecido en **Automático (Automatic)**.

►►► Importante

- Dependiendo del software de aplicación que se utilice, es posible que no se puedan seleccionar los ajustes que no sean **ColorSync**.
- Si selecciona un **Perfil (Profile)** distinto de **Automático (Automatic)** o "Perfil ICC para papel de impresión", la impresora no podrá imprimir con los colores correctos.

3. Finalice la configuración

Haga clic en **Imprimir (Print)**.

Al ejecutar la impresión, la impresora utilizará el espacio de color de los datos de imagen.

Temas relacionados

- [Definición del nivel de la Calidad de impresión \(Personalizada\)](#)

- [Especificación de la corrección del color](#)
- [Ajuste del balance del color](#)
- [Ajuste del brillo](#)
- [Ajuste de la intensidad](#)
- [Ajuste del contraste](#)

Impresión con perfiles ICC (especificando un perfil ICC desde el controlador de la impresora)

Imprima desde el software de aplicación que no pueda identificar o especificar perfiles ICC de entrada o que no permita especificar uno utilizando el espacio de color del perfil ICC de entrada (sRGB) encontrado en los datos.

1. Seleccione **Coincidencia de color (Color Matching)** en el menú desplegable del [Cuadro de diálogo Imprimir](#)

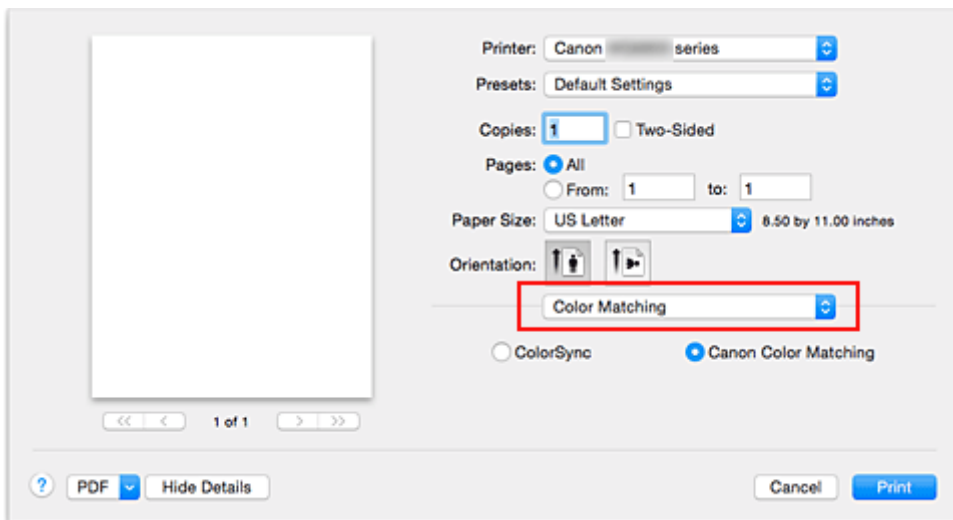

2. Seleccione la corrección del color

Seleccione **ColorSync**.

Se puede dejar **Perfil (Profile)** establecido en **Automático (Automatic)**.

»»» Importante

- Si selecciona un **Perfil (Profile)** distinto de **Automático (Automatic)** o "Perfil ICC para papel de impresión", la impresora no podrá imprimir con los colores correctos.

3. Finalice la configuración

Haga clic en **Imprimir (Print)**.

Al ejecutar la impresión, la impresora utilizará el espacio de color de los datos de imagen.

»»» Importante

- No se puede especificar un perfil ICC de entrada desde el controlador de la impresora.

Temas relacionados

- [Definición del nivel de la Calidad de impresión \(Personalizada\)](#)
- [Especificación de la corrección del color](#)
- [Ajuste del balance del color](#)
- [Ajuste del brillo](#)
- [Ajuste de la intensidad](#)
- [Ajuste del contraste](#)

Interpretación del perfil ICC

Si necesita especificar el perfil de la impresora, seleccione el perfil ICC para el papel sobre el que imprimir.

Los perfiles ICC instalados para esta impresora aparecen de la manera siguiente.

Canon XXXXX PR 1
(1) (2) (3)

- (1) es el nombre de modelo de la impresora.
- (2) es el tipo de soporte. Esta notación corresponde a los tipos de soportes siguientes:
 - GL: Papel Fotográfico Brillo II
 - PT: Fotográfico Profesional Platino
 - SG/LU: Papel Fotográfico Plus Semi Brillante / Fotográfico Pro Brillante
 - MP: Papel Fotográfico Mate

- (3) es la calidad de impresión.

Hay 5 niveles de calidad de impresión, que van desde alta velocidad a alta calidad. A medida que el número disminuye, la calidad de impresión aumenta. Este valor se corresponde con la barra de deslizamiento **Calidad (Quality)** que aparece al seleccionar **Calidad y soporte (Quality & Media)** en el menú emergente del [Cuadro de diálogo Imprimir](#) y elegir después **Personalizada (Custom)** para **Calidad de impresión (Print Quality)**.

Ajuste del balance del color

Es posible ajustar los tintes de color durante la impresión.

Como esta función ajusta el balance del color de la impresión modificando la proporción de tinta de cada color, cambia el balance del color total del documento. Utilice un software de aplicación cuando desee modificar mucho el balance del color. Use el controlador de impresora únicamente cuando desee ajustar ligeramente el balance del color.

En el ejemplo se puede observar un caso en el que mediante el balance del color se intensifica el cian y se atenúa el amarillo de modo que los colores se ven más uniformes en general.



Sin ajustes Con ajuste del balance del color

A continuación, se describe el método para ajustar el balance del color:

1. Seleccione **Opciones de color (Color Options)** en el menú desplegable del [Cuadro de diálogo Imprimir](#)
2. Con ajuste del balance del color

Hay controles deslizantes individuales para **Cian (Cyan)**, **Magenta** y **Amarillo (Yellow)**. Cada color se vuelve más fuerte al mover hacia la derecha el control deslizante correspondiente y más débil al moverlo hacia la izquierda. Por ejemplo, cuando el cian se vuelve más tenue, el rojo se intensifica. También se puede introducir directamente un valor vinculado al control deslizante. Introduzca un valor dentro del intervalo de -50 a 50. Los ajustes en uso se muestran en la vista preliminar de la configuración a la izquierda del controlador de impresora.

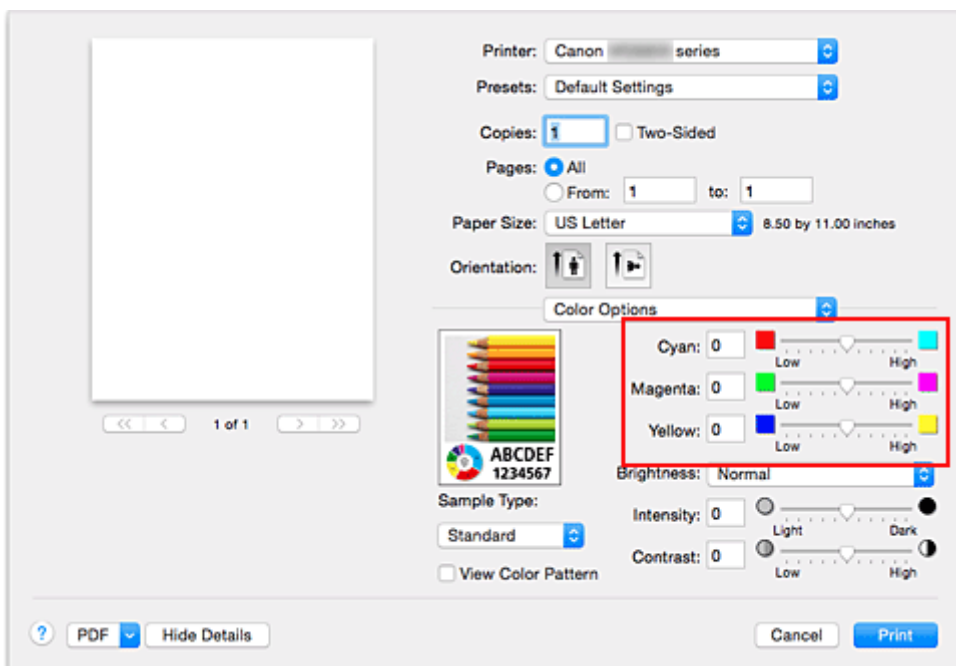

3. Finalice la configuración

Haga clic en **Imprimir (Print)**.

Al llevar a cabo la impresión, el documento se imprimirá con el balance del color ajustado.

»» Importante

- Si se activa la casilla de verificación **Impresión en escala de grises (Grayscale Printing)** para **Calidad y soporte (Quality & Media)** las opciones del balance del color (**Cian (Cyan)**, **Magenta** y **Amarillo (Yellow)**) aparecen atenuadas y no están disponibles.
- Si selecciona **ColorSync** para **Ajuste de color (Color Matching)**, las opciones de balance de color (**Cian (Cyan)**, **Magenta**, **Amarillo (Yellow)**) aparecerán atenuadas y no estarán disponibles.

Temas relacionados

- [Definición del nivel de la Calidad de impresión \(Personalizada\)](#)
- [Especificación de la corrección del color](#)
- [Ajuste del brillo](#)
- [Ajuste de la intensidad](#)
- [Ajuste del contraste](#)

Ajuste del brillo

Se puede modificar el brillo de todos los datos de imagen en general al realizar impresiones. Esta función no cambia el blanco puro ni el negro puro, pero sí el brillo de los colores intermedios. En el ejemplo siguiente se pueden observar los resultados de impresión cuando se modifica el ajuste del brillo.



Se ha seleccionado **Claro (Light)** Se ha seleccionado **Normal** Se ha seleccionado **Oscuro (Dark)**

A continuación, se describe el método para ajustar la opción de brillo:

1. Seleccione **Opciones de color (Color Options)** en el menú desplegable del [Cuadro de diálogo Imprimir](#)
2. Especifique el brillo

Seleccione **Claro (Light)**, **Normal** u **Oscuro (Dark)** para la opción **Brillo (Brightness)**. Los ajustes en uso se muestran en la vista preliminar de la configuración a la izquierda del controlador de impresora.

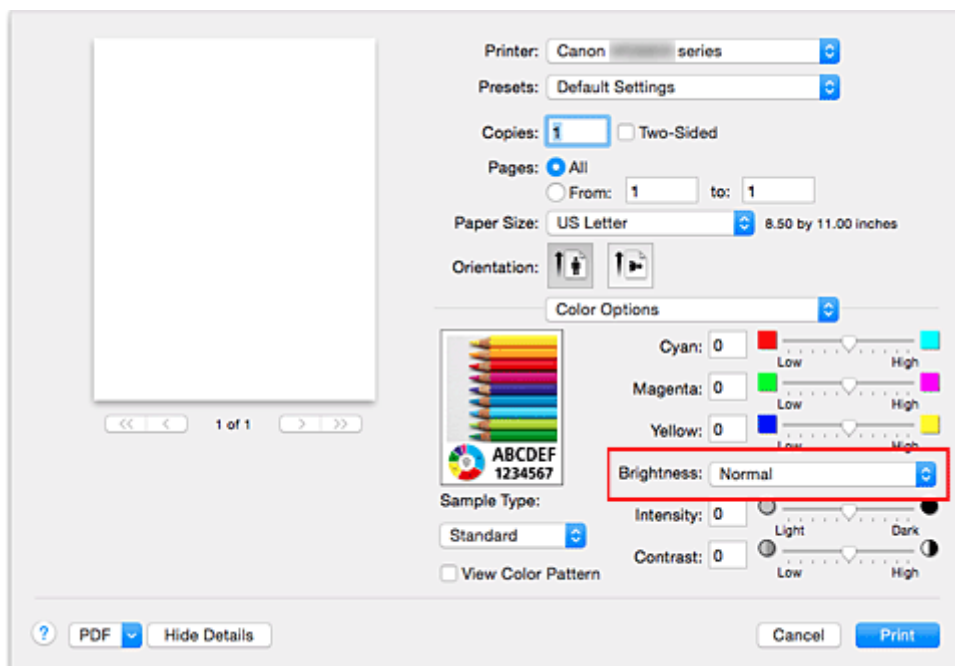

3. Finalice la configuración

Haga clic en **Imprimir (Print)**.

Al llevar a cabo la impresión, los datos se imprimirán con el brillo especificado.

►►► Importante

- Si selecciona **ColorSync** para **Ajuste de color (Color Matching)**, entonces el **Brillo (Brightness)** aparece atenuado y no está disponible.

Temas relacionados

- [Definición del nivel de la Calidad de impresión \(Personalizada\)](#)
- [Especificación de la corrección del color](#)
- [Ajuste del balance del color](#)
- [Ajuste de la intensidad](#)
- [Ajuste del contraste](#)

Ajuste de la intensidad

Permite atenuar (aclerar) o intensificar (oscurecer) los colores de los datos de imagen en conjunto durante la impresión.

En la muestra se puede observar un caso en el que se ha aumentado la intensidad de modo que todos los colores son más intensos al imprimir los datos de imagen.



Sin ajustes

Intensidad más alta

A continuación, se describe el método para ajustar la intensidad:

1. Seleccione **Opciones de color (Color Options)** en el menú desplegable del [Cuadro de diálogo Imprimir](#)
2. Ajuste la intensidad

Mueva el control deslizante **Intensidad (Intensity)** hacia la derecha para intensificar (oscurecer) los colores y a la izquierda para atenuar (aumentar el brillo de) los colores.

También se puede introducir directamente un valor vinculado al control deslizante. Introduzca un valor dentro del intervalo de -50 a 50. Los ajustes en uso se muestran en la vista preliminar de la configuración a la izquierda del controlador de impresora.

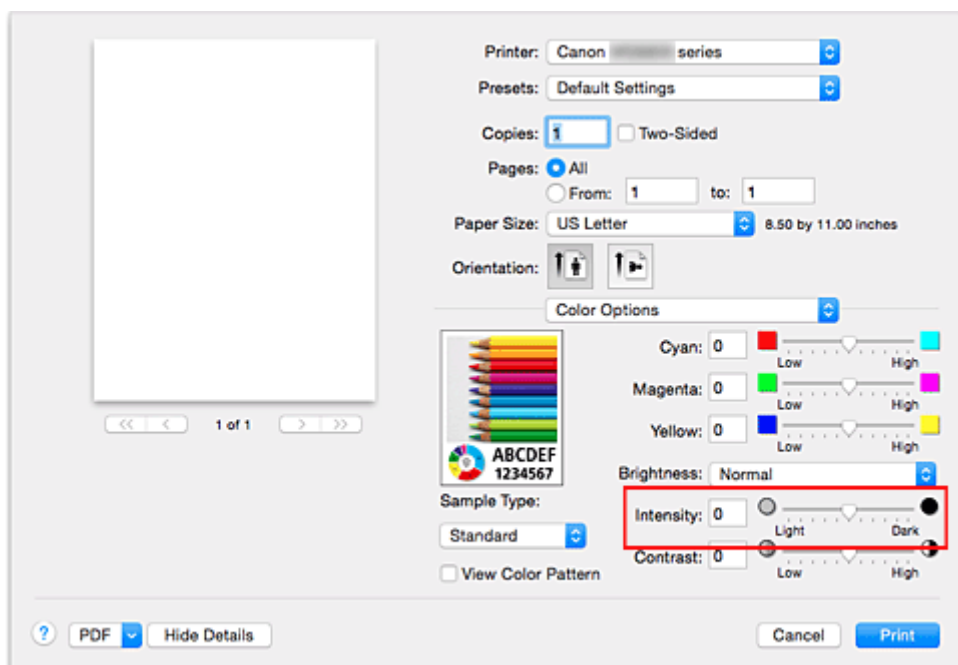

3. Finalice la configuración

Haga clic en **Imprimir (Print)**.

Al llevar a cabo la impresión, los datos de imagen se imprimirán con la intensidad ajustada.

»» Importante

- Si selecciona **ColorSync** para **Ajuste de color (Color Matching)**, entonces el **Intensidad (Intensity)** aparece atenuado y no está disponible.

Temas relacionados

- [Definición del nivel de la Calidad de impresión \(Personalizada\)](#)
- [Especificación de la corrección del color](#)
- [Ajuste del balance del color](#)
- [Ajuste del brillo](#)
- [Ajuste del contraste](#)

Ajuste del contraste

Es posible ajustar el contraste de la imagen durante la impresión.

Aumente el contraste cuando desee que haya una mayor diferencia entre los elementos claros y los oscuros de las imágenes y que se distingan más. Por el contrario, reduzca el contraste cuando quiera que sean menores las diferencias entre las zonas claras y las oscuras de las imágenes y que se distingan menos.



Sin ajustes

Ajustar el contraste

A continuación, se describe el método para ajustar el contraste:

1. Seleccione **Opciones de color (Color Options)** en el menú desplegable del [Cuadro de diálogo Imprimir](#)
2. Ajustar el contraste

Al desplazar el control deslizante **Contraste (Contrast)** hacia la derecha, aumentará el contraste y, al desplazarlo hacia la izquierda, disminuirá.

También se puede introducir directamente un valor vinculado al control deslizante. Introduzca un valor dentro del intervalo de -50 a 50. Los ajustes en uso se muestran en la vista preliminar de la configuración a la izquierda del controlador de impresora.

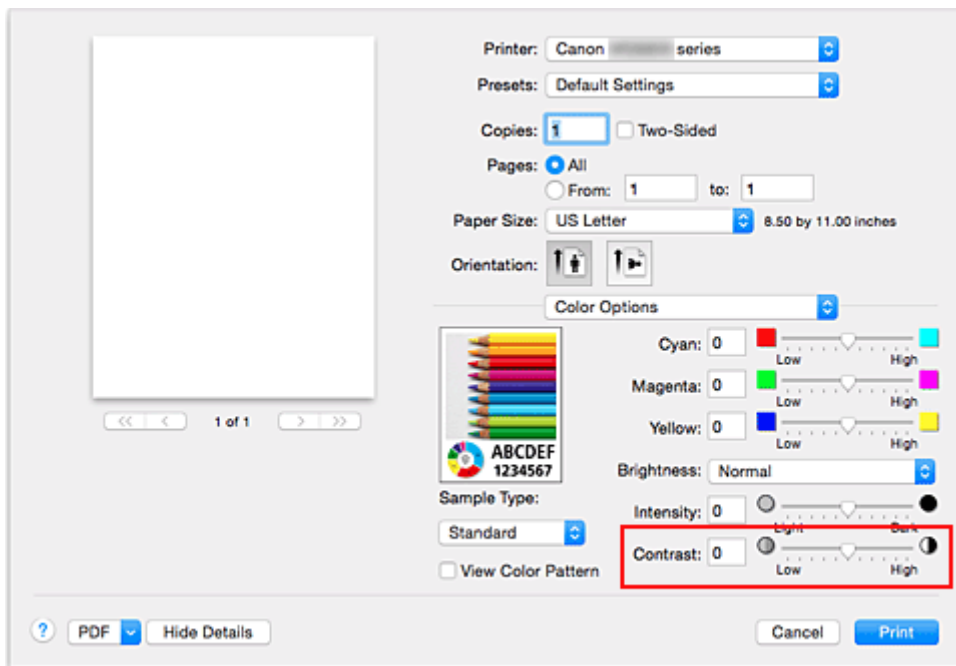

3. Finalice la configuración

Haga clic en **Imprimir (Print)**.

Al llevar a cabo la impresión, la imagen se imprimirá con el contraste ajustado.

»» Importante

- Si selecciona **ColorSync** para **Ajuste de color (Color Matching)**, entonces el **Contraste (Contrast)** aparece atenuado y no está disponible.

Temas relacionados

- [Definición del nivel de la Calidad de impresión \(Personalizada\)](#)
- [Especificación de la corrección del color](#)
- [Ajuste del balance del color](#)
- [Ajuste del brillo](#)
- [Ajuste de la intensidad](#)

Descripción del controlador de impresora

- ▶ **Controlador de impresora Canon IJ**
- ▶ **Cómo abrir la ventana de configuración del controlador de impresora**
- ▶ **Cuadro de diálogo Ajustar página**
- ▶ **Cuadro de diálogo Imprimir**
- ▶ **Calidad y soporte**
- ▶ **Opciones de color**
- ▶ **Impresión sin bordes**
- ▶ **Margen**
- ▶ **Canon IJ Printer Utility**
- ▶ **Apertura de Canon IJ Printer Utility**
- ▶ **Mantenimiento de esta Impresora**
- ▶ **Abrir la pantalla de estado de impresión**
- ▶ **Eliminación de un trabajo de impresión no deseado**
- ▶ **Instrucciones de uso (controlador de impresora)**

Controlador de impresora Canon IJ

El controlador de impresora Canon IJ (se llamará controlador de impresora abajo) es un software que se instala en el ordenador para imprimir datos con esta impresora.

El controlador de impresora convierte los datos creados por el software de la aplicación en datos que la impresora es capaz de entender, y envía a la impresora la información ya convertida.

Dado que los distintos modelos son compatibles con distintos formatos de datos de impresión, es necesario el controlador de impresora específico para el modelo que se utiliza.

Uso de la Ayuda del controlador de impresora

Puede mostrar la función Ayuda desde el [Cuadro de diálogo Imprimir](#).

Seleccione un elemento de configuración en el menú desplegable del cuadro de diálogo Imprimir. A continuación, haga clic en  de la parte inferior izquierda de la pantalla para que aparezca la explicación del elemento.

La ayuda del controlador de impresora aparece al seleccionar el elemento del menú desplegable siguiente:

- **Calidad y soporte (Quality & Media)**
- **Opciones de color (Color Options)**
- **Impresión sin bordes (Borderless Printing)**
- **Margen (Margin)**

Cómo abrir la ventana de configuración del controlador de impresora

Puede visualizar la ventana de configuración del controlador de la impresora desde la aplicación de software que esté utilizando.

Apertura del diálogo Ajustar página

Siga este procedimiento para establecer la configuración de la página (papel) antes de imprimir.

1. Seleccione **Configurar página... (Page Setup...)** en el menú **Archivo (File)** de la aplicación de software

Se abrirá el [Cuadro de diálogo Ajustar página](#).

Apertura del diálogo Imprimir

Siga este procedimiento para establecer la configuración de impresión antes de imprimir.

1. Seleccione **Imprimir... (Print...)** en el menú **Archivo (File)** de la aplicación de software

Se abrirá el [Cuadro de diálogo Imprimir](#).

Cuadro de diálogo Ajustar página

En el cuadro de diálogo Ajustar página se pueden configurar los ajustes básicos de impresión, como por ejemplo el tamaño del papel cargado en la impresora o la proporción de escala.

Para abrir este cuadro de diálogo, normalmente se selecciona **Configurar página... (Page Setup...)** en el menú **Archivo (File)** del software de aplicación.

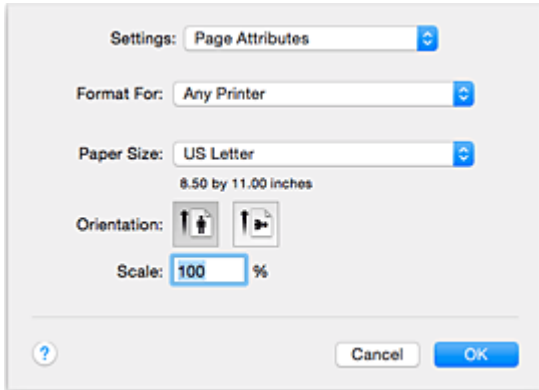

Configuración (Settings)

Haga clic en el menú emergente y, a continuación, seleccione los elementos siguientes:

Atributos de página (Page Attributes)

Defina el tamaño de papel o la impresión a escala.

Guardar como predeterminado (Save as Default)

Puede guardar los atributos de la página que se muestra como configuración predeterminada.

Formato para (Format For)

Seleccione el modelo de la impresora con la que va a imprimir.

Tamaño del papel (Paper Size)

Seleccione el tamaño del papel con el que va a imprimir.

Para establecer un tamaño que no sea estándar, seleccione **Gestionar tamaños personalizados... (Manage Custom Sizes...)**.

Orientación (Orientation)

Seleccione la orientación en la que quiera imprimir el papel.

Escala (Scale)

Defina el porcentaje de escala.

Puede ampliar o reducir el tamaño del documento al imprimir.

Cuadro de diálogo Imprimir

En el cuadro de diálogo Imprimir, se puede establecer el tipo de papel y la calidad de impresión para empezar a imprimir.

Para abrir el cuadro de diálogo Imprimir, normalmente se selecciona **Imprimir... (Print...)** en el menú **Archivo (File)** de la aplicación.

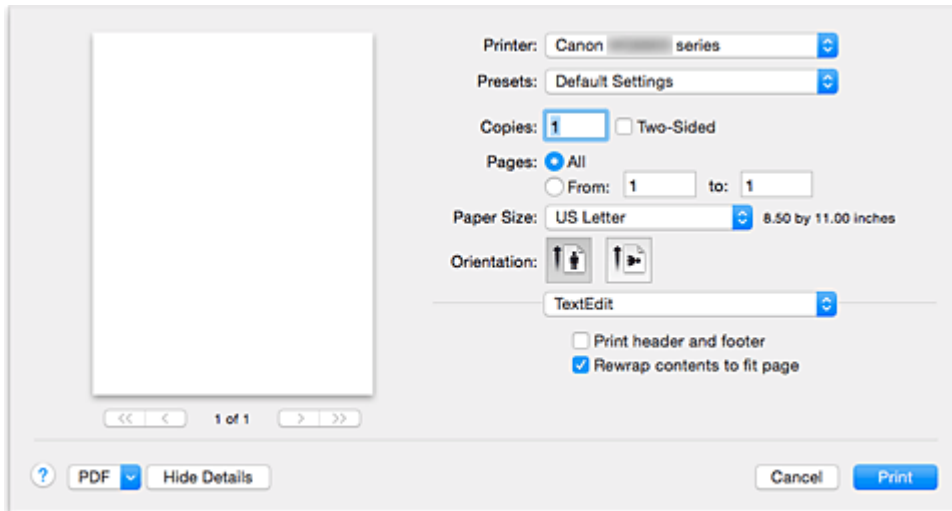

Impresora (Printer)

Seleccione el modelo de la impresora con la que va a imprimir.

Al hacer clic en **Añadir impresora... (Add Printer...)**, se abrirá un cuadro de diálogo para especificar la impresora.

Preajustes (Presets)

Puede guardar o eliminar los valores del cuadro de diálogo Imprimir.

»» Nota

- Puede seleccionar **Ver preajustes... (Show Presets...)** para comprobar si la configuración de impresión está establecida en el cuadro de diálogo Imprimir.

Copias (Copies)

Puede establecer el número de copias que se deben imprimir.

»» Nota

- Puede establecer la impresión intercalada eligiendo la opción **Gestión del papel (Paper Handling)** en el menú desplegable.

Impresión A doble cara (Two-Sided)

Puede establecer la impresión a doble cara.

Páginas (Pages)

Puede establecer el intervalo de páginas que se deben imprimir.

Tamaño del papel (Paper Size)

Seleccione el tamaño del papel con el que va a imprimir.

Para establecer un tamaño que no sea estándar, seleccione **Gestionar tamaños personalizados... (Manage Custom Sizes...)**.

Orientación (Orientation)

Seleccione la orientación en la que quiera imprimir el papel.

Menú desplegable

Para cambiar de página en el cuadro de diálogo Imprimir se utiliza el menú desplegable. El primer menú que aparece difiere en función del software de aplicación que abrió el cuadro de diálogo Imprimir. El menú desplegable permite seleccionar los elementos siguientes.

Diseño (Layout)

Permite establecer la impresión de diseño de página.

Utilice **Invertir orientación de la página (Reverse page orientation)** para cambiar la orientación del papel y **Voltear horizontalmente (Flip horizontally)** para imprimir una imagen en espejo del documento. También puede establecer la impresión a doble cara.

Coincidencia de color (Color Matching)

Puede seleccionar el método de corrección del color.

Gestión del papel (Paper Handling)

Permite establecer las páginas que se van a imprimir y el orden de impresión.

Portada (Cover Page)

Puede imprimir portadas tanto delante como detrás del documento.

Calidad y soporte (Quality & Media)

Puede definir ajustes básicos de impresión que coincidan con la impresora.

Opciones de color (Color Options)

Puede ajustar los colores de impresión según estime oportuno.

Impresión sin bordes (Borderless Printing)

Permite ajustar en qué medida debe sobresalir el documento del papel para realizar la impresión sin bordes.

Margen (Margin)

Permite establecer el lado y el margen de grapado.

Niveles de recambios (Supply Levels)

Se muestra una indicación aproximada del nivel de tinta restante.

PDF

Puede guardar un documento en formato PDF (Portable Document Format).

Calidad y soporte

Este cuadro de diálogo permite crear una configuración de impresión básica según el tipo de papel. A menos que sea necesaria una impresión especial, la impresión normal se puede ejecutar definiendo únicamente los elementos de este cuadro de diálogo.

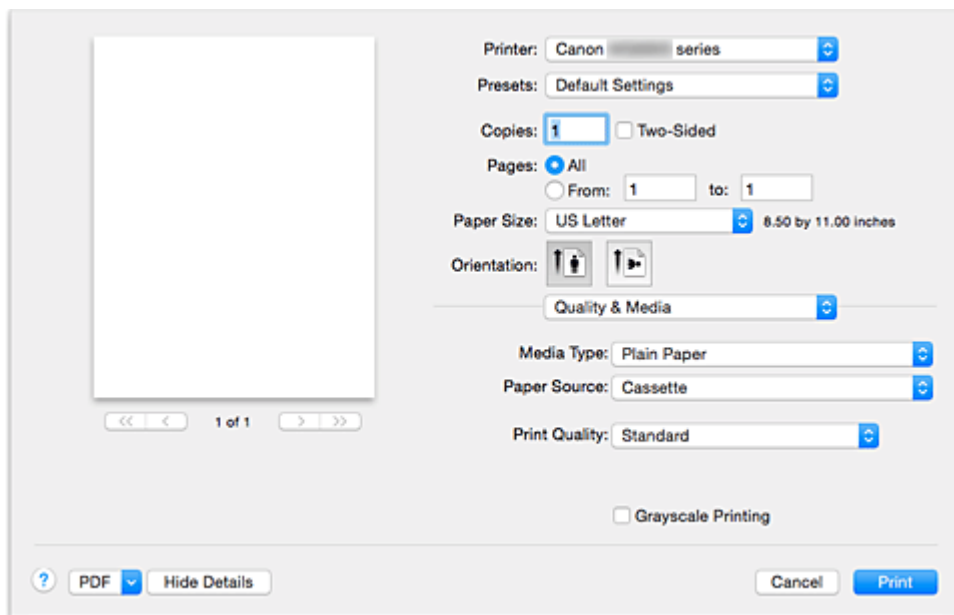

Tipo de soporte (Media Type)

Permite seleccionar el tipo de soporte que desea utilizar.

Debe elegir el tipo de soporte que esté cargado en ese momento en la impresora. Esta selección permite que la impresora imprima correctamente sobre el material del soporte utilizado.

»»» Nota

- Al imprimir una postal doble, seleccione Postal doble en el campo Tamaño de papel y realice la impresión de nuevo.
- Si imprime en un papel que no sea Hagaki, cargue el papel siguiendo las instrucciones de uso y, a continuación, haga clic en **Aceptar (OK)**.

Fuente de papel (Paper Source)

Muestra la fuente desde la que se suministra el papel.

Calidad de impresión (Print Quality)

Seleccione el que más se asemeje al tipo de documento y propósito originales.

Al elegir uno de los botones de selección, se establecerá automáticamente la calidad adecuada.

Alta (High)

Otorga prioridad a la calidad de impresión en lugar de a la velocidad.

Estándar (Standard)

Imprime con una velocidad y calidad medias.

Borrador (Draft)

Esta opción sólo es adecuada para hacer pruebas de impresión.

Personalizada (Custom)

Seleccione este botón de selección para especificar una calidad.

Calidad (Quality)

Si selecciona **Personalizada (Custom)** en **Calidad de impresión (Print Quality)**, puede utilizar la barra deslizable para ajustar el nivel de calidad de la impresión.

Impresión en escala de grises (Grayscale Printing)

Establece la impresión en escala de grises. La impresión en escala de grises hace referencia a la función que convierte el documento a datos en escala de grises en la impresora para imprimirlo en monocromo.

Cuando active la casilla de verificación, tanto los documentos monocromos como los de color se imprimirán en monocromo. Cuando vaya a imprimir un documento en color, asegúrese de quitar la marca de la casilla de verificación.

Temas relacionados

- [Definición del nivel de la Calidad de impresión \(Personalizada\)](#)
- [Impresión en monocromo de documentos en color](#)

Opciones de color

Mediante este cuadro de diálogo se puede ajustar el color de impresión a voluntad. Si el color de la imagen impresa no es el deseado, ajuste las propiedades del cuadro de diálogo y vuelva a imprimir.

Los ajustes que realice no afectarán a los colores de los datos de impresión originales, a diferencia del software de aplicación especializado en el procesamiento de imágenes. Utilice este cuadro de diálogo para realizar ajustes precisos.

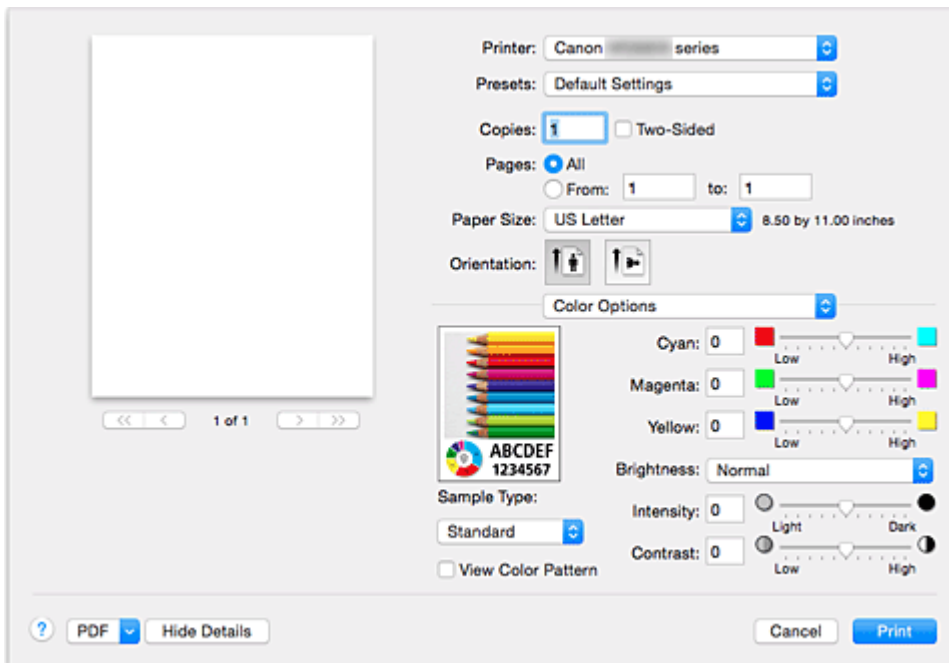

Vista preliminar

Muestra el efecto del ajuste de color.

A medida que se ajusta cada elemento, refleja los efectos de color y brillo.

Tipo de muestra (Sample Type)

Seleccione una imagen que desee utilizar como muestra.

Si es necesario, seleccione una en **Estándar (Standard)**, **Paisaje (Landscape)** o **Gráficos (Graphics)**, la que más se asemeje a los resultados de impresión.

Ver patrón color (View Color Pattern)

Muestra un patrón para comprobar los cambios de color producidos por el ajuste de color.

Cuando desee que la imagen de muestra se muestre con un patrón de color, active esta casilla de verificación.

Cuando desee que la imagen de muestra sea una de las que ha elegido con el **Tipo de muestra (Sample Type)**, desactive esta casilla de verificación.

»» Nota

- Cuando la casilla de verificación **Impresión en escala de grises (Grayscale Printing)** está activada en **Calidad y soporte (Quality & Media)**, el gráfico aparece en monocromo.

Balance del color (Cian (Cyan), Magenta, Amarillo (Yellow))

En caso necesario, ajuste la intensidad de cada color. Para intensificar un color, mueva el regulador hacia la derecha. Para atenuarlo, muévelo hacia la izquierda.

También se puede introducir directamente un valor vinculado al control deslizante. Introduzca un valor dentro del intervalo de -50 a 50.

El ajuste del balance del color puede generar variaciones del balance entre los volúmenes de tinta de los colores individuales y por lo tanto en el color del documento entero.

Utilice el controlador de impresora únicamente cuando vaya a ajustar ligeramente el balance del color. Para modificar en gran medida el balance del color, utilice un software de aplicación.

Brillo (Brightness)

Seleccione el brillo de las imágenes impresas.

No se puede cambiar el nivel de blanco y negro puro. Permite modificar el contraste de los colores entre blanco y negro.

Elija entre **Claro (Light)**, **Normal** o **Oscuro (Dark)**, si es necesario.

Intensidad (Intensity)

Seleccione este método para ajustar la densidad general de la impresión.

Para aumentar la intensidad general, mueva el regulador hacia la derecha. Para disminuirla, muévelo hacia la izquierda.

También se puede introducir directamente un valor vinculado al control deslizante. Introduzca un valor dentro del intervalo de -50 a 50.

Contraste (Contrast)

La función Contraste permite modificar la luminosidad de las imágenes durante la impresión.

Aumente el contraste cuando desee que haya una mayor diferencia entre los elementos claros y los oscuros de las imágenes y que se distingan más. Por el contrario, reduzca el contraste cuando quiera que sean menores las diferencias entre las zonas claras y las oscuras de las imágenes y que se distingan menos.

También se puede introducir directamente un valor vinculado al control deslizante. Introduzca un valor dentro del intervalo de -50 a 50.

»» Importante

- Si se activa la casilla de verificación **Impresión en escala de grises (Grayscale Printing)** para **Calidad y soporte (Quality & Media)** las opciones del balance del color (**Cian (Cyan)**, **Magenta** y **Amarillo (Yellow)**) aparecen atenuadas y no están disponibles.
- Si selecciona **ColorSync** para **Ajuste de color (Color Matching)**, las opciones de balance de color (**Cian (Cyan)**, **Magenta** y **Amarillo (Yellow)**), **Brillo (Brightness)**, **Intensidad (Intensity)** y **Contraste (Contrast)** aparecerán atenuadas y no estarán disponibles.

Temas relacionados

- [Especificación de la corrección del color](#)
- [Ajuste del balance del color](#)
- [Ajuste del brillo](#)
- [Ajuste de la intensidad](#)
- [Ajuste del contraste](#)

Impresión sin bordes

Este cuadro de diálogo permite ajustar cuánto sobresale el documento del papel al realizar la impresión sin bordes.

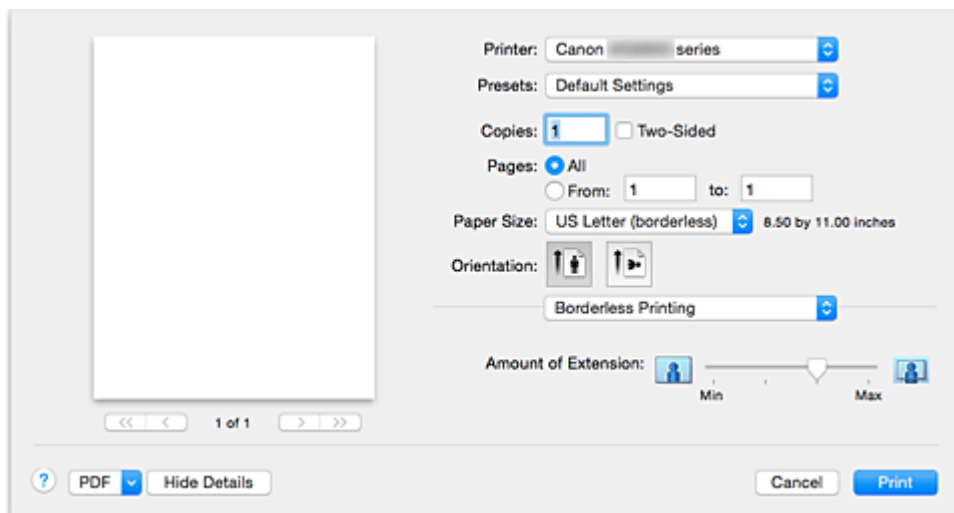

Extensión (Amount of Extension)

Utilice el regulador **Extensión (Amount of Extension)** para ajustar cuánto se extiende el documento fuera del papel.

Al mover el control deslizante a la derecha, aumenta la extensión, y al moverlo hacia la izquierda disminuye.

Tema relacionado

- [Ejecución de la impresión sin bordes](#)

Margen

Este cuadro de diálogo permite establecer el lado de grapado y el tamaño del margen para el grapado de varias hojas de papel.

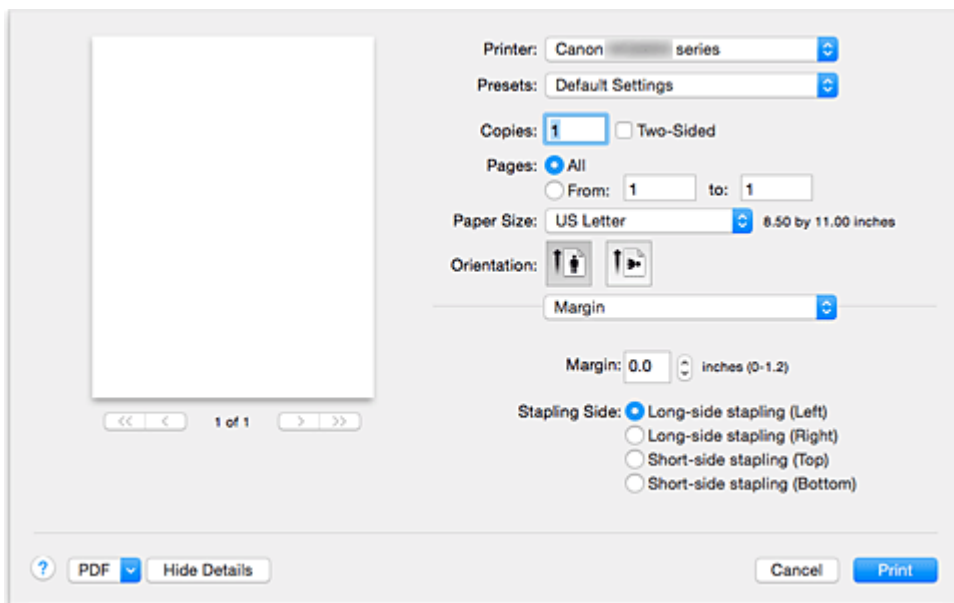

Margen (Margin)

Permite especificar cuánto margen se deja para grapar el papel. Introduzca un valor entre 0 mm (0 pulgadas) y 30 mm (1,2 pulgadas).

Lado de grapado (Stapling Side)

Permite especificar el lado de grapado.

Grapado lado largo (Izda.) (Long-side stapling (Left)) / Grapado lado largo (Dcha.) (Long-side stapling (Right))

Seleccione esta opción para grapar el lado largo del papel.
Seleccione izquierda o derecha.

Grapado lado corto (Parte sup.) (Short-side stapling (Top)) / Grapado lado corto (Parte inf.) (Short-side stapling (Bottom))

Seleccione esta opción para grapar el lado corto del papel.
Seleccione superior o inferior.

Temas relacionados

- [Configuración del margen de grapado](#)
- [Impresión a doble cara](#)

Canon IJ Printer Utility

La Canon IJ Printer Utility le permite realizar el mantenimiento de la impresora o cambiar la configuración de la impresora.

Qué se puede hacer con la Canon IJ Printer Utility

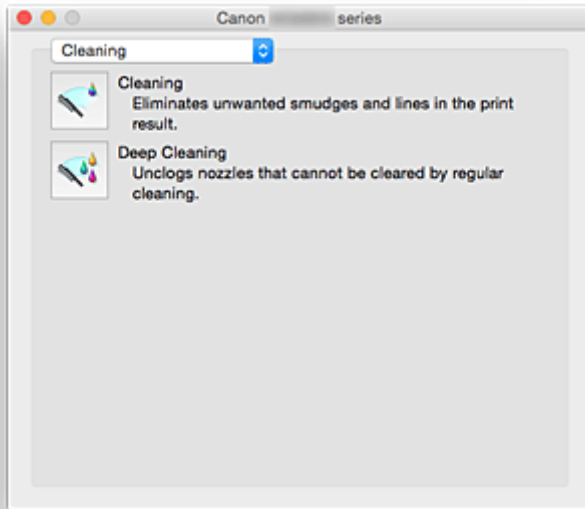

Puede utilizar el menú emergente para cambiar entre las páginas de la Canon IJ Printer Utility. El menú desplegable permite seleccionar los elementos siguientes.

[Limpieza \(Cleaning\)](#)

Limpie la impresora para desatascar los inyectores del cabezal de impresión.

Impresión de prueba (Test Print)

Ejecute una impresión de prueba para comprobar el estado de los inyectores de los cabezales de impresión y ajustar la posición de los cabezales de impresión.

- [Alineación de la posición del cabezal de impresión](#)
- [Impresión de un patrón de prueba de los inyectores](#)

[Configuración de encendido \(Power Settings\)](#)

Controle la alimentación de esta impresora desde el controlador de ésta.

[Información de nivel de tinta \(Ink Level Information\)](#)

Compruebe los niveles de tinta restante.

[Configuración silenciosa \(Quiet Settings\)](#)

Puede reducir el ruido de funcionamiento de la impresora.

[Configuración personalizada \(Custom Settings\)](#)

Permite cambiar la configuración de la impresora.

▶▶▶ **Nota**

- Para utilizar la Canon IJ Printer Utility, es necesario encender primero la impresora.
- Dependiendo de los ítems seleccionados, el ordenador se comunica con la impresora para obtener información. Si el ordenador no se puede comunicar con la impresora, podría aparecer un mensaje de error.
Si así ocurre, haga clic en **Cancelar (Cancel)** para mostrar la configuración más reciente especificada en el ordenador.

Apertura de Canon IJ Printer Utility

Para abrir la Canon IJ Printer Utility, siga los pasos siguientes.

1. Abra **Preferencias del sistema (System Preferences)** y seleccione **Impresoras y escáneres (Printers & Scanners) (Imprimir y escanear (Print & Scan))**.

2. Inicie el asistente de la Canon IJ Printer Utility

Seleccione el modelo en la lista de impresoras y haga clic en **Opciones y recambios... (Options & Supplies...)**.

Haga clic en **Abrir Utilidad Impresoras (Open Printer Utility)** en la ficha **Utilidad (Utility)**.

Se iniciará la Canon IJ Printer Utility.

Mantenimiento de esta Impresora

- **Limpieza de los cabezales de impresión**
- **Impresión de un patrón de prueba de los inyectores**
- **Alineación de la posición del cabezal de impresión**
- **Comprobación del estado de su ordenador**
- **Gestión del encendido de la Impresora**
- **Reducción del ruido de la Impresora**
- **Cambio del modo de funcionamiento de la Impresora**

Abrir la pantalla de estado de impresión

Compruebe el progreso de la impresión siguiendo este procedimiento:

1. Inicie la pantalla de estado de impresión

- Si se han enviado los datos de impresión a la impresora

La pantalla de estado de impresión se abre automáticamente. Para acceder a la pantalla de estado de impresión, haga clic en  (icono de la impresora) que aparece en el Dock.

- Si no se han enviado los datos de impresión a la impresora

Abra **Preferencias del sistema (System Preferences)** y seleccione **Impresoras y escáneres (Printers & Scanners) (Imprimir y escanear (Print & Scan))**.





Para acceder a la pantalla de estado de impresión, seleccione el nombre del modelo de impresora en la lista de impresoras y, a continuación, haga clic en **Abrir cola de impresión... (Open Print Queue...)**.

2. Comprobación del estado de la impresión

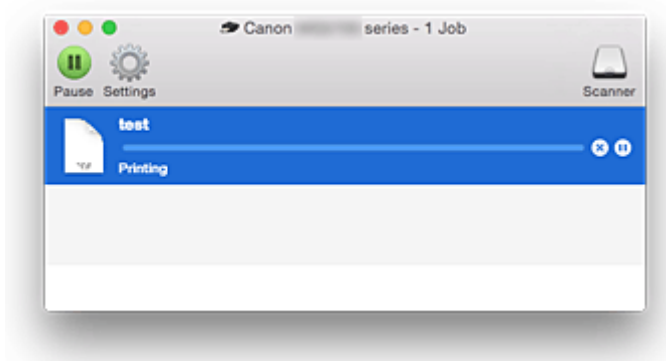
Podrá comprobar el nombre del archivo que se esté imprimiendo o que esté preparado para su impresión.







- Si utiliza OS X Yosemite v10.10, OS X Mavericks v10.9 o OS X Mountain Lion v10.8

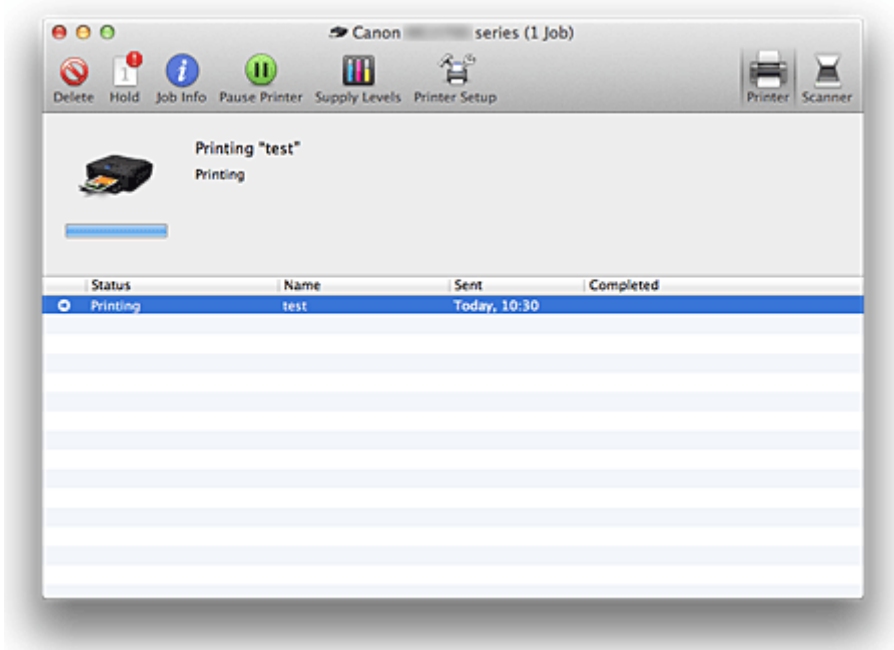

-  Eliminar el trabajo de impresión especificado.
-  Detener la impresión del documento especificado.
-  Reiniciar la impresión del documento especificado.
-  Detener la impresión de todos los documentos.
-  Reanudar la impresión de todos los documentos (sólo aparece cuando se detiene la impresión de todos los documentos).

- Si utiliza OS X Lion v10.7:



-  Eliminar el trabajo de impresión especificado.
-  Detener la impresión del documento especificado.
-  Reiniciar la impresión del documento especificado.
-  Muestra información sobre el trabajo de impresión.
-  Detener la impresión de todos los documentos.
-  Reanudar la impresión de todos los documentos (sólo aparece cuando se detiene la impresión de todos los documentos).

»»» Nota

- Dependiendo del modelo, la pantalla de iconos de la impresora puede ser distinta.



Eliminación de un trabajo de impresión no deseado

Si la impresora no inicia la impresión, es posible que aún queden datos de un trabajo de impresión cancelado o erróneo.

Elimine los trabajos de impresión innecesarios desde la pantalla de comprobación del estado de impresión.

1. Abra **Preferencias del sistema (System Preferences)** y seleccione **Impresoras y escáneres (Printers & Scanners) (Imprimir y escanear (Print & Scan))**.
2. Seleccione el modelo y, a continuación, haga clic en **Abrir cola de impresión... (Open Print Queue...)**

Aparecerá la pantalla de comprobación del estado de impresión.

3. Seleccione el trabajo de impresión que sea innecesario y haga clic en  ( **Eliminar (Delete)**)

Se eliminarán los trabajos de impresión seleccionados.

Instrucciones de uso (controlador de impresora)

Este controlador de impresora está sujeto a las siguientes restricciones. Cuando utilice el controlador de impresora, tenga en cuenta lo que se indica a continuación.

Restricciones del controlador de impresora

- Cuando establezca la configuración en el cuadro de diálogo Ajustar página, asegúrese seleccionar en primer lugar el modelo que utilice en la lista **Formato para (Format For)**. Si elige otra impresora, quizás no se imprima correctamente.
- Si Canon IJ Printer Utility no muestra el nivel de tinta restante en **Información de nivel de tinta (Ink Level Information)**, compruebe que el cabezal de impresión y el depósito de tinta están instalados correctamente.
- Cuando Canon IJ Printer Utility muestre la **Información de nivel de tinta (Ink Level Information)**, cierre el panel de control de la impresora.
- Las funciones siguientes no se pueden utilizar en Mac OS, si bien se pueden utilizar en equipos Windows.
 - Impresión a doble cara (manual)
 - Impresión en cuadernillo
 - Impresión de mosaico/póster
- En función del software de aplicación que esté utilizando, es posible que no se muestre ninguna vista preliminar en el lado izquierdo del cuadro de diálogo Imprimir.
- No inicie Canon IJ Network Tool durante la impresión.
- No imprima cuando se esté ejecutando Canon IJ Network Tool.
- Si se conectan esta impresora y AirPort con un cable USB y se imprime, debe estar instalado el firmware de AirPort más reciente.
- Si utiliza OS X Mavericks v10.9, cierre la ventana de comprobación del estado de la impresora cuando realice el mantenimiento de la impresora desde la Canon IJ Printer Utility.

Notas sobre añadir una Impresora

- Si tiene previsto instalar el controlador de la impresora Canon en Mac OS y utilizar la impresora a través de una conexión de red, puede seleccionar **Bonjour** o **Canon IJ Network** en el cuadro de diálogo **Agregar (Add) (Agregar impresora (Add Printer))**.
Canon le recomienda que utilice **Canon IJ Network** para imprimir.
Si está seleccionado **Bonjour**, los mensajes sobre el nivel de tinta restante pueden diferir de los indicados por **Canon IJ Network**.
- Si instala un controlador de impresora Canon para OS X Yosemite v10.10 o OS X Mavericks v10.9 y usa una conexión USB, el cuadro de diálogo **Agregar (Add)/Agregar impresora (Add Printer)** puede mostrar varias selecciones para **Usar (Use)**.
Se recomienda usar Canon XXX series (XXX es el modelo) para que pueda especificar la configuración de impresión detallada.

Actualización del controlador de impresora

- ▶ **Obtención del controlador de impresora más reciente**
- ▶ **Eliminación de una impresora Canon IJ innecesaria de la lista de impresoras**
- ▶ **Pasos previos a la instalación del controlador de impresora**
- ▶ **Instalación del controlador de impresora**

Obtención del controlador de impresora más reciente

Si actualiza el controlador de la impresora a la versión más reciente, es posible que se resuelvan los problemas que hasta ahora estaban pendientes.

Puede acceder a nuestro sitio web y descargar el controlador de impresora más reciente para su modelo.

»» Importante

- La descarga del controlador de impresora es gratuita, pero el coste del acceso a Internet corre a cuenta del usuario.

Temas relacionados

- [Pasos previos a la instalación del controlador de impresora](#)
- [Instalación del controlador de impresora](#)

Eliminación de una impresora Canon IJ innecesaria de la lista de impresoras

Puede eliminar de la lista de impresoras una impresora Canon IJ que ya no utilice.

Antes de eliminar la impresora Canon IJ, desconecte el cable que conecte la impresora con el ordenador.

El procedimiento para eliminar una impresora Canon IJ de la lista de impresoras es el siguiente:

Para eliminar una impresora Canon IJ es necesario haber iniciado una sesión como usuario con derechos de administrador. Para obtener información sobre el administrador, consulte los manuales de Mac OS.

1. Abra **Preferencias del sistema (System Preferences)** y seleccione **Impresoras y escáneres (Printers & Scanners) (Imprimir y escanear (Print & Scan))**.

2. Elimine la impresora Canon IJ de la lista de impresoras

En la lista de impresoras, seleccione la impresora Canon IJ que desee eliminar y, a continuación, haga clic en -.

Haga clic en **Eliminar impresora (Delete Printer)** cuando aparezca el mensaje de confirmación.

Pasos previos a la instalación del controlador de impresora

En esta sección se describen los elementos que se deben tener en cuenta antes de instalar el controlador de impresora. Consulte también esta sección en el caso de que no pueda instalarlo.

Comprobación de la configuración del ordenador personal

- Cierre todas las aplicaciones que se estén ejecutando.
- Inicie la sesión como un usuario con la cuenta del administrador. El instalador solicitará la introducción del nombre y contraseña del administrador. Cuando haya varios usuarios que utilicen Mac OS, inicie la sesión con la cuenta del administrador que se haya registrado primero.

»»» Importante

- Cuando actualice Mac OS, se eliminarán todos los controladores de impresora instalados. Si tiene intención de continuar utilizando esta impresora, vuelva a instalar el último controlador de la impresora.

Temas relacionados

- [Obtención del controlador de impresora más reciente](#)
- [Instalación del controlador de impresora](#)

Instalación del controlador de impresora

Puede acceder a nuestro sitio web en Internet y descargar el controlador de impresora más reciente para su modelo.

A continuación se describe el procedimiento para instalar el controlador de impresora:

1. Monte el disco

Haga doble clic en el archivo de imagen de disco descargado.

El archivo se desempaquetará y se montará el disco.

2. Inicie el instalador

Haga doble clic en "PrinterDriver_XXX_YYY.pkg" (donde "XXX" es el nombre de su modelo y "YYY" es la versión) incluido en el disco.

3. Inicie la instalación

Instale el controlador de impresora según los mensajes en pantalla.

Cuando aparezca el Contrato de licencia, compruebe el contenido y haga clic en **Continuar (Continue)**. Si no acepta los términos del Contrato de licencia, no podrá instalar este software.

4. Seleccione el destino de la instalación

Si es necesario, seleccione dónde desea instalar el controlador de impresora y, a continuación, haga clic en **Continuar (Continue)**.

5. Ejecución de la instalación

Haga clic en **Instalar (Install)**.

Cuando se muestre la pantalla de autenticación, introduzca el nombre y la contraseña del administrador y, a continuación, haga clic en **Instalar software (Install Software)**.

6. Finalice la instalación

Cuando aparezca el mensaje indicando que el proceso ha terminado, haga clic en **Cerrar (Close)**.

El controlador de impresora se habrá instalado correctamente.

»»» Importante

- Si el Instalador no funciona correctamente, seleccione **Salir del Instalador (Quit Installer)** del menú **Instalador (Installer)** del Finder para que se cierre. A continuación, instale de nuevo el Instalador.
- Podrá descargar el controlador de impresora gratuitamente, pero correrán de su cargo los costes de conexión a Internet.

Temas relacionados

- [Obtención del controlador de impresora más reciente](#)
- [Eliminación de una impresora Canon IJ innecesaria de la lista de impresoras](#)
- [Pasos previos a la instalación del controlador de impresora](#)

Impresión mediante el software de la aplicación Canon

- ▶ [Guía de My Image Garden](#)
- ▶ [Guía de Easy-PhotoPrint+](#)

Guía de My Image Garden

Puede obtener información sobre las operaciones y las pantallas de My Image Garden.



Para Windows:

Versión más reciente

My Image Garden V3.2.x

Se recomienda utilizar la versión más reciente de la aplicación.

Acceda al sitio web de Canon y descargue la última versión de la aplicación.

[Cómo comprobar la versión](#)

Versiones anteriores

Seleccione la versión de su My Image Garden.

- V3.1.x/V3.0.x
- V2.1.x
- V2.0.x
- V1.1.x

Para Mac OS:

Versión más reciente

My Image Garden V3.2.x

Se recomienda utilizar la versión más reciente de la aplicación.

Acceda al sitio web de Canon y descargue la última versión de la aplicación.

[Cómo comprobar la versión](#)

Versiones anteriores

Seleccione la versión de su My Image Garden.

- V3.1.x/V3.0.x
- V2.1.x
- V2.0.x
- V1.1.x

Impresión mediante un servicio web

- ▶ **Uso de PIXMA/MAXIFY Cloud Link**
- ▶ **Impresión con Google Cloud Print**

Uso de PIXMA/MAXIFY Cloud Link

Al usar PIXMA/MAXIFY Cloud Link, puede conectar la impresora a un servicio en la nube, como CANON IMAGE GATEWAY, Evernote o Twitter, así como utilizar las siguientes funciones sin utilizar un ordenador:

- Imprimir imágenes desde un servicio para compartir imágenes
- Imprimir documentos desde un servicio de gestión de datos
- Guardar imágenes escaneadas en un servicio de gestión de datos.
- Utilizar Twitter para informar sobre el estado de la impresora, como, por ejemplo, sobre la falta de papel o niveles de tinta bajos.

Además, puede utilizar varias funciones añadiendo y registrando aplicaciones que están vinculadas con varios servicios en la nube.

■ [Utilización de PIXMA/MAXIFY Cloud Link desde la impresora](#)

■ [Uso de PIXMA/MAXIFY Cloud Link desde su teléfono inteligente, tableta u ordenador](#)



»»» Importante

- En determinados países, es posible que PIXMA/MAXIFY Cloud Link no esté disponible o que las aplicaciones disponibles sean distintas.
- Hay que tener una cuenta para utilizar algunas aplicaciones. En el caso de esas aplicaciones, configure una cuenta de antemano.
- Para averiguar qué modelos admiten PIXMA/MAXIFY Cloud Link, compruebe la página de inicio de Canon.
- La visualización de la pantalla podría cambiar sin previo aviso.

Impresión con Google Cloud Print

El equipo es compatible con Google Cloud Print™ (Google Cloud Print es un servicio con tecnología de Google Inc.).

Si utiliza Google Cloud Print, podrá imprimir desde cualquier sitio con aplicaciones o servicios que admitan Google Cloud Print.

Impresión y envío de datos de impresión mediante Internet



Cuando registre el equipo en Google Cloud Print, podrá imprimir desde aplicaciones o servicios compatibles con Google Cloud Print sin necesidad de estar conectado a Internet.

Impresión y envío de datos de impresión sin acceso a Internet



►►► Importante

- Esta función quizás no esté disponible en función del país o la región donde resida.
- Para usar Google Cloud Print, necesita crear una cuenta de Google y registrar el equipo con Google Cloud Print previamente.

Además, para registrar el equipo, eliminarlo e imprimir con Google Cloud Print, hace falta una conexión LAN con el equipo y una conexión a internet. Conlleva los gastos de conexión a Internet.

1. [Creación de una cuenta de Google](#)
2. [Registro del equipo con Google Cloud Print](#)
3. [Impresión desde un ordenador o teléfono inteligente con Google Cloud Print](#)

►►► Importante

- Cuando cambie el propietario del equipo, elimine su registro de Google Cloud Print.

■ [Eliminación de equipos de Google Cloud Print](#)

Para registrar el equipo, eliminarlo e imprimir con Google Cloud Print, hace falta una conexión LAN con el equipo y una conexión a internet. Conlleva los gastos de conexión a Internet.

Creación de una cuenta de Google

Para imprimir con Google Cloud Print, necesita crear una cuenta de Google y registrar el equipo con Google Cloud Print previamente.

»»» Nota

- Si ya tiene una cuenta de Google, registre el equipo en Google Cloud Print.

[Registro del equipo con Google Cloud Print](#)

Acceda a Google Cloud Print con el navegador web del ordenador o del dispositivo móvil, y registre la información solicitada.

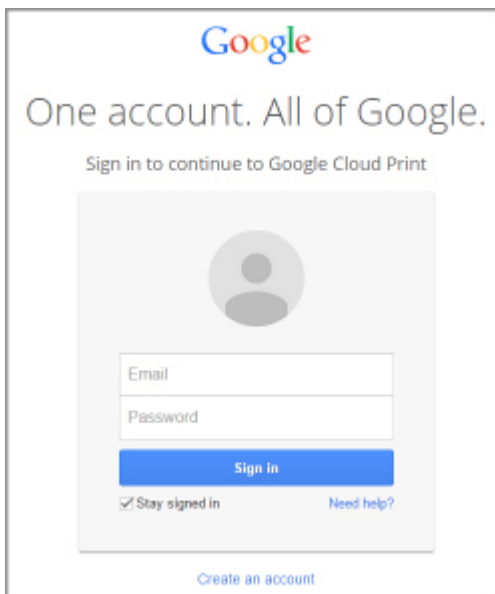

* La pantalla anterior podría cambiar sin previo aviso.

Registro del equipo con Google Cloud Print



El equipo puede registrarse en Google Cloud Print a través de los dos siguientes métodos.

- [Uso del registro Google Chrome](#)
- [Registro mediante el equipo](#)

»»» Importante

- Si aún no dispone de una cuenta de Google, cree una.
[Creación de una cuenta de Google](#)
- Cuando cambie el propietario del equipo, elimine su registro de Google Cloud Print.
[Eliminación de equipos de Google Cloud Print](#)
- Para registrar el equipo, eliminarlo e imprimir con Google Cloud Print hace falta una conexión LAN con el equipo y una conexión a internet. Conlleva los gastos de conexión a Internet.

Uso del registro Google Chrome

1. Inicie el navegador Google Chrome en el ordenador.
2. Seleccione **Iniciar sesión en Chrome... (Sign in to Chrome...)** en  (menú de Chrome).
3. Inicie sesión en su cuenta de Google.
4. Seleccione **Configuración (Settings)** en  (menú de Chrome).
5. Seleccione **Mostrar opciones avanzadas... (Show advanced settings...)** para visualizar la información.
6. En **Google Cloud Print**, seleccione **Administrar (Manage)**.
7. Cuando se muestren los botones **Canon MG5700 series** y **Añadir impresoras (Add printers)**, seleccione **Añadir impresoras (Add printers)**.
8. Cuando aparezca el mensaje de confirmación para registrar el equipo, seleccione **Aceptar (OK)**.
9. Cuando en la pantalla LCD del equipo aparezca la confirmación de registro, utilice el botón **▲▼** para seleccionar **Sí (Yes)** y pulse **OK**.

El registro de la impresora ha finalizado.

Registro mediante el equipo

1. [Asegúrese de que el equipo está encendido.](#)



2. Seleccione  **Configurar (Setup)** en la pantalla INICIO.

 [LCD y panel de control](#)

3. Seleccione  **Configuración del servicio web (Web service setup)** y pulse el botón **OK**.
4. Seleccione **Config. conexión servicios web (Web service connection setup)** > **Config. Google Cloud Print (Google Cloud Print setup)** > **Registrar en Google Cloud Print (Register with Google Cloud Print)**.

Nota

- Si ya ha registrado el equipo con Google Cloud Print, aparecerá el mensaje de confirmación para registrar el equipo.

5. Cuando aparezca la pantalla de confirmación de registro del equipo, utilice el botón  para seleccionar **Sí (Yes)** y pulse **OK**.
6. Utilice el botón  para seleccionar el idioma en la pantalla de configuración de impresión de Google Cloud Print y pulse **OK**.
- Aparecerá el mensaje de confirmación para imprimir la URL de autenticación.
7. Cargue papel normal de tamaño A4 o Carta y pulse el botón **OK**.
- Se imprime la URL de autenticación.
8. Asegúrese de que se imprime la URL de autenticación, utilice el botón  para seleccionar **Sí (Yes)** y pulse **OK**.
9. Complete el proceso de autenticación mediante el navegador web del ordenador o del dispositivo móvil.

Acceda a la URL con el navegador web del ordenador o del dispositivo móvil y realice el proceso de autenticación siguiendo las instrucciones en pantalla.

Importante

- Se debe acceder a la URL impresa y completar el proceso de autenticación rápidamente.
- Si supera el límite de tiempo del proceso de autenticación, se mostrará un mensaje de error en la pantalla LCD. Pulse el botón **OK**. Cuando se muestre el mensaje de confirmación para imprimir la URL de autenticación, inténtelo de nuevo desde el paso 7.

Nota

- Realice el proceso de autenticación con la cuenta de Google creada anteriormente.

10. Cuando en la pantalla LCD del equipo aparezca un mensaje que indique que se ha completado el registro, pulse el botón **OK**.

Cuando el proceso de autenticación finalice correctamente, aparecerán los elementos de registro.
Cuando el proceso de autenticación finalice correctamente, podrá imprimir los datos con Google Cloud Print.

Impresión desde un ordenador o teléfono inteligente con Google Cloud Print

Al enviar datos de impresión con Google Cloud Print, el equipo recibe automáticamente los datos de impresión y los imprime.

Cuando imprima desde un teléfono inteligente, tableta, ordenador u otro dispositivo externo con Google Cloud Print, cargue papel en el equipo previamente.

Puede imprimir con Google Cloud Print a través de los dos siguientes métodos.

- Impresión mediante Internet

Se requiere una conexión LAN con el equipo y conexión a Internet.

■ [Envío de datos de impresión mediante Internet](#)

- Impresión sin acceso a Internet

Se requiere una conexión de red con el equipo o activar la conexión directa del equipo. Se requiere activar Bonjour en el equipo.

■ [Envío de datos de impresión sin acceso a Internet](#)

▶▶▶ Nota

- Según el estado de la comunicación, es posible que los datos de impresión tarden un rato en imprimirse o que el equipo no reciba los datos de impresión.
- Cuando se imprime con Google Cloud Print, la impresión podría cancelarse en función del estado del equipo, como cuando el equipo está activo o cuando se ha producido un error. Para reanudar la impresión, compruebe el estado del equipo y vuelva a imprimir con Google Cloud Print.
- Para la configuración de impresión:
 - Si selecciona otro tipo de soporte distinto de papel normal o un tamaño de papel distinto de A4/ Carta, los datos de impresión se imprimirán en una sola cara aunque seleccione la configuración de impresión a doble cara.
 - Si selecciona papel normal como tipo de soporte o el tamaño de papel B5/A5, los datos de impresión se imprimirán con bordes aunque seleccione la configuración de impresión sin bordes.
 - Los resultados de la impresión pueden variar en la imagen de impresión en función de los datos de impresión.
 - Según el dispositivo desde el que se envíen los datos de impresión, podría no seleccionar la configuración de impresión al enviar los datos de impresión con Google Cloud Print.

Envío de datos de impresión mediante Internet

En esta sección se describe el procedimiento para enviar datos de impresión desde el navegador Google Chrome del ordenador. Según las aplicaciones, los dispositivos o los servicios, la operación será distinta.



▶▶▶ Importante

- Para enviar datos de impresión a través de Internet se requiere una conexión LAN con el equipo y conexión a Internet. Conlleva los gastos de conexión a Internet.

1. [Asegúrese de que el equipo está encendido.](#)

»» Nota

- Si se activa la función Encendido automático del equipo, este se encenderá automáticamente cuando se reciban los datos de impresión.

2. Inicie el navegador Google Chrome en el ordenador.
3. Seleccione **Iniciar sesión en Chrome... (Sign in to Chrome...)** en  (menú de Chrome).
4. Inicie sesión en su cuenta de Google.
5. Seleccione **Imprimir... (Print...)** en  (menú de Chrome).

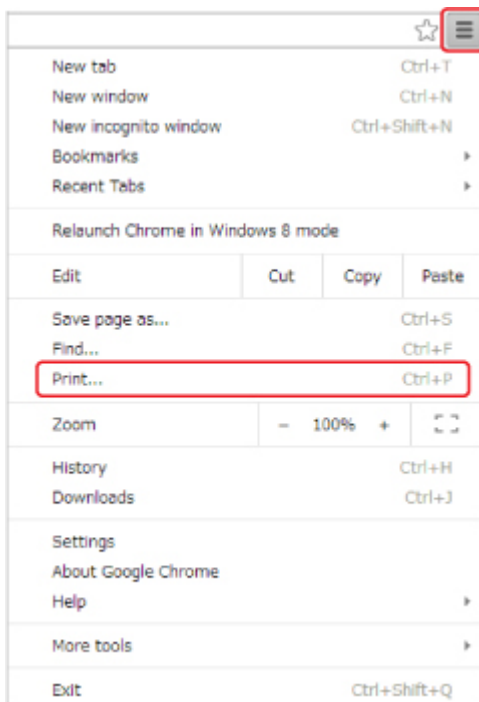

6. Seleccione **Cambiar... (Change...)** junto a **Destino (Destination)**.

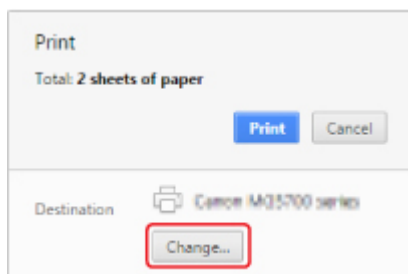

7. Seleccione **Canon MG5700 series** en **Google Cloud Print**.
8. Seleccione **Imprimir (Print)**.

Cuando finalicen los preparativos para imprimir con Google Cloud Print y cuando el equipo esté encendido, el equipo recibirá los datos de impresión y los imprimirá automáticamente.

Si desea imprimir desde Google Cloud Print inmediatamente

Si el equipo no puede recibir los datos de impresión o si desea empezar a imprimir inmediatamente, puede comprobar que hay un trabajo de impresión en Google Cloud Print y volver al imprimir manualmente.

Siga estos pasos.

1. [Asegúrese de que el equipo está encendido.](#)

2. Seleccione  **Configurar (Setup)** en la pantalla INICIO.

 [LCD y panel de control](#)

3. Seleccione  **Solicitud de servicios web (Web service inquiry)** y pulse el botón **OK**.

»» Nota

- Si no ha registrado el equipo en Google Cloud Print, no se mostrará **Solicitud de servicios web (Web service inquiry)**.

4. Utilice el botón ▲▼ para seleccionar **Imprim. desde Google Cloud Print (Print from Google Cloud Print)** y pulse **OK**.

Aparece la pantalla de confirmación para comprobar.

5. Utilice el botón ▲▼ para seleccionar **Sí (Yes)** y pulse **OK**.

Si hay datos de impresión, el equipo recibe los datos de impresión y los imprime.

Envío de datos de impresión sin acceso a Internet

En esta sección se describe el procedimiento para enviar datos de impresión desde el navegador Google Chrome del ordenador. Según las aplicaciones, los dispositivos o los servicios, la operación será distinta.

»» Importante

- Se requiere una conexión de red con el equipo o activar la conexión directa del equipo.
- Se requiere activar Bonjour en el equipo.

1. [Asegúrese de que el equipo está encendido.](#)

»» Nota

- Si se activa la función Encendido automático del equipo, este se encenderá automáticamente cuando se reciban los datos de impresión.

2. Inicie el navegador Google Chrome en el ordenador.

3. Seleccione **Iniciar sesión en Chrome... (Sign in to Chrome...)** en  (menú de Chrome).

4. Inicie sesión en su cuenta de Google.

5. Seleccione **Imprimir... (Print...)** en  (menú de Chrome).

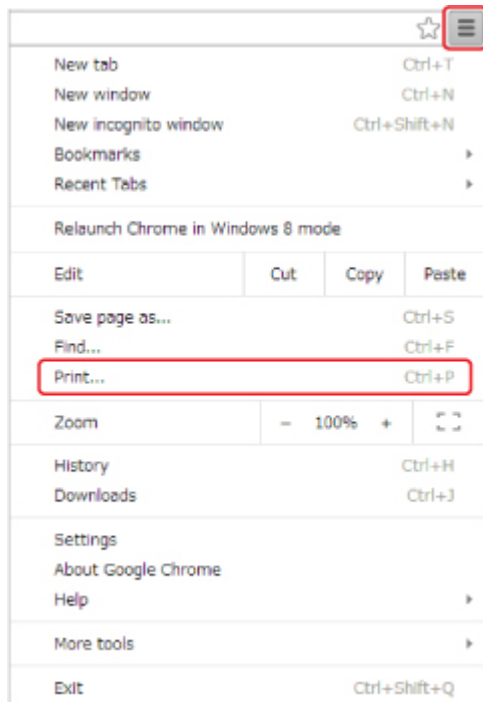

6. Seleccione **Cambiar... (Change...)** junto a **Destino (Destination)**.

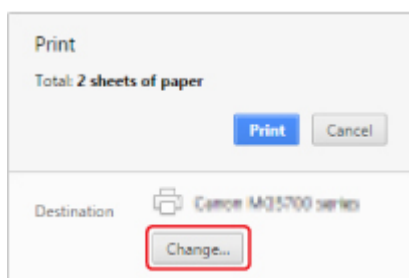

7. Seleccione **Canon MG5700 series** en **Destinos locales (Local Destinations)**.

8. Seleccione **Imprimir (Print)**.

Cuando finalicen los preparativos para imprimir con Google Cloud Print y cuando el equipo esté encendido, el equipo recibirá los datos de impresión y los imprimirá automáticamente.

Eliminación de equipos de Google Cloud Print

Si el propietario del equipo cambia o si desea volver a registrar el equipo, elimínelo de Google Cloud Print siguiendo los pasos indicados a continuación.



El equipo puede eliminarse de Google Cloud Print a través de los dos siguientes métodos.

- [Eliminación mediante Google Chrome](#)
- [Eliminación mediante el equipo](#)

»»» Importante

- Para registrar el equipo, eliminarlo e imprimir con Google Cloud Print, hace falta una conexión LAN con el equipo y una conexión a internet. Conlleva los gastos de conexión a Internet.

Eliminación mediante Google Chrome

1. Inicie el navegador Google Chrome en el ordenador.
2. Seleccione **Iniciar sesión en Chrome... (Sign in to Chrome...)** en  (menú de Chrome).
3. Inicie sesión en su cuenta de Google.
4. Seleccione **Configuración (Settings)** en  (menú de Chrome).
5. Seleccione **Mostrar opciones avanzadas... (Show advanced settings...)** para visualizar la información.
6. En **Google Cloud Print**, seleccione **Administrar (Manage)**.
7. Seleccione **Gestionar (Manage)**, que se encuentra junto a **Canon MG5700 series** en la lista de dispositivos.
8. Seleccione **Eliminar (Delete)**.
9. Cuando aparezca el mensaje de confirmación para eliminar el equipo, seleccione **Aceptar (OK)**.

Eliminación mediante el equipo

1. [Asegúrese de que el equipo está encendido.](#)
2. Seleccione  **Configurar (Setup)** en la pantalla INICIO.
■ [LCD y panel de control](#)



3. Seleccione **Configuración del servicio web (Web service setup)** y pulse el botón **OK**.
4. Seleccione **Config. conexión servicios web (Web service connection setup)** -> **Config. Google Cloud Print (Google Cloud Print setup)** -> **Eliminar de Google Cloud Print (Delete from Google Cloud Print)**.
5. Cuando aparezca la pantalla de confirmación de eliminación del equipo, utilice el botón ▲ ▼ para seleccionar **Sí (Yes)** y pulse **OK**.
6. Cuando se muestre un mensaje en el que se indique que se ha completado la eliminación, pulse el botón **OK**.

Impresión desde una impresora que tenga AirPrint activado con Mac

Uso de AirPrint para imprimir desde iPhone, iPad, iPod touch o Mac.

AirPrint permite imprimir fotos, correos electrónicos, páginas web y documentos desde iPhone, iPad, iPod touch y Mac sin tener que instalar drivers ni descargar aplicaciones o software.

»» Nota

- Si quiere imprimir mediante AirPrint desde un dispositivo iOS, consulte la siguiente información.

■ [Impresión desde una impresora que tenga AirPrint activado con un dispositivo iOS](#)



Comprobación del entorno

Primero, compruebe el entorno.

- **Entorno de funcionamiento de AirPrint**

- iPhone, iPad y iPod touch con la versión de iOS más reciente
- Mac con la versión de Mac OS más reciente

- **Método de conexión**

El dispositivo iOS o Mac y el equipo deben estar conectados a la misma red en LAN o directamente sin el router inalámbrico.

Adición del equipo como impresora AirPrint con el Mac

1. Abra **Preferencias del sistema (System Preferences)** y seleccione **Impresoras y escáneres (Printers & Scanners)** (**Imprimir y escanear (Print & Scan)**) en el Mac.
2. Seleccione **+** para mostrar la lista de impresoras.
3. Seleccione el nombre del equipo enumerado como **multifunción Bonjour (Bonjour Multifunction)**.
4. Seleccione **AirPrint seguro (Secure AirPrint)** o **AirPrint** desde **Uso (Use)**.
5. Seleccione **Agregar (Add)**.

Impresión con AirPrint desde Mac

1. [Asegúrese de que el equipo está encendido.](#)

»» Nota

- Si se activa la función Encendido automático del equipo, este se encenderá automáticamente cuando se reciban los datos de impresión.

2. [Cargue el papel.](#)

3. Lleve a cabo las operaciones de impresión desde el software de la aplicación.

Aparecerá el cuadro de diálogo Imprimir.

4. Seleccione el nombre del modelo agregado como AirPrint impresora de la lista de **Impresora (Printer)** en el cuadro de diálogo Imprimir.

5. Establezca el tamaño de papel, el tipo de soporte y demás ajustes según sea necesario.

6. Seleccione **Imprimir (Print)**.

Cuando realice una impresión, el equipo imprimirá aplicando la configuración establecida.

»» Nota

• Conexión LAN inalámbrica:

- Después de encender el equipo, pueden transcurrir varios minutos hasta que el equipo se comunique a través de la conexión LAN inalámbrica. Asegúrese de que el equipo está conectado a la LAN inalámbrica e intente imprimir.

- Si Bonjour está desactivado en el equipo, no se podrá usar AirPrint. Compruebe la configuración LAN del equipo y active Bonjour.

- Para solucionar otros problemas con AirPrint, consulte la siguiente sección.

■ [No se puede imprimir con AirPrint](#)

Comprobación del estado de la impresión

■ [Abrir la pantalla de estado de impresión](#)

Eliminación de un trabajo de impresión

Para eliminar un trabajo de impresión con AirPrint, utilice uno de estos métodos:

- Use el botón **Parar (Stop)** del equipo para cancelar el trabajo de impresión.
- Desde un iOS dispositivo: [Eliminación de un trabajo de impresión no deseado](#)

Impresión desde un teléfono inteligente/tableta

- **Impresión directamente desde un teléfono inteligente/tableta**
- **Impresión mediante un servicio web**

Impresión directamente desde un teléfono inteligente/tableta

- ▶ **Impresión en Android**
- ▶ **Impresión desde una impresora que tenga AirPrint activado con un dispositivo iOS**
- ▶ **Uso del equipo con la conexión directa**

Impresión en Android

Uso del complemento de impresión de Canon

Canon Print Service es un complemento de impresión para Android 4.4.2 o superior, y se encuentra disponible gratis en Google Play. Al instalar y activar el complemento, se le permitirá imprimir desde su teléfono inteligente o tableta Android en una impresora Canon a través de una red LAN inalámbrica.

Impresión mediante Mopria

Puede imprimir a través de una red LAN inalámbrica en una impresora Canon desde un teléfono inteligente o tableta Android compatible con Mopria.

Consulte la página de inicio de Mopria (<http://www.mopria.org>) para obtener detalles, incluidos los dispositivos compatibles.

Impresión desde una impresora que tenga AirPrint activado con un dispositivo iOS

Uso de AirPrint para imprimir desde iPhone, iPad, iPod touch o Mac.

AirPrint permite imprimir fotos, correos electrónicos, páginas web y documentos desde iPhone, iPad, iPod touch y Mac sin tener que instalar drivers ni descargar aplicaciones o software.

»»» Nota

- Si quiere imprimir mediante AirPrint desde Mac, consulte la siguiente información.

■ [Impresión desde una impresora que tenga AirPrint activado con Mac](#)



Comprobación del entorno

Primero, compruebe el entorno.

- **Entorno de funcionamiento de AirPrint**

- iPhone, iPad y iPod touch con la versión de iOS más reciente
- Mac con la versión de Mac OS más reciente

- **Métodos de conexión**

El dispositivo iOS o Mac y el equipo deben estar conectados a la misma red en LAN o directamente sin el router inalámbrico.

Impresión con AirPrint desde un dispositivo iOS

1. [Asegúrese de que el equipo está encendido.](#)

»»» Nota

- Si se activa la función Encendido automático del equipo, este se encenderá automáticamente cuando se reciban los datos de impresión.

2. [Cargue el papel.](#)

3. En las aplicaciones de su dispositivo iOS, púntee en el icono de operación para mostrar las opciones de menú.

La siguiente ilustración es un ejemplo de cuando se imprime desde el navegador web de iPad. Según las aplicaciones o los dispositivos, la pantalla varía.

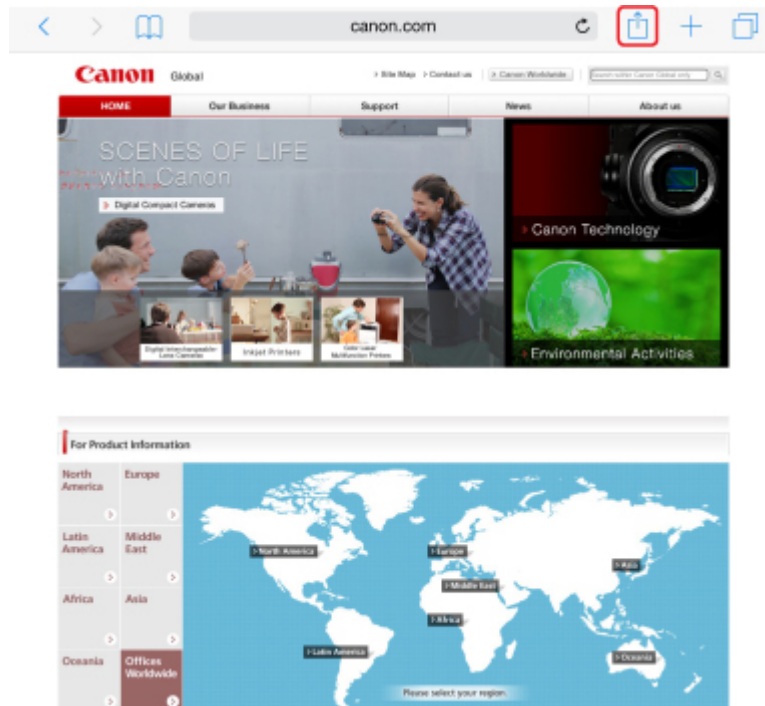

4. En las opciones de menú, púntee en **Imprimir (Print)**.



5. Seleccione el nombre del modelo desde la **Impresora (Printer)** en **Opciones de impresora (Printer Options)**.

»»» Importante

- Algunas aplicaciones no admiten AirPrint, de modo que es posible que no se muestre **Opciones de impresora (Printer Options)**. Si alguna aplicación no le permite usar las opciones de impresora, no podrá imprimir desde esa aplicación.

»»» Nota

- La opción **Opciones de impresora (Printer Options)** puede ser distintas según la aplicación que utilice.

6. Si imprime un tipo de archivo con varias páginas, como un archivo PDF, puntee en **Rango (Range)** y luego en **Todas las páginas (All Pages)**, o bien seleccione el rango de páginas que desee imprimir.
7. Para hacer **1 copia (1 Copy)**, puntee en **+** o en **-** para establecer el número de copias deseado.
8. Para la **impresión a doble cara (Duplex Printing)**, puntee en **Activar (On)** para activar la impresión a doble cara o en **Desactivar (Off)** para desactivarla.
9. Puntee en **Imprimir (Print)**.

Cuando realice una impresión, el equipo imprimirá aplicando la configuración establecida.

»»» Nota

- Conexión LAN inalámbrica:
 - Después de encender el equipo, pueden transcurrir varios minutos hasta que el equipo se comunique a través de la conexión LAN inalámbrica. Asegúrese de que el equipo está conectado a la LAN inalámbrica e intente imprimir.
 - Si Bonjour está desactivado en el equipo, no se podrá usar AirPrint. Compruebe la configuración LAN del equipo y active Bonjour.
- Para solucionar otros problemas con AirPrint, consulte la siguiente sección.

■ [No se puede imprimir con AirPrint](#)

Tamaño de papel

Con AirPrint, el tamaño del papel se selecciona automáticamente en función de la aplicación que utilice el dispositivo iOS y de la región en la que se utilice AirPrint.

Cuando se utiliza la aplicación fotográfica, el tamaño de papel por omisión es L en Japón, y 4"x6" o KG en los demás países y regiones.

Cuando se utiliza la aplicación de documentos, el tamaño de papel por omisión es Carta en la región de los EE. UU. y A4 en Japón y Europa.

»»» Importante

- El tamaño del papel por omisión será diferente de los que figuran arriba en función del sistema operativo o el dispositivo.

Se recomienda llevar a cabo una impresión de prueba.

- Su aplicación puede ser compatible con varios tamaños de papel.

Comprobación del estado de la impresión

Durante la impresión, aparece el icono de **Centro de impresión (Print Center)** en la lista de aplicaciones usadas recientemente; puede usarlo para comprobar cómo progresa la impresión.

Pulse dos veces el botón Inicio del dispositivo iOS para establecer el modo **Multitarea (Multitasking)**. A continuación, deslícese hacia la derecha para mostrar el icono del **Centro de impresión (Print Center)** y un **Resumen de la impresión (Print Summary)**.

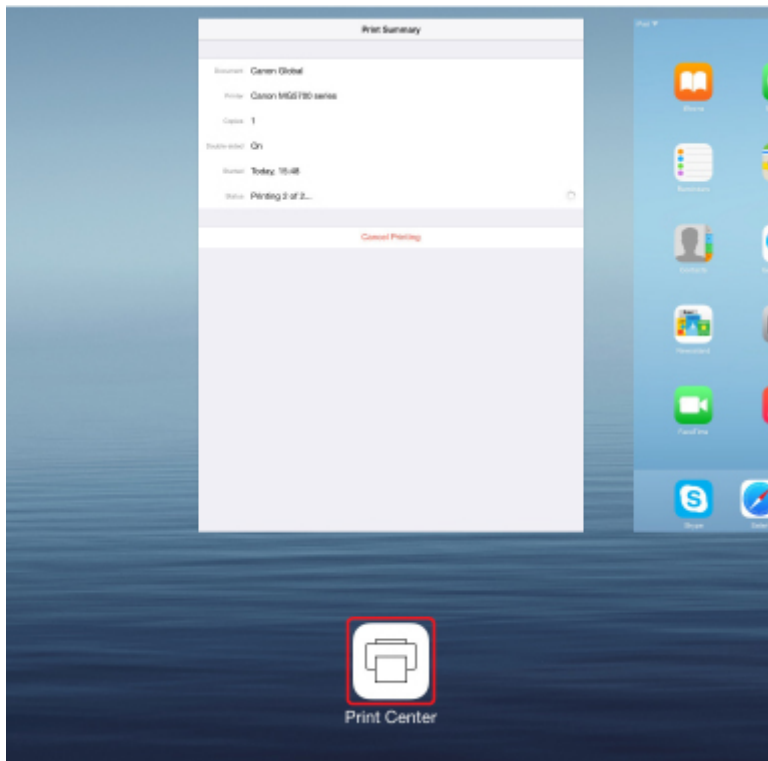

Eliminación de un trabajo de impresión

Para eliminar un trabajo de impresión con AirPrint, utilice uno de estos métodos:

- Use el botón **Parar (Stop)** del equipo para cancelar el trabajo de impresión.
- Desde un dispositivo iOS: Pulse el botón Inicio en el dispositivo iOS dos veces para establecer el modo **Multitarea (Multitasking)** y, después, deslice el dedo a la derecha. Puntee el icono del **Centro de impresión (Print Center)** para visualizar un **Resumen de la impresión (Print Summary)**. Puntee el trabajo de impresión que desee cancelar y puntee **Cancelar impresión (Cancel Printing)**.

Uso del equipo con la conexión directa

La conexión directa permite imprimir o escanear conectando el equipo a un dispositivo, por ejemplo, un ordenador, un teléfono inteligente o una tableta mediante una conexión inalámbrica en un entorno donde no exista un router inalámbrico. Además, podrá conectar el equipo a un dispositivo sin un router inalámbrico, aunque este no se encuentre disponible.

En esta sección se describen las siguientes operaciones para la conexión directa.

- **Cambio de la configuración del equipo y el dispositivo, y la conexión de ambos de forma inalámbrica**

■ [Preparación para la conexión directa](#)

- **Impresión o escaneado desde el dispositivo conectado al equipo**

■ [Impresión o escaneado con la conexión directa](#)

- **Finalización de la conexión directa y establecimiento de la configuración del equipo para su uso normal**

■ [Finalización de la conexión directa](#)

- **Cambio de la configuración para la conexión directa**

■ [Cambio de la configuración de la conexión directa](#)

»»» Importante

- Antes de utilizar el equipo con la conexión directa, confirme las restricciones de uso y cambie el equipo a la conexión directa.

■ [Restricciones](#)

Preparación para la conexión directa

Cambie la configuración que se describe a continuación a fin de prepararse para la conexión directa.

- Configuración de LAN del equipo

■ [Cambio de la configuración del equipo](#)

- Configuración de un dispositivo de comunicación inalámbrica para su conexión

■ [Cambio de la configuración de un dispositivo de comunicación inalámbrica y conexión de este último al equipo](#)

Cambio de la configuración del equipo

1. [Asegúrese de que el equipo está encendido.](#)



2. Seleccione **Configurar (Setup)** en la pantalla INICIO.

■ [LCD y panel de control](#)



3. Seleccione **Configuración de dispositivo (Device settings)** y pulse el botón **OK**.

4. Utilice el botón ▲▼ para seleccionar **Configuración de LAN (LAN settings)** y pulse **OK**.
5. Utilice el botón ▲▼ para seleccionar **Cambiar LAN (Change LAN)** y pulse **OK**.
6. Utilice el botón ▲▼ para seleccionar **Activar conexión directa (Activate direct connect.)** y pulse **OK**.
7. Utilice el botón ▲▼ para seleccionar **Sí (Yes)** y pulse **OK**.

Aparecerá el identificador (SSID) para la conexión directa.

Cuando un dispositivo detecta el equipo, este se conecta al equipo con el identificador (SSID).

▶▶▶ Nota

- Si pulsa el botón de **Función (Function)** derecho, selecciona **Sí (Yes)** y pulsa **OK**, aparecen los siguientes elementos.

- Configuración de seguridad
- Contraseña
- El nombre del equipo que aparece en el dispositivo compatible con Wi-Fi Direct

Al conectar un dispositivo al equipo se requiere la contraseña. En función del dispositivo que utilice, no se requiere ninguna contraseña.

Al conectar un dispositivo compatible con Wi-Fi Direct al equipo, seleccione el nombre del dispositivo que se muestra en la pantalla LCD del dispositivo.

- El identificador (SSID) y la configuración de seguridad se especifican automáticamente. Para actualizarlos, consulte las instrucciones a continuación.

■ [Cambio de la configuración de la conexión directa](#)

8. Pulse el botón **OK**.

Se activa la conexión directa y se puede conectar el dispositivo de comunicación inalámbrica al equipo sin necesidad de cables.

Cambio de la configuración de un dispositivo de comunicación inalámbrica y conexión de este último al equipo

▶▶▶ Nota

- Antes de conectar un dispositivo, se recomienda comprobar el identificador (SSID) y la contraseña para la conexión directa.

Para comprobar el identificador (SSID) y la contraseña, muéstreles en el panel de control del equipo o imprima la información de configuración de red del equipo.

■ [Configuración de LAN](#)

■ [Impresión de la configuración de red](#)

1. Active la comunicación inalámbrica en su dispositivo.

Active la red Wi-Fi en el menú de configuración del dispositivo.

Para obtener más información sobre cómo activar la comunicación inalámbrica, consulte el manual de instrucciones del dispositivo.

2. Seleccione "DIRECT-XXXX-MG5700 series" ("X" representa caracteres alfanuméricos.) en la lista que aparece en el dispositivo.

3. Introduzca la contraseña.

El dispositivo se conectará al equipo.

»» Nota

- En función del dispositivo que esté utilizando, se debe introducir la contraseña para conectar un dispositivo con el equipo mediante la LAN inalámbrica. Introduzca la contraseña especificada para el equipo.
- Si su dispositivo compatible con Wi-Fi Direct está configurado para dar prioridad a Wi-Fi Direct y se está conectando al equipo, el equipo muestra una pantalla de confirmación en la que se le pregunta si permite que el dispositivo se conecte con el equipo.

Asegúrese de que el nombre que aparece en la pantalla LCD es el mismo que el de su dispositivo, seleccione **Sí (Yes)** y pulse el botón **OK**.

Impresión o escaneo con la conexión directa

Conecte un dispositivo y el equipo con la conexión directa y empiece a imprimir o escanear desde el dispositivo.

»» Nota

- Para obtener más información sobre cómo imprimir o escanear desde un dispositivo mediante una LAN inalámbrica, consulte el manual de instrucciones del dispositivo o la aplicación.

Finalización de la conexión directa

En entornos en los que el equipo suele estar conectado al ordenador mediante LAN inalámbrica, establezca el equipo con la conexión de LAN inalámbrica siguiendo el procedimiento que se indica a continuación cuando termine de utilizar el equipo con la conexión directa de forma temporal.

1. Seleccione  **Configurar (Setup)** en la pantalla INICIO.

[LCD y panel de control](#)

2. Seleccione  **Configuración de dispositivo (Device settings)** y pulse el botón **OK**.

3. Utilice el botón ▲▼ para seleccionar **Configuración de LAN (LAN settings)** y pulse **OK**.

4. Utilice el botón ▲▼ para seleccionar **Cambiar LAN (Change LAN)** y pulse **OK**.

5. Utilice el botón ▲▼ para seleccionar **Activar LAN inalámbrica (Activate wireless LAN)** y pulse **OK**.

Si no utiliza el equipo con una LAN inalámbrica, seleccione **Desactivar LAN (Disable LAN)**.

Cambio de la configuración de la conexión directa

Cambie la configuración para la conexión directa mediante el siguiente procedimiento.

1. [Asegúrese de que el equipo está encendido.](#)

2. Seleccione  **Configurar (Setup)** en la pantalla INICIO.

[LCD y panel de control](#)

3. Seleccione  **Configuración de dispositivo (Device settings)** y pulse el botón **OK**.
4. Utilice el botón ▲▼ para seleccionar **Configuración de LAN (LAN settings)** y pulse **OK**.
5. Utilice el botón ▲▼ para seleccionar **Otra configuración (Other settings)** y pulse **OK**.
6. Utilice el botón ▲▼ para seleccionar **Config. conexión directa (Direct connection settings)** y pulse **OK**.
7. Utilice el botón ▲▼ para seleccionar un elemento de configuración y pulse **OK**.

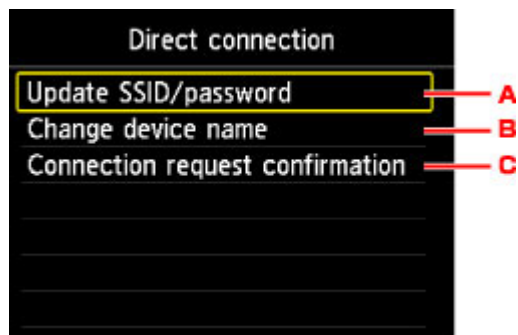

- Para actualizar el identificador (SSID) y la contraseña de la conexión directa
Al utilizar el botón ▲▼ para seleccionar A y pulsar **OK**, se muestra la pantalla de confirmación.
Para actualizar el identificador (SSID) y la contraseña, seleccione **Sí (Yes)** y pulse el botón **OK**.
Compruebe la configuración de seguridad y la contraseña actualizada, pulse el botón de **Función (Function)** derecho, seleccione **Sí (Yes)** en la pantalla que se muestra a continuación y pulse **OK**.
- Para cambiar el nombre del equipo que se muestra en el dispositivo compatible con Wi-Fi Direct
Al utilizar el botón ▲▼ para seleccionar B y pulsar **OK**, se muestra la pantalla para especificar el nombre del dispositivo.
Siga el procedimiento que se indica a continuación para cambiar el nombre.
 1. Pulse el botón **OK**.

2. Introduzca el nombre del dispositivo (hasta 32 caracteres).
 3. Pulse el botón de **Función (Function)** izquierdo para concluir la introducción del dispositivo.
- Para cambiar la configuración de la pantalla de confirmación cuando un dispositivo compatible con Wi-Fi Direct se conecte al equipo

Al utilizar el botón ▲▼ para seleccionar C y pulsar **OK**, se muestra la pantalla de confirmación. Si desea que el equipo muestre la pantalla en la que se informa de que se ha conectado un dispositivo compatible con Wi-Fi Direct al equipo, seleccione **Sí (Yes)** y pulse el botón **OK**.

►►► Importante

- Para evitar que se produzca un acceso no autorizado, se recomienda mantener esta configuración en su valor predeterminado.

Cuando termine de ajustar la configuración, el equipo volverá a mostrar la pantalla **Config. conexión directa (Direct connection settings)**.

8. Pulse el botón **INICIO (HOME)**.

Se mostrará la pantalla INICIO.

►►► Nota

- Si cambia la configuración de la conexión directa del equipo, también debe cambiar la configuración de router inalámbrico del dispositivo.

Impresión mediante un servicio web

- ▶ **Uso de PIXMA/MAXIFY Cloud Link**
- ▶ **Impresión con Google Cloud Print**

Uso de PIXMA/MAXIFY Cloud Link

Al usar PIXMA/MAXIFY Cloud Link, puede conectar la impresora a un servicio en la nube, como CANON IMAGE GATEWAY, Evernote o Twitter, así como utilizar las siguientes funciones sin utilizar un ordenador:

- Imprimir imágenes desde un servicio para compartir imágenes
- Imprimir documentos desde un servicio de gestión de datos
- Guardar imágenes escaneadas en un servicio de gestión de datos.
- Utilizar Twitter para informar sobre el estado de la impresora, como, por ejemplo, sobre la falta de papel o niveles de tinta bajos.

Además, puede utilizar varias funciones añadiendo y registrando aplicaciones que están vinculadas con varios servicios en la nube.

■ [Utilización de PIXMA/MAXIFY Cloud Link desde la impresora](#)

■ [Uso de PIXMA/MAXIFY Cloud Link desde su teléfono inteligente, tableta u ordenador](#)



»»» Importante

- En determinados países, es posible que PIXMA/MAXIFY Cloud Link no esté disponible o que las aplicaciones disponibles sean distintas.
- Hay que tener una cuenta para utilizar algunas aplicaciones. En el caso de esas aplicaciones, configure una cuenta de antemano.
- Para averiguar qué modelos admiten PIXMA/MAXIFY Cloud Link, compruebe la página de inicio de Canon.
- La visualización de la pantalla podría cambiar sin previo aviso.

Impresión con Google Cloud Print

El equipo es compatible con Google Cloud Print™ (Google Cloud Print es un servicio con tecnología de Google Inc.).

Si utiliza Google Cloud Print, podrá imprimir desde cualquier sitio con aplicaciones o servicios que admitan Google Cloud Print.

Impresión y envío de datos de impresión mediante Internet



Cuando registre el equipo en Google Cloud Print, podrá imprimir desde aplicaciones o servicios compatibles con Google Cloud Print sin necesidad de estar conectado a Internet.

Impresión y envío de datos de impresión sin acceso a Internet



►►► Importante

- Esta función quizás no esté disponible en función del país o la región donde reside.
- Para usar Google Cloud Print, necesita crear una cuenta de Google y registrar el equipo con Google Cloud Print previamente.

Además, para registrar el equipo, eliminarlo e imprimir con Google Cloud Print, hace falta una conexión LAN con el equipo y una conexión a internet. Conlleva los gastos de conexión a Internet.

1. [Creación de una cuenta de Google](#)
2. [Registro del equipo con Google Cloud Print](#)
3. [Impresión desde un ordenador o teléfono inteligente con Google Cloud Print](#)

►►► Importante

- Cuando cambie el propietario del equipo, elimine su registro de Google Cloud Print.

■ [Eliminación de equipos de Google Cloud Print](#)

Para registrar el equipo, eliminarlo e imprimir con Google Cloud Print, hace falta una conexión LAN con el equipo y una conexión a internet. Conlleva los gastos de conexión a Internet.

Impresión mediante el panel de control

- ▶ **Impresión de plantillas, como papel rayado o gráfico**

Impresión de plantillas, como papel rayado o gráfico

Se puede imprimir un formulario de plantillas como, por ejemplo, papel rayado, papel gráfico o lista de comprobación, etc. en papel normal de tamaño A4, B5 o Carta.

■ [Formularios de plantillas imprimibles](#)

■ [Impresión de formularios de plantillas](#)

Formularios de plantillas imprimibles

Las siguientes plantillas están disponibles:

• Papel rayado



Se puede seleccionar tres formatos de espacio de líneas.

Configuración en la pantalla LCD:

- **Papel rayado 1 (Notebook paper 1): Espaciado 8 mm (8 mm spacing)**
- **Papel rayado 2 (Notebook paper 2): Espaciado 7 mm (7 mm spacing)**
- **Papel rayado 3 (Notebook paper 3): Espaciado 6 mm (6 mm spacing)**

»»» Nota

- No se puede imprimir papel Libreta en papel de tamaño B5.

• Papel gráfico



Se puede seleccionar dos tamaños de cuadrados.

Configuración en la pantalla LCD:

- **Papel gráfico 1 (Graph paper 1): Gráfico 5 mm (Graph 5 mm)**
- **Papel gráfico 2 (Graph paper 2): Gráfico 3 mm (Graph 3 mm)**

»»» Nota

- No se puede imprimir papel gráfico en papel de tamaño B5.

• Lista comprobación



Se puede imprimir un bloc de notas con listas de comprobación.

Configuración en la pantalla LCD:

Lista comprobación (Checklist)

• Papel pautado



Se puede imprimir papel pautado con 10 o 12 pentagramas.

Configuración en la pantalla LCD:

- **Papel pautado 1 (Staff paper 1): Papel pautado 10 pentagramas (Staff paper 10 staves)**

- **Papel pautado 2 (Staff paper 2): Papel pautado 12 pentagramas (Staff paper 12 staves)**

- **Papel manuscrito**



Se puede imprimir papel manuscrito.

Configuración en la pantalla LCD:

Papel manuscrito (Handwriting paper)

- **Programa semanal**

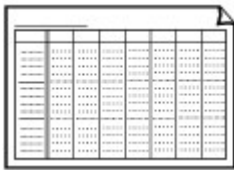

Se puede imprimir un formulario de calendario semanal.

Configuración en la pantalla LCD:

Programa semanal (Weekly schedule)

- **Programa mensual**

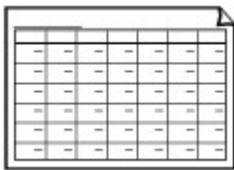

Se puede imprimir un formulario de calendario mensual.

Configuración en la pantalla LCD:

Programa mensual (Monthly schedule)

Impresión de formularios de plantillas

Imprima los formularios de plantilla siguiendo el procedimiento que se indica a continuación.

1. [Asegúrese de que el equipo está encendido.](#)
2. [Cargue papel normal de tamaño A4, B5 o Carta.](#)

3. Seleccione  **Impresión avanzada (Advanced print)** en la pantalla INICIO.

 [LCD y panel de control](#)

4. Seleccione  **Impresión de plantilla (Template print)** y pulse el botón **OK**.

5. Utilice los botones ▲▼ y ◀▶ para seleccionar la plantilla que desee imprimir y pulse **OK**.

 [Formularios de plantillas imprimibles](#)

6. Utilice el botón ▲▼ para especificar el número de copias.

7. Cambie la configuración de impresión según sea necesario.

Pulse el botón de **Función (Function)** derecho para acceder a la pantalla de configuración de impresión.

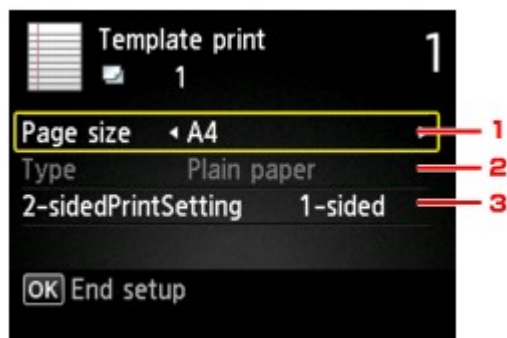

1. Tamaño página (Page size)

Seleccione el tamaño de página en función del papel cargado.

▶▶▶ Nota

- En función del formulario, no se podrán especificar algunas opciones de tamaño de página. Si se selecciona, aparece **Det. error (Error details)** en la pantalla LCD, y , en el elemento de configuración. En tal caso, pulse el botón de **Función (Function)** izquierdo para consultar el mensaje y cambie la configuración.

2. Tipo (Type) (tipo de soporte)

El tipo de papel está establecido como **Papel normal (Plain paper)**.

3. Conf. imp. 2 caras (2-sidedPrintSetting)

Seleccione impresión a doble cara o a una cara.

Pulse el botón **OK** cuando haya terminado de especificar la configuración.

8. Inicie la impresión.

Pulse el botón **Color** para imprimir los siguiente formularios.

Papel rayado 1 (Notebook paper 1)/Papel rayado 2 (Notebook paper 2)/Papel rayado 3 (Notebook paper 3)/Papel gráfico 1 (Graph paper 1)/Papel gráfico 2 (Graph paper 2)/Papel manuscrito (Handwriting paper)

Pulse el botón **Negro (Black)** para imprimir los siguiente formularios.

Lista comprobación (Checklist)/Papel pautado 1 (Staff paper 1)/Papel pautado 2 (Staff paper 2)/Programa semanal (Weekly schedule)/Programa mensual (Monthly schedule)

Impresión desde una cámara digital

- **Impresión de fotografías directamente desde un dispositivo compatible con PictBridge (LAN inalámbrica)**
- **Configuración de impresión de PictBridge (LAN inalámbrica)**

Impresión de fotografías directamente desde un dispositivo compatible con PictBridge (LAN inalámbrica)

Puede conectar al equipo un dispositivo compatible con PictBridge (LAN inalámbrica), como una cámara digital, videocámara o teléfono móvil, a través de una LAN inalámbrica, e imprimir fotografías grabadas directamente sin utilizar un ordenador.

Dispositivos conectables:

Dispositivo compatible con PictBridge (LAN inalámbrica)

Formatos de datos de imagen imprimibles:

El equipo admite imágenes* tomadas con cámaras compatibles con el sistema Design rule for Camera File (DCF) y archivos PNG.

* Compatibles con Exif 2.2/2.21/2.3

►►► Importante

- Para utilizar esta función es necesario conectar el equipo a una LAN inalámbrica.

►►► Nota

- PictBridge es el estándar que permite imprimir fotografías directamente sin utilizar un ordenador y conectando un dispositivo como, por ejemplo, una cámara digital, videocámara digital o teléfono móvil equipado con cámara.

En este manual, se hace referencia a la impresión PictBridge con conexión LAN inalámbrica como "PictBridge (LAN inalámbrica)."

- Al imprimir fotografías con el dispositivo compatible con PictBridge (LAN inalámbrica) conectado al equipo, le recomendamos que utilice el adaptador CA que se suministra con el dispositivo. Si utiliza un dispositivo de batería, asegúrese de que está completamente cargado.
- Dependiendo del modelo o la marca del dispositivo, quizás tenga que seleccionar un modo de impresión compatible con PictBridge (LAN inalámbrica) antes de conectar el dispositivo. Tal vez también tenga que encender el dispositivo o seleccionar el modo de reproducción manualmente tras conectar el dispositivo al equipo.

Realice las operaciones necesarias en el dispositivo compatible con PictBridge (LAN inalámbrica) antes de conectarlo a este equipo según las instrucciones proporcionadas por el manual de instrucciones del dispositivo.

1. [Asegúrese de que el equipo está encendido.](#)

2. [Cargue el papel.](#)

3. Conecte el dispositivo compatible con PictBridge (LAN inalámbrica) al equipo.

Detecte el equipo con el dispositivo compatible con PictBridge (LAN inalámbrica) y conecte el dispositivo compatible con PictBridge (LAN inalámbrica) al equipo con la LAN inalámbrica.

►►► Nota

- Para obtener más información sobre cómo detectar el equipo, consulte el manual de instrucciones del dispositivo compatible con PictBridge (LAN inalámbrica).

4. Especifique la configuración de impresión, como el tipo de papel y el formato.

Puede realizar la configuración mediante el menú de la pantalla LCD de PictBridge (LAN inalámbrica). Seleccione el tamaño y el tipo de papel que ha cargado en el equipo.

■ [Configuración de un dispositivo compatible con PictBridge \(LAN inalámbrica\)](#)

Si el dispositivo compatible con PictBridge (LAN inalámbrica) no tiene un menú de configuración, cambie la configuración desde el equipo.

■ [Configuración del equipo](#)

▶▶▶ **Nota**

- Cuando imprima desde un dispositivo compatible con PictBridge (LAN inalámbrica), establezca la calidad de impresión con el panel de control del equipo. La calidad de impresión no se puede establecer desde el dispositivo compatible con PictBridge(LAN inalámbrica).

5. Inicie la impresión desde su dispositivo compatible con PictBridge (LAN inalámbrica).

Configuración de impresión de PictBridge (LAN inalámbrica)

■ [Configuración de un dispositivo compatible con PictBridge \(LAN inalámbrica\)](#)

■ [Configuración del equipo](#)

Configuración de un dispositivo compatible con PictBridge (LAN inalámbrica)

En esta sección se describe la función PictBridge (LAN inalámbrica) del equipo. Para obtener información sobre la configuración de impresión en el dispositivo compatible con PictBridge (LAN inalámbrica), consulte las instrucciones suministradas con el manual de instrucciones del dispositivo.

▶▶▶ Nota

- En la siguiente descripción, los nombres de los elementos de configuración se proporcionan según aquéllos utilizados en los dispositivos compatibles con PictBridge (LAN inalámbrica) de la marca Canon. Los nombres de los elementos de configuración pueden ser distintos dependiendo de la marca o modelo de su dispositivo.
- Algunos elementos de configuración que se explican a continuación pueden no estar disponibles en algunos dispositivos. En este caso, se aplica la configuración realizada en el equipo. Además, cuando algunos elementos se establecen en **Predeterminado (Default)** en un dispositivo compatible con PictBridge (LAN inalámbrica), se aplica la configuración del equipo para tales elementos.

■ [Config. impresión PictBridge](#)

Se puede utilizar la siguiente configuración al imprimir desde un dispositivo compatible con PictBridge (LAN inalámbrica).

Tamaño de papel	10 x 15 cm/4" x 6", 13 x 18 cm/5" x 7", 20 x 25 cm/8" x 10", A4, 8,5" x 11" (Carta) * Se puede seleccionar solo en algunos dispositivos compatibles con PictBridge (LAN inalámbrica) de la marca Canon. (Es posible que no se pueda seleccionar dependiendo del dispositivo).
Tipo de papel	<ul style="list-style-type: none">• Por omisión: Papel Fotográfico Satinado "Uso Diario" GP-501, GP-601/Papel Fotográfico Plus Semi Brillante SG-201/Fotográfico Pro Brillante LU-101• Foto: Papel Fotográfico Brillo II PP-201/Adhesivos fotográficos* * Al imprimir en papel adhesivo, seleccione 10x15 cm /4"x6" (4"x6"/10x15cm) en Tamaño de papel (Paper size). No ajuste Diseño (Layout) en Sin bordes (Borderless).• Foto Flash: Fotográfico Profesional Platino PT-101• Normal: Papel normal de tamaño A4/Carta Cuando Tipo de papel (Paper type) se establece en Normal (Plain), se desactiva la impresión sin bordes aun cuando Diseño (Layout) esté establecido en Sin bordes (Borderless).
Diseño	Predeterminado (las selecciones se basan en la configuración del equipo), Índice, Con bordes, Sin bordes, N-up (2, 4, 9, 16)*1, 20-up*2, 35-up*3 *1 Diseño compatible con papel de tamaño A4 o Carta y adhesivos de la marca Canon indicados anteriormente.

	<p>-A4/Carta: 4-up</p> <p>-Adhesivos fotográficos: 2-up, 4-up, 9-up, 16-up.</p> <p>*2 Con un dispositivo compatible con PictBridge (LAN inalámbrica) de la marca Canon, al seleccionar elementos con la marca "i" se puede imprimir la información de captura (datos Exif) en formato de lista (20-up) o en los márgenes de los datos especificados (1-up). (Puede que no esté disponible con algunos dispositivos compatibles con PictBridge (LAN inalámbrica) de la marca Canon.)</p> <p>*3 Impreso en formato de estilo de película de 35 mm (formato de impresión de contactos). Solo está disponible con dispositivos compatibles con PictBridge (LAN inalámbrica) de la marca Canon. (Puede que no esté disponible con algunos dispositivos compatibles con PictBridge (LAN inalámbrica) de la marca Canon).</p>
Fecha + nº de arch.	Predeterminado (Desactivado: no imprimir), Fecha/Nº arch, Ambos, Desactivado
Optimización de imágenes	<p>Predeterminado (las selecciones se basan en la configuración del equipo), ON (Autocorr. de foto)*1, OFF, Corrección de ojos rojos*2</p> <p>*1 Se reconocen las escenas o los rostros en las fotografías y se aplica de forma automática la corrección más adecuada a cada una de ellas. Por ejemplo, al imprimir se aclaran las caras de las fotografías tomadas a contraluz. También se analizan las escenas para comprobar si se trata de paisajes, escenas nocturnas, personas, etc. y se corrige automáticamente cada una con el color, el brillo o el contraste más apropiados antes de imprimirlas.</p> <p>*2 Se puede seleccionar solo en algunos dispositivos compatibles con PictBridge (LAN inalámbrica) de la marca Canon. (Es posible que no se pueda seleccionar dependiendo del dispositivo).</p>
Recorte	Predeterminado (Desactivado: sin recorte), Activado (siga la configuración de la cámara), Desactivado

Configuración del equipo

Puede cambiar la configuración de impresión de PictBridge (LAN inalámbrica) en la pantalla **Config. impresión PictBridge (PictBridge print settings)**. Establezca la configuración de impresión en **Predeterminada (Default)** en el dispositivo compatible con PictBridge (LAN inalámbrica) cuando desee imprimir según la configuración del equipo.

En esta sección se describe el procedimiento para acceder a la pantalla **Config. impresión PictBridge (PictBridge print settings)**.

1. [Asegúrese de que el equipo está encendido.](#)



2. Seleccione **Configurar (Setup)** en la pantalla INICIO.

[LCD y panel de control](#)



3. Seleccione **Configuración de dispositivo (Device settings)** y pulse el botón **OK**.

4. Utilice el botón **▲▼** para seleccionar **Config. impresión PictBridge (PictBridge print settings)** y pulse **OK**.

5. Compruebe el mensaje que aparezca y pulse el botón **OK**.

Se mostrará la pantalla **Config. impresión PictBridge (PictBridge print settings)**.

Para obtener más información sobre los elementos de configuración:

■ [Config. impresión PictBridge](#)

Configuración del papel

Al registrar el tamaño del papel y el tipo de soporte cargado en el cassette, puede evitar que el equipo imprima defectuosamente si, antes de empezar la impresión, aparece el mensaje cuando el tamaño del papel o el tipo de soporte del papel cargado no coincide con la configuración de impresión.

»» Nota

- La configuración de visualización predeterminada es diferente cuando se imprime o se copia desde el panel de control del equipo, y cuando se imprime con el controlador de la impresora.

■ [Configuración predeterminada para mostrar el mensaje que impide la impresión defectuosa](#)

- Si inserta el cassette con papel cargado:



Aparecerá la pantalla que permite registrar la información del papel del cassette.

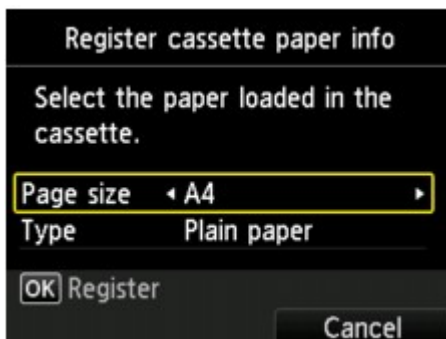

Registre el tamaño de papel y el tipo de soporte según el papel cargado.

»» Importante

- Para copiar, especifique la configuración del papel para copiar, de forma que coincida con la información de papel del cassette.
- Para obtener más información sobre la combinación correcta de configuraciones de papel que puede especificar mediante el controlador de la impresora o en la pantalla LCD:
 - Para Windows:
 - [Configuración del papel en el controlador de impresora y la impresora \(Tipo de soporte\)](#)
 - [Configuración del papel en el controlador de impresora y la impresora \(Tamaño de papel\)](#)
 - Para Mac OS:
 - [Configuración del papel en el controlador de impresora y la impresora \(Tipo de soporte\)](#)
 - [Configuración del papel en el controlador de impresora y la impresora \(Tamaño de papel\)](#)

»»» Nota

- En función de la información del papel del cassette registrada, aparece la pantalla para asegurarse de si aplica la información registrada en la configuración del papel para copiar. Si selecciona **Sí (Yes)**, se aplica la información a la configuración del papel para copiar.

- **Si la configuración del papel para impresión o copia es diferente de la información del papel del cassette registrada en el equipo:**

Ejemplo:

- Configuración del papel para imprimir o copiar: A5
- Información del papel del cassette registrada en el equipo: A4

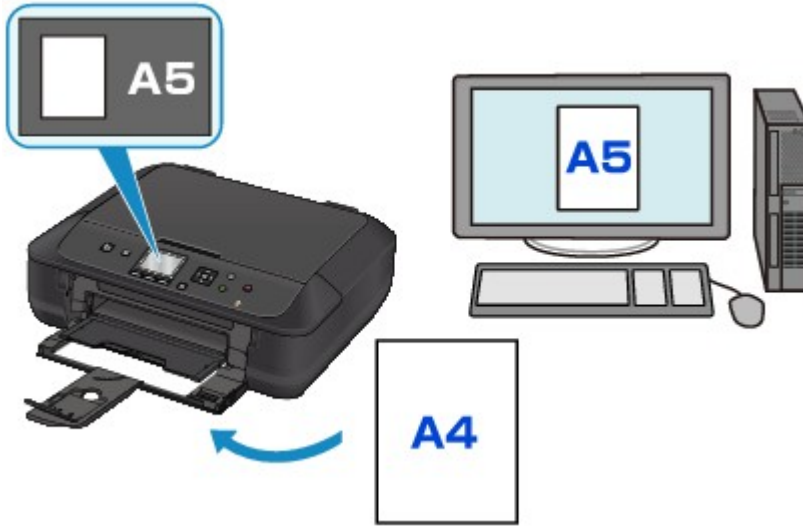

Cuando empieza a imprimir o copiar, aparece un mensaje.

Al pulsar el botón **OK**, se muestra la configuración de papel especificada para la impresión o la copia en el mensaje.

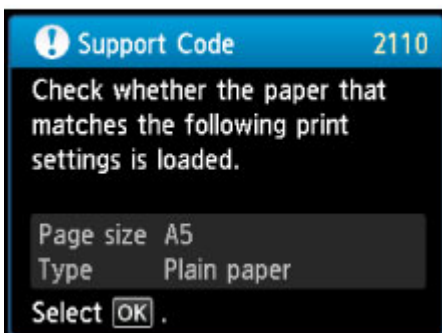
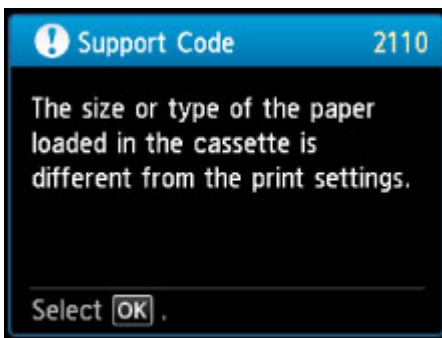

Compruebe el mensaje y pulse el botón **OK**. Si aparece la pantalla para seleccionar la operación, seleccione una de las operaciones siguientes.

»»» Nota

- Según la configuración, es posible que las opciones siguientes no aparezcan.

Imprimir con papel cargado. (Print with the loaded paper.)

Seleccione si desea imprimir en el papel cargado en el cassette sin cambiar la configuración del papel.

Por ejemplo, cuando la configuración de papel para imprimir o copia es A5 y la información del papel del cassette registrada en el equipo es A4, el equipo empieza a imprimir o copiar con A5 en el papel cargado en el cassette.

Sustituir el papel e imprimir (Replace the paper and print)

Seleccione si desea imprimir después de sustituir el papel del cassette.

Por ejemplo, cuando la configuración del papel para imprimir o copiar es A5 y la información del papel del cassette registrada en el equipo es A4, cargue papel de tamaño A5 en el cassette antes de empezar a imprimir o copiar.

La pantalla de registro de información del papel del cassette se muestra después de sustituir el papel e insertar el cassette. Registre la información del papel del cassette según el papel que haya cargado en el cassette.

»»» Nota

- Si no sabe qué información de papel registrar en el equipo, pulse el botón **Atrás (Back)** cuando aparezca la pantalla para seleccionar la operación. Cuando aparezca la pantalla anterior, compruebe el tamaño del papel y el tipo de soporte, y regístrelo en el equipo.
- Para obtener más información sobre la combinación correcta de configuraciones de papel que puede especificar mediante el controlador de la impresora o en la pantalla LCD:
 - Para Windows:
 - [Configuración del papel en el controlador de impresora y la impresora \(Tipo de soporte\)](#)
 - [Configuración del papel en el controlador de impresora y la impresora \(Tamaño de papel\)](#)
 - Para Mac OS:
 - [Configuración del papel en el controlador de impresora y la impresora \(Tipo de soporte\)](#)
 - [Configuración del papel en el controlador de impresora y la impresora \(Tamaño de papel\)](#)

Cancelar (Cancel)

Cancela la impresión.

Seleccione si cambia la configuración del papel especificada para impresión o copia. Cambie la configuración del papel y, a continuación, intente imprimir de nuevo.

Configuración predeterminada para mostrar el mensaje que impide la impresión defectuosa

- **Al imprimir mediante el panel de control del equipo:**

El mensaje que impide la impresión defectuosa está activado de forma predeterminada.

Para cambiar la configuración de visualización cuando se imprime o copia con el panel de control del equipo:

■ [Configuración de cassette](#)

- **Cuando se imprime mediante el controlador de la impresora:**

El mensaje que impide la impresión defectuosa está desactivado de forma predeterminada.

Para cambiar la configuración de visualización cuando se imprime mediante el controlador de la impresora:

- Para Windows:

- [Cambio del modo de funcionamiento de la Impresora](#)

- Para Mac OS:

- [Cambio del modo de funcionamiento de la Impresora](#)

▶▶ **Importante**

- Cuando el mensaje que impide la impresión defectuosa está desactivado:

El equipo empieza a imprimir o copiar aunque la configuración del papel para impresión o copia y la información del papel del cassette registrada en el equipo sean diferentes.

Copia



Realización de copias
🔥 Aspectos básicos



Reducción o ampliación de copias



Copia a doble cara



Menú Copia especial

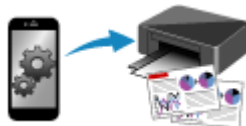

**Copia desde un teléfono inteligente/
tableta**

Realización de copias

En esta sección se describe el procedimiento para copiar con la opción **Copia estándar (Standard copy)**.

1. [Asegúrese de que el equipo está encendido.](#)
2. [Cargue el papel.](#)

3. Seleccione  **Copiar (Copy)** en la pantalla INICIO.

■ [LCD y panel de control](#)

Aparecerá la pantalla de copia en espera.

4. [Cargue un original en el cristal de la platina.](#)
5. Si fuese necesario, especifique la configuración.

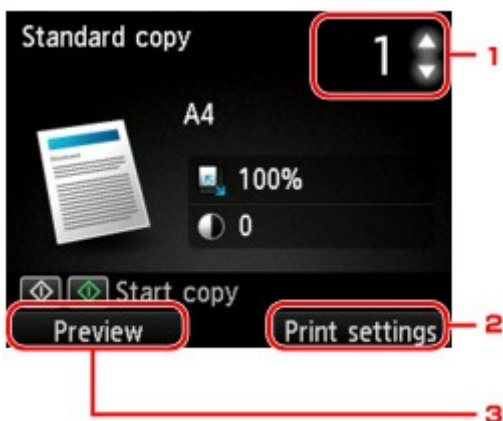

1. Número de copias

Especifíquelo mediante el botón ▲▼.

2. **Conf. impres. (Print settings)**

Si pulsa el botón **Función (Function)** de la derecha, aparece la pantalla de configuración de impresión.

En esta pantalla, se pueden modificar los ajustes de tamaño de página, tipo de soporte, calidad de impresión, etc.

■ [Elementos de configuración para la copia](#)

3. **Vista preliminar (Preview)**

Si pulsa el botón **Función (Function)** de la izquierda, puede ver la vista preliminar de la copia impresa en la pantalla de vista preliminar.

■ [Acceso a la pantalla de vista preliminar](#)

6. Pulse el botón **Color** si desea una copia en color, o el botón **Negro (Black)** para que la copia sea en blanco y negro.

El equipo comienza a imprimir las copias.

Retire el original del cristal de la platina una vez que finalice la copia.

»»» Importante

- No abra la cubierta de documentos ni retire el original del cristal de la platina hasta que no haya finalizado el escaneado.

»»» Nota

- Para cancelar la copia, pulse el botón **Parar (Stop)**.

Adición del trabajo de copia (copia de reserva)

Puede añadir el trabajo de copia durante la impresión (Reservar copia).

La pantalla se muestra cuando puede añadir el trabajo de copia.

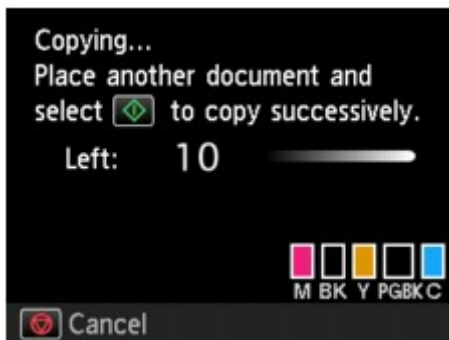

Cargue el original en el cristal de la platina y pulse el mismo botón (el botón **Color** o el botón **Negro (Black)**) que pulsó anteriormente.

»»» Importante

- Cuando cargue el original en el cristal de la platina, mueva con cuidado la cubierta de documentos.

»»» Nota

- Cuando **Cal. imp. (Print qlty)** (calidad de impresión) se ha establecido como **Alta (High)**, no se puede añadir el trabajo de copia.
- Al añadir el trabajo de copia, el número de copias o la configuración, como el tamaño de página o el tipo de soporte, no se pueden cambiar.
- Si pulsa el botón **Parar (Stop)** mientras la copia de reserva está en curso, aparece la pantalla para seleccionar el método de cancelación de la copia. Si selecciona **Cancelar todas las reservas (Cancel all reservations)** y pulsa el botón **OK**, puede cancelar la copia de todos los datos escaneados. Si selecciona **Cancelar la última reserva (Cancel the last reservation)** y pulsa el botón **OK**, puede cancelar el último trabajo de copia.
- Si establece un documento de demasiadas páginas para añadir el trabajo de copia, es posible que aparezca **No se pueden agregar más trabajos de copia. Espere unos instantes y realice la operación de nuevo. (Cannot add more copy jobs. Please wait a while and redo the operation.)** en la pantalla LCD. Pulse el botón **OK**, espere un momento e intente realizar la copia de nuevo.
- Si al escanear, aparece el mensaje **Error al reservar el trabajo de copia. Empezar desde el principio. (Failed to reserve the copy job. Start over from the beginning.)** en la pantalla LCD, pulse el botón **OK** y **Parar (Stop)** para cancelar la copia. Tras esto, copie los documentos que no se hayan terminado de copiar.

Acceso a la pantalla de vista preliminar

Cuando se carga el original en el cristal de la platina y se selecciona **Copia estándar (Standard copy)** o **Copiar borrar marco (Frame erase copy)** en **Impresión avanzada (Advanced print)**, al pulsar el botón de **Función (Function)** podrá previsualizar la imagen de impresión en la pantalla de vista preliminar.

►►► Importante

- En las siguientes condiciones, no es posible utilizar el botón **Función (Function)** de la izquierda mientras se muestra la pantalla de copia en espera.
 - Se ha seleccionado **2 caras (2-sided)** para **Conf. imp. 2 caras (2-sidedPrintSetting)**.
 - Se ha seleccionado **Copia 2 en 1 (2-on-1 copy)** o **Copia 4 en 1 (4-on-1 copy)** en **Diseño (Layout)**.

Si se ha seleccionado cualquiera de las condiciones anteriores, puede establecer que se muestre la pantalla de vista preliminar una vez finalizado el escaneado del original.

■ [Copia a doble cara](#)

■ [Copia de dos páginas en una sola página](#)

■ [Copia de cuatro páginas en una sola página](#)

- Se escaneará el original para mostrar la vista previa de la imagen. Por consiguiente, no abra la cubierta de documentos hasta que aparezca la pantalla de vista preliminar.
- Los originales se vuelven a escanear después de mostrar la pantalla de vista previa y antes de que se inicie la copia. Por ello, no abra la cubierta de documentos ni retire el original del cristal de la platina mientras se muestre **Escaneando documento... (Scanning document...)**.

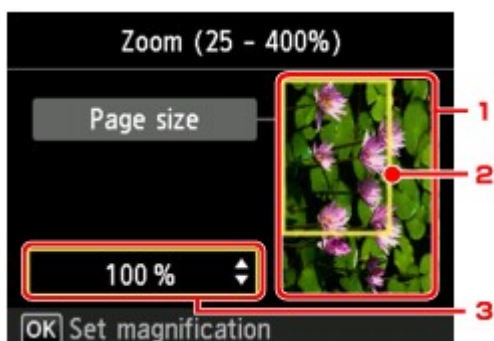

1. Vista previa del original

Se muestra el original colocado en el cristal de la platina. Si la imagen que se muestra está sesgada, consulte [Carga de originales](#), vuelva a colocar el original correctamente y acceda de nuevo a la pantalla de vista previa para comprobar el original.

2. Tamaño de pág.

Aparece sobre la imagen un marco que muestra el tamaño de página seleccionado. Se imprimirá el interior del marco.

3. Ampliación

Se muestra el ajuste de ampliación establecido al acceder a la pantalla de vista previa. Si se ha seleccionado una configuración distinta de **Aj. a pág. (Fit to page)** puede cambiar la configuración de ampliación con el botón ▲▼.

Elementos de configuración para la copia

Puede cambiar opciones de copia tales como la ampliación y la intensidad.

Pantalla Configuración impresión

»»» Nota

- Para obtener más información sobre la pantalla de configuración de impresión o el elemento de configuración correspondientes a **Copiar foto (Photo copy)**, consulte [Copia de fotografías](#).

Al pulsar el botón **Función (Function)** derecho en la pantalla de copia en espera aparecerá la pantalla siguiente.

Ej.: Pantalla de configuración de impresión para **Copia estándar (Standard copy)**

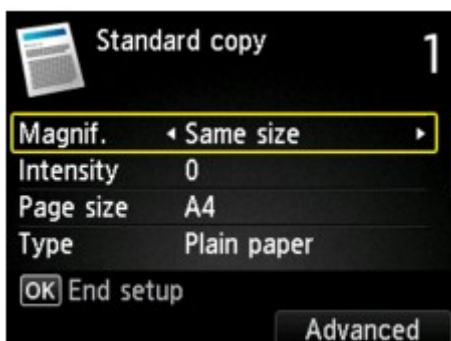

Configuración de los elementos

Se pueden especificar los siguientes elementos de configuración.

Utilice el botón ▲▼ para cambiar el elemento de configuración y utilice el botón ◀▶ para cambiar la configuración.

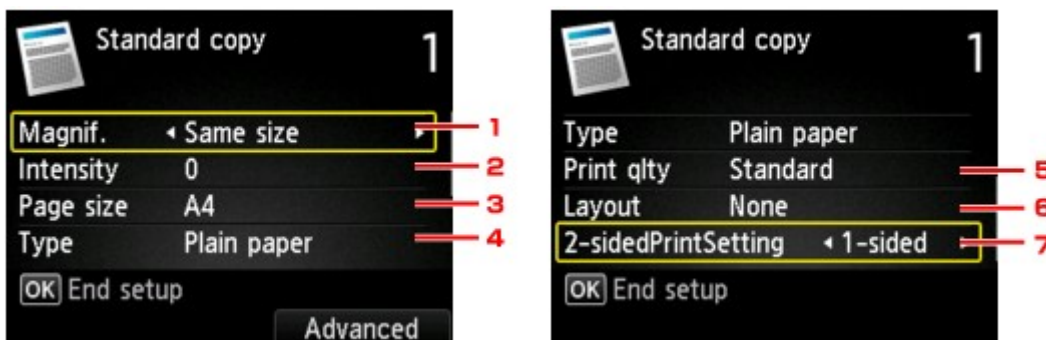

»»» Nota

- En función del menú de copia, algunos elementos de configuración no se pueden seleccionar. En esta sección se describen los elementos de configuración incluidos en **Copia estándar (Standard copy)**.

El elemento de configuración que no se pueda seleccionar aparecerá atenuado.

Para obtener más información sobre los elementos de configuración de **Copiar foto (Photo copy)**, consulte [Copia de fotografías](#).

- Algunas configuraciones no se pueden especificar en combinación con la configuración de otro ítem o del menú de copia. Si se selecciona la configuración que no puede especificarse de forma combinada, aparece **Det. error (Error details)** en la pantalla LCD, y , en el elemento de

configuración. En tal caso, pulse el botón de **Función (Function)** izquierdo para consultar el mensaje y cambie la configuración.

- La configuración del tamaño de página, tipo de soporte, etc. se conserva aunque se apague el equipo.
- Si se empieza a copiar con un menú de copia que no está disponible con la configuración establecida, el mensaje **La función no está disponible con esta config. (The specified function is not available with current settings.)** aparecerá en la pantalla LCD. Modifique la configuración siguiendo las instrucciones que aparezcan en pantalla.

1. **Ampliac. (Magnif.)** (ampliación)

Especifica el método de reducción/ampliación.

 [Reducción o ampliación de copias](#)

2. **Intensid. (Intensity)**

Especifica la intensidad. Cuando se selecciona **Autom. (Auto)**, la intensidad se ajusta automáticamente según los originales cargados en el cristal de la platina. En la pantalla de pausa de copia se muestra **Autom. (Auto)**.



3. **Tamaño página (Page size)**

Selecciona el tamaño de página del papel cargado.

4. **Tipo (Type)** (tipo de soporte)

Selecciona el tipo de soporte cargado.

5. **Cal. imp. (Print qlty)** (calidad de impresión)

Ajusta la calidad de impresión en función del original.

Importante

- Si se utiliza **Borrador (Draft)** con **Tipo (Type)** establecido en **Papel normal (Plain paper)** y la calidad no es tan buena como esperaba, seleccione **Estándar (Standard)** o **Alta (High)** para **Cal. imp. (Print qlty)** y vuelva a realizar la copia.
- Seleccione **Alta (High)** para **Cal. imp. (Print qlty)** para copiar en escala de grises. La escala de grises genera las tonalidades dentro de la gama de grises en lugar de en blanco o negro.

6. **Diseño (Layout)**

Seleccione el formato.

[Copia de dos páginas en una sola página](#)

[Copia de cuatro páginas en una sola página](#)

7. **Conf. imp. 2 caras (2-sidedPrintSetting)**

Seleccione si realizar o no copia a doble cara.

[Copia a doble cara](#)

Reducción o ampliación de copias

Puede especificar la ampliación, opcionalmente, o seleccionar la copia con una proporción establecida o la copia ajustada a página.

La pantalla LCD que hay a continuación aparece cuando se pulsa el botón **Función (Function)** de la derecha en la pantalla de copia en espera. Seleccione el método de reducción/ampliación en **Ampliac. (Magnif.)**.



»»» Nota

- Algunos de estos métodos de reducción y ampliación no estarán disponibles en función del menú de copia.

- Ajustar a página

El equipo reducirá o ampliará automáticamente la imagen para que encaje en el tamaño de página.



Ajuste de **Ampliac. (Magnif.): Aj. a pág. (Fit to page)**

»»» Nota

- Dependiendo del original, puede que no se detecte correctamente el tamaño de página al elegir **Aj. a pág. (Fit to page)**. En tal caso, seleccione una opción distinta de **Aj. a pág. (Fit to page)**.

- Proporción establecida

Permite seleccionar una de las proporciones predeterminadas para reducir o ampliar las copias.



Seleccione una proporción adecuada para el tamaño del original y de la página.

Ajuste de **Ampliac. (Magnif.): 70% A4->A5/86% A4->B5/94% A4->CAR (94% A4->LTR)/115% B5->A4/141% A5->A4/156% 5x7->CAR (156% 5x7->LTR)/183% 4x6->CAR (183% 4x6->LTR)**

»»» Nota

- Algunas de las proporciones predeterminadas no están disponibles en función del país o la región de compra.

- Copia con una proporción especificada

Puede especificar la proporción de la copia como porcentaje para reducir o ampliar las copias.

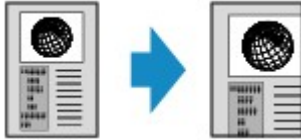

Si selecciona una opción distinta a **Aj. a pág. (Fit to page)** y pulsa el botón **Función (Function)** de la derecha, aparece la pantalla **Ampliación (Magnification)**. Use el botón ▲▼ para especificar la ampliación.

»» Nota

- Se puede seleccionar **400% Máx. (400% MAX)** (proporción de copia máxima) y **25% Mín. (25% MIN)** (proporción de copia mínima).
- Para hacer una copia con el mismo tamaño que el original, seleccione **Mismo tamaño (Same size)**.

Copia a doble cara

Si se selecciona **2 caras (2-sided)** para **Conf. imp. 2 caras (2-sidedPrintSetting)** en **Copia estándar (Standard copy)**, se pueden copiar dos páginas originales en ambas caras de una sola hoja de papel.



Pulse el botón **Función (Function)** derecho para seleccionar la orientación y el lado de grapado.

- Al seleccionar **Vertical (Portrait)** para **Orientación (Orientation)** y **Grapado lado largo (Long-side stapling)** para **Lado grapado de papel impreso (Stapling side of print paper)**:



- Al seleccionar **Vertical (Portrait)** para **Orientación (Orientation)** y **Grapado lado corto (Short-side stapling)** para **Lado grapado de papel impreso (Stapling side of print paper)**:



- Al seleccionar **Horizont. (Landscape)** para **Orientación (Orientation)** y **Grapado lado largo (Long-side stapling)** para **Lado grapado de papel impreso (Stapling side of print paper)**:



- Al seleccionar **Horizont. (Landscape)** para **Orientación (Orientation)** y **Grapado lado corto (Short-side stapling)** para **Lado grapado de papel impreso (Stapling side of print paper)**:



Tras haber seleccionado el lado de grapado y pulsar el botón **OK**, puede seleccionar si utilizará la pantalla de vista preliminar. Si selecciona **ON**, aparece la pantalla de vista preliminar para poder comprobar la orientación.

»»» Nota

- Si durante el escaneado aparece el mensaje **La memoria del dispositivo está llena. No se puede seguir con el proceso. (Device memory is full. Cannot continue process.)** en la pantalla LCD, defina la calidad de impresión en **Estándar (Standard)** e intente copiar de nuevo. Si no se soluciona el problema, establezca la calidad de impresión en **Borrador (Draft)** e inténtelo de nuevo.

- Se puede utilizar la configuración de la copia a doble en combinación con **Copia 2 en 1 (2-on-1 copy)** o **Copia 4 en 1 (4-on-1 copy)**.

■ [Copia de dos páginas en una sola página](#)

■ [Copia de cuatro páginas en una sola página](#)

- Si se imprime en blanco y negro, la intensidad de impresión de la Copia a doble cara puede ser diferente de la de una única cara.

Al comprobar la orientación:

Cuando se utiliza la pantalla de vista preliminar, aparece la pantalla que hay a continuación antes de que empiece la copia para poder comprobar la orientación.

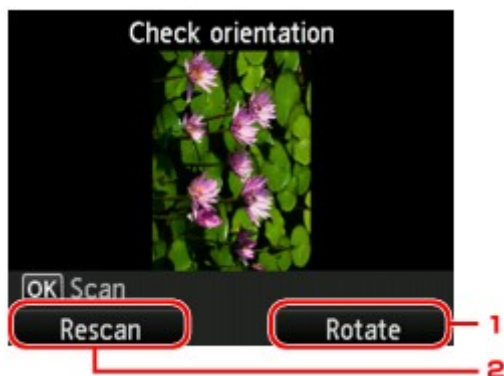

1. Girar (Rotate)

Si pulsa el botón **Función (Function)** de la derecha, el original gira 180 grados.

2. Reexplorar (Rescan)

Si pulsa el botón **Función (Function)** de la izquierda, el original se vuelve a escanear.

Pulse el botón **OK** para comenzar a escanear.

Cuando el escaneado ha acabado:

Después de escanear cada hoja del original, aparece la pantalla siguiente.

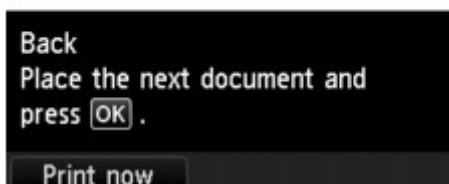

Retire la hoja del original del cristal de la platina después de escanearla, cargue la siguiente hoja en el cristal de la platina y pulse el botón **OK**.

»» Nota

- Si no necesita realizar más escaneados, pulse el botón **Función (Function)** de la izquierda. El equipo comienza a imprimir las copias.

- Puede añadir el trabajo de copia durante la impresión.

■ [Adición del trabajo de copia \(copia de reserva\)](#)

Menú Copia especial

En el menú **Impresión avanzada (Advanced print)** se pueden seleccionar los siguientes menús para copiar originales.



Copia sin bordes (Borderless copy)

Puede copiar las imágenes de tal manera que llenen toda la página, sin dejar márgenes.

■ [Copia sin bordes](#)



Copiar borrar marco (Frame erase copy)

Cuando copie originales gruesos, como libros, puede realizar la copia sin que aparezcan márgenes negros ni sombras de encuadernación alrededor de la imagen.

■ [Copia de originales gruesos, como libros](#)



Copiar foto (Photo copy)

Puede copiar todas las fotos que haya escaneado.

■ [Copia de fotografías](#)

»»» Nota

- Además del método de copia del menú **Impresión avanzada (Advanced print)**, se dispone de los métodos que se indican a continuación.
 - Copie dos páginas originales en ambas caras de una sola hoja de papel.
■ [Copia a doble cara](#)
 - Copie dos páginas originales en una sola hoja de papel reduciendo cada imagen.
■ [Copia de dos páginas en una sola página](#)
 - Copie cuatro páginas originales en una sola hoja de papel reduciendo cada imagen.
■ [Copia de cuatro páginas en una sola página](#)

Copia de dos páginas en una sola página

Si selecciona **Copia 2 en 1 (2-on-1 copy)** para **Diseño (Layout)** en **Copia estándar (Standard copy)**, podrá copiar dos páginas originales en una sola hoja de papel reduciendo las imágenes.

Pulse el botón **Función (Function)** derecho en la pantalla de copia en espera para mostrar la pantalla de configuración de impresión y seleccione **Copia 2 en 1 (2-on-1 copy)** en **Diseño (Layout)**.

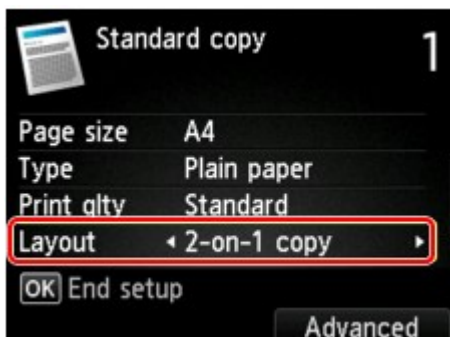

Pulse el botón **Función (Function)** derecho para especificar la orientación y el diseño avanzado.

- Al seleccionar **Vertical (Portrait)** para **Orientación (Orientation)** y **De izq. a der. (Left to right)** para **Diseño de copia 2 en 1 (2-on-1 copy layout)**:



- Al seleccionar **Vertical (Portrait)** para **Orientación (Orientation)** y **De der. a izq. (Right to left)** para **Diseño de copia 2 en 1 (2-on-1 copy layout)**:



- Al seleccionar **Horizont. (Landscape)** para **Orientación (Orientation)** y **De arriba a abajo (Top to bottom)** para **Diseño de copia 2 en 1 (2-on-1 copy layout)**:

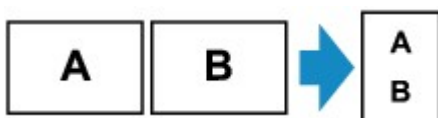

- Al seleccionar **Horizont. (Landscape)** para **Orientación (Orientation)** y **De abajo a arriba (Bottom to top)** para **Diseño de copia 2 en 1 (2-on-1 copy layout)**:

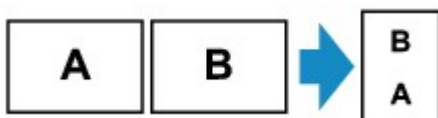

Tras haber seleccionado el diseño y pulsar el botón **OK**, puede seleccionar si utilizará la pantalla de vista preliminar. Si selecciona **ON**, aparece la pantalla de vista preliminar para poder comprobar la orientación.

»» Nota

- Si durante el escaneado aparece el mensaje **La memoria del dispositivo está llena. No se puede seguir con el proceso. (Device memory is full. Cannot continue process.)** en la pantalla LCD, defina la calidad de impresión en **Estándar (Standard)** e intente copiar de nuevo. Si no se soluciona el problema, establezca la calidad de impresión en **Borrador (Draft)** e inténtelo de nuevo.
- Esta función se puede utilizar combinado con Copia a doble cara.

Si utiliza esta función combinada, podrá copiar un original de cuatro páginas en una sola hoja de papel. En este caso, se copiarán dos páginas del original en cada cara del papel.

Si utiliza esta función combinada, seleccione **2 caras (2-sided)** para **Conf. imp. 2 caras (2-sidedPrintSetting)**, y elija la orientación y el lado de grapado de papel impreso en la pantalla Configuración de impresión.

Para obtener más información sobre la función de copia a doble cara:

■ [Copia a doble cara](#)

Al comprobar la orientación:

Cuando se utiliza la pantalla de vista preliminar, aparece la pantalla que hay a continuación antes de que empiece la copia para poder comprobar la orientación.

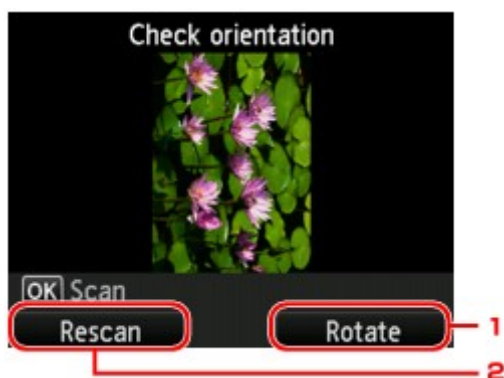

1. Girar (Rotate)

Si pulsa el botón **Función (Function)** de la derecha, el original gira 180 grados.

2. Reexplorar (Rescan)

Si pulsa el botón **Función (Function)** de la izquierda, el original se vuelve a escanear.

Pulse el botón **OK** para comenzar a escanear.

Cuando el escaneado ha acabado:

Después de escanear la primera hoja del original, aparece la pantalla siguiente.

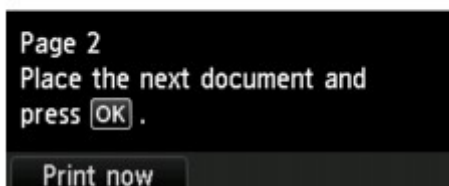

Retire la primera hoja del original del cristal de la platina, cargue la segunda hoja en el cristal de la platina y pulse el botón **OK**.

El equipo empezará a escanear la segunda hoja del original y la copiará.

»» Nota

- Si no necesita realizar más escaneados, pulse el botón **Función (Function)** de la izquierda. El equipo comienza a imprimir las copias.
- Puede añadir el trabajo de copia durante la impresión.

■ [Adición del trabajo de copia \(copia de reserva\)](#)

- Si utiliza esta función combinada con la copia a doble cara, aparecerá la pantalla anterior después de escanear la segunda hoja del original. Siga las instrucciones en pantalla para escanear la tercera y la cuarta hoja del original.

Copia de cuatro páginas en una sola página

Cuando seleccione **Copia 4 en 1 (4-on-1 copy)** para **Diseño (Layout)** en **Copia estándar (Standard copy)**, puede copiar cuatro páginas originales en una sola hoja de papel reduciendo las imágenes. Hay disponibles cuatro formatos diferentes.

Pulse el botón **Función (Function)** derecho en la pantalla de copia en espera para mostrar la pantalla de configuración de impresión y seleccione **Copia 4 en 1 (4-on-1 copy)** en **Diseño (Layout)**.

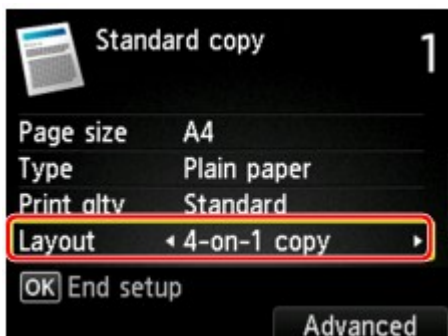

Pulse el botón **Función (Function)** derecho para especificar la orientación y el diseño avanzado.

»»» Nota

- El diseño es el mismo, independientemente de la orientación.

- Al seleccionar **De izq. sup. a der. (Upper-left to right)** para **Diseño de copia 4 en 1 (4-on-1 copy layout)**:

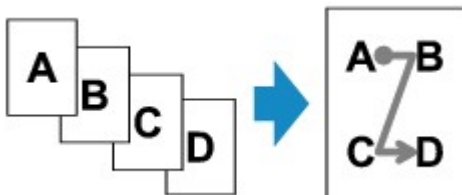

- Al seleccionar **De der. sup. a izq. (Upper-right to left)** para **Diseño de copia 4 en 1 (4-on-1 copy layout)**:

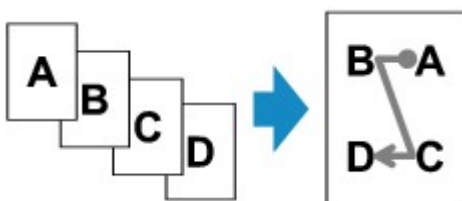

- Al seleccionar **De izq. sup. a abajo (Upper-left to bottom)** para **Diseño de copia 4 en 1 (4-on-1 copy layout)**:

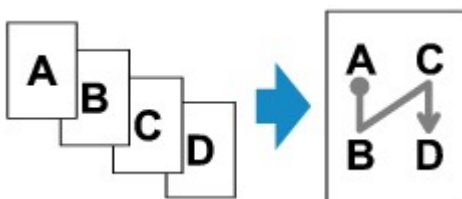

- Al seleccionar **De der. sup. a abajo (Upper-right to bottom)** para **Diseño de copia 4 en 1 (4-on-1 copy layout)**:

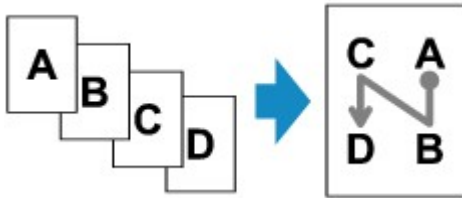

Tras haber seleccionado el diseño y pulsar el botón **OK**, puede seleccionar si utilizará la pantalla de vista preliminar. Si selecciona **ON**, aparece la pantalla de vista preliminar para poder comprobar la orientación.

»» Nota

- Si durante el escaneado aparece el mensaje **La memoria del dispositivo está llena. No se puede seguir con el proceso. (Device memory is full. Cannot continue process.)** en la pantalla LCD, defina la calidad de impresión en **Estándar (Standard)** e intente copiar de nuevo. Si no se soluciona el problema, establezca la calidad de impresión en **Borrador (Draft)** e inténtelo de nuevo.
- Esta función se puede utilizar combinado con Copia a doble cara.

Si utiliza esta función combinada, podrá copiar un original de ocho páginas en una sola hoja de papel. En este caso, se copiarán cuatro páginas del original en cada cara del papel.

Si utiliza esta función combinada, seleccione **2 caras (2-sided)** para **Conf. imp. 2 caras (2-sided PrintSetting)**, y elija la orientación y el lado de grapado de papel impreso en la pantalla Configuración de impresión.

Para obtener más información sobre la función de copia a doble cara:

■ [Copia a doble cara](#)

Al comprobar la orientación:

Cuando se utiliza la pantalla de vista preliminar, aparece la pantalla que hay a continuación antes de que empiece la copia para poder comprobar la orientación.

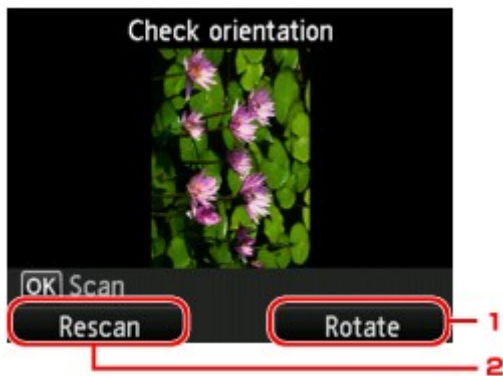

1. Girar (Rotate)

Si pulsa el botón **Función (Function)** de la derecha, el original gira 180 grados.

2. Reexplorar (Rescan)

Si pulsa el botón **Función (Function)** de la izquierda, el original se vuelve a escanear.

Pulse el botón **OK** para comenzar a escanear.

Cuando el escaneado ha acabado:

Después de escanear cada hoja del original, aparece la pantalla siguiente.



Page 2
Place the next document and
press **OK** .

Print now

Retire la hoja del original del cristal de la platina después de escanearla, cargue la siguiente hoja en el cristal de la platina y pulse el botón **OK**.

Una vez escaneada la cuarta hoja del original, el equipo empezará a copiar.

»» Nota

- Si no necesita realizar más escaneados, pulse el botón **Función (Function)** de la izquierda. El equipo comienza a imprimir las copias.
- Puede añadir el trabajo de copia durante la impresión.
[■ Adición del trabajo de copia \(copia de reserva\)](#)
- Si utiliza esta función combinada con la copia a doble cara, aparecerá la pantalla anterior después de escanear la segunda hoja del original. Siga las instrucciones en pantalla para escanear el resto de originales.

Copia de originales gruesos, como libros

Cuando copie originales gruesos, como libros, puede realizar la copia sin que aparezcan márgenes negros ni sombras de encuadernación alrededor de la imagen. Con esta función reducirá el consumo innecesario de tinta.



1. [Asegúrese de que el equipo está encendido.](#)

2. [Cargue el papel.](#)

3. Seleccione  **Impresión avanzada (Advanced print)** en la pantalla INICIO.

■ [LCD y panel de control](#)

4. Seleccione  **Copiar borrar marco (Frame erase copy)** y pulse el botón **OK**.

5. [Cargue un documento original en el cristal de la platina.](#)

6. Especifique el número de copias con el botón ▲▼.

7. Cambie la configuración de impresión según sea necesario.

■ [Elementos de configuración para la copia](#)

▶▶▶ Nota

- Si se pulsa el botón **Función (Function)** central mientras se muestra la pantalla de copia en espera, se puede previsualizar una imagen de la copia impresa en la pantalla de vista preliminar.

■ [Acceso a la pantalla de vista preliminar](#)

8. Pulse el botón **Color** si desea una copia en color, o el botón **Negro (Black)** para que la copia sea en blanco y negro.

El equipo comienza a imprimir las copias.

▶▶▶ Nota

- Cierre la cubierta de documentos.
- Podría aparecer un fino margen negro alrededor de la imagen. Esta función únicamente elimina los márgenes oscuros. Si el libro que se escanea es muy fino o se utiliza el equipo cerca de una ventana o en un ambiente con mucha luz, podría quedar un marco negro. Además, si el color del original es

oscuro, el equipo no distinguirá entre el color del documento y la sombra, y esto quizás produzca un ligero recorte o sombra en el pliegue.

Copia sin bordes

Puede copiar imágenes en papel fotográfico de tal manera que llenen toda la página, sin dejar márgenes.

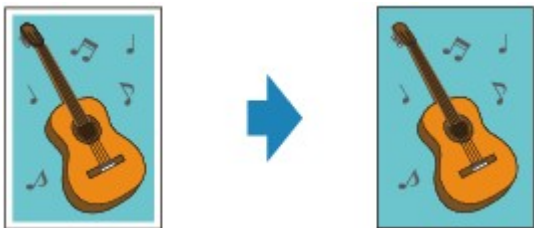

1. [Asegúrese de que el equipo está encendido.](#)

2. [Cargue papel fotográfico.](#)

3. Seleccione  **Impresión avanzada (Advanced print)** en la pantalla INICIO.

■ [LCD y panel de control](#)

4. Seleccione  **Copia sin bordes (Borderless copy)** y pulse el botón **OK**.

5. [Cargue un original en el cristal de la platina.](#)

6. Especifique el número de copias con el botón ▲▼.

7. Cambie la configuración de impresión según sea necesario.

■ [Elementos de configuración para la copia](#)

8. Pulse el botón **Color** si desea una copia en color, o el botón **Negro (Black)** para que la copia sea en blanco y negro.

El equipo comienza a imprimir las copias.

»» Nota

- Se puede producir un ligero recorte en los bordes puesto que la imagen copiada se amplía para que llene toda la página. Podrá cambiar la anchura que se recortará en los márgenes de la imagen original según desee.

Para obtener más información:

■ [Cantidad copias extendidas \(Extended copy amount\)](#)

- Para obtener más información sobre el tamaño de papel y el tipo de soporte disponibles para la copia sin bordes:

■ [Área de impresión](#)

Copia de fotografías

Permite escanear fotos impresas e imprimirlas todas a la vez.

1. [Asegúrese de que el equipo está encendido.](#)
2. [Cargue papel fotográfico.](#)

3. Seleccione  **Impresión avanzada (Advanced print)** en la pantalla INICIO.

■ [LCD y panel de control](#)

4. Seleccione  **Copiar foto (Photo copy)** y pulse el botón **OK**.
5. Consulte las instrucciones que aparecen en la pantalla y pulse el botón **OK**.
6. Cargue la foto impresa en el cristal de la platina siguiendo las instrucciones que aparecen en la pantalla y pulse el botón **OK**.

»» Nota

- Para obtener más información sobre la carga de fotos en el cristal de la platina:

■ [Carga de originales](#)

Al finalizar el escaneado, se mostrará la pantalla copia en espera.

7. Cambie la configuración de impresión según sea necesario.

Pulse el botón de **Función (Function)** derecho para acceder a la pantalla de configuración de impresión.

Utilice el botón ▲▼ para cambiar el elemento de configuración y utilice el botón ◀▶ para cambiar la configuración.

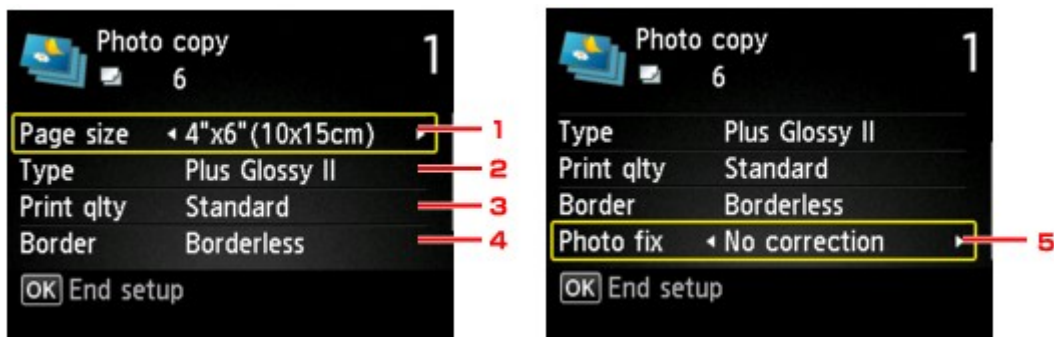

»» Nota

- En función del elemento de configuración, algunas opciones no se podrán especificar combinadas con opciones de otros elementos de configuración. Si se selecciona la configuración que no puede especificarse de forma combinada, aparecerá el mensaje **Det. error (Error details)**

en la pantalla LCD, y , en el elemento de configuración. En tal caso, pulse el botón de **Función (Function)** izquierdo para consultar el mensaje y cambie la configuración.

1. **Tamaño página (Page size)**

Selecciona el tamaño de página del papel cargado.

2. **Tipo (Type)** (tipo de soporte)

Selecciona el tipo de soporte cargado.

3. **Cal. imp. (Print qty)** (calidad de impresión)

Seleccione la calidad de impresión en función del original.

4. **Bordes (Border)** (impresión con o sin bordes)

Seleccione la impresión con bordes o sin bordes.

5. **Correc. (Photo fix)**

Seleccione **Sin corrección (No correction)**, **Autocorr. de foto (Auto photo fix)** o **Restaurar difum. (Fade restoration)**.

»»» **Nota**

- Si se selecciona **Sin corrección (No correction)**, el equipo imprime la imagen escaneada sin corrección.
- Si se selecciona **Autocorr. de foto (Auto photo fix)**, el equipo corrige automáticamente la imagen escaneada.
- Si se selecciona **Restaurar difum. (Fade restoration)**, el equipo corrige la imagen escaneada que haya perdido intensidad a lo largo del tiempo.

8. Especifique el número de copias con el botón ▲▼.

»»» **Nota**

- Si pulsa el botón **Función (Function)** de la izquierda, puede ver la vista preliminar de la copia impresa en la pantalla de vista preliminar. Use el botón ◀▶ para modificar la visualización.
- Si en la foto aparece , es posible que la foto impresa no se escanee correctamente. Escanee de nuevo la fotografía impresa.

9. Pulse el botón **Color** si desea imprimir en color o **Negro (Black)** para imprimir en blanco y negro.

El equipo iniciará la impresión.

»»» **Nota**

- Si la fotografía impresa no se escaneó correctamente, se muestra la pantalla de confirmación que pregunta si desea continuar imprimiendo. Si selecciona **Sí (Yes)**, el equipo inicia la impresión. Si desea escanear la foto de nuevo, seleccione **No** y vuelva a escanear la foto.

Copia desde un teléfono inteligente/tableta

La instalación de Canon PRINT Inkjet/SELPHY en su teléfono inteligente/tableta permite realizar ajustes u operaciones de copia desde dicho teléfono inteligente/tablet.

Canon PRINT Inkjet/SELPHY puede descargarse desde el App Store y Google Play.

1. [Asegúrese de que el equipo está encendido.](#)
2. [Cargue el papel.](#)
3. Conecte el equipo y su teléfono inteligente o tableta.
 - Conexión utilizando un router inalámbrico:
 - [Conexión inalámbrica](#)
 - Conexión sin utilizar un router inalámbrico:
 - [Uso del equipo con la conexión directa](#)
4. Inicie Canon PRINT Inkjet/SELPHY desde su teléfono inteligente o tableta.
5. Asegúrese de que el equipo está seleccionado.

De lo contrario, seleccione el equipo.
6. Puntee en **Copiar (Copy)**.
7. Si fuese necesario, especifique la configuración.

Los elementos de configuración siguientes estarán disponibles.

 - Número de copias
 - Tipo soporte
 - Tamaño de papel
 - Ampliación
 - Calidad
 - Intensidad
8. [Cargue un documento original en el cristal de la platina.](#)
9. Puntee en **Color** si desea una copia en color, o bien **Negro (Black)** para que la copia sea en blanco y negro.
10. Si se le solicita introducir la contraseña, escríbala y puntee en **Aceptar (OK)**.

▶▶▶ Nota

- Ya se usó la contraseña para el número de serie del equipo en el momento de la compra.

Escaneado



**Escaneado desde un ordenador
(Windows)**



Escaneado desde un ordenador (Mac OS)



Escaneado desde el panel de control

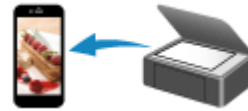

**Escaneado utilizando un teléfono
inteligente/tableta**

Escaneado desde un ordenador (Windows)

- ▶ **Uso de IJ Scan Utility**
- ▶ **Escaneado con el software de la aplicación (ScanGear)**
- ▶ **Otros métodos de escaneado**
- ▶ **Pantalla de configuración y menús de IJ Network Scanner Selector EX**
- ▶ **Sugerencias de escaneado**
- ▶ **Colocación de originales (cuando vaya a escanear desde el ordenador)**
- ▶ **Configuración para escanear en red**

Escaneado desde un ordenador (Mac OS)

- ▶ **Uso de IJ Scan Utility**
- ▶ **Uso del controlador de escáner**
- ▶ **Sugerencias de escaneado**
- ▶ **Colocación de originales (cuando vaya a escanear desde el ordenador)**
- ▶ **Configuración para escanear en red**

Uso de IJ Scan Utility

- ▶ ¿Qué es IJ Scan Utility (software de escáner)?
- ▶ Inicio de IJ Scan Utility
- ▶ Escaneado fácil con Escaneado automático 📄 Aspectos básicos
- ▶ Escaneado de documentos
- ▶ Escaneado de fotos
- ▶ Escaneado con Configuraciones favoritas
- ▶ Escaneado de originales más grandes que la placa (Fusión de imágenes)
 - Ajuste los marcos de recorte en la ventana **Fusión de imágenes**
- ▶ Escaneado de varios originales a la vez
- ▶ Guardar después de comprobar los resultados del escaneado
- ▶ Envío de imágenes escaneadas por correo electrónico
- ▶ Extracción de texto de imágenes escaneadas (OCR)
- ▶ Pantallas de IJ Scan Utility

¿Qué es IJ Scan Utility (software de escáner)?

IJ Scan Utility es una aplicación que permite escanear fácilmente fotografías, fotos, documentos, etc.

Puede realizar tareas como escanear y guardar de una sola vez simplemente haciendo clic en el icono correspondiente en la pantalla principal de IJ Scan Utility.

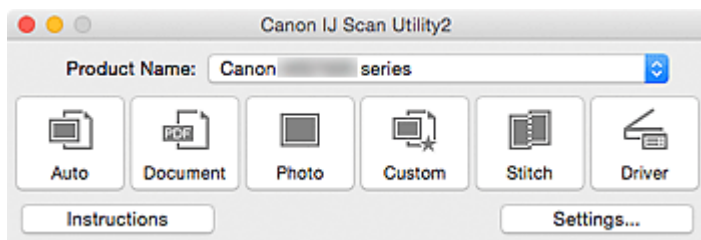

Qué se puede hacer con IJ Scan Utility

Escanear fácilmente en función de sus necesidades

Para escanear solo tiene que hacer clic en el icono más adecuado para el tipo de elemento o el objetivo que busque: **Auto** para escanear fácilmente, **Documento (Document)** para dar nitidez al texto de un documento o de una revista y que resulte más legible o **Foto (Photo)** para escanear con una configuración adaptada a fotos.

»» Nota

- Consulte "[Pantalla principal de IJ Scan Utility](#)" para obtener más información sobre la pantalla principal de IJ Scan Utility.

Guardar imágenes escaneadas automáticamente

Las imágenes escaneadas se guardarán automáticamente en una carpeta predeterminada. Puede cambiar la carpeta según sea necesario.

»» Nota

- La carpeta de guardado predeterminada es la carpeta **Imágenes (Pictures)**.
- Consulte en "[Cuadro de diálogo Configuración](#)" cómo especificar una carpeta.

Integrar aplicaciones

Puede utilizar imágenes escaneadas mediante la integración con otras aplicaciones, mostrarlas en su aplicación favorita, adjuntarlas a correos electrónicos, extraer texto de ellas, etc.

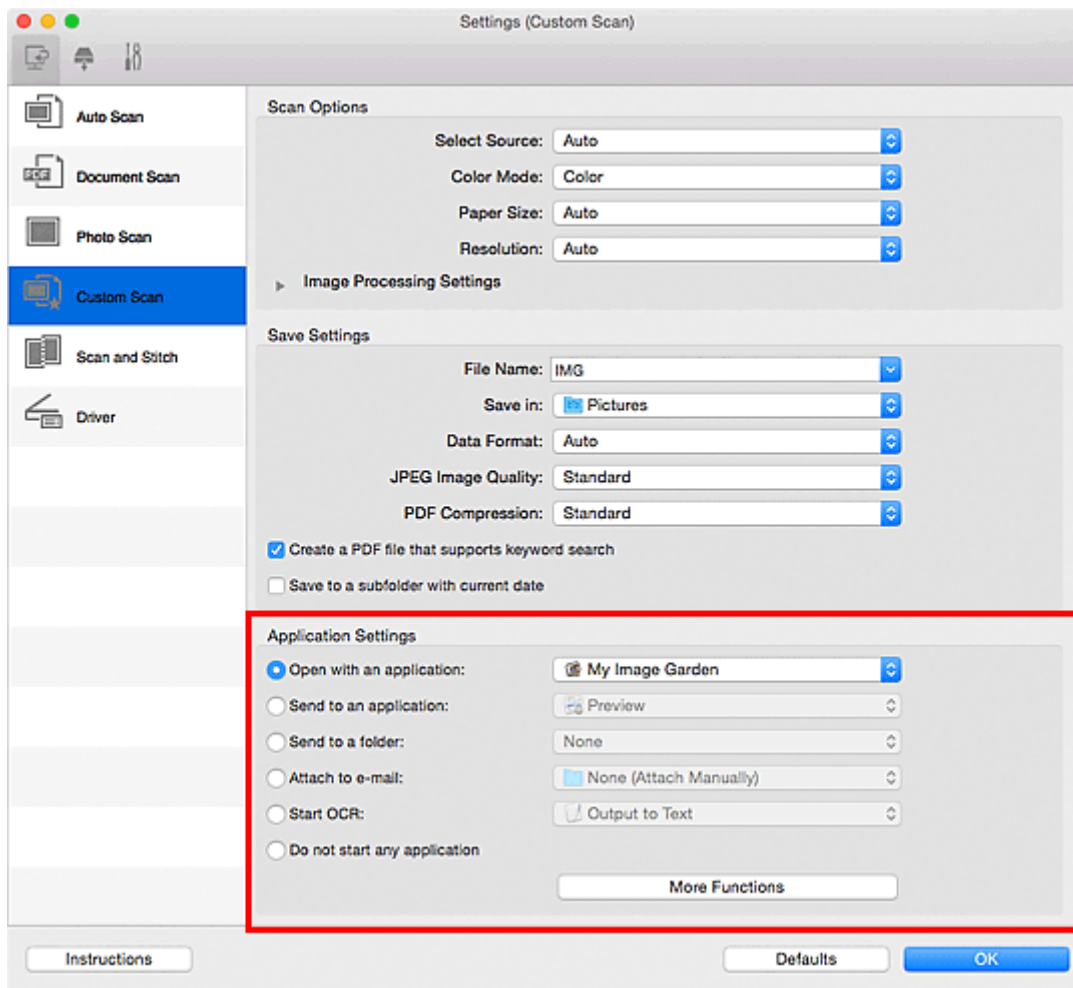

»»» Importante

- Algunas funciones solo están disponibles cuando está instalada My Image Garden.

»»» Nota

- Consulte en "[Cuadro de diálogo Configuración](#)" cómo definir la aplicación que desea integrar.

Inicio de IJ Scan Utility

»»» Nota

- Si tiene más de un escáner o ha cambiado la conexión de USB a conexión de red, configure el entorno de red de IJ Scan Utility.

■ [Configuración para escanear en red](#)

En el menú **Ir (Go)** del Finder, seleccione **Aplicaciones (Applications)**, haga doble clic en las carpetas **Canon Utilities** y **IJ Scan Utility** y, a continuación, en el icono **Canon IJ Scan Utility2** para iniciar IJ Scan Utility.

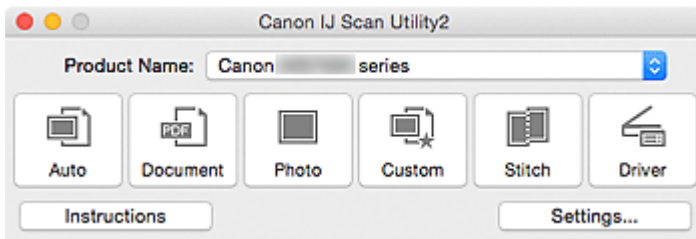

Escaneado fácil con Escaneado automático

Se puede escanear fácilmente detectando automáticamente el tipo de elemento.

►►► Importante

- Los siguientes tipos de elemento puede que no se escaneen correctamente. En ese caso, ajuste los marcos de recorte (casillas de selección; áreas de escaneado) en la pantalla que aparece haciendo clic en **Controlad. (Driver)** en la pantalla principal de IJ Scan Utility y vuelva a escanear.
 - Fotos que tengan el fondo pálido
 - Elementos impresos en papel blanco, documentos manuscritos, tarjetas de visita, etc.
 - Elementos finos
 - Elementos gruesos

1. Compruebe que el escáner o la impresora están encendidos.
2. Coloque los elementos sobre la platina del escáner o la impresora.
 - [Colocación de originales \(cuando vaya a escanear desde el ordenador\)](#)
3. [Inicie IJ Scan Utility.](#)
4. Haga clic en **Auto**.

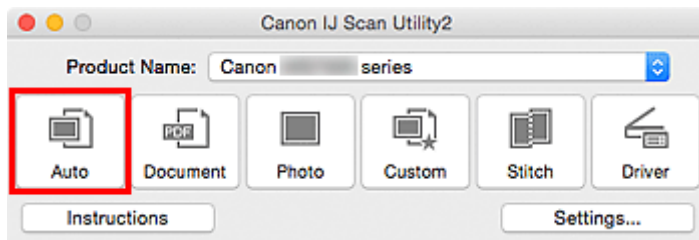

Comenzará el proceso de escaneado.

►►► Nota

- Haga clic en **Cancelar (Cancel)** para cancelar el escaneado.
- Para aplicar las correcciones adecuadas en función del tipo de elemento, haga clic en **Config... (Settings...)** y seleccione la casilla **Aplicar corrección de imagen recomendada (Apply recommended image correction)** del cuadro de diálogo **Configuración (Escaneado auto) (Settings (Auto Scan))**.
- Las imágenes escaneadas se guardan en la carpeta definida en el campo **Guardar en (Save in)** del [cuadro de diálogo Configuración \(Escaneado auto\) \(Settings \(Auto Scan\)\)](#) que aparece al hacer clic en **Config... (Settings...)**. El cuadro de diálogo **Configuración (Escaneado auto) (Settings (Auto Scan))** también permite modificar los ajustes de escaneado avanzados.
- Consulte las siguientes páginas para escanear especificando el tipo de elemento.
 - [Escaneado de fotos](#)
 - [Escaneado de documentos](#)
 - [Escaneado con Configuraciones favoritas](#)

Escaneado de documentos

Se pueden escanear elementos situados en la placa con la configuración adecuada para documentos.

1. Coloque el elemento en la placa.

■ [Colocación de originales \(cuando vaya a escanear desde el ordenador\)](#)

2. [Inicie IJ Scan Utility.](#)

3. Haga clic en **Config... (Settings...)**, seleccione el tamaño del papel, la resolución, etc., en el [cuadro de diálogo Configuración \(Escaneado de documento\) \(Settings \(Document Scan\)\)](#).

Cuando finalice la configuración, haga clic en **Aceptar (OK)**.

4. Haga clic en **Documento (Document)**.

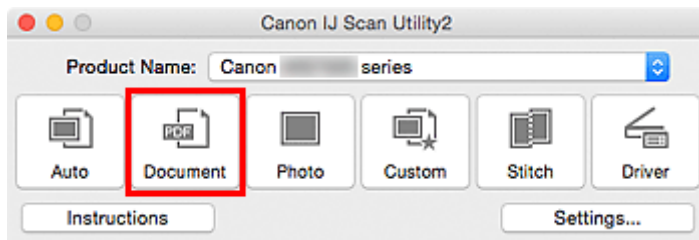

Comenzará el proceso de escaneado.

»»» Nota

- Haga clic en **Cancelar (Cancel)** para cancelar el escaneado.
- Las imágenes escaneadas se guardan en la carpeta definida en el campo **Guardar en (Save in)** del [cuadro de diálogo Configuración \(Escaneado de documento\) \(Settings \(Document Scan\)\)](#) que aparece al hacer clic en **Config... (Settings...)**. El cuadro de diálogo **Configuración (Escaneado de documento) (Settings (Document Scan))** también permite modificar los ajustes de escaneado avanzados.

Escaneado de fotos

Se pueden escanear fotos situadas en la placa con la configuración adecuada para fotos.

1. Coloque la foto en la placa.

■ [Colocación de originales \(cuando vaya a escanear desde el ordenador\)](#)

2. [Inicie IJ Scan Utility.](#)

3. Haga clic en **Config... (Settings...)**, seleccione el tamaño del papel, la resolución, etc., en el [cuadro de diálogo Configuración \(Escaneando de foto\) \(Settings \(Photo Scan\)\)](#).

Cuando finalice la configuración, haga clic en **Aceptar (OK)**.

4. Haga clic en **Foto (Photo)**.

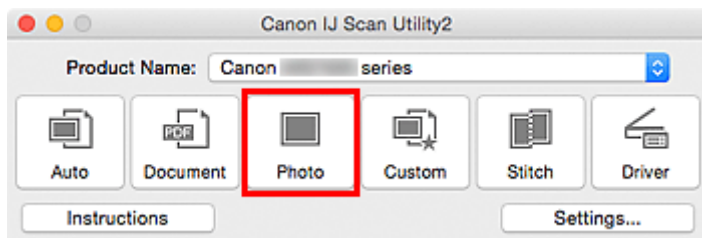

Comenzará el proceso de escaneado.

»»» Nota

- Haga clic en **Cancelar (Cancel)** para cancelar el escaneado.
- La imágenes escaneadas se guardan en la carpeta definida en el campo **Guardar en (Save in)** del [cuadro de diálogo Configuración \(Escaneando de foto\) \(Settings \(Photo Scan\)\)](#) que aparece al hacer clic en **Config... (Settings...)**. El cuadro de diálogo **Configuración (Escaneando de foto) (Settings (Photo Scan))** también permite modificar los ajustes de escaneado avanzados.

Escaneado con Configuraciones favoritas

Se pueden escanear elementos situados en la placa con las configuraciones favoritas guardadas previamente.

Se recomienda este sistema para guardar las configuraciones más utilizadas o cuando se establece la configuración de escaneado detalladamente.

1. [Inicie IJ Scan Utility.](#)

2. Haga clic en **Config... (Settings...)**, seleccione el tipo de elemento, la resolución, etc. en el [cuadro de diálogo Configuración \(Escaneado personalizado\) \(Settings \(Custom Scan\)\)](#), según sea necesario.

Cuando finalice la configuración, haga clic en **Aceptar (OK)**.

»» Nota

- Una vez establecida la configuración, podrá volver a utilizarla en escaneados posteriores.

3. Coloque el elemento en la placa.

■ [Colocación de originales \(cuando vaya a escanear desde el ordenador\)](#)

4. Haga clic en **Personaliz. (Custom)**.

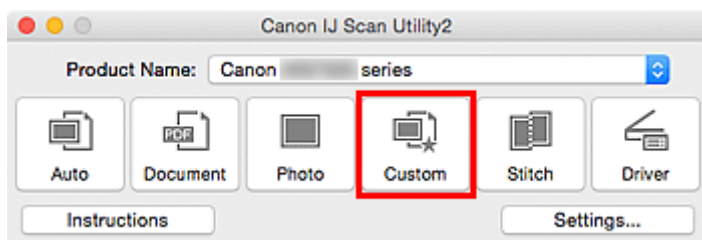

Comenzará el proceso de escaneado.

»» Nota

- Haga clic en **Cancelar (Cancel)** para cancelar el escaneado.
- Las imágenes escaneadas se guardan en la carpeta definida en el campo **Guardar en (Save in)** del [cuadro de diálogo Configuración \(Escaneado personalizado\) \(Settings \(Custom Scan\)\)](#) que aparece al hacer clic en **Config... (Settings...)**. El cuadro de diálogo **Configuración (Escaneado personalizado) (Settings (Custom Scan))** también permite modificar los ajustes de escaneado avanzados.

Escaneado de originales más grandes que la placa (Fusión de imágenes)

Puede escanear las mitades derecha e izquierda de un elemento más grande que la placa y combinarlas para obtener una sola imagen. Este sistema es válido para elementos cuyo tamaño sea aproximadamente el doble del de la placa.

»»» Nota

- A continuación se explica cómo escanear un elemento colocándolo en el lado izquierdo.

1. [Inicie IJ Scan Utility.](#)
2. Haga clic en **Config... (Settings...)**, seleccione el tipo de elemento, la resolución, etc. en el [cuadro de diálogo Configuración \(Escaneado y fusión\) \(Settings \(Scan and Stitch\)\)](#), según sea necesario.

Cuando finalice la configuración, haga clic en **Aceptar (OK)**.

3. Haga clic en **Fusionar (Stitch)**.

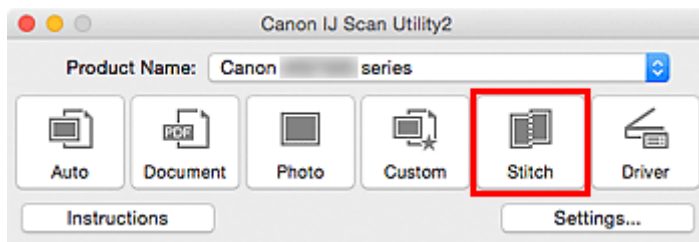

Aparecerá la ventana **Fusión de imágenes (Image Stitch)**.

4. En **Seleccionar el tamaño final (Select Output Size)** seleccione un tamaño de salida en función del tamaño del papel.

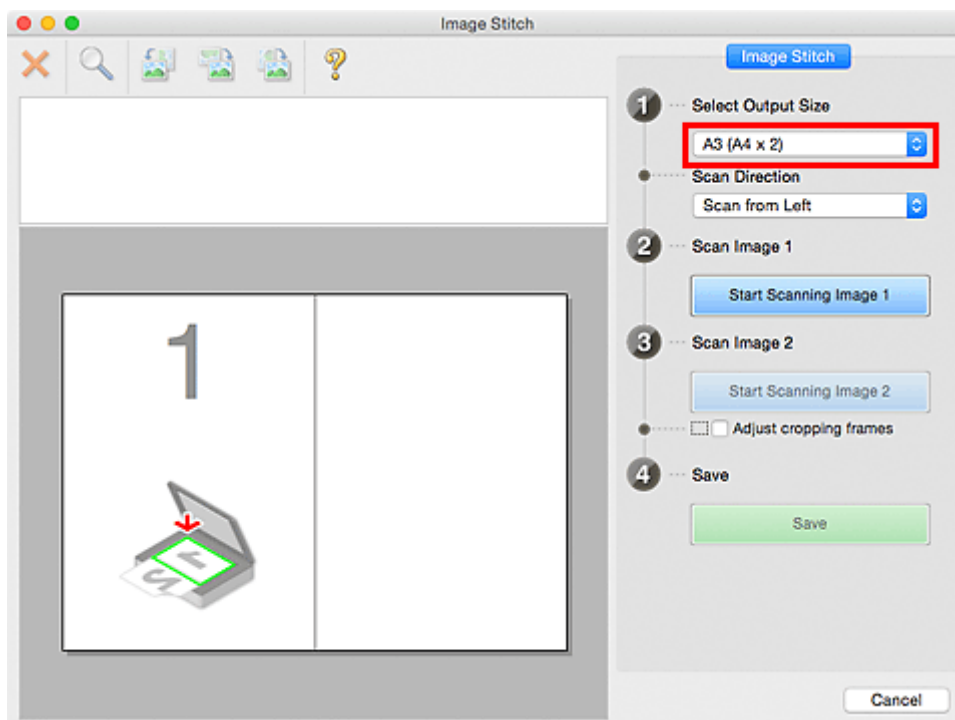

- Asegúrese de que la opción **Escanear desde la izquierda (Scan from Left)** esté seleccionada en **Dirección del escáner (Scan Direction)**.

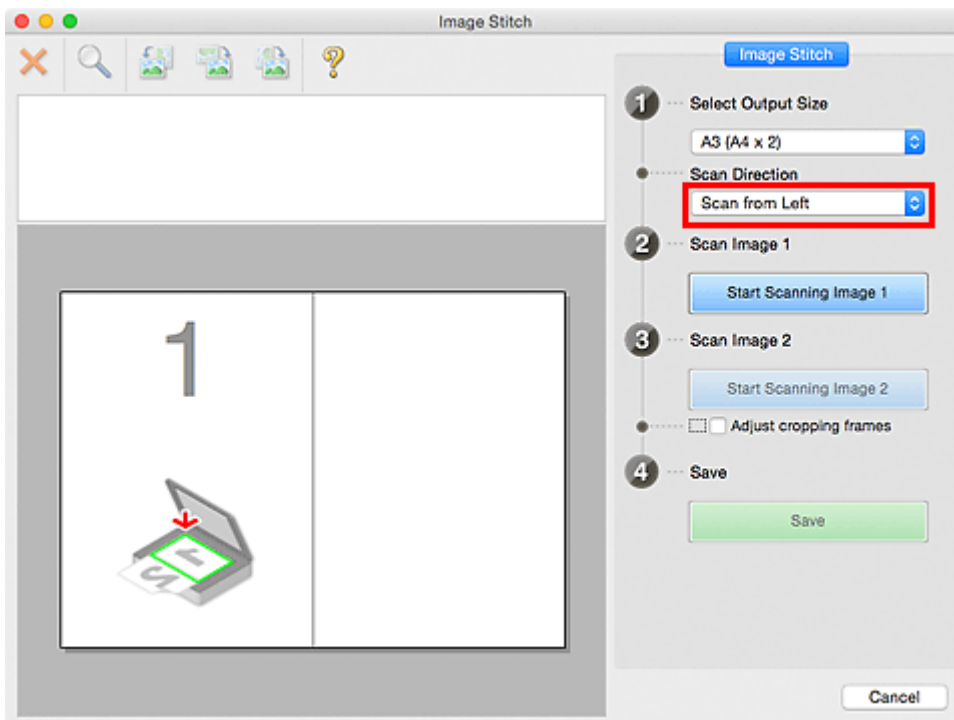

- Coloque boca abajo en la placa el elemento que se va a mostrar en el lado izquierdo de la pantalla.

- Haga clic en **Empezar a escanear imagen 1 (Start Scanning Image 1)**.

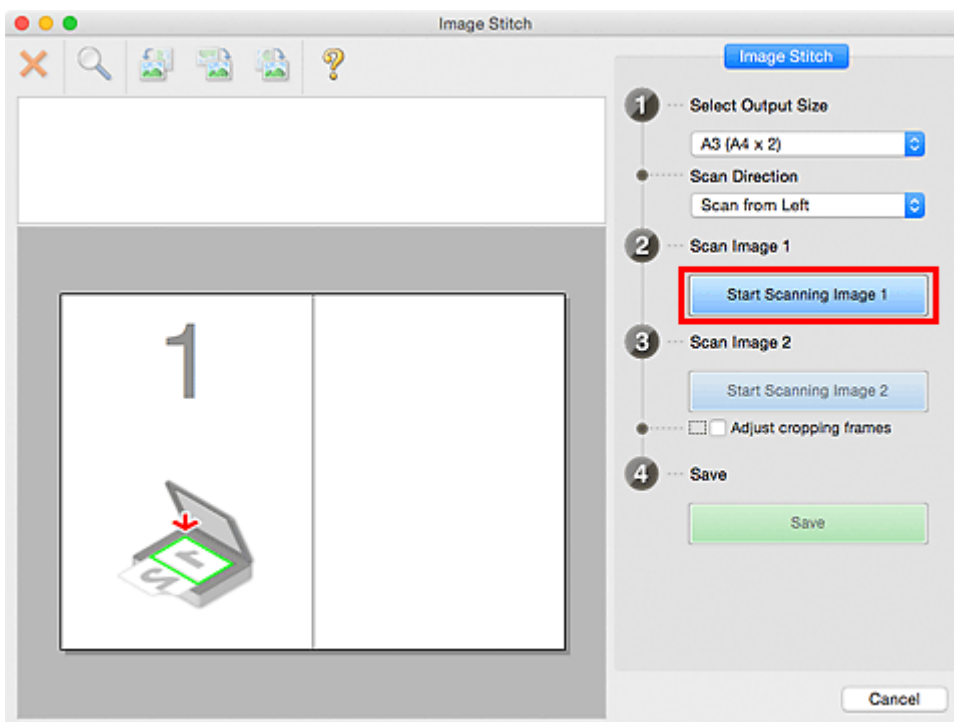

Se escanea el primer elemento, que aparece en 1.

»»» Nota

- Haga clic en **Cancelar (Cancel)** para cancelar el escaneado.

- Coloque boca abajo en la placa el elemento que se va a mostrar en el lado derecho de la pantalla.
- Haga clic en **Empezar a escanear imagen 2 (Start Scanning Image 2)**.

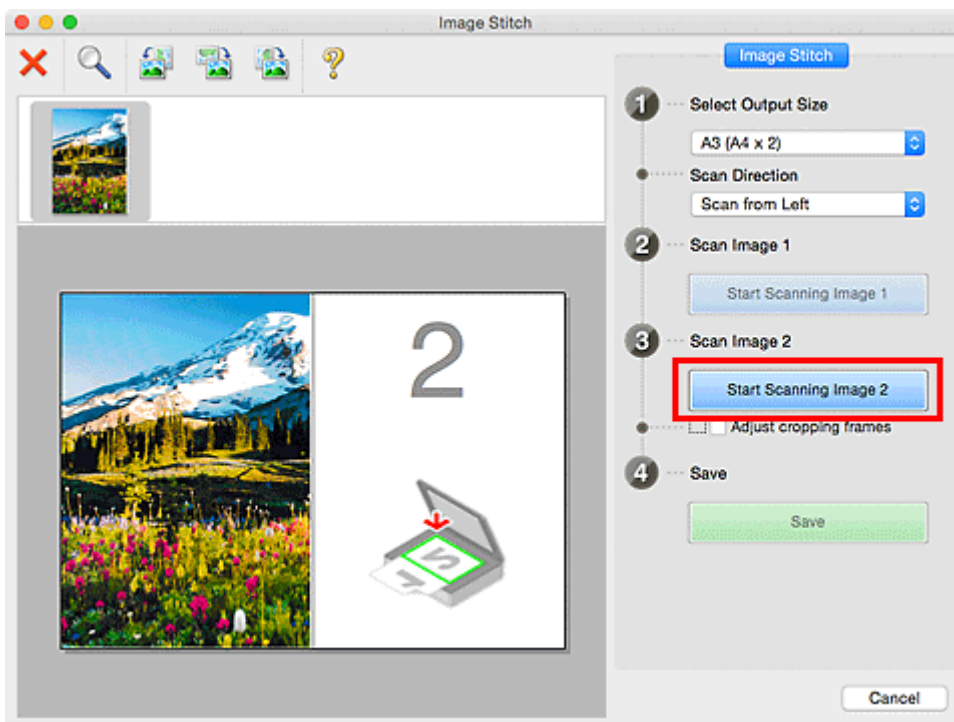

Se escanea el segundo elemento, que aparece en 2.

»»» Nota

- Haga clic en **Cancelar (Cancel)** para cancelar el escaneado.

- Ajuste las imágenes escaneadas según sea necesario.

Utilice la Barra de herramientas para girar o acercar/alejar las imágenes, o arrástrelas para ajustar su posición.

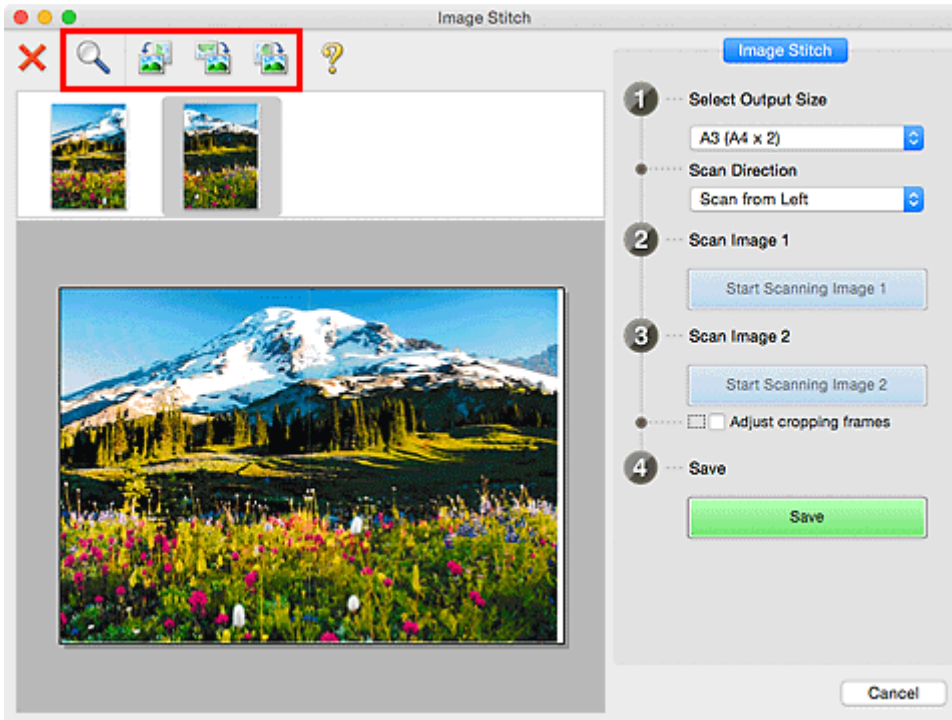

»»» Nota

- Seleccione la casilla **Ajustar marcos de recorte (Adjust cropping frames)** para especificar el área que se debe guardar.
 - [Ajuste los marcos de recorte en la ventana Fusión de imágenes](#)
- Para volver a escanear un elemento, seleccione la imagen en el área de Vista preliminar o la miniatura de la parte superior de la pantalla, y haga clic en **X** (Eliminar). La imagen seleccionada se elimina, permitiéndole volver a escanear el elemento.

11. Haga clic en **Guardar (Save)**.

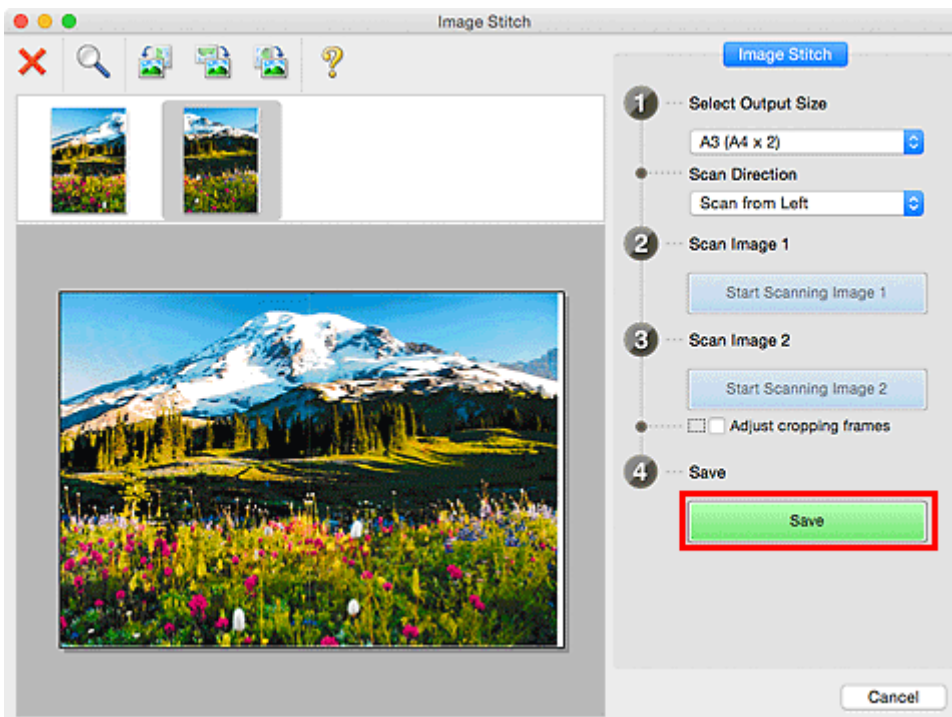

La imagen combinada se guarda.

»» Nota

- Consulte "[Ventana Fusión de imágenes](#)" para obtener más información sobre la ventana **Fusión de imágenes (Image Stitch)**.
- Puede establecer opciones avanzadas de la configuración de escaneado en el [cuadro de diálogo Configuración \(Escaneado y fusión\) \(Settings \(Scan and Stitch\)\)](#) que se abre al hacer clic en **Config... (Settings...)**.

Ajuste los marcos de recorte en la ventana Fusión de imágenes

"Recortar" significa seleccionar el área que se desea mantener de una imagen y desechar el resto al escanearla.

En la ventana **Fusión de imágenes (Image Stitch)** se puede especificar un marco de recorte en la imagen mostrada en área Vista preliminar.

»» Nota

- Consulte la ayuda de Captura de Imagen para aprender a ajustar los marcos de recorte (casillas de selección) en la pantalla que aparece haciendo clic en **Controlad. (Driver)** en la pantalla principal de IJ Scan Utility.

Marco de recorte inicial

No se ha especificado ningún marco de recorte. Si selecciona la casilla **Ajustar marcos de recorte (Adjust cropping frames)**, se especifica automáticamente un marco de recorte activo alrededor de la imagen en el área de Vista preliminar. Se puede arrastrar el marco de recorte para especificar el área.

Al escanear, se escaneará la imagen incluida en el área especificada con el marco de recorte.

Ajuste de un marco de recorte

El cursor cambiará a  (Flecha) al colocarlo sobre un marco de recorte. Haga clic y arrastre el ratón para expandir o contraer el marco de recorte.



El cursor cambiará a  (Mano) al colocarlo dentro de un marco de recorte. Haga clic y arrastre el ratón para mover todo el marco de recorte.



Eliminación de marcos de recorte

Para eliminar el marco de recorte, desactive la casilla **Ajustar marcos de recorte (Adjust cropping frames)**.

Escaneado de varios originales a la vez

Puede escanear dos o más fotos (elementos pequeños) colocadas en la placa a la vez y guardar cada imagen por separado.

►►► Importante

- Los siguientes tipos de elemento puede que no se escaneen correctamente. En ese caso, ajuste los marcos de recorte (casillas de selección; áreas de escaneado) en la pantalla que aparece haciendo clic en **Controlad. (Driver)** en la pantalla principal de IJ Scan Utility y vuelva a escanear.
 - Fotos que tengan el fondo pálido
 - Elementos impresos en papel blanco, documentos manuscritos, tarjetas de visita, etc.
 - Elementos finos
 - Elementos gruesos

Con escaneado auto:

Se detecta automáticamente si hay varios elementos o no. Haga clic en **Auto** en la pantalla principal de IJ Scan Utility y escanee.

- [Escaneado fácil con Escaneado automático](#)

Sin escaneado auto:

En el cuadro de diálogo de Configuración, establezca **Tamaño de papel (Paper Size)** en **Escaneado auto (Auto scan)** y escanee.

►►► Nota

- En las descripciones siguientes se utilizan como ejemplo las pantallas para escanear con configuraciones favoritas.

1. Coloque los elementos en la placa.

- [Colocación de originales \(cuando vaya a escanear desde el ordenador\)](#)

2. [Inicie IJ Scan Utility.](#)

3. Haga clic en **Config... (Settings...)**.

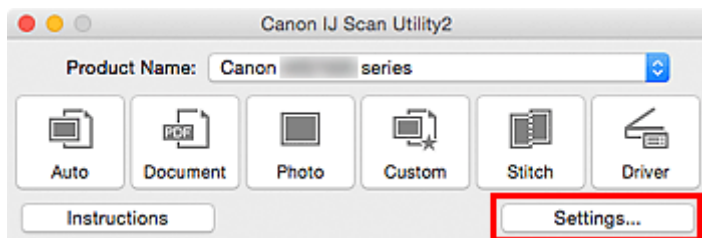

Aparece el cuadro de diálogo Configuración.

4. Haga clic en **Escaneado personalizado (Custom Scan)**.

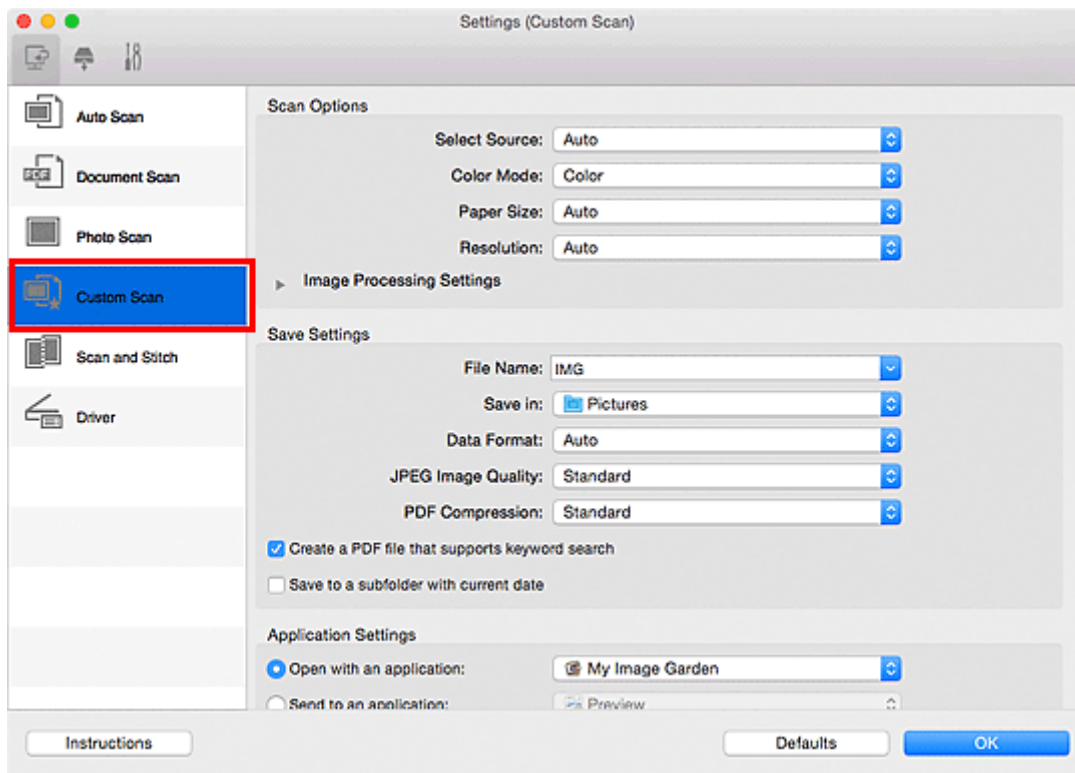

5. Seleccione **Seleccionar origen (Select Source)** en función de los elementos que se vayan a escanear.

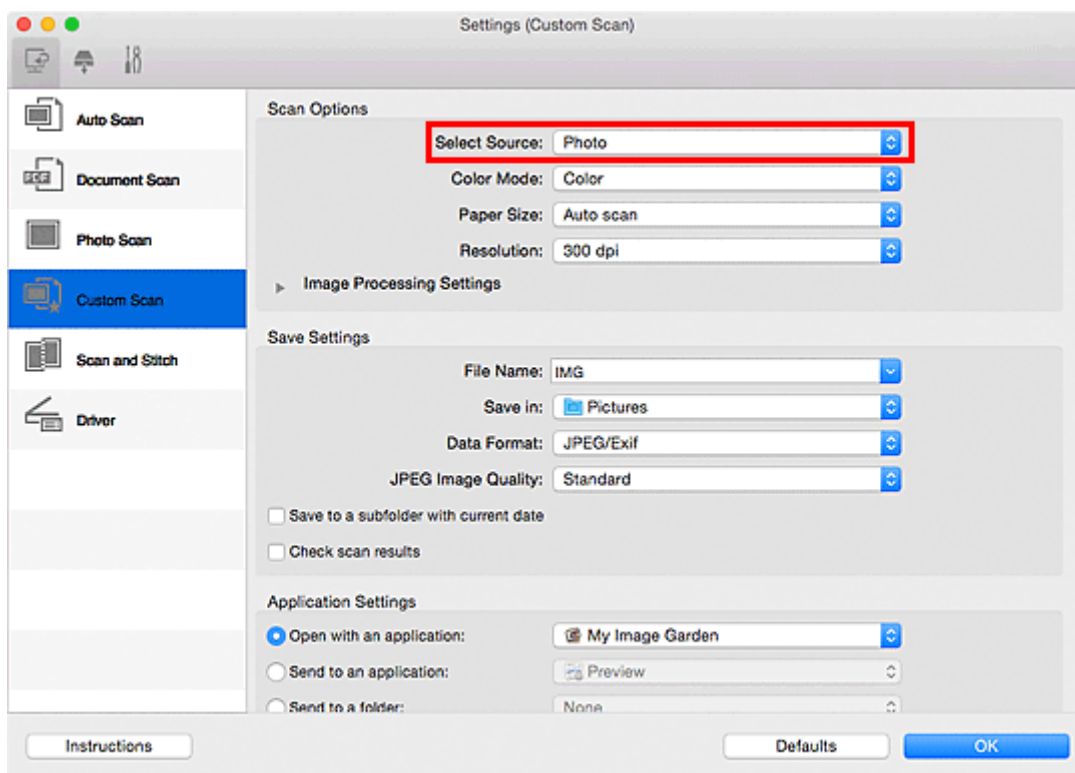

6. Seleccione **Escaneado auto (Auto scan)** en **Tamaño de papel (Paper Size)** y, a continuación, haga clic en **Aceptar (OK)**.

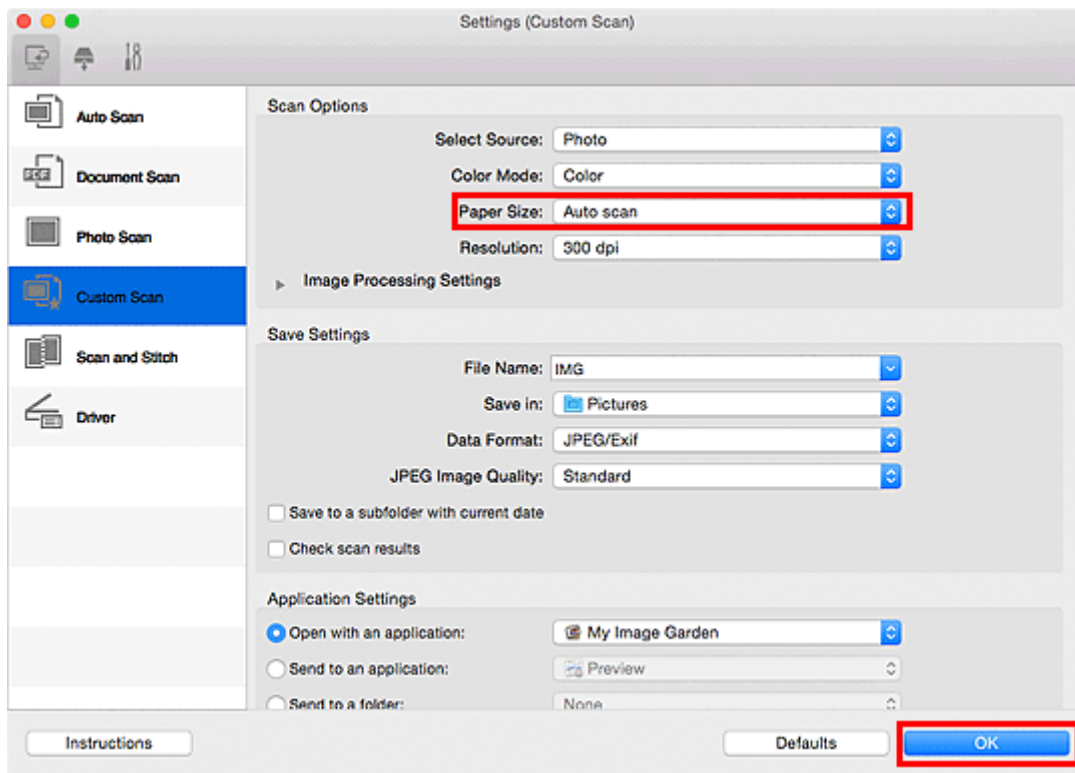

Aparece la pantalla principal de IJ Scan Utility.

»»» Nota

- Consulte las siguientes páginas para obtener más información sobre cómo configurar elementos en el cuadro de diálogo Configuración.

■ [Cuadro de diálogo Configuración \(Escaneado de documento\)](#)

■ [Cuadro de diálogo Configuración \(Escaneado de foto\)](#)

■ [Cuadro de diálogo Configuración \(Escaneado personalizado\)](#)

7. Haga clic en **Personaliz. (Custom)**.

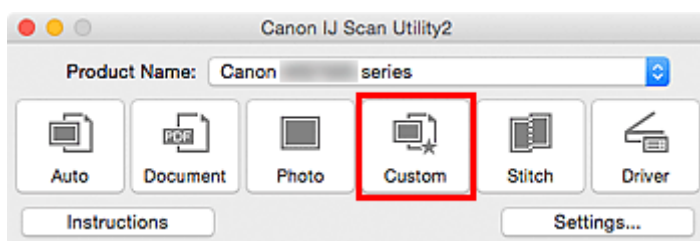

Los distintos elementos se escanearán a la vez.

»»» Nota

- Haga clic en **Cancelar (Cancel)** para cancelar el escaneado.
- La imágenes escaneadas se guardan en la carpeta definida en el campo **Guardar en (Save in)** del correspondiente cuadro de diálogo Configuración que aparece al hacer clic en **Config... (Settings...)**. Cada cuadro de diálogo Configuración permite también modificar los ajustes de escaneado avanzados.

Guardar después de comprobar los resultados del escaneado

Puede comprobar los resultados del escaneado y luego guardar las imágenes en un ordenador.

►►► Importante

- Si utiliza el escaneado **Auto** o el panel de control, no podrá comprobar los resultados del escaneado antes de guardarlos.

►►► Nota

- En las descripciones siguientes se utilizan como ejemplo las pantallas para escanear fotos.

1. [Inicie IJ Scan Utility](#).
2. Haga clic en **Config... (Settings...)**.

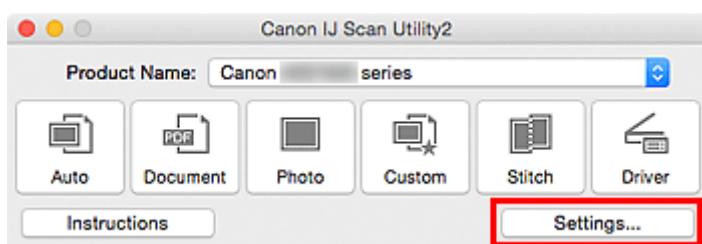

Aparece el [cuadro de diálogo Configuración](#).

3. Haga clic en **Escaneado de foto (Photo Scan)**.

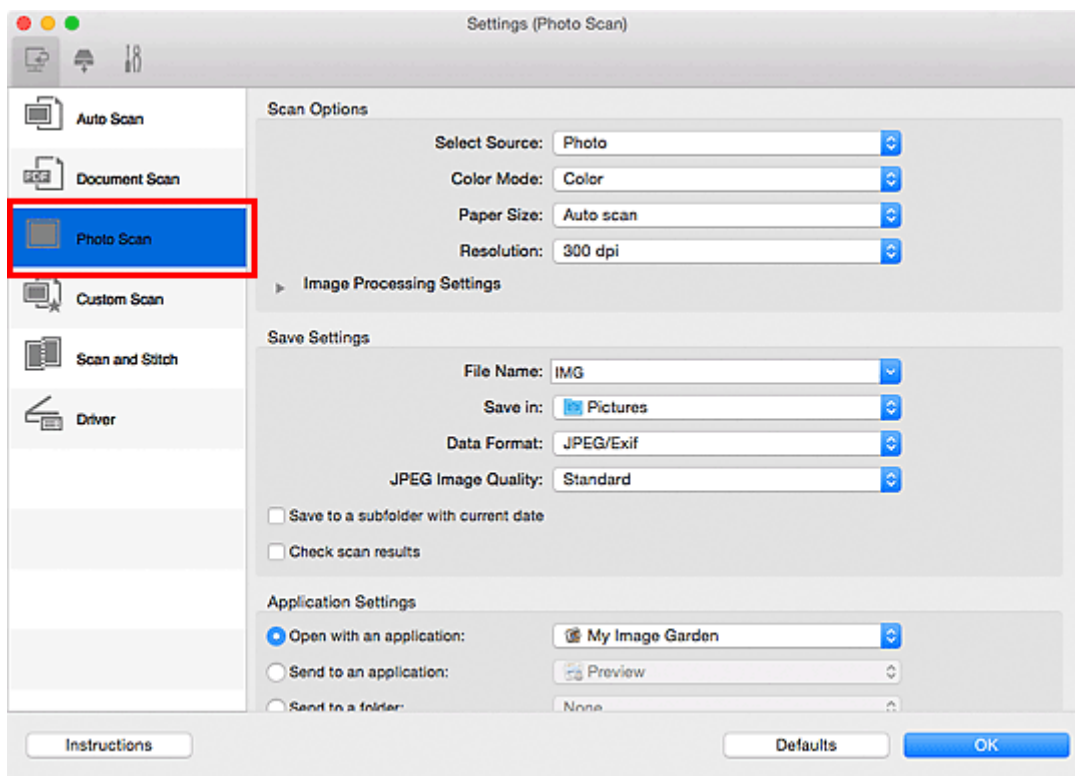

4. Seleccione la casilla **Comprobar resultados del escáner (Check scan results)** y, a continuación, haga clic en **Aceptar (OK)**.

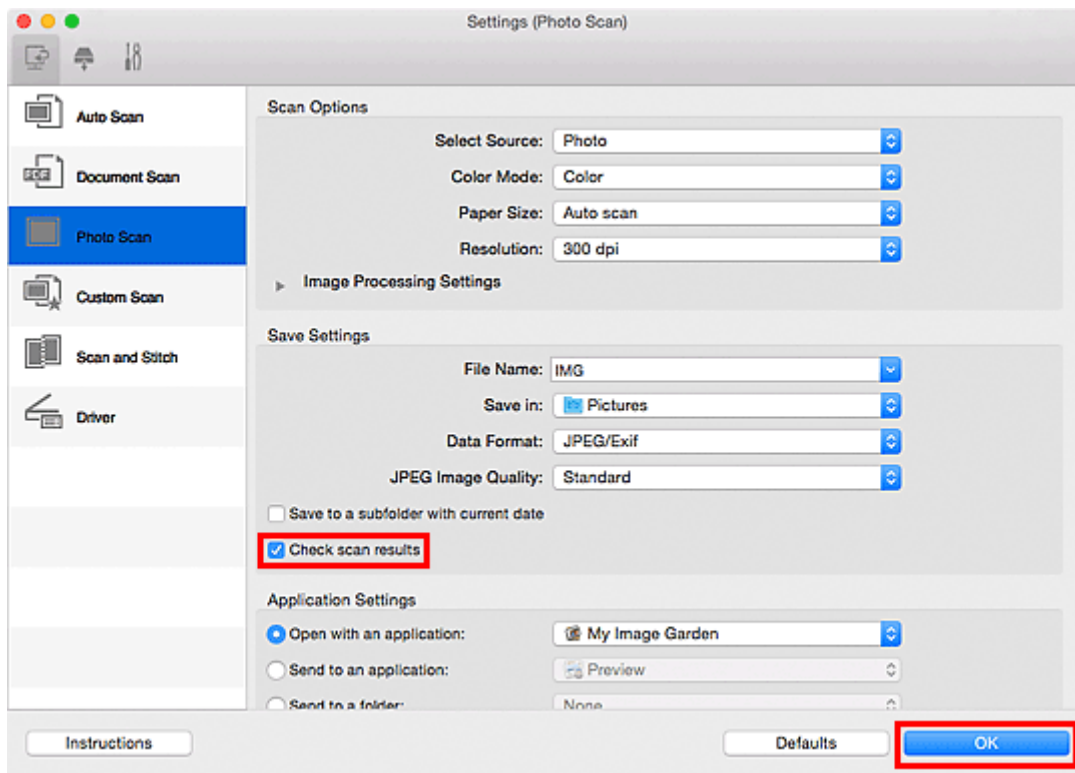

Aparece la pantalla principal de IJ Scan Utility.

»»» Nota

- Consulte las siguientes páginas para obtener más información sobre cómo configurar elementos en el cuadro de diálogo Configuración.

- [Cuadro de diálogo Configuración \(Escaneado de documento\)](#)
- [Cuadro de diálogo Configuración \(Escaneado de foto\)](#)
- [Cuadro de diálogo Configuración \(Escaneado personalizado\)](#)
- [Cuadro de diálogo Configuración \(Escaneado y fusión\)](#)
- [Cuadro de diálogo Configuración \(Controlad.\)](#)

5. Haga clic en **Foto (Photo)**.

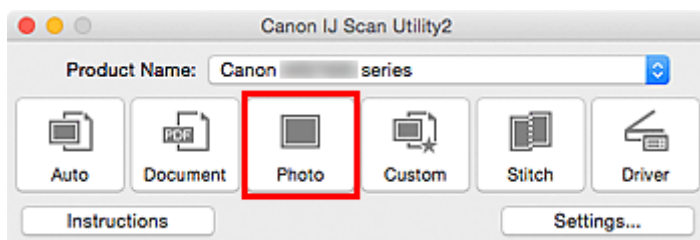

Comenzará el proceso de escaneado.

Al finalizar el escaneado, aparecerá el cuadro de diálogo **Guardar configuración (Save Settings)**.

»»» Nota

- Haga clic en **Cancelar (Cancel)** para cancelar el escaneado.

6. Cambie el orden de las imágenes o las opciones de guardado de archivo como convenga.

Puede cambiar el orden de las imágenes o las opciones de guardado de archivo en el [cuadro de diálogo Guardar configuración \(Save Settings\)](#).

»» Nota

- La carpeta de guardado predeterminada es la carpeta **Imágenes (Pictures)**.

7. Haga clic en **Aceptar (OK)**.

Las imágenes escaneadas se guardan según la configuración establecida.

Envío de imágenes escaneadas por correo electrónico

Las imágenes escaneadas se pueden enviar por correo electrónico.

»»» Nota

- En las descripciones siguientes se utilizan como ejemplo las pantallas para escanear fotos.

1. [Inicie IJ Scan Utility.](#)
2. Haga clic en **Config... (Settings...)**.

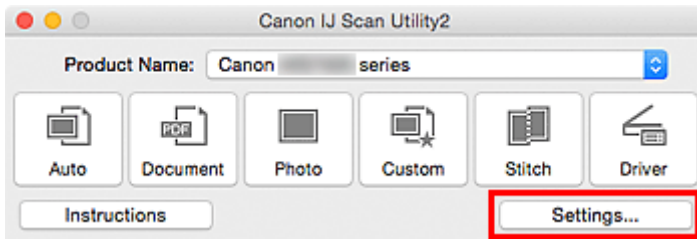

Aparece el [cuadro de diálogo Configuración](#).

3. Haga clic en **Escaneando de foto (Photo Scan)**.

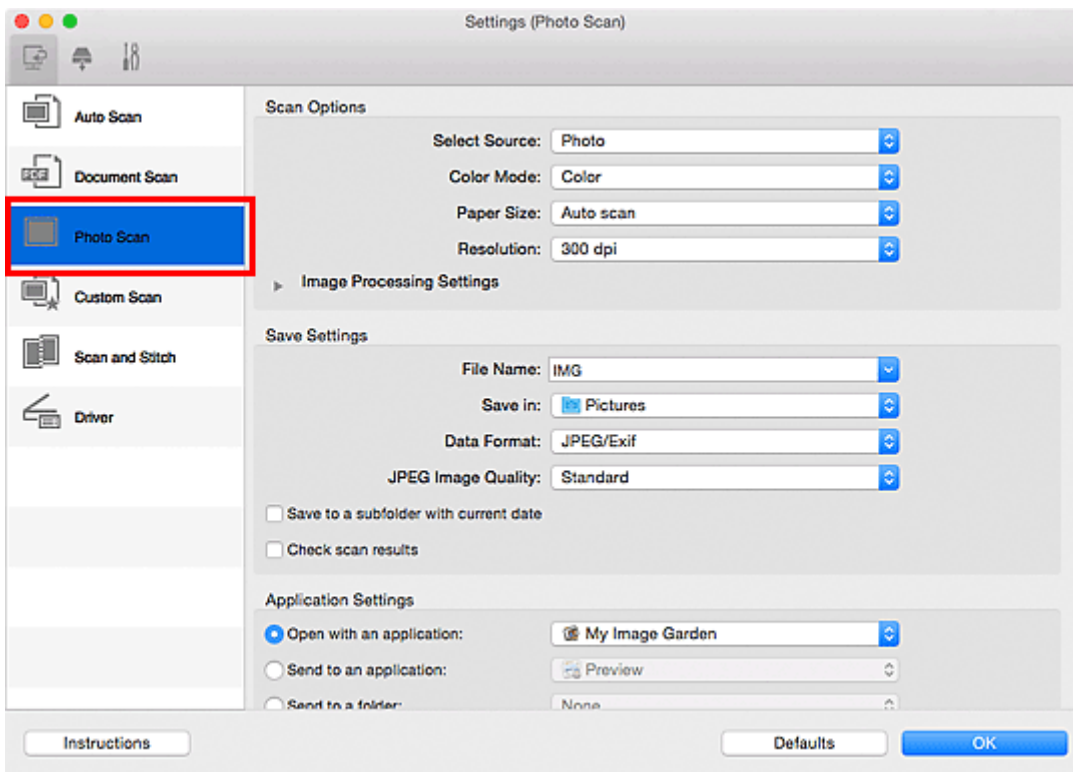

4. Seleccione **Adj. a correo electr. (Attach to e-mail)** en **Configuración de la aplicación (Application Settings)** y, a continuación, seleccione un cliente de correo electrónico.

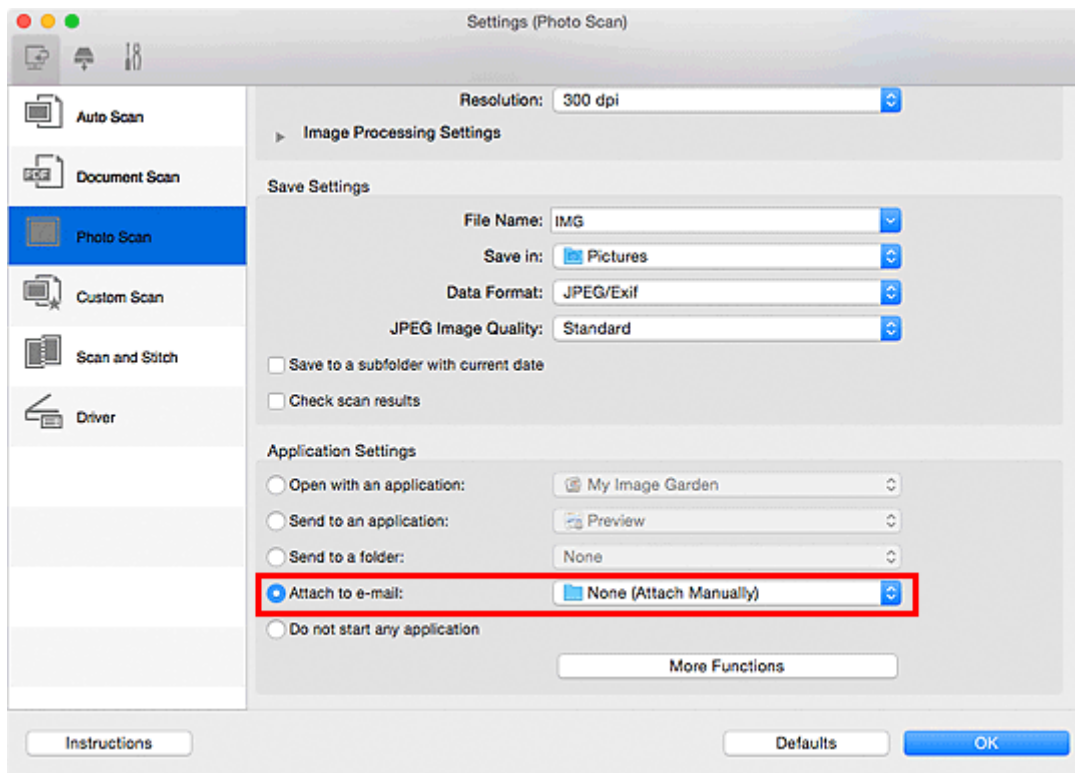

»»» Nota

- Puede añadir clientes de correo electrónico para adjuntar archivos desde el menú desplegable.
- Si se selecciona **Ninguno (adjuntar manualmente) (None (Attach Manually))**, adjunte manualmente al mensaje las imágenes escaneadas y guardadas.

5. Haga clic en **Aceptar (OK)**.

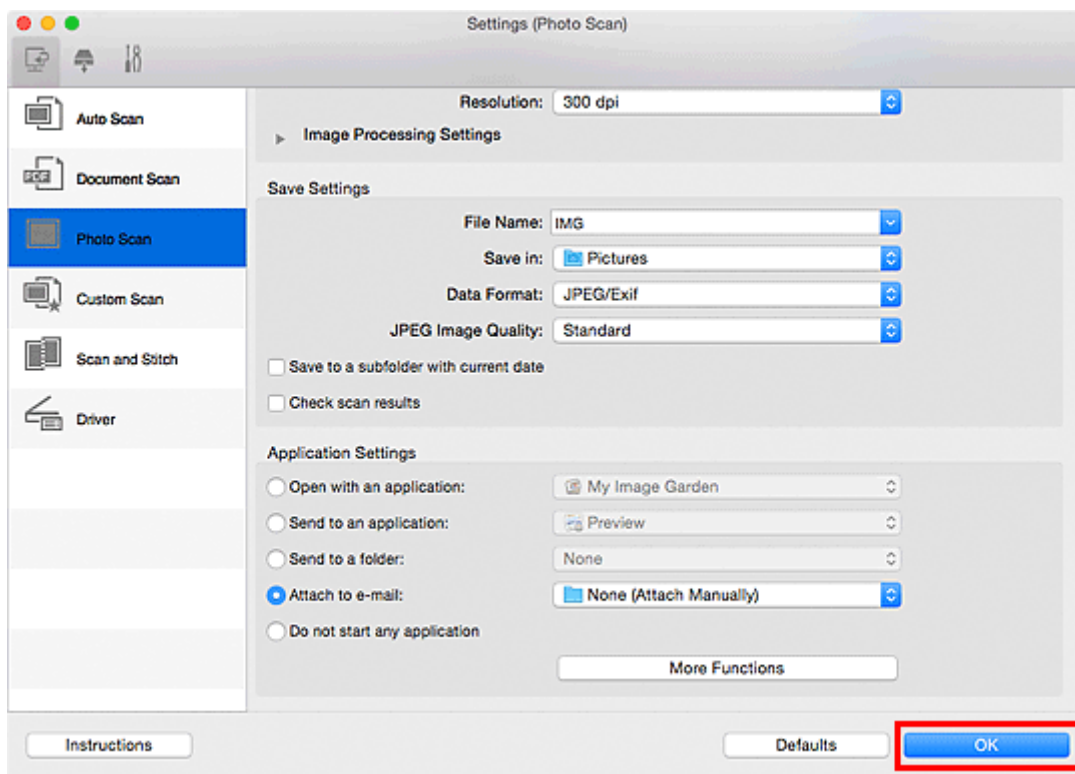

Aparece la pantalla principal de IJ Scan Utility.

»»» Nota

- Consulte las siguientes páginas para obtener más información sobre cómo configurar elementos en el cuadro de diálogo Configuración.

- [Cuadro de diálogo Configuración \(Escaneado auto\)](#)
- [Cuadro de diálogo Configuración \(Escaneado de documento\)](#)
- [Cuadro de diálogo Configuración \(Escaneado de foto\)](#)
- [Cuadro de diálogo Configuración \(Escaneado personalizado\)](#)
- [Cuadro de diálogo Configuración \(Controlad.\)](#)

6. Haga clic en **Foto (Photo)**.

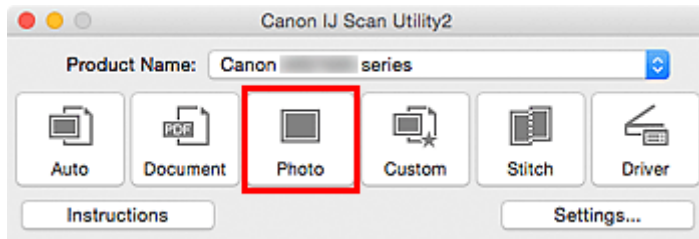

Comenzará el proceso de escaneado.

Cuando el escaneado se haya completado, el cliente de correo electrónico especificado se iniciará y las imágenes se adjuntarán en un nuevo mensaje.

»»» Nota

- Haga clic en **Cancelar (Cancel)** para cancelar el escaneado.
- Las imágenes escaneadas se guardan según la configuración establecida en el cuadro de diálogo Configuración.
- Cuando la casilla **Comprobar resultados del escáner (Check scan results)** está seleccionada en el cuadro de diálogo Configuración, aparece el [cuadro de diálogo Guardar configuración \(Save Settings\)](#). Después de definir las opciones de guardado y hacer clic en **Aceptar (OK)**, las imágenes escaneadas se guardan y se adjuntan automáticamente en un nuevo mensaje del cliente de correo electrónico especificado.

7. Especifique el destinatario, introduzca el asunto y el mensaje y envíe el correo electrónico.

Consulte el manual del cliente de correo electrónico para obtener información sobre la configuración del correo electrónico.

Extracción de texto de imágenes escaneadas (OCR)

Escanee el texto de revistas y periódicos y muéstrelolo en su editor de texto.

»»» Nota

- Puede extraer texto al escanear con **Documento (Document)**, **Personaliz. (Custom)** o **Controlad. (Driver)**.
- En las descripciones siguientes se utilizan como ejemplo las pantallas para escanear documentos.

1. [Inicie IJ Scan Utility.](#)
2. Haga clic en **Config... (Settings...)**.

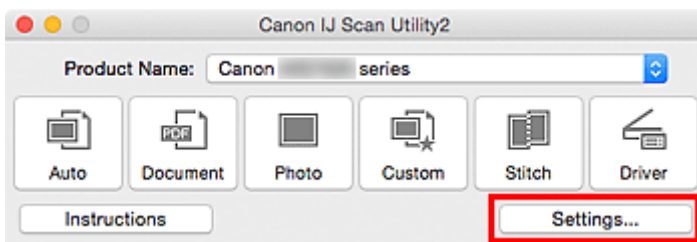

Aparece el [cuadro de diálogo Configuración](#).

3. Haga clic en **Escaneado de documento (Document Scan)**.

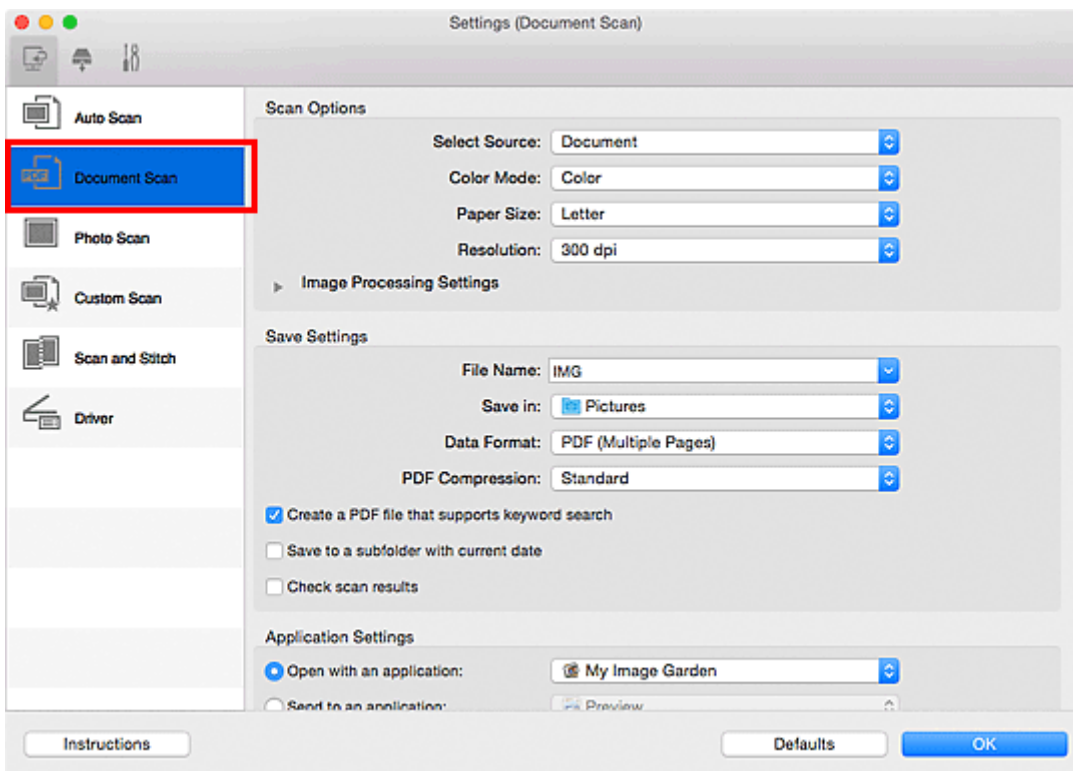

»»» Nota

- Como valor de **Resolución (Resolution)**, solo pueden establecerse **300 ppp (300 dpi)** o **400 ppp (400 dpi)** cuando se selecciona **Iniciar OCR (Start OCR)** en **Configuración de la aplicación (Application Settings)**.

4. Seleccione **Iniciar OCR (Start OCR)** en **Configuración de la aplicación (Application Settings)** y, a continuación, seleccione la aplicación con la que desea mostrar el resultado.

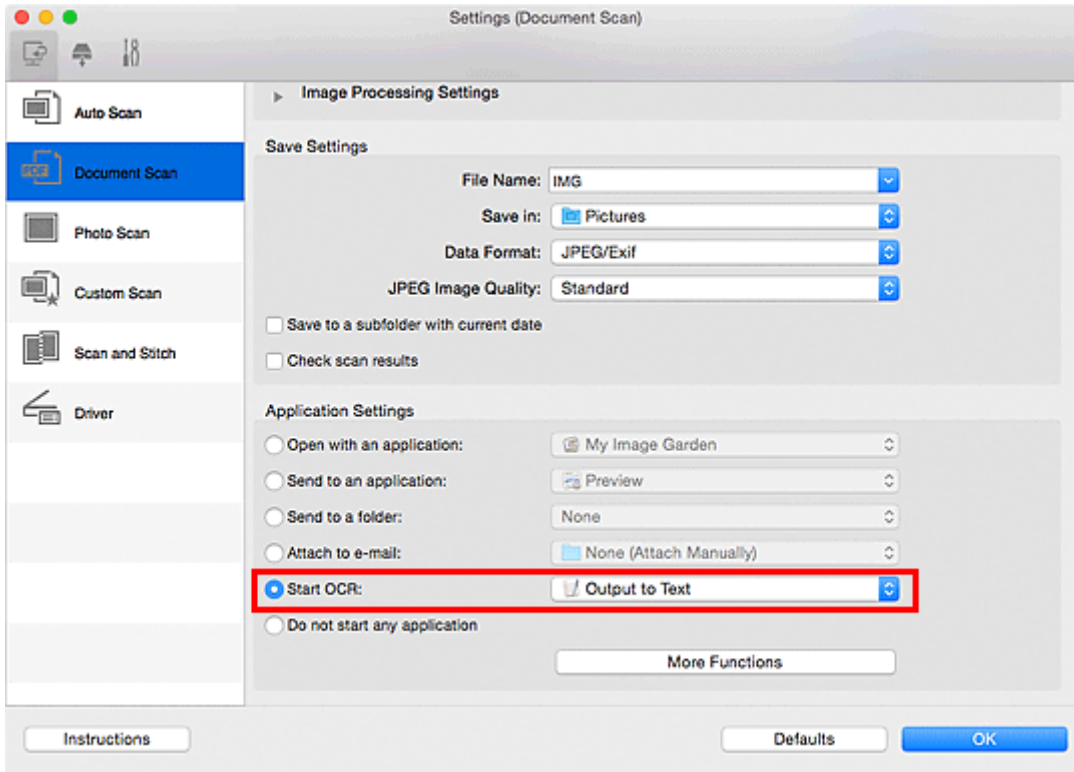

»»» Nota

- Si no tiene instalada una aplicación compatible, el texto de la imagen se extrae y aparece en el editor de texto.
El texto que se va a mostrar se basa en el **Idioma del documento (Document Language)** del [cuadro de diálogo Configuración \(Configuración general\) \(Settings \(General Settings\)\)](#). Seleccione el idioma que desee extraer en **Idioma del documento (Document Language)** y procesa a escanear.
- Puede añadir la aplicación en el menú desplegable.

5. Haga clic en **Aceptar (OK)**.

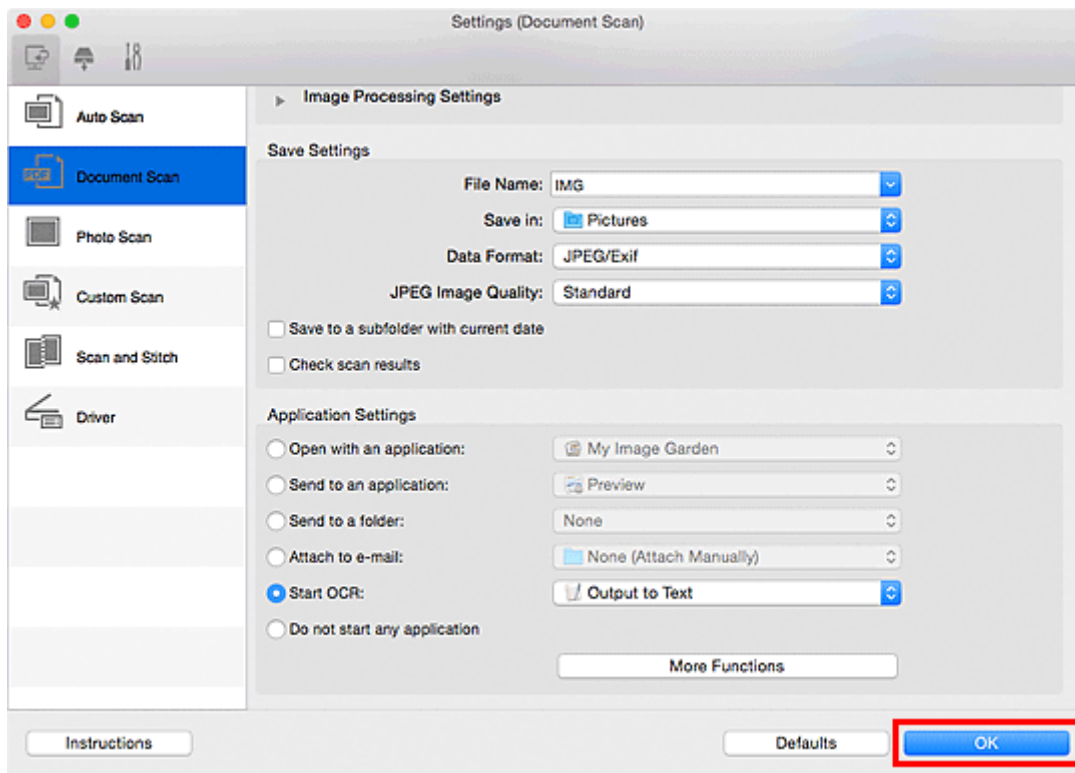

Aparece la pantalla principal de IJ Scan Utility.

»»» Nota

- Consulte las siguientes páginas para obtener más información sobre cómo configurar elementos en el cuadro de diálogo Configuración.

■ [Cuadro de diálogo Configuración \(Escaneado de documento\)](#)

■ [Cuadro de diálogo Configuración \(Escaneado personalizado\)](#)

■ [Cuadro de diálogo Configuración \(Controlad.\)](#)

6. Haga clic en **Documento (Document)**.

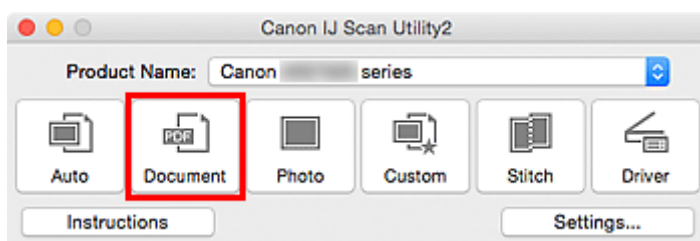

Comenzará el proceso de escaneado.

Al finalizar el escaneado, las imágenes escaneadas se guardan como establece la configuración y el texto extraído aparece en la aplicación especificada.

»»» Nota

- Haga clic en **Cancelar (Cancel)** para cancelar el escaneado.
- El texto que se muestra en el editor de texto es orientativo únicamente. El texto de las imágenes de los siguientes tipos de documentos es posible que no se detecte correctamente.
 - Documentos con texto cuyo tamaño de fuente no se incluya en el intervalo de 8 a 40 puntos (a 300 ppp)
 - Documentos torcidos

- Documentos colocados con la parte superior hacia abajo o documentos con texto con una orientación incorrecta (caracteres girados)
- Documentos que incluyan fuentes especiales, efectos, cursiva o texto escrito a mano
- Documentos con un espaciado de línea estrecho
- Documentos con colores en el fondo del texto
- Documentos escritos en varios idiomas

Pantallas de IJ Scan Utility

➤ Pantalla principal de IJ Scan Utility

➤ Cuadro de diálogo Configuración

- Cuadro de diálogo **Configuración (Escaneado auto)**
- Cuadro de diálogo **Configuración (Escaneado de documento)**
- Cuadro de diálogo **Configuración (Escaneado de foto)**
- Cuadro de diálogo **Configuración (Escaneado personalizado)**
- Cuadro de diálogo **Configuración (Escaneado y fusión)**
- Cuadro de diálogo **Configuración (Controlad.)**
- Cuadro de diálogo **Configuración (Guardar en equipo (auto))**
- Cuadro de diálogo **Configuración (Guardar en equipo (documento))**
- Cuadro de diálogo **Configuración (Guardar en equipo (foto))**
- Cuadro de diálogo **Configuración (Adjuntar a mensaje de correo electrónico (auto))**
- Cuadro de diálogo **Configuración (Adjuntar a mensaje de correo electrónico (documento))**
- Cuadro de diálogo **Configuración (Adjuntar a mensaje de correo electrónico (foto))**
- Cuadro de diálogo **Configuración (Configuración general)**

➤ Pantalla Selección de red

➤ Cuadro de diálogo Guardar configuración

➤ Ventana Fusión de imágenes

Pantalla principal de IJ Scan Utility

En el menú **Ir (Go)** del Finder, seleccione **Aplicaciones (Applications)**, haga doble clic en las carpetas **Canon Utilities** y **IJ Scan Utility** y, a continuación, en el icono **Canon IJ Scan Utility2** para iniciar IJ Scan Utility.

Puede realizar tareas como escanear, guardar, etc. de una sola vez haciendo clic en el icono correspondiente.

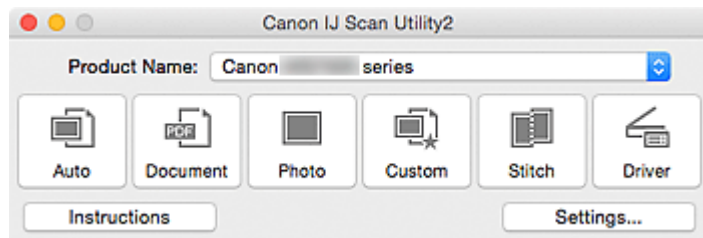

Nombre del producto (Product Name)

Muestra el nombre del producto que IJ Scan Utility tiene configurado en ese momento para utilizarlo.

Si el producto que se muestra no es el que desea usar, seleccione el producto adecuado en la lista.

Además, para la conexión de red, seleccione uno que tenga "Red" después del nombre del producto.

»» Nota

- Consulte "[Configuración para escanear en red](#)" para saber cómo configurar un entorno de red.

Auto

Detecta automáticamente el tipo de los elementos y los guarda en el ordenador. También se puede configurar el formato de datos que debe aplicarse automáticamente al guardar.

La configuración de guardado y la respuesta después del escaneado pueden especificarse en el [cuadro de diálogo Configuración \(Escaneado auto\) \(Settings \(Auto Scan\)\)](#).

Documento (Document)

Escanear elementos como documentos y los guarda en el ordenador.

La configuración de escaneado/guardado y la respuesta después del escaneado pueden especificarse en el [cuadro de diálogo Configuración \(Escaneado de documento\) \(Settings \(Document Scan\)\)](#).

Foto (Photo)

Escanear elementos como fotos y los guarda en el ordenador.

La configuración de escaneado/guardado y la respuesta después del escaneado pueden especificarse en el [cuadro de diálogo Configuración \(Escaneado de foto\) \(Settings \(Photo Scan\)\)](#).

Personaliz. (Custom)

Escanear elementos con sus configuraciones favoritas y guarda las imágenes en el ordenador. El tipo del elemento puede ser detectado automáticamente.

La configuración de escaneado/guardado y la respuesta después del escaneado pueden especificarse en el [cuadro de diálogo Configuración \(Escaneado personalizado\) \(Settings \(Custom Scan\)\)](#).

Fusionar (Stitch)

Abre la ventana **Fusión de imágenes (Image Stitch)**, donde se pueden escanear las mitades izquierda y derecha de un elemento mayor que la placa y combinar las imágenes escaneadas para reconstruir una sola imagen.

La configuración de escaneado/guardado y la respuesta después del escaneado pueden especificarse en el [cuadro de diálogo Configuración \(Escaneado y fusión\) \(Settings \(Scan and Stitch\)\)](#).

Controlad. (Driver)

Le permite utilizar el controlador de escáner para realizar correcciones en las imágenes y ajustar el color cuando esté escaneando.

La configuración de escaneado/guardado y la respuesta después del escaneado pueden especificarse en el [cuadro de diálogo Configuración \(Controlad.\) \(Settings \(Driver\)\)](#).



Instrucciones (Instructions)

Abre esta guía.

Config... (Settings...)

Muestra el [cuadro de diálogo Configuración](#) en el que puede especificar la configuración de escaneado/guardado y la respuesta después de escanear.

Cuadro de diálogo Configuración

El cuadro de diálogo Configuración tiene tres fichas:  (Escaneado desde un ordenador),  (Escaneado desde el panel de control) y  (Configuración general). Cuando se hace clic en una pestaña, la vista enmarcada en rojo cambia y se puede establecer la configuración avanzada de las funciones de cada pestaña.

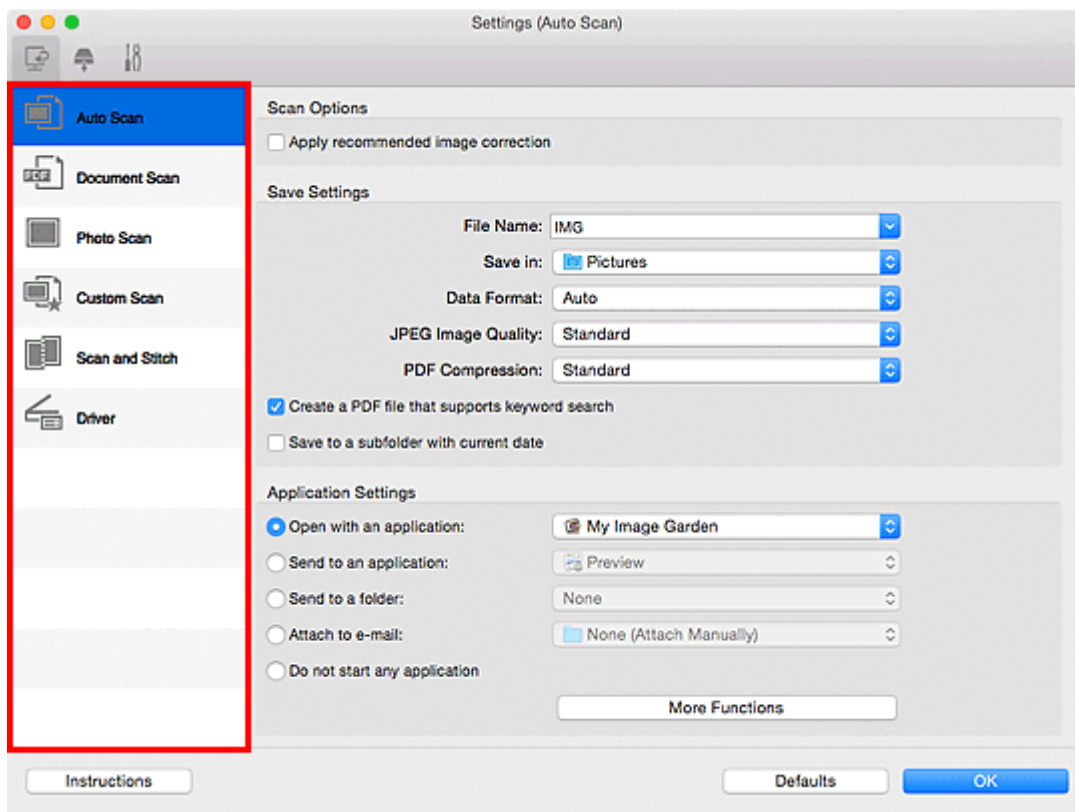

Ficha (Escaneado desde un ordenador)

Se puede especificar la respuesta cuando se escanea desde IJ Scan Utility o My Image Garden.

- [Cuadro de diálogo Configuración \(Escaneado auto\)](#)
- [Cuadro de diálogo Configuración \(Escaneado de documento\)](#)
- [Cuadro de diálogo Configuración \(Escaneado de foto\)](#)
- [Cuadro de diálogo Configuración \(Escaneado personalizado\)](#)
- [Cuadro de diálogo Configuración \(Escaneado y fusión\)](#)
- [Cuadro de diálogo Configuración \(Controlad.\)](#)



Ficha (Escaneado desde el panel de control)

Se puede especificar la respuesta cuando se escanea desde el panel de control.

- [Cuadro de diálogo Configuración \(Guardar en equipo \(auto\)\)](#)
- [Cuadro de diálogo Configuración \(Guardar en equipo \(documento\)\)](#)
- [Cuadro de diálogo Configuración \(Guardar en equipo \(foto\)\)](#)
- [Cuadro de diálogo Configuración \(Adjuntar a mensaje de correo electrónico \(auto\)\)](#)
- [Cuadro de diálogo Configuración \(Adjuntar a mensaje de correo electrónico \(documento\)\)](#)

■ [Cuadro de diálogo Configuración \(Adjuntar a mensaje de correo electrónico \(foto\)\)](#)

»» **Importante**

- Cuando el cuadro de diálogo Configuración se abre desde My Image Garden, la ficha  (Escaneado desde el panel de control) no aparece.



Pestaña (Configuración general)

Se puede establecer qué producto usar, restringir el tamaño de los archivos adjuntos en los correos electrónicos, el idioma para detectar texto en las imágenes y elegir la carpeta en la que se deben guardar temporalmente las imágenes.

■ [Cuadro de diálogo Configuración \(Configuración general\)](#)

Cuadro de diálogo Configuración (Escaneado auto)

Haga clic en **Escaneado auto (Auto Scan)** de la ficha  (Escaneado desde un ordenador) para mostrar el cuadro de diálogo **Configuración (Escaneado auto) (Settings (Auto Scan))**.

En el cuadro de diálogo **Configuración (Escaneado auto) (Settings (Auto Scan))** puede establecer la configuración avanzada para escanear detectando automáticamente el tipo de elemento.

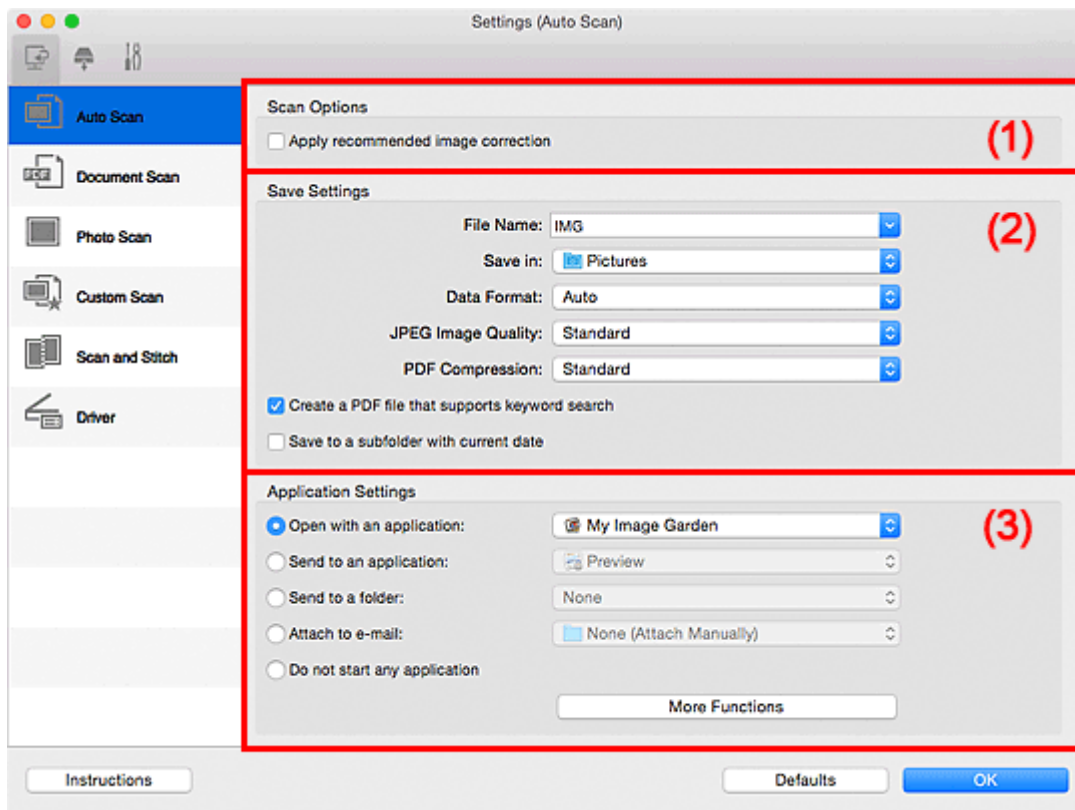

- (1) [Área Opciones de escaneado](#)
- (2) [Área Guardar configuración](#)
- (3) [Área Configuración de la aplicación](#)

»»» Importante

- Cuando se abre el cuadro de diálogo Configuración desde My Image Garden, no aparecen los elementos de configuración para la **Configuración de la aplicación (Application Settings)**.

Elementos compatibles

Fotos, postales, tarjetas de visita, revistas, periódicos, documentos y BD/DVD/CD.

»»» Importante

- Para escanear los siguientes tipos de elementos, especifique el tipo y el tamaño del elemento en el cuadro de diálogo **Configuración (Escaneado de documento) (Settings (Document Scan))**, en el cuadro de diálogo **Configuración (Escaneado de foto) (Settings (Photo Scan))** o en el cuadro de diálogo **Configuración (Escaneado personalizado) (Settings (Custom Scan))** y, a continuación, haga clic en **Foto (Photo)**, **Documento (Document)** o en **Personaliz. (Custom)** en la pantalla principal de IJ Scan Utility. No se puede escanear correctamente con **Auto**.
 - Fotos de tamaño A4
 - Documentos de texto de tamaño inferior a 2L (127 x 178 mm) (5 x 7 pulgadas), como páginas de encuadernaciones en rústica con la separación para el lomo

- Elementos impresos en papel blanco fino
- Elementos anchos, como fotos panorámicas
- Puede que las etiquetas de disco reflectantes no se escaneen según lo previsto.
- Coloque correctamente en la placa los elementos que desea escanear. De lo contrario, es posible que los elementos no se escaneen correctamente.

Consulte "[Colocación de originales \(cuando vaya a escanear desde el ordenador\)](#)" para obtener información detallada sobre cómo colocar los elementos.

»»» Nota

- Para reducir mueré, defina **Seleccionar origen (Select Source)** en **Revista (Magazine)** en el cuadro de diálogo **Configuración (Escaneado de documento) (Settings (Document Scan))** o en el cuadro de diálogo **Configuración (Escaneado personalizado) (Settings (Custom Scan))** y, a continuación, haga clic en **Documento (Document)** o **Personaliz. (Custom)** en la pantalla principal de IJ Scan Utility.

(1) Área Opciones de escaneado

Aplicar corrección de imagen recomendada (Apply recommended image correction)

Aplica automáticamente las correcciones adecuadas en función del tipo de elemento.

»»» Importante

- El tono de color puede diferir del de la imagen original debido a las correcciones. En tal caso, quite la marca de selección de la casilla de verificación y escanee.

»»» Nota

- El proceso de escaneado tarda más de lo normal si esta opción está activada.

(2) Área Guardar configuración

Nombre archivo (File Name)

Introduzca el nombre de archivo de la imagen que desee guardar. Al guardar un archivo, se adjuntan la fecha y un número de cuatro dígitos al nombre definido para el archivo con el formato "_20XX0101_0001".

»»» Nota

- Al seleccionar la casilla **Guardar en subcarpeta con fecha de hoy (Save to a subfolder with current date)**, se adjuntan la fecha y un número de cuatro dígitos al nombre definido para el archivo.

Guardar en (Save in)

Muestra la carpeta en la que se deben guardar las imágenes escaneadas. Para añadir una carpeta, seleccione **Agregar... (Add...)** en el menú emergente y, a continuación, haga clic en (Más) en el cuadro de diálogo que se mostrará y especifique la carpeta de destino.

La carpeta de guardado predeterminada es la carpeta **Imágenes (Pictures)**.

»»» Importante

- Esta operación no aparece cuando se abre el cuadro de diálogo Configuración desde My Image Garden.

Formato de datos (Data Format)

Se ha seleccionado **Auto**. Los elementos se guardan aplicando automáticamente los siguientes formatos de datos, según el tipo de elemento.

- Fotos, postales, BD/DVD/CD y tarjetas de visita: JPEG
- Revistas, periódicos y documentos: PDF

»»» Importante

- El formato de guardado puede ser diferente dependiendo de cómo coloque el elemento.

■ [Colocación de originales \(cuando vaya a escanear desde el ordenador\)](#)

Calidad de imagen JPEG (JPEG Image Quality)

Se puede especificar la calidad de imagen de los archivos JPEG.

Compresión PDF (PDF Compression)

Seleccione el tipo de compresión para guardar archivos PDF.

Estándar (Standard)

Normalmente, esta configuración es la más recomendable.

Alto (High)

Comprime el tamaño del archivo al guardarlo, lo que permite reducir la carga de la red o el servidor.

Crea un archivo PDF compatible con búsqueda de palabras clave (Create a PDF file that supports keyword search)

Seleccione esta casilla para convertir el texto de las imágenes en datos de texto y crear archivos PDF compatibles con la búsqueda de palabras clave.

»»» Nota

- Se crean los archivos PDF en los que se pueden realizar búsquedas en el idioma seleccionado en **Idioma del documento (Document Language)** en la  (Configuración general) del cuadro de diálogo Configuración.

Guardar en subcarpeta con fecha de hoy (Save to a subfolder with current date)

Seleccione esta casilla para crear una carpeta de fecha actual en la carpeta especificada en **Guardar en (Save in)** y guardar en ella las imágenes escaneadas. La carpeta se creará con un nombre tal como "20XX_01_01" (Año_Mes_Fecha).

Si esta casilla de verificación no está seleccionada, los archivos se guardan directamente en la carpeta especificada en **Guardar en (Save in)**.

(3) Área Configuración de la aplicación

Abrir con una aplicación (Open with an application)

Seleccione esta opción cuando desee mejorar o corregir las imágenes escaneadas.

Puede especificar la aplicación en el menú desplegable.

Enviar a una aplicación (Send to an application)

Seleccione esta opción cuando desee usar las imágenes escaneadas tal y como están con una aplicación que permita examinar u organizar imágenes.

Puede especificar la aplicación en el menú desplegable.

Enviar a una carpeta (Send to a folder)

Seleccione esta opción cuando desee, además, guardar las imágenes escaneadas en un carpeta distinta a la especificada en **Guardar en (Save in)**.

Puede especificar la carpeta en el menú desplegable.

Adj. a correo electr. (Attach to e-mail)

Seleccione esta opción cuando desee enviar correos electrónicos con las imágenes escaneadas adjuntas.

Puede especificar qué cliente de correo electrónico desea iniciar en el menú desplegable.

No iniciar ninguna aplicación (Do not start any application)

Guarda en la carpeta especificada en **Guardar en (Save in)**.

»» Nota

- Para añadir una aplicación o una carpeta en el menú emergente, seleccione **Agregar... (Add...)** en el menú emergente y, a continuación, haga clic en (Más) en el cuadro de diálogo que se mostrará y especifique la aplicación o la carpeta.

Instrucciones (Instructions)

Abre esta guía.

Predeterminados (Defaults)

Puede restablecer la configuración predeterminada en la pantalla que se muestra.

Cuadro de diálogo Configuración (Escaneado de documento)

Haga clic en **Escaneado de documento (Document Scan)** de la ficha  (Escaneado desde un ordenador) para mostrar el cuadro de diálogo **Configuración (Escaneado de documento) (Settings (Document Scan))**.

En el cuadro de diálogo **Configuración (Escaneado de documento) (Settings (Document Scan))** puede establecer opciones avanzadas de la configuración de escaneado para escanear elementos como documentos.

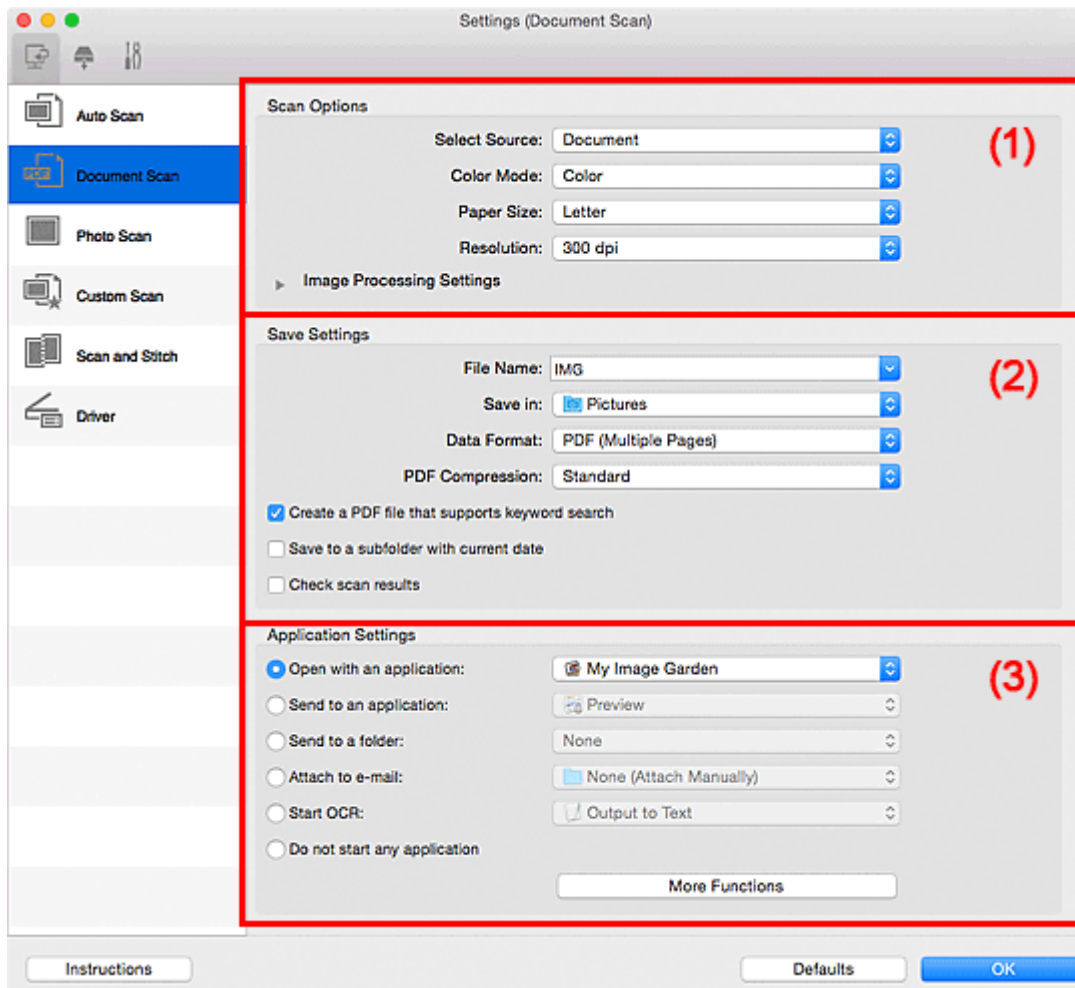

- [\(1\) Área Opciones de escaneado](#)
- [\(2\) Área Guardar configuración](#)
- [\(3\) Área Configuración de la aplicación](#)

►►► Importante

- Cuando se abre el cuadro de diálogo Configuración desde la pantalla de escaneado de My Image Garden, no aparecen los elementos de configuración para la **Configuración de la aplicación (Application Settings)**.

(1) Área Opciones de escaneado

Seleccionar origen (Select Source)

Seleccione el tipo de elemento que se va a escanear.

- Escaneado de documentos: **Documento (Document)**
- Escaneado de revistas: **Revista (Magazine)**

Modo de color (Color Mode)

Seleccione el modo de color para escanear el elemento.

Tamaño de papel (Paper Size)

Seleccione el tamaño del elemento que desee escanear.

Al seleccionar **Personalizado (Custom)**, se abre una pantalla en la que se puede especificar el tamaño del papel. Seleccione una **Unidad (Unit)**, introduzca el **Ancho (Width)** y la **Altura (Height)**, y, a continuación, haga clic en **Aceptar (OK)**.

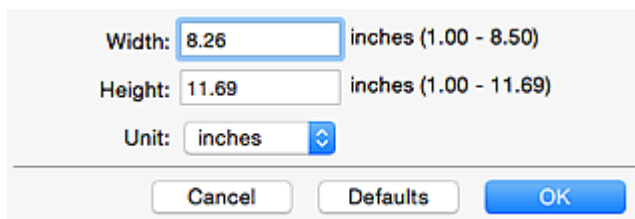

Width: 8.26 inches (1.00 - 8.50)
Height: 11.69 inches (1.00 - 11.69)
Unit: inches

Cancel Defaults OK

»»» Nota

- Haga clic en **Predeterminados (Defaults)** para restablecer la configuración predeterminada.

Resolución (Resolution)

Seleccione la resolución del elemento que desee escanear.

A mayor resolución (valor), más detalle en la imagen.

■ Resolución

»»» Nota

- **300 ppp (300 dpi)** o **400 ppp (400 dpi)** solo pueden establecerse cuando se selecciona **Iniciar OCR (Start OCR)** en **Configuración de la aplicación (Application Settings)**.

Configuración de procesamiento de imagen (Image Processing Settings)

Haga clic en  (flecha derecha) para establecer lo siguiente.

»»» Nota

- Cuando el **Modo de color (Color Mode)** es **Blanco y negro (Black and White)**, solo aparecen **Reducir sombra margen (Reduce gutter shadow)**, **Corregir documento de texto torcido (Correct slanted text document)** y **Detectar la orientación de un documento de texto y girar la imagen (Detect the orientation of text document and rotate image)**.

Aplicar autocorrección de documento (Apply Auto Document Fix)

Active esta casilla de verificación para hacer más nítido el texto de un documento o revista y mejorar su legibilidad.

»»» Importante

- El tono de color puede diferir del de la imagen original debido a las correcciones. En tal caso, quite la marca de selección de la casilla de verificación y escanee.

»»» Nota

- El proceso de escaneado tarda más de lo normal si esta opción está activada.

Enfocar contorno (Sharpen outline)

Enfatiza el contorno de los objetos para enfocar la imagen.

Reducir colores base (Reduce show-through)

Da nitidez al texto de un elemento o reduce la transparencia en periódicos, etc.

Reducir muaré (Reduce moire)

Reduce el efecto muaré.

El material impreso está formado por una serie de pequeños puntos. El "muaré" es un fenómeno que se da cuando se escanean fotografías o imágenes impresas con trama y aparecen gradaciones desiguales o patrones de líneas.

»» Nota

- El proceso de escaneado tarda más de lo normal si la opción **Reducir muaré (Reduce moire)** está activada.

Reducir sombra margen (Reduce gutter shadow)

Reduce las sombras de encuadernación que aparecen entre páginas al escanear cuadernillos abiertos.

»» Nota

- Haga clic en **Controlad. (Driver)** en la pantalla principal de IJ Scan Utility y escanee para corregir las sombras de encuadernación cuando escanee elementos de tamaños no estándar o áreas específicas.
Consulte "[Corr. sombra mar. \(Gutter Correction\)](#)" para obtener más detalles.
- Cuando se activa esta función, el escaneado puede tardar más de lo habitual con conexión de red.

Corregir documento de texto torcido (Correct slanted text document)

Detecta el texto escaneado y corrige el ángulo (entre -0,1 y -10 grados o entre +0,1 y +10 grados) del documento.

»» Importante

- Es posible que los siguientes tipos de documento no se puedan corregir correctamente porque el texto no se detecta correctamente.
 - Documentos en los que las líneas de texto estén inclinadas más de 10 grados o cuyos ángulos varíen en distintas líneas
 - Documentos que contengan texto en horizontal y en vertical
 - Documentos con fuentes extremadamente grandes o pequeñas
 - Documentos con poco texto
 - Documentos con cifras/imágenes
 - Textos manuscritos
 - Documentos con líneas horizontales y verticales (tablas)

»» Nota

- El proceso de escaneado tarda más de lo normal si la opción **Corregir documento de texto torcido (Correct slanted text document)** está activada.

Detectar la orientación de un documento de texto y girar la imagen (Detect the orientation of text document and rotate image)

Gira automáticamente la imagen para conseguir la orientación correcta detectando la orientación del texto en el documento escaneado.

»» Importante

- Solo se admiten documentos de texto redactados en el idioma que se haya seleccionado en **Idioma del documento (Document Language)** del [cuadro de diálogo Configuración \(Configuración general\) \(Settings \(General Settings\)\)](#).

- Quizá no sea posible detectar la orientación de los siguientes tipos de configuración o documento porque el texto no se detecta correctamente.
 - La resolución está fuera del rango de entre 300 y 600 ppp
 - El tamaño de fuente está fuera del rango de entre 8 y 48 puntos
 - Documentos que incluyan fuentes especiales, efectos, cursiva o texto escrito a mano
 - Documentos con fondos con tramas

En este caso, seleccione la casilla **Comprobar resultados del escáner (Check scan results)** y gire la imagen en el [cuadro de diálogo Guardar configuración \(Save Settings\)](#).

(2) Área Guardar configuración

Nombre archivo (File Name)

Introduzca el nombre de archivo de la imagen que desee guardar. Al guardar un archivo, se adjuntan la fecha y un número de cuatro dígitos al nombre definido para el archivo con el formato "_20XX0101_0001".

»»» Nota

- Al seleccionar la casilla **Guardar en subcarpeta con fecha de hoy (Save to a subfolder with current date)**, se adjuntan la fecha y un número de cuatro dígitos al nombre definido para el archivo.

Guardar en (Save in)

Muestra la carpeta en la que se deben guardar las imágenes escaneadas. Para añadir una carpeta, seleccione **Agregar... (Add...)** en el menú emergente y, a continuación, haga clic en  (Más) en el cuadro de diálogo que se mostrará y especifique la carpeta de destino.

La carpeta de guardado predeterminada es la carpeta **Imágenes (Pictures)**.

»»» Importante

- Esta operación no aparece cuando se abre el cuadro de diálogo Configuración desde My Image Garden.

Formato de datos (Data Format)

Seleccione el formato de datos con el que desea guardar las imágenes escaneadas.

Puede seleccionar **JPEG/Exif**, **TIFF**, **PNG**, **PDF** o **PDF (Varias páginas) (PDF (Multiple Pages))**.

»»» Importante

- Si el **Modo de color (Color Mode)** es **Blanco y negro (Black and White)**, no se puede seleccionar **JPEG/Exif**.
- Cuando está seleccionado **Iniciar OCR (Start OCR)** en **Configuración de la aplicación (Application Settings)**, no se puede seleccionar **PDF** ni **PDF (Varias páginas) (PDF (Multiple Pages))**.

»»» Nota

- Con conexión de red, el escaneado puede tardar más de lo habitual cuando se configura **TIFF** o **PNG** en **Formato de datos (Data Format)**.

Compresión PDF (PDF Compression)

Seleccione el tipo de compresión para guardar archivos PDF.

Estándar (Standard)

Normalmente, esta configuración es la más recomendable.

Alto (High)

Comprime el tamaño del archivo al guardarlo, lo que permite reducir la carga de la red o el servidor.

»»» Importante

- Esto solo aparece cuando se selecciona **PDF** o **PDF (Varias páginas) (PDF (Multiple Pages))** en **Formato de datos (Data Format)**.
- Cuando se selecciona **Blanco y negro (Black and White)** en **Modo de color (Color Mode)**, esta opción no aparece.

Calidad de imagen JPEG (JPEG Image Quality)

Se puede especificar la calidad de imagen de los archivos JPEG.

»»» Importante

- Esto solo aparece cuando se selecciona **JPEG/Exif** en **Formato de datos (Data Format)**.

Crea un archivo PDF compatible con búsqueda de palabras clave (Create a PDF file that supports keyword search)

Seleccione esta casilla para convertir el texto de las imágenes en datos de texto y crear archivos PDF compatibles con la búsqueda de palabras clave.

»»» Importante

- Esto solo aparece cuando se selecciona **PDF** o **PDF (Varias páginas) (PDF (Multiple Pages))** en **Formato de datos (Data Format)**.

»»» Nota

- Se crean los archivos PDF en los que se pueden realizar búsquedas en el idioma seleccionado en **Idioma del documento (Document Language)** en la  (Configuración general) del cuadro de diálogo Configuración.

Guardar en subcarpeta con fecha de hoy (Save to a subfolder with current date)

Seleccione esta casilla para crear una carpeta de fecha actual en la carpeta especificada en **Guardar en (Save in)** y guardar en ella las imágenes escaneadas. La carpeta se creará con un nombre tal como "20XX_01_01" (Año_Mes_Fecha).

Si esta casilla de verificación no está seleccionada, los archivos se guardan directamente en la carpeta especificada en **Guardar en (Save in)**.

Comprobar resultados del escáner (Check scan results)

Abre el [cuadro de diálogo Guardar configuración \(Save Settings\)](#) después de escanear.

»»» Importante

- Esta operación no aparece cuando se abre el cuadro de diálogo Configuración desde My Image Garden.

(3) Área Configuración de la aplicación

Abrir con una aplicación (Open with an application)

Seleccione esta opción cuando desee mejorar o corregir las imágenes escaneadas.

Puede especificar la aplicación en el menú desplegable.

Enviar a una aplicación (Send to an application)

Seleccione esta opción cuando desee usar las imágenes escaneadas tal y como están con una aplicación que permita examinar u organizar imágenes.

Puede especificar la aplicación en el menú desplegable.

Enviar a una carpeta (Send to a folder)

Seleccione esta opción cuando desee, además, guardar las imágenes escaneadas en un carpeta distinta a la especificada en **Guardar en (Save in)**.

Puede especificar la carpeta en el menú desplegable.

Adj. a correo electr. (Attach to e-mail)

Seleccione esta opción cuando desee enviar correos electrónicos con las imágenes escaneadas adjuntas.

Puede especificar qué cliente de correo electrónico desea iniciar en el menú desplegable.

Iniciar OCR (Start OCR)

Seleccione esta opción cuando desee convertir el texto de la imagen escaneada en datos de texto.

Puede especificar la aplicación en el menú desplegable.

No iniciar ninguna aplicación (Do not start any application)

Guarda en la carpeta especificada en **Guardar en (Save in)**.

»» Nota

- Para añadir una aplicación o una carpeta en el menú emergente, seleccione **Agregar... (Add...)** en el menú emergente y, a continuación, haga clic en (Más) en el cuadro de diálogo que se mostrará y especifique la aplicación o la carpeta.

Instrucciones (Instructions)

Abre esta guía.

Predeterminados (Defaults)

Puede restablecer la configuración predeterminada en la pantalla que se muestra.

Cuadro de diálogo Configuración (Escaneando de foto)

Haga clic en **Escaneando de foto (Photo Scan)** de la ficha  (Escaneado desde un ordenador) para mostrar el cuadro de diálogo **Configuración (Escaneando de foto) (Settings (Photo Scan))**.

En el cuadro de diálogo **Configuración (Escaneando de foto) (Settings (Photo Scan))** puede establecer opciones avanzadas de la configuración de escaneado para escanear elementos como fotos.

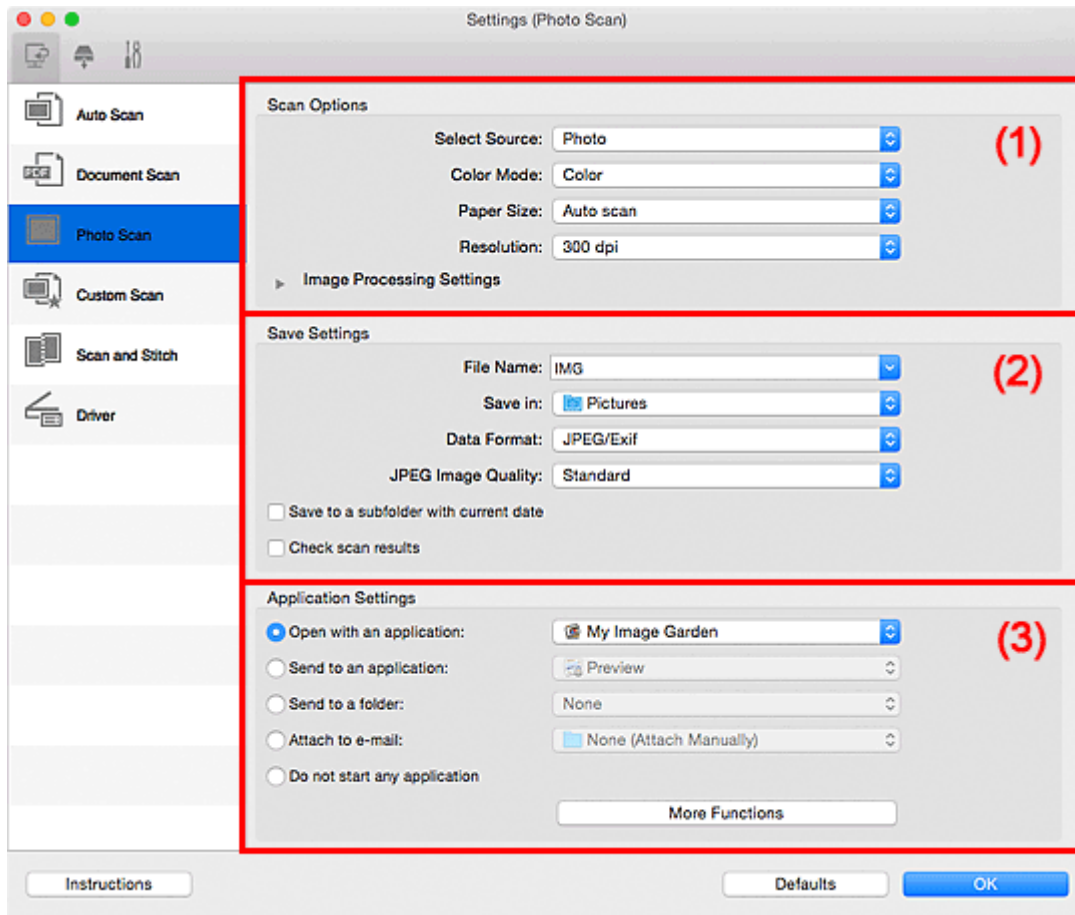

- [\(1\) Área Opciones de escaneado](#)
- [\(2\) Área Guardar configuración](#)
- [\(3\) Área Configuración de la aplicación](#)

►►► Importante

- Cuando se abre el cuadro de diálogo Configuración desde My Image Garden, no aparecen los elementos de configuración para la **Configuración de la aplicación (Application Settings)**.

(1) Área Opciones de escaneado

Seleccionar origen (Select Source)

Se ha seleccionado **Foto (Photo)**.

Modo de color (Color Mode)

Seleccione el modo de color para escanear el elemento.

Tamaño de papel (Paper Size)

Seleccione el tamaño del elemento que desee escanear.

Al seleccionar **Personalizado (Custom)**, se abre una pantalla en la que se puede especificar el tamaño del papel. Seleccione una **Unidad (Unit)**, introduzca el **Ancho (Width)** y la **Altura (Height)**, y, a continuación, haga clic en **Aceptar (OK)**.

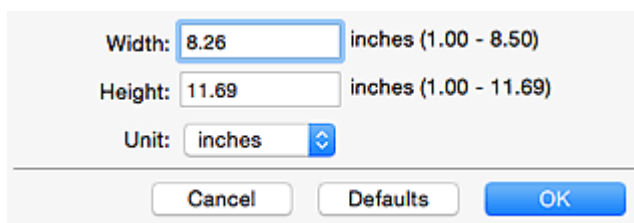

Width: 8.26 inches (1.00 - 8.50)
Height: 11.69 inches (1.00 - 11.69)
Unit: inches

Cancel Defaults OK

»»» Nota

- Haga clic en **Predeterminados (Defaults)** para restablecer la configuración predeterminada.

Resolución (Resolution)

Seleccione la resolución del elemento que desee escanear.

A mayor resolución (valor), más detalle en la imagen.

■ Resolución

Configuración de procesamiento de imagen (Image Processing Settings)

Haga clic en  (flecha derecha) para establecer lo siguiente.

»»» Importante

- Si el **Modo de color (Color Mode)** es **Blanco y negro (Black and White)**, **Configuración de procesamiento de imagen (Image Processing Settings)** no está disponible.

Enfocar contorno (Sharpen outline)

Enfatiza el contorno de los objetos para enfocar la imagen.

(2) Área Guardar configuración

Nombre archivo (File Name)

Introduzca el nombre de archivo de la imagen que desee guardar. Al guardar un archivo, se adjuntan la fecha y un número de cuatro dígitos al nombre definido para el archivo con el formato "_20XX0101_0001".

»»» Nota

- Al seleccionar la casilla **Guardar en subcarpeta con fecha de hoy (Save to a subfolder with current date)**, se adjuntan la fecha y un número de cuatro dígitos al nombre definido para el archivo.

Guardar en (Save in)

Muestra la carpeta en la que se deben guardar las imágenes escaneadas. Para añadir una carpeta, seleccione **Agregar... (Add...)** en el menú emergente y, a continuación, haga clic en  (Más) en el cuadro de diálogo que se mostrará y especifique la carpeta de destino.

La carpeta de guardado predeterminada es la carpeta **Imágenes (Pictures)**.

»»» Importante

- Esta operación no aparece cuando se abre el cuadro de diálogo Configuración desde My Image Garden.

Formato de datos (Data Format)

Seleccione el formato de datos con el que desea guardar las imágenes escaneadas.

Puede seleccionar **JPEG/Exif**, **TIFF** o **PNG**.

»»» Importante

- Si el **Modo de color (Color Mode)** es **Blanco y negro (Black and White)**, no se puede seleccionar **JPEG/Exif**.

»»» Nota

- Con conexión de red, el escaneado puede tardar más de lo habitual cuando se configura **TIFF** o **PNG** en **Formato de datos (Data Format)**.

Calidad de imagen JPEG (JPEG Image Quality)

Se puede especificar la calidad de imagen de los archivos JPEG.

»»» Importante

- Esto solo aparece cuando se selecciona **JPEG/Exif** en **Formato de datos (Data Format)**.

Guardar en subcarpeta con fecha de hoy (Save to a subfolder with current date)

Seleccione esta casilla para crear una carpeta de fecha actual en la carpeta especificada en **Guardar en (Save in)** y guardar en ella las imágenes escaneadas. La carpeta se creará con un nombre tal como "20XX_01_01" (Año_Mes_Fecha).

Si esta casilla de verificación no está seleccionada, los archivos se guardan directamente en la carpeta especificada en **Guardar en (Save in)**.

Comprobar resultados del escáner (Check scan results)

Abre el [cuadro de diálogo Guardar configuración \(Save Settings\)](#) después de escanear.

»»» Importante

- Esta operación no aparece cuando se abre el cuadro de diálogo Configuración desde My Image Garden.

(3) Área Configuración de la aplicación

Abrir con una aplicación (Open with an application)

Seleccione esta opción cuando desee mejorar o corregir las imágenes escaneadas.

Puede especificar la aplicación en el menú desplegable.

Enviar a una aplicación (Send to an application)

Seleccione esta opción cuando desee usar las imágenes escaneadas tal y como están con una aplicación que permita examinar u organizar imágenes.

Puede especificar la aplicación en el menú desplegable.

Enviar a una carpeta (Send to a folder)

Seleccione esta opción cuando desee, además, guardar las imágenes escaneadas en una carpeta distinta a la especificada en **Guardar en (Save in)**.

Puede especificar la carpeta en el menú desplegable.

Adj. a correo electr. (Attach to e-mail)

Seleccione esta opción cuando desee enviar correos electrónicos con las imágenes escaneadas adjuntas.

Puede especificar qué cliente de correo electrónico desea iniciar en el menú desplegable.

No iniciar ninguna aplicación (Do not start any application)

Guarda en la carpeta especificada en **Guardar en (Save in)**.

»» Nota

- Para añadir una aplicación o una carpeta en el menú emergente, seleccione **Agregar... (Add...)** en el menú emergente y, a continuación, haga clic en  (Más) en el cuadro de diálogo que se mostrará y especifique la aplicación o la carpeta.

Instrucciones (Instructions)

Abre esta guía.

Predeterminados (Defaults)

Puede restablecer la configuración predeterminada en la pantalla que se muestra.

Cuadro de diálogo Configuración (Escaneado personalizado)

Haga clic en **Escaneado personalizado (Custom Scan)** de la ficha  (Escaneado desde un ordenador) para mostrar el cuadro de diálogo **Configuración (Escaneado personalizado) (Settings (Custom Scan))**.

En el cuadro de diálogo **Configuración (Escaneado personalizado) (Settings (Custom Scan))** puede establecer opciones avanzadas de la configuración de escaneado para escanear según sus preferencias.

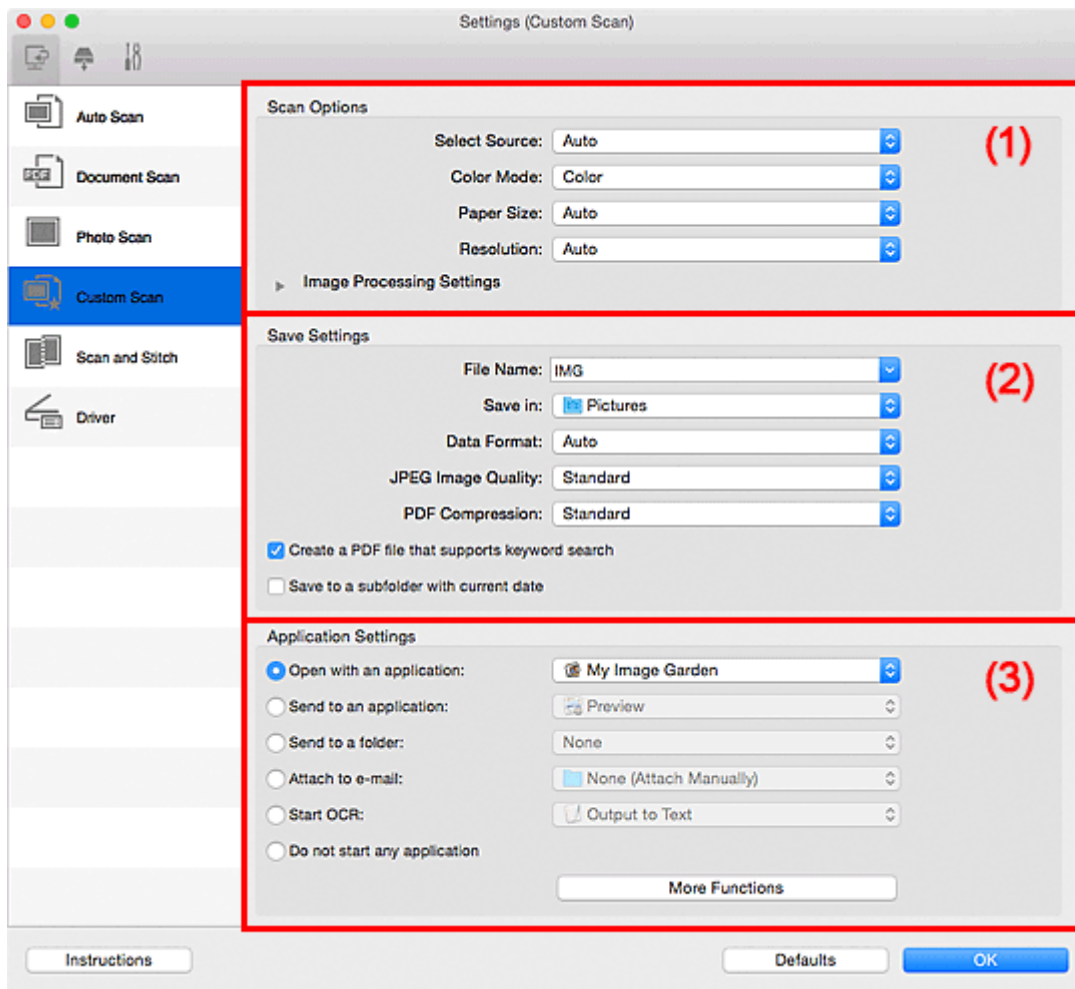

- [\(1\) Área Opciones de escaneado](#)
- [\(2\) Área Guardar configuración](#)
- [\(3\) Área Configuración de la aplicación](#)

►►► Importante

- Cuando se abre el cuadro de diálogo Configuración desde la pantalla de escaneado de My Image Garden, no aparecen los elementos de configuración para la **Configuración de la aplicación (Application Settings)**.

(1) Área Opciones de escaneado

Seleccionar origen (Select Source)

Seleccione el tipo de elemento que se va a escanear. Seleccione **Auto** para que se detecte automáticamente el tipo de documento y para que **Modo de color (Color Mode)**, **Tamaño de papel (Paper Size)** y **Resolución (Resolution)** se establezcan también automáticamente.

»»» Importante

- Los tipos de elemento que admite **Auto** son fotos, postales, tarjetas de visita, revistas, periódicos, documentos y BD/DVD/CD.
 - Para escanear los siguientes tipos de elemento, especifique el tipo o el tamaño del elemento. No se puede escanear correctamente con **Auto**.
 - Fotos de tamaño A4
 - Documentos de texto de tamaño inferior a 2L (127 x 178 mm) (5 x 7 pulgadas), como páginas de encuadernaciones en rústica con la separación para el lomo
 - Elementos impresos en papel blanco fino
 - Elementos anchos, como fotos panorámicas
 - Puede que las etiquetas de disco reflectantes no se escaneen según lo previsto.
 - Coloque los elementos correctamente en función del tipo de elemento que vaya a escanear. De lo contrario, es posible que los elementos no se escaneen correctamente.
- Consulte "[Colocación de originales \(cuando vaya a escanear desde el ordenador\)](#)" para obtener información detallada sobre cómo colocar los elementos.

»»» Nota

- Para convertir el texto de la imagen en datos de texto después de escanear, especifique **Seleccionar origen (Select Source)** en lugar de seleccionar **Auto**.
- Para reducir el muaré, establezca **Seleccionar origen (Select Source)** en **Revista (Magazine)** o seleccione la casilla de verificación **Reducir muaré (Reduce moire)** en **Configuración de procesamiento de imagen (Image Processing Settings)**.

Modo de color (Color Mode)

Seleccione el modo de color para escanear el elemento.

»»» Nota

- Cuando **Seleccionar origen (Select Source)** está definido como **Auto**, solo está disponible la opción **Color**.

Tamaño de papel (Paper Size)

Seleccione el tamaño del elemento que desee escanear.

Al seleccionar **Personalizado (Custom)**, se abre una pantalla en la que se puede especificar el tamaño del papel. Seleccione una **Unidad (Unit)**, introduzca el **Ancho (Width)** y la **Altura (Height)**, y, a continuación, haga clic en **Aceptar (OK)**.

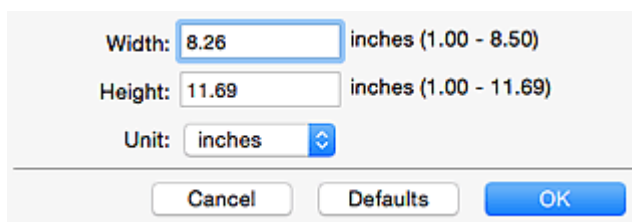

Width: inches (1.00 - 8.50)
Height: inches (1.00 - 11.69)
Unit: 

»»» Nota

- Cuando **Seleccionar origen (Select Source)** está definido como **Auto**, solo está disponible la opción **Auto**.
- Haga clic en **Predeterminados (Defaults)** en la pantalla en la que puede especificar el tamaño del papel para restaurar la configuración predeterminada.

Resolución (Resolution)

Seleccione la resolución del elemento que desee escanear.

A mayor resolución (valor), más detalle en la imagen.

■ Resolución

»»» Nota

- Cuando **Seleccionar origen (Select Source)** está definido como **Auto**, solo está disponible la opción **Auto**.
- **300 ppp (300 dpi)** o **400 ppp (400 dpi)** solo pueden establecerse cuando se selecciona **Iniciar OCR (Start OCR)** en **Configuración de la aplicación (Application Settings)**.

Configuración de procesamiento de imagen (Image Processing Settings)

Haga clic en  (flecha derecha) para establecer lo siguiente. **Seleccionar origen (Select Source)** determina los elementos de configuración disponibles.

- **Cuando Seleccionar origen (Select Source) está definido como Auto:**

Aplicar corrección de imagen recomendada (Apply recommended image correction)

Aplica automáticamente las correcciones adecuadas en función del tipo de elemento.

»»» Importante

- El tono de color puede diferir del de la imagen original debido a las correcciones. En tal caso, quite la marca de selección de la casilla de verificación y escanee.

»»» Nota

- El proceso de escaneado tarda más de lo normal si esta opción está activada.

- **Cuando Seleccionar origen (Select Source) está definido como Foto (Photo):**

»»» Importante

- Si el **Modo de color (Color Mode)** es **Blanco y negro (Black and White)**, **Configuración de procesamiento de imagen (Image Processing Settings)** no está disponible.

Enfocar contorno (Sharpen outline)

Enfatiza el contorno de los objetos para enfocar la imagen.

- **Cuando Seleccionar origen (Select Source) está definido como Revista (Magazine) o Documento (Document):**

»»» Nota

- Cuando el **Modo de color (Color Mode)** es **Blanco y negro (Black and White)**, solo aparecen **Reducir sombra margen (Reduce gutter shadow)**, **Corregir documento de texto torcido (Correct slanted text document)** y **Detectar la orientación de un documento de texto y girar la imagen (Detect the orientation of text document and rotate image)**.

Aplicar autocorrección de documento (Apply Auto Document Fix)

Active esta casilla de verificación para hacer más nítido el texto de un documento o revista y mejorar su legibilidad.

»»» Importante

- El tono de color puede diferir del de la imagen original debido a las correcciones. En tal caso, quite la marca de selección de la casilla de verificación y escanee.

»»» Nota

- El proceso de escaneado tarda más de lo normal si esta opción está activada.

Enfocar contorno (Sharpen outline)

Enfatiza el contorno de los objetos para enfocar la imagen.

Reducir colores base (Reduce show-through)

Da nitidez al texto de un elemento o reduce la transparencia en periódicos, etc.

Reducir muaré (Reduce moire)

Reduce el efecto muaré.

El material impreso está formado por una serie de pequeños puntos. El "muaré" es un fenómeno que se da cuando se escanean fotografías o imágenes impresas con trama y aparecen gradaciones desiguales o patrones de líneas.

»»» Nota

- El proceso de escaneado tarda más de lo normal si la opción **Reducir muaré (Reduce moire)** está activada.

Reducir sombra margen (Reduce gutter shadow)

Reduce las sombras de encuadernación que aparecen entre páginas al escanear cuadernillos abiertos.

»»» Nota

- Haga clic en **Controlad. (Driver)** en la pantalla principal de IJ Scan Utility y escanee para corregir las sombras de encuadernación cuando escanee elementos de tamaños no estándar o áreas específicas.
Consulte "[Corr. sombra mar. \(Gutter Correction\)](#)" para obtener más detalles.
- Cuando se activa esta función, el escaneado puede tardar más de lo habitual con conexión de red.

Corregir documento de texto torcido (Correct slanted text document)

Detecta el texto escaneado y corrige el ángulo (entre -0,1 y -10 grados o entre +0,1 y +10 grados) del documento.

»»» Importante

- Es posible que los siguientes tipos de documento no se puedan corregir correctamente porque el texto no se detecta correctamente.
 - Documentos en los que las líneas de texto estén inclinadas más de 10 grados o cuyos ángulos varíen en distintas líneas
 - Documentos que contengan texto en horizontal y en vertical
 - Documentos con fuentes extremadamente grandes o pequeñas
 - Documentos con poco texto
 - Documentos con cifras/imágenes
 - Textos manuscritos
 - Documentos con líneas horizontales y verticales (tablas)

»»» Nota

- El proceso de escaneado tarda más de lo normal si la opción **Corregir documento de texto torcido (Correct slanted text document)** está activada.

Detectar la orientación de un documento de texto y girar la imagen (Detect the orientation of text document and rotate image)

Gira automáticamente la imagen para conseguir la orientación correcta detectando la orientación del texto en el documento escaneado.

»»» Importante

- Solo se admiten documentos de texto redactados en idiomas que se puedan seleccionar en **Idioma del documento (Document Language)** del [cuadro de diálogo Configuración \(Configuración general\) \(Settings \(General Settings\)\)](#).
- Quizá no sea posible detectar la orientación de los siguientes tipos de configuración o documento porque el texto no se detecta correctamente.
 - La resolución está fuera del rango de entre 300 y 600 ppp
 - El tamaño de fuente está fuera del rango de entre 8 y 48 puntos
 - Documentos que incluyan fuentes especiales, efectos, cursiva o texto escrito a mano
 - Documentos con fondos con tramas

En este caso, seleccione la casilla **Comprobar resultados del escáner (Check scan results)** y gire la imagen en el [cuadro de diálogo Guardar configuración \(Save Settings\)](#).

(2) Área Guardar configuración

Nombre archivo (File Name)

Introduzca el nombre de archivo de la imagen que desee guardar. Al guardar un archivo, se adjuntan la fecha y un número de cuatro dígitos al nombre definido para el archivo con el formato "_20XX0101_0001".

»»» Nota

- Al seleccionar la casilla **Guardar en subcarpeta con fecha de hoy (Save to a subfolder with current date)**, se adjuntan la fecha y un número de cuatro dígitos al nombre definido para el archivo.

Guardar en (Save in)

Muestra la carpeta en la que se deben guardar las imágenes escaneadas. Para añadir una carpeta, seleccione **Agregar... (Add...)** en el menú emergente y, a continuación, haga clic en  (Más) en el cuadro de diálogo que se mostrará y especifique la carpeta de destino.

La carpeta de guardado predeterminada es la carpeta **Imágenes (Pictures)**.

»»» Importante

- Esta operación no aparece cuando se abre el cuadro de diálogo Configuración desde My Image Garden.

Formato de datos (Data Format)

Seleccione el formato de datos con el que desea guardar las imágenes escaneadas.

Puede seleccionar **JPEG/Exif**, **TIFF**, **PNG**, **PDF**, **PDF (Varias páginas)** (**PDF (Multiple Pages)**) o **Auto**.

»»» Importante

- Si se selecciona **Auto**, el formato de guardado puede ser diferente dependiendo de cómo coloque el elemento.
 - [Colocación de originales \(cuando vaya a escanear desde el ordenador\)](#)
- Si el **Modo de color (Color Mode)** es **Blanco y negro (Black and White)**, no se puede seleccionar **JPEG/Exif**.
- Cuando está seleccionado **Iniciar OCR (Start OCR)** en **Configuración de la aplicación (Application Settings)**, no se puede seleccionar **PDF**, **PDF (Varias páginas)** (**PDF (Multiple Pages)**) ni **Auto**.

»»» Nota

- **Auto** solo aparece cuando está seleccionado **Auto** para **Seleccionar origen (Select Source)**.
- Con conexión de red, el escaneado puede tardar más de lo habitual cuando se configura **TIFF** o **PNG** en **Formato de datos (Data Format)**.

Calidad de imagen JPEG (JPEG Image Quality)

Se puede especificar la calidad de imagen de los archivos JPEG.

»»» Importante

- Esto solo aparece cuando se selecciona **JPEG/Exif** o **Auto** en **Formato de datos (Data Format)**.

Compresión PDF (PDF Compression)

Seleccione el tipo de compresión para guardar archivos PDF.

Estándar (Standard)

Normalmente, esta configuración es la más recomendable.

Alto (High)

Comprime el tamaño del archivo al guardarlo, lo que permite reducir la carga de la red o el servidor.

»»» Importante

- Esto solo aparece cuando se selecciona **PDF**, **PDF (Varias páginas)** (**PDF (Multiple Pages)**) o **Auto** en **Formato de datos (Data Format)**.
- Cuando se selecciona **Blanco y negro (Black and White)** en **Modo de color (Color Mode)**, esta opción no aparece.

Crea un archivo PDF compatible con búsqueda de palabras clave (Create a PDF file that supports keyword search)

Seleccione esta casilla para convertir el texto de las imágenes en datos de texto y crear archivos PDF compatibles con la búsqueda de palabras clave.

»»» Importante

- Esto solo aparece cuando se selecciona **PDF**, **PDF (Varias páginas)** (**PDF (Multiple Pages)**) o **Auto** en **Formato de datos (Data Format)**.

»»» Nota

- Se crean los archivos PDF en los que se pueden realizar búsquedas en el idioma seleccionado en **Idioma del documento (Document Language)** en la  (Configuración general) del cuadro de diálogo Configuración.

Guardar en subcarpeta con fecha de hoy (Save to a subfolder with current date)

Seleccione esta casilla para crear una carpeta de fecha actual en la carpeta especificada en **Guardar en (Save in)** y guardar en ella las imágenes escaneadas. La carpeta se creará con un nombre tal como "20XX_01_01" (Año_Mes_Fecha).

Si esta casilla de verificación no está seleccionada, los archivos se guardan directamente en la carpeta especificada en **Guardar en (Save in)**.

Comprobar resultados del escáner (Check scan results)

Abre el [cuadro de diálogo Guardar configuración \(Save Settings\)](#) después de escanear.

»»» Importante

- No aparece cuando **Seleccionar origen (Select Source)** está definido como **Auto**.
- Esta operación no aparece cuando se abre el cuadro de diálogo Configuración desde My Image Garden.

(3) Área Configuración de la aplicación

Abrir con una aplicación (Open with an application)

Seleccione esta opción cuando desee mejorar o corregir las imágenes escaneadas.

Puede especificar la aplicación en el menú desplegable.

Enviar a una aplicación (Send to an application)

Seleccione esta opción cuando desee usar las imágenes escaneadas tal y como están con una aplicación que permita examinar u organizar imágenes.

Puede especificar la aplicación en el menú desplegable.

Enviar a una carpeta (Send to a folder)

Seleccione esta opción cuando desee, además, guardar las imágenes escaneadas en una carpeta distinta a la especificada en **Guardar en (Save in)**.

Puede especificar la carpeta en el menú desplegable.

Adj. a correo electr. (Attach to e-mail)

Seleccione esta opción cuando desee enviar correos electrónicos con las imágenes escaneadas adjuntas.

Puede especificar qué cliente de correo electrónico desea iniciar en el menú desplegable.

Iniciar OCR (Start OCR)

Seleccione esta opción cuando desee convertir el texto de la imagen escaneada en datos de texto.

Puede especificar la aplicación en el menú desplegable.

No iniciar ninguna aplicación (Do not start any application)

Guarda en la carpeta especificada en **Guardar en (Save in)**.

»» Nota

- Para añadir una aplicación o una carpeta en el menú emergente, seleccione **Agregar... (Add...)** en el menú emergente y, a continuación, haga clic en  (Más) en el cuadro de diálogo que se mostrará y especifique la aplicación o la carpeta.

Instrucciones (Instructions)

Abre esta guía.

Predeterminados (Defaults)

Puede restablecer la configuración predeterminada en la pantalla que se muestra.

Cuadro de diálogo Configuración (Escaneado y fusión)

Haga clic en **Escaneado y fusión (Scan and Stitch)** de la ficha  (Escaneado desde un ordenador) para mostrar el cuadro de diálogo **Configuración (Escaneado y fusión) (Settings (Scan and Stitch))**.

En el cuadro de diálogo **Configuración (Escaneado y fusión) (Settings (Scan and Stitch))** puede establecer opciones avanzadas de la configuración de escaneado para escanear elementos más grandes que la placa.

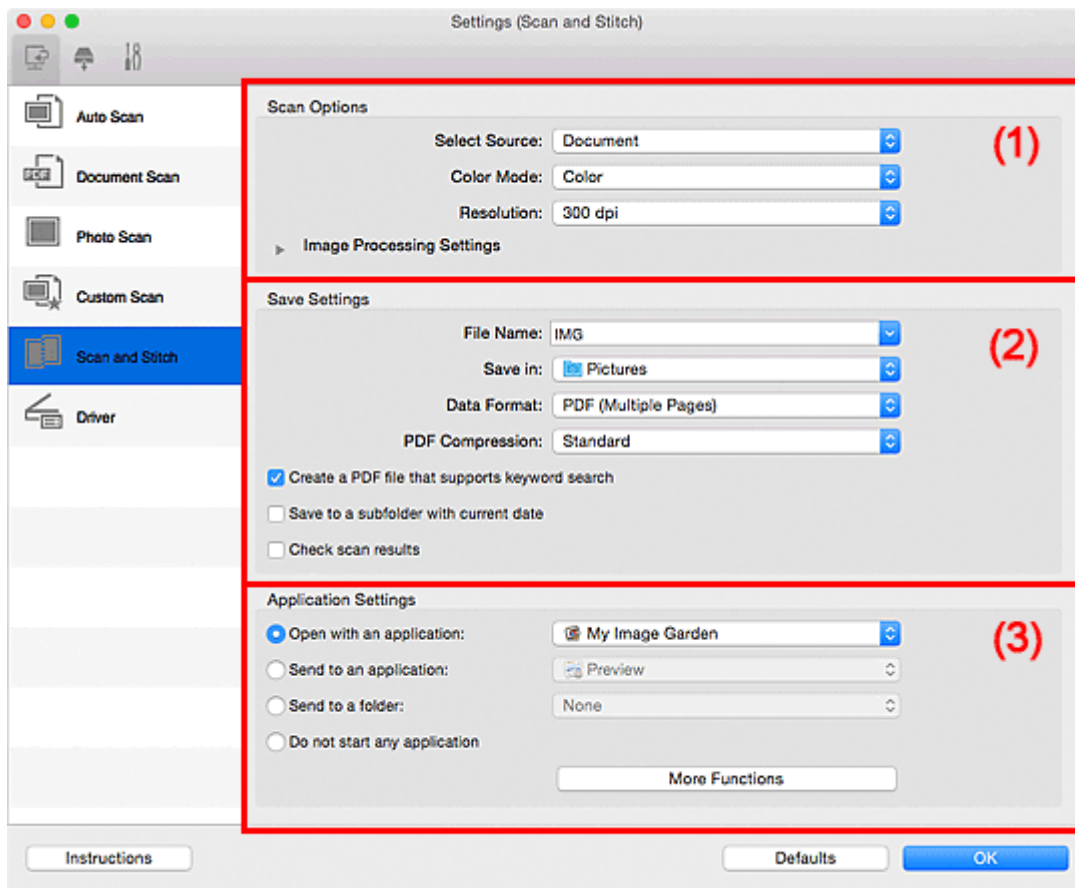

- [\(1\) Área Opciones de escaneado](#)
- [\(2\) Área Guardar configuración](#)
- [\(3\) Área Configuración de la aplicación](#)

»»» Importante

- Cuando se abre el cuadro de diálogo Configuración desde la pantalla de escaneado de My Image Garden, no aparecen los elementos de configuración para la **Configuración de la aplicación (Application Settings)**.

(1) Área Opciones de escaneado

Seleccionar origen (Select Source)

Seleccione el tipo de elemento que se va a escanear.

- Escaneado de fotos: **Foto (Photo)**
- Escaneado de documentos: **Documento (Document)**
- Escaneado de revistas: **Revista (Magazine)**

»»» Nota

- Para reducir el muaré, establezca **Seleccionar origen (Select Source)** en **Revista (Magazine)** o seleccione la casilla de verificación **Reducir muaré (Reduce moire)** en **Configuración de procesamiento de imagen (Image Processing Settings)**.

Modo de color (Color Mode)

Seleccione el modo de color para escanear el elemento.

Resolución (Resolution)

Seleccione la resolución del elemento que desee escanear.

A mayor resolución (valor), más detalle en la imagen.

■ [Resolución](#)

Configuración de procesamiento de imagen (Image Processing Settings)

Haga clic en  (flecha derecha) para establecer lo siguiente. **Seleccionar origen (Select Source)** determina los elementos de configuración disponibles.

»»» Importante

- Si el **Modo de color (Color Mode)** es **Blanco y negro (Black and White)**, **Configuración de procesamiento de imagen (Image Processing Settings)** no está disponible.

- **Cuando Seleccionar origen (Select Source) está definido como Foto (Photo):**

Enfocar contorno (Sharpen outline)

Enfatiza el contorno de los objetos para enfocar la imagen.

- **Cuando Seleccionar origen (Select Source) está definido como Revista (Magazine) o Documento (Document):**

Enfocar contorno (Sharpen outline)

Enfatiza el contorno de los objetos para enfocar la imagen.

Reducir colores base (Reduce show-through)

Da nitidez al texto de un elemento o reduce la transparencia en periódicos, etc.

Reducir muaré (Reduce moire)

Reduce el efecto muaré.

El material impreso está formado por una serie de pequeños puntos. El "muaré" es un fenómeno que se da cuando se escanean fotografías o imágenes impresas con trama y aparecen gradaciones desiguales o patrones de líneas.

»»» Nota

- El proceso de escaneado tarda más de lo normal si la opción **Reducir muaré (Reduce moire)** está activada.

(2) Área Guardar configuración

Nombre archivo (File Name)

Introduzca el nombre de archivo de la imagen que desee guardar. Al guardar un archivo, se adjuntan la fecha y un número de cuatro dígitos al nombre definido para el archivo con el formato "_20XX0101_0001".

»»» Nota

- Al seleccionar la casilla **Guardar en subcarpeta con fecha de hoy (Save to a subfolder with current date)**, se adjuntan la fecha y un número de cuatro dígitos al nombre definido para el archivo.

Guardar en (Save in)

Muestra la carpeta en la que se deben guardar las imágenes escaneadas. Para añadir una carpeta, seleccione **Agregar... (Add...)** en el menú emergente y, a continuación, haga clic en (Más) en el cuadro de diálogo que se mostrará y especifique la carpeta de destino.

La carpeta de guardado predeterminada es la carpeta **Imágenes (Pictures)**.

»»» Importante

- Esta operación no aparece cuando se abre el cuadro de diálogo Configuración desde My Image Garden.

Formato de datos (Data Format)

Seleccione el formato de datos con el que desea guardar las imágenes escaneadas.

Puede seleccionar **JPEG/Exif**, **TIFF**, **PNG**, **PDF** o **PDF (Varias páginas) (PDF (Multiple Pages))**.

»»» Importante

- Si el **Modo de color (Color Mode)** es **Blanco y negro (Black and White)**, no se puede seleccionar **JPEG/Exif**.

»»» Nota

- Con conexión de red, el escaneado puede tardar más de lo habitual cuando se configura **TIFF** o **PNG** en **Formato de datos (Data Format)**.

Compresión PDF (PDF Compression)

Seleccione el tipo de compresión para guardar archivos PDF.

Estándar (Standard)

Normalmente, esta configuración es la más recomendable.

Alto (High)

Comprime el tamaño del archivo al guardarlo, lo que permite reducir la carga de la red o el servidor.

»»» Importante

- Esto solo aparece cuando se selecciona **PDF** o **PDF (Varias páginas) (PDF (Multiple Pages))** en **Formato de datos (Data Format)**.
- Cuando se selecciona **Blanco y negro (Black and White)** en **Modo de color (Color Mode)**, esta opción no aparece.

Crea un archivo PDF compatible con búsqueda de palabras clave (Create a PDF file that supports keyword search)

Seleccione esta casilla para convertir el texto de las imágenes en datos de texto y crear archivos PDF compatibles con la búsqueda de palabras clave.

»»» Importante

- Esto solo aparece cuando se selecciona **PDF** o **PDF (Varias páginas) (PDF (Multiple Pages))** en **Formato de datos (Data Format)**.

»»» Nota

- Se crean los archivos PDF en los que se pueden realizar búsquedas en el idioma seleccionado en **Idioma del documento (Document Language)** en la  (Configuración general) del cuadro de diálogo Configuración.

Calidad de imagen JPEG (JPEG Image Quality)

Se puede especificar la calidad de imagen de los archivos JPEG.

»»» Importante

- Esto solo aparece cuando se selecciona **JPEG/Exif** en **Formato de datos (Data Format)**.

Guardar en subcarpeta con fecha de hoy (Save to a subfolder with current date)

Seleccione esta casilla para crear una carpeta de fecha actual en la carpeta especificada en **Guardar en (Save in)** y guardar en ella las imágenes escaneadas. La carpeta se creará con un nombre tal como "20XX_01_01" (Año_Mes_Fecha).

Si esta casilla de verificación no está seleccionada, los archivos se guardan directamente en la carpeta especificada en **Guardar en (Save in)**.

Comprobar resultados del escáner (Check scan results)

Abre el [cuadro de diálogo Guardar configuración \(Save Settings\)](#) después de escanear.

»»» Importante

- Esta operación no aparece cuando se abre el cuadro de diálogo Configuración desde My Image Garden.

(3) Área Configuración de la aplicación

Abrir con una aplicación (Open with an application)

Seleccione esta opción cuando desee mejorar o corregir las imágenes escaneadas.

Puede especificar la aplicación en el menú desplegable.

Enviar a una aplicación (Send to an application)

Seleccione esta opción cuando desee usar las imágenes escaneadas tal y como están con una aplicación que permita examinar u organizar imágenes.

Puede especificar la aplicación en el menú desplegable.

Enviar a una carpeta (Send to a folder)

Seleccione esta opción cuando desee, además, guardar las imágenes escaneadas en un carpeta distinta a la especificada en **Guardar en (Save in)**.

Puede especificar la carpeta en el menú desplegable.

No iniciar ninguna aplicación (Do not start any application)

Guarda en la carpeta especificada en **Guardar en (Save in)**.

»»» Nota

- Para añadir una aplicación o una carpeta en el menú emergente, seleccione **Agregar... (Add...)** en el menú emergente y, a continuación, haga clic en  (Más) en el cuadro de diálogo que se mostrará y especifique la aplicación o la carpeta.

Instrucciones (Instructions)

Abre esta guía.

Predeterminados (Defaults)

Puede restablecer la configuración predeterminada en la pantalla que se muestra.

Cuadro de diálogo Configuración (Controlad.)

Haga clic en **Controlad. (Driver)** de la ficha  (Escaneado desde un ordenador) para mostrar el cuadro de diálogo **Configuración (Controlad.) (Settings (Driver))**.

En el cuadro de diálogo **Configuración (Controlad.) (Settings (Driver))** se puede especificar cómo guardar imágenes cuando se escanean elementos iniciando el controlador de escáner desde IJ Scan Utility y qué tiene que pasar después de guardarlas.

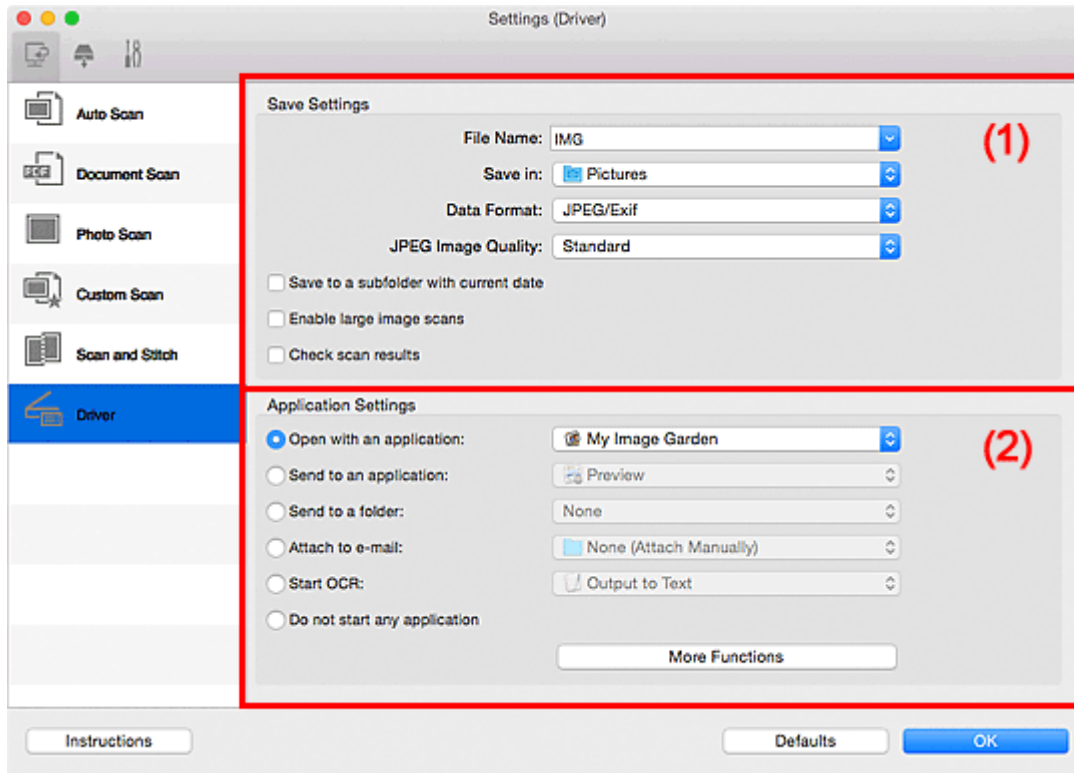

- [\(1\) Área Guardar configuración](#)
- [\(2\) Área Configuración de la aplicación](#)

►►► Importante

- Cuando se abre el cuadro de diálogo Configuración desde My Image Garden, no aparecen los elementos de configuración para la **Configuración de la aplicación (Application Settings)**.

(1) Área Guardar configuración

Nombre archivo (File Name)

Introduzca el nombre de archivo de la imagen que desee guardar. Al guardar un archivo, se adjuntan la fecha y un número de cuatro dígitos al nombre definido para el archivo con el formato "_20XX0101_0001".

►►► Nota

- Al seleccionar la casilla **Guardar en subcarpeta con fecha de hoy (Save to a subfolder with current date)**, se adjuntan la fecha y un número de cuatro dígitos al nombre definido para el archivo.

Guardar en (Save in)

Muestra la carpeta en la que se deben guardar las imágenes escaneadas. Para añadir una carpeta, seleccione **Agregar... (Add...)** en el menú emergente y, a continuación, haga clic en  (Más) en el cuadro de diálogo que se mostrará y especifique la carpeta de destino.

La carpeta de guardado predeterminada es la carpeta **Imágenes (Pictures)**.

»»» Importante

- Esta operación no aparece cuando se abre el cuadro de diálogo Configuración desde My Image Garden.

Formato de datos (Data Format)

Seleccione el formato de datos con el que desea guardar las imágenes escaneadas.

Puede seleccionar **JPEG/Exif, TIFF, PNG, PDF o PDF (Varias páginas) (PDF (Multiple Pages))**.

»»» Nota

- Cuando se selecciona **PDF o PDF (Varias páginas) (PDF (Multiple Pages))**, se pueden escanear imágenes de 9 600 píxeles x 9 600 píxeles como máximo.
- Cuando la casilla **Activar escaneos de imágenes grandes (Enable large image scans)** está seleccionada en **Guardar configuración (Save Settings)** o cuando **Iniciar OCR (Start OCR)** está seleccionado en **Configuración de la aplicación (Application Settings)**, se puede seleccionar **JPEG/Exif, TIFF o PNG**.
- Con conexión de red, el escaneado puede tardar más de lo habitual cuando se configura **TIFF o PNG** en **Formato de datos (Data Format)**.

Calidad de imagen JPEG (JPEG Image Quality)

Se puede especificar la calidad de imagen de los archivos JPEG.

»»» Importante

- Esto solo aparece cuando se selecciona **JPEG/Exif** en **Formato de datos (Data Format)**.

Compresión PDF (PDF Compression)

Seleccione el tipo de compresión para guardar archivos PDF.

Estándar (Standard)

Normalmente, esta configuración es la más recomendable.

Alto (High)

Comprime el tamaño del archivo al guardarlo, lo que permite reducir la carga de la red o el servidor.

»»» Importante

- Esto solo aparece cuando se selecciona **PDF o PDF (Varias páginas) (PDF (Multiple Pages))** en **Formato de datos (Data Format)**.

Crea un archivo PDF compatible con búsqueda de palabras clave (Create a PDF file that supports keyword search)

Seleccione esta casilla para convertir el texto de las imágenes en datos de texto y crear archivos PDF compatibles con la búsqueda de palabras clave.

»»» Importante

- Esto solo aparece cuando se selecciona **PDF o PDF (Varias páginas) (PDF (Multiple Pages))** en **Formato de datos (Data Format)**.

»»» Nota

- Se crean los archivos PDF en los que se pueden realizar búsquedas en el idioma seleccionado en **Idioma del documento (Document Language)** en la  (Configuración general) del cuadro de diálogo Configuración.

Guardar en subcarpeta con fecha de hoy (Save to a subfolder with current date)

Seleccione esta casilla para crear una carpeta de fecha actual en la carpeta especificada en **Guardar en (Save in)** y guardar en ella las imágenes escaneadas. La carpeta se creará con un nombre tal como "20XX_01_01" (Año_Mes_Fecha).

Si esta casilla de verificación no está seleccionada, los archivos se guardan directamente en la carpeta especificada en **Guardar en (Save in)**.

Activar escaneos de imágenes grandes (Enable large image scans)

Marque esta casilla de verificación para escanear imágenes de 21 000 píxeles x 30 000 píxeles y 1,8 GB como máximo.

»»» Importante

- Cuando esta casilla está seleccionada, no se puede seleccionar **Enviar a una aplicación (Send to an application)**, **Enviar a una carpeta (Send to a folder)**, **Adj. a correo electr. (Attach to e-mail)** ni **Iniciar OCR (Start OCR)**.
- Esta operación no aparece cuando se abre el cuadro de diálogo Configuración desde My Image Garden.

»»» Nota

- Cuando esta casilla no está seleccionada, se pueden escanear imágenes de 10 208 píxeles x 14 032 píxeles como máximo.

Comprobar resultados del escáner (Check scan results)

Abre el [cuadro de diálogo Guardar configuración \(Save Settings\)](#) después de escanear.

»»» Importante

- Esta operación no aparece cuando se abre el cuadro de diálogo Configuración desde My Image Garden.

(2) Área Configuración de la aplicación

Abrir con una aplicación (Open with an application)

Seleccione esta opción cuando desee mejorar o corregir las imágenes escaneadas.

Puede especificar la aplicación en el menú desplegable.

Enviar a una aplicación (Send to an application)

Seleccione esta opción cuando desee usar las imágenes escaneadas tal y como están con una aplicación que permita examinar u organizar imágenes.

Puede especificar la aplicación en el menú desplegable.

Enviar a una carpeta (Send to a folder)

Seleccione esta opción cuando desee, además, guardar las imágenes escaneadas en una carpeta distinta a la especificada en **Guardar en (Save in)**.

Puede especificar la carpeta en el menú desplegable.

Adj. a correo electr. (Attach to e-mail)

Seleccione esta opción cuando desee enviar correos electrónicos con las imágenes escaneadas adjuntas.

Puede especificar qué cliente de correo electrónico desea iniciar en el menú desplegable.

Iniciar OCR (Start OCR)

Seleccione esta opción cuando desee convertir el texto de la imagen escaneada en datos de texto.

Puede especificar la aplicación en el menú desplegable.

No iniciar ninguna aplicación (Do not start any application)

Guarda en la carpeta especificada en **Guardar en (Save in)**.

»» Nota

- Para añadir una aplicación o una carpeta en el menú emergente, seleccione **Agregar... (Add...)** en el menú emergente y, a continuación, haga clic en  (Más) en el cuadro de diálogo que se mostrará y especifique la aplicación o la carpeta.

Instrucciones (Instructions)

Abre esta guía.

Predeterminados (Defaults)

Puede restablecer la configuración predeterminada en la pantalla que se muestra.

Cuadro de diálogo Configuración (Guardar en equipo (auto))

Haga clic en **Guardar en equipo (auto) (Save to PC (Auto))** de la ficha  (Escanear desde el panel de control) para abrir el cuadro de diálogo **Configuración (Guardar en equipo (auto)) (Settings (Save to PC (Auto)))**.

En el cuadro de diálogo **Configuración (Guardar en equipo (auto)) (Settings (Save to PC (Auto)))** se puede especificar qué tiene que pasar al guardar imágenes en el ordenador después de escanearlas desde el panel de control detectando automáticamente el tipo de elemento.

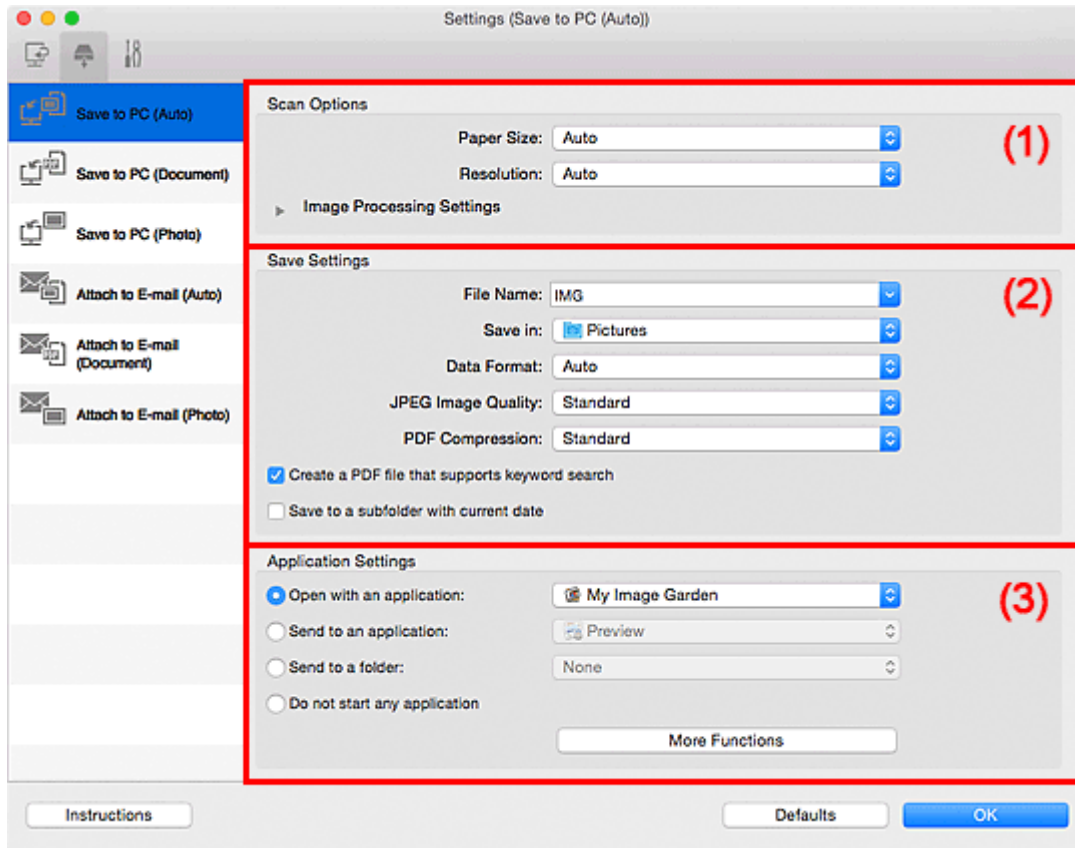

- [\(1\) Área Opciones de escaneado](#)
- [\(2\) Área Guardar configuración](#)
- [\(3\) Área Configuración de la aplicación](#)

(1) Área Opciones de escaneado

Tamaño de papel (Paper Size)

Se ha seleccionado **Auto**.

Resolución (Resolution)

Se ha seleccionado **Auto**.

Configuración de procesamiento de imagen (Image Processing Settings)

Haga clic en  (flecha derecha) para establecer lo siguiente.

Aplicar corrección de imagen recomendada (Apply recommended image correction)

Aplica automáticamente las correcciones adecuadas en función del tipo de elemento.

»»» Importante

- El tono de color puede diferir del de la imagen original debido a las correcciones. En tal caso, quite la marca de selección de la casilla de verificación y escanee.

»»» Nota

- El proceso de escaneado tarda más de lo normal si esta opción está activada.

(2) Área Guardar configuración

Nombre archivo (File Name)

Introduzca el nombre de archivo de la imagen que desee guardar. Al guardar un archivo, se adjuntan la fecha y un número de cuatro dígitos al nombre definido para el archivo con el formato "_20XX0101_0001".

»»» Nota

- Al seleccionar la casilla **Guardar en subcarpeta con fecha de hoy (Save to a subfolder with current date)**, se adjuntan la fecha y un número de cuatro dígitos al nombre definido para el archivo.

Guardar en (Save in)

Muestra la carpeta en la que se deben guardar las imágenes escaneadas. Para añadir una carpeta, seleccione **Agregar... (Add...)** en el menú emergente y, a continuación, haga clic en (Más) en el cuadro de diálogo que se mostrará y especifique la carpeta de destino.

La carpeta de guardado predeterminada es la carpeta **Imágenes (Pictures)**.

Formato de datos (Data Format)

Se ha seleccionado **Auto**. Los elementos se guardan aplicando automáticamente los siguientes formatos de datos, según el tipo de elemento.

- Fotos, postales, BD/DVD/CD y tarjetas de visita: JPEG
- Revistas, periódicos y documentos: PDF

»»» Importante

- El formato de guardado puede ser diferente dependiendo de cómo coloque el elemento.
Consulte "[Colocación de originales \(cuando vaya a escanear desde el ordenador\)](#)" para obtener información detallada sobre cómo colocar los elementos.

Calidad de imagen JPEG (JPEG Image Quality)

Se puede especificar la calidad de imagen de los archivos JPEG.

Compresión PDF (PDF Compression)

Seleccione el tipo de compresión para guardar archivos PDF.

Estándar (Standard)

Normalmente, esta configuración es la más recomendable.

Alto (High)

Comprime el tamaño del archivo al guardarlo, lo que permite reducir la carga de la red o el servidor.

Crea un archivo PDF compatible con búsqueda de palabras clave (Create a PDF file that supports keyword search)

Seleccione esta casilla para convertir el texto de las imágenes en datos de texto y crear archivos PDF compatibles con la búsqueda de palabras clave.

»»» Nota

- Se crean los archivos PDF en los que se pueden realizar búsquedas en el idioma seleccionado en **Idioma del documento (Document Language)** en la  (Configuración general) del cuadro de diálogo Configuración.

Guardar en subcarpeta con fecha de hoy (Save to a subfolder with current date)

Seleccione esta casilla para crear una carpeta de fecha actual en la carpeta especificada en **Guardar en (Save in)** y guardar en ella las imágenes escaneadas. La carpeta se creará con un nombre tal como "20XX_01_01" (Año_Mes_Fecha).

Si esta casilla de verificación no está seleccionada, los archivos se guardan directamente en la carpeta especificada en **Guardar en (Save in)**.

(3) Área Configuración de la aplicación

Abrir con una aplicación (Open with an application)

Seleccione esta opción cuando desee mejorar o corregir las imágenes escaneadas.

Puede especificar la aplicación en el menú desplegable.

Enviar a una aplicación (Send to an application)

Seleccione esta opción cuando desee usar las imágenes escaneadas tal y como están con una aplicación que permita examinar u organizar imágenes.

Puede especificar la aplicación en el menú desplegable.

Enviar a una carpeta (Send to a folder)

Seleccione esta opción cuando desee, además, guardar las imágenes escaneadas en un carpeta distinta a la especificada en **Guardar en (Save in)**.

Puede especificar la carpeta en el menú desplegable.

No iniciar ninguna aplicación (Do not start any application)

Guarda en la carpeta especificada en **Guardar en (Save in)**.

»»» Nota

- Para añadir una aplicación o una carpeta en el menú emergente, seleccione **Agregar... (Add...)** en el menú emergente y, a continuación, haga clic en  (Más) en el cuadro de diálogo que se mostrará y especifique la aplicación o la carpeta.

Instrucciones (Instructions)

Abre esta guía.

Predeterminados (Defaults)

Puede restablecer la configuración predeterminada en la pantalla que se muestra.

Cuadro de diálogo Configuración (Guardar en equipo (foto))

Haga clic en **Guardar en equipo (foto) (Save to PC (Photo))** de la ficha  (Escaneado desde el panel de control) para abrir el cuadro de diálogo **Configuración (Guardar en equipo (foto)) (Settings (Save to PC (Photo)))**.

En el cuadro de diálogo **Configuración (Guardar en equipo (foto)) (Settings (Save to PC (Photo)))** se puede especificar qué tiene que pasar al guardar imágenes como fotos en un ordenador después de escanearlas desde el panel de control.

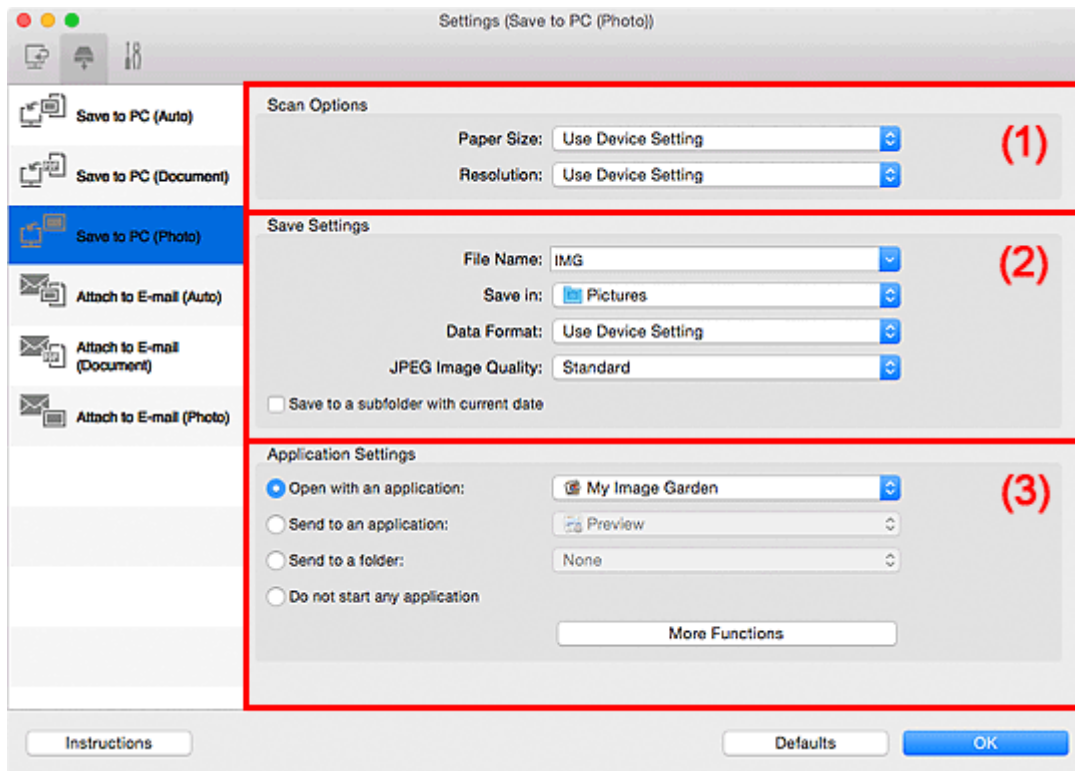

- [\(1\) Área Opciones de escaneado](#)
- [\(2\) Área Guardar configuración](#)
- [\(3\) Área Configuración de la aplicación](#)

(1) Área Opciones de escaneado

Tamaño de papel (Paper Size)

Definir desde el panel de control.

Resolución (Resolution)

Definir desde el panel de control.

(2) Área Guardar configuración

Nombre archivo (File Name)

Introduzca el nombre de archivo de la imagen que desee guardar. Al guardar un archivo, se adjuntan la fecha y un número de cuatro dígitos al nombre definido para el archivo con el formato "_20XX0101_0001".

»»» Nota

- Al seleccionar la casilla **Guardar en subcarpeta con fecha de hoy (Save to a subfolder with current date)**, se adjuntan la fecha y un número de cuatro dígitos al nombre definido para el archivo.

Guardar en (Save in)

Muestra la carpeta en la que se deben guardar las imágenes escaneadas. Para añadir una carpeta, seleccione **Agregar... (Add...)** en el menú emergente y, a continuación, haga clic en  (Más) en el cuadro de diálogo que se mostrará y especifique la carpeta de destino.

La carpeta de guardado predeterminada es la carpeta **Imágenes (Pictures)**.

Formato de datos (Data Format)

Definir desde el panel de control.

Calidad de imagen JPEG (JPEG Image Quality)

Se puede especificar la calidad de imagen de los archivos JPEG.

Guardar en subcarpeta con fecha de hoy (Save to a subfolder with current date)

Seleccione esta casilla para crear una carpeta de fecha actual en la carpeta especificada en **Guardar en (Save in)** y guardar en ella las imágenes escaneadas. La carpeta se creará con un nombre tal como "20XX_01_01" (Año_Mes_Fecha).

Si esta casilla de verificación no está seleccionada, los archivos se guardan directamente en la carpeta especificada en **Guardar en (Save in)**.

(3) Área Configuración de la aplicación

Abrir con una aplicación (Open with an application)

Seleccione esta opción cuando desee mejorar o corregir las imágenes escaneadas.

Puede especificar la aplicación en el menú desplegable.

Enviar a una aplicación (Send to an application)

Seleccione esta opción cuando desee usar las imágenes escaneadas tal y como están con una aplicación que permita examinar u organizar imágenes.

Puede especificar la aplicación en el menú desplegable.

Enviar a una carpeta (Send to a folder)

Seleccione esta opción cuando desee, además, guardar las imágenes escaneadas en un carpeta distinta a la especificada en **Guardar en (Save in)**.

Puede especificar la carpeta en el menú desplegable.

No iniciar ninguna aplicación (Do not start any application)

Guarda en la carpeta especificada en **Guardar en (Save in)**.

»»» Nota

- Para añadir una aplicación o una carpeta en el menú emergente, seleccione **Agregar... (Add...)** en el menú emergente y, a continuación, haga clic en  (Más) en el cuadro de diálogo que se mostrará y especifique la aplicación o la carpeta.

Instrucciones (Instructions)

Abre esta guía.

Predeterminados (Defaults)

Puede restablecer la configuración predeterminada en la pantalla que se muestra.

Cuadro de diálogo Configuración (Guardar en equipo (documento))

Haga clic en **Guardar en equipo (documento) (Save to PC (Document))** de la ficha  (Escaneado desde el panel de control) para abrir el cuadro de diálogo **Configuración (Guardar en equipo (documento)) (Settings (Save to PC (Document)))**.

En el cuadro de diálogo **Configuración (Guardar en equipo (documento)) (Settings (Save to PC (Document)))** se puede especificar qué tiene que pasar al guardar imágenes como documentos en un ordenador después de escanearlas desde el panel de control.

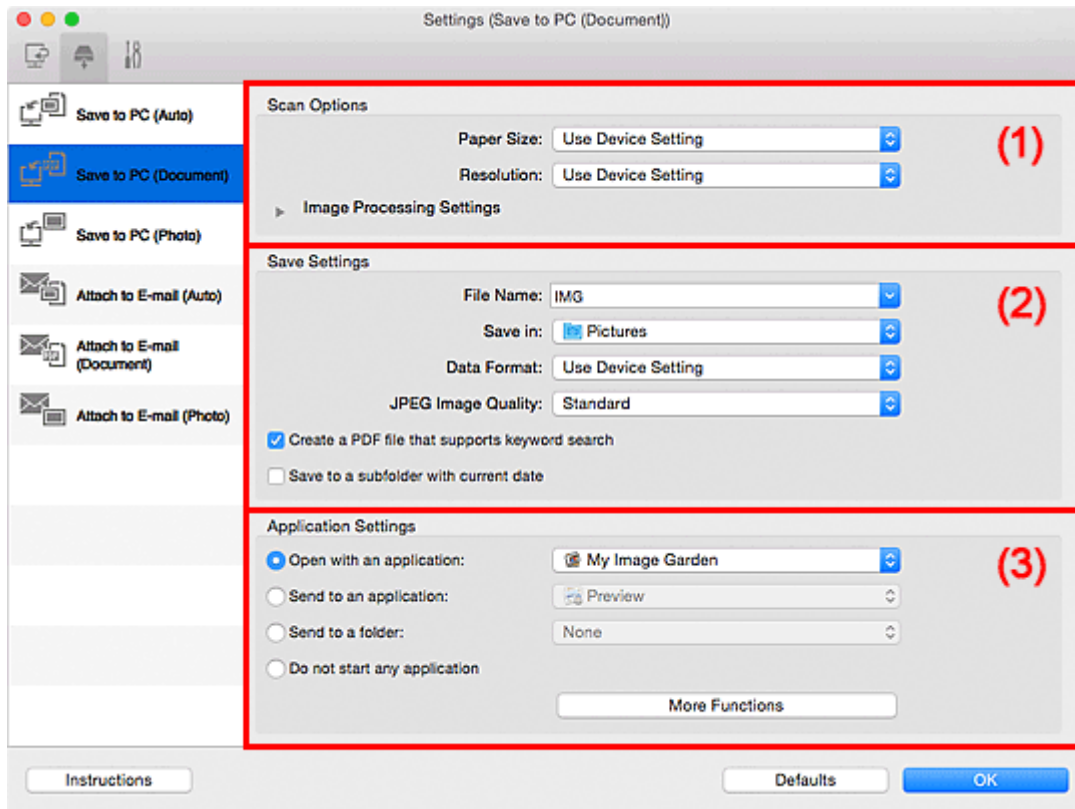

- [\(1\) Área Opciones de escaneado](#)
- [\(2\) Área Guardar configuración](#)
- [\(3\) Área Configuración de la aplicación](#)

(1) Área Opciones de escaneado

Tamaño de papel (Paper Size)

Definir desde el panel de control.

Resolución (Resolution)

Definir desde el panel de control.

Configuración de procesamiento de imagen (Image Processing Settings)

Haga clic en  (flecha derecha) para establecer lo siguiente.

Aplicar autocorrección de documento (Apply Auto Document Fix)

Active esta casilla de verificación para hacer más nítido el texto de un documento o revista y mejorar su legibilidad.

»»» Importante

- El tono de color puede diferir del de la imagen original debido a las correcciones. En tal caso, quite la marca de selección de la casilla de verificación y escanee.

»»» Nota

- El proceso de escaneado tarda más de lo normal si esta opción está activada.

Reducir sombra margen (Reduce gutter shadow)

Reduce las sombras de encuadernación que aparecen entre páginas al escanear cuadernillos abiertos.

»»» Nota

- Cuando se activa esta función, el escaneado puede tardar más de lo habitual con conexión de red.

Corregir documento de texto torcido (Correct slanted text document)

Detecta el texto escaneado y corrige el ángulo (entre -0,1 y -10 grados o entre +0,1 y +10 grados) del documento.

»»» Importante

- Es posible que los siguientes tipos de documento no se puedan corregir correctamente porque el texto no se detecta correctamente.
 - Documentos en los que las líneas de texto estén inclinadas más de 10 grados o cuyos ángulos varíen en distintas líneas
 - Documentos que contengan texto en horizontal y en vertical
 - Documentos con fuentes extremadamente grandes o pequeñas
 - Documentos con poco texto
 - Documentos con cifras/imágenes
 - Textos manuscritos
 - Documentos con líneas horizontales y verticales (tablas)

»»» Nota

- El proceso de escaneado tarda más de lo normal si la opción **Corregir documento de texto torcido (Correct slanted text document)** está activada.

Detectar la orientación de un documento de texto y girar la imagen (Detect the orientation of text document and rotate image)

Gira automáticamente la imagen para conseguir la orientación correcta detectando la orientación del texto en el documento escaneado.

»»» Importante

- Solo se admiten documentos de texto redactados en idiomas que se puedan seleccionar en **Idioma del documento (Document Language)** del [cuadro de diálogo Configuración \(Configuración general\) \(Settings \(General Settings\)\)](#).
- Quizá no sea posible detectar la orientación de los siguientes tipos de configuración o documento porque el texto no se detecta correctamente.
 - La resolución está fuera del rango de entre 300 y 600 ppp
 - El tamaño de fuente está fuera del rango de entre 8 y 48 puntos
 - Documentos que incluyan fuentes especiales, efectos, cursiva o texto escrito a mano

(2) Área Guardar configuración

Nombre archivo (File Name)

Introduzca el nombre de archivo de la imagen que desee guardar. Al guardar un archivo, se adjuntan la fecha y un número de cuatro dígitos al nombre definido para el archivo con el formato "_20XX0101_0001".

»»» Nota

- Al seleccionar la casilla **Guardar en subcarpeta con fecha de hoy (Save to a subfolder with current date)**, se adjuntan la fecha y un número de cuatro dígitos al nombre definido para el archivo.

Guardar en (Save in)

Muestra la carpeta en la que se deben guardar las imágenes escaneadas. Para añadir una carpeta, seleccione **Agregar... (Add...)** en el menú emergente y, a continuación, haga clic en  (Más) en el cuadro de diálogo que se mostrará y especifique la carpeta de destino.

La carpeta de guardado predeterminada es la carpeta **Imágenes (Pictures)**.

Formato de datos (Data Format)

Definir desde el panel de control.

Calidad de imagen JPEG (JPEG Image Quality)

Se puede especificar la calidad de imagen de los archivos JPEG.

Crear un archivo PDF compatible con búsqueda de palabras clave (Create a PDF file that supports keyword search)

Seleccione esta casilla para convertir el texto de las imágenes en datos de texto y crear archivos PDF compatibles con la búsqueda de palabras clave.

»»» Nota

- Se crean los archivos PDF en los que se pueden realizar búsquedas en el idioma seleccionado en **Idioma del documento (Document Language)** en la  (Configuración general) del cuadro de diálogo Configuración.

Guardar en subcarpeta con fecha de hoy (Save to a subfolder with current date)

Seleccione esta casilla para crear una carpeta de fecha actual en la carpeta especificada en **Guardar en (Save in)** y guardar en ella las imágenes escaneadas. La carpeta se creará con un nombre tal como "20XX_01_01" (Año_Mes_Fecha).

Si esta casilla de verificación no está seleccionada, los archivos se guardan directamente en la carpeta especificada en **Guardar en (Save in)**.

(3) Área Configuración de la aplicación

Abrir con una aplicación (Open with an application)

Seleccione esta opción cuando desee mejorar o corregir las imágenes escaneadas.

Puede especificar la aplicación en el menú desplegable.

Enviar a una aplicación (Send to an application)

Seleccione esta opción cuando desee usar las imágenes escaneadas tal y como están con una aplicación que permita examinar u organizar imágenes.

Puede especificar la aplicación en el menú desplegable.

Enviar a una carpeta (Send to a folder)

Seleccione esta opción cuando desee, además, guardar las imágenes escaneadas en un carpeta distinta a la especificada en **Guardar en (Save in)**.

Puede especificar la carpeta en el menú desplegable.

No iniciar ninguna aplicación (Do not start any application)

Guarda en la carpeta especificada en **Guardar en (Save in)**.

»» Nota

- Para añadir una aplicación o una carpeta en el menú emergente, seleccione **Agregar... (Add...)** en el menú emergente y, a continuación, haga clic en (Más) en el cuadro de diálogo que se mostrará y especifique la aplicación o la carpeta.

Instrucciones (Instructions)

Abre esta guía.

Predeterminados (Defaults)

Puede restablecer la configuración predeterminada en la pantalla que se muestra.

Cuadro de diálogo Configuración (Adjuntar a mensaje de correo electrónico (auto))

Haga clic en **Adjuntar a mensaje de correo electrónico (auto) (Attach to E-mail (Auto))** de la ficha  (Escaneado desde el panel de control) para abrir el cuadro de diálogo **Configuración (Adjuntar a mensaje de correo electrónico (auto)) (Settings (Attach to E-mail (Auto)))**.

En el cuadro de diálogo **Configuración (Adjuntar a mensaje de correo electrónico (auto)) (Settings (Attach to E-mail (Auto)))**, se puede especificar cómo responder al adjuntar imágenes a un mensaje de correo electrónico después de escanearlas desde el panel de control detectando automáticamente el tipo de elemento.

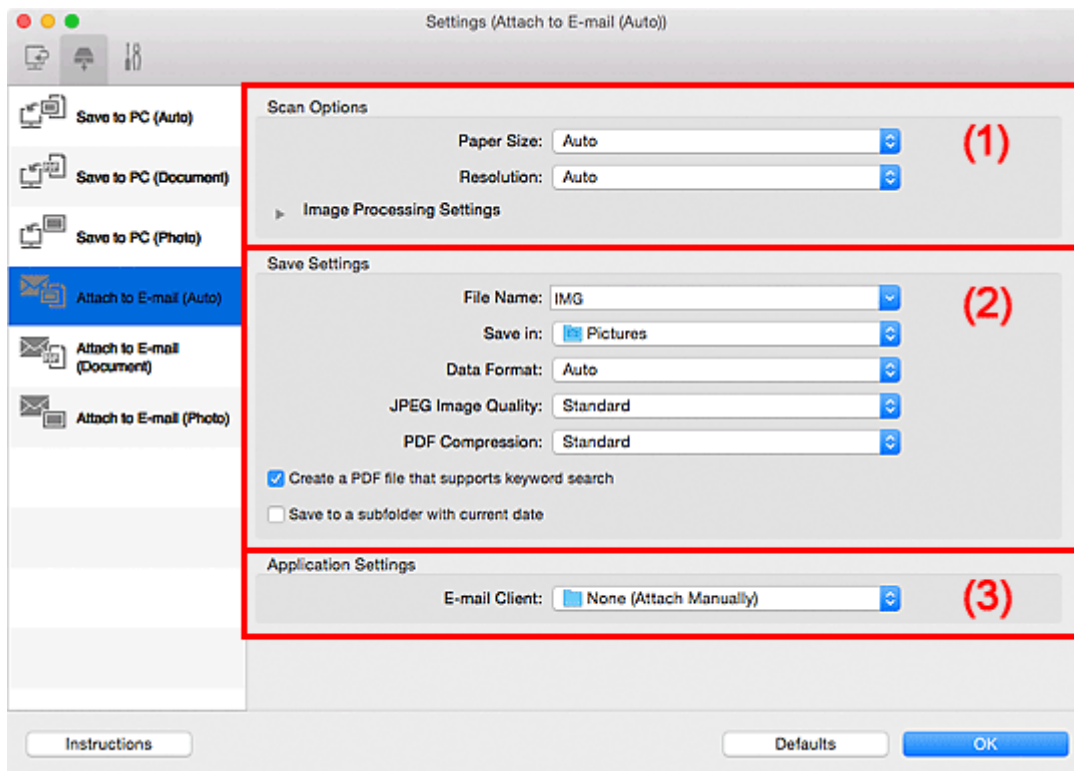

- [\(1\) Área Opciones de escaneado](#)
- [\(2\) Área Guardar configuración](#)
- [\(3\) Área Configuración de la aplicación](#)

(1) Área Opciones de escaneado

Tamaño de papel (Paper Size)

Se ha seleccionado **Auto**.

Resolución (Resolution)

Se ha seleccionado **Auto**.

Configuración de procesamiento de imagen (Image Processing Settings)

Haga clic en  (flecha derecha) para establecer lo siguiente.

Aplicar corrección de imagen recomendada (Apply recommended image correction)

Aplica automáticamente las correcciones adecuadas en función del tipo de elemento.

►►► Importante

- El tono de color puede diferir del de la imagen original debido a las correcciones. En tal caso, quite la marca de selección de la casilla de verificación y escanee.

»»» Nota

- El proceso de escaneado tarda más de lo normal si esta opción está activada.

(2) Área Guardar configuración

Nombre archivo (File Name)

Introduzca el nombre de archivo de la imagen que desee guardar. Al guardar un archivo, se adjuntan la fecha y un número de cuatro dígitos al nombre definido para el archivo con el formato "_20XX0101_0001".

»»» Nota

- Al seleccionar la casilla **Guardar en subcarpeta con fecha de hoy (Save to a subfolder with current date)**, se adjuntan la fecha y un número de cuatro dígitos al nombre definido para el archivo.

Guardar en (Save in)

Muestra la carpeta en la que se deben guardar las imágenes escaneadas. Para añadir una carpeta, seleccione **Agregar... (Add...)** en el menú emergente y, a continuación, haga clic en (Más) en el cuadro de diálogo que se mostrará y especifique la carpeta de destino.

La carpeta de guardado predeterminada es la carpeta **Imágenes (Pictures)**.

Formato de datos (Data Format)

Se ha seleccionado **Auto**. Los elementos se guardan aplicando automáticamente los siguientes formatos de datos, según el tipo de elemento.

- Fotos, postales, BD/DVD/CD y tarjetas de visita: JPEG
- Revistas, periódicos y documentos: PDF

»»» Importante

- El formato de guardado puede ser diferente dependiendo de cómo coloque el elemento.
Consulte "[Colocación de originales \(cuando vaya a escanear desde el ordenador\)](#)" para obtener información detallada sobre cómo colocar los elementos.

Calidad de imagen JPEG (JPEG Image Quality)

Se puede especificar la calidad de imagen de los archivos JPEG.

Compresión PDF (PDF Compression)

Seleccione el tipo de compresión para guardar archivos PDF.

Estándar (Standard)

Normalmente, esta configuración es la más recomendable.

Alto (High)

Comprime el tamaño del archivo al guardarlo, lo que permite reducir la carga de la red o el servidor.

Crea un archivo PDF compatible con búsqueda de palabras clave (Create a PDF file that supports keyword search)

Seleccione esta casilla para convertir el texto de las imágenes en datos de texto y crear archivos PDF compatibles con la búsqueda de palabras clave.

»»» Nota

- Se crean los archivos PDF en los que se pueden realizar búsquedas en el idioma seleccionado en **Idioma del documento (Document Language)** en la  (Configuración general) del cuadro de diálogo Configuración.

Guardar en subcarpeta con fecha de hoy (Save to a subfolder with current date)

Seleccione esta casilla para crear una carpeta de fecha actual en la carpeta especificada en **Guardar en (Save in)** y guardar en ella las imágenes escaneadas. La carpeta se creará con un nombre tal como "20XX_01_01" (Año_Mes_Fecha).

Si esta casilla de verificación no está seleccionada, los archivos se guardan directamente en la carpeta especificada en **Guardar en (Save in)**.

(3) Área Configuración de la aplicación

Cliente de correo electrónico (E-mail Client)

Especifique qué cliente de correo electrónico usar para adjuntar imágenes escaneadas.

Puede especificar qué cliente de correo electrónico desea iniciar en el menú desplegable.

»»» Nota

- Para añadir un cliente de correo electrónico en el menú emergente, seleccione **Agregar... (Add...)** en el menú emergente y, a continuación, haga clic en  (Más) en el cuadro de diálogo que se mostrará y especifique el cliente de correo electrónico.

Instrucciones (Instructions)

Abre esta guía.

Predeterminados (Defaults)

Puede restablecer la configuración predeterminada en la pantalla que se muestra.

Cuadro de diálogo Configuración (Adjuntar a mensaje de correo electrónico (foto))

Haga clic en **Adjuntar a mensaje de correo electrónico (foto) (Attach to E-mail (Photo))** de la ficha  (Escaneado desde el panel de control) para abrir el cuadro de diálogo **Configuración (Adjuntar a mensaje de correo electrónico (foto)) (Settings (Attach to E-mail (Photo)))**.

En el cuadro de diálogo **Configuración (Adjuntar a mensaje de correo electrónico (foto)) (Settings (Attach to E-mail (Photo)))** se puede especificar qué tiene que pasar al adjuntar imágenes como fotos en un mensaje de correo electrónico después de escanearlas desde el panel de control.

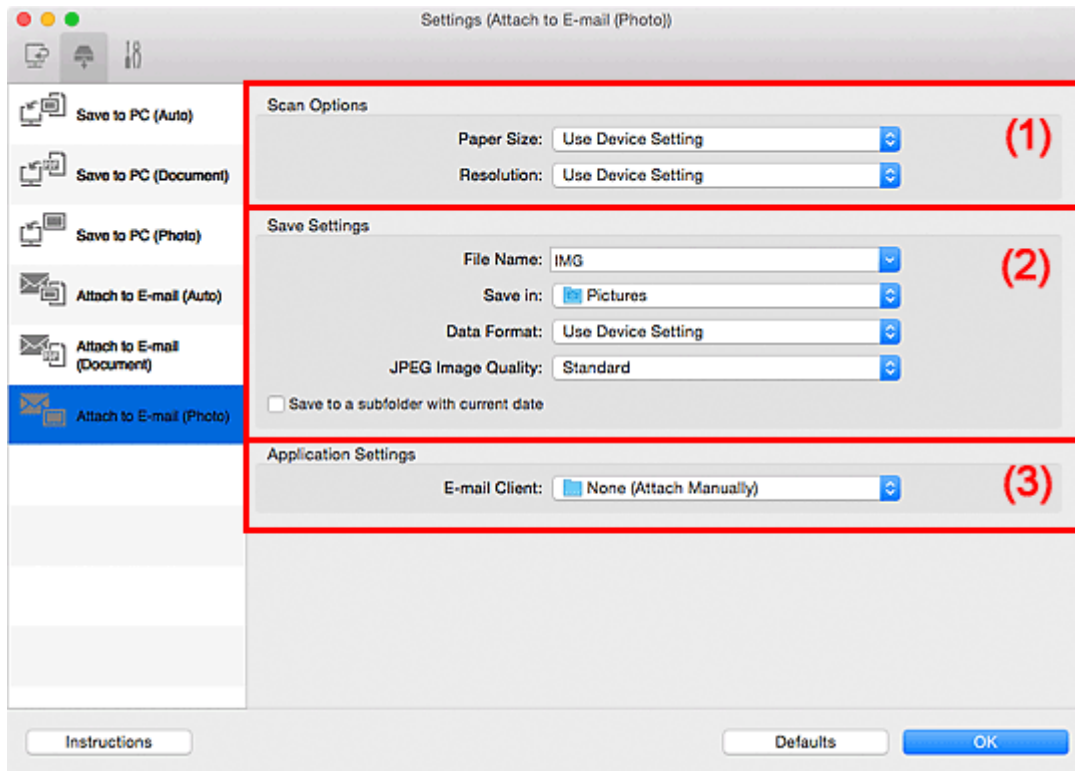

- [\(1\) Área Opciones de escaneado](#)
- [\(2\) Área Guardar configuración](#)
- [\(3\) Área Configuración de la aplicación](#)

(1) Área Opciones de escaneado

Tamaño de papel (Paper Size)

Definir desde el panel de control.

Resolución (Resolution)

Definir desde el panel de control.

(2) Área Guardar configuración

Nombre archivo (File Name)

Introduzca el nombre de archivo de la imagen que desee guardar. Al guardar un archivo, se adjuntan la fecha y un número de cuatro dígitos al nombre definido para el archivo con el formato "_20XX0101_0001".

»»» Nota

- Al seleccionar la casilla **Guardar en subcarpeta con fecha de hoy (Save to a subfolder with current date)**, se adjuntan la fecha y un número de cuatro dígitos al nombre definido para el archivo.

Guardar en (Save in)

Muestra la carpeta en la que se deben guardar las imágenes escaneadas. Para añadir una carpeta, seleccione **Agregar... (Add...)** en el menú emergente y, a continuación, haga clic en (Más) en el cuadro de diálogo que se mostrará y especifique la carpeta de destino.

La carpeta de guardado predeterminada es la carpeta **Imágenes (Pictures)**.

Formato de datos (Data Format)

Definir desde el panel de control.

Calidad de imagen JPEG (JPEG Image Quality)

Se puede especificar la calidad de imagen de los archivos JPEG.

Guardar en subcarpeta con fecha de hoy (Save to a subfolder with current date)

Seleccione esta casilla para crear una carpeta de fecha actual en la carpeta especificada en **Guardar en (Save in)** y guardar en ella las imágenes escaneadas. La carpeta se creará con un nombre tal como "20XX_01_01" (Año_Mes_Fecha).

Si esta casilla de verificación no está seleccionada, los archivos se guardan directamente en la carpeta especificada en **Guardar en (Save in)**.

(3) Área Configuración de la aplicación

Cliente de correo electrónico (E-mail Client)

Especifique qué cliente de correo electrónico usar para adjuntar imágenes escaneadas.

Puede especificar qué cliente de correo electrónico desea iniciar en el menú desplegable.

»»» Nota

- Para añadir un cliente de correo electrónico en el menú emergente, seleccione **Agregar... (Add...)** en el menú emergente y, a continuación, haga clic en (Más) en el cuadro de diálogo que se mostrará y especifique el cliente de correo electrónico.

Instrucciones (Instructions)

Abre esta guía.

Predeterminados (Defaults)

Puede restablecer la configuración predeterminada en la pantalla que se muestra.

Cuadro de diálogo Configuración (Adjuntar a mensaje de correo electrónico (documento))

Haga clic en **Adjuntar a mensaje de correo electrónico (documento) (Attach to E-mail (Document))** de la ficha  (Escaneo desde el panel de control) para abrir el cuadro de diálogo **Configuración (Adjuntar a mensaje de correo electrónico (documento)) (Settings (Attach to E-mail (Document)))**.

En el cuadro de diálogo **Configuración (Adjuntar a mensaje de correo electrónico (documento)) (Settings (Attach to E-mail (Document)))** se puede especificar qué tiene que pasar al adjuntar imágenes como documentos en un mensaje de correo electrónico después de escanearlas desde el panel de control.

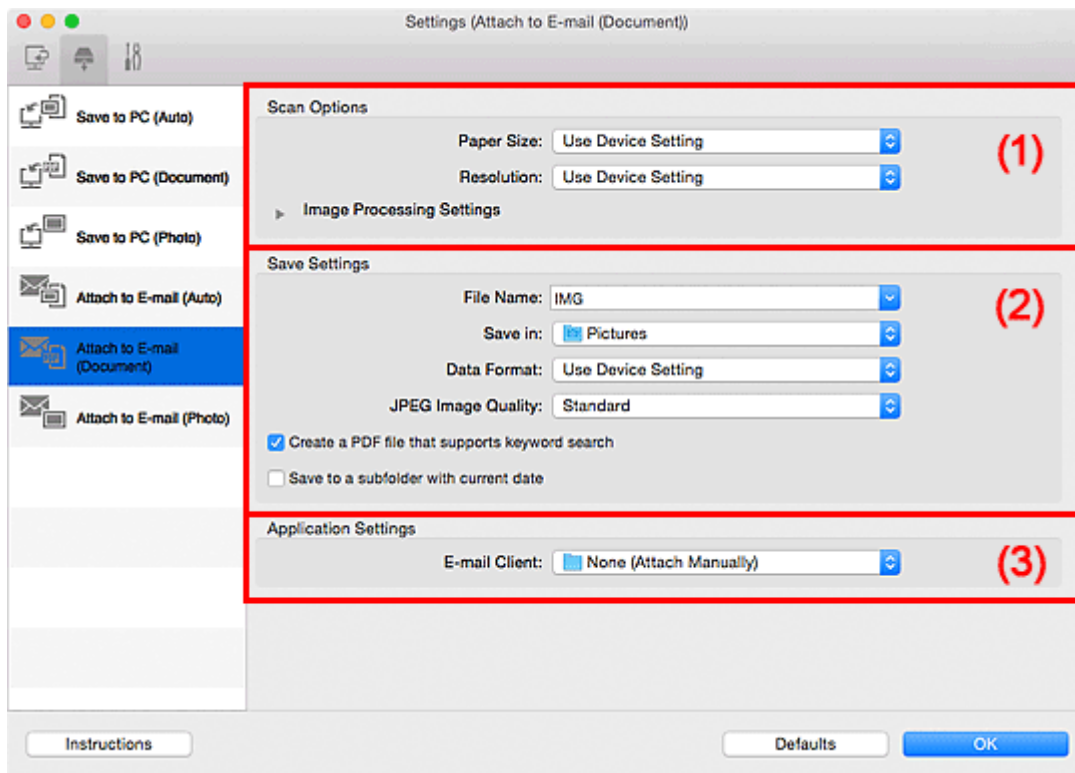

- [\(1\) Área Opciones de escaneado](#)
- [\(2\) Área Guardar configuración](#)
- [\(3\) Área Configuración de la aplicación](#)

(1) Área Opciones de escaneado

Tamaño de papel (Paper Size)

Definir desde el panel de control.

Resolución (Resolution)

Definir desde el panel de control.

Configuración de procesamiento de imagen (Image Processing Settings)

Haga clic en  (flecha derecha) para establecer lo siguiente.

Aplicar autocorrección de documento (Apply Auto Document Fix)

Active esta casilla de verificación para hacer más nítido el texto de un documento o revista y mejorar su legibilidad.

»»» Importante

- El tono de color puede diferir del de la imagen original debido a las correcciones. En tal caso, quite la marca de selección de la casilla de verificación y escanee.

»» Nota

- El proceso de escaneado tarda más de lo normal si esta opción está activada.

Reducir sombra margen (Reduce gutter shadow)

Reduce las sombras de encuadernación que aparecen entre páginas al escanear cuadernillos abiertos.

»» Nota

- Cuando se activa esta función, el escaneado puede tardar más de lo habitual con conexión de red.

Corregir documento de texto torcido (Correct slanted text document)

Detecta el texto escaneado y corrige el ángulo (entre -0,1 y -10 grados o entre +0,1 y +10 grados) del documento.

»» Importante

- Es posible que los siguientes tipos de documento no se puedan corregir correctamente porque el texto no se detecta correctamente.
 - Documentos en los que las líneas de texto estén inclinadas más de 10 grados o cuyos ángulos varíen en distintas líneas
 - Documentos que contengan texto en horizontal y en vertical
 - Documentos con fuentes extremadamente grandes o pequeñas
 - Documentos con poco texto
 - Documentos con cifras/imágenes
 - Textos manuscritos
 - Documentos con líneas horizontales y verticales (tablas)

»» Nota

- El proceso de escaneado tarda más de lo normal si la opción **Corregir documento de texto torcido (Correct slanted text document)** está activada.

Detectar la orientación de un documento de texto y girar la imagen (Detect the orientation of text document and rotate image)

Gira automáticamente la imagen para conseguir la orientación correcta detectando la orientación del texto en el documento escaneado.

»» Importante

- Solo se admiten documentos de texto redactados en idiomas que se puedan seleccionar en **Idioma del documento (Document Language)** del [cuadro de diálogo Configuración \(Configuración general\) \(Settings \(General Settings\)\)](#).
- Quizá no sea posible detectar la orientación de los siguientes tipos de configuración o documento porque el texto no se detecta correctamente.
 - La resolución está fuera del rango de entre 300 y 600 ppp
 - El tamaño de fuente está fuera del rango de entre 8 y 48 puntos
 - Documentos que incluyan fuentes especiales, efectos, cursiva o texto escrito a mano
 - Documentos con fondos con tramas

(2) Área Guardar configuración

Nombre archivo (File Name)

Introduzca el nombre de archivo de la imagen que desee guardar. Al guardar un archivo, se adjuntan la fecha y un número de cuatro dígitos al nombre definido para el archivo con el formato "_20XX0101_0001".

»»» Nota

- Al seleccionar la casilla **Guardar en subcarpeta con fecha de hoy (Save to a subfolder with current date)**, se adjuntan la fecha y un número de cuatro dígitos al nombre definido para el archivo.

Guardar en (Save in)

Muestra la carpeta en la que se deben guardar las imágenes escaneadas. Para añadir una carpeta, seleccione **Agregar... (Add...)** en el menú emergente y, a continuación, haga clic en  (Más) en el cuadro de diálogo que se mostrará y especifique la carpeta de destino.

La carpeta de guardado predeterminada es la carpeta **Imágenes (Pictures)**.

Formato de datos (Data Format)

Definir desde el panel de control.

Calidad de imagen JPEG (JPEG Image Quality)

Se puede especificar la calidad de imagen de los archivos JPEG.

Crea un archivo PDF compatible con búsqueda de palabras clave (Create a PDF file that supports keyword search)

Seleccione esta casilla para convertir el texto de las imágenes en datos de texto y crear archivos PDF compatibles con la búsqueda de palabras clave.

»»» Nota

- Se crean los archivos PDF en los que se pueden realizar búsquedas en el idioma seleccionado en **Idioma del documento (Document Language)** en la  (Configuración general) del cuadro de diálogo Configuración.

Guardar en subcarpeta con fecha de hoy (Save to a subfolder with current date)

Seleccione esta casilla para crear una carpeta de fecha actual en la carpeta especificada en **Guardar en (Save in)** y guardar en ella las imágenes escaneadas. La carpeta se creará con un nombre tal como "20XX_01_01" (Año_Mes_Fecha).

Si esta casilla de verificación no está seleccionada, los archivos se guardan directamente en la carpeta especificada en **Guardar en (Save in)**.

(3) Área Configuración de la aplicación

Cliente de correo electrónico (E-mail Client)

Especifique qué cliente de correo electrónico usar para adjuntar imágenes escaneadas.

Puede especificar qué cliente de correo electrónico desea iniciar en el menú desplegable.

»»» Nota

- Para añadir un cliente de correo electrónico en el menú emergente, seleccione **Agregar... (Add...)** en el menú emergente y, a continuación, haga clic en  (Más) en el cuadro de diálogo que se mostrará y especifique el cliente de correo electrónico.

Instrucciones (Instructions)

Abre esta guía.

Predeterminados (Defaults)

Puede restablecer la configuración predeterminada en la pantalla que se muestra.

Cuadro de diálogo Configuración (Configuración general)

Haga clic en la ficha  (Configuración general) para abrir el cuadro de diálogo **Configuración (Configuración general) (Settings (General Settings))**.

En el cuadro de diálogo **Configuración (Configuración general) (Settings (General Settings))** se puede establecer qué producto usar, restringir el tamaño de los archivos adjuntos en los correos electrónicos, establecer el idioma para detectar texto en las imágenes y elegir la carpeta en la que se deben guardar temporalmente las imágenes.

»»» Importante

- Cuando se abre el cuadro de diálogo Configuración desde My Image Garden, es posible que no aparezcan algunas opciones.

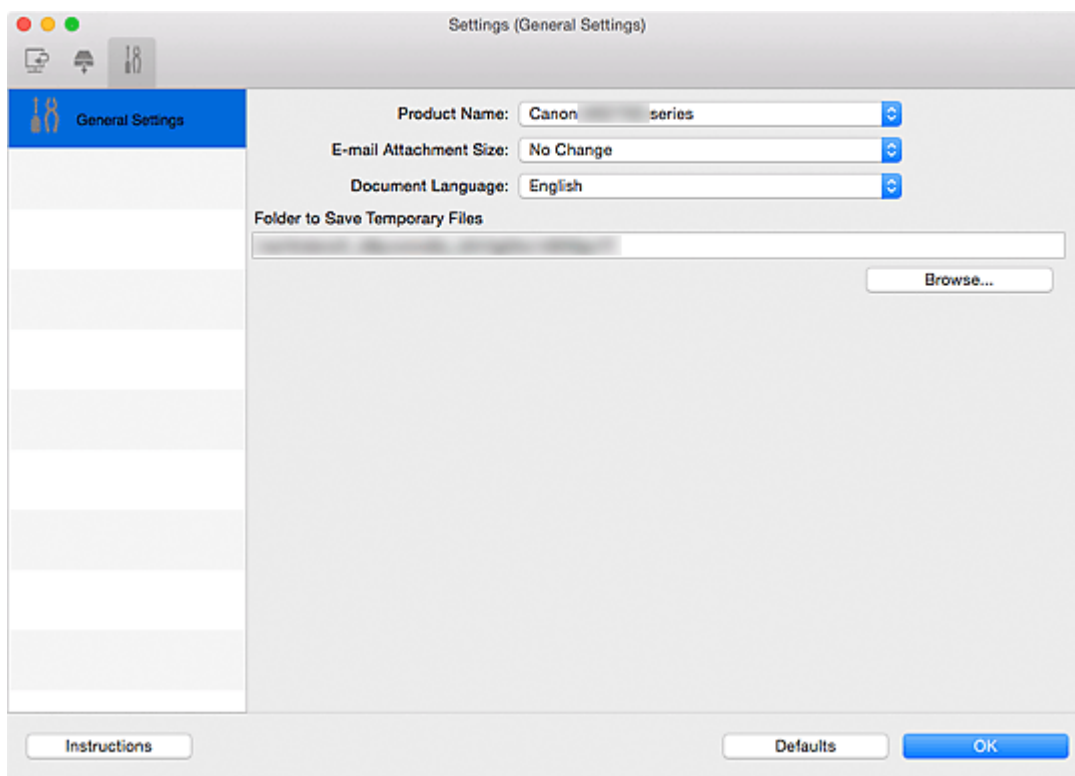

Nombre del producto (Product Name)

Muestra el nombre del producto que IJ Scan Utility tiene configurado en ese momento para utilizarlo. Si el producto que se muestra no es el que desea usar, seleccione el producto adecuado en la lista. Además, para la conexión de red, seleccione uno que tenga "Red" después del nombre del producto.

»»» Nota

- Con conexión de red, **Seleccionar (Select)** aparece a la derecha del nombre del producto. Haga clic en **Seleccionar (Select)** para abrir la pantalla de selección de red donde podrá cambiar el escáner que va a utilizar. Consulte el procedimiento de configuración en "[Configuración para escanear en red](#)".

Tamaño adjuntos correo (E-mail Attachment Size)

También se puede restringir el tamaño de las imágenes escaneadas que se adjuntan en los correos electrónicos.

Puede seleccionar **Pequeño (apto para ventanas de 640 x 480) (Small (Suitable for 640 x 480 Windows))**, **Mediano (apto para ventanas de 800 x 600) (Medium (Suitable for 800 x 600**

Windows)), Grande (apto para ventanas de 1.024 x 768) (Large (Suitable for 1024 x 768 Windows)) o Sin cambios (No Change).

Idioma del documento (Document Language)

Puede seleccionar el idioma para detectar texto en imágenes y para búsquedas cuando se crea un archivo PDF compatible con la búsqueda de palabras clave.

Carpeta para guardar archivos temporales (Folder to Save Temporary Files)

Muestra la carpeta en la que se deben guardar las imágenes temporalmente. Haga clic en **Examinar... (Browse...)** para especificar la carpeta de destino.

Instrucciones (Instructions)

Abre esta guía.

Predeterminados (Defaults)

Puede restablecer la configuración predeterminada en la pantalla que se muestra.

Pantalla Selección de red

Puede seleccionar los escáneres o las impresoras que se van a utilizar para escanear o imprimir en red desde el ordenador o el panel de control.

Pantalla Selección de red

En **Nombre del producto (Product Name)** del cuadro de diálogo **Configuración (Configuración general) (Settings (General Settings))**, seleccione un elemento con la palabra "Red" (Network) después del nombre de producto en la lista y, a continuación, haga clic en **Seleccionar (Select)** a la derecha del nombre del producto para abrir la pantalla de selección de red.

Escáneres (Scanners)

Se muestran los nombres del servicio Bonjour de los escáneres o impresoras que se pueden utilizar en la red.

Puede seleccionar un escáner o impresora por modelo. La selección de un escáner o impresora activa automáticamente el escaneado desde el panel de control.

»»» Importante

- No puede realizar actividades a través de la red si Bonjour está desactivado. Active Bonjour en el escáner o en la impresora.
- Si cambia el nombre del servicio Bonjour después de seleccionar su escáner o impresora por su nombre del servicio Bonjour, vuelva a abrir la pantalla de selección de red y seleccione el nuevo nombre del servicio Bonjour en **Escáneres (Scanners)**.

Instrucciones (Instructions)

Abre esta guía.

Conf. de escaneado desde panel de control (Scan-from-Operation-Panel Settings)

Aparecerá la pantalla Conf. de escaneado desde panel de control. Puede seleccionar hasta tres escáneres e impresoras en total para escanear desde el panel de control. Puede escanear elementos utilizando el panel de control del escáner o impresora seleccionado y enviar las imágenes escaneadas al ordenador a través de la red.

»»» Importante

- Si utiliza un modelo con el que no se puede escanear en red desde el panel de control, ese modelo no aparece en **Escáneres (Scanners)** y la opción no está disponible.

Pantalla Conf. de escaneado desde panel de control

Haga clic en **Conf. de escaneado desde panel de control (Scan-from-Operation-Panel Settings)** en la pantalla de selección de red para abrir la pantalla Conf. de escaneado desde panel de control.

Escáneres (Scanners)

Se muestran los nombres del servicio Bonjour de los escáneres o impresoras que se pueden utilizar en la red.

Puede seleccionar simultáneamente hasta tres escáneres e impresoras en total.

»»» Importante

- No puede realizar actividades a través de la red si Bonjour está desactivado. Active Bonjour en el escáner o en la impresora.

- Si cambia el nombre del servicio Bonjour después de seleccionar su escáner o impresora por su nombre del servicio Bonjour, vuelva a abrir la pantalla de selección de red y seleccione el nuevo nombre del servicio Bonjour en **Escáneres (Scanners)**.

»» Nota

- Si no aparece el nombre del servicio Bonjour del escáner o impresora o no se puede seleccionar, compruebe lo siguiente, haga clic en **Aceptar (OK)** para cerrar la pantalla y, a continuación, vuelva a abrirla e intente seleccionarlo de nuevo.
 - El controlador de escáner está instalado
 - La configuración de red del escáner o la impresora se completa tras instalar el controlador del escáner
 - La comunicación de red entre el escáner o la impresora y el ordenador está habilitadaSi el escáner o la impresora siguen sin aparecer, consulte "Problemas de comunicación de red" para su modelo en el Inicio del *Manual en línea*.

Cuadro de diálogo Guardar configuración

Seleccione la casilla **Comprobar resultados del escáner (Check scan results)** en **Guardar configuración (Save Settings)** del cuadro de diálogo Configuración para que se abra el cuadro de diálogo **Guardar configuración (Save Settings)** después de escanear.

Se puede especificar el formato de datos y el destino mientras se ven las miniaturas de los resultados del escaneado.

»»» Importante

- El cuadro de diálogo **Guardar configuración (Save Settings)** no se abre después de escanear desde My Image Garden o del panel de control.

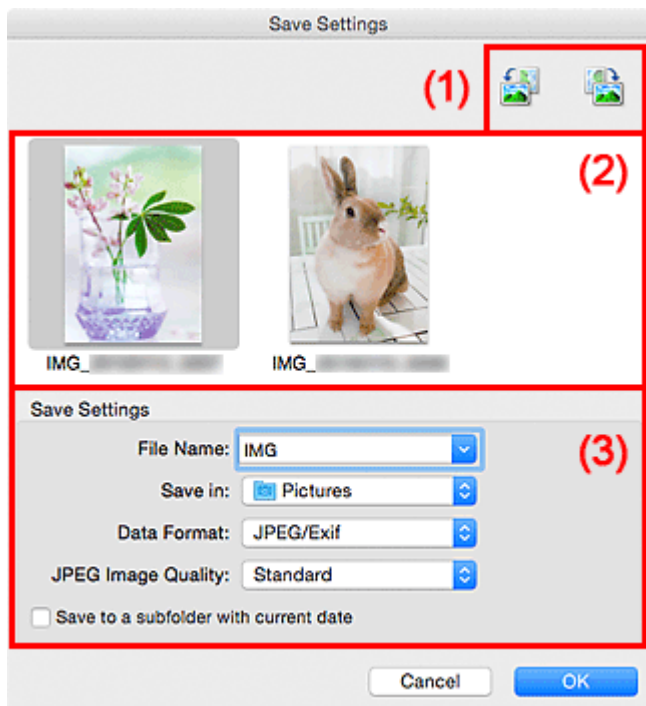

- [\(1\) Botones de operación de vista previa](#)
- [\(2\) Área Resultados de escaneado](#)
- [\(3\) Área Guardar configuración](#)

(1) Botones de operación de vista previa



(Girar a la izquierda 90°)/(Girar a la derecha 90°)

Gira las imágenes escaneadas 90 grados en el sentido de las agujas del reloj o en sentido contrario.

Seleccione la imagen que desea girar y haga clic en  (Girar a la izquierda 90°) o  (Girar a la derecha 90°).

»»» Importante

- Los botones de operación de vista previa no aparecen si la casilla **Activar escaneos de imágenes grandes (Enable large image scans)** está marcada en el cuadro de diálogo **Configuración (Controlad.) (Settings (Driver))**.

(2) Área Resultados de escaneado

Muestra las miniaturas de las imágenes escaneadas. Puede cambiar el orden de guardado de las imágenes mediante arrastrar y soltar. Los nombres de archivo de guardado aparecen debajo de las miniaturas.

(3) Área Guardar configuración

Nombre archivo (File Name)

Introduzca el nombre de archivo de la imagen que desee guardar. Al guardar un archivo, se adjuntan la fecha y un número de cuatro dígitos al nombre definido para el archivo con el formato "_20XX0101_0001".

»»» Nota

- Al seleccionar la casilla **Guardar en subcarpeta con fecha de hoy (Save to a subfolder with current date)**, se adjuntan la fecha y un número de cuatro dígitos al nombre definido para el archivo.

Guardar en (Save in)

Muestra la carpeta en la que se deben guardar las imágenes escaneadas. Para añadir una carpeta, seleccione **Agregar... (Add...)** en el menú emergente y, a continuación, haga clic en (Más) en el cuadro de diálogo que se mostrará y especifique la carpeta de destino.

La carpeta de guardado predeterminada es la carpeta **Imágenes (Pictures)**.

Formato de datos (Data Format)

Seleccione el formato de datos con el que desea guardar las imágenes escaneadas.

Puede seleccionar **JPEG/Exif, TIFF, PNG, PDF o PDF (Varias páginas) (PDF (Multiple Pages))**.

»»» Importante

- No se puede seleccionar **PDF** ni **PDF (Varias páginas) (PDF (Multiple Pages))** en los siguientes casos.
 - Cuando se escanea haciendo clic en **Foto (Photo)** en la pantalla principal de IJ Scan Utility
 - Cuando la casilla **Activar escaneos de imágenes grandes (Enable large image scans)** está seleccionada en **Guardar configuración (Save Settings)** del cuadro de diálogo **Configuración (Controlad.) (Settings (Driver))**
 - Cuando la casilla **Iniciar OCR (Start OCR)** está seleccionada en **Configuración de la aplicación (Application Settings)** del cuadro de diálogo **Configuración (Escaneado de documento) (Settings (Document Scan))**, **Configuración (Escaneado personalizado) (Settings (Custom Scan))** o **Configuración (Controlad.) (Settings (Driver))**
- Si el **Modo de color (Color Mode)** es **Blanco y negro (Black and White)**, no se puede seleccionar **JPEG/Exif**.

»»» Nota

- Con conexión de red, el escaneado puede tardar más de lo habitual cuando se configura **TIFF** o **PNG** en **Formato de datos (Data Format)**.

Calidad de imagen JPEG (JPEG Image Quality)

Se puede especificar la calidad de imagen de los archivos JPEG.

»»» Importante

- Esto solo aparece cuando se selecciona **JPEG/Exif** en **Formato de datos (Data Format)**.

Compresión PDF (PDF Compression)

Seleccione el tipo de compresión para guardar archivos PDF.

Estándar (Standard)

Normalmente, esta configuración es la más recomendable.

Alto (High)

Comprime el tamaño del archivo al guardarlo, lo que permite reducir la carga de la red o el servidor.

»»» Importante

- Esto solo aparece cuando se selecciona **PDF** o **PDF (Varias páginas) (PDF (Multiple Pages))** en **Formato de datos (Data Format)**.
- Cuando se selecciona **Blanco y negro (Black and White)** en **Modo de color (Color Mode)**, esta opción no aparece.

Crea un archivo PDF compatible con búsqueda de palabras clave (Create a PDF file that supports keyword search)

Seleccione esta casilla para convertir el texto de las imágenes en datos de texto y crear archivos PDF compatibles con la búsqueda de palabras clave.

»»» Importante

- Esto solo aparece cuando se selecciona **PDF** o **PDF (Varias páginas) (PDF (Multiple Pages))** en **Formato de datos (Data Format)**.

»»» Nota

- Se crean los archivos PDF en los que se pueden realizar búsquedas en el idioma seleccionado en **Idioma del documento (Document Language)** en la  (Configuración general) del cuadro de diálogo Configuración.

Guardar en subcarpeta con fecha de hoy (Save to a subfolder with current date)

Seleccione esta casilla para crear una carpeta de fecha actual en la carpeta especificada en **Guardar en (Save in)** y guardar en ella las imágenes escaneadas. La carpeta se creará con un nombre tal como "20XX_01_01" (Año_Mes_Fecha).

Si esta casilla de verificación no está seleccionada, los archivos se guardan directamente en la carpeta especificada en **Guardar en (Save in)**.

Ventana Fusión de imágenes

Haga clic en **Fusionar (Stitch)** en la pantalla principal de IJ Scan Utility para abrir la ventana **Fusión de imágenes (Image Stitch)**.

Puede escanear las mitades derecha e izquierda de un elemento más grande que la placa y combinarlas para obtener una sola imagen. Se pueden escanear elementos cuyo tamaño sea aproximadamente el doble del de la placa.

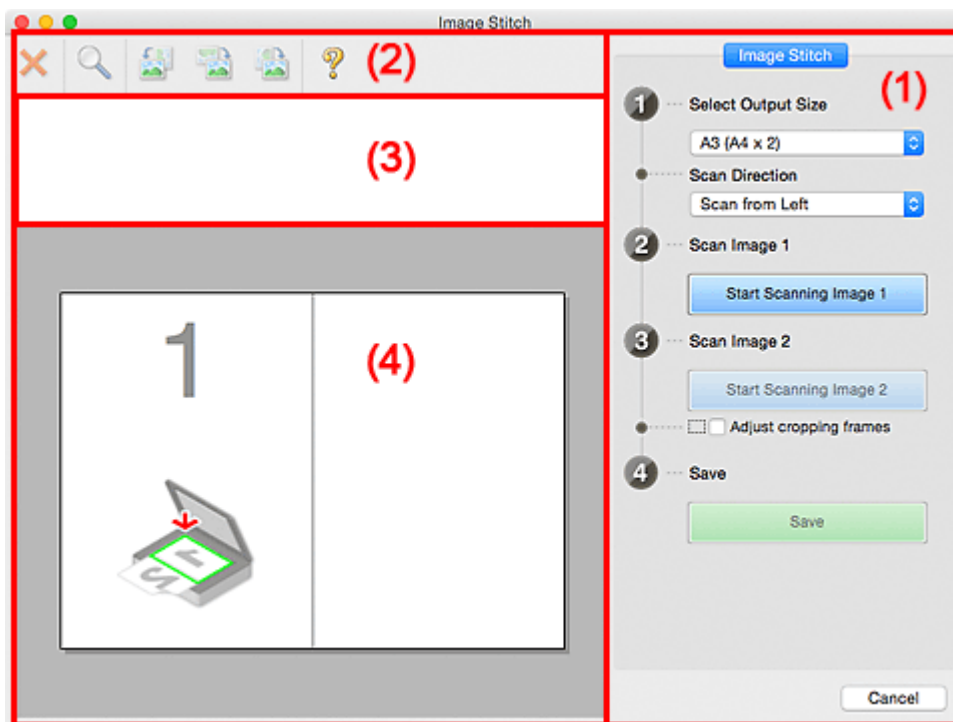

- [\(1\) Botones de funcionamiento y configuración](#)
- [\(2\) Barra de herramientas](#)
- [\(3\) Área Vista de miniaturas](#)
- [\(4\) Área de vista preliminar](#)

»»» Nota

- Los elementos mostrados varían según el origen seleccionado y la vista.

(1) Botones de funcionamiento y configuración

Seleccionar el tamaño final (Select Output Size)

B4 (B5 x 2)

Escanea por separado las mitades izquierda y derecha de un documento de tamaño B4.

A3 (A4 x 2)

Escanea por separado las mitades izquierda y derecha de un documento de tamaño A3.

11 x 17 (Carta x 2) (11 x 17 (Letter x 2))

Escanea por separado las mitades izquierda y derecha de un elemento dos veces más grande que el tamaño Carta.

Mesa exp. Completa x 2 (Full Platen x 2)

Escanea por separado las mitades izquierda y derecha de un elemento dos veces más grande que la placa.

Dirección del escáner (Scan Direction)

Escanear desde la izquierda (Scan from Left)

Muestra la primera imagen escaneada en el lado izquierdo.

Escanear desde la derecha (Scan from Right)

Muestra la primera imagen escaneada en el lado derecho.

Escanear imagen 1 (Scan Image 1)

Empezar a escanear imagen 1 (Start Scanning Image 1)

Escanea el primer elemento.

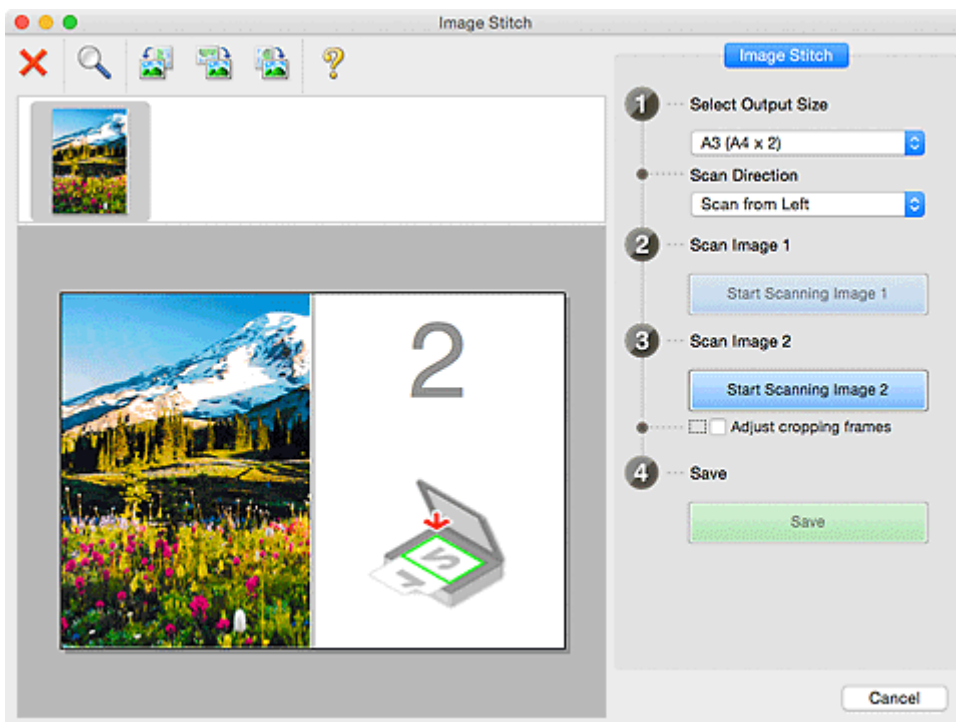

Escanear imagen 2 (Scan Image 2)

Empezar a escanear imagen 2 (Start Scanning Image 2)

Escanea el segundo elemento.

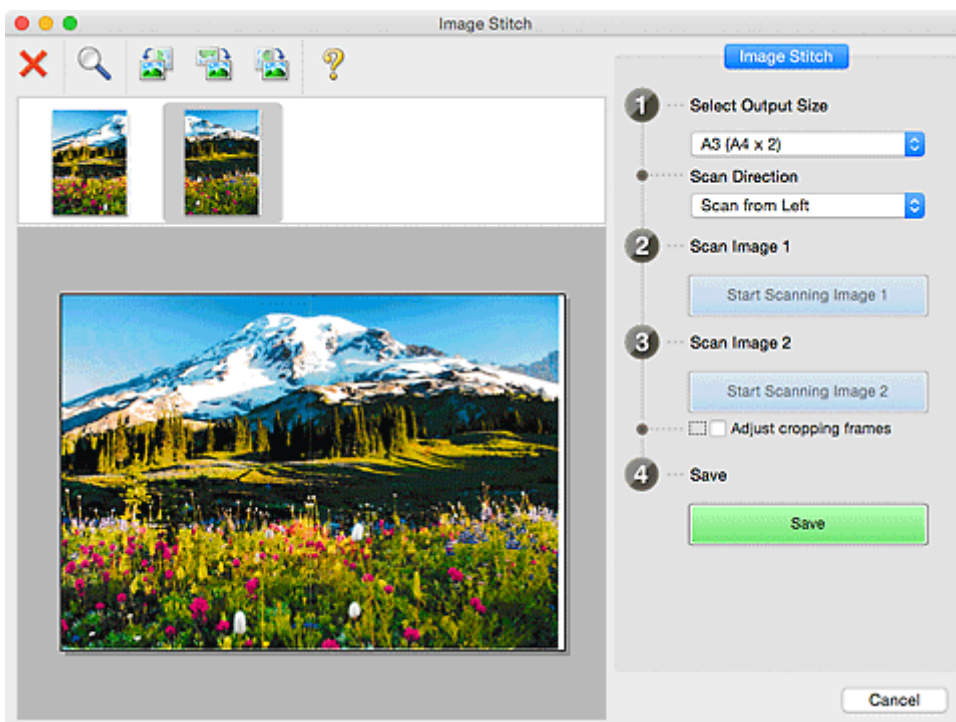

Ajustar marcos de recorte (Adjust cropping frames)

Puede ajustar el área de escaneado en la vista preliminar.

Si no se ha especificado ninguna área, se guardará la imagen del tamaño detectado en **Seleccionar el tamaño final (Select Output Size)**. Si se especifica un área, solo se escaneará y se guardará la imagen incluida en el marco de recorte.

■ [Ajuste los marcos de recorte en la ventana Fusión de imágenes](#)

Guardar (Save)

Guardar (Save)

Guarda las dos imágenes escaneadas como una sola imagen.

Cancelar (Cancel)

Cancela el escaneado para **Fusionar (Stitch)**.

(2) Barra de herramientas

Puede eliminar las imágenes escaneadas o ajustar las imágenes previusualizadas.



(Eliminar)

Elimina la imagen seleccionada en el área Vista de miniaturas.



(Ampliar/Reducir)

Permite aumentar o reducir la imagen previusualizada.

Haciendo clic con el botón izquierdo en el área Vista preliminar se agranda la imagen mostrada.

Haciendo clic manteniendo pulsada la tecla Control en el área Vista preliminar se reduce la imagen mostrada.



(Girar a la izquierda)

Gira la imagen de la vista preliminar 90 grados en el sentido contrario al de las agujas del reloj.



(Girar 180°)

Gira la imagen de la vista preliminar 180 grados.



(Girar a la derecha)

Gira la imagen de vista preliminar 90 grados en el sentido de las agujas del reloj.



(Abrir guía)

Abre la página.

(3) Área Vista de miniaturas

Muestra las miniaturas de las imágenes escaneadas. Si no se ha escaneado nada, aparece en blanco.

(4) Área de vista preliminar

Muestra las imágenes escaneadas. Se puede ajustar el formato arrastrando la imagen escaneada o comprobando los resultados de la configuración realizada en "[\(1\) Botones de funcionamiento y configuración.](#)"

Si no se ha escaneado ninguna imagen:

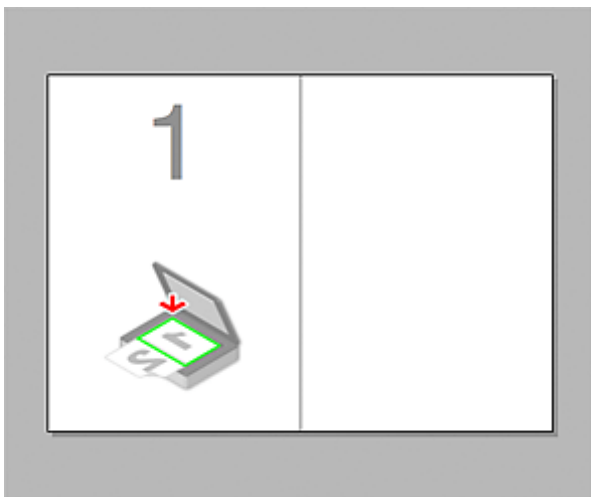

Después de escanear el primer elemento haciendo clic en Empezar a escanear imagen 1 (Start Scanning Image 1):

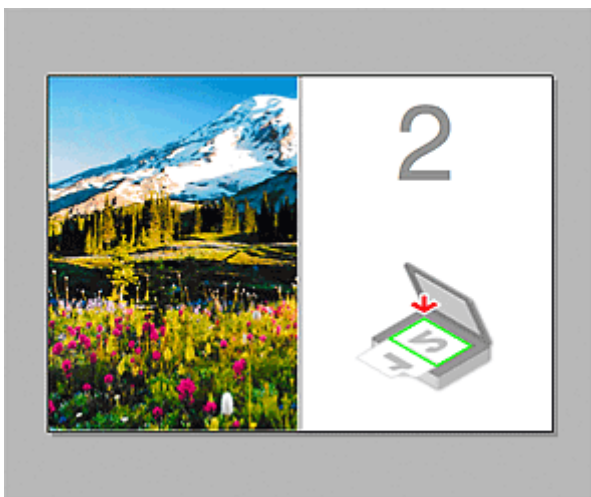

La imagen se escanea en la dirección especificada en **Dirección del escáner (Scan Direction)** y junto a ella aparece **2**.

Después de escanear el segundo elemento haciendo clic en Empezar a escanear imagen 2 (Start Scanning Image 2):



Aparecen las dos imágenes escaneadas.

Tema relacionado

- [Escaneado de originales más grandes que la placa \(Fusión de imágenes\)](#)

Uso del controlador de escáner

Puede escanear iniciando el controlador de escáner desde distintas aplicaciones.

Consulte la Ayuda de Mac OS para obtener información sobre cómo escanear.

»» Nota

- Consulte "[Correcciones de imágenes y ajustes de color](#)" para obtener detalles sobre los procedimientos de configuración para la corrección de imágenes y el ajuste del color.
- Consulte "[Notas generales \(controlador de escáner\)](#)" para el controlador de escáner.
- Consulte "[Actualización del controlador de escáner](#)" para el controlador de escáner.
- En el [cuadro de diálogo Configuración \(Controlad.\) \(Settings \(Driver\)\)](#) de IJ Scan Utility, también puede establecer opciones avanzadas para el escaneado con el controlador de escáner.

Correcciones de imágenes y ajustes de color

Puede corregir las imágenes y ajustar los colores mediante el controlador de escáner.

►►► Importante

- Cuando la corrección de imágenes o el ajuste de color se aplica a elementos sin efecto muaré, polvo o arañazos o colores difuminados, el tono de color puede verse afectado negativamente.
- Los resultados de la corrección de imágenes no se reflejan en la pantalla de escaneado de prueba.

►►► Nota

- Las pantalla pueden variar en función de la aplicación.
- Los parámetros seleccionables dependen de la configuración **Clase (Kind)**.
- Cuando se aplica la corrección de imágenes o el ajuste del color, el escaneado podría llevar más tiempo del habitual.

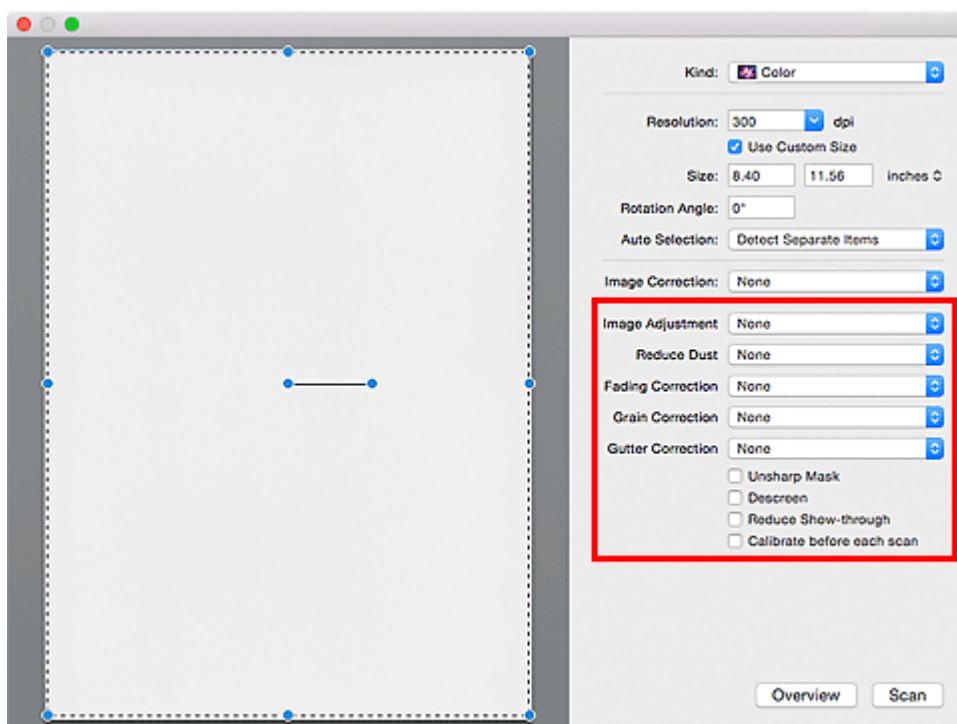

Ajuste de imagen (Image Adjustment)

Si se establece Ajuste de imagen, el brillo de la parte especificada de la imagen se optimiza. Las imágenes se pueden ajustar en función del tipo de elemento detectado automáticamente o del tipo de elemento especificado. El resultado del ajuste se reflejará en toda la imagen.

Ninguno (None)

No se aplicará Ajuste de imagen.

Automático (Auto)

Aplica Ajuste de imagen detectando automáticamente el tipo de elemento. Normalmente, esta configuración es la más recomendable.

Foto (Photo)

Aplica el ajuste de imagen idóneo para fotografías.

Revista (Magazine)

Aplica el ajuste de imagen idóneo para revistas.

Documento (Document)

Aplica el ajuste de imagen idóneo para documentos de texto.

»» Nota

- Si la imagen no se ajusta correctamente con **Automático (Auto)**, especifique el tipo de elemento.
- El tono de color puede diferir del de la imagen original debido a la función Ajuste de imagen. En tal caso, establezca **Ajuste de imagen (Image Adjustment)** en **Ninguno (None)**.

Reducir polvo (Reduce Dust)

Las fotos escaneadas pueden contener puntos blancos causados por el polvo o los arañazos. Utilice esta función para reducir este ruido.

Ninguno (None)

El polvo y los arañazos no se reducirán.

Bajo (Low)

Seleccione esta opción para reducir partículas de polvo y arañazos de tamaño pequeño. Los de mayor tamaño podrían no eliminarse.

Medio (Medium)

Normalmente, esta configuración es la más recomendable.

Alto (High)

Seleccione esta opción para reducir partículas de polvo y arañazos; no obstante, existe la posibilidad de que se observen evidencias del proceso de reducción y se pierdan partes delicadas de la imagen.

»» Importante

- Puede que esta función no sea eficaz para algunos tipos de fotos.

»» Nota

- Se recomienda seleccionar **Ninguno (None)** cuando se escanean materiales impresos.

Corr. difuminado (Fading Correction)

Utilice esta función para corregir fotos cuyo color se haya desvanecido con el tiempo o tengan una dominante de color. La "dominante de color" es el fenómeno en el que un color concreto afecta a toda la imagen debido a las condiciones meteorológicas o fuertes colores ambientales.

Ninguno (None)

La corrección de difuminado no se aplicará.

Bajo (Low)

Seleccione esta opción para corregir colores poco desvanecidos o con poca dominante de color.

Medio (Medium)

Normalmente, esta configuración es la más recomendable.

Alto (High)

Seleccione esta opción para corregir colores muy desvanecidos o con una gran dominante de color. Esto puede afectar al tono de la imagen.

»» Importante

- Puede que la corrección no se aplique correctamente si el área de escaneado es demasiado pequeña.
- No es eficaz si no se selecciona **Color** para **Categoría (Kind)**.

Corrección de grano (Grain Correction)

Esta función se utiliza para reducir el grano (la aspereza) de una foto tomada con una película de alta sensibilidad o de alta velocidad, etc.

Ninguno (None)

El grano no se reducirá.

Bajo (Low)

Seleccione esta opción si la foto tiene un nivel de grano bajo.

Medio (Medium)

Normalmente, esta configuración es la más recomendable.

Alto (High)

Seleccione esta opción si la foto tiene mucho grano. Esto puede afectar a la gradación y la nitidez de la imagen.

»»» Importante

- Puede que la corrección no se aplique correctamente si el área de escaneado es demasiado pequeña.

Corr. sombra mar. (Gutter Correction)

Utilice esta función para corregir las sombras que aparecen entre las páginas al escanear cuadernillos abiertos.

Las líneas o el texto poco claro o difuminado debido a páginas dobladas no se corrigen.

Ninguno (None)

La sombra de margen no se corregirá.

Bajo (Low)

Seleccione esta opción si el nivel del efecto es demasiado fuerte con el valor medio.

Medio (Medium)

Normalmente, esta configuración es la más recomendable.

Alto (High)

Seleccione esta opción si el nivel del efecto es demasiado débil con el valor medio.

»»» Importante

- No coloque objetos que pesen 2,0 kg (4,4 libras) o más en la placa. Además, no presione sobre el elemento con una fuerza superior a 2,0 kg (4,4 libras). Si aplica una presión más fuerte, es posible que el escáner no funcione correctamente o que el cristal se rompa.
- Alinee el elemento con el borde de la placa. Si se coloca torcido, la corrección no se aplicará correctamente.



- Es posible que la corrección no se aplique dependiendo del elemento. Si el fondo de la página no es blanco, es posible que no se detecten las sombras correctamente o que no se detecten en absoluto.
- Al escanear, presione el lomo con la misma fuerza que al realizar el escaneado de vista preliminar. Si la parte de la encuadernación no es simétrica, la corrección no se aplicará correctamente.

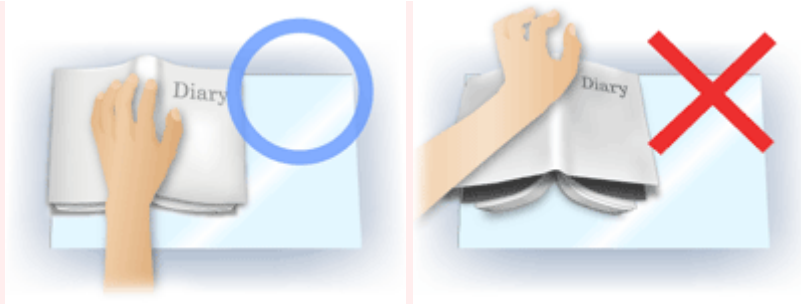

- El modo en que se debe colocar el elemento depende del modelo de escáner y el elemento que vaya a escanear.

Nitidez de imagen (Unsharp Mask)

Enfatiza el contorno de los objetos para enfocar la imagen.

Destramar (Descreen)

Reduce el efecto muaré.

El material impreso está formado por una serie de pequeños puntos. El "muaré" es un fenómeno que se da cuando se escanean fotografías o imágenes impresas con trama y aparecen gradaciones desiguales o patrones de líneas.

►►► Importante

- Al activar **Destramar (Descreen)**, desactive **Nitidez de imagen (Unsharp Mask)**. Si está activada **Nitidez de imagen (Unsharp Mask)**, seguirán existiendo efectos de muaré.

►►► Nota

- El proceso de escaneado tarda más de lo normal si la opción **Destramar (Descreen)** está activada.

Reducir colores base (Reduce Show-through)

Utilice esta función para reducir los colores base en los documentos de dos caras o atenuarlo en el papel reciclado y otros papeles de colores cuando escanee documentos.

►►► Importante

- **Reducir colores base (Reduce Show-through)** solo es efectiva cuando se selecciona **Documento (Document)** o **Revista (Magazine)** para **Ajuste de imagen (Image Adjustment)**.

Calib. antes de cada escan. (Calibrate before each scan)

Calibra el escáner siempre antes del escaneado de prueba y el escaneado con el fin de reproducir los tonos de color correctos en las imágenes escaneadas.

►►► Nota

- La calibración puede requerir cierto tiempo en función del equipo.

Notas generales (controlador de escáner)

El controlador de escáner está sujeto a las siguientes restricciones. Cuando utilice el controlador de escáner, tenga en cuenta lo que se indica a continuación.

Restricciones del controlador de escáner

- Si el ordenador está compartido entre varios usuarios o si se ha cerrado la sesión y luego se ha vuelto a iniciar, es posible que aparezca un mensaje que indica que el controlador de escáner está en uso. En este caso, desconecte el cable USB del ordenador y vuelva a conectarlo.
- El escaneado puede fallar si el ordenador reanuda el funcionamiento después de haber estado en reposo con el controlador de escáner activo. Si se da el caso, siga estos pasos y escanee de nuevo.
 1. Apague el equipo.
 2. Salga del controlador de escáner, desconecte el cable USB del ordenador y vuelva a conectarlo.
 3. Encienda el equipo.
- No conecte dos o más escáneres o impresoras multifunción con función de escáner al mismo equipo de forma simultánea. Si conecta varios dispositivos de escaneado, no podrá escanear desde el panel de control del equipo y es posible que se produzcan errores al acceder a los dispositivos.
- Cuando se utiliza un modelo compatible con la red mediante la conexión a una red, se puede acceder al equipo desde varios ordenadores al mismo tiempo.
- Cuando se utiliza un modelo compatible con la red mediante la conexión a una red, el escaneado tarda más de lo habitual.
- Asegúrese de que dispone de suficiente espacio en el disco para escanear imágenes grandes a una gran resolución. Por ejemplo, se requieren 300 MB como mínimo de espacio libre para escanear un documento A4 a 600 ppp a todo color.
- No deje que el ordenador pase a estado de reposo o hibernación durante el escaneado.

Actualización del controlador de escáner

- ▶ **Obtención del controlador de escáner más reciente**
- ▶ **Antes de instalar el controlador de escáner**
- ▶ **Instalación del controlador de escáner**

Obtención del controlador de escáner más reciente

Actualizar a la versión más reciente del controlador de escáner puede resolver algunos de los problemas que haya experimentado.

Para obtener el controlador de escáner, acceda a nuestro sitio web y descárguelo para su modelo.

»» Importante

- El controlador de escáner puede descargarse de forma gratuita; no obstante, el cliente será responsable de costear el acceso a Internet.

Tema relacionado

- [Antes de instalar el controlador de escáner](#)
- [Instalación del controlador de escáner](#)

Antes de instalar el controlador de escáner

Compruebe los siguientes puntos antes de instalar el controlador de escáner. Compruébelos también si no puede instalar el controlador de escáner.

Estado del equipo

- Si el equipo y el ordenador están conectados mediante un cable USB, desconecte el cable USB del ordenador.

Configuración del ordenador

- Cierre todas las aplicaciones que se estén ejecutando.
- Inicie una sesión como administrador del ordenador. Deberá introducir el nombre y la contraseña del usuario con privilegios de administrador. Si tiene varias cuentas de usuario en Mac OS X, inicie la sesión con la primera cuenta de administrador creada.

►► Importante

- Si instala una versión más antigua del controlador de escáner después de instalar una más reciente, es posible que el controlador de escáner no funcione correctamente. En tal caso, reinstale la versión más reciente del controlador de escáner.

►► Nota

- Cuando instale varias versiones del controlador de escáner, instale primero el controlador más antiguo.

Tema relacionado

- [Obtención del controlador de escáner más reciente](#)
- [Instalación del controlador de escáner](#)

Instalación del controlador de escáner

Acceda a nuestro sitio web para descargar la versión más reciente del controlador de escáner.

Siga estos pasos para instalar la versión descargada del controlador de escáner.

1. Monte el disco.

Haga doble clic en el archivo de imagen de disco descargado.

Se descomprimirá el archivo y se montará el disco.

2. Inicie el instalador.

Haga doble clic en el archivo ".pkg" del disco descomprimido.

Comenzará la instalación.

3. Instale el controlador.

Siga los mensajes para llevar a cabo la instalación.

Cuando aparezca la pantalla del contrato de licencia, lea las condiciones y haga clic en **Continuar (Continue)**. Si no acepta el contrato de licencia, no podrá instalar este software.

Si se muestra la pantalla de autenticación, introduzca el nombre y la contraseña del administrador y haga clic en **Instalar software (Install Software)**.

4. Finalice la instalación.

El controlador de escáner está instalado.

Establezca el entorno de red si tiene más de un escáner o tiene un modelo compatible con la red y ha cambiado la conexión de USB a conexión de red.

Consulte el procedimiento de configuración en "[Configuración para escanear en red](#)".

►►► Importante

- La instalación puede fallar si hace clic en **Volver (Go Back)** durante el proceso. En tal caso, seleccione **Salir del instalador (Quit Installer)** en el menú del **Instalador (Installer)** y vuelva a iniciar el proceso de instalación.
- El controlador de escáner puede descargarse de forma gratuita; no obstante, el cliente será responsable de costear el acceso a Internet.

Tema relacionado

- [Obtención del controlador de escáner más reciente](#)
- [Antes de instalar el controlador de escáner](#)

Sugerencias de escaneado

- ▶ Resolución
- ▶ Formatos de datos

Resolución

Los datos de la imagen escaneada son un conjunto de puntos con información acerca del brillo y del color. La densidad de estos puntos se denomina "resolución", la cual determinará el grado de detalle de la imagen. La unidad de resolución es el punto por pulgada (ppp), que corresponde al número de puntos por pulgada cuadrada (2,5 cm cuadrados).

Cuanto más alta sea la resolución (valor), mayor detalle se obtendrá en la imagen, y viceversa.

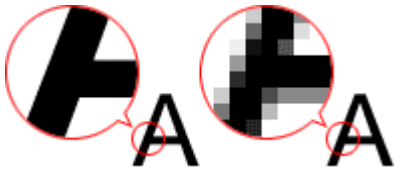

Cómo definir la resolución

Puede establecer la resolución en **Resolución (Resolution)** en la ficha  (Escaneado desde un ordenador) del cuadro de diálogo Configuración.

Configuración de la resolución adecuada

Configure la resolución según el uso que se vaya a dar a la imagen escaneada.

Tipo de elemento	Uso	Modo de color	Resolución adecuada
Foto en color	Copia (Impresión)	Color	300 ppp
	Creación de postales	Color	300 ppp
	Almacenamiento en un ordenador	Color	300 ppp
	Usar en un sitio web o adjuntar a un mensaje de correo electrónico	Color	150 ppp
Foto en blanco y negro	Almacenamiento en un ordenador	Escala de grises	300 ppp
	Usar en un sitio web o adjuntar a un mensaje de correo electrónico	Escala de grises	150 ppp
Documento de texto (documento o revista)	Copia	Color, escala de grises o blanco y negro	300 ppp
	Adjuntar a un mensaje de correo electrónico	Color, escala de grises o blanco y negro	150 ppp
	Escaneado de texto utilizando OCR	Color o Escala de grises	300 ppp

»»» Importante

- Si se duplica la resolución, el tamaño de datos de la imagen escaneada se multiplicará por cuatro. Si el tamaño del archivo es demasiado grande, la velocidad de procesamiento será lenta, lo que provocará problemas como, por ejemplo, falta de memoria. Establezca el mínimo de resolución requerida en función del uso que se vaya a dar a la imagen.

»» Nota

- Cuando vaya a imprimir la imagen escaneada agrandándola, escanee con una resolución mayor que la recomendada anteriormente.

Formatos de datos

Puede seleccionar un formato de datos al guardar las imágenes escaneadas. Debe especificar el formato de datos más adecuado según el uso que quiera hacer de la imagen y según la aplicación.

Los formatos de datos disponibles varían según la aplicación y el sistema operativo (Windows o Mac OS).

Consulte la sección siguiente para ver las características de cada formato de datos para imágenes.

PNG (Extensión estándar de archivo: .png)

Formato de datos que se usa a menudo en sitios web.

El formato PNG es adecuado para editar imágenes guardadas.

JPEG (extensión estándar de archivo: .jpg)

Formato de datos que se usa a menudo en sitios web y en imágenes de cámaras digitales.

El formato JPEG presenta un elevado nivel de compresión. Las imágenes JPEG se degradan un poco cada vez que se guardan y no es posible devolverlas a su estado original.

El formato JPEG no está disponible para imágenes en blanco y negro.

TIFF (extensión estándar de archivo: .tif)

Formato de datos que presenta un elevado grado de compatibilidad entre los distintos ordenadores y aplicaciones.

El formato TIFF es adecuado para editar imágenes guardadas.

»» Nota

- Algunos archivos TIFF son incompatibles.
- IJ Scan Utility admite los siguientes formatos de archivo TIFF.
 - Archivos binarios en blanco y negro sin comprimir
 - Archivos sin comprimir, RGB (8 bits por canal)
 - Archivos sin comprimir, escala de grises

PDF (extensión estándar de archivo: .pdf)

Formato de datos para documentos electrónicos desarrollado por Adobe Systems Incorporated.

Se puede usar en distintos ordenadores y sistemas operativos, y con fuentes incrustadas; por lo tanto, se pueden intercambiar entre personas que utilicen distintos entornos, independientemente de las diferencias.

Colocación de originales (cuando vaya a escanear desde el ordenador)

Obtenga información sobre cómo colocar los elementos sobre la platina del escáner o la impresora. Coloque los elementos correctamente en función del tipo de elemento que vaya a escanear. De lo contrario, es posible que los elementos no se escaneen correctamente.

►►► Importante



- No coloque ningún objeto en la cubierta de documentos. Cuando abra la cubierta de documentos, podrían caer objetos en el escáner o la impresora, lo que daría como resultado un funcionamiento defectuoso.
- Cierre la cubierta de documentos cuando escanee.

Colocación de elementos

Coloque los elementos tal y como se indica a continuación para escanear detectando automáticamente el tipo o el tamaño del elemento.

►►► Importante

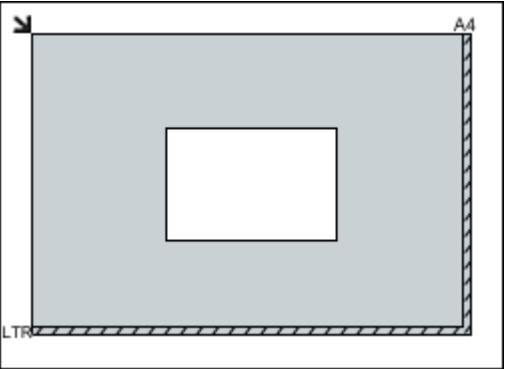
- Al escanear especificando el tamaño del papel en IJ Scan Utility o en el controlador de escáner, alinee siempre una esquina superior del elemento con la esquina de la placa en la que aparece la flecha (marca de alineación).
- Las fotografías cortadas de distintas formas y los elementos con menos de 3 cm cuadrados (1,2 pulgadas cuadradas) puede que no se recorten correctamente al escanearlos.
- Puede que las etiquetas de disco reflectantes no se escaneen según lo previsto.
- Cuando se escanea con el controlador de escáner, la respuesta podría ser diferente. En ese caso, ajuste el marco de recorte (casilla de selección) manualmente.

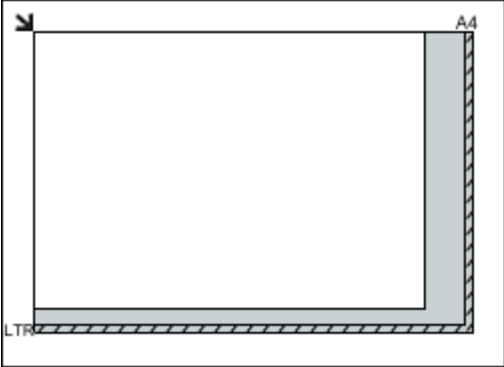
Para fotos, postales, tarjetas de visita o BD/DVD/CD	Para revistas, periódicos o documentos
 <p>Colocación de un único elemento:</p> <p>Coloque el elemento boca abajo en la placa dejando como mínimo 1 cm (0,4 pulgadas) de espacio entre los bordes (área con rayas diagonales) de la placa y el elemento. Las partes situadas en el área con rayas diagonales no se escanearán.</p> 	 <p>Coloque el elemento boca abajo en la placa y alinee una de las esquinas superiores del elemento con la de la flecha (marca de alineación) de la placa. Las partes situadas en el área con rayas diagonales no se escanearán.</p> 

►►► Importante

- Es posible guardar como archivos PDF los elementos grandes (como las fotos de tamaño A4) que no se puedan colocar separados de los bordes/flecha (marca de alineación) de la placa. Para guardar en un formato diferente al PDF, escanee especificando el formato de datos.

Colocación de varios elementos:

Deje como mínimo 1 cm (0,4 pulgadas) de espacio entre los bordes (área con rayas diagonales) de la placa y los elementos, así como entre un elemento y otro. Las partes situadas en el área con rayas diagonales no se escanearán.

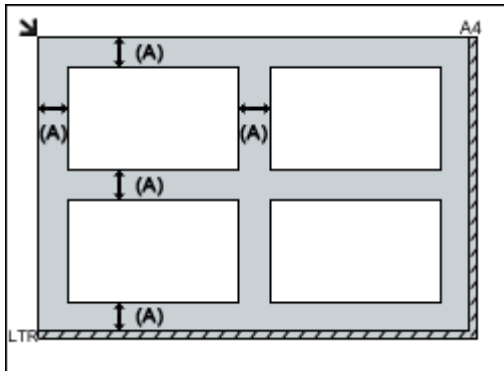

(A) Más de 1 cm (0,4 pulgadas)

►►► Nota

- En IJ Scan Utility, se puede colocar un máximo de 12 elementos.
- Los elementos que se coloquen torcidos (10 grados o menos) se corregirán automáticamente.

►►► Importante

- Consulte "Carga de originales" correspondiente a su modelo desde el Inicio del *Manual en línea* para conocer los detalles sobre las partes de qué elementos no se pueden escanear.

Configuración para escanear en red

Puede conectar el escáner o la impresora a una red para que varios ordenadores puedan utilizarlo o bien puede escanear imágenes en un ordenador concreto.

►►► Importante

- Varios usuarios no pueden escanear al mismo tiempo.
- Para escanear en red, active Bonjour en el escáner o en la impresora.

►►► Nota

- Realice de antemano la configuración de red del escáner o impresora siguiendo las instrucciones de la página web.
- Con conexión de red, el escaneado tarda más que con conexión USB.

Configuración para escanear con IJ Scan Utility

En la pantalla principal de IJ Scan Utility, seleccione el escáner o impresora que está conectado a una red.

1. [Inicie IJ Scan Utility.](#)
2. Seleccione "Canon XXX series Red" (donde "XXX" es el nombre del modelo) para el **Nombre del producto (Product Name).**

Se puede escanear mediante una conexión de red.

►►► Nota

- Si no puede escanear, compruebe que el escáner o la impresora está seleccionado en la [pantalla de selección de red.](#)

Configuración para escanear usando el panel de control

Puede establecer la configuración para escanear desde el panel de control.

1. [Inicie IJ Scan Utility.](#)
2. Haga clic en **Config... (Settings...).**

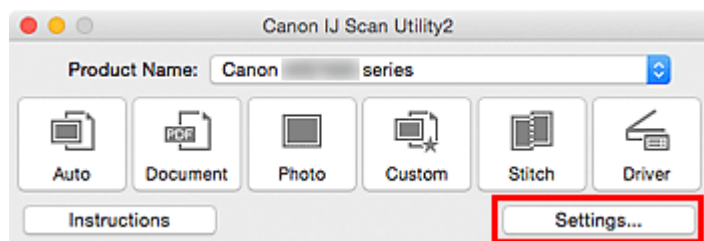

Aparece el [cuadro de diálogo Configuración.](#)

3. Haga clic en la ficha  (Configuración general).

Aparecerá el cuadro de diálogo **Configuración (Configuración general) (Settings (General Settings))**.

4. En **Nombre del producto (Product Name)**, seleccione un elemento con la palabra "Red" (Network) después de su nombre y, a continuación, haga clic en **Seleccionar (Select)** que aparece a su derecho.

Se abrirá la [pantalla de selección de red](#).

5. Haga clic en **Conf. de escaneado desde panel de control (Scan-from-Operation-Panel Settings)**.

Aparecerá la pantalla Conf. de escaneado desde panel de control.

6. Seleccione el escáner o la impresora desde **Escáneres (Scanners)** y haga clic en **Aceptar (OK)**.

7. Vuelva a la pantalla de selección de red y, a continuación, haga clic en **Aceptar (OK)**.

Reaparece la pantalla principal de IJ Scan Utility. Puede escanear desde el panel de control.

»» Nota

- Si no aparece el nombre del servicio Bonjour del escáner o impresora o no se puede seleccionar, compruebe lo siguiente, haga clic en **Aceptar (OK)** para cerrar la pantalla y, a continuación, vuelva a abrirla e intente seleccionarlo de nuevo.
 - El controlador de escáner está instalado
 - La configuración de red del escáner o la impresora se completa tras instalar el controlador del escáner
 - La comunicación de red entre el escáner o la impresora y el ordenador está habilitada

Si el escáner o la impresora siguen sin aparecer, consulte "Problemas de comunicación de red" para su modelo en el Inicio del *Manual en línea*.

Escaneado desde el panel de control

- **Reenvío de los datos escaneados al ordenador utilizando el panel de control**
 - 📄 **Aspectos básicos**
- **Anexión de los datos escaneados a un correo electrónico mediante el panel de control**
- **Elementos de configuración para escanear mediante el panel de control**
- **Configuración del panel de control del equipo con IJ Scan Utility (Windows) (Windows)**
- **Configuración del panel de control del equipo con IJ Scan Utility (Windows) (Mac OS)**

Reenvío de los datos escaneados al ordenador utilizando el panel de control

Antes de enviar los datos escaneados al ordenador, compruebe lo siguiente:

- **Los MP Drivers están instalados (Windows).**

Si los MP Drivers aún no están instalados, instale los MP Drivers con el CD-ROM de instalación o desde el sitio web de Canon.

- **El controlador de escáner está instalado (Mac OS).**

Si el controlador del escáner aún no está instalado, instale el controlador del escáner desde el sitio web de Canon.

- **El equipo está conectado correctamente a un ordenador.**

Asegúrese de que el equipo esté conectado al ordenador correctamente.

No conecte ni desconecte el cable USB mientras el equipo esté funcionando ni cuando el ordenador se encuentre en modo de reposo o en espera.

Si escanea a través de una conexión de red, asegúrese de haber especificado toda la configuración necesaria.

- Para Windows:

- [Configuración para escanear en red](#)

- Para Mac OS:

- [Configuración para escanear en red](#)

- **El destino y el nombre de archivo se especifican en Canon IJ Scan Utility.**

Puede especificar el destino y el nombre de archivo en Canon IJ Scan Utility. Para obtener más información sobre la configuración de Canon IJ Scan Utility:

- Para Windows:

- [Cuadro de diálogo Configuración](#)

- Para Mac OS:

- [Cuadro de diálogo Configuración](#)

1. [Asegúrese de que el equipo está encendido.](#)



2. Seleccione **Escanear (Scan)** en la pantalla INICIO.

- [LCD y panel de control](#)

Si reenvía los datos al ordenador conectado con cable USB:

Aparecerá la pantalla de escaneado en espera.

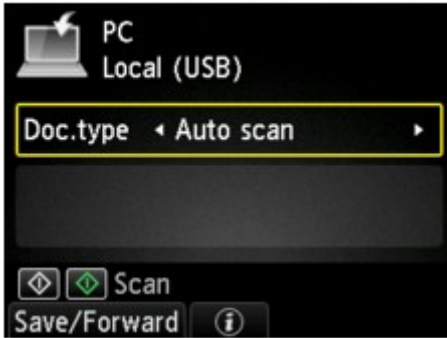

Continúe con el paso 3.

»» Nota

- Si aparece la pantalla para seleccionar dónde guardar los datos, seleccione **PC**, pulse el botón **OK**, elija **Local (USB)** y pulse **OK**. Aparecerá la pantalla de escaneado en espera.

Si reenvía los datos al ordenador conectado con la red:

Aparecerá la pantalla para seleccionar dónde guardar los datos.

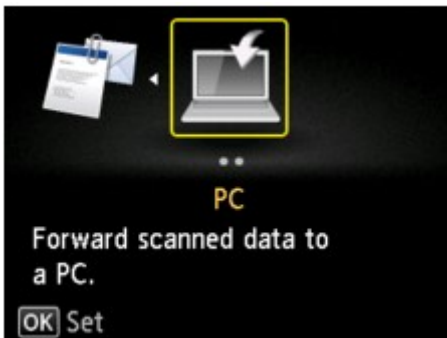

»» Nota

- Si aparece la pantalla de escaneado en espera para enviar los datos al ordenador conectado al puerto USB en la pantalla LCD, pulse el botón **Función (Function)** izquierdo para que se muestre la pantalla para seleccionar dónde guardar los datos.

Seleccione el ordenador al que desee enviar los datos escaneados conforme al procedimiento que se indica a continuación.



1. Seleccione  **PC** y pulse el botón **OK**.
2. Utilice el botón **▲▼** para seleccionar el ordenador al que se van a enviar los datos escaneados y pulse **OK**.

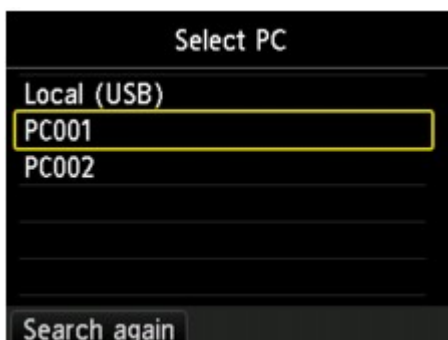

Aparecerá la pantalla de escaneado en espera.

»»» Nota

- Cuando se selecciona **Local (USB)** en la pantalla **Seleccione el PC (Select PC)**, los datos se envían al ordenador conectado mediante USB.
- Cuando se reenvían los datos escaneados al ordenador mediante WSD (uno de los protocolos de red compatibles con Windows 8.1, Windows 8, Windows 7 y Windows Vista), seleccione **Activar (Enable)** para **Escaneo WSD desde este disp. (WSD scan from this device)** en **Configuración de WSD (WSD setting)** ubicada en **Otra configuración (Other settings)** en la **Configuración de LAN (LAN settings)** dentro de **Configuración de dispositivo (Device settings)**.

■ [Configuración de WSD \(WSD setting\)](#)

Si pulsa el botón **Función (Function)** izquierdo, el equipo comenzará de nuevo a buscar los ordenadores conectados.

3. Utilice el botón ◀▶ para seleccionar el tipo de documento.

»»» Nota

- Cuando reenvíe los datos escaneados al ordenador encontrado mediante WSD, no podrá seleccionar el tipo de documento.

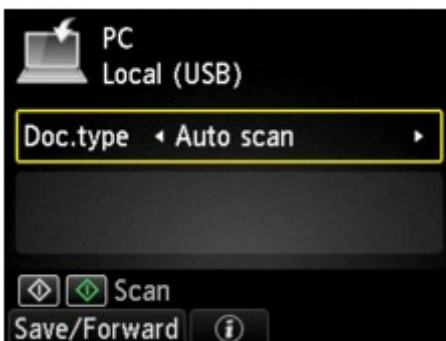

Escaneo autom. (Auto scan)

El equipo detecta automáticamente el tipo de original y la imagen se reenvía con el tamaño, la resolución y el formato de datos optimizados.

»»» Importante

- Cargue los originales de la forma adecuada según su tipo; de lo contrario, puede que algunos no se escaneen correctamente.

Para obtener más información sobre cómo cargar el original:

■ [Carga de originales](#)

- Se puede escanear lo siguiente:

Fotos, postales, tarjetas de visita, revistas, periódicos, documentos y BD/DVD/CD

- No se puede escanear correctamente lo siguiente.
 - Fotos de tamaño A4
 - Documentos de tamaño inferior a 127 x 178 mm (5 x 7 pulgadas), como páginas de encuadernaciones en rústica dejando fuera el lomo
 - Originales en papel blanco fino
 - Originales largos y estrechos, como fotografías panorámicas

Documento (Document)

Escanea el original del cristal de la platina como datos del documento aplicando la configuración especificada en **Cnf. escaneo (Scan settings)**.

Fotografía (Photo)

Escanea el original del cristal de la platina como datos fotográficos aplicando la configuración especificada en **Cnf. escaneo (Scan settings)**.

4. Pulse el botón de **Función (Function)** derecho para ajustar la configuración de la manera oportuna.

■ [Elementos de configuración para escanear mediante el panel de control](#)

5. [Cargue un original en el cristal de la platina.](#)

▶▶▶ Nota

- Puede consultar el procedimiento de carga del original pulsando el botón de **Función (Function)** central.

6. Pulse el botón **Color** si desea escanear en color o **Negro (Black)** para escanear en blanco y negro.

▶▶▶ Nota

- Cuando reenvíe los datos escaneados al ordenador mediante WSD, pulse el botón **Color**.

- Cuando se selecciona **JPEG** o **TIFF** como **Formato (Format)** en la pantalla de configuración de escaneado:

El equipo comenzará a escanear y los datos escaneados se reenviarán al ordenador.

- Si selecciona **PDF** o **Compact PDF** en **Formato (Format)** en la pantalla de configuración de escaneado:

Una vez finalizado el escaneado, aparece la pantalla de confirmación en la que se pregunta si va a seguir escaneando.

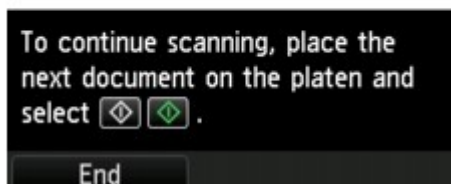

Si continúa escaneando, cargue el original en el cristal de la platina y comience a escanear.

Si no continúa escaneando, pulse el botón **Función (Function)** izquierdo. Los datos escaneados se reenvían al ordenador.

Los datos escaneados se reenviarán al ordenador según la configuración especificada en Canon IJ Scan Utility.

Retire el original del cristal de la platina una vez finalice el escaneado.

»» Importante

- Si el resultado con **Escaneo autom. (Auto scan)** no es satisfactorio, seleccione **Documento (Document)** o **Fotografía (Photo)** según el original del paso 3 y especifique el tamaño de escaneado u otro elemento de configuración en el paso 4.

Si aparece la pantalla de selección de programas (Windows):

- **Para Windows 8.1, Windows 8, Windows 7 o Windows Vista:**

Es posible que se abra la pantalla de selección de programa después de pulsar el botón **Color** o **Negro (Black)**. En tal caso, seleccione **Canon IJ Scan Utility** y haga clic en **Aceptar (OK)**.

- **Para Windows XP:**

Es posible que se abra la pantalla de selección de programa después de pulsar el botón **Color** o **Negro (Black)** por primera vez. En tal caso, especifique que **Canon IJ Scan Utility** es el software de aplicación que se va a usar, seleccione **Utilizar siempre este programa para esta acción (Always use this program for this action)** y, a continuación, haga clic en **Aceptar (OK)**. A partir de la próxima vez, Canon IJ Scan Utility se iniciará automáticamente.

Si desea escanear originales con una configuración avanzada, o si quiere editar o imprimir las imágenes escaneadas:

Si escanea los originales desde un ordenador mediante My Image Garden, My Image Garden permite editar las imágenes escaneadas, por ejemplo, optimizándolas o recortándolas.

Además, las imágenes escaneadas se pueden editar o imprimir utilizando el software de aplicación compatible para poder utilizarlas mejor.

■ Escaneado de fotos y documentos

»» Nota

- Para Windows:
 - Puede utilizar un software de aplicación compatible con WIA y el Panel de control (Windows XP únicamente) para escanear originales con este equipo.
Para obtener más información:
 - Otros métodos de escaneado
 - Si desea convertir un documento escaneado en texto:
 - Extracción de texto de imágenes escaneadas (OCR)

Anexión de los datos escaneados a un correo electrónico mediante el panel de control

Antes de adjuntar los datos escaneados, compruebe lo siguiente:

- **Los MP Drivers están instalados (Windows).**

Si los MP Drivers aún no están instalados, instale los MP Drivers con el CD-ROM de instalación o desde el sitio web de Canon.

- **El controlador de escáner está instalado (Mac OS).**

Si el controlador del escáner aún no está instalado, instale el controlador del escáner desde el sitio web de Canon.

- **El equipo está conectado correctamente a un ordenador.**

Asegúrese de que el equipo esté conectado al ordenador correctamente.

No conecte ni desconecte el cable USB mientras el equipo esté funcionando ni cuando el ordenador se encuentre en modo de reposo o en espera.

Si escanea a través de una conexión de red, asegúrese de haber especificado toda la configuración necesaria.

- Para Windows:

- [Configuración para escanear en red](#)

- Para Mac OS:

- [Configuración para escanear en red](#)

- **El software de correo y el nombre de archivo se especifican en Canon IJ Scan Utility.**

Puede especificar el destino y el nombre de archivo en Canon IJ Scan Utility. Para obtener más información sobre la configuración de Canon IJ Scan Utility:

- Para Windows:

- [Cuadro de diálogo Configuración](#)

- Para Mac OS:

- [Cuadro de diálogo Configuración](#)

1. [Asegúrese de que el equipo está encendido.](#)



2. Seleccione **Escanear (Scan)** en la pantalla INICIO.

- [LCD y panel de control](#)

Aparecerá la pantalla para seleccionar dónde guardar los datos.

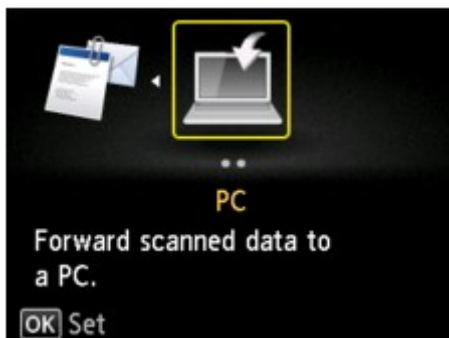

▶▶▶ Nota

- Si aparece la pantalla de escaneo en espera para enviar los datos al ordenador conectado al puerto USB en la pantalla LCD, pulse el botón **Función (Function)** izquierdo para que se muestre la pantalla para seleccionar dónde guardar los datos.



3. Seleccione **Adjuntar a correo electr. (Attach to E-mail)** y pulse el botón **OK**.

4. Utilice el botón **▲▼** para seleccionar el ordenador al que se van a enviar los datos escaneados y pulse **OK**.

Seleccione **Local (USB)** si el ordenador está conectado mediante USB o elija el ordenador al que se vayan a enviar los datos escaneados si se trata de un ordenador conectado a una red.

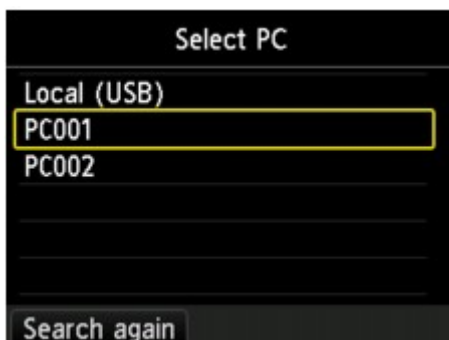

Aparecerá la pantalla de escaneo en espera.

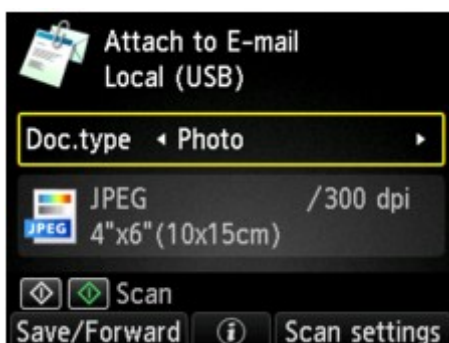

5. Utilice el botón **◀▶** para seleccionar el tipo de documento.

Escaneo autom. (Auto scan)

El equipo detecta automáticamente el tipo de original y la imagen se reenvía con el tamaño, la resolución y el formato de datos optimizados.

»»» Importante

- Cargue los originales de la forma adecuada según su tipo; de lo contrario, puede que algunos no se escaneen correctamente.

Para obtener más información sobre cómo cargar el original:

■ [Carga de originales](#)

- Se puede escanear lo siguiente:
Fotos, postales, tarjetas de visita, revistas, periódicos, documentos y BD/DVD/CD
- No se puede escanear correctamente lo siguiente.
 - Fotos de tamaño A4
 - Documentos de tamaño inferior a 127 x 178 mm (5 x 7 pulgadas), como páginas de encuadernaciones en rústica dejando fuera el lomo
 - Originales en papel blanco fino
 - Originales largos y estrechos, como fotografías panorámicas

Documento (Document)

Escanea el original del cristal de la platina como datos del documento aplicando la configuración especificada en **Cnf. escaneo (Scan settings)**.

Fotografía (Photo)

Escanea el original del cristal de la platina como datos fotográficos aplicando la configuración especificada en **Cnf. escaneo (Scan settings)**.

6. Pulse el botón de **Función (Function)** derecho para especificar la configuración de la manera oportuna.

■ [Elementos de configuración para escanear mediante el panel de control](#)

7. [Cargue un original en el cristal de la platina.](#)

»»» Nota

- Puede consultar el procedimiento de carga del original pulsando el botón de **Función (Function)** central.

8. Pulse el botón **Color** si desea escanear en color o **Negro (Black)** para escanear en blanco y negro.

- Cuando se selecciona **JPEG** como **Formato (Format)** en la pantalla de configuración de escaneado:

El equipo comenzará a escanear y los datos escaneados se reenviarán al ordenador y se adjuntarán a un mensaje de correo electrónico.

- Cuando se selecciona **PDF** o **Compact PDF** como **Formato (Format)** en la pantalla de configuración de escaneado:

Una vez finalizado el escaneado, aparece la pantalla de confirmación en la que se pregunta si va a seguir escaneando.

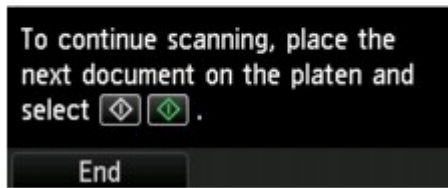

Si continúa escaneando, cargue el original en el cristal de la platina y comience a escanear.

Si no continúa escaneando, pulse el botón **Función (Function)** izquierdo. Los datos escaneados se reenviarán al ordenador y se adjuntarán a un mensaje de correo electrónico.

Los datos escaneados se reenviarán al ordenador y se adjuntarán a un mensaje de correo electrónico según la configuración especificada en Canon IJ Scan Utility.

Para obtener información sobre configuración o envío de correo electrónico, consulte el manual de instrucciones de software.

Retire el original del cristal de la platina una vez finalice el escaneado.

»»» Importante

- Si el resultado con **Escaneo autom. (Auto scan)** no es satisfactorio, seleccione **Document** o **Photo** según el original del paso 5 y especifique el tamaño de escaneado u otro elemento de configuración en el paso 6.

Si aparece la pantalla de selección de programas (Windows):

- **Para Windows 8.1, Windows 8, Windows 7 o Windows Vista:**

Es posible que se abra la pantalla de selección de programa después de pulsar el botón **Color** o **Negro (Black)**. En tal caso, seleccione **Canon IJ Scan Utility** y haga clic en **Aceptar (OK)**.

- **Para Windows XP:**





Es posible que se abra la pantalla de selección de programa después de pulsar el botón **Color** o **Negro (Black)** por primera vez. En tal caso, especifique que **Canon IJ Scan Utility** es el software de aplicación que se va a usar, seleccione **Utilizar siempre este programa para esta acción (Always use this program for this action)** y, a continuación, haga clic en **Aceptar (OK)**. A partir de la próxima vez, Canon IJ Scan Utility se iniciará automáticamente.

Elementos de configuración para escanear mediante el panel de control

Puede cambiar la configuración de escaneado, como el tamaño de escaneado, la resolución o el formato de los datos.

Cuando se muestre la pantalla de escaneado en espera, pulse el botón **Función (Function)** derecho para seleccionar el elemento de configuración. Use el botón ▲▼ para seleccionar el elemento, y ◀▶, para especificar la configuración y pulse **OK**.

»»» Nota

- La configuración de escaneado no se puede especificar en los siguientes casos:
 - Cuando se selecciona **Escaneo autom. (Auto scan)** en **Tipo doc. (Doc.type)** para reenviar los datos escaneados al ordenador
 - Cuando reenvíe los datos escaneados al ordenador mediante WSD (uno de los protocolos de red admitidos en Windows 8.1, Windows 8, Windows 7 y Windows Vista)
- Algunas configuraciones no se podrán especificar en combinación con la configuración de otro ítem de configuración, el tipo de documento seleccionado para **Tipo doc. (Doc.type)** o el menú de escaneado de la pantalla para seleccionar dónde guardar los datos. Si se selecciona la configuración que no puede especificarse de forma combinada, aparece **Det. error (Error details)** en la pantalla LCD, y , en el elemento de configuración. En tal caso, pulse el botón de **Función (Function)** izquierdo para consultar el mensaje y cambie la configuración.
- La configuración de escaneado especificada, como el tamaño de escaneado, la resolución y el formato de datos, se conserva aunque se apague el equipo.
- Si se empieza a escanear con un menú de escaneado que no está disponible con la configuración establecida, aparece el mensaje **La función no está disponible con esta config. (The specified function is not available with current settings.)** en la pantalla LCD. Modifique la configuración siguiendo las instrucciones que aparezcan en pantalla.
- Cuando reenvíe los datos escaneados al ordenador o los adjunte a un mensaje de correo electrónico, podrá especificar el destino y el nombre de archivo mediante Canon IJ Scan Utility.
 - Para Windows:

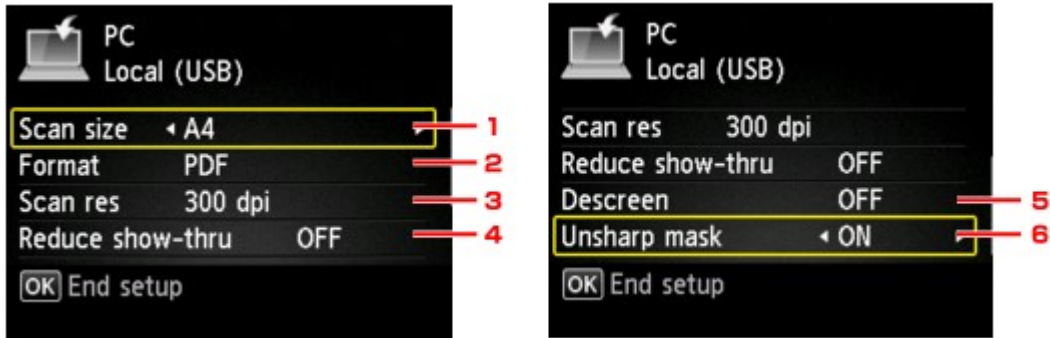
 - Para Mac OS:

- Si escanea originales desde el equipo, podrá hacerlo con la configuración avanzada. Para obtener más información sobre el escaneado desde el ordenador:
 - Para Windows:

 - Para Mac OS:



1. Tmñ.esc. (Scan size)

Seleccione el tamaño del original.

2. Formato (Format)

Selecciona el formato de datos de los datos escaneados.

3. Res. esc. (Scan res) (resolución de escaneado)

Selecciona la resolución del escaneado.

4. Reducir transpar. (Reduce show-thru) (reducción de transparencia)

Es posible que se muestren los caracteres del reverso cuando se escanea un documento fino, como un periódico. Seleccione **ON** si parece que los caracteres se transparentan en el documento escaneado.

Este elemento de configuración no está disponible cuando se selecciona **Fotografía (Photo)** para **Tipo doc. (Doc.type)**.

5. Destramar (Descreen)

Una copia está formada por puntos diminutos que componen los caracteres o gráficos. La interferencia con cada punto puede conllevar unas sombras desiguales o un patrón a rayas. Seleccione **ON** si advierte cualquier sombra desigual o patrón a rayas en la imagen escaneada.

Este elemento de configuración no está disponible cuando se selecciona **Fotografía (Photo)** para **Tipo doc. (Doc.type)**.

»»» Nota

- Aunque esté configurado en **ON**, seguirán existiendo efectos de muaré si **Máscara enfoque (Unsharp mask)** está ajustado en **ON**. En este caso, configure **Máscara enfoque (Unsharp mask)** en **OFF**.

6. Máscara enfoque (Unsharp mask)

El contorno de caracteres pequeños u objetos finos como pelo u hojas en una foto se puede ver acentuado. Seleccione **ON** si desea acentuar el contorno de los datos escaneados.

Configuración del panel de control con IJ Scan Utility (Mac OS)

IJ Scan Utility permite especificar una respuesta al escanear desde el panel de control.

»»» Nota

- En las descripciones siguientes se utilizan como ejemplo las pantallas para escanear con Escaneado auto desde el panel de control.

1. [Inicie IJ Scan Utility.](#)
2. Haga clic en **Config... (Settings...)**.

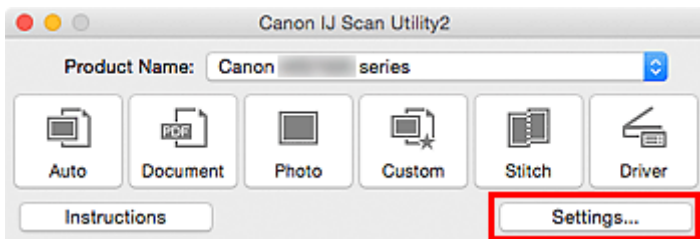

Aparece el cuadro de diálogo Configuración.

3. Seleccione un modo de escaneado en la ficha  (Escaneado desde el Panel de control).

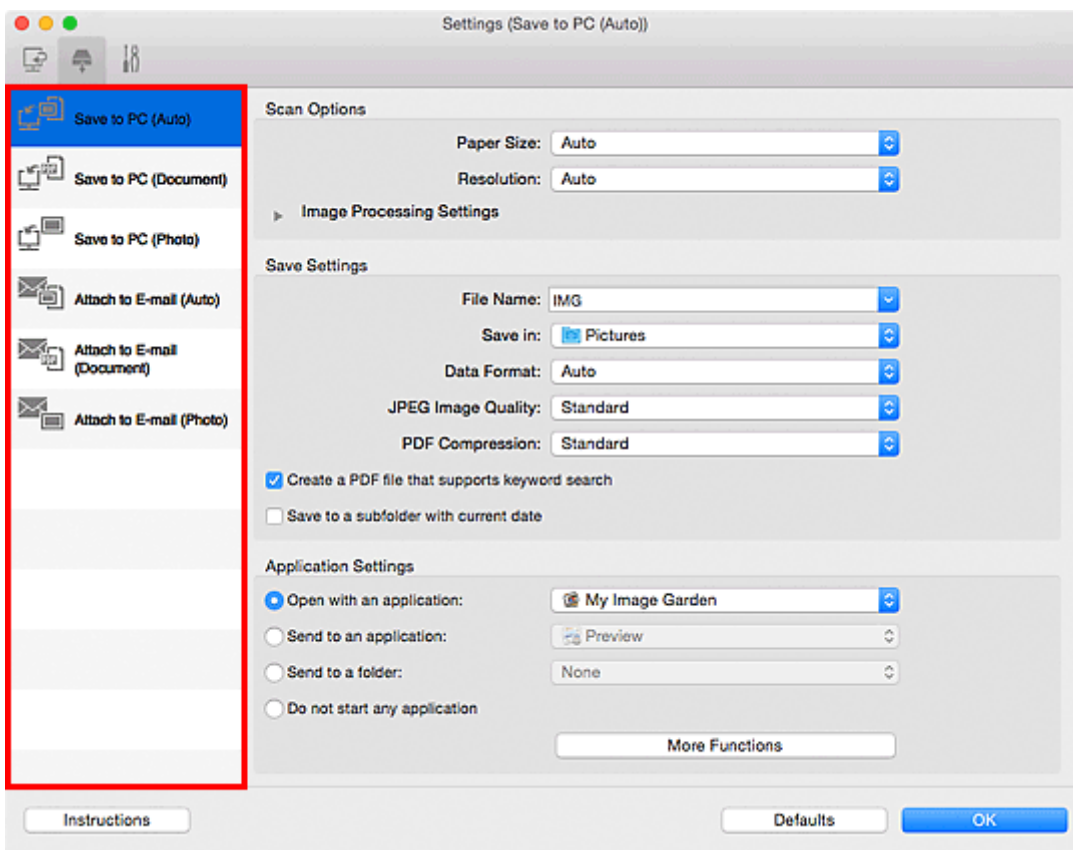

»»» Nota

- Consulte lo siguiente para obtener más información.

- [Cuadro de diálogo Configuración \(Guardar en equipo \(auto\)\)](#)
- [Cuadro de diálogo Configuración \(Guardar en equipo \(documento\)\)](#)

- [Cuadro de diálogo Configuración \(Guardar en equipo \(foto\)\)](#)
- [Cuadro de diálogo Configuración \(Adjuntar a mensaje de correo electrónico \(auto\)\)](#)
- [Cuadro de diálogo Configuración \(Adjuntar a mensaje de correo electrónico \(documento\)\)](#)
- [Cuadro de diálogo Configuración \(Adjuntar a mensaje de correo electrónico \(foto\)\)](#)

4. Configure la opción **Opciones de escaneo (Scan Options)**.

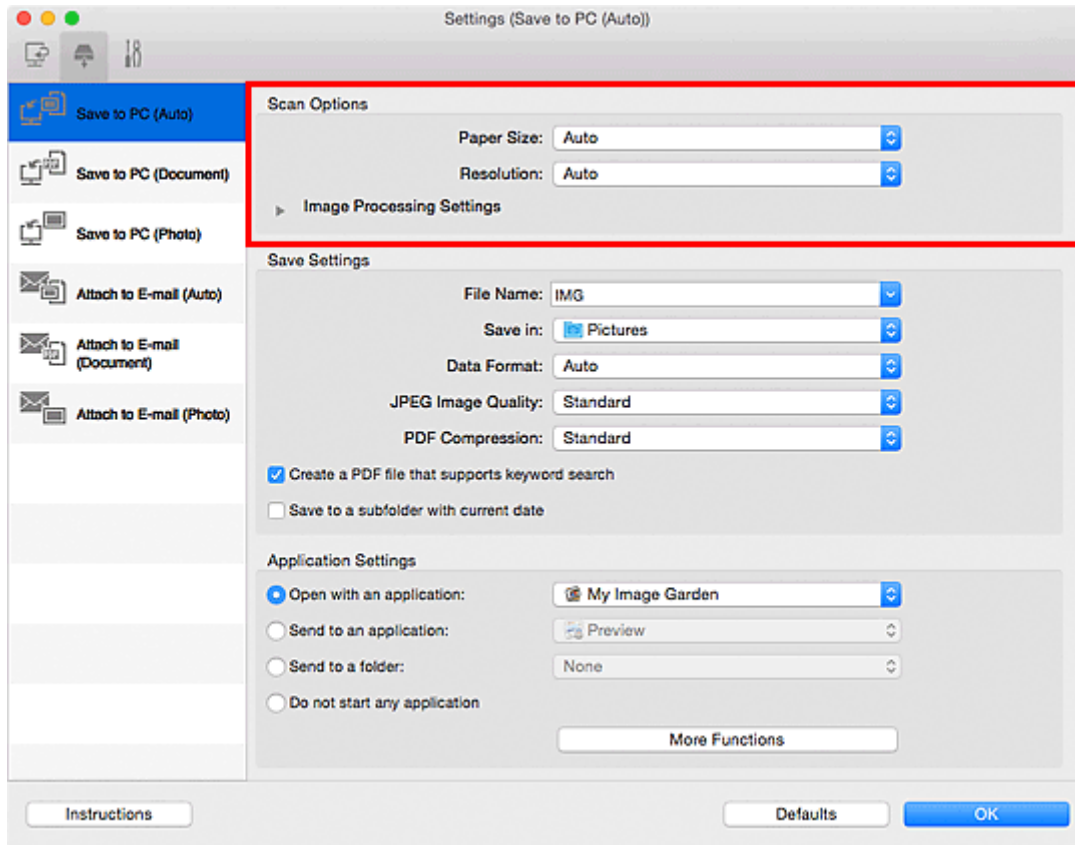

5. Especifique el nombre del archivo y otros parámetros en **Guardar configuración (Save Settings)**.

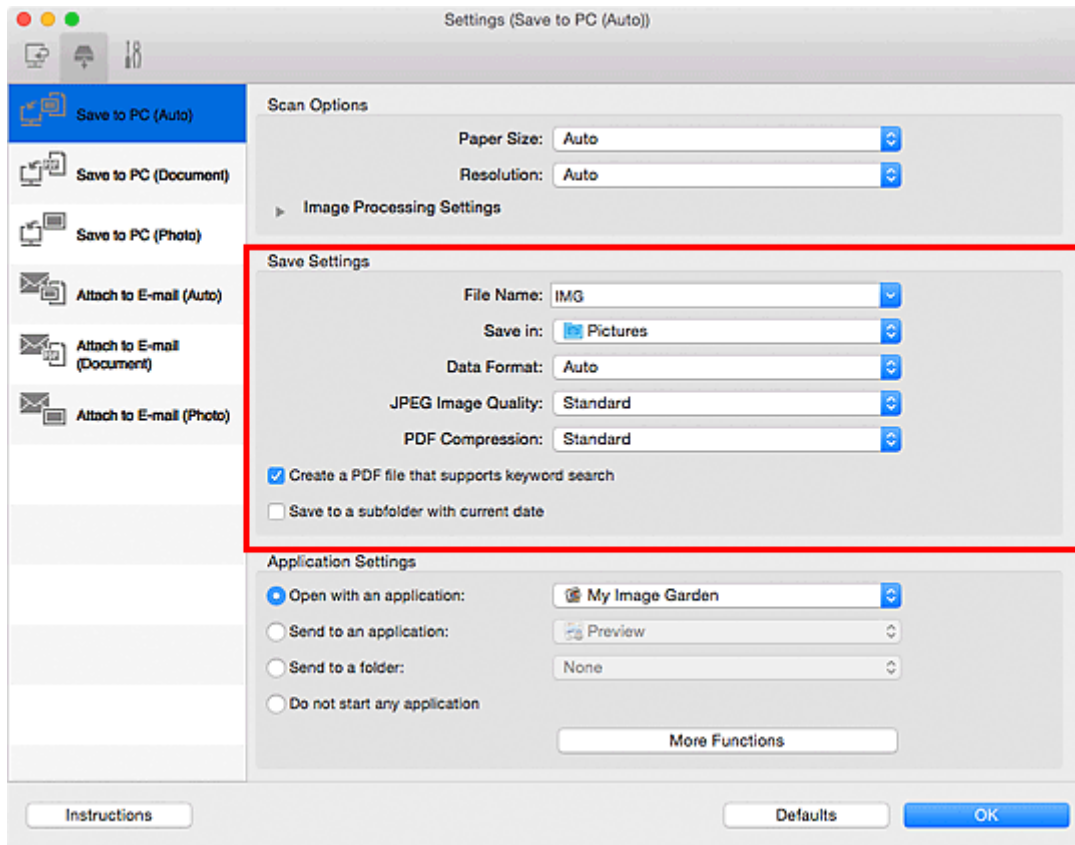

6. Seleccione la aplicación que desea iniciar después de escanear en **Configuración de la aplicación (Application Settings)**.

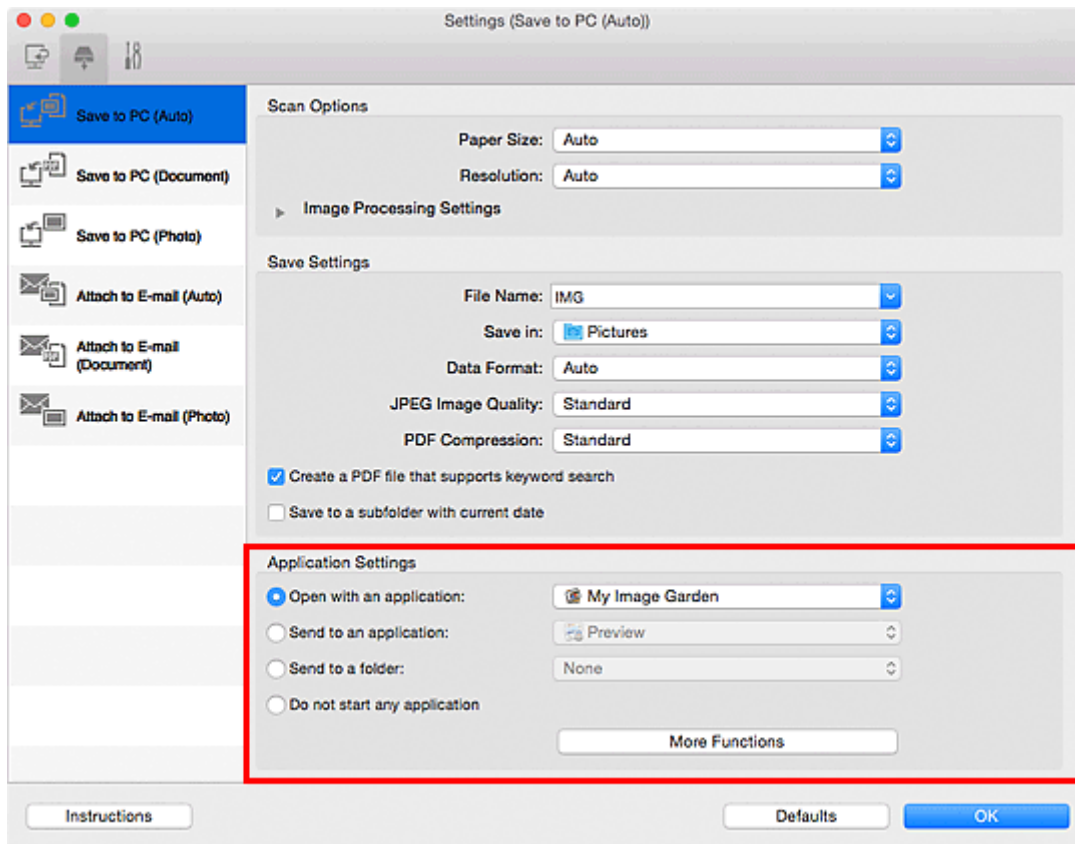

7. Haga clic en **Aceptar (OK)**.

Las respuestas se ejecutarán según la configuración especificada cuando se empiece a escanear desde el panel de control.

Escaneado utilizando un teléfono inteligente/tableta

Este equipo es compatible con las siguientes funciones de escaneado.

PIXMA/MAXIFY Cloud Link

PIXMA/MAXIFY Cloud Link es un servicio web ofrecido por Canon. Guarde las imágenes escaneadas en servicios de almacenamiento de datos mediante la integración con varios servicios en la nube sin tener que emplear un ordenador.

■ [Uso de PIXMA/MAXIFY Cloud Link](#)

Uso de PIXMA/MAXIFY Cloud Link

Al usar PIXMA/MAXIFY Cloud Link, puede conectar la impresora a un servicio en la nube, como CANON IMAGE GATEWAY, Evernote o Twitter, así como utilizar las siguientes funciones sin utilizar un ordenador:

- Imprimir imágenes desde un servicio para compartir imágenes
- Imprimir documentos desde un servicio de gestión de datos
- Guardar imágenes escaneadas en un servicio de gestión de datos.
- Utilizar Twitter para informar sobre el estado de la impresora, como, por ejemplo, sobre la falta de papel o niveles de tinta bajos.

Además, puede utilizar varias funciones añadiendo y registrando aplicaciones que están vinculadas con varios servicios en la nube.

■ [Utilización de PIXMA/MAXIFY Cloud Link desde la impresora](#)

■ [Uso de PIXMA/MAXIFY Cloud Link desde su teléfono inteligente, tableta u ordenador](#)



»»» Importante

- En determinados países, es posible que PIXMA/MAXIFY Cloud Link no esté disponible o que las aplicaciones disponibles sean distintas.
- Hay que tener una cuenta para utilizar algunas aplicaciones. En el caso de esas aplicaciones, configure una cuenta de antemano.
- Para averiguar qué modelos admiten PIXMA/MAXIFY Cloud Link, compruebe la página de inicio de Canon.
- La visualización de la pantalla podría cambiar sin previo aviso.

Solución de problemas

Preguntas más frecuentes

- [No se puede encontrar el equipo en la red](#)
- [No comienza la impresión](#)
- [El papel está en blanco/La impresión es borrosa/Los colores son incorrectos/Aparecen rayas blancas](#)
- [Se produce un error](#)
- [Los resultados de la impresión no son satisfactorios](#)
- [Aparece un mensaje](#)
- [No se puede instalar MP Drivers](#)
- [Clave de red desconocida](#)
- [Atascos de papel](#)

Ejemplos de problemas

- El equipo no se mueve
 - [El equipo no se enciende](#)
 - [Apagado automático de la alimentación](#)
 - [No se puede utilizar el equipo de repente](#)
 - [No comienza la impresión](#)
 - [Atascos de papel](#)
 - Problemas de escaneado (Windows)
 - [Problemas de escaneado](#) (Mac OS)
 - [No se puede imprimir/escanear desde un teléfono inteligente/tableta](#)
- No se puede establecer correctamente
 - [No se puede encontrar el equipo en la pantalla Comprobar la configuración de impresora](#)
 - [Aparición de un mensaje en el ordenador durante la configuración](#)
 - [No se puede encontrar el equipo en la LAN inalámbrica](#)
 - [Problemas de conexión USB](#)
 - [No se puede establecer comunicación con el equipo a través de USB](#)
 - [Clave de red desconocida](#)
 - [No se puede utilizar el equipo tras reemplazar un router inalámbrico o cambiar la configuración](#)
 - [Se desconoce la contraseña del administrador establecida en el equipo](#)
 - [Comprobación de la información de red](#)
 - [Restauración a los ajustes de fábrica](#)
 - [No se puede instalar MP Drivers](#)
 - [Easy-WebPrint EX no se inicia o no aparece el menú de Easy-WebPrint EX \(Windows\)](#)
 - [Actualización de los MP Drivers en un entorno de red \(Windows\)](#)
- Los resultados de la impresión o el escaneado no son satisfactorios
 - [No comienza la impresión](#)
 - [La impresión es lenta](#)
 - [La impresión o copia se detiene](#)
 - [Los resultados de la impresión no son satisfactorios](#)

- [No sale tinta](#)
- [Atascos de papel](#)
- [El papel no entra correctamente/Se produce un error "No hay papel"](#)
- [Problemas de impresión automática a doble cara](#)
- Los resultados del escaneado no son satisfactorios (Windows)
- [Los resultados del escaneado no son satisfactorios](#) (Mac OS)
- **Aparece un error o un mensaje**
 - [Se produce un error](#)
 - [La pantalla LCD está apagada](#)
 - [La pantalla LCD muestra un idioma incorrecto](#)
 - [Aparece un mensaje](#)
 - [Lista de códigos de asistencia para errores](#)
 - [Aparece un mensaje de error en el dispositivo compatible con PictBridge \(LAN inalámbrica\)](#)
 - Mensajes de error de escaneado con IJ Scan Utility (Windows)
 - [Mensajes de error de escaneado con IJ Scan Utility](#) (Mac OS)
 - Mensajes de error de ScanGear (controlador de escáner)
 - [Mensajes de error del controlador de escáner](#)

Problemas de operaciones

- [Problemas de comunicación de red](#)
- [Problemas de impresión](#)
- [Problemas al imprimir/escanear desde un teléfono inteligente/tableta](#)
- Problemas de escaneado (Windows)
- [Problemas de escaneado](#) (Mac OS)
- [Problemas mecánicos](#)
- [Problemas con la instalación y la descarga](#)
- [Errores y mensajes](#)
- [Si no puede resolver el problema](#)

Problemas de comunicación de red

- **No se puede encontrar el equipo en la red**
- **Problemas de conexión de red**
- **Otros problemas de la red**

No se puede encontrar el equipo en la red

- **No se puede encontrar el equipo en la pantalla Lista de impresoras en red**
- **No se puede encontrar el equipo en la pantalla Comprobar la configuración de impresora**
- **No se puede encontrar el equipo en la LAN inalámbrica**

No se puede encontrar el equipo en la pantalla **Comprobar la configuración de impresora**

Si no se puede encontrar el equipo en la pantalla **Comprobar la configuración de impresora (Check Printer Settings)** durante la configuración de la comunicación de la red, compruebe la configuración de la red y vuelva a intentarlo.

■ [No se puede encontrar el equipo durante la configuración de LAN inalámbrica: comprobación 1](#)

►►► **Importante**

- Si no se puede detectar el equipo mientras se configura la comunicación de red utilizando un USB cable, el equipo podría estar empleando la conexión directa. En este caso, finalice la conexión directa, active la LAN inalámbrica y trate de volver a detectar el equipo.

■ [Uso del equipo con la conexión directa](#)

►►► **Nota**

- Para configurar la comunicación de la red mediante USB en su lugar, seleccione la casilla de verificación **Establecer la conexión de red mediante USB (Set up the network connection via USB)** en la pantalla **Comprobar la configuración de impresora (Check Printer Settings)** y haga clic en **Siguiente (Next)**.



No se puede encontrar el equipo durante la configuración de LAN inalámbrica: comprobación 1



¿Están encendidos el equipo y el dispositivo de red (router, etc.)?

Asegúrese de que el equipo está encendido.

■ [Comprobación de que el equipo está encendido](#)

Asegúrese de que el dispositivo de red (router, etc.) esté encendido.

Si el equipo o el dispositivo de red están apagados:

Encienda el equipo o el dispositivo de red.

Es posible que deba esperar un tiempo tras encender el equipo o el dispositivo de red para poder utilizarlos. Espere un tiempo tras encender el equipo o el dispositivo de red y, a continuación, haga clic en **Volver a detectar (Redetect)**, que se encuentra en la pantalla **Comprobar la configuración de impresora (Check Printer Settings)**, para volver a detectar el equipo.

Si se encuentra el equipo, siga las instrucciones que aparecen en pantalla para continuar con la configuración de la comunicación de la red.

Si el equipo y el dispositivo de red están encendidos:

Si no se puede encontrar el equipo tras tratar de volver a detectarlo, a pesar de que tanto el propio equipo como el dispositivo de red están encendidos, vaya a la comprobación 2.

■ [No se puede encontrar el equipo durante la configuración de LAN inalámbrica: comprobación 2](#)



No se puede encontrar el equipo durante la configuración de LAN inalámbrica: comprobación 2



¿Está el equipo configurado para permitir que se establezca una comunicación inalámbrica?

Asegúrese de que el icono  o  aparece en la pantalla LCD.

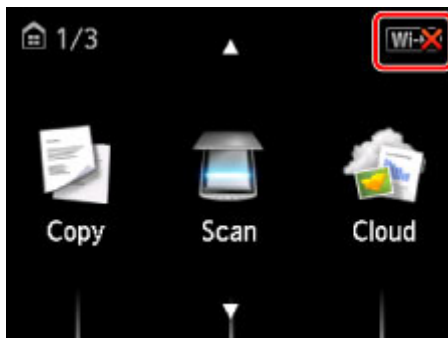

Si no aparece el icono:

El equipo no está configurado para permitir que se establezca una comunicación inalámbrica. Active la comunicación inalámbrica en el equipo.

Una vez que haya activado la comunicación inalámbrica, haga clic en **Volver al principio (Back to Top)**, que se encuentra en la pantalla **Comprobar la configuración de impresora (Check Printer Settings)**, para volver a realizar la configuración de la comunicación de red desde el principio.

Si aparece el icono:

Continúe con la comprobación 3.

[■ No se puede encontrar el equipo durante la configuración de LAN inalámbrica: comprobación 3](#)



No se puede encontrar el equipo durante la configuración de LAN inalámbrica: comprobación 3



¿Se ha conectado el equipo al router inalámbrico?

Utilice el icono de la pantalla LCD para asegurarse de que el equipo esté conectado al router inalámbrico.

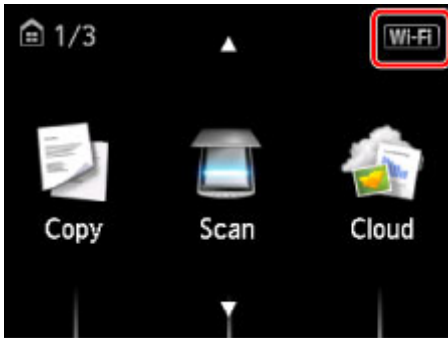

Si aparece el icono :

Asegúrese de que el router inalámbrico que utiliza esté configurado para emplear un ancho de banda de 2,4 GHz.

Para obtener más información sobre la comprobación de la configuración del router inalámbrico, consulte el manual de instrucciones proporcionado con dicho router o póngase en contacto con el fabricante.

Tras comprobar la configuración del router inalámbrico, asegúrese de que el equipo no esté lejos del router inalámbrico.

El equipo puede estar a un máximo de 50 m (164 pies) del router inalámbrico en el interior. Asegúrese de que el equipo esté lo suficientemente cerca del router inalámbrico que va a usar.

Además, compruebe la ubicación del equipo y del router inalámbrico y adopte las medidas adecuadas.

- Compruebe si existe alguna obstrucción entre el equipo y el router inalámbrico.
La calidad de la comunicación inalámbrica entre distintas habitaciones o plantas suele ser baja. Ajuste la ubicación del equipo y del router inalámbrico.
- Asegúrese de que no haya fuentes de interferencias de ondas de radio cerca del equipo o del router inalámbrico.

Si hay cerca algún dispositivo, como un horno microondas, que emita ondas de radio con la misma banda de frecuencia que un router inalámbrico, puede causar interferencias. Aleje todo lo posible el equipo o el router inalámbrico de las fuentes de interferencia.

Después de seguir las indicaciones anteriores, haga clic en **Volver a detectar (Redetect)** en la pantalla **Comprobar la configuración de impresora (Check Printer Settings)** para volver a detectar el equipo.

Si se encuentra el equipo, siga las instrucciones que aparecen en pantalla para continuar con la configuración de la comunicación de la red.

Si no se puede detectar el equipo, significa que el equipo no está conectado al router inalámbrico. Conecte el equipo al router inalámbrico.

Tras conectar el equipo al router inalámbrico, haga clic en **Volver al principio (Back to Top)**, que se encuentra en **Comprobar la configuración de impresora (Check Printer Settings)**, para configurar la comunicación de red desde el principio.

Si aparece el icono :

Continúe con la comprobación 4.

■ [No se puede encontrar el equipo durante la configuración de LAN inalámbrica: comprobación 4](#)



No se puede encontrar el equipo durante la configuración de LAN inalámbrica: comprobación 4



¿El ordenador muestra el mismo SSID del router inalámbrico conectado que el equipo?

Compruebe el SSID del router inalámbrico para el equipo en el LCD.

Seleccione **Configurar (Setup)** en la pantalla INICIO y seleccione **Configuración de dispositivo (Device settings) > Configuración de LAN (LAN settings) > Confirmar configuración LAN (Confirm LAN settings) > Lista configuración WLAN (WLAN setting list)**.

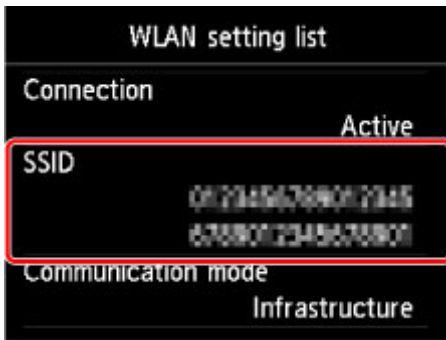

Compruebe en su ordenador el SSID del router inalámbrico al que se conecta.

- Para Windows:

Compruebe el SSID en el icono de comunicación de red inalámbrica del área de notificación del escritorio (en el caso de Windows 8.1, Windows 8, Windows 7 o Windows Vista).

- Para Mac OS:

Compruebe el SSID en el icono AirMac de la barra de menús.

»»» Nota

- Si en su equipo no se muestra el SSID del router inalámbrico, compruebe la configuración del ordenador.

Si los SSID son diferentes:

Haga clic en **Volver al principio (Back to Top)**, que se encuentra en la pantalla **Comprobar la configuración de impresora (Check Printer Settings)**, para volver a realizar la configuración de la comunicación de red desde el principio.

Especifique el mismo SSID del router inalámbrico que tenga configurado el ordenador para el equipo.

Si los SSID son iguales:

Continúe con la comprobación 5.

[■ No se puede encontrar el equipo durante la configuración de LAN inalámbrica: comprobación 5](#)



No se puede encontrar el equipo durante la configuración de LAN inalámbrica: comprobación 5



¿El firewall del software de seguridad o el sistema operativo del ordenador interfiere con la configuración de las comunicaciones de la red?

El firewall del software de seguridad o el sistema operativo del ordenador puede limitar la comunicación entre el equipo y el ordenador. Compruebe la configuración del firewall del software de seguridad o el sistema operativo, o consulte el mensaje que aparece en el ordenador.

Si el firewall interfiere con la configuración:

- **Si aparece el mensaje:**

Si aparece un mensaje que alerta sobre el hecho de que el software de Canon está intentando acceder a la red, configure el software de seguridad para permitir el acceso.

Después de otorgar acceso al software, haga clic en **Volver a detectar (Redetect)** en la pantalla **Comprobar la configuración de impresora (Check Printer Settings)** para volver a detectar el equipo.

Si se encuentra el equipo, siga las instrucciones que aparecen en pantalla para continuar con la configuración de la comunicación de la red.

- **Si no aparece ningún mensaje:**

Cancele la configuración y, a continuación, configure el software de seguridad para permitir el acceso a la red del software de Canon.

- Para Windows:

El archivo **Setup.exe** o **Setup64.exe** de la carpeta **win > Driver > DrvSetup** del CD-ROM de instalación

- Para Mac OS:

Setup.app, **Canon IJ Network Tool.app**, **canonijnetwork.bundle**, **CIJScannerRegister.app**, **Canon IJ Scan Utility2.app** y **CIJSUAgent.app**

Después de configurar el software de seguridad, vuelva a realizar la configuración de la comunicación de red desde el principio.

»» Nota

- Para obtener más información sobre la configuración del firewall del sistema operativo o del software de seguridad, consulte el manual de instrucciones o póngase en contacto con el fabricante.

Si la configuración del firewall no es la causante del problema:

Continúe con la comprobación 6.

■ [No se puede encontrar el equipo durante la configuración de LAN inalámbrica: comprobación 6](#)



No se puede encontrar el equipo durante la configuración de LAN inalámbrica: comprobación 6



Compruebe la configuración del router inalámbrico.

Compruebe la configuración del router inalámbrico para la conexión de red, como los filtros de dirección IP, los filtros de dirección MAC y la función DHCP.

Compruebe que se asigna el mismo canal de radio al router inalámbrico y al equipo.

Para comprobar la configuración del router inalámbrico, consulte el manual de instrucciones que se suministra con el router inalámbrico o póngase en contacto con el fabricante.

Después de comprobar la configuración del router inalámbrico, haga clic en **Volver a detectar (Redetect)** en la pantalla **Comprobar la configuración de impresora (Check Printer Settings)** para volver a detectar el equipo.

Si se encuentra el equipo, siga las instrucciones que aparecen en pantalla para continuar con la configuración de la comunicación de la red.

Si sigue sin detectar el equipo, seleccione la casilla **Establecer la conexión de red mediante USB (Set up the network connection via USB)** en la pantalla **Comprobar la configuración de impresora (Check Printer Settings)** y, a continuación, haga clic en **Siguiente (Next)** para configurar la comunicación de red mediante USB.



No se puede encontrar el equipo en la pantalla Lista de impresoras en red



El equipo podría no detectarse con el método de configuración actual.

Seleccione la casilla de verificación **La impresora que desea configurar no está en la lista (Setting printer could not be found on the list)** y haga clic en **Siguiente (Next)**. Se muestra la pantalla para mostrar otro método de configuración.

Canon series

Printers on Network List

Serial Number	MAC Address	IP Address

Update

Setting printer could not be found on the list

1. To set a printer on the network, select one from the above printers list, and then click [Next].
The serial number can be found on the back of the printer and on the Letter of Guarantee. The above list displays only the last 5 digits of the serial number.

2. If the setting printer could not be found on the above list, turn on the printer and click [Update].

3. If the printer could not still be found, select [Setting printer could not be found on the list], and the click [Next].

Back to Top

Next

Realice la configuración según las instrucciones que aparecen en la pantalla.



No se puede pasar de la pantalla de conexión de impresora/ conexión del cable



Si no puede pasar de la pantalla **Conexión de impresora (Printer Connection)** o de la pantalla **Conexión del cable (Connect Cable)**, compruebe lo siguiente.

Comprobación 1 Asegúrese de que el cable USB esté firmemente conectado al equipo y al ordenador.

Conecte el equipo y el ordenador con un cable USB, como en la ilustración siguiente. El puerto USB se encuentra en la parte posterior del equipo.



Compruebe los elementos siguientes únicamente si no puede pasar de la pantalla Conexión de impresora (Printer Connection).

Comprobación 2 Siga el procedimiento que se indica a continuación para conectar de nuevo el equipo y el ordenador.

»»» Importante

- Para Mac OS, asegúrese de que el icono de bloqueo se encuentra en la parte inferior izquierda de la pantalla **Impresoras y escáneres (Printers & Scanners)** pantalla **Impresión y escáner (Print & Scan)** en Mac OS X v10.8 o Mac OS X v10.7.

Si se muestra el icono  (bloqueado), haga clic en él para desbloquear. (Necesitará para ello el nombre y la contraseña del administrador.)

1. Apague el equipo.
2. Desconecte el cable USB del equipo y el ordenador y vuelva a conectarlo.
3. Encienda el equipo.

Comprobación 3 Si no puede resolver el problema, siga el procedimiento que se explica a continuación para volver a instalar MP Drivers.

1. Haga clic en **Cancelar (Cancel)**.
2. Haga clic en **Inicio finalizado (Start Over)** en la pantalla **Error de instalación (Installation Failure)**.

3. Haga clic en **Salir (Exit)** en la pantalla **Iniciar configuración (Start Setup)** y finalice la configuración.
4. Apague el equipo.
5. Reinicie el ordenador.
6. Compruebe que no se esté ejecutando ningún software de aplicación.
7. Realice de nuevo la configuración según las instrucciones del sitio web de Canon.

▶▶ Nota

- En Windows, puede utilizar el CD-ROM de instalación para realizar de nuevo la configuración.



No se puede encontrar el equipo en la LAN inalámbrica



Comprobación 1 Asegúrese de que el equipo está encendido.

Comprobación 2 ¿Aparece el icono  en el LCD?

Si el icono no aparece, seleccione **Activar LAN inalámbrica (Activate wireless LAN)** para **Cambiar LAN (Change LAN)** en **Configuración de LAN (LAN settings)**, bajo **Configuración de dispositivo (Device settings)**.

Comprobación 3 Si el equipo está conectado al ordenador temporalmente con un cable USB, asegúrese de que el cable USB está conectado correctamente.

Si configura la conexión de LAN inalámbrica o cambia la configuración de LAN inalámbrica con IJ Network Tool con una conexión USB, conecte el equipo y el ordenador mediante un cable USB, como en la ilustración siguiente. El puerto USB se encuentra en la parte posterior del equipo.

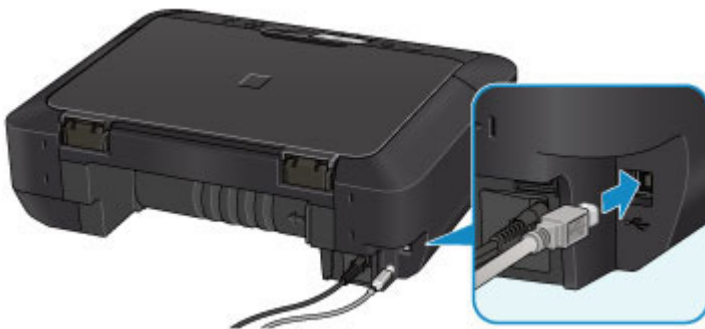

Comprobación 4 Asegúrese de que la configuración del equipo ha finalizado.

Si no es así, realice la configuración.

- Para Windows:

Utilice el CD-ROM de instalación o siga las instrucciones del sitio web de Canon.

- Para Mac OS:

Siga las instrucciones del sitio web de Canon.

Comprobación 5 Si utiliza IJ Network Tool, vuelva a buscar el equipo.

- Para Windows:

 [Pantalla Canon IJ Network Tool](#)

- Para Mac OS:

 [Pantalla Canon IJ Network Tool](#)

Comprobación 6 Si busca el equipo en una red, asegúrese de que el equipo está asociado a un puerto (Windows).

Si aparece **No hay controlador (No Driver)** en el campo **Nombre (Name)** de IJ Network Tool, el equipo no está asociado a ningún puerto. Seleccione **Asociar puerto (Associate Port)** en el menú **Configuración (Settings)** y para asociar un puerto al equipo.

■ Si el controlador de la impresora no está asociado a un puerto

Comprobación 7 Asegúrese de que la configuración de red del equipo y el router inalámbrico coincide.

Consulte el manual de instrucciones que se suministra con el router inalámbrico o póngase en contacto con el fabricante para comprobar la configuración del router inalámbrico y, a continuación, modifique la configuración del equipo para que se adapte.

■ [Establecimiento de una clave de codificación](#)

Comprobación 8 Compruebe si existe alguna obstrucción.

La calidad de la comunicación inalámbrica entre distintas habitaciones o plantas suele ser baja. Desplace el equipo y el router inalámbrico si fuera necesario.

Para comprobar el estado de la radio:

- Para Windows:

■ [Supervisión del estado de la red inalámbrica](#)

- Para Mac OS:

■ [Supervisión del estado de la red inalámbrica](#)

Comprobación 9 Asegúrese de que el equipo no esté demasiado lejos del router inalámbrico.

El equipo puede estar a un máximo de 50 m (164 pies) del router inalámbrico en el interior. Asegúrese de que el equipo esté lo suficientemente cerca del router inalámbrico que va a usar.

Para comprobar el estado de la radio:

- Para Windows:

■ [Supervisión del estado de la red inalámbrica](#)

- Para Mac OS:

■ [Supervisión del estado de la red inalámbrica](#)

Comprobación 10 Asegúrese de que no haya interferencias de ondas de radio en las proximidades.

Si hay cerca algún dispositivo, como un horno microondas, que emita ondas de radio con la misma banda de frecuencia que un router inalámbrico, puede causar interferencias. Aleje todo lo que pueda el router inalámbrico de las fuentes de interferencia.

Para comprobar el estado de la radio:

- Para Windows:

■ [Supervisión del estado de la red inalámbrica](#)

- Para Mac OS:

■ [Supervisión del estado de la red inalámbrica](#)

Comprobación 11 Asegúrese de que la configuración de red del ordenador es correcta.

Asegúrese de que el ordenador se puede comunicar con el router inalámbrico mediante la LAN inalámbrica.

Comprobación 12 Asegúrese de que **Habilitar compatibilidad bidireccional (Enable bidirectional support)** está seleccionado en la ficha **Puertos (Ports)** del cuadro de diálogo de propiedades del controlador de impresora (Windows).

Comprobación 13 Asegúrese de que el firewall del software de seguridad está desactivado.

Si tiene activado el firewall del software de seguridad, puede aparecer un mensaje que indica que el software de Canon está intentando acceder a la red. Si aparece este mensaje de advertencia, defina el software de seguridad para permitir siempre el acceso.

Si utiliza algún programa que cambie de entorno de red, compruebe la configuración. Algunos programas utilizan un firewall de forma predeterminada.

Comprobación 14 Si utiliza un router, conecte el equipo y el ordenador en la parte de LAN (mismo segmento de red).

Comprobación 15 Si el equipo está conectado a una estación base de AirPort mediante una LAN, utilice caracteres alfanuméricos para el nombre de la red (SSID) (Mac OS).

Si no se resuelve el problema, vuelva a realizar la configuración.

- Para Windows:

Utilice el CD-ROM de instalación o siga las instrucciones del sitio web de Canon.

- Para Mac OS:

Siga las instrucciones del sitio web de Canon.

Problemas de conexión de red

- **No se puede utilizar el equipo de repente**
- **Clave de red desconocida**
- **Se desconoce la contraseña del administrador establecida en el equipo**
- **No se puede utilizar el equipo tras reemplazar un router inalámbrico o cambiar la configuración**
- **La impresión es lenta**
- **No se muestra el nivel de tinta en el monitor de estado de la impresora (Windows)**

No se puede utilizar el equipo de repente

■ [No se puede establecer comunicación con el equipo después de cambiar la configuración de la red \(Windows\)](#)

■ [No se puede establecer comunicación con el equipo a través de la LAN inalámbrica](#)

■ [No se puede establecer comunicación con el equipo mediante la conexión directa](#)

■ [No se puede imprimir ni escanear desde un ordenador de la red](#)



No se puede establecer comunicación con el equipo después de cambiar la configuración de la red (Windows)



Puede pasar cierto tiempo hasta que el ordenador obtenga una dirección IP, o puede que tenga que reiniciar el ordenador.

Asegúrese de que el ordenador ha obtenido una dirección IP válida y vuelva a buscar el equipo.



No se puede establecer comunicación con el equipo a través de la LAN inalámbrica



Comprobación 1 Asegúrese de que el equipo está encendido.

Comprobación 2 Asegúrese de que la configuración de red del equipo y el router inalámbrico coincide.

Para comprobar la configuración del router inalámbrico, consulte el manual de instrucciones que se suministra con el router inalámbrico o póngase en contacto con el fabricante.

Para comprobar la configuración de red actual del equipo, imprima la información de la configuración de red.

■ [Impresión de la configuración de red](#)

Si la configuración de red del equipo no coincide con la del router inalámbrico, modifique la configuración de red del equipo mediante IJ Network Tool para que coincida con la del router inalámbrico.

Comprobación 3 Asegúrese de que el equipo no esté demasiado lejos del router inalámbrico.

El equipo puede estar a un máximo de 50 m (164 pies) del router inalámbrico en el interior. Asegúrese de que el equipo esté lo suficientemente cerca del router inalámbrico que va a usar.

Comprobación 4 Compruebe si existe alguna obstrucción.

La calidad de la comunicación inalámbrica entre distintas habitaciones o plantas suele ser baja. Desplace el equipo y el router inalámbrico si fuera necesario.

Comprobación 5 Asegúrese de que no haya interferencias de ondas de radio en las proximidades.

Si hay cerca algún dispositivo, como un horno microondas, que emita ondas de radio con la misma banda de frecuencia que un router inalámbrico, puede causar interferencias. Aleje todo lo que pueda el router inalámbrico de las fuentes de interferencia.

Comprobación 6 Asegúrese de que la configuración de red del ordenador es correcta.

Para obtener más información sobre la conexión y la configuración de un dispositivo de red, consulte el manual de instrucciones del dispositivo o póngase en contacto con el fabricante.

Comprobación 7 Asegúrese de que la señal inalámbrica es fuerte. Controle el estado de la señal y desplace el equipo y el router inalámbrico si fuera necesario.

- Para Windows:
 - [Supervisión del estado de la red inalámbrica](#)
- Para Mac OS:
 - [Supervisión del estado de la red inalámbrica](#)

Comprobación 8 Asegúrese de que utiliza un canal válido.

Los canales inalámbricos que se pueden utilizar pueden estar limitados en función del dispositivo de red inalámbrica empleado por el ordenador. Consulte el manual de instrucciones que se suministra con el ordenador o con el dispositivo de red inalámbrica para comprobar los canales inalámbrico que se pueden usar.

Comprobación 9 Asegúrese de que el canal establecido en el router inalámbrico es un canal que se puede usar, tal y como se ha confirmado en la comprobación 8.

Si no es así, cambie el canal establecido en el router inalámbrico.

Comprobación 10 Asegúrese de que el firewall del software de seguridad está desactivado.

Si tiene activado el firewall del software de seguridad, puede aparecer un mensaje que indica que el software de Canon está intentando acceder a la red. Si aparece este mensaje de advertencia, defina el software de seguridad para permitir siempre el acceso.

Si utiliza algún programa que cambie de entorno de red, compruebe la configuración. Algunos programas utilizan un firewall de forma predeterminada.

Comprobación 11 Si utiliza un router, conecte el equipo y el ordenador en la parte de LAN (mismo segmento de red).

Comprobación 12 Si el equipo está conectado a una estación base de AirPort mediante una LAN, utilice caracteres alfanuméricos para el nombre de la red (SSID) (Mac OS).

Si no se resuelve el problema, vuelva a realizar la configuración.

- Para Windows:
 - Utilice el CD-ROM de instalación o siga las instrucciones del sitio web de Canon.
- Para Mac OS:

Siga las instrucciones del sitio web de Canon.

- **Colocación:**

Asegúrese de que no haya ningún obstáculo entre el router inalámbrico y el equipo.

»» Nota

- **Para conectar el equipo a un ordenador Windows XP mediante configuración sin cables, siga estos pasos:**

Siga el procedimiento que se indica a continuación para configurar el equipo y el ordenador.

1. [Active la conexión directa en el equipo.](#)
2. En el área de notificación del escritorio, haga clic con el botón derecho en el icono de **Conexión de red inalámbrica (Wireless Network Connections)** y, a continuación, haga clic en **Ver redes inalámbricas disponibles (View Available Wireless Networks)**.
3. Seleccione el nombre de red en la pantalla que aparece y, a continuación, haga clic en **Conectar (Connect)**.

Seleccione "XXXXXX-MGXXXXseries" ("XX" representa caracteres alfanuméricos) como nombre de red.

4. Introduzca la clave de red en la pantalla que aparece y, a continuación, haga clic en **Conectar (Connect)**.

De forma predeterminada, el número de serie del equipo se utiliza como clave de red. Compruebe el número de serie con uno de los siguientes métodos.

- Compruebe el adhesivo del equipo.

- [Ubicación del número de serie](#)

- Haga que en la pantalla LED aparezca LCD.

- [Config. usuario avanzada](#)

- Imprimir la configuración de red.

- [Impresión de la configuración de red](#)

5. Utilice el CD-ROM de instalación o siga las instrucciones del sitio web de Canon.

No se puede establecer comunicación con el equipo mediante la conexión directa

A

Comprobación 1 Asegúrese de que el equipo está encendido.

Comprobación 2 ¿Aparece el icono  en el LCD?

Si el icono no aparece, seleccione **Activar conexión directa (Activate direct connect.)** para **Cambiar LAN (Change LAN)** en **Configuración de LAN (LAN settings)**, bajo **Configuración de dispositivo (Device settings)**.

Comprobación 3 Asegúrese de que el equipo esté seleccionado como conexión para dispositivos de comunicación inalámbrica (por ejemplo, teléfonos inteligentes o tabletas).

Seleccione el identificador para la conexión directa (SSID) especificado para el equipo como destino de conexión para dispositivos de comunicación.

Comprobación 4 ¿Ha introducido la contraseña correcta especificada para la conexión directa?

Si la configuración de seguridad de la conexión directa está habilitada, deberá introducir la contraseña para conectar el dispositivo de comunicación al equipo.

A fin de comprobar la contraseña especificada para el equipo, muéstrela mediante el panel de control del equipo o imprima la información de configuración de red del equipo.

■ [Configuración de LAN](#)

■ [Impresión de la configuración de red](#)

Comprobación 5 Asegúrese de que el equipo no esté demasiado lejos.

Coloque los dispositivos de comunicación inalámbrica a una distancia adecuada del equipo.

Comprobación 6 Compruebe si existe alguna obstrucción.

La calidad de la comunicación inalámbrica entre distintas habitaciones o plantas suele ser baja. Desplace el equipo si fuera necesario.

Comprobación 7 Asegúrese de que no haya interferencias de ondas de radio en las proximidades.

Si hay cerca algún dispositivo, como un horno microondas, que emita ondas de radio con la misma banda de frecuencia que un router inalámbrico, puede causar interferencias. Aleje todo lo que pueda el router equipo de las fuentes de interferencia.

Comprobación 8 Asegúrese de que ya hay conectados 5 dispositivos.

La conexión directa no admite la conexión de más de 5 dispositivos.



No se puede imprimir ni escanear desde un ordenador de la red



Comprobación 1 Asegúrese de que la configuración de red del ordenador es correcta.

Para obtener más información acerca de la configuración del ordenador, consulte el manual de instrucciones del ordenador o póngase en contacto con el fabricante.

Comprobación 2 Si no se han instalado los MP Drivers, instálelos.

- Para Windows:

Instale los MP Drivers mediante el CD-ROM de instalación o hágalo desde el sitio web de Canon.

- Para Mac OS:

Instale los MP Drivers desde el sitio web de Canon.

Comprobación 3 Asegúrese de que el router inalámbrico no restringe qué ordenadores pueden acceder a él.

Para obtener más información sobre la conexión y la configuración del router inalámbrico, consulte el manual de instrucciones del router inalámbrico o póngase en contacto con el fabricante.

»» Nota

- Para comprobar la dirección MAC o la dirección IP del ordenador, consulte [Comprobación de la dirección IP o la dirección MAC del ordenador](#).

Clave de red desconocida

■ [Clave WEP o WPA/WPA2 establecida para el punto de acceso desconocida; imposible establecer una conexión](#)

■ [Establecimiento de una clave de codificación](#)



Clave WEP o WPA/WPA2 establecida para el punto de acceso desconocida; imposible establecer una conexión



Para obtener información detallada sobre la instalación de un router inalámbrico, consulte el manual de instrucciones que se suministra con el router inalámbrico o póngase en contacto con el fabricante. Asegúrese de que el ordenador puede establecer una comunicación con el router inalámbrico.

Configure el equipo para que coincida con la configuración del router inalámbrico mediante IJ Network Tool.



Establecimiento de una clave de codificación



Para obtener información detallada sobre la instalación de un router inalámbrico, consulte el manual de instrucciones que se suministra con el router inalámbrico o póngase en contacto con el fabricante. Asegúrese de que el ordenador puede establecer una comunicación con el router inalámbrico.

Configure el equipo para que coincida con la configuración del router inalámbrico mediante IJ Network Tool.

• Uso de WEP

La longitud y el formato de la clave, la clave que se va a utilizar (una de 1 a 4) y el método de autenticación deben ser iguales para el router inalámbrico, el equipo y el ordenador.

Para poder establecer la comunicación con un router inalámbrico que utilice claves WEP generadas automáticamente, debe configurar el equipo para que utilice la clave generada por el router inalámbrico introduciéndola en formato hexadecimal.

◦ Para Windows:

Normalmente, se debe seleccionar **Auto** como método de autenticación. De lo contrario, seleccione **Sistema abierto (Open System)** o **Clave compartida (Shared Key)** según la configuración del router inalámbrico.

Cuando aparece la pantalla **Información WEP (WEP Details)** después de hacer clic en **Configurar (Set)** en la pantalla **Buscar (Search)**, siga las instrucciones que aparecen en la pantalla y establezca la longitud, el formato y el número de la clave, así como el método de autenticación para introducir una clave WEP.

Para obtener más información, consulte Cambio de la configuración detallada WEP.

◦ Para Mac OS:

Normalmente, se debe seleccionar **Auto** como método de autenticación. De lo contrario, seleccione **Sistema abierto (Open System)** o **Clave compartida (Shared Key)** según la configuración del router inalámbrico.

Cuando aparece la pantalla **Información WEP (WEP Details)** después de hacer clic en **Configurar (Set)** en la pantalla **Routers inalámbricos (Wireless Routers)**, siga las instrucciones que aparecen en la pantalla y establezca la longitud, el formato y el número de la clave, así como el método de autenticación para introducir una clave WEP.

Para obtener más información, consulte [Cambio de la configuración detallada WEP](#).

▶▶▶ Nota

- Si el equipo está conectado a una estación base AirPort a través de una LAN:
Si el equipo está conectado a una estación base AirPort a través de una LAN, compruebe la configuración establecida en **Seguridad inalámbrica (Wireless Security)** de **Utilidad AirPort (AirPort Utility)**.
 - Seleccione **64 bits (64 bit)** si ha seleccionado **WEP de 40 bits (WEP 40 bit)** como longitud de clave en la estación base de AirPort.
 - Seleccione **1** para **Id. de clave (Key ID)**. De lo contrario, no se podrá establecer una comunicación entre el ordenador y el equipo mediante el router inalámbrico.

• Uso de WPA/WPA2

El método de autenticación, la contraseña y el tipo de codificación dinámica deben ser iguales para el router inalámbrico, el equipo y el ordenador.

Introduzca la contraseña configurada para el router inalámbrico (una secuencia de entre 8 y 63 caracteres alfanuméricos, o un número hexadecimal de 64 caracteres).

Se selecciona automáticamente TKIP (codificación básica) o AES (codificación segura) como método de codificación dinámica.

- Para Windows:

Para obtener más información, consulte [Cambio de la configuración detallada WPA/WPA2](#).

- Para Mac OS:

Para obtener más información, consulte [Cambio de la configuración detallada WPA/WPA2](#).

▶▶▶ Nota

- Este equipo admite WPA/WPA2-PSK (WPA/WPA2-Personal) y WPA2-PSK (WPA2-Personal).



Se desconoce la contraseña del administrador establecida en el equipo



Inicialice la configuración del equipo.

Seleccione **Restablecer todo (Reset all)** para restaurar la contraseña del administrador a su valor predeterminado.

■ [Restablecer configuración](#)

Tras inicializar la configuración del equipo, vuelva a realizar la configuración.

- **Para Windows:**

Utilice el CD-ROM de instalación o siga las instrucciones del sitio web de Canon.

- **Para Mac OS:**

Siga las instrucciones del sitio web de Canon.



No se puede utilizar el equipo tras reemplazar un router inalámbrico o cambiar la configuración



Al reemplazar un router inalámbrico, vuelva a llevar a cabo la configuración de red del equipo.

- Para Windows:
Utilice el CD-ROM de instalación o siga las instrucciones del sitio web de Canon.
- Para Mac OS:
Siga las instrucciones del sitio web de Canon.

Si esto no resuelve el problema, consulte la información siguiente.

■ [No se puede establecer comunicación con el equipo después de haber activado el filtrado de dirección MAC/IP o la clave de codificación en el router inalámbrico](#)

■ [Si la codificación está activada, no se puede establecer una comunicación con el equipo después de cambiar el tipo de codificación en el router inalámbrico](#)



No se puede establecer comunicación con el equipo después de haber activado el filtrado de dirección MAC/IP o la clave de codificación en el router inalámbrico



Comprobación 1 Compruebe la configuración del router inalámbrico.

Para comprobar la configuración del router inalámbrico, consulte el manual de instrucciones que se suministra con el router inalámbrico o póngase en contacto con el fabricante. Asegúrese de que se puede establecer una comunicación entre el ordenador y el router inalámbrico con esta configuración.

Comprobación 2 Si está llevando a cabo un filtrado de direcciones MAC o de direcciones IP en el router inalámbrico, compruebe que las direcciones MAC o las direcciones IP del ordenador, el dispositivo de red y el equipo están registradas.

Comprobación 3 Si utiliza una clave WEP o WPA/WPA2, asegúrese de que la clave de codificación del ordenador, el dispositivo de red y el equipo coincide con la establecida para el router inalámbrico.

Además de la propia clave WEP, la longitud y el formato de la clave, el ID de clave que se va a utilizar y el método de autenticación deben coincidir en el equipo, el router inalámbrico y el ordenador.

Normalmente, se debe seleccionar **Auto** como método de autenticación. Para definirlo de forma manual, seleccione **Sistema abierto (Open System)** o **Clave compartida (Shared Key)** según la configuración del router inalámbrico.

Para obtener información detallada, consulte [Establecimiento de una clave de codificación](#).

Q Si la codificación está activada, no se puede establecer una comunicación con el equipo después de cambiar el tipo de codificación en el router inalámbrico

A

Si cambia el tipo de codificación del equipo y, posteriormente, no puede comunicarse con el ordenador, asegúrese de que el tipo de codificación del ordenador y del router inalámbrico coinciden con el tipo establecido para el equipo.

■ [No se puede establecer comunicación con el equipo después de haber activado el filtrado de dirección MAC/IP o la clave de codificación en el router inalámbrico](#)



La impresión es lenta



Comprobación 1 Es posible que el equipo esté imprimiendo o escaneando un trabajo grande desde otro ordenador.

Comprobación 2 Controle el estado de la señal y desplace el equipo y el router inalámbrico si fuera necesario.

- Para Windows:

- [Supervisión del estado de la red inalámbrica](#)

- Para Mac OS:

- [Supervisión del estado de la red inalámbrica](#)

Asegúrese de que no haya ningún obstáculo entre el router inalámbrico y el equipo. La calidad de la comunicación inalámbrica entre distintas habitaciones o plantas suele ser baja. Las comunicaciones inalámbricas pueden quedar obstaculizadas debido a materiales de construcción compuestos por metal u hormigón. Si no se puede establecer una comunicación entre el equipo y el ordenador en una LAN inalámbrica debido a una pared, coloque el equipo y el ordenador en la misma habitación.

Comprobación 3 Asegúrese de que no haya interferencias de ondas de radio en las proximidades.

Si hay cerca algún dispositivo, como un horno microondas, que emita ondas de radio con la misma banda de frecuencia que un router inalámbrico, puede causar interferencias. Aleje todo lo que pueda el router inalámbrico de las fuentes de interferencia.



No se muestra el nivel de tinta en el monitor de estado de la impresora (Windows)



Utilice el controlador de la impresora con comunicación bidireccional.

Seleccione **Activar soporte bidireccional (Enable bidirectional support)** en la ficha **Puertos (Ports)** del cuadro de diálogo de propiedades del controlador de impresora.

■ ■ Cómo abrir la ventana de configuración del controlador de impresora

Otros problemas de la red

- ▶ Aparición de un mensaje en el ordenador durante la configuración
- ▶ Se envían paquetes de forma constante (Windows)
- ▶ Comprobación de la información de red
- ▶ Restauración a los ajustes de fábrica

Aparición de un mensaje en el ordenador durante la configuración

■ Durante la configuración, aparece la pantalla [Introducir contraseña \(Enter Password\)](#)

■ Aparece la pantalla de configuración de la codificación cuando se selecciona el punto de acceso en la [pantalla Buscar \(Search\)](#)

■ Aparece el mensaje "Está conectando el equipo a una red inalámbrica sin codificar"

Q Durante la configuración, aparece la pantalla **Introducir contraseña (Enter Password)**

A

Aparece la siguiente pantalla si el equipo se ha configurado para utilizarlo con una red y se ha definido una contraseña de administrador.

- Para Windows:

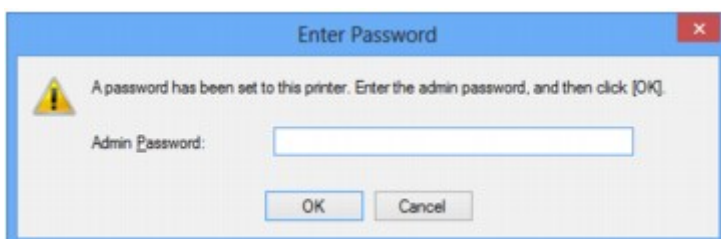

- Para Mac OS:

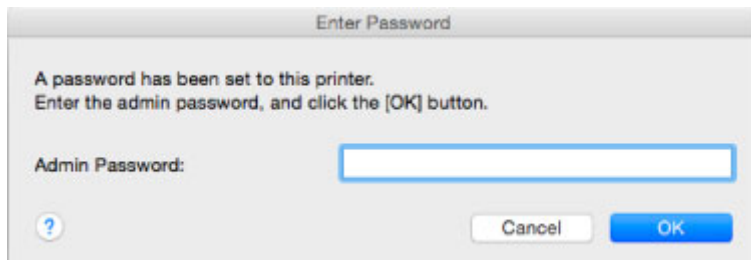

Introduzca la contraseña del administrador establecida en el equipo.

►►► **Nota**

- Ya se ha definido una contraseña de administrador para el equipo en el momento de la compra.

Para obtener más información:

■ [Contraseña de administrador](#)

Para mejorar la seguridad, es recomendable cambiar la contraseña del administrador.

- Para Windows:

■ [Cambio de la configuración en la ficha Contraseña del administrador](#)

- Para Mac OS:

■ [Cambio de la configuración en la ficha Contraseña del administrador](#)

Q Aparece la pantalla de configuración de la codificación cuando se selecciona el punto de acceso en la pantalla Buscar (Search)

A

Esta pantalla aparece automáticamente si el router inalámbrico seleccionado está codificado. Defina la misma configuración de codificación que la establecida para el router inalámbrico.

- Para Windows:

Para obtener más información acerca de la configuración de la codificación, consulte Cambio de la configuración en la ficha LAN inalámbrica.

- Para Mac OS:

Para obtener más información acerca de la configuración de la codificación, consulte [Cambio de la configuración en la ficha LAN inalámbrica](#).

Q Aparece el mensaje "Está conectando el equipo a una red inalámbrica sin codificar"

A

La seguridad no está configurada en el router inalámbrico. Se puede seguir utilizando el equipo, así que continúe con la configuración y finalícela.

»»» Importante

- Si se conecta a una red que no está protegida, existe el riesgo de revelar información, por ejemplo, datos personales, a terceros.



Se envían paquetes de forma constante (Windows)



Cuando IJ Network Scanner Selector EX está activado, transmite paquetes periódicamente para comprobar si puede comunicarse con el equipo a través de la red. Si utiliza el ordenador en un entorno de red distinto del utilizado para configurar el equipo, desactive IJ Network Scanner Selector EX.

Para desactivar IJ Network Scanner Selector EX, haga clic con el botón derecho en el icono  del área de notificación del escritorio y seleccione **Desactivar Canon IJ Network Scanner Selector EX (Disable Canon IJ Network Scanner Selector EX)**.

Comprobación de la información de red

■ [Comprobación de la dirección IP o la dirección MAC del equipo](#)

■ [Comprobación de la dirección IP o la dirección MAC del ordenador](#)

■ [Comprobación de la comunicación entre el equipo, la impresora y el router inalámbrico](#)

■ [Comprobación de la información de configuración de red](#)



Comprobación de la dirección IP o la dirección MAC del equipo



Para comprobar la dirección IP o la dirección MAC del equipo, imprima la información de la configuración de red o use el panel de control para mostrarla.

■ [Configuración de LAN](#)

■ [Impresión de la configuración de red](#)

Puede comprobar la información de la configuración de red en la pantalla del ordenador.

- Para Windows:

■ [Pantalla Canon IJ Network Tool](#)

- Para Mac OS:

■ [Menús de Canon IJ Network Tool](#)



Comprobación de la dirección IP o la dirección MAC del ordenador



Para comprobar la dirección IP o la dirección MAC del ordenador, siga las instrucciones que se indica a continuación.

- Para Windows:

1. Seleccione **Símbolo del sistema (Command Prompt)** como se indica a continuación.

- En Windows 8.1 o Windows 8, seleccione **Símbolo del sistema (Command Prompt)** en la pantalla **Inicio (Start)**. Si **Símbolo del sistema (Command Prompt)** no aparece en la pantalla **Inicio (Start)**, seleccione el acceso **Buscar (Search)** y busque "**Símbolo del sistema (Command Prompt)**".
- En Windows 7, Windows Vista o Windows XP, haga clic en **Inicio (Start)** > **Todos los programas (All Programs)** > **Accesorios (Accessories)** > **Símbolo del sistema (Command Prompt)**.

2. Escriba "ipconfig/all" y pulse **Intro (Enter)**.

Aparecen la dirección IP y la dirección MAC del ordenador. Si el ordenador no está conectado a una red, no aparecerá la dirección IP.

- Para Mac OS:

1. Seleccione **Preferencias del sistema (System Preferences)** en el menú Apple y, a continuación, haga clic en **Red (Network)**.

2. Asegúrese de que la interfaz de red que utiliza el ordenador está seleccionada y, a continuación, haga clic en **Avanzado (Advanced)**.

Asegúrese de que está seleccionado **Wi-Fi** como interfaz de red.

3. Compruebe la dirección IP o la dirección MAC.

Haga clic en **TCP/IP** para comprobar la dirección IP.

Haga clic en **Hardware** para comprobar la dirección MAC.

Comprobación de la comunicación entre el equipo, la impresora y el router inalámbrico

A

Realice una prueba ping para comprobar si se está produciendo una comunicación.

- Para Windows:

1. Seleccione **Símbolo del sistema (Command Prompt)** como se indica a continuación.
 - En Windows 8.1 o Windows 8, seleccione **Símbolo del sistema (Command Prompt)** en la pantalla **Inicio (Start)**. Si **Símbolo del sistema (Command Prompt)** no aparece en la pantalla **Inicio (Start)**, seleccione el acceso **Buscar (Search)** y busque "**Símbolo del sistema (Command Prompt)**".
 - En Windows 7, Windows Vista o Windows XP, haga clic en **Inicio (Start)** > **Todos los programas (All Programs)** > **Accesorios (Accessories)** > **Símbolo del sistema (Command Prompt)**.
2. Introduzca el comando ping y pulse **Intro (Enter)**.

El comando ping es: ping XXX.XXX.XXX.XXX

"XXX.XXX.XXX.XXX" es la dirección IP del dispositivo de destino.

Si se está produciendo una comunicación, aparece un mensaje como el que se muestra más abajo.

Respuesta de XXX.XXX.XXX.XXX: bytes=32 tiempo=10ms TTL=255

Si aparece **Agotado el tiempo para la solicitud (Request timed out)**, no se produce ninguna comunicación.

- Para Mac OS:

1. Inicie **Utilidad Red (Network Utility)** como se muestra a continuación.
 - En Mac OS X v10.10 o Mac OS X v10.9, seleccione **Ordenador (Computer)** en el menú **Ir (Go)** de Finder, haga doble clic en **Macintosh HD** > **Sistema (System)** > **Librería (Library)** > **CoreServices** > **Aplicaciones (Applications)** > **Utilidad Red (Network Utility)**.
 - En Mac OS X v10.8 o Mac OS X v10.7, abra la carpeta **Utilidades (Utilities)** en la carpeta **Aplicaciones (Applications)** y haga doble clic en **Utilidad Red (Network Utility)**.
2. Haga clic en **Ping**.
3. Asegúrese de que está seleccionado **Enviar sólo XX solicitudes (pings) (Send only XX pings)** (XX son números).

4. Introduzca la dirección IP del equipo de destino o del router inalámbrico de destino en **Introduzca la dirección de red que desea comprobar mediante ping (Enter the network address to ping)**.

5. Haga clic en **Ping**.

"XXX.XXX.XXX.XXX" es la dirección IP del dispositivo de destino.

Aparece un mensaje como el siguiente.

64 bytes desde XXX.XXX.XXX.XXX: icmp_seq=0 ttl=64 tiempo=3,394 ms

64 bytes desde XXX.XXX.XXX.XXX: icmp_seq=1 ttl=64 tiempo=1,786 ms

64 bytes desde XXX.XXX.XXX.XXX: icmp_seq=2 ttl=64 tiempo=1,739 ms

--- Estadísticas de ping de XXX.XXX.XXX.XXX ---

3 paquetes transmitidos, 3 paquetes recibidos, 0 % paquetes perdidos

Si la pérdida de paquetes es del 100%, la comunicación no se está produciendo. Si no es así, existe una comunicación entre el ordenador y el dispositivo de destino.



Comprobación de la información de configuración de red



Para comprobar la información de configuración de red del equipo, imprima la información de la configuración de red o use el panel de control para mostrarla.

■ [Configuración de LAN](#)

■ [Impresión de la configuración de red](#)



Restauración a los ajustes de fábrica



►► Importante

- Para Windows:

La inicialización borra la configuración de red del equipo por completo y hace imposible imprimir o escanear desde un ordenador en una red. Para utilizar el equipo en una red de nuevo tras restaurar los ajustes de fábrica, use el CD-ROM de instalación o siga las instrucciones del sitio web de Canon para volver a realizar la configuración.

- Para Mac OS:

La inicialización borra la configuración de red del equipo por completo y hace imposible imprimir o escanear desde un ordenador en una red. Para utilizar el equipo en una red de nuevo tras restaurar los ajustes de fábrica, siga las instrucciones del sitio web de Canon para volver a realizar la configuración.

Inicialice la configuración de red mediante el panel de control del equipo.

■ [Restablecer configuración](#)

Problemas al imprimir/escanear desde un teléfono inteligente/ tableta

- **No se puede imprimir/escanear desde un teléfono inteligente/tableta**

No se puede imprimir/escanear desde un teléfono inteligente/tableta

Si no puede imprimir desde su teléfono inteligente o tableta, es posible que el teléfono inteligente o la tableta no puedan comunicarse con el equipo.

Compruebe la causa del problema según el método de conexión.

■ [No se puede establecer comunicación con el equipo a través de la LAN inalámbrica](#)

■ [No se puede establecer la comunicación con el equipo mientras se encuentra en el modo de conexión directa](#)

»» Nota

- En caso de problemas al imprimir con otros métodos de conexión o para obtener más información sobre cómo configurar cada método de conexión:

■ [Uso de PIXMA/MAXIFY Cloud Link](#)

■ [Impresión con Google Cloud Print](#)

■ [Impresión desde una impresora que tenga AirPrint activado con un dispositivo iOS](#)

Q No se puede establecer comunicación con el equipo a través de la LAN inalámbrica

A

Si su teléfono inteligente/tableta no puede comunicarse con el equipo, compruebe lo siguiente.

Comprobación 1 Asegúrese de que el equipo está encendido.

Comprobación 2 ¿Aparece el icono  en la pantalla LCD?

Pulse el botón **INICIO (HOME)**, seleccione **Configuración de LAN (LAN settings)** y, a continuación, defina **Cambiar LAN (Change LAN)** como **Activar LAN inalámbrica (Activate wireless LAN)**.

Si aparece el icono , significa que el equipo no está conectado al router inalámbrico.

Comprobación 3 ¿La configuración de red del equipo coincide con la del router inalámbrico?

Asegúrese de que la configuración de red del equipo (por ejemplo, el nombre del router inalámbrico, SSID, la clave de red, etc.) coincide con la del router inalámbrico.

Para comprobar la configuración del router inalámbrico, consulte el manual de instrucciones que se suministra con el router inalámbrico o póngase en contacto con el fabricante.

Para comprobar la configuración de red actual del equipo, imprima la información de la configuración de red.

■ [Impresión de la configuración de red](#)

Si la configuración de red del equipo no coincide con la del router inalámbrico, modifique la configuración de red del equipo con IJ Network Tool para que coincida con la del router inalámbrico.

Comprobación 4 ¿La configuración de red de su teléfono inteligente o tableta coincide con la del router inalámbrico?

Asegúrese de que la configuración de red de su teléfono inteligente o tableta (por ejemplo, el nombre del router inalámbrico, SSID, la clave de red, etc.) coincide con la del router inalámbrico.

Para comprobar la configuración de su teléfono inteligente/tableta, consulte el manual de instrucciones incluido con el dispositivo.

Si la configuración de red de su teléfono inteligente/tableta no coincide con la del router inalámbrico, modifique la configuración de red de aquel para que coincida con la del router inalámbrico.

Comprobación 5 Asegúrese de que el equipo no esté demasiado lejos del router inalámbrico.

El router inalámbrico está ubicado en el interior, con un alcance efectivo para la comunicación inalámbrica. Coloque el equipo a 50 m (164 pies) del router inalámbrico.

Comprobación 6 Compruebe si existe alguna obstrucción.

La calidad de la comunicación inalámbrica entre distintas habitaciones o plantas suele ser baja. Ajuste la ubicación de los dispositivos.

Comprobación 7 Asegúrese de que no haya interferencias de ondas de radio en las proximidades.

Si hay cerca algún dispositivo, como un horno microondas, que emita ondas de radio con la misma banda de frecuencia que un router inalámbrico, puede causar interferencias. Aleje todo lo que pueda el router inalámbrico de las fuentes de interferencia.

Q No se puede establecer la comunicación con el equipo mientras se encuentra en el modo de conexión directa

A

Si su teléfono inteligente/tableta no puede comunicarse con el equipo en el modo de conexión directa, compruebe lo siguiente.

Comprobación 1 Asegúrese de que el equipo está encendido.

Comprobación 2 ¿Aparece el icono  en la pantalla LCD?

Pulse el botón **INICIO (HOME)**, seleccione **Configuración de LAN (LAN settings)** y, a continuación, defina **Cambiar LAN (Change LAN)** como **Activar conexión directa (Activate direct connect.)**.

Comprobación 3 Compruebe la configuración de su teléfono inteligente o tableta.

Asegúrese de que su teléfono inteligente o tableta puede usar la LAN inalámbrica.

Para obtener más información sobre cómo configurar la LAN inalámbrica, consulte el manual de instrucciones incluido con su teléfono inteligente o tableta.

Comprobación 4 ¿Ha seleccionado el equipo como destino para su teléfono inteligente o tableta?

Seleccione el nombre de punto de acceso (SSID) del equipo con su teléfono inteligente/tableta.

Comprobación 5 ¿Ha introducido la contraseña correcta especificada para la conexión directa?

Si la configuración de seguridad del modo de conexión directa está activada, deberá introducir la contraseña para conectar su teléfono inteligente/tableta al equipo.

Comprobación 6 Asegúrese de que el equipo no esté demasiado lejos.

Coloque su teléfono inteligente/tableta lo suficientemente cerca como para que se pueda establecer una comunicación con el equipo.

Comprobación 7 Compruebe si existe alguna obstrucción.

La calidad de la comunicación inalámbrica entre distintas habitaciones o plantas suele ser baja. Ajuste la ubicación de los dispositivos.

Comprobación 8 Asegúrese de que no haya interferencias de ondas de radio en las proximidades.

Si hay cerca algún dispositivo, como un horno microondas, que emita ondas de radio con la misma banda de frecuencia que un router inalámbrico, puede causar interferencias. Aleje todo lo que pueda el router equipo de las fuentes de interferencia.

Comprobación 9 Asegúrese de que ya hay conectados 5 dispositivos.

La conexión directa no admite la conexión de más de 5 dispositivos.

Problemas de impresión

- **No comienza la impresión**
- **Atascos de papel**
- **Los resultados de la impresión no son satisfactorios**
- **No sale tinta**
- **El papel no entra correctamente/Se produce un error "No hay papel"**
- **Problemas de impresión automática a doble cara**
- **La impresión o copia se detiene**
- **No se puede imprimir con AirPrint**



No comienza la impresión



Comprobación 1 Asegúrese de que el equipo esté enchufado con firmeza y pulse el botón **ACTIVADO (ON)** para encenderlo.

La luz de la lámpara **ENCENDIDO (POWER)** parpadea mientras el equipo se está inicializando. Espere hasta que la luz de **ENCENDIDO (POWER)** deje de parpadear y permanezca iluminada.

»» Nota

- Si se van a imprimir grandes volúmenes de datos, como fotografías u otros gráficos, el inicio de la impresión puede llevar más tiempo. La luz de la lámpara **ENCENDIDO (POWER)** parpadea mientras el ordenador procesa los datos y los envía al equipo. Espere a que se inicie la impresión.

Comprobación 2 Asegúrese de que el equipo esté conectado correctamente al ordenador.

Si va a utilizar un cable USB, compruebe que esté firmemente conectado al equipo y al ordenador. Cuando el cable USB esté firmemente conectado, compruebe lo siguiente:

- Si utiliza un dispositivo de relé, como un concentrador USB, desconéctelo, conecte el equipo directamente al ordenador e intente imprimir de nuevo. Si la impresión se inicia normalmente, existe un problema con el dispositivo de relé. Póngase en contacto con el fabricante del dispositivo de relé.
- El problema también puede deberse al cable USB. Sustituya el cable USB e intente imprimir de nuevo.

Si utiliza el equipo en una LAN, asegúrese de que el equipo esté configurado correctamente para usarlo en red.

Comprobación 3 ¿La conexión directa está activada?

Para imprimir con un modo que no sea el de conexión directa, desactive primero la conexión directa.

■ [Uso del equipo con la conexión directa](#)

Comprobación 4 Asegúrese de que la bandeja de salida del papel está abierta.

Comprobación 5 Asegúrese de que la configuración del papel coincida con la información establecida para el cassette.

Si la configuración del papel no coincide con la información definida para el cassette, aparecerá un mensaje de error en la pantalla LCD. Siga las instrucciones que se muestran en la pantalla LCD para solucionar el problema.

■ [Configuración del papel](#)

»» Nota

- Puede seleccionar si desea que aparezca el mensaje que impide la impresión defectuosa.
 - Para cambiar la configuración de la visualización de mensajes durante los procesos de impresión o copia mediante el panel de control del equipo, siga estos pasos:

■ [Configuración de cassette](#)

- Para cambiar la configuración de la visualización de mensajes durante los procesos de impresión o copia mediante el controlador de la impresora, siga estos pasos:

- **Cambio del modo de funcionamiento de la Impresora (Windows)**

- **[Cambio del modo de funcionamiento de la Impresora](#) (Mac OS)**

Comprobación 6 Elimine los trabajos de impresión innecesarios si va a imprimir desde un ordenador.

- Para Windows:

- **Eliminación de un trabajo de impresión no deseado**

- Para Mac OS:

- **[Eliminación de un trabajo de impresión no deseado](#)**

Comprobación 7 ¿Se ha seleccionado el controlador de impresión de su equipo durante la impresión?

El equipo no puede imprimir correctamente si se utiliza el controlador de una impresora distinta.

- Para Windows:

Asegúrese de que esté seleccionado "Canon XXX series Printer" (donde "XXX" es el nombre de su equipo) en el cuadro de diálogo Imprimir.

»» Nota

- Para que el equipo sea el seleccionado de forma predeterminada, seleccione **Establecer como impresora predeterminada (Set as Default Printer)**.

- Para Mac OS:

Asegúrese de que el nombre del equipo esté seleccionado en **Impresora (Printer)** en el cuadro de diálogo Imprimir.

»» Nota

- Para que el equipo sea el seleccionado de forma predeterminada, seleccione el equipo como **impresora predeterminada (Default printer)**.

Comprobación 8 Establezca el puerto de impresora correcto (Windows).

Asegúrese de que se haya establecido el puerto de impresora correcto.

1. Inicie sesión con una cuenta con privilegios de administrador.

2. Compruebe los siguientes parámetros:

- En Windows 8.1 o Windows 8, seleccione **Panel de control (Control Panel)** en el acceso **Configuración (Settings)** del **Escritorio (Desktop)** > **Hardware y sonido (Hardware and Sound)** > **Dispositivos e impresoras (Devices and Printers)**.
- En Windows 7, seleccione **Dispositivos e impresoras (Devices and Printers)** en el menú **Inicio (Start)**.
- En Windows Vista, seleccione el menú **Inicio (Start)** > **Panel de control (Control Panel)** > **Hardware y sonido (Hardware and Sound)** > **Impresoras (Printers)**.
- En Windows XP, seleccione el menú **Inicio (Start)** > **Panel de control (Control Panel)** > **Impresoras y otro hardware (Printers and Other Hardware)** > **Impresoras y faxes (Printers and Faxes)**.

3. Abra las propiedades de controlador de impresora.

- En Windows 8.1, Windows 8 o Windows 7, haga clic con el botón secundario en el icono "Canon XXX series Printer" (donde "XXX" es el nombre de su equipo) y, a continuación, seleccione **Propiedades de impresora (Printer properties)**.
- En Windows Vista o Windows XP, haga clic con el botón secundario en el icono "Canon XXX series Printer" (donde "XXX" es el nombre del equipo) y seleccione **Propiedades (Properties)**.

4. Haga clic en la pestaña **Puertos (Ports)** para comprobar la configuración de puertos.

Asegúrese de que el puerto llamado "USBnnn" (donde "n" es un número), en el que aparece "Canon XXX series Printer" en la columna **Impresora (Printer)** está seleccionado para **Imprimir en los siguientes puertos (Print to the following port(s))**.

»» Nota

- Cuando el equipo se utiliza en una LAN, el nombre de puerto del equipo aparece como "CNBJNP_XXXXXXXX". "XXXXXXXX" es la cadena de caracteres generada a partir de la dirección MAC o una cadena de caracteres especificada por el usuario al configurar el equipo.

- Si la configuración es incorrecta:

Vuelva a instalar MP Drivers desde el CD-ROM de instalación o el sitio web de Canon.

- Cuando la impresión no se inicie aunque el equipo esté conectado al ordenador mediante un cable USB y esté seleccionado el puerto denominado "USBnnn":

En Windows 8.1 o Windows 8, seleccione **My Printer** en la pantalla **Inicio (Start)** para iniciar **My Printer**. Si **My Printer** no se muestra en la pantalla **Inicio (Start)**, seleccione el acceso **Buscar (Search)** y después busque "**My Printer**".

Establezca el puerto de impresora correcto en **Diagnosticar y reparar impresora (Diagnose and Repair Printer)**. Siga las instrucciones que aparezcan en pantalla para establecer el puerto de impresora correcto y, a continuación, elija el nombre del equipo.

En Windows 7, Windows Vista o Windows XP, haga clic en **Inicio (Start)** y seleccione **Todos los programas (All programs) Canon Utilities, Canon My Printer, Canon My Printer**. A continuación, haga clic en **Diagnosticar y reparar impresora (Diagnose and Repair Printer)**. Siga las instrucciones que aparezcan en pantalla para establecer el puerto de impresora correcto y, a continuación, elija el nombre del equipo.

Si el problema no se soluciona, vuelva a instalar los MP Drivers con el CD-ROM de instalación o desde el sitio web de Canon.

- Cuando el equipo se utiliza en una LAN, la impresión no se inicia aunque se haya seleccionado el puerto denominado "CNBJNP_XXXXXXXX":

Inicie IJ Network Tool y seleccione "CNBJNP_XXXXXXXX" como ha confirmado en el paso 4, después asocie el puerto con la impresora utilizando **Asociar puerto (Associate Port)** en el menú **Configuración (Settings)**.

Si el problema no se soluciona, vuelva a instalar los MP Drivers con el CD-ROM de instalación o desde el sitio web de Canon.

Comprobación 9 ¿Es el volumen de datos de impresión demasiado grande (Windows)?

Haga clic en la opción **Opciones de impresión (Print Options)** de la hoja **Configurar página (Page Setup)** del controlador de impresora. A continuación, establezca **Prevención de pérdida de datos de impresión (Prevention of Print Data Loss)** en el cuadro de diálogo que se muestra en **Sí (On)**.

* Esta opción puede reducir la calidad de impresión.

Comprobación 10 Reinicie el ordenador si lo está utilizando para imprimir.



Atascos de papel



Cuando ocurren atascos de papel, se muestra automáticamente un mensaje de solución de problemas. Tome las medidas adecuadas que se describen en el mensaje.

- Si aparece un código de asistencia y un mensaje en la pantalla del ordenador:

- Para Windows:

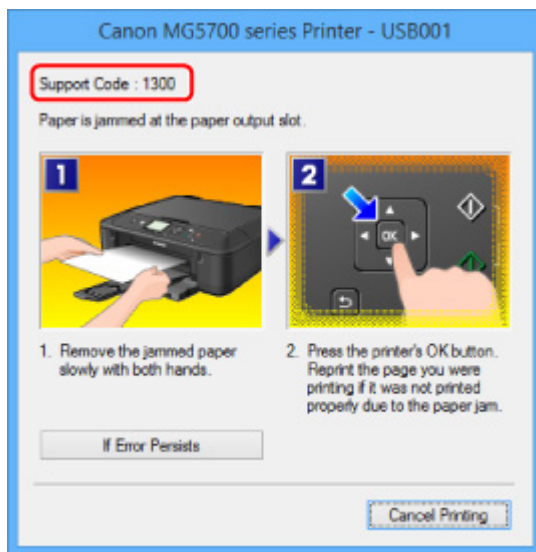

- Para Mac OS:

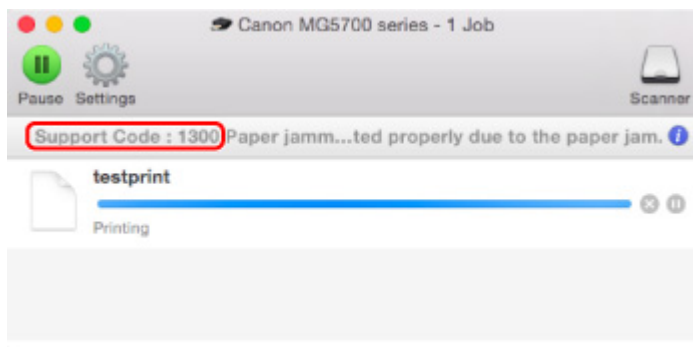

* Según el sistema operativo que se utilice, la pantalla varía.

- Si aparece un código de asistencia y un mensaje en la pantalla LCD:

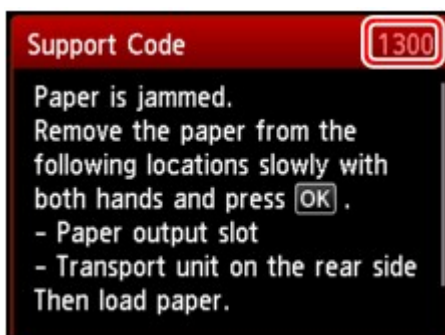

Para extraer el papel atascado, consulte [Lista de códigos de asistencia en caso de error \(Atascos de papel\)](#).

▶▶ Nota

- También puede buscar los detalles sobre cómo solucionar los errores que se indican en el código de asistencia que se muestra.

■ [Búsqueda](#)



Los resultados de la impresión no son satisfactorios



Si el resultado de la impresión no es satisfactorio, ya sea porque aparecen bandas blancas, líneas no alineadas o colores no uniformes, compruebe en primer lugar los ajustes de la calidad de impresión y del papel.

Comprobación 1 ¿La configuración del tamaño de página y del tipo de soporte coincide con el tamaño y el tipo de papel cargado?

Si esta configuración no coincide, no se podrá obtener el resultado adecuado.

Al imprimir fotografías o ilustraciones, una configuración incorrecta del tipo de papel puede reducir la calidad del color que se imprima.

Además, si imprime con una configuración de tipo de papel incorrecta, se puede rayar la superficie impresa.

En la impresión sin bordes, y dependiendo de la combinación de la configuración del tipo de papel y del papel cargado, pueden producirse colores no uniformes.

El método para comprobar cuál es la configuración del papel y de la calidad de impresión será distinto según lo que se haga con el equipo.

Copia	<p>Compruebe la configuración mediante el panel de control.</p> <p>■ Elementos de configuración para la copia</p>
Copia de fotografías	<p>Compruebe la configuración mediante el panel de control.</p> <p>■ Copia de fotografías</p>
Impresión desde un dispositivo compatible con PictBridge (LAN inalámbrica)	<p>Compruebe la configuración de un dispositivo compatible con PictBridge (LAN inalámbrica).</p> <p>■ Configuración de impresión de PictBridge (LAN inalámbrica)</p> <p>Compruebe la configuración mediante el panel de control.</p> <p>■ Config. impresión PictBridge</p>
Impresión desde el ordenador	<p>Cambie la configuración con el controlador de impresora.</p> <p>■ Impresión de fácil configuración</p>

Comprobación 2 Asegúrese de que se ha seleccionado la calidad de impresión adecuada (consulte la tabla anterior).

Seleccione una calidad de impresión adecuada para el papel y lo que se vaya a imprimir. Si advierte colores borrosos o no uniformes, suba el valor de la configuración de la calidad de impresión e imprima de nuevo.

»»» Nota

- Cuando imprima desde un dispositivo compatible con PictBridge (LAN inalámbrica), ajuste la configuración de la calidad de impresión mediante el panel de control.

Esta configuración no se puede aplicar en el dispositivo compatible con PictBridge (LAN inalámbrica).

Consulte también los apartados siguientes:

- [No se puede finalizar la impresión](#)
- [Parte de la página no se imprime \(Windows\)](#)
- [El papel está en blanco/La impresión es borrosa/Los colores son incorrectos/Aparecen rayas blancas](#)
- [Las líneas no están alineadas](#)
- [Faltan líneas o están incompletas \(Windows\)](#)
- [Faltan imágenes o están incompletas \(Windows\)](#)
- [La tinta se emborrona/El papel está curvado](#)
- [El papel queda manchado/La superficie impresa está rayada](#)
- [El reverso del papel queda manchado](#)
- [Línea vertical junto a la imagen](#)
- [Colores con franjas o irregularidades](#)



No se puede finalizar la impresión



Comprobación 1 Seleccione la configuración para no comprimir los datos de impresión (Windows).

Si selecciona la configuración para no comprimir los datos de impresión con un software de aplicación que esté usando, el resultado de la impresión mejorará.

Haga clic en la opción **Opciones de impresión (Print Options)** de la hoja **Configurar página (Page Setup)** del controlador de impresora. Seleccione la casilla de verificación **No permitir que el software de la aplicación comprima los datos de impresión (Do not allow application software to compress print data)** y, a continuación, haga clic en **Aceptar (OK)**.

* Desactive la casilla de verificación cuando termine la impresión.

Comprobación 2 ¿Es el volumen de datos de impresión demasiado grande (Windows)?

Haga clic en la opción **Opciones de impresión (Print Options)** de la hoja **Configurar página (Page Setup)** del controlador de impresora. A continuación, establezca **Prevención de pérdida de datos de impresión (Prevention of Print Data Loss)** en el cuadro de diálogo que se muestra en **Sí (On)**.

* Esta opción puede reducir la calidad de impresión.

Comprobación 3 El disco duro puede no contar con el suficiente espacio libre para almacenar el trabajo.

Elimine los archivos innecesarios para liberar espacio en el disco.



Parte de la página no se imprime (Windows)



Comprobación ¿Está utilizando la función de impresión automática a doble cara?

En la impresión automática a doble cara, el área imprimible en la parte superior de la página es 2 mm / 0,08 pulgadas más estrecha que en el área normal.

Por tanto, es posible que no se imprima la parte inferior de la página. Para evitarlo, establezca la opción de impresión reducida en el controlador de impresora.

»»» Importante

- La impresión reducida, en función del documento, puede afectar al diseño.

Si la aplicación utilizada para crear el documento tiene una función de zoom, establezca el tamaño reducido en la aplicación.

1. Abra la ventana de configuración del controlador de impresora.

■ **Cómo abrir la ventana de configuración del controlador de impresora**

2. Marque la casilla de verificación **Impresión a doble cara (Duplex Printing)** en la hoja **Configurar página (Page Setup)**.
3. Haga clic en **Configuración del área de impresión (Print Area Setup)** y seleccione **Usar impresión reducida (Use reduced printing)**.



El papel está en blanco/La impresión es borrosa/Los colores son incorrectos/Aparecen rayas blancas

❖ El papel está en blanco



❖ La impresión es borrosa



❖ Los colores son incorrectos



Aparecen rayas blancas

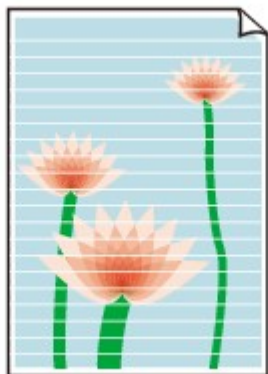

A

Comprobación 1 Compruebe la configuración del papel y la calidad de impresión.

■ [Los resultados de la impresión no son satisfactorios](#)

Comprobación 2 Compruebe el estado de los depósitos de tinta. Sustituya el depósito de tinta si se ha agotado la tinta.

■ [Sustitución de la tinta](#)

Comprobación 3 ¿Sigue puesta la cinta naranja o la película protectora en el depósito de tinta?

Asegúrese de que se ha retirado la película protectora por completo para que quede expuesto el orificio de ventilación con forma de Y, tal y como se muestra en (A), a continuación.

Si la cinta naranja sigue puesta en el depósito de tinta (B), retírela.

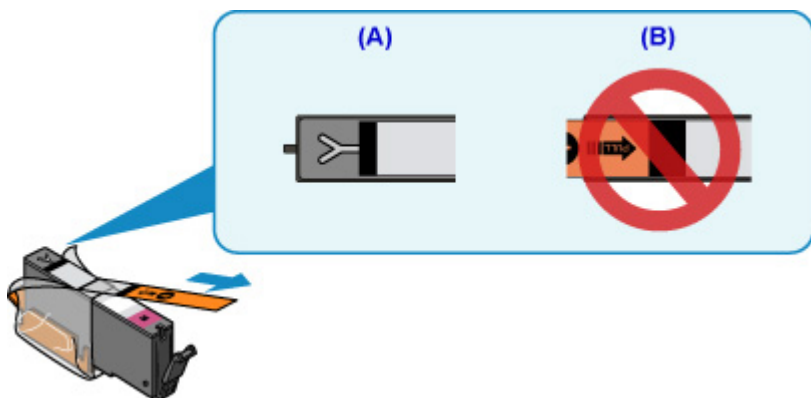

Comprobación 4 Imprima el patrón de prueba de los inyectores para realizar las operaciones de mantenimiento necesarias, como limpiar el cabezal de impresión.

Imprima el patrón de prueba de los inyectores para determinar si la tinta sale correctamente por los inyectores del cabezal de impresión.

Para obtener más información sobre la impresión del patrón de prueba de los inyectores, la limpieza del cabezal de impresión y la limpieza a fondo de los cabezales de impresión, consulte [Si la impresión pierde intensidad o es irregular](#).

- Si el patrón de prueba de los inyectores no se imprime correctamente:

Compruebe si el depósito de tinta del color que da problemas está vacío.

Si el depósito de tinta no está vacío, lleve a cabo una limpieza de los cabezales y pruebe a imprimir de nuevo el patrón de prueba de los inyectores.

- Si no consigue solucionar el problema tras limpiar dos veces el cabezal de impresión, siga estos pasos:

Realice una limpieza a fondo del cabezal de impresión.

Si no se resuelve el problema una vez que se realiza la limpieza a fondo del cabezal de impresión, apague el equipo y vuelva a limpiar a fondo los cabezales al cabo de 24 horas.

- Si no consigue solucionar el problema tras limpiar a fondo dos veces el cabezal de impresión, siga estos pasos:

Si después de la limpieza a fondo el cabezal de impresión no se resuelve el problema, puede que esté dañado el cabezal de impresión. Póngase en contacto con el centro de servicio técnico de Canon más cercano para solicitar una reparación.

Comprobación 5 Cuando utilice papel con una única cara imprimible, asegúrese de cargar el papel con la cara de impresión hacia abajo.

Si se imprime en la cara equivocada de este tipo de papel, la impresión puede quedar borrosa o la calidad de las copias quizás no sea buena.

Cargue papel con la cara imprimible hacia abajo.

Consulte el manual de instrucciones proporcionado con el papel para obtener más información sobre la cara imprimible.

- **Cuando copie, consulte también los apartados siguientes:**

Comprobación 6 ¿Está sucio el cristal de la platina?

Limpie el cristal de la platina.

[■ Limpieza del cristal de la platina y la cubierta de documentos](#)

Comprobación 7 Asegúrese de que el original esté cargado correctamente en el cristal de la platina.

[■ Carga de originales](#)

Comprobación 8 ¿El original está cargado con la cara que se va a copiar hacia abajo en el cristal de la platina?

Comprobación 9 ¿Copió una copia impresa hecha con este equipo?

Si utiliza una copia impresa con este equipo como original, la calidad de impresión podría reducirse en función de las condiciones del original.

Imprima directamente desde el equipo o vuelva a imprimir desde el ordenador si puede volver a imprimir desde él.



Las líneas no están alineadas



Comprobación 1 Compruebe la configuración del papel y la calidad de impresión.

■ [Los resultados de la impresión no son satisfactorios](#)

Comprobación 2 Ejecute la alineación del cabezal de impresión.

Si las líneas impresas no están alineadas o el resultado de la impresión no es satisfactorio por cualquier otro motivo, ajuste la posición del cabezal de impresión.

■ [Alineación del Cabezal de impresión](#)

»» Nota

- Si el problema no se soluciona tras realizar la alineación del cabezal de impresión, alinee el cabezal de impresión manualmente desde el ordenador.
 - Para Windows:
 - [Alineación de la posición de los cabezales de impresión](#)
 - Para Mac OS:
 - [Alineación de la posición de los cabezales de impresión](#)

Comprobación 3 Aumente la calidad de impresión e intente imprimir de nuevo.

Si se incrementa la calidad de impresión mediante el panel de control el controlador de la impresora, es posible que mejore el resultado de la impresión.



Faltan líneas o están incompletas (Windows)



Comprobación 1 ¿Está utilizando la función de impresión de diseño de página o de margen de encuadernación?

Cuando se utilizan la función de impresión de diseño de página o de margen de encuadernación, puede que no se imprimen las líneas finas. Intente ensanchar las líneas del documento.

Comprobación 2 ¿Es el volumen de datos de impresión demasiado grande?

Haga clic en la opción **Opciones de impresión (Print Options)** de la hoja **Configurar página (Page Setup)** del controlador de impresora. A continuación, establezca **Prevención de pérdida de datos de impresión (Prevention of Print Data Loss)** en el cuadro de diálogo que se muestra en **Sí (On)**.

* Esta opción puede reducir la calidad de impresión.



Faltan imágenes o están incompletas (Windows)



Comprobación 1 Seleccione la configuración para no comprimir los datos de impresión.

Si selecciona la configuración para no comprimir los datos de impresión con un software de aplicación que esté usando, el resultado de la impresión mejorará.

Haga clic en la opción **Opciones de impresión (Print Options)** de la hoja **Configurar página (Page Setup)** del controlador de impresora. Seleccione la casilla de verificación **No permitir que el software de la aplicación comprima los datos de impresión (Do not allow application software to compress print data)** y haga clic en **Aceptar (OK)**.

* Desactive la casilla de verificación cuando termine la impresión.

Comprobación 2 ¿Es el volumen de datos de impresión demasiado grande?

Haga clic en la opción **Opciones de impresión (Print Options)** de la hoja **Configurar página (Page Setup)** del controlador de impresora. A continuación, establezca **Prevención de pérdida de datos de impresión (Prevention of Print Data Loss)** en el cuadro de diálogo que se muestra en **Sí (On)**.

* Esta opción puede reducir la calidad de impresión.



La tinta se emborrona/El papel está curvado

La tinta se emborrona



El papel está curvado



Comprobación 1 Compruebe la configuración del papel y la calidad de impresión.

■ [Los resultados de la impresión no son satisfactorios](#)

Comprobación 2 Si la intensidad es alta, reduzca el valor de Intensidad e intente imprimir otra vez.

Cuando se usa papel normal para imprimir imágenes con una alta intensidad, el papel puede absorber demasiada tinta y ondularse, lo que provoca su abrasión.

- Impresión desde el ordenador

Cambie la configuración de intensidad con el controlador de impresora.

- Para Windows:

■ [Ajuste de la intensidad](#)

- Para Mac OS:

■ [Ajuste de la intensidad](#)

- Copia

■ [Elementos de configuración para la copia](#)

Comprobación 3 Utilice papel fotográfico para imprimir fotos.

Para imprimir datos con una alta saturación de color, como fotografías o imágenes con colores oscuros, se recomienda usar Papel Fotográfico Brillo II u otro papel especial de la marca Canon.

■ [Tipos de soportes que es posible utilizar](#)



El papel queda manchado/La superficie impresa está rayada

El papel queda manchado

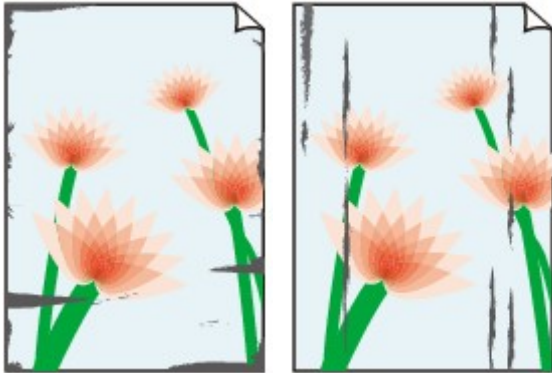

Bordes manchados

Superficie manchada



La superficie impresa está rayada



Comprobación 1 Compruebe la configuración del papel y la calidad de impresión.

■ [Los resultados de la impresión no son satisfactorios](#)

Comprobación 2 Compruebe el tipo de papel.

- Asegúrese de que utiliza el papel adecuado para imprimir lo que desee.

■ [Tipos de soportes que es posible utilizar](#)

- Para imprimir sin bordes, utilice un papel adecuado para esta función.

Si el papel que utiliza no es el adecuado para la impresión sin bordes, puede que disminuya la calidad de impresión en los márgenes superior e inferior del papel.

■ [Área de impresión](#)

Comprobación 3 Cargue el papel antes de corregir su curvatura.

Cuando utilice Papel Fotográfico Plus Semi Brillante, aunque la hoja esté curvada, cargue las hojas de una en una tal como están. Si enrolla este papel en la dirección contraria para alisarlo, puede romperse la superficie del papel y reducirse la calidad de impresión.

Se recomienda volver a colocar en el paquete el papel que no se utilice y colocarlo sobre una superficie plana.

- **Papel normal**

Dé la vuelta al papel y vuelva a cargarlo para imprimir en la otra cara.

Si se deja el papel cargado en la bandeja frontal durante mucho tiempo puede que se ondule. Si esto ocurre, cargue el papel con la otra cara hacia arriba. Es posible que esto resuelva el problema.

• Otro papel

Si la curvatura en las esquinas del papel tiene una altura mayor que 3 mm/0,1" (A), puede que el papel se manche o que no entre correctamente. Siga estas instrucciones para corregir la curvatura del papel.



1. Enrolle el papel en la dirección opuesta a la curvatura tal como muestra la siguiente ilustración.



2. Compruebe que el papel ha quedado plano.

Cuando imprima en el papel al que se le haya corregido la curvatura, le recomendamos imprimir las hojas de una en una.

►►► Nota

- Dependiendo del tipo de papel, puede mancharse o no entrar correctamente, aunque no esté curvado hacia dentro. Siga las instrucciones que se describen a continuación para curvar el papel hacia fuera con una altura no superior a 3 mm/0,1" (B) antes de imprimir. Esto podría mejorar el resultado de la impresión.

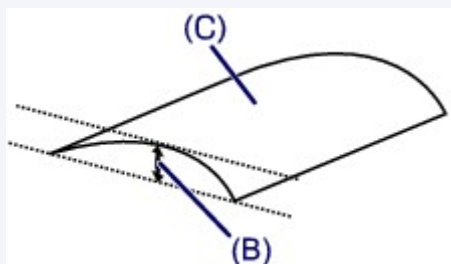

(C) Cara de impresión

Se recomienda introducir las hojas del papel que se ha curvado hacia fuera de una en una.

Comprobación 4 Configure la impresora para evitar la abrasión del papel.

Al ajustar el parámetro para evitar la abrasión del papel, aumentará el espacio entre el cabezal de impresión y el papel. Si la abrasión del papel sigue apareciendo incluso al establecer correctamente el tipo de soporte para que coincida con el papel cargado, configure el equipo para evitar la abrasión del papel mediante el panel de control o el ordenador.

Esta opción puede reducir la velocidad de impresión.

* Cuando haya acabado de imprimir, desactive esta opción. De lo contrario, se aplicará a los futuros trabajos de impresión.

- Desde el panel de control

Pulse el botón **INICIO (HOME)**, seleccione **Configurar (Setup)**, **Configuración de dispositivo (Device settings)** y **Configuración impresión (Print settings)**, y, a continuación, defina **Evitar abrasión del papel (Prevent paper abrasion)** como **ON**.

■ [Cambio de la configuración desde el Panel de control](#)

- Desde el ordenador

- Para Windows:

Abra la ventana de configuración del controlador de la impresora, seleccione **Configuración personalizada (Custom Settings)** en la hoja **Mantenimiento (Maintenance)**, marque la casilla de verificación **Evitar abrasión del papel (Prevent paper abrasion)** y, a continuación, haga clic en **Aceptar (OK)**.

Para abrir la ventana de configuración del controlador de la impresora, consulte [Cómo abrir la ventana de configuración del controlador de la impresora](#).

- Para Mac OS:

En Canon IJ Printer Utility, seleccione **Configuración personalizada (Custom Settings)** en el menú emergente, marque la casilla de verificación **Evitar abrasión del papel (Prevent paper abrasion)** y, a continuación, haga clic en **Aplicar (Apply)**.

Para abrir Canon IJ Printer Utility, consulte [Apertura de Canon IJ Printer Utility](#).

Comprobación 5 Si la intensidad es alta, reduzca el valor de Intensidad e intente imprimir otra vez.

Cuando se usa papel normal para imprimir imágenes con una alta intensidad, el papel puede absorber demasiada tinta y ondularse, lo que provoca su abrasión.

- Impresión desde el ordenador

Cambie la configuración de intensidad con el controlador de impresora.

- Para Windows:

■ [Ajuste de la intensidad](#)

- Para Mac OS:

■ [Ajuste de la intensidad](#)

- Copia

■ [Elementos de configuración para la copia](#)

Comprobación 6 No imprima fuera del área de impresión recomendada.

Si imprime más allá del área de impresión recomendada del papel, el borde inferior del papel se puede manchar de tinta.

Cambie el tamaño del documento mediante el software de la aplicación.

■ [Área de impresión](#)

Comprobación 7 ¿Está sucio el cristal de la platina?

Limpie el cristal de la platina.

■ [Limpieza del cristal de la platina y la cubierta de documentos](#)

Comprobación 8 ¿Está sucio el rodillo de alimentación del papel?

Limpie el rodillo de alimentación del papel.

■ [Limpieza del rodillo de alimentación del papel](#)

»» Nota

- El rodillo de alimentación del papel al limpiarse, por lo que solo se debe realizar cuando sea necesario.

Comprobación 9 ¿Está sucio el interior del equipo?

Durante la impresión a dos caras, puede dejar algo de tinta en el interior del equipo, lo que puede provocar que las copias impresas salgan manchadas.

Realice el proceso de limpieza de la placa inferior para limpiar el interior del equipo.

■ Limpieza del interior del equipo ([Limpieza de placa inferior](#))

»» Nota

- Para evitar que se manche el interior del equipo, asegúrese de establecer correctamente el tamaño del papel.

Comprobación 10 Establezca el tiempo de secado de la tinta.

De esta forma, la superficie impresa podrá secarse y se evitará que el papel se manche o se raye.

- Para Windows:
 1. Asegúrese de que el equipo está encendido.
 2. Abra la ventana de configuración del controlador de impresora.
 - [Cómo abrir la ventana de configuración del controlador de impresora](#)
 3. Haga clic en la pestaña **Mantenimiento (Maintenance)** y en **Configuración personalizada (Custom Settings)**.
 4. Arrastre la barra deslizante **Tiempo de secado (Ink Drying Wait Time)** para establecer el tiempo de espera y haga clic en **Aceptar (OK)**.
 5. Lea el mensaje y haga clic en **Aceptar (OK)**.
- Para Mac OS:
 1. Asegúrese de que el equipo está encendido.
 2. Abra Canon IJ Printer Utility.
 - [Apertura de Canon IJ Printer Utility](#)
 3. Seleccione **Configuración personalizada (Custom Settings)** en el menú desplegable.
 4. Arrastre la barra deslizante **Tiempo de secado: (Ink Drying Wait Time:)** para establecer el tiempo de espera y haga clic en **Aplicar (Apply)**.
 5. Lea el mensaje y haga clic en **Aceptar (OK)**.



El reverso del papel queda manchado

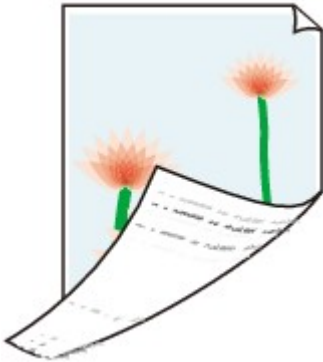

Comprobación 1 Compruebe la configuración del papel y la calidad de impresión.

■ [Los resultados de la impresión no son satisfactorios](#)

Comprobación 2 Realice el proceso de limpieza de la placa inferior para limpiar el interior del equipo.

■ [Limpieza del interior del equipo \(Limpieza de placa inferior\)](#)

▶▶▶ Nota

- Durante la impresión sin bordes, a dos caras o el uso intensivo de la impresión pueden manchar de tinta el interior del equipo.



Línea vertical junto a la imagen



Comprobación ¿Se ha cargado el tamaño del papel correcto?

Si el papel que se ha cargado es más grande que el especificado, puede que aparezca una línea vertical en el margen.

Establezca el tamaño de papel para que coincida con el que se ha cargado.

■ [Los resultados de la impresión no son satisfactorios](#)

▶▶ Nota

- La dirección del patrón de línea vertical puede variar según los datos de imagen o la configuración de impresión.
- El equipo lleva a cabo una limpieza automática cuando es necesario para mantener limpias las copias impresas. Se expulsa una pequeña cantidad de tinta en el momento de la limpieza.

Pese a que la tinta se suele expulsar en el absorbedor de tinta del borde exterior del papel, es posible que se expulse en el papel si este tiene un tamaño superior al especificado.



Colores con franjas o irregularidades

Colores con irregularidades



Colores con franjas



Comprobación 1 Compruebe la configuración del papel y la calidad de impresión.

■ [Los resultados de la impresión no son satisfactorios](#)

Comprobación 2 Imprima el patrón de prueba de los inyectores para realizar las operaciones de mantenimiento necesarias, como limpiar el cabezal de impresión.

Imprima el patrón de prueba de los inyectores para determinar si la tinta sale correctamente por los inyectores del cabezal de impresión.

Para obtener más información sobre la impresión del patrón de prueba de los inyectores, la limpieza del cabezal de impresión y la limpieza a fondo de los cabezales de impresión, consulte [Si la impresión pierde intensidad o es irregular](#).

- Si el patrón de prueba de los inyectores no se imprime correctamente:
Compruebe si el depósito de tinta del color que da problemas está vacío.

Si el depósito de tinta no está vacío, lleve a cabo una limpieza de los cabezales y pruebe a imprimir de nuevo el patrón de prueba de los inyectores.

- Si no consigue solucionar el problema tras limpiar dos veces el cabezal de impresión, siga estos pasos:

Realice una limpieza a fondo del cabezal de impresión.

Si no se resuelve el problema una vez que se realiza la limpieza a fondo del cabezal de impresión, apague el equipo y vuelva a limpiar a fondo los cabezales al cabo de 24 horas.

- Si no consigue solucionar el problema tras limpiar a fondo dos veces el cabezal de impresión, siga estos pasos:

Si después de la limpieza a fondo el cabezal de impresión no se resuelve el problema, puede que esté dañado el cabezal de impresión. Póngase en contacto con el centro de servicio técnico de Canon más cercano para solicitar una reparación.

Comprobación 3 Ejecute la alineación del cabezal de impresión.

■ [Alineación del Cabezal de impresión](#)

▶▶▶ **Nota**

- Si el problema no se soluciona tras realizar la alineación del cabezal de impresión, alinee el cabezal de impresión manualmente desde el ordenador.
 - Para Windows:
 - [Alineación de la posición de los cabezales de impresión](#)
 - Para Mac OS:
 - [Alineación de la posición de los cabezales de impresión](#)



No sale tinta



Comprobación 1 ¿Se ha agotado la tinta?

Abra el panel de control y compruebe el estado de la lámpara de tinta.

■ [Comprobación del estado de la tinta](#)

Comprobación 2 ¿Sigue puesta la cinta naranja o la película protectora en el depósito de tinta?

Asegúrese de que se ha retirado la película protectora por completo para que quede expuesto el orificio de ventilación con forma de Y, tal y como se muestra en (A), a continuación.

Si la cinta naranja sigue puesta en el depósito de tinta (B), retírela.

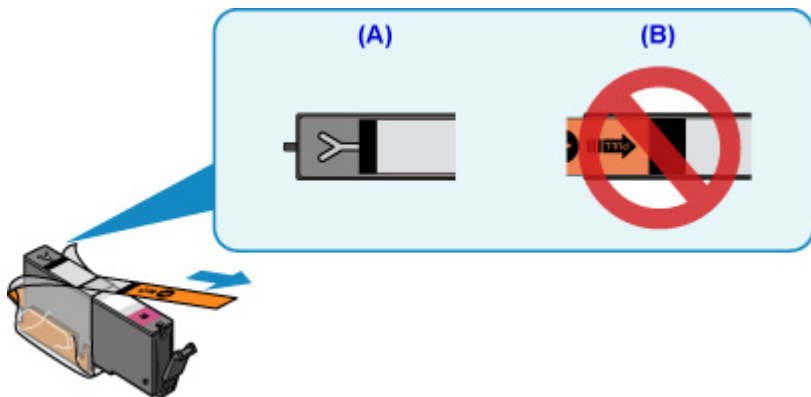

Comprobación 3 ¿Están obstruidos los inyectores del cabezal de impresión?

Imprima el patrón de prueba de los inyectores para determinar si la tinta sale correctamente por los inyectores del cabezal de impresión.

Para obtener más información sobre la impresión del patrón de prueba de los inyectores, la limpieza del cabezal de impresión y la limpieza a fondo de los cabezales de impresión, consulte [Si la impresión pierde intensidad o es irregular](#).

- Si el patrón de prueba de los inyectores no se imprime correctamente:

Compruebe si el depósito de tinta del color que da problemas está vacío.

Si el depósito de tinta no está vacío, lleve a cabo una limpieza de los cabezales y pruebe a imprimir de nuevo el patrón de prueba de los inyectores.

- Si no consigue solucionar el problema tras limpiar dos veces el cabezal de impresión, siga estos pasos:

Realice una limpieza a fondo del cabezal de impresión.

Si no se resuelve el problema una vez que se realiza la limpieza a fondo del cabezal de impresión, apague el equipo y vuelva a limpiar a fondo los cabezales al cabo de 24 horas.

- Si no consigue solucionar el problema tras limpiar a fondo dos veces el cabezal de impresión, siga estos pasos:

Si después de la limpieza a fondo el cabezal de impresión no se resuelve el problema, puede que esté dañado el cabezal de impresión. Póngase en contacto con el centro de servicio técnico de Canon más cercano para solicitar una reparación.



El papel no entra correctamente/Se produce un error "No hay papel"



Comprobación 1 Asegúrese de que haya papel cargado.

■ [Carga de papel](#)

Comprobación 2 Asegúrese de lo siguiente cuando cargue el papel.

- Cuando cargue dos o más hojas de papel, alinee los bordes antes de cargarlo.
- Cuando cargue dos hojas o más, asegúrese de que la pila de papel no supere el límite de carga del papel.
No obstante, en función del tipo de papel o de las condiciones ambientales (humedad y temperaturas muy elevadas o bajas), puede que la alimentación del papel no se realice correctamente a la máxima capacidad. En tales casos, reduzca la cantidad de papel de cada carga a menos de la mitad del límite de carga del papel.
- Cargue siempre el papel en orientación vertical, con independencia de la orientación de impresión.
- Cuando cargue el papel, hágalo con la cara de impresión hacia ABAJO y deslice las guías del papel para que queden alineadas con ambas caras del papel.

■ [Carga de papel](#)

- Cuando cargue el papel, coloque la pila de papel de forma que el borde delantero toque el fondo del cassette.

Comprobación 3 ¿Es el papel demasiado grueso o está demasiado curvado?

■ [Tipos de soportes que no es posible utilizar](#)

Comprobación 4 Asegúrese de lo siguiente cuando cargue postales o sobres:

- Si una postal está curvada, es posible que no se introduzca correctamente, aunque la pila de papel no supere el límite de carga de papel.
Cargue las postales japonesas con la columna de código postal hacia el extremo del cassette.
- Cuando imprima en sobres, consulte [Carga de papel](#) y prepárelos antes de imprimir.
Una vez haya preparado los sobres, cárguelos con orientación vertical. Si coloca los sobres en horizontal, no entrarán correctamente.

Comprobación 5 ¿Está el cassette bien colocado?

Empuje el cassette de forma que la marca ▷ del cassette se alinee con la marca ◁ del equipo.

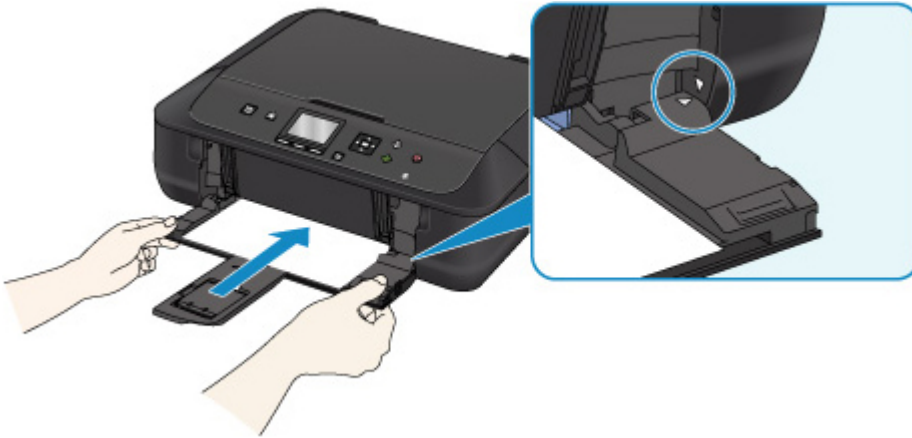

Comprobación 6 Compruebe que los parámetros del tipo de soporte y del tamaño de papel se corresponden con los del papel cargado.

Comprobación 7 ¿Se introducen varias hojas de papel a la vez?

Si se introducen varias hojas de papel normal al mismo tiempo, seleccione la configuración para evitar la alimentación de dos hojas de papel normal mediante el panel de control del ordenador.

* Una vez que termine la impresión, desactive la configuración que evita la alimentación de dos hojas; de lo contrario, se aplicará en las siguientes impresiones.

- Desde el panel de control

Pulse el botón **INICIO (HOME)**, seleccione **Configurar (Setup)**, **Configuración de dispositivo (Device settings)** y **Configuración impresión (Print settings)**, y, a continuación, defina **Evitar alimentación de dos hojas (Prevent paper double-feed)** como **ON**.

■ [Cambio de la configuración desde el Panel de control](#)

- Desde el ordenador

- Para Windows:

Abra la ventana de configuración del controlador de la impresora, seleccione **Configuración personalizada (Custom Settings)** en la hoja **Mantenimiento (Maintenance)**, marque la casilla de verificación **Evitar la alimentación de dos hojas de papel (Prevent paper double-feed)** y, a continuación, haga clic en **Aceptar (OK)**.

Para abrir la ventana de configuración del controlador de la impresora, consulte [Cómo abrir la ventana de configuración del controlador de la impresora](#).

- Para Mac OS:

En Canon IJ Printer Utility, seleccione **Configuración personalizada (Custom Settings)** en el menú emergente, marque la casilla de verificación **Evitar la alimentación de dos hojas de papel (Prevent paper double-feed)** y, a continuación, haga clic en **Aplicar (Apply)**.

Para abrir Canon IJ Printer Utility, consulte [Apertura de Canon IJ Printer Utility](#).

▶▶▶ **Nota**

- La función Evitar la alimentación de dos hojas de papel reduce la velocidad de impresión.

Comprobación 8 Limpie el rodillo de alimentación del papel.

■ [Limpieza del rodillo de alimentación del papel](#)

»» Nota

- El rodillo de alimentación del papel al limpiarse, por lo que solo se debe realizar cuando sea necesario.

Si con estos procedimientos no consigue resolver el problema, póngase en contacto con el centro de servicio técnico de Canon más cercano para solicitar una reparación.



Problemas de impresión automática a doble cara



Comprobación 1 ¿Se ha seleccionado la impresión automática a doble cara?

- Para Windows:

Asegúrese de que las casillas de verificación **Impresión a doble cara (Duplex Printing)** y **Automático (Automatic)** están seleccionadas en la hoja **Configurar página (Page Setup)** de la ventana de configuración del controlador de impresora.

Impresión a doble cara

- Para Mac OS:

Asegúrese de que la casilla de verificación **A doble cara (Two-Sided)** está seleccionada en el cuadro de diálogo Imprimir.

[Impresión a doble cara](#)

Comprobación 2 Compruebe que el tamaño del papel cargado sea adecuado para la impresión automática a doble cara.

Los tamaños de papel adecuados para la impresión automática a doble cara son A4 y Carta.

Cargue papel de tamaño adecuado y, a continuación, pulse el botón **OK** del equipo.

Comprobación 3 Asegúrese de que el tamaño de papel está bien configurado.

Compruebe que la configuración del tamaño de papel sea adecuada para la impresión automática a doble cara.

Compruebe la configuración del tamaño de papel en el software de la aplicación.

A continuación, compruebe la configuración del tamaño de papel en el controlador de impresora.

- Para Windows:

Compruebe la configuración de **Tamaño de página (Page Size)** en la hoja **Configurar página (Page Setup)** de la ventana de configuración del controlador de impresora.

- Para Mac OS:

Compruebe la opción **Tamaño de papel (Paper Size)** en el cuadro de diálogo Configurar página.

»» Nota

- Puede que la impresión a doble cara no se encuentre disponible, dependiendo de la versión del software de la aplicación.

Comprobación 4 Asegúrese de que el tipo de soporte está bien configurado.

Asegúrese de que la configuración del tipo de soporte sea adecuada para la impresión automática a doble cara.

- Para Windows:

Asegúrese de que el tipo de papel cargado es adecuado para la impresión automática a doble cara en la pestaña **Principal (Main)** de la ventana de configuración del controlador de impresora.

- Para Mac OS:

Asegúrese de que el tipo de papel cargado es adecuado para la impresión automática a doble cara en la hoja **Calidad y soporte (Quality & Media)** del cuadro de diálogo Imprimir.

»» Nota

- Para Windows:

Para cambiar a la impresión manual a doble cara, lleve a cabo el siguiente procedimiento.

Abra la ventana de configuración del controlador de impresora, desactive la casilla **Automático (Automatic)** en la ficha **Configurar página (Page Setup)** y vuelva a imprimir.

Al realizar la impresión manual a doble cara, tenga en cuenta lo siguiente.

- Si va a imprimir tres o más páginas de un documento con la impresión manual a doble cara, un lado de todas las hojas del papel se imprimirá primero. Dé la vuelta al papel y vuelva a cargarlo en el equipo y así se imprimirá el reverso de todas las hojas de papel. Tenga cuidado para no cambiar el orden del papel en la pila.
- El procedimiento para dar la vuelta al papel varía en función del lado de grapado y la orientación de la impresión. Siga las instrucciones que aparecen en pantalla.

- Para Mac OS:

No se encuentra disponible la impresión manual a doble cara.



La impresión o copia se detiene



Comprobación 1 ¿Hay papel cargado?

Asegúrese de que haya papel cargado.

Cargue papel normal si sea necesario.

Comprobación 2 ¿Se están imprimiendo documentos con muchas fotografías o ilustraciones?

Como el ordenador y el equipo necesitan tiempo para procesar un gran volumen de datos, como fotografías u otros gráficos, puede parecer que el equipo haya dejado de funcionar.

Además, si va a imprimir datos que constantemente empleen una gran cantidad de tinta en las sucesivas hojas de papel normal, el equipo se puede detener temporalmente. En cualquier caso, espere hasta que concluya el proceso.

»» Nota

- Al imprimir un documento con una extensa área de impresión, o al hacer varias copias, la impresión se puede detener para permitir que se seque la tinta.

Comprobación 3 ¿El equipo ha estado imprimiendo sin parar durante mucho tiempo?

Si el equipo imprime sin parar durante mucho tiempo, el cabezal de impresión o las partes aledañas se pueden sobrecalentar. El equipo detendrá la impresión durante un momento en un salto de línea y continuará imprimiendo más tarde.

En este caso, espere un momento sin realizar ninguna operación. Si la impresión continúa sin reanudarse, interrumpa la sesión de impresión y apague el equipo durante al menos 15 minutos.

⚠ Precaución

- El cabezal de impresión y las zonas circundantes pueden alcanzar temperaturas extraordinariamente altas. No toque nunca el cabezal de impresión ni los componentes cercanos.



No se puede imprimir con AirPrint



Comprobación 1 Asegúrese de que el equipo está encendido.

Si el equipo está encendido, apáguelo, vuelva a encenderlo y compruebe si el problema se ha resuelto.

Comprobación 2 Al imprimir mediante una LAN, compruebe que el equipo está conectado por LAN a la misma máscara de subred que el dispositivo compatible con AirPrint.

Comprobación 3 Compruebe que el equipo tiene suficiente papel y tinta.

Comprobación 4 Asegúrese de que se no muestre ningún mensaje de error en la pantalla LCD del equipo.

Si el problema no se resuelve, use el controlador de la impresora del ordenador para ejecutar la impresión y compruebe si el documento se imprime normalmente en el equipo.

Problemas de escaneado (Mac OS)

- **Problemas de escaneado**
- **Los resultados del escaneado no son satisfactorios**
- **IJ Scan Utility Mensajes de error**
- **Mensajes de error del controlador de escáner**

Problemas de escaneado

- **El escáner no funciona**
- **El controlador de escáner no se inicia**
- **Aparece un mensaje de error y no se muestra la pantalla de controlador de escáner**
- **No se pueden escanear varios originales a la vez**
- **No se puede escanear correctamente con Escaneado auto**
- **La velocidad de escaneado es muy lenta**
- **Se muestra el mensaje "No hay suficiente memoria."**
- **El ordenador deja de funcionar durante el escaneado**
- **La imagen escaneada no se abre**



El escáner no funciona



Comprobación 1 Compruebe que el escáner o la impresora están encendidos.

Comprobación 2 Conecte el cable USB a un puerto USB distinto del equipo.

Comprobación 3 Si el cable USB está conectado a un concentrador USB, retírelo del concentrador USB y conéctelo a un puerto USB del equipo.

Comprobación 4 Reinicie el ordenador.



El controlador de escáner no se inicia



Comprobación 1 Asegúrese de que el controlador de escáner esté instalado.

Si el controlador de escáner no está instalado, instálelo desde la página web.

Comprobación 2 Seleccione el escáner o la impresora en el menú de la aplicación.

»» Nota

- El funcionamiento puede variar dependiendo de la aplicación.

Comprobación 3 Asegúrese de que la aplicación admite el controlador ICA (Arquitectura de Captura de Imagen).

El controlador de escáner no puede iniciarse desde aplicaciones incompatibles con el controlador ICA.

Comprobación 4 Escanee y guarde imágenes con IJ Scan Utility y abra los archivos en su aplicación.



Aparece un mensaje de error y no se muestra la pantalla de controlador de escáner



Comprobación 1 Compruebe que el escáner o la impresora están encendidos.

Comprobación 2 Apague el escáner o impresora, vuelva a conectar el cable USB y enchufe nuevamente el cable de alimentación.

Comprobación 3 Conecte el cable USB a un puerto USB distinto del equipo.

Comprobación 4 Si el cable USB está conectado a un concentrador USB, retírelo del concentrador USB y conéctelo a un puerto USB del equipo.

Comprobación 5 Asegúrese de que el controlador de escáner esté instalado.

Si el controlador de escáner no está instalado, instálelo desde la página web.

Comprobación 6 Seleccione el escáner o la impresora en el menú de la aplicación.

»» Nota

- El funcionamiento puede variar dependiendo de la aplicación.

Comprobación 7 Asegúrese de que la aplicación es compatible con el controlador ICA.

El controlador de escáner no puede iniciarse desde aplicaciones incompatibles con el controlador ICA.

Comprobación 8 Salga del controlador de escáner si se está ejecutando en otra aplicación.



No se pueden escanear varios originales a la vez



Comprobación 1 Asegúrese de que los elementos estén colocados correctamente.

- [Colocación de originales \(cuando vaya a escanear desde el ordenador\)](#)

Comprobación 2 Compruebe si puede escanear correctamente un elemento.

Algunas aplicaciones no admiten el escaneado de varias imágenes. Si es el caso, escanee cada imagen individualmente.



No se puede escanear correctamente con Escaneado auto



Comprobación 1 Asegúrese de que los elementos estén colocados correctamente.

- [Colocación de originales \(cuando vaya a escanear desde el ordenador\)](#)

Comprobación 2 Es posible que no se admita el escaneado de varios elementos.

Algunas aplicaciones no admiten el escaneado de varias imágenes. Si es el caso, escanee cada imagen individualmente.



La velocidad de escaneado es muy lenta



Comprobación 1 Para ver la imagen en un monitor, establezca la resolución de salida en torno a 150 ppp. Para imprimir, establézcala en torno a 300 ppp.

■ [Resolución](#)

Comprobación 2 Establezca **Corr. difuminado (Fading Correction)**, **Corrección de grano (Grain Correction)**, etc. en **Ninguno (None)**.

Consulte "[Correcciones de imágenes y ajustes de color](#)" para obtener más detalles.

Comprobación 3 En IJ Scan Utility, desactive la casilla **Corregir documento de texto torcido (Correct slanted text document) / Detectar la orientación de un documento de texto y girar la imagen (Detect the orientation of text document and rotate image)** y vuelva a escanear.

■ [Cuadro de diálogo Configuración \(Escaneado de documento\)](#)

■ [Cuadro de diálogo Configuración \(Escaneado personalizado\)](#)



Se muestra el mensaje "No hay suficiente memoria."



Comprobación 1 Salga de otras aplicaciones e inténtelo de nuevo.

Comprobación 2 Reduzca la resolución o el tamaño de salida y repita el escaneado.

■ [Resolución](#)



El ordenador deja de funcionar durante el escaneado



Comprobación 1 Reinicie el ordenador, reduzca la resolución de salida y vuelva a escanear.

■ [Resolución](#)

Comprobación 2 Elimine los archivos innecesarios para obtener espacio libre suficiente en el disco duro y repita el escaneado.

Cuando el tamaño de la imagen es demasiado grande (por ejemplo, cuando se escanea un elemento grande a alta resolución), puede aparecer un mensaje de error si no hay espacio suficiente en el disco duro para escanear y guardar.

Comprobación 3 En la **Carpeta para guardar archivos temporales (Folder to Save Temporary Files)** de IJ Scan Utility, especifique una carpeta en una unidad con suficiente espacio disponible.

■ [Cuadro de diálogo Configuración \(Configuración general\)](#)

Comprobación 4 Puede que haya varios dispositivos conectados a los puertos USB.

Desconecte todos los dispositivos excepto el escáner o la impresora.



La imagen escaneada no se abre



Comprobación Si el formato de datos no es compatible con la aplicación, escanee la imagen de nuevo y, al guardarla, seleccione un formato de datos muy habitual, como JPEG.

Consulte el manual de la aplicación para obtener más detalles. Si tiene alguna pregunta, póngase en contacto con el fabricante de la aplicación.

Los resultados del escaneado no son satisfactorios

- **La calidad de escaneado (imagen mostrada en el monitor) es pobre**
- **La imagen escaneada está rodeada de áreas blancas**
- **No es posible escanear con el tamaño correcto**
- **El tamaño o la posición de la imagen no se detectan correctamente al escanear desde el Panel de control**
- **Los originales están colocados correctamente, pero la imagen se escanea torcida**
- **La imagen escaneada aparece ampliada (o reducida) en el monitor del ordenador**



La calidad de escaneado (imagen mostrada en el monitor) es pobre



Comprobación 1 Si la imagen es irregular, aumente la resolución de escaneado o seleccione **TIFF** o **PNG** en **Formato de datos (Data Format)** del cuadro de diálogo **Configuración**.

- [Resolución](#)
- [Cuadro de diálogo Configuración](#)

Comprobación 2 Establezca el tamaño de visualización al 100 %.

Algunas aplicaciones no muestran las imágenes claramente si el tamaño de visualización es demasiado pequeño.

Comprobación 3 Si aparece muaré (patrón de líneas), lleve a cabo las siguientes medidas y repita el escaneado.

- Establezca uno de los siguientes parámetros en el cuadro de diálogo **Configuración (Escaneado de documento) (Settings (Document Scan))**, el cuadro de diálogo **Configuración (Escaneado personalizado) (Settings (Custom Scan))** o el cuadro de diálogo **Configuración (Escaneado y fusión) (Settings (Scan and Stitch))** de IJ Scan Utility y, a continuación, vuelva a escanear desde la pantalla principal de IJ Scan Utility.
 - Defina **Seleccionar origen (Select Source)** como **Revista (Magazine)** y el **Modo de color (Color Mode)** como **Color**
 - Seleccione la casilla de verificación **Reducir muaré (Reduce moire)** en **Configuración de procesamiento de imagen (Image Processing Settings)**
 - [Cuadro de diálogo Configuración \(Escaneado de documento\)](#)
 - [Cuadro de diálogo Configuración \(Escaneado personalizado\)](#)
 - [Cuadro de diálogo Configuración \(Escaneado y fusión\)](#)
- Haga clic en **Controlad. (Driver)** en la pantalla principal de IJ Scan Utility y, a continuación, establezca uno de los siguientes parámetros.
 - Seleccione **Revista (Magazine)** para **Ajuste de imagen (Image Adjustment)**
 - Seleccione la casilla **Destramar (Descreen)**

Consulte "[Correcciones de imágenes y ajustes de color](#)" para obtener más detalles.

»» Nota

- Si aparece el efecto muaré al escanear una fotografía de impresión digital, lleve a cabo las medidas anteriores y repita el escaneado.

Comprobación 4 Limpie la platina y la cubierta de documentos.

Comprobación 5 Si el elemento está en mal estado (sucio, desvaído, etc.), haga clic en **Controlad. (Driver)** en la pantalla principal de IJ Scan Utility y, a continuación, establezca

Reducir polvo (Reduce Dust), Corr. difuminado (Fading Correction), Corrección de grano (Grain Correction), etc.

Consulte "[Correcciones de imágenes y ajustes de color](#)" para obtener más detalles.

Comprobación 6 Si el tono de color de las imágenes es diferente al del documento original, lleve a cabo las siguientes medidas y repita el escaneado.

Haga clic en **Controlad. (Driver)** en la pantalla principal de IJ Scan Utility y, a continuación, establezca **Ajuste de imagen (Image Adjustment)** en **Ninguno (None)**.

Consulte "[Correcciones de imágenes y ajustes de color](#)" para obtener más detalles.



La imagen escaneada está rodeada de áreas blancas



Comprobación Especifique el área de escaneado.

Especifique manualmente el área de escaneado cuando haya márgenes blancos o zonas no deseadas a lo largo de los bordes de las imágenes escaneadas en la ventana **Fusión de imágenes (Image Stitch)**.

- [Ajuste los marcos de recorte en la ventana **Fusión de imágenes**](#)



No es posible escanear con el tamaño correcto



Comprobación Asegúrese de que los elementos estén colocados correctamente.

- [Colocación de originales \(cuando vaya a escanear desde el ordenador\)](#)



El tamaño o la posición de la imagen no se detectan correctamente al escanear desde el Panel de control



Comprobación 1 Asegúrese de que los elementos estén colocados correctamente.

- [Colocación de originales \(cuando vaya a escanear desde el ordenador\)](#)

Comprobación 2 Compruebe que la configuración corresponde al elemento que se va a escanear.

Si no puede escanear correctamente detectando automáticamente el tipo de elemento, especifique el tipo y tamaño del elemento.

Al escanear desde el Panel de control:

Consulte la sección "Elementos de configuración para escanear usando el panel de control" correspondiente a su modelo desde el inicio del *Manual en línea* para obtener más información sobre los elementos de configuración al escanear desde el panel de control.

Al escanear con IJ Scan Utility:

- [Escaneado de documentos](#)
- [Escaneado de fotos](#)
- [Escaneado con Configuraciones favoritas](#)



Los originales están colocados correctamente, pero la imagen se escanea torcida



Comprobación Cuando se selecciona **Documento (Document)** o **Revista (Magazine)** para **Seleccionar origen (Select Source)**, hay que desactivar la casilla **Corregir documento de texto torcido (Correct slanted text document)** y volver a escanear el elemento.

- [Cuadro de diálogo Configuración \(Escaneado de documento\)](#)
- [Cuadro de diálogo Configuración \(Escaneado personalizado\)](#)



La imagen escaneada aparece ampliada (o reducida) en el monitor del ordenador



Comprobación 1 Modifique la configuración de pantalla en la aplicación.

Consulte el manual de la aplicación para obtener más detalles. Si tiene alguna pregunta, póngase en contacto con el fabricante de la aplicación.

Comprobación 2 Haga clic en **Controlad. (Driver)** en la pantalla principal de IJ Scan Utility y, a continuación, cambie la configuración de resolución y vuelva a escanear.

A mayor resolución, mayor será el tamaño de la imagen resultante.

■ [Resolución](#)

IJ Scan Utility Mensajes de error

Si aparece un mensaje de error para IJ Scan Utility, compruebe el código de error y siga la solución correspondiente.

Código de error	Mensaje de error	Solución
152	No hay suficiente memoria. Salga de otras aplicaciones para disponer de más memoria.	<ul style="list-style-type: none"> No se puede obtener la memoria necesaria para iniciar IJ Scan Utility; salga de otras aplicaciones.
153	La imagen que intenta escanear tiene un tamaño que no se puede abrir con la aplicación especificada. Cambie la configuración para reducir el tamaño de la imagen.	<ul style="list-style-type: none"> Reduzca la resolución o el tamaño de salida y repita el escaneado.
157	<p>No se puede comunicar con el escáner por estas razones:</p> <ul style="list-style-type: none"> - El escáner está apagado. - (Si se utiliza una conexión de LAN cableada) Está desconectado de la red LAN cableada. - (Si se utiliza una conexión LAN inalámbrica) Señal débil debido a obstrucciones. - Conexión de red prohibida por el software de seguridad. - Se ha seleccionado un escáner diferente en la red. <p>Compruebe lo anterior y vuelva a intentar escanear. Si todavía no puede comunicar, reinicie el ordenador.</p>	<ul style="list-style-type: none"> Con la conexión de red, compruebe la conexión del estado y vuelva a conectarlo como se requiera. Si sigue apareciendo el mismo mensaje de error, reinicie el ordenador.
201	Falta o se ha corrompido un archivo necesario, o la configuración es incorrecta. Intente instalar de nuevo.	<ul style="list-style-type: none"> Vuelva a instalar el controlador de escáner desde la página web. Reinstalación de IJ Scan Utility desde la página web.
202	<p>Se ha producido un error interno. Realice los pasos siguientes.</p> <ul style="list-style-type: none"> - Compruebe el estado del escáner. - Reinicie el escáner. - Reinicie el ordenador y, a continuación, inténtelo de nuevo. - Reinstale el controlador del escáner. 	<ul style="list-style-type: none"> Se ha producido un error interno. Tome las siguientes medidas. <ul style="list-style-type: none"> ◦ Compruebe el estado del escáner. ◦ Reinicie el escáner. ◦ Reinicie el ordenador e inténtelo de nuevo. ◦ Reinstale el controlador de escáner.
230	No hay instalado un controlador de escáner compatible con este software. Instálelo y vuelva a intentarlo.	<ul style="list-style-type: none"> Vuelva a instalar el controlador de escáner desde la página web.
231	No se puede finalizar el escaneado. No hay suficiente espacio en disco.	<ul style="list-style-type: none"> Elimine los archivos innecesarios del disco duro y vuelva a escanear.
232	<p>No se puede guardar el archivo. El disco está protegido contra escritura.</p> <p>Cancele la protección o use otro disco.</p>	<ul style="list-style-type: none"> Cancele la protección contra escritura del disco.

242	No se puede escribir el archivo.	<ul style="list-style-type: none"> • Compruebe la autorización de la carpeta en Carpeta para guardar archivos temporales (Folder to Save Temporary Files) en el cuadro de diálogo Configuración (Configuración general) (Settings (General Settings)) o Guardar en (Save in) en el cuadro de diálogo Configuración correspondiente.
243	No se puede leer el archivo.	<ul style="list-style-type: none"> • Compruebe la autorización de la carpeta en Carpeta para guardar archivos temporales (Folder to Save Temporary Files) en el cuadro de diálogo Configuración (Configuración general) (Settings (General Settings)) o Guardar en (Save in) en el cuadro de diálogo Configuración correspondiente.
244	Carece de los privilegios necesarios para acceder a la carpeta especificada.	<ul style="list-style-type: none"> • Conceda autorización a la carpeta especificada.

Mensajes de error del controlador de escáner

Mensaje de error	Solución
<p>Error del escáner. Consulte las soluciones en el manual.</p>	<ul style="list-style-type: none"> • Asegúrese de que su escáner o impresora y el ordenador están conectados correctamente. • Puede que su escáner o su impresora estén dañados. <p>Reinicie el equipo y vuelva a conectar su escáner. Si sigue apareciendo el mismo mensaje de error, póngase en contacto el servicio técnico.</p>
<p>Conexión USB:</p> <p>No se puede comunicar con el escáner por estas razones:</p> <ul style="list-style-type: none"> - El escáner está apagado. - El cable USB está desconectado. <p>Compruébelo y vuelva a intentarlo.</p>	<ul style="list-style-type: none"> • Compruebe que el escáner o la impresora están encendidos. • Asegúrese de que el escáner seleccionado sea correcto. Consulte el manual de la aplicación para obtener más detalles. • Con la conexión USB, compruebe la conexión del cable USB y vuelva a conectarlo como se requiera.
<p>Conexión de red:</p> <p>No se puede comunicar con el escáner por estas razones:</p> <ul style="list-style-type: none"> - El escáner está apagado. - (Si se utiliza una conexión de LAN cableada) Está desconectado de la red LAN cableada. - (Si se utiliza una conexión LAN inalámbrica) Señal débil debido a obstrucciones. - Conexión de red prohibida por el software de seguridad. - Se ha seleccionado un escáner diferente en la red. <p>Compruébelo y vuelva a intentarlo.</p>	<ul style="list-style-type: none"> • Con la conexión de red, compruebe la conexión del estado y vuelva a conectarlo como se requiera.
<p>Falta o se ha corrompido un archivo necesario, o la configuración es incorrecta. Intente instalar de nuevo.</p>	<ul style="list-style-type: none"> • Vuelva a instalar el controlador de escáner desde la página web.
<p>No se puede escribir ni leer el archivo.</p>	<ul style="list-style-type: none"> • Salga de las aplicaciones en ejecución, compruebe que hay suficiente espacio libre en el disco duro y, a continuación, vuelva a realizar el escaneo. • Asegúrese de que no hay ningún problema con la carpeta de destino, el nombre del archivo o la autorización.
<p>No hay suficiente espacio libre en disco para completar el escaneo.</p>	<ul style="list-style-type: none"> • Elimine los archivos innecesarios del disco duro y vuelva a escanear.
<p>La impresora está en uso o se ha producido un error. Compruebe el estado.</p>	<ul style="list-style-type: none"> • Compruebe el estado de la impresora.
<p>El escáner no está disponible mientras lo utiliza otra aplicación o usuario.</p>	<ul style="list-style-type: none"> • Cierre la otra aplicación.

Problemas mecánicos

- **El equipo no se enciende**
- **Apagado automático de la alimentación**
- **Problemas de conexión USB**
- **No se puede establecer comunicación con el equipo a través de USB**
- **La pantalla LCD está apagada**
- **La pantalla LCD muestra un idioma incorrecto**
- **El soporte del cabezal de impresión no se desplaza a la posición de sustitución**
- **No se abre el monitor del estado de la impresora (Windows)**



El equipo no se enciende



Comprobación 1 Pulse el botón **ACTIVADO (ON)**.

Comprobación 2 Asegúrese de que el cable de alimentación esté firmemente enchufado al equipo y, a continuación, vuelva a encenderlo.

Comprobación 3 Desenchufe el equipo y, transcurridos al menos 3 minutos, vuelva a enchufarlo y encenderlo.

Si con este procedimiento no consigue resolver el problema, póngase en contacto con el centro de servicio técnico de Canon más cercano para solicitar una reparación.



Apagado automático de la alimentación



Comprobación Si el equipo se ha configurado para que se apague automáticamente después de un periodo determinado, desactive este parámetro.

Si ha configurado el equipo para que se apague automáticamente después de un periodo determinado, la alimentación se apagará automáticamente cuando transcurra dicho periodo.

- Si está utilizando Windows y no desea que el equipo se apague automáticamente, siga estos pasos:
Abra la ventana de configuración del controlador de impresora y, en la opción **Encendido automático (Auto Power)** de la hoja **Mantenimiento (Maintenance)**, seleccione **Desactivar (Disable)** en **Apagado automático (Auto Power Off)**.
- Si está utilizando Mac OS y no desea que el equipo se apague automáticamente, siga estos pasos:
Abra Canon IJ Printer Utility, seleccione **Configuración de encendido (Power Settings)** en el menú emergente y, a continuación, seleccione la opción **Desactivar (Disable)** de **Apagado automático (Auto Power Off)** > **Encendido automático (Auto Power)**.

»» Nota

- También puede activar el equipo para que se apague o encienda automáticamente en el panel de control.
[■ Configuración ECO](#)
- Si utiliza Windows, también puede activar el equipo para que se encienda o apague de forma automática en ScanGear (controlador de escáner).
[■ Ficha Escáner](#)

Problemas de conexión USB

Q La velocidad de impresión o de escaneado es lenta/La conexión USB de alta velocidad no funciona/Aparece el mensaje "Este dispositivo puede funcionar más rápidamente (This device can perform faster)" (Windows)

A

Si el entorno del sistema no es totalmente compatible con la conexión USB de alta velocidad, el equipo funcionará a la velocidad que permite la conexión USB 1.1, que es más lenta. En este caso, el equipo funcionará correctamente, pero la velocidad de impresión o escaneado puede ser más lenta debido a la velocidad de comunicación.

Comprobación Compruebe lo siguiente para asegurarse de que el entorno del sistema admite la conexión USB de alta velocidad.

- ¿Admite el puerto USB del ordenador la conexión USB de alta velocidad?
- ¿El cable USB o el concentrador USB admiten la conexión USB de alta velocidad?

Asegúrese de usar un cable USB de alta velocidad homologado. Se recomienda que la longitud del cable USB no supere los 3 metros / 10 pies aproximadamente.

- ¿Admite el sistema operativo del ordenador la conexión USB de alta velocidad?

Instale la última actualización en el ordenador.

- ¿Funciona correctamente el controlador USB de alta velocidad?

Si resulta necesario, obtenga e instale la versión más reciente del controlador USB de alta velocidad en el ordenador.

»» Importante

- Para obtener más información, póngase en contacto con el fabricante del ordenador, del cable USB o del concentrador USB.



No se puede establecer comunicación con el equipo a través de USB



Comprobación 1 Asegúrese de que el equipo está encendido.

Comprobación 2 Conecte el cable USB correctamente.

Tal y como se muestra en la ilustración siguiente, el puerto USB se encuentra en la parte posterior del equipo.

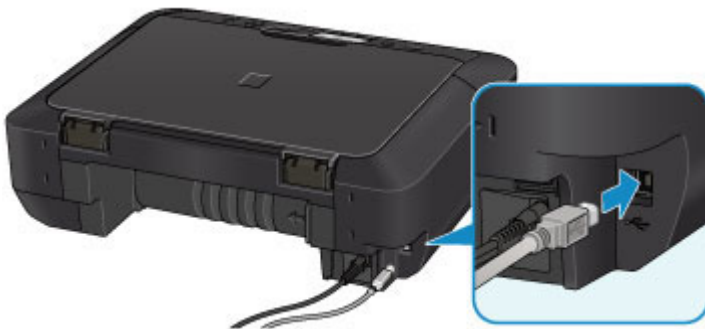

Comprobación 3 No inicie IJ Network Tool durante la impresión.

Comprobación 4 No imprima cuando se esté ejecutando IJ Network Tool.

Comprobación 5 Asegúrese de que **Habilitar compatibilidad bidireccional (Enable bidirectional support)** está seleccionado en la ficha **Puertos (Ports)** del cuadro de diálogo de propiedades del controlador de impresora (Windows).

■Cómo abrir la ventana de configuración del controlador de impresora



La pantalla LCD está apagada



- **Si la luz de la lámpara ENCENDIDO (POWER) está apagada, haga lo siguiente:**

El equipo no está encendido. Compruebe que el cable de alimentación eléctrica esté conectado y pulse el botón **ACTIVADO (ON)**.

- **Si la luz de la lámpara ENCENDIDO (POWER) está encendida:**

La pantalla LCD puede estar en modo de ahorro de energía. Pulse cualquier botón del panel de control.



La pantalla LCD muestra un idioma incorrecto



Siga estas instrucciones para seleccionar el idioma que desee.

1. Pulse el botón **INICIO (HOME)** y espere unos 5 segundos.



2. Seleccione **Configurar (Setup)** en la pantalla INICIO.

[LCD y panel de control](#)



3. Seleccione **Configuración de dispositivo (Device settings)** y pulse el botón **OK**.

4. Pulse 4 veces el botón **▼** y, a continuación, el botón **OK**.

5. Utilice los botones **▲** y **▼** a fin de seleccionar un idioma para la pantalla LCD y pulse **OK**.



El soporte del cabezal de impresión no se desplaza a la posición de sustitución



Comprobación 1 ¿La luz de la lámpara **ENCENDIDO (POWER)** está apagada?

Compruebe si la luz de **ENCENDIDO (POWER)** está iluminada.

El soporte del cabezal de impresión no se desplaza a menos que el equipo esté encendido. Si la luz de **ENCENDIDO (POWER)** está apagada, cierre el panel de control y encienda el equipo.

La luz de la lámpara **ENCENDIDO (POWER)** parpadea mientras el equipo se está inicializando. Espere a que la luz de **ENCENDIDO (POWER)** deje de parpadear y permanezca encendida y, a continuación, vuelva a abrir el panel de control.

Comprobación 2 ¿Aparece un mensaje de error en la pantalla LCD?

Cierre el panel de control, siga el código de asistencia (número de error) que aparece en el mensaje de error para solucionar el error y, a continuación, vuelva a abrirlo. Para obtener más detalles sobre cómo resolver el error, consulte la [Lista de códigos de asistencia para errores](#).

Comprobación 3 ¿Se ha quedado abierto el panel de control durante 10 minutos o más?

Si el panel de control se deja abierta durante más de 10 minutos, el soporte del cabezal de impresión se desplazará hacia la posición de protección para evitar que el cabezal de impresión se seque. Cierre y vuelva a abrir el panel de control para que el soporte del cabezal de impresión se desplace a la posición de sustitución.

Comprobación 4 ¿El equipo ha estado imprimiendo sin parar durante mucho tiempo?

Cierre el panel de control, espere un momento y luego vuelva a abrirlo.

Si el equipo ha estado imprimiendo sin parar durante mucho tiempo, puede que el soporte del cabezal de impresión no se desplace a la posición de sustitución, ya que puede haberse recalentado el cabezal de impresión.

»» Nota

- Si abre el panel de control durante la impresión, el soporte del cabezal de impresión se desplazará a la posición en que lo proteja. Cierre el panel de control y vuelva a abrirlo cuando termine la impresión.



No se abre el monitor del estado de la impresora (Windows)



Comprobación ¿Está activado el monitor del estado de la impresora?

Asegúrese de que se ha seleccionado **Activar monitor de estado (Enable Status Monitor)** en el menú **Opciones (Option)** del monitor de estado de la impresora.

1. Abra la ventana de configuración del controlador de impresora.
■ **Cómo abrir la ventana de configuración del controlador de impresora**
2. En la hoja **Mantenimiento (Maintenance)**, haga clic en **Ver estado de la impresora (View Printer Status)**.
3. Seleccione **Activar monitor de estado (Enable Status Monitor)** en el menú **Opciones (Option)** si no está seleccionado.

Problemas con la instalación y la descarga

- **No se puede instalar MP Drivers**
- **Easy-WebPrint EX no se inicia o no aparece el menú de Easy-WebPrint EX (Windows)**
- **Actualización de los MP Drivers en un entorno de red (Windows)**
- **Desinstalación de IJ Network Tool**



No se puede instalar MP Drivers



■ [Para Windows:](#)

■ [Para Mac OS:](#)

Para Windows:

- Si la instalación no se inicia al insertar el CD-ROM de instalación:

Siga estas instrucciones para iniciar la instalación.

1. Compruebe los siguientes parámetros:

- En Windows 8.1 o Windows 8, seleccione el icono **Explorador (Explorer)** de la **Barra de tareas (Taskbar)** del **Escritorio (Desktop)** y, a continuación, seleccione **Equipo (Computer)** en la lista de la izquierda.
- En Windows 7 o Windows Vista, haga clic en **Inicio (Start)** y después en **Equipo (Computer)**.
- En Windows XP, haga clic en **Inicio (Start)** y después en **Equipo (My Computer)**.



2. Haga doble clic en el icono de **CD-ROM** de la ventana que se muestra.

Si se muestra el contenido del CD-ROM, haga doble clic en **MSETUP4.EXE**.

Si no puede instalar los MP Drivers con el CD-ROM de instalación, instálelos desde el sitio web de Canon.

▶▶▶ Nota

- Si el icono de CD-ROM no aparece, pruebe lo siguiente:
 - Retire el CD-ROM del equipo y vuelva a introducirlo.
 - Reinicie el equipo.

Si el icono sigue sin aparecer, pruebe otro disco y compruebe si este aparece. Si lo hace, significa que existe algún error en el CD-ROM de instalación. Póngase en contacto con el centro de servicio técnico de Canon más cercano para solicitar una reparación.

- Si no puede avanzar de la pantalla Conexión de impresora (Printer Connection):



■ [No se puede pasar de la pantalla de conexión de impresora/conexión del cable](#)

- **Otros casos:**

Reinstale los MP Drivers.

Si los MP Drivers no se han instalado correctamente, desinstale los MP Drivers, reinicie el ordenador y, a continuación, reinstale los MP Drivers.

■ Eliminación de MP Drivers innecesarios

Vuelva a instalar los MP Drivers con el CD-ROM de instalación o hágalo desde el sitio web de Canon.

▶▶▶ Nota

- Si se ha detenido el instalador debido a un error de Windows, es posible que la operación de Windows no sea estable y que no pueda instalar los controladores. Reinicie el equipo y, a continuación, vuelva a instalar los controladores.

Para Mac OS:

Descargue los controladores de la página de asistencia del sitio web de Canon y, a continuación, vuelva a instalarlos.



Easy-WebPrint EX no se inicia o no aparece el menú de Easy-WebPrint EX (Windows)



Si no se inicia Easy-WebPrint EX o no aparece su menú en Internet Explorer, compruebe lo siguiente.

Comprobación 1 ¿Aparece **Canon Easy-WebPrint EX** en el menú **Barras de herramientas (Toolbars)** del menú **Ver (View)** de Internet Explorer?

Si no aparece **Canon Easy-WebPrint EX**, significa que Easy-WebPrint EX no está instalado en el ordenador. Instale la versión más reciente de Easy-WebPrint EX desde el sitio web de Canon.

»» Nota

- Si en el ordenador no está instalado Easy-WebPrint EX, puede que aparezca un mensaje en el área de notificaciones del escritorio. Haga clic en el mensaje y siga las instrucciones para instalar Easy-WebPrint EX.
- Se requiere acceso a Internet para instalar o descargar Easy-WebPrint EX.

Comprobación 2 ¿Aparece **Canon Easy-WebPrint EX** en el menú **Barras de herramientas (Toolbars)** del menú **Ver (View)** de Internet Explorer?

Si no se ha seleccionado **Canon Easy-WebPrint EX**, significa que Easy-WebPrint EX está desactivado. Seleccione **Canon Easy-WebPrint EX** para activarlo.

Comprobación 3 Compruebe lo siguiente para asegurarse de que el entorno del sistema admite Easy-WebPrint EX.

- ¿Está instalado en el ordenador con los requisitos adecuados del sistema?
- ¿Lo inició con una versión compatible de Internet Explorer?

Visite el sitio web de Canon para obtener más información de los requisitos del sistema de Easy-WebPrint EX.



Actualización de los MP Drivers en un entorno de red (Windows)



Descargue la versión más reciente de los MP Drivers.

Los MP Drivers más recientes para su modelo se pueden descargar en el sitio web de Canon.

Desinstale los MP Drivers existentes y siga las instrucciones de instalación para instalar los MP Drivers más recientes que ha descargado. En la pantalla de selección del método de conexión, seleccione **Usar la impresora con conexión LAN inalámbrica (Use the printer with wireless LAN connection)**. El equipo se detecta automáticamente en la red.

Asegúrese de que se ha detectado el equipo e instale los MP Drivers según las instrucciones en pantalla.

»» Nota

- La configuración de red del equipo no se ve afectada, por lo que el equipo se puede emplear en la red sin tener que volver a realizar la configuración.



Desinstalación de IJ Network Tool



Para desinstalar IJ Network Tool del ordenador, siga estos pasos.

■ [Para Windows:](#)

■ [Para Mac OS:](#)

Para Windows:

►►► Importante

- Aunque se desinstale IJ Network Tool, podrá seguir empleando la red para imprimir o escanear desde el ordenador. No obstante, no podrá usar la red para cambiar la configuración de red.
- Inicie sesión con una cuenta de usuario con privilegios de administrador.

1. Para desinstalar IJ Network Tool, siga estos pasos.

- Windows 8.1 o Windows 8:
 1. Seleccione **Panel de control (Control Panel)** en el acceso **Configuración (Settings)** en **Escritorio (Desktop) > Programas (Programs) > Programas y características (Programs and Features)**.
 2. Seleccione **Canon IJ Network Tool** en la lista de programas y, a continuación, haga clic en **Desinstalar (Uninstall)**.
Si aparece la pantalla **Control de cuentas de usuario (User Account Control)**, haga clic en **Continuar (Continue)**.
- Windows 7 o Windows Vista:
 1. Haga clic en **Inicio (Start) > Panel de control (Control Panel) > Programas (Programs) > Programas y características (Programs and Features)**.
 2. Seleccione **Canon IJ Network Tool** en la lista de programas y, a continuación, haga clic en **Desinstalar (Uninstall)**.
Si aparece la pantalla **Control de cuentas de usuario (User Account Control)**, haga clic en **Continuar (Continue)**.
- Windows XP:
 1. Haga clic en **Inicio (Start) > Panel de control (Control Panel) > Agregar o quitar programas (Add or Remove Programs)**.
 2. Seleccione **Canon IJ Network Tool** en la lista de programas y haga clic en **Eliminar (Remove)**.

2. Haga clic en **Sí (Yes)** cuando aparezca el mensaje de confirmación.

Cuando aparezca un mensaje pidiéndole que reinicie el ordenador, haga clic en **Aceptar (OK)** y reinícielo.

Para Mac OS:

»» Importante

- Aunque se desinstale IJ Network Tool, podrá seguir empleando la red para imprimir o escanear desde el ordenador. No obstante, no podrá usar la red para cambiar la configuración de red.

1. Seleccione **Aplicaciones (Applications)** en el menú **Ir (Go)** de Finder, haga doble clic en **Canon Utilities > IJ Network Tool** y, a continuación, arrastre **Canon IJ Network Tool** a la **Papelera (Trash)**.

2. Reinicie el ordenador.

Vacíe la **Papelera (Trash)** y reinicie el ordenador.

»» Nota

- Para volver a instalar IJ Network Tool, desinstale IJ Network Tool y vuelva a instalarlo desde el sitio web de Canon.

Errores y mensajes

- Se produce un error
- Aparece un mensaje
- Aparece un mensaje de error en el dispositivo compatible con PictBridge (LAN inalámbrica)

Se produce un error

Cuando se produzca un error durante la impresión, como que la impresora se quede sin papel o que el papel se atasque, aparecerá automáticamente un mensaje para solucionar el problema. Tome las medidas adecuadas que se describan en el mensaje.

Si se produce un error, aparece un código de asistencia (número de error) en la pantalla LCD o en la del ordenador.

Si aparece un código de asistencia y un mensaje en la pantalla del ordenador:

- Para Windows:

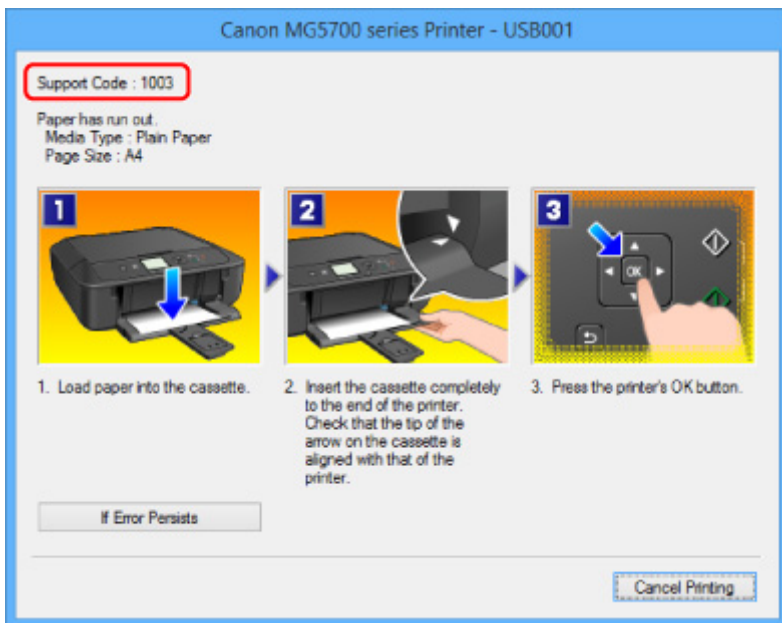

- Para Mac OS:

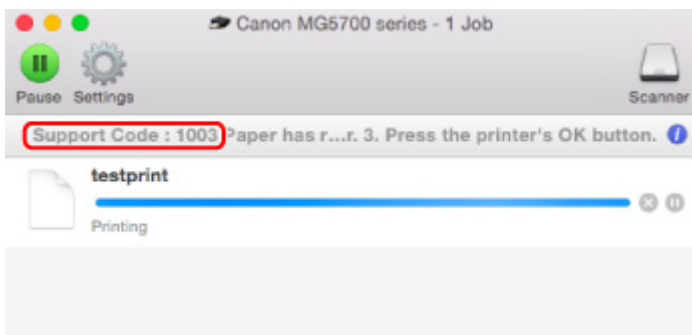

* Según el sistema operativo que se utilice, la pantalla varía.

Si aparece un código de asistencia y un mensaje en la pantalla LCD:

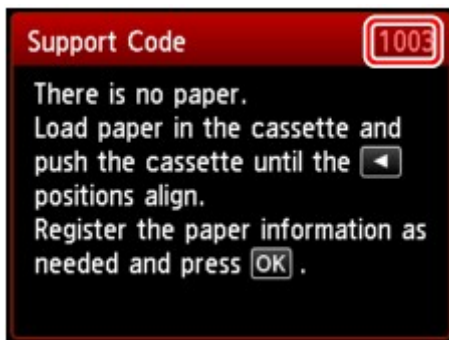

Para obtener información sobre la resolución de errores con códigos de asistencia, consulte [Lista de códigos de asistencia para errores](#).

»» Nota

- También puede buscar los detalles sobre cómo solucionar los errores que se indican en el código de asistencia que se muestra.

■ [Búsqueda](#)

Para solucionar errores sin códigos de asistencia, consulte [Aparece un mensaje](#).

Aparece un mensaje

En esta sección se describen algunos de los errores y mensajes que pueden mostrarse.

»» Nota

- Aparece un código de asistencia (número de error) en el ordenador o en la pantalla LCD para algunos errores. Para obtener información sobre errores con códigos de asistencia, consulte [Lista de códigos de asistencia para errores](#).

Si aparece un mensaje en la pantalla LCD, consulte la siguiente información.

- [Aparece un mensaje en la pantalla LCD](#)

Si aparece un mensaje en el ordenador, consulte la información siguiente.

- [Aparece un error relacionado con la impresión automática a doble cara](#)
- [Aparece un error donde se informe de que se ha desconectado el cable de alimentación \(Windows\)](#)
- [Error de escritura/Error de salida/Error de comunicación \(Windows\)](#)
- [Otros mensajes de error \(Windows\)](#)
- [Se muestra la pantalla Inkjet Printer/Scanner/Fax Extended Survey Program \(Windows\)](#)
- [Aparece el icono Inkjet Printer/Scanner/Fax Extended Survey Program \(Mac OS\)](#)



Aparece un mensaje en la pantalla LCD



Compruebe el mensaje y adopte las medidas apropiadas.

- **No se apagó correctamente la última vez. Cuando apague, pulse el botón .**

Es posible que se haya desenchufado el equipo cuando aún estaba encendido.

Pulse el botón **OK**.

»» Nota

- Consulte [Aviso sobre la desconexión del cable de alimentación](#) para desenchufar el equipo correctamente.

- **No se puede conectar con el servidor. Espere unos instantes e inténtelo de nuevo. (Cannot connect to the server. Please wait a while and try again.)**

El equipo no se puede conectar con el servidor debido a un error de comunicación.

Pulse el botón **OK** y vuelva a intentarlo más tarde.



Aparece un error relacionado con la impresión automática a doble cara



Comprobación Consulte [Problemas de impresión automática a doble cara](#) y lleve a cabo la acción adecuada.

Q Aparece un error donde se informe de que se ha desconectado el cable de alimentación (Windows)

A

Es posible que se haya desenchufado el equipo mientras seguía en funcionamiento.

Compruebe el mensaje de error que aparece en el equipo y haga clic en **Aceptar (OK)**.

El equipo iniciará la impresión.

Consulte [Aviso sobre la desconexión del cable de alimentación](#) para desenchufar el equipo correctamente.

Q Error de escritura/Error de salida/Error de comunicación (Windows)

A

Comprobación 1 Si la luz de la lámpara **ENCENDIDO (POWER)** está apagada, asegúrese de que el equipo está enchufado y enciéndalo.

Si la luz de la lámpara **ENCENDIDO (POWER)** parpadea mientras el equipo se está inicializando. Espere hasta que la luz de **ENCENDIDO (POWER)** deje de parpadear y permanezca iluminada.

Comprobación 2 Asegúrese de que se haya establecido el puerto de impresora correcto en el controlador de impresora.

* En las instrucciones siguientes, "XXX" equivale al nombre de su equipo.

1. Inicie sesión con una cuenta con privilegios de administrador.
2. Compruebe los siguientes parámetros:
 - En Windows 8.1 o Windows 8, seleccione **Panel de control (Control Panel)** en el acceso **Configuración (Settings)** del **Escritorio (Desktop)** > **Hardware y sonido (Hardware and Sound)** > **Dispositivos e impresoras (Devices and Printers)**.
 - En Windows 7, seleccione **Dispositivos e impresoras (Devices and Printers)** en el menú **Inicio (Start)**.
 - En Windows Vista, seleccione el menú **Inicio (Start)** > **Panel de control (Control Panel)** > **Hardware y sonido (Hardware and Sound)** > **Impresoras (Printers)**.
 - En Windows XP, seleccione el menú **Inicio (Start)** > **Panel de control (Control Panel)** > **Impresoras y otro hardware (Printers and Other Hardware)** > **Impresoras y faxes (Printers and Faxes)**.
3. Abra las propiedades de controlador de impresora.
 - En Windows 8.1, Windows 8 o Windows 7, haga clic con el botón secundario en el icono "Canon XXX series Printer" (donde "XXX" es el nombre de su equipo) y, a continuación, seleccione **Propiedades de impresora (Printer properties)**.

- En Windows Vista o Windows XP, haga clic con el botón secundario en el icono "Canon XXX series Printer" (donde "XXX" es el nombre del equipo) y seleccione **Propiedades (Properties)**.
4. Haga clic en la pestaña **Puertos (Ports)** para comprobar la configuración de puertos.

Asegúrese de que el puerto llamado "USBnnn" (donde "n" es un número), en el que aparece "Canon XXX series Printer" en la columna **Impresora (Printer)** está seleccionado para **Imprimir en los siguientes puertos (Print to the following port(s))**.

▶▶▶ Nota

- Cuando el equipo se utiliza en una LAN, el nombre de puerto del equipo aparece como "CNBJNP_XXXXXXXX". "XXXXXXXX" es la cadena de caracteres generada a partir de la dirección MAC o una cadena de caracteres especificada por el usuario al configurar el equipo.

- Si la configuración es incorrecta:

Vuelva a instalar MP Drivers desde el CD-ROM de instalación o el sitio web de Canon.

- Cuando la impresión no se inicie aunque el equipo esté conectado al ordenador mediante un cable USB y esté seleccionado el puerto denominado "USBnnn":

En Windows 8.1 o Windows 8, seleccione **My Printer** en la pantalla **Inicio (Start)** para iniciar **My Printer**. Si **My Printer** no se muestra en la pantalla **Inicio (Start)**, seleccione el acceso **Buscar (Search)** y después busque "**My Printer**".

Establezca el puerto de impresora correcto en **Diagnosticar y reparar impresora (Diagnose and Repair Printer)**. Siga las instrucciones que aparezcan en pantalla para establecer el puerto de impresora correcto y, a continuación, elija el nombre del equipo.

En Windows 7, Windows Vista o Windows XP, haga clic en **Inicio (Start)** y seleccione **Todos los programas (All programs) Canon Utilities, Canon My Printer, Canon My Printer**. A continuación, haga clic en **Diagnosticar y reparar impresora (Diagnose and Repair Printer)**. Siga las instrucciones que aparezcan en pantalla para establecer el puerto de impresora correcto y, a continuación, elija el nombre del equipo.

Si el problema no se soluciona, vuelva a instalar los MP Drivers con el CD-ROM de instalación o desde el sitio web de Canon.

- Cuando el equipo se utiliza en una LAN, la impresión no se inicia aunque se haya seleccionado el puerto denominado "CNBJNP_XXXXXXXX":

Inicie IJ Network Tool y seleccione "CNBJNP_XXXXXXXX" como ha confirmado en el paso 4, después asocie el puerto con la impresora utilizando **Asociar puerto (Associate Port)** en el menú **Configuración (Settings)**.

Si el problema no se soluciona, vuelva a instalar los MP Drivers con el CD-ROM de instalación o desde el sitio web de Canon.

Comprobación 3 Asegúrese de que el equipo esté conectado correctamente al ordenador.

Si va a utilizar un cable USB, compruebe que esté firmemente conectado al equipo y al ordenador. Cuando el cable USB esté firmemente conectado, compruebe lo siguiente:

- Si utiliza un dispositivo de relé, como un concentrador USB, desconéctelo, conecte el equipo directamente al ordenador e intente imprimir de nuevo. Si la impresión se inicia normalmente, existe un problema con el dispositivo de relé. Póngase en contacto con el fabricante del dispositivo de relé.
- El problema también puede deberse al cable USB. Sustituya el cable USB e intente imprimir de nuevo.

Si utiliza el equipo en una LAN, asegúrese de que el equipo esté configurado correctamente para usarlo en red.

Comprobación 4 Asegúrese de que los MP Drivers estén instalados correctamente.

Desinstale los MP Drivers siguiendo el procedimiento que se describe en Eliminación de MP Drivers innecesarios y, a continuación, vuelva a instalarlos con el CD-ROM de instalación o el sitio web de Canon.

Comprobación 5 Cuando el equipo esté conectado al ordenador mediante un cable USB, compruebe el estado del dispositivo en el ordenador.

Siga el procedimiento que se describe a continuación para comprobar el estado del dispositivo.

1. Abra el Administrador de dispositivos en el ordenador, como se muestra a continuación.

Si aparece la pantalla **Control de cuentas de usuario (User Account Control)**, siga las instrucciones en pantalla.

- En Windows 8.1 o Windows 8, seleccione **Panel de control (Control Panel)** en el acceso **Configuración (Settings)** del **Escritorio (Desktop)** > **Hardware y sonido (Hardware and Sound)** > **Administrador de dispositivos (Device Manager)**.
 - En Windows 7 o Windows Vista, haga clic en **Panel de control (Control Panel)**, **Hardware y sonido (Hardware and Sound)** y, a continuación, en **Administrador de dispositivos (Device Manager)**.
 - En Windows XP, haga clic en **Panel de control (Control Panel)**, **Rendimiento y mantenimiento (Performance and Maintenance)**, **Sistema (System)** y, a continuación, haga clic en **Administrador de dispositivos (Device Manager)** en la hoja **Hardware**.
2. Haga doble clic en **Controladoras de bus serie universal (Universal Serial Bus controllers)** y, a continuación, en **Compatibilidad con impresoras USB (USB Printing Support)**.

Si no aparece la pantalla **Propiedades de compatibilidad con impresoras USB (USB Printing Support Properties)**, asegúrese de que el equipo esté conectado correctamente al ordenador.

Comprobación 3 [Asegúrese de que el equipo esté conectado correctamente al ordenador.](#)

3. Haga clic en **General** y compruebe si existe un problema en el dispositivo.

Si se muestra un error de dispositivo, consulte la Ayuda de Windows para solucionarlo.

Otros mensajes de error (Windows)

Comprobación Si aparece un mensaje de error fuera del monitor de estado de la impresora, compruebe lo siguiente:

- **"No ha sido posible almacenar los datos en la cola de impresión debido a una falta de espacio en el disco (Could not spool successfully due to insufficient disk space)"**

Elimine archivos innecesarios para aumentar el espacio libre en disco.

- **"No ha sido posible almacenar los datos en la cola de impresión debido a una falta de memoria (Could not spool successfully due to insufficient memory)"**

Cierre otras aplicaciones para aumentar la memoria disponible.

Si aun así no puede imprimir, reinicie el equipo e intente imprimir de nuevo.

- **"No se ha encontrado el controlador de la impresora (Printer driver could not be found)"**

Desinstale los MP Drivers siguiendo el procedimiento que se describe en Eliminación de MP Drivers innecesarios y, a continuación, vuelva a instalarlos con el CD-ROM de instalación o el sitio web de Canon.

- "No se pudo imprimir Nombre de aplicación (Could not print Application name) - Nombre de archivo"

Intente volver a imprimir una vez haya terminado el trabajo actual.

Q Se muestra la pantalla Inkjet Printer/Scanner/Fax Extended Survey Program (Windows)

A

Si el programa Inkjet Printer/Scanner/Fax Extended Survey Program está instalado, aparecerá una pantalla de confirmación pidiendo permiso para enviar la información de uso del equipo y del software de aplicación cada mes durante diez años aproximadamente.

Lea la información que aparezca en la pantalla y siga las instrucciones que se indican a continuación.

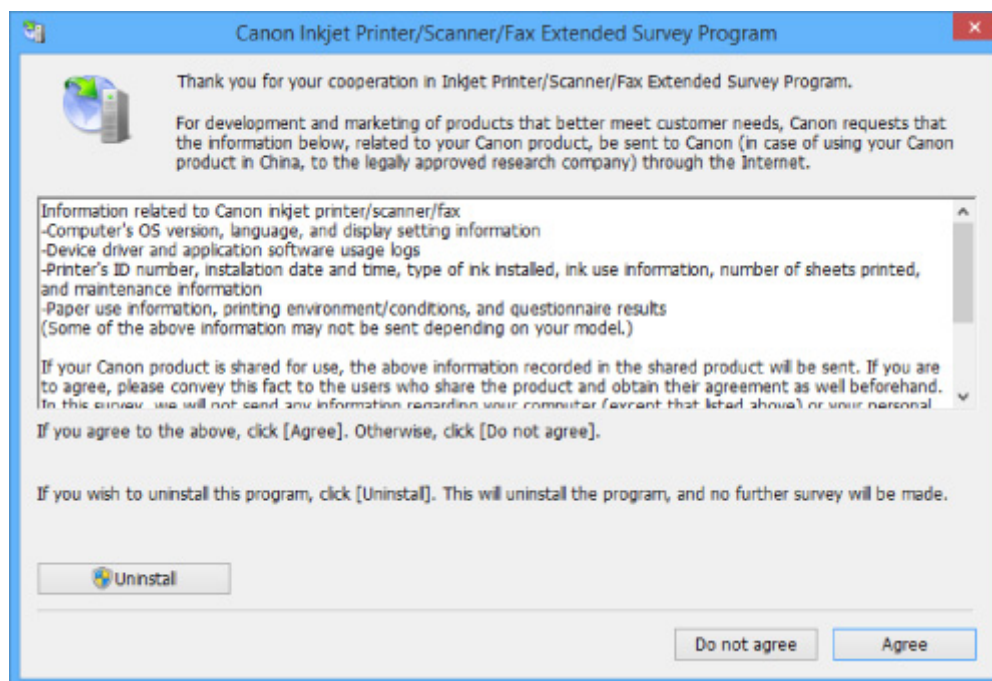

- **Si acepta participar en la encuesta:**

Haga clic en **Aceptar (Agree)** y siga las instrucciones en pantalla. La información sobre el uso de la impresora se enviará a través de Internet. Cuando haya finalizado el procedimiento, la información se enviará automáticamente sin mostrar la pantalla de confirmación a partir de la próxima vez.

Nota

- Durante el envío de la información, puede aparecer una pantalla de advertencia, como un mensaje de seguridad de Internet. Asegúrese de que el nombre del programa sea "IJPLMUI.exe" y continúe el proceso.
- Si desactiva la casilla **Enviar automáticamente a partir de la próxima vez (Send automatically from the next time)**, la información no se enviará automáticamente a partir de la segunda vez en adelante y en el momento de la siguiente encuesta se mostrará una pantalla de

confirmación. Para enviar la información de forma automática, consulte [Cambio de la configuración de la pantalla de confirmación](#).

- **Si no acepta participar en la encuesta:**

Haga clic en **No aceptar (Do not agree)**. Se cerrará la pantalla de confirmación y se omitirá la encuesta en ese momento. La pantalla de confirmación volverá a aparecer al mes.

- **Para desinstalar Inkjet Printer/Scanner/Fax Extended Survey Program:**

Para desinstalar Inkjet Printer/Scanner/Fax Extended Survey Program, haga clic en **Desinstalar (Uninstall)** y siga las instrucciones que aparecen en pantalla.

- **Cambio de la configuración de la pantalla de confirmación:**

1. Compruebe los siguientes parámetros:

- En Windows 8.1 o Windows 8, seleccione **Panel de control (Control Panel)** en el acceso **Configuración (Settings)** en **Escritorio (Desktop) > Programas (Programs) > Programas y características (Programs and Features)**.
- En Windows 7 o Windows Vista, seleccione el menú **Inicio (Start) > Panel de control (Control Panel) > Programas (Programs) > Programas y características (Programs and Features)**.
- En Windows XP, seleccione el menú **Inicio (Start) > Panel de control (Control Panel) > Agregar o quitar programas (Add or Remove Programs)**.

»» Nota

- En Windows 8.1, Windows 8, Windows 7 o Windows Vista, es posible que aparezca un cuadro de diálogo de confirmación o advertencia al instalar, desinstalar o iniciar software. Este cuadro de diálogo aparece cuando se requieren derechos de administración para realizar una tarea. Si ha iniciado sesión en una cuenta con privilegios de administrador, siga las instrucciones en pantalla.

2. Seleccione **Extended Survey Program sobre impresora de inyección de tinta/escáner/fax de Canon**.

3. Seleccione **Cambiar (Change)**.

Si selecciona **Sí (Yes)** después de haber seguido las instrucciones en pantalla, la pantalla de confirmación se mostrará en el momento de la siguiente encuesta.

Si selecciona **No**, la información se enviará automáticamente.

»» Nota

- Si selecciona **Desinstalar (Uninstall)** (o **Quitar (Remove)** en Windows XP), se desinstalará Extended Survey Program sobre impresora de inyección de tinta/escáner/fax. Siga las instrucciones que aparecen en pantalla.

Q Aparece el icono Inkjet Printer/Scanner/Fax Extended Survey Program (Mac OS)

A

Si el programa Inkjet Printer/Scanner/Fax Extended Survey Program está instalado, la información de uso de la impresora y del software de aplicación se enviará cada mes durante unos diez años. El icono **Inkjet Printer/Scanner/Fax Extended Survey Program** aparece en Dock cuando llega el momento de enviar la información sobre el uso de la impresora.

Haga clic en el icono, lea la información que aparezca y siga las instrucciones que se indican a continuación.

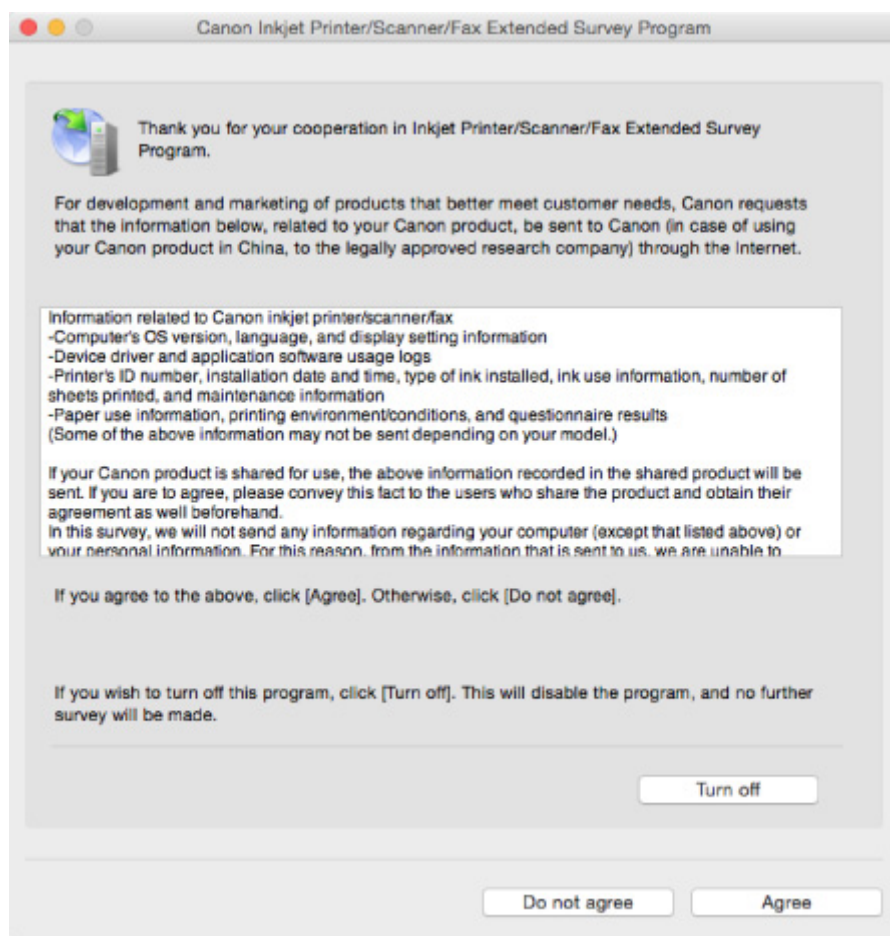

- **Si acepta participar en la encuesta:**

Haga clic en **Aceptar (Agree)** y siga las instrucciones en pantalla. La información sobre el uso de la impresora se enviará a través de Internet. Cuando haya finalizado el procedimiento, la información se enviará automáticamente sin mostrar la pantalla de confirmación a partir de la próxima vez.

»»» Nota

- Si desactiva la casilla **Enviar automáticamente a partir de la próxima vez (Send automatically from the next time)**, la información no se enviará automáticamente a partir de la segunda vez en adelante y el icono de **Inkjet Printer/Scanner/Fax Extended Survey Program** se mostrará en Dock en el momento de la siguiente encuesta.

- **Si no acepta participar en la encuesta:**

Haga clic en **No aceptar (Do not agree)**. Se cerrará la pantalla de confirmación y se omitirá la encuesta en ese momento. La pantalla de confirmación volverá a aparecer al mes.

- **Para detener el envío de información:**

Haga clic en **Apagar (Turn off)**. Esto detendrá Inkjet Printer/Scanner/Fax Extended Survey Program y la información no se enviará. Para reanudar la encuesta, consulte [Cambio de la configuración](#).

- **Para desinstalar Inkjet Printer/Scanner/Fax Extended Survey Program:**

1. Detenga Inkjet Printer/Scanner/Fax Extended Survey Program.

■ [Cambio de la configuración](#):

2. Seleccione **Aplicaciones (Applications)** en el menú **Ir (Go)** de Finder, haga doble clic en las carpetas **Canon Utilities** y **Inkjet Extended Survey Program**.
3. Mueva **Canon Inkjet Printer/Scanner/Fax Extended Survey Program.app** a la **Papelera (Trash)**.
4. Reinicie el ordenador.

Vacíe la **Papelera (Trash)** y reinicie el ordenador.

- **Cambio de la configuración:**

Para mostrar la pantalla de confirmación cada vez que se envíe la información sobre el uso de la impresora o para reanudar la encuesta, siga el procedimiento siguiente.

1. Seleccione **Aplicaciones (Applications)** en el menú **Ir (Go)** de Finder, haga doble clic en las carpetas **Canon Utilities** y **Inkjet Extended Survey Program**.
2. Haga doble clic en el icono de **Canon Inkjet Printer/Scanner/Fax Extended Survey Program**.

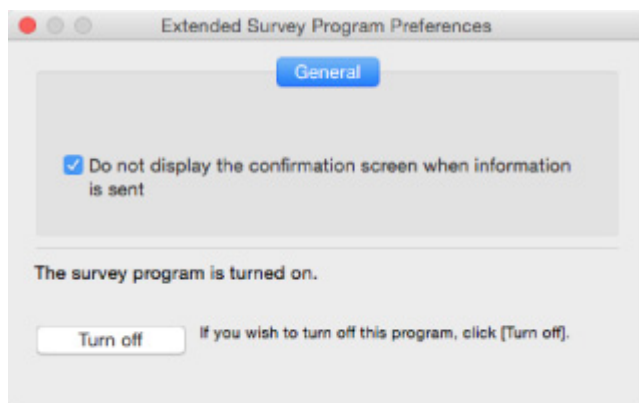

- **No mostrar la pantalla de confirmación cuando se envíe la información (Do not display the confirmation screen when information is sent):**

Si la casilla está seleccionada, la información se enviará automáticamente.

Si la casilla no está seleccionada, el icono de **Inkjet Printer/Scanner/Fax Extended Survey Program** aparecerá en Dock en el momento de la siguiente encuesta. Haga clic en el icono y siga las instrucciones que aparecen en pantalla.

- **Botón Apagar (Turn off)/Encender (Turn on):**

Haga clic en el botón **Apagar (Turn off)** para detener Extended Survey Program sobre impresora de inyección de tinta/escáner/fax.

Haga clic en el botón **Encender (Turn on)** para reiniciar Inkjet Printer/Scanner/Fax Extended Survey Program.



Aparece un mensaje de error en el dispositivo compatible con PictBridge (LAN inalámbrica)



Pueden producirse los siguientes errores al imprimir directamente desde un dispositivo compatible con PictBridge (LAN inalámbrica). Siga estas instrucciones para solucionarlos.

»» Nota

- En esta sección se describen los errores que aparecen con dispositivos de la marca Canon compatibles con PictBridge (LAN inalámbrica). Las operaciones y mensajes de error pueden variar en función del dispositivo que se esté utilizando. Para los errores en dispositivos compatibles con PictBridge (LAN inalámbrica) de otras marcas, compruebe el código de asistencia (número de error) que aparezca en la pantalla LCD y tome las medidas oportunas para resolverlos.

■ [Lista de códigos de asistencia para errores](#)

- Para obtener información sobre los errores indicados en el dispositivo compatible con PictBridge (LAN inalámbrica) y su solución, consulte también el manual de instrucciones del dispositivo. Para otros problemas con el dispositivo, póngase en contacto con el fabricante.

Mensaje de error en el dispositivo compatible con PictBridge (LAN inalámbrica)	Qué hacer
"Impresora en uso"	<p>Si el equipo está imprimiendo desde el ordenador o se está calentando, espere a que termine.</p> <p>Cuando esté preparado, el equipo empezará a imprimir automáticamente.</p> <p>Si el equipo no está imprimiendo desde un ordenador o se está calentando, compruebe el código de asistencia en la pantalla LCD y tome las medidas oportunas para resolver el error.</p> <p>■ Lista de códigos de asistencia para errores</p>
"No hay papel"	<p>Cargue papel y seleccione Continuar (Continue)* en la pantalla de su dispositivo compatible con PictBridge (LAN inalámbrica).</p> <p>* También puede cargar papel, pulsar el botón OK del equipo e intente reanudar la impresión.</p>
"Error papel"	<p>Si la bandeja de salida de papel está cerrada, ábrala. El equipo reanudará la impresión.</p> <p>Si la bandeja de salida del papel no está cerrada, compruebe el código de asistencia en la pantalla LCD y tome las medidas oportunas para resolver el error.</p> <p>■ Lista de códigos de asistencia para errores</p>
"Atasco de papel"	<p>Seleccione Parar (Stop) en la pantalla del dispositivo compatible con PictBridge (LAN inalámbrica) para detener la impresión.</p> <p>Retire el papel atascado, cargue papel nuevo, pulse el botón OK del equipo e intente imprimir de nuevo.</p>

"Tapa impresora abierta"	Cierre el panel de control del equipo.
"Depósito residual lleno"/"Absorbedor de tinta lleno"	El absorbedor de tinta está casi lleno. Compruebe el código de asistencia en la pantalla LCD y tome las medidas oportunas para resolver el error. ■ Lista de códigos de asistencia para errores
"No hay tinta"/"Error de cassette de tinta"	Compruebe el código de asistencia en la pantalla LCD y tome las medidas oportunas para resolver el error. ■ Lista de códigos de asistencia para errores
"Error de tinta"	Compruebe el código de asistencia en la pantalla LCD y tome las medidas oportunas para resolver el error. ■ Lista de códigos de asistencia para errores
"Error Hard"	Compruebe el código de asistencia en la pantalla LCD y tome las medidas oportunas para resolver el error. ■ Lista de códigos de asistencia para errores
"Error de impresora"	Puede que se haya producido un error que requiera asistencia técnica. Apague el equipo y desenchúfelo. Vuelva a enchufar el equipo y enciéndalo de nuevo. Si con este procedimiento no consigue resolver el problema, póngase en contacto con el centro de servicio técnico de Canon más cercano para solicitar una reparación.

Si no puede resolver el problema

Si se encuentra con algún problema que no puede solucionar siguiendo las instrucciones de este capítulo, póngase en contacto con Canon mediante la página de asistencia del sitio web de Canon, o bien con el centro de servicio de Canon más cercano.

El personal del servicio técnico de Canon ha recibido la formación adecuada para prestar una asistencia técnica satisfactoria a los clientes.

Precaución

- Si el equipo emite ruidos, humo u olores inusuales, apáguelo inmediatamente. Desenchufe el equipo y póngase en contacto con el vendedor al que compró dicho equipo. También puede ponerse en contacto con el centro de servicio de Canon más cercano. Jamás intente reparar o desmontar el equipo usted mismo.
- Si intenta reparar o desmontar el equipo, se invalidará la garantía, haya expirado o no.

Antes de ponerse en contacto con el centro de servicio, tenga en cuenta la siguiente información:

- Nombre del producto
(El nombre del equipo se encuentra en la portada delantera del manual de instalación).
- Número de serie (consulte el manual de instalación)
- Detalles del problema
- Qué ha intentado hacer para resolver el problema y sus resultados

Lista de códigos de asistencia para errores

El código de asistencia aparece en la pantalla LCD y en la del ordenador cuando se produce un error.

Un código de asistencia hace referencia al número de error y aparece con un mensaje de error.

Si se produce un error, compruebe el código de asistencia que se muestra en la pantalla LCD y en la del ordenador y tome las medidas oportunas.

El código de asistencia aparece en la pantalla LCD y en la del ordenador

- **Del 1000 al 1ZZZ**

[1003](#) [1200](#) [1250](#) [1300](#) [1303](#) [1304](#)

[1310](#) [1401](#) [1403](#) [1405](#) [1410](#) [1411](#)

[1412](#) [1413](#) [1414](#) [1551](#) [1552](#) [1600](#)

[1660](#) [1680](#) [1681](#) [1684](#) [1688](#) [1689](#)

[1700](#) [1701](#) [1712](#) [1713](#) [1714](#) [1715](#)

[1730](#) [1731](#) [1750](#) [1871](#) [1890](#)

- **Del 2000 al 2ZZZ**

[2110](#) [2120](#) [2700](#) [2900](#) [2901](#)

- **Del 3000 al 3ZZZ**

[3402](#) [3403](#) [3405](#) [3407](#) [3408](#) [3410](#)

[3411](#) [3412](#) [3413](#)

- **Del 4000 al 4ZZZ**

[4100](#) [4103](#)

- **Del 5000 al 5ZZZ**

[5011](#) [5012](#) [5050](#) [5100](#) [5200](#) [5400](#)

[5B00](#) [5B01](#) [5B12](#) [5B13](#) [5B14](#) [5B15](#)

- **Del 6000 al 6ZZZ**

[6000](#) [6500](#) [6502](#) [6800](#) [6801](#) [6900](#)

[6901](#) [6902](#) [6910](#) [6911](#) [6930](#) [6931](#)

[6932](#) [6933](#) [6936](#) [6937](#) [6938](#) [6940](#)

[6941](#) [6942](#) [6943](#) [6944](#) [6945](#) [6946](#)

- **Del A000 al ZZZZ**

[B202](#) [B203](#) [B204](#) [B205](#) [C000](#)

Para ver los códigos de asistencia de atascos de papel, consulte también [Lista de códigos de asistencia en caso de error \(Atascos de papel\)](#).

Lista de códigos de asistencia en caso de error (Atascos de papel)

Si el papel está atascado, extráigalo siguiendo el procedimiento adecuado como se muestra a continuación.

- Si puede ver el papel atascado en la ranura de salida del papel:

■ [1300](#)

- Si no puede ver el papel atascado en la ranura de salida del papel:

■ [1303](#)

- Si el papel se atasca durante una impresión automática a doble cara:

■ [1304](#)

- Si el papel se rompe y no puede extraerlo de la ranura de salida del papel o de la unidad de transporte:

■ [El papel está atascado dentro del equipo](#)

- Otros casos distintos de los anteriores:

■ [Otros casos](#)

1300

Causa

El papel está atascado en la ranura de salida del papel.

Qué hacer

Si puede ver el papel atascado en la ranura de salida del papel, extráigalo mediante los siguientes procedimientos.

1. Tire del papel lentamente.

Sujete el papel con las manos y tire de él suavemente para que no se rompa.



►► Nota

- Si no puede tirar del papel, apague el equipo y vuelva a encenderlo. Puede que el papel se expulse automáticamente.
- Si el papel se atasca durante la impresión y tiene que apagar el equipo para quitarlo, pulse el botón **Parar (Stop)** para detener el proceso de impresión antes de apagar el equipo.
- Si no puede tirar del papel fuera de la ranura de salida del papel, intente tirar de él fuera de la unidad de transporte.

■ 1303

- Si el papel se rompe y no puede extraer el papel atascado de la ranura de salida del papel, extraiga el papel del interior del equipo.

■ [El papel está atascado dentro del equipo](#)

2. Vuelva a cargar el papel y pulse el botón **OK** del equipo.

La impresora reanuda la impresión. Vuelva a imprimir la página que estaba imprimiendo si no se ha impreso correctamente debido a un atasco del papel.

Si ha apagado el equipo en el paso 1, se borrarán todos los datos de impresión enviados al equipo. Reanude el proceso de impresión.

►► Nota

- Al volver a cargar el papel, asegúrese de que utiliza un papel adecuado para imprimir y de que lo carga correctamente.
- Para la impresión de documentos con fotografías o gráficos, se recomienda utilizar papel que no sea de tamaño A5; de lo contrario, el papel podría doblarse y provocar atascos en el equipo.

Si con estos procedimientos no consigue resolver el problema, póngase en contacto con el centro de servicio técnico de Canon más cercano para solicitar una reparación.

1303

Causa

El papel está atascado junto a la unidad de transporte.

Qué hacer

Si no puede ver el papel en la ranura de salida del papel, extraiga el papel de la unidad de transporte:

Siga estos pasos para eliminar el papel.

»» Nota

- Si el papel se atasca durante la impresión y tiene que apagar el equipo para quitarlo, pulse el botón **Parar (Stop)** para detener el proceso de impresión antes de apagar el equipo.

1. Apague el equipo y desenchúfelo.
2. Ponga de pie el equipo sobre el lado derecho.

»» Importante

- Asegúrese de que la cubierta de documentos esté cerrada antes de levantar el equipo sobre el lado.
- Ponga de pie el equipo en una superficie amplia y lisa, como un escritorio.
- Sujete el equipo firmemente con las dos manos a la hora de levantarlo y tenga cuidado de no golpearlo contra ningún objeto.

3. Presione la palanca de apertura para abrir la unidad de transporte.

Sujete el equipo con una mano para que no se caiga cuando abra o cierre la unidad de transporte.

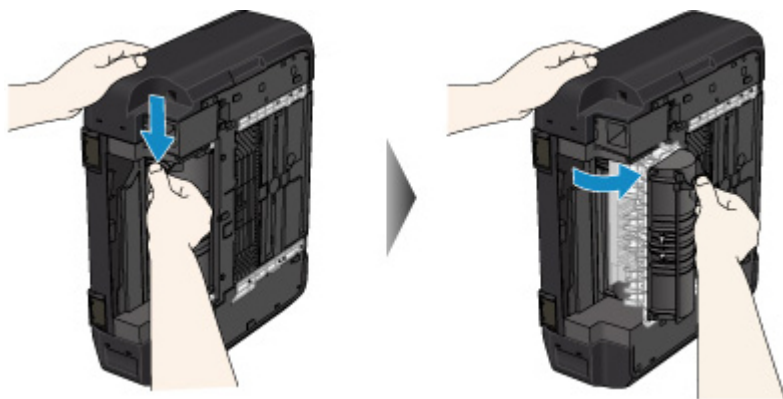

4. Tire del papel atascado lentamente.

Cuando tire del papel atascado, sujete el equipo con una mano para que no se caiga.

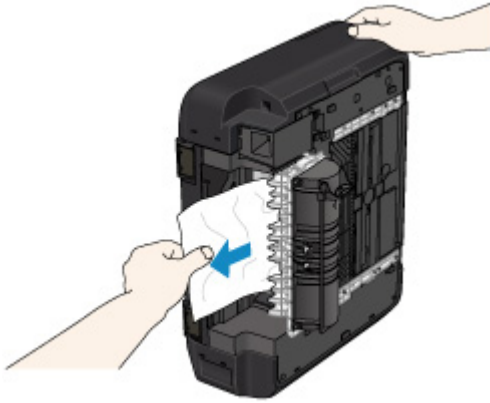

▶▶▶ Nota

- Si el papel está enrollado y resulta difícil extraerlo, agárrelo por los bordes y extráigalo.
- Si no puede extraer el papel atascado de la unidad de transporte, cierre la unidad de transporte, vuelva a poner el equipo en su posición original y extraiga el papel del interior del equipo.

■ [El papel está atascado dentro del equipo](#)

5. Cierre la unidad de transporte.



▶▶▶ Nota

- Después de cerrar la unidad de transporte, vuelva a poner de inmediato la impresora en su posición original.

6. Vuelva a enchufar el equipo y enciéndalo de nuevo.

Se cancelarán todos los trabajos de la cola de impresión. Reanude el proceso de impresión.

Si con estos procedimientos no consigue resolver el problema, póngase en contacto con el centro de servicio técnico de Canon más cercano para solicitar una reparación.

1304

Causa

El papel se atasca durante una impresión automática a doble cara.

Qué hacer

Si el papel se atasca durante una impresión automática a doble cara, retírelo siguiendo estos pasos.

►► Nota

- Si el papel se atasca durante la impresión y tiene que apagar el equipo para quitarlo, pulse el botón **Parar (Stop)** para detener el proceso de impresión antes de apagar el equipo.

1. Tire suavemente del papel fuera de la ranura de salida del papel.

Sujete el papel con las manos y tire de él suavemente para que no se rompa.



2. Vuelva a cargar el papel y pulse el botón **OK** del equipo.

Si no ha podido retirar el papel con el paso 1:

Siga el procedimiento que se indica a continuación para extraer el papel de la unidad de transporte.

2. Apague el equipo y desenchúfelo.
3. Ponga de pie el equipo sobre el lado derecho.

►► Importante

- Asegúrese de que la cubierta de documentos esté cerrada antes de levantar el equipo sobre el lado.
 - Ponga de pie el equipo en una superficie amplia y lisa, como un escritorio.
 - Sujete el equipo firmemente con las dos manos a la hora de levantarlo y tenga cuidado de no golpearlo contra ningún objeto.
4. Presione la palanca de apertura para abrir la unidad de transporte.
Sujete el equipo con una mano para que no se caiga cuando abra o cierre la unidad de transporte.

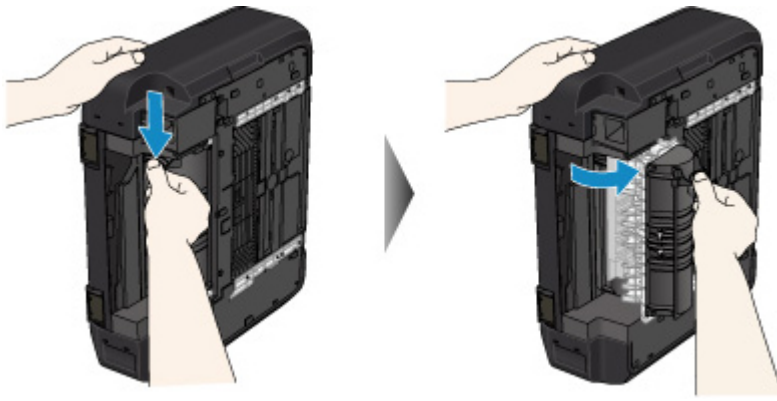

5. Tire del papel atascado lentamente.

Cuando tire del papel atascado, sujete el equipo con una mano para que no se caiga.

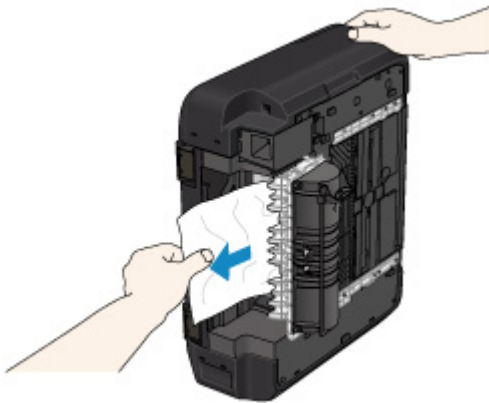

►►► Nota

- Si el papel está enrollado y resulta difícil extraerlo, agárrelo por los bordes y extráigalo.
- Si no puede extraer el papel atascado de la unidad de transporte, cierre la unidad de transporte, vuelva a poner el equipo en su posición original y extraiga el papel del interior del equipo.

■ [El papel está atascado dentro del equipo](#)

6. Cierre la unidad de transporte.



►►► Nota

- Después de cerrar la unidad de transporte, vuelva a poner de inmediato la impresora en su posición original.

7. Vuelva a enchufar el equipo y enciéndalo de nuevo.

Se cancelarán todos los trabajos de la cola de impresión. Reanude el proceso de impresión.

Si con estos procedimientos no consigue resolver el problema, póngase en contacto con el centro de servicio técnico de Canon más cercano para solicitar una reparación.

El papel está atascado dentro del equipo

Si el papel atascado se rompe y no puede extraerlo ni de la ranura de salida del papel ni de la unidad de transporte, o si el papel atascado permanece dentro del equipo, extraiga el papel siguiendo estas instrucciones.

»» Nota

- Si el papel se atasca durante la impresión y tiene que apagar el equipo para quitarlo, pulse el botón **Parar (Stop)** para detener el proceso de impresión antes de apagar el equipo.

1. Apague el equipo y desenchúfelo.
2. Levante y abra el panel de control al máximo.



»» Importante

- No toque la película transparente (A) ni la tira blanca (B).

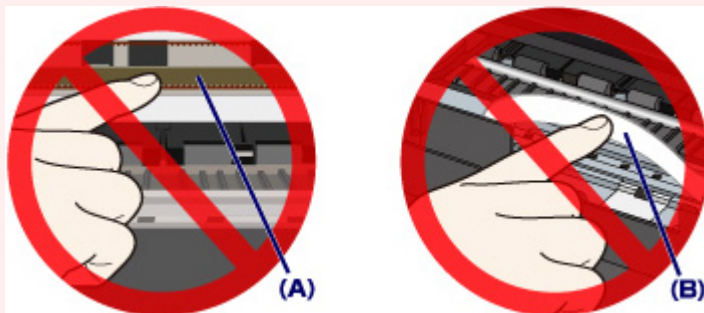

Si ensucia o raya estas partes con las manos o con el papel, podría dañar el equipo.

3. Compruebe si el papel atascado está debajo del soporte del cabezal de impresión.

Si el papel atascado está debajo del soporte del cabezal de impresión, mueva el soporte del cabezal de impresión al máximo hacia la derecha o la izquierda, lo que le resulte más fácil para retirar el papel.

Cuando mueva el soporte del cabezal de impresión, sujete la parte superior del soporte del cabezal de impresión y deslícelo suavemente hacia la derecha o la izquierda.



4. Sujete firmemente el papel atascado con las manos.

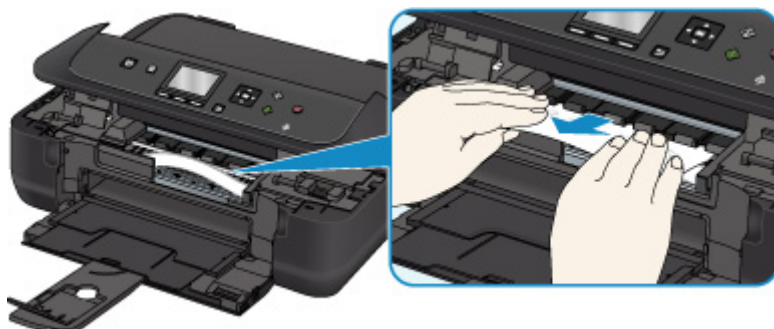

Si el papel está enrollado, retírelo.

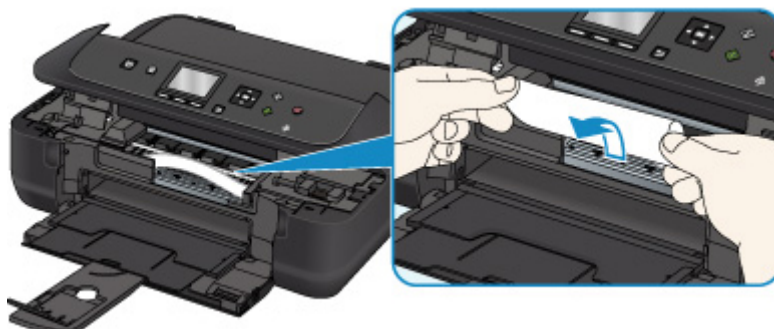

5. Tire del papel atascado lentamente para no romperlo.

Tire del papel en un ángulo de aproximadamente 45 grados.

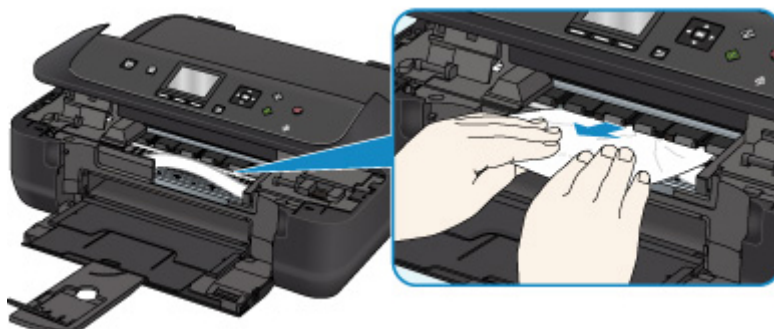

6. Asegúrese de que retira todo el papel atascado.

Si se rompe el papel al sacarlo, podría quedar algún trozo en el interior del equipo. Compruebe lo que se indica a continuación y retire el trozo de papel que pueda haber quedado.

- ¿Queda papel debajo del soporte del cabezal de impresión?
- ¿Queda pequeños trozos de papel en el equipo?

- ¿Queda papel en los espacios vacíos de la izquierda y derecha (C) del equipo?

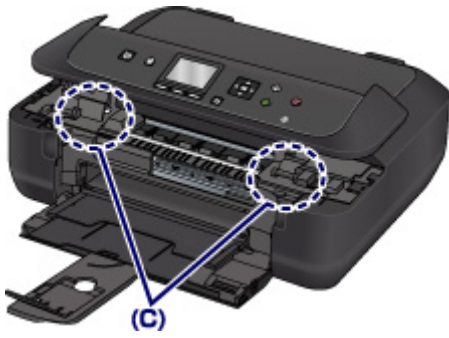

7. Cierre el panel de control lentamente.

Se cancelarán todos los trabajos de la cola de impresión. Reanude el proceso de impresión.

►► **Nota**

- Al volver a cargar el papel, asegúrese de que utiliza un papel adecuado para imprimir y de que lo carga correctamente. Si se muestra un mensaje de atasco en la pantalla LCD o en la del ordenador al reanudar la impresión tras retirar todo el papel atascado, es posible que todavía quede algo de papel en el interior del equipo. Vuelva a comprobar si quedan trozos de papel en el equipo.

Si con estos procedimientos no consigue resolver el problema, póngase en contacto con el centro de servicio técnico de Canon más cercano para solicitar una reparación.

Otros casos

Compruebe lo siguiente:

Comprobación 1 ¿Hay algo que esté bloqueando la ranura de salida del papel?

Comprobación 2 ¿El papel está curvado?

Cargue el papel antes de corregir su curvatura.

1003

Causa

El equipo no tiene o no carga papel.

Qué hacer

Cierre la bandeja de salida del papel, tire del cassette hacia fuera y, a continuación, cargue el papel.

Cuando cargue el papel, coloque la pila de papel de forma que el borde delantero toque el fondo del cassette.

Una vez cargado el papel, empuje el cassette de forma que la marca ▷ del cassette se alinee con la marca ◁ del equipo.

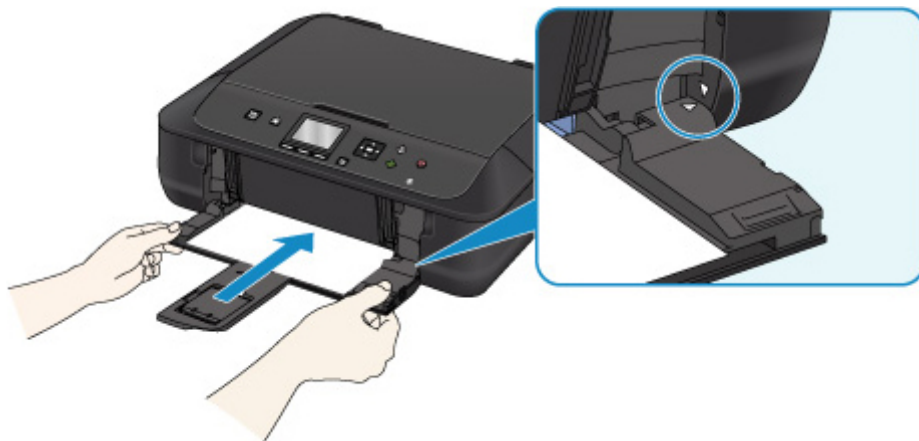

Abra la bandeja de salida del papel y, a continuación, pulse el botón **OK** del equipo.

►►► Nota

- Pulse el botón **Parar (Stop)** del equipo para cancelar la impresión.

1200

Causa

La bandeja de salida de papel está cerrada.

Qué hacer

Cierre el panel de control y espere un momento.

No lo cierre mientras esté reemplazando un depósito de tinta.

1250

Causa

La bandeja de salida de papel está cerrada.

Qué hacer

Abra la bandeja de salida del papel y reanude la impresión.

1310

Causa

Puede que el tamaño de papel no sea compatible con la impresión automática a doble cara.

Qué hacer

Los tamaños de papel adecuados para la impresión automática a doble cara son A4 y Carta. Asegúrese de que se haya cargado el tamaño de papel correcto. Pulse el botón **OK** para expulsar el papel y reanudar la impresión en el anverso de la hoja siguiente. El reverso de la hoja expulsada no se imprimirá.

1401

Causa

El cabezal de impresión podría estar dañado.

Qué hacer

Póngase en contacto con el centro de servicio técnico de Canon más cercano para solicitar una reparación.

1403

Causa

El cabezal de impresión podría estar dañado.

Qué hacer

Póngase en contacto con el centro de servicio técnico de Canon más cercano para solicitar una reparación.

1405

Causa

El cabezal de impresión podría estar dañado.

Qué hacer

Póngase en contacto con el centro de servicio técnico de Canon más cercano para solicitar una reparación.

1410

Causa

El depósito de tinta no se reconoce.

Qué hacer

Abra el panel de control y sustituya el depósito de tinta cuya lámpara se ha apagado.

1411

Causa

El depósito de tinta no se reconoce.

Qué hacer

Abra el panel de control y sustituya el depósito de tinta cuya lámpara se ha apagado.

1412

Causa

El depósito de tinta no se reconoce.

Qué hacer

Abra el panel de control y sustituya el depósito de tinta cuya lámpara se ha apagado.

1413

Causa

El depósito de tinta no se reconoce.

Qué hacer

Abra el panel de control y sustituya el depósito de tinta cuya lámpara se ha apagado.

1414

Causa

El depósito de tinta no se reconoce.

Qué hacer

Abra el panel de control y sustituya el depósito de tinta cuya lámpara se ha apagado.

1551

Causa

Se han detectado depósitos de tinta originales de Canon usados.

Qué hacer

Pulse el botón **OK** del equipo.

1552

Causa

Se han instalado depósitos de tinta originales de Canon.

Qué hacer

Pulse el botón **OK** del equipo.

1600

Causa

Si parpadea la lámpara del depósito de tinta, es posible que se haya agotado la tinta.

Qué hacer

Se recomienda sustituir el depósito de tinta.

Si la impresión está en curso y desea continuar imprimiendo, pulse el botón **OK** del equipo con el depósito de tinta instalado. Después podrá continuar la impresión. Se recomienda sustituir el depósito de tinta después de la impresión. La máquina puede sufrir daños si continúa imprimiendo con el estado de tinta agotada.

▶▶ Nota

- Si parpadean varias lámparas de tinta, compruebe el estado de cada depósito de tinta.

1660

Causa

Un depósito de tinta no está instalado.

Qué hacer

Instale el depósito de tinta.

1680

Causa

Los depósitos de tinta no están instalados en la posición correcta. (La luz de la lámpara de tinta parpadea).

Qué hacer

Asegúrese de que los depósitos de tinta estén instalados en las posiciones adecuadas.

1681

Causa

Hay instalado más de un depósito de tinta del mismo color. (La luz de la lámpara de tinta parpadea).

Qué hacer

Asegúrese de que los depósitos de tinta estén instalados en las posiciones adecuadas.

1684

Causa

El depósito de tinta no se reconoce.

Qué hacer

No se puede imprimir porque el depósito de tinta no está bien instalado o no es compatible con este equipo.

Instale un depósito de tinta apropiado.

Si desea cancelar la impresión, pulse el botón **Parar (Stop)** del equipo.

1688

Causa

Se ha agotado la tinta. (La lámpara del depósito de tinta parpadea).

Qué hacer

Sustituya el depósito de tinta y cierre el panel de control.

Si imprime en el estado actual, la máquina puede sufrir daños.

Si desea continuar imprimiendo en este estado, deberá desactivar la función de detección del nivel de tinta restante. Mantenga pulsado el botón **Parar (Stop)** del equipo durante al menos 5 segundos y, a continuación, suéltelo.

Con esta operación se memoriza la desactivación de la función de detección del nivel de tinta restante. Canon no se hace responsable del mal funcionamiento ni de los problemas derivados de continuar imprimiendo con el estado de tinta agotada.

»» Nota

- Si se desactiva la función para detectar el nivel de tinta restante, en la pantalla LCD aparecerá el depósito de tinta en gris cuando se compruebe el nivel de tinta que haya en el momento.

1689

Causa

La impresora ha detectado que se ha agotado la tinta (La lámpara del depósito de tinta parpadea).

Qué hacer

Sustituya el depósito de tinta y cierre el panel de control.

Se ha instalado un depósito que anteriormente estaba vacío.

Si imprime con el estado de tinta agotada, el equipo puede sufrir daños.

Si desea continuar con la impresión, deberá desactivar la función de detección del nivel de tinta restante. Para desactivar esta función, mantenga pulsado el botón **Parar (Stop)** del equipo por lo menos durante 5 segundos y, a continuación, suéltelo.

Con esta operación se memoriza la desactivación de la función de detección del nivel de tinta restante. Tenga en cuenta que Canon no se responsabiliza de ningún fallo en el funcionamiento o problema ocasionado por seguir imprimiendo sin tinta o por utilizar depósitos de tinta recargados.

►► Nota

- Si se desactiva la función para detectar el nivel de tinta restante, en la pantalla LCD aparecerá el depósito de tinta en gris cuando se compruebe el nivel de tinta que haya en el momento.

1700

Causa

El absorbedor de tinta está casi lleno.

Qué hacer

Pulse el botón **OK** del equipo para seguir imprimiendo. Póngase en contacto con el centro de servicio técnico de Canon más cercano para solicitar una reparación.

1701

Causa

El absorbedor de tinta está casi lleno.

Qué hacer

Pulse el botón **OK** del equipo para seguir imprimiendo. Póngase en contacto con el centro de servicio técnico de Canon más cercano para solicitar una reparación.

1712

Causa

El absorbedor de tinta está casi lleno.

Qué hacer

Pulse el botón **OK** del equipo para seguir imprimiendo. Póngase en contacto con el centro de servicio técnico de Canon más cercano para solicitar una reparación.

1713

Causa

El absorbedor de tinta está casi lleno.

Qué hacer

Pulse el botón **OK** del equipo para seguir imprimiendo. Póngase en contacto con el centro de servicio técnico de Canon más cercano para solicitar una reparación.

1714

Causa

El absorbedor de tinta está casi lleno.

Qué hacer

Pulse el botón **OK** del equipo para seguir imprimiendo. Póngase en contacto con el centro de servicio técnico de Canon más cercano para solicitar una reparación.

1715

Causa

El absorbedor de tinta está casi lleno.

Qué hacer

Pulse el botón **OK** del equipo para seguir imprimiendo. Póngase en contacto con el centro de servicio técnico de Canon más cercano para solicitar una reparación.

1730

Causa

El depósito de tinta puede ser un depósito de tinta que se ha quedado sin tinta original de Canon o un depósito de tinta de Canon falsificado.

Qué hacer

Para imprimir, debe sustituir el depósito de tinta o desactivar la función de detección del nivel de tinta restante. Para desactivar la función de detección del nivel de tinta restante, mantenga pulsado el botón **Parar (Stop)** de la impresora durante al menos 5 segundos y suéltelo.

Con esta operación, se memorizará el hecho de que ha desactivado la función de detección del nivel de tinta restante. Tenga en cuenta que Canon no será responsable de ninguna avería o problema provocados por seguir imprimiendo con la tinta en malas condiciones o usando depósitos de tinta rellenos.

▶▶ Nota

- Si se desactiva la función para detectar el nivel de tinta restante, en la pantalla LCD aparecerá el depósito de tinta en gris cuando se compruebe el nivel de tinta que haya en el momento.

Para informar sobre el depósito de tinta falsificado, acceda al sitio web de Canon desde el siguiente enlace.

■ Informar de falsificación

1731

Causa

Se ha detectado un depósito de tinta no original de Canon.

Qué hacer

Para imprimir, debe sustituir el depósito de tinta o desactivar la función de detección del nivel de tinta restante. Para desactivar la función de detección del nivel de tinta restante, mantenga pulsado el botón **Parar (Stop)** de la impresora durante al menos 5 segundos y suéltelo.

Con esta operación, se memorizará el hecho de que ha desactivado la función de detección del nivel de tinta restante. Tenga en cuenta que Canon no se responsabiliza de ningún fallo en el funcionamiento o problema ocasionado por utilizar un depósito de tinta no original de Canon.

▶▶ Nota

- Si se desactiva la función para detectar el nivel de tinta restante, en la pantalla LCD aparecerá el depósito de tinta en gris cuando se compruebe el nivel de tinta que haya en el momento.

Para informar sobre el depósito de tinta falsificado, acceda al sitio web de Canon desde el siguiente enlace.

■ Informar de falsificación

1750

Causa

No está instalado el depósito de tinta apropiado.

Qué hacer

No se puede imprimir porque el depósito de tinta no es compatible con este equipo.

Instale un depósito de tinta apropiado.

Si desea cancelar la impresión, pulse el botón **Parar (Stop)** del equipo.

1871

Causa

El cassette no está insertado.

Qué hacer

Cierre la bandeja de salida del papel y empuje el cassette de forma que la marca ▷ del cassette se alinee con la marca ◁ del equipo.

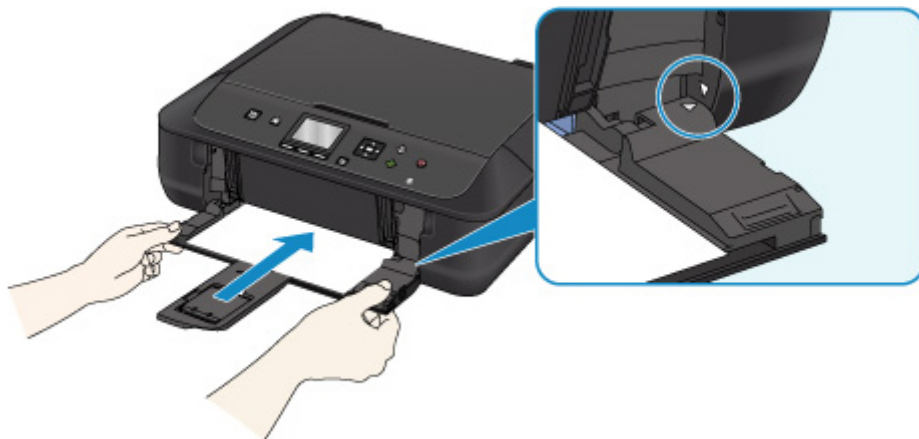

Abra la bandeja de salida del papel y, a continuación, pulse el botón **OK** del equipo.

►► Nota

- Una vez que el cassette está instalado, aparecerá la pantalla para configurar la información del papel del cassette. Defina la información del papel del cassette.
- Pulse el botón **Parar (Stop)** del equipo para cancelar la impresión.

1890

Causa

Es posible que el soporte del cabezal de impresión todavía contenga la cinta o el material de protección.

Qué hacer

Abra el panel de control y, a continuación, compruebe que ni el material de protección ni la cinta siguen en el soporte del cabezal de impresión.

Si el material de protección o la cinta siguen en el soporte, retírelo y cierre el panel de control.

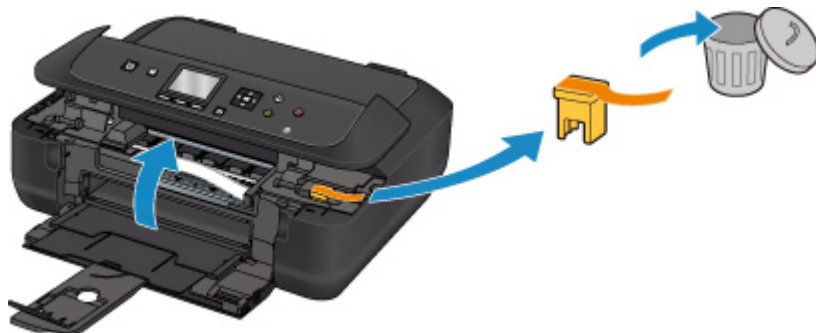

Si con este procedimiento no consigue resolver el problema, póngase en contacto con el centro de servicio técnico de Canon más cercano para solicitar una reparación.

Causa

La configuración del papel para impresión o copia es distinta de la información del papel del cassette especificada en el equipo.

»» Nota

- A continuación, encontrará la correspondencia adecuada entre la configuración del papel especificada en el controlador de la impresora o en la pantalla LCD.
 - [Configuración del papel en el controlador de impresora y la impresora \(Tipo de soporte\) \(Windows\)](#)
 - [Configuración del papel en el controlador de impresora y la impresora \(Tipo de soporte\) \(Mac OS\)](#)
 - [Configuración del papel en el controlador de impresora y la impresora \(Tamaño de papel\) \(Windows\)](#)
 - [Configuración del papel en el controlador de impresora y la impresora \(Tamaño de papel\) \(Mac OS\)](#)
- Para generar una copia, especifique la configuración del papel de copia de manera que coincida con la información del papel del cassette definida en el equipo.
- A continuación, se incluyen más detalles sobre la información del papel del cassette que se ha establecido en el equipo.
 - [Configuración del papel](#)

Si la configuración del papel de copia o impresión no coincide con la información del papel del cassette definido en la impresora tal y como se muestra a continuación, aparecerá un mensaje en la pantalla LCD.

- Configuración del papel especificada en el controlador de impresora:
 - Tamaño del papel: A5
 - Tipo de soporte: Papel normal
- Información del papel del cassette establecida en el equipo:
 - Tamaño del papel: A4
 - Tipo de soporte: Papel normal

Al pulsar en el botón **OK** del equipo, se mostrará la configuración del papel de copia o impresión debajo de este mensaje.

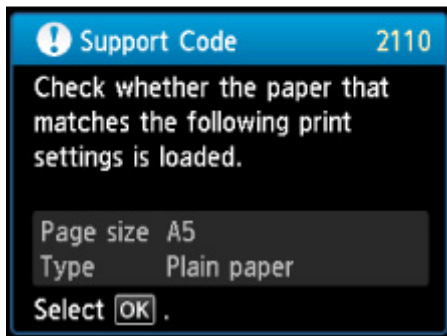
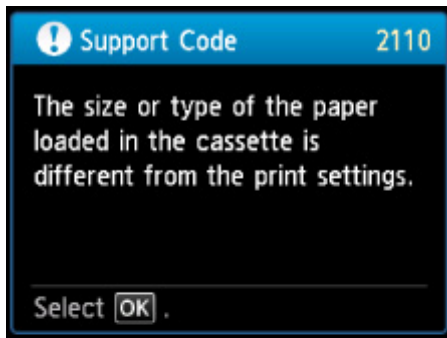

Qué hacer

Al volver a pulsar el botón **OK** del equipo, aparece la pantalla siguiente en la LCD.

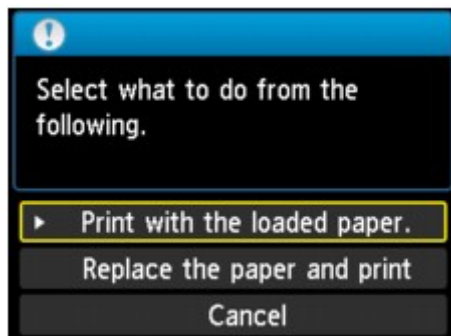

Seleccione la acción adecuada.

»»» Nota

- Según la configuración, es posible que no aparezcan todas las opciones siguientes.

Imprimir con papel cargado. (Print with the loaded paper.)

Seleccione esta opción para imprimir o copiar sobre el papel cargado en el cassette sin cambiar la configuración del papel.

Por ejemplo, si la configuración del papel es A5 y en la información del papel del cassette se ha definido el valor A4, se utiliza la configuración de tamaño A5 para imprimir o copiar sobre el papel A4 en el cassette.

Sustituir el papel e imprimir (Replace the paper and print)

Seleccione esta opción para imprimir una vez que haya cambiado el papel del cassette.

Por ejemplo, si la configuración del papel es A5 y en la información del papel del cassette se ha definido el valor A4, cambie el papel del cassette por un papel A5 y lleve a cabo la impresión o copia.

Una vez que haya cambiado el papel, aparecerá la pantalla que permite configurar la información del papel del cassette. Defina la información del papel del cassette.

►► Nota

- Si no sabe qué información del papel debe definir, pulse el botón **Atrás (Back)**. Aparecerá la pantalla anterior, en la que se muestra el tamaño del papel y el tipo de soporte. Compruebe la configuración del papel y defínala según la información del papel del cassette.
- A continuación, encontrará la correspondencia adecuada entre la configuración del papel especificada en el controlador de la impresora o en la pantalla LCD.

■ Configuración del papel en el controlador de impresora y la impresora (Tipo de soporte) (Windows)

■ [Configuración del papel en el controlador de impresora y la impresora \(Tipo de soporte\)](#) (Mac OS)

■ Configuración del papel en el controlador de impresora y la impresora (Tamaño de papel) (Windows)

■ [Configuración del papel en el controlador de impresora y la impresora \(Tamaño de papel\)](#) (Mac OS)

Cancelar (Cancel)

Cancela la impresión.

Seleccione esta opción para cambiar la configuración del papel de impresión o copia. Cambie la configuración del papel e intente imprimir de nuevo.

►► Nota

- Para evitar que se muestre el mensaje que impide la posible impresión defectuosa, cambie la configuración como se describe a continuación. Cuando establezca la configuración para que no se muestre el mensaje, el equipo utilizará la configuración del papel para imprimir o copiar en el del cassette, aunque el papel no coincida con la configuración.

- Para cambiar la configuración de la visualización de mensajes durante los procesos de impresión o copia mediante el panel de control del equipo, siga estos pasos:

■ [Configuración de cassette](#)

- Para cambiar la configuración de la visualización de mensajes durante los procesos de impresión o copia mediante el controlador de la impresora, siga estos pasos:

■ Cambio del modo de funcionamiento de la Impresora (Windows)

■ [Cambio del modo de funcionamiento de la Impresora](#) (Mac OS)

2120

Causa

La configuración del papel del cassette está incompleta.

Qué hacer

Si se muestra la siguiente pantalla, significa que la configuración del papel del cassette está incompleta.

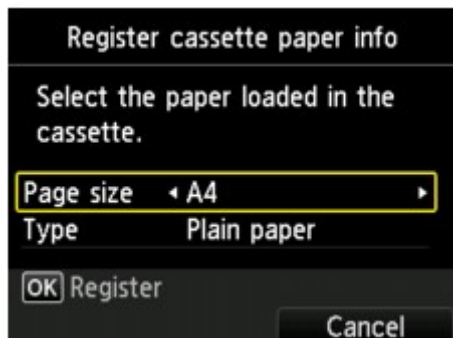

Pulse el botón **OK** del equipo o el botón de función derecho para terminar de definir la configuración del papel del cassette.

2700

Causa

Se ha producido un error durante la copia y ha transcurrido un tiempo.

Qué hacer

Pulse el botón **OK** e intente copiar de nuevo.

2900

Causa

Error de escaneado de la hoja de alineación de los cabezales de impresión.

Qué hacer

Pulse el botón **OK** y siga estas instrucciones.

- Compruebe que la hoja de alineación de los cabezales de impresión tiene la posición y orientación correctas en el cristal de la platina.
- Compruebe que el cristal de la platina y la hoja de alineación de los cabezales de impresión no está sucios.
- Asegúrese de que el papel que se ha cargado es el correcto.

Para realizar la alineación automática de los cabezales de impresión, cargue una hoja de papel normal de tamaño A4 o Carta.

- Asegúrese de que el inyector del cabezal de impresión no está obstruido.

Compruebe el estado del cabezal de impresión mediante la impresión del patrón de prueba de los inyectores.

Si sigue sin resolverse el error, realice la alineación manual de los cabezales.

2901



Causa

El patrón de alineación del cabezal de impresión se ha impreso y el equipo está a la espera para escanear la hoja.

Qué hacer

Escanee el patrón de alineación impreso.

1. Coloque la hoja de alineación de los cabezales de impresión en el cristal de la platina.

Coloque la cara impresa hacia abajo y alinee la marca  de la esquina superior izquierda de la hoja con la marca de alineación .

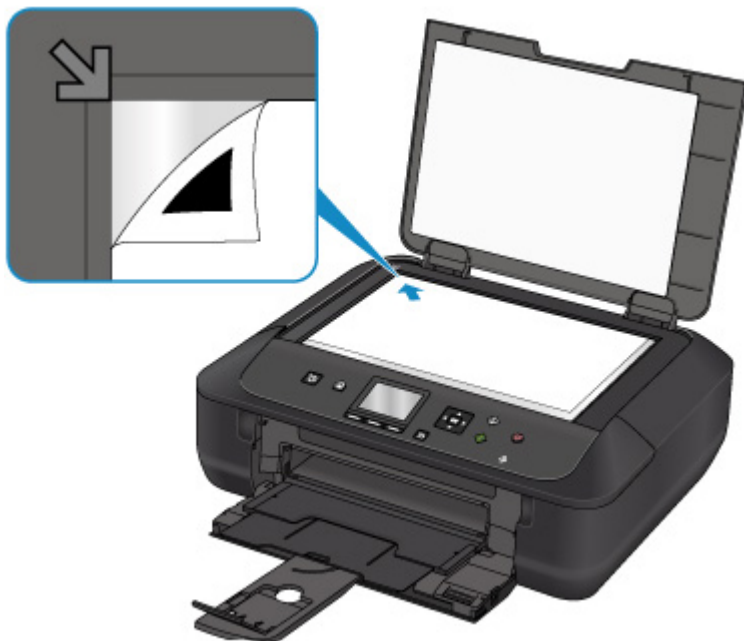

2. Cierre la cubierta de documentos lentamente y pulse el botón **OK** del equipo.

El equipo comenzará a escanear la hoja de alineación de los cabezales de impresión y la posición de los cabezales de impresión se ajustará automáticamente.

3402

Causa

El equipo no ha podido realizar copias porque la memoria está llena.

Qué hacer

Pulse el botón **OK** del equipo.

Espere un momento y, a continuación, intente realizar de nuevo el mismo proceso.

3403

Causa

El equipo no ha podido realizar copias porque la memoria está llena.

Qué hacer

Pulse el botón **OK** del equipo.

Espere un momento y, a continuación, intente realizar de nuevo el mismo proceso.

3405

Causa

El equipo no ha podido realizar copias porque la memoria está llena.

Qué hacer

Pulse el botón **OK** del equipo.

Espere un momento y, a continuación, intente realizar de nuevo el mismo proceso.

3407

Causa

Se debe cargar la siguiente hoja.

Qué hacer

Cargue la siguiente hoja y pulse el botón **OK** del equipo.

3408

Causa

La pantalla de vista previa se muestra en la pantalla LCD del equipo.

Qué hacer

Tras visualizar la vista previa, pulse el botón **OK** del equipo.

3410

Causa

No se puede reservar el trabajo de copia porque el equipo está escaneando una hoja.

Qué hacer

Espere un momento y, a continuación, reserve el trabajo de copia.

3411

Causa

Puede reservar un trabajo de copia.

Qué hacer

Si reserva un trabajo de copia, cargue el original y pulse el botón **Color** del equipo para generar una copia a color o en el botón **Negro (Black)** del equipo para generar una copia en blanco y negro.

3412

Causa

Error de escaneado del original.

Qué hacer

En el equipo, pulse el botón **OK** y realice las acciones que se indican a continuación.

- Asegúrese de que el original esté cargado en el cristal de la platina.
- Compruebe que el original tiene la posición y orientación correctas.

Después de realizar las acciones anteriores, intente escanear o copiar de nuevo.

Si sigue sin resolverse el error, especifique el tamaño del original.

►► Importante

- Es posible que el original con menos de 1,2 pulgadas (3 cm) cuadradas no se escanee correctamente.

3413

Causa

Se ha establecido Evitar la abrasión del papel.

Qué hacer

Si continúa imprimiendo con la configuración actual, seleccione **Sí (Yes)** y pulse el botón **OK**.

Evitar la abrasión del papel puede reducir la velocidad de impresión.

Si desactiva esta configuración, seleccione **No** y pulse el botón **OK**. Pulse el botón **INICIO (HOME)**, seleccione **Configurar (Setup)**, **Configuración de dispositivo (Device settings)** y **Conf. impres. (Print settings)**, y, a continuación, defina **Evitar abrasión del papel (Prevent paper abrasion)** como **OFF**.

4100

Causa

No se pueden imprimir los datos especificados.

Qué hacer

Cuando vaya a imprimir contenidos de CREATIVE PARK PREMIUM, compruebe el mensaje que aparezca en la pantalla del ordenador, asegúrese de que todos los depósitos de tinta originales de Canon de todos los colores están bien instalados, y vuelva a empezar a imprimir.

4103

Causa

No se puede realizar la impresión con la configuración actual.

Qué hacer

Pulse el botón **Parar (Stop)** del equipo para cancelar la impresión.

A continuación, cambie la configuración de impresión y vuelva a imprimir.

5011

Causa

Se ha producido un error en la impresora.

Qué hacer

Apague el equipo y desenchúfelo.

Vuelva a enchufar el equipo y enciéndalo de nuevo.

Si con este procedimiento no consigue resolver el problema, póngase en contacto con el centro de servicio técnico de Canon más cercano para solicitar una reparación.

5012

Causa

Se ha producido un error en la impresora.

Qué hacer

Apague el equipo y desenchúfelo.

Vuelva a enchufar el equipo y enciéndalo de nuevo.

Si con este procedimiento no consigue resolver el problema, póngase en contacto con el centro de servicio técnico de Canon más cercano para solicitar una reparación.

5050

Causa

Se ha producido un error en la impresora.

Qué hacer

Apague el equipo y desenchúfelo.

Vuelva a enchufar el equipo y enciéndalo de nuevo.

Si con este procedimiento no consigue resolver el problema, póngase en contacto con el centro de servicio técnico de Canon más cercano para solicitar una reparación.

5100

Causa

Se ha producido un error en la impresora.

Qué hacer

Cancele la impresión y apague el equipo.

Compruebe lo siguiente:

- Asegúrese de que elementos como papel atascado o estabilizadores no obstaculicen el movimiento del soporte del cabezal de impresión.

Elimine todo obstáculo.

- Asegúrese de que los depósitos de tinta están correctamente instalados.

Pulse los depósitos de tinta hasta que se coloquen en su sitio con un clic.

Vuelva a encender el equipo.

Si con este procedimiento no consigue resolver el problema, póngase en contacto con el centro de servicio técnico de Canon más cercano para solicitar una reparación.

►► Importante

- Al eliminar los elementos que obstaculicen el movimiento del soporte del cabezal de impresión, tenga cuidado de no tocar la película transparente (A) ni la tira blanca (B).

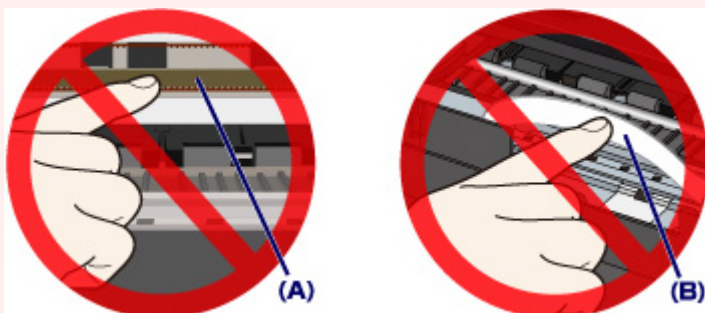

Si ensucia o raya estas partes con las manos o con el papel, podría dañar el equipo.

5200

Causa

Se ha producido un error en la impresora.

Qué hacer

Apague el equipo y desenchúfelo.

Vuelva a enchufar el equipo y enciéndalo de nuevo.

Si con este procedimiento no consigue resolver el problema, póngase en contacto con el centro de servicio técnico de Canon más cercano para solicitar una reparación.

5400

Causa

Se ha producido un error en la impresora.

Qué hacer

Apague el equipo y desenchúfelo.

Vuelva a enchufar el equipo y enciéndalo de nuevo.

Si con este procedimiento no consigue resolver el problema, póngase en contacto con el centro de servicio técnico de Canon más cercano para solicitar una reparación.

5B00

Causa

Se ha producido un error en la impresora.

Qué hacer

Póngase en contacto con el centro de servicio técnico de Canon más cercano para solicitar una reparación.

5B01

Causa

Se ha producido un error en la impresora.

Qué hacer

Póngase en contacto con el centro de servicio técnico de Canon más cercano para solicitar una reparación.

5B12

Causa

Se ha producido un error en la impresora.

Qué hacer

Póngase en contacto con el centro de servicio técnico de Canon más cercano para solicitar una reparación.

5B13

Causa

Se ha producido un error en la impresora.

Qué hacer

Póngase en contacto con el centro de servicio técnico de Canon más cercano para solicitar una reparación.

5B14

Causa

Se ha producido un error en la impresora.

Qué hacer

Póngase en contacto con el centro de servicio técnico de Canon más cercano para solicitar una reparación.

5B15

Causa

Se ha producido un error en la impresora.

Qué hacer

Póngase en contacto con el centro de servicio técnico de Canon más cercano para solicitar una reparación.

6000

Causa

Se ha producido un error en la impresora.

Qué hacer

Si el papel está atascado, extráigalo en función de dónde esté el atasco y la causa.

■ [Lista de códigos de asistencia en caso de error \(Atascos de papel\)](#)

Apague el equipo y desenchúfelo.

Vuelva a enchufar el equipo y enciéndalo de nuevo.

Si con este procedimiento no consigue resolver el problema, póngase en contacto con el centro de servicio técnico de Canon más cercano para solicitar una reparación.

6500

Causa

Se ha producido un error en la impresora.

Qué hacer

Apague el equipo y desenchúfelo.

Vuelva a enchufar el equipo y enciéndalo de nuevo.

Si con este procedimiento no consigue resolver el problema, póngase en contacto con el centro de servicio técnico de Canon más cercano para solicitar una reparación.

6502

Causa

Se ha producido un error en la impresora.

Qué hacer

Apague el equipo y desenchúfelo.

Vuelva a enchufar el equipo y enciéndalo de nuevo.

Si con este procedimiento no consigue resolver el problema, póngase en contacto con el centro de servicio técnico de Canon más cercano para solicitar una reparación.

6800

Causa

Se ha producido un error en la impresora.

Qué hacer

Apague el equipo y desenchúfelo.

Vuelva a enchufar el equipo y enciéndalo de nuevo.

Si con este procedimiento no consigue resolver el problema, póngase en contacto con el centro de servicio técnico de Canon más cercano para solicitar una reparación.

6801

Causa

Se ha producido un error en la impresora.

Qué hacer

Apague el equipo y desenchúfelo.

Vuelva a enchufar el equipo y enciéndalo de nuevo.

Si con este procedimiento no consigue resolver el problema, póngase en contacto con el centro de servicio técnico de Canon más cercano para solicitar una reparación.

6900

Causa

Se ha producido un error en la impresora.

Qué hacer

Apague el equipo y desenchúfelo.

Vuelva a enchufar el equipo y enciéndalo de nuevo.

Si con este procedimiento no consigue resolver el problema, póngase en contacto con el centro de servicio técnico de Canon más cercano para solicitar una reparación.

6901

Causa

Se ha producido un error en la impresora.

Qué hacer

Apague el equipo y desenchúfelo.

Vuelva a enchufar el equipo y enciéndalo de nuevo.

Si con este procedimiento no consigue resolver el problema, póngase en contacto con el centro de servicio técnico de Canon más cercano para solicitar una reparación.

6902

Causa

Se ha producido un error en la impresora.

Qué hacer

Apague el equipo y desenchúfelo.

Vuelva a enchufar el equipo y enciéndalo de nuevo.

Si con este procedimiento no consigue resolver el problema, póngase en contacto con el centro de servicio técnico de Canon más cercano para solicitar una reparación.

6910

Causa

Se ha producido un error en la impresora.

Qué hacer

Apague el equipo y desenchúfelo.

Vuelva a enchufar el equipo y enciéndalo de nuevo.

Si con este procedimiento no consigue resolver el problema, póngase en contacto con el centro de servicio técnico de Canon más cercano para solicitar una reparación.

6911

Causa

Se ha producido un error en la impresora.

Qué hacer

Apague el equipo y desenchúfelo.

Vuelva a enchufar el equipo y enciéndalo de nuevo.

Si con este procedimiento no consigue resolver el problema, póngase en contacto con el centro de servicio técnico de Canon más cercano para solicitar una reparación.

6930

Causa

Se ha producido un error en la impresora.

Qué hacer

Apague el equipo y desenchúfelo.

Vuelva a enchufar el equipo y enciéndalo de nuevo.

Si con este procedimiento no consigue resolver el problema, póngase en contacto con el centro de servicio técnico de Canon más cercano para solicitar una reparación.

6931

Causa

Se ha producido un error en la impresora.

Qué hacer

Apague el equipo y desenchúfelo.

Vuelva a enchufar el equipo y enciéndalo de nuevo.

Si con este procedimiento no consigue resolver el problema, póngase en contacto con el centro de servicio técnico de Canon más cercano para solicitar una reparación.

6932

Causa

Se ha producido un error en la impresora.

Qué hacer

Apague el equipo y desenchúfelo.

Vuelva a enchufar el equipo y enciéndalo de nuevo.

Si con este procedimiento no consigue resolver el problema, póngase en contacto con el centro de servicio técnico de Canon más cercano para solicitar una reparación.

6933

Causa

Se ha producido un error en la impresora.

Qué hacer

Apague el equipo y desenchúfelo.

Vuelva a enchufar el equipo y enciéndalo de nuevo.

Si con este procedimiento no consigue resolver el problema, póngase en contacto con el centro de servicio técnico de Canon más cercano para solicitar una reparación.

6936

Causa

Se ha producido un error en la impresora.

Qué hacer

Apague el equipo y desenchúfelo.

Vuelva a enchufar el equipo y enciéndalo de nuevo.

Si con este procedimiento no consigue resolver el problema, póngase en contacto con el centro de servicio técnico de Canon más cercano para solicitar una reparación.

6937

Causa

Se ha producido un error en la impresora.

Qué hacer

Apague el equipo y desenchúfelo.

Vuelva a enchufar el equipo y enciéndalo de nuevo.

Si con este procedimiento no consigue resolver el problema, póngase en contacto con el centro de servicio técnico de Canon más cercano para solicitar una reparación.

6938

Causa

Se ha producido un error en la impresora.

Qué hacer

Apague el equipo y desenchúfelo.

Vuelva a enchufar el equipo y enciéndalo de nuevo.

Si con este procedimiento no consigue resolver el problema, póngase en contacto con el centro de servicio técnico de Canon más cercano para solicitar una reparación.

6940

Causa

Se ha producido un error en la impresora.

Qué hacer

Apague el equipo y desenchúfelo.

Vuelva a enchufar el equipo y enciéndalo de nuevo.

Si con este procedimiento no consigue resolver el problema, póngase en contacto con el centro de servicio técnico de Canon más cercano para solicitar una reparación.

6941

Causa

Se ha producido un error en la impresora.

Qué hacer

Apague el equipo y desenchúfelo.

Vuelva a enchufar el equipo y enciéndalo de nuevo.

Si con este procedimiento no consigue resolver el problema, póngase en contacto con el centro de servicio técnico de Canon más cercano para solicitar una reparación.

6942

Causa

Se ha producido un error en la impresora.

Qué hacer

Apague el equipo y desenchúfelo.

Vuelva a enchufar el equipo y enciéndalo de nuevo.

Si con este procedimiento no consigue resolver el problema, póngase en contacto con el centro de servicio técnico de Canon más cercano para solicitar una reparación.

6943

Causa

Se ha producido un error en la impresora.

Qué hacer

Apague el equipo y desenchúfelo.

Vuelva a enchufar el equipo y enciéndalo de nuevo.

Si con este procedimiento no consigue resolver el problema, póngase en contacto con el centro de servicio técnico de Canon más cercano para solicitar una reparación.

6944

Causa

Se ha producido un error en la impresora.

Qué hacer

Apague el equipo y desenchúfelo.

Vuelva a enchufar el equipo y enciéndalo de nuevo.

Si con este procedimiento no consigue resolver el problema, póngase en contacto con el centro de servicio técnico de Canon más cercano para solicitar una reparación.

6945

Causa

Se ha producido un error en la impresora.

Qué hacer

Apague el equipo y desenchúfelo.

Vuelva a enchufar el equipo y enciéndalo de nuevo.

Si con este procedimiento no consigue resolver el problema, póngase en contacto con el centro de servicio técnico de Canon más cercano para solicitar una reparación.

6946

Causa

Se ha producido un error en la impresora.

Qué hacer

Apague el equipo y desenchúfelo.

Vuelva a enchufar el equipo y enciéndalo de nuevo.

Si con este procedimiento no consigue resolver el problema, póngase en contacto con el centro de servicio técnico de Canon más cercano para solicitar una reparación.

B202

Causa

Se ha producido un error que hay que reparar.

Qué hacer

Apague el equipo y desenchúfelo.

Póngase en contacto con el centro de servicio técnico de Canon más cercano para solicitar una reparación.

B203

Causa

Se ha producido un error que hay que reparar.

Qué hacer

Apague el equipo y desenchúfelo.

Póngase en contacto con el centro de servicio técnico de Canon más cercano para solicitar una reparación.

B204

Causa

Se ha producido un error que hay que reparar.

Qué hacer

Apague el equipo y desenchúfelo.

Póngase en contacto con el centro de servicio técnico de Canon más cercano para solicitar una reparación.

B205

Causa

Se ha producido un error que hay que reparar.

Qué hacer

Apague el equipo y desenchúfelo.

Póngase en contacto con el centro de servicio técnico de Canon más cercano para solicitar una reparación.

C000

Causa

Se ha producido un error en la impresora.

Qué hacer

Cancele la impresión y apague el equipo.

Compruebe lo siguiente:

- Asegúrese de que elementos como papel atascado o estabilizadores no obstaculicen el movimiento del soporte del cabezal de impresión.

Elimine todo obstáculo.

- Asegúrese de que los depósitos de tinta están correctamente instalados.

Pulse los depósitos de tinta hasta que se coloquen en su sitio con un clic.

Vuelva a encender el equipo.

Si con este procedimiento no consigue resolver el problema, póngase en contacto con el centro de servicio técnico de Canon más cercano para solicitar una reparación.

►► Importante

- Al eliminar los elementos que obstaculicen el movimiento del soporte del cabezal de impresión, tenga cuidado de no tocar la película transparente (A) ni la tira blanca (B).

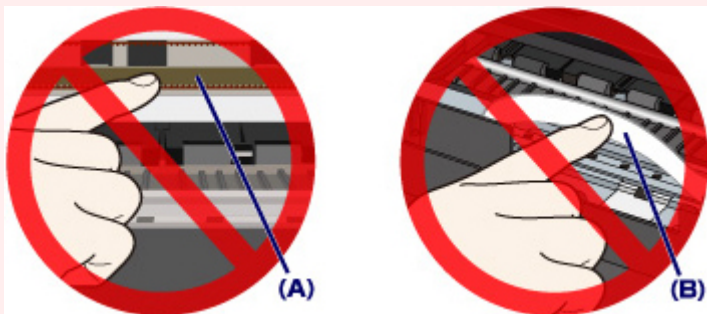

Si ensucia o raya estas partes con las manos o con el papel, podría dañar el equipo.