



## PowerShot SX540 HS

# Instrukcja obsługi

POLSKI

- Przed użyciem aparatu należy zapoznać się z niniejszym przewodnikiem, w tym z częścią „Środki ostrożności” (14).
- Lektura niniejszej instrukcji ułatwia zapoznanie się z prawidłową obsługą aparatu.
- Należy ją przechowywać w bezpiecznym miejscu na wypadek użycia w przyszłości.

- Przyciski w prawym dolnym rogu umożliwiają wyświetlanie innych stron.
  - : Następna strona
  - : Poprzednia strona
  - : Powrót do strony wyświetlanej przed kliknięciem łącza
- Aby przejść do początku rozdziału, kliknij jego tytuł z prawej strony.

Przed użyciem

Przewodnik podstawowy

Przewodnik zaawansowany

**1** Podstawowe informacje o aparacie

**2** Tryb automatyczny/tryb hybrydowy automatyczny

**3** Inne tryby fotografowania

**4** Tryb P

**5** Tryb Tv, Av i M

**6** Tryb wyświetlania

**7** Funkcje Wi-Fi

**8** Menu ustawień

**9** Akcesoria

**10** Dodatek

Skorowidz

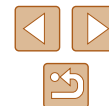

# Przed użyciem

## Informacje wstępne

### Zawartość zestawu

Przed użyciem aparatu należy sprawdzić, czy w skład zestawu wchodzi poniższe elementy. W przypadku braku niektórych elementów należy skontaktować się ze sprzedawcą aparatu.



Aparat



Bateria  
NB-6LH\*



Ładowarka  
CB-2LY/CB-2LYE



Pasek na szyję



Przykrywka obiektywu  
(z przewodem)

\* Nie należy usuwać etykiety znajdującej się na baterii.

- Dołączona jest również drukowana instrukcja.
- Karta pamięci nie wchodzi w skład zestawu (📖2).

## Zgodne karty pamięci

Można korzystać z poniższych kart pamięci (dostępnych w sprzedaży) niezależnie od ich pojemności.

- Karty pamięci SD\*
- Karty pamięci SDHC\*
- Karty pamięci SDXC\*



\* Karty zgodne ze standardami SD. Jednak nie wszystkie karty pamięci zostały zweryfikowane pod kątem współpracy z aparatem.

Przed użyciem

Przewodnik podstawowy

Przewodnik zaawansowany

**1** Podstawowe informacje o aparacie

**2** Tryb automatyczny/tryb hybrydowy automatyczny

**3** Inne tryby fotografowania

**4** Tryb P

**5** Tryb Tv, Av i M

**6** Tryb wyświetlania

**7** Funkcje Wi-Fi

**8** Menu ustawień

**9** Akcesoria

**10** Dodatek

Skorowidz



## Uwagi wstępne i informacje prawne

- Warto wykonać i wyświetlić kilka zdjęć próbnych, aby mieć pewność, że zostały prawidłowo zarejestrowane. Firma Canon Inc. i jej podmioty zależne i stowarzyszone nie ponoszą odpowiedzialności za żadne szkody następcze wynikające z nieprawidłowego działania aparatu fotograficznego lub akcesoriów (w tym kart pamięci), związane z niezapisaniem zdjęcia lub zapisaniem go w postaci niezdatnej do odczytu maszynowego.
- Nieupoważnione fotografowanie lub nagrywanie (w formie filmu i/lub dźwięku) przez użytkownika innych osób lub materiałów chronionych prawem autorskim może stanowić naruszenie prywatności tych osób i/lub praw należących do innych osób, m.in. prawa autorskiego i innych praw do własności intelektualnej, nawet jeśli to fotografowanie lub nagrywanie jest wykonywane wyłącznie do osobistego użytku.
- Wiadomości na temat gwarancji na aparat fotograficzny i informacje umożliwiające skontaktowanie się z działem obsługi klienta firmy Canon można znaleźć w dostarczonym wraz z aparatem pakietem materiałów dla użytkownika, w części dotyczącej gwarancji.
- Mimo że ekran (monitor) został wyprodukowany z zastosowaniem bardzo precyzyjnych technik wytwarzania, a ponad 99,99% pikseli spełnia wymagania konstrukcyjne, w rzadkich przypadkach niektóre piksele mogą być uszkodzone albo przybierać na stałe kolor czerwony lub czarny. Nie oznacza to uszkodzenia aparatu ani nie wpływa na rejestrowane obrazy.
- Podczas długotrwałego korzystania z aparatu może się on rozgrzać. Nie oznacza to uszkodzenia.

## Konwencje stosowane w niniejszej instrukcji

- W niniejszej instrukcji ikony służą do symbolizowania odpowiednich przycisków i pokręteł aparatu, na których się znajdują lub które przypominają.
- Poniższe przyciski i elementy sterujące aparatu zostały oznaczone następującymi ikonami: Ponadto w nawiasach () podano numer części na „Nazwy elementów aparatu” (4).
- ☀ Pokrętko przednie (3) z przodu
- ▲ Przycisk strzałki w górę (13) z tyłu
- ◀ Przycisk strzałki w lewo (14) z tyłu
- ▶ Przycisk strzałki w prawo (16) z tyłu
- ▼ Przycisk strzałki w dół (17) z tyłu
- Tryby fotografowania oraz tekst i ikony wyświetlane na ekranie zostały zaznaczone nawiasami.
- ⓘ: ważne informacje, które użytkownik powinien poznać
- 🔧: uwagi i wskazówki dotyczące zaawansowanej obsługi aparatu
- 📖 xx: strony z pokrewnymi informacjami (w tym przykładzie „xx” oznacza numer strony)
- Instrukcje zawarte w niniejszym podręczniku mają zastosowanie do aparatu przy poniższych ustawieniach domyślnych.
- Dla wygody odnośnie do wszystkich obsługiwanych kart pamięci stosuje się po prostu określenie „karta pamięci”.
- Symbole „▶ Zdjęcia” i „▶ Filmy” pod tytułami wskazują przeznaczenie funkcji — do zdjęć lub do filmów.

Przed użyciem

Przewodnik podstawowy

Przewodnik zaawansowany

**1** Podstawowe informacje o aparacie

**2** Tryb automatyczny/tryb hybrydowy automatyczny

**3** Inne tryby fotografowania

**4** Tryb P

**5** Tryb Tv, Av i M

**6** Tryb wyświetlania

**7** Funkcje Wi-Fi

**8** Menu ustawień

**9** Akcesoria

**10** Dodatek

Skorowidz



## Nazwy elementów aparatu

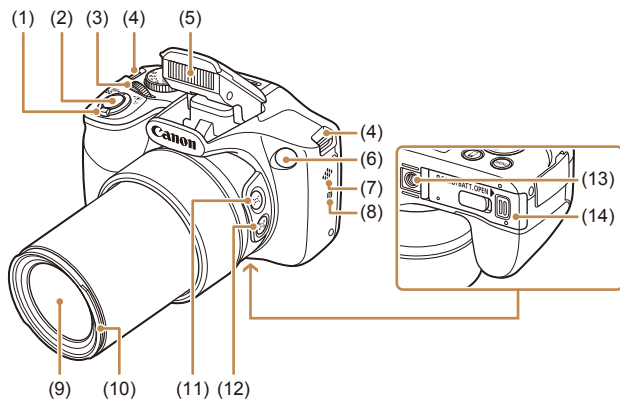

- |   |                      |                       |                     |                    |           |             |                          |              |   |   |  |                      |                                    |
|---|----------------------|-----------------------|---------------------|--------------------|-----------|-------------|--------------------------|--------------|---|---|--|----------------------|------------------------------------|
| (1) Dźwignia powiększenia<br>Fotografowanie: [ ] (zbliżenie)/<br>[ ] (oddalenie)<br>Odtwarzanie: [ ] (powiększenie)/<br>[ ] (miniatury) | (2) Przycisk migawki | (3) Pokrętko przednie | (4) Mocowanie paska | (5) Lampa błyskowa | (6) Lampa | (7) Głośnik | (8) <b>N</b> (symbol N)* | (9) Obiektyw | (10) Osłona obiektywu/mocowanie adaptera filtra | (11) Przycisk [ ] (wspomaganie kadrowania — wyszukiwanie] | (12) Przycisk [ ] (wspomaganie kadrowania — blokada] | (13) Gniazdo statywu | (14) Pokrywa karty pamięci/baterii |
|---|----------------------|-----------------------|---------------------|--------------------|-----------|-------------|--------------------------|--------------|---|---|--|----------------------|------------------------------------|

\* Używane wraz z funkcjami komunikacji zbliżeniowej (tryb NFC) (112).

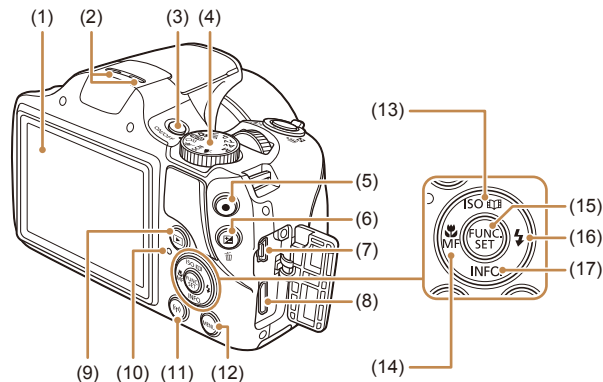

- |                     |              |                     |                            |                         |   |  |                   |                                |               |                            |                              |   |   |  |   |   |
|---------------------|--------------|---------------------|----------------------------|-------------------------|---|--|-------------------|--------------------------------|---------------|----------------------------|------------------------------|---|---|--|---|---|
| (1) Ekran (monitor) | (2) Mikrofon | (3) Przycisk ON/OFF | (4) Pokrętko wyboru trybów | (5) Przycisk filmowania | (6) Przycisk [ ] (kompensacja ekspozycji)/[ ] (usuwanie pojedynczych zdjęć] | (7) Wyjścia audio-wideo i cyfrowe (gniazda AV OUT i DIGITAL) | (8) Gniazdo HDMI™ | (9) Przycisk [ ] (odtwarzanie] | (10) Wskaźnik | (11) Przycisk [ ] (Wi-Fi)] | (12) Przycisk [MENU] (menu)] | (13) Przycisk [ISO] (czułość ISO)/ [ ] (opowieść w pigułce)/strzałka w górę | (14) Przycisk [ ] (makro)/[MF] (ręczne ustawianie ostrości)/strzałka w lewo | (15) Przycisk FUNC./SET (funkcja/ustawienie) | (16) Przycisk [ ] (lampa błyskowa)/strzałka w prawo | (17) Przycisk [INFO.] (informacje)/strzałka w dół |
|---------------------|--------------|---------------------|----------------------------|-------------------------|---|--|-------------------|--------------------------------|---------------|----------------------------|------------------------------|---|---|--|---|---|

Przed użyciem

Przewodnik podstawowy

Przewodnik zaawansowany

- 1 Podstawowe informacje o aparacie
- 2 Tryb automatyczny/tryb hybrydowy automatyczny
- 3 Inne tryby fotografowania
- 4 Tryb P
- 5 Tryb Tv, Av i M
- 6 Tryb wyświetlania
- 7 Funkcje Wi-Fi
- 8 Menu ustawień
- 9 Akcesoria
- 10 Dodatek

Skorowidz



# Spis treści

## Przed użyciem

<b>Informacje wstępne</b> .....	<b>2</b>
Zawartość zestawu.....	2
Zgodne karty pamięci.....	2
Uwagi wstępne i informacje prawne.....	3
Konwencje stosowane w niniejszej instrukcji.....	3
Nazwy elementów aparatu.....	4
Podstawy obsługi aparatu.....	12
Środki ostrożności.....	14

## Przewodnik podstawowy

<b>Podstawowa obsługa</b> .....	<b>17</b>
Początkowe przygotowania.....	17
Mocowanie akcesoriów.....	17
Trzymanie aparatu.....	18
Ładowanie baterii.....	18
Wkładanie baterii i karty pamięci (dostępnej w sprzedaży).....	19
Wymywanie baterii i karty pamięci.....	19
Ustawianie daty i godziny.....	20
Zmiana daty i godziny.....	20
Język wyświetlacza.....	21
Wypróbowanie aparatu.....	22
Fotografowanie (Tryb Smart Auto).....	22
Wyświetlanie.....	23
Usuwanie obrazów.....	24

## Przewodnik zaawansowany

<b>1 Podstawowe informacje o aparacie</b> .....	<b>25</b>
Włączanie/wyłączanie.....	25
Funkcje oszczędzania energii (Wyłączenie aparatu).....	26
Oszczędzanie energii w trybie fotografowania.....	26
Oszczędzanie energii w trybie wyświetlania.....	26
Przycisk migawki.....	26
Tryby fotografowania.....	27
Opcje ekranu informacyjnego.....	27
Korzystanie z Menu FUNC.....	28
Korzystanie z ekranu menu.....	29
Klawiatura ekranowa.....	30
Działanie wskaźników.....	30
Zegar.....	31
<b>2 Tryb automatyczny/tryb hybrydowy automatyczny</b> .....	<b>32</b>
Fotografowanie z ustawieniami dobieranymi przez aparat....	32
Fotografowanie (Tryb Smart Auto).....	32
Fotografowanie w trybie hybrydowym automatycznym.....	34
Otwieranie przeglądu filmowego.....	35
Zdjęcia/filmy.....	35
Zdjęcia.....	35
Filmy.....	35
Ikony scenarii.....	36
Tryb serii zdjęć.....	37
Ikony stabilizacji obrazu.....	37
Ramki na ekranie.....	38
Typowe funkcje ułatwiające obsługę.....	38
Dalsze powiększanie obiektów (Powiększenie cyfrowe).....	38

Przed użyciem

Przewodnik podstawowy

Przewodnik zaawansowany

**1** Podstawowe informacje o aparacie

**2** Tryb automatyczny/tryb hybrydowy automatyczny

**3** Inne tryby fotografowania

**4** Tryb P

**5** Tryb Tv, Av i M

**6** Tryb wyświetlania

**7** Funkcje Wi-Fi

**8** Menu ustawień

**9** Akcesoria

**10** Dodatek

Skorowidz



Łatwe ponowne uchwycenie obiektów po ręcznym powiększeniu (pomoc w kadrowaniu — wyszukiwanie) .....	39
Zapobieganie straceniu obiektu z oczu po ręcznym powiększeniu (pomoc w kadrowaniu — blokada).....	40
Powiększenie automatyczne zgodnie z przesunięciem obiektu (automatyczne powiększenie).....	41
Dostosowanie stałego rozmiaru wyświetlanej twarzy.....	42
Łatwe ponowne uchwycenie obiektów dzięki automatycznemu powiększaniu (Asystent wyszukiwania) .....	42
Korzystanie z samowyzwalacza .....	43
Korzystanie z samowyzwalacza w celu przeciwdziałania poruszeniu aparatem.....	43
Dostosowywanie samowyzwalacza .....	44
Serie zdjęć.....	44
Zdjęcia widoczne w trybie wyświetlania .....	45
Korzystanie z funkcji Identyfikacja twarzy .....	45
Dane osobowe.....	45
Rejestrowanie informacji dla funkcji Identyfikacja twarzy .....	46
Fotografowanie.....	47
Sprawdzanie i edytowanie zarejestrowanych informacji .....	47
Zastępowanie i dodawanie informacji o twarzy .....	48
Usuwanie zarejestrowanych informacji .....	49
Funkcje dostosowywania obrazu .....	49
Zmiana proporcji obrazu.....	49
Zmiana rozdzielczości (rozmiaru) obrazu .....	50
Wskazówki dotyczące wybierania rozdzielczości zależnie od rozmiaru papieru (dla zdjęć 4:3).....	50
Korygowanie obszarów obrazu zazielenionych przez lampy rtęciowe .....	50
Zmiana jakości obrazu w przypadku filmów .....	51
Pomocne funkcje fotografowania .....	51
Wyświetlanie linii siatki .....	51

Powiększanie obszaru, na którym jest ustawiona ostrość.....	52
Wylączenie poziomu automatycznego .....	52
Zmiana ustawień funkcji stabilizacji obrazu.....	53
Wylączenie stabilizacji obrazu.....	53
Nagrywanie filmów bez zmiany wielkości obiektów.....	53
Dostosowywanie działania aparatu .....	54
Wylączenie funkcji wspomaganie AF .....	54
Zapobieganie włączaniu lampki redukcji efektu czerwonych oczu .....	54
Zmiana stylu wyświetlania zdjęcia po zarejestrowaniu.....	55
Zmiana czasu wyświetlania zdjęcia po zarejestrowaniu .....	55
Zmiana ekranu wyświetlanego po zarejestrowaniu.....	55
<b>3 Inne tryby fotografowania .....</b>	<b>56</b>
Regulowanie jasności/kolorów (Sterowanie z podglądem na żywo).....	56
Uzyskiwanie różnych obrazów z pojedynczego ujęcia (Zdjęcie twórcze).....	57
Uzyskiwanie różnych obrazów z pojedynczego ujęcia .....	57
Wybór efektów .....	57
Nagrywanie filmów z różnymi efektami .....	57
Odtwarzanie filmu z efektem Zdjęcie twórcze .....	58
Fotografowanie i nagrywanie filmów przy użyciu funkcji Ruchome obiekty (Sport).....	58
Szczególne scenerie .....	59
Stosowanie efektów specjalnych.....	60
Fotografowanie z zastosowaniem efektu rybiego oka (Efekt rybiego oka) .....	60
Wykonywanie zdjęć, na których przedmioty wyglądają jak miniatuury (Efekt miniatuury).....	60
Szybkość i szacunkowy czas wyświetlania (dla klipów 1-minutowych) .....	61

<b>Przed użyciem</b>
<b>Przewodnik podstawowy</b>
<b>Przewodnik zaawansowany</b>
<b>1</b> Podstawowe informacje o aparacie
<b>2</b> Tryb automatyczny/tryb hybrydowy automatyczny
<b>3</b> Inne tryby fotografowania
<b>4</b> Tryb P
<b>5</b> Tryb Tv, Av i M
<b>6</b> Tryb wyświetlania
<b>7</b> Funkcje Wi-Fi
<b>8</b> Menu ustawień
<b>9</b> Akcesoria
<b>10</b> Dodatek
<b>Skorowidz</b>



Fotografowanie z zastosowaniem efektu aparatu zabawkowego (Efekt aparatu zabawki).....	61	Własne kolory.....	72
Fotografowanie z zastosowaniem efektu miękkiej ostrości.....	62	Zasięg fotografowania i ustawianie ostrości.....	73
Fotografowanie w trybie monochromatycznym.....	62	Zdjęcia z małej odległości (Makro).....	73
<b>Tryby specjalne do innych celów.....</b>	<b>63</b>	Fotografowanie w trybie ręcznego ustawiania ostrości.....	73
Automatyczne fotografowanie po wykryciu twarzy (Inteligentna migawka).....	63	Ułatwiona identyfikacja obszaru regulacji ostrości (Wyróżnianie MF).....	74
Automatyczne fotografowanie po wykryciu uśmiechu.....	63	Cyfrowy telekonwerter.....	74
Korzystanie z funkcji samowyzwalacza mrugnięciem.....	63	Zmiana trybu ramki AF.....	75
Korzystanie z funkcji samowyzwalacza twarzą.....	64	Centrum.....	75
Rejestrowanie różnych filmów.....	65	AiAF twarzy.....	75
Nagrywanie filmów w trybie standardowym.....	65	Wybieranie obiektów, na których zostanie ustawiona ostrość (Śledzenie AF).....	75
Blokowanie lub zmiana jasności obrazu przed filmowaniem.....	65	Fotografowanie przy użyciu funkcji Servo AF.....	76
Wyłączanie funkcji Autom. wolna migawka.....	66	Zmiana ustawienia ostrości.....	77
Ustawienia dźwięku.....	66	Fotografowanie przy użyciu funkcji blokowania AF.....	77
Korzystanie z opcji usuwania wiatru.....	66	Rejestrowanie serii zdjęć w trakcie utrzymywania ostrości na fotografowanym obiekcie.....	78
Korzystanie z tłumika.....	66	Lampa błyskowa.....	78
Wykonywanie krótkich klipów.....	67	Zmiana trybu błysku.....	78
Efekt odtwarzania.....	67	Auto.....	79
Nagrywanie filmów z funkcją iFrame.....	67	Wł.....	79
<b>4 Tryb P.....</b>	<b>68</b>	Błysk+dł.czas.....	79
Fotografowanie w trybie Program AE (Tryb [P]).....	68	Wył.....	79
Jasność obrazu (Ekspozycja).....	69	Ustawianie kompensacji mocy błysku.....	79
Regulacja jasności obrazu (Kompensacja ekspozycji).....	69	Fotografowanie z funkcją blokowania FE.....	80
Blokowanie jasności/ekspozycji obrazu (Blokowanie AE).....	69	Inne ustawienia.....	80
Zmiana metody pomiaru.....	69	Zmiana współczynnika kompresji (jakości obrazu).....	80
Zmiana czułości ISO.....	70	<b>5 Tryb Tv, Av i M.....</b>	<b>81</b>
Korygowanie jasności obrazu (Korekta kontrastu).....	70	Określone czasy naświetlania (Tryb [Tv]).....	81
Kolory zdjęcia.....	71	Określone wartości przysłony (Tryb [Av]).....	82
Rejestrowanie naturalnych kolorów (balans bieli).....	71	Określone czasy naświetlania i wartości przysłony (Tryb [M]).....	82
Balans bieli według wzorca.....	71	Ustawianie mocy błysku.....	83
Zmiana odcieni obrazu (Moje kolory).....	71		

Przed użyciem
Przewodnik podstawowy
Przewodnik zaawansowany
<b>1</b> Podstawowe informacje o aparacie
<b>2</b> Tryb automatyczny/tryb hybrydowy automatyczny
<b>3</b> Inne tryby fotografowania
<b>4</b> Tryb P
<b>5</b> Tryb Tv, Av i M
<b>6</b> Tryb wyświetlania
<b>7</b> Funkcje Wi-Fi
<b>8</b> Menu ustawień
<b>9</b> Akcesoria
<b>10</b> Dodatek
Skorowidz

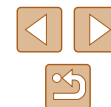

<b>6 Tryb wyświetlania</b> .....	<b>84</b>
Wyświetlanie .....	84
Przełączanie trybów wyświetlania .....	85
Ostrzeżenie o prześwietleniu (dla najjaśniejszych obszarów zdjęcia).....	86
Histogram .....	86
Ekran informacyjny GPS .....	86
Wyświetlanie krótkich filmów nagranych w trybie Zdjęcie twórcze (filmy z efektem Zdjęcie twórcze).....	86
Wyświetlanie krótkich filmów utworzonych podczas wykonywania zdjęć (Przegląd filmowy) .....	87
Wyświetlanie według daty .....	87
Sprawdzanie osób wykrytych za pomocą funkcji Identyfikacja twarzy .....	87
Przeglądanie i filtrowanie zdjęć.....	88
Nawigowanie wśród zdjęć wyświetlanych w postaci miniatur .....	88
Znajdowanie zdjęć spełniających warunki filtra .....	88
Przeskok między zdjęciami za pomocą pokrętła przedniego .....	89
Wyświetlanie poszczególnych zdjęć należących do grupy.....	90
Edytowanie informacji dla funkcji Identyfikacja twarzy .....	91
Zmiana imion .....	91
Usuwanie imion .....	91
Opcje wyświetlania zdjęć .....	92
Powiększanie zdjęć .....	92
Wyświetlanie pokazów przezroczycy .....	92
Zmiana ustawień pokazów przezroczycy.....	93
Automatyczne wyświetlanie pokrewnych zdjęć (Inteligentne wybieranie) .....	93
Ochrona zdjęć .....	94
Za pomocą menu.....	94

Wybieranie pojedynczych zdjęć .....	95
Wybieranie zakresu .....	95
Włączanie ochrony wszystkich zdjęć naraz.....	96
Wyłączenie ochrony wszystkich zdjęć naraz.....	96
Usuwanie obrazów .....	96
Usuwanie wielu zdjęć naraz .....	97
Określanie sposobu wyboru .....	97
Wybieranie pojedynczych zdjęć .....	97
Wybieranie zakresu .....	98
Wybieranie wszystkich zdjęć naraz .....	98
Obracanie zdjęć .....	98
Za pomocą menu.....	99
Wyłączanie automatycznego obracania .....	99
Oznaczanie zdjęć jako ulubionych .....	100
Za pomocą menu.....	100
Edytowanie zdjęć .....	101
Zmiana rozmiaru zdjęć .....	101
Kadrowanie.....	101
Zmiana odcieni obrazu (Moje kolory) .....	102
Korygowanie jasności obrazu (Korekta kontrastu) .....	103
Korekta czerwonych oczu.....	103
Edytowanie filmów.....	104
Zmniejszanie rozmiaru plików .....	105
Edytowanie krótkich filmów .....	106
Wyświetlanie albumu (Opowieść w pigułce) .....	106
Warunki wyodrębniania wybierane podczas tworzenia albumu.....	106
Dodawanie muzyki w tle do albumu .....	107
Tworzenie albumu użytkownika.....	108
Łączenie krótkich klipów.....	109

Przed użyciem
Przewodnik podstawowy
Przewodnik zaawansowany
<b>1</b> Podstawowe informacje o aparacie
<b>2</b> Tryb automatyczny/tryb hybrydowy automatyczny
<b>3</b> Inne tryby fotografowania
<b>4</b> Tryb P
<b>5</b> Tryb Tv, Av i M
<b>6</b> Tryb wyświetlania
<b>7</b> Funkcje Wi-Fi
<b>8</b> Menu ustawień
<b>9</b> Akcesoria
<b>10</b> Dodatek
Skorowidz





<b>7 Funkcje Wi-Fi .....</b>	<b>111</b>
Dostępne funkcje Wi-Fi .....	111
Wysyłanie zdjęć do smartfonu.....	112
Wysyłanie zdjęć do smartfona zgodnego z NFC.....	112
Łączenie za pośrednictwem trybu NFC w przypadku gdy aparat jest wyłączony lub działa w trybie fotografowania .....	112
Łączenie za pośrednictwem trybu NFC w przypadku gdy aparat działa w trybie wyświetlania.....	114
Dodawanie smartfonu.....	115
Korzystanie z innego punktu dostępu.....	117
Poprzednie punkty dostępu .....	117
Zapisywanie zdjęć na dysku komputera.....	118
Przygotowanie do rejestracji komputera.....	118
Instalowanie oprogramowania.....	118
Konfigurowanie komputera pod kątem połączenia Wi-Fi (dotyczy tylko systemu Windows) .....	119
Zapisywanie zdjęć na dysku podłączonego komputera .....	119
Sprawdzanie zgodności punktu dostępu .....	119
Korzystanie z punktów dostępu zgodnych ze standardem WPS .....	120
Nawiązywanie połączenia z punktami dostępu widocznymi na liście .....	122
Poprzednie punkty dostępu .....	123
Wysyłanie zdjęć do zarejestrowanej usługi sieci Web .....	123
Rejestrowanie usług sieci Web.....	123
Rejestrowanie w serwisie CANON iMAGE GATEWAY .....	124
Rejestrowanie innych usług sieci Web .....	125
Przesyłanie zdjęć do usług sieci Web .....	126
Bezprzewodowe drukowanie zdjęć na podłączonej drukarce .....	127
Wysyłanie zdjęć do innego aparatu.....	128
Opcje wysyłania zdjęć .....	129

Wysyłanie wielu zdjęć.....	129
Wybieranie zakresu .....	129
Wysyłanie zdjęć zaliczonych do ulubionych.....	130
Uwagi dotyczące wysyłania zdjęć .....	130
Wybieranie rozdzielczości (rozmiaru obrazu).....	131
Dodawanie komentarzy .....	131
Automatyczne wysyłanie zdjęć (Synchronizowanie obrazów).....	132
Początkowe przygotowania .....	132
Przygotowanie aparatu.....	132
Przygotowanie komputera .....	132
Wysyłanie zdjęć.....	133
Wyświetlanie na Twoim smartfonie zdjęć wysłanych przy użyciu funkcji synchronizacji obrazów .....	133
Wyświetlanie zdjęć z aparatu i sterowanie nim za pomocą smartfona .....	134
Dodawanie znaczników geograficznych do zdjęć w aparacie.....	134
Zdalna aktywacja migawki.....	134
Edytowanie i usuwanie ustawień Wi-Fi .....	135
Edytowanie informacji dotyczących połączeń .....	135
Zmiana nicku urządzenia .....	136
Usuwanie informacji dotyczących połączeń .....	136
Zmiana nicku aparatu .....	136
Przywracanie domyślnych ustawień Wi-Fi .....	137
<b>8 Menu ustawień.....</b>	<b>138</b>
Dostosowywanie podstawowych funkcji aparatu .....	138
Wyciszanie dźwięków towarzyszących pracy aparatu .....	138
Regulacja głośności.....	138
Ukrywanie wskazówek .....	139
Data i godzina.....	139
Zegar światowy.....	139
Czas cofania obiektywu.....	140

<b>Przed użyciem</b>
<b>Przewodnik podstawowy</b>
<b>Przewodnik zaawansowany</b>
<b>1 Podstawowe informacje o aparacie</b>
<b>2 Tryb automatyczny/tryb hybrydowy automatyczny</b>
<b>3 Inne tryby fotografowania</b>
<b>4 Tryb P</b>
<b>5 Tryb Tv, Av i M</b>
<b>6 Tryb wyświetlania</b>
<b>7 Funkcje Wi-Fi</b>
<b>8 Menu ustawień</b>
<b>9 Akcesoria</b>
<b>10 Dodatek</b>
<b>Skorowidz</b>

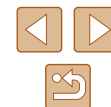

Korzystanie z trybu Eco.....	140
Dostosowanie funkcji oszczędzania energii .....	140
Jasność ekranu .....	141
Ukrywanie ekranu startowego .....	141
Formatowanie kart pamięci .....	141
Formatowanie pełne .....	142
Numery plików .....	142
Przechowywanie zdjęć z uwzględnieniem daty.....	143
Wyświetlanie jednostek metrycznych/niemetrycznych.....	143
Sprawdzanie logo certyfikatów .....	143
Język wyświetlacza .....	143
Dostosowywanie innych ustawień .....	144
Przywracanie ustawień domyślnych.....	144
<b>9 Akcesoria .....</b>	<b>145</b>
Schemat systemu.....	145
Akcesoria opcjonalne .....	146
Zasilanie .....	146
Lampa błyskowa.....	147
Inne akcesoria .....	147
Drukarka .....	147
Przechowywanie zdjęć .....	147
Korzystanie z akcesoriów opcjonalnych.....	148
Wyświetlanie obrazu na ekranie telewizora.....	148
Wyświetlanie obrazu na telewizorze o wysokiej rozdzielczości .....	148
Wyświetlanie obrazu na telewizorze o standardowej rozdzielczości .....	149
Korzystanie z osłony obiektywu (sprzedawanej oddzielnie).....	150
Korzystanie z filtrów obiektywu (sprzedawanych oddzielnie).....	150
Korzystanie z oprogramowania .....	151
Połączenie z komputerem za pomocą kabla .....	152
Sprawdzanie konfiguracji komputera .....	152

Instalowanie oprogramowania.....	152
Zapisywanie zdjęć na dysku komputera .....	152
Drukowanie zdjęć.....	154
Łatwe drukowanie.....	154
Konfigurowanie ustawień drukowania .....	155
Kadrowanie zdjęć przed drukowaniem.....	155
Wybieranie formatu i układu papieru przed drukowaniem .....	156
Dostępne opcje układu .....	156
Drukowanie zdjęć paszportowych .....	156
Drukowanie ujęć filmowych .....	157
Opcje drukowania filmów .....	157
Dodawanie zdjęć do listy drukowania (DPOF) .....	157
Konfigurowanie ustawień drukowania .....	157
Konfigurowanie drukowania dla poszczególnych zdjęć .....	158
Konfigurowanie drukowania dla zakresu zdjęć .....	158
Konfigurowanie drukowania dla wszystkich zdjęć.....	158
Usuwanie wszystkich zdjęć z listy drukowania.....	159
Drukowanie zdjęć dodanych do listy drukowania (DPOF) ....	159
Dodawanie zdjęć do fotoksiążki .....	159
Określanie sposobu wyboru .....	159
Dodawanie poszczególnych zdjęć .....	159
Dodawanie wszystkich zdjęć do fotoksiążki .....	160
Usuwanie wszystkich zdjęć z fotoksiążki .....	160
<b>10 Dodatek .....</b>	<b>161</b>
Rozwiązywanie problemów .....	161
Komunikaty ekranowe .....	165
Informacje wyświetlane na ekranie .....	167
Fotografowanie (Ekran informacyjny).....	167
Poziom naładowania baterii .....	167
Wyświetlanie (Ekran informacji szczegółowych) .....	168
Podsumowanie informacji o panelu wyświetlania filmów .....	168

<b>Przed użyciem</b>
<b>Przewodnik podstawowy</b>
<b>Przewodnik zaawansowany</b>
<b>1</b> Podstawowe informacje o aparacie
<b>2</b> Tryb automatyczny/tryb hybrydowy automatyczny
<b>3</b> Inne tryby fotografowania
<b>4</b> Tryb P
<b>5</b> Tryb Tv, Av i M
<b>6</b> Tryb wyświetlania
<b>7</b> Funkcje Wi-Fi
<b>8</b> Menu ustawień
<b>9</b> Akcesoria
<b>10</b> Dodatek
<b>Skorowidz</b>



Tabele funkcji i menu.....	169
Funkcje dostępne w poszczególnych trybach fotografowania.....	169
Menu FUNC.....	170
Karta Fotografowanie .....	172
Karta Nastawy Ogólne.....	176
Karta Wyświetlanie .....	176
Karta Drukowanie .....	177
Menu FUNC. Tryb wyświetlania .....	177
Uwagi dotyczące obsługi.....	177
Dane techniczne.....	178
Aparat .....	178
Liczba zdjęć/czas nagrywania, czas wyświetlania .....	179
Zasięg fotografowania .....	179
Liczba zdjęć na karcie pamięci.....	180
Czas nagrywania na karcie pamięci.....	180
Bateria: NB-6LH .....	181
Ładowarka CB-2LY/CB-2LYE.....	181
Osłona obiektywu LH-DC60 (sprzedawana oddzielnie).....	181
Skorowidz.....	182
Ostrzeżenia dotyczące Wi-Fi (bezprowodowej sieci LAN).....	184
Ostrzeżenia dotyczące interferencji powodowanych przez fale radiowe .....	184
Zalecenia dotyczące bezpieczeństwa .....	184
Znaki towarowe i licencjonowanie .....	185
Zastrzeżenie prawne .....	186

Przed użyciem
Przewodnik podstawowy
Przewodnik zaawansowany
<b>1</b> Podstawowe informacje o aparacie
<b>2</b> Tryb automatyczny/tryb hybrydowy automatyczny
<b>3</b> Inne tryby fotografowania
<b>4</b> Tryb P
<b>5</b> Tryb Tv, Av i M
<b>6</b> Tryb wyświetlania
<b>7</b> Funkcje Wi-Fi
<b>8</b> Menu ustawień
<b>9</b> Akcesoria
<b>10</b> Dodatek
Skorowidz

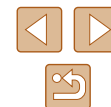

# Podstawy obsługi aparatu

## Fotografowanie

- Korzystanie z ustawień dobieranych przez aparat (Tryb automatyczny/tryb hybrydowy automatyczny)
  - [32](#), [34](#)
- Możliwość obejrzenia różnych efektów zastosowanych do danego zdjęcia lub filmu z użyciem ustawień dobranych przez aparat (tryb Zdjęcie twórcze)
  - [57](#)

Udane fotografowanie osób



Portrety  
([59](#))

Dopasowanie do określonych scenarii



Sport  
([58](#))



Sceny nocne  
([59](#))



Słabe oświetlenie  
([59](#))



Fajerwerki  
([59](#))

Stosowanie efektów specjalnych



Żywe kolory  
([60](#))



Efekt plakatu  
([60](#))



Efekt rybiego oka  
([60](#))



Efekt miniatURY  
([60](#))



Efekt aparatu zabawki  
([61](#))



Miękka ostrość  
([62](#))



Monochromatyczny  
([62](#))

- Regulowanie ustawień obrazu (Sterowanie z podglądem na żywo)
  - [56](#)
- Ustawianie ostrości na twarzach
  - [32](#), [59](#), [75](#)
- Bez użycia lampy błyskowej (Lampa błyskowa wyłączona)
  - [32](#), [79](#)
- Znajdowanie się na własnych zdjęciach (Samowyzwalacz)
  - [43](#), [64](#)
- Klipy filmowe i zdjęcia razem (Przegląd filmów)
  - [34](#)

Przed użyciem

Przewodnik podstawowy

Przewodnik zaawansowany

**1** Podstawowe informacje o aparacie

**2** Tryb automatyczny/tryb hybrydowy automatyczny

**3** Inne tryby fotografowania

**4** Tryb P

**5** Tryb Tv, Av i M

**6** Tryb wyświetlania

**7** Funkcje Wi-Fi

**8** Menu ustawień

**9** Akcesoria

**10** Dodatek

Skorowidz



## ▶ Wyświetlanie

- Wyświetlanie zdjęć (Tryb wyświetlania)
  - 📖84
- Automatyczne wyświetlanie (Pokaz przezroczy)
  - 📖92
- Na ekranie telewizora
  - 📖148
- Na ekranie komputera
  - 📖152
- Szybkie przeglądanie zdjęć
  - 📖88
- Usuwanie obrazów
  - 📖96
- Automatyczne tworzenie albumów
  - 📖106

## ▶ Nagrywanie i wyświetlanie filmów

- Nagrywanie filmów
  - 📖32, 📖65
- Wyświetlanie filmów (Tryb wyświetlania)
  - 📖84

## ▶ Drukowanie

- Drukowanie zdjęć
  - 📖154

## ▶ Zapisywanie

- Zapisywanie zdjęć na komputerze przy użyciu kabla
  - 📖152

## ▶ Korzystanie z funkcji Wi-Fi

- Wysłanie zdjęć do smartfonu
  - 📖112
- Udostępnianie zdjęć online
  - 📖123
- Wysłanie zdjęć do komputera
  - 📖118

## Przed użyciem

### Przewodnik podstawowy

### Przewodnik zaawansowany

### 1 Podstawowe informacje o aparacie

### 2 Tryb automatyczny/tryb hybrydowy automatyczny

### 3 Inne tryby fotografowania

### 4 Tryb P

### 5 Tryb Tv, Av i M

### 6 Tryb wyświetlania

### 7 Funkcje Wi-Fi

### 8 Menu ustawień

### 9 Akcesoria

### 10 Dodatek

## Skorowidz



## Środki ostrożności

- Przed rozpoczęciem korzystania z produktu należy zapoznać się z poniższymi uwagami dotyczącymi środków ostrożności. Z produktu należy zawsze korzystać zgodnie z zaleceniami.
- Podane poniżej środki ostrożności mają zapobiec ewentualnym obrażeniom ciała użytkownika aparatu i innych osób oraz uszkodzeniu sprzętu.
- Należy również zapoznać się z instrukcjami dołączonymi do użytkowanych akcesoriów sprzedawanych oddzielnie.



### Ostrzeżenie

Ostrzeżenia wskazują możliwość spowodowania poważnych obrażeń lub śmierci.

- Nie należy wyzalać lampy błyskowej w pobliżu oczu.  
Silne światło lampy błyskowej może spowodować uszkodzenie wzroku. W szczególności podczas korzystania z lampy błyskowej należy zachować odległość co najmniej jednego metra od małych dzieci.
- Sprzęt fotograficzny należy przechowywać w miejscu niedostępnym dla dzieci. Pasek może zostać zaciśnięty na szyi dziecka, powodując uduszenie. Jeśli produkt jest wyposażony w przewód zasilający, jego przypadkowe zaciśnięcie na szyi dziecka może doprowadzić do uduszenia.
- Należy korzystać wyłącznie z zalecanych źródeł zasilania.
- Nie należy demontować, modyfikować ani podgrzewać produktu.
- Jeśli na baterii znajduje się etykieta, nie należy jej odklejać.
- Produkt należy chronić przed upadkiem i silnymi wstrząsami.
- Nie należy dotykać wnętrza produktu, jeśli uległ on uszkodzeniu, np. w wyniku upuszczenia.
- Jeśli z produktu wydobywa się dym lub nietypowy zapach albo jeśli działa on nieprawidłowo, należy natychmiast zaprzestać jego użytkowania.
- Do czyszczenia produktu nie należy stosować żadnych rozpuszczalników organicznych, takich jak alkohol, benzyna lub rozcieńczalniki.

- Należy chronić produkt przed kontaktem z cieczami oraz zapobiegać przedostawaniu się cieczy lub ciał obcych do jego wnętrza.

Mogłoby to spowodować pożar lub porażenie prądem.

Jeśli produkt ulegnie zamoczeniu albo do jego wnętrza przedostanie się ciecz lub jakieś obce ciało, należy niezwłocznie wyjąć z niego baterię/baterie lub odłączyć go od zasilania.

- Jeśli aparat jest wyposażony w wizjer lub wymienny obiektyw, nie należy patrzeć przez niego bezpośrednio w stronę silnych źródeł światła (np. słońca w bezchmurny dzień lub intensywnych źródeł sztucznego oświetlenia).

Mogłoby to spowodować uszkodzenie wzroku.

- W przypadku aparatów z wymiennym obiektywem nie wolno pozostawiać aparatu lub obiektywu bez przykrywkę w bezpośrednim świetle słonecznym.

Może to spowodować pożar.

- Jeśli produkt jest podłączony do zasilania, nie należy dotykać go podczas wyładowań atmosferycznych.

Mogłoby to spowodować pożar lub porażenie prądem. W takich okolicznościach należy niezwłocznie przerwać korzystanie z produktu i oddalić się od niego.

- Należy korzystać wyłącznie z zalecanych baterii.
- Nie należy umieszczać baterii w pobliżu otwartego ognia.

Mogłoby to spowodować wybuch lub rozszczelnienie baterii, a w konsekwencji wywołać porażenie prądem, pożar lub obrażenia ciała. W przypadku zetknięcia się elektrolitu z rozszczelnionej baterii z oczami, ustami, skórą bądź odzieżą należy niezwłocznie przepłukać je wodą.

- Jeśli produkt jest wyposażony w ładowarkę, należy pamiętać o poniższych środkach ostrożności.

- Trzeba regularnie odłączać przewód zasilający. Ponadto należy za pomocą suchej ściereczki wycierać kurz i zabrudzenia, które mogą gromadzić się na wtyczce oraz na zewnętrznej części gniazda sieci elektrycznej i obok niego.
- Nie należy wkładać ani wyjmować wtyczki mokrymi rękoma.
- Nie należy korzystać z urządzeń w sposób powodujący przeciążenie gniazodka sieci elektrycznej lub przewodów. Nie należy korzystać z przewodu zasilającego w przypadku uszkodzenia jego wtyczki lub gdy została ona niewłaściwie podłączona do gniazodka sieci elektrycznej.
- Nie należy dopuścić do zetknięcia się kurzu lub metalowych przedmiotów (np. szpilek czy kluczy) ze stykami lub wtyczką.
- Jeśli produkt jest wyposażony w przewód zasilający, nie należy go skracać, modyfikować, doprowadzać do jego uszkodzenia ani ustawiać na nim ciężkich przedmiotów.

Mogłoby to spowodować pożar lub porażenie prądem.

Przed użyciem

Przewodnik podstawowy

Przewodnik zaawansowany

**1** Podstawowe informacje o aparacie

**2** Tryb automatyczny/tryb hybrydowy automatyczny

**3** Inne tryby fotografowania

**4** Tryb P

**5** Tryb Tv, Av i M

**6** Tryb wyświetlania

**7** Funkcje Wi-Fi

**8** Menu ustawień

**9** Akcesoria

**10** Dodatek

Skorowidz



- Należy wyłączać aparat w miejscach, w których jego użycie jest zabronione. Fale elektromagnetyczne emitowane przez aparat mogą zakłócać działanie przyrządów elektronicznych i innych urządzeń. Należy zachowywać odpowiednią ostrożność przy użytkowaniu produktu w miejscach, w których korzystanie z urządzeń elektronicznych podlega ograniczeniom, takich jak pokłady samolotów i placówki medyczne.

- Należy unikać dłuższego kontaktu aparatu ze skórą. Nawet jeśli powierzchnia aparatu nie wydaje się gorąca, dłuższy kontakt z nią mógłby spowodować powierzchowne poparzenia, objawiające się zaczerwienieniem skóry lub powstawaniem na niej pęcherzy. W przypadku fotografowania w miejscach o wysokiej temperaturze albo jeśli użytkownik ma słabe krążenie lub mało wrażliwą skórę, należy ustawiać aparat na statywie.

 **Przeostroga** Wskazuje możliwość spowodowania obrażeń.

- Nosząc produkt na pasku, należy chronić go przed upuszczeniem, silnymi uderzeniami i wstrząsami oraz przed zetknięciem z innymi przedmiotami.
- Należy uważać, aby nie uderzać ani zbyt mocno nie naciskać obiektywu. Mogłoby to spowodować obrażenia ciała lub uszkodzenie aparatu.
- Należy zachować ostrożność, aby chronić ekran przed silnymi uderzeniami mechanicznymi. Pęknięcie ekranu mogłoby spowodować poranienie jego potłuczonymi fragmentami.
- Należy uważać, aby podczas korzystania z lampy błyskowej nie zasłaniać jej palcami ani odzieżą. Mogłoby to spowodować poparzenia lub uszkodzenie lampy błyskowej.

- Należy unikać użytkowania, umieszczania lub przechowywania produktu w następujących miejscach:
  - Miejsca narażone na bezpośrednie nasłonecznienie
  - Miejsca, w których temperatura przekracza +40°C
  - Miejsca zakurzone lub o dużej wilgotnościW opisanych wyżej warunkach może dojść do wycieku elektrolitu z baterii, ich przegrzania lub wybuchu, a w efekcie do porażenia prądem, pożaru, poparzeń lub innych obrażeń ciała. Przegrzanie i uszkodzenie może doprowadzić do porażenia prądem, pożaru, poparzeń lub innych obrażeń ciała.

- Długotrwałe oglądanie efektów przejść w pokazach slajdów może spowodować pogorszenie samopoczucia.

- Przy korzystaniu z opcjonalnych obiektywów, filtrów obiektywu lub adapterów filtrów należy je starannie mocować. Jeśli akcesorium do obiektywu poluzuje się i odpadnie, może pęknąć, a odłamki mogą spowodować poranienie.

- W przypadku produktów, które automatycznie podnoszą i opuszczają lampę błyskową, należy uważać, aby nie przytrzasnąć sobie palców opuszczającą się lampą błyskową. Mogłoby to spowodować skaleczenie.

**Przeostroga** Wskazuje możliwość spowodowania uszkodzeń sprzętu.

- Nie należy kierować aparatu bezpośrednio w stronę źródeł intensywnego światła (np. słońca w bezchmurny dzień lub źródła intensywnego światła sztucznego). Mogłoby to spowodować uszkodzenie matrycy lub innych podzespołów wewnętrznych.
- Podczas korzystania z aparatu na piaszczystej plaży lub przy silnym wietrze należy uważać, aby pył lub piasek nie przedostały się do jego wnętrza.
- W przypadku produktów, które automatycznie podnoszą i opuszczają lampę błyskową, nie należy wciskać lampy błyskowej w celu jej schowania ani podważać w celu otwarcia. Mogłoby to spowodować usterkę produktu.
- Kurz, brud lub inne ciała obce należy usuwać z lampy błyskowej za pomocą tkaniny lub bawełnianej szmatki. Ciepło wydzielane przez lampę błyskową mogłoby spowodować spalenie ciał obcych lub wadliwe działanie produktu.

- Gdy produkt nie jest używany, należy wyjąć z niego baterię/baterie i schować w bezpiecznym miejscu. Jakkolwiek rozszczelnienie baterii mogłoby spowodować uszkodzenie produktu.

- Przed wyrzuceniem baterii należy zasłonić styki taśmą lub innym izolatorem. Kontakt z innymi elementami metalowymi mógłby spowodować pożar lub wybuch.

- Jeśli ładowarka nie jest aktualnie używana, należy odłączyć ją od produktu. Podczas korzystania z ładowarki nie należy przykrywać jej tkaniną ani umieszczać na niej innych przedmiotów.

Pozostawienie podłączonego urządzenia na dłuższy czas może spowodować jego przegrzanie i zniekształcenie, a w rezultacie spowodować pożar.

<b>Przed użyciem</b>
<b>Przewodnik podstawowy</b>
<b>Przewodnik zaawansowany</b>
<b>1</b> Podstawowe informacje o aparacie
<b>2</b> Tryb automatyczny/tryb hybrydowy automatyczny
<b>3</b> Inne tryby fotografowania
<b>4</b> Tryb P
<b>5</b> Tryb Tv, Av i M
<b>6</b> Tryb wyświetlania
<b>7</b> Funkcje Wi-Fi
<b>8</b> Menu ustawień
<b>9</b> Akcesoria
<b>10</b> Dodatek
<b>Skorowidz</b>



- Baterii przeznaczonych do produktu nie należy pozostawiać w pobliżu zwierząt.

Pogryzienie przez nie baterii mogłoby spowodować wyciek elektrolitu albo przegrzanie lub wybuch, a w efekcie uszkodzenie produktu lub pożar.

- Jeśli produkt jest wyposażony w kilka baterii, nie należy ładować jednocześnie baterii różnego typu ani też stosować starszych baterii razem z nowszymi. Baterii nie wolno wkładać w sposób powodujący zamianę biegunów + i -.

Mogłoby to spowodować usterkę produktu.

- Nie należy siadać z aparatem umieszczonym w kieszeni spodni. Mogłoby to spowodować uszkodzenie ekranu.

- W przypadku wkładania aparatu do torby należy się upewnić, że ekran nie jest narażony na kontakt z twardymi przedmiotami. Należy też zamknąć ekran (aby przylegał do korpusu aparatu), o ile tylko umożliwia to jego konstrukcja.

- Nie należy mocować do produktu żadnych twardych przedmiotów. Mogłoby to spowodować uszkodzenie ekranu.

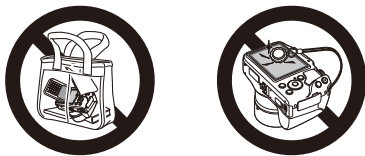

Przed użyciem

Przewodnik podstawowy

Przewodnik zaawansowany

**1** Podstawowe informacje o aparacie

**2** Tryb automatyczny/tryb hybrydowy automatyczny

**3** Inne tryby fotografowania

**4** Tryb P

**5** Tryb Tv, Av i M

**6** Tryb wyświetlania

**7** Funkcje Wi-Fi

**8** Menu ustawień

**9** Akcesoria

**10** Dodatek

Skorowidz





# Przewodnik podstawowy

## Podstawowa obsługa

Podstawowe informacje oraz instrukcje, od wstępnego przygotowania przez wykonywanie zdjęć i nagrywanie filmów do wyświetlania zdjęć i odtwarzania filmów.

## Początkowe przygotowania

Przygotuj aparat do fotografowania w opisany poniżej sposób.

### Mocowanie akcesoriów

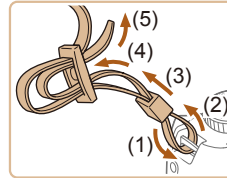

#### 1 Zamocuj pasek.

- Przymocuj do aparatu dostarczony w zestawie pasek w sposób przedstawiony na ilustracji.
- Przymocuj pasek w taki sam sposób po drugiej stronie aparatu.

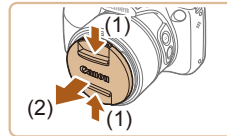

#### 2 Zamocuj przykrywkę obiektywu.

- Zdejmij z obiektywu jego przykrywkę i przymocuj do paska linkę przykrywki obiektywu.

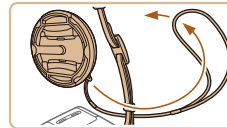

- Przed włączeniem aparatu należy zawsze zdjąć przykrywkę z obiektywu. Gdy przykrywka obiektywu nie jest używana, można ją przyczepić do paska na szyję.
- Gdy aparat nie jest używany, należy go przechowywać z założoną przykrywką obiektywu.



Przed użyciem

Przewodnik podstawowy

Przewodnik zaawansowany

**1** Podstawowe informacje o aparacie

**2** Tryb automatyczny/tryb hybrydowy automatyczny

**3** Inne tryby fotografowania

**4** Tryb P

**5** Tryb Tv, Av i M

**6** Tryb wyświetlania

**7** Funkcje Wi-Fi

**8** Menu ustawień

**9** Akcesoria

**10** Dodatek

Skorowidz



## Trzymanie aparatu



- Załóż pasek na szyję.
- Podczas fotografowania trzymaj ręce blisko ciała i chwyć mocno aparat, aby zapobiegać jego przemieszczaniu się. Jeśli lampa błyskowa została uniesiona, nie opieraj na niej palców.

## Ładowanie baterii

Przed użyciem aparatu należy naładować baterię za pomocą dostarczonej w zestawie ładowarki. Należy pamiętać o jej początkowym naładowaniu, ponieważ aparat jest sprzedawany z nienaładowaną baterią.

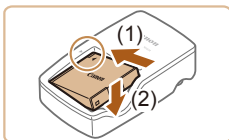

### 1 Włóż baterię.

- Po dopasowaniu oznaczenia ▲ na baterii i ładowarce włóż baterię, wsuwając ją do wewnątrz (1) i do dołu (2).

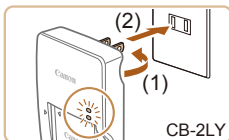

### 2 Naładuj baterię.

- CB-2LY: wysuń wtyczkę (1) i podłącz ładowarkę do gniazdka sieci elektrycznej (2).
- CB-2LYE: Podłącz przewód zasilający do ładowarki, a następnie podłącz wtyczkę na drugim końcu przewodu do gniazdka sieci elektrycznej.
- Lampka ładowania będzie świecić na pomarańczowo i rozpocznie się ładowanie.
- Po zakończeniu ładowania lampka zmieni kolor na zielony.

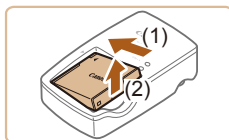
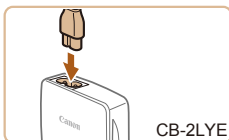

### 3 Wyjmij baterię.

- Po odłączeniu ładowarki wyjmij baterię, wsuwając ją do środka (1) i unosząc do góry (2).



- Baterii nie należy ładować dłużej niż 24 godziny, ponieważ grozi to jej uszkodzeniem lub pogorszeniem sprawności.
- W przypadku ładowarek korzystających z kabla zasilania nie należy przyczepiać ładowarki ani kabla do innych przedmiotów. Mogłoby to spowodować nieprawidłowe działanie lub uszkodzenie urządzenia.



- Szczegółowe informacje na temat czasu ładowania oraz liczby zdjęć i długości filmów, jakie można zarejestrować przy w pełni naładowanej baterii, znajdują się w podrzdziale „Liczba zdjęć/ czas nagrywania, czas wyświetlania” (179).
- Naładowane baterie stopniowo się rozładują, nawet gdy nie są użytkowane. Baterię należy ładować w dniu, w którym będzie użytkowana (lub dzień wcześniej).
- Ładowarka może być użytkowana w regionach, gdzie stosowane jest zasilanie prądem zmiennym o napięciu 100–240 V (50/60 Hz). W przypadku gniazdek sieci elektrycznej o różnych kształtach należy używać dostępnego w sprzedaży adaptera elektrycznego, gdyż może on uszkodzić baterię.

Przed użyciem

Przewodnik podstawowy

Przewodnik zaawansowany

**1** Podstawowe informacje o aparacie

**2** Tryb automatyczny/tryb hybrydowy automatyczny

**3** Inne tryby fotografowania

**4** Tryb P

**5** Tryb Tv, Av i M

**6** Tryb wyświetlania

**7** Funkcje Wi-Fi

**8** Menu ustawień

**9** Akcesoria

**10** Dodatek

Skorowidz



## Wkładanie baterii i karty pamięci (dostępnej w sprzedaży)

Włóż do aparatu dostarczoną w zestawie baterię i kartę pamięci (sprzedawaną oddzielnie).

Należy pamiętać, że przed użyciem nowej karty pamięci (lub karty pamięci sformatowanej w innym urządzeniu) trzeba ją sformatować za pomocą tego aparatu (📖141).

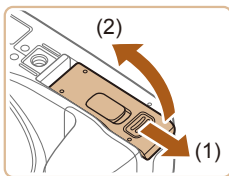

### 1 Otwórz pokrywę.

- Przesuń pokrywę (1) i otwórz ją (2).

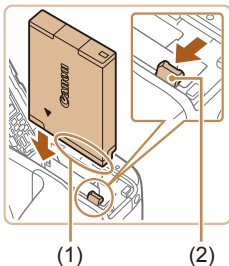

### 2 Włóż baterię.

- Trzymając baterię ze stykami (1) skierowanymi w stronę pokazaną na ilustracji, naciśnij przełącznik blokowania baterii (2) w kierunku wskazywanym przez strzałkę i wkładaj baterię, aż do zatrzaśnięcia się blokady.
- Bateria włożona niewłaściwą stroną nie może się zablokować w odpowiednim położeniu. Przy wkładaniu baterii należy zawsze upewnić się, że jest odpowiednio ustawiona i zatrzaśkuje się na swoim miejscu.

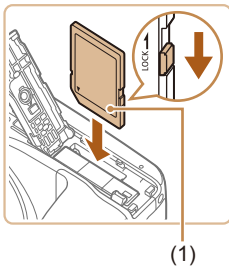

### 3 Sprawdź położenie umieszczonego na karcie pamięci przełącznika ochrony przed zapisem i włóż ją.

- Nie można zapisywać danych na kartach pamięci z przełącznikiem ochrony przed zapisem ustawionym w położeniu blokady (dolnym). Przesuń przełącznik w położenie odblokowania.
- Wkładaj kartę pamięci z etykietą (1) skierowaną w stronę pokazaną na ilustracji, aż zatrzaśnie się na swoim miejscu.

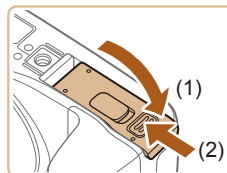

### 4 Zamknij pokrywę.

- Opuść pokrywę (1) i dociskaj ją podczas przesuwania, aż zatrzaśnie się w położeniu blokady (2).



- Wskazówki dotyczące liczby zdjęć lub godzin nagrania mieszczących się na pojedynczej karcie pamięci można znaleźć w podrozdziale „Liczba zdjęć na karcie pamięci” (📖180).

## Wymowanie baterii i karty pamięci

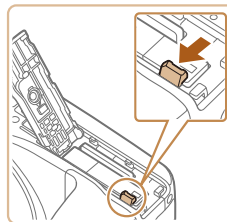

### Wymij baterię.

- Otwórz pokrywę i naciśnij przełącznik blokowania baterii w kierunku wskazanym strzałką.
- Bateria się wysunie.

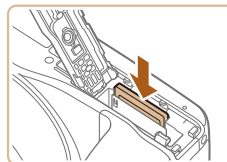

### Wymij kartę pamięci.

- Dociskaj kartę pamięci, aż usłyszysz charakterystyczne kliknięcie, a następnie ją zwolnij.
- Karta pamięci się wysunie.

Przed użyciem

Przewodnik podstawowy

Przewodnik zaawansowany

1 Podstawowe informacje o aparacie

2 Tryb automatyczny/tryb hybrydowy automatyczny

3 Inne tryby fotografowania

4 Tryb P

5 Tryb Tv, Av i M

6 Tryb wyświetlania

7 Funkcje Wi-Fi

8 Menu ustawień

9 Akcesoria

10 Dodatek

Skorowidz



## Ustawianie daty i godziny

Jeśli po włączeniu aparatu wyświetlany jest ekran [Data/godz], ustaw bieżącą datę i godzinę w podany niżej sposób. Informacje wprowadzone w ten sposób są zapisywane we właściwościach wykonywanych zdjęć i wykorzystywane do sortowania zdjęć według daty wykonania lub do druku zdjęć z widoczną datą.



### 1 Włącz aparat.

- Naciśnij przycisk ON/OFF.
- Pojawi się ekran [Data/godz].

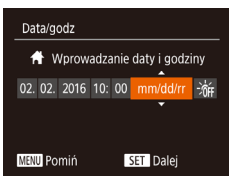

### 2 Ustaw datę i godzinę.

- Wybierz jedną z opcji za pomocą przycisków [◀][▶].
- Ustaw datę i czas za pomocą przycisków [▲][▼].
- Na koniec naciśnij przycisk [OK].



### 3 Wskaż macierzystą strefę czasową.

- Wybierz macierzystą strefę czasową za pomocą przycisków [◀][▶].

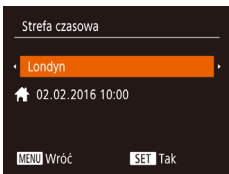

## 4 Zakończ proces konfiguracji.

- Na koniec naciśnij przycisk [OK]. Po pojawieniu się komunikatu potwierdzającego zniknie ekran ustawień.
- Aby wyłączyć aparat, naciśnij przycisk ON/OFF.



- Dopóki nie ustawisz daty, godziny i macierzystej strefy czasowej, ekran [Data/godz] będzie wyświetlany po każdym włączeniu aparatu. Wprowadź prawidłowe ustawienia.



- Aby ustawić czas letni (1 godzinę do przodu), wybierz opcję [☀] (punkt 2), a następnie wybierz ustawienie [☀] za pomocą przycisków [▲][▼].

## Zmiana daty i godziny

Ustawienia daty i godziny można wyregulować w sposób przedstawiony poniżej.



### 1 Przejdź do ekranu menu.

- Naciśnij przycisk [MENU].

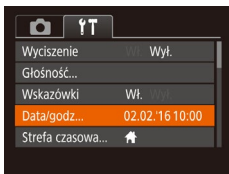

### 2 Wybierz opcję [Data/godz].

- Za pomocą dźwigni powiększenia wybierz kartę [↑].
- Za pomocą przycisków [▲][▼] wybierz opcję [Data/godz], a następnie naciśnij przycisk [OK].



### 3 Zmień datę i godzinę.

- Wprowadź ustawienia, wykonując czynności podane w punkcie 2 w podrozdziale „Ustawianie daty i godziny” (20).
- Aby zamknąć ekran menu, naciśnij przycisk [MENU].

Przed użyciem

Przewodnik podstawowy

Przewodnik zaawansowany

1 Podstawowe informacje o aparacie

2 Tryb automatyczny/tryb hybrydowy automatyczny

3 Inne tryby fotografowania

4 Tryb P

5 Tryb Tv, Av i M

6 Tryb wyświetlania

7 Funkcje Wi-Fi

8 Menu ustawień

9 Akcesoria

10 Dodatek

Skorowidz





- Ustawienia daty i godziny są przechowywane przez około 3 tygodnie po wyjęciu baterii, ponieważ aparat jest wyposażony w baterię pamięci daty i godziny (baterię podtrzymującą).
- Bateria pamięci daty i godziny może zostać naładowana w ciągu około 4 godzin po włożeniu naładowanej baterii głównej, nawet gdy aparat jest wyłączony.
- Jeśli bateria pamięci daty i godziny ulegnie wyczerpaniu, po włączeniu aparatu pojawi się ekran [Data/godz]. Ustaw prawidłową datę i godzinę w sposób podany w podrozdziale „Ustawianie daty i godziny” (1020).



- Jeśli wykonując czynności podane w punkcie 2, będziesz po naciśnięciu przycisku [MENU] zbyt długo zwlekać z naciśnięciem przycisku [MENU], pojawi się aktualna godzina. W takim przypadku naciśnij przycisk [MENU], aby usunąć wyświetlaną godzinę, i powtórz czynności podane w punkcie 2.
- Język wyświetlacza można również zmienić, naciskając przycisk [MENU] i wybierając opcję [Wybór języka] na karcie [↑↑].

## Język wyświetlacza

Język wyświetlacza można swobodnie zmieniać.

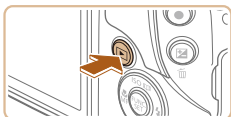

### 1 Przejdź do trybu wyświetlania.

- Naciśnij przycisk [▶].

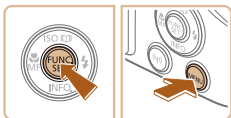

### 2 Przejdź do ekranu ustawień.

- Naciśnij i przytrzymaj przycisk [MENU], po czym niezwłocznie naciśnij przycisk [MENU].



### 3 Ustaw język monitora.

- Wybierz język za pomocą przycisków [▲][▼][◀][▶], a następnie naciśnij przycisk [MENU].
- Po ustawieniu języka monitora zniknie ekran ustawień.



Przed użyciem

Przewodnik podstawowy

Przewodnik zaawansowany

**1** Podstawowe informacje o aparacie

**2** Tryb automatyczny/tryb hybrydowy automatyczny

**3** Inne tryby fotografowania

**4** Tryb P

**5** Tryb Tv, Av i M

**6** Tryb wyświetlania

**7** Funkcje Wi-Fi

**8** Menu ustawień

**9** Akcesoria

**10** Dodatek

Skorowidz



## Wypróbowanie aparatu

► Zdjęcia ► Filmy

Postępuj zgodnie z poniższymi instrukcjami, aby włączyć aparat i zarejestrować zdjęcia lub filmy, a następnie je wyświetlić.

### Fotografowanie (Tryb Smart Auto)

Aby używać w pełni automatycznego dobierania optymalnych ustawień dla określonych scenerii, wystarczy pozostawić aparatowi wykrywanie fotografowanego obiektu i warunków zdjęciowych.



#### 1 Włącz aparat.

- Naciśnij przycisk ON/OFF.
- Pojawi się ekran startowy.



#### 2 Włącz tryb [AUTO].

- Ustaw pokrętko wyboru trybów w pozycji [AUTO].
- Skieruj aparat w stronę fotografowanego obiektu. Podczas wykrywania scenerii przez aparat będą słyszalne ciche kliknięcia.
- Ikony oznaczające scenerię i tryb stabilizacji obrazu pojawiają się w lewym górnym rogu ekranu.
- Ramki wyświetlane wokół wykrytych obiektów wskazują, że jest na nie ustawiona ostrość.

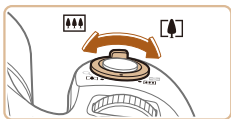

#### 3 Skomponuj ujęcie.

- Aby przybliżyć i powiększyć obiekt, przesuń dźwignię powiększenia w stronę symbolu [📈] (zbliżenie), aby natomiast pomniejszyć obiekt, przesuń ją w stronę symbolu [📉] (oddalenie).

## 4 Zrób zdjęcie lub nagraj film.

### Wykonywanie zdjęć

#### 1) Ustaw ostrość.

- Naciśnij lekko przycisk migawki do połowy. Po ustawieniu ostrości aparat wyemituje dwa sygnały dźwiękowe, a obszary obrazu, na które jest ustawiona ostrość, zostaną oznaczone ramkami AF.
- Jeśli zostanie wyświetlony komunikat [Podnieś lampę błyskową], podnieś palcem lampę błyskową, aby przygotować ją do użycia. Jeśli wolisz nie korzystać z lampy błyskowej, wciśnij ją palcem do aparatu.

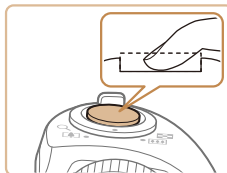
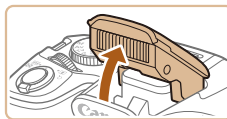
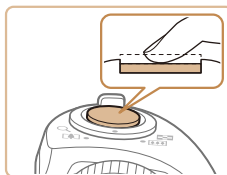

#### 2) Zrób zdjęcie.

- Naciśnij do końca przycisk migawki.
- Gdy aparat rejestruje zdjęcie, emitowany jest dźwięk migawki, a w słabych warunkach oświetleniowych automatycznie działa lampa błyskowa, o ile została uniesiona.
- Trzymaj aparat nieruchomo, dopóki słychać dźwięk migawki.
- Po wyświetleniu zdjęcia aparat powróci do ekranu wykonywania zdjęć.

Przed użyciem

Przewodnik podstawowy

Przewodnik zaawansowany

**1** Podstawowe informacje o aparacie

**2** Tryb automatyczny/tryb hybrydowy automatyczny

**3** Inne tryby fotografowania

**4** Tryb P

**5** Tryb Tv, Av i M

**6** Tryb wyświetlania

**7** Funkcje Wi-Fi

**8** Menu ustawień

**9** Akcesoria

**10** Dodatek

Skorowidz





## Nagrywanie filmów

### 1) Rozpocznij nagrywanie.

- Naciśnij przycisk filmowania. Po rozpoczęciu nagrywania aparat wyemituje pojedynczy sygnał dźwiękowy, a na ekranie pojawią się: czas, jaki upłynął od początku (1), oraz ikona [●REC].
- Na górze i na dole ekranu wyświetlane są czarne paski, a obiekty w kadrze są nieco powiększone. Czarne paski wskazują obszary obrazu, które nie będą rejestrowane.
- Ramki wyświetlane wokół wykrytych twarzy wskazują, że jest na nie ustawiona ostrość.
- Po rozpoczęciu rejestracji obrazu zdejmij palec z przycisku filmowania.

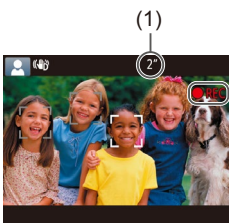

### 2) Zakończ fotografowanie.

- Aby przerwać nagrywanie, naciśnij ponownie przycisk filmowania. Po zakończeniu nagrywania aparat wyemituje dwa sygnały dźwiękowe.

## Wyświetlanie

Zarejestrowane zdjęcia lub filmy można wyświetlać na ekranie w poniższy sposób.

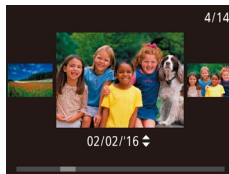
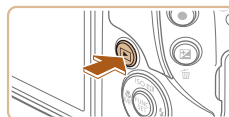

### 1 Przejdź do trybu wyświetlania.

- Naciśnij przycisk [▶].
- Pojawi się ostatnio wykonane zdjęcie.

### 2 Przejrzyj swoje zdjęcia.

- Aby wyświetlić poprzednie zdjęcie, naciśnij przycisk [◀]. Aby wyświetlić następne zdjęcie, naciśnij przycisk [▶].

- Aby przejść do tego ekranu (do trybu przewijania), naciśnij przyciski [◀][▶] i przytrzymaj je przez co najmniej sekundę. W trybie tym można przeglądać zdjęcia za pomocą przycisków [◀][▶].
- Aby powrócić do wyświetlania pojedynczego zdjęcia, naciśnij przycisk [⊞].
- Filmy są oznaczone ikoną [SET ▶]. Aby je odtwarzać, przejdź do punktu 3.

Przed użyciem

Przewodnik podstawowy

Przewodnik zaawansowany

**1** Podstawowe informacje o aparacie

**2** Tryb automatyczny/tryb hybrydowy automatyczny

**3** Inne tryby fotografowania

**4** Tryb P

**5** Tryb Tv, Av i M

**6** Tryb wyświetlania

**7** Funkcje Wi-Fi

**8** Menu ustawień

**9** Akcesoria

**10** Dodatek

Skorowidz

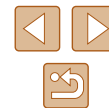

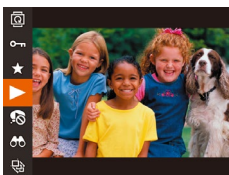

### 3 Odtwórz filmy.

- Naciśnij przycisk [⏮], a następnie za pomocą przycisków [▲][▼] wybierz ikonę [▶] i naciśnij ponownie przycisk [⏮].
- Rozpocznie się odtwarzanie, a po zakończeniu filmu pojawi się ikona [SET ▶].
- Do regulacji głośności służą przyciski [▲][▼].



- Aby przełączyć aparat z trybu wyświetlania do trybu fotografowania, naciśnij przycisk migawki do połowy.

## Usuwanie obrazów

Niepotrzebne zdjęcia można wybierać i usuwać pojedynczo. Należy przy tym zachować ostrożność, ponieważ usuniętych zdjęć nie można odzyskać.

### 1 Wybierz zdjęcie, które ma zostać usunięte.

- Wybierz zdjęcie za pomocą przycisków [◀][▶].

### 2 Usuń zdjęcie.

- Naciśnij przycisk [🗑️].
- Po pojawieniu się pytania [Usunąć?] wybierz opcję [Usuń] za pomocą przycisków [◀][▶], a następnie naciśnij przycisk [⏮].
- Bieżące zdjęcie zostanie usunięte.
- Aby anulować usuwanie, za pomocą przycisków [◀][▶] wybierz opcję [Anuluj], a następnie naciśnij przycisk [⏮].



- Można wybierać wiele zdjęć do usunięcia naraz (📄97).

Przed użyciem

Przewodnik podstawowy

Przewodnik zaawansowany

**1** Podstawowe informacje o aparacie

**2** Tryb automatyczny/tryb hybrydowy automatyczny

**3** Inne tryby fotografowania

**4** Tryb P

**5** Tryb Tv, Av i M

**6** Tryb wyświetlania

**7** Funkcje Wi-Fi

**8** Menu ustawień

**9** Akcesoria

**10** Dodatek

Skorowidz





## Podstawowe informacje o aparacie

Inne aspekty podstawowej obsługi aparatu oraz inne sposoby korzystania z niego, w tym przewodnik po opcjach fotografowania i wyświetlania

### Włączanie/wyłączanie



#### Tryb fotografowania

- Naciśnij przycisk ON/OFF, aby włączyć aparat i przygotować go do fotografowania.
- Aby wyłączyć aparat, naciśnij ponownie przycisk ON/OFF.

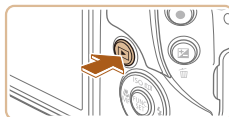

#### Tryb wyświetlania

- Naciśnij przycisk [▶], aby włączyć aparat i wyświetlić zapisane w nim zdjęcia.
- Aby wyłączyć aparat, naciśnij ponownie przycisk [▶].



- Aby przełączyć aparat z trybu fotografowania w tryb wyświetlania, naciśnij przycisk [▶].
- Aby przełączyć aparat z trybu wyświetlania do trybu fotografowania, naciśnij przycisk migawki do połowy (26).
- Obiektyw cofa się po około minucie od włączenia w aparacie trybu wyświetlania. Gdy obiektyw jest cofnięty, można wyłączyć aparat, naciskając przycisk [▶].

Przed użyciem

Przewodnik podstawowy

Przewodnik zaawansowany

**1** Podstawowe informacje o aparacie

**2** Tryb automatyczny/tryb hybrydowy automatyczny

**3** Inne tryby fotografowania

**4** Tryb P

**5** Tryb Tv, Av i M

**6** Tryb wyświetlania

**7** Funkcje Wi-Fi

**8** Menu ustawień

**9** Akcesoria

**10** Dodatek

Skorowidz



## Funkcje oszczędzania energii (Wyłączenie aparatu)

W celu oszczędzania energii aparat automatycznie wygasza ekran (funkcja wyłączania wyświetlacza) i wyłącza się po upływie określonego czasu bezczynności.

### Oszczędzanie energii w trybie fotografowania

Ekran jest automatycznie wygaszany po upływie około minuty bezczynności. Po około dwóch kolejnych minutach obiektyw zostaje cofnięty, a aparat — wyłączony. Aby uaktywnić ekran i przygotować aparat do fotografowania, gdy obiektyw jeszcze się nie cofnął, naciśnij przycisk migawki do połowy (📖26).

### Oszczędzanie energii w trybie wyświetlania

Aparat wyłącza się automatycznie po około pięciu minutach bezczynności.



- Można wyłączyć opcję Wyłączenie aparatu i dostosowywać czas opcji Wyświetlacz wyłączony (📖140).
- Funkcja oszczędzania energii jest nieaktywna, gdy aparat komunikuje się z innymi urządzeniami za pośrednictwem połączenia Wi-Fi (📖111) lub gdy jest podłączony do komputera (📖152).

## Przycisk migawki

Aby zdjęcia były ostre, przed wykonaniem ujęcia zawsze naciśnij przycisk migawki do połowy, a kiedy ostrość zostanie ustawiona na fotografowanym obiekcie, naciśnij go do końca.

W niniejszej instrukcji obsługa przycisku migawki jest opisywana jako naciśnięcie go do połowy lub do końca.

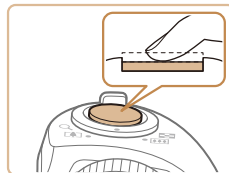

### 1 Naciśnij przycisk do połowy. (naciśnij lekko w celu ustawienia ostrości).

- Naciśnij przycisk migawki do połowy. Aparat wyemituje dwa sygnały dźwiękowe, a obszary obrazu, na które jest ustawiona ostrość, zostaną oznaczone ramkami AF.

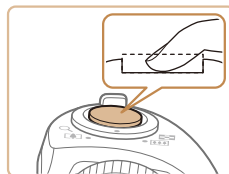

### 2 Naciśnij przycisk do końca (z położenia w połowie aż do końca w celu wykonania zdjęcia).

- Aparat rejestruje zdjęcie, gdy jest emitowany dźwięk migawki.
- Trzymaj aparat nieruchomo, dopóki słyhać dźwięk migawki.



- W przypadku fotografowania bez początkowego naciśnięcia przycisku migawki do połowy zdjęcia mogą być nieostre.
- Długość dźwięku migawki zmienia się w zależności od czasu niezbędnego do wykonania zdjęcia. W przypadku niektórych scenarii może to potrwać dłużej, a zdjęcia będą rozmyte, jeśli poruszysz aparatem (lub fotografowany obiekt przemieści się), zanim wybrzmi dźwięk migawki.

Przed użyciem

Przewodnik podstawowy

Przewodnik zaawansowany

**1** Podstawowe informacje o aparacie

**2** Tryb automatyczny/tryb hybrydowy automatyczny

**3** Inne tryby fotografowania

**4** Tryb P

**5** Tryb Tv, Av i M

**6** Tryb wyświetlania

**7** Funkcje Wi-Fi

**8** Menu ustawień

**9** Akcesoria

**10** Dodatek

Skorowidz



## Tryby fotografowania

Aby uzyskać dostęp do poszczególnych trybów fotografowania, korzystaj z pokręta wyboru trybów.

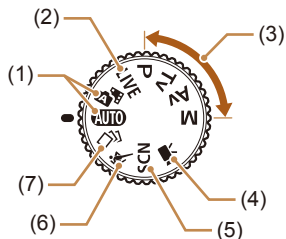

- (1) Tryb automatyczny/tryb hybrydowy automatyczny  
W pełni zautomatyzowane fotografowanie z ustawieniami dobieranymi przez aparat (122, 132, 134).
- (2) Tryb sterowania z podglądem na żywo  
Dostosowywanie jasności lub kolorów obrazu podczas fotografowania (156).
- (3) Tryby P, Tv, Av i M  
Wykonywanie najróżniejszych zdjęć przy korzystaniu z ulubionych ustawień (168, 181).
- (4) Tryb filmowania  
Przeznaczony do nagrywania filmów (165).  
Filmy możesz nagrywać również, gdy pokręto wyboru trybów nie znajduje się w pozycji trybu filmowania. W tym celu naciśnij po prostu przycisk filmowania.
- (5) Tryb szczególnych scenarii  
Fotografowanie z ustawieniami optymalnymi dla określonych scenarii lub dodawanie do zdjęć różnych efektów podczas fotografowania (159).
- (6) Tryb Sport  
Rejestrowanie serii zdjęć w trakcie ustawiania ostrości na ruchomych obiektach (158).
- (7) Tryb Zdjęcie twórcze  
Możesz wykonywać wiele zdjęć z zastosowanymi do nich efektami, których ustawienia są dobierane przez aparat (157).

## Opcje ekranu informacyjnego

Naciśnij przycisk [▼], aby wyświetlić na ekranie inne informacje lub ukryć widoczne informacje. Szczegóły dotyczące wyświetlanych informacji można znaleźć w podrozdziale „Informacje wyświetlane na ekranie” (167).

	Wyświetlanie informacji
	Brak wyświetlania informacji



- W przypadku fotografowania w słabych warunkach oświetleniowych jasność ekranu jest automatycznie zwiększana przez funkcję trybu nocnego, co ułatwia sprawdzanie kompozycji ujęcia. Wówczas jednak jasność obrazu wyświetlanego na monitorze może różnić się od jasności wykonywanych zdjęć. Należy pamiętać, że żadne widoczne na monitorze zniekształcenia obrazu ani skokowe ruchy fotografowanych obiektów nie mają wpływu na zarejestrowane zdjęcia.
- Szczegóły dotyczące opcji ekranu informacyjnego w trybie wyświetlania można znaleźć w podrozdziale „Przełączanie trybów wyświetlania” (185).

Przed użyciem

Przewodnik podstawowy

Przewodnik zaawansowany

**1** Podstawowe informacje o aparacie

**2** Tryb automatyczny/tryb hybrydowy automatyczny

**3** Inne tryby fotografowania

**4** Tryb P

**5** Tryb Tv, Av i M

**6** Tryb wyświetlania

**7** Funkcje Wi-Fi

**8** Menu ustawień

**9** Akcesoria

**10** Dodatek

Skorowidz



## Korzystanie z Menu FUNC.

Najczęściej używane funkcje można skonfigurować za pośrednictwem menu FUNC. w sposób opisany poniżej.

Uwaga: należy pamiętać, że elementy i opcje menu zmieniają się w zależności od wybranego trybu fotografowania (📖170) lub wyświetlania (📖177).



### 1 Przejdź do menu FUNC.

- Naciśnij przycisk [FUNC].



(1) (2)

### 2 Wybierz jeden z elementów menu.

- Za pomocą przycisków [▲][▼] wybierz jeden z elementów menu (1), a następnie naciśnij przycisk [FUNC] lub [▶].
- Dostępne opcje (2) są wyświetlane po prawej stronie, obok elementów menu.
- W przypadku niektórych elementów menu ustawienia można wprowadzać, naciskając po prostu przycisk [FUNC] lub [▶], ale może też pojawić się dodatkowy ekran służący do skonfigurowania danej funkcji.



### 3 Wybierz jedną z opcji.

- Wybierz jedną z opcji za pomocą przycisków [▲][▼].
- Opcje oznaczone ikoną [MENU] można konfigurować, naciskając przycisk [MENU].
- Aby powrócić do elementów menu, naciśnij przycisk [◀].



### 4 Zakończ proces konfiguracji.

- Naciśnij przycisk [FUNC].
- Ponownie pojawi się ekran widoczny przed naciśnięciem przycisku [FUNC] (punkt 1), przedstawiający teraz skonfigurowaną opcję.



- Aby cofnąć dowolne przypadkowe zmiany ustawień, można przywrócić ustawienia domyślne aparatu (📖144).

Przed użyciem
Przewodnik podstawowy
Przewodnik zaawansowany
<b>1</b> Podstawowe informacje o aparacie
<b>2</b> Tryb automatyczny/tryb hybrydowy automatyczny
<b>3</b> Inne tryby fotografowania
<b>4</b> Tryb P
<b>5</b> Tryb Tv, Av i M
<b>6</b> Tryb wyświetlania
<b>7</b> Funkcje Wi-Fi
<b>8</b> Menu ustawień
<b>9</b> Akcesoria
<b>10</b> Dodatek
Skorowidz



## Korzystanie z ekranu menu

Za pośrednictwem ekranu menu można konfigurować różne funkcje aparatu w opisany poniżej sposób. Elementy menu są pogrupowane na kartach według przeznaczenia, np. fotografowanie [📷], wyświetlanie [📄] itd. Należy pamiętać, że dostępne elementy menu zmieniają się w zależności od wybranego trybu fotografowania lub odtwarzania (📖 172 – 📖 177).



### 1 Przejdź do ekranu menu.

- Naciśnij przycisk [MENU].

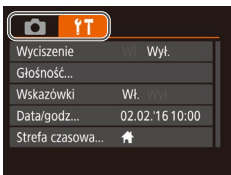

### 2 Wybierz jedną z kart.

- Wybierz jedną z kart za pomocą dźwigni powiększenia.
- Po początkowym wybraniu jednej z kart za pomocą pokręćła [🔍] lub przycisków [▲][▼] możesz przełączać karty za pomocą przycisków [◀][▶].

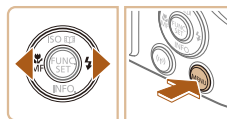
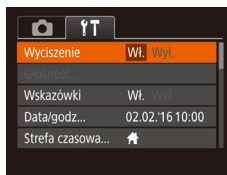
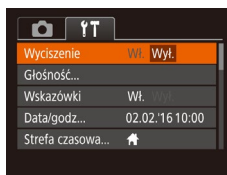

- Aby cofnąć dowolne przypadkowe zmiany ustawień, można przywrócić ustawienia domyślne aparatu (📖 144).

### 3 Wybierz jeden z elementów menu.

- Wybierz jeden z elementów menu za pomocą przycisków [▲][▼].
- W przypadku elementów menu zawierających opcje, które są aktualnie niewidoczne na ekranie, najpierw przełącz ekrany za pomocą przycisku [⊕] lub [▶], a następnie wybierz odpowiedni element menu za pomocą przycisków [▲][▼].
- Aby powrócić do poprzedniego ekranu, naciśnij przycisk [MENU].

### 4 Wybierz jedną z opcji.

- Wybierz jedną z opcji za pomocą przycisków [◀][▶].

### 5 Zakończ proces konfiguracji.

- Naciśnij przycisk [MENU], aby powrócić do ekranu wyświetlanego przed naciśnięciem przycisku [MENU] (punkt 1).

Przed użyciem

Przewodnik podstawowy

Przewodnik zaawansowany

**1** Podstawowe informacje o aparacie

**2** Tryb automatyczny/tryb hybrydowy automatyczny

**3** Inne tryby fotografowania

**4** Tryb P

**5** Tryb Tv, Av i M

**6** Tryb wyświetlania

**7** Funkcje Wi-Fi

**8** Menu ustawień

**9** Akcesoria

**10** Dodatek

Skorowidz



## Klawiatura ekranowa

Korzystając z klawiatury ekranowej, można wprowadzać informacje na potrzeby funkcji identyfikacji twarzy (📖45), połączeń Wi-Fi (📖111) itd. Należy pamiętać, że obszerność i rodzaj wprowadzanych informacji zmienia się w zależności od używanej funkcji.

### (1) Wprowadzanie znaków

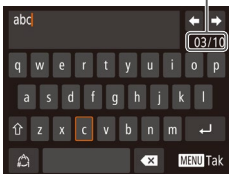

- Wybierz jakiś znak za pomocą przycisków [▲][▼][◀][▶], a następnie wprowadź go, naciskając przycisk [🔑].
- Ilość wprowadzanych informacji (1) zmienia się w zależności od używanej funkcji.

### Przemieszczanie kursora

- Wybierz ikonę [◀] lub [▶] i naciśnij przycisk [🔑].

### Wprowadzanie podziałów wierszy

- Wybierz ikonę [↵] i naciśnij przycisk [🔑].

### Przełączanie trybów wprowadzania znaków

- Aby przełączyć na cyfry lub symbole, wybierz ikonę [123] i naciśnij przycisk [🔑].
- Aby przełączyć między dużymi a małymi literami, wybierz ikonę [↑] i naciśnij przycisk [🔑].
- Dostępne tryby wprowadzania informacji są zależne od używanej funkcji.

### Usuwanie znaków

- Aby usunąć poprzedni znak, wybierz ikonę [✖] i naciśnij przycisk [🔑].
- Aby usunąć pięć znaków naraz, wybierz [✖] i przytrzymaj przycisk [🔑].

### Potwierdzenie wprowadzonych znaków i powrót do poprzedniego ekranu

- Naciśnij przycisk [MENU].



## Działanie wskaźników

Gdy aparat jest przełączony do jednego z następujących stanów, wskaźnik na tylnej ścianie aparatu (📖4) miga na zielono.

- Aparat podłączony do komputera (📖152)
- Wyłączony wyświetlacz (📖26, 📖140)
- Uruchamianie aparatu, nagrywanie lub odczytywanie z karty pamięci
- Podczas dowolnego połączenia
- Długie czasy naświetlania (📖81, 📖82)
- Podczas połączenia Wi-Fi i przesyłania danych



- Gdy wskaźnik miga na zielono, nie należy nigdy wyłączać aparatu, otwierać pokrywy karty pamięci/baterii ani poruszać lub potrząsać aparatem. Mogłoby to spowodować zniszczenie zdjęć albo uszkodzenie aparatu lub karty pamięci.

Przed użyciem

Przewodnik podstawowy

Przewodnik zaawansowany

**1** Podstawowe informacje o aparacie

**2** Tryb automatyczny/tryb hybrydowy automatyczny

**3** Inne tryby fotografowania

**4** Tryb P

**5** Tryb Tv, Av i M

**6** Tryb wyświetlania

**7** Funkcje Wi-Fi

**8** Menu ustawień

**9** Akcesoria

**10** Dodatek

Skorowidz



# Zegar

Można sprawdzić aktualną godzinę.



- Naciśnij i przytrzymaj przycisk [ON/OFF].
- Pojawi się aktualna godzina.
- Jeśli podczas korzystania z funkcji zegara aparat będzie trzymany w pozycji pionowej, zegar przełączy się na wyświetlanie w pionie. Kolor wyświetlania można zmienić za pomocą przycisków [◀][▶].
- Aby wyłączyć wyświetlanie zegara, naciśnij ponownie przycisk [ON/OFF].



- Aby wyświetlić zegar, gdy aparat jest wyłączony, naciśnij i przytrzymaj przycisk [ON/OFF], a następnie naciśnij przycisk ON/OFF.

Przed użyciem

Przewodnik podstawowy

Przewodnik zaawansowany

**1** Podstawowe informacje o aparacie

**2** Tryb automatyczny/tryb hybrydowy automatyczny

**3** Inne tryby fotografowania

**4** Tryb P

**5** Tryb Tv, Av i M

**6** Tryb wyświetlania

**7** Funkcje Wi-Fi

**8** Menu ustawień

**9** Akcesoria

**10** Dodatek

Skorowidz

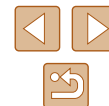

# 2

## Tryb automatyczny/tryb hybrydowy automatyczny

Wygodny tryb do łatwego wykonywania zdjęć z pełniejszą kontrolą nad parametrami fotograficznymi

## Fotografowanie z ustawieniami dobraćanymi przez aparat

Aby używać w pełni automatycznego doborzenia optymalnych ustawień dla określonych scenerii, wystarczy pozostawić aparatowi wykrywanie fotografowanego obiektu i warunków zdjęciowych.

### Fotografowanie (Tryb Smart Auto)

► Zdjęcia ► Filmy



#### 1 Włącz aparat.

- Naciśnij przycisk ON/OFF.
- Pojawi się ekran startowy.



#### 2 Włącz tryb [AUTO].

- Ustaw pokrętko wyboru trybów w pozycji [AUTO].
- Skieruj aparat w stronę fotografowanego obiektu. Podczas wykrywania scenerii przez aparat będą słyszalne ciche kliknięcia.
- Ikony oznaczające scenerię i tryb stabilizacji obrazu pojawią się w lewym górnym rogu ekranu (36, 37).
- Ramki wyświetlane wokół wykrytych obiektów wskazują, że jest na nie ustawiona ostrość.



Przed użyciem

Przewodnik podstawowy

Przewodnik zaawansowany

1 Podstawowe informacje o aparacie

2 Tryb automatyczny/tryb hybrydowy automatyczny

3 Inne tryby fotografowania

4 Tryb P

5 Tryb Tv, Av i M

6 Tryb wyświetlania

7 Funkcje Wi-Fi

8 Menu ustawień

9 Akcesoria

10 Dodatek

Skorowidz





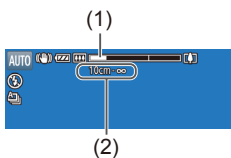
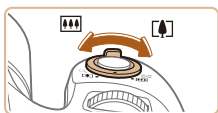

### 3 Skomponuj ujęcie.

- Aby przybliżyć i powiększyć obiekt, przesunź dźwignię powiększenia w stronę symbolu [📏] (zbliżenie), aby natomiast pomniejszyć obiekt, przesunź ją w stronę symbolu [📏] (oddalenie). Pojawia się: pasek powiększenia (1) wskazujący wartość powiększenia oraz obszar, na który ustawiona jest ostrość (2).
- Aby szybko powiększyć lub pomniejszyć obraz, przesunź dźwignię powiększenia do końca w stronę symbolu [📏] (zbliżenie) lub [📏] (oddalenie), a w celu powolnego powiększenia lub pomniejszenia obrazu, delikatnie przesuwaj dźwignię powiększenia w wybranym kierunku.

### 4 Zrób zdjęcie lub nagraj film.

#### Wykonywanie zdjęć

##### 1) Ustaw ostrość.

- Naciśnij przycisk migawki do połowy. Po ustawieniu ostrości aparat wyemituje dwa sygnały dźwiękowe, a obszary obrazu, na które jest ustawiona ostrość, zostaną oznaczone ramkami AF.
- Jeśli ostrość jest ustawiona na wiele obszarów, pojawi się kilka ramek AF.
- Jeśli zostanie wyświetlony komunikat [Podnieś lampę błyskową], podnieś palcem lampę błyskową, aby przygotować ją do użycia. Jeśli wolisz nie korzystać z lampy błyskowej, wciśnij ją palcem do aparatu.

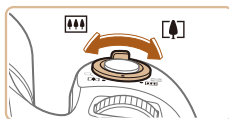
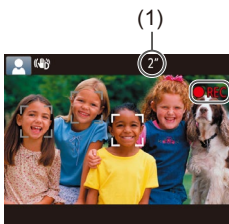
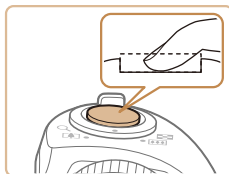
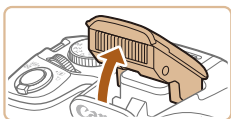
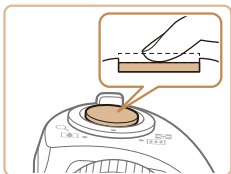

##### 2) Zrób zdjęcie.

- Naciśnij do końca przycisk migawki.
- Gdy aparat rejestruje zdjęcie, emitowany jest dźwięk migawki, a w słabych warunkach oświetleniowych automatycznie działa lampa błyskowa, o ile została uniesiona.
- Trzymaj aparat nieruchomo, dopóki słychać dźwięk migawki.
- Po wyświetleniu zdjęcia aparat powróci do ekranu wykonywania zdjęć.

#### Nagrywanie filmów

##### 1) Rozpocznij nagrywanie.

- Naciśnij przycisk filmowania. Po rozpoczęciu nagrywania aparat wyemituje pojedynczy sygnał dźwiękowy, a na ekranie pojawią się: czas, jaki upłynął od początku (1), oraz ikona [REC].
- Na górze i na dole ekranu wyświetlane są czarne paski, a obiekty w kadrze są nieco powiększone. Czarne paski wskazują obszary obrazu, które nie będą rejestrowane.
- Ramki wyświetlane wokół wykrytych twarzy wskazują, że jest na nie ustawiona ostrość.
- Po rozpoczęciu rejestracji obrazu zdejmij palec z przycisku filmowania.

##### 2) W razie potrzeby zmień rozmiar obiektu na ekranie i kompozycję ujęcia.

- Aby zmienić rozmiar obiektu na ekranie, powtarzaj czynności opisane w punkcie 3. Należy jednak pamiętać, że zostaną zarejestrowane dźwięki towarzyszące pracy aparatu. Na filmach nagrywanych ze współczynnikiem powiększenia wyświetlanymi na niebiesko będzie widoczna ziarnistość obrazu.
- Po zmianie kompozycji ujęcia nastąpi automatyczna regulacja ostrości, jasności i kolorów.

Przed użyciem
Przewodnik podstawowy
Przewodnik zaawansowany
<b>1</b> Podstawowe informacje o aparacie
<b>2</b> Tryb automatyczny/tryb hybrydowy automatyczny
<b>3</b> Inne tryby fotografowania
<b>4</b> Tryb P
<b>5</b> Tryb Tv, Av i M
<b>6</b> Tryb wyświetlania
<b>7</b> Funkcje Wi-Fi
<b>8</b> Menu ustawień
<b>9</b> Akcesoria
<b>10</b> Dodatek
Skorowidz





### 3) Zakończ fotografowanie.

- Aby przerwać nagrywanie, naciśnij ponownie przycisk filmowania. Po zakończeniu nagrywania aparat wyemituje dwa sygnały dźwiękowe.
- Nagrywanie zakończy się automatycznie po zapełnieniu karty pamięci.



- Zadziałanie lampy błyskowej podczas fotografowania świadczy o tym, że aparat próbował automatycznie zapewnić optymalne kolory głównego obiektu i tła (wielobszarowy balans bieli).

## Fotografowanie w trybie hybrydowym automatycznym

### ► Zdjęcia ► Filmy

Umożliwia stworzenie krótkiego filmu będącego zapisem wydarzeń z danego dnia, rejestrowanego przy okazji wykonywania zdjęć. Przed zrobieniem każdego zdjęcia aparat nagrywa 2–4 sekundowe klipy przedstawiające fotografowaną scenę, które są następnie łączone w przegląd filmowy. Nagrany film może być uwzględniony w albumie Opowieść w pigułce (106).



### 1 Włącz tryb [AUTO].

- Wykonaj czynności podane w punkcie 2 w podrozdziale „Fotografowanie (Tryb Smart Auto)” (32) i wybierz ikonę [AUTO].

### 2 Skomponuj ujęcie.

- Aby zrobić zdjęcie i wyregulować ostrość, wykonaj czynności podane w punktach 3–4 w podrozdziale „Fotografowanie (Tryb Smart Auto)” (32).
- Aby utworzyć bardziej atrakcyjne przeglądy filmowe, skieruj aparat na obiekty około cztery sekundy przed wykonaniem zdjęć.



### 3 Zrób zdjęcie lub nagraj film.

- Aby zrobić zdjęcie, wykonaj czynności podane w punkcie 4 w podrozdziale „Fotografowanie (Tryb Smart Auto)” (32).
- Aparat nagrywa zarówno zdjęcie, jak i klip filmowy. Klip zakończony zdjęciem i dźwiękiem migawki jest pojedynczym rozdziałem przeglądu filmowego.



- Żywotność baterii jest w tym trybie mniejsza niż w trybie [AUTO] ze względu na nagrywanie przeglądu filmowego przy każdym wykonywanym zdjęciu.
- Przegląd filmowy może nie zostać nagrany, jeśli wykonujesz zdjęcia bezpośrednio po włączeniu aparatu, wybierając tryb [AUTO] lub używając aparat w inny sposób.
- W przeglądzie filmowym zostaną też zarejestrowane dźwięki towarzyszące pracy aparatu.



- Dla jakości filmów w przeglądzie wybrane jest ustawienie [HD 30P] i nie można go zmienić.
- Aparat nie emituje dźwięków w przypadku naciśnięcia przycisku migawki do połowy oraz uruchamiania samowyzwalacza.
- Przeglądy filmowe są zapisywane w osobnych plikach, nawet jeśli zostały nagrane w trybie [AUTO] tego samego dnia:
  - jeśli rozmiar pliku przeglądu filmowego osiągnie około 4 GB lub łączny czas nagrywania zbliży się do około 16 minut i 40 sekund;
  - jeśli przegląd filmowy jest chroniony (94);
  - jeśli zostaną zmienione ustawienia czasu letniego (20) lub strefy czasowej (139);
  - jeśli zostanie utworzony nowy folder (143).
- Nie można zmienić ani usunąć nagranych dźwięków migawki.
- Jeśli wolisz zapisywanie przeglądów filmowych bez zdjęć, wybierz wcześniej odpowiednie ustawienie. Wybierz kolejno: MENU (29) > kartę [CAMERA] > opcję [Typ przeglądu] > ustawienie [Bez zdjęć] (29).
- Można edytować poszczególne rozdziały (106).

Przed użyciem
Przewodnik podstawowy
Przewodnik zaawansowany
<b>1</b> Podstawowe informacje o aparacie
<b>2</b> Tryb automatyczny/tryb hybrydowy automatyczny
<b>3</b> Inne tryby fotografowania
<b>4</b> Tryb P
<b>5</b> Tryb Tv, Av i M
<b>6</b> Tryb wyświetlania
<b>7</b> Funkcje Wi-Fi
<b>8</b> Menu ustawień
<b>9</b> Akcesoria
<b>10</b> Dodatek
Skorowidz



## Odtwarzanie przeglądu filmowego

Wyświetl zdjęcie w trybie [📷], aby odtworzyć przegląd filmowy, lub określ datę przeglądu filmowego, który chcesz odtworzyć (📖87).

## Zdjęcia/filmy



- Jeśli aparat zostanie włączony, gdy jest naciśnięty przycisk [▼], przestanie emitować dźwięki. Aby ponownie włączyć emitowanie dźwięków, naciśnij przycisk [MENU] i na karcie [📷] wybierz opcję [Wyciszenie], a następnie za pomocą przycisków [◀|▶] wybierz ustawienie [Wył.].

## Zdjęcia



- Migająca ikona [📷] ostrzega przed możliwym rozmyciem zdjęć w wyniku poruszenia aparatu. W takim przypadku zamocuj aparat na statywie lub unieruchom go w jakiś inny sposób.
- Jeśli zdjęcia są ciemne pomimo użycia lampy błyskowej, zbliż się do fotografowanego obiektu. Szczegółowe informacje na temat zasięgu lampy błyskowej można znaleźć w podrozdziale „Aparat” (📖178).
- Jeśli po naciśnięciu przycisku migawki do połowy aparat wyemituje tylko jeden sygnał dźwiękowy, fotografowany obiekt może znajdować się za blisko. Szczegółowe informacje na temat zakresu ostrości (zasięgu fotografowania) można znaleźć w podrozdziale „Zasięg fotografowania” (📖179).
- Aby zredukować efekt czerwonych oczu i ułatwić ustawianie ostrości, podczas fotografowania w słabych warunkach oświetleniowych może świecić lampka.
- Migająca ikona [📷], która pojawia się przy próbie wykonania zdjęcia, sygnalizuje, że nie można fotografować, dopóki nie zakończy się ładowanie lampy błyskowej. Fotografowanie można wznowić po przejściu lampy błyskowej w stan gotowości — należy więc nacisnąć przycisk migawki do końca i poczekać lub zwolnić go i nacisnąć ponownie.
- Dźwięk migawki nie zostanie wyemitowany, gdy są wyświetlane ikony Sen i Niemowięta (Sen; 📖36).
- Można wykonać ponownie zdjęcie przed wyświetleniem ekranu fotografowania, jednak mogą zostać użyte ustawienia ostrości, jasności i kolorów, wybrane dla poprzedniego zdjęcia.



- Można zmieniać czas wyświetlania zdjęć po ich wykonaniu (📖55).

## Filmy



- Przed rozpoczęciem nagrywania filmu należy palcem schować lampę błyskową. Podczas nagrywania filmu nie należy dotykać mikrofonu (1). Pozostawienie podniesionej lampy lub przestawianie mikrofonu mogłoby uniemożliwić rejestrowanie dźwięku lub spowodować jego znaczne stłumienie.

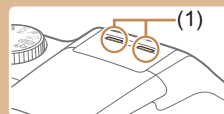

- Podczas nagrywania filmu należy unikać dotykania innych elementów sterujących aparatu niż przycisk filmowania, ponieważ zostałyby zarejestrowane odgłosy pracy aparatu.
- Po rozpoczęciu nagrywania filmu zmienia się obszar wyświetlania obrazu, a filmowane obiekty są powiększone, co ułatwia korygowanie zniekształceń obrazu powodowanych znacznymi wstrząsami aparatu. Aby nagrywać obiekty o tej samej wielkości przed nagrywaniem, wykonaj czynności podane w podrozdziale „Nagrywanie filmów bez zmiany wielkości obiektów” (📖53).



- Dźwięk jest rejestrowany stereofonicznie.

Przed użyciem

Przewodnik podstawowy

Przewodnik zaawansowany

**1** Podstawowe informacje o aparacie

**2** Tryb automatyczny/tryb hybrydowy automatyczny

**3** Inne tryby fotografowania

**4** Tryb P

**5** Tryb Tv, Av i M

**6** Tryb wyświetlania

**7** Funkcje Wi-Fi

**8** Menu ustawień

**9** Akcesoria

**10** Dodatek

Skorowidz



## Ikony scenerii

► Zdjęcia ► Filmy

W trybach [A] i [AUTO] scenerii wykryte przez aparat są oznaczane ikonami na ekranie, a odpowiednie ustawienia są wybierane automatycznie pod kątem zapewnienia optymalnej ostrości, jasności fotografowanego obiektu i kolorów. W zależności od scenerii mogą być rejestrowane zdjęcia ciągłe (📷37).

Obiekt	Tło				
	Normalna	Pod światło	Ciemny*1	Zachód słońca	Punktowe oświetlenie
Osoby	*2	*3		—	
Osoby w ruchu	*3	*3	—	—	—
Cienie na twarzy	*2	—	—	—	—
Uśmiech	*3	*3	—	—	—
Sen	*2	*3	—	—	—
Niemowlęta	*3	*3	—	—	—
Uśmiechające się niemowlęta	*3	*3	—	—	—
Śpiące niemowlęta	*2	*3	—	—	—
Dzieci w ruchu	*3	*3	—	—	—
Inne obiekty	*2	*3			
Inne ruchome obiekty	*3	*3	—	—	—
Inne pobliskie obiekty	*2	*3	—	—	

\*1 Na statywie.

\*2 Kolor tła ikon jest błękitny, kiedy tło jest niebieskie, granatowy, kiedy tło jest ciemne, oraz szary w przypadku innych kolorów tła.

\*3 Kolor tła ikon jest błękitny, kiedy tło jest niebieskie, oraz szary w przypadku innych kolorów tła.

- Kolor tła ikon i jest granatowy, a kolor tła ikony jest pomarańczowy.
- W przypadku filmów wyświetlane są tylko ikony Osoby, Inne obiekty oraz Inne pobliskie obiekty.

- W trybie [A] wyświetlane są tylko ikony Osoby, Cienie na twarzy, Inne obiekty i Inne pobliskie obiekty.
- W przypadku zdjęć wykonywanych z użyciem samowyzwalacza nie pojawiają się ikony następujących obiektów: poruszające się, uśmiechające się lub śpiące osoby, uśmiechające się lub śpiące niemowlęta, dzieci w ruchu i inne ruchome obiekty.
- Po wybraniu dla trybu migawki ustawienia innego niż [A] (📖 37, 📖 44) oraz gdy dla opcji [Kor. lamp. rtęc.] wybrane jest ustawienie [Wł.], a sceny są korygowane automatycznie (📖 50), nie będą wyświetlane ikony uśmiechających się lub śpiących osób ani dzieci w ruchu.
- Jeśli dla lampy błyskowej wybrano ustawienie [A], ikony Pod światło nie będą wyświetlane w przypadku dzieci w ruchu ani uśmiechających się osób.
- Jeśli dla opcji [Identyf. twarzy] wybrane jest ustawienie [Wł.], po wykryciu twarzy zarejestrowanych niemowląt (w wieku poniżej dwóch lat) lub dzieci (w wieku 2–12 lat) (📖 46) wyświetlane są ikony niemowląt (w tym uśmiechających się i śpiących) oraz dzieci w ruchu. Najpierw należy się upewnić, że ustawienia daty i godziny są prawidłowe (📖 20).



- Zależnie od scenerii, ikona sceny może być niezgodna z rzeczywistymi warunkami fotografowania lub niemożliwe jest uzyskanie oczekiwanych efektów, kolorów lub poziomów jasności podczas wykonywania zdjęć. Spróbuj wykonać zdjęcia w trybie [P] (📖 68)

Przed użyciem

Przewodnik podstawowy

Przewodnik zaawansowany

**1** Podstawowe informacje o aparacie

**2** Tryb automatyczny/tryb hybrydowy automatyczny

**3** Inne tryby fotografowania

**4** Tryb P

**5** Tryb Tv, Av i M

**6** Tryb wyświetlania

**7** Funkcje Wi-Fi

**8** Menu ustawień



**9** Akcesoria



**10** Dodatek

Skorowidz



## Tryb serii zdjęć



W przypadku fotografowania, gdy widoczne są poniższe ikony scenerii, aparat będzie rejestrował serie zdjęć. Po naciśnięciu przycisku migawki do połowy, gdy wyświetlone są ikony z poniższej tabeli, jedna z następujących ikon zostanie wyświetlona, informując, że aparat będzie fotografował w sposób ciągły:   .

Uśmiech (włącznie z Niemowlęta)	 Aparat wykonuje serię zdjęć, a następnie analizuje ich szczegóły, np. wyraz twarzy, i zapisuje tylko zdjęcie uznane za najlepsze.
Sen (włącznie z Niemowlęta)	 Przepiętkne zdjęcia twarzy śpiących osób powstałe przez połączenie kolejnych naświetleń w celu ograniczenia szumów obrazu i wpływu drgań aparatu. Oświetlenie wspomagające AF nie jest włączone, a lampa błyskowa nie działa. Dźwięk migawki nie będzie odtwarzany.
Dzieci	 Nie przegapisz żadnej okazji do sfotografowania żywiołowo bawiących się dzieci, ponieważ po każdym wyzwoleniu migawki aparat zarejestruje trzy kolejne zdjęcia.



- W przypadku niektórych scenerii oczekiwane zdjęcia mogą nie zostać zapisane, mogą się też one różnić od oczekiwanych.
- Ostrość, jasność obrazu i kolory są ustawiane dla pierwszego zdjęcia.











- Jeśli chcesz rejestrować tylko pojedyncze zdjęcia, naciśnij przycisk , wybierz w menu ikonę , a następnie wybierz ikonę .

## Ikony stabilizacji obrazu



► Zdjęcia ► Filmy

Ustawienie stabilizacji obrazu optymalne dla warunków zdjęciowych jest wprowadzane automatycznie (Inteligentna stabilizacja obrazu). Ponadto, w trybach  i [AUTO] są wyświetlane następujące ikony.

	Stabilizacja obrazu dla zdjęć (normalna)
	Stabilizacja obrazu dla zdjęć podczas panoramowania (pionowa)*
	Hybrydowa stabilizacja obrazu w przypadku poruszenia aparatu podczas wykonywania zdjęć z małej odległości (Makro). Podczas nagrywania filmów wyświetlana jest ikona  , a ikona  umożliwi korekcję poruszenia aparatu.
	Stabilizacja obrazu dla filmów, ograniczająca wpływ silnych poruszeń aparatu, takich jak podczas filmowania w trakcie chodzenia (Tryb dynamiczny)
	Stabilizacja obrazu ogranicza wpływ niezbyt gwałtownych drgań aparatu, np. podczas nagrywania filmów przy maksymalnym zbliżeniu (wzmocnienie stabilizacji)
	Brak stabilizacji obrazu ze względu na zamocowanie aparatu na statywie lub unieruchomienie go w inny sposób. Jednak podczas nagrywania filmu wyświetlana jest ikona  , a w użyciu znajduje się funkcja stabilizacji obrazu przeciwdziałająca niekorzystnemu wpływowi wiatru i innych źródeł drgań (stabilizacja ze statywem).

\* Pojawia się przy panoramowaniu, czyli podążaniu aparatem za poruszającymi się obiektami. Przy podążaniu za obiektami poruszającymi się w poziomie stabilizacja obrazu przeciwdziała tylko poruszeniu aparatu w pionie, a stabilizacja w poziomie zostaje wyłączona. I analogicznie przy podążaniu za obiektami poruszającymi się pionowo stabilizacja obrazu przeciwdziała tylko poruszeniu aparatu w poziomie.



- Aby anulować stabilizację obrazu, wybierz dla opcji [Stabilizacja] ustawienie [Wyl.] 53). W takim przypadku nie pojawi się ikona stabilizacji.
- W trybie  ikona  nie jest wyświetlana.

Przed użyciem

Przewodnik podstawowy

Przewodnik zaawansowany

**1** Podstawowe informacje o aparacie

**2** Tryb automatyczny/tryb hybrydowy automatyczny

**3** Inne tryby fotografowania

**4** Tryb P

**5** Tryb Tv, Av i M

**6** Tryb wyświetlania

**7** Funkcje Wi-Fi

**8** Menu ustawień

**9** Akcesoria

**10** Dodatek

Skorowidz



## Ramki na ekranie

► Zdjęcia ► Filmy

W trybie [AUTO] podczas wykrywania przez aparat obiektów, na jakie jest skierowany, na ekranie pojawiają się rozmaite ramki.

- Biała ramka jest wyświetlana wokół obiektu (lub twarzy osoby) uznanego przez aparat za główny fotografowany obiekt, a szare ramki pojawiają się wokół innych wykrytych twarzy. Ramki podążają za poruszającymi się obiektami w obrębie określonego obszaru, zachowując ich ostrość. Jeśli jednak aparat wykryje ruch obiektu, na ekranie pozostaje tylko biała ramka.
- Po naciśnięciu przycisku migawki do połowy i wykryciu przez aparat ruchu obiektu pojawia się niebieska ramka, a ostrość i jasność obrazu podlegają stałej regulacji (Servo AF).



- Jeśli nie pojawiają się żadne ramki lub są one wyświetlane wokół niewłaściwych obiektów albo pojawiają się w tle bądź na podobnych do niego obszarach, spróbuj wykonać zdjęcia w trybie [P] (s. 68).

## Typowe funkcje ułatwiające obsługę

### Dalsze powiększanie obiektów (Powiększenie cyfrowe)

► Zdjęcia ► Filmy

Gdy odległe obiekty znajdują się w zbyt daleko dla przybliżenia optycznego, można skorzystać z powiększenia cyfrowego o wartości sięgającej około 200X.



#### 1 Przesuń dźwignię powiększenia w kierunku symbolu [M].

- Przytrzymaj dźwignię aż do zatrzymania powiększenia.
- Powiększenie zostanie przerwane po osiągnięciu największego współczynnika powiększenia (zanim zauważalna stanie się ziarnistość obrazu), który zostanie wyświetlony po zwolnieniu dźwigni powiększenia.

#### 2 Ponownie przesuń dźwignię powiększenia w kierunku symbolu [M].

- Aparat wyświetli jeszcze większe przybliżenie obiektu.
- (1) to bieżący współczynnik powiększenia.

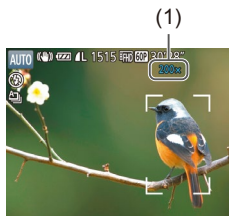

- Przesunięcie dźwigni powiększenia spowoduje wyświetlenie paska powiększenia (ze wskazaniem pozycji zoomu). Kolor paska powiększenia będzie się zmieniał w zależności od zakresu powiększenia.
  - Biały zakres: zakres powiększenia optycznego, w którym nie pojawia się ziarnistość obrazu.
  - Żółty zakres: zakres powiększenia cyfrowego, w którym ziarnistość obrazu jest niezauważalna (ZoomPlus).
  - Niebieski zakres: zakres powiększenia cyfrowego, w którym pojawia się ziarnistość obrazu.
- Ponieważ zakres niebieski nie jest dostępny przy niektórych ustawieniach rozdzielczości (s. 50), maksymalny współczynnik powiększenia można osiągnąć, wykonując czynności podane w punkcie 1.

Przed użyciem

Przewodnik podstawowy

Przewodnik zaawansowany

**1** Podstawowe informacje o aparacie

**2** Tryb automatyczny/tryb hybrydowy automatyczny

**3** Inne tryby fotografowania

**4** Tryb P

**5** Tryb Tv, Av i M

**6** Tryb wyświetlania

**7** Funkcje Wi-Fi

**8** Menu ustawień

**9** Akcesoria

**10** Dodatek

Skorowidz





- Aby wyłączyć funkcję powiększenia cyfrowego, wybierz kolejno: MENU (📖29) > kartę [📷] > opcję [Pow. cyfrowe] > ustawienie [Wył.].

## Łatwe ponowne uchwycenie obiektów po ręcznym powiększeniu (pomoc w kadrowaniu — wyszukiwanie)

► Zdjęcia ► Filmy

Jeśli przy korzystaniu z powiększenia stracisz z oczu fotografowany obiekt, łatwiej znajdziesz go dzięki tymczasowemu pomniejszeniu obrazu.

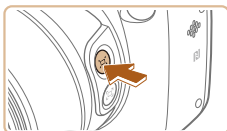

### 1 Poszukaj obiektu straconego z oczu.

- Naciśnij i przytrzymaj przycisk [□].
- Obraz w aparacie zostanie pomniejszony, a wokół obrazu wyświetlanego przed naciśnięciem przycisku [□] pojawi się biała ramka.

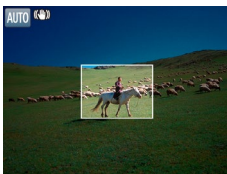

### 2 Ponownie uchwycić obiekt.

- Skieruj aparat w taki sposób, aby fotografowany obiekt znalazł się w białej ramce, a następnie zwolnij przycisk [□].
- Zostanie przywrócony poprzedni współczynnik powiększenia, aby obszar w białej ramce ponownie wypełnił ekran.



- Część informacji o fotografowaniu jest niewidoczna, gdy aparat wyświetla pomniejszony obraz.
- Podczas nagrywania filmu biała ramka nie pojawia się po naciśnięciu przycisku [□]. Należy również pamiętać, że zostaną zarejestrowane zmiany współczynnika powiększenia i odgłosy towarzyszące pracy aparatu.



- Jeśli wolisz wykonać zdjęcie przy współczynniku powiększenia zastosowanym na ekranie widocznym w punkcie 1, naciśnij do końca przycisk migawki.
- Współczynnik powiększenia, który ma być przywracany przez aparat po zwolnieniu przycisku [□], można regulować za pomocą dźwigni powiększenia, przytrzymując naciśnięty przycisk [□] w celu zmiany rozmiaru białej ramki.
- Aby dostosować rozmiar obszaru wyświetlanego przy wciśnięciu przycisku [□], włącz MENU (📖29) > kartę [📷] > [□]Obsz. wysł., i wybierz jedną z trzech opcji (📖29).
- Nie można zmieniać współczynnika powiększenia za pomocą przycisku [□] nawet po naciśnięciu przycisku migawki do końca w trybie samowyzwalacza (📖43).

Przed użyciem
Przewodnik podstawowy
Przewodnik zaawansowany
<b>1</b> Podstawowe informacje o aparacie
<b>2</b> Tryb automatyczny/tryb hybrydowy automatyczny
<b>3</b> Inne tryby fotografowania
<b>4</b> Tryb P
<b>5</b> Tryb Tv, Av i M
<b>6</b> Tryb wyświetlania
<b>7</b> Funkcje Wi-Fi
<b>8</b> Menu ustawień
<b>9</b> Akcesoria
<b>10</b> Dodatek
Skorowidz



## Zapobieganie straceniu obiektu z oczu po ręcznym powiększeniu (pomoc w kadrowaniu — blokada)

► Zdjęcia ► Filmy

Można zapobiec straceniu obiektu z oczu, ograniczając poruszenie aparatu podczas powiększania przy maksymalnym zbliżeniu i korygując wybrany obiekt, tak aby był wyświetlany w centrum ekranu.

### 1 Włącz tryb [☒].

- Powiększ do maksymalnego zbliżenia, a następnie naciśnij przycisk [☒].
- Zostanie wyświetlony symbol [☒] i zastosowana stabilizacja obrazu optymalna do wykonywania zdjęć przy maksymalnym zbliżeniu.



### 2 Wybierz obiekt, który będzie wyświetlany w centrum.

- Na środku ekranu pojawi się ikona [☒].
- Skieruj aparat w taki sposób, aby ikona [☒] znalazła się na fotografowanym obiekcie, a następnie naciśnij przycisk migawki do połowy.



- Aparat kontynuuje śledzenie obiektu, tak aby był wyświetlany w centrum ekranu.

### 3 Zrób zdjęcie.

- Naciśnij do końca przycisk migawki.



- Zmiana kompozycji obrazu może powodować ograniczenie efektywności stabilizacji obrazu lub wyświetlanie obiektu z ramką [☒] wyróżnioną szarym kolorem poza centrum ekranu. W takim przypadku wykonaj ponownie czynności opisane w punktach 1–2.
- Jeżeli rozpoczniesz nagrywanie filmu, stabilizacja obrazu może spowodować zmianę kompozycji ujęcia.
- Zależnie od warunków fotografowania i fotografowanych obiektów, zdjęcia mogą wyglądać niezgodnie z oczekiwaniami.



- Zamiast naciskać przycisk migawki w punkcie 2, można wybrać obiekt za pomocą przycisku [◀]. Po wykryciu obiektu aparat wyemituje sygnał dźwiękowy i zostanie wyświetlona ikona [☒].
- Jeżeli zostanie naciśnięty przycisk [☒], ikona trybu stabilizacji obrazu nie jest wyświetlana.
- Aby stopniowo regulować rozmiar obiektów, poruszaj dźwignią powiększenia po wyświetleniu ikony [☒].
- Jeżeli nie chcesz wyświetlać wykrytego obiektu w centrum ekranu, wybierz kolejno MENU (☰29) > kartę [📷] > opcję [☒ Środkow.] > ustawienie [Wył.]. Zostanie uaktywniona stabilizacja obrazu optymalna do wykonywania zdjęć przy maksymalnym zbliżeniu.

Przed użyciem

Przewodnik podstawowy

Przewodnik zaawansowany

**1** Podstawowe informacje o aparacie

**2** Tryb automatyczny/tryb hybrydowy automatyczny

**3** Inne tryby fotografowania

**4** Tryb P

**5** Tryb Tv, Av i M

**6** Tryb wyświetlania

**7** Funkcje Wi-Fi

**8** Menu ustawień

**9** Akcesoria

**10** Dodatek

Skorowidz





## Powiększenie automatyczne zgodnie z przesunięciem obiektu (automatyczne powiększenie)

► Zdjęcia ► Filmy

Aparat wykona automatyczne powiększenie/pomniejszenie, aby zachować stały rozmiar wykrytej twarzy (📖75) na ekranie. Jeśli fotografowana osoba zbliży się do aparatu, automatycznie pomniejszy on obraz i na odwrót. W razie potrzeby można też regulować wielkość, z jaką wyświetlana jest twarz.

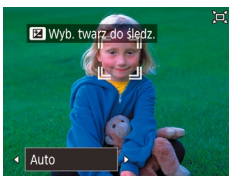
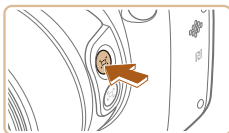

### 1 Włącz Tryb automatyczny [☐].

- Szybko naciśnij i zwolnij przycisk [☐].
- Pojawi się ikona [☐].
- Biała ramka jest wyświetlana po wykryciu twarzy. Aparat zmienia powiększenie, aby dopasować sylwetkę osoby (obiektu) do ekranu.
- Po wykryciu większej liczby twarzy biała ramka jest wyświetlana wokół twarzy głównego obiektu, a wokół innych twarzy wyświetlane są maksymalnie dwie szare ramki. Aparat zmienia powiększenie, aby dopasować sylwetkę wielu osób do ekranu.

### 2 Zrób zdjęcie lub nagraj film.

- Nawet po wykonaniu zdjęcia, ramka będzie nadal wyświetlana, a aparat będzie automatycznie zmieniać powiększenie.
- Aby anulować ten tryb, ponownie naciśnij przycisk [☐]. Pojawi się komunikat [☐, Auto: Wył.].



- Twarz może nie być wyświetlana ze stałą wielkością w stosunku do rozmiarów ekranu, jeśli fotografowana osoba ma przechyloną głowę lub nie patrzy prosto w aparat.
- Podczas filmowania współczynnik powiększenia zmienia się i nagrywane są odgłosy towarzyszące pracy aparatu.
- Po włączeniu opcji [☐, Auto: Wł.] niektóre informacje o obrazie nie są wyświetlane, a części ustawień fotografowania nie można skonfigurować.
- Aparat nie zmienia automatycznie powiększenia w celu dopasowania sylwetek wielu osób do ekranu, gdy zostanie wykrytych kilka twarzy podczas nagrywania filmu.
- Nie można korzystać równocześnie z funkcji powiększenia automatycznego i serii zdjęć.



- W przypadku wykrycia wielu twarzy w punkcie 1 naciśnij przycisk [☒], aby wybrać twarz do powiększenia automatycznego.
- Jeśli osoba wykryta przez aparat zbliży się do krawędzi ekranu, aparat pomniejszy obraz, aby utrzymać ją w kadrze.
- Współczynnik powiększenia nie zostanie zmieniony po naciśnięciu przycisku migawki do końca w trybie samowyzwalacza (📖43).
- Zależnie od warunków fotografowania i przesunięcia obiektu twarz może nie być wyświetlana ze stałą wielkością, ponieważ obiekt będzie dostosowywany do ekranu.
- Jeśli aparat nie może wykryć twarzy, ustaw współczynnik powiększenia, a następnie przerwij powiększanie aż do czasu wykrycia twarzy.

Przed użyciem

Przewodnik podstawowy

Przewodnik zaawansowany

**1** Podstawowe informacje o aparacie

**2** Tryb automatyczny/tryb hybrydowy automatyczny

**3** Inne tryby fotografowania

**4** Tryb P

**5** Tryb Tv, Av i M

**6** Tryb wyświetlania

**7** Funkcje Wi-Fi

**8** Menu ustawień

**9** Akcesoria

**10** Dodatek

Skorowidz

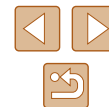

## Dostosowanie stałego rozmiaru wyświetlanej twarzy



- Po włączeniu opcji [Auto: Wł.] wybierz odpowiednie ustawienie za pomocą przycisków [◀][▶] lub pokręćła [☀️].
- Aparat automatycznie reguluje stopień powiększenia, aby wyświetlać twarze z wybraną wielkością.

Auto	Aparat zmienia powiększenie automatycznie zgodnie z przesunięciem osoby (obiektu), aby dopasować jej sylwetkę do ekranu. Po wykryciu kilku twarzy aparat automatycznie dostosowuje powiększenie, aby utrzymywać je w kadrze.
Twarz	Utrzymywanie wielkości zapewniającej dobrą widoczność wyrazu twarzy.
Gór. cz. ciała	Utrzymywanie na tyle małej wielkości twarzy, aby zapewniać widoczność górnej części tułowia.
Całe ciało	Utrzymywanie na tyle małej wielkości twarzy, aby zapewniać widoczność całej postaci.
Ręcznie	Wyświetlanie twarzy o wielkości wybranej za pomocą dźwigni powiększenia. Przesuń dźwignię powiększenia, a następnie zwolnij dźwignię po uzyskaniu odpowiedniej wielkości.



- Rozmiar twarzy może być dostosowany również w MENU (📖29) > karta [📷] > [Ustawienia automatyczne] > [Aut. pow.]. Możesz wybrać [Wył.], aby dezaktywować tę funkcję i użyć wyłącznie funkcji opisanej w podrozdziale „Łatwe ponowne uchwycenie obiektów straconych z oczu dzięki automatycznemu powiększaniu (Asystent wyszukiwania)”.
- Po wybraniu ustawienia [Twarz], [Gór. cz. ciała] lub [Całe ciało] można zmieniać powiększenie za pomocą dźwigni powiększenia, ale oryginalny współczynnik powiększenia zostanie przywrócony po upływie kilku sekund od zwolnienia tej dźwigni.
- Podczas filmowania można skasować wybraną wielkość twarzy, naciskając przycisk [🗑️].
- Podczas filmowania nie można zmieniać wielkości twarzy.

## Łatwe ponowne uchwycenie obiektów dzięki automatycznemu powiększaniu (Asystent wyszukiwania)

► Zdjęcia ► Filmy

Jeśli przy korzystaniu z powiększenia stracisz z oczu fotografowany obiekt i zaczniesz przesuwać aparatem w jego poszukiwaniu, aparat wykryje ten ruch i automatycznie wykona pomniejszenie obrazu, ułatwiając odszukanie obiektu.



### 1 Włącz [Auto: Wł.], Tryb automatyczny (📖41).

### 2 Poszukaj obiektu straconego z oczu.

- Jeśli poruszysz aparatem w celu odnalezienia fotografowanego obiektu, nastąpi automatyczne pomniejszenie obrazu, ułatwiające jego odszukanie.

### 3 Ponownie uchwycić obiekt.

- Gdy znajdziesz już właściwy obiekt i przestaniesz poruszać aparatem, ponownie powiększy on obraz.

### 4 Zrób zdjęcie lub nagraj film.

- Naciśnij ponownie przycisk [📷]. Następnie zostanie wyświetlony komunikat [Auto: Wył.], a automatyczne powiększenie zostanie wyłączone.

Przed użyciem

Przewodnik podstawowy

Przewodnik zaawansowany

1 Podstawowe informacje o aparacie

2 Tryb automatyczny/tryb hybrydowy automatyczny

3 Inne tryby fotografowania

4 Tryb P

5 Tryb Tv, Av i M

6 Tryb wyświetlania

7 Funkcje Wi-Fi

8 Menu ustawień

9 Akcesoria

10 Dodatek

Skorowidz





- Gdy wokół wykrytej twarzy wyświetlana jest ramka [C], aparat nie będzie automatycznie pomniejszał obrazu nawet po poruszeniu nim.
- Jeżeli funkcja opisana w podrozdziale „Powiększenie automatyczne zgodnie z przesunięciem obiektu (automatyczne powiększenie)” zostanie wyłączona, symbol [C] zostanie wyświetlony dookoła wykrytej twarzy i aparat wykona automatyczne pomniejszenie w przypadku poruszenia nim.
- Po naciśnięciu przycisku migawki do połowy nie można już powiększać obrazu.
- Aby dezaktywować tę funkcję i skorzystać tylko z funkcji opisanej w podrozdziale „Automatyczne powiększanie umożliwiające wyświetlanie twarzy ze stałą wielkością”, wybierz MENU (ikonka 29) > karta [C] > [Ustawienia automatyczne] > [Asystent wysz.] > [Wyl.].

## Korzystanie z samowyzwalacza

► Zdjęcia ► Filmy

Dzięki samowyzwalaczowi możesz uczestniczyć w wykonywanych przez siebie zdjęciach grupowych lub w innych zdjęciach rejestrowanych z ustalonym opóźnieniem. Aparat zarejestruje zdjęcie po około 10 sekundach od naciśnięcia przycisku migawki.



### 1 Wprowadź ustawienie.

- Naciśnij przycisk [MENU], wybierz w menu ikonę [C], a następnie wybierz ikonę [C] (ikonka 28).
- Po wprowadzeniu ustawień pojawia się ikona [C].

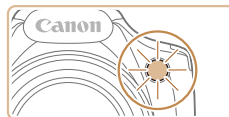

## 2 Zrób zdjęcie lub nagraj film.

- W przypadku zdjęć: naciśnij przycisk migawki do połowy, aby ustawić ostrość na fotografowanym obiekcie, a następnie naciśnij przycisk do końca.
- W przypadku filmów: naciśnij przycisk filmowania.
- Po włączeniu samowyzwalacza zacznie migać lampka, a aparat będzie emitował dźwięk samowyzwalacza.
- Na dwie sekundy przed zarejestrowaniem obrazu nastąpi wzrost częstotliwości migania i dźwięku. (W przypadku stosowania lampy błyskowej lampka zacznie świecić światłem ciągłym).
- Aby przerwać fotografowanie po włączeniu samowyzwalacza, naciśnij przycisk [MENU].
- Aby przywrócić pierwotne ustawienie, wybierz w punkcie 1 ikonę [C].

## Korzystanie z samowyzwalacza w celu przeciwdziałania poruszeniu aparatem

► Zdjęcia ► Filmy

Opcja ta powoduje opóźnienie wyzwolenia migawki o około dwie sekundy po naciśnięciu przycisku migawki, dlatego jeśli naciskanie przycisku migawki powoduje poruszenie aparatu, nie wpłynie ono na rejestrowane zdjęcie.



- Wykonaj czynności podane w punkcie 1 w podrozdziale „Korzystanie z samowyzwalacza” (ikonka 43) i wybierz ikonę [C].
- Po wprowadzeniu ustawień pojawia się ikona [C].
- Aby rozpocząć fotografowanie, wykonaj czynności podane w punkcie 2 w podrozdziale „Korzystanie z samowyzwalacza” (ikonka 43).

Przed użyciem
Przewodnik podstawowy
Przewodnik zaawansowany
<b>1</b> Podstawowe informacje o aparacie
<b>2</b> Tryb automatyczny/tryb hybrydowy automatyczny
<b>3</b> Inne tryby fotografowania
<b>4</b> Tryb P
<b>5</b> Tryb Tv, Av i M
<b>6</b> Tryb wyświetlania
<b>7</b> Funkcje Wi-Fi
<b>8</b> Menu ustawień
<b>9</b> Akcesoria
<b>10</b> Dodatek
Skorowidz

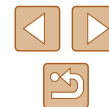

## Dostosowywanie samowyzwalacza

► Zdjęcia ► Filmy

Możliwa jest zmiana opóźnienia (0–30 sekund) oraz liczby zdjęć (1–10).

### 1 Wybierz ikonę [C].

- Wykonaj czynności podane w punkcie 1 w podrozdziale „Korzystanie z samowyzwalacza” (43), aby wybrać ikonę [C], a następnie naciśnij przycisk MENU.

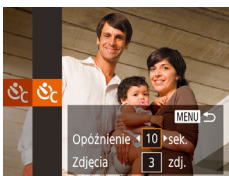

### 2 Wprowadź ustawienie.

- Za pomocą przycisków [▲][▼] wybierz ustawienie [Opóźnienie] lub [Zdjęcia].
- Wybierz wartość za pomocą przycisków [◀][▶], a następnie naciśnij przycisk [OK].
- Po wprowadzeniu ustawień pojawia się ikona [C].
- Aby rozpocząć fotografowanie, wykonaj czynności podane w punkcie 2 w podrozdziale „Korzystanie z samowyzwalacza” (43).



- W przypadku filmów nagrywanych z użyciem samowyzwalacza ustawienie [Opóźnienie] odnosi się do opóźnienia poprzedzającego rozpoczęcie rejestracji, a ustawienie [Zdjęcia] nie działa.



- W przypadku rejestrowania serii zdjęć jasność obrazu i balans bieli są ustawiane dla pierwszego zdjęcia. Jeśli ma być stosowana lampa błyskowa lub rejestrowana seria obejmuje wiele zdjęć, potrzeba więcej czasu między kolejnymi wyzwoleńmi migawki. Fotografowanie zakończy się automatycznie po zapełnieniu karty pamięci.
- Jeśli ustawione opóźnienie jest dłuższe niż dwie sekundy, na dwie sekundy przed zarejestrowaniem zdjęcia nastąpi wzrost częstotliwości migania lampki i dźwięku samowyzwalacza. (W przypadku stosowania lampy błyskowej lampka zacznie świecić światłem ciągłym).

## Serie zdjęć

► Zdjęcia ► Filmy

Aby w trybie [AUTO] wykonać serię zdjęć, trzymaj przycisk migawki naciśnięty do końca.

Szczegółowe informacje na temat szybkości rejestrowania serii zdjęć można znaleźć w podrozdziale „Aparat” (178).

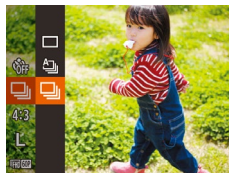

### 1 Wprowadź ustawienie.

- Naciśnij przycisk [OK], wybierz w menu ikonę [SERIE], a następnie wybierz ikonę [C].
- Po wprowadzeniu ustawień pojawia się ikona [C].

### 2 Zrób zdjęcie.

- Aby wykonać serię zdjęć, trzymaj przycisk migawki naciśnięty do końca.



- W przypadku rejestrowania serii zdjęć ostrość i ekspozycja zostają zablokowane na wartościach ustalonych po naciśnięciu przycisku migawki do połowy.
- Nie można używać w połączeniu z samowyzwalaczem (43).
- W zależności od warunków zdjęciowych, ustawień aparatu i współczynnika powiększenia, wykonywanie zdjęć może zostać na chwilę przerwane lub szybkość rejestracji może ulec zmniejszeniu.
- Wręcz ze zwiększaniem się liczby zarejestrowanych zdjęć szybkość ich wykonywania może ulec zmniejszeniu.
- Jeśli używana jest lampa błyskowa, szybkość fotografowania może ulec zmniejszeniu.
- Wieloobszarowy balans bieli (50) jest niedostępny. I podobnie, dla opcji [Kor. lamp. rtęc.] (50) wybrane jest ustawienie [Wyt.] i nie można go zmienić.

Przed użyciem

Przewodnik podstawowy

Przewodnik zaawansowany

1 Podstawowe informacje o aparacie

2 Tryb automatyczny/tryb hybrydowy automatyczny

3 Inne tryby fotografowania

4 Tryb P

5 Tryb Tv, Av i M

6 Tryb wyświetlania

7 Funkcje Wi-Fi

8 Menu ustawień

9 Akcesoria

10 Dodatek

Skorowidz

















## Zdjęcie widoczne w trybie wyświetlania

Każdy zestaw zdjęć seryjnych jest traktowany jak osobna grupa i wyświetlane jest tylko pierwsze zdjęcie zarejestrowane w danej grupie. W celu oznaczenia, że zdjęcie jest elementem grupy, w lewym górnym rogu ekranu pojawia się ikona [SET ].



- Usunięcie jednego ze zdjęć należących do danej grupy (96) spowoduje skasowanie wszystkich zdjęć z tej grupy.



- Zgrupowane zdjęcia można wyświetlać pojedynczo (90) oraz rozgrupować (90).
- Włączenie ochrony (94) jednego ze zdjęć należących do danej grupy spowoduje objęcie ochroną wszystkich zdjęć z tej grupy.
- Jeżeli zgrupowane zdjęcia są wyświetlane indywidualnie przy użyciu funkcji wyszukiwania obrazów (88) lub inteligentnego wybierania (93), zdjęcia są tymczasowo rozgrupowywane.
- W przypadku zgrupowanych zdjęć nie można wykonywać następujących czynności: edytować informacji dla funkcji Identyfikacja twarzy (91), powiększać (92), oznaczać jako ulubionych (100), edytować (101), drukować (154), wskazywać do drukowania z osobna (158) ani dodawać do fotoksiążek (159). Przed wykonaniem wymienionych czynności należy wyświetlić zgrupowane zdjęcia pojedynczo (90) lub anulować grupowanie (90).

## Korzystanie z funkcji Identyfikacja twarzy

Po wcześniejszym zarejestrowaniu osób aparat wykryje ich twarze, a następnie ustawi dla nich priorytet ostrości, jasności i koloru podczas fotografowania. W trybie [AUTO] aparat może rozpoznać małe i starsze dzieci w oparciu o zarejestrowane daty urodzin i zoptymalizować ustawienia dla nich podczas fotografowania.

Ta funkcja jest również przydatna podczas wyszukiwania określonej zarejestrowanej osoby na wielu zdjęciach (88).

Wcześniejsze zarejestrowanie osób ułatwia również ich wyodrębnianie podczas tworzenia albumu Opowieść w pigułce (106).

## Dane osobowe

- Informacje, takie jak twarz (informacje o twarzy) z identyfikatorem oraz dane osobiste (imię, data urodzenia), zostaną zapisane w aparacie. Ponadto po wykryciu zarejestrowanych osób ich imiona zostaną zapisane na zdjęciach. Jeśli wykorzystywana jest funkcja identyfikacji twarzy, należy uważać w przypadku udostępniania aparatu lub zdjęć innym osobom oraz przesyłania zdjęć do Internetu, gdzie mogą je oglądać inne osoby.
- Przy wyrzucaniu aparatu lub przekazywaniu go innej osobie w sytuacji, gdy była w nim stosowana funkcja Identyfikacja twarzy, należy zadbać o usunięcie z niego wszystkich informacji (zarejestrowanych twarzy, imion i dat urodzenia; 49).

Przed użyciem

Przewodnik podstawowy

Przewodnik zaawansowany

**1** Podstawowe informacje o aparacie

**2** Tryb automatyczny/tryb hybrydowy automatyczny

**3** Inne tryby fotografowania

**4** Tryb P

**5** Tryb Tv, Av i M

**6** Tryb wyświetlania

**7** Funkcje Wi-Fi

**8** Menu ustawień

**9** Akcesoria

**10** Dodatek

Skorowidz



## Rejestrowanie informacji dla funkcji Identyfikacja twarzy

Korzystając z funkcji identyfikacji twarzy, można zarejestrować dane (informacje o twarzy, imiona, daty urodzenia) maksymalnie 12 osób.

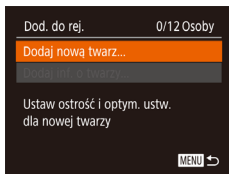
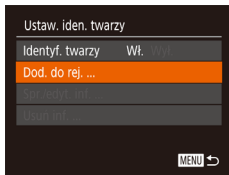
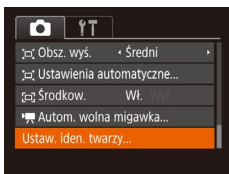

### 1 Przejdź do ekranu ustawień.

- Naciśnij przycisk [MENU] i na karcie [📷] wybierz opcję [Ustaw. iden. twarzy], a następnie naciśnij przycisk [📄] (📖29).

- Za pomocą przycisków [▲][▼] wybierz opcję [Dod. do rej.], a następnie naciśnij przycisk [📄].

- Za pomocą przycisków [▲][▼] wybierz opcję [Dodaj nową twarz], a następnie naciśnij przycisk [📄].

### 2 Zarejestruj informacje o twarzy.

- Tak ustaw aparat, aby twarz osoby znalazła się w obrębie szarej ramki na środku ekranu.
- Upewnij się, że biała ramka jest wyświetlana wokół rozpoznanej twarzy, a następnie zrób zdjęcie.
- Jeśli twarz nie zostanie rozpoznana, nie można zarejestrować informacji o twarzy.

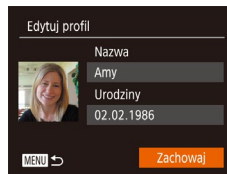
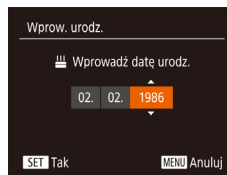
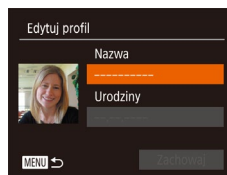
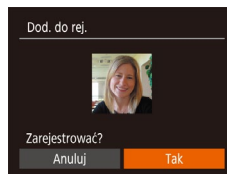

- Po pojawieniu się pytania [Zarejestrować?] wybierz opcję [Tak] za pomocą przycisków [◀][▶], a następnie naciśnij przycisk [📄].
- Wyświetlony zostanie ekran [Edytuj profil].

### 3 Zarejestruj imię i datę urodzenia osoby.

- Naciśnij przycisk [📄], aby wyświetlić klawiaturę, a następnie wpisz imię [📖30].
- Aby zarejestrować datę urodzenia, za pomocą przycisków [▲][▼] wybierz na ekranie [Edytuj profil] opcję [Urodziny], a następnie naciśnij przycisk [📄].
- Wybierz jedną z opcji za pomocą przycisków [◀][▶].
- Ustaw datę za pomocą przycisków [▲][▼].
- Na koniec naciśnij przycisk [📄].

### 4 Zapisz ustawienia.

- Za pomocą przycisków [▲][▼] wybierz opcję [Zachowaj], a następnie naciśnij przycisk [📄].
- Po pojawieniu się komunikatu wybierz opcję [Tak] za pomocą przycisków [◀][▶], a następnie naciśnij przycisk [📄].

Przed użyciem
Przewodnik podstawowy
Przewodnik zaawansowany
<b>1</b> Podstawowe informacje o aparacie
<b>2</b> Tryb automatyczny/tryb hybrydowy automatyczny
<b>3</b> Inne tryby fotografowania
<b>4</b> Tryb P
<b>5</b> Tryb Tv, Av i M
<b>6</b> Tryb wyświetlania
<b>7</b> Funkcje Wi-Fi
<b>8</b> Menu ustawień
<b>9</b> Akcesoria
<b>10</b> Dodatek
Skorowidz

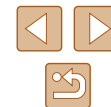

## 5 Kontynuuj rejestrowanie informacji o twarzy.

- Aby zarejestrować maks. cztery kolejne punkty informacji o twarzy, powtórz czynności podane w punkcie 2.
- Zarejestrowane twarze łatwiej rozpoznać po dodaniu większej liczby informacji o twarzy. Oprócz ujęcia z przodu należy dodać widok pod lekkim kątem, zdjęcie uśmiechu oraz fotografie we wnętrzach i w plenerze.



- Lampa błyskowa nie uruchomi się w punkcie 2.
- Jeśli w punkcie 3 nie zostanie zarejestrowana data urodzenia, ikony Niemowlęta lub Dzieci nie zostaną wyświetlone w trybie [AUTO] (436).



- Można zastępować zarejestrowane uprzednio informacje o twarzy oraz dodawać w późniejszym czasie kolejne informacje o twarzy, jeśli pięć przeznaczonych na nie pól nie zostało jeszcze zapełnionych (446).

## Fotografowanie

Po wcześniejszym zarejestrowaniu osób aparat ustawi je jako główny obiekt, a następnie zoptymalizuje dla nich ostrość, jasność i kolor podczas fotografowania.



- Po skierowaniu aparatu w stronę obiektu wyświetlone zostaną imiona maksymalnie trzech zarejestrowanych i wykrytych osób.
- Zrób zdjęcie.
- Wyświetlone imiona zostaną zapisane na zdjęciach. Nawet jeśli osoby zostaną wykryte, ale ich imiona nie są wyświetlone, imiona (maksymalnie pięciu osób) zostaną zapisane na zdjęciu.



- Osoby inne niż zarejestrowane mogą zostać omyłkowo wykryte, jeśli mają podobne rysy twarzy.



- Zarejestrowane osoby mogą nie zostać prawidłowo wykryte, jeśli zdjęcie lub sceneria różnią się w dużym stopniu do zarejestrowanych informacji o twarzy.
- Jeśli zarejestrowana twarz nie zostanie wykryta lub nie jest łatwo wykrywalna, zarejestrowane informacje o twarzy należy zastąpić nowymi. Zarejestrowanie twarzy osoby tuż przed zrobieniem zdjęcia umożliwi łatwiejsze jej wykrycie.
- Jeśli osoba zostanie omyłkowo wykryta jako inna i zostanie zrobione zdjęcie, podczas odtwarzania będzie można edytować lub usunąć imię zapisane na zdjęciu (491).
- Ponieważ małe i starsze dzieci rosną i szybko się zmieniają, ich informacje o twarzy należy regularnie aktualizować (446).
- Jeśli nie chcesz umieszczać imion na zdjęciach, wybierz opcję [Ustaw. iden. twarzy] na karcie [Identyf. twarzy], a następnie wybierz ustawienie [Wyl.].
- Imiona zapisane na zdjęciach można sprawdzić na ekranie odtwarzania (prosty ekran informacyjny; 485).
- W trybie [Spr./edyt. inf.] imiona nie będą wyświetlane na ekranie fotografowania, ale będą rejestrowane na zdjęciach.
- Imiona zarejestrowane w seriach zdjęć (444, 478) będą zapisywane w tym samym położeniu co na pierwszym zdjęciu. Imiona są rejestrowane na dodatkowych zdjęciach w takim samym położeniu, jak w przypadku pierwszego zdjęcia, nawet w przypadku przesunięcia się osób.

## Sprawdzanie i edytowanie zarejestrowanych informacji

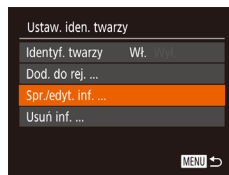

### 1 Przejdź do ekranu [Spr./edyt. inf.].

- Wybierz opcję [Spr./edyt. inf.] w sposób podany w punkcie 1 w podrozdziale „Rejestrowanie informacji dla funkcji Identyfikacja twarzy” (446), a następnie naciśnij przycisk [OK].



### 2 Wybierz osobę, której dane chcesz sprawdzić lub edytować.

- Za pomocą przycisków [▲][▼][◀][▶] wybierz osobę, której informacje chcesz sprawdzić lub edytować, a następnie naciśnij przycisk [OK].

Przed użyciem

Przewodnik podstawowy

Przewodnik zaawansowany

1 Podstawowe informacje o aparacie

2 Tryb automatyczny/tryb hybrydowy automatyczny

3 Inne tryby fotografowania

4 Tryb P

5 Tryb Tv, Av i M

6 Tryb wyświetlania

7 Funkcje Wi-Fi

8 Menu ustawień

9 Akcesoria

10 Dodatek

Skorowidz



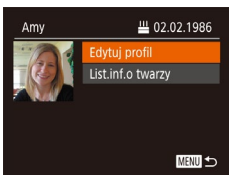

### 3 Sprawdź dane lub zmodyfikuj je w razie potrzeby.

- Aby sprawdzić imię lub datę urodzenia, wybierz opcję [Edytuj profil] za pomocą przycisków [▲][▼], a następnie naciśnij przycisk [☺]. Na wyświetlonym ekranie możesz edytować imię lub datę urodzenia w sposób opisany w punkcie 3 w podrozdziale „Rejestrowanie informacji dla funkcji Identyfikacja twarzy” (46).
- Aby sprawdzić informacje o twarzy, wybierz opcję [List.inf.o twarzy] (za pomocą przycisków [▲][▼]), a następnie naciśnij przycisk [☺]. Na wyświetlonym ekranie naciśnij przycisk [☺], za pomocą przycisków [▲][▼][◀][▶] wybierz informacje o twarzy, które chcesz usunąć, a następnie naciśnij przycisk [☺]. Po pojawieniu się pytania [Usunąć?] wybierz opcję [Tak] za pomocą przycisków [◀][▶], a następnie naciśnij przycisk [☺] w celu usunięcia informacji o twarzy.



- Nawet w przypadku zmiany imion na ekranie [Edytuj profil], imiona zapisane na zrobionych wcześniej zdjęciach pozostaną takie same.

## Zastępowanie i dodawanie informacji o twarzy

Istniejące informacje o twarzy można zastąpić nowymi. Informacje o twarzy należy aktualizować regularnie, szczególnie w przypadku małych i starszych dzieci, gdyż ich twarze szybko się zmieniają.

Można również dodawać informacje o twarzy, jeśli nie wszystkie z pięciu pól zostały wypełnione.

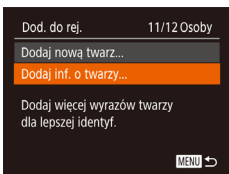

### 1 Przejdź do ekranu [Dodaj inf. o twarzy].

- Wybierz opcję [Dodaj inf. o twarzy] w sposób podany w punkcie 1 w podrozdziale „Rejestrowanie informacji dla funkcji Identyfikacja twarzy” (46), a następnie naciśnij przycisk [☺].

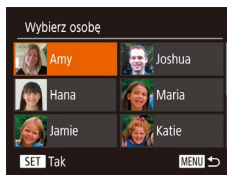

### 2 Wybierz imię osoby, którą chcesz zastąpić.

- Za pomocą przycisków [▲][▼][◀][▶] wybierz imię osoby, której informacje o twarzy chcesz zastąpić, a następnie naciśnij przycisk [☺].
- Jeśli zostało już zarejestrowanych pięć pozycji informacji o twarzy, pojawi się odpowiedni komunikat. Za pomocą przycisków [◀][▶] wybierz opcję [Tak], a następnie naciśnij przycisk [☺].
- Jeśli zarejestrowano mniej niż cztery pozycje informacji o twarzy, przejdź do punktu 4, aby dodać kolejne informacje o twarzy.



### 3 Wybierz twarz do zastąpienia.

- Za pomocą przycisków [▲][▼][◀][▶] wybierz informacje o twarzy, które chcesz zastąpić, po czym naciśnij przycisk [☺].

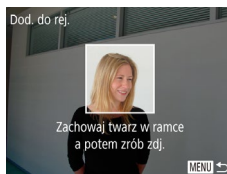

### 4 Zarejestruj informacje o twarzy.

- Wykonaj czynności podane w punkcie 2 w podrozdziale „Rejestrowanie informacji dla funkcji identyfikacji twarzy” (46), aby zrobić zdjęcie, a następnie zarejestruj nowe informacje o twarzy.
- Zarejestrowane twarze łatwiej rozpoznać po dodaniu większej liczby informacji o twarzy. Oprócz ujęcia z przodu należy dodać widok pod lekkim kątem, zdjęcie uśmiechu oraz fotografie we wnętrzach i w plenerze.

Przed użyciem
Przewodnik podstawowy
Przewodnik zaawansowany
<b>1</b> Podstawowe informacje o aparacie
<b>2</b> Tryb automatyczny/tryb hybrydowy automatyczny
<b>3</b> Inne tryby fotografowania
<b>4</b> Tryb P
<b>5</b> Tryb Tv, Av i M
<b>6</b> Tryb wyświetlania
<b>7</b> Funkcje Wi-Fi
<b>8</b> Menu ustawień
<b>9</b> Akcesoria
<b>10</b> Dodatek
Skorowidz







- Nie można dodać informacji o twarzy, jeśli wypełnionych jest już pięć pól. Aby zastąpić informacje o twarzy, wykonaj czynności opisane powyżej.
- Wykonując czynności opisane w powyższych punktach, można zarejestrować nowe informacje o twarzy, o ile pozostało chociaż jedno wolne pole z czterech pól. Nie można jednak w ten sposób zastąpić żadnych informacji o twarzy. Usuń najpierw zbędne informacje (☞47), a następnie zarejestruj nowe (☞46).

## Usuwanie zarejestrowanych informacji

Można usuwać informacje zarejestrowane dla identyfikatora twarzy (informacje o twarzy, imiona, daty urodzenia). Nie można jednak usunąć imion zapisanych wcześniej na zdjęciach.



### 1 Przejdź do ekranu [Usuń inf.].

- Wykonaj czynności podane w punkcie 1 w podrozdziale „Rejestrowanie informacji dla funkcji identyfikacji twarzy” (☞46) i wybierz opcję [Usuń inf.].

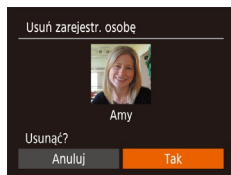

### 2 Wybierz imię osoby, której informacje chcesz usunąć.

- Za pomocą przycisków [▲][▼][◀][▶] wybierz imię osoby do usunięcia, po czym naciśnij przycisk [☑].
- Po pojawieniu się pytania [Usuń?], wybierz opcję [Tak] za pomocą przycisków [◀][▶], a następnie naciśnij przycisk [☑].



- Po usunięciu informacji zarejestrowanej osoby nie można wyświetlać jej imienia (☞87) zastępować jej informacją (☞91) ani wyszukiwać zdjęć, na których się ona znajduje (☞88).



- Imiona można również usuwać imiona zapisane na zdjęciach (☞91).

## Funkcje dostosowywania obrazu

### Zmiana proporcji obrazu

► Zdjęcia ► Filmy

Proporcje zdjęcia (stosunek szerokości do wysokości) można zmieniać w sposób przedstawiony poniżej.

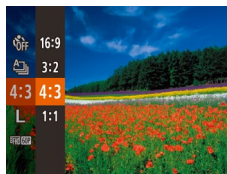

- Naciśnij przycisk [☑], wybierz w menu ikonę [4:3], a następnie wybierz odpowiednie ustawienie (☞28).
- Po wprowadzeniu ustawień nastąpi aktualizacja proporcji zdjęcia.
- Aby przywrócić pierwotne ustawienie, powtórz tę procedurę, ale wybierz opcję [4:3].

16:9	Służy do wyświetlania materiału na panoramicznych telewizorach o wysokiej rozdzielczości lub podobnych urządzeniach.
3:2	Takie same proporcje obrazu jak w przypadku kliszy 35 mm. Służy do drukowania zdjęć w formacie 130 x 180 mm lub o wymiarach kartek pocztowych.
4:3	Znamionowe proporcje obrazu monitora aparatu. Służy do wyświetlania materiału na telewizorach o standardowej rozdzielczości lub podobnych urządzeniach. Służy również do sporządzania odbitek zdjęć w formacie 90 x 130 mm oraz w różnych odmianach formatu A.
1:1	Proporcje obrazu jak w kwadracie.



- Opcja niedostępna w trybie [☑].

Przed użyciem

Przewodnik podstawowy

Przewodnik zaawansowany

1 Podstawowe informacje o aparacie

2 Tryb automatyczny/tryb hybrydowy automatyczny

3 Inne tryby fotografowania

4 Tryb P

5 Tryb Tv, Av i M

6 Tryb wyświetlania

7 Funkcje Wi-Fi

8 Menu ustawień

9 Akcesoria

10 Dodatek

Skorowidz



## Zmiana rozdzielczości (rozmiaru) obrazu

► Zdjęcia ► Filmy

Możliwy jest wybór spośród 4 poziomów rozdzielczości obrazu.

Wskazówki dotyczące liczby zdjęć w poszczególnych rozdzielczościach, jaka może się zmieścić na karcie pamięci, znajdują się w podrozdziale „Liczba zdjęć na karcie pamięci” (📖180).



- Naciśnij przycisk [F], wybierz w menu ikonę [L], a następnie wybierz odpowiednie ustawienie (📖28).
- Pojawi się wybrana opcja.
- Aby przywrócić pierwotne ustawienie, powtórz tę procedurę, ale wybierz opcję [L].

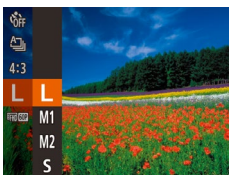

### Wskazówki dotyczące wybierania rozdzielczości zależnie od rozmiaru papieru (dla zdjęć 4:3)

L	A2 (420 x 594 mm)
M1	A3–A5 (297 x 420–148 x 210 mm)
M2	90 x 130 mm, 130 x 180 mm, Pocztówka
S	Na potrzeby poczty e-mail i podobnych zastosowań



- Opcja niedostępna w trybie [A/S].

## Korygowanie obszarów obrazu zazielenionych przez lampy błyskowe

► Zdjęcia ► Filmy

Na wykonywanych wieczorami w trybie [AUTO] zdjęciach obiektów oświetlonych lampami błyskowymi same obiekty lub elementy tła mogą wyglądać na mające zielony odcień. To zazielenienie można korygować automatycznie podczas fotografowania, korzystając z opcji wieloobszarowego balansu bieli.

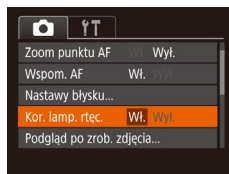

- Naciśnij przycisk [MENU], na karcie [📷] wybierz opcję [Kor. lamp. bł.], a następnie wybierz ustawienie [Wł.] (📖29).
- Po wprowadzeniu ustawień pojawia się ikona [🌿].
- Aby przywrócić pierwotne ustawienie, powtórz tę procedurę, ale wybierz ustawienie [Wył.].



- Po zakończeniu fotografowania przy świetle lamp błyskowych należy ponownie wybrać dla opcji [Kor. lamp. bł.] ustawienie [Wył.]. W przeciwnym razie omyłkowo mogą zostać skorygowane odcienie zieleni, które nie powstały w efekcie działania lamp błyskowych.



- Spróbuj wykonać najpierw kilka zdjęć testowych, aby mieć pewność osiągnięcia zamierzonych efektów.
- W trybie serii zdjęć (📖44) dla tej opcji wybrane jest ustawienie [Wył.] i nie można go zmienić.

Przed użyciem

Przewodnik podstawowy

Przewodnik zaawansowany

1 Podstawowe informacje o aparacie

2 Tryb automatyczny/tryb hybrydowy automatyczny

3 Inne tryby fotografowania

4 Tryb P

5 Tryb Tv, Av i M

6 Tryb wyświetlania

7 Funkcje Wi-Fi

8 Menu ustawień

9 Akcesoria

10 Dodatek

Skorowidz



## Zmiana jakości obrazu w przypadku filmów

► Zdjęcia ► Filmy

Dostępnych jest 4 ustawień jakości obrazu. Wskazówki dotyczące maksymalnej długości filmu dla poszczególnych poziomów jakości obrazu, jaka może się zmieścić na karcie pamięci, znajdują się w podrozdziale „Czas nagrywania na karcie pamięci” (180).



- Naciśnij przycisk [MENU], wybierz w menu ikonę [FHD 60P], a następnie wybierz odpowiednie ustawienie (28).
- Pojawi się wybrana opcja.
- Aby przywrócić pierwotne ustawienie, powtórz tę procedurę, ale wybierz opcję [FHD 30P].



Jakość obrazu	Rozdzielczość	Szybkość nagr.	Szczegóły
[FHD 60P]	1920 x 1080	60 kl./s	Do nagrywania filmów w pełnej wysokiej rozdzielczości (ang. Full HD)
[FHD 30P]	1920 x 1080	30 kl./s	Do nagrywania filmów w wysokiej rozdzielczości (ang. HD)
[HD 30P]	1280 x 720	30 kl./s	Do nagrywania filmów w standardowej rozdzielczości
[VGA 30P]	640 x 480	30 kl./s	Do nagrywania filmów w standardowej rozdzielczości



- W trybach [FHD 60P], [FHD 30P] i [HD 30P] czarne paski widoczne na górze i na dole ekranu wskazują obszary obrazu, które nie będą rejestrowane.

## Pomocne funkcje fotografowania

### Wyświetlanie linii siatki

► Zdjęcia ► Filmy

Linie siatki wyświetlane na ekranie służą w fotografowaniu jako linie odniesienia w pionie i w poziomie.

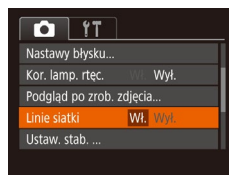

- Naciśnij przycisk [MENU], na karcie [Zdjęcia] wybierz opcję [Linie siatki], a następnie wybierz ustawienie [Wł.] (29).
- Po wprowadzeniu ustawień na ekranie pojawią się linie siatki.
- Aby przywrócić pierwotne ustawienie, powtórz tę procedurę, ale wybierz ustawienie [Wył.].



- Linie siatki nie są zapisywane na zdjęciach.

Przed użyciem

Przewodnik podstawowy

Przewodnik zaawansowany

**1** Podstawowe informacje o aparacie

**2** Tryb automatyczny/tryb hybrydowy automatyczny

**3** Inne tryby fotografowania

**4** Tryb P

**5** Tryb Tv, Av i M

**6** Tryb wyświetlania

**7** Funkcje Wi-Fi

**8** Menu ustawień

**9** Akcesoria

**10** Dodatek

Skorowidz



## Powiększanie obszaru, na którym jest ustawiona ostrość

► Zdjęcia ► Filmy

Ostrość można sprawdzić, naciskając przycisk migawki do połowy, co spowoduje powiększenie fragmentu obrazu otoczonego ramką AF, na który jest ustawiona ostrość.



### 1 Wprowadź ustawienie.

- Naciśnij przycisk [MENU], na karcie [📷] wybierz opcję [Zoom punktu AF], a następnie wybierz ustawienie [Wł.] (📖29).

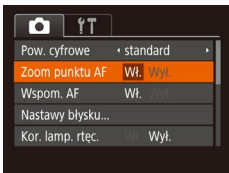

### 2 Sprawdź ostrość.

- Naciśnij przycisk migawki do połowy. Twarz wykryta jako główny obiekt jest teraz powiększona.
- Aby przywrócić pierwotne ustawienie, w punkcie 1 wybierz opcję [Wył.].



- W poniższych przypadkach obszar, na który ustawiona jest ostrość, nie zostanie powiększony po naciśnięciu przycisku migawki do połowy.
  - Jeśli twarz nie zostanie wykryta, osoba jest zbyt blisko aparatu i jej twarz nie mieści się na ekranie lub aparat wykryje ruch obiektu
  - Gdy używane jest powiększenie cyfrowe (📖38)
  - Przy korzystaniu z funkcji Śledzenie AF (📖75)
  - Podczas używania telewizora jako ekranu aparatu (📖148)
- Opcja niedostępna w trybie [📺].

## Wyłączenie poziomu automatycznego

► Zdjęcia ► Filmy

Funkcja poziomu automatycznego zazwyczaj utrzymuje obraz filmu poziomo podczas nagrywania. Aby anulować tę funkcję, wybierz ustawienie [Wył.].

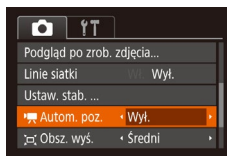

- Naciśnij przycisk [MENU], wybierz opcję [Autom. poz.] na karcie [📷], a następnie wybierz ustawienie [Wył.] (📖29).



- Po rozpoczęciu nagrywania filmu zmienia się obszar wyświetlania obrazu, a filmowane obiekty są powiększone (📖53).

Przed użyciem

Przewodnik podstawowy

Przewodnik zaawansowany

- 1 Podstawowe informacje o aparacie
- 2 Tryb automatyczny/tryb hybrydowy automatyczny
- 3 Inne tryby fotografowania
- 4 Tryb P
- 5 Tryb Tv, Av i M
- 6 Tryb wyświetlania
- 7 Funkcje Wi-Fi
- 8 Menu ustawień
- 9 Akcesoria
- 10 Dodatek

Skorowidz

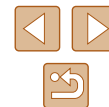

## Zmiana ustawień funkcji stabilizacji obrazu

► Zdjęcia ► Filmy

### Wyłączenie stabilizacji obrazu.

Kiedy aparat jest trzymany nieruchomo (np. podczas fotografowania na trójnogu), stabilizację obrazu należy ustawić na [Wył.], aby ją wyłączyć.

#### 1 Przejdź do ekranu ustawień.

- Naciśnij przycisk [MENU], na karcie [📷] wybierz opcję [Ustaw. stab.], a następnie naciśnij przycisk [📷] (📖29).

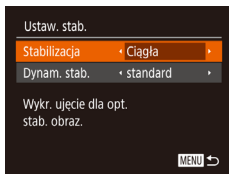

#### 2 Wprowadź ustawienie.

- Wybierz opcję [Stabilizacja], a następnie wybierz odpowiednie ustawienie (📖29).

Ciągła	Ustawienie stabilizacji obrazu optymalne dla warunków zdjęciowych jest wprowadzane automatycznie (Inteligentna stabilizacja obrazu; 📖37).
Wył.	Wyłączenie stabilizacji obrazu.

## Nagrywanie filmów bez zmiany wielkości obiektów

► Zdjęcia ► Filmy

Zwykle po rozpoczęciu nagrywania filmu obszar wyświetlania obrazu ulega zmianie, a fotografowane obiekty zostają powiększone w kadrze, aby umożliwić wyprostowanie obrazu i korektę gwałtownego poruszenia aparatu.

Aby nagrywać filmy z obiektami w tym samym rozmiarze co przed nagrywaniem, można zredukować stabilizację obrazu i anulować poziom automatyczny.

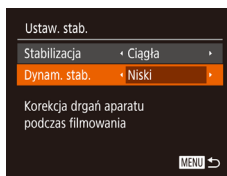

- Wykonaj czynności podane w podrozdziale „Wyłączenie poziomu automatycznego” (📖52), aby skonfigurować dla opcji [📷 Autom. poz.] ustawienie [Wył.].
- Przejdź do ekranu [Ustaw. stab.] w sposób podany w punkcie w 1 podrozdziale „Wyłączenie stabilizacji obrazu.” (📖53).
- Wybierz opcję [Dynam. stab.], a następnie wybierz ustawienie [Niski] (📖53).



- Aby obiekty były filmowane bez powiększania, można też wybrać dla opcji [Stabilizacja] ustawienie [Wył.].
- Opcja [Dynam. stab.] jest niedostępna, jeśli dla opcji [Stabilizacja] wybrano ustawienie [Wył.] (📖53).
- Jeżeli wybrano ustawienie jakości filmów [AVGA BDP], dla opcji Dynam. stab. jest wybierane ustawienie [standard] i nie można go zmienić.

Przed użyciem

Przewodnik podstawowy

Przewodnik zaawansowany

1 Podstawowe informacje o aparacie

2 Tryb automatyczny/tryb hybrydowy automatyczny

3 Inne tryby fotografowania

4 Tryb P

5 Tryb Tv, Av i M

6 Tryb wyświetlania

7 Funkcje Wi-Fi

8 Menu ustawień

9 Akcesoria

10 Dodatek

Skorowidz



## Dostosowywanie działania aparatu

Funkcje fotografowania można dostosować na karcie [CAM] na ekranie menu w sposób przedstawiony poniżej.

Instrukcje dotyczące funkcji menu można znaleźć w podrozdziale „Korzystanie z ekranu menu” (📖29).

### Wyłączanie funkcji wspomaganie AF

► Zdjęcia ► Filmy

Lampka jest włączana w słabych warunkach oświetleniowych po naciśnięciu przycisku migawki do połowy, co pomaga w ustawianiu ostrości. Możesz wyłączyć tę lampkę.

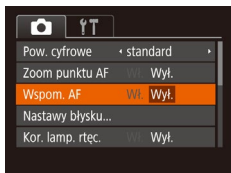

- Naciśnij przycisk [MENU], na karcie [CAM] wybierz opcję [Wspom. AF], a następnie wybierz ustawienie [Wyl.] (📖29).
- Aby przywrócić pierwotne ustawienie, powtórz tę procedurę, ale wybierz ustawienie [Wł.].

## Zapobieganie włączaniu lampki redukcji efektu czerwonych oczu

► Zdjęcia ► Filmy

Można wyłączyć świecącą lampkę redukcji efektu czerwonych oczu, aby ograniczyć efekt występujący podczas fotografowania w słabych warunkach oświetleniowych z użyciem lampy błyskowej.

### 1 Przejdź do ekranu [Nastawy błysku].

- Naciśnij przycisk [MENU], na karcie [CAM] wybierz opcję [Nastawy błysku], a następnie naciśnij przycisk [CAM]

(📖29).

### 2 Wprowadź ustawienie.

- Wybierz ustawienie [Wyl.] (📖29).
- Aby przywrócić pierwotne ustawienie, powtórz tę procedurę, ale wybierz ustawienie [Wł.].

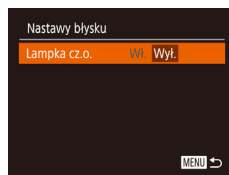

Przed użyciem

Przewodnik podstawowy

Przewodnik zaawansowany

**1** Podstawowe informacje o aparacie

**2** Tryb automatyczny/tryb hybrydowy automatyczny

**3** Inne tryby fotografowania

**4** Tryb P

**5** Tryb Tv, Av i M

**6** Tryb wyświetlania

**7** Funkcje Wi-Fi

**8** Menu ustawień

**9** Akcesoria

**10** Dodatek

Skorowidz

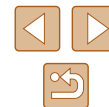

## Zmiana stylu wyświetlania zdjęcia po zarejestrowaniu

► Zdjęcia ► Filmy

Można zmieniać czas wyświetlania zdjęcia oraz informacje widoczne na ekranie tuż po zrobieniu zdjęcia.

### Zmiana czasu wyświetlania zdjęcia po zarejestrowaniu

#### 1 Wyświetl ekran [Podgląd po zrob. zdjęcia].

- Naciśnij przycisk [MENU], na karcie [📷] wybierz opcję [Podgląd po zrob. zdjęcia], a następnie naciśnij przycisk [📷] (📖29).

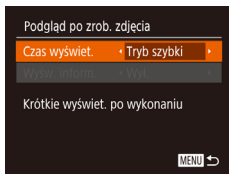

#### 2 Wprowadź ustawienie.

- Wybierz opcję [Czas wyświetl.], a następnie wybierz odpowiednie ustawienie.
- Aby przywrócić pierwotne ustawienie, powtórz tę procedurę, ale wybierz ustawienie [Tryb szybki].

Tryb szybki	Zdjęcia są wyświetlane tylko do chwili, gdy możliwe jest wykonanie kolejnego zdjęcia.
2 s	Wyświetlanie zdjęć przez określony czas. Nawet gdy na ekranie wyświetlane jest zdjęcie, można wykonać kolejne, naciskając ponownie przycisk migawki do połowy.
4 s	
8 s	
Bez limitu	Wyświetlanie zdjęć do chwili naciśnięcia przycisku migawki do połowy.
Wył.	Brak wyświetlania zdjęcia po zarejestrowaniu.

### Zmiana ekranu wyświetlanego po zarejestrowaniu

Styl wyświetlania zdjęć po zarejestrowaniu można zmienić w sposób przedstawiony poniżej.

#### 1 Wybierz dla opcji [Czas wyświetl.] ustawienie [2 s], [4 s], [8 s] lub [Bez limitu] (📖55).

#### 2 Wprowadź ustawienie.

- Wybierz opcję [Wyśw. inform.], a następnie wybierz odpowiednie ustawienie.
- Aby przywrócić pierwotne ustawienie, powtórz tę procedurę, ale wybierz ustawienie [Wył.].

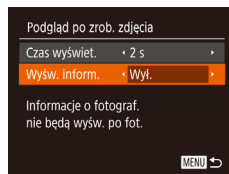

Wył.	Wyświetlanie samego zdjęcia.
Szczegóły	Wyświetlanie szczegółowych informacji o zdjęciach (📖168).



- Jeśli dla opcji [Czas wyświetl.] (📖55) wybrano ustawienie [Wył.] lub [Tryb szybki], dla opcji [Wyśw. inform.] wprowadzone jest ustawienie [Wył.] i nie można go zmienić.
- Naciskając przycisk [▼], gdy zdjęcie jest widoczne po zarejestrowaniu, możesz zmienić wyświetlane informacje. Uwaga: nie można zmienić ustawień opcji [Wyśw. inform.]. Zdjęcia można też usuwać za pomocą przycisku [🗑️] oraz włączać ich ochronę (📖94) lub oznaczać je jako ulubione (📖100) za pomocą przycisku [📌].

Przed użyciem

Przewodnik podstawowy

Przewodnik zaawansowany

1 Podstawowe informacje o aparacie

2 Tryb automatyczny/tryb hybrydowy automatyczny

3 Inne tryby fotografowania

4 Tryb P

5 Tryb Tv, Av i M

6 Tryb wyświetlania

7 Funkcje Wi-Fi

8 Menu ustawień

9 Akcesoria

10 Dodatek

Skorowidz



# 3

## Inne tryby fotografowania

Efektywniejsze fotografowanie zróżnicowanych scenerii oraz wykonywanie zdjęć wzbogaconych o unikatowe efekty obrazu lub rejestrowanych z użyciem funkcji specjalnych

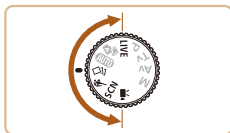

## Regulowanie jasności/kolorów (Sterowanie z podglądem na żywo)

► Zdjęcia ► Filmy

Jasność i kolory obrazu można z łatwością dostosować podczas fotografowania w sposób przedstawiony poniżej.



### 1 Włącz tryb [LIVE].

- Ustaw pokrętło wyboru trybów w pozycji [LIVE].

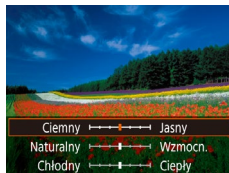

### 2 Wprowadź ustawienie.

- Naciśnij przycisk [▼], aby przejść do ekranu ustawień. Wybierz jeden z elementów za pomocą przycisków [▲][▼], a następnie wprowadź jego wartość za pomocą przycisków [◀][▶] lub pokrętła [☀], obserwując ekran.
- Naciśnij przycisk [⊞].

### 3 Zrób zdjęcie lub nagraj film.

Jasność	W przypadku jaśniejszych zdjęć zmieniaj ustawienie poziomu w prawo, a w przypadku ciemniejszych — w lewo.
Kolor	W przypadku żywszych zdjęć zmieniaj ustawienie poziomu w prawo, a w przypadku bardziej stłumionych — w lewo.
Odcień	W przypadku ciepłego, czerwonego odcienia zmieniaj ustawienie poziomu w prawo, a w przypadku zimnego, niebieskawego — w lewo.

Przed użyciem

Przewodnik podstawowy

Przewodnik zaawansowany

1 Podstawowe informacje o aparacie

2 Tryb automatyczny/tryb hybrydowy automatyczny

3 Inne tryby fotografowania

4 Tryb P

5 Tryb Tv, Av i M

6 Tryb wyświetlania

7 Funkcje Wi-Fi

8 Menu ustawień

9 Akcesoria

10 Dodatek

Skorowidz





## Uzyskiwanie różnych obrazów z pojedynczego ujęcia (Zdjęcie twórcze)

► Zdjęcia ► Filmy

### Uzyskiwanie różnych obrazów z pojedynczego ujęcia

Aparat rozpoznaje charakter fotografowanego obiektu i warunki zdjęciowe, a następnie stosuje automatycznie efekty specjalne i odpowiednio zmienia kompozycję w celu uwypuklenia obiektu. Po każdym wyzwoleniu migawki rejestrowanych jest sześć zdjęć. Można wykonywać wiele zdjęć z zastosowanymi do nich efektami, których ustawienia są dobierane przez aparat.



#### 1 Włącz tryb [📷].

- Ustaw pokrętko wyboru trybów w pozycji [📷].

#### 2 Zrób zdjęcie lub nagraj film.

- Naciśnij do końca przycisk migawki. Po wyzwoleniu migawki jej dźwięk jest emitowany trzykrotnie.
- Po wyświetleniu sześciu zdjęć po kolei zostają one wyświetlone naraz na ekranie przez około 2 sekundy.
- Aby wyświetlać zdjęcia do czasu naciśnięcia przycisku migawki do połowy, naciśnij przycisk [📷]. Aby uzyskać wyświetlanie pełnoekranowe w tym stanie, wybierz obraz za pomocą przycisków [▲][▼][◀][▶], a następnie naciśnij przycisk [📷].
- Aby powrócić do wyświetlania wszystkich zdjęć, naciśnij przycisk [MENU].



- Jeśli lampa błyskowa musi wyemitować błysk, wykonanie zdjęcia trochę potrwa, ale trzymaj aparat nieruchomo, aż nastąpi trzykrotne otworzenie dźwięku migawki.
- Te sześć zdjęć jest traktowanych jako jedna grupa (📷90).
- Równoczesny widok wszystkich sześciu zdjęć, przedstawiony w punkcie 2, jest dostępny tylko bezpośrednio po wykonaniu fotografii.

### Wybór efektów

W przypadku zdjęć wykonywanych w trybie [📷] można wybierać efekty.



- Po wybraniu trybu [📷] wybierz efekt przy użyciu pokrętki [🔧].

📷 Auto	Wszystkie efekty
📷 Retro	Zdjęcia przypominają stare fotografie
📷 Monochromatyczny	Zdjęcia są rejestrowane w jednym kolorze
📷 Specjalny	Efektowne, oryginalnie wyglądające zdjęcia
📷 Naturalny	Naturalnie wyglądające zdjęcia o zmniejszonym kontraście

### Nagrywanie filmów z różnymi efektami

Po nagraniu filmu aparat wykrywa fotografowany obiekt i fotografowaną scenę i automatycznie stosuje różne efekty, takie jak zwolnione tempo i szybki ruch. Aparat automatycznie łączy maksymalnie cztery filmy o długości około 15–25 sekund (Zdjęcie twórcze). Należy pamiętać, że dźwięk nie będzie rejestrowany.

#### 1 Włącz tryb [📷].

- Ustaw pokrętko wyboru trybów w pozycji [📷].

Przed użyciem

Przewodnik podstawowy

Przewodnik zaawansowany

1 Podstawowe informacje o aparacie

2 Tryb automatyczny/tryb hybrydowy automatyczny

3 Inne tryby fotografowania

4 Tryb P

5 Tryb Tv, Av i M

6 Tryb wyświetlania

7 Funkcje Wi-Fi

8 Menu ustawień

9 Akcesoria

10 Dodatek

Skorowidz



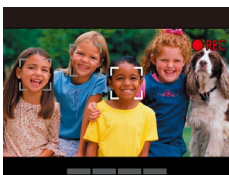

## 2 Nagraj pierwszy film.

- Aby rozpocząć nagrywanie, naciśnij przycisk filmowania. Pojawi się pasek wskazujący czas, jaki upłynął od początku.
- Po nagraniu filmu o długości 3–6 sekund nagrywanie jest automatycznie przerywane.

## 3 Nagraj drugi, trzeci i czwarty film.

- Wykonaj ponownie czynności opisane w punkcie 2 trzy razy i nagraj cztery filmy.



- Jeśli data ulegnie zmianie, gdy liczba filmów jest mniejsza niż cztery, filmy są zapisywane jako oddzielne pliki.



- W przypadku czterech pierwszych filmów stosowane są takie same efekty, jednak można zmienić efekty dla poszczególnych filmów (157).
- Można edytować poszczególne rozdziały (106).

## Odtwarzanie filmu z efektem Zdjęcie twórcze

Film z efektem Zdjęcie twórcze nagrany w trybie [📷] można wybrać i odtworzyć (186).

## Fotografowanie i nagrywanie filmów przy użyciu funkcji Ruchome obiekty (Sport)

▶ Zdjęcia ▶ Filmy

Rejestrowanie serii zdjęć w trakcie ustawiania ostrości na ruchomych obiektach.



### 1 Włącz tryb [📷].

- Ustaw pokrętko wyboru trybów w pozycji [📷].



### 2 Ustaw ostrość.

- Po naciśnięciu przycisku migawki do połowy aparat będzie stale regulować ostrość i jasność obrazu na obszarze otoczonym niebieską ramką.

### 3 Zrób zdjęcie.

- Aby wykonać serię zdjęć, trzymaj przycisk migawki naciśnięty do końca.



- W trybie [📷] na zdjęciach może być widoczna ziarnistość, ponieważ czułość ISO (170) jest zwiększana w celu dostosowania do warunków zdjęciowych.
- Szczegółowe informacje na temat zasięgu fotografowania w trybie [📷] można znaleźć w podrozdziale „Zasięg fotografowania” (179).
- Odzyskanie możliwości fotografowania po zarejestrowaniu serii zdjęć może chwilę potrwać. Należy pamiętać, że niektóre rodzaje kart pamięci mogą jeszcze bardziej wydłużyć czas, po którego upływie aparat odzyskuje gotowość do ponownego fotografowania.
- W zależności od warunków zdjęciowych, ustawień aparatu i współczynnika powiększenia szybkość rejestracji może ulec zmniejszeniu.
- Serie zdjęć nie są obsługiwane podczas fotografowania w trybie automatycznym [📷] (141).

Przed użyciem

Przewodnik podstawowy

Przewodnik zaawansowany

**1** Podstawowe informacje o aparacie

**2** Tryb automatyczny/tryb hybrydowy automatyczny

**3** Inne tryby fotografowania

**4** Tryb P

**5** Tryb Tv, Av i M

**6** Tryb wyświetlania

**7** Funkcje Wi-Fi

**8** Menu ustawień

**9** Akcesoria

**10** Dodatek

Skorowidz



## Szczególne scenerie

Wystarczy wybrać tryb odpowiadający fotografowanej scenierii, aby aparat automatycznie dobrał optymalne ustawienia.

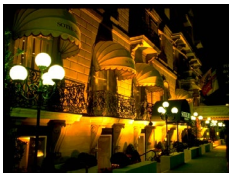

### 1 Włącz tryb [SCN].

- Ustaw pokrętko wyboru trybów w pozycji [SCN].

### 2 Wybierz tryb fotografowania.

- Naciśnij przycisk [OK], a następnie wybierz w menu pozycję [SCN], po czym wybierz tryb fotografowania (ikonka 28).

### 3 Zrób zdjęcie lub nagraj film.

### Wykonywanie zdjęć portretowych (Portrety)

► Zdjęcia ► Filmy

- Fotografowanie osób z zastosowaniem efektu zmiękczenia.

### Fotografowanie nocnych scenierii bez użycia statywu (Sceny nocne z ręki)

► Zdjęcia ► Filmy

- Przepiękne zdjęcia nocnych scenierii lub zdjęcia portretowe z nocną scenierią w tle otrzymywane bez konieczności równie stabilnego trzymania aparatu jak przy użyciu statywu.
- Pojedyncze zdjęcie powstaje przez połączenie kolejnych naświetleń w celu ograniczenia szumów obrazu i wpływu drgań aparatu.



### Fotografowanie w niekorzystnych warunkach oświetleniowych (Słabe oświetlenie)

► Zdjęcia ► Filmy

- Fotografowanie przy zminimalizowanym drzeniu aparatu i obiektu, nawet w słabych warunkach oświetleniowych.

### Fotografowanie pokazów sztucznych ogni (Fajerwerki)

► Zdjęcia ► Filmy

- Żywe zdjęcia pokazów sztucznych ogni.



- W trybie [SCN] należy zamocować aparat na statywie lub unieruchomić go w inny sposób, aby zapobiec drganiom. Ponadto przy korzystaniu ze statywu lub unieruchamianiu aparatu w jakiś inny sposób należy wybrać dla opcji [Stabilizacja] ustawienie [Wyt.] (ikonka 53).



- W trybie [SCN] dla rozdzielczości wybrane jest ustawienie [M] (2592 x 1944 pikseli) i nie można go zmienić.
- W trybie [SCN] po naciśnięciu przycisku migawki do połowy nie są wyświetlane żadne ramki, jednak ustalana jest optymalna ostrość.

Przed użyciem

Przewodnik podstawowy

Przewodnik zaawansowany

1 Podstawowe informacje o aparacie

2 Tryb automatyczny/tryb hybrydowy automatyczny

3 Inne tryby fotografowania

4 Tryb P

5 Tryb Tv, Av i M

6 Tryb wyświetlania

7 Funkcje Wi-Fi

8 Menu ustawień

9 Akcesoria

10 Dodatek

Skorowidz



## Stosowanie efektów specjalnych

Dodawanie do zdjęć różnych efektów podczas fotografowania.



### 1 Wybierz tryb fotografowania.

- Aby wybrać tryb fotografowania, wykonaj czynności podane w punktach 1–2 w podrozdziale „Szczególne scenerie” (📖59).

### 2 Zrób zdjęcie lub nagraj film.

#### 📷 Rejestrowanie zdjęć w żywych kolorach (Superżywe kolory)

▶ Zdjęcia ▶ Filmy

- Rejestrowanie zdjęć w soczystych, żywych barwach.

#### 📷 Zdjęcia plakatowe (Efekt plakatu)

▶ Zdjęcia ▶ Filmy

- Wykonywanie zdjęć wyglądających jak stare plakaty lub ilustracje.



- W trybach [📷] i [📹] spróbuj wykonać najpierw kilka zdjęć testowych, aby mieć pewność, że zostaną osiągnięte zamierzone efekty.



## Fotografowanie z zastosowaniem efektu rybiego oka (Efekt rybiego oka)

▶ Zdjęcia ▶ Filmy

Wykonywanie zdjęć z zastosowaniem efektu rybiego oka zniekształcającego obraz.

### 1 Wybierz ikonę [🐟].

- Wykonaj czynności podane w punktach 1–2 w podrozdziale „Szczególne scenerie” (📖59) i wybierz ikonę [🐟].

### 2 Wybierz poziom intensywności efektu.

- Wybierz poziom intensywności efektu za pomocą pokrętki [🌞].
- Wyświetlany jest podgląd zdjęcia z zastosowanym efektem.

### 3 Zrób zdjęcie.



- Spróbuj wykonać najpierw kilka zdjęć testowych, aby mieć pewność osiągnięcia zamierzonych efektów.

## Wykonywanie zdjęć, na których przedmioty wyglądają jak miniatury (Efekt miniatury)

▶ Zdjęcia ▶ Filmy

Efekt miniatury jest uzyskiwany poprzez rozmycie obszarów obrazu znajdujących się nad i pod zaznaczonym fragmentem.

Można również nagrywać filmy, na których przedmioty wyglądają jak miniatury, wybierając szybkość wyświetlania przed rozpoczęciem rejestracji. Filmowane osoby i przedmioty będą poruszać się szybko w trakcie odtwarzania. Należy pamiętać, że dźwięk nie będzie rejestrowany.

### 1 Wybierz ikonę [🏠].

- Wykonaj czynności podane w punktach 1–2 w podrozdziale „Szczególne scenerie” (📖59) i wybierz ikonę [🏠].

Przed użyciem

Przewodnik podstawowy

Przewodnik zaawansowany

1 Podstawowe informacje o aparacie

2 Tryb automatyczny/tryb hybrydowy automatyczny

3 Inne tryby fotografowania

4 Tryb P

5 Tryb Tv, Av i M

6 Tryb wyświetlania

7 Funkcje Wi-Fi

8 Menu ustawień

9 Akcesoria

10 Dodatek

Skorowidz



- Na ekranie pojawi się biała ramka oznaczająca obszar obrazu, który nie zostanie rozmyty.



## 2 Wybierz obszar obrazu, który ma pozostać ostry.

- Naciśnij przycisk [▼].
- Wielkość ramki można zmieniać za pomocą dźwigni powiększenia, a jej położenie — za pomocą przycisków [▲][▼].

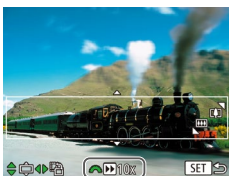

## 3 W przypadku filmów wybierz szybkość wyświetlania.

- Wybierz szybkość za pomocą pokrętła [☀️].

## 4 Wróć do ekranu fotografowania i wykonaj zdjęcie.

- Naciśnij przycisk [📷], aby wrócić do ekranu fotografowania, a następnie wykonaj zdjęcie.

### ■ Szybkość i szacunkowy czas wyświetlania (dla klipów 1-minutowych)

Szybkość	Czas wyświetlania
5x	Okolo 12 s
10x	Okolo 6 s
20x	Okolo 3 s

Filmy są odtwarzane z szybkością 30 kl./s.



- Podczas nagrywania filmów funkcja powiększenia jest niedostępna. Należy ją ustawić przed rozpoczęciem nagrywania.
- Spróbuj wykonać najpierw kilka zdjęć testowych, aby mieć pewność osiągnięcia zamierzonych efektów.



- Aby zmienić orientację ramki na pionową, skorzystaj z przycisków [◀][▶], jak podano w punkcie 2. Aby przywrócić poziomą orientację ramki, posłuż się przyciskami [▲][▼].
- Trzymanie aparatu pionowo spowoduje zmianę orientacji ramki.
- Dla jakości obrazu wybrane będzie ustawienie [E][VGA], jeśli wybrano proporcje obrazu [4:3], oraz ustawienie [E][HD], jeśli wybrano proporcje obrazu [16:9] ([📖]49). Tych ustawień jakości nie można zmienić.
- Na ekranach przedstawionych w punktach 2 i 3 oraz podczas filmowania nie można zmieniać współczynnika powiększenia za pomocą przycisku [📷].

## Fotografowanie z zastosowaniem efektu aparatu zabawkowego (Efekt aparatu zabawki)

► Zdjęcia ► Filmy

Efekt ten powoduje, że zdjęcia wyglądają jak wykonane aparatem zabawkowym. Użykuje się go poprzez symulację winietowania (narożniki obrazu stają się ciemniejsze i rozmyte) oraz zmianę ogólnej kolorystyki.

### 1 Wybierz ikonę [📷].

- Wykonaj czynności podane w punktach 1–2 w podrozdziale „Szczególne scenerie” ([📖]59) i wybierz ikonę [📷].

### 2 Wybierz jeden z odcieni koloru.

- Wybierz jeden z odcieni koloru za pomocą pokrętła [☀️].
- Wyświetlany jest podgląd zdjęcia z zastosowanym efektem.

### 3 Zrób zdjęcie.



standard	Zdjęcia przypominają fotografie wykonane aparatem zabawkowym.
Ciepły	Zdjęcia mają cieplejszy odcień niż w przypadku ustawienia [standard].
Chłodny	Zdjęcia mają chłodniejszy odcień niż w przypadku ustawienia [standard].



- Spróbuj wykonać najpierw kilka zdjęć testowych, aby mieć pewność osiągnięcia zamierzonych efektów.

Przed użyciem

Przewodnik podstawowy

Przewodnik zaawansowany

1 Podstawowe informacje o aparacie

2 Tryb automatyczny/tryb hybrydowy automatyczny

3 Inne tryby fotografowania

4 Tryb P

5 Tryb Tv, Av i M

6 Tryb wyświetlania

7 Funkcje Wi-Fi

8 Menu ustawień

9 Akcesoria

10 Dodatek

Skorowidz



## Fotografowanie z zastosowaniem efektu miękkiej ostrości

► Zdjęcia ► Filmy

Ta funkcja pozwala uzyskać podobny efekt jak w przypadku zamocowania w aparacie miękkiego filtra. Można regulować poziom intensywności efektu.

### 1 Wybierz ikonę [👤].

- Wykonaj czynności podane w punktach 1–2 w podrozdziale „Szczególne scenerie” (📖59) i wybierz ikonę [👤].



### 2 Wybierz poziom intensywności efektu.

- Wybierz poziom intensywności efektu za pomocą pokrętki [🔧].
- Wyświetlany jest podgląd zdjęcia z zastosowanym efektem.

### 3 Zrób zdjęcie.



- Spróbuj wykonać najpierw kilka zdjęć testowych, aby mieć pewność osiągnięcia zamierzonych efektów.

## Fotografowanie w trybie monochromatycznym

► Zdjęcia ► Filmy

Umożliwia wykonywanie zdjęć monochromatycznych w czerni i bieli, odcieniach sepia oraz w kolorach niebieskim i białym.

### 1 Wybierz ikonę [🎨].

- Wykonaj czynności podane w punktach 1–2 w podrozdziale „Szczególne scenerie” (📖59) i wybierz ikonę [🎨].



### 2 Wybierz jeden z odcieni koloru.

- Wybierz jeden z odcieni koloru za pomocą pokrętki [🔧].
- Wyświetlany jest podgląd zdjęcia z zastosowanym efektem.

### 3 Zrób zdjęcie lub nagraj film.

Czerń i biel	Wykonywanie zdjęć czarno-białych.
Sepia	Wykonywanie zdjęć w odcieniach sepia.
Niebieski	Wykonywanie zdjęć niebiesko-białych.

Przed użyciem

Przewodnik podstawowy

Przewodnik zaawansowany

1 Podstawowe informacje o aparacie

2 Tryb automatyczny/tryb hybrydowy automatyczny

3 Inne tryby fotografowania

4 Tryb P

5 Tryb Tv, Av i M

6 Tryb wyświetlania

7 Funkcje Wi-Fi

8 Menu ustawień

9 Akcesoria

10 Dodatek

Skorowidz



## Tryby specjalne do innych celów

### Automatyczne fotografowanie po wykryciu twarzy (Inteligentna migawka)

► Zdjęcia ► Filmy

### Automatyczne fotografowanie po wykryciu uśmiechu

Po wykryciu uśmiechu aparat automatycznie zrobi zdjęcie nawet bez naciśnięcia przycisku migawki.

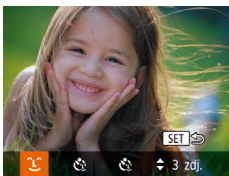

#### 1 Wybierz ikonę [👤].

- Wykonaj czynności podane w punktach 1–2 w podrozdziale „Szczególne scenerie” (📖 59) i wybierz ikonę [👤], a następnie naciśnij przycisk [▼].
- Za pomocą przycisków [◀][▶] wybierz ikonę [👤], a następnie naciśnij przycisk [📷].
- Aparat przejdzie do trybu oczekiwania na fotografowanie i pojawi się komunikat [Wł. wykryw. uśmiechu].



#### 2 Skieruj aparat w stronę fotografowanej osoby.

- Po każdorazowym wykryciu przez aparat uśmiechu zarejestruje on zdjęcie z lampką błyskową.
- Aby wstrzymać wykrywanie uśmiechu, naciśnij przycisk [▲]. Ponowne naciśnięcie przycisku [▲] umożliwi wznowienie wykrywania.



- Po zakończeniu fotografowania należy włączyć inny tryb, ponieważ w przeciwnym razie aparat będzie nadal rejestrować zdjęcie, gdy tylko wykryje uśmiech.



- Można też fotografować w zwykły sposób za pomocą przycisku migawki.
- Aparat może łatwiej wykrywać uśmiechy, gdy fotografowane osoby patrzą prosto w jego stronę, a ich usta są rozwarte na tyle, że widać zęby.
- Liczbę zdjęć można zmienić za pomocą przycisków [▲][▼] po wybraniu ikony [👤], jak podano w punkcie 1.
- Przy naciśniętym przycisku [📷] automatyczne fotografowanie jest niedostępne.

### Korzystanie z funkcji samowyzwalacza mrugnięciem

► Zdjęcia ► Filmy

Nakieruj aparat na fotografowaną osobę i naciśnij do końca przycisk migawki. Aparat zarejestruje zdjęcie po około dwóch sekundach od wykrycia mrugnięcia.



#### 1 Wybierz ikonę [👤].

- Wykonaj czynności podane w punktach 1–2 w podrozdziale „Szczególne scenerie” (📖 59) i wybierz ikonę [👤], a następnie naciśnij przycisk [▼].
- Za pomocą przycisków [◀][▶] wybierz ikonę [👤], a następnie naciśnij przycisk [📷].

#### 2 Skomponuj zdjęcie i naciśnij przycisk migawki do połowy.

- Sprawdź, czy zielona ramka jest wyświetlana wokół twarzy osoby, która ma mrugnąć.

#### 3 Naciśnij do końca przycisk migawki.

- Aparat przejdzie w tryb oczekiwania na fotografowanie i pojawi się komunikat [Mrugnij, by zrobić zdjęcie].
- Miga lampka i emitowany jest sygnał dźwiękowy samowyzwalacza.

Przed użyciem

Przewodnik podstawowy

Przewodnik zaawansowany

1 Podstawowe informacje o aparacie

2 Tryb automatyczny/tryb hybrydowy automatyczny

3 Inne tryby fotografowania

4 Tryb P

5 Tryb Tv, Av i M

6 Tryb wyświetlania

7 Funkcje Wi-Fi

8 Menu ustawień

9 Akcesoria

10 Dodatek

Skorowidz





#### 4 Ustaw się przodem do aparatu i zamrugaj.

- Aparat zarejestruje zdjęcie po około dwóch sekundach od wykrycia mrugnięcia osoby, której twarz znajduje się w ramce.
- Aby przerwać fotografowanie po włączeniu samowyzwalacza, naciśnij przycisk [MENU].



- Jeśli mrugnięcie nie zostanie wykryte, zamrugaj ponownie, ale umyślnie i powoli.
- Mrugnięcie może nie zostać wykryte, jeśli oczy są przesłonięte włosami lub kapeluszem albo gdy nosi się okulary.
- Zamknięcie i otwarcie obu oczu naraz również zostanie wykryte jako mrugnięcie.
- Jeśli mrugnięcie nie zostanie wykryte, aparat zarejestruje zdjęcie po upływie około 15 sekund.
- Liczbę zdjęć można zmienić za pomocą przycisków [▲][▼] po wybraniu ikony [📷], jak podano w punkcie 1.
- Jeśli po naciśnięciu do końca przycisku migawki w kadrze nie będzie żadnych osób, aparat zarejestruje zdjęcie, gdy jakaś osoba znajdzie się w kadrze i zamruga.
- Po naciśnięciu przycisku migawki do końca nie można zmieniać współczynnika powiększenia za pomocą przycisku [□].

### ■ Korzystanie z funkcji samowyzwalacza twarzy

► Zdjęcia ► Filmy

Aparat zarejestruje zdjęcie po około dwóch sekundach od wykrycia, że w kadrze pojawiła się twarz kolejnej osoby (np. fotografa) (📷75). Dzięki temu możesz być na wykonywanych przez siebie zdjęciach grupowych lub podobnych.



#### 1 Wybierz ikonę [📷].

- Wykonaj czynności podane w punktach 1–2 w podrzdziale „Szczególne scenerie” (📷59) i wybierz ikonę [📷], a następnie naciśnij przycisk [▼].
- Za pomocą przycisków [◀][▶] wybierz ikonę [📷], a następnie naciśnij przycisk [📷].

#### 2 Skomponuj zdjęcie i naciśnij przycisk migawki do połowy.

- Upewnij się, że wokół twarzy, na której ustawiona jest ostrość, pojawiła się zielona ramka, a pozostałe twarze są otoczone białymi ramkami.

#### 3 Naciśnij do końca przycisk migawki.

- Aparat przejdzie teraz w tryb oczekiwania na fotografowanie, a na ekranie pojawi się komunikat [Patrz wprost na aparat, aby uruchomić odliczanie].
- Miga lampka i emitowany jest sygnał dźwiękowy samowyzwalacza.

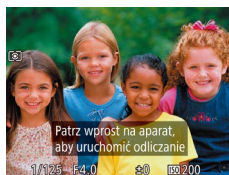

#### 4 Dołącz do pozostałych osób w kadrze i spójrz na aparat.

- Po wykryciu przez aparat nowej twarzy zwiększy się częstotliwość migania lampki i dźwięku samowyzwalacza. (W przypadku stosowania lampki błyskowej lampka zacznie świecić światłem ciągłym). Aparat wykona zdjęcie około dwie sekundy później.
- Aby przerwać fotografowanie po włączeniu samowyzwalacza, naciśnij przycisk [MENU].



- Nawet jeśli aparat nie wykryje nowej twarzy po dołączeniu osoby fotografującej do innych osób w kadrze, zarejestruje zdjęcie po upływie około 15 sekund.
- Liczbę zdjęć można zmienić za pomocą przycisków [▲][▼] po wybraniu ikony [📷], jak podano w punkcie 1.
- Po naciśnięciu przycisku migawki do końca nie można zmieniać współczynnika powiększenia za pomocą przycisku [□].

Przed użyciem
Przewodnik podstawowy
Przewodnik zaawansowany
<b>1</b> Podstawowe informacje o aparacie
<b>2</b> Tryb automatyczny/tryb hybrydowy automatyczny
<b>3</b> Inne tryby fotografowania
<b>4</b> Tryb P
<b>5</b> Tryb Tv, Av i M
<b>6</b> Tryb wyświetlania
<b>7</b> Funkcje Wi-Fi
<b>8</b> Menu ustawień
<b>9</b> Akcesoria
<b>10</b> Dodatek
Skorowidz





## Rejestrowanie różnych filmów

▶ Zdjęcia ▶ Filmy

### Nagrywanie filmów w trybie standardowym

▶ Zdjęcia ▶ Filmy



#### 1 Włącz tryb [📷].

- Ustaw pokrętko wyboru trybów w pozycji [📷].
- Naciśnij przycisk [📷], wybierz w menu ikonę [📷], a następnie wybierz ikonę [📷] (📖28).
- Na górze i na dole ekranu wyświetlane są czarne paski, a obiekty w kadrze są nieco powiększone. Czarne paski wskazują obszary obrazu, które nie będą rejestrowane.

#### 2 Wprowadź ustawienia odpowiednie dla nagrywanego filmu (📖169).

#### 3 Nagraj film.

- Naciśnij przycisk filmowania.
- Aby przerwać nagrywanie filmu, ponownie naciśnij przycisk filmowania.

## Blokowanie lub zmiana jasności obrazu przed filmowaniem

▶ Zdjęcia ▶ Filmy

Przed rozpoczęciem filmowania można zablokować ekspozycję lub zmienić ją w zakresie od -2 do +2 z dokładnością 1/3 stopnia.



#### 1 Zablokuj ekspozycję.

- Naciśnięcie przycisku [📷] powoduje zablokowanie ekspozycji. Pojawi się pasek ustawienia ekspozycji.
- Aby odblokować ekspozycję, naciśnij ponownie przycisk [📷].

#### 2 Wyreguluj ekspozycję.

- Patrząc na ekran, wyreguluj ekspozycję za pomocą pokrętki [🌞].

#### 3 Rozpocznij filmowanie (📖65).

Przed użyciem

Przewodnik podstawowy

Przewodnik zaawansowany

**1** Podstawowe informacje o aparacie

**2** Tryb automatyczny/tryb hybrydowy automatyczny

**3** Inne tryby fotografowania

**4** Tryb P

**5** Tryb Tv, Av i M

**6** Tryb wyświetlania

**7** Funkcje Wi-Fi

**8** Menu ustawień

**9** Akcesoria

**10** Dodatek

Skorowidz



## Wyłączenie funkcji Autom. wolna migawka

► Zdjęcia ► Filmy

Jeśli poruszające się obiekty nie są wyświetlane płynnie w filmach, można wyłączyć funkcję automatycznej wolnej migawki. W przypadku fotografowania lub nagrywania filmów przy ciemnych sceneriach obraz może być jednak ciemny.

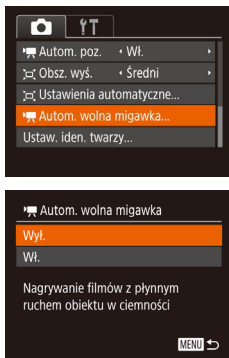

- Naciśnij przycisk [MENU], wybierz opcję [Autom. wolna migawka] na karcie [📷], a następnie wybierz ustawienie [Wyl.] (📖29).
- Aby przywrócić pierwotne ustawienie, powtórz tę procedurę, ale wybierz ustawienie [Wl.].



- Funkcja automatycznej wolnej migawki działa tylko w trybie [EHD 60P].

## Ustawienia dźwięku

► Zdjęcia ► Filmy

### ■ Korzystanie z opcji usuwania wiatru

Można ograniczyć zniekształcenia dźwięku spowodowane nagrywaniem przy silnym wietrze. Jednak nagranie może brzmieć nienaturalnie, jeśli opcja ta jest używana, gdy nie ma wiatru. W takim przypadku można wyłączyć opcję Usuw. wiatru.



- Naciśnij przycisk [MENU], wybierz opcję [Usuw. wiatru] na karcie [📷], a następnie naciśnij przycisk [🔊] (📖29).
- Wybierz ustawienie [Wyl.] (📖29).

### ■ Korzystanie z tłumika

Tłumik może służyć do ograniczania zniekształceń dźwięku powstających w głośnym otoczeniu. Jednak w przypadku cichego otoczenia nagrywany dźwięk będzie cichy.



- Naciśnij przycisk [MENU], wybierz opcję [Tłumik] na karcie [📷], a następnie naciśnij przycisk [🔊] (📖29).
- Wybierz żądaną opcję (📖29).

Przed użyciem

Przewodnik podstawowy

Przewodnik zaawansowany

**1** Podstawowe informacje o aparacie

**2** Tryb automatyczny/tryb hybrydowy automatyczny

**3** Inne tryby fotografowania

**4** Tryb P

**5** Tryb Tv, Av i M

**6** Tryb wyświetlania

**7** Funkcje Wi-Fi

**8** Menu ustawień

**9** Akcesoria

**10** Dodatek

Skorowidz

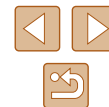

## Wykonywanie krótkich klipów

► Zdjęcia ► Filmy

Zastosuj ustawienia odtwarzania do kilkusekundowych klipów, np. szybki ruch, wolny ruch lub powtórki. Nagrany film jest używany do tworzenia albumu Opowieść w pigułce (📖106).

### 1 Włącz tryb [📷].

- Ustaw pokrętkę wyboru trybów w pozycji [📷].
- Naciśnij przycisk [⏏], wybierz w menu ikonę [📷], a następnie wybierz ikonę [📷] (📖28).
- Wyświetlane są czarne paski widoczne na górze i na dole ekranu. Oznaczają one, że nie można nagrywać tego obszaru obrazu.



### 2 Skonfiguruj efekty dla czasu nagrywania i odtwarzania.

- Naciśnij przycisk [▼].
- Wybierz czas nagrywania (4–6 sekund) przy użyciu pokrętki [🔧] i przycisków [⏪] [⏩] w celu skonfigurowania efektów (📖67).

### 3 Rozpocznij filmowanie (📖65).

- Pojawi się pasek wskazujący czas, jaki upłynął od początku.

## ■ Efekt odtwarzania

	Szybkie odtwarzanie filmu.
	Odtwarzanie filmu z normalną szybkością.
	Odtwarzanie filmu w zwolnionym tempie.
	Po odtworzeniu z normalną szybkością dwie ostatnie sekundy są cofane, a następnie odtwarzane w zwolnionym tempie.



- Dźwięk nie jest nagrywany dla rejestrowanego filmu.
- Jakość filmów ma ustawienie [📺HD 30P] (📖51) i nie można go zmienić.

## Nagrywanie filmów z funkcją iFrame

► Zdjęcia ► Filmy

Nagrywanie filmów, które można edytować za pomocą aplikacji i urządzeń zgodnych z formatem iFrame.

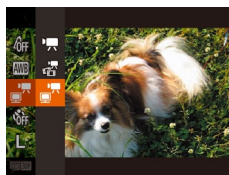

### 1 Wybierz ikonę [📷].

- Ustaw pokrętkę wyboru trybów w pozycji [📷].
- Naciśnij przycisk [⏏], wybierz w menu ikonę [📷], a następnie wybierz ikonę [📷] (📖28).
- Wyświetlane są czarne paski widoczne na górze i na dole ekranu. Oznaczają one, że nie można nagrywać tego obszaru obrazu.

### 2 Rozpocznij filmowanie (📖65).



- iFrame to format wideo opracowany przez firmę Apple Inc.
- Jakość filmów ma ustawienie [📺HD 30P] (📖51) i nie można go zmienić.

Przed użyciem

Przewodnik podstawowy

Przewodnik zaawansowany

1 Podstawowe informacje o aparacie

2 Tryb automatyczny/tryb hybrydowy automatyczny

3 Inne tryby fotografowania

4 Tryb P

5 Tryb Tv, Av i M

6 Tryb wyświetlania

7 Funkcje Wi-Fi

8 Menu ustawień

9 Akcesoria

10 Dodatek

Skorowidz



# 4

## Tryb P

Zdjęcia o większej sile wyrazu w stylu preferowanym przez użytkownika



- Instrukcje zawarte w niniejszym rozdziale mają zastosowanie do aparatu z pokręteł wyboru trybów ustawionym w pozycji **[P]**.
- **[P]**: program AE; AE: automatyczne naświetlenie
- Przed rozpoczęciem fotografowania przy użyciu funkcji opisanej w tym rozdziale w trybach innych niż **[P]** należy się upewnić, że jest ona dostępna w danym trybie (📖169).

## Fotografowanie w trybie Program AE (Tryb [P])

► Zdjęcia ► Filmy

Wiele ustawień funkcji można dostosować do swojego ulubionego stylu fotografowania.



### 1 Włącz tryb [P].

- Ustaw pokrętkę wyboru trybów w pozycji **[P]**.

### 2 W razie potrzeby zmień odpowiednio ustawienia (📖69–📖80) i zrób zdjęcie.



- Jeśli po naciśnięciu przycisku migawki do połowy nie można uzyskać właściwej ekspozycji, czas naświetlania i wartość przysłony są wyświetlane na pomarańczowo. W takim przypadku spróbuj wyregulować czułość ISO (📖70) lub włączyć lampę błyskową (jeśli obiekty są ciemne, 📖78), aby uzyskać odpowiednią ekspozycję.
- W trybie **[P]** można też nagrywać filmy, naciskając przycisk filmowania. Jednak w tym przypadku niektóre ustawienia w menu FUNC. (📖28) i MENU (📖29) mogą być wprowadzane automatycznie przy nagrywaniu filmu.

Przed użyciem

Przewodnik podstawowy

Przewodnik zaawansowany

**1** Podstawowe informacje o aparacie

**2** Tryb automatyczny/tryb hybrydowy automatyczny

**3** Inne tryby fotografowania

**4** Tryb P

**5** Tryb Tv, Av i M

**6** Tryb wyświetlania

**7** Funkcje Wi-Fi

**8** Menu ustawień

**9** Akcesoria

**10** Dodatek

Skorowidz



## Jasność obrazu (Ekspozycja)

### Regulacja jasności obrazu (Kompensacja ekspozycji)

► Zdjęcia ► Filmy

Standardową ekspozycję ustawioną przez aparat można regulować w zakresie od -2 do +2 z dokładnością do 1/3 stopnia.



- Naciśnij przycisk [Z]. Patrząc na ekran, wyreguluj jasność za pomocą pokrętki [Z], a następnie ponownie naciśnij przycisk [Z], aby zakończyć regulację.
- Na ekranie pojawi się ustawiony poziom korekty.

### Blokowanie jasności/ekspozycji obrazu (Blokowanie AE)

► Zdjęcia ► Filmy

Przed rozpoczęciem fotografowania można blokować ekspozycję oraz ustawiać osobno ostrość i ekspozycję.

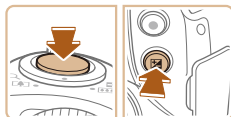

#### 1 Zablokuj ekspozycję.

- Nakieruj aparat na fotografowany obiekt, aby zrobić zdjęcie z zablokowaną ekspozycją, a następnie naciśnij przycisk migawki do połowy i naciśnij przycisk [Z].
- Pojawi się ikona [✖], a ekspozycja zostanie zablokowana.
- Aby odblokować automatyczną ekspozycję, zwolnij przycisk migawki, a następnie naciśnij ponownie przycisk [Z]. Ikona [✖] zniknie z ekranu.

#### 2 Skomponuj kadr i zrób zdjęcie.



- AE: automatyczne naświetlanie
- Po zablokowaniu ekspozycji można zmodyfikować kombinację wartości przysłony i czasu naświetlania za pomocą pokrętki [Z] (Przeł. programu).

### Zmiana metody pomiaru

► Zdjęcia ► Filmy

Metodę pomiaru (sposób pomiaru jasności) można dopasowywać pod kątem warunków zdjęciowych.

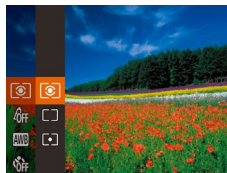

- Naciśnij przycisk [Z], wybierz w menu ikonę [Z], a następnie wybierz odpowiednie ustawienie (Z 28).
- Pojawi się wybrana opcja.

Wielosegm.	Sprawdza się w typowych warunkach zdjęciowych, także przy fotografowaniu pod światło. Ekspozycja jest automatycznie dostosowywana do warunków zdjęciowych.
Centr. ważony uśredn.	Polega na określaniu średniej jasności światła na całym obszarze obrazu na podstawie obliczeń, w których przyjmuje się za ważniejszą jasność środkowej części kadru.
Punktowy	Pomiar jest ograniczony tylko do [ ] (ramki punktu pomiaru), wyświetlanej na środku ekranu.

Przed użyciem

Przewodnik podstawowy

Przewodnik zaawansowany

**1** Podstawowe informacje o aparacie

**2** Tryb automatyczny/tryb hybrydowy automatyczny

**3** Inne tryby fotografowania

**4** Tryb P

**5** Tryb Tv, Av i M

**6** Tryb wyświetlania

**7** Funkcje Wi-Fi

**8** Menu ustawień

**9** Akcesoria

**10** Dodatek

Skorowidz



## Zmiana czułości ISO

► Zdjęcia ► Filmy

Gdy wybrano ustawienie czułości ISO [AUTO], czułość ISO jest ustawiana automatycznie zgodnie z trybem fotografowania i warunkami zdjęciowymi. Im większa wartość tego ustawienia, tym wyższa czułość ISO i odwrotnie.



- Naciśnij przycisk [▲], wybierz opcję za pomocą przycisków [◀▶], a następnie naciśnij przycisk [⊕].
- Pojawi się wybrana opcja.



- Aby wyświetlić ustawienie czułości ISO dobrane automatycznie przez aparat działający w trybie [AUTO], naciśnij przycisk migawki do połowy.
- Mimo że wybieranie mniejszej czułości ISO może sprzyjać ograniczeniu ziarnistości obrazu, w niektórych warunkach powoduje zarazem wzrost ryzyka poruszenia aparatu i rozmycia fotografowanego obiektu.
- Podnoszenie czułości ISO powoduje skracanie czasu naświetlania, co może zmniejszyć ryzyko poruszenia aparatu i rozmycia fotografowanego obiektu oraz zwiększyć zasięg lampy błyskowej, jednak w takim przypadku zdjęcia będą wyglądać na ziarniste.

## Korygowanie jasności obrazu (Korekta kontrastu)

► Zdjęcia ► Filmy

Wyjątkowo jasne lub ciemne obszary obrazu (np. twarze lub tła) mogą być wykrywane przed fotografowaniem i automatycznie dostosowywane pod kątem uzyskania optymalnej jasności całego zdjęcia. Niewystarczający ogólny kontrast obrazu również może zostać automatycznie skorygowany przed zarejestrowaniem zdjęć w celu lepszego uwypuklenia fotografowanego obiektu.



- Naciśnij przycisk [MENU], na karcie [📷] wybierz opcję [Kor. kontrastu], a następnie wybierz ustawienie [Auto] (📖29).
- Po wprowadzeniu ustawień pojawia się ikona [Cj].



- W pewnych warunkach zdjęciowych korekta może być niedokładna lub powodować ziarnistość zdjęć.



- Można także poprawiać zarejestrowane już zdjęcia (📖103).

Przed użyciem

Przewodnik podstawowy

Przewodnik zaawansowany

**1** Podstawowe informacje o aparacie

**2** Tryb automatyczny/tryb hybrydowy automatyczny

**3** Inne tryby fotografowania

**4** Tryb P

**5** Tryb Tv, Av i M

**6** Tryb wyświetlania

**7** Funkcje Wi-Fi

**8** Menu ustawień

**9** Akcesoria

**10** Dodatek

Skorowidz



## Kolory zdjęcia

### Rejestrowanie naturalnych kolorów (balans bieli)

► Zdjęcia ► Filmy

Poprzez regulację balansu bieli można uzyskać większą naturalność barw fotografowanej sceny.



- Naciśnij przycisk [WB], wybierz w menu ikonę [WB], a następnie wybierz odpowiednie ustawienie (71).
- Pojawi się wybrana opcja.

Auto	Automatyczne ustawianie optymalnego balansu bieli odpowiednio do warunków zdjęciowych.
Słoneczny dzień	Służy do fotografowania w plenerze przy dobrej pogodzie.
Pochmurny dzień	Służy do fotografowania przy pochmurnym niebie lub o zmierzchu.
Żarówki	Służy do fotografowania przy oświetleniu zwykłymi żarówkami.
Świetlówki	Służy do fotografowania przy oświetleniu jarzeniowym o świetle białym.
Świetlówki H	Służy do fotografowania przy oświetleniu jarzeniowym w świetle dziennym.
Według wzorca	Służy do ręcznego ustawiania balansu bieli według wzorca (71).

### Balans bieli według wzorca

► Zdjęcia ► Filmy

W przypadku kolorów obrazu, które wyglądają naturalnie w świetle zastanym, należy wyregulować balans bieli w celu dopasowania go do źródła światła w miejscu fotografowania. Balans bieli należy ustawić przy tym samym źródle światła, które oświetla obecną scenę.



- Aby wybrać ikonę [WB], wykonaj czynności podane w podrozdziale „Rejestrowanie naturalnych kolorów (balans bieli)” (71).
- Nakieruj aparat na płaski biały przedmiot, aby cały ekran wypełnił się kolorem białym, a następnie naciśnij przycisk [MENU].
- Odcień ekranu zmieni się po zarejestrowaniu danych balansu bieli.



- Jeśli zmienisz ustawienia aparatu po zarejestrowaniu danych balansu bieli, kolory mogą wyglądać nienaturalnie.

### Zmiana odcieni obrazu (Moje kolory)

► Zdjęcia ► Filmy

Można dowolnie zmieniać odcienie obrazu, np. przekształcając zdjęcia w fotografie w odcieniach sepii lub czarno-białe.



- Naciśnij przycisk [WB], wybierz w menu ikonę [WB], a następnie wybierz odpowiednie ustawienie (71).
- Pojawi się wybrana opcja.

Przed użyciem

Przewodnik podstawowy

Przewodnik zaawansowany

**1** Podstawowe informacje o aparacie

**2** Tryb automatyczny/tryb hybrydowy automatyczny

**3** Inne tryby fotografowania

**4** Tryb P

**5** Tryb Tv, Av i M

**6** Tryb wyświetlania

**7** Funkcje Wi-Fi

**8** Menu ustawień

**9** Akcesoria

**10** Dodatek

Skorowidz



☞	Moje kolory Wyl.	-
Av	Barwy wzmocn.	W tym trybie kontrast i nasycenie barw zostają uwydatnione w celu zwiększenia ostrości zdjęć.
AN	Barwy naturalne	W tym trybie kontrast i nasycenie barw są tonowane w celu uzyskania stłumionych zdjęć.
Se	Sepia	Służy do uzyskania zdjęć w odcieniach sepia.
BW	Czerń i biel	Służy do otrzymania zdjęć czarno-białych.
AP	Intensywne kolory	Funkcja ta łączy efekty działania korekty błękitu, zieleni i czerwieni, zapewniając intensywne, a zarazem naturalnie wyglądające kolory charakterystyczne dla diapozytyw.
AL	Odcień skóry słaby	Powoduje rozjaśnienie odcieni skóry.
AD	Odcień skóry mocny	Powoduje ściemnienie odcieni skóry.
AB	Korekta błękitu	Powoduje zwiększenie nasycenia koloru niebieskiego na zdjęciach. Niebo, morze i inne niebieskie obiekty zyskują bardziej nasycony kolor.
AG	Korekta zieleni	Powoduje zwiększenie nasycenia koloru zielonego na zdjęciach. Góry, liście i inne zielone obiekty zyskują bardziej nasycony kolor.
AR	Korekta czerwieni	Powoduje zwiększenie nasycenia koloru czerwonego na zdjęciach. Czerwone obiekty zyskują bardziej nasycony kolor.
Ac	Własne kolory	Umożliwia dostosowanie do swoich upodobań kontrastu, ostrości, nasycenia barw i innych parametrów obrazu (72).



- W trybach [Se] i [BW] nie można ustawiać balansu bieli (71).
- W trybach [AL] i [AD] mogą zostać też zmienione kolory inne niż uzyskane efekty mogą się różnić od oczekiwanych.

## Własne kolory

► Zdjęcia ► Filmy

Poziom kontrastu, ostrości i nasycenia kolorów, odcieni czerwieni, zielonego i niebieskiego oraz odcieni skóry można ustawić w zakresie 1–5.

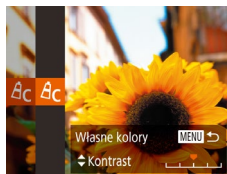

### 1 Przejdź do ekranu ustawień.

- W sposób podany w podrozdziale „Zmiana odcieni obrazu (Moje kolory)” (71) wybierz ikonę [Ac], a następnie naciśnij przycisk [MENU].

### 2 Wprowadź ustawienie.

- Wybierz jedno z ustawień za pomocą przycisków [▲][▼], a następnie wprowadź jego wartość za pomocą przycisków [◀][▶].
- W celu uzyskania silniejszych/bardziej intensywnych efektów (lub ciemniejszych odcieni skóry) ustaw wartość bliższą prawego końca paska, a w celu otrzymania słabszych/mniej intensywnych efektów (lub jaśniejszych odcieni skóry) ustaw wartość bliższą lewego końca paska.
- Aby zatwierdzić ustawienie, naciśnij przycisk [MENU].

Przed użyciem
Przewodnik podstawowy
Przewodnik zaawansowany
<b>1</b> Podstawowe informacje o aparacie
<b>2</b> Tryb automatyczny/tryb hybrydowy automatyczny
<b>3</b> Inne tryby fotografowania
<b>4</b> Tryb P
<b>5</b> Tryb Tv, Av i M
<b>6</b> Tryb wyświetlania
<b>7</b> Funkcje Wi-Fi
<b>8</b> Menu ustawień
<b>9</b> Akcesoria
<b>10</b> Dodatek
Skorowidz





# Zasięg fotografowania i ustawianie ostrości

## Zdjęcia z małej odległości (Makro)

► Zdjęcia ► Filmy

Aby ograniczyć ustawianie ostrości do obiektów położonych blisko aparatu, należy włączyć tryb [M]. Szczegółowe informacje na temat zakresu ostrości można znaleźć w podrzdziale „Zasięg fotografowania” (📖179).

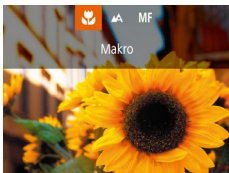

- Naciśnij przycisk [M], za pomocą przycisków [◀][▶] wybierz ikonę [M], a następnie naciśnij przycisk [OK].
- Po wprowadzeniu ustawień pojawia się ikona [M].



- Jeśli używana jest lampa błyskowa, może wystąpić efekt winietowania.
- Należy uważać, aby nie uszkodzić obiektywu.
- Ikona [M], która jest wyświetlana w obszarze widocznym na żółtym pasku poniżej paska powiększenia, zmieni kolor na szary, a aparat nie ustawi ostrości.



- Aby zapobiegać drganiom aparatu, spróbuj zamocować go na statywie i włączyć w nim tryb [C] (📖43).

## Fotografowanie w trybie ręcznego ustawiania ostrości

► Zdjęcia ► Filmy

Jeśli automatyczne ustawienie ostrości okaże się niemożliwe w trybie AF, należy spróbować ręcznego ustawiania ostrości. Można ustawić ogólną ogniskową, a następnie nacisnąć przycisk migawki do połowy, aby aparat wprowadził optymalną ogniskową, bliską wybranej przez użytkownika. Szczegółowe informacje na temat zakresu ostrości można znaleźć w podrzdziale „Zasięg fotografowania” (📖179).

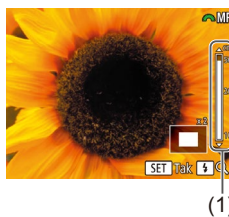
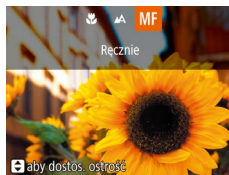

### 1 Wybierz ikonę [MF].

- Naciśnij przycisk [M], za pomocą przycisków [◀][▶] wybierz ikonę [MF], a następnie naciśnij przycisk [OK].
- Na ekranie pojawiają się: symbol [MF] i wskaźnik MF.

### 2 Ustaw ogólną ogniskową.

- Korzystając z widocznego na ekranie wskaźnika MF (1), który podaje odległość i ogniskową, oraz z powiększonego obrazu, ustaw ogólną ogniskową za pomocą przycisków [▲][▼] lub pokrętła [🌀], a następnie naciśnij przycisk [OK].

### 3 Dokładnie wyreguluj ostrość.

- Naciśnij przycisk migawki do połowy, aby aparat dokładnie ustawił ostrość (bezpieczny MF).

Przed użyciem

Przewodnik podstawowy

Przewodnik zaawansowany

**1** Podstawowe informacje o aparacie

**2** Tryb automatyczny/tryb hybrydowy automatyczny

**3** Inne tryby fotografowania

**4** Tryb P

**5** Tryb Tv, Av i M

**6** Tryb wyświetlania

**7** Funkcje Wi-Fi

**8** Menu ustawień

**9** Akcesoria

**10** Dodatek

Skorowidz





- W przypadku ręcznego ustawiania ostrości tryb ramki AF (📖75) jest zablokowany z ustawieniem [Centrum], a dla wielkości ramki AF wybierane jest ustawienie [Normalna].
- W przypadku korzystania z powiększenia cyfrowego (📖38) lub cyfrowego telekonwertera (📖74) albo używania telewizora jako ekranu aparatu (📖148) można wprawdzie ustawiać ostrość, ale powiększony obszar nie będzie wyświetlany.



- W celu dokładniejszego ustawienia ostrości zamocuj aparat na statywie, aby zwiększyć jego stabilność.
- Aby ukryć powiększony obszar, wybierz kolejno: MENU (📖29) > kartę [📷] > opcję [Lupa ostrości] > ustawienie [Wył.].
- Aby wyłączyć automatyczne dokładne ustawianie ostrości następujące po naciśnięciu przycisku migawki do połowy, wybierz kolejno: MENU (📖29) > kartę [📷] > opcję [Bezpieczny MF] > ustawienie [Wył.].

## Ułatwiona identyfikacja obszaru regulacji ostrości (Wyróżnianie MF)

► Zdjęcia ► Filmy

Kontury obiektów w obszarze regulacji ostrości są wyróżnione kolorem w celu ułatwienia ręcznego ustawiania ostrości (MF). Można dostosować kolory i czułość (poziom) wykrywania krawędzi zgodnie z wymaganiami.

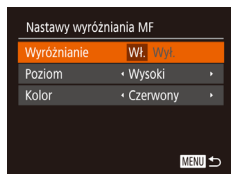

### 1 Przejdź do ekranu ustawień.

- Naciśnij przycisk [MENU], na karcie [📷] wybierz opcję [Nastawy wyróżniania MF], a następnie wybierz ustawienie [Wł.] (📖29).

### 2 Wprowadź ustawienie.

- Wybierz element menu do skonfigurowania, a następnie wybierz odpowiednie ustawienie (📖29).



- Kolory wyświetlane dla wyróżniania MF nie są zapisywane na zdjęciach.

## Cyfrowy telekonwerter

► Zdjęcia ► Filmy

Ogniskowa obiektywu może zostać zwiększona o około 1.6x lub 2.0x. Umożliwia to ograniczanie zjawiska poruszenia zdjęcia, ponieważ czasy naświetlania będą krótsze w porównaniu z użyciem samego powiększenia (w tym powiększenia cyfrowego) w celu uzyskania identycznego współczynnika powiększenia.

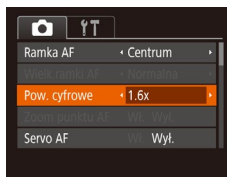

- Naciśnij przycisk [MENU], na karcie [📷] wybierz opcję [Pow. cyfrowe], a następnie wybierz odpowiednie ustawienie (📖29).
- Widok zostanie powiększony, a na ekranie pojawi się współczynnik powiększenia.



- Funkcji cyfrowego telekonwertera nie można używać razem z funkcją powiększenia cyfrowego (📖38) ani zoomu punktu AF (📖52).



- Odpowiedni czas naświetlania można uzyskać, przesuwając dźwignię powiększenia do końca w stronę symbolu [📷] w przypadku maksymalnego zbliżenia, jak również w przypadku powiększania fotografowanego obiektu do takiego samego rozmiaru poprzez wykonywanie czynności podanych w punkcie 2 w podrozdziale „Dalsze powiększanie obiektów (Powiększenie cyfrowe)” (📖38).

Przed użyciem

Przewodnik podstawowy

Przewodnik zaawansowany

**1** Podstawowe informacje o aparacie

**2** Tryb automatyczny/tryb hybrydowy automatyczny

**3** Inne tryby fotografowania

**4** Tryb P

**5** Tryb Tv, Av i M

**6** Tryb wyświetlania

**7** Funkcje Wi-Fi

**8** Menu ustawień

**9** Akcesoria

**10** Dodatek

Skorowidz



## Zmiana trybu ramki AF

► Zdjęcia ► Filmy

Tryb ramki AF (ang. auto focus — automatyczne ustawianie ostrości) można dopasować do warunków zdjęciowych w sposób przedstawiony poniżej.



- Naciśnij przycisk **[MENU]**, na karcie wybierz opcję [Ramka AF], a następnie wybierz odpowiednie ustawienie (📖29).

## Centrum

► Zdjęcia ► Filmy

Na środku ekranu wyświetlana jest jedna ramka AF. Zapewnia to niezawodne ustawianie ostrości.



- Jeśli ostrości nie można ustawić po naciśnięciu przycisku migawki do połowy, pojawi się żółta ramka AF z symbolem



- Aby zmniejszyć wielkość ramki AF, naciśnij przycisk **[MENU]** i na karcie wybierz dla opcji [Wielk. ramki AF] ustawienie [Mała] (📖29).
- Podczas korzystania z powiększenia cyfrowego (📖38) lub cyfrowego telekonwertera (📖74) oraz w trybie ręcznego ustawiania ostrości (📖73) dla wielkości ramki AF wybierane jest ustawienie [Normalna].
- Aby wykadrować zdjęcia, w których fotografowane obiekty znajdują się na brzegu lub w rogu kadru, skieruj najpierw aparat w taki sposób, aby objąć fotografowany obiekt ramką AF, a następnie przytrzymaj przycisk migawki naciśnięty do połowy. Trzymając przycisk migawki naciśnięty do połowy, skomponuj ujęcie zgodnie ze swoim zamysłem, a następnie naciśnij przycisk migawki do końca (blokowanie ostrości).
- Pozycja ramki AF zostanie powiększona po naciśnięciu przycisku migawki do połowy, a dla opcji [Zoom punktu AF] (📖52) będzie wybrane ustawienie [Wł.].

## AiAF twarzy

► Zdjęcia ► Filmy

- Ta funkcja umożliwia wykrywanie twarzy i ustawianie na nich ostrości oraz regulowanie ekspozycji (tylko w trybie pomiaru wielosegmentowego) i balansu bieli (wyłącznie w trybie ).
- Po nakierowaniu aparatu na fotografowany obiekt wokół twarzy osoby uznanej przez aparat za główny obiekt pojawia się biała ramka, a wokół innych wykrytych twarzy wyświetlane są maksymalnie dwie szare ramki.
- Po wykryciu ruchu przez aparat ramki podążają w pewnym zakresie za przemieszczającymi się obiektami.
- Po naciśnięciu przycisku migawki do połowy wokół twarzy, na które została ustawiona ostrość, wyświetlanych jest maksymalnie dziewięć zielonych ramek.



- Jeśli twarze nie zostaną wykryte lub pojawią się tylko szare ramki (bez żadnej białej), po naciśnięciu przycisku migawki do połowy w obszarach, na które została ustawiona ostrość, wyświetlanych jest maksymalnie dziewięć zielonych ramek.
- Jeśli twarze nie zostały wykryte, gdy dla opcji Servo AF (📖76) wybrano ustawienie [Wł.], po naciśnięciu przycisku migawki do połowy na środku ekranu pojawi się ramka AF.
- Przykładowe sytuacje, w których twarze nie mogą zostać wykryte:
  - Obiekty znajdują się bardzo daleko lub bardzo blisko.
  - Obiekty są zbyt ciemne lub zbyt jasne.
  - Twarze są ustawione profilem do obiektywu lub pod kątem do niego albo są częściowo zasłonięte.
- W pewnych sytuacjach jako twarze mogą zostać mylnie rozpoznane inne obiekty.
- Jeśli nie można ustawić ostrości po naciśnięciu przycisku migawki do połowy, nie zostaną wyświetlone żadne ramki AF.

## Wybieranie obiektów, na których zostanie ustawiona ostrość (Śledzenie AF)

► Zdjęcia ► Filmy

Możesz fotografować po wybraniu w poniższy sposób obiektu, na którym zostanie ustawiona ostrość.

### 1 Wybierz opcję [Śledzenie AF].

- Aby wybrać opcję [Śledzenie AF], wykonaj czynności opisane w podrozdziale „Zmiana trybu ramki AF” (📖75).
- Na środku ekranu pojawi się ikona

Przed użyciem

Przewodnik podstawowy

Przewodnik zaawansowany

**1** Podstawowe informacje o aparacie

**2** Tryb automatyczny/tryb hybrydowy automatyczny

**3** Inne tryby fotografowania

**4** Tryb P

**5** Tryb Tv, Av i M

**6** Tryb wyświetlania

**7** Funkcje Wi-Fi

**8** Menu ustawień

**9** Akcesoria

**10** Dodatek

Skorowidz





## 2 Wybierz obiekt, na którym chcesz ustawić ostrość.

- Skieruj aparat w taki sposób, aby ikona [□] znalazła się na fotografowanym obiekcie, a następnie naciśnij przycisk [◀].



- Po wykryciu obiektu aparat wyemituje sygnał dźwiękowy, a na ekranie pojawi się ikona [□]. (Nawet jeśli obiekt się poruszy, aparat będzie go śledzić w pewnym obszarze).
- W przypadku niewykrycia żadnych obiektów pojawi się ikona [□].
- Aby anulować śledzenie, naciśnij ponownie przycisk [◀].

## 3 Zrób zdjęcie.

- Po naciśnięciu przycisku migawki do połowy ikona [□] zostanie zastąpiona przez niebieską ikonę [□], która będzie podążać za obiektem, podczas gdy w aparacie będzie nieprzerwanie ustawiana ostrość i ekspozycja (Servo AF; [76]).
- Naciśnij do końca przycisk migawki w celu wykonania zdjęcia.
- Nawet po zakończeniu rejestracji zdjęcia ikona [□] będzie widoczna na ekranie, a obiekt nadal będzie śledzony przez aparat.



- Dla opcji [Servo AF] ([76]) wybrane jest ustawienie [Wł.] i nie można go zmienić.
- Śledzenie może być niemożliwe, gdy obiekty są zbyt małe lub poruszają się za szybko albo gdy kolor lub jasność obiektu są zbyt zbliżone do koloru lub jasności tła.
- Opcja [Zoom punktu AF] na karcie [MENU] jest niedostępna.
- Tryb [Wł.] jest niedostępny.



- Aparat może wykrywać obiekty, nawet jeśli przycisk migawki zostanie naciśnięty do połowy bez naciśnięcia przycisku [◀]. Po wykonaniu zdjęcia na środku ekranu pojawi się ikona [□].
- Podczas fotografowania w trybie [MF] ([73]) naciśnij przycisk [◀] i przytrzymaj go przez co najmniej sekundę.
- Jeśli dla opcji [Identyf. twarzy] wybrano ustawienie [Wł.], imiona nie będą wyświetlane po wykryciu zarejestrowanych osób, ale zostaną zapisane na zdjęciach ([45]). Jeśli jednak jako obiekt wybierzesz zarejestrowaną osobę, zostanie wyświetlone jej imię.

## Fotografowanie przy użyciu funkcji Servo AF

► Zdjęcia ► Filmy

Ten tryb pomaga unikać nieudanych zdjęć poruszających się obiektów, ponieważ działając w nim, aparat nieprzerwanie ustawia ostrość na obiekcie i reguluje ekspozycję, dopóki tylko użytkownik trzyma przycisk migawki naciśnięty do połowy.



## 1 Wprowadź ustawienie.

- Naciśnij przycisk [MENU], na karcie [MENU] wybierz opcję [Servo AF], a następnie wybierz ustawienie [Wł.] ([29]).

## 2 Ustaw ostrość.

- Po naciśnięciu i przytrzymaniu przycisku migawki do połowy ostrość i ekspozycja pozostaną ustawione na obszarze otoczonym niebieską ramką AF.

Przed użyciem

Przewodnik podstawowy

Przewodnik zaawansowany

1 Podstawowe informacje o aparacie

2 Tryb automatyczny/tryb hybrydowy automatyczny

3 Inne tryby fotografowania

4 Tryb P

5 Tryb Tv, Av i M

6 Tryb wyświetlania

7 Funkcje Wi-Fi

8 Menu ustawień

9 Akcesoria

10 Dodatek

Skorowidz





- W pewnych warunkach zdjęciowych ustawienie ostrości może okazać się niemożliwe.
- W słabych warunkach oświetleniowych funkcja Servo AF nie włączy się (ramki AF nie zmieniają koloru na niebieski) po naciśnięciu przycisku migawki do połowy. W takim przypadku ostrość i ekspozycja są ustawiane zgodnie z wybranym trybem ramki AF.
- Jeśli nie można uzyskać właściwej ekspozycji, czas naświetlania i wartość przysłony są wyświetlane na pomarańczowo. Zwolnij przycisk migawki, a następnie ponownie naciśnij go do połowy. Funkcja blokowania AF jest niedostępna.
- Opcja [Zoom punktu AF] na karcie (📖29) jest niedostępna.
- Niedostępne przy korzystaniu z samowyzwalacza (📖43).

## Zmiana ustawienia ostrości

► Zdjęcia ► Filmy

Można zmienić domyślne działanie aparatu polegające na ciągłym ustawianiu ostrości na obiekcie, na jaki jest nakierowany, nawet gdy przycisk migawki nie jest naciśnięty. Zamiast tego można ograniczyć ustawianie ostrości przez aparat do chwili, gdy przycisk migawki jest naciśnięty do połowy.



- Naciśnij przycisk [MENU], na karcie wybierz opcję [Ciągły], a następnie wybierz ustawienie [Wył.] (📖29).

Wł.	Pomaga unikać przegapiania okazji do rejestrowania zdjęć, ponieważ aparat nieprzerwanie ustawia ostrość na fotografowanych obiektach, aż do chwili naciśnięcia przycisku migawki do połowy.
Wył.	Umożliwia oszczędzanie energii, gdyż ustawianie ostrości przez aparat nie odbywa się bez przerwy.

## Fotografowanie przy użyciu funkcji blokowania AF

► Zdjęcia ► Filmy

Ostrość można zablokować. Po zablokowaniu ostrości ogniskowa nie zmienia się nawet po zdjęciu palca z przycisku migawki.

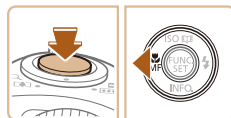

### 1 Zablokuj ostrość.

- Trzymając przycisk migawki naciśnięty do połowy, naciśnij przycisk [◀].
- Ostrość zostaje zablokowana, a na ekranie pojawiają się: symbol [MF] i wskaźnik MF.
- Aby odblokować ostrość, przytrzymaj przycisk migawki i naciśnij ponownie przycisk [◀].

### 2 Skomponuj kadr i zrób zdjęcie.

Przed użyciem

Przewodnik podstawowy

Przewodnik zaawansowany

**1** Podstawowe informacje o aparacie

**2** Tryb automatyczny/tryb hybrydowy automatyczny

**3** Inne tryby fotografowania

**4** Tryb P

**5** Tryb Tv, Av i M

**6** Tryb wyświetlania

**7** Funkcje Wi-Fi

**8** Menu ustawień

**9** Akcesoria

**10** Dodatek

Skorowidz



## Rejestrowanie serii zdjęć w trakcie utrzymywania ostrości na fotografowanym obiekcie

► Zdjęcia ► Filmy

Rejestrowanie serii zdjęć w trakcie utrzymywania ostrości na fotografowanym obiekcie. Szczegółowe informacje na temat szybkości rejestrowania serii zdjęć można znaleźć w podrozdziale „Aparat” (📖178).



### 1 Wprowadź ustawienie.

- Naciśnij przycisk [📷], wybierz w menu ikonę [📷], a następnie wybierz ikonę [📷] (📖28).
- Po wprowadzeniu ustawień pojawia się ikona [📷].

### 2 Zrób zdjęcie.

- Aby wykonać serię zdjęć, trzymaj przycisk migawki naciśnięty do końca.
- Zdjęciami zarządza się razem jako grupą (📖90).



- W trybach [📷] (📖59) i ręcznego ustawiania ostrości (📖73) lub po zablokowaniu automatycznego ustawiania ostrości (📖77) ustawienie [📷] zostanie zastąpione przez [📷].
- Nie można używać w połączeniu z samowyzwalaczem (📖43).
- W zależności od warunków zdjęciowych, ustawień aparatu i współczynnika powiększenia, wykonywanie zdjęć może zostać na chwilę przerwane lub szybkość rejestracji może ulec zmniejszeniu.
- Wraz ze zwiększaniem się liczby zarejestrowanych zdjęć szybkość ich wykonywania może ulec zmniejszeniu.
- Jeśli używana jest lampa błyskowa, szybkość fotografowania może ulec zmniejszeniu.
- Nawet po wybraniu opcji [📷], seria zdjęć nie jest obsługiwana w trybie [📷] (📖40) i trybie automatycznym [📷] (📖41).

## Lampa błyskowa

### Zmiana trybu błysku

► Zdjęcia ► Filmy

Można zmienić tryb lampy błyskowej w celu dopasowania go do fotografowanej scenerii. Szczegółowe informacje na temat zasięgu lampy błyskowej można znaleźć w podrozdziale „Aparat” (📖178).

### 1 Podnieś lampę błyskową.

### 2 Wprowadź ustawienie.

- Naciśnij przycisk [▶], wybierz tryb lampy błyskowej za pomocą przycisków [◀][▶], a następnie naciśnij przycisk [📷].
- Pojawi się wybrana opcja.

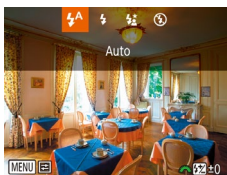

- Po schowaniu lampy błyskowej nie można wyświetlić ekranu ustawień poprzez naciśnięcie przycisku [▶]. Należy uprzednio podnieść lampę za pomocą palca.
- Jeśli używana jest lampa błyskowa, może wystąpić efekt winietowania.

Przed użyciem

Przewodnik podstawowy

Przewodnik zaawansowany

1 Podstawowe informacje o aparacie

2 Tryb automatyczny/tryb hybrydowy automatyczny

3 Inne tryby fotografowania

4 Tryb P

5 Tryb Tv, Av i M

6 Tryb wyświetlania

7 Funkcje Wi-Fi

8 Menu ustawień

9 Akcesoria

10 Dodatek

Skorowidz



## Auto

Lampa błyskowa zostanie automatycznie włączona w przypadku słabego oświetlenia.

## Wi.

Lampa błyskowa działa przy każdym wykonywanym zdjęciu.

## Błysk+dl.czas

Lampa błyskowa oświetla główny obiekt (np. osoby) podczas fotografowania z dłuższym czasem naświetlania, aby zwiększyć jasność tła znajdującego się poza zasięgiem lampy.



- W trybie [Wi.] należy zamocować aparat na statywie lub unieruchomić go w inny sposób, aby zapobiec drganiom. Ponadto przy korzystaniu ze statywu lub unieruchamianiu aparatu w jakiś inny sposób należy wybrać dla opcji [Stabilizacja] ustawienie [Wyt.] (53).
- W trybie [Wi.] nawet w przypadku uaktywnienia lampy błyskowej należy się upewnić, że główny obiekt nie poruszy się do czasu zakończenia emisji dźwięku migawki.

## Wył.

Służy do fotografowania bez lampy błyskowej.



- Po naciśnięciu przycisku migawki do połowy w słabych warunkach oświetleniowych, sprzyjających poruszeniu aparatu, może pojawić się migająca ikona [Wi.]. W takim przypadku zamocuj aparat na statywie lub unieruchom go w jakiś inny sposób.

## Ustawianie kompensacji mocy błysku

Zdjęcia ▶ Filmy

Podobnie jak w przypadku zwykłej kompensacji ekspozycji (69) moc błysku można regulować w przedziale od -2 do +2 stopni z dokładnością do 1/3 stopnia.

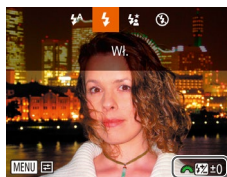

- Podnieś lampę błyskową, naciśnij przycisk [▶] i niezwłocznie wybierz poziom kompensacji za pomocą pokrętki [☀️], a następnie naciśnij przycisk [☷].
- Po wprowadzeniu ustawień pojawia się ikona [☷].



- Gdy występuje ryzyko prześwietlenia zdjęcia wykonywanego z użyciem lampy błyskowej, aparat przeprowadza automatyczną regulację czasu naświetlania lub wartości przysłony, aby zapobiec nadmiernemu naświetleniu najsłabszych obszarów kadru i ustawić optymalną ekspozycję. Można jednak wyłączyć automatyczną regulację wartości przysłony i czasu naświetlania, przechodząc do MENU (29) i wybierając kolejno na karcie [📷] > menu [Nastawy błysku] > opcję [Bezpieczna FE] > ustawienie [Wył.].
- Kompensację mocy błysku można też ustawić, przechodząc do MENU (29) i wybierając kolejno na karcie [📷] > menu [Nastawy błysku] > opcję [Korekta ekspoz.].
- Gdy lampa błyskowa jest uniesiona, do ekranu MENU [Nastawy błysku] (29) można też przejść, naciskając najpierw przycisk [▶], po czym niezwłocznie naciskając przycisk [MENU].

Przed użyciem

Przewodnik podstawowy

Przewodnik zaawansowany

1 Podstawowe informacje o aparacie

2 Tryb automatyczny/tryb hybrydowy automatyczny

3 Inne tryby fotografowania

4 Tryb P

5 Tryb Tv, Av i M

6 Tryb wyświetlania

7 Funkcje Wi-Fi

8 Menu ustawień

9 Akcesoria

10 Dodatek

Skorowidz



## Fotografowanie z funkcją blokowania FE

► Zdjęcia ► Filmy

Podobnie jak w przypadku blokowania AE (📖69) można zablokować ekspozycję podczas fotografowania przy użyciu lampy błyskowej.

### 1 Podnieś lampę błyskową i wybierz dla niej tryb [📷] (📖78).

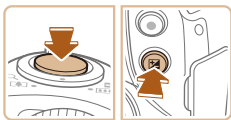

### 2 Zablokuj ekspozycję błysku.

- Nakieruj aparat na fotografowany obiekt, aby zrobić zdjęcie z zablokowaną ekspozycją, a następnie naciśnij przycisk migawki do połowy i naciśnij przycisk [📷].
- Lampa błyskowa zostanie uaktywniona, a po wyświetleniu ikony [⚡] poziom ilości światła zostanie utrzymany.
- Aby odblokować moc błysku, zwolnij przycisk migawki, a następnie naciśnij ponownie przycisk [📷]. Ikona [⚡] zniknie z ekranu.

### 3 Skomponuj kadr i zrób zdjęcie.

- Po wykonaniu jednego zdjęcia moc błysku przestaje być blokowana, a ikona [⚡] znika z ekranu.



- FE: moc błysku (ang. Flash Exposure)

## Inne ustawienia

### Zmiana współczynnika kompresji (jakości obrazu)

► Zdjęcia ► Filmy

Można wybierać spośród dwóch współczynników kompresji. Dostępne są ustawienia [📷] (Kompresja mała) i [📷] (Kompresja średnia). Wskazówki dotyczące liczby zdjęć dla poszczególnych współczynników kompresji, jaka może się zmieścić na karcie pamięci, znajdują się w podrozdziale „Liczba zdjęć na karcie pamięci” (📖180).

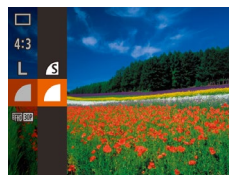

- Naciśnij przycisk [📷], wybierz w menu ikonę [📷], a następnie wybierz odpowiednie ustawienie (📖28).

Przed użyciem

Przewodnik podstawowy

Przewodnik zaawansowany

1 Podstawowe informacje o aparacie

2 Tryb automatyczny/tryb hybrydowy automatyczny

3 Inne tryby fotografowania

4 Tryb P

5 Tryb Tv, Av i M

6 Tryb wyświetlania

7 Funkcje Wi-Fi

8 Menu ustawień

9 Akcesoria

10 Dodatek

Skorowidz





# 5

## Tryb Tv, Av i M

Wykonywanie ciekawszych, bardziej wyrafinowanych zdjęć

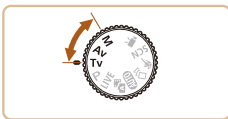

- Instrukcje zawarte w niniejszym rozdziale mają zastosowanie do aparatu działającego w odpowiednim trybie.

## Określone czasy naświetlania (Tryb [Tv])

► Zdjęcia ► Filmy

Przed fotografowaniem można samodzielnie ustawić czas naświetlania w przedstawiony poniżej sposób. Aparat automatycznie dostosowuje wartość przysłony do wybranego czasu naświetlania. Szczegółowe informacje na temat dostępnych czasów naświetlania można znaleźć w podrozdziale „Aparat” (📖178).

### 1 Włącz tryb [Tv].

- Ustaw pokrętko wyboru trybów w pozycji [Tv].

### 2 Ustaw czas naświetlania.

- Ustaw czas naświetlania za pomocą pokrętki [🔧].



- W warunkach wymagających dłuższych czasów naświetlania, zanim ponownie uzyskasz możliwość fotografowania, może upłynąć chwila, w czasie której aparat będzie przetwarzał zdjęcia w celu redukcji szumów.
- W przypadku fotografowania z długimi czasami naświetlania i przy użyciu statywu należy dla opcji [Stabilizacja] wybrać ustawienie [Wył.] (📖53).
- Po ustawieniu czasu naświetlania 1,3 s lub dłuższego czułość ISO przybiera wartość [80] i nie można jej zmienić.
- Jeśli po naciśnięciu przycisku migawki do połowy wartości przysłony są wyświetlane na pomarańczowo, oznacza to, że ustawienia odbiegają od standardowej ekspozycji. W takiej sytuacji należy zmieniać czas naświetlania, aż wartość przysłony będzie wyświetlana na białą. Można też skorzystać z funkcji bezpiecznika (📖82).



- [Tv]: wartość czasu (ang. Time value)

Przed użyciem

Przewodnik podstawowy

Przewodnik zaawansowany

1 Podstawowe informacje o aparacie

2 Tryb automatyczny/tryb hybrydowy automatyczny

3 Inne tryby fotografowania

4 Tryb P

5 Tryb Tv, Av i M

6 Tryb wyświetlania

7 Funkcje Wi-Fi

8 Menu ustawień

9 Akcesoria

10 Dodatek

Skorowidz



## Określone wartości przysłony (Tryb [Av])

► Zdjęcia ► Filmy

Przed fotografowaniem można samodzielnie ustawić wartość przysłony w sposób przedstawiony poniżej. Aparat automatycznie dostosowuje czas naświetlania do wybranej wartości przysłony. Szczegółowe informacje na temat dostępnych wartości przysłony można znaleźć w podrozdziale „Aparat” (📖178).

### 1 Włącz tryb [Av].

- Ustaw pokrętko wyboru trybów w pozycji [Av].

### 2 Ustaw wartość przysłony.

- Ustaw wartość przysłony za pomocą pokrętki [🔧].



- Jeśli po naciśnięciu przycisku migawki do połowy czas naświetlania jest wyświetlany na pomarańczowo, oznacza to, że ustawienia odbiegają od standardowej ekspozycji. W takiej sytuacji należy zmieniać wartość przysłony, aż czas naświetlania będzie wyświetlany na białym. Można też skorzystać z funkcji bezpiecznika (patrz poniżej).



- [Av]: wartość przysłony (ang. aperture value), która odnosi się do wielkości otworu przysłony wewnątrz obiektywu.
- Aby w trybach [Tv] i [Av] unikać problemów z ekspozycją, można pozostawić aparatowi automatyczne regulowanie czasu naświetlania lub wartości przysłony, nawet jeśli uzyskanie standardowej ekspozycji nie udaje się w inny sposób, naciskając przycisk [MENU] i wybierając dla opcji [Bezpiecznik] na karcie [📷] ustawienie [W1.] (📖29). Jednak po zadziałaniu lampy błyskowej opcja bezpiecznika zostaje wyłączona.

## Określone czasy naświetlania i wartości przysłony (Tryb [M])

► Zdjęcia ► Filmy

Dzięki wykonywaniu poniższych czynności przed fotografowaniem można samodzielnie ustawić czas naświetlania i wartość przysłony w celu uzyskania zaplanowanej ekspozycji. Szczegółowe informacje na temat dostępnych czasów naświetlania i wartości przysłony można znaleźć w podrozdziale „Aparat” (📖178).

### 1 Włącz tryb [M].

- Ustaw pokrętko wyboru trybów w pozycji [M].

### 2 Wprowadź ustawienie.

- Naciśnij przycisk [🔧], wybierz regulację czasu naświetlania (1) lub wartości przysłony (2) i wprowadź określone ustawienie za pomocą pokrętki [🔧].
- Wyznacznik poziomu ekspozycji (4) ilustrujący wprowadzone ustawienie jest wyświetlany na wskaźniku poziomu ekspozycji, aby umożliwić porównanie ze standardowym poziomem ekspozycji (3).
- Wyznacznik poziomu ekspozycji jest wyświetlany na pomarańczowo, gdy różnica w stosunku do standardowej ekspozycji przekracza 2 stopnie.

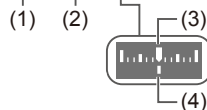

Przed użyciem

Przewodnik podstawowy

Przewodnik zaawansowany

**1** Podstawowe informacje o aparacie

**2** Tryb automatyczny/tryb hybrydowy automatyczny

**3** Inne tryby fotografowania

**4** Tryb P

**5** Tryb Tv, Av i M

**6** Tryb wyświetlania

**7** Funkcje Wi-Fi

**8** Menu ustawień

**9** Akcesoria

**10** Dodatek

Skorowidz





- Po ustawieniu czasu naświetlania lub wartości przysłony poziom ekspozycji może ulec zmianie, jeśli użytkownik zmodyfikuje współczynnik powiększenia lub kompozycję ujęcia.
- Jasność ekranu może się zmieniać w zależności od wprowadzonego przez użytkownika ustawienia czasu naświetlania lub wartości przysłony. Jasność ekranu pozostanie jednak stała, gdy lampa błyskowa jest podniesiona, a aparat działa w trybie [M].
- Aby aparat automatycznie wyregulował pod kątem uzyskania standardowej ekspozycji ustawienie, które nie zostało wprowadzone przez użytkownika, jak podano w punkcie 2 (niezależnie od tego, czy chodzi o czas naświetlania czy o wartość przysłony), należy przytrzymać przycisk migawki naciśnięty do połowy, a następnie nacisnąć przycisk [M] (należy pamiętać, że przy pewnych ustawieniach uzyskanie standardowej ekspozycji może się nie udać).
- Po ustawieniu czasu naświetlania 1,3 s lub dłuższego czułość ISO przybiera wartość [ISO 80] i nie można jej zmienić.



- [M]: Ręcznie
- Standardowa ekspozycja jest obliczana odpowiednio do wybranej metody pomiaru światła (69).

## Ustawianie mocy błysku

▶ Zdjęcia ▶ Filmy

W trybie [M] można wybrać jeden z trzech poziomów siły błysku.

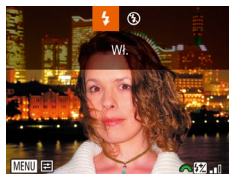

### 1 Włącz tryb [M].

- Ustaw pokrętko wyboru trybów w pozycji [M].

### 2 Wprowadź ustawienie.

- Podnieś lampę błyskową, naciśnij przycisk [▶] i niezwłocznie wybierz moc błysku za pomocą pokrętki [☀️], a następnie naciśnij przycisk [M].
- Po wprowadzeniu ustawień zostanie wyświetlona moc błysku.  
[☀️]: Minimum, [☀️]: Średni, [☀️]: Maksimum



- Poziom ilości światła można też ustawić, przechodząc do MENU (29) i wybierając kolejno na karcie [📷] > menu [Nastawy błysku] > opcję [Ilość światła].
- W trybach [Tv] i [Av] moc błysku można ustawić, przechodząc do MENU (29) i wybierając kolejno na karcie [📷] > menu [Nastawy błysku] > opcję [Tryb błysku] > ustawienie [Ręcznie].
- Gdy lampa błyskowa jest uniesiona, do ekranu MENU [Nastawy błysku] (29) można też przejść, naciskając najpierw przycisk [▶], po czym niezwłocznie naciskając przycisk [MENU].

Przed użyciem

Przewodnik podstawowy

Przewodnik zaawansowany

1 Podstawowe informacje o aparacie

2 Tryb automatyczny/tryb hybrydowy automatyczny

3 Inne tryby fotografowania

4 Tryb P

5 Tryb Tv, Av i M

6 Tryb wyświetlania

7 Funkcje Wi-Fi

8 Menu ustawień

9 Akcesoria

10 Dodatek

Skorowidz



# 6

## Tryb wyświetlania

Przyjemne oglądanie zdjęć oraz przeszukiwanie ich i edytowanie na wiele sposobów

- Aby przygotować aparat do tych czynności, naciśnij przycisk [▶] w celu włączenia trybu wyświetlania.



- Wyświetlanie i edycja zdjęć, których nazwy zostały zmienione za pomocą komputera lub które były już modyfikowane przy jego użyciu albo zostały wykonane innym aparatem, może okazać się niemożliwe.

## Wyświetlanie

▶ Zdjęcia ▶ Filmy

Zarejestrowane zdjęcia lub filmy można wyświetlać na ekranie w poniższy sposób.

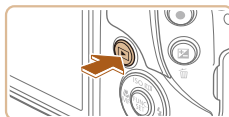

### 1 Przejdź do trybu wyświetlania.

- Naciśnij przycisk [▶].
- Pojawi się ostatnio wykonane zdjęcie.



### 2 Wybierz zdjęcie.

- Aby wyświetlić poprzednie zdjęcie, naciśnij przycisk [◀] lub obróć pokrętko [☀] w lewo. Aby wyświetlić następane zdjęcie, naciśnij przycisk [▶] lub obróć pokrętko [☀] w prawo.

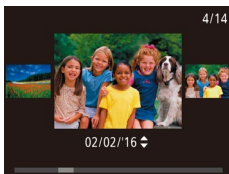

- Aby przejść do tego ekranu (do trybu przewijania), naciśnij przyciski [◀][▶] i przytrzymaj je przez co najmniej sekundę. W trybie tym można przeglądać zdjęcia za pomocą przycisków [◀][▶].
- Aby powrócić do wyświetlania pojedynczego zdjęcia, naciśnij przycisk [⊞].
- Aby przeglądać zdjęcia pogrupowane według daty rejestracji, skorzystaj z przycisków [▲][▼] w trybie przewijania.

Przed użyciem

Przewodnik podstawowy

Przewodnik zaawansowany

**1** Podstawowe informacje o aparacie

**2** Tryb automatyczny/tryb hybrydowy automatyczny

**3** Inne tryby fotografowania

**4** Tryb P

**5** Tryb Tv, Av i M

**6** Tryb wyświetlania

**7** Funkcje Wi-Fi

**8** Menu ustawień

**9** Akcesoria

**10** Dodatek

Skorowidz



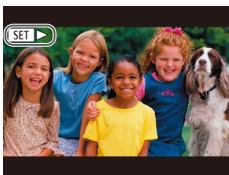

- Filmy są oznaczone ikoną [SET ▶]. Aby je odtwarzać, przejdź do punktu 3.



### 3 Odtwórz filmy.

- Aby rozpocząć odtwarzanie, naciśnij przycisk [⏮], wybierz ikonę [▶] za pomocą przycisków [▲][▼], a następnie ponownie naciśnij przycisk [⏮].



(1)

### 4 Wyreguluj głośność.

- Do regulacji głośności służą przyciski [▲][▼].
- Po zniknięciu wskaźnika głośności (1) z wyświetlacza do regulacji głośności służą przyciski [▲][▼].

### 5 Wstrzymaj odtwarzanie.

- Aby wstrzymać lub wznowić odtwarzanie, naciśnij przycisk [⏸].
- Po zakończeniu filmu pojawi się ikona [SET ▶].



- Aby przełączyć aparat z trybu wyświetlania do trybu fotografowania, naciśnij przycisk migawki do połowy.
- Aby wyłączyć funkcję przewijania, wybierz kolejno: MENU (📖29) > kartę [▶] > opcję [Przewijanie] > ustawienie [Wyt.].
- Aby po przejściu w tryb wyświetlania pojawiało się na ekranie ostatnie wyświetlane zdjęcie, wybierz kolejno: MENU (📖29) > kartę [▶] > opcję [Kontyn.wyśw.] > ustawienie [Ost. zdjęć].
- Aby zmienić efekt przejścia między zdjęciami, przejdź do MENU (📖29) i na karcie [▶] wybierz odpowiedni efekt, korzystając z opcji > [Efekt przejścia].

## Przełączanie trybów wyświetlania

▶ Zdjęcia ▶ Filmy

Naciśnij przycisk [▼], aby wyświetlić na ekranie inne informacje lub ukryć widoczne informacje. Szczegóły dotyczące wyświetlanych informacji można znaleźć w podrozdziale „Wyświetlanie (Ekran informacji szczegółowych)” (📖168).

	Brak ekranu informacyjnego
	Ekran informacji podstawowych
	Ekran informacji szczegółowych
	Ekran informacyjny GPS

Przed użyciem

Przewodnik podstawowy

Przewodnik zaawansowany

**1** Podstawowe informacje o aparacie

**2** Tryb automatyczny/tryb hybrydowy automatyczny

**3** Inne tryby fotografowania

**4** Tryb P

**5** Tryb Tv, Av i M

**6** Tryb wyświetlania

**7** Funkcje Wi-Fi

**8** Menu ustawień

**9** Akcesoria

**10** Dodatek

Skorowidz



## Ostrzeżenie o prześwietleniu (dla najjaśniejszych obszarów zdjęcia)

► Zdjęcia ► Filmy

Najjaśniejsze obszary zdjęcia, które zostały prześwietlone, migają na ekranie informacji szczegółowych (85).

## Histogram

► Zdjęcia ► Filmy

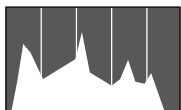

- Wykres na ekranie informacji szczegółowych (85) to histogram, który ilustruje rozkład jasności na zdjęciu. Oś pozioma odnosi się do stopnia jasności, a oś pionowa wskazuje, jak duża część zdjęcia osiąga dany poziom jasności. Histogram umożliwia sprawdzanie ekspozycji.

## Ekran informacyjny GPS

► Zdjęcia ► Filmy

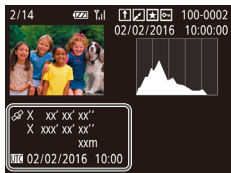

- Używając smartfonu podłączonego bezprzewodowo do aparatu przy użyciu sieci Wi-Fi, można dodawać do zdjęć w aparacie znaczniki geograficzne, zawierające takie informacje, jak długość i szerokość geograficzna oraz wysokość (134). Informacje te można wyświetlać na ekranie informacyjnym GPS.
- Długość geograficzna, szerokość geograficzna, wysokość i czas UTC (data i godzina rejestracji) są wyświetlane kolejno od góry.



- Ekran informacyjny GPS jest niedostępny w przypadku zdjęć, które nie zawierają tych informacji.
- W przypadku elementów niedostępnych w smartfonie lub zapisanych nieprawidłowo zamiast wartości numerycznych wyświetlane są znaki [---].



- UTC: skoordynowany czas uniwersalny (ang. Coordinated Universal Time), który jest zasadniczo odpowiednikiem czasu Greenwich.

## Wyświetlanie krótkich filmów nagranych w trybie Zdjęcie twórcze (filmy z efektem Zdjęcie twórcze)

► Zdjęcia ► Filmy

Można wybrać i odtworzyć filmy z efektem Zdjęcie twórcze nagrane w trybie [29] (57).

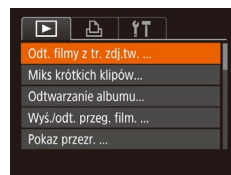

### 1 Wybierz film.

- Naciśnij przycisk [MENU] i na karcie [29] (29) wybierz opcję [Odt. filmy z tr. zdj.tw.].

### 2 Odtwórz film.

- Wybierz film i naciśnij przycisk [29] (29), aby odtworzyć film.

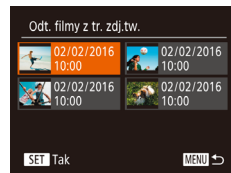

Przed użyciem

Przewodnik podstawowy

Przewodnik zaawansowany

1 Podstawowe informacje o aparacie

2 Tryb automatyczny/tryb hybrydowy automatyczny

3 Inne tryby fotografowania

4 Tryb P

5 Tryb Tv, Av i M

6 Tryb wyświetlania

7 Funkcje Wi-Fi

8 Menu ustawień

9 Akcesoria

10 Dodatek

Skorowidz



## Wyświetlanie krótkich filmów utworzonych podczas wykonywania zdjęć (Przegląd filmowy)

► Zdjęcia ► Filmy

Przeglądy filmowe nagrane automatycznie w trybie [A] (834) w danym dniu wykonywania zdjęć można wyświetlać w poniższy sposób.



### 1 Wybierz zdjęcie.

- Zdjęcia wykonane w trybie [A] są oznaczone ikoną [SET].

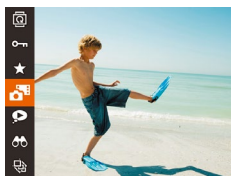

### 2 Odtwórz przeglądy filmowe.

- Naciśnij przycisk [REPLAY], a następnie wybierz w menu ikonę [A] (28).
- Rozpocznie się odtwarzanie od początku filmu nagranych automatycznie w danym dniu wykonywania zdjęć.



- Po chwili ikona [SET] zniknie z monitora aparatu, jeśli został w nim wyłączony ekran informacyjny (85).

## Wyświetlanie według daty

Przeglądy filmowe można wyświetlać według daty.

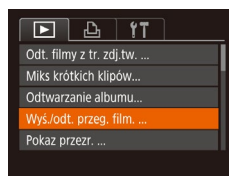

### 1 Wybierz film.

- Naciśnij przycisk [MENU], wybierz na karcie [▶] opcję [Wyś./odt. przeg. film.], a następnie wybierz datę (829).

### 2 Odtwórz film.

- Aby rozpocząć odtwarzanie, naciśnij przycisk [REPLAY].

## Sprawdzanie osób wykrytych za pomocą funkcji Identyfikacja twarzy

► Zdjęcia ► Filmy

Po przełączeniu aparatu w tryb wyświetlania ekranu informacji podstawowych (85) zostaną wyświetlone imiona maksymalnie pięciu osób zarejestrowanych za pomocą funkcji Identyfikacja twarzy (845).



- Naciśnij przycisk [▼], aż zostaną wyświetlone informacje podstawowe, a następnie wybierz jedno ze zdjęć za pomocą przycisków [◀][▶].
- Na wykrytych osobach zostaną wyświetlone imiona.



- Jeśli nie chcesz, aby na zdjęciach wykonywanych za pomocą funkcji Identyfikacja twarzy widniały imiona, wybierz kolejno: MENU (829) > kartę [▶] > menu [Infor. o iden. twarzy] > opcję [Wyśw. nazwy] > ustawienie [Wyt.].

Przed użyciem

Przewodnik podstawowy

Przewodnik zaawansowany

1 Podstawowe informacje o aparacie

2 Tryb automatyczny/tryb hybrydowy automatyczny

3 Inne tryby fotografowania

4 Tryb P

5 Tryb Tv, Av i M

6 Tryb wyświetlania

7 Funkcje Wi-Fi

8 Menu ustawień

9 Akcesoria

10 Dodatek

Skorowidz



## Przeglądanie i filtrowanie zdjęć

### Nawigowanie wśród zdjęć wyświetlanych w postaci miniatur

► Zdjęcia ► Filmy

Dzięki wyświetlaniu wielu zdjęć w postaci miniatur można szybko odnajdywać poszukiwane fotografie.



#### 1 Wyświetl zdjęcia w postaci miniatur.

- Aby wyświetlić zdjęcia w postaci miniatur, przesunąć dźwignię powiększenia w stronę symbolu [📷]. Ponowne przesunięcie dźwigni w tę samą stronę pozwala zwiększyć liczbę widocznych zdjęć.
- Aby wyświetlić mniejszą liczbę zdjęć, przesunąć dźwignię powiększenia w stronę symbolu [Q]. Liczba zdjęć zmniejsza się po każdorazowym poruszeniu dźwigni.



#### 2 Wybierz zdjęcie.

- Wybierz zdjęcie za pomocą przycisków [▲][▼][◀][▶].
- Wokół wybranego zdjęcia pojawia się pomarańczowa ramka.
- Aby obejrzeć wybrane zdjęcie w trybie wyświetlania pojedynczych zdjęć, naciśnij przycisk [📷].



- Aby wyłączyć efekt wyświetlania 3D (widoczny po naciśnięciu i przytrzymaniu przycisków [▲][▼]), wybierz kolejno: MENU [M] (29) > kartę [D] > opcję [Efekt miniatur] > ustawienie [Wył.].

## Znajdowanie zdjęć spełniających warunki filtra

► Zdjęcia ► Filmy

Aby szybko znaleźć zdjęcia na zapelnionej nimi karcie pamięci, można przefiltrować widok fotografii z użyciem warunków danego filtra. Całe grupy odfiltrowanych zdjęć można też chronić (94) i usuwać (96) naraz.

Nazwa	Wyświetlanie zdjęć przedstawiających zarejestrowaną osobę (45).
Ludzie	Wyświetlanie zdjęć z wykrytymi twarzami.
Do dat zdjęć	Wyświetlanie zdjęć wykonanych w określonym dniu.
Ulubione	Wyświetlanie zdjęć oznaczonych jako ulubione (100).
Zdjęcia/film	Wyświetlanie zdjęć, filmów lub filmów nagranych w trybie [📷] (34).

#### 1 Wybierz warunek wyszukiwania.

- Naciśnij przycisk [📷], wybierz w menu ikonę [👤], a następnie wybierz jeden z warunków (28).
- Po wybraniu ikony [😊] lub [📷] na wyświetlonym ekranie wybierz warunek za pomocą przycisków [▲][▼][◀][▶], a następnie naciśnij przycisk [📷].

#### 2 Wyświetl zdjęcia z użyciem filtru.

- Zdjęcia spełniające warunki będą wyświetlane w żółtych ramkach. Aby wyświetlać tylko te zdjęcia, naciśnij przyciski [◀][▶].
- Aby anulować wyświetlanie z użyciem filtrów, wybierz w punkcie 1 opcję [📷].



- Jeśli dla danych warunków aparat nie znalazł żadnych spełniających je zdjęć, warunki te będą niedostępne.

Przed użyciem

Przewodnik podstawowy

Przewodnik zaawansowany

1 Podstawowe informacje o aparacie

2 Tryb automatyczny/tryb hybrydowy automatyczny

3 Inne tryby fotografowania

4 Tryb P

5 Tryb Tv, Av i M

6 Tryb wyświetlania

7 Funkcje Wi-Fi

8 Menu ustawień

9 Akcesoria

10 Dodatek

Skorowidz







- Aby wyświetlać lub ukrywać informacje, naciśnij przycisk [▼], jak podano w punkcie 2.
- Znalezione zdjęcia (w punkcie 2) można wyświetlać m.in. za pomocą opcji przedstawionych w podrozdziałach „Nawigowanie wśród zdjęć wyświetlanych w postaci miniatur” (1188), „Powiększanie zdjęć” (1192), i „Wyświetlanie pokazów przezroczysty” (1192). Operacje dotyczące obrazów można też stosować do wszystkich znalezionych zdjęć, wybierając opcję [Chroń wszystkie obr. w wysz.] w trybie „Ochrona zdjęć” (1194) albo opcję [Wyb. wszyst. obr.w wysz.] w trybie „Usuwanie wielu zdjęć naraz” (1197), „Dodawanie zdjęć do listy drukowania (DPOF)” (1157), lub „Dodawanie zdjęć do fotoksiążki” (1159).
- Jeśli poddasz zdjęcia edycji i zapiszesz je jako nowe (1101–1105), pojawi się odpowiedni komunikat i znalezione zdjęcia nie będą już wyświetlane.



- Jeśli dla danych warunków aparat nie znalazł żadnych spełniających je zdjęć, warunki te będą niedostępne.



- Warunki (metody przeskoku) można również wybierać w MENU (1129) > karta [▶] > [Skoki za pom. ⚙️].

## Przeskok między zdjęciami za pomocą pokręćła przedniego

Skok do ulub.	Wyświetlanie zdjęć oznaczonych jako ulubione (1100).
Skok wg daty	Umożliwia przeskok do pierwszego zdjęcia z danej grupy fotografii wykonanych w tym samym dniu.
Pojedynczy obraz	Umożliwia przeskakiwanie o jedno zdjęcie.
Skok o 10 obr.	Umożliwia przeskakiwanie o 10 zdjęć.
Skok o 100 obr.	Umożliwia przeskakiwanie o 100 zdjęć.



### 1 Wybierz jeden z warunków.

- W trybie wyświetlania pojedynczych zdjęć wybierz warunek (czyli metodę przeskoku), obracając pokręćłem [⚙️], a następnie naciskając przyciski [▲][▼].

### 2 Wyświetl zdjęcia spełniające wybrany warunek lub przeskakuj o określoną liczbę obrazów.

- Obracaj pokręćłem [⚙️], aby wyświetlać tylko zdjęcia spełniające warunek, czyli przeskakiwać w przód i w tył o określoną liczbę zdjęć.

Przed użyciem

Przewodnik podstawowy

Przewodnik zaawansowany

**1** Podstawowe informacje o aparacie

**2** Tryb automatyczny/tryb hybrydowy automatyczny

**3** Inne tryby fotografowania

**4** Tryb P

**5** Tryb Tv, Av i M

**6** Tryb wyświetlania

**7** Funkcje Wi-Fi

**8** Menu ustawień

**9** Akcesoria

**10** Dodatek

Skorowidz



## Wyświetlanie poszczególnych zdjęć należących do grupy

► Zdjęcia ► Filmy

Zdjęcia robione kolejno (📖44, 📖58, 📖78) lub w trybie [📷] (📖57) są wyświetlane jako grupa, ale można je też oglądać pojedynczo.



### 1 Wybierz zgrupowane zdjęcia.

- Za pomocą przycisków [◀][▶] wybierz zdjęcie oznaczone symbolem [SET].



### 2 Wybierz ikonę [📷].

- Naciśnij przycisk [📷], a następnie wybierz w menu ikonę [📷] (📖28).



### 3 Wyświetl poszczególne zdjęcia należące do grupy.

- Za pomocą przycisków [◀][▶] można wyświetlać tylko zdjęcia należące do wybranej grupy.
- Aby anulować odtwarzanie grupy, naciśnij przycisk [📷], wybierz w menu ikonę [📷], a następnie ponownie naciśnij przycisk [📷] (📖28).



- W ramach odtwarzania grupy (punkt 3) można korzystać z funkcji menu, które pojawiają się po naciśnięciu przycisku [📷], oraz informacji podanych w podrozdziałach „Nawigowanie wśród zdjęć wyświetlanych w postaci miniatur” (📖88) i „Powiększanie zdjęć” (📖92). Można również stosować operacje w odniesieniu do wszystkich zdjęć w grupie, wybierając opcję [Chroń wysys. obrazy z grupy] w podrozdziale „Ochrona zdjęć” (📖94), opcję [Wszyst. obrazy z grupy] w podrozdziale „Usuwanie wielu zdjęć naraz” (📖97), opcję [Wybierz wszystkie z grupy] w podrozdziale „Dodawanie zdjęć do listy drukowania (DPOF)” (📖157) lub opcję [Wybierz wszystkie z grupy] w podrozdziale „Dodawanie zdjęć do fotoksiążki” (📖159).
- Aby rozgrupować zdjęcia w celu wyświetlania ich pojedynczo, wybierz kolejno: MENU (📖29) > kartę [▶] > opcję [Grupa obrazów] > ustawienie [Wyt.] (📖29). Zgrupowanych zdjęć nie można jednak rozgrupować w trakcie wyświetlania z osobna.
- W trybie [📷] równoczesny widok wszystkich zdjęć po kroku 2 w podrozdziale „Uzyskiwanie różnorodnych obrazów z pojedynczego ujęcia (Zdjęcie twórcze)” (📖57) jest pokazywany tylko bezpośrednio po zrobieniu zdjęcia.

Przed użyciem
Przewodnik podstawowy
Przewodnik zaawansowany
<b>1</b> Podstawowe informacje o aparacie
<b>2</b> Tryb automatyczny/tryb hybrydowy automatyczny
<b>3</b> Inne tryby fotografowania
<b>4</b> Tryb P
<b>5</b> Tryb Tv, Av i M
<b>6</b> Tryb wyświetlania
<b>7</b> Funkcje Wi-Fi
<b>8</b> Menu ustawień
<b>9</b> Akcesoria
<b>10</b> Dodatek
Skorowidz



## Edytowanie informacji dla funkcji Identyfikacja twarzy

W przypadku zauważenia nieprawidłowego imienia podczas odtwarzania można je zmienić lub usunąć.

Nie można jednak dodawać imion osobom niewykrytym przez funkcję identyfikacji twarzy (bez wyświetlanych imion) ani osobom, których imiona zostały usunięte.

### Zmiana imion

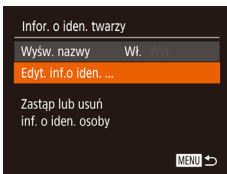

#### 1 Przejdź do ekranu ustawień.

- Naciśnij przycisk [MENU] i na karcie [▶] wybierz opcję [Infor. o iden. twarzy] (📖29).
- Za pomocą przycisków [▲][▼] wybierz opcję [Edyt. inf.o iden.], a następnie naciśnij przycisk [⏏].

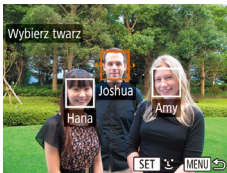

#### 2 Wybierz zdjęcie.

- Wybierz jedno ze zdjęć w sposób podany w podrozdziale „Sprawdzanie osób wykrytych za pomocą funkcji Identyfikacja twarzy” (📖87), a następnie naciśnij przycisk [⏏].
- Wokół wybranej twarzy pojawia się pomarańczowa ramka. Jeśli na zdjęciu wyświetlanych jest kilka imion, wybierz twarz za pomocą przycisków [◀][▶], a następnie naciśnij przycisk [⏏].

#### 3 Wybierz opcję edycyjną.

- Za pomocą przycisków [▲][▼][◀][▶] wybierz opcję [Zastąp], a następnie naciśnij przycisk [⏏].



#### 4 Wybierz imię osoby, którą chcesz zastąpić.

- Wykonaj czynności podane w punkcie 2 w podrozdziale „Zastępowanie i dodawanie informacji o twarzy” (📖48), aby wybrać imię osoby, którą chcesz zastąpić.

### Usuwanie imion

- Wykonaj czynności podane w punkcie 3 w podrozdziale „Zmiana imion” (📖91), wybierz opcję [Usuń], a następnie naciśnij przycisk [⏏].
- Po pojawieniu się pytania [Usunąć?] wybierz opcję [Tak] za pomocą przycisków [◀][▶], a następnie naciśnij przycisk [⏏].

Przed użyciem
Przewodnik podstawowy
Przewodnik zaawansowany
<b>1</b> Podstawowe informacje o aparacie
<b>2</b> Tryb automatyczny/tryb hybrydowy automatyczny
<b>3</b> Inne tryby fotografowania
<b>4</b> Tryb P
<b>5</b> Tryb Tv, Av i M
<b>6</b> Tryb wyświetlania
<b>7</b> Funkcje Wi-Fi
<b>8</b> Menu ustawień
<b>9</b> Akcesoria
<b>10</b> Dodatek
Skorowidz

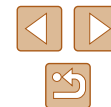

## Opcje wyświetlania zdjęć

### Powiększanie zdjęć

► Zdjęcia ► Filmy

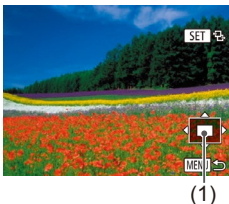
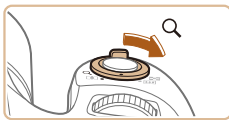

#### 1 Powiększ zdjęcie.

- Zdjęcie można również powiększać, przesuwając dźwignię powiększenia w stronę symbolu [Q]. Towarzyszy temu pojawienie się na ekranie ikony [SET]. Przytrzymanie naciśniętej dźwigni powiększenia umożliwia powiększenie zdjęć do maksymalnego współczynnika (około 10x).
- Przybliżone położenie wyświetlanego obszaru (1) jest wskazywane dla lepszej orientacji.
- Aby pomniejszyć zdjęcie, przesunąć dźwignię powiększenia w stronę symbolu [Q]. Przytrzymując go w tym położeniu, można powrócić do ekranu wyświetlania pojedynczych zdjęć.

#### 2 W razie potrzeby zmień położenie wyświetlanego obszaru i przełączaj zdjęcia.

- Położenie wyświetlanego obszaru można zmieniać za pomocą przycisków [▲][▼][◀][▶].
- Gdy jest wyświetlana ikona [SET], można zamienić ją na ikonę [SET], naciskając przycisk [Q]. Za pomocą przycisków [◀][▶] można przełączać powiększone zdjęcia. Aby powrócić do pierwotnego ustawienia, naciśnij ponownie przycisk [Q].



- Aby powrócić z ekranu powiększenia do trybu wyświetlania pojedynczych zdjęć, naciśnij przycisk [MENU].

## Wyświetlanie pokazów przezroczcy

► Zdjęcia ► Filmy

Zdjęcia zapisane na karcie pamięci można wyświetlać automatycznie w sposób przedstawiony poniżej. Każde zdjęcie będzie wyświetlane przez około trzy sekundy.



- Naciśnij przycisk [Q], wybierz w menu ikonę [Q], a następnie wybierz odpowiednie ustawienie (28).
- Pokaz przezroczcy rozpocznie się kilka sekund po wyświetleniu komunikatu [Pobieranie obrazu].
- Naciśnięcie przycisku [MENU] powoduje zatrzymanie pokazu przezroczcy.



- Podczas pokazu przezroczcy funkcje oszczędzania energii w aparacie (26) są wyłączone.



- Aby wstrzymać lub wznowić pokaz przezroczcy, naciśnij przycisk [Q].
- Podczas wyświetlania można przełączać zdjęcia za pomocą przycisków [◀][▶]. Aby skorzystać z szybkiego przewijania do przodu lub do tyłu, naciśnij i przytrzymaj przycisk [◀] lub [▶].
- W przypadku wyświetlania z użyciem filtra (88) widoczne są tylko zdjęcia, które spełniają warunki wyszukiwania.

Przed użyciem

Przewodnik podstawowy

Przewodnik zaawansowany

1 Podstawowe informacje o aparacie

2 Tryb automatyczny/tryb hybrydowy automatyczny

3 Inne tryby fotografowania

4 Tryb P

5 Tryb Tv, Av i M

6 Tryb wyświetlania

7 Funkcje Wi-Fi

8 Menu ustawień

9 Akcesoria

10 Dodatek

Skorowidz



## Zmiana ustawień pokazów przezroczy

Można ustawiać powtarzanie pokazów przezroczy oraz zmieniać efekty przejść między zdjęciami i czas wyświetlania każdej fotografii.

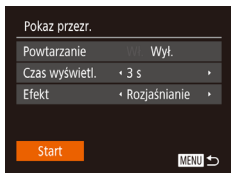

### 1 Przejdź do ekranu ustawień.

- Naciśnij przycisk **[MENU]** i na karcie **[▶]** wybierz opcję [Pokaz przezr.] (📖29).

### 2 Wprowadź ustawienie.

- Wybierz element menu do skonfigurowania, a następnie wybierz odpowiednie ustawienie (📖29).
- Aby rozpocząć wyświetlanie pokazu przezroczy z własnymi ustawieniami, wybierz opcję [Start] i naciśnij przycisk **[▶]**.
- Aby powrócić do ekranu menu, naciśnij przycisk **[MENU]**.

## Automatyczne wyświetlanie pokrewnych zdjęć (Inteligentne wybieranie)

▶ Zdjęcia ▶ Filmy

Na podstawie bieżącego zdjęcia aparat dobiera cztery fotografie, które mogą potencjalnie zainteresować użytkownika. Po wybraniu jednej z nich aparat wybierze cztery kolejne fotografie. Jest to atrakcyjny sposób na wyświetlanie zdjęć w niespodziewanej kolejności. Warto wypróbować tę funkcję po wykonaniu dużej liczby zdjęć w zróżnicowanych scenariach.



### 1 Wybierz opcję inteligentnego wybierania.

- Naciśnij przycisk **[▶]**, a następnie wybierz w menu ikonę **[▶]** (📖28).
- Zostaną wyświetlone cztery proponowane zdjęcia.

### 2 Wybierz zdjęcie.

- Za pomocą przycisków **[▲]****[▼]****[◀]****[▶]** wybierz zdjęcie, które chcesz wyświetlić jako następne.
- Wybrane zdjęcie zostanie wyświetlone na środku, otoczone przez cztery kolejne proponowane zdjęcia.
- Aby wyświetlić środkowe zdjęcie na całym ekranie, naciśnij przycisk **[▶]**. Aby powrócić do pierwotnego widoku, naciśnij ponownie przycisk **[▶]**.
- Naciśnij przycisk **[MENU]**, aby przywrócić wyświetlanie pojedynczych zdjęć.



- Funkcja inteligentnego wybierania jest niedostępna w następujących przypadkach:
  - Jest dostępnych mniej niż 50 zdjęć zarejestrowanych tym aparatem.
  - Wyświetlane jest obecnie nieobsługiwane zdjęcie.
  - Zdjęcia są wyświetlane z użyciem filtra (📖88).
  - Podczas odtwarzania grupy (📖90).

Przed użyciem

Przewodnik podstawowy

Przewodnik zaawansowany

**1** Podstawowe informacje o aparacie

**2** Tryb automatyczny/tryb hybrydowy automatyczny

**3** Inne tryby fotografowania

**4** Tryb P

**5** Tryb Tv, Av i M

**6** Tryb wyświetlania

**7** Funkcje Wi-Fi

**8** Menu ustawień

**9** Akcesoria

**10** Dodatek

Skorowidz

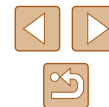

## Ochrona zdjęć

► Zdjęcia ► Filmy

Warto chronić ważne zdjęcia, aby zapobiegać ich przypadkowemu usunięciu za pomocą aparatu (📖96).



- Naciśnij przycisk [🔒], a następnie wybierz w menu ikonę [🔒] (📖28). Pojawi się komunikat [Chroniony].
- Aby anulować ochronę, powtórz tę procedurę, wybierając ponownie ikonę [🔒], a następnie naciśnij przycisk [🔒].



- Chronione zdjęcia na karcie pamięci zostaną usunięte w przypadku jej sformatowania (📖141, 📖142).



- Chronionych zdjęć nie można usuwać za pomocą dostępnej w aparacie funkcji kasowania. Aby usuwać je w ten sposób, należy najpierw anulować ochronę.

## Za pomocą menu

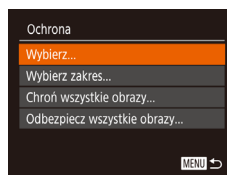
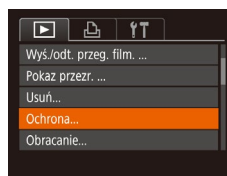

### 1 Przejdź do ekranu ustawień.

- Naciśnij przycisk [MENU] i na karcie [🔒] wybierz opcję [Ochrona] (📖29).

### 2 Określ sposób wyboru.

- Wybierz jeden z elementów menu i jego ustawienie (📖29).
- Aby powrócić do ekranu menu, naciśnij przycisk [MENU].

Przed użyciem

Przewodnik podstawowy

Przewodnik zaawansowany

**1** Podstawowe informacje o aparacie

**2** Tryb automatyczny/tryb hybrydowy automatyczny

**3** Inne tryby fotografowania

**4** Tryb P

**5** Tryb Tv, Av i M

**6** Tryb wyświetlania

**7** Funkcje Wi-Fi

**8** Menu ustawień

**9** Akcesoria

**10** Dodatek

Skorowidz



## Wybieranie pojedynczych zdjęć

### 1 Wybierz opcję [Wybierz].

- Wybierz opcję [Wybierz] w sposób podany w punkcie 2 w podrozdziale „Za pomocą menu” (📖94), a następnie naciśnij przycisk [OK].



### 2 Wybierz zdjęcie.

- Wybierz zdjęcie za pomocą przycisków [◀][▶], a następnie naciśnij przycisk [OK], aby wyświetlić [OK].
- Aby anulować wybieranie, naciśnij ponownie przycisk [OK]. Ikona [OK] zniknie z ekranu.
- Aby wybrać inne zdjęcia, powtarzaj powyższą procedurę.

### 3 Włącz ochronę zdjęcia.

- Aby wyświetlić ekran potwierdzenia, naciśnij przycisk [MENU].
- Za pomocą przycisków [◀][▶] wybierz opcję [Tak], a następnie naciśnij przycisk [OK].

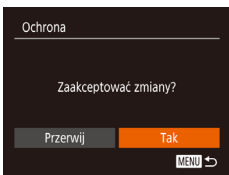

- Zdjęcia nie będą chronione, jeśli przed wykonaniem czynności podanych w punkcie 3 nastąpi zmiana trybu fotografowania lub wyłączenie aparatu.

## Wybieranie zakresu

### 1 Wybierz opcję [Wybierz zakres].

- Wybierz opcję [Wybierz zakres] w sposób podany w punkcie 2 w podrozdziale „Za pomocą menu” (📖94), a następnie naciśnij przycisk [OK].



### 2 Wybierz zdjęcie początkowe.

- Naciśnij przycisk [OK].



- Wybierz zdjęcie za pomocą przycisków [◀][▶], a następnie naciśnij przycisk [OK].



### 3 Wybierz zdjęcie końcowe.

- Naciśnij przycisk [▶], aby wybrać opcję [Ostatni obraz], a następnie naciśnij przycisk [OK].



- Wybierz zdjęcie za pomocą przycisków [◀][▶], a następnie naciśnij przycisk [OK].
- Zdjęć poprzedzających zdjęcie początkowe nie można wybierać jako zdjęcia końcowego.

Przed użyciem

Przewodnik podstawowy

Przewodnik zaawansowany

**1** Podstawowe informacje o aparacie

**2** Tryb automatyczny/tryb hybrydowy automatyczny

**3** Inne tryby fotografowania

**4** Tryb P

**5** Tryb Tv, Av i M

**6** Tryb wyświetlania

**7** Funkcje Wi-Fi

**8** Menu ustawień

**9** Akcesoria

**10** Dodatek

Skorowidz

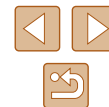



#### 4 Włącz ochronę zdjęć.

- Naciśnij przyciski [▼], aby wybrać opcję [Ochrona], a następnie naciśnij przycisk [⊕].



- Aby anulować ochronę grup zdjęć, wybierz w punkcie 4 opcję [Odblokuj].

### Włączanie ochrony wszystkich zdjęć naraz

#### 1 Wybierz opcję [Chroń wszystkie obrazy].

- Wybierz opcję [Chroń wszystkie obrazy] w sposób podany w punkcie 2 w podrozdziale „Za pomocą menu” (📖94), a następnie naciśnij przycisk [⊕].

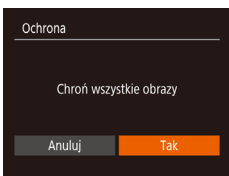

#### 2 Włącz ochronę zdjęcia.

- Za pomocą przycisków [◀][▶] wybierz opcję [Tak], a następnie naciśnij przycisk [⊕].

### Wyłączanie ochrony wszystkich zdjęć naraz

Można wyłączyć ochronę wszystkich zdjęć naraz.

Aby wyłączyć ochronę, wybierz opcję [Odbezpiecz wszystkie obrazy] w punkcie 1 procedury „Włączanie ochrony wszystkich zdjęć naraz”, a następnie wykonaj czynności podane w punkcie 2.

## Usuwanie obrazów

► Zdjęcia ► Filmy

Niepotrzebne zdjęcia można wybierać i usuwać pojedynczo. Należy przy tym zachować ostrożność, ponieważ usuniętych zdjęć nie można odzyskać. Chronionych zdjęć nie można jednak usuwać (📖94).

#### 1 Wybierz zdjęcie, które ma zostać usunięte.

- Wybierz zdjęcie za pomocą przycisków [◀][▶].

#### 2 Usuń zdjęcie.

- Naciśnij przycisk [🗑️].
- Po pojawieniu się pytania [Usunąć?] wybierz opcję [Usuń] za pomocą przycisków [◀][▶], a następnie naciśnij przycisk [⊕].
- Bieżące zdjęcie zostanie usunięte.
- Aby anulować usuwanie, za pomocą przycisków [◀][▶] wybierz opcję [Anuluj], a następnie naciśnij przycisk [⊕].



Przed użyciem

Przewodnik podstawowy

Przewodnik zaawansowany

1 Podstawowe informacje o aparacie

2 Tryb automatyczny/tryb hybrydowy automatyczny

3 Inne tryby fotografowania

4 Tryb P

5 Tryb Tv, Av i M

6 Tryb wyświetlania

7 Funkcje Wi-Fi

8 Menu ustawień

9 Akcesoria

10 Dodatek

Skorowidz

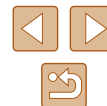



## Usuwanie wielu zdjęć naraz

Można wybierać wiele zdjęć do usunięcia naraz. Należy przy tym zachować ostrożność, ponieważ usuniętych zdjęć nie można odzyskać. Chronionych zdjęć nie można jednak usuwać (📖94).

### Określanie sposobu wyboru

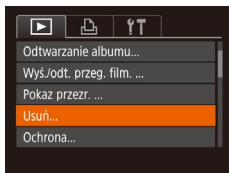

#### 1 Przejdź do ekranu ustawień.

- Naciśnij przycisk [MENU] i na karcie [▶] wybierz opcję [Usuń] (📖29).

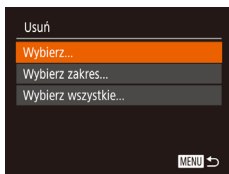

#### 2 Określ sposób wyboru.

- Wybierz jeden z elementów menu i jego ustawienie (📖29).
- Aby powrócić do ekranu menu, naciśnij przycisk [MENU].

## Wybieranie pojedynczych zdjęć



#### 1 Wybierz opcję [Wybierz].

- Wybierz opcję [Wybierz] w sposób podany w punkcie 2 w podrozdziale „Określanie sposobu wyboru” (📖97), a następnie naciśnij przycisk [☺].

#### 2 Wybierz zdjęcie.

- Po wybraniu zdjęcia w sposób podany w punkcie 2 w podrozdziale „Wybieranie pojedynczych zdjęć” (📖95) na ekranie pojawi się ikona [✓].
- Aby anulować wybieranie, naciśnij ponownie przycisk [☺]. Ikona [✓] zniknie z ekranu.
- Aby wybrać inne zdjęcia, powtarzaj powyższą procedurę.

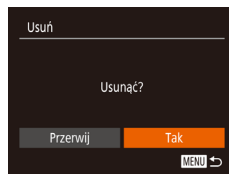

#### 3 Usuń zdjęcie.

- Aby wyświetlić ekran potwierdzenia, naciśnij przycisk [MENU].
- Za pomocą przycisków [◀][▶] wybierz opcję [Tak], a następnie naciśnij przycisk [☺].

Przed użyciem

Przewodnik podstawowy

Przewodnik zaawansowany

**1** Podstawowe informacje o aparacie

**2** Tryb automatyczny/tryb hybrydowy automatyczny

**3** Inne tryby fotografowania

**4** Tryb P

**5** Tryb Tv, Av i M

**6** Tryb wyświetlania

**7** Funkcje Wi-Fi

**8** Menu ustawień

**9** Akcesoria

**10** Dodatek

Skorowidz

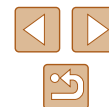

## Wybieranie zakresu

### 1 Wybierz opcję [Wybierz zakres].

- Wybierz opcję [Wybierz zakres] w sposób podany w punkcie 2 w podrozdziale „Określanie sposobu wyboru” (📖97), a następnie naciśnij przycisk [📏].

### 2 Wybierz zdjęcie.

- Aby wskazać zdjęcia, wykonaj czynności podane w punktach 2–3 w podrozdziale „Wybieranie zakresu” (📖95).

### 3 Usuń zdjęcia.

- Naciśnij przycisk [▼], aby wybrać opcję [Usuń], a następnie naciśnij przycisk [🗑️].



## Wybieranie wszystkich zdjęć naraz

### 1 Wybierz opcję [Wybierz wszystkie].

- Wybierz opcję [Wybierz wszystkie] w sposób podany w punkcie 2 w podrozdziale „Określanie sposobu wyboru” (📖97), a następnie naciśnij przycisk [🗑️].

### 2 Usuń zdjęcia.

- Za pomocą przycisków [◀][▶] wybierz opcję [Tak], a następnie naciśnij przycisk [🗑️].

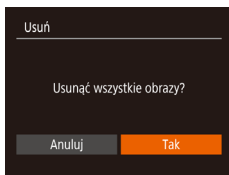

## Obracanie zdjęć

▶ Zdjęcia ▶ Filmy

Zmiany układu zdjęcia i zapisania go można dokonać w przedstawiony poniżej sposób.

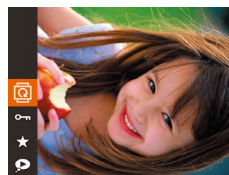

### 1 Wybierz ikonę [🔄].

- Naciśnij przycisk [🗑️], a następnie wybierz w menu ikonę [🔄] (📖28).

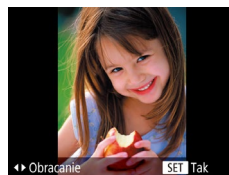

### 2 Obróć zdjęcie.

- Naciśnij przycisk [◀] lub [▶] w zależności od wybranego kierunku. Każde naciśnięcie przycisku powoduje obrót zdjęcia o 90°. Aby zatwierdzić ustawienie, naciśnij przycisk [🗑️].



- Nie można obracać zdjęć, jeśli dla opcji [Auto-obracanie] wybrano ustawienie [Wyt.] (📖99).

Przed użyciem

Przewodnik podstawowy

Przewodnik zaawansowany

**1** Podstawowe informacje o aparacie

**2** Tryb automatyczny/trzebrybhybrydowy automatyczny

**3** Inne tryby fotografowania

**4** Tryb P

**5** Tryb Tv, Av i M

**6** Tryb wyświetlania

**7** Funkcje Wi-Fi

**8** Menu ustawień

**9** Akcesoria

**10** Dodatek

Skorowidz



## Za pomocą menu

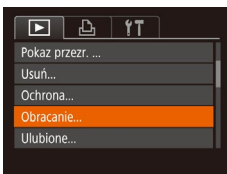

### 1 Wybierz opcję [Obracanie].

- Naciśnij przycisk [MENU] i na karcie [▶] wybierz opcję [Obracanie] (📖29).

### 2 Obróć zdjęcie.

- Wybierz zdjęcie za pomocą przycisków [◀][▶].
- Każde naciśnięcie przycisku [⊕] powoduje obrót zdjęcia o 90°.
- Aby powrócić do ekranu menu, naciśnij przycisk [MENU].

## Wyłączanie automatycznego obracania

Wykonując poniższe czynności, można wyłączyć funkcję automatycznego obracania zdjęć, która powoduje obracanie zdjęć odpowiednio do bieżącej orientacji aparatu.

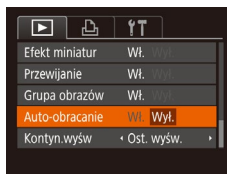

- Naciśnij przycisk [MENU], na karcie [▶] wybierz opcję [Auto-obracanie], a następnie wybierz ustawienie [Wyl.] (📖29).



- Nie można obracać zdjęć (📖98), jeśli dla opcji [Auto-obracanie] wybrano ustawienie [Wyl.]. Ponadto obrócone już zdjęcia będą wyświetlane w ich pierwotnej orientacji.
- W trybie inteligentnego wybierania (📖93), nawet jeśli dla opcji [Auto-obracanie] wybrano ustawienie [Wyl.], zdjęcia wykonane w orientacji pionowej będą wyświetlane w pionie, a zdjęcia obrócone będą wyświetlane w orientacji obróconej.

Przed użyciem

Przewodnik podstawowy

Przewodnik zaawansowany

**1** Podstawowe informacje o aparacie

**2** Tryb automatyczny/tryb hybrydowy automatyczny

**3** Inne tryby fotografowania

**4** Tryb P

**5** Tryb Tv, Av i M

**6** Tryb wyświetlania

**7** Funkcje Wi-Fi

**8** Menu ustawień

**9** Akcesoria

**10** Dodatek

Skorowidz



## Oznaczanie zdjęć jako ulubionych

► Zdjęcia ► Filmy

Można porządkować zdjęcia, oznaczając je jako ulubione. Wybierając jedną z kategorii w trybie wyświetlania z użyciem filtrów, można ograniczyć czynności opisane w poniższych podrozdziałach tylko do tych zdjęć.

- „Wyświetlanie” (84), „Wyświetlanie pokazów przezroczy” (92), „Ochrona zdjęć” (94), „Usuwanie obrazów” (96), „Dodawanie zdjęć do listy drukowania (DPOF)” (157), „Dodawanie zdjęć do fotoksiążki” (159)



- Naciśnij przycisk [MENU], a następnie wybierz w menu ikonę [★] (28).
- Pojawi się komunikat [Zaliczone do ulubionych].
- Aby usunąć oznaczenie zdjęcia, powtórz poprzednią procedurę, wybierając ponownie ikonę [★], a następnie naciśnij przycisk [MENU].

## Za pomocą menu

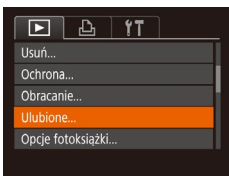

### 1 Wybierz opcję [Ulubione].

- Naciśnij przycisk [MENU] i na karcie [▶] wybierz opcję [Ulubione] (29).



### 2 Wybierz zdjęcie.

- Wybierz zdjęcie za pomocą przycisków [◀][▶], a następnie naciśnij przycisk [MENU], aby wyświetlić [★].
- Aby usunąć oznaczenie zdjęcia, naciśnij ponownie przycisk [MENU]. Ikona [★] zniknie z ekranu.
- Aby wybrać kolejne zdjęcia, powtarzaj powyższą procedurę.

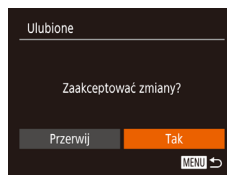

### 3 Zakończ proces konfiguracji.

- Aby wyświetlić ekran potwierdzenia, naciśnij przycisk [MENU].
- Za pomocą przycisków [◀][▶] wybierz opcję [Tak], a następnie naciśnij przycisk [MENU].



- Zdjęcia nie zostaną oznaczone jako ulubione, jeśli przed wykonaniem czynności podanych w punkcie 3 nastąpi zmiana trybu fotografowania lub wyłączenie aparatu.



- Można w łatwy sposób wyodrębnić zdjęcia oznaczone jako Ulubione podczas tworzenia albumu (106).

Przed użyciem

Przewodnik podstawowy

Przewodnik zaawansowany

**1** Podstawowe informacje o aparacie

**2** Tryb automatyczny/tryb hybrydowy automatyczny

**3** Inne tryby fotografowania

**4** Tryb P

**5** Tryb Tv, Av i M

**6** Tryb wyświetlania

**7** Funkcje Wi-Fi

**8** Menu ustawień

**9** Akcesoria

**10** Dodatek

Skorowidz



## Edytowanie zdjęć



- Zdjęcia można edytować (📖101–📖103), tylko gdy na karcie pamięci jest wystarczająco dużo wolnego miejsca.

## Zmiana rozmiaru zdjęć

► Zdjęcia ► Filmy

Zapisywanie kopii zdjęć w niższej rozdzielczości.

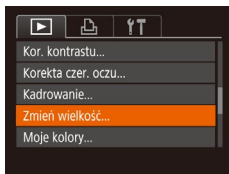

### 1 Wybierz opcję [Zmień wielkość].

- Naciśnij przycisk [MENU] i na karcie [📷] wybierz opcję [Zmień wielkość] (📖29).

### 2 Wybierz zdjęcie.

- Wybierz zdjęcie za pomocą przycisków [◀][▶], a następnie naciśnij przycisk [📷].

### 3 Wybierz rozmiar zdjęcia.

- Wybierz rozmiar za pomocą przycisków [◀][▶], a następnie naciśnij przycisk [📷].
- Pojawi się pytanie [Zapisać nowy obraz?].

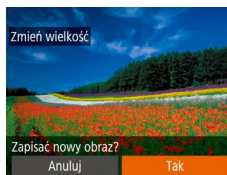
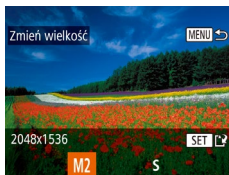

### 4 Zapisz nowe zdjęcie.

- Za pomocą przycisków [◀][▶] wybierz opcję [Tak], a następnie naciśnij przycisk [📷].
- Zdjęcie zostanie zapisane w nowym pliku.

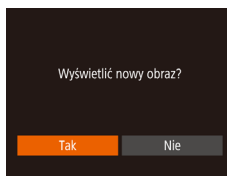

### 5 Wyświetl nowe zdjęcie.

- Jeżeli zostanie naciśnięty przycisk [MENU], zostanie wyświetlony komunikat [Wyświetlić nowy obraz?].
- Za pomocą przycisków [◀][▶] wybierz opcję [Tak], a następnie naciśnij przycisk [📷].
- Zapisane zdjęcie zostanie wyświetlone.



- Nie można edytować zdjęć wykonanych w rozdzielczości (📖50) [S].



- Zmiana rozmiaru zdjęć nie obejmuje zwiększania ich rozdzielczości.

## Kadrowanie

► Zdjęcia ► Filmy

Można zaznaczyć fragment zdjęcia i zapisać go jako oddzielny plik graficzny.

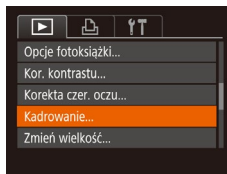

### 1 Wybierz opcję [Kadrowanie].

- Naciśnij przycisk [MENU], a następnie na karcie [📷] wybierz opcję [Kadrowanie] (📖29).

Przed użyciem

Przewodnik podstawowy

Przewodnik zaawansowany

1 Podstawowe informacje o aparacie

2 Tryb automatyczny/tryb hybrydowy automatyczny

3 Inne tryby fotografowania

4 Tryb P

5 Tryb Tv, Av i M

6 Tryb wyświetlania

7 Funkcje Wi-Fi

8 Menu ustawień

9 Akcesoria

10 Dodatek

Skorowidz





## 2 Wybierz zdjęcie.

- Wybierz zdjęcie za pomocą przycisków [◀][▶], a następnie naciśnij przycisk [Ⓜ].

## 3 Dostosuj ramkę kadrowania.

- Wokół fragmentu zdjęcia, do którego ma ono zostać przycięte, pojawi się ramka (1).
- Pierwotne zdjęcie jest widoczne w lewym górnym rogu, a podgląd przyciętego zdjęcia (2) jest wyświetlany w prawym dolnym rogu. Podawana jest również rozdzielczość po kadrowaniu (3).
- Wielkość ramki można zmieniać za pomocą dźwigni powiększenia.
- Do zmiany położenia ramki służą przyciski [▲][▼][◀][▶].
- Aby zmienić orientację ramki, naciśnij przycisk [Ⓜ].
- Twarze wykryte na zdjęciu są oznaczone szarymi ramkami na obrazie w lewym górnym rogu ekranu. Aby przyciąć zdjęcie na podstawie tej ramki, obracaj pokrętkę [⚙️] w celu zmiany ramki.
- Naciśnij przycisk [MENU].

## 4 Zapisz kadr jako nowe zdjęcie i wyświetl je.

- Wykonaj czynności podane w punktach 4–5 w podrozdziale „Zmiana rozmiaru zdjęć” (📖101).



- Nie można edytować zdjęć wykonanych w rozdzielczości [S] (📖50) ani przeskalowanych do rozmiaru [S] (📖101).



- Zdjęcia obsługiwane przez funkcję przycinania będą mieć po przycięciu takie same proporcje obrazu.
- Przycięte zdjęcia będą mieć mniejszą rozdzielczość niż zdjęcia wyjściowe.
- W przypadku przycinania zdjęć wykonanych z użyciem funkcji identyfikacji twarzy (📖45) pozostaną tylko imiona osób widocznych na przyciętym zdjęciu.

## Zmiana odcieni obrazu (Moje kolory)

▶ Zdjęcia ▶ Filmy

Można dostosować kolory zdjęcia, a następnie zapisać zdjęcie poddane edycji w osobnym pliku. Szczegółowe informacje na temat poszczególnych opcji można znaleźć w podrozdziale „Zmiana odcieni obrazu (Moje kolory)” (📖71).

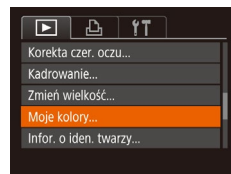

### 1 Wybierz opcję [Moje kolory].

- Naciśnij przycisk [MENU] i na karcie [▶] wybierz opcję [Moje kolory] (📖29).

### 2 Wybierz zdjęcie.

- Wybierz zdjęcie za pomocą przycisków [◀][▶], a następnie naciśnij przycisk [Ⓜ].

### 3 Wybierz jedną z opcji.

- Wybierz jedną z opcji za pomocą przycisków [◀][▶], a następnie naciśnij przycisk [Ⓜ].

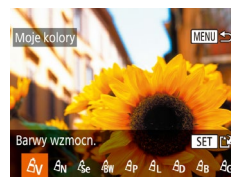

### 4 Zapisz kadr jako nowe zdjęcie i wyświetl je.

- Wykonaj czynności podane w punktach 4–5 w podrozdziale „Zmiana rozmiaru zdjęć” (📖101).

Przed użyciem
Przewodnik podstawowy
Przewodnik zaawansowany
<b>1</b> Podstawowe informacje o aparacie
<b>2</b> Tryb automatyczny/tryb hybrydowy automatyczny
<b>3</b> Inne tryby fotografowania
<b>4</b> Tryb P
<b>5</b> Tryb Tv, Av i M
<b>6</b> Tryb wyświetlania
<b>7</b> Funkcje Wi-Fi
<b>8</b> Menu ustawień
<b>9</b> Akcesoria
<b>10</b> Dodatek
Skorowidz





- Jakość obrazu zdjęć poddawanych wielokrotnie takiej edycji będzie obniżać się za każdym razem i uzyskanie oczekiwanego koloru może się nie udać.



- Kolory na zdjęciach edytowanych za pomocą tej funkcji mogą się nieco różnić od barw na zdjęciach zarejestrowanych przy użyciu funkcji Moje kolory (101).

## Korygowanie jasności obrazu (Korekta kontrastu)

► Zdjęcia ► Filmy

Wyjątkowo ciemne obszary obrazu (np. twarze lub tła) mogą być wykrywane i automatycznie dostosowywane pod kątem uzyskania optymalnej jasności całego zdjęcia. Niewystarczający ogólny kontrast obrazu również może zostać automatycznie skorygowany w celu lepszego uwypuklenia fotografowanego obiektu. Można wybrać jeden z czterech poziomów intensywności korekty, a następnie zapisać zdjęcie jako osobny plik.

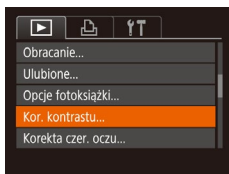

### 1 Wybierz opcję [Kor. kontrastu].

- Naciśnij przycisk [MENU], a następnie na karcie [ ] wybierz opcję [Kor. kontrastu] (29).

### 2 Wybierz zdjęcie.

- Wybierz zdjęcie za pomocą przycisków [◀][▶], a następnie naciśnij przycisk [OK].

### 3 Wybierz jedną z opcji.

- Wybierz jedną z opcji za pomocą przycisków [◀][▶], a następnie naciśnij przycisk [OK].

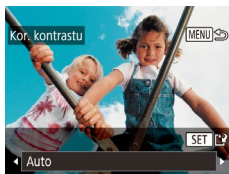

## 4 Zapisz kadr jako nowe zdjęcie i wyświetl je.

- Wykonaj czynności podane w punktach 4–5 w podrozdziale „Zmiana rozmiaru zdjęć” (101).



- W przypadku niektórych zdjęć korekta może być niedokładna lub powodować ziarnistość.
- Po wielokrotnym stosowaniu tej funkcji zdjęcia mogą wyglądać na ziarniste.



- Jeśli ustawienie [Auto] nie zapewni oczekiwanych efektów, spróbuj skorygować zdjęcia, korzystając z ustawień [Niski], [Średni] lub [Wysoki].

## Korekta czerwonych oczu

► Zdjęcia ► Filmy

Aparat może automatycznie korygować zdjęcia, na których występuje efekt czerwonych oczu. Skorygowane zdjęcie można zapisać w osobnym pliku.

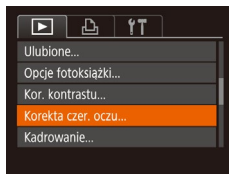

### 1 Wybierz opcję [Korekta czerw. oczu].

- Naciśnij przycisk [MENU], a następnie na karcie [ ] wybierz opcję [Korekta czerw. oczu] (29).

### 2 Wybierz zdjęcie.

- Wybierz zdjęcie za pomocą przycisków [◀][▶].

### 3 Skoryguj zdjęcie.

- Naciśnij przycisk [OK].
- Efekt czerwonych oczu wykryty przez aparat zostanie skorygowany, a wokół zmodyfikowanych obszarów zdjęcia pojawią się ramki.

Przed użyciem

Przewodnik podstawowy

Przewodnik zaawansowany

1 Podstawowe informacje o aparacie

2 Tryb automatyczny/tryb hybrydowy automatyczny

3 Inne tryby fotografowania

4 Tryb P

5 Tryb Tv, Av i M

6 Tryb wyświetlania

7 Funkcje Wi-Fi

8 Menu ustawień

9 Akcesoria

10 Dodatek

Skorowidz

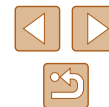

- W razie potrzeby możesz powiększać lub pomniejszać zdjęcia. Wykonaj czynności podane w podrozdziale „Powiększanie zdjęć” (📖92).

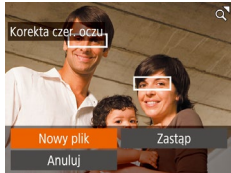

#### 4 Zapisz kadr jako nowe zdjęcie i wyświetl je.

- Za pomocą przycisków [▲][▼][◀][▶] wybierz opcję [Nowy plik], a następnie naciśnij przycisk [📄].
- Zdjęcie zostanie zapisane w nowym pliku.
- Wykonaj czynności podane w punkcie 5 w podrozdziale „Zmiana rozmiaru zdjęć” (📖101).



- Niektórych zdjęć nie można dokładnie skorygować.
- Aby zastąpić oryginalne zdjęcie zdjęciem skorygowanym, wybierz w punkcie 4 opcję [Zastąp]. W takim przypadku oryginalne zdjęcie zostanie usunięte.
- Zdjęć chronionych nie można zastępować.

## Edytowanie filmów

▶ Zdjęcia ▶ Filmy

Można przycinać filmy, aby usuwać zbędne fragmenty z początku i końca.

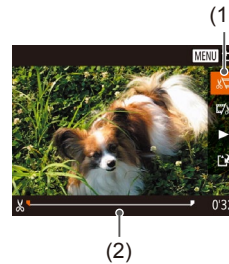
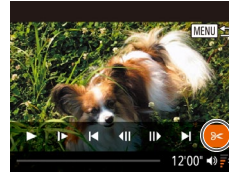

### 1 Wybierz ikonę [🪄].

- Wykonaj czynności podane w punktach 1–5 w podrozdziale „Wyświetlanie” (📖84), wybierz ikonę [🪄] i naciśnij przycisk [📄].
- Spowoduje to wyświetlenie panelu i paska edycji filmów.

### 2 Zaznacz fragmenty do wycięcia.

- (1) to panel edycji filmów, a (2) to pasek edycji filmów.
- Za pomocą przycisków [▲][▼] wybierz ikonę [🪄] lub [🪄].
- Aby wyświetlić fragmenty, które można wyciąć (oznaczone na ekranie symbolem [🪄]), za pomocą przycisków [◀][▶] przesuń symbol [🪄]. Wytnij początek filmu (od symbolu [🪄]) wybierając ikonę [🪄], a następnie wytnij koniec filmu, wybierając ikonę [🪄].
- Po przesunięciu ikony [🪄] w inne miejsce niż zajmowane przez znacznik [🪄], w trybie [🪄] zostanie usunięty fragment poprzedzający najbliższy znacznik [🪄] po lewej stronie, a w trybie [🪄] zostanie usunięty fragment następujący po najbliższym znaczniku [🪄] po prawej stronie.

Przed użyciem

Przewodnik podstawowy

Przewodnik zaawansowany

**1** Podstawowe informacje o aparacie

**2** Tryb automatyczny/tryb hybrydowy automatyczny

**3** Inne tryby fotografowania

**4** Tryb P

**5** Tryb Tv, Av i M

**6** Tryb wyświetlania

**7** Funkcje Wi-Fi

**8** Menu ustawień

**9** Akcesoria

**10** Dodatek

Skorowidz

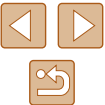



### 3 Zobacz film poddany edycji.

- Za pomocą przycisków [▲][▼] wybierz ikonę [▶], a następnie naciśnij przycisk [⊞] w celu odtworzenia edytowanego filmu.
- Aby ponownie edytować film, powtórz czynności podane w punkcie 2.
- Aby przerwać edycję, naciśnij przycisk [MENU], wybierz opcję [Tak] za pomocą przycisków [◀][▶], a następnie naciśnij przycisk [⊞].



### 4 Zapisz film poddany edycji.

- Za pomocą przycisków [▲][▼] wybierz ikonę [L], a następnie naciśnij przycisk [⊞].
- Za pomocą przycisków [▲][▼][◀][▶] wybierz opcję [Nowy plik], a następnie naciśnij przycisk [⊞].
- Wybierz opcję [Zap. bez komp.], a następnie naciśnij przycisk [⊞].
- Film zostanie zapisany w nowym pliku.

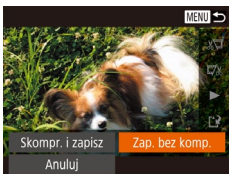

- Aby zastąpić oryginalny film filmem przyciętym, wybierz w punkcie 4 opcję [Zastąp]. W takim przypadku oryginalny film zostanie usunięty.
- Jeśli brakuje wolnego miejsca na karcie pamięci, dostępna będzie tylko opcja [Zastąp].
- Filmy mogą nie zostać zapisane, jeśli w trakcie zapisywania wyczerpie się bateria.
- Podczas edytowania filmów należy używać całkowicie naładowanej baterii.

## Zmniejszanie rozmiaru plików

Rozmiar plików z filmami można zmniejszyć, kompresując je w poniższy sposób.

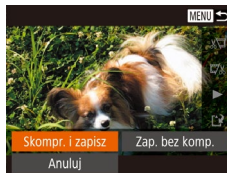

- Na ekranie przedstawionym w punkcie 2 w podrozdziale „Edytowanie filmów” wybierz ikonę [L] i opcję [Nowy plik], a następnie naciśnij przycisk [⊞].
- Wybierz opcję [Skompr. i zapisz], a następnie naciśnij przycisk [⊞].



- Skompresowane filmy są zapisywane w formacie [4K HD GOP].
- Nie można kompresować filmów [AVC GOP].
- Po wybraniu opcji [Zastąp] nie można zapisywać edytowanych filmów w skompresowanym formacie.

Przed użyciem

Przewodnik podstawowy

Przewodnik zaawansowany

**1** Podstawowe informacje o aparacie

**2** Tryb automatyczny/tryb hybrydowy automatyczny

**3** Inne tryby fotografowania

**4** Tryb P

**5** Tryb Tv, Av i M

**6** Tryb wyświetlania

**7** Funkcje Wi-Fi

**8** Menu ustawień

**9** Akcesoria

**10** Dodatek

Skorowidz



## Edytowanie krótkich filmów

► Zdjęcia ► Filmy

W razie potrzeby można usuwać poszczególne rozdziały (klipy) zarejestrowane w trybie [ ] lub [ ] (134). Należy pamiętać, że usuniętych klipów nie można odzyskać. Przed skorzystaniem z tej opcji należy koniecznie potwierdzić zamiar usunięcia klipów.

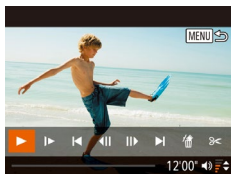

### 1 Wybierz klip do usunięcia.

- Wykonaj czynności podane w punktach 1–2 (186) w podrozdziale „Wyświetlanie krótkich filmów nagranych w trybie Zdjęcie twórcze (filmy z efektem Zdjęcie twórcze)” lub w punktach 1–2 (186) w podrozdziale „Wyświetlanie krótkich filmów utworzonych podczas wykonywania zdjęć (Przegląd filmowy)”, aby odtworzyć film utworzony w trybie [ ], a następnie wyświetl panel otwierania filmów za pomocą przycisku [ ].
- Za pomocą przycisków [ ] [ ] wybierz ikonę [ ] lub [ ], a następnie naciśnij przycisk [ ].

### 2 Wybierz ikonę [ ].

- Za pomocą przycisków [ ] [ ] wybierz ikonę [ ], a następnie naciśnij przycisk [ ].
- Wybrany klip jest wyświetlany w pętli.

### 3 Potwierdź usuwanie.

- Za pomocą przycisków [ ] [ ] wybierz opcję [Tak], a następnie naciśnij przycisk [ ].
- Klip zostaje usunięty, a film zastąpiony skróconą wersją.

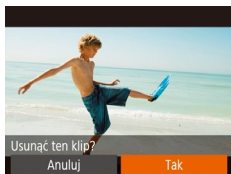

- Nie można edytować albumów (107) z muzyką w tle.
- Gdy aparat jest podłączony do drukarki, ikona [ ] jest niewidoczna po wybraniu filmu.

## Wyświetlanie albumu (Opowieść w pigułce)

► Zdjęcia ► Filmy

Po wybraniu warunku, takiego jak data lub imię osoby, aparat automatycznie wyodrębni zdjęcia zgodne z tym warunkiem i łączy je w celu utworzenia albumu w formie pokazu przezroczy. Album można zapisać jako krótki film trwający około 2–3 minuty.

Przed użyciem tej funkcji należy całkowicie naładować baterię. Ponadto do utworzenia albumu potrzebne jest wolne miejsce na karcie pamięci, dlatego należy użyć karty pamięci o pojemności 16 GB lub większej i zapewnić co najmniej 1 GB wolnego miejsca na karcie.

### Warunki wyodrębniania wybierane podczas tworzenia albumu

Po naciśnięciu przycisku [ ] i wyświetleniu ekranu głównego można wybrać warunki dla zdjęć wyodrębnianych przez aparat. Można w łatwy sposób wyodrębnić zdjęcia oznaczone jako Ulubione (100).

Data	Zdjęcia są wyodrębniane ze zbioru zdjęć wykonanych określonego dnia w celu utworzenia albumu. Zdjęcia są wyodrębniane ze zbioru zdjęć wykonanych tego samego dnia, w którym wykonano zdjęcie wybrane przed wyświetleniem ekranu głównego.
Imiona osób	Albumy można kompilować dla poszczególnych miesięcy. Przykładem może być rejestrowanie wzrostu dziecka co miesiąc w formie albumu. Wyszukiwane są zdjęcia wykonane po zarejestrowaniu przy użyciu funkcji Identyfikacja twarzy. Zdjęcia są wyodrębniane ze zbioru zdjęć wykonanych w danym miesiącu, na których jest widoczna osoba przedstawiona na zdjęciu wybranym przed wyświetleniem ekranu głównego.
Zdarzenie	Użyteczne podczas tworzenia albumu z wycieczki lub przyjęcia. Zdjęcia są wyodrębniane ze zbioru zdjęć związanych ze zdarzeniami występującymi tego samego dnia, w którym wykonano zdjęcie wybrane przed wyświetleniem ekranu głównego.
Według wzorca	Zdjęcia są wyodrębniane ze zbioru zdjęć związanych z określonym zdjęciem, datą lub osobą zarejestrowaną przy użyciu funkcji Identyfikacja twarzy.

Przed użyciem

Przewodnik podstawowy

Przewodnik zaawansowany

1 Podstawowe informacje o aparacie

2 Tryb automatyczny/tryb hybrydowy automatyczny

3 Inne tryby fotografowania

4 Tryb P

5 Tryb Tv, Av i M

6 Tryb wyświetlania

7 Funkcje Wi-Fi

8 Menu ustawień

9 Akcesoria

10 Dodatek

Skorowidz





## 1 Wybierz zdjęcie.

- Wybierz zdjęcie w trybie wyświetlania pojedynczych zdjęć.
- Warunki wyodrębniania, które można wybrać w punkcie 3, są zależne od daty/godziny fotografowania i danych osobowych związanych ze zdjęciem.

## 2 Przejdź do ekranu głównego.

- Naciśnij przycisk [▲].
- Po pojawieniu się komunikatu [Aparat jest zajęty] zostanie wyświetlony ekran główny.

## 3 Odtwórz podgląd.

- Za pomocą przycisków [◀|▶] wybierz opcję [Data], „osoby” i [Zdarzenie], a następnie naciśnij przycisk [⊕].
- Po pojawieniu się na kilka sekund komunikatu [Pobieranie] zostanie odtworzony podgląd albumu.

## 4 Zapisz album.

- Za pomocą przycisków [▲][▼] wybierz opcję [Zapisz album jako film], a następnie naciśnij przycisk [⊕].
- Po zakończeniu zapisywania zostanie wyświetlony komunikat [Zapisano].

## 5 Odtwórz album (📖 84).

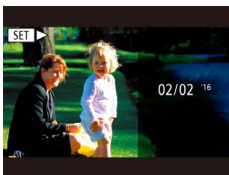
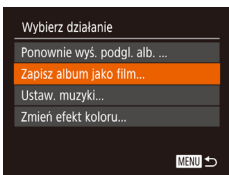
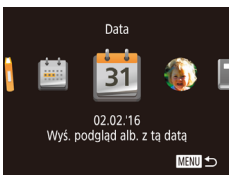

- Następujące zdjęcia wykonane przy użyciu aparatu można wykorzystać do utworzenia albumu.
  - Zdjęcia
  - Przeglądy filmowe (📖 34) (z wyjątkiem filmów skompresowanych)
  - Krótkie klipy filmowe o czasie odtwarzania dwóch sekund lub dłuższym (📖 67) i filmy z efektem Zdjęcie twórcze (📖 57) (z wyjątkiem filmów skompresowanych)



- Gdy ilość wolnego miejsca na karcie pamięci jest niedostateczna, nie można zapisać albumu.
- Podczas odtwarzania podglądu naciśnij przycisk [▶], aby przejść do następnego rozdziału, i naciśnij przycisk [◀], aby przejść do poprzedniego rozdziału.
- Efekt koloru można określić, wybierając opcję [Zmień efekt koloru] w punkcie 4, a następnie naciskając przycisk [⊕]. Po wybraniu efektu koloru za pomocą przycisków [◀|▶], a następnie naciśnięciu przycisku [⊕] wybierz opcję [Ponownie wys. podgl. alb.] na ekranie opisanym w punkcie 4, aby odtworzyć podgląd albumu z wybranym efektem koloru.
- Aby odtworzyć zapisany album, wybierz opcję [Lista albumów] na ekranie głównym funkcji Opowieść w pigułce, naciśnij przycisk [⊕], wybierz album z listy wyświetlanej na ekranie, a następnie ponownie naciśnij przycisk [⊕].

## Dodawanie muzyki w tle do albumu

▶ Zdjęcia ▶ Filmy

Można wybrać jedno z siedmiu ustawień muzyki w tle, odtwarzanej podczas wyświetlania albumu.

## 1 Zarejestruj muzykę w tle na karcie pamięci.

- Wykonaj czynności podane w punktach 1–4 w podrozdziale „Wyświetlanie albumu (Opowieść w pigułce)” (📖 106), wybierz opcję [Ustaw muzyki], a następnie naciśnij przycisk [⊕].

Przed użyciem

Przewodnik podstawowy

Przewodnik zaawansowany

1 Podstawowe informacje o aparacie

2 Tryb automatyczny/tryb hybrydowy automatyczny

3 Inne tryby fotografowania

4 Tryb P

5 Tryb Tv, Av i M

6 Tryb wyświetlania

7 Funkcje Wi-Fi

8 Menu ustawień

9 Akcesoria

10 Dodatek

Skorowidz



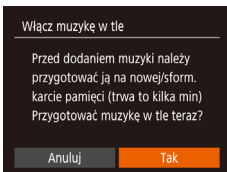

- Ekran widoczny po lewej stronie jest wyświetlany wówczas, gdy karta pamięci jest używana po raz pierwszy lub została zresetowana. Wybierz opcję [Tak], a następnie naciśnij przycisk [OK]. W ciągu około czterech minut siedem ustawień muzyki w tle jest zapisywanych na karcie pamięci.
- Aby użyć karty pamięci, na której zapisano muzykę w tle, wykonaj procedurę od punktu 2.

## 2 Utwórz album.

- Wykonaj czynności opisane w punktach 1–3 w podrozdziale „Wyświetlanie albumu (Opowieść w pigułce)” (106), aby utworzyć album.

## 3 Wybierz ustawienie muzyki w tle.

- Wybierz jeden z elementów, a następnie za pomocą przycisku [OK] wybierz jedną z opcji (29).

## 4 Zapisz ustawienia.

- Zapisz ustawienia, wykonując czynności opisane w punkcie 4 w podrozdziale „Wyświetlanie albumu (Opowieść w pigułce)” (106).



- Nie można dodać później muzyki w tle do zapisanego albumu. Nie można usunąć ani zmienić muzyki w tle zarejestrowanej w albumie.
- Nie można edytować rozdziałów albumów z muzyką w tle (106).



- Jeśli nie chcesz dodawać muzyki w tle, wybierz ustawienie [Nie] opcji [Dod. muz. w tle] na ekranie opisanym w punkcie 3.
- Aby odtwarzać film bez dźwięku (z wyjątkiem muzyki w tle), wybierz ustawienie [Tyl.muz. w tle] opcji [Mikser dźwięku] na ekranie opisanym w punkcie 3.
- Aby odsłuchać próbkę muzyki w tle wybranej w opcji [Utwórz], wybierz opcję [Prób.muz.w tle] na ekranie opisanym w punkcie 3, a następnie naciśnij przycisk [OK].

## Tworzenie albumu użytkownika

► Zdjęcia ► Filmy

Możesz wybrać zdjęcia i utworzyć własny album.

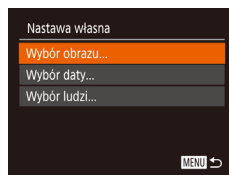

## 1 Wybierz opcję Nastawa własna.

- Wykonaj czynności podane w punktach 1–3 w podrozdziale „Wyświetlanie albumu (Opowieść w pigułce)” (106), wybierz opcję [Nastawa własna], a następnie naciśnij przycisk [OK].

## 2 Określ sposób wyboru.

- Wybierz opcję [Wybór obrazu], [Wybór daty] lub [Wybór ludzi], a następnie naciśnij przycisk [OK].

## 3 Wybierz elementy.

- Po wybraniu elementów, które zostaną uwzględnione w albumie, i naciśnięciu przycisku [OK] znacznik [✓] jest wyświetlany dla wybranych elementów.
- Po wybraniu zdjęć, krótkich klipów lub filmów z efektem Zdjęcie twórcze w obszarze [Wybór obrazu] oraz daty lub osoby w obszarze [Wybór daty] lub [Wybór ludzi] naciśnij przycisk **MENU**.
- Za pomocą przycisków [◀] [▶] wybierz opcję [Podgląd], a następnie naciśnij przycisk [OK].

Przed użyciem

Przewodnik podstawowy

Przewodnik zaawansowany

**1** Podstawowe informacje o aparacie

**2** Tryb automatyczny/tryb hybrydowy automatyczny

**3** Inne tryby fotografowania

**4** Tryb P

**5** Tryb Tv, Av i M

**6** Tryb wyświetlania

**7** Funkcje Wi-Fi

**8** Menu ustawień

**9** Akcesoria

**10** Dodatek

Skorowidz



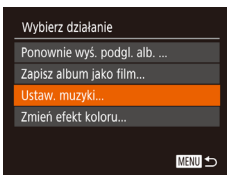

#### 4 Wybierz ustawienie muzyki w tle.

- Po wyświetleniu ekranu widocznego po lewej stronie wybierz opcję [Ustaw. muzyki], a po dodaniu muzyki w tle zgodnie z procedurą opisaną w podrozdziale „Dodawanie muzyki w tle do albumu” (📖107) naciśnij przycisk [MENU].



#### 5 Wybierz efekty koloru.

- Wybierz opcję [Zmień efekt koloru] na ekranie opisanym w punkcie 4 w podrozdziale „Wyświetlanie albumu (Opowieść w pigułce)” (📖106).
- Za pomocą przycisków [◀|▶] wybierz efekt koloru, a następnie naciśnij przycisk [📖].

#### 6 Zapisz ustawienia.

- Zapisz ustawienia, wykonując czynności opisane w punkcie 4 w podrozdziale „Wyświetlanie albumu (Opowieść w pigułce)” (📖106).



- Korzystając z opcji [Wybór obrazu], można wybrać maksymalnie 40 plików (maksymalnie 10 plików filmowych). Przy drugiej okazji wyświetlany jest komunikat [Wybrać obrazy wg poprzednich ustawień?], a jeżeli wybierzesz ustawienie [Tak], zostanie wyświetlony uniwersalny ekran odtwarzania ze zdjęciami, krótkimi klipami filmowymi lub filmami z efektem Zdjęcie twórcze ze znacznikami [✓].
- Korzystając z opcji [Wybór daty], można wybrać maksymalnie 15 dni.
- Efekty koloru nie są stosowane do niektórych zdjęć.

## Łączenie krótkich klipów

▶ Zdjęcia ▶ Filmy

Można połączyć wiele krótkich klipów filmowych w celu utworzenia kompozycji filmowej. Nagranego filmu nie można jednak uwzględnić w albumie Opowieść w pigułce (📖106).

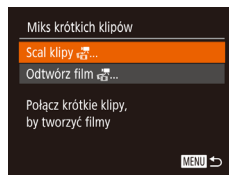

#### 1 Wyświetl ekran edycji.

- Naciśnij przycisk [MENU], na karcie [▶] wybierz opcję [Miks krótkich klipów], a następnie wybierz ustawienie [Scal klipy] (📖29).

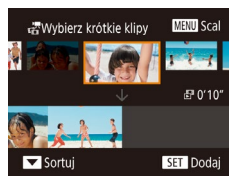

#### 2 Wybierz filmy przeznaczone do scalenia.

- Za pomocą przycisków [◀|▶] wybierz filmy, które chcesz scalić, z listy filmów wyświetlanych w górnej połowie ekranu, a następnie naciśnij przycisk [📖].
- Wybrane filmy są wyświetlane w dolnej połowie ekranu.
- Aby anulować wybieranie, naciśnij ponownie przycisk [📖].
- Wykonaj ponownie powyższą procedurę, aby wybrać filmy, które chcesz scalić.
- Po zakończeniu wybierania filmów naciśnij przycisk [MENU].

Przed użyciem

Przewodnik podstawowy

Przewodnik zaawansowany

**1** Podstawowe informacje o aparacie

**2** Tryb automatyczny/tryb hybrydowy automatyczny

**3** Inne tryby fotografowania

**4** Tryb P

**5** Tryb Tv, Av i M

**6** Tryb wyświetlania

**7** Funkcje Wi-Fi

**8** Menu ustawień

**9** Akcesoria

**10** Dodatek

Skorowidz





### 3 Odtwórz podgląd.

- Wybierz opcję [Podgląd], a następnie naciśnij przycisk [OK].
- Po pojawieniu się na kilka sekund komunikatu [Pobieranie] zostanie odtworzony podgląd scalonego filmu.

### 4 Zapisz film.

- Wybierz opcję [Zachowaj], a następnie naciśnij przycisk [OK].
- Po zakończeniu zapisywania zostanie wyświetlony komunikat [Zapisano].

### 5 Odtwórz film.

- Wybierz opcję [Odtwórz film] na ekranie opisanym w punkcie 1, aby wyświetlić listę utworzonych filmów.
- Wybierz film, który chcesz odtworzyć, a następnie naciśnij przycisk [OK].

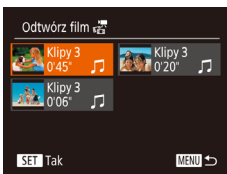

- Przesunięcie dźwigni powiększenia w stronę symbolu [AAA] na ekranie opisanym w punkcie 2 powoduje odtworzenie wybranego filmu.
- Aby zmienić kolejność filmów, naciśnij przycisk [▼] na ekranie opisanym w punkcie 2. Wybierz film, naciśnij przycisk [OK], naciśnij przyciski [◀] [▶], a następnie naciśnij ponownie przycisk [OK].
- Wybranie opcji [Zmień efekt koloru] na ekranie opisanym w punkcie 3 powoduje dodanie efektów koloru.
- Wybranie opcji [Ustaw. muzyki] na ekranie opisanym w punkcie 3 umożliwia dodanie muzyki w tle (107).
- Film zostanie zapisany z jakością obrazu [4K].
- Należy używać całkowicie naładowanej baterii.

Przed użyciem

Przewodnik podstawowy

Przewodnik zaawansowany

1 Podstawowe informacje o aparacie

2 Tryb automatyczny/tryb hybrydowy automatyczny

3 Inne tryby fotografowania

4 Tryb P

5 Tryb Tv, Av i M

6 Tryb wyświetlania

7 Funkcje Wi-Fi

8 Menu ustawień

9 Akcesoria

10 Dodatek

Skorowidz



# 7

## Funkcje Wi-Fi

Bezprzewodowe przesyłanie zdjęć z aparatu do różnych zgodnych z nim urządzeń oraz korzystanie za jego pośrednictwem z usług sieci Web



- Przed skorzystaniem z Wi-Fi, koniecznie przeczytaj „Ostrzeżenia dotyczące Wi-Fi (bezprzewodowej sieci LAN)” (184).

## Dostępne funkcje Wi-Fi

Można wysyłać i odbierać zdjęcia oraz zdalnie sterować aparatem, łącząc go z poniższymi urządzeniami i usługami za pośrednictwem sieci Wi-Fi.

- **Smartfony i tablety**  
Można wysyłać zdjęcia do smartfonów i tabletów obsługujących funkcje Wi-Fi. Za pomocą podłączonego smartfona lub tabletu można też fotografować zdalnie i dodawać znaczniki geograficzne do zdjęć. Dla wygody w niniejszym podręczniku smartfony, tablety oraz inne zgodne urządzenia są zbiorczo nazywane smartfonami.
- **Komputer**  
Korzystając z odpowiedniego oprogramowania, można przesyłać zdjęcia z aparatu do komputera za pośrednictwem sieci Wi-Fi.
- **Usługi sieci Web**  
Można wprowadzić w aparacie dane swojego konta w internetowej usłudze fotograficznej CANON iMAGE GATEWAY lub w innych usługach sieci Web, aby wysyłać do nich zdjęcia. Niewysłane zdjęcia mogą być też wysyłane z aparatu do komputera lub usługi sieci Web za pośrednictwem serwisu CANON iMAGE GATEWAY.
- **Drukarki**  
Zdjęcia można drukować, wysyłając je bezprzewodowo do drukarek zgodnych ze standardem PictBridge (obsługujących protokół DPS over IP).
- **Inny aparat**  
Zdjęcia można wysyłać bezprzewodowo pomiędzy zgodnymi z Wi-Fi aparatami firmy Canon.

Przed użyciem

Przewodnik podstawowy

Przewodnik zaawansowany

**1** Podstawowe informacje o aparacie

**2** Tryb automatyczny/tryb hybrydowy automatyczny

**3** Inne tryby fotografowania

**4** Tryb P

**5** Tryb Tv, Av i M

**6** Tryb wyświetlania

**7** Funkcje Wi-Fi

**8** Menu ustawień

**9** Akcesoria

**10** Dodatek

Skorowidz



## Wysyłanie zdjęć do smartfonu

Podłączenie aparatu do smartfona i wysyłanie zdjęć jest możliwe na kilka sposobów.

- Połączenie za pośrednictwem NFC (📖112)  
Wystarczy przyłożyć do aparatu smartfon z systemem Android (w wersji 4.0 lub nowszej) zgodny z funkcjami NFC, aby połączyć ze sobą oba urządzenia.
- Połączenie za pośrednictwem menu Wi-Fi (📖115)  
Aparat można połączyć ze smartfonem tak jak z komputerem czy innym urządzeniem. Umożliwia dodawanie wielu smartfonów.

Przed połączeniem smartfona z aparatem należy zainstalować w nim specjalną bezpłatną aplikację Camera Connect. Szczegółowe informacje dotyczące tej aplikacji (obsługiwane smartfony i uwzględnione funkcje) są dostępne w witrynie firmy Canon w sieci Web.



- Jeżeli posiadasz aparat Canon zgodny z Wi-Fi i łączysz go ze smartfonem za pomocą sieci Wi-Fi, to zalecamy zmianę aplikacji CameraWindow w smartfonie na aplikację Camera Connect.

## Wysyłanie zdjęć do smartfona zgodnego z NFC

Użycie smartfona z systemem Android (system operacyjny w wersji 4.0 lub nowszy) zgodnego z NFC upraszcza proces instalowania oprogramowania Camera Connect i łączenia urządzeń za pośrednictwem NFC.

Działanie urządzeń połączonych za pośrednictwem trybu NFC zmienia się w zależności od trybu aparatu, który był aktywny w chwili zetknięcia urządzeń.

- Jeśli w chwili zetknięcia urządzeń aparat jest wyłączony lub działa w trybie fotografowania, można wybierać i wysyłać zdjęcia na ekranie wyboru obrazu. Po połączeniu urządzeń fotografie można wykonywać zdalnie, a także dodawać znaczniki geograficzne do zdjęć (📖134). Można łatwo łączyć się z ostatnimi urządzeniami, które są wymienione w menu Wi-Fi.
- Dotknięcie smartfona w trybie odtwarzania powoduje wyświetlenie listy umożliwiającej wybranie zdjęć do przesłania. Wybierz zdjęcie, które ma zostać wysłane.

Postępuj zgodnie z instrukcjami podanymi w następującym podrozdziale, aby nawiązać połączenie w trybie NFC z aparatem, który jest wyłączony lub działa w trybie fotografowania.

### Łączenie za pośrednictwem trybu NFC w przypadku gdy aparat jest wyłączony lub działa w trybie fotografowania

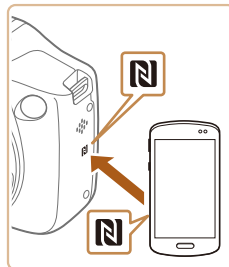

#### 1 Instalacja programu Camera Connect.

- Włącz tryb NFC w smartfonie i zetknij urządzenie z symbolem N aparatu (N), aby automatycznie wywołać w smartfonie połączenie z serwisem Google Play. Po wyświetleniu strony pobierania aplikacji Camera Connect pobierz ją i zainstaluj.

Przed użyciem

Przewodnik podstawowy

Przewodnik zaawansowany

1 Podstawowe informacje o aparacie

2 Tryb automatyczny/tryb hybrydowy automatyczny

3 Inne tryby fotografowania

4 Tryb P

5 Tryb Tv, Av i M

6 Tryb wyświetlania

7 Funkcje Wi-Fi

8 Menu ustawień

9 Akcesoria

10 Dodatek

Skorowidz

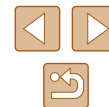



## 2 Nawiąż połączenie.

- Upewnij się, że aparat jest wyłączony lub działa w trybie fotografowania.
- Przyłóż smartfon z zainstalowaną aplikacją Camera Connect do symbolu N (N) na aparacie.
- Aparat włączy się automatycznie.
- Po wyświetleniu ekranu [Nick urządzenia] wybierz opcję [Tak] za pomocą przycisków [▲][▼], a następnie naciśnij przycisk [⊕].

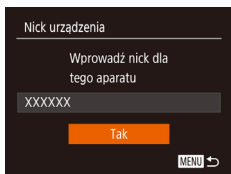

- W smartfonie uruchomi się program Camera Connect.
- Urządzenia połączą się automatycznie.

## 3 Dostosuj ustawienia zachowania poufności informacji.

- Po pojawieniu się tego ekranu wybierz opcję [Tak] za pomocą przycisków [◀][▶], a następnie naciśnij przycisk [⊕].
- Możesz teraz za pomocą smartfona przeglądać, importować i opatrywać znacznikami geograficznymi zdjęcia znajdujące się w aparacie oraz fotografować zdalnie.

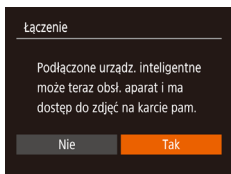

## 4 Wyślij zdjęcia.

- Za pomocą przycisków [▲][▼][◀][▶] wybierz opcję [Wybierz i wyślij], a następnie naciśnij przycisk [⊕].
- Za pomocą przycisków [▲][▼] wybierz opcję [Wybierz], a następnie naciśnij przycisk [⊕].
- Za pomocą przycisków [▲][▼][◀][▶] wybierz zdjęcie do wysłania, naciśnij przycisk [⊕], aby oznaczyć je jako wybrane ([✓]), a następnie naciśnij przycisk [MENU].
- Za pomocą przycisków [◀][▶] wybierz opcję [Tak], a następnie naciśnij przycisk [⊕].
- Za pomocą przycisków [▲][▼][◀][▶] wybierz opcję [Wyślij], a następnie naciśnij przycisk [⊕].
- Po wysłaniu zdjęcia zostanie wyświetlony komunikat [Transfer zakończony] i ponownie pojawi się ekran przesyłania zdjęć.
- Aby zakończyć połączenie, naciśnij przycisk [MENU] i po pojawieniu się ekranu potwierdzenia wybierz opcję [Tak] za pomocą przycisków [◀][▶], a następnie naciśnij przycisk [⊕]. Połączenie możesz także zakończyć za pomocą smartfonu.

Przed użyciem
Przewodnik podstawowy
Przewodnik zaawansowany
<b>1</b> Podstawowe informacje o aparacie
<b>2</b> Tryb automatyczny/tryb hybrydowy automatyczny
<b>3</b> Inne tryby fotografowania
<b>4</b> Tryb P
<b>5</b> Tryb Tv, Av i M
<b>6</b> Tryb wyświetlania
<b>7</b> Funkcje Wi-Fi
<b>8</b> Menu ustawień
<b>9</b> Akcesoria
<b>10</b> Dodatek
Skorowidz





- Przy korzystaniu z trybu NFC należy pamiętać o następujących kwestiach:
  - Należy unikać silnego uderzenia o siebie aparatu i smartfona. Mogłoby to spowodować uszkodzenie obu urządzeń.
  - W zależności od smartfona wzajemne wykrycie się obu urządzeń może nie być natychmiastowe. W takim przypadku należy przyłożyć je do siebie w nieco innej pozycji. Jeśli połączenie nie zostało nawiązane, nie rozdzielaj urządzeń do chwili zaktualizowania informacji na ekranie aparatu.
  - W przypadku próby połączenia z wyłączonym aparatem na ekranie smartfona może zostać wyświetlona prośba o włączenie aparatu. Dotknij i spróbuj ponownie połączyć urządzenia po włączeniu aparatu.
  - Między aparatem a smartfonem nie powinny znajdować się żadne inne przedmioty. Należy również pamiętać, że pokrywy aparatu i smartfona lub podobne akcesoria mogą blokować komunikację.
- Po wybraniu w punkcie 3 opcji [Tak] wszystkie zdjęcia w aparacie można wyświetlać za pośrednictwem podłączonego smartfona. Aby zachować prywatność zdjęć znajdujących się w aparacie poprzez uniemożliwienie ich wyświetlania za pośrednictwem smartfona, należy w punkcie 3 wybrać opcję [Nie].
- Po zarejestrowaniu smartfona możesz zmienić jego ustawienia zachowania poufności informacji w aparacie (135).



- Połączenia wymagają, aby w aparacie znajdowała się karta pamięci.
- Możesz zmienić nick aparatu wyświetlany na ekranie w punkcie 2 (112).
- Nie wszystkie smartfony zgodne z funkcjami NFC mają symbol N (N). Szczegółowe informacje na ten temat można znaleźć w instrukcji obsługi dostarczonej ze smartfonem.
- Możesz też wysłać wiele zdjęć naraz oraz zmieniać ich rozmiar przed wysłaniem (129).
- Bieżące zdjęcie można wysłać, wybierając na ekranie widocznym w punkcie 4 opcję [Wyślij ten obraz].
- Aby wyłączyć połączenia w trybie NFC, wybierz kolejno MENU (29) > kartę (1) > menu [Ustawienia komun. bezprzew.] > menu [Ustawienia Wi-Fi] > opcję [NFC] > ustawienie [Wył.].

## Łączenie za pośrednictwem trybu NFC w przypadku gdy aparat działa w trybie wyświetlania



- Naciśnij przycisk [▶], aby włączyć aparat.
- Przyłóż symbol N (N) na smartfonie (112) z zainstalowaną aplikacją Camera Connect do symbolu N na aparacie.
- Wybierz zdjęcie do wysłania za pomocą przycisków [▲][▼][◀][▶], a następnie naciśnij przycisk [☑]. Pojawi się ikona [✓].
- Aby usunąć oznaczenie zdjęcia, naciśnij ponownie przycisk [☑]. Ikona [✓] zniknie z ekranu.
- Aby wybrać kolejne zdjęcia, powtarzaj powyższą procedurę.
- Po zakończeniu wybierania zdjęć naciśnij przycisk [MENU].
- Za pomocą przycisków [◀][▶] wybierz opcję [Tak], a następnie naciśnij przycisk [☑].
- Za pomocą przycisków [▲][▼][◀][▶] wybierz opcję [Wyślij], a następnie naciśnij przycisk [☑].
- Zdjęcia zostaną wysłane.



- Jeśli podczas trwania połączenia na ekranie aparatu pojawi się monit o wprowadzenie nicka, zrób to w sposób podany w punkcie 2 w podrzdziale „Wysyłanie zdjęć do smartfona zgodnego z NFC” (112).
- W trybie wyświetlania aparat nie rejestruje połączeń w trybie NFC nawiązanych ze smartfonami.
- Można przygotować zdjęcia do wysłania w określonym rozmiarze (129).

Przed użyciem

Przewodnik podstawowy

Przewodnik zaawansowany

**1** Podstawowe informacje o aparacie

**2** Tryb automatyczny/tryb hybrydowy automatyczny

**3** Inne tryby fotografowania

**4** Tryb P

**5** Tryb Tv, Av i M

**6** Tryb wyświetlania

**7** Funkcje Wi-Fi

**8** Menu ustawień

**9** Akcesoria

**10** Dodatek

Skorowidz



## Dodawanie smartfonu

W poniższej procedurze pokazano, jak używać aparatu w roli punktu dostępu, ale można również korzystać z dotychczasowego punktu dostępu w swojej sieci (📖117).



### 1 Instalacja programu Camera Connect.

- W przypadku urządzeń iPhone lub iPad znajdź aplikację Camera Connect w sklepie App Store, a następnie pobierz ją i zainstaluj.
- W przypadku smartfonów z systemem Android znajdź aplikację Camera Connect w serwisie Google Play, a następnie pobierz ją i zainstaluj.

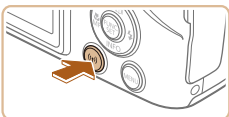

### 2 Wyświetl menu Wi-Fi.

- Naciśnij przycisk [(☰)].
- Po pojawieniu się ekranu [Nick urządzenia] wybierz opcję [Tak] (📖112).

### 3 Wybierz ikonę [📱].

- Za pomocą przycisków [▲][▼][◀][▶] wybierz ikonę [📱], a następnie naciśnij przycisk [(☰)].

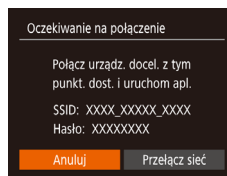
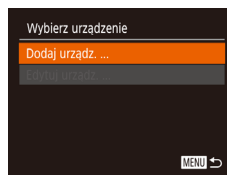

### 4 Wybierz opcję [Dodaj urządz.].

- Za pomocą przycisków [▲][▼] wybierz opcję [Dodaj urządz.], a następnie naciśnij przycisk [(☰)].

- Zostanie wyświetlony identyfikator SSID i hasło aparatu.

### 5 Podłącz smartfon do sieci.

- W menu ustawień Wi-Fi w smartfonie wybierz identyfikator SSID (nazwę sieci) wyświetlany na ekranie aparatu, aby nawiązać z nim połączenie.
- W polu hasła wprowadź hasło wyświetlane przez aparat.

### 6 Uruchom program Camera Connect.

- Uruchom program Camera Connect na smartfonie.

### 7 Wybierz aparat, z którym chcesz nawiązać połączenie.

- Po wyświetlaniu w smartfonie ekranu służącego do wybierania aparatu docelowego wybierz aparat do sparowania.

Przed użyciem

Przewodnik podstawowy

Przewodnik zaawansowany

**1** Podstawowe informacje o aparacie

**2** Tryb automatyczny/tryb hybrydowy automatyczny

**3** Inne tryby fotografowania

**4** Tryb P

**5** Tryb Tv, Av i M

**6** Tryb wyświetlania

**7** Funkcje Wi-Fi

**8** Menu ustawień

**9** Akcesoria

**10** Dodatek

Skorowidz



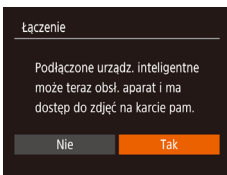

## 8 Dostosuj ustawienia zachowania poufności informacji.

- Za pomocą przycisków [◀][▶] wybierz opcję [Tak], a następnie naciśnij przycisk [OK].
- Możesz teraz za pomocą smartfona przeglądać, importować i opatrywać znacznikami geograficznymi zdjęcia znajdujące się w aparacie oraz fotografować zdalnie.

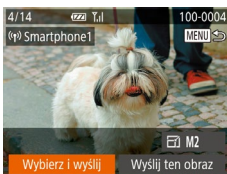

## 9 Wyślij zdjęcia.

- Za pomocą przycisków [▲][▼][◀][▶] wybierz opcję [Wybierz i wyślij], a następnie naciśnij przycisk [OK].
- Za pomocą przycisków [▲][▼] wybierz opcję [Wybierz], a następnie naciśnij przycisk [OK].
- Za pomocą przycisków [▲][▼][◀][▶] wybierz zdjęcie do wysłania, naciśnij przycisk [OK], aby oznaczyć je jako wybrane (✓), a następnie naciśnij przycisk [MENU].
- Za pomocą przycisków [◀][▶] wybierz opcję [Tak], a następnie naciśnij przycisk [OK].
- Za pomocą przycisków [▲][▼][◀][▶] wybierz opcję [Wyślij], a następnie naciśnij przycisk [OK].
- Po wysłaniu zdjęcia zostanie wyświetlony komunikat [Transfer zakończony] i ponownie pojawi się ekran przesyłania zdjęć.
- Aby zakończyć połączenie, naciśnij przycisk [MENU] i po pojawieniu się ekranu potwierdzenia wybierz opcję [Tak] za pomocą przycisków [◀][▶], a następnie naciśnij przycisk [OK]. Połączenie możesz także zakończyć za pomocą smartfona.
- Aby dodać kilka smartfonów, powtórz powyższą procedurę od punktu 1.



- Po wybraniu w punkcie 8 opcji [Tak] wszystkie zdjęcia w aparacie można wyświetlać za pośrednictwem podłączonego smartfona. Aby zachować prywatność zdjęć znajdujących się w aparacie poprzez uniemożliwienie ich wyświetlania za pośrednictwem smartfona, należy w punkcie 8 wybrać opcję [Nie].
- Po zarejestrowaniu smartfona możesz zmienić jego ustawienia zachowania poufności informacji w aparacie (135).



- Połączenia wymagają, aby w aparacie znajdowała się karta pamięci.
- Jeśli aparat był już połączony z innymi urządzeniami za pośrednictwem menu Wi-Fi, po wyświetleniu menu Wi-Fi w pierwszej kolejności pojawiają się ostatnie urządzenia docelowe. Z łatwością można ponownie nawiązać połączenie, wybierając za pomocą przycisków [▲][▼] nazwę odpowiedniego urządzenia, a następnie naciskając przycisk [OK]. Aby dodać nowe urządzenie, wyświetl ekran wyboru urządzeń za pomocą przycisków [◀][▶], po czym wprowadź ustawienia.
- Jeśli nie chcesz, aby na liście były widoczne ostatnie urządzenia docelowe, wybierz kolejno: MENU (129) > kartę [↑] > menu [Ustawienia komun. bezprzew.] > menu [Ustawienia Wi-Fi] > opcję [Hist. docel.] > ustawienie [Wył.].
- Aby umożliwić nawiązywanie połączenia bez wprowadzania hasła w punkcie 5 i ukrycie opcji [Hasło] na ekranie, na którym jest wyświetlany identyfikator SSID (punkt 4), wybierz kolejno: MENU (129), kartę [↑] > menu [Ustawienia komun. bezprzew.] > menu [Ustawienia Wi-Fi] > opcję [Hasło] > ustawienie [Wył.].
- Możesz też wysłać wiele zdjęć naraz oraz zmieniać ich rozmiar przed wysłaniem (129).
- Bieżące zdjęcie można wysłać, wybierając na ekranie widocznym w punkcie 9 opcję [Wyślij ten obraz].

Przed użyciem
Przewodnik podstawowy
Przewodnik zaawansowany
<b>1</b> Podstawowe informacje o aparacie
<b>2</b> Tryb automatyczny/tryb hybrydowy automatyczny
<b>3</b> Inne tryby fotografowania
<b>4</b> Tryb P
<b>5</b> Tryb Tv, Av i M
<b>6</b> Tryb wyświetlania
<b>7</b> Funkcje Wi-Fi
<b>8</b> Menu ustawień
<b>9</b> Akcesoria
<b>10</b> Dodatek
Skorowidz



## Korzystanie z innego punktu dostępu

Podłączając aparat do smartfona za pomocą menu Wi-Fi, możesz również skorzystać z dotychczasowego punktu dostępu w swojej sieci.

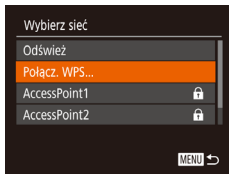
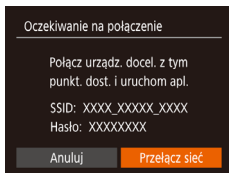

### 1 Przygotuj nawiązanie połączenia.

- Przejdź do ekranu [Oczekiwanie na połączenie], wykonując czynności podane odpowiednio w punktach 1–4 w podrozdziale „Dodawanie smartfonu” (📖115).

### 2 Podłącz smartfon do punktu dostępu.

### 3 Wybierz opcję [Przełącz sieć].

- Za pomocą przycisków [◀][▶] wybierz opcję [Przełącz sieć], a następnie naciśnij przycisk [🔍].
- Pojawi się lista wykrytych punktów dostępu.

### 4 Nawiąż połączenie z punktem dostępu.

- W przypadku punktu dostępu niezgodnego ze standardem WPS nawiąż z nim połączenie w sposób podany w punktach 5–8 w podrozdziale „Korzystanie z punktów dostępu zgodnych ze standardem WPS” (📖120).
- W przypadku punktu dostępu niezgodnego ze standardem WPS nawiąż z nim połączenie w sposób podany w punktach 2–4 w podrozdziale „Nawiązywanie połączenia z punktami dostępu widocznymi na liście” (📖122).



### 5 Wybierz aparat, z którym chcesz nawiązać połączenie.

- Po wyświetleniu w smartfonie ekranu umożliwiającego wybór aparatu do połączenia wybierz aparat i sparuj go ze smartfonem.

### 6 Skonfiguruj ustawienia zachowania poufności informacji i wyślij zdjęcia.

- Skonfiguruj ustawienia zachowania poufności informacji i wyślij zdjęcia w sposób podany w punktach 8–9 w podrozdziale „Dodawanie smartfonu” (📖115).

## Poprzednie punkty dostępu

Aby automatycznie ponowić połączenie z dowolnym z wcześniejszych punktów dostępu, wykonaj czynności podane w punkcie 4 w podrozdziale „Dodawanie smartfonu” (📖115).

- Aby używać aparatu jako punktu dostępu, wybierz opcję [Przełącz sieć] na ekranie wyświetlonym w trakcie nawiązywania połączenia, a następnie wybierz opcję [Tryb punktu dostępu aparatu].
- Aby przełączyć punkty dostępu, wybierz opcję [Przełącz sieć] na ekranie wyświetlonym w trakcie nawiązywania połączenia, a następnie wykonaj od punktu 4 procedurę podaną w podrozdziale „Korzystanie z innego punktu dostępu” (📖117).

Przed użyciem

Przewodnik podstawowy

Przewodnik zaawansowany

1 Podstawowe informacje o aparacie

2 Tryb automatyczny/tryb hybrydowy automatyczny

3 Inne tryby fotografowania

4 Tryb P

5 Tryb Tv, Av i M

6 Tryb wyświetlania

7 Funkcje Wi-Fi

8 Menu ustawień

9 Akcesoria

10 Dodatek

Skorowidz



## Zapisywanie zdjęć na dysku komputera

### Przygotowanie do rejestracji komputera

Szczegółowe wymagania systemowe dotyczące na przykład komputerów, które mogą łączyć się z aparatem i siecią Wi-Fi, oraz informacje na temat zgodności, łączącej z obsługą w nowych systemach operacyjnych, można znaleźć w witrynie firmy Canon w sieci Web.



- Systemy Windows 7 w wersji Starter i Home Basic nie są obsługiwane.
  - W przypadku systemów Windows 7 N (Europa) i KN (Korea Południowa) wymagane jest oddzielne pobranie i zainstalowanie pakietu Windows Media Feature Pack.
- Szczegółowe informacje na ten temat można znaleźć w następującej witrynie:  
<http://go.microsoft.com/fwlink/?LinkId=159730>

### Instalowanie oprogramowania

Do celów poglądowych użyto systemów Windows 7 i Mac OS X 10.8.

#### 1 Pobierz oprogramowanie.

- Odwiedź następującą witrynę sieci Web za pomocą komputera podłączonego do Internetu.

<http://www.canon.com/icpd/>

- Wybierz swój kraj/region, a następnie postępuj zgodnie z instrukcjami wyświetlanymi na ekranie, aby pobrać oprogramowanie.
- Oprogramowanie zostanie pobrane do komputera w formacie zip.

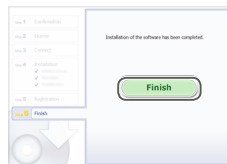

- Wymagany jest dostęp do Internetu. Wszelkie opłaty dla usługodawców internetowych oraz opłaty dostępowe muszą zostać uiszczone oddzielnie.



- Wykonaj opisaną poniżej procedurę, aby odinstalować (usunąć) oprogramowanie.
  - Jeśli korzystasz z systemu Windows, kliknij kolejno menu [Start] ► [Wszystkie programy] ► [Canon Utilities], a następnie wskaż oprogramowanie do odinstalowania.
  - Jeśli korzystasz z systemu Mac OS, kliknij folder [Aplikacje], wybierz folder [Canon Utilities], a następnie przeciągnij do Kosza folder oprogramowania, które chcesz odinstalować. Opróżnij Kosz.

#### 2 Zainstaluj oprogramowanie.

- Aby ukończyć instalację, kliknij przycisk [Easy Installation/Latwa instalacja] i postępuj zgodnie z instrukcjami wyświetlanymi na ekranie.
- Instalacja może potrwać dłuższy czas, zależnie od wydajności komputera i połączenia internetowego.
- Na ekranie wyświetlonym po instalacji kliknij przycisk [Finish/Zakończ] lub [Restart/Uruchom ponownie].

Przed użyciem

Przewodnik podstawowy

Przewodnik zaawansowany

**1** Podstawowe informacje o aparacie

**2** Tryb automatyczny/tryb hybrydowy automatyczny

**3** Inne tryby fotografowania

**4** Tryb P

**5** Tryb Tv, Av i M

**6** Tryb wyświetlania

**7** Funkcje Wi-Fi

**8** Menu ustawień

**9** Akcesoria

**10** Dodatek

Skorowidz



## Konfigurowanie komputera pod kątem połączenia Wi-Fi (dotyczy tylko systemu Windows)

Na komputerze z systemem Windows należy przed bezprzewodowym połączeniem z nim aparatu skonfigurować poniższe ustawienia.



### 1 Sprawdź, czy komputer ma połączenie z punktem dostępu.

- Instrukcje dotyczące sprawdzania połączenia z siecią można znaleźć w podręczniku użytkownika dołączonym do komputera.

### 2 Wprowadź ustawienie.

- Kliknij opcje w następującej kolejności: menu [Start] ► [Wszystkie programy] ► [Canon Utilities] ► [CameraWindow] ► [Wi-Fi connection setup/Konfiguracja połączenia Wi-Fi].
- Po uruchomieniu aplikacji postępuj zgodnie z instrukcjami wyświetlanymi na ekranie i wprowadź ustawienia.



- Poniższe ustawienia systemu Windows są konfigurowane wówczas, gdy program narzędziowy jest uruchamiany w punkcie 2.
  - Włącz przesyłanie strumieniowe multimediów.
  - Dzięki temu aparat będzie „widzieć” (znajdować) komputer w sieci Wi-Fi.
  - Włącz odnajdowanie sieci.
  - Dzięki temu komputer będzie „widzieć” (znajdować) aparat.
  - Włącz obsługę protokołu ICMP (ang. Internet Control Message Protocol).
  - Umożliwi to sprawdzanie stanu połączenia sieciowego.
  - Włącz obsługę protokołu UPnP (ang. Universal Plug & Play).
  - Umożliwi to urządzeniu sieciowym automatyczne wykrywanie się nawzajem.
- Niektóre programy zabezpieczające mogą blokować wprowadzanie opisanych tu ustawień. Sprawdź ustawienia programu zabezpieczającego.

## Zapisywanie zdjęć na dysku podłączonego komputera

W opisywany poniżej sposób połącz aparat z punktem dostępu za pośrednictwem sieci Wi-Fi. Dodatkowe informacje znajdziesz w instrukcji obsługi dostarczonej z punktem dostępu.

### ■ Sprawdzanie zgodności punktu dostępu

Sprawdź w podrozdziale „Aparat” (📖178), czy router Wi-Fi lub stacja bazowa spełniają wymagania standardów Wi-Fi. Metody połączenia zmieniają się w zależności od tego, czy punkt dostępu jest zgodny ze standardem Wi-Fi Protected Setup (WPS, 📖120) czy nie (📖122). W przypadku punktów dostępu niezgodnych ze standardem WPS zapoznaj się z poniższymi informacjami.

- Nazwa sieciowa (SSID/ESSID)  
Identyfikator SSID lub ESSID używanego punktu dostępu. Jest to tzw. „nazwa punktu dostępu” lub „nazwa sieciowa”.
- Uwierzytelnianie w sieci/szyfrowanie danych (metoda/tryb szyfrowania)  
Metoda szyfrowania danych podczas transmisji bezprzewodowej. Sprawdź, jakie ustawienia zabezpieczeń znajdują się w użyciu: WPA2-PSK (AES), WPA2-PSK (TKIP), WPA-PSK (AES), WPA-PSK (TKIP), WEP (uwierzytelnianie za pośrednictwem systemu otwartego) czy może bez zabezpieczeń.
- Hasło (klucz szyfrujący/sieciowy)  
Klucz używany do szyfrowania danych podczas transmisji bezprzewodowej. Jest to tzw. „klucz szyfrujący” lub „klucz sieciowy”.
- Indeks kluczy (klucz przesyłany)  
Klucz tworzony, gdy do uwierzytelniania w sieci/szyfrowania danych służy mechanizm WEP. Wprowadź ustawienie „1”.



- Jeżeli do dostosowania ustawień sieciowych są wymagane uprawnienia administratora systemu, skontaktuj się z administratorem systemu, aby uzyskać szczegółowe informacje.
- Te ustawienia są bardzo ważne dla bezpieczeństwa sieci. Ustawienia te należy zmieniać rozważnie.

Przed użyciem

Przewodnik podstawowy

Przewodnik zaawansowany

**1** Podstawowe informacje o aparacie

**2** Tryb automatyczny/tryb hybrydowy automatyczny

**3** Inne tryby fotografowania

**4** Tryb P

**5** Tryb Tv, Av i M

**6** Tryb wyświetlania

**7** Funkcje Wi-Fi

**8** Menu ustawień

**9** Akcesoria

**10** Dodatek

Skorowidz





- Informacje na temat zgodności ze standardem WPS oraz instrukcje dotyczące sprawdzania ustawień można znaleźć w podręczniku użytkownika dostarczonym z punktem dostępu.
- Router jest urządzeniem tworzącym strukturę sieci (LAN) umożliwiającą łączenie wielu komputerów. Router z funkcją komunikacji Wi-Fi jest nazywany „routerem Wi-Fi”.
- W niniejszym przewodniku wszystkie routery Wi-Fi i stacje bazowe są nazywane „punktami dostępu”.
- Jeśli w sieci Wi-Fi stosujesz filtrowanie adresów MAC, dodaj koniecznie w punkcie dostępu adres MAC aparatu. Adres MAC aparatu możesz sprawdzić, wybierając kolejno: MENU (📖29) > kartę (📶) > menu [Ustawienia komun. bezprzew.] > menu [Ustawienia Wi-Fi] > opcję [Sprawdź adres MAC].

## 📌 Korzystanie z punktów dostępu zgodnych ze standardem WPS

WPS ułatwia wprowadzanie ustawień w trakcie łączenia urządzeń przez sieć Wi-Fi. Można skorzystać z metody konfiguracji przycisków (Push Button Configuration Method) lub PIN w celu skonfigurowania ustawień dla urządzenia zgodnego ze standardem WPS.

### 1 Sprawdź, czy komputer ma połączenie z punktem dostępu.

- Wskazówki dotyczące sprawdzania połączenia można znaleźć w instrukcjach obsługi dostarczonych z urządzeniem i punktem dostępu.

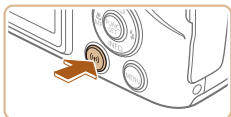

### 2 Wyświetl menu Wi-Fi.

- Naciśnij przycisk [(📶)].

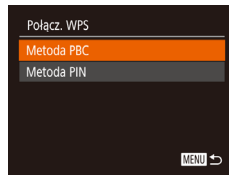
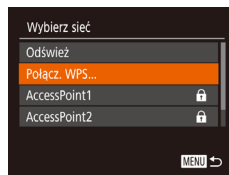
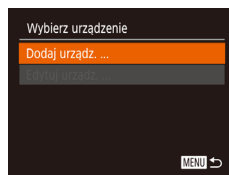
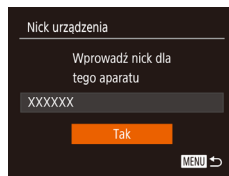

- Po wyświetleniu ekranu [Nick urządzenia] wybierz opcję [Tak] za pomocą przycisków [▲][▼], a następnie naciśnij przycisk [(👉)].

### 3 Wybierz ikonę [(📺)].

- Za pomocą przycisków [▲][▼][◀][▶] wybierz ikonę [(📺)], a następnie naciśnij przycisk [(👉)].

### 4 Wybierz opcję [Dodaj urządz.].

- Za pomocą przycisków [▲][▼] wybierz opcję [Dodaj urządz.], a następnie naciśnij przycisk [(👉)].

### 5 Wybierz opcję [Połącz. WPS].

- Wybierz opcję [Połącz. WPS] za pomocą przycisków [▲][▼], a następnie naciśnij przycisk [(👉)].

### 6 Wybierz opcję [Metoda PBC].

- Za pomocą przycisków [▲][▼] wybierz opcję [Metoda PBC], a następnie naciśnij przycisk [(👉)].

Przed użyciem

Przewodnik podstawowy

Przewodnik zaawansowany

1 Podstawowe informacje o aparacie

2 Tryb automatyczny/tryb hybrydowy automatyczny

3 Inne tryby fotografowania

4 Tryb P

5 Tryb Tv, Av i M

6 Tryb wyświetlania

7 Funkcje Wi-Fi

8 Menu ustawień

9 Akcesoria

10 Dodatek

Skorowidz





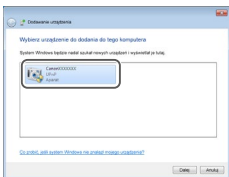
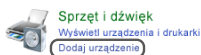
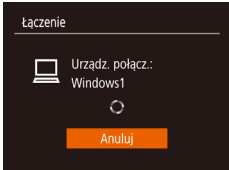
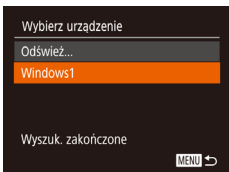

## 7 Nawiąż połączenie.

- Naciśnij i przytrzymaj przycisk połączenia WPS na punkcie dostępu.
- Aby przejść do następnego punktu, naciśnij przycisk [WPS] na aparacie.
- Aparat nawiąże połączenie z punktem dostępu, a lista podłączonych do niego urządzeń pojawi się na ekranie [Wybierz urządzenie].

## 8 Wybierz urządzenie docelowe.

- Za pomocą przycisków [▲][▼] wybierz nazwę urządzenia docelowego, a następnie naciśnij przycisk [WPS].

## 9 Zainstaluj sterownik (tylko przy pierwszym połączeniu z komputerem z systemem Windows).

- Gdy w aparacie pojawi się ten ekran, kliknij na komputerze menu Start i opcję [Panel sterowania], a następnie kliknij opcję [Dodaj urządzenie].
- Kliknij dwukrotnie ikonę podłączonego aparatu.
- Rozpocznie się instalacja sterowników.
- Po zakończeniu instalacji sterowników i włączeniu połączenia między aparatem a komputerem, zostanie wyświetlony ekran Autoodtworzenia. Żadne informacje nie zostaną wyświetlone na ekranie aparatu.

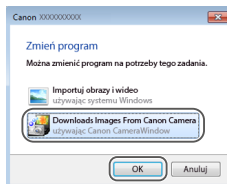

## 10 Wyświetlił okno programu CameraWindow.

- Windows: uruchom program CameraWindow, klikając pozycję [Downloads Images From Canon Camera/Pobierz obrazy z aparatu firmy Canon].
- Mac OS: okno programu CameraWindow pojawi się automatycznie po nawiązaniu połączenia Wi-Fi między aparatem a komputerem.

## 11 Importuj zdjęcia.

- Kliknij kolejno przyciski [Import Images from Camera/Importuj zdjęcia z aparatu] oraz [Import Untransferred Images/Importuj nieprzesłane zdjęcia].
- Zdjęcia zostaną zapisane na dysku komputera w folderze Pictures, w osobnych folderach o nazwach utworzonych na podstawie daty rejestracji.
- Kliknij opcję [OK/Tak] na ekranie wyświetlonym po zakończeniu importowania zdjęć.
- Aby wyświetlić zdjęcie zapisane na dysku komputera, należy skorzystać z oprogramowania (domyślnie zainstalowanego na komputerze lub przeznaczonego do ogólnego użytku) obsługującego format zdjęć wykonanych aparatem.

Przed użyciem

Przewodnik podstawowy

Przewodnik zaawansowany

**1** Podstawowe informacje o aparacie

**2** Tryb automatyczny/tryb hybrydowy automatyczny

**3** Inne tryby fotografowania

**4** Tryb P

**5** Tryb Tv, Av i M

**6** Tryb wyświetlania

**7** Funkcje Wi-Fi

**8** Menu ustawień

**9** Akcesoria

**10** Dodatek

Skorowidz





- Jeśli aparat był już połączony z innymi urządzeniami za pośrednictwem menu Wi-Fi, po wyświetleniu menu Wi-Fi w pierwszej kolejności pojawiają się ostatnie urządzenia docelowe. Z łatwością można ponownie nawiązać połączenie, wybierając za pomocą przycisków [▲][▼] nazwę odpowiedniego urządzenia, a następnie naciskając przycisk [☑]. Aby dodać nowe urządzenie, wyświetli ekran wyboru urządzeń za pomocą przycisków [◀][▶], po czym wprowadź ustawienia.
- Jeśli nie chcesz, aby na liście były widoczne ostatnie urządzenia docelowe, wybierz kolejno: MENU (📖29) > kartę [👆] > menu [Ustawienia komun. bezprzew.] > menu [Ustawienia Wi-Fi] > opcję [Hist. docel.] > ustawienie [Wyt.].
- Możesz zmienić nick aparatu wyświetlany na ekranie w punkcie 2 (📖136).
- Po połączeniu aparatu z komputerem ekran aparatu zostaje wygaszony.
- Mac OS: jeśli nie pojawi się okno programu CameraWindow, kliknij ikonę [CameraWindow] w Doku.
- Aby rozłączyć aparat, należy go wyłączyć.
- Jeśli w punkcie 6 zostanie wybrana opcja [Metoda PIN], na ekranie pojawi się kod PIN. Należy koniecznie skonfigurować ten kod w punkcie dostępu. Wybierz urządzenie na ekranie [Wybierz urządzenie]. Więcej informacji na ten temat można znaleźć w instrukcji obsługi dostarczonej z punktem dostępu.

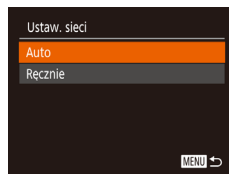
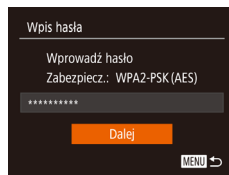

### 3 Wprowadź hasło punktu dostępu.

- Naciśnij przycisk [☑], aby wyświetlić klawiaturę, a następnie wpisz hasło (📖30).
- Za pomocą przycisków [▲][▼] wybierz opcję [Dalej], a następnie naciśnij przycisk [☑].

### 4 Wybierz opcję [Auto].

- Za pomocą przycisków [▲][▼] wybierz opcję [Auto], a następnie naciśnij przycisk [☑].
- Aby zapisać zdjęcia na podłączonym komputerze, wykonaj od punktu 8 procedurę podaną w podrozdziale „Korzystanie z punktów dostępu zgodnych ze standardem WPS” (📖120).

## Nawiązywanie połączenia z punktami dostępu widocznymi na liście

### 1 Wyświetl listę punktów dostępu.

- Wyświetl listę sieci (punktów dostępu) w sposób podany w punktach 1–4 w podrozdziale „Korzystanie z punktów dostępu zgodnych ze standardem WPS” (📖120).

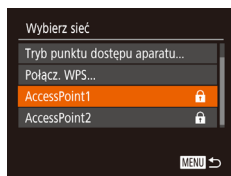

### 2 Wybierz punkt dostępu.

- Wybierz sieć (punkt dostępu) za pomocą przycisków [▲][▼], a następnie naciśnij przycisk [☑].



- Aby ustalić hasło punktu dostępu, sprawdź ustawienia samego punktu dostępu lub zapoznaj się z informacjami podanymi w jego instrukcji obsługi.
- Jeśli nawet po zaktualizowaniu listy poprzez wybranie w punkcie 2 opcji [Odśwież] nie zostaną wykryte żadne punkty dostępu, wybierz w punkcie 2 opcję [Ustaw. ręczne], aby ręcznie wprowadzić ustawienia punktu dostępu. Postępuj zgodnie z instrukcjami wyświetlanymi na ekranie i wprowadź identyfikator SSID, ustawienia zabezpieczeń i hasło.
- Jeśli do połączenia z innym urządzeniem służy ten sam punkt dostępu, w punkcie 3 zamiast hasła wyświetlany jest znak [\*]. Aby użyć tego samego hasła, wybierz opcję [Dalej] za pomocą przycisków [▲][▼], a następnie naciśnij przycisk [☑].

Przed użyciem

Przewodnik podstawowy

Przewodnik zaawansowany

**1** Podstawowe informacje o aparacie

**2** Tryb automatyczny/tryb hybrydowy automatyczny

**3** Inne tryby fotografowania

**4** Tryb P

**5** Tryb Tv, Av i M

**6** Tryb wyświetlania

**7** Funkcje Wi-Fi

**8** Menu ustawień

**9** Akcesoria

**10** Dodatek

Skorowidz



## Poprzednie punkty dostępu

Aby automatycznie ponowić połączenie z dowolnym z wcześniejszych punktów dostępu, wykonaj czynności podane w punkcie 4 w podrozdziale „Korzystanie z punktów dostępu zgodnych ze standardem WPS” (120).

- Aby ponownie nawiązać połączenie z danym punktem dostępu, sprawdź, czy urządzenie docelowe jest już z nim połączone, a następnie wykonaj od punktu 8 procedurę podaną w podrozdziale „Korzystanie z punktów dostępu zgodnych ze standardem WPS” (120).
- Aby przełączyć punkty dostępu, wybierz opcję [Przełącz sieć] na ekranie wyświetlonym po nawiązaniu połączenia, a następnie wykonaj od punktu 5 procedurę podaną w podrozdziale „Korzystanie z punktów dostępu zgodnych ze standardem WPS” (120) lub od punktu 2 procedurę podaną w podrozdziale „Nawiązywanie połączenia z punktami dostępu widocznymi na liście” (122).

## Wysyłanie zdjęć do zarejestrowanej usługi sieci Web

### Rejestrowanie usług sieci Web

Dodaj do aparatu usługi sieci Web, z których chcesz korzystać, za pomocą smartfonu lub komputera.

- Dokończenie wprowadzania ustawień aparatu pod kątem serwisu CANON iMAGE GATEWAY lub innych usług sieci Web wymaga użycia smartfonu lub komputera z przeglądarką i połączeniem z Internetem.
- Sprawdź dostępne w witrynie CANON iMAGE GATEWAY w sieci Web dane dotyczące przeglądarki (program Microsoft Internet Explorer itd.), warunki użytkowania oraz informacje o ustawieniach i wersji.
- Informacje o tym, w których krajach i regionach dostępny jest serwis CANON iMAGE GATEWAY, można znaleźć w witrynie firmy Canon w sieci Web (<http://www.canon.com/cig/>).
- Aby korzystać z innych usług sieci Web niż serwis CANON iMAGE GATEWAY, musisz mieć powiązane z nimi konto. Aby uzyskać więcej informacji, zapoznaj się z zawartością witryn sieci Web dla poszczególnych usług, w których chcesz się zarejestrować.
- Za połączenie z usługodawcą internetowym i korzystanie z punktów dostępu mogą być pobierane opłaty.



- Można również pobrać podręcznik użytkownika z serwisu CANON iMAGE GATEWAY.

Przed użyciem

Przewodnik podstawowy

Przewodnik zaawansowany

**1** Podstawowe informacje o aparacie

**2** Tryb automatyczny/tryb hybrydowy automatyczny

**3** Inne tryby fotografowania

**4** Tryb P

**5** Tryb Tv, Av i M

**6** Tryb wyświetlania

**7** Funkcje Wi-Fi

**8** Menu ustawień

**9** Akcesoria

**10** Dodatek

Skorowidz



## Rejestrowanie w serwisie CANON iMAGE GATEWAY

Aby połączyć aparat z serwisem CANON iMAGE GATEWAY, należy dodać serwis CANON iMAGE GATEWAY jako docelową usługę sieci Web dla aparatu. Po skonfigurowaniu tego ustawienia zostanie przesłane powiadomienie e-mail dotyczące strony iMAGE GATEWAY i uzyskaj dostęp do strony ustawień połączenia aparatu z siecią Web, dlatego należy skorzystać z adresu e-mail używanego w komputerze lub smartfonie.

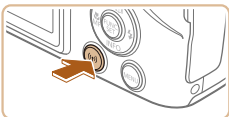

### 1 Wyświetl menu Wi-Fi.

- Naciśnij przycisk [Wi-Fi].

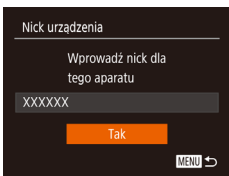

- Po wyświetleniu ekranu [Nick urządzenia] wybierz opcję [Tak] za pomocą przycisków [▲][▼], a następnie naciśnij przycisk [OK].

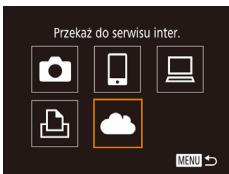

### 2 Wybierz ikonę [☁].

- Za pomocą przycisków [▲][▼][◀][▶] wybierz ikonę [☁], a następnie naciśnij przycisk [OK].

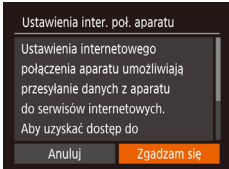

### 3 Zgoda na wprowadzenie adresu e-mail.

- Przeczytaj wyświetlone informacje, naciśnij przyciski [◀][▶], aby wybrać opcję [Zgadzam się], a następnie naciśnij przycisk [OK].

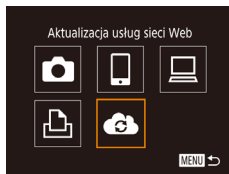
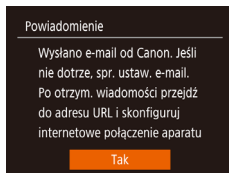
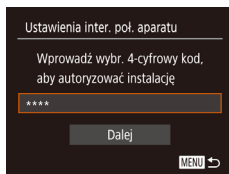
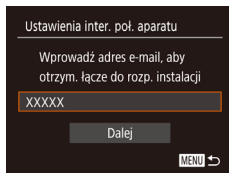
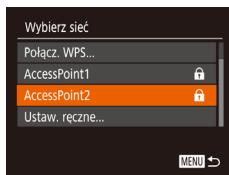

### 4 Nawiąż połączenie z punktem dostępu.

- Nawiąż połączenie z punktem dostępu w sposób podany w punktach 5–7 w podrozdziale „Korzystanie z punktów dostępu zgodnych ze standardem WPS” (120) lub w punktach 2–4 w podrozdziale „Nawiązywanie połączenia z punktami dostępu widocznymi na liście” (122).

### 5 Wprowadź swój adres e-mail.

- Po połączeniu aparatu z serwisem CANON iMAGE GATEWAY za pośrednictwem punktu dostępu wyświetlany jest ekran umożliwiający wprowadzenie adresu e-mail.
- Wprowadź swój adres e-mail, wybierz opcję [Dalej] za pomocą przycisków [▲][▼], a następnie naciśnij przycisk [OK].

### 6 Wprowadź czterocyfrowy numer.

- Wprowadź dowolny czterocyfrowy numer, wybierz opcję [Dalej] za pomocą przycisków [▲][▼], a następnie naciśnij przycisk [OK].
- Ten czterocyfrowy numer będzie potrzebny później podczas konfigurowania połączenia z serwisem CANON iMAGE GATEWAY w punkcie 8.

### 7 Potwierdź wysłanie powiadomienia e-mail.

- Po wysłaniu informacji z serwisu CANON iMAGE GATEWAY powiadomienie e-mail jest wysyłane na adres e-mail wprowadzony w punkcie 5.
- Zostanie wyświetlony ekran informujący o wysłaniu powiadomienia e-mail. Naciśnij przycisk [OK].
- Ikona [☁] zostanie zastąpiona ikoną [☑].

Przed użyciem
Przewodnik podstawowy
Przewodnik zaawansowany
1 Podstawowe informacje o aparacie
2 Tryb automatyczny/tryb hybrydowy automatyczny
3 Inne tryby fotografowania
4 Tryb P
5 Tryb Tv, Av i M
6 Tryb wyświetlania
7 Funkcje Wi-Fi
8 Menu ustawień
9 Akcesoria
10 Dodatek

Skorowidz

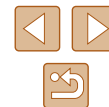



## 8 Skorzystaj z adresu URL podanego w odebranym powiadomieniu e-mail i skonfiguruj połączenie aparatu z siecią Web.

- Za pomocą komputera lub smartfona wyświetl stronę, której adres podano w powiadomieniu.
- Postępuj zgodnie ze wskazówkami na stronie ustawień połączenia aparatu z siecią Web, aby skonfigurować ustawienia.

## 9 Konfigurowanie serwisu CANON iIMAGE GATEWAY w aparacie

- Za pomocą przycisków [▲][▼][◀][▶] wybierz ikonę [📶], a następnie naciśnij przycisk [📶].
- Po wykonaniu powyższych czynności pozycje [📖] (📖132) i CANON iIMAGE GATEWAY zostaną dodane jako lokalizacje docelowe.
- Możesz również dodać inne usługi sieci Web.  
Aby dodać inne usługi sieci Web, wykonaj od punktu 2 procedurę podaną w podrozdziale „Rejestrowanie innych usług sieci Web” (📖125).



- Zależnie od ustawień poczty e-mail komputera lub smartfona, wiadomości e-mail z określonych domen są odrzucane i nie można odebrać powiadomienia e-mail. Sprawdź wcześniej swoje ustawienia.

- Możesz zmienić nick aparatu wyświetlany na ekranie w punkcie 1 (📖124).
- Jeśli aparat był już połączony z innymi urządzeniami za pośrednictwem menu Wi-Fi, po wyświetleniu tego menu w pierwszej kolejności pojawiają się ostatnie urządzenia docelowe. Wyświetl ekran wyboru urządzenia za pomocą przycisków [◀][▶], a następnie skonfiguruj ustawienie.

## Rejestrowanie innych usług sieci Web

Możesz również dodać do aparatu usługi sieci Web inne niż CANON iIMAGE GATEWAY.

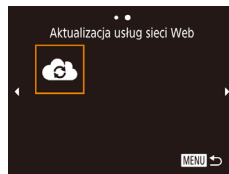

### 1 Zaloguj się w serwisie CANON iIMAGE GATEWAY i uzyskaj dostęp do strony Ustawienia inter. poł. aparatu.

- Za pomocą komputera lub smartfona przejdź do serwisu CANON iIMAGE GATEWAY pod adresem <http://www.canon.com/cig/>.

### 2 Skonfiguruj usługę sieci Web, której chcesz używać.

- Wyświetl ekran ustawień usługi sieci Web przy użyciu komputera lub smartfona.
- Postępuj zgodnie z instrukcjami wyświetlanymi na ekranie, aby skonfigurować usługę sieci Web.

### 3 Wybierz ikonę [📶].

- Naciśnij przycisk [📶].
- Za pomocą przycisków [▲][▼][◀][▶] wybierz ikonę [📶], a następnie naciśnij przycisk [📶].
- Spowoduje to aktualizację ustawień usług sieci Web.



- Jeśli skonfigurowane ustawienia zostaną zmienione, wykonaj ponownie czynności opisane w tych punktach, aby zaktualizować ustawienia aparatu.

Przed użyciem
Przewodnik podstawowy
Przewodnik zaawansowany
<b>1</b> Podstawowe informacje o aparacie
<b>2</b> Tryb automatyczny/tryb hybrydowy automatyczny
<b>3</b> Inne tryby fotografowania
<b>4</b> Tryb P
<b>5</b> Tryb Tv, Av i M
<b>6</b> Tryb wyświetlania
<b>7</b> Funkcje Wi-Fi
<b>8</b> Menu ustawień
<b>9</b> Akcesoria
<b>10</b> Dodatek
Skorowidz



## Przesyłanie zdjęć do usług sieci Web



### 1 Wyświetl menu Wi-Fi.

- Naciśnij przycisk [Fn].



### 2 Wybierz miejsce docelowe.

- Za pomocą przycisków [▲][▼][◀][▶] wybierz ikonę usługi sieci Web, z którą chcesz nawiązać połączenie, a następnie naciśnij przycisk [MENU].
- Jeśli usługa sieci Web zawiera wielu odbiorców lub liczne opcje udostępniania, wybierz odpowiedni element na ekranie [Wybierz odbiorcę] za pomocą przycisków [▲][▼], a następnie naciśnij przycisk [MENU].

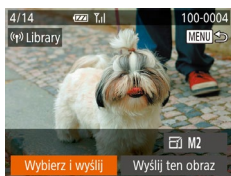

### 3 Wyślij zdjęcia.

- Za pomocą przycisków [▲][▼][◀][▶] wybierz opcję [Wybierz i wyślij], a następnie naciśnij przycisk [MENU].
- Za pomocą przycisków [▲][▼] wybierz opcję [Wybierz], a następnie naciśnij przycisk [MENU].
- Za pomocą przycisków [▲][▼][◀][▶] wybierz zdjęcie do wysłania, naciśnij przycisk [MENU], aby oznaczyć je jako wybrane (✓), a następnie naciśnij przycisk [MENU].
- Za pomocą przycisków [▲][▼] wybierz opcję [Tak], a następnie naciśnij przycisk [MENU].
- Za pomocą przycisków [▲][▼][◀][▶] wybierz opcję [Wyślij], a następnie naciśnij przycisk [MENU].
- W przypadku przesyłania materiałów do serwisu YouTube zapoznaj się z warunkami świadczenia usługi, a następnie wybierz opcję [Zgadzam się] i naciśnij przycisk [MENU].

- Po wysłaniu obrazu na ekranie zostanie wyświetlony komunikat [Tak]. Aby powrócić do ekranu wyświetlania, naciśnij przycisk [MENU].



- Połączenia wymagają, aby w aparacie znajdowała się karta pamięci z zapisanymi na niej zdjęciami.
- Możesz też wysłać wiele zdjęć naraz, zmieniać ich rozmiar oraz dodawać do nich komentarze przed wysłaniem (129).
- Bieżące zdjęcie można wysłać, wybierając na ekranie widocznym w punkcie 3 opcję [Wyślij ten obraz].
- Aby wyświetlić obrazy wysłane do serwisu CANON iMAGE GATEWAY za pomocą smartfonu, należy użyć specjalnej aplikacji Canon Online Photo Album. W przypadku urządzeń iPhone lub iPad znajdź aplikację Canon Online Photo Album w sklepie App Store, a następnie pobierz ją i zainstaluj. W przypadku smartfonów z systemem Android znajdź aplikację Canon Online Photo Album w serwisie Google Play, a następnie pobierz ją i zainstaluj.

Przed użyciem
Przewodnik podstawowy
Przewodnik zaawansowany
<b>1</b> Podstawowe informacje o aparacie
<b>2</b> Tryb automatyczny/tryb hybrydowy automatyczny
<b>3</b> Inne tryby fotografowania
<b>4</b> Tryb P
<b>5</b> Tryb Tv, Av i M
<b>6</b> Tryb wyświetlania
<b>7</b> Funkcje Wi-Fi
<b>8</b> Menu ustawień
<b>9</b> Akcesoria
<b>10</b> Dodatek
Skorowidz



# Bezprzewodowe drukowanie zdjęć na podłączonej drukarce

W opisany poniżej sposób podłącz aparat do drukarki za pośrednictwem Wi-Fi w celu drukowania.

W poniższej procedurze pokazano, jak używać aparatu w roli punktu dostępu, ale można również korzystać z dotychczasowego punktu dostępu w swojej sieci (📖127).



## 1 Wyświetl menu Wi-Fi.

- Naciśnij przycisk [☰].



## 2 Wybierz ikonę [🖨️].

- Za pomocą przycisków [▲][▼][◀][▶] wybierz ikonę [🖨️], a następnie naciśnij przycisk [⊞].

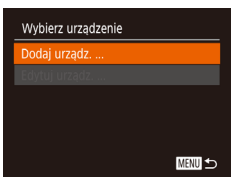

## 3 Wybierz opcję [Dodaj urząd.].

- Za pomocą przycisków [▲][▼] wybierz opcję [Dodaj urząd.], a następnie naciśnij przycisk [⊞].

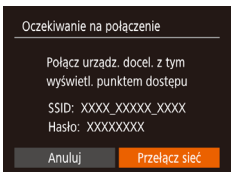

- Zostanie wyświetlony identyfikator SSID i hasło aparatu.

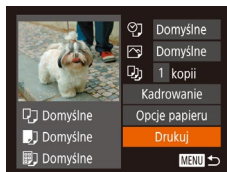
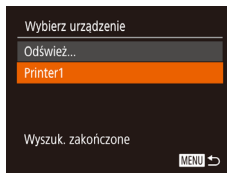

## 4 Podłącz drukarkę do sieci komputerowej.

- W menu ustawień Wi-Fi w drukarce wybierz identyfikator SSID (nazwę sieci) wyświetlany na ekranie aparatu, aby nawiązać z nim połączenie.
- W polu hasła wprowadź hasło wyświetlane przez aparat.

## 5 Wybierz drukarkę.

- Za pomocą przycisków [▲][▼] wybierz nazwę drukarki, a następnie naciśnij przycisk [⊞].

## 6 Wybierz zdjęcie do wydrukowania.

- Wybierz zdjęcie za pomocą przycisków [◀][▶].
- Naciśnij przycisk [⊞], wybierz ikonę [🖨️], a następnie ponownie naciśnij przycisk [⊞].
- Za pomocą przycisków [▲][▼] wybierz opcję [Drukuj], a następnie naciśnij przycisk [⊞].
- Szczegółowe instrukcje dotyczące drukowania można znaleźć w podrozdziale „Drukowanie zdjęć” (📖154).
- Aby zakończyć połączenie, naciśnij przycisk [▲] i po pojawieniu się ekranu potwierdzenia wybierz opcję [Tak] za pomocą przycisków [◀][▶], a następnie naciśnij przycisk [⊞].

Przed użyciem

Przewodnik podstawowy

Przewodnik zaawansowany

**1** Podstawowe informacje o aparacie

**2** Tryb automatyczny/tryb hybrydowy automatyczny

**3** Inne tryby fotografowania

**4** Tryb P

**5** Tryb Tv, Av i M

**6** Tryb wyświetlania

**7** Funkcje Wi-Fi

**8** Menu ustawień

**9** Akcesoria

**10** Dodatek

Skorowidz





- Połączenia wymagają, aby w aparacie znajdowała się karta pamięci z zapisanymi na niej zdjęciami.
- Jeśli aparat był już połączony z innymi urządzeniami za pośrednictwem menu Wi-Fi, po wyświetleniu menu Wi-Fi w pierwszej kolejności pojawiają się ostatnie urządzenia docelowe. Z łatwością można ponownie nawiązać połączenie, wybierając za pomocą przycisków [▲][▼] nazwę odpowiedniego urządzenia, a następnie naciskając przycisk [⊕]. Aby dodać nowe urządzenie, wyświetl ekran wyboru urządzeń za pomocą przycisków [◀][▶], po czym wprowadź ustawienia.
- Jeśli nie chcesz, aby na liście były widoczne ostatnie urządzenia docelowe, wybierz kolejno: MENU (📖29) > kartę [📷] > menu [Ustawienia komun. bezprzew.] > menu [Ustawienia Wi-Fi] > opcję [Hist. docel.] > ustawienie [Wyt.].
- Aby umożliwić nawiązywanie połączenia bez wprowadzania hasła w punkcie 4 i ukrycie opcji [Hasło] na ekranie, na którym jest wyświetlany identyfikator SSID (punkt 3), wybierz kolejno: MENU (📖29), kartę [📷] > menu [Ustawienia komun. bezprzew.] > menu [Ustawienia Wi-Fi] > opcję [Hasło] > ustawienie [Wyt.].
- Aby skorzystać z innego punktu dostępu, wykonaj czynności podane w punktach 3–4 w podrozdziale „Korzystanie z innego punktu dostępu” (📖117).

## Wysyłanie zdjęć do innego aparatu

W poniższy sposób można za pośrednictwem sieci Wi-Fi połączyć ze sobą dwa aparaty i przesyłać zdjęcia między nimi.

- Bezprzewodowo można łączyć ze sobą tylko aparaty marki Canon wyposażone w funkcję Wi-Fi. Nie można nawiązywać połączeń z aparatami marki Canon obsługującymi karty FlashAir/Eye-Fi, jeśli nie mają one funkcji Wi-Fi.

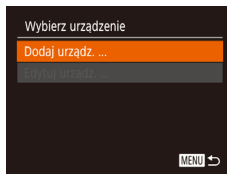

### 1 Wyświetl menu Wi-Fi.

- Naciśnij przycisk [ⓘ].

### 2 Wybierz ikonę [📷].

- Za pomocą przycisków [▲][▼][◀][▶] wybierz ikonę [📷], a następnie naciśnij przycisk [⊕].

### 3 Wybierz opcję [Dodaj urząd.].

- Za pomocą przycisków [▲][▼] wybierz opcję [Dodaj urząd.], a następnie naciśnij przycisk [⊕].
- Wykonaj również w aparacie docelowym czynności podane w punktach 1–3.
- Informacje dotyczące połączenia z aparatem zostaną dodane wówczas, gdy komunikat [Rozp. poł. na aparacie docel.] jest wyświetlany na ekranach obu aparatów.

Przed użyciem

Przewodnik podstawowy

Przewodnik zaawansowany

**1** Podstawowe informacje o aparacie

**2** Tryb automatyczny/tryb hybrydowy automatyczny

**3** Inne tryby fotografowania

**4** Tryb P

**5** Tryb Tv, Av i M

**6** Tryb wyświetlania

**7** Funkcje Wi-Fi

**8** Menu ustawień

**9** Akcesoria

**10** Dodatek

Skorowidz







#### 4 Wyślij zdjęcia.

- Za pomocą przycisków [▲][▼][◀][▶] wybierz opcję [Wybierz i wyślij], a następnie naciśnij przycisk [MENU].
- Za pomocą przycisków [▲][▼] wybierz opcję [Wybierz], a następnie naciśnij przycisk [MENU].
- Za pomocą przycisków [▲][▼][◀][▶] wybierz zdjęcie do wysłania, naciśnij przycisk [MENU], aby oznaczyć je jako wybrane (✓), a następnie naciśnij przycisk [MENU].
- Za pomocą przycisków [◀][▶] wybierz opcję [Tak], a następnie naciśnij przycisk [MENU].
- Za pomocą przycisków [▲][▼][◀][▶] wybierz opcję [Wyślij], a następnie naciśnij przycisk [MENU].
- Rozpocznie się przesyłanie zdjęć. W trakcie przesyłania zdjęć ekran gaśnie.
- Po wysłaniu zdjęcia zostanie wyświetlony komunikat [Transfer zakończony] i ponownie pojawi się ekran przesyłania zdjęć.
- Aby zakończyć połączenie, naciśnij przycisk [MENU] i po pojawieniu się ekranu potwierdzenia wybierz opcję [Tak] za pomocą przycisków [◀][▶], a następnie naciśnij przycisk [MENU].



- Połączenia wymagają, aby w aparacie znajdowała się karta pamięci.
- Jeśli aparat był już połączony z innymi urządzeniami za pośrednictwem menu Wi-Fi, po wyświetleniu menu Wi-Fi w pierwszej kolejności pojawiają się ostatnie urządzenia docelowe. Z łatwością można ponownie nawiązać połączenie, wybierając za pomocą przycisków [▲][▼] nazwę odpowiedniego urządzenia, a następnie naciskając przycisk [MENU]. Aby dodać nowe urządzenie, wyświetl ekran wyboru urządzeń za pomocą przycisków [◀][▶], po czym wprowadź ustawienia.
- Jeśli nie chcesz, aby na liście były widoczne ostatnie urządzenia docelowe, wybierz kolejno: MENU (129) > kartę [Wi-Fi] > menu [Ustawienia komun. bezprzew.] > menu [Ustawienia Wi-Fi] > opcję [Hist. docel.] > ustawienie [Wyl.].
- Możesz też wysłać wiele zdjęć naraz oraz zmieniać ich rozmiar przed wysłaniem (129).
- Bieżące zdjęcie można wysłać, wybierając na ekranie widocznym w punkcie 4 opcję [Wyślij ten obraz].

## Opcje wysyłania zdjęć

Możesz wybierać wiele zdjęć do jednoczesnego wysłania oraz zmieniać ich rozdzielczość (rozmiar) przed wysłaniem. Niektóre usługi sieci Web umożliwiają również dodawanie komentarzy do zdjęć.

### Wysyłanie wielu zdjęć

Na ekranie wysyłania zdjęć możesz wybrać zakres obrazów do wysłania lub wysłać zdjęcia oznaczone jako ulubione.

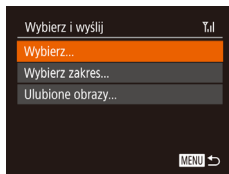

#### 1 Wybierz opcję [Wybierz i wyślij].

- Na ekranie przesyłania zdjęć za pomocą przycisków [◀][▶] wybierz opcję [Wybierz i wyślij], a następnie naciśnij przycisk [MENU].

#### 2 Określ sposób wyboru.

- Wybierz jedną z metod wyboru za pomocą przycisków [▲][▼].

### Wybieranie zakresu

#### 1 Wybierz opcję [Wybierz zakres].

- Po wykonaniu kroku 2 w sekcji „Wysyłanie wielu zdjęć” (129), wybierz polecenie [Wybierz zakres], a następnie naciśnij przycisk [MENU].

Przed użyciem

Przewodnik podstawowy

Przewodnik zaawansowany

1 Podstawowe informacje o aparacie

2 Tryb automatyczny/tryb hybrydowy automatyczny

3 Inne tryby fotografowania

4 Tryb P

5 Tryb Tv, Av i M

6 Tryb wyświetlania

7 Funkcje Wi-Fi

8 Menu ustawień

9 Akcesoria

10 Dodatek

Skorowidz



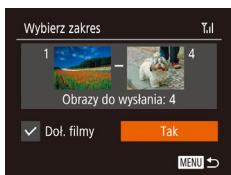

## 2 Wybierz zdjęcia.

- Aby wskazać zdjęcia, wykonaj czynności podane w punktach 2–3 w podrozdziale „Wybieranie zakresu” (195).
- Aby wysłać również filmy, wybierz opcję [Doł. filmy] za pomocą przycisków [▲][▼][◀][▶], a następnie naciśnij przycisk [OK] w celu dodania opcji [✓].
- Za pomocą przycisków [▲][▼][◀][▶] wybierz opcję [Tak], a następnie naciśnij przycisk [OK].

## 3 Wyślij zdjęcie.

- Za pomocą przycisków [◀][▶] wybierz opcję [Wyślij], a następnie naciśnij przycisk [OK].

## Wysyłanie zdjęć zaliczonych do ulubionych

Możesz wysłać zdjęcia oznaczone jako ulubione (100).

### 1 Wybierz opcję [Ulubione obrazy].

- Po wykonaniu kroku 2 w sekcji „Wysyłanie wielu zdjęć” (129), wybierz polecenie [Ulubione obrazy], a następnie naciśnij przycisk [OK].
- Wyświetlony zostanie ekran wyboru zdjęć, na którym będą dostępne tylko ulubione zdjęcia. Aby anulować wysyłanie wybranego zdjęcia, naciśnij przycisk [OK] w celu usunięcia znacznika [✓].
- Naciśnij przycisk [MENU].
- Za pomocą przycisków [◀][▶] wybierz opcję [Tak], a następnie naciśnij przycisk [OK].

### 2 Wyślij zdjęcie.

- Za pomocą przycisków [◀][▶] wybierz opcję [Wyślij], a następnie naciśnij przycisk [OK].



- W punkcie 1 nie możesz wybrać ustawienia [Ulubione obrazy], jeżeli nie masz zdjęć oznaczonych jako ulubione.

## Uwagi dotyczące wysyłania zdjęć

- Zależnie od stanu używanej sieci przesyłanie filmów może być czasochłonne. Należy sprawdzić poziom naładowania baterii aparatu.
- Usługi sieci Web mogą ograniczać liczbę zdjęć lub długość filmów możliwych do przesłania.
- W przypadku nieskompresowanych filmów (105) zamiast pierwotnego pliku przesyłany jest osobny, skompresowany plik. Należy pamiętać, że może to spowodować opóźnienie transmisji, a plik nie zostanie przesłany, o ile nie będzie dla niego wystarczająco dużo miejsca na karcie pamięci.
- W przypadku wysyłania filmów do smartfonów należy pamiętać, że obsługiwana jakość obrazu zmienia się w zależności od smartfonu. Szczegółowe informacje na ten temat można znaleźć w instrukcji obsługi dostarczonej ze smartfonem.
- Moc sygnału sieci bezprzewodowej jest wskazywana na ekranie za pomocą następujących ikon:  
[📶] duża, [📶] średnia, [📶] mała, [📶] słaba
- Wysyłanie zdjęć do usług sieci Web jest mniej czasochłonne w przypadku ponownego wysyłania zdjęć, które są wciąż dostępne na serwerze CANON iIMAGE GATEWAY.

Przed użyciem
Przewodnik podstawowy
Przewodnik zaawansowany
<b>1</b> Podstawowe informacje o aparacie
<b>2</b> Tryb automatyczny/tryb hybrydowy automatyczny
<b>3</b> Inne tryby fotografowania
<b>4</b> Tryb P
<b>5</b> Tryb Tv, Av i M
<b>6</b> Tryb wyświetlania
<b>7</b> Funkcje Wi-Fi
<b>8</b> Menu ustawień
<b>9</b> Akcesoria
<b>10</b> Dodatek
Skorowidz



## Wybieranie rozdzielczości (rozmiaru obrazu)

Na ekranie przesyłania zdjęć wybierz ikonę [E] za pomocą przycisków [▲][▼], a następnie naciśnij przycisk [OK]. Na wyświetlonym ekranie wybierz rozdzielczość (rozmiar zdjęcia) za pomocą przycisków [▲][▼], a następnie naciśnij przycisk [OK].

- Aby wysłać zdjęcia w oryginalnym rozmiarze, wybierz dla opcji zmiany rozmiaru ustawienie [Nie].
- Wybranie ustawienia [M2] spowoduje zmianę rozmiaru zdjęć, które są większe od rozmiaru określonego przed wysłaniem.
- Nie można zmienić wielkości filmów.



- Rozmiar zdjęć można też konfigurować, wybierając kolejno: MENU (29) > kartę [Y] > menu [Ustawienia komun. bezprzew.] > menu [Ustawienia Wi-Fi] > opcję [Zmień rozmiar do wysłania].

## Dodawanie komentarzy

Za pomocą aparatu można dodawać komentarze do zdjęć wysyłanych na adresy e-mail, do sieci społecznościowych itp. Maksymalna liczba znaków i symboli zależy od usługi sieci Web.

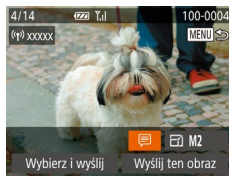

### 1 Przejdź do ekranu dodawania komentarzy.

- Na ekranie przesyłania zdjęć za pomocą przycisków [▲][▼][◀][▶] wybierz ikonę [E], a następnie naciśnij przycisk [OK].

### 2 Dodaj komentarz (30).

### 3 Wyślij zdjęcie.



- Jeśli nie zostanie wprowadzony komentarz, automatycznie wysyłany jest komentarz ustawiony w usłudze serwisu CANON IMAGE GATEWAY.
- Możesz też dodawać komentarze do wielu zdjęć przed ich wysłaniem. Ten sam komentarz jest dodawany do wszystkich zdjęć wysyłanych razem.

Przed użyciem

Przewodnik podstawowy

Przewodnik zaawansowany

**1** Podstawowe informacje o aparacie

**2** Tryb automatyczny/tryb hybrydowy automatyczny

**3** Inne tryby fotografowania

**4** Tryb P

**5** Tryb Tv, Av i M

**6** Tryb wyświetlania

**7** Funkcje Wi-Fi

**8** Menu ustawień

**9** Akcesoria

**10** Dodatek

Skorowidz



## Automatyczne wysyłanie zdjęć (Synchronizowanie obrazów)

Zdjęcia zapisane na karcie pamięci, które nie zostały jeszcze przesłane, można wysłać do komputera lub usług sieci Web za pośrednictwem serwisu CANON iIMAGE GATEWAY.

Uwaga: zdjęć nie można wysłać tylko do usług sieci Web.

### Początkowe przygotowania

#### Przygotowanie aparatu

Zarejestruj przycisk [ ] jako miejsce docelowe. Zainstaluj oprogramowanie w komputerze docelowym i skonfiguruj oprogramowanie „Image Transfer Utility” do synchronizacji obrazów (bezpłatne).



#### 1 Dodaj przycisk [ ] jako miejsce docelowe.

- Dodaj przycisk [ ] jako miejsce docelowe w sposób podany w podrozdziale „Rejestrowanie w serwisie CANON iIMAGE GATEWAY” (124).
- Jeśli wysyłasz również zdjęcia do usługi sieci Web, zaloguj się w serwisie CANON iIMAGE GATEWAY (124). Po wybraniu modelu aparatu wyświetl ekran ustawień usługi sieci Web. W obszarze ustawień Synchronizacja obrazów wybierz usługę sieci Web, do której chcesz wysłać zdjęcia. Aby wyświetlić szczegóły, patrz Pomoc serwisu CANON iIMAGE GATEWAY.

#### 2 Wybierz rodzaj obrazów do wysłania (tylko jeśli razem ze zdjęciami wysyłasz też filmy).

- Naciśnij przycisk [MENU], na karcie [ ] wybierz opcję [Ustawienia komun. bezprzew.], a następnie wybierz ustawienie [Ustawienia Wi-Fi] (29).

- Wybierz opcję [Synchr. obraz.] za pomocą przycisków [▲][▼], a następnie wybierz ustawienie [Zdjęcia/filmy] za pomocą przycisków [◀][▶].

#### Przygotowanie komputera

Zainstaluj i skonfiguruj oprogramowanie na komputerze docelowym.



#### 1 Zainstaluj oprogramowanie Image Transfer Utility.

- Zainstaluj oprogramowanie Image Transfer Utility na komputerze połączonym z Internetem (118).
- Możesz pobrać oprogramowanie Image Transfer Utility z ekranu ustawień synchronizacji obrazów serwisu CANON iIMAGE GATEWAY (124).

#### 2 Zarejestruj aparat.

- Windows: na pasku zadań kliknij prawym przyciskiem ikonę [ ], a następnie kliknij pozycję [Add new camera/Dodaj nowy aparat].
- Mac OS: na pasku menu kliknij ikonę [ ], a następnie wybierz polecenie [Add new camera/Dodaj nowy aparat].
- Pojawi się lista aparatów powiązanych z serwisem CANON iIMAGE GATEWAY. Wybierz aparat, z którego mają być wysłane zdjęcia.
- Po zarejestrowaniu aparatu i przygotowaniu komputera do odbierania zdjęć ikona zostanie zastąpiona ikoną [ ].

Przed użyciem

Przewodnik podstawowy

Przewodnik zaawansowany

1 Podstawowe informacje o aparacie

2 Tryb automatyczny/tryb hybrydowy automatyczny

3 Inne tryby fotografowania

4 Tryb P

5 Tryb Tv, Av i M

6 Tryb wyświetlania

7 Funkcje Wi-Fi

8 Menu ustawień

9 Akcesoria

10 Dodatek

Skorowidz



## Wysyłanie zdjęć

Zdjęcia wysyłane z aparatu są automatycznie zapisywane na komputerze. Jeśli komputer docelowy jest wyłączony, zdjęcia zostaną zapisane tymczasowo na serwerze usługi serwisu CANON iMAGE GATEWAY. Przechowywane zdjęcia są regularnie usuwane, więc trzeba pamiętać o włączeniu komputera i zapisaniu zdjęć.

### 1 Wyślij zdjęcia.

- Wykonaj czynności podane w punktach 1–2 w podrozdziale „Przesyłanie zdjęć do usług sieci Web” (📖 126) i wybierz ikonę [📧].
- Zostały przesłane zdjęcia oznaczone ikoną [📧].

### 2 Zapisz zdjęcia z aparatu na dysku komputera.

- Po włączeniu komputera zdjęcia zostaną na nim automatycznie zapisane.
- Zdjęcia są automatycznie wysyłane do usług sieci Web z serwera CANON iMAGE GATEWAY, nawet jeśli komputer jest wyłączony.



- Zaleca się, aby podczas wysyłania zdjęć korzystać z całkowicie naładowanej baterii.



- Nawet jeśli zdjęcia zostały zaimportowane do komputera w inny sposób, serwis CANON iMAGE GATEWAY wyśle do komputera wszystkie zdjęcia, które nie zostały jeszcze wysłane.
- Wysyłanie jest szybsze wówczas, gdy lokalizacją docelową jest komputer w tej samej sieci, w której znajduje się aparat, ponieważ zdjęcia są wysyłane za pośrednictwem punktu dostępu, a nie serwisu CANON iMAGE GATEWAY. Uwaga: zdjęcia przechowywane w komputerze są wysyłane do serwisu CANON iMAGE GATEWAY, dlatego komputer musi być połączony z Internetem.

## Wyświetlanie na Twoim smartfonie zdjęć wysłanych przy użyciu funkcji synchronizacji obrazów

Po zainstalowaniu aplikacji Canon Online Photo Album (Canon OPA) w smartfonie możesz oglądać i pobierać zdjęcia wysłane przy użyciu funkcji synchronizacji obrazów, gdy są tymczasowo przechowywane w serwisie CANON iMAGE GATEWAY.

Wymagane są następujące wstępne czynności przygotowawcze.

- Należy zakończyć proces konfiguracji „Przygotowanie aparatu” (📖 132).
- W przypadku urządzeń iPhone lub iPad znajdź aplikację Canon Online Photo Album w sklepie App Store, a następnie pobierz ją i zainstaluj. W przypadku smartfonów z systemem Android znajdź aplikację Canon Online Photo Album w serwisie Google Play, a następnie pobierz ją i zainstaluj.
- Zaloguj się w serwisie CANON iMAGE GATEWAY (📖 124). Po wybraniu modelu aparatu wyświetl ekran ustawień usługi sieci Web. W obszarze ustawień Synchronizacja obrazów zmień ustawienia, aby umożliwić wyświetlanie i pobieranie przy użyciu smartfonu. Aby wyświetlić szczegóły, patrz Pomoc serwisu CANON iMAGE GATEWAY.



- Zdjęcia usunięte z serwisu CANON iMAGE GATEWAY po pewnym czasie nie będą mogły być wyświetlone.
- Aby wyświetlić wysłane zdjęcia, należy najpierw skonfigurować ustawienia Synchronizacja obrazów w celu umożliwienia wyświetlania lub pobierania przy użyciu Twojego smartfona.



- Informacje dotyczące operacji wykonywanych przez aplikację Canon Online Photo Album zawiera Pomoc aplikacji Canon Online Photo Album.

Przed użyciem

Przewodnik podstawowy

Przewodnik zaawansowany

**1** Podstawowe informacje o aparacie

**2** Tryb automatyczny/tryb hybrydowy automatyczny

**3** Inne tryby fotografowania

**4** Tryb P

**5** Tryb Tv, Av i M

**6** Tryb wyświetlania

**7** Funkcje Wi-Fi

**8** Menu ustawień

**9** Akcesoria

**10** Dodatek

Skorowidz



## Wyświetlanie zdjęć z aparatu i sterowanie nim za pomocą smartfona

Za pomocą aplikacji CameraWindow przeznaczonej do smartfonów można wykonywać poniższe czynności.

- Przeglądanie zdjęć znajdujących się w aparacie i zapisywanie ich w smartfonie
- Dodawanie znaczników geograficznych do zdjęć zapisanych w aparacie (📖134)
- Zdalne fotografowanie (📖134)



- Aby umożliwić wyświetlanie zdjęć za pomocą smartfona (📖115, 📖135), należy wcześniej skonfigurować ustawienia zachowania poufności informacji.

## Dodawanie znaczników geograficznych do zdjęć w aparacie

Do zdjęć zapisanych w aparacie można dodawać dane GPS zarejestrowane w smartfonie za pomocą przeznaczonej do niego aplikacji Camera Connect. Zdjęcia opatrywane są znacznikami zawierającymi informacje dotyczące szerokości i długości geograficznej oraz wysokości.



- Przed wykonaniem zdjęcia należy upewnić się, że ustawienia daty, godziny i strefy czasowej są prawidłowe, zgodnie z podrozdziałem „Ustawianie daty i godziny” (📖20). Ponadto w podrozdziale „Zegar światowy” (📖139) można się dowiedzieć, jak wskazywać miejsca wykonania zdjęć, które znajdują się w innych strefach czasowych.
- Można zostać zlokalizowanym lub zidentyfikowanym przez innych użytkowników na podstawie informacji o położeniu zawartych w zdjęciach lub filmach, w których zostały umieszczone znaczniki geograficzne. Należy zachować ostrożność przy udostępnianiu online takich zdjęć i filmów w witrynach, w których może je wyświetlać wielu innych użytkowników.

## Zdalna aktywacja migawki

Po wyświetleniu w smartfonie ekranu fotografowania możesz używać go do zdalnego wykonywania zdjęć.

### 1 Zamocuj aparat.

- Po włączeniu zdalnego fotografowania wysunie się obiektyw aparatu. Ruch obiektywu związany z regulacją ogniskowej może przy okazji spowodować przemieszczenie się aparatu. Należy unieruchomić aparat, mocując go na statywie lub w jakiś inny sposób.

### 2 Nawiąż połączenie między aparatem a smartfonem (📖115).

- W ustawieniach zachowania poufności informacji wybierz ustawienie [Tak].

### 3 Wybierz zdalne fotografowanie.

- Wybierz zdalne fotografowanie w aplikacji Camera Connect w smartfonie.
- Wysunie się obiektyw aparatu. Nie naciskaj obudowy aparatu w pobliżu obiektywu i usuń przedmioty mogące przeszkadzać w jego ruchu.
- Gdy aparat jest już gotowy do zdalnego fotografowania, na ekranie smartfona pojawi się obraz przekazywany na żywo z aparatu.
- Na ekranie aparatu wyświetlany jest odpowiedni komunikat, a wszystkie elementy sterujące oprócz przycisku ON/OFF są wyłączone.

### 4 Zrób zdjęcie lub nagraj film.

- Wykonuj zdjęcia za pomocą smartfona.

Przed użyciem

Przewodnik podstawowy

Przewodnik zaawansowany

**1** Podstawowe informacje o aparacie

**2** Tryb automatyczny/tryb hybrydowy automatyczny

**3** Inne tryby fotografowania

**4** Tryb P

**5** Tryb Tv, Av i M

**6** Tryb wyświetlania

**7** Funkcje Wi-Fi

**8** Menu ustawień

**9** Akcesoria

**10** Dodatek

Skorowidz





- W trakcie zdalnego fotografowania aparat działa w trybie **P**. Jednak niektóre ustawienia wprowadzone uprzednio w menu FUNC. i MENU mogą zostać zmienione automatycznie.
- Filmowanie jest niedostępne.



- Żadne skokowe ruchy fotografowanych obiektów widoczne na ekranie smartfona z powodu warunków połączenia nie mają wpływu na zarejestrowane zdjęcia.
- Ramki AF nie są wyświetlane. W celu sprawdzenia ostrości należy wykonać zdjęcie próbne.
- Wykonywane zdjęcia nie są przesyłane do smartfona. Za jego pomocą można jednak przeglądać i importować zdjęcia z aparatu.

## Edytowanie i usuwanie ustawień Wi-Fi

Ustawienia Wi-Fi można edytować i usuwać w poniższy sposób.

### Edytowanie informacji dotyczących połączeń



#### 1 Otwórz menu Wi-Fi i wybierz urządzenie, które chcesz edytować.

- Naciśnij przycisk [(?)].
- Za pomocą przycisków [◀][▶] wyświetl ekran wyboru urządzenia, za pomocą przycisków [▲][▼][◀][▶] wybierz ikonę urządzenia, które chcesz edytować, a następnie naciśnij przycisk [⊞].

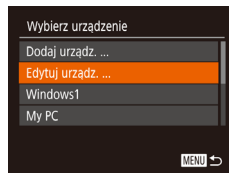

#### 2 Wybierz opcję [Edytuj urządz.].

- Wybierz opcję [Edytuj urządz.] za pomocą przycisków [▲][▼], a następnie naciśnij przycisk [⊞].

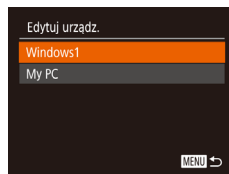

#### 3 Wybierz urządzenie, które chcesz edytować.

- Za pomocą przycisków [▲][▼] wybierz urządzenie, które chcesz edytować, a następnie naciśnij przycisk [⊞].

#### 4 Wybierz element do edycji.

- Za pomocą przycisków [▲][▼] wybierz element, który chcesz edytować, a następnie naciśnij przycisk [⊞].
- Elementy, które można zmieniać, zależą od rodzaju urządzeń lub usług.

Przed użyciem

Przewodnik podstawowy

Przewodnik zaawansowany

**1** Podstawowe informacje o aparacie

**2** Tryb automatyczny/tryb hybrydowy automatyczny

**3** Inne tryby fotografowania

**4** Tryb P

**5** Tryb Tv, Av i M

**6** Tryb wyświetlania

**7** Funkcje Wi-Fi

**8** Menu ustawień

**9** Akcesoria

**10** Dodatek

Skorowidz



Elementy, które można konfigurować	Połączenie				Usługi sieci Web
[Zmień nick tego urząd.] (📖136)	○	○	○	○	–
[Zobacz ustaw.] (📖115)	–	○	–	–	–
[Wymaż inf. o połącz.] (📖136)	○	○	○	○	–

○ : można konfigurować – : nie można konfigurować

## 📌 Zmiana nicku urządzenia

Można zmieniać wyświetlany na ekranie aparatu nick urządzenia.

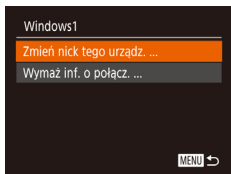

- Wykonaj czynności podane w punkcie 4 w podrozdziale „Edytowanie informacji dotyczących połączeń” (📖135), wybierz opcję [Zmień nick tego urząd.], a następnie naciśnij przycisk [MENU].
- Wybierz pole wprowadzania danych i naciśnij przycisk [MENU]. Użyj wyświetlanej klawiatury, aby wprowadzić nowy nick (📖30).

## 📌 Usuwanie informacji dotyczących połączeń

W poniższy sposób można usuwać informacje dotyczące połączeń (tzn. dotyczące urządzeń, z którymi były nawiązywane połączenia).

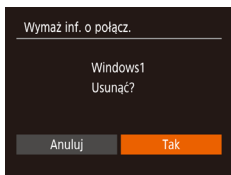

- Wykonaj czynności podane w punkcie 4 w podrozdziale „Edytowanie informacji dotyczących połączeń” (📖135), wybierz opcję [Wymaż inf. o połącz.], a następnie naciśnij przycisk [MENU].
- Po pojawieniu się pytania [Usunąć?] wybierz opcję [Tak] za pomocą przycisków [◀][▶], a następnie naciśnij przycisk [MENU].
- Informacje dotyczące połączenia zostaną usunięte.

## Zmiana nicku aparatu

Możesz zmienić nick aparatu wyświetlany na połączonym urządzeniu.

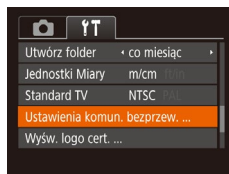

### 1 Wybierz opcję [Ustawienia komun. bezprzew.].

- Naciśnij przycisk [MENU] i na karcie [MENU] (📖29) wybierz opcję [Ustawienia komun. bezprzew.].

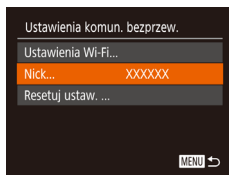

### 2 Wybierz opcję [Nick].

- Za pomocą przycisków [▲][▼] wybierz opcję [Nick], a następnie naciśnij przycisk [MENU].

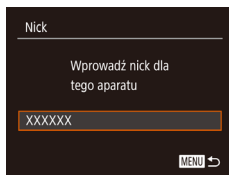

### 3 Zmień nick urządzenia.

- Naciśnij przycisk [MENU]. Użyj wyświetlanej klawiatury, aby wprowadzić nowy nick (📖30).



- Jeśli nick, który wpisujesz, zawiera na początku symbol lub spację, pojawi się odpowiedni komunikat. Naciśnij przycisk [MENU] i wpisz inny nick.
- Na ekranie [Nick urządzenia], wyświetlonym podczas korzystania z funkcji Wi-Fi po raz pierwszy, wybierz pole, a następnie wyświetli klawiaturę za pomocą przycisku [MENU]. Następnie możesz wprowadzić nick.

Przed użyciem

Przewodnik podstawowy

Przewodnik zaawansowany

**1** Podstawowe informacje o aparacie

**2** Tryb automatyczny/tryb hybrydowy automatyczny

**3** Inne tryby fotografowania

**4** Tryb P

**5** Tryb Tv, Av i M

**6** Tryb wyświetlania

**7** Funkcje Wi-Fi

**8** Menu ustawień

**9** Akcesoria

**10** Dodatek

Skorowidz





## Przywracanie domyślnych ustawień Wi-Fi

Domyślne ustawienia Wi-Fi należy przywrócić w przypadku przekazania aparatu innej osobie lub rezygnacji z jego używania. Zresetowanie ustawień Wi-Fi spowoduje również usunięcie wszystkich ustawień usług sieci Web. Przed skorzystaniem z tej opcji należy koniecznie potwierdzić zamiar zresetowania wszystkich ustawień Wi-Fi.

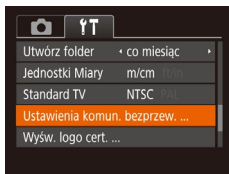

### 1 Wybierz opcję [Ustawienia komun. bezprzew.].

- Naciśnij przycisk [MENU] i na karcie [☰] (129) wybierz opcję [Ustawienia komun. bezprzew.].

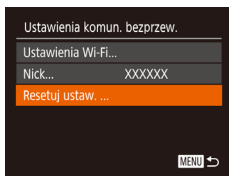

### 2 Wybierz opcję [Resetuj ustaw.].

- Za pomocą przycisków [▲][▼] wybierz opcję [Resetuj ustaw.], a następnie naciśnij przycisk [OK].

### 3 Przywróć ustawienia domyślne.

- Za pomocą przycisków [◀][▶] wybierz opcję [Tak], a następnie naciśnij przycisk [OK].
- Zostaną przywrócone domyślne ustawienia Wi-Fi.



- Aby przywrócić wartości domyślne innych ustawień (oprócz Wi-Fi), należy na karcie [☰] wybrać opcję [Nast.domyślne] (144).

Przed użyciem

Przewodnik podstawowy

Przewodnik zaawansowany

1 Podstawowe informacje o aparacie

2 Tryb automatyczny/tryb hybrydowy automatyczny

3 Inne tryby fotografowania

4 Tryb P

5 Tryb Tv, Av i M

6 Tryb wyświetlania

7 Funkcje Wi-Fi

8 Menu ustawień

9 Akcesoria

10 Dodatek

Skorowidz



# 8

## Menu ustawień

Dostosowywanie podstawowych funkcji aparatu pod kątem wygodniejszej obsługi

### Dostosowywanie podstawowych funkcji aparatu

Funkcje MENU (📖29) można konfigurować na karcie (⬆️⬆️). Można dowolnie dostosowywać najczęściej używane funkcje, aby zwiększyć wygodę obsługi.

### Wyciszanie dźwięków towarzyszących pracy aparatu

Dźwięki towarzyszące pracy aparatu i wyświetlaniu filmów można wyciszyć w sposób przedstawiony poniżej.

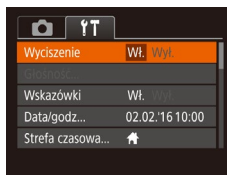

- Wybierz opcję [Wyciszenie], a następnie wybierz ustawienie [Wł.].



- Dźwięki aparatu można też wyciszyć, trzymając podczas jego włączania naciśnięty przycisk [▼].
- Po wyciszeniu dźwięków aparatu przy wyświetlaniu filmów (📖84) nie będzie słychać ścieżki dźwiękowej. Aby przywrócić odtwarzanie dźwięku podczas oglądania filmów, naciśnij przycisk [▲]. Do regulacji głośności służą przyciski [▲][▼].

### Regulacja głośności

Regulacja głośności poszczególnych dźwięków aparatu przebiega w sposób opisany poniżej.

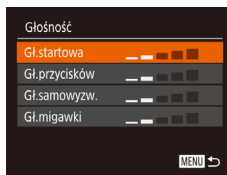

- Wybierz opcję [Głośność], a następnie naciśnij przycisk [🔊].
- Wybierz jeden z elementów i za pomocą przycisków [◀][▶] wyreguluj jego głośność.

Przed użyciem

Przewodnik podstawowy

Przewodnik zaawansowany

**1** Podstawowe informacje o aparacie

**2** Tryb automatyczny/tryb hybrydowy automatyczny

**3** Inne tryby fotografowania

**4** Tryb P

**5** Tryb Tv, Av i M

**6** Tryb wyświetlania

**7** Funkcje Wi-Fi

**8** Menu ustawień

**9** Akcesoria

**10** Dodatek

Skorowidz

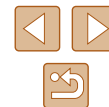

## Ukrywanie wskazówek

Wskazówki są zwykle widoczne przy wybieraniu elementów w menu FUNC. (📖28) lub w MENU (📖29). Jeśli chcesz, możesz wyłączyć wyświetlanie tych informacji.

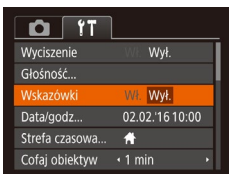

- Wybierz opcję [Wskazówki], a następnie ustawienie [Wyt.].

## Data i godzina

Ustawienia daty i godziny można wyregulować w sposób przedstawiony poniżej.

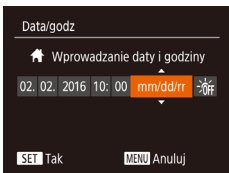

- Wybierz opcję [Data/godz], a następnie naciśnij przycisk [OK].
- Wybierz jedną z opcji za pomocą przycisków [◀][▶], a następnie dostosuj jej ustawienie za pomocą przycisków [▲][▼].

## Zegar światowy

Aby zapewnić prawidłową datę i godzinę zdjęć wykonywanych podczas podróży zagranicznych, należy po prostu wcześniej zarejestrować w aparacie miejsce docelowe i przełączyć się później na jego strefę czasową. Ta wygodna funkcja eliminuje konieczność ręcznego modyfikowania ustawień opcji Data/godz.

Przed skorzystaniem z zegara światowego należy ustawić prawidłową datę i godzinę oraz właściwą macierzystą strefę czasową w sposób opisany w podrozdziale „Ustawianie daty i godziny” (📖20).

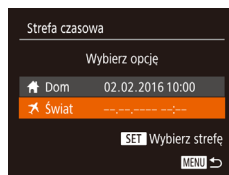

### 1 Wskaż miejsce docelowe.

- Wybierz opcję [Strefa czasowa], a następnie naciśnij przycisk [OK].
- Za pomocą przycisków [▲][▼] wybierz opcję [🌐Świat], a następnie naciśnij przycisk [OK].
- Wybierz miejsce docelowe za pomocą przycisków [◀][▶].
- Aby ustawić czas letni (1 godzinę do przodu), wybierz ikonę [🌞] za pomocą przycisków [▲][▼], a następnie wybierz ustawienie [🌞] za pomocą przycisków [◀][▶].
- Naciśnij przycisk [OK].

### 2 Przetwórz aparat na docelową strefę czasową.

- Za pomocą przycisków [▲][▼] wybierz opcję [🌐Świat], a następnie naciśnij przycisk [MENU].
- Na ekranie fotografowania pojawi się teraz ikona [🌐] (📖167).

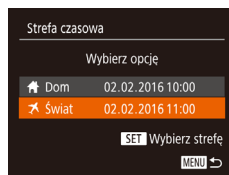

- Przestawianie daty lub godziny w trybie [🌐] (📖20) powoduje automatyczną aktualizację daty i godziny w ustawieniach strefy czasowej [🏠 Dom].

Przed użyciem

Przewodnik podstawowy

Przewodnik zaawansowany

**1** Podstawowe informacje o aparacie

**2** Tryb automatyczny/tryb hybrydowy automatyczny

**3** Inne tryby fotografowania

**4** Tryb P

**5** Tryb Tv, Av i M

**6** Tryb wyświetlania

**7** Funkcje Wi-Fi

**8** Menu ustawień

**9** Akcesoria

**10** Dodatek

Skorowidz



## Czas cofania obiektywu

Ze względów bezpieczeństwa obiektyw chowa się po około 1 minucie od naciśnięcia przycisku [▶] w trybie fotografowania (125). Aby obiektyw chował się natychmiast po naciśnięciu przycisku [▶], wybierz dla czasu cofania ustawienie [0 s].

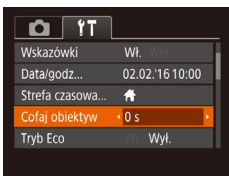

- Wybierz opcję [Cofaj obiektyw], a następnie wybierz ustawienie [0 s].

## Korzystanie z trybu Eco

Ta funkcja pozwala oszczędzać baterię w trybie fotografowania. Kiedy aparat nie jest używany, ekran szybko gaśnie, ograniczając zużycie baterii.

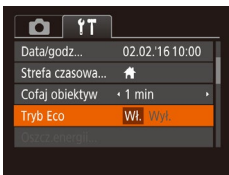

### 1 Wprowadź ustawienie.

- Wybierz opcję [Tryb Eco], a następnie wybierz ustawienie [Wl.].
- Na ekranie fotografowania pojawi się teraz ikona [ECO] (167).
- Ekran gaśnie, kiedy aparat nie jest używany przez około dwie sekundy. Około dziesięć sekund po wygaśnięciu ekran wyłącza się. Aparat wyłącza się automatycznie po około trzech minutach bezczynności.

### 2 Zrób zdjęcie lub nagraj film.

- Aby uaktywnić ekran i przygotować aparat do fotografowania, gdy obiektyw jeszcze się nie cofnął, naciśnij przycisk migawki do połowy.

## Dostosowanie funkcji oszczędzania energii

Można dostosowywać czas automatycznego wyłączenia aparatu i jego monitora (opcje odpowiednio Wyłączenie aparatu i Wyświetlacz wyłączony); (26).

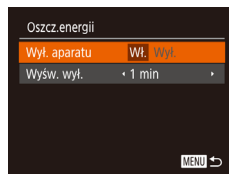

- Wybierz opcję [Oszcz. energii], a następnie naciśnij przycisk [☰].
- Po wybraniu jednego z elementów dostosuj jego ustawienie za pomocą przycisków [◀][▶].



- W celu oszczędzania energii należy zwykle wybierać dla opcji [Wyl. aparatu] ustawienie [Wl.], a dla opcji [Wyśw. wył.] ustawienie [1 min] lub jeszcze krótszy czas.



- Ustawienie opcji [Wyśw. wył.] jest stosowane nawet po wybraniu dla opcji [Wyl. aparatu] ustawienia [Wl.].
- Te funkcje oszczędzania energii są niedostępne, jeśli dla trybu Eco (140) wybrano ustawienie [Wl.].

Przed użyciem

Przewodnik podstawowy

Przewodnik zaawansowany

**1** Podstawowe informacje o aparacie

**2** Tryb automatyczny/tryb hybrydowy automatyczny

**3** Inne tryby fotografowania

**4** Tryb P

**5** Tryb Tv, Av i M

**6** Tryb wyświetlania

**7** Funkcje Wi-Fi

**8** Menu ustawień

**9** Akcesoria

**10** Dodatek

Skorowidz

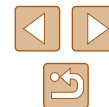

## Jasność ekranu

Jasność ekranu można wyregulować w sposób przedstawiony poniżej.

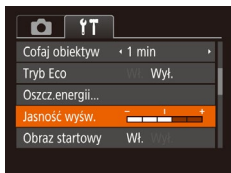

- Wybierz opcję [Jasność wysw.], a następnie wyreguluj jasność za pomocą przycisków [◀][▶].



- Aby ustawić maksymalną jasność, naciśnij przycisk [▼] i przytrzymaj go przez co najmniej sekundę podczas wyświetlania ekranu fotografowania lub w trybie wyświetlania pojedynczych zdjęć. (Spowoduje to zastąpienie ustawienia [Jasność wysw.] na karcie [↑][↓]). Aby przywrócić pierwotną jasność, ponownie naciśnij przycisk [▼] i przytrzymaj go przez co najmniej sekundę lub wyłącz aparat i włącz go.

## Ukrywanie ekranu startowego

Jeśli chcesz, możesz wyłączyć wyświetlanie ekranu startowego, który jest zwykle widoczny po włączeniu aparatu.

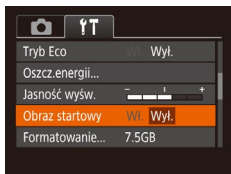

- Wybierz kolejno opcję [Obraz startowy] i ustawienie [Wyt.].

## Formatowanie kart pamięci

Przed użyciem nowej karty pamięci lub karty sformatowanej w innym urządzeniu trzeba ją sformatować za pomocą tego aparatu. Formatowanie karty pamięci powoduje usunięcie z niej wszystkich danych. Przed rozpoczęciem formatowania należy skopiować zdjęcia z karty pamięci na dysk komputera lub podjąć inne czynności w celu wykonania ich kopii zapasowej.

### 1 Przejdź do ekranu [Formatowanie].

- Wybierz opcję [Formatowanie], a następnie naciśnij przycisk [ⓘ].

### 2 Wybierz opcję [Tak].

- Za pomocą przycisków [◀][▶] wybierz opcję [Tak], a następnie naciśnij przycisk [ⓘ].

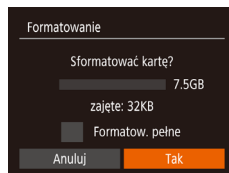

### 3 Sformatuj kartę pamięci.

- Aby rozpocząć formatowanie, wybierz opcję [Tak] za pomocą przycisków [▲][▼], a następnie naciśnij przycisk [ⓘ].
- Po zakończeniu formatowania na ekranie pojawi się komunikat [Ukończono formatow. karty pamięci]. Następnie należy nacisnąć przycisk [ⓘ].

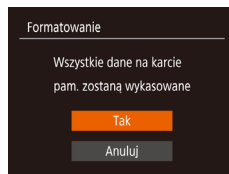

- Operacje formatowania i usuwania danych z karty pamięci powodują jedynie zmianę zapisanych na karcie informacji o strukturze plików i nie zapewniają całkowitego usunięcia danych. Podczas przekazywania lub użycia kart pamięci należy podjąć działania w celu ochrony danych osobowych, jeśli jest to konieczne, takie jak fizyczne zniszczenie kart.



- Całkowita pojemność karty pamięci wyświetlana na ekranie formatowania może być mniejsza niż pojemność podawana na karcie.

Przed użyciem

Przewodnik podstawowy

Przewodnik zaawansowany

1 Podstawowe informacje o aparacie

2 Tryb automatyczny/tryb hybrydowy automatyczny

3 Inne tryby fotografowania

4 Tryb P

5 Tryb Tv, Av i M

6 Tryb wyświetlania

7 Funkcje Wi-Fi

8 Menu ustawień

9 Akcesoria

10 Dodatek

Skorowidz



## Formatowanie pełne

Formatowanie pełne karty pamięci należy wykonać w następujących przypadkach: wyświetlany jest komunikat [Błąd karty pamięciowej], aparat działa nieprawidłowo, odczytywanie/zapisywanie zdjęć znajdujących się na karcie stało się wolniejsze, rejestrowanie serii zdjęć stało się wolniejsze lub nagrywanie filmu zostało nagle przerwane. Formatowanie pełne karty pamięci powoduje usunięcie z niej wszystkich danych. Przed rozpoczęciem formatowania pełnego należy skopiować zdjęcia z karty pamięci na dysk komputera lub podjąć inne czynności w celu wykonania ich kopii zapasowej.

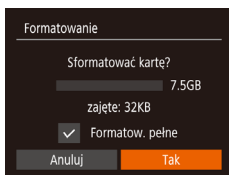

- Na ekranie przedstawionym w punkcie 2 w podrozdziale „Formatowanie kart pamięci” (📖 141) wybierz opcję [Formatow. pełne] za pomocą przycisków [▲][▼], a następnie za pomocą przycisków [◀][▶] wyświetl opcję [✓].
- Kontynuuj procedurę formatowania, wykonując czynności podane w punktach 2–3 w podrozdziale „Formatowanie kart pamięci” (📖 141).



- Formatowanie pełne może potrwać dłużej niż operacja opisana w podrozdziale „Formatowanie kart pamięci” (📖 141), ponieważ dane są usuwane ze wszystkich komórek karty pamięci.
- Trwającą operację formatowania pełnego można anulować, wybierając opcję [Przerwij]. W takim przypadku wszystkie dane zostaną usunięte, jednak nadal będzie można korzystać z karty pamięci w zwykły sposób.

## Numery plików

Wykonywane zdjęcia są automatycznie numerowane kolejno (0001–9999) i zapisywane w folderach, które mieszczą po 2000 zdjęć. Można zmieniać sposób przypisywania przez aparat numerów plików.

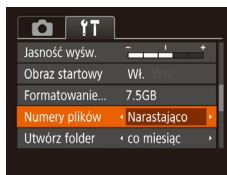

- Wybierz opcję [Numery plików], a następnie jedną z opcji.

Narastająco	Zdjęcia otrzymują kolejne numery (aż do 9999 wykonanego/zapisanego zdjęcia). Numeracja jest kontynuowana nawet po wymianie karty pamięci.
Autom. od 1	Numerowanie zdjęć resetowane do 0001 po wymianie karty pamięci lub po utworzeniu nowego folderu.



- Niezależnie od wybranego ustawienia zdjęcia mogą być numerowane kolejno od ostatniego numeru zdjęcia znajdującego się na włożonej karcie pamięci. Aby rozpocząć numerowanie zdjęć od 0001, należy użyć pustej lub sformatowanej (📖 141) karty pamięci.

Przed użyciem

Przewodnik podstawowy

Przewodnik zaawansowany

**1** Podstawowe informacje o aparacie

**2** Tryb automatyczny/tryb hybrydowy automatyczny

**3** Inne tryby fotografowania

**4** Tryb P

**5** Tryb Tv, Av i M

**6** Tryb wyświetlania

**7** Funkcje Wi-Fi

**8** Menu ustawień

**9** Akcesoria

**10** Dodatek

Skorowidz



## Przechowywanie zdjęć z uwzględnieniem daty

Zamiast zapisywać zdjęcia w folderach tworzonych co miesiąc, można ustawić w aparacie codzienne tworzenie folderów w celu przechowywania w nich fotografii wykonywanych w poszczególnych dniach.



- Wybierz kolejno opcje [Utwórz folder] i [co dzień].
- Zdjęcia będą teraz zapisywane w folderach tworzonych dla każdego dnia, w którym wykonywano fotografie.

## Wyświetlanie jednostek metrycznych/nietrycznych

W razie konieczności jednostki miary wyświetlane w obszarze podawania wysokości przez system GPS (📖134), na pasku powiększania (📖32), na wskaźniku ręcznego ustawiania ostrości (📖73) i we wszystkich innych miejscach można zmienić z m/cm na stopy/cale.



- Wybierz opcję [Jednostki Miary], a następnie ustawienie [ft/in].

## Sprawdzanie logo certyfikatów

Na ekranie można wyświetlać niektóre logo certyfikatów poświadczających zgodność z wymaganiami aparatu. Pozostałe logo certyfikatów znajdują się w tym podręczniku, na opakowaniu aparatu lub na obudowie aparatu.

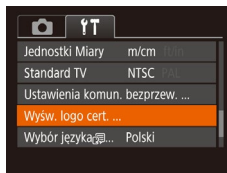

- Wybierz opcję [Wyśw. logo cert.], a następnie naciśnij przycisk [OK].

## Język wyświetlacza

Język wyświetlacza można swobodnie zmieniać.



- Wybierz opcję [Wybór języka 🗣️], a następnie naciśnij przycisk [OK].
- Wybierz język za pomocą przycisków [▲][▼][◀][▶], a następnie naciśnij przycisk [OK].



- W trybie wyświetlania do ekranu [Wybór języka] można także przejść, naciskając i przytrzymując przycisk [OK], po czym natychmiast naciskając przycisk [MENU].

Przed użyciem

Przewodnik podstawowy

Przewodnik zaawansowany

**1** Podstawowe informacje o aparacie

**2** Tryb automatyczny/tryb hybrydowy automatyczny

**3** Inne tryby fotografowania

**4** Tryb P

**5** Tryb Tv, Av i M

**6** Tryb wyświetlania

**7** Funkcje Wi-Fi

**8** Menu ustawień

**9** Akcesoria

**10** Dodatek

Skorowidz



## Dostosowywanie innych ustawień

Na karcie [📺] można też dostosowywać następujące ustawienia:

- [Standard TV] (📖148)
- [Ustawienia komun. bezprzew.] (📖111)

## Przywracanie ustawień domyślnych

W razie przypadkowej zmiany jakiegos ustawienia można przywrócić ustawienia domyślne aparatu.

### 1 Przejdź do ekranu [Nast.domyślne].

- Wybierz opcję [Nast.domyślne], a następnie naciśnij przycisk [🔍].

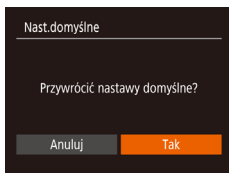

### 2 Przywróć ustawienia domyślne.

- Za pomocą przycisków [◀][▶] wybierz opcję [Tak], a następnie naciśnij przycisk [🔍].
- Nastąpiło przywrócenie ustawień domyślnych.



- W przypadku poniższych funkcji nie zostaną przywrócone ustawienia domyślne.
  - Informacje zarejestrowane za pomocą funkcji identyfikacji twarzy (📖45).
  - Ustawienia na karcie [📺]: [Data/godz] (📖139), [Strefa czasowa] (📖139), [Wybór języka] (📖143) i [Standard TV] (📖148)
  - Zarejestrowane samodzielnie dane balansu bieli według wzorca (📖71).
  - Tryb fotografowania wybrany w [iSCN] (📖59).
  - Ustawienia Wi-Fi (📖111)

Przed użyciem

Przewodnik podstawowy

Przewodnik zaawansowany

**1** Podstawowe informacje o aparacie

**2** Tryb automatyczny/tryb hybrydowy automatyczny

**3** Inne tryby fotografowania

**4** Tryb P

**5** Tryb Tv, Av i M

**6** Tryb wyświetlania

**7** Funkcje Wi-Fi

**8** Menu ustawień

**9** Akcesoria

**10** Dodatek

Skorowidz





# 9

## Akcesoria

Radość odkrywania nowych zastosowań aparatu dzięki opcjonalnym akcesoriom firmy Canon i innym zgodnym akcesoriom sprzedawanym oddzielnie

## Schemat systemu

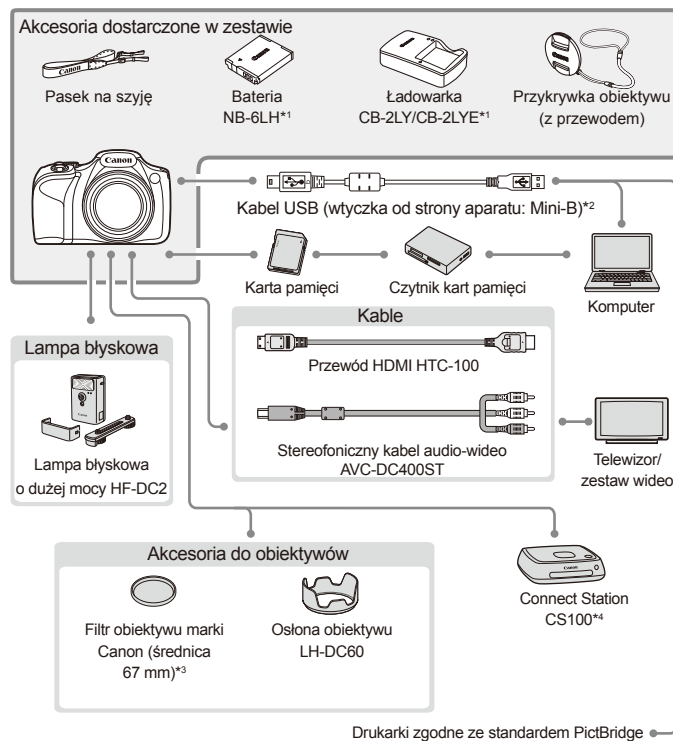

\*1 Produkt można również nabyć oddzielnie.

\*2 Dostępne jest również oryginalne akcesorium firmy Canon (kabel interfejsu IFC-400PCU).

\*3 Wymaga adaptera filtra FA-DC67A.

\*4 Należy korzystać z najnowszego oprogramowania układowego.

Przed użyciem

Przewodnik podstawowy

Przewodnik zaawansowany

**1** Podstawowe informacje o aparacie

**2** Tryb automatyczny/tryb hybrydowy automatyczny

**3** Inne tryby fotografowania

**4** Tryb P

**5** Tryb Tv, Av i M

**6** Tryb wyświetlania

**7** Funkcje Wi-Fi

**8** Menu ustawień

**9** Akcesoria

**10** Dodatek

Skorowidz



### Zaleca się korzystanie z oryginalnych akcesoriów firmy Canon.

Aby w pełni korzystać z możliwości opisywanego produktu, należy używać go wraz z oryginalnymi akcesoriami firmy Canon.

Firma Canon nie będzie ponosić odpowiedzialności za żadne uszkodzenia produktu i (lub) wypadki, takie jak pożary, które zostaną spowodowane nieprawidłowym działaniem akcesoriów firm innych niż Canon (np. wyciekami elektrolitu lub wybuchem baterii). Gwarancja udzielana na produkt nie obejmuje napraw uszkodzeń, których przyczyną jest nieprawidłowe działanie akcesoriów firm innych niż Canon, chociaż istnieje możliwość zlecenia takich napraw za odpowiednią opłatą.

## Akcesoria opcjonalne

Przedstawione poniżej akcesoria do aparatu są sprzedawane oddzielnie. Należy pamiętać, że ich dostępność zmienia się w zależności od regionu, a niektóre mogą być już całkowicie niedostępne.

### Zasilanie

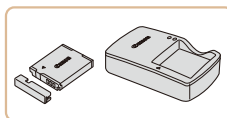

#### Bateria: NB-6LH

- Bateria litowo-jonowa

#### Ładowarka CB-2LY/CB-2LYE

- Ładowarka do baterii NB-6LH



- Bateria jest wyposażona w wygodną pokrywę, ułatwiającą szybkie sprawdzenie stanu naładowania. Zamocuj pokrywę w taki sposób, aby symbol ▲ był widoczny na naładowanej baterii, a symbol ▲ niewidoczny na nienaładowanej.
- Obsługiwana jest również bateria NB-6L.



- Ładowarka może być użytkowana w regionach, gdzie stosowane jest zasilanie prądem zmiennym o napięciu 100–240 V (50/60 Hz).
- W przypadku gniazdek sieci elektrycznej o różnych kształtach należy używać dostępnego w sprzedaży adaptera wtyczki. Nie wolno nigdy korzystać z podróznego transformatora elektrycznego, gdyż może on uszkodzić baterię.

Przed użyciem

Przewodnik podstawowy

Przewodnik zaawansowany

**1** Podstawowe informacje o aparacie

**2** Tryb automatyczny/tryb hybrydowy automatyczny

**3** Inne tryby fotografowania

**4** Tryb P

**5** Tryb Tv, Av i M

**6** Tryb wyświetlania

**7** Funkcje Wi-Fi

**8** Menu ustawień

**9** Akcesoria

**10** Dodatek

Skorowidz



## Lampa błyskowa



### Lampa błyskowa o dużej mocy HF-DC2

- Zewnętrzna lampa błyskowa do oświetlania fotografowanych obiektów, które znajdują się poza zasięgiem wbudowanej lampy błyskowej.



- Z lamp błyskowych o dużej mocy nie można korzystać w trybie fotografowania [M] ani w trybach [Av] i [Tv], gdy dla opcji [Tryb błysku] wybrane jest ustawienie [Ręcznie].

## Inne akcesoria

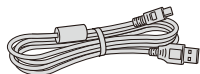

### Kabel interfejsu IFC-400PCU

- Służy do podłączania aparatu do komputera lub drukarki.

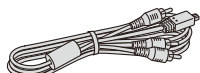

### Stereofoniczny kabel audio-wideo AVC-DC400ST

- Służy do podłączania aparatu do telewizora w celu wyświetlania zdjęć i filmów na dużym ekranie.

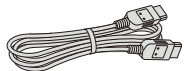

### Przewód HDMI HTC-100

- Służy do podłączania aparatu do gniazda wejściowego HDMI w telewizorze o wysokiej rozdzielczości.



### Osłona obiektywu LH-DC60

- Zapobiega wpadaniu do obiektywu światła spoza osi optycznej, powodującego refleksy lub poświaty, które pogarszają jakość obrazu.



### Adapter filtra FA-DC67A

- Adapter niezbędny do zamocowania filtra 67 mm.



- Filtru obiektywu nie można mocować na aparacie równocześnie z przykrywką obiektywu.

## Drukarka



### Drukarki firmy Canon zgodne ze standardem PictBridge

- Zdjęcia można drukować nawet bez użycia komputera, podłączając aparat bezpośrednio do drukarki. Szczegółowe informacje na ten temat można uzyskać w najbliższym punkcie sprzedaży detalicznej produktów firmy Canon.

## Przechowywanie zdjęć



### Connect Station CS100

- Stacja multimedialna umożliwiająca przechowywanie zdjęć wykonanych przy użyciu aparatu oraz przeglądanie ich na ekranie podłączonego telewizora, drukowanie bezprzewodowo przy użyciu drukarki zgodnej ze standardem Wi-Fi, udostępnianie za pośrednictwem Internetu itd.

Przed użyciem

Przewodnik podstawowy

Przewodnik zaawansowany

**1** Podstawowe informacje o aparacie

**2** Tryb automatyczny/tryb hybrydowy automatyczny

**3** Inne tryby fotografowania

**4** Tryb P

**5** Tryb Tv, Av i M

**6** Tryb wyświetlania

**7** Funkcje Wi-Fi

**8** Menu ustawień

**9** Akcesoria

**10** Dodatek

Skorowidz



## Korzystanie z akcesoriów opcjonalnych

### Wyświetlanie obrazu na ekranie telewizora

► Zdjęcia ► Filmy

Po podłączeniu aparatu do telewizora można wyświetlać zdjęcia i filmy na dużym ekranie.

Informacje dotyczące podłączania lub przełączania wejść znajdują się w instrukcji obsługi telewizora.



- Niektóre informacje nie są wyświetlane przy oglądaniu zdjęć na ekranie telewizora (168).

### Wyświetlanie obrazu na telewizorze o wysokiej rozdzielczości

► Zdjęcia ► Filmy

Podłączenie aparatu do telewizora o wysokiej rozdzielczości (HD) za pomocą przewodu HDMI HTC-100 (sprzedawanego oddzielnie) umożliwi wyświetlanie zdjęć i filmów z aparatu na dużym ekranie. Filmy nagrane w jakości obrazu [FHD 60P], [FHD 30P] albo [HD 30P] można wyświetlać w wysokiej rozdzielczości (HD).

#### 1 Upewnij się, że aparat i telewizor są wyłączone.

#### 2 Podłącz aparat do telewizora.

- Po stronie telewizora włóż wtyczkę kabla do gniazda wejściowego HDMI zgodnie z ilustracją.

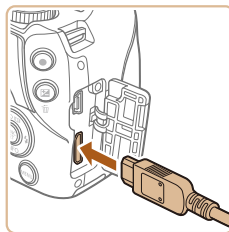
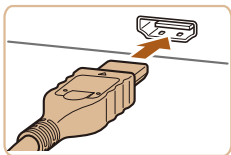

- Po stronie aparatu otwórz osłonę gniazda i włóż wtyczkę kabla do gniazda w aparacie.

#### 3 Włącz telewizor i przełącz go na wejście sygnału wideo.

- Przełącz wejście telewizora na wejście sygnału wideo podłączonego za pomocą kabla w punkcie 2.

#### 4 Włącz aparat.

- Naciśnij przycisk [▶], aby włączyć aparat.
- Zdjęcia i filmy z aparatu są teraz wyświetlane na telewizorze. (Ekran aparatu jest natomiast wygaszony).
- Po zakończeniu wyłącz najpierw aparat i telewizor, a dopiero później odłącz kabel.



- Dźwięki towarzyszące obsłudze aparatu nie są emitowane po podłączeniu go do telewizora o wysokiej rozdzielczości.

Przed użyciem

Przewodnik podstawowy

Przewodnik zaawansowany

1 Podstawowe informacje o aparacie

2 Tryb automatyczny/tryb hybrydowy automatyczny

3 Inne tryby fotografowania

4 Tryb P

5 Tryb Tv, Av i M

6 Tryb wyświetlania

7 Funkcje Wi-Fi

8 Menu ustawień

9 Akcesoria

10 Dodatek

Skorowidz



## Wyświetlanie obrazu na telewizorze o standardowej rozdzielczości

► Zdjęcia ► Filmy

Podłączenie aparatu do telewizora za pomocą stereofonicznego kabla audio-wideo AVC-DC400ST (sprzedawanego oddzielnie) umożliwia wyświetlanie zdjęć i filmów na dużym ekranie oraz sterowanie pokazem z aparatu.

### 1 Upewnij się, że aparat i telewizor są wyłączone.

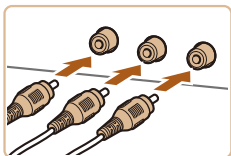

### 2 Podłącz aparat do telewizora.

- Po stronie telewizora włóż wtyczki kabla do wejść sygnału wideo zgodnie z ilustracją.
- Upewnij się, że wtyczki kabla są podłączone do wejść o odpowiadających im kolorach.
- Po stronie aparatu otwórz osłonę gniazd i włóż wtyczkę kabla do gniazda w aparacie.

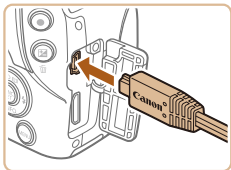

### 3 Wyświetl zdjęcia.

- Aby wyświetlać zdjęcia, wykonaj czynności podane w punktach 3–4 w podrozdziale „Wyświetlanie obrazu na telewizorze o wysokiej rozdzielczości” (148).



- Prawidłowe wyświetlanie obrazu jest niemożliwe, dopóki format wyjścia wideo w aparacie (NTSC lub PAL) nie odpowiada formatowi w telewizorze. Aby zmienić format wyjścia wideo, naciśnij przycisk **[MENU]** i na karcie **[TV]** wybierz opcję [Standard TV].



- Gdy aparat jest podłączony do telewizora, można też fotografować, mając do dyspozycji wyświetlanie podglądu na dużym ekranie. Procedura fotografowania jest taka sama, jak w przypadku korzystania z ekranu aparatu. Jednak opcje Zoom punktu AF (52), Lupa ostrości (73) i Wyróżnianie MF (74) są wtedy niedostępne.

Przed użyciem
Przewodnik podstawowy
Przewodnik zaawansowany
<b>1</b> Podstawowe informacje o aparacie
<b>2</b> Tryb automatyczny/tryb hybrydowy automatyczny
<b>3</b> Inne tryby fotografowania
<b>4</b> Tryb P
<b>5</b> Tryb Tv, Av i M
<b>6</b> Tryb wyświetlania
<b>7</b> Funkcje Wi-Fi
<b>8</b> Menu ustawień
<b>9</b> Akcesoria
<b>10</b> Dodatek
Skorowidz



## Korzystanie z osłony obiektywu (sprzedawanej oddzielnie)

► Zdjęcia ► Filmy

W przypadku zdjęć szerokokątnych wykonywanych pod światło bez użycia lampy błyskowej można zapobiec wnikaniu do wnętrza obiektywu światła spoza osi optycznej, zakładając opcjonalną osłonę obiektywu LH-DC60.

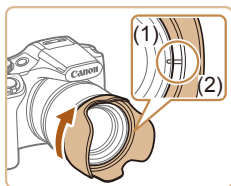

- Upewnij się, że aparat jest wyłączony.
- Dopasuj oznaczenie na osłonie obiektywu (2) do oznaczenia na aparacie (1), a następnie dokręć osłonę obiektywu w kierunku wskazywanym przez strzałkę, aż zatrzaśnie się na swoim miejscu.
- Aby zdjąć osłonę obiektywu, obracaj ją w przeciwną stronę.

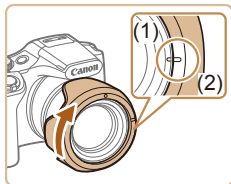
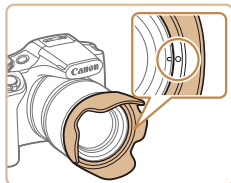

- Aby zamocować odwróconą osłonę obiektywu (zgodnie z ilustracją), gdy nie jest ona używana, dopasuj oznaczenie na osłonie (2) do oznaczenia na aparacie (1) i obracaj nią w kierunku wskazywanym przez strzałkę, aż zatrzaśnie się na swoim miejscu.



- Jeśli podczas fotografowania z wbudowaną lampą błyskową zamocowana jest osłona obiektywu, na zdjęciach może wystąpić efekt winietowania.



- Adaptera filtra nie można mocować na aparacie równocześnie z osłoną obiektywu.

## Korzystanie z filtrów obiektywu (sprzedawanych oddzielnie)

► Zdjęcia ► Filmy

Zamocowanie na aparacie filtra obiektywu chroni obiektyw i umożliwia fotografowanie z użyciem rozmaitych efektów. Do zamocowania filtra obiektywu niezbędny jest adapter filtra FA-DC67A (sprzedawany oddzielnie).

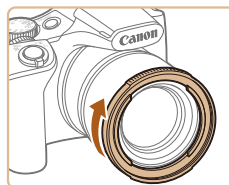

### 1 Zamocuj adapter filtra.

- Upewnij się, że aparat jest wyłączony.
- Dopasuj wycięcia na aparacie i na adapterze filtra, a następnie obracaj adapterem w kierunku wskazywanym przez strzałkę, aż zatrzaśnie się na swoim miejscu.
- Aby zdjąć adapter filtra, obracaj nim w przeciwną stronę.

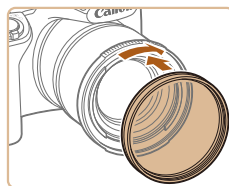

### 2 Zamocuj filtr.

- Obracaj filtrem w kierunku wskazywanym przez strzałkę, aby zamocować go na aparacie.
- Uważaj, aby nie przykręcić filtra zbyt mocno. Mogłoby to uniemożliwić jego zdjęcie i spowodować usterkę aparatu.

Przed użyciem

Przewodnik podstawowy

Przewodnik zaawansowany

**1** Podstawowe informacje o aparacie

**2** Tryb automatyczny/tryb hybrydowy automatyczny

**3** Inne tryby fotografowania

**4** Tryb P

**5** Tryb Tv, Av i M

**6** Tryb wyświetlania

**7** Funkcje Wi-Fi

**8** Menu ustawień

**9** Akcesoria

**10** Dodatek

Skorowidz





- Zaleca się korzystanie z oryginalnych filtrów firmy Canon (o średnicy 67 mm).
- Jeśli podczas fotografowania nie korzysta się z automatycznego ustawiania ostrości, należy dla opcji ręcznego ustawiania ostrości [Bezpieczny MF] wybrać ustawienie [Wł.].
- W przypadku korzystania z wbudowanej lampy błyskowej z zamocowanym adapterem filtra część obrazu może wyglądać na ciemniejszą niż reszta.
- Przy korzystaniu z adaptera filtra należy mocować tylko jeden filtr naraz. Zamocowanie kilku filtrów lub akcesoriów, np. ciężkiego obiektywu, mogłoby spowodować odpadnięcie zamocowanych akcesoriów i uszkodzenie ich.
- Nie należy mocno ścisnąć adaptera filtra.
- Jeśli nie stosuje się żadnego filtra, należy zdjąć adapter filtra.



- Adaptera filtra nie można mocować na aparacie równocześnie z osłoną obiektywu.

## Korzystanie z oprogramowania

Po pobraniu oprogramowania z witryny internetowej firmy Canon i zainstalowaniu go na użytkowanym komputerze możliwe będzie korzystanie z następujących funkcji.

- CameraWindow
  - Importowanie zdjęć i zmiana ustawień aparatu
- Image Transfer Utility
  - Konfiguracja synchronizacji obrazów (📖132) i odbieranie obrazów
- Map Utility
  - Wyświetlanie informacji GPS zarejestrowanych w obrazach na mapie



- Przy przeglądaniu lub edytowaniu obrazów na komputerze należy zawsze korzystać z oprogramowania obsługującego format obrazów wykonanych aparatem (oprogramowanie standardowo zainstalowane na komputerze lub oprogramowanie ogólnego użytku).

Przed użyciem

Przewodnik podstawowy

Przewodnik zaawansowany

**1** Podstawowe informacje o aparacie

**2** Tryb automatyczny/tryb hybrydowy automatyczny

**3** Inne tryby fotografowania

**4** Tryb P

**5** Tryb Tv, Av i M

**6** Tryb wyświetlania

**7** Funkcje Wi-Fi

**8** Menu ustawień

**9** Akcesoria

**10** Dodatek

Skorowidz



## Połączenie z komputerem za pomocą kabla

### Sprawdzanie konfiguracji komputera

Szczegółowe wymagania systemowe oraz informacje na temat zgodności, m.in. obsługi w nowych wersjach systemów operacyjnych na komputerach, na których to oprogramowanie jest używane, można znaleźć w witrynie firmy Canon w sieci Web.

### Instalowanie oprogramowania

Instrukcje instalacji oprogramowania można znaleźć w podrzdziale „Instalowanie oprogramowania” (📖 118).

## Zapisywanie zdjęć na dysku komputera

Podłączenie aparatu do komputera przy użyciu standardowego kabla USB (aparat jest wyposażony w złącze Mini-B) umożliwia importowanie zdjęć i filmów.

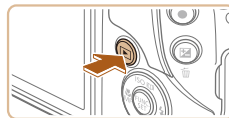
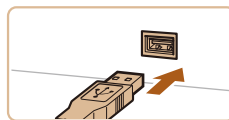
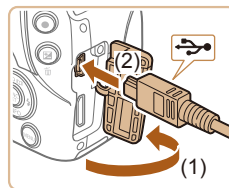

### 1 Podłącz aparat do komputera.

- Otwórz osłonę przy wyłączonym aparacie (1). Ustaw mniejszą wtyczkę kabla USB zgodnie z ilustracją i włóż ją do końca do gniazda aparatu (2).

- Podłącz większą wtyczkę kabla USB do portu USB w komputerze. Szczegółowe informacje na temat połączeń USB na komputerze można znaleźć w jego instrukcji obsługi.

### 2 Włącz aparat, aby uzyskać dostęp do okna CameraWindow.

- Naciśnij przycisk [▶], aby włączyć aparat.
- Mac OS: po nawiązaniu połączenia między aparatem a komputerem pojawi się okno CameraWindow.
- Windows: wykonaj opisane poniżej czynności.
- Na wyświetlonym ekranie kliknij łącze [📷], aby zmodyfikować program.

Przed użyciem

Przewodnik podstawowy

Przewodnik zaawansowany

**1** Podstawowe informacje o aparacie

**2** Tryb automatyczny/tryb hybrydowy automatyczny

**3** Inne tryby fotografowania

**4** Tryb P

**5** Tryb Tv, Av i M

**6** Tryb wyświetlania

**7** Funkcje Wi-Fi

**8** Menu ustawień

**9** Akcesoria

**10** Dodatek

Skorowidz





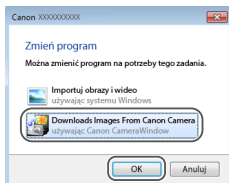

- Wybierz pozycję [Downloads Images From Canon Camera/Pobierz obrazę z aparatu firmy Canon] i kliknij przycisk [OK].



- Kliknij dwukrotnie ikonę [Import pictures and videos].

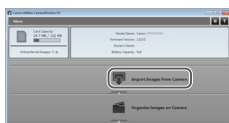

### 3 Zapisz zdjęcia z aparatu na dysku komputera.

- Kliknij kolejno przyciski [Import Images from Camera/Importuj zdjęcia z aparatu] oraz [Import Untransferred Images/Importuj nieprzesłane zdjęcia].
- Zdjęcia zostaną zapisane na dysku komputera w folderze Pictures, w osobnych folderach o nazwach utworzonych na podstawie daty rejestracji.
- Po zapisaniu zdjęć zamknij okno CameraWindow i naciśnij przycisk [▶], aby wyłączyć aparat, po czym odłącz kabel.
- Aby wyświetlić zdjęcia zaimportowane do komputera, użyj oprogramowania (dostępnego powszechnie lub wstępnie zainstalowanego) zgodnego ze zdjęciami zrobionymi aparatem.



- Windows 7: jeśli nie pojawi się ekran przedstawiony w punkcie 2, kliknij na pasku zadań ikonę [CameraWindow].
- Mac OS: jeśli okno programu CameraWindow nie pojawi się po wykonaniu czynności podanych w punkcie 2, kliknij ikonę [CameraWindow] w Doku.
- Mimo że zdjęcia można zapisać na dysku komputera, podłączając po prostu aparat do komputera bez użycia oprogramowania, wiąże się to z następującymi ograniczeniami:
  - Po podłączeniu aparatu do komputera może upłynąć kilka minut, zanim zdjęcia w aparacie staną się dostępne.
  - Zdjęcia wykonane w orientacji pionowej mogą być zapisywane w orientacji poziomej.
  - Ustawienia ochrony zdjęć mogą zostać skasowane przy zapisywaniu zdjęć na dysku komputera.
  - Podczas zapisywania zdjęć lub informacji o nich mogą występować pewne problemy w zależności od wersji systemu operacyjnego, używanego oprogramowania lub rozmiaru plików ze zdjęciami.

Przed użyciem
Przewodnik podstawowy
Przewodnik zaawansowany
<b>1</b> Podstawowe informacje o aparacie
<b>2</b> Tryb automatyczny/tryb hybrydowy automatyczny
<b>3</b> Inne tryby fotografowania
<b>4</b> Tryb P
<b>5</b> Tryb Tv, Av i M
<b>6</b> Tryb wyświetlania
<b>7</b> Funkcje Wi-Fi
<b>8</b> Menu ustawień
<b>9</b> Akcesoria
<b>10</b> Dodatek
Skorowidz



# Drukowanie zdjęć

► Zdjęcia ► Filmy

Zdjęcia można z łatwością drukować po podłączeniu aparatu do drukarki. W aparacie można wskazywać zdjęcia do jednoczesnego drukowania, przygotowywać zlecenia dla pracowni fotograficznych oraz przygotowywać zlecenia lub drukować zdjęcia przeznaczone do fotoksiążek.

Na potrzeby ilustracji użyto drukarki Compact Photo Printer z serii Canon SELPHY CP. Zawartość ekranów i dostępne funkcje zmieniają się w zależności od modelu drukarki. Dodatkowe informacje można ponadto znaleźć w instrukcji obsługi dostarczonej z drukarką.

## Łatwe drukowanie

► Zdjęcia ► Filmy

Podłączenie aparatu do drukarki zgodnej ze standardem PictBridge przy użyciu standardowego kabla USB (aparat jest wyposażony w złącze Mini-B) umożliwia drukowanie zdjęć zapisanych w aparacie.

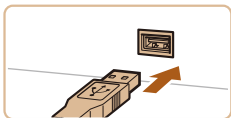
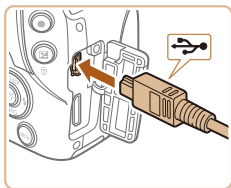

### 1 Upewnij się, że aparat i drukarka są wyłączone.

### 2 Podłącz aparat do drukarki.

- Otwórz pokrywę gniazda. Trzymając mniejszą wtyczkę kabla zgodnie z ilustracją, włóż ją do gniazda aparatu.
- Podłącz większą wtyczkę do drukarki. Szczegółowe informacje na temat innych połączeń można znaleźć w instrukcji obsługi dostarczonej z drukarką.

### 3 Włącz drukarkę.

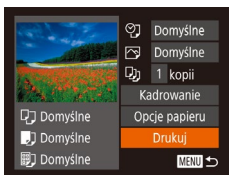
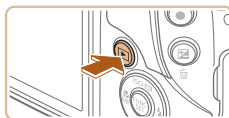

### 4 Włącz aparat.

- Naciśnij przycisk [ON], aby włączyć aparat.

### 5 Wybierz zdjęcie.

- Wybierz zdjęcie za pomocą przycisków [◀][▶].

### 6 Przejdź do ekranu drukowania.

- Naciśnij przycisk [MENU], wybierz ikonę [Drukuj], a następnie ponownie naciśnij przycisk [MENU].

### 7 Wydrukuj zdjęcie.

- Za pomocą przycisków [▲][▼] wybierz opcję [Drukuj], a następnie naciśnij przycisk [MENU].
- Rozpocznie się drukowanie.
- Aby wydrukować inne obrazy, po zakończeniu drukowania powtórz powyższe czynności od punktu 5.
- Po zakończeniu drukowania wyłącz aparat i drukarkę oraz odłącz kabel.



- Listę sprzedawanych oddzielnie drukarek marki Canon, które są zgodne ze standardem PictBridge, można znaleźć w podrozdziale „Drukarka” (147).

Przed użyciem

Przewodnik podstawowy

Przewodnik zaawansowany

1 Podstawowe informacje o aparacie

2 Tryb automatyczny/tryb hybrydowy automatyczny

3 Inne tryby fotografowania

4 Tryb P

5 Tryb Tv, Av i M

6 Tryb wyświetlania

7 Funkcje Wi-Fi

8 Menu ustawień

9 Akcesoria

10 Dodatek

Skorowidz



## Konfigurowanie ustawień drukowania

► Zdjęcia ► Filmy

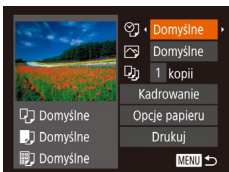

### 1 Przejdź do ekranu drukowania.

- Aby wyświetlić ten ekran, wykonaj czynności podane w punktach 1–6 w podrozdziale „Łatwe drukowanie” (📖 154).

### 2 Wprowadź ustawienia.

- Wybierz jeden z elementów za pomocą przycisków [▲][▼], a następnie wybierz jego ustawienie za pomocą przycisków [◀][▶].

📄	Domyślne	Dopasowanie do bieżących ustawień drukarki.
	Data	Drukowanie zdjęć z nałożoną datą.
	Numer pliku	Drukowanie zdjęć z nałożonym numerem pliku.
	Oba rodzaje	Drukowanie zdjęć z nałożonymi datą i numerem pliku.
	Wył.	–
📷	Domyślne	Dopasowanie do bieżących ustawień drukarki.
	Wył.	–
	Wł.	Użycie informacji dotyczących parametrów, jakie występowały w chwili rejestracji zdjęcia, w celu drukowania z optymalnymi ustawieniami.
	Cz.oczy1	Korygowanie efektu czerwonych oczu.
📄	Liczba odbitek	Wybieranie liczby odbitek do wydrukowania.
Kadrowanie	–	Wskazywanie obszaru obrazu do wydrukowania (📖 155).
Opcje papieru	–	Określanie formatu papieru, układu i innych szczegółów (📖 156).

## Kadrowanie zdjęć przed drukowaniem

► Zdjęcia ► Filmy

Dzięki kadrowaniu zdjęć przed drukowaniem można zamiast całej fotografii wydrukować tylko odpowiedni obszar obrazu.

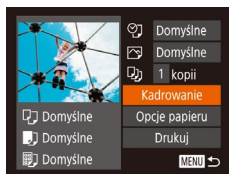

### 1 Wybierz opcję [Kadrowanie].

- Po wykonaniu czynności podanych w punkcie 1 w podrozdziale „Konfigurowanie ustawień drukowania” (📖 155) w celu wyświetlenia ekranu drukowania wybierz opcję [Kadrowanie] i naciśnij przycisk [📄].
- Na ekranie pojawi się ramka kadrowania wskazująca obszar obrazu, który zostanie wydrukowany.

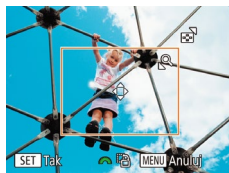

### 2 Dostosuj w miarę potrzeb ramkę kadrowania.

- Wielkość ramki można zmieniać za pomocą dźwigni powiększenia.
- Do zmiany położenia ramki służą przyciski [▲][▼][◀][▶].
- Do obracania ramki służy pokrętko [🔧].
- Aby dostosować ustawienie, naciśnij przycisk [📄].

### 3 Wydrukuj zdjęcie.

- Aby wydrukować zdjęcia, wykonaj czynności podane w punkcie 7 w podrozdziale „Łatwe drukowanie” (📖 154).



- Kadrowanie może być niedostępne w przypadku małych rozmiarów zdjęć lub niektórych proporcji obrazu.

Przed użyciem

Przewodnik podstawowy

Przewodnik zaawansowany

**1** Podstawowe informacje o aparacie

**2** Tryb automatyczny/tryb hybrydowy automatyczny

**3** Inne tryby fotografowania

**4** Tryb P

**5** Tryb Tv, Av i M

**6** Tryb wyświetlania

**7** Funkcje Wi-Fi

**8** Menu ustawień

**9** Akcesoria

**10** Dodatek

Skorowidz



## Wybieranie formatu i układu papieru przed drukowaniem

► Zdjęcia ► Filmy

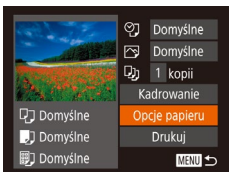

### 1 Wybierz opcję [Opcje papieru].

- Po wyświetleniu ekranu drukowania w sposób podany w punkcie 1 w podrozdziale „Konfigurowanie ustawień drukowania” (📖 155) wybierz opcję [Opcje papieru] i naciśnij przycisk [ⓘ].

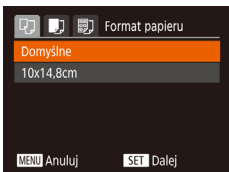

### 2 Wybierz format papieru.

- Wybierz jedną z opcji za pomocą przycisków [▲][▼], a następnie naciśnij przycisk [ⓘ].

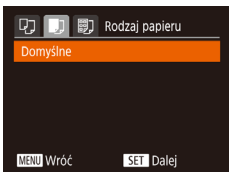

### 3 Wybierz rodzaj papieru.

- Wybierz jedną z opcji za pomocą przycisków [▲][▼], a następnie naciśnij przycisk [ⓘ].

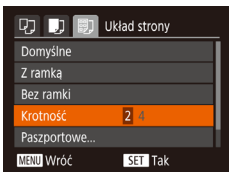

### 4 Wybierz układ.

- Wybierz jedną z opcji za pomocą przycisków [▲][▼].
- Po wybraniu opcji [Krotność] określ liczbę zdjęć na stronie za pomocą przycisków [◀][▶].
- Naciśnij przycisk [ⓘ].

### 5 Wydrukuj zdjęcie.

## Dostępne opcje układu

Domyślne	Dopasowanie do bieżących ustawień drukarki.
Z ramką	Drukowanie z pustym miejscem wokół zdjęcia.
Bez ramki	Drukowanie bez ramki, od jednej do drugiej krawędzi papieru.
Krotność	Wybieranie liczby zdjęć drukowanych na stronie.
Paszportowe	Drukowanie zdjęć do celów identyfikacyjnych. Opcja dostępna tylko w przypadku zdjęć o rozdzielczości L i proporcjach obrazu 4:3.
Format obr	Wybieranie formatu wydruku. Można wybrać wydruki w formacie 90 x 130 mm, pocztówkowym lub szerokim.

## Drukowanie zdjęć paszportowych

► Zdjęcia ► Filmy

### 1 Wybierz opcję [Paszportowe].

- Po wykonaniu czynności podanych w punktach 1–4 w podrozdziale „Wybieranie formatu i układu papieru przed drukowaniem” (📖 156) wybierz opcję [Paszportowe] i naciśnij przycisk [ⓘ].

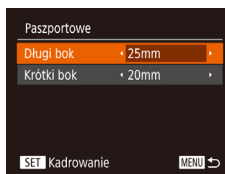

### 2 Wybierz długość krótszego i dłuższego boku.

- Wybierz element za pomocą przycisków [▲][▼]. Wybierz długość za pomocą przycisków [◀][▶], a następnie naciśnij przycisk [ⓘ].



### 3 Wybierz obszar drukowania.

- Aby wybrać pole druku, wykonaj czynności podane w punkcie 2 w podrozdziale „Kadrowanie zdjęć przed drukowaniem” (📖 155).

### 4 Wydrukuj zdjęcie.

Przed użyciem

Przewodnik podstawowy

Przewodnik zaawansowany

1 Podstawowe informacje o aparacie

2 Tryb automatyczny/tryb hybrydowy automatyczny

3 Inne tryby fotografowania

4 Tryb P

5 Tryb Tv, Av i M

6 Tryb wyświetlania

7 Funkcje Wi-Fi

8 Menu ustawień

9 Akcesoria

10 Dodatek

Skorowidz



## Drukowanie ujęć filmowych

▶ Zdjęcia ▶ Filmy

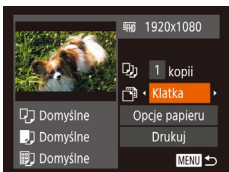

### 1 Przejdź do ekranu drukowania.

- Aby wybrać film i wyświetlić ten ekran, wykonaj czynności podane w punktach 1–6 procedury „Łatwe drukowanie” (154).

### 2 Wybierz metodę drukowania.

- Za pomocą przycisków [▲][▼] wybierz ikonę [🖨️], a następnie wybierz metodę drukowania za pomocą przycisków [◀][▶].

### 3 Wydrukuj zdjęcie.

## 📄 Opcje drukowania filmów

Klatka	Drukowanie bieżącego ujęcia jako fotografii.
Odcinek	Drukowanie na pojedynczym arkuszu papieru serii ujęć rozdzielonych określonym interwałem. Po wybraniu dla opcji [Plik i czas] ustawienia [Wi.] można drukować dla każdej klatki: numer folderu, numer pliku i czas, jaki upłynął od początku.



- Aby anulować trwające drukowanie, naciśnij przycisk [⏏], wybierz opcję [Tak], a następnie naciśnij ponownie przycisk [⏏].
- Ekran przedstawiony w punkcie 1 można również wyświetlić zgodnie z następującą procedurą: wyświetl filmowaną scenę, która zostanie wydrukowana, wykonując czynności opisane w punktach 2–5 w podrozdziale „Wyświetlanie” (84), naciśnij przyciski [◀][▶] w celu wybrania opcji [🖨️] na panelu wyświetlania filmów, a następnie naciśnij przycisk [⏏].

## Dodawanie zdjęć do listy drukowania (DPOF)

▶ Zdjęcia ▶ Filmy

W aparacie można skonfigurować jednoczesne drukowanie zdjęć (159) i zamawianie odbitek w pracowni fotograficznej. Można wybrać na karcie pamięci maks. 998 zdjęć i wprowadzić odpowiednie ustawienia, np. liczbę odbitek, w sposób przedstawiony poniżej. Przygotowane tą metodą informacje o drukowaniu będą zgodne ze standardami DPOF (ang. Digital Print Order Format — format poleceń druku cyfrowego).

## 📄 Konfigurowanie ustawień drukowania

▶ Zdjęcia ▶ Filmy

Format drukowania, umieszczanie daty lub numeru pliku i inne ustawienia można skonfigurować w sposób przedstawiony poniżej. Ustawienia te będą stosowane do wszystkich zdjęć na liście drukowania.

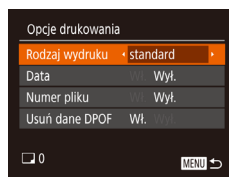

- Naciśnij przycisk [MENU], na karcie [🖨️] wybierz opcję [Opcje drukowania], a następnie wybierz odpowiednie ustawienie (29).

Rodzaj wydruku	standard	Na każdej stronie drukowane jest jedno zdjęcie.
	Miniatury	Na każdej stronie drukowane są mniejsze wersje wielu zdjęć.
	Oba rodzaje	Drukowanie zdjęć standardowych i miniatur.
Data	Wi.	Drukowanie zdjęć z nałożoną datą rejestracji.
	Wył.	–
Numer pliku	Wi.	Drukowanie zdjęć z nałożonym numerem pliku.
	Wył.	–
Usuń dane DPOF	Wi.	Usuwanie po zakończeniu drukowania wszystkich ustawień listy drukowania.
	Wył.	–

Przed użyciem

Przewodnik podstawowy

Przewodnik zaawansowany

**1** Podstawowe informacje o aparacie

**2** Tryb automatyczny/tryb hybrydowy automatyczny

**3** Inne tryby fotografowania

**4** Tryb P

**5** Tryb Tv, Av i M

**6** Tryb wyświetlania

**7** Funkcje Wi-Fi

**8** Menu ustawień

**9** Akcesoria

**10** Dodatek

Skorowidz





- W niektórych przypadkach nie wszystkie wprowadzone przez użytkownika ustawienia DPOF zostaną zastosowane przez drukarkę lub pracownię fotograficzną.
- Na ekranie aparatu może się pojawić ikona [!] stanowiąca ostrzeżenie, że na karcie pamięci znajdują się ustawienia drukowania skonfigurowane w innym aparacie. Zmiana ustawień drukowania za pomocą użytkowanego aparatu może spowodować zastąpienie wszystkich dotychczasowych ustawień.



- Włączenie opcji [Miniatury] uniemożliwi jednocześnie wybranie ustawienia [Wi.] zarówno dla opcji [Data], jak i dla opcji [Numer pliku].
- W przypadku niektórych drukarek marki Canon zgodnych ze standardem PictBridge (sprzedawanych oddzielnie) drukowanie miniatur jest niedostępne.
- Data jest drukowana w formacie odpowiadającym ustawieniom opcji [Data/godz] na karcie [↑] (1/20).

## Konfigurowanie drukowania dla poszczególnych zdjęć

► Zdjęcia ► Filmy

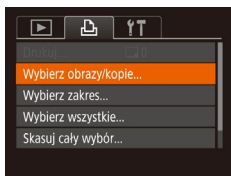

### 1 Wybierz opcję [Wybierz obraz/kopie].

- Naciśnij przycisk [MENU], na karcie [↑] wybierz opcję [Wybierz obraz/kopie], a następnie naciśnij przycisk [OK].

### 2 Wybierz zdjęcie.

- Wybierz zdjęcie za pomocą przycisków [◀][▶], a następnie naciśnij przycisk [OK].
- Możesz teraz wybrać liczbę odbitek.
- Po włączeniu dla danego zdjęcia drukowania miniatur zostaje ono oznaczone ikoną [✓]. Aby anulować drukowanie miniatur dla danego zdjęcia, naciśnij ponownie przycisk [OK]. Ikona [✓] zniknie z ekranu.



### 3 Określ liczbę odbitek.

- Określ liczbę odbitek (maksymalnie 99) za pomocą przycisków [▲][▼].
- Aby skonfigurować drukowanie dla innych zdjęć i określić liczbę odbitek, powtarzaj czynności podane w punktach 2–3.
- W przypadku drukowania miniatur nie można określać liczby odbitek. Można jedynie wybrać zdjęcia do wydrukowania, wykonując czynności podane w punkcie 2.
- Po zakończeniu wprowadzania ustawień naciśnij przycisk [MENU], aby powrócić do ekranu menu.

## Konfigurowanie drukowania dla zakresu zdjęć

► Zdjęcia ► Filmy



- Wybierz opcję [Wybierz zakres] w sposób podany w punkcie 1 w podrzdziale „Konfigurowanie drukowania dla poszczególnych zdjęć” (158), a następnie naciśnij przycisk [OK].
- Aby wskazać zdjęcia, wykonaj czynności podane w punktach 2–3 w podrzdziale „Wybieranie zakresu” (95).
- Za pomocą przycisków [▲][▼] wybierz opcję [Wybierz], a następnie naciśnij przycisk [OK].

## Konfigurowanie drukowania dla wszystkich zdjęć

► Zdjęcia ► Filmy

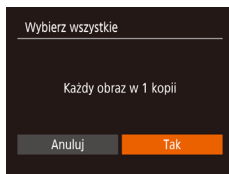

- Wybierz opcję [Wybierz wszystkie] w sposób podany w punkcie 1 w podrzdziale „Konfigurowanie drukowania dla poszczególnych zdjęć” (158), a następnie naciśnij przycisk [OK].
- Za pomocą przycisków [◀][▶] wybierz opcję [Tak], a następnie naciśnij przycisk [OK].

Przed użyciem
Przewodnik podstawowy
Przewodnik zaawansowany
<b>1</b> Podstawowe informacje o aparacie
<b>2</b> Tryb automatyczny/tryb hybrydowy automatyczny
<b>3</b> Inne tryby fotografowania
<b>4</b> Tryb P
<b>5</b> Tryb Tv, Av i M
<b>6</b> Tryb wyświetlania
<b>7</b> Funkcje Wi-Fi
<b>8</b> Menu ustawień
<b>9</b> Akcesoria
<b>10</b> Dodatek
Skorowidz



## Usuwanie wszystkich zdjęć z listy drukowania

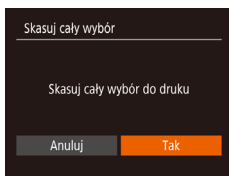

- Wybierz opcję [Skasuj cały wybór] w sposób podany w punkcie 1 w podrozdziale „Konfigurowanie drukowania dla poszczególnych zdjęć” (158), a następnie naciśnij przycisk [OK].
- Za pomocą przycisków [◀][▶] wybierz opcję [Tak], a następnie naciśnij przycisk [OK].

## Drukowanie zdjęć dodanych do listy drukowania (DPOF)

▶ Zdjęcia ▶ Filmy



- Jeśli do listy drukowania dodano jakieś zdjęcia (157–158), po podłączeniu aparatu do drukarki zgodnej ze standardem PictBridge pojawi się ten ekran. Za pomocą przycisków [▲][▼] wybierz opcję [Drukuj teraz], a następnie naciśnij po prostu przycisk [OK], aby wydrukować zdjęcia znajdujące się na liście drukowania.
- Każde zadanie druku DPOF, które zostało tymczasowo przerwane przez użytkownika, zostanie wznowione od następnego zdjęcia.

## Dodawanie zdjęć do fotoksiążki

▶ Zdjęcia ▶ Filmy

Fotoksiążki można konfigurować w aparacie, wybierając maksymalnie 998 zdjęć zapisanych na karcie pamięci oraz importując je do komputera za pomocą oprogramowania. Na komputerze zdjęcia trafiają do specjalnego folderu. Przydaje się to w celu zamawiania przez Internet drukowanych fotoksiążek lub drukowania ich na własnej drukarce.

### Określanie sposobu wyboru

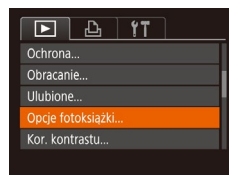

- Naciśnij przycisk [MENU], na karcie [▶] wybierz opcję [Opcje fotoksiążki], a następnie wskaż sposób wybierania zdjęć.



- Na ekranie aparatu może się pojawić ikona [!] stanowiąca ostrzeżenie, że na karcie pamięci znajdują się ustawienia drukowania skonfigurowane w innym aparacie. Zmiana ustawień drukowania za pomocą używanego aparatu może spowodować zastąpienie wszystkich dotychczasowych ustawień.

### Dodawanie poszczególnych zdjęć

▶ Zdjęcia ▶ Filmy

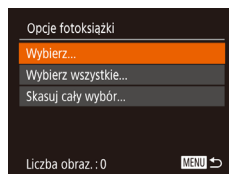

#### 1 Wybierz opcję [Wybierz].

- Wybierz opcję [Wybierz] w sposób podany w podrozdziale „Określanie sposobu wyboru” (159), a następnie naciśnij przycisk [OK].

Przed użyciem
Przewodnik podstawowy
Przewodnik zaawansowany
<b>1</b> Podstawowe informacje o aparacie
<b>2</b> Tryb automatyczny/tryb hybrydowy automatyczny
<b>3</b> Inne tryby fotografowania
<b>4</b> Tryb P
<b>5</b> Tryb Tv, Av i M
<b>6</b> Tryb wyświetlania
<b>7</b> Funkcje Wi-Fi
<b>8</b> Menu ustawień
<b>9</b> Akcesoria
<b>10</b> Dodatek
Skorowidz





## 2 Wybierz zdjęcie.

- Wybierz zdjęcie za pomocą przycisków [◀][▶], a następnie naciśnij przycisk [OK].
- Pojawi się ikona [✓].
- Aby usunąć zdjęcie z fotoksiążki, naciśnij ponownie przycisk [OK]. Ikona [✓] zniknie z ekranu.
- Aby wybrać inne zdjęcia, powtarzaj powyższą procedurę.
- Po zakończeniu wprowadzania ustawień naciśnij przycisk [MENU], aby powrócić do ekranu menu.

## ■ Dodawanie wszystkich zdjęć do fotoksiążki

► Zdjęcia ► Filmy

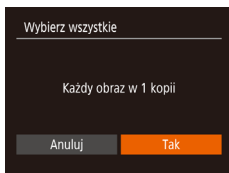

- Wybierz opcję [Wybierz wszystkie] w sposób podany w podrozdziale „Określanie sposobu wyboru” (159), a następnie naciśnij przycisk [OK].
- Za pomocą przycisków [◀][▶] wybierz opcję [Tak], a następnie naciśnij przycisk [OK].

## ■ Usuwanie wszystkich zdjęć z fotoksiążki

► Zdjęcia ► Filmy

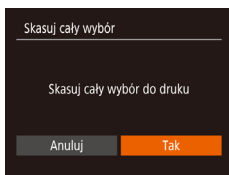

- Wybierz opcję [Skasuj cały wybór] w sposób podany w podrozdziale „Określanie sposobu wyboru” (159), a następnie naciśnij przycisk [OK].
- Za pomocą przycisków [◀][▶] wybierz opcję [Tak], a następnie naciśnij przycisk [OK].

Przed użyciem

Przewodnik podstawowy

Przewodnik zaawansowany

**1** Podstawowe informacje o aparacie

**2** Tryb automatyczny/tryb hybrydowy automatyczny

**3** Inne tryby fotografowania

**4** Tryb P

**5** Tryb Tv, Av i M

**6** Tryb wyświetlania

**7** Funkcje Wi-Fi

**8** Menu ustawień

**9** Akcesoria

**10** Dodatek

Skorowidz

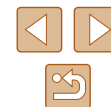



# 10

## Dodatek

Przydatne informacje dotyczące obsługi aparatu

### Rozwiązywanie problemów

W przypadku podejrzenia, że występuje jakiś problem z aparatem, należy najpierw sprawdzić poniższe zagadnienia. Jeśli wykonanie opisanych tu czynności nie doprowadzi do rozwiązania problemu, należy skontaktować się z najbliższym punktem obsługi klienta firmy Canon.

#### Zasilanie

Po naciśnięciu przycisku ON/OFF nic się nie dzieje.

- Sprawdź, czy bateria jest naładowana (18).
- Sprawdź, czy bateria jest ustawiona we właściwą stronę (19).
- Upewnij się, że pokrywa karty pamięci/baterii jest całkowicie zamknięta (19).
- Zabrudzenie styków baterii powoduje zmniejszenie jej wydajności. Spróbuj oczyścić styki za pomocą bawełnianej szmatki oraz kilkakrotnie włożyć i wyjąć baterię.

Bateria szybko się wyczerpuje.

- Wydajność baterii zmniejsza się w niskich temperaturach. Spróbuj nieco ogrzać baterię, np. wkładając ją do kieszeni, dbając przy tym, aby jej styki nie zetknęły się z żadnymi metalowymi przedmiotami.
- Zabrudzenie styków baterii powoduje zmniejszenie jej wydajności. Spróbuj oczyścić styki za pomocą bawełnianej szmatki oraz kilkakrotnie włożyć i wyjąć baterię.
- Jeśli czynności te nie przyniosą efektu, gdyż bateria nadal szybko się wyczerpuje po naładowaniu, oznacza to, że zakończył się okres jej żywotności. W takim przypadku należy kupić nową baterię.

Obiektyw się nie chowa.

- Nie należy otwierać pokrywy karty pamięci/baterii przy włączonym zasilaniu aparatu. Zamknij pokrywę, wyłącz aparat, a następnie wyłącz go ponownie (19).

Bateria pęcznieje.

- Pęcznienie baterii jest normalnym zjawiskiem i nie powoduje żadnych zagrożeń dla bezpieczeństwa. Jeśli jednak pęcznienie baterii uniemożliwia włożenie jej do aparatu, należy skontaktować się z punktem obsługi klienta firmy Canon.

#### Wyświetlanie obrazu na ekranie telewizora

Obraz z aparatu wygląda na zniekształcony lub nie jest wyświetlany na ekranie na telewizora (148).

Przed użyciem

Przewodnik podstawowy

Przewodnik zaawansowany

**1** Podstawowe informacje o aparacie

**2** Tryb automatyczny/tryb hybrydowy automatyczny

**3** Inne tryby fotografowania

**4** Tryb P

**5** Tryb Tv, Av i M

**6** Tryb wyświetlania

**7** Funkcje Wi-Fi

**8** Menu ustawień

**9** Akcesoria

**10** Dodatek

Skorowidz



## Fotografowanie

Nie można fotografować.

- W trybie wyświetlania (📷84) naciśnij przycisk migawki do połowy (📷26).

Zdziwne widoki na ekranie w słabych warunkach oświetleniowych (📷27).

Zdziwne widoki na ekranie podczas fotografowania.

- Należy pamiętać, że poniższe zjawiska związane z wyświetlaniem obrazu nie zostaną zarejestrowane na zdjęciach, ale zostaną utrwalone na filmach.
  - Podczas fotografowania przy świetle jarzeniowym lub diodowym ekran może migotać oraz mogą pojawiać się poziome pasma o jednolitej barwie.

Po naciśnięciu przycisku migawki na ekranie miga ikona (📷) i nie można wykonywać zdjęć (📷35).

Po naciśnięciu przycisku migawki do połowy pojawia się ikona (📷) (📷35).

- Wybierz dla opcji [Stabilizacja] ustawienie [Ciągła] (📷53).
- Podnieś lampę błyskową i wybierz dla niej tryb (📷78).
- Zwiększ czułość ISO (📷70).
- Zamocuj aparat na statywie lub unieruchom go w jakiś inny sposób. Ponadto przy korzystaniu ze statywu lub unieruchamianiu aparatu w jakiś inny sposób należy wybrać dla opcji [Stabilizacja] ustawienie [Wyt.] (📷53).

Zdjęcia są nieostre.

- Przed naciśnięciem przycisku migawki do końca w celu wykonania zdjęcia naciśnij go najpierw do połowy, aby ustawić ostrość (📷26).
- Upewnij się, że fotografowane obiekty mieszczą się w zakresie ostrości (📷179).
- Wybierz dla opcji [Wspom. AF] ustawienie [Wł.] (📷54).
- Sprawdź, czy są wyłączone zbędne funkcje, np. makro.
- Spróbuj wykonać zdjęcia, korzystając z funkcji blokowania ostrości lub blokowania AF (📷77).

Po naciśnięciu przycisku migawki do połowy nie pojawiają się żadne ramki AF i aparat nie ustawia ostrości.

- Aby pojawiały się ramki AF, a aparat prawidłowo ustawiał ostrość, spróbuj przed naciśnięciem przycisku migawki do połowy skomponować kadr, w którego środkowej części znajdują się obiekty o większym poziomie kontrastu, a następnie naciśnij przycisk migawki do połowy jeden raz lub wielokrotnie.

Obiekty na zdjęciach wyglądają na zbyt ciemne.

- Podnieś lampę błyskową i wybierz dla niej tryb (📷78).
- Skoryguj jasność z użyciem kompensacji ekspozycji (📷69).
- Wyreguluj kontrast za pomocą funkcji korekty kontrastu (📷70, 📷103).
- Skorzystaj z funkcji blokady AE lub pomiaru punktowego (📷69).

Obiekty na zdjęciach są zbyt jasne, a najjaśniejsze obszary prześwietlone.

- Schowaj lampę błyskową i wybierz dla niej tryb (📷) (📷32).
- Skoryguj jasność z użyciem kompensacji ekspozycji (📷69).
- Skorzystaj z funkcji blokady AE lub pomiaru punktowego (📷69).
- Zmniejsz ilość światła padającego na fotografowane obiekty.

Zdjęcia są zbyt ciemne pomimo użycia lampy błyskowej (📷35).

- Fotografuj w zasięgu lampy błyskowej (📷178).
- Skoryguj jasność poprzez zmianę lub kompensację mocy błysku (📷79, 📷83).
- Zwiększ czułość ISO (📷70).

Obiekty na zdjęciach wykonywanych z użyciem lampy błyskowej są zbyt jasne, a najjaśniejsze obszary prześwietlone.

- Fotografuj w zasięgu lampy błyskowej (📷178).
- Schowaj lampę błyskową i wybierz dla niej tryb (📷) (📷32).
- Skoryguj jasność poprzez zmianę lub kompensację mocy błysku (📷79, 📷83).

Na zdjęciach wykonywanych z użyciem lampy błyskowej pojawiają się białe kropki.

- Jest to spowodowane odbiciami światła lampy błyskowej od kurzu lub cząstek stałych unoszących się w powietrzu.

Zdjęcia wyglądają na ziamiste.

- Zmniejsz czułość ISO (📷70).
- W pewnych trybach fotografowania wysoka czułość ISO może powodować ziamistość zdjęć (📷59).

Na zdjęciach występuje efekt czerwonych oczu.

- Wybierz dla opcji [Lampka cz.o.] ustawienie [Wł.] (📷54). Należy pamiętać, że gdy świeci lampka redukcji efektu czerwonych oczu (📷4, przez około sekundę), nie można wykonywać zdjęć, ponieważ trwa przeciwdziałanie wystąpieniu efektu czerwonych oczu. W celu uzyskania najlepszych efektów fotografowane osoby powinny patrzeć prosto na lampkę redukcji efektu czerwonych oczu. Spróbuj również zwiększyć intensywność oświetlenia w przypadku fotografowania we wnętrzach oraz wykonywać zdjęcia z bliższej odległości.
- Popraw zdjęcia za pomocą funkcji korekty czerwonych oczu (📷103).

Zapisywanie zdjęć na karcie pamięci trwa zbyt długo lub spada tempo rejestrowania serii zdjęć.

- Przeprowadź formatowanie pełne karty pamięci za pomocą aparatu (📷142).

Ustawienia fotografowania lub ustawienia menu FUNC. są niedostępne.

- Dostępne elementy ustawień zmieniają się w zależności od trybu fotografowania. Więcej informacji na ten temat można znaleźć w podrozdziałach „Funkcje dostępne w poszczególnych trybach fotografowania”, „Menu FUNC.” i „Menu fotografowania” (📷169 – 📷172).

Nie pojawia się ikona Niemowlęta ani Dzieci.

- Ikony Niemowlęta i Dzieci nie będą wyświetlane, jeśli w informacjach dotyczących twarzy nie podano daty urodzenia (📷45). Jeśli ikony te nadal nie pojawiają się nawet po wprowadzeniu daty urodzenia, należy ponownie zarejestrować informacje dotyczące twarzy (📷46) lub upewnić się, że data i godzina są ustawione prawidłowo (📷20).

Przed użyciem

Przewodnik podstawowy

Przewodnik zaawansowany

**1** Podstawowe informacje o aparacie

**2** Tryb automatyczny/tryb hybrydowy automatyczny

**3** Inne tryby fotografowania

**4** Tryb P

**5** Tryb Tv, Av i M

**6** Tryb wyświetlania

**7** Funkcje Wi-Fi

**8** Menu ustawień

**9** Akcesoria

**10** Dodatek

Skorowidz



## Nagrywanie filmów



Wyświetlany czas, jaki upłynął od początku, jest nieprawidłowy lub nagrywanie nie jest płynne.

- Sformatuj kartę pamięci w aparacie lub wymień ją na model, który obsługuje większą szybkość nagrywania. Należy pamiętać, że nawet jeśli wyświetlany czas, jaki upłynął od początku, jest nieprawidłowy, długość filmów na karcie pamięci odpowiada faktycznemu czasowi nagrywania (141, 180).

Pojawia się ikona , a następnie nagrywanie jest automatycznie przerywane.

- Bufor w pamięci wewnętrznej aparatu został zapełniony, ponieważ aparat nie mógł nagrywać na karcie pamięci z odpowiednią szybkością. Wypróbuj jedno z następujących rozwiązań:
  - Przeprowadź formatowanie pełne karty pamięci za pomocą aparatu (142).
  - Ustaw niższą jakość obrazu (51).
  - Zamień kartę pamięci na model, który obsługuje większą szybkość nagrywania (180).

Powiększanie obrazu jest niemożliwe.

- Powiększanie obrazu jest niemożliwe przy filmowaniu w trybach  (60),  (67) i  (57).

Filmowane obiekty wyglądają na zniekształcone.

- Filmowane obiekty mogą wyglądać na zniekształcone, jeśli podczas nagrywania szybko przemieszczają się przez kadr. Nie oznacza to nieprawidłowego działania aparatu.

## Wyświetlanie



Wyświetlanie zdjęć i filmów jest niemożliwe.

- Wyświetlanie zdjęć lub filmów bywa niemożliwe, jeśli zmieniono nazwy plików lub strukturę folderów za pomocą komputera.

Odtwarzanie filmów zatrzymuje się lub dźwięk jest przerywany.

- Zamień kartę pamięci na egzemplarz, na którym zostało przeprowadzone formatowanie pełne za pomocą aparatu (142).
- Przy wyświetlaniu filmów skopiowanych na karty pamięci o małej szybkości odczytu mogą występować krótkie przerwy.
- Podczas odtwarzania filmów na komputerze może występować zjawisko „gubienia” klatek i przerywania dźwięku, jeśli ma on zbyt małą wydajność.

Dźwięk nie jest odtwarzany podczas filmów.

- Wyreguluj głośność (138), jeśli włączona jest opcja [Wyciszenie] (138) lub ścieżka dźwiękowa filmu jest cicho nagrana.
- W przypadku filmów nagranych w trybach  (60),  (67) lub  (57) nie słychać ścieżki dźwiękowej, ponieważ dźwięk nie jest w nich rejestrowany.

Nie można uzyskać dostępu do ekranu Opowieść w pigułce za pomocą przycisku .

- Ekranu głównego nie można wyświetlać wtedy, gdy aparat jest połączony z drukarką. Odłącz aparat od drukarki.
- Ekranu głównego nie można wyświetlać podczas trwających połączeń za pośrednictwem sieci Wi-Fi. Zakończ połączenie Wi-Fi.

Na ekranie głównym funkcji Opowieść w pigułce nie jest wyświetlana odpowiednia ikona obiektu dla albumu.

- W trybie ekranu informacji podstawowych (86) przed przejściem do ekranu głównego funkcji Opowieść w pigułce (106) wybierz zdjęcie przedstawiające imię osoby związanej z albumem.







## Karta pamięci

Karta pamięci nie została wykryta.

- Uruchom ponownie aparat z włożoną kartą pamięci (25).

## Komputer

Nie można przesyłać zdjęć do komputera.

- Przy przesyłaniu zdjęć do komputera za pośrednictwem kabla spróbuj zmniejszyć szybkość przesyłania w następujący sposób:
  - Naciśnij przycisk , aby włączyć tryb wyświetlania. Przytrzymaj przycisk **MENU** i naciśnij równocześnie przyciski  i . Na następnym ekranie wybierz opcję [B] za pomocą przycisków  i , po czym naciśnij przycisk .

Przed użyciem

Przewodnik podstawowy

Przewodnik zaawansowany

**1** Podstawowe informacje o aparacie

**2** Tryb automatyczny/tryb hybrydowy automatyczny

**3** Inne tryby fotografowania

**4** Tryb P

**5** Tryb Tv, Av i M

**6** Tryb wyświetlania

**7** Funkcje Wi-Fi

**8** Menu ustawień

**9** Akcesoria

**10** Dodatek

Skorowidz



## Wi-Fi

Nie można uzyskać dostępu do menu Wi-Fi za pomocą przycisku [(\*)].

- Menu Wi-Fi jest niedostępne, gdy aparat jest podłączony do drukarki lub komputera za pomocą kabla. Odłącz kabel.

Nie można dodać urządzenia/lokalizacji docelowej.

- Do aparatu można dodać łącznie 20 elementów informacji dotyczących połączeń. Usuń najpierw z aparatu zbędne informacje dotyczące połączeń, a następnie dodaj nowe urządzenia/lokalizacje docelowe (📄135).
- Zarejestruj usługi sieci Web przy użyciu komputera lub smartfonu (📄123).
- Aby dodać smartfon, zainstaluj w nim najpierw specjalną wersję aplikacji Camera Connect (📄112).
- Aby dodać komputer, zainstaluj w nim najpierw aplikację CameraWindow. Sprawdź też środowisko i ustawienia komputera oraz sieci Wi-Fi (📄118, 📄119).
- Należy unikać korzystania z aparatu w pobliżu źródeł zakłóceń sygnału Wi-Fi, takich jak kuchenki mikrofalowe, urządzenia Bluetooth lub inne urządzenia działające w paśmie 2,4 GHz.
- Umieść aparat bliżej urządzenia, z którym próbujesz nawiązać połączenie (np. punktu dostępu), i upewnij się, że między urządzeniami nie znajdują się żadne przedmioty.

Nie można nawiązać połączenia z punktem dostępu.

- Upewnij się, że w punkcie dostępu wybrany jest kanał komunikacyjny obsługiwany przez aparat (📄178). Zalecane jest ręczne wskazanie obsługiwanego kanału zamiast automatycznego przypisania kanału.

Nie można wysyłać zdjęć.

- Brak miejsca na urządzeniu docelowym. Zwiększ ilość miejsca na urządzeniu docelowym i wyślij zdjęcia ponownie.
- Przełącznik zabezpieczenia przed zapisem na karcie pamięci aparatu docelowego jest ustawiony w położeniu blokowania. Przesuń przełącznik zabezpieczenia przed zapisem do położenia odblokowania.
- Zdjęcia nie są przesyłane do serwisu CANON iIMAGE GATEWAY ani do innych usług sieci Web po przeniesieniu lub zmianie nazw plików lub folderów zdjęć na komputerze, który odbiera zdjęcia wysyłane przy użyciu opcji Synchr. obraz. za pośrednictwem punktu dostępu (📄132). Przed przeniesieniem lub zmianą nazw plików lub folderów zdjęć na komputerze upewnij się, że zdjęcia zostały już wysłane do serwisu CANON iIMAGE GATEWAY lub innych usług sieci Web.

Nie można zmienić wielkości zdjęć przeznaczonych do wysłania

- Nie można zmienić wielkości zdjęć, wybierając ustawienie rozdzielczości wyższe niż oryginalna wielkość zdjęcia.
- Nie można zmienić wielkości filmów.

Wysyłanie zdjęć jest czasochłonne/połączenie bezprzewodowe zostało przerwane.

- Wysyłanie wielu zdjęć może być czasochłonne. Spróbuj wybrać dla rozmiaru zdjęcia ustawienie, aby przyspieszyć wysyłanie (📄131).
- Wysyłanie filmów może być czasochłonne.
- Należy unikać korzystania z aparatu w pobliżu źródeł zakłóceń sygnału Wi-Fi, takich jak kuchenki mikrofalowe, urządzenia Bluetooth lub inne urządzenia działające w paśmie 2,4 GHz. Należy pamiętać, że wysyłanie może być czasochłonne, gdy wyświetlana jest ikona [📶].
- Umieść aparat bliżej urządzenia, z którym próbujesz nawiązać połączenie (np. punktu dostępu), i upewnij się, że między urządzeniami nie znajdują się żadne przedmioty.

Żadne powiadomienie e-mail nie jest odbierane przez komputer lub smartfon po dodaniu serwisu CANON iIMAGE GATEWAY do aparatu.

- Upewnij się, że wprowadzono poprawny adres e-mail, i spróbuj ponownie dodać lokalizację docelową.
- Sprawdź ustawienia e-mail na komputerze lub w smartfonie. Jeżeli są one skonfigurowane do blokowania wiadomości e-mail z określonych domen, nie można odebrać powiadomienia e-mail.

Chcesz usunąć dane połączenia Wi-Fi zanim pozbędziesz się aparatu lub oddasz go komuś innemu?

- Zresetuj ustawienia Wi-Fi (📄137).

Przed użyciem

Przewodnik podstawowy

Przewodnik zaawansowany

**1** Podstawowe informacje o aparacie

**2** Tryb automatyczny/tryb hybrydowy automatyczny

**3** Inne tryby fotografowania

**4** Tryb P

**5** Tryb Tv, Av i M

**6** Tryb wyświetlania

**7** Funkcje Wi-Fi

**8** Menu ustawień

**9** Akcesoria

**10** Dodatek

Skorowidz



## Komunikaty ekranowe

Jeśli pojawia się jakiś komunikat o błędzie, należy zareagować w sposób opisany poniżej.

### Rejestrowanie lub wyświetlanie

Brak karty pamięciowej

- Być może karta pamięci została włożona w nieodpowiednim kierunku. Włóż ponownie kartę pamięci skierowaną we właściwą stronę (119).

Karta pam. zablokowana

- Przełącznik ochrony przed zapisem na karcie pamięci jest ustawiony w pozycji blokady. Przetwórz przełącznik ochrony przed zapisem w pozycję odblokowania (119).

Nie można zapisać!

- Podjęto próbę wykonania zdjęcia bez karty pamięci w aparacie. Aby zrobić zdjęcia, włóż kartę pamięci skierowaną we właściwą stronę (119).

Błąd karty pamięciowej (1142)

- Jeśli ten sam komunikat pojawia się nawet po sformatowaniu obsługiwanej karty pamięci (112) i włożeniu jej we właściwym kierunku (119), należy skontaktować się z punktem obsługi klienta firmy Canon.

Za mało miejsca na karcie

- Na karcie pamięci jest za mało wolnego miejsca, aby wykonywać zdjęcia (132, 156, 168, 181) lub je edytować (101). Usuń zbędne zdjęcia (196) albo włóż kartę pamięci, na której jest wystarczająco dużo wolnego miejsca (119).

Naladuj baterię (118).

Nie ma obrazów

- Na karcie pamięci nie ma żadnych obrazów, które można wyświetlić.

Ochrona! (194)

Niezidentyfikowany obraz/Niezgodny JPEG/Obraz jest zbyt duży/Brak otwarz. MOV/Brak otwarz. MP4

- Nie można wyświetlać nieobsługiwanych ani uszkodzonych zdjęć.
- Wyświetlanie zdjęć, które zostały poddane edycji lub zmianie nazwy za pomocą komputera albo wykonanej innym aparatem, może okazać się niemożliwe.

Nie można powiększyć!/Nie można wyśw. tej zawar. z fun. wyśw. los./Nie można obrócić!/Nie można modyfikować obrazu/Nie można modyfikować/ Nie można nadać kategorii/Nie można wybrać obrazu

- Poniższe funkcje mogą być niedostępne w przypadku zdjęć, które zostały poddane zmianie nazwy lub nawet edycji za pomocą komputera albo wykonanej innym aparatem. Funkcje oznaczone gwiazdką (\*) są niedostępne w przypadku filmów.
- Powiększanie\* (192), Inteligentne wybieranie\* (193), Obracanie\* (198), Ulubione (100), Edytowanie\* (101), Lista drukowania\* (157) i Opcje fotoksiążki\* (159).

Niepraw. zakres zazn.

- Przy określaniu zakresu dla wybierania zdjęć (195, 198, 158) próbowano wybrać zdjęcie początkowe, które występuje po zdjęciu końcowym, lub odwrotnie.

Przekr. limit zazn.

- Dla listy drukowania (157) lub opcji fotoksiążki (159) wybrano więcej niż 998 zdjęć. Wybierz 998 zdjęć lub mniej.
- Nie udało się prawidłowo zapisać ustawień listy drukowania (157) lub opcji fotoksiążki (159). Zmniejsz liczbę wybranych zdjęć i spróbuj ponownie.
- Próbowano wybrać więcej niż 500 zdjęć w ramach funkcji ochrony (194), usuwania (196), ulubionych (100), listy drukowania (157) lub opcji fotoksiążki (159).

Błąd nazwy pliku!

- Nie można utworzyć folderu lub nie można rejestrować zdjęć, ponieważ została osiągnięta maksymalna liczba obsługiwanych folderów (999) służących do przechowywania zdjęć na karcie pamięci oraz maksymalna liczba obsługiwanych zdjęć w folderach (9999). Na karcie [1] wybierz dla opcji [Numery plików] ustawienie [Autom. od 1] (142) lub sformatuj kartę pamięci (141).

Błąd obiektywu

- Błąd ten może być spowodowany przytrzymaniem obiektywu podczas jego przesuwania bądź użytkowaniem aparatu w miejscach o nadmiernej ilości pyłu lub piasku w powietrzu.
- Częste pojawianie się tego komunikatu o błędzie może wskazywać na uszkodzenie aparatu. W takim przypadku należy skontaktować się z punktem obsługi klienta firmy Canon.

Wykryto błąd aparatu (numer błędu)

- Jeśli ten komunikat o błędzie pojawia się bezpośrednio po wykonaniu zdjęcia, mogło ono nie zostać zapisane. Włącz tryb wyświetlania, aby sprawdzić to zdjęcie.
- Częste pojawianie się tego komunikatu o błędzie może wskazywać na uszkodzenie aparatu. W takim przypadku należy zanotować numer błędu (Exx) i skontaktować się z punktem obsługi klienta firmy Canon.

Przed użyciem

Przewodnik podstawowy

Przewodnik zaawansowany

1 Podstawowe informacje o aparacie

2 Tryb automatyczny/tryb hybrydowy automatyczny

3 Inne tryby fotografowania

4 Tryb P

5 Tryb Tv, Av i M

6 Tryb wyświetlania

7 Funkcje Wi-Fi

8 Menu ustawień

9 Akcesoria

10 Dodatek

Skorowidz



## Błąd pliku

- Prawidłowe drukowanie (📖154) może okazać się niemożliwe w przypadku zdjęć wykonanych innymi aparatami lub zmodyfikowanych przy użyciu oprogramowania komputerowego, nawet jeśli aparat jest podłączony do drukarki.

## Błąd drukowania

- Sprawdź ustawienie formatu papieru (📖156). Jeśli komunikat ten pojawia się mimo prawidłowego ustawienia, uruchom ponownie drukarkę, po czym jeszcze raz wprowadź ustawienie w aparacie.

## Pochłaniacz atramentu pełny

- Należy skontaktować się z punktem obsługi klienta firmy Canon, aby zamówić pomoc przy wymianie pochłaniacza atramentu.

## Wi-Fi

### Błąd połączenia

- Nie rozpoznano punktów dostępu. Sprawdź ustawienia punktu dostępu (📖119).
- Nie można znaleźć urządzenia. Wyłącz aparat i włącz go powtórnie, a następnie ponów próbę nawiązania połączenia.
- Sprawdź urządzenie, z którym chcesz ustanowić połączenie, i upewnij się, że jest przygotowane do połączenia.

### Nie można okreś. punktu dostępu.

- Przyciski WPS na kilku punktach dostępu zostały naciśnięte równocześnie. Spróbuj ponownie ustanowić połączenie.

### Nie znaleziono punktu dostępu.

- Upewnij się, że punkt dostępu jest włączony.
- W przypadku ręcznego nawiązania połączenia upewnij się, że wprowadzony identyfikator SSID jest prawidłowy.

### Nieprawidłowe hasło/Nieprawidłowe ustawienia zabezpieczeń Wi-Fi

- Sprawdź ustawienia zabezpieczeń punktu dostępu (📖119).

### Konflikt adresów IP

- Resetuj adres IP, tak aby nie powodował konfliktów z innym adresem.

### Rozłączony/Nie odebrano pliku/plików/Niepowodzenie wysłania

- Możesz znajdować się w miejscu, do którego nie dociera sygnał Wi-Fi.
- Należy unikać korzystania z funkcji Wi-Fi w aparacie w pobliżu kucharek mikrofalowych, urządzeń Bluetooth oraz innych urządzeń działających w paśmie 2,4 GHz.
- Umieść aparat bliżej urządzenia, z którym próbujesz nawiązać połączenie (np. punktu dostępu), i upewnij się, że między urządzeniami nie znajdują się żadne przedmioty.
- Upewnij się, że podłączone urządzenie nie zgłosiło błędów.

## Niepowodzenie wysłania

### Błąd karty pamięciowej

- Jeśli ten sam komunikat pojawia się nawet po włożeniu sformatowanej karty pamięci we właściwym kierunku, należy skontaktować się z punktem obsługi klienta firmy Canon.

### Nie odebrano pliku/plików

#### Za mało miejsca na karcie

- Na karcie pamięci w aparacie docelowym nie ma wystarczającej ilości miejsca, aby odebrać zdjęcia. Usuń zdjęcia, aby zwolnić miejsce na karcie pamięci, lub włóż kartę pamięci o wystarczającej ilości wolnego miejsca.

### Nie odebrano pliku/plików

#### Karta pam. zablokowana

- Przełącznik zabezpieczenia przed zapisem na karcie pamięci aparatu, do którego przesyłane są zdjęcia, jest ustawiony w położeniu blokowania. Przesuń przełącznik zabezpieczenia przed zapisem do położenia odblokowania.

### Nie odebrano pliku/plików

#### Błąd nazwy pliku!

- Po osiągnięciu najwyższego numeru folderu (999) i zdjęcia (9999) w aparacie, do którego zdjęcia są przesyłane, nie można odebrać zdjęć.

### Za mało miejsca na serwerze

- Usuń zbędne zdjęcia przekazane do serwisu CANON IMAGE GATEWAY, aby zwolnić miejsce.
- Zapisz na komputerze zdjęcia wysłane za przy użyciu opcji Synchr. obraz. (📖132).

### Sprawdź ustw. sieci

- Upewnij się, że komputer może połączyć się z Internetem przy użyciu bieżących ustawień sieciowych.

## Przed użyciem

## Przewodnik podstawowy

## Przewodnik zaawansowany

### 1 Podstawowe informacje o aparacie

### 2 Tryb automatyczny/tryb hybrydowy automatyczny

### 3 Inne tryby fotografowania

### 4 Tryb P

### 5 Tryb Tv, Av i M

### 6 Tryb wyświetlania

### 7 Funkcje Wi-Fi

### 8 Menu ustawień

### 9 Akcesoria

### 10 Dodatek

## Skorowidz



# Informacje wyświetlane na ekranie

## Fotografowanie (Ekran informacyjny)

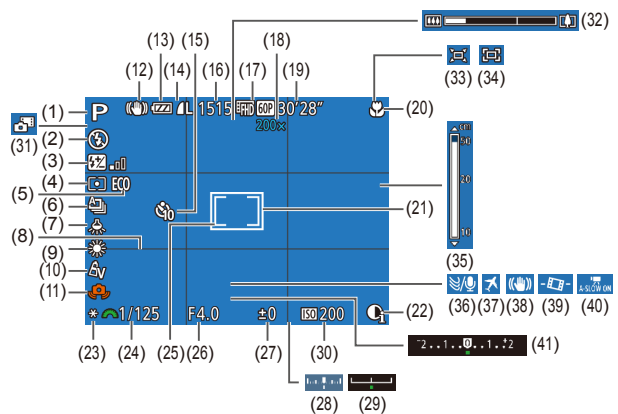

- (1) Tryb fotografowania (📷169), ikona scenery (📷36)
- (2) Tryb błysku (📷78)
- (3) Kompensacja mocy błysku/poziom mocy błysku (📷79, 📷83)
- (4) Metoda pomiaru (📷69)
- (5) Tryb Eco (📷140)
- (6) Tryb migawki (📷44)
- (7) Korekta lamp rtęciowych (📷51)
- (8) Linie siatki (📷51)
- (9) Balans bieli (📷71)
- (10) Moje kolory (📷71)
- (11) Ostrzeżenie o poruszeniu zdjęcia (📷35)
- (12) Ikona trybu stabilizacji (📷37)
- (13) Poziom naładowania baterii (📷167)
- (14) Kompresja zdjęcia (📷80), rozdzielczość (📷50)
- (15) Samowyzwalacz (📷43)
- (16) Liczba zdjęć do zapisania (📷180)\*
- (17) Jakość filmu (📷51)

- (18) Powiększenie cyfrowe (📷38), cyfrowy telekonwerter (📷74)
- (19) Pozostały czas (📷180)
- (20) Zakres ostrości (📷73), blokowanie AF (📷77)
- (21) Ramka AF (📷75)
- (22) Korekta kontrastu (📷70)
- (23) Blokowanie AE (📷69), blokowanie FE (📷80)
- (24) Czas naświetlania (📷81, 📷82)
- (25) Ramka punktu pomiaru (📷69)
- (26) Wartość przysłony (📷82)
- (27) Poziom kompensacji ekspozycji (📷69)
- (28) Poziom ekspozycji (📷82)
- (29) Pasek kompensacji ekspozycji (📷69)
- (30) Czulość ISO (📷70)
- (31) Tryb hybrydowy automatyczny (📷34)
- (32) Pasek powiększenia (📷32)
- (33) 📷Auto (📷41)
- (34) 📷Środkowanie (📷40)
- (35) Wskaźnik MF (📷73)
- (36) Usuwanie wiatru (📷66)
- (37) Strefa czasowa (📷139)
- (38) Stabilizacja obrazu (📷53)
- (39) 📷Poziom automatyczny (📷52)
- (40) 📷Automatyczna wolna migawka (📷66)
- (41) Pasek kompensacji ekspozycji (📷69)

\* W trybie [📷] wskazuje liczbę zdjęć, jakie można zarejestrować.

## 📷 Poziom naładowania baterii

O stanie naładowania baterii informuje ikona lub komunikat na ekranie aparatu.

Ekran	Szczegóły
	Wystarczający poziom naładowania.
	Bateria częściowo wyczerpana, ale wystarczająca.
	Bateria niemal wyczerpana — należy ją wkrótce naładować.
[Naładuj baterię]	Bateria wyczerpana — należy ją natychmiast naładować.

Przed użyciem

Przewodnik podstawowy

Przewodnik zaawansowany

**1** Podstawowe informacje o aparacie

**2** Tryb automatyczny/tryb hybrydowy automatyczny

**3** Inne tryby fotografowania

**4** Tryb P

**5** Tryb Tv, Av i M

**6** Tryb wyświetlania

**7** Funkcje Wi-Fi

**8** Menu ustawień

**9** Akcesoria

**10** Dodatek

Skorowidz

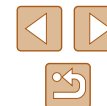

## Wyświetlanie (Ekran informacji szczegółowych)

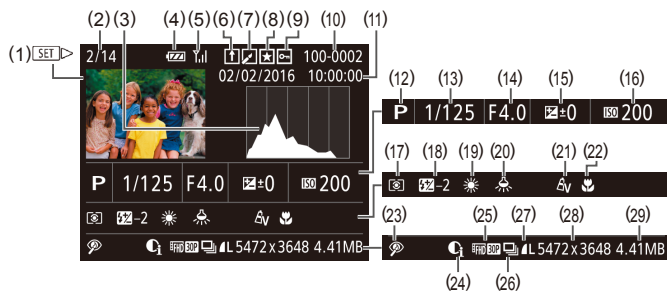

- |  |   |
|--|---|
| (1) Film (📖32, 📖84)  | (16) Czulość ISO (📖70)  |
| (2) Numer bieżącego zdjęcia/całkowita liczba zdjęć                           | (17) Metoda pomiaru (📖69)   |
| (3) Histogram (📖86)  | (18) Lampa błyskowa (📖78), Kompensacja mocy błysku (📖79)  |
| (4) Poziom naładowania baterii (📖167)  | (19) Balans bieli (📖71)   |
| (5) Stan łączności Wi-Fi (📖130)  | (20) Korekta lamp rtęciowych (📖50)  |
| (6) Opcja Synchronizowanie obrazów (📖132)                                    | (21) Moje kolory (📖71, 📖102), efekt Zdjęcie twórcze (📖57)   |
| (7) Edycja zdjęć (📖101), kompresja zdjęcia (📖105)                            | (22) Zakres ostrości (📖73)  |
| (8) Ulubione (📖100)  | (23) Korekta czerwonych oczu (📖103), efekt odtwarzania krótkich klipów (📖67)                                    |
| (9) Ochrona (📖94)  | (24) Korekta kontrastu (📖70, 📖103)  |
| (10) Numer folderu — numer pliku (📖142)                                      | (25) Jakość obrazu/prędkość nagrywania (filmy) (📖51)  |
| (11) Data/godzina fotografowania (📖20)                                       | (26) Odtwarzanie grupy (📖90)  |
| (12) Tryb fotografowania (📖169)  | (27) Kompresja (jakość obrazu) (📖80)/ rozdzielczość (📖50), przeglądy filmowe (📖34), MP4 (filmy) i albumy (📖106) |
| (13) Czas naświetlania (zdjęcia) (📖81, 📖82)                                  |   |
| (14) Wartość przysłony (📖82)   |   |
| (15) Poziom kompensacji ekspozycji (📖69), poziom ustawienia ekspozycji (📖65) |   |

(28) Zdjęcia: Rozdzielczość (📖180)  
Filmy: Czas wyświetlania (📖180)

(29) Rozmiar pliku



- Niektóre informacje nie są wyświetlane przy oglądaniu zdjęć na ekranie telewizora (📖148).

## Podsumowanie informacji o panelu wyświetlania filmów

Poniższe czynności można wykonywać za pomocą panelu wyświetlania filmów dostępnego w sposób podany w podrozdziale „Wyświetlanie” (📖84).

▶	Odtwórz
▶▶	Spowalnianie ruchu (szybkość wyświetlania można regulować za pomocą przycisków [◀][▶], Dźwięk nie jest odtwarzany).
◀	Przeskocz do tyłu* lub Poprzedni klip (📖106; aby kontynuować przeskakiwanie do tyłu, naciśnij i przytrzymaj przycisk [⏮]).
◀◀	Klatka poprzednia (w celu szybkiego przewijania do tyłu naciśnij i przytrzymaj przycisk [⏮]).
▶▶▶	Klatka następna (w celu szybkiego przewijania do przodu naciśnij i przytrzymaj przycisk [⏭]).
▶▶▶▶	Przeskocz do przodu* lub Następny klip (📖106; aby kontynuować przeskakiwanie do przodu, naciśnij i przytrzymaj przycisk [⏭]).
🗑️	Usuń klip (opcja widoczna tylko po wybraniu przeglądu filmowego; 📖106).
🔍	Skracanie (📖104)
🖨️	Pojawia się po podłączeniu aparatu do drukarki zgodnej ze standardem PictBridge (📖154).

\* Wyświetlenie ramki około 4 sekundy przed bieżącą ramką lub po niej.



- W trakcie odtwarzania filmu można za pomocą przycisków [◀][▶] przeskakiwać do tyłu lub do przodu (albo do poprzedniego lub do następnego klipu).

Przed użyciem

Przewodnik podstawowy

Przewodnik zaawansowany

**1** Podstawowe informacje o aparacie

**2** Tryb automatyczny/tryb hybrydowy automatyczny

**3** Inne tryby fotografowania

**4** Tryb P

**5** Tryb Tv, Av i M

**6** Tryb wyświetlania

**7** Funkcje Wi-Fi

**8** Menu ustawień

**9** Akcesoria

**10** Dodatek

Skorowidz





# Tabele funkcji i menu

## Funkcje dostępne w poszczególnych trybach fotografowania

Funkcja	Tryb fotografowania																								
	M	Av	Tv	P	LIVE		AUTO																		
Kompensacja ekspozycji (📖69)	-	○	○	○	○	-	-	-	○	○	○	○	○	○	○	○	○	○	○	○	○	○	○	○	-
Czułość ISO (📖70)																									
AUTO	-	○	○	○	○	○	○	○	○	○	○	○	○	○	○	○	○	○	○	○	○	○	○	○	○
80 / 100 / 200 / 400 / 800 / 1600/ 3200	○	○	○	○	-	-	-	-	-	-	-	-	-	-	-	-	-	-	-	-	-	-	-	-	-
Lampa błyskowa (📖78, 📖83)																									
	-	-	-	○	○	○	○	○	-	○	○	○	○	○	○	○	○	○	○	○	○	○	○	○	-
	○	○	○	○	○	-	-	-	-	○	○	○	○	○	○	○	○	○	○	○	○	○	○	○	-
	-	○	-	○	○	*1	*1	-	-	-	-	-	-	-	-	-	-	-	-	-	-	-	-	-	
	○	○	○	○	○	○	○	○	○	○	○	○	○	○	○	○	○	○	○	○	○	○	○	○	○
Kompensacja mocy błysku (📖79)	-	○	○	○	-	-	-	-	-	-	-	-	-	-	-	-	-	-	-	-	-	-	-	-	-
Poziom mocy błysku (📖83)	○	○	○	-	-	-	-	-	-	-	-	-	-	-	-	-	-	-	-	-	-	-	-	-	-
Ustawienie trybów Av i Tv (📖81, 📖82)																									
Wartość przysłony	○	○	-	-	-	-	-	-	-	-	-	-	-	-	-	-	-	-	-	-	-	-	-	-	-
Czas naświetlania	○	-	○	-	-	-	-	-	-	-	-	-	-	-	-	-	-	-	-	-	-	-	-	-	-
Przełączanie programu (📖69)	-	*2	*2	○	-	-	-	-	-	-	-	-	-	-	-	-	-	-	-	-	-	-	-	-	-
Blokowanie AE/blokowanie FE (📖69, 📖80) *3	-	○	○	○	-	-	-	-	-	-	-	-	-	-	-	-	-	-	-	-	-	-	-	-	-
Blokowanie AE (film)/Ustawienie ekspozycji (📖65)	-	-	-	-	-	-	-	-	-	-	-	-	-	-	-	-	-	-	-	-	-	-	○	○	○
Zakres ostrości (📖73)																									
	○	○	○	○	○	○	○	○	○	○	○	○	○	○	○	○	○	○	○	○	○	○	○	○	○
	○	○	○	○	○	-	-	-	-	○	-	-	-	○	○	○	○	○	○	○	○	○	○	○	○
Śledzenie AF (📖75)	○	○	○	○	○	-	-	-	○	○	-	-	-	○	-	-	-	-	-	-	-	○	○	○	-
Zmiana trybu wyświetlania (📖27)	○	○	○	○	-	○	○	○	○	○	-	-	-	○	○	○	-	○	○	○	○	○	○	○	○

\*1 Niedostępna, ale w niektórych przypadkach przyjmuje wartość .  
 \*2 Aby utrzymać poprawną ekspozycję, można zmienić nie tylko wartość przysłony lub czas naświetlania, ale również czułość ISO.  
 \*3 Blokowanie FE jest niedostępne w trybie lampy błyskowej .

○ Można wybrać lub skonfigurować automatycznie. - Nie można wybrać.

- Przed użyciem
- Przewodnik podstawowy
- Przewodnik zaawansowany
  - 1** Podstawowe informacje o aparacie
  - 2** Tryb automatyczny/tryb hybrydowy automatyczny
  - 3** Inne tryby fotografowania
  - 4** Tryb P
  - 5** Tryb Tv, Av i M
  - 6** Tryb wyświetlania
  - 7** Funkcje Wi-Fi
  - 8** Menu ustawień
  - 9** Akcesoria
  - 10** Dodatek
- Skorowidz



## Menu FUNC.

Tryb fotografowania	M	Av	Tv	P	LIVE	AUTO																								
Funkcja																														
Metoda pomiaru (📖69)																														
Moje kolory (📖71)																														
Balans bieli (📖71)																														
Samowyzwalacz (📖43)																														
Ustawienia samowyzwalacza (📖43)																														
Tryb migawki (📖44)																														

\*1 Balans bieli jest niedostępny.

\*2 Regulacja w zakresie 1–5: kontrast, ostrość, nasycenie barw, czerwony, zielony, niebieski i odcień skóry.

\*3 Nie można ustawić 0 s w przypadku trybów pozbawionych możliwości wyboru liczby zdjęć.

\*4 Jedno zdjęcie (nie można zmienić) w przypadku trybów pozbawionych możliwości wyboru liczby zdjęć.

\*5 Ustawienie [MF] jest konfigurowane w trybie [📷], blokowania AF i [📷].

O Można wybrać lub skonfigurować automatycznie. – Nie można wybrać.

Przed użyciem
Przewodnik podstawowy
Przewodnik zaawansowany
<b>1</b> Podstawowe informacje o aparacie
<b>2</b> Tryb automatyczny/tryb hybrydowy automatyczny
<b>3</b> Inne tryby fotografowania
<b>4</b> Tryb P
<b>5</b> Tryb Tv, Av i M
<b>6</b> Tryb wyświetlania
<b>7</b> Funkcje Wi-Fi
<b>8</b> Menu ustawień
<b>9</b> Akcesoria
<b>10</b> Dodatek
Skorowidz



Tryb fotografowania		M	Av	Tv	P	LIVE		AUTO																	
<b>Funkcja</b>																									
Współ. prop. obrazu (49)																									
16:9		○	○	○	○	–	–	○	–	○	○	○	○	○	○	○	○	○	○	○	○	*1	○	○	
3:2		○	○	○	○	–	–	○	–	○	○	○	○	○	○	○	○	○	○	○	○	○	–	–	–
4:3		○	○	○	○	○	○	○	○	○	○	○	○	○	○	○	○	○	○	○	○	○	○	–	–
1:1		○	○	○	○	–	–	○	–	○	○	○	○	○	○	○	○	○	○	○	○	○	○	○	○
<b>Rozdzielczość</b> (50)																									
L		○	○	○	○	○	○	○	○	○	○	○	○	○	○	○	○	○	○	○	○	○	○	○	○
M1/M2/S		○	○	○	○	–	–	○	–	○	○	○	○	○	○	○	○	○	○	○	○	○	○	○	○
<b>Kompresja</b> (80)																									
		○	○	○	○	–	–	–	–	–	–	–	–	–	–	–	–	–	–	–	–	–	–	–	
		○	○	○	○	○	○	○	○	○	○	○	○	○	○	○	○	○	○	○	○	○	○	○	○
<b>Jakość filmu</b> (51)																									
		○	○	○	○	○	○	○	–	○	○	○	○	○	○	○	○	○	○	○	○	○	○	○	○
		○	○	○	○	○	○	○	–	○	○	○	○	○	○	○	○	○	○	○	○	○	○	○	○
		○	○	○	○	○	○	○	○	○	○	○	○	○	○	○	○	○	○	○	○	○	○	○	○
		○	○	○	○	○	○	○	–	○	○	○	○	○	○	○	○	○	○	○	○	*2	○	○	○

\*1 Powiązane z proporcjami obrazu rozmiaru nagrywania filmu i konfigurowane automatycznie.

○ Można wybrać lub skonfigurować automatycznie. – Nie można wybrać.

\*2 Powiązane z proporcjami obrazu i konfigurowane automatycznie (60).

Przed użyciem

Przewodnik podstawowy

Przewodnik zaawansowany

1 Podstawowe informacje o aparacie

2 Tryb automatyczny/tryb hybrydowy automatyczny

3 Inne tryby fotografowania

4 Tryb P

5 Tryb Tv, Av i M

6 Tryb wyświetlania

7 Funkcje Wi-Fi

8 Menu ustawień

9 Akcesoria

10 Dodatek

Skorowidz



## Karta Fotografowanie

Tryb fotografowania		M	Av	Tv	P	LIVE		AUTO																
Funkcja																								
Ramka AF (75)																								
AiAF twarzy*1		○	○	○	○	○	○	○	○	-	○	○	○	○	○	○	○	○	○	○	○	○	○	
Śledzenie AF		○	○	○	○	○	-	-	-	○	○	-	-	-	○	-	-	-	○	○	○	-	○	○
Centrum		○	○	○	○	○	-	-	-	○	○	-	-	-	○	○	○	○	○	○	○	○	○	○
Wielk.ramki AF (75)*2																								
Normalna		○	○	○	○	○	-	-	-	○	-	-	-	○	○	-	○	○	○	○	○	-	○	○
Mała		○	○	○	○	○	-	-	-	○	-	-	-	○	-	-	○	○	○	○	○	-	○	○
Powiększenie cyfrowe (38)																								
standard		○	○	○	○	○	○	○	○	-	○	○	○	○	○	-	-	-	-	-	-	-	○	○
Wył.*3		○	○	○	○	○	○	○	○	○	○	○	○	○	○	-	○	○	○	○	○	○	○	○
1,6x/2,0x		○	○	○	○	○	-	-	-	-	-	-	-	-	-	-	-	-	-	-	-	-	-	-
Zoom punktu AF (52)																								
Wł.		○	○	○	○	○	-	○	○	-	○	○	○	○	-	○	-	-	-	-	○	○	○	-
Wył.		○	○	○	○	○	○	○	○	○	○	○	○	○	○	○	○	○	○	○	○	○	○	○
Servo AF (76)																								
Wł.		○	○	○	○	○	-	-	-	○	○	-	-	-	○	-	-	-	-	○	○	○	-	-
Wył.		○	○	○	○	○	○	*4	○	-	○	○	○	○	○	○	○	○	○	○	○	○	○	○
Ciągły (77)																								
Wł.		○	○	○	○	○	○	○	○	○	○	○	○	○	○	-	○	○	○	○	○	○	○	-
Wył.		○	○	○	○	○	-	-	-	○	-	-	-	○	○	○	○	○	○	○	○	○	○	-

\*1 Jeśli nie zostaną wykryte żadne twarze, działanie zmienia się w zależności od trybu fotografowania.

\*2 Dostępne po wybraniu dla ramki AF ustawienia [Centrum].

\*3 Powiększenie cyfrowe jest anulowane po przełączeniu do trybu fotografowania, który nie obsługuje powiększenia cyfrowego.

\*4 Ustawienie [Wł.] po wykryciu poruszających się obiektów.

○ Można wybrać lub skonfigurować automatycznie. - Nie można wybrać.

Przed użyciem

Przewodnik podstawowy

Przewodnik zaawansowany

**1** Podstawowe informacje o aparacie

**2** Tryb automatyczny/tryb hybrydowy automatyczny

**3** Inne tryby fotografowania

**4** Tryb P

**5** Tryb Tv, Av i M

**6** Tryb wyświetlania

**7** Funkcje Wi-Fi

**8** Menu ustawień

**9** Akcesoria

**10** Dodatek

Skorowidz

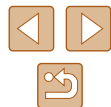

Funkcja		Tryb fotografowania																											
		M	Av	Tv	P	LIVE	AUTO	🏠	👤	🏃	🌅	🌃	🌊	🌲	🌲	🌲	🌲	🌲	🌲	🌲	🌲	🌲	🌲	🌲	🌲	🌲	🌲		
Wspom. AF (📖54)		Wł.	○	○	○	○	○	○	○	○	○	○	○	○	○	○	○	○	○	○	○	○	○	○	○	○	○	○	
		Wył.	○	○	○	○	○	○	○	○	○	○	○	○	○	○	○	○	○	○	○	○	○	○	○	○	○	○	
Lupa ostrości (📖73)		Wł.	○	○	○	○	○	○	○	○	○	○	○	○	○	○	○	○	○	○	○	○	○	○	○	○	○	○	
		2x/4x	○	○	○	○	○	○	○	○	○	○	○	○	○	○	○	○	○	○	○	○	○	○	○	○	○	○	
Bezpieczny MF (📖73)		Wł.	○	○	○	○	○	○	○	○	○	○	○	○	○	○	○	○	○	○	○	○	○	○	○	○	○	○	
		Wył.	○	○	○	○	○	○	○	○	○	○	○	○	○	○	○	○	○	○	○	○	○	○	○	○	○	○	
Nastawy wyróżniania MF (📖74)		Wyróżnianie	Wł.	○	○	○	○	○	○	○	○	○	○	○	○	○	○	○	○	○	○	○	○	○	○	○	○	○	
			Wył.	○	○	○	○	○	○	○	○	○	○	○	○	○	○	○	○	○	○	○	○	○	○	○	○	○	
		Poziom	Duża	○	○	○	○	○	○	○	○	○	○	○	○	○	○	○	○	○	○	○	○	○	○	○	○	○	
			Miała	○	○	○	○	○	○	○	○	○	○	○	○	○	○	○	○	○	○	○	○	○	○	○	○	○	
		Kolor	Czerwony/Niebieski/Zółty	○	○	○	○	○	○	○	○	○	○	○	○	○	○	○	○	○	○	○	○	○	○	○	○	○	
Nastawy błysku (📖79)		Tryb błysku	Auto	-	○	○	○	○	○	○	○	○	○	○	○	○	○	○	○	○	○	○	○	○	○	○	○	○	
			Ręcznie	○	○	○	-	-	-	-	-	-	-	-	-	-	-	-	-	-	-	-	-	-	-	-	-	-	
		Lampka cz.o.	Wł./Wył.	○	○	○	○	○	○	○	○	○	○	○	○	○	○	○	○	○	○	○	○	○	○	○	○	○	
		Korekta ekspoz.	Więcej informacji na ten temat można znaleźć w sekcji „Kompensacja mocy błysku” w podrzdziale „Funkcje dostępne w poszczególnych trybach fotografowania” (📖169).																										
		Ilość światła	Więcej informacji na ten temat można znaleźć w sekcji „Poziom mocy błysku” w podrzdziale „Funkcje dostępne w poszczególnych trybach fotografowania” (📖169).																										
		Bezpieczna FE	Wł.	-	○	○	○	○	○	○	○	○	○	○	○	○	○	○	○	○	○	○	○	○	○	○	○	○	
			Wył.	○	○	○	○	○	○	○	○	○	○	○	○	○	○	○	○	○	○	○	○	○	○	○	○	○	○
Kor. lamp. rtęc. (📖50)		Wł.	-	-	-	-	-	-	○	-	-	-	-	-	-	-	-	-	-	-	-	-	-	-	-	-	-	-	
		Wył.	○	○	○	○	○	○	○	○	○	○	○	○	○	○	○	○	○	○	○	○	○	○	○	○	○	○	○
Kor. kontrastu (📖70)		Auto	○	○	○	○	-	○	○	-	-	-	-	-	-	-	-	○	-	-	-	-	-	-	-	-	-	-	
		Wył.	○	○	○	○	○	-	-	○	○	○	○	○	○	○	○	-	○	○	○	○	○	○	○	○	○	○	○
Bezpiecznik (📖82)		Wł.	-	○	○	-	-	-	-	-	-	-	-	-	-	-	-	-	-	-	-	-	-	-	-	-	-	-	
		Wył.	○	○	○	○	○	○	○	○	○	○	○	○	○	○	○	○	○	○	○	○	○	○	○	○	○	○	○

○ Można wybrać lub skonfigurować automatycznie. - Nie można wybrać.

Przed użyciem	
Przewodnik podstawowy	
Przewodnik zaawansowany	
<b>1</b>	Podstawowe informacje o aparacie
<b>2</b>	Tryb automatyczny/tryb hybrydowy automatyczny
<b>3</b>	Inne tryby fotografowania
<b>4</b>	Tryb P
<b>5</b>	Tryb Tv, Av i M
<b>6</b>	Tryb wyświetlania
<b>7</b>	Funkcje Wi-Fi
<b>8</b>	Menu ustawień
<b>9</b>	Akcesoria
<b>10</b>	Dodatek
Skorowidz	



		Tryb fotografowania																						
		M	Av	Tv	P	LIVE	☰	AUTO	📷	🔍	🔊	🌧️	🌞	🌑	🌒	🌔	🌕	🌘	🌙	🌌	📺			
<b>Funkcja</b>																								
<b>Usuw. wiatru</b> (📖66)																								
Auto		○	○	○	○	○	○	○	-	○	○	○	○	○	○	○	○	○	○	○	○	○	-	○
Wył.		○	○	○	○	-	-	-	○	-	-	-	-	-	-	-	○	-	-	-	-	○	○	○
<b>Tłumik</b> (📖66)																								
Wył./Wł.		○	○	○	○	-	-	-	-	-	-	-	-	-	-	-	-	-	-	-	-	○	-	○
Auto		○	○	○	○	○	○	○	○	○	○	○	○	○	○	○	○	○	○	○	○	○	○	○
<b>Podgląd po zrob. zdjęcia</b> (📖55)																								
Czas wyświet.	Wył./Tryb szybki	○	○	○	○	○	○	○	-	○	○	○	○	○	○	○	○	○	○	○	○	○	○	○
	2 s/4 s/8 s/Bez limitu	○	○	○	○	○	○	○	○	○	○	○	○	○	○	○	○	○	○	○	○	○	○	○
Wyśw. inform.	Wył.	○	○	○	○	○	○	○	○	○	○	○	○	○	○	○	○	○	○	○	○	○	○	○
	Szczegóły	○	○	○	○	○	○	○	-	○	○	○	○	○	○	○	○	○	○	○	○	○	○	○
<b>Linie siatki</b> (📖51)																								
Wł./Wył.		○	○	○	○	○	○	○	○	○	○	○	○	○	○	○	○	○	○	○	○	○	○	○
<b>Ustaw. stab.</b> (📖53)																								
Stabilizacja	Wył.	○	○	○	○	○	○	○	○	○	○	○	○	-	○	○	○	○	○	○	○	○	○	○
	Narastająco	○	○	○	○	○	○	○	○	○	○	○	○	○	○	○	○	○	○	○	○	○	○	○
	Przy zdjęciu	○	○	○	○	○	-	-	-	○	○	○	○	-	○	○	○	○	○	○	○	○	-	-
Dynam. stab.	Mała	○	○	○	○	○	○	○	○	○	○	○	-	○	○	○	○	○	○	○	○	○	○	○
	standard	○	○	○	○	○	○	○	-	○	○	○	○	○	○	○	○	○	○	○	○	○	○	-
	Duża	-	-	-	-	-	-	-	-	-	-	-	-	-	-	-	-	-	-	-	-	○	-	○
<b>Poziom automatyczny</b> (📖52)																								
Wł.		○	○	○	○	○	○	○	-	○	○	○	○	○	○	○	○	○	○	○	○	○	○	-
Wył.		○	○	○	○	○	○	○	○	○	○	○	○	○	○	○	○	○	○	○	○	○	○	○

○ Można wybrać lub skonfigurować automatycznie. - Nie można wybrać.

Przed użyciem

Przewodnik podstawowy

Przewodnik zaawansowany

**1** Podstawowe informacje o aparacie

**2** Tryb automatyczny/tryb hybrydowy automatyczny

**3** Inne tryby fotografowania

**4** Tryb P

**5** Tryb Tv, Av i M

**6** Tryb wyświetlania

**7** Funkcje Wi-Fi

**8** Menu ustawień

**9** Akcesoria

**10** Dodatek

Skorowidz

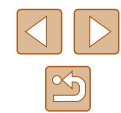



## Karta Nastawy Ogólne

Element menu	Strona
Wyciszenie	📖138
Głośność	📖138
Wskazówki	📖139
Data/godz	📖20
Strefa czasowa	📖139
Cofaj obiektyw	📖140
Tryb Eco	📖140
Oszcz.energii	📖26,📖140
Jasność wyśw.	📖141
Obraz startowy	📖141
Formatowanie	📖141,📖142
Numery plików	📖142
Utwórz folder	📖143
Jednostki Miary	📖143
Standard TV	📖148
Ustawienia komun. bezprzew.	📖111
Wyśw. logo cert.	📖143
Język🗣️	📖21
Nast.domyślne	📖144

## Karta Wyświetlanie

Element menu	Strona
Odt. filmy z tr. zdj.tw.	📖86
Miks krótkich klipów	📖109
Odtwarzanie albumu	📖106
Wyś./odt. przeg. film.	📖87
Pokaz przezr.	📖92
Usuń	📖96
Ochrona	📖94
Obracanie	📖98
Ulubione	📖100
Opcje fotoksiążki	📖159
Kor. kontrastu	📖103
Korekta czer. oczu	📖103
Kadrowanie	📖101
Zmień wielkość	📖101
Moje kolory	📖102
Infor. o iden. twarzy	📖87
Efekt przejścia	📖84
Efekt miniatur	📖88
Przewijanie	📖84
Grupa obrazów	📖90
Auto-obracanie	📖99
Kontyn.wyśw	📖84
Skoki za pom. 🌅	📖89

Przed użyciem

Przewodnik podstawowy

Przewodnik zaawansowany

**1** Podstawowe informacje o aparacie

**2** Tryb automatyczny/tryb hybrydowy automatyczny

**3** Inne tryby fotografowania

**4** Tryb P

**5** Tryb Tv, Av i M

**6** Tryb wyświetlania

**7** Funkcje Wi-Fi

**8** Menu ustawień

**9** Akcesoria

**10** Dodatek

Skorowidz





## Karta Drukowanie

Element menu	Strona
Drukuj	–
Wybierz obrazy/kopie	158
Wybierz zakres	158
Wybierz wszystkie	158
Skasuj cały wybór	159
Opcje drukowania	157

## Menu FUNC. Tryb wyświetlania

Element menu	Strona
Obracanie	98
Ochrona	94
Ulubione	100
Drukuj	154
Odtwarzanie grupy	90
Odtwórz film	84
Odtw. powiąz. przegl. film.	87
Intelig. wybier.	93
Wyszuk. obrazu	88
Pokazaj przezr.	92

## Uwagi dotyczące obsługi

- Aparat to precyzyjne urządzenie elektroniczne. Należy unikać upuszczania go i narażania na silne wstrząsy.
- Nie wolno umieszczać aparatu w pobliżu magnesów, silników ani innych urządzeń generujących silne pole elektromagnetyczne. Pola elektromagnetyczne mogą spowodować wadliwe działania lub usunięcie danych obrazu.
- Jeśli na aparacie lub ekranie znajdują się krople wody lub kurz, należy przetrzeć te elementy suchą i miękką tkaniną, np. ściereczką do czyszczenia okularów. Nie należy ich mocno pocierać ani używać siły.
- Aparatu i ekranu nie wolno czyścić przy użyciu środków czyszczących zawierających rozpuszczalniki organiczne.
- Kurz należy usuwać z obiektywu za pomocą pędzelka z dmuchawą. Jeśli czyszczenie sprawia kłopoty, należy skontaktować się z punktem obsługi klienta firmy Canon.
- Para wodna może skraplać się na aparacie po nagłych zmianach temperatury w przypadku przenoszenia go z zimnego do ciepłego otoczenia. Aby zapobiec skraplaniu się pary wodnej w przypadku przenoszenia aparatu z zimnego do ciepłego otoczenia, należy umieścić aparat w nieprzepuszczającej powietrza torbie plastikowej i stopniowo dostosować go do zmiany temperatury bez wyjmowania z torby.
- W przypadku skroplenia się pary wodnej na aparacie należy natychmiast przerwać korzystanie z niego, aby zapobiec nieprawidłowemu funkcjonowaniu. Przed ponownym użyciu aparatu należy wyjąć z niego baterię i kartę pamięci oraz poczekać na całkowite wyparowanie wilgoci.
- Nieużywaną baterię należy przechowywać w plastikowej torebce lub innym pojemniku. Aby zapobiec zmniejszeniu wydajności baterii, w przypadku niekorzystania z baterii przez dłuższy czas należy przed jej odłożeniem raz w roku naładować ją, a następnie całkowicie rozładować za pomocą aparatu.

Przed użyciem

Przewodnik podstawowy

Przewodnik zaawansowany

**1** Podstawowe informacje o aparacie

**2** Tryb automatyczny/tryb hybrydowy automatyczny

**3** Inne tryby fotografowania

**4** Tryb P

**5** Tryb Tv, Av i M

**6** Tryb wyświetlania

**7** Funkcje Wi-Fi

**8** Menu ustawień

**9** Akcesoria

**10** Dodatek

Skorowidz



## Dane techniczne

### Aparat

#### Matryca światłoczuła

Rzeczywista liczba pikseli  
(Przetwarzanie obrazu może powodować  
zmniejszenie liczby pikseli). ..... Około 20,3 megapikseli  
Całkowita liczba pikseli: ..... Około 21,1 megapikseli  
Rozmiar zdjęcia: ..... Typ 1/2,3

#### Obiektyw

Ogniskowa  
(odpowiednik kliszy 35 mm) ..... 4,3–215,0 mm  
(24–1200 mm)  
Powiększenie: ..... 50x

#### Powiększenie cyfrowe

Powiększenie ..... Około 4x  
Maks. powiększenie  
(cyfrowe x optyczne): ..... Około 200x  
Ogniskowa  
(maks. zbliżenie; odpowiednik dla  
kliszy 35 mm) ..... Odpowiednik około 4800 mm

#### Ekran (monitor)

Typ: ..... Kolorowy wyświetlacz  
ciekłokrystaliczny TFT  
Wymiar ekranu: ..... 7,5 cm (3,0 cale)  
Rzeczywista liczba pikseli: ..... Około 461 tys. punktów

#### Serie zdjęć

##### Szybkość

(Zależnie od fotografowanego obiektu,  
pozycji zoomu oraz innych warunków  
fotografowania i marek kart pamięci). ....

Normalne serie zdjęć w trybach  
Auto/P: Około 5,9 zdj./s  
Serie zdjęć z nast. AF w trybie P:  
Około 4,4 zdj./s  
Serie zdjęć z nast. LV w trybie P:  
Około 4,5 zdj./s

#### Wbudowana lampa błyskowa

Zasięg lampy błyskowej  
(maks. oddalenie): ..... 50 cm–5,5 m  
Zasięg lampy błyskowej  
(maks. zbliżenie): ..... 1,3 m–3,0 m

#### Czas naświetlania

Tryb automatyczny  
(ustawienia automatyczne): ..... 1–1/2000 s  
Zakres we wszystkich trybach fotografowania  
Maksimum: ..... 15 s  
Minimum: ..... 1/2000 s  
Szybkość (jednostka: sek.) ..... Tryby Tv, M  
15, 13, 10, 8, 6, 5, 4, 3, 2, 2,5, 2,  
1,6, 1,3, 1, 0,8, 0,6, 0,5, 0,4, 0,3,  
1/4, 1/5, 1/6, 1/8, 1/10, 1/13, 1/15,  
1/20, 1/25, 1/30, 1/40, 1/50, 1/60,  
1/80, 1/100, 1/125, 1/160, 1/200,  
1/250, 1/320, 1/400, 1/500, 1/640,  
1/800, 1/1000, 1/1250, 1/1600,  
1/2000

#### Przysłona

Liczba f ..... 3,4–8,0 (O)  
6,5–8,0 (Z)

#### AF

Ramka AF: ..... AiAF twarzy (liczba ramek AF:  
maks. 9), Śledzenie AF, Centrum

Format plików: ..... Zgodność z systemem Design  
rule for Camera File (DCF)  
i standardem DPOF (wersja 1.1)

Przed użyciem

Przewodnik podstawowy

Przewodnik zaawansowany

**1** Podstawowe informacje  
o aparacie

**2** Tryb automatyczny/tryb  
hybrydowy automatyczny

**3** Inne tryby fotografowania

**4** Tryb P

**5** Tryb Tv, Av i M

**6** Tryb wyświetlania

**7** Funkcje Wi-Fi

**8** Menu ustawień

**9** Akcesoria

**10** Dodatek

Skorowidz



#### Typ danych (zdjęcia)

Format pliku obrazu: ..... Exif 2.3 (DCF 2.0)  
Typ obrazu: ..... JPEG

#### Typ danych (filmy)

Format nagrywania: ..... MP4  
Wideo: ..... MPEG-4 AVC/H.264  
Audio: ..... MPEG-4 AAC-LC (stereo)

#### Zasilanie

Bateria: ..... NB-6LH

#### Interfejs

Przewodowy: ..... Hi-Speed USB (Mini-B)  
HDMI (typ C)  
Analogowe wyjście audio (stereo)  
Analogowe wyjście wideo (NTSC/PAL)

Bezprzewodowy: ..... Wi-Fi  
Specyfikacje: IEEE 802.11b/g/n  
Częstotliwość: 2,4 GHz  
Kanały: 1–11  
Zabezpieczenia: WEP, WPA-PSK  
(AES/TKIP), WPA2-PSK (AES/TKIP)  
NFC

#### Warunki otoczenia

Temperatura: ..... 0–40°C

#### Wymiary (zgodnie z Camera & Imaging Products Association)

(szer. x wys. x głęb.) ..... 120,0 x 81,7 x 91,9 mm

#### Waga (zgodnie z Camera & Imaging Products Association)

Z baterią, i kartą pamięci: ..... Około 442 g  
Tylko aparat: ..... Około 418 g

## Liczba zdjęć/czas nagrywania, czas wyświetlania

Liczba zdjęć (zgodnie z Camera & Imaging Products Association)	Około 205
Liczba zdjęć (tryb Eco wł.)	Około 290
Czas nagrywania filmów (zgodnie z Camera & Imaging Products Association)*1	Około 45 min
Czas nagrywania filmów (seria zdjęć)*2	Około 1 godz. 15 min
Czas odtwarzania*3	Około 5 godz.

\*1 Całkowity czas w przypadku fotografowania w trybie serii zdjęć w następujących warunkach





- Tryb [AUTO] i domyślnie dla innych ustawień
- Fotografowanie/wstrzymanie, powiększanie, włączanie i wyłączanie aparatu

\*2 Całkowity czas w przypadku fotografowania w trybie serii zdjęć w następujących warunkach

- Tryb [AUTO] i domyślnie dla innych ustawień
- Jeżeli zostanie osiągnięty maksymalny czas nagrywania filmów lub liczba zdjęć, aparat zostanie wyłączony/ponownie uruchomiony.

\*3 Czas podczas wyświetlania zdjęć w trybie pokazu przezroczy.

## Zasięg fotografowania

Tryb fotografowania	Zakres ostrości	Maksymalne oddalenie (  )	Maksymalne zbliżenie (  )
AUTO*	–	0 cm – nieskończoność	1,3 m – nieskończoność
Inne tryby		5 cm – nieskończoność	1,3 m – nieskończoność
		0 – 50 cm	–

\* Ręczne ustawianie ostrości jest takie same.

Przed użyciem

Przewodnik podstawowy

Przewodnik zaawansowany

**1** Podstawowe informacje o aparacie

**2** Tryb automatyczny/tryb hybrydowy automatyczny

**3** Inne tryby fotografowania

**4** Tryb P

**5** Tryb Tv, Av i M

**6** Tryb wyświetlania

**7** Funkcje Wi-Fi

**8** Menu ustawień

**9** Akcesoria

**10** Dodatek









Skorowidz



## Liczba zdjęć na karcie pamięci





Karta pamięci pomieści podaną niżej liczbę zdjęć o proporcjach obrazu 4:3 (49). Należy pamiętać, że liczba zdjęć, jakie można zarejestrować, zmienia się w zależności od proporcji obrazu.

Przybliżona liczba zdjęć na karcie pamięci 16 GB

L		1766
		2980
M1		3546
		5925
M2		9344
		16755
S		53992
		80988

- Wartości podane w tabeli zostały zmierzone zgodnie ze standardami firmy Canon i mogą się zmieniać w zależności od fotografowanego obiektu, karty pamięci i ustawień aparatu.

## Czas nagrywania na karcie pamięci

Rozdzielczość	Przybliżony całkowity czas nagrywania na karcie pamięci 16 GB	Przybliżony czas pojedynczego ciągłego nagrywania
 (1920 x 1080)	59 min 30 s	29 min 59 s
 (1920 x 1080)	1 godz. 26 min 5 s	29 min 59 s
 (1280 x 720)	4 godz. 5 min 15 s	29 min 59 s
 (640 x 480)	10 godz. 22 min 35 s	1 godz.

- Wartości podane w tabeli zostały zmierzone zgodnie ze standardami firmy Canon i mogą się zmieniać w zależności od fotografowanego obiektu, karty pamięci i ustawień aparatu.
- Czasy nagrywania indywidualnych filmów podano dla kart pamięci SD o klasie szybkości 10. Nagrywanie może zostać przerwane wcześniej, jeżeli używane są karty o niższej klasie szybkości. Nagrywanie zakończy się również automatycznie po osiągnięciu rozmiaru pliku 4 GB lub zapelnieniu karty pamięci.

Przed użyciem

Przewodnik podstawowy

Przewodnik zaawansowany

**1** Podstawowe informacje o aparacie

**2** Tryb automatyczny/tryb hybrydowy automatyczny

**3** Inne tryby fotografowania

**4** Tryb P

**5** Tryb Tv, Av i M

**6** Tryb wyświetlania

**7** Funkcje Wi-Fi

**8** Menu ustawień

**9** Akcesoria

**10** Dodatek

Skorowidz



## Bateria: NB-6LH

Typ: Bateria litowo-jonowa  
Napięcie znamionowe: 3,7 V (prąd stały)  
Pojemność znamionowa: 1060 mAh  
Liczba cykli ładowania: Około 300 razy  
Temperatura eksploatacji: 0–40°C

## Ładowarka CB-2LY/CB-2LYE

Znamionowy prąd  
wejściowy: 100–240 V AC (50/60 Hz),  
od 0,085 A (100 V) do 0,05 A (240 V)

Znamionowy prąd  
wyjściowy: 4,2 V (prąd stały), 0,7 A  
Czas ładowania: Około 2 godz. (przy użyciu baterii NB-6LH)  
Temperatura eksploatacji: 0–40°C

## Ośłona obiektywu LH-DC60 (sprzedawana oddzielnie)

Mocowanie od strony  
aparatu: Bagnetowe  
Maks. średnica x długość:  $\phi 69,6$  x 27,0 mm  
Masa: Około 10 g

- Liczba zdjęć, które można wykonać, została ustalona zgodnie z wytycznymi pomiaru opracowanymi przez stowarzyszenie Camera & Imaging Products Association.
- W niektórych warunkach fotografowania możliwa liczba zdjęć i długość czasu nagrywania mogą być mniejsze od podanych powyżej.
- Liczba zdjęć/godzin nagrania przy w pełni naładowanej baterii.

Przed użyciem

Przewodnik podstawowy

Przewodnik zaawansowany

**1** Podstawowe informacje o aparacie

**2** Tryb automatyczny/tryb hybrydowy automatyczny

**3** Inne tryby fotografowania

**4** Tryb P

**5** Tryb Tv, Av i M

**6** Tryb wyświetlania

**7** Funkcje Wi-Fi

**8** Menu ustawień

**9** Akcesoria

**10** Dodatek

Skorowidz



# Skorowidz

## A

AiAF twarzy (tryb ramki AF) 75  
Akcesoria 146  
Aparat  
    Nastawy domyślne 144  
Av (tryb fotografowania) 82

## B

Balans bieli (kolor) 71  
Balans bieli według wzorca 71  
Bateria  
    Ładowanie 18  
    Oszczędzanie energii 26  
    Poziom 167  
    Tryb Eco 140  
Baterie → Data/godz (bateria pamięci  
    daty i godziny)  
    Oszczędzanie energii 26  
Blokowanie AE 69  
Blokowanie AF 77  
Blokowanie FE 80  
Blokowanie ostrości 75

## C

Camera Connect (smartfon) 112  
CameraWindow (komputer) 118, 151  
CANON IMAGE GATEWAY 111, 123  
Centralnie (tryb ramki AF) 75  
Cyfrowy telekonwerter 74  
Czułość ISO 70

## D

Data/czas  
    Bateria pamięci daty i godziny 21

Ustawienia 20  
Zegar światowy 139  
Zmiana 20  
Domyślne → Nastawy domyślne  
DPOF 157  
Drukowanie 154 → Drukowanie  
Dźwięki 138

## E

Edytowanie  
    Kadrowanie 101  
    Korekta czerwonych oczu 103  
    Korekta kontrastu 103  
    Moje kolory 102  
    Zmiana wielkości zdjęć 101  
Edytowanie lub usuwanie informacji  
    dotyczących połączeń 135  
Efekt aparatu zabawki  
    (tryb fotografowania) 61  
Efekt miniatury  
    (tryb fotografowania) 60  
Efekt plakatu (tryb fotografowania) 60  
Efekt rybiego oka (tryb  
    fotografowania) 60

## Ekran

    Ikony 167, 168  
    Język wyświetlacza 21  
    Menu → Menu FUNC., menu  
Ekran informacji GPS 86, 134  
Ekspozycja  
    Blokowanie AE 69  
    Blokowanie FE 80  
    Kompensacja 69

## F

Fajerwerki (tryb fotografowania) 59  
Film z funkcją iFrame (tryb  
    filmowania) 67  
Filmy  
    Czas nagrywania 180  
    Edytowanie 104  
    Jakość obrazu (rozdzielczość/  
    szybkość nagrywania) 50, 51  
Fotografowanie  
    Data/godzina fotografowania  
    → Data/godz  
    Informacje o obrazie 167

## G

Gniazdo 148, 149, 154

## I

Identyfikacja twarzy 45  
Inteligentna migawka (tryb  
    fotografowania) 63  
Inteligentne wybieranie 93

## J

Jakość obrazu → Współczynnik  
    kompresji (jakość obrazu)  
Język wyświetlacza 21

## K

Kabel audio-wideo 149  
Kadrowanie 101, 155  
Karta pamięci  
    Czas nagrywania 180  
Karty pamięci 2  
Karty pamięci SD/SDHC/SDXC  
    → Karty pamięci  
Kolor (balans bieli) 71

Komunikaty o błędach 165  
Korekta czerwonych oczu 103  
Korekta kontrastu 70, 103  
Korekta lamp rtęciowych 50  
Krótki klip (tryb filmowania) 67

## L

Ładowarka 2, 146  
Lampa błyskowa  
    Błysk i długi czas  
    naświetlania 79  
    Kompensacja mocy błysku 79  
    Włączanie 79  
Lampka 54  
Linie siatki 51

## M

M (tryb fotografowania) 82  
Makro (zakres ostrości) 73  
Menu  
    Podstawowa obsługa 29  
    Tabela 169  
Menu FUNC.  
    Podstawowa obsługa 28  
    Tabela 170, 177  
Metoda pomiaru 69  
Miękką ostrość  
    (tryb fotografowania) 62  
Moje kolory 71, 102  
Monochromatyczny (tryb  
    fotografowania) 62

## N

Nastawy domyślne 144  
Nawiązywanie połączenia za  
    pośrednictwem punktu dostępu 119  
Numery plików 142

## Przed użyciem

## Przewodnik podstawowy

## Przewodnik zaawansowany

### 1 Podstawowe informacje o aparacie

### 2 Tryb automatyczny/tryb hybrydowy automatyczny

### 3 Inne tryby fotografowania

### 4 Tryb P

### 5 Tryb Tv, Av i M

### 6 Tryb wyświetlania

### 7 Funkcje Wi-Fi

### 8 Menu ustawień

### 9 Akcesoria

### 10 Dodatek

## Skorowidz



## O

- Obracanie 98
  - Ochrona 94
  - Odtwarzanie → Wyświetlanie
  - Opcje fotoksiążki 159
  - Opowieść w pigułce 106
  - Oprogramowanie
    - Instalacja 118
    - Zapisywanie zdjęć na komputerze 118, 152
  - Oszczędzanie energii 26
- ## P
- P (tryb fotografowania) 68
  - Pasek 2, 17
  - Pasek na szyję → Pasek
  - PictBridge 147, 154
  - Podróżowanie z aparatem 139
  - Pokaz przezr. 92
  - Pomoc w kadrowaniu 39
  - Portret (tryb fotografowania) 59
  - Powiększenie 22, 33, 38, 92
  - Powiększenie cyfrowe 38
  - Program AE 68
  - Proporcje obrazu 49
  - Przeglądanie 23
    - Inteligentne wybieranie 93
    - Pokaz przezroczy 92
    - Powiększenie 92
    - Widok miniatur 88
    - Wyświetlanie na telewizorze 148
    - Wyświetlanie pojedynczych zdjęć 23
    - Wyszukiwanie obrazów 88
  - Przewód HDMI 147, 148

## R

- Ramki AF 75
- Ręczne ustawianie ostrości (zakres ostrości) 73
- Rozdzielczość (rozmiar obrazu) 50
- Rozwiązywanie problemów 161

## S

- Samowyzwalacz 43
  - Dostosowywanie samowyzwalacza 44
  - Samowyzwalacz 2-sekundowy 43
  - Samowyzwalacz mrugnięciem (tryb fotografowania) 63
  - Samowyzwalacz twarzą (tryb fotografowania) 64
- Samowyzwalacz mrugnięciem (tryb fotografowania) 63
- Samowyzwalacz twarzą (tryb fotografowania) 64
- Sceny nocne z ręki (tryb fotografowania) 59
- Serie zdjęć 37
- Servo AF 76
- Słabe oświetlenie (tryb fotografowania) 59
- Śledzenie AF 75
- Sport (tryb fotografowania) 38
- Stabilizacja obrazu 53
- Standardowy (tryb filmu) 106
- Stereofoniczny kabel audio-wideo 147, 148, 149
- Sterowanie z podglądem na żywo (tryb fotografowania) 56
- Superżywe kolory (tryb fotografowania) 60
- Synchr. obraz. 132

## T

- Tryb automatyczny (tryb fotografowania) 22, 32
- Tryb Eco 140
- Tryb hybrydowy automatyczny (tryb fotografowania) 34
- Tryb punktu dostępu aparatu 117
- Tv (tryb fotografowania) 81

## U

- Ulubione 100
- Uśmiech (tryb fotografowania) 63
- Ustawianie ostrości
  - Blokowanie AF 77
  - Ramki AF 75
  - Servo AF 76
  - Wyróżnianie MF 74
  - Zoom punktu AF 52
- Usuwanie 96

## W

- Wieloobszarowy balans bieli 50
- Wskaźnik 30
- Współczynnik kompresji (jakość obrazu) 80
- Wyświetlanie na telewizorze 148
- Wysyłanie zdjęć 129
- Wysyłanie zdjęć do drukarki 127
- Wysyłanie zdjęć do innego aparatu 128
- Wysyłanie zdjęć do komputera 118, 127
- Wysyłanie zdjęć do smartfona 112
- Wysyłanie zdjęć do usług sieci Web 126
- Wyszukiwanie 88

## Z

- Zakres ostrości
  - Makro 73
  - Ręczne ustawianie ostrości 73
- Zapisywanie zdjęć na komputerze 118, 152
- Zasilanie 146 → Bateria → Ładowarka
- Zawartość zestawu 2
- Zdalne fotografowanie 134
- Zdjęcia
  - Czas wyświetlania 55
  - Ochrona 94
  - Odtwarzanie → Wyświetlanie
  - Usuwanie 96
- Zdjęcia czarno-białe 72
- Zdjęcia w odcieniach sepii 72
- Zdjęcie twórcze 57
- Zegar 31
- Zegar światowy 139
- Zmiana wielkości zdjęć 101

Przed użyciem
Przewodnik podstawowy
Przewodnik zaawansowany
<b>1</b> Podstawowe informacje o aparacie
<b>2</b> Tryb automatyczny/tryb hybrydowy automatyczny
<b>3</b> Inne tryby fotografowania
<b>4</b> Tryb P
<b>5</b> Tryb Tv, Av i M
<b>6</b> Tryb wyświetlania
<b>7</b> Funkcje Wi-Fi
<b>8</b> Menu ustawień
<b>9</b> Akcesoria
<b>10</b> Dodatek
Skorowidz

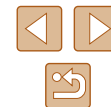

## Ostrzeżenia dotyczące Wi-Fi (bezprzewodowej sieci LAN)

- Kraje i regiony, w których dozwolone jest używanie sieci WLAN
  - Możliwość używania sieci WLAN jest ograniczona w niektórych krajach i regionach oraz może podlegać karom. Aby uniknąć konfliktu z prawem, należy odwiedzić witrynę firmy Canon w sieci Web i sprawdzić, gdzie dozwolone jest używanie sieci WLAN.Firma Canon nie ponosi odpowiedzialności za żadne problemy związane z używaniem sieci WLAN w innych krajach i regionach.
- Następujące działania mogą podlegać karze:
  - zmiana lub modyfikacja produktu
  - usunięcie z produktu etykiet certyfikatów
- Zgodnie z przepisami dotyczącymi wymiany i handlu międzynarodowego zezwolenie eksportowe (lub zezwolenie na transakcje serwisowe), udzielone przez rząd Japonii, jest niezbędne do eksportowania zasobów lub usług o znaczeniu strategicznym (łącznie z tym produktem) poza obszar Japonii.
- W tym produkcie wykorzystano amerykańskie oprogramowanie szyfrujące, które podlega przepisom eksportowym U.S. Export Administration Regulations i nie może być eksportowane lub przekazywane do kraju objętego embargem handlowym Stanów Zjednoczonych.
- Należy zanotować ustawienia używanej sieci LAN. Ustawienia bezprzewodowej sieci LAN zapisane w tym produkcie mogą zostać zmienione lub usunięte na skutek nieprawidłowego korzystania z tego produktu, oddziaływania fal radiowych lub ładunków elektrostatycznych albo wypadku bądź wadliwego działania. Należy zanotować ustawienia bezprzewodowej sieci LAN. Firma Canon nie ponosi odpowiedzialności za szkody pośrednie lub bezpośrednie ani za straty przychodów wynikające z pogorszenia lub zniknięcia zawartości.
- Przekazując ten produkt innej osobie, wyrzucając go lub wysyłając w celu wykonania naprawy, należy zanotować ustawienia bezprzewodowej sieci LAN i resetować produkt w celu przywrócenia ustawień domyślnych (usunąć ustawienia), jeżeli jest to konieczne.
- Firma Canon nie oferuje rekompensaty za szkody wynikające z utraty lub kradzieży tego produktu. Firma Canon nie ponosi odpowiedzialności za straty ani szkody wynikające z nieupoważnionego dostępu do zarejestrowanych urządzeń docelowych za pomocą tego produktu w przypadku jego utraty lub kradzieży.

- Należy korzystać z produktu zgodnie z zaleceniami zamieszczonymi w tym przewodniku. Należy korzystać z modułu bezprzewodowej sieci LAN zgodnie z zaleceniami zamieszczonymi w tym przewodniku. Firma Canon nie ponosi odpowiedzialności za szkody lub straty wynikłe z użytkowania funkcji i produktu niezgodnie z zaleceniami zamieszczonymi w niniejszym podręczniku.
- Nie wolno korzystać z funkcji bezprzewodowej sieci LAN tego produktu w pobliżu aparatury medycznej lub innego wyposażenia elektronicznego. Korzystanie z funkcji bezprzewodowej sieci LAN w pobliżu aparatury medycznej lub innego wyposażenia elektronicznego może wpływać na działanie tych urządzeń.

### Ostrzeżenia dotyczące interferencji powodowanych przez fale radiowe

- Funkcjonowanie tego produktu może być zakłócone przez inne urządzenia emitujące fale radiowe. Aby uniknąć interferencji, należy korzystać z tego produktu, jak najdalej od urządzeń tego typu lub zrezygnować z użytkowania tych urządzeń równocześnie z tym produktem.

### Zalecenia dotyczące bezpieczeństwa

Z uwagi na to, że sieć Wi-Fi przesyła sygnały za pośrednictwem fal radiowych, należy stosować bardziej rygorystyczne zabezpieczenia niż w przypadku przewodowej sieci LAN.

Podczas korzystania z sieci Wi-Fi należy uwzględniać następujące zalecenia:

- Należy korzystać z sieci tylko zgodnie z otrzymanym upoważnieniem. Ten produkt wyszukuje sieci Wi-Fi w otoczeniu i wyświetla na ekranie wynik poszukiwań. Na liście mogą pojawiać się również sieci, do korzystania z których użytkownik nie ma upoważnienia (nieznane sieci). Jednak próba nawiązania połączenia z takimi sieciami lub korzystania z nich może zostać uznana za nieupoważniony dostęp. Należy korzystać z sieci wyłącznie zgodnie z posiadaną autoryzacją i nie nawiązywać połączenia z nieznanymi sieciami.

Przed użyciem

Przewodnik podstawowy

Przewodnik zaawansowany

**1** Podstawowe informacje o aparacie

**2** Tryb automatyczny/tryb hybrydowy automatyczny

**3** Inne tryby fotografowania

**4** Tryb P

**5** Tryb Tv, Av i M

**6** Tryb wyświetlania

**7** Funkcje Wi-Fi

**8** Menu ustawień

**9** Akcesoria

**10** Dodatek

Skorowidz





Jeżeli ustawienia zabezpieczeń nie zostały prawidłowo skonfigurowane, mogą występować następujące problemy.

- Monitorowanie transmisji:  
Nieupoważnione osoby trzecie mogą monitorować transmisję Wi-Fi i przechwytywać wysyłane dane.
- Nieautoryzowany dostęp do sieci:  
Osoby trzecie mające złowrogie zamiary mogą uzyskać nieupoważniony dostęp do sieci użytkownika w celu kradzieży, modyfikacji lub niszczenia zawartych w niej informacji. Ponadto użytkownik może być narażony na inne rodzaje nieupoważnionego dostępu, np. kradzież tożsamości (podawanie się za inną osobę w celu uzyskania nieupoważnionego dostępu do informacji) lub ataki polegające na korzystaniu z nieupoważnionego dostępu do sieci użytkownika w celu infiltracji innych systemów.

Aby zapobiec występowaniu tego typu problemów, należy skutecznie zabezpieczyć swoją sieć Wi-Fi.

Z funkcji Wi-Fi tego aparatu można korzystać tylko po zapoznaniu się z zabezpieczeniami Wi-Fi oraz rozważeniu potencjalnych zagrożeń i korzyści wynikających z modyfikacji ustawień zabezpieczeń.



Aparat może drukować zdjęcia za pośrednictwem sieci Wi-Fi na drukarkach zgodnych ze standardem PictBridge. Standardy PictBridge ułatwiają bezpośrednie łączenie ze sobą aparatów cyfrowych, drukarek i innych urządzeń. Ponadto nowy standard protokołu o nazwie DPS over IP pozwala nawiązywać połączenia PictBridge w środowiskach sieciowych. Aparat jest zgodny także z tym standardem.

## ■ Znaki towarowe i licencjonowanie

- Microsoft i Windows są znakami towarowymi lub zastrzeżonymi znakami towarowymi firmy Microsoft Corporation w Stanach Zjednoczonych i (lub) innych krajach.
- Macintosh i Mac OS są znakami towarowymi firmy Apple Inc., zastrzeżonymi w Stanach Zjednoczonych oraz innych krajach.
- App Store, iPhone oraz iPad są znakami towarowymi firmy Apple Inc.
- Logo SDXC jest znakiem towarowym firmy SD-3C LLC.
- HDMI, logo HDMI oraz High-Definition Multimedia Interface są znakami towarowymi lub zastrzeżonymi znakami towarowymi firmy HDMI Licensing, LLC.
- Logo iFrame i symbol iFrame są znakami towarowymi firmy Apple Inc.
- Wi-Fi®, Wi-Fi Alliance®, WPA™, WPA2™ i Wi-Fi Protected Setup™ są znakami towarowymi lub zastrzeżonymi znakami towarowymi stowarzyszenia Wi-Fi Alliance.
- Znak N jest znakiem towarowym lub zarejestrowanym znakiem towarowym firmy NFC Forum, Inc. w Stanach Zjednoczonych i w innych krajach.
- Pozostałe znaki towarowe należą do odpowiednich właścicieli.
- W tym urządzeniu zastosowano technologię exFAT licencjonowaną przez firmę Microsoft.
- This product is licensed under AT&T patents for the MPEG-4 standard and may be used for encoding MPEG-4 compliant video and/or decoding MPEG-4 compliant video that was encoded only (1) for a personal and non-commercial purpose or (2) by a video provider licensed under the AT&T patents to provide MPEG-4 compliant video. No license is granted or implied for any other use for MPEG-4 standard.

\* Uwaga wyświetlana w języku angielskim według wymagań.

Przed użyciem
Przewodnik podstawowy
Przewodnik zaawansowany
<b>1</b> Podstawowe informacje o aparacie
<b>2</b> Tryb automatyczny/tryb hybrydowy automatyczny
<b>3</b> Inne tryby fotografowania
<b>4</b> Tryb P
<b>5</b> Tryb Tv, Av i M
<b>6</b> Tryb wyświetlania
<b>7</b> Funkcje Wi-Fi
<b>8</b> Menu ustawień
<b>9</b> Akcesoria
<b>10</b> Dodatek
Skorowidz



## Zastrzeżenie prawne

- Nieupoważnione powielanie niniejszej instrukcji jest zabronione.
- Wszystkie pomiary wykonano zgodnie ze standardami firmy Canon dotyczącymi testowania.
- Informacje ulegają zmianom bez powiadamiania w odniesieniu do specyfikacji produktu i wyglądu.
- Ilustracje i zrzuty ekranów użyte w niniejszej instrukcji mogą się nieznacznie różnić od faktycznego wyglądu urządzenia.
- Niezależnie od powyższych postanowień firma Canon nie ponosi odpowiedzialności za żadne straty wynikające z użytkowania tego produktu.

Przed użyciem

Przewodnik podstawowy

Przewodnik zaawansowany

**1** Podstawowe informacje o aparacie

**2** Tryb automatyczny/tryb hybrydowy automatyczny

**3** Inne tryby fotografowania

**4** Tryb P

**5** Tryb Tv, Av i M

**6** Tryb wyświetlania

**7** Funkcje Wi-Fi

**8** Menu ustawień

**9** Akcesoria

**10** Dodatek

Skorowidz

