

PowerShot G3X

Manual do Usuário da Câmera

- Certifique-se de ler este manual, incluindo a seção “Precauções de Segurança” (📖 15), antes de usar a câmera.
- A leitura deste manual vai ajudá-lo a aprender a usar a câmera corretamente.
- Guarde este manual em segurança para que possa usá-lo no futuro.
- Clique nos botões localizados no canto inferior direito para acessar outras páginas.
 - ▶: Próxima página
 - ◀: Página anterior
 - ↶: Página mostrada antes de clicar em um link
- Para saltar para o início de um capítulo, clique no título do capítulo, à direita.

PORTUGUÊS

Antes de Usar

Manual Básico

Manual Avançado

Noções Básicas sobre a Câmera

Modo Automático / Modo Híbrido Automático

Outros Modos de Fotografia/ Filmagem

Modo P

Modos Tv, Av, M, C1 e C2

Modo de Reprodução

Funções Wi-Fi

Menu de Configurações

Acessórios

Apêndice

Índice Remissivo



Antes de Usar

Informações Iniciais

Conteúdo da Embalagem

Antes de usar a câmera, verifique se a embalagem contém os seguintes itens.

Se algum deles estiver faltando, entre em contato com o revendedor da câmera.



Câmera



Bateria
NB-10L
(com tampa do terminal)

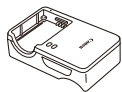

Carregador de Bateria
CB-2LC/CB-2LCE



Alça de Pescoço



Tampa da Lente
(com cordão)

- Também estão incluídos os materiais impressos.
- Não inclui nenhum cartão de memória (📄2).

Cartões de Memória Compatíveis

Podem ser usados os seguintes cartões de memória (vendidos separadamente), independentemente da capacidade.

- Cartões de memória SD*1
- Cartões de memória SDHC*1*2
- Cartões de memória SDXC*1*2



*1 Cartões de memória em conformidade com as normas SD. Contudo, não foi verificado se todos os cartões de memória funcionam com a câmera.

*2 Cartões de memória UHS-I também são compatíveis.

Antes de Usar

Manual Básico

Manual Avançado

Noções Básicas sobre a Câmera

Modo Automático / Modo Híbrido Automático

Outros Modos de Fotografia / Filmagem

Modo P

Modos Tv, Av, M, C1 e C2

Modo de Reprodução

Funções Wi-Fi

Menu de Configurações

Acessórios

Apêndice

Índice Remissivo



Observações Preliminares e Informações Legais

- Tire algumas fotografias de teste iniciais e examine-as para certificar-se de que as imagens foram gravadas corretamente. Observe que a Canon Inc., suas subsidiárias, filiais e distribuidores não se responsabilizam por quaisquer danos consequenciais provocados por avarias da câmera ou acessório, incluindo cartões de memória, que resultem na falha da gravação de uma imagem ou da gravação em um formato legível pela máquina.
- As leis de copyright do seu país podem proibir a utilização das imagens gravadas ou de músicas e imagens com música com copyright no cartão de memória, salvo para uso privado. Evite fazer gravações não autorizadas que violem leis de copyright e note que, mesmo para uso pessoal, a fotografia pode violar direitos de copyright ou outros direitos legais, em algumas apresentações ou exposições ou em alguns ambientes comerciais.
- Para obter informações sobre garantia de câmera ou sobre o Suporte ao Cliente da Canon, consulte as informações de garantia fornecidas com o conjunto de manuais do usuário da sua câmera.
- Embora o monitor LCD seja fabricado segundo condições de produção extremamente precisas — e mais de 99,99% dos pixels funcionem de acordo com as especificações —, em raras situações alguns pixels podem apresentar defeito ou ser exibidos como pontos vermelhos ou pretos. Esta situação não indica danos na câmera nem afeta as imagens gravadas.
- O monitor LCD pode ser coberto com uma fina película plástica para proteção contra riscos durante o transporte. Se estiver coberto, remova a película antes de usar a câmera.
- Quando usada por períodos prolongados, a câmera pode aquecer-se. Esta situação não indica danos.

Convenções neste Manual

- Neste manual, são usados ícones para representar os botões e seletores correspondentes da câmera em que aparecem ou com os quais se parecem.
- Os seguintes botões e controles da câmera são representados por ícones. Os números entre parênteses indicam os números dos controles correspondentes em “Nomes dos Componentes” (14).
 - [O] Anel contínuo (20) (na parte frontal)
 - [☀] Seletor dianteiro (7) (na parte frontal)
 - [▲] Botão para cima (10) (na parte posterior)
 - [◀] Botão para a esquerda (11) (na parte posterior)
 - [▶] Botão para a direita (18) (na parte posterior)
 - [▼] Botão para baixo (19) (na parte posterior)
 - [⊙] Seletor de controle (12) (na parte posterior)
- Os modos de fotografia ou de filmagem, ícones e texto exibidos na tela são indicados entre colchetes.
- ⓘ: Informações importantes que você deve saber
- ✍: Observações e sugestões de uso especializado da câmera
- ✎: Indica operações da tela touch
- [xx]: Páginas com informações relacionadas (neste exemplo, “xx” representa o número da página)
- As instruções apresentadas neste manual aplicam-se à câmera com configurações padrão.
- Para facilitar, todos os cartões de memória compatíveis são denominados simplesmente “cartão de memória”.
- Os símbolos “▶ Fotografias” e “▶ Vídeos” sob os títulos indicam como a função é usada — se para fotografias ou vídeos.

Antes de Usar

Manual Básico

Manual Avançado

Noções Básicas sobre a Câmera

Modo Automático / Modo Híbrido Automático

Outros Modos de Fotografia / Filmagem

Modo P

Modos Tv, Av, M, C1 e C2

Modo de Reprodução

Funções Wi-Fi

Menu de Configurações

Acessórios

Apêndice

Índice Remissivo



Nomes dos Componentes

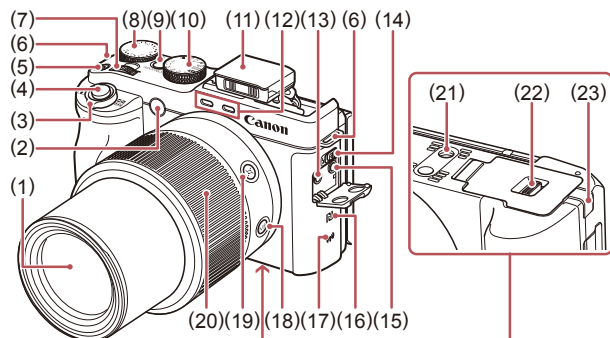

- | | |
|---|--|
| (1) Lente | (12) Microfone |
| (2) Luz | (13) Terminal IN de microfone externo |
| (3) Botão de zoom | (14) Interruptor (Acionar flash)] |
| Fotografia/Filmagem: (telefoto) / (grande angular)] | (15) Conector para fone de ouvido |
| Reprodução: (ampliar)] / (índice)] | (16) (Marca N)* ¹ |
| (4) Botão de disparo | (17) Área da antena Wi-Fi |
| (5) Botão de filmagem | (18) Botão (Foco Manual)] |
| (6) Suporte da alça | (19) Botão (Assistente de Enquadramento – Busca)] |
| (7) Seletor dianteiro | (20) Anel contínuo |
| (8) Seletor de compensação de exposição | (21) Encaixe para tripé |
| (9) Botão ON/OFF | (22) Tampa do cartão de memória/bateria |
| (10) Seletor de modos | (23) Tampa do terminal do conector DC |
| (11) Flash | |

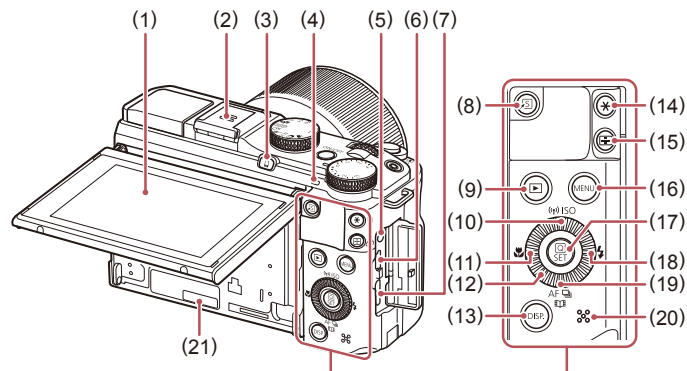

- | | |
|--|--|
| (1) Tela (monitor LCD)* ² | (13) Botão (Exibição)] |
| (2) Sapata para acessórios / Tampa da sapata para acessórios | (14) Botão / (Apagar imagem individual)] |
| (3) Botão (Conexão do Dispositivo Móvel)] | (15) Botão (Seletor de moldura AF)] / (Modo de disparo)] / (Destaques da Story)] / Para baixo |
| (4) Indicador | (16) Botão (MENU)] |
| (5) Terminal do controle remoto | (17) Botão (Menu Definição Rápida/Definir)] |
| (6) Terminal DIGITAL | (18) Botão (Flash)] / Para a direita |
| (7) Terminal HDMI™ | (19) Botão (One Shot/Servo)] / Para baixo |
| (8) Botão (Atalho)] | (20) Alto-falante |
| (9) Botão (Reprodução)] | (21) Número de série (Número do corpo) |
| (10) Botão (Wi-Fi)] / (Sensibilidade ISO)] / Para cima | |
| (11) Botão (Macro)] / Para a esquerda | |
| (12) Seletor de controle | |

*¹ Usada com recursos NFC (134).

*² Talvez não seja possível detectar os gestos tão facilmente se você usar um protetor de tela. Neste caso, aumente a sensibilidade do painel da tela touch (164).

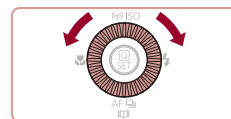

- Girar o seletor de controle permite escolher itens de configuração, mudar imagens e executar outras operações. Muitas dessas operações também podem ser executadas com os botões .

Antes de Usar

Manual Básico

Manual Avançado

Noções Básicas sobre a Câmera

Modo Automático / Modo Híbrido Automático

Outros Modos de Fotografia/Filmagem

Modo P

Modos Tv, Av, M, C1 e C2

Modo de Reprodução

Funções Wi-Fi

Menu de Configurações

Acessórios

Apêndice

Índice Remissivo



Índice

Antes de Usar

Informações Iniciais.....	2
Conteúdo da Embalagem.....	2
Cartões de Memória Compatíveis.....	2
Observações Preliminares e Informações Legais.....	3
Convenções neste Manual.....	3
Nomes dos Componentes.....	4
Operações Comuns da Câmera.....	13
Precauções de Segurança.....	15

Manual Básico

Operações Básicas.....	18
Preparativos Iniciais.....	18
Conectar Acessórios.....	18
Segurar a Câmera.....	19
Carregar a Bateria.....	19
Inserir a Bateria e o seu Cartão de Memória.....	20
Retirar a Bateria e o Cartão de Memória.....	20
Ajustar a Data e a Hora.....	21
Alterar a Data e a Hora.....	21
Idioma de Exibição.....	22
Começar a Usar a Câmera.....	23
Fotografar ou Filmar (Smart Auto).....	23
Visualizar.....	24
Apagar Imagens.....	25

Manual Avançado

Noções Básicas sobre a Câmera.....	26
Liga/Desliga.....	26
Recursos para Poupar Energia (Desligar Auto).....	27
Poupar Energia no Modo de Fotografia/Filmagem.....	27
Poupar Energia no Modo de Reprodução.....	27
Botão de Disparo.....	27
Modos de Fotografia/Filmagem.....	28
Ajustar o Ângulo e a Orientação da Tela.....	28
Inclinar a Tela para Baixo.....	28
Inclinar a Tela para Cima.....	28
Opções de Visualização de Fotografia/Filmagem.....	29
Usar o Menu Definição Rápida.....	30
Usar Operações da Tela Touch para Definir Configurações.....	30
Usar a Tela do Menu.....	31
Operações da Tela Touch.....	32
Teclado Virtual.....	32
Apresentação do Indicador.....	33
Relógio.....	34
Modo Automático /	
Modo Híbrido Automático.....	35
Fotografar/Filmar com Configurações Determinadas pela Câmera.....	35
Fotografar ou Filmar (Smart Auto).....	35
Fotografar/Filmar no Modo Híbrido Automático.....	37
Reprodução do Resumo de Vídeos.....	38
Fotografias/Vídeos.....	38
Fotografias.....	38
Vídeos.....	38

Antes de Usar

Manual Básico

Manual Avançado

Noções Básicas sobre a Câmera

Modo Automático / Modo Híbrido Automático

Outros Modos de Fotografia/Filmagem

Modo P

Modos Tv, Av, M, C1 e C2

Modo de Reprodução

Funções Wi-Fi

Menu de Configurações

Acessórios

Apêndice

Índice Remissivo



Ícones de Cenas.....	39
Cenas com Disparos Contínuos.....	40
Ícones de Estabilização da Imagem (IS).....	40
Molduras na Tela	41
Recursos Práticos e Convenientes	41
Aumentar ainda mais o Zoom sobre os Assuntos (Zoom Digital).....	41
Fotografar/Filmar com Distâncias Focais Predefinidas (Zoom Incremental).....	42
Recuperar Assuntos com Facilidade após a Aplicação do Zoom Manual (Assistente de Enquadramento – Busca).....	42
Aplicar Zoom Automático em Resposta à Movimentação do Assunto (Zoom auto).....	43
Ajustar o Tamanho Constante de Exibição do Rosto.....	44
Recuperar Assuntos com Facilidade com o Zoom Automático (Auxílio à procura).....	44
Usar o Temporizador	45
Usar o Temporizador para Evitar que a Câmera Trema.....	45
Personalizar o Temporizador.....	46
Fotografar Tocando na Tela (Disparador Touch)	46
Disparos Contínuos.....	47
Exibição de Imagens durante a Reprodução	47
Usar a Função Face ID	48
Informações Pessoais	48
Registrar Informações de Face ID.....	48
Fotografar.....	49
Verificar e Editar Informações Registradas	50
Substituir e Adicionar Informações sobre o Rosto	51
Apagar Informações Registradas.....	52
Recursos de Personalização de Imagens.....	52
Alterar a Proporção	52
Alterar a Qualidade de Imagem.....	53

Corrigir Áreas Esverdeadas da Imagem Causadas por Lâmpadas de Mercúrio.....	53
Alterar a Qualidade de Imagem do Vídeo	54
Para Vídeo NTSC.....	54
Para Vídeo PAL.....	54
Recursos Úteis para Fotografar/Filmar	55
Usar o Nível Eletrônico.....	55
Ampliar a Área em Foco.....	55
Detectar Olhos Fechados.....	56
Alterar as Configurações do Modo de IS.....	56
Desativar a Estabilização de Imagem	56
Gravar Vídeos com Assuntos no mesmo Tamanho Mostrado antes da Filmagem	57
Personalizar a Operação da Câmera.....	57
Evitar que a Luz Auxiliar de AF Seja Emitida	57
Evitar que a Luz de Redução de Olhos Vermelhos se Acenda	57
Alterar o Estilo de Exibição das Imagens após Fotografar.....	58
Alterar o Tempo de Exibição das Imagens após Fotografar	58
Alterar a Tela Exibida após Fotografar	58
Outros Modos de Fotografia/Filmagem	59
Obter Diversas Imagens em cada Captura (Foto Criativa)....	59
Escolher Efeitos.....	60
Assuntos em Movimento (Esportes)	60
Cenas Específicas.....	61
Efeitos de Imagens (Filtros Criativos)	62
Fotografar Cenas de Grande Contraste (Alto Alcance Dinâmico)	62
Adicionar Efeitos Artísticos	63
Fotografar/Filmar com Cores Esmaecidas (Nostálgico).....	63

Antes de Usar

Manual Básico

Manual Avançado

Noções Básicas sobre a
Câmera

Modo Automático /
Modo Híbrido Automático

Outros Modos de Fotografia/
Filmagem

Modo P

Modos Tv, Av, M, C1 e C2

Modo de Reprodução

Funções Wi-Fi

Menu de Configurações

Acessórios

Apêndice

Índice Remissivo



Fotografar com Efeito de Lente Olho de Peixe (Efeito Olho de Peixe)	64
Imagens Semelhantes a Modelos em Miniatura (Efeito Miniatura)	64
Velocidade de Reprodução e Tempo de Reprodução Estimado (para Clipes de um Minuto)	65
Fotografar com Efeito Câmera de Brinquedo (Efeito Câmera de Brinquedo)	65
Deixar os Assuntos mais Nítidos (Desfocar Plano de Fundo)	66
Fotografar com Efeito de Foco Suave	66
Fotografar/Filmar com Tom Monocromático	67
Modos Especiais para outras Finalidades	67
Fotografia Automática após Detecção de Rosto (Disparador Inteligente)	67
Fotografia Automática após Detecção de Sorriso (Sorriso)	67
Fotografia Automática após Detecção de Piscada (Temporizador de Piscada)	68
Fotografia Automática após Detecção de Nova Pessoa (Temporizador de Rosto)	69
Fotografar Céu Estrelado (Estrela)	70
Fotografar Cenas Noturnas sob Céu Estrelado (Vista Noturna com Estrelas)	70
Fotografar Rastros de Estrelas (Rastros de Estrelas)	70
Gravar Vídeos de Movimento de Estrelas (Vídeo Time-Lapse de Estrelas)	71
Ajustar as Cores	73
Gravar vários Vídeos	74
Gravar Vídeos no Modo [P]	74
Tirar Fotografias durante a Gravação de Vídeos	74
Bloquear ou Alterar o Brilho da Imagem antes de Filmar	75
Corrigir o Estremecimento Forte da Câmera	75

Configurações de Som	76
Ajustar o Volume de Gravação	76
Desativar o Filtro de Vento	76
Usar o Atenuador	76
Gravar Clipes Curtos	76
Efeitos de reprodução	77
Gravar Vídeos iFrame	77
Modo P	78
Fotografar/Filmar em Programa AE (Modo [P])	78
Brilho da Imagem (Exposição)	79
Ajustar o Brilho da Imagem (Compensação de Exposição)	79
Bloquear o Brilho da Imagem/Exposição (Bloqueio AE)	79
Alterar o Método de Medição	79
Vincular a Moldura de Ponto Medição Pontual à Moldura AF	80
Alterar a Sensibilidade ISO	80
Ajustar Configurações Automáticas ISO	81
Alterar o Nível de Redução de Ruído (Redução de Ruído ISO Alto)	81
Variação da Exposição Automática (Modo de Fotografia AEB)	81
Correção de Alcance Dinâmico	82
Correção de Sombras	83
Usar o Filtro ND	83
Cores da Imagem	83
Capturar Cores Naturais (Balanço de Brancos)	83
Personalizar o Balanço de Brancos	84
Corrigir o Balanço de Brancos Manualmente	84
Alterar os Tons de Cor da Imagem (Minhas Cores)	85
Personalizar Cor	85
Alcance das Fotos e Focagem	86
Fotografar em Close-up (Macro)	86

Antes de Usar

Manual Básico

Manual Avançado

Noções Básicas sobre a Câmera

Modo Automático / Modo Híbrido Automático

Outros Modos de Fotografia/Filmagem

Modo P

Modos Tv, Av, M, C1 e C2

Modo de Reprodução

Funções Wi-Fi

Menu de Configurações

Acessórios

Apêndice

Índice Remissivo



Fotografar/Filmar no Modo de Foco Manual	86
Fazer o Ajuste Preciso do Foco.....	87
Identificar Facilmente a Área em Foco (Destaque MF).....	88
Variação de Foco (Modo Foco-BKT).....	88
Teleconversor Digital	89
Escolher o Método AF	89
AF de 1 ponto.....	89
Mover e Redimensionar Molduras AF (AF de 1 ponto).....	89
☺+Rastrea.....	90
Fotografar com Servo AF	91
Alterar o Ajuste do Foco	91
Escolher uma Pessoa a Ser Focada (Seleção de Rosto).....	92
Escolher os Assuntos a Serem Focados (AF Touch)	92
Fotografar/Filmar com o Bloqueio AF.....	93
Flash.....	93
Alterar o Modo de Flash	93
Auto	93
Ativar	93
Sincron. Lenta	94
Dstiv.....	94
Ajustar a Compensação de Exposição do Flash.....	94
Fotografar com o Bloqueio FE.....	95
Alterar a Temporização do Flash.....	95
Outras Configurações	96
Alterar a Qualidade de Imagem.....	96
Capturar no Formato RAW.....	96
Usar o Menu	97
Alterar as Configurações do Modo de IS.....	97
Modos Tv, Av, M, C1 e C2	98
Velocidades do Obturador Específicas (Modo [Tv]).....	98
Valores de Abertura Específicos (Modo [Av]).....	99

Velocidades do Obturador e Valores de Abertura Específicos (Modo [M]).....	99
Fotografar Exposições Longas (Modo Bulb).....	100
Ajustar a Saída de Flash.....	101
Gravar Vídeos em Velocidades do Obturador e Valores de Abertura Específicos	101
Personalizar Controles e Visualização.....	102
Personalizar Informações Exibidas	102
Personalizar as Informações Exibidas	103
Atribuir Funções aos Controles	103
Salvar Configurações de Fotografia.....	104
Configurações que podem ser salvas	104
Salvar Itens de Menu de Fotografia ou Filmagem Usados com Frequência (Meu Menu)	105
Modo de Reprodução	106
Visualizar.....	106
Operações da Tela Touch.....	107
Mudar os Modos de Exibição	108
Aviso de Superexposição (para Realces de Imagens).....	108
Histograma	108
Histograma RGB, Exibição de Informações de GPS	108
Ver Vídeos Curtos Criados ao Tirar Fotografias (Resumos de Vídeos).....	109
Ver por Data	109
Verificar Pessoas Detectadas em Face ID	110
Percorrer e Filtrar Imagens	110
Navegar pelas Imagens de um Índice	110
Operações da Tela Touch.....	111
Procurar Imagens que Correspondam a Condições Especificadas	111
Usar o Seletor Dianteiro para Saltar entre Imagens.....	112

Antes de Usar

Manual Básico

Manual Avançado

Noções Básicas sobre a Câmera

Modo Automático / Modo Híbrido Automático

Outros Modos de Fotografia/ Filmagem

Modo P

Modos Tv, Av, M, C1 e C2

Modo de Reprodução

Funções Wi-Fi

Menu de Configurações

Acessórios

Apêndice

Índice Remissivo



Operações da Tela Touch.....	112
Ver Imagens Individuais em um Grupo.....	113
Editar Informações de Face ID.....	114
Alterar Nomes.....	114
Apagar Nomes.....	114
Opções de Visualização de Imagens.....	115
Ampliar Imagens.....	115
Operações da Tela Touch.....	115
Ver Apresentações de Slides.....	115
Proteger Imagens.....	116
Usar o Menu.....	116
Escolher Imagens Individualmente.....	117
Selecionar Intervalo.....	117
Proteger todas as Imagens de uma Vez.....	118
Remover toda a Proteção de uma Vez.....	118
Apagar Imagens.....	118
Apagar Várias Imagens de uma Vez.....	119
Escolher um Método de Seleção.....	119
Escolher Imagens Individualmente.....	119
Selecionar Intervalo.....	120
Especificar todas as Imagens de uma Vez.....	120
Rodar Imagens.....	120
Usar o Menu.....	120
Desativar a Função Rotação Auto.....	121
Marcar Imagens como Favoritas.....	121
Usar o Menu.....	121
Controle Conveniente: Botões Atribuídos.....	122
Controle Conveniente: Ações Touch.....	123
Usar Funções de Ações Touch.....	123
Alterar Funções de Ações Touch.....	123
Funções Atribuíveis.....	123

Editar Fotografias.....	124
Redimensionar Imagens.....	124
Usar o Menu.....	124
Recortar.....	125
Alterar os Tons de Cor da Imagem (Minhas Cores).....	126
Corrigir o Brilho da Imagem (i-Contraste).....	126
Corrigir o Efeito Olhos Vermelhos.....	127
Editar Vídeos.....	128
Reduzir Tamanhos de Arquivo.....	129
Qualidade de Imagem de Vídeos Compactados.....	129
Editar Resumos de Vídeos.....	129
Ver Álbuns (Destaques da Story).....	130
Escolher Temas dos Álbuns.....	130
Adicionar Música de Fundo a Álbuns.....	131
Criar seus Próprios Álbuns.....	132

Funções Wi-Fi..... 133

Recursos de Wi-Fi Disponíveis.....	133
Enviar Imagens para um Smartphone.....	134
Enviar Imagens para um Smartphone Compatível com a Tecnologia NFC.....	134
Conectar via NFC quando a Câmera está Desligada ou no Modo de Fotografia/Filmagem.....	134
Conectar via NFC quando a Câmera está no Modo de Reprodução.....	136
Enviar para um Smartphone Atribuído ao Botão.....	136
Adicionar um Smartphone Usando o Menu Wi-Fi.....	138
Usar outro Ponto de Acesso.....	139
Pontos de Acesso Anteriores.....	140
Salvar Imagens no Computador.....	140
Preparar para Registrar um Computador.....	140
Verificar o Ambiente do Computador.....	140
Instalar o Software.....	140

Antes de Usar

Manual Básico

Manual Avançado

Noções Básicas sobre a
Câmera

Modo Automático /
Modo Híbrido Automático

Outros Modos de Fotografia/
Filmagem

Modo P

Modos Tv, Av, M, C1 e C2

Modo de Reprodução

Funções Wi-Fi

Menu de Configurações

Acessórios

Apêndice

Índice Remissivo



Configurar o Computador para uma Conexão Wi-Fi (Somente no Windows).....	141
Salvar Imagens em um Computador Conectado	142
Confirmar a Compatibilidade do Ponto de Acesso	142
Usar Pontos de Acesso Compatíveis com WPS	142
Conectar-se a Pontos de Acesso Listados.....	144
Pontos de Acesso Anteriores	145
Enviar Imagens para um Serviço Web Registrado	145
Cadastrar Serviços Web.....	145
Cadastrar o CANON IMAGE GATEWAY	146
Cadastrar outros Serviços Web.....	147
Carregar Imagens em Serviços Web	148
Imprimir Imagens sem Fio a partir de uma Impressora	
Conectada.....	149
Enviar Imagens para outra Câmera	150
Opções de Envio de Imagens	151
Enviar Várias Imagens	151
Escolher Imagens Individualmente	151
Selecionar Intervalo.....	151
Enviar Imagens Favoritas.....	152
Observações sobre o Envio de Imagens.....	152
Escolher o Número de Pixels de Gravação (Tamanho da Imagem)	153
Adicionar Comentários	153
Enviar Imagens Automaticamente (Sinc. de Imagem)	153
Preparativos Iniciais	153
Preparar a Câmera.....	153
Preparar o Computador.....	154
Enviar Imagens.....	154
Ver Imagens Enviadas por meio de Sinc. de Imagem em um Smartphone.....	155

Usar um Smartphone para Ver Imagens da Câmera e Controlar a Câmera.....	155
Georreferenciar Imagens na Câmera.....	155
Capturar Imagens Remotamente	156
Editar ou Apagar Configurações de Wi-Fi.....	157
Editar Informações de Conexão	157
Alterar o Apelido de um Dispositivo.....	157
Apagar Informações de Conexão.....	157
Alterar o Apelido para a Câmera	158
Restaurar as Configurações Padrão de Wi-Fi.....	158
Menu de Configurações	159
Ajustar Funções Básicas da Câmera.....	159
Armazenamento de Imagens com Base na Data.....	159
Numeração de Arquivos	159
Formatar Cartões de Memória	160
Formatação de Baixo Nível	160
Alterar o Sistema de Vídeo.....	160
Calibração do Nível Eletrônico	161
Redefinir o Nível Eletrônico	161
Mudar a Cor das Informações da Tela	161
Usar o Modo Econômico	161
Ajuste para Poupar Energia	162
Brilho da Tela.....	162
Relógio Mundial.....	162
Alterar a Data e a Hora.....	163
Tempo de Retração da Lente	163
Idioma de Exibição	163
Silenciar Operações da Câmera	163
Ajustar o Volume	163
Personalizar Sons	164
Tela Inicial.....	164
Ocultar Dicas e Sugestões.....	164

Antes de Usar

Manual Básico

Manual Avançado

Noções Básicas sobre a Câmera

Modo Automático / Modo Híbrido Automático

Outros Modos de Fotografia/ Filmagem

Modo P

Modos Tv, Av, M, C1 e C2

Modo de Reprodução

Funções Wi-Fi

Menu de Configurações

Acessórios

Apêndice

Índice Remissivo



Ajustar o Painel da Tela Touch	164
Exibição de Unidades do Sistema Métrico/Não Métrico.....	164
Verificar os Logotipos de Certificação	164
Definir Informações de Direitos Autorais a Serem Gravadas nas Imagens	165
Excluir todas as Informações de Direitos Autorais	165
Ajustar Outras Configurações	165
Restaurar Configurações Padrão da Câmera	165
Acessórios.....	166
Mapa do Sistema	167
Acessórios Opcionais.....	168
Fontes de Alimentação	168
Unidades de Flash.....	168
Outros Acessórios	168
Impressoras.....	169
Usar Acessórios Opcionais	169
Reprodução em uma TV	169
Ligar a Câmera Usando Alimentação Elétrica Doméstica.....	170
Usar Filtros de Lente (Vendidos Separadamente)	171
Usar um Para-sol (Vendido Separadamente).....	172
Usar um Controle Remoto (Vendido Separadamente).....	172
Usar a Sapata para Acessórios	173
Usar um Visor Eletrônico (Vendido Separadamente).....	173
Usar um Flash Externo (Vendido Separadamente).....	175
Speedlite Série EX	175
Usar um Suporte Speedlite SB-E2 (Vendido Separadamente)	176
Configurações da Câmera Disponíveis com um Flash Externo (Vendido Separadamente)	176
Usar um Microfone Externo.....	177
Usar Fones de Ouvido (Vendidos Separadamente).....	177
Usar o Software.....	178

Conexões do Computador por meio de um Cabo.....	178
Verificar o Ambiente do Computador.....	178
Instalar o Software	178
Salvar Imagens no Computador.....	178
Imprimir Imagens.....	180
Impressão Fácil	180
Definir Configurações de Impressão	181
Recortar Imagens antes da Impressão	181
Escolher o Tamanho do Papel e o Layout antes da Impressão.....	182
Opções de Layout Disponíveis.....	182
Imprimir Fotos para Documentos	182
Imprimir Cenas de Vídeos	183
Opções para Impressão de Vídeos.....	183
Adicionar Imagens à Lista de Impressão (DPOF).....	183
Definir Configurações de Impressão	183
Configurar a Impressão de Imagens Individuais	184
Configurar a Impressão de Várias Imagens.....	184
Configurar a Impressão de todas as Imagens	184
Remover todas as Imagens da Lista de Impressão	185
Imprimir Imagens Adicionadas à Lista de Impressão (DPOF)	185
Adicionar Imagens a um Photobook.....	185
Escolher um Método de Seleção	185
Adicionar Imagens Individualmente	185
Adicionar todas as Imagens a um Photobook.....	186
Remover todas as Imagens de um Photobook	186

Apêndice	187
Solução de Problemas	187
Mensagens Exibidas na Tela.....	191
Informações Exibidas na Tela	193
Fotografia ou Filmagem (Exibição de Informações).....	193

Antes de Usar

Manual Básico

Manual Avançado

Noções Básicas sobre a Câmera

Modo Automático / Modo Híbrido Automático

Outros Modos de Fotografia/ Filmagem

Modo P

Modos Tv, Av, M, C1 e C2

Modo de Reprodução

Funções Wi-Fi

Menu de Configurações

Acessórios

Apêndice

Índice Remissivo



Nível da Bateria	193
Reprodução (Exibição de Informações Detalhadas)	194
Resumo do Painel de Controle do Vídeo	194
Tabelas de Funções e de Menus	195
Funções Disponíveis em cada Modo de Fotografia/ Filmagem	195
Menu Definição Rápida	197
Guia de Fotografia/Filmagem	200
Guia [📷1]	200
Guia [📷2]	201
Guia [📷3]	203
Guia [📷4]	204
Guia [📷5]	205
Guia [📷6]	206
Guia [📷7]	207
Guia [📷8]	208
Guia de Configuração	209
Guia Meu Menu	209
Guia de Reprodução	209
Guia de Impressão	210
Precauções de Manuseio	210
Especificações	211
Especificações da Câmera	211
Wi-Fi	211
Distância Focal do Zoom Digital (equivalente a filmes de 35 mm)	211
Número de Fotos/Tempo de Gravação, Tempo de Reprodução	212
Número de Fotos por Cartão de Memória	212
Tempo de Gravação por Cartão de Memória	213
Alcance do Flash	213
Alcance das Fotos/de Filmagem	213

Velocidade de Disparos Contínuos	213
Velocidade do Obturador	214
Abertura	214
Bateria NB-10L	214
Carregador de Bateria CB-2LC/CB-2LCE	214
Índice Remissivo	215
Precauções no Uso de Funções Wi-Fi (LAN sem Fio)	218
Precauções contra Interferência de Ondas de Rádio	218
Precauções de Segurança	218
Informações sobre Marcas Registradas e Licenças	219
Isenção de Responsabilidade	220

Antes de Usar

Manual Básico

Manual Avançado

Noções Básicas sobre a
Câmera

Modo Automático /
Modo Híbrido Automático

Outros Modos de Fotografia/
Filmagem

Modo P

Modos Tv, Av, M, C1 e C2

Modo de Reprodução

Funções Wi-Fi

Menu de Configurações

Acessórios

Apêndice

Índice Remissivo



Operações Comuns da Câmera

Fotografar/Filmar

- Usar configurações determinadas pela câmera (Modo Automático, Modo Híbrido Automático)
 - [35](#), [37](#)
- Usando configurações determinadas pela câmera (Modo Foto Criativa), ver diversos efeitos aplicados a cada imagem
 - [59](#)

Tirar boas fotos de pessoas



Retratos
([61](#))



Com Neve
([61](#))

Corresponder a cenas específicas



Esportes
([60](#))



Cenas Noturnas
([61](#))



Fogos de Artifício
([61](#))



Céu Estrelado
([70](#))

Aplicar efeitos especiais



Cores Vivas
([62](#))



Efeito Pôster
([62](#))



Fotos "Envelhecidas"
([63](#))



Efeito Olho de Peixe
([64](#))



Efeito Miniatura
([64](#))



Efeito Câmera de Brinquedo
([65](#))



Desfocar Plano de Fundo
([66](#))



Foco Suave
([66](#))



Monocromático
([67](#))

- Foco em rostos
 - [35](#), [61](#), [90](#), [92](#)
- Sem usar o flash (Desativar Flash)
 - [35](#)
- Incluir a si mesmo(a) na foto (Temporizador)
 - [45](#), [69](#)
- Clipes de vídeo e fotos juntos (Resumo de Vídeos)
 - [37](#)

Antes de Usar

Manual Básico

Manual Avançado

Noções Básicas sobre a Câmera

Modo Automático / Modo Híbrido Automático

Outros Modos de Fotografia/Filmagem

Modo P

Modos Tv, Av, M, C1 e C2

Modo de Reprodução

Funções Wi-Fi

Menu de Configurações







Acessórios

Apêndice





Índice Remissivo



Ver

- Ver imagens (Modo de Reprodução)
 -  106
- Reprodução automática (Exibição em slide)
 -  115
- Em uma TV
 -  169
- Em um computador
 -  178
- Procurar imagens rapidamente
 -  110
- Apagar imagens
 -  118
- Criar um álbum automaticamente
 -  130

Gravar/Ver Vídeos

- Gravar vídeos
 -  35,  74,  101
- Ver vídeos (Modo de Reprodução)
 -  106



Imprimir

- Imprimir imagens
 -  180

Salvar

- Salvar imagens em um computador por meio de um cabo
 -  178

Usar Funções Wi-Fi

- Enviar imagens para um smartphone
 -  134
- Compartilhar imagens on-line
 -  145
- Enviar imagens para um computador
 -  153

Antes de Usar

Manual Básico

Manual Avançado

Noções Básicas sobre a Câmera

Modo Automático / Modo Híbrido Automático

Outros Modos de Fotografia/ Filmagem

Modo P

Modos Tv, Av, M, C1 e C2

Modo de Reprodução

Funções Wi-Fi

Menu de Configurações

Accessórios

Apêndice

Índice Remissivo



Precauções de Segurança

- Antes de usar o produto, certifique-se de ler as precauções de segurança descritas a seguir. Sempre certifique-se de que o produto é utilizado da maneira correta.
- As precauções de segurança aqui indicadas destinam-se a evitar que você e outras pessoas sofram lesões ou incorram em danos materiais.
- Certifique-se de ler também as orientações incluídas em todos os acessórios vendidos separadamente que você usar.



Aviso

Indica a possibilidade de lesões graves ou morte.

- Não dispare o flash muito próximo dos olhos das pessoas. A exposição à luz intensa produzida pelo flash pode causar danos à visão. Em especial, permaneça no mínimo a um metro de distância de crianças e bebês ao usar o flash.
- Guarde este equipamento fora do alcance de crianças e bebês. Uma alça enrolada em torno do pescoço de uma criança pode causar asfixia. Se o produto usa um cabo de alimentação, o enrolamento acidental deste cabo de alimentação em torno do pescoço de uma criança pode resultar em asfixia. A tampa da sapata para acessórios é perigosa se for engolida. Se isto ocorrer, procure um médico imediatamente.
- Use somente fontes de alimentação elétrica recomendadas.
- Não desmonte, altere nem aqueça o produto.
- Não retire a cobertura adesiva, caso a bateria a tenha.
- Evite deixar cair o produto ou sujeitá-lo a impactos fortes.
- Não toque no interior do produto caso este esteja quebrado, como ao sofrer uma queda.
- Interrompa imediatamente o uso do produto caso ele exale fumaça ou um odor estranho ou apresente comportamento anormal.
- Não use solventes orgânicos, como álcool, benzina ou tiner, para limpar o produto.

- Evite o contato com líquidos e não deixe líquidos ou objetos estranhos entrarem no produto.

Isso pode resultar em choque elétrico ou incêndio.

Se o produto se molhar, ou se líquidos ou objetos estranhos entrarem nele, retire a bateria (ou as pilhas) ou desconecte-o imediatamente.

- Não olhe pelo visor (se o modelo tiver um visor) para fontes de luz intensa, como o sol em um dia claro ou uma fonte de luz artificial intensa. Isto pode causar danos à sua visão.

- Não toque no produto durante tempestades com relâmpagos, caso ele esteja conectado.

Isso pode resultar em choque elétrico ou incêndio. Interrompa imediatamente o uso do produto e mantenha-se afastado dele.

- Use somente a bateria (ou as pilhas) recomendada(s).
- Não coloque a bateria (ou as pilhas) no fogo nem perto dele. Isto pode causar explosão ou vazamento da bateria (ou das pilhas), resultando em choque elétrico, incêndio ou lesões. Em caso de vazamento, se o eletrólito da bateria entrar em contato com olhos, boca, pele ou roupas, lave-os imediatamente com água.

- Se o produto usar um carregador de bateria, observe as seguintes precauções.

- Remova o plugue periodicamente e, usando um pano seco, remova a poeira e a sujeira acumuladas nele, no exterior da tomada elétrica e nas áreas próximas.
- Não insira nem remova o plugue com as mãos molhadas.
- Não use o equipamento de maneira que exceda a capacidade nominal da tomada elétrica ou dos acessórios de fiação. Não use o produto se o plugue estiver danificado ou se não estiver totalmente inserido na tomada da parede.
- Não deixe que poeira ou objetos metálicos (como alfinetes ou chaves) entrem em contato com os terminais ou o plugue.
- Não corte, danifique, altere nem coloque itens pesados sobre o cabo de alimentação, caso o produto use um.

Isso pode resultar em choque elétrico ou incêndio.

- Desligue a câmera em locais onde seu uso é proibido. As ondas eletromagnéticas emitidas pela câmera podem interferir no funcionamento de instrumentos e outros dispositivos eletrônicos. Tenha o devido cuidado ao usar o produto em locais onde é proibido o uso de dispositivos eletrônicos, como no interior de aeronaves e instalações hospitalares.

Antes de Usar

Manual Básico

Manual Avançado

Noções Básicas sobre a Câmera

Modo Automático / Modo Híbrido Automático

Outros Modos de Fotografia / Filmagem

Modo P

Modos Tv, Av, M, C1 e C2

Modo de Reprodução

Funções Wi-Fi

Menu de Configurações

Acessórios

Apêndice

Índice Remissivo



- Não deixe que a câmera fique em contato com a pele por períodos prolongados.

Mesmo que não pareça estar quente, a câmera pode causar queimaduras de baixa temperatura, que se manifestam como vermelhidão da pele ou bolhas. Use a câmera com um tripé em locais quentes ou caso tenha problemas de má circulação ou pele insensível.

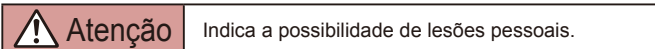

- Ao transportar o produto pela alça, tenha o cuidado de não balançá-lo, não sujeitá-lo a impactos ou choques fortes, nem deixá-lo ser atingido por outros objetos.
- Tenha o cuidado de não bater nem exercer pressão sobre a lente. Isso pode causar lesões pessoais ou danificar a câmera.
- Tenha o cuidado de não sujeitar a tela a impactos fortes. Se a tela se partir, podem ocorrer lesões pessoais causadas pelos fragmentos resultantes.
- Ao usar o flash, tenha o cuidado de não tapá-lo com os dedos nem com a roupa. Isso pode resultar em queimaduras ou danos no flash.
- Evite usar, colocar ou guardar o produto nos seguintes locais:
 - Locais sujeitos a luz solar direta
 - Locais sujeitos a temperaturas superiores a 40 °C
 - Locais úmidos ou empoeirados
 Tais condições podem causar vazamento, superaquecimento ou explosão da bateria (ou das pilhas), resultando em choque elétrico, incêndio, queimaduras ou outros tipos de lesões. Superaquecimento e danos podem resultar em choque elétrico, incêndio, queimaduras ou outros tipos de lesões.
- Os efeitos de transição de apresentações de slides podem causar desconforto quando visualizados durante períodos prolongados.
- Ao usar lentes, filtros de lente ou adaptadores de filtro opcionais (se aplicáveis), certifique-se de conectar esses acessórios com firmeza. Se o acessório da lente se soltar e cair, ele pode se partir e os fragmentos de vidro podem causar cortes.

- Em produtos que levantam e baixam o flash automaticamente, certifique-se de evitar prender os dedos no flash quando este for baixado. Isto pode resultar em ferimento.

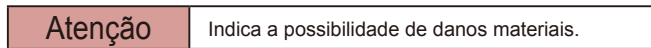

- Não aponte a câmera para fontes de luz intensa (como o sol em um dia claro ou uma fonte de luz artificial intensa). Isso pode danificar o sensor de imagem ou outros componentes internos.
- Ao usar a câmera em praias de areia ou locais de muito vento, tenha o cuidado de não deixar areia ou poeira entrar na câmera.
- Em produtos que levantam e baixam o flash automaticamente, não o empurre com força para baixo e nunca o force excessivamente ao abri-lo. Isso poderá causar mau funcionamento no produto.
- Remova a poeira, fuligem ou outro material estranho existente no flash com um cotonete ou pano. O calor emitido pelo flash pode converter o material estranho em fumaça ou causar mau funcionamento do produto.
- Retire e guarde a bateria (ou as pilhas) quando não for usar o produto. A ocorrência de qualquer vazamento da bateria pode causar danos ao produto.
- Antes de descartar a bateria (ou as pilhas), cubra os terminais com fita adesiva ou outro material isolante. O contato dela com outros materiais metálicos pode provar incêndio ou explosões.
- Quando não estiver em uso, desconecte o carregador de bateria usado com o produto. Quando estiver em uso, não o cubra com um pano ou outros objetos. Deixar a unidade conectada à tomada por longo período de tempo pode causar seu superaquecimento e deformação, resultando em incêndio.
- Não deixe nenhuma bateria perto de animais de estimação. Caso animais de estimação mordam a bateria, pode ocorrer vazamento, superaquecimento ou explosão, resultando em danos ao produto ou incêndio.

Antes de Usar

Manual Básico

Manual Avançado

Noções Básicas sobre a Câmera

Modo Automático / Modo Híbrido Automático

Outros Modos de Fotografia/ Filmagem

Modo P

Modos Tv, Av, M, C1 e C2

Modo de Reprodução

Funções Wi-Fi

Menu de Configurações

Acessórios

Apêndice

Índice Remissivo



- Se o produto usar várias pilhas, não use pilhas com diferentes níveis de carga juntas nem use pilhas velhas e novas juntas. Não insira as pilhas com os terminais + e – invertidos.

Isso poderá causar mau funcionamento no produto.

- Ao colocar a câmera em uma bolsa ou mochila, certifique-se de que objetos rígidos não entrem em contato com a tela. Feche também a tela (de modo que fique voltada para o corpo), se a tela do produto se fechar.

- Não prenda nenhum objeto rígido ao produto. Isso pode causar mau funcionamento ou danos na tela.



Antes de Usar

Manual Básico

Manual Avançado

Noções Básicas sobre a Câmera

Modo Automático / Modo Híbrido Automático

Outros Modos de Fotografia/ Filmagem

Modo P

Modos Tv, Av, M, C1 e C2

Modo de Reprodução

Funções Wi-Fi

Menu de Configurações

Acessórios

Apêndice

Índice Remissivo



Manual Básico

Operações Básicas

Informações e instruções básicas, dos preparativos iniciais a como capturar e reproduzir imagens

Preparativos Iniciais

Prepare-se para fotografar ou filmar do seguinte modo.

Conectar Acessórios

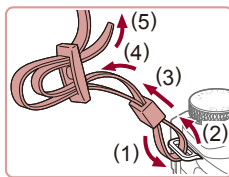

1 Encaixe a alça.

- Encaixe na câmera a alça incluída, como mostrado.
- No outro lado da câmera, encaixe a alça da mesma forma.

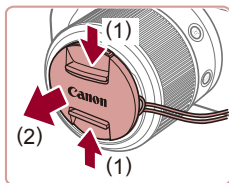

2 Coloque a tampa da lente.

- Retire a tampa da lente e passe o cordão da tampa pela alça.

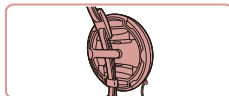
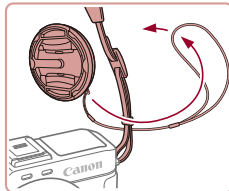

- Sempre retire a tampa da lente antes de ligar a câmera. Tente prender a tampa da lente na alça de pescoço quando a tampa não estiver em uso.
- Mantenha a tampa sobre a lente quando a câmera não estiver em uso.

Antes de Usar

Manual Básico

Manual Avançado

Noções Básicas sobre a Câmera

Modo Automático / Modo Híbrido Automático

Outros Modos de Fotografia / Filmagem

Modo P

Modos Tv, Av, M, C1 e C2

Modo de Reprodução

Funções Wi-Fi

Menu de Configurações

Acessórios

Apêndice

Índice Remissivo



■ Segurar a Câmera



- Coloque a alça em volta do pescoço.
- Ao fotografar ou filmar, mantenha os braços bem próximos do corpo e segure a câmera com firmeza para evitar que ela se mova. Se você levantar o flash, não apoie os dedos sobre ele.

■ Carregar a Bateria

Antes de usar a bateria, carregue-a usando o carregador incluído. Certifique-se inicialmente de carregar a bateria, pois a câmera não é vendida com a bateria carregada.

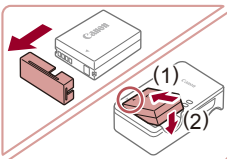

1 Insira a bateria.

- Retire a tampa da bateria, alinhe as marcas ▲ na bateria e no carregador, depois insira a bateria deslizando-a para dentro (1) e para baixo (2).

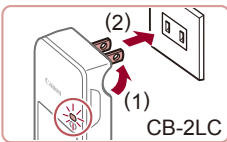

2 Carregue a bateria.

- **CB-2LC:** Vire o plugue para fora (1) e conecte o carregador a uma tomada elétrica (2).
- **CB-2LCE:** Ligue o cabo de alimentação no carregador, depois conecte a outra extremidade a uma tomada elétrica.
- A luz de carregamento fica laranja e o carregamento é iniciado.
- Quando o carregamento termina, a luz fica verde.

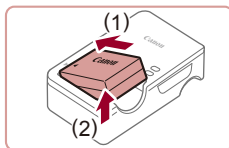
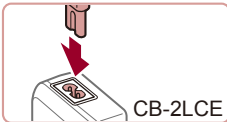

3 Retire a bateria.

- Após desconectar o carregador de bateria, retire a bateria deslizando-a para dentro (1) e para cima (2).



- Para proteger a bateria e mantê-la em condições ideais, não a carregue por mais de 24 horas seguidas.
- No caso de carregadores de bateria que usam um cabo de alimentação, não conecte o carregador nem o cabo a outros objetos. Isso pode resultar em mau funcionamento ou danos ao produto.



- Para obter mais detalhes sobre o tempo de carregamento, o número de fotos e o tempo de gravação possível com a bateria totalmente carregada, consulte "Número de Fotos/Tempo de Gravação, Tempo de Reprodução" (p.212).
- Baterias carregadas perdem gradualmente sua carga, mesmo quando não são usadas. Carregue a bateria no dia em que será usada (ou no dia anterior).
- Como lembrete visual do status de carregamento, coloque a tampa de bateria com o símbolo ▲ visível (no caso de uma bateria carregada) ou escondido (no caso de uma bateria descarregada).
- O carregador pode ser usado em regiões que tenham alimentação elétrica de 100 V CA a 240 V CA (50/60 Hz). Para tomadas elétricas que tenham formato diferente, use um adaptador de plugue disponível comercialmente. Transformadores elétricos para uso em viagens não devem ser utilizados, pois podem danificar a bateria.

Antes de Usar

Manual Básico

Manual Avançado

Noções Básicas sobre a Câmera

Modo Automático / Modo Híbrido Automático

Outros Modos de Fotografia / Filmagem

Modo P

Modos Tv, Av, M, C1 e C2

Modo de Reprodução

Funções Wi-Fi

Menu de Configurações

Acessórios

Apêndice

Índice Remissivo



Inserir a Bateria e o seu Cartão de Memória

Insira a bateria incluída e um cartão de memória (vendido separadamente). Antes de usar um cartão de memória que seja novo (ou que tenha sido formatado em outro dispositivo), é necessário formatar o cartão de memória com esta câmara (📖160).

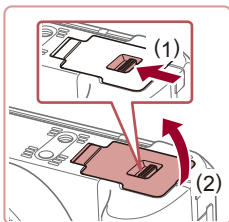

1 Abra a tampa.

- Deslize o interruptor (1) e abra a tampa (2).

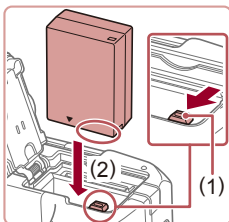

2 Insira a bateria.

- Mantendo a bateria com os terminais na posição indicada, mantenha a trava da bateria na direção (1) e insira a bateria na direção (2) até a trava encaixar com um clique.
- Se você inserir a bateria do lado incorreto, ela não encaixará na posição correta. Sempre confirme se a bateria está do lado correto e se trava ao ser inserida.

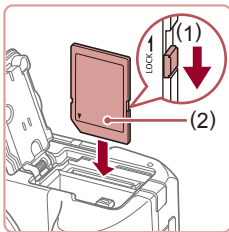

3 Verifique a chave de proteção contra gravação do seu cartão e insira o cartão de memória.

- Nos cartões de memória com chave de proteção contra gravação, não é possível gravar se a chave estiver na posição travada. Mova a chave na direção (1).
- Insira o cartão de memória — com a etiqueta (2) na direção indicada — até encaixá-lo na posição correta com um clique.
- Ao inserir o cartão de memória, certifique-se de que ele está do lado correto. Inserir cartões de memória do lado incorreto pode danificar a câmara.

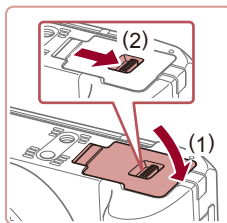

4 Feche a tampa.

- Baixe a tampa (1) e mantenha-a pressionada enquanto desliza o interruptor, até encaixá-la na posição fechada com um clique (2).



- Para saber quantas fotos ou horas de gravação podem ser salvas em um cartão de memória, consulte "Número de Fotos por Cartão de Memória" (📖212).

Retirar a Bateria e o Cartão de Memória

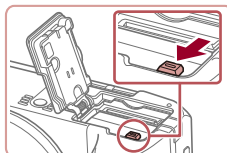

Retire a bateria.

- Abra a tampa e pressione a trava da bateria na direção da seta.
- A bateria será ejetada.

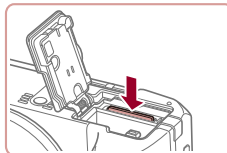

Retire o cartão de memória.

- Empurre o cartão de memória para dentro até ouvir um clique, depois solte-o lentamente.
- O cartão de memória será ejetado.

Antes de Usar

Manual Básico

Manual Avançado

Noções Básicas sobre a Câmera

Modo Automático / Modo Híbrido Automático

Outros Modos de Fotografia / Filmagem

Modo P

Modos Tv, Av, M, C1 e C2

Modo de Reprodução

Funções Wi-Fi

Menu de Configurações

Acessórios

Apêndice

Índice Remissivo



Ajustar a Data e a Hora

Ajuste corretamente a data e a hora atuais, como descrito a seguir, se a tela [Data/Hora] for exibida ao ligar a câmera. As informações especificadas desta forma são gravadas nas propriedades da imagem ao fotografar ou filmar. São usadas também ao gerenciar imagens pela data da foto ou vídeo ou ao imprimir imagens com data.

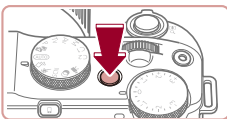

1 Ligue a câmera.

- Pressione o botão ON/OFF.
- É exibida a tela [Data/Hora].



2 Ajuste a data e a hora.

- Pressione os botões [◀][▶] para escolher uma opção.
- Pressione os botões [▲][▼] ou gire o seletor [●] para especificar a data e a hora.
- Ao concluir, pressione o botão [OK].

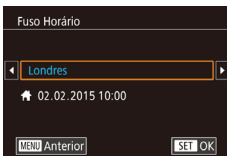

3 Especifique seu fuso horário local.

- Pressione os botões [◀][▶] para escolher o fuso horário local.

4 Conclua o processo de configuração.

- Pressione o botão [OK] ao concluir o procedimento. Após a mensagem de confirmação, a tela de configuração não será mais exibida.
- Para desligar a câmera, pressione o botão ON/OFF.



- A menos que você ajuste a data, a hora e o fuso horário local, a tela [Data/Hora] será exibida toda vez que ligar a câmera. Especifique as informações corretas.



- Para ajustar o horário de verão (adiantar 1 hora), escolha [☀] na etapa 2. Depois escolha [☀] pressionando os botões [▲][▼] ou girando o seletor [●].



- Também é possível ajustar a data e a hora do seguinte modo: toque na opção desejada na tela mostrada na etapa 2. Em seguida, toque em [▲][▼], seguido de [SET]. De maneira semelhante, também é possível ajustar o fuso horário local do seguinte modo: toque em [◀][▶], na tela mostrada na etapa 3, seguido de [SET].

Alterar a Data e a Hora

Ajuste a data e a hora do seguinte modo.



1 Acesse a tela do menu.

- Pressione o botão [MENU].



2 Escolha [Data/Hora].

- Pressione os botões [◀][▶] ou gire o seletor [●] para escolher a guia [2].
- Pressione os botões [▲][▼] ou gire o seletor [●] para escolher [Data/Hora], depois pressione o botão [OK].

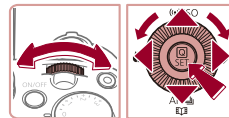

Antes de Usar

Manual Básico

Manual Avançado

Noções Básicas sobre a Câmera

Modo Automático / Modo Híbrido Automático

Outros Modos de Fotografia/Filmagem

Modo P

Modos Tv, Av, M, C1 e C2

Modo de Reprodução

Funções Wi-Fi

Menu de Configurações

Acessórios

Apêndice

Índice Remissivo



3 Altere a data e a hora.

- Siga a etapa 2, em “Ajustar a Data e a Hora” (📖21), para ajustar as configurações.
- Pressione o botão [MENU] para fechar a tela do menu.



- As configurações de data/hora podem ser mantidas por cerca de três semanas pela bateria de data/hora (bateria de reserva) embutida da câmera, após a retirada da bateria removível.
- A bateria de data/hora será carregada em aproximadamente quatro horas depois de inserir uma bateria removível carregada ou de conectar a câmera a uma fonte adaptadora de CA (vendida separadamente, 📖168), mesmo que a câmera esteja desligada.
- Quando a bateria de data/hora se esgotar, a tela [Data/Hora] será exibida quando você ligar a câmera. Ajuste a data e a hora corretas como descrito em “Ajustar a Data e a Hora” (📖21).

Idioma de Exibição

Altere o idioma de exibição conforme necessário.

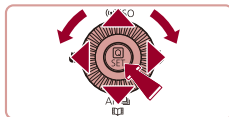
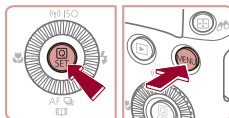
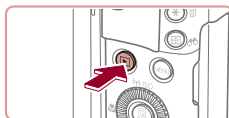

1 Entre no modo de Reprodução.

- Pressione o botão [▶].

2 Acesse a tela de configuração.

- Mantenha pressionado o botão [⚙️] e pressione imediatamente o botão [MENU].

3 Defina o idioma de exibição.

- Pressione os botões [▲][▼][◀][▶] ou gire o seletor [🌐] para escolher um idioma, depois pressione o botão [⚙️].
- Depois de definir o idioma de exibição, a tela de configuração não será mais mostrada.



- Será exibida a hora atual se você aguardar muito tempo na etapa 2 depois de pressionar o botão [⚙️] e antes de pressionar o botão [MENU]. Neste caso, pressione o botão [⚙️] para ignorar a exibição da hora e repita a etapa 2.
- Também é possível alterar o idioma de exibição pressionando o botão [MENU] e escolhendo [Idioma 🌐] na guia [3].



- Também é possível definir o idioma de exibição do seguinte modo: toque em um idioma mostrado na tela da etapa 3, depois toque nele novamente.

Antes de Usar

Manual Básico

Manual Avançado

Noções Básicas sobre a Câmera

Modo Automático / Modo Híbrido Automático

Outros Modos de Fotografia/ Filmagem

Modo P

Modos Tv, Av, M, C1 e C2

Modo de Reprodução

Funções Wi-Fi

Menu de Configurações

Acessórios

Apêndice

Índice Remissivo



Começar a Usar a Câmera

► Fotografias ► Vídeos

Siga as instruções apresentadas a seguir para ligar a câmera, tirar fotos ou gravar vídeos e vê-los.

Fotografar ou Filmar (Smart Auto)

Para seleção totalmente automática de configurações ideais para cenas específicas, basta deixar que a câmera determine o assunto e as condições de fotografia ou de filmagem.



1 Ligue a câmera.

- Pressione o botão ON/OFF.
- É exibida a tela inicial.



2 Entre no modo [AUTO].

- Gire o seletor de modos para [AUTO].
- Mire a câmera no assunto. A câmera emite um pequeno ruído enquanto determina a cena.
- Os ícones que representam a cena e o modo de estabilização da imagem são exibidos no canto superior esquerdo da tela.
- As molduras exibidas em torno dos assuntos detectados indicam que eles estão em foco.

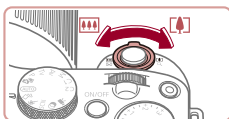

3 Componha o enquadramento.

- Para aproximar o zoom e ampliar o assunto, mova o botão de zoom para [▲] (telefoto). Para afastar o zoom do assunto, mova o botão para [■] (grande angular).

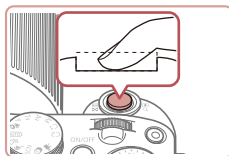
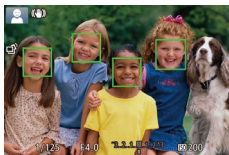
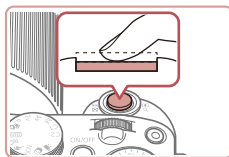

4 Fotografe ou filme.

Tirar Fotografias

1) Foque o assunto.

- Pressione levemente o botão de disparo, até a metade. Depois de focar, a câmera emite dois sinais sonoros e são exibidas molduras para indicar as áreas da imagem em foco.

- Se for exibida a mensagem [Levantar o flash], mova o interruptor [] para levantar o flash. Ele será disparado ao fotografar. Caso prefira não usar o flash, pressione-o com o dedo para baixo (para dentro da câmera).

2) Fotografe.

- Pressione o botão de disparo até o fim.
- Quando a câmera fotografa, é emitido o som do obturador. Em condições de baixa luminosidade, o flash dispara automaticamente ao ser levantado.
- Mantenha a câmera em posição fixa até terminar o som do obturador.
- Depois de exibir a foto, a câmera retornará à tela de captura.

Antes de Usar

Manual Básico

Manual Avançado

Noções Básicas sobre a Câmera

Modo Automático / Modo Híbrido Automático

Outros Modos de Fotografia/Filmagem

Modo P

Modos Tv, Av, M, C1 e C2

Modo de Reprodução

Funções Wi-Fi

Menu de Configurações

Accessórios

Apêndice

Índice Remissivo





(1)

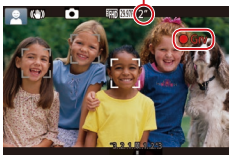

Gravar Vídeos

1) Comece a gravar.

- Pressione o botão de filmagem. Quando a gravação é iniciada, a câmera emite um sinal sonoro e exibe [●Grv] com o tempo decorrido (1).
- São exibidas barras pretas (nas bordas superior e inferior da tela) e o assunto é ampliado ligeiramente. As barras pretas indicam áreas da imagem não gravadas.
- As molduras exibidas em torno dos rostos detectados indicam que eles estão em foco.
- Depois de iniciar a gravação, tire o dedo do botão de filmagem.

2) Conclua a gravação.

- Pressione novamente o botão de filmagem para interromper a gravação. A câmera emite dois sinais sonoros ao interromper a gravação.

Visualizar

Depois de tirar fotos ou de gravar vídeos, você poderá vê-los na tela do seguinte modo.

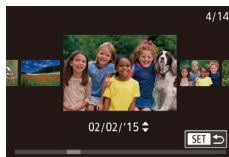
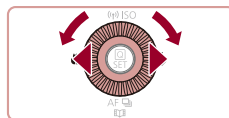
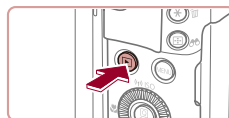

1 Entre no modo de Reprodução.

- Pressione o botão [▶].
- É exibida a última imagem captada.

2 Escolha imagens.

- Para ver a imagem anterior, pressione o botão [◀] ou gire o seletor [●] no sentido anti-horário. Para ver a imagem seguinte, pressione o botão [▶] ou gire o seletor [●] no sentido horário.
- Para percorrer as imagens rapidamente, mantenha pressionados os botões [◀][▶].
- Para acessar esta tela (modo Exibição com Rolagem), gire rapidamente o seletor [●]. Neste modo, gire o seletor [●] para percorrer as imagens.
- Para retornar à exibição de imagens individuais, pressione o botão [●].
- Os vídeos são identificados por um ícone [SET ▶]. Para reproduzir vídeos, passe para a etapa 3.

Antes de Usar

Manual Básico

Manual Avançado

Noções Básicas sobre a Câmera

Modo Automático / Modo Híbrido Automático

Outros Modos de Fotografia/Filmagem

Modo P

Modos Tv, Av, M, C1 e C2

Modo de Reprodução

Funções Wi-Fi

Menu de Configurações

Acessórios

Apêndice

Índice Remissivo





3 Reproduza vídeos.

- Pressione o botão [REPROD], pressione os botões [▲][▼] para escolher [▶], depois pressione novamente o botão [REPROD].
- A reprodução é iniciada; depois que o vídeo termina, é exibido [SET ▶].
- Para ajustar o volume, pressione os botões [▲][▼] durante a reprodução.



- Para mudar do modo de Reprodução para o modo de Fotografia/Filmagem, pressione o botão de disparo até a metade.



- Também é possível iniciar a reprodução de um vídeo tocando em [▶]. Para ajustar o volume, arraste rapidamente para cima ou para baixo na tela durante a reprodução.

Apagar Imagens

É possível escolher e apagar imagens desnecessárias uma por uma. Tenha cuidado ao apagar imagens, pois não é possível recuperá-las.

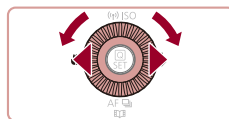

1 Escolha uma imagem para apagar.

- Pressione os botões [◀][▶] ou gire o seletor [REPROD] para escolher uma imagem.

2 Apague a imagem.

- Pressione o botão [REPROD].
- Depois que [Apagar?] for exibido, pressione os botões [◀][▶] ou gire o seletor [REPROD] para escolher [Apagar], depois pressione o botão [REPROD].
- A imagem exibida será apagada.
- Para cancelar a ação de apagar, pressione os botões [◀][▶] ou gire o seletor [REPROD] para escolher [Cancelar], depois pressione o botão [REPROD].



- É possível escolher várias imagens a serem apagadas de uma vez (119).



- Também é possível apagar a imagem atual tocando em [Apagar] na tela mostrada na etapa 2.
- As imagens também podem ser apagadas com Ações Touch (123).

Antes de Usar

Manual Básico

Manual Avançado

Noções Básicas sobre a Câmera

Modo Automático / Modo Híbrido Automático

Outros Modos de Fotografia/Filmagem

Modo P

Modos Tv, Av, M, C1 e C2

Modo de Reprodução

Funções Wi-Fi

Menu de Configurações

Acessórios

Apêndice

Índice Remissivo



Manual Avançado

Noções Básicas sobre a Câmera

Outras operações básicas e novas formas de usar a câmera, incluindo opções de captura e reprodução

Liga/Desliga

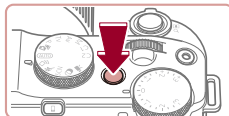

Modo de Fotografia/Filmagem

- Pressione o botão ON/OFF para ligar a câmera e preparar-se para fotografar ou filmar.
- Para desligar a câmera, pressione novamente o botão ON/OFF.

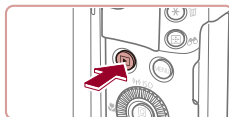

Modo de Reprodução

- Pressione o botão [▶] para ligar a câmera e ver suas fotos.
- Para desligar a câmera, pressione novamente o botão [▶].



- Para mudar do modo de Fotografia/Filmagem para o modo de Reprodução, pressione o botão [▶].
- Para mudar do modo de Reprodução para o modo de Fotografia/Filmagem, pressione o botão de disparo até a metade (1/27).
- Quando a câmera estiver no modo de Reprodução, a lente se retrairá após cerca de um minuto. Quando a lente estiver retraída, você poderá desligar a câmera pressionando o botão [▶].

Antes de Usar

Manual Básico

Manual Avançado

Noções Básicas sobre a Câmera

Modo Automático / Modo Híbrido Automático

Outros Modos de Fotografia/Filmagem

Modo P

Modos Tv, Av, M, C1 e C2

Modo de Reprodução

Funções Wi-Fi

Menu de Configurações

Acessórios

Apêndice

Índice Remissivo



Recursos para Poupar Energia (Desligar Auto)

Como forma de poupar energia da bateria, a câmara desativa automaticamente a tela (Desativar LCD) e se desliga após um período de inatividade específico.

Poupar Energia no Modo de Fotografia/Filmagem

A tela é desativada automaticamente após aproximadamente um minuto de inatividade. Após mais dois minutos, a lente se retrai e a câmara é desligada. Para ativar a tela (quando ela estiver desligada, mas a lente ainda não tiver retraído) e preparar-se para fotografar ou filmar, pressione o botão de disparo até a metade (📖27).

Poupar Energia no Modo de Reprodução

A câmara se desliga automaticamente depois de aproximadamente cinco minutos de inatividade.



- É possível desativar a opção Desligar Auto e ajustar a temporização da opção Desativar LCD, se você preferir (📖162).
- O recurso para poupar energia não funciona enquanto a câmara estiver conectada a outros dispositivos via Wi-Fi (📖133) ou quando estiver conectada a um computador (📖178).

Botão de Disparo

Para garantir que suas fotos fiquem no foco, primeiro sempre pressione o botão de disparo até a metade e, quando o assunto estiver no foco, pressione o botão de disparo até o fim para fotografar. Neste manual, as operações do botão de disparo são descritas como pressionar o botão *até a metade* ou *até o fim*.

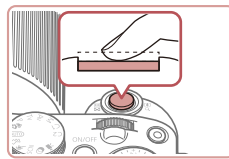

1 Pressione até a metade. (Pressione levemente para focar.)

- Pressione o botão de disparo até a metade. A câmara emitirá dois sinais sonoros e serão exibidas molduras em torno das áreas da imagem em foco.

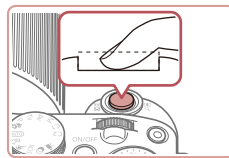

2 Pressione até o fim. (A partir da posição anterior, pela metade, pressione completamente para fotografar.)

- A câmara emite o som do obturador e tira a fotografia.
- Mantenha a câmara em posição fixa até terminar o som do obturador.



- As imagens podem ficar fora de foco se você fotografar sem antes pressionar o botão de disparo até a metade.
- A duração da emissão do som do obturador varia de acordo com o tempo necessário para fotografar. Pode demorar um pouco mais em algumas cenas de fotografia. As imagens ficarão desfocadas se você mover a câmara (ou se o assunto se mover) antes do fim do som do obturador.

Antes de Usar

Manual Básico

Manual Avançado

Noções Básicas sobre a Câmera

Modo Automático / Modo Híbrido Automático

Outros Modos de Fotografia/Filmagem

Modo P

Modos Tv, Av, M, C1 e C2

Modo de Reprodução

Funções Wi-Fi

Menu de Configurações

Acessórios

Apêndice

Índice Remissivo



Modos de Fotografia/Filmagem

Use o seletor de modos para acessar cada modo de fotografia ou filmagem.

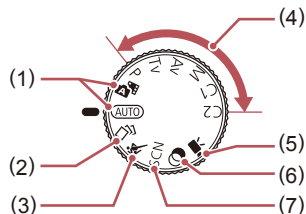

- | | |
|--|--|
| (1) Modo Automático / Modo Híbrido Automático
Modo de fotografia ou filmagem totalmente automático, com configurações determinadas pela câmera (📖23, 📖35, 📖37). | (5) Modo de Vídeo
Para gravar vídeos (📖74, 📖101).
Também é possível gravar vídeos quando o seletor de modos não estiver no modo de Vídeo; para isto, basta pressionar o botão de filmagem. |
| (2) Modo Foto Criativa
Ver diversos efeitos aplicados a cada foto automaticamente (📖59). | (6) Modo de Filtros Criativos
Adicionar diversos efeitos às imagens ao fotografar ou filmar (📖62). |
| (3) Modo Esportes
Fotografe continuamente enquanto a câmera foca assuntos em movimento (📖60). | (7) Modo de Cena Especial
Fotografar ou filmar com configurações ideais para cenas específicas (📖61). |
| (4) Modos P, Tv, Av, M, C1 e C2
Capturar diversos tipos de imagens usando suas configurações preferidas (📖78, 📖98). | |

Ajustar o Ângulo e a Orientação da Tela

É possível ajustar o ângulo e a orientação da tela de acordo com a cena ou o modo de captura.

Inclinar a Tela para Baixo

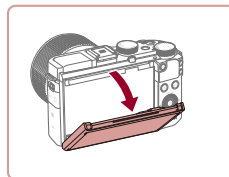

- Puxe a parte superior da tela para baixo.
- A tela pode ser aberta até cerca de 45°.

Inclinar a Tela para Cima

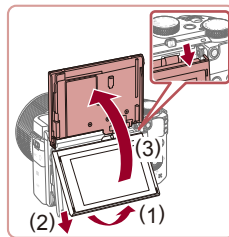

- Levante a parte inferior da tela até encaixá-la com um clique (1), deslize a parte superior da tela para baixo (2), depois levante a parte inferior da tela novamente (3).
- A tela pode ser aberta até cerca de 180°.
- Quando você participar das fotos, poderá ver sua própria imagem espelhada, bastando girar a tela em torno dela mesma, em direção à frente da câmera.
- Ao concluir, incline a tela novamente para baixá-la (4), depois deslize-a para cima até encaixá-la com um clique (5).

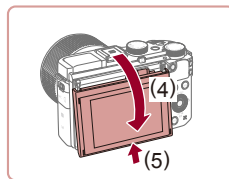

Antes de Usar

Manual Básico

Manual Avançado

Noções Básicas sobre a Câmera

Modo Automático / Modo Híbrido Automático

Outros Modos de Fotografia/Filmagem

Modo P

Modos Tv, Av, M, C1 e C2

Modo de Reprodução

Funções Wi-Fi

Menu de Configurações

Acessórios

Apêndice

Índice Remissivo





- Quando a câmera não estiver em uso, mantenha a tela fechada.
- Tenha o cuidado de não abri-la mais do que isso para não danificar a câmera.



- Para cancelar a inversão da tela, escolha MENU (📖31) ► guia [📷1] ► [Tela Invertida] ► [Dativ.].

Opções de Visualização de Fotografia/ Filmagem

Pressione o botão [DISP.] para mostrar ou ocultar informações da foto ou vídeo, linhas de grade ou o nível eletrônico.

Para configurar a exibição na tela com mais detalhes, acesse a guia [📷1] ► [Tela de informações de disparo] (📖102).



- O brilho da tela é aumentado automaticamente pela função de visualização noturna ao fotografar ou filmar sob luminosidade reduzida. Isto facilita verificar o enquadramento das fotos ou dos vídeos. Contudo, o brilho da imagem exibida na tela pode não corresponder ao brilho das fotos ou dos vídeos. A distorção da imagem exibida na tela ou o movimento irregular do assunto não afeta as imagens gravadas.
- Para ver opções de visualização de reprodução, consulte "Mudar os Modos de Exibição" (📖108).

Antes de Usar

Manual Básico

Manual Avançado

Noções Básicas sobre a
Câmera

Modo Automático /
Modo Híbrido Automático

Outros Modos de Fotografia/
Filmagem

Modo P

Modos Tv, Av, M, C1 e C2

Modo de Reprodução

Funções Wi-Fi

Menu de Configurações

Acessórios

Apêndice

Índice Remissivo



Usar o Menu Definição Rápida

Configure funções usadas com frequência no menu **[Q]** (Definição Rápida).

Observe que os itens e opções de menu variam de acordo com o modo de fotografia ou filmagem (**[197]**).



1 Acesse o menu **[Q]**.

- Pressione o botão **[Q]**.

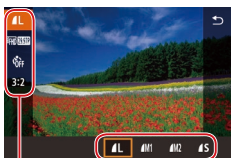

(1) (2)

2 Escolha um item do menu.

- Pressione os botões **[▲]**/**[▼]** para escolher um item do menu (1).
- As opções disponíveis (2) são mostradas na parte inferior da tela.

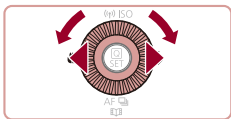

3 Escolha uma opção.

- Pressione os botões **[◀]**/**[▶]** ou gire o seletor **[☀]** ou **[🌑]** para escolher uma opção.
- As opções que apresentam um ícone **[MENU]** podem ser configuradas pressionando-se o botão **[MENU]**.
- As opções que apresentam um ícone **[DISP.]** podem ser configuradas pressionando-se o botão **[DISP.]**.



4 Conclua o processo de configuração.

- Pressione o botão **[Q]**.
- A tela apresentada antes de pressionar o botão **[Q]**, na etapa 1, é exibida novamente e mostra a opção que você configurou.



- Para desfazer qualquer mudança acidental da configuração, você pode restaurar as configurações padrão da câmera (**[165]**).
- Também é possível sair escolhendo **[↵]** nos itens de menu e pressionando o botão **[Q]**.

Usar Operações da Tela Touch para Definir Configurações



- Toque em **[Q]**, no canto superior direito da tela, para acessar o menu Definição Rápida.
- Toque em um item do menu e em uma opção para concluir a configuração.
- Para retornar à tela anterior, toque no item de menu **[↵]** ou toque novamente na opção selecionada.
- Para acessar na tela as opções identificadas com o ícone **[MENU]**, toque em **[MENU]**.
- Para acessar na tela as opções identificadas com o ícone **[DISP.]**, toque em **[DISP.]**.

Antes de Usar

Manual Básico

Manual Avançado

Noções Básicas sobre a Câmera

Modo Automático / Modo Híbrido Automático

Outros Modos de Fotografia/Filmagem

Modo P

Modos Tv, Av, M, C1 e C2

Modo de Reprodução

Funções Wi-Fi

Menu de Configurações

Acessórios

Apêndice

Índice Remissivo



Usar a Tela do Menu

É possível configurar diversas funções da câmera a partir da tela de menu, como a seguir.

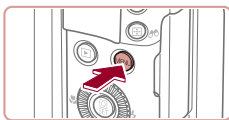

1 Acesse a tela do menu.

- Pressione o botão [MENU].

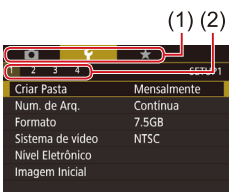

2 Escolha uma guia.

- As guias representam funções (1), como fotografia ou filmagem ([CAM]), reprodução ([PLAY]), configurações ([G]) ou páginas em cada função (2). Neste manual, as guias são identificadas combinando a função e a página, como em [G1].
- Mova o botão de zoom para escolher a guia da função, depois pressione os botões [◀][▶] ou gire o seletor [G] para escolher a guia da página.

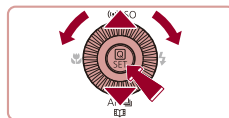
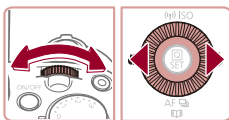
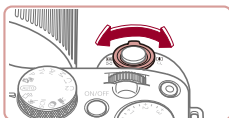

3 Escolha um item do menu.

- Pressione os botões [▲][▼] ou gire o seletor [G] para escolher um item, depois pressione o botão [SET].
- Para itens de menu com opções não mostradas, primeiro pressione o botão [G] para alternar as telas, depois pressione os botões [▲][▼] ou gire o seletor [G] para selecionar o item de menu.
- Para retornar à tela anterior, pressione o botão [MENU].



4 Escolha uma opção.

- Quando as opções estiverem listadas na vertical, pressione os botões [▲][▼] ou gire o seletor [G] para escolher uma opção.
- Quando as opções estiverem listadas na horizontal, pressione os botões [◀][▶] ou gire o seletor [G] para escolher uma opção.

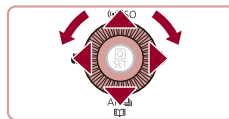

5 Conclua o processo de configuração.

- Pressione o botão [SET] para confirmar sua escolha e retorne à tela de seleção de itens de menu.
- Pressione o botão [MENU] para retornar à tela exibida antes de pressionar o botão [MENU], na etapa 1.



- Para desfazer qualquer mudança acidental da configuração, você pode restaurar as configurações padrão da câmera (165).
- Os itens de menu disponíveis variam de acordo com o modo selecionado (de fotografia ou filmagem ou de reprodução) (200 – 209).

Antes de Usar

Manual Básico

Manual Avançado

Noções Básicas sobre a Câmera

Modo Automático / Modo Híbrido Automático

Outros Modos de Fotografia/Filmagem

Modo P

Modos Tv, Av, M, C1 e C2

Modo de Reprodução

Funções Wi-Fi

Menu de Configurações

Acessórios

Apêndice

Índice Remissivo



Operações da Tela Touch

- Para escolher guias, pressione o botão **[MENU]** para acessar a tela de menu, depois toque na guia da função e guia da página desejadas.
- Para percorrer os itens de menu, arraste-os para cima ou para baixo; ou então, toque em um item de menu para selecioná-lo.
- Toque em uma opção para concluir a configuração e retorne à tela de seleção de itens de menu.
- No caso de itens de menu exibidos com uma barra (para indicar o nível), toque na posição desejada na barra.
- Para configurar itens de menu cujas opções não são mostradas, toque primeiro no item de menu para acessar a tela de configuração. Na tela de configuração, arraste ou toque para escolher o item do menu, depois toque para escolher a opção. Para retornar à tela anterior, toque em **[MENU←]**.
- Também é possível tocar em elementos de entrada (como caixas de seleção ou campos de texto) para selecioná-los. Para digitar texto, toque no teclado virtual.
- Quando **[SET]** é mostrado, você pode tocar em **[SET]** em vez de pressionar o botão **[SET]**, se preferir.
- Quando **[MENU]** é mostrado, você pode tocar em **[MENU]** em vez de pressionar o botão **[MENU]**, se preferir.
- Quando **[DISP.]** é mostrado, você pode tocar em **[DISP.]** em vez de pressionar o botão **[DISP.]**, se preferir.
- Para fechar o menu, pressione novamente o botão **[MENU]**.

Teclado Virtual

Use o teclado virtual para inserir informações sobre Face ID (📖48), conexões Wi-Fi (📖142), etc. Observe que o tamanho e o tipo de informações que você pode inserir variam de acordo com a função que estiver usando.

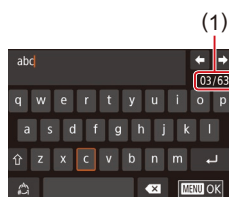

(1) Inserir Caracteres

- Toque nos caracteres para inseri-los.
- O volume de informações que é possível inserir (1) varia de acordo com a função que estiver sendo usada.

Mover o Cursor

- Toque em **[←]** ou **[→]**.

Inserir Quebras de Linha

- Toque em **[↵]**.

Mudar os Modos de Entrada

- Para alternar para números ou símbolos, toque em **[123]**.
- Toque em **[abc]** para digitar letras maiúsculas.
- Os modos de entrada disponíveis variam de acordo com a função que estiver sendo usada.

Excluir Caracteres

- Para excluir o caractere anterior, toque em **[←X]** ou pressione o botão **[↶]**.
- Tocar em **[←X]** e mantê-la pressionada permite excluir cinco caracteres de cada vez.

Antes de Usar

Manual Básico

Manual Avançado

Noções Básicas sobre a Câmera

Modo Automático / Modo Híbrido Automático

Outros Modos de Fotografia / Filmagem

Modo P

Modos Tv, Av, M, C1 e C2

Modo de Reprodução

Funções Wi-Fi

Menu de Configurações

Acessórios

Apêndice

Índice Remissivo



Confirmar Entrada e Retornar à Tela Anterior

- Pressione o botão [MENU].



- Outra maneira de usar o teclado é pressionar os botões [▲][▼][◀][▶] ou girar o seletor [●] para selecionar caracteres ou ícones; em seguida, pressione o botão [⏏]. Também é possível mover o cursor girando o seletor [●]. Para retornar à tela anterior, pressione o botão [MENU].

Apresentação do Indicador

O indicador localizado na parte posterior da câmera (📖4) se acende ou fica intermitente dependendo do status da câmera.

Cor	Status do Indicador	Status da Câmera
Verde	Aceso	Conectada a um computador (📖178) ou com a tela desligada (📖27, 📖161, 📖162)
	Piscando	Iniciando, gravando/lendo/transmitindo imagens, fotografando exposições longas (📖98, 📖99) ou conectando/transmitindo via Wi-Fi



- Quando o indicador ficar intermitente em verde, não desligue a câmera, não abra a tampa do compartimento de cartão de memória/bateria, nem balance ou sacuda a câmera. Estas ações podem danificar as imagens, a câmera ou o cartão de memória.

Antes de Usar

Manual Básico

Manual Avançado

Noções Básicas sobre a Câmera

Modo Automático / Modo Híbrido Automático

Outros Modos de Fotografia/Filmagem

Modo P

Modos Tv, Av, M, C1 e C2

Modo de Reprodução

Funções Wi-Fi

Menu de Configurações

Acessórios

Apêndice

Índice Remissivo



Relógio

Permite verificar a hora atual.

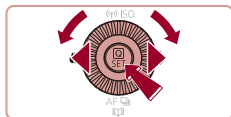

- Mantenha pressionado o botão [ON/OFF].
- A hora atual será mostrada.
- Se você segurar a câmera na vertical ao usar a função de relógio, este mudará para a apresentação vertical. Pressione os botões [◀] [▶] ou gire o seletor [SELETORES] para mudar a cor de apresentação.
- Pressione novamente o botão [ON/OFF] para cancelar a apresentação do relógio.



- Quando a câmera estiver desligada, mantenha pressionado o botão [ON/OFF], depois pressione o botão ON/OFF para exibir o relógio.

Antes de Usar

Manual Básico

Manual Avançado

Noções Básicas sobre a Câmera

Modo Automático / Modo Híbrido Automático

Outros Modos de Fotografia/ Filmagem

Modo P

Modos Tv, Av, M, C1 e C2

Modo de Reprodução

Funções Wi-Fi

Menu de Configurações

Acessórios

Apêndice

Índice Remissivo



Modo Automático / Modo Híbrido Automático

Modo prático para fotografar ou filmar com facilidade e maior controle sobre as fotos ou vídeos

Fotografar/Filmar com Configurações Determinadas pela Câmera

Para seleção totalmente automática de configurações ideais para cenas específicas, basta deixar que a câmera determine o assunto e as condições de fotografia ou de filmagem.

Fotografar ou Filmar (Smart Auto)

► Fotografias ► Vídeos

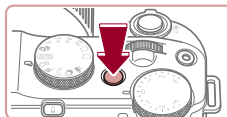

1 Ligue a câmera.

- Pressione o botão ON/OFF.
- É exibida a tela inicial.



2 Entre no modo [AUTO].

- Gire o seletor de modos para [AUTO].
- Mire a câmera no assunto. A câmera emite um pequeno ruído enquanto determina a cena.
- Os ícones que representam a cena e o modo de estabilização da imagem são exibidos no canto superior esquerdo da tela (39, 40).
- As molduras exibidas em torno dos assuntos detectados indicam que eles estão em foco.



Antes de Usar

Manual Básico

Manual Avançado

Noções Básicas sobre a Câmera

Modo Automático / Modo Híbrido Automático

Outros Modos de Fotografia/Filmagem

Modo P

Modos Tv, Av, M, C1 e C2

Modo de Reprodução

Funções Wi-Fi

Menu de Configurações

Acessórios

Apêndice

Índice Remissivo



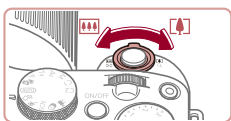

(1)



(2)

3 Componha o enquadramento.

- Para aproximar o zoom e ampliar o assunto, mova o botão de zoom para [▲] (telefoto). Para afastar o zoom do assunto, mova o botão para [■] (grande angular). (É exibida uma barra de zoom (1) que mostra a posição do zoom, juntamente com o intervalo de foco (2).)

4 Fotografe ou filme.

Tirar Fotografias

1) Foque o assunto.

- Pressione o botão de disparo até a metade. Depois de focar, a câmera emite dois sinais sonoros e são exibidas molduras para indicar as áreas da imagem em foco.
- Quando muitas áreas estão em foco, são exibidas várias molduras.

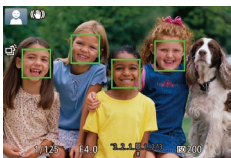
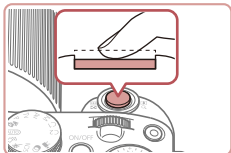

- Se for exibida a mensagem [Levantar o flash], mova o interruptor [⬇️] para levantar o flash. Ele será disparado ao fotografar. Caso prefira não usar o flash, pressione-o com o dedo para baixo (para dentro da câmera).

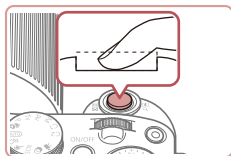

2) Fotografe.

- Pressione o botão de disparo até o fim.
- Quando a câmera fotografa, é emitido o som do obturador. Em condições de baixa luminosidade, o flash dispara automaticamente ao ser levantado.
- Mantenha a câmera em posição fixa até terminar o som do obturador.
- Depois de exibir a foto, a câmera retornará à tela de captura.



(1)

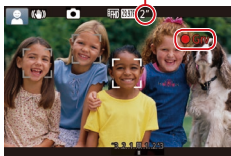

Gravar Vídeos

1) Comece a gravar.

- Pressione o botão de filmagem. Quando a gravação é iniciada, a câmera emite um sinal sonoro e exibe [●Grv] com o tempo decorrido (1).
- São exibidas barras pretas (nas bordas superior e inferior da tela) e o assunto é ampliado ligeiramente. As barras pretas indicam áreas da imagem não gravadas.
- As molduras exibidas em torno dos rostos detectados indicam que eles estão em foco.
- Depois de iniciar a gravação, tire o dedo do botão de filmagem.

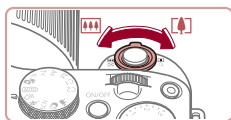

2) Redimensione o assunto e recomponha o enquadramento conforme necessário.

- Para redimensionar o assunto, repita as operações descritas na etapa 3. Observe, porém, que o som das operações da câmera será gravado. Observe que os vídeos gravados com fatores de zoom mostrados em azul terão aparência granulada.
- Ao recompor enquadramentos, o foco, o brilho e as cores são ajustados automaticamente.

Antes de Usar

Manual Básico

Manual Avançado

Noções Básicas sobre a Câmera

Modo Automático / Modo Híbrido Automático

Outros Modos de Fotografia / Filmagem

Modo P

Modos Tv, Av, M, C1 e C2

Modo de Reprodução

Funções Wi-Fi

Menu de Configurações

Acessórios

Apêndice

Índice Remissivo





3) Conclua a gravação.

- Pressione novamente o botão de filmagem para interromper a gravação. A câmera emite dois sinais sonoros ao interromper a gravação.
- A gravação será interrompida automaticamente quando o cartão de memória ficar cheio.



- O acionamento do flash ao fotografar indica que a câmera tentou automaticamente garantir cores ideais no assunto principal e no plano de fundo (Balanço de Brancos em Várias Áreas).

Fotografar/Filmar no Modo Híbrido Automático

► Fotografias ► Vídeos

É possível fazer um vídeo curto sobre o dia apenas tirando fotografias. Antes de capturar cada imagem, a câmera grava cliques de 2 a 4 segundos das cenas, que posteriormente são combinados em um resumo de vídeos.



1 Entre no modo [A&M].

- Siga a etapa 2, em “Fotografar ou Filmar (Smart Auto)” (📖35), e escolha [A&M].

2 Componha o enquadramento.

- Siga as etapas 3 – 4 descritas em “Fotografar ou Filmar (Smart Auto)” (📖35) para compor o enquadramento e focar.
- Para obter resumos de vídeos com mais impacto, mire a câmera nos assuntos cerca de quatro segundos antes de tirar as fotografias.



3 Fotografe.

- Siga a etapa 4 descrita em “Fotografar ou Filmar (Smart Auto)” (📖35) para tirar uma fotografia.
- A câmera grava ambos: uma fotografia e um clipe de vídeo. O clipe, que termina com a fotografia e um som do obturador, forma um capítulo único no resumo de vídeos.



- A carga da bateria dura um pouco menos nesse modo que no modo [AUTO], pois são gravados resumos de vídeos para cada imagem capturada.
- O resumo de vídeos pode não ser gravado se você tirar uma fotografia logo depois de ligar a câmera, de escolher o modo [A&M] ou de operar a câmera de outras maneiras.
- Os sons e vibrações da operação da câmera serão gravados nos resumos de vídeos.



- A qualidade de imagem de resumo de vídeos é definida automaticamente como [HD 29.97P] para NTSC ou [HD 25.00P] para PAL e não pode ser alterada (📖160).
- Não são reproduzidos sons quando você pressiona o botão de disparo até a metade ou aciona o temporizador (📖164).
- Os resumos de vídeos são salvos como arquivos de vídeo separados nos seguintes casos, mesmo que tenham sido gravados no mesmo dia no modo [A&M].
 - O tamanho de arquivo do resumo de vídeos atinge cerca de 4 GB ou o tempo de gravação total atinge cerca de 16 minutos e 40 segundos.
 - O resumo de vídeos está protegido (📖116).
 - As configurações de horário de verão (📖21) ou de fuso horário (📖162) são alteradas.
 - Uma nova pasta é criada (📖159).
- Não é possível modificar nem apagar sons do obturador gravados.
- Se preferir gravar resumos de vídeos sem fotografias, ajuste antecipadamente a configuração. Escolha a opção MENU (📖31) ► guia [7] ► [Tipo de resumo] ► [Sem fotos].
- É possível editar capítulos individuais (📖129).

Antes de Usar

Manual Básico

Manual Avançado

Noções Básicas sobre a Câmera

Modo Automático / Modo Híbrido Automático

Outros Modos de Fotografia/ Filmagem

Modo P

Modos Tv, Av, M, C1 e C2

Modo de Reprodução

Funções Wi-Fi

Menu de Configurações

Acessórios

Apêndice

Índice Remissivo



Reprodução do Resumo de Vídeos

Exiba uma fotografia tirada no modo [LIVE] para reproduzir o resumo de vídeos criado no mesmo dia ou especifique a data do resumo de vídeos a ser reproduzido (109).

Fotografias/Vídeos



- Se a câmera for ligada enquanto o botão [DISP] estiver pressionado, ela não emitirá nenhum som. Para ativar os sons novamente, pressione o botão [MENU] e escolha [Mudo] na guia [3], depois escolha [Dstiv].

Fotografias



- Um ícone [9] intermitente avisa que as imagens podem ficar desfocadas se a câmera tremer. Neste caso, monte a câmera sobre um tripé ou tome outras providências para mantê-la em posição fixa.
- Se as imagens ficarem escuras apesar de o flash ter disparado, aproxime-se mais do assunto. Para obter mais detalhes sobre o alcance do flash, consulte "Alcance do Flash" (213).
- Se a câmera emitir um único sinal sonoro quando você pressionar o botão de disparo até a metade, significa que o assunto pode estar próximo demais. Para obter mais detalhes sobre o intervalo de foco (alcance das fotos), consulte "Alcance das Fotos/de Filmagem" (213).
- Para reduzir o efeito olhos vermelhos e ajudar na operação de focagem, a luz poderá se acender ao fotografar em condições de baixa luminosidade.
- Um ícone [4] intermitente, exibido ao tentar fotografar, indica que não é possível tirar a foto antes que a recarga do flash seja concluída. Você pode recomençar a fotografar assim que o flash estiver pronto. Para isto, pressione o botão de disparo até o fim e aguarde; ou então, solte-o e pressione-o novamente.
- O som do obturador não é reproduzido quando são exibidos os ícones Dormindo e Bebês (Dormindo) (39).
- Embora seja possível fotografar novamente antes de ser exibida a tela de captura, a foto anterior pode determinar o foco, brilho e cores usados.



- É possível alterar o tempo de exibição das imagens após fotografar (58).

Vídeos



- Ao gravar vídeos, mantenha os dedos afastados do microfone (1). Bloquear o microfone pode impedir a gravação de áudio ou deixá-la abafada.

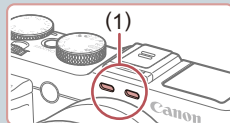

- Ao gravar vídeos, evite tocar em outros controles da câmera além do botão de filmagem, pois os sons emitidos pela câmera serão gravados.
- Assim que inicia a gravação do vídeo, a área de exibição de imagem muda e os assuntos são ampliados para permitir a correção de estremeçamento da câmera significativo. Para gravar assuntos no mesmo tamanho mostrado antes da filmagem, defina IS dinâmico como [Baixo] (57).



- O áudio é gravado em estéreo.
- Durante a gravação do vídeo, também podem ser gravados ruídos de operação da lente ao focar automaticamente. Caso prefira não gravar sons, escolha MENU (31) ► guia [8] ► [Grav.som] ► [Desat.].

Antes de Usar

Manual Básico

Manual Avançado

Noções Básicas sobre a Câmera

Modo Automático / Modo Híbrido Automático

Outros Modos de Fotografia / Filmagem

Modo P

Modos Tv, Av, M, C1 e C2

Modo de Reprodução

Funções Wi-Fi

Menu de Configurações

Acessórios

Apêndice

Índice Remissivo



Ícones de Cenas

► Fotografias ► Vídeos

Nos modos [A] e [AUTO], as cenas fotografadas ou filmadas, determinadas pela câmera, são indicadas pelo ícone exibido; as configurações correspondentes ideais de foco, brilho e cor do assunto são selecionadas automaticamente. Dependendo da cena, é possível capturar imagens contínuas (40).

Assunto	Fundo				
	Normal	Contraluz	Escuro*1	Pôr do Sol	Refletores
Pessoas	*2	*3		–	
Pessoas em Movimento	*3	*3	–	–	–
Sombras sobre o Rosto	*2	–	–	–	–
Sorrindo	*3	*3	–	–	–
Dormindo	*2	*3	–	–	–
Bebês	*3	*3	–	–	–
Bebês Sorrindo	*3	*3	–	–	–
Bebês Dormindo	*2	*3	–	–	–
Crianças em Movimento	*3	*3	–	–	–
Outros Assuntos	*2	*3			
Outros Assuntos em Movimento	*3	*3	–	–	–
Outros Assuntos a Pouca Distância	*2	*3	–	–	

*1 Ao usar o tripé

*2 A cor de fundo dos ícones é azul-claro quando o plano de fundo é o céu azul, azul-escuro quando o plano de fundo é escuro e cinza para todos os outros planos de fundo.

*3 A cor de fundo dos ícones é azul-claro quando o plano de fundo é o céu azul e cinza para todos os outros planos de fundo.

- A cor de fundo de [A], [A], [A], [A] e [A] é azul-escuro; a cor de fundo de [A] é laranja.
- No caso de vídeos, são exibidos somente os ícones Pessoas, Outros Assuntos e Outros Assuntos a Pouca Distância.
- No modo [A], são exibidos ícones somente para Pessoas, Sombras sobre o Rosto, Outros Assuntos e Outros Assuntos a Pouca Distância.
- No caso de fotos com temporizador, não são exibidos ícones para os seguintes assuntos: pessoas em movimento, sorrindo ou dormindo; bebês sorrindo ou dormindo; crianças em movimento; e outros assuntos em movimento.
- Não são exibidos ícones para assuntos sorrindo ou dormindo e crianças em movimento em modos de disparo diferentes de [A] (40, 47), quando [Corr. Lâmp. Hg] está definido como [Ativar] e quando as cenas são corrigidas automaticamente (53).
- Não são exibidos ícones Contraluz para crianças em movimento e pessoas sorrindo quando o flash está definido como [A].
- São exibidos ícones para bebês (incluindo bebês sorrindo e dormindo) e crianças em movimento quando [Face ID] está definido como [Ativar] e são detectados os rostos de bebês (com menos de dois anos de idade) ou de crianças (de dois a 12 anos de idade) registrados (48). Confirme antecipadamente se a data e a hora estão corretas (21).



- Tente fotografar ou filmar no modo [P] (78) se o ícone da cena não corresponder às condições de fotografia ou filmagem reais ou caso não seja possível fotografar ou filmar com o efeito, cor ou brilho esperado.

Antes de Usar

Manual Básico

Manual Avançado

Noções Básicas sobre a Câmera

Modo Automático / Modo Híbrido Automático

Outros Modos de Fotografia / Filmagem

Modo P

Modos Tv, Av, M, C1 e C2

Modo de Reprodução

Funções Wi-Fi

Menu de Configurações

Acessórios



Apêndice

Índice Remissivo



Cenas com Disparos Contínuos

Se o ícone de uma das seguintes cenas (na coluna esquerda da tabela) for exibido ao tirar uma fotografia, a câmera fotografará continuamente. Se o ícone de uma das seguintes cenas (na coluna esquerda da tabela) for exibido quando você pressionar o botão de disparo até a metade, um dos ícones [👤], [👤] ou [👤] será exibido para informá-lo de que a câmera fotografará continuamente.

Sorrindo (inclusive Bebês)	 Permite capturar imagens consecutivas. A câmera analisa detalhes (como expressões faciais) a fim de salvar a imagem considerada como a melhor.
Dormindo (inclusive Bebês)	 Permite obter belas fotos do rosto de pessoas dormindo, criadas pela combinação de fotos consecutivas, para reduzir o estremelecimento da câmera e ruídos nas imagens. A luz auxiliar de AF e o flash não se acendem e o som do obturador não é reproduzido.
Crianças	 Para que você não perca nenhuma oportunidade de fotografar as crianças movendo-se a seu redor, a câmera captura três imagens consecutivas para cada foto.



- Em algumas cenas, as imagens desejadas talvez não sejam salvas e podem não ter a aparência esperada.
- O foco, brilho e cor da imagem são determinados pela primeira foto.









- Para fotografar somente imagens individuais, pressione o botão [▼], depois escolha [👤] (pressione os botões [◀][▶] ou gire o seletor [🔍]).

Ícones de Estabilização da Imagem (IS)

► Fotografias ► Vídeos

A estabilização ideal da imagem para as condições de fotografia ou filmagem (IS Inteligente) é aplicada automaticamente e são exibidos os seguintes ícones.

	Estabilização da imagem para fotografias (Normal)
	Estabilização da imagem para fotografias em panorâmica (Panorâmica)*
	Estabilização da imagem para fotos ou vídeos macro. Durante a gravação de vídeos, é exibido [👤] e usada a estabilização da imagem para gravação de vídeos com macro (IS Híbrido)
	Estabilização da imagem para vídeos, reduzindo o estremelecimento forte da câmera — como na gravação ao caminhar (Dinâmico)
	Estabilização da imagem para estremelecimento lento da câmera, como ao gravar vídeos em telefoto (Otimizado)
	Sem estabilização da imagem, porque a câmera está montada sobre um tripé ou é mantida em posição fixa por outros meios. No entanto, durante a gravação de vídeos, é exibido [👤] e usada a estabilização da imagem para neutralizar o vento ou outras fontes de vibração (IS com tripé).

* Exibido na apresentação panorâmica, ao acompanhar assuntos em movimento com a câmera. Ao acompanhar assuntos que se movem na horizontal, a estabilização da imagem somente neutraliza o estremelecimento vertical da câmera; a estabilização horizontal é interrompida. Da mesma forma, ao acompanhar assuntos que se movem na vertical, a estabilização da imagem somente neutraliza o estremelecimento horizontal da câmera.



- Para cancelar a estabilização da imagem, defina [Modo IS] como [Dstiv.] (📖56). Neste caso, não será exibido um ícone IS.
- No modo [👤], não é exibido nenhum ícone [👤].

Antes de Usar

Manual Básico

Manual Avançado

Noções Básicas sobre a Câmera

Modo Automático / Modo Híbrido Automático

Outros Modos de Fotografia / Filmagem

Modo P

Modos Tv, Av, M, C1 e C2

Modo de Reprodução

Funções Wi-Fi

Menu de Configurações

Acessórios

Apêndice

Índice Remissivo



Molduras na Tela

► Fotografias ► Vídeos

No modo [AUTO], são exibidas diversas molduras assim que a câmera detecta os assuntos que você está mirando.

- É exibida uma moldura branca em torno do assunto (ou rosto da pessoa) definido pela câmera como principal; em torno dos outros rostos detectados, são exibidas molduras cinzas. As molduras acompanham os assuntos em movimento (até determinada distância) para mantê-los no foco. Contudo, se a câmera detectar a movimentação do assunto, somente a moldura branca permanecerá na tela.
- Quando você pressiona o botão de disparo até a metade e a câmera detecta a movimentação do assunto, é exibida uma moldura azul, e o foco e brilho da imagem são ajustados continuamente (Servo AF).



- Tente fotografar ou filmar no modo [P] (página 78) se não forem exibidas molduras, se as molduras não forem exibidas em torno dos assuntos desejados ou se forem exibidas molduras no fundo ou em áreas similares.



- Para escolher os assuntos a serem focados, toque no assunto desejado na tela. [AF] é exibido e a câmera entra no modo AF Touch.

Recursos Práticos e Convenientes

Aumentar ainda mais o Zoom sobre os Assuntos (Zoom Digital)

► Fotografias ► Vídeos

Quando os assuntos estiverem excessivamente distantes para serem ampliados com o zoom ótico, use o zoom digital para ampliá-los até, no máximo, cerca de 100x.

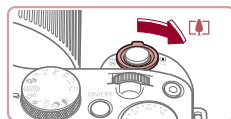

1 Mova o botão de zoom para [▲].

- Mantenha o botão nessa posição até a aplicação do zoom terminar.
- A aplicação de zoom é interrompida no maior fator de zoom, antes que a imagem adquira aparência granulada perceptível, que é então indicado na tela.

2 Mova novamente o botão de zoom para [▲].

- A câmera aumentará ainda mais o zoom sobre o assunto.
- (1) é o fator de zoom atual.

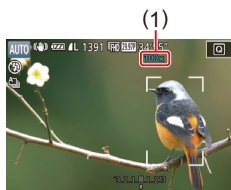

- Ao mover o botão de zoom, é exibida a barra de zoom (que indica a posição do zoom). A cor da barra de zoom muda de acordo com o intervalo de zoom.
 - Intervalo branco: intervalo de zoom ótico em que a imagem não apresenta aparência granulada.
 - Intervalo amarelo: intervalo de zoom digital em que a imagem não apresenta aparência granulada perceptível (ZoomPlus).
 - Intervalo azul: intervalo de zoom digital em que a imagem apresenta aparência granulada.
- Como o intervalo azul não está disponível em algumas configurações de pixels de gravação (página 96), o fator de zoom máximo pode ser obtido seguindo-se a etapa 1.

Antes de Usar

Manual Básico

Manual Avançado

Noções Básicas sobre a Câmera

Modo Automático / Modo Híbrido Automático

Outros Modos de Fotografia / Filmagem

Modo P

Modos Tv, Av, M, C1 e C2

Modo de Reprodução

Funções Wi-Fi

Menu de Configurações

Acessórios

Apêndice

Índice Remissivo





- Para desativar o zoom digital, escolha a opção MENU (31) ► guia [2] ► [Zoom Digital] ► [Dstiv.].

Fotografar/Filmar com Distâncias Focais Predefinidas (Zoom Incremental)

► Fotografias ► Vídeos

Fotografe ou filme usando distâncias focais comuns, no intervalo de 24 – 600 mm (equivalentes a filmes de 35 mm).



- Gire o seletor [] no sentido horário (até ouvir um clique) para mudar a distância focal de 24 mm para 28 mm. Gire o seletor [] no sentido horário para aumentar o zoom ou no sentido anti-horário para diminuir o zoom.



- O zoom incremental não fica disponível ao gravar vídeos, mesmo que você gire o seletor [].



- Ao usar o zoom digital (41), a ação de girar o seletor [] no sentido horário não muda o fator de zoom. No entanto, girar o seletor [] no sentido anti-horário define a distância focal em 600 mm.

Recuperar Assuntos com Facilidade após a Aplicação do Zoom Manual (Assistente de Enquadramento – Busca)

► Fotografias ► Vídeos

Se você perder um assunto de vista ao aumentar o zoom, poderá encontrá-lo com mais facilidade reduzindo temporariamente o zoom.

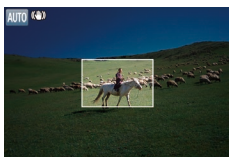
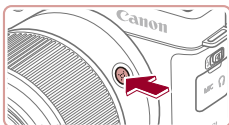

1 Procure o assunto perdido.

- Mantenha pressionado o botão [].
- A câmera reduz o zoom e exibe uma moldura branca em torno da área mostrada antes de você pressionar o botão [].

2 Recupere o assunto.

- Mire a câmera de modo que o assunto fique dentro da moldura branca, depois solte o botão [].
- A ampliação anterior será restaurada e a área contida na moldura branca preencherá a tela novamente.



- Algumas informações de foto ou vídeo não serão exibidas enquanto o zoom da câmera estiver reduzido.
- Durante a gravação de vídeos, a moldura branca não será exibida se você pressionar o botão []. Observe também que são gravados um fator de zoom alterado e os sons de operações da câmera.

Antes de Usar

Manual Básico

Manual Avançado

Noções Básicas sobre a Câmera

Modo Automático / Modo Híbrido Automático

Outros Modos de Fotografia / Filmagem

Modo P

Modos Tv, Av, M, C1 e C2

Modo de Reprodução

Funções Wi-Fi

Menu de Configurações

Acessórios

Apêndice

Índice Remissivo





- Caso prefira fotografar ou filmar com o fator de zoom da tela mostrada na etapa 1, pressione o botão de disparo até o fim.
- É possível ajustar o fator de zoom ao qual a câmera reverterá quando você soltar o botão [Z]. Para isto, mova o botão de zoom para redimensionar a moldura branca enquanto pressiona o botão [Z].
- Para ajustar a área exibida quando o botão [Z] é pressionado, acesse MENU (31) ► guia [7] ► [Z] Área Exib e escolha uma das três opções.
- Não é possível alterar o fator de zoom com o botão [Z] depois de pressionar o botão de disparo até o fim no modo de temporizador (45).

■ Aplicar Zoom Automático em Resposta à Movimentação do Assunto (Zoom auto)

► Fotografias ► Vídeos

A câmera aumenta e reduz o zoom automaticamente para manter um rosto detectado (90) em tamanho constante. Se a pessoa se aproximar da câmera, esta automaticamente reduzirá o zoom (e vice-versa). Este tamanho também pode ser ajustado, conforme necessário.

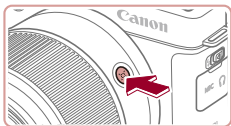

1 Entre no modo [Z] Automático.

- Pressione e solte rapidamente o botão [Z].
- Será exibido [Z].
- É exibida uma moldura branca em torno do rosto detectado, e a câmera aumenta e reduz o zoom para manter o assunto na tela.
- Quando são detectados vários rostos, é exibida uma moldura branca em torno do rosto do assunto principal e até duas molduras cinzas em torno de outros rostos, pois a câmera aplica zoom para manter estes assuntos na tela.

2 Fotografe ou filme.

- A aplicação de zoom automático continua mesmo depois de fotografar, e as molduras continuam sendo exibidas.
- Para cancelar a aplicação de zoom automático, pressione novamente o botão [Z]. Será exibido [Z] Automático: Dstiv.].



- Um rosto pode não ser exibido em tamanho constante (em relação à tela) em alguns fatores de zoom ou se a cabeça da pessoa estiver inclinada ou olhando para a câmera indiretamente.
- Durante a gravação de vídeos, são gravados um fator de zoom alterado e os sons de operações da câmera.
- Quando o modo [Z] Automático está ativado, não são exibidas algumas informações de fotografia/filmagem e não é possível definir algumas configurações de fotografia/filmagem.
- A aplicação de zoom automático para manter vários assuntos na tela não é executada durante a gravação de vídeos, mesmo que sejam detectados rostos.
- É possível aumentar ou reduzir o zoom com o botão de zoom, mas o fator de zoom original será restaurado alguns segundos depois de soltar o botão.
- Durante disparos contínuos não é realizada a aplicação de zoom automático.



- Se forem detectados vários rostos na etapa 2, é possível alterar o rosto usado como assunto principal tocando no rosto ou pressionando o botão [Z]. No entanto, o botão [Z] não pode ser usado para seleção durante a gravação de vídeo.
- Quando um assunto detectado se move em direção à borda da tela, a câmera reduz o zoom para manter o assunto na tela.
- Não é possível alterar o fator de zoom depois de pressionar o botão de disparo até o fim no modo de temporizador (45).
- A câmera prioriza a aplicação de zoom para manter os assuntos na tela. Por este motivo, talvez não seja possível manter um tamanho constante de exibição do rosto, dependendo da movimentação do assunto e das condições de fotografia ou filmagem.
- Quando não é detectado nenhum rosto, a câmera aplica zoom até um determinado nível e interrompe a aplicação de zoom até ser detectado um rosto.

Antes de Usar

Manual Básico

Manual Avançado

Noções Básicas sobre a Câmera

Modo Automático / Modo Híbrido Automático

Outros Modos de Fotografia/Filmagem

Modo P

Modos Tv, Av, M, C1 e C2

Modo de Reprodução

Funções Wi-Fi

Menu de Configurações

Acessórios

Apêndice

Índice Remissivo



Ajustar o Tamanho Constante de Exibição do Rosto



- Quando o modo Automático estiver ativado, pressione os botões [◀][▶] ou gire o seletor [⚙️] para escolher a opção desejada.
- A câmera aplicará o zoom automaticamente para manter os rostos no tamanho especificado.

Auto	Zoom automático para evitar que os assuntos saiam da tela. Quando são detectados vários rostos, a câmera aplica zoom para manter estes assuntos na tela.
Rosto	Manter os rostos grandes o suficiente para mostrar as expressões faciais nitidamente.
Tronco	Manter os rostos pequenos o suficiente para mostrar o tronco das pessoas.
Corpo inteiro	Manter os rostos pequenos o suficiente para mostrar o corpo inteiro das pessoas.
Manual	Manter os rostos no tamanho especificado movendo o botão de zoom. Solte o botão de zoom ao obter o tamanho desejado.



- O tamanho do rosto também pode ser ajustado em MENU (31) ▶ guia [7] ▶ [Config automáticas Automático] ▶ [Zoom auto Automático]. É possível escolher [Dstiv.] para desativar este recurso e usar somente o recurso descrito em "Recuperar Assuntos com Facilidade com o Zoom Automático (Auxílio à procura)" (44).
- É possível aumentar ou reduzir o zoom com o botão de zoom quando [Rosto], [Tronco] ou [Corpo inteiro] estiver selecionado, mas o fator de zoom original será restaurado alguns segundos depois de soltar o botão.
- É possível cancelar o tamanho de rosto especificado durante a gravação de vídeos pressionando o botão Automático.



- Quando o modo Automático está ativado, também é possível escolher opções tocando em [◀][▶].

Recuperar Assuntos com Facilidade com o Zoom Automático (Auxílio à procura)

▶ Fotografias ▶ Vídeos

Se você perder um assunto de vista ao aumentar o zoom e mover a câmera para procurá-lo, a câmera detectará este movimento e reduzirá o zoom automaticamente, o que facilita encontrar o assunto.



1 Entre no modo Automático (43).

2 Procure o assunto perdido.

- Ao mover a câmera para procurar o assunto, ela reduz o zoom para ajudá-lo a encontrar o assunto.

3 Recupere o assunto.

- Assim que você encontrar o assunto e parar de mover a câmera, ela aumentará o zoom novamente.

4 Fotografe ou filme.

- Para cancelar este modo, pressione novamente o botão Automático. Será exibido Automático: Dstiv.].

Antes de Usar

Manual Básico

Manual Avançado

Noções Básicas sobre a Câmera

Modo Automático / Modo Híbrido Automático

Outros Modos de Fotografia / Filmagem

Modo P

Modos Tv, Av, M, C1 e C2

Modo de Reprodução

Funções Wi-Fi

Menu de Configurações

Acessórios

Apêndice

Índice Remissivo





- A câmera não reduz o zoom automaticamente enquanto [Z] é exibido em torno de um rosto detectado, mesmo que seja movida.
- Quando o recurso descrito em “Aplicar Zoom Automático em Resposta à Movimentação do Assunto (Zoom auto)” (43) é desativado, [Z] é exibido em torno de um rosto detectado e a câmera automaticamente reduz o zoom ao ser movida.
- Não é possível usar a função de zoom enquanto o botão de disparo estiver pressionado até a metade.
- Para desativar este recurso e usar somente o recurso descrito em “Aplicar Zoom Automático em Resposta à Movimentação do Assunto (Zoom auto)” (43), escolha MENU (31) ► guia [7] ► [Config automáticas, Z] ► [Procurar auxílio] ► [Dstiv.].

Usar o Temporizador

► Fotografias ► Vídeos

Usando o temporizador, você pode participar das fotos em grupo ou de outras fotos com tempo cronometrado. A câmera fotografa ou filma cerca de 10 segundos após você pressionar o botão de disparo.

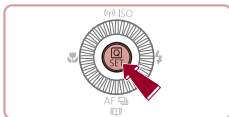

1 Defina a configuração.

- Pressione o botão [Z], escolha [Z] no menu, depois escolha [Z] (30).
- Depois de concluída a configuração, é exibido [Z].

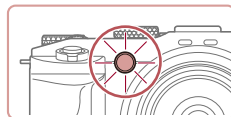

2 Fotografe ou filme.

- Para Fotografias: Pressione o botão de disparo até a metade, para focar o assunto, depois pressione-o até o fim.
- Para Vídeos: Pressione o botão de filmagem.
- Quando o temporizador é iniciado, a luz fica intermitente e a câmera emite o som do temporizador.
- Dois segundos antes de tirar a foto ou de começar a filmar, a intermitência e o som aceleram. (A luz permanecerá acesa caso o flash dispare.)
- Para cancelar a fotografia ou a filmagem depois de acionar o temporizador, pressione o botão [MENU].
- Para restaurar a configuração original, escolha [Z] na etapa 1.

Usar o Temporizador para Evitar que a Câmera Tremam

► Fotografias ► Vídeos

Esta opção retarda a liberação do obturador até cerca de dois segundos depois de pressionado o botão de disparo. Se a câmera estiver instável enquanto você pressionar o botão de disparo, isto não afetará a imagem.



- Siga a etapa 1, em “Usar o Temporizador” (45), e escolha [Z].
- Depois de concluída a configuração, é exibido [Z].
- Siga a etapa 2, em “Usar o Temporizador” (45), para fotografar ou filmar.

Antes de Usar

Manual Básico

Manual Avançado

Noções Básicas sobre a Câmera

Modo Automático / Modo Híbrido Automático

Outros Modos de Fotografia / Filmagem

Modo P

Modos Tv, Av, M, C1 e C2

Modo de Reprodução

Funções Wi-Fi

Menu de Configurações

Acessórios

Apêndice

Índice Remissivo



Personalizar o Temporizador

► Fotografias ► Vídeos

É possível especificar o atraso (0 – 30 segundos) e o número de fotos (1 – 10).

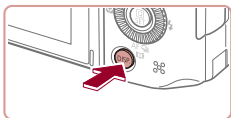

1 Escolha [C].

- Após a etapa 1, em “Usar o Temporizador” (p. 45), escolha [C] e pressione o botão [DISP].



2 Defina a configuração.

- Pressione os botões [▲][▼] para escolher o tempo de retardo ou o número de fotos.
- Pressione os botões [◀][▶] ou gire o seletor [C] para escolher um valor, depois pressione o botão [C].
- Depois de concluída a configuração, é exibido [C].
- Siga a etapa 2, em “Usar o Temporizador” (p. 45), para fotografar ou filmar.



- No caso de vídeos gravados usando o temporizador, a gravação é iniciada depois de especificar o tempo de retardo, mas a especificação do número de fotos não tem nenhum efeito.



- Ao especificar múltiplas fotos, o brilho e o balanço de brancos da imagem são determinados pela primeira foto. É necessário mais tempo entre fotos quando o flash é acionado ou quando você especifica a opção para tirar muitas fotos. As fotos são interrompidas automaticamente quando o cartão de memória fica cheio.
- Quando um atraso superior a dois segundos for especificado, dois segundos antes da captura a intermitência da luz e o som do temporizador serão acelerados. (A luz permanecerá acesa caso o flash dispare.)

Fotografar Tocando na Tela (Disparador Touch)

► Fotografias ► Vídeos

Com esta opção, em vez de pressionar o botão de disparo, basta tocar na tela e tirar o dedo para fotografar. A câmera focaliza os assuntos e ajusta o brilho da imagem automaticamente.



1 Habilite a função de disparador touch.

- Pressione o botão [MENU], escolha [Disparo Touch] na guia [2], depois escolha [Ativar] (p. 31).

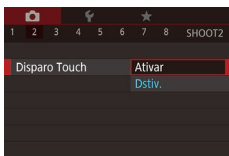

2 Fotografe.

- Toque no assunto na tela e levante o dedo imediatamente.
- A câmera emite o som do obturador e tira a fotografia.
- Para cancelar a função de disparador touch, escolha [Dstiv.] na etapa 1.



- É possível preparar-se para a próxima foto, tocando em [↩], mesmo enquanto a foto atual estiver sendo exibida na tela.

Antes de Usar

Manual Básico

Manual Avançado

Noções Básicas sobre a Câmera

Modo Automático / Modo Híbrido Automático

Outros Modos de Fotografia / Filmagem

Modo P

Modos Tv, Av, M, C1 e C2

Modo de Reprodução

Funções Wi-Fi

Menu de Configurações

Acessórios

Apêndice

Índice Remissivo



Disparos Contínuos

► Fotografias ► Vídeos

No modo [AUTO], para tirar várias fotos consecutivas, mantenha o botão de disparo pressionado até o fim.

Para obter mais detalhes sobre a velocidade de disparos contínuos, consulte “Velocidade de Disparos Contínuos” (📖 213).

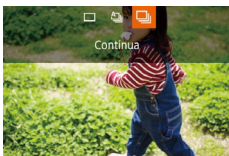
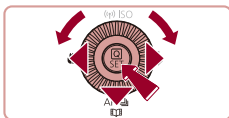

1 Defina a configuração.

- Pressione o botão [▼], gire o seletor [🔍] para escolher [📷], depois pressione o botão [🔍].
- Depois de concluída a configuração, é exibido [📷].

2 Fotografe.

- Para tirar várias fotos consecutivas, mantenha o botão de disparo pressionado até o fim.



- Durante a captura de disparos contínuos, o foco, a exposição e as cores são bloqueados na posição/nível determinados ao pressionar o botão de disparo até a metade.
- Esta função não pode ser usada com o temporizador (📖 45).
- As fotos podem ser interrompidas momentaneamente, ou os disparos contínuos podem ficar mais lentos, dependendo das condições de fotografia, configurações da câmera e posição do zoom.
- À medida que mais fotos são tiradas, mais lentos podem ficar os disparos.
- A ação de tirar fotos pode ficar mais lenta se o flash for acionado.
- A opção Balanço de Brancos em Várias Áreas (📖 35) não está disponível. Observe também que esses recursos não estão disponíveis.
 - [Corr. Lâmp. Hg] (📖 53)
 - [Detecç Piscada] (📖 56)
- Com a opção Disparador Touch (📖 46), a câmera captura imagens continuamente enquanto você toca na tela. Durante os disparos contínuos, o foco e a exposição permanecem constantes, depois de serem determinados para a primeira captura.



- No modo [AUTO], também é possível escolher itens na etapa 1 pressionando os botões [◀] [▶].

Exibição de Imagens durante a Reprodução

Cada conjunto de imagens fotografadas continuamente é processado como um grupo único; será exibida somente a primeira imagem desse grupo. Para indicar que a imagem faz parte de um grupo, é exibida a indicação [SET] no canto superior esquerdo da tela.



- Se você apagar uma imagem agrupada (📖 118), também serão apagadas todas as demais imagens do grupo. Tenha cuidado ao apagar imagens.



- As imagens agrupadas podem ser reproduzidas individualmente (📖 113) e de maneira desagrupada (📖 113).
- A ação de proteger (📖 116) uma imagem agrupada protege todas as imagens existentes no grupo.
- As imagens agrupadas podem ser visualizadas individualmente quando reproduzidas. Para isto, use o modo de Pesquisa de Imagens (📖 110). Neste caso, as imagens são desagrupadas temporariamente.
- As seguintes ações não estão disponíveis para imagens agrupadas: editar informações de Face ID (📖 114), ampliar (📖 115), marcar como favoritas (📖 121), editar (📖 124), imprimir (📖 180), configurar a impressão de imagens individuais (📖 184) ou adicionar a um photobook (📖 185). Para executar essas ações, visualize as imagens agrupadas individualmente (📖 113) ou cancele primeiro o agrupamento (📖 113).

Antes de Usar

Manual Básico

Manual Avançado

Noções Básicas sobre a Câmera

Modo Automático / Modo Híbrido Automático

Outros Modos de Fotografia / Filmagem

Modo P

Modos Tv, Av, M, C1 e C2

Modo de Reprodução

Funções Wi-Fi

Menu de Configurações

Acessórios

Apêndice

Índice Remissivo



Usar a Função Face ID

Ao registrar uma pessoa antecipadamente, a câmera detecta o rosto dela e prioriza o foco, brilho e cor para essa pessoa ao fotografar. No modo [AUTO], a câmera pode detectar bebês e crianças (com base nas datas de aniversário registradas) e otimizar as configurações para eles ao fotografá-los.

Esta função também é útil ao procurar determinada pessoa registrada dentre um grande número de imagens (📖111).

Informações Pessoais

- **Informações** — como imagens de um rosto (informações sobre o rosto) — registradas em Face ID e informações pessoais (nome, data de aniversário) são salvas na câmera. Além disso, quando pessoas registradas são detectadas, seus nomes são gravados nas fotos. Ao usar a função Face ID, tenha cuidado ao compartilhar a câmera ou imagens com outras pessoas e ao postar imagens on-line (onde muitas outras pessoas possam vê-las).
- Ao descartar uma câmera ou transferi-la para outra pessoa, depois de usar a função Face ID, lembre-se de apagar todas as informações (rostos, nomes e datas de aniversário registrados) existentes na câmera (📖52).

Registrar Informações de Face ID

É possível registrar informações (informações sobre o rosto, nomes e datas de aniversário) de até 12 pessoas para usar com a função Face ID.

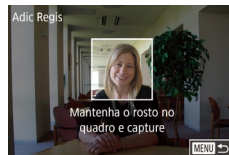
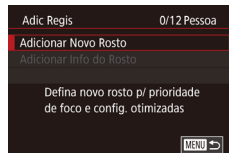
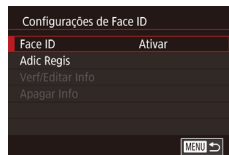
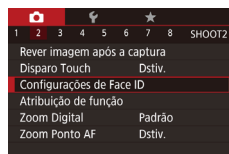

1 Acesse a tela de configuração.

- Pressione o botão [MENU], escolha [Configurações de Face ID] na guia [2], depois pressione o botão [31].
- Pressione os botões [▲][▼] ou gire o seletor [4] para escolher [Adic. Regis], depois pressione o botão [5].
- Pressione os botões [▲][▼] ou gire o seletor [6] para escolher [Adicionar Novo Rosto], depois pressione o botão [7].

2 Registre informações do rosto em questão.

- Mire a câmera de modo que o rosto da pessoa que você deseja registrar fique dentro da moldura cinza, no centro da tela.
- Uma moldura branca no rosto da pessoa indica que ele foi reconhecido. Certifique-se de que é exibida uma moldura branca no rosto; em seguida, fotografe.
- Se o rosto não for reconhecido, não será possível registrar informações sobre ele.

Antes de Usar

Manual Básico

Manual Avançado

Noções Básicas sobre a Câmera

Modo Automático / Modo Híbrido Automático

Outros Modos de Fotografia / Filmagem

Modo P

Modos Tv, Av, M, C1 e C2

Modo de Reprodução

Funções Wi-Fi

Menu de Configurações

Acessórios

Apêndice

Índice Remissivo



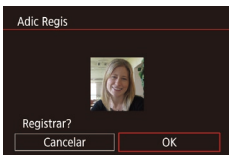

- Depois que [Registrar?] for exibido, pressione os botões [◀][▶] ou gire o seletor [🔍] para escolher [OK], depois pressione o botão [👤].
- É exibida a tela [Editar Perfil].

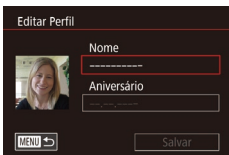

3 Registre o nome e data de aniversário da pessoa.

- Pressione o botão [👤] para acessar o teclado, depois insira o nome (📖32).
- Para registrar uma data de aniversário, na tela [Editar Perfil], escolha [Aniversário] (pressione os botões [▲][▼] ou gire o seletor [🔍]), depois pressione o botão [👤].
- Pressione os botões [◀][▶] para escolher uma opção.
- Pressione os botões [▲][▼] ou gire o seletor [🔍] para especificar a data.
- Ao concluir, pressione o botão [👤].



4 Salve as configurações.

- Pressione os botões [▲][▼] ou gire o seletor [🔍] para escolher [Salvar], depois pressione o botão [👤].
- Após ser exibida uma mensagem, pressione os botões [◀][▶] ou gire o seletor [🔍] para escolher [Sim], depois pressione o botão [👤].

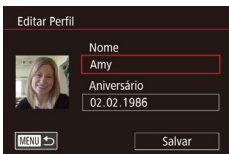

5 Continue a registrar informações sobre o rosto.

- Para registrar mais quatro informações, no máximo, sobre o rosto (expressões ou ângulos), repita a etapa 2.
- Os rostos registrados serão reconhecidos mais facilmente se você adicionar várias informações sobre eles. Além de um ângulo frontal, adicione um ângulo levemente de perfil, uma foto ao sorrir e fotos em ambiente interno e externo.



- O flash não dispara se for executada a etapa 2.
- Se você não registrar uma data de aniversário na etapa 3, os ícones Bebês ou Crianças (📖39) não serão exibidos no modo [AUTO].



- É possível substituir informações sobre o rosto registradas e adicioná-las mais tarde, caso as cinco posições de informações sobre ele (📖48) não tenham sido todas preenchidas.

Fotografar

Ao registrar uma pessoa antecipadamente, a câmera prioriza essa pessoa como assunto principal e otimiza o foco, brilho e cor para essa pessoa ao fotografar.

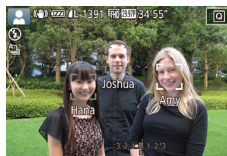

- Ao apontar a câmera para as pessoas, são exibidos os nomes de até três pessoas registradas (quando forem detectadas).
- Fotografe.
- Os nomes exibidos são gravados nas fotografias. Os nomes das pessoas detectadas (total máximo de 5) são gravados, mesmo que os nomes não sejam exibidos.

Antes de Usar

Manual Básico

Manual Avançado

Noções Básicas sobre a Câmera

Modo Automático / Modo Híbrido Automático

Outros Modos de Fotografia / Filmagem

Modo P

Modos Tv, Av, M, C1 e C2

Modo de Reprodução

Funções Wi-Fi

Menu de Configurações

Acessórios

Apêndice

Índice Remissivo





- Pessoas diferentes daquelas registradas podem ser detectadas incorretamente como a pessoa registrada (caso possuam características faciais similares).



- Talvez não seja possível detectar corretamente as pessoas registradas se a imagem ou cena capturada for muito diferente das informações sobre os rostos registradas.
- Se um rosto registrado não for detectado (ou se não for detectado facilmente), substitua as informações registradas sobre ele por novas informações. Registrar informações sobre os rostos antes de fotografá-los facilita a detecção dos rostos registrados.
- Se uma pessoa for detectada incorretamente como outra pessoa e você continuar a fotografá-la, poderá editar ou apagar o nome gravado na imagem durante a reprodução (114).
- Como os rostos de bebês e crianças mudam rapidamente à medida que eles crescem, atualize sempre as informações sobre seus rostos (48).
- Os nomes são gravados nas imagens mesmo que você desmarque a caixa de seleção [Info Captura] em "Personalizar as Informações Exibidas" (103), para que não sejam exibidos.
- Se você não quiser que os nomes sejam gravados nas imagens, escolha [Configurações de Face ID] na guia [2], escolha [Face ID], depois escolha [Dativ.].
- Na tela de reprodução (exibição de informações simples) (108), é possível verificar os nomes gravados nas imagens.
- No modo [3], os nomes não são exibidos na tela de fotografia ou filmagem, mas serão gravados nas fotografias.
- Os nomes gravados nos disparos contínuos (47) continuarão a ser gravados na mesma posição da primeira captura, mesmo que os assuntos se movam.

Verificar e Editar Informações Registradas

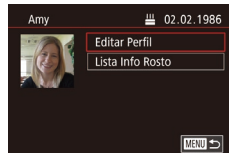
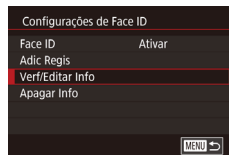

1 Acesse a tela [Verf/Editar Info].

- Após executar a etapa 1, em "Registrar Informações de Face ID" (48), escolha [Verf/Editar Info] e pressione o botão [5].

2 Escolha uma pessoa para verificar ou editar suas informações.

- Pressione os botões [▲][▼][◀][▶] para escolher a pessoa cujas informações você deseja verificar ou editar, depois pressione o botão [5].

3 Verifique ou edite as informações, conforme necessário.

- Para verificar um nome ou data de aniversário, escolha [Editar Perfil] (pressione os botões [▲][▼] ou gire o seletor [6]), depois pressionando o botão [5]. Na tela exibida, é possível editar o nome ou data de aniversário, como descrito na etapa 3 de "Registrar Informações de Face ID" (48).
- Para verificar informações sobre o rosto, escolha [Lista Info Rosto] (pressione os botões [▲][▼] ou gire o seletor [6]), depois pressione o botão [5]. Pressione o botão [5] na tela exibida, escolha as informações sobre o rosto a serem apagadas pressionando os botões [▲][▼][◀][▶] ou girando o seletor [6] e, depois, pressione o botão [5]. Depois que [Apagar?] for exibido, escolha [OK] (pressione os botões [◀][▶] ou gire o seletor [6]), depois pressione o botão [5].

Antes de Usar

Manual Básico

Manual Avançado

Noções Básicas sobre a Câmera

Modo Automático / Modo Híbrido Automático

Outros Modos de Fotografia / Filmagem

Modo P

Modos Tv, Av, M, C1 e C2

Modo de Reprodução

Funções Wi-Fi

Menu de Configurações

Acessórios

Apêndice

Índice Remissivo





- Mesmo que você mude os nomes em [Editar Perfil], os nomes gravados nas imagens capturadas anteriormente permanecerão iguais.

Substituir e Adicionar Informações sobre o Rosto

É possível substituir as informações existentes sobre um rosto por novas informações. Atualize sempre as informações sobre o rosto, especialmente de bebês e crianças (pois seus rostos mudam rapidamente à medida que eles crescem). Também é possível adicionar informações sobre o rosto se as cinco posições de informações sobre ele não tiverem sido todas preenchidas.

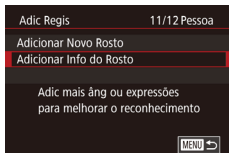

1 Acesse a tela [Adicionar Info do Rosto].

- Após executar a etapa 1, em “Registrar Informações de Face ID” (📖48), escolha [Adicionar Info do Rosto] e pressione o botão [🔍].



2 Escolha uma pessoa para substituir suas informações sobre o rosto.

- Pressione os botões [▲][▼][◀][▶] para escolher o nome da pessoa cujas informações sobre o rosto você deseja substituir, depois pressione o botão [🔍].
- Caso já tenham sido registrados cinco itens de informações sobre o rosto, será exibida uma mensagem. Escolha [OK] (pressione os botões [◀][▶] ou gire o seletor [🔍]), depois pressione o botão [🔍].
- Caso tenham sido registrados menos de cinco itens de informações sobre o rosto, passe para a etapa 4 para adicionar informações sobre o rosto.

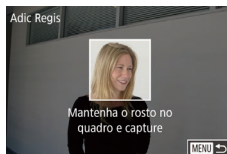
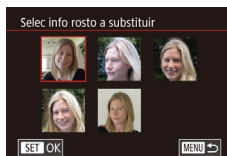

3 Escolha as informações sobre o rosto a serem substituídas.

- Pressione os botões [▲][▼][◀][▶] ou gire o seletor [🔍] para escolher as informações sobre o rosto a serem substituídas, depois pressione o botão [🔍].

4 Registre informações do rosto em questão.

- Siga a etapa 2, em “Registrar Informações de Face ID” (📖48), para fotografar, depois registre as novas informações sobre o rosto.
- Os rostos registrados serão reconhecidos mais facilmente se você adicionar várias informações sobre eles. Além de um ângulo frontal, adicione um ângulo levemente de perfil, uma foto ao sorrir e fotos em ambiente interno e externo.



- Não é possível adicionar informações sobre o rosto se todas as cinco posições estiverem preenchidas. Siga as etapas descritas anteriormente para substituir informações sobre um rosto.
- Você pode seguir as etapas anteriores para registrar novas informações sobre um rosto se houver pelo menos uma posição disponível. No entanto, não poderá substituir nenhuma informação sobre ele. Em vez de substituir as informações sobre o rosto, primeiro apague informações existentes desnecessárias (📖50), depois registre novas informações sobre ele (📖48), conforme necessário.

Antes de Usar

Manual Básico

Manual Avançado

Noções Básicas sobre a Câmera

Modo Automático / Modo Híbrido Automático

Outros Modos de Fotografia / Filmagem

Modo P

Modos Tv, Av, M, C1 e C2

Modo de Reprodução

Funções Wi-Fi

Menu de Configurações

Acessórios

Apêndice

Índice Remissivo



Apagar Informações Registradas

É possível apagar informações (informações sobre o rosto, nomes e datas de aniversário) registradas em Face ID. No entanto, os nomes gravados em imagens capturadas anteriormente não serão apagados.

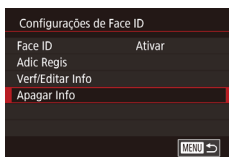

1 Acesse a tela [Apagar Info].

- Siga a etapa 1, em “Registrar Informações de Face ID” (📖48), e escolha [Apagar Info].

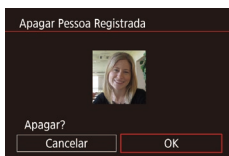

2 Escolha uma pessoa para apagar suas informações.

- Pressione os botões [▲][▼][◀][▶] para escolher o nome da pessoa cujas informações você deseja apagar, depois pressione o botão [👤].
- Depois que [Apagar?] for exibido, pressione os botões [◀][▶] ou gire o seletor [👤] para escolher [OK], depois pressione o botão [👤].



- Se você apagar as informações de uma pessoa registrada, não poderá exibir o nome dessa pessoa (📖110), substituir informações sobre ela (📖114) nem pesquisar suas imagens (📖111).



- Também é possível apagar nomes nas informações das imagens (📖114).

Recursos de Personalização de Imagens

Alterar a Proporção

► Fotografias ► Vídeos

Altere a proporção da imagem (a relação entre largura e altura) do seguinte modo.

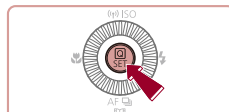

- Pressione o botão [👤], escolha [3:2] no menu, depois escolha a opção desejada (📖30).
- Depois de concluída a configuração, a proporção da tela será atualizada.
- Para restaurar a configuração original, repita este processo, mas escolha [3:2].

16:9	Usada para exibição em HDTVs widescreen ou em dispositivos de exibição similares.
3:2	Proporção nativa da tela da câmera. Mesma proporção de filmes de 35 mm, usada para imprimir imagens nos tamanhos 130 x 180 mm ou cartão-postal.
4:3	Usada para exibição em TVs com definição padrão ou em dispositivos de exibição similares. Usada também para impressão de imagens nos tamanhos 90 x 130 mm ou série A.
1:1	Proporção quadrada.



- Não disponível no modo [📷].
- Também é possível definir esta configuração escolhendo MENU (📖31) ► guia [📷1] ► [Tx Prop p/ Fotos].

Antes de Usar

Manual Básico

Manual Avançado

Noções Básicas sobre a Câmera

Modo Automático / Modo Híbrido Automático

Outros Modos de Fotografia / Filmagem

Modo P

Modos Tv, Av, M, C1 e C2

Modo de Reprodução

Funções Wi-Fi

Menu de Configurações

Acessórios

Apêndice

Índice Remissivo



Alterar a Qualidade de Imagem

► Fotografias ► Vídeos

Escolha entre 4 níveis de qualidade de imagem. Para saber quantas imagens de cada tipo podem caber em um cartão de memória, consulte “Número de Fotos por Cartão de Memória” (p.212).



- Pressione o botão , escolha no menu, depois escolha a opção desejada (p.30).
- É exibida a opção que você configurou.
- Para restaurar a configuração original, repita este processo, mas escolha .

Instruções para Escolher a Configuração de Pixels de Gravação com Base no Tamanho do Papel (para Imagens 3:2)

	A2 (420 x 594 mm)
	A3 – A5 (297 x 420 mm – 148 x 210 mm)
	90 x 130 mm, 130 x 180 mm, Cartão-postal
	Para enviar e-mails e finalidades semelhantes



- Não disponível no modo .
- Também é possível definir esta configuração escolhendo MENU (p.31) ► guia ► [Qual. imagem].

Corrigir Áreas Esverdeadas da Imagem Causadas por Lâmpadas de Mercúrio

► Fotografias ► Vídeos

No modo [AUTO], os assuntos ou o plano de fundo, em fotos de cenas noturnas iluminadas por lâmpadas de mercúrio, podem apresentar um tom esverdeado. Esse tom esverdeado pode ser corrigido automaticamente ao fotografar usando-se o Balanço de Brancos em Várias Áreas.

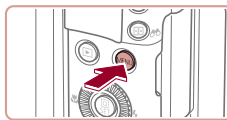

- Pressione o botão [MENU], escolha [Corr. Lâmp. Hg] na guia , depois escolha [Ativar] (p.31).
- Depois de concluída a configuração, é exibido .
- Para restaurar a configuração original, repita este processo, mas escolha [Dativ.]



- Ao terminar de fotografar sob lâmpadas de mercúrio, é necessário definir [Corr. Lâmp. Hg] de volta para [Dativ.]. Caso contrário, tonalidades verdes que não são causadas por lâmpadas de mercúrio podem ser corrigidas por engano.



- Primeiro experimente capturar algumas imagens de teste para ter certeza de obter os resultados desejados.
- Nos disparos contínuos (p.47), esta configuração é definida como [Dativ.] e não pode ser alterada.

Antes de Usar

Manual Básico

Manual Avançado

Noções Básicas sobre a Câmera

Modo Automático / Modo Híbrido Automático

Outros Modos de Fotografia / Filmagem

Modo P

Modos Tv, Av, M, C1 e C2

Modo de Reprodução

Funções Wi-Fi

Menu de Configurações

Acessórios

Apêndice

Índice Remissivo



Alterar a Qualidade de Imagem do Vídeo

▶ Fotografias ▶ Vídeos

Ajuste a qualidade de imagem do vídeo (tamanho da imagem e taxa de quadros). A taxa de quadros indica quantos quadros são gravados por segundo, o que é determinado automaticamente com base na configuração NTSC ou PAL (📖160). Para saber o tempo máximo de gravação de vídeos que cabe em um cartão de memória, em cada nível de qualidade de imagem, consulte “Tempo de Gravação por Cartão de Memória” (📖213).

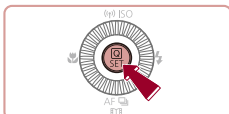

- Pressione o botão (📷), escolha o item de menu de qualidade de vídeo, depois escolha a opção desejada (📖30).
- É exibida a opção que você configurou.



Para Vídeo NTSC

Qualidade de Imagem	Número de Pixels de Gravação	Taxa de Quadros	Detalhes
📷FHD 59.94P	1920 x 1080	59,94 fps	Para gravação com qualidade Full HD. 📷FHD 59.94P) permite gravar vídeos com movimentos mais suaves
📷FHD 29.97P	1920 x 1080	29,97 fps	
📷FHD 23.98P	1920 x 1080	23,98 fps	
📷HD 29.97P	1280 x 720	29,97 fps	Para gravação em alta definição (HD)
📷VGA 29.97P	640 x 480	29,97 fps	Para gravação em definição padrão

Para Vídeo PAL

Qualidade de Imagem	Número de Pixels de Gravação	Taxa de Quadros	Detalhes
📷FHD 50.00P	1920 x 1080	50,00 fps	Para gravação com qualidade Full HD.
📷FHD 25.00P	1920 x 1080	25,00 fps	
📷HD 25.00P	1280 x 720	25,00 fps	Para gravação em alta definição (HD)
📷VGA 25.00P	640 x 480	25,00 fps	Para gravação em definição padrão



- As barras pretas (exibidas à esquerda e direita nos modos 📷VGA 29.97P) e 📷VGA 25.00P) e na parte superior e inferior nos modos 📷FHD 59.94P), 📷FHD 29.97P), 📷FHD 23.98P), 📷HD 29.97P), 📷FHD 50.00P), 📷FHD 25.00P) e 📷HD 25.00P)) indicam áreas da imagem não gravadas.
- Também é possível definir esta configuração escolhendo MENU (📖31) ▶ guia [📷8] ▶ [Qualidade do Vídeo].

Antes de Usar

Manual Básico

Manual Avançado

Noções Básicas sobre a Câmera

Modo Automático / Modo Híbrido Automático

Outros Modos de Fotografia / Filmagem

Modo P

Modos Tv, Av, M, C1 e C2

Modo de Reprodução

Funções Wi-Fi

Menu de Configurações

Acessórios

Apêndice

Índice Remissivo



Recursos Úteis para Fotografar/Filmar

Usar o Nível Eletrônico

► Fotografias ► Vídeos

Ao fotografar ou filmar, é possível exibir um nível eletrônico na tela como parâmetro para determinar se a câmera está nivelada.

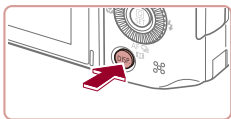

1 Exiba o nível eletrônico.

- Pressione o botão [DISP] para exibir o nível eletrônico.

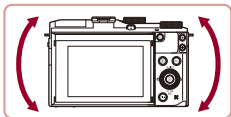

2 Nivele a câmera conforme necessário.

- Nivele a câmera de modo que o centro do nível eletrônico fique verde.



- Se o nível eletrônico não for exibido na etapa 1, pressione o botão [MENU] e verifique a configuração na guia [1] ► [Tela de informações de disparo].
- Inclinar excessivamente a câmera para a frente ou para trás impede o uso do nível eletrônico (que fica cinza).
- O nível eletrônico não é exibido durante a gravação de vídeos.
- Se você segurar a câmera na vertical, a orientação do nível eletrônico será atualizada automaticamente para corresponder à orientação da câmera.
- Calibre o nível eletrônico caso ele não se mostre eficaz em ajudá-lo a nivelar a câmera (161).
- Não disponível no modo [S].

Ampliar a Área em Foco

► Fotografias ► Vídeos

É possível verificar o foco pressionando o botão de disparo até a metade, o que ampliará a área da imagem em foco na moldura AF.



1 Defina as configurações.

- Pressione o botão [MENU], escolha [Zoom Ponto AF] na guia [2], depois escolha [Ativar] (31).



2 Verifique o foco.

- Pressione o botão de disparo até a metade. O rosto detectado como assunto principal será ampliado.
- Para restaurar a configuração original, escolha [Dstiv.] na etapa 1.



- A área em foco não será ampliada nos seguintes casos quando o botão de disparo for pressionado até a metade.
 - Se não tiver sido detectado um rosto, se a pessoa estiver muito próxima da câmera e seu rosto for muito grande para a tela, ou se a câmera detectar a movimentação do assunto.
 - Quando é usado o zoom digital (41)
 - Quando é usada uma TV como monitor (169)
- Não disponível no modo [S].

Antes de Usar

Manual Básico

Manual Avançado

Noções Básicas sobre a Câmera

Modo Automático / Modo Híbrido Automático

Outros Modos de Fotografia/Filmagem

Modo P

Modos Tv, Av, M, C1 e C2

Modo de Reprodução

Funções Wi-Fi

Menu de Configurações

Acessórios

Apêndice

Índice Remissivo



■ Detectar Olhos Fechados

► Fotografias ► Vídeos

é exibido quando a câmera detecta que as pessoas podem estar de olhos fechados.

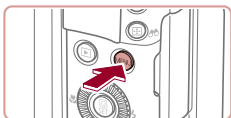

1 Defina a configuração.

- Pressione o botão **[MENU]**, escolha [Detecc Piscada] na guia **[7]**, depois escolha [Ativar] (📖31).



2 Fotografe.

- pisca quando a câmera detecta uma pessoa cujos olhos estão fechados.
- Para restaurar a configuração original, escolha [Dstiv.] na etapa 1.



- Ao especificar várias fotos no modo **[C]**, esta função fica disponível somente para a foto final.
- Ao selecionar [2 s], [4 s], [8 s] ou [Reter] em [Hora exib.] (📖58), é exibida uma moldura em torno das pessoas cujos olhos estão fechados.
- Este recurso não fica disponível durante a captura de disparos contínuos no modo **[A]** (📖40).
- Este recurso não fica disponível no modo de captura de disparos contínuos (📖47).

■ Alterar as Configurações do Modo de IS

Desativar a Estabilização de Imagem

► Fotografias ► Vídeos

Quando a câmera é mantida em posição fixa (como ao fotografar ou filmar com um tripé), é necessário definir a estabilização de imagem como [Dstiv.] para desativá-la.

1 Acesse a tela de configuração.

- Pressione o botão **[MENU]**, escolha [Config. de IS] na guia **[4]**, depois pressione o botão **[3]** (📖31).

2 Defina a configuração.

- Pressione os botões **[▲]**/**[▼]** ou gire o seletor **[●]** para escolher [Modo IS], pressione o botão **[3]**, depois pressione os botões **[▲]**/**[▼]** ou gire o seletor **[●]** para escolher a opção desejada (📖31).

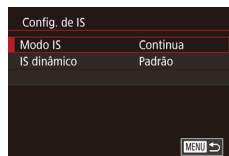

Continua	A estabilização ideal da imagem para as condições de fotografia ou filmagem é aplicada automaticamente (IS Inteligente) (📖40).
Dstiv.	Desativa a estabilização da imagem.

Antes de Usar

Manual Básico

Manual Avançado

Noções Básicas sobre a Câmera

Modo Automático / Modo Híbrido Automático

Outros Modos de Fotografia / Filmagem

Modo P

Modos Tv, Av, M, C1 e C2

Modo de Reprodução

Funções Wi-Fi

Menu de Configurações

Acessórios

Apêndice

Índice Remissivo



Gravar Vídeos com Assuntos no mesmo Tamanho Mostrado antes da Filmagem

▶ Fotografias ▶ Vídeos

Em geral, assim que inicia a gravação do vídeo, a área de exibição de imagem muda e os assuntos são ampliados para permitir a correção de estremecimento da câmera significativo.

Para gravar vídeos com assuntos no mesmo tamanho mostrado antes da filmagem, é possível reduzir a estabilização de imagem.

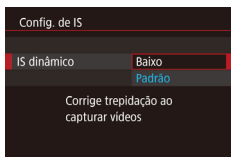

- Siga a etapa 1 em “Desativar a Estabilização de Imagem” (📖56) para acessar a tela [Config. de IS].
- Escolha [IS dinâmico], depois escolha [Baixo] (📖31).



- Também é possível definir [Modo IS] como [Dstiv.], para que os assuntos sejam gravados no mesmo tamanho mostrado antes da filmagem.
- [IS dinâmico] não fica disponível quando [Modo IS] está definido como [Dstiv.] (📖56).
- Quando a qualidade de vídeo é [📺29.97P] (NTSC) ou [📺25.00P] (PAL), somente [Padrão] fica disponível.

Personalizar a Operação da Câmera

Personalize funções de captura na guia [📷] da tela do menu, do seguinte modo. Para obter instruções sobre as funções do menu, consulte “Usar a Tela do Menu” (📖31).

Evitar que a Luz Auxiliar de AF Seja Emitida

▶ Fotografias ▶ Vídeos

É possível desativar a luz que normalmente se acende para ajudar a focar quando você pressiona o botão de disparo até a metade em condições de baixa luminosidade.



- Pressione o botão [MENU], escolha [Luz aux. AF] na guia [📷3], depois escolha [Dstiv.] (📖31).
- Para restaurar a configuração original, repita este processo, mas escolha [Ativar].

Evitar que a Luz de Redução de Olhos Vermelhos se Acenda

▶ Fotografias ▶ Vídeos

É possível desativar a luz de redução de olhos vermelhos que se acende para reduzir o efeito olhos vermelhos quando o flash é usado para fotografar em condições de baixa luminosidade.

1 Acesse a tela [Controle Flash].

- Pressione o botão [MENU], escolha [Controle Flash] na guia [📷5], depois pressione o botão [📷] (📖31).

2 Defina a configuração.

- Escolha [Lamp Olh Ver], depois escolha [Dstiv.] (📖31).
- Para restaurar a configuração original, repita este processo, mas escolha [Ativar].



Antes de Usar

Manual Básico

Manual Avançado

Noções Básicas sobre a Câmera

Modo Automático / Modo Híbrido Automático

Outros Modos de Fotografia / Filmagem

Modo P

Modos Tv, Av, M, C1 e C2

Modo de Reprodução

Funções Wi-Fi

Menu de Configurações

Acessórios

Apêndice

Índice Remissivo



Alterar o Estilo de Exibição das Imagens após Fotografar

► Fotografias ► Vídeos

É possível alterar por quanto tempo as imagens são exibidas e quais informações serão exibidas logo após fotografar.

Alterar o Tempo de Exibição das Imagens após Fotografar

1 Acesse a tela [Rever imagem após a captura].

- Pressione o botão [MENU], escolha [Rever imagem após a captura] na guia [2], depois pressione o botão [31].

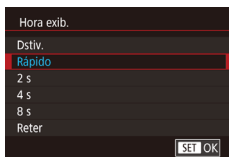

2 Defina a configuração.

- Escolha [Hora exib.], depois escolha a opção desejada (31).
- Para restaurar a configuração original, repita este processo, mas escolha [Rápido].

Rápido	As imagens são exibidas somente até que você possa fotografar novamente.
2 s, 4 s, 8 s	As imagens são exibidas durante o tempo especificado. Mesmo enquanto a foto estiver sendo exibida na tela, é possível tirar outra fotografia pressionando novamente o botão de disparo até a metade.
Reter	As imagens são exibidas até você pressionar o botão de disparo até a metade.
Dstiv.	Não são exibidas imagens após fotografar.

Alterar a Tela Exibida após Fotografar

Altere o modo de exibição das imagens após fotografar, da seguinte maneira.

1 Defina [Hora exib.] como [2 s], [4 s], [8 s] ou [Reter] (58).

2 Defina a configuração.

- Escolha [Info de exibição], depois escolha a opção desejada (31).
- Para restaurar a configuração original, repita este processo, mas escolha [Dstiv.].

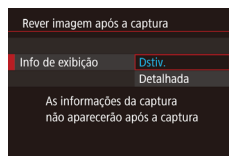

Dstiv.	Exibe somente a imagem.
Detalhada	Exibe detalhes da imagem (194).



- Quando a opção [Hora exib.] (58) estiver definida como [Dstiv.] ou [Rápido], [Info de exibição] será definida como [Dstiv.] e não poderá ser alterada.
- Ao pressionar o botão [DISP] enquanto uma imagem estiver sendo exibida (após ser capturada), é possível mudar as informações exibidas. Observe que as configurações de [Info de exibição] não são alteradas. Também é possível apagar imagens pressionando o botão [4].

Antes de Usar

Manual Básico

Manual Avançado

Noções Básicas sobre a Câmera

Modo Automático / Modo Híbrido Automático

Outros Modos de Fotografia / Filmagem

Modo P

Modos Tv, Av, M, C1 e C2

Modo de Reprodução

Funções Wi-Fi

Menu de Configurações

Acessórios

Apêndice

Índice Remissivo



Outros Modos de Fotografia/ Filmagem

Fotografe ou filme com mais eficiência em várias cenas e tire fotos ou vídeos aprimoradas com efeitos de imagens exclusivos ou capturadas com funções especiais



Obter Diversas Imagens em cada Captura (Foto Criativa)

► Fotografias ► Vídeos

A câmera determina o assunto e as condições de fotografia, aplica automaticamente efeitos especiais e recompõe o enquadramento para enfatizar o assunto. São gravadas seis fotografias para cada captura de imagem. Usando configurações determinadas pela câmera, é possível capturar várias fotografias com efeitos.



1 Entre no modo [C].

- Gire o seletor de modos para [C].

2 Fotografe.

- Pressione o botão de disparo até o fim. Quando você fotografa, o som do obturador é reproduzido três vezes.
- Depois que as seis imagens forem exibidas em sequência, elas serão exibidas simultaneamente por cerca de dois segundos.
- Para que as imagens continuem sendo exibidas até que você pressione o botão de disparo até a metade, pressione o botão [M]. Para exibir em tela inteira neste estado, escolha uma imagem pressionando os botões [▲][▼][◀][▶] ou girando o seletor [C], depois pressione o botão [M].
- Para retornar à exibição original, pressione o botão [MENU].

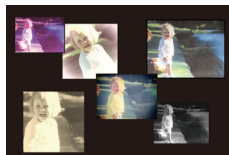

- A captura demora algum tempo quando o flash é acionado, mas segure a câmera firmemente até o som do obturador ser emitido três vezes.
- As seis imagens são tratadas como um grupo (113).
- A exibição simultânea das seis imagens (como mostrado na etapa 2) somente fica disponível logo após a captura.

Antes de Usar

Manual Básico

Manual Avançado

Noções Básicas sobre a Câmera

Modo Automático / Modo Híbrido Automático

Outros Modos de Fotografia/
Filmagem

Modo P

Modos Tv, Av, M, C1 e C2

Modo de Reprodução

Funções Wi-Fi

Menu de Configurações

Acessórios

Apêndice

Índice Remissivo



Escolher Efeitos

► Fotografias ► Vídeos

É possível escolher efeitos para imagens capturadas no modo [📷].



- Depois de escolher o modo [📷], gire o seletor [🔘] para escolher o efeito.

📷 Auto	Todos os efeitos
🕒 Retrô	As imagens parecem fotos antigas
🎨 Monocromático	As imagens são geradas em uma só cor
👁 Especial	Imagens bem delineadas, com aparência especial
🌿 Natural	Imagens suavizadas, com aparência natural

Assuntos em Movimento (Esportes)

► Fotografias ► Vídeos

Fotografe continuamente enquanto a câmera foca assuntos em movimento.



1 Entre no modo [📷].

- Gire o seletor de modos para [📷].

2 Foque o assunto.

- Enquanto você pressiona o botão de disparo até a metade, a câmera continua a ajustar o foco e o brilho da imagem no local onde é exibida a moldura azul.

3 Fotografe.

- Para tirar várias fotos consecutivas, mantenha o botão de disparo pressionado até o fim.



- No modo [📷], as fotografias podem apresentar aparência granulada, pois a sensibilidade ISO (📖80) é aumentada de modo a adequar-se às condições de fotografia.
- Para obter mais detalhes sobre o intervalo de fotos no modo [📷], consulte "Alcance das Fotos/de Filmagem" (📖213).
- Pode haver um atraso depois da captura de disparos contínuos, até que seja possível fotografar novamente. Observe que determinados tipos de cartões de memória podem gerar atrasos ainda maiores para as fotos subsequentes.
- A captura das fotos pode ficar mais lenta dependendo das condições de fotografia, configurações da câmera e posição do zoom.

Antes de Usar

Manual Básico

Manual Avançado

Noções Básicas sobre a Câmera

Modo Automático / Modo Híbrido Automático

Outros Modos de Fotografia/Filmagem

Modo P

Modos Tv, Av, M, C1 e C2

Modo de Reprodução

Funções Wi-Fi

Menu de Configurações

Acessórios

Apêndice

Índice Remissivo



Cenas Específicas

Escolha um modo que corresponda à cena a ser fotografada ou filmada; a câmera definirá automaticamente as configurações para captação ideal das imagens.



1 Entre no modo [SCN].

- Gire o seletor de modos para [SCN].



2 Escolha um modo de fotografia ou filmagem.

- Pressione o botão [OK], escolha [P] no menu, depois escolha um modo de fotografia ou filmagem (p. 30).

3 Fotografe ou filme.



Fotografar ou Filmar Retratos (Retrato)

► Fotografias ► Vídeos

- Tire fotos ou vídeos de pessoas com um efeito suave.



Fotografar Cenas Noturnas sem Usar o Tripé (Cena Noturna s/ Tripé)

► Fotografias ► Vídeos

- Belas fotos de cenas noturnas ou retratos com cenários noturnos ao fundo, sem a necessidade de segurar a câmera em posição totalmente fixa (por exemplo, usando um tripé).
- Uma única imagem é criada pela combinação de fotos consecutivas, reduzindo o estremeamento da câmera e ruídos nas imagens.



Fotografar ou Filmar em Ambientes com Neve (Neve)

► Fotografias ► Vídeos

- Imagens brilhantes e com cores naturais de pessoas em ambientes com neve.



Fotografar ou Filmar Fogos de Artifício (Fogo Artifício)

► Fotografias ► Vídeos

- Imagens vivas de fogos de artifício.



- Os assuntos aparecem maiores no modo [P] em comparação com outros modos.
- No modo [P], as fotografias podem apresentar aparência granulada, pois a sensibilidade ISO (p. 80) é aumentada de modo a adequar-se às condições de fotografia.
- Uma vez que a câmera fotografa continuamente no modo [P], segure-a firmemente ao fotografar.
- No modo [P], o desfoque por movimento excessivo ou determinadas condições de fotografia podem impedir a obtenção dos resultados desejados.
- No modo [P], monte a câmera sobre um tripé ou tome outras providências para mantê-la em posição fixa e evitar que trema. Além disso, é necessário definir [Modo IS] como [Dativ.] ao usar um tripé ou outros meios para manter a câmera em posição fixa (p. 56).



- Quando você usa um tripé para cenas noturnas, fotografar no modo [AUTO] em vez do modo [P] proporciona resultados melhores (p. 35).
- No modo [P], embora não sejam exibidas molduras ao pressionar o botão de disparo até a metade, ainda é determinado o foco ideal.
- Também é possível escolher o modo de fotografia ou filmagem acessando MENU (p. 31) ► guia [1] ► [Modo de Grav.].

Antes de Usar

Manual Básico

Manual Avançado

Noções Básicas sobre a Câmera

Modo Automático / Modo Híbrido Automático

Outros Modos de Fotografia / Filmagem

Modo P

Modos Tv, Av, M, C1 e C2

Modo de Reprodução

Funções Wi-Fi

Menu de Configurações

Acessórios

Apêndice

Índice Remissivo



Efeitos de Imagens (Filtros Criativos)

Permite adicionar diversos efeitos às imagens ao fotografar ou filmar.



1 Entre no modo [C].

- Gire o seletor de modos para [C].



2 Escolha um modo de fotografia ou filmagem.

- Pressione o botão [F], escolha [HDR] no menu, depois escolha um modo de fotografia ou filmagem [M30].

3 Fotografe ou filme.



Fotografar ou Filmar em Cores Vivas (Super Vibrante)

► Fotografias ► Vídeos

- Permite obter imagens em cores vivas e vibrantes.



Imagens com Aspecto de Pôster (Efeito Pôster)

► Fotografias ► Vídeos

- Permite obter imagens que lembram uma ilustração ou pôster antigo.



- Nos modos [C] e [F], primeiro experimente capturar algumas imagens de teste para ter certeza de obter os resultados desejados.



- Também é possível escolher o modo de fotografia ou filmagem acessando MENU [M31] ► guia [C1] ► [Modo de Grav.].

Fotografar Cenas de Grande Contraste (Alto Alcance Dinâmico)

► Fotografias ► Vídeos

Três imagens consecutivas são capturadas em diferentes níveis de brilho cada vez que você fotografa; a câmera combina áreas da imagem com brilho ideal a fim de criar uma única imagem. Este modo pode reduzir os realces desbotados e a perda de detalhes nas sombras, que tendem a ocorrer em fotos de grande contraste.

1 Escolha [HDR].

- Siga as etapas 1 – 2, em “Efeitos de Imagens (Filtros Criativos)” [M62], e escolha [HDR].



2 Fotografe.

- Segure a câmera firmemente ao fotografar. Ao pressionar o botão de disparo até o fim, a câmera tira três fotos e as combina.



- O desfoque por movimento excessivo ou determinadas condições de fotografia ou filmagem podem impedir a obtenção dos resultados desejados.

Antes de Usar

Manual Básico

Manual Avançado

Noções Básicas sobre a Câmera

Modo Automático / Modo Híbrido Automático

Outros Modos de Fotografia / Filmagem

Modo P

Modos Tv, Av, M, C1 e C2

Modo de Reprodução

Funções Wi-Fi

Menu de Configurações

Acessórios

Apêndice

Índice Remissivo





- Se o estremecimento excessivo da câmera interferir ao fotografar, monte a câmera sobre um tripé ou tome outras providências para mantê-la em posição fixa. Além disso, é necessário definir [Modo IS] como [Dstiv.] ao usar um tripé ou outros meios para manter a câmera em posição fixa (📖56).
- Qualquer movimento do assunto faz as imagens parecerem desfocadas.
- Haverá um atraso até que você possa fotografar novamente, enquanto a câmera processa e combina as imagens.
- Ao pressionar o botão de disparo até a metade em condições de muita luminosidade, pode ser exibido [ND], indicando o ajuste automático para brilho ideal das imagens.

Adicionar Efeitos Artísticos



- Siga as etapas 1 – 2, em “Efeitos de Imagens (Filtros Criativos)” (📖62), e escolha [HDR].
- Gire o seletor [🌞] para escolher um nível de efeito.
- A tela mostra como será a aparência da imagem com o efeito aplicado.

Natural	As imagens são naturais e orgânicas.
Arte padrão	As imagens parecem pinturas, com contraste suavizado.
Arte vívida	As imagens parecem ilustrações vibrantes.
Arte forte	As imagens parecem pinturas a óleo, com bordas bem delineadas.
Arte relevo	As imagens parecem fotos antigas, com bordas bem delineadas e ambiência escura.

Fotografar/Filmar com Cores Esmacidas (Nostálgico)

► Fotografias ► Vídeos

Este efeito faz as cores parecerem esmaecidas e as imagens envelhecidas, como em fotos antigas. Escolha entre cinco níveis de efeito.

1 Escolha [🌞].

- Siga as etapas 1 – 2, em “Efeitos de Imagens (Filtros Criativos)” (📖62), e escolha [🌞].



2 Escolha um nível de efeito.

- Gire o seletor [🌞] para escolher um nível de efeito.
- A tela mostra como será a aparência da imagem com o efeito aplicado.

3 Fotografe ou filme.



- Primeiro experimente capturar algumas imagens de teste para ter certeza de obter os resultados desejados.



- As cores parecerão esmaecidas na tela de fotografia ou filmagem, mas o efeito de envelhecimento da imagem não será mostrado. Reveja a imagem no modo de Reprodução para ver o efeito (📖106).
- O efeito de envelhecimento da imagem não é mostrado em vídeos.

Antes de Usar

Manual Básico

Manual Avançado

Noções Básicas sobre a Câmera

Modo Automático / Modo Híbrido Automático

Outros Modos de Fotografia / Filmagem

Modo P

Modos Tv, Av, M, C1 e C2

Modo de Reprodução

Funções Wi-Fi

Menu de Configurações

Acessórios

Apêndice

Índice Remissivo



Fotografar com Efeito de Lente Olho de Peixe (Efeito Olho de Peixe)

► Fotografias ► Vídeos

Permite fotografar com o efeito de distorção de uma lente olho de peixe.

1 Escolha [📷].

- Siga as etapas 1 – 2, em “Efeitos de Imagens (Filtros Criativos)” (📖62), e escolha [📷].



2 Escolha um nível de efeito.

- Gire o seletor [🔧] para escolher um nível de efeito.
- A tela mostra como será a aparência da imagem com o efeito aplicado.

3 Fotografe.



- Primeiro experimente capturar algumas imagens de teste para ter certeza de obter os resultados desejados.

Imagens Semelhantes a Modelos em Miniatura (Efeito Miniatura)

► Fotografias ► Vídeos

Cria o efeito de um modelo em miniatura, desfocando seções da imagem acima e abaixo da área selecionada.

Permite também fazer vídeos semelhantes a cenas de modelos em miniatura. Para isto, escolha a velocidade de reprodução antes de gravar o vídeo. As pessoas e objetos da cena se movimentarão rapidamente durante a reprodução. Observe que os sons não são gravados.

1 Escolha [📷].

- Siga as etapas 1 – 2, em “Efeitos de Imagens (Filtros Criativos)” (📖62), e escolha [📷].
- É exibida uma moldura branca que indica a área da imagem que não será desfocada.

2 Escolha a área a ser mantida em foco.

- Pressione o botão [▲].
- Mova o botão de zoom para redimensionar a moldura e gire o seletor [🔧] para movê-la.



3 Para vídeos, escolha a velocidade de reprodução do vídeo.

- Gire o seletor [🔧] para escolher a velocidade.



4 Retorne à tela de fotografia ou filmagem e fotografe ou filme.

- Pressione o botão [📷] para retornar à tela de fotografia ou filmagem e fotografe ou filme.

Antes de Usar

Manual Básico

Manual Avançado

Noções Básicas sobre a Câmera

Modo Automático / Modo Híbrido Automático

Outros Modos de Fotografia/ Filmagem

Modo P

Modos Tv, Av, M, C1 e C2

Modo de Reprodução

Funções Wi-Fi

Menu de Configurações

Acessórios

Apêndice

Índice Remissivo



Velocidade de Reprodução e Tempo de Reprodução Estimado (para Clipes de um Minuto)

Velocidade	Tempo de Reprodução
5x	Aprox. 12 segundos
10x	Aprox. 6 segundos
20x	Aprox. 3 segundos

Os vídeos são reproduzidos em 30 fps.



- O zoom não está disponível ao gravar vídeos. Certifique-se de definir o zoom antes de filmar.
- Primeiro experimente capturar algumas imagens de teste para ter certeza de obter os resultados desejados.



- Para mudar a orientação da moldura para vertical, pressione os botões [◀][▶] na etapa 2. Para retornar a orientação da moldura para horizontal, pressione os botões [▲][▼].
- Para mover a moldura quando ela estiver na orientação horizontal, pressione os botões [▲][▼]. Para movê-la quando estiver na orientação vertical, pressione os botões [◀][▶].
- A ação de segurar a câmera verticalmente altera a orientação da moldura.
- A qualidade de imagem do vídeo é de [EVA] a uma proporção de [4:3] e de [HD] a uma proporção de [16:9] (p. 52). Não é possível alterar essas configurações de qualidade.
- O fator de zoom não pode ser alterado com o botão [ZOOM] nas telas das etapas 2 e 3 nem ao gravar vídeos.



- Também é possível mover a moldura tocando-a ou arrastando-a na tela.

Fotografar com Efeito Câmera de Brinquedo (Efeito Câmera de Brinquedo)

► Fotografias ► Vídeos

Este efeito faz as imagens parecerem fotos feitas com câmera de brinquedo, causando escurecimento (cantos da imagem mais escuros e desfocados) e alterando a cor no geral.

1 Escolha [📷].

- Siga as etapas 1 – 2, em “Efeitos de Imagens (Filtros Criativos)” (p. 62), e escolha [📷].

2 Escolha um tom de cor.

- Gire o seletor [🌈] para escolher um tom de cor.
- A tela mostra como será a aparência da imagem com o efeito aplicado.

3 Fotografe.



Padrão	As fotos parecem imagens obtidas com uma câmera de brinquedo.
Quente	As imagens têm um tom mais quente que no modo [Padrão].
Frio	As imagens têm um tom mais frio que no modo [Padrão].



- Primeiro experimente capturar algumas imagens de teste para ter certeza de obter os resultados desejados.

Antes de Usar

Manual Básico

Manual Avançado

Noções Básicas sobre a Câmera

Modo Automático / Modo Híbrido Automático

Outros Modos de Fotografia / Filmagem

Modo P

Modos Tv, Av, M, C1 e C2

Modo de Reprodução

Funções Wi-Fi

Menu de Configurações

Acessórios

Apêndice

Índice Remissivo



Deixar os Assuntos mais Nítidos (Desfocar Plano de Fundo)

► Fotografias ► Vídeos

É possível capturar imagens dos assuntos de modo que fiquem mais realçados em relação ao plano de fundo.

São capturadas duas imagens consecutivas com configurações otimizadas para desfoque do plano de fundo. O plano de fundo é desfocado por meio de efeitos da lente e do processamento de imagens com base no assunto e com base na cena.

1 Escolha [👤].

- Siga as etapas 1 – 2, em “Efeitos de Imagens (Filtros Criativos)” (📖62), e escolha [👤].



2 Fotografe.

- Segure a câmera firmemente ao fotografar. São capturadas duas imagens consecutivas ao pressionar o botão de disparo até o fim.
- Um ícone [👤] intermitente indica que as imagens não puderam ser processadas.



- O desfoque por movimento excessivo ou determinadas condições de fotografia ou filmagem podem impedir a obtenção dos resultados desejados.



- Para obter melhores resultados com este efeito, tente fotografar próximo do assunto e garanta ampla distância entre o assunto e o plano de fundo.
- Pode haver um atraso depois da captura de imagens, até que seja possível capturar novamente.
- Para ajustar o nível de efeito, gire o seletor [⚙️].

Fotografar com Efeito de Foco Suave

► Fotografias ► Vídeos

Esta função permite fotografar imagens como se houvesse um filtro de foco suave encaixado na câmera. É possível ajustar o nível de efeito conforme desejado.

1 Escolha [👤].

- Siga as etapas 1 – 2, em “Efeitos de Imagens (Filtros Criativos)” (📖62), e escolha [👤].



2 Escolha um nível de efeito.

- Gire o seletor [⚙️] para escolher um nível de efeito.
- A tela mostra como será a aparência da imagem com o efeito aplicado.

3 Fotografe.



- Primeiro experimente capturar algumas imagens de teste para ter certeza de obter os resultados desejados.

Antes de Usar

Manual Básico

Manual Avançado

Noções Básicas sobre a Câmera

Modo Automático / Modo Híbrido Automático

Outros Modos de Fotografia / Filmagem

Modo P

Modos Tv, Av, M, C1 e C2

Modo de Reprodução

Funções Wi-Fi

Menu de Configurações

Acessórios

Apêndice

Índice Remissivo



Fotografar/Filmar com Tom Monocromático

► Fotografias ► Vídeos

Permite fotografar ou filmar em preto e branco, sépia ou azul e branco.

1 Escolha [📷].

- Siga as etapas 1 – 2, em “Efeitos de Imagens (Filtros Criativos)” (📖62), e escolha [📷].



2 Escolha um tom de cor.

- Gire o seletor [🔘] para escolher um tom de cor.
- A tela mostra como será a aparência da imagem com o efeito aplicado.

3 Fotografe ou filme.

P/B	Imagens em preto e branco.
Sépia	Imagens em tons sépia.
Azul	Imagens em azul e branco.

Modos Especiais para outras Finalidades

Fotografia Automática após Detecção de Rosto (Disparador Inteligente)

► Fotografias ► Vídeos

Fotografia Automática após Detecção de Sorriso (Sorriso)

► Fotografias ► Vídeos

A câmera fotografa automaticamente após detectar um sorriso, mesmo que você não pressione o botão de disparo.

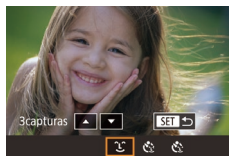

1 Escolha [📷].

- Siga as etapas 1 – 2, em “Cenas Específicas” (📖61), e escolha [📷]; depois pressione o botão [▲].
- Pressione os botões [◀] [▶] ou gire o seletor [🔘] para escolher [📷], depois pressione o botão [📷].
- A câmera entrará em modo de espera para a foto e a mensagem [Detecção de Sorriso ativ.] será exibida.



2 Mire a câmera em uma pessoa.

- Toda vez que detecta um sorriso, a câmera fotografa depois que a luz se acende.
- Para pausar a detecção de sorriso, pressione o botão [▼]. Pressione novamente o botão [▼] para retomar a detecção.



- Mude para outro modo quando terminar de fotografar. Caso contrário, a câmera continuará fotografando toda vez que detectar um sorriso.

Antes de Usar

Manual Básico

Manual Avançado

Noções Básicas sobre a Câmera

Modo Automático / Modo Híbrido Automático

Outros Modos de Fotografia/ Filmagem

Modo P

Modos Tv, Av, M, C1 e C2

Modo de Reprodução

Funções Wi-Fi

Menu de Configurações

Acessórios

Apêndice

Índice Remissivo





- Também é possível fotografar da maneira comum pressionando o botão de disparo.
- A câmera pode detectar sorrisos com mais facilidade quando os assuntos olham para a câmera e abrem a boca (o suficiente para que seus dentes fiquem visíveis).
- Para alterar o número de fotos, pressione os botões [▲][▼] depois de escolher [👁] na etapa 1. [Detecç Piscada] (61) fica disponível somente para a foto final.



- Também é possível escolher o modo de fotografia selecionando [📷] nas etapas 1 a 2 de "Cenas Específicas" (61), tocando em [ISO] para acessar a tela de configuração, tocando em [👁] e, em seguida, tocando na mesma opção ou em [SET].

Fotografia Automática após Detecção de Piscada (Temporizador de Piscada)

▶ Fotografias ▶ Vídeos

Mire a câmera em uma pessoa e pressione o botão de disparo até o fim. A câmera dispara aproximadamente dois segundos depois de detectar uma piscada.



1 Escolha [👁].

- Siga as etapas 1 – 2, em "Cenas Específicas" (61), e escolha [📷]; depois pressione o botão [▲].
- Pressione os botões [◀][▶] ou gire o seletor [🔍] para escolher [👁], depois pressione o botão [📷].

2 Componha o enquadramento e pressione o botão de disparo até a metade.

- Na tela, toque no rosto da pessoa que piscará, para escolhê-lo (AF Touch), depois pressione o botão de disparo até a metade.
- Certifique-se de que uma moldura verde é exibida em torno do rosto da pessoa que piscará.



3 Pressione o botão de disparo até o fim.

- A câmera entrará em modo de espera para a foto e a mensagem [Piscar para tirar a foto] será exibida.
- A luz piscará e o temporizador emitirá um som.

4 Olhe para a câmera e pisque.

- A câmera dispara cerca de dois segundos depois de detectar uma piscada da pessoa cujo rosto está no interior da moldura.
- Para cancelar a foto depois de acionar o temporizador, pressione o botão [MENU].



- Se a piscada não for detectada, pisque outra vez lentamente e de maneira deliberada.
- A piscada pode não ser detectada se os olhos estiverem encobertos pelo cabelo, por um chapéu ou óculos.
- A ação de fechar e abrir ambos os olhos ao mesmo tempo também será detectada como uma piscada.
- Se não for detectada uma piscada, a câmera disparará cerca de 15 segundos depois.
- Para alterar o número de fotos, pressione os botões [▲][▼] depois de escolher [👁] na etapa 1. [Detecç Piscada] (61) fica disponível somente para a foto final.
- Se ninguém estiver na área a ser fotografada quando o botão de disparo for pressionado até o fim, a câmera disparará depois que uma pessoa entrar nessa área e piscar.
- Não é possível alterar o fator de zoom com o botão [🔍] depois de pressionar o botão de disparo até o fim.



- Também é possível escolher o modo de fotografia selecionando [📷] nas etapas 1 a 2 de "Cenas Específicas" (61), tocando em [ISO] para acessar a tela de configuração, tocando em [👁] e, em seguida, tocando na mesma opção ou em [SET].

Antes de Usar

Manual Básico

Manual Avançado

Noções Básicas sobre a Câmera

Modo Automático / Modo Híbrido Automático

Outros Modos de Fotografia / Filmagem

Modo P

Modos Tv, Av, M, C1 e C2

Modo de Reprodução

Funções Wi-Fi

Menu de Configurações

Acessórios

Apêndice

Índice Remissivo



Fotografia Automática após Detecção de Nova Pessoa (Temporizador de Rosto)

► Fotografias ► Vídeos

A câmera fotografa cerca de dois segundos depois de detectar que o rosto de outra pessoa (por exemplo, o fotógrafo) entrou na área a ser fotografada (p.90). Este recurso é útil para que você possa participar de fotos em grupo ou similares.



1 Escolha [C].

- Siga as etapas 1 – 2, em “Cenas Específicas” (p.61), e escolha [C]; depois pressione o botão [▲].
- Pressione os botões [◀][▶] ou gire o seletor [C] para escolher [C], depois pressione o botão [SET].

2 Componha o enquadramento e pressione o botão de disparo até a metade.

- Certifique-se de que é exibida uma moldura verde em torno do rosto focado (e molduras brancas em torno dos demais rostos).

3 Pressione o botão de disparo até o fim.

- A câmera entrará em modo de espera para a foto e a mensagem [Olhe direto p/ câmera para iniciar contagem] será exibida.
- A luz piscará e o temporizador emitirá um som.



4 Junte-se ao grupo de pessoas na área a ser fotografada e olhe para a câmera.

- Depois que a câmera detectar um novo rosto, a intermitência da luz e o som do temporizador serão acelerados. (Quando o flash disparar, a luz permanecerá acesa.) Cerca de dois segundos depois, a câmera fotografará.
- Para cancelar a foto depois de acionar o temporizador, pressione o botão [MENU].



- Mesmo que o seu rosto não seja detectado depois que você se juntar às demais pessoas na área a ser fotografada, a câmera fotografará cerca de 15 segundos depois.
- Para alterar o número de fotos, pressione os botões [▲][▼] depois de escolher [C] na etapa 1. [Detecção Piscada] (p.56) fica disponível somente para a foto final.
- Não é possível alterar o fator de zoom com o botão [◀] depois de pressionar o botão de disparo até o fim.



- Também é possível escolher o modo de fotografia selecionando [C] nas etapas 1 a 2 de “Cenas Específicas” (p.61), tocando em [ISO] para acessar a tela de configuração, tocando em [C] e, em seguida, tocando na mesma opção ou em [SET].

Antes de Usar

Manual Básico

Manual Avançado

Noções Básicas sobre a Câmera

Modo Automático / Modo Híbrido Automático

Outros Modos de Fotografia/ Filmagem

Modo P

Modos Tv, Av, M, C1 e C2

Modo de Reprodução

Funções Wi-Fi

Menu de Configurações

Acessórios

Apêndice

Índice Remissivo



Fotografar Céu Estrelado (Estrela)

Fotografar Cenas Noturnas sob Céu Estrelado (Vista Noturna com Estrelas)

► Fotografias ► Vídeos

Capture fotos impressionantes do céu estrelado em cenas noturnas. A luz das estrelas na imagem é aprimorada automaticamente, deixando o céu estrelado mais bonito.



1 Escolha [📷].

- Siga as etapas 1 – 2, em “Cenas Específicas” (📖61), e escolha [📷]; depois pressione o botão [▲].
- Pressione os botões [◀][▶] ou gire o seletor [🔍] para escolher [📷], depois pressione o botão [🔍].
- O zoom é definido como grande angular máxima e não pode ser ajustado.

2 Mantenha a câmera em posição fixa.

- Monte a câmera sobre um tripé ou tome outras providências para mantê-la em posição fixa e evitar que trema.

3 Fotografe.

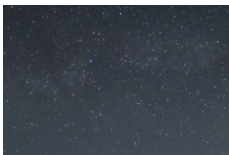

- Haverá um atraso até que seja possível fotografar novamente, enquanto a câmera processa as imagens.



- Para facilitar a visualização, tente escolher MENU ► guia [🔍2] ► [Display Noturno] ► [Ativar] (📖161) antes de capturar imagens.
- Para deixar as estrelas mais brilhantes, escolha MENU (📖31) ► guia [🔍5] ► [Ênfase à Estrela] ► [Nítido]. Para realçar as estrelas brilhantes em um céu estrelado, defina [Ênfase à Estrela] como [Suave]. Esta configuração pode produzir fotos vistosas ampliando as estrelas brilhantes ao mesmo tempo que minimiza as estrelas mais escuras. Para desativar o processamento da luz das estrelas, selecione [Dativ.].
- Tente mudar para o modo de foco manual (📖86) para especificar a posição focal com mais exatidão antes de fotografar.



- Também é possível escolher o modo de fotografia selecionando [📷] nas etapas 1 a 2 de “Cenas Específicas” (📖61), tocando em [ISO] para acessar a tela de configuração, tocando em [📷] e, em seguida, tocando na mesma opção ou em [SET].

Fotografar Rastros de Estrelas (Rastros de Estrelas)

► Fotografias ► Vídeos

Traçados criados pelo movimento das estrelas pelo céu são registrados em uma única imagem. Depois de determinar a velocidade do obturador e o número de fotos, a câmera fotografa continuamente. Uma sessão de fotografias pode durar até cerca de duas horas. Verifique antecipadamente a carga da bateria.



1 Escolha [📷].

- Siga as etapas 1 – 2, em “Cenas Específicas” (📖61), e escolha [📷]; depois pressione o botão [▲].
- Pressione os botões [◀][▶] ou gire o seletor [🔍] para escolher [📷], depois pressione o botão [🔍].
- O zoom é definido como grande angular máxima e não pode ser ajustado.

Antes de Usar

Manual Básico

Manual Avançado

Noções Básicas sobre a Câmera

Modo Automático / Modo Híbrido Automático

Outros Modos de Fotografia / Filmagem

Modo P

Modos Tv, Av, M, C1 e C2

Modo de Reprodução

Funções Wi-Fi

Menu de Configurações

Acessórios

Apêndice

Índice Remissivo



2 Especifique a duração da sessão de fotografias.

- Gire o seletor [🌅] para escolher a duração da sessão de fotografias.

3 Mantenha a câmera em posição fixa.

- Monte a câmera sobre um tripé ou tome outras providências para mantê-la em posição fixa.

4 Fotografe.

- Pressione o botão de disparo até o fim. [Ocupado] é exibido rapidamente e, em seguida, a sessão de fotografias é iniciada.
- Não movimente a câmera ao fotografar.
- Para cancelar a sessão de fotografias, pressione novamente o botão de disparo até o fim. Observe que o cancelamento pode demorar cerca de 60 segundos.



- Se a câmera ficar sem bateria, a sessão de fotografias será interrompida e será salva uma imagem composta (criada com as imagens obtidas até esse ponto).
- Haverá um atraso até que seja possível fotografar novamente, enquanto a câmera processa as imagens.



- Para facilitar a visualização, tente escolher MENU ► guia [F2] ► [Display Noturno] ► [Ativar] (📖161) antes de capturar imagens.
- Tente mudar para o modo de foco manual (📖86) para especificar a posição focal com mais exatidão antes de fotografar.



- Também é possível escolher o modo de fotografia selecionando [🌟] nas etapas 1 a 2 de “Cenas Específicas” (📖61), tocando em [ISO] para acessar a tela de configuração, tocando em [📷] e, em seguida, tocando na mesma opção ou em [SET].

Gravar Vídeos de Movimento de Estrelas (Vídeo Time-Lapse de Estrelas)

► Fotografias ► Vídeos

Ao gravar um vídeo time-lapse que combina imagens fotografadas em um intervalo específico, é possível criar vídeos com estrelas que se movem rapidamente. É possível ajustar o intervalo de gravação e a duração da gravação conforme necessário.

Observe que cada sessão demora algum tempo e requer muitas fotos. Verifique antecipadamente o nível da bateria e o espaço no cartão de memória.

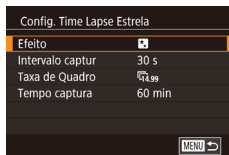

1 Escolha [🌟].

- Siga as etapas 1 – 2, em “Cenas Específicas” (📖61), e escolha [🌟]; depois pressione o botão [▲].
- Pressione os botões [◀][▶] ou gire o seletor [📷] para escolher [🌟], depois pressione o botão [📷].
- O zoom é definido como grande angular máxima e não pode ser ajustado.

2 Defina as configurações do vídeo.

- Pressione o botão [DISP].
- Pressione os botões [▲][▼] ou gire o seletor [📷] para escolher um item, depois escolha a opção desejada.

3 Mantenha a câmera em posição fixa.

- Monte a câmera sobre um tripé ou tome outras providências para mantê-la em posição fixa.

Antes de Usar

Manual Básico

Manual Avançado

Noções Básicas sobre a Câmera

Modo Automático / Modo Híbrido Automático

Outros Modos de Fotografia/ Filmagem

Modo P

Modos Tv, Av, M, C1 e C2

Modo de Reprodução

Funções Wi-Fi

Menu de Configurações

Acessórios

Apêndice

Índice Remissivo



4 Verifique o brilho.

- Pressione o botão de disparo até o fim para capturar uma única fotografia.
- Mude para o modo de Reprodução (📖106) e verifique o brilho da imagem.
- Para ajustar o brilho, gire o seletor de compensação de exposição e altere o nível de exposição na tela de fotografia ou filmagem. Verifique novamente o brilho tirando outra foto.

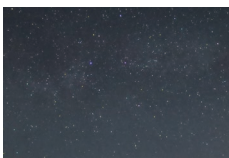

5 Fotografe.

- Pressione o botão de filmagem. [Ocupado] é exibido rapidamente e, em seguida, a sessão de fotografias é iniciada.
- Não movimente a câmera ao fotografar.
- Para cancelar a sessão de fotografias, pressione novamente o botão de filmagem. Observe que o cancelamento pode demorar cerca de 60 segundos.
- A câmera opera em Modo econômico (📖161) ao fotografar.

Item	Opções	Detalhes
Efeito		Escolha efeitos do vídeo, como rastros de estrelas.
Intervalo captur	15 s, 30 s, 1 min	Escolha o intervalo entre cada foto.
Taxa de Quadros	(NTSC) (PAL)	Escolha a taxa de quadros do vídeo.
Tempo captura	60 min, 90 min, 120 min, Ilimitado	Escolha a duração da sessão de gravação. Para gravar até que a carga da bateria se esgote, escolha [Ilimitado].

Tempo de reprodução estimado com base no intervalo de gravação e na taxa de quadros (para uma sessão de uma hora)

Intervalo entre Fotos	Taxa de Quadros		Tempo de Reprodução
	NTSC	PAL	
15 segundos			16 segundos
15 segundos			8 segundos
30 segundos			8 segundos
30 segundos			4 segundos
1 minuto			4 segundos
1 minuto			2 segundos



- Haverá um atraso até que seja possível fotografar novamente, enquanto a câmera processa as imagens.
- Se a câmera ficar sem bateria, ou se o espaço no cartão de memória esgotar, a sessão de fotografias será interrompida e será salvo um vídeo (criado com as imagens obtidas até esse ponto).
- Não está disponível um intervalo de captura de [1 min] com estes efeitos: , , ou .

Antes de Usar

Manual Básico

Manual Avançado

Noções Básicas sobre a Câmera

Modo Automático / Modo Híbrido Automático

Outros Modos de Fotografia / Filmagem

Modo P

Modos Tv, Av, M, C1 e C2

Modo de Reprodução

Funções Wi-Fi

Menu de Configurações

Acessórios

Apêndice

Índice Remissivo





- Os sons não são gravados.
- Para facilitar a visualização, tente escolher MENU ► guia [Y2] ► [Display Noturno] ► [Ativar] (161) antes de capturar imagens.
- Também é possível acessar a tela mostrada na etapa 2 escolhendo MENU (31) ► guia [5] ► [Config. Time Lapse Estrela].
- Para salvar cada foto coletada antes que o vídeo seja criado, escolha MENU (31) ► guia [5] ► [Salv. Fot. ✨] ► [Ativar]. Observe que essas imagens individuais são gerenciadas como um grupo único e que, durante a reprodução, é exibida somente a primeira imagem. Para indicar que a imagem faz parte de um grupo, é exibida a indicação [SET] no canto superior esquerdo da tela. Se você apagar uma imagem agrupada (118), também serão apagadas todas as demais imagens do grupo. Tenha cuidado ao apagar imagens.
- Tente mudar para o modo de foco manual (86) para especificar a posição focal com mais exatidão antes de fotografar.
- Mesmo que você especifique [Ilimitado] em [Tempo captura] na etapa 2 e use uma fonte adaptadora de CA (vendida separadamente, 168), a captura será interrompida após cerca de 8 horas, no máximo.



- Também é possível escolher o modo de fotografia selecionando [] nas etapas 1 a 2 de "Cenas Específicas" (61), tocando em [ISO] para acessar a tela de configuração, tocando em [] e, em seguida, tocando na mesma opção ou em [SET].

Ajustar as Cores

► Fotografias ► Vídeos

As cores podem ser ajustadas manualmente no modo [].



1 Escolha um modo de fotografia ou filmagem.

- Escolha [] (70), [] (70) ou [] (71).

2 Escolha o ajuste de cor.

- Pressione o botão [], depois escolha [] no menu (30).

3 Ajuste a configuração.

- Gire o seletor [] ou pressione os botões [] para ajustar o nível de correção de B e A, depois pressione o botão [].
- Depois de concluída a configuração, é exibido [].



- B representa azul e A, âmbar.
- É possível acessar as configurações avançadas pressionando o botão [MENU] quando for exibida a tela mostrada na etapa 2 (84).



- Também é possível escolher o nível de correção do seguinte modo: arraste ou toque na barra mostrada na etapa 2.
- É possível acessar as configurações avançadas tocando em [MENU] quando for exibida a tela mostrada na etapa 2 (84).

Antes de Usar

Manual Básico

Manual Avançado

Noções Básicas sobre a Câmera

Modo Automático / Modo Híbrido Automático

Outros Modos de Fotografia/ Filmagem

Modo P

Modos Tv, Av, M, C1 e C2

Modo de Reprodução

Funções Wi-Fi

Menu de Configurações

Acessórios

Apêndice

Índice Remissivo



Gravar vários Vídeos

Gravar Vídeos no Modo [V]

▶ Fotografias ▶ Vídeos



1 Entre no modo [V].

- Gire o seletor de modos para [V].
- Pressione o botão [MENU], escolha [V] no menu, depois escolha [V] (p. 30).
- São exibidas barras pretas (nas bordas superior e inferior da tela) e o assunto é ampliado ligeiramente. As barras pretas indicam áreas da imagem não gravadas.

2 Defina as configurações de acordo com o vídeo (p. 195).

3 Filme.

- Pressione o botão de filmagem.
- Para interromper a gravação do vídeo, pressione novamente o botão de filmagem.



- Também é possível escolher o modo de fotografia ou filmagem acessando MENU (p. 31) ▶ guia [V] ▶ [Modo de Grav.].



- É possível ajustar o foco durante a gravação tocando em [AF] e girando o anel [O] enquanto [MF] é exibido.

Tirar Fotografias durante a Gravação de Vídeos

▶ Fotografias ▶ Vídeos

Tire fotografias durante a gravação de vídeos, do seguinte modo.



1 Durante a gravação de um vídeo, foque um assunto.

- Certifique-se de que [FOCUS] é exibido, depois pressione o botão de disparo até a metade.
- O foco e a exposição serão reajustados. (Mas a câmera não emitirá um sinal sonoro.)
- A gravação do vídeo continuará.

2 Fotografe.

- Pressione o botão de disparo até o fim.
- A imagem será gravada.



- Talvez não seja possível tirar fotografias durante a gravação de vídeos quando a velocidade de gravação no cartão de memória for baixa ou quando não houver memória interna livre suficiente.
 - [FOCUS] (intermitente): O processamento de imagem para gravação está em andamento. Você poderá fotografar quando o ícone parar de piscar.
 - [FOCUS]: Não é possível tirar fotografias. No modo [V], [FOCUS] é exibido durante a gravação de vídeos e não é possível tirar fotografias.
- Ao capturar fotografias durante a gravação de um vídeo, serão incluídos no vídeo a fotografia e o som do obturador.
- O flash não dispara.
- A gravação do vídeo pode ser interrompida se as fotografias tiradas encherem a memória interna.

Antes de Usar

Manual Básico

Manual Avançado

Noções Básicas sobre a Câmera

Modo Automático / Modo Híbrido Automático

Outros Modos de Fotografia / Filmagem

Modo P

Modos Tv, Av, M, C1 e C2

Modo de Reprodução

Funções Wi-Fi

Menu de Configurações

Acessórios

Apêndice

Índice Remissivo





- Durante a gravação de vídeos [FHD 59.94P], [FHD 29.97P], [FHD 23.98P], [FHD 29.97P], [FHD 50.00P], [FHD 25.00P] ou [FHD 25.00P] (com proporção de 16:9), as fotografias terão proporção de [16:9].
- Durante a gravação de vídeos [VGA 29.97P] ou [VGA 25.00P] (com proporção de 4:3), as fotografias terão proporção de [4:3].
- São capturadas imagens [L] quando as proporções do vídeo e da fotografia não coincidem.
- A sensibilidade ISO será [AUTO].
- Quando [IS dinâmico] está definido como [Padrão] (📖57), é capturada uma área maior que de vídeos.

Bloquear ou Alterar o Brilho da Imagem antes de Filmar

▶ Fotografias ▶ Vídeos

É possível bloquear a exposição, antes ou durante a gravação, ou ajustá-la em incrementos de 1/3 de ponto, no intervalo de -3 a +3 pontos.



1 Bloqueie a exposição.

- Toque em [✳] para bloquear a exposição.
- Para desbloquear a exposição, toque novamente em [✳].

2 Ajuste a exposição.

- Gire o seletor de compensação de exposição.

3 Filme (📖74).

Corrigir o Estremecimento Forte da Câmera

▶ Fotografias ▶ Vídeos

Neutralize o estremecimento forte da câmera, como ao gravar em movimento. A parte das imagens exibidas muda mais que para [Padrão] e os assuntos são ampliados ainda mais.

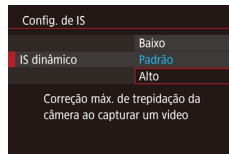

- Siga as etapas descritas em “Gravar Vídeos com Assuntos no mesmo Tamanho Mostrado antes da Filmagem” (📖57) para escolher [Alto].



- [IS dinâmico] não fica disponível quando [Modo IS] está definido como [Dstiv.].
- Quando a qualidade de vídeo é [VGA 29.97P] (NTSC) ou [VGA 25.00P] (PAL), somente [Padrão] fica disponível.

Antes de Usar

Manual Básico

Manual Avançado

Noções Básicas sobre a Câmera

Modo Automático / Modo Híbrido Automático

Outros Modos de Fotografia/ Filmagem

Modo P

Modos Tv, Av, M, C1 e C2

Modo de Reprodução

Funções Wi-Fi

Menu de Configurações

Acessórios

Apêndice

Índice Remissivo



Configurações de Som

▶ Fotografias ▶ Vídeos

Ajustar o Volume de Gravação

Embora o nível de gravação (volume) seja ajustado automaticamente para reduzir distorções, é possível ajustá-lo manualmente para adequá-lo à cena filmada.

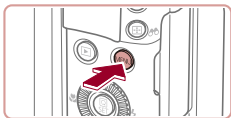

1 Acesse a tela [Grav.som].

- Pressione o botão **[MENU]**, escolha **[Grav.som]** na guia **[v8]**, depois pressione o botão **[v8]** (p. 31).

2 Defina a configuração.

- Escolha **[Grav.som]**, depois escolha **[Manual]** (p. 31).
- Escolha **[Nível]** e defina o nível de gravação desejado.
- Para restaurar a configuração original, repita este processo, mas escolha **[Auto]**.

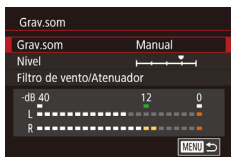

Desativar o Filtro de Vento

É possível reduzir ruídos causados por vento forte. Contudo, a gravação pode apresentar um som não natural se esta opção for usada quando não houver vento. Neste caso, é possível desativar o filtro de vento.

- Acesse a tela **[Grav.som]** como descrito na etapa 1 de "Ajustar o Volume de Gravação" (p. 76).
- Escolha **[Filtro de vento/Atenuador]** e pressione o botão **[v8]**.
- Escolha **[Filtro de Vento]**, depois escolha **[Dativ.]** (p. 31).

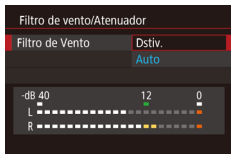

Usar o Atenuador

O atenuador pode reduzir a distorção de áudio em ambientes com ruídos. No entanto, em ambientes silenciosos, ele reduz o nível de gravação de sons.

- Acesse a tela **[Grav.som]** como descrito na etapa 1 de "Ajustar o Volume de Gravação" (p. 76).
- Escolha **[Filtro de vento/Atenuador]** e pressione o botão **[v8]**.
- Escolha **[Atenuador]**, depois escolha **[Auto]** ou **[Ativar]** (p. 31).

Gravar Clipes Curtos

▶ Fotografias ▶ Vídeos

Aplique efeitos de reprodução a clipes breves, de alguns segundos, como câmera rápida, câmera lenta ou repetição. Os clipes gravados deste modo podem ser incluídos em álbuns Destaques da Story (p. 130).

1 Entre no modo **[v8]**.

- Gire o seletor de modos para **[v8]**.
- Pressione o botão **[v8]**, escolha **[v8]** no menu, depois escolha **[v8]** (p. 30).
- As barras pretas exibidas nas bordas superior e inferior da tela indicam áreas da imagem não gravadas.

2 Especifique o tempo de filmagem e o efeito de reprodução.

- Pressione o botão **[▲]**.
- Gire o seletor **[v8]** para definir o tempo de filmagem (4 a 6 segundos) e gire o seletor **[v8]** para definir o efeito de reprodução (p. 77).

3 Filme (p. 74).

- É exibida uma barra que mostra o tempo decorrido.



Antes de Usar

Manual Básico

Manual Avançado

Noções Básicas sobre a Câmera

Modo Automático / Modo Híbrido Automático

Outros Modos de Fotografia / Filmagem

Modo P

Modos Tv, Av, M, C1 e C2

Modo de Reprodução

Funções Wi-Fi

Menu de Configurações





Acessórios

Apêndice

Índice Remissivo



Efeitos de reprodução

 2x	Gravar um clipe que é reproduzido em câmera rápida.
 1x	Gravar um clipe que é reproduzido em velocidade normal.
 1/2x	Gravar um clipe que é reproduzido em câmera lenta.
	Gravar um clipe que é reproduzido normalmente antes que pareça ter sido rebobinado dois segundos para mostrar uma repetição da última parte. Durante a gravação, uma marca que indica os últimos dois segundos é adicionada à barra que mostra o tempo decorrido.



- Nestes clipes não é gravado o som.
- A qualidade de vídeo é **[FHD 29.97P]** (para NTSC) ou **[FHD 25.00P]** (para PAL) (📖54, 📖54) e não pode ser alterada.

Gravar Vídeos iFrame

▶ Fotografias ▶ Vídeos

Grave vídeos que podem ser editados com software ou dispositivos compatíveis com iFrame.

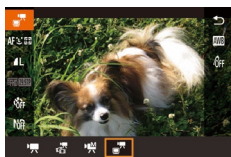

1 Escolha [📹].

- Gire o seletor de modos para [📹].
- Pressione o botão [📹], escolha [📹] no menu, depois escolha [📹] (📖30).
- As barras pretas exibidas nas bordas superior e inferior da tela indicam áreas da imagem não gravadas.

2 Filme (📖74).



- O iFrame é um formato de vídeo desenvolvido pela Apple Inc.
- A qualidade de vídeo é **[FHD 29.97P]** (para NTSC) ou **[FHD 25.00P]** (para PAL) (📖54, 📖54) e não pode ser alterada.

Antes de Usar

Manual Básico

Manual Avançado

Noções Básicas sobre a Câmera

Modo Automático / Modo Híbrido Automático

Outros Modos de Fotografia/ Filmagem

Modo P

Modos Tv, Av, M, C1 e C2

Modo de Reprodução

Funções Wi-Fi

Menu de Configurações

Acessórios

Apêndice

Índice Remissivo



Modo P

Fotos ou vídeos mais elaboradas, em seu estilo de fotografia ou filmagem preferido



- As instruções apresentadas neste capítulo aplicam-se à câmera com o seletor de modos definido como **[P]**.
- **[P]**: Programa AE; AE: Exposição Automática
- Antes de usar uma função apresentada neste capítulo, em outros modos além do **[P]**, certifique-se de que a função está disponível nesse modo (📖195).

Fotografar/Filmar em Programa AE (Modo [P])

► Fotografias ► Vídeos

É possível personalizar várias configurações de funções de acordo com seu estilo de fotografia ou de filmagem preferido.



1 Entre no modo **[P]**.

- Gire o seletor de modos para **[P]**.

2 Personalize as configurações como desejar (📖79 – 📖97) e fotografe ou filme.



- Se não for possível obter a exposição ideal ao pressionar o botão de disparo até a metade, a velocidade do obturador e o valor da abertura serão exibidos em laranja. Neste caso, tente ajustar a sensibilidade ISO (📖80) ou ativar o flash (se os assuntos estiverem escuros, 📖93), o que pode permitir a exposição ideal.
- Também é possível gravar vídeos no modo **[P]**. Para isto, pressione o botão de filmagem. Observe, porém, que algumas configurações do menu **[Q]** (📖30) e de **MENU** (📖31) podem ser ajustadas automaticamente para a gravação de vídeo.

Antes de Usar

Manual Básico

Manual Avançado

Noções Básicas sobre a Câmera

Modo Automático / Modo Híbrido Automático

Outros Modos de Fotografia / Filmagem

Modo P

Modos Tv, Av, M, C1 e C2

Modo de Reprodução

Funções Wi-Fi

Menu de Configurações

Acessórios

Apêndice

Índice Remissivo



Brilho da Imagem (Exposição)

Ajustar o Brilho da Imagem (Compensação de Exposição)

► Fotografias ► Vídeos

É possível ajustar a exposição padrão definida pela câmera em incrementos de 1/3 de ponto, no intervalo de -3 a +3.



- Enquanto visualiza a tela, gire o seletor de compensação de exposição para ajustar o brilho.

Bloquear o Brilho da Imagem/Exposição (Bloqueio AE)

► Fotografias ► Vídeos

Antes de capturar imagens, você pode bloquear a exposição ou pode especificar o foco e a exposição separadamente.

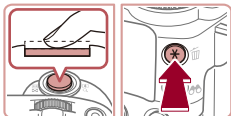

1 Bloqueie a exposição.

- Mire a câmera no assunto a ser capturado com a exposição bloqueada, depois pressione o botão **[*]**.
- **[*]** é exibido e a exposição é bloqueada.
- Para desbloquear a AE, pressione novamente o botão **[*]**. **[*]** não será mais exibido.

2 Componha o enquadramento e fotografe.



- AE: Exposição Automática
- Depois que a exposição é bloqueada, você pode ajustar a combinação de velocidade do obturador e valor da abertura girando o seletor **[M]** (Mudança de Programa).

Alterar o Método de Medição

► Fotografias ► Vídeos

Ajuste o método de medição (como o brilho é medido) de acordo com as condições de fotografia, do seguinte modo.



- Pressione o botão **[M]**, escolha **[M]** no menu, depois escolha a opção desejada (página 30).
- É exibida a opção que você configurou.

Matricial	Para condições de fotografia normais, incluindo fotos em contraluz. Ajusta automaticamente a exposição para corresponder às condições de fotografia.
Méd. Pond. de Centraliz.	Determina o brilho médio da luz na área total da imagem, calculado considerando-se o brilho da área central como o mais importante.
Pontual	Medição restrita à área interna de [] (moldura de Ponto Medição Pontual). Também é possível vincular a moldura de Ponto Medição Pontual à moldura AF (página 80).

Antes de Usar

Manual Básico

Manual Avançado

Noções Básicas sobre a Câmera

Modo Automático / Modo Híbrido Automático

Outros Modos de Fotografia/Filmagem

Modo P

Modos Tv, Av, M, C1 e C2

Modo de Reprodução

Funções Wi-Fi

Menu de Configurações

Acessórios

Apêndice

Índice Remissivo



Vincular a Moldura de Ponto Medição Pontual à Moldura AF

► Fotografias ► Vídeos

1 Defina o método de medição como [C].

- Siga as etapas descritas em “Alterar o Método de Medição” (📖79) para escolher [C].

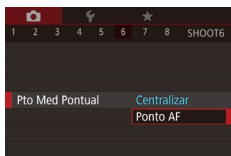

2 Defina a configuração.

- Pressione o botão [MENU], escolha [Pto Med Pontual] na guia [C], depois escolha [Ponto AF] (📖31).
- A moldura de Ponto Medição Pontual será vinculada à movimentação da moldura AF (📖89).



- Não disponível quando [Método AF] está definida como [C+Rastrea.] (📖90).

Alterar a Sensibilidade ISO

► Fotografias ► Vídeos



- Pressione o botão [▲] e gire o seletor [C] para escolher uma sensibilidade ISO.
- É exibida a opção que você configurou.

AUTO	Ajusta automaticamente a sensibilidade ISO de acordo com o modo e as condições de fotografia.
125, 160, 200	Para fotografar ao ar livre, com tempo bom.
250, 320, 400, 500, 640, 800	Para fotografar em condições de céu nublado ou ao crepúsculo.
1000, 1250, 1600, 2000, 2500, 3200, 4000, 5000, 6400	Para fotografar cenas noturnas ou em ambientes escuros.
8000, 10000, 12800	

Escolha uma sensibilidade ISO maior para obter maior sensibilidade ou um valor menor para obter menor sensibilidade.



- Para ver a sensibilidade ISO determinada automaticamente, ao defini-la como [AUTO], pressione o botão de disparo até a metade.
- Embora a escolha de uma sensibilidade ISO menor possa reduzir a granulação das imagens, pode haver maior risco de estremeamento do assunto e da câmera em algumas condições de fotografia.
- A velocidade do obturador mais rápida usada em sensibilidades ISO mais altas reduz o estremeamento do assunto e da câmera e aumenta o alcance do flash. Contudo, as fotos podem apresentar aparência granulada.
- Também é possível definir a sensibilidade ISO acessando MENU (📖31) ► guia [C] ► [SensibilidadeISO] ► [SensibilidadeISO].

Antes de Usar

Manual Básico

Manual Avançado

Noções Básicas sobre a Câmera

Modo Automático / Modo Híbrido Automático

Outros Modos de Fotografia / Filmagem

Modo P

Modos Tv, Av, M, C1 e C2

Modo de Reprodução

Funções Wi-Fi

Menu de Configurações

Acessórios

Apêndice

Índice Remissivo



Ajustar Configurações Automáticas ISO

► Fotografias ► Vídeos

Quando a câmera está configurada como [AUTO], é possível especificar a sensibilidade ISO máxima (na faixa de [400] a [12800]) e a sensibilidade (em uma faixa de três níveis).

1 Acesse a tela de configuração.

- Pressione o botão [MENU], escolha [Sensibilidade ISO] na guia [5], depois pressione o botão [OK] (31).
- Escolha [Config. Automáticas ISO] e pressione o botão [OK].



2 Defina a configuração.

- Escolha um item de menu para configurar, depois escolha a opção desejada (31).



- Também é possível acessar a tela [Config. Automáticas ISO] pressionando o botão [MENU] ao escolher a sensibilidade ISO com o botão [▲].

Alterar o Nível de Redução de Ruído (Redução de Ruído ISO Alto)

É possível escolher dentre três níveis de redução de ruído: [Padrão], [Alto], [Baixo]. Esta função é particularmente eficaz ao fotografar em sensibilidades ISO altas.



- Pressione o botão [MENU], escolha [Red ruído ISO alto] na guia [6], depois escolha a opção desejada (31).



- Não disponível quando as imagens são capturadas no formato RAW (96).

Variação da Exposição Automática (Modo de Fotografia AEB)

► Fotografias ► Vídeos

Toda vez que você fotografar, serão capturadas três imagens consecutivas, em diferentes níveis de exposição (exposição padrão, subexposição e, depois, superexposição). É possível ajustar o nível de subexposição e de superexposição (referentes à exposição padrão) de -2 a +2 pontos, em incrementos de 1/3 de ponto.

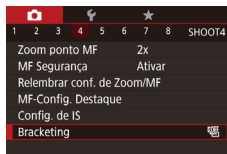

1 Escolha [4].

- Pressione o botão [MENU], escolha [Bracketing] na guia [4], escolha [4], depois pressione o botão [DISP].

Antes de Usar

Manual Básico

Manual Avançado

Noções Básicas sobre a Câmera

Modo Automático / Modo Híbrido Automático

Outros Modos de Fotografia / Filmagem

Modo P

Modos Tv, Av, M, C1 e C2

Modo de Reprodução

Funções Wi-Fi

Menu de Configurações

Acessórios

Apêndice

Índice Remissivo





2 Defina a configuração.

- Pressione os botões [◀][▶] ou gire o seletor [DISP] para ajustar a configuração.



- O modo de fotografia AEB está disponível somente no modo [S] (93).
- O modo de disparos contínuos (47) não está disponível neste modo.



- Se a compensação de exposição já estiver sendo usada (79), o valor especificado para esta função será considerado como seu nível de exposição padrão.
- Também é possível acessar a tela de configuração da etapa 2 pressionando o botão [DISP] quando for exibida a tela de compensação de exposição (79).
- São tiradas três fotos, independentemente da quantidade especificada em [C] (46).
- No modo [Detecç Piscada] (56), esta função fica disponível somente para a foto final.



- Também é possível definir esta configuração do seguinte modo: arraste ou toque na barra da tela de configuração mostrada na etapa 2 para especificar um valor, depois toque em [DISP].

Correção de Alcance Dinâmico

► Fotografias ► Vídeos

Atenua áreas claras da imagem, que poderiam parecer desbotadas, do seguinte modo.

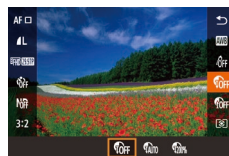

- Pressione o botão [SET], escolha [OFF] no menu, depois escolha a opção desejada (30).
- É exibida a opção que você configurou.

Opções	Detalhes	Sensibilidades ISO Disponíveis (80)
[OFF]	—	
[AUTO]	Ajuste automático para evitar realces desbotados	[AUTO], [125] – [12800]
[70%]	Atenuação de realces em cerca de 200% em relação ao nível de brilho de [OFF].	[AUTO], [250] – [6400]



- A sensibilidade ISO (80) será ajustada para um valor dentro da faixa permitida (caso você tenha especificado um valor fora da faixa permitida aqui indicada).

Antes de Usar

Manual Básico

Manual Avançado

Noções Básicas sobre a Câmera

Modo Automático / Modo Híbrido Automático

Outros Modos de Fotografia / Filmagem

Modo P

Modos Tv, Av, M, C1 e C2

Modo de Reprodução

Funções Wi-Fi

Menu de Configurações

Acessórios

Apêndice

Índice Remissivo



Correção de Sombras

► Fotografias ► Vídeos

Preserve automaticamente detalhes da imagem nas sombras, do seguinte modo.



- Pressione o botão [OFF], escolha [OFF] no menu, depois escolha [Auto] (p. 30).
- Depois de concluída a configuração, é exibido [Auto].

Usar o Filtro ND

Para fotografar com velocidades do obturador e valores da abertura menores, use o filtro ND, que reduz a intensidade da luz para 1/8 do nível real (equivalente a três pontos).



- Pressione o botão [ND], escolha [ND] no menu, depois escolha [ND] (p. 30).
- Depois de concluída a configuração, é exibido [ND].



- Monte a câmera sobre um tripé ou tome outras providências para mantê-la em posição fixa e evitar que trema. Além disso, é necessário definir [Modo IS] como [Dstiv.] ao usar um tripé ou outros meios para manter a câmera em posição fixa (p. 56).



- ND: Neutral Density (Densidade neutra)

Cores da Imagem

Capturar Cores Naturais (Balanço de Brancos)

► Fotografias ► Vídeos

Ajustar o balanço de brancos (WB) permite deixar mais naturais as cores de imagens da cena que está sendo fotografada ou filmada.



- Pressione o botão [WB], escolha [AWB] no menu, depois escolha a opção desejada (p. 30).
- É exibida a opção que você configurou.

AWB Auto	Ajusta automaticamente o balanço de brancos ideal para as condições de fotografia ou de filmagem.
Dia	Para capturar imagens ao ar livre, com tempo bom.
Sombra	Para capturar imagens à sombra.
Nublado	Para capturar imagens em tempo nublado ou ao crepúsculo.
Tungstênio	Para capturar imagens sob iluminação incandescente comum.
Fluorescente	Para capturar imagens sob iluminação fluorescente branca.
Fluorescente H	Para capturar imagens sob iluminação fluorescente luz do dia.
Flash	Para capturar imagens com o flash.
Personalizar	Para definir manualmente um balanço de brancos personalizado (p. 84).

Antes de Usar

Manual Básico

Manual Avançado

Noções Básicas sobre a Câmera

Modo Automático / Modo Híbrido Automático

Outros Modos de Fotografia / Filmagem

Modo P

Modos Tv, Av, M, C1 e C2

Modo de Reprodução

Funções Wi-Fi

Menu de Configurações

Acessórios

Apêndice

Índice Remissivo



Personalizar o Balanço de Brancos

► Fotografias ► Vídeos

Para que as cores da imagem pareçam naturais sob a luz nas fotos ou vídeos, ajuste o balanço de brancos de acordo com a fonte de iluminação no local em questão. Ajuste o balanço de brancos sob a mesma fonte de luz que iluminará sua foto ou vídeo.

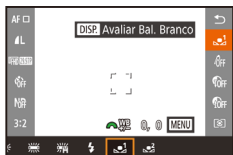

- Siga as etapas descritas em “Capturar Cores Naturais (Balanço de Brancos)” (📖83) para escolher [B] ou [A].
- Mire a câmera em um assunto branco uniforme, para que a tela toda fique branca. Pressione o botão [DISP.].
- A tonalidade da tela mudará quando os dados do balanço de brancos forem gravados.



- Se você alterar as configurações da câmera depois de gravar os dados do balanço de brancos, as cores poderão parecer não naturais.



- Também é possível gravar os dados do balanço de brancos mostrados na tela anterior tocando em [DISP.].

Corrigir o Balanço de Brancos Manualmente

► Fotografias ► Vídeos

É possível corrigir o balanço de brancos. Este ajuste pode simular o efeito do uso de um filtro de conversão de temperatura da cor ou filtro de compensação de cor (disponíveis comercialmente).



1 Defina a configuração.

- Siga as etapas descritas em “Capturar Cores Naturais (Balanço de Brancos)” (📖83) para escolher [MENU].
- Gire o seletor [☀️] para ajustar o nível de correção de B e A.
- Depois de concluída a configuração, é exibido [WB].

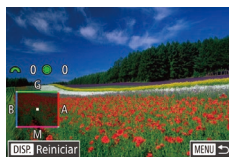

2 Defina as configurações avançadas.

- Para definir configurações mais avançadas, pressione o botão [MENU] e ajuste o nível de correção. Para isto, gire o seletor [☀️] ou [🌙] ou pressione os botões [▲][▼][◀][▶].
- Para redefinir o nível de correção, pressione o botão [DISP.].
- Pressione o botão [📁] para concluir a configuração.



- A câmera mantém os níveis de correção de balanço de brancos mesmo que você mude para outra opção de balanço de brancos (seguindo as etapas descritas em “Capturar Cores Naturais (Balanço de Brancos)” (📖83)). Contudo, os níveis de correção serão redefinidos se você gravar os dados do balanço de brancos personalizado.



- B: azul; A: âmbar; M: magenta; G: verde
- É possível personalizar a operação da câmera de modo que a tela de ajuste B e A seja acessada bastando para isso girar o seletor [☀️] ou [🌙] (📖103).
- Um nível de correção de azul/âmbar é equivalente a cerca de 7 mireds em um filtro de conversão de temperatura da cor. (Mired: unidade de temperatura da cor que representa a densidade do filtro de conversão de temperatura da cor)
- Também é possível definir esta configuração escolhendo MENU (📖31) ► guia [📷6] ► [Corr Bal. Branco].



- Também é possível escolher o nível de correção do seguinte modo: arraste ou toque na barra mostrada na etapa 1 ou na moldura mostrada na etapa 2.
- Você também pode acessar a tela mostrada na etapa 2 tocando em [MENU] na etapa 1.
- Na tela mostrada na etapa 2, é possível tocar em [DISP.] para restaurar o nível original e tocar em [MENU] para retornar à tela de fotografia ou filmagem.

Antes de Usar

Manual Básico

Manual Avançado

Noções Básicas sobre a Câmera

Modo Automático / Modo Híbrido Automático

Outros Modos de Fotografia / Filmagem

Modo P

Modos Tv, Av, M, C1 e C2

Modo de Reprodução

Funções Wi-Fi

Menu de Configurações

Acessórios

Apêndice

Índice Remissivo



Alterar os Tons de Cor da Imagem (Minhas Cores)

► Fotografias ► Vídeos

Altere os tons de cor da imagem como desejar; por exemplo, converta imagens em tons sépia ou em preto e branco.



- Pressione o botão [C], escolha [C] no menu, depois escolha a opção desejada (83).
- É exibida a opção que você configurou.

[C]	Dstiv. Minh Cores	—
[V]	Vibrante	Acentua o contraste e a saturação de cor, tornando as imagens mais nítidas.
[N]	Neutra	Atenua o contraste e a saturação de cor, suavizando as imagens.
[S]	Sépia	Cria imagens em tons sépia.
[P/B]	P/B	Cria imagens em preto e branco.
[F]	Filme Positivo	Combina os efeitos de Azul Vibrante, Verde Vibrante e Vermelho Vibrante para produzir cores intensas, mas de aparência natural, como imagens em diapositivo.
[L]	Tom Pele Mais Claro	Clareia os tons de pele.
[D]	Tom Pele + Esc	Escurece os tons de pele.
[B]	Azul Vibrante	Acentua os tons de azul nas imagens. Torna o céu, o oceano e outros assuntos azuis mais vivos.
[G]	Verde Vibrante	Acentua os tons de verde nas imagens. Torna as montanhas, a folhagem e outros assuntos verdes mais vivos.
[R]	Vermelho Vibrante	Acentua os tons de vermelho nas imagens. Torna os assuntos vermelhos mais vivos.
[C]	Personalizar Cor	Ajuste o contraste, a nitidez, a saturação de cor e outras qualidades, de acordo com as suas preferências (85).



- Não é possível definir o balanço de brancos (83) nos modos [S] ou [P/B].
- Nos modos [L] e [D], outras cores, que não o tom de pele das pessoas, podem ser alteradas. Em alguns tons de peles, essas configurações podem não produzir os resultados esperados.

Personalizar Cor

► Fotografias ► Vídeos

Escolha o nível desejado de contraste, nitidez, saturação de cor, vermelho, verde, azul e tons de pele na imagem, em uma escala de 1 a 5.



1 Acesse a tela de configuração.

- Siga as etapas descritas em “Alterar os Tons de Cor da Imagem (Minhas Cores)” (83) para escolher [C], depois pressione o botão [DISP].

2 Defina a configuração.

- Pressione os botões [◀] [▶] para escolher um item. Em seguida, especifique o valor girando o seletor [🔧].
- Para obter efeitos mais acentuados/intensos (ou tons de pele mais escuros), ajuste o valor para a direita. Para obter efeitos menos acentuados/mais claros (ou tons de pele mais claros), ajuste o valor para a esquerda.
- Pressione o botão [DISP] para concluir a configuração.



- Também é possível especificar um valor arrastando ou tocando na barra.

Antes de Usar

Manual Básico

Manual Avançado

Noções Básicas sobre a Câmera

Modo Automático / Modo Híbrido Automático

Outros Modos de Fotografia/Filmagem

Modo P

Modos Tv, Av, M, C1 e C2

Modo de Reprodução

Funções Wi-Fi

Menu de Configurações

Acessórios

Apêndice

Índice Remissivo



Alcance das Fotos e Focagem

Fotografar em Close-up (Macro)

▶ Fotografias ▶ Vídeos

Para restringir o foco a assuntos a pouca distância, ajuste a câmera para [M]. Para obter mais detalhes sobre o intervalo de foco, consulte “Alcance das Fotos/de Filmagem” (p.213).

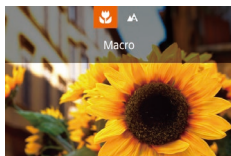

- Pressione o botão [M], escolha [M] (pressione os botões [L] [R] ou gire o seletor [D]), depois pressione o botão [M].
- Depois de concluída a configuração, é exibido [M].



- Se o flash disparar, pode ocorrer escurecimento nos cantos da foto (efeito vignetting).



- Para evitar que a câmera trema, tente montá-la sobre um tripé e fotografar no modo [M] (p.45).



- Também é possível definir esta configuração pressionando o botão [M], tocando em [M], depois tocando nele novamente.

Fotografar/Filmar no Modo de Foco Manual

▶ Fotografias ▶ Vídeos

Caso não seja possível focalizar no modo AF, use o foco manual. É possível especificar a posição focal geral e pressionar o botão de disparo até a metade para que a câmera determine a posição focal ideal mais próxima da posição que você especificou. Para obter mais detalhes sobre o intervalo de foco, consulte “Alcance das Fotos/de Filmagem” (p.213).

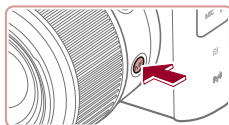

1 Escolha [MF].

- Pressione o botão [MF].
- São exibidos [MF] e o indicador MF.

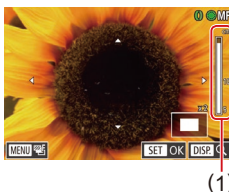

2 Especifique a posição focal geral.

- Consultando o indicador MF apresentado na tela (1, que mostra a distância e a posição focal) e a exibição ampliada, gire o anel [O] ou o seletor [D] para especificar a posição focal geral, depois pressione o botão [M].
- Para ajustar a ampliação, pressione o botão [DISP].
- Durante a exibição ampliada, é possível mover a moldura de foco pressionando os botões [▲] [▼] [◀] [▶].

3 Faça o ajuste preciso do foco.

- Pressione o botão de disparo até a metade para que a câmera faça o ajuste preciso da posição focal (MF Segurança).
- Para cancelar este modo, pressione o botão [MF].

Antes de Usar

Manual Básico

Manual Avançado

Noções Básicas sobre a Câmera

Modo Automático / Modo Híbrido Automático

Outros Modos de Fotografia / Filmagem

Modo P

Modos Tv, Av, M, C1 e C2

Modo de Reprodução

Funções Wi-Fi

Menu de Configurações

Acessórios

Apêndice

Índice Remissivo





- Ao focar manualmente, o método AF (📖89) é [AF de 1 ponto] e o tamanho da moldura AF (📖89) é [Normal]. Essas configurações não podem ser alteradas.
- É possível focar ao usar o zoom digital (📖41) ou o teleconversor digital (📖89) ou ao usar uma TV como tela (📖169), mas a exibição ampliada não será mostrada.



- Para ajustar o foco com mais precisão, tente montar a câmera sobre um tripé para estabilizá-la.
- É possível aumentar ou ocultar a área de exibição ampliada ajustando as configurações de MENU (📖31) ▶ guia [📷4] ▶ [Zoom ponto MF].
- Para desativar o ajuste preciso do foco automático quando o botão de disparo é pressionado até a metade, escolha MENU (📖31) ▶ guia [📷4] ▶ [MF Segurança] ▶ [Dstiv.].



- É possível mover a moldura de foco arrastando-a na tela na etapa 2.

Fazer o Ajuste Preciso do Foco

▶ Fotografias ▶ Vídeos

É possível fazer o ajuste preciso do foco, depois de focar automaticamente, girando o anel contínuo.

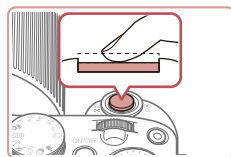

1 Defina a configuração.

- Pressione o botão [MENU], escolha [AF+MF] na guia [📷3], depois escolha [Ativar] (📖31).

2 Foque o assunto.

- Pressione o botão de disparo até a metade, para focar o assunto, e continue mantendo-o pressionado até a metade.

3 Faça o ajuste preciso do foco.

- Gire o anel [O]. Consultando a barra indicadora MF apresentada na tela (que mostra a distância e a posição focal) e a área de exibição ampliada, gire o anel [O] para ajustar o foco.
- Para aumentar ou reduzir a exibição ampliada, pressione o botão [DISP].
- Para cancelar o foco, solte o botão de disparo.

4 Fotografe ou filme.

- Pressione o botão de disparo até o fim para fotografar.

Antes de Usar

Manual Básico

Manual Avançado

Noções Básicas sobre a Câmera

Modo Automático / Modo Híbrido Automático

Outros Modos de Fotografia / Filmagem

Modo P

Modos Tv, Av, M, C1 e C2

Modo de Reprodução

Funções Wi-Fi

Menu de Configurações

Acessórios

Apêndice

Índice Remissivo



Identificar Facilmente a Área em Foco (Destaque MF)

► Fotografias ► Vídeos

As bordas de assuntos em foco são exibidas em cores para facilitar a focagem manual. É possível ajustar as cores e a sensibilidade (nível) de detecção de bordas conforme necessário.



1 Acesse a tela de configuração.

- Pressione o botão [MENU], escolha [MF-Config. Destaque] na guia [4], escolha [Destaque MF], depois escolha [Ativar] (31).

2 Defina a configuração.

- Escolha um item de menu para configurar, depois escolha a opção desejada (31).



- As cores exibidas para destaque MF não são gravadas nas fotos.

Variação de Foco (Modo Foco-BKT)

► Fotografias ► Vídeos

Toda vez que você fotografar, serão capturadas três imagens consecutivas: a primeira na distância focal definida manualmente e as outras em posições focais (mais distante e mais próxima) determinadas pelas predefinições. A distância do foco especificado pode ser definida em três níveis.

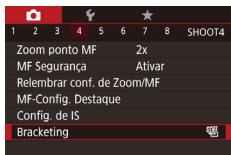

1 Escolha [4].

- Pressione o botão [MENU], escolha [Bracketing] na guia [4], depois escolha [4] (31).



2 Defina a configuração.

- Pressione o botão [DISP], depois ajuste a configuração pressionando os botões [◀] [▶] ou girando o seletor [●].



- A variação de foco está disponível somente no modo [S] (93).
- O modo de disparos contínuos (47) não está disponível neste modo.



- Também é possível acessar a tela de configuração na etapa 2 pressionando o botão [MENU], na etapa 2 de "Fotografar/Filmar no Modo de Foco Manual" (86).
- São tiradas três fotos, independentemente da quantidade especificada em [C] (46).
- No modo [Detect. Piscada] (56), esta função fica disponível somente para a foto final.



- Também é possível definir esta configuração do seguinte modo: arraste ou toque na barra da tela mostrada na etapa 2 para especificar um valor, depois toque em [MENU].

Antes de Usar

Manual Básico

Manual Avançado

Noções Básicas sobre a Câmera

Modo Automático / Modo Híbrido Automático

Outros Modos de Fotografia/Filmagem

Modo P

Modos Tv, Av, M, C1 e C2

Modo de Reprodução

Funções Wi-Fi

Menu de Configurações

Acessórios

Apêndice

Índice Remissivo



Teleconversor Digital

► Fotografias ► Vídeos

A distância focal da lente pode ser aumentada em aproximadamente 1.6x ou 2.0x. Isto permite reduzir o estremeamento da câmera, pois a velocidade do obturador é maior que o aumento do zoom (incluindo o zoom digital) para o mesmo fator de zoom.



- Pressione o botão [MENU], escolha [Zoom Digital] na guia [2], depois escolha a opção desejada (31).
- A visualização é ampliada e o fator de zoom é exibido na tela.



- A velocidade do obturador pode ser equivalente a mover o botão de zoom até o fim para [▲], a fim de obter telefoto máxima, e a ampliar o assunto para o mesmo tamanho descrito na etapa 2 de "Aumentar ainda mais o Zoom sobre os Assuntos (Zoom Digital)" (41).

Escolher o Método AF

► Fotografias ► Vídeos

Altere o modo de foco automático (AF) de modo à adequar-se às condições de fotografia ou filmagem.



- Pressione o botão [AF], escolha [AF] no menu, depois escolha a opção desejada (31).



- Também é possível definir esta configuração acessando MENU (31) ► guia [3] ► [Método AF].

AF de 1 ponto

► Fotografias ► Vídeos

A câmera foca usando uma única moldura AF. Eficaz para focagem confiável. Também é possível mover a moldura tocando-a na tela (92).



- Se a câmera não conseguir focar quando você pressionar o botão de disparo até a metade, será exibida uma moldura AF amarela com [!].



- Para compor o enquadramento de modo que o assunto fique posicionado na borda ou em um canto, primeiro mire a câmera para capturar o assunto em uma moldura AF, depois pressione o botão de disparo até a metade. Mantendo o botão de disparo pressionado até a metade, recomponha o enquadramento como desejar. Depois pressione o botão de disparo até o fim (Bloqueio do Foco).
- A posição da moldura AF será ampliada quando você pressionar o botão de disparo até a metade com [Zoom Ponto AF] (55) definido como [Ativar].

Mover e Redimensionar Molduras AF (AF de 1 ponto)

► Fotografias ► Vídeos

Para alterar a posição ou o tamanho da moldura AF, defina o método AF como [AF de 1 ponto].



1 Mova a moldura AF.

- Toque na tela. É exibida uma moldura AF laranja no local em que você tocou (AF Touch).
- Gire o seletor [●] ou [☀] para mover a moldura AF e pressione os botões [▲][▼][◀][▶] para fazer o ajuste preciso da posição.
- Para retornar a moldura AF à posição original (no centro), pressione o botão [DISP].

Antes de Usar

Manual Básico

Manual Avançado

Noções Básicas sobre a Câmera

Modo Automático / Modo Híbrido Automático

Outros Modos de Fotografia / Filmagem

Modo P

Modos Tv, Av, M, C1 e C2

Modo de Reprodução

Funções Wi-Fi

Menu de Configurações

Acessórios

Apêndice

Índice Remissivo



2 Redimensione a moldura AF.

- Para reduzir o tamanho da moldura AF, gire o anel [O]. Gire-o novamente para restaurar o tamanho original.

3 Conclua o processo de configuração.

- Pressione o botão [OK].



- As molduras AF são exibidas em tamanho normal ao usar o zoom digital (p. 41) ou o teleconversor digital (p. 89) e no modo de foco manual (p. 86).



- Também é possível acessar a tela mostrada na etapa 1 pressionando o botão [ZOOM].
- Também é possível retornar a moldura AF à posição original (no centro) mantendo pressionado o botão [ZOOM].
- Também é possível vincular a moldura de Ponto Medição Pontual à moldura AF (p. 80).
- Você também pode configurar o tamanho da moldura AF pressionando o botão [MENU] e escolhendo [Tam. Quadro AF] na guia [3] (p. 31).



- Na tela mostrada na etapa 2, também é possível mover a moldura AF tocando na tela, restaurar a posição original da moldura AF tocando em [DISP.] ou sair da configuração tocando em [SET].

+Rastrea.

► Fotografias ► Vídeos

- Detecta o rosto das pessoas, depois define o foco, exposição (somente medição matricial) e balanço de brancos (somente [WB]).
- Depois de mirar a câmera no assunto, é exibida uma moldura branca em torno do rosto da pessoa identificada pela câmera como assunto principal; em torno dos outros rostos detectados, são exibidas (no máximo) duas molduras cinzas.
- Quando a câmera detecta movimento, as molduras acompanham os assuntos em movimento, até determinada distância.
- Depois de pressionar o botão de disparo até a metade, são exibidas até nove molduras verdes em torno dos rostos em foco.



- Quando não for detectado nenhum rosto, ou quando forem exibidas somente molduras cinzas (sem uma moldura branca), ao pressionar o botão de disparo até a metade serão exibidas molduras verdes nas áreas em foco. Observe que o número máximo de molduras depende da configuração de proporção (p. 52).
 - [3:2] ou [4:3]: 31 molduras
 - [1:1]: 25 molduras
 - [16:9]: 21 molduras
- Se não for detectado nenhum rosto no modo Servo AF (p. 91), a moldura AF será exibida no centro da tela quando você pressionar o botão de disparo até a metade.
- Exemplos de rostos que a câmera não consegue detectar:
 - Assuntos distantes ou muito próximos
 - Assuntos escuros ou claros
 - Rostos de perfil, na diagonal ou parcialmente ocultos
- A câmera pode identificar incorretamente assuntos não humanos como rostos.
- Se a câmera não conseguir focar quando você pressionar o botão de disparo até a metade, não serão exibidas molduras AF.

Antes de Usar

Manual Básico

Manual Avançado

Noções Básicas sobre a Câmera

Modo Automático / Modo Híbrido Automático

Outros Modos de Fotografia / Filmagem

Modo P

Modos Tv, Av, M, C1 e C2

Modo de Reprodução

Funções Wi-Fi

Menu de Configurações

Acessórios

Apêndice

Índice Remissivo



Fotografar com Servo AF

► Fotografias ► Vídeos

Este modo ajuda a evitar que se percam fotos de assuntos em movimento, pois a câmera continuará a focá-los e a ajustar a exposição enquanto você mantiver o botão de disparo pressionado até a metade.

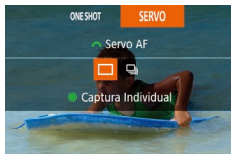

1 Defina a configuração.

- Pressione o botão [▼] e gire o seletor [☀️] para escolher [SERVO].

2 Foque o assunto.

- O foco e a exposição serão mantidos onde a moldura AF azul for exibida enquanto você pressionar o botão de disparo até a metade.



- Talvez não seja possível focar em algumas condições de fotografia.
- Em condições de baixa luminosidade, o Servo AF pode não ser ativado (as molduras AF não ficam azuis) quando você pressionar o botão de disparo até a metade. Neste caso, o foco e a exposição são definidos de acordo com o método AF especificado.
- O modo de disparos contínuos (📖47) é mais lento no modo Servo AF.
- Se não for possível obter a exposição ideal, a velocidade do obturador e o valor da abertura serão exibidos em laranja. Solte o botão de disparo, depois pressione-o novamente até a metade.
- A opção de fotografar com bloqueio AF não está disponível.
- A opção [Zoom Ponto AF] da guia [📷2] (📖31) não está disponível.
- Não disponível ao usar o temporizador (📖45).



- Para que a câmera continue ajustando o foco durante os disparos contínuos (📖47), especifique Servo AF com [Método AF] definido como [AF de 1 ponto].
- Também é possível definir esta configuração acessando MENU (📖31) ► guia [📷3] ► [Operação AF].

Alterar o Ajuste do Foco

► Fotografias ► Vídeos

É possível alterar a operação padrão da câmera de focar continuamente nos assuntos que está mirando, mesmo quando o botão de disparo não estiver pressionado. Em vez disso, é possível restringir a focagem da câmera ao momento em que o botão de disparo for pressionado até a metade.



- Pressione o botão [MENU], escolha [AF Contínuo] na guia [📷3], depois escolha [Dstiv.] (📖31).

Ativar	Como a câmera focaliza continuamente os assuntos até que você pressione o botão de disparo até a metade, esta opção ajuda a evitar que se percam oportunidades de fotos repentinas.
Dstiv.	Como a câmera não focaliza continuamente, esta opção economiza a energia da bateria.

Antes de Usar

Manual Básico

Manual Avançado

Noções Básicas sobre a Câmera

Modo Automático / Modo Híbrido Automático

Outros Modos de Fotografia / Filmagem

Modo P

Modos Tv, Av, M, C1 e C2

Modo de Reprodução

Funções Wi-Fi

Menu de Configurações

Acessórios

Apêndice

Índice Remissivo



Escolher uma Pessoa a Ser Focada (Seleção de Rosto)

► Fotografias ► Vídeos

É possível fotografar após escolher o rosto de uma pessoa específica a ser focado.



1 Defina o método AF como [L+Rastrea.] (📖89).

2 Entre no modo Seleção de Rosto.

- Mire a câmera no rosto da pessoa e pressione o botão [L+Rastrea.].
- Depois que [Seleção de Rosto: Ativar] for exibido, aparecerá uma moldura de rosto [L+Rastrea.] em torno do rosto detectado como assunto principal.
- Mesmo que o assunto se mova, a moldura de rosto [L+Rastrea.] seguirá o assunto até determinada distância.
- Se não for detectado um rosto, [L+Rastrea.] não será exibido.

3 Escolha o rosto a ser focado.

- Para mudar a moldura de rosto [L+Rastrea.] para outro rosto detectado, pressione o botão [L+Rastrea.].
- Depois de percorrer todos os rostos detectados, é exibido [Seleç. de Rosto: Dstiv.], seguido da tela de método AF selecionado.

4 Fotografe.

- Pressione o botão de disparo até a metade. Depois que a câmera focar, [L+Rastrea.] muda para [L+Rastrea.].
- Pressione o botão de disparo até o fim para fotografar.



- Quando [Face ID] estiver definido como [Ativar], será exibido somente o nome da pessoa registrada escolhida como assunto principal, mesmo que tenham sido detectadas outras pessoas registradas. Contudo, seus nomes serão gravados nas fotos (📖48).

Escolher os Assuntos a Serem Focados (AF Touch)

► Fotografias ► Vídeos

É possível fotografar ou filmar após escolher o rosto de uma pessoa ou outro assunto a ser focado.



1 Defina o método AF como [L+Rastrea.] (📖89).

2 Escolha o rosto de uma pessoa ou outro assunto a ser focado.

- Toque no assunto ou pessoa na tela.
- Quando o assunto é detectado, a câmera emite um sinal sonoro e [L+Rastrea.] é exibido. O foco é mantido mesmo que o assunto se movimente.
- Para cancelar o modo AF Touch, toque em [L+Rastrea.].

3 Fotografe ou filme.

- Pressione o botão de disparo até a metade. Depois que a câmera focar, [L+Rastrea.] muda para [L+Rastrea.].
- Pressione o botão de disparo até o fim para fotografar.

Antes de Usar

Manual Básico

Manual Avançado

Noções Básicas sobre a Câmera

Modo Automático / Modo Híbrido Automático

Outros Modos de Fotografia / Filmagem

Modo P

Modos Tv, Av, M, C1 e C2

Modo de Reprodução

Funções Wi-Fi

Menu de Configurações

Acessórios

Apêndice

Índice Remissivo





- Se você preferir que a câmera não fotografe ou filme ao tocar na tela, certifique-se de desativar o modo [Disparo touch]. Pressione o botão [MENU], escolha [Disparo touch] na guia [2], depois escolha [Dstiv.] (31).
- Talvez não seja possível seguir os assuntos se estes forem muito pequenos ou se moverem de modo muito rápido, ou se o contraste entre os assuntos e o plano de fundo for inadequado.
- Mesmo que esteja fotografando ou filmando no modo [A], a câmera retornará ao modo [A] se você tocar na tela para especificar onde deseja focar.
- Se [Face ID] estiver definido como [Ativar], os nomes não serão exibidos quando forem detectadas pessoas registradas, mas serão gravados nas fotos (48). No entanto, será exibido um nome se o assunto a ser focado for uma pessoa detectada com Face ID.

Fotografar/Filmar com o Bloqueio AF

► Fotografias ► Vídeos

É possível bloquear o foco. Depois de bloquear o foco, a posição focal não será alterada mesmo que você tire o dedo do botão de disparo.

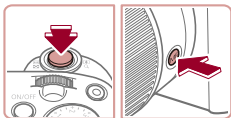

1 Bloqueie o foco.

- Com o botão de disparo pressionado até a metade, pressione o botão [MF].
- O foco será bloqueado e serão exibidos [MF] e o indicador MF.
- Para desbloquear o foco, mantenha o botão de disparo pressionado até a metade e pressione novamente o botão [MF].

2 Componha o enquadramento e fotografe ou filme.



- Esta função não pode ser usada com Disparador Touch (46).



- Quando [Método AF] está definida como [AF de 1 Ponto], é possível bloquear o foco durante a gravação de vídeos tocando na tela. Para desbloquear o foco, toque em [↩].

Flash

Alterar o Modo de Flash

► Fotografias ► Vídeos

É possível alterar o modo de flash para que corresponda à cena a ser fotografada. Para obter mais detalhes sobre o alcance do flash, consulte “Alcance do Flash” (213).

1 Levante o flash.

- Mova o interruptor [Flash].

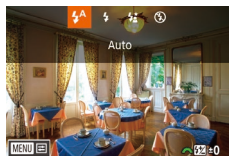

2 Defina a configuração.

- Pressione o botão [▶], escolha um modo de flash (pressione os botões [◀][▶] ou gire o seletor [Dial]), depois pressione o botão [OK].
- É exibida a opção que você configurou.



- Não é possível acessar a tela de configuração pressionando o botão [▶] quando o flash está baixado. Mova o interruptor [Flash] para levantar o flash, depois defina a configuração.
- Se o flash disparar, pode ocorrer escurecimento nos cantos da foto (efeito vignetting).

Auto

Dispara automaticamente em condições de baixa luminosidade.

Ativar

Dispara para todas as imagens.

Antes de Usar

Manual Básico

Manual Avançado

Noções Básicas sobre a Câmera

Modo Automático / Modo Híbrido Automático

Outros Modos de Fotografia / Filmagem

Modo P

Modos Tv, Av, M, C1 e C2

Modo de Reprodução

Funções Wi-Fi

Menu de Configurações

Acessórios

Apêndice

Índice Remissivo



Sincron. Lenta

Dispara para iluminar o assunto principal (como pessoas) ao fotografar com velocidade do obturador menor, a fim de iluminar planos de fundo fora do alcance do flash.



- No modo [1/250], monte a câmera sobre um tripé ou tome outras providências para mantê-la em posição fixa e evitar que trema. Além disso, é necessário definir [Modo IS] como [Dstiv.] ao usar um tripé ou outros meios para manter a câmera em posição fixa (p. 56).
- No modo [1/250], mesmo depois de acionado o flash, certifique-se de que o assunto principal não se mova até terminar a reprodução do som do obturador.

Dstiv.

Para fotografar sem o flash.



- Se for exibido um ícone [] intermitente quando você pressionar o botão de disparo até a metade (em condições de indução de estremelecimento da câmera e baixa luminosidade), monte a câmera sobre um tripé ou tome outras providências para mantê-la em posição fixa.



- Também é possível ajustar pressionando o botão [] , tocando na opção desejada e, depois, tocando nela novamente.

Ajustar a Compensação de Exposição do Flash

► Fotografias ► Vídeos

Da mesma forma que na compensação de exposição habitual (p. 79), é possível ajustar a exposição do flash de -2 a +2 pontos, em incrementos de 1/3 de ponto.

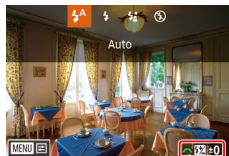

- Levante o flash, pressione o botão [] e gire imediatamente o seletor [] para escolher o nível de compensação, depois pressione o botão [] .
- O nível de correção especificado é exibido.



- Quando há risco de superexposição, a câmera ajusta automaticamente a velocidade do obturador ou o valor da abertura para os disparos do flash para reduzir realces desbotados e fotografar com exposição ideal. Contudo, é possível desativar o ajuste automático da velocidade do obturador e do valor da abertura. Para isto, acesse MENU (p. 31) e escolha a guia [] ► [Controle Flash] ► [FE de Segurança] ► [Dstiv.].
- Também é possível configurar a compensação de exposição do flash acessando MENU (p. 31) e escolhendo a guia [] ► [Controle Flash] ► [Comp Exp Flash].
- Também é possível acessar a tela [Configurações Flash Integrado] (p. 31) do seguinte modo (exceto quando houver um flash externo opcional instalado).
 - Mantenha pressionado o botão [] durante, no mínimo, um segundo.
 - Quando o flash estiver levantado, pressione o botão [] e imediatamente pressione o botão [MENU].



- Também é possível acessar a tela [Configurações Flash Integrado] (p. 31) pressionando o botão [] e tocando em [MENU].

Antes de Usar

Manual Básico

Manual Avançado

Noções Básicas sobre a Câmera

Modo Automático / Modo Híbrido Automático

Outros Modos de Fotografia / Filmagem

Modo P

Modos Tv, Av, M, C1 e C2

Modo de Reprodução

Funções Wi-Fi

Menu de Configurações

Acessórios

Apêndice

Índice Remissivo



Fotografar com o Bloqueio FE

► Fotografias ► Vídeos

Assim como no bloqueio AE (📖79), é possível bloquear a exposição para fotos com flash.

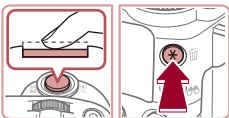

1 Levante o flash e ajuste-o para [📖93].

2 Bloquee a exposição do flash.

- Mire a câmera no assunto a ser capturado com a exposição bloqueada. Com o botão de disparo pressionado até a metade, pressione o botão [❌].
- O flash dispara e, quando [❌] for exibido, o nível de saída de flash será mantido.
- Para desbloquear a FE, solte o botão de disparo e pressione novamente o botão [❌]. Neste caso, não será mais exibido [❌].

3 Componha o enquadramento e fotografe.

- Após tirar uma foto, a FE é desbloqueada e [❌] não é mais exibido.



- FE: Exposição do Flash

Alterar a Temporização do Flash

► Fotografias ► Vídeos

Altere a temporização do flash e o disparo do obturador do seguinte modo.

1 Acesse a tela de configuração.

- Pressione o botão [MENU], escolha [Controle Flash] na guia [📖5], depois pressione o botão [📖31].

2 Defina a configuração.

- Escolha [Sinc. Obturador], depois escolha a opção desejada (📖31).

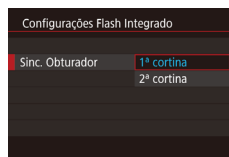

1ª cortina	O flash dispara imediatamente após o obturador se abrir.
2ª cortina	O flash dispara imediatamente antes de o obturador se fechar.

Antes de Usar

Manual Básico

Manual Avançado

Noções Básicas sobre a Câmera

Modo Automático / Modo Híbrido Automático

Outros Modos de Fotografia / Filmagem

Modo P

Modos Tv, Av, M, C1 e C2

Modo de Reprodução

Funções Wi-Fi

Menu de Configurações

Acessórios

Apêndice

Índice Remissivo



Outras Configurações

Alterar a Qualidade de Imagem

▶ Fotografias ▶ Vídeos

Escolha entre 8 combinações de tamanho (número de pixels) e compressão (qualidade de imagem). Especifique também se deseja capturar imagens no formato RAW (📖96). Para saber quantas imagens de cada tipo podem caber em um cartão de memória, consulte “Número de Fotos por Cartão de Memória” (📖212).



- Siga as etapas descritas em “Alterar a Qualidade de Imagem” (📖53) para ajustar as configurações.



- [L] e [H] indicam níveis diferentes de qualidade de imagem, dependendo do grau de compressão. Com o mesmo tamanho (número de pixels), [L] oferece qualidade de imagem superior. Embora as imagens [L] tenham qualidade ligeiramente inferior, cabe maior quantidade delas em um cartão de memória.

Capturar no Formato RAW

A câmera pode capturar imagens nos formatos JPEG e RAW.

Imagens JPEG	Processadas na câmera, para obter qualidade de imagem ideal, e compactadas para reduzir o tamanho do arquivo. Contudo, o processo de compressão é irreversível. Não é possível restaurar as imagens a seu estado original, não processado. O processamento de imagens também pode causar certa perda de qualidade de imagem.
Imagens RAW	Dados “brutos” (não processados), gravados sem perda significativa de qualidade de imagem a partir do processamento de imagens da câmera. Não é possível usar dados neste estado para visualização em um computador ou para impressão. Primeiro é necessário usar o software (Digital Photo Professional, 📖178) para converter as imagens em arquivos JPEG ou TIFF comuns. É possível ajustar as imagens com mínima perda de qualidade.



- Pressione o botão [Q], depois escolha [L] no menu (📖30).
- Para capturar somente no formato RAW, escolha a opção [RAW].
- Para capturar imagens simultaneamente em ambos os formatos, JPEG e RAW, escolha a qualidade de imagem JPEG, depois pressione o botão [DISP]. É exibida uma marca [✓] ao lado de [RAW]. Para desfazer essa configuração, siga as mesmas etapas e remova a marca [✓] ao lado de [RAW].



- Ao transferir imagens RAW (ou imagens RAW e JPEG gravadas juntas) para o computador, use sempre o software dedicado (📖178).
- O zoom digital (📖41) não fica disponível ao capturar imagens no formato RAW. Além disso, não é possível configurar o nível de redução de ruído (📖81), correção de alcance dinâmico (📖82), correção de sombras (📖83) e Minhas Cores (📖85).

Antes de Usar

Manual Básico

Manual Avançado

Noções Básicas sobre a Câmera

Modo Automático / Modo Híbrido Automático

Outros Modos de Fotografia / Filmagem

Modo P

Modos Tv, Av, M, C1 e C2

Modo de Reprodução

Funções Wi-Fi

Menu de Configurações

Acessórios

Apêndice

Índice Remissivo





- Para obter detalhes sobre a relação entre o número de pixels de gravação e o número de fotos que cabem em um cartão, consulte “Número de Fotos por Cartão de Memória” (📖212).
- A extensão de arquivo para imagens JPEG é .JPG e para imagens RAW é .CR2.

Usar o Menu

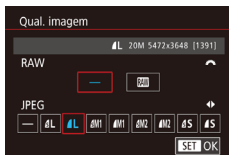

- Pressione o botão **[MENU]**, escolha **[Qual. imagem]** na guia **[1]**, depois pressione o botão **[Q]** (📖31).
- Para capturar no formato RAW ao mesmo tempo, gire o seletor **[🔧]** e escolha **[RAW]** em **[RAW]**. Observe que serão capturadas somente imagens JPEG quando **[-]** estiver selecionado.
- Pressione os botões **[◀]****[▶]** ou gire o seletor **[🔧]** para escolher **[JPEG]**, depois escolha o tamanho e qualidade de imagem. Observe que serão capturadas somente imagens RAW quando **[-]** estiver selecionado.
- Ao concluir, pressione o botão **[Q]** para retornar à tela do menu.



- Não é possível definir **[RAW]** e **[JPEG]** como **[-]**.

Alterar as Configurações do Modo de IS

▶ **Fotografias** ▶ **Vídeos**

A estabilização da imagem fica ativa somente no momento de tirar a foto.

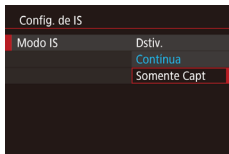

- Siga as etapas descritas em “Desativar a Estabilização de Imagem” (📖56) para escolher **[Somente Capt]**.

Antes de Usar

Manual Básico

Manual Avançado

Noções Básicas sobre a Câmera

Modo Automático / Modo Híbrido Automático

Outros Modos de Fotografia / Filmagem

Modo P

Modos Tv, Av, M, C1 e C2

Modo de Reprodução

Funções Wi-Fi

Menu de Configurações

Acessórios

Apêndice

Índice Remissivo



Modos Tv, Av, M, C1 e C2

Faça fotos ou vídeos mais inteligentes e sofisticados e personalize a câmera de acordo conforme seu estilo de fotografia ou filmagem



- As instruções apresentadas neste capítulo aplicam-se à câmera conforme definido para o respectivo modo.

Velocidades do Obturador Específicas (Modo [Tv])

► Fotografias ► Vídeos

Defina a velocidade do obturador preferida antes de fotografar, do seguinte modo. A câmera ajusta automaticamente o valor da abertura conforme a velocidade do obturador.

Para obter mais detalhes sobre velocidades do obturador disponíveis, consulte “Velocidade do Obturador” (📖214).

1 Entre no modo [Tv].

- Gire o seletor de modos para [Tv].

2 Defina a velocidade do obturador.

- Gire o seletor [☀️] para definir a velocidade do obturador.



Velocidade do Obturador (segundos)	Sensibilidades ISO Disponíveis (📖80)
30 – 1.3	[AUTO], [125] – [3200]
1 – 1/2000	[AUTO], [125] – [12800]



- Em condições que requerem velocidades menores do obturador, pode haver um atraso até que seja possível capturar imagens novamente, pois a câmera processa as imagens para reduzir ruídos.
- Ao fotografar sobre um tripé a baixas velocidades do obturador, é necessário definir [Modo IS] como [Dstiv.] (📖56).
- A velocidade definida pode ser reduzida automaticamente, se necessário, caso o flash dispare.
- Se o valor da abertura for exibido em laranja quando você pressionar o botão de disparo até a metade, significa que não foi obtida a exposição ideal. Ajuste a velocidade do obturador (até que o valor da abertura seja exibido em branco) ou use o controle de segurança (📖99).



- [Tv]: Valor de tempo

Antes de Usar

Manual Básico

Manual Avançado

Noções Básicas sobre a Câmera

Modo Automático / Modo Híbrido Automático

Outros Modos de Fotografia / Filmagem

Modo P

Modos Tv, Av, M, C1 e C2

Modo de Reprodução

Funções Wi-Fi

Menu de Configurações

Acessórios

Apêndice

Índice Remissivo



Valores de Abertura Específicos (Modo [Av])

► Fotografias ► Vídeos

Defina o valor de abertura preferido antes de fotografar, do seguinte modo. A câmera ajusta automaticamente a velocidade do obturador conforme o valor da abertura.

Para obter mais detalhes sobre valores de abertura disponíveis, consulte “Abertura” (📖214).

1 Entre no modo [Av].

- Gire o seletor de modos para [Av].



2 Defina o valor da abertura.

- Gire o seletor [🔧] para definir o valor da abertura.



- Se a velocidade do obturador for exibida em laranja quando você pressionar o botão de disparo até a metade, significa que não foi obtida a exposição ideal. Ajuste o valor da abertura (até que a velocidade do obturador seja exibida em branco) ou use o controle de segurança (veja a seguir).



- [Av]: Valor da abertura (tamanho da abertura feita pelo diafragma na lente)
- Nos modos [Tv] e [Av], pressione o botão [MENU] e defina [Mudança Seg.] na guia [🔧6] como [Ativar] (📖31) para que a câmera ajuste automaticamente a velocidade do obturador e o valor da abertura quando ocorrerem problemas de exposição, para que você possa fotografar na exposição ideal. No entanto, esse controle de segurança é desativado quando o flash dispara.

Velocidades do Obturador e Valores de Abertura Específicos (Modo [M])

► Fotografias ► Vídeos

Siga estas etapas antes de fotografar para definir a velocidade do obturador e o valor da abertura preferidos a fim de obter a exposição desejada. Para obter mais detalhes sobre velocidades do obturador e valores de abertura disponíveis, consulte “Velocidade do Obturador” (📖214) e “Abertura” (📖214).

1 Entre no modo [M].

- Gire o seletor de modos para [M].

2 Defina a configuração.

- Gire o seletor [🔧] para definir a velocidade do obturador (1).
- Gire o seletor [🔧] para definir o valor da abertura (2).
- Pressione o botão [▲], escolha o ajuste de sensibilidade ISO (3) e gire o seletor [🔧] para especificar um valor.
- Quando a sensibilidade ISO é fixada, uma marca de nível de exposição (5), com base no valor especificado, é exibida no indicador de nível de exposição — para fins de comparação com o nível de exposição padrão (4). A marca de nível de exposição é mostrada como [◀] ou [▶] quando a diferença em relação à exposição padrão exceder 3 pontos.
- A sensibilidade ISO é determinada e o brilho da tela muda ao pressionar o botão de disparo até a metade depois de definir a sensibilidade ISO como [AUTO]. Caso não seja possível obter a exposição padrão com a velocidade do obturador e o valor da abertura especificados, a sensibilidade ISO será exibida em laranja.

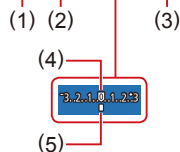

Antes de Usar

Manual Básico

Manual Avançado

Noções Básicas sobre a Câmera

Modo Automático / Modo Híbrido Automático

Outros Modos de Fotografia/ Imagem

Modo P

Modos Tv, Av, M, C1 e C2

Modo de Reprodução

Funções Wi-Fi

Menu de Configurações

Acessórios

Apêndice

Índice Remissivo



Velocidade do Obturador (segundos)	Sensibilidades ISO Disponíveis (📖80)
[BULB], 30 – 1.3	[AUTO], [125] – [3200]
1 – 1/2000	[AUTO], [125] – [12800]



- Depois de definir a velocidade do obturador e o valor da abertura, o nível de exposição pode mudar se você ajustar o zoom ou se recompor o enquadramento.
- O brilho da tela pode mudar, dependendo da velocidade do obturador e do valor da abertura especificado. No entanto, o brilho da tela permanece igual quando o flash está levantado e o modo está definido como [📷].



- [M]: Manual
- O cálculo da exposição ideal baseia-se no método de medição especificado (📖79).
- As seguintes operações ficam disponíveis quando a sensibilidade ISO é definida como [AUTO].
 - Ajuste a exposição girando o seletor de compensação de exposição.
 - Pressione o botão [✖] para bloquear a sensibilidade ISO. O brilho da tela muda de modo correspondente.

Fotografar Exposições Longas (Modo Bulb)

Com exposições bulb, as fotos ficam expostas enquanto o botão de disparo for mantido pressionado.

1 Especifique a exposição bulb.

- Defina a velocidade do obturador como [BULB], seguindo as etapas 1 – 3 de “Velocidades do Obturador e Valores de Abertura Específicos (Modo [M])” (📖99).

2 Fotografe.

- As fotos ficam expostas enquanto o botão de disparo for mantido pressionado até o fim. O tempo de exposição decorrido é exibido durante a exposição.



- Monte a câmera sobre um tripé ou tome outras providências para mantê-la em posição fixa e evitar que trema. Neste caso, desative também a estabilização da imagem (📖56).



- Para evitar o estremelecimento da câmera, que pode ocorrer ao pressionar diretamente o botão de disparo, é possível capturar imagens remotamente (📖156) ou usar um controle remoto opcional (📖172).



- Quando [Disparador Touch] está definido como [Ativar], a captura de imagens é iniciada ao tocar na tela uma vez e interrompida ao tocar nela novamente. Tenha o cuidado de não mover a câmera ao tocar na tela.

Antes de Usar

Manual Básico

Manual Avançado

Noções Básicas sobre a Câmera

Modo Automático / Modo Híbrido Automático

Outros Modos de Fotografia / Filmagem

Modo P

Modos Tv, Av, M, C1 e C2

Modo de Reprodução

Funções Wi-Fi

Menu de Configurações

Acessórios

Apêndice

Índice Remissivo



Ajustar a Saída de Flash

► Fotografias ► Vídeos

Escolha entre os três níveis de flash nos modos [Tv][Av][M].

1 Especifique o modo do flash.

- Pressione o botão [MENU], escolha [Controle Flash] na guia [5], depois pressione o botão [5] (31).
- Pressione os botões [▲][▼] para escolher [Modo do Flash], depois pressione o botão [5].
- Pressione os botões [▲][▼] para escolher [Manual], depois pressione o botão [5].

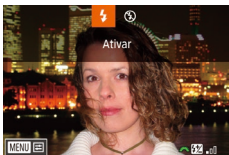

2 Defina a configuração.

- Levante o flash, pressione o botão [▶] e gire imediatamente o seletor [☀️] para escolher o nível de flash, depois pressione o botão [5].
- Depois de concluída a configuração, é exibido o nível de saída de flash.
[☀️]: Mínima, [☀️]: Média, [☀️]: Máxima



- Também é possível definir o nível de flash acessando MENU (31) e escolhendo a guia [5] ► [Controle Flash] ► [Saída do Flash].
- Também é possível acessar a tela [Controle Flash] (31) do seguinte modo.
 - Mantenha pressionado o botão [▶] durante, no mínimo, um segundo.
 - Quando o flash estiver levantado, pressione o botão [▶] e imediatamente pressione o botão [MENU].



- Também é possível acessar a tela MENU de [Controle Flash] (31) levantando o flash, pressionando o botão [▶] e tocando em [MENU].

Gravar Vídeos em Velocidades do Obturador e Valores de Abertura Específicos

► Fotografias ► Vídeos

Defina a velocidade do obturador, o valor da abertura e a sensibilidade ISO preferidos.

Para obter mais detalhes sobre velocidades do obturador, valores de abertura e sensibilidades ISO disponíveis, consulte “Velocidades do Obturador” (214), “Abertura” (214) e “Alterar a Sensibilidade ISO” (80).

1 Entre no modo [P].

- Gire o seletor de modos para [P].
- Pressione o botão [5], escolha [P] no menu, depois escolha [P] (30).

2 Defina as configurações.

- Pressione o botão [▲] para escolher se deseja configurar a velocidade do obturador ou a sensibilidade ISO, depois gire o seletor [☀️] para definir o valor.
- Gire o seletor [0] para definir o valor da abertura.

3 Filme.

- Pressione o botão de filmagem.
- Durante a gravação, é possível mudar a configuração a ser definida (pressionando várias vezes o botão [▼] e ajustar o valor girando o anel [0]).



- Ao gravar sob iluminação fluorescente ou LED, algumas velocidades do obturador podem causar tremulações na tela, que podem ser gravadas.

Antes de Usar

Manual Básico

Manual Avançado

Noções Básicas sobre a Câmera

Modo Automático / Modo Híbrido Automático

Outros Modos de Fotografia / Filmagem

Modo P

Modos Tv, Av, M, C1 e C2

Modo de Reprodução

Funções Wi-Fi

Menu de Configurações

Acessórios

Apêndice

Índice Remissivo





- No modo [AUTO], também é possível ajustar a exposição antes de gravar girando o seletor de compensação de exposição.
- Quando a sensibilidade ISO é fixada, uma marca de nível de exposição, com base no valor especificado, é exibida no indicador de nível de exposição — para fins de comparação com o nível de exposição padrão. A marca de nível de exposição é mostrada como [◀] ou [▶] quando a diferença em relação a exposição padrão exceder 3 pontos.
- É possível verificar a sensibilidade ISO no modo [AUTO] pressionando o botão de disparo até a metade. Caso não seja possível obter a exposição padrão com a velocidade do obturador e o valor da abertura especificados, a sensibilidade ISO será exibida em laranja.



- Tocando em [◀][▶], também é possível ajustar itens de configuração selecionados por toque na parte inferior da tela.
- É possível ajustar o foco durante a gravação tocando em [AF] e girando o anel [O] enquanto [MF] é exibido.

Personalizar Controles e Visualização

Personalizar Informações Exibidas

Personalize a tela que é exibida ao pressionar o botão [DISP] na tela de fotografia ou filmagem. Também é possível personalizar quais informações são exibidas.

1 Acesse a tela de configuração.

- Escolha a guia [1] ▶ [Tela de informações de disparo] ▶ [Troca de telas] e pressione o botão [31] (31).

2 Defina a configuração.

- Pressione os botões [▲][▼] ou gire o seletor [●] para escolher qualquer tela que prefira não exibir, depois pressione o botão [●] para remover a marca [✓]. Pressionar novamente o botão [●] adicionará a marca [✓], o que indica que está selecionada para exibição.
- Para retornar à tela do menu, pressione o botão [MENU].

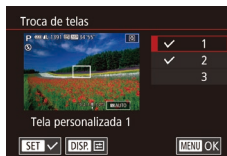

- À esquerda é mostrado um exemplo de tela com as opções selecionadas na etapa 2, para referência.
- É necessário selecionar pelo menos uma opção.

Antes de Usar

Manual Básico

Manual Avançado

Noções Básicas sobre a Câmera

Modo Automático / Modo Híbrido Automático

Outros Modos de Fotografia / Filmagem

Modo P

Modos Tv, Av, M, C1 e C2

Modo de Reprodução

Funções Wi-Fi

Menu de Configurações

Acessórios

Apêndice

Índice Remissivo



Personalizar as Informações Exibidas

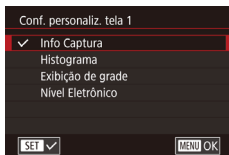

- Siga as etapas 1 – 2 descritas em “Personalizar Informações Exibidas” (102) para escolher [Tela personalizada 1] ou [Tela personalizada 2], depois pressione o botão [DISP].
- Pressione os botões [▲][▼] ou gire o seletor [●] para escolher as informações a serem exibidas, depois pressione o botão [●] para adicionar uma marca [✓].
- Para ver um exemplo de tela, pressione o botão [MENU] para retornar à tela [Troca de telas].



- Para obter um padrão de grade menor, acesse a guia [1] ▶ [Tela de informações de disparo] ▶ [Exibição de grade].
- No modo de Vídeo, também é possível escolher as opções de grade [2.35:1], [1.85:1], [1.75:1], [1.66:1] e [4:3]. No entanto, essas opções não ficam disponíveis quando a qualidade de vídeo é [AVC (29.97P)].

Atribuir Funções aos Controles

▶ Fotografias ▶ Vídeos

Reatribua funções do anel [O], seletor [●] ou seletor [●] ou atribua funções comuns ao botão [S], botão [C], botão de filmagem ou botão [MF].

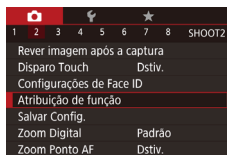

1 Acesse a tela de configuração.

- Pressione o botão [MENU], escolha [Atribuição de função] na guia [2], depois pressione o botão [●] (31).

2 Defina a configuração.

- Pressione os botões [▲][▼][◀][▶] ou gire os seletores [●] para escolher o seletor ou botão a ser atribuído, depois pressione o botão [●].
- Ao atribuir o anel [O], seletor [●] ou seletor [●], pressione os botões [▲][▼] ou gire o seletor [●] para escolher o modo de fotografia ou filmagem ou o controle da câmera, pressione os botões [◀][▶] para escolher o modo de fotografia ou filmagem ou a função, depois pressione o botão [MENU].
- Ao atribuir o botão [S], [C], [●] ou [MF], pressione o botão [●], escolha a função na tela exibida (pressione os botões [▲][▼][◀][▶] ou gire os seletores [●]), depois pressione o botão [●].

Antes de Usar

Manual Básico

Manual Avançado

Noções Básicas sobre a Câmera

Modo Automático / Modo Híbrido Automático

Outros Modos de Fotografia / Filmagem

Modo P

Modos Tv, Av, M, C1 e C2

Modo de Reprodução

Funções Wi-Fi

Menu de Configurações

Accessórios

Apêndice

Índice Remissivo



Anel [O], seletor ou seletor	Ao atribuir [M/AF], no modo [M], é possível definir a velocidade do obturador com o seletor e o valor da abertura com o seletor .
Botão [S]	Pressione o botão para ativar a função atribuída.
Botão [C]	
Botão de filmagem	
Botão [MF]	



- Para restaurar funções padrão do botão [S], botão [C], botão de filmagem e botão [MF], escolha [S], [C], [AF] e [MF].
- Os ícones identificados com [X] indicam que a função não está disponível no modo de fotografia ou filmagem atual ou nas condições atuais da função.
- Com [AF], é possível mover e redimensionar a moldura AF pressionando o botão atribuído no modo [AF de 1 Ponto] (p. 89, p. 89).
- Com [C] ou [S], cada pressionamento do botão atribuído grava os dados do balanço de brancos (p. 84); a configuração do balanço de brancos muda para [C] ou [S].
- Com [AF], cada pressionamento do botão ao qual está atribuído ajusta e bloqueia o foco e [AF] é exibido na tela.
- Com [C], o pressionamento do botão ao qual está atribuído desativa a exibição na tela. Para restaurar a exibição, siga um destes procedimentos.
 - Pressione qualquer botão exceto o botão ON/OFF.
 - Segure a câmera em outra orientação.
 - Levante ou baixe o flash.
 - Abra a tela e gire-a para a frente ou feche a tela (caso já esteja aberta e voltada para a frente).
- Também é possível gravar vídeos no modo [S], [AF] ou [C], mesmo que atribua uma função ao botão de filmagem.



- Também é possível definir configurações do seguinte modo: toque em uma opção desejada, depois toque nela novamente ou toque em [MENU].

Salvar Configurações de Fotografia

► Fotografias ► Vídeos

Salve (para reutilização posterior) os modos de fotografia usados com frequência e as configurações de funções definidas. Para acessar posteriormente as configurações salvas, basta girar o seletor de modos para [C1] ou [C2]. Mesmo as configurações que geralmente são removidas ao mudar os modos de fotografia ou ao desligar a câmera (como as configurações do temporizador) podem ser mantidas desta forma.

Configurações que podem ser salvas

- Modos de fotografia ou filmagem ([P], [Tv], [Av] e [M])
- Itens definidos nos modos [P], [Tv], [Av] e [M] (p. 79 – p. 99)
- Configurações do menu de fotografia
- Posições de zoom
- Posições de foco manual (p. 86)
- Configurações de Meu Menu (p. 105)

1 Entre em um modo de fotografia cuja configurações você deseja salvar e altere as configurações como preferir.

2 Defina a configuração.

- Pressione o botão [MENU], escolha [Salvar Config.] na guia [C2], depois pressione o botão [C].

3 Salve as configurações.

- Pressione os botões [▲][▼] ou gire o seletor [C] para escolher o destino, depois pressione o botão [C].

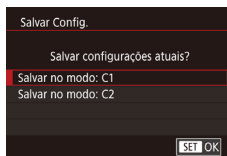
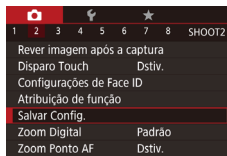

Antes de Usar

Manual Básico

Manual Avançado

Noções Básicas sobre a Câmera

Modo Automático / Modo Híbrido Automático

Outros Modos de Fotografia / Filmagem

Modo P

Modos Tv, Av, M, C1 e C2

Modo de Reprodução

Funções Wi-Fi

Menu de Configurações

Acessórios

Apêndice

Índice Remissivo





- Para editar configurações salvas (exceto o modo de fotografia), escolha [C1] ou [C2], altere as configurações, depois repita as etapas 2 a 3. Os detalhes dessa configuração não são aplicados a outros modos de fotografia.



- Para remover informações salvas em [C1] ou [C2] e restaurar valores padrão, gire o seletor de modos para [C1] ou [C2] e escolha [Redefinir Tudo] (p. 165).

Salvar Itens de Menu de Fotografia ou Filmagem Usados com Frequência (Meu Menu)

► Fotografias ► Vídeos

É possível salvar até seis itens de menu de fotografia ou filmagem usados com frequência na guia [★1]. Ao personalizar a guia [★1], é possível acessar esses itens rapidamente em uma única tela.

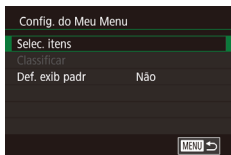
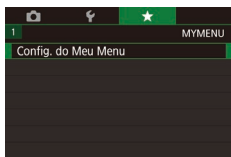

1 Acesse a tela de configuração.

- Pressione o botão [MENU], escolha [Config. do Meu Menu] na guia [★1], depois pressione o botão [OK] (p. 31).

2 Defina a configuração.

- Pressione os botões [▲][▼] ou gire o seletor [●] para escolher [Selec. itens], depois pressione o botão [OK].
- Pressione os botões [▲][▼] ou gire o seletor [●] para escolher um item do menu a ser salvo (máx. seis itens), depois pressione o botão [OK] para salvá-lo.
- Será exibido [✓].
- Para cancelar a ação de salvar, pressione o botão [ESC]. [✓] não será mais exibido.
- Pressione o botão [MENU].

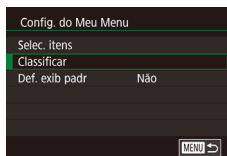

3 Reorganize os itens de menu, conforme necessário.

- Pressione os botões [▲][▼] ou gire o seletor [●] para escolher [Classificar], depois pressione o botão [OK].
- Escolha um item de menu a ser movido (pressione os botões [▲][▼] ou gire o seletor [●]), depois pressione o botão [OK].
- Pressione os botões [▲][▼] ou gire o seletor [●] para alterar a ordem, depois pressione o botão [OK].
- Pressione o botão [MENU].



- Também é possível especificar os itens acinzentados (desabilitados) mostrados na etapa 2, mas eles podem não estar disponíveis em alguns modos de fotografia ou filmagem.



- Para que Meu Menu possa ser acessado imediatamente ao pressionar o botão [MENU] no modo de fotografia ou filmagem, defina [Def. exib padr] como [Sim].



- Na tela [Selec. itens], para salvar ou remover itens, também é possível tocar nos itens para selecioná-los.
- Na tela [Classificar], também é possível arrastar itens para alterar a ordem de exibição.

Antes de Usar

Manual Básico

Manual Avançado

Noções Básicas sobre a Câmera

Modo Automático / Modo Híbrido Automático

Outros Modos de Fotografia / Filmagem

Modo P

Modos Tv, Av, M, C1 e C2

Modo de Reprodução

Funções Wi-Fi

Menu de Configurações

Acessórios

Apêndice

Índice Remissivo



Modo de Reprodução

Divirta-se revendo as imagens captadas com a câmera e percorra-as ou edite-as de várias maneiras

- A fim de preparar a câmera para estas operações, pressione o botão [▶] para entrar no modo de Reprodução.



- Talvez não seja possível reproduzir ou editar imagens que foram renomeadas ou editadas em um computador, ou imagens tiradas com outras câmeras.

Visualizar

▶ Fotografias ▶ Vídeos

Depois de tirar fotos ou de gravar vídeos, você poderá vê-los na tela do seguinte modo.

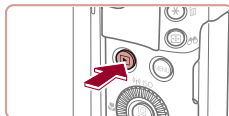

1 Entre no modo de Reprodução.

- Pressione o botão [▶].
- É exibida a última imagem captada.

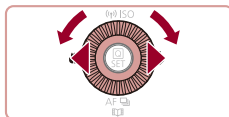

2 Escolha imagens.

- Para ver a imagem anterior, pressione o botão [◀] ou gire o seletor [⦿] no sentido anti-horário. Para ver a imagem seguinte, pressione o botão [▶] ou gire o seletor [⦿] no sentido horário.
- Para percorrer as imagens rapidamente, mantenha pressionados os botões [◀][▶].

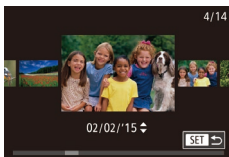

- Para acessar esta tela (modo Exibição com Rolagem), gire rapidamente o seletor [⦿]. Neste modo, gire o seletor [⦿] para percorrer as imagens.
- Para retornar à exibição de imagens individuais, pressione o botão [⦿].
- Para percorrer imagens agrupadas pela data da foto ou vídeo, pressione os botões [▲][▼] no modo Exibição com Rolagem.

Antes de Usar

Manual Básico

Manual Avançado

Noções Básicas sobre a Câmera

Modo Automático / Modo Híbrido Automático

Outros Modos de Fotografia / Filmagem

Modo P

Modos Tv, Av, M, C1 e C2

Modo de Reprodução

Funções Wi-Fi

Menu de Configurações

Acessórios

Apêndice

Índice Remissivo



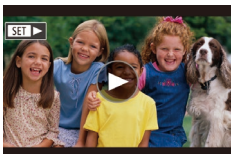

- Os vídeos são identificados por um ícone [SET ▶]. Para reproduzir vídeos, passe para a etapa 3.



3 Reproduza vídeos.

- Pressione o botão [OK], pressione os botões [▲][▼] para escolher [▶], depois pressione novamente o botão [OK].



4 Ajuste o volume.

- Pressione os botões [▲][▼] para ajustar o volume.
- Para ajustar o volume quando o indicador de volume (1) não estiver mais sendo exibido, pressione os botões [▲][▼].

(1)

5 Faça uma pausa na reprodução.

- Para fazer uma pausa ou retomar a reprodução, pressione o botão [OK].
- Depois que o vídeo terminar, será exibido [SET ▶].



- Para mudar do modo de Reprodução para o modo de Fotografia/ Filmagem, pressione o botão de disparo até a metade.
- Para desativar a Exibição com Rolagem, escolha a opção MENU (OK) ▶ guia [5] ▶ [Exib c/ Rolagem] ▶ [Dativ.].
- Para que seja exibida a foto mais recente ao entrar no modo de Reprodução, escolha a opção MENU (OK) ▶ guia [5] ▶ [Retomar] ▶ [Última capt.].
- Para alterar a transição mostrada entre imagens, acesse a opção MENU (OK) e escolha o efeito desejado na guia [5] ▶ [Efeito Trans.].

Operações da Tela Touch

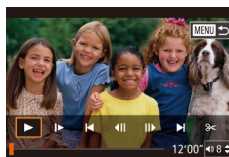
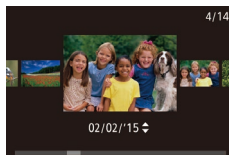

- Para ver a próxima imagem, arraste para a esquerda na tela; para ver a imagem anterior, arraste para a direita.

- Para acessar o modo Exibição com Rolagem, arraste rápida e repetidamente para a esquerda ou para a direita.

- Também é possível escolher imagens no modo Exibição com Rolagem arrastando para a esquerda ou para a direita.

- Touchar na imagem central restaura a exibição de imagens individuais.

- Para percorrer imagens agrupadas pela data da foto ou vídeo, no modo Exibição com Rolagem, arraste-as para cima ou para baixo.

- Para iniciar a reprodução do vídeo, toque em [▶] na etapa 2 de “Visualizar” (106).

- Para ajustar o volume durante a reprodução de vídeos, arraste rapidamente para cima ou para baixo na tela.

- Para interromper a reprodução, toque na tela. É exibida a tela mostrada à esquerda; as seguintes operações ficam disponíveis.

- Toque em [VOLUME] para exibir o painel de volume, depois toque em [▲][▼] para ajustar o volume. Quando o volume é 0, é exibido [MUTE].

- Para mudar as molduras, toque na barra de rolagem ou arraste para a esquerda ou para a direita.

- Para retomar a reprodução, toque em [▶].

- Toque em [MENU] para retornar à tela mostrada na etapa 2 de “Visualizar” (106).

Antes de Usar

Manual Básico

Manual Avançado

Noções Básicas sobre a Câmera

Modo Automático / Modo Híbrido Automático

Outros Modos de Fotografia/ Filmagem

Modo P

Modos Tv, Av, M, C1 e C2

Modo de Reprodução

Funções Wi-Fi

Menu de Configurações

Acessórios

Apêndice



Índice Remissivo



Mudar os Modos de Exibição

► Fotografias ► Vídeos

Pressione o botão [DISP] para ver outras informações na tela ou para ocultá-las. Para obter mais detalhes sobre as informações exibidas, consulte “Reprodução (Exibição de Informações Detalhadas)” (194).

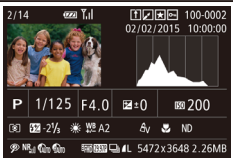
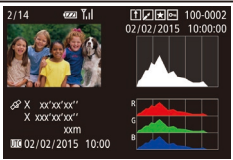
	Sem Exibição de Informações
	Exibição de Informações Simples
	Exibição de Informações Detalhadas
	Histograma RGB, Exibição de Informações de GPS



- Não é possível mudar os modos de exibição quando a câmera estiver conectada via Wi-Fi a outros dispositivos (exceto impressoras).

Aviso de Superexposição (para Realces de Imagens)

► Fotografias ► Vídeos

Na exibição de informações detalhadas, os realces desbotados da imagem piscam na tela (108).

Histograma

► Fotografias ► Vídeos

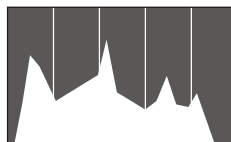

- O gráfico da exibição de informações detalhadas (108) é um histograma que mostra a distribuição de brilho na imagem. O eixo horizontal representa o grau de brilho; o eixo vertical indica quanto da imagem está em cada nível de brilho. Consultar o histograma permite verificar a exposição.
- Também é possível acessar o histograma ao fotografar ou filmar (102, 193).

Histograma RGB, Exibição de Informações de GPS

► Fotografias ► Vídeos

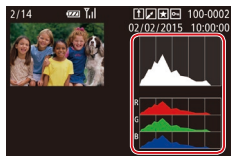

- O histograma RGB mostra a distribuição de tons de vermelho, verde e azul em uma imagem. O eixo horizontal representa o brilho R (vermelho), G (verde) ou B (azul); o eixo vertical indica quanto da imagem está no nível de brilho em questão. A visualização deste histograma permite verificar as características de cores da imagem.

Antes de Usar

Manual Básico

Manual Avançado

Noções Básicas sobre a Câmera

Modo Automático / Modo Híbrido Automático

Outros Modos de Fotografia/Filmagem

Modo P

Modos Tv, Av, M, C1 e C2

Modo de Reprodução

Funções Wi-Fi

Menu de Configurações

Accessórios

Apêndice

Índice Remissivo



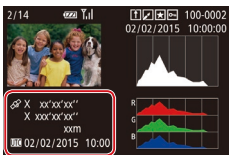

- Usando um smartphone conectado à câmera via Wi-Fi, é possível georreferenciar imagens na câmera e adicionar informações, como a latitude, longitude e altitude (155). Essas informações podem ser consultadas na exibição de informações de GPS.
- A latitude, longitude, altitude e UTC (data e hora da foto ou vídeo) são listadas de cima para baixo.



- É mostrado [---] em vez de valores numéricos para itens não disponíveis no smartphone ou itens não gravados corretamente.



- UTC: significa Hora Universal Coordenada; basicamente equivale à Hora de Greenwich
- A exibição de informações de GPS não está disponível nas imagens em que esses dados não estão presentes.



- Também é possível alternar entre o histograma RGB (somente fotografias) e a exibição de informações de GPS arrastando a metade inferior da tela para cima ou para baixo na exibição de informações detalhadas.

Ver Vídeos Curtos Criados ao Tirar Fotografias (Resumos de Vídeos)

▶ Fotografias ▶ Vídeos

Veja resumos de vídeos gravados automaticamente no modo [153] (37) a partir das fotos tiradas em um dia, do seguinte modo.

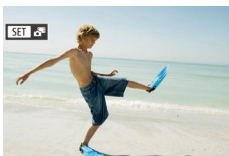

1 Escolha uma imagem.

- Escolha uma foto identificada com [SET] e pressione o botão [153].



2 Reproduza o resumo de vídeos.

- Pressione o botão [153], depois escolha [153] no menu (30).
- O vídeo (gravado automaticamente a partir das fotos tiradas em um dia) é reproduzido desde o início.



- Após alguns instantes, [SET] não será mais exibido ao usar a câmera quando a exibição de informações estiver desativada (108).



- Também é possível reproduzir resumos de vídeos tocando em [SET] na tela mostrada na etapa 1 e tocando em [SET] Reproduzir na tela mostrada na etapa 2.

Ver por Data

Os resumos de vídeos podem ser vistos por data.

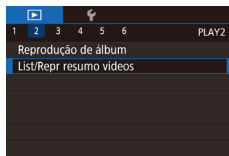

1 Escolha um vídeo.

- Pressione o botão [MENU], escolha [List/Repr resumo vídeos] na guia [2], depois escolha uma data (31).

2 Reproduza o vídeo.

- Pressione o botão [153] para iniciar a reprodução.

Antes de Usar

Manual Básico

Manual Avançado

Noções Básicas sobre a Câmera

Modo Automático / Modo Híbrido Automático

Outros Modos de Fotografia/ Filmagem

Modo P

Modos Tv, Av, M, C1 e C2

Modo de Reprodução

Funções Wi-Fi

Menu de Configurações

Acessórios

Apêndice

Índice Remissivo



Verificar Pessoas Detectadas em Face ID

► Fotografias ► Vídeos

Ao mudar a câmera para o modo de exibição de informações simples (📖 108), serão exibidos os nomes de até cinco pessoas registradas detectadas em Face ID (📖 48).



- Pressione o botão [DISP] várias vezes, até a exibição de informações simples ser ativada. Depois pressione os botões [◀][▶] ou gire o seletor [🔍] para escolher uma imagem.
- Os nomes serão exibidos nas pessoas detectadas.



- Se preferir que os nomes não sejam exibidos nas imagens capturadas usando a função Face ID, escolha a opção MENU (📖 31) ► guia [📄] 3 ► [Info de Face ID] ► [Exibir Nome] ► [Dstiv.].

Percorrer e Filtrar Imagens

Navegar pelas Imagens de um Índice

► Fotografias ► Vídeos

Ao exibir várias imagens em um índice, você poderá encontrar rapidamente as imagens que procura.

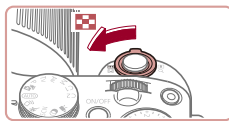

1 Apresente as imagens em um índice.

- Mova o botão de zoom para [🔍] a fim de exibir as imagens em um índice. Mova novamente o botão para aumentar o número de imagens mostradas.
- Para exibir menos imagens, mova o botão de zoom para [Q]. Serão mostradas menos imagens toda vez que você mover o botão.



2 Escolha uma imagem.

- Gire o seletor [🔍] para percorrer as imagens.
- Pressione os botões [▲][▼][◀][▶] para escolher uma imagem.
- É exibida uma moldura laranja em torno da imagem selecionada.
- Pressione o botão [🔍] para ver a imagem selecionada em uma exibição de imagens individuais.



- Para desativar o efeito de exibição 3D (mostrado ao manter pressionado os botões [▲][▼] ou girar rapidamente o seletor [🔍]), escolha MENU (📖 31) ► guia [📄] 5 ► [Efeito de Índice] ► [Dstiv.].

Antes de Usar

Manual Básico

Manual Avançado

Noções Básicas sobre a Câmera

Modo Automático / Modo Híbrido Automático

Outros Modos de Fotografia/ Filagem

Modo P

Modos Tv, Av, M, C1 e C2

Modo de Reprodução

Funções Wi-Fi

Menu de Configurações

Acessórios

Apêndice

Índice Remissivo



Operações da Tela Touch



- Aproxime os dedos na tela para mudar da exibição de imagens individuais para a exibição de índice.
- Para ver mais miniaturas por tela, aproxime os dedos novamente.
- Arraste para cima ou para baixo na tela para percorrer as imagens exibidas.
- Para ver menos miniaturas por tela, afaste os dedos.
- Toque em uma imagem para escolhê-la; toque nela novamente para visualizá-la na exibição de imagens individuais.



Procurar Imagens que Correspondam a Condições Especificadas

► Fotografias ► Vídeos

Encontre rapidamente as imagens que procura em um cartão de memória cheio de imagens, filtrando a exibição das imagens de acordo com as condições que você especificar. Também é possível proteger (🔒116) ou excluir (🗑️118) essas imagens todas de uma vez.

★ Favoritos	Exibe as imagens marcadas como favoritas (📖121).
🕒 Data Captura	Exibe as imagens captadas em uma data específica.
👤 Pessoas	Exibe imagens com rostos detectados.
📷 Foto/Vídeo	Exibe fotos, vídeos ou vídeos gravados no modo [📷] (📖37).
👤 Nome	Exibe imagens de uma pessoa registrada (📖48).



1 Escolha a primeira condição.

- Na exibição de imagens individuais, pressione o botão [🔍], depois pressione os botões [▲][▼] para escolher um filtro de exibição.
- Quando [★] ou [👤] estiver selecionado, você poderá ver somente imagens que correspondam a esta condição. Para isto, pressione os botões [◀][▶] ou gire o seletor [🌀]. Para executar uma ação em todas essas imagens juntas, pressione o botão [👤] e passe para a etapa 3.

2 Escolha a segunda condição e veja as imagens filtradas.

- Depois de selecionar [🕒] ou [📷] como a primeira condição, escolha a segunda pressionando os botões [◀][▶], depois gire o seletor [🌀] para ver somente as imagens correspondentes.
- Para alternar para a exibição de imagens filtradas, pressione o botão [👤] e passe para a etapa 3.
- Depois de selecionar [👤] como a primeira condição, pressione o botão [👤] e pressione os botões [▲][▼][◀][▶] na tela seguinte para escolher uma pessoa.

3 Veja as imagens filtradas.

- As imagens correspondentes a suas condições serão exibidas em molduras amarelas. Para ver somente essas imagens, pressione os botões [◀][▶] ou gire o seletor [🌀].
- Para cancelar a exibição filtrada, pressione o botão [🔍].



- Se para algumas condições a câmera não encontrar imagens correspondentes, essas condições não ficarão disponíveis.

Antes de Usar

Manual Básico

Manual Avançado

Noções Básicas sobre a Câmera

Modo Automático / Modo Híbrido Automático

Outros Modos de Fotografia/ Filmagem

Modo P

Modos Tv, Av, M, C1 e C2

Modo de Reprodução

Funções Wi-Fi

Menu de Configurações

Acessórios

Apêndice

Índice Remissivo





- Para ocultar ou visualizar outras informações, pressione o botão [DISP] na etapa 3.
- As opções de visualização das imagens encontradas (na etapa 3) incluem “Navegar pelas Imagens de um Índice” (110), “Ampliar Imagens” (115) e “Ver Apresentações de Slides” (115). Também é possível aplicar operações de imagens a todas as imagens encontradas, escolhendo [Proteger todas as imagens da pesquisa] em “Proteger Imagens” (116) ou [Selecionar Todas as Imagens da Pesquisa] em “Apagar Várias Imagens de uma Vez” (119), “Adicionar Imagens à Lista de Impressão (DPOF)” (183) ou em “Adicionar Imagens a um Photobook” (185).
- Se você editar as imagens e salvá-las como novas imagens (124 – 129), será exibida uma mensagem; as imagens encontradas não serão mais mostradas.



- Também é possível escolher condições tocando nas telas mostradas nas etapas 1 e 2.
- Depois de escolher as condições, você poderá ver as imagens correspondentes a elas do seguinte modo: toque novamente em uma condição.

Usar o Seletor Dianteiro para Saltar entre Imagens

► Fotografias ► Vídeos

Use o seletor dianteiro para encontrar e saltar rapidamente entre imagens desejadas, filtrando a exibição das imagens de acordo com condições que você especificou.

Pula p/ Favorit	Exibe as imagens marcadas como favoritas (121).
Pula Data Capt	Salta para a primeira imagem de cada grupo de imagens que foram capturadas na mesma data.
Pular 10 Imagens	Salta 10 imagens de cada vez.
Pular 100 Imgs	Salta 100 imagens de cada vez.



1 Escolha uma condição.

- Escolha uma condição (ou um método de salto) na exibição de imagens individuais do seguinte modo: gire o seletor [🌞], depois pressione os botões [▲][▼].

2 Veja as imagens que correspondem à condição especificada ou salte a quantidade especificada.

- Gire o seletor [🌞] para ver somente imagens que correspondam à condição ou salte para a frente ou para trás o número especificado de imagens.

Operações da Tela Touch



- Também é possível saltar para a imagem anterior ou seguinte, de acordo com o método de salto escolhido na etapa 1 de “Usar o Seletor Dianteiro para Saltar entre Imagens” (112), arrastando para a esquerda ou para a direita com dois dedos.

Antes de Usar

Manual Básico

Manual Avançado

Noções Básicas sobre a Câmera

Modo Automático / Modo Híbrido Automático

Outros Modos de Fotografia / Filmagem

Modo P

Modos Tv, Av, M, C1 e C2

Modo de Reprodução

Funções Wi-Fi

Menu de Configurações

Acessórios

Apêndice

Índice Remissivo





- A ação de girar o seletor [🔘] ao percorrer imagens na exibição de índice salta para a imagem anterior ou seguinte, de acordo com o método de salto escolhido na exibição de imagens individuais. No entanto, se você tiver escolhido [10] ou [100], o método de salto mudará para [1].

Ver Imagens Individuais em um Grupo

► Fotografias ► Vídeos

As imagens fotografadas continuamente (📖47, 📖60), imagens fotografadas no modo [📷] (📖59) e fotografias individuais salvas como dados de origem no modo [📷] (📖71) são agrupadas e somente a primeira imagem é exibida. No entanto, também é possível visualizar as imagens individualmente.



1 Escolha uma imagem agrupada.

- Pressione os botões [◀][▶] ou gire o seletor [🔘] para escolher uma imagem identificada com [SET].



2 Escolha [📷].

- Pressione o botão [📷], depois escolha [📷] no menu (📖30).



3 Veja as imagens contidas no grupo uma a uma.

- A ação de pressionar os botões [◀][▶] ou de girar o seletor [🔘] exibe somente imagens contidas no grupo.
- Para cancelar a reprodução de grupos, pressione o botão [📷], escolha [📷] no menu, depois pressione novamente o botão [📷] (📖30).



- Durante a reprodução de grupos (etapa 3), você pode percorrer rapidamente as imagens "Navegar pelas Imagens de um Índice" (📖110) e ampliá-las "Ampliar Imagens" (📖115). Escolha [Proteger todas img do grupo] em "Proteger Imagens" (📖116), [Todas Imgens Grupo] em "Apagar Várias Imagens de uma Vez" (📖119) ou [Selecionar Todas do Grupo] em "Adicionar Imagens à Lista de Impressão (DPOF)" (📖183) ou "Adicionar Imagens a um Photobook" (📖185) para que todas as imagens no grupo possam ser manipuladas de uma vez.
- Para desagrupar imagens a fim de que sejam exibidas somente como fotografias individuais, escolha MENU (📖31) ► guia [📷] ► [Imagens Grupo] ► [Dstiv.] (📖31). No entanto, durante a reprodução individual não é possível desagrupar imagens agrupadas.
- No modo [📷], a exibição simultânea depois da etapa 2 de "Obter Diversas Imagens em cada Captura (Foto Criativa)" (📖59) somente é apresentada logo após a captura.



- Também é possível visualizar imagens de grupo individualmente tocando em [SET] na tela mostrada nas etapas 1 e 2.

Antes de Usar

Manual Básico

Manual Avançado

Noções Básicas sobre a Câmera

Modo Automático / Modo Híbrido Automático

Outros Modos de Fotografia / Filmagem

Modo P

Modos Tv, Av, M, C1 e C2

Modo de Reprodução

Funções Wi-Fi

Menu de Configurações

Acessórios

Apêndice

Índice Remissivo



Editar Informações de Face ID

Se durante a reprodução você observar que um nome está incorreto, poderá alterá-lo ou apagá-lo.

No entanto, não é possível adicionar nomes de pessoas que não são detectadas por Face ID (os nomes não são exibidos) nem de pessoas cujos nomes foram apagados.

Alterar Nomes

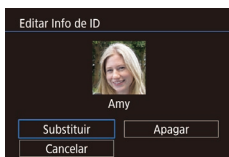
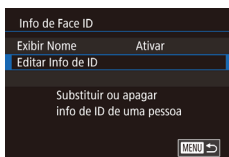

1 Acesse a tela de configuração.

- Pressione o botão [MENU] e escolha [Info de Face ID] na guia [1]3 (113).
- Pressione os botões [▲][▼] ou gire o seletor [●] para escolher [Editar Info de ID], depois pressione o botão [●].

2 Escolha uma imagem.

- Após executar o procedimento descrito na "Verificar Pessoas Detectadas em Face ID" (110), escolha uma imagem e pressione o botão [●].
- É exibida uma moldura laranja em torno do rosto selecionado. Quando forem exibidos vários nomes em uma imagem, pressione os botões [◀][▶] ou gire o seletor [●] para escolher o nome a ser alterado, depois pressione o botão [●].

3 Escolha a opção de edição.

- Pressione os botões [▲][▼][◀][▶] ou gire o seletor [●] para escolher [Substituir], depois pressione o botão [●].

4 Escolha o nome da pessoa a ser substituída.

- Siga a etapa 2, descrita em "Substituir e Adicionar Informações sobre o Rosto" (151), para escolher o nome da pessoa que você deseja substituir.



- Também é possível acessar a tela [Editar Info de ID] do seguinte modo: toque em uma imagem na tela mostrada na etapa 2, toque em [SET] para exibir a moldura laranja, depois toque no rosto cujo nome será substituído.
- Você também pode escolher opções de edição tocando nelas na etapa 3.

Apagar Nomes

- Na tela exibida na etapa 3 em "Alterar Nomes" (114), escolha [Apagar] e pressione o botão [●].
- Depois que [Apagar?] for exibido, pressione os botões [◀][▶] ou gire o seletor [●] para escolher [OK], depois pressione o botão [●].



- Também é possível apagar nomes tocando em [OK] depois que [Apagar?] for exibido.

Antes de Usar

Manual Básico

Manual Avançado

Noções Básicas sobre a Câmera

Modo Automático / Modo Híbrido Automático

Outros Modos de Fotografia/ Filmagem

Modo P

Modos Tv, Av, M, C1 e C2

Modo de Reprodução

Funções Wi-Fi

Menu de Configurações

Acessórios

Apêndice

Índice Remissivo



Opções de Visualização de Imagens

Ampliar Imagens

► Fotografias ► Vídeos

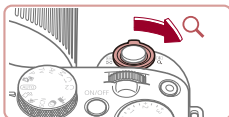

(1)

1 Amplie uma imagem.

- Mova o botão de zoom para [Q] a fim de aproximar o zoom e ampliar a imagem. Mantendo o botão de zoom pressionado, é possível ampliar as imagens cerca de 10x.
- A posição aproximada da área exibida (1) é mostrada para referência.
- Para diminuir o zoom, mova o botão de zoom para [Q]. Continue mantendo-o pressionado para retornar à exibição de imagens individuais.

2 Mova a posição de exibição e alterne as imagens conforme necessário.

- Para mover a posição de exibição, pressione os botões [▲][▼][◀][▶].
- Para alternar para outras imagens durante a aplicação do zoom, gire o seletor [●].



- Para retornar à exibição de imagens individuais a partir da exibição ampliada, pressione o botão [MENU].
- Ao ser exibido [SET], é possível verificar o foco pressionando o botão [●] para mostrar a posição em foco (Verificação do Foco). Quando várias posições estiverem em foco, pressione várias vezes o botão [●] para alternar para outras posições.

Operações da Tela Touch



- Afaste seus dedos (separe-os) para aumentar o zoom.
- Repetir esta ação permite ampliar imagens até cerca de 10 vezes.
- Para mover a posição de exibição, arraste-a na tela.
- Aproxime os dedos para diminuir o zoom.
- Toque em [MENU] para restaurar a exibição de imagens individuais.

Ver Apresentações de Slides

► Fotografias ► Vídeos

Reproduza automaticamente imagens de um cartão de memória do seguinte modo.

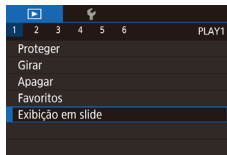

- Pressione o botão [MENU] e escolha [Exibição em slide] na guia [▶] 1 ([●]31).
- Pressione os botões [▲][▼] ou gire o seletor [●] para escolher [Iniciar], depois pressione o botão [●].
- A apresentação de slides será iniciada após a mensagem [Carregando imagem] ser exibida por alguns segundos.
- Pressione o botão [MENU] para interromper a apresentação de slides.



- As funções de economia de energia da câmera ([●]27) são desativadas durante apresentações de slides.

Antes de Usar

Manual Básico

Manual Avançado

Noções Básicas sobre a Câmera

Modo Automático / Modo Híbrido Automático

Outros Modos de Fotografia / Filmagem

Modo P

Modos Tv, Av, M, C1 e C2

Modo de Reprodução

Funções Wi-Fi

Menu de Configurações

Accessórios

Apêndice

Índice Remissivo





- Para fazer uma pausa ou retomar as apresentações de slides, pressione o botão [P].
- Para alternar para outras imagens durante a reprodução, pressione os botões [◀] [▶] ou gire o seletor [D]. Para avançar ou retroceder rapidamente, mantenha pressionados os botões [◀] [▶].
- É possível configurar a repetição da apresentação de slides, o tempo de exibição por imagem e a transição entre imagens na tela acessada escolhendo [Config.] e pressionando o botão [P] (p. 31).



- Também é possível interromper apresentações de slides tocando na tela.

Proteger Imagens

► Fotografias ► Vídeos

Proteja imagens importantes para evitar que sejam apagadas acidentalmente (p. 118).



- Pressione o botão [P], escolha [Proteger] no menu, depois escolha [ON] (pressione os botões [◀] [▶] ou gire o seletor [D]). Será exibido [ON].
- Para cancelar a proteção, escolha [OFF]. [ON] não será mais exibido.



- As imagens protegidas salvas em um cartão de memória serão apagadas se você formatar o cartão (p. 160).



- Não é possível apagar imagens protegidas usando a função de apagar da câmera. Para apagá-las desta forma, primeiro cancele a proteção.

Usar o Menu

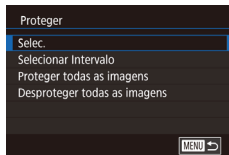
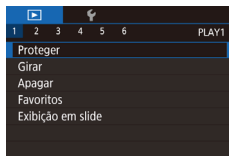

1 Acesse a tela de configuração.

- Pressione o botão [MENU] e escolha [Proteger] na guia [1] (p. 31).

2 Escolha um método de seleção.

- Escolha uma opção como desejar (p. 31).
- Para retornar à tela do menu, pressione o botão [MENU].

Antes de Usar

Manual Básico

Manual Avançado

Noções Básicas sobre a Câmera

Modo Automático / Modo Híbrido Automático

Outros Modos de Fotografia / Filmagem

Modo P

Modos Tv, Av, M, C1 e C2

Modo de Reprodução

Funções Wi-Fi

Menu de Configurações

Acessórios

Apêndice

Índice Remissivo



Escolher Imagens Individualmente

1 Escolha [Selec.].

- Após executar o procedimento descrito em “Usar o Menu” (📖 116), escolha [Selec.] e pressione o botão [🔍].



2 Escolha uma imagem.

- Pressione os botões [◀][▶] ou gire o seletor [🔍] para escolher uma imagem, depois pressione o botão [🔍]. Será exibido [OK].
- Para cancelar a seleção, pressione novamente o botão [🔍]. [OK] não será mais exibido.
- Repita este procedimento para especificar outras imagens.

3 Proteja a imagem.

- Pressione o botão [MENU]. Será exibida uma mensagem de confirmação.
- Pressione os botões [◀][▶] ou gire o seletor [🔍] para escolher [OK], depois pressione o botão [🔍].

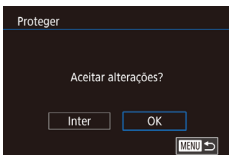

- As imagens não serão protegidas se você mudar para o modo de Fotografia/Filmagem ou desligar a câmera antes de concluir o processo de configuração descrito na etapa 3.



- Também é possível selecionar ou remover imagens tocando na tela mostrada na etapa 2. Para acessar a tela de confirmação, toque em [MENU].
- Também é possível proteger imagens tocando em [OK] na tela mostrada na etapa 3.

Selecionar Intervalo

1 Escolha [Selecionar Intervalo].

- Após executar o procedimento descrito em “Usar o Menu” (📖 116), escolha [Selecionar Intervalo] e pressione o botão [🔍].

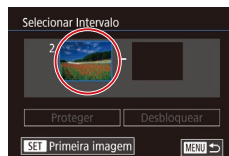

2 Escolha uma imagem inicial.

- Pressione o botão [🔍].



- Pressione os botões [◀][▶] ou gire o seletor [🔍] para escolher uma imagem, depois pressione o botão [🔍].

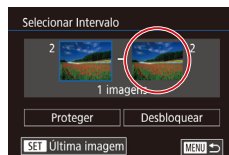

3 Escolha uma imagem final.

- Pressione o botão [▶] para escolher [Última imagem], depois pressione o botão [🔍].



- Pressione os botões [◀][▶] ou gire o seletor [🔍] para escolher uma imagem, depois pressione o botão [🔍].
- Não é possível selecionar como última imagem as imagens anteriores à primeira imagem.

Antes de Usar

Manual Básico

Manual Avançado

Noções Básicas sobre a Câmera

Modo Automático / Modo Híbrido Automático

Outros Modos de Fotografia/Filmagem

Modo P

Modos Tv, Av, M, C1 e C2

Modo de Reprodução

Funções Wi-Fi

Menu de Configurações

Acessórios

Apêndice

Índice Remissivo





4 Proteja as imagens.

- Pressione o botão [▼] para escolher [Proteger], depois pressione o botão [ⓘ].



- Também é possível escolher a primeira ou a última imagem girando o seletor [⦿] quando for exibida a tela superior nas etapas 2 e 3.
- Para cancelar a proteção de grupos de imagens, escolha [Desbloquear] na etapa 4.



- Também é possível exibir a tela para escolher a primeira ou a última imagem tocando em uma imagem mostrada na tela superior nas etapas 2 ou 3.
- Também é possível proteger imagens tocando em [Proteger] na tela mostrada na etapa 4.

Proteger todas as Imagens de uma Vez

1 Escolha [Proteger todas as imagens].

- Após executar o procedimento descrito em “Usar o Menu” (📖 116), escolha [Proteger todas as imagens] e pressione o botão [ⓘ].

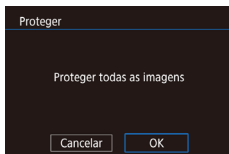

2 Proteja as imagens.

- Pressione os botões [◀][▶] ou gire o seletor [⦿] para escolher [OK], depois pressione o botão [ⓘ].

Remover toda a Proteção de uma Vez

É possível remover a proteção de todas as imagens de uma só vez. Para remover a proteção, escolha [Desproteger todas as imagens] na etapa 1 de “Proteger todas as Imagens de uma Vez”, depois conclua a etapa 2.

Apagar Imagens

► Fotografias ► Vídeos

É possível escolher e apagar imagens desnecessárias uma por uma. Tenha cuidado ao apagar imagens, pois não é possível recuperá-las. As imagens protegidas (🔒 116) não podem ser apagadas.

1 Escolha uma imagem para apagar.

- Pressione os botões [◀][▶] ou gire o seletor [⦿] para escolher uma imagem.



2 Apague a imagem.

- Pressione o botão [🗑️].
- Depois que [Apagar?] for exibido, pressione os botões [◀][▶] ou gire o seletor [⦿] para escolher [Apagar], depois pressione o botão [ⓘ].
- A imagem exibida será apagada.
- Para cancelar a ação de apagar, pressione os botões [◀][▶] ou gire o seletor [⦿] para escolher [Cancelar], depois pressione o botão [ⓘ].



- Para imagens capturadas nos formatos RAW e JPEG, pressionar o botão [🗑️] enquanto a imagem é exibida permite escolher [Apagar RAW], [Apagar JPEG] ou [Apagar RAW+JPEG].



- Também é possível apagar a imagem atual tocando em [Apagar] na tela mostrada na etapa 2.
- As imagens também podem ser apagadas com Ações Touch (📖 123).

Antes de Usar

Manual Básico

Manual Avançado

Noções Básicas sobre a Câmera

Modo Automático / Modo Híbrido Automático

Outros Modos de Fotografia/Filmagem

Modo P

Modos Tv, Av, M, C1 e C2

Modo de Reprodução

Funções Wi-Fi

Menu de Configurações

Acessórios

Apêndice

Índice Remissivo



Apagar Várias Imagens de uma Vez

É possível escolher várias imagens a serem apagadas de uma vez. Tenha cuidado ao apagar imagens, pois não é possível recuperá-las. As imagens protegidas (🔒116) não podem ser apagadas.

Escolher um Método de Seleção

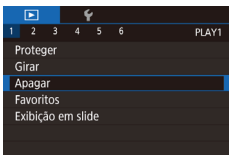

1 Acesse a tela de configuração.

- Pressione o botão [MENU] e escolha [Apagar] na guia [1] (📖31).

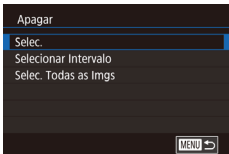

2 Escolha um método de seleção.

- Pressione os botões [▲][▼] ou gire o seletor (🌀) para escolher um método de seleção, depois pressione o botão [OK].
- Para retornar à tela do menu, pressione o botão [MENU].

Escolher Imagens Individualmente



1 Escolha [Selec.].

- Após executar o procedimento descrito em “Escolher um Método de Seleção” (📖119), escolha [Selec.] e pressione o botão (🌀).

2 Escolha uma imagem.

- Depois de escolher uma imagem, executando a etapa 2, em “Escolher Imagens Individualmente” (📖117), será exibido [✓].
- Para cancelar a seleção, pressione novamente o botão (🌀). [✓] não será mais exibido.
- Repita este procedimento para especificar outras imagens.

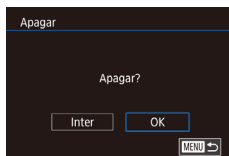

3 Apague as imagens.

- Pressione o botão [MENU]. Será exibida uma mensagem de confirmação.
- Pressione os botões [◀][▶] ou gire o seletor (🌀) para escolher [OK], depois pressione o botão (🌀).



- Escolher uma imagem capturada nos formatos RAW e JPEG apagará ambas as versões.

Antes de Usar

Manual Básico

Manual Avançado

Noções Básicas sobre a Câmera

Modo Automático / Modo Híbrido Automático

Outros Modos de Fotografia/Filmagem

Modo P

Modos Tv, Av, M, C1 e C2

Modo de Reprodução

Funções Wi-Fi

Menu de Configurações

Acessórios

Apêndice

Índice Remissivo



Selecionar Intervalo

1 Escolha [Selecionar Intervalo].

- Após executar o procedimento descrito em “Escolher um Método de Seleção” (📖 119), escolha [Selecionar Intervalo] e pressione o botão [📷].

2 Escolha imagens.

- Siga as etapas 2 – 3, em “Selecionar Intervalo” (📖 117), para especificar imagens.

3 Apague as imagens.

- Pressione o botão [▼] para escolher [Apagar], depois pressione o botão [📷].



Especificar todas as Imagens de uma Vez

1 Escolha [Selec. Todas as Imgs].

- Após executar o procedimento descrito em “Escolher um Método de Seleção” (📖 119), escolha [Selec. Todas as Imgs] e pressione o botão [📷].

2 Apague as imagens.

- Pressione os botões [◀][▶] ou gire o seletor [📷] para escolher [OK], depois pressione o botão [📷].

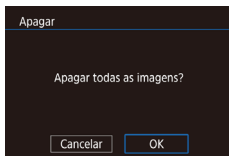

Rodar Imagens

▶ Fotografias ▶ Vídeos

Altere a orientação das imagens e salve-as do seguinte modo.

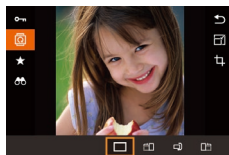

1 Escolha [📷].

- Pressione o botão [📷], depois escolha [📷] no menu (📖 30).

2 Rode a imagem.

- Pressione o botão [◀] ou [▶], dependendo da direção desejada. Cada vez que você pressiona o botão, a imagem é girada 90°. Pressione o botão [📷] para concluir a configuração.



- Não é possível rodar imagens quando a função [Giro Automático] estiver definida como [Dstiv.] (📖 121).

Usar o Menu

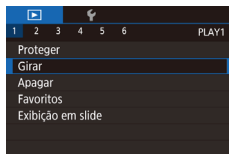

1 Escolha [Girar].

- Pressione o botão [MENU] e escolha [Girar] na guia [▶] 1 (📖 31).

Antes de Usar

Manual Básico

Manual Avançado

Noções Básicas sobre a Câmera

Modo Automático / Modo Híbrido Automático

Outros Modos de Fotografia/Filmagem

Modo P

Modos Tv, Av, M, C1 e C2

Modo de Reprodução

Funções Wi-Fi

Menu de Configurações

Acessórios

Apêndice

Índice Remissivo



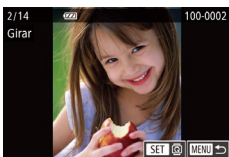

2 Rode a imagem.

- Pressione os botões [◀][▶] ou gire o seletor [🌀] para escolher uma imagem.
- A imagem rodará 90° toda vez que você pressionar o botão [🌀].
- Para retornar à tela do menu, pressione o botão [MENU].



- Na tela mostrada na etapa 2, também é possível tocar em [SET] para rodar imagens ou tocar em [MENU] para retornar à tela do menu.

Desativar a Função Rotação Auto

Siga as etapas a seguir para desativar a função de rotação automática de imagens. Esta função gira as imagens com base na orientação atual da câmera.

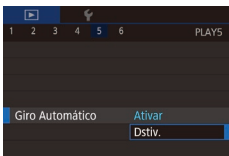

- Pressione o botão [MENU], escolha [Giro Automático] na guia [▶]5, depois escolha [Dstiv.] (📖31).



- Não é possível rodar imagens (📖120) quando a função [Giro Automático] estiver definida como [Dstiv.]. Além disso, imagens que já foram rodadas serão exibidas na orientação original.

Marcar Imagens como Favoritas

▶ Fotografias ▶ Vídeos

É possível organizar as imagens marcando-as como favoritas. Ao escolher uma categoria na reprodução filtrada, é possível restringir as operações a seguir a todas essas imagens.

- “Visualizar” (📖106), “Ver Apresentações de Slides” (📖115), “Proteger Imagens” (📖116), “Apagar Imagens” (📖118), “Adicionar Imagens à Lista de Impressão (DPOF)” (📖183), “Adicionar Imagens a um Photobook” (📖185)

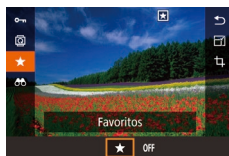

- Pressione o botão [🌀], depois escolha [★] no menu (📖30).
- Para desmarcar a imagem, repita este processo, escolha [OFF], depois pressione o botão [🌀].

Usar o Menu

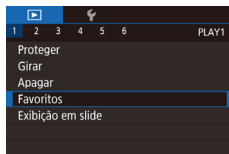

1 Escolha [Favoritos].

- Pressione o botão [MENU] e escolha [Favoritos] na guia [▶]1 (📖31).

2 Escolha uma imagem.

- Pressione os botões [◀][▶] ou gire o seletor [🌀] para escolher uma imagem, depois pressione o botão [🌀]. Será exibido [★].
- Para desmarcar a imagem, pressione novamente o botão [🌀]. [★] não será mais exibido.
- Repita este procedimento para escolher mais imagens.

Antes de Usar

Manual Básico

Manual Avançado

Noções Básicas sobre a Câmera

Modo Automático / Modo Híbrido Automático

Outros Modos de Fotografia / Filmagem

Modo P

Modos Tv, Av, M, C1 e C2

Modo de Reprodução

Funções Wi-Fi

Menu de Configurações

Acessórios

Apêndice

Índice Remissivo



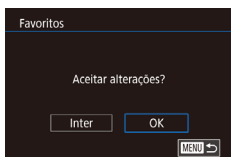

3 Conclua o processo de configuração.

- Pressione o botão [MENU]. Será exibida uma mensagem de confirmação.
- Pressione os botões [◀][▶] ou gire o seletor [●] para escolher [OK], depois pressione o botão [SET].



- As imagens não serão marcadas como favoritas se você mudar para o modo de Fotografia/Filmagem ou desligar a câmera antes de concluir o processo de configuração descrito na etapa 3.



- Marcar imagens como favoritas torna mais fácil adicioná-las ao criar álbuns (130).
- As imagens favoritas terão classificação três estrelas (★★★☆☆) quando forem transferidas para computadores com Windows 8 ou Windows 7. (Não se aplica a vídeos ou imagens RAW.)



- Também é possível selecionar ou remover imagens atuais tocando na tela mostrada na etapa 2.
- As imagens também podem ser marcadas como favoritas com Ações Touch (123).

Controle Conveniente: Botões Atribuídos

É possível ativar de maneira fácil e rápida as funções atribuídas ao botão [Fn].

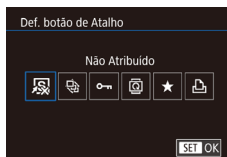

1 Escolha [Def. botão de Atalho].

- Pressione o botão [MENU] e escolha [Def. botão de Atalho] na guia [▶]6 (131).

2 Defina a configuração.

- Pressione os botões [◀][▶] ou gire o seletor [●] para escolher uma função a ser atribuída, depois pressione o botão [SET].

3 Use a função atribuída conforme necessário.

- Pressione o botão [Fn] para ativar a função atribuída.



- Para restaurar as configurações padrão, escolha [Fn].
- Pressionar o botão [Fn] com [Fn] atribuído quando a câmera não está conectada a uma impressora adiciona a imagem à lista de impressão. Quando a câmera está conectada a uma impressora, pressionar o botão inicia a impressão.

Antes de Usar

Manual Básico

Manual Avançado

Noções Básicas sobre a Câmera

Modo Automático / Modo Híbrido Automático

Outros Modos de Fotografia/Filmagem

Modo P

Modos Tv, Av, M, C1 e C2

Modo de Reprodução

Funções Wi-Fi

Menu de Configurações

Acessórios

Apêndice

Índice Remissivo



Controle Conveniente: Ações Touch

► Fotografias ► Vídeos

É possível ativar de modo rápido e fácil funções atribuídas a quatro gestos de toque (Ações Touch) na exibição de imagens individuais.

Usar Funções de Ações Touch



- Arraste na tela conforme mostrado.
- A função atribuída a [↶] será ativada.

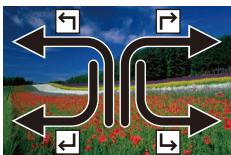

- De maneira semelhante, também é possível ativar funções atribuídas a [↷], [↵] e [↴] arrastando na tela.
- Personalize funções atribuídas a Ações Touch conforme desejar.

Alterar Funções de Ações Touch

Simplifique as operações da câmera preferidas por você. Para isto, reatribua padrões de arrastar a elas conforme desejar.

1 Acesse a tela de configuração.

- Pressione o botão [MENU] e escolha [Def. Ações Touch] na guia [▶] 6 (131).

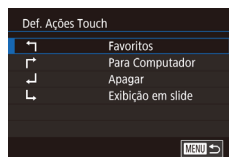

2 Atribua uma função a uma Ação Touch.

- Pressione os botões [▲][▼] ou gire o seletor [●] para escolher um padrão de arrastar, depois pressione o botão [⊞].
- Pressione os botões [▲][▼] ou gire o seletor [●] para escolher uma função a ser atribuída.

Funções Atribuíveis

Favoritos	Marcar imagens como favoritas ou desmarcar a imagem.
Próximo Favorito	Mudar para a exibição da imagem seguinte marcada como favorita.
Favorito Anterior	Mudar para a exibição da imagem anterior marcada como favorita.
Próxima Data	Mudar para a exibição da primeira imagem com a data seguinte de foto ou vídeo.
Data Anterior	Mudar para a exibição da primeira imagem com a data anterior de foto ou vídeo.
Para Câmera	
Para Smartphone	Acessar a tela de conexão Wi-Fi.
Para Computador	Para obter detalhes sobre Wi-Fi, consulte "Funções Wi-Fi" (133).
Para Impressora	
P/ Serviço Web	
Exibição em slide	Iniciar uma apresentação de slides.
Apagar	Apagar uma imagem.
Proteger	Proteger uma imagem ou cancelar a proteção.
Girar	Rodar uma imagem.

Antes de Usar

Manual Básico

Manual Avançado

Noções Básicas sobre a Câmera

Modo Automático / Modo Híbrido Automático

Outros Modos de Fotografia/ Filmagem

Modo P

Modos Tv, Av, M, C1 e C2

Modo de Reprodução

Funções Wi-Fi

Menu de Configurações

Acessórios

Apêndice

Índice Remissivo



Editar Fotografias



- A edição de imagens (📖 124 – 📖 127) fica disponível somente quando há espaço livre suficiente no cartão de memória.



- Para acessar a tela para cada tipo de edição, escolha a função de edição com [MENU], toque em uma imagem, depois toque em [SET].
- Quando [MENU] é mostrado em uma tela de edição, você pode tocar em [MENU] em vez de pressionar o botão [MENU], se preferir.
- Quando [SET] é mostrado em uma tela de edição, você pode tocar em [SET] em vez de pressionar o botão [SET], se preferir.

Redimensionar Imagens

▶ Fotografias ▶ Vídeos

Salve uma cópia das imagens com um número menor de pixels de gravação.



1 Escolha um tamanho de imagem.

- Pressione o botão [SET], escolha [F1] no menu, depois escolha um tamanho de imagem (📖 30).
- Pressione o botão [SET].



2 Salve a nova imagem.

- Depois que [Salvar nova imagem?] for exibido, pressione os botões [◀][▶] ou gire o seletor [🌀] para escolher [OK], depois pressione o botão [SET].
- A imagem será salva como um novo arquivo.

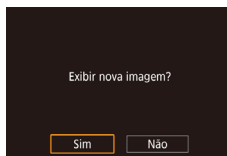

3 Reveja a nova imagem.

- Pressione os botões [◀][▶] ou gire o seletor [🌀] para escolher [Sim], depois pressione o botão [SET].
- A imagem salva será exibida.



- Não é possível editar imagens gravadas com uma configuração de pixels de gravação de [S].
- Imagens RAW não podem ser editadas.



- Não é possível redimensionar imagens para um número maior de pixels de gravação.



- Também é possível visualizar imagens salvas tocando em [Sim] na tela mostrada na etapa 3.

Usar o Menu

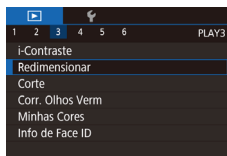

1 Escolha [Redimensionar].

- Pressione o botão [MENU] e escolha [Redimensionar] na guia [▶] 3 (📖 31).

2 Escolha uma imagem.

- Pressione os botões [◀][▶] ou gire o seletor [🌀] para escolher uma imagem, depois pressione o botão [SET].

Antes de Usar

Manual Básico

Manual Avançado

Noções Básicas sobre a Câmera

Modo Automático / Modo Híbrido Automático

Outros Modos de Fotografia/ Filmagem

Modo P

Modos Tv, Av, M, C1 e C2

Modo de Reprodução

Funções Wi-Fi

Menu de Configurações

Acessórios

Apêndice

Índice Remissivo





3 Escolha um tamanho de imagem.

- Pressione os botões [◀][▶] ou gire o seletor [●] para escolher o tamanho, depois pressione o botão [●].

4 Salve-a como uma nova imagem e visualize-a.

- Siga a etapa 2 em “Redimensionar Imagens” (📖124).
- Pressione o botão [MENU], depois siga a etapa 3 em “Redimensionar Imagens” (📖124).

Recortar

▶ Fotografias ▶ Vídeos

É possível selecionar parte de uma imagem e salvá-la como um arquivo de imagem separado.

1 Acesse a tela de configuração.

- Pressione o botão [●], escolha [C] no menu, depois pressione o botão [●] (📖30).



2 Redimensione, mova e ajuste a proporção da moldura de recorte.

- Para redimensionar a moldura, mova o botão de zoom.
- Para mover a moldura, pressione os botões [▲][▼][◀][▶].
- Para mudar a orientação da moldura, gire o seletor [●] para escolher [C], depois pressione o botão [●].
- Para mudar a proporção da moldura, gire o seletor [●] para escolher [16:9]. Para alternar entre as proporções [3:2], [16:9], [4:3] e [1:1], pressione várias vezes o botão [●].



3 Visualize a imagem recortada.

- Gire o seletor [●] para escolher [C].
- Para alternar a exibição entre a imagem recortada e a moldura de recorte, pressione várias vezes o botão [●].

4 Salve-a como uma nova imagem e visualize-a.

- Gire o seletor [●] para escolher [C], depois pressione o botão [●].
- Siga as etapas 2 – 3 em “Redimensionar Imagens” (📖124).



- Não é possível editar imagens gravadas com uma configuração de pixels de gravação de [S] ou redimensionadas para [S] (📖124).
- Imagens RAW não podem ser editadas.
- Imagens recortadas não podem ser cortadas novamente.
- Imagens recortadas não podem ser redimensionadas.



- As imagens recortadas terão um número menor de pixels de gravação que as imagens não recortadas.
- Durante a visualização da imagem recortada na etapa 3, é possível redimensionar, mover e ajustar a proporção da moldura de recorte.
- As operações descritas na etapa 2 também podem ser executadas pressionando o botão [MENU], escolhendo a guia [C] ▶ [Corte], pressionando o botão [●], escolhendo uma imagem e pressionando o botão [●] novamente.
- Se você recortar fotografias capturadas nas quais tenha sido usada a função Face ID (📖48), somente os nomes das pessoas que permanecerem na imagem recortada serão mantidos.



- Também é possível mover a moldura de recorte na etapa 2 arrastando-a. Também é possível redimensionar molduras aproximando ou afastando os dedos (📖115) na tela mostrada.
- As operações também podem ser executadas tocando em [C], [C] e [C] na parte superior da tela na etapa 2.

Antes de Usar

Manual Básico

Manual Avançado

Noções Básicas sobre a Câmera

Modo Automático / Modo Híbrido Automático

Outros Modos de Fotografia/ Filmagem

Modo P

Modos Tv, Av, M, C1 e C2

Modo de Reprodução

Funções Wi-Fi

Menu de Configurações

Acessórios

Apêndice

Índice Remissivo



Alterar os Tons de Cor da Imagem (Minhas Cores)

► Fotografias ► Vídeos

É possível ajustar as cores da imagem e depois salvar a imagem editada como um arquivo separado. Para obter detalhes sobre cada opção, consulte “Alterar os Tons de Cor da Imagem (Minhas Cores)” (p.85).



1 Escolha [Minhas Cores].

- Pressione o botão [MENU] e escolha [Minhas Cores] na guia [3] (p.31).

2 Escolha uma imagem.

- Pressione os botões [◀][▶] ou gire o seletor [●] para escolher uma imagem, depois pressione o botão [SET].

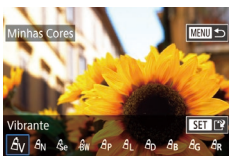

3 Escolha uma opção.

- Pressione os botões [◀][▶] ou gire o seletor [●] para escolher uma opção, depois pressione o botão [SET].

4 Salve-a como uma nova imagem e visualize-a.

- Siga as etapas 2 – 3 em “Redimensionar Imagens” (p.124).



- A qualidade de imagem das fotos editadas repetidamente desta forma será um pouco menor a cada vez e talvez não seja possível obter a cor desejada.
- Cores de imagens RAW não podem ser editadas.



- A cor das imagens editadas com esta função pode ser um pouco diferente da cor das imagens gravadas com a função Minhas Cores (p.85).



- Também é possível definir esta configuração tocando em uma opção para selecioná-la na tela mostrada na etapa 3 e, depois, tocando nela novamente.

Corrigir o Brilho da Imagem (i-Contraste)

► Fotografias ► Vídeos

As áreas da imagem excessivamente escuras (como rostos ou planos de fundo) podem ser detectadas e ajustadas automaticamente para o brilho ideal. Se o contraste geral da imagem for insuficiente, isto também será corrigido automaticamente para que os assuntos fiquem mais nítidos. Escolha entre quatro níveis de correção, depois salve a imagem como um arquivo separado.

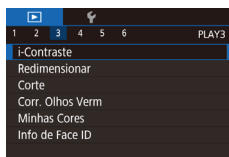

1 Escolha [i-Contraste].

- Pressione o botão [MENU] e escolha [i-Contraste] na guia [3] (p.31).

2 Escolha uma imagem.

- Pressione os botões [◀][▶] ou gire o seletor [●] para escolher uma imagem, depois pressione o botão [SET].

3 Escolha uma opção.

- Pressione os botões [◀][▶] ou gire o seletor [●] para escolher uma opção, depois pressione o botão [SET].



4 Salve-a como uma nova imagem e visualize-a.

- Siga as etapas 2 – 3 em “Redimensionar Imagens” (p.124).

Antes de Usar

Manual Básico

Manual Avançado

Noções Básicas sobre a Câmera

Modo Automático / Modo Híbrido Automático

Outros Modos de Fotografia / Filmagem

Modo P

Modos Tv, Av, M, C1 e C2

Modo de Reprodução

Funções Wi-Fi

Menu de Configurações

Acessórios

Apêndice

Índice Remissivo





- Em algumas imagens, a correção pode ser imprecisa ou causar aparência granulada.
- Se as imagens forem editadas repetidamente com esta função, poderão apresentar aparência granulada.
- Imagens RAW não podem ser editadas desta maneira.



- Se a opção [Auto] não produzir os resultados esperados, tente corrigir as imagens usando as opções [Baixo], [Médio] ou [Alto].



- Também é possível definir esta configuração tocando em [◀][▶] na tela mostrada na etapa 3.

Corrigir o Efeito Olhos Vermelhos

► Fotografias ► Vídeos

Corrige automaticamente as imagens afetadas pelo efeito olhos vermelhos. É possível salvar a imagem corrigida como um arquivo separado.



1 Escolha [Corr. Olhos Verm].

- Pressione o botão [MENU] e escolha [Corr. Olhos Verm] na guia [▶]3 (📖131).

2 Escolha uma imagem.

- Pressione os botões [◀][▶] ou gire o seletor [🔍] para escolher uma imagem.

3 Corrija a imagem.

- Pressione o botão [🔍].
- O efeito olhos vermelhos detectado pela câmera é corrigido e são exibidas molduras em torno das áreas da imagem corrigidas.
- Amplie ou reduza as imagens conforme necessário. Siga as etapas descritas em “Ampliar Imagens” (📖115).

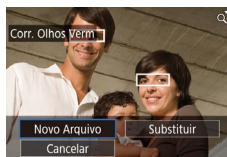

4 Salve-a como uma nova imagem e visualize-a.

- Pressione os botões [▲][▼][◀][▶] ou gire o seletor [🔍] para escolher [Novo Arquivo], depois pressione o botão [🔍].
- A imagem será salva como um novo arquivo.
- Pressione o botão [MENU], depois siga a etapa 3 em “Redimensionar Imagens” (📖124).



- Algumas imagens podem não ser corrigidas adequadamente.
- Para substituir a imagem original pela imagem corrigida, escolha [Substituir] na etapa 4. Neste caso, a imagem original será apagada.
- As imagens protegidas não podem ser substituídas.
- Imagens RAW não podem ser editadas desta maneira.
- A correção de olhos vermelhos pode ser aplicada a imagens JPEG também capturadas no formato RAW, mas não é possível substituir a imagem original.



- É possível salvar imagens tocando em [Novo Arquivo] ou em [Substituir] na tela mostrada na etapa 4.

Antes de Usar

Manual Básico

Manual Avançado

Noções Básicas sobre a Câmera

Modo Automático / Modo Híbrido Automático

Outros Modos de Fotografia / Filmagem

Modo P

Modos Tv, Av, M, C1 e C2

Modo de Reprodução

Funções Wi-Fi

Menu de Configurações

Acessórios

Apêndice

Índice Remissivo



Editar Vídeos

▶ Fotografias ▶ Vídeos

É possível remover partes desnecessárias no início e no fim dos vídeos (exceto resumos de vídeos, 137).

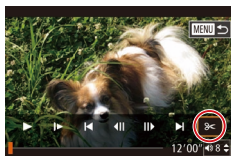

1 Escolha [Z].

- Após executar as etapas 1 – 5, em “Visualizar” (106), escolha [Z] e pressione o botão [Z].
- Serão exibidos o painel e a barra de edição do vídeo.

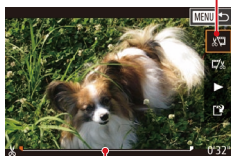

(1)

(2)

2 Especifique as partes a serem cortadas.

- (1) é o painel de edição de vídeos e (2) é a barra de edição.
- Pressione os botões [▲][▼] para escolher [Z] ou [Z].
- Para visualizar as partes que podem ser cortadas (identificadas na tela por [Z]), pressione os botões [◀][▶] ou gire o seletor [Z] para mover [Z]. Para cortar o início do vídeo (a partir de [Z]), escolha [Z]; para cortar o fim do vídeo, escolha [Z].
- Ao mover [Z] para uma posição diferente de uma marca [Z], em [Z] será cortada a parte anterior à marca [Z] mais próxima, à esquerda, ao passo que em [Z] será cortada a parte posterior à marca [Z] mais próxima, à direita.

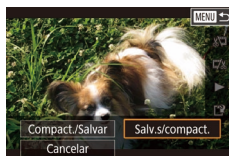

3 Reveja o vídeo editado.

- Pressione os botões [▲][▼] para escolher [▶], depois pressione o botão [Z]. O vídeo editado será reproduzido.
- Para editar o vídeo novamente, repita a etapa 2.
- Para cancelar a edição, pressione o botão [MENU], escolha [OK] (pressione os botões [◀][▶] ou gire o seletor [Z]), depois pressione o botão [Z].

4 Salve o vídeo editado.

- Pressione os botões [▲][▼] para escolher [Z], depois pressione o botão [Z].
- Pressione os botões [▲][▼][◀][▶] ou gire o seletor [Z] para escolher [Novo Arquivo], depois pressione o botão [Z].
- Escolha [Salv.s/compact.] e pressione o botão [Z].
- O vídeo será salvo como um novo arquivo.



- Para substituir o vídeo original pelo vídeo editado, escolha [Substituir] na etapa 4. Neste caso, o vídeo original será apagado.
- Se não houver espaço suficiente no cartão de memória, estará disponível somente a opção [Substituir].
- Os vídeos podem não ser salvos se a carga da bateria esgotar durante o processo de salvamento.
- Ao editar vídeos, é necessário usar uma bateria totalmente carregada ou uma fonte adaptadora de CA (vendida separadamente, 168).



- Também é possível editar vídeos tocando no painel de edição do vídeo ou na barra de edição.

Antes de Usar

Manual Básico

Manual Avançado

Noções Básicas sobre a Câmera

Modo Automático / Modo Híbrido Automático

Outros Modos de Fotografia/Filmagem

Modo P

Modos Tv, Av, M, C1 e C2

Modo de Reprodução

Funções Wi-Fi

Menu de Configurações

Acessórios

Apêndice

Índice Remissivo



Reduzir Tamanhos de Arquivo

É possível reduzir os tamanhos de arquivo de vídeos compactando os vídeos do seguinte modo.



- Na tela mostrada na etapa 2 de “Editar Vídeos”, escolha [L]. Escolha [Novo Arquivo] e pressione o botão [OK].
- Escolha [Compact./Salvar] e pressione o botão [OK].

Qualidade de Imagem de Vídeos Compactados

Antes da Compressão	Depois da Compressão
FHD 59.94P, FHD 29.97P	FHD 29.97P
FHD 23.98P	FHD 23.98P
FHD 50.00P, FHD 25.00P	FHD 25.00P



- Não é possível compactar vídeos FHD 29.97P ou FHD 25.00P.
- Não é possível salvar vídeos editados em formato compactado ao escolher a opção [Substituir].
- Compactar vídeos para FHD 29.97P ou FHD 25.00P reduz o tamanho do arquivo, mas mantém a mesma qualidade de imagem.

Editar Resumos de Vídeos

▶ Fotografias ▶ Vídeos

É possível apagar capítulos individuais (clipes) gravados no modo [M], conforme necessário. Tenha cuidado ao apagar clipes, pois não é possível recuperá-los.

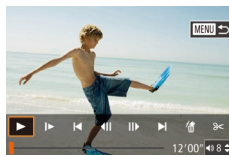

1 Seleccione o clipe a ser apagado.

- Reproduza um vídeo gravado no modo [M], como descrito em “Ver Vídeos Curtos Criados ao Tirar Fotografias (Resumos de Vídeos)” (109), depois pressione o botão [M] para acessar o painel de controle do vídeo.
- Pressione os botões [◀][▶] ou gire o seletor [D] para escolher [◀] ou [▶], depois pressione o botão [M].

2 Escolha [M].

- Pressione os botões [◀][▶] ou gire o seletor [D] para escolher [M], depois pressione o botão [M].
- O clipe selecionado é reproduzido repetidamente.

3 Confirme a ação de apagar.

- Pressione os botões [◀][▶] ou gire o seletor [D] para escolher [OK], depois pressione o botão [M].
- O clipe é apagado e o vídeo curto é substituído.

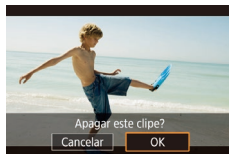

- [M] não é exibido se você selecionar um clipe quando a câmera estiver conectada a uma impressora.

Antes de Usar

Manual Básico

Manual Avançado

Noções Básicas sobre a Câmera

Modo Automático / Modo Híbrido Automático

Outros Modos de Fotografia/ Filmagem

Modo P

Modos Tv, Av, M, C1 e C2

Modo de Reprodução

Funções Wi-Fi

Menu de Configurações

Acessórios

Apêndice

Índice Remissivo



Ver Álbuns (Destaques da Story)

► Fotografias ► Vídeos

É possível escolher temas como uma data ou o nome de uma pessoa para criar um álbum de imagens selecionadas automaticamente que correspondam ao tema. Essas imagens são combinadas em uma apresentação de slides que pode ser salva como um vídeo curto de cerca de 2 a 3 minutos.

Antes de usar este recurso, certifique-se de que a bateria está totalmente carregada. A criação de álbuns também requer espaço livre no cartão de memória. Como parâmetro, use um cartão de memória com capacidade de 16 GB ou superior e garanta pelo menos 1 GB de espaço livre.

Escolher Temas dos Álbuns

Pressione o botão [▼] para acessar a tela inicial e escolher temas para a câmera a serem usados ao selecionar elementos do álbum. Observe que é mais provável que a câmera adicione imagens marcadas como favoritas (👍 121) aos álbuns.

Data	Cria um álbum de imagens capturadas no mesmo dia. As imagens são selecionadas entre aquelas capturadas no mesmo dia que a imagem exibida antes de acessar a tela inicial.
Nome da pessoa	Pode ser usada para criar álbuns mensais de pessoas, como álbuns das crianças à medida que elas crescem. Os assuntos (cujas informações de Face ID foram registradas antes da captura de imagens) podem ser selecionados para os álbuns. As imagens selecionadas são aquelas que têm o mesmo assunto capturado durante o mesmo mês que a imagem exibida antes de acessar a tela inicial.
Evento	Uma boa opção para álbuns de férias, festas ou outros eventos. As imagens são selecionadas entre aquelas capturadas durante o evento anterior e posterior à imagem exibida antes de acessar a tela inicial.
Personalizar	Inclui imagens com base nas imagens especificadas, datas ou pessoas registradas no Face ID.

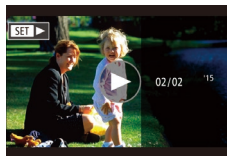
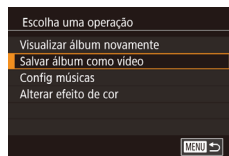
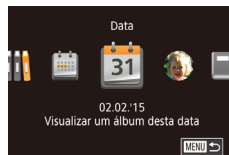

1 Escolha uma imagem.

- Escolha uma imagem na exibição de imagens individuais.
- Os temas disponíveis na etapa 3 variam de acordo com a data de captura de imagens e informações de Face ID.

2 Acesse a tela inicial.

- Pressione o botão [▼].
- Após a exibição de [Ocupado], é exibida a tela inicial.

3 Visualize um álbum.

- Pressione os botões [◀][▶] para escolher uma pessoa, [Data] ou [Evento] como tema do álbum, depois pressione o botão [👤].
- Após [Carregando] ser exibido por alguns segundos, o álbum é reproduzido.

4 Salve o álbum.

- Pressione os botões [▲][▼] para escolher [Salvar álbum como vídeo], depois pressione o botão [📁].
- Depois que o álbum for salvo, será exibido [Salvo].

5 Reproduza o álbum (📖 106).

Antes de Usar

Manual Básico

Manual Avançado

Noções Básicas sobre a Câmera

Modo Automático / Modo Híbrido Automático

Outros Modos de Fotografia/Filmagem

Modo P

Modos Tv, Av, M, C1 e C2

Modo de Reprodução

Funções Wi-Fi

Menu de Configurações

Acessórios

Apêndice

Índice Remissivo





- Os álbuns podem incluir as seguintes imagens capturadas pela câmera.
 - Fotografias
 - Resumos de vídeos (📖37)
 - Clipes curtos com tempo de reprodução de dois segundos ou mais (📖76)



- Não é possível salvar os álbuns se não houver espaço suficiente no cartão de memória.
- É possível especificar o efeito de cor na etapa 4 escolhendo [Alterar efeito de cor] e pressionando o botão [🎨]. Para visualizar qual a aparência do álbum com o efeito selecionado aplicado, escolha [Visualizar álbum novamente] na tela mostrada na etapa 4 depois de pressionar os botões [◀][▶] para escolher um efeito de cor e de pressionar o botão [🎨].
- Para reproduzir álbuns salvos, escolha [Lista de álbuns] na tela inicial Destaques da Story, pressione o botão [📖], escolha um álbum na lista e pressione novamente o botão [🎨].

Adicionar Música de Fundo a Álbuns

► Fotografias ► Vídeos

Escolha entre três tipos de música de fundo para tocar durante a reprodução do álbum.

1 Registre a música de fundo em um cartão de memória.

- Após executar as etapas 1 – 4, em “Ver Álbuns (Destaques da Story)” (📖130), escolha [Config músicas] e pressione o botão [🎨].

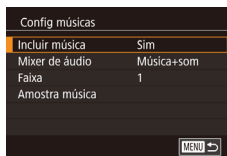
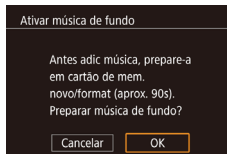

- A tela à esquerda é exibida ao usar um cartão de memória novo ou formatado recentemente. Escolha [OK] (pressione os botões [◀][▶] ou gire o seletor [🎯]), pressione o botão [🎨] e aguarde cerca de um minuto e meio até os três tipos de música serem registrados no cartão.

- Ao usar um cartão de memória com música já registrada nele, passe para a etapa 2.

2 Crie o álbum.

- Siga as etapas 1 – 3 em “Ver Álbuns (Destaques da Story)” (📖130) para criar um álbum.

3 Defina as configurações da música de fundo.

- Pressione os botões [▲][▼] ou gire o seletor [🎯] para escolher o item desejado, pressione o botão [🎨], depois pressione os botões [▲][▼] ou gire o seletor [🎯] para escolher uma opção (📖31).

4 Salve o álbum.

- Siga a etapa 4 descrita em “Ver Álbuns (Destaques da Story)” (📖130) para salvar álbuns.



- Depois que os álbuns forem salvos, não será possível adicionar a música de fundo posteriormente. Não é possível remover nem alterar a música de fundo nos álbuns.
- Não é possível editar capítulos de álbuns com música de fundo (📖129).

Antes de Usar

Manual Básico

Manual Avançado

Noções Básicas sobre a Câmera

Modo Automático / Modo Híbrido Automático

Outros Modos de Fotografia/Filmagem

Modo P

Modos Tv, Av, M, C1 e C2

Modo de Reprodução

Funções Wi-Fi

Menu de Configurações

Acessórios

Apêndice

Índice Remissivo





- Caso prefira não adicionar música de fundo, defina [Incluir música] como [Não] na tela mostrada na etapa 3.
- Para usar somente música de fundo em vez de áudio do vídeo, defina [Mixer de áudio] como [Só mús.fundo] na tela mostrada na etapa 3.
- Para ouvir uma amostra da música de fundo selecionada em [Faixa], escolha [Amostra música] na tela mostrada na etapa 3 e pressione o botão [OK].

■ Criar seus Próprios Álbuns

► Fotografias ► Vídeos

Crie seus próprios álbuns escolhendo as imagens desejadas.

1 Escolha criar um álbum Personalizado.

- Após executar as etapas 1 – 3, em “Ver Álbuns (Destaques da Story)” (📖130), escolha [Personalizar] e pressione o botão [OK].

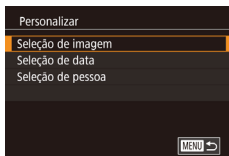

2 Escolha um método de seleção.

- Escolha [Seleção de imagem], [Seleção de data] ou [Seleção de pessoa], depois pressione o botão [OK].

3 Escolha os elementos do álbum.

- Depois de selecionar os elementos para o seu álbum e pressionar o botão [OK], os elementos selecionados serão identificados com [✓].
- Pressione o botão [MENU] ao terminar de selecionar fotografias, resumos de vídeos ou clipes curtos em [Seleção de imagem], datas em [Seleção de data] ou pessoas em [Seleção de pessoa].
- Pressione os botões [◀][▶] ou gire o seletor [🌀] para escolher [Visualizar], depois pressione o botão [OK].

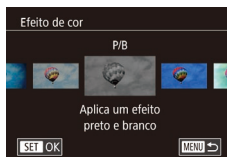
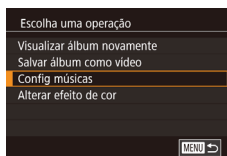

4 Escolha a música de fundo.

- Quando for exibida na câmera a tela à esquerda, escolha [Config músicas]. Adicione a música de fundo como descrito em “Adicionar Música de Fundo a Álbuns” (📖131), depois pressione o botão [MENU].

5 Escolha um efeito de cor.

- Na tela mostrada na etapa 4 de “Ver Álbuns (Destaques da Story)” (📖130), escolha [Alterar efeito de cor].
- Pressione os botões [◀][▶] para escolher um efeito de cor, depois pressione o botão [OK].

6 Salve o álbum.

- Siga a etapa 4 descrita em “Ver Álbuns (Destaques da Story)” (📖130) para salvar álbuns.



- É possível selecionar até 40 imagens ao escolher [Seleção de imagem]. Na segunda vez que você criar um álbum personalizado, será exibido [Selecionar imagens com base nas configurações anteriores?]. Para usar imagens selecionadas anteriormente como base, escolha [Sim]. As imagens anteriores são identificadas com [✓]; várias imagens são exibidas de uma vez.
- É possível selecionar até 15 datas ao escolher [Seleção de data].
- O efeito de cor pode não ser aplicado a algumas imagens.

Antes de Usar

Manual Básico

Manual Avançado

Noções Básicas sobre a Câmera

Modo Automático / Modo Híbrido Automático

Outros Modos de Fotografia/ Filmagem

Modo P

Modos Tv, Av, M, C1 e C2

Modo de Reprodução

Funções Wi-Fi

Menu de Configurações

Acessórios

Apêndice

Índice Remissivo



Funções Wi-Fi

Envie imagens (via conexão sem fio) da câmera para diversos dispositivos compatíveis e use a câmera com serviços Web

Recursos de Wi-Fi Disponíveis

É possível enviar e receber imagens e controlar a câmera remotamente conectando-a a estes dispositivos e serviços via Wi-Fi.

- **Smartphones e Tablets**
Envie imagens para smartphones e tablets que tenham funções Wi-Fi. Também é possível capturar imagens remotamente e georreferenciá-las a partir de um smartphone ou tablet.
Para maior comodidade neste manual, smartphones, tablets e outros dispositivos compatíveis são coletivamente denominados de "smartphones".
- **Computador**
Use o software para salvar imagens da câmera em um computador conectado via Wi-Fi.
- **Serviços Web**
Adicione à câmera informações de sua conta, referentes ao serviço de fotografia on-line CANON iMAGE GATEWAY (ou outros serviços Web), para enviar imagens da câmera para os serviços. As imagens não enviadas existentes na câmera também podem ser enviadas para um computador ou serviço Web por meio do CANON iMAGE GATEWAY.
- **Impressoras**
Envie imagens por conexão sem fio para uma impressora compatível com PictBridge (com suporte a DPS por IP) a fim de imprimi-las.
- **Outra Câmera**
Envie imagens (via conexão sem fio) entre câmeras Canon compatíveis com Wi-Fi.

Antes de Usar

Manual Básico

Manual Avançado

Noções Básicas sobre a Câmera

Modo Automático / Modo Híbrido Automático

Outros Modos de Fotografia / Filmagem

Modo P

Modos Tv, Av, M, C1 e C2

Modo de Reprodução

Funções Wi-Fi

Menu de Configurações

Acessórios



Apêndice

Índice Remissivo



Enviar Imagens para um Smartphone

Há várias maneiras de conectar a câmera a um smartphone e enviar imagens.

- Conectar via NFC (📖134)
Basta tocar um smartphone Android compatível com a tecnologia NFC (SO versão 4.0 ou posterior) na câmera para conectar os dispositivos.
- Conectar a um dispositivo atribuído ao botão  (📖136)
Basta pressionar o botão  para conectar os dispositivos. Isto simplifica o envio de imagens para um smartphone (📖136). Observe que é possível atribuir somente um smartphone ao botão .
- Conectar via menu Wi-Fi (📖138)
Você pode conectar a câmera a um smartphone do mesmo modo como faria para conectá-la a um computador ou outro dispositivo. É possível adicionar vários smartphones.

Antes de conectar à câmera, é necessário instalar no smartphone o aplicativo dedicado gratuito Camera Connect. Para obter mais detalhes sobre este aplicativo (smartphones compatíveis e funções incluídas), consulte o site da Canon.



- Os usuários de câmeras Canon compatíveis com Wi-Fi que conectam a câmera a um smartphone via Wi-Fi devem avaliar a possibilidade de mudar do aplicativo para dispositivos móveis CameraWindow para o aplicativo para dispositivos móveis Camera Connect.

Enviar Imagens para um Smartphone Compatível com a Tecnologia NFC

Use a tecnologia NFC de um smartphone Android (SO versão 4.0 ou posterior) para simplificar o processo de instalação do Camera Connect e de conexão com a câmera.

A operação, assim que os dispositivos são conectados via NFC, varia de acordo com o modo da câmera quando os dispositivos são tocados juntos.

- Se a câmera estiver desligada ou no modo de Fotografia/Filmagem quando os dispositivos forem tocados juntos, será possível escolher e enviar imagens na tela de seleção de imagens. Assim que os dispositivos estiverem conectados, também será possível fotografar/filmar remotamente e georreferenciar as imagens (📖155). É fácil reconectar-se a dispositivos recentes, que estão listados no menu Wi-Fi.
- Se a câmera estiver no modo de Reprodução quando os dispositivos forem tocados juntos, será possível escolher e enviar imagens a partir da exibição de índice mostrada para seleção de imagens. A conexão é encerrada automaticamente após a transferência de imagens.

Siga as instruções contidas na seção a seguir para conexão iniciada via NFC com uma câmera que está desligada ou no modo de Fotografia/Filmagem.

Conectar via NFC quando a Câmera está Desligada ou no Modo de Fotografia/Filmagem

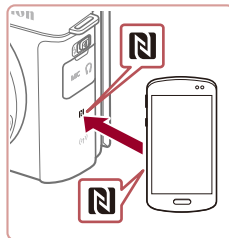

1 Instale o Camera Connect.

- Ative a NFC no smartphone e toque a marca N (N) dos dispositivos juntas para iniciar o Google Play no smartphone automaticamente. Quando for exibida a página de download do Camera Connect, faça o download e instale o aplicativo.

Antes de Usar

Manual Básico

Manual Avançado

Noções Básicas sobre a Câmera

Modo Automático / Modo Híbrido Automático

Outros Modos de Fotografia/Filmagem

Modo P

Modos Tv, Av, M, C1 e C2

Modo de Reprodução

Funções Wi-Fi

Menu de Configurações

Acessórios

Apêndice

Índice Remissivo



2 Estabeleça a conexão.

- Certifique-se de que a câmera está desligada ou no modo de Fotografia/Filmagem.
- Toque a marca N (N) do smartphone com o Camera Connect instalado na marca N da câmera.
- A câmera é iniciada automaticamente.
- Se a tela [Apelido do Dispositivo] for exibida, pressione os botões [▲][▼] ou gire o seletor [●] para escolher [OK], depois pressione o botão [MENU].

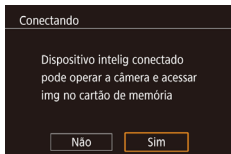
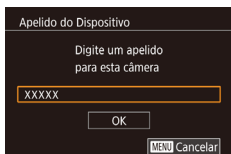

- O Camera Connect é iniciado no smartphone.
- Os dispositivos são conectados automaticamente.

3 Ajuste a configuração de privacidade.

- Após esta tela ser exibida, pressione os botões [◀][▶] ou gire o seletor [●] para escolher [Sim], depois pressione o botão [MENU].
- Agora é possível usar o smartphone para procurar, importar ou georreferenciar imagens na câmera ou capturá-las remotamente.



4 Envie uma imagem.

- Gire o seletor [●] para escolher uma imagem a ser enviada, pressione os botões [◀][▶] para escolher [Env. esta img], depois pressione o botão [MENU].
- A transferência de imagens será iniciada. A tela escurece durante a transferência de imagens.
- A mensagem [Transferência concluída] é exibida após a imagem ser enviada; a tela de transferência de imagens é exibida novamente.
- Para encerrar a conexão, pressione o botão [MENU], escolha [OK] na tela de confirmação (pressione os botões [◀][▶] ou gire o seletor [●]), depois pressione o botão [MENU]. Também é possível usar o smartphone para encerrar a conexão.



- Ao usar a NFC, lembre-se dos seguintes detalhes.
 - Evite impactos fortes entre a câmera e o smartphone. Isso pode danificar os dispositivos.
 - Dependendo do smartphone, os dispositivos podem não reconhecer um ao outro imediatamente. Neste caso, tente manter os dispositivos juntos, em posições ligeiramente diferentes. Se a conexão não for estabelecida, mantenha os dispositivos juntos até que a tela da câmera seja atualizada.
 - Se você tentar a conexão quando a câmera estiver desligada, poderá ser exibida uma mensagem no smartphone para lembrá-lo de ligar a câmera. Neste caso, ligue a câmera e toque os dispositivos juntos novamente.
 - Não coloque outros objetos entre a câmera e o smartphone. Observe também que as capas da câmera ou do smartphone (ou acessórios semelhantes) podem bloquear a comunicação.
- Se você escolher [Sim] na etapa 3, todas as imagens existentes na câmera poderão ser visualizadas no smartphone conectado. A fim de manter a privacidade das imagens existentes na câmera, para que não possam ser visualizadas no smartphone, escolha [Não] na etapa 3.
- Depois de registrar um smartphone, é possível alterar as configurações de privacidade dele na câmera (p. 157).

Antes de Usar

Manual Básico

Manual Avançado

Noções Básicas sobre a Câmera

Modo Automático / Modo Híbrido Automático

Outros Modos de Fotografia/Filmagem

Modo P

Modos Tv, Av, M, C1 e C2

Modo de Reprodução

Funções Wi-Fi

Menu de Configurações

Acessórios

Apêndice

Índice Remissivo





- As conexões requerem que um cartão de memória esteja na câmera.
- Também é possível alterar o apelido para a câmera na tela mostrada na etapa 2 (📖134).
- Nem todos os smartphones compatíveis com a tecnologia NFC têm uma marca N (N). Para obter mais detalhes, consulte o manual do usuário do smartphone.
- Também é possível enviar várias imagens de uma vez e alterar o tamanho das imagens antes de enviá-las (📖151).
- Para desativar as conexões NFC, escolha MENU (📖31) ▶ guia [🔍4] ▶ [Configurações de Wi-Fi] ▶ [NFC] ▶ [Dstiv.].

Conectar via NFC quando a Câmera está no Modo de Reprodução



- Pressione o botão [▶] para ligar a câmera.
- Toque o smartphone — com o Camera Connect instalado (📖134) — na marca N (N) da câmera.
- Pressione os botões [▲][▼][◀][▶] para escolher uma imagem a ser enviada, depois pressione o botão [🔍]. Será exibido [✓].
- Para cancelar a seleção, pressione novamente o botão [🔍]. [✓] não será mais exibido.
- Repita este procedimento para escolher mais imagens.
- Após terminar de escolher as imagens, pressione o botão [MENU].
- Pressione os botões [◀][▶] ou gire o seletor [🔍] para escolher [OK], depois pressione o botão [🔍].
- Pressione os botões [◀][▶] para escolher [Enviar], depois pressione o botão [🔍].
- As imagens serão enviadas. A conexão é encerrada automaticamente após a imagem ser enviada.



- Se, durante a conexão, for exibida uma mensagem na câmera solicitando que você insira o apelido, siga a etapa 2 de “Enviar Imagens para um Smartphone Compatível com a Tecnologia NFC” (📖134) para inseri-lo.
- A câmera não mantém um registro dos smartphones aos quais você se conectou via NFC no modo de Reprodução.
- É possível predefinir imagens a serem transferidas no tamanho desejado (📖151).

Enviar para um Smartphone Atribuído ao Botão

Para conectar-se inicialmente a um smartphone, pressione o botão [🔍]. A partir de então, basta pressionar o botão [🔍] para conectar-se novamente, para ver e salvar imagens da câmera no seu dispositivo conectado. As etapas a seguir mostram como usar a câmera como um ponto de acesso, mas também é possível usar um ponto de acesso existente (📖139).



1 Instale o Camera Connect.

- Para um iPhone ou iPad, procure o Camera Connect na App Store, faça o download e instale o aplicativo.
- Para smartphones Android, procure o Camera Connect no Google Play, faça o download e instale o aplicativo.

2 Pressione o botão [🔍].

- Pressione o botão [🔍].

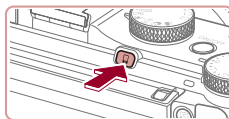

- Se a tela [Apelido do Dispositivo] for exibida, pressione os botões [▲][▼] ou gire o seletor [🔍] para escolher [OK], depois pressione o botão [🔍].

Antes de Usar

Manual Básico

Manual Avançado

Noções Básicas sobre a Câmera

Modo Automático / Modo Híbrido Automático

Outros Modos de Fotografia / Filmagem

Modo P

Modos Tv, Av, M, C1 e C2

Modo de Reprodução

Funções Wi-Fi

Menu de Configurações

Acessórios

Apêndice

Índice Remissivo



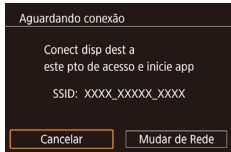

3 Escolha [📱].

- Pressione os botões [◀][▶] ou gire o seletor [🌀] para escolher [📱], depois pressione o botão [SET].

- É exibido o SSID da câmera.

4 Conecte o smartphone à rede.

- No menu de configurações de Wi-Fi do smartphone, escolha o SSID (nome da rede) exibido na câmera para estabelecer uma conexão.

5 Inicie o Camera Connect.

- Inicie o Camera Connect no smartphone.
- Depois que a câmera reconhecer o smartphone, será exibida uma tela de seleção de dispositivos.

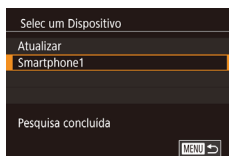

6 Escolha o smartphone a ser conectado.

- Escolha o smartphone (pressione os botões [▲][▼] ou gire o seletor [🌀]), depois pressione o botão [SET].
- Depois de estabelecer uma conexão com o smartphone, o nome do smartphone será exibido na câmera. (Esta tela se fechará após um minuto.)

7 Importe as imagens.

- Use o smartphone para importar imagens da câmera para o smartphone.
- Use o smartphone para encerrar a conexão; a câmera se desligará automaticamente.



- As conexões requerem que um cartão de memória esteja na câmera.
- Também é possível alterar o apelido para a câmera na tela mostrada na etapa 2 (📖136).
- Para maior segurança, é possível exibir uma senha na tela mostrada na etapa 3 acessando MENU (📖31) e escolhendo a guia [🔍4] ▶ [Configurações de Wi-Fi] ▶ [Senha] ▶ [Ativar]. Neste caso, insira a senha (exibida na câmera) no campo de senha do smartphone mostrado na etapa 4.
- É possível registrar um smartphone para o botão [📱]. Para atribuir um diferente, primeiro remova o atual em MENU (📖31) ▶ guia [🔍4] ▶ [Botão Conectar Dispos Móvel].
- Nem todos os smartphones compatíveis com a tecnologia NFC têm uma marca N (N). Para obter mais detalhes, consulte o manual do usuário do smartphone.

Antes de Usar

Manual Básico

Manual Avançado

Noções Básicas sobre a Câmera

Modo Automático / Modo Híbrido Automático

Outros Modos de Fotografia/Filmagem

Modo P

Modos Tv, Av, M, C1 e C2

Modo de Reprodução

Funções Wi-Fi

Menu de Configurações

Acessórios

Apêndice

Índice Remissivo



Adicionar um Smartphone Usando o Menu Wi-Fi

As etapas a seguir mostram como usar a câmera como um ponto de acesso, mas também é possível usar um ponto de acesso existente (📖 139).



1 Instale o Camera Connect.

- Para um iPhone ou iPad, procure o Camera Connect na App Store, faça o download e instale o aplicativo.
- Para smartphones Android, procure o Camera Connect no Google Play, faça o download e instale o aplicativo.

2 Acesse o menu Wi-Fi.

- Pressione o botão [▶] para ligar a câmera.
- Pressione o botão [▲].
- Se a tela [Apelido do Dispositivo] for exibida, escolha [OK] (📖 136).

3 Escolha [📱].

- Pressione os botões [◀][▶] ou gire o seletor [🔍] para escolher [📱], depois pressione o botão [🔍].

4 Escolha [Adicionar Dispositivo].

- Pressione os botões [▲][▼] ou gire o seletor [🔍] para escolher [Adicionar Dispositivo], depois pressione o botão [🔍].

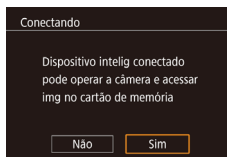
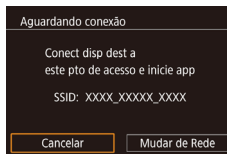
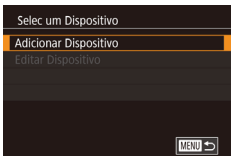
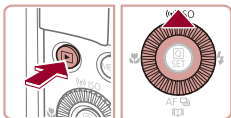

- É exibido o SSID da câmera.
- Escolha o smartphone a ser conectado, como descrito nas etapas 4 a 6 de “Enviar para um Smartphone Atribuído ao Botão” (📖 136).

5 Ajuste a configuração de privacidade.

- Pressione os botões [◀][▶] ou gire o seletor [🔍] para escolher [Sim], depois pressione o botão [🔍].
- Agora é possível usar o smartphone para procurar, importar ou georreferenciar imagens na câmera ou capturá-las remotamente.

6 Envie uma imagem.

- Gire o seletor [🔍] para escolher uma imagem a ser enviada, pressione os botões [◀][▶] para escolher [Env. esta img], depois pressione o botão [🔍].
- A transferência de imagens será iniciada. A tela escurece durante a transferência de imagens.
- A mensagem [Transferência concluída] é exibida após a imagem ser enviada; a tela de transferência de imagens é exibida novamente.
- Para encerrar a conexão, pressione o botão [MENU], escolha [OK] na tela de confirmação (pressione os botões [◀][▶] ou gire o seletor [🔍]), depois pressione o botão [🔍]. Também é possível usar o smartphone para encerrar a conexão.
- Para adicionar vários smartphones, repita o procedimento anterior a partir da etapa 1.

Antes de Usar

Manual Básico

Manual Avançado

Noções Básicas sobre a Câmera

Modo Automático / Modo Híbrido Automático

Outros Modos de Fotografia/ Filmagem

Modo P

Modos Tv, Av, M, C1 e C2

Modo de Reprodução

Funções Wi-Fi

Menu de Configurações

Acessórios

Apêndice

Índice Remissivo





- Se você escolher [Sim] na etapa 5, todas as imagens existentes na câmera poderão ser visualizadas no smartphone conectado. A fim de manter a privacidade das imagens existentes na câmera, para que não possam ser visualizadas no smartphone, escolha [Não] na etapa 5.
- Depois de registrar um smartphone, é possível alterar as configurações de privacidade dele na câmera (157).



- As conexões requerem que um cartão de memória esteja na câmera.
- Depois de conectar-se aos dispositivos por meio do menu Wi-Fi, os destinos recentes serão listados em primeiro lugar quando você acessar o menu Wi-Fi. É possível conectar-se novamente com facilidade pressionando os botões [▲][▼] para escolher o dispositivo e, depois, pressionando o botão [⊞]. Para adicionar um novo dispositivo, abra a tela de seleção de dispositivos pressionando os botões [◀][▶], depois defina a configuração.
- Caso prefira não exibir os dispositivos de destino recentes, escolha MENU (31) ▶ guia [4] ▶ [Configurações de Wi-Fi] ▶ [Hist. destinos] ▶ [Dstiv.].
- Também é possível enviar várias imagens de uma vez e alterar o tamanho das imagens antes de enviá-las (151).

Usar outro Ponto de Acesso

Ao conectar a câmera a um smartphone com o botão [] ou por meio do menu Wi-Fi, também é possível usar um ponto de acesso existente.

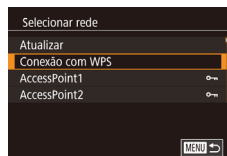
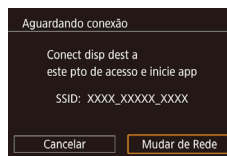

1 Prepare-se para a conexão.

- Acesse a tela [Aguardando conexão] seguindo as etapas 1 a 3 de “Enviar para um Smartphone Atribuído ao Botão” (136) ou as etapas 1 a 4 de “Adicionar um Smartphone Usando o Menu Wi-Fi” (138).

2 Conecte o smartphone ao ponto de acesso.

3 Escolha [Mudar de Rede].

- Pressione os botões [◀][▶] ou gire o seletor [] para escolher [Mudar de Rede], depois pressione o botão [⊞].
- Será exibida uma lista de pontos de acesso detectados.

4 Conecte-se ao ponto de acesso e escolha o smartphone.

- Para pontos de acesso compatíveis com WPS, conecte-se ao ponto de acesso e escolha o smartphone, conforme descrito nas etapas 5 a 8 de “Usar Pontos de Acesso Compatíveis com WPS” (142).
- Para pontos de acesso não compatíveis com WPS, siga as etapas 2 a 4 de “Conectar-se a Pontos de Acesso Listados” (144) para conectar-se ao ponto de acesso e escolher o smartphone.

Antes de Usar

Manual Básico

Manual Avançado

Noções Básicas sobre a Câmera

Modo Automático / Modo Híbrido Automático

Outros Modos de Fotografia/ Filmagem

Modo P

Modos Tv, Av, M, C1 e C2

Modo de Reprodução

Funções Wi-Fi

Menu de Configurações

Acessórios

Apêndice

Índice Remissivo



5 Defina as configurações de privacidade e envie as imagens.

- Siga as etapas 5 a 6 de “Adicionar um Smartphone Usando o Menu Wi-Fi” (📖 138) para definir as configurações de privacidade e enviar imagens.

■ Pontos de Acesso Anteriores

Para reconectar-se automaticamente a um ponto de acesso anterior, siga a etapa 3 de “Enviar para um Smartphone Atribuído ao Botão” (📖 136) ou a etapa 4 de “Adicionar um Smartphone Usando o Menu Wi-Fi” (📖 138).

- Para usar a câmera como um ponto de acesso, escolha [Mudar de Rede] na tela exibida ao estabelecer uma conexão, depois escolha [Modo pto de acesso da câmera].
- Para reconectar-se a um ponto de acesso anterior, siga o procedimento a partir da etapa 5 de “Usar outro Ponto de Acesso” (📖 139).
- Para alternar pontos de acesso, escolha [Mudar de Rede] na tela exibida ao estabelecer uma conexão, depois siga o procedimento descrito em “Usar outro Ponto de Acesso” (📖 139), a partir da etapa 4.

Salvar Imagens no Computador

■ Preparar para Registrar um Computador

Verificar o Ambiente do Computador

A câmera pode ser conectada via Wi-Fi a computadores com os seguintes sistemas operacionais. Para obter informações detalhadas de requisitos do sistema e de compatibilidade, incluindo suporte nos novos sistemas operacionais, visite o site da Canon.

- Windows 8/8.1
- Windows 7 SP1
- Mac OS X 10.9
- Mac OS X 10.8.2 ou versão posterior



- As edições Starter e Home Basic do Windows 7 não são compatíveis.
- Windows 7 N (versão europeia) e KN (versão sul-coreana) requerem download separado e instalação do Windows Media Feature Pack.

Para obter mais detalhes, consulte o site a seguir.
<http://go.microsoft.com/fwlink/?LinkId=159730>

Instalar o Software

A título de ilustração, são usados aqui o Windows 7 e o Mac OS X 10.8.

1 Faça o download do software.

- Com um computador conectado à Internet, acesse <http://www.canon.com/icpd/>.
- Acesse o site específico para seu país ou região.
- Faça o download do software.

Antes de Usar

Manual Básico

Manual Avançado

Noções Básicas sobre a Câmera

Modo Automático / Modo Híbrido Automático

Outros Modos de Fotografia / Filmagem

Modo P

Modos Tv, Av, M, C1 e C2

Modo de Reprodução

Funções Wi-Fi

Menu de Configurações

Acessórios

Apêndice

Índice Remissivo





2 Inicie a instalação.

- Clique em [Easy Installation/Instalação Fácil] e siga as instruções exibidas na tela para concluir o processo de instalação.
- Dependendo do desempenho do computador e da conexão à Internet, a instalação pode demorar algum tempo.
- Após a instalação, clique em [Finish/Concluir] ou em [Restart/Reiniciar] na tela.



- É necessário acesso à Internet. As despesas com conta de provedor de Internet e taxas de acesso devem ser pagas à parte.



- Para desinstalar o software, siga estas etapas.
 - Windows: Selecione menu [Iniciar] ► [Todos os Programas] ► [Canon Utilities], depois escolha o software a ser desinstalado.
 - Mac OS: Na pasta [Canon Utilities] contida na pasta [Aplicativos], arraste a pasta do software a ser desinstalado para a lixeira, depois esvazie a lixeira.

Configurar o Computador para uma Conexão Wi-Fi (Somente no Windows)

Em um computador com Windows, defina as seguintes configurações para conectar a câmera ao computador (via conexão sem fio).



1 Confirme se o computador está conectado a um ponto de acesso.

- Para obter instruções sobre como verificar a conexão de rede, consulte o manual do usuário do computador.

2 Defina a configuração.

- Clique na seguinte ordem: Menu [Iniciar] ► [Todos os Programas] ► [Canon Utilities] ► [CameraWindow] ► [Wi-Fi connection setup/Configuração da conexão Wi-Fi].
- No aplicativo que se abre, siga as instruções apresentadas na tela e defina a configuração.



- As seguintes configurações do Windows serão definidas ao executar o utilitário na etapa 2.
 - Ative a função de streaming de mídia. Este procedimento permite que a câmera detecte (encontre) o computador a ser acessado via Wi-Fi.
 - Ative a função de descoberta de rede. Este procedimento permite que o computador detecte (encontre) a câmera.
 - Habilite o protocolo ICMP (Internet Control Message Protocol). Este procedimento permite verificar o status da conexão de rede.
 - Habilite o Universal Plug & Play (UPnP). Este procedimento permite que os dispositivos de rede detectem um ao outro automaticamente.
- O software de segurança pode impedir que você conclua as configurações conforme descrito aqui. Verifique as configurações do software de segurança.

Antes de Usar

Manual Básico

Manual Avançado

Noções Básicas sobre a Câmera

Modo Automático / Modo Híbrido Automático

Outros Modos de Fotografia/ Filmagem

Modo P

Modos Tv, Av, M, C1 e C2

Modo de Reprodução

Funções Wi-Fi

Menu de Configurações

Acessórios

Apêndice

Índice Remissivo



■ Salvar Imagens em um Computador Conectado

Conecte-se ao ponto de acesso via Wi-Fi do seguinte modo. Consulte também o manual do usuário do ponto de acesso.

Confirmar a Compatibilidade do Ponto de Acesso

Confirme se o roteador ou a estação base Wi-Fi está em conformidade com as normas Wi-Fi em “Wi-Fi” (📖211).

Os métodos de conexão variam dependendo de o ponto de acesso ser compatível com o WPS (Wi-Fi Protected Setup, 📖142) ou não (📖144). Para pontos de acesso não compatíveis com WPS, verifique as seguintes informações.

- Nome da rede (SSID/ESSID)
O SSID ou ESSID do ponto de acesso que você utiliza. Também chamado de “nome do ponto de acesso” ou “nome da rede”.
- Autenticação de rede/Criptografia de dados (método de criptografia/método de criptografia)
Método de criptografia de dados durante a transmissão sem fio. Verifique qual a configuração de segurança usada: WPA2-PSK (AES), WPA2-PSK (TKIP), WPA-PSK (AES), WPA-PSK (TKIP), WEP (autenticação de sistema aberto) ou sem segurança.
- Senha (chave de criptografia/chave de rede)
Chave usada ao criptografar dados durante a transmissão sem fio. Também denominada “chave de criptografia” ou “chave de rede”.
- Índice de chave (chave de transmissão)
A chave definida quando o WEP é usado para autenticação de rede/criptografia de dados. Use “1” como configuração.



- Se for necessário ter status de administrador do sistema para ajustar as configurações de rede, entre em contato com o administrador do sistema para obter mais detalhes.
- Essas configurações são muito importantes para a segurança da rede. Tenha cuidado ao alterar essas configurações.



- Para obter informações sobre compatibilidade com WPS e para obter instruções sobre como verificar as configurações, consulte o manual do usuário do ponto de acesso.
- O roteador é um dispositivo que cria uma estrutura de rede (LAN) para conectar vários computadores. Um roteador com função interna Wi-Fi é denominado “roteador Wi-Fi”.
- Este manual denominará todos os roteadores e estações base Wi-Fi de “pontos de acesso”.
- Se você usar a filtragem de endereços MAC em sua rede Wi-Fi, certifique-se de adicionar o endereço MAC da câmera ao ponto de acesso. Para verificar o endereço MAC da câmera, escolha a opção MENU (📖31) ▶ guia [F4] ▶ [Configurações de Wi-Fi] ▶ [Verificar Endereço MAC].

Usar Pontos de Acesso Compatíveis com WPS

O WPS facilita concluir as configurações durante a conexão de dispositivos via Wi-Fi. É possível usar o método PBC (Push Button Configuration, Configuração de botão de ação) ou o método PIN para definir as configurações de um dispositivo compatível com WPS.

1 Confirme se o computador está conectado a um ponto de acesso.

- Para obter instruções sobre como verificar a conexão, consulte os manuais do usuário do dispositivo e do ponto de acesso.

2 Acesse o menu Wi-Fi.

- Pressione o botão [▶] para ligar a câmera.
- Pressione o botão [▲].
- Se a tela [Apelido do Dispositivo] for exibida, pressione os botões [▲][▼] ou gire o seletor [🌀] para escolher [OK], depois pressione o botão [📖].

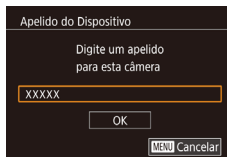
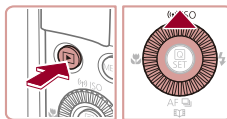

Antes de Usar

Manual Básico

Manual Avançado

Noções Básicas sobre a Câmera

Modo Automático / Modo Híbrido Automático

Outros Modos de Fotografia/Filmagem

Modo P

Modos Tv, Av, M, C1 e C2

Modo de Reprodução

Funções Wi-Fi

Menu de Configurações

Acessórios

Apêndice

Índice Remissivo





3 Escolha [Laptop].

- Pressione os botões [▲][▼][◀][▶] ou gire o seletor [●] para escolher [Laptop], depois pressione o botão [SET].

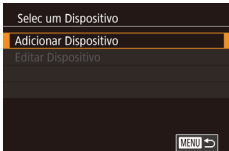

4 Escolha [Adicionar Dispositivo].

- Pressione os botões [▲][▼] ou gire o seletor [●] para escolher [Adicionar Dispositivo], depois pressione o botão [SET].

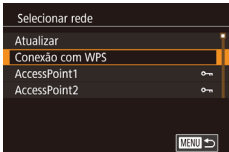

5 Escolha [Conexão com WPS].

- Pressione os botões [▲][▼] ou gire o seletor [●] para escolher [Conexão com WPS], depois pressione o botão [SET].

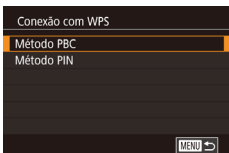

6 Escolha [Método PBC].

- Pressione os botões [▲][▼] ou gire o seletor [●] para escolher [Método PBC], depois pressione o botão [SET].



7 Estabeleça a conexão.

- No ponto de acesso, mantenha pressionado o botão de conexão WPS durante alguns segundos.
- Na câmera, pressione o botão [SET] para ir para a próxima etapa.
- A câmera é conectada ao ponto de acesso e lista os dispositivos conectados a ela na tela [Selec um Dispositivo].

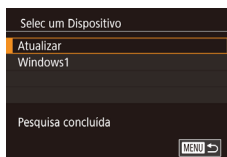

8 Escolha o dispositivo de destino.

- Escolha o nome do dispositivo de destino (pressione os botões [▲][▼] ou gire o seletor [●]), depois pressione o botão [SET].

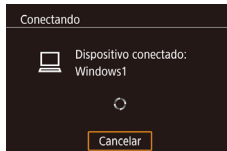

9 Instale um driver (somente na primeira conexão do Windows).

- Quando esta tela for exibida na câmera, clique no menu Iniciar do computador, clique em [Painel de Controle], depois clique em [Adicionar um dispositivo].

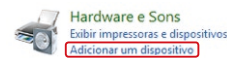

- Clique duas vezes no ícone da câmera conectada.

- A instalação do driver será iniciada.

- Após a instalação do driver ser concluída, e a conexão entre a câmera e o computador ser habilitada, será exibida a tela Reprodução Automática. A tela da câmera não exibirá nada.

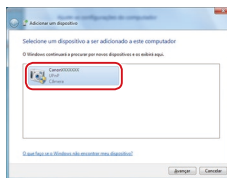

10 Exiba o CameraWindow.

- Windows: Acesse o CameraWindow clicando em [Downloads Images From Canon Camera/Fazer Download de Imagens da Câmera Canon].

- Mac OS: O CameraWindow é exibido automaticamente ao ser estabelecida uma conexão Wi-Fi entre a câmera e o computador.

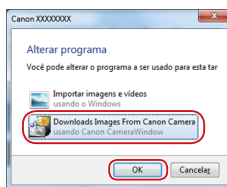

Antes de Usar

Manual Básico

Manual Avançado

Noções Básicas sobre a Câmera

Modo Automático / Modo Híbrido Automático

Outros Modos de Fotografia/Filmagem

Modo P

Modos Tv, Av, M, C1 e C2

Modo de Reprodução

Funções Wi-Fi

Menu de Configurações

Acessórios

Apêndice

Índice Remissivo



11 Importe as imagens.

- Clique em [Import Images from Camera/ Importar Imagens da Câmera], depois clique em [Import Untransferred Images/ Importar Imagens não Transferidas].
- As imagens são salvas no computador na pasta Imagens, em pastas separadas identificadas pela data.
- Clique em [OK] na tela exibida após a conclusão da importação de imagens.
- Use o Digital Photo Professional para ver as imagens que você salvou no computador. Para ver vídeos, use o software pré-instalado, ou normalmente disponível, compatível com os vídeos gravados pela câmera.



- Depois de conectar-se aos dispositivos por meio do menu Wi-Fi, os destinos recentes serão listados em primeiro lugar quando você acessar o menu Wi-Fi. É possível conectar-se novamente com facilidade pressionando os botões [▲][▼] para escolher o dispositivo e, depois, pressionando o botão [📶]. Para adicionar um novo dispositivo, abra a tela de seleção de dispositivos pressionando os botões [◀][▶], depois defina a configuração.
- Caso prefira não exibir os dispositivos de destino recentes, escolha MENU (📖31) ▶ guia [4] ▶ [Configurações de Wi-Fi] ▶ [Hist. destinos] ▶ [Dstiv.].
- Também é possível alterar o apelido para a câmera na tela mostrada na etapa 2 (📖142).
- Quando a câmera está conectada a um computador, a tela da câmera fica em branco.
- Mac OS: Se o CameraWindow não for exibido, clique no ícone [CameraWindow] na barra de ferramentas.
- Para desconectar-se da câmera, desligue-a.
- Se você escolher [Método PIN] na etapa 6, será exibido um código PIN na tela. Certifique-se de definir este código no ponto de acesso. Escolha um dispositivo na tela [Selec. um Dispositivo]. Para obter mais detalhes, consulte o manual do usuário fornecido com o ponto de acesso.

Conectar-se a Pontos de Acesso Listados

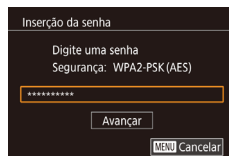
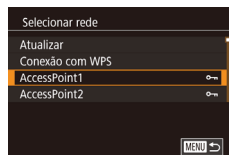

1 Veja os pontos de acesso listados.

- Veja as redes (pontos de acesso) listadas, como descrito nas etapas 1 a 4 de "Usar Pontos de Acesso Compatíveis com WPS" (📖142).

2 Escolha um ponto de acesso.

- Pressione os botões [▲][▼] ou gire o seletor [📶] para escolher uma rede (ponto de acesso), depois pressione o botão [📶].

3 Insira a senha do ponto de acesso.

- Pressione o botão [📶] para acessar o teclado, depois insira a senha (📖32).
- Pressione os botões [▲][▼] ou gire o seletor [📶] para escolher [Avançar], depois pressione o botão [📶].

4 Escolha [Auto].

- Pressione os botões [▲][▼] ou gire o seletor [📶] para escolher [Auto], depois pressione o botão [📶].
- Para salvar imagens em um computador conectado, siga o procedimento a partir da etapa 8 de "Usar Pontos de Acesso Compatíveis com WPS" (📖142).

Antes de Usar

Manual Básico

Manual Avançado

Noções Básicas sobre a Câmera

Modo Automático / Modo Híbrido Automático

Outros Modos de Fotografia/ Filmagem

Modo P

Modos Tv, Av, M, C1 e C2

Modo de Reprodução

Funções Wi-Fi

Menu de Configurações

Acessórios

Apêndice

Índice Remissivo





- Para determinar a senha do ponto de acesso, verifique-a no próprio ponto de acesso ou consulte o manual do usuário.
- Serão exibidos até 16 pontos de acesso. Caso não seja detectado nenhum ponto de acesso, mesmo depois de escolher [Atualizar] na etapa 2 para atualizar a lista, escolha [Configurações Manuais] na etapa 2 para concluir manualmente as configurações do ponto de acesso. Siga as instruções apresentadas na tela e insira um SSID, as configurações de segurança e uma senha.
- Ao usar um ponto de acesso ao qual você já tenha se conectado para estabelecer conexão com outro dispositivo, é exibido [-] para a senha na etapa 3. Para usar a mesma senha, escolha [Avançar] (pressione os botões [▲][▼] ou gire o seletor [●]) e pressione o botão [⏎].

Pontos de Acesso Anteriores

É possível reconectar-se automaticamente a quaisquer pontos de acesso anteriores seguindo a etapa 4 descrita em “Usar Pontos de Acesso Compatíveis com WPS” (📖 142).

- Para conectar-se a um dispositivo por meio de um ponto de acesso, confirme se o dispositivo de destino já está conectado ao ponto de acesso, depois siga o procedimento a partir da etapa 8 de “Usar Pontos de Acesso Compatíveis com WPS” (📖 142).
- Para alternar pontos de acesso, escolha [Mudar de Rede] na tela exibida ao estabelecer uma conexão, depois siga o procedimento em “Usar Pontos de Acesso Compatíveis com WPS” (📖 142) a partir da etapa 5 ou o procedimento em “Conectar-se a Pontos de Acesso Listados” (📖 144) a partir da etapa 2.

Enviar Imagens para um Serviço Web Registrado

Cadastrar Serviços Web

Use um smartphone ou computador para adicionar à câmera serviços Web que deseja usar.

- É necessário um smartphone ou computador com navegador e conexão à Internet para concluir na câmera as configurações do CANON iMAGE GATEWAY e outros serviços Web.
- Consulte no site do CANON iMAGE GATEWAY detalhes sobre requisitos de navegador (Microsoft Internet Explorer, etc.), incluindo configurações e informações de versão.
- Para obter informações sobre os países e regiões em que o CANON iMAGE GATEWAY está disponível, visite o site da Canon (<http://www.canon.com/cig/>).
- É necessário ter uma conta em outros serviços Web, além do CANON iMAGE GATEWAY, se desejar usá-los. Para obter mais detalhes, consulte os sites de cada um dos serviços Web em que você deseja se cadastrar.
- Podem ser cobradas tarifas separadas (referentes à conexão do provedor de acesso à Internet e ao ponto de acesso).

Antes de Usar

Manual Básico

Manual Avançado

Noções Básicas sobre a Câmera

Modo Automático / Modo Híbrido Automático

Outros Modos de Fotografia/ Filmagem

Modo P

Modos Tv, Av, M, C1 e C2

Modo de Reprodução

Funções Wi-Fi

Menu de Configurações

Acessórios

Apêndice

Índice Remissivo



Cadastrar o CANON iMAGE GATEWAY

Depois de vincular a câmera e o CANON iMAGE GATEWAY, adicione o CANON iMAGE GATEWAY como serviço Web de destino na câmera.



1 Faça login no CANON iMAGE GATEWAY e acesse a página de configurações de links da câmera.

- Em um computador ou smartphone, acesse <http://www.canon.com/cig/> para visitar o CANON iMAGE GATEWAY.
- Ao ser exibida a tela de login, insira seu nome de usuário e senha para fazer login. Caso não tenha uma conta do CANON iMAGE GATEWAY, siga as instruções para concluir o cadastro de membro (gratuitamente).



2 Escolha o tipo de câmera.

- Neste modelo de câmera, é exibido [☁] no menu Wi-Fi.
- Depois de escolher [☁], é exibida uma página para inserção do código de autenticação. Nesta página, na etapa 7, insira o código de autenticação exibido na câmera depois das etapas 3 – 6.

3 Acesse o menu Wi-Fi.

- Pressione o botão [▶] para ligar a câmera.
- Pressione o botão [▲].
- Se a tela [Apelido do Dispositivo] for exibida, pressione os botões [▲][▼] ou gire o seletor [◉] para escolher [OK], depois pressione o botão [☑].

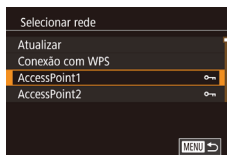
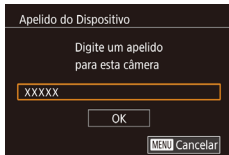
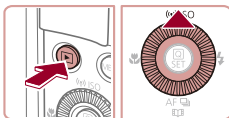

4 Escolha [☁].

- Pressione os botões [▲][▼][◀][▶] ou gire o seletor [◉] para escolher [☁], depois pressione o botão [☑].

5 Escolha [Autenticar].

- Pressione os botões [◀][▶] ou gire o seletor [◉] para escolher [Autenticar], depois pressione o botão [☑].

6 Estabeleça uma conexão com um ponto de acesso.

- Conecte-se ao ponto de acesso conforme descrito nas etapas 5 a 7 de "Usar Pontos de Acesso Compatíveis com WPS" (142) ou nas etapas 2 a 4 de "Conectar-se a Pontos de Acesso Listados" (144).
- Quando a câmera estiver conectada ao CANON iMAGE GATEWAY por meio do ponto de acesso, será exibido um código de autenticação.
- Mantenha esta tela exibida até concluir a etapa 7.

7 Insira o código de autenticação.

- No smartphone ou computador, insira o código de autenticação exibido na câmera e passe para a próxima etapa.
- Será exibido um número de confirmação de seis dígitos.

Antes de Usar

Manual Básico

Manual Avançado

Noções Básicas sobre a Câmera

Modo Automático / Modo Híbrido Automático

Outros Modos de Fotografia / Filmagem

Modo P

Modos Tv, Av, M, C1 e C2

Modo de Reprodução

Funções Wi-Fi

Menu de Configurações

Acessórios

Apêndice

Índice Remissivo



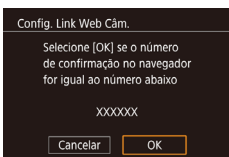

8 Verifique o número de confirmação e conclua o processo de configuração.

- Verifique o número de confirmação na segunda tela da etapa 6 (exibida depois de pressionar os botões [◀][▶] ou girar o seletor [🌀] para escolher [OK] e, depois, pressionar o botão [🔑]).
- Certifique-se de que o número de confirmação na câmera corresponde ao número existente no smartphone ou computador.
- Pressione os botões [◀][▶] ou gire o seletor [🌀] para escolher [OK], depois pressione o botão [🔑].
- Conclua o processo de configuração no smartphone ou computador.



- O [📄] (📖153) e o CANON iMAGE GATEWAY agora estão adicionados como destinos; o ícone [☁️] muda para [📄].
- Uma mensagem é exibida no smartphone ou computador para indicar que esse processo está concluído. É possível adicionar outros serviços Web, conforme necessário. Neste caso, siga as instruções a partir da etapa 2 de “Cadastrar outros Serviços Web” (📖147).



- As conexões requerem que um cartão de memória com imagens salvas esteja na câmera.
- Também é possível alterar o apelido para a câmera na tela mostrada na etapa 3 (📖146).
- Depois de conectar-se aos dispositivos por meio do menu Wi-Fi, os destinos recentes serão listados em primeiro lugar quando você acessar o menu. Pressione os botões [◀][▶] para acessar a tela de seleção de dispositivos, depois defina a configuração.

Cadastrar outros Serviços Web

Também é possível adicionar à câmera serviços Web além do CANON iMAGE GATEWAY. Observe que o CANON iMAGE GATEWAY primeiro precisa ser registrado na câmera (📖146).



1 Acesse a tela de configurações do serviço Web.

- Siga a etapa 1 descrita em “Cadastrar o CANON iMAGE GATEWAY” (📖146) para fazer login no CANON iMAGE GATEWAY, depois acesse a tela de configurações do serviço Web.



2 Configure o serviço Web que deseja usar.

- Siga as instruções exibidas no smartphone ou computador para configurar o serviço Web.



3 Escolha [☁️].

- No modo de Reprodução, pressione o botão [▲] para acessar o menu Wi-Fi.
- Pressione os botões [▲][▼][◀][▶] ou gire o seletor [🌀] para escolher [☁️], depois pressione o botão [🔑].
- As configurações do serviço Web serão atualizadas.



- Se as configurações definidas forem alteradas, siga novamente estas etapas para atualizar as configurações da câmera.

Antes de Usar

Manual Básico

Manual Avançado

Noções Básicas sobre a Câmera

Modo Automático / Modo Híbrido Automático

Outros Modos de Fotografia / Filmagem

Modo P

Modos Tv, Av, M, C1 e C2

Modo de Reprodução

Funções Wi-Fi

Menu de Configurações

Acessórios

Apêndice

Índice Remissivo



Carregar Imagens em Serviços Web

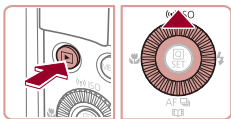

1 Acesse o menu Wi-Fi.

- Pressione o botão [▶] para ligar a câmera.
- Pressione o botão [▲].



2 Escolha o destino.

- Escolha o ícone do serviço Web a ser conectado (pressione os botões [▲][▼] ou gire o seletor [●]), depois pressione o botão [●].
- Se forem usados vários destinatários ou opções de compartilhamento com um serviço Web, escolha o item desejado na tela [Selecionar Destinatário] (pressione os botões [▲][▼] ou gire o seletor [●]), depois pressione o botão [●].



3 Envie uma imagem.

- Gire o seletor [●] para escolher uma imagem a ser enviada, pressione os botões [◀][▶] para escolher [Env. esta img], depois pressione o botão [●].
- Ao carregar imagens no YouTube, leia os termos de serviço, escolha [Concordo] e pressione o botão [●].
- A transferência de imagens será iniciada. A tela escurece durante a transferência de imagens.
- Depois que a imagem for enviada, será exibido [OK]. Pressione o botão [●] para retornar à tela de reprodução.



- As conexões requerem que um cartão de memória com imagens salvas esteja na câmera.
- Também é possível enviar várias imagens de uma vez, redimensionar as imagens e adicionar comentários antes de enviá-las (151).
- Para ver imagens carregadas no CANON IMAGE GATEWAY em um smartphone, tente usar o aplicativo dedicado Canon Online Photo Album. Faça o download e instale o aplicativo Canon Online Photo Album para iPhones ou iPads na App Store ou para dispositivos Android no Google Play.

Antes de Usar

Manual Básico

Manual Avançado

Noções Básicas sobre a Câmera

Modo Automático / Modo Híbrido Automático

Outros Modos de Fotografia / Filmagem

Modo P

Modos Tv, Av, M, C1 e C2

Modo de Reprodução

Funções Wi-Fi

Menu de Configurações

Acessórios

Apêndice

Índice Remissivo



Imprimir Imagens sem Fio a partir de uma Impressora Conectada

Conecte a câmera a uma impressora (por meio da função Wi-Fi) para imprimir do seguinte modo.

As etapas a seguir mostram como usar a câmera como um ponto de acesso, mas também é possível usar um ponto de acesso existente (📖 139).

1 Acesse o menu Wi-Fi.

- Acesse o menu Wi-Fi conforme descrito na etapa 2 de “Adicionar um Smartphone Usando o Menu Wi-Fi” (📖 138).



2 Escolha [📄].

- Pressione os botões [▲][▼][◀][▶] ou gire o seletor [🌀] para escolher [📄], depois pressione o botão [📄].

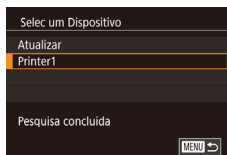

3 Escolha [Adicionar Dispositivo].

- Pressione os botões [▲][▼] ou gire o seletor [🌀] para escolher [Adicionar Dispositivo], depois pressione o botão [📄].

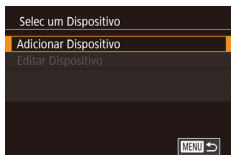

- É exibido o SSID da câmera.

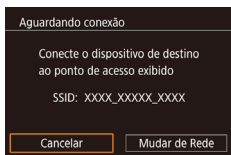

4 Conecte a impressora à rede.

- No menu de configurações de Wi-Fi da impressora, escolha o SSID (nome da rede) exibido na câmera para estabelecer uma conexão.



5 Escolha a impressora.

- Escolha o nome da impressora (pressione os botões [▲][▼] ou gire o seletor [🌀]), depois pressione o botão [📄].



6 Escolha uma imagem para imprimir.

- Pressione os botões [◀][▶] ou gire o seletor [🌀] para escolher uma imagem.
- Pressione o botão [📄].
- Pressione os botões [▲][▼] para escolher [Imprimir], depois pressione o botão [📄].
- Para obter instruções de impressão detalhadas, consulte “Imprimir Imagens” (📖 180).
- Para encerrar a conexão, pressione o botão [▲], escolha [OK] na tela de confirmação (pressione os botões [◀][▶] ou gire o seletor [🌀]), depois pressione o botão [📄].



- As conexões requerem que um cartão de memória com imagens salvas esteja na câmera.
- Depois de conectar-se aos dispositivos por meio do menu Wi-Fi, os destinos recentes serão listados em primeiro lugar quando você acessar o menu Wi-Fi. É possível conectar-se novamente com facilidade pressionando os botões [▲][▼] para escolher o dispositivo e, depois, pressionando o botão [📄]. Para adicionar um novo dispositivo, abra a tela de seleção de dispositivos pressionando os botões [◀][▶], depois defina a configuração.
- Caso prefira não exibir os dispositivos de destino recentes, escolha MENU (📖 31) ▶ guia [4] ▶ [Configurações de Wi-Fi] ▶ [Hist destinos] ▶ [Dstiv.].
- Para usar outro ponto de acesso, siga as etapas 3 a 4 de “Usar outro Ponto de Acesso” (📖 139).

Antes de Usar

Manual Básico

Manual Avançado

Noções Básicas sobre a Câmera

Modo Automático / Modo Híbrido Automático

Outros Modos de Fotografia/ Filmagem

Modo P

Modos Tv, Av, M, C1 e C2

Modo de Reprodução

Funções Wi-Fi

Menu de Configurações

Acessórios

Apêndice

Índice Remissivo



Enviar Imagens para outra Câmera

Saiba como conectar duas câmeras por meio da função Wi-Fi e enviar imagens entre elas, do seguinte modo.

- É possível estabelecer conexão sem fio somente entre câmeras da marca Canon que possuem a função Wi-Fi. Não é possível conectar-se a uma câmera da marca Canon que não tenha uma função Wi-Fi, mesmo que ela seja compatível com cartões Eye-Fi.

1 Acesse o menu Wi-Fi.

- Acesse o menu Wi-Fi conforme descrito na etapa 2 de “Adicionar um Smartphone Usando o Menu Wi-Fi” (p. 138).

2 Escolha [Câmera].

- Pressione os botões [▲][▼][◀][▶] ou gire o seletor [●] para escolher [Câmera], depois pressione o botão [OK].

3 Escolha [Adicionar Dispositivo].

- Pressione os botões [▲][▼] ou gire o seletor [●] para escolher [Adicionar Dispositivo], depois pressione o botão [OK].
- Siga as etapas 1 a 3 na câmera de destino também.
- As informações de conexão da câmera serão adicionadas quando a mensagem [Iniciar conexão na câmera de destino] for exibida na tela de ambas as câmeras.

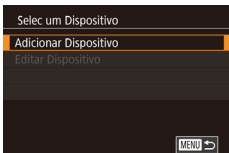
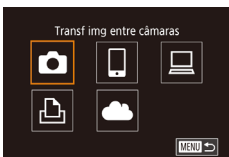

4 Envie uma imagem.

- Gire o seletor [●] para escolher uma imagem a ser enviada, pressione os botões [◀][▶] para escolher [Env. esta img.], depois pressione o botão [OK].
- A transferência de imagens será iniciada. A tela escurece durante a transferência de imagens.
- A mensagem [Transferência concluída] é exibida após a imagem ser enviada; a tela de transferência de imagens é exibida novamente.
- Para encerrar a conexão, pressione o botão [MENU], escolha [OK] na tela de confirmação (pressione os botões [◀][▶] ou gire o seletor [●]), depois pressione o botão [OK].



- As conexões requerem que um cartão de memória esteja na câmera.
- Depois de conectar-se aos dispositivos por meio do menu Wi-Fi, os destinos recentes serão listados em primeiro lugar quando você acessar o menu Wi-Fi. É possível conectar-se novamente com facilidade pressionando os botões [▲][▼] para escolher o dispositivo e, depois, pressionando o botão [OK]. Para adicionar um novo dispositivo, abra a tela de seleção de dispositivos pressionando os botões [◀][▶], depois defina a configuração.
- Caso prefira não exibir os dispositivos de destino recentes, escolha MENU (p. 31) ▶ guia [4] ▶ [Configurações de Wi-Fi] ▶ [Hist. destinos] ▶ [Dstiv.].
- Também é possível enviar várias imagens de uma vez e alterar o tamanho das imagens antes de enviá-las (p. 153).

Antes de Usar

Manual Básico

Manual Avançado

Noções Básicas sobre a Câmera

Modo Automático / Modo Híbrido Automático

Outros Modos de Fotografia/Filmagem

Modo P

Modos Tv, Av, M, C1 e C2

Modo de Reprodução

Funções Wi-Fi

Menu de Configurações

Acessórios

Apêndice

Índice Remissivo



Opções de Envio de Imagens

É possível escolher várias imagens a serem enviadas de uma vez e alterar a configuração de pixels de gravação (tamanho) das imagens antes de enviá-las. Alguns serviços Web também permitem fazer anotações nas imagens a serem enviadas.

Enviar Várias Imagens



1 Escolha [Selec. e env.].

- Na tela de transferência de imagens, pressione os botões [◀][▶] para escolher [Selec. e env.], depois pressione o botão [SET].

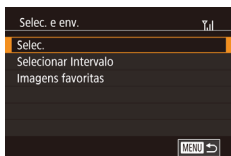

2 Escolha um método de seleção.

- Pressione os botões [▲][▼] ou gire o seletor [●] para escolher um método de seleção.

Escolher Imagens Individualmente

1 Escolha [Selec.].

- Após executar a etapa 2, em “Enviar Várias Imagens” (📖151), escolha [Selec.] e pressione o botão [SET].

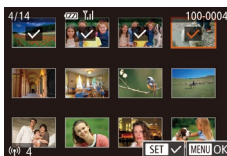

2 Escolha uma imagem.

- Pressione os botões [▲][▼][◀][▶] para escolher uma imagem a ser enviada, depois pressione o botão [SET]. Será exibido [✓].
- Para cancelar a seleção, pressione novamente o botão [SET]. [✓] não será mais exibido.
- Repita este procedimento para escolher mais imagens.
- Após terminar de escolher as imagens, pressione o botão [MENU].
- Pressione os botões [◀][▶] ou gire o seletor [●] para escolher [OK], depois pressione o botão [SET].

3 Envie as imagens.

- Pressione os botões [◀][▶] ou gire o seletor [●] para escolher [Enviar], depois pressione o botão [SET].



- Também é possível escolher imagens na etapa 2 do seguinte modo: mova o botão de zoom duas vezes, para [Q] (a fim de acessar a exibição de imagens individuais). Em seguida, pressione os botões [◀][▶] ou gire o seletor [●].

Selecionar Intervalo

1 Escolha [Selecionar Intervalo].

- Após executar a etapa 2, em “Enviar Várias Imagens” (📖151), escolha [Selecionar Intervalo] e pressione o botão [SET].

Antes de Usar

Manual Básico

Manual Avançado

Noções Básicas sobre a Câmera

Modo Automático / Modo Híbrido Automático

Outros Modos de Fotografia/Filmagem

Modo P

Modos Tv, Av, M, C1 e C2

Modo de Reprodução

Funções Wi-Fi

Menu de Configurações

Acessórios

Apêndice

Índice Remissivo



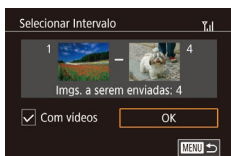

2 Escolha imagens.

- Siga as etapas 2 – 3, em “Selecionar Intervalo” (📖 117), para especificar imagens.
- Para incluir vídeos, pressione os botões [▲][▼][◀][▶] para escolher [Com vídeos], depois pressione o botão [👉] para marcar a opção como selecionada (✓).
- Pressione os botões [▲][▼][◀][▶] para escolher [OK], depois pressione o botão [👉].

3 Envie as imagens.

- Pressione os botões [◀][▶] ou gire o seletor [👉] para escolher [Enviar], depois pressione o botão [👉].

Enviar Imagens Favoritas

Envie somente imagens marcadas como favoritas (📖 121).

1 Escolha [Imagens favoritas].

- Após executar a etapa 2, em “Enviar Várias Imagens” (📖 151), escolha [Imagens favoritas] e pressione o botão [👉].
- É exibida uma tela de seleção de imagens para favoritas. Caso prefira não incluir uma imagem, escolha a imagem e pressione o botão [👉] para remover (✓).
- Após terminar de escolher as imagens, pressione o botão [MENU].
- Pressione os botões [◀][▶] ou gire o seletor [👉] para escolher [OK], depois pressione o botão [👉].

2 Envie as imagens.

- Pressione os botões [◀][▶] ou gire o seletor [👉] para escolher [Enviar], depois pressione o botão [👉].



- Na etapa 1, [Imagens favoritas] fica disponível somente se você tiver marcado imagens como favoritas.

Observações sobre o Envio de Imagens

- Mantenha seus dedos (ou outros objetos) afastados da área da antena Wi-Fi (📖 4). Cobri-lo pode reduzir a velocidade de transferência das imagens.
- Dependendo da condição da rede que está sendo usada, o envio de vídeos pode ser demorado. Verifique com frequência o nível de bateria da câmera.
- Os serviços Web podem limitar o número de imagens ou a duração de vídeos que podem ser enviados.
- No caso de vídeos que não forem compactados (📖 129), é enviado um arquivo compactado, separado, em vez do arquivo original. Observe que isto pode retardar a transmissão; o arquivo não poderá ser enviado se não houver espaço suficiente para ele no cartão de memória.
- Ao enviar vídeos para smartphones, observe que a qualidade da imagem compatível varia de acordo com o smartphone. Para obter mais detalhes, consulte o manual do usuário do smartphone.
- Na tela, a intensidade do sinal sem fio é indicada pelos seguintes ícones:
[📶] alta, [📶] média, [📶] baixa, [📶] fraca
- O envio de imagens para serviços Web demora menos tempo ao reenviar imagens que já tenham sido enviadas e que ainda estejam no servidor do CANON iIMAGE GATEWAY.

Antes de Usar

Manual Básico

Manual Avançado

Noções Básicas sobre a Câmera

Modo Automático / Modo Híbrido Automático

Outros Modos de Fotografia / Filmagem

Modo P

Modos Tv, Av, M, C1 e C2

Modo de Reprodução

Funções Wi-Fi

Menu de Configurações

Acessórios

Apêndice

Índice Remissivo



Escolher o Número de Pixels de Gravação (Tamanho da Imagem)

Na tela de transferência de imagens, escolha [F] pressionando os botões [▲][▼], depois pressione o botão [G]. Na tela exibida, escolha a configuração de pixels de gravação (tamanho da imagem) pressionando os botões [▲][▼], depois pressione o botão [G].

- Para enviar imagens no tamanho original, selecione [Não] como opção de redimensionamento.
- Escolha [M2] para redimensionar imagens que estejam maiores que o tamanho selecionado antes do envio.
- Não é possível redimensionar vídeos.



- O tamanho da imagem também pode ser configurado em MENU (31) ► guia [4] ► [Configurações de Wi-Fi] ► [Redimensionar para envio].

Adicionar Comentários

Usando a câmera, é possível adicionar comentários às imagens que você enviar para endereços de e-mail, serviços de redes sociais, etc. O número de caracteres e símbolos que podem ser inseridos pode variar dependendo do serviço Web.



1 Acesse a tela para adicionar comentários.

- Na tela de transferência de imagens, escolha [F] pressionando os botões [▲][▼][◀][▶], depois pressione o botão [G].

2 Adicione um comentário (32).

3 Envie a imagem.



- Se não for inserido nenhum comentário, será enviado automaticamente o comentário definido no CANON IMAGE GATEWAY.
- Também é possível fazer anotações em várias imagens antes de enviá-las. O mesmo comentário é adicionado a todas as imagens enviadas juntas.

Enviar Imagens Automaticamente (Sinc. de Imagem)

As imagens existentes no cartão de memória, e que ainda não foram transferidas, podem ser enviadas para um computador ou serviços Web por meio do CANON IMAGE GATEWAY.

Observe que não é possível enviar imagens apenas para serviços Web.

Preparativos Iniciais

Preparar a Câmera

Registre [G] como destino. Também é possível atribuir [G] ao botão [Q], de modo que bastará pressionar o botão [Q] para enviar para um computador quaisquer imagens não enviadas, existentes no cartão de memória, por meio do CANON IMAGE GATEWAY.



1 Adicione [G] como destino.

- Adicione [G] como destino, conforme descrito em "Cadastrar o CANON IMAGE GATEWAY" (146).
- Para incluir um serviço Web como destino, faça logon no CANON IMAGE GATEWAY (145), selecione o modelo da câmera, acesse a tela de configurações de serviços Web e escolha o serviço Web de destino nas configurações de Sinc. de Imagem. Para obter mais detalhes, consulte a Ajuda do CANON IMAGE GATEWAY.

2 Escolha o tipo de imagens a serem enviadas (somente ao enviar vídeos com imagens).

- Pressione o botão [MENU], depois escolha [Configurações de Wi-Fi] na guia [4] (31).
- Pressione os botões [▲][▼] para escolher [Sinc. de Imagem], depois pressione os botões [▲][▼] para escolher [Fotos/Vídeos].

Antes de Usar

Manual Básico

Manual Avançado

Noções Básicas sobre a Câmera

Modo Automático / Modo Híbrido Automático

Outros Modos de Fotografia/Filmagem

Modo P

Modos Tv, Av, M, C1 e C2

Modo de Reprodução

Funções Wi-Fi

Menu de Configurações









Acessórios

Apêndice

Índice Remissivo



3 Atribua ao botão (somente ao enviar imagens pressionando o botão .

- Cancele a configuração do botão  caso um smartphone já esteja atribuído ao botão ( 136).
- Pressione o botão  para acessar a tela de conexão do dispositivo móvel, escolha  (pressione os botões   ou gire o seletor , depois pressione o botão .

Preparar o Computador



Instale e configure o software no computador de destino.



1 Instale o software.

- Instale o software em um computador conectado à Internet ( 140).







2 Registre a câmera.

- Windows: Na barra de tarefas, clique com o botão direito do mouse , depois clique em [Add new camera/ Adicionar nova câmera].
- Mac OS: Na barra de menus, clique em , depois clique em [Add new camera/ Adicionar nova câmera].
- É exibida uma lista de câmeras vinculadas ao CANON iMAGE GATEWAY. Escolha a câmera a partir da qual serão enviadas as imagens.
- Quando a câmera estiver registrada e o computador estiver pronto para receber imagens, o ícone mudará para .

Enviar Imagens

As imagens enviadas da câmera são salvas automaticamente no computador. Se o computador para o qual você pretende enviar imagens estiver desligado, as imagens serão armazenadas temporariamente no servidor do CANON iMAGE GATEWAY. As imagens armazenadas são apagadas regularmente; portanto, certifique-se de ligar o computador e de salvar as imagens.

1 Envie imagens.

- Caso já tenha atribuído  ao botão , pressione o botão .
- Se não tiver atribuído o botão desta maneira, escolha  conforme descrito nas etapas 1 a 2 de "Carregar Imagens em Serviços Web" ( 148).
- As imagens enviadas serão identificadas com um ícone .

2 Salve as imagens no computador.

- As imagens serão salvas automaticamente no computador quando você ligá-lo.
- As imagens são enviadas automaticamente para serviços Web a partir do servidor do CANON iMAGE GATEWAY, mesmo que o computador esteja desligado.



- Ao enviar imagens, é necessário usar uma bateria totalmente carregada ou uma fonte adaptadora de CA (vendida separadamente,  168).



- Mesmo que tenham sido importadas para o computador por outro método, serão enviadas para o computador todas as imagens não enviadas a este por meio do CANON iMAGE GATEWAY.
- O envio é mais rápido quando o destino é um computador na mesma rede da câmera, pois as imagens são enviadas por meio do ponto de acesso, em vez de pelo CANON iMAGE GATEWAY. Observe que as imagens armazenadas no computador são enviadas para o CANON iMAGE GATEWAY; portanto, é necessário que o computador esteja conectado à Internet.

Antes de Usar

Manual Básico

Manual Avançado

Noções Básicas sobre a Câmera

Modo Automático / Modo Híbrido Automático

Outros Modos de Fotografia/ Filmagem

Modo P

Modos Tv, Av, M, C1 e C2

Modo de Reprodução

Funções Wi-Fi

Menu de Configurações

Acessórios

Apêndice

Índice Remissivo



Ver Imagens Enviadas por meio de Sinc. de Imagem em um Smartphone

Ao instalar o aplicativo Canon Online Photo Album (Canon OPA), você poderá usar seu smartphone para ver e fazer o download de imagens enviadas por meio de Sinc. de Imagem enquanto estiverem temporariamente armazenadas no servidor do CANON iMAGE GATEWAY. Como preparação, habilite o acesso ao smartphone do seguinte modo.

- Certifique-se de concluir as configurações descritas em “Preparar o Computador” (📖 154).
- Faça o download e instale o aplicativo Canon Online Photo Album para iPhones ou iPads na App Store ou para dispositivos Android no Google Play.
- Faça logon no CANON iMAGE GATEWAY (📖 145), selecione o modelo da câmera, acesse a tela de configurações de serviços Web e habilite a visualização e o download a partir de um smartphone nas configurações de Sinc. de Imagem. Para obter mais detalhes, consulte a Ajuda do CANON iMAGE GATEWAY.



- Depois que as imagens temporariamente armazenadas no servidor do CANON iMAGE GATEWAY forem excluídas, elas não poderão mais ser visualizadas.
- As imagens enviadas antes de habilitar a visualização e o download no smartphone nas configurações de Sinc. de Imagem não podem ser acessadas desta forma.



- Para obter instruções sobre o Canon Online Photo Album, consulte a Ajuda do Canon Online Photo Album.

Usar um Smartphone para Ver Imagens da Câmera e Controlar a Câmera

É possível executar as seguintes ações com o aplicativo dedicado Camera Connect para smartphone.

- Procurar imagens na câmera e salvá-las no smartphone
- Georreferenciar imagens na câmera (📖 155)
- Capturar imagens remotamente (📖 156)



- As configurações de privacidade devem ser definidas antecipadamente para permitir a visualização de imagens no smartphone (📖 136, 📖 138, 📖 157).

Georreferenciar Imagens na Câmera

Os dados do GPS registrados em um smartphone com o aplicativo Camera Connect dedicado podem ser adicionados às imagens na câmera. São adicionadas marcas (tags) às imagens com informações que incluem a latitude, longitude e altitude.



- Antes de fotografar ou filmar, certifique-se de que a data, a hora e o fuso horário local estão definidos corretamente, como descrito em “Ajustar a Data e a Hora” (📖 21). Siga também as etapas em “Relógio Mundial” (📖 162) para especificar outros locais onde deseja usar a câmera que estejam em outros fusos horários.
- Outras pessoas podem conseguir localizá-lo ou identificá-lo usando os dados de localização disponíveis nas fotos ou vídeos marcados com georreferências. Tenha cuidado ao compartilhar essas imagens com outras pessoas (por exemplo, ao postar imagens on-line onde muitas outras pessoas possam vê-las).

Antes de Usar

Manual Básico

Manual Avançado

Noções Básicas sobre a Câmera

Modo Automático / Modo Híbrido Automático

Outros Modos de Fotografia / Filmagem

Modo P

Modos Tv, Av, M, C1 e C2

Modo de Reprodução

Funções Wi-Fi

Menu de Configurações

Acessórios

Apêndice

Índice Remissivo



Capturar Imagens Remotamente

Enquanto verifica uma tela de captura no smartphone, você pode usá-lo para capturar imagens remotamente.

1 Escolha um modo de fotografia ou filmagem.

- Gire o seletor de modos para escolher [P], [Tv], [Av], [M], [C1] ou [C2] como modo.

2 Mantenha a câmera em posição fixa.

- Quando a captura de imagens remota é iniciada, a lente da câmera é projetada para fora. O movimento da lente a partir do zoom também pode deslocar a câmera da posição. Mantenha a câmera em posição fixa montando-a sobre um tripé ou tomando outras providências.

3 Conecte a câmera e o smartphone (📖136, 📖138).

- Nas configurações de privacidade, escolha [Sim].

4 Escolha a opção de captura de imagens remota.

- No Camera Connect do smartphone, escolha a opção de captura de imagens remota.
- A lente da câmera será projetada para fora. Não pressione próximo à lente e certifique-se de que nenhum objeto a obstrui.
- Quando a câmera estiver pronta para a captura de imagens remota, será exibida no smartphone uma imagem ao vivo a partir da câmera.
- Neste momento, é exibida uma mensagem na câmera e são desativadas todas as operações — exceto o pressionamento do botão ON/OFF.

5 Fotografe.

- Use o smartphone para capturar imagens.



- O modo [P] é usado para fotografar ou filmar em modos diferentes de [P], [Tv], [Av], [M], [C1] e [C2]. No entanto, é possível alterar automaticamente algumas configurações de Definição Rápida e MENU ajustadas anteriormente.
- A opção de gravação de vídeos não está disponível.



- Os movimentos irregulares do assunto (mostrados no smartphone) devidos ao ambiente de conexão não afetarão as imagens gravadas.
- As imagens capturadas não são transferidas para o smartphone. Use o smartphone para procurar e importar imagens a partir da câmera.

Antes de Usar

Manual Básico

Manual Avançado

Noções Básicas sobre a Câmera

Modo Automático / Modo Híbrido Automático

Outros Modos de Fotografia / Filmagem

Modo P

Modos Tv, Av, M, C1 e C2

Modo de Reprodução

Funções Wi-Fi

Menu de Configurações

Acessórios

Apêndice

Índice Remissivo



Editar ou Apagar Configurações de Wi-Fi

Edite ou apague as configurações de Wi-Fi do seguinte modo.

Editar Informações de Conexão



1 Acesse o menu Wi-Fi e escolha um dispositivo a ser editado.

- Pressione o botão [▶] para ligar a câmera.
- Pressione o botão [▲].
- Pressione os botões [▲][▼][◀][▶] ou gire o seletor [⦿] para escolher o ícone de um dispositivo a ser editado, depois pressione o botão [⦿].

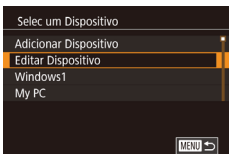

2 Escolha [Editar Dispositivo].

- Pressione os botões [▲][▼] ou gire o seletor [⦿] para escolher [Editar Dispositivo], depois pressione o botão [⦿].



3 Escolha o dispositivo a ser editado.

- Pressione os botões [▲][▼] ou gire o seletor [⦿] para escolher o dispositivo a ser editado, depois pressione o botão [⦿].

4 Escolha o item a ser editado.

- Pressione os botões [▲][▼] ou gire o seletor [⦿] para escolher o item a ser editado, depois pressione o botão [⦿].
- Os itens que podem ser alterados dependem do dispositivo ou serviço.

Itens Configuráveis	Conexão				
					Serviços Web
[Alterar Apelido do Dispositivo] (📖157)	○	○	○	○	–
[Ver Config.] (📖136)	–	○	–	–	–
[Apagar Info de Conexão] (📖157)	○	○	○	○	–

○ : Configurável – : Não configurável

Alterar o Apelido de um Dispositivo

É possível alterar o apelido do dispositivo (nome de exibição) que é mostrado na câmera.

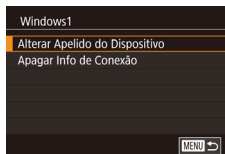

- Após executar a etapa 4, em “Editar Informações de Conexão” (📖157), escolha [Alterar Apelido do Dispositivo] e pressione o botão [⦿].
- Selecione o campo de entrada e pressione o botão [⦿]. Para digitar um novo apelido, use o teclado exibido (📖32).

Apagar Informações de Conexão

Apague as informações de conexão (informações sobre dispositivos com os quais você estabeleceu conexão) do seguinte modo.

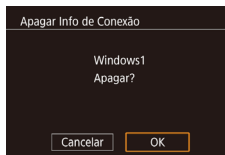

- Após executar a etapa 4, na “Editar Informações de Conexão” (📖157), escolha [Apagar Info de Conexão] e pressione o botão [⦿].
- Depois que [Apagar?] for exibido, pressione os botões [◀][▶] ou gire o seletor [⦿] para escolher [OK], depois pressione o botão [⦿].
- As informações de conexão serão apagadas.

Antes de Usar

Manual Básico

Manual Avançado

Noções Básicas sobre a Câmera

Modo Automático / Modo Híbrido Automático

Outros Modos de Fotografia/ Filmagem

Modo P

Modos Tv, Av, M, C1 e C2

Modo de Reprodução

Funções Wi-Fi

Menu de Configurações

Acessórios

Apêndice

Índice Remissivo



Alterar o Apelido para a Câmera

Altere o apelido para a câmera (exibido nos dispositivos conectados) como desejar.

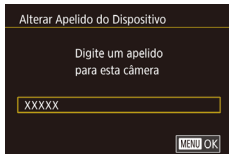
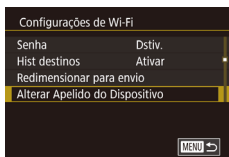
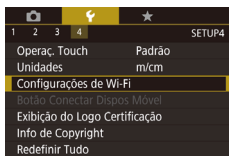

1 Escolha [Configurações de Wi-Fi].

- Pressione o botão [MENU], depois escolha [Configurações de Wi-Fi] na guia [F4] (📖31).

2 Escolha [Alterar Apelido do Dispositivo].

- Pressione os botões [▲][▼] ou gire o seletor [🌀] para escolher [Alterar Apelido do Dispositivo], depois pressione o botão [🔑].

3 Altere o apelido.

- Pressione o botão [🔑] para acessar o teclado (📖32), depois insira um apelido.



- É exibida uma mensagem se o apelido que você inseriu começar com um símbolo ou espaço. Pressione o botão [🔑] e insira um apelido diferente.
- Também é possível alterar o apelido na tela [Apelido do Dispositivo] exibida ao usar a função Wi-Fi pela primeira vez. Neste caso, selecione a caixa de texto, pressione o botão [🔑] para acessar o teclado, depois insira um novo apelido.

Restaurar as Configurações Padrão de Wi-Fi

Restaurar as configurações padrão de Wi-Fi ao transferir a propriedade da câmera para outra pessoa ou ao descartá-la.

Redefinir as configurações de Wi-Fi removerá também todas as configurações do serviço Web. Antes de usar esta opção, certifique-se de que você realmente deseja restaurar todas as configurações de Wi-Fi.

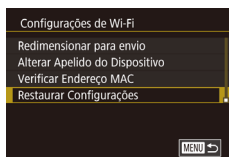
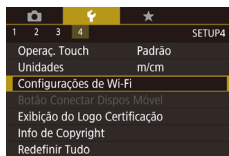

1 Escolha [Configurações de Wi-Fi].

- Pressione o botão [MENU], depois escolha [Configurações de Wi-Fi] na guia [F4] (📖31).

2 Escolha [Restaurar Configurações].

- Pressione os botões [▲][▼] ou gire o seletor [🌀] para escolher [Restaurar Configurações], depois pressione o botão [🔑].

3 Restaure as configurações padrão.

- Pressione os botões [◀][▶] ou gire o seletor [🌀] para escolher [OK], depois pressione o botão [🔑].
- As configurações de Wi-Fi serão redefinidas.



- Para restaurar outras configurações padrão (além das configurações de Wi-Fi), escolha [Redefinir Tudo] na guia [F4] (📖165).

Antes de Usar

Manual Básico

Manual Avançado

Noções Básicas sobre a Câmera

Modo Automático / Modo Híbrido Automático

Outros Modos de Fotografia/ Filmagem

Modo P

Modos Tv, Av, M, C1 e C2

Modo de Reprodução

Funções Wi-Fi

Menu de Configurações

Acessórios

Apêndice

Índice Remissivo



Menu de Configurações

Para maior comodidade, personalize ou ajuste funções básicas da câmera

Ajustar Funções Básicas da Câmera

É possível definir as configurações de MENU (📖31) nas guias [👉1], [👉2], [👉3] e [👉4]. Para maior comodidade, personalize as funções usadas com mais frequência.

Armazenamento de Imagens com Base na Data

Em vez de salvar imagens em pastas criadas mensalmente, é possível configurar a câmera para criar pastas diárias de armazenamento das imagens captadas a cada dia.



- Escolha [Criar Pasta] na guia [👉1], depois escolha [Diariamente].
- As imagens serão salvas em pastas criadas na data em que foram captadas.

Numeração de Arquivos

As imagens captadas são numeradas automaticamente em ordem sequencial (0001 a 9999) e salvas em pastas com capacidade para armazenar até 2.000 imagens cada. É possível alterar o modo como a câmera atribui números aos arquivos.

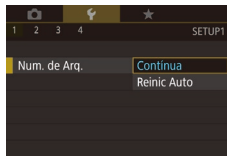

- Escolha [Num. de Arq.] na guia [👉1], e escolha uma opção.

Contínua	As imagens são numeradas consecutivamente (até ser captada/salva a 9999ª imagem), mesmo que você troque de cartão de memória.
Reinic Auto	A numeração das imagens será reiniciada em 0001 se você trocar de cartão de memória ou criar uma nova pasta.

Antes de Usar

Manual Básico

Manual Avançado

Noções Básicas sobre a Câmera

Modo Automático / Modo Híbrido Automático

Outros Modos de Fotografia / Filmagem

Modo P

Modos Tv, Av, M, C1 e C2

Modo de Reprodução

Funções Wi-Fi

Menu de Configurações

Acessórios

Apêndice

Índice Remissivo





- Independentemente da opção selecionada nesta configuração, as imagens podem ser numeradas consecutivamente após o último número das imagens existentes nos cartões de memória recém-inseridos. Para começar a salvar imagens a partir de 0001, use um cartão de memória vazio (ou formatado, 160).

Formatar Cartões de Memória

Antes de usar um novo cartão de memória ou um cartão formatado em outro dispositivo, é necessário formatá-lo com esta câmera. A formatação apaga todos os dados de um cartão de memória. Antes de fazer a formatação, copie as imagens do cartão de memória para o computador ou tome outras providências para fazer o backup das imagens.

1 Acesse a tela [Formato].

- Escolha [Formato] na guia [1], depois pressione o botão [OK].

2 Escolha [OK].

- Pressione os botões [←] [→] ou gire o seletor [●] para escolher [OK], depois pressione o botão [OK].
- O cartão de memória está formatado.

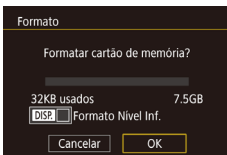

- Formatar ou apagar dados de um cartão de memória altera apenas as informações de gerenciamento de arquivos do cartão, mas não apaga os dados completamente. Ao transferir ou descartar cartões de memória, tome providências para proteger informações pessoais se necessário destruindo fisicamente os cartões.



- A capacidade total do cartão indicada na tela de formatação pode ser inferior à capacidade informada.

Formatação de Baixo Nível

Faça a formatação de baixo nível nos seguintes casos: A mensagem [Erro cartão de memória] é exibida, a câmera não funciona corretamente, a leitura/gravação de imagens no cartão está mais lenta, o modo de disparos contínuos está mais lento ou a gravação de vídeos é interrompida subitamente. A formatação de baixo nível apaga todos os dados de um cartão de memória. Antes de fazer a formatação de baixo nível, copie as imagens do cartão de memória para o computador ou tome outras providências para fazer o backup das imagens.

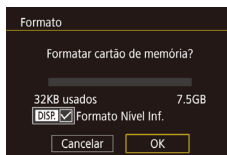

- Na tela mostrada na etapa 2 de "Formatar Cartões de Memória" (160), pressione o botão [DISP] para escolher [Formato Nivel Inf.]. É exibido um ícone [✓].
- Siga a etapa 2, em "Formatar Cartões de Memória" (160), para continuar o processo de formatação.



- A formatação de baixo nível é mais demorada que a "Formatar Cartões de Memória" (160), pois os dados são apagados de todas as regiões de armazenamento do cartão de memória.
- Para cancelar a formatação de baixo nível em andamento, escolha [Inter]. Neste caso, todos os dados serão apagados, mas o cartão de memória poderá ser usado normalmente.

Alterar o Sistema de Vídeo

Defina o sistema de vídeo de qualquer televisão usada para exibição. Esta configuração determina a qualidade de imagem (taxa de quadros) disponível para vídeos.

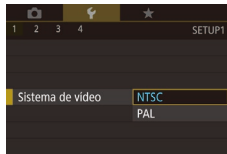

- Escolha [Sistema de vídeo] na guia [1], e escolha uma opção.

Antes de Usar

Manual Básico

Manual Avançado

Noções Básicas sobre a Câmera

Modo Automático / Modo Híbrido Automático

Outros Modos de Fotografia/ Filmagem

Modo P

Modos Tv, Av, M, C1 e C2

Modo de Reprodução

Funções Wi-Fi

Menu de Configurações

Acessórios

Apêndice

Índice Remissivo



Calibração do Nível Eletrônico

Calibre o nível eletrônico caso ele não se mostre eficaz em ajudá-lo a nivelar a câmera.

Para obter maior precisão de calibração, mostre as linhas de grade (102) para ajudá-lo a nivelar a câmera antecipadamente.

1 Certifique-se de que a câmera está nivelada.

- Coloque a câmera sobre uma superfície plana, como uma mesa.

2 Calibre o nível eletrônico.

- Escolha [Nível Eletrônico] na guia [1], depois pressione o botão [OK].
- Escolha [Calibrar] e pressione o botão [OK]. Será exibida uma mensagem de confirmação.
- Escolha [OK] e pressione o botão [OK].



Redefinir o Nível Eletrônico

Restaure o nível eletrônico a seu estado original, do seguinte modo. Observe que isto não será possível, a menos que você tenha calibrado o nível eletrônico.



- Escolha [Nível Eletrônico] na guia [1], depois pressione o botão [OK].
- Escolha [Reiniciar] e pressione o botão [OK].
- Escolha [OK] e pressione o botão [OK].

Mudar a Cor das Informações da Tela

► Fotografias ► Vídeos

As informações exibidas na tela e nos menus podem ser alteradas para uma cor adequada para fotografar ou filmar em condições de baixa luminosidade. Habilitar esta configuração é útil em modos como [Modo Noturno] (170).

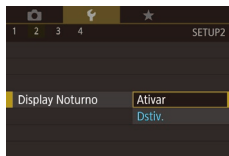

- Escolha [Display Noturno] na guia [2], depois escolha [Ativar] (31).

Usar o Modo Econômico

Esta função permite economizar energia da bateria no modo de Fotografia/Filmagem. Quando a câmera não está em uso, a tela escurece rapidamente para reduzir o consumo da bateria.



1 Defina a configuração.

- Escolha [Modo eco] na guia [2], depois escolha [Ativar].
- [ECO] será mostrado na tela de fotografia ou filmagem (193).
- A tela escurece quando a câmera não é usada por aproximadamente dois segundos; cerca de dez segundos após escurecer, a tela é desligada. A câmera é desligada depois de aproximadamente três minutos de inatividade.

2 Fotografe ou filme.

- Para ativar a tela (quando ela estiver desligada, mas a lente ainda não tiver retraído) e preparar-se para fotografar ou filmar, pressione o botão de disparo até a metade.

Antes de Usar

Manual Básico

Manual Avançado

Noções Básicas sobre a Câmera

Modo Automático / Modo Híbrido Automático

Outros Modos de Fotografia/Filmagem

Modo P

Modos Tv, Av, M, C1 e C2

Modo de Reprodução

Funções Wi-Fi

Menu de Configurações

Acessórios

Apêndice

Índice Remissivo



Ajuste para Poupar Energia

Ajuste o tempo de desativação automática da câmera e da tela (Desligar Auto e Desativar LCD, respectivamente) conforme necessário (📖27).



- Escolha [Econ. Energia] na guia [F2], depois pressione o botão [SET].
- Escolha um item, pressione o botão [OK], depois pressione os botões [▲][▼] ou gire o seletor [ROTELA] para definir a configuração.



- Para poupar energia da bateria, em geral é recomendável escolher [Ativar] para [Deslig. Autom.] e [1 min] ou menos para [Dativ. LCD].



- A configuração [Dativ. LCD] será aplicada mesmo que você defina [Deslig. Autom.] como [Dativ.].
- Estas funções para poupar energia não estarão disponíveis se você definir o Modo econômico (📖161) como [Ativar].

Brilho da Tela

Ajuste o brilho da tela do seguinte modo.



- Escolha a guia [F2] ► [Brilho do LCD], pressione o botão [SET], depois pressione os botões [◀][▶] ou gire o seletor [ROTELA] para ajustar o brilho.



- Para obter máximo brilho, mantenha pressionado o botão [DISP] durante pelo menos um segundo quando for exibida a tela de fotografia ou filmagem ou durante a exibição de imagens individuais. (Esta opção anula a configuração [Brilho do LCD] na guia [F2].) Para restaurar a configuração de brilho original, mantenha pressionado novamente o botão [DISP] durante pelo menos um segundo ou reinicie a câmera.

Relógio Mundial

A fim de garantir que as imagens captadas com a câmera mostrem a data e hora locais corretas quando você viajar para o exterior, basta registrar antecipadamente o fuso horário de destino e mudar para ele. Este prático recurso elimina a necessidade de alterar manualmente a configuração de Data/Hora.

Antes de usar o relógio mundial, certifique-se de ajustar a data e a hora e o fuso horário local, como descrito em "Ajustar a Data e a Hora" (📖21).

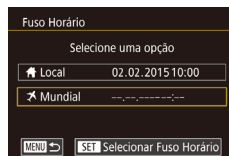

1 Especifique seu destino.

- Escolha [Fuso Horário] na guia [F2], depois pressione o botão [SET].
- Pressione os botões [▲][▼] ou gire o seletor [ROTELA] para escolher [Mundial], depois pressione o botão [SET].
- Pressione os botões [◀][▶] para escolher o destino.
- Para ajustar o horário de verão (adiantar 1 hora), escolha [☀] pressionando os botões [▲][▼] ou girando o seletor [ROTELA]. Depois escolha [☀] pressionando os botões [◀][▶].
- Pressione o botão [SET].

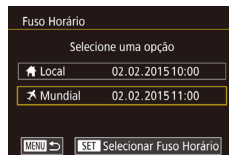

2 Mude para o fuso horário de destino.

- Pressione os botões [▲][▼] ou gire o seletor [ROTELA] para escolher [Mundial], depois pressione o botão [MENU].
- [✈] será mostrado na tela de fotografia ou filmagem (📖193).



- Se você ajustar a data ou a hora no modo [✈] (📖21), a data e hora [Local] serão atualizadas automaticamente.

Antes de Usar

Manual Básico

Manual Avançado

Noções Básicas sobre a Câmera

Modo Automático / Modo Híbrido Automático

Outros Modos de Fotografia / Filmagem

Modo P

Modos Tv, Av, M, C1 e C2

Modo de Reprodução

Funções Wi-Fi

Menu de Configurações

Acessórios

Apêndice

Índice Remissivo



Alterar a Data e a Hora

Ajuste a data e a hora do seguinte modo.



- Escolha [Data/Hora] na guia [F2], depois pressione o botão [SET].
- Pressione os botões [◀][▶] para escolher uma opção. Em seguida, ajuste a configuração pressionando os botões [▲][▼] ou girando o seletor [D].

Tempo de Retração da Lente

Por uma questão de segurança, normalmente a lente se retrai cerca de um minuto após ser pressionado o botão [▶] no modo de Fotografia/Filmagem (126). Para que a lente se retraia imediatamente após o botão [▶] ser pressionado, defina o tempo de retração como [0 s].

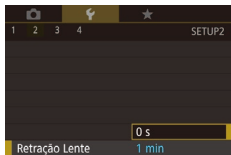

- Escolha [Retração Lente] na guia [F2], depois escolha [0 s].

Idioma de Exibição

Altere o idioma de exibição conforme necessário.



- Escolha [Idioma] na guia [F3], depois pressione o botão [SET].
- Pressione os botões [▲][▼][◀][▶] ou gire o seletor [D] para escolher um idioma, depois pressione o botão [SET].



- Também é possível acessar a tela [Idioma] no modo de Reprodução do seguinte modo: mantenha pressionado o botão [SET] e pressione imediatamente o botão [MENU].

Silenciar Operações da Câmera

Silencie os sons da câmera e os vídeos do seguinte modo.

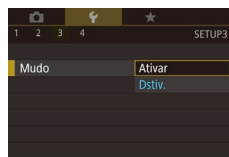

- Escolha [Mudo] na guia [F3], depois escolha [Ativar].



- Também é possível silenciar as operações mantendo pressionado o botão [DISP] ao ligar a câmera.
- Se você silenciar os sons da câmera, eles também serão silenciados durante a reprodução de vídeos (106). Para restaurar o som durante vídeos, pressione o botão [▲] ou arraste para cima na tela. Ajuste o volume conforme necessário pressionando os botões [▲][▼] ou arrastando rapidamente para cima ou para baixo.

Ajustar o Volume

Ajuste o volume de sons individuais da câmera do seguinte modo.



- Escolha [Volume] na guia [F3], depois pressione o botão [SET].
- Escolha um item e pressione os botões [◀][▶] para ajustar o volume.

Antes de Usar

Manual Básico

Manual Avançado

Noções Básicas sobre a Câmera

Modo Automático / Modo Híbrido Automático

Outros Modos de Fotografia/Filmagem

Modo P

Modos Tv, Av, M, C1 e C2

Modo de Reprodução

Funções Wi-Fi

Menu de Configurações

Acessórios

Apêndice

Índice Remissivo



Personalizar Sons

Personalize sons de operações da câmera do seguinte modo.

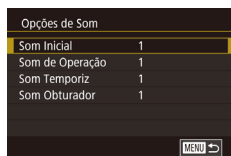

- Escolha [Opções de Som] na guia [F3], depois pressione o botão [OK].
- Escolha um item e pressione os botões [▲]/[▼] para mudar o som.



- Não é possível alterar o som do obturador nos resumos de vídeos gravados no modo [LIVE] (p.37).

Tela Inicial

Personalize a tela inicial (apresentada após ligar a câmera) do seguinte modo.



- Escolha [Imagem Inicial] na guia [F1], depois pressione o botão [OK].
- Pressione os botões [◀]/[▶] ou gire o seletor [DISP.] para escolher uma opção.

Ocultar Dicas e Sugestões

Em geral são mostradas dicas e sugestões ao escolher itens do menu Definição Rápida (p.30). Se preferir, você poderá desativar estas informações.



- Escolha [Dicas/Sugestões] na guia [F3], depois escolha [Dstiv.].

Ajustar o Painel da Tela Touch

A sensibilidade do painel da tela touch pode ser aumentada para responder a um toque mais leve, ou é possível desativar o controle touch.



- Escolha a guia [F4] ► [Operac Touch], depois escolha a opção desejada.
- Para aumentar a sensibilidade do painel da tela touch, escolha [Sensível]; para desativar o controle touch, escolha [Desat.].

Exibição de Unidades do Sistema Métrico/Não Métrico

Altere a unidade de medida mostrada na barra de zoom (p.35), no indicador MF (p.86) — e em outros locais — de m/cm para ft/in (pés/polegadas), conforme necessário.

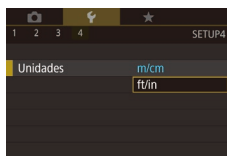

- Escolha [Unidades] na guia [F4], depois escolha [ft/in].

Verificar os Logotipos de Certificação

É possível visualizar na tela alguns logotipos dos requisitos de certificação atendidos pela câmera. Outros logotipos de certificação estão impressos neste manual, na embalagem da câmera ou no corpo da câmera.

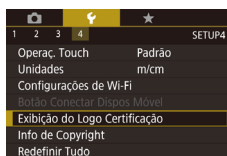

- Escolha [Exibição do Logo Certificação] na guia [F4], depois pressione o botão [OK].

Antes de Usar

Manual Básico

Manual Avançado

Noções Básicas sobre a Câmera

Modo Automático / Modo Híbrido Automático

Outros Modos de Fotografia/ Filmagem

Modo P

Modos Tv, Av, M, C1 e C2

Modo de Reprodução

Funções Wi-Fi

Menu de Configurações

Acessórios

Apêndice

Índice Remissivo



Definir Informações de Direitos Autorais a Serem Gravadas nas Imagens

Para gravar o nome do autor e detalhes de direitos autorais nas imagens, defina essas informações antecipadamente, do seguinte modo.

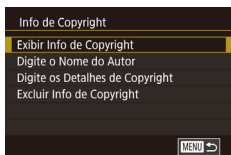

- Escolha [Info de Copyright] na guia [4], depois pressione o botão [OK].
- Pressione os botões [▲][▼] ou gire o seletor [●] para escolher [Digite o Nome do Autor] ou [Digite os Detalhes de Copyright]. Pressione o botão [OK] para acessar o teclado, depois insira o nome (132).
- Pressione o botão [MENU]. Quando for exibida a mensagem [Aceitar alterações?], escolha [Sim] (pressione os botões [◀][▶] ou gire o seletor [●]), depois pressione o botão [OK].
- As informações aqui definidas serão gravadas nas imagens.



- Para verificar as informações inseridas, escolha [Exibir Info de Copyright] na tela anterior, depois pressione o botão [OK].

Excluir todas as Informações de Direitos Autorais

É possível excluir simultaneamente o nome do autor e detalhes de direitos autorais, do seguinte modo.

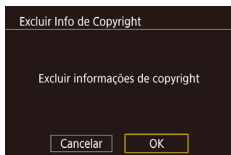

- Siga as etapas descritas em “Definir Informações de Direitos Autorais a Serem Gravadas nas Imagens” (165) e escolha [Excluir Info de Copyright].
- Pressione os botões [◀][▶] ou gire o seletor [●] para escolher [OK], depois pressione o botão [OK].



- As informações de direitos autorais já gravadas nas imagens não serão excluídas.

Ajustar Outras Configurações

As configurações a seguir também podem ser ajustadas.

- Configuração da guia [4] [Configurações de Wi-Fi] (133)
- Configuração da guia [4] [Botão Conectar Dispositivos Móveis] (136)

Restaurar Configurações Padrão da Câmera

Se acidentalmente você alterar uma configuração, poderá restaurar as configurações padrão da câmera.

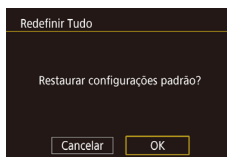

1 Acesse a tela [Redefinir Tudo].

- Escolha [Redefinir Tudo] na guia [4], depois pressione o botão [OK].

2 Restaura as configurações padrão.

- Pressione os botões [◀][▶] ou gire o seletor [●] para escolher [OK], depois pressione o botão [OK].
- As configurações padrão serão restauradas.



- Não é possível restaurar as configurações padrão das funções a seguir.
 - Informações registradas ao usar a opção Face ID (48)
 - Configuração da guia [1] [Sistema de vídeo] (160)
 - Configurações da guia [2] [Fuso Horário] (162), [Data/Hora] (163) e configuração da guia [3] [Idioma] (163)
 - Dados personalizados de balanço de branco que você gravou (84)
 - Modo de Fotografia/Filmmagem escolhido nos modos [SCN] (61) e [●] (62)
 - Configuração da compensação de exposição (79)
 - Modo de Vídeo (74)
 - Configurações de Wi-Fi (133)
 - Valor calibrado do nível eletrônico (161)
 - Informações de direitos autorais (165)

Antes de Usar

Manual Básico

Manual Avançado

Noções Básicas sobre a Câmera

Modo Automático / Modo Híbrido Automático

Outros Modos de Fotografia/Filmmagem

Modo P

Modos Tv, Av, M, C1 e C2

Modo de Reprodução

Funções Wi-Fi

Menu de Configurações

Acessórios

Apêndice

Índice Remissivo



Acessórios

Aproveite ainda mais sua câmera com os acessórios opcionais Canon e outros compatíveis (vendidos separadamente)

É recomendável usar acessórios originais da Canon.

Este produto foi concebido para proporcionar máximo desempenho quando usado em conjunto com acessórios originais da Canon. A Canon não se responsabiliza por quaisquer danos neste produto e/ou acidentes, como incêndios, etc., decorrentes do mau funcionamento de acessórios que não sejam da marca Canon (por ex., vazamento e/ou explosão de uma bateria). Observe que esta garantia não se aplica a reparos decorrentes do mau funcionamento de acessórios que não sejam da marca Canon, embora seja possível solicitar o reparo destes mediante pagamento.

Antes de Usar

Manual Básico

Manual Avançado

Noções Básicas sobre a Câmera

Modo Automático / Modo Híbrido Automático

Outros Modos de Fotografia/ Filmagem

Modo P

Modos Tv, Av, M, C1 e C2

Modo de Reprodução

Funções Wi-Fi

Menu de Configurações

Acessórios

Apêndice

Índice Remissivo



Mapa do Sistema

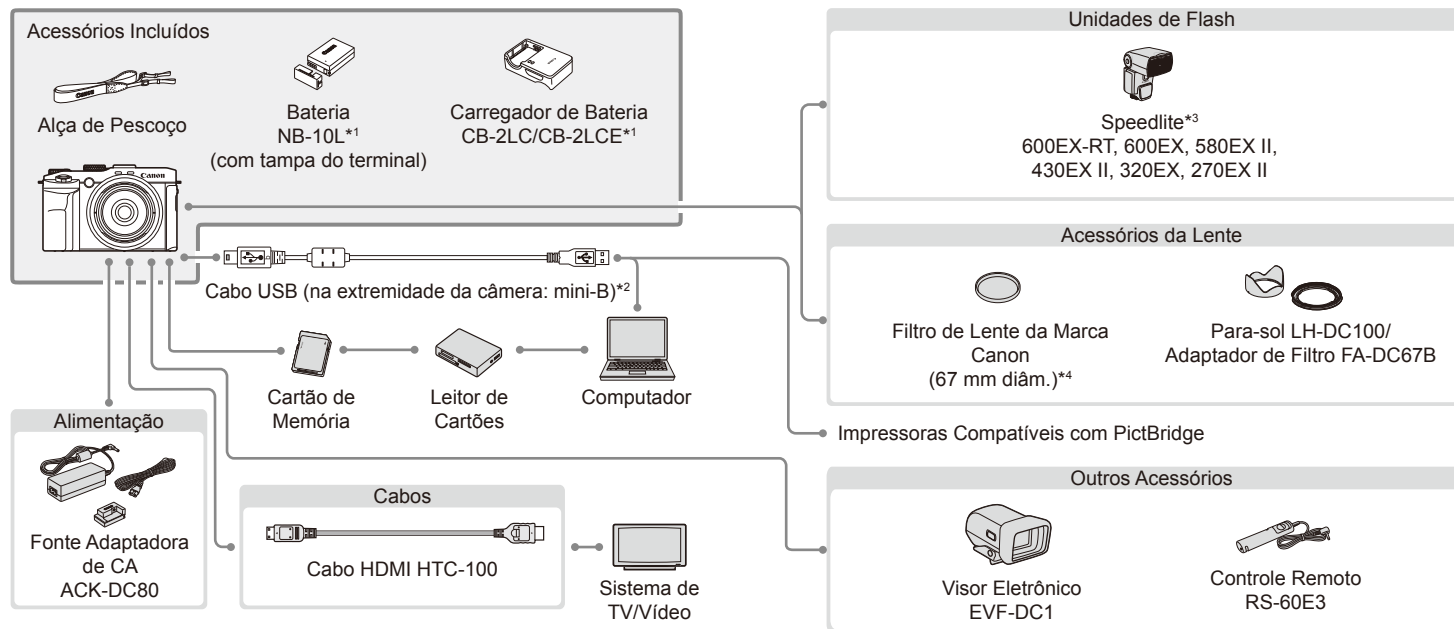

Antes de Usar

Manual Básico

Manual Avançado

Noções Básicas sobre a Câmera

Modo Automático / Modo Híbrido Automático

Outros Modos de Fotografia/ Filmagem

Modo P

Modos Tv, Av, M, C1 e C2

Modo de Reprodução

Funções Wi-Fi

Menu de Configurações

Acessórios

Apêndice

Índice Remissivo

*1 Também pode ser comprado separadamente.

*2 Também está disponível um acessório original da Canon (Cabo de Interface IFC-400PCU).

*3 Os seguintes acessórios também são compatíveis: Speedlite 580EX, 430EX, 270EX e 220EX, Transmissor Speedlite ST-E2, ST-E3-RT, Suporte Speedlite SB-E2 e Cabo de Sincronismo OC-E3.

*4 Requer o Adaptador de Filtro FA-DC67B.



Acessórios Opcionais

Os seguintes acessórios da câmera são vendidos separadamente. Observe que a disponibilidade varia conforme a região e que determinados acessórios podem não estar mais disponíveis.

Fontes de Alimentação

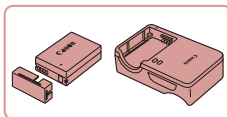

Bateria NB-10L

- Bateria de íons de lítio recarregável

Carregador de Bateria CB-2LC/CB-2LCE

- Carregador para Bateria NB-10L

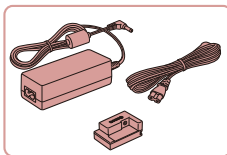

Fonte Adaptadora de CA ACK-DC80

- Para ligar a câmera usando alimentação elétrica doméstica. Recomendada ao usar a câmera por períodos longos de tempo ou conectá-la a um computador ou impressora. Não pode ser usada para carregar a bateria na câmera.



- O carregador de bateria e a fonte adaptadora de CA podem ser usados em regiões com alimentação elétrica de 100 V CA a 240 V CA (50/60 Hz).
- Para tomadas elétricas que tenham formato diferente, use um adaptador de plugue disponível comercialmente. Transformadores elétricos para uso em viagens não devem ser utilizados, pois podem danificar a bateria.

Unidades de Flash

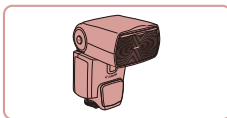

Speedlite 600EX-RT/600EX/580EX II/430EX II/320EX/270EX II

- Unidade de flash instalada na sapata, que permite usar vários estilos de fotografia com flash. Também são compatíveis o Speedlite 580EX, 430EX, 270EX e 220EX.

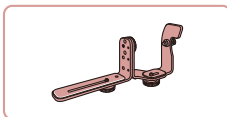

Suporte Speedlite SB-E2

- Impede sombras não naturais próximas aos assuntos, ao fotografar ou filmar na vertical. Inclui Cabo de Sincronismo OC-E3 (para uso distante da câmera).

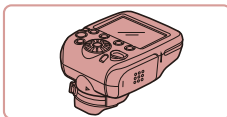

Transmissor Speedlite ST-E2, ST-E3-RT

- Permite o controle sem fio de unidades de flash Speedlite secundárias (exceto Speedlite 220EX/270EX).

Outros Acessórios

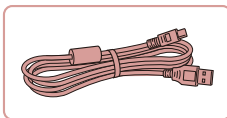

Cabo de Interface IFC-400PCU

- Para conectar a câmera a um computador ou impressora.

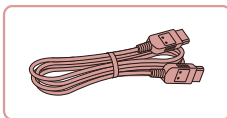

Cabo HDMI HTC-100

- Para conectar a câmera a uma entrada HDMI de uma TV de alta definição.

Antes de Usar

Manual Básico

Manual Avançado

Noções Básicas sobre a Câmera

Modo Automático / Modo Híbrido Automático

Outros Modos de Fotografia/Filmagem

Modo P

Modos Tv, Av, M, C1 e C2

Modo de Reprodução

Funções Wi-Fi

Menu de Configurações

Acessórios

Apêndice

Índice Remissivo



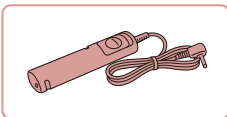

Controle Remoto RS-60E3

- Permite a operação remota do botão de disparo (pressionando o botão de disparo até a metade ou até o fim).

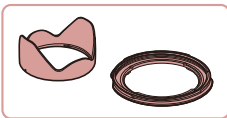

Para-sol LH-DC100/Adaptador de Filtro FA-DC67B

- Impede que luz externa, fora do ângulo de visão, entre na lente e cause reflexos ("flares") ou efeito fantasma, que reduzem a qualidade da imagem.
- Adaptador necessário ao instalar um filtro de 67 mm.

Filtro de Lente Canon (67 mm diâm.)

- Protege a lente e proporciona diversos efeitos de fotografia ou filmagem.

Impressoras

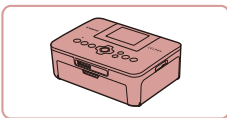

Impressoras da Marca Canon Compatíveis com PictBridge

- Mesmo sem usar um computador, é possível imprimir imagens conectando a câmera diretamente a uma impressora. Para obter mais detalhes, consulte o revendedor Canon mais próximo.

Usar Acessórios Opcionais

▶ Fotografias ▶ Vídeos

Reprodução em uma TV

▶ Fotografias ▶ Vídeos

Ao conectar a câmera a uma TV de alta definição (HDTV) por meio do Cabo HDMI HTC-100 (vendido separadamente), é possível visualizar as imagens na tela grande da TV. Vídeos gravados com uma qualidade de imagem [E-FHD 59.94P], [E-FHD 29.97P], [E-FHD 23.98P], [E-HD 29.97P], [E-FHD 50.00P], [E-FHD 25.00P] ou [E-HD 25.00P] podem ser visualizados em alta definição.

Para obter detalhes sobre conexão e como conectar entradas, consulte o manual da TV.

1 Certifique-se de que a câmera e a TV estão desligadas.

2 Conecte a câmera à TV.

- Na TV, insira totalmente o plugue do cabo na entrada HDMI, como mostrado.

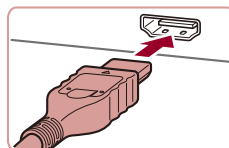

- Na câmera, abra a tampa do terminal e insira totalmente o plugue do cabo no terminal da câmera.

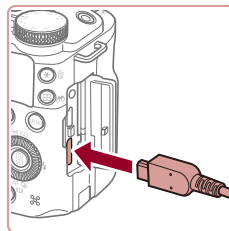

Antes de Usar

Manual Básico

Manual Avançado

Noções Básicas sobre a Câmera

Modo Automático / Modo Híbrido Automático

Outros Modos de Fotografia/Filmagem

Modo P

Modos Tv, Av, M, C1 e C2

Modo de Reprodução

Funções Wi-Fi

Menu de Configurações

Acessórios

Apêndice

Índice Remissivo



3 Ligue a TV e mude para a entrada externa.

- Mude a entrada da TV para a entrada externa à qual você conectou o cabo na etapa 2.

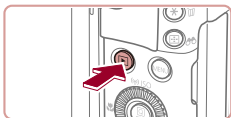

4 Ligue a câmera.

- Pressione o botão [▶] para ligar a câmera.
- Com isso, as imagens da câmera serão exibidas na TV. (A tela da câmera não exibe nada.)
- Ao terminar, desligue a câmera e a TV antes de desconectar o cabo.



- As operações da tela touch não funcionam enquanto a câmera está conectada a uma televisão.



- Ao ver as imagens em uma TV, algumas informações podem não ser exibidas (p. 194).
- Os sons de operações da câmera não são reproduzidos enquanto a câmera está conectada a uma HDTV.
- Quando a câmera e a TV estão conectadas, também é possível fotografar ou filmar enquanto você visualiza as imagens na tela grande da TV. Para fotografar ou filmar, siga as mesmas etapas executadas ao usar a tela da câmera. No entanto, as opções Zoom Ponto AF (p. 55), Zoom Ponto MF (p. 86), Destaque MF (p. 88) e Display Noturno (p. 161) não estão disponíveis.

Ligar a Câmera Usando Alimentação Elétrica Doméstica

▶ Fotografias ▶ Vídeos

Ligar a câmera usando a Fonte Adaptadora de CAACK-DC80 (vendida separadamente) elimina a necessidade de monitorar o nível restante da bateria.

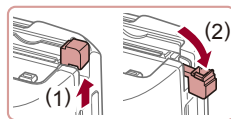

1 Certifique-se de que a câmera está desligada.

2 Abra a tampa.

- Siga a etapa 1, em “Inserir a Bateria e o seu Cartão de Memória” (p. 20), para abrir a tampa do compartimento de cartão de memória/bateria. Em seguida, abra a tampa da porta do cabo do conector como indicado.

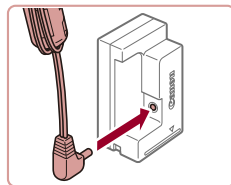

3 Conecte a fonte ao conector.

- Insira totalmente o plugue da fonte no conector.

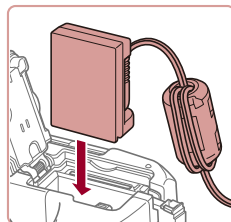

4 Insira o conector.

- Insira o conector, como indicado, até travá-lo na posição correta.

Antes de Usar

Manual Básico

Manual Avançado

Noções Básicas sobre a Câmera

Modo Automático / Modo Híbrido Automático

Outros Modos de Fotografia/Filmagem

Modo P

Modos Tv, Av, M, C1 e C2

Modo de Reprodução

Funções Wi-Fi

Menu de Configurações

Acessórios

Apêndice

Índice Remissivo



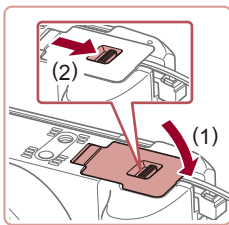

5 Feche a tampa.

- Baixe a tampa (1) e mantenha-a pressionada enquanto desliza o interruptor, até encaixá-la na posição fechada com um clique (2).

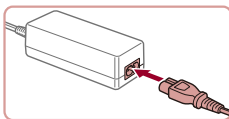

6 Conecte o cabo de alimentação elétrica.

- Insira uma extremidade do cabo de alimentação na fonte adaptadora compacta, depois conecte a outra extremidade a uma tomada elétrica.
- Ligue a câmera e utilize-a conforme desejar.
- Ao terminar, desligue a câmera e desconecte da parede o cabo de alimentação.



- Não desconecte a fonte nem o cabo de alimentação enquanto a câmera ainda estiver ligada. Isso pode apagar as imagens ou danificar a câmera.
- Não conecte a fonte ou o cabo da fonte a outros objetos. Isso pode resultar em mau funcionamento ou danos ao produto.

Usar Filtros de Lente (Vendidos Separadamente)

► Fotografias ► Vídeos

Conectar um filtro de lente à câmera protege a lente e permite fotografar ou filmar com vários efeitos. Para conectar um filtro de lente, é necessário o Adaptador de Filtro FA-DC67B, que é incluído com o Para-sol LH-DC100 (vendido separadamente).

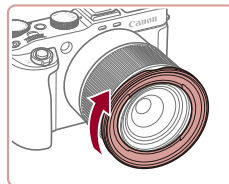

1 Conecte o adaptador de filtro.

- Certifique-se de que a câmera está desligada.
- Alinhe os entalhes da câmera e do adaptador de filtro, depois gire o adaptador na direção indicada pela seta até travá-lo.
- Para retirar o adaptador de filtro, gire-o na direção contrária.

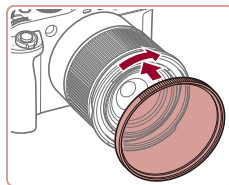

2 Conecte um filtro.

- Gire o filtro na direção indicada pela seta para encaixá-lo na câmera.
- Certifique-se de não encaixar o filtro muito apertado. Isso pode impedir a remoção do filtro e danificar a câmera.



- Recomendamos o uso de filtros originais da Canon (67 mm diâm.).
- Quando não usar o foco automático para fotografar ou filmar, defina a opção de foco manual [MF Segurança] como [Ativar].
- Se você usar o flash embutido com o adaptador de filtro conectado, partes da imagem podem ficar mais escuras.
- Ao usar o adaptador de filtro, certifique-se de usar apenas um filtro por vez. Conectar vários filtros (ou acessórios, como uma lente pesada) pode causar a queda dos acessórios e danificá-los.
- Não aperte excessivamente o adaptador de filtro.
- Remova o adaptador de filtro quando não usar um filtro ou um para-sol.

Antes de Usar

Manual Básico

Manual Avançado

Noções Básicas sobre a Câmera

Modo Automático / Modo Híbrido Automático

Outros Modos de Fotografia / Filmagem

Modo P

Modos Tv, Av, M, C1 e C2

Modo de Reprodução

Funções Wi-Fi

Menu de Configurações

Acessórios

Apêndice

Índice Remissivo



Usar um Para-sol (Vendido Separadamente)

► Fotografias ► Vídeos

Para fotos ou vídeos em grande angular (de assuntos em contraluz, sem o uso do flash), conecte o Para-sol LH-DC100/Adaptador de Filtro FA-DC67B (opcional) para impedir que luz externa ao ângulo de visão entre na lente. Para conectar um para-sol, é necessário o Adaptador de Filtro FA-DC67B, que é incluído com o para-sol.

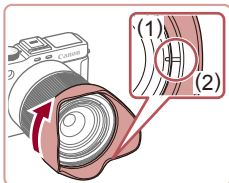

- Certifique-se de que a câmera está desligada.
- Conecte o adaptador de filtro como descrito na etapa 1 de “Usar Filtros de Lente (Vendidos Separadamente)” (p. 171).

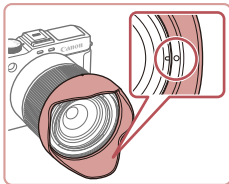

- Alinhe a marca do para-sol (2) com a marca do adaptador de filtro (1) e gire o para-sol na direção da seta, até travá-lo na posição correta.

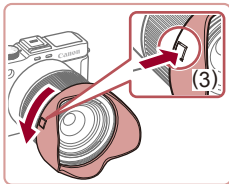

- Para remover o para-sol, mantenha pressionado o botão de destravamento do para-sol (3) e gire o para-sol na direção contrária.

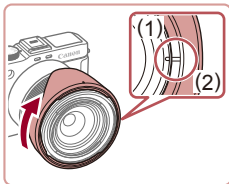

- Para conectar o para-sol invertido (como indicado) quando este não for usado, alinhe a marca do para-sol (2) com a marca do adaptador de filtro (1) e gire o para-sol na direção da seta, até travá-lo na posição correta.



- Pode ocorrer escurecimento nos cantos da foto (efeito vignetting) ao usar o flash embutido quando o para-sol estiver conectado.

Usar um Controle Remoto (Vendido Separadamente)

► Fotografias ► Vídeos

É possível usar um Controle Remoto RS-60E3 (opcional) para evitar o estremeamento da câmera, que pode ocorrer ao pressionar diretamente o botão de disparo. Este acessório (opcional) é conveniente ao fotografar com velocidades lentas do obturador.

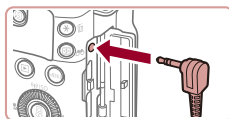

1 Conecte o controle remoto.

- Certifique-se de que a câmera está desligada.
- Abra a tampa do terminal e insira o plugue do controle remoto.



2 Fotografe.

- Para fotografar, pressione o botão do controle remoto.

Antes de Usar

Manual Básico

Manual Avançado

Noções Básicas sobre a Câmera

Modo Automático / Modo Híbrido Automático

Outros Modos de Fotografia / Filmagem

Modo P

Modos Tv, Av, M, C1 e C2

Modo de Reprodução

Funções Wi-Fi

Menu de Configurações

Acessórios

Apêndice

Índice Remissivo



Usar a Sapata para Acessórios

► Fotografias ► Vídeos

Use a sapata para acessórios para encaixar um visor eletrônico opcional ou flash externo.

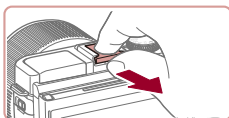

1 Remova a tampa da sapata para acessórios.

- Retire a tampa como mostrado na figura.
- A fim de evitar perder a tampa após removê-la, guarde-a no estojo do visor ou do flash.

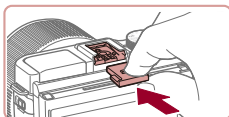

2 Encaixar a Tampa da Sapata para Acessórios

- Depois de remover um visor ou flash, recoloque a tampa da sapata para acessórios para proteger a sapata para acessórios.
- Insira a tampa como mostrado na figura.



- Evite que o flash embutido se levante quando conectar acessórios diferentes de um visor eletrônico à sapata para acessórios. Caso contrário, o flash pode bater no acessório. Observe que o flash embutido não dispara.



- A fim de evitar o contato entre a tela e qualquer visor ou flash na sapata para acessórios, não incline a tela para cima quando esses acessórios estiverem encaixados.

Usar um Visor Eletrônico (Vendido Separadamente)

► Fotografias ► Vídeos

É mais fácil capturar imagens com um visor eletrônico opcional, que o ajuda a concentrar-se em manter os assuntos no foco.

Observe que o número de capturas e o tempo de gravação disponíveis serão menores que ao usar a tela (monitor LCD) existente na parte de trás da câmera. Para obter informações sobre o número de capturas e tempo de gravação disponível, consulte "Número de Fotos/Tempo de Gravação, Tempo de Reprodução" (1212).



1 Certifique-se de que a câmera está desligada.

2 Encaixe o visor eletrônico na sapata para acessórios.

- Remova a tampa do visor.

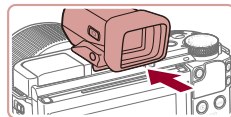

- Insira o componente de conexão do visor na sapata para acessórios (173), como mostrado na figura, até encaixá-lo na posição correta com um clique.

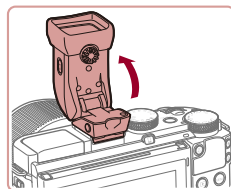

3 Ajuste o visor eletrônico no ângulo desejado.

- É possível ajustar o ângulo do visor até cerca de 90° de acordo com a cena ou o modo de captura.

Antes de Usar

Manual Básico

Manual Avançado

Noções Básicas sobre a Câmera

Modo Automático / Modo Híbrido Automático

Outros Modos de Fotografia/Filmagem

Modo P

Modos Tv, Av, M, C1 e C2

Modo de Reprodução

Funções Wi-Fi

Menu de Configurações

Acessórios

Apêndice

Índice Remissivo



4 Ligue a câmera e alterne entre o uso da tela e do visor, conforme necessário.

- Aproximar o visor dos olhos ativa a exibição nele e desativa a tela da câmera.
- Afastar o visor dos olhos desativa a exibição nele e ativa a tela da câmera.

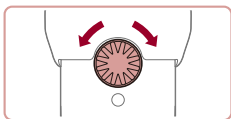

5 Ajuste a dioptria.

- Gire o seletor para deixar as imagens do visor em foco nítido.

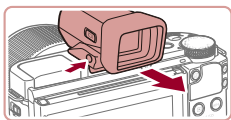

6 Ao concluir, remova o visor eletrônico.

- Para remover o visor da câmera, desligue a câmera e mantenha pressionado o botão [UNLOCK] do visor ao removê-lo.
- Remova e guarde o visor quando não for usá-lo.



- Não é possível ativar simultaneamente a exibição no visor e a tela da câmera.
- Não é possível realizar operações de toque na tela da câmera enquanto estiver sendo usada a exibição no visor.



- Embora o visor seja fabricado segundo condições de produção extremamente precisas — e mais de 99,99% dos pixels funcionem de acordo com as especificações —, em raras situações alguns pixels podem apresentar defeito ou ser exibidos como pontos vermelhos ou pretos. Esta situação não indica danos na câmera nem afeta as imagens gravadas.
- Algumas configurações de proporção (p. 52) causam a exibição de barras pretas nas bordas superior e inferior ou esquerda e direita da tela. Essas áreas não serão gravadas.
- É possível alternar entre a exibição no visor e na tela pressionando o botão [OK] do visor.
- Caso tenha selecionado MENU (p. 31) ► guia [1] ► [Controle exib.] ► [Manual], a tela não será ativada quando você afastar os olhos do visor. Para ativar a tela, pressione o botão [OK] do visor.
- O movimento é exibido de maneira mais suave (no visor ou na tela) no modo [AUTO], [P], [Av], [Tv] ou [M] quando é usado um visor. Se preferir a exibição normal e maior duração da bateria, escolha MENU (p. 31) ► guia [1] ► [Modo de exib.] ► [Econ. energia].
- A exibição mudará para a tela da câmera durante a comunicação por Wi-Fi (p. 133) ou quando for exibido o teclado virtual (p. 32) ou a tela inicial Destaques da Story (p. 130).
- É possível configurar separadamente o brilho de exibição (p. 162) do visor e da tela da câmera.

Antes de Usar

Manual Básico

Manual Avançado

Noções Básicas sobre a Câmera

Modo Automático / Modo Híbrido Automático

Outros Modos de Fotografia/Filmagem

Modo P

Modos Tv, Av, M, C1 e C2

Modo de Reprodução

Funções Wi-Fi

Menu de Configurações

Acessórios

Apêndice

Índice Remissivo



Usar um Flash Externo (Vendido Separadamente)

► Fotografias ► Vídeos

É possível obter fotografias com flash mais sofisticadas usando um flash Speedlite série EX (opcional). Para gravar vídeos usando uma luz de LED, está disponível o flash Speedlite 320EX (opcional).



- Esta câmera não é compatível com algumas funções do Speedlite série EX.
- Em alguns casos, unidades de flash Canon que não sejam da série EX podem não disparar corretamente ou simplesmente não disparar.
- O uso de unidades de flash (especialmente as de alta tensão) ou de acessórios do flash que não sejam da Canon podem impedir a operação normal da câmera e danificá-la.



- Para obter mais informações, consulte também o manual do Speedlite série EX.

Speedlite Série EX

► Fotografias ► Vídeos

Estas unidades de flash (opcionais) podem proporcionar iluminação clara e atender a diversas necessidades de fotografias com flash.



1 Conecte o flash.

- Certifique-se de que a câmera está desligada, depois conecte a unidade de flash à sapata para acessórios.

2 Ligue o flash, depois ligue a câmera.

- É exibido um ícone [🔴] vermelho.
- A luz piloto do flash se acenderá quando o flash estiver pronto.

3 Escolha o modo de fotografia ou filmagem [P], [Tv], [Av] ou [M].

- As configurações do flash podem ser definidas somente nesses modos. Nos outros modos, o flash é ajustado e disparado automaticamente, conforme necessário.

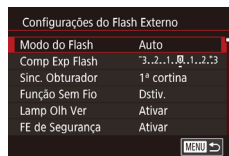

4 Configure o flash externo.

- Pressione o botão [MENU], escolha [Controle Flash] na guia [5], depois pressione o botão [OK].
- São exibidas as opções já definidas no próprio flash.
- Pressione os botões [▲][▼] ou gire o seletor [D] para escolher um item, depois defina a opção desejada.
- Os itens disponíveis variam de acordo com o modo de fotografia ou filmagem e o flash conectado (176).



- Não é possível definir configurações do flash embutido enquanto houver um flash Speedlite série EX conectado, pois a tela de configuração não estará acessível.
- Também é possível acessar a tela de configuração pressionando o botão [▶] durante pelo menos um segundo.
- Somente 600EX-RT/580EX II: A opção [Controle Flash] não estará disponível se o flash externo tiver sido configurado como flash estroboscópico.
- Somente 320EX: A iluminação com LED automático fica disponível somente na gravação de vídeos em condições de baixa luminosidade ou no modo de Vídeo. Neste caso, é mostrado o ícone [🔴].

Antes de Usar

Manual Básico

Manual Avançado

Noções Básicas sobre a Câmera

Modo Automático / Modo Híbrido Automático

Outros Modos de Fotografia / Filmagem

Modo P

Modos Tv, Av, M, C1 e C2

Modo de Reprodução

Funções Wi-Fi

Menu de Configurações

Acessórios

Apêndice

Índice Remissivo



Usar um Suporte Speedlite SB-E2 (Vendido Separadamente)

► Fotografias ► Vídeos

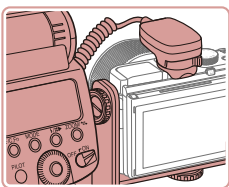

- O uso do Suporte Speedlite SB-E2 (opcional) pode ajudar a impedir sombras não naturais próximas aos assuntos, ao fotografar ou filmar na vertical.
- Para manter a tela LCD afastada do suporte, use-a fechada e voltada para fora.

Configurações da Câmera Disponíveis com um Flash Externo (Vendido Separadamente)

► Fotografias ► Vídeos

Os seguintes itens estão disponíveis no modo [P], [Tv], [Av] ou [M]. Nos outros modos de fotografia, é possível configurar somente [Corr. Olho Verm.]. (Com o controle de flash automático, o flash sempre dispara.) No entanto, unidades de flash externas não disparam nos modos em que o flash embutido não dispara (📖195).

Item	Opções	Modo de Fotografia			
		P	Tv	Av	M
Modo do Flash	Automático*1	○	○	○	○
	Manual*2	○	○	○	○
Comp Exp Flash*3	-3 a +3	○	○	○	○
Saída do Flash*4	1/128*5 a 1/1 (em incrementos de 1/3 de ponto)	○	○	○	○
Sinc. Obturador	1ª cortina/2ª cortina/Alta veloc.	○	○	○	○
Função Sem Fio*6	Dstiv./Óptico/Rádio	○	○	○	○
Lamp Olh Ver	Ativar/Dstiv.	○	○	○	○
FE de Segurança*7	Ativar	○	○	○	-
	Dstiv.	○	○	○	○
Apagar Config. do Flash*8		○	○	○	○

- *1 É usado o modo E-TTL para o flash.
- *2 É usado o modo M para o flash.
No modo de fotografia [M], o modo E-TTL também está disponível para o flash. Neste caso, quando o flash dispara, a compensação de exposição do flash (definida no flash) é aplicada ao nível de saída de flash definido na câmera.
- *3 Pode ser configurada somente quando [Modo do Flash] é [Auto] e a compensação de exposição do flash (definida no flash) é [+0]. Ao ajustar a compensação de exposição do flash em unidades Speedlite 600EX-RT, 600EX, 580EX II ou 430EX II, a exibição da câmera será atualizada de modo correspondente.
- *4 Pode ser configurada quando [Modo do Flash] é [Manual]. Opção vinculada às configurações da unidade de flash.
- *5 1/64 para Speedlite 430EX II/430EX/320EX/270EX II/270EX.
- *6 Configure outras opções na própria unidade de flash. Disponível com o Speedlite 580EX II/600EX-RT/600EX/90EX. Quando este item não está definido como [Dstiv.], não é possível definir [Sinc. Obturador] como [2ª cortina]. (Se a opção [Sinc. Obturador] estiver definida como [2ª cortina], ela será alterada para [1ª cortina].)
- *7 Pode ser configurada somente quando [Modo do Flash] é [Auto].
- *8 Restaura todas as configurações padrão. Também é possível restaurar os padrões de [FE de Segurança] e [Lamp Olh Ver] usando a opção [Redefinir Tudo] na guia [F4] da câmera (📖165).



- No modo de fotografia ou filmagem [AUTO], não são exibidos os ícones que representam cenas fotografadas ou filmadas em modo Sorrindo, Dormindo, Bebês (Sorrindo), Bebês (Dormindo) e Crianças determinadas pela câmera; além disso, a câmera não fotografa continuamente (📖40).

Antes de Usar

Manual Básico

Manual Avançado

Noções Básicas sobre a Câmera

Modo Automático / Modo Híbrido Automático

Outros Modos de Fotografia / Filmagem

Modo P

Modos Tv, Av, M, C1 e C2

Modo de Reprodução

Funções Wi-Fi

Menu de Configurações

Acessórios

Apêndice

Índice Remissivo



Usar um Microfone Externo

É possível conectar um microfone externo com um miniplugue (3,5 mm de diâmetro) ao terminal IN do microfone externo (📖4) para uso na gravação. Observe que o microfone integrado não é usado para gravação quando um microfone externo está conectado.

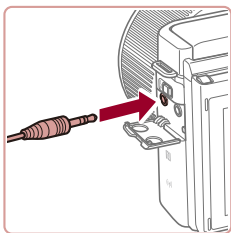

Abra a tampa e conecte o microfone externo.



- Quaisquer configurações do atenuador definidas também serão aplicadas à gravação com o microfone externo (📖76).
- A conexão de um microfone externo desativará [Filtro de Vento] (📖76).

Usar Fones de Ouvido (Vendidos Separadamente)

▶ Fotografias ▶ Vídeos

Os fones de ouvido podem ser usados para ouvir áudio (pois a câmera captura áudio ao filmar) ou ao reproduzir vídeos.

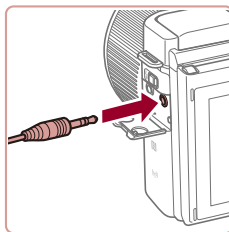

1 Conecte os fones de ouvido.

- Abra a tampa e conecte os fones de ouvido.

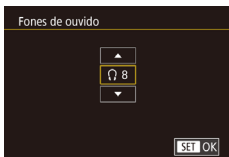

2 Defina a configuração.

- Pressione o botão [MENU], escolha a guia [🔊] ▶ [Fones de ouvido], pressione o botão [🔊], depois pressione os botões [▲][▼] para definir o volume como [0].
- Coloque os fones de ouvido e pressione os botões [▲][▼] para ajustar o volume.



- O áudio não será mais gravado nos vídeos que estiverem sendo gravados caso os fones de ouvido sejam conectados acidentalmente ao terminal IN do microfone externo durante a gravação.



- Nos modos de captura diferentes do modo de Vídeo, o áudio somente é enviado para os fones de ouvido durante a gravação de vídeo e ao ajustar o volume para [Fones de ouvido] (📖177) ou [Nível] (📖76).
- Nenhum áudio é enviado aos fones de ouvido durante a captura de imagens remota (📖156) ou durante outras conexões Wi-Fi.
- O áudio não é enviado aos fones de ouvido conectados ao terminal IN do microfone externo. Conecte os fones de ouvido ao conector para fone de ouvido.

Antes de Usar

Manual Básico

Manual Avançado

Noções Básicas sobre a Câmera

Modo Automático / Modo Híbrido Automático

Outros Modos de Fotografia/ Filmagem

Modo P

Modos Tv, Av, M, C1 e C2

Modo de Reprodução

Funções Wi-Fi

Menu de Configurações

Acessórios

Apêndice

Índice Remissivo



Usar o Software

Para utilizar os recursos do seguinte software, faça o download do software no site da Canon e instale-o no computador.

- CameraWindow
 - Permite importar imagens para o computador
- Image Transfer Utility
 - Configure a Sinc. de Imagem (📖 153) e receba imagens
- Map Utility
 - Permite usar um mapa para ver informações de GPS que foram adicionadas às imagens
- Digital Photo Professional
 - Permite procurar, processar e editar imagens RAW



- Para ver e editar vídeos em um computador, use o software pré-instalado, ou normalmente disponível, compatível com os vídeos gravados pela câmera.

Conexões do Computador por meio de um Cabo

Verificar o Ambiente do Computador

O software pode ser usado em computadores com as seguintes configurações. Para obter informações detalhadas de requisitos do sistema e de compatibilidade, incluindo suporte nos novos sistemas operacionais, visite o site da Canon.

- Windows 8/8.1
- Windows 7 SP1
- Mac OS X 10.9
- Mac OS X 10.8

Ao enviar imagens para um computador via Wi-Fi, verifique os requisitos do sistema em “Verificar o Ambiente do Computador” (📖 140).

Instalar o Software

Para obter instruções de instalação do software, consulte “Instalar o Software” (📖 140).

Salvar Imagens no Computador

Usando um cabo USB (vendido separadamente; na extremidade da câmera: mini-B), é possível conectar a câmera ao computador e salvar imagens no computador.

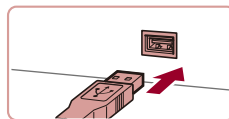
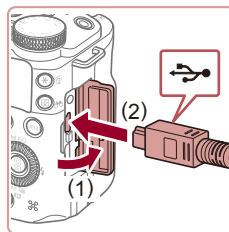

1 Conecte a câmera ao computador.

- Com a câmera desligada, abra a tampa (1). Oriente conforme mostrado o plugue menor do cabo USB e insira-o totalmente no terminal da câmera (2).

- Insira o plugue maior do cabo USB na porta USB do computador. Para obter mais detalhes sobre as conexões USB no computador, consulte o manual de usuário do computador.

2 Ligue a câmera para acessar o CameraWindow.

- Pressione o botão [▶] para ligar a câmera.
- Mac OS: O CameraWindow é exibido ao ser estabelecida uma conexão entre a câmera e o computador.
- Windows: Siga as etapas apresentadas a seguir.
- Na tela que é exibida, clique no link alterar programa de [📷].

Antes de Usar

Manual Básico

Manual Avançado

Noções Básicas sobre a Câmera

Modo Automático / Modo Híbrido Automático

Outros Modos de Fotografia/Filmagem

Modo P

Modos Tv, Av, M, C1 e C2

Modo de Reprodução

Funções Wi-Fi

Menu de Configurações

Acessórios

Apêndice

Índice Remissivo



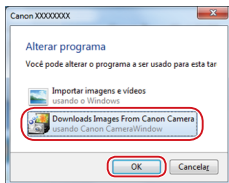

- Escolha [Downloads Images From Canon Camera/Fazer Download de Imagens da Câmera Canon] e clique em [OK].



- Clique duas vezes em [CameraWindow].

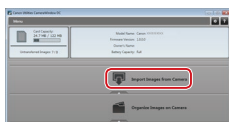

3 Salve as imagens no computador.

- Clique em [Import Images from Camera/ Importar Imagens da Câmera], depois clique em [Import Untransferred Images/ Importar Imagens não Transferidas].
- As imagens são salvas no computador na pasta Imagens, em pastas separadas identificadas pela data.
- Depois de salvar as imagens, feche o CameraWindow, pressione o botão [▶] para desligar a câmera e desconecte o cabo.
- Para ver as imagens que você salvou no computador, use o software pré-instalado, ou normalmente disponível, compatível com as imagens capturadas pela câmera.



- Windows 7: Se a tela da etapa 2 não for exibida, clique no ícone [CameraWindow] na barra de tarefas.
- Mac OS: Se o CameraWindow não for exibido após a etapa 2, clique no ícone [CameraWindow] na barra de ferramentas.
- Embora seja possível salvar imagens no computador simplesmente conectando a câmera a ele, sem usar o software, há as seguintes limitações.
 - Depois de conectar a câmera ao computador, pode demorar alguns minutos até que as imagens da câmera fiquem acessíveis.
 - As imagens gravadas na orientação vertical podem ser salvas na orientação horizontal.
 - Talvez não seja possível salvar imagens RAW (ou imagens JPEG gravadas com imagens RAW).
 - As configurações de proteção das imagens podem ser removidas das imagens salvas no computador.
 - Podem ocorrer alguns problemas ao salvar imagens ou informações das imagens, dependendo da versão do sistema operacional, do software em uso ou do tamanho dos arquivos de imagens.

Antes de Usar

Manual Básico

Manual Avançado

Noções Básicas sobre a Câmera

Modo Automático / Modo Híbrido Automático

Outros Modos de Fotografia/ Filmagem

Modo P

Modos Tv, Av, M, C1 e C2

Modo de Reprodução

Funções Wi-Fi

Menu de Configurações

Acessórios

Apêndice

Índice Remissivo



Imprimir Imagens

► Fotografias ► Vídeos

Suas fotos podem ser facilmente impressas, bastando conectar a câmera a uma impressora. Na câmera, é possível especificar imagens para configurar impressão em lote, preparar pedidos para serviços de revelação de fotos, além de preparar pedidos ou imprimir imagens para álbuns de fotos. A título de ilustração, é usada aqui uma impressora fotográfica compacta Canon da série SELPHY CP. As telas exibidas e as funções disponíveis variam conforme a impressora. Consulte também o manual da impressora para obter mais informações.

Impressão Fácil

► Fotografias ► Vídeos

Imprima suas fotos conectando a câmera a uma impressora compatível com PictBridge com um cabo USB (vendido separadamente; na extremidade da câmera: mini-B).

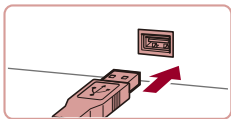
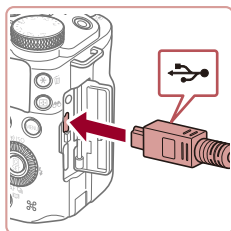

1 Certifique-se de que a câmera e a impressora estão desligadas.

2 Conecte a câmera à impressora.

- Abra a tampa do terminal. Oriente conforme mostrado o plugue menor do cabo e insira-o totalmente no terminal da câmera.
- Conecte o plugue maior do cabo à impressora. Para obter outros detalhes sobre a conexão, consulte o manual da impressora.

3 Ligue a impressora.

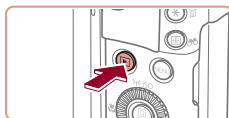

4 Ligue a câmera.

- Pressione o botão [▶] para ligar a câmera.

5 Escolha uma imagem.

- Pressione os botões [◀][▶] ou gire o seletor [●] para escolher uma imagem.



6 Acesse a tela de impressão.

- Pressione o botão [⊞], escolha [Imprimir], depois pressione novamente o botão [⊞].

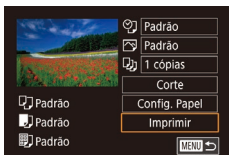

7 Imprima a imagem.

- Pressione os botões [▲][▼] ou gire o seletor [●] para escolher [Imprimir], depois pressione o botão [⊞].
- A impressão será iniciada.
- Para imprimir outras imagens, repita os procedimentos anteriores a partir da etapa 5 após a impressão ser concluída.
- Ao concluir a impressão, desligue a câmera e a impressora e desconecte o cabo.



- Para impressoras da marca Canon compatíveis com PictBridge (vendidas separadamente), consulte "Impressoras" (169).
- Imagens RAW não podem ser impressas.

Antes de Usar

Manual Básico

Manual Avançado

Noções Básicas sobre a Câmera

Modo Automático / Modo Híbrido Automático

Outros Modos de Fotografia / Filmagem

Modo P

Modos Tv, Av, M, C1 e C2

Modo de Reprodução

Funções Wi-Fi

Menu de Configurações

Acessórios

Apêndice

Índice Remissivo



Definir Configurações de Impressão

▶ Fotografias ▶ Vídeos



1 Acesse a tela de impressão.

- Siga as etapas 1 a 6 de “Impressão Fácil” (📖 180) para acessar esta tela.

2 Defina as configurações.

- Pressione os botões [▲][▼] ou gire o seletor (🕒) para escolher um item, depois pressione o botão [OK]. Na tela seguinte, escolha uma opção (pressione os botões [▲][▼] ou gire o seletor (🕒)), depois pressione o botão [OK] para retornar à tela de impressão.

🖨️	Padrão	Corresponde às configurações atuais da impressora.	
	Data	Imprime imagens adicionando a data.	
	Nº do Arquivo	Imprime imagens adicionando o número de arquivo.	
	Ambos	Imprime imagens adicionando ambos os dados: a data e o número de arquivo.	
	Dstiv.	–	
📄	Padrão	Corresponde às configurações atuais da impressora.	
	Dstiv.	–	
	Ativar	Usa informações provenientes do momento em que a foto foi obtida para imprimir em configurações ideais.	
	Olh Vr 1	Corrige o efeito olhos vermelhos.	
📄	N.º de Cópias	Escolha o número de cópias para impressão.	
	Corte	–	
Config. Papel	–	Especifique uma área desejada da imagem a ser impressa (📖 181).	
		–	Especifique o tamanho do papel, layout e outros detalhes (📖 182).

Recortar Imagens antes da Impressão

▶ Fotografias ▶ Vídeos

Ao recortar as imagens antes da impressão, você pode imprimir uma área desejada da imagem em vez da imagem inteira.



1 Escolha [Corte].

- Depois de seguir a etapa 1, em “Definir Configurações de Impressão” (📖 181), para acessar a tela de impressão, escolha [Corte] e pressione o botão [OK].
- Será exibida uma moldura de recorte indicando a área da imagem a ser impressa.



2 Ajuste a moldura de recorte conforme necessário.

- Para redimensionar a moldura, mova o botão de zoom ou gire o seletor (🕒).
- Para mover a moldura, pressione os botões [▲][▼][◀][▶].
- Para girar a moldura, pressione o botão [DISP].
- Ao concluir, pressione o botão [OK].

3 Imprima a imagem.

- Siga a etapa 7, em “Impressão Fácil” (📖 180), para imprimir.



- Talvez não seja possível recortar imagens de tamanho pequeno ou de determinadas proporções.

Antes de Usar

Manual Básico

Manual Avançado

Noções Básicas sobre a Câmera

Modo Automático / Modo Híbrido Automático

Outros Modos de Fotografia / Filmagem

Modo P

Modos Tv, Av, M, C1 e C2

Modo de Reprodução

Funções Wi-Fi

Menu de Configurações

Acessórios

Apêndice

Índice Remissivo



Escolher o Tamanho do Papel e o Layout antes da Impressão

► Fotografias ► Vídeos

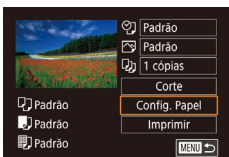

1 Escolha [Config. Papel].

- Depois de seguir a etapa 1, em “Definir Configurações de Impressão” (181), para acessar a tela de impressão, escolha [Config. Papel] e pressione o botão [OK].

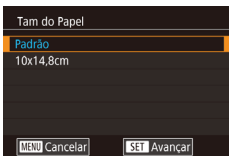

2 Escolha um tamanho de papel.

- Pressione os botões [▲][▼] ou gire o seletor [OK] para escolher uma opção, depois pressione o botão [OK].

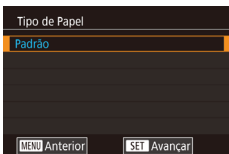

3 Escolha um tipo de papel.

- Pressione os botões [▲][▼] ou gire o seletor [OK] para escolher uma opção, depois pressione o botão [OK].

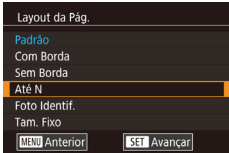

4 Escolha um layout.

- Pressione os botões [▲][▼] ou gire o seletor [OK] para escolher uma opção.
- Ao escolher [Até N], pressione o botão [OK]. Na tela seguinte, escolha o número de imagens por folha (pressione os botões [▲][▼] ou gire o seletor [OK]), depois pressione o botão [OK].

5 Imprima a imagem.

Opções de Layout Disponíveis

Padrão	Corresponde às configurações atuais da impressora.
Com Borda	Imprime com um espaço em branco em torno da imagem.
Sem Borda	Impressão sem margens, de ponta a ponta.
Até N	Escolha quantas imagens deseja imprimir por folha.
Foto Identif.	Imprime imagens para fins de identificação. Disponível somente para imagens com configuração de pixels de gravação L (Grande) e proporção 3:2.
Tam. Fixo	Escolha o tamanho de impressão. Escolha entre impressões nos tamanhos 90 x 130 mm, cartão-postal ou panorâmico.

Imprimir Fotos para Documentos

► Fotografias ► Vídeos

1 Escolha [Foto Identif.].

- Após executar as etapas 1 – 4, em “Escolher o Tamanho do Papel e o Layout antes da Impressão” (182), escolha [Foto Identif.] e pressione o botão [OK].



2 Escolha o comprimento do lado maior e do lado menor.

- Pressione os botões [▲][▼] ou gire o seletor [OK] para escolher um item, depois pressione o botão [OK]. Na tela seguinte, escolha o comprimento (pressione os botões [▲][▼] ou gire o seletor [OK]), depois pressione o botão [OK].

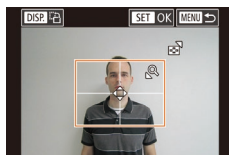

3 Escolha a área de impressão.

- Após executar a etapa 2, em “Recortar Imagens antes da Impressão” (181), para escolher a área de impressão.

4 Imprima a imagem.

Antes de Usar

Manual Básico

Manual Avançado

Noções Básicas sobre a Câmera

Modo Automático / Modo Híbrido Automático

Outros Modos de Fotografia / Filmagem

Modo P

Modos Tv, Av, M, C1 e C2

Modo de Reprodução

Funções Wi-Fi

Menu de Configurações

Acessórios

Apêndice

Índice Remissivo



Imprimir Cenas de Vídeos

▶ Fotografias ▶ Vídeos

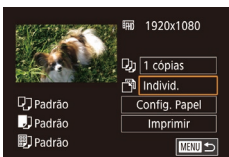

1 Acesse a tela de impressão.

- Siga as etapas 1 – 6, em “Impressão Fácil” (180), para escolher um vídeo. É exibida esta tela.

2 Escolha um método de impressão.

- Pressione os botões [▲][▼] para escolher [Individ.], depois pressione o botão [OK]. Na tela seguinte, escolha uma opção (pressione os botões [▲][▼] ou gire o seletor [◀▶]), depois pressione o botão [OK] para retornar à tela de impressão.

3 Imprima a imagem.

Opções para Impressão de Vídeos

Individ.	Imprime a cena atual como uma fotografia.
Seq.	Imprime uma séries de cenas, com determinado intervalo de separação, em uma única folha de papel. Também é possível imprimir o número da pasta, o número de arquivo e o tempo decorrido do quadro definindo [Legenda] como [Ativar].



- Para cancelar a impressão em andamento, pressione o botão [OK], escolha [OK], depois pressione novamente o botão [OK].
- Não é possível escolher [Foto Identif.] e [Seq.] em impressoras da marca Canon compatíveis com PictBridge dos modelos CP720/CP730 e anteriores.

Adicionar Imagens à Lista de Impressão (DPOF)

▶ Fotografias ▶ Vídeos

É possível configurar na câmera a impressão em lote (185) e solicitar impressões de um serviço de revelação de fotos. Escolha até 998 imagens em um cartão de memória e defina as configurações mais importantes, como o número de cópias, do seguinte modo. As informações de impressão preparadas desta forma estão em conformidade com as normas DPOF (Digital Print Order Format).



- Imagens RAW não podem ser incluídas na lista de impressão.

Definir Configurações de Impressão

▶ Fotografias ▶ Vídeos

Especifique o formato de impressão (por exemplo, para adicionar a data e o número de arquivo) e outras configurações, do seguinte modo. Essas configurações aplicam-se a todas as imagens na lista de impressão.

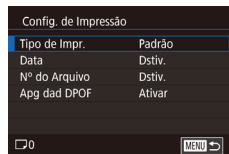

- Pressione o botão [MENU], escolha [Conf. impres.] na guia [4], depois pressione o botão [OK].
- Pressione os botões [▲][▼] ou gire o seletor [◀▶] para escolher [Config. de Impressão], depois pressione o botão [OK]. Na tela seguinte, escolha e configure itens conforme necessário (31).

Tipo de Impr.	Padrão	Imprime uma imagem por folha.
	Índice	Imprime versões menores de várias imagens por folha.
Data	Ambos	Imprime ambos os formatos, standard e índice.
	Ativar	As imagens são impressas com a data em que foram captadas.
Nº do Arquivo	Dstiv.	–
	Ativar	As imagens são impressas com o número de arquivo.
Apg dad DPOF	Dstiv.	–
	Ativar	Cancela todas as configurações da lista de impressão de imagens após imprimir.
	Dstiv.	–

Antes de Usar

Manual Básico

Manual Avançado

Noções Básicas sobre a Câmera

Modo Automático / Modo Híbrido Automático

Outros Modos de Fotografia/ Filmagem

Modo P

Modos Tv, Av, M, C1 e C2

Modo de Reprodução

Funções Wi-Fi

Menu de Configurações

Acessórios

Apêndice

Índice Remissivo





- Em alguns casos, nem todas as configurações DPOF podem ser aplicadas à impressão pela impressora ou pelo serviço de revelação de fotos.
- O ícone [!] pode ser exibido na câmera para alertá-lo que o cartão de memória apresenta configurações de impressão que foram definidas em outra câmera. A alteração das configurações de impressão com esta câmera pode substituir todas as configurações anteriores.



- Com a opção [Índice] especificada, não é possível escolher [Ativar] para as opções [Data] e [Nº do Arquivo] ao mesmo tempo.
- A impressão de índice não está disponível em algumas impressoras da marca Canon compatíveis com PictBridge (vendidas separadamente).
- A data é impressa em um formato correspondente aos detalhes de configuração definidos em [Data/Hora] na guia [F2] (121).

Configurar a Impressão de Imagens Individuais

▶ Fotografias ▶ Vídeos

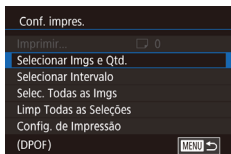

1 Escolha [Selecionar Imgs e Qtd.].

- Pressione o botão [MENU], escolha [Conf. impres.] na guia [▶]4, depois pressione o botão [SET].
- Pressione os botões [▲][▼] ou gire o seletor [●] para escolher [Selecionar Imgs e Qtd.], depois pressione o botão [SET] (131).

2 Escolha uma imagem.

- Pressione os botões [◀][▶] ou gire o seletor [●] para escolher uma imagem, depois pressione o botão [SET].
- Você poderá então especificar o número de cópias.
- Se você especificar a impressão de índice da imagem, ela será identificada com um ícone [✓]. Para cancelar a impressão de índice da imagem, pressione novamente o botão [SET]. [✓] não será mais exibido.



3 Especifique o número de impressões.

- Pressione os botões [▲][▼] ou gire o seletor [●] para especificar o número de impressões (no máximo 99).
- Para configurar a impressão de outras imagens e o número de impressões, repita as etapas 2 – 3.
- Não é possível especificar a quantidade de cópias nas impressões de índice. É possível apenas escolher quais imagens serão impressas. Para isto, siga a etapa 2.
- Ao concluir, pressione o botão [MENU] para retornar à tela do menu.

Configurar a Impressão de Várias Imagens

▶ Fotografias ▶ Vídeos

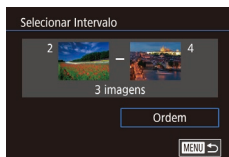

- Após executar a etapa 1, em “Configurar a Impressão de Imagens Individuais” (184), escolha [Selecionar Intervalo] e pressione o botão [SET].
- Siga as etapas 2 – 3, em “Selecionar Intervalo” (117), para especificar imagens.
- Pressione os botões [▲][▼] para escolher [Ordem], depois pressione o botão [SET].

Configurar a Impressão de todas as Imagens

▶ Fotografias ▶ Vídeos

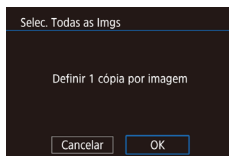

- Após executar a etapa 1, em “Configurar a Impressão de Imagens Individuais” (184), escolha [Selec. Todas as Imgs] e pressione o botão [SET].
- Pressione os botões [◀][▶] ou gire o seletor [●] para escolher [OK], depois pressione o botão [SET].

Antes de Usar

Manual Básico

Manual Avançado

Noções Básicas sobre a Câmera

Modo Automático / Modo Híbrido Automático

Outros Modos de Fotografia / Filmagem

Modo P

Modos Tv, Av, M, C1 e C2

Modo de Reprodução

Funções Wi-Fi

Menu de Configurações

Acessórios

Apêndice

Índice Remissivo



Remover todas as Imagens da Lista de Impressão

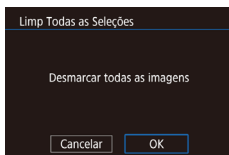

- Após executar a etapa 1, em “Configurar a Impressão de Imagens Individuais” (📖 184), escolha [Limp Todas as Seleções] e pressione o botão [SET].
- Pressione os botões [◀][▶] ou gire o seletor [🌀] para escolher [OK], depois pressione o botão [SET].

Imprimir Imagens Adicionadas à Lista de Impressão (DPOF)

▶ Fotografias ▶ Vídeos

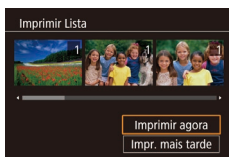

- Ao adicionar imagens à lista de impressão (📖 183 – 📖 184), será exibida esta tela depois que você conectar a câmera a uma impressora compatível com PictBridge. Pressione os botões [▲][▼] para escolher [Imprimir agora]. Em seguida, basta pressionar o botão [SET] para imprimir as imagens da lista de impressão.
- Qualquer tarefa de impressão DPOF que for temporariamente interrompida será reiniciada a partir da imagem seguinte.

Adicionar Imagens a um Photobook

▶ Fotografias ▶ Vídeos

É possível configurar álbuns de fotos na câmera. Para isto, escolha no máximo 998 imagens de um cartão de memória e importe-as para o software no computador, onde serão armazenadas em uma pasta específica. Este procedimento é conveniente ao solicitar a impressão on-line de álbuns de fotos ou ao imprimi-los com sua própria impressora.

Escolher um Método de Seleção

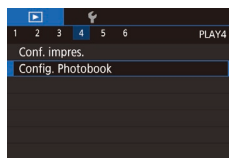

- Pressione o botão [MENU], escolha [Config. Photobook] na guia [▶4], depois escolha como deseja selecionar imagens.



- O ícone [!] pode ser exibido na câmera para alertá-lo que o cartão de memória apresenta configurações de impressão que foram definidas em outra câmera. A alteração das configurações de impressão com esta câmera pode substituir todas as configurações anteriores.

Adicionar Imagens Individualmente

▶ Fotografias ▶ Vídeos

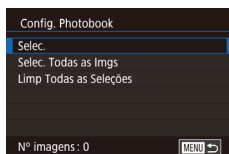

1 Escolha [Selec.].

- Após executar o procedimento descrito em “Escolher um Método de Seleção” (📖 185), escolha [Selec.] e pressione o botão [SET].

2 Escolha uma imagem.

- Pressione os botões [◀][▶] ou gire o seletor [🌀] para escolher uma imagem, depois pressione o botão [SET].
- Será exibido [✓].
- Para remover a imagem do photobook, pressione novamente o botão [SET]. [✓] não será mais exibido.
- Repita este procedimento para especificar outras imagens.
- Ao concluir, pressione o botão [MENU] para retornar à tela do menu.

Antes de Usar

Manual Básico

Manual Avançado

Noções Básicas sobre a Câmera

Modo Automático / Modo Híbrido Automático

Outros Modos de Fotografia / Filmagem

Modo P

Modos Tv, Av, M, C1 e C2

Modo de Reprodução

Funções Wi-Fi

Menu de Configurações

Acessórios

Apêndice

Índice Remissivo



Adicionar todas as Imagens a um Photobook

► Fotografias ► Vídeos

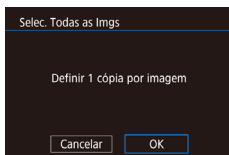

- Após executar o procedimento descrito em “Escolher um Método de Seleção” (185), escolha [Selec. Todas as Imgs] e pressione o botão [OK].
- Pressione os botões [◀][▶] ou gire o seletor [●] para escolher [OK], depois pressione o botão [OK].

Remover todas as Imagens de um Photobook

► Fotografias ► Vídeos

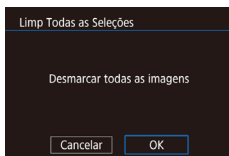

- Após executar o procedimento descrito em “Escolher um Método de Seleção” (185), escolha [Limp Todas as Seleções] e pressione o botão [OK].
- Pressione os botões [◀][▶] ou gire o seletor [●] para escolher [OK], depois pressione o botão [OK].

Antes de Usar

Manual Básico

Manual Avançado

Noções Básicas sobre a Câmera

Modo Automático / Modo Híbrido Automático

Outros Modos de Fotografia/ Filmagem

Modo P

Modos Tv, Av, M, C1 e C2

Modo de Reprodução

Funções Wi-Fi

Menu de Configurações

Acessórios

Apêndice

Índice Remissivo



Apêndice

Informações úteis ao usar a câmera

Solução de Problemas

Se achar que existe um problema com a câmera, primeiro verifique o seguinte. Se os itens indicados a seguir não ajudarem a resolver o problema, entre em contato com um Serviço de Help Desk da Canon.

Alimentação

Ao pressionar o botão ON/OFF, não acontece nada.

- Confirme se a bateria está carregada (19).
- Confirme se a bateria está inserida do lado correto (20).
- Se os terminais das pilhas estiverem sujos, o desempenho dela pode ser reduzido. Tente limpar os terminais com um cotonete e reinserir a bateria algumas vezes.

A carga da bateria termina rapidamente.

- O desempenho da bateria diminui em baixas temperaturas. Tente aquecê-la um pouco colocando-a no bolso, por exemplo. Certifique-se de que os terminais não toquem objetos metálicos.
- Se os terminais da bateria estiverem sujos, o desempenho dela pode ser reduzido. Tente limpar os terminais com um cotonete e reinserir a bateria algumas vezes.
- Se essas providências não ajudarem e ainda assim a carga da bateria terminar logo após ser carregada, isto significa que sua vida útil chegou ao fim. Compre uma nova bateria.

A lente não se retrai.

- Não abra a tampa do compartimento de cartão de memória/bateria com a câmera ligada. Feche a tampa, ligue a câmera, depois desligue-a novamente (20).

A bateria está dilatada.

- A dilatação da bateria é normal e não representa nenhum risco de segurança. No entanto, se a dilatação da bateria impedir seu encaixe na câmera, entre em contato com um Serviço de Help Desk da Canon.

Exibição em uma TV

As imagens da câmera parecem distorcidas ou não são exibidas em uma TV (169).

Antes de Usar

Manual Básico

Manual Avançado

Noções Básicas sobre a Câmera

Modo Automático / Modo Híbrido Automático

Outros Modos de Fotografia / Filmagem

Modo P

Modos Tv, Av, M, C1 e C2

Modo de Reprodução

Funções Wi-Fi

Menu de Configurações

Acessórios

Apêndice

Índice Remissivo



Fotografar/Filmar

Não é possível fotografar nem filmar.

- No modo de Reprodução (📖106), pressione o botão de disparo até a metade (📖27).

Exibição estranha na tela sob baixa luminosidade (📖29).

Exibição estranha na tela ao fotografar ou filmar.

- Observe que os problemas de exibição a seguir não são gravados em fotos, mas são gravados em vídeos.
 - A tela pode tremer e apresentar faixas horizontais sob iluminação fluorescente ou LED.

A exibição em tela inteira não fica disponível ao fotografar (📖96).

Quando o botão de disparo é pressionado, [📷] pisca na tela e não é possível fotografar (📖38).

Quando o botão de disparo é pressionado até a metade, [📷] é exibido na tela (📖38).

- Defina [Modo IS] como [Contínua] (📖56).
- Levante o flash e ajuste o modo de flash para [📷] (📖93).
- Aumente a sensibilidade ISO (📖80).
- Monte a câmera sobre um tripé ou tome outras providências para mantê-la em posição fixa. Além disso, é necessário definir [Modo IS] como [D.stiv.] ao usar um tripé ou outros meios para manter a câmera em posição fixa (📖56).

As imagens estão desfocadas.

- Pressione o botão de disparo até a metade, para focar os assuntos, depois pressione-o até o fim para fotografar (📖27).
- Certifique-se de que os assuntos estão dentro do intervalo de focagem (📖213).
- Defina [Luz aux. AF] como [Ativar] (📖57).
- Confirme se as funções desnecessárias, como macro, estão desativadas.
- Tente fotografar ou filmar usando bloqueio do foco ou bloqueio AF (📖89, 📖93).

As imagens estão desfocadas.

- A desfocagem pode ocorrer com mais frequência quando a opção Disparador Touch é usada para fotografar, dependendo das condições de fotografia. Segure a câmera em posição fixa ao fotografar.

Quando o botão de disparo é pressionado até a metade, não são exibidas molduras AF e a câmera não foca.

- Para que sejam exibidas molduras AF e a câmera foque corretamente, tente compor o enquadramento centralizando as áreas de alto contraste do assunto antes de pressionar o botão de disparo até a metade. Ou então, tente pressionar o botão de disparo até a metade repetidamente.

Os assuntos nas imagens estão muito escuros.

- Levante o flash e ajuste o modo de flash para [📷] (📖93).
- Ajuste o brilho usando a compensação de exposição (📖79).
- Use o bloqueio AE ou a medição pontual (📖79, 📖79).

Os assuntos estão muito claros e os realces estão desbotados.

- Baixe o flash e ajuste o modo de flash para [📷] (📖35).
- Ajuste o brilho usando a compensação de exposição (📖79).
- Use o bloqueio AE ou a medição pontual (📖79, 📖79).
- Reduza a luz que ilumina os assuntos.

Os assuntos estão muito escuros apesar de o flash ter disparado (📖38).

- Fotografe dentro do alcance do flash (📖213).
- Ajuste o brilho usando a compensação de exposição do flash ou alterando o nível de saída de flash (📖94, 📖101).
- Aumente a sensibilidade ISO (📖80).

Os assuntos nas fotos com flash estão muito claros e os realces estão desbotados.

- Fotografe dentro do alcance do flash (📖213).
- Baixe o flash e ajuste o modo de flash para [📷] (📖35).
- Ajuste o brilho usando a compensação de exposição do flash ou alterando o nível de saída de flash (📖94, 📖101).

Pontos brancos aparecem nas fotos com flash.

- Isto é causado pelo reflexo da luz do flash em partículas de pó ou outras partículas suspensas no ar.

As fotos apresentam aparência granulada.

- Reduza a sensibilidade ISO (📖80).
- Em alguns modos de fotografia, sensibilidades ISO altas podem gerar imagens com aparência granulada (📖61).

Os assuntos apresentam o efeito olhos vermelhos.

- Defina [Lamp Olh Ver] como [Ativar] (📖57). A luz de redução de olhos vermelhos (📖4) se acenderá para fotos com flash. Para obter melhores resultados, peça aos assuntos para olharem para a luz de redução de olhos vermelhos. Tente também aumentar a iluminação nas cenas internas e fotografar a uma distância menor.
- Edite as imagens usando a correção de olhos vermelhos (📖127).

A gravação no cartão de memória demora muito ou os disparos contínuos ficam mais lentos.

- Use a câmera para fazer a formatação de baixo nível do cartão de memória (📖160).

As configurações de fotografia/filmagem ou do menu Definição Rápida não estão disponíveis.

- Os itens de configuração disponíveis variam de acordo com o modo de fotografia ou filmagem. Consulte "Funções Disponíveis em cada Modo de Fotografia/Filmagem", "Menu Definição Rápida" e "Guia de Fotografia/Filmagem" (📖195 – 📖200).

Antes de Usar

Manual Básico

Manual Avançado

Noções Básicas sobre a Câmera

Modo Automático / Modo Híbrido Automático

Outros Modos de Fotografia/Filmagem

Modo P

Modos Tv, Av, M, C1 e C2

Modo de Reprodução

Funções Wi-Fi

Menu de Configurações

Acessórios

Apêndice

Índice Remissivo



Os ícones Bebês ou Crianças não são exibidos.

- Os ícones Bebês e Crianças não são exibidos se a data de aniversário não estiver definida nas informações sobre o rosto (148). Se os ícones não forem exibidos mesmo que você defina a data de aniversário, registre novamente as informações sobre o rosto (148) ou certifique-se de que a data/hora estão definidas corretamente (163).

A opção AF Touch ou Disparador Touch não funciona.

- A opção AF Touch ou Disparador Touch não funcionará se você tocar nas bordas da tela. Toque mais próximo ao centro da tela.

Gravar Vídeos

O tempo decorrido mostrado está incorreto ou a gravação é interrompida.

- Use a câmera para formatar o cartão de memória ou troque-o por um cartão compatível com gravação em alta velocidade. Mesmo que o tempo decorrido mostrado esteja incorreto, a duração dos vídeos no cartão de memória corresponderá ao tempo de gravação real (160, 213).

[!] é exibido e a gravação é interrompida automaticamente.

- O buffer de memória interna da câmera fica cheio, pois a câmera não consegue gravar no cartão de memória com rapidez suficiente. Tente executar um dos seguintes procedimentos.
 - Use a câmera para fazer a formatação de baixo nível do cartão de memória (160).
 - Reduza a qualidade de imagem (54).
 - Troque por um cartão de memória compatível com gravação em alta velocidade (213).

Não é possível usar a função de zoom.

- Não é possível usar a função de zoom no modo [] (70).
- Não é possível usar a função de zoom ao gravar vídeos no modo [] (64).

Os assuntos parecem distorcidos.

- Os assuntos que passam em frente à câmera rapidamente podem parecer distorcidos. Isto não indica um mau funcionamento.

Reprodução

Não é possível usar a função de reprodução.

- Talvez não seja possível reproduzir imagens ou vídeos se for usado um computador para renomear os arquivos ou alterar a estrutura de pastas.

A reprodução é interrompida ou o áudio é cortado.

- Troque por um cartão de memória no qual tenha sido feita formatação de baixo nível com a câmera (160).
- Podem ocorrer breves interrupções ao reproduzir vídeos copiados em cartões de memória com velocidade de leitura lenta.
- Ao reproduzir vídeos em um computador, pode ocorrer perda de quadros e corte no áudio se o desempenho do computador for inadequado.

O som não é reproduzido durante os vídeos.

- Ajuste o volume (24) se tiver ativado a opção [Mudo] (163) ou se o som do vídeo estiver fraco.
- Não há reprodução de sons em vídeos gravados no modo [] (64) ou [] (71), pois não ocorre gravação de áudio nesses modos.

Não é possível acessar a tela inicial Destaques da Story pressionando o botão [▼].

- Não é possível exibir a tela inicial quando conectada a uma impressora. Desconecte a câmera da impressora.
- Não é possível exibir a tela inicial durante conexões Wi-Fi. Encerre a conexão Wi-Fi.

O ícone de um assunto desejado para um álbum não é exibido na tela inicial Destaques da Story.

- No modo de exibição de informações simples (108), escolha uma imagem (que mostra o nome da pessoa para o álbum) antes de acessar a tela inicial Destaques da Story (130).

Cartão de Memória

O cartão de memória não é reconhecido.

- Reinicia a câmera com o cartão de memória inserido nela (26).

Computador

Não é possível transferir imagens para o computador.

- Ao tentar transferir imagens para o computador por meio de um cabo, tente reduzir a velocidade de transferência do seguinte modo.
 - Pressione o botão [] para entrar no modo de Reprodução. Mantenha pressionado o botão [MENU] enquanto pressiona simultaneamente os botões [▲] e [⊙]. Na tela seguinte, pressione os botões [◀] [▶] para escolher [B], depois pressione o botão [⊙].

Antes de Usar

Manual Básico

Manual Avançado

Noções Básicas sobre a Câmera

Modo Automático / Modo Híbrido Automático

Outros Modos de Fotografia / Filmagem

Modo P

Modos Tv, Av, M, C1 e C2

Modo de Reprodução

Funções Wi-Fi

Menu de Configurações

Acessórios

Apêndice

Índice Remissivo



Wi-Fi

Não é possível acessar o menu Wi-Fi pressionando o botão [▲].

- O menu Wi-Fi não está disponível no modo de Fotografia/Filmagem. Mude para o modo de Reprodução e tente novamente.
- No modo de Reprodução, o menu Wi-Fi não pode ser acessado durante a exibição ampliada ou exibição de índice. Mude para a exibição de imagens individuais e tente novamente. De maneira semelhante, o menu Wi-Fi não pode ser acessado durante a reprodução de grupos ou exibição de imagens filtradas, conforme as condições especificadas. Cancele a reprodução de grupos ou de imagens filtradas.
- O menu Wi-Fi não pode ser acessado enquanto a câmera estiver conectada a uma impressora, computador ou TV por meio de um cabo. Desconecte o cabo.

Não é possível adicionar um dispositivo/destino.

- É possível adicionar à câmera um total de 20 itens de informações de conexão. Primeiro apague da câmera as informações de conexão desnecessárias, depois adicione novos dispositivos/destinos (📖157).
- Use um computador ou smartphone para registrar serviços Web (📖145).
- Para adicionar um smartphone, primeiro instale nele o aplicativo Camera Connect dedicado (📖136).
- Para adicionar um computador, primeiro instale nele o software CameraWindow. Verifique também o ambiente e as configurações do computador e de Wi-Fi (📖140, 📖142).
- Não use a câmera perto de fontes de interferência do sinal de Wi-Fi, como fornos de micro-ondas, dispositivos Bluetooth ou outros equipamentos que operam na faixa de 2,4 GHz.
- Aproxime a câmera do outro dispositivo ao qual você está tentando se conectar (como o ponto de acesso) e certifique-se de que não há objetos entre os dispositivos.

Não é possível conectar ao ponto de acesso.

- Confirme se o canal do ponto de acesso está definido com um canal compatível com a câmera (📖211). Observe que, em vez de permitir a atribuição automática de canal, é recomendável especificar manualmente um canal compatível.

Não é possível enviar imagens.

- Não há espaço de armazenamento suficiente no dispositivo de destino. Aumente o espaço de armazenamento no dispositivo de destino e reenvie as imagens.
- A chave de proteção contra gravação do cartão de memória, na câmera de destino, está na posição travada. Mova a chave de proteção contra gravação para a posição destravada.
- Imagens RAW não podem ser enviadas. Para imagens capturadas nos formatos JPEG e RAW, é enviada somente a versão JPEG. No entanto, é possível enviar imagens RAW usando a opção Sinc. de Imagem.
- As imagens não serão enviadas para o CANON iIMAGE GATEWAY (ou outros serviços Web) se você mover ou renomear os arquivos ou pastas de imagens existentes no computador que recebia imagens enviadas por meio de Sinc. de Imagem (por meio de um ponto de acesso (📖153)). Antes de mover ou renomear esses arquivos ou pastas de imagens no computador, certifique-se de que as imagens já foram enviadas para o CANON iIMAGE GATEWAY (ou outros serviços Web).

Não é possível redimensionar imagens para enviá-las.

- Não é possível redimensionar as imagens para que fiquem maiores que a configuração de pixels de gravação de seu tamanho original.
- Não é possível redimensionar vídeos.

O envio de imagens é demorado./A conexão sem fio é interrompida.

- O envio de várias imagens pode ser demorado. Tente redimensionar a imagem para reduzir o tempo de envio (📖153).
- O envio de vídeos pode ser demorado.
- Não use a câmera perto de fontes de interferência do sinal de Wi-Fi, como fornos de micro-ondas, dispositivos Bluetooth ou outros equipamentos que operam na faixa de 2,4 GHz. Observe que o envio de imagens pode ser demorado, mesmo que [Yi] seja exibido.
- Aproxime a câmera do outro dispositivo ao qual você está tentando se conectar (como o ponto de acesso) e certifique-se de que não há objetos entre os dispositivos.

Desejar apagar as informações de conexão Wi-Fi antes de descartar a câmera ou de transferi-la para outra pessoa.

- Redefina as configurações de Wi-Fi (📖158).

Antes de Usar

Manual Básico

Manual Avançado

Noções Básicas sobre a Câmera

Modo Automático / Modo Híbrido Automático

Outros Modos de Fotografia/Filmagem

Modo P

Modos Tv, Av, M, C1 e C2

Modo de Reprodução

Funções Wi-Fi

Menu de Configurações

Acessórios

Apêndice

Índice Remissivo



Mensagens Exibidas na Tela

Se for exibida uma mensagem de erro, tente um dos procedimentos a seguir.

Fotografia/Filmagem ou Reprodução

Sem cartão de memória

- O cartão de memória pode ter sido inserido do lado incorreto. Reinsira o cartão de memória do lado correto (160).

Cartão de memória bloq.

- A chave de proteção contra gravação do cartão de memória está na posição travada. Mova a chave de proteção contra gravação para a posição destravada (120).

Não é possível gravar!

- Você tentou gravar imagens sem um cartão de memória na câmera. Para gravar, insira um cartão de memória do lado correto (120).

Erro cartão de memória (160)

- Se for exibida a mesma mensagem de erro, mesmo depois de formatar um cartão de memória compatível (12) e de inseri-lo do lado correto (120), entre em contato com um Serviço de Help Desk da Canon.

Espaço insuf. no cartão

- Não há espaço livre suficiente no cartão de memória para fotografar e filmar (35, 59, 78, 98) ou editar imagens (124). Apague imagens desnecessárias (118) ou insira um cartão de memória com espaço livre suficiente (120).

AF touch indisponível

- A função AF Touch não está disponível no modo de fotografia ou filmagem atual (195).

AF touch cancelado

- O assunto selecionado para AF Touch não pode mais ser detectado (92).

Carregue a bateria (19)

Sem imagem.

- O cartão de memória não contém nenhuma imagem que possa ser exibida.

Protegido! (116)

Imagem não identificada/JPEG incompatível/Imagem muito grande./Não é possível reproduzir MOV/Não é possível reproduzir MP4

- Não é possível exibir imagens incompatíveis ou danificadas.
- Talvez não seja possível exibir imagens que foram editadas ou renomeadas em um computador ou imagens tiradas com outra câmera.

Não é possível ampliar!/Não é possível girar!/Não é possível alterar a imagem/Não é possível modificar/Não é possível atribuir à categ./Imagem não selecionável./Nenhuma info de identificação

- As seguintes funções talvez não estejam disponíveis para imagens que foram renomeadas ou editadas em um computador ou imagens tiradas com outra câmera. Observe que as funções marcadas com asterisco (*) não estão disponíveis para vídeos.
Editar Info de ID* (114), Ampliar* (115), Girar* (120), Favoritos (121), Editar* (124), Imprimir Lista* (183) e Configurar Photobook* (185).

Intervalo de seleção inv.

- Ao especificar um intervalo de seleção de imagens (117, 120, 184), você tentou escolher uma imagem inicial posterior à imagem final ou vice-versa.

Limite de seleção excedido

- Foram selecionadas mais de 998 imagens para Imprimir Lista (183) ou Configurar Photobook (185). Escolha menos de 998 imagens.
- Não foi possível salvar corretamente as configurações de Imprimir Lista (183) ou de Configurar Photobook (185). Reduza o número de imagens selecionadas e tente novamente.
- Você tentou escolher mais de 500 imagens em Proteger (116), Apagar (118), Favoritos (121), Imprimir Lista (183) ou Configurar Photobook (185).

Erro de nomenclatura!

- Não foi possível criar a pasta ou gravar imagens porque foram atingidos o número máximo permitido (999) de pastas de armazenamento de imagens e o número máximo permitido (9999) de imagens nas pastas. Na guia [1], altere [Num. de Arq.] para [Reinic Auto] (159) ou formate o cartão de memória (160).

Erro da lente

- Este erro pode ocorrer ao segurar a lente enquanto ela está em movimento ou ao usar a câmera em locais com muito pó ou areia.
- A exibição frequente desta mensagem de erro pode indicar danos na câmera. Neste caso, entre em contato com um Serviço de Help Desk da Canon.

Antes de Usar

Manual Básico

Manual Avançado

Noções Básicas sobre a Câmera

Modo Automático / Modo Híbrido Automático

Outros Modos de Fotografia/ Filmagem

Modo P

Modos Tv, Av, M, C1 e C2

Modo de Reprodução

Funções Wi-Fi

Menu de Configurações

Acessórios

Apêndice

Índice Remissivo



Foi detectado um erro na câmera (*número do erro*)

- Se esta mensagem de erro for exibida logo após tirar uma foto, a imagem pode não ter sido salva. Mude para o modo de Reprodução para procurar a imagem.
- A exibição frequente desta mensagem de erro pode indicar danos na câmera. Neste caso, anote o número do erro (*Exx*) e entre em contato com um Serviço de Help Desk da Canon.

Erro no Arquivo

- Talvez não seja possível imprimir corretamente (📖180) fotos tiradas com outras câmeras ou imagens que foram alteradas com uso de software, mesmo que a câmera esteja conectada à impressora.

Erro de impressão

- Verifique a configuração de tamanho do papel (📖182). Se esta mensagem for exibida quando a configuração estiver correta, reinicie a impressora e ajuste novamente a configuração da câmera.

Absorvedor de tinta cheio

- Entre em contato com um Serviço de Help Desk da Canon a fim de solicitar auxílio para a troca do absorvente de tinta.

Wi-Fi

Falha na conexão

- Nenhum ponto de acesso foi reconhecido. Verifique as configurações do ponto de acesso (📖142).
- Não foi possível encontrar o dispositivo. Desligue a câmera, ligue-a novamente e tente conectar-se outra vez.
- Verifique o dispositivo ao qual deseja se conectar e certifique-se de que ele está preparado para a conexão.

Ń pode determinar pto acesso

- Os botões WPS foram pressionados simultaneamente em diversos pontos de acesso. Tente reconectar-se novamente.

Nenhum ponto de acesso encontrado

- Certifique-se de que o ponto de acesso está ligado.
- Ao conectar-se manualmente a um ponto de acesso, certifique-se de digitar o SSID correto.

Senha incorreta/Configurações de segurança de Wi-Fi incorretas

- Verifique as configurações de segurança do ponto de acesso (📖142).

Conflito de endereços IP

- Redefina o endereço IP para que não entre em conflito com outro.

Desconectado/Falha no recebimento/Falha no envio

- Talvez você esteja em um ambiente em que os sinais de Wi-Fi estão obstruídos.
- Evite usar a função Wi-Fi da câmera próximo de fornos de micro-ondas, dispositivos Bluetooth e outros dispositivos que operam na faixa de 2,4 GHz.
- Aproxime a câmera do outro dispositivo ao qual você está tentando se conectar (como o ponto de acesso) e certifique-se de que não há objetos entre os dispositivos.
- Verifique o dispositivo conectado para certificar-se de que não apresenta erros.

Falha no envio

Erro cartão de memória

- Se for exibida a mesma mensagem de erro, mesmo depois de inserir do lado correto um cartão de memória formatado, entre em contato com um Serviço de Help Desk da Canon.

Falha no recebimento

Espaço insuf. no cartão

- Não há espaço livre suficiente no cartão de memória da câmera de destino para receber imagens. Apague imagens para liberar espaço no cartão de memória ou insira um cartão de memória com espaço suficiente.

Falha no recebimento

Cartão de memória bloq.

- A chave de proteção contra gravação do cartão de memória, na câmera que receberá as imagens, está na posição travada. Mova a chave de proteção contra gravação para a posição destravada.

Falha no recebimento

Erro de nomenclatura!

- Quando forem atingidos na câmera receptora o número máximo de pastas (999) e o número máximo de imagens (9999), não será possível receber imagens.

Espaço insuficiente no servidor

- Exclua imagens desnecessárias carregadas no CANON iMAGE GATEWAY para liberar espaço.
- Salve no computador as imagens enviadas por meio de Sinc. de Imagem (📖153).

Verificar configurações de rede

- Certifique-se de que o computador consegue conectar-se à Internet com as configurações de rede atuais.

Outros Acessórios

A câmera emite ruídos ao ser balançada.

- Se a câmera for balançada quando estiver desligada, a lente emitirá um ruído ao se mover. Esta situação não indica danos.

Antes de Usar

Manual Básico

Manual Avançado

Noções Básicas sobre a Câmera

Modo Automático / Modo Híbrido Automático

Outros Modos de Fotografia/ Filmagem

Modo P

Modos Tv, Av, M, C1 e C2

Modo de Reprodução

Funções Wi-Fi

Menu de Configurações

Acessórios

Apêndice

Índice Remissivo



Informações Exibidas na Tela

Fotografia ou Filmagem (Exibição de Informações)

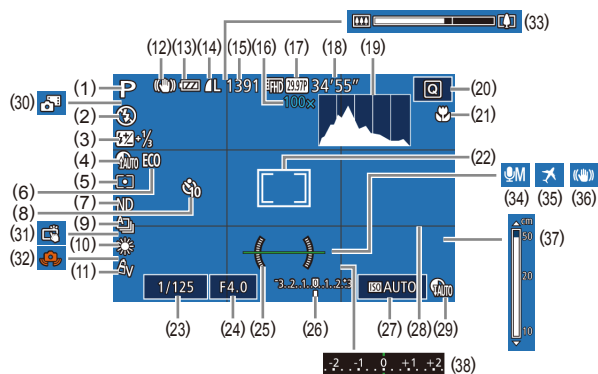

- | | |
|---|--|
| (1) Modo de fotografia/filmagem (📖195), Ícone de cena (📖39) | (10) Balanço de brancos (📖83), Correção com lâmpada de mercúrio (📖53) |
| (2) Modo de flash (📖93) | (11) Minhas Cores (📖85) |
| (3) Compensação de exposição do flash / Nível de saída de flash (📖94, 📖101) | (12) Ícone de modo de IS (📖193) |
| (4) Correção de sombras (📖83) | (13) Nível da bateria (📖193) |
| (5) Método de medição (📖79) | (14) Compressão de fotos (📖96), Configuração de pixels de gravação (📖96) |
| (6) Modo econômico (📖161) | (15) Imagens graváveis (📖212)* |
| (7) Filtro ND (📖83) | (16) Ampliação com zoom (📖41), Teleconversor digital (📖89) |
| (8) Temporizador (📖45) | (17) Qualidade de vídeo (📖54) |
| (9) Modo de disparo (📖47), Modo de fotografia AEB (📖81), Variação de foco (📖88) | (18) Tempo restante (📖213) |
| | (19) Histograma (📖108) |

- | | |
|---|--|
| (20) Menu Definição Rápida (📖30) | (29) Correção de alcance dinâmico (📖82) |
| (21) Intervalo de focagem (📖86, 📖86), Bloqueio AF (📖93) | (30) Modo Híbrido Automático (📖37) |
| (22) Moldura AF (📖89), Moldura de ponto medição pontual (📖79) | (31) Disparador Touch (📖46) |
| (23) Velocidade do obturador (📖98, 📖99) | (32) Aviso de estremecimento da câmera (📖38) |
| (24) Valor da abertura (📖99, 📖99) | (33) Barra de zoom (📖35) |
| (25) Nível eletrônico (📖55) | (34) Modo de gravação de áudio (📖76) |
| (26) Nível de exposição (📖99) | (35) Fuso horário (📖162) |
| (27) Sensibilidade ISO (📖80) | (36) Estabilização da imagem (📖56) |
| (28) Linhas de grade (📖102) | (37) Indicador MF (📖86) |
| | (38) Compensação de exposição (📖79) |

* No modo [📷], indica o número de imagens disponíveis.

Nível da Bateria

Uma mensagem ou ícone exibido na tela indica o nível de carga da bateria.

Ícone ou Mensagem	Detalhes
	Carga suficiente
	Ligeiramente descarregada, mas suficiente
	Quase descarregada — carregue logo a bateria
[Carregue a bateria]	Descarregada — carregue a bateria imediatamente

Antes de Usar

Manual Básico

Manual Avançado

Noções Básicas sobre a Câmera

Modo Automático / Modo Híbrido Automático

Outros Modos de Fotografia/Filmagem

Modo P

Modos Tv, Av, M, C1 e C2

Modo de Reprodução

Funções Wi-Fi

Menu de Configurações

Acessórios

Apêndice

Índice Remissivo



Reprodução (Exibição de Informações Detalhadas)

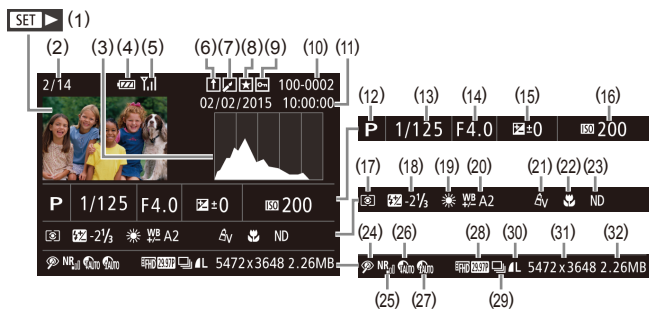

- | | |
|--|--|
| (1) Vídeos (135, 106) | (17) Método de medição (79) |
| (2) Nº da imagem atual / Nº total de imagens | (18) Flash (93), Compensação de exposição do flash (94) |
| (3) Histograma (108) | (19) Balanço de brancos (83) |
| (4) Nível da bateria (193) | (20) Correção do balanço de brancos (84), Correção com lâmpada de mercúrio (53), Efeito Foto Criativa (60) |
| (5) Intensidade do sinal de Wi-Fi (152) | (21) Minhas Cores (85, 126) |
| (6) Sinc. de Imagem (153) | (22) Intervalo de focagem (86, 86) |
| (7) Edição de imagens (124), Compactação de vídeos (129) | (23) Filtro ND (83) |
| (8) Favoritos (121) | (24) Correção de olhos vermelhos (127), Efeito de reprodução de clipe curto (76) |
| (9) Proteção (116) | (25) Redução de ruído ISO alto (81) |
| (10) Número de pasta - Número de arquivo (159) | (26) Correção de alcance dinâmico (82) |
| (11) Data/hora da foto ou vídeo (21) | (27) Correção de sombras (83) |
| (12) Modo de fotografia/filmagem (195) | (28) Qualidade de imagem / Taxa de quadros (vídeos) (54) |
| (13) Velocidade do obturador (98, 99) | (29) Reprodução de grupos (113) |
| (14) Valor da abertura (99, 99) | |
| (15) Nível de compensação de exposição (79) | |
| (16) Sensibilidade ISO (80) | |

(30) Compressão (qualidade de imagem) (96) / Configuração de pixels de gravação (54), Resumos de vídeos (37), RAW (96), MP4 (vídeos), Álbuns (130)

(31) Fotografias: Configuração de pixels de gravação (212)
Vídeos: Tempo de reprodução (213)

(32) Tamanho do arquivo



- Ao ver as imagens em uma TV, algumas informações podem não ser exibidas (169).

Resumo do Painel de Controle do Vídeo

As seguintes operações estão disponíveis no painel de controle do vídeo acessado conforme descrito em “Visualizar” (106).

	Toque para exibir o painel de volume, depois toque em para ajustar o volume. Quando o volume é 0, é exibido .
	Reprodução
	Câmera Lenta (Para ajustar a velocidade de reprodução, pressione os botões ou gire o seletor . O som não será reproduzido.)
	Saltar para Anterior* ou Clipe Anterior (129) (Para continuar saltando para trás, mantenha pressionado o botão .)
	Quadro Anterior (Para rebobinar rapidamente, mantenha pressionado o botão .)
	Quadro Seguinte (Para avançar rapidamente, mantenha pressionado o botão .)
	Saltar para Seguinte* ou Clipe Seguinte (129) (Para continuar saltando para a frente, mantenha pressionado o botão .)
	Apagar Clipe (opção exibida quando um resumo de vídeos é selecionado, 129)
	Editar (128)
	Mostrado quando a câmera está conectada a uma impressora compatível com PictBridge (180).

* Exibe o quadro que se encontra cerca de quatro segundos antes ou depois do quadro atual.



- Durante a reprodução de vídeos, é possível saltar para trás ou para a frente (ou para o clipe anterior ou seguinte) pressionando os botões .

Antes de Usar

Manual Básico

Manual Avançado

Noções Básicas sobre a Câmera

Modo Automático / Modo Híbrido Automático

Outros Modos de Fotografia / Filmagem

Modo P

Modos Tv, Av, M, C1 e C2

Modo de Reprodução

Funções Wi-Fi

Menu de Configurações

Acessórios

Apêndice

Índice Remissivo



Tabelas de Funções e de Menu

Funções Disponíveis em cada Modo de Fotografia/Filmagem

Os ícones em preto, como **C2**, indicam que a função está disponível ou definida automaticamente nesse modo de fotografia ou filmagem.

Os ícones cinzas, como **C2**, indicam que a função não está disponível nesse modo de fotografia ou filmagem.

Compensação de Exposição (p. 79)



Sensibilidade ISO (p. 80)

AUTO



125 – 12800



Operação AF (p. 91)

ONE SHOT



SERVO



Modo de Disparo (p. 47)



Flash (p. 93)



Antes de Usar

Manual Básico

Manual Avançado

Noções Básicas sobre a Câmera

Modo Automático / Modo Híbrido Automático

Outros Modos de Fotografia / Filmagem

Modo P

Modos Tv, Av, M, C1 e C2

Modo de Reprodução

Funções Wi-Fi

Menu de Configurações

Acessórios

Apêndice

Índice Remissivo



AF Touch (📖92)



Seleção de Rosto (📖92)



Disparador Touch (📖46)



Tirar Fotos ao Gravar Vídeos (📖74)



Alterar Exibição (📖29)



- *1 As opções variam de acordo com o modo de captura atribuído.
- *2 [SERVO] quando é detectada a movimentação do assunto.
- *3 Não disponível, mas muda para [L&L] em alguns casos.
- *4 Bloqueio FE não disponível no modo de flash [ON].
- *5 Somente quando [MF] está selecionado.
- *6 Disponível somente quando são detectados rostos.
- *7 Disponível somente para fotografia ou filmagem. Designação de assunto não disponível.

Menu Definição Rápida

Método AF (📖89)

👉+Rastrea.



AF de 1 Ponto



Qualidade de imagem

Para obter mais detalhes, consulte “Guia de Fotografia/Filmagem” (📖200).

Qualidade de Vídeo (📖54, 📖54)

Quando Definida como NTSC

📺HD 59.94P



📺HD 29.97P



📺HD 23.98P



📺HD 29.97P



Antes de Usar

Manual Básico

Manual Avançado

Noções Básicas sobre a Câmera

Modo Automático / Modo Híbrido Automático

Outros Modos de Fotografia/Filmagem

Modo P

Modos Tv, Av, M, C1 e C2

Modo de Reprodução

Funções Wi-Fi

Menu de Configurações

Acessórios

Apêndice

Índice Remissivo



EVGA 29.97P



Quando Definida como PAL

FHD 50.00P



FHD 25.00P



FHD 25.00P



EVGA 25.00P



Temporizador (45)



Configurações do Temporizador (46)

Retardo*3



Capturas*4



Filtro ND (83)

ND



NF



Aspect Ratio da Fotografia (52)

16:9



3:2



4:3



Antes de Usar

Manual Básico

Manual Avançado

Noções Básicas sobre a Câmera

Modo Automático / Modo Híbrido Automático

Outros Modos de Fotografia / Filmagem

Modo P

Modos Tv, Av, M, C1 e C2

Modo de Reprodução

Funções Wi-Fi

Menu de Configurações

Acessórios

Apêndice

Índice Remissivo



1:1



Balço de Brancos (83)

AWB



Correção do Balço de Brancos (84)



Ajuste de Cor (73)



Minhas Cores (85)

Off



Av / AN / Ss*0 / Ss*0 / Sp / AL / Ad / AB / AG / AR / Ac*7



Correção de Alcance Dinâmico (82)

Off



Auto



20%



Correção de Sombras (83)

Off



Auto



Antes de Usar

Manual Básico

Manual Avançado

Noções Básicas sobre a Câmera

Modo Automático / Modo Híbrido Automático

Outros Modos de Fotografia / Filmagem

Modo P

Modos Tv, Av, M, C1 e C2

Modo de Reprodução

Funções Wi-Fi

Menu de Configurações

Acessórios

Apêndice

Índice Remissivo



RAW

–



RAW



Tx Prop p/ Fotos (52)

Para obter mais detalhes, consulte “Menu Definição Rápida” (197).

Tela de informações de disparo (102)

Troca de telas



Exibição de grade

Grade 1 3x3/Grade 2 3x4



2.35:1/1.85:1/1.75:1/1.66:1/4:3



Histograma

Brilho/RGB



Tela Invertida (28)

Ativar/Dstiv.



Modo de exib. (173)

Econ. Energia



Fluido



Guia [Q2]

Rever imagem após a captura (58)

Hora exib.

Dstiv./Rápido



2 s/4 s/8 s



Retar



Info de exibição

Antes de Usar

Manual Básico

Manual Avançado

Noções Básicas sobre a Câmera

Modo Automático / Modo Híbrido Automático

Outros Modos de Fotografia/ Filmagem

Modo P

Modos Tv, Av, M, C1 e C2

Modo de Reprodução

Funções Wi-Fi

Menu de Configurações

Acessórios

Apêndice

Índice Remissivo



Dstiv.



Detalhada



Disparo Touch (46)

Ativar



Dstiv.



Configurações de Face ID (48)

Ativar/Dstiv.



Atribuição de função (103)

Anel [O]/seletor [☀️]/seletor [🌑]



Botão de atalho



Botão [□]



Botão [📷]



Botão [MF]



Salvar Config. (104)

Salvar no modo: C1



Salvar no modo: C2



Zoom Digital (41)

Padrão



Dstiv.



Antes de Usar

Manual Básico

Manual Avançado

Noções Básicas sobre a Câmera

Modo Automático / Modo Híbrido Automático

Outros Modos de Fotografia/Filmagem

Modo P

Modos Tv, Av, M, C1 e C2

Modo de Reprodução

Funções Wi-Fi

Menu de Configurações

Acessórios

Apêndice

Índice Remissivo



Bloquear



1.6x/2.0x



Zoom Ponto AF (91)

Ativar



Dstiv.



Guia [3]

Operação AF (91)

Para obter mais detalhes, consulte “Funções Disponíveis em cada Modo de Fotografia/Filmagem” (195).

Método AF (89)

Para obter mais detalhes, consulte “Menu Definição Rápida” (197).

Tam. Quadro AF (89)*2

Normal



Pequeno



AF Contínuo (91)

Ativar



Dstiv.



AF+MF (87)

Ativar/Dstiv.



Luz aux. AF (57)

Ativar



Dstiv.



Antes de Usar

Manual Básico

Manual Avançado

Noções Básicas sobre a Câmera

Modo Automático / Modo Híbrido Automático

Outros Modos de Fotografia/Filmagem

Modo P

Modos Tv, Av, M, C1 e C2

Modo de Reprodução

Funções Wi-Fi

Menu de Configurações

Acessórios

Apêndice

Índice Remissivo



Zoom ponto MF (📖86)

Dstiv.



2x/4x



MF Segurança (📖86)

Ativar



Dstiv.



Relembrar conf. de Zoom/MF (📖104)

Memória Zoom

Ativar



Dstiv.



Memória MF

Ativar



Dstiv.



MF-Config. Destaque (📖88)

Destaque MF

Ativar/Dstiv.



Nível

Baixo/Alto



Cor

Vermelho/Amarelo/Azul



Config. de IS (📖56)

Modo IS

Dstiv.



Antes de Usar

Manual Básico

Manual Avançado

Noções Básicas sobre a Câmera

Modo Automático / Modo Híbrido Automático

Outros Modos de Fotografia / Filmagem

Modo P

Modos Tv, Av, M, C1 e C2

Modo de Reprodução

Funções Wi-Fi

Menu de Configurações

Acessórios

Apêndice

Índice Remissivo



Ativar



Somente Capt



IS dinâmico

Baixa



Padrão



Alta



Bracketing (81, 88)



Guia [5]

SensibilidadeISO (81)

SensibilidadeISO

Para obter mais detalhes, consulte “Funções Disponíveis em cada Modo de Fotografia/Filmagem” (195).

Config. Automáticas ISO

Sens. ISO Máx.



Taxa Mudança



Correção DR (82)

Para obter mais detalhes, consulte “Menu Definição Rápida” (197).

Correç. Sombra (83)

Para obter mais detalhes, consulte “Menu Definição Rápida” (197).

Medição de luz (79)

Para obter mais detalhes, consulte “Menu Definição Rápida” (197).

Filtro ND (83)

Para obter mais detalhes, consulte “Menu Definição Rápida” (197).

Antes de Usar

Manual Básico

Manual Avançado

Noções Básicas sobre a
Câmera

Modo Automático /
Modo Híbrido Automático

Outros Modos de Fotografia/
Filmagem

Modo P

Modos Tv, Av, M, C1 e C2

Modo de Reprodução

Funções Wi-Fi

Menu de Configurações

Acessórios

Apêndice

Índice Remissivo



Controle Flash (📖57, 📖94, 📖95, 📖101)

Modo do Flash

Auto



Manual



Comp Exp Flash

Para obter mais detalhes, consulte “Funções Disponíveis em cada Modo de Fotografia/Filmagem” (📖195).

Saída do Flash

Para obter mais detalhes, consulte “Funções Disponíveis em cada Modo de Fotografia/Filmagem” (📖195).

Sinc. Obturador

1ª cortina



2ª cortina



Lamp Olh Ver

Ativar/Dstiv.



FE de Segurança

Ativar



Dstiv.



Guia [📷6]

Corr Bal. Branco (📖84)

Para obter mais detalhes, consulte “Menu Definição Rápida” (📖197).

Minhas Cores (📖126)

Para obter mais detalhes, consulte “Menu Definição Rápida” (📖197).

Red ruído ISO alto (📖81)

Baixo/Padrão/Alto



Corr. Lâmp. Hg (📖53)

Ativar/Dstiv.



Pto Med Pontual (📖79)

Centralizar/Ponto AF



Antes de Usar

Manual Básico

Manual Avançado

Noções Básicas sobre a Câmera

Modo Automático / Modo Híbrido Automático

Outros Modos de Fotografia/Filmagem

Modo P

Modos Tv, Av, M, C1 e C2

Modo de Reprodução

Funções Wi-Fi

Menu de Configurações

Acessórios

Apêndice

Índice Remissivo



Mudança Seq. (📖99)

Ativar



Dstiv.



Guia [📷7]

Detecç Piscada (📖56)

Ativar



Dstiv.



📷 Área Exib (📖42)

Grande/Média/Pequena



Config automáticas 📷 (📖44)

Procurar auxílio

Ativar



Dstiv.



Zoom auto 📷

Rosto/Tronco/Corpo inteiro/Manual/Auto



Dstiv.



Salv. Fot. 📷 (📖71)

Ativar/Dstiv.



Ênfase à Estrela (📖70)

Nítido/Dstiv./Suave



Config. Time Lapse Estrela (📖71)

Efeito



Antes de Usar

Manual Básico

Manual Avançado

Noções Básicas sobre a Câmera

Modo Automático / Modo Híbrido Automático

Outros Modos de Fotografia/ Filmagem

Modo P

Modos Tv, Av, M, C1 e C2

Modo de Reprodução

Funções Wi-Fi

Menu de Configurações

Acessórios

Apêndice

Índice Remissivo



Intervalo captur

15 s/30 s/1 min



Taxa de Quadro

1/4.99 / 1/29.97 (NTSC), 1/2.50 / 1/5.00 (PAL)



Tempo captura

60 min/90 min/120 min/limitado



Guia [8]

Tipo de resumo (37)

Incluir fotos/Sem fotos



Qualidade do Vídeo (54)

Para obter mais detalhes, consulte “Menu Definição Rápida” (197).

Grav.som (76)

Grav.som

Automático*3



Manual



Desat.



Nível



Filtro de vento/Atenuador

Filtro de Vento: Auto



Filtro de Vento: Dstiv.



Atenuador: Ativar/Dstiv.



Atenuador: Auto



*1 As opções variam de acordo com o modo de captura atribuído.

*2 Disponível quando a moldura AF está definida como [1 ponto].

*3 [Ativar] para funções diferentes de Zona Criativa e vídeos.

Antes de Usar

Manual Básico

Manual Avançado

Noções Básicas sobre a Câmera

Modo Automático / Modo Híbrido Automático

Outros Modos de Fotografia/Filmagem

Modo P

Modos Tv, Av, M, C1 e C2

Modo de Reprodução

Funções Wi-Fi

Menu de Configurações

Acessórios

Apêndice

Índice Remissivo



Guia de Configuração

Guia	Item	Página de Referência
📷1	Criar Pasta	📖159
	Num. de Arq.	📖159
	Formato	📖160
	Sist. de Vídeo	📖160
	Nível Eletrônico	📖55
	Imagem Inicial	📖164
📺2	Modo eco	📖161
	Econ. Energia	📖27
	Brilho do LCD	📖162
	Display Noturno	📖161
	Fuso Horário	📖162
	Data/Hora	📖163
	Retração Lente	📖163
🔊3	Idioma 🗣️	📖163
	Mudo	📖163
	Volume	📖163
	Opções de Som	📖164
	Fones de ouvido	📖177
	Dicas/Sugestões	📖164

Guia	Item	Página de Referência
📷4	Operaç. Touch	📖164
	Unidades	📖164
	Configurações de Wi-Fi	📖133
	Botão Conectar Dispos Móvel	📖136
	Exibição do Logo Certificação	📖164
	Info de Copyright	📖165
	Redefinir Tudo	📖165

Guia Meu Menu

Guia	Item	Página de Referência
★1	Config. do Meu Menu	📖105

Guia de Reprodução

Guia	Item	Página de Referência
▶1	Proteger	📖116
	Girar	📖120
	Apagar	📖118
	Favoritos	📖121
	Exibição em slide	📖115
▶2	Reprodução de álbum	📖130
	List/Repr resumo vídeos	📖109

Antes de Usar

Manual Básico

Manual Avançado

Noções Básicas sobre a Câmera

Modo Automático / Modo Híbrido Automático

Outros Modos de Fotografia/Filmagem

Modo P

Modos Tv, Av, M, C1 e C2

Modo de Reprodução

Funções Wi-Fi

Menu de Configurações

Acessórios

Apêndice

Índice Remissivo



Guia	Item	Página de Referência
▶3	i-Contraste	📖126
	Redimensionar	📖124
	Corte	📖125
	Corr. Olhos Verm	📖127
	Minhas Cores	📖126
	Info de Face ID	📖110
▶4	Conf. impres.	📖181
	Config. Photobook	📖185
▶5	Efeito Trans.	📖106
	Efeito de Índice	📖110
	Exib c/ Rolagem	📖106
	Imagens Grupo	📖113
	Giro Automático	📖121
	Retomar	📖106
▶6	Def. botão de Atalho	📖122
	Def. Ações Touch	📖123

Guia de Impressão

Item	Página de Referência
Imprimir	–
Selecionar Imgs e Qtd.	📖184
Selecionar Intervalo	📖184
Selec. Todas as Imgs	📖184
Limp Todas as Seleções	📖185
Config. de Impressão	📖183

Precauções de Manuseio

- Esta câmera é um dispositivo eletrônico de alta precisão. Evite derrubá-la ou sujeitá-la a forte impacto.
- Nunca coloque a câmera perto de ímãs, motores ou outros dispositivos que gerem campos eletromagnéticos fortes, pois isto pode causar mau funcionamento ou apagar dados de imagens.
- Se gotas d'água ou sujeira aderirem à câmera ou à tela, limpe com um pano seco e macio ou com um pano de limpeza de óculos. Não esfregue nem use força.
- Nunca utilize produtos de limpeza que contenham solventes orgânicos para limpar a câmera ou a tela.
- Utilize um pincel com soprador de ar para remover o pó da lente. Se ainda restar sujeira que você não consiga remover, entre em contato com um Serviço de Help Desk da Canon.
- Para evitar a formação de condensação na câmera, após mudanças bruscas de temperatura (ao transferir a câmera de ambientes frios para ambientes quentes), coloque a câmera dentro de um saco plástico hermético, que possa ser selado, e deixe-a adaptar-se lentamente à temperatura antes de retirá-la do saco.
- Se houver formação de condensação na câmera, pare de usá-la imediatamente. Continuar a usar a câmera neste estado pode danificá-la. Retire a bateria e o cartão de memória e aguarde a evaporação total da umidade antes de voltar a usar a câmera.
- Guarde baterias não usadas em um saco plástico ou outro recipiente. Para manter o desempenho da bateria, caso você não a use durante algum tempo, carregue-a cerca de uma vez ao ano e depois use a câmera até terminar a carga, antes de guardar a bateria.

Antes de Usar

Manual Básico

Manual Avançado

Noções Básicas sobre a Câmera

Modo Automático / Modo Híbrido Automático

Outros Modos de Fotografia/ Filmagem

Modo P

Modos Tv, Av, M, C1 e C2

Modo de Reprodução

Funções Wi-Fi

Menu de Configurações

Acessórios

Apêndice

Índice Remissivo



Especificações

Especificações da Câmera

Pixels Efetivos da Câmera (Máx.)	Aprox. 20,2 milhões de pixels
Distância Focal da Lente	Zoom de 25x: 8.8 (GA) – 220.0 (T) mm (equivalente a filmes de 35 mm: 24 (GA) – 600 (T) mm)
Monitor LCD	LCD TFT colorido tipo 8,0 cm (3,2 pol.) Pixels Efetivos: Aprox. 1.620.000 pontos
Formato de Arquivo	Design rule for Camera File system, compatível com DPOF (versão 1.1)
Tipo de Dados	Fotografias: Exif 2.3 (JPEG), RAW (CR2 (Original da Canon)) Vídeos: MP4 (Vídeo: MPEG-4 AVC/H.264; Áudio: MPEG-4 AAC-LC (estéreo))
Interface	Hi-speed USB Saída HDMI Entrada de microfone Saída de fone de ouvido
Fonte de Alimentação	Bateria NB-10L Fonte Adaptadora de CAACK-DC80
Dimensões (com base nas diretrizes CIPA)	123,3 x 76,5 x 105,3 mm
Peso (com base nas diretrizes CIPA)	Aprox. 733 g (incluindo a bateria/as pilhas e o cartão de memória) Aprox. 690 g (apenas o corpo da câmera)

Wi-Fi

Padrões	IEEE 802.11b/g/n* * Somente faixa de 2,4 GHz
Métodos de Transmissão	Modulação OFDM (IEEE 802.11g/n) Modulação DSSS (IEEE 802.11b)
Modos de Comunicação	Modo de Infraestrutura*1, Modo Ad Hoc*2 *1 Compatível com Configuração Protegida de Wi-Fi *2 Wi-Fi CERTIFIED IBSS
Canais Compatíveis	1 – 11
Segurança	WEP, WPA-PSK (AES/TKIP), WPA2-PSK (AES/TKIP)

Distância Focal do Zoom Digital (equivalente a filmes de 35 mm)

Zoom Digital [Padrão]	24 – 2400 mm (Representa a distância focal combinada do zoom ótico e do zoom digital.)
Teleconversor Digital 1.6x	38,4 – 960 mm
Teleconversor Digital 2.0x	48,0 – 1200 mm

Antes de Usar

Manual Básico

Manual Avançado

Noções Básicas sobre a Câmera

Modo Automático / Modo Híbrido Automático

Outros Modos de Fotografia/Filmagem

Modo P

Modos Tv, Av, M, C1 e C2

Modo de Reprodução

Funções Wi-Fi

Menu de Configurações

Acessórios

Apêndice

Índice Remissivo



Número de Fotos/Tempo de Gravação, Tempo de Reprodução

Número de Fotos	Aprox. 300
Número de Fotos (Modo Econômico Ativado)	Aprox. 410
Tempo de Gravação de Vídeos*1	Aprox. 1 hora, 5 minutos
Tempo de Gravação de Vídeos (Gravação Contínua*2)	Aprox. 2 horas, 5 minutos
Tempo de Reprodução*3	Aprox. 6 horas

*1 Tempo nestas condições.

- Modo
- Qualidade: 29.97P
- Com gravação, interrupção, aplicação de zoom repetidas, e ligando e desligando a câmera

*2 Tempo nestas condições.

- Modo
- Qualidade: 29.97P
- Sem aplicação de zoom ou outras operações
- A gravação é reiniciada logo após ser interrompida automaticamente em um tamanho de arquivo de 4 GB ou um tempo de cerca de 29:59

*3 Tempo ao reproduzir uma apresentação de slides de fotografias.

- O número de fotos que podem ser tiradas baseia-se nas diretrizes de teste da CIPA (Camera & Imaging Products Association).
- Em algumas condições de fotografia e de filmagem, o número de fotos e o tempo de gravação podem ser inferiores aos acima indicados.
- Número de fotos/tempo de gravação com uma bateria totalmente carregada.

Número de Fotos por Cartão de Memória

O número de fotos por cartão de memória, na proporção (📖52) de 3:2, é o seguinte. Observe que o número de fotos disponíveis varia em função da proporção.

Número de Pixels de Gravação	Taxa de Compressão	Número de Fotos por Cartão de Memória (Fotos aprox.)
		16 GB
L (Grande) 20M/5472x3648		1686
		2729
M1 (Média 1) 12M/4320x2880		2612
		4152
M2 (Média 2) 4M/2304x1536		8377
		14724
S (Pequeno) 0.3M/720x480		48592
		69418
Imagens RAW 5472x3648	–	610

- Os valores na tabela baseiam-se nas condições de medição da Canon e podem variar em função do assunto, do cartão de memória e das configurações da câmera.

Antes de Usar

Manual Básico

Manual Avançado

Noções Básicas sobre a Câmera

Modo Automático / Modo Híbrido Automático

Outros Modos de Fotografia/Filmagem

Modo P

Modos Tv, Av, M, C1 e C2

Modo de Reprodução

Funções Wi-Fi

Menu de Configurações

Acessórios

Apêndice

Índice Remissivo



Tempo de Gravação por Cartão de Memória

Qualidade de Imagem	Tempo de Gravação por Cartão de Memória	
	16 GB	
[E-FHD 59.94P] [E-FHD 50.00P]	59 min. 30 s.	
[E-FHD 29.97P] [E-FHD 23.98P]*1 [E-FHD 25.00P]	1 h. 26 min. 05 s.*2	
[E-FHD 29.97P] [E-HD 25.00P]	4 h. 05 min. 15 s.	
[E-VGA 29.97P] [E-VGA 25.00P]	10 h. 22 min. 35 s.	

*1 Taxa de quadros real: 23,976 fps.

*2 52 min. 12 s. para vídeos iFrame (77).

- Os valores na tabela baseiam-se nas condições de medição da Canon e podem variar em função do assunto, do cartão de memória e das configurações da câmera.
- A gravação é interrompida automaticamente quando o tamanho de arquivo do clipe atinge 4 GB ou quando o tempo de gravação atinge aproximadamente 29 minutos e 59 segundos (ao gravar em [E-FHD 59.94P], [E-FHD 29.97P], [E-FHD 23.98P], [E-FHD 50.00P], [E-FHD 25.00P], [E-HD 29.97P] ou [E-HD 25.00P]) ou aproximadamente uma hora (ao gravar em [E-VGA 29.97P] ou [E-VGA 25.00P]).
- Em alguns cartões de memória, a gravação pode ser interrompida mesmo que a duração máxima do clipe não tenha sido atingida. Recomenda-se a utilização de cartões de memória SD Speed Class 10 ou superior.

Alcance do Flash

Grande angular máxima (AAA)	60 cm – 6,8 m
Telefoto máxima (TL)	85 cm – 3,1 m

Alcance das Fotos/de Filmagem

Modo de Fotografia/Filmagem	Intervalo de Focagem	Grande Angular Máxima (AAA)	Telefoto Máxima (TL)
AUTO	–	5 cm – infinito	85 cm – infinito
Outros modos	A	5 cm – infinito	85 cm – infinito
	+	5 – 50 cm	–

* Não disponível em alguns modos de fotografia ou filmagem.

Velocidade de Disparos Contínuos

Modo de Disparos Contínuos	Velocidade
[C]	Aprox. 5,9 fotos/segundo

- Velocidade ao usar um cartão de memória 16 GB UHS-I especificado nas normas de testes da Canon. Observe que o número de fotos varia de acordo com os assuntos, a marca do cartão de memória e outros fatores.

Antes de Usar

Manual Básico

Manual Avançado

Noções Básicas sobre a Câmera

Modo Automático / Modo Híbrido Automático

Outros Modos de Fotografia/Filmagem

Modo P

Modos Tv, Av, M, C1 e C2

Modo de Reprodução

Funções Wi-Fi

Menu de Configurações

Acessórios

Apêndice

Índice Remissivo



Velocidade do Obturador

Modo [AUTO], intervalo definido automaticamente	1 – 1/2000 s.
Valores disponíveis no modo [Tv], [M] ou [P] (segundos)*	30, 25, 20, 15, 13, 10, 8, 6, 5, 4, 3.2, 2.5, 2, 1.6, 1.3, 1, 0.8, 0.6, 0.5, 0.4, 0.3, 1/4, 1/5, 1/6, 1/8, 1/10, 1/13, 1/15, 1/20, 1/25, 1/30, 1/40, 1/50, 1/60, 1/80, 1/100, 1/125, 1/160, 1/200, 1/250, 1/320, 1/400, 1/500, 1/640, 1/800, 1/1000, 1/1250, 1/1600, 1/2000

* No modo [P], não estão disponíveis as velocidades do obturador de 1/25 segundo ou menos.

Abertura

Número f/	f/2.8 / f/11 (GA) – f/5.6 / f/11 (T)
Valores disponíveis no modo [Av], [M] ou [P]*	f/2.8, f/3.2, f/3.5, f/4.0, f/4.5, f/5.0, f/5.6, f/6.3, f/7.1, f/8.0, f/9.0, f/10, f/11

* Dependendo da posição do zoom, alguns valores de abertura podem não estar disponíveis.

Bateria NB-10L

Tipo:	Bateria de íons de lítio recarregável
Tensão Nominal:	7,4 V CC
Capacidade Nominal:	920 mAh
Ciclos de Carregamento:	Aprox. 300 vezes
Temperaturas de Operação:	0 – 40 °C

Carregador de Bateria CB-2LC/CB-2LCE

Entrada Nominal:	100 – 240 V CA (50/60 Hz), 0,18 A (100 V) – 0,12 A (240 V)
Saída Nominal:	8,4 V CC, 0,7 A
Tempo de Carregamento:	Aprox. 1 h. 50 min. (ao usar NB-10L)
Indicador de Carga:	Carregando: laranja / Totalmente carregada: verde
Temperaturas de Operação:	5 – 40 °C

Antes de Usar

Manual Básico

Manual Avançado

Noções Básicas sobre a
Câmera

Modo Automático /
Modo Híbrido Automático

Outros Modos de Fotografia/
Filmagem

Modo P

Modos Tv, Av, M, C1 e C2

Modo de Reprodução

Funções Wi-Fi

Menu de Configurações

Acessórios

Apêndice

Índice Remissivo



Índice Remissivo

A

- Acessórios 168
- Ações Touch 123
- AF Touch 92
- Alça 2
- Alça de pescoço → Alça
- Alimentação 168
 - Bateria,
 - Carregador de bateria,
 - Fonte adaptadora de CA
- Alimentação elétrica doméstica 170
- Alto alcance dinâmico (modo de fotografia) 62
- Apagar 118
- Apagar todas 119
- Apresentação de slides 115
- Assistente de enquadramento 42
- Atenuador 76
- Av (modo de fotografia) 99

B

- Balço de brancos (cor) 83
- Balço de Brancos em Várias Áreas 53
- Bateria
 - Carregar 19
 - Modo econômico 161
 - Nível 193
 - Poupar energia 27
- Bloqueio AE 79
- Bloqueio AF 93
- Bloqueio do foco 89
- Bloqueio FE 95
- Botão de conexão do dispositivo móvel 136

C

- Cabo HDMI 169
- Câmara
 - Redefinir tudo 165
- Camera Connect 134
- CameraWindow 178
- CANON IMAGE GATEWAY 145
- Captura de imagens remota 156
- Carregador de bateria 2, 168
- Cartões de memória 2
 - Tempo de gravação 213
- Cartões de memória SD/SDHC/SDXC → Cartões de memória
- Cena noturna sem trépé (modo de fotografia) 61
- Clipes curtos (modo de filmagem) 76
- Compressão 96
- Conectar-se por meio de um ponto de acesso 142
- Conector DC 170
- Configurar photobook 185
- Conteúdo da embalagem 2
- Cor (balço de brancos) 83
- Correção com lâmpada de mercúrio 53
- Correção de Alcance Dinâmico 82
- Correção de olhos vermelhos 127
- Correção de sombras 83

D

- Data/hora
 - Alterar 21
 - Bateria de data/hora 22
 - Configurações 21
 - Relógio mundial 162
- Desfocar plano de fundo (modo de fotografia) 66
- Destaques da Story 130

- Detecção de piscada 56
- Disparador Inteligente (modo de fotografia) 67
- Disparador Touch 46
- Disparos contínuos 40, 47
- DPOF 183

E

- Editar
 - Correção de olhos vermelhos 127
 - i-Contraste 126
 - Minhas Cores 126
 - Recortar 125
 - Redimensionar imagens 124
- Editar ou apagar informações de conexão 157
- Efeito câmara de brinquedo (modo de fotografia) 65
- Efeito miniatura (modo de fotografia ou filmagem) 64
- Efeito olho de peixe (modo de fotografia) 64
- Efeito pôster (modo de fotografia ou filmagem) 62
- Enviar imagens 150
- Enviar imagens para outra câmara 150
- Enviar imagens para serviços Web 145
- Enviar imagens para um smartphone 134
- Esportes (modo de fotografia) 60
- Estabilização da imagem 56, 97
- Estrela (modo de fotografia) 70
 - Rastros de estrelas (modo de fotografia) 70
 - Vídeo time-lapse de estrelas (modo de filmagem) 71
 - Vista noturna com estrelas (modo de fotografia) 70
- Exibição ampliada 115

- Exibição de informações de GPS 108
- Exibição na TV 169
- Exposição
 - Bloqueio AE 79
 - Bloqueio FE 95
 - Compensação 79

F

- Face ID 48
- Favoritos 121
- Filtro de vento 38, 76
- Filtro ND 83
- Filtros criativos (modo de fotografia ou filmagem) 62
- Flash
 - Ativar 93
 - Compensação de exposição do flash 94
 - Desativar o flash 94
 - Sincronização lenta 94
- Focagem manual (intervalo de focagem) 86
- Focar
 - AF Touch 92
 - Bloqueio AF 93
 - Destaque MF 88
 - Molduras AF 89
 - Servo AF 91
 - Zoom ponto AF 55
- Foco suave (modo de fotografia) 66
- Fogos de artifício (modo de fotografia ou filmagem) 61
- Fonte adaptadora de CA 168, 170
- Foto criativa 59
- Fotografar/Filmar
 - Data/hora da foto ou vídeo → Data/hora
 - Informações da foto ou vídeo 102, 193
- Funções Wi-Fi 133

Antes de Usar

Manual Básico

Manual Avançado

Noções Básicas sobre a Câmara

Modo Automático / Modo Híbrido Automático

Outros Modos de Fotografia / Filmagem

Modo P

Modos Tv, Av, M, C1 e C2

Modo de Reprodução

Funções Wi-Fi

Menu de Configurações

Acessórios

Apêndice

Índice Remissivo



G

Georreferenciar imagens 155

H

Híbrido Automático (modo de fotografia ou filmagem) 37

I

i-Contraste 126

Idioma de exibição 22

Imagens

Apagar 118

Proteger 116

Reprodução → Visualizar

Tempo de exibição 58

Imagens em preto e branco 85

Imagens em tons sépia 85

Imprimir 180

Indicador 33, 57

Intervalo de focagem

Foco manual 86

Macro 86

L

Linhas de grade 102

M

M (modo de fotografia) 99

Macro (intervalo de focagem) 86

Manual (modo de filmagem) 101

Mensagens de erro 191

Menu

Operações básicas 31

Tabela 195

Menu Definição Rápida

Tabela 197

Menu Wi-Fi 138

Método AF 89

Método de medição 79

Microfone externo 177

Minhas Cores 85, 126

Modo AUTO (modo de fotografia ou filmagem) 23, 35

Modo de fotografia AEB 81

Modo do ponto de acesso da câmera 140

Modo econômico 161

Molduras AF 89

Monitor LCD 28

Monocromático (modo de fotografia ou filmagem) 67

N

Neve (modo de fotografia ou filmagem) 61

Nível eletrônico 55

Nostálgico (modo de fotografia ou filmagem) 63

Numeração de arquivos 159

P

P (modo de fotografia ou filmagem) 78

Padrão (modo de filmagem) 74

Padrões → Redefinir tudo

Personalizar o balanço

de brancos 84

Pesquisar 111

PictBridge 169, 180

Pilhas

→ Data/hora (bateria de data/hora)

Pixels de gravação (tamanho da imagem) 53, 96

Poupar energia 27

Programa AE 78

Proporção 52

Proteger 116

Pular exibição 112

Q

Qualidade de imagem

→ Taxa de compressão

(qualidade de imagem)

R

RAW 96

Recortar 125, 181

Redefinir tudo 165

Redimensionar imagens 124

Redução de ruído ISO alto 81

Relógio 34

Relógio mundial 162

Reprodução → Visualizar

Retrato (modo de fotografia ou filmagem) 61

Rodar 120

S

Salvar imagens no computador 178

Seleção de rosto 92

Sensibilidade ISO 80

Servo AF 91

Sinc. de Imagem 153

Software

Instalação 140, 178

Salvar imagens no

computador 178

Solução de problemas 187

Sons 163

Sorriso (modo de fotografia) 67

Super vibrante (modo de fotografia ou filmagem) 62

T

Tela

Ícones 193, 194

Idioma de exibição 22

Menu → Menu FUNC., Menu

Teleconversor digital 89

Temporizador 45

Personalizar o temporizador 46

Temporizador de 2 segundos 45

Temporizador de piscada (modo de fotografia) 68

Temporizador de rosto (modo de fotografia) 69

Temporizador de piscada

(modo de fotografia) 68

Temporizador de rosto

(modo de fotografia) 69

Terminal 169, 180

Tv (modo de fotografia) 98

V

Variação de foco 88

Verificação do foco 115

Viajar com a câmera 162

Vídeos

Editar 128

Qualidade de imagem (pixels de gravação/taxa de quadros) 54

Tempo de gravação 213

Vídeos iFrame

(modo de filmagem) 77

Visualizar 24

Apresentação de slides 115

Exibição ampliada 115

Exibição de imagens individuais 24

Exibição de índice 110

Exibição na TV 169

Pesquisar imagens 111

Pular exibição 112

Z

Zoom 23, 36, 41, 42

Zoom digital 41

Antes de Usar

Manual Básico

Manual Avançado

Noções Básicas sobre a Câmera

Modo Automático / Modo Híbrido Automático

Outros Modos de Fotografia / Filmagem

Modo P

Modos Tv, Av, M, C1 e C2

Modo de Reprodução

Funções Wi-Fi

Menu de Configurações

Acessórios

Apêndice

Índice Remissivo



Precauções no Uso de Funções Wi-Fi (LAN sem Fio)

- Países e Regiões que Permitem o Uso de WLAN
 - O uso de WLAN está restrito em alguns países e regiões, e o uso ilegal poderá ser punível por regulamentações nacionais ou locais. Para evitar a violação de regulamentações de WLAN, visite o site da Canon para verificar onde o uso é permitido. Observe que a Canon não poderá ser considerada responsável por qualquer problema decorrente do uso de WLAN em outros países e regiões.
- Qualquer uma das ações a seguir pode incorrer em punições legais:
 - Alteração ou modificação do produto
 - Remoção das etiquetas de certificação do produto
- De acordo com regulamentações legislativas de divisas e comércio exterior, é necessária a permissão de exportação (ou permissão de transação de serviços) do governo japonês para exportar recursos ou serviços estratégicos (incluindo este produto) para fora do Japão.
- Pelo fato de incluir um software de criptografia norte-americano, este produto se enquadra nas Regulamentações da Administração de Exportações dos EUA. Por este motivo, não pode ser exportado nem importado para um país sob embargo comercial dos EUA.
- Certifique-se de anotar as configurações da LAN sem fio que você utiliza. As configurações da LAN sem fio salvas para este produto podem ser alteradas ou apagadas devido à operação incorreta do produto, aos efeitos de ondas de rádio ou eletricidade estática, a acidentes ou mau funcionamento. Como precaução, certifique-se de anotar as configurações da LAN sem fio. A Canon não assume nenhuma responsabilidade por danos diretos ou indiretos ou lucro cessante decorrentes da degradação ou do desaparecimento do conteúdo.
- Ao transferir este produto para outra pessoa, descartá-lo ou enviá-lo para reparo, certifique-se de anotar as configurações da LAN sem fio e de restaurar as configurações padrão (apagar as configurações) do produto, se necessário.
- A Canon não fornece indenização por danos decorrentes de perda ou roubo do produto. A Canon não assume nenhuma responsabilidade por danos ou perda decorrentes do acesso ou uso não autorizado de dispositivos de destino, registrados neste produto, em função da perda ou roubo deste.

- Certifique-se de usar o produto conforme indicado neste manual. Certifique-se de usar a função LAN sem fio deste produto de acordo com as diretrizes indicadas neste manual. A Canon não assume responsabilidade por perdas e danos, mesmo que a função e o produto sejam usados de modos diferentes daqueles descritos neste manual.
- Não use a função de LAN sem fio deste produto em locais próximos a equipamentos médicos ou a outro equipamento eletrônico. O uso da função de LAN sem fio em locais próximos a equipamentos médicos ou a outro equipamento eletrônico pode afetar a operação desses dispositivos.

Precauções contra Interferência de Ondas de Rádio

- Este produto pode receber interferência de outros dispositivos que emitem ondas de rádio. A fim de evitar interferência, certifique-se de usar este produto o mais distante possível desses dispositivos ou evite usar os dispositivos simultaneamente com este produto.

Precauções de Segurança

Como as funções Wi-Fi usam ondas de rádio para transmissão de sinais, são necessárias precauções de segurança mais rígidas que as utilizadas para redes LAN por cabo.

Lembre-se dos seguintes detalhes ao usar a função Wi-Fi.

- Acesse somente as redes que você está autorizado a usar. Este produto procura redes Wi-Fi nas proximidades e exibe os resultados na tela. Também podem ser exibidas redes que você não está autorizado a usar (redes desconhecidas). Contudo, tentar conectar-se (ou usar) essas redes pode ser considerado como acesso não autorizado. Certifique-se de acessar somente as redes que você está autorizado a usar; não tente conectar-se a outras redes desconhecidas.

Antes de Usar

Manual Básico

Manual Avançado

Noções Básicas sobre a Câmera

Modo Automático / Modo Híbrido Automático

Outros Modos de Fotografia/Filmagem

Modo P

Modos Tv, Av, M, C1 e C2

Modo de Reprodução

Funções Wi-Fi

Menu de Configurações

Acessórios

Apêndice

Índice Remissivo



Caso as configurações de segurança não tenham sido definidas corretamente, podem ocorrer os seguintes problemas.

- Monitoramento da transmissão
Pessoas mal intencionadas podem monitorar transmissões por Wi-Fi a fim de tentar obter os dados que você estiver enviando.
- Acesso não autorizado à rede
Pessoas mal intencionadas podem obter acesso não autorizado à rede que você estiver usando a fim de roubar, modificar ou destruir informações. Além disso, você pode ser vítima de outros tipos de acesso não autorizado; por exemplo: representação (em que uma pessoa assume a identidade de outra para obter acesso a informações não autorizadas) ou ataques “springboard” (em que a pessoa obtém acesso não autorizado à sua rede como “springboard”, a fim de encobrir seus rastros ao infiltrar-se em outros sistemas).

Para evitar a ocorrência desses tipos de problemas, certifique-se de proteger completamente sua rede Wi-Fi. Somente use a função Wi-Fi desta câmera depois de entender corretamente a segurança das transmissões por Wi-Fi. Avalie os prós e os contras ao ajustar as configurações de segurança.



A câmera pode imprimir em impressoras compatíveis com PictBridge por meio da função Wi-Fi. Os padrões técnicos PictBridge facilitam a conexão direta de câmeras digitais, impressoras e outros dispositivos. Além disso, um novo padrão (denominado DPS por IP) permite estabelecer conexões PictBridge em ambientes de rede; a câmera também é compatível com este padrão.

Informações sobre Marcas Registradas e Licenças

- Microsoft e Windows são marcas comerciais ou marcas registradas da Microsoft Corporation nos Estados Unidos e/ou em outros países.
- Macintosh e Mac OS são marcas registradas da Apple Inc., registradas nos Estados Unidos e em outros países.
- App Store, iPhone e iPad são marcas comerciais da Apple Inc.
- O logotipo SDXC é uma marca comercial da SD-3C, LLC.
- HDMI, o logotipo HDMI e High-Definition Multimedia Interface são marcas comerciais ou marcas registradas da HDMI Licensing, LLC.
- O logotipo iFrame e o símbolo iFrame são marcas comerciais da Apple Inc.
- Wi-Fi®, Wi-Fi Alliance®, WPA™, WPA2™ e Wi-Fi Protected Setup™ são marcas comerciais ou marcas registradas da Wi-Fi Alliance.
- A Marca N é uma marca comercial ou marca registrada da NFC Forum, Inc. nos Estados Unidos e em outros países.
- Todas as outras marcas são propriedade de seus respectivos proprietários.
- Este dispositivo contém a tecnologia exFAT licenciada da Microsoft.
- This product is licensed under AT&T patents for the MPEG-4 standard and may be used for encoding MPEG-4 compliant video and/or decoding MPEG-4 compliant video that was encoded only (1) for a personal and non-commercial purpose or (2) by a video provider licensed under the AT&T patents to provide MPEG-4 compliant video. No license is granted or implied for any other use for MPEG-4 standard.

* Aviso apresentado em Inglês conforme solicitado

Antes de Usar

Manual Básico

Manual Avançado

Noções Básicas sobre a Câmera

Modo Automático / Modo Híbrido Automático

Outros Modos de Fotografia/ Filmagem

Modo P

Modos Tv, Av, M, C1 e C2

Modo de Reprodução

Funções Wi-Fi

Menu de Configurações

Acessórios

Apêndice

Índice Remissivo



Isenção de Responsabilidade

- É proibida a reprodução não autorizada deste manual.
- Todas as medidas baseiam-se em normas de testes da Canon.
- As informações estão sujeitas a alterações sem aviso prévio, assim como as especificações e aparência do produto.
- As ilustrações e capturas de tela apresentadas neste manual podem diferir ligeiramente do equipamento real.
- Não obstante os itens acima citados, a Canon não se responsabiliza por quaisquer perdas decorrentes do uso deste produto.

Antes de Usar

Manual Básico

Manual Avançado

Noções Básicas sobre a
Câmera

Modo Automático /
Modo Híbrido Automático

Outros Modos de Fotografia/
Filmagem

Modo P

Modos Tv, Av, M, C1 e C2

Modo de Reprodução

Funções Wi-Fi

Menu de Configurações

Acessórios

Apêndice

Índice Remissivo

