

PowerShot SX540 HS

Manual do Usuário da Câmera

PORTUGUÊS

- Certifique-se de ler este manual, incluindo a seção “Precauções de Segurança” (📖 14), antes de usar a câmera.
- A leitura deste manual vai ajudá-lo a aprender a usar a câmera corretamente.
- Guarde este manual em segurança para que possa usá-lo no futuro.

- Clique nos botões localizados no canto inferior direito para acessar outras páginas.
 - ▶: Próxima página
 - ◀: Página anterior
 - 📄: Página mostrada antes de clicar em um link
- Para saltar para o início de um capítulo, clique no título do capítulo, à direita.

Antes de Usar

Manual Básico

Manual Avançado

1 Noções Básicas sobre a Câmera

2 Modo Automático / Modo Híbrido Automático

3 Outros Modos de Fotografia

4 Modo P

5 Modos TV, AV e M

6 Modo de Reprodução

7 Funções Wi-Fi

8 Menu de Configurações

9 Acessórios

10 Apêndice

Índice Remissivo

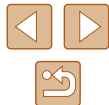

Antes de Usar

Informações Iniciais

Conteúdo da Embalagem

Antes de usar a câmera, verifique se a embalagem contém os seguintes itens.

Se algum deles estiver faltando, entre em contato com o revendedor da câmera.



Câmera



Bateria
NB-6LH*



Carregador de Bateria
CB-2LY/CB-2LYE



Alça para o Pescoço



Tampa da Lente
(com cabo)

* Não retire a cobertura adesiva da bateria.

- Também estão incluídos os materiais impressos.
- Não inclui nenhum cartão de memória (📄2).

Cartões de Memória Compatíveis

Podem ser usados os seguintes cartões de memória (disponíveis comercialmente), independentemente da capacidade.

- Cartões de memória SD*
- Cartões de memória SDHC*
- Cartões de memória SDXC*



* Cartões de memória em conformidade com as normas SD. Contudo, não foi verificado se todos os cartões de memória funcionam com a câmera.

Antes de Usar

Manual Básico

Manual Avançado

1 Noções Básicas sobre a Câmera

2 Modo Automático / Modo Híbrido Automático

3 Outros Modos de Fotografia

4 Modo P

5 Modos TV, AV e M

6 Modo de Reprodução

7 Funções Wi-Fi

8 Menu de Configurações

9 Acessórios

10 Apêndice









Índice Remissivo



Observações Preliminares e Informações Legais

- Tire algumas fotografias de teste iniciais e examine-as para certificar-se de que as imagens foram gravadas corretamente. Observe que a Canon Inc., suas subsidiárias, filiais e distribuidores não se responsabilizam por quaisquer danos consequenciais provocados por avarias da câmera ou acessório, incluindo cartões de memória, que resultem na falha da gravação de uma imagem ou da gravação em um formato legível pela máquina.
- Fotografias ou gravações (vídeo e/ou áudio) não autorizadas de pessoas ou materiais protegidos por direitos autorais podem violar a privacidade das pessoas envolvidas e/ou direitos legais de terceiros, incluindo direitos autorais e outros direitos de propriedade intelectual, mesmo quando tais fotografias ou gravações são usadas com fins exclusivamente pessoais.
- Para obter informações sobre garantia de câmera ou sobre o Suporte ao Cliente da Canon, consulte as informações de garantia fornecidas com o conjunto de manuais do usuário da sua câmera.
- Embora a tela (monitor) seja fabricada segundo condições de produção extremamente precisas e mais de 99,99% dos pixels funcionem de acordo com as especificações, em raras situações alguns pixels podem apresentar defeito ou ser exibidos como pontos vermelhos ou pretos. Isto não indica um mau funcionamento. Isto não afetará imagens gravadas.
- Quando usada por períodos prolongados, a câmera pode aquecer-se. Isto não indica um mau funcionamento.

Convenções neste Manual

- Neste manual, são usados ícones para representar os botões e seletores correspondentes da câmera em que aparecem ou com os quais se parecem.
- Os seguintes botões e controles da câmera são representados por ícones. Ou seja, () apresenta o número da peça existente em “Nomes dos Componentes” (4).
 - [] Seletor dianteiro (3) na parte frontal
 - [] Botão para cima (13) na parte posterior
 - [] Botão para a esquerda (14) na parte posterior
 - [] Botão para a direita (16) na parte posterior
 - [] Botão para baixo (17) na parte posterior
- Os modos de fotografia ou de filmagem, ícones e texto exibidos na tela são indicados entre colchetes.
- ⓘ: Informações importantes que você deve saber
- : Observações e sugestões de uso especializado da câmera
-  xx: Páginas com informações relacionadas (neste exemplo, “xx” representa o número da página)
- As instruções apresentadas neste manual aplicam-se à câmera com configurações padrão.
- Para facilitar, todos os cartões de memória compatíveis são denominados simplesmente “cartão de memória”.
- Os símbolos " Fotos" e " Filmes" sob os títulos indicam como a função é usada, e se é usada, para fotografias ou filmes.

Antes de Usar

Manual Básico

Manual Avançado

1 Noções Básicas sobre a Câmera

2 Modo Automático / Modo Híbrido Automático

3 Outros Modos de Fotografia

4 Modo P

5 Modos TV, AV e M

6 Modo de Reprodução

7 Funções Wi-Fi

8 Menu de Configurações

9 Acessórios

10 Apêndice

Índice Remissivo



Nomes dos Componentes

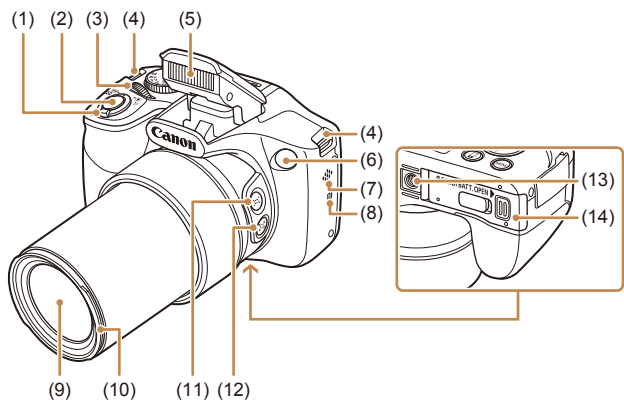

- | | |
|---------------------------|--|
| (1) Botão de zoom | (8) N (Marca N)* |
| Fotografia/Filmagem: | (9) Lente |
| (telefoto) / | (10) Montagem do para-сол / adaptador de filtro |
| (grande angular)] | (11) Botão (Auxílio de Enquadramento – Buscar)] |
| Reprodução: (ampliar)] / | (12) Botão (Auxílio de Enquadramento – Bloquear)] |
| (índice)] | (13) Encaixe para tripé |
| (2) Botão do obturador | (14) Tampa do cartão de memória/ bateria |
| (3) Seletor dianteiro | |
| (4) Suporte da alça | |
| (5) Flash | |
| (6) Luz | |
| (7) Alto-falante | |

* Usada com recurso NFC (112).

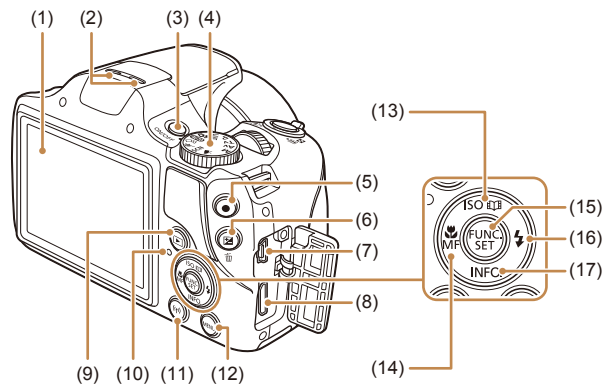

- | | |
|---|---|
| (1) Tela (Monitor) | (10) Indicador |
| (2) Microfone | (11) Botão (Wi-Fi)] |
| (3) Botão ON/OFF | (12) Botão MENU (Menu)] |
| (4) Seletor de modos | (13) Botão ISO (Velocidade ISO)] / (Melhores momentos)] / Para cima |
| (5) Botão Filme | (14) Botão (Macro)] / MF (Foco Manual)] / Para a esquerda |
| (6) Botão (Compensação de exposição)] / (Apagar imagem individual)] | (15) Botão FUNC./SET (Função/ configuração) |
| (7) Terminal AV OUT (Saída de áudio/ vídeo) / DIGITAL | (16) Botão (Flash)] / Para a direita |
| (8) Terminal HDMI™ | (17) Botão INFO. (Informações)] / Para baixo |
| (9) Botão (Reprodução)] | |

Antes de Usar

Manual Básico

Manual Avançado

1 Noções Básicas sobre a Câmera

2 Modo Automático / Modo Híbrido Automático

3 Outros Modos de Fotografia

4 Modo P

5 Modos TV, AV e M

6 Modo de Reprodução

7 Funções Wi-Fi

8 Menu de Configurações

9 Acessórios

10 Apêndice

Índice Remissivo



Índice

Antes de Usar

Informações Iniciais.....	2
Conteúdo da Embalagem.....	2
Cartões de Memória Compatíveis.....	2
Observações Preliminares e Informações Legais.....	3
Convenções neste Manual.....	3
Nomes dos Componentes.....	4
Operações Comuns da Câmera.....	12
Precauções de Segurança.....	14

Manual Básico

Operações Básicas.....	17
Preparativos Iniciais.....	17
Conectar Acessórios.....	17
Segurar a Câmera.....	18
Carregar a Bateria.....	18
Inserir a Bateria e o seu Cartão de Memória (Disponíveis Comercialmente).....	19
Retirar a Bateria e o Cartão de Memória.....	19
Ajustar a Data e a Hora.....	20
Alterar a Data e a Hora.....	20
Idioma de Exibição.....	21
Começar a Usar a Câmera.....	22
Fotografar ou Filmar (Smart Auto).....	22
Visualizar.....	23
Apagar Imagens.....	24

Manual Avançado

1 Noções Básicas sobre a Câmera.....	25
Liga/Desliga.....	25
Recursos para Poupar Energia (Desligar Auto).....	26
Poupar Energia no Modo de Fotografia/Filmagem.....	26
Poupar Energia no Modo de Reprodução.....	26
Botão de Obturador.....	26
Modos de Fotografia/Filmagem.....	27
Opções de Visualização de Fotografia/Filmagem.....	27
Usar o Menu FUNC.....	28
Usar a Tela do Menu.....	29
Teclado Virtual.....	30
Apresentação do Indicador.....	30
Relógio.....	31
2 Modo Automático / Modo Híbrido Automático.....	32
Fotografar/Filmar com configurações determinadas pela Câmera.....	32
Fotografar ou Filmar (Smart Auto).....	32
Fotografar/Filmar no Modo Híbrido Automático.....	34
Reprodução do Resumo de Filmes.....	35
Fotografias/Filmes.....	35
Fotografias.....	35
Filmes.....	35
Ícones de Cenas.....	36
Cenas com Fotografias Contínuas.....	37
Ícones de Estabilização da Imagem (IS).....	37
Molduras na Tela.....	38
Recursos Práticos e Convenientes.....	38
Aumentar ainda mais o Zoom sobre os Motivos (Zoom Digital).....	38

Antes de Usar

Manual Básico

Manual Avançado

1 Noções Básicas sobre a Câmera

2 Modo Automático / Modo Híbrido Automático

3 Outros Modos de Fotografia

4 Modo P

5 Modos TV, AV e M

6 Modo de Reprodução

7 Funções Wi-Fi

8 Menu de Configurações

9 Acessórios

10 Apêndice

Índice Remissivo



Recuperar Com Facilidade Motivos Perdidos Após Zoom Manual (Auxílio de Enquadramento – Buscar).....	39
Evitar a Perda de uma Motivo após a Aplicação do Zoom Manual (Auxílio de Enquadramento – Bloquear).....	40
Aplicação de Zoom Automaticamente de Acordo com o Movimento do Motivo (Zoom Auto).....	41
Ajustar o Tamanho Constante de Exibição do Rosto.....	42
Recuperar Facilmente Motivos com Zoom Automático (Auxílio à procura).....	42
Usar o Temporizador.....	43
Usar o Temporizador para Evitar que a Câmera Tremas.....	43
Personalizar o Temporizador.....	44
Fotografias Contínuas.....	44
Exibição de Imagens durante a Reprodução.....	45
Usar a Função ID do Rosto.....	45
Informações Pessoais.....	45
Registrar Informações de ID do Rosto.....	46
Fotografar ou Filmar.....	47
Verificar e Editar Informações Registradas.....	47
Substituir e Adicionar Informações sobre o Rosto.....	48
Apagar Informações Registradas.....	49
Recursos de Personalização de Imagens.....	49
Alterar a Proporção.....	49
Alterar a Resolução da Imagem (Tamanho da Imagem).....	50
Instruções para Escolher a Resolução com Base no Tamanho do Papel (para Imagens 4:3).....	50
Corrigir Áreas Esverdeadas da Imagem Causadas por Lâmpadas de Mercúrio.....	50
Alterar a Qualidade de Imagem do Filme.....	51
Recursos Úteis para Fotografar/Filmar.....	51
Exibir Linhas de Grade.....	51
Ampliar a Área em Foco.....	52

Desativar o Nívelamento Automático.....	52
Alterar as Configurações do Modo de IS.....	53
Desativar Estabilização da Imagem.....	53
Gravar Filmes com Motivos no mesmo Tamanho Mostrado antes da Filmagem.....	53
Personalizar a Operação da Câmera.....	54
Desativar a Luz Auxiliar de AF.....	54
Evitar que a luz de redução de olhos vermelhos se acenda.....	54
Alterar o Estilo de Exibição das Imagens após Fotografar.....	55
Alterar o Tempo de Exibição das Imagens após Fotografar.....	55
Alterar a Tela Exibida após Fotografar.....	55
3 Outros Modos de Fotografia/Filmagem.....	56
Personalização de Brilho / Cor (Controle de Visão Direta)....	56
Obter Diversas Imagens em cada Captura (Foto Criativa)....	57
Obter Diversas Imagens em cada Captura.....	57
Escolher Efeitos.....	57
Gravar Filmes com Vários Efeitos.....	57
Reprodução de filme de Fotos Criativas.....	58
Gravar Motivos em Movimento (Esportes).....	58
Cenas Específicas.....	59
Aplicar Efeitos Especiais.....	60
Fotografar com Efeito de Lente Olho de Peixe (Efeito Olho de Peixe).....	60
Imagens Semelhantes a Modelos em Miniatura (Efeito Miniatura).....	60
Velocidade de Reprodução e Tempo de Reprodução Estimado (para Clipes de um Minuto).....	61
Fotografar com Efeito Câmera de Brinquedo (Efeito Câmera de Brinquedo).....	61
Fotografar com Efeito de Foco Suave.....	62
Fotografar/Filmar com Tom Monocromático.....	62

Antes de Usar
Manual Básico
Manual Avançado
1 Noções Básicas sobre a Câmera
2 Modo Automático / Modo Híbrido Automático
3 Outros Modos de Fotografia
4 Modo P
5 Modos TV, AV e M
6 Modo de Reprodução
7 Funções Wi-Fi
8 Menu de Configurações
9 Acessórios
10 Apêndice
Índice Remissivo



Modos Especiais para outras Finalidades	63
Fotografia Automática após Detecção de Rosto (Obturador Inteligente)	63
Fotografia Automática após Detecção de Sorriso	63
Usar o Temporizador de Piscada	63
Usar o Temporizador de Rosto	64
Gravar vários Filmes	65
Gravar Filmes no Modo Padrão	65
Bloquear ou Alterar o Brilho da Imagem antes de Filmar.....	65
Desabilitar o Obturador Lento Automático.....	66
Configurações de Som	66
Desabilitar o Filtro de Vento	66
Usar o Atenuador	66
Gravar Clipe Curto.....	67
Efeito de Reprodução.....	67
Gravar Filmes iFrame.....	67
4 Modo P.....	68
Fotografar/Filmar em Programa AE (Modo [P]).....	68
Brilho da Imagem (Exposição)	69
Ajustar o Brilho da Imagem (Compensação de Exposição)	69
Bloquear o Brilho da Imagem/Exposição (Bloqueio AE)	69
Alterar o Método de Medição	69
Alterar a Sensibilidade ISO	70
Corrigir o Brilho da Imagem (i-Contraste).....	70
Cores da Imagem.....	71
Capturar Cores Naturais (Balanço de Brancos).....	71
Personalizar o Balanço de Brancos	71
Alterar os Tons de Cor da Imagem (Minhas Cores).....	71
Personalizar Cor.....	72

Alcance das Fotos e Focagem.....	73
Fotografar em Close-up (Macro)	73
Fotografar/Filmar no Modo de Foco Manual	73
Identificar Facilmente a Área em Foco (Picos)	74
Teleconversor Digital	74
Alterar o Modo de Moldura AF.....	75
Centralizar	75
Rosto AiAF	75
Escolher os Motivos a Serem Focados (Controle AF)	75
Fotografar com Servo AF	76
Alterar o Ajuste do Foco	77
Fotografar/Filmar com o Bloqueio AF.....	77
Fotografar Continuamente enquanto a Câmera Mantém o Motivo em Foco.....	78
Flash.....	78
Alterar o Modo de Flash	78
Auto	79
Ativar	79
Sincron. Lenta	79
Dstiv.....	79
Ajustar a Compensação de Exposição do Flash.....	79
Fotografar com o Bloqueio FE.....	80
Outras Configurações	80
Alterar a Taxa de Compressão (Qualidade de Imagem)	80
5 Modos Tv, Av e M.....	81
Velocidades do Obturador Específicas (Modo [Tv]).....	81
Valores de Abertura Específicos (Modo [Av])	82
Velocidades do Obturador e Valores de Abertura Específicos (Modo [M]).....	82
Ajustar a Saída do Flash	83

Antes de Usar
Manual Básico
Manual Avançado
1 Noções Básicas sobre a Câmera
2 Modo Automático / Modo Híbrido Automático
3 Outros Modos de Fotografia
4 Modo P
5 Modos TV, AV e M
6 Modo de Reprodução
7 Funções Wi-Fi
8 Menu de Configurações
9 Acessórios
10 Apêndice
Índice Remissivo



6 Modo de Reprodução.....	84
Visualizar.....	84
Mudar os Modos de Exibição.....	85
Aviso de Superexposição (para Realces de Imagens).....	86
Histograma.....	86
Exibição de Informações de GPS.....	86
Visualizar Clipes Curtos Gravados no Modo de Foto	
Criativa (Filmes de Fotos Criativas).....	86
Ver Filmes Curtos Criados ao Tirar Fotografias	
(Resumos de Filmes).....	87
Ver por Data.....	87
Verificar Pessoas Detectadas em ID do Rosto.....	87
Percorrer e Filtrar Imagens.....	88
Navegar pelas Imagens de um Índice.....	88
Procurar Imagens que Correspondam a Condições	
Especificadas.....	88
Usar o Seletor Dianteiro para Saltar entre Imagens.....	89
Ver Imagens Individuais em um Grupo.....	90
Editar Informações de ID do Rosto.....	91
Alterar Nomes.....	91
Apagar Nomes.....	91
Opções de Visualização de Imagens.....	92
Ampliar Imagens.....	92
Ver Apresentações de Slides.....	92
Alterar Configurações de Apresentações de Slides.....	93
Reprodução Automática de Imagens Relacionadas	
(Ordem Aleatória Inteligente).....	93
Proteger Imagens.....	94
Usar o Menu.....	94
Escolher Imagens Individualmente.....	95
Selecionar Intervalo.....	95
Proteger todas as Imagens de uma Vez.....	96
Remover toda a Proteção de uma Vez.....	96

Apagar Imagens.....	96
Apagar Várias Imagens de uma Vez.....	97
Escolher um Método de Seleção.....	97
Escolher Imagens Individualmente.....	97
Selecionar Intervalo.....	98
Especificar todas as Imagens de uma Vez.....	98
Rodar Imagens.....	98
Usar o Menu.....	99
Desativar a Função Rotação Auto.....	99
Marcar Imagens como Favoritas.....	100
Usar o Menu.....	100
Editar Fotografias.....	101
Redimensionar Imagens.....	101
Recortar.....	101
Alterar os Tons de Cor da Imagem (Minhas Cores).....	102
Corrigir o Brilho da Imagem (i-Contraste).....	103
Corrigir o Efeito Olhos Vermelhos.....	103
Editar Filmes.....	104
Reduzir Tamanhos de Arquivo.....	105
Editar Resumos do Filme.....	106
Visualizar um Álbum (Melhores Momentos).....	106
Condições de extração que podem ser selecionadas	
ao criar um álbum.....	106
Adicionar Música a um Álbum.....	107
Criar um Álbum à Escolha.....	108
Combinar Clipes Curtos.....	109
7 Funções Wi-Fi.....	111
Recursos de Wi-Fi Disponíveis.....	111
Enviar Imagens para um Smartphone.....	112
Enviar Imagens para um Smartphone compatível com	
a Tecnologia NFC.....	112

Antes de Usar
Manual Básico
Manual Avançado
1 Noções Básicas sobre a Câmera
2 Modo Automático / Modo Híbrido Automático
3 Outros Modos de Fotografia
4 Modo P
5 Modos TV, AV e M
6 Modo de Reprodução
7 Funções Wi-Fi
8 Menu de Configurações
9 Acessórios
10 Apêndice
Índice Remissivo



Conectar via NFC quando a Câmera estiver Desligada ou no Modo de Fotografia/Filmagem	112
Conectar via NFC quando a Câmera está no Modo de Reprodução	114
Adicionar um Smartphone	115
Usar outro Ponto de Acesso	117
Pontos de Acesso Anteriores	117
Salvar Imagens no Computador	118
Preparando o registro de um computador	118
Instalar o Software	118
Configurar o Computador para uma Conexão Wi-Fi (Somente no Windows)	119
Salvar Imagens em um Computador Conectado	119
Confirmar a Compatibilidade do Ponto de Acesso	119
Usar Pontos de Acesso Compatíveis com WPS	120
Conectar-se a Pontos de Acesso Listados	122
Pontos de Acesso Anteriores	123
Enviar Imagens para um Serviço Web Registrado	123
Cadastrar Serviços Web	123
Cadastrar o CANON IMAGE GATEWAY	124
Cadastrar outros Serviços Web	125
Carregar Imagens em Serviços Web	126
Imprimir Imagens sem Fio a partir de uma Impressora Conectada	127
Enviar Imagens para outra Câmera	128
Opções de Envio de Imagens	129
Enviar Várias Imagens	129
Selecionar Intervalo	129
Enviar Imagens Marcadas como Favoritas	130
Observações sobre o Envio de Imagens	130
Escolher o Número de Pixels de Gravação (Tamanho da Imagem)	131

Adicionar Comentários	131
Enviar Imagens Automaticamente (Sinc. de Imagem)	132
Preparativos Iniciais	132
Preparar a Câmera	132
Preparar o Computador	132
Enviar Imagens	133
Visualizar Imagens enviadas por meio de Sinc. de Imagem em seu Smartphone	133
Usar um Smartphone para Ver Imagens da Câmera e Controlar a Câmera	134
Georreferenciar Imagens na Câmera	134
Capturar Imagens Remotamente	134
Editar ou Apagar Configurações de Wi-Fi	135
Editar Informações de Conexão	135
Alterar o Apelido de um Dispositivo	136
Apagar Informações de Conexão	136
Alterar o Apelido da Câmera	136
Restaurar as Configurações Padrão de Wi-Fi	137
8 Menu de Configurações	138
Ajustar Funções Básicas da Câmera	138
Silenciar Operações da Câmera	138
Ajustar o Volume	138
Ocultar Dicas e Sugestões	139
Data e Hora	139
Relógio Mundial	139
Tempo de Retração da Lente	140
Usar o Modo Econômico	140
Ajuste para Poupar Energia	140
Brilho da Tela	141
Ocultar a Tela Inicial	141
Formatar Cartões de Memória	141
Formatação de Baixo Nível	142

Antes de Usar
Manual Básico
Manual Avançado
1 Noções Básicas sobre a Câmera
2 Modo Automático / Modo Híbrido Automático
3 Outros Modos de Fotografia
4 Modo P
5 Modos TV, AV e M
6 Modo de Reprodução
7 Funções Wi-Fi
8 Menu de Configurações
9 Acessórios
10 Apêndice
Índice Remissivo



Numeração de Arquivos	142
Armazenamento de Imagens com Base na Data	143
Exibição de Unidades do Sistema Métrico/Não Métrico.....	143
Verificar os Logotipos de Certificação	143
Idioma de Exibição	143
Ajustar Outras Configurações	144
Restaurar Padrões	144
9 Acessórios	145
Mapa do Sistema	145
Acessórios Opcionais.....	146
Fontes de Alimentação	146
Unidade de Flash	147
Outros Acessórios	147
Impressora.....	147
Armazenamento de Fotografias	147
Usar Acessórios Opcionais	148
Reprodução em uma TV	148
Reprodução em uma TV de Alta Definição	148
Reprodução em uma TV com Definição Padrão	149
Usar um Para-sol (Vendido Separadamente).....	150
Usar Filtros de Lente (Vendidos Separadamente)	150
Usar o Software.....	151
Conexões do Computador por meio de um Cabo	152
Verificar o Ambiente do Computador.....	152
Instalar o Software	152
Salvar Imagens no Computador.....	152
Imprimir Imagens.....	154
Impressão Fácil	154
Definir Configurações de Impressão	155
Recortar Imagens antes da Impressão	155

Escolher o Tamanho do Papel e o Layout antes da Impressão.....	156
Opções de Layout Disponíveis.....	156
Imprimir Fotos para Documentos	156
Imprimir Cenas de Filmes.....	157
Opções para Impressão de Filmes	157
Adicionar Imagens à Lista de Impressão (DPOF).....	157
Definir Configurações de Impressão	157
Configurar a Impressão de Imagens Individuais	158
Configurar a Impressão de Várias Imagens	158
Configurar a Impressão de todas as Imagens	158
Remover todas as Imagens da Lista de Impressão	159
Imprimir Imagens Adicionadas à Lista de Impressão (DPOF)	159
Adicionar Imagens a um Photobook.....	159
Escolher um Método de Seleção	159
Adicionar Imagens Individualmente	159
Adicionar todas as Imagens a um Photobook.....	160
Remover todas as Imagens de um Álbum de Fotos	160
10 Apêndice	161
Solução de Problemas	161
Mensagens Exibidas na Tela.....	165
Informações Exibidas na Tela	167
Fotografia ou Filme (Exibição de Informações).....	167
Nível da Bateria	167
Reprodução (Exibição de Informações Detalhadas).....	168
Resumo do Painel de Controle do Filme.....	168
Tabelas de Funções e de Menus	169
Funções Disponíveis em cada Modo de Fotografia/ Filmagem	169
FUNC. Menu.....	170
Guia de Fotografia/Filmagem	172

Antes de Usar
Manual Básico
Manual Avançado
1 Noções Básicas sobre a Câmera
2 Modo Automático / Modo Híbrido Automático
3 Outros Modos de Fotografia
4 Modo P
5 Modos TV, AV e M
6 Modo de Reprodução
7 Funções Wi-Fi
8 Menu de Configurações
9 Acessórios
10 Apêndice
Índice Remissivo



Guia de Configuração.....	176
Guia de Reprodução	176
Guia de Impressão	177
Modo de Reprodução do FUNC. Menu.....	177
Precauções de Manuseio.....	177
Especificações	178
Câmera.....	178
Número de Fotos/Tempo de Gravação, Tempo de Reprodução.....	179
Alcance das Fotos/de Filmagem.....	179
Número de Fotos por Cartão de Memória.....	180
Tempo de Gravação por Cartão de Memória	180
Bateria NB-6LH	181
Carregador de Bateria CB-2LY/CB-2LYE.....	181
Para-sol LH-DC60 (Vendido Separadamente).....	181
Índice Remissivo	182
Precauções no Uso de Funções Wi-Fi (LAN sem Fio).....	184
Precauções contra Interferência de Ondas de Rádio.....	184
Precauções de Segurança	184
Informações sobre Marcas Registradas e Licenças	185
Isenção de Responsabilidade	186

Antes de Usar
Manual Básico
Manual Avançado
1 Noções Básicas sobre a Câmera
2 Modo Automático / Modo Híbrido Automático
3 Outros Modos de Fotografia
4 Modo P
5 Modos TV, AV e M
6 Modo de Reprodução
7 Funções Wi-Fi
8 Menu de Configurações
9 Acessórios
10 Apêndice
Índice Remissivo



Operações Comuns da Câmera

Fotografar / Filmar

- Usar configurações determinadas pela câmera (Modo Automático, Modo Híbrido Automático)
 - [32](#), [34](#)
- Usando configurações determinadas pela câmera (Modo Foto Criativa), ver diversos efeitos aplicados a cada imagem e cada filme.
 - [57](#)

Tirar boas fotos de pessoas



Retratos
([59](#))

Corresponder a cenas específicas



Esportes
([58](#))



Cenas Noturnas
([59](#))



Pouca Luz
([59](#))



Fogos de Artifício
([59](#))

Aplicar efeitos especiais



Cores Vivas
([60](#))



Efeito Pôster
([60](#))



Efeito Olho de Peixe
([60](#))



Efeito Miniatura
([60](#))



Efeito Câmera de Brinquedo
([61](#))



Foco Suave
([62](#))



Monocromático
([62](#))

- Ao ajustar configurações de imagem (Controle de Visão Direta)
 - [56](#)
- Foco em rostos
 - [32](#), [59](#), [75](#)
- Sem usar o flash (Desativar Flash)
 - [32](#), [79](#)
- Incluir a si mesmo(a) na foto (Temporizador)
 - [43](#), [64](#)
- Clipes de filme e fotos juntos (Resumo do Filme)
 - [34](#)

Antes de Usar

Manual Básico

Manual Avançado

1 Noções Básicas sobre a Câmera

2 Modo Automático / Modo Híbrido Automático

3 Outros Modos de Fotografia

4 Modo P

5 Modos TV, AV e M

6 Modo de Reprodução

7 Funções Wi-Fi

8 Menu de Configurações







9 Acessórios

10 Apêndice



Índice Remissivo



Ver

- Ver imagens (Modo de Reprodução)
 -  84
- Reprodução automática (Apresentação)
 -  92
- Em uma TV
 -  148
- Em um computador
 -  152
- Procurar imagens rapidamente
 -  88
- Apagar imagens
 -  96
- Criar um álbum automaticamente
 -  106

Gravar/Ver Filmes

- Gravar filmes
 -  32,  65
- Ver filmes (Modo de Reprodução)
 -  84



Imprimir

- Imprimir imagens
 -  154

Salvar

- Salvar imagens em um computador
 -  152

Usar Funções Wi-Fi

- Enviar imagens para um smartphone
 -  112
- Compartilhar imagens on-line
 -  123
- Enviar imagens para um computador
 -  118

Antes de Usar

Manual Básico

Manual Avançado

1 Noções Básicas sobre a Câmera

2 Modo Automático / Modo Híbrido Automático

3 Outros Modos de Fotografia

4 Modo P

5 Modos TV, AV e M

6 Modo de Reprodução

7 Funções Wi-Fi

8 Menu de Configurações

9 Acessórios

10 Apêndice

Índice Remissivo

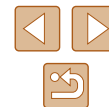

Precauções de Segurança

- Antes de usar o produto, certifique-se de ler as precauções de segurança descritas a seguir. Sempre certifique-se de que o produto é utilizado da maneira correta.
- As precauções de segurança aqui indicadas destinam-se a evitar que você e outras pessoas sofram lesões ou incorram em danos materiais.
- Certifique-se de ler também as orientações incluídas em todos os acessórios vendidos separadamente que você usar.



Aviso

Indica a possibilidade de lesões graves ou morte.

- Não dispare o flash muito próximo dos olhos das pessoas. Isto pode causar danos à sua visão. Em especial, permaneça no mínimo a um metro de distância de crianças e bebês ao usar o flash.
- Guarde este equipamento fora do alcance de crianças e bebês. Uma alça enrolada em torno do pescoço de uma criança pode causar asfixia. Se o produto usa um cabo de alimentação, o enrolamento acidental deste cabo de alimentação em torno do pescoço de uma criança pode resultar em asfixia.
- Use somente fontes de alimentação elétrica recomendadas.
- Não desmonte, altere nem aqueça o produto.
- Não retire a cobertura adesiva, caso a bateria a tenha.
- Evite deixar cair o produto ou sujeitá-lo a impactos fortes.
- Não toque no interior do produto caso este esteja quebrado, como ao sofrer uma queda.
- Interrompa imediatamente o uso do produto caso ele exale fumaça ou um odor estranho ou apresente comportamento anormal.
- Não use solventes orgânicos, como álcool, benzina ou tiner, para limpar o produto.

- Evite o contato com líquidos e não deixe líquidos ou objetos estranhos entrarem no produto.

Isto pode resultar em choque elétrico ou incêndio.

Se o produto se molhar, ou se líquidos ou objetos estranhos entrarem nele, retire a bateria (ou as pilhas) ou desconecte-o imediatamente.

- Não olhe pelo visor ou por uma lente intercambiável para fontes de luz intensa (como o sol em um dia claro ou uma fonte de luz artificial intensa). Isto pode causar danos à sua visão.

- Para câmeras com uma lente intercambiável, não deixe a câmera ou a lente ao sol sem a tampa da lente encaixada. Isto pode provocar um incêndio.

- Não toque no produto durante tempestades com relâmpagos, caso ele esteja conectado.

Isto pode resultar em choque elétrico ou incêndio. Interrompa imediatamente o uso do produto e mantenha-se afastado dele.

- Use somente a bateria (ou as pilhas) recomendada(s).
- Não coloque a bateria (ou as pilhas) no fogo nem perto dele. Isto pode causar explosão ou vazamento da bateria (ou das pilhas), resultando em choque elétrico, incêndio ou lesões. Em caso de vazamento, se o eletrólito da bateria entrar em contato com olhos, boca, pele ou roupas, lave-os imediatamente com água.

- Se o produto usar um carregador de bateria, observe as seguintes precauções.

- Remova o plugue periodicamente e, usando um pano seco, remova a poeira e a sujeira acumuladas nele, no exterior da tomada elétrica e nas áreas próximas.
- Não insira nem remova o plugue com as mãos molhadas.
- Não use o equipamento de maneira que exceda a capacidade nominal da tomada elétrica ou dos acessórios de fiação. Não use o produto se o plugue estiver danificado ou se não estiver totalmente inserido na tomada da parede.
- Não deixe que poeira ou objetos metálicos (como alfinetes ou chaves) entrem em contato com os terminais ou o plugue.
- Não corte, danifique, altere nem coloque itens pesados sobre o cabo de alimentação, caso o produto use um.

Isto pode resultar em choque elétrico ou incêndio.

Antes de Usar

Manual Básico

Manual Avançado

1 Noções Básicas sobre a Câmera

2 Modo Automático / Modo Híbrido Automático

3 Outros Modos de Fotografia

4 Modo P

5 Modos TV, AV e M

6 Modo de Reprodução

7 Funções Wi-Fi

8 Menu de Configurações

9 Acessórios

10 Apêndice

Índice Remissivo



- Desligue a câmera em locais onde seu uso é proibido. As ondas eletromagnéticas emitidas pela câmera podem interferir no funcionamento de instrumentos e outros dispositivos eletrônicos. Tenha o devido cuidado ao usar o produto em locais onde é proibido o uso de dispositivos eletrônicos, como no interior de aeronaves e instalações hospitalares.

- Não deixe que a câmera fique em contato com a pele por períodos prolongados.

Mesmo que não pareça estar quente, a câmera pode causar queimaduras de baixa temperatura, que se manifestam como vermelhidão da pele ou bolhas. Use a câmera com um tripé em locais quentes ou caso tenha problemas de má circulação ou pele insensível.

 **Atenção** Indica a possibilidade de lesões pessoais.

- Ao transportar o produto pela alça, tenha o cuidado de não balançá-lo, não sujeitá-lo a impactos ou choques fortes, nem deixá-lo ser atingido por outros objetos.

- Tenha o cuidado de não bater nem exercer pressão sobre a lente. Isso pode causar lesões pessoais ou danificar a câmera.

- Evite impactos fortes na tela.

Se a tela se partir, podem ocorrer lesões pessoais causadas pelos fragmentos resultantes.

- Ao usar o flash, tenha o cuidado de não tapá-lo com os dedos nem com a roupa.

Isso pode resultar em queimaduras ou danos no flash.

- Evite usar, colocar ou guardar o produto nos seguintes locais:

- Locais sujeitos a luz solar direta
- Locais sujeitos a temperaturas superiores a 40 °C
- Locais úmidos ou empoeirados

Tais condições podem causar vazamento, superaquecimento ou explosão da bateria (ou das pilhas), resultando em choque elétrico, incêndio, queimaduras ou outros tipos de lesões.

Superaquecimento e danos podem resultar em choque elétrico, incêndio, queimaduras ou outros tipos de lesões.

- Os efeitos de transição de apresentações de slides podem causar desconforto quando visualizados durante períodos prolongados.

- Ao usar lentes, filtros de lente ou adaptadores de filtro opcionais (se aplicáveis), certifique-se de conectar esses acessórios com firmeza. Se o acessório da lente se soltar e cair, ele pode se partir e os fragmentos de vidro podem causar cortes.

- Em produtos que levantam e baixam o flash automaticamente, certifique-se de evitar prender os dedos no flash quando este for baixado. Isso pode resultar em ferimento.

Atenção Indica a possibilidade de danos materiais.

- Não aponte a câmera para fontes de luz intensa (como o sol em um dia claro ou uma fonte de luz artificial intensa). Isso pode danificar o sensor de imagem ou outros componentes internos.

- Ao usar a câmera em praias de areia ou locais de muito vento, tenha o cuidado de não deixar areia ou poeira entrar na câmera.

- Em produtos que levantam e baixam o flash automaticamente, não o empurre com força para baixo e nunca o force excessivamente ao abri-lo. Isso poderá causar mau funcionamento no produto.

- Remova a poeira, fuligem ou outro material estranho existente no flash com um cotonete ou pano.

O calor emitido pelo flash pode converter o material estranho em fumaça ou causar mau funcionamento do produto.

- Retire e guarde a bateria (ou as pilhas) quando não for usar o produto. A ocorrência de qualquer vazamento da bateria pode causar danos ao produto.

- Antes de descartar a bateria (ou as pilhas), cubra os terminais com fita adesiva ou outro material isolante.

O contato dela com outros materiais metálicos pode provar incêndio ou explosões.

- Quando não estiver em uso, desconecte o carregador de bateria usado com o produto. Quando estiver em uso, não o cubra com um pano ou outros objetos.

Deixar a unidade conectada à tomada por longo período de tempo pode causar seu superaquecimento e deformação, resultando em incêndio.

Antes de Usar

Manual Básico

Manual Avançado

1 Noções Básicas sobre a Câmera

2 Modo Automático / Modo Híbrido Automático

3 Outros Modos de Fotografia

4 Modo P

5 Modos TV, AV e M

6 Modo de Reprodução

7 Funções Wi-Fi

8 Menu de Configurações

9 Acessórios

10 Apêndice

Índice Remissivo



- Não deixe nenhuma bateria perto de animais de estimação. Caso animais de estimação mordam a bateria, pode ocorrer vazamento, superaquecimento ou explosão, resultando em danos ao produto ou incêndio.
- Se o produto usar várias pilhas, não use pilhas com diferentes níveis de carga juntas nem use pilhas velhas e novas juntas. Não insira as pilhas com os terminais + e – invertidos. Isso poderá causar mau funcionamento no produto.
- Não se sente quando estiver com a câmera no bolso da calça. Isso pode causar danos na tela.
- Ao colocar a câmera em uma bolsa ou mochila, certifique-se de que objetos rígidos não entrem em contato com a tela. Feche também a tela (de modo que fique voltada para o corpo), se a tela do produto se fechar.
- Não prenda nenhum objeto rígido ao produto. Isso pode causar danos na tela.



Antes de Usar

Manual Básico

Manual Avançado

1 Noções Básicas sobre a Câmera

2 Modo Automático / Modo Híbrido Automático

3 Outros Modos de Fotografia

4 Modo P

5 Modos TV, AV e M

6 Modo de Reprodução

7 Funções Wi-Fi

8 Menu de Configurações

9 Acessórios

10 Apêndice

Índice Remissivo

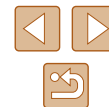

Manual Básico

Operações Básicas

Informações e instruções básicas, dos preparativos iniciais a como capturar e reproduzir imagens

Preparativos Iniciais

Prepare-se para fotografar ou filmar do seguinte modo.

Conectar Acessórios

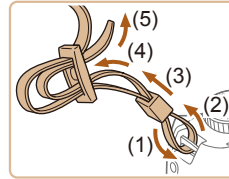

1 Encaixe a alça.

- Encaixe na câmera a alça incluída, como mostrado.
- No outro lado da câmera, encaixe a alça da mesma forma.

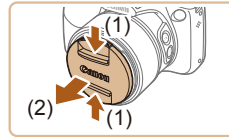

2 Coloque a tampa da lente.

- Retire a tampa da lente e passe o cordão da tampa pela alça.



- Sempre retire a tampa da lente antes de ligar a câmera. Tente prender a tampa da lente na alça para o pescoço quando a tampa não estiver em uso.
- Mantenha a tampa sobre a lente quando a câmera não estiver em uso.

Antes de Usar

Manual Básico

Manual Avançado

1 Noções Básicas sobre a Câmera

2 Modo Automático / Modo Híbrido Automático

3 Outros Modos de Fotografia

4 Modo P

5 Modos TV, AV e M

6 Modo de Reprodução

7 Funções Wi-Fi

8 Menu de Configurações

9 Acessórios

10 Apêndice

Índice Remissivo



Segurar a Câmera



- Coloque a alça em volta do pescoço.
- Ao fotografar ou filmar, mantenha os braços bem próximos do corpo e segure a câmera com firmeza para evitar que ela se mova. Se você levantar o flash, não apoie os dedos sobre ele.

Carregar a Bateria

Antes de usar a bateria, carregue-a usando o carregador incluído. Certifique-se inicialmente de carregar a bateria, pois a câmera não é vendida com a bateria carregada.

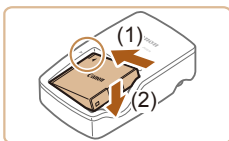

1 Insira a bateria.

- Depois de alinhar as marcas ▲ na bateria e no carregador, insira a bateria empurrando-a para dentro (1) e para baixo (2).

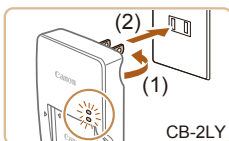

2 Carregue a bateria.

- CB-2LY: Vire o plugue para fora (1) e conecte o carregador a uma tomada elétrica (2).
- CB-2LYE: Ligue o cabo de alimentação no carregador, depois conecte a outra extremidade a uma tomada elétrica.
- A luz de carregamento fica laranja e o carregamento é iniciado.
- Quando o carregamento termina, a luz fica verde.

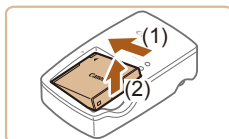
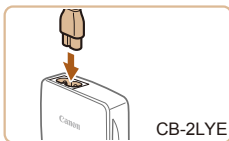

3 Retire a bateria.

- Após desconectar o carregador de bateria, retire a bateria deslizando-a para dentro (1) e para cima (2).



- Para proteger a bateria e mantê-la em condições ideais, não a carregue por mais de 24 horas seguidas.
- No caso de carregadores de bateria que usam um cabo de alimentação, não conecte o carregador nem o cabo a outros objetos. Isso pode resultar em mau funcionamento ou danos ao produto.



- Para obter mais detalhes sobre o tempo de carregamento, o número de fotos e o tempo de gravação possível com a bateria totalmente carregada, consulte "Número de Fotos/Tempo de Gravação, Tempo de Reprodução" (p. 179).
- Baterias carregadas perdem gradualmente sua carga, mesmo quando não são usadas. Carregue a bateria no dia em que será usada (ou no dia anterior).
- O carregador pode ser usado em regiões que tenham alimentação elétrica de 100 V CA a 240 V CA (50/60 Hz). Para tomadas elétricas que tenham formato diferente, use um adaptador de plugue disponível comercialmente. Transformadores elétricos para uso em viagens não devem ser utilizados, pois podem danificar a bateria.

Antes de Usar

Manual Básico

Manual Avançado

1 Noções Básicas sobre a Câmera

2 Modo Automático / Modo Híbrido Automático

3 Outros Modos de Fotografia

4 Modo P

5 Modos TV, AV e M

6 Modo de Reprodução

7 Funções Wi-Fi

8 Menu de Configurações

9 Acessórios

10 Apêndice

Índice Remissivo



Inserir a Bateria e o seu Cartão de Memória (Disponíveis Comercialmente)

Insira a bateria incluída e um cartão de memória (disponíveis comercialmente). Antes de usar um novo cartão de memória (ou um cartão de memória formatado em outro dispositivo), é necessário formatar o cartão de memória com esta câmera (📖 141).

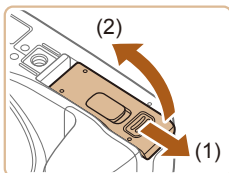

1 Abra a tampa.

- Deslize a tampa (1) e abra-a (2).

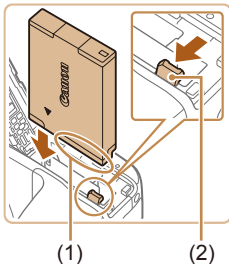

2 Insira a bateria.

- Segurando a bateria — com os terminais (1) na direção indicada —, pressione a trava da bateria (2) na direção indicada pela seta e insira a bateria até a trava encaixar com um clique.
- Se você inserir a bateria do lado incorreto, ela não encaixará na posição correta. Sempre confirme se a bateria está do lado correto e se trava ao ser inserida.

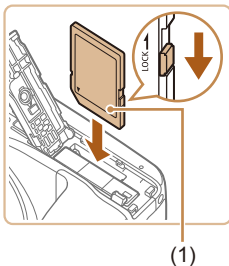

3 Verifique a lingueta de proteção contra gravação do cartão e insira o cartão de memória.

- Nos cartões de memória com lingueta de proteção contra gravação, não é possível gravar se a lingueta estiver na posição travada. Mova a lingueta para a posição destravada.
- Insira o cartão de memória — com a etiqueta (1) na direção indicada — até encaixá-lo na posição correta com um clique.

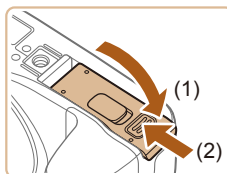

4 Feche a tampa.

- Baixe a tampa (1) e mantenha-a pressionada enquanto a desliza, até encaixá-la na posição fechada com um clique (2).



- Para saber quantas fotos ou horas de gravação podem ser salvas em um cartão de memória, consulte “Número de Fotos por Cartão de Memória” (📖 180).

Retirar a Bateria e o Cartão de Memória

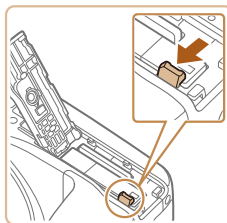

Retire a bateria.

- Abra a tampa e pressione a trava da bateria na direção da seta.
- A bateria será ejetada.

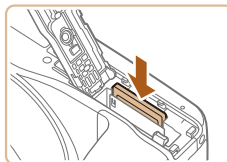

Retire o cartão de memória.

- Empurre o cartão de memória para dentro até ouvir um clique, depois solte-o lentamente.
- O cartão de memória será ejetado.

Antes de Usar

Manual Básico

Manual Avançado

1 Noções Básicas sobre a Câmera

2 Modo Automático / Modo Híbrido Automático

3 Outros Modos de Fotografia

4 Modo P

5 Modos TV, AV e M

6 Modo de Reprodução

7 Funções Wi-Fi

8 Menu de Configurações

9 Acessórios

10 Apêndice

Índice Remissivo



Ajustar a Data e a Hora

Ajuste corretamente a data e a hora atuais, como descrito a seguir, se a tela [Data/Hora] for exibida ao ligar a câmera. As informações especificadas desta forma são gravadas nas propriedades da imagem ao fotografar ou filmar. São usadas também ao gerenciar imagens pela data da foto ou filme ou ao imprimir imagens com data.



1 Ligue a câmera.

- Pressione o botão ON/OFF.
- É exibida a tela [Data/Hora].

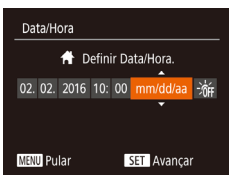

2 Ajuste a data e a hora.

- Pressione os botões [◀][▶] para escolher uma opção.
- Pressione os botões [▲][▼] para especificar a data e a hora.
- Ao concluir, pressione o botão [OK].

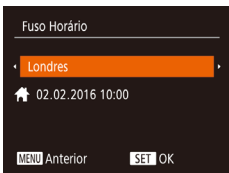

3 Especifique seu fuso horário local.

- Pressione os botões [◀][▶] para escolher o fuso horário local.



4 Conclua o processo de configuração.

- Pressione o botão [INFO] ao concluir o procedimento. Após ser apresentada uma mensagem de confirmação, a tela de configuração não será mais exibida.
- Para desligar a câmera, pressione o botão ON/OFF.



- A menos que você ajuste a data, a hora e o fuso horário local, a tela [Data/Hora] será exibida toda vez que ligar a câmera. Especifique as informações corretas.



- Para ajustar o horário de verão (adiantar 1 hora), escolha [DST] na etapa 2. Depois escolha [DST] pressionando os botões [▲][▼].

Alterar a Data e a Hora

Ajuste a data e a hora do seguinte modo.



1 Acesse a tela do menu.

- Pressione o botão [MENU].



2 Escolha [Data/Hora].

- Mova o botão de zoom para escolher a guia [↑↑].
- Pressione os botões [▲][▼] para escolher [Data/Hora], depois pressione o botão [INFO].



3 Altere a data e a hora.

- Siga a etapa 2, em “Ajustar a Data e a Hora” (p. 20), para ajustar as configurações.
- Pressione o botão [MENU] para fechar a tela do menu.

Antes de Usar

Manual Básico

Manual Avançado

1 Noções Básicas sobre a Câmera

2 Modo Automático / Modo Híbrido Automático

3 Outros Modos de Fotografia

4 Modo P

5 Modos TV, AV e M

6 Modo de Reprodução

7 Funções Wi-Fi

8 Menu de Configurações

9 Acessórios

10 Apêndice

Índice Remissivo





- A câmera tem uma bateria de data/hora embutida (bateria de reserva). As configurações de data/hora podem ser mantidas durante aprox. 3 semanas depois de a bateria ser removida.
- A bateria de data/hora será carregada em aproximadamente quatro horas depois de inserir uma bateria removível carregada mesmo que a câmera esteja desligada.
- Quando a bateria de data/hora se esgotar, a tela [Data/Hora] será exibida quando você ligar a câmera. Ajuste a data e a hora corretas como descrito em “Ajustar a Data e a Hora” (p.20).



- Será exibida a hora atual se você aguardar muito tempo na etapa 2 depois de pressionar o botão [OK] e antes de pressionar o botão [MENU]. Neste caso, pressione o botão [OK] para ignorar a exibição da hora e repita a etapa 2.
- Também é possível alterar o idioma de exibição pressionando o botão [MENU] e escolhendo [Idioma] na guia [INFO].

Idioma de Exibição

Altere o idioma de exibição conforme necessário.

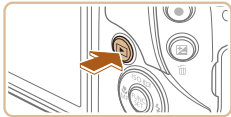

1 Entre no modo de Reprodução.

- Pressione o botão [▶].

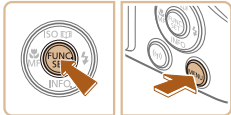

2 Acesse a tela de configuração.

- Mantenha pressionado o botão [OK] e pressione imediatamente o botão [MENU].



3 Defina o idioma de exibição.

- Pressione os botões [▲][▼][◀][▶] para escolher um idioma, depois pressione o botão [OK].
- Depois de definir o idioma de exibição, a tela de configuração não será mais mostrada.



Antes de Usar

Manual Básico

Manual Avançado

1 Noções Básicas sobre a Câmera

2 Modo Automático / Modo Híbrido Automático

3 Outros Modos de Fotografia

4 Modo P

5 Modos TV, AV e M

6 Modo de Reprodução

7 Funções Wi-Fi

8 Menu de Configurações

9 Acessórios

10 Apêndice

Índice Remissivo

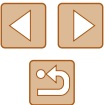

Começar a Usar a Câmera

► Fotografias ► Filmes

Siga as instruções apresentadas a seguir para ligar a câmera, tirar fotos ou gravar filmes e vê-los.

Fotografar ou Filmar (Smart Auto)

Para seleção totalmente automática de configurações ideais para cenas específicas, basta deixar que a câmera determine o assunto e as condições de fotografia ou de filmagem.



1 Ligue a câmera.

- Pressione o botão ON/OFF.
- É exibida a tela inicial.



2 Entre no modo [AUTO].

- Gire o seletor de modos para [AUTO].
- Mire a câmera no motivo. A câmera emite um pequeno ruído enquanto determina a cena.
- Os ícones que representam a cena e o modo de estabilização da imagem são exibidos no canto superior esquerdo da tela.
- As molduras exibidas em torno dos motivos detectados indicam que eles estão no foco.



3 Componha o enquadramento.

- Para aproximar o zoom e ampliar o motivo, mova o botão de zoom para [📍] (telefoto). Para afastar o zoom do motivo, mova o botão para [📏] (grande angular).

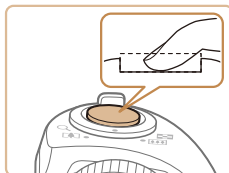
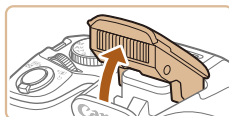
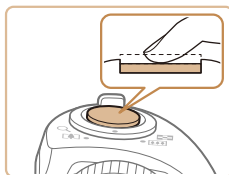

4 Fotografe ou filme.

Tirar Fotografias

1) Foque o assunto.

- Pressione levemente o botão do obturador, até a metade. Depois de focar, a câmera emite dois sinais sonoros e são exibidas molduras AF para indicar as áreas da imagem em foco.
- Se for exibida a mensagem [Levantar o flash], levante o flash com o dedo a fim de prepará-lo para uso. Caso prefira não usar o flash, pressione-o com o dedo para baixo (para dentro da câmera).

2) Fotografe.

- Pressione o botão do obturador até o fim.
- Quando a câmera fotografa, é emitido o som do obturador. Em condições de baixa luminosidade, o flash dispara automaticamente ao ser levantado.
- Mantenha a câmera em posição fixa até terminar o som do obturador.
- Depois de exibir a foto, a câmera retornará à tela de captura.

Antes de Usar

Manual Básico

Manual Avançado

1 Noções Básicas sobre a Câmera

2 Modo Automático / Modo Híbrido Automático

3 Outros Modos de Fotografia

4 Modo P

5 Modos TV, AV e M

6 Modo de Reprodução

7 Funções Wi-Fi

8 Menu de Configurações

9 Acessórios

10 Apêndice

Índice Remissivo





(1)



Gravar Filmes

1) Comece a gravar.

- Quando o botão de filmagem é pressionado, a câmera emite um sinal sonoro uma vez assim que a gravação é iniciada e exibe [● Grv] com o tempo decorrido (1).
- São exibidas barras pretas (nas bordas superior e inferior da tela) e o motivo é ampliado ligeiramente. As barras pretas indicam áreas da imagem não gravadas.
- As molduras exibidas em torno dos rostos detectados indicam que eles estão em foco.
- Depois de iniciar a gravação, tire o dedo do botão de filmagem.

2) Conclua a gravação.

- Se o botão de filmagem for pressionado novamente, a câmera exibe um sinal sonoro duas vezes e a gravação é parada.

Visualizar

Depois de tirar fotos ou de gravar filmes, você poderá vê-los na tela do seguinte modo.

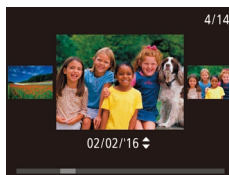
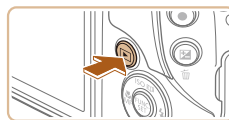

1 Entre no modo de Reprodução.

- Pressione o botão [▶].
- É exibida a última imagem captada.

2 Escolha uma imagem.

- Para visualizar a imagem anterior, pressione o botão [◀] e, para visualizar a imagem seguinte, pressione o botão [▶].

- Para acessar esta tela (modo Exibição com Rolagem), mantenha pressionados os botões [◀][▶] durante, no mínimo, um segundo. Neste modo, pressione os botões [◀][▶] para percorrer as imagens.
- Para retornar à exibição de imagens individuais, pressione o botão [⏪].
- Os filmes são identificados por um ícone [SET ▶]. Para reproduzir filmes, passe para a etapa 3.

Antes de Usar

Manual Básico

Manual Avançado

1 Noções Básicas sobre a Câmera

2 Modo Automático / Modo Híbrido Automático

3 Outros Modos de Fotografia

4 Modo P

5 Modos TV, AV e M

6 Modo de Reprodução

7 Funções Wi-Fi

8 Menu de Configurações

9 Acessórios

10 Apêndice

Índice Remissivo





3 Reproduza filmes.

- Pressione o botão [REPROD], pressione os botões [▲][▼] para escolher [▶], depois pressione novamente o botão [REPROD].
- A reprodução é iniciada, depois que o filme termina, é exibido [SET ▶].
- Para ajustar o volume, pressione os botões [▲][▼].



- Para mudar do modo de Reprodução para o modo de Fotografia/Filmagem, pressione o botão do obturador até a metade.

Apagar Imagens

É possível escolher e apagar imagens desnecessárias uma por uma. Observe que não é possível recuperar imagens apagadas. Antes de usar esta opção, certifique-se de que você realmente deseja apagar imagens.

1 Escolha uma imagem para apagar.

- Pressione os botões [◀][▶] para escolher uma imagem.



2 Apague a imagem.

- Pressione o botão [APAGAR].
- Depois que [Apagar?] for exibido, pressione os botões [◀][▶] para escolher [Apagar], depois pressione o botão [REPROD].
- A imagem exibida será apagada.
- Para cancelar a ação de apagar, pressione os botões [◀][▶] para escolher [Cancelar], depois pressione o botão [REPROD].



- É possível escolher várias imagens a serem apagadas de uma vez (97).

Antes de Usar

Manual Básico

Manual Avançado

1 Noções Básicas sobre a Câmera

2 Modo Automático / Modo Híbrido Automático

3 Outros Modos de Fotografia

4 Modo P

5 Modos TV, AV e M

6 Modo de Reprodução

7 Funções Wi-Fi

8 Menu de Configurações

9 Acessórios

10 Apêndice

Índice Remissivo



Noções Básicas sobre a Câmera

Outras operações básicas e novas formas de usar a câmera, incluindo opções de captura e reprodução

Liga/Desliga



Modo de Fotografia/Filmagem

- Pressione o botão ON/OFF para ligar a câmera e preparar-se para fotografar ou filmar.
- Para desligar a câmera, pressione novamente o botão ON/OFF.

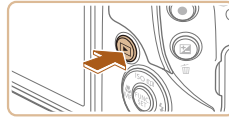

Modo de Reprodução

- Pressione o botão [▶] para ligar a câmera e ver suas fotos.
- Para desligar a câmera, pressione novamente o botão [▶].



- Para mudar do modo de Fotografia/Filmagem para o modo de Reprodução, pressione o botão [▶].
- Para mudar do modo de Reprodução para o modo de Fotografia/Filmagem, pressione o botão do obturador até a metade (p. 26).
- Quando a câmera estiver no modo de Reprodução, a lente se retrairá após cerca de um minuto. Quando a lente estiver retraída, você poderá desligar a câmera pressionando o botão [▶].

Antes de Usar

Manual Básico

Manual Avançado

1 Noções Básicas sobre a Câmera

2 Modo Automático / Modo Híbrido Automático

3 Outros Modos de Fotografia

4 Modo P

5 Modos TV, AV e M

6 Modo de Reprodução

7 Funções Wi-Fi

8 Menu de Configurações

9 Acessórios

10 Apêndice

Índice Remissivo

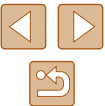

Recursos para Poupar Energia (Desligar Auto)

Como forma de poupar energia da bateria, a câmara desativa automaticamente a tela (Desativar LCD) e se desliga após um período de inatividade específico.

Poupar Energia no Modo de Fotografia/Filmagem

A tela é desativada automaticamente após aproximadamente um minuto de inatividade. Após mais dois minutos, a lente se retrai e a câmara é desligada. Para ativar a tela (quando ela estiver desligada, mas a lente ainda não tiver retraído) e preparar-se para fotografar ou filmar, pressione o botão do obturador até a metade (📖26).

Poupar Energia no Modo de Reprodução

A câmara se desliga automaticamente depois de aproximadamente cinco minutos de inatividade.



- É possível desativar a opção Desligar Auto e ajustar a temporização da opção Desativar LCD, se você preferir (📖140).
- O recurso para poupar energia não funciona enquanto a câmara estiver conectada a outros dispositivos via Wi-Fi (📖111) ou quando estiver conectada a um computador (📖152).

Botão de Obturador

Para garantir que suas fotos fiquem no foco, primeiro sempre pressione o botão do obturador até a metade e, quando o motivo estiver no foco, pressione o botão do obturador até o fim para fotografar. Neste manual, as operações do botão do obturador são descritas como pressionar o botão até a metade ou até o fim.

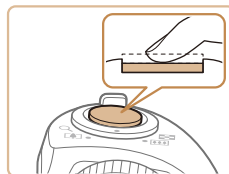

1 Pressionar até a metade. (Pressione levemente para focar.)

- Pressione o botão do obturador até a metade. A câmara emitirá dois sinais sonoros e serão exibidas molduras AF em torno das áreas da imagem em foco.

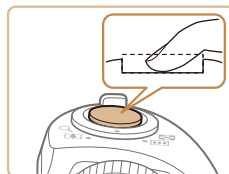

2 Pressionar até o fim. (A partir da posição anterior, pela metade, pressione completamente para fotografar.)

- O som do obturador é reproduzido enquanto a câmara fotografa.
- Mantenha a câmara em posição fixa até terminar o som do obturador.



- As imagens podem ficar fora de foco se você fotografar sem antes pressionar o botão do obturador até a metade.
- A duração da emissão do som do obturador varia de acordo com o tempo necessário para fotografar. Pode demorar um pouco mais em algumas cenas de fotografia. As imagens ficarão desfocadas se você mover a câmara (ou se o motivo se mover) antes do fim do som do obturador.

Antes de Usar

Manual Básico

Manual Avançado

1 Noções Básicas sobre a Câmera

2 Modo Automático / Modo Híbrido Automático

3 Outros Modos de Fotografia

4 Modo P

5 Modos TV, AV e M

6 Modo de Reprodução

7 Funções Wi-Fi

8 Menu de Configurações

9 Acessórios

10 Apêndice

Índice Remissivo



Modos de Fotografia/Filmagem

Use o seletor de modos para acessar cada modo de fotografia ou filmagem.

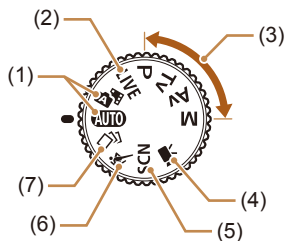

- | | |
|--|---|
| <p>(1) Modo Automático / Modo Híbrido Automático
Modo de fotografia ou filmagem totalmente automático, com configurações determinadas pela câmera (📖22, 📖32, 📖34).</p> <p>(2) Modo de Controle de Visão Direta
Permite personalizar o brilho ou as cores da imagem ao fotografar ou filmar (📖56).</p> <p>(3) Modos P, Tv, Av, M
Capture diversos tipos de imagens usando suas configurações preferidas (📖68, 📖81).</p> | <p>(4) Modo de Filme
Para gravar filmes (📖65). Também é possível gravar filmes quando o seletor de modos não estiver no modo de Filme; para isto, basta pressionar o botão Filme.</p> <p>(5) Modo de Cena Especial
Permite fotografar ou filmar com configurações ideais para cenas específicas ou adicionar diversos efeitos às imagens ao fotografar ou filmar (📖59).</p> <p>(6) Modo Esportes
Permite fotografar continuamente enquanto a câmera foca motivos em movimento (📖58).</p> <p>(7) Modo Foto Criativa
Usando configurações determinadas pela câmera, é possível capturar várias fotografias com efeitos (📖57).</p> |
|--|---|

Opções de Visualização de Fotografia/Filmagem

Pressione o botão [▼] para ver outras informações na tela ou para ocultá-las. Para obter mais detalhes sobre as informações exibidas, consulte “Informações Exibidas na Tela” (📖167).

	Exibição de Informações
	Sem Exibição de Informações



- O brilho da tela é aumentado automaticamente pela função de visualização noturna ao fotografar ou filmar sob luminosidade reduzida. Isto facilita verificar o enquadramento das fotos ou dos filmes. No entanto, o brilho da imagem na tela pode não corresponder ao brilho das suas capturas, ou as imagens podem ter uma aparência granulada ou uma apresentação um pouco estranha (as imagens registradas não são afetadas).
- Para ver opções de visualização de reprodução, consulte “Mudar os Modos de Exibição” (📖85).

Antes de Usar

Manual Básico

Manual Avançado

1 Noções Básicas sobre a Câmera

2 Modo Automático / Modo Híbrido Automático

3 Outros Modos de Fotografia

4 Modo P

5 Modos TV, AV e M

6 Modo de Reprodução

7 Funções Wi-Fi

8 Menu de Configurações

9 Acessórios

10 Apêndice

Índice Remissivo



Usar o Menu FUNC.

Configure funções usadas com frequência no menu FUNC., do seguinte modo.

Observe que os itens e opções de menu variam de acordo com o modo de fotografia ou filmagem (📖170) ou com o modo de reprodução (📖177).



1 Acesse o FUNC. Itens do menu.

- Pressione o botão [FUNC.].



(1) (2)

2 Escolha um item do menu.

- Pressione os botões [▲][▼] para escolher um item do menu (1), depois pressione o botão [FUNC.] ou [▶].
- As opções disponíveis (2) são listadas ao lado dos itens de menu, à direita.
- Dependendo do item de menu, é possível especificar as funções simplesmente pressionando o botão [FUNC.] ou [▶]. Ou então, é exibida outra tela para configurar a função.



3 Escolha uma opção.

- Pressione os botões [▲][▼] para escolher uma opção.
- As opções que apresentam um ícone [MENU] podem ser configuradas pressionando-se o botão [MENU].
- Para retornar aos itens do menu, pressione o botão [◀].



4 Conclua o processo de configuração.

- Pressione o botão [FUNC.].
- A tela apresentada antes de pressionar o botão [FUNC.], na etapa 1, é exibida novamente e mostra a opção que você configurou.



- Para desfazer qualquer mudança acidental da configuração, você pode restaurar as configurações padrão da câmera (📖144).

Antes de Usar

Manual Básico

Manual Avançado

1 Noções Básicas sobre a Câmera

2 Modo Automático / Modo Híbrido Automático

3 Outros Modos de Fotografia

4 Modo P

5 Modos TV, AV e M

6 Modo de Reprodução

7 Funções Wi-Fi

8 Menu de Configurações

9 Acessórios

10 Apêndice

Índice Remissivo



Usar a Tela do Menu

É possível configurar diversas funções da câmera a partir da tela de menu, como a seguir. Os itens de menu estão agrupados em guias, de acordo com sua finalidade, como a de fotografia ou filmagem [📷], reprodução [▶]. Observe que os itens de menu disponíveis variam de acordo com o modo selecionado (de fotografia ou filmagem ou de reprodução) (📖172 – 📖177).



1 Acesse a tela do menu.

- Pressione o botão [MENU].

2 Escolha uma guia.

- Mova o botão de zoom para escolher uma guia.
- Depois de rodar o seletor [ISO/EF] ou de pressionar inicialmente os botões [▲][▼] para escolher uma guia, é possível alternar entre elas pressionando os botões [◀][▶].



3 Escolha um item do menu.

- Pressione os botões [▲][▼] para escolher uma opção.
- Para itens de menu com opções não mostradas, primeiro pressione o botão [⊞] ou [▶] para alternar as telas, depois pressione os botões [▲][▼] para selecionar o item de menu.
- Para retornar à tela anterior, pressione o botão [MENU].

4 Escolha uma opção.

- Pressione os botões [◀][▶] para escolher uma opção.

5 Conclua o processo de configuração.

- Pressione o botão [MENU] para retornar à tela exibida antes de pressionar o botão [MENU], na etapa 1.



- Para desfazer qualquer mudança acidental da configuração, você pode restaurar as configurações padrão da câmera (📖144).

Antes de Usar

Manual Básico

Manual Avançado

1 Noções Básicas sobre a Câmera

2 Modo Automático / Modo Híbrido Automático

3 Outros Modos de Fotografia

4 Modo P

5 Modos TV, AV e M

6 Modo de Reprodução

7 Funções Wi-Fi

8 Menu de Configurações

9 Acessórios

10 Apêndice

Índice Remissivo



Teclado Virtual

Use o teclado virtual para inserir informações sobre ID do Rosto (📖45), conexões Wi-Fi (📖111), etc. Observe que o tamanho e o tipo de informações que você pode inserir variam de acordo com a função que estiver usando.



(1)

Inserir Caracteres

- Pressione os botões [▲][▼][◀][▶] para escolher um caractere, depois pressione o botão [⊕] para inseri-lo.
- O volume de informações que é possível inserir (1) varia de acordo com a função que estiver sendo usada.

Mover o Cursor

- Escolha [◀] ou [▶] e pressione o botão [⊕].

Inserir Quebras de Linha

- Escolha [↵] e pressione o botão [⊕].

Mudar os Modos de Entrada

- Para mudar para números ou símbolos, escolha [123] e pressione o botão [⊕].
- Para alternar entre letras maiúsculas e minúsculas, escolha [↵] e pressione o botão [⊕].
- Os modos de entrada disponíveis variam de acordo com a função que estiver sendo usada.

Excluir Caracteres

- Para apagar o caractere anterior, escolha [X] e pressione o botão [⊕].
- Escolher [X] e manter pressionado o botão [⊕] permite apagar cinco caracteres de cada vez.

Confirmar Entrada e Retornar à Tela Anterior

- Pressione o botão [MENU].



Apresentação do Indicador

Quando a câmera está nos seguintes estados, o indicador na parte traseira da câmera (📖4) piscará na cor verde.

- Conectado ao computador (📖152)
- Desligar LCD (📖26, 📖140)
- Iniciar, gravar ou ler a partir do cartão de memória
- Qualquer tipo de conexão
- Quando gravar no modo Longa Exposição (📖81, 📖82)
- Conectar ao Wi-Fi/Comunicação dados



- Quando o indicador ficar intermitente em verde, não desligue a câmera, não abra a tampa do compartimento de cartão de memória/pilhas, nem balance ou sacuda a câmera. Estas ações podem danificar as imagens, a câmera ou o cartão de memória.

Antes de Usar

Manual Básico

Manual Avançado

1 Noções Básicas sobre a Câmera

2 Modo Automático / Modo Híbrido Automático

3 Outros Modos de Fotografia

4 Modo P

5 Modos TV, AV e M

6 Modo de Reprodução

7 Funções Wi-Fi

8 Menu de Configurações

9 Acessórios

10 Apêndice

Índice Remissivo



Relógio

Permite verificar a hora atual.



- Mantenha pressionado o botão [FUNC].
- A hora atual será mostrada.
- Se você segurar a câmera na vertical ao usar a função de relógio, este mudará para a apresentação vertical. Pressione os botões [◀] [▶] para mudar a cor de apresentação.
- Pressione novamente o botão [FUNC] para cancelar a apresentação do relógio.



- Quando a câmera estiver desligada, mantenha pressionado o botão [FUNC], depois pressione o botão ON/OFF para exibir o relógio.

Antes de Usar

Manual Básico

Manual Avançado

1 Noções Básicas sobre a Câmera

2 Modo Automático / Modo Híbrido Automático

3 Outros Modos de Fotografia

4 Modo P

5 Modos TV, AV e M

6 Modo de Reprodução

7 Funções Wi-Fi

8 Menu de Configurações

9 Acessórios

10 Apêndice

Índice Remissivo

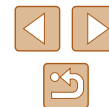

2

Modo Automático / Modo Híbrido Automático

Modo prático para fotografar ou filmar com facilidade e maior controle sobre as fotos ou filmes

Fotografar/Filmar com configurações determinadas pela Câmera

Para seleção totalmente automática de configurações ideais para cenas específicas, basta deixar que a câmera determine o assunto e as condições de fotografia ou de filmagem.

Fotografar ou Filmar (Smart Auto)

► Fotografias ► Filmes



1 Ligue a câmera.

- Pressione o botão ON/OFF.
- É exibida a tela inicial.



2 Entre no modo [AUTO].

- Gire o seletor de modos para [AUTO].
- Mire a câmera no motivo. A câmera emite um pequeno ruído enquanto determina a cena.
- Os ícones que representam a cena e o modo de estabilização da imagem são exibidos no canto superior esquerdo da tela (📖36, 📖37).
- As molduras exibidas em torno dos motivos detectados indicam que eles estão no foco.



Antes de Usar

Manual Básico

Manual Avançado

1 Noções Básicas sobre a Câmera

2 Modo Automático / Modo Híbrido Automático

3 Outros Modos de Fotografia

4 Modo P

5 Modos TV, AV e M

6 Modo de Reprodução

7 Funções Wi-Fi

8 Menu de Configurações

9 Acessórios

10 Apêndice

Índice Remissivo



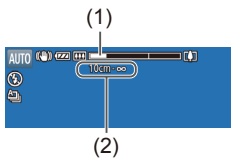

3 Componha o enquadramento.

- Para aproximar o zoom e ampliar o motivo, mova o botão de zoom para [📷] (telefoto). Para afastar o zoom do motivo, mova o botão para [📷] (grande angular). (É exibida a barra de zoom (1) que exibe a posição do zoom e o alcance do foco (2).)
- Para aumentar ou reduzir o zoom rapidamente, mova o botão de zoom até o fim para [📷] (telefoto) ou [📷] (grande angular). Para aumentá-lo ou reduzi-lo lentamente, mova-o apenas um pouco na direção desejada.

4 Filme.

Tirar Fotografias

1) Foque o assunto.

- Pressione levemente o botão do obturador, até a metade. Depois de focar, a câmera emite dois sinais sonoros e são exibidas molduras AF para indicar as áreas da imagem em foco.
- Quando muitas áreas estão em foco, são exibidas várias molduras AF.

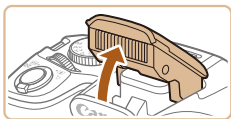
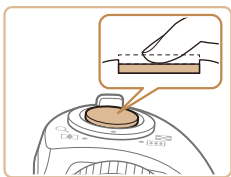

- Se for exibida a mensagem [Levantar o flash], levante o flash com o dedo a fim de prepará-lo para uso. Caso prefira não usar o flash, pressione-o com o dedo para baixo (para dentro da câmera).

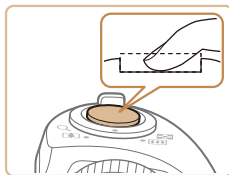

2) Fotografe.

- Pressione o botão do obturador até o fim.
- Quando a câmera fotografa, um som de obturador é reproduzido e em condições de baixa luminosidade com o flash levantado, ele dispara automaticamente.
- Mantenha a câmera em posição fixa até terminar o som do obturador.
- Depois de exibir a foto, a câmera retornará à tela de captura.

Capturar Filmes

1) Comece a gravar.

- Quando o botão de filmagem é pressionado, a câmera emite um sinal sonoro uma vez assim que a gravação é iniciada e exibe [● Grv] com o tempo decorrido (1).
- São exibidas barras pretas (nas bordas superior e inferior da tela) e o motivo é ampliado ligeiramente. As barras pretas indicam áreas da imagem não gravadas.
- As molduras exibidas em torno dos rostos detectados indicam que eles estão em foco.
- Depois de iniciar a gravação, tire o dedo do botão de filmagem.

2) Redimensione o assunto e recomponha o enquadramento conforme necessário.

- Para redimensionar o assunto, repita as operações descritas na etapa 3. Observe, porém, que o som das operações da câmera será gravado. Observe que os filmes gravados com fatores de zoom mostrados em azul terão aparência granulada.
- Ao recompor enquadramentos, o foco, o brilho e as cores são ajustados automaticamente.

Antes de Usar
Manual Básico
Manual Avançado
1 Noções Básicas sobre a Câmera
2 Modo Automático / Modo Híbrido Automático
3 Outros Modos de Fotografia
4 Modo P
5 Modos TV, AV e M
6 Modo de Reprodução
7 Funções Wi-Fi
8 Menu de Configurações
9 Acessórios
10 Apêndice
Índice Remissivo

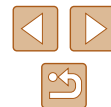



3) Conclua a gravação.

- Se o botão de filmagem for pressionado novamente, a câmera exibe um sinal sonoro duas vezes e a gravação é parada.
- A gravação será interrompida automaticamente quando o cartão de memória ficar cheio.



- O acionamento do flash ao fotografar indica que a câmera tentou automaticamente garantir cores ideais no motivo principal e no plano de fundo (Balanço de Brancos em Várias Áreas).

Fotografar/Filmar no Modo Híbrido Automático

► Fotografias ► Filmes

Apenas ao capturar uma fotografia, a câmera grava cliques de 2 a 4 segundos das cenas, que posteriormente são combinados em um clipe curto (resumo do filme).

O filme criado é usado para criar o álbum de melhores momentos (106).

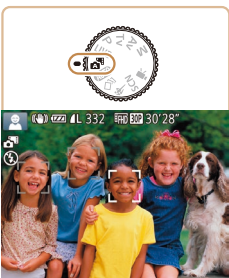

1 Entre no modo [AUTO].

- Siga a etapa 2, em “Fotografar ou Filmar (Smart Auto)” (32), e escolha [AUTO].

2 Componha o enquadramento.

- Siga as etapas 3 – 4 descritas em “Fotografar ou Filmar (Smart Auto)” (32) para compor o enquadramento e focar.
- Para obter resumos de filmes com mais impacto, mire a câmera nos assuntos cerca de quatro segundos antes de tirar as fotografias.

3 Fotografe ou filme.

- Siga a etapa 4 descrita em “Fotografar ou Filmar (Smart Auto)” (32) para tirar uma fotografia.
- A câmera grava ambos: uma fotografia e um clipe de filme. O clipe, que termina com a fotografia e um som do obturador, forma um capítulo único no resumo de filmes.



- A carga da bateria dura um pouco menos nesse modo que no modo [AUTO], pois são gravados resumos de filmes com cada imagem capturada.
- O resumo de filmes pode não ser gravado se você tirar uma fotografia logo depois de ligar a câmera ou escolher o modo [AUTO].
- Os sons de operações da câmera serão gravados nos resumos do filme.



- A qualidade do resumo do filme está fixa em [4K 60P] e não pode ser alterada.
- Não são reproduzidos sons quando você pressiona o botão do obturador até a metade ou aciona o temporizador.
- Os resumos de filmes são salvos como arquivos de filme separados nos seguintes casos, mesmo que tenham sido gravados no mesmo dia no modo [AUTO].
 - O tamanho de arquivo do resumo de filmes atinge cerca de 4 GB ou o tempo de gravação total atinge cerca de 16 minutos e 40 segundos.
 - O resumo de filmes está protegido (94).
 - As configurações de horário de verão (20) ou de fuso horário (139) são alteradas.
 - Uma nova pasta é criada (143).
- Não é possível modificar nem apagar sons do obturador gravados.
- Se preferir gravar resumos de filmes sem fotografias, ajuste antecipadamente a configuração. Escolha a opção MENU (29) > guia [CAM] > [Tipo de resumo] > [Sem fotos] (29).
- É possível editar capítulos individuais (106).

Antes de Usar

Manual Básico

Manual Avançado

1 Noções Básicas sobre a Câmera

2 Modo Automático / Modo Híbrido Automático

3 Outros Modos de Fotografia

4 Modo P

5 Modos TV, AV e M

6 Modo de Reprodução

7 Funções Wi-Fi

8 Menu de Configurações

9 Acessórios

10 Apêndice

Índice Remissivo



Reprodução do Resumo de Filmes

Exiba uma fotografia tirada no modo [📷] para reproduzir um resumo do filme ou especifique a data do resumo do filme a ser reproduzido (📖87).

Fotografias/Filmes



- Se a câmera for ligada enquanto o botão [▼] estiver pressionado, ela não emitirá nenhum som. Para ativar os sons novamente, pressione o botão [MENU] e escolha [Mudo] na guia [🔊], depois pressione os botões [◀] [▶] para escolher [Dstiv].

Fotografias



- Quando [📷] piscar, monte a câmera sobre um tripé ou tome outras providências para mantê-la em posição fixa.
- Se as imagens ficarem escuras apesar de o flash ter disparado, aproxime-se mais do assunto. Para obter mais detalhes sobre o alcance do flash, consulte “Câmera” (📖178).
- Se a câmera emitir um único sinal sonoro quando você pressionar o botão do obturador até a metade, significa que o motivo pode estar próximo demais. Para obter mais detalhes sobre alcance do foco (alcance das fotos/de filmagem), consulte “Alcance das Fotos/de Filmagem” (📖179).
- Para reduzir o efeito olhos vermelhos e ajudar na operação de focagem, a luz poderá se acender ao fotografar em condições de baixa luminosidade.
- Um ícone [🔊] intermitente, exibido ao tentar fotografar, indica que não é possível tirar a foto antes que a recarga do flash seja concluída. Você pode recomençar a fotografar assim que o flash estiver pronto. Para isto, pressione o botão do obturador até o fim e aguarde; ou então, solte-o e pressione-o novamente.
- O som do obturador não é reproduzido quando são exibidos os ícones Dormindo e Bebês (Dormindo) (📖36).
- Embora seja possível fotografar novamente antes de ser exibida a tela de captura, a foto anterior pode determinar o foco, brilho e cores usados.



- É possível alterar o tempo de exibição das imagens após fotografar (📖55).

Filmes



- Antes de gravar um filme, baixe o flash com o dedo. Tenha cuidado para não tocar no microfone (1) enquanto grava um filme. Deixar o flash levantado ou bloquear o microfone pode impedir a gravação de áudio ou deixá-la abafada.



- Ao gravar filmes, evite tocar em outros controles da câmera além do botão Filme, pois os sons emitidos pela câmera serão gravados.
- Assim que inicia a gravação do filme, a área de exibição de imagem muda e os motivos são ampliados para permitir a correção de estremeamento da câmera significativo. Para gravar motivos com o mesmo tamanho exibido antes da gravação, siga as etapas em “Gravar Filmes com Motivos no mesmo Tamanho Mostrado antes da Filmagem” (📖53).



- O áudio é gravado em estéreo.

Antes de Usar

Manual Básico

Manual Avançado

1 Noções Básicas sobre a Câmera

2 Modo Automático / Modo Híbrido Automático

3 Outros Modos de Fotografia

4 Modo P

5 Modos TV, AV e M

6 Modo de Reprodução

7 Funções Wi-Fi

8 Menu de Configurações

9 Acessórios

10 Apêndice

Índice Remissivo



Ícones de Cenas

► Fotografias ► Filmes

Nos modos [A] e [AUTO], as cenas fotografadas ou filmadas, determinadas pela câmera, são indicadas pelos ícones exibidos; as configurações correspondentes ideais de foco, brilho e cor do assunto são selecionadas automaticamente. Dependendo da cena, é possível capturar imagens contínuas (p. 37).

Motivo	Fundo				
	Normal	Contraluz	Escuro*1	Pôr do Sol	Refletores
Pessoas	*2	*3		—	
Pessoas em Movimento	*3	*3	—	—	—
Sombras sobre o Rosto	*2	—	—	—	—
Sorrindo	*3	*3	—	—	—
Dormindo	*2	*3	—	—	—
Bebês	*3	*3	—	—	—
Bebês Sorrindo	*3	*3	—	—	—
Bebês Dormindo	*2	*3	—	—	—
Crianças em Movimento	*3	*3	—	—	—
Outros Assuntos	*2	*3			
Outros Motivos em Movimento	*3	*3	—	—	—
Outros Motivos a Pouca Distância	*2	*3	—	—	

*1 Ao usar o tripé.

*2 A cor de fundo dos ícones é azul-claro quando o plano de fundo é o céu azul, azul-escuro quando o plano de fundo é escuro e cinza para todos os outros planos de fundo.

*3 A cor de fundo dos ícones é azul-claro quando o plano de fundo é o céu azul e cinza para todos os outros planos de fundo.

• A cor de fundo de , , , e é azul-escuro; a cor de fundo de é laranja.

- No caso de filmes, são exibidos somente os ícones Pessoas, Outros Motivos e Outros Motivos a Pouca Distância.
- No modo [A], são exibidos ícones somente para Pessoas, Sombras sobre o Rosto, Outros Motivos e Outros Motivos a Pouca Distância.
- No caso de fotos com temporizador, não são exibidos ícones para os seguintes motivos: pessoas em movimento, sorrindo ou dormindo; bebês sorrindo ou dormindo; crianças em movimento; e outros motivos em movimento.
- Não são exibidos ícones para motivos sorrindo ou dormindo e crianças em movimento em um modo de disparo diferente de [A] (p. 37, p. 44), quando [Corr. Lâmp. Hg] está definido como [Ativar] e quando as cenas são corrigidas automaticamente (p. 50).
- Não são exibidos ícones Contraluz para crianças em movimento e pessoas sorrindo quando o flash está definido como [A].
- São exibidos ícones para bebês (incluindo bebês sorrindo e dormindo) e crianças em movimento quando [Face ID] está definido como [Ativar] e são detectados os rostos de bebês (com menos de dois anos de idade) ou de crianças (de dois a 12 anos de idade) registrados (p. 46). Confirme antecipadamente se a data e a hora estão corretas (p. 20).



• Dependendo da cena, o ícone de cena pode não corresponder às condições de fotografia ou imagem reais ou pode não ser possível fotografar ou filmar com o efeito, cor ou brilho esperado. Tente gravar no modo [P] (p. 68).

Antes de Usar

Manual Básico

Manual Avançado

1 Noções Básicas sobre a Câmera

2 Modo Automático / Modo Híbrido Automático

3 Outros Modos de Fotografia

4 Modo P

5 Modos TV, AV e M

6 Modo de Reprodução

7 Funções Wi-Fi

8 Menu de Configurações

9 Acessórios

10 Apêndice

Índice Remissivo



Cenas com Fotografias Contínuas

Ao fotografar quando os seguintes ícones de cenas são exibidos, a câmera tira fotos contínuas. Se você pressionar o botão do obturador até a metade, ao ser exibido um dos ícones da tabela a seguir, será exibido um deles para informar que a câmera fará captura de imagens contínuas: .

Sorrindo (inclusive Bebês)	 Permite capturar imagens consecutivas. A câmera analisa detalhes (como expressões faciais) a fim de salvar a imagem considerada como a melhor.
Dormindo (inclusive Bebês)	 Permite obter belas fotos do rosto de pessoas dormindo, criadas pela combinação de fotos consecutivas, para reduzir o estremelecimento da câmera e ruídos nas imagens. A luz auxiliar de AF não acenderá, o flash não irá disparar. O som do obturador não será reproduzido.
Crianças	 Para que você não perca nenhuma oportunidade de fotografar as crianças movendo-se a seu redor, a câmera captura três imagens consecutivas para cada foto.



- Em algumas cenas, as imagens desejadas talvez não sejam salvas e podem não ter a aparência esperada.
- O foco, brilho e cor da imagem são determinados pela primeira foto.



- Para fotografar somente imagens individuais, pressione o botão , escolha no menu, depois selecione .

Ícones de Estabilização da Imagem (IS)

► Fotografias ► Filmes

A estabilização ideal da imagem para as condições de fotografia ou de filmagem é aplicada automaticamente (IS Inteligente). Além disso, são exibidos os seguintes ícones nos modos e **[AUTO]**.

	Estabilização da imagem para fotografias (Normal)
	Estabilização da imagem para fotografias em panorâmica (Panorâmica)*
	Corrige o estremelecimento do ângulo ou estremelecimento de mudança ao tirar uma fotografia macro (IS híbrido). Durante a gravação de filmes, é exibido, além disso, corrige o estremelecimento da câmera.
	Estabilização da imagem para filmes, reduzindo o estremelecimento forte da câmera — como na gravação ao caminhar (Dinâmico)
	Estabilização da imagem para estremelecimento lento da câmera, como ao gravar filmes em telefoto (Otimizado)
	Sem estabilização da imagem, porque a câmera está montada sobre um tripé ou é mantida em posição fixa por outros meios. No entanto, durante a gravação de filmes, é exibido e usada a estabilização da imagem para neutralizar o vento ou outras fontes de vibração (IS com tripé).

* Exibido na apresentação panorâmica, ao acompanhar motivos em movimento com a câmera. Ao acompanhar motivos que se movem na horizontal, a estabilização da imagem somente neutraliza o estremelecimento vertical da câmera; a estabilização horizontal é interrompida. Da mesma forma, ao acompanhar motivos que se movem na vertical, a estabilização da imagem somente neutraliza o estremelecimento horizontal da câmera.



- O estremelecimento da câmera não será corrigido se o [Modo IS] estiver definido para [Dstiv.] e o ícone não será exibido. (p. 53).
- No modo , não é exibido nenhum ícone .

Antes de Usar

Manual Básico

Manual Avançado

1 Noções Básicas sobre a Câmera

2 Modo Automático / Modo Híbrido Automático

3 Outros Modos de Fotografia

4 Modo P

5 Modos TV, AV e M

6 Modo de Reprodução

7 Funções Wi-Fi

8 Menu de Configurações

9 Acessórios

10 Apêndice

Índice Remissivo



Molduras na Tela

► Fotografias ► Filmes

No modo [AUTO], são exibidas diversas molduras assim que a câmera detecta os motivos que você está mirando.

- É exibida uma moldura branca em torno do motivo (ou rosto da pessoa) definido pela câmera como principal; em torno dos outros rostos detectados, são exibidas molduras cinzas. A câmera continuará a acompanhar e a focar até uma determinada medida. Contudo, se a câmera detectar a movimentação do motivo, somente a moldura branca permanecerá na tela.
- Quando você pressiona o botão do obturador até a metade e a câmera detecta a movimentação do motivo, é exibida uma moldura azul, e o foco e brilho da imagem são ajustados continuamente (Servo AF).



- Dependendo da cena ou do motivo, podem não ser exibidas molduras, as molduras podem não ser exibidas em torno de motivos desejados, ou as molduras podem ser exibidas no fundo ou em áreas semelhantes. Tente gravar no modo [P] (p. 68).

Recursos Práticos e Convenientes

Aumentar ainda mais o Zoom sobre os Motivos (Zoom Digital)

► Fotografias ► Filmes

Quando os motivos estiverem excessivamente distantes para serem ampliados com o zoom óptico, use o zoom digital para ampliá-los até, no máximo, cerca de 200x.



1 Mova o botão de zoom para [▲].

- Mantenha o botão nessa posição até a aplicação do zoom terminar.
- A aplicação de zoom é interrompida no maior fator de zoom possível (antes que a imagem adquira aparência granulada perceptível), que é então indicado na tela.

2 Mova novamente o botão de zoom para [▲].

- A câmera aumentará ainda mais o zoom sobre o motivo.
- (1) é o fator de zoom atual.



- Ao mover o botão de zoom, é exibida a barra de zoom que indica a posição do zoom. A cor da barra de zoom muda de acordo com o intervalo de zoom.
 - Alcance de brancos: intervalo de zoom óptico em que a imagem não apresenta aparência granulada.
 - Intervalo amarelo: intervalo de zoom digital em que a imagem não apresenta aparência granulada perceptível (ZoomPlus).
 - Alcance de azuis: intervalo de zoom digital em que a imagem apresenta aparência granulada.
- Como o intervalo azul não está disponível em algumas configurações de resolução (p. 50), o fator de zoom máximo pode ser obtido seguindo-se a etapa 1.

Antes de Usar

Manual Básico

Manual Avançado

1 Noções Básicas sobre a Câmera

2 Modo Automático / Modo Híbrido Automático

3 Outros Modos de Fotografia

4 Modo P

5 Modos TV, AV e M

6 Modo de Reprodução

7 Funções Wi-Fi

8 Menu de Configurações

9 Acessórios

10 Apêndice

Índice Remissivo





- Para desativar o zoom digital, escolha a opção MENU (📖29) > guia [📷] > [Zoom Digital] > [Dstiv.].

Recuperar Com Facilidade Motivos Perdidos Após Zoom Manual (Auxílio de Enquadramento – Buscar)

► Fotografias ► Filmes

Se você perder um motivo de vista ao aumentar o zoom, poderá encontrá-lo com mais facilidade reduzindo temporariamente o zoom.

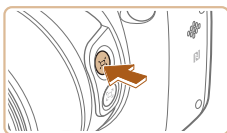

1 Procure o motivo perdido.

- Mantenha pressionado o botão [Z].
- A câmera reduz o zoom e exibe uma moldura branca em torno da área mostrada anteriormente ou seja, antes de você pressionar o botão [Z].

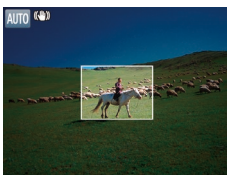

2 Recupere o motivo.

- Mire a câmera de modo que o motivo fique dentro da moldura branca, depois solte o botão [Z].
- A ampliação anterior será restaurada e a área dentro da moldura branca preencherá a tela novamente.



- Algumas informações de foto ou filme não serão exibidas enquanto o zoom da câmera estiver reduzido.
- Durante a gravação de filmes, a moldura branca não será exibida, mesmo se você pressionar o botão [Z]. Observe também que serão gravados um fator de zoom alterado e os sons de operações da câmera.



- Caso prefira fotografar ou filmar com o fator de zoom da tela mostrada na etapa 1, pressione o botão do obturador até o fim.
- É possível ajustar o fator de zoom ao qual a câmera reverterá quando você soltar o botão [Z], movendo o botão de zoom para redimensionar a moldura branca enquanto pressiona o botão [Z].
- Para ajustar a área exibida quando o botão [Z] é pressionado, acesse MENU (📖29) > [📷] guia > [Z]Área Exib e escolha uma das três opções (📖29).
- Não é possível alterar o fator de zoom com o botão [Z], mesmo depois de pressionar o botão do obturador até o fim no modo de temporizador (📖43).

Antes de Usar

Manual Básico

Manual Avançado

1 Noções Básicas sobre a Câmera

2 Modo Automático / Modo Híbrido Automático

3 Outros Modos de Fotografia

4 Modo P

5 Modos TV, AV e M

6 Modo de Reprodução

7 Funções Wi-Fi

8 Menu de Configurações

9 Acessórios

10 Apêndice

Índice Remissivo



Evitar a Perda de uma Motivo após a Aplicação do Zoom Manual (Auxílio de Enquadramento – Bloquear)

► Fotografias ► Filmes

É possível impedir a perda de um motivo reduzindo o estremeamento da câmera ao fazer zoom para a extremidade da telefoto e corrigindo o motivo selecionado para que seja exibido no centro da tela.

1 Entre no modo [C].

- Faça zoom da extremidade da telefoto e pressione o botão [C].
- [C] é exibido e a estabilização ideal da imagem para fotografar no final da telefoto é aplicada.



2 Escolha um motivo para exibir no centro.

- [C] é exibido no centro da tela.
- Mire a câmera de modo que [C] fique sobre o motivo desejado, depois pressione o botão do obturador até a metade.
- A câmera continua a rastrear o motivo para que seja exibido no centro da tela.



3 Fotografe ou filme.

- Pressione o botão do obturador até o fim.



- Alterar a composição da imagem pode reduzir a eficácia da estabilização da imagem ou o motivo pode não ser exibido no centro da tela com [C] exibida a cinza. Se isso ocorrer, repita as etapas 1 – 2.
- Se começar a gravar um filme, a estabilização da imagem pode fazer com que a captura seja recomposta.
- Dependendo das condições de disparo e dos motivos, as imagens podem não aparecer como esperado.



- Em vez de pressionar o botão do obturador na etapa 2, você pode pressionar [M] para escolher o motivo. A câmera emite um sinal sonoro e [C] é exibido quando o motivo for detectado.
- Se o botão [C] for pressionado, nenhum ícone do modo IS é mostrado.
- Para fazer o ajuste preciso gradual do tamanho dos motivos, mova o botão de zoom enquanto [C] é exibido.
- Caso não deseje exibir o motivo pretendido no centro da tela, escolha MENU (29) > [C] guia > [C]Centraliz.] > [Dstiv.]. A estabilização ideal de imagem para fotografar no final da telefoto está ativado.

Antes de Usar

Manual Básico

Manual Avançado

1 Noções Básicas sobre a Câmera

2 Modo Automático / Modo Híbrido Automático

3 Outros Modos de Fotografia

4 Modo P

5 Modos TV, AV e M

6 Modo de Reprodução

7 Funções Wi-Fi

8 Menu de Configurações

9 Acessórios

10 Apêndice

Índice Remissivo



Aplicação de Zoom Automaticamente de Acordo com o Movimento do Motivo (Zoom Auto)

► Fotografias ► Filmes

A câmera aumenta ou diminui o zoom automaticamente para manter o rosto detectado (75) em um tamanho constante na tela. Se a pessoa se aproximar da câmera, esta automaticamente diminuirá o zoom (e vice-versa). Este tamanho também pode ser ajustado, conforme necessário.

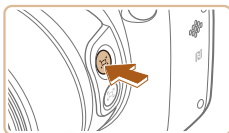

1 Entre no modo Automático.

- Pressione e solte rapidamente o botão [Z].
- Será exibido [Z].
- Uma moldura branca é apresentada quando um rosto é detectado. A câmera usa o zoom automaticamente para encaixar a pessoa (motivo) na tela.
- Caso sejam detectados vários rostos, o motivo principal é apresentado em uma moldura branca e os outros rostos (no máximo dois) são apresentados em molduras cinza. A câmera usa o zoom automaticamente para encaixar várias pessoas na tela.

2 Fotografe ou filme.

- As molduras são exibidas mesmo depois de fotografar e a câmera usa o zoom automaticamente.
- Para cancelar este modo, pressione novamente o botão [Z]. [Z Automático: Dstiv.] é exibido.



- Um rosto pode não ser exibido em tamanho constante em relação à tela em alguns fatores de zoom, ou se a cabeça da pessoa estiver inclinada ou olhando para a câmera indiretamente.
- Durante a gravação de filmes, são gravados um fator de zoom alterado e os sons de operações da câmera.
- Com [Z Automático: Ativar], não são exibidas algumas informações da captura, e não é possível definir algumas configurações de captura.
- A câmera não usará o zoom automático para encaixar várias pessoas na tela, caso vários rostos sejam detectados ao gravar um filme.
- O zoom automático não pode ser usado com a função de fotografias contínuas.



- Se forem detectados vários rostos na etapa 1, pressione o botão [Z] para escolher o rosto para o zoom automático.
- Se a pessoa detectado pela câmera se mover em direção à borda da tela, a câmera diminuirá o zoom para manter a pessoa na área de visão.
- O fator de zoom não será alterado depois de pressionar o botão do obturador até o fim no modo de temporizador (43).
- Dependendo das condições de gravação e do motivo, o tamanho do rosto pode não ser mantido para encaixar o motivo na tela.
- Caso a câmera não consiga detectar um rosto, mova o zoom para a posição prescrita e pare o zoom até que um rosto seja detectada.

Antes de Usar
Manual Básico
Manual Avançado
1 Noções Básicas sobre a Câmera
2 Modo Automático / Modo Híbrido Automático
3 Outros Modos de Fotografia
4 Modo P
5 Modos TV, AV e M
6 Modo de Reprodução
7 Funções Wi-Fi
8 Menu de Configurações
9 Acessórios
10 Apêndice
Índice Remissivo



Ajustar o Tamanho Constante de Exibição do Rosto



- Com [Z] Automático: Ativar], pressione os botões [◀][▶] ou gire o seletor [☀] para escolher a opção desejada.
- A câmera usa o zoom automaticamente para manter os rostos no tamanho especificado.

Auto	A câmera usa o zoom de acordo com o movimento da pessoa (motivo) para manter a pessoa na tela. Caso sejam detectados vários rostos, a câmera usa o zoom automático para manter várias pessoas na tela.
Rosto	Mantém os rostos suficientemente grandes para mostrar expressões faciais com clareza.
Tronco	Mantém os rostos suficientemente pequenos para mostrar os troncos das pessoas.
Corpo inteiro	Mantém os rostos suficientemente pequenos para mostrar o corpo inteiro das pessoas.
Manual	Mantém os rostos no tamanho especificado, movendo o botão de zoom. Mova o botão de zoom e solte-o assim que o tamanho desejado for alcançado.



- O tamanho do rosto também pode ser ajustado no MENU (📖29) > [📷] guia > [Config automáticas Z] > [Zoom auto Z]. É possível escolher [Dstiv.] para desativar este recurso e usar apenas "Recuperar Facilmente Motivos com Zoom Automático (Auxílio à procura)".
- É possível aumentar ou diminuir o zoom com o botão de zoom quando [Rosto], [Tronco] ou [Corpo inteiro] esteja selecionado, mas o fator de zoom original será restaurado dentro de poucos segundos depois de libertar o botão.
- É possível limpar o tamanho de rosto especificado durante a gravação de filmes, pressionando o botão [Z].
- Os tamanhos dos rostos não podem ser alterados durante a gravação de filmes.

Recuperar Facilmente Motivos com Zoom Automático (Auxílio à procura)

► Fotografias ► Filmes

Se o motivo se perder com o zoom ativado e se a câmera for movida para procurá-lo, ela detecta esse movimento e afasta o zoom automaticamente, o que facilita a procura do motivo.



1 Entre no modo [Z] Automático (📖41).

2 Procure o motivo perdido.

- Ao mover a câmera para procurar o motivo, ela diminui o zoom para ajudá-lo a encontrar o motivo.

3 Recupere o motivo.

- Assim que você encontrar o motivo e parar de mover a câmera, ela aumentará o zoom novamente.

4 Fotografe ou filme.

- Pressionar novamente o botão [Z]. Depois [Z] Automático: Dstiv.] é exibido e o zoom automático é cancelado.

Antes de Usar

Manual Básico

Manual Avançado

1 Noções Básicas sobre a Câmera

2 Modo Automático / Modo Híbrido Automático

3 Outros Modos de Fotografia

4 Modo P

5 Modos TV, AV e M

6 Modo de Reprodução

7 Funções Wi-Fi

8 Menu de Configurações

9 Acessórios

10 Apêndice

Índice Remissivo





- A câmera não afasta o zoom automaticamente quando [ZOOM] é exibido em torno de um rosto detectado, mesmo se você mover a câmera.
- Quando o recurso descrito em "Zoom Automático Conforme o Movimento do Motivo (Zoom Automático)" é desativado, [ZOOM] é exibido em torno de um rosto detectado e a câmera afasta automaticamente o zoom quando é movida.
- Não é possível usar a função de zoom enquanto o botão do obturador estiver pressionado até a metade.
- Para desativar este recurso e usar apenas o recurso descrito em "Zoom Automático para Manter Rostos em um Tamanho Constante", escolha MENU (M) > [CAM] guia > [Config automáticas] (A) > [Procurar auxílio] > [Dativ.].

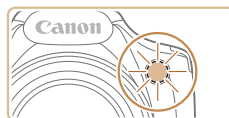

Usar o Temporizador

► Fotografias ► Filmes

Usando o temporizador, você pode participar das fotos em grupo ou de outras fotos com tempo cronometrado. A câmera fotografa ou filma cerca de 10 segundos após você pressionar o botão do obturador.



1 Defina a configuração.

- Pressione o botão [FUNC/ST], escolha [C] no menu, depois escolha [C] (M28).
- Depois de concluída a configuração, é exibido [C].



2 Filme.

- Para Fotografias: Pressione o botão do obturador até a metade, para focar o assunto, depois pressione-o até o fim.
- Para Filmes: Pressione o botão de filmagem.
- Quando o temporizador é iniciado, a luz fica intermitente e a câmera emite o som do temporizador.
- Dois segundos antes da captura, a intermitência (quando o flash disparar, a luz permanecerá acesa) e o sinal sonoro irão acelerar.
- Para cancelar a fotografia ou a filmagem depois de acionar o temporizador, pressione o botão [MENU].
- Para restaurar a configuração original, escolha [C] na etapa 1.

Usar o Temporizador para Evitar que a Câmera Tremam

► Fotografias ► Filmes

Esta opção retarda a liberação do obturador até cerca de dois segundos depois de pressionado o botão do obturador, se a câmera estiver instável enquanto você pressionar o botão do obturador, isto não afetará a imagem.

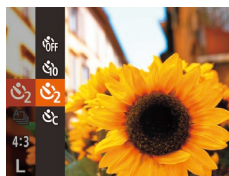

- Siga a etapa 1, em "Usar o Temporizador" (M43), e escolha [C].
- Depois de concluída a configuração, é exibido [C].
- Siga a etapa 2 em "Usar o Temporizador" (M43) para fotografar ou filmar.

Antes de Usar
Manual Básico
Manual Avançado
1 Noções Básicas sobre a Câmera
2 Modo Automático / Modo Híbrido Automático
3 Outros Modos de Fotografia
4 Modo P
5 Modos TV, AV e M
6 Modo de Reprodução
7 Funções Wi-Fi
8 Menu de Configurações
9 Acessórios
10 Apêndice
Índice Remissivo



Personalizar o Temporizador

► Fotografias ► Filmes

É possível especificar o atraso (0 – 30 segundos) e o número de fotos (1 – 10).

1 Escolha [C/C].

- Após a etapa 1, em “Usar o Temporizador” (📖43), escolha [C/C] e pressione o botão [MENU].



2 Defina a configuração.

- Pressione os botões [▲][▼] para escolher [Retardo] ou [Capturas].
- Pressione os botões [◀][▶] para escolher um valor, depois pressione o botão [OK].
- Depois de concluída a configuração, é exibido [C/C].
- Siga a etapa 2 em “Usar o Temporizador” (📖43) para fotografar ou filmar.



- Para filmes gravados usando o temporizador, [Retardo] representa o atraso antes de iniciar a gravação, mas a configuração [Capturas] não tem nenhum efeito.



- Ao especificar múltiplas fotos, o brilho e o balanço de brancos da imagem são determinados pela primeira foto. É necessário mais tempo entre fotos quando o flash é usado ou quando você especifica a opção para tirar muitas fotos. As fotos são interrompidas automaticamente quando o cartão de memória fica cheio.
- Caso o retardo do temporizador esteja definido para 2 segundos ou mais, a intermitência (quando o flash dispara, a luz permanece acesa) e o som irão acelerar 2 segundos antes da captura.

Fotografias Contínuas

► Fotografias ► Filmes

No modo [AUTO], para tirar várias fotos consecutivas, mantenha o botão do obturador pressionado até o fim.

Para obter mais detalhes sobre a velocidade de disparos contínuos, consulte “Câmera” (📖178).



1 Defina a configuração.

- Pressione o botão [C/C], escolha [A] no menu, depois escolha [C/C] (📖28).
- Depois de concluída a configuração, é exibido [C/C].

2 Fotografe.

- Para tirar várias fotos consecutivas, mantenha o botão do obturador pressionado até o fim.



- Durante a captura de fotos contínuas, o foco e a exposição são bloqueados na posição/nível determinados ao pressionar o botão do obturador até a metade.
- Esta função não pode ser usada com o temporizador (📖43).
- As fotos podem ser interrompidas momentaneamente, ou os disparos contínuos podem ficar mais lentos, dependendo das condições de fotografia, configurações da câmera e posição do zoom.
- À medida que mais fotos são tiradas, mais lentos podem ficar os disparos.
- A ação de tirar fotos pode ficar mais lenta se o flash for acionado.
- A opção Balanço de Brancos em Várias Áreas (📖50) não está disponível. De forma semelhante, [Corr. Lâmp. Hg.] (📖50) é definida como [Dstiv.] e não pode ser alterada.

Antes de Usar

Manual Básico

Manual Avançado

1 Noções Básicas sobre a Câmera

2 Modo Automático / Modo Híbrido Automático

3 Outros Modos de Fotografia

4 Modo P

5 Modos TV, AV e M

6 Modo de Reprodução

7 Funções Wi-Fi

8 Menu de Configurações

9 Acessórios

10 Apêndice

Índice Remissivo



Exibição de Imagens durante a Reprodução

Cada conjunto de imagens fotografadas continuamente é processado como um grupo único; será exibida somente a primeira imagem desse grupo. Para indicar que a imagem faz parte de um grupo, é exibida a indicação [SET] no canto superior esquerdo da tela.



- Se você apagar uma imagem agrupada (p. 96), também serão apagadas todas as demais imagens do grupo.



- As imagens agrupadas podem ser reproduzidas individualmente (p. 90) e de maneira desagrupada (p. 90).
- A ação de proteger (p. 94) uma imagem agrupada protege todas as imagens existentes no grupo.
- Se imagens agrupadas forem visualizadas individualmente quando reproduzidas com a Pesquisa de Imagens (p. 88) ou Ordem Aleatória Inteligente (p. 93), as imagens são desagrupadas temporariamente.
- As seguintes ações não estão disponíveis para imagens agrupadas: editar informações de ID do Rosto (p. 91), ampliar (p. 92), marcar como favoritas (p. 100), editar (p. 101), imprimir (p. 154), configurar a impressão de imagens individuais (p. 158) ou adicionar a um photobook (p. 159). Para executar essas ações, visualize as imagens agrupadas individualmente (p. 90) ou cancele primeiro o agrupamento (p. 90).

Usar a Função ID do Rosto

Ao registrar pessoas antecipadamente, a câmera detecta seus rostos e prioriza o foco, brilho e cor para eles ao fotografar. No modo [AUTO], a câmera pode reconhecer bebês e crianças (com base nas datas de aniversário registradas) e otimizar as configurações para eles ao fotografá-los.

Esta função também é útil ao procurar determinada pessoa registrada dentre um grande número de imagens (p. 88).

Também recomendamos que registre uma pessoa antecipadamente, para que possa ser extraída facilmente para o álbum de melhores momentos (p. 106).

Informações Pessoais

- Informações — como imagens de um rosto (informações sobre o rosto) — registradas em ID do Rosto e informações pessoais (nome, data de aniversário) são salvas na câmera. Além disso, quando pessoas registradas são detectadas, seus nomes são gravados nas fotos. Ao usar a função ID do Rosto, tenha cuidado ao compartilhar a câmera ou imagens com outras pessoas e ao postar imagens on-line (onde muitas outras pessoas possam vê-las).
- Ao descartar uma câmera ou transferi-la para outra pessoa, depois de usar a função ID do Rosto, lembre-se de apagar todas as informações (rostos, nomes e datas de aniversário registrados) existentes na câmera (p. 49).

Antes de Usar

Manual Básico

Manual Avançado

1 Noções Básicas sobre a Câmera

2 Modo Automático / Modo Híbrido Automático

3 Outros Modos de Fotografia

4 Modo P

5 Modos TV, AV e M

6 Modo de Reprodução

7 Funções Wi-Fi

8 Menu de Configurações

9 Acessórios

10 Apêndice

Índice Remissivo



Registrar Informações de ID do Rosto

É possível registrar informações (informações sobre o rosto, nomes, datas de aniversário) de até 12 pessoas para usar com a função ID do Rosto.

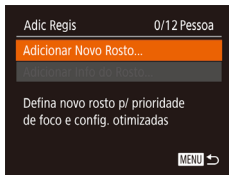
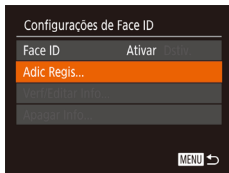
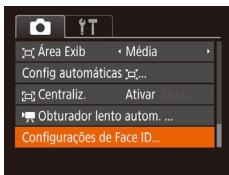

1 Acesse a tela de configuração.

- Pressione o botão [MENU], escolha [Configurações de Face ID] na guia [📷], depois pressione o botão [⏏] (📖 29).
- Pressione os botões [▲][▼] para escolher [Adic. Regis], depois pressione o botão [⏏].
- Pressione os botões [▲][▼] para escolher [Adicionar Novo Rosto], depois pressione o botão [⏏].

2 Registre informações do rosto em questão.

- Mire a câmera de modo que o rosto da pessoa que você deseja registrar fique dentro da moldura cinza, no centro da tela.
- Certifique-se de que é exibida uma moldura branca no rosto, que indica que o rosto é reconhecido e, em seguida, fotografe.
- Se o rosto não for reconhecido, não será possível registrar informações sobre ele.

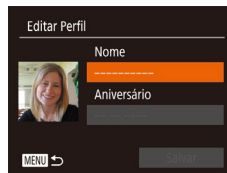
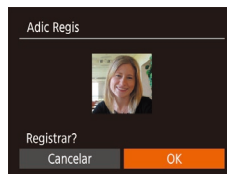

- Depois que [Registrar?] for exibido, pressione os botões [◀][▶] para escolher [OK], depois pressione o botão [⏏].
- É exibida a tela [Editar Perfil].

3 Registre o nome e data de aniversário da pessoa.

- Pressione o botão [⏏] para acessar o teclado, depois insira o nome (📖 30).
- Para registrar uma data de aniversário, na tela [Editar Perfil], pressione os botões [▲][▼] para escolher [Aniversário], depois pressione o botão [⏏].
- Pressione os botões [◀][▶] para escolher uma opção.
- Pressione os botões [▲][▼] para especificar a data.
- Ao concluir, pressione o botão [⏏].

4 Salve as configurações.

- Pressione os botões [▲][▼] para escolher [Salvar], depois pressione o botão [⏏].
- Após ser exibida uma mensagem, pressione os botões [◀][▶] para escolher [Sim], depois pressione o botão [⏏].

Antes de Usar

Manual Básico

Manual Avançado

1 Noções Básicas sobre a Câmera

2 Modo Automático / Modo Híbrido Automático

3 Outros Modos de Fotografia

4 Modo P

5 Modos TV, AV e M

6 Modo de Reprodução

7 Funções Wi-Fi

8 Menu de Configurações

9 Acessórios

10 Apêndice

Índice Remissivo



5 Continue a registrar informações sobre o rosto.

- Para registrar mais quatro informações, no máximo, sobre o rosto, repita a etapa 2.
- Os rostos registrados são reconhecidos mais facilmente se forem adicionadas várias informações sobre o rosto, como ângulo lateral ligeiro, uma fotografia sorrindo e fotografias em espaços interiores e exteriores, além de um ângulo frontal.



- O flash não dispara se for executada a etapa 2.
- Se você não registrar uma data de aniversário na etapa 3, os ícones Bebês ou Crianças não serão exibidos no modo [AUTO] (p.36).



- É possível substituir informações sobre o rosto registradas e adicioná-las mais tarde, caso as cinco posições de informações sobre ele (p.46) não tenham sido todas preenchidas.

Fotografar ou Filmar

Ao registrar pessoas antecipadamente, a câmera prioriza eles como motivo principal e otimiza o foco, brilho e cor para eles ao fotografar.



- Ao apontar a câmera para um motivo, são exibidos os nomes de até três pessoas registradas (quando forem detectadas).
- Fotografe ou filme.
- Os nomes exibidos são gravados nas fotografias. Mesmo que as pessoas sejam detectadas, mas seus nomes não sejam exibidos, serão gravados na imagem os nomes de até cinco pessoas.



- Pessoas diferentes daquelas registradas podem ser detectadas incorretamente como a pessoa registrada (caso possuam características faciais similares).



- Talvez não seja possível detectar corretamente as pessoas registradas se a imagem ou cena capturada for muito diferente das informações sobre os rostos registradas.
- Se um rosto registrado não for detectado (ou se não for detectado facilmente), substitua as informações registradas sobre ele por novas informações. Registrar informações sobre os rostos antes de fotografá-los facilita a detecção dos rostos registrados.
- Se uma pessoa for detectada incorretamente como outra pessoa e você continuar a fotografá-la, poderá editar ou apagar o nome gravado na imagem durante a reprodução (p.91).
- Como os rostos de bebês e crianças mudam rapidamente à medida que eles crescem, atualize sempre as informações sobre seus rostos (p.46).
- Caso pretenda que os nomes não sejam gravados em fotografias, escolha [Configurações de Face ID] na guia [i] e depois selecione [Dativ].
- Na tela de reprodução (exibição de informações simples) (p.85), é possível verificar os nomes gravados nas imagens.
- No modo [i], os nomes não são exibidos na tela de fotografia ou imagem, mas serão gravados nas fotografias.
- Os nomes gravados na captura continua (p.44, p.78) continuarão a ser gravados na mesma posição para a primeira captura. Os nomes serão gravados na mesma posição que na primeira captura em capturas adicionais, mesmo que os motivos se movam.

Verificar e Editar Informações Registradas

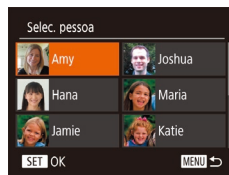
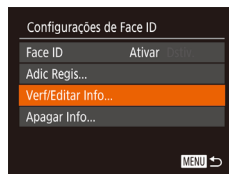

1 Acesse a tela [Verf/Editar Info].

- Após executar a etapa 1, em “Registrar Informações de ID do Rosto” (p.46), escolha [Verf/Editar Info] e pressione o botão [i].

2 Escolha uma pessoa cujas informações deseja verificar ou editar suas informações.

- Pressione os botões [▲][▼][◀][▶] para escolher a pessoa cujas informações deseja verificar ou editar, depois pressione o botão [i].

Antes de Usar

Manual Básico

Manual Avançado

1 Noções Básicas sobre a Câmera

2 Modo Automático / Modo Híbrido Automático

3 Outros Modos de Fotografia

4 Modo P

5 Modos TV, AV e M

6 Modo de Reprodução

7 Funções Wi-Fi

8 Menu de Configurações

9 Acessórios

10 Apêndice

Índice Remissivo



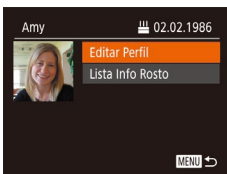

3 Verifique ou edite as informações, conforme necessário.

- Para verificar um nome ou data de aniversário, escolha [Editar Perfil] pressionando os botões [▲][▼] e, em seguida, pressione o botão [⊕]. Na tela exibida, é possível editar nomes ou datas de aniversário, como descrito na etapa 3 de “Registrar Informações de ID do Rosto” (📖46).
- Para verificar informações sobre o rosto, escolha [Lista Info Rosto] (pressione os botões [▲][▼] e pressione o botão [⊕]). Pressione o botão [⊕] na tela exibida, escolha as informações sobre o rosto a serem apagadas pressionando os botões [▲][▼][◀][▶] e, depois, pressione o botão [⊕]. Depois que [Apagar?] for exibido, escolha [OK] (pressione os botões [◀][▶]) e depois pressione o botão [⊕] para apagar as informações do rosto.



- Mesmo que você mude os nomes em [Editar Perfil], os nomes gravados nas imagens capturadas anteriormente permanecerão iguais.

Substituir e Adicionar Informações sobre o Rosto

É possível substituir as informações existentes sobre um rosto por novas informações. Atualize sempre as informações sobre o rosto, especialmente de bebês e crianças (pois seus rostos mudam rapidamente à medida que eles crescem).

Também é possível adicionar informações sobre o rosto se as cinco posições de informações sobre ele não tiverem sido todas preenchidas.

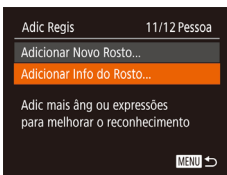

1 Acesse a tela [Adicionar Info do Rosto].

- Após executar a etapa 1, em “Registrar Informações de ID do Rosto” (📖46), escolha [Adicionar Info do Rosto] e pressione o botão [⊕].

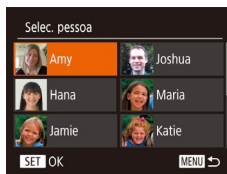

2 Escolha o nome da pessoa a ser substituída.

- Pressione os botões [▲][▼][◀][▶] para escolher o nome da pessoa cujas informações sobre o rosto você deseja substituir, depois pressione o botão [⊕].
- Caso já tenham sido registrados cinco itens de informações sobre o rosto, será exibida uma mensagem. Pressione os botões [◀][▶] e escolha [OK], depois pressione [⊕].
- Caso tenham sido registrados quatro ou menos itens de informações sobre o rosto, passe para a etapa 4 para adicionar informações sobre o rosto.

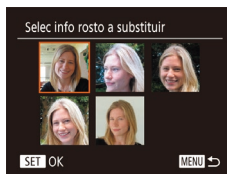

3 Escolha as informações sobre o rosto a serem substituídas.

- Pressione os botões [▲][▼][◀][▶] para escolher as informações sobre o rosto a serem substituídas, depois pressione o botão [⊕].



4 Registre informações do rosto em questão.

- Siga a etapa 2, em “Registrar Informações de ID do Rosto” (📖46), para fotografar, depois registre as novas informações sobre o rosto.
- Os rostos registrados são reconhecidos mais facilmente se forem adicionadas várias informações sobre o rosto, como ângulo lateral ligeiro, uma fotografia sorrindo e fotografias em espaços interiores e exteriores, além de um ângulo frontal.

Antes de Usar

Manual Básico

Manual Avançado

1 Noções Básicas sobre a Câmera

2 Modo Automático / Modo Híbrido Automático

3 Outros Modos de Fotografia

4 Modo P

5 Modos TV, AV e M

6 Modo de Reprodução

7 Funções Wi-Fi

8 Menu de Configurações

9 Acessórios

10 Apêndice

Índice Remissivo





- Não é possível adicionar informações sobre o rosto se todas as cinco posições estiverem preenchidas. Siga as etapas descritas anteriormente para substituir informações sobre um rosto.
- Você pode seguir as etapas anteriores para registrar novas informações sobre um rosto se houver quatro ou menos posições disponível. No entanto, não poderá substituir nenhuma informação sobre ele. Primeiro apague informações existentes desnecessárias (847), depois registre novas informações sobre ele (846), conforme necessário.

Apagar Informações Registradas

É possível apagar informações (informações sobre o rosto, nomes, datas de aniversário) registradas em Face ID. No entanto, os nomes gravados em imagens capturadas anteriormente não serão apagados.



1 Acesse a tela [Apagar Info].

- Siga a etapa 1, em “Registrar Informações de ID do Rosto” (846), e escolha [Apagar Info].

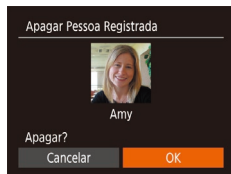

2 Escolha o nome da pessoa cujas informações você deseja apagar.

- Pressione os botões [▲][▼][◀][▶] para escolher o nome da pessoa cujas informações você deseja apagar, depois pressione o botão [OK].
- Depois que [Apagar?] for exibido, pressione os botões [◀][▶] para escolher [OK], depois pressione o botão [OK].



- Se você apagar as informações de uma pessoa registrada, não poderá exibir o nome dessa pessoa (887), substituir informações sobre ela (891) nem pesquisar suas imagens (888).



- Também é possível apagar nomes nas informações das imagens (891).

Recursos de Personalização de Imagens

Alterar a Proporção

► Fotografias ► Filmes

Altere a proporção da imagem (a relação entre largura e altura) do seguinte modo.



- Pressione o botão [OK], escolha [4:3] no menu, depois escolha a opção desejada (828).
- Depois de concluída a configuração, a proporção da tela será atualizada.
- Para restaurar a configuração original, repita este processo, mas escolha [4:3].

16:9	Usada para exibição em HDTVs widescreen ou em dispositivos de exibição similares.
3:2	Mesma proporção que filme de 35 mm. Usada para impressão de imagens nos tamanhos 130 x 180 mm ou cartão-postal.
4:3	Proporção nativa da tela da câmera. Usada para exibição em TVs com definição padrão ou em dispositivos de exibição similares. Usada também para impressão de imagens nos tamanhos 90 x 130 mm ou série A.
1:1	Proporção quadrada.



- Não disponível no modo [4:3].

Antes de Usar

Manual Básico

Manual Avançado

1 Noções Básicas sobre a Câmera

2 Modo Automático / Modo Híbrido Automático

3 Outros Modos de Fotografia

4 Modo P

5 Modos TV, AV e M

6 Modo de Reprodução

7 Funções Wi-Fi

8 Menu de Configurações

9 Acessórios

10 Apêndice

Índice Remissivo



Alterar a Resolução da Imagem (Tamanho da Imagem)

► Fotografias ► Filmes

Escolha entre 4 níveis de resolução da imagem, como descrito a seguir. Para saber quantas fotos, em cada configuração de resolução, cabem em um cartão de memória, consulte “Número de Fotos por Cartão de Memória” (180).



- Pressione o botão **[MENU]**, escolha **[L]** no menu, depois escolha a opção desejada (28).
- É exibida a opção que você configurou.
- Para restaurar a configuração original, repita este processo, mas escolha **[L]**.



Instruções para Escolher a Resolução com Base no Tamanho do Papel (para Imagens 4:3)

L	A2 (420 x 594 mm)
M1	A3 – A5 (297 x 420 mm – 148 x 210 mm)
M2	90 x 130 mm, 130 x 180 mm, Cartão-postal
S	Para enviar e-mails e finalidades semelhantes



- Não disponível no modo **[A]**.

Corrigir Áreas Esverdeadas da Imagem Causadas por Lâmpadas de Mercúrio

► Fotografias ► Filmes

No modo **[AUTO]**, os motivos ou o plano de fundo, em fotos de cenas noturnas iluminadas por lâmpadas de mercúrio, podem apresentar um tom esverdeado. Esse tom esverdeado pode ser corrigido automaticamente ao fotografar usando-se o Balanço de Brancos em Várias Áreas.



- Pressione o botão **[MENU]**, escolha **[Corr. Lâmp. Hg]** na guia **[CAM]**, depois escolha **[Ativar]** (29).
- Depois de concluída a configuração, é exibido **[A]**.
- Para restaurar a configuração original, repita este processo, mas escolha **[Dstiv.]**.



- Ao terminar de fotografar sob lâmpadas de mercúrio, é necessário definir **[Corr. Lâmp. Hg]** de volta para **[Dstiv.]**. Caso contrário, tonalidades verdes que não são causadas por lâmpadas de mercúrio podem ser corrigidas por engano.



- Primeiro experimente capturar algumas imagens de teste para ter certeza de obter os resultados desejados.
- Na captura contínua (44), esta configuração é definida como **[Dstiv.]** e não pode ser alterada.

Antes de Usar

Manual Básico

Manual Avançado

1 Noções Básicas sobre a Câmera

2 Modo Automático / Modo Híbrido Automático

3 Outros Modos de Fotografia

4 Modo P

5 Modos TV, AV e M

6 Modo de Reprodução

7 Funções Wi-Fi

8 Menu de Configurações

9 Acessórios

10 Apêndice

Índice Remissivo



Alterar a Qualidade de Imagem do Filme

► Fotografias ► Filmes

Há quatro configurações de qualidade de imagem disponíveis. Para saber o tempo máximo de gravação de filmes que cabe em um cartão de memória, em cada nível de qualidade de imagem, consulte “Tempo de Gravação por Cartão de Memória” (📖 180).



- Pressione o botão **[MENU]**, escolha **[FHD 60P]** no menu, depois escolha a opção desejada (📖 28).
- É exibida a opção que você configurou.
- Para restaurar a configuração original, repita este processo, mas escolha **[FHD 30P]**.



Qualidade de Imagem	Resolução	Taxa de Quadros	Detalhes
[FHD 60P]	1920 x 1080	60 fps	Para gravação com qualidade Full HD
[FHD 30P]	1920 x 1080	30 fps	
[HD 30P]	1280 x 720	30 fps	Para gravação em alta definição (HD)
[VGA 30P]	640 x 480	30 fps	Para gravação em definição padrão



- Nos modos **[FHD 60P]**, **[FHD 30P]**, e **[HD 30P]**, barras pretas são exibidas nas bordas superior e inferior da tela. Indicam que as áreas da imagem não são gravadas.

Recursos Úteis para Fotografar/Filmar

Exibir Linhas de Grade

► Fotografias ► Filmes

É possível exibir linhas de grade na tela para orientação vertical e horizontal ao fotografar ou filmar.



- Pressione o botão **[MENU]**, escolha **[Linhas de Grd]** na guia **[☑]**, depois escolha **[Ativar]** (📖 29).
- Depois de concluída a configuração, as linhas de grade são exibidas na tela.
- Para restaurar a configuração original, repita este processo, mas escolha **[Dstitv.]**.



- As linhas de grade não são gravadas nas imagens.

Antes de Usar

Manual Básico

Manual Avançado

1 Noções Básicas sobre a Câmera

2 Modo Automático / Modo Híbrido Automático

3 Outros Modos de Fotografia

4 Modo P

5 Modos TV, AV e M

6 Modo de Reprodução

7 Funções Wi-Fi

8 Menu de Configurações

9 Acessórios

10 Apêndice

Índice Remissivo



Ampliar a Área em Foco

► Fotografias ► Filmes

É possível verificar o foco pressionando o botão do obturador até a metade, o que ampliará a área da imagem em foco na moldura AF.

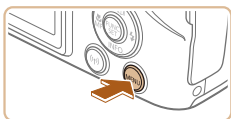

1 Defina a configuração.

- Pressione o botão [MENU], escolha [Zoom Ponto AF] na guia [📷], depois escolha [Ativar] (📖29).



2 Verifique o foco.

- O rosto detectado como motivo principal é ampliado quando o botão do obturador é pressionado até a metade.
- Para restaurar a configuração original, escolha [Dstiv.] na etapa 1.



- A área em foco não será ampliada nos seguintes casos quando o botão do obturador for pressionado até a metade.
 - Se não tiver sido detectado um rosto, se a pessoa estiver muito próxima da câmera e seu rosto for muito grande para a tela, ou se a câmera detectar a movimentação do motivo.
 - Quando é usado o zoom digital (📖38)
 - Quando é usado o Controle AF (📖75)
 - Quando é usada uma TV como monitor (📖148)
- Não disponível no modo [📷].

Desativar o Nivelamento Automático

► Fotografias ► Filmes

Por norma, o nivelamento automático mantém os filmes direitos. Para cancelar este recurso, escolha [Desat.].



- Pressione o botão [MENU], escolha [📷 Nivel auto] na guia [📷], depois escolha [Desat.] (📖29).



- Assim que inicia a gravação do filme, a área de exibição de imagem muda e os motivos são ampliados (📖53).

Antes de Usar

Manual Básico

Manual Avançado

1 Noções Básicas sobre a Câmera

2 Modo Automático / Modo Híbrido Automático

3 Outros Modos de Fotografia

4 Modo P

5 Modos TV, AV e M

6 Modo de Reprodução

7 Funções Wi-Fi

8 Menu de Configurações

9 Acessórios

10 Apêndice

Índice Remissivo



Alterar as Configurações do Modo de IS

► Fotografias ► Filmes

Desativar Estabilização da Imagem

Quando a câmera é segurada (como fotografar com um tripé), defina a estabilização da imagem para [Dstiv.] para desativá-la.

1 Acesse a tela de configuração.

- Pressione o botão [MENU], escolha [Config. de IS] na guia [CAM], depois pressione o botão [OK] (📖29).

2 Defina a configuração.

- Escolha [Modo IS], depois escolha a opção desejada (📖29).

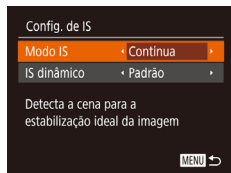

Continua	A estabilização ideal da imagem para as condições de fotografia ou filmagem é aplicada automaticamente (IS Inteligente) (📖37).
Dstiv.	Desativa a estabilização da imagem.

Gravar Filmes com Motivos no mesmo Tamanho Mostrado antes da Filmagem

► Fotografias ► Filmes

Em geral, assim que inicia a gravação do filme, a área de exibição de imagem muda e os assuntos são ampliados para permitir a estabilização da imagem e a correção de estremeamento da câmera significativa. Para gravar filmes com o mesmo tamanho exibido antes de gravar, é possível reduzir a estabilização da imagem e cancelar o Nivelamento Automático.

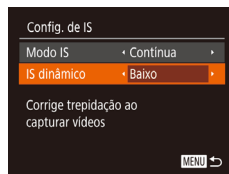

- Siga as etapas em "Desativar o Nivelamento Automático" (📖52) para definir [Nível auto] para [Desat.].
- Acesse a tela [Config. de IS] conforme descrito na etapa 1 de "Desativar Estabilização da Imagem" (📖53).
- Escolha [IS dinâmico], depois escolha [Baixo] (📖53).



- Também é possível definir [Modo IS] como [Dstiv.], para que os assuntos sejam gravados no mesmo tamanho mostrado antes da filmagem.
- Caso o [Modo IS] esteja definido para [Dstiv.] (📖53), o [IS dinâmico] não está disponível.
- Se a qualidade do filme for [EVIÇA 80P], [IS dinâmico] está definido como [Padrão] e não pode ser alterada.

Antes de Usar

Manual Básico

Manual Avançado

1 Noções Básicas sobre a Câmera

2 Modo Automático / Modo Híbrido Automático

3 Outros Modos de Fotografia

4 Modo P

5 Modos TV, AV e M

6 Modo de Reprodução

7 Funções Wi-Fi

8 Menu de Configurações

9 Acessórios

10 Apêndice

Índice Remissivo



Personalizar a Operação da Câmera

Personalize funções de captura na guia [📷] da tela do menu, do seguinte modo.

Para obter instruções sobre as funções do menu, consulte “Usar a Tela do Menu” (📖29).

Desativar a Luz Auxiliar de AF

► Fotografias ► Filmes

Uma luz se acende para ajudar a focar quando você pressiona o botão do obturador até a metade em condições de baixa luminosidade. É possível desativar a luz.



- Pressione o botão [MENU], escolha [Luz aux. AF] na guia [📷], depois escolha [Dstiv.] (📖29).
- Para restaurar a configuração original, repita este processo, mas escolha [Ativar].

Evitar que a luz de redução de olhos vermelhos se acenda

► Fotografias ► Filmes

Uma luz de redução de olhos vermelhos se acende para reduzir o efeito olhos vermelhos quando o flash é usado para fotografar em condições de baixa luminosidade. É possível desativar a luz.

1 Acesse a tela [Configurações do Flash].

- Pressione o botão [MENU], escolha [Configurações do Flash] na guia [📷], depois pressione o botão [📖] (📖29).

2 Defina a configuração.

- Escolha [Dstiv.] (📖29).
- Para restaurar a configuração original, repita este processo, mas escolha [Ativar].



Antes de Usar

Manual Básico

Manual Avançado

1 Noções Básicas sobre a Câmera

2 Modo Automático / Modo Híbrido Automático

3 Outros Modos de Fotografia

4 Modo P

5 Modos TV, AV e M

6 Modo de Reprodução

7 Funções Wi-Fi

8 Menu de Configurações

9 Acessórios

10 Apêndice

Índice Remissivo

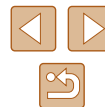

Alterar o Estilo de Exibição das Imagens após Fotografar

► Fotografias ► Filmes

É possível alterar por quanto tempo as imagens são exibidas e quais informações serão exibidas logo após fotografar.

Alterar o Tempo de Exibição das Imagens após Fotografar

1 Acesse a tela [Rever imagem após a captura].

- Pressione o botão [MENU], escolha [Rever imagem após a captura] na guia [📷], depois pressione o botão [📖] (📖29).



2 Defina a configuração.

- Escolha [Hora exib.], depois escolha a opção desejada.
- Para restaurar a configuração original, repita este processo, mas escolha [Rápido].

Rápido	As imagens são exibidas somente até que você possa fotografar novamente.
2 s, 4 s, 8 s	As imagens são exibidas durante o tempo especificado. Mesmo enquanto a foto estiver sendo exibida na tela, é possível tirar outra fotografia pressionando novamente o botão do obturador até a metade.
Reter	As imagens são exibidas até você pressionar o botão do obturador até a metade.
Dstiv.	Não são exibidas imagens após fotografar.

Alterar a Tela Exibida após Fotografar

Altere o modo de exibição das imagens após fotografar, da seguinte maneira.

1 Defina [Hora exib.] como [2 s], [4 s], [8 s] ou [Reter] (📖55).

2 Defina a configuração.

- Escolha [Info de exibição], depois escolha a opção desejada.
- Para restaurar a configuração original, repita este processo, mas escolha [Dstiv.].

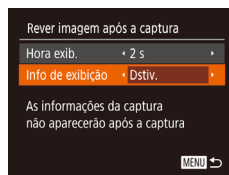

Dstiv.	Exibe somente a imagem.
Detalhada	Exibe detalhes da imagem (📖168).



- Quando a opção [Hora exib.] (📖55) estiver definida como [Dstiv.] ou [Rápido], [Info de exibição] será definida como [Dstiv.] e não poderá ser alterada.
- Ao pressionar o botão [▼] enquanto uma imagem estiver sendo exibida (após ser capturada), é possível mudar as informações exibidas. Observe que as configurações de [Info de exibição] não são alteradas. Também é possível apagar imagens pressionando o botão [🗑️], proteger (📖94) ou marcar imagens como favoritas (📖100) pressionando o botão [📌].

Antes de Usar

Manual Básico

Manual Avançado

1 Noções Básicas sobre a Câmera

2 Modo Automático / Modo Híbrido Automático

3 Outros Modos de Fotografia

4 Modo P

5 Modos TV, AV e M

6 Modo de Reprodução

7 Funções Wi-Fi

8 Menu de Configurações

9 Acessórios

10 Apêndice

Índice Remissivo



3

Outros Modos de Fotografia/ Filmagem

Fotografe ou filme com mais eficiência em várias cenas e tire fotos ou filmes aprimoradas com efeitos de imagens exclusivos ou capturadas com funções especiais

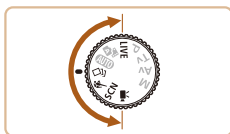

Personalização de Brilho / Cor (Controle de Visão Direta)

► Fotos ► Filmes

É possível personalizar facilmente o brilho ou as cores da imagem ao fotografar ou filmar, da seguinte maneira.



1 Entre no modo [LIVE].

- Gire o seletor de modos para [LIVE].

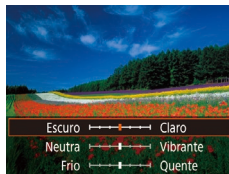

2 Defina a configuração.

- Pressione o botão [▼] para acessar a tela de configuração. Pressione os botões [▲][▼] para escolher um item. Em seguida, especifique o valor pressionando os botões [◀][▶] ou girando o seletor [☀] à medida que observa a tela.
- Pressione o botão [☰].

3 Fotografe ou filme.

Brilho	Para obter imagens mais brilhantes, ajuste o nível para a direita. Para imagens mais escuras, ajuste-o para a esquerda.
Cor	Para obter imagens mais vivas, ajuste o nível para a direita. Para imagens mais suavizadas, ajuste-o para a esquerda.
Tom	Para obter um tom quente e avermelhado, ajuste o nível para a direita. Para um tom frio e azulado, ajuste-o para a esquerda.

Antes de Usar

Manual Básico

Manual Avançado

1 Noções Básicas sobre a Câmera

2 Modo Automático / Modo Híbrido Automático

3 Outros Modos de Fotografia

4 Modo P

5 Modos TV, AV e M

6 Modo de Reprodução

7 Funções Wi-Fi

8 Menu de Configurações

9 Acessórios

10 Apêndice

Índice Remissivo



Obter Diversas Imagens em cada Captura (Foto Criativa)

► Fotos ► Filmes

Obter Diversas Imagens em cada Captura

A câmera determina o motivo e as condições de fotografia, aplica automaticamente efeitos especiais e recompõe o enquadramento para enfatizar o motivo. São gravadas seis fotografias para cada captura de imagem. Usando configurações determinadas pela câmera, é possível capturar várias fotografias com efeitos.



1 Entre no modo [Câmera].

- Gire o seletor de modos para [Câmera].

2 Filme.

- O som do obturador é reproduzido três vezes ao pressionar o botão do obturador até o fim.
- Depois que as seis imagens forem exibidas em sequência, elas serão exibidas simultaneamente por cerca de dois segundos.
- Para que as imagens continuem sendo exibidas até que você pressione o botão do obturador até a metade, pressione o botão [1/2]. Para exibir em tela inteira da imagem selecionada neste estado, escolha uma imagem pressionando os botões [▲][▼][◀][▶], depois pressione o botão [1/2].
- Para retornar à exibição original, pressione o botão [MENU].



- A captura demora algum tempo quando o flash é acionado, mas segure a câmera firmemente até o som do obturador ser emitido três vezes.
- As seis imagens são tratadas como um grupo (90°).
- A exibição simultânea das seis imagens (como mostrado na etapa 2) somente fica disponível logo após a captura.

Escolher Efeitos

É possível escolher efeitos para imagens capturadas no modo [Câmera].



- Depois de escolher o modo [Câmera], gire o seletor [Efeitos] para escolher o efeito.

[Câmera] Auto	Todos os efeitos
[Câmera] Retrô	As imagens parecem fotos antigas
[Câmera] Monocromático	As imagens são geradas em uma só cor
[Câmera] Especial	Imagens bem delineadas, com aparência especial
[Câmera] Natural	Imagens suavizadas, com aparência natural

Gravar Filmes com Vários Efeitos

Assim que o filme for gravado, a câmera determina o assunto e a cena de captura e aplica automaticamente vários efeitos, por exemplo, câmera lenta e avanço rápido. A câmera combina automaticamente um máximo de quatro filmes em um filme curto de aproximadamente 15 a 25 segundos (Foto Criativa). Observe que os sons não são gravados.

1 Entre no modo [Câmera].

- Gire o seletor de modos para [Câmera].

Antes de Usar
Manual Básico
Manual Avançado
1 Noções Básicas sobre a Câmera
2 Modo Automático / Modo Híbrido Automático
3 Outros Modos de Fotografia
4 Modo P
5 Modos TV, AV e M
6 Modo de Reprodução
7 Funções Wi-Fi
8 Menu de Configurações
9 Acessórios
10 Apêndice
Índice Remissivo





2 Gravar o primeiro filme.

- Para começar a gravar, pressione o botão de filmagem. É exibida uma barra que mostra o tempo decorrido.
- Quando é gravado um filme de 3 a 6 segundos, a gravação termina automaticamente.

3 Gravar o segundo a quarto filme.

- Repita a operação no passo 2 três vezes e grave o quarto filme.



- Se a data se alterar enquanto o número de filmes for inferior a quatro, as filmes serão guardadas em arquivos diferentes.



- A tendência de aplicação de efeitos aos filmes é a mesma para o primeiro até ao quarto filme; no entanto, os efeitos podem ser alterados para cada filme (157).
- É possível editar capítulos individuais (106).

Reprodução de filme de Fotos Criativas

O filme de fotos criativas gravado no modo [📷] pode ser selecionado e reproduzido (86).

Gravar Motivos em Movimento (Esportes)

► Fotos ► Filmes

Fotografe continuamente enquanto a câmera foca motivos em movimento.



1 Entre no modo [📷].

- Gire o seletor de modos para [📷].



2 Foque o assunto.

- Enquanto você pressiona o botão do obturador até a metade, a câmera continua a ajustar o foco e o brilho da imagem no local onde é exibida a moldura azul.

3 Fotografe.

- Para tirar várias fotos consecutivas, mantenha o botão do obturador pressionado até o fim.



- No modo [📷], as fotografias podem apresentar aparência granulada, pois a velocidade ISO (70) é aumentada de modo a adequar-se às condições de fotografia.
- Para obter mais detalhes sobre o intervalo de fotos no modo [📷], consulte "Alcance das Fotos/de Filmagem" (179).
- Pode haver um atraso depois da captura de fotografias contínuas, até que seja possível fotografar novamente. Observe que determinados tipos de cartões de memória podem gerar atrasos ainda maiores para as fotos subsequentes.
- A captura das fotos pode ficar mais lenta dependendo das condições de fotografia, configurações da câmera e posição do zoom.
- Mesmo que a gravação seja realizada no [📷] modo Automático (41), a gravação contínua não é compatível.

Antes de Usar

Manual Básico

Manual Avançado

1 Noções Básicas sobre a Câmera

2 Modo Automático / Modo Híbrido Automático

3 Outros Modos de Fotografia

4 Modo P

5 Modos TV, AV e M

6 Modo de Reprodução

7 Funções Wi-Fi

8 Menu de Configurações

9 Acessórios

10 Apêndice

Índice Remissivo



Cenas Específicas

Escolha um modo que corresponda à cena a ser fotografada ou filmada; a câmera definirá automaticamente as configurações para captação ideal das imagens.



1 Entre no modo [SCN].

- Gire o seletor de modos para [SCN].



2 Escolha um modo de fotografia ou filmagem.

- Pressione o botão [OK], escolha [F] no menu, e depois escolha um modo de fotografia ou filmagem (p. 28).



3 Fotografe ou filme.

Fotografar Retratos (Retrato)

► Fotos ► Filmes

- Tire capturas de pessoas com um efeito de suavização.

Fotografar Cenas Noturnas sem Usar o Tripé (Cena Noturna sem Tripé)

► Fotos ► Filmes

- Belas fotos de cenas noturnas ou retratos com cenários noturnos ao fundo, sem a necessidade de segurar a câmera em posição totalmente fixa (por exemplo, usando um tripé).
- Uma única imagem é criada pela combinação de fotos consecutivas, reduzindo o estremeccimento da câmera e ruídos nas imagens.



Fotografar sob Baixa Luminosidade (Pouca Luz)

► Fotos ► Filmes

- Fotografe com o mínimo de tremor da câmera e do motivo, mesmo em condições de baixa luminosidade.



Fotografar ou Filmar Fogos de Artifício (Fogo Artifício)

► Fotos ► Filmes

- Imagens vivas de fogos de artifício.



- No modo [F], monte a câmera sobre um tripé ou tome outras providências para mantê-la em posição fixa e evitar que trema. Além disso, é necessário definir [Modo IS] como [Dstiv.] ao usar um tripé ou outros meios para manter a câmera em posição fixa (p. 53).



- No modo [M], as configurações de resolução são de [M] (2592 x 1944) e não podem ser alteradas.
- No modo [F], embora não sejam exibidas molduras ao pressionar o botão do obturador até a metade, ainda é determinado o foco ideal.

Antes de Usar

Manual Básico

Manual Avançado

1 Noções Básicas sobre a Câmera

2 Modo Automático / Modo Híbrido Automático

3 Outros Modos de Fotografia

4 Modo P

5 Modos TV, AV e M

6 Modo de Reprodução

7 Funções Wi-Fi

8 Menu de Configurações

9 Acessórios

10 Apêndice

Índice Remissivo



Aplicar Efeitos Especiais

Permite adicionar diversos efeitos às imagens ao fotografar ou filmar.



1 Escolha um modo de fotografia ou filmagem.

- Siga as etapas 1 – 2, em “Cenas Específicas” (📖59), para escolher um modo de fotografia ou filmagem.

2 Fotografe ou filme.

Fotografar ou Filmar em Cores Vivas (Super Vibrante)

▶ Fotos ▶ Filmes

- Permite obter imagens em cores vivas e vibrantes.



Imagens com Aspecto de Pôster (Efeito Pôster)

▶ Fotos ▶ Filmes

- Permite obter imagens que lembram uma ilustração ou pôster antigo.



- Nos modos e , primeiro experimente capturar algumas imagens de teste para ter certeza de obter os resultados desejados.

Fotografar com Efeito de Lente Olho de Peixe (Efeito Olho de Peixe)

▶ Fotos ▶ Filmes

Permite fotografar com o efeito de distorção de uma lente olho de peixe.

1 Escolha .

- Siga as etapas 1 – 2, em “Cenas Específicas” (📖59), e escolha .

2 Escolha um nível de efeito.

- Gire o seletor para escolher um nível de efeito.
- A tela mostra como será a aparência da imagem com o efeito aplicado.



3 Fotografe.



- Primeiro experimente capturar algumas imagens de teste para ter certeza de obter os resultados desejados.

Imagens Semelhantes a Modelos em Miniatura (Efeito Miniatura)

▶ Fotos ▶ Filmes

Cria o efeito de um modelo em miniatura, desfocando seções da imagem acima e abaixo da área selecionada.

Permite também fazer filmes semelhantes a cenas de modelos em miniatura. Para isto, escolha a velocidade de reprodução antes de gravar o filme. As pessoas e objetos da cena se movimentarão rapidamente durante a reprodução. Observe que os sons não são gravados.

1 Escolha .

- Siga as etapas 1 – 2, em “Cenas Específicas” (📖59), e escolha .

Antes de Usar

Manual Básico

Manual Avançado

1 Noções Básicas sobre a Câmera

2 Modo Automático / Modo Híbrido Automático

3 Outros Modos de Fotografia

4 Modo P

5 Modos TV, AV e M

6 Modo de Reprodução

7 Funções Wi-Fi

8 Menu de Configurações

9 Acessórios

10 Apêndice

Índice Remissivo





- É exibida uma moldura branca que indica a área da imagem que não será desfocada.

2 Escolha a área a ser mantida em foco.

- Pressione o botão [▼].
- Mova o botão de zoom para redimensionar a moldura e pressione os botões [▲][▼] para movê-la.



3 Para filmes, escolha a velocidade de reprodução do filme.

- Gire o seletor [⚙️] para escolher a velocidade.

4 Retorne à tela de fotografia ou filme e fotografe ou filme.

- Pressione o botão [📷] para retornar à tela de fotografia ou filmagem e fotografe ou filme.

Velocidade de Reprodução e Tempo de Reprodução Estimado (para Clipes de um Minuto)

Velocidade	Tempo de Reprodução
5x	Aprox. 12 segundos
10x	Aprox. 6 segundos
20x	Aprox. 3 segundos

Os filmes são reproduzidos em 30 fps.



- O zoom não está disponível ao gravar filmes. Certifique-se de definir o zoom antes de filmar.
- Primeiro experimente capturar algumas imagens de teste para ter certeza de obter os resultados desejados.



- Para mudar a orientação da moldura para vertical, pressione os botões [◀][▶] na etapa 2. Para retornar a orientação da moldura para horizontal, pressione os botões [▲][▼].
- A ação de segurar a câmera verticalmente altera a orientação da moldura.
- A qualidade de imagem do filme é de [EVA] a uma proporção de [4:3] ou é de [EHD] a uma proporção de [16:9] e não pode ser alterada ([49]).
- O fator de zoom não pode ser alterado com o botão [□] nas telas das etapas 2 e 3 nem ao gravar filmes.

Fotografar com Efeito Câmera de Brinquedo (Efeito Câmera de Brinquedo)

► Fotos ► Filmes

Este efeito faz as imagens parecerem fotos feitas com câmera de brinquedo, causando escurecimento (cantos da imagem mais escuros e desfocados) e alterando a cor no geral.

1 Escolha [📷].

- Siga as etapas 1 – 2, em “Cenas Específicas” ([59]), e escolha [📷].

2 Escolha um tom de cor.

- Gire o seletor [⚙️] para escolher um tom de cor.
- A tela mostra como será a aparência da imagem com o efeito aplicado.

3 Fotografe.



Padrão	As fotos parecem imagens obtidas com uma câmera de brinquedo.
Quente	As imagens têm um tom mais quente que no modo [Padrão].
Frio	As imagens têm um tom mais frio que no modo [Padrão].



- Primeiro experimente capturar algumas imagens de teste para ter certeza de obter os resultados desejados.

Antes de Usar

Manual Básico

Manual Avançado

1 Noções Básicas sobre a Câmera

2 Modo Automático / Modo Híbrido Automático

3 Outros Modos de Fotografia

4 Modo P

5 Modos TV, AV e M

6 Modo de Reprodução

7 Funções Wi-Fi

8 Menu de Configurações

9 Acessórios

10 Apêndice

Índice Remissivo



Fotografar com Efeito de Foco Suave

► Fotos ► Filmes

Esta função permite fotografar imagens como se houvesse um filtro de foco suave encaixado na câmera. É possível ajustar o nível de efeito conforme desejado.

1 Escolha [👤].

- Siga as etapas 1 – 2, em “Cenas Específicas” (📖59), e escolha [👤].



2 Escolha um nível de efeito.

- Gire o seletor [☀️] para escolher um nível de efeito.
- A tela mostra como será a aparência da imagem com o efeito aplicado.

3 Fotografe.



- Primeiro experimente capturar algumas imagens de teste para ter certeza de obter os resultados desejados.

Fotografar/Filmar com Tom Monocromático

► Fotos ► Filmes

Permite fotografar ou filmar em preto e branco, sépia ou azul e branco.

1 Escolha [🖼️].

- Siga as etapas 1 – 2, em “Cenas Específicas” (📖59), e escolha [🖼️].



2 Escolha um tom de cor.

- Gire o seletor [☀️] para escolher um tom de cor.
- A tela mostra como será a aparência da imagem com o efeito aplicado.

3 Fotografe ou filme.

P/B	Imagens em preto e branco.
Sépia	Imagens em tons sépia.
Azul	Imagens em azul e branco.

Antes de Usar

Manual Básico

Manual Avançado

1 Noções Básicas sobre a Câmera

2 Modo Automático / Modo Híbrido Automático

3 Outros Modos de Fotografia

4 Modo P

5 Modos TV, AV e M

6 Modo de Reprodução

7 Funções Wi-Fi

8 Menu de Configurações

9 Acessórios

10 Apêndice

Índice Remissivo



Modos Especiais para outras Finalidades

Fotografia Automática após Detecção de Rosto (Obturador Inteligente)

► Fotos ► Filmes

Fotografia Automática após Detecção de Sorriso

A câmera fotografa automaticamente após detectar um sorriso, mesmo que você não pressione o botão do obturador.

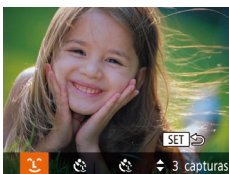

1 Escolha [Sorriso].

- Siga as etapas 1 – 2, em “Cenas Específicas” (p. 59), e escolha [Sorriso]; depois pressione o botão [▼].
- Pressione os botões [◀][▶] para escolher [Sorriso], depois pressione o botão [OK].
- A câmera entrará em modo de espera para a foto e a mensagem [Detecção de Sorriso ativ.] será exibida.



2 Mire a câmera em uma pessoa.

- Toda vez que detecta um sorriso, a câmera fotografa depois que a luz se acende.
- Para pausar a detecção de sorriso, pressione o botão [▲]. Pressione novamente o botão [▲] para retomar a detecção.



- Mude para outro modo quando terminar de fotografar. Caso contrário, a câmera continuará fotografando toda vez que detectar um sorriso.



- Também é possível fotografar da maneira comum pressionando o botão do obturador.
- A câmera pode detectar sorrisos com mais facilidade quando os motivos olham para a câmera e abrem a boca (o suficiente para que seus dentes fiquem visíveis).
- Para alterar o número de fotos, pressione os botões [▲][▼] depois de escolher [Sorriso] na etapa 1.
- O modo de fotografia automática não fica disponível enquanto você mantém pressionado o botão [Sorriso].

Usar o Temporizador de Piscada

► Fotos ► Filmes

Mire a câmera em uma pessoa e pressione o botão do obturador até o fim. A câmera dispara dois segundos depois de detectar uma piscada.



1 Escolha [Piscada].

- Siga as etapas 1 – 2, em “Cenas Específicas” (p. 59), e escolha [Piscada]; depois pressione o botão [▼].
- Pressione os botões [◀][▶] para escolher [Piscada], depois pressione o botão [OK].

2 Componha o enquadramento e pressione o botão do obturador até a metade.

- Certifique-se de que uma moldura verde é exibida em torno do rosto da pessoa que piscará.

3 Pressione o botão do obturador até o fim.

- A câmera entrará em modo de espera para a foto e a mensagem [Piscar para tirar a foto] será exibida.
- A luz piscará e o temporizador emitirá um som.

Antes de Usar
Manual Básico
Manual Avançado
1 Noções Básicas sobre a Câmera
2 Modo Automático / Modo Híbrido Automático
3 Outros Modos de Fotografia
4 Modo P
5 Modos TV, AV e M
6 Modo de Reprodução
7 Funções Wi-Fi
8 Menu de Configurações
9 Acessórios
10 Apêndice
Índice Remissivo





4 Olhe para a câmara e pisque.

- A câmara dispara cerca de dois segundos depois de detectar uma piscada da pessoa cujo rosto está no interior da moldura.
- Para cancelar a fotografia ou a filmagem depois de acionar o temporizador, pressione o botão [MENU].



- Se a piscada não for detectada, pisque outra vez lentamente e de maneira deliberada.
- A piscada pode não ser detectada se os olhos estiverem encobertos pelo cabelo, por um chapéu ou óculos.
- A ação de fechar e abrir ambos os olhos ao mesmo tempo também será detectada como uma piscada.
- Se não for detectada uma piscada, a câmara disparará cerca de 15 segundos depois.
- Para alterar o número de fotos, pressione os botões [▲][▼] depois de escolher [C] na etapa 1.
- Se ninguém estiver na área a ser fotografada quando o botão do obturador for pressionado até o fim, a câmara disparará depois que uma pessoa entrar nessa área e piscar.
- Não é possível alterar o fator de zoom com o botão [Z] depois de pressionar o botão do obturador até o fim.

Usar o Temporizador de Rosto

► Fotos ► Filmes

A câmara fotografa cerca de dois segundos depois de detectar que o rosto de outra pessoa (por exemplo, o fotógrafo) entrou na área a ser fotografada (p. 75). Este recurso é útil para que você possa participar de fotos em grupo ou similares.



1 Escolha [C].

- Siga as etapas 1 – 2, em “Cenas Específicas” (p. 59), e escolha [C]; depois pressione o botão [▼].
- Pressione os botões [◀][▶] para escolher [C], depois pressione o botão [C].



2 Componha o enquadramento e pressione o botão do obturador até a metade.

- Certifique-se de que é exibida uma moldura verde em torno do rosto focado (e molduras brancas em torno dos demais rostos).

3 Pressione o botão do obturador até o fim.

- A câmara entrará em modo de espera para a foto e a mensagem [Olhe direto p/ câmara para iniciar contág regrs] será exibida.
- A luz piscará e o temporizador emitirá um som.

4 Junte-se ao grupo de pessoas na área a ser fotografada e olhe para a câmara.

- Depois de a câmara detectar um novo rosto, a intermitência da luz (quando o flash disparar, a luz permanecerá acesa) e o sinal sonoro irão acelerar. Cerca de dois segundos depois, a câmara fotografará.
- Para cancelar a fotografia ou a filmagem depois de acionar o temporizador, pressione o botão [MENU].



- Mesmo que o seu rosto não seja detectado depois que você se juntar às demais pessoas na área a ser fotografada, a câmara fotografará cerca de 15 segundos depois.
- Para alterar o número de fotos, pressione os botões [▲][▼] depois de escolher [C] na etapa 1.
- Não é possível alterar o fator de zoom com o botão [Z] depois de pressionar o botão do obturador até o fim.

Antes de Usar
Manual Básico
Manual Avançado
1 Noções Básicas sobre a Câmera
2 Modo Automático / Modo Híbrido Automático
3 Outros Modos de Fotografia
4 Modo P
5 Modos TV, AV e M
6 Modo de Reprodução
7 Funções Wi-Fi
8 Menu de Configurações
9 Acessórios
10 Apêndice
Índice Remissivo

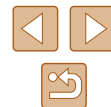

Gravar vários Filmes

▶ Fotos ▶ Filmes

Gravar Filmes no Modo Padrão

▶ Fotos ▶ Filmes



1 Entre no modo [📷].

- Gire o seletor de modos para [📷].
- Pressione o botão [📷], escolha [📷] no menu, depois escolha [📷] (📖28).
- São exibidas barras pretas (nas bordas superior e inferior da tela) e o motivo é ampliado ligeiramente. As barras pretas indicam áreas da imagem não gravadas.

2 Defina a configuração de acordo com o filme (📖169).

3 Filme.

- Pressione o botão de filmagem.
- Para interromper a gravação do filme, pressione novamente o botão de filmagem.

Bloquear ou Alterar o Brilho da Imagem antes de Filmar

▶ Fotos ▶ Filmes

Antes de filmar, é possível bloquear a exposição ou alterá-la em incrementos de 1/3 de ponto, no intervalo de -2 a +2.



1 Bloqueeie a exposição.

- Ao pressionar [📷], a exposição é bloqueada e a barra de mudança de exposição é apresentada.
- Para desbloquear a exposição, pressione novamente o botão [📷].

2 Ajuste a exposição.

- Enquanto visualiza a tela, gire o seletor [📷] para ajustar a exposição.

3 Filme (📖65).

Antes de Usar

Manual Básico

Manual Avançado

1 Noções Básicas sobre a Câmera

2 Modo Automático / Modo Híbrido Automático

3 Outros Modos de Fotografia

4 Modo P

5 Modos TV, AV e M

6 Modo de Reprodução

7 Funções Wi-Fi

8 Menu de Configurações

9 Acessórios

10 Apêndice

Índice Remissivo



Desabilitar o Obturador Lento Automático

► Fotos ► Filmes

É possível definir as configurações de modo a que o obturador lento automático não seja usado quando a imagem é de um movimento inadvertido. No entanto, ao gravar uma cena mais escura, o filme pode, por vezes, parecer mais escuro.

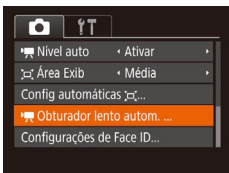

- Pressione o botão [MENU], escolha [Obturador lento autom.] na guia [📷], depois escolha [Desat.] (📖29).
- Para restaurar a configuração original, repita este processo, mas escolha [Ativar].

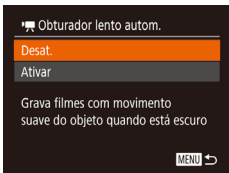

- O obturador lento automático só funciona em [FHD (60P)].

Configurações de Som

► Fotos ► Filmes

Desabilitar o Filtro de Vento

É possível reduzir a distorção de áudio causada pela gravação quando o vento está forte. Contudo, a gravação pode apresentar um som não natural se esta opção for usada quando não houver vento. Neste caso, é possível desabilitar o filtro de vento.



- Pressione o botão [MENU], escolha [Filtro de Vento] na guia [📷], depois pressione o botão [🔊] (📖29).
- Escolha [Dativ.] (📖29).

Usar o Atenuador

Num ambiente com som forte, a distorção pode ser reduzida. No entanto, ao gravar em um ambiente silencioso, o som diminui.



- Pressione o botão [MENU], escolha [Atenuador] na guia [📷], depois pressione o botão [🔊] (📖29).
- Escolha a opção desejada (📖29).

Antes de Usar

Manual Básico

Manual Avançado

1 Noções Básicas sobre a Câmera

2 Modo Automático / Modo Híbrido Automático

3 Outros Modos de Fotografia

4 Modo P

5 Modos TV, AV e M

6 Modo de Reprodução

7 Funções Wi-Fi

8 Menu de Configurações

9 Acessórios

10 Apêndice

Índice Remissivo



Gravar Clipe Curto

► Fotos ► Filmes

É possível adicionar efeitos como avanço rápido, câmera lenta ou repetição a um clipe curto de poucos segundos. O filme criado é usado para criar o álbum de melhores momentos (106).

1 Entre no modo [📷].

- Gire o seletor de modos para [📷].
- Pressione o botão [📷], escolha [📷] no menu, depois escolha [📷] (28).
- Barras pretas exibidas nas bordas superior e inferior da tela. Elas indicam que esta área da imagem não pode ser gravada.



2 Configurar os efeitos para tempo de captura e reprodução.

- Pressione o botão [▼].
- Defina o tempo de captura (4 – 6 segundos) girando o seletor [🌞] e pressione [⏪] [⏩] para definir os efeitos (67).

3 Filme (65).

- É exibida uma barra que mostra o tempo decorrido.

Efeito de Reprodução

	2x	Reprodução do filme com avanço rápido.
	1x	Reprodução do filme com a velocidade normal.
	1/2x	Reprodução do filme com velocidade lenta.
		Para um filme, a reprodução normal é continuada e avançada rapidamente nos últimos dois segundos e, depois, a reprodução é continuada em velocidade lenta.



- O som não é gravado no filme capturado.
- A qualidade do filme é [FHD 80P] (51) e não pode ser alterada.

Gravar Filmes iFrame

► Fotos ► Filmes

Grave filmes que podem ser editados com software ou dispositivos compatíveis com iFrame.

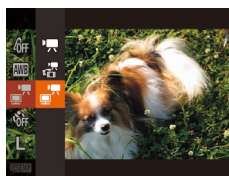

1 Escolha [📷].

- Gire o seletor de modos para [📷].
- Pressione o botão [📷], escolha [📷] no menu, depois escolha [📷] (28).
- Barras pretas exibidas nas bordas superior e inferior da tela. Elas indicam que esta área da imagem não pode ser gravada.

2 Filme (65).



- O iFrame é um formato de filme desenvolvido pela Apple Inc.
- A qualidade do filme é [FHD 80P] (51) e não pode ser alterada.

Antes de Usar

Manual Básico

Manual Avançado

1 Noções Básicas sobre a Câmera

2 Modo Automático / Modo Híbrido Automático

3 Outros Modos de Fotografia

4 Modo P

5 Modos TV, AV e M

6 Modo de Reprodução

7 Funções Wi-Fi

8 Menu de Configurações

9 Acessórios

10 Apêndice

Índice Remissivo

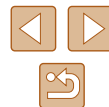

4

Modo P

Fotos ou filmes mais elaboradas, em seu estilo de fotografia ou filmagem preferido

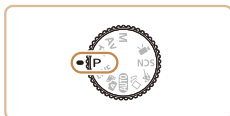

- As instruções apresentadas neste capítulo aplicam-se à câmera com o seletor de modos definido como **[P]**.
- **[P]**: Programa AE; AE: Exposição Automática
- Antes de usar uma função apresentada neste capítulo, em outros modos além do **[P]**, certifique-se de que a função está disponível nesse modo (📖169).

Fotografar/Filmar em Programa AE (Modo [P])

► Fotografias ► Filmes

É possível personalizar várias configurações de funções de acordo com seu estilo de fotografia ou de filmagem preferido.



1 Entre no modo **[P]**.

- Gire o seletor de modos para **[P]**.

2 Personalize as configurações como desejar (📖69 – 📖80) e fotografe ou filme.



- Se não for possível obter a exposição correta ao pressionar o botão do obturador até a metade, a velocidade do obturador e o valor da abertura serão exibidos em laranja. Neste caso, tente ajustar a velocidade ISO (📖70) ou ativar o flash (📖78) (se os motivos estiverem escuros), o que pode permitir a exposição correta.
- Também é possível gravar filmes no modo **[P]**. Para isto, pressione o botão de filmagem. No entanto, algumas configurações FUNC. (📖28) e MENU (📖29) podem ser ajustadas automaticamente para a gravação de filmes.

Antes de Usar

Manual Básico

Manual Avançado

1 Noções Básicas sobre a Câmera

2 Modo Automático / Modo Híbrido Automático

3 Outros Modos de Fotografia

4 Modo P

5 Modos TV, AV e M

6 Modo de Reprodução

7 Funções Wi-Fi

8 Menu de Configurações

9 Acessórios

10 Apêndice

Índice Remissivo



Brilho da Imagem (Exposição)

Ajustar o Brilho da Imagem (Compensação de Exposição)

► Fotografias ► Filmes

É possível ajustar a exposição padrão definida pela câmera em incrementos de 1/3 de ponto, no intervalo de -2 a +2.



- Depois de pressionar o botão [OK], gire o seletor [Exposição] para ajustar o brilho à medida que visualiza o ecrã e, de seguida, pressione o botão [OK] novamente quando terminar.
- O nível de correção especificado é exibido.

Bloquear o Brilho da Imagem/Exposição (Bloqueio AE)

► Fotografias ► Filmes

Antes de capturar imagens, você pode bloquear a exposição ou pode especificar o foco e a exposição separadamente.

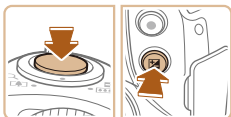

1 Bloqueie a exposição.

- Mire a câmera no assunto a ser capturado com a exposição bloqueada, depois, com o botão do obturador pressionado até a metade, pressione o botão [AE-L/AF-ON].
- [AE-L/AF-ON] é exibido e a exposição é bloqueada.
- Para desbloquear a AE, solte o botão do obturador e pressione novamente o botão [AE-L/AF-ON]. [AE-L/AF-ON] não será mais exibido.

2 Componha o enquadramento e fotografe.



- AE: Exposição Automática
- Depois que a exposição é bloqueada, você pode ajustar a combinação de velocidade do obturador e valor da abertura girando o seletor [Modo de Programa].

Alterar o Método de Medição

► Fotografias ► Filmes

Ajuste o método de medição (como o brilho é medido) de acordo com as condições de fotografia, do seguinte modo.



- Pressione o botão [Menu], escolha [Medição] no menu, depois escolha a opção desejada (página 28).
- É exibida a opção que você configurou.

Matricial	Para condições de fotografia normais, incluindo fotos em contraluz. Ajusta automaticamente a exposição para corresponder às condições de fotografia.
Méd. pond de centraliz.	Determina o brilho médio da luz na área total da imagem, calculado considerando-se o brilho da área central como o mais importante.
Pontual	A medição fica restrita à área interna de [] (moldura de Marcar Ponto AE), exibida no centro da tela.

Antes de Usar

Manual Básico

Manual Avançado

1 Noções Básicas sobre a Câmera

2 Modo Automático / Modo Híbrido Automático

3 Outros Modos de Fotografia

4 Modo P

5 Modos TV, AV e M

6 Modo de Reprodução

7 Funções Wi-Fi

8 Menu de Configurações

9 Acessórios

10 Apêndice

Índice Remissivo



Alterar a Sensibilidade ISO

► Fotografias ► Filmes

Quando a configuração de velocidade ISO for [AUTO], é definida automaticamente uma velocidade ISO compatível com o modo de fotografia e as condições. Quanto maior for o valor da velocidade ISO, maior será a sensibilidade, e quanto menor for a velocidade ISO, menos sensível ela será.



- Pressione o botão [▲], pressione os botões [◀▶] para escolher uma opção, depois pressione o botão [ⓘ].
- É exibida a opção que você configurou.



- Para ver a velocidade ISO determinada automaticamente, ao defini-la como [AUTO], pressione o botão do obturador até a metade.
- Embora a escolha de uma sensibilidade ISO menor possa reduzir a granulação das imagens, pode haver maior risco de estremecimento do assunto e da câmera em algumas condições de fotografia.
- Escolher uma velocidade ISO mais elevada aumentará a velocidade do obturador, o que pode reduzir o motivo e o estremecimento da câmera e aumentar o alcance do flash para atingir motivos distantes; no entanto, nesse caso as imagens terão uma aparência granulada.

Corrigir o Brilho da Imagem (i-Contraste)

► Fotografias ► Filmes

Antes de fotografar, as áreas da imagem excessivamente claras ou escuras (como rostos ou planos de fundo) podem ser detectadas e ajustadas automaticamente para o brilho ideal. Se o contraste geral da imagem for insuficiente, isto também pode ser corrigido automaticamente antes de fotografar para que os motivos fiquem mais nítidos.



- Pressione o botão [MENU], escolha [i-Contraste] na guia [📷], depois escolha [Auto] (📖29).
- Depois de concluída a configuração, é exibido [Ci].



- Em algumas condições de fotografia, a correção pode ser imprecisa ou causar aparência granulada nas imagens.



- Também é possível corrigir as imagens existentes (📖103).

Antes de Usar

Manual Básico

Manual Avançado

1 Noções Básicas sobre a Câmera

2 Modo Automático / Modo Híbrido Automático

3 Outros Modos de Fotografia

4 Modo P

5 Modos TV, AV e M

6 Modo de Reprodução

7 Funções Wi-Fi

8 Menu de Configurações

9 Acessórios

10 Apêndice

Índice Remissivo



Cores da Imagem

Capturar Cores Naturais (Balanço de Brancos)

► Fotografias ► Filmes

Ajustar o balanço de brancos (WB) permite deixar mais naturais as cores de imagens da cena que está sendo fotografada ou filmada.



- Pressione o botão [WB], escolha [Auto] no menu, depois escolha a opção desejada (p. 28).
- É exibida a opção que você configurou.

[WB] Auto	Ajusta automaticamente o balanço de brancos ideal para as condições de fotografia ou de filmagem.
[WB] Dia	Para capturar imagens ao ar livre, com tempo bom.
[WB] Nublado	Para fotografar/filmar em tempo nublado ou ao crepúsculo.
[WB] Tungstênio	Para capturar imagens sob iluminação incandescente comum.
[WB] Fluorescente	Para capturar imagens sob iluminação fluorescente branca.
[WB] Fluorescente H	Para capturar imagens sob iluminação fluorescente diurna.
[WB] Personalizar	Para definir manualmente um balanço de brancos personalizado (p. 71).

Personalizar o Balanço de Brancos

► Fotografias ► Filmes

Para que as cores da imagem pareçam naturais sob a luz nas fotos ou filmes, ajuste o balanço de brancos de acordo com a fonte de iluminação no local em questão. Ajuste o balanço de brancos sob a mesma fonte de luz que iluminará sua foto ou filme.



- Siga as etapas descritas em “Capturar Cores Naturais (Balanço de Brancos)” (p. 71) para escolher [WB].
- Mire a câmera em um motivo branco uniforme, para que a tela toda fique branca e pressione o botão [MENU].
- A tonalidade da tela mudará quando os dados do balanço de brancos forem gravados.



- Se você alterar as configurações da câmera depois de gravar os dados do balanço de brancos, as cores poderão parecer não naturais.

Alterar os Tons de Cor da Imagem (Minhas Cores)

► Fotografias ► Filmes

Altere os tons de cor da imagem como desejar; por exemplo, converta imagens em tons sépia ou em preto e branco.



- Pressione o botão [WB], escolha [WB] no menu, depois escolha a opção desejada (p. 28).
- É exibida a opção que você configurou.

Antes de Usar

Manual Básico

Manual Avançado

1 Noções Básicas sobre a Câmera

2 Modo Automático / Modo Híbrido Automático

3 Outros Modos de Fotografia

4 Modo P

5 Modos TV, AV e M

6 Modo de Reprodução

7 Funções Wi-Fi

8 Menu de Configurações

9 Acessórios

10 Apêndice

Índice Remissivo



☞	Dstiv. Minh Cores	-
☞V	Vibrante	Acentua o contraste e a saturação de cor, tornando as imagens mais nítidas.
☞N	Neutro	Atenua o contraste e a saturação de cor, suavizando as imagens.
☞Se	Sépia	Cria imagens em tons sépia.
☞W	P/B	Cria imagens em preto e branco.
☞P	Filme Positivo	Combina os efeitos de Azul Vibrante, Verde Vibrante e Vermelho Vibrante para produzir cores intensas, mas de aparência natural, como imagens em diapositivo.
☞L	Tom Pele Mais Claro	Clareia os tons de pele.
☞D	Tom Pele + Esc	Escurece os tons de pele.
☞B	Azul Vibrante	Acentua os tons de azul nas imagens. Torna o céu, o oceano e outros motivos azuis mais vivos.
☞G	Verde Vibrante	Acentua os tons de verde nas imagens. Torna as montanhas, a folhagem e outros motivos verdes mais vivos.
☞R	Vermelho Vibrante	Acentua os tons de vermelho nas imagens. Torna os motivos vermelhos mais vivos.
☞C	Personalizar Cor	Ajuste o contraste, a nitidez, a saturação de cor e outras qualidades, de acordo com as suas preferências (☞72).



- Não é possível definir o balanço de brancos (☞71) nos modos [☞Se] ou [☞W].
- Nos modos [☞L] e [☞D], outras cores, que não o tom de pele das pessoas, podem ser alteradas. Em alguns tons de peles, essas configurações podem não produzir os resultados esperados.

Personalizar Cor

► Fotografias ► Filmes

Escolha o nível desejado de contraste, nitidez, saturação de cor, vermelho, verde, azul e tons de pele na imagem, em uma escala de 1 a 5.



1 Acesse a tela de configuração.

- Siga as etapas descritas em “Alterar os Tons de Cor da Imagem (Minhas Cores)” (☞71) para escolher [☞C], depois pressione o botão [MENU].

2 Defina a configuração.

- Pressione os botões [▲][▼] para escolher a opção. Em seguida, especifique o valor pressionando os botões [◀][▶].
- Para obter efeitos mais acentuados/intensos (ou tons de pele mais escuros), ajuste o valor para a direita. Para obter efeitos menos acentuados/mais claros (ou tons de pele mais claros), ajuste o valor para a esquerda.
- Pressione o botão [MENU] para concluir a configuração.

Antes de Usar

Manual Básico

Manual Avançado

1 Noções Básicas sobre a Câmera

2 Modo Automático / Modo Híbrido Automático

3 Outros Modos de Fotografia

4 Modo P

5 Modos TV, AV e M

6 Modo de Reprodução

7 Funções Wi-Fi

8 Menu de Configurações

9 Acessórios

10 Apêndice

Índice Remissivo



Alcance das Fotos e Focagem

Fotografar em Close-up (Macro)

► Fotografias ► Filmes

Para restringir o foco a motivos a pouca distância, ajuste a câmera para [M]. Para obter mais detalhes sobre o intervalo de focagem, consulte “Alcance das Fotos/de Filmagem” (p. 179).

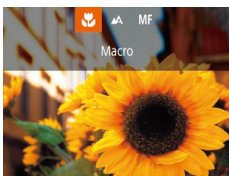

- Pressione o botão [L], pressione os botões [L][R] para escolher [M], depois pressione o botão [OK].
- Depois de concluída a configuração, é exibido [M].



- Se o flash disparar, pode ocorrer escurecimento nos cantos da foto (efeito vignetting).
- Tenha o cuidado de evitar danos à lente.
- Na área de exibição da barra amarela, abaixo da barra de zoom, [M] muda para cinza e a câmera não focaliza.



- Para evitar que a câmera trema, tente montá-la sobre um tripé e fotografar no modo [M] (p. 43).

Fotografar/Filmar no Modo de Foco Manual

► Fotografias ► Filmes

Caso não seja possível focalizar no modo AF, use o foco manual. É possível especificar a posição focal geral e pressionar o botão do obturador até a metade para que a câmera determine a posição focal ideal mais próxima da posição que você especificou. Para obter mais detalhes sobre o intervalo de focagem, consulte “Alcance das Fotos/de Filmagem” (p. 179).

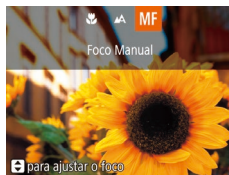

(1)

1 Escolha [MF].

- Pressione o botão [L], pressione os botões [L][R] para escolher [MF], depois pressione o botão [OK].
- São exibidos [MF] e o indicador MF.

2 Especifique a posição focal geral.

- Consultando o indicador MF apresentada na tela (1), que mostra a distância e a posição focal e a exibição ampliada, pressione os botões [▲][▼] ou gire o seletor [D] para especificar a posição focal geral, depois pressione o botão [OK].

3 Faça o ajuste preciso do foco.

- Pressione o botão do obturador até a metade para que a câmera faça o ajuste preciso da posição focal (MF Segurança).

Antes de Usar

Manual Básico

Manual Avançado

1 Noções Básicas sobre a Câmera

2 Modo Automático / Modo Híbrido Automático

3 Outros Modos de Fotografia

4 Modo P

5 Modos TV, AV e M

6 Modo de Reprodução

7 Funções Wi-Fi

8 Menu de Configurações

9 Acessórios

10 Apêndice

Índice Remissivo





- Caso a focagem seja realizada manualmente, o modo de moldura AF (📖75) está bloqueado para [Centralizar] e o tamanho da moldura AF está bloqueado para [Normal].
- É possível focar ao usar o zoom digital (📖38) ou o teleconversor digital (📖74) ou ao usar uma TV como tela (📖148), mas a exibição ampliada não será mostrada.



- Para ajustar o foco com mais precisão, tente montar a câmera sobre um tripé para estabilizá-la.
- Para ocultar a área de exibição ampliada, escolha MENU (📖29) > guia [📷] > [Zoom ponto MF] > [Dstiv.].
- Para desativar o ajuste preciso do foco automático quando o botão do obturador é pressionado até a metade, escolha MENU (📖29) > guia [📷] > [MF Segurança] > [Dstiv.].

Identificar Facilmente a Área em Foco (Picos)

► Fotografias ► Filmes

As bordas de assuntos em foco são exibidas em cores para facilitar a focagem manual. É possível ajustar as cores e a sensibilidade (nível) de detecção de bordas conforme necessário.



1 Acesse a tela de configuração.

- Pressione o botão [MENU], escolha [MF-Config. Destaques] na guia [📷], depois escolha [Ativar] (📖29).

2 Defina a configuração.

- Escolha um item de menu para configurar, depois escolha a opção desejada (📖29).



- As cores exibidas para destaque MF não são gravadas nas fotos.

Teleconversor Digital

► Fotografias ► Filmes

A distância focal da lente pode ser aumentada em aproximadamente 1,6x ou 2,0x. Isto permite reduzir o estremeamento da câmera, pois a velocidade do obturador é maior que o aumento do zoom (incluindo o zoom digital) para o mesmo fator de zoom.



- Pressione o botão [MENU], escolha [Zoom Digital] na guia [📷], depois escolha a opção desejada (📖29).
- A visualização é ampliada e o fator de zoom é exibido na tela.



- O teleconversor digital não pode ser usado com o zoom digital (📖38) nem com o zoom ponto AF (📖52).



- A velocidade do obturador pode ser equivalente a mover o botão de zoom até o fim para [📷], a fim de obter telefoto máxima, e a ampliar o motivo para o mesmo tamanho descrito na etapa 2 de "Aumentar ainda mais o Zoom sobre os Motivos (Zoom Digital)" (📖38).

Antes de Usar

Manual Básico

Manual Avançado

1 Noções Básicas sobre a Câmera

2 Modo Automático / Modo Híbrido Automático

3 Outros Modos de Fotografia

4 Modo P

5 Modos TV, AV e M

6 Modo de Reprodução

7 Funções Wi-Fi

8 Menu de Configurações

9 Acessórios

10 Apêndice

Índice Remissivo



Alterar o Modo de Moldura AF

► Fotografias ► Filmes

Altere o modo de moldura AF (foco automático) de acordo com as condições de fotografia ou de filmagem, como descrito a seguir.



- Pressione o botão **[MENU]**, escolha **[Quadro AF]** na guia **[📷]**, depois escolha a opção desejada (📖29).

Centralizar

► Fotografias ► Filmes

É exibida uma moldura AF no centro da tela. Eficaz para focagem confiável.



- Se a câmera não conseguir focar quando você pressionar o botão do obturador até a metade, será exibida uma moldura AF amarela com **[!]**.



- Para reduzir o tamanho da moldura AF, pressione o botão **[MENU]** e defina **[Tam. Quadro AF]** na guia **[📷]** como **[Pequeno]** (📖29).
- O tamanho da moldura AF é definido como **[Normal]** ao usar o zoom digital (📖38) ou o teleconversor digital (📖74) e no modo de foco manual (📖73).
- Para compor o enquadramento de modo que o motivo fique posicionado na borda ou em um canto, primeiro mire a câmera para capturar o motivo em uma moldura AF, depois pressione o botão do obturador até a metade. Mantendo o botão do obturador pressionado até a metade, recomponha o enquadramento como desejar. Depois pressione o botão do obturador até o fim (Bloqueio do Foco).
- A posição da moldura AF é aumentada ao pressionar o botão do obturador até a metade com **[Zoom Ponto AF]** (📖52) definido para **[Ativar]**.

Rosto AiAF

► Fotografias ► Filmes

- Detecta o rosto das pessoas, depois define o foco, exposição (somente medição matricial) e balanço de brancos (somente **[AWB]**).
- Depois de apontar a câmera para o motivo, é exibida uma moldura branca em torno do rosto da pessoa, determinada pela câmera para ser o motivo principal, e são exibidas até duas molduras cinza em torno de outros rostos detectados.
- Quando a câmera detecta movimento, as molduras acompanham os assuntos em movimento, até determinada distância.
- Depois de pressionar o botão do obturador até a metade, são exibidas até nove molduras verdes em torno dos rostos em foco.



- Se não for detectado nenhum rosto, ou caso sejam exibidas somente molduras cinzas (sem uma moldura branca), serão exibidas até nove molduras verdes nas áreas em foco quando você pressionar o botão do obturador até a metade.
- Se não for detectado nenhum rosto quando o Servo AF (📖76) estiver definido como **[Ativar]**, a moldura AF será exibida no centro da tela quando você pressionar o botão do obturador até a metade.
- Exemplos de rostos que a câmera não consegue detectar:
 - Assuntos distantes ou muito próximos
 - Assuntos escuros ou claros
 - Rostos de perfil, na diagonal ou parcialmente ocultos
- A câmera pode identificar incorretamente assuntos não humanos como rostos.
- Se a câmera não conseguir focar quando você pressionar o botão do obturador até a metade, não serão exibidas molduras AF.

Escolher os Motivos a Serem Focados (Controle AF)

► Fotografias ► Filmes

Escolha o motivo a ser focado e fotografe, como descrito a seguir.

1 Escolha **[Rastrear AF]**.

- Siga as etapas descritas em “Alterar o Modo de Moldura AF” (📖75) para escolher **[Rastrear AF]**.
- **[☑]** é exibido no centro da tela.

Antes de Usar
Manual Básico
Manual Avançado
1 Noções Básicas sobre a Câmera
2 Modo Automático / Modo Híbrido Automático
3 Outros Modos de Fotografia
4 Modo P
5 Modos TV, AV e M
6 Modo de Reprodução
7 Funções Wi-Fi
8 Menu de Configurações
9 Acessórios
10 Apêndice
Índice Remissivo





2 Escolha um motivo a ser focado.

- Mire a câmera de modo que [□] fique sobre o motivo desejado, depois pressione o botão [◀].
- Quando o motivo é detectado, a câmera emite um sinal sonoro e [] é exibido. (Mesmo que o motivo se mova, a câmera continuará a segui-lo até determinada distância.)
- Se não for detectado nenhum motivo, [□] será exibido.
- Para cancelar o seguimento, pressione novamente o botão [◀].



3 Fotografe.

- Pressionar o botão do obturador até a metade muda [] para um [] azul, que acompanha o motivo enquanto a câmera continua a ajustar o foco e a exposição (Servo AF) (76).
- Pressione o botão do obturador até o fim para fotografar.
- Mesmo depois de fotografar, [] continua sendo exibido e a câmera continua a seguir o motivo.



- A opção [Servo AF] (76) é definida como [Ativar] e não pode ser alterada.
- Talvez não seja possível seguir os motivos se estes forem muito pequenos ou se moverem de modo muito rápido, ou quando a cor ou o brilho do motivo for muito parecido com o do fundo da imagem.
- A opção [Zoom Ponto AF] da guia [] não está disponível.
- A opção [] não está disponível.



- A câmera consegue detectar motivos, mesmo que você pressione o botão do obturador até a metade sem pressionar o botão [◀]. Depois de fotografar, [] é exibido no centro da tela.
- Ao fotografar no modo [MF] (73), mantenha pressionado o botão [◀] durante, no mínimo, um segundo.
- Se [Face ID] estiver definido como [Ativar], os nomes não serão exibidos quando forem detectadas pessoas registradas, mas serão gravados nas fotos (45). No entanto, o nome é apresentado quando uma pessoa registrada for selecionada como motivo.

Fotografar com Servo AF

► Fotografias ► Filmes

Este modo ajuda a evitar que se percam fotos de assuntos em movimento, pois a câmera continuará a focá-los e a ajustar a exposição enquanto você mantiver o botão do obturador pressionado até a metade.

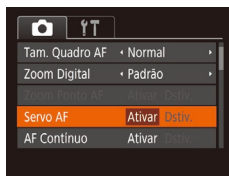

1 Defina a configuração.

- Pressione o botão [MENU], escolha [Servo AF] na guia [], depois escolha [Ativar] (29).

2 Foque o assunto.

- O foco e a exposição serão mantidos onde a moldura AF azul for exibida enquanto você pressionar o botão do obturador até a metade.

Antes de Usar

Manual Básico

Manual Avançado

1 Noções Básicas sobre a Câmera

2 Modo Automático / Modo Híbrido Automático

3 Outros Modos de Fotografia

4 Modo P

5 Modos TV, AV e M

6 Modo de Reprodução

7 Funções Wi-Fi

8 Menu de Configurações

9 Acessórios

10 Apêndice

Índice Remissivo





- Talvez não seja possível focar em algumas condições de fotografia.
- Em condições de baixa luminosidade, o Servo AF pode não ser ativado (as molduras AF não ficam azuis) quando você pressionar o botão do obturador até a metade. Neste caso, o foco e a exposição são definidos de acordo com o modo de moldura AF especificado.
- Se não for possível obter a exposição correta, a velocidade do obturador e o valor da abertura serão exibidos em laranja. Solte o botão do obturador, depois pressione-o novamente até a metade.
- A opção de fotografar com bloqueio AF não está disponível.
- A opção [Zoom Ponto AF] da guia [📷] (📖29) não está disponível.
- Não disponível ao usar o temporizador (📖43).

Alterar o Ajuste do Foco

► Fotografias ► Filmes

É possível alterar o funcionamento da câmera padrão de focagem constante de motivos para onde está apontada, mesmo quando o botão do obturador não está pressionado; em vez disso, é possível limitar a focagem da câmera para o momento em que pressionar o botão do obturador até a metade.



- Pressione o botão [MENU], escolha [AF Contínuo] na guia [📷], depois escolha [Dstiv.] (📖29).

Avitar	Como a câmera focaliza continuamente os assuntos até que você pressione o botão do obturador até a metade, esta opção ajuda a evitar que se percam oportunidades de fotos repentinas.
Dstiv.	Como a câmera não focaliza continuamente, esta opção economiza a energia da bateria.

Fotografar/Filmar com o Bloqueio AF

► Fotografias ► Filmes

É possível bloquear o foco. Depois de bloquear o foco, a posição focal não será alterada mesmo que você tire o dedo do botão do obturador.

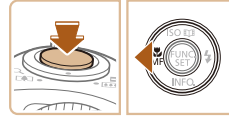

1 Bloqueie o foco.

- Com o botão do obturador pressionado até a metade, pressione o botão [◀].
- O foco será bloqueado e serão exibidos [MF] e o indicador MF.
- Para desbloquear o foco, mantenha o botão do obturador pressionado até a metade e pressione novamente o botão [◀].

2 Componha o enquadramento e fotografe.

Antes de Usar

Manual Básico

Manual Avançado

1 Noções Básicas sobre a Câmera

2 Modo Automático / Modo Híbrido Automático

3 Outros Modos de Fotografia

4 Modo P

5 Modos TV, AV e M

6 Modo de Reprodução

7 Funções Wi-Fi

8 Menu de Configurações

9 Acessórios

10 Apêndice

Índice Remissivo

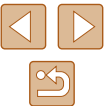

Fotografar Continuamente enquanto a Câmera Mantém o Motivo em Foco

► Fotografias ► Filmes

Fotografe continuamente enquanto a câmera mantém o motivo em foco. Para obter mais detalhes sobre a velocidade de disparos contínuos, consulte “Câmera” (📖178).



1 Defina a configuração.

- Pressione o botão [AF-ON], escolha [] no menu, depois escolha [] (📖28).
- Depois de concluída a configuração, é exibido [].

2 Fotografe.

- Para tirar várias fotos consecutivas, mantenha o botão do obturador pressionado até o fim.
- As imagens são tratadas como um grupo (📖90).



- No modo [] (📖59), modo de foco manual (📖73) ou quando AF está bloqueado (📖77), o modo [] é alterado para [].
- Esta função não pode ser usada com o temporizador (📖43).
- As fotos podem ser interrompidas momentaneamente, ou os disparos contínuos podem ficar mais lentos, dependendo das condições de fotografia, configurações da câmera e posição do zoom.
- À medida que mais fotos são tiradas, mais lentos podem ficar os disparos.
- A ação de tirar fotos pode ficar mais lenta se o flash for acionado.
- Mesmo se [] for definido, as fotografias contínuas não são compatíveis no modo [] (📖40) e no modo Auto [] (📖41).

Flash

Alterar o Modo de Flash

► Fotografias ► Filmes

É possível alterar o modo de flash para que corresponda à cena a ser fotografada. Para obter mais detalhes sobre o alcance do flash, consulte “Câmera” (📖178).

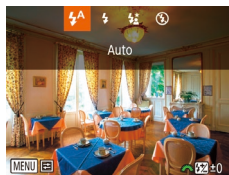

1 Levante o flash.

2 Defina a configuração.

- Pressione o botão [], pressione os botões [] [] para escolher um modo de flash, depois pressione o botão [].
- É exibida a opção que você configurou.



- Não é possível acessar a tela de configuração pressionando o botão [] quando o flash está baixado. Levante o flash com o dedo antecipadamente.
- Se o flash disparar, pode ocorrer escurecimento nos cantos da foto (efeito vignetting).

Antes de Usar

Manual Básico

Manual Avançado

1 Noções Básicas sobre a Câmera

2 Modo Automático / Modo Híbrido Automático

3 Outros Modos de Fotografia

4 Modo P

5 Modos TV, AV e M

6 Modo de Reprodução

7 Funções Wi-Fi

8 Menu de Configurações

9 Acessórios

10 Apêndice

Índice Remissivo



Auto

Dispara automaticamente em condições de baixa luminosidade.

Ativar

Dispara para todas as imagens.

Sincron. Lenta

Dispara para iluminar o assunto principal (como pessoas) ao fotografar com velocidade do obturador menor, a fim de iluminar planos de fundo fora do alcance do flash.



- Em [📷], monte a câmera sobre um tripé ou tome outras providências para mantê-la em posição fixa e evitar que trema. Além disso, é necessário definir [Modo IS] como [Dstiv.] ao usar um tripé ou outros meios para manter a câmera em posição fixa (📖53).
- No modo [📷], mesmo depois de acionado o flash, certifique-se de que o assunto principal não se mova até terminar a reprodução do som do obturador.

Dstiv.

Para fotografar sem o flash.



- Um ícone piscando [📷] pode ser exibido quando você pressiona o botão de disparo até a metade na indução de tremor da câmera, em condições de baixa luminosidade. Neste caso, monte a câmera sobre um tripé ou tome outras providências para mantê-la em posição fixa.

Ajustar a Compensação de Exposição do Flash

► Fotografias ► Filmes

Da mesma forma que na compensação de exposição habitual (📖69), é possível ajustar a exposição do flash de -2 a +2 pontos, em incrementos de 1/3 de ponto.

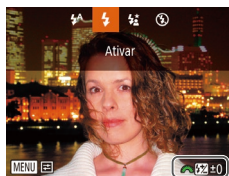

- Levante o flash, pressione o botão [▶] e gire imediatamente o seletor [📷] para escolher o nível de compensação, depois pressione o botão [📷].
- Depois de concluída a configuração, é exibido [📷].



- Quando há risco de superexposição, a câmera ajusta automaticamente a velocidade do obturador ou o valor da abertura para os disparos do flash para reduzir realces desbotados e fotografar com exposição ideal. Contudo, é possível desativar o ajuste automático da velocidade do obturador e do valor da abertura. Para isto, acesse MENU (📖29) e escolha a guia [📷] > [Configurações do Flash] > [FE de Segurança] > [Dstiv.].
- Também é possível configurar a compensação de exposição do flash acessando MENU (📖29) e escolhendo a guia [📷] > [Configurações do Flash] > [Comp. exp. Flash].
- Também é possível acessar a tela MENU de [Configurações do Flash] (📖29) quando o flash estiver levantado. Para isto, pressione o botão [▶] e pressione imediatamente o botão [MENU].

Antes de Usar

Manual Básico

Manual Avançado

1 Noções Básicas sobre a Câmera

2 Modo Automático / Modo Híbrido Automático

3 Outros Modos de Fotografia

4 Modo P

5 Modos TV, AV e M

6 Modo de Reprodução

7 Funções Wi-Fi

8 Menu de Configurações

9 Acessórios

10 Apêndice

Índice Remissivo



Fotografar com o Bloqueio FE

► Fotografias ► Filmes

Assim como no bloqueio AE (📖69), é possível bloquear a exposição para fotos com flash.

1 Levante o flash e ajuste-o para [☑] (📖78).

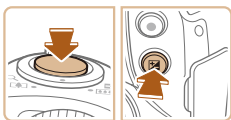

2 Bloquee a exposição do flash.

- Mire a câmera no assunto a ser capturado com a exposição bloqueada, depois, com o botão do obturador pressionado até a metade, pressione o botão [☑].
- O flash dispara e, quando [✖] for exibido, o nível de saída de flash será mantido.
- Para desbloquear a FE, solte o botão do obturador e pressione novamente o botão [☑]. [✖] não será mais exibido.

3 Componha o enquadramento e fotografe.

- Após tirar uma foto, a FE é desbloqueada e [✖] não é mais exibido.



- FE: Exposição do Flash

Outras Configurações

Alterar a Taxa de Compressão (Qualidade de Imagem)

► Fotografias ► Filmes

É possível optar entre duas taxas de compressão. Estas são [S] (Super Fina) e [L] (Fina), tal como se segue. Para saber quantas fotos, em cada taxa de compressão, cabem em um cartão de memória, consulte “Número de Fotos por Cartão de Memória” (📖180).



- Pressione o botão [M], escolha [L] no menu, depois escolha a opção desejada (📖28).

Antes de Usar

Manual Básico

Manual Avançado

1 Noções Básicas sobre a Câmera

2 Modo Automático / Modo Híbrido Automático

3 Outros Modos de Fotografia

4 Modo P

5 Modos TV, AV e M

6 Modo de Reprodução

7 Funções Wi-Fi

8 Menu de Configurações

9 Acessórios

10 Apêndice

Índice Remissivo



5

Modos Tv, Av e M

Faça fotos ou filmes mais inteligentes e sofisticados

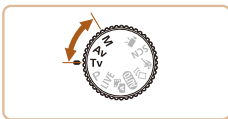

- As instruções apresentadas neste capítulo aplicam-se à câmera conforme definido para o respectivo modo.

Velocidades do Obturador Específicas (Modo [Tv])

► Fotos ► Filmes

Defina a velocidade do obturador preferida antes de fotografar, do seguinte modo. A câmera ajusta automaticamente o valor da abertura conforme a velocidade do obturador.

Para obter mais detalhes sobre velocidades do obturador disponíveis, consulte “Câmera” (📖178).



1 Entre no modo [Tv].

- Gire o seletor de modos para [Tv].

2 Defina a velocidade do obturador.

- Gire o seletor [☀️] para definir a velocidade do obturador.



- Em condições que requerem velocidades menores do obturador, pode haver um atraso até que seja possível capturar imagens novamente, pois a câmera processa as imagens para reduzir ruídos.
- Ao fotografar sobre um tripé a baixas velocidades do obturador, é necessário definir [Modo IS] como [Dativ.] (📖53).
- Quando a velocidade do obturador é menor ou igual a 1,3 segundo, a velocidade ISO é $\frac{ISO}{80}$ e não pode ser alterada.
- Se os valores da abertura forem exibidos em laranja quando você pressionar o botão do obturador até a metade, significa que as configurações desviam-se da exposição padrão. Ajuste a velocidade do obturador (até que o valor da abertura seja exibido em branco) ou use o controle de segurança (📖82).



- [Tv]: Valor de tempo

Antes de Usar

Manual Básico

Manual Avançado

1 Noções Básicas sobre a Câmera

2 Modo Automático / Modo Híbrido Automático

3 Outros Modos de Fotografia

4 Modo P

5 Modos TV, AV e M

6 Modo de Reprodução

7 Funções Wi-Fi

8 Menu de Configurações

9 Acessórios

10 Apêndice

Índice Remissivo



Valores de Abertura Específicos (Modo [Av])

► Fotos ► Filmes

Defina o valor de abertura preferido antes de fotografar, do seguinte modo. A câmera ajusta automaticamente a velocidade do obturador conforme o valor da abertura.

Para obter mais detalhes sobre valores de abertura disponíveis, consulte “Câmera” (📖178).

1 Entre no modo [Av].

- Gire o seletor de modos para [Av].



2 Defina o valor da abertura.

- Gire o seletor [🔆] para definir o valor da abertura.



- Se a velocidade do obturador for exibida em laranja quando você pressionar o botão do obturador até a metade, significa que as configurações desviam-se da exposição padrão. Ajuste o valor da abertura (até que a velocidade do obturador seja exibida em branco) ou use o controle de segurança (veja a seguir).



- [Av]: Valor da abertura (tamanho da abertura feita pela íris na lente)
- Para evitar problemas de exposição nos modos [Tv] e [Av], pressione o botão [MENU] e defina [Mudança Seg.] na guia [Ativar] (📖29) para ajustar automaticamente a velocidade do obturador ou o valor da abertura da câmera, mesmo quando não for possível obter a exposição padrão de outra forma. No entanto, esse controle de segurança é desativado quando o flash dispara.

Velocidades do Obturador e Valores de Abertura Específicos (Modo [M])

► Fotos ► Filmes

Siga estas etapas antes de fotografar para definir a velocidade do obturador e o valor da abertura preferidos a fim de obter a exposição desejada.

Para obter mais detalhes sobre velocidades do obturador e valores de abertura disponíveis, consulte “Câmera” (📖178).

1 Entre no modo [M].

- Gire o seletor de modos para [M].

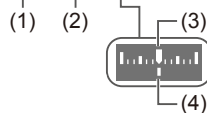

2 Defina a configuração.

- Pressione o botão [🔆] para escolher o ajuste da velocidade do obturador (1) ou o valor da abertura (2) e gire o seletor [🔆] para especificar um valor.
- Uma marca de nível de exposição (4), com base no valor especificado, é exibida no indicador de nível de exposição — para fins de comparação com o nível de exposição padrão (3).
- A marca de nível de exposição é mostrada em laranja quando a diferença em relação à exposição padrão exceder 2 pontos.

Antes de Usar

Manual Básico

Manual Avançado

1 Noções Básicas sobre a Câmera

2 Modo Automático / Modo Híbrido Automático

3 Outros Modos de Fotografia

4 Modo P

5 Modos TV, AV e M

6 Modo de Reprodução

7 Funções Wi-Fi

8 Menu de Configurações

9 Acessórios

10 Apêndice

Índice Remissivo





- Depois de definir a velocidade do obturador e o valor da abertura, o nível de exposição pode mudar se você ajustar o zoom ou se recompuser o enquadramento.
- O brilho da tela pode mudar, dependendo da velocidade do obturador e do valor da abertura especificado. No entanto, o brilho da tela permanece igual quando o flash está levantado e o modo está definido como [F].
- A fim de que a definição não escolhida na etapa 2 (seja a velocidade do obturador ou o valor da abertura) seja ajustada automaticamente para obter a exposição padrão, mantenha o botão do obturador pressionado até a metade e pressione o botão [Z]. (Tenha em consideração que a exposição padrão pode não ser possível com algumas configurações).
- Quando a velocidade do obturador é menor ou igual a 1,3 segundo, a velocidade ISO é [ISO 80] e não pode ser alterada.



- [M]: Manual
- O cálculo da exposição padrão baseia-se no método de medição especificado (p.69).

Ajustar a Saída do Flash

► Fotos ► Filmes

Escolha entre os três níveis de flash no modo [M].

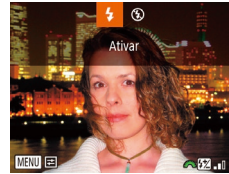

1 Entre no modo [M].

- Gire o seletor de modos para [M].

2 Defina a configuração.

- Levante o flash, pressione o botão [▶] e gire imediatamente o seletor [☀] para escolher o nível de flash, depois pressione o botão [◂].
- Depois de concluída a configuração, é exibido o nível de saída de flash.
[☀]: Mínima, [☀.]: Média, [☀.]: Máxima



- Também é possível definir o nível de flash acessando MENU (p.29) e escolhendo a guia [☑] > [Configurações do Flash] > [Saída do Flash].
- É possível definir o nível de flash no modo [Tv] ou [Av] acessando MENU (p.29) e escolhendo a guia [☑] > [Configurações do Flash] > [Modo do Flash] > [Manual].
- Também é possível acessar a tela MENU de [Configurações do Flash] (p.29) quando o flash estiver levantado. Para isto, pressione o botão [▶] e pressione imediatamente o botão MENU.

Antes de Usar

Manual Básico

Manual Avançado

1 Noções Básicas sobre a Câmera

2 Modo Automático / Modo Híbrido Automático

3 Outros Modos de Fotografia

4 Modo P

5 Modos TV, AV e M

6 Modo de Reprodução

7 Funções Wi-Fi

8 Menu de Configurações

9 Acessórios

10 Apêndice

Índice Remissivo



6

Modo de Reprodução

Divirta-se revendo as imagens captadas com a câmera e percorra-as ou edite-as de várias maneiras

- A fim de preparar a câmera para estas operações, pressione o botão [▶] para entrar no modo de Reprodução.



- Talvez não seja possível reproduzir ou editar imagens que foram renomeadas ou editadas em um computador, ou imagens tiradas com outras câmeras.

Visualizar

▶ Fotografias ▶ Filmes

Depois de tirar fotos ou de gravar filmes, você poderá vê-los na tela do seguinte modo.

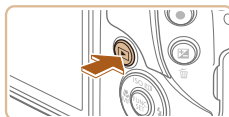

1 Entre no modo de Reprodução.

- Pressione o botão [▶].
- É exibida a última imagem captada.



2 Escolha uma imagem.

- Para ver a imagem anterior, pressione o botão [◀] ou gire o seletor [☀] no sentido anti-horário. Para ver a imagem seguinte, pressione o botão [▶] ou gire o seletor [☀] no sentido horário.

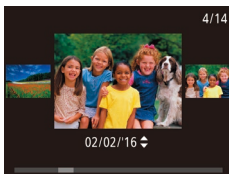

- Para acessar esta tela (modo Exibição com Rolagem), mantenha pressionados os botões [◀][▶] durante, no mínimo, um segundo. Neste modo, pressione os botões [◀][▶] para percorrer as imagens.
- Para retornar à exibição de imagens individuais, pressione o botão [⊙].
- Para percorrer imagens agrupadas pela data da foto ou filme, pressione os botões [▲][▼] no modo Exibição com Rolagem.

Antes de Usar

Manual Básico

Manual Avançado

1 Noções Básicas sobre a Câmera

2 Modo Automático / Modo Híbrido Automático

3 Outros Modos de Fotografia

4 Modo P

5 Modos TV, AV e M

6 Modo de Reprodução

7 Funções Wi-Fi

8 Menu de Configurações

9 Acessórios

10 Apêndice

Índice Remissivo





- Os filmes são identificados por um ícone [SET ▶]. Para reproduzir filmes, passe para a etapa 3.



3 Reproduza filmes.

- Para iniciar a reprodução, pressione o botão [▶], pressione os botões [▲][▼] para escolher [▶], depois pressione novamente o botão [▶].



4 Ajuste o volume.

- Pressione os botões [▲][▼] para ajustar o volume.
- Para ajustar o volume quando o indicador de volume (1) não estiver mais sendo exibido, pressione os botões [▲][▼].

(1)

5 Faça uma pausa na reprodução.

- Para fazer uma pausa ou retomar a reprodução, pressione o botão [⏸].
- Depois que o filme terminar, será exibido [SET ▶].





- Para mudar do modo de Reprodução para o modo de Fotografia/Filmagem, pressione o botão do obturador até a metade.
- Para desativar a Exibição com Rolagem, escolha a opção MENU (168) > guia [▶] > [Exib c/ Rolagem] > [Dstiv.].
- Para que seja exibida a foto mais recente ao entrar no modo de Reprodução, escolha a opção MENU (168) > guia [▶] > [Retomar] > [Última capt.].
- Para alterar a transição mostrada entre imagens, acesse a opção MENU (168) e escolha o efeito desejado na guia [▶] > [Efeito Trans.].

Mudar os Modos de Exibição

▶ Fotografias ▶ Filmes

Pressione o botão [▼] para ver outras informações na tela ou para ocultá-las. Para obter mais detalhes sobre as informações exibidas, consulte “Reprodução (Exibição de Informações Detalhadas)” (168).

	Sem Exibição de Informações
	Exibição de Informações Simples
	Exibição de Informações Detalhadas
	Exibição de Informações de GPS

Antes de Usar

Manual Básico

Manual Avançado

1 Noções Básicas sobre a Câmera

2 Modo Automático / Modo Híbrido Automático

3 Outros Modos de Fotografia

4 Modo P

5 Modos TV, AV e M

6 Modo de Reprodução

7 Funções Wi-Fi

8 Menu de Configurações

9 Acessórios

10 Apêndice

Índice Remissivo



■ Aviso de Superexposição (para Realces de Imagens)

► Fotografias ► Filmes

Na exibição de informações detalhadas, os realces desbotados da imagem piscam na tela (📖85).

■ Histograma

► Fotografias ► Filmes

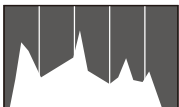

- O gráfico da exibição de informações detalhadas (📖85) é um histograma que mostra a distribuição de brilho na imagem. O eixo horizontal representa o grau de brilho; o eixo vertical representa quanto da imagem está em cada nível de brilho. Consultar o histograma permite verificar a exposição.

■ Exibição de Informações de GPS

► Fotografias ► Filmes



- Usando um smartphone conectado à câmera via Wi-Fi, é possível georreferenciar imagens na câmera e adicionar informações, como a latitude, longitude e altitude (📖134). Essas informações podem ser consultadas na exibição de informações de GPS.
- A latitude, longitude, altitude e UTC (data e hora da foto ou filme) são listadas de cima para baixo.



- A exibição de informações de GPS não está disponível nas imagens em que esses dados não estão presentes.
- É mostrado [---] em vez de valores numéricos para itens não disponíveis no smartphone ou itens não gravados corretamente.



- UTC: significa Hora Universal Coordenada; basicamente equivale à Hora de Greenwich

Visualizar Clipes Curtos Gravados no Modo de Foto Criativa (Filmes de Fotos Criativas)

► Fotografias ► Filmes

É possível selecionar e ver filmes de fotos criativas no modo [📷] (📖57).

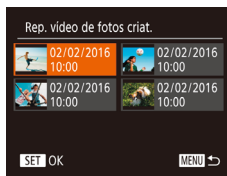
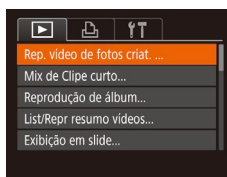

1 Escolha um filme.

- Pressione o botão [MENU] e escolha [Rep. vídeo de fotos creat.] na guia [📷] (📖29).

2 Reproduza o filme.

- Selecione um filme e pressione o botão [▶] para o reproduzir.

Antes de Usar

Manual Básico

Manual Avançado

1 Noções Básicas sobre a Câmera

2 Modo Automático / Modo Híbrido Automático

3 Outros Modos de Fotografia

4 Modo P

5 Modos TV, AV e M

6 Modo de Reprodução

7 Funções Wi-Fi

8 Menu de Configurações

9 Acessórios

10 Apêndice

Índice Remissivo



Ver Filmes Curtos Criados ao Tirar Fotografias (Resumos de Filmes)

► Fotografias ► Filmes

Veja resumos do filme gravados automaticamente no modo [A] (34) a partir das fotos tiradas em um dia.

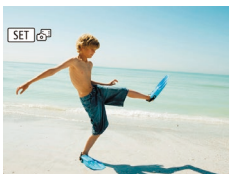

1 Escolha uma imagem.

- As fotografias capturadas no modo [A] são identificadas com o ícone [SET].

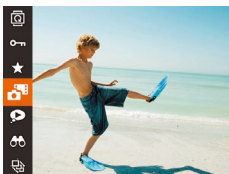

2 Reproduza resumo de filmes.

- Pressione o botão [REPRO], depois escolha [A] no menu (28).
- O filme (gravado automaticamente a partir das fotos tiradas em um dia) é reproduzido desde o início.



- Após alguns instantes, [SET] não será mais exibido ao usar a câmera quando a exibição de informações estiver desativada (85).

Ver por Data

Os resumos de filmes podem ser vistos por data.

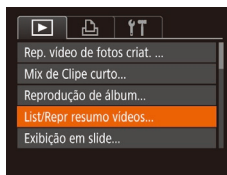

1 Escolha um filme.

- Pressione o botão [MENU], escolha [List/Repr resumo vídeos] na guia [REPRO], depois escolha uma data (29).

2 Reproduza o filme.

- Pressione o botão [REPRO] para iniciar a reprodução.

Verificar Pessoas Detectadas em ID do Rosto

► Fotografias ► Filmes

Ao mudar a câmera para o modo de exibição de informações simples (85), serão exibidos os nomes de até cinco pessoas registradas detectadas em ID do Rosto (45).



- Pressione o botão [▼] várias vezes, até a exibição de informações simples ser ativada. Depois pressione os botões [L] [R] para escolher uma imagem.
- Os nomes serão exibidos nas pessoas detectadas.



- Se preferir que os nomes não sejam exibidos nas imagens capturadas usando a função ID do Rosto, escolha a opção MENU (29) > guia [REPRO] > [Info de Face ID] > [Exibir Nome] > [Dstiv.].

Antes de Usar

Manual Básico

Manual Avançado

1 Noções Básicas sobre a Câmera

2 Modo Automático / Modo Híbrido Automático

3 Outros Modos de Fotografia

4 Modo P

5 Modos TV, AV e M

6 Modo de Reprodução

7 Funções Wi-Fi

8 Menu de Configurações

9 Acessórios

10 Apêndice

Índice Remissivo



Percorrer e Filtrar Imagens

Navegar pelas Imagens de um Índice

► Fotografias ► Filmes

Ao exibir várias imagens em um índice, você poderá encontrar rapidamente as imagens que procura.



1 Apresente as imagens em um índice.

- Mova o botão de zoom para a fim de exibir as imagens em um índice. Mova novamente o botão para aumentar o número de imagens mostradas.
- Serão mostradas menos imagens toda vez que você mover o botão para [Q].



2 Escolha uma imagem.

- Pressione os botões [▲][▼][◀][▶] para escolher uma imagem.
- É exibida uma moldura laranja em torno da imagem selecionada.
- Pressione o botão [Ⓜ] para ver a imagem selecionada em uma exibição de imagens individuais.



- Para desativar o efeito de exibição 3D (mostrado ao manter pressionado os botões [▲][▼]), escolha MENU (Ⓜ29) > guia [D] > [Efeito de Índice] > [Dativ.].

Procurar Imagens que Correspondam a Condições Especificadas

► Fotografias ► Filmes

Encontre rapidamente as imagens que procura em um cartão de memória cheio de imagens, filtrando a exibição das imagens de acordo com as condições que você especificar. Também é possível proteger (Ⓜ94) ou excluir (Ⓜ96) essas imagens todas de uma vez.

Nome	Exibe imagens de uma pessoa registrada (Ⓜ45).
Pessoas	Exibe imagens com rostos detectados.
Data Captura	Exibe as imagens captadas em uma data específica.
Favoritos	Exibe as imagens marcadas como favoritas (Ⓜ100).
Foto/Vídeo	Exibe fotos, filmes ou filmes gravados no modo (Ⓜ34).

1 Escolha uma condição de pesquisa.

- Pressione o botão [Ⓜ], escolha no menu, e escolha uma condição (Ⓜ28).
- Depois de selecionar [○] ou [Ⓜ], escolha a condição pressionando os botões [▲][▼][◀][▶] na tela exibida, depois pressione o botão [Ⓜ].

2 Veja as imagens filtradas.

- As imagens correspondentes a suas condições serão exibidas em molduras amarelas. Para ver somente essas imagens, pressione os botões [◀][▶].
- Para cancelar a exibição filtrada, escolha na etapa 1.



- Se para algumas condições a câmera não encontrar imagens correspondentes, essas condições não ficarão disponíveis.

Antes de Usar

Manual Básico

Manual Avançado

1 Noções Básicas sobre a Câmera

2 Modo Automático / Modo Híbrido Automático

3 Outros Modos de Fotografia

4 Modo P

5 Modos TV, AV e M

6 Modo de Reprodução

7 Funções Wi-Fi

8 Menu de Configurações

9 Acessórios

10 Apêndice

Índice Remissivo





- Para mostrar ou ocultar informações, pressione o botão [▼] na etapa 2.
- As opções de visualização das imagens encontradas (na etapa 2) incluem "Navegar pelas Imagens de um Índice" (📖88), "Ampliar Imagens" (📖92), e "Ver Apresentações de Slides" (📖92). Também é possível aplicar operações de imagem a todas as imagens encontradas, escolhendo [Proteger todas img da pesq] em "Proteger Imagens" (📖94), ou [Selec Todas Imgs Pesq] em "Apagar Várias Imagens de uma Vez" (📖97), "Adicionar Imagens à Lista de Impressão (DPOF)" (📖157), ou "Adicionar Imagens a um Photobook" (📖159).
- Se você editar as imagens e salvá-las como novas imagens (📖101 – 📖105), será exibida uma mensagem; as imagens encontradas não serão mais mostradas.

Usar o Seletor Dianteiro para Saltar entre Imagens

Pula p/ Favorit	Exibe imagens marcadas como Favoritos (📖100).
Pula Data Capt	Salta para a primeira imagem de cada grupo de imagens que foram capturadas na mesma data.
Imagem única	Salta 1 imagen de cada vez.
Pular 10 Imagens	Salta 10 imagens de cada vez.
Pular 100 Imgs	Salta 100 imagens de cada vez.



1 Escolha uma condição.

- Escolha uma condição (ou um método de salto) na exibição de imagens individuais do seguinte modo: gire o seletor [🔍], depois pressione os botões [▲][▼].

2 Veja as imagens que correspondem à condição especificada ou salte a quantidade especificada.

- Gire o seletor [🔍] para ver somente imagens que correspondam à condição ou salte para a frente ou para trás o número especificado de imagens.



- Se para algumas condições a câmera não encontrar imagens correspondentes, essas condições não ficarão disponíveis.



- As condições (métodos de junção) também podem ser escolhidas com a guia MENU (📖29) > [📷] > [Pular img. c/ 🌞].

Antes de Usar

Manual Básico

Manual Avançado

1 Noções Básicas sobre a Câmera

2 Modo Automático / Modo Híbrido Automático

3 Outros Modos de Fotografia

4 Modo P

5 Modos TV, AV e M

6 Modo de Reprodução

7 Funções Wi-Fi

8 Menu de Configurações

9 Acessórios

10 Apêndice

Índice Remissivo

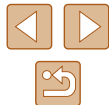

Ver Imagens Individuais em um Grupo

► **Fotografias** ► Filmes

As imagens capturadas consecutivamente (📖44, 📖58, 📖78) ou no modo [📖] (📖57) são exibidas como um grupo, mas também podem ser vistas individualmente.



1 Escolha uma imagem agrupada.

- Pressione os botões [◀][▶] para escolher uma imagem identificada com [SET] [📖].



2 Escolha [📖].

- Pressione o botão [📖], depois escolha [📖] no menu (📖28).



3 Veja as imagens contidas no grupo uma a uma.

- A ação de pressionar os botões [◀][▶] exibe somente imagens contidas no grupo.
- Para cancelar a reprodução de grupos, pressione o botão [📖], escolha [📖] no menu, depois pressione novamente o botão [📖] (📖28).



- Durante a reprodução de grupos (etapa 3), é possível usar as funções do menu acessadas ao pressionar o botão [📖], bem como "Navegar pelas Imagens de um Índice" (📖88) e "Ampliar Imagens" (📖92). É possível aplicar as suas ações a todas as imagens no grupo de uma só vez, escolhendo [Proteger todas img do grupo] em "Proteger Imagens" (📖94), [Todas Imagens Grupo] em "Apagar Várias Imagens de uma Vez" (📖97), [Selecionar Todas do Grupo] em "Adicionar Imagens à Lista de Impressão (DPOF)" (📖157) ou [Selecionar Todas do Grupo] em "Adicionar Imagens a um Photobook" (📖159).
- Para desagrupar imagens a fim de que sejam exibidas somente como fotografias individuais, escolha MENU (📖29) > guia [▶] > [Imagens Grupo] > [Dstiv.] (📖29). No entanto, durante a reprodução individual não é possível desagrupar imagens agrupadas.
- No modo [📖], a exibição simultânea depois da etapa 2 em "Obter Diversas Imagens em cada Captura (Foto Criativa)" (📖57) só é exibida imediatamente depois da captura.

Antes de Usar
Manual Básico
Manual Avançado
1 Noções Básicas sobre a Câmera
2 Modo Automático / Modo Híbrido Automático
3 Outros Modos de Fotografia
4 Modo P
5 Modos TV, AV e M
6 Modo de Reprodução
7 Funções Wi-Fi
8 Menu de Configurações
9 Acessórios
10 Apêndice
Índice Remissivo

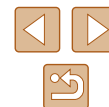

Editar Informações de ID do Rosto

Se durante a reprodução você observar que um nome está incorreto, poderá alterá-lo ou apagá-lo.

No entanto, não é possível adicionar nomes de pessoas que não são detectadas por ID do Rosto (os nomes não são exibidos) nem de pessoas cujos nomes foram apagados.

Alterar Nomes

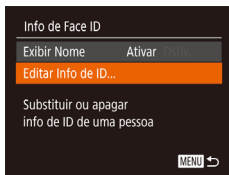

1 Acesse a tela de configuração.

- Pressione o botão [MENU] e escolha [Info de Face ID] na guia [ID] (📖29).
- Pressione os botões [▲][▼] para escolher [Editar Info de ID], depois pressione o botão [OK].



2 Escolha uma imagem.

- Após executar o procedimento descrito na "Verificar Pessoas Detectadas em ID do Rosto" (📖87), escolha uma imagem e pressione o botão [OK].
- É exibida uma moldura laranja em torno do rosto selecionado. Quando forem exibidos vários nomes em uma imagem, pressione os botões [◀][▶] para escolher o rosto a ser alterado, depois pressione o botão [OK].

3 Escolha a opção de edição.

- Pressione os botões [▲][▼][◀][▶] para escolher [Substituir], depois pressione o botão [OK].



4 Escolha o nome da pessoa a ser substituída.

- Siga a etapa 2, descrita em "Substituir e Adicionar Informações sobre o Rosto" (📖48), para escolher o nome da pessoa que você deseja substituir.

Apagar Nomes

- Siga a etapa 3 em "Alterar Nomes" (📖91), escolha [Apagar] e pressione o botão [OK].
- Depois que [Apagar?] for exibido, pressione os botões [◀][▶] para escolher [OK], depois pressione o botão [OK].

Antes de Usar
Manual Básico
Manual Avançado
1 Noções Básicas sobre a Câmera
2 Modo Automático / Modo Híbrido Automático
3 Outros Modos de Fotografia
4 Modo P
5 Modos TV, AV e M
6 Modo de Reprodução
7 Funções Wi-Fi
8 Menu de Configurações
9 Acessórios
10 Apêndice
Índice Remissivo



Opções de Visualização de Imagens

Ampliar Imagens

► Fotografias ► Filmes

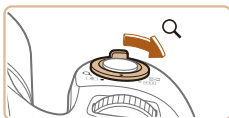

(1)

1 Amplie uma imagem.

- Mova o botão de zoom para [Q] a fim de aproximar o zoom e ampliar a imagem, e é exibido [SET] [Z]. Mantendo o botão pressionado, é possível ampliar as imagens cerca de 10x.
- A posição aproximada da área exibida (1) é mostrada para referência.
- Para diminuir o zoom, mova o botão de zoom para [Z]. Continue mantendo-o pressionado para retornar à exibição de imagens individuais.

2 Mova a posição de exibição e altere as imagens conforme necessário.

- Para mover a posição de exibição, pressione os botões [▲][▼][◀][▶].
- Enquanto [SET] [Z] é exibido, pressione o botão [Z] para mudar para [SET] [Z]. Para alternar para outras imagens durante a aplicação do zoom, pressione os botões [◀][▶]. Pressione novamente o botão [Z] para restaurar a configuração original.



- Para retornar à exibição de imagens individuais a partir da exibição ampliada, pressione o botão [MENU].

Ver Apresentações de Slides

► Fotografias ► Filmes

Reproduza automaticamente imagens de um cartão de memória do seguinte modo. Cada imagem é exibida por aproximadamente três segundos.



- Pressione o botão [Z], escolha [Z] no menu, depois escolha a opção desejada (28).
- A apresentação de slides será iniciada após a mensagem [Carregando imagem] ser exibida por alguns segundos.
- Pressione o botão [MENU] para interromper a apresentação de slides.



- As funções de economia de energia da câmera (26) são desativadas durante apresentações de slides.



- Para fazer uma pausa ou retomar as apresentações de slides, pressione o botão [Z].
- Para alternar para outras imagens durante a reprodução, pressione os botões [◀][▶]. Para avançar ou retroceder rapidamente, mantenha pressionados os botões [◀][▶].
- Na exibição filtrada (88), são reproduzidas somente imagens que correspondam às condições da pesquisa.

Antes de Usar

Manual Básico

Manual Avançado

1 Noções Básicas sobre a Câmera

2 Modo Automático / Modo Híbrido Automático

3 Outros Modos de Fotografia

4 Modo P

5 Modos TV, AV e M

6 Modo de Reprodução

7 Funções Wi-Fi

8 Menu de Configurações

9 Acessórios

10 Apêndice

Índice Remissivo



Alterar Configurações de Apresentações de Slides

É possível configurar apresentações de slides para que sejam repetidas e alterar as transições entre imagens e a duração da exibição de cada imagem.

1 Acesse a tela de configuração.

- Pressione o botão **[MENU]** e escolha [Exibição em slide] na guia **[▶]** (📖29).

2 Defina a configuração.

- Escolha um item de menu para configurar, depois escolha a opção desejada (📖29).
- Para iniciar a apresentação de slides com suas configurações, escolha [Iniciar] e pressione o botão **[▶]**.
- Para retornar à tela do menu, pressione o botão **[MENU]**.

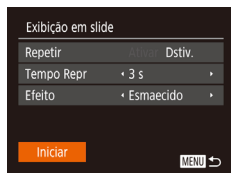

Reprodução Automática de Imagens Relacionadas (Ordem Aleatória Inteligente)

► Fotografias ► Filmes

Com base na imagem em exibição no momento, a câmera apresenta outras quatro que podem ser do seu interesse. Depois que você escolher uma dessas imagens, a câmera apresentará mais quatro imagens. É uma forma divertida de reproduzir imagens em uma ordem inesperada. Tente esta função depois de tirar muitas fotos em diversos tipos de cenas.



1 Escolha o modo Ordem Aleatória Inteligente.

- Pressione o botão **[▶]**, depois escolha **[▶]** no menu (📖28).
- São exibidas quatro imagens possíveis.

2 Escolha uma imagem.

- Pressione os botões **[▲]****[▼]****[◀]****[▶]** para escolher a imagem que você deseja ver a seguir.
- A imagem escolhida será exibida no centro, cercada pelas próximas quatro imagens possíveis.
- Para exibir a imagem central em tela inteira, pressione o botão **[▶]**. Para restaurar a exibição original, pressione novamente o botão **[▶]**.
- Pressione o botão **[MENU]** para restaurar a exibição de imagens individuais.



- O modo Ordem Aleatória Inteligente não estará disponível nos seguintes casos:
 - Se houver menos de 50 fotos tiradas com esta câmera
 - Se estiver sendo exibida no momento uma imagem incompatível
 - Se as imagens forem mostradas na exibição filtrada (📖88)
 - Durante a reprodução de grupos (📖90)

Antes de Usar

Manual Básico

Manual Avançado

1 Noções Básicas sobre a Câmera

2 Modo Automático / Modo Híbrido Automático

3 Outros Modos de Fotografia

4 Modo P

5 Modos TV, AV e M

6 Modo de Reprodução

7 Funções Wi-Fi

8 Menu de Configurações

9 Acessórios

10 Apêndice

Índice Remissivo



Proteger Imagens

► Fotografias ► Filmes

Proteja imagens importantes para evitar que sejam apagadas acidentalmente pela câmera (📖96).



- Pressione o botão [🔒], depois escolha [🔒] no menu (📖28). É exibido [Protegido].
- Para cancelar a proteção, repita esse processo, escolha novamente [🔒], depois pressione o botão [🔒].



- As imagens protegidas salvas em um cartão de memória serão apagadas se você formatar o cartão (📖141, 📖142).



- Não é possível apagar imagens protegidas usando a função de apagar da câmera. Para apagá-las desta forma, primeiro cancele a proteção.

Usar o Menu

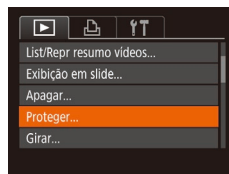

1 Acesse a tela de configuração.

- Pressione o botão [MENU] e escolha [Proteger] na guia [🔒] (📖29).

2 Escolha um método de seleção.

- Escolha um item de menu e uma opção de sua preferência (📖29).
- Para retornar à tela do menu, pressione o botão [MENU].

Antes de Usar

Manual Básico

Manual Avançado

1 Noções Básicas sobre a Câmera

2 Modo Automático / Modo Híbrido Automático

3 Outros Modos de Fotografia

4 Modo P

5 Modos TV, AV e M

6 Modo de Reprodução

7 Funções Wi-Fi

8 Menu de Configurações

9 Acessórios

10 Apêndice

Índice Remissivo



Escolher Imagens Individualmente

1 Escolha [Selec.].

- Após executar a etapa 2, em “Usar o Menu” (📖94), escolha [Selec.] e pressione o botão [OK].



2 Escolha uma imagem.

- Pressione os botões [◀][▶] para escolher uma imagem, depois pressione o botão [OK] para exibir [OK].
- Para cancelar a seleção, pressione novamente o botão [OK]. [OK] não será mais exibido.
- Repita este procedimento para especificar outras imagens.

3 Proteja a imagem.

- Pressione o botão [MENU] para exibir a tela de configuração.
- Pressione os botões [◀][▶] para escolher [OK], depois pressione o botão [OK].

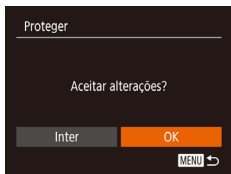

- As imagens não serão protegidas se você mudar para o modo de Fotografia/Filmagem ou desligar a câmera antes de concluir o processo de configuração descrito na etapa 3.

Selecionar Intervalo

1 Escolha [Selecionar Intervalo].

- Após executar a etapa 2, em “Usar o Menu” (📖94), escolha [Selecionar Intervalo] e pressione o botão [OK].

2 Escolha uma imagem inicial.

- Pressione o botão [OK].

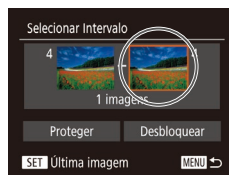

3 Escolha uma imagem final.

- Pressione o botão [▶] para escolher [Última imagem], depois pressione o botão [OK].
- Pressione os botões [◀][▶] para escolher uma imagem, depois pressione o botão [OK].
- Não é possível selecionar como última imagem as imagens anteriores à primeira imagem.

Antes de Usar

Manual Básico

Manual Avançado

1 Noções Básicas sobre a Câmera

2 Modo Automático / Modo Híbrido Automático

3 Outros Modos de Fotografia

4 Modo P

5 Modos TV, AV e M

6 Modo de Reprodução

7 Funções Wi-Fi

8 Menu de Configurações

9 Acessórios

10 Apêndice

Índice Remissivo





4 Proteja a imagem.

- Pressione o botão [▼] para escolher [Proteger], depois pressione o botão [OK].



- Para cancelar a proteção de grupos de imagens, escolha [Desbloquear] na etapa 4.

Proteger todas as Imagens de uma Vez

1 Escolha [Proteger todas as imagens].

- Após executar a etapa 2, em “Usar o Menu” (94), escolha [Proteger todas as imagens] e pressione o botão [OK].

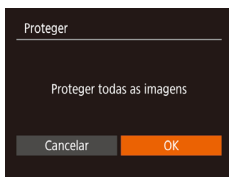

2 Proteja a imagem.

- Pressione os botões [◀][▶] para escolher [OK], depois pressione o botão [OK].

Remover toda a Proteção de uma Vez

É possível remover a proteção de todas as imagens de uma só vez. Para remover a proteção, escolha [Desproteger todas as imagens] na etapa 1 de “Proteger todas as Imagens de uma Vez”, depois conclua a etapa 2.

Apagar Imagens

► Fotografias ► Filmes

É possível escolher e apagar imagens desnecessárias uma por uma. Tenha cuidado ao apagar imagens, pois não é possível recuperá-las. As imagens protegidas (94) não podem ser apagadas.

1 Escolha uma imagem para apagar.

- Pressione os botões [◀][▶] para escolher uma imagem.



2 Apague a imagem.

- Pressione o botão [OK].
- Depois que [Apagar?] for exibido, pressione os botões [◀][▶] para escolher [Apagar], depois pressione o botão [OK].
- A imagem exibida será apagada.
- Para cancelar a ação de apagar, pressione os botões [◀][▶] para escolher [Cancelar], depois pressione o botão [OK].

Antes de Usar

Manual Básico

Manual Avançado

1 Noções Básicas sobre a Câmera

2 Modo Automático / Modo Híbrido Automático

3 Outros Modos de Fotografia

4 Modo P

5 Modos TV, AV e M

6 Modo de Reprodução

7 Funções Wi-Fi

8 Menu de Configurações

9 Acessórios

10 Apêndice

Índice Remissivo



Apagar Várias Imagens de uma Vez

É possível escolher várias imagens a serem apagadas de uma vez. Tenha cuidado ao apagar imagens, pois não é possível recuperá-las. As imagens protegidas (🔒94) não podem ser apagadas.

Escolher um Método de Seleção

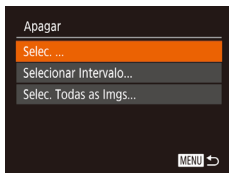
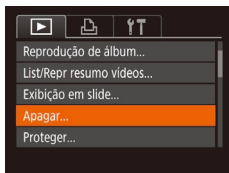

1 Acesse a tela de configuração.

- Pressione o botão [MENU] e escolha [Apagar] na guia [▶] (📖29).

2 Escolha um método de seleção.

- Escolha um item de menu e uma opção de sua preferência (📖29).
- Para retornar à tela do menu, pressione o botão [MENU].

Escolher Imagens Individualmente



1 Escolha [Selec.].

- Após executar a etapa 2, em “Escolher um Método de Seleção” (📖97), escolha [Selec.] e pressione o botão [📖].

2 Escolha uma imagem.

- Depois de escolher uma imagem, executando a etapa 2, em “Escolher Imagens Individualmente” (📖95), será exibido [✓].
- Para cancelar a seleção, pressione novamente o botão [📖]. [✓] não será mais exibido.
- Repita este procedimento para especificar outras imagens.

3 Apague a imagem.

- Pressione o botão [MENU] para exibir a tela de configuração.
- Pressione os botões [◀][▶] para escolher [OK], depois pressione o botão [📖].

Antes de Usar

Manual Básico

Manual Avançado

1 Noções Básicas sobre a Câmera

2 Modo Automático / Modo Híbrido Automático

3 Outros Modos de Fotografia

4 Modo P

5 Modos TV, AV e M

6 Modo de Reprodução

7 Funções Wi-Fi

8 Menu de Configurações

9 Acessórios

10 Apêndice

Índice Remissivo



Selecionar Intervalo

1 Escolha [Selecionar Intervalo].

- Após executar a etapa 2, em “Escolher um Método de Seleção” (📖97), escolha [Selecionar Intervalo] e pressione o botão [📷].

2 Escolha imagens.

- Siga as etapas 2 a 3, em “Selecionar Intervalo” (📖95), para especificar imagens.

3 Apague a imagem.

- Pressione o botão [▼] para escolher [Apagar], depois pressione o botão [📷].



Especificar todas as Imagens de uma Vez

1 Escolha [Selec. Todas as Imgs].

- Após executar a etapa 2, em “Escolher um Método de Seleção” (📖97), escolha [Selec. Todas as Imagens] e pressione o botão [📷].

2 Apague a imagem.

- Pressione os botões [◀][▶] para escolher [OK], depois pressione o botão [📷].

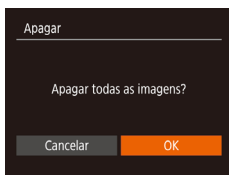

Rodar Imagens

► Fotografias ► Filmes

Altere a orientação das imagens e salve-as do seguinte modo.



1 Escolha [📷].

- Pressione o botão [📷], depois escolha [📷] no menu (📖28).



2 Rode a imagem.

- Pressione o botão [◀] ou [▶], dependendo da direção desejada. Cada vez que você pressiona o botão, a imagem é girada 90°. Pressione [📷] para definir.



- Não é possível rodar imagens quando a função [Giro Automático] estiver definida como [Dstiv.] (📖99).

Antes de Usar

Manual Básico

Manual Avançado

1 Noções Básicas sobre a Câmera

2 Modo Automático / Modo Híbrido Automático

3 Outros Modos de Fotografia

4 Modo P

5 Modos TV, AV e M

6 Modo de Reprodução

7 Funções Wi-Fi

8 Menu de Configurações

9 Acessórios

10 Apêndice

Índice Remissivo



Usar o Menu

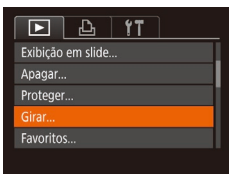

1 Escolha [Girar].

- Pressione o botão [MENU] e escolha [Girar] na guia [▶] (📖29).



2 Rode a imagem.

- Pressione os botões [◀][▶] para escolher uma imagem.
- A imagem rodará 90° toda vez que você pressionar o botão [🔄].
- Para retornar à tela do menu, pressione o botão [MENU].

Desativar a Função Rotação Auto

Desative a rotação automática de imagens com base na orientação da câmera.



- Pressione o botão [MENU], escolha [Giro Automático] na guia [▶], depois escolha [Dstiv.] (📖29).



- Não é possível rodar imagens (📖98) quando a função [Giro Automático] estiver definida como [Dstiv.]. Além disso, imagens que já foram rodadas serão exibidas na orientação original.
- No modo Ordem Aleatória Inteligente (📖93), mesmo que a função [Giro Automático] esteja definida como [Dstiv.], as imagens tiradas na vertical serão exibidas na vertical e as imagens rodadas serão exibidas na orientação rodada.

Antes de Usar

Manual Básico

Manual Avançado

1 Noções Básicas sobre a Câmera

2 Modo Automático / Modo Híbrido Automático

3 Outros Modos de Fotografia

4 Modo P

5 Modos TV, AV e M

6 Modo de Reprodução

7 Funções Wi-Fi

8 Menu de Configurações

9 Acessórios

10 Apêndice

Índice Remissivo



Marcar Imagens como Favoritas

► Fotografias ► Filmes

É possível organizar as imagens marcando-as como favoritas. Ao escolher uma categoria na reprodução filtrada, é possível restringir as operações a seguir a todas essas imagens.

- “Visualizar” (📖84), “Ver Apresentações de Slides” (📖92), “Proteger Imagens” (📖94), “Apagar Imagens” (📖96), “Adicionar Imagens à Lista de Impressão (DPOF)” (📖157), “Adicionar Imagens a um Photobook” (📖159)



- Pressione o botão [MENU], depois escolha [★] no menu (📖28).
- É exibido [Marcado como Favorito].
- Para desmarcar a imagem, repita esse processo, escolha novamente [★], depois pressione o botão [MENU].

Usar o Menu

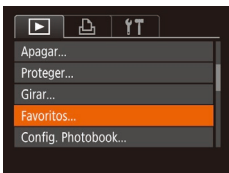

1 Escolha [Favoritos].

- Pressione o botão [MENU] e escolha [Favoritos] na guia [▶] (📖29).



2 Escolha uma imagem.

- Pressione os botões [◀][▶] para escolher uma imagem, depois pressione o botão [MENU] para exibir [★].
- Para desmarcar a imagem, pressione novamente o botão [MENU]. [★] não será mais exibido.
- Repita este procedimento para escolher mais imagens.



3 Conclua o processo de configuração.

- Pressione o botão [MENU] para exibir a tela de configuração.
- Pressione os botões [◀][▶] para escolher [OK], depois pressione o botão [MENU].



- As imagens não serão marcadas como favoritas se você mudar para o modo de Fotografia/Filmagem ou desligar a câmera antes de concluir o processo de configuração descrito na etapa 3.



- As imagens definidas como Favoritos podem ser extraídas facilmente ao criar um álbum (📖106).

Antes de Usar

Manual Básico

Manual Avançado

1 Noções Básicas sobre a Câmera

2 Modo Automático / Modo Híbrido Automático

3 Outros Modos de Fotografia

4 Modo P

5 Modos TV, AV e M

6 Modo de Reprodução

7 Funções Wi-Fi

8 Menu de Configurações

9 Acessórios

10 Apêndice

Índice Remissivo

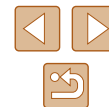

Editar Fotografias



- A edição de imagens (101 – 103) fica disponível somente quando há espaço livre suficiente no cartão de memória.

Redimensionar Imagens

► Fotografias ► Filmes

Salve uma cópia das imagens com resolução mais baixa.

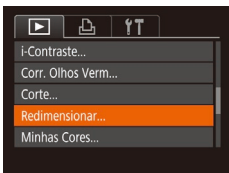

1 Escolha [Redimensionar].

- Pressione o botão [MENU] e escolha [Redimensionar] na guia [▶] (29).

2 Escolha uma imagem.

- Pressione os botões [◀][▶] para escolher uma imagem, depois pressione o botão [OK].

3 Escolha um tamanho de imagem.

- Pressione os botões [◀][▶] para escolher o tamanho, depois pressione o botão [OK].
- É exibido [Salvar nova imagem?].

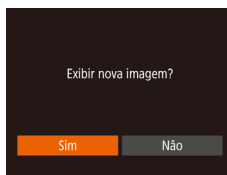

4 Salve a nova imagem.

- Pressione os botões [◀][▶] para escolher [OK], depois pressione o botão [OK].
- A imagem será salva como um novo arquivo.

5 Reveja a nova imagem.

- Ao pressionar o botão [MENU], é exibido [Exibir nova imagem?].
- Pressione os botões [◀][▶] para escolher [Sim], depois pressione o botão [OK].
- A imagem salva será exibida.



- Não é possível editar imagens gravadas com resolução de [S].



- Não é possível redimensionar imagens para uma resolução mais alta.

Recortar

► Fotografias ► Filmes

É possível selecionar parte de uma imagem e salvá-la como um arquivo de imagem separado.

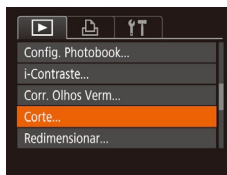

1 Escolha [Corte].

- Pressione o botão [MENU] e escolha [Corte] na guia [▶] (29).

Antes de Usar
Manual Básico
Manual Avançado
1 Noções Básicas sobre a Câmera
2 Modo Automático / Modo Híbrido Automático
3 Outros Modos de Fotografia
4 Modo P
5 Modos TV, AV e M
6 Modo de Reprodução
7 Funções Wi-Fi
8 Menu de Configurações
9 Acessórios
10 Apêndice

Índice Remissivo



2 Escolha uma imagem.

- Pressione os botões [◀][▶] para escolher uma imagem, depois pressione o botão [OK].



3 Ajuste a área de recorte.

- É exibida uma moldura em torno da parte da imagem a ser recortada (1).
- A imagem original é mostrada no canto superior esquerdo e uma visualização da imagem recortada (2) é mostrada no canto inferior direito. Também é possível ver a resolução depois de recortar (3).
- Para redimensionar a moldura, mova o botão de zoom.
- Para mover a moldura, pressione os botões [▲][▼][◀][▶].
- Para mudar a orientação da moldura, pressione o botão [RETO].
- Os rostos detectados na imagem aparecerão dentro de molduras cinzas no canto superior esquerdo da imagem. Gire o seletor [RETO] para alternar entre molduras que posicionem a área de corte.
- Pressione o botão [MENU].

4 Salve-a como uma nova imagem e visualize-a.

- Siga as etapas 4 – 5 em “Redimensionar Imagens” (101).



- Não é possível editar imagens gravadas com resolução de [S] (100) ou imagens [S] redimensionadas (101).



- As imagens que podem ser recortadas terão a mesma proporção após o recorte.
- As imagens recortadas terão menor resolução que as imagens não recortadas.
- Se você recortar fotografias capturadas nas quais tenha sido usada a função ID do Rosto (145), somente os nomes das pessoas que permanecerem na imagem recortada serão mantidos.

Alterar os Tons de Cor da Imagem (Minhas Cores)

► Fotografias ► Filmes

É possível ajustar as cores da imagem e depois salvar a imagem editada como um arquivo separado. Para obter detalhes sobre cada opção, consulte “Alterar os Tons de Cor da Imagem (Minhas Cores)” (71).



1 Escolha [Minhas Cores].

- Pressione o botão [MENU] e escolha [Minhas Cores] na guia [RETO] (29).

2 Escolha uma imagem.

- Pressione os botões [◀][▶] para escolher uma imagem, depois pressione o botão [OK].

3 Escolha uma opção.

- Pressione os botões [◀][▶] para escolher uma opção, depois pressione o botão [OK].

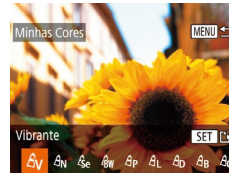

4 Salve-a como uma nova imagem e visualize-a.

- Siga as etapas 4 – 5 em “Redimensionar Imagens” (101).

Antes de Usar
Manual Básico
Manual Avançado
1 Noções Básicas sobre a Câmera
2 Modo Automático / Modo Híbrido Automático
3 Outros Modos de Fotografia
4 Modo P
5 Modos TV, AV e M
6 Modo de Reprodução
7 Funções Wi-Fi
8 Menu de Configurações
9 Acessórios
10 Apêndice
Índice Remissivo





- A qualidade de imagem das fotos editadas repetidamente desta forma será um pouco menor a cada vez e talvez não seja possível obter a cor desejada.



- A cor das imagens editadas com esta função pode ser um pouco diferente da cor das imagens gravadas com a função Minhas Cores (📖71).

Corrigir o Brilho da Imagem (i-Contraste)

► Fotografias ► Filmes

As áreas da imagem excessivamente escuras (como rostos ou planos de fundo) podem ser detectadas e ajustadas automaticamente para o brilho ideal. Se o contraste geral da imagem for insuficiente, isto também será corrigido automaticamente para que os motivos fiquem mais nítidos. Escolha entre quatro níveis de correção, depois salve a imagem como um arquivo separado.



1 Escolha [i-Contraste].

- Pressione o botão [MENU] e escolha [i-Contraste] na guia [▶] (📖29).

2 Escolha uma imagem.

- Pressione os botões [◀][▶] para escolher uma imagem, depois pressione o botão [📷].

3 Escolha uma opção.

- Pressione os botões [◀][▶] para escolher uma opção, depois pressione o botão [📷].



4 Salve-a como uma nova imagem e visualize-a.

- Siga as etapas 4 – 5 em “Redimensionar Imagens” (📖101).



- Em algumas imagens, a correção pode ser imprecisa ou causar aparência granulada.
- Se as imagens forem editadas repetidamente com esta função, poderão apresentar aparência granulada.



- Se a opção [Auto] não produzir os resultados esperados, tente corrigir as imagens usando as opções [Baixo], [Médio] ou [Alto].

Corrigir o Efeito Olhos Vermelhos

► Fotografias ► Filmes

As imagens afetadas por olhos vermelhos são corrigidas automaticamente e podem ser salvas como imagens diferentes.

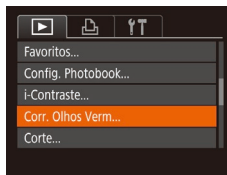

1 Escolha [Corr. Olhos Verm].

- Pressione o botão [MENU] e escolha [Corr. Olhos Verm] na guia [▶] (📖29).

2 Escolha uma imagem.

- Pressione os botões [◀][▶] para escolher uma imagem.

3 Corrija a imagem.

- Pressione o botão [📷].
- O efeito olhos vermelhos detectado pela câmera é corrigido e são exibidas molduras em torno das áreas da imagem corrigidas.

Antes de Usar
Manual Básico
Manual Avançado
1 Noções Básicas sobre a Câmera
2 Modo Automático / Modo Híbrido Automático
3 Outros Modos de Fotografia
4 Modo P
5 Modos TV, AV e M
6 Modo de Reprodução
7 Funções Wi-Fi
8 Menu de Configurações
9 Acessórios
10 Apêndice
Índice Remissivo

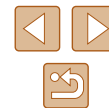

- Amplie ou reduza as imagens conforme necessário. Siga as etapas descritas em “Ampliar Imagens” (📖92).

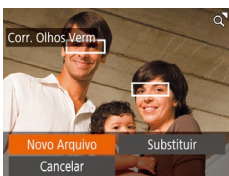

4 Salvar como uma nova imagem e visualize-a.

- Pressione os botões [▲][▼][◀][▶] para escolher [Novo Arquivo], depois pressione o botão [OK].
- A imagem será salva como um novo arquivo.
- Siga a etapa 5 em “Redimensionar Imagens” (📖101).



- Algumas imagens podem não ser corrigidas adequadamente.
- Se a opção [Substituir] tiver sido escolhida na etapa 4, a imagem original será substituída pela imagem corrigida e apagada.
- As imagens protegidas não podem ser substituídas.

Editar Filmes

► Fotografias ► Filmes

É possível remover partes desnecessárias no início e no fim dos filmes.

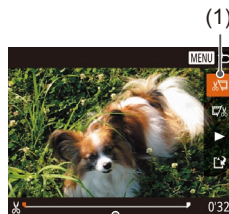
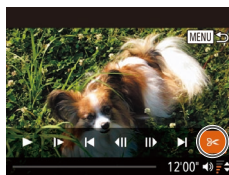

1 Escolha [X].

- Após executar as etapas 1 – 5, em “Visualizar” (📖84), escolha [X] e pressione o botão [OK].
- Serão exibidos o painel e a barra de edição do filme.

2 Especifique as partes a serem cortadas.

- (1) é o painel de edição de filmes e (2) é a barra de edição.
- Pressione os botões [▲][▼] para escolher [X] ou [Y].
- Pressione [◀][▶] e desloque [■] para ver a porção que deseja cortar (identificada por [X] na tela. Escolha [X] para cortar a porção antes da posição [X] e escolha [Y] para cortar a porção depois dessa posição.
- Ao mover [■] para uma posição diferente de uma marca [X], em [X] será cortada a parte anterior à marca [X] mais próxima, à esquerda, ao passo que em [Y] será cortada a parte posterior à marca [X] mais próxima, à direita.

Antes de Usar

Manual Básico

Manual Avançado

1 Noções Básicas sobre a Câmera

2 Modo Automático / Modo Híbrido Automático

3 Outros Modos de Fotografia

4 Modo P

5 Modos TV, AV e M

6 Modo de Reprodução

7 Funções Wi-Fi

8 Menu de Configurações

9 Acessórios

10 Apêndice

Índice Remissivo



3 Reveja o filme editado.

- Pressione os botões [▲][▼] para escolher [▶] e o botão [⏮] para reproduzir o filme editado.
- Para editar o filme novamente, repita a etapa 2.
- Para parar a edição, pressione o botão [MENU], pressione os botões [◀][▶] para escolher [OK], depois pressione o botão [⏮].



4 Salve o filme editado.

- Pressione os botões [▲][▼] para escolher [▶], depois pressione o botão [⏮].
- Pressione os botões [▲][▼][◀][▶] para escolher [Novo Arquivo], depois pressione o botão [⏮].
- Escolha [Salv.s/compact.] e pressione o botão [⏮].
- O filme será salvo como um novo arquivo.



- Se a opção [Substituir] tiver sido escolhida na etapa 4, o filme original será substituída pelo filme corrigido e apagado.
- Se não houver espaço suficiente no cartão de memória, estará disponível somente a opção [Substituir].
- Os filmes podem não ser salvos se a carga da bateria esgotar durante o processo de salvamento.
- Ao editar filmes, é necessário usar uma bateria totalmente carregada.

Reduzir Tamanhos de Arquivo

É possível reduzir os tamanhos de arquivo de filmes compactando os filmes do seguinte modo.



- Na tela na etapa 2 de "Editar Filmes", escolha [▶] e depois [Novo Arquivo], em seguida, pressione o botão [⏮].
- Escolha [Compact./Salvar] e pressione o botão [⏮].



- Os filmes compactados são salvos no formato [HD 30P].
- Não é possível compactar filmes [EVGA 30P].
- Não é possível salvar filmes editados em formato compactado ao escolher a opção [Substituir].

Antes de Usar

Manual Básico

Manual Avançado

1 Noções Básicas sobre a Câmera

2 Modo Automático / Modo Híbrido Automático

3 Outros Modos de Fotografia

4 Modo P

5 Modos TV, AV e M

6 Modo de Reprodução

7 Funções Wi-Fi

8 Menu de Configurações

9 Acessórios

10 Apêndice

Índice Remissivo



Editar Resumos do Filme

▶ Fotografias ▶ Filmes

É possível apagar capítulos individuais (clipes) no modo [📺] ou [📷] modo (📖34), conforme necessário. Observe que não é possível recuperar clipes apagados. Antes de usar esta opção, certifique-se de que você realmente deseja apagar clipes.

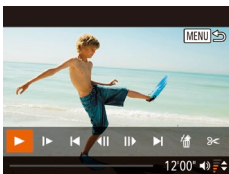

1 Seleccione o clipe a ser apagado.

- Siga as etapas 1 – 2 (📖86) em “Ver Filmes Curtos no Modo de Foto Criativa (Filmes de Fotos Criativas)”, ou as etapas 1 – 2 (📖86) descritas em “Ver Filmes Curtos Criados ao Tirar Fotografias (Resumos de Filmes)” para reproduzir um filme criado no modo [📷], depois pressione o botão [📷] para acessar o painel de controle do filme.
- Pressione os botões [◀] [▶] para escolher [◀] ou [▶], depois pressione o botão [📷].

2 Escolha [📷].

- Pressione os botões [◀] [▶] para escolher [📷], depois pressione o botão [📷].
- O clipe selecionado é reproduzido repetidamente.

3 Confirme a ação de apagar.

- Pressione os botões [◀] [▶] para escolher [OK], depois pressione o botão [📷].
- O clipe é apagado e o filme curto é substituído.

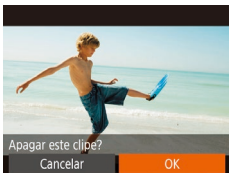

- Não é possível editar álbuns (📖107) com música.
- [📷] não é exibido se você selecionar um clipe quando a câmera estiver conectada a uma impressora.

Visualizar um Álbum (Melhores Momentos)

▶ Fotografias ▶ Filmes

Assim que escolher uma condição, por exemplo, a data ou o nome da pessoa, a câmera extrai automaticamente as imagens que correspondam à condição e associa-as para criar um álbum na forma de uma exibição em slide. O álbum pode ser guardado como um filme curto de 2 a 3 minutos. Carregue totalmente a bateria antes de usar esta função. Além disso, uma vez que é exigido espaço livre no cartão de memória para criar um álbum, use um cartão de memória com pelo menos 16 GB de capacidade e garanta que existe pelo menos 1 GB de espaço livre no cartão.

Condições de extração que podem ser selecionadas ao criar um álbum

Se o botão [▲] for pressionado e a tela inicial for apresentada, é possível escolher as condições de extração de imagens pela câmera. As imagens definidas como Favoritos podem ser extraídas facilmente (📖100).

Data	As imagens são extraídas da câmera capturadas em um determinado dia para criar um álbum. As imagens são extraídas das imagens tiradas na mesma data que a fotografia selecionada antes de acessar a tela inicial.
Nomes de Pessoas	Os álbuns podem ser compilados para cada mês e podem ser úteis ao registrar o crescimento de uma criança em cada mês como um álbum. As imagens capturadas depois de Face ID são consideradas. As imagens são extraídas das imagens tiradas no mesmo mês que contenham uma pessoa que está presente na fotografia selecionada antes de acessar a tela inicial.
Evento	Útil para criar um álbum de uma viagem ou de uma festa. As imagens são extraídas das imagens incluídas nos eventos à volta da data da fotografia selecionada antes de acessar a tela inicial.
Personalizar	As imagens são extraídas das imagens relacionadas com uma imagem, data ou pessoa específica, cuja Face ID tenha sido registrada

Antes de Usar

Manual Básico

Manual Avançado

1 Noções Básicas sobre a Câmera

2 Modo Automático / Modo Híbrido Automático

3 Outros Modos de Fotografia

4 Modo P

5 Modos TV, AV e M

6 Modo de Reprodução

7 Funções Wi-Fi

8 Menu de Configurações

9 Acessórios

10 Apêndice

Índice Remissivo





1 Escolha uma imagem.

- Escolha uma imagem de exibição de imagens individuais.
- As condições exatas que pode escolher no passo 3 irão depender da data e das informações das pessoas na imagem.

2 Acesse a tela inicial.

- Pressione o botão [▲].
- Depois de exibir [Ocupado], a tela inicial é exibida.

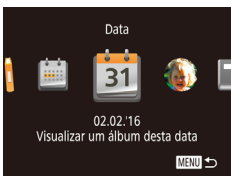

3 Reproduza a pré-visualização.

- Pressione os botões [◀][▶] para extrair as condições exatas de [Data], [Pessoas] e [Evento] e, em seguida, pressione o botão [OK].
- Depois de exibir [Carregando] durante alguns segundos, a pré-visualização do álbum é reproduzida.

4 Guardar um álbum.

- Pressione os botões [▲][▼] para escolher [Salvar álbum como vídeo], depois pressione o botão [OK].
- Depois de concluída a gravação, é exibido [Salvo].

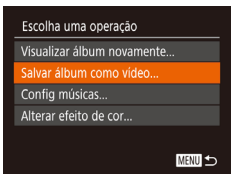

5 Reproduza o álbum (📖84).

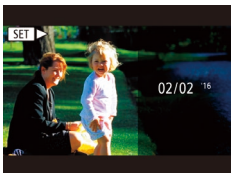

- As seguintes imagens capturadas com a câmera podem ser usadas para criar um álbum.
 - Fotografias
 - Resumos de filmes (📖34) (exceto filmes compactados)
 - Filmes de cliques curtos com um tempo de reprodução de 2 segundos ou mais (📖67) e filmes de fotos criativas (📖57) (exceto filmes compactados)



- Caso o espaço disponível no cartão de memória seja insuficiente, o álbum não poderá ser salvo.
- Na pré-visualização, pressione o botão [▶] para pular para o capítulo seguinte e pressione o botão [◀] para pular para o capítulo anterior.
- É possível escolher o efeito de cor, selecionando [Alterar efeito de cor] na etapa 4, e pressionando o botão [OK]. Depois de pressionar os botões [◀][▶] para escolher o efeito de cor e de pressionar o botão [OK], escolha [Visualizar álbum novamente] na tela na etapa 4 para reproduzir uma pré-visualização do álbum com o efeito de cor desejado.
- Para reproduzir um álbum salvo, escolha [Lista de álbuns] na tela inicial dos melhores momentos, pressione o botão [OK] e escolha o álbum a partir da tela de lista de álbuns, e pressione o botão [OK].

Adicionar Música a um Álbum

► Fotografias ► Filmes

É possível adicionar sete tipos de música para serem reproduzidos durante a reprodução do álbum.

1 Registrar a música no cartão de memória.

- Após executar as etapas 1 – 4, em “Visualizar um Álbum (Melhores Momentos)” (📖106), escolha [Config músicas] e pressione o botão [OK].

Antes de Usar

Manual Básico

Manual Avançado

1 Noções Básicas sobre a Câmera

2 Modo Automático / Modo Híbrido Automático

3 Outros Modos de Fotografia

4 Modo P

5 Modos TV, AV e M

6 Modo de Reprodução

7 Funções Wi-Fi

8 Menu de Configurações

9 Acessórios

10 Apêndice

Índice Remissivo

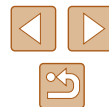

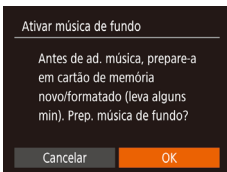

- Ao usar um cartão de memória pela primeira vez ou depois de ele ser redefinido, a tela à esquerda será apresentada. Escolha [OK] e pressione o botão [OK]. Em aproximadamente 4 minutos, sete tipos de música serão gravados no cartão de memória.

- Para usar o cartão de memória onde a música foi gravada, siga o procedimento da etapa 2.

2 Criar um álbum.

- Depois das etapas 1 – 3 em “Visualizar um Álbum (Melhores Momentos)” (106), crie um álbum.

3 Definir música.

- Escolha um item e pressione o botão [OK] para escolher uma opção (29).

4 Salve as configurações.

- Depois da etapa 4 em “Visualizar um Álbum (Melhores Momentos)” (106), salve as configurações.



- Não é possível incluir música a um álbum salvo posteriormente. Não é possível apagar nem alterar música registrada em um álbum.
- Não é possível editar capítulos em álbuns com música (106).



- Caso não deseje incluir música, selecione [Não] em [Incluir música] na tela na etapa 3.
- Para reproduzir o filme sem som, além da música, selecione [Só mús.fundo] em [Mixer de áudio] na tela na etapa 3.
- Para ouvir uma amostra de música escolhida a partir de [Faixa], escolha [Amostra música] na tela na etapa 3, e depois pressione o botão [OK].

Criar um Álbum à Escolha

► Fotografias ► Filmes

É possível escolher imagens e criar o seu próprio álbum.

1 Escolher Personalizar.

- Após executar as etapas 1 – 3, em “Visualizar um Álbum (Melhores Momentos)” (106), escolha [Personalizar] e pressione o botão [OK].

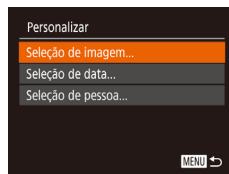

2 Escolha um método de seleção.

- Escolha [Seleção de imagem], [Seleção de data] ou [Seleção de pessoa] e pressione o botão [OK].

3 Escolher itens.

- Ao escolher os itens a serem incluídos no álbum e pressionar o botão [OK], [✓] é apresentado nos itens selecionados.
- Depois de escolher fotografias, filmes curtos ou filmes de fotos criativas em [Seleção de imagem], e a data ou a pessoa em [Seleção de data] ou [Seleção de pessoa], pressione o botão [MENU].
- Pressione os botões [◀] [▶] para escolher [Visualizar], depois pressione o botão [OK].

Antes de Usar

Manual Básico

Manual Avançado

1 Noções Básicas sobre a Câmera

2 Modo Automático / Modo Híbrido Automático

3 Outros Modos de Fotografia

4 Modo P

5 Modos TV, AV e M

6 Modo de Reprodução

7 Funções Wi-Fi

8 Menu de Configurações

9 Acessórios

10 Apêndice

Índice Remissivo



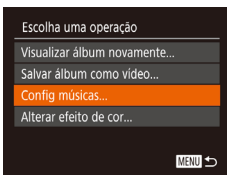

4 Escolher música.

- Assim que a tela à esquerda for exibida, escolha [Config músicas] e, depois de adicionar a música com o procedimento em “Adicionar Música a um Álbum” (📖107), pressione o botão [MENU].



5 Escolher efeitos de cor.

- Escolha [Alterar efeito de cor] na tela na etapa 4 de “Visualizar um Álbum (Melhores Momentos)” (📖106).
- Pressione os botões [◀][▶] para escolher efeitos de cor, depois pressione o botão [📏].

6 Salve as configurações.

- Depois da etapa 4 em “Visualizar um Álbum (Melhores Momentos)” (📖106), ajuste as configurações.



- Caso tenha escolhido [Seleção de imagem], pode selecionar um máximo de 40 arquivos (máximo de 10 arquivos de filme). Da segunda vez, é exibido [Selecionar imagens com base nas configurações anteriores?] e se escolher [Sim], uma tela de reprodução múltipla será apresentada com as fotografias, filmes de clipes curtos ou filmes de fotos criativas com [✓].
- Caso tenha escolhido [Seleção de data], pode selecionar um máximo de 15 dias.
- Tenha em atenção que os efeitos de cor podem não funcionar para algumas imagens.

Combinar Clipes Curtos

► Fotografias ► Filmes

Muitos filmes curtos podem ser juntados para criar uma composição de filme.

No entanto, o filme juntado não é incluídas ao criar um álbum de melhores momentos (📖106).



1 Acesse a tela de edição.

- Pressione o botão [MENU], escolha [Mix de Clipe curto] na guia [▶] e escolha [Juntar Clipes] (📖29).

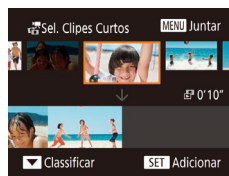

2 Escolher filmes para juntar.

- Pressione os botões [◀][▶], escolha os filmes que deseja juntar a partir dos filmes exibidos na metade superior da tela e, em seguida, pressione o botão [📏].
- Os filmes selecionados serão apresentados na metade inferior da tela.
- Para cancelar a seleção, pressione novamente o botão [📏].
- Repita o procedimento em cima para selecionar os filmes que deseja juntar.
- Após terminar de escolher os filmes, pressione o botão [MENU].

Antes de Usar

Manual Básico

Manual Avançado

1 Noções Básicas sobre a Câmera

2 Modo Automático / Modo Híbrido Automático

3 Outros Modos de Fotografia

4 Modo P

5 Modos TV, AV e M

6 Modo de Reprodução

7 Funções Wi-Fi

8 Menu de Configurações

9 Acessórios

10 Apêndice

Índice Remissivo

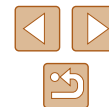

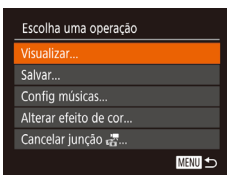

3 Reproduza a pré-visualização.

- Escolha [Visualizar] e pressione o botão [OK].
- Depois de exibir [Carregando] durante alguns segundos, uma pré-visualização do filme juntado é reproduzida.

4 Salve o filme.

- Escolha [Salvar] e pressione o botão [OK].
- Depois de concluída a gravação, é exibido [Salvo].

5 Reproduza o filme.

- Escolha [Reproduzir Vídeo] na tela na etapa 1 para exibir uma lista dos filmes criados.
- Escolha o filme que deseja reproduzir e pressione o botão [OK].

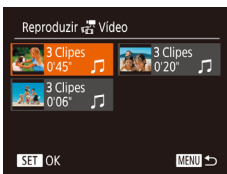

- Desloque o botão de zoom em direção a [ZOOM] na tela na etapa 2 para reproduzir o filme escolhido.
- Para reorganizar a ordem dos filmes, pressione [▼] na tela na etapa 2 para escolher um filme. Pressione o botão [OK], pressione os botões [◀] [▶], depois pressione novamente o botão [OK].
- Escolher [Alterar efeito de cor] na tela na etapa 3 adicionará efeitos de cor.
- Escolher [Config músicas] na tela na etapa 3 permitirá adicionar música (107).
- O filme é salvo com uma qualidade de imagem de [HD].
- É necessário usar uma bateria totalmente carregada.

Antes de Usar

Manual Básico

Manual Avançado

1 Noções Básicas sobre a Câmera

2 Modo Automático / Modo Híbrido Automático

3 Outros Modos de Fotografia

4 Modo P

5 Modos TV, AV e M

6 Modo de Reprodução

7 Funções Wi-Fi

8 Menu de Configurações

9 Acessórios

10 Apêndice

Índice Remissivo



7

Funções Wi-Fi

Envie imagens (via conexão sem fio) da câmera para diversos dispositivos compatíveis e use a câmera com serviços Web



- Antes de usar a função Wi-Fi, certifique-se de ler "Precauções no Uso de Funções Wi-Fi (LAN sem Fio)" (p. 184).

Recursos de Wi-Fi Disponíveis

É possível enviar e receber imagens e controlar a câmera remotamente conectando-a a estes dispositivos e serviços via Wi-Fi.

- **Smartphones e Tablets**
Envie imagens para smartphones e tablets que tenham funções Wi-Fi. Também é possível capturar imagens remotamente e georreferenciá-las a partir de um smartphone ou tablet.
Para maior comodidade neste manual, smartphones, tablets e outros dispositivos compatíveis são coletivamente denominados de "smartphones".
- **Computador**
Use o software para salvar imagens da câmera em um computador conectado via Wi-Fi.
- **Serviços da Web**
Adicione à câmera informações de sua conta, referentes ao serviço de fotografia online CANON iMAGE GATEWAY (ou outros serviços Web), para enviar imagens da câmera para os serviços. As imagens não enviadas existentes na câmera também podem ser enviadas para um computador ou serviço Web por meio do CANON iMAGE GATEWAY.
- **Impressoras**
Envie imagens por conexão sem fio para uma impressora compatível com PictBridge (com suporte a DPS por IP) a fim de imprimi-las.
- **Outra Câmera**
Envie imagens (via conexão sem fio) entre câmeras Canon compatíveis com Wi-Fi.

Antes de Usar

Manual Básico

Manual Avançado

1 Noções Básicas sobre a Câmera

2 Modo Automático / Modo Híbrido Automático

3 Outros Modos de Fotografia

4 Modo P

5 Modos TV, AV e M

6 Modo de Reprodução

7 Funções Wi-Fi

8 Menu de Configurações

9 Acessórios

10 Apêndice

Índice Remissivo



Enviar Imagens para um Smartphone

Há várias maneiras de conectar a câmera a um smartphone e enviar imagens.

- Conectar via NFC (📖112)
Basta tocar um smartphone Android compatível com a tecnologia NFC (SO versão 4.0 ou posterior) na câmera para conectar os dispositivos.
- Conectar usando o menu Wi-Fi (📖115)
É possível conectar a câmera ao smartphone tal como a um computador ou a outro dispositivo. É possível adicionar vários smartphones.

Antes de conectar à câmera, é necessário instalar no smartphone o aplicativo dedicado gratuito Camera Connect. Para obter mais detalhes sobre este aplicativo (smartphones compatíveis e funções incluídas), consulte o site da Canon.



- Se possuir uma câmera Canon compatível com Wi-Fi e sua câmera e smartphone estiverem conectados ao Wi-Fi, recomenda-se alterar o aplicativo que você está usando no seu smartphone de "CameraWindows" para "Camera Connect".

Enviar Imagens para um Smartphone compatível com a Tecnologia NFC

Em um smartphone Android compatível com NFC (versão do sistema operacional 4.0 ou superior), o processo de instalação do Camera Connect e o estabelecimento de conexão à câmera pode ser simplificado via NFC. A operação quando os dispositivos são conectados inicialmente via NFC varia de acordo com o modo da câmera quando os dispositivos são tocados juntos.

- Se a câmera estiver desligada ou no modo de Fotografia/Filmagem quando os dispositivos forem tocados juntos, é possível escolher e enviar imagens na tela de seleção de imagem. Assim que os dispositivos estiverem conectados, também será possível fotografar/filmar remotamente e georreferenciar suas capturas (📖134). É fácil reconectar-se a dispositivos recentes, que estão listados no menu Wi-Fi.
- Ao tocar no smartphone no Modo de reprodução, a tela com uma lista de imagens que podem ser escolhidas para enviar é exibida. Escolha uma imagem para enviá-la.

Siga as instruções na seção seguinte para uma conexão por NFC a uma câmera desligada ou no modo de fotografia.

■ Conectar via NFC quando a Câmera estiver Desligada ou no Modo de Fotografia/Filmagem

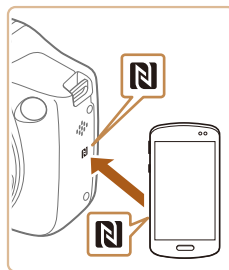

1 Instale o Camera Connect.

- Ative a NFC no smartphone e toque o dispositivo na marca N (📶) da câmera para iniciar automaticamente o Google Play no smartphone. Quando for exibida a página de download do Camera Connect, faça o download e instale o aplicativo.

Antes de Usar

Manual Básico

Manual Avançado

1 Noções Básicas sobre a Câmera

2 Modo Automático / Modo Híbrido Automático

3 Outros Modos de Fotografia

4 Modo P

5 Modos TV, AV e M

6 Modo de Reprodução

7 Funções Wi-Fi

8 Menu de Configurações

9 Acessórios

10 Apêndice

Índice Remissivo



2 Estabeleça a conexão.

- Certifique-se de que a câmera está desligada ou no modo de fotografia.
- Toque a marca N (N) do smartphone com o Camera Connect instalado na marca N da câmera.
- A câmera é iniciada automaticamente.
- Após a tela [Apelido do Dispositivo] ser exibida, pressione os botões [▲][▼] para escolher [OK], depois pressione o botão [MENU].

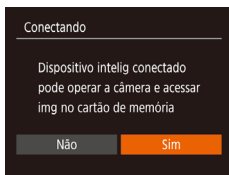

- O Camera Connect é iniciado no smartphone.
- Os dispositivos estão conectados automaticamente.

3 Ajuste a configuração de privacidade.

- Após ser exibida esta tela, pressione os botões [◀][▶] para escolher [Sim], depois pressione o botão [MENU].
- Agora é possível usar o smartphone para procurar, importar ou georreferenciar imagens na câmera ou capturá-las remotamente.



4 Envie imagens.

- Pressione os botões [▲][▼][◀][▶] para escolher [Selec. e env.], depois pressione o botão [MENU].
- Pressione os botões [▲][▼] para escolher [Selec.], depois pressione o botão [MENU].
- Pressione os botões [▲][▼][◀][▶] para escolher uma imagem a ser enviada, pressione o botão [MENU] para marcá-la como selecionada ([✓]), depois pressione o botão [MENU].
- Pressione os botões [◀][▶] para escolher [OK], depois pressione o botão [MENU].
- Pressione os botões [▲][▼][◀][▶] para escolher [Enviar], depois pressione o botão [MENU].
- A mensagem [Transferência concluída] é exibida após a imagem ser enviada; a tela de transferência de imagens é exibida novamente.
- Para encerrar a conexão, pressione o botão [MENU], pressione os botões [◀][▶] na tela de confirmação para escolher [OK], depois pressione o botão [MENU]. Também é possível usar o smartphone para encerrar a conexão.

Antes de Usar
Manual Básico
Manual Avançado
1 Noções Básicas sobre a Câmera
2 Modo Automático / Modo Híbrido Automático
3 Outros Modos de Fotografia
4 Modo P
5 Modos TV, AV e M
6 Modo de Reprodução
7 Funções Wi-Fi
8 Menu de Configurações
9 Acessórios
10 Apêndice
Índice Remissivo





- Ao usar a NFC, lembre-se dos seguintes detalhes.
 - Evite impactos fortes entre a câmera e o smartphone. Isso pode danificar os dispositivos.
 - Dependendo do smartphone, os dispositivos podem não reconhecer um ao outro imediatamente. Neste caso, tente manter os dispositivos juntos, em posições ligeiramente diferentes. Se a conexão não for estabelecida, mantenha os dispositivos juntos até que a tela da câmera seja atualizada.
 - Se você tentar a conexão quando a câmera estiver desligada, poderá ser exibida uma mensagem no smartphone para pedir para ligar a câmera. Toque e tente novamente após ligar a câmera.
 - Não coloque outros objetos entre a câmera e o smartphone. Observe também que as capas da câmera ou do smartphone (ou acessórios semelhantes) podem bloquear a comunicação.
- Se você escolher [Sim] na etapa 3, todas as imagens existentes na câmera poderão ser visualizadas no smartphone conectado. A fim de manter a privacidade das imagens existentes na câmera, para que não possam ser visualizadas no smartphone, escolha [Não] na etapa 3.
- Depois de registrar um smartphone, é possível alterar as configurações de privacidade dele na câmera (1135).



- As conexões requerem que um cartão de memória esteja na câmera.
- É possível alterar o apelido para a câmera na tela mostrada na etapa 2 (112).
- Nem todos os smartphones compatíveis com a tecnologia NFC têm uma marca N (N). Para obter mais detalhes, consulte o manual do usuário do smartphone.
- Também é possível enviar várias imagens de uma vez e alterar o tamanho das imagens antes de enviá-las (129).
- Também é possível enviar a imagem atual escolhendo [Env. esta img] na tela mostrada na etapa 4.
- Para desativar as conexões NFC, escolha MENU (29) > guia [F1] > [Configurações sem fio] > [Configurações de Wi-Fi] > [NFC] > [Dativ.].

Conectar via NFC quando a Câmera está no Modo de Reprodução



- Pressione o botão [▶] para ligar a câmera.
- Toque a marca N (N) do smartphone (112) com o Camera Connect instalado na marca N da câmera.
- Pressione os botões [▲][▼][◀][▶] para escolher uma imagem a ser enviada, depois pressione o botão [OK]. Será exibido [✓].
- Para desmarcar a imagem, pressione novamente o botão [OK]. [✓] não será mais exibido.
- Repita este procedimento para escolher mais imagens.
- Após terminar de escolher as imagens, pressione o botão [MENU].
- Pressione os botões [◀][▶] para escolher [OK], depois pressione o botão [OK].
- Pressione os botões [▲][▼][◀][▶] para escolher [Enviar], depois pressione o botão [OK].
- As imagens serão enviadas.



- Se for exibida uma mensagem na câmera solicitando que você insira o apelido durante a conexão, siga a etapa 2 de “Enviar Imagens para um Smartphone compatível com a Tecnologia NFC” (112) para inseri-lo.
- A câmera não mantém um registro dos smartphones aos quais você se conectou via NFC no modo de Reprodução.
- É possível predefinir imagens para transferir no seu tamanho desejado (129).

Antes de Usar

Manual Básico

Manual Avançado

1 Noções Básicas sobre a Câmera

2 Modo Automático / Modo Híbrido Automático

3 Outros Modos de Fotografia

4 Modo P

5 Modos TV, AV e M

6 Modo de Reprodução

7 Funções Wi-Fi

8 Menu de Configurações

9 Acessórios

10 Apêndice

Índice Remissivo



Adicionar um Smartphone

As etapas a seguir mostram como usar a câmera como um ponto de acesso, mas também é possível usar um ponto de acesso existente (📖117).



1 Instale o Camera Connect.

- Para um iPhone ou iPad, procure o Camera Connect na App Store, faça o download e instale o aplicativo.
- Para smartphones Android, procure o Camera Connect no Google Play, faça o download e instale o aplicativo.



2 Acesse o menu Wi-Fi.

- Pressione o botão [(Wi)].
- Se a tela [Apelido do Dispositivo] for exibida, escolha [OK] (📖112).



3 Escolha [☐].

- Pressione os botões [▲][▼][◀][▶] para escolher [☐], depois pressione o botão [(Wi)].

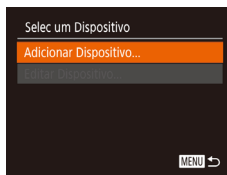

4 Escolha [Adicionar Dispositivo].

- Pressione os botões [▲][▼] para escolher [Adicionar Dispositivo], depois pressione o botão [(Wi)].

- São exibidos o SSID da câmera e a senha.

5 Conecte o smartphone à rede.

- No menu de configurações de Wi-Fi do smartphone, escolha o SSID (nome da rede) exibido na câmera para estabelecer uma conexão.
- No campo de senha, insira a senha exibida na câmera.

6 Inicie o Camera Connect.

- Inicie o Camera Connect no smartphone.

7 Escolha a câmera a ser conectada.

- Quando a tela para escolher a câmera de destino é exibida no seu smartphone, escolha a câmera para emparelhar com ela.

Antes de Usar
Manual Básico
Manual Avançado
1 Noções Básicas sobre a Câmera
2 Modo Automático / Modo Híbrido Automático
3 Outros Modos de Fotografia
4 Modo P
5 Modos TV, AV e M
6 Modo de Reprodução
7 Funções Wi-Fi
8 Menu de Configurações
9 Acessórios
10 Apêndice
Índice Remissivo

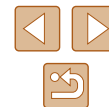

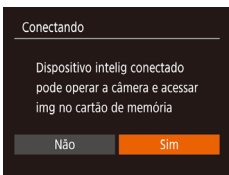

8 Ajuste a configuração de privacidade.

- Pressione os botões [◀][▶] para escolher [Sim], depois pressione o botão [OK].
- Agora é possível usar o smartphone para procurar, importar ou georreferenciar imagens na câmera ou capturá-las remotamente.

9 Envie imagens.

- Pressione os botões [▲][▼][◀][▶] para escolher [Selec. e env.], depois pressione o botão [OK].
- Pressione os botões [▲][▼] para escolher [Selec.], depois pressione o botão [OK].
- Pressione os botões [▲][▼][◀][▶] para escolher uma imagem a ser enviada, pressione o botão [OK] para marcá-la como selecionada ([✓]), depois pressione o botão [MENU].
- Pressione os botões [◀][▶] para escolher [OK], depois pressione o botão [OK].
- Pressione os botões [▲][▼][◀][▶] para escolher [Enviar], depois pressione o botão [OK].
- A mensagem [Transferência concluída] é exibida após a imagem ser enviada; a tela de transferência de imagens é exibida novamente.
- Para encerrar a conexão, pressione o botão [MENU], pressione os botões [◀][▶] na tela de confirmação para escolher [OK], depois pressione o botão [OK]. Também é possível usar o smartphone para encerrar a conexão.
- Para adicionar várias smartphones, repita o procedimento anterior a partir da etapa 1.



- Se você escolher [Sim] na etapa 8, todas as imagens existentes na câmera poderão ser visualizadas no smartphone conectado. A fim de manter a privacidade das imagens existentes na câmera, para que não possam ser visualizadas no smartphone, escolha [Não] na etapa 8.
- Depois de registrar um smartphone, é possível alterar as configurações de privacidade dele na câmera (135).



- As conexões requerem que um cartão de memória esteja na câmera.
- Depois de conectar-se aos dispositivos por meio do menu Wi-Fi, os destinos recentes serão listados em primeiro lugar quando você acessar o menu. É possível conectar-se novamente com facilidade pressionando os botões [▲][▼] e escolhendo as opções e, depois, pressionando o botão [OK]. Para adicionar um novo dispositivo, abra a tela de seleção de dispositivos pressionando os botões [◀][▶], depois defina a configuração.
- Caso prefira não exibir os dispositivos de destino recentes, escolha MENU (29) > guia [↑] > [Configurações sem fio] > [Configurações de Wi-Fi] > [Dstiv.].
- Para poder conectar sem inserir a senha na etapa 5 e para fazer com que a [Senha] não apareça na tela de exibição do SSIS (etapa 4), escolher o MENU (29) > guia [↑] > [Configurações sem fio] > [Configurações de Wi-Fi] > [Senha] > [Dstiv.].
- Também é possível enviar várias imagens de uma vez e alterar o tamanho das imagens antes de enviá-las (129).
- Também é possível enviar a imagem atual escolhendo [Env. esta img] na tela mostrada na etapa 9.

Antes de Usar

Manual Básico

Manual Avançado

1 Noções Básicas sobre a Câmera

2 Modo Automático / Modo Híbrido Automático

3 Outros Modos de Fotografia

4 Modo P

5 Modos TV, AV e M

6 Modo de Reprodução

7 Funções Wi-Fi

8 Menu de Configurações

9 Acessórios

10 Apêndice

Índice Remissivo



Usar outro Ponto de Acesso

Ao conectar a câmera a um smartphone por meio do menu Wi-Fi, também é possível usar um ponto de acesso existente.

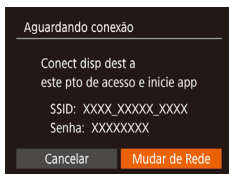

1 Prepare-se para a conexão.

- Acesse a tela [Aguardando conexão] seguindo as etapas 1 a 4 de em "Adicionar um Smartphone" (📖 115).

2 Conecte o smartphone ao ponto de acesso.

3 Escolha [Mudar de Rede].

- Pressione os botões [◀][▶] para escolher [Mudar de Rede], depois pressione o botão [🔍].
- Será exibida uma lista de pontos de acesso detectados.

4 Conecte-se ao ponto de acesso.

- Para pontos de acesso compatíveis com WPS, siga as etapas 5 a 8 de "Usar Pontos de Acesso Compatíveis com WPS" (📖 120) para conectar-se ao ponto de acesso.
- Para pontos de acesso não compatíveis com WPS, siga as etapas 2 a 4 de "Conectar-se a Pontos de Acesso Listados" (📖 122) para conectar-se ao ponto de acesso.



5 Escolha a câmera a ser conectada.

- Assim que a tela escolhida para conectar a câmera for exibida no smartphone, escolha a câmera e emparelhe-a ao smartphone.

6 Defina as configurações de privacidade e envie as imagens.

- Siga as etapas 8 a 9 de "Adicionar um Smartphone" (📖 115) para definir as configurações de privacidade e enviar imagens.

Pontos de Acesso Anteriores

É possível reconectar-se automaticamente a quaisquer pontos de acesso anteriores seguindo a etapa 4 descrita em "Adicionar um Smartphone" (📖 115).

- Para usar a câmera como um ponto de acesso, escolha [Mudar de Rede] na tela exibida ao estabelecer uma conexão, depois escolha [Ponto de acesso da câmera].
- Para alternar pontos de acesso, escolha [Mudar de Rede] na tela exibida ao estabelecer uma conexão, depois siga o procedimento descrito em "Usar outro Ponto de Acesso" (📖 117), a partir da etapa 4.

Antes de Usar
Manual Básico
Manual Avançado
1 Noções Básicas sobre a Câmera
2 Modo Automático / Modo Híbrido Automático
3 Outros Modos de Fotografia
4 Modo P
5 Modos TV, AV e M
6 Modo de Reprodução
7 Funções Wi-Fi
8 Menu de Configurações
9 Acessórios
10 Apêndice
Índice Remissivo

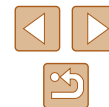

Salvar Imagens no Computador

Preparando o registro de um computador

Para requisitos detalhados do sistema, como computadores que podem conectar à câmera e Wi-Fi, e informações de compatibilidade, incluindo suporte nos novos sistemas operacionais, visite o site Web da Canon.



- As edições Starter e Home Basic do Windows 7 não são compatíveis.
- Windows 7 N (versão europeia) e KN (versão sul-coreana) requerem download separado e instalação do Windows Media Feature Pack.
Para obter mais detalhes, consulte o site a seguir.
<http://go.microsoft.com/fwlink/?LinkId=159730>

Instalar o Software

A título de ilustração, são usados aqui o Windows 7 e o Mac OS X 10.8.

1 Faça o download do software.

- Com um computador conectado à Internet, acesse o site seguinte.

<http://www.canon.com/icpd/>

- Escolha o país/área onde vive e siga as instruções na tela para baixar o software.
- O software será baixado para o computador em um formato compactado.

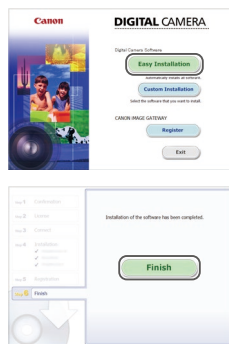

2 Instale o software.

- Clique em [Easy Installation/Instalação Fácil] e siga as instruções exibidas na tela para concluir o processo de instalação.
- Dependendo do desempenho do computador e da conexão à Internet, a instalação pode demorar algum tempo.
- Após a instalação, clique em [Finish/Concluir] ou em [Restart/Reiniciar] na tela.



- É necessário acesso à Internet. As despesas com conta de provedor de Internet e taxas de acesso devem ser pagas à parte.



- Use o procedimento a seguir para desinstalar (excluir) o software.
 - Se usar o Windows, clicar no menu [Iniciar] ► [Todos os Programas] ► [Utilitários Canon], e escolher o software que deseja desinstalar.
 - Se usar o Mac OS, clicar na pasta [Aplicativos] ► [Utilitários Canon] e, em seguida, mover a pasta do software que deseja desinstalar para a Lixeira. Esvazie a Lixeira.

Antes de Usar

Manual Básico

Manual Avançado

1 Noções Básicas sobre a Câmera

2 Modo Automático / Modo Híbrido Automático

3 Outros Modos de Fotografia

4 Modo P

5 Modos TV, AV e M

6 Modo de Reprodução

7 Funções Wi-Fi

8 Menu de Configurações

9 Acessórios

10 Apêndice

Índice Remissivo



Configurar o Computador para uma Conexão Wi-Fi (Somente no Windows)

Em um computador com Windows, defina as seguintes configurações para conectar a câmera ao computador (via conexão sem fio).



1 Confirme se o computador está conectado a um ponto de acesso.

- Para obter instruções sobre como verificar a conexão de rede, consulte o manual do usuário do computador.

2 Defina a configuração.

- Clique na seguinte ordem: Menu [Iniciar] ► [Todos os Programas] ► [Canon Utilities] ► [CameraWindow] ► [Wi-Fi connection setup/Configuração da conexão Wi-Fi].
- No aplicativo que se abre, siga as instruções apresentadas na tela e defina a configuração.



- As seguintes configurações do Windows serão definidas ao executar o utilitário na etapa 2.
 - Ative a função de streaming de mídia
Este procedimento permite que a câmera detecte (encontre) o computador a ser acessado via Wi-Fi.
 - Ative a função de descoberta de rede
Este procedimento permite que o computador detecte (encontre) a câmera.
 - Habilite o protocolo ICMP (Internet Control Message Protocol)
Este procedimento permite verificar o status da conexão de rede.
 - Habilite o Universal Plug & Play (UPnP)
Este procedimento permite que os dispositivos de rede detectem um ao outro automaticamente.
- O software de segurança pode impedir que você conclua as configurações conforme descrito aqui. Verifique as configurações do software de segurança.

Salvar Imagens em um Computador Conectado

Conecte-se ao ponto de acesso via Wi-Fi do seguinte modo. Consulte também o manual do usuário do ponto de acesso.

Confirmar a Compatibilidade do Ponto de Acesso

Confirme se o roteador ou a estação base Wi-Fi está em conformidade com as normas Wi-Fi em “Câmera” (178). Os métodos de conexão variam dependendo de o ponto de acesso ser compatível com o WPS (Wi-Fi Protected Setup, 120) ou não (122). Para pontos de acesso não compatíveis com WPS, verifique as seguintes informações.

- Nome da rede (SSID/ESSID)
O SSID ou ESSID do ponto de acesso que você utiliza. Também chamado de “nome do ponto de acesso” ou “nome da rede”.
- Autenticação de rede/criptografia de dados (método de criptografia/modo de criptografia)
O método para criptografar dados durante a transferência sem fio. Verifique qual a configuração de segurança usada: WPA2-PSK (AES), WPA2-PSK (TKIP), WPA-PSK (AES), WPA-PSK (TKIP), WEP (autenticação de sistema aberto) ou sem segurança.
- Senha (chave de criptografia/chave de rede)
A chave usada ao criptografar dados durante a transferência sem fio. Também denominada “chave de criptografia” ou “chave de rede”.
- Índice de chave (chave de transmissão)
A chave definida quando o WEP é usado para autenticação de rede/criptografia de dados. Use “1” como configuração.



- Se for necessário ter status de administrador do sistema para ajustar as configurações de rede, entre em contato com o administrador do sistema para obter mais detalhes.
- Essas configurações são muito importantes para a segurança da rede. Tenha cuidado ao alterar essas configurações.

Antes de Usar

Manual Básico

Manual Avançado

1 Noções Básicas sobre a Câmera

2 Modo Automático / Modo Híbrido Automático

3 Outros Modos de Fotografia

4 Modo P

5 Modos TV, AV e M

6 Modo de Reprodução

7 Funções Wi-Fi

8 Menu de Configurações

9 Acessórios

10 Apêndice

Índice Remissivo





- Para obter informações sobre compatibilidade com WPS e para obter instruções sobre como verificar as configurações, consulte o manual do usuário do ponto de acesso.
- O roteador é um dispositivo que cria uma estrutura de rede (LAN) para conectar vários computadores. Um roteador com função interna Wi-Fi é denominado "roteador Wi-Fi".
- Este manual denominará todos os roteadores e estações base Wi-Fi de "pontos de acesso".
- Se você usar a filtragem de endereços MAC em sua rede Wi-Fi, certifique-se de adicionar o endereço MAC da câmera ao ponto de acesso. Para verificar o endereço MAC da câmera, escolha a opção MENU (ícone de livro) > guia (ícone de setas) > [Configurações sem fio] > [Configurações de Wi-Fi] > [Verificar Endereço MAC].

Usar Pontos de Acesso Compatíveis com WPS

O WPS facilita concluir as configurações durante a conexão de dispositivos via Wi-Fi. É possível usar o método PBC (Push Button Configuration, Configuração de botão de ação) ou o método PIN para definir as configurações de um dispositivo compatível com WPS.

1 Confirme se o computador está conectado a um ponto de acesso.

- Para obter instruções sobre como verificar a conexão, consulte os manuais do usuário do dispositivo e do ponto de acesso.

2 Acesse o menu Wi-Fi.

- Pressione o botão (ícone de Wi-Fi).

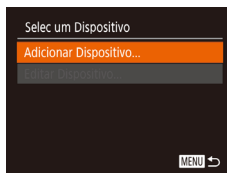
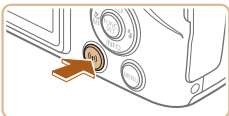

- Após a tela [Apelido do Dispositivo] ser exibida, pressione os botões [▲][▼] para escolher [OK], depois pressione o botão (ícone de Wi-Fi).

3 Escolha [Laptop].

- Pressione os botões [▲][▼][◀][▶] para escolher [Laptop], depois pressione o botão (ícone de Wi-Fi).

4 Escolha [Adicionar Dispositivo].

- Pressione os botões [▲][▼] para escolher [Adicionar um Dispositivo], depois pressione o botão (ícone de Wi-Fi).

5 Escolha [Conexão com WPS].

- Pressione os botões [▲][▼] para escolher [Conexão com WPS], depois pressione o botão (ícone de Wi-Fi).

6 Escolha [Método PBC].

- Pressione os botões [▲][▼] para escolher [Método PBC], depois pressione o botão (ícone de Wi-Fi).

Antes de Usar

Manual Básico

Manual Avançado

1 Noções Básicas sobre a Câmera

2 Modo Automático / Modo Híbrido Automático

3 Outros Modos de Fotografia

4 Modo P

5 Modos TV, AV e M

6 Modo de Reprodução

7 Funções Wi-Fi

8 Menu de Configurações

9 Acessórios

10 Apêndice

Índice Remissivo



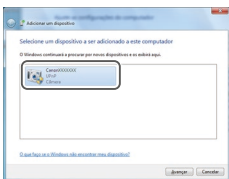
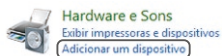
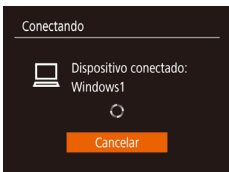
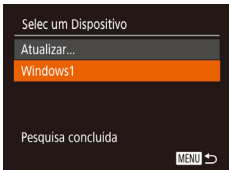

7 Estabeleça a conexão.

- No ponto de acesso, mantenha pressionado o botão de conexão WPS durante alguns segundos.
- Na câmera, pressione o botão [WPS] para ir para a próxima etapa.
- A câmera é conectada ao ponto de acesso e lista os dispositivos conectados a ela na tela [Selec um Dispositivo].

8 Escolha o dispositivo de destino.

- Pressione os botões [▲][▼] para escolher o nome do dispositivo de destino, depois pressione o botão [OK].

9 Instale um driver (somente na primeira conexão do Windows).

- Quando esta tela for exibida na câmera, clique no menu Iniciar do computador, clique em [Painel de Controle], depois clique em [Adicionar um dispositivo].
- Clique duas vezes no ícone da câmera conectada.
- A instalação do driver será iniciada.
- Após a instalação do driver ser concluída, e a conexão entre a câmera e o computador ser habilitada, será exibida a tela Reprodução Automática. A tela da câmera não exibirá nada.

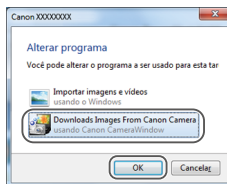

10 Exiba o CameraWindow.

- Windows: Acesse o CameraWindow clicando em [Downloads Images From Canon Camera/Fazer Download de Imagens da Câmera Canon].
- Mac OS: O CameraWindow é exibido automaticamente ao ser estabelecida uma conexão Wi-Fi entre a câmera e o computador.

11 Importe as imagens.

- Clique em [Import Images from Camera/ Importar Imagens da Câmera], depois clique em [Import Untransferred Images/ Importar Imagens não Transferidas].
- As imagens são salvas no computador na pasta Imagens, em pastas separadas identificadas pela data.
- Clique em [OK] na tela exibida após a conclusão da importação de imagens.
- Para visualizar a imagem salva no seu computador, use um software (como aquele instalado no computador por padrão ou um software geral) que aceite imagens capturadas com uma câmera.

Antes de Usar

Manual Básico

Manual Avançado

1 Noções Básicas sobre a Câmera

2 Modo Automático / Modo Híbrido Automático

3 Outros Modos de Fotografia

4 Modo P

5 Modos TV, AV e M

6 Modo de Reprodução

7 Funções Wi-Fi

8 Menu de Configurações

9 Acessórios

10 Apêndice

Índice Remissivo





- Depois de conectar-se aos dispositivos por meio do menu Wi-Fi, os destinos recentes serão listados em primeiro lugar quando você acessar o menu Wi-Fi. É possível conectar-se novamente com facilidade pressionando os botões [▲][▼] para escolher o dispositivo e, depois, pressionando o botão [⏏]. Para adicionar um novo dispositivo, abra a tela de seleção de dispositivos pressionando os botões [◀][▶], depois defina a configuração.
- Caso prefira não exibir os dispositivos de destino recentes, escolha MENU [📖29] > guia [🔧] > [Configurações sem fio] > [Configurações de Wi-Fi] > [Dstiv.].
- É possível alterar o apelido para a câmera na tela mostrada na etapa 2 [📖136].
- Quando a câmera está conectada a um computador, a tela da câmera fica em branco.
- Mac OS: Se o CameraWindow não for exibido, clique no ícone [CameraWindow] na barra de ferramentas.
- Para desconectar-se da câmera, desligue-a.
- Se você escolher [Método PIN] na etapa 6, será exibido um código PIN na tela. Certifique-se de definir este código no ponto de acesso. Escolha um dispositivo na tela [Selecionar Dispositivo]. Para obter mais detalhes, consulte o manual do usuário fornecido com o ponto de acesso.

Conectar-se a Pontos de Acesso Listados

1 Veja os pontos de acesso listados.

- Veja as redes (pontos de acesso) listadas, como descrito nas etapas 1 a 4 de “Usar Pontos de Acesso Compatíveis com WPS” [📖120].

2 Escolha um ponto de acesso.

- Pressione os botões [▲][▼] para escolher uma rede (ponto de acesso), depois pressione o botão [⏏].

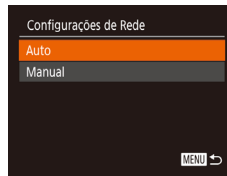
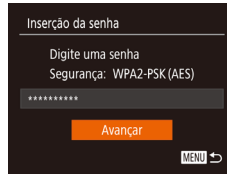
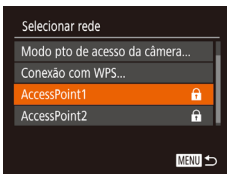

- Para determinar a senha do ponto de acesso, verifique-a no próprio ponto de acesso ou consulte o manual do usuário.
- Caso não seja detectado nenhum ponto de acesso, mesmo depois de escolher [Atualizar] na etapa 2 para atualizar a lista, escolha [Configurações Manuais] na etapa 2 para concluir manualmente as configurações do ponto de acesso. Siga as instruções apresentadas na tela e insira um SSID, as configurações de segurança e uma senha.
- Ao usar um ponto de acesso ao qual você já tenha se conectado para estabelecer conexão com outro dispositivo, é exibido [*] para a senha na etapa 3. Para usar a mesma senha, pressione os botões [▲][▼] para escolher [Avançar], depois pressione o botão [⏏].

3 Insira a senha do ponto de acesso.

- Pressione o botão [⏏] para acessar o teclado, depois insira a senha [📖30].
- Pressione os botões [▲][▼] para escolher [Avançar], depois pressione o botão [⏏].

4 Escolha [Auto].

- Pressione os botões [▲][▼] para escolher [Auto], depois pressione o botão [⏏].
- Para salvar imagens em um computador conectado, siga o procedimento a partir da etapa 8 de “Usar Pontos de Acesso Compatíveis com WPS” [📖120].

Antes de Usar
Manual Básico
Manual Avançado
1 Noções Básicas sobre a Câmera
2 Modo Automático / Modo Híbrido Automático
3 Outros Modos de Fotografia
4 Modo P
5 Modos TV, AV e M
6 Modo de Reprodução
7 Funções Wi-Fi
8 Menu de Configurações
9 Acessórios
10 Apêndice
Índice Remissivo

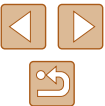

Pontos de Acesso Anteriores

É possível reconectar-se automaticamente a quaisquer pontos de acesso anteriores seguindo a etapa 4 descrita em “Usar Pontos de Acesso Compatíveis com WPS” (120).

- Para reconectar-se ao ponto de acesso, confirme se o dispositivo de destino já está conectado a ele, depois siga o procedimento a partir da etapa 8 de “Usar Pontos de Acesso Compatíveis com WPS” (120).
- Para alternar pontos de acesso, escolha [Mudar Rede] na tela exibida ao estabelecer uma conexão, depois siga o procedimento em “Usar Pontos de Acesso Compatíveis com WPS” (120) a partir da etapa 5 ou o procedimento em “Conectar-se a Pontos de Acesso Listados” (122) a partir da etapa 2.

Enviar Imagens para um Serviço Web Registrado

Cadastrar Serviços Web

Use um smartphone ou computador para adicionar à câmera serviços Web que deseja usar.

- É necessário um smartphone ou computador com navegador e conexão à Internet para concluir na câmera as configurações do CANON iMAGE GATEWAY e outros serviços Web.
- Consulte no site do CANON iMAGE GATEWAY detalhes sobre requisitos de navegador (Microsoft Internet Explorer, etc.), incluindo configurações e informações de versão.
- Para obter informações sobre os países e regiões em que o CANON iMAGE GATEWAY está disponível, visite o site da Canon (<http://www.canon.com/cig/>).
- É necessário ter uma conta em outros serviços Web, além do CANON iMAGE GATEWAY, se desejar usá-los. Para obter mais detalhes, consulte os sites de cada um dos serviços Web em que você deseja se cadastrar.
- Podem ser cobradas tarifas separadas (referentes à conexão do provedor de acesso à Internet e ao ponto de acesso).



- Também é possível transferir o manual do usuário a partir do CANON iMAGE GATEWAY.

Antes de Usar

Manual Básico

Manual Avançado

1 Noções Básicas sobre a Câmera

2 Modo Automático / Modo Híbrido Automático

3 Outros Modos de Fotografia

4 Modo P

5 Modos TV, AV e M

6 Modo de Reprodução

7 Funções Wi-Fi

8 Menu de Configurações

9 Acessórios

10 Apêndice

Índice Remissivo



Cadastrar o CANON iMAGE GATEWAY

Para vincular a câmera e o CANON iMAGE GATEWAY, adicione o CANON iMAGE GATEWAY como serviço Web de destino na câmera. Após configurar, uma notificação por e-mail para as Config. Link Web Câm. será enviada, então você deve usar o endereço de e-mail usado no seu computador ou smartphone.

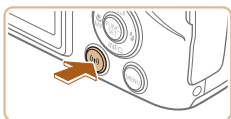

1 Acesse o menu Wi-Fi.

- Pressione o botão [MENU].



- Após a tela [Apelido do Dispositivo] ser exibida, pressione os botões [▲][▼] para escolher [OK], depois pressione o botão [MENU].



2 Escolha [☁].

- Pressione os botões [▲][▼][◀][▶] para escolher [☁], depois pressione o botão [MENU].

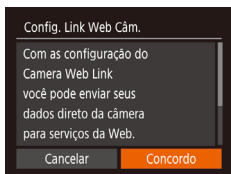

3 Permite inserir seu endereço de email.

- Leia o conteúdo exibido, pressione os botões [◀][▶] para escolher [Concordo], depois pressione o botão [MENU].

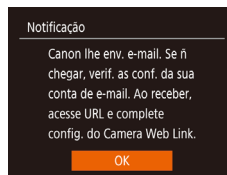
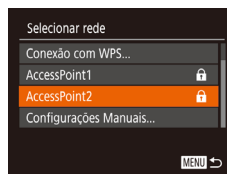

4 Estabeleça uma conexão com um ponto de acesso.

- Conecte-se ao ponto de acesso conforme descrito nas etapas 5 a 7 de "Usar Pontos de Acesso Compatíveis com WPS" (p. 120) ou nas etapas 2 a 4 de "Conectar-se a Pontos de Acesso Listados" (p. 122).

5 Insira o endereço de e-mail.

- Quando a câmera estiver conectada ao CANON iMAGE GATEWAY por meio do ponto de acesso, a tela para inserir seu endereço de email será exibida.
- Insira o seu endereço de e-mail, pressione os botões [▲][▼] para escolher [Avançar], depois pressione o botão [MENU].

6 Insira um número de quatro dígitos.

- Insira um número de quatro dígitos à escolha, pressione os botões [▲][▼] para escolher [Avançar], depois pressione o botão [MENU].
- Este número de quatro dígitos será necessário mais tarde ao estabelecer conexão ao CANON iMAGE GATEWAY na etapa 8.

7 Confirma que a notificação de email foi enviada.

- Quando as informações são enviadas do CANON iMAGE GATEWAY, um e-mail de notificação é enviado para o endereço de e-mail inserido na etapa 5.
- A tela Notificar você que a notificação de email foi enviada é exibida. Pressione o botão [MENU].
- O ícone [☁] muda para [☁].

Antes de Usar

Manual Básico

Manual Avançado

1 Noções Básicas sobre a Câmera

2 Modo Automático / Modo Híbrido Automático

3 Outros Modos de Fotografia

4 Modo P

5 Modos TV, AV e M

6 Modo de Reprodução

7 Funções Wi-Fi

8 Menu de Configurações

9 Acessórios

10 Apêndice

Índice Remissivo





8 Acesse a URL na notificação de email e defina o link da Web na câmera.

- Acesse a URL no e-mail de notificação do seu computador ou smartphone.
- Siga as instruções na página do Config. Link Web Câm. para definir as configurações.



9 Defina CANON IMAGE GATWAY na câmera.

- Pressione os botões [▲][▼][◀][▶] para escolher [📶], depois pressione o botão [📶].
- [📶] (📖 132) e o CANON iMAGE GATEWAY são agora adicionados como destinos.
- Também é possível adicionar outros serviços Web. Para adicionar outros serviços Web, siga o procedimento descrito em “Cadastrar outros Serviços Web” (📖 125) a partir da etapa 2.



- Dependendo das configurações do e-mail no seu computador ou smartphone, o e-mail de domínios específicos podem ser recusados e pode não conseguir receber o e-mail de notificação. Verifique suas configurações antes da hora.



- É possível alterar o apelido para a câmera na tela mostrada na etapa 1 (📖 124).
- Depois de conectar-se aos dispositivos por meio do menu Wi-Fi, os destinos recentes serão listados em primeiro lugar quando você acessar o menu. Pressione os botões [◀][▶] para acessar a tela de seleção de dispositivos, depois defina a configuração.

Cadastrar outros Serviços Web

Também é possível adicionar à câmera serviços Web além do CANON iMAGE GATEWAY.



1 Faça login no CANON iMAGE GATEWAY e acesse a página de configurações de link da Web na câmera.

- Em um computador ou smartphone, acesse <http://www.canon.com/cig/> para visitar o CANON iMAGE GATEWAY.

2 Configure o serviço Web que deseja usar.

- Usando seu computador ou smartphone, exiba a tela de configurações de Serviço Web.
- Siga as instruções exibidas na tela para configurar o serviço Web.

3 Escolha [📶].

- Pressione o botão [📶].
- Pressione os botões [▲][▼][◀][▶] para escolher [📶], depois pressione o botão [📶].
- As configurações do serviço Web serão atualizadas.



- Se as configurações definidas forem alteradas, siga novamente estas etapas para atualizar as configurações da câmera.

Antes de Usar

Manual Básico

Manual Avançado

1 Noções Básicas sobre a Câmera

2 Modo Automático / Modo Híbrido Automático

3 Outros Modos de Fotografia

4 Modo P

5 Modos TV, AV e M

6 Modo de Reprodução

7 Funções Wi-Fi

8 Menu de Configurações

9 Acessórios

10 Apêndice

Índice Remissivo



Carregar Imagens em Serviços Web

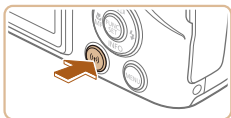

1 Acesse o menu Wi-Fi.

- Pressione o botão [Wi-Fi].



2 Escolha o destino.

- Pressione os botões [▲][▼][◀][▶] para escolher o ícone do serviço Web a ser conectado, depois pressione o botão [OK].
- Se forem usados vários destinatários ou opções de compartilhamento com um serviço Web, escolha o item desejado na tela [Selecionar Destinatário] pressionando os botões [▲][▼], depois pressione o botão [OK].



3 Envie imagens.

- Pressione os botões [▲][▼][◀][▶] para escolher [Selec. e env.], depois pressione o botão [OK].
- Pressione os botões [▲][▼] para escolher [Selec.], depois pressione o botão [OK].
- Pressione os botões [▲][▼][◀][▶] para escolher uma imagem a ser enviada, pressione o botão [OK] para marcá-la como selecionada ([✓]), depois pressione o botão [MENU].
- Pressione os botões [▲][▼] para escolher [OK], depois pressione o botão [OK].
- Pressione os botões [▲][▼][◀][▶] para escolher [Enviar], depois pressione o botão [OK].

- Ao carregar imagens no YouTube, leia os termos de serviço, escolha [Concordo] e pressione o botão [OK].
- Depois que a imagem for enviada, será exibido [OK] na tela. Pressione o botão [OK] para retornar à tela de reprodução.



- As conexões requerem que um cartão de memória com imagens salvas esteja na câmera.
- Também é possível enviar várias imagens de uma vez, redimensionar as imagens e adicionar comentários antes de enviá-las (p. 129).
- Também é possível enviar a imagem atual escolhendo [Env. esta img] na tela mostrada na etapa 3.
- Para olhar as imagens enviadas ao CANON IMAGE GATEWAY do seu smartphone, recomenda-se usar o aplicativo especializado o Canon Online Photo Album. Para iPhone e iPad, procure o Canon Online Photo Album na App Store, faça o download e instale o aplicativo. Para smartphones Android, procure o Canon Online Photo Album no Google Play, faça o download e instale o aplicativo.

Antes de Usar

Manual Básico

Manual Avançado

1 Noções Básicas sobre a Câmera

2 Modo Automático / Modo Híbrido Automático

3 Outros Modos de Fotografia

4 Modo P

5 Modos TV, AV e M

6 Modo de Reprodução

7 Funções Wi-Fi

8 Menu de Configurações

9 Acessórios

10 Apêndice

Índice Remissivo



Imprimir Imagens sem Fio a partir de uma Impressora Conectada

Conecte a câmera a uma impressora (por meio da função Wi-Fi) para imprimir do seguinte modo.

As etapas a seguir mostram como usar a câmera como um ponto de acesso, mas também é possível usar um ponto de acesso existente (127).

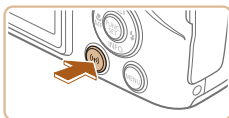

1 Acesse o menu Wi-Fi.

- Pressione o botão [MENU].



2 Escolha [Imprimir].

- Pressione os botões [▲][▼][◀][▶] para escolher [Imprimir], depois pressione o botão [MENU].

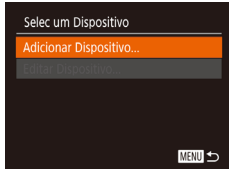

3 Escolha [Adicionar Dispositivo].

- Pressione os botões [▲][▼] para escolher [Adicionar Dispositivo], depois pressione o botão [MENU].

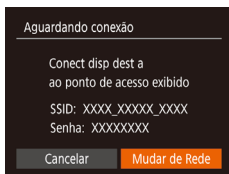

- São exibidos o SSID da câmera e a senha.

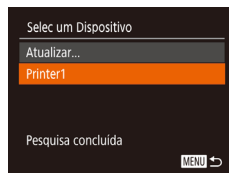

4 Conecte a impressora à rede.

- No menu de configurações de Wi-Fi da impressora, escolha o SSID (nome da rede) exibido na câmera para estabelecer uma conexão.
- No campo de senha, insira a senha exibida na câmera.

5 Escolha a impressora.

- Pressione os botões [▲][▼] para escolher o nome da impressora, depois pressione o botão [MENU].

6 Escolha uma imagem para imprimir.

- Pressione os botões [◀][▶] para escolher uma imagem.
- Pressione o botão [MENU], escolha [Imprimir], depois pressione novamente o botão [MENU].
- Pressione os botões [▲][▼] para escolher [Imprimir], depois pressione o botão [MENU].
- Para obter instruções de impressão detalhadas, consulte "Imprimir Imagens" (154).
- Para encerrar a conexão, pressione o botão [▲], pressione os botões [◀][▶] na tela de confirmação para escolher [OK], depois pressione o botão [MENU].

Antes de Usar

Manual Básico

Manual Avançado

1 Noções Básicas sobre a Câmera

2 Modo Automático / Modo Híbrido Automático

3 Outros Modos de Fotografia

4 Modo P

5 Modos TV, AV e M

6 Modo de Reprodução

7 Funções Wi-Fi

8 Menu de Configurações

9 Acessórios

10 Apêndice

Índice Remissivo





- As conexões requerem que um cartão de memória com imagens salvas esteja na câmera.
- Depois de conectar-se aos dispositivos por meio do menu Wi-Fi, os destinos recentes serão listados em primeiro lugar quando você acessar o menu Wi-Fi. É possível conectar-se novamente com facilidade pressionando os botões [▲][▼] para escolher o dispositivo e, depois, pressionando o botão [OK]. Para adicionar um novo dispositivo, abra a tela de seleção de dispositivos pressionando os botões [◀][▶], depois defina a configuração.
- Caso prefira não exibir os dispositivos de destino recentes, escolha MENU (📖29) > guia [📷] > [Configurações sem fio] > [Configurações de Wi-Fi] > [Hist destinos] > [Dstiv.].
- Para poder conectar sem inserir a senha na etapa 4 e para fazer com que a [Senha] não apareça na tela de exibição do SSID (etapa 3), selecione MENU (📖29) > guia [📷] > [Configurações sem fio] > [Configurações de Wi-Fi] > [Senha] > [Dstiv.].
- Para usar outro ponto de acesso, siga as etapas 3 a 4 de “Usar outro Ponto de Acesso” (📖117).

Enviar Imagens para outra Câmera

Saiba como conectar duas câmeras por meio da função Wi-Fi e enviar imagens entre elas, do seguinte modo.

- É possível estabelecer conexão sem fio somente entre câmeras da marca Canon que possuem a função Wi-Fi. Não é possível conectar-se a uma câmera da marca Canon que não tenha uma função Wi-Fi, mesmo que ela seja compatível com cartões FlashAir/Eye-Fi.

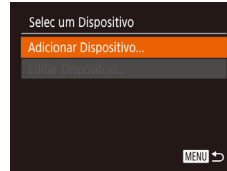
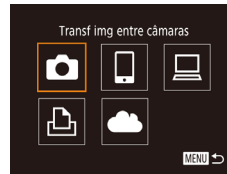
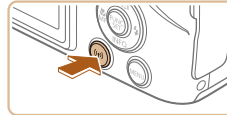

1 Acesse o menu Wi-Fi.

- Pressione o botão [Wi-Fi].

2 Escolha [📷].

- Pressione os botões [▲][▼][◀][▶] para escolher [📷], depois pressione o botão [OK].

3 Escolha [Adicionar Dispositivo].

- Pressione os botões [▲][▼] para escolher [Adicionar Dispositivo], depois pressione o botão [OK].
- Siga as etapas 1 a 3 na câmera de destino também.
- As informações de conexão da câmera serão adicionadas quando a mensagem [Iniciar conexão na câmera de destino] for exibida na tela de ambas as câmeras.

Antes de Usar

Manual Básico

Manual Avançado

1 Noções Básicas sobre a Câmera

2 Modo Automático / Modo Híbrido Automático

3 Outros Modos de Fotografia

4 Modo P

5 Modos TV, AV e M

6 Modo de Reprodução

7 Funções Wi-Fi

8 Menu de Configurações

9 Acessórios

10 Apêndice

Índice Remissivo





4 Envie imagens.

- Pressione os botões [▲][▼][◀][▶] para escolher [Selec. e env.], depois pressione o botão [OK].
- Pressione os botões [▲][▼] para escolher [Selec.], depois pressione o botão [OK].
- Pressione os botões [▲][▼][◀][▶] para escolher uma imagem a ser enviada, pressione o botão [OK] para marcá-la como selecionada (✓), depois pressione o botão [MENU].
- Pressione os botões [◀][▶] para escolher [OK], depois pressione o botão [OK].
- Pressione os botões [▲][▼][◀][▶] para escolher [Enviar], depois pressione o botão [OK].
- A transferência de imagens será iniciada. A tela escurece durante a transferência de imagens.
- A mensagem [Transferência concluída] é exibida após a imagem ser enviada; a tela de transferência de imagens é exibida novamente.
- Para encerrar a conexão, pressione o botão [MENU], pressione os botões [◀][▶] na tela de confirmação para escolher [OK], depois pressione o botão [OK].



- As conexões requerem que um cartão de memória esteja na câmera.
- Depois de conectar-se aos dispositivos por meio do menu Wi-Fi, os destinos recentes serão listados em primeiro lugar quando você acessar o menu Wi-Fi. É possível conectar-se novamente com facilidade pressionando os botões [▲][▼] para escolher o dispositivo e, depois, pressionando o botão [OK]. Para adicionar um novo dispositivo, abra a tela de seleção de dispositivos pressionando os botões [◀][▶], depois defina a configuração.
- Caso prefira não exibir os dispositivos de destino recentes, escolha MENU [129] > guia [129] > [Configurações sem fio] > [Configurações de Wi-Fi] > [Hist. destinos] > [Dstív.].
- Também é possível enviar várias imagens de uma vez e alterar o tamanho das imagens antes de enviá-las [129].
- Também é possível enviar a imagem atual escolhendo [Env. esta img] na tela mostrada na etapa 4.

Opções de Envio de Imagens

É possível escolher várias imagens a serem enviadas de uma vez e alterar a resolução (tamanho) das imagens antes de enviá-las. Alguns serviços Web também permitem fazer anotações nas imagens a serem enviadas.

Enviar Várias Imagens

Na tela de transferência de imagem, você pode selecionar várias imagens para enviar, e enviar as imagens marcadas como favoritas.

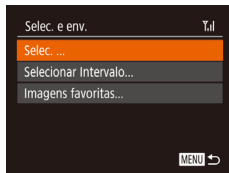

1 Escolha [Selec. e env.].

- Na tela de transferência de imagens, pressione os botões [◀][▶] para escolher [Selec. e env.], depois pressione o botão [OK].

2 Escolha um método de seleção.

- Pressione os botões [▲][▼] para escolher um método de seleção.

Selecionar Intervalo

1 Escolha [Selecionar Intervalo].

- Após executar a etapa 2, em “Enviar Várias Imagens” [129], escolha [Selecionar Intervalo] e pressione o botão [OK].

Antes de Usar

Manual Básico

Manual Avançado

1 Noções Básicas sobre a Câmera

2 Modo Automático / Modo Híbrido Automático

3 Outros Modos de Fotografia

4 Modo P

5 Modos TV, AV e M

6 Modo de Reprodução

7 Funções Wi-Fi

8 Menu de Configurações

9 Acessórios

10 Apêndice

Índice Remissivo





2 Escolha imagens.

- Siga as etapas 2 a 3, em “Selecionar Intervalo” (📖95), para especificar imagens.
- Ao enviar filmes também, pressione os botões [▲][▼][◀][▶] para escolher [Com vídeos], depois pressione [📷] para adicionar [✓].
- Pressione os botões [▲][▼][◀][▶] para escolher [OK], depois pressione o botão [📷].

3 Envie a imagem.

- Pressione os botões [◀][▶] para escolher [Enviar], depois pressione o botão [📷].

Enviar Imagens Marcadas como Favoritas

É possível enviar imagens marcadas como favoritas (📖100).

1 Escolha [Imagens favoritas].

- Após executar a etapa 2, em “Enviar Várias Imagens” (📖129), escolha [Imagens favoritas] e pressione o botão [📷].
- A tela de seleção da imagem que exibe apenas as imagens favoritas é exibida. Para fazer com que a imagem não seja enviada, após escolher uma imagem, pressione [📷] para remover [✓].
- Pressione o botão [MENU].
- Pressione os botões [◀][▶] para escolher [OK], depois pressione o botão [📷].

2 Envie a imagem.

- Pressione os botões [◀][▶] para escolher [Enviar], depois pressione o botão [📷].



- Se não tiver qualquer imagem marcada como favorita, você não pode escolher [Imagens favoritas] na etapa 1.

Observações sobre o Envio de Imagens

- Dependendo da condição da rede que está sendo usada, o envio de filmes pode ser demorado. Verifique com frequência o nível de bateria da câmera.
- Os serviços Web podem limitar o número de imagens ou a duração de vídeos que podem ser enviados.
- No caso de filmes que não forem compactados (📖105), é enviado um arquivo compactado, separado, em vez do arquivo original. Observe que isto pode retardar a transmissão; o arquivo não poderá ser enviado se não houver espaço suficiente para ele no cartão de memória.
- Ao enviar filmes para smartphones, observe que a qualidade da imagem compatível varia de acordo com o smartphone. Para obter mais detalhes, consulte o manual do usuário do smartphone.
- Na tela, a intensidade do sinal sem fio é indicada pelos seguintes ícones.
[📶] alta, [📶] média, [📶] baixa, [📶] fraca
- O envio de imagens para serviços Web demora menos tempo ao reenviar imagens que já tenham sido enviadas e que ainda estejam no servidor do CANON iMAGE GATEWAY.

Antes de Usar
Manual Básico
Manual Avançado
1 Noções Básicas sobre a Câmera
2 Modo Automático / Modo Híbrido Automático
3 Outros Modos de Fotografia
4 Modo P
5 Modos TV, AV e M
6 Modo de Reprodução
7 Funções Wi-Fi
8 Menu de Configurações
9 Acessórios
10 Apêndice
Índice Remissivo



Escolher o Número de Pixels de Gravação (Tamanho da Imagem)

Na tela de transferência de imagens, escolha pressionando os botões , depois pressione o botão . Na tela exibida, escolha a resolução (tamanho da imagem) pressionando os botões , depois pressione o botão .

- Para enviar imagens no tamanho original, selecione [Não] como opção de redimensionamento.
- Ao escolher **M2**, você pode redimensionar imagens que estejam maiores que o tamanho selecionado antes do envio.
- Não é possível redimensionar filmes.



- O tamanho das imagens também pode ser configurado no MENU (29) > guia > [Configurações sem fio] > [Configurações de Wi-Fi] > [Redimensionar para envio].

Adicionar Comentários

Usando a câmera, é possível adicionar comentários às imagens que você enviar para endereços de e-mail, serviços de redes sociais, etc. O número de caracteres e símbolos que podem ser inseridos pode variar dependendo do serviço Web.



1 Acesse a tela para adicionar comentários.

- Na tela de transferência de imagens, escolha pressionando os botões , depois pressione o botão .

2 Adicione um comentário (30).

3 Envie a imagem.



- Se não for inserido nenhum comentário, será enviado automaticamente o comentário definido no CANON IMAGE GATEWAY.
- Também é possível fazer anotações em várias imagens antes de enviá-las. O mesmo comentário é adicionado a todas as imagens enviadas juntas.

Antes de Usar

Manual Básico

Manual Avançado

1 Noções Básicas sobre a Câmera

2 Modo Automático / Modo Híbrido Automático

3 Outros Modos de Fotografia

4 Modo P

5 Modos TV, AV e M

6 Modo de Reprodução

7 Funções Wi-Fi

8 Menu de Configurações

9 Acessórios

10 Apêndice

Índice Remissivo



Enviar Imagens Automaticamente (Sinc. de Imagem)

As imagens existentes no cartão de memória, e que ainda não foram transferidas, podem ser enviadas para um computador ou serviços Web por meio do CANON iMAGE GATEWAY.

Observe que não é possível enviar imagens apenas para serviços Web.

Preparativos Iniciais

Preparar a Câmera

Registre  como destino. No computador destino, instale e configure o software de Sinc. de imagem "ImageTransfer Utility" (gratuito).



1 Adicione como destino.

- Adicione  como destino, conforme descrito em "Cadastrar o CANON iMAGE GATEWAY" (📖 124).
- Ao enviar imagens para o Serviço Web também, entre no CANON iMAGE GATEWAY (📖 124). Após escolher o modelo da câmera, exiba a tela de configurações do Serviço Web. Nas configurações de Sinc. de imagem, escolha o serviço Web que deseja enviar as imagens. Para obter mais detalhes, consulte a Ajuda do CANON iMAGE GATEWAY.

2 Escolha o tipo de imagens a serem enviadas (somente ao enviar filmes com imagens).

- Pressione o botão **[MENU]**, escolha [Configuração sem fio] na guia **[YT]**, depois escolha [Configurações de Wi-Fi] (📖 29).

- Pressione os botões **[▲]****[▼]** para escolher [Sinc. de Imagem], depois pressione os botões **[◀]****[▶]** para escolher [Fotos/Filmes].

Preparar o Computador



Instale e configure o software no computador de destino.



1 Instale Image Transfer Utility.

- Instale Image Transfer Utility em um computador conectado à Internet (📖 118).
- Você pode baixar o Image Transfer Utility da tela de configuração de Sinc. de imagem do CANON iMAGE GATEWAY (📖 124).

2 Registre a câmera.

- Windows: Na barra de tarefas, clique com o botão direito do mouse , depois clique em [Add new camera/ Adicionar nova câmera].
- Mac OS: Na barra de menus, clique em , depois clique em [Add new camera/ Adicionar nova câmera].
- É exibida uma lista de câmeras vinculadas ao CANON iMAGE GATEWAY. Escolha a câmera a partir da qual serão enviadas as imagens.
- Quando a câmera estiver registrada e o computador estiver pronto para receber imagens, o ícone mudará para .

Antes de Usar

Manual Básico

Manual Avançado

1 Noções Básicas sobre a Câmera

2 Modo Automático / Modo Híbrido Automático

3 Outros Modos de Fotografia

4 Modo P

5 Modos TV, AV e M

6 Modo de Reprodução

7 Funções Wi-Fi

8 Menu de Configurações

9 Acessórios

10 Apêndice

Índice Remissivo

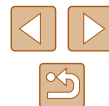

Enviar Imagens

As imagens enviadas da câmera são salvas automaticamente no computador. Se o computador para o qual você pretende enviar imagens estiver desligado, as imagens serão armazenadas temporariamente no servidor do CANON iMAGE GATEWAY. As imagens armazenadas são apagadas regularmente; portanto, certifique-se de ligar o computador e de salvar as imagens.

1 Envie imagens.

- Siga as etapas 1 – 2 em “Carregar Imagens em Serviços Web” (📖126), escolha [📷].
- As imagens identificadas com o ícone [📷] foram transferidas.

2 Salve as imagens no computador.

- As imagens serão salvas automaticamente no computador quando você ligá-lo.
- As imagens são enviadas automaticamente para serviços Web a partir do servidor do CANON iMAGE GATEWAY, mesmo que o computador esteja desligado.



- Ao enviar imagens, é necessário usar uma bateria totalmente carregada.



- Mesmo que tenham sido importadas para o computador por outro método, serão enviadas para o computador todas as imagens não enviadas a este por meio do CANON iMAGE GATEWAY.
- O envio é mais rápido quando o destino é um computador na mesma rede da câmera, pois as imagens são enviadas por meio do ponto de acesso, em vez de pelo CANON iMAGE GATEWAY. Observe que as imagens armazenadas no computador são enviadas para o CANON iMAGE GATEWAY; portanto, é necessário que o computador esteja conectado à Internet.

Visualizar Imagens enviadas por meio de Sinc. de Imagem em seu Smartphone

Ao instalar o Canon Online Photo Album (Canon OPA) no seu smartphone, você pode ver e baixar imagens transferidas com a Sinc. de imagem e salvar temporariamente no CANON iMAGE GATEWAY. As preparações a seguir são necessárias antecipadamente.

- É necessário finalizar o processo de configuração para “Preparar a Câmera” (📖132).
- Para iPhone e iPad, procure o Canon Online Photo Album na App Store, faça o download e instale o aplicativo. Para smartphones Android, procure o Canon Online Photo Album no Google Play, faça o download e instale o aplicativo.
- Entre no CANON iMAGE GATEWAY (📖124). Após escolher o modelo da câmera, exiba a tela de configurações do Serviço Web. Nas Configurações de Sinc. de imagem, altere as configurações para que você possa exibir e baixar no seu smartphone. Para obter mais detalhes, consulte a Ajuda do CANON iMAGE GATEWAY.



- Após um período fixo de tempo, você não será capaz de exibir as imagens excluídas do CANON iMAGE GATEWAY.
- Para exibir as imagens enviadas, primeiro você deve definir as configurações de Sinc. para que você possa exibir e baixar as imagens no seu Smartphone.



- Para obter informações sobre as operações do Canon Online Photo Album, consulte a Ajuda do Canon Online Photo Album.

Antes de Usar

Manual Básico

Manual Avançado

1 Noções Básicas sobre a Câmera

2 Modo Automático / Modo Híbrido Automático

3 Outros Modos de Fotografia

4 Modo P

5 Modos TV, AV e M

6 Modo de Reprodução

7 Funções Wi-Fi

8 Menu de Configurações

9 Acessórios

10 Apêndice

Índice Remissivo



Usar um Smartphone para Ver Imagens da Câmera e Controlar a Câmera

É possível executar as seguintes ações com o aplicativo dedicado Camera Connect para smartphone.

- Procurar imagens na câmera e salvá-las no smartphone
- Georreferenciar imagens na câmera (📖134)
- Capturar imagens remotamente (📖134)



- As configurações de privacidade devem ser definidas antecipadamente para permitir a visualização de imagens no smartphone (📖115, 📖135).

Georreferenciar Imagens na Câmera

Os dados do GPS registrados em um smartphone com o aplicativo Camera Connect dedicado podem ser adicionados às imagens na câmera. São adicionadas marcas (tags) às imagens com informações que incluem a latitude, longitude e altitude.



- Antes de fotografar ou filmar, certifique-se de que a data, a hora e o fuso horário local estão definidos corretamente, tal como descrito em "Ajustar a Data e a Hora" (📖20). Siga também as etapas em "Relógio Mundial" (📖139) para especificar outros locais onde deseja usar a câmera que estejam em outros fusos horários.
- Outras pessoas podem conseguir localizá-lo ou identificá-lo usando os dados de localização disponíveis nas fotos ou filmes marcados com georreferências. Tenha cuidado ao compartilhar essas imagens com outras pessoas (por exemplo, ao postar imagens on-line onde muitas outras pessoas possam vê-las).

Capturar Imagens Remotamente

Enquanto verifica uma tela de captura no smartphone, você pode usá-lo para capturar imagens remotamente.

1 Mantenha a câmera em posição fixa.

- Quando a captura de imagens remota é iniciada, a lente da câmera é projetada para fora. O movimento da lente a partir do zoom também pode deslocar a câmera da posição. Mantenha a câmera em posição fixa montando-a sobre um tripé ou tomando outras providências.

2 Conecte a câmera e o smartphone (📖115).

- Nas configurações de privacidade, escolha [Sim].

3 Escolha a opção de captura de imagens remota.

- No Camera Connect do smartphone, escolha a opção de captura de imagens remota.
- A lente da câmera será projetada para fora. Não pressione próximo à lente e certifique-se de que nenhum objeto a obstrui.
- Quando a câmera estiver pronta para a captura de imagens remota, será exibida no smartphone uma imagem ao vivo a partir da câmera.
- Neste momento, é exibida uma mensagem na câmera e são desativadas todas as operações — exceto o pressionamento do botão ON/OFF.

4 Filme.

- Use o smartphone para capturar imagens.

Antes de Usar

Manual Básico

Manual Avançado

1 Noções Básicas sobre a Câmera

2 Modo Automático / Modo Híbrido Automático

3 Outros Modos de Fotografia

4 Modo P

5 Modos TV, AV e M

6 Modo de Reprodução

7 Funções Wi-Fi

8 Menu de Configurações

9 Acessórios

10 Apêndice

Índice Remissivo





- A câmera funciona no modo [P] durante a captura de imagens remota. No entanto, é possível alterar automaticamente algumas configurações de FUNC. e MENU ajustadas anteriormente.
- A opção de gravação de filmes não está disponível.



- Os movimentos irregulares do assunto (mostrados no smartphone) devidos ao ambiente de conexão não afetarão as imagens gravadas.
- Não são exibidas molduras AF. Capture uma imagem de teste para verificar o foco.
- As imagens capturadas não são transferidas para o smartphone. Use o smartphone para procurar e importar imagens a partir da câmera.

Editar ou Apagar Configurações de Wi-Fi

Edite ou apague as configurações de Wi-Fi do seguinte modo.

Editar Informações de Conexão



1 Acesse o menu Wi-Fi e escolha um dispositivo a ser editado.

- Pressione o botão [(P)].
- Pressione os botões [◀][▶] para acessar a tela de seleção de dispositivos, pressione os botões [▲][▼][◀][▶] para escolher o ícone de um dispositivo a ser editado, depois pressione o botão [(MENU)].

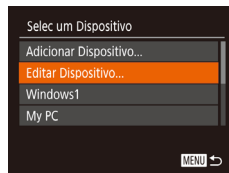

2 Escolha [Editar Dispositivo].

- Pressione os botões [▲][▼] para escolher [Editar Dispositivo], depois pressione o botão [(MENU)].

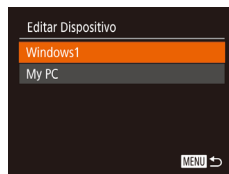

3 Escolha o dispositivo a ser editado.

- Pressione os botões [▲][▼] para escolher o dispositivo a ser editado, depois pressione o botão [(MENU)].

4 Escolha o item a ser editado.

- Pressione os botões [▲][▼] para escolher o item a ser editado, depois pressione o botão [(MENU)].
- Os itens que podem ser alterados dependem do dispositivo ou serviço.

Antes de Usar

Manual Básico

Manual Avançado

1 Noções Básicas sobre a Câmera

2 Modo Automático / Modo Híbrido Automático

3 Outros Modos de Fotografia

4 Modo P

5 Modos TV, AV e M

6 Modo de Reprodução

7 Funções Wi-Fi

8 Menu de Configurações

9 Acessórios

10 Apêndice

Índice Remissivo



Itens Configuráveis	Conexão				
					Serviços Web
[Alterar Apelido do Dispositivo] (📖136)	○	○	○	○	–
[Ver Config.] (📖115)	–	○	–	–	–
[Apagar Info de Conexão] (📖136)	○	○	○	○	–

○ : Configurável - : Não configurável

Alterar o Apelido de um Dispositivo

É possível alterar o apelido do dispositivo (nome de exibição) que é mostrado na câmera.

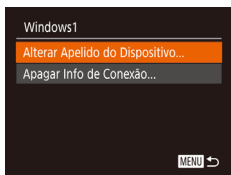

- Após executar a etapa 4, em “Editar Informações de Conexão” (📖135), escolha [Alterar Apelido do Dispositivo] e pressione o botão [MENU].
- Selecione o campo de entrada e pressione o botão [OK]. Para digitar um novo apelido, use o teclado exibido (📖30).

Apagar Informações de Conexão

Apague as informações de conexão (informações sobre dispositivos com os quais você estabeleceu conexão) do seguinte modo.

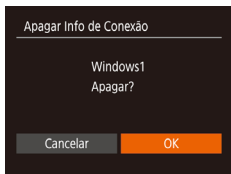

- Após executar a etapa 4, na “Editar Informações de Conexão” (📖135), escolha [Apagar Info de Conexão] e pressione o botão [MENU].
- Depois que [Apagar?] for exibido, pressione os botões [◀][▶] para escolher [OK], depois pressione o botão [MENU].
- As informações de conexão serão apagadas.

Alterar o Apelido da Câmera

É possível alterar o apelido para a câmera exibida no dispositivo conectado.

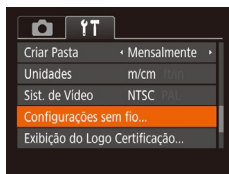

1 Escolha [Configurações sem fio].

- Pressione o botão [MENU], depois escolha [Configurações sem fio] na guia (📖29).

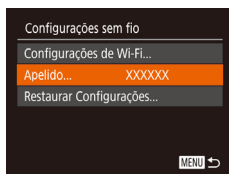

2 Escolha um [Apelido].

- Pressione os botões [▲][▼] para escolher um [Apelido], depois pressione o botão [OK].

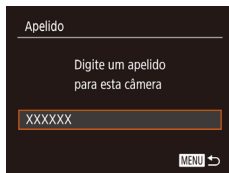

3 Alterar o apelido do dispositivo.

- Pressione o botão [OK]. Para digitar um novo apelido, use o teclado exibido (📖30).



- É exibida uma mensagem se o apelido que você inseriu começar com um símbolo ou espaço. Pressione o botão [OK] e insira um apelido diferente.
- Na tela [Apelido do Dispositivo] exibida ao usar a função Wi-Fi pela primeira vez, escolher o campo e pressionar [OK] para exibir o teclado. Você pode, então, inserir um apelido.

Antes de Usar
Manual Básico
Manual Avançado
1 Noções Básicas sobre a Câmera
2 Modo Automático / Modo Híbrido Automático
3 Outros Modos de Fotografia
4 Modo P
5 Modos TV, AV e M
6 Modo de Reprodução
7 Funções Wi-Fi
8 Menu de Configurações
9 Acessórios
10 Apêndice
Índice Remissivo

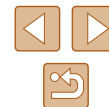

Restaurar as Configurações Padrão de Wi-Fi

Restaure as configurações padrão de Wi-Fi ao transferir a propriedade da câmera para outra pessoa ou ao descartá-la.

Redefinir as configurações de Wi-Fi removerá também todas as configurações do serviço Web. Antes de usar esta opção, certifique-se de que você realmente deseja restaurar todas as configurações de Wi-Fi.



1 Escolha [Configurações sem fio].

- Pressione o botão [MENU], depois escolha [Configurações sem fio] na guia [↑↑] (📖 29).



2 Escolha [Restaurar Configurações].

- Pressione os botões [▲][▼] para escolher [Restaurar Configurações], depois pressione o botão [OK].

3 Restaure as configurações padrão.

- Pressione os botões [◀][▶] para escolher [OK], depois pressione o botão [OK].
- As configurações de Wi-Fi serão redefinidas.



- Para restaurar outras configurações padrão (além das configurações de Wi-Fi), escolha [Redefinir Tudo] na guia [↑↑] (📖 144).

Antes de Usar

Manual Básico

Manual Avançado

1 Noções Básicas sobre a Câmera

2 Modo Automático / Modo Híbrido Automático

3 Outros Modos de Fotografia

4 Modo P

5 Modos TV, AV e M

6 Modo de Reprodução

7 Funções Wi-Fi

8 Menu de Configurações

9 Acessórios

10 Apêndice

Índice Remissivo



8

Menu de Configurações

Para maior comodidade, personalize ou ajuste funções básicas da câmera

Ajustar Funções Básicas da Câmera

As funções básicas da câmera são configuradas na guia [Y/T] do MENU (829). Para maior comodidade, personalize as funções usadas com mais frequência.

Silenciar Operações da Câmera

Silencie os sons da câmera e os filmes do seguinte modo.



- Escolha [Mudo], depois escolha [Ativar].



- Também é possível silenciar as operações mantendo pressionado o botão [▼] ao ligar a câmera.
- Se você silenciar os sons da câmera, eles também serão silenciados durante a reprodução de filmes (84). Para restaurar o som durante a reprodução de filmes, pressione o botão [▲] e pressione [▲][▼] para ajustar o som.

Ajustar o Volume

Ajuste o volume de sons individuais da câmera do seguinte modo.



- Escolha [Volume] e pressione o botão [Mute].
- Escolha um item e pressione os botões [◀][▶] para ajustar o volume.

Antes de Usar

Manual Básico

Manual Avançado

1 Noções Básicas sobre a Câmera

2 Modo Automático / Modo Híbrido Automático

3 Outros Modos de Fotografia

4 Modo P

5 Modos TV, AV e M

6 Modo de Reprodução

7 Funções Wi-Fi

8 Menu de Configurações

9 Acessórios

10 Apêndice

Índice Remissivo



Ocultar Dicas e Sugestões

Em geral são mostradas dicas e sugestões ao escolher itens de FUNC. (📖28) ou do MENU (📖29). Se preferir, você poderá desativar estas informações.



- Escolha [Dicas/Sugestões], depois escolha [Dstiv.].

Data e Hora

Ajuste a data e a hora do seguinte modo.

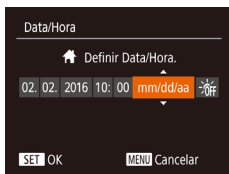

- Escolha [Data/Hora] e pressione o botão [📏].
- Pressione os botões [◀][▶] para escolher uma opção, depois pressione os botões [▲][▼] para ajustar a configuração.

Relógio Mundial

A fim de garantir que as imagens captadas com a câmera mostrem a data e hora locais corretas quando você viajar para o exterior, basta registrar antecipadamente o fuso horário de destino e mudar para ele. Este prático recurso elimina a necessidade de alterar manualmente a configuração de Data/Hora. Antes de usar o relógio mundial, certifique-se de ajustar a data e a hora e o fuso horário local, como descrito em “Ajustar a Data e a Hora” (📖20).



1 Especifique seu destino.

- Escolha [Fuso Horário] e pressione o botão [📏].
- Pressione os botões [▲][▼] para escolher [Mundial], depois pressione o botão [📏].
- Pressione os botões [◀][▶] para escolher o destino.
- Para ajustar o horário de verão (adiantar 1 hora), escolha [🌞] pressionando os botões [▲][▼]. Depois escolha [🌞] pressionando os botões [◀][▶].
- Pressione o botão [📏].

2 Mude para o fuso horário de destino.

- Pressione os botões [▲][▼] para escolher [Mundial], e, em seguida, pressione o botão [MENU].
- [M] será mostrado na tela de fotografia ou filmagem (📖167).



- Se você ajustar a data ou a hora no modo [M] (📖20), a data e hora [Local] serão atualizadas automaticamente.

Antes de Usar

Manual Básico

Manual Avançado

1 Noções Básicas sobre a Câmera

2 Modo Automático / Modo Híbrido Automático

3 Outros Modos de Fotografia

4 Modo P

5 Modos TV, AV e M

6 Modo de Reprodução

7 Funções Wi-Fi

8 Menu de Configurações

9 Acessórios

10 Apêndice

Índice Remissivo



Tempo de Retração da Lente

Por uma questão de segurança, a lente normalmente se retrai cerca de um minuto após ser pressionado o botão [▶] no modo de Fotografia/Filmagem (📖25). Para que a lente se retraia imediatamente após o botão [▶] ser pressionado, defina o tempo de retração para [0 s].



- Escolha [Retração Lente], depois escolha [0 s].

Usar o Modo Econômico

Esta função permite economizar energia da bateria no modo de Fotografia/Filmagem. Quando a câmera não está em uso, a tela escurece rapidamente para reduzir o consumo da bateria.

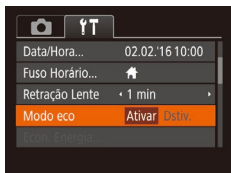

1 Defina a configuração.

- Escolha [Modo eco], depois escolha [Ativar].
- [ECO] será mostrado na tela de fotografia ou filmagem (📖167).
- A tela escurece quando a câmera não é usada por aproximadamente dois segundos; cerca de dez segundos após escurecer, a tela é desligada. A câmera é desligada depois de aproximadamente três minutos de inatividade.

2 Fotografe ou filme.

- Para ativar a tela (quando ela estiver desligada, mas a lente ainda não tiver retraído) e preparar-se para fotografar ou filmar, pressione o botão do obturador até a metade.

Ajuste para Poupar Energia

Ajuste o tempo de desativação automática da câmera e da tela (Desligar Auto e Desativar LCD, respectivamente) conforme necessário (📖26).



- Escolha [Econ. Energia] e pressione o botão [OK].
- Depois de escolher um item, pressione os botões [◀] [▶] para ajustá-lo conforme necessário.



- Para poupar energia da bateria, em geral é recomendável escolher [Ativar] para [Deslig. Autom.] e [1 min] ou menos para [Display desl.].



- A configuração [Display desl.] será aplicada mesmo que você defina [Deslig. Autom.] como [Dativ.].
- Estas funções para poupar energia não estarão disponíveis se você definir o Modo econômico (📖140) como [Ativar].

Antes de Usar

Manual Básico

Manual Avançado

1 Noções Básicas sobre a Câmera

2 Modo Automático / Modo Híbrido Automático

3 Outros Modos de Fotografia

4 Modo P

5 Modos TV, AV e M

6 Modo de Reprodução

7 Funções Wi-Fi

8 Menu de Configurações

9 Acessórios

10 Apêndice

Índice Remissivo



Brilho da Tela

Ajuste o brilho da tela do seguinte modo.



- Escolher [Brilho do display] e pressione os botões [◀][▶] para ajustar o brilho.



- Para obter máximo brilho, mantenha pressionado o botão [▼] durante pelo menos um segundo quando for exibida a tela de fotografia ou filmagem ou durante a exibição de imagens individuais. (A configuração [Brilho do display] na guia [↑↑] está desabilitada.) Para restaurar a configuração de brilho original, mantenha pressionado novamente o botão [▼] durante pelo menos um segundo ou reinicie a câmera.

Ocultar a Tela Inicial

Se preferir, você pode desativar a exibição da tela inicial (normalmente mostrada ao ligar a câmera).



- Escolha [Imagem Inicial], depois escolha [Dstiv.].

Formatar Cartões de Memória

Antes de usar um novo cartão de memória ou um cartão formatado em outro dispositivo, é necessário formatá-lo com esta câmera. A formatação apaga todos os dados de um cartão de memória. Antes de fazer a formatação, copie as imagens do cartão de memória para um computador, ou tome outras providências para fazer o backup das imagens.

1 Acesse a tela [Formato].

- Escolha [Formato] e pressione o botão [⊕].

2 Escolha [OK].

- Pressione os botões [◀][▶] para escolher [OK], depois pressione o botão [⊕].

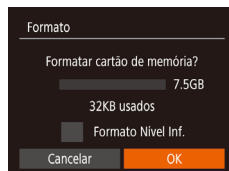

3 Formate o cartão de memória.

- Para iniciar o processo de formatação, pressione os botões [▲][▼] para escolher [OK], depois pressione o botão [⊕].
- Quando a formatação for concluída, será exibida a mensagem [Formatação do cartão de memória concluída] e, em seguida, pressione [⊕].

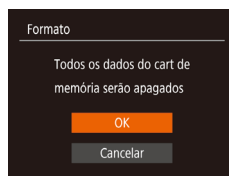

- Formatar ou apagar dados de um cartão de memória altera apenas as informações de gerenciamento de arquivos do cartão, mas não apaga os dados completamente. Ao transferir ou descartar cartões de memória, tome providências para proteger informações pessoais se necessário, destruindo fisicamente os cartões por exemplo.



- A capacidade total do cartão indicada na tela de formatação pode ser inferior à capacidade informada.

Antes de Usar

Manual Básico

Manual Avançado

1 Noções Básicas sobre a Câmera

2 Modo Automático / Modo Híbrido Automático

3 Outros Modos de Fotografia

4 Modo P

5 Modos TV, AV e M

6 Modo de Reprodução

7 Funções Wi-Fi

8 Menu de Configurações

9 Acessórios

10 Apêndice

Índice Remissivo



Formatação de Baixo Nível

Faça a formatação de baixo nível nos seguintes casos: A mensagem [Erro cartão de memória] é exibida, a câmera não funciona corretamente, a leitura/gravação de imagens no cartão está mais lenta, o modo de disparos contínuos está mais lento ou a gravação de filmes é interrompida subitamente. A formatação de baixo nível apaga todos os dados de um cartão de memória. Antes de fazer a formatação de baixo nível, copie as imagens do cartão de memória para o computador ou tome outras providências para fazer o backup das imagens.

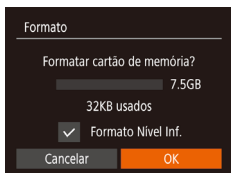

- Na tela mostrada na etapa 2 de “Formatar Cartões de Memória” (📖141), pressione os botões [▲][▼] para escolher [Formato Nível Inf.], depois pressione os botões [◀][▶] para exibir [✓].
- Siga as etapas 2 – 3, em “Formatar Cartões de Memória” (📖141), para continuar o processo de formatação.



- A formatação de baixo nível é mais demorada que a “Formatar Cartões de Memória” (📖141), pois os dados são apagados de todas as regiões de armazenamento do cartão de memória.
- Para cancelar a formatação de baixo nível em andamento, escolha [Enter]. Neste caso, todos os dados serão apagados, mas o cartão de memória poderá ser usado normalmente.

Numeração de Arquivos

As imagens captadas são numeradas automaticamente em ordem sequencial (0001 a 9999) e salvas em pastas com capacidade para armazenar até 2.000 imagens cada. É possível alterar o modo como a câmera atribui números aos arquivos.



- Escolha [Num. de Arq.] e selecione uma opção.

Contínua	As imagens são numeradas consecutivamente (até ser captada/salva a 9999ª imagem), mesmo que você troque de cartão de memória.
Reinic Auto	A numeração das imagens será reiniciada em 0001 se você trocar de cartão de memória ou criar uma nova pasta.



- Independentemente da opção selecionada nesta configuração, as imagens podem ser numeradas consecutivamente após o último número das imagens existentes nos cartões de memória recém-inseridos. Para começar a salvar imagens a partir de 0001, use um cartão de memória vazio ou formatado (📖141).

Antes de Usar

Manual Básico

Manual Avançado

1 Noções Básicas sobre a Câmera

2 Modo Automático / Modo Híbrido Automático

3 Outros Modos de Fotografia

4 Modo P

5 Modos TV, AV e M

6 Modo de Reprodução

7 Funções Wi-Fi

8 Menu de Configurações

9 Acessórios

10 Apêndice

Índice Remissivo



Armazenamento de Imagens com Base na Data

Em vez de salvar imagens em pastas criadas mensalmente, é possível configurar a câmera para criar pastas diárias de armazenamento das imagens captadas a cada dia.

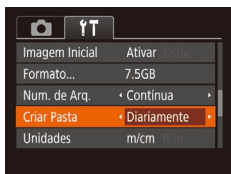

- Escolha [Criar Pasta], depois escolha [Diariamente].
- As imagens serão salvas em pastas criadas na data em que foram captadas.

Exibição de Unidades do Sistema Métrico/Não Métrico

Altere a unidade de medida mostrada nas informações de GPS para altitude (📖134), na barra de zoom (📖32), no indicador MF (📖73) — e em outros locais — de m/cm para ft/in (pés/polegadas), conforme necessário.



- Escolha [Unidades], depois escolha [ft/in].

Verificar os Logotipos de Certificação

É possível visualizar na tela alguns logotipos dos requisitos de certificação atendidos pela câmera. Outros logotipos de certificação estão impressos neste manual, na embalagem da câmera ou no corpo da câmera.

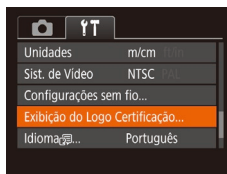

- Escolha [Exibição do Logo Certificação] e pressione o botão [OK].

Idioma de Exibição

Altere o idioma de exibição conforme necessário.



- Escolha [Idioma] e pressione o botão [OK].
- Pressione os botões [▲][▼][◀][▶] para escolher um idioma, depois pressione o botão [OK].



- Também é possível acessar a tela [Idioma] no modo de Reprodução do seguinte modo: mantenha pressionado o botão [OK] e pressione imediatamente o botão [MENU].

Antes de Usar

Manual Básico

Manual Avançado

1 Noções Básicas sobre a Câmera

2 Modo Automático / Modo Híbrido Automático

3 Outros Modos de Fotografia

4 Modo P

5 Modos TV, AV e M

6 Modo de Reprodução

7 Funções Wi-Fi

8 Menu de Configurações

9 Acessórios

10 Apêndice

Índice Remissivo

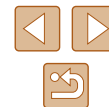

Ajustar Outras Configurações

As configurações a seguir também podem ser ajustadas na guia [f].

- [Sist. de Vídeo] (📖148)
- [Configurações sem fio] (📖111)

Restaurar Padrões

Se acidentalmente você alterar uma configuração, poderá restaurar as configurações padrão da câmera.

1 Acesse a tela [Redefinir Tudo].

- Escolha [Redefinir Tudo] e pressione o botão [🔍].

2 Restaure as configurações padrão.

- Pressione os botões [◀][▶] para escolher [OK], depois pressione o botão [🔍].
- As configurações padrão serão restauradas.

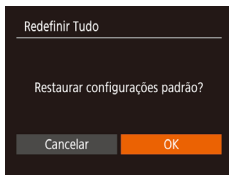

- Não é possível restaurar as configurações padrão das funções a seguir.
 - Informações registradas ao usar a opção ID do Rosto (📖45)
 - Configurações da guia [f]: [Data/Hora] (📖139), [Fuso Horário] (📖139), [Idioma] (📖143) e [Sist. de Vídeo] (📖148)
 - Dados personalizados de balanço de brancos que você gravou (📖71)
 - Modo de Fotografia/Filmagem escolhido em [SCN] (📖59)
 - Configurações de Wi-Fi (📖111)

Antes de Usar

Manual Básico

Manual Avançado

1 Noções Básicas sobre a Câmera

2 Modo Automático / Modo Híbrido Automático

3 Outros Modos de Fotografia

4 Modo P

5 Modos TV, AV e M

6 Modo de Reprodução

7 Funções Wi-Fi

8 Menu de Configurações

9 Acessórios

10 Apêndice

Índice Remissivo



9

Acessórios

Aproveite ainda mais sua câmera com os acessórios opcionais Canon e outros compatíveis (vendidos separadamente)

Mapa do Sistema

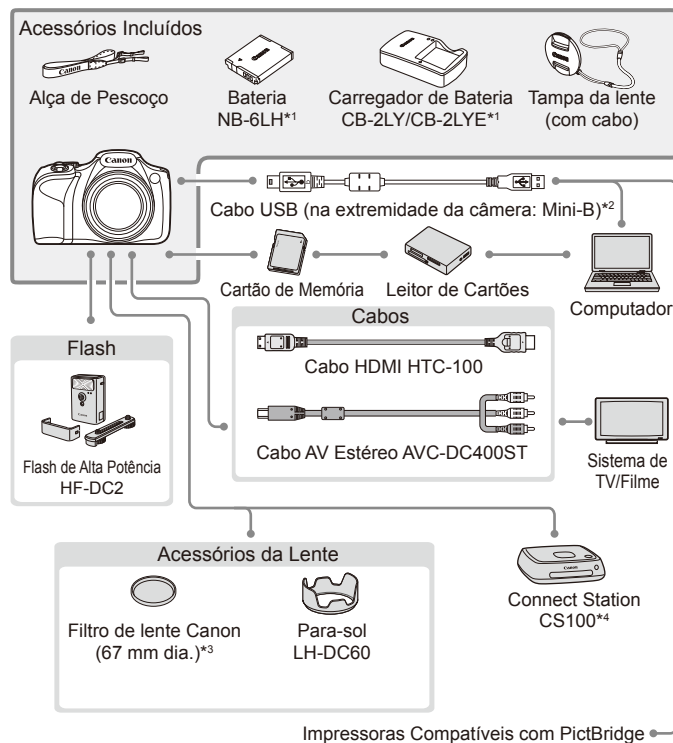

*1 Também pode ser comprado separadamente.

*2 Também está disponível um acessório original da Canon (Cabo de Interface IFC-400PCU).

*3 Requer o Adaptador de Filtro FA-DC67A.

*4 Usar o firmware mais recente.

Antes de Usar

Manual Básico

Manual Avançado

1 Noções Básicas sobre a Câmera

2 Modo Automático / Modo Híbrido Automático

3 Outros Modos de Fotografia

4 Modo P

5 Modos TV, AV e M

6 Modo de Reprodução

7 Funções Wi-Fi

8 Menu de Configurações

9 Acessórios

10 Apêndice

Índice Remissivo



É recomendável usar acessórios originais da Canon.

Este produto foi concebido para proporcionar máximo desempenho quando usado em conjunto com acessórios originais da Canon. A Canon não se responsabiliza por quaisquer danos neste produto e/ou acidentes, como incêndios, etc., decorrentes do mau funcionamento de acessórios que não sejam da marca Canon (por ex., vazamento e/ou explosão de uma bateria). Observe que esta garantia não se aplica a reparos decorrentes do mau funcionamento de acessórios que não sejam da marca Canon, embora seja possível solicitar o reparo destes mediante pagamento.

Acessórios Opcionais

Os seguintes acessórios da câmera são vendidos separadamente. Alguns acessórios podem ser descontinuados sem aviso prévio devido a diversas circunstâncias. Além disso, a disponibilidade pode variar com a área.

Fontes de Alimentação

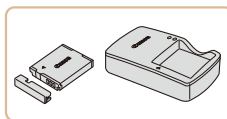

Bateria NB-6LH

- Bateria de íons de lítio recarregável

Carregador de Bateria CB-2LY/CB-2LYE

- Carregador para Bateria NB-6LH



- A bateria inclui uma prática tampa que você pode encaixar para facilitar a verificação do status do carregamento. Encaixe a tampa de modo que ▲ fique visível em uma bateria carregada e de modo que ▲ não fique visível em uma bateria descarregada.
- A Bateria NB-6L também é compatível.



- O carregador da bateria pode ser usado em regiões que tenham alimentação elétrica de 100 V CA a 240 V CA (50/60 Hz).
- Para tomadas elétricas que tenham formato diferente, use um adaptador de plugue disponível comercialmente. Transformadores elétricos para uso em viagens não devem ser utilizados, pois podem danificar a bateria.

Antes de Usar

Manual Básico

Manual Avançado

1 Noções Básicas sobre a Câmera

2 Modo Automático / Modo Híbrido Automático

3 Outros Modos de Fotografia

4 Modo P

5 Modos TV, AV e M

6 Modo de Reprodução

7 Funções Wi-Fi

8 Menu de Configurações

9 Acessórios

10 Apêndice

Índice Remissivo

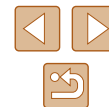

Unidade de Flash



Flash de Alta Potência HF-DC2

- Flash externo para iluminar motivos que estejam fora do alcance do flash embutido.



- Não é possível usar unidades de Flash de Alta Potência no modo de fotografia/filmagem [M] ou no modo [Av] ou [Tv] quando [Modo do Flash] está definido como [Manual].

Outros Acessórios

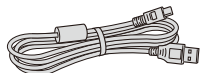

Cabo de Interface IFC-400PCU

- Para conectar a câmera a um computador ou impressora.

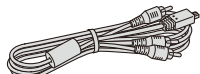

Cabo AV Estéreo AVC-DC400ST

- Conecte a câmera a uma TV para aproveitar ao máximo a reprodução em uma tela grande de TV.

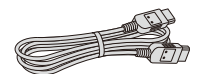

Cabo HDMI HTC-100

- Para conectar a câmera a uma entrada HDMI de uma TV de alta definição.



Para-sol LH-DC60

- Impede que luz externa, fora do ângulo de visão, entre na lente e cause reflexos ("flares") ou efeito fantasma, que reduzem a qualidade da imagem.



Adaptador de Filtro FA-DC67A

- Adaptador necessário ao instalar um filtro de 67 mm.



- Não é possível conectar simultaneamente um filtro de lente e uma tampa da lente à câmera.

Impressora



Impressoras da Marca Canon compatíveis com PictBridge

- Mesmo sem usar um computador, é possível imprimir imagens conectando a câmera diretamente a uma impressora. Para obter mais detalhes, consulte o revendedor Canon mais próximo.

Armazenamento de Fotografias



Connect Station CS100

- Um hub multimídia para armazenar imagens da câmera, vê-las em uma TV conectada, imprimi-las sem fio em uma impressora compatível com Wi-Fi, compartilhá-las pela Internet e muito mais.

Antes de Usar

Manual Básico

Manual Avançado

1 Noções Básicas sobre a Câmera

2 Modo Automático / Modo Híbrido Automático

3 Outros Modos de Fotografia

4 Modo P

5 Modos TV, AV e M

6 Modo de Reprodução

7 Funções Wi-Fi

8 Menu de Configurações

9 Acessórios

10 Apêndice

Índice Remissivo



Usar Acessórios Opcionais

Reprodução em uma TV

► Fotografias ► Filmes

Conectando a câmera a uma TV, é possível visualizar as imagens na tela grande da TV.

Para obter detalhes sobre conexão e como conectar entradas, consulte o manual da TV.



- Ao ver as imagens em uma TV, algumas informações podem não ser exibidas (p. 168).

Reprodução em uma TV de Alta Definição

► Fotografias ► Filmes

Ao conectar a câmera a uma TV de alta definição (HDTV) por meio do Cabo HDMI HTC-100 (vendido separadamente), é possível visualizar as imagens na tela grande da TV. Filmes gravados com uma qualidade de imagem [FHD 60P], [FHD 30P] ou [HD 30P] podem ser visualizados em alta definição.

1 Certifique-se de que a câmera e a TV estão desligadas.

2 Conecte a câmera à TV.

- Na TV, insira totalmente o plugue do cabo na entrada HDMI, como mostrado.

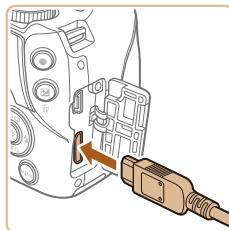
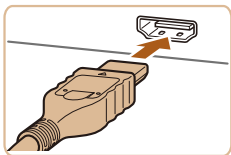

- Na câmera, abra a tampa do terminal e insira totalmente o plugue do cabo no terminal da câmera.

3 Ligue a TV e mude para a entrada de vídeo.

- Mude a entrada da TV para a entrada de filme à qual você conectou o cabo na etapa 2.

4 Ligue a câmera.

- Pressione o botão [▶] para ligar a câmera.
- As imagens da câmera são agora exibidas na TV (nada é apresentado na tela da câmera.)
- Ao terminar, desligue a câmera e a TV antes de desconectar o cabo.

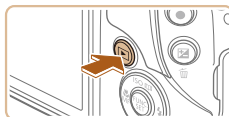

- Os sons de operações da câmera não são reproduzidos enquanto a câmera está conectada a uma HDTV.

Antes de Usar

Manual Básico

Manual Avançado

1 Noções Básicas sobre a Câmera

2 Modo Automático / Modo Híbrido Automático

3 Outros Modos de Fotografia

4 Modo P

5 Modos TV, AV e M

6 Modo de Reprodução

7 Funções Wi-Fi

8 Menu de Configurações

9 Acessórios

10 Apêndice

Índice Remissivo



Reprodução em uma TV com Definição Padrão

► Fotografias ► Filmes

Ao conectar a câmera a uma televisão por meio do Cabo AV Estéreo AVC-DC400ST (vendido separadamente), é possível visualizar as imagens na tela grande da TV enquanto você controla a câmera.

1 Certifique-se de que a câmera e a TV estão desligadas.

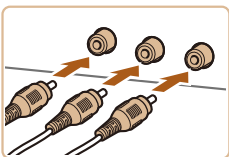

2 Conecte a câmera à TV.

- Na TV, insira totalmente os plugues dos cabos nas entradas de filme, como mostrado.
- Certifique-se de que os plugues dos cabos estão inseridos nas entradas de filme da mesma cor.
- Na câmera, abra a tampa do terminal e insira totalmente o plugue do cabo no terminal da câmera.

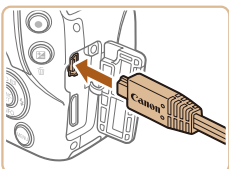

3 Exiba as imagens.

- Siga as etapas 3 – 4 em “Reprodução em uma TV de Alta Definição” (148) para exibir imagens.



- A exibição correta somente é possível se o formato de saída de filme da câmera (NTSC ou PAL) coincidir com o formato da TV. Para alterar o formato de saída de filme, pressione o botão [MENU] e escolha [Sist. de Vídeo] na guia [↑↑].



- Quando a câmera e a TV estão conectadas, também é possível fotografar ou filmar enquanto você visualiza as imagens na tela grande da TV. Para fotografar ou filmar, siga as mesmas etapas executadas ao usar a tela da câmera. Observe, porém, que as funções Zoom Ponto AF (52), Zoom ponto MF (73) e Destaque MF (74) não ficam disponíveis.

Antes de Usar

Manual Básico

Manual Avançado

1 Noções Básicas sobre a Câmera

2 Modo Automático / Modo Híbrido Automático

3 Outros Modos de Fotografia

4 Modo P

5 Modos TV, AV e M

6 Modo de Reprodução

7 Funções Wi-Fi

8 Menu de Configurações

9 Acessórios

10 Apêndice

Índice Remissivo



Usar um Para-sol (Vendido Separadamente)

► Fotografias ► Filmes

Para fotos ou filmes em grande angular (de motivos em contraluz, sem o uso do flash), conecte o Para-sol LH-DC60 (opcional) para impedir que luz externa ao ângulo de visão entre na lente.

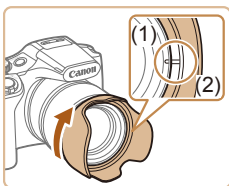

- Certifique-se de que a câmera está desligada.
- Alinhe a marca do para-sol (2) com a marca da câmera (1) e gire o para-sol na direção da seta, até travá-lo na posição correta.
- Para retirar o para-sol, gire-o na direção contrária.

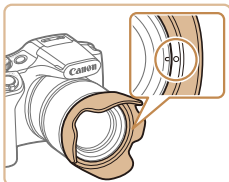

- Para conectar o para-sol invertido (como indicado) quando este não for usado, alinhe a marca do para-sol (2) com a marca da câmera (1) e gire o para-sol na direção da seta, até travá-lo na posição correta.

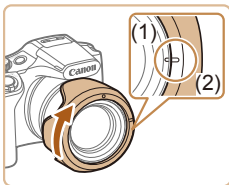

- Pode ocorrer escurecimento nos cantos da foto (efeito vignetting) ao usar o flash embutido quando o para-sol estiver conectado.



- Não é possível conectar simultaneamente um para-sol e um adaptador de filtro à câmera.

Usar Filtros de Lente (Vendidos Separadamente)

► Fotografias ► Filmes

Conectar um filtro de lente à câmera protege a lente e permite fotografar ou filmar com vários efeitos. Para conectar um filtro de lente, é necessário o Adaptador de Filtro FA-DC67A (vendido separadamente).

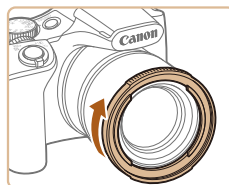

1 Conecte o adaptador de filtro.

- Certifique-se de que a câmera está desligada.
- Alinhe os entalhes da câmera e do adaptador de filtro, depois gire o adaptador na direção indicada pela seta até travá-lo.
- Para retirar o adaptador de filtro, gire-o na direção contrária.

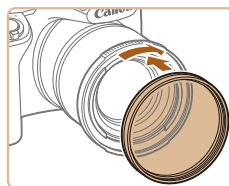

2 Conecte um filtro.

- Gire o filtro na direção indicada pela seta para encaixá-lo na câmera.
- Certifique-se de não encaixar o filtro muito apertado. Isso pode impedir a remoção do filtro e danificar a câmera.

Antes de Usar

Manual Básico

Manual Avançado

1 Noções Básicas sobre a Câmera

2 Modo Automático / Modo Híbrido Automático

3 Outros Modos de Fotografia

4 Modo P

5 Modos TV, AV e M

6 Modo de Reprodução

7 Funções Wi-Fi

8 Menu de Configurações

9 Acessórios

10 Apêndice

Índice Remissivo





- Recomendamos o uso de filtros originais da Canon (67 mm diâm.).
- Quando não usar o foco automático para fotografar ou filmar, defina a opção de foco manual [MF Segurança] como [Ativar].
- Se você usar o flash embutido com o adaptador de filtro conectado, partes da imagem podem ficar mais escuras.
- Ao usar o adaptador de filtro, certifique-se de usar apenas um filtro por vez. Conectar vários filtros (ou acessórios, como uma lente pesada) pode causar a queda dos acessórios e danificá-los.
- Não aperte excessivamente o adaptador de filtro.
- Remova o adaptador de filtro quando não usar um filtro.



- Não é possível conectar simultaneamente um para-sol e um adaptador de filtro à câmera.

Usar o Software

Após baixar o software do site da Canon e instalá-lo no computador, você pode fazer as seguintes coisas.

- CameraWindow
 - Permite importar imagens e alterar configurações da câmera
- Image Transfer Utility
 - Configurar a Sincron. Imag. (📖 132), receber imagens
- Utilidade do Mapa
 - Mostra as informações de GPS registradas em imagens em um mapa



- Para olhar uma imagem e editar no computador, use um software (como um instalado no computador por padrão ou software geral) que suporte imagens de fotos com uma câmera.

Antes de Usar

Manual Básico

Manual Avançado

1 Noções Básicas sobre a Câmera

2 Modo Automático / Modo Híbrido Automático

3 Outros Modos de Fotografia

4 Modo P

5 Modos TV, AV e M

6 Modo de Reprodução

7 Funções Wi-Fi

8 Menu de Configurações

9 Acessórios

10 Apêndice

Índice Remissivo



Conexões do Computador por meio de um Cabo

Verificar o Ambiente do Computador

Para obter informações detalhadas de requisitos do sistema e de compatibilidade, incluindo suporte nos novos sistemas operacionais nos computadores em que o software é usado, visite o site da Canon.

Instalar o Software

Para obter instruções de instalação do software, consulte “Instalar o Software” (118).

Salvar Imagens no Computador

Ligue a câmera e o computador com o cabo USB disponível comercialmente (extremidade da câmera: Mini-B) para importar as imagens na câmera para o computador.

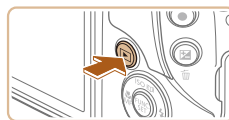
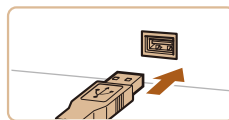
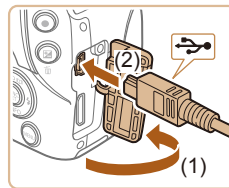

1 Conecte a câmera ao computador.

- Com a câmera desligada, abra a tampa (1). Oriente conforme mostrado o plugue menor do cabo USB e insira-o totalmente no terminal da câmera (2).

- Insira o plugue maior do cabo USB na porta USB do computador. Para obter mais detalhes sobre as conexões USB no computador, consulte o manual de usuário do computador.

2 Ligue a câmera para acessar o CameraWindow.

- Pressione o botão [▶] para ligar a câmera.
- Mac OS: O CameraWindow é exibido ao ser estabelecida uma conexão entre a câmera e o computador.
- Windows: Siga as etapas apresentadas a seguir.
- Na tela exibida, clique no link [] para modificar o programa.

Antes de Usar

Manual Básico

Manual Avançado

1 Noções Básicas sobre a Câmera

2 Modo Automático / Modo Híbrido Automático

3 Outros Modos de Fotografia

4 Modo P

5 Modos TV, AV e M

6 Modo de Reprodução

7 Funções Wi-Fi

8 Menu de Configurações

9 Acessórios

10 Apêndice

Índice Remissivo



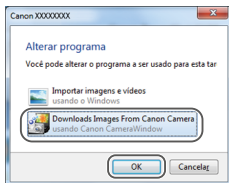

- Escolha [Downloads Images From Canon Camera/Fazer Download de Imagens da Câmera Canon] e clique em [OK].



- Clique duas vezes em .

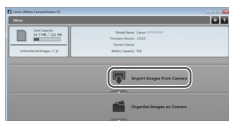

3 Salve as imagens no computador.

- Clique em [Import Images from Camera/ Importar Imagens da Câmera], depois clique em [Import Untransferred Images/ Importar Imagens não Transferidas].
- As imagens são salvas no computador na pasta Imagens, em pastas separadas identificadas pela data.
- Depois de salvar as imagens, feche o CameraWindow, pressione o botão [▶] para desligar a câmera e desconecte o cabo.
- Para ver as imagens importadas para o computador, use um software (software multifunções ou o software padrão instalado no seu computador) compatível com as imagens capturadas com a câmera.



- Windows 7: Se a tela da etapa 2 não for exibida, clique no ícone  na barra de tarefas.
- Mac OS: Se o CameraWindow não for exibido após a etapa 2, clique no ícone [CameraWindow] na barra de ferramentas.
- Embora seja possível salvar imagens no computador simplesmente conectando a câmera a ele, sem usar o software, há as seguintes limitações.
 - Depois de conectar a câmera ao computador, pode demorar alguns minutos até que as imagens da câmera fiquem acessíveis.
 - As imagens gravadas na orientação vertical podem ser salvas na orientação horizontal.
 - As configurações de proteção das imagens podem ser removidas das imagens salvas no computador.
 - Podem ocorrer alguns problemas ao salvar imagens ou informações das imagens, dependendo da versão do sistema operacional, do software em uso ou do tamanho dos arquivos de imagens.

Antes de Usar
Manual Básico
Manual Avançado
1 Noções Básicas sobre a Câmera
2 Modo Automático / Modo Híbrido Automático
3 Outros Modos de Fotografia
4 Modo P
5 Modos TV, AV e M
6 Modo de Reprodução
7 Funções Wi-Fi
8 Menu de Configurações
9 Acessórios
10 Apêndice
Índice Remissivo

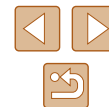

Imprimir Imagens

► Fotografias ► Filmes

Suas fotos podem ser facilmente impressas, bastando conectar a câmera a uma impressora. Na câmera, é possível especificar imagens para configurar impressão em lote, preparar pedidos para serviços de revelação de fotos, além de preparar pedidos ou imprimir imagens para álbuns de fotos. A título de ilustração, é usada aqui uma impressora fotográfica compacta Canon da série SELPHY CP. As telas exibidas e as funções disponíveis variam conforme a impressora. Consulte também o manual da impressora para obter mais informações.

Impressão Fácil

► Fotografias ► Filmes

Ligue a câmera e a impressora compatível com PictBridge com o cabo USB disponível comercialmente (extremidade da câmera: Mini-B) para imprimir as imagens guardadas na câmera.

1 Certifique-se de que a câmera e a impressora estão desligadas.

2 Conecte a câmera à impressora.

- Abra a tampa do terminal, segure o plugue menor do cabo, conforme a orientação, e insira-o totalmente no terminal da câmera.
- Conecte o plugue maior do cabo à impressora. Para obter outros detalhes sobre a conexão, consulte o manual da impressora.

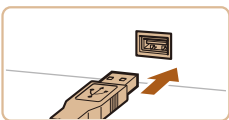
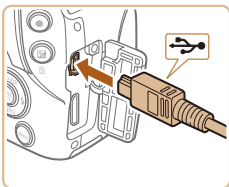

3 Ligue a impressora.

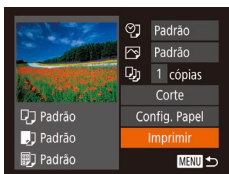
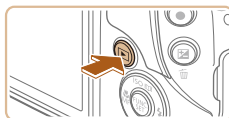

4 Ligue a câmera.

- Pressione o botão [▶] para ligar a câmera.

5 Escolha uma imagem.

- Pressione os botões [◀][▶] para escolher uma imagem.

6 Acesse a tela de impressão.

- Pressione o botão [⊕], escolha [▶], depois pressione novamente o botão [⊕].

7 Imprima a imagem.

- Pressione os botões [▲][▼] para escolher [Imprimir], depois pressione o botão [⊕].
- A impressão será iniciada.
- Para imprimir outras imagens, repita os procedimentos anteriores a partir da etapa 5 após a impressão ser concluída.
- Ao concluir a impressão, desligue a câmera e a impressora e desconecte o cabo.



- Para impressoras da marca Canon compatíveis com PictBridge (vendidas separadamente), consulte "Impressora" (147).

Antes de Usar

Manual Básico

Manual Avançado

1 Noções Básicas sobre a Câmera

2 Modo Automático / Modo Híbrido Automático

3 Outros Modos de Fotografia

4 Modo P

5 Modos TV, AV e M

6 Modo de Reprodução

7 Funções Wi-Fi

8 Menu de Configurações

9 Acessórios

10 Apêndice

Índice Remissivo



Definir Configurações de Impressão

► Fotografias ► Filmes

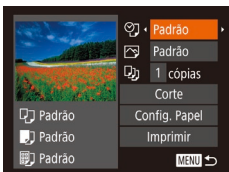

1 Acesse a tela de impressão.

- Siga as etapas 1 a 6 de “Impressão Fácil” (📖 154) para acessar esta tela.

2 Defina a configuração.

- Pressione os botões [▲][▼] para escolher um item, depois pressione os botões [◀][▶] para escolher uma opção.

📄	Padrão	Corresponde às configurações atuais da impressora.
	Data	Imprime imagens adicionando a data.
	Nº arq	Imprime imagens adicionando o número de arquivo.
	Ambos	Imprime imagens adicionando ambos os dados: a data e o número de arquivo.
	Dstiv.	–
📷	Padrão	Corresponde às configurações atuais da impressora.
	Dstiv.	–
	Ativar	Usa informações provenientes do momento em que a foto foi obtida para imprimir em configurações ideais.
	Olh Vr 1	Corrige o efeito olhos vermelhos.
📄	N.º de Cópias	Escolha o número de cópias para impressão.
Corte	–	Especifique uma área desejada da imagem a ser impressa (📖 155).
Config. Papel	–	Especifique o tamanho do papel, layout e outros detalhes (📖 156).

Recortar Imagens antes da Impressão

► Fotografias ► Filmes

Ao recortar as imagens antes da impressão, você pode imprimir uma área desejada da imagem em vez da imagem inteira.



1 Escolha [Corte].

- Depois de seguir a etapa 1, em “Definir Configurações de Impressão” (📖 155), para acessar a tela de impressão, escolha [Corte] e pressione o botão [ⓘ].
- Será exibida uma moldura de recorte indicando a área da imagem a ser impressa.



2 Ajuste a moldura de recorte conforme necessário.

- Para redimensionar a moldura, mova o botão de zoom.
- Para mover a moldura, pressione os botões [▲][▼][◀][▶].
- Para girar a moldura, gire o seletor [⚙️].
- Pressione o botão [ⓘ] para ajustar a configuração.

3 Imprima a imagem.

- Siga a etapa 7, em “Impressão Fácil” (📖 154), para imprimir.



- Talvez não seja possível recortar imagens de tamanho pequeno ou de determinadas proporções.

Antes de Usar

Manual Básico

Manual Avançado

1 Noções Básicas sobre a Câmera

2 Modo Automático / Modo Híbrido Automático

3 Outros Modos de Fotografia

4 Modo P

5 Modos TV, AV e M

6 Modo de Reprodução

7 Funções Wi-Fi

8 Menu de Configurações

9 Acessórios

10 Apêndice

Índice Remissivo



Escolher o Tamanho do Papel e o Layout antes da Impressão

► Fotografias ► Filmes

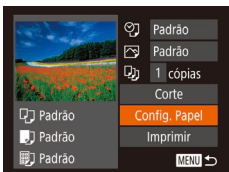

1 Escolha [Config. Papel].

- Depois de seguir a etapa 1, em “Definir Configurações de Impressão” (155), para acessar a tela de impressão, escolha [Config. Papel] e pressione o botão [OK].

2 Escolha um tamanho de papel.

- Pressione os botões [▲][▼] para escolher uma opção, depois pressione o botão [OK].

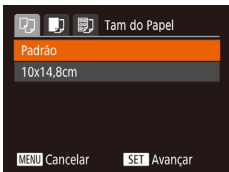

3 Escolha um tipo de papel.

- Pressione os botões [▲][▼] para escolher uma opção, depois pressione o botão [OK].



4 Escolha um layout.

- Pressione os botões [▲][▼] para escolher uma opção.
- Ao escolher [Até N], pressione os botões [◀][▶] para especificar o número de imagens por folha.
- Pressione o botão [OK].

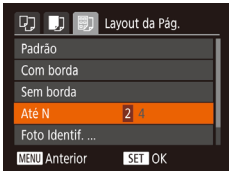

5 Imprima a imagem.

Opções de Layout Disponíveis

Padrão	Corresponde às configurações atuais da impressora.
Com Borda	Imprime com um espaço em branco em torno da imagem.
Sem Borda	Impressão sem margens, de ponta a ponta.
Até N	Escolha quantas imagens deseja imprimir por folha.
Foto Identif.	Imprime imagens para fins de identificação. Disponível somente para imagens com resolução L (Grande) e proporção 4:3.
Tam. Fixo	Escolha o tamanho de impressão. Escolha entre impressões nos tamanhos 90 x 130 mm, cartão-postal ou panorâmico.

Imprimir Fotos para Documentos

► Fotografias ► Filmes

1 Escolha [Foto Identif.].

- Após executar as etapas 1 a 4, em “Escolher o Tamanho do Papel e o Layout antes da Impressão” (156), escolha [Foto Identif.] e pressione o botão [OK].



2 Escolha o comprimento do lado maior e do lado menor.

- Pressione os botões [▲][▼] para escolher um item. Para escolher o comprimento, pressione os botões [◀][▶], depois pressione o botão [OK].

3 Escolha a área de impressão.

- Após executar a etapa 2, em “Recortar Imagens antes da Impressão” (155), para escolher a área de impressão.

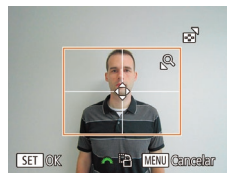

4 Imprima a imagem.

Antes de Usar
Manual Básico
Manual Avançado
1 Noções Básicas sobre a Câmera
2 Modo Automático / Modo Híbrido Automático
3 Outros Modos de Fotografia
4 Modo P
5 Modos TV, AV e M
6 Modo de Reprodução
7 Funções Wi-Fi
8 Menu de Configurações
9 Acessórios
10 Apêndice
Índice Remissivo

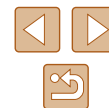

Imprimir Cenas de Filmes

▶ Fotografias ▶ Filmes

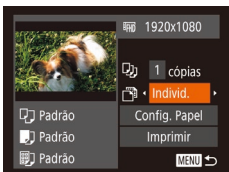

1 Acesse a tela de impressão.

- Siga as etapas 1 a 6 de "Impressão Fácil" (📖154) para escolher um filme e acessar esta tela.

2 Escolha um método de impressão.

- Pressione os botões [▲][▼] para escolher [📄], depois pressione os botões [◀][▶] para escolher o método de impressão.

3 Imprima a imagem.

Opções para Impressão de Filmes

Individ.	Imprime a cena atual como uma fotografia.
Seq.	Imprime uma séries de cenas, com determinado intervalo de separação, em uma única folha de papel. Também é possível imprimir o número da pasta, o número de arquivo e o tempo decorrido do quadro definindo [Legenda] como [Ativar].



- Para cancelar a impressão em andamento, pressione o botão [🛑], escolha [OK], depois pressione novamente o botão [🛑].
- A tela na etapa 1 também pode ser exibida através do seguinte procedimento: apresente a cena do filme a imprimir a partir dos passos 2 a 5 em "Visualização" (📖84), pressione [◀][▶] para selecionar [📄] a partir do painel de controle do filme e, depois, pressione [🛑].

Adicionar Imagens à Lista de Impressão (DPOF)

▶ Fotografias ▶ Filmes

A impressão em lote (📖159) e encomendar impressões de um serviço de revelação de fotos pode ser configurado na câmera, escolhendo imagens em um cartão de memória e definindo configurações relevantes, como o número de cópias, tal como se segue (máximo de 998 cópias). As informações de impressão preparadas desta forma estão em conformidade com as normas DPOF (Digital Print Order Format).

Definir Configurações de Impressão

▶ Fotografias ▶ Filmes

Especifique o formato de impressão (por exemplo, para adicionar a data e o número de arquivo) e outras configurações, do seguinte modo. Essas configurações aplicam-se a todas as imagens na lista de impressão.

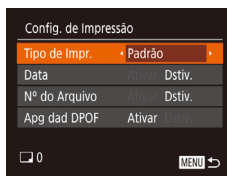

- Pressione o botão [MENU], escolha [Config. de Impressão] na guia [📄], depois escolha os itens desejados e defina as configurações (📖29).

Tipo de Impr.	Padrão	Imprime uma imagem por folha.
	Índice	Imprime versões menores de várias imagens por folha.
	Ambos	Imprime ambos os formatos, standard e índice.
Data	Ativar	As imagens são impressas com a data em que foram captadas.
	Dstiv.	–
N° do Arquivo	Ativar	As imagens são impressas com o número de arquivo.
	Dstiv.	–
Apg dad DPOF	Ativar	Cancela todas as configurações da lista de impressão de imagens após imprimir.
	Dstiv.	–

Antes de Usar

Manual Básico

Manual Avançado

1 Noções Básicas sobre a Câmera

2 Modo Automático / Modo Híbrido Automático

3 Outros Modos de Fotografia

4 Modo P

5 Modos TV, AV e M

6 Modo de Reprodução

7 Funções Wi-Fi

8 Menu de Configurações

9 Acessórios

10 Apêndice

Índice Remissivo





- Em alguns casos, nem todas as configurações DPOF podem ser aplicadas à impressão pela impressora ou pelo serviço de revelação de fotos.
- O ícone [!] pode ser exibido na câmera para alertá-lo que o cartão de memória apresenta configurações de impressão que foram definidas em outra câmera. A alteração das configurações de impressão com esta câmera pode substituir todas as configurações anteriores.



- Com a opção [Índice] especificada, não é possível escolher [Ativar] para as opções [Data] e [Nº do Arquivo] ao mesmo tempo.
- A impressão de índice não está disponível em algumas impressoras da marca Canon compatíveis com PictBridge (vendidas separadamente).
- A data é impressa em um formato correspondente aos detalhes de configuração definidos em [Data/Hora] na guia [Índice] (p. 20).

Configurar a Impressão de Imagens Individuais

► Fotografias ► Filmes



1 Escolha [Selecionar Imgs e Qtd.].

- Pressione o botão [MENU], escolha [Selecionar Imgs e Qtd.] na guia [Índice], depois pressione o botão [OK].

2 Escolha uma imagem.

- Pressione os botões [◀][▶] para escolher uma imagem, depois pressione o botão [OK].
- Você poderá então especificar o número de cópias.
- Se você especificar a impressão de índice da imagem, se especificada ela será identificada com um ícone [✓]. Para cancelar a impressão de índice da imagem, pressione novamente o botão [OK]. [✓] não será mais exibido.



3 Especifique o número de impressões.

- Pressione os botões [▲][▼] para especificar o número de impressões (no máximo 99).
- Para configurar a impressão de outras imagens e o número de impressões, repita as etapas 2 – 3.
- Não é possível especificar a quantidade de cópias nas impressões de índice. É possível apenas escolher quais imagens serão impressas. Para isto, siga a etapa 2.
- Ao concluir, pressione o botão [MENU] para retornar à tela do menu.

Configurar a Impressão de Várias Imagens

► Fotografias ► Filmes



- Após executar a etapa 1, em “Configurar a Impressão de Imagens Individuais” (p. 158), escolha [Selecionar Intervalo] e pressione o botão [OK].
- Siga as etapas 2 a 3, em “Selecionar Intervalo” (p. 95), para especificar imagens.
- Pressione os botões [▲][▼] para escolher [Ordem], depois pressione o botão [OK].

Configurar a Impressão de todas as Imagens

► Fotografias ► Filmes

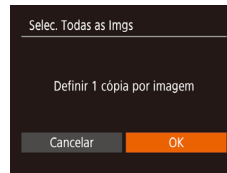

- Após executar a etapa 1, em “Configurar a Impressão de Imagens Individuais” (p. 158), escolha [Selec. Todas as Imgs] e pressione o botão [OK].
- Pressione os botões [◀][▶] para escolher [OK], depois pressione o botão [OK].

Antes de Usar
Manual Básico
Manual Avançado
1 Noções Básicas sobre a Câmera
2 Modo Automático / Modo Híbrido Automático
3 Outros Modos de Fotografia
4 Modo P
5 Modos TV, AV e M
6 Modo de Reprodução
7 Funções Wi-Fi
8 Menu de Configurações
9 Acessórios
10 Apêndice
Índice Remissivo

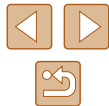

Remover todas as Imagens da Lista de Impressão

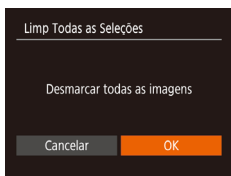

- Após executar a etapa 1, em “Configurar a Impressão de Imagens Individuais” (📖 158), escolha [Limp Todas as Seleções] e pressione o botão [OK].
- Pressione os botões [◀][▶] para escolher [OK], depois pressione o botão [OK].

Imprimir Imagens Adicionadas à Lista de Impressão (DPOF)

► Fotografias ► Filmes



- Ao adicionar imagens à lista de impressão (📖 157 – 📖 158), será exibida esta tela depois que você conectar a câmera a uma impressora compatível com PictBridge. Pressione os botões [▲][▼] para escolher [Imprimir agora]. Em seguida, basta pressionar o botão [OK] para imprimir as imagens da lista de impressão.
- Qualquer tarefa de impressão DPOF que for temporariamente interrompida será reiniciada a partir da imagem seguinte.

Adicionar Imagens a um Photobook

► Fotografias ► Filmes

É possível configurar álbuns de fotos na câmera. Para isto, escolha no máximo 998 imagens de um cartão de memória e importe-as para o software no computador, onde serão armazenadas em uma pasta específica. Este procedimento é conveniente ao solicitar a impressão on-line de álbuns de fotos ou ao imprimi-los com sua própria impressora.

Escolher um Método de Seleção

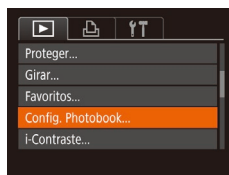

- Pressione o botão [MENU], escolha [Config. Photobook] na guia [▶], depois escolha como deseja selecionar imagens.



- O ícone [!] pode ser exibido na câmera para alertá-lo que o cartão de memória apresenta configurações de impressão que foram definidas em outra câmera. A alteração das configurações de impressão com esta câmera pode substituir todas as configurações anteriores.

Adicionar Imagens Individualmente

► Fotografias ► Filmes

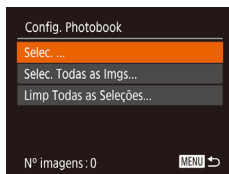

1 Escolha [Selec.].

- Após executar o procedimento descrito em “Escolher um Método de Seleção” (📖 159), escolha [Selec.] e pressione o botão [OK].

Antes de Usar

Manual Básico

Manual Avançado

1 Noções Básicas sobre a Câmera

2 Modo Automático / Modo Híbrido Automático

3 Outros Modos de Fotografia

4 Modo P

5 Modos TV, AV e M

6 Modo de Reprodução

7 Funções Wi-Fi

8 Menu de Configurações

9 Acessórios

10 Apêndice

Índice Remissivo





2 Escolha uma imagem.

- Pressione os botões [◀][▶] para escolher uma imagem, depois pressione o botão [OK].
- Será exibido [✓].
- Para remover a imagem do photobook, pressione novamente o botão [OK]. [✓] não será mais exibido.
- Repita este procedimento para especificar outras imagens.
- Ao concluir, pressione o botão [MENU] para retornar à tela do menu.

Adicionar todas as Imagens a um Photobook

► Fotografias ► Filmes

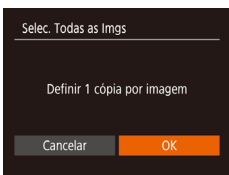

- Após executar o procedimento descrito em “Escolher um Método de Seleção” (p. 159), escolha [Selec. Todas as Imgs] e pressione o botão [OK].
- Pressione os botões [◀][▶] para escolher [OK], depois pressione o botão [OK].

Remover todas as Imagens de um Álbum de Fotos

► Fotografias ► Filmes

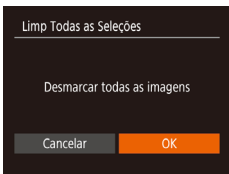

- Após executar o procedimento descrito em “Escolher um Método de Seleção” (p. 159), escolha [Limp Todas as Seleções] e pressione o botão [OK].
- Pressione os botões [◀][▶] para escolher [OK], depois pressione o botão [OK].

Antes de Usar
Manual Básico
Manual Avançado
1 Noções Básicas sobre a Câmera
2 Modo Automático / Modo Híbrido Automático
3 Outros Modos de Fotografia
4 Modo P
5 Modos TV, AV e M
6 Modo de Reprodução
7 Funções Wi-Fi
8 Menu de Configurações
9 Acessórios
10 Apêndice
Índice Remissivo



10

Apêndice

Informações úteis ao usar a câmera

Solução de Problemas

Se achar que existe um problema com a câmera, primeiro verifique o seguinte. Se os itens indicados a seguir não ajudarem a resolver o problema, entre em contato com um Serviço de Help Desk da Canon.

Alimentação

Ao pressionar o botão ON/OFF, não acontece nada.

- Confirme se a bateria está carregada (📖18).
- Confirme se a bateria está inserida do lado correto (📖19).
- Confirme se a tampa do compartimento de cartão de memória/bateria está bem fechada (📖19).
- Se os terminais da bateria estiverem sujos, o desempenho dela pode ser reduzido. Tente limpar os terminais com um cotonete e reinserir a bateria algumas vezes.

A carga da bateria termina rapidamente.

- O desempenho da bateria diminui em baixas temperaturas. Tente aquecê-la um pouco colocando-a no bolso, por exemplo. Certifique-se de que os terminais não toquem objetos metálicos.
- Se os terminais da bateria estiverem sujos, o desempenho dela pode ser reduzido. Tente limpar os terminais com um cotonete e reinserir a bateria algumas vezes.
- Se essas providências não ajudarem e ainda assim a carga da bateria terminar logo após ser carregada, isto significa que sua vida útil chegou ao fim. Compre uma nova bateria.

A lente não se retrai.

- Não abra a tampa do compartimento de cartão de memória/bateria com a câmera ligada. Feche a tampa, ligue a câmera, depois desligue-a novamente (📖19).

A bateria está dilatada.

- A dilatação da bateria é normal e não representa nenhum risco de segurança. No entanto, se a dilatação da bateria impedir seu encaixe na câmera, entre em contato com um Serviço de Help Desk da Canon.

Exibição em uma TV

As imagens da câmera parecem distorcidas ou não são exibidas em uma TV (📖148).

Antes de Usar

Manual Básico

Manual Avançado

1 Noções Básicas sobre a Câmera

2 Modo Automático / Modo Híbrido Automático

3 Outros Modos de Fotografia

4 Modo P

5 Modos TV, AV e M

6 Modo de Reprodução

7 Funções Wi-Fi

8 Menu de Configurações

9 Acessórios

10 Apêndice

Índice Remissivo



Fotografar ou Filmar

Não é possível fotografar nem filmar.

- No modo de Reprodução (📖 84), pressione o botão do obturador até a metade (📖 26).

Exibição estranha na tela sob baixa luminosidade (📖 27).

Exibição estranha na tela ao fotografar ou filmar.

- Observe que os problemas de exibição a seguir não são gravados em fotos, mas são gravados em filmes.
 - A tela pode tremer e apresentar faixas horizontais sob iluminação fluorescente ou LED.

Quando o botão do obturador é pressionado, [📷] pisca na tela e não é possível fotografar (📖 35).

Quando o botão do obturador é pressionado até a metade, [📷] é exibido na tela (📖 35).

- Defina [Modo IS] como [Contínua] (📖 53).
- Levante o flash e ajuste o modo de flash para [📷] (📖 78).
- Aumente a sensibilidade ISO (📖 70).
- Monte a câmera sobre um tripé ou tome outras providências para mantê-la em posição fixa. Além disso, é necessário definir [Modo IS] como [Dstiv.] ao usar um tripé ou outros meios para manter a câmera em posição fixa (📖 53).

As imagens estão desfocadas.

- Pressione o botão do obturador até a metade, para focar os assuntos, depois pressione-o até o fim para fotografar (📖 26).
- Certifique-se de que os motivos estão dentro do intervalo de focagem (📖 179).
- Defina [Luz aux. AF] como [Ativar] (📖 54).
- Confirme se as funções desnecessárias, como macro, estão desativadas.
- Tente fotografar ou filmar usando bloqueio do foco ou bloqueio AF (📖 77).

Quando o botão do obturador é pressionado até a metade, não são exibidas molduras AF e a câmera não foca.

- Para que sejam exibidas molduras AF e a câmera foque corretamente, tente compor o enquadramento centralizando as áreas de alto contraste do motivo e pressione o botão do obturador até a metade, ou pressione o botão do obturador até a metade várias vezes.

Os assuntos nas imagens estão muito escuros.

- Levante o flash e ajuste o modo de flash para [📷] (📖 78).
- Ajuste o brilho usando a compensação de exposição (📖 69).
- Ajuste o contraste usando a função i-Contraste (📖 70, 📖 103).
- Use o bloqueio AE ou a medição pontual (📖 69).

Os assuntos estão muito claros e os realces estão desbotados.

- Baixe o flash e ajuste o modo de flash para [📷] (📖 32).
- Ajuste o brilho usando a compensação de exposição (📖 69).
- Use o bloqueio AE ou a medição pontual (📖 69).
- Reduza a luz que ilumina os assuntos.

Os assuntos estão muito escuros apesar de o flash ter disparado (📖 35).

- Fotografe dentro do alcance do flash (📖 178).
- Ajuste o brilho usando a compensação de exposição do flash ou alterando o nível de saída de flash (📖 79, 📖 83).
- Aumente a sensibilidade ISO (📖 70).

Os assuntos nas fotos com flash estão muito claros e os realces estão desbotados.

- Fotografe dentro do alcance do flash (📖 178).
- Baixe o flash e ajuste o modo de flash para [📷] (📖 32).
- Ajuste o brilho usando a compensação de exposição do flash ou alterando o nível de saída de flash (📖 79, 📖 83).

Pontos brancos aparecem nas fotos com flash.

- Isto é causado pelo reflexo da luz do flash em partículas de pó ou outras partículas suspensas no ar.

As fotos apresentam aparência granulada.

- Reduza a sensibilidade ISO (📖 70).
- Em alguns modos de fotografia, sensibilidades ISO altas podem gerar imagens com aparência granulada (📖 59).

Os assuntos apresentam o efeito olhos vermelhos.

- Defina [Lamp Olh Ver] como [Ativar] (📖 54). Observe que enquanto a lâmpada de redução de olhos vermelhos (📖 4) estiver acesa (durante aproximadamente um segundo), não é possível fotografar, pois a lâmpada está neutralizando o efeito olhos vermelhos. Para obter melhores resultados, peça aos assuntos para olharem para a luz de redução de olhos vermelhos. Tente também aumentar a iluminação nas cenas internas e fotografar a uma distância menor.
- Edite as imagens usando a correção de olhos vermelhos (📖 103).

A gravação no cartão de memória demora muito ou os disparos contínuos ficam mais lentos.

- Use a câmera para fazer a formatação de baixo nível do cartão de memória (📖 142).

As configurações de fotografia/filmagem ou do menu FUNC. não estão disponíveis.

- Os itens de configuração disponíveis variam de acordo com o modo de fotografia ou filmagem. Consulte "Funções disponíveis em cada Modo de Fotografia", "FUNC. Menu" e "Guia de Fotografia" (📖 169 – 📖 172).

Antes de Usar

Manual Básico

Manual Avançado

1 Noções Básicas sobre a Câmera

2 Modo Automático / Modo Híbrido Automático

3 Outros Modos de Fotografia

4 Modo P

5 Modos TV, AV e M

6 Modo de Reprodução

7 Funções Wi-Fi

8 Menu de Configurações

9 Acessórios

10 Apêndice

Índice Remissivo



Os ícones Bebês ou Crianças não são exibidos.

- Os ícones Bebês e Crianças não são exibidos se a data de aniversário não estiver definida nas informações sobre o rosto (145). Se os ícones não forem exibidos mesmo que você defina a data de aniversário, registre novamente as informações sobre o rosto (146) ou certifique-se de que a data/hora estão definidas corretamente (120).

Gravar Filmes

O tempo decorrido mostrado está incorreto ou a gravação é interrompida.

- Use a câmera para formatar o cartão de memória ou troque-o por um cartão compatível com gravação em alta velocidade. Mesmo que o tempo decorrido mostrado esteja incorreto, a duração dos filmes no cartão de memória corresponderá ao tempo de gravação real (141, 180).

[!] é exibido e a gravação é interrompida automaticamente.

- O buffer de memória interna da câmera fica cheio, pois a câmera não consegue gravar no cartão de memória com rapidez suficiente. Tente executar um dos seguintes procedimentos.
 - Use a câmera para fazer a formatação de baixo nível do cartão de memória (142).
 - Reduza a qualidade de imagem (151).
 - Troque por um cartão de memória compatível com gravação em alta velocidade (180).

Não é possível usar a função de zoom.

- Não é possível usar a função de zoom ao gravar filmes nos modos [S] (160), [M] (167) e [V] (157).

Os assuntos parecem distorcidos.

- Os assuntos que passam em frente à câmera rapidamente podem parecer distorcidos. Isto não indica um mau funcionamento.

Reprodução

Não é possível usar a função de reprodução.

- Talvez não seja possível reproduzir imagens ou filmes se for usado um computador para renomear os arquivos ou alterar a estrutura de pastas.

A reprodução é interrompida ou o áudio é cortado.

- Troque por um cartão de memória no qual tenha sido feita formatação de baixo nível com a câmera (142).
- Podem ocorrer breves interrupções ao reproduzir filmes copiados em cartões de memória com velocidade de leitura lenta.
- Ao reproduzir filmes em um computador, pode ocorrer perda de quadros e corte no áudio se o desempenho do computador for inadequado.

O som não é reproduzido durante os filmes.

- Ajuste o volume (138) se tiver ativado a opção [Mudo] (138) ou se o som do filme estiver fraco.
- Não há reprodução de sons em filmes gravados no modo [S] (160), [M] (167) ou [V] (157) pois não ocorre gravação de áudio nesses modos.

Não é possível acessar a tela de Melhores Momentos pressionando [▲].

- Não é possível exibir a tela inicial quando estiver conectada a uma impressora. Desconecte a câmera da impressora.
- Não é possível exibir a tela inicial durante conexões Wi-Fi. Encerrar a conexão Wi-Fi.

Um ícone do motivo desejado para um álbum não é apresentado na tela inicial de Melhores Momentos.

- No modo simples de informação (86), escolha uma imagem que apresente o nome da pessoa para o álbum antes de acessar a tela inicial de Melhores Momentos (106).

Cartão de Memória

O cartão de memória não é reconhecido.

- Reinicie a câmera com o cartão de memória inserido nela (125).

Computador

Não é possível transferir imagens para o computador.

- Ao tentar transferir imagens para o computador por meio de um cabo, tente reduzir a velocidade de transferência do seguinte modo.
 - Pressione o botão [▶] para baixo para entrar no modo de Reprodução. Mantenha pressionado o botão [MENU] para baixo enquanto pressiona simultaneamente os botões [▲] e [⊙]. Na tela seguinte, pressione os botões [◀▶] para escolher [B], depois pressione o botão [⊙].

Antes de Usar

Manual Básico

Manual Avançado

1 Noções Básicas sobre a Câmera

2 Modo Automático / Modo Híbrido Automático

3 Outros Modos de Fotografia

4 Modo P

5 Modos TV, AV e M

6 Modo de Reprodução

7 Funções Wi-Fi

8 Menu de Configurações

9 Acessórios

10 Apêndice

Índice Remissivo

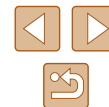

Wi-Fi

Não é possível acessar o menu Wi-Fi pressionando o botão [(Ⓜ)].

- O menu Wi-Fi não pode ser apresentado enquanto a câmera estiver conectada a uma impressora, computador ou TV por meio de um cabo. Desconecte o cabo.

Não é possível adicionar um dispositivo/destino.

- É possível adicionar à câmera um total de 20 itens de informações de conexão. Primeiro apague da câmera as informações de conexão desnecessárias, depois adicione novos dispositivos/destinos (📖135).
- Use um computador ou smartphone para registrar serviços Web (📖123).
- Para adicionar um smartphone, primeiro instale nele o aplicativo dedicado Camera Connect (📖112).
- Para adicionar um computador, primeiro instale nele o software CameraWindow. Verifique também o ambiente e as configurações do computador e de Wi-Fi (📖118, 📖119).
- Não use a câmera perto de fontes de interferência do sinal de Wi-Fi, como fornos de micro-ondas, dispositivos Bluetooth ou outros equipamentos que operam na faixa de 2,4 GHz.
- Aproxime a câmera do outro dispositivo ao qual você está tentando se conectar (como o ponto de acesso) e certifique-se de que não há objetos entre os dispositivos.

Não é possível conectar ao ponto de acesso.

- Confirme se o canal do ponto de acesso está definido com um canal compatível com a câmera (📖178). Observe que, em vez de permitir a atribuição automática de canal, é recomendável especificar manualmente um canal compatível.

Não é possível enviar imagens.

- Não há espaço de armazenamento suficiente no dispositivo de destino. Aumente o espaço de armazenamento no dispositivo de destino e reenvie as imagens.
- A lingueta de proteção contra gravação do cartão de memória, na câmera de destino, está na posição travada. Mova a lingueta de proteção contra gravação para a posição destravada.
- As imagens não serão enviadas para o CANON iMAGE GATEWAY (ou outros serviços Web) se você mover ou renomear os arquivos ou pastas de imagens existentes no computador que recebia imagens enviadas por meio de Sincron. Imag. (por meio de um ponto de acesso (📖132)). Antes de mover ou renomear esses arquivos ou pastas de imagens no computador, certifique-se de que as imagens já foram enviadas para o CANON iMAGE GATEWAY (ou outros serviços Web).

Não é possível redimensionar imagens para enviá-las.

- Não é possível redimensionar as imagens para que fiquem maiores que a configuração de resolução de seu tamanho original.
- Não é possível redimensionar filmes.

O envio de imagens é demorado./A conexão sem fio é interrompida.

- O envio de várias imagens pode ser demorado. Tente redimensionar a imagem para reduzir o tempo de envio (📖131).
- O envio de filmes pode ser demorado.
- Não use a câmera perto de fontes de interferência do sinal de Wi-Fi, como fornos de micro-ondas, dispositivos Bluetooth ou outros equipamentos que operam na faixa de 2,4 GHz. Observe que o envio de imagens pode ser demorado, mesmo que [📶] seja exibido.
- Aproxime a câmera do outro dispositivo ao qual você está tentando se conectar (como o ponto de acesso) e certifique-se de que não há objetos entre os dispositivos.

Nenhuma mensagem de notificação é recebida em um computador ou smartphone depois de adicionar o CANON iMAGE GATEWAY na câmera.

- Certifique-se de que o endereço de e-mail inserido está correto e tente adicionar o destino novamente.
- Verifique as configurações de e-mail do computador ou do smartphone. Se estiverem configuradas para bloquear e-mails de determinados domínios, você não poderá receber a mensagem de notificação.

Desejar apagar as informações de conexão Wi-Fi antes de descartar a câmera ou de transferi-la para outra pessoa.

- Redefina as configurações de Wi-Fi (📖137).

Antes de Usar

Manual Básico

Manual Avançado

1 Noções Básicas sobre a Câmera

2 Modo Automático / Modo Híbrido Automático

3 Outros Modos de Fotografia

4 Modo P

5 Modos TV, AV e M

6 Modo de Reprodução

7 Funções Wi-Fi

8 Menu de Configurações

9 Acessórios

10 Apêndice

Índice Remissivo



Mensagens Exibidas na Tela

Se for exibida uma mensagem de erro, tente um dos procedimentos a seguir.

Captura ou Reprodução

Sem cartão

- O cartão de memória pode ter sido inserido do lado incorreto. Reinsira o cartão de memória do lado correto (119).

Cartão mem. bloq.

- A lingueta de proteção contra gravação do cartão de memória está na posição travada. Mova a lingueta de proteção contra gravação para a posição destravada (119).

Não pode gravar!

- Você tentou gravar imagens sem um cartão de memória na câmera. Para gravar, insira um cartão de memória do lado correto (119).

Erro no cartão (1142)

- Se for exibida a mesma mensagem de erro, mesmo depois de formatar um cartão de memória compatível (112) e de inseri-lo do lado correto (119), entre em contato com um Serviço de Help Desk da Canon.

Espaço insuf. no cartão

- Não há espaço livre suficiente no cartão de memória para fotografar e filmar (132, 156, 168, 181) ou editar imagens (101). Apague imagens desnecessárias (196) ou insira um cartão de memória com espaço livre suficiente (119).

Carregar a bateria (118)

Sem imagem.

- O cartão de memória não contém nenhuma imagem que possa ser exibida.

Protegido! (194)

Imagem Desconhecida/Ficheiro JPEG incompatível/Imagem muito grande/Imp. reproduzir MOV/Imp. reproduzir MP4

- Não é possível exibir imagens incompatíveis ou danificadas.
- Talvez não seja possível exibir imagens que foram editadas ou renomeadas em um computador ou imagens tiradas com outra câmera.

Não é possível ampliar!/Não é possível repr cont. em ordem aleatória intelig!/Não é possível girar!/Não é possível alterar a imagem!/Não é possível modificar!/Não é possível atribuir à categ./Imagem não selecionável.

- As seguintes funções talvez não estejam disponíveis para imagens que foram renomeadas ou editadas em um computador ou imagens tiradas com outra câmera. Observe que as funções marcadas com asterisco (*) não estão disponíveis para filmes.
Ampliar* (192), Ord. Aleat. int.* (193), Rodar* (198), Favoritos (100), Editar* (101), Imprimir Lista* (157) e Config. Photobook* (159)

Intervalo seleção inválido

- Ao especificar um intervalo de seleção de imagens (195, 198, 158), você tentou escolher uma imagem inicial posterior à imagem final ou vice-versa.

Limite seleção excedido

- Foram selecionadas mais de 998 imagens para Imprimir Lista (157) ou Configurar Photobook (159). Escolha menos de 998 imagens.
- Não foi possível salvar corretamente as configurações de Imprimir Lista (157) ou de Configurar Photobook (159). Reduza o número de imagens selecionadas e tente novamente.
- Você tentou escolher mais de 500 imagens em Proteger (194), Apagar (196), Favoritos (100), Imprimir Lista (157) ou Configurar Photobook (159).

Erro de nome!

- Não foi possível criar a pasta ou gravar imagens porque foram atingidos o número máximo permitido (999) de pastas de armazenamento de imagens e o número máximo permitido (9999) de imagens nas pastas. Na guia [11], altere [Num. de Arq.] para [Reinic Auto] (142) ou formate o cartão de memória (141).

Erro da lente

- Este erro pode ocorrer ao segurar a lente enquanto ela está em movimento ou ao usar a câmera em locais com muito pó ou areia.
- A exibição frequente desta mensagem de erro pode indicar danos na câmera. Neste caso, entre em contato com um Serviço de Help Desk da Canon.

Erro da câmara detetado (número do erro)

- Se esta mensagem de erro for exibida logo após tirar uma foto, a imagem pode não ter sido salva. Mude para o modo de Reprodução para procurar a imagem.
- A exibição frequente desta mensagem de erro pode indicar danos na câmera. Neste caso, anote o número do erro (Exx) e entre em contato com um Serviço de Help Desk da Canon.

Antes de Usar

Manual Básico

Manual Avançado

1 Noções Básicas sobre a Câmera

2 Modo Automático / Modo Híbrido Automático

3 Outros Modos de Fotografia

4 Modo P

5 Modos TV, AV e M

6 Modo de Reprodução

7 Funções Wi-Fi

8 Menu de Configurações

9 Acessórios

10 Apêndice

Índice Remissivo



Erro de Ficheiro

- Talvez não seja possível imprimir corretamente (📖154) fotos tiradas com outras câmeras ou imagens que foram alteradas com uso de software, mesmo que a câmera esteja conectada à impressora.

Erro de impressão

- Verifique a configuração de tamanho do papel (📖156). Se esta mensagem for exibida quando a configuração estiver correta, reinicie a impressora e ajuste novamente a configuração da câmera.

Absorvente de tinta cheio

- Entre em contato com um Serviço de Help Desk da Canon a fim de solicitar auxílio para a troca do absorvente de tinta.

Wi-Fi

Erro na Ligação

- Nenhum ponto de acesso foi reconhecido. Verifique as configurações do ponto de acesso (📖119).
- Não foi possível encontrar o dispositivo. Desligue a câmera, ligue-a novamente e tente conectar-se outra vez.
- Verifique o dispositivo ao qual deseja se conectar e certifique-se de que ele está preparado para a conexão.

Não é possível det. ponto acesso

- Os botões WPS foram pressionados simultaneamente em diversos pontos de acesso. Tente reconectar-se novamente.

Não foram encontrados pontos de acesso

- Certifique-se de que o ponto de acesso está ligado.
- Ao conectar-se manualmente a um ponto de acesso, certifique-se de digitar o SSID correto.

Palavra-passe incorreta/Definições de segurança Wi-Fi incorretas

- Verifique as configurações de segurança do ponto de acesso (📖119).

Conflito de endereço IP

- Redefina o endereço IP para que não entre em conflito com outro.

Desligado/Ficheiro(s) não recebidos/O envio falhou

- Talvez você esteja em um ambiente em que os sinais de Wi-Fi estão obstruídos.
- Evite usar a função Wi-Fi da câmera próximo de fornos de micro-ondas, dispositivos Bluetooth e outros dispositivos que operam na faixa de 2,4 GHz.
- Aproxime a câmera do outro dispositivo ao qual você está tentando se conectar (como o ponto de acesso) e certifique-se de que não há objetos entre os dispositivos.
- Verifique o dispositivo conectado para certificar-se de que não apresenta erros.

O envio falhou

Erro no cartão

- Se for exibida a mesma mensagem de erro, mesmo depois de inserir do lado correto um cartão de memória formatado, entre em contato com um Serviço de Help Desk da Canon.

Ficheiro(s) não recebidos

Espaço insuf. no cartão

- Não há espaço livre suficiente no cartão de memória da câmera de destino para receber imagens. Apague imagens para liberar espaço no cartão de memória ou insira um cartão de memória com espaço suficiente.

Ficheiro(s) não recebidos

Cartão mem. bloq.

- A lingueta de proteção contra gravação do cartão de memória, na câmera que receberá as imagens, está na posição travada. Mova a lingueta de proteção contra gravação para a posição destravada.

Arquivos(s) não recebidos

Erro de nome!

- Quando forem atingidos na câmera receptora o número máximo de pastas (999) e o número máximo de imagens (9999), não será possível receber imagens.

Espaço insuficiente no servidor

- Exclua imagens desnecessárias carregadas no CANON iMAGE GATEWAY para liberar espaço.
- Salve no computador as imagens enviadas por meio de Sincron. Imag. (📖132).

Verifique as definições de rede

- Certifique-se de que o computador consegue conectar-se à Internet com as configurações de rede atuais.

Antes de Usar

Manual Básico

Manual Avançado

1 Noções Básicas sobre a Câmera

2 Modo Automático / Modo Híbrido Automático

3 Outros Modos de Fotografia

4 Modo P

5 Modos TV, AV e M

6 Modo de Reprodução

7 Funções Wi-Fi

8 Menu de Configurações

9 Acessórios

10 Apêndice

Índice Remissivo



Informações Exibidas na Tela

Fotografia ou Filme (Exibição de Informações)

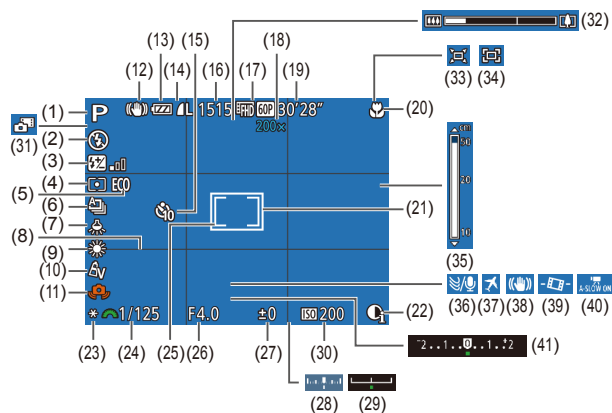

- (1) Modo de fotografia/filmagem (169), ícone de cena (36)
- (2) Modo de flash (78)
- (3) Compensação de exposição do flash / Nível de saída de flash (79, 83)
- (4) Método de medição (69)
- (5) Modo econômico (140)
- (6) Modo de Disparo (44)
- (7) Correção com lâmpada de mercúrio (50)
- (8) Linhas de grade (51)
- (9) Balanço de brancos (71)
- (10) Minhas Cores (71)
- (11) Aviso de estremecimento da câmera (35)
- (12) Ícone de modo de IS (37)
- (13) Nível da bateria (167)
- (14) Compressão de fotos (80),

- Resolução (50)
- (15) Temporizador (43)
- (16) Imagens graváveis (180)*
- (17) Qualidade de filme (51)
- (18) Ampliação com zoom digital (38), Teleconversor digital (74)
- (19) Tempo restante (180)
- (20) Intervalo de Foco (73), Bloqueio AF (77)
- (21) Moldura AF (75)
- (22) i-Contraste (70)
- (23) Bloqueio AE (69), Bloqueio FE (80)
- (24) Velocidade do obturador (81, 82)
- (25) Moldura de marcar ponto AE (69)
- (26) Valor da abertura (82)
- (27) Nível de compensação de exposição (69)
- (28) Nível de exposição (82)
- (29) Barra de mudança de compensação de exposição (69)
- (30) Sensibilidade ISO (70)
- (31) Modo Híbrido Automático (34)
- (32) Barra de zoom (32)
- (33) Auto (41)
- (34) Centraliz. (40)
- (35) Indicador MF (73)
- (36) Filtro de vento (66)
- (37) Fuso horário (139)
- (38) Estabilização da imagem (53)
- (39) Nível automático (52)
- (40) Obturador lento automático (66)
- (41) Barra de compensação de exposição (69)

* No modo [V], indica o número de imagens disponíveis.

Nível da Bateria

Uma mensagem ou ícone exibido na tela indica o nível de carga da bateria.

Ícone ou Mensagem	Detalhes
	Carga suficiente
	Ligeiramente descarregada, mas suficiente
	Quase descarregada — carregue logo a bateria
[Carregar a bateria]	Descarregada — carregue a bateria imediatamente

- Antes de Usar
- Manual Básico
- Manual Avançado
 - 1 Noções Básicas sobre a Câmera
 - 2 Modo Automático / Modo Híbrido Automático
 - 3 Outros Modos de Fotografia
 - 4 Modo P
 - 5 Modos TV, AV e M
 - 6 Modo de Reprodução
 - 7 Funções Wi-Fi
 - 8 Menu de Configurações
 - 9 Acessórios
 - 10 Apêndice

Índice Remissivo

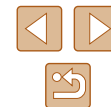

Reprodução (Exibição de Informações Detalhadas)

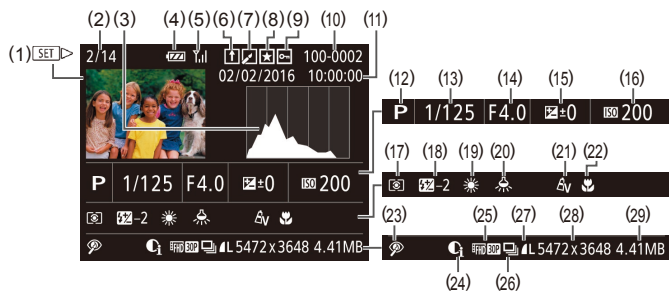

- | | |
|---|---|
| (1) Filme (📖32, 📖84) | (14) Valor da abertura (📖82) |
| (2) Nº da imagem atual / Nº de imagens total | (15) Nível de compensação de exposição (📖69), Nível de mudança de exposição (📖65) |
| (3) Histograma (📖86) | (16) Sensibilidade ISO (📖70) |
| (4) Nível da bateria (📖167) | (17) Método de medição (📖69) |
| (5) Status da conectividade Wi-Fi (📖130) | (18) Flash (📖78), Compensação de exposição do flash (📖79) |
| (6) Sinc. de imagem (📖132) | (19) Balanço de brancos (📖71) |
| (7) Edição de imagens (📖101), Compactação de imagens (📖105) | (20) Correção com lâmpada de mercúrio (📖50) |
| (8) Favoritos (📖100) | (21) Minhas Cores (📖71, 📖102), Efeito de Foto Criativa (📖57) |
| (9) Proteção (📖94) | (22) Intervalo de focagem (📖73) |
| (10) Número de pasta - Número de arquivo (📖142) | (23) Corr. Olhos Verm (📖103), efeito Reprodução de Clipe Curto (📖67) |
| (11) Data/hora da foto ou filme (📖20) | (24) i-Contraste (📖70, 📖103) |
| (12) Modo de fotografia/filmagem (📖169) | (25) Qual. imagem / Taxa de Quadro (filmes) (📖51) |
| (13) Veloc. Obturador (fotos) (📖81, 📖82) | (26) Reprodução de grupos (📖90) |

- (27) Compactação (qualidade de imagem) (📖80) / Resolução (📖50), Resumo de filmes (📖34), MP4 (filmes) e álbuns (📖106)

- (28) Fotografias: Resolução (📖180) Filmes: Tempo de reprodução (📖180)
(29) Tamanho do arquivo



- Ao ver as imagens em uma TV, algumas informações podem não ser exibidas (📖148).

Resumo do Painel de Controle do Filme

As seguintes operações estão disponíveis no painel de controle do filme acessado conforme descrito em “Visualizar” (📖84).

▶	Reproduzir
▶▶	Câmera Lenta (Pressione os botões [◀][▶] para ajustar a velocidade de reprodução. O som não será reproduzido.)
◀	Saltar para anterior* ou Clipe anterior (📖106) (Para continuar saltando para trás, mantenha pressionado o botão [⏮].)
◀◀	Quadro Anterior (Para rebobinar rapidamente, mantenha pressionado o botão [⏮].)
▶▶	Quadro Seguinte (Para avançar rapidamente, mantenha pressionado o botão [⏭].)
▶	Saltar para seguinte* ou Clipe seguinte (📖106) (Para continuar saltando para a frente, mantenha pressionado o botão [⏭].)
🗑️	Apagar Clipe (opção exibida quando um resumo de filmes for selecionado, (📖106))
✂️	Editar (📖104)
🖨️	Mostrado quando a câmera está conectada a uma impressora compatível com PictBridge (📖154).

* Exibe o quadro que se encontra cerca de quatro segundos antes ou depois do quadro atual.



- Durante a reprodução de filmes, é possível saltar para trás ou para a frente (ou para o clipe anterior ou seguinte) pressionando os botões [◀][▶].

Antes de Usar

Manual Básico

Manual Avançado

1 Noções Básicas sobre a Câmera

2 Modo Automático / Modo Híbrido Automático

3 Outros Modos de Fotografia

4 Modo P

5 Modos TV, AV e M

6 Modo de Reprodução

7 Funções Wi-Fi

8 Menu de Configurações

9 Acessórios

10 Apêndice

Índice Remissivo



Guia de Fotografia/Filmagem

Função	Modo de Fotografia/Filmagem																												
	M	Av	Tv	P	LIVE	AUTO																							
Quadro AF (75)																													
Rosto AiAF*1	O	O	O	O	O	O	O	O	-	O	O	O	O	O	O	O	-	-	O	O	O	O	O	-	O	O	O		
Rastrear AF	O	O	O	O	O	-	-	-	O	O	-	-	-	O	-	-	-	-	O	O	O	-	-	-	-	-	-		
Centralizar	O	O	O	O	O	-	-	-	O	O	-	-	-	O	O	-	O	O	O	O	O	O	O	O	O	O	O		
Tam. Quadro AF (75)*2																													
Normal	O	O	O	O	O	-	-	-	-	O	-	-	-	-	O	O	-	O	O	O	O	O	-	O	O	O			
Pequeno	O	O	O	O	O	-	-	-	-	O	-	-	-	-	O	-	-	O	O	O	O	O	-	O	O	O			
Zoom Digital (38)																													
Padrão	O	O	O	O	O	O	O	-	O	O	O	O	O	O	-	-	-	-	-	-	-	-	-	-	O	O	-	O	
Dstiv.*3	O	O	O	O	O	O	O	O	O	O	O	O	O	O	O	-	O	O	O	O	O	O	O	O	O	O	O	O	
1.6x / 2.0x	O	O	O	O	O	-	-	-	-	-	-	-	-	-	-	-	-	-	-	-	-	-	-	-	-	-	-		
Zoom Ponto AF (52)																													
Ativar	O	O	O	O	O	-	O	O	-	O	O	O	O	-	O	-	-	-	-	-	O	O	O	-	-	-	-		
Dstiv.	O	O	O	O	O	O	O	O	O	O	O	O	O	O	O	O	O	O	O	O	O	O	O	O	O	O	O	O	
Servo AF (76)																													
Ativar	O	O	O	O	O	-	-	-	O	O	-	-	-	-	O	-	-	-	-	-	O	O	O	-	-	-	-		
Dstiv.	O	O	O	O	O	O	*4	O	-	O	O	O	O	O	O	O	O	O	O	O	O	O	O	O	O	O	O	O	
AF Contínuo (77)																													
Ativar	O	O	O	O	O	O	O	O	O	O	O	O	O	O	O	-	O	O	O	O	O	O	O	O	O	-	O	O	O
Dstiv.	O	O	O	O	O	-	-	-	-	O	-	-	-	O	O	O	O	O	O	O	O	O	O	O	O	O	-	-	-

*1 Quando não são detectados rostos, a operação varia de acordo com o modo de fotografia ou filmagem. O Pode ser selecionado ou definido automaticamente. - Não pode ser selecionado.

*2 Disponível quando a moldura AF está definida como [Centralizar].

*3 O zoom digital é cancelado ao mudar para um modo de fotografia ou filmagem que não suporte zoom digital.

*4 [Ativar] quando é detectada a movimentação do motivo

Antes de Usar

Manual Básico

Manual Avançado

1 Noções Básicas sobre a Câmera

2 Modo Automático / Modo Híbrido Automático

3 Outros Modos de Fotografia

4 Modo P

5 Modos TV, AV e M

6 Modo de Reprodução

7 Funções Wi-Fi

8 Menu de Configurações

9 Acessórios

10 Apêndice

Índice Remissivo



Guia de Configuração

Item	Pág. Referência
Mudo	138
Volume	138
Dicas/Sugestões	139
Data/Hora	20
Fuso Horário	139
Retração Lente	140
Modo eco	140
Econ. Energia	26, 140
Brilho do display	141
Imagem Inicial	141
Formato	141, 142
Num. de Arq.	142
Criar Pasta	143
Unidades	143
Sist. de Vídeo	148
Configurações sem fio	111
Exibição do Logo Certificação	143
Idioma	21
Redefinir Tudo	144

Guia de Reprodução

Item	Pág. Referência
Rep. vídeo de fotos criat.	86
Mix de Clipe curto	109
Reprodução de álbum	106
List/Repr resumo vídeos	87
Exibição em slide	92
Apagar	96
Proteger	94
Girar	98
Favoritos	100
Config. Photobook	159
i-Contraste	103
Corr. Olhos Verm	103
Corte	101
Redimensionar	101
Minhas Cores	102
Info de Face ID	87
Efeito Trans.	84
Efeito de Índice	88
Exib c/ Rolagem	84
Imagens Grupo	90
Giro Automático	99
Retomar	84
Pular img. c/	89

Antes de Usar

Manual Básico

Manual Avançado

1 Noções Básicas sobre a Câmera

2 Modo Automático / Modo Híbrido Automático

3 Outros Modos de Fotografia

4 Modo P

5 Modos TV, AV e M

6 Modo de Reprodução

7 Funções Wi-Fi

8 Menu de Configurações

9 Acessórios

10 Apêndice

Índice Remissivo



Guia de Impressão

Item	Pág. Referência
Imprimir	-
Selecionar Imgs e Qtd.	158
Selecionar Intervalo	158
Selec. Todas as Imgs	158
Limp Todas as Seleções	159
Config. de Impressão	157

Modo de Reprodução do FUNC. Menu

Item	Pág. Referência
Girar	98
Proteger	94
Favoritos	100
Imprimir	154
Reprodução por Grupo	90
Reproduz Vídeo	84
Repr resumo vídeo relac.	87
Ord. Aleat. int.	93
Pesq Imagem	88
Exibição em slide	92

Precauções de Manuseio

- Esta câmera é um dispositivo eletrônico de alta precisão. Evite derrubá-la ou sujeitá-la a forte impacto.
- Nunca coloque a câmera perto de ímãs, motores ou outros dispositivos que gerem campos eletromagnéticos fortes. Campos eletromagnéticos podem causar mau funcionamento ou apagar dados de imagens.
- Se gotas d'água ou sujeira aderirem à câmera ou à tela, limpe com um pano seco e macio ou com um pano de limpeza de óculos. Não esfregue nem use força.
- Nunca utilize produtos de limpeza que contenham solventes orgânicos para limpar a câmera ou a tela.
- Utilize um pincel com soprador de ar para remover o pó da lente. Se ainda restar sujeira que você não consiga remover, entre em contato com um Serviço de Help Desk da Canon.
- Pode ocorrer a formação de condensação (gotas de água) na câmera após mudanças bruscas de temperatura ao transferir a câmera de ambientes frios para ambientes quentes. Para evitar a formação de condensação na câmera, coloque a câmera dentro de um saco plástico hermético, que possa ser selado, e deixe-a adaptar-se lentamente à temperatura antes de retirá-la do saco.
- Se houver formação de condensação na câmera, pare de usá-la imediatamente, pois pode provocar anomalias. Retire a bateria e o cartão de memória e aguarde a evaporação total da umidade antes de voltar a usar a câmera.
- Guarde baterias não usadas em um saco plástico ou outro recipiente. Para manter o desempenho da bateria, caso você não a use durante algum tempo, carregue-a cerca de uma vez ao ano e depois use a câmera até terminar a carga, antes de guardar a bateria.

Antes de Usar

Manual Básico

Manual Avançado

1 Noções Básicas sobre a Câmera

2 Modo Automático / Modo Híbrido Automático

3 Outros Modos de Fotografia

4 Modo P

5 Modos TV, AV e M

6 Modo de Reprodução

7 Funções Wi-Fi

8 Menu de Configurações

9 Acessórios

10 Apêndice

Índice Remissivo



Especificações

Câmera

Sensor de Imagem

Pixels Efetivos da Câmera

(processamento de imagem pode causar

uma diminuição no número de pixels.) Aprox. 20,3 megapixels

Total de Pixels..... Aprox. 21,1 megapixels

Tamanho da imagem Tipo 1/2.3

Lente

Distância Focal

(equivalente ao filme de 35 mm) 4,3 – 215,0 mm
(24 – 1200 mm)

Magnificação do Zoom 50x

Zoom digital

Magnificação..... Aprox. 4x

Magnificação máx.

(zoom óptico x digital)..... Aprox. 200x

Distância Focal

(máx. telefoto, equivalente ao filme 35 mm) ... Equivalente a aprox. 4800 mm

Tela (Monitor)

Tipo Cristal líquido colorido TFT

Tamanho da imagem 7,5 cm (3,0 pol.)

Pixels efetivos..... Aprox. 461,000 pontos

Disparos Contínuos

Velocidade

(Varia, dependendo do assunto, posição do zoom e outros fatores de disparo, bem como marcas de cartão de memória.).....

Disparo contínuo normal nos modos Auto/P: Aprox. 5,9 fotos/s.

Disparo contínuo AF nos modo P: Aprox. 4,4 fotos/s.

Disparo contínuo LV nos modo P: Aprox. 4,5 fotos/s.

Flash embutido

Alcance do flash (Grande angular) ... 50 cm – 5,5 m

Alcance do flash (Telefoto) 1,3 m – 3,0 m

Vel. Obturador

Modo automático

(configurações automáticas)..... 1 – 1/2000 s.

intervalo em todos os modos

de gravação

Máxima 15 s.

Mínima 1/2000 s.

Velocidade (unidade: s.) Modos Tv, M

15, 13, 10, 8, 6, 5, 4, 3, 2, 2,5, 2, 1,6,

1,3, 1, 0,8, 0,6, 0,5, 0,4, 0,3, 1/4,

1/5, 1/6, 1/8, 1/10, 1/13, 1/15, 1/20,

1/25, 1/30, 1/40, 1/50, 1/60, 1/80,

1/100, 1/125, 1/160, 1/200, 1/250,

1/320, 1/400, 1/500, 1/640, 1/800,

1/1000, 1/1250, 1/1600, 1/2000

Abertura

Número F 3,4 – 8,0 (GA)
6,5 – 8,0 (T)

AF

Quadro AF Rosto AiAF (número de quadros AF: máx.9), Rastrear AF, Centralizar

Formato do arquivo..... Design rule for Camera File

system (DCF) compatível; DPOF (versão 1.1) compatível

Antes de Usar

Manual Básico

Manual Avançado

1 Noções Básicas sobre a Câmera

2 Modo Automático / Modo Híbrido Automático

3 Outros Modos de Fotografia

4 Modo P

5 Modos TV, AV e M

6 Modo de Reprodução

7 Funções Wi-Fi

8 Menu de Configurações

9 Acessórios

10 Apêndice

Índice Remissivo



Tipo de dados (Fotos)

Formato de arquivo de imagem..... Exif 2.3 (DCF 2.0)
Tipo de imagem..... JPEG

Tipo de dados (vídeos)

Formato de registro..... MP4
Vídeo..... MPEG-4 AVC/H.264
Áudio..... MPEG-4 AAC-LC (Estéreo)

Fontes de Alimentação

Bateria..... NB-6LH

Interface

Com fio..... USB de alta velocidade (Mini-B)
HDMI (Tipo C)
Saída de Audio Analógica (Estéreo)
Saída de Vídeo Analógica (NTSC/PAL)

Sem fio..... Wi-Fi
Especificações: IEEE 802.11b/g/n
Frequência: 2.4 GHz
Canais: 1 – 11
Segurança: WEP, WPA-PSK (AES/TKIP), WPA2-PSK (AES/TKIP)
NFC

Ambiente Operacional

Temperatura..... 0 – 40 °C

Dimensões (CIPA compatível)

(LxAxP)..... 120,0 x 81,7 x 91,9 mm

Peso (CIPA compatível)

Incluindo bateria,
cartão de memória..... Aprox. 442 g
Apenas corpo da câmera..... Aprox. 418 g

■ Número de Fotos/Tempo de Gravação, Tempo de Reprodução

Número de Fotos Capturadas (CIPA compatível)	Aprox. 205 fotos
Número de Fotos Capturadas (Modo Econômico Ativado)	Aprox. 290 fotos
Tempo de gravação de Filmes (CIPA compatível)*1	Aprox. 45 min.
Tempo de Gravação de Filmes (Gravação Contínua)*2	Aprox. 1 h. 15 min.
Tempo de Reprodução*3	Aprox. 5 h.

*1 Tempo total ao disparar/gravar repetidamente nas seguintes condições

- Modo [AUTO] e padrões para outras configurações
- Gravação/pausa, ampliação, ligar e desligar a câmera

*2 Tempo total ao disparar/gravar repetidamente nas seguintes condições

- Modo [AUTO] e padrões para outras configurações
- se a quantidade máxima do tempo de gravação de vídeos ou do número de disparos for alcançada, a câmera desligará/reiniciará.

*3 Tempo ao reproduzir uma exibição em slide de fotografias.

■ Alcance das Fotos/de Filmagem

Modo de Fotografia/Filmagem	Intervalo de focagem	Grande Angular Máxima (⊞)	Telefoto Máxima (⊞)
AUTO*	–	0 cm – infinito	1,3 m – infinito
Outros modos	▲	5 cm – infinito	1,3 m – infinito
	▼	0 – 50 cm	–

* Foco manual é o mesmo.

Antes de Usar

Manual Básico

Manual Avançado

1 Noções Básicas sobre a Câmera

2 Modo Automático / Modo Híbrido Automático

3 Outros Modos de Fotografia

4 Modo P

5 Modos TV, AV e M

6 Modo de Reprodução

7 Funções Wi-Fi

8 Menu de Configurações

9 Acessórios

10 Apêndice









Índice Remissivo



Número de Fotos por Cartão de Memória





O número de fotos por cartão de memória, na proporção (4:3) de 4:3, é o seguinte. Observe que o número de fotos disponíveis varia em função da proporção.

Número de Fotos por Cartão de Memória de 16 GB (Fotos aprox.)

L		1766
		2980
M1		3546
		5925
M2		9344
		16755
S		53992
		80988

- Os valores na tabela baseiam-se nas condições de medição da Canon e podem variar em função do motivo, do cartão de memória e das configurações da câmera.

Tempo de Gravação por Cartão de Memória

Pixels de gravação	Tempo Total de Gravação por Cartão de Memória de 16 GB (aprox.)	Cada tempo de gravação (aprox.)
 60P (1920 x 1080)	59 min. 30 s.	29 min. 59 s.
 30P (1920 x 1080)	1 h 26 min. 5 s.	29 min. 59 s.
 30P (1280 x 720)	4 h 5 min. 15 s.	29 min. 59 s.
 30P (640 x 480)	10 h 22 min. 35 s.	1 h

- Os valores na tabela baseiam-se nas condições de medição da Canon e podem variar em função do motivo, do cartão de memória e das configurações da câmera.
- Os tempos de gravação para filmes individuais são baseados em cartões de memória classificados em uma classe 10 de velocidade SD. A gravação pode ser interrompida quando os cartões classificados em classes de velocidade menores são usados. A gravação também será interrompida quando o tamanho do arquivos atingir 4 GB ou quando o cartão ficar sem espaço.

Antes de Usar

Manual Básico

Manual Avançado

1 Noções Básicas sobre a Câmera

2 Modo Automático / Modo Híbrido Automático

3 Outros Modos de Fotografia

4 Modo P

5 Modos TV, AV e M

6 Modo de Reprodução

7 Funções Wi-Fi

8 Menu de Configurações

9 Acessórios

10 Apêndice

Índice Remissivo



Bateria NB-6LH

Tipo: Bateria de íons de lítio recarregável
Tensão Nominal: 3,7 V CC
Capacidade Nominal: 1060 mAh
Ciclos de Carregamento: Aprox. 300 vezes
Temperaturas de Operação: 0 – 40° C

Carregador de Bateria CB-2LY/CB-2LYE

Entrada Nominal: 100 – 240 V CA (50/60 Hz),
0,085 A (100 V) – 0,05 A (240 V)
Saída Nominal: 4,2 V CC, 0,7 A
Tempo de Carregamento: Aprox. 2 h. (ao usar NB-6LH)
Temperaturas de Operação: 0 – 40 °C

Para-sol LH-DC60 (Vendido Separadamente)

Instalação na Câmera: Baioneta
Diâmetro x Comprimento Máx.: ϕ 69,6 x 27,0 mm
Peso: Aprox. 10 g

- O número de fotos que podem ser tiradas baseia-se nas diretrizes de teste da CIPA (Camera & Imaging Products Association).
- Em algumas condições de fotografia e de filmagem, o número de fotos e o tempo de gravação podem ser inferiores aos acima indicados.
- Número de fotos/tempo de gravação com uma bateria totalmente carregada.

Antes de Usar

Manual Básico

Manual Avançado

1 Noções Básicas sobre a Câmera

2 Modo Automático / Modo Híbrido Automático

3 Outros Modos de Fotografia

4 Modo P

5 Modos TV, AV e M

6 Modo de Reprodução

7 Funções Wi-Fi

8 Menu de Configurações

9 Acessórios

10 Apêndice

Índice Remissivo



Índice Remissivo

A

Acessórios 146
Alça 2, 17
Alça para o pulso → Alça
Alimentação 146
→ Bateria
→ Carregador de bateria
Apagar 96
Apresentação de Slides 92
Assistente de enquadramento 39
Av (modo de fotografia) 82

B

Balanco de brancos (cor) 71
Balanco de Brancos em
Várias Áreas 50
Bateria
Carregar 18
Modo Eco 140
Nível 167
Poupar energia 26

Bloqueio AE 69
Bloqueio AF 77
Bloqueio do foco 75
Bloqueio FE 80

C

Cabo AV 149
Cabo AV estéreo 147, 148, 149
Cabo HDMI 147, 148
Câmera
Redefinir tudo 144
Camera Connect (smartphone) 112

CameraWindow
(computador) 118, 151
CANON iMAGE GATEWAY 111, 123
Captura de imagens remota 134
Carregador de bateria 2, 146
Cartão de memória
Tempo de gravação 180
Cartões de memória 2
Cartões de memória SD/SDHC/SDXC
→ Cartões de memória
Cena noturna sem tripé
(modo de fotografia) 59
Centralizar (modo de moldura AF) 75
Clipe curto (modo de filme) 67
Conectar-se por meio de um
ponto de acesso 119
Configurar photobook 159
Conteúdo da embalagem 2
Cor (balanco de brancos) 71
Correção com lâmpada
de mercúrio 50
Correção de olhos vermelhos 103

D

Data/hora
Alterar 20
Bateria de data/hora 21
Configurações 20
Relógio mundial 139
Disparos contínuos 37
DPOF 157

E

Editar
Correção de olhos
vermelhos 103
i-Contraste 103
Minhas Cores 102
Recortar 101
Redimensionar imagens 101
Editar ou apagar informações de
conexão 135
Efeito câmera de brinquedo
(modo de fotografia) 61
Efeito miniatura (modo de fotografia
ou filmagem) 60
Efeito olho de peixe
(modo de fotografia) 60
Efeito pôster (modo de fotografia ou
filmagem) 60
Enviar imagens 129
Enviar imagens para
outra câmera 128
Enviar imagens para
serviços Web 126
Enviar imagens para
uma impressora 127
Enviar imagens para
um computador 118, 127
Enviar imagens para
um smartphone 112
Esportes (modo de fotografia) 58
Estabilização da imagem 53
Exibição ampliada 92
Exibição de informações
de GPS 86, 134
Exibição na TV 148
Exposição
Bloqueio AE 69
Bloqueio FE 80
Compensação 69

F

Face ID 45
Favoritos 100
Filmes
Editar 104
Qualidade de imagem (resolução/
taxa de quadros) 50, 51
Filmes iFrame
(modo de filmagem) 67
Flash
Ativar 79
Compensação de exposição
do flash 79
Sincronização lenta 79
Focagem manual (intervalo de
focagem) 73
Focar
Bloqueio AF 77
Molduras AF 75
Picos 74
Servo AF 76
Zoom ponto AF 52
Foco suave (modo de fotografia) 62
Fogos de artifício (modo de fotografia
ou filmagem) 59
Foto criativa 57
Fotografar/Filmar
Informações da foto ou filme 167
Fotografia/filmagem
Data e hora da fotografia/
filmagem → Data e hora
Funções Wi-Fi 111

H

Híbrido Automático (modo de
fotografia ou filmagem) 34

Antes de Usar

Manual Básico

Manual Avançado

1 Noções Básicas sobre a Câmera

2 Modo Automático / Modo Híbrido Automático

3 Outros Modos de Fotografia

4 Modo P

5 Modos TV, AV e M

6 Modo de Reprodução

7 Funções Wi-Fi

8 Menu de Configurações

9 Acessórios

10 Apêndice

Índice Remissivo



I

- i-Contraste 70, 103
- Idioma de exibição 21
- Imagens
 - Apagar 96
 - Proteger 94
 - Reprodução → Visualização
 - Tempo de exibição 55
- Imagens em preto e branco 72
- Imagens em tons sépia 72
- Impressão → Impressão
- Imprimir 154
- Indicador 30
- Intervalo de focagem
 - Foco manual 73
 - Macro 73

L

- Linhas de Grd 51
- Luz 54

M

- M (modo de fotografia) 82
- Macro (intervalo de focagem) 73
- Melhores momentos 106
- Mensagens de erro 165
- Menu
 - Operações básicas 29
 - Tabela 169
- Menu FUNC.
 - Operações básicas 28
 - Tabela 170, 177
- Método de medição 69
- Minhas Cores 71, 102
- Modo Auto (modo de fotografia ou filmagem) 22, 32
- Modo de Visualização Direta (modo de fotografia) 56

- Modo do ponto de acesso da câmera 117
- Modo Eco 140
- Molduras AF 75
- Monocromático (modo de fotografia ou filmagem) 62

N

- Numeração de arquivos 142

O

- Obturador Inteligente (modo de fotografia) 63
- Ordem Aleatória Inteligente 93

P

- P (modo de fotografia ou filmagem) 68
- Padrão (modo de filme) 106
- Padrões → Redefinir tudo
- Personalizar o balanço de brancos 71
- Pesquisar 88
- PictBridge 147, 154
- Pilhas → Data/hora (bateria de data/hora)
- Poupar energia 26
- Pouca luz (modo de fotografia) 59
- Poupar energia 26
- Programa AE 68
- Proporção 49
- Proteger 94

Q

- Qualidade da imagem → Taxa de compressão (qualidade da imagem)

R

- Rastreamento AF 75
- Recortar 101, 155
- Redefinir tudo 144
- Redimensionar imagens 101
- Relógio 31
- Relógio mundial 139
- Reprodução → Visualização
- Resolução (tamanho da imagem) 50
- Retrato (modo de fotografia ou filmagem) 59
- Rodar 98
- Rosto AiAF (modo de moldura AF) 75

S

- Salvar imagens no computador 118, 152
- Sensibilidade ISO 70
- Servo AF 76
- Sincron. Imag. 132
- Software
 - Instalação 118
 - Salvar imagens no computador 118, 152
- Solução de problemas 161
- Sons 138
- Sorriso (modo de fotografia) 63
- Super vibrante (modo de fotografia ou filmagem) 60

T

- Taxa de compressão (qualidade de imagem) 80
- Tela
 - Ícones 167, 168
 - Idioma de exibição 21
 - Menu → Menu FUNC., Menu

- Teleconversor digital 74
- Temporizador 43
 - Personalizar o temporizador 44
 - Temporizador de 2 segundos 43
 - Temporizador de piscada (modo de fotografia) 63
 - Temporizador de rosto (modo de fotografia) 64
- Temporizador de piscada (modo de fotografia) 63
- Temporizador de rosto (modo de fotografia) 64
- Terminal 148, 149, 154
- Tv (modo de fotografia) 81

V

- Viajar com a câmera 139
- Vídeos
 - Tempo de gravação 180
- Visualizar 23
 - Apresentação de slides 92
 - Exibição ampliada 92
 - Exibição de imagens individuais 23
 - Exibição de índice 88
 - Exibição na TV 148
 - Ordem Aleatória Inteligente 93
 - Pesquisar imagens 88

Z

- Zoom 22, 33, 38
- Zoom digital 38

Antes de Usar

Manual Básico

Manual Avançado

1 Noções Básicas sobre a Câmera

2 Modo Automático / Modo Híbrido Automático

3 Outros Modos de Fotografia

4 Modo P

5 Modos TV, AV e M

6 Modo de Reprodução

7 Funções Wi-Fi

8 Menu de Configurações

9 Acessórios

10 Apêndice

Índice Remissivo



Precauções no Uso de Funções Wi-Fi (LAN sem Fio)

- Países e Regiões que Permitem o Uso de WLAN
 - O uso de WLAN está restrito em alguns países e regiões, e o uso ilegal poderá ser punível por regulamentações nacionais ou locais. Para evitar a violação de regulamentações de WLAN, visite o site da Canon para verificar onde o uso é permitido. Observe que a Canon não poderá ser considerada responsável por qualquer problema decorrente do uso de WLAN em outros países e regiões.
- Qualquer uma das ações a seguir pode incorrer em punições legais:
 - Alteração ou modificação do produto
 - Remoção das etiquetas de certificação do produto
- De acordo com regulamentações legislativas de divisas e comércio exterior, é necessária a permissão de exportação (ou permissão de transação de serviços) do governo japonês para exportar recursos ou serviços estratégicos (incluindo este produto) para fora do Japão.
- Pelo fato de incluir um software de criptografia norte-americano, este produto se enquadra nas Regulamentações da Administração de Exportações dos EUA. Por este motivo, não pode ser exportado nem importado para um país sob embargo comercial dos EUA.
- Certifique-se de anotar as configurações da LAN sem fio que você utiliza. As configurações da LAN sem fio salvas para este produto podem ser alteradas ou apagadas devido à operação incorreta do produto, aos efeitos de ondas de rádio ou eletricidade estática, a acidentes ou mau funcionamento. Como precaução, certifique-se de anotar as configurações da LAN sem fio. A Canon não assume nenhuma responsabilidade por danos diretos ou indiretos ou lucro cessante decorrentes da degradação ou do desaparecimento do conteúdo.
- Ao transferir este produto para outra pessoa, descartá-lo ou enviá-lo para reparo, certifique-se de anotar as configurações da LAN sem fio e de restaurar as configurações padrão (apagar as configurações) do produto, se necessário.

- A Canon não fornece indenização por danos decorrentes de perda ou roubo do produto. A Canon não assume nenhuma responsabilidade por danos ou perda decorrentes do acesso ou uso não autorizado de dispositivos de destino, registrados neste produto, em função da perda ou roubo deste.
- Certifique-se de usar o produto conforme indicado neste manual. Certifique-se de usar a função LAN sem fio deste produto de acordo com as diretrizes indicadas neste manual. A Canon não assume responsabilidade por perdas e danos, mesmo que a função e o produto sejam usados de modos diferentes daqueles descritos neste manual.
- Não use a função LAN sem fio deste produto próximo de equipamentos médicos ou de outros equipamentos eletrônicos. O uso da função LAN sem fio próximo de equipamentos médicos, ou de outros equipamentos eletrônicos, pode afetar a operação desses dispositivos.

Precauções contra Interferência de Ondas de Rádio

- Este produto pode receber interferência de outros dispositivos que emitem ondas de rádio. A fim de evitar interferência, certifique-se de usar este produto o mais distante possível desses dispositivos ou evite usar os dispositivos simultaneamente com este produto.

Precauções de Segurança

Como as funções Wi-Fi usam ondas de rádio para transmissão de sinais, são necessárias precauções de segurança mais rígidas que as utilizadas para redes LAN por cabo.

Lembre-se dos seguintes detalhes ao usar a função Wi-Fi.

- Apenas use redes que estiver autorizado a usar. Este produto procura redes Wi-Fi nas proximidades e exibe os resultados na tela. Também podem ser exibidas redes que você não está autorizado a usar (redes desconhecidas). Contudo, tentar conectar-se (ou usar) essas redes pode ser considerado como acesso não autorizado. Certifique-se de acessar somente as redes que você está autorizado a usar; não tente conectar-se a outras redes desconhecidas.

Antes de Usar

Manual Básico

Manual Avançado

1 Noções Básicas sobre a Câmera

2 Modo Automático / Modo Híbrido Automático

3 Outros Modos de Fotografia

4 Modo P

5 Modos TV, AV e M

6 Modo de Reprodução

7 Funções Wi-Fi

8 Menu de Configurações

9 Acessórios

10 Apêndice

Índice Remissivo



Caso as configurações de segurança não tenham sido definidas corretamente, podem ocorrer os seguintes problemas.

- Monitoramento da transmissão
Pessoas mal intencionadas podem monitorar transmissões por Wi-Fi a fim de tentar obter os dados que você estiver enviando.
- Acesso não autorizado à rede
Pessoas mal intencionadas podem obter acesso não autorizado à rede que você estiver usando a fim de roubar, modificar ou destruir informações. Além disso, você pode ser vítima de outros tipos de acesso não autorizado; por exemplo: representação (em que uma pessoa assume a identidade de outra para obter acesso a informações não autorizadas) ou ataques “springboard” (em que a pessoa obtém acesso não autorizado à sua rede como “springboard”, a fim de encobrir seus rastros ao infiltrar-se em outros sistemas).

Para evitar a ocorrência desses tipos de problemas, certifique-se de proteger completamente sua rede Wi-Fi. Somente use a função Wi-Fi desta câmera depois de entender corretamente a segurança das transmissões por Wi-Fi. Avalie os prós e os contras ao ajustar as configurações de segurança.



A câmera pode imprimir em impressoras compatíveis com PictBridge por meio da função Wi-Fi. Os padrões técnicos PictBridge facilitam a conexão direta de câmeras digitais, impressoras e outros dispositivos. Além disso, um novo padrão (denominado DPS por IP) permite estabelecer conexões PictBridge em ambientes de rede; a câmera também é compatível com este padrão.

■ Informações sobre Marcas Registradas e Licenças

- Microsoft e Windows são marcas comerciais ou marcas registradas da Microsoft Corporation nos Estados Unidos e/ou em outros países.
- Macintosh e Mac OS são marcas registradas da Apple Inc., registradas nos Estados Unidos e em outros países.
- App Store, iPhone e iPad são marcas comerciais da Apple Inc.
- O logotipo SDXC é uma marca comercial da SD-3C, LLC.
- HDMI, o logotipo HDMI e High-Definition Multimedia Interface são marcas comerciais ou marcas registradas da HDMI Licensing, LLC.
- O logotipo iFrame e o símbolo iFrame são marcas comerciais da Apple Inc.
- Wi-Fi®, Wi-Fi Alliance®, WPA™, WPA2™ e Wi-Fi Protected Setup™ são marcas comerciais ou marcas registradas da Wi-Fi Alliance.
- A Marca N é uma marca comercial ou marca registrada da NFC Forum, Inc. nos Estados Unidos e em outros países.
- Todas as outras marcas são propriedade de seus respectivos proprietários.
- Este dispositivo contém a tecnologia exFAT licenciada da Microsoft.
- This product is licensed under AT&T patents for the MPEG-4 standard and may be used for encoding MPEG-4 compliant video and/or decoding MPEG-4 compliant video that was encoded only (1) for a personal and non-commercial purpose or (2) by a video provider licensed under the AT&T patents to provide MPEG-4 compliant video. No license is granted or implied for any other use for MPEG-4 standard.

* Aviso apresentado em Inglês conforme solicitado

Antes de Usar
Manual Básico
Manual Avançado
1 Noções Básicas sobre a Câmera
2 Modo Automático / Modo Híbrido Automático
3 Outros Modos de Fotografia
4 Modo P
5 Modos TV, AV e M
6 Modo de Reprodução
7 Funções Wi-Fi
8 Menu de Configurações
9 Acessórios
10 Apêndice
Índice Remissivo

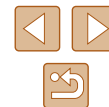

■ Isenção de Responsabilidade

- É proibida a reprodução não autorizada deste manual.
- Todas as medidas baseiam-se em normas de testes da Canon.
- As informações estão sujeitas a alterações sem aviso prévio, assim como as especificações e aparência do produto.
- As ilustrações e capturas de tela apresentadas neste manual podem diferir ligeiramente do equipamento real.
- Não obstante os itens acima citados, a Canon não se responsabiliza por quaisquer perdas decorrentes do uso deste produto.

Antes de Usar

Manual Básico

Manual Avançado

1 Noções Básicas sobre a Câmera

2 Modo Automático / Modo Híbrido Automático

3 Outros Modos de Fotografia

4 Modo P

5 Modos TV, AV e M

6 Modo de Reprodução

7 Funções Wi-Fi

8 Menu de Configurações

9 Acessórios

10 Apêndice

Índice Remissivo

