

Canon

Connect Station CS100



**INSTRUCTION MANUAL
MODE D'EMPLOI
MANUAL DE INSTRUCCIONES
MANUAL DE INSTRUÇÕES**

English

Français

Español

Português



Connect Station CS100

English

The instructions in this manual assume that the firmware version is 2.5 or later.

Note on TV Set

If the resolution of your TV set is other than Full HD (1920x1080) or HD (1280x720), Connect Station's screen may not appear.

Introduction

Connect Station is a device that allows you to import captured images for viewing on your TV set, smartphone, etc., or sharing over a network, and more. You can perform the following operations using this device.

1 Import

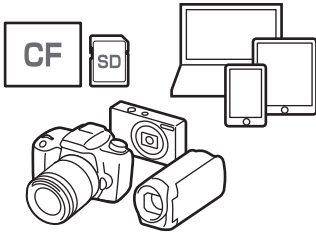

2 View

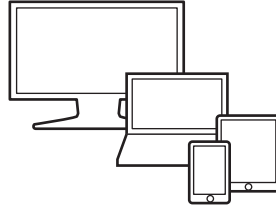

6 Back up

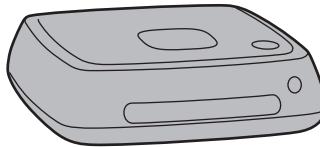

SNS

3 Share



5 Copy

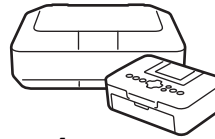

4 Print

- 1 Import images
- 2 View images
- 3 Share images over a network
- 4 Print images using a printer
- 5 Copy images to a card or on an external hard disk
- 6 Back up images to an external hard disk

Before Using Connect Station

To avoid accidents and malfunctions, first read the “Safety Precautions” (p.6-7) and “Handling Precautions” (p.8-9).

Copyrights

Copyright laws in your country may prohibit the use of imported image data of any copyrighted subject in this product for anything other than private enjoyment. Also be aware that certain public performances, exhibitions, etc., may prohibit photography even for private enjoyment.

Backup and Disclaimer of Liability for Image Data

This product is a precision instrument with a built-in hard disk and may lose its image data due to a sudden malfunction or other problem. Therefore, backing up the data to an external hard disk is recommended in case of inadvertent erasure or a malfunction.

If imported image data is destroyed or lost due to a failure of this product, Canon will not repair or recover the image data. Be advised that Canon cannot be held liable for any destruction or loss of image data.

Handling of This Product

This product has a hard disk built in it. The hard disk may malfunction or have imported image data destroyed or lost due to physical shock, vibration, etc. To protect the hard disk, follow the instructions below, regardless of whether the product is in use or standing by.

- Do not subject the product to physical shock or vibration, or drop it.
- Install the product in a level place.
- Do not put or drop the camera/camcorder or other objects onto the product.
- Do not block the inlet or outlet of the product.
- Do not put the product in the following locations.
 - Dusty or humid locations
 - Extremely hot or cold locations (Operating environment: Temperature 0°C - 35°C / 32°F - 95°F; Relative humidity 20% - 85% / No dew condensation is allowed.)
 - Locations exposed to direct sunlight
 - Locations of low pressure (3,000 m / 9,843 ft. or more above sea level)
 - Locations where a strong magnetic field such as a magnet or electric motor is present
 - Poorly ventilated locations
 - Locations where chemicals are handled, such as a laboratory
- The product is not dustproof or splashproof.

Item Check List

Before starting, check that all the following items have been included with your product. If anything is missing, contact your dealer.

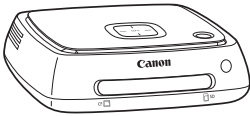

Connect Station CS100
(with a covered card slot)



Remote Control

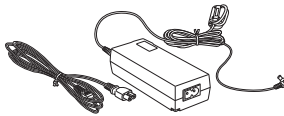

AC Adapter



Batteries for the remote control
(two AAA/R03 batteries)

 The power cord provided with the product is dedicated to this product. The power cord cannot be connected to any other device.

Conventions Used in this Manual

- In this manual, the term “access point” refers to wireless LAN terminals (wireless LAN access points, wireless LAN routers, etc.) that relay wireless LAN connection.
- In this manual, the term “camera/camcorder” refers to compact digital cameras, digital single-lens reflex cameras, compact system (mirrorless) cameras, and digital camcorders. On the screen, the term “Device” refers to these devices.
- Brackets [] indicate menu names or other elements displayed on the TV screen. Angled brackets < > indicate buttons or other elements on this device and remote control.
- This manual describes the operations of cameras/camcorders, smartphones, tablets, computers, printers, and TV sets, assuming that you have read the relevant manuals and understand how to operate these devices.
- In this manual, “CF card” refers to CompactFlash cards and “SD card” refers to SD/SDHC/SDXC cards. “Card” refers to all memory cards used to record images or movies.

Icons in this Manual



<▲> <▼> <◀> <▶> : Indicates the cross keys on the remote control and directions in which they are pressed.

(p.**): Reference page numbers for more information.



: Warning to prevent problems during operation.



: Supplemental information.

Contents

Introduction: p.2

Safety Precautions: p.6 / Handling Precautions: p.8 / Open Source Software: p.9 / Nomenclature: p.10 / Connection Diagram: p.12



Setup: p.14

Installing Batteries into the Remote Control: p.14 / Connecting Connect Station to a TV Set: p.14 / Performing Initial Settings: p.17 / Home Screen: p.20



Importing Camera/Camcorder Images: p.21

Importing Images: p.21 / Image Importing Status: p.26 / Lamp Indicators: p.27 / Icons on the Screen: p.28 / Viewing New Images: p.29



Viewing Images: p.31

Viewing Images from the Image List: p.31 / Creating and Viewing an Album: p.35 / Operations during Playback: p.38



Printing Still Photos: p.39

Setting Up a Printer: p.39 / Printing: p.40



Operating with a Smartphone or Other Terminals: p.41

Displaying the Operation Screen on a Web Browser: p.41 / Viewing an Album: p.44 / Uploading Images from a Terminal: p.45 / Menu Screen of the Terminal: p.48 / Operating with a Dedicated Application: p.49



Transferring and Sharing Images: p.52

Signing Up as a Member: p.53 / Transferring Images Between Connect Station Units: p.56 / Transferring Images Between a Smartphone and Connect Station: p.61 / Transferring Images with a Dedicated Application: p.64 / Sharing Images via a Web Service: p.66



Checking or Changing Settings: p.67

Supplementary Information on Preferences: p.69 / Backing Up and Restoring Data: p.73



Reference: p.75

Troubleshooting Guide: p.75 / Error Messages: p.77 / Specifications: p.78 / Wi-Fi (Wireless LAN) / NFC Precautions: p.79 / Index: p.82



Safety Precautions

The following precautions are provided to prevent harm or injury to yourself and others. Make sure to thoroughly understand and follow these precautions before using the product. If you experience any malfunctions, problems, or damage to the product, contact the nearest Canon Service Center or the dealer from whom you purchased the product.



Warnings: Follow the warnings below. Otherwise, death or serious injuries may result.

- Do not use a power supply other than a household power outlet of 100 VAC to 240 VAC (50 Hz or 60 Hz).
 - Do not touch the power plug or product during thunderstorms.
 - Do not use or store the equipment in dusty or humid places. This is to prevent a fire, excessive heat, electrical shock, or burn.
 - Unplug the power plug periodically and clean off the dust around the power outlet with a dry cloth. If dust accumulated around the power plug and the outlet becomes moist, it may cause a fire.
 - Do not move the product with the AC adapter connected to it. Doing so may damage the cable, causing a fire or electrical shock. Likewise, there is a risk of injury by getting caught on other objects.
 - When the product will not be used for a prolonged period of time or during maintenance, make sure to disconnect the power plug beforehand. Leaving or storing the product with the power on may cause a fire due to an electric leakage or some other problem.
 - Do not disassemble or modify the product.
-
- Follow the safeguards below for the power cord.
 - Always insert the power plug all the way in.
 - Do not use a cord whose wire is broken or insulation is damaged.
 - Do not twist the cord forcibly.
 - Do not put a heavy object on the power cord.
 - Do not modify the power cord.
 - Do not handle a power plug with wet hands. Doing so may cause an electrical shock.
 - Do not leave any cords near a heat source.
 - Do not short-circuit the plug, terminal, or outlet with a metal material. Doing so may cause an electrical shock, heat generation, or fire.
 - Do not pull the power cord when unplugging it (hold the power plug).
 - Do not use the provided AC adapter with any other device.
 - Do not use any AC adapter not specified in the Instruction Manual. Doing so may cause an electrical shock, heat generation, a fire, or injuries.
-
- Do not block the internal cooling outlet or inlet of this product. Heat accumulating inside may cause a fire or malfunction.
 - If you drop the product and the casing breaks open to expose the internal parts, do not touch the internal parts. There is a possibility of an electrical shock due to high voltage.
 - If excessive heat, smoke, or fumes are emitted, immediately unplug the power cord from the product. Otherwise, it may cause a fire, heat damage, or electrical shock. Contact your dealer or nearest Canon Service Center.
 - Do not allow water to enter the product or get the product wet. If the product gets wet, do not use it. Otherwise, an electrical shock, burns, or fire may result.
 - Do not wipe the product, using paint thinner, benzene, or other organic solvents. Doing so may cause fire or a health hazard.

-
- If the remote control becomes hot, or emits smoke or a burning smell, immediately remove the batteries from the remote control with enough care to avoid burns. Using the remote control in such a condition may cause a fire or burns.
 - Do not touch the battery fluid leaked from the remote control. If the fluid comes in contact with the skin or clothes, remove it immediately with clean water. If the fluid gets in your eye, rinse the eye immediately with clean water and see a doctor.
 - To prevent fire, excessive heat, chemical leakage, explosions, and electrical shock, follow the safeguards below for the batteries:
 - Do not use or recharge any batteries not specified in the Instruction Manual. Do not use any home-made or modified batteries. Do not short-circuit, disassemble, or modify the battery. Do not apply heat or solder to the battery. Do not expose the battery to fire or water.
 - Do not insert the battery's plus and minus ends incorrectly.
 - Do not mix new batteries with used ones or batteries of different types.
 - When disposing of a battery, insulate the electrical contacts with tape to prevent contact with other metallic objects or batteries. This is to prevent a fire or an explosion.
-
- Keep equipment out of the reach of children and infants, including when in use, and be aware of the cautions below.
 - Looping the power cord or DC cord around the neck may result in suffocation.
 - Looping the power cord or DC cord around the neck or body may cause an electrical shock or injury.
 - Swallowing any of the accessories (parts) or batteries may result in suffocation or injury. If a child or infant swallows any of these, see a doctor immediately. (There is a risk of the battery fluid damaging stomach and intestines.)



Cautions: Follow the cautions below. Otherwise, physical injury or property damage may result.

-
- Do not use or store the product where it will be exposed to high temperatures (place exposed to direct sunlight, trunk or dashboard of a car, etc.). The product may become hot and cause skin burns.
 - Do not place the product on an unstable location. Doing so may cause the product to fall, resulting in injury or malfunction.
 - Do not leave the product in a low-temperature environment. The product will become cold and may cause injury when touched.
 - Do not connect the AC adapter to a voltage transformer for overseas travel, etc. Doing so may result in malfunction of the AC adapter.
 - If the remote control will not be used for an extended period, make sure to remove the batteries to avoid damage or corrosion to the product.

Handling Precautions

- This product is a precision instrument. Do not drop it or subject it to physical shock.
- Never leave the product near anything having a strong magnetic field such as a magnet or electric motor. Also avoid using or leaving it near anything emitting strong radio waves, such as a large antenna. Strong magnetic fields can cause malfunction or destroy image data.
- Do not disassemble the product. Doing so may result in a malfunction or the loss of image data.
- If this product is placed in a location made of metal, it may experience transmission failure or some other malfunction.
- An instantaneous loss of power due to a power outage, lightning, etc. may result in a malfunction or the loss of image data.
- Image data requiring copyright protection technology cannot be imported.
- Do not use the product with the AC adapter placed in a narrow place such as space between the product and a wall.
- When children use this product, make sure that they are supervised by an adult who understands how to use the product.
- When connecting the product to a device, read and follow the warnings and cautions provided by the manufacturer of the device to be connected.
- Do not wipe the product, using cleaners containing organic solvents.
- To avoid rust or corrosion, do not store the product where there are strong chemicals, such as in chemical labs.
- If dust has accumulated on the inlet or outlet for internal cooling of the product, remove it after you turn off the power and unplug the power plug and DC plug.

Rise in Temperature

While the product is used, its main unit and/or AC adapter may become hot. Although this is not a malfunction, keeping the skin in contact with the product for a prolong period may cause a low temperature burn.

Dew Condensation

Dew condensation occurs when water droplets form outside or inside the product in the cases such as the following:

- The product is moved suddenly from a cold place to a warm place.
- The product is moved suddenly from an air-conditioned place to a hot, humid place.
- The product is left in a humid place.

Using the product with dew present may cause a malfunction. If the product is suspected to have dew condensation, turn off its power and wait for its temperature to become equal to the ambient temperature before using the product.

Transport

When transporting the product, remove the card, AC adapter, and cables from the main unit and pack it using its original packaging material or container or in such a way that the product can withstand the physical shock that it may be subject to during transport.

Cards

- To protect the card and its recorded data, note the following:
 - Do not drop, bend, or wet the card. Do not subject it to excessive force, physical shock, or vibration.
 - Do not touch the card's electronic contacts with your fingers or anything metallic.
 - Do not affix any stickers, etc., on the card.
 - Do not store or use the card near anything that has a strong magnetic field, such as a TV set, speakers, or magnet. Also avoid places prone to having static electricity.
 - Do not leave the card in direct sunlight or near a heat source.
 - Store the card in a case.
 - Do not store the card in hot, dusty, or humid locations.
 - Do not disassemble or modify the card.
- Be sure to insert the card in the right direction. Inserting the card in the wrong direction may cause the product and/or card to malfunction.
- Before you transfer the card to someone else, completely erasing the card data using data erasing software for computers is recommended. When disposing of the card, physically destroying the card is recommended.

Disposal and Transfer of the Product

When disposing of or transferring the product, take the actions below to prevent the leakage of the personal information contained in images and the wireless LAN settings.

- Even if you perform [**Format system hard disk**], the personal information and other data recorded in the built-in hard disk of the product may not be deleted completely. When disposing of or transferring the product, executing low-level formatting by checkmarking [**Low-level format**] is recommended.

Open Source Software

The product contains Open Source Software modules.

For details, select [**Preferences**] on the home screen of the product, and click [**OSS license**] under the [**ⓘ**] tab.

Software under the GPL and LGPL

The product contains software modules licensed under the GPL and LGPL. If you need to obtain the source code of the software, please contact the Canon sales company in the country / region where you purchased the product.

Nomenclature

Body

Front and top sides

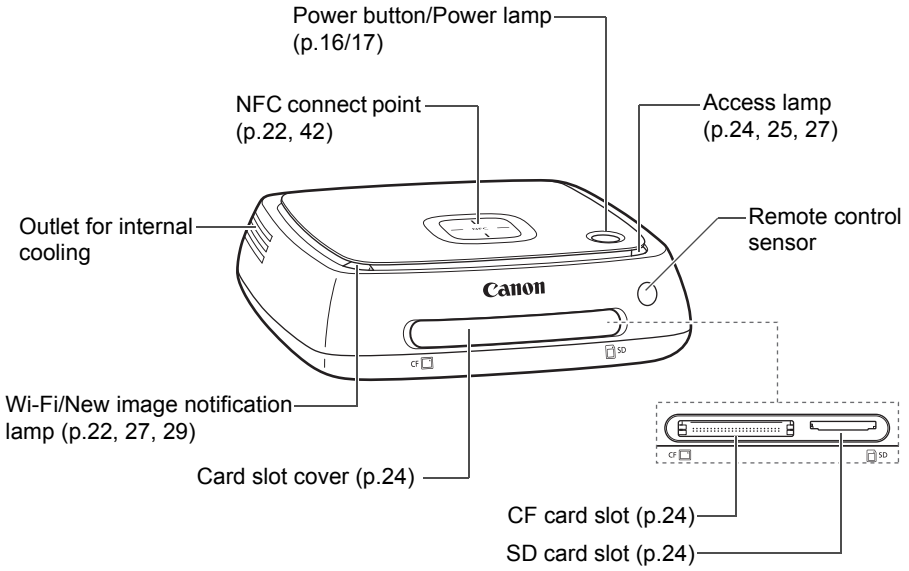

Rear and bottom sides

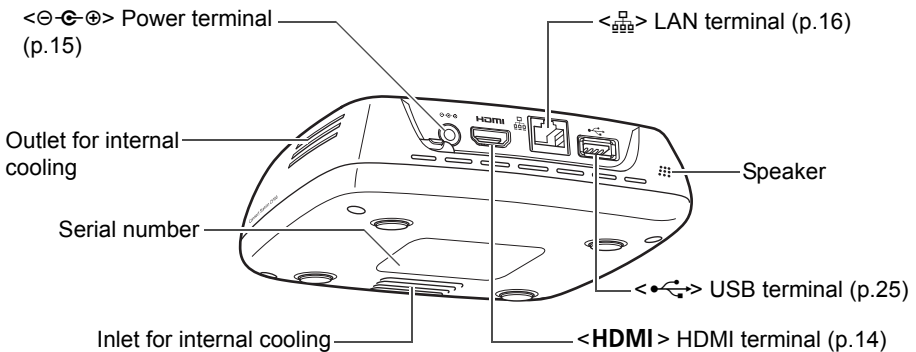

- The USB terminal cannot be used for charging.
- The CF card slot is not compatible with the CFast card.

Remote Control

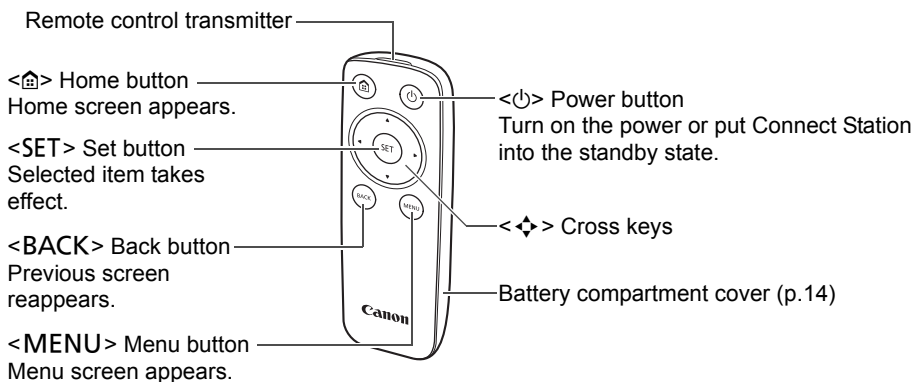

AC Adapter (p.15)

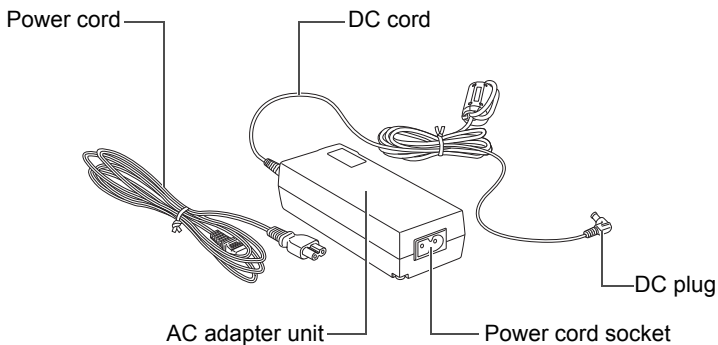

Connection Diagram

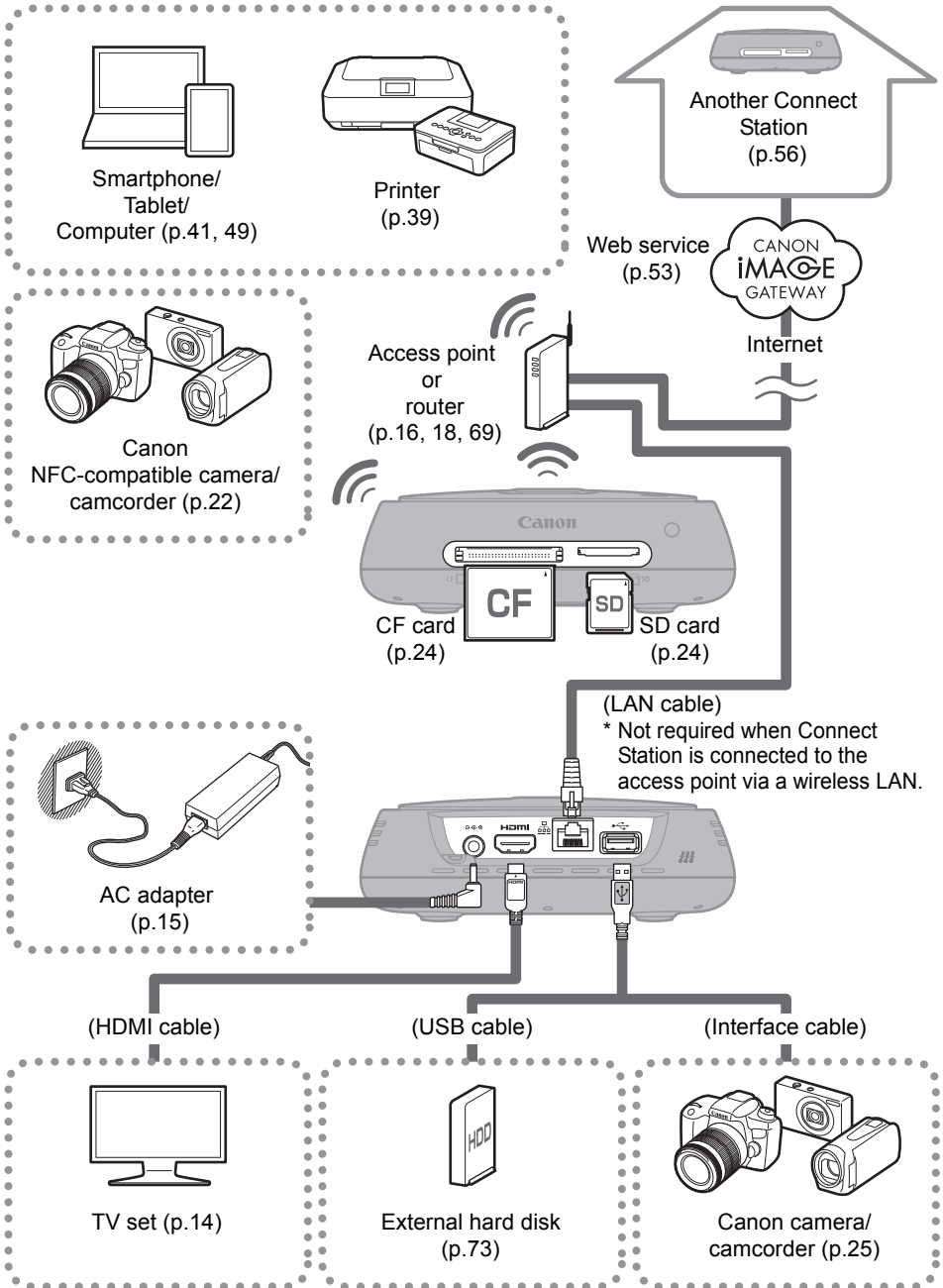

- USB hubs are not supported.
- Operation cannot be guaranteed if a USB extension cable is used.

Connectable Devices for Connect Station

Device to be Connected	When Connected, You can...	Connection Method (Connection Terminal)	Remarks
TV set with an HDMI terminal	View images	Wired connection (HDMI)	Connect with an HDMI cable (commercially available) ^{*1}
Canon camera/camcorder ^{*2*3}	Import images	Wireless LAN	Canon NFC-compatible model
		Wired connection (USB)	Connect with an interface cable (sold separately) ^{*4}
SD card/CF card	Import ^{*5} and copy images ^{*6}	Card slot	-
Wi-Fi printer	Print images	Wireless LAN/ Wired LAN (LAN) ^{*7}	Printer supporting PictBridge (Wireless LAN) or Pictbridge (LAN) (p.39)
Access point	Share images, etc.	Wireless LAN	-
Router	Share images, etc.	Wired LAN (LAN)	Connect with a LAN cable (commercially available) ^{*8}
Computer	Upload and view images	Wireless LAN/ Wired LAN (LAN) ^{*7}	Computer on which a Web browser is installed (p.41)
Smartphone/tablet	Upload, download, and view images	Wireless LAN	Terminal on which a Web browser or the "Connect Station" application is installed (p.41, 49)
External hard disk	Back up ^{*9} and copy images ^{*10}	Wired connection (USB)	Connect with a USB cable

*1 Use a "high-speed HDMI cable."

*2 For wireless LAN connection compatible cameras/camcorders, see page 22.

*3 For wired connection compatible cameras/camcorders, see page 25.

*4 Depending on the camera/camcorder, the cable may be provided with the product. For compatible cables, refer to the Camera/Camcorder Instruction Manual, etc.

*5 For cards compatible with importing images, see page 23.

*6 For cards compatible with copying images, see page 33.

*7 Establish a connection via an access point, router, etc.

*8 As the LAN cable, use an STP (Shielded Twisted Pair) cable of category 5e or above.

*9 For conditions of external hard disks compatible with backup, see page 73.

*10 For conditions of external hard disks compatible with copying images, see page 34.

Setup

Installing Batteries into the Remote Control

The remote control uses two AAA/R03 batteries (provided).

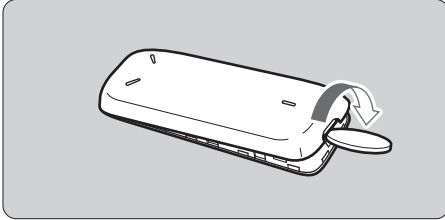

- (1) Open the battery compartment cover by putting a coin or other similar object in the cover's groove and turning it.

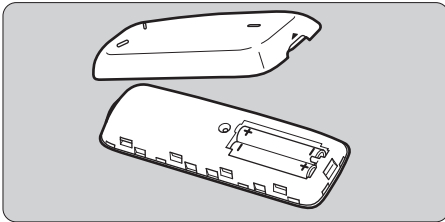

- (2) Insert batteries in the battery compartment, making sure that their plus and minus ends are correct, then close the cover.

⚠ When replacing batteries, use two new batteries of the same brand. In the case of rechargeable batteries, use fully-charged batteries of the same brand.

Connecting Connect Station to a TV Set

Connect Station must be connected to a TV set so that you can operate it while looking at the TV screen. When connecting Connect Station to a TV set, prepare an HDMI cable (commercially available) and connect according to the procedure below.

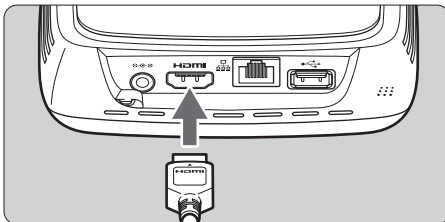

1 Connect the HDMI cable to Connect Station.

- Plug the cable connector to the HDMI terminal of Connect Station.

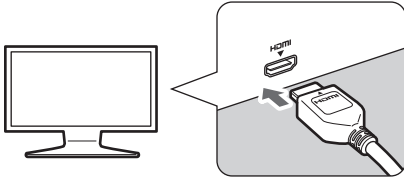

2 Connect the HDMI cable to the TV set.

- Connect the HDMI cable to the TV's HDMI IN terminal.

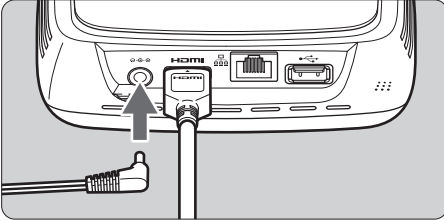

3 Connect the DC plug to Connect Station.

- Connect the plug of the DC cord to the power terminal of Connect Station, with the cord of the plug facing outward, as shown in the illustration.

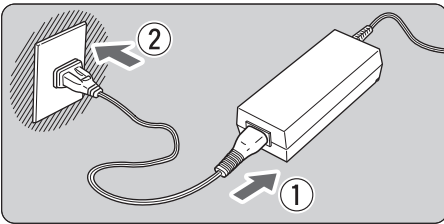

4 Connect the power cord.

- Connect the power cord as shown in the illustration.

Power button/power lamp

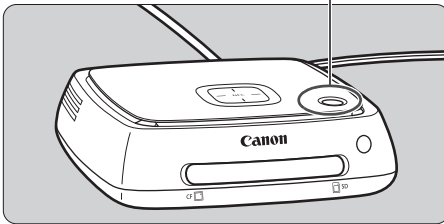

5 Turn on the TV set and switch the TV's video input to select the connected terminal.

6 Turn on Connect Station.

- Press the power button to turn on Connect Station.
- ▶ The connection is complete when **[Connect Station CS100]** appears on the screen.
- ▶ When you turn on the power for the first time, the power lamp turns from orange to green, and the Initial settings screen (p.17) appears. (It takes approx. one minute before Connect Station starts.)

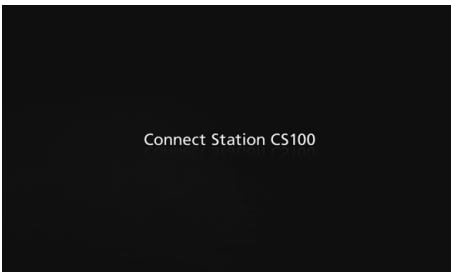

 Do not lift or move Connect Station when its power is on or it is standing by. Dropping Connect Station or hitting it against an object may damage its hard disk.

■ Connecting via a Wired LAN

When connecting Connect Station to a network via a wired LAN, connect Connect Station and a router connected to the Internet with a LAN cable (commercially available).

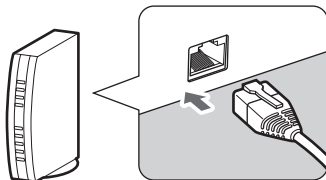
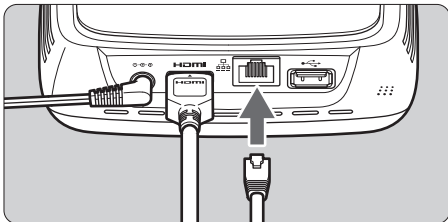

■ Installation Location of Connect Station

- Blocking the outlet for internal cooling located on either side of Connect Station or the inlet located on the bottom side can lead to a malfunction. Do not put a piece of cloth, etc. under Connect Station. (Doing so may block the inlet.)
- Provide a clearance of at least 5 cm (2 in.) on both sides of Connect Station.
- Install Connect Station in a level place where there is no danger of falling, etc.
- Do not put any object on Connect Station.
- Do not install Connect Station in a place where it can become very hot or near a potential heat source.

■ Power Button Operation

Turning on the power

If you press the power button on Connect Station with its power off, the power lamp will light up in orange. The light will turn green when Connect Station starts. (It takes approx. one minute before Connect Station starts.)

Turning off the power

Keep the power button on Connect Station pressed until **[Shutdown]** appears on the screen (approx. 2 seconds). When the shutdown processing is complete, the power lamp will turn off.

Putting Connect Station in standby mode

Press <⏻> on the remote control or the power button on Connect Station. The power lamp of Connect Station will turn from green to orange.

- Put Connect Station in standby mode in the following cases.
 - Connect Station is used frequently.
 - Enable automatic reception of images sent from another Connect Station.

 If you do not operate Connect Station for 30 minutes while the power is on, it will go into standby mode (except during image playback and when **[Auto standby]** is set to **[Disable]**, p.67).

Power Lamp Indicators

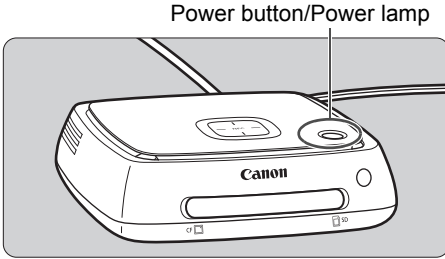

Connect Station Status	Power Lamp Indicator
Power on	Green (lamp on)
Power off	(Lamp off)
Standby	Orange (lamp on)
Updating the firmware	Green (blinking)
Error	Red (blinking)

- Do not lift or move Connect Station when its power is on or it is standing by. Dropping Connect Station or hitting it against an object may damage its hard disk.
- Disconnecting the power cord or DC plug when the power to Connect Station is on or Connect Station is standing by can lead to a malfunction. Before disconnecting the power cord or DC plug, check that the power lamp is off.
- Before turning on the power, check that no card is inserted and that no camera/camcorder is connected to the USB terminal.
- If the power lamp is blinking in red, turn on Connect Station and check the TV screen to see the content of the error (p.28). If you cannot turn on Connect Station when the power lamp is blinking in red, contact the nearest Canon Service Center.
- Even if it is standing by, Connect Station consumes as much power as it does when its power is on (p.78).

Performing Initial Settings

Perform the Connect Station operations as described below while looking at the TV screen and using the Connect Station remote control.

- When Connect Station is connected via a wired LAN (p.16), the screens shown in steps 3 and 4 will not be displayed.

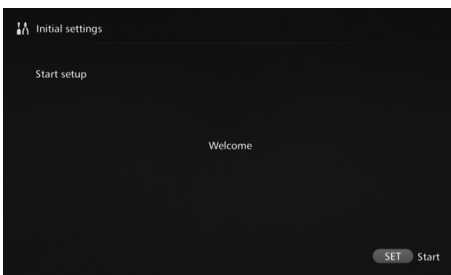

1 Press <SET>.

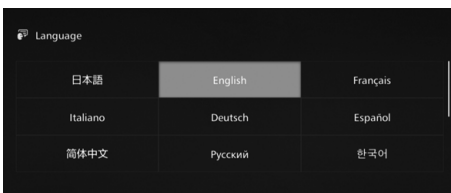

- 2 Select the language.**
- Press the <⬅➡> key to select the language, then press <SET>.
 - Depending on the selected language, a screen may appear prompting you to select your country or region. Select an area first, then select a country or region.



3

Select an item.

- Select an item, then press <SET>.
- Select a step as appropriate for the item.
 - **[Find network]:**
Go to step 4-B (p.19).
 - **[WPS Push button connection (PBC)]:**
Go to step 4-A.
 - **[Skip Wi-Fi settings]:**
Go to step 5.
- When Connect Station is connected via a wired LAN (p.16), this screen will not be displayed. Go to step 5.

4-A [WPS Push button connection (PBC)]

First, check whether the access point you will use supports WPS (Wi-Fi Protected Setup).

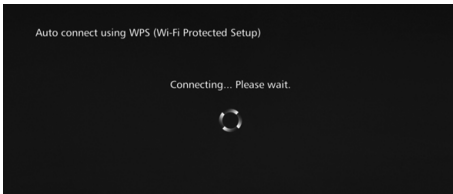

- Press the access point's WPS button while the screen shown on the left is displayed.
- For details about where the button is located and how long to press it, refer to the access point's instruction manual.
- ▶ When the connection is complete, the **[Set date/time]** screen will appear.

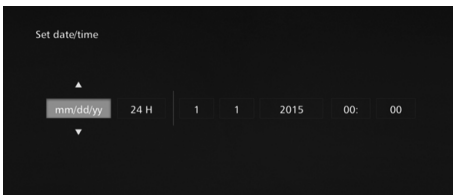

5

Set the date and time.

- Press the <◀> <▶> keys to select the item you want to change and press the <▲> <▼> keys to change the value.
- When you finish the setup, press <SET>.

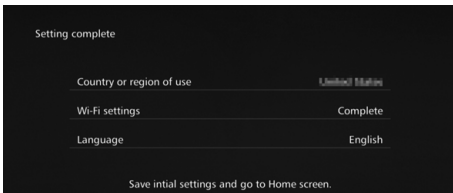

6

Check the settings.

- When the setting complete screen appears, the initial setting is complete. Check the settings, then press <SET>.
- ▶ The Home screen will appear (p.20).

4-B [Find network]

Before establishing a connection, ensure you have the following information*:

- Access point name (SSID)
- Encryption key (password) specified for the access point

* For information on the access point name (SSID) and encryption key (password), refer to the access point's instruction manual.

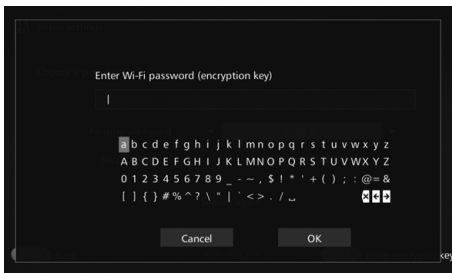
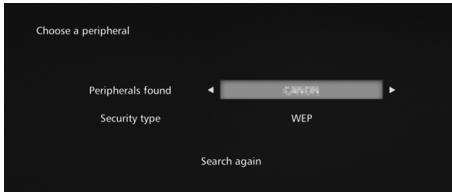

(1) Select the access point name (SSID) to connect to.

- Press the <◀> <▶> keys to select the access point name (SSID) of the [Peripherals found], then press <SET>.
- When [Enter manually] is selected, enter the access point name (SSID) in the input screen.

(2) Enter the encryption key (password).

- Select a character with the <◆> keys, then press <SET> to enter it.
- When you are finished, select [OK], then press <SET>. Wait until the connection is complete.
- This screen is not displayed when you connect to an unencrypted access point.
- ▶ When the connection is complete, the [Set date/time] screen will appear.



- If you select [Skip Wi-Fi settings], reconnect to another access point, or connect using WPS (PIN code), you can make the settings later in [Preferences] (p.69).
- If the access point cannot be detected within two minutes after you select [WPS Push button connection (PBC)], an error message appears. In that case, check that the access point supports WPS and try again, or select [Find network] to establish the connection.
- If the network you use filters by MAC address, register the MAC address of Connect Station at the access point. The MAC address is indicated on the bottom of Connect Station.
- If the response of the remote control is slow when selecting characters or images, operate the remote control slowly.

Home Screen

When you select a menu and press <SET>, the corresponding setting screen will appear.



[Image importing status] (p.26)

You can check the importing status while importing an image from a camera/camcorder, card, etc.

[Images] (p.31)

Images will be listed by shooting month or camera/camcorder. You can also delete multiple images at once or copy them to a card or on an external hard disk.

[Albums] (p.35)

You can view, create, and edit albums.

[New images received] (p.29)

You can check newly imported images.

[Print] (p.39)

You can print still photos.

[Send/receive images] (p.52)

You can transfer images with another Connect Station.

[Preferences] (p.67)

You can change the Connect Station settings. You can also back up images to an external hard disk and restore them from backup.

Importing Camera/Camcorder Images

Import images captured with a camera/camcorder to Connect Station. When you hold the camera/camcorder close to Connect Station, connect it with an interface cable, or insert a card into Connect Station, the images that have not been imported yet will be imported to Connect Station.

To import images from a smartphone, tablet, computer, etc. to Connect Station, see “Operating with a Smartphone or Other Terminals” (p.41).

Importing Images

When importing captured images, you can select one of the following three methods.

Importing via a wireless connection	p.22
Importing from a card	p.23
Importing via a wired connection	p.25

 If you change the folder name or folder structure where the images are saved, importing images may no longer be possible.



-  ● Images recorded on the internal memory of camcorder can be imported via wired connection.
- For the power source of the camera/camcorder, using a fully charged battery or AC adapter kit is recommended.

Image Formats That Connect Station Can Play Back

Connect Station can play back images of the formats shown below. Files of any other formats cannot be played back even if they are imported to Connect Station.

Still photos	JPEG/RAW (CR2 format only)
Movies	MOV/MP4/AVCHD (Full HD, HD, and VGA (SD) recording quality)

-  ● Images edited with a computer, etc. may not be played back with Connect Station or playback may take time.
- The remote control (except the power button) cannot be used until image playback starts.
- 4K movies cannot be played back with Connect Station.

■ Importing via a Wireless Connection

Import images by connecting Connect Station and a camera/camcorder wirelessly.

Compatible cameras/camcorders

Only the images shot with Canon NFC-compatible compact digital cameras, digital single-lens reflex cameras, compact system (mirrorless) cameras, or digital camcorders can be imported via a wireless connection. For information on Canon NFC-compatible cameras/camcorders that support Connect Station, refer to the Canon Web site.

NFC function of the camera

- Turn on the camera/camcorder to be connected and set it up to allow use of its NFC function in advance. For the operation procedure, refer to the Camera/Camcorder Instruction Manual.
- The location of the **N** (N-Mark) differs by each camera/camcorder model. Check the location of **N** in advance.

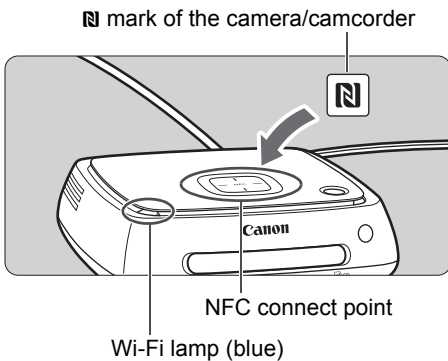

Importing images

- Carefully hold the **N** on the camera/camcorder to be connected close to the NFC connect point on Connect Station.
 - ▶ Connect Station gives two short beeps, and the Wi-Fi lamp blinks twice. If message indicating the connection is displayed on the camera/camcorder's LCD monitor, communication is established via Wi-Fi even if the camera/camcorder is moved away from Connect Station.
 - ▶ When Connect Station is connected, the Wi-Fi lamp will blink and the import of images will start.
- **Do not put the camera/camcorder on Connect Station, because the camera/camcorder does not sit there stably.**
 - When the import is complete, turn off the camera/camcorder to terminate the connection.



- When holding the camera/camcorder close to Connect Station, do not drop the camera/camcorder on it or push the camera/camcorder hard against it. Doing so may damage the built-in hard disk.
- While images are being imported, you cannot connect an NFC-compatible camera/camcorder even if you hold it close to Connect Station.
- If a case etc. is attached to the camera/camcorder, connection may not be possible. In such a case, detach the case etc., and hold the camera/camcorder close to Connect Station.
- Since the camera/camcorder may not be recognized readily, carefully hold the camera/camcorder close to the NFC connect point on Connect Station while rotating the camera/camcorder horizontally.
- Just holding the camera/camcorder close to Connect Station may not establish a connection. In such a case, gently touch Connect Station with the camera/camcorder.
- When connecting Connect Station to a camera/camcorder, and it gives three short beeps and the power lamp blinks in red, this indicates that Connect Station is not in a status to establish connection. Make sure if the camera/camcorder is ready for connection.
- If the camera/camcorder and Connect Station are moved too far away from each other while importing images, the import may take time or the connection may be terminated.
- If the camera's/camcorder's battery runs out during import, the import will stop. Charge the battery, then try importing again.
- While a wireless LAN connection is established, you may not be able to connect a camera/camcorder even if you connect it with an interface cable.
- You may not be able to connect a certain NFC-compatible camera/camcorder with low battery level to Connect Station, even when you hold it close to Connect Station. In such a case, recharge the battery, then hold the camera/camcorder close to Connect Station.



- The power to some cameras/camcorders may be turned on when you hold the camera's/camcorder's **N** close to Connect Station.
- When all images are already imported, import does not start.

Importing from a Card

Import images by inserting a card storing captured images into Connect Station.

- Images can be imported from a card used for shooting with Canon compact digital cameras, digital single-lens reflex cameras, compact system (mirrorless) cameras, or digital camcorders released in 2010 or later. Although images may be imported from a card used in other cameras, there is no guarantee for the import of images to Connect Station.

Compatible cards

The following cards can be used when importing images from a card.

- SD/SDHC/SDXC memory card
- CF (Compact Flash) card



* The CFast card is not supported.

SD card

Access lamp (green)

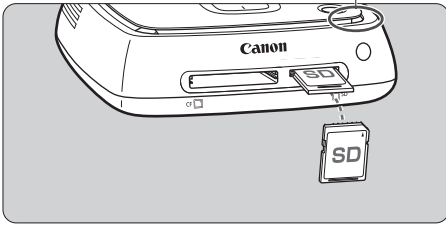

CF card

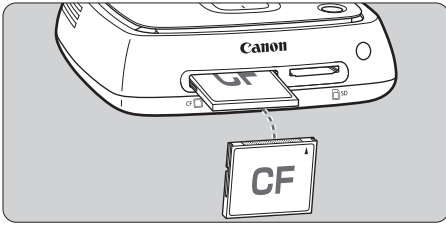

Inserting a card

- Remove the card slot cover in advance.
- **Insert an SD card with its front side facing upward until it clicks in place.**
- **Insert a CF card with its front side facing upward so that the end where tiny holes are aligned goes inside. Inserting the card in the wrong direction will damage Connect Station.**

Removing a card

- **Check that the access lamp is not blinking.**
- An SD card will be ejected when you gently push it in and release it.
- In the case of a CF card, pull it out slowly.

Importing images

- Insert a card into the card slot.
- ▶ The access lamp will blink, and the import of images will start.
- The import is complete when the access lamp stops blinking and stays lit. Remove the card.

- ❗ **Connect Station is importing, copying, or backing up images when its access lamp (green) is blinking. Do not do any of the following when the access lamp is blinking; doing so may destroy image data or damage Connect Station, card, or connected device.**
 - **Disconnecting the USB cable.**
 - **Removing the card.**
 - **Unplugging the power cord.**
- When inserting or removing the card, hold Connect Station in place.
- Be careful not to lose the card slot cover. Make sure the card slot is covered when not in use.

📁 When all images are already imported, import does not start.

■ Importing via a Wired Connection (USB Terminal)

Import images by connecting Connect Station to a camera/camcorder with an interface cable (USB cable). For information on the interface cable, refer to the Camera/Camcorder Instruction Manual.

Compatible cameras/camcorders

Cameras/camcorders from which images can be imported via a wired connection are Canon compact digital cameras, digital single-lens reflex cameras, compact system (mirrorless) cameras, and digital camcorders released in 2010 or later. Although cameras/camcorders other than these may be connected via a wired connection, there is no guarantee for the import of images to Connect Station.

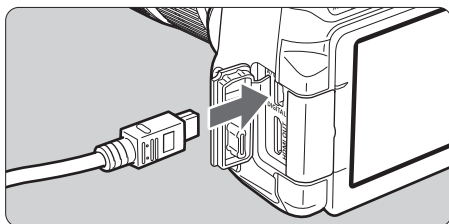
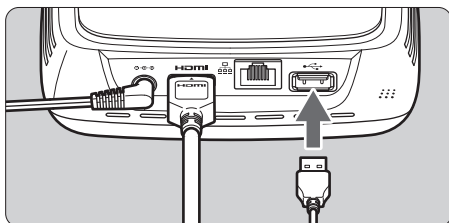

Importing images

- Use the interface cable that you use to connect a camera/camcorder to a computer.
- Connect the USB terminal on Connect Station to a camera/camcorder, then turn on the camera's/camcorder's power.
- ▶ The access lamp will blink, and the import of images will start.
- The import is complete when the access lamp stops blinking and stays lit. Turn off the camera's/camcorder's power, then disconnect the cable.

- ⚠ ● When connecting or disconnecting the cable, hold Connect Station in place. When disconnecting the cable, be sure to hold the plug; do not pull the cable.
- When connecting the cable to Connect Station, do not lift or move Connect Station with its power on. Dropping Connect Station or hitting it against an object may damage its hard disk.
- If you connect a camera/camcorder or insert a card and the import of images does not start even when there are images that have not been imported yet, disconnect the camera/camcorder, remove the card, restart Connect Station, then try again.
- When connecting to a camera/camcorder, use fully-charged batteries.
- Images cannot be imported to Connect Station from a USB charging-compatible camera/camcorder by connecting them with an interface cable.
- Do not connect a USB cable or insert a card while the Connect Station's hard disk is being formatted or its firmware is being updated.
- Movie files exceeding 4 GB in file size shot with the EOS-1D X Mark II cannot be imported via a wired connection. Import them from the card (p.23).



- Images can be imported even when Connect Station is standing by (p.16).
- When all images are already imported, import does not start.

Image Importing Status

To check the image importing status, select [Image importing status] on the Home screen.

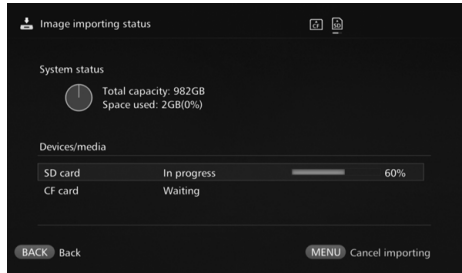
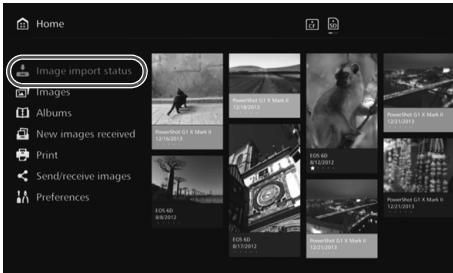

- When you select an item by pressing the <▲> <▼> keys and press <MENU>, you can cancel the processing that goes on when Connect Station is importing images or standing by.
- During the import, the icon indicating that data is being imported is displayed on the upper right of the screen (p.28).
- The image import time varies depending on following conditions, etc.
 - Number and sizes of the images to be imported.
 - Write out speed of the card used.
 - Signal reception status when connected wirelessly.
- Importing movies takes a considerable time.

Lamp Indicators

The lighting conditions of the Wi-Fi/New image notification lamp and access lamp allow you to check the connection status of the connected device or the processing status.

Wi-Fi/New image notification lamp

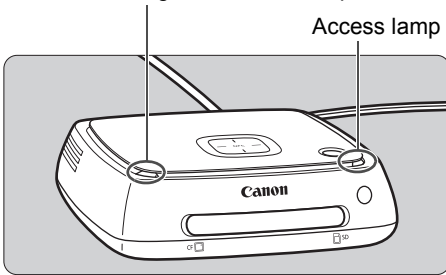

Lamp	Display	Connection Status/Processing Status
Wi-Fi/New image notification lamp (blue)	Blinks	<ul style="list-style-type: none"> • When images are being imported from a camera/camcorder connected via a wireless LAN • When there are new images*¹ • When images have been received from another Connect Station*¹ • When a device is held close to the NFC connect point and connection is established • When the firmware is being updated*²
Access lamp (green)	Blinks* ³	<ul style="list-style-type: none"> • When images are being imported from a card or a camera/camcorder connected via wired connection • When image data is being copied to a card or on an external hard disk • When image data is being backed up to an external hard disk • When the firmware is being updated*²
	Lights up	When importing images is complete

*¹ Selecting **[New images received]** on the Home screen turns off the lamp.

*² The power lamp also blinks in green.

*³ The lamp stays lit when the processing is complete.

Icons on the Screen

An icon is displayed on the upper right of the screen when processing (importing or transferring images), when standing by, or when an error occurs. The icon disappears when the processing is complete or the cause of the error is eliminated.

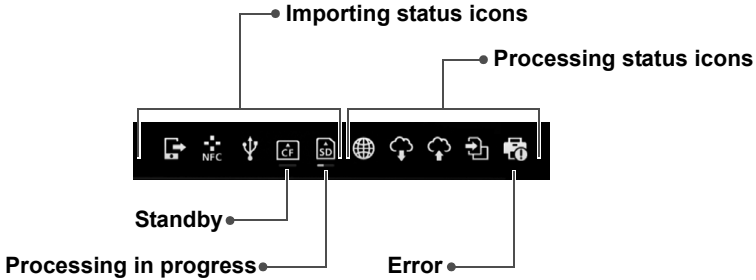

	Uploading images from a Web browser or application
	Importing images from a camera/camcorder via a wireless LAN
	Importing images from a camera/camcorder via a wired connection
	Importing images from a CF card
	Importing images from an SD card

	Connecting with a Web browser or application
	Receiving images from a Web service
	Sending images to a Web service
	Copying images to a card or on an external hard disk
	Printing images

When an error (ⓘ) is indicated

- When the importing status icon indicating an error (ⓘ) is displayed, see the **[Image importing status]** screen (p.26) to check the error status. When you select the error item and press **<MENU>**, you can stop the import and clear the error.
- When the processing status icon indicating an error (ⓘ) is displayed, select **[Preferences]** → **[⚙️]** tab → **[Show status]** (p.69), then check the error status.
- If there is an error, ⓘ is displayed in **[Image importing status]** or **[Preferences]** and **[Show status]**.

ⓘ If there is at least one icon displayed, you cannot perform the following operations: **[Backup]**, **[Restore data]**, **[Format system hard disk]**, **[Update firmware]**, and **[Delete all images on system]**

Viewing New Images

To view newly imported images, select [**New images received**] on the Home screen. In the [**New images received**] screen, all simultaneously imported images are managed as a group (new image group).

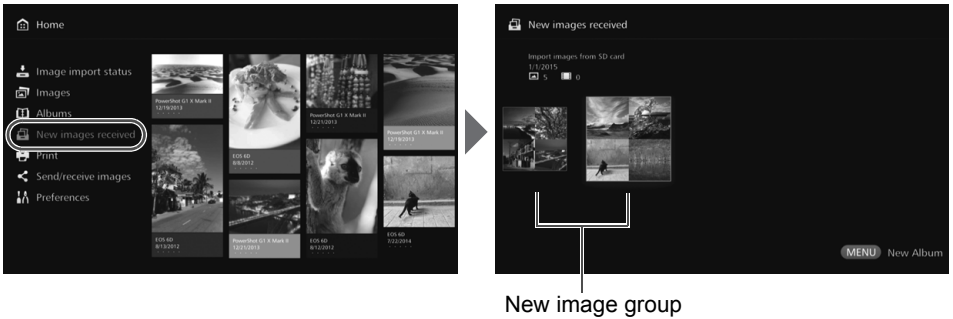

New image group

- Up to five new image groups imported within the last one-month period are managed in the order of the dates when they were imported.
- When images are added, [**+**] is displayed in [**New images received**] on the Home screen and the new image notification lamp (blue) blinks. When you select [**New images received**] and press <SET>, [**+**] and the lamp will turn off.
- When you select a new image group and press <SET>, the images in that group will be displayed as thumbnails.
- When you select a new image group and press <MENU>, that new image group can be compiled into an album. If you import images each time when an event is over, you can easily create an album for that event from [**New images received**].

Setting the submenu



When you press <MENU> while new image groups are displayed as thumbnails, the menu shown below will appear.

Menu Items	Settings
New album	The new image group is compiled into an album.
Play from first image	A slide show of the new image group will be played back.
Rotate images*	The selected image will be rotated. Each time you press <SET>, the image is rotated clockwise by 90°.
Playback settings	Specify the slide show playback settings. You can set the display time for each still photo and playback time for movies.
Delete images	Images selected from new images will be deleted. Select an image and press <SET> to append <input checked="" type="checkbox"/> for the image to be deleted. Pressing <MENU> will delete the image.

* Not available when a movie is selected.

Viewing Images

To view images on a TV set, select **[Images]** or **[Albums]** on the Home screen.

Viewing Images from the Image List

To view the images of a selected shooting month or camera/camcorder, to delete multiple images at once, or to copy multiple images to a card, select **[Images]** on the Home screen.

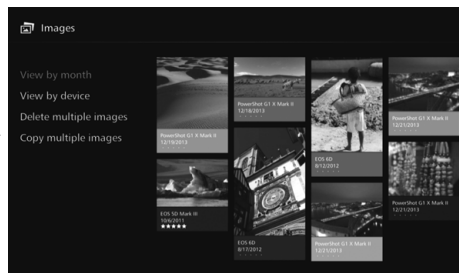
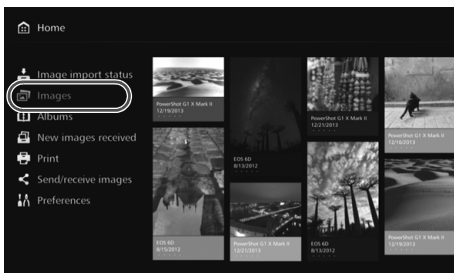

- Sort the images to be displayed, according to the shooting month or the camera/camcorder used for shooting.
- You can create an album, add images to an album, print, send images to a Web service, rotate, delete, etc., by selecting images from the displayed list. You can also view a slide show of the listed images or have only rated images displayed.
- When deleting multiple images or copying multiple images to a card at once, sort the images to be displayed according to the shooting month.

Viewing Images by Shooting Month or Camera/Camcorder

Search for images by selecting the shooting month or the camera/camcorder used for shooting.

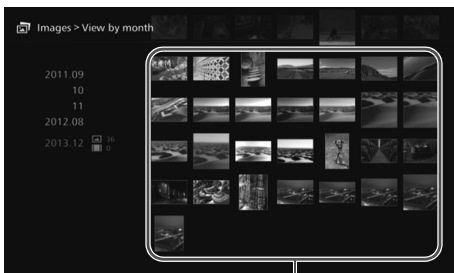

Thumbnail area

- When you select the shooting month or the camera/camcorder used for shooting in the left-side area, the corresponding images will be displayed as thumbnails in the right-side area of the screen.
- When you press **<SET>** or the **<▶>** key, you can select images in the thumbnail area.
- To print the selected images, play back a slide show, or perform other operations, press **<MENU>**.



- **[Protect]** is set (p.38) for images displayed with **[🔒]**.
- If you keep pressing the **<◀>** key to browse images, the selection frame may skip.

Setting the submenu

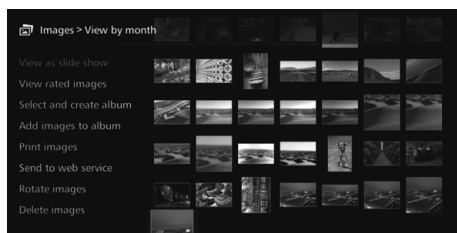

When you press **<MENU>** while the shooting month or the camera/camcorder used for shooting is selected or while images are selected in the thumbnail area, the menu shown below will appear.

Menu Items	Settings
View as slide show	A slide show of the target images will be played back.
View rated images	Only rated images will be displayed. You can set ratings during the playback of images (p.38).
Select and create album	An album will be created from selected images. For information on how to create an album, see "Creating an Album" (p.35).
Add images to album* ¹	Images will be added to a created album. When you select an album from the list and press <SET> , images will be added to the selected album.
Print images* ² * ³	Selected images are printed. For information on how to print, see "Printing Still Photos" (p.39).
Send to web service	Selected images will be shared via a Web service. For information on how to share images, see "Sharing Images via a Web Service" (p.66).
Rotate images* ¹ * ²	Selected images will be rotated. Each time you press <SET> , images are rotated clockwise by 90°.
Delete images	Selected images are deleted. Select an image and press <SET> to append [♥] for the image to be deleted. Pressing <MENU> will delete the image.

*¹ Displayed only when images are selected in the thumbnail area.

*² Not available when a movie is selected.

*³ Not available when a printer is not set.

Deleting or Copying Images At Once

Specify images by a shooting month, and delete them or copy them to a card or on an external hard disk at once. You can also select images one by one from the displayed images.



- Sort the target images by a shooting month and append [✓] for the images to be deleted or copied.
- Select a shooting month in the left-side area and press <SET> to append [✓] for all the target images.
- Press the <▶> key to select images in the thumbnail area. Select an image and press <SET> to append [✓] for that image.
- Pressing <MENU> will delete or copy the images.

[Copy multiple images]

The function to copy images is for transferring images to a computer or other devices. Even if you copy images to a card and insert the card into the camera/camcorder, the camera/camcorder cannot display those images.

When copying images, follow the instructions below.

- **When copying to a card, use an SDXC card or CF card. An SD card or SDHC card cannot be used for copying images with Connect Station.**
- **Use a card or external hard disk formatted with exFAT.**
- **The card or external hard disk may be formatted. Do not use a card or external hard disk storing images or data that you do not want to delete.**
- When you select [Copy multiple images], the destination selection screen will appear first. Press the <▲> <▼> keys to select the destination.

Set the write-protect switch upward

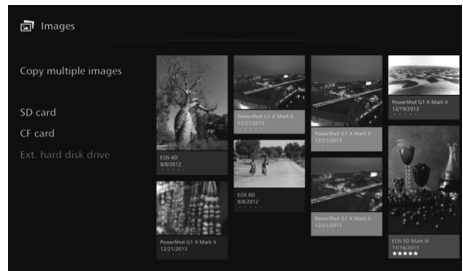
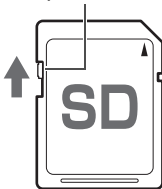



- Use a self-powered external hard disk with a capacity within 2 TB.
- An external hard disk for copying images cannot be used for backup.
- If there is a DCIM folder in a destination, the destination cannot be selected. Use a computer or other devices to delete the DCIM folder.
- Even if you perform [**Delete multiple images**], protected images will not be deleted.
- When images are copied to a card or external hard disk from Connect Station, you cannot import them again to Connect Station from that card or external hard disk.
- If a card or external hard disk formatted with a file system other than exFAT is used, a screen for initializing the card or external hard disk appears.



- [**Copy multiple images**] is not available when a card is not inserted in Connect Station or when an external hard disk is not connected to it.
- If you perform [**Copy multiple images**] for images of 64 GB in total, it takes approx. 3 hours to complete the copying. However, depending on the operation status of Connect Station and the conditions (size, number, etc.) of the images to be copied, it may take 3 hours or longer to complete the copying.
- To use an SDXC card or CF card that has been formatted with Connect Station for shooting, format the card using the camera/camcorder.

Creating and Viewing an Album

Creating an album enables you to do the following:

- View favorite images at once and share them.
- View images of a trip or some other event at once and share them.
- View images from a Web browser.

To view, create, or edit an album, select **[Albums]** on the Home screen.

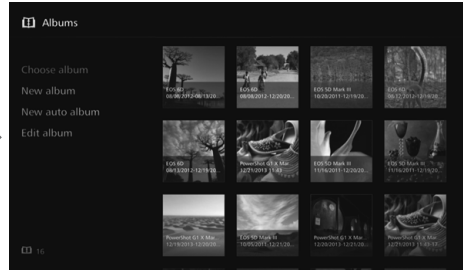
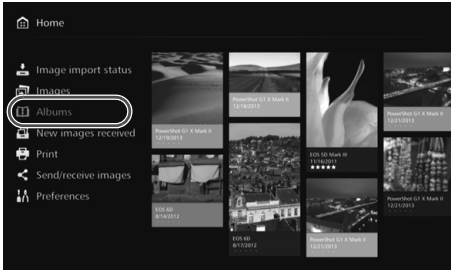

Creating an Album

Select desired images from the images imported to Connect Station and create an album.

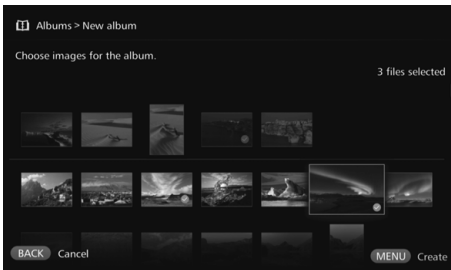

- Selecting **[New album]** displays the image selection screen.
- Select images and press **<SET>** to append **[☑]** for the images to be compiled into an album.
- Pressing **<MENU>** creates an album.

Creating an Album Automatically

Connect Station automatically selects images and creates an auto album.

- Selecting **[New auto album]** displays the auto album setting screen. When you set **[Auto album playback time]** and **[Type of images]** and select **[OK]**, an auto album will be created.

Selecting an Album

When you select an album and press <SET>, a slide show of the album will be played back.

Setting the submenu

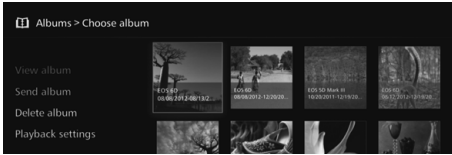

When you press <MENU> while an album is selected, the menu shown below will appear.

Menu Items	Settings
View album	The images in the album will be displayed as thumbnails.
Send album	An album will be sent to another Connect Station via the Internet. For information on the settings and how to send an album, see "Transferring and Sharing Images" (p.52).
Delete album	The selected album will be deleted.
Playback settings	Specify the slide show playback settings. You can set the display time for each still photo and playback time for movies.

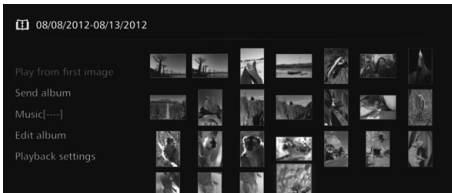

When you press <MENU> while the images in an album are displayed as thumbnails, the menu shown below will appear.

Menu Items	Settings
Play from first image	A slide show of the album will be played back.
Send album	An album will be sent to another Connect Station via the Internet. For information on the settings and how to send an album, see "Transferring and Sharing Images" (p.52).
Music	Select the background music to be played during the slide show.
Edit album	Add images to the album, or remove images from the album. For information on the operation procedure, see "Editing an Album" (p.37).
Playback settings	Specify the slide show playback settings. You can set the display time for each still photo and playback time for movies.

Editing an Album

Add images to an album, or remove images from an album. Images will not be deleted from Connect Station even if you remove them from an album.

- When you select an album and press <SET>, the editing screen will appear.

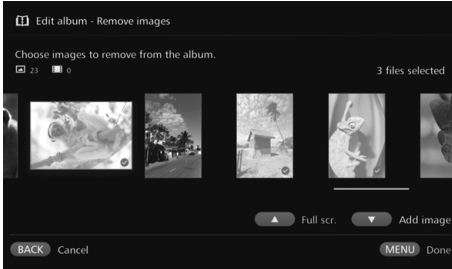

Selecting an image to remove

- Select an image and press <SET> to append [✓] for the image to be removed.

Selecting an image to add

- Press the <▼> key to display the image selection screen. Select an image and press <SET> to append [✓] for the image to be added.
- When you press <MENU>, the images to be added will be accepted and the editing screen will reappear.

Saving the edited data

- When you press <MENU>, the edited data will be saved and the album selection screen will reappear.

Setting the submenu

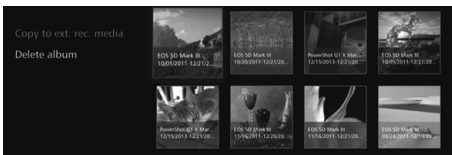

When you press <MENU> while an album is selected, the menu shown below will appear.

Menu Items	Settings
Copy to external recording media	The selected album will be copied to a card or on an external hard disk.
Delete album	The selected album will be deleted.

Operations during Playback

When playing back a selected image or a slide show, you can perform the operations below by using the remote control.



- <◀> : Displays the previous image.
- >▶> : Displays the next image.
- <▲> <▼> : Rate images with one of five levels (p.32)^{*1}.
- <SET> : (Photo) Magnify the image^{*2}
(Movie) Pause

^{*1} Cannot be set while the album is being played back.

^{*2} To reduce the image in magnified view, press <MENU>.

Setting the submenu

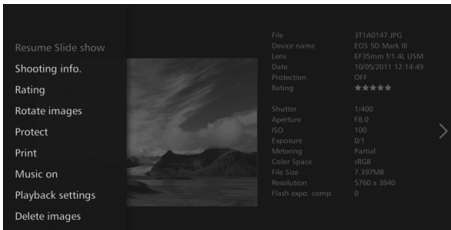

When you press <MENU> during single-image playback or slide show playback, the menu shown below will appear.

Menu Items	Settings
Slide show	Start / stop slide show.
Shooting information	Switch display settings of shooting information.
Rating ^{*1}	Rate images with one of five levels (p.32).
Rotate images ^{*2}	Rotate an image clockwise by 90°.
Protection ^{*1}	Enable / disable the protect setting.
Print ^{*2*3}	Print the displayed image.
Music ^{*1}	Set background music to on / off.
Playback settings	Set the display time for each still photo and playback time for movies.
Delete images ^{*1}	Delete the displayed image.
Remove from album ^{*4}	Remove the displayed image from the album.

^{*1} Not displayed when an album is being played back.

^{*2} Not displayed when a movie is selected.

^{*3} Not available when a printer is not set.

^{*4} Displayed only when an album is being played back.

Printing Still Photos

Print the still photos imported to Connect Station.

Printer that can be connected

You can print by connecting Connect Station to a printer supporting PictBridge (Wireless LAN) or PictBridge (LAN) via an access point or a router.

Setting Up a Printer

Select the printer to connect to. Before performing this operation, connect the printer to the same access point or a router as Connect Station.

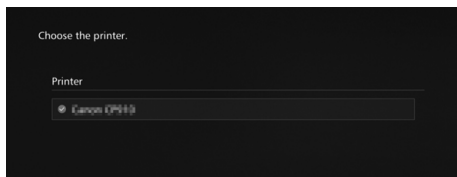
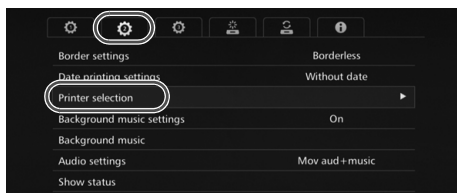
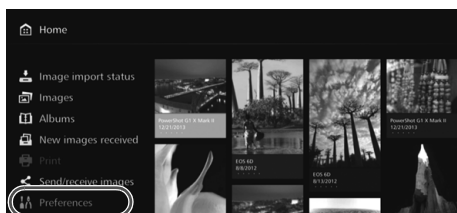

1 Operate the printer to connect to the access point, router, etc.

2 Select [Preferences].

- Select [**Preferences**] on the Home screen.

3 Select [Printer selection].

- Under the [**⚙**] tab, select [**Printer selection**].
- ▶ The printers that can be connected will be listed.

4 Select a printer.

- Press the <▲> <▼> keys to select the printer, then press <SET> to append [**✔**] for the printer to be connected.
- If only one printer has been detected, [**✔**] is already appended.
- After checking that [**✔**] is appended, press <BACK> or <⏪> to exit the setting screen.

Printing

Selected images are printed.

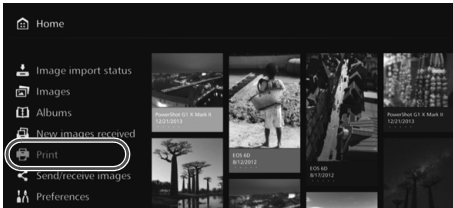

1 Select [Print].

- Select [**Print**] on the Home screen.
- ▶ The image selection screen will appear.

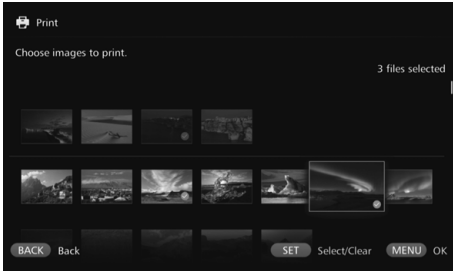

2 Select an image to print.

- Select an image and press <SET> to append [] for the image to be printed.

3 Press <MENU>.

- After selecting the image to print, press <MENU>.
- ▶ The [**Print Settings**] screen will appear.

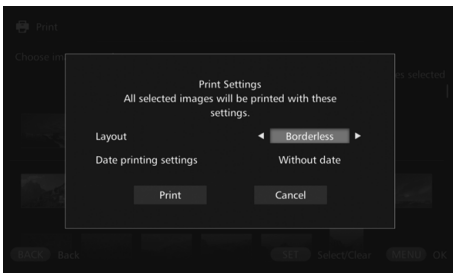

4 Start printing.

- In the [**Print Settings**] screen, set the items below.

Layout	Bordered / Borderless
Date printing settings	With date / Without date

- When you select [**Print**] and press <SET>, printing will start.

- ! ● Movies cannot be printed.
- Depending on the printer model, the Connect Station's [**Print Setting**] screen may not be displayed or printing dates is not possible.
- Depending on the printer model and settings, the [**Layout**] setting may be inconsistent with the print result.
- You cannot print even if you connect Connect Station and a printer with a USB cable.
- With Connect Station, the settings other than [**Layout**] and [**Date printing settings**] cannot be specified. For information on how to specify the paper size, type, etc., refer to the printer's instruction manual.
- Depending on the printer model, printing the large size image may not be possible.

Up to 99 images can be selected at a time.

Operating with a Smartphone or Other Terminals

You can use a terminal such as a smartphone, tablet, or computer to view images stored in Connect Station or send images from the terminal to Connect Station. Operation is performed using a dedicated application or Web browser.

- **To use this function, you need to connect Connect Station to an access point, router, etc. in advance (p.16). Also, you need to connect the terminal to the same access point, router, etc. as Connect Station in advance.**
- Up to five terminals can be connected at a time. However, images can only be uploaded from one terminal at a time.

Browsers

The following operating systems and Web browsers have been confirmed to be compatible with this device. Depending on your environment, operation may differ.

- Windows 10, Windows 8.1, Windows 7: Chrome
- Mac OS X 10.11/10.12: Safari (The function is not available when Private Browsing is enabled.)
- iOS (OS version 9/10): Safari (The function is not available when Private Browsing is enabled.)
- Android (OS version 4.4/5.1/6.0): Chrome

* Operation on the above operating systems and Web browsers cannot be guaranteed for all the terminals.

* If JavaScript is disabled by the Web browser setting, images will not be displayed properly.



Dedicated application

On a smartphone or tablet, you can use the dedicated application “Connect Station” to view, download, and upload images (p.49).

Displaying the Operation Screen on a Web Browser

■ Displaying by Using the NFC Function

An NFC-compatible Android smartphone or tablet (OS version 4.2 or later) supporting Android Beam allows you to display the operation screen by using the NFC function.

- A terminal having  (N-Mark) is compatible with NFC. Note that some NFC-compatible terminals do not have . If you are not sure whether your terminal supports NFC, contact its manufacturer.
- Set the terminal in advance so that the NFC function can be used, and make sure you know where the NFC antenna is located. For information on the setup procedure, refer to the terminal's instruction manual.
- Operation using the NFC function cannot be guaranteed for all the terminals. If you cannot display the operation screen using the NFC function, see “Displaying by Entering an IP Address” (p.43).

1 Operate the terminal to connect to the access point, router, etc. to which Connect Station is connected.

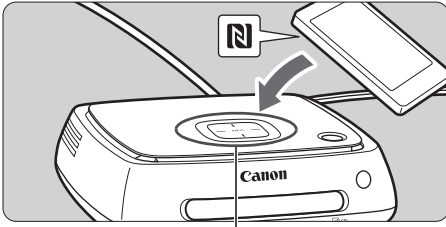

NFC connect point

2 Hold the terminal close to the NFC connect point on Connect Station.

- Carefully hold the  on the terminal close to the NFC connect point on Connect Station.
- ▶ Connect Station gives two short beeps, and the Wi-Fi lamp blinks twice. If the browser on the terminal starts and the login screen is displayed, communication is established via Wi-Fi even if the terminal is moved away from Connect Station.

3 Operate the terminal to log in to Connect Station.

- On the terminal screen, select [OK].
- ▶ The album list screen will appear (p.44).

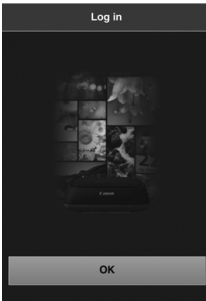

- When holding the terminal close to Connect Station, do not drop the terminal on it or push the terminal hard against it. Doing so may damage the built-in hard disk.
- If a case etc. is attached to the terminal, connection may not be possible. In such a case, detach the case, etc., and hold the terminal close to Connect Station.
- Since the terminal may not be recognized readily, carefully hold the terminal close to the NFC connect point on Connect Station while rotating the terminal horizontally.
- Just holding the terminal close to Connect Station may not establish a connection. In such a case, gently touch Connect Station with the terminal.
- When Connect Station gives three short beeps and the power lamp blinks in red, check whether Connect Station is connected to the access point, router, etc.

Displaying by Entering an IP Address

If the terminal does not support NFC, display the operation screen by entering an IP address into the Web browser.

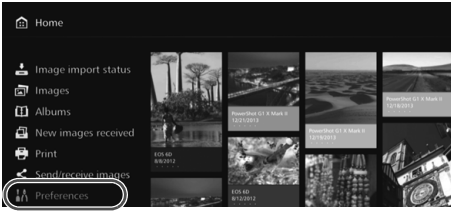

1 Select [Preferences] in Connect Station.

- Select [Preferences] on the Home screen.

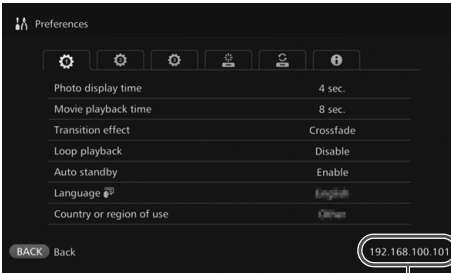

Example of an IP address

2 Check the IP address.

- The number displayed on the lower right of the [Preferences] screen is the IP address.

3 Operate the terminal to connect to the access point, router, etc. to which Connect Station is connected.

4 Start the Web browser on the terminal.

5 Enter the IP address into the terminal.

- Enter the IP address you checked in step 2 in the address field of the Web browser.



Example of an IP address

6 Operate the terminal to log in to Connect Station.

- On the terminal screen, select [OK].
- ▶ The album list screen will appear (p.44).



Viewing an Album

View an album in Connect Station by using the Web browser on the terminal.

How to Operate the Screen

Flick

- To scroll the screen, flick horizontally.
- By flicking an album vertically, you can play back its slide show on a TV screen.

Tap

- When you select an album or image from the list, the screen will switch in the order as below.
Albums > Thumbnail display > Single-image display
- When you select [<] on the upper left of the screen, the screen will switch back in the order as below.
Single-image display > Thumbnail display > Albums > Login screen
- When you select [≡] on the upper right of the screen, the menu will appear.
- When you select [🖼] in the single-image display, a slide show of the album will be played back. The [🖼] appears when you tap on the outer side of an image.



Albums



Thumbnail display

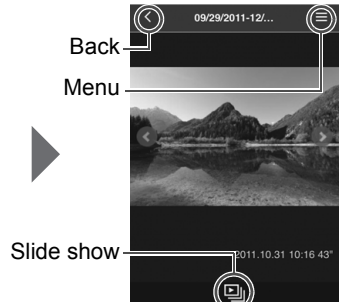

Single-image display
of a still photo

- If you delete or edit an album using Connect Station while viewing it in the Web browser, images may not be displayed properly on the terminal.
- Images that are not managed as albums in Connect Station cannot be viewed.
- Although movies are displayed in the list, they cannot be played back. In the single-image display, the [🎬] appears on the upper left of the movie.
- When the [Preferences] screen (p.67) is displayed, you cannot play back a slide show on a TV screen by flicking an album vertically.
- When a terminal is logged in, you cannot delete images on Connect Station.

- Images on Connect Station can also be saved on the terminal depending on the browser's function.
- When you tap on an image in the single-image display, you can display the image in actual size. Select [<] to revert to the single-image display.

Uploading Images from a Terminal

Smartphones and Tablets

Import still photos on a smartphone or tablet to Connect Station.

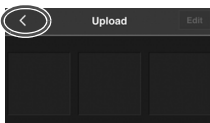
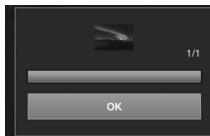
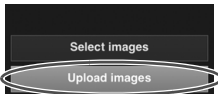
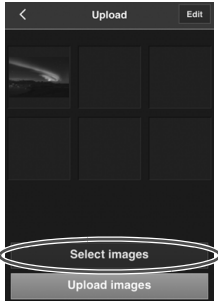

- 1 Display the upload screen on the smartphone or tablet.**
 - From the menu, select [**Upload**].
- 2 Select [**Select images**].**
- 3 Select an image.**
 - When you select an image on the smartphone or tablet, the selected image will be added to the upload screen.
 - To select another image, select [**Select images**] again.
 - Up to six images can be selected.
- 4 Select [**Upload images**].**
 - The images will be sent to Connect Station.
 - When the upload is complete, select [**OK**].
 - To send other images, select [**Select images**] again.
- 5 Exit the upload screen.**
 - By selecting [**<**] on the upper left of the screen, you can return to the previous screen.



- Movies cannot be uploaded.
- A transmission error may occur if a power saving feature of the smartphone or tablet is activated during the upload.
- If the power saving feature of the smartphone or tablet is activated, the communication with Connect Station will be disconnected.
- While downloading images from a camera/camcorder or card, uploading images from a smartphone or tablet cannot be performed. Likewise, uploading images from multiple smartphones or tablets at the same time cannot be performed.



By using the dedicated application “Connect Station,” you can upload still photos and movies from a smartphone or tablet at once.

Computers

Import still photos and movies on a computer to Connect Station.

- 1 Display the upload screen on the computer.**
 - From the menu, select [**Upload**].
- 2 Select still photos and movies.**
 - When you drag and drop still photos and movies to the upload screen, the images will be added.
 - When you select [**Select images**], you can also select images in a dialog.
 - Up to 1,000 images can be selected at a time.

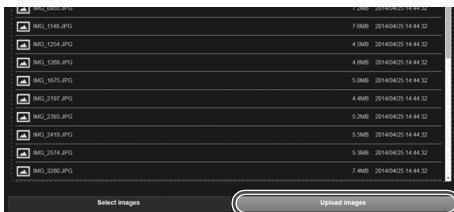
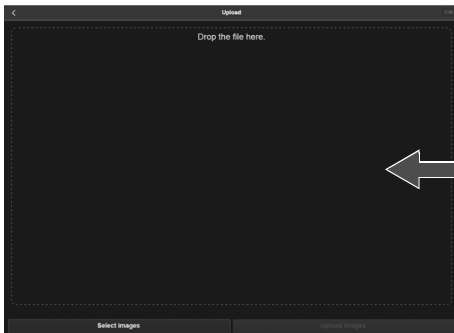

- 3 Select [**Upload images**].**
 - The still photos and movies will be sent to Connect Station.
 - When the upload is complete, select [**OK**].
 - The [**Albums**] screen will reappear.

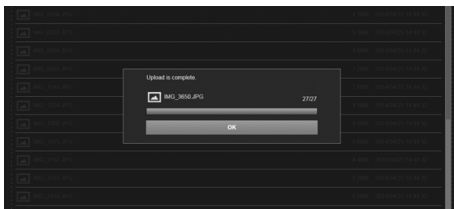



- A transmission error may occur if a power saving feature of the computer is activated during the upload.
- If the power saving feature of the computer is activated, the communication with Connect Station will be disconnected.
- While downloading images from a camera/camcorder or card, uploading images from a computer cannot be performed. Likewise, uploading images from multiple computers at the same time cannot be performed.

Menu Screen of the Terminal

Upload images or make various settings from the menu screen of the terminal.



- Selecting [☰] on the upper right of the screen displays the menu screen.

■ Properties

Edit the titles and comments of albums and images.

- In the thumbnail display, you can edit the titles and comments of albums.
- In the single-image display, you can edit the comment of the image.

■ Upload

Import images on a terminal to Connect Station. For information on the operation procedure, see “Uploading Images from a Terminal” (p.45).

■ Status

Check the operation status of Connect Station, such as the remaining capacity of the hard disk and the image importing status.

■ Settings

Specify the slide show playback settings.

Slide show	Set the image transition time.
Transition effect	Set the image transition method.

■ Log out

Return to the login screen after disconnecting the connection between Connect Station and the terminal.

⚠ Only single-byte upper- and lower-case letters from A to Z, periods (.), underscores (_), hyphens (-), colons (:), slashes (/), spaces, and numerals can be entered in [Properties]. You can enter up to 40 characters.

Operating with a Dedicated Application

Use the dedicated application “Connect Station” (free of charge) to view images stored in Connect Station on a smartphone or tablet, or download/upload images.

- You need to install the “Connect Station” application on a smartphone or tablet on which iOS or Android is installed.
- You need to connect Connect Station and the smartphone or tablet to the same access point in advance (p.16, 18).
- Up to five smartphones or tablets can be connected at a time. However, images can only be uploaded from one smartphone or tablet at a time.

“Connect Station” application

- The “Connect Station” application can be downloaded from the App Store or Google Play.
- For the operating system versions supported by the “Connect Station” application, refer to the download site of the “Connect Station” application.
- Interface or functions of the “Connect Station” application are subject to change due to firmware updates for Connect Station or software updates for the “Connect Station” application, iOS, Android, etc. In such a case, sample screens or operation instructions in this manual may differ from the features of the “Connect Station” application.

Connecting via the “Connect Station” Application

The procedure for connecting a smartphone or tablet and Connect Station via the “Connect Station” application is as follows.



Starting the “Connect Station” application

- Start the “Connect Station” application on the smartphone or tablet.
- If a screen showing multiple Connect Station icons appears, select and tap the serial number (p.10) of the model to connect to.

When the screen shown on the left appears on the smartphone or tablet, the connection is complete.



What You Can Do with the “Connect Station” Application

The main functions of the “Connect Station” application are described below.

- You can view all images stored in Connect Station in the order of date. You can also search for images by specifying the shooting month.
- You can select the images and albums you want to download, and download them to a smartphone or tablet at once.
- You can edit the titles and comments of albums.
- You can upload the images on the smartphone or tablet at once.
- By flicking an image vertically, you can display the image on a TV screen.

The functions specific to the “Connect Station” application version 2.0 or later are described below.

- You can upload movies captured with a smartphone.
- You can log in to CANON IMAGE GATEWAY to transfer images between a smartphone and Connect Station (p.52, 61).



- Only single-byte upper- and lower-case letters from A to Z, periods (.), underscores (_), hyphens (-), colons (:), slashes (/), spaces, and numerals can be entered in [Properties]. You can enter up to 40 characters.

Cautions for the “Connect Station” Application Version 2.0 or Later

- Movies captured with a smartphone are converted for playback with Connect Station as they are imported. However, depending on the original movie file, conversion may not be performed properly, and playback with Connect Station may fail or look different from the playback on the smartphone. It is recommended that you also keep the original movies. Note that movies imported without using the dedicated application cannot be played back properly.
- For the shooting date and time for movies imported to Connect Station from a smartphone, either the imported date and time or the Coordinated Universal time (UTC, essentially the same as Greenwich Mean Time) will be displayed.
- Uploading movies captured with a smartphone may take time.
- Depending on the movie type, sound may be out of sync during playback or playback may not be smooth.



- For details on the “Connect Station” application, refer to its download site.
- For details on CANON IMAGE GATEWAY, see page 52.
- The actual application screen may subject to change without notice.

Transferring and Sharing Images

You can connect Connect Station to the Internet to share images, as well as transfer images between Connect Station units to share those images with your family and friends (p.56).

Transferring images (between Connect Station units)

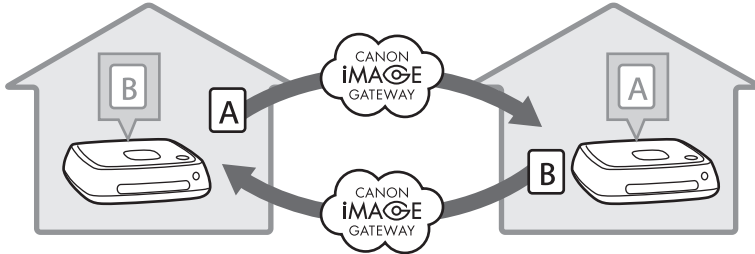

With the dedicated application “Connect Station” version 2.0 or later, you can perform the following by logging in to CANON iMAGE GATEWAY.

- Send images captured with a smartphone to a registered Connect Station unit (p.64).
- Receive images sent from a registered Connect Station unit on a smartphone (p.65).

Transferring images (between a smartphone and Connect Station)

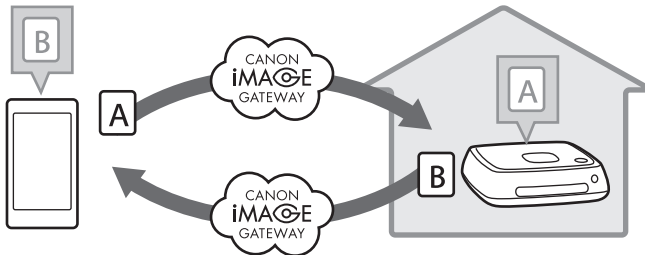

Signing Up as a Member

To share and transfer images via the Internet, you need to sign up as a CANON iIMAGE GATEWAY member (free of charge) and add the account to Connect Station. Once you are a CANON iIMAGE GATEWAY member, you can share photos you took in online albums and use a range of services. Also, when you transfer images with another Connect Station or share images using a registered Web service, CANON iIMAGE GATEWAY serves as the site for relaying the images.

- **To sign up as a CANON iIMAGE GATEWAY member, you need a terminal that can receive Emails (smartphone, tablet, computer, etc.).**
- If you use Web services other than CANON iIMAGE GATEWAY, you must have an account with the services. For details, consult each individual Web service's site.
- If you add a CANON iIMAGE GATEWAY account to Connect Station, a message about device information collection appears when a new device is detected (p.70).



- CANON iIMAGE GATEWAY services are not supported in certain countries and areas. For information on countries and areas supporting the services, refer to the Canon Web site (<http://www.canon.com/cig>).
- To share and transfer images, you must be able to connect to the Internet. (An account with an internet service provider is necessary and a line connection must be completed.)
- Fees to connect to your provider and communication fees to access your provider's access point are charged separately.
- If there has been a change in the service features of registered Web services, operation may be different from the description in this manual, or operation may not be possible.
- For cautions regarding member registration, refer to Help on the CANON iIMAGE GATEWAY site.

■ Creating a New Account

Newly sign up as a CANON iMAGE GATEWAY member, and set up an account on Connect Station.

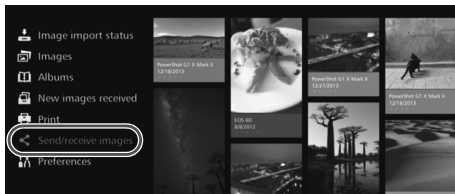

1 Select [Send/receive images].

- When setting up an account for the first time, select **[Send/receive images]** on the Home screen.
- If you have set up an account with Connect Station, select **[Preferences]** → **[⚙️]** tab → **[Web service account settings]**.

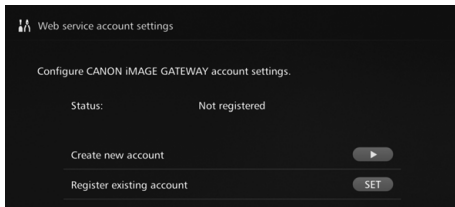

2 Press the <▶> key.

- Press the <▶> key, then select **[Create new account]**.

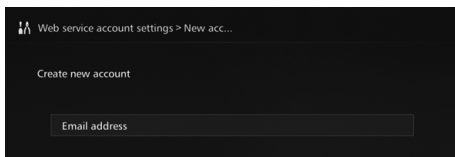

3 Press <SET>.

- ▶ A keyboard screen will appear.

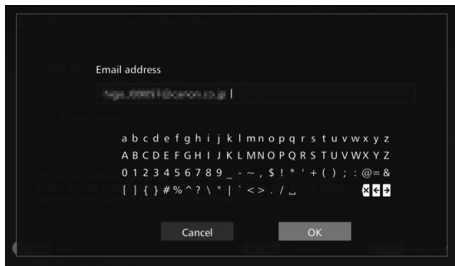

4 Enter the Email address.

- Enter the Email address for your computer, smartphone, etc.
- Select a character with the <◀▶> keys, then press <SET> to enter it.
- When you are finished, select **[OK]**.

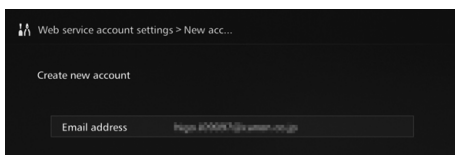

5 Press <MENU>.

- ▶ An Email will be sent to the registered Email address from CANON iMAGE GATEWAY.

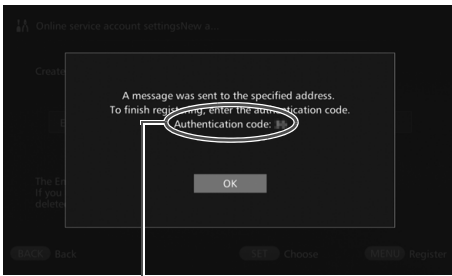

Authentication code
Be sure to write down the code.

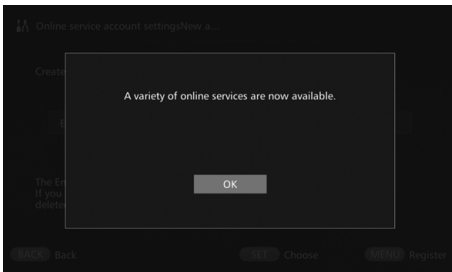

6 Sign up as a member.

- Connect to the CANON iIMAGE GATEWAY site from the link shown in the Email that you have received on your computer, smartphone, etc. Sign up as a member by following the instructions of the site.
- **To sign up, you need the authentication code displayed on the TV screen.**
- When you are finished signing up, press <SET> on Connect Station.

7 Finish the setting.

- When the screen shown on the left appears on the TV, the sign-up with CANON iIMAGE GATEWAY and the setup of the account on Connect Station are complete. Press <SET> to exit the setting screen.
- When the setup is complete, a message about device information collection appears (p.70).

Registering an Existing Account

If you already have an account with CANON iIMAGE GATEWAY, you can set that registered account on Connect Station.

- In step 2, press <SET> and select [**Register existing account**].
- In steps 3 to 5, enter the Email address and password registered with CANON iIMAGE GATEWAY.
- When setting a registered account, you do not need to register with the CANON iIMAGE GATEWAY site. When the screen shown in step 7 appears, the setup is complete.

Canceling a Registered Account Setting

Cancel an account that is set on Connect Station. Once you cancel the account setting, you will no longer be able to share images via the Internet.

- In step 2, when you press <MENU> and select [**Clear registered account settings**], the account setting will be canceled.
- Even if you delete your account from Connect Station, your CANON iIMAGE GATEWAY membership remains.



If you forget the authentication code, perform [**Create new account**] again from the beginning. You can redo the operation up to ten times.

Transferring Images Between Connect Station Units

To transfer images with another Connect Station, select **[Send/receive images]** on the Home screen. You can transfer albums, check transferred albums, register and edit contacts, etc.

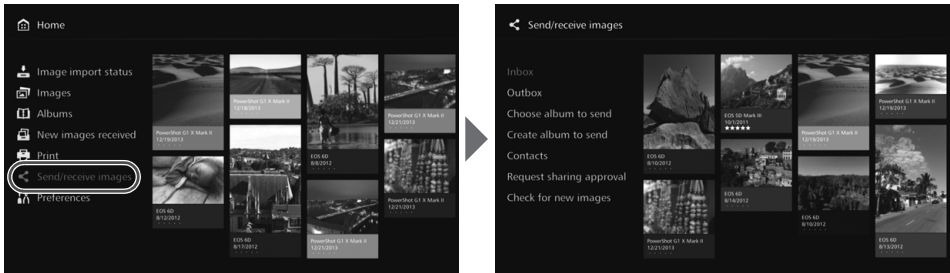

Requesting Transfer Approval

To transfer images between Connect Station units, you need to register the contact in your Connect Station in advance.

- When registering a contact, one Connect Station sends an approval request. If the other Connect Station receiving the request approves it, the registration of transfer between the two units will be completed.

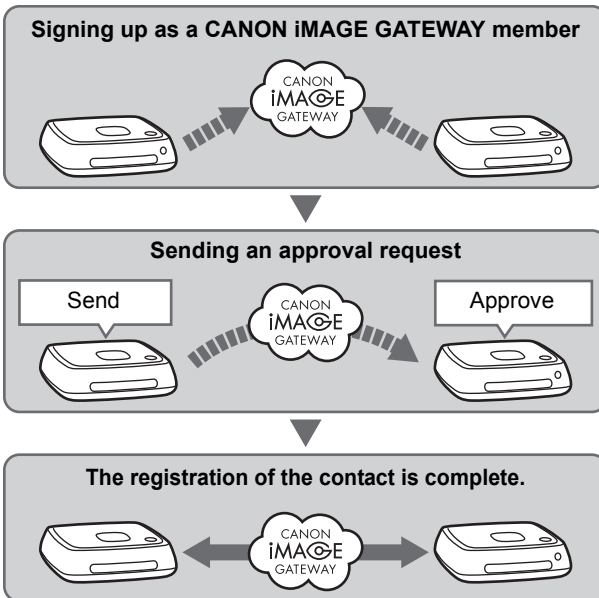

Sending an approval request

First, send an approval request from a Connect Station to the Connect Station of the contact.

- Before performing this operation, check the recipient's Email address (the one that the recipient Connect Station has registered with CANON iMAGE GATEWAY).

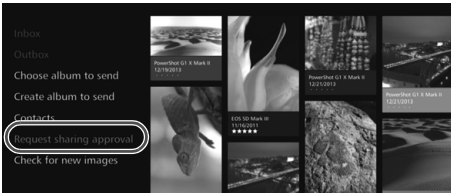

1 Select [Request sharing approval].

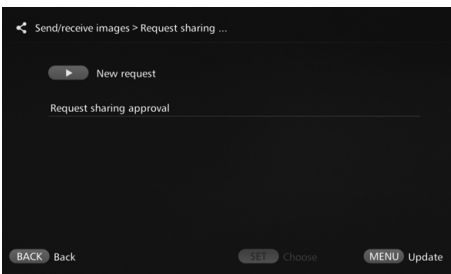

2 Press the <▶> key.

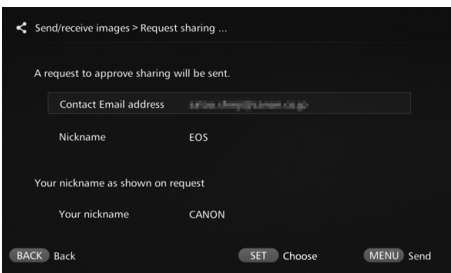

3 Enter the Email address.

- Select [Contact Email address], press <SET>, then enter the recipient's Email address.
- If necessary, you can also enter your nickname and the recipient's nickname (the names to be displayed).

4 Press <MENU>.

- ▶ An approval request will be sent.
- Note that just sending an approval request does not register the contact.



- It is recommended to use one nickname for a CANON iMAGE GATEWAY account.
- Up to ten approval requests you sent or received can be saved. Registered contacts and approval requests can be saved up to twenty in total. The number of approval requests which can be saved may be altered due to the specification change of CANON iMAGE GATEWAY.

Approving the received approval request

Perform the approval operation on the Connect Station unit that has received an approval request.

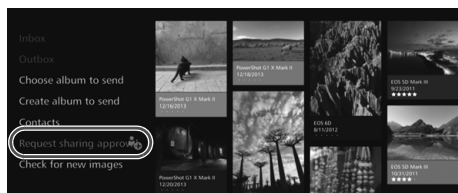

5 Select [Request sharing approval].

- When an approval request has been received, [Request sharing approval] is displayed with [👤].

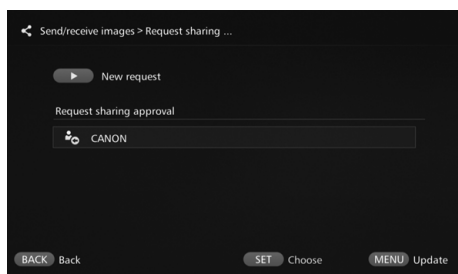

6 Select a received approval request.

- Select the request to be approved from the list, then press <SET>.

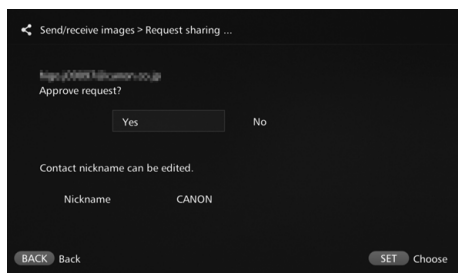

7 Select [Yes].

- When you select [Yes] and press <SET>, the registration of transfer will be completed.
- If necessary, you can also change the nickname.

- When the registration of the contact is complete, albums can be transferred with the registered contact. The registered Email addresses are added to [Contacts] on both Connect Station units and can be selected when sending images.

Inbox/Outbox

A list of received or sent albums is displayed.

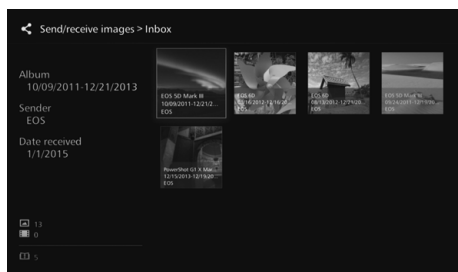

- When you select an album using the <⬅➡> keys, you can check the album name, number of images, sender and recipient, date of transfer, album comments, etc.
- When you select an album and press <SET>, the album viewing screen appears, allowing you to view the content of the album.

Selecting and Sending an Album

Select and send a created album.

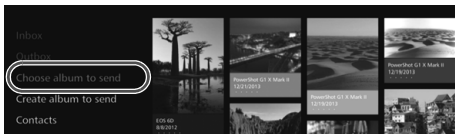

1 Select [Choose album to send].

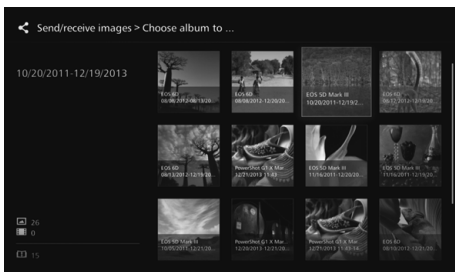

2 Select the album to be sent.

- When you press <MENU> and select [View album], you can check the images in the album.
- Select the album to be sent, then press <SET>.

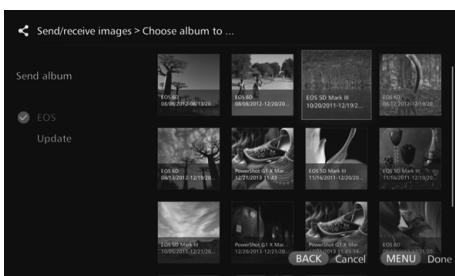

3 Select the recipient from the list.

- The registered recipients are listed in [Contacts].
- Press the <▲> <▼> keys to select the recipient, then press <SET> to append [✓].
- You can select multiple recipients and send the album to them simultaneously.

4 Press <MENU>.

- When you are finished selecting the recipient, press <MENU> to send the album.

Receiving an album

When Connect Station is in use or standing by, it checks the CANON IMAGE GATEWAY site periodically and receives images automatically.

- When an album is received, the new image notification lamp (blue) blinks.
- You can check the received album by selecting either [New images received] or [Send/receive images] → [Inbox] on the Home screen.
- If you do not receive an album within 30 days, it will no longer be available to you.
- When you want to receive images immediately, select [Check for new images] (p.60).

Creating and Sending an Album

Create and send a new album.

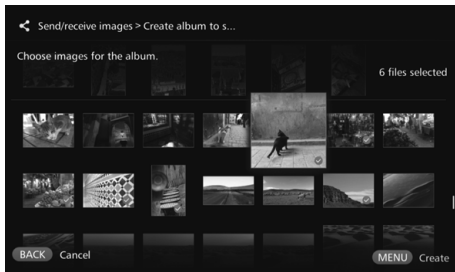

- For information on how to create an album, see “Creating an Album” (p.35).
- Pressing <MENU> creates an album and displays the sending screen. Send the album as in steps 3 and 4 on the previous page.

Contacts

A list of registered contacts is displayed.

Check registered contacts, clear contacts, and edit contacts' nicknames (names to be displayed).

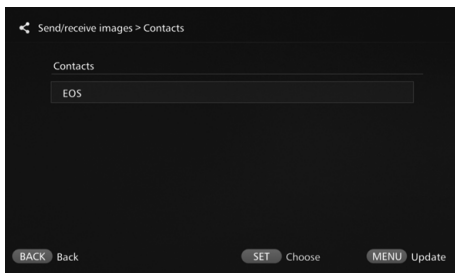

- When you select a registered contact and press <SET>, the editing screen appears, allowing you to change the contact's nickname and clear the contact.
- Up to twenty contacts can be registered. The number of contacts which can be registered may be altered due to the specification change of CANON iIMAGE GATEWAY.

Checking New Images

Check CANON iIMAGE GATEWAY to see whether there are images sent from another Connect Station.

- When Connect Station is in use or standing by, it receives images automatically. Perform this operation when you want to check received images right away or the power to Connect Station has been off for a prolonged period.



- When a sent album has not been received, an Email is sent to the sender's Email address one week before the expiration date.
- File sizes you can transfer, image receiving expiration date, and notification date may be altered. For the latest information, refer to CANON iIMAGE GATEWAY Web site (<http://www.canon.com/cig>).

Transferring Images Between a Smartphone and Connect Station

To transfer images between a smartphone and Connect Station, install and use the dedicated application “Connect Station” version 2.0 or later on a smartphone.

- For details on the “Connect Station” application version 2.0 or later, refer to its download site.

■ Requesting Transfer Approval

To transfer images between a smartphone and Connect Station, they need to be registered with each other as a contact in advance.

- When registering a contact, the smartphone sends an approval request. If the Connect Station receiving the request approves it, the registration of transfer between the two devices will be completed.

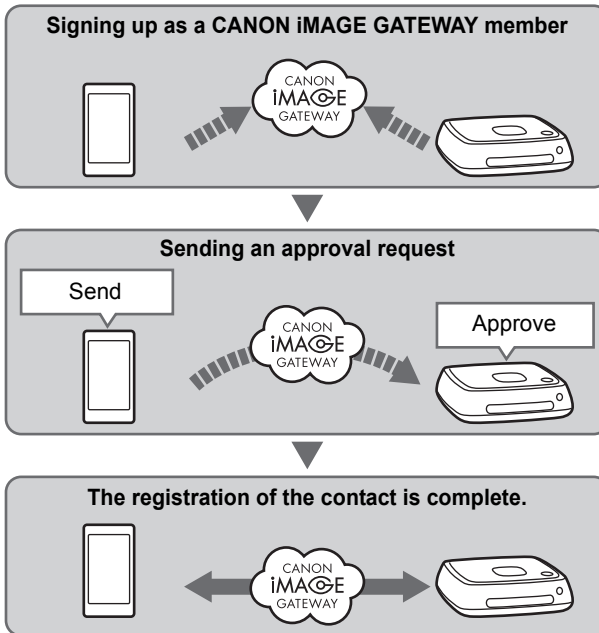

Sending an approval request

First, send an approval request from a smartphone to the Connect Station you want to register as a contact.

- Before performing this operation, check the recipient's Email address (the one that the recipient Connect Station has registered with CANON iIMAGE GATEWAY).



1 Log in to CANON iIMAGE GATEWAY.

- Start the “Connect Station” application version 2.0 or later on a smartphone, then log in to CANON iIMAGE GATEWAY.

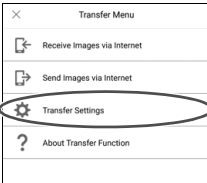

2 Select [Transfer Settings].

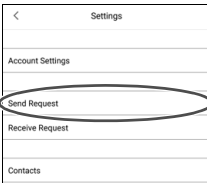

3 Select [Send Request].

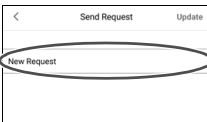

4 Select [New Request].

- It is recommended to use one nickname for a CANON iIMAGE GATEWAY account.
- When you start the “Connect Station” application version 2.0 or later for the first time, instructions for image transfer appear.
- When restarting the “Connect Station” application version 2.0 or later, you do not need to log in to CANON iIMAGE GATEWAY.

Cancel	New Request	Send
Receiver's Email address		
Receiver's Nickname		
Your nickname displayed on the receiver side *****		

5 Send a new request.

- Enter the recipient's Email address in the upper field.
- Enter the recipient's nickname (name to be displayed) in the lower field.
- Select [**Send**].
- ▶ An approval request will be sent.
- Note that just sending an approval request does not register the contact.



Up to ten approval requests you sent or received can be saved. Registered contacts and approval requests can be saved up to twenty in total. The number of approval requests which can be saved may be altered due to the specification change of CANON iMAGE GATEWAY.

Approving the received approval request

Perform the approval operation on the Connect Station unit that has received an approval request. For details, see “Approving the received approval request” on page 58.

- When the registration of the contact is complete, albums can be transferred with the registered contact. The registered Email addresses are added to [**Contacts**] on the smartphone (the “Connect Station”, dedicated application) and the Connect Station unit. They can be selected when sending images.

Transferring Images with a Dedicated Application

Sending Images

1 Log in to CANON IMAGE GATEWAY.

- Start the “Connect Station” application version 2.0 or later on a smartphone, then log in to CANON IMAGE GATEWAY.

2 Select [Send Images via Internet].

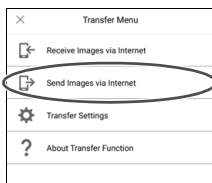

3 Select a recipient.

- Select a recipient. After selecting a recipient, select [Next].



4 Select an image to send.

- Tap on [Select], then select an image to send.
 - When you tap on [📷], you can capture and send a still photo immediately.
 - When you tap on [📁], you can send an entire album (iOS only).

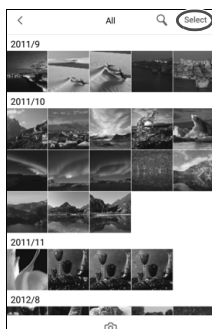

5 Send the image.

- Tap on [📤] to send the image.

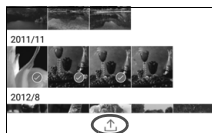

Receiving Images

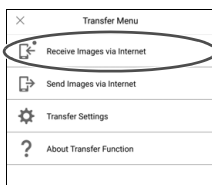

1 Log in to CANON iIMAGE GATEWAY.

- Start the “Connect Station” application version 2.0 or later on a smartphone, then log in to CANON iIMAGE GATEWAY.

2 Select [Receive Images via Internet].

3 Receive an image.

- Select an image to receive.
- Tap on [↓] to receive the image.



- When you start the “Connect Station” application version 2.0 or later for the first time, instructions for image transfer appear.
- When restarting the “Connect Station” application version 2.0 or later, you do not need to log in to CANON iIMAGE GATEWAY.

Sharing Images via a Web Service

When you select [**Send to web service**] from the submenu while images are displayed in [**Images**], you can share the images via CANON iMAGE GATEWAY or a registered Web service.

- To share images via a Web service other than CANON iMAGE GATEWAY, access CANON iMAGE GATEWAY from a computer or other terminal and register the Web service you use.

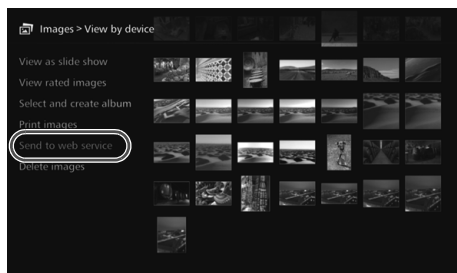

1 Select [**Send to web service**].

- Display the submenu of [**Images**] (p.32), then select [**Send to web service**].

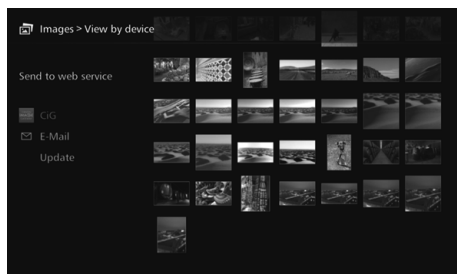

2 Select a Web service.

- The Web services registered with CANON iMAGE GATEWAY will be listed.
- Select a Web service, then press <SET>.

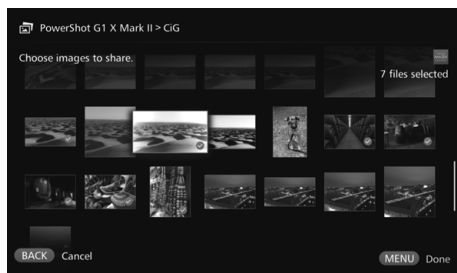

3 Select images.

- Select images and press <SET> to append [] for the images to be shared.

4 Press <MENU>.

- When you are finished with selecting images, press <MENU> to share the images.
- When the [**Terms of use**] screen appears, read its content carefully, and select [**Accept**].

Checking or Changing Settings

To check or change settings, select [**Preferences**] on the Home screen.

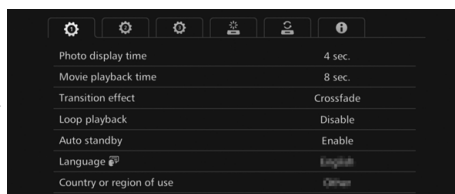
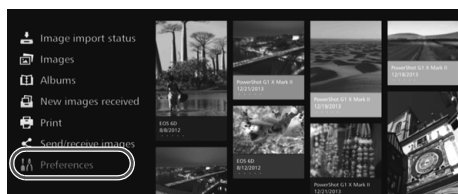

Preferences List

Menu Items	Menu Settings	Page
⚙️ tab		
Photo display time* ¹	2 sec. / 4 sec. / 6 sec. / 8 sec.	-
Movie playback time* ¹	4 sec. / 8 sec. / 16 sec. / All	-
Transition effect	None / Crossfade	-
Loop playback* ²	Disable / Enable	-
Auto standby* ³	Enable / Disable	-
Language	Select the language to be used.	-
Country or region of use	Select the target country or region.	-
⚙️ tab		
Border settings	Borderless / Bordered	-
Date printing settings	Without date / With date	-
Printer selection	Set the printer to be connected.	-
Background music settings	Off / On	-
Background music	Select background music.	-
Audio settings	Movie audio / Background music / Movie audio + background music	-
Show status	Check the image importing status and transfer status.	69

*1 The actual time may not be exact.

*2 When [**Enable**] is set, playback of an album, auto album, or slide show is repeated.

*3 When [**Enable**] is set, Connect Station will automatically go into standby mode after approx. 30 minutes (p.16).

⚠️ When [**Auto standby**] is set to [**Disable**] and the Connect Station is left for a prolonged period with the same screen displayed on the monitor, screen burn-in may result.

Menu Items	Menu Settings	Page
⚙️ tab		
Wi-Fi settings	Change Wi-Fi settings.	69
Network settings	Change network settings.	-
Web service account settings	Sign up as a CANON IMAGE GATEWAY member and set up an account.	70
Collect device information	Make the settings for the collection of camera/camcorder information.	70
Collection of device info.	The details about the collection of camera/camcorder information are displayed.	-
Set date/time	Change the date and time set on Connect Station.	-
Turn off	Turn off Connect Station.	-
🔦 tab		
LED brightness	Bright / Dark	-
Control via HDMI	On / Off	71
Update firmware	Select to update the firmware.	71
Initialize settings	Reset Connect Station to its initial settings.	71
Delete all images on system	Delete all images on Connect Station.	72
Format system hard disk	Delete all the settings and images on Connect Station.	72
🗄️ tab		
Backup	Back up images to an external hard disk.	73
Restore data	Restore images backed up to an external hard disk.	74
Format external disk	Format the external hard disk connected to the USB terminal.	74
ℹ️ tab		
OSS license	Display information on Open Source Software.	-

Supplementary Information on Preferences

Items in Preferences for which supplementary information is necessary are described below.

⚙️ Tab

[Show status]

Check the status of the ongoing processing such as image transfer or printing.

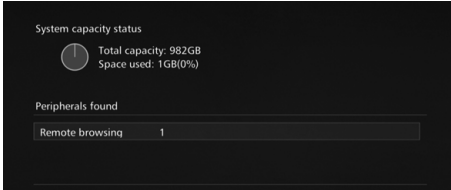

- When you select a processed item with the <▲> <▼> keys and press <MENU>, you can interrupt the processing and cancel it.
- An item for which [⊗] is displayed has an error. Cancel the processed item and try again.

⚙️ Tab

[Wi-Fi settings]

Change the settings of the connection with the access point. If you do not make the Wi-Fi settings during the initial setting, use this menu to make the settings.

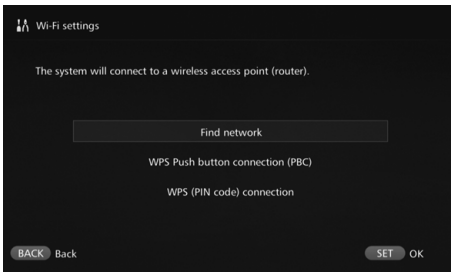

- Select the connection method from the following three options: **[Find network]**, **[WPS Push button connection (PBC)]**, and **[WPS (PIN code) connection]**.

[Web service account settings]

Sign up as a CANON iMAGE GATEWAY member and set up an account. For information on the setup procedure, see “Signing Up as a Member” (p.53).

[Collect device information]

For the purpose of providing you with information regarding Canon’s products and services and of developing products and services that better meet customer needs, Canon requests that the information related to your usage of this product and cameras/camcorders, lenses and accessories that you connect to this product, be regularly transmitted to Canon via the Internet.

Please note that you may still use this product even if you do not agree to the above. And even after you agree, you may choose to discontinue transmission of your information at any time by changing the setting of this product. For details on how transmitted information is treated, please refer to the CANON iMAGE GATEWAY Privacy Statement.

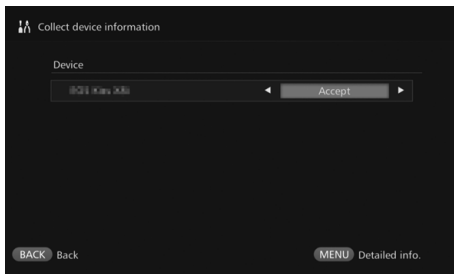

- This is available when your CANON iMAGE GATEWAY account is set up on Connect Station.
- When you press <MENU>, you can view detailed information about collection of camera/camcorder information.
- You can agree to information collection on a product-by-product basis.
- Press the <▲> <▼> keys to select the target product, then press the <◀> <▶> keys to select whether you agree or not.
- When a new product is detected, it is added to the list.

Tab

[Control via HDMI]

When you connect Connect Station to a TV set compatible with the HDMI device control function (HDMI CEC*), you can operate Connect Station using the TV's remote control.

When you use a compatible TV set and want to operate Connect Station using the TV's remote control, set **[On]**.

* An HDMI-standard function enabling HDMI devices to control each other so that you can control them with one remote control unit.

- When you operate with the TV's remote controller, the functions of the remote control for Connect Station are assigned as follows:

<BACK>: Blue button / <MENU>: Red button / <HOME>: Yellow button / <POWER>: Power button

[Update firmware]

Update the firmware of Connect Station.

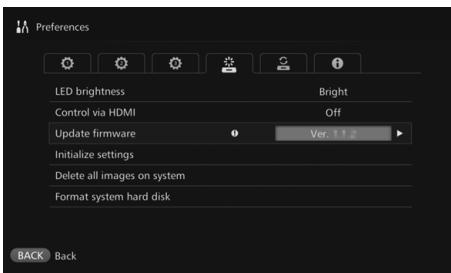

- When Connect Station is connected to the Internet and there is firmware to be updated, **[1]** will be displayed in **[Preferences]** on the Home screen.
- Under the <Tab> in the **[Preferences]** screen shown on the left, select **[Update firmware]** and press <SET>.
- When you press <MENU> in the **[Update firmware]** screen, the download and update of the firmware will start.

[Initialize settings]

Delete the settings on Connect Station and restore the settings it had at the time of purchase. When you initialize the settings, the network and printer settings will also be deleted; set them again from the beginning.

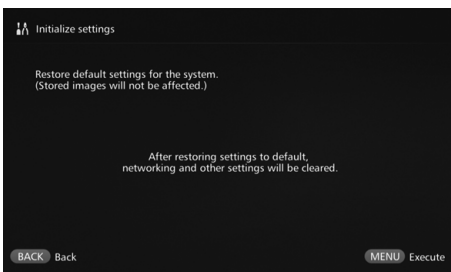

- When you press <MENU>, the settings will be initialized and the Initial settings screen will appear.
- Even if you perform **[Initialize settings]**, the imported images and albums will not be deleted.

Certain TV sets, even those compatible with HDMI CEC, may not operate properly. In that case, operate the TV set using the Connect Station remote control.

[Delete all images on system]

Delete all images imported to Connect Station.

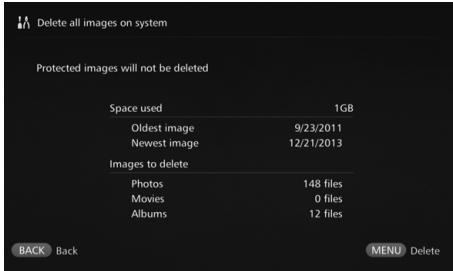

- Protected images will not be deleted.
- Once an image is deleted, it cannot be recovered. Backing up images before deleting them is recommended.
- When you press <MENU>, the deletion will start.

[Format system hard disk]

Delete all images imported to Connect Station as well as all its settings.



- When you press <MENU>, the formatting will start.
- The normal formatting cannot delete all the data on Connect Station's hard disk. To delete the data completely, press <SET> to append [🔒] for [Low-level format], then execute formatting.
- When the formatting is complete, Connect Station will restart.
- The standard time it takes for formatting is as follows.
 - Normal formatting: Approx. 1 minute
 - Low-level formatting: Approx. 10 hours

- ❗ ● When you perform [Format system hard disk], all the images imported to Connect Station will be deleted. Even protected images will be deleted, so make sure there is nothing you need to keep. Back up the necessary recorded data before executing formatting.
- When formatting the hard disk to transfer or dispose Connect Station, see "Disposal and Transfer of the Product" (p.9).
- Do not remove or insert a card or USB cable during formatting or firmware update.
- If an error occurs while the system hard disk is formatted, the hard disk may be damaged. In such a case, contact the nearest Canon Service Center.

Backing Up and Restoring Data

Back up (copy) the data on Connect Station, and restore the backup data to Connect Station. To perform the backup- and restore-related operations, use the [] tab in [Preferences].

[Backup]

Back up the data on Connect Station to an external hard disk connected to the USB terminal. If the data on Connect Station is corrupted, you cannot view images; backing up the data on a regular basis is recommended.

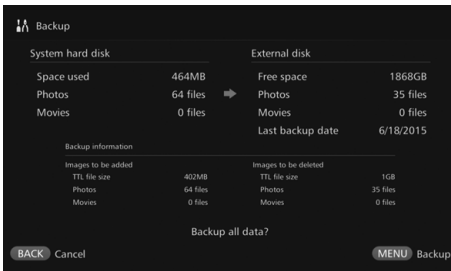

- When you press <MENU>, the backup will start.
- When you back up data to an external hard disk that is connected for the first time, a screen for initializing the external hard disk appears.

Notes on Backup

- Use a self-powered external hard disk with a capacity from 1 to 2 TB.
- An external hard disk for backup cannot be used for copying images.
- Using new external hard disk is recommended for backup.
- The backup formats the external hard disk, replacing its content with the data of Connect Station. Do not use an external hard disk storing any data you do not want to delete.
- After the backup, the external hard disk may not be recognized even when it is connected to a computer.
- Do not add data to or delete data from the data backed up on an external hard disk, using a computer etc. The data may become impossible to be used for restoring.

[Restore data]

If Connect Station malfunctions or data is lost, you can restore the backup data. Also, you can restore Connect Station to the latest state of back up, in case you accidentally delete the images on Connect Station.

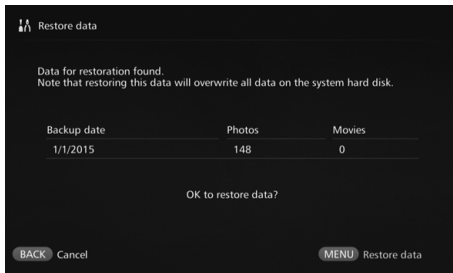

- When you press <MENU>, the data restoring will start.

[Format external disk]

Delete all the data recorded on an external hard disk to format it.



- When you press <MENU>, the formatting of the external hard disk will start.
- The normal formatting cannot delete all the data on the external hard disk. To delete the data completely, press <SET> to append [☑] for [Low-level format], then execute formatting.
- The standard time it takes for formatting is as follows.
 - Normal formatting: Approx. 4 minutes
 - Low-level formatting: Approx. 11 hours and 30 minutes
- * When using a hard disk with a capacity of 1 TB.

! Notes on Data Restoring

When restoring data, execute data restoring before importing any images. All images imported before restoring will be deleted.

Reference

Troubleshooting Guide

If a problem occurs, first refer to this Troubleshooting Guide. If this Troubleshooting Guide does not resolve the problem, contact the nearest Canon Service Center.

Power-Related Problems

The power cannot be turned on.

- Connect the power cord firmly to the AC adapter unit and power outlet (p.15).
- Insert the DC plug of the AC adapter to Connect Station firmly.

The power is turned on or off by the TV set's remote control.

- If you set [Control via HDMI] to [Off] under the [Preferences: ] tab, Connect Station will no longer respond to the TV set's remote control (p.71).

The power cannot be turned off even when the power button on Connect Station is pressed.

- You may not be able to turn off the power in such cases as when the firmware is being updated. Wait a while before turning off the power.

Connect Station gets hot.

- Connect Station may get hot during use, but this is not a malfunction.

The cooling fan and built-in hard disk are always running.

- The cooling fan and built-in hard disk are running even in the standby state, but this is not a malfunction.

The power to Connect Station is turned off.

- If Connect Station becomes hot, its safety mechanism may turn off the power. If dust has accumulated on the inlet or outlet for internal cooling, remove it.
- Wait a while for Connect Station to cool down before resuming its use.

Importing Images

It takes time to recognize the card or a camera/camcorder connected.

- It may take approx. one minute to recognize the card or a camera/camcorder connected to the USB terminal.

Images are not imported.

- Images that have already been imported to Connect Station are not imported.
- If new images are not imported, remove the card or disconnect the device connected to the USB terminal, then restart Connect Station. After Connect Station is started, import images again.
- In the case of the NFC function or Wi-Fi function, check that the function is set properly (p.22).
- Check whether the file format of the image you want to import is compatible with Connect Station (p.21).
- If the same image is recorded on multiple recording media within a camera supporting multiple cards or a camcorder equipped with built-in memory, only one image will be recorded to Connect Station. As a result, the number of transferred images displayed on the camera/camcorder may be different from the number of images saved to Connect Station.
- If there are any destroyed image files among the data to be downloaded, downloading images may not be completed. Delete the destroyed image files before downloading.

Images cannot be copied to an external hard disk.

- Check that an USB cable is connected to the external hard disk.
- If Connect Station and the external hard disk are connected before Connect Station starts, the external hard disk cannot be recognized. Connect the external hard disk after Connect Station starts.

It takes time to import images via a wireless LAN.

- If the total size of the image files to be imported is large, the import takes time.
- If you are using a camera/camcorder, put it as close to Connect Station as possible.
- If you are using a smartphone, put it as close to the access point as possible.
- If multiple devices are connected via a wireless LAN at the access point, the target device may not be able to connect. For details, refer to the access point's instruction manual.
- If a microwave oven, Bluetooth device, or other device that uses the 2.4 GHz band is used nearby, put it far away or turn off its power.

Viewing on a TV Set

Connect Station's screen does not appear on the TV screen.

- Make sure that the HDMI cable's plug is inserted all the way in (p.14).
- On the TV screen, select the TV's video input to which Connect Station is connected.

Movies with a resolution exceeding 1920x1080 cannot be played back.

- Movies with a resolution exceeding 1920x1080 cannot be played back.

Movies are not played back smoothly.

- In some movies, the movement of the subject may not be played back smoothly.
- When Connect Station performs another operation while playing back a movie, the movie may not be played back smoothly.

Operation became disabled.

- Hold down the power button for 2 sec. or longer to turn off the power, then turn on the power again.

It takes time to play back images.

- It may take some time to play back images edited with a computer, etc.

NFC Function and Wireless LAN

Connect Station does not respond when I hold a camera/camcorder, smartphone, etc. close to its NFC connect point.

- Check the location of **N** on the camera/camcorder, or the location of the NFC antenna of the smartphone or tablet.
- When Connect Station gives three short beeps and the power lamp blinks in red, make sure the NFC function and Wi-Fi function are correctly set on Connect Station, the camera/camcorder, smartphone, etc. (p.22, 41).
- Make sure the smartphone or tablet is compatible with NFC function.
- To find out whether the camera/camcorder is compatible with Connect Station's NFC function, contact the nearest Canon Service Center.

Connect Station cannot connect to the access point.

- Make sure the power to the access point is on.
- If you cannot connect to the access point now although you were able to connect before, turn off and on Connect Station, the smartphone, tablet, printer, access point, etc. If Connect Station is away from the access point, put it closer.
- If a microwave oven, Bluetooth device, or other device that uses the 2.4 GHz band is used nearby, put it far away or turn off its power.

Connect Station cannot be connected directly to a smartphone or tablet.

- A smartphone or tablet cannot be connected directly to Connect Station. Connect it via an access point (p.41).

Transferring Images

You don't receive the Email from CANON iIMAGE GATEWAY when newly signing up as a member.

- There may be cases that you cannot receive Emails from CANON iIMAGE GATEWAY when your Email is set not to accept Emails from certain domains, etc. Refer to the Help in CANON iIMAGE GATEWAY site (<http://www.canon.com/cig>) for the details of Email settings.

Printing

Images cannot be printed.

- Make sure the power to the printer, access point, router, etc. is on.
- Make sure there is no error displayed on the printer.
- Make sure the printer is connected to the same access point or router as Connect Station.

Copying Images to a Card

Images cannot be copied to a card.

- Check if a CF card or SDXC card is inserted (p.33).
- Slide the SDXC card's write-protect switch to the Write/Erase position.
- Check the remaining capacity of the card.

Error Messages

An error related to Connect Station appears on the TV screen.

- Do as instructed in the error message. If you are unsure how to handle the problem, write down the error message, and contact the nearest Canon Service Center.

Backup and Restoring

Data cannot be backed up.

- Use a self-powered external hard disk with a capacity from 1 to 2 TB.
- An external hard disk for backup cannot be used for copying images.
- Using new external hard disk is recommended for backup.

Images are gone after I restore data.

- When you restore data, images that are not backed up are deleted.

Blinking of Lamps

All the lamps are blinking.

- The firmware is being updated (p.71). The lamps stop blinking when the update is complete.

An error message appears during firmware update.

- Under the [Preferences: ] tab, select [Update firmware] to update the firmware again (p.71). If error message remains after updating the firmware again, contact the nearest Canon Service Center.

Specifications

Built-in Hard Disk

- **Capacity**
1 TB
* Since part of the disk space is used by the system, the indicated capacity is less than 1 TB.

Wireless LAN

- **Standards compliance**
IEEE802.11b/g/n
- **Transmission method**
DS-SS modulation (IEEE 802.11b)
OFDM modulation (IEEE 802.11g / n)
- **Transmission range**
Approx. 15 m / 49.2 ft.
* With no obstructions between the transmitting and receiving antennas and no radio interference
- **Transmission frequency (Center frequency)**
Frequency: 2412 - 2462 MHz
Channel: 1 - 11
- **Security**
WEP, WPA-PSK (TKIP), WPA-PSK (AES), WPA2-PSK (TKIP), WPA2-PSK (AES)

Wired LAN

- **Ethernet**
10BASE-T, 100BASE-TX, 1000BASE-T

Interface

- **USB**
Hi-Speed USB equivalent
- **HDMI OUT**
Type A, CEC-compatible
- **Card slot**
CF card slot, SD memory card slot
• Supported cards: CF card (Type I or II compatible), SD memory card, SDHC memory card, SDXC memory card (UHS-I not compatible)
* The CFast card is not supported.

Formats That Can Be Played Back

- **Still Photos**
JPEG, RAW (CR2 only)
- **Movies**
MP4, MOV, AVCHD
(Full HD, HD, and VGA (SD) recording quality)

Dimensions and Weight

- **Dimensions (W x H x D)**
Approx. 155.6 x 51.1 x 155.6 mm / 6.13 x 2.01 x 6.13 in. (including projecting portions)
- **Weight**
Approx. 570 g / 20.11 oz. (body only, excluding the card slot cover)

Operation Environment

- **Working temperature range and humidity**
0°C - 35°C / 32°F - 95°F, 20% - 85% RH
(no dew condensation allowed)

Power Consumption

- **Power on / standby / power off**
Max. 10 W / 9.5 W / 0.5 W

Remote Control

Remote Control (CS-RC1)

- **Transmission range**
Approx. 10 m / 32.8 ft.
- **Reception angle (for Connect Station)**
Up/down/left/right: 25° in each direction
- **Dimensions (W x H x D)**
Approx. 41.3 x 15.1 x 125.5 mm / 1.63 x 0.59 x 4.94 in.
- **Weight**
Approx. 42 g / 1.48 oz. (excluding batteries)

AC Adapter

AC Adapter (CA-PS700)

- **Rated input**
100 - 240 V AC (50/60 Hz)
- **Rated output**
7.4 V DC / 2 A
- **DC cord**
Approx. 1.8 m / 5.9 ft.
- **Dimensions (W x H x D)**
Approx. 112.0 x 29.0 x 45.0 mm / 4.4 x 1.1 x 1.8 in. (excluding power cord)
- **Weight**
Approx. 185 g / 6.53 oz. (excluding power cord)

- All preceding specifications are based on Canon testing standards.
- Product specifications and the exterior are subject to change without notice.

Wi-Fi (Wireless LAN) / NFC Precautions

Model: CS100 systems

This device complies with Part 15 of the FCC Rules. Operation is subject to the following two conditions: (1) This device may not cause harmful interference, and (2) this device must accept any interference received, including interference that may cause undesired operation.

Note: This equipment has been tested and found to comply with the limits for class B digital devices, pursuant to Part 15 of the FCC Rules. These limits are designed to provide reasonable protection against harmful interference in a residential installation. This equipment generates, uses and can radiate radio frequency energy and, if not installed and used in accordance with the instructions, may cause harmful interference to radio communications. However, there is no guarantee that interference will not occur in a particular installation. If this equipment does cause harmful interference to radio or television reception, which can be determined by turning the equipment off and on, the user is encouraged to try to correct the interference by one or more of the following measures:

- Reorient or relocate the receiving antenna.
- Increase the separation between the equipment and receiver.
- Connect the equipment into an outlet on a circuit different from that to which the receiver is connected.
- Consult the dealer or an experienced radio/TV technician for help.

The cable with the ferrite core provided with this device must be used with this equipment in order to comply with Class B limits in Subpart B of Part 15 of the FCC rules.

Do not make any changes or modifications to the equipment unless otherwise specified in the manual. If such changes or modifications should be made, you could be required to stop operation of the equipment.

Canon U.S.A. Inc.
One Canon Park, Melville, NY 11747, U.S.A.
Tel No. 1-800-OK-CANON (1-800-652-2666)

CAN ICES-3 (B) / NMB-3 (B)

Countries and Regions Permitting wireless LAN/NFC Use

Use of wireless LAN/NFC is restricted in some countries and regions, and illegal use may be punishable under national or local regulations. To avoid violating wireless LAN/NFC regulations, contact the nearest Canon Service Center.

Note that Canon cannot be held liable for any problems arising from wireless LAN/NFC use in other countries and regions.

Model Number

CS100: DS586021
(including WLAN module model: AW-NU173)
(including NFC module model: CH9-1372)

FCC/IC NOTICE

Model: CS100 (including WLAN Module Model AW-NU173, FCC ID: VUI-CMST173/ IC: 7582A-CMST173, NFC module model: CH9-1372 FCC ID: AZD226/ IC: 498J-226)

This device complies with Part 15 of FCC Rules and Industry Canada's licence-exempt RSSs. Operation is subject to the following two conditions: (1) this device may not cause harmful interference, and (2) this device must accept any interference received, including interference that may cause undesired operation.

This transmitter must not be co-located or operated in conjunction with any other antenna or transmitter except Canon accessories supplied or designated for this product.

This equipment complies with FCC/IC radiation exposure limits set forth for an uncontrolled environment and meets the FCC radio frequency (RF) Exposure Guidelines and RSS-102 of the IC radio frequency (RF) Exposure rules. This equipment should be installed and operated keeping the radiator at least 20cm or more away from person's body.

Hereby, Canon Inc., declares that this CS100, CH9-1372 is in compliance with the essential requirements and other relevant provisions of Directive 1999/5/EC.

Please contact the following address for the original Declaration of Conformity:

CANON EUROPA N.V.
Bovenkerkerweg 59, 1185 XB
Amstelveen, The Netherlands
CANON INC.
30-2, Shimomaruko 3-chome,
Ohta-ku, Tokyo 146-8501, Japan



Use of Wireless LAN

- According to foreign exchange and foreign trade law regulations, export permission (or service transaction permission) from the Japanese government is necessary to export strategic resources or services (including this product) outside Japan.

- Because this product includes American encryption software, it falls under U.S. Export Administration Regulations, and cannot be exported to or brought into a country under U.S. trade embargo.

- Be sure to make notes of the wireless LAN settings you use.

The wireless LAN settings saved to this product may change or be erased due to incorrect operation of the product, the effects of radio waves or static electricity, or accident or malfunction. Be sure to make notes of wireless LAN settings as a precaution. Note that Canon accepts no responsibility for direct or indirect damages or loss of earnings resulting from a degradation or disappearance of content.

- Canon will not make compensation for damages resulting from loss or theft of the product.

Canon accepts no responsibility for damages or loss resulting from unauthorized access or use of target devices registered on this product due to loss or theft of the product.

- Be sure to use the product as directed in this manual.

Be sure to use the wireless LAN function of this product according to the guidelines noted in this manual. Canon accepts no responsibility for damages or loss if the function and product are used in ways other than as described in this manual.

- To turn off the wireless LAN, turn off Connect Station.

Security Precautions

Because a wireless LAN uses radio waves to transmit signals, security precautions more stringent than when using a LAN cable are required.

Keep the following points in mind when using a wireless LAN.

- Only use networks you are authorized to use.

This product searches for wireless LAN networks in the vicinity and displays the results on the screen. Networks you are not authorized to use (unknown networks) may also be displayed. However, attempting to connect to or using such networks could be regarded as unauthorized access. Be sure to use only networks you are authorized to use, and do not attempt to connect to other unknown networks.

If security settings have not been properly set, the following problems may occur.

- Transmission monitoring

Third parties with malicious intent may monitor the wireless LAN transmissions and attempt to acquire the data you are sending.

- Unauthorized network access

Third parties with malicious intent may gain unauthorized access to the network you are using to steal, modify, or destroy information. Additionally, you could fall victim to other types of unauthorized access such as impersonation (where someone assumes an identity to gain access to unauthorized information) or springboard attacks (where someone gains unauthorized access to your network as a springboard to cover their tracks when infiltrating other systems).

To prevent these types of problems from occurring, be sure to thoroughly secure your wireless LAN network.

Only use this product's wireless LAN function with a proper understanding of the wireless LAN security, and balance risk and convenience when adjusting security settings.

Complies with
IMDA Standards
DB00671



Only for European Union and EEA (Norway, Iceland and Liechtenstein)

These symbols indicate that this product is not to be disposed of with your household waste, according to the WEEE Directive (2012/19/EU), the Battery Directive (2006/66/EC) and/or national legislation implementing those Directives.



If a chemical symbol is printed beneath the symbol shown above, in accordance with the Battery Directive, this indicates that a heavy metal (Hg = Mercury, Cd = Cadmium, Pb = Lead) is present in this battery or accumulator at a concentration above an applicable threshold specified in the Battery Directive.



This product should be handed over to a designated collection point, e.g., on an authorized one-for-one basis when you buy a new similar product or to an authorized collection site for recycling waste electrical and electronic equipment (EEE) and batteries and accumulators. Improper handling of this type of waste could have a possible impact on the environment and human health due to potentially hazardous substances that are generally associated with EEE. Your cooperation in the correct disposal of this product will contribute to the effective usage of natural resources.

For more information about the recycling of this product, please contact your local city office, waste authority, approved scheme or your household waste disposal service or visit www.canon-europe.com/weee, or www.canon-europe.com/battery.

For CA, USA only

Included lithium battery contains Perchlorate Material – special handling may apply. See www.dtsc.ca.gov/hazardouswaste/perchlorate/ for details.

Trademarks

- SDXC logo is a trademark of SD-3C, LLC.
- HDMI, the HDMI logo and High-Definition Multimedia Interface are trademarks or registered trademarks of HDMI Licensing LLC in the United States and other countries.
- The Wi-Fi CERTIFIED Logo and the Wi-Fi Protected Setup Mark are certification marks of the Wi-Fi Alliance.
- WPS used on Connect Station settings screens and in this manual stands for Wi-Fi Protected Setup.
- The N-Mark is a trademark or registered trademark of NFC Forum, Inc. in the United States and in other countries.
- Manufactured under license from Dolby Laboratories.
Dolby and the double-D symbol are trademarks of Dolby Laboratories.
- All other trademarks are the property of their respective owners.



Index

- A**
 - AC Adapter 11, 12
 - Access lamp 10, 24, 25, 27
 - Access point name 19
 - Account..... 54, 55, 70
 - Album 35, 36, 37
 - Adding.....32
 - Comment48
 - Creating30, 35
 - Creating automatically 35
 - Deleting.....37
 - Editing.....37
 - List 35, 44, 58
 - Receiving 59
 - Removing.....37
 - Sending.....59, 60
 - Title48
 - Viewing 35, 36, 44
 - Approval request56
 - Authentication code55
- B**
 - Background music 36, 38, 67
 - Backup.....3, 13, 73
 - Battery compartment 11, 14
- C**
 - Camera/camcorder information collection 70
 - CANON IMAGE GATEWAY53
 - Account 54, 55, 70
 - Online album.....53
 - Signing up (Registering) as a member...53
 - Card.....9, 12, 13, 23
 - Copying.....33, 37
 - Importing images 24
 - Inserting 24
 - Removing.....24
 - Slot.....10
 - Classify images → Rating
 - Comment 48
 - Computer 12, 13, 41
 - Connect Station 49
 - Connection diagram 12
 - Contacts 56, 60
 - Copy all images 33
- D**
 - Data restoring → Restoring
 - Date/Time 18, 68
 - Delete all images 33
- E**
 - Encryption key 19
 - Erase 30, 32, 33, 38, 72
 - Error.....17, 28, 77
 - External hard disk..... 12, 13, 73
 - Formatting.....74
- F**
 - Find network..... 19, 69
 - Firmware.....71
 - Flick44
 - Format system hard disk72
- H**
 - HDMI 13, 14
 - Cable.....12, 13
 - Device control (HDMI CEC).....71
 - Terminal10
 - Home screen20
- I**
 - Image importing status 26, 28
 - Image list31
 - Initial setting.....17
 - Initialize settings71
 - Interface cable 12, 13, 25
 - IP address43
- L**
 - LAN.....13, 16
 - Cable.....12, 13
 - Terminal10
 - Language.....17, 67
 - Log in42, 43
 - Log out.....48
 - Low-level format 72, 74
- M**
 - Music 36, 38, 67
- N**
 -  (N-Mark).....22, 41
 - New image notification lamp..... 10, 27, 29
 - New images.....29, 60
 - NFC22, 41
 - Connect point..... 10, 22, 42

P

Password → Encryption key	
PictBridge.....	13, 39
Playback settings	30, 36, 38, 48
Power.....	12, 16
Button.....	10, 11, 15, 16
Lamp	10, 15, 17
Terminal.....	10
Preferences.....	67
Print.....	32, 38, 39
Settings	39
Printer	12, 13, 39
Processing status.....	27, 28, 69
Properties.....	48
Protect.....	38

R

Rating.....	32, 38
Remote control.....	11, 14
Restoring.....	74
Rotate	30, 32, 38
Router	12, 13, 16

S

Sharing.....	66
Shooting information	38
Shooting month.....	31
Slide show.....	30, 32, 36, 38, 44, 48
Smartphone	12, 13, 41
SSID → Access point name	
Standby state.....	16
Status.....	48

T

Tablet.....	12, 13, 41
Tap.....	44
Thumbnail	29, 31, 36, 44
Transferring images.....	52
Transition effect	48, 67

U

Upload.....	45, 48
USB.....	13
Cable	12, 13
Terminal.....	10, 25

V

Viewing images by camera/camcorder model used	31
--	----

W

Web browser.....	41
Web service	12, 53, 66
Wi-Fi lamp.....	10, 22, 27
Wired connection	25
Wired LAN.....	16
Wireless connection.....	22
WPS.....	18, 69
Personal identification number (PIN) mode	69
Push button connection (PBC) mode	18, 69



- The descriptions in this Instruction Manual are current as of February 2017. For information on the compatibility with any products introduced after this date, contact any Canon Service Center.
- Interface or functions of this product are subject to change for product improvement or firmware update. In such a case, sample screens or operation instructions in this manual may differ from the screens or operations on the actual product.
For the Instruction Manual reflecting the improvement or firmware update, refer to Canon Web site.



Connect Station CS100

Les instructions dans ce mode d'emploi supposent que la version du firmware est 2.5 ou ultérieure.

Remarque sur le téléviseur

Si la résolution de votre téléviseur est autre que Full-HD (1920x1080) ou HD (1280x720), il se peut que l'écran de Connect Station n'apparaisse pas.

Français

Introduction

Connect Station est un dispositif vous permettant d'importer des images capturées pour les afficher sur un téléviseur, un smartphone, etc., ou pour les partager sur un réseau, et bien plus.

Vous pouvez effectuer les opérations suivantes avec ce dispositif.

1 Importer

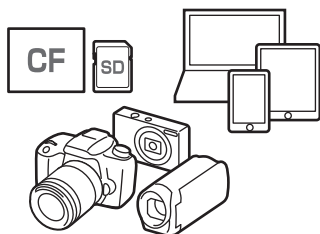

2 Afficher

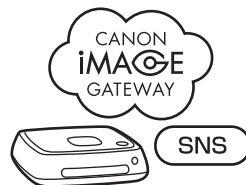
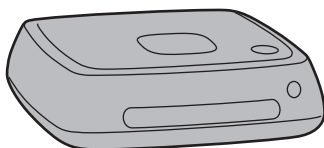
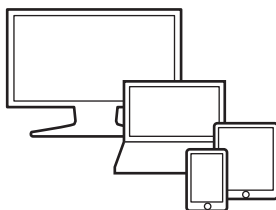

6 Sauvegarder



5 Copier

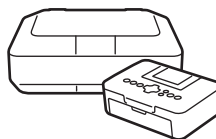

4 Imprimer

- 1 Importer des images
- 2 Afficher des images
- 3 Partager des images sur un réseau
- 4 Imprimer les images avec une imprimante
- 5 Copier des images sur une carte ou un disque dur externe
- 6 Sauvegarder des images sur un disque dur externe

Avant d'utiliser Connect Station

Afin d'éviter les accidents et les dysfonctionnements, lisez en premier les « Mesures de sécurité » (p. 6, 7) et les « Précautions d'utilisation » (p. 8, 9).

Droits d'auteur

La loi régissant les droits d'auteur de votre pays peut interdire l'utilisation des données d'image importées de tout sujet protégé par des droits d'auteur dans ce produit à des fins autres que strictement personnelles. Sachez également que la prise de vue lors de représentations ou d'expositions publiques peut être interdite, même à des fins strictement personnelles.

Sauvegarde et exonération de responsabilité pour les données d'image

Ce produit est un instrument de précision avec disque dur intégré. Les données d'image peuvent être perdues suite à un brusque dysfonctionnement ou un autre problème. Par conséquent, il est recommandé de sauvegarder les données sur un disque dur externe en prévision d'un dysfonctionnement ou d'une suppression par inadvertance.

Si les données d'image importées sont détruites ou perdues suite à une défaillance du produit, Canon ne réparera ni ne récupérera les données d'image. Notez que Canon ne saurait être tenu responsable de toute destruction ou perte des données d'image.

Manipulation de ce produit

Un disque dur est intégré à ce produit. Le disque dur peut présenter des dysfonctionnements ou les données d'image importées peuvent être détruites ou perdues suite à un impact physique, des vibrations, etc. Pour protéger le disque dur, suivez les instructions ci-dessous, que le produit soit en cours d'utilisation ou en veille.

- Ne soumettez pas le produit à un impact physique ou des vibrations, ni ne le faites tomber.
- Installez le produit dans un endroit plat.
- Ne placez ni ne lâchez l'appareil photo/le caméscope ou d'autres objets sur le produit.
- N'obstruez pas l'entrée ou la sortie du produit.
- Ne placez pas le produit dans les endroits suivants.
 - Endroits poussiéreux ou humides
 - Endroits très chauds ou très froids (Environnement d'utilisation : température 0 °C à 35 °C/32 °F à 95 °F ; humidité relative 20 à 85 %/condensation non permise.)
 - Endroits en plein soleil
 - Endroits à basse pression (3000 m/9843 pieds ou plus au-dessus du niveau de la mer)
 - Endroits présentant un champ magnétique puissant, comme à proximité d'un aimant ou d'un moteur électrique
 - Endroits mal aérés
 - Endroits où des produits chimiques sont manipulés, un laboratoire par exemple
- Le produit n'est pas étanche à la poussière ou aux projections d'eau.

Liste de vérification

Avant de commencer, vérifiez qu'il ne manque aucun des articles suivants fournis avec le produit. Si un article manquait, contactez votre revendeur.

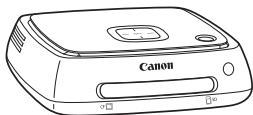

Connect Station CS100
(avec emplacement de carte
à couvercle)

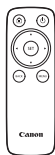

Télécommande

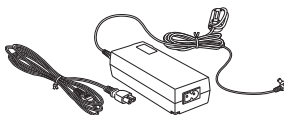

Adaptateur CA



**Piles pour la
télécommande**
(deux piles AAA/
R03)

 Le cordon d'alimentation accompagnant le produit est conçu exclusivement pour ce produit. Il ne peut pas être branché dans un autre appareil.

Conventions utilisées dans ce mode d'emploi

- Dans ce manuel, le terme « point d'accès » désigne des périphériques LAN sans fil (points d'accès LAN sans fil, routeurs LAN sans fil, etc.) relayant la connexion LAN sans fil.
- Dans ce manuel, le terme « appareil photo/caméscope » désigne les appareils photo numériques compacts, les appareils photo reflex numériques à objectif interchangeable, les appareils photo système compact (sans miroir) et les caméscopes numériques. Sur l'écran, le terme « Appareil » désigne ces appareils.
- Les crochets [] indiquent les noms de menu ou d'autres éléments affichés sur l'écran du téléviseur. Les crochets en chevron < > indiquent les touches ou d'autres éléments de ce dispositif et de la télécommande.
- Ce manuel décrit le fonctionnement des appareils photo/caméscopes, smartphones, tablettes, ordinateurs, imprimantes et téléviseurs, en supposant que vous avez lu les manuels correspondants et comprenez comment utiliser ces appareils.
- Dans ce manuel, « carte CF » désigne une carte CompactFlash et « carte SD » une carte SD/SDHC/SDXC. « Carte » fait référence à toutes les cartes mémoire permettant d'enregistrer des photos ou des vidéos.

Îcônes utilisées dans ce mode d'emploi



<▲> <▼> <◀> <▶> : Indique les touches de navigation sur la télécommande et le sens dans lequel elles sont enfoncées.

(p. **) : Numéros des pages de référence pour de plus amples informations.



: Avertissements en vue d'éviter des problèmes en cours de fonctionnement.



: Informations complémentaires.

Table des matières

Introduction : p. 2

Mesures de sécurité : p. 6 / Précautions d'utilisation : p. 8 / Logiciel Open Source : p. 9 / Nomenclature : p. 10 / Schéma de connexion : p. 12



Installation : p. 14

Mise en place des piles dans la télécommande : p. 14 / Connexion de Connect Station à un téléviseur : p. 14 / Configuration des réglages initiaux : p. 17 / Écran d'accueil : p. 20



Importer les images d'un appareil photo/caméscope : p. 21

Importation d'images : p. 21 / Statut d'importation des images : p. 26 / Indications des témoins/voyants : p. 27 / Icônes à l'écran : p. 28 / Affichage des nouvelles images : p. 29



Affichage des images : p. 31

Affichage des images depuis la liste d'images : p. 31 / Création et affichage d'un album : p. 35 / Opérations pendant la lecture : p. 38



Impression de photos : p. 39

Configuration de l'imprimante : p. 39 / Impression : p. 40



Utilisation d'un smartphone ou d'autres périphériques : p. 41

Affichage de l'écran des opérations sur un navigateur Web : p. 41 / Affichage d'un album : p. 44 / Téléchargement d'images depuis un périphérique : p. 45 / Écran de menu du périphérique : p. 48 / Utilisation d'une application dédiée : p. 49



Transfert et partage des images : p. 52

Inscription en tant que membre : p. 53 / Transfert des images entre des dispositifs Connect Station : p. 56 / Transfert des images entre un smartphone et Connect Station : p. 61 / Transfert des images avec une application dédiée : p. 64 / Partage d'images via un service Web : p. 66



Vérification ou modification des réglages : p. 67

Informations complémentaires sur les Préférences : p. 69 / Sauvegarde et récupération des données : p. 73



Référence : p. 75

Guide de dépannage : p. 75 / Messages d'erreur : p. 77 / Caractéristiques techniques : p. 78 / Précautions relatives au Wi-Fi (LAN sans fil)/NFC : p. 79 / Index : p. 82



Mesures de sécurité

Les précautions suivantes sont fournies pour éviter toute blessure pour vous-même et autrui. Veuillez à bien comprendre et suivre ces précautions avant d'utiliser le produit. En cas de dysfonctionnement, problèmes ou dommages infligés au produit, prenez contact avec le Service Après-Vente Canon le plus proche ou le revendeur auprès duquel vous avez acheté le produit.

⚠ Avertissements : Respectez les avertissements ci-dessous. Vous risquez autrement des blessures graves, voire mortelles.

- N'utilisez pas une source d'alimentation autre qu'une prise de courant domestique de 100 VCA à 240 VCA (50 Hz ou 60 Hz).
 - Ne touchez pas la fiche du cordon d'alimentation ou le produit pendant un orage.
 - N'utilisez, ni ne rangez le produit dans un endroit poussiéreux ou humide. Cela permettra d'éviter incendie, chaleur excessive, électrocution ou brûlure.
 - Débranchez régulièrement la fiche du cordon d'alimentation et retirez la poussière autour de la prise secteur avec un chiffon sec. Si de la poussière s'accumule autour de la fiche du cordon d'alimentation et si la prise devient humide, cela présente un risque d'incendie.
 - Ne déplacez pas le produit alors que l'adaptateur CA est branché, sous peine d'endommager le câble et de provoquer un incendie ou une électrocution. Cela présente également un risque de blessure s'il venait à se coincer dans d'autres objets.
 - Lorsque vous prévoyez de ne pas utiliser le produit pendant une période prolongée ou pendant l'entretien, pensez à débrancher la fiche du cordon d'alimentation au préalable. Si vous laissez ou rangez le produit sous tension, cela présente un risque d'incendie suite à une fuite électrique ou d'autres problèmes.
 - Ne démontez, ni ne modifiez le produit.
-
- Suivez les consignes de sécurité ci-dessous pour le cordon d'alimentation.
 - Insérez toujours le cordon d'alimentation à fond dans la prise.
 - N'utilisez pas un cordon dont le câble est rompu ou l'isolation endommagée.
 - Ne tordez pas avec force le cordon.
 - Ne posez pas d'objet lourd sur le cordon d'alimentation.
 - Ne modifiez pas le cordon d'alimentation.
 - Ne manipulez pas le cordon d'alimentation avec les mains mouillées. Vous risqueriez de vous électrocuter.
 - Ne laissez aucun câble à proximité d'une source de chaleur.
 - Ne court-circuitiez pas la fiche, le connecteur ou la prise avec un objet en métal, car cela présente un risque d'électrocution, de génération de chaleur ou d'incendie.
 - Ne tirez pas directement sur le cordon d'alimentation lorsque vous le débranchez (tenez-le par sa fiche).
 - N'utilisez pas l'adaptateur CA fourni avec un autre appareil.
 - N'utilisez aucun adaptateur CA non spécifié dans ce mode d'emploi, car cela présente un risque d'électrocution, de génération de chaleur, d'incendie ou de blessures.
-
- N'obstruez pas la sortie ou l'entrée pour le refroidissement interne de ce produit. La chaleur accumulée à l'intérieur peut provoquer un incendie ou un dysfonctionnement.
 - Si vous laissez tomber le produit et que le boîtier se casse en exposant les pièces internes, ne les touchez pas, car vous risqueriez de vous électrocuter en raison de la tension élevée.
 - Si une chaleur excessive, de la fumée ou des exhalaisons sont émises, débranchez immédiatement le cordon d'alimentation du produit. Vous risquez autrement de provoquer un incendie, des dommages dus à la chaleur ou une électrocution. Prenez contact avec votre revendeur ou le Service Après-Vente Canon le plus proche.
 - Ne laissez pas l'eau pénétrer dans le produit, ni ne mouillez le produit. Si le produit est mouillé, ne l'utilisez pas, car cela présente un risque d'électrocution, de brûlures ou d'incendie.
 - N'essayez pas le produit avec du diluant pour peinture, du benzène ou d'autres solvants organiques, sous peine de provoquer un incendie ou de porter atteinte à votre santé.

-
- Si la télécommande chauffe ou émet de la fumée ou une odeur de brûlé, retirez immédiatement les piles de la télécommande en prenant soin de ne pas vous brûler. Si vous continuez à utiliser la télécommande dans cet état, vous risquez de provoquer un incendie ou de vous brûler.
 - Ne touchez pas le liquide s'échappant de la pile par la télécommande. En cas de contact avec la peau ou les vêtements, rincez immédiatement à l'eau claire. En cas de contact avec les yeux, rincez-les immédiatement à l'eau claire et consultez un médecin.
 - Pour éviter tout risque d'incendie, de chaleur excessive, de fuite de produit chimique, d'explosion et d'électrocution, respectez les consignes de sécurité ci-dessous pour les piles :
 - N'utilisez ni ne rechargez des piles non spécifiées dans ce mode d'emploi. N'utilisez pas de piles fabriquées ou modifiées par vos soins. Abstenez-vous de court-circuiter, démonter ou modifier la pile. N'appliquez pas de chaleur ou soudure à la pile. N'exposez pas la pile au feu ou à l'eau.
 - N'insérez pas les bornes plus et moins de la pile de manière incorrecte.
 - N'utilisez pas ensemble des piles neuves et des piles usagées ou des piles de types différents.
 - Avant de jeter une pile, isolez les contacts électriques avec du ruban adhésif pour éviter tout contact avec d'autres objets métalliques ou piles. Cela permet d'éviter un incendie ou une explosion.
-
- Conservez le produit hors de portée des enfants et des nourrissons, même lorsque vous l'utilisez, et tenez compte des précautions ci-dessous.
 - L'enroulement du cordon d'alimentation ou du cordon CC autour du cou présente un risque d'étouffement.
 - L'enroulement du cordon d'alimentation ou du cordon CC autour du cou ou du corps présente un risque d'électrocution ou de blessure.
 - L'ingestion des accessoires (pièces) ou piles présente un risque d'étouffement ou de blessure. Si un enfant ou un nourrisson avale ces éléments, consultez immédiatement un médecin. (Le liquide de la pile peut endommager l'estomac et les intestins.)
-



Précautions : Respectez les précautions ci-dessous. Vous risquez autrement de provoquer des dommages physiques ou matériels.

-
- N'utilisez, ni ne rangez le produit dans un endroit où il sera exposé à des températures élevées (en plein soleil, coffre ou tableau de bord d'une voiture, etc.). Le produit peut devenir brûlant et provoquer des brûlures.
 - Ne placez pas le produit dans un endroit instable. Le produit risquerait de tomber et de provoquer des blessures ou dysfonctionnements.
 - Ne laissez pas le produit dans un environnement à basse température. Le produit en refroidissant pourrait provoquer des blessures en cas de contact.
 - Ne branchez pas l'adaptateur CA dans un transformateur de tension pour voyage à l'étranger, etc., sous peine de provoquer son dysfonctionnement.
 - Si vous prévoyez de ne pas utiliser la télécommande pendant une période prolongée, veillez à retirer les piles pour éviter qu'elles n'abîment ou ne rouillent le produit.

Précautions d'utilisation

- Ce produit est un instrument de précision. Ne le faites pas tomber et ne lui faites pas subir de choc.
- Ne laissez pas le produit à proximité d'appareils engendrant des champs magnétiques puissants, par exemple un aimant ou un moteur électrique. Évitez également de l'utiliser ou de le laisser à proximité d'émetteurs d'ondes radio puissantes, par exemple une grande antenne. Les champs magnétiques puissants peuvent entraîner des dysfonctionnements ou détruire les données d'image.
- Ne démontez pas le produit, sous peine de provoquer un dysfonctionnement ou la perte des données d'image.
- Si ce produit est placé dans un endroit fabriqué en métal, il peut présenter des pannes de transmission ou d'autres dysfonctionnements.
- Une perte de puissance subite en raison d'une panne de courant, d'un éclair, etc. peut provoquer un dysfonctionnement ou la perte des données d'image.
- Les données d'image nécessitant une technologie de protection des droits d'auteur ne peuvent pas être importées.
- N'utilisez pas le produit avec l'adaptateur CA placé dans un endroit confiné, par exemple entre le produit et un mur.
- Si des enfants utilisent ce produit, assurez-vous qu'ils sont sous la surveillance d'un adulte qui sait comment utiliser ce produit.
- Lorsque vous connectez le produit à un appareil, lisez et suivez les avertissements et précautions fournis par le fabricant de l'appareil qui sera connecté.
- N'essayez pas le produit avec des produits nettoyants contenant des solvants organiques.
- Pour éviter la rouille ou la corrosion, ne rangez pas le produit dans un endroit contenant des produits chimiques puissants, comme un laboratoire de chimie.
- Si de la poussière s'est accumulée sur l'entrée ou la sortie pour le refroidissement interne du produit, retirez-la après avoir éteint le dispositif et débranché la fiche du cordon d'alimentation et la fiche CC.

Hausse de température

Pendant l'utilisation, l'unité principale et/ou l'adaptateur CA du produit peuvent chauffer. Le maintien du produit en contact avec la peau pendant une période prolongée peut présenter un risque de brûlure superficielle, bien que cela ne provoque pas de dysfonctionnement.

Condensation

La condensation a lieu lorsque des gouttelettes d'eau se forment à l'extérieur ou à l'intérieur du produit dans les cas suivants :

- Le produit est déplacé soudainement d'un endroit froid à un endroit chaud.
- Le produit est déplacé soudainement d'un endroit climatisé à un endroit chaud et humide.
- Le produit est laissé dans un endroit humide.

L'utilisation du produit alors que de la condensation s'est formée peut entraîner un dysfonctionnement. Si vous pensez que de la condensation s'est formée sur le produit, mettez-le hors tension et patientez jusqu'à ce que sa température soit la même que la température ambiante avant de l'utiliser.

Transport

Lors du transport du produit, retirez la carte, l'adaptateur CA et les câbles de l'unité principale et emballez-le dans le matériau d'emballage ou le carton d'origine, ou de façon à ce que le produit puisse supporter les chocs susceptibles de l'affecter pendant le transport.

Cartes

- Pour protéger la carte et les données qui y sont enregistrées, prenez en considération les points suivants :
 - Ne faites pas tomber, ni ne pliez ou mouillez la carte. Ne la soumettez pas à une force excessive, un choc physique ou des vibrations.
 - Ne touchez pas les contacts électroniques de la carte avec les doigts ou tout objet en métal.
 - Ne collez pas d'autocollants ou autre sur la carte.
 - Évitez de conserver ou d'utiliser la carte à proximité de tout ce qui peut générer des champs magnétiques puissants comme les téléviseurs, les haut-parleurs ou les aimants. Évitez également tout endroit chargé d'électricité statique.
 - Ne laissez pas la carte en plein soleil ni près d'une source de chaleur.
 - Rangez la carte dans son boîtier.
 - Ne rangez pas la carte dans un endroit chaud, poussiéreux ou humide.
 - Ne démontez, ni ne modifiez la carte.
- Veillez à insérer la carte dans le bon sens. Si vous insérez la carte dans le mauvais sens, le produit et/ou la carte risquent de mal fonctionner.
- Avant de transférer la carte à quelqu'un d'autre, il est recommandé d'effacer complètement les données de la carte au moyen d'un logiciel d'effacement de données pour ordinateur. Avant de jeter la carte, il est recommandé de la détruire physiquement.

Mise au rebut et transfert du produit

Avant de jeter ou transférer le produit, prenez les mesures ci-dessous pour empêcher la fuite des informations personnelles contenues dans les images et les réglages du LAN sans fil.

- Même si vous exécutez [**Formater disque dur système**], les informations personnelles et d'autres données enregistrées dans le disque dur intégré au produit peuvent ne pas être complètement supprimées. Avant de jeter ou transférer le produit, il est recommandé de procéder à un formatage primaire en cochant [**Formatage primaire**].

Logiciel Open Source

Le produit contient des modules logiciels Open Source.

Pour davantage de détails, sélectionnez [**Préférences**] dans l'écran d'accueil du produit et cliquez sur [**License OSS**] dans l'onglet [**i**].

Logiciel sous licences GPL et LGPL

Le produit contient des modules sous licences GPL et LGPL. Pour obtenir le code source du logiciel, veuillez prendre contact avec la société de distribution Canon du pays ou de la région où le produit a été acheté.

Nomenclature

Boîtier

Côtés avant et supérieur

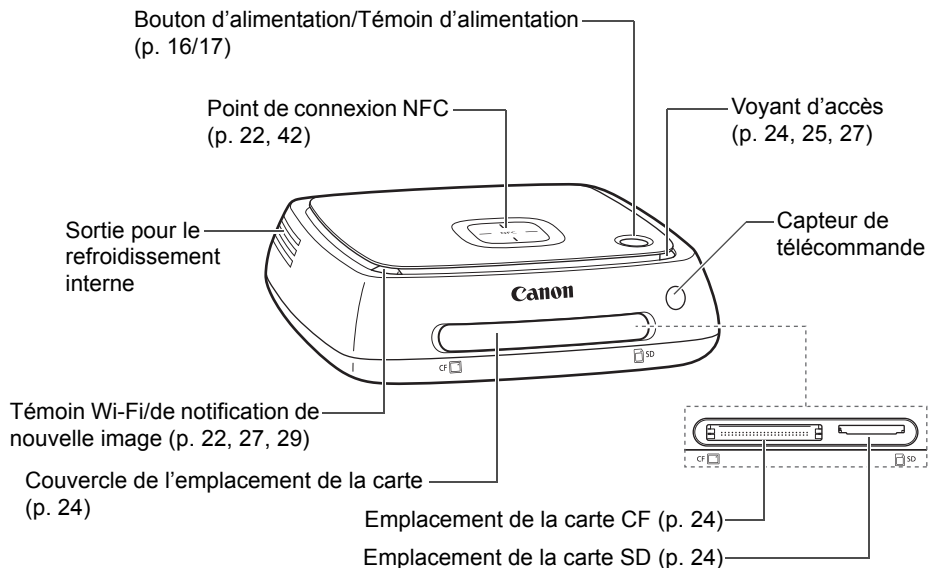

Côtés arrière et inférieur

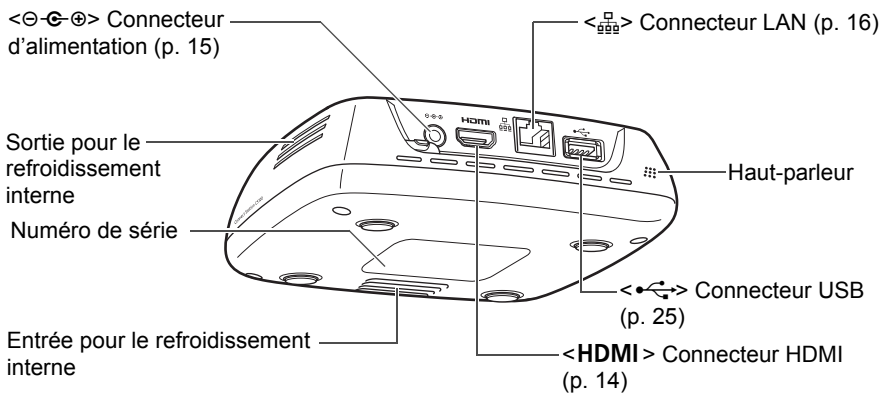

- Le connecteur USB ne peut pas être utilisé pour la recharge.
- L'emplacement de la carte CF n'accepte pas les cartes CFast.

Télécommande

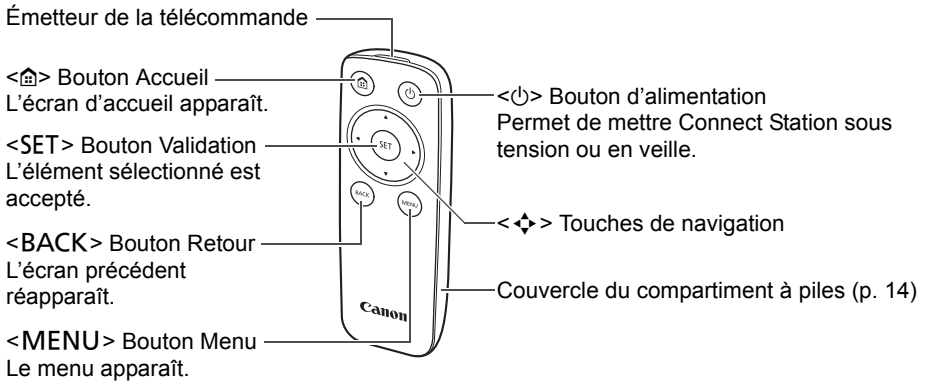

Adaptateur CA (p. 15)



Schéma de connexion



- Les concentrateurs (hub) USB ne sont pas pris en charge.
- Le fonctionnement ne saurait être garanti en cas d'utilisation d'une rallonge USB.

Appareils connectables à Connect Station

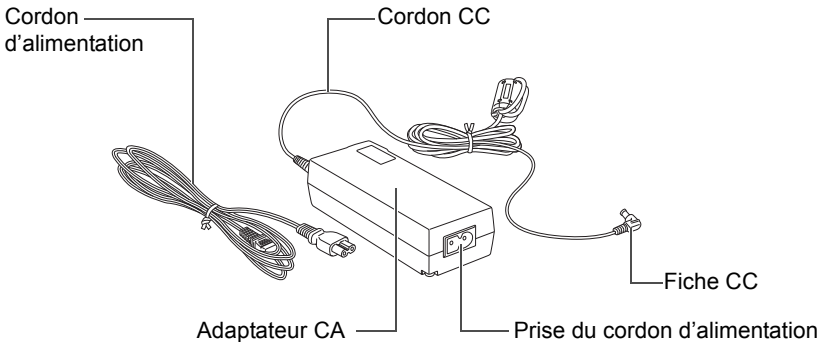
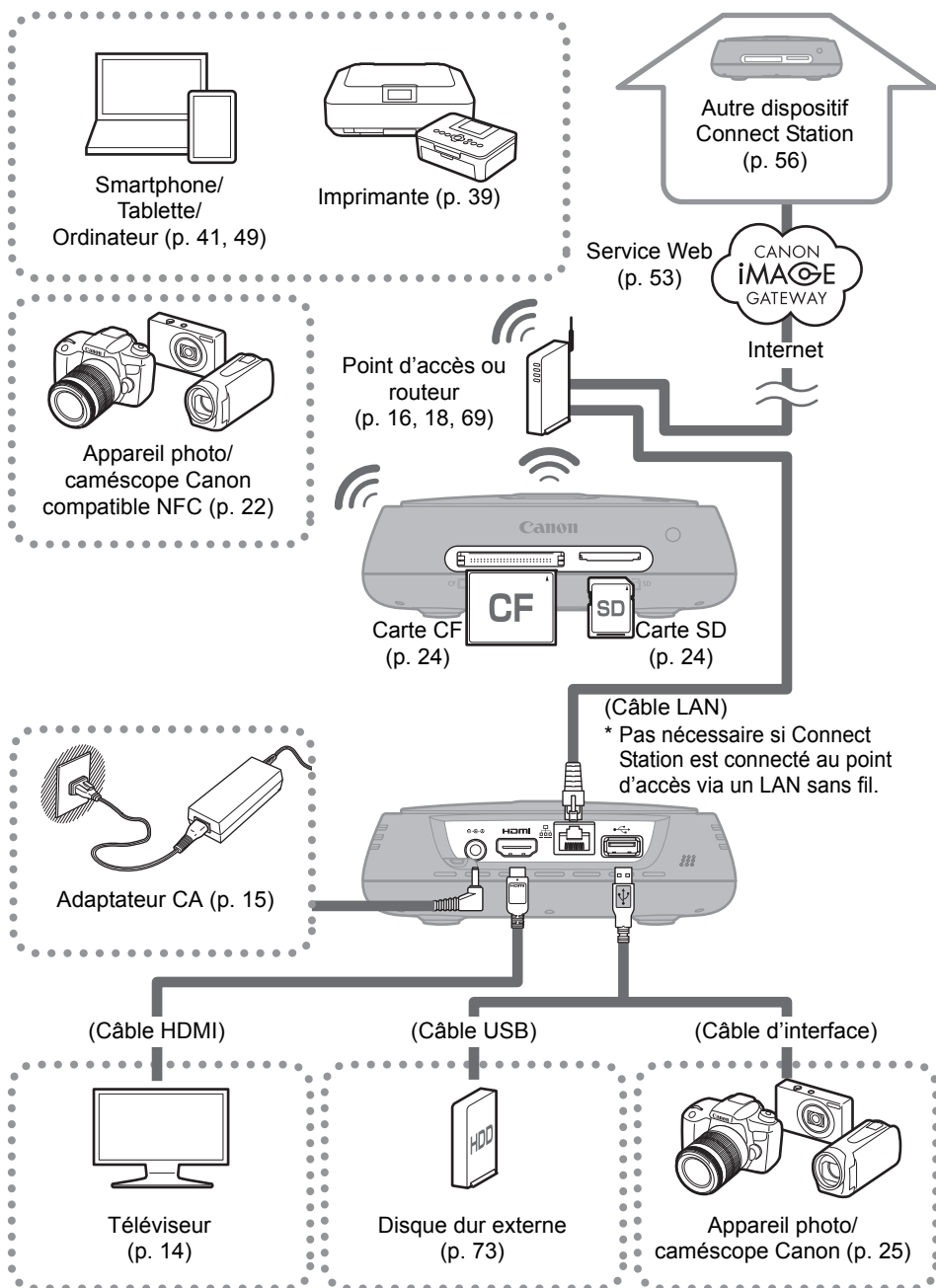
Dispositif à connecter	Une fois connecté, vous pouvez	Méthode de connexion (Connecteur utilisé)	Remarques
Téléviseur pourvu d'un connecteur HDMI	Afficher des images	Connexion câblée (HDMI)	Utilisez un câble HDMI (en vente dans le commerce)*1 pour la connexion
Appareil photo/caméscope Canon*2*3	Importer des images	LAN sans fil	Modèle Canon compatible NFC
		Connexion câblée (USB)	Utilisez un câble d'interface (en vente dans le commerce)*4 pour la connexion
Carte SD/Carte CF	Importer*5 et copier des images*6	Emplacement de la carte	-
Imprimante Wi-Fi	Imprimer des images	LAN sans fil/ LAN câblé (LAN)*7	Imprimante prenant en charge PictBridge (LAN sans fil) ou PictBridge (LAN) (p. 39)
Point d'accès	Partager des images, etc.	LAN sans fil	-
Routeur	Partager des images, etc.	LAN câblé (LAN)	Utilisez un câble LAN (en vente dans le commerce)*8 pour la connexion
Ordinateur	Télécharger et afficher des images	LAN sans fil/ LAN câblé (LAN)*7	Ordinateur sur lequel est installé un navigateur Web (p. 41)
Smartphone/tablette	Télécharger dans les deux sens et afficher des images	LAN sans fil	Périphérique sur lequel est installé un navigateur Web ou l'application « Connect Station » (p. 41, 49)
Disque dur externe	Effectuer une sauvegarde*9 et copier des images*10	Connexion câblée (USB)	Utilisez un câble USB pour la connexion

*1 Utilisez un « câble HDMI haute vitesse ».

*2 Pour connaître les appareils photo/caméscopes compatibles avec la connexion LAN sans fil, voir page 22.

*3 Pour connaître les appareils photo/caméscopes compatibles avec la connexion câblée, voir page 25.

*4 Avec certains appareils photo/caméscopes, le câble peut être fourni avec le produit. Pour connaître les câbles compatibles, consultez le mode d'emploi de l'appareil photo/du caméscope, etc.

*5 Pour connaître les cartes compatibles avec l'importation d'images, voir page 23.

*6 Pour connaître les cartes compatibles avec la copie d'images, voir page 33.

*7 Établissez la connexion via un point d'accès, un routeur, etc.

*8 Comme câble LAN, utilisez un câble STP (paire torsadée blindée) de catégorie 5e ou supérieure.

*9 Pour connaître les conditions des disques durs externes compatibles avec la sauvegarde, voir page 73.

*10 Pour connaître les conditions des disques durs externes compatibles avec la copie d'images, voir page 34.

Installation

Mise en place des piles dans la télécommande

La télécommande utilise deux piles AAA/R03 (fournies).

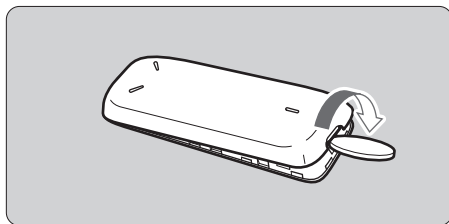

- (1) Ouvrez le couvercle du compartiment à piles en insérant une pièce de monnaie (ou un objet similaire) dans la rainure du couvercle et en la tournant.

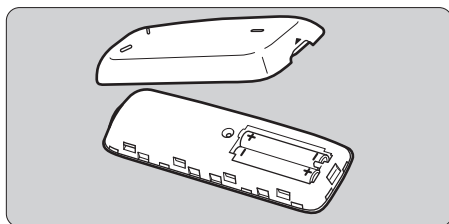

- (2) Insérez les piles dans le compartiment à piles, en respectant la polarité, puis refermez le couvercle.

⚠ Lorsque vous remplacez les piles, utilisez deux piles neuves de même marque. Si vous utilisez des piles rechargeables, utilisez deux piles de même marque complètement rechargées.

Connexion de Connect Station à un téléviseur

Connect Station doit être connecté à un téléviseur pour que vous puissiez l'utiliser tout en regardant l'écran du téléviseur. Si vous connectez Connect Station à un téléviseur, prévoyez un câble HDMI (en vente dans le commerce) et procédez à la connexion comme indiqué ci-dessous.

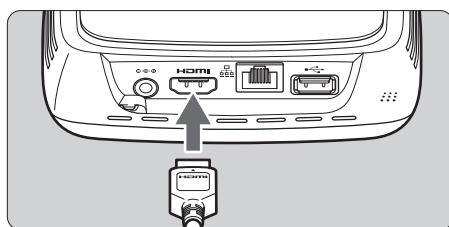

1 Branchez le câble HDMI sur Connect Station.

- Insérez la fiche du câble dans le connecteur HDMI de Connect Station.

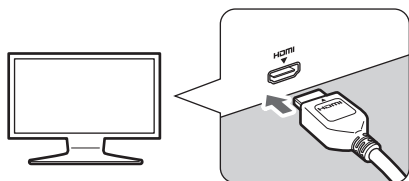

2 Branchez le câble HDMI sur le téléviseur.

- Branchez le câble HDMI dans le connecteur HDMI IN du téléviseur.

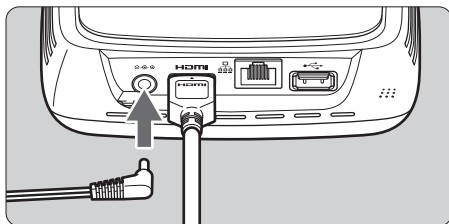

3 Branchez la fiche CC sur Connect Station.

- Insérez la fiche du cordon CC dans le connecteur d'alimentation de Connect Station, avec le cordon tourné vers l'extérieur, comme illustré.

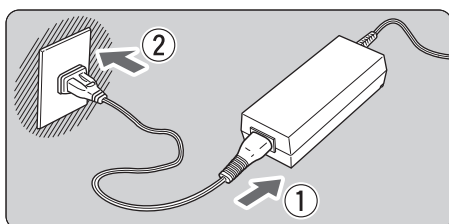

4 Branchez le cordon d'alimentation.

- Branchez le cordon d'alimentation comme illustré.

Bouton d'alimentation/Témoin d'alimentation

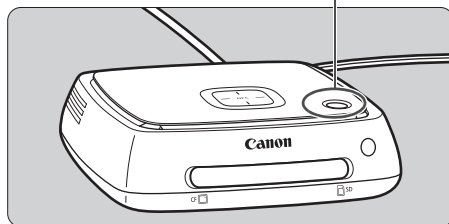

5 Allumez le téléviseur et réglez l'entrée vidéo du téléviseur pour sélectionner le périphérique connecté.

6 Mettez Connect Station sous tension.

- Appuyez sur le bouton d'alimentation pour allumer Connect Station.
- ▶ La connexion est terminée lorsque [**Connect Station CS100**] apparaît à l'écran.
- ▶ Lors de la première mise sous tension, le témoin d'alimentation passe de l'orange au vert, et l'écran des réglages initiaux (p. 17) apparaît. (Il faut environ une minute avant que Connect Station démarre.)

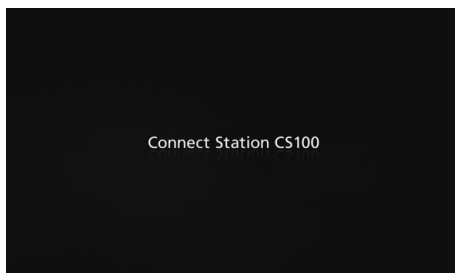

⚠ Ne soulevez ni ne déplacez Connect Station une fois sous tension ou en veille. Lâcher ou heurter Connect Station contre un objet peut endommager son disque dur.

■ Connexion via un LAN câblé

Pour connecter Connect Station à un réseau via un LAN câblé, raccordez Connect Station et un routeur connecté à Internet avec un câble LAN (en vente dans le commerce).

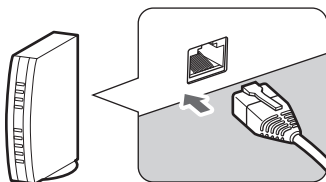
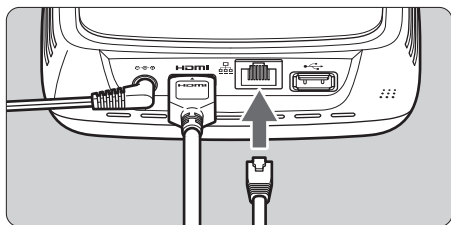

■ Emplacement d'installation de Connect Station

- Si vous obstruez la sortie pour le refroidissement interne située sur l'un des côtés de Connect Station ou l'entrée située sur le côté inférieur, un dysfonctionnement peut se produire. Ne placez pas de morceau de tissu, etc. sous Connect Station (sous peine d'obstruer l'entrée).
- Prévoyez un espacement d'au moins 5 cm (2 pouces) des deux côtés de Connect Station.
- Installez Connect Station dans un endroit plat ne présentant pas de risque de chute, etc.
- Ne posez pas d'objets sur Connect Station.
- N'installez pas Connect Station dans un endroit susceptible de provoquer une surchauffe ou à proximité d'une source de chaleur potentielle.

■ Fonctionnement du bouton d'alimentation

Mise sous tension

Si vous appuyez sur le bouton d'alimentation sur Connect Station hors tension, le témoin d'alimentation s'allumera en orange. Le témoin deviendra vert au démarrage de Connect Station. (Il faut environ une minute avant que Connect Station démarre.)

Mise hors tension

Maintenez enfoncé le bouton d'alimentation sur Connect Station jusqu'à ce que **[Éteindre]** apparaisse à l'écran (2 secondes environ). Une fois le processus d'arrêt terminé, le témoin d'alimentation s'éteint.

Mise en veille de Connect Station

Appuyez sur <⏻> de la télécommande ou sur le bouton d'alimentation sur Connect Station. Le témoin d'alimentation de Connect Station passe de vert à orange.

- Mettez Connect Station en veille dans les cas suivants.
 - Connect Station est fréquemment utilisé.
 - Pour permettre la réception automatique des images envoyées depuis un autre dispositif Connect Station.

 Si vous n'utilisez pas Connect Station pendant 30 minutes alors qu'il est sous tension, il passera en mode de veille (sauf pendant la lecture des images et lorsque **[Veille automatique]** est réglé sur **[Désactiver]**, p. 67).

Indications du témoin d'alimentation

Bouton d'alimentation/Témoin d'alimentation

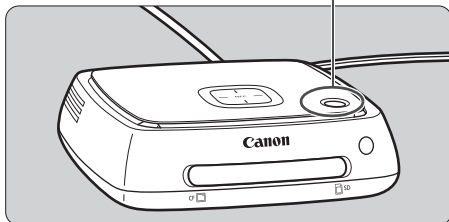

Statut de Connect Station	Indication du témoin d'alimentation
Sous tension	Vert (témoin allumé)
Hors tension	(Témoin éteint)
Veille	Orange (témoin allumé)
Mise à jour du firmware	Vert (clignotant)
Erreur	Rouge (clignotant)

- Ne soulevez ni ne déplacez Connect Station une fois sous tension ou en veille. Lâcher ou heurter Connect Station contre un objet peut endommager son disque dur.
- Si vous débranchez le cordon d'alimentation ou la fiche CC alors que Connect Station est sous tension ou en veille, un dysfonctionnement peut survenir. Avant de débrancher le cordon d'alimentation ou la fiche CC, vérifiez que le témoin d'alimentation est éteint.
- Avant de mettre Connect Station sous tension, vérifiez qu'il n'y a pas de carte insérée et qu'aucun appareil photo/caméscope n'est raccordé au connecteur USB.
- Si le témoin d'alimentation clignote en rouge, mettez Connect Station sous tension et vérifiez sur l'écran du téléviseur la teneur de l'erreur (p. 28). Si vous ne parvenez pas à mettre sous tension Connect Station lorsque le témoin d'alimentation clignote en rouge, contactez le Service Après-Vente Canon le plus proche.
- Même en veille, Connect Station consomme autant d'électricité que sous tension (p. 78).

Configuration des réglages initiaux

Exécutez les opérations de Connect Station comme décrit ci-dessous tout en regardant l'écran du téléviseur et en utilisant la télécommande de Connect Station.

- Lorsque Connect Station est connecté via un LAN câblé (p. 16), les écrans illustrés aux étapes 3 et 4 ne s'affichent pas.

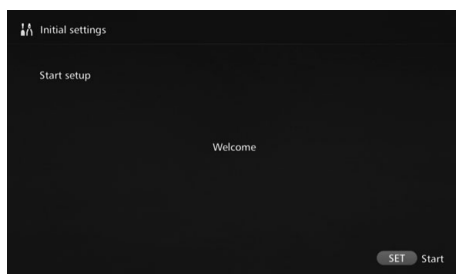

1 Appuyez sur <SET>.

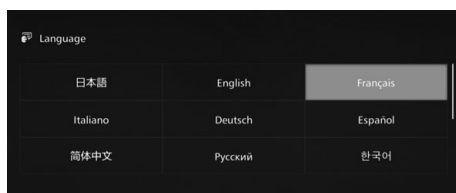

2 Sélectionnez la langue.

- Appuyez sur la touche <↔> pour sélectionner la langue, puis appuyez sur <SET>.
- Selon la langue sélectionnée, un écran peut apparaître vous invitant à sélectionner votre pays ou région. Sélectionnez d'abord une zone, puis sélectionnez un pays ou région.

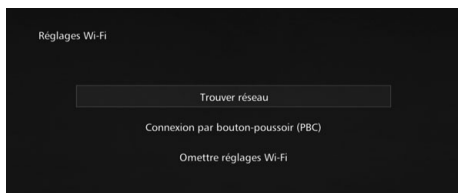

3

Sélectionnez un élément.

- Sélectionnez un élément, puis appuyez sur <SET>.
- Sélectionnez une étape en fonction de l'élément.
 - [Trouver réseau] : Allez à l'étape 4-B (p. 19).
 - [Connexion par bouton-poussoir (PBC)] : Allez à l'étape 4-A.
 - [Omettre réglages Wi-Fi] : Allez à l'étape 5.
- Lorsque Connect Station est connecté via un LAN câblé (p. 16), cet écran ne s'affiche pas. Allez à l'étape 5.

4-A [Connexion par bouton-poussoir (PBC)]

Commencez par vérifier si le point d'accès que vous utiliserez prend en charge WPS (Wi-Fi Protected Setup).

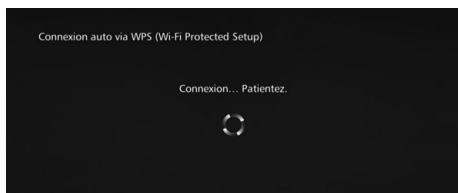

- Appuyez sur le bouton WPS du point d'accès pendant l'affichage de l'écran illustré à gauche.
- Pour en savoir plus sur l'emplacement du bouton et la durée de pression nécessaire, consultez le mode d'emploi du point d'accès.
- ▶ Une fois la connexion établie, l'écran [Régler date/heure] apparaît.



5

Réglez la date et l'heure.

- Appuyez sur les touches <◀> <▶> pour sélectionner l'élément que vous souhaitez modifier et appuyez sur les touches <▲> <▼> pour modifier la valeur.
- Une fois le réglage terminé, appuyez sur <SET>.



6

Vérifiez les réglages.

- Lorsque l'écran Réglage terminé apparaît, cela indique que le réglage initial est terminé. Vérifiez les réglages, puis appuyez sur <SET>.
- ▶ L'écran d'accueil apparaît (p. 20).

4-B [Trouver réseau]

Avant d'établir une connexion, assurez-vous que vous disposez des informations suivantes* :

- Nom du point d'accès (SSID)
- Clé de cryptage (mot de passe) spécifiée pour le point d'accès

* Reportez-vous au mode d'emploi du point d'accès pour des informations sur le nom du point d'accès (SSID) et sur la clé de cryptage (mot de passe).

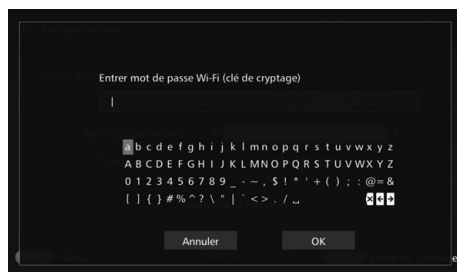
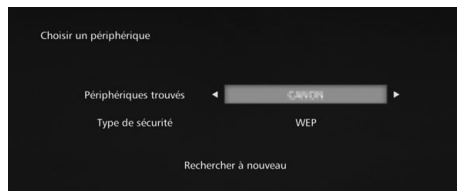

(1) Sélectionnez le nom du point d'accès (SSID) auquel vous souhaitez vous connecter.

- Appuyez sur les touches <◀> <▶> pour sélectionner le nom du point d'accès (SSID) de [Périphériques trouvés], puis appuyez sur <SET>.
- Si [Entrer manuellement] est sélectionné, entrez le nom du point d'accès (SSID) sur l'écran de saisie.

(2) Entrez la clé de cryptage (mot de passe).

- Sélectionnez un caractère avec les touches <◀>, puis appuyez sur <SET> pour le saisir.
- Une fois terminé, sélectionnez [OK], puis appuyez sur <SET>. Patientez jusqu'à ce que la connexion soit établie.
- Cet écran ne s'affiche pas si vous vous connectez à un point d'accès non crypté.
- ▶ Une fois la connexion établie, l'écran [Réglage date/heure] apparaît.



- Si vous sélectionnez [Omettre réglages Wi-Fi], vous reconnectez à un autre point d'accès ou vous connectez au moyen de WPS (code PIN), vous pouvez procéder ultérieurement aux réglages dans [Préférences] (p. 69).
- Si le point d'accès ne peut pas être détecté dans les deux minutes après avoir sélectionné [Connexion par bouton-poussoir (PBC)], un message d'erreur apparaît. Dans ce cas, vérifiez que le point d'accès prend en charge WPS et réessayez, ou bien sélectionnez [Trouver réseau] pour établir la connexion.
- Si le réseau que vous utilisez filtre par adresse MAC, enregistrez l'adresse MAC de Connect Station sur le point d'accès. L'adresse MAC est indiquée au bas de Connect Station.
- Si la télécommande réagit lentement lorsque vous sélectionnez des caractères ou des images, actionnez-la lentement.

Écran d'accueil

Lorsque vous sélectionnez un menu et appuyez sur <SET>, l'écran de réglage correspondant apparaît.



[Statut import. img] (p. 26)

Vous pouvez vérifier le statut de l'importation pendant que vous importez une image depuis un appareil photo/caméscope, une carte, etc.

[Images] (p. 31)

Les images seront répertoriées par mois de prise de vue ou appareil photo/caméscope. Vous pouvez également supprimer plusieurs images en une fois ou les copier sur une carte ou un disque dur externe.

[Albums] (p. 35)

Vous pouvez afficher, créer et modifier des albums.

[Nouv. img reçues] (p. 29)

Vous pouvez vérifier les images importées récemment.

[Imprimer] (p. 39)

Vous pouvez imprimer des photos.

[Envoyer/recevoir img] (p. 52)

Vous pouvez transférer des images avec un autre dispositif Connect Station.

[Préférences] (p. 67)

Vous pouvez modifier les réglages de Connect Station. Vous pouvez également sauvegarder les images sur un disque dur externe et les récupérer ensuite.

Importer les images d'un appareil photo/caméscope

Importez des images capturées avec un appareil photo/le caméscope vers Connect Station. Lorsque vous tenez l'appareil photo/caméscope à proximité de Connect Station, le raccordez avec un câble d'interface ou insérez une carte dans Connect Station, les images n'ayant pas encore été importées sont importées vers Connect Station.

Pour importer des images depuis un smartphone, une tablette, un ordinateur, etc. vers Connect Station, voir « Utilisation d'un smartphone ou d'autres périphériques » (p. 41).

Importation d'images

Lorsque vous importez des images capturées, vous pouvez sélectionner l'une des trois méthodes suivantes.

Importation via une connexion sans fil	p. 22
Importation depuis une carte	p. 23
Importation via une connexion câblée	p. 25

 Si vous changez le nom du dossier ou la structure du dossier où les images sont sauvegardées, l'importation des images peut devenir impossible.

-  ● Les images enregistrées dans la mémoire interne du caméscope peuvent être importées via la connexion câblée.
- Il est recommandé d'utiliser une batterie complètement chargée ou un kit adaptateur CA comme source d'alimentation pour l'appareil photo/le caméscope.

Formats d'image lisibles par Connect Station

Connect Station peut lire les images aux formats indiqués ci-dessous. Les fichiers d'autres formats ne peuvent pas être lus même s'ils sont importés vers Connect Station.

Photos	JPEG/RAW (format CR2 uniquement)
Vidéos	MOV/MP4/AVCHD (qualité d'enregistrement Full-HD, HD et VGA (SD))

-  ● La lecture des images modifiées avec un ordinateur ou autre peut être impossible avec Connect Station ou peut prendre du temps.
- La télécommande (sauf le bouton d'alimentation) ne peut pas être utilisée tant que la lecture des images n'a pas commencé.
- Les vidéos 4K ne peuvent pas être lues avec Connect Station.

■ Importation via une connexion sans fil

Importez des images en connectant Connect Station et un appareil photo/caméscope avec la fonction sans fil.

Appareils photo/caméscopes compatibles

Seules les images prises avec un appareil photo numérique compact compatible NFC, un appareil photo reflex numérique à objectif interchangeable, un appareil photo système compact (sans miroir) ou un caméscope numérique de marque Canon peuvent être importées via une connexion sans fil. Pour des informations sur les appareils photo/caméscopes Canon compatibles NFC prenant en charge Connect Station, consultez le site Web de Canon.

Fonction NFC de l'appareil photo

- Mettez sous tension l'appareil photo/le caméscope que vous souhaitez connecter et configurez-le au préalable de sorte à autoriser l'utilisation de sa fonction NFC. Pour savoir comment procéder, reportez-vous au mode d'emploi de l'appareil photo/du caméscope.
- L'emplacement de **N** (marque N) est différent selon le modèle d'appareil photo/de caméscope. Localisez au préalable l'emplacement de **N**.

Marque **N** de l'appareil photo/du caméscope

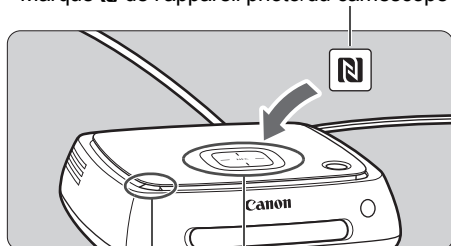

Point de connexion NFC

Témoin Wi-Fi (bleu)

Importation d'images

- Approchez avec précaution le **N** sur l'appareil photo/le caméscope à connecter du point de connexion NFC sur Connect Station.
 - ▶ Connect Station émet deux bips courts et le témoin Wi-Fi clignote deux fois. Si un message indiquant la connexion s'affiche sur le moniteur LCD de l'appareil photo/du caméscope, la communication est établie via Wi-Fi même si l'appareil photo/le caméscope est éloigné de Connect Station.
 - ▶ Lorsque Connect Station est connecté, le témoin Wi-Fi clignote et l'importation des images commence.
- **Ne posez pas l'appareil photo/le caméscope sur Connect Station, car il ne tiendra pas en place de manière stable.**
- Une fois l'importation terminée, mettez l'appareil photo/le caméscope hors tension pour mettre fin à la connexion.



- Ne lâchez pas l'appareil photo/le caméscope au-dessus de Connect Station, ni ne le frappez violemment contre Connect Station lorsque vous l'approchez de Connect Station, sous peine d'endommager le disque dur intégré.
- Pendant l'importation des images, vous ne pouvez pas connecter un appareil photo/caméscope compatible NFC même si vous l'approchez de Connect Station.
- Si un étui ou autre est fixé à l'appareil photo/au caméscope, la connexion peut être impossible. Le cas échéant, retirez l'étui ou autre, et approchez l'appareil photo/le caméscope de Connect Station.
- L'appareil photo/le caméscope pouvant ne pas être facilement reconnu, approchez-le avec précaution du point de connexion NFC sur Connect Station tout en le pivotant horizontalement.
- Approcher l'appareil photo/le caméscope de Connect Station peut ne pas suffire à établir la connexion. Le cas échéant, touchez délicatement Connect Station avec l'appareil photo/le caméscope.
- Lorsque vous connectez Connect Station à un appareil photo/caméscope, et qu'il émet trois bips courts et que le témoin d'alimentation clignote en rouge, cela indique que Connect Station n'est pas dans un état permettant d'établir la connexion. Assurez-vous que l'appareil photo/le caméscope est prêt pour la connexion.
- Si l'appareil photo/le caméscope et Connect Station sont trop éloignés l'un de l'autre pendant l'importation des images, l'importation peut prendre du temps ou la connexion peut être interrompue.
- Si la batterie de l'appareil photo/du caméscope s'épuise pendant l'importation, l'importation cessera. Chargez la batterie, puis reprenez l'importation.
- Pendant l'établissement d'une connexion LAN sans fil, il se peut que vous ne parveniez pas à connecter un appareil photo/caméscope même en le raccordant avec un câble d'interface.
- Il se peut que vous ne soyez pas en mesure de connecter à Connect Station un appareil photo/caméscope compatible NFC dont le niveau de la batterie est faible alors que vous l'approchez de Connect Station. Le cas échéant, rechargez la batterie, puis approchez l'appareil photo/le caméscope de Connect Station.



- Certains appareils photo/caméscopes peuvent se mettre sous tension lorsque vous approchez la marque  de l'appareil photo/du caméscope de Connect Station.
- Si toutes les images ont déjà été importées, l'importation ne démarrera pas.

Importer depuis une carte

Importez des images en insérant une carte contenant les images capturées dans Connect Station.

- Les images peuvent être importées depuis une carte utilisée pour la prise de vue avec des appareils photo numériques compacts, appareils photo reflex numériques à objectif interchangeable, appareils photo système compact (sans miroir) ou caméscopes numériques de marque Canon commercialisés en 2010 ou plus tard. Bien que les images puissent être importées depuis une carte utilisée dans d'autres appareils photo, l'importation des images vers Connect Station n'est aucunement garantie.

Cartes compatibles

Les cartes suivantes peuvent être utilisées pour l'importation d'images depuis une carte.

- Carte mémoire SD/SDHC/SDXC
- Carte CF (Compact Flash)



* La carte CFast n'est pas prise en charge.

Carte SD

Voyant d'accès (vert)

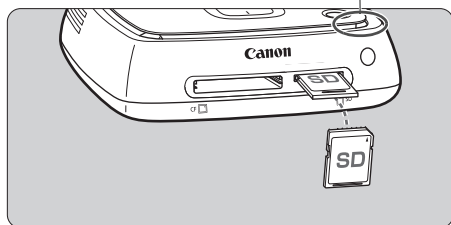

Carte CF

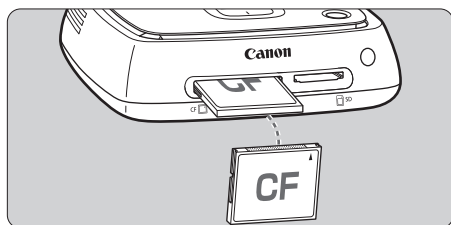

Insertion d'une carte

- Retirez au préalable le couvercle de l'emplacement de la carte.
- **Insérez une carte SD, avec sa face avant tournée vers le haut, jusqu'à ce que vous entendiez un déclic.**
- **Insérez une carte CF, avec sa face avant tournée vers le haut, de sorte que le côté parsemé de petits trous se trouve à l'intérieur. Insérer la carte CF dans le mauvais sens endommagera Connect Station.**

Retrait d'une carte

- **Vérifiez que le voyant d'accès ne clignote pas.**
- La carte SD est éjectée lorsque vous appuyez dessus délicatement, puis la relâchez.
- Pour la carte CF, sortez-la lentement.

Importation d'images

- Insérez une carte dans l'emplacement de la carte.
- ▶ Le voyant d'accès clignote, et l'importation des images commence.
- L'importation est terminée lorsque le voyant d'accès cesse de clignoter et reste allumé. Retirez la carte.

- ⚠ **Connect Station importe, copie ou sauvegarde des images lorsque son voyant d'accès (vert) clignote. N'effectuez aucune des actions suivantes pendant que le voyant d'accès clignote, sous peine de détruire les données d'image ou d'endommager Connect Station, la carte ou le dispositif connecté.**
 - **Débrancher le câble USB.**
 - **Retirer la carte.**
 - **Débrancher le cordon d'alimentation.**
- Lors de l'insertion ou du retrait de la carte, ne bougez pas Connect Station.
- Veillez à ne pas perdre le couvercle de l'emplacement de la carte. Assurez-vous que le couvercle de l'emplacement de la carte est en place lorsque vous n'utilisez pas de carte.

📄 Si toutes les images ont déjà été importées, l'importation ne démarrera pas.

■ Importation via une connexion câblée (Connecteur USB)

Importez des images en raccordant Connect Station à un appareil photo/caméscope avec un câble d'interface (câble USB). Pour des informations sur le câble d'interface, reportez-vous au mode d'emploi de l'appareil photo/du caméscope.

Appareils photo/caméscopes compatibles

Les appareils photo/caméscopes à partir desquels des images peuvent être importées via une connexion câblée sont les appareils photo numériques compacts, les appareils photo reflex numériques à objectif interchangeable, les appareils photo système compact (sans miroir) et les caméscopes numériques de marque Canon commercialisés en 2010 ou plus tard. Même si des appareils photo/caméscopes autres que ceux-ci peuvent être connectés via une connexion câblée, l'importation des images vers Connect Station n'est aucunement garantie.

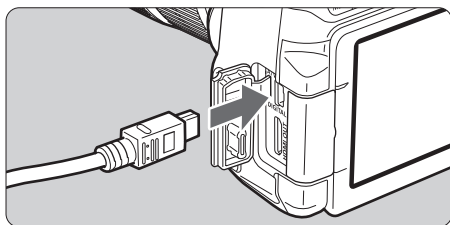
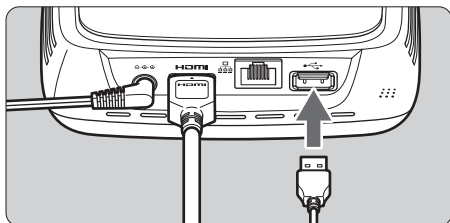

Importation d'images

- Servez-vous du câble d'interface que vous utilisez pour connecter un appareil photo/caméscope à un ordinateur.
- Connectez le connecteur USB sur Connect Station à un appareil photo/caméscope, puis mettez ce dernier sous tension.
- ▶ Le voyant d'accès clignote, et l'importation des images commence.
- L'importation est terminée lorsque le voyant d'accès cesse de clignoter et reste allumé. Mettez l'appareil photo/le caméscope hors tension, puis débranchez le câble.

- Lors de la connexion ou du débranchement du câble, ne bougez pas Connect Station. Lors du débranchement du câble, tenez-le toujours par sa fiche. Ne tirez pas sur le câble.
- Lors de la connexion du câble à Connect Station, ne soulevez ni ne déplacez Connect Station sous tension. Lâcher ou heurter Connect Station contre un objet peut endommager son disque dur.
- Si vous connectez un appareil photo/caméscope ou insérez une carte et que l'importation des images ne démarre pas même en présence d'images pas encore importées, déconnectez l'appareil photo/le caméscope, retirez la carte et redémarrez Connect Station, puis réessayez.
- Si vous connectez un appareil photo/caméscope, utilisez des batteries complètement chargées.
- Les images ne peuvent pas être importées vers Connect Station depuis un appareil photo/caméscope compatible avec la charge USB connecté avec un câble d'interface.
- Ne raccordez pas un câble USB ou n'insérez pas de carte alors que le disque dur de Connect Station est en cours de formatage ou si son firmware est mis à jour.
- Les fichiers vidéo dont la taille de fichier dépasse 4 Go pris avec l'EOS-1D X Mark II ne peuvent pas être importés via une connexion câblée. Importez-les depuis la carte (p. 23).



- Les images peuvent être importées même lorsque Connect Station est en veille (p. 16).
- Si toutes les images ont déjà été importées, l'importation ne démarrera pas.

Statut d'importation des images

Pour vérifier le statut d'importation des images, sélectionnez [**Statut import. img**] sur l'écran d'accueil.

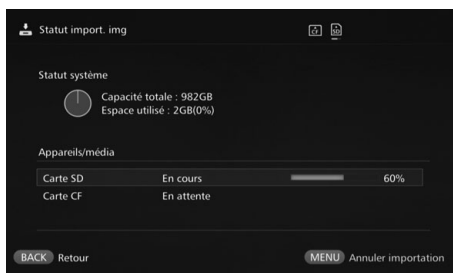
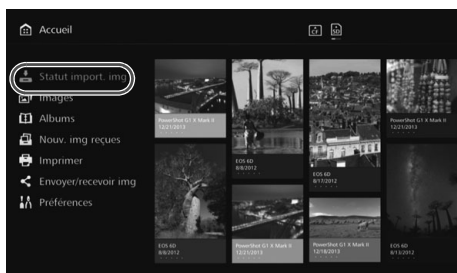

- Lorsque vous sélectionnez un élément en appuyant sur les touches <▲> <▼> et appuyez sur <MENU>, vous pouvez annuler le processus en cours lorsque Connect Station importe des images ou est en veille.
- Pendant l'importation, l'icône indiquant que les données ont été importées s'affiche dans le coin supérieur droit de l'écran (p. 28).
- La durée d'importation des images dépend, entre autres, des conditions suivantes.
 - Nombre et tailles des images à importer.
 - Vitesse d'écriture de la carte utilisée.
 - Statut du signal de réception en cas de connexion sans fil.
- L'importation de vidéos prend beaucoup de temps.

Indications des témoins/voyants

L'état d'illumination du témoin Wi-Fi/de notification de nouvelle image et du voyant d'accès vous permet de vérifier le statut de la connexion du dispositif connecté ou le statut du processus.

Témoin Wi-Fi/de notification de nouvelle image

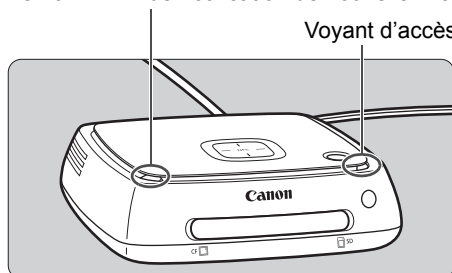

Voyant/Témoin	Affichage	Statut de la connexion/Statut du processus
Témoin Wi-Fi/de notification de nouvelle image (bleu)	Clignote	<ul style="list-style-type: none"> • Lorsque les images sont importées depuis un appareil photo/caméscope connecté via un LAN sans fil • En présence de nouvelles images*1 • Lorsque des images ont été reçues d'un autre dispositif Connect Station*1 • Lorsqu'un dispositif est approché du point de connexion NFC et que la connexion est établie • Lorsque le firmware est mis à jour*2
Voyant d'accès (vert)	Clignote*3	<ul style="list-style-type: none"> • Lorsque les images sont importées depuis une carte ou un appareil photo/caméscope connecté via une connexion câblée • Lorsque des données d'image sont copiées sur une carte ou un disque dur externe • Lorsque des données d'image sont sauvegardées sur un disque dur externe • Lorsque le firmware est mis à jour*2
	S'allume	<ul style="list-style-type: none"> • Lorsque l'importation des images est terminée

*1 Si vous sélectionnez **[Nouv. img reçues]** sur l'écran d'accueil, le témoin s'éteint.

*2 Le témoin d'alimentation clignote également en vert.

*3 Le voyant reste allumé une fois le processus terminé.

Icônes à l'écran

Une icône s'affiche dans le coin supérieur droit de l'écran lors du processus (importation ou transfert d'images), en veille ou en cas d'erreur. L'icône disparaît une fois le processus terminé ou si la cause de l'erreur a été éliminée.

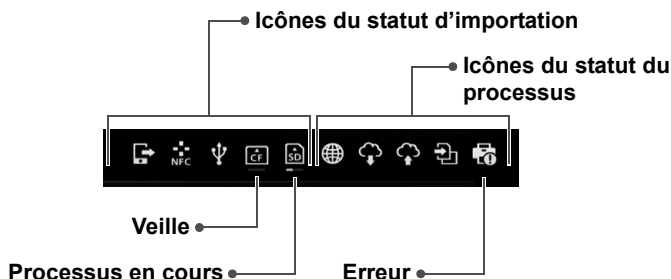

	Téléchargement d'images depuis un navigateur Web ou une application
	Importation d'images depuis un appareil photo/caméscope via un LAN sans fil
	Importation d'images depuis un appareil photo/caméscope via une connexion câblée
	Importation d'images depuis une carte CF
	Importation d'images depuis une carte SD

	Connexion avec un navigateur Web ou une application
	Réception d'images depuis un service Web
	Envoi d'images à un service Web
	Copie des images sur une carte ou un disque dur externe
	Impression d'images

En cas d'indication d'une erreur (⚠)

- Lorsque l'icône du statut d'importation indiquant une erreur (⚠) s'affiche, consultez l'écran **[Statut import. img]** (p. 26) pour vérifier le statut de l'erreur. Si vous sélectionnez l'élément de l'erreur et appuyez sur **<MENU>**, vous pouvez arrêter l'importation et effacer l'erreur.
- Lorsque l'icône du statut du processus indiquant une erreur (⚠) s'affiche, sélectionnez **[Préférences]** → l'onglet **[⚙]** → **[Afficher statut]** (p. 69), puis vérifiez le statut de l'erreur.
- En cas d'erreur, **[⚠]** s'affiche dans **[Statut import. img]** ou **[Préférences]** et **[Afficher statut]**.

⚠ Si au moins une icône est affichée, vous ne pouvez pas exécuter les opérations suivantes :

[Sauvegarde], [Récupérer données], [Formater disque dur système], [Mise à jour firmware] et [Suppr. ttes img sur système]

Affichage des nouvelles images

Pour afficher des images récemment importées, sélectionnez [**Nouv. img reçues**] sur l'écran d'accueil. Sur l'écran [**Nouv. img reçues**], toutes les images importées simultanément sont gérées en groupe (groupe de nouvelles images).

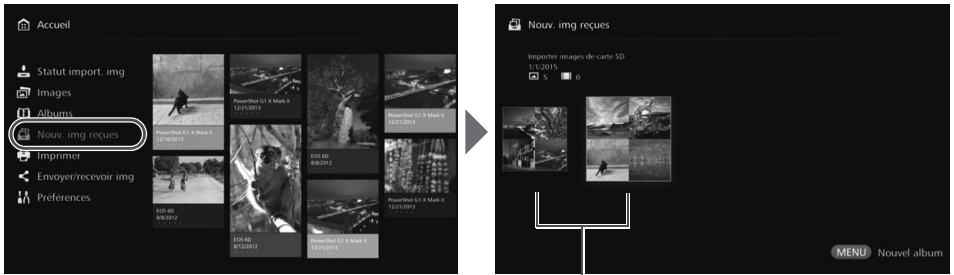

Groupe de nouvelles images

- Un maximum de cinq groupes de nouvelles images importés au cours du dernier mois sont gérés dans l'ordre des dates auxquelles ils ont été importés.
- Lorsque les images sont ajoutées, [**+**] s'affiche dans [**Nouv. img reçues**] sur l'écran d'accueil et le témoin de notification de nouvelle image (bleu) clignote. Lorsque vous sélectionnez [**Nouv. img reçues**] et appuyez sur <SET>, [**+**] et le témoin s'éteignent.
- Lorsque vous sélectionnez un groupe de nouvelles images et appuyez sur <SET>, les images dans ce groupe s'affichent sous la forme de miniatures.
- Lorsque vous sélectionnez un groupe de nouvelles images et appuyez sur <MENU>, ce groupe de nouvelles images peut être rassemblé dans un album. Si vous importez des images chaque fois qu'un événement se termine, vous pouvez facilement créer un album pour cet événement dans [**Nouv. img reçues**].

Réglage du sous-menu

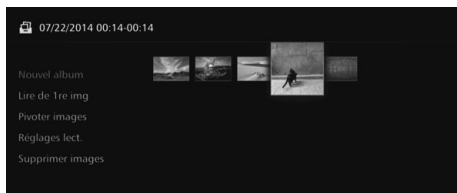

Lorsque vous appuyez sur **<MENU>** pendant l'affichage sous la forme de miniatures des groupes de nouvelles images, le menu illustré ci-dessous apparaît.

Éléments du menu	Réglages
Nouvel album	Le groupe de nouvelles images est rassemblé dans un album.
Lire de 1re img	Un diaporama du groupe de nouvelles images est lu.
Pivoter images*	Fait pivoter l'image sélectionnée. Chaque fois que vous appuyez sur <SET> , l'image pivote dans le sens des aiguilles d'une montre de 90°.
Réglages lect.	Renseignez les réglages de lecture pour le diaporama. Vous pouvez régler la durée d'affichage pour chaque photo et la durée de lecture pour les vidéos.
Supprimer images	Les images sélectionnées à partir de nouvelles images sont supprimées. Sélectionnez une image et appuyez sur <SET> pour annexer [●] à l'image à supprimer. Si vous appuyez sur <MENU> , l'image sera supprimée.

* Non disponible si une vidéo est sélectionnée.

Affichage des images

Pour afficher les images sur un téléviseur, sélectionnez **[Images]** ou **[Albums]** sur l'écran d'accueil.

Affichage des images depuis la liste d'images

Pour afficher les images d'un mois de prise de vue sélectionné ou d'un appareil photo/caméscope, pour supprimer plusieurs images à la fois, ou pour copier plusieurs images sur une carte, sélectionnez **[Images]** sur l'écran d'accueil.

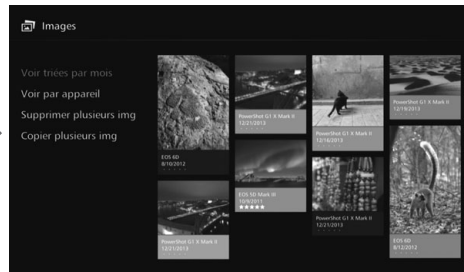
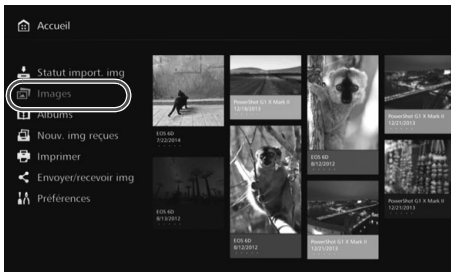

- Triez les images à afficher, selon le mois de prise de vue ou l'appareil photo/le caméscope utilisé pour la prise de vue.
- Vous pouvez créer un album, ajouter des images à un album, les imprimer, les envoyer à un service Web, les faire pivoter, les supprimer, etc., en sélectionnant les images dans la liste affichée. Vous pouvez également lire un diaporama des images de la liste ou n'afficher que les images classées.
- Lorsque vous supprimez plusieurs images ou copiez plusieurs images sur une carte en une opération, triez les images à afficher selon le mois de prise de vue.

Affichage des images par mois de prise de vue ou appareil photo/caméscope

Recherchez les images en sélectionnant le mois de prise de vue ou l'appareil photo/le caméscope utilisé pour la prise de vue.



Zone des miniatures

- Lorsque vous sélectionnez le mois de prise de vue ou l'appareil photo/le caméscope utilisé pour la prise de vue dans la zone du côté gauche, les images correspondantes s'affichent sous la forme de miniatures dans la zone du côté droit de l'écran.
- Lorsque vous appuyez sur la touche **<SET>** ou **<▶>**, vous pouvez sélectionner les images dans la zone des miniatures.
- Pour imprimer les images sélectionnées, lire un diaporama ou effectuer d'autres opérations, appuyez sur **<MENU>**.



- **[Protéger]** est réglé (p. 38) pour les images affichées avec **[🔒]**.
- Si vous continuez d'appuyer sur la touche **<♦>** pour naviguer à travers les images, le cadre de sélection peut être omis.

Réglage du sous-menu

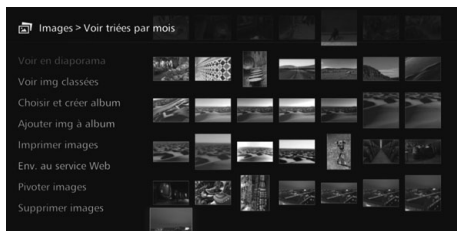

Lorsque vous appuyez sur **<MENU>** alors que le mois de prise de vue ou l'appareil photo/le caméscope utilisé pour la prise de vue est sélectionné, ou alors que les images sont sélectionnées dans la zone des miniatures, le menu illustré ci-dessous apparaît.

Éléments du menu	Réglages
Voir en diaporama	Un diaporama des images cibles est lu.
Voir img classées	Seules les images classées s'affichent. Vous pouvez attribuer les classements pendant la lecture des images (p. 38).
Choisir et créer album	Un album est créé à partir des images sélectionnées. Pour savoir comment créer un album, voir « Création d'un album » (p. 35).
Ajouter img à album*1	Les images sont ajoutées à un album créé. Lorsque vous sélectionnez un album dans la liste et appuyez sur <SET> , les images sont ajoutées à l'album sélectionné.
Imprimer images*2 *3	Les images sélectionnées sont imprimées. Pour savoir comment imprimer, voir « Impression de photos » (p. 39).
Env. au service Web	Les images sélectionnées sont partagées via un service Web. Pour savoir comment partager des images, voir « Partage d'images via un service Web » (p. 66).
Pivoter images*1 *2	Fait pivoter les images sélectionnées. Chaque fois que vous appuyez sur <SET> , les images pivotent dans le sens des aiguilles d'une montre de 90°.
Supprimer images	Les images sélectionnées sont supprimées. Sélectionnez une image et appuyez sur <SET> pour annexer [OK] à l'image à supprimer. Si vous appuyez sur <MENU> , l'image sera supprimée.

*1 Ne s'affiche que lorsque les images sont sélectionnées dans la zone des miniatures.

*2 Non disponible si une vidéo est sélectionnée.

*3 Non disponible si aucune imprimante n'est définie.

Suppression ou copie d'images en une seule opération

Spécifiez les images par mois de prise de vue et supprimez-les ou copiez-les sur une carte ou un disque dur externe en une seule opération. Vous pouvez également sélectionner les images une par une à partir des images affichées.

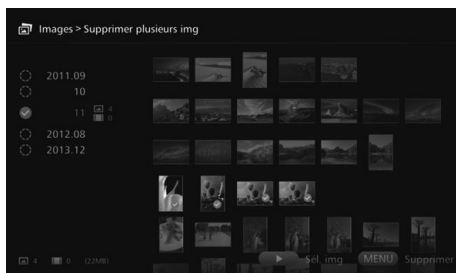

- Triez les images cibles par mois de prise de vue et annexe [✓] aux images à supprimer ou copier.
- Sélectionnez un mois de prise de vue dans la zone du côté gauche et appuyez sur <SET> pour annexer [✓] à toutes les images cibles.
- Appuyez sur la touche <▶> pour sélectionner les images dans la zone des miniatures. Sélectionnez une image et appuyez sur <SET> pour annexer [✓] à cette image.

- Si vous appuyez sur <MENU>, l'image sera supprimée ou copiée.

[Copier plusieurs img]

La fonction permettant de copier des images sert à transférer les images vers un ordinateur ou d'autres appareils. Même si vous copiez des images sur une carte et insérez la carte dans l'appareil photo/le caméscope, ils ne pourront pas afficher ces images.

Lorsque vous copiez des images, suivez les instructions ci-dessous.

- **Lors de la copie sur une carte, utilisez une carte SDXC ou une carte CF. Les cartes SD ou SDHC ne peuvent pas être utilisées pour la copie d'images avec Connect Station.**
- **Utilisez une carte ou un disque dur externe formaté avec exFAT.**
- **Il se peut que la carte ou le disque dur externe soit formaté. N'utilisez pas une carte ou un disque dur externe contenant des images ou des données que vous ne souhaitez pas effacer.**
- Lorsque vous sélectionnez [Copier plusieurs img], l'écran de sélection de la destination apparaît en premier. Appuyez sur les touches <▲> <▼> pour sélectionner la destination.

Positionnez le taquet de protection contre l'écriture vers le haut

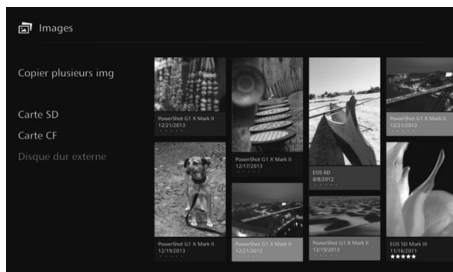
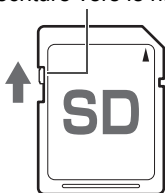



- Utilisez un disque dur externe à alimentation propre ayant une capacité de 2 To maximum.
- Un disque dur externe pour la copie des images ne peut pas être utilisé pour la sauvegarde.
- Si la destination contient un dossier DCIM, elle ne pourra pas être sélectionnée. Utilisez un ordinateur ou un autre appareil pour supprimer le dossier DCIM.
- Même si vous exécutez [**Supprimer plusieurs img**], les images protégées ne seront pas effacées.
- Lorsque des images sont copiées sur une carte ou un disque dur externe depuis Connect Station, il n'est pas possible de les importer à nouveau sur Connect Station depuis cette carte ou ce disque dur externe.
- Si une carte ou un disque dur externe formaté avec un système de fichiers autre que exFAT est utilisé, un écran permettant de réinitialiser la carte ou le disque dur externe apparaît.



- [**Copier plusieurs img**] n'est pas disponible si aucune carte n'est insérée dans Connect Station ou si aucun disque dur externe n'y est raccordé.
- Si vous exécutez [**Copier plusieurs img**] pour les images de 64 Go en tout, il faut environ 3 heures pour terminer la copie. Toutefois, selon le statut de fonctionnement de Connect Station et les conditions (taille, nombre, etc.), des images à copier, la copie peut nécessiter 3 heures ou plus.
- Pour utiliser une carte SDXC ou une carte CF formatée avec Connect Station pour la prise de vue, formatez la carte au moyen de l'appareil photo/du caméscope.

Création et affichage d'un album

La création d'un album vous permet de réaliser les actions suivantes :

- Afficher les images favorites simultanément pour les partager.
- Afficher les images d'un voyage ou autre évènement simultanément pour les partager.
- Afficher les images depuis un navigateur Web.

Pour afficher, créer ou modifier un album, sélectionnez **[Albums]** sur l'écran d'accueil.

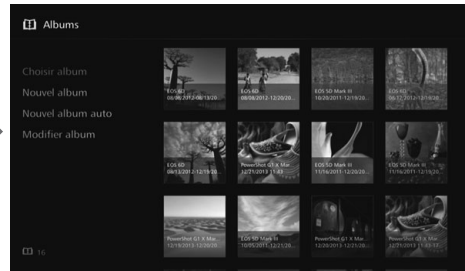
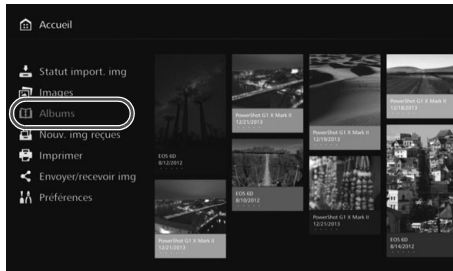

Création d'un album

Sélectionnez les images souhaitées parmi les images importées sur Connect Station et créez un album.

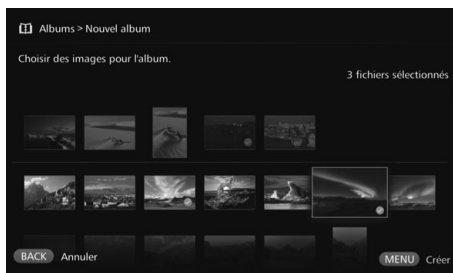

- Si vous sélectionnez **[Nouvel album]**, l'écran de sélection des images s'affiche.
- Sélectionnez les images et appuyez sur **<SET>** pour annexer **[☑]** aux images qui seront rassemblées dans un album.
- Si vous appuyez sur **<MENU>**, un album sera créé.

Création automatique d'un album

Connect Station sélectionne automatiquement les images et crée un album auto.

- Si vous sélectionnez **[Nouvel album auto]**, l'écran de réglage de l'album auto s'affiche.

Lorsque vous réglez **[Durée lecture album auto]** et **[Type d'images]**, puis sélectionnez **[OK]**, un album auto est créé.

Sélection d'un album

Lorsque vous sélectionnez un album et appuyez sur <SET>, un diaporama de l'album est lu.

Réglage du sous-menu

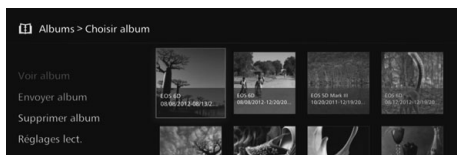

Lorsque vous appuyez sur <MENU> alors qu'un album est sélectionné, le menu illustré ci-dessous apparaît.

Éléments du menu	Réglages
Voir album	Les images de l'album sont affichées sous la forme de miniatures.
Envoyer album	Un album est envoyé à un autre dispositif Connect Station via Internet. Pour des informations sur les réglages et pour savoir comment envoyer un album, voir « Transfert et partage des images » (p. 52).
Supprimer album	L'album sélectionné est supprimé.
Réglages lect.	Renseignez les réglages de lecture pour le diaporama. Vous pouvez régler la durée d'affichage pour chaque photo et la durée de lecture pour les vidéos.



Lorsque vous appuyez sur <MENU> pendant l'affichage sous la forme de miniatures des images d'un album, le menu illustré ci-dessous apparaît.

Éléments du menu	Réglages
Lire de 1re img	Un diaporama de l'album est lu.
Envoyer album	Un album est envoyé à un autre dispositif Connect Station via Internet. Pour des informations sur les réglages et pour savoir comment envoyer un album, voir « Transfert et partage des images » (p. 52).
Musique	Sélectionnez la musique de fond à lire pendant le diaporama.
Modifier album	Ajoutez des images à l'album ou retirez des images de l'album. Pour savoir comment procéder, voir « Modification d'un album » (p. 37).
Réglages lect.	Renseignez les réglages de lecture pour le diaporama. Vous pouvez régler la durée d'affichage pour chaque photo et la durée de lecture pour les vidéos.

Modification d'un album

Ajoutez des images à un album ou retirez des images d'un album. Les images ne seront pas supprimées de Connect Station même si vous les retirez d'un album.

- Lorsque vous sélectionnez un album et appuyez sur <SET>, l'écran de modification apparaît.



Sélection d'une image à retirer

- Sélectionnez une image et appuyez sur <SET> pour annexer [☑] à l'image à retirer.

Sélection d'une image à ajouter

- Appuyez sur la touche <▼> pour afficher l'écran de sélection des images. Sélectionnez une image et appuyez sur <SET> pour annexer [☑] à l'image à ajouter.
- Lorsque vous appuyez sur <MENU>, les images à ajouter sont acceptées et l'écran de modification réapparaît.

Sauvegarde des données modifiées

- Lorsque vous appuyez sur <MENU>, les données modifiées sont sauvegardées et l'écran de sélection d'albums réapparaît.

Réglage du sous-menu

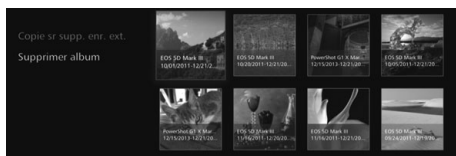

Lorsque vous appuyez sur <MENU> alors qu'un album est sélectionné, le menu illustré ci-dessous apparaît.

Éléments du menu	Réglages
Copie sr supp. d'enr. ext.	L'album sélectionné est copié sur une carte ou un disque dur externe.
Supprimer album	L'album sélectionné est supprimé.

Opérations pendant la lecture

Pendant la lecture d'une image sélectionnée ou d'un diaporama, vous pouvez effectuer les opérations ci-dessous au moyen de la télécommande.



- <◀> : Affiche l'image précédente.
- >▶> : Affiche l'image suivante.
- <▲> <▼> : Attribuer un classement aux images selon cinq niveaux (p. 32)*1.
- <SET> : (Photo) Agrandir l'image*2
(Vidéo) Pause

*1 Ne peut pas être réglé pendant la lecture de l'album.

*2 Pour réduire l'image dans la vue agrandie, appuyez sur <MENU>.

Réglage du sous-menu



Lorsque vous appuyez sur <MENU> pendant l'affichage d'une image unique ou la lecture d'un diaporama, le menu illustré ci-dessous apparaît.

Éléments du menu	Réglages
Diaporama	Démarrer/arrêter le diaporama.
Infos prise de vue	Changer les réglages d'affichage des informations de prise de vue.
Classement*1	Attribuez un classement aux images selon cinq niveaux (p. 32).
Pivoter images*2	Faites pivoter une image dans le sens des aiguilles d'une montre de 90°.
Protéger*1	Activer/désactiver le réglage de protection.
Imprimer*2 *3	Imprimez l'image affichée.
Musique*1	Activer/désactiver la musique de fond.
Réglages lect.	Réglez la durée d'affichage pour chaque photo et la durée de lecture pour les vidéos.
Suppr. Images*1	Supprimez l'image affichée.
Retirer d'album*4	Retirez l'image affichée de l'album.

*1 Ne s'affiche pas pendant la lecture d'un album.

*2 Ne s'affiche pas si une vidéo est sélectionnée.

*3 Non disponible si aucune imprimante n'est définie.

*4 Ne s'affiche que pendant la lecture d'un album.

Impression de photos

Imprimez les photos importées sur Connect Station.

Imprimante connectable

Vous pouvez imprimer en connectant Connect Station à une imprimante prenant en charge PictBridge (LAN sans fil) ou PictBridge (LAN) via un point d'accès ou un routeur.

Configuration de l'imprimante

Sélectionnez l'imprimante à laquelle vous souhaitez vous connecter. Avant d'effectuer cette opération, connectez l'imprimante au même point d'accès ou routeur que Connect Station.

1 Procédez aux opérations sur l'imprimante afin de la connecter au point d'accès, routeur, etc.

2 Sélectionnez [Préférences].

- Sélectionnez [Préférences] sur l'écran d'accueil.

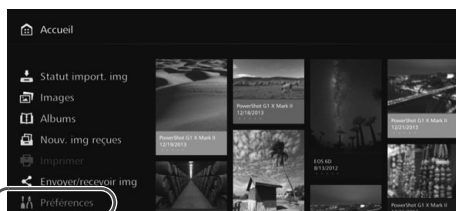

3 Sélectionnez [Sélection imprimante].

- Dans l'onglet [⚙️], sélectionnez [Sélection imprimante].
- ▶ Les imprimantes connectables sont répertoriées.



4 Sélectionnez une imprimante.

- Appuyez sur les touches <▲> <▼> pour sélectionner l'imprimante, puis appuyez sur <SET> pour annexer [👉] à l'imprimante à connecter.
- Si une seule imprimante a été détectée, [👉] est déjà annexé.
- Après avoir vérifié que [👉] est ajouté, appuyez sur <BACK> ou <🏠> pour quitter l'écran de réglage.

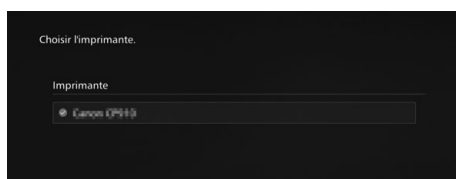

Impression

Les images sélectionnées sont imprimées.

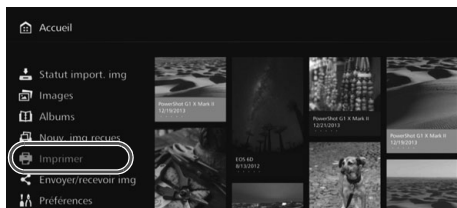

- 1 Sélectionnez [Imprimer].**
- Sélectionnez [Imprimer] sur l'écran d'accueil.
 - ▶ L'écran de sélection des images apparaît.

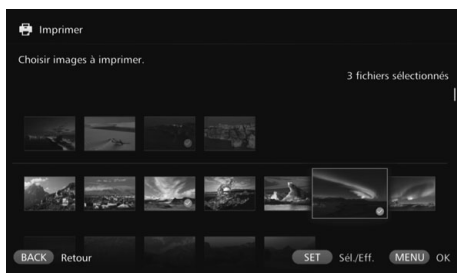

- 2 Sélectionnez une image à imprimer.**
- Sélectionnez une image et appuyez sur <SET> pour annexer [☑] à l'image à imprimer.

- 3 Appuyez sur <MENU>.**
- Après avoir sélectionné l'image à imprimer, appuyez sur <MENU>.
 - ▶ L'écran [Rég. impression] apparaît.

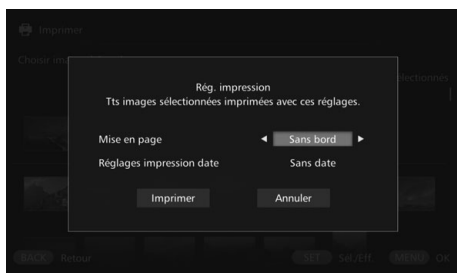

- 4 Lancez l'impression.**
- Sur l'écran [Rég. impression], réglez les éléments ci-dessous.

Mise en page	Avec bord/ Sans bord
Réglages impression date	Avec date/ Sans date

- L'impression démarre lorsque vous sélectionnez [Imprimer] et appuyez sur <SET>.

- ❗
- Il est impossible d'imprimer les vidéos.
 - Avec certains modèles d'imprimante, l'écran [Rég. impression] de Connect Station peut ne pas s'afficher ou il sera impossible d'imprimer la date.
 - Avec certains modèles et réglages d'imprimante, le réglage [Mise en page] peut ne pas correspondre au résultat de l'impression.
 - Vous ne pouvez pas imprimer même si vous raccordez Connect Station et une imprimante avec un câble USB.
 - Avec Connect Station, les réglages autres que [Mise en page] et [Réglages impression date] ne peuvent pas être spécifiés. Pour savoir comment spécifier le format de papier, le type de papier, etc., reportez-vous au mode d'emploi de l'imprimante.
 - Selon le modèle d'imprimante, il peut s'avérer impossible d'imprimer une image de grande taille.

 Vous pouvez sélectionner un maximum de 99 images à la fois.

Utilisation d'un smartphone ou d'autres périphériques

Vous pouvez utiliser un périphérique comme un smartphone, une tablette ou un ordinateur pour afficher les images stockées sur Connect Station ou envoyer des images depuis le périphérique vers Connect Station.

Pour procéder, une application dédiée ou un navigateur Web est utilisé.

- **Pour utiliser cette fonction, vous devez connecter au préalable Connect Station à un point d'accès, un routeur ou autre (p. 16). Il est également nécessaire de connecter au préalable le périphérique au même point d'accès, routeur ou autre que Connect Station.**
- Vous pouvez connecter un maximum de cinq périphériques à la fois. Toutefois, les images peuvent uniquement être téléchargées depuis un seul périphérique à la fois.

Navigateurs

Il a été confirmé que les systèmes d'exploitation et les navigateurs Web suivants sont compatibles avec ce dispositif. Selon votre environnement, le fonctionnement peut être différent.

- Windows 10, Windows 8.1, Windows 7 : Chrome
- Mac OS X 10.11/10.12 : Safari (La fonction n'est pas disponible lorsque la navigation privée est activée.)
- iOS (OS version 9/10) : Safari (La fonction n'est pas disponible lorsque la navigation privée est activée.)
- Android (version OS 4.4/5.1/6.0) : Chrome

* Le fonctionnement avec les systèmes d'exploitation et les navigateurs Web ci-dessus ne saurait être garanti pour tous les périphériques.

* Si JavaScript est désactivé par le réglage du navigateur Web, les images ne s'afficheront pas correctement.



Application dédiée

Sur un smartphone ou une tablette, vous pouvez utiliser l'application dédiée « Connect Station » pour afficher des images et les télécharger dans les deux sens (p. 49).

Affichage de l'écran des opérations sur un navigateur Web

Affichage au moyen de la fonction NFC

Un smartphone ou tablette Android compatible NFC (version OS 4.2 ou ultérieure) prenant en charge Android Beam vous permet d'afficher l'écran des opérations au moyen de la fonction NFC.

- Un périphérique comportant la marque  (marque N) est compatible avec NFC. Veuillez noter que certains périphériques compatibles NFC ne comportent pas la marque . Si vous n'êtes pas sûr que votre périphérique prenne en charge NFC, contactez son fabricant.
- Configurez au préalable le périphérique de sorte que la fonction NFC puisse être utilisée et assurez-vous que vous connaissez l'emplacement de l'antenne NFC. Reportez-vous au mode d'emploi du périphérique pour des informations sur la procédure de configuration.
- Le fonctionnement avec la fonction NFC ne saurait être garanti pour tous les périphériques. Si vous ne parvenez pas à afficher l'écran des opérations avec la fonction NFC, consultez « Affichage par saisie d'une adresse IP » (p. 43).

1 Procédez aux opérations sur le périphérique afin de le connecter au point d'accès, routeur ou autre auquel Connect Station est connecté.

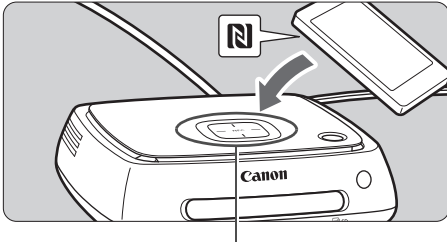

Point de connexion NFC

2 Approchez le périphérique du point de connexion NFC sur Connect Station.

- Approchez avec précaution le **N** sur le périphérique du point de connexion NFC sur Connect Station.
- ▶ Connect Station émet deux bips courts et le témoin Wi-Fi clignote deux fois. Si le navigateur sur le périphérique démarre et si l'écran de connexion s'affiche, la communication est établie via Wi-Fi même si le périphérique est éloigné de Connect Station.

3 Procédez aux opérations sur le périphérique pour vous connecter à Connect Station.

- Sur l'écran du périphérique, sélectionnez [OK].
- ▶ L'écran de la liste des albums apparaît (p. 44).



- ⚠ ● Ne lâchez pas le périphérique au-dessus de Connect Station, ni ne le frappez violemment contre Connect Station lorsque vous l'approchez de Connect Station, sous peine d'endommager le disque dur intégré.
- Si un étui ou autre est fixé sur le périphérique, la connexion peut être impossible. Le cas échéant, retirez l'étui ou autre, et approchez le périphérique de Connect Station.
- Le périphérique pouvant ne pas être facilement reconnu, approchez-le avec précaution du point de connexion NFC sur Connect Station tout en le pivotant horizontalement.
- Approcher le périphérique de Connect Station peut ne pas suffire à établir la connexion. Le cas échéant, touchez délicatement Connect Station avec le périphérique.
- Lorsque Connect Station émet trois bips courts et que le témoin d'alimentation clignote en rouge, vérifiez que Connect Station est bien connecté au point d'accès, routeur ou autre.

Affichage par saisie d'une adresse IP

Si le périphérique ne prend pas en charge NFC, affichez l'écran des opérations en saisissant une adresse IP dans le navigateur Web.

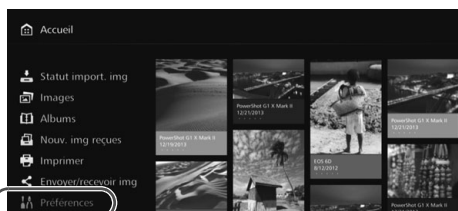

1 Sélectionnez [Préférences] dans Connect Station.

- Sélectionnez [Préférences] sur l'écran d'accueil.

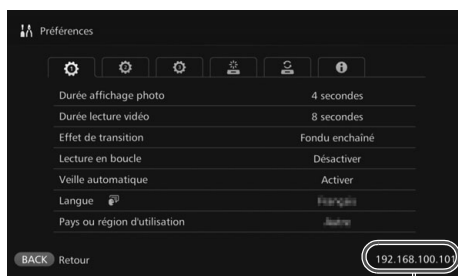

Exemple d'adresse IP

2 Vérifiez l'adresse IP.

- Le numéro affiché dans le coin inférieur droit de l'écran [Préférences] est l'adresse IP.

3 Procédez aux opérations sur le périphérique afin de le connecter au point d'accès, routeur ou autre auquel Connect Station est connecté.

4 Démarrez le navigateur Web sur le périphérique.

5 Saisissez l'adresse IP dans le périphérique.

- Saisissez l'adresse IP que vous avez vérifiée à l'étape 2 dans le champ Adresse du navigateur Web.

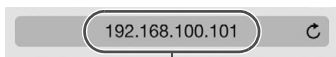

Exemple d'adresse IP

6 Procédez aux opérations sur le périphérique pour vous connecter à Connect Station.

- Sur l'écran du périphérique, sélectionnez [OK].
- ▶ L'écran de la liste des albums apparaît (p. 44).



Affichage d'un album

Affichez un album dans Connect Station au moyen du navigateur Web sur le périphérique.

■ Comment manier l'écran

Balayer (Flick)

- Pour faire défiler l'écran, balayez horizontalement l'écran du doigt.
- En balayant verticalement un album, vous pouvez lire son diaporama sur un écran de téléviseur.

Toucher (Tap)

- Lorsque vous sélectionnez un album ou une image dans la liste, l'écran bascule dans l'ordre ci-dessous.
Albums > Affichage des miniatures > Affichage d'une image unique
- Lorsque vous sélectionnez [**<**] dans le coin supérieur gauche de l'écran, l'écran rebascule dans l'ordre ci-dessous.
Affichage d'une image unique > Affichage des miniatures > Albums > Écran de connexion
- Lorsque vous sélectionnez [**☰**] dans le coin supérieur droit de l'écran, le menu apparaît.
- Lorsque vous sélectionnez [**🖼️**] dans l'affichage d'une image unique, un diaporama de l'album est lu. Le [**🖼️**] apparaît lorsque vous touchez le coin externe d'une image.



Albums



Affichage des miniatures

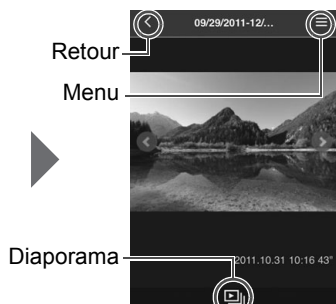

Affichage d'une image unique d'une photo

- ❗ Si vous supprimez ou modifiez un album au moyen de Connect Station tout en l'affichant dans le navigateur Web, il se peut que les images ne s'affichent pas correctement sur le périphérique.
- Les images n'étant pas gérées en tant qu'albums dans Connect Station ne peuvent pas être affichées.
- Bien que les vidéos s'affichent dans la liste, elles ne peuvent pas être lues. Dans l'affichage d'une image unique, le [**🔊**] apparaît dans le coin supérieur gauche de la vidéo.
- Lorsque l'écran [**Préférences**] (p. 67) est affiché, vous ne pouvez pas lire un diaporama sur un écran de téléviseur en balayant verticalement un album.
- Lorsqu'un périphérique est connecté, vous ne pouvez pas supprimer les images sur Connect Station.

- 🖨️ Les images sur Connect Station peuvent également être enregistrées sur le périphérique selon la fonction du navigateur.
- Lorsque vous touchez une image dans l'affichage d'une image unique, vous pouvez afficher celle-ci à sa taille réelle. Sélectionnez [**<**] pour rétablir l'affichage d'une image unique.

Téléchargement d'images depuis un périphérique

Smartphones et tablettes

Importez des photos sur un smartphone ou une tablette vers Connect Station.

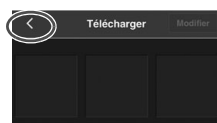
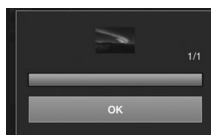

- 1 Affichez l'écran de téléchargement sur le smartphone ou la tablette.**
 - Dans le menu, sélectionnez [Télécharger].
- 2 Sélectionnez [Sélectionner images].**
- 3 Sélectionnez une image.**
 - Lorsque vous sélectionnez une image sur le smartphone ou la tablette, l'image sélectionnée est ajoutée à l'écran de téléchargement.
 - Pour sélectionner une autre image, sélectionnez à nouveau [Sélectionner images].
 - Vous pouvez sélectionner un maximum de six images.
- 4 Sélectionnez [Télécharger].**
 - Les images seront envoyées à Connect Station.
 - Une fois le téléchargement terminé, sélectionnez [OK].
 - Pour envoyer d'autres images, sélectionnez à nouveau [Sélectionner images].
- 5 Quittez l'écran de téléchargement.**
 - En sélectionnant [<] dans le coin supérieur gauche de l'écran, vous pouvez revenir à l'écran précédent.

- Il est impossible de télécharger des vidéos.
- Une erreur de transmission peut se produire si la fonction d'économie d'énergie du smartphone ou de la tablette est activée pendant le téléchargement.
- Si la fonction d'économie d'énergie du smartphone ou de la tablette est activée, la communication avec Connect Station sera interrompue.
- Pendant le téléchargement des images depuis un appareil photo/caméscope ou une carte, le téléchargement depuis un smartphone ou une tablette est impossible. Il est également impossible de télécharger des images depuis plusieurs smartphones ou tablettes simultanément.

Grâce à l'application dédiée « Connect Station », vous pouvez télécharger des photos et des vidéos depuis un smartphone ou une tablette en une seule opération.

■ Ordinateurs

Importez des photos et des vidéos sur un ordinateur vers Connect Station.

1 Affichez l'écran de téléchargement sur l'ordinateur.

- Dans le menu, sélectionnez [Télécharger].

2 Sélectionnez les photos et les vidéos.

- Les images sont ajoutées en effectuant un glisser-lâcher des photos et des vidéos sur l'écran de téléchargement.
- Si vous sélectionnez [Sélectionner images], vous pouvez également sélectionner les images dans une boîte de dialogue.
- Vous pouvez sélectionner un maximum de 1 000 images à la fois.

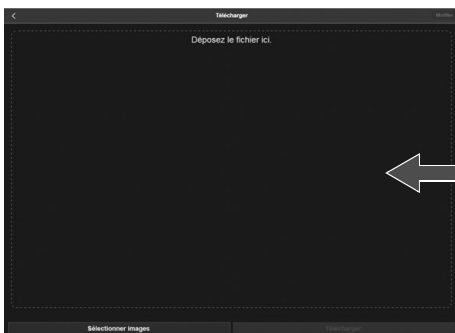

3 Sélectionnez [Télécharger].

- Les photos et les vidéos sont envoyées sur Connect Station.

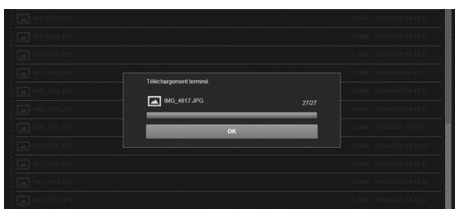

- Une fois le téléchargement terminé, sélectionnez [OK].
- L'écran [Albums] réapparaît.



- Une erreur de transmission peut se produire si la fonction d'économie d'énergie de l'ordinateur est activée pendant le téléchargement.
- Si la fonction d'économie d'énergie de l'ordinateur est activée, la communication avec Connect Station sera interrompue.
- Pendant le téléchargement des images depuis un appareil photo/caméscope ou une carte, le téléchargement depuis un ordinateur est impossible. Il est également impossible de télécharger des images depuis plusieurs ordinateurs simultanément.

Écran de menu du périphérique

Téléchargez des images ou procédez à différents réglages depuis l'écran de menu du périphérique.

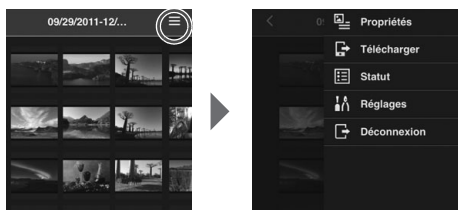

- Si vous sélectionnez [☰] dans le coin supérieur droit de l'écran, l'écran de menu s'affiche.

■ Propriétés

Modifiez les titres et commentaires des albums et des images.

- Dans l'affichage des miniatures, vous pouvez modifier les titres et les commentaires des albums.
- Dans l'affichage d'une image unique, vous pouvez modifier le commentaire de l'image.

■ Télécharger

Importez des images sur un périphérique vers Connect Station. Pour savoir comment procéder, voir « Téléchargement d'images depuis un périphérique » (p. 45).

■ Statut

Vérifiez le statut de fonctionnement de Connect Station, comme la capacité restante du disque dur et le statut d'importation des images.

■ Réglages

Renseignez les réglages de lecture pour le diaporama.

Diaporama	Réglez la durée de transition des images.
Effet de transition	Réglez la méthode de transition des images.

■ Déconnexion

Revenez à l'écran de connexion après avoir interrompu la connexion entre Connect Station et le périphérique.

ⓘ Seuls les lettres majuscules et minuscules à un octet de A à Z, les points (.), les caractères de soulignement (_), les tirets (-), les deux-points (:), les barres obliques (/), les espaces et les chiffres peuvent être saisis dans [**Propriétés**]. Vous pouvez saisir 40 caractères maximum.

Utilisation d'une application dédiée

Utilisez l'application dédiée « Connect Station » (gratuite) pour afficher les images stockées sur Connect Station sur un smartphone ou une tablette, ou télécharger dans les deux sens les images.

- Vous devez installer l'application « Connect Station » sur un smartphone ou une tablette sur lequel est installé iOS ou Android.
- Vous devez connecter Connect Station et le smartphone ou la tablette au même point d'accès au préalable (p. 16, 18).
- Vous pouvez connecter un maximum de cinq smartphones et tablettes à la fois. Toutefois, les images peuvent uniquement être téléchargées depuis un seul smartphone ou une seule tablette à la fois.

Application « Connect Station »

- L'application « Connect Station » peut être téléchargée depuis l'App Store ou Google Play.
- Pour les versions de système d'exploitation prises en charge par l'application « Connect Station », consultez le site de téléchargement de l'application.
- L'interface ou les fonctions de l'application « Connect Station » sont susceptibles d'être modifiées suite à des mises à jour du firmware pour Connect Station ou des mises à jour logicielles pour l'application « Connect Station », iOS, Android, etc. Dans ce cas, les captures d'écran ou les instructions d'utilisation dans ce mode d'emploi peuvent différer des fonctionnalités de l'application « Connect Station ».

■ Connexion via l'application « Connect Station »

Procédez comme suit pour connecter un smartphone ou une tablette et Connect Station via l'application « Connect Station ».



Lancement de l'application « Connect Station »

- Lancez l'application « Connect Station » sur le smartphone ou la tablette.
- Si un écran affichant plusieurs icônes Connect Station apparaît, sélectionnez et touchez le numéro de série (p. 10) du modèle auquel vous souhaitez vous connecter.

Lorsque l'écran de gauche apparaît sur le smartphone ou la tablette, la connexion est établie.



■ Ce que vous pouvez faire avec l'application « Connect Station »

Les principales fonctions de l'application « Connect Station » sont décrites ci-dessous.

- Vous pouvez afficher toutes les images stockées dans Connect Station dans l'ordre de la date. Vous pouvez également rechercher des images en spécifiant le mois de prise de vue.
- Vous pouvez sélectionner les images et les albums que vous souhaitez télécharger, et les télécharger sur un smartphone ou une tablette en une seule opération.
- Vous pouvez modifier les titres et commentaires des albums.
- Vous pouvez télécharger les images sur le smartphone ou la tablette en une seule opération.
- En balayant verticalement une image, vous pouvez l'afficher sur un écran de téléviseur.

Les fonctions propres à la version 2.0 ou ultérieure de l'application « Connect Station » sont décrites ci-dessous.

- Vous pouvez télécharger les vidéos capturées avec un smartphone.
- Vous pouvez vous connecter à CANON IMAGE GATEWAY pour transférer des images entre un smartphone et Connect Station (p. 52, 61).



- Seuls les lettres majuscules et minuscules à un octet de A à Z, les points (.), les caractères de soulignement (_), les tirets (-), les deux-points (:), les barres obliques (/), les espaces et les chiffres peuvent être saisis dans [Propriétés]. Vous pouvez saisir 40 caractères maximum.

Précautions relatives à la version 2.0 ou ultérieure de l'application

« Connect Station »

- Les vidéos capturées avec un smartphone sont converties pour la lecture avec Connect Station à mesure qu'elles sont importées. Toutefois, selon le fichier vidéo original, il se peut que la conversion ne se fasse pas correctement et que la lecture avec Connect Station échoue ou semble différente de la lecture sur le smartphone. Il est recommandé de conserver également les vidéos originales. Veuillez noter que les vidéos importées sans utiliser l'application dédiée ne peuvent pas être lues correctement.
- Pour la date et l'heure de prise de vue des vidéos importées vers le dispositif Connect Station depuis un smartphone, la date et l'heure importées ou le temps universel coordonné (UTC, globalement identique au Temps moyen de Greenwich) s'afficheront.
- Le téléchargement de vidéos capturées avec un smartphone peut prendre du temps.
- Selon le type de vidéo, le son peut ne pas être synchro pendant la lecture ou bien la lecture peut être saccadée.



- Pour en savoir plus sur l'application « Connect Station », consultez son site de téléchargement.
- Pour en savoir plus sur CANON iIMAGE GATEWAY, voir page 52.
- L'écran réel de l'application est susceptible d'être modifié sans préavis.

Transfert et partage des images

Vous pouvez connecter Connect Station à Internet pour partager des images, ainsi que transférer des images entre des dispositifs Connect Station pour partager ces images avec votre famille et vos amis (p. 56).

Transfert des images

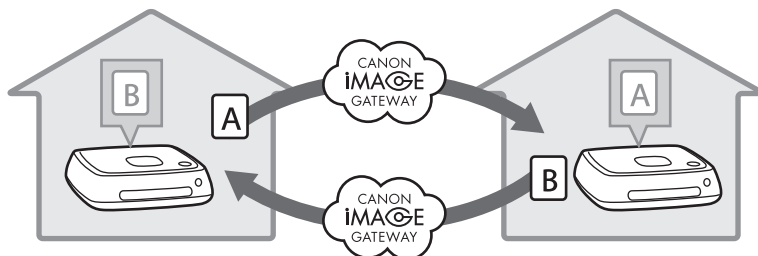

Avec la version 2.0 ou ultérieure de l'application dédiée « Connect Station », vous pouvez réaliser les actions suivantes en vous connectant à CANON iMAGE GATEWAY.

- Envoyer des images capturées avec un smartphone vers un dispositif Connect Station enregistré (p. 64).
- Recevoir des images envoyées depuis un dispositif Connect Station enregistré sur un smartphone (p. 65).

Transfert des images (entre un smartphone et Connect Station)

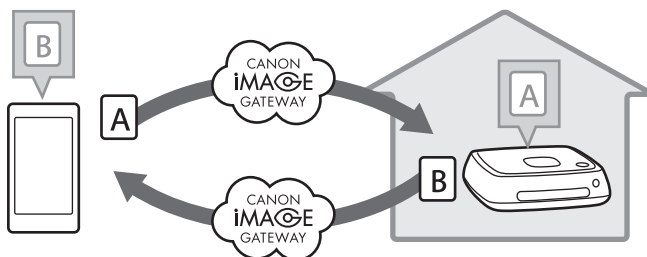

Inscription en tant que membre

Pour partager et transférer des images via Internet, vous devez vous inscrire sur CANON iIMAGE GATEWAY (gratuitement) et ajouter le compte à Connect Station. Une fois que vous êtes inscrit à CANON iIMAGE GATEWAY, vous pouvez partager les photos que vous avez prises dans des albums en ligne et utiliser un large choix de services. Par ailleurs, lorsque vous transférez des images avec un autre dispositif Connect Station ou partagez des images au moyen d'un service Web enregistré, CANON iIMAGE GATEWAY sert de site de relais des images.

- **Pour vous inscrire sur CANON iIMAGE GATEWAY, vous avez besoin d'un périphérique capable de recevoir des e-mails (smartphone, tablette, ordinateur, etc.).**
- Si vous utilisez des services Web autres que CANON iIMAGE GATEWAY, vous devez posséder un compte auprès de ces services. Pour en savoir plus, consultez le site de chaque service Web.
- Si vous ajoutez un compte CANON iIMAGE GATEWAY à Connect Station, un message sur le recueil des informations du dispositif apparaît lorsqu'un nouveau dispositif est détecté (p. 70).



- Les services de CANON iIMAGE GATEWAY ne sont pas pris en charge dans certains pays et régions. Pour des informations sur les pays et régions prenant en charge les services, reportez-vous au site Web de Canon (<http://www.canon.com/cig>).
- Pour partager et transférer des images, vous devez avoir une connexion Internet. (Un compte auprès d'un fournisseur de service Internet est nécessaire et une connexion téléphonique fixe doit être établie.)
- Les frais de connexion au fournisseur et les frais de communication pour accéder au point d'accès du fournisseur sont facturés séparément.
- En cas de changements apportés aux fonctions proposées par les services Web enregistrés, l'opération à effectuer peut être différente de la description fournie par ce manuel, voire être impossible.
- Pour des précautions relatives à l'inscription des membres, consultez l'Aide sur le site CANON iIMAGE GATEWAY.

■ Création d'un nouveau compte

Inscrivez-vous sur CANON IMAGE GATEWAY et configurez un compte sur Connect Station.

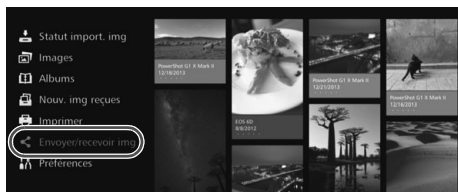

1 Sélectionnez [Envoyer/recevoir img].

- Lorsque vous configurez pour la première fois un compte, sélectionnez [Envoyer/recevoir img] sur l'écran d'accueil.
- Si vous avez configuré un compte sur Connect Station, sélectionnez [Préférences] → l'onglet [⚙️] → [Réglages compte de service Web].

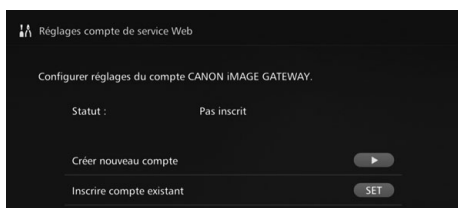

2 Appuyez sur la touche <>>.

- Appuyez sur la touche <>>, puis sélectionnez [Créer nouveau compte].

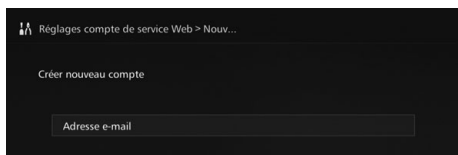

3 Appuyez sur <SET>.

- ▶ Un écran de clavier apparaît.

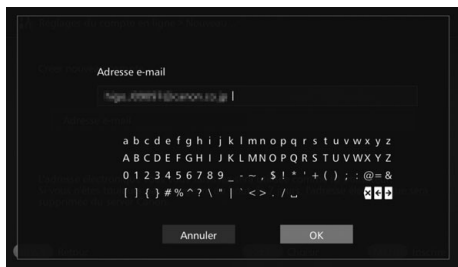

4 Saisissez l'adresse e-mail.

- Saisissez l'adresse e-mail pour votre ordinateur, smartphone, etc.
- Sélectionnez un caractère avec les touches <◆>, puis appuyez sur <SET> pour le saisir.
- Une fois que vous avez terminé, sélectionnez [OK].

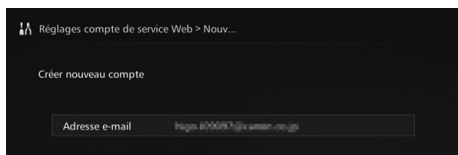

5 Appuyez sur <MENU>.

- ▶ Un e-mail sera envoyé à l'adresse e-mail enregistrée de la part de CANON IMAGE GATEWAY.

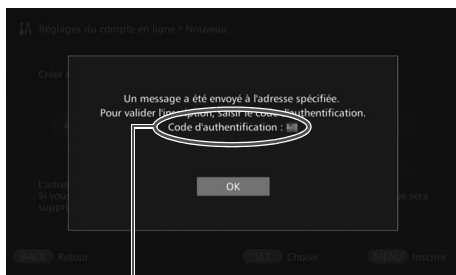

Code d'authentification
Notez par écrit le code.

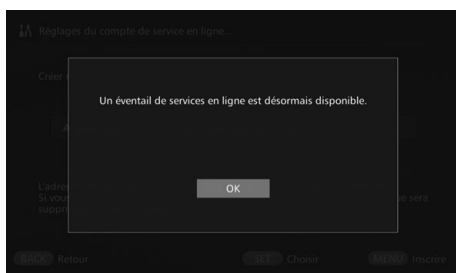

6 Devenez membre.

- Connectez-vous au site CANON iMAGE GATEWAY à partir du lien indiqué dans l'e-mail que vous avez reçu via votre ordinateur, smartphone, etc. Devenez membre en suivant les instructions du site.
- **Pour vous inscrire, vous aurez besoin du code d'authentification affiché sur l'écran du téléviseur.**
- Une fois l'inscription terminée, appuyez sur <SET> sur Connect Station.

7 Terminez le réglage.

- Lorsque l'écran de gauche apparaît sur le téléviseur, l'inscription sur CANON iMAGE GATEWAY et la configuration du compte sur Connect Station sont terminées. Appuyez sur <SET> pour quitter l'écran de réglage.
- Une fois la configuration terminée, un message sur le recueil des informations du dispositif apparaît (p. 70).

■ Enregistrement d'un compte existant

Si vous avez déjà un compte auprès de CANON iMAGE GATEWAY, vous pouvez configurer ce compte enregistré sur Connect Station.

- À l'étape 2, appuyez sur <SET> et sélectionnez [**Inscrire compte existant**].
- Aux étapes 3 à 5, saisissez l'adresse e-mail et le mot de passe enregistrés auprès de CANON iMAGE GATEWAY.
- Lorsque vous configurez un compte enregistré, il n'est pas nécessaire de vous enregistrer sur le site CANON iMAGE GATEWAY. Lorsque l'écran illustré à l'étape 7 apparaît, la configuration est terminée.

■ Annulation des paramètres d'un compte enregistré

Annulez un compte configuré sur Connect Station. Une fois que vous annulez les paramètres du compte, vous ne pouvez plus partager les images via Internet.

- À l'étape 2, lorsque vous appuyez sur <MENU> et sélectionnez [**Effacer les réglages du compte inscrit**], les paramètres du compte sont annulés.
- Même si vous supprimez votre compte de Connect Station, votre inscription à CANON iMAGE GATEWAY demeure.



Si vous oubliez le code d'authentification, recommencez depuis le début la procédure [**Créer nouveau compte**]. Vous pouvez recommencer jusqu'à 10 fois.

Transfert des images entre des dispositifs Connect Station

Pour transférer des images avec un autre dispositif Connect Station, sélectionnez [Envoyer/recevoir img] sur l'écran d'accueil. Vous pouvez transférer des albums, vérifier les albums transférés, enregistrer et modifier les contacts, etc.



■ Demande d'approbation de transfert

Pour transférer des images entre des dispositifs Connect Station, il est nécessaire d'enregistrer les contacts au préalable dans votre Connect Station.

- Lorsque vous enregistrez un contact, un dispositif Connect Station envoie une demande d'approbation. Si l'autre dispositif Connect Station recevant la demande l'approuve, l'enregistrement du transfert entre les deux appareils est terminé.

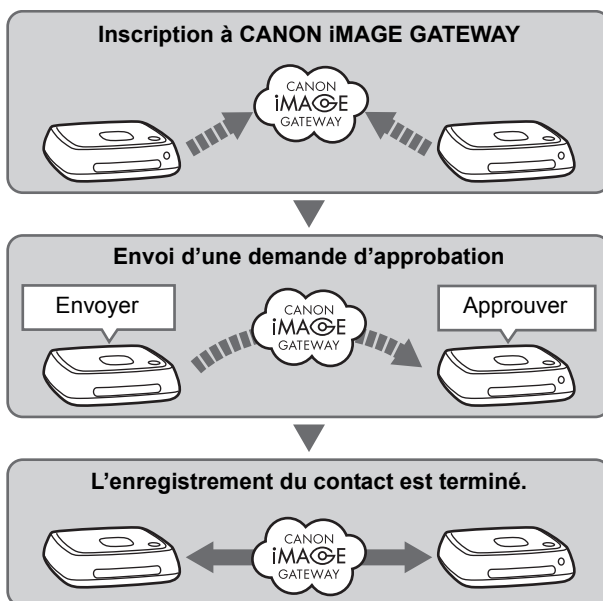

Envoi d'une demande d'approbation

Commencez par envoyer une demande d'approbation depuis un dispositif Connect Station au dispositif Connect Station du contact.

- Avant de procéder, vérifiez l'adresse e-mail du destinataire (celle que le dispositif Connect Station de destination a enregistré auprès de CANON iIMAGE GATEWAY).



1 Sélectionnez [Demander autor. de partage].

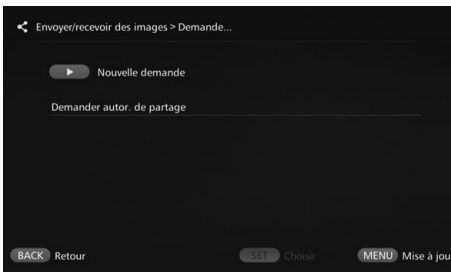

2 Appuyez sur la touche <▶>.

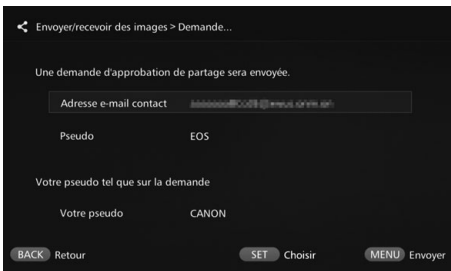

3 Saisissez l'adresse e-mail.

- Sélectionnez [Adresse e-mail contact], appuyez sur <SET>, puis saisissez l'adresse e-mail du destinataire.
- Au besoin, vous pouvez également saisir votre pseudo et le pseudo du destinataire (les noms qui seront affichés).

4 Appuyez sur <MENU>.

- ▶ Une demande d'approbation est envoyée.
- Veuillez noter que le simple envoi d'une demande d'approbation n'enregistre pas le contact.



- Il est recommandé d'utiliser un seul pseudo pour un compte CANON iIMAGE GATEWAY.
- Vous pouvez enregistrer jusqu'à 10 demandes d'approbation envoyées ou reçues. Un maximum de 20 contacts enregistrés et demandes d'approbation peuvent être enregistrés en tout. Le nombre de demandes d'approbation enregistrables peut être modifié suite à des changements de caractéristiques de CANON iIMAGE GATEWAY.

Approbation de la demande d'approbation reçue

Procédez à l'approbation sur le dispositif Connect Station ayant reçu la demande d'approbation.

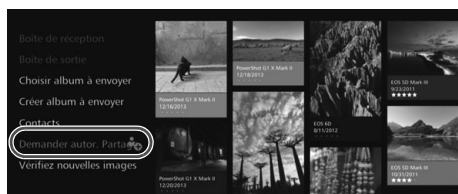

5 Sélectionnez [Demander autor. de partage].

- Lorsqu'une demande d'approbation a été reçue, [Demander autor. de partage] s'affiche avec [👤].

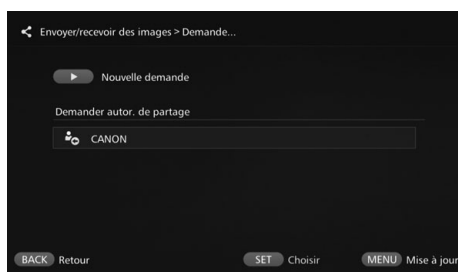

6 Sélectionnez la demande d'approbation reçue.

- Sélectionnez la demande à approuver dans la liste, puis appuyez sur <SET>.

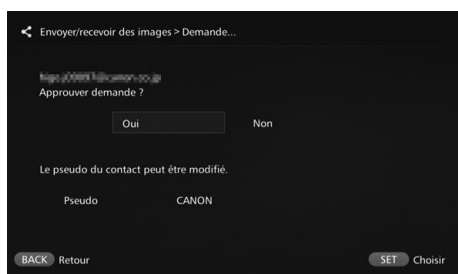

7 Sélectionnez [Oui].

- Lorsque vous sélectionnez [Oui] et appuyez sur <SET>, l'enregistrement du transfert est terminé.
- Au besoin, vous pouvez également changer le pseudo.

- Une fois l'enregistrement du contact terminé, les albums peuvent être transférés avec le contact enregistré. Les adresses e-mail enregistrées sont ajoutées aux [Contacts] sur les deux dispositifs Connect Station et peuvent être sélectionnées lors de l'envoi d'images.

Boîte de réception/Boîte de sortie

Une liste des albums reçus ou envoyés s'affiche.

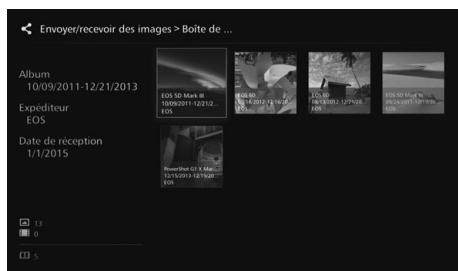

- Lorsque vous sélectionnez un album avec les touches <◀▶>, vous pouvez vérifier le nom de l'album, le nombre d'images, l'expéditeur et le destinataire, la date de transfert, les commentaires de l'album, etc.
- Lorsque vous sélectionnez un album et appuyez sur <SET>, l'écran d'affichage de l'album apparaît vous permettant de voir le contenu de l'album.

Sélection et envoi d'un album

Sélectionnez et envoyez un album créé.

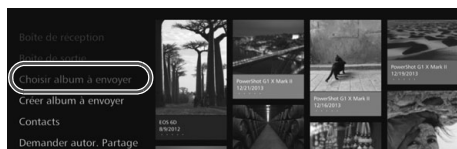

1 Sélectionnez [Choisir album à envoyer].



2 Sélectionnez l'album à envoyer.

- Lorsque vous appuyez sur <MENU> et sélectionnez [Voir album], vous pouvez vérifier les images dans l'album.
- Sélectionnez l'album à envoyer, puis appuyez sur <SET>.

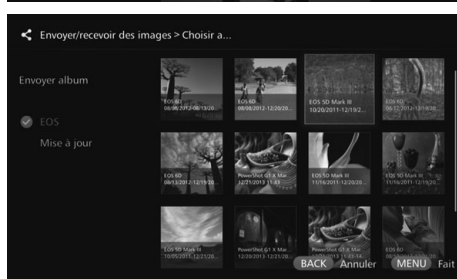

3 Sélectionnez le destinataire dans la liste.

- Les destinataires enregistrés sont répertoriés dans [Contacts].
- Appuyez sur les touches <▲> <▼> pour sélectionner le destinataire, puis appuyez sur <SET> pour annexer [☑].
- Vous pouvez sélectionner plusieurs destinataires et leur envoyer l'album simultanément.

4 Appuyez sur <MENU>.

- Lorsque vous avez terminé de sélectionner le destinataire, appuyez sur <MENU> pour envoyer l'album.

Réception d'un album

Lorsque Connect Station est utilisé ou en veille, le site CANON iMAGE GATEWAY est régulièrement vérifié et les images sont automatiquement reçues.

- Lorsqu'un album est reçu, le témoin de notification de nouvelle image (bleu) clignote.
- Vous pouvez vérifier l'album reçu en sélectionnant [Nouv. img reçues] ou [Envoyer/recevoir img] → [Boîte de réception] sur l'écran d'accueil.
- Si vous ne recevez pas l'album dans les 30 jours, il ne sera plus disponible.
- Pour recevoir des images sur-le-champ, sélectionnez [Vérifiez nouvelles images] (p. 60).

Création et envoi d'un album

Créez et envoyez un nouvel album.



- Pour savoir comment créer un album, voir « Création d'un album » (p. 35).
- Si vous appuyez sur <MENU>, un album est créé et l'écran d'envoi s'affiche. Envoyez l'album comme aux étapes 3 et 4 de la page précédente.

Contacts

Une liste des contacts enregistrés s'affiche.

Vérifiez les contacts enregistrés, effacez les contacts et modifiez les pseudos des contacts (noms qui seront affichés).

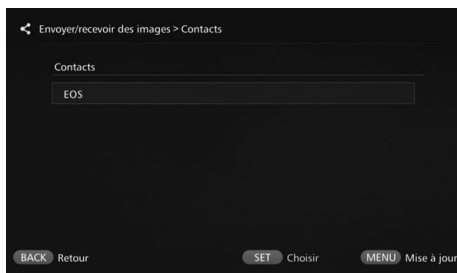

- Lorsque vous sélectionnez un contact enregistré et appuyez sur <SET>, l'écran de modification apparaît vous permettant de modifier le pseudo du contact et d'effacer le contact.
- Un maximum de 20 contacts peuvent être enregistrés. Le nombre de contacts enregistrables peut être modifié suite à des changements de caractéristiques de CANON iMAGE GATEWAY.

Vérification de nouvelles images

Vérifiez CANON iMAGE GATEWAY pour voir s'il y a des images envoyées depuis un autre dispositif Connect Station.

- Lorsque Connect Station est utilisé ou en veille, les images sont automatiquement reçues. Effectuez cette opération lorsque vous voulez vérifier immédiatement les images reçues ou si Connect Station était hors tension pendant une période prolongée.



- Lorsqu'un album envoyé n'a pas été reçu, un e-mail est envoyé à l'adresse e-mail de l'expéditeur une semaine avant la date d'expiration.
- Les tailles de fichier transférables, la date d'expiration de réception des images et la date de notification peuvent être modifiées. Pour obtenir les informations les plus récentes, consultez le site Web CANON iMAGE GATEWAY (<http://www.canon.com/cig>).

Transfert des images entre un smartphone et Connect Station

Pour transférer des images entre un smartphone et Connect Station, vous devez installer et utiliser la version 2.0 ou ultérieure de l'application dédiée « Connect Station » sur un smartphone.

- Pour en savoir plus sur la version 2.0 ou ultérieure de l'application « Connect Station », consultez son site de téléchargement.

■ Demande d'approbation de transfert

Pour transférer des images entre un smartphone et Connect Station, les deux appareils doivent être enregistrés au préalable comme contact l'un auprès de l'autre.

- Lorsque vous enregistrez un contact, le smartphone envoie une demande d'approbation. Si le dispositif Connect Station recevant la demande l'approuve, l'enregistrement du transfert entre les deux appareils est terminé.

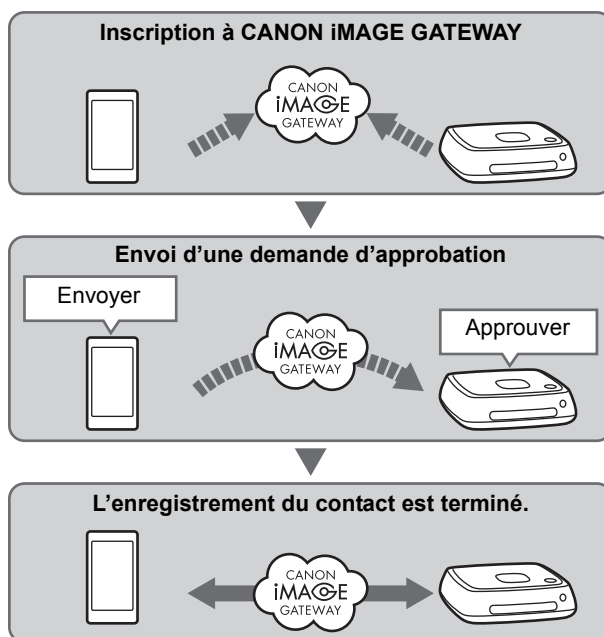

Envoi d'une demande d'approbation

Commencez par envoyer une demande d'approbation depuis un smartphone vers le dispositif Connect Station que vous souhaitez enregistrer comme contact.

- Avant de procéder, vérifiez l'adresse e-mail du destinataire (celle que le dispositif Connect Station de destination a enregistré auprès de CANON iIMAGE GATEWAY).



1 Connectez-vous à CANON iIMAGE GATEWAY.

- Lancez la version 2.0 ou ultérieure de l'application « Connect Station » sur un smartphone, puis connectez-vous à CANON iIMAGE GATEWAY.



2 Sélectionnez [Paramètres de transfert].



3 Sélectionnez [Envoyer une demande].

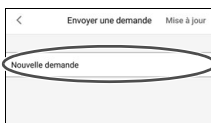

4 Sélectionnez [Nouvelle demande].

- Il est recommandé d'utiliser un seul pseudo pour un compte CANON iIMAGE GATEWAY.
- Au premier démarrage de la version 2.0 ou ultérieure de l'application « Connect Station », des instructions pour le transfert des images apparaissent.
- Lorsque vous lancez à nouveau la version 2.0 ou ultérieure de l'application « Connect Station », il n'est pas nécessaire de vous connecter à CANON iIMAGE GATEWAY.

Annuler	Nouvelle demande	Envoyer
Adresse e-mail du destinataire		
Pseudonyme du destinataire		
Votre pseudonyme s'affiche du côté du destinataire *****		

5 Envoyez une nouvelle demande.

- Saisissez l'adresse e-mail du destinataire dans le champ supérieur.
- Saisissez le pseudo du destinataire (nom à afficher) dans le champ inférieur.
- Sélectionnez **[Envoyer]**.
- ▶ Une demande d'approbation est envoyée.
- Veuillez noter que le simple envoi d'une demande d'approbation n'enregistre pas le contact.



Vous pouvez enregistrer jusqu'à 10 demandes d'approbation envoyées ou reçues. Un maximum de 20 contacts enregistrés et demandes d'approbation peuvent être enregistrés en tout. Le nombre de demandes d'approbation enregistrables peut être modifié suite à des changements de caractéristiques de CANON iMAGE GATEWAY.

Approbation de la demande d'approbation reçue

Procédez à l'approbation sur le dispositif Connect Station ayant reçu la demande d'approbation. Pour en savoir plus, voir « Approbation de la demande d'approbation reçue » à la page 58.

- Une fois l'enregistrement du contact terminé, les albums peuvent être transférés avec le contact enregistré. Les adresses e-mail enregistrées sont ajoutées aux **[Contacts]** sur le smartphone (l'application dédiée « Connect Station ») et le dispositif Connect Station. Elles peuvent être sélectionnées lors de l'envoi d'images.

Transfert des images avec une application dédiée

Envoi d'images

1 Connectez-vous à CANON IMAGE GATEWAY.

- Lancez la version 2.0 ou ultérieure de l'application « Connect Station » sur un smartphone, puis connectez-vous à CANON IMAGE GATEWAY.



2 Sélectionnez [Envoyer des images via Internet].

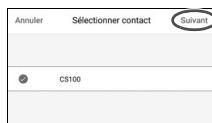

3 Sélectionnez un destinataire.

- Sélectionnez un destinataire. Après avoir sélectionné un destinataire, sélectionnez [Suivant].

4 Sélectionnez une image à envoyer.

- Touchez [Sélectionner], puis sélectionnez une image à envoyer.
 - Lorsque vous touchez [📷], vous pouvez capturer et envoyer immédiatement une photo.
 - Lorsque vous touchez [📁], vous pouvez envoyer un album entier (iOS uniquement).



5 Envoyez l'image.

- Touchez [📤] pour envoyer l'image.

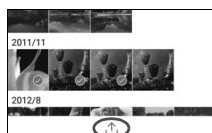

1 Connectez-vous à CANON iMAGE GATEWAY.

- Lancez la version 2.0 ou ultérieure de l'application « Connect Station » sur un smartphone, puis connectez-vous à CANON iMAGE GATEWAY.

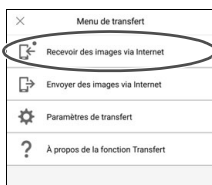

2 Sélectionnez [Recevoir des images via Internet].



3 Recevez une image.

- Sélectionnez une image à recevoir.
- Touchez [↓] pour recevoir l'image.



- Au premier démarrage de la version 2.0 ou ultérieure de l'application « Connect Station », des instructions pour le transfert des images apparaissent.
- Lorsque vous lancez à nouveau la version 2.0 ou ultérieure de l'application « Connect Station », il n'est pas nécessaire de vous connecter à CANON iMAGE GATEWAY.

Partage d'images via un service Web

Lorsque vous sélectionnez [**Env. au service Web**] dans le sous-menu alors que les images sont affichées dans [**Images**], vous pouvez partager les images via CANON i**IMAGE GATEWAY** ou un service Web enregistré.

- Pour partager les images via un service Web autre que CANON i**IMAGE GATEWAY**, accédez à CANON i**IMAGE GATEWAY** depuis un ordinateur ou un autre périphérique et enregistrez le service Web que vous utiliserez.

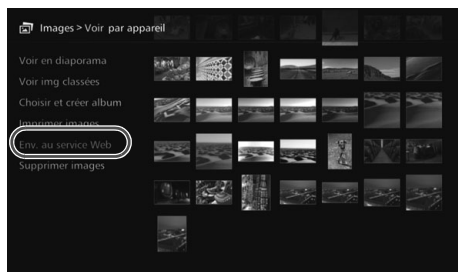

1 Sélectionnez [**Env. au service Web**].

- Affichez le sous-menu des [**Images**] (p. 32), puis sélectionnez [**Env. au service Web**].



2 Sélectionnez un service Web.

- Les services Web enregistrés auprès de CANON i**IMAGE GATEWAY** seront répertoriés.
- Sélectionnez un service Web, puis appuyez sur <SET>.

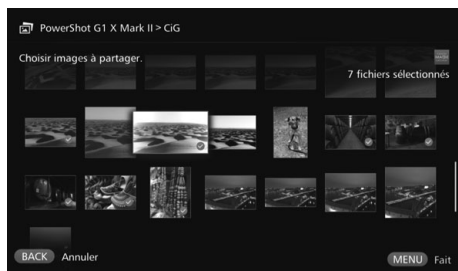

3 Sélectionnez les images.

- Sélectionnez les images et appuyez sur <SET> pour annexer [✓] aux images à partager.

4 Appuyez sur <MENU>.

- Lorsque vous avez terminé de sélectionner les images, appuyez sur <MENU> pour partager les images.
- Lorsque l'écran [**Conditions d'utilisation**] apparaît, lisez attentivement son contenu et sélectionnez [**Accepter**].

Vérification ou modification des réglages

Pour vérifier ou modifier les réglages, sélectionnez **[Préférences]** sur l'écran d'accueil.

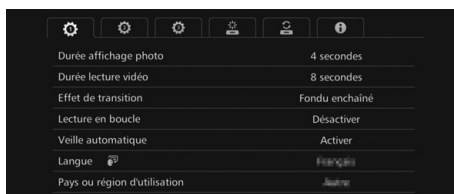
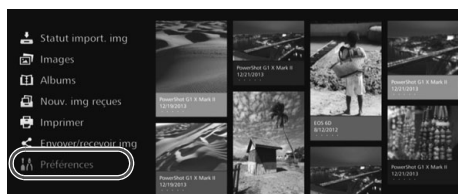

Liste des préférences





Éléments du menu	Réglages des menus	Page
Onglet ⚙️		
Durée affichage photo*1	2 secondes/4 secondes/6 secondes/8 secondes	-
Durée lecture vidéo*1	4 secondes/8 secondes/16 secondes/Tout	-
Effet de transition	Aucun/Fondu enchaîné	-
Lecture en boucle*2	Désactiver / Activer	-
Veille automatique*3	Activer / Désactiver	-
Langue	Sélectionnez la langue à utiliser.	-
Pays ou région d'utilisation	Sélectionnez le pays ou la région cible.	-
Onglet ⚙️		
Réglages bords	Sans bord/Avec bord	-
Réglages impression date	Sans date/Avec date	-
Sélection imprimante	Réglez l'imprimante à connecter.	-
Réglages musique de fond	Désactiver/Activer	-
Musique de fond	Sélectionnez la musique de fond.	-
Réglages audio	Son vidéo/Musique de fond/Son vidéo+musique de fond	-
Afficher statut	Vérifiez le statut d'importation des images et le statut de transfert.	69

*1 La durée réelle peut ne pas être exacte.

*2 Avec **[Activer]** réglé, la lecture d'un album, d'un album auto ou d'un diaporama est répétée.

*3 Avec **[Activer]** réglé, Connect Station passe automatiquement en mode de veille au bout de 30 minutes environ (p. 16).

 Lorsque **[Veille automatique]** est réglé sur **[Désactiver]** et que Connect Station est laissé pendant une période prolongée avec le même écran affiché sur le moniteur, il peut se produire un marquage du phosphore à l'écran.

Éléments du menu	Réglages des menus	Page
Onglet 		
Réglages Wi-Fi	Modifiez les réglages Wi-Fi.	69
Réglages réseau	Modifiez les réglages réseau.	-
Réglages compte de service Web	Inscrivez-vous sur CANON IMAGE GATEWAY et configurez un compte.	70
Recueillir infos appareil	Procédez aux réglages sur le recueil des informations sur l'appareil photo/le caméscope.	70
Compil. infos produits	Les détails sur le recueil des informations sur l'appareil photo/le caméscope s'affichent.	-
Régler date/heure	Changez la date et l'heure définie sur Connect Station.	-
Éteindre	Mettez Connect Station hors tension.	-
Onglet 		
Luminosité LED	Lumineux/Sombre	-
Commande via HDMI	On/Off	71
Mise à jour firmware	Sélectionnez pour mettre à jour le firmware.	71
Initialiser réglages	Ramenez Connect Station à ses réglages par défaut.	71
Suppr. ttes img sur système	Supprimez toutes les images sur Connect Station.	72
Formater disque dur système	Supprimez tous les réglages et toutes les images sur Connect Station.	72
Onglet 		
Sauvegarde	Sauvegardez les images sur un disque dur externe.	73
Récupérer données	Récupérez les images sauvegardées sur un disque dur externe.	74
Formater disque externe	Formatez le disque dur externe branché sur le connecteur USB.	74
Onglet 		
License OSS	Afficher les informations sur le logiciel Open Source.	-

Informations complémentaires sur les Préférences

Les éléments dans les Préférences pour lesquels des informations complémentaires sont nécessaires sont décrits ci-dessous.

■ Onglet

[Afficher statut]

Vérifiez le statut du processus en cours, comme le transfert d'images ou l'impression.

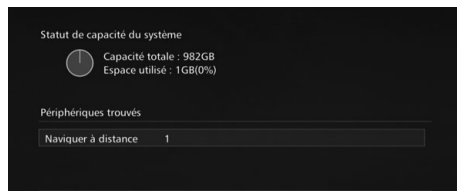

- Lorsque vous sélectionnez un élément traité avec les touches <▲> <▼> et appuyez sur <MENU>, vous pouvez interrompre le processus et l'annuler.
- Un élément affichant un  présente une erreur. Annulez l'élément traité et réessayez.

■ Onglet

[Réglages Wi-Fi]

Modifiez les réglages de la connexion avec le point d'accès. Si vous n'avez pas effectué les réglages Wi-Fi au cours du réglage initial, utilisez ce menu pour ce faire.



- Sélectionnez la méthode de connexion parmi les trois options suivantes : [**Trouver réseau**], [**Connexion par bouton-poussoir (PBC)**] et [**Connexion par code PIN**].

[Réglages compte de service Web]

Inscrivez-vous sur CANON iMAGE GATEWAY et configurez un compte. Pour des informations sur la procédure de configuration, voir « Inscription en tant que membre » (p. 53).

[Recueillir infos appareil]

Dans le but de vous fournir des informations relatives aux produits et services de Canon et de développer des produits et services plus conformes aux besoins des utilisateurs, Canon demande à ce que les informations liées à votre utilisation de ce produit et des appareils photo ou caméscopes, des objectifs et des accessoires que vous connectez à ce produit soient régulièrement transmises à Canon par Internet.

Remarque : vous pouvez utiliser ce produit même si vous n'acceptez pas la transmission des informations ci-dessus. Par ailleurs, même après avoir donné votre accord, vous pouvez interrompre la transmission des informations à tout moment en modifiant le paramétrage de ce produit. Pour en savoir plus sur le traitement des informations transmises, consultez la déclaration de confidentialité de CANON iMAGE GATEWAY.

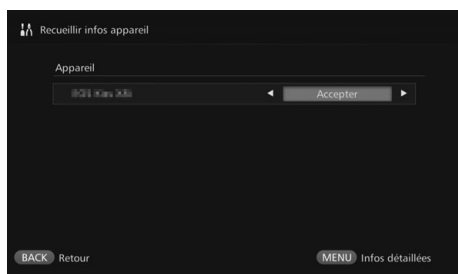

- Cette option est disponible lorsque votre compte CANON iMAGE GATEWAY est configuré sur Connect Station.
- Lorsque vous appuyez sur <MENU>, vous pouvez voir des informations détaillées sur le recueil des informations sur l'appareil photo/le caméscope.
- Vous pouvez accepter le recueil des informations en fonction de chaque produit.
- Appuyez sur les touches <▲> <▼> pour sélectionner le produit cible, puis appuyez sur les touches <◀> <▶> pour choisir d'accepter ou non.
- Lorsqu'un nouveau produit est détecté, il est ajouté à la liste.

Onglet

[Commande via HDMI]

Lorsque vous raccordez Connect Station à un téléviseur compatible avec la fonction de commande d'appareils HDMI (HDMI CEC*), vous pouvez commander Connect Station au moyen de la télécommande du téléviseur.

Lorsque vous utilisez un téléviseur compatible et souhaitez commander Connect Station au moyen de la télécommande du téléviseur, sélectionnez **[On]**.

* Une fonction HDMI standard permettant aux appareils HDMI de se commander mutuellement pour que vous puissiez les commander avec une seule télécommande.

- Lorsque vous commandez avec la télécommande du téléviseur, les fonctions de la télécommande pour Connect Station sont attribuées comme suit :
<BACK> : Touche bleue/<MENU> : Touche rouge/<⏏> : Touche jaune/
<⏻> : Bouton d'alimentation

[Mise à jour firmware]

Mettez à jour le firmware de Connect Station.

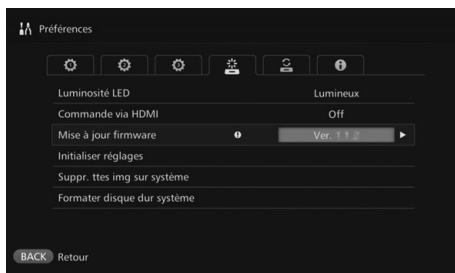

- Lorsque Connect Station est connecté à Internet et qu'il y a un firmware à mettre à jour, **[O]** s'affiche dans **[Préférences]** sur l'écran d'accueil.
- Sous l'onglet  de l'écran **[Préférences]** illustré à gauche, sélectionnez **[Mise à jour firmware]** et appuyez sur <SET>.
- Lorsque vous appuyez sur <MENU> sur l'écran **[Mise à jour firmware]**, le firmware est téléchargé et mis à jour.

[Initialiser réglages]

Supprimez les réglages sur Connect Station et ramenez les réglages à leurs valeurs au moment de l'achat. Lorsque vous initialisez les réglages, les réglages du réseau et de l'imprimante sont également supprimés. Configurez-les à nouveau depuis le début.



- Lorsque vous appuyez sur <MENU>, les réglages sont initialisés et l'écran des réglages initiaux apparaît.
- Même si vous exécutez **[Initialiser réglages]**, les images et les albums importés ne seront pas supprimés.

 Il se peut que certains téléviseurs, même ceux compatibles HDMI CEC, ne fonctionnent pas correctement. Dans ce cas, commandez le téléviseur au moyen de la télécommande de Connect Station.

[Suppr. ttes img sur système]

Supprimez toutes les images importées sur Connect Station.



- Les images protégées ne seront pas supprimées.
- Une image supprimée ne peut plus être récupérée. Il est recommandé de sauvegarder les images avant de les supprimer.
- Lorsque vous appuyez sur <MENU>, la suppression commence.

[Formater disque dur système]

Supprimez toutes les images importées sur Connect Station, ainsi que tous les réglages.



- Lorsque vous appuyez sur <MENU>, le formatage commence.
- Un formatage normal ne permet pas de supprimer toutes les données sur le disque dur de Connect Station. Pour supprimer complètement les données, appuyez sur <SET> pour annexer [✓] à [Formatage primaire], puis exécutez le formatage.
- Lorsque le formatage est terminé, Connect Station redémarre.
- La durée standard nécessaire pour le formatage est indiquée ci-dessous.
 - Formatage normal : Environ 1 minute
 - Formatage primaire : Environ 10 heures



- **Lorsque vous exécutez [Formater disque dur système], toutes les images importées sur Connect Station sont supprimées. Les images protégées étant également supprimées, vérifiez qu'il n'y a rien que vous vouliez garder. Sauvegardez les données enregistrées nécessaires avant de procéder au formatage.**
- Pour formater le disque dur en vue de transférer ou jeter Connect Station, voir « Mise au rebut et transfert du produit » (p. 9).
- Ne retirez ni n'insérez une carte ou un câble USB pendant le formatage ou la mise à jour du firmware.
- En cas d'erreur pendant le formatage du disque dur du système, le disque dur peut être endommagé. Le cas échéant, contactez le Service Après-Vente Canon le plus proche.

Sauvegarde et récupération des données

Sauvegardez (copiez) les données présentes sur Connect Station et récupérez les données sauvegardées vers Connect Station. Pour procéder aux opérations en lien avec la sauvegarde et la récupération, utilisez l'onglet [] dans [Préférences].

[Sauvegarde]

Sauvegardez les données présentes sur Connect Station sur un disque dur externe branché sur le connecteur USB. Si les données présentes sur Connect Station sont corrompues, vous ne pourrez pas afficher les images. Il est donc recommandé de sauvegarder régulièrement les données.

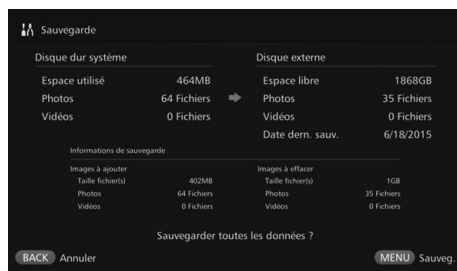

- Lorsque vous appuyez sur <MENU>, la sauvegarde commence.
- Lorsque vous sauvegardez des données sur un disque dur externe connecté pour la première fois, un écran d'initialisation du disque dur externe apparaît.

Remarques sur la sauvegarde

- Utilisez un disque dur externe à alimentation propre ayant une capacité de 1 à 2 To.
- Un disque dur externe pour la sauvegarde ne peut pas être utilisé pour la copie des images.
- Il est recommandé d'utiliser un disque dur externe neuf pour la sauvegarde.
- La sauvegarde formate le disque dur externe, remplaçant son contenu par les données de Connect Station. N'utilisez pas un disque dur externe contenant des données que vous ne souhaitez pas supprimer.
- Après la sauvegarde, le disque dur externe peut ne pas être reconnu même s'il est raccordé à un ordinateur.
- N'ajoutez pas de données, ni ne supprimez de données des données sauvegardées sur un disque dur externe au moyen d'un ordinateur ou autre. Les données risqueraient de ne plus être utilisables pour la récupération.

[Récupérer données]

Si Connect Station présente un dysfonctionnement ou si les données sont perdues, vous pouvez récupérer les données sauvegardées.

Par ailleurs, vous pouvez ramener Connect Station à la dernière étape de la sauvegarde si vous supprimez accidentellement les images sur Connect Station.



- Lorsque vous appuyez sur <MENU>, la récupération des données commence.

[Formater disque externe]

Supprimez toutes les données enregistrées sur un disque dur externe pour le formater.



- Lorsque vous appuyez sur <MENU>, le formatage du disque dur externe commence.
- Un formatage normal ne permet pas de supprimer toutes les données sur le disque dur externe. Pour supprimer complètement les données, appuyez sur <SET> pour annexer [☑] à [Formatage primaire], puis exécutez le formatage.
- La durée standard nécessaire pour le formatage est indiquée ci-dessous.
 - Formatage normal : Environ 4 minutes
 - Formatage primaire : Environ 11 heures et 30 minutes
- * Lors de l'utilisation d'un disque dur ayant une capacité de 1 To.

ⓘ Remarques sur la récupération des données

Procédez à la récupération des données avant d'importer des images. Toutes les images importées avant la récupération seront supprimées.

Référence

Guide de dépannage

Si un problème survient, veuillez d'abord consulter ce Guide de dépannage. Si le Guide de dépannage ne permet pas de résoudre le problème, contactez le Service Après-Vente Canon le plus proche.

Problèmes d'alimentation

Impossible de mettre Connect Station sous tension.

- Branchez fermement le cordon d'alimentation dans l'adaptateur CA et la prise de courant (p. 15).
- Insérez fermement la fiche CC de l'adaptateur CA dans Connect Station.

La télécommande du téléviseur allume ou éteint Connect Station.

- Si vous réglez [Commande via HDMI] sur [Off] dans l'onglet [Préférences : ], Connect Station ne répondra plus à la télécommande du téléviseur (p. 71).

Impossible de mettre Connect Station hors tension même en appuyant sur son bouton d'alimentation.

- Il peut s'avérer impossible d'éteindre Connect Station pendant la mise à jour du firmware. Patientez un instant avant de mettre Connect Station hors tension.

Connect Station chauffe.

- Connect Station peut chauffer pendant l'utilisation, mais il ne s'agit pas d'un dysfonctionnement.

Le ventilateur de refroidissement et le disque dur intégré fonctionnent continuellement.

- Le ventilateur de refroidissement et le disque dur intégré fonctionnent même en veille, mais il ne s'agit pas d'un dysfonctionnement.

Connect Station se met hors tension.

- Si Connect Station chauffe, son mécanisme de sécurité peut l'éteindre. Retirez la poussière collée sur l'entrée ou la sortie pour le refroidissement interne, le cas échéant.
- Patientez un instant que Connect Station refroidisse avant de le réutiliser.

Importation d'images

La reconnaissance de la carte ou de l'appareil photo/du caméscope connecté prend du temps.

- La reconnaissance de la carte ou de l'appareil photo/du caméscope connecté au périphérique USB peut nécessiter une minute environ.

Les images ne sont pas importées.

- Les images déjà importées sur Connect Station ne sont pas importées.
- Si les nouvelles images ne sont pas importées, retirez la carte ou déconnectez l'appareil raccordé au connecteur USB, puis redémarrez Connect Station. Une fois Connect Station redémarré, importez à nouveau les images.
- Si la fonction NFC ou Wi-Fi est utilisée, vérifiez qu'elle est correctement configurée (p. 22).
- Vérifiez si le format de fichier de l'image que vous souhaitez importer est compatible avec Connect Station (p. 21).
- Si la même image est enregistrée sur plusieurs supports d'enregistrement dans un appareil photo acceptant plusieurs cartes ou dans un caméscope pourvu d'une mémoire intégrée, une seule image sera enregistrée vers Connect Station. Par conséquent, le nombre d'images transférées affichées sur l'appareil photo/le caméscope peut être différent du nombre d'images sauvegardées sur Connect Station.
- Si les données à télécharger renferment des fichiers d'image corrompus, le téléchargement des images peut être impossible. Supprimez les fichiers d'image corrompus avant le téléchargement.

Les images ne peuvent pas être copiées sur un disque dur externe.

- Vérifiez qu'un câble USB est branché sur le disque dur externe.
- Si Connect Station et le disque dur externe sont connectés avant le démarrage de Connect Station, le disque dur externe ne peut pas être reconnu. Connectez le disque dur externe après le démarrage de Connect Station.

L'importation des images via un LAN sans fil prend du temps.

- Si la taille totale des fichiers d'image à importer est volumineuse, l'importation prendra du temps.
- Si vous utilisez un appareil photo/caméscope, placez-le aussi près que possible de Connect Station.
- Si vous utilisez un smartphone, placez-le aussi près que possible du point d'accès.
- Si plusieurs dispositifs sont connectés au point d'accès via un LAN sans fil, le dispositif cible peut ne pas être en mesure de se connecter. Pour en savoir plus, reportez-vous au mode d'emploi du point d'accès.
- Si un four à micro-ondes, un périphérique Bluetooth ou tout autre appareil utilisant la bande 2,4 GHz est utilisé à proximité, éloignez-le ou éteignez-le.

Affichage sur un téléviseur

L'écran de Connect Station n'apparaît pas sur l'écran du téléviseur.

- Assurez-vous que la fiche du câble HDMI est insérée à fond (p. 14).
- Sur l'écran du téléviseur, sélectionnez l'entrée vidéo du téléviseur à laquelle Connect Station est connecté.

Les vidéos dont la résolution dépasse 1920x1080 ne peuvent pas être lues.

- Les vidéos dont la résolution dépasse 1920x1080 ne peuvent pas être lues.

La lecture des vidéos est saccadée.

- Lors de la lecture de certaines vidéos, les mouvements du sujet peuvent être saccadés.

- Lorsque Connect Station exécute une autre opération pendant la lecture d'une vidéo, la lecture de la vidéo peut être saccadée.

Le fonctionnement a été interrompu.

- Maintenez enfoncé le bouton d'alimentation pendant plus de 2 secondes pour éteindre Connect Station, puis rallumez le dispositif.

Il faut du temps pour lire les images.

- La lecture des images modifiées avec un ordinateur ou autre peut prendre du temps.

Fonction NFC et LAN sans fil

Connect Station ne répond pas lorsque j'approche un appareil photo/caméscope, smartphone, etc., de son point de connexion NFC.

- Vérifiez l'emplacement de **N** sur l'appareil photo/le caméscope ou l'emplacement de l'antenne NFC du smartphone ou de la tablette.
- Lorsque Connect Station émet trois bips courts et que le témoin d'alimentation clignote en rouge, assurez-vous que la fonction NFC et la fonction Wi-Fi sont correctement réglées sur Connect Station, l'appareil photo/le caméscope, le smartphone, etc. (p. 22, 41).
- Assurez-vous que le smartphone ou la tablette est compatible avec la fonction NFC.
- Pour savoir si l'appareil photo/le caméscope est compatible avec la fonction NFC de Connect Station, contactez le Service Après-Vente Canon le plus proche.

Connect Station ne peut pas se connecter au point d'accès.

- Assurez-vous que le point d'accès est sous tension.
- Si vous ne parvenez pas à vous connecter au point d'accès maintenant alors que vous y parveniez auparavant, éteignez, puis rallumez Connect Station, le smartphone, la tablette, l'imprimante, le point d'accès, etc. Si Connect Station est éloigné du point d'accès, rapprochez-les.
- Si un four à micro-ondes, un périphérique Bluetooth ou tout autre appareil utilisant la bande 2,4 GHz est utilisé à proximité, éloignez-le ou éteignez-le.

Impossible de connecter directement Connect Station à un smartphone ou une tablette.

- Un smartphone ou une tablette ne peuvent pas être connectés directement à Connect Station. Ils doivent être connectés via un point d'accès (p. 41).

Transfert d'images

Vous ne recevez pas l'e-mail de CANON iIMAGE GATEWAY lorsque vous vous inscrivez comme nouveau membre.

- Dans certains cas, il se peut que vous ne receviez pas les e-mails de CANON iIMAGE GATEWAY si votre messagerie est configurée pour ne pas accepter les e-mails en provenance de certains domaines, etc. Consultez l'Aide sur le site CANON iIMAGE GATEWAY (<http://www.canon.com/cig>) pour en savoir plus sur les réglages d'e-mail.

Impression

Impossible d'imprimer les images.

- Assurez-vous que l'imprimante, le point d'accès, le routeur, etc. est sous tension.
- Assurez-vous qu'une erreur ne s'affiche pas sur l'imprimante.
- Assurez-vous que l'imprimante est connectée au même point d'accès ou routeur que Connect Station.

Messages d'erreur

Une erreur liée à Connect Station apparaît sur l'écran du téléviseur.

- Procédez comme indiqué dans le message d'erreur.
Si vous ne savez pas trop comment traiter le problème, notez par écrit le message d'erreur et contactez le Service Après-Vente Canon le plus proche.

Copier des images sur une carte

Impossible de copier des images sur une carte.

- Vérifiez si une carte CF ou une carte SDXC est insérée (p. 33).
- Faites glisser le taquet de protection contre l'écriture de la carte SDXC sur la position Écriture/Effacement.
- Vérifiez la capacité restante de la carte.

Sauvegarde et récupération

Impossible de sauvegarder les données.

- Utilisez un disque dur externe à alimentation propre ayant une capacité de 1 à 2 To.
- Un disque dur externe pour la sauvegarde ne peut pas être utilisé pour la copie des images.
- Il est recommandé d'utiliser un disque dur externe neuf pour la sauvegarde.

Les images disparaissent après la récupération des données.

- Lors de la récupération des données, les images non sauvegardées sont supprimées.

Clignotement des témoins et voyants

Tous les témoins/voyants clignotent.

- La mise à jour du firmware est en cours (p. 71). Les témoins/voyants cesseront de clignoter une fois la mise à jour terminée.

Un message d'erreur apparaît pendant la mise à jour du firmware.

- Sous l'onglet [**Préférences** : , sélectionnez [**Mise à jour firmware**] pour remettre le firmware à jour (p. 71). Si le message d'erreur persiste après la remise à jour du firmware, contactez le Service Après-Vente Canon le plus proche.

Caractéristiques techniques

Disque dur intégré

- **Capacité**
1 To
* Étant donné qu'une partie de l'espace du disque est utilisée par le système, la capacité indiquée est inférieure à 1 To.

LAN sans fil

- **Conformité aux normes**
IEEE 802.11b/g/n
- **Méthode de transmission**
Modulation DS-SS (IEEE 802.11b)
Modulation OFDM (IEEE 802.11g/n)
- **Portée de transmission**
Environ 15 m/49,2 pieds
* Sans obstruction entre les antennes de transmission et de réception, et aucune interférence radio
- **Fréquence de transmission (Fréquence centrale)**
Fréquence : 2412 – 2462 MHz
Canal : 1 – 11
- **Sécurité**
WEP, WPA-PSK (TKIP), WPA-PSK (AES), WPA2-PSK (TKIP), WPA2-PSK (AES)

LAN câblé

- **Ethernet**
10BASE-T, 100BASE-TX, 1000BASE-T

Interface

- **USB**
Équivalent Hi-Speed USB
- **HDMI OUT**
Type A, compatible CEC
- **Emplacement de la carte**
Emplacement pour carte CF, emplacement pour carte mémoire SD
 - Cartes prises en charge : Carte CF (compatible type I ou II), carte mémoire SD, carte mémoire SDHC, carte mémoire SDXC (non compatible UHS-I)
* La carte CFast n'est pas prise en charge.

Formats lisibles

- **Photos**
JPEG, RAW (CR2 uniquement)
- **Vidéos**
MP4, MOV, AVCHD (qualité d'enregistrement Full-HD, HD et VGA (SD))

Dimensions et poids

- **Dimensions (L x H x P)**
Environ 155,6 x 51,1 x 155,6 mm/6,13 x 2,01 x 6,13 pouces (y compris les parties saillantes)
- **Poids**
Environ 570 g/20,11 oz (boîtier uniquement, sans le couvercle de l'emplacement de la carte)

Environnement d'utilisation

- **Plage de températures de fonctionnement et humidité**
0 °C à 35 °C/32 °F à 95 °F, HR 20 à 85 % (condensation non permise)

Consommation d'énergie

- **Sous tension/veille/hors tension**
Max. 10 W/9,5 W/0,5 W

Télécommande

Télécommande (CS-RC1)

- **Portée de transmission**
Environ 10 m/32,8 pieds
- **Angle de réception (pour Connect Station)**
Haut/bas/gauche/droite : 25° dans chaque direction
- **Dimensions (L x H x P)**
Environ 41,3 x 15,1 x 125,5 mm/1,63 x 0,59 x 4,94 pouces
- **Poids**
Environ 42 g/1,48 oz (sans les piles)

Adaptateur CA

Adaptateur CA (CA-PS700)

- **Tension d'entrée nominale**
100 à 240 VCA (50/60 Hz)
- **Tension de sortie nominale**
7,4 VCC/2 A
- **Cordon CC**
Environ 1,8 m/5,9 pieds
- **Dimensions (L x H x P)**
Environ 112,0 x 29,0 x 45,0 mm/4,4 x 1,1 x 1,8 pouces (sans le cordon d'alimentation)
- **Poids**
Environ 185 g/6,53 oz (sans le cordon d'alimentation)
- Toutes les caractéristiques précédentes reposent sur les normes d'essai de Canon.
- Les caractéristiques techniques et l'aspect physique sont sujets à modifications sans préavis.

Précautions relatives au Wi-Fi (LAN sans fil)/NFC

Pays et régions autorisant l'utilisation du LAN sans fil/NFC

L'utilisation du LAN sans fil/NFC est restreinte dans certains pays et régions, et son utilisation illégale peut être passible de sanctions dans le cadre des réglementations nationales et locales. Pour éviter d'enfreindre les réglementations en matière de LAN sans fil/NFC, contactez le Service Après-Vente Canon le plus proche.

Veillez noter que Canon ne saurait être tenu responsable de tout problème découlant de l'utilisation du LAN sans fil/NFC dans d'autres pays ou régions.

Numéro de modèle

CS100 : DS586021

(comprenant le modèle avec module WLAN : AW-NU173)

(comprenant le modèle avec module NFC : CH9-1372)

Le présent appareil est conforme à la partie 15 des règles de la FCC et aux normes des CNR d'Industrie Canada applicables aux appareils radio exempts de licence.

L'exploitation est autorisée aux deux conditions suivantes : (1) l'appareil ne doit pas produire de brouillage, et (2) l'appareil doit accepter tout brouillage subi, même si le brouillage est susceptible d'en compromettre le fonctionnement.

Cet équipement est conforme aux limites d'exposition aux rayonnements énoncées pour un environnement non contrôlé et respecte les lignes directrices d'exposition aux fréquences radioélectriques (RF) de la FCC et les règles d'exposition aux fréquences radioélectriques (RF) CNR-102 de l'IC. Cet équipement doit être installé et utilisé en gardant une distance de 20 cm ou plus entre le dispositif rayonnant et le corps.

CAN ICES-3 (B) / NMB-3 (B)

Par la présente Canon Inc. déclare que l'appareil CS100, CH9-1372 est conforme aux exigences essentielles et aux autres dispositions pertinentes de la directive 1999/5/CE.

Veillez écrire à l'adresse suivante pour obtenir la Déclaration de conformité originale :



CANON EUROPA N.V.

Bovenkerkerweg 59, 1185 XB
Amstelveen, The Netherlands
CANON INC.

30-2, Shimomaruko 3-chome,
Ohta-ku, Tokyo 146-8501, Japan

Utilisation du LAN sans fil

- En vertu de la loi relative aux échanges et au commerce avec l'étranger, une autorisation d'exportation (ou une autorisation de transaction portant sur un service) du gouvernement japonais est nécessaire pour exporter des ressources et services stratégiques (dont ce produit) en dehors du Japon.

- Étant donné que ce produit intègre un logiciel américain de cryptage, il entre dans le cadre des réglementations EAR (Export Administration Regulations) des États-Unis concernant les exportations et ne saurait être exporté ou emporté dans un pays sous embargo commercial américain.

- Il est vivement recommandé de noter les réglages du LAN sans fil que vous utilisez.

Les réglages du LAN sans fil sauvegardés sur ce produit peuvent changer ou être effacés suite à une opération incorrecte du produit, aux effets des ondes radio, à l'électricité statique, à un accident ou à une défaillance. Par mesure de précaution, il est recommandé de noter les réglages du LAN sans fil. Veuillez noter que Canon n'acceptera aucune responsabilité en cas de dommages directs ou indirects ou en cas de perte de bénéfices découlant de la détérioration ou de la disparation du contenu.

- Canon ne versera aucune indemnisation en cas de dommages découlant de la perte ou du vol du produit.

Canon n'acceptera aucune responsabilité en cas de dommage ou perte découlant de l'accès non autorisé ou de l'utilisation des dispositifs cibles enregistrés sur ce produit suite à une perte ou un vol du produit.

- Veuillez à utiliser le produit comme indiqué dans ce manuel.

Veuillez à utiliser la fonction LAN sans fil de ce produit conformément aux indications fournies dans ce manuel. Canon n'acceptera aucune responsabilité en cas de dommage ou perte si la fonction et le produit sont utilisés d'une autre façon que celle décrite dans ce manuel.

- Pour désactiver le LAN sans fil, éteignez Connect Station.

Mesures de sécurité

Étant donné qu'un LAN sans fil utilise les ondes radio pour transmettre des signaux, des mesures de sécurité plus strictes que lors de l'utilisation d'un câble LAN sont nécessaires.

Gardez les points suivants à l'esprit lorsque vous utilisez le LAN sans fil.

- Utilisez uniquement les réseaux que vous êtes autorisé à utiliser.

Ce produit recherche les réseaux LAN sans fil à proximité et affiche les résultats à l'écran. Les réseaux que vous n'êtes pas autorisé à utiliser (réseaux inconnus) peuvent également s'afficher. Toutefois, les tentatives de connexion ou d'utilisation de ces réseaux pourraient être considérées comme un accès non autorisé. Veuillez à utiliser uniquement les réseaux que vous êtes autorisé à utiliser et n'essayez pas de vous connecter à des réseaux inconnus.

Si les paramètres de sécurité n'ont pas été correctement configurés, les problèmes suivants peuvent survenir.

- Surveillance de la transmission

Des tiers malintentionnés peuvent surveiller les transmissions LAN sans fil et essayer d'obtenir les données que vous envoyez.

- Accès non autorisé au réseau

Des tiers malintentionnés peuvent obtenir un accès non autorisé au réseau que vous utilisez afin de voler, modifier ou détruire des informations.

En outre, vous pourriez être victime d'autres types d'accès non autorisé comme l'usurpation d'identité (lorsque quelqu'un endosse une identité pour obtenir accès à des informations non autorisées) ou les attaques par tremplin (lorsque quelqu'un obtient un accès non autorisé à votre réseau comme tremplin pour effacer ses traces et infiltrer d'autres systèmes).

Pour éviter ces types de problèmes, veuillez à sécuriser entièrement votre réseau LAN sans fil. Utilisez uniquement la fonction LAN sans fil de ce produit en comprenant bien la sécurité LAN sans fil et pesez les risques et la commodité lorsque vous réglez les paramètres de sécurité.



Union Européenne, Norvège, Islande et Liechtenstein uniquement.

Ces symboles indiquent que ce produit ne doit pas être mis au rebut avec les ordures ménagères, comme le spécifient la Directive européenne DEEE (2012/19/UE), la Directive européenne relative à l'élimination des piles et des accumulateurs usagés (2006/66/CE) et les lois en vigueur dans votre pays appliquant ces directives.



Si un symbole de toxicité chimique est imprimé sous le symbole illustré ci-dessus conformément à la Directive relative aux piles et aux accumulateurs, il indique la présence d'un métal lourd (Hg = mercure, Cd = cadmium, Pb = plomb) dans la pile ou l'accumulateur à une concentration supérieure au seuil applicable spécifié par la Directive.

Ce produit doit être confié au distributeur à chaque fois que vous achetez un produit neuf similaire, ou à un point de collecte mis en place par les collectivités locales pour le recyclage des Déchets des Équipements Électriques et Électroniques (DEEE). Le traitement inapproprié de ce type de déchet risque d'avoir des répercussions sur l'environnement et la santé humaine, du fait de la présence de substances potentiellement dangereuses généralement associées aux équipements électriques et électroniques. Votre entière coopération dans le cadre de la mise au rebut correcte de ce produit favorisera une meilleure utilisation des ressources naturelles.

Pour plus d'informations sur le recyclage de ce produit, contactez vos services municipaux, votre éco-organisme ou les autorités locales compétentes, ou consultez le site

www.canon-europe.com/weee, ou www.canon-europe.com/battery.

Marques de commerce

- Le logo SDXC est une marque de commerce de SD-3C, LLC.
- HDMI, le logo HDMI et High-Definition Multimedia Interface sont des marques de commerce ou des marques déposées de HDMI Licensing LLC aux États-Unis d'Amérique et dans d'autres pays.
- Le logo Wi-Fi CERTIFIED et la marque Wi-Fi Protected Setup sont des marques de certification de la Wi-Fi Alliance.
- WPS tel qu'il apparaît sur les écrans de réglage de Connect Station et dans ce mode d'emploi est l'acronyme de Wi-Fi Protected Setup (Configuration Wi-Fi sécurisée).
- La Marque N est une marque de commerce déposée ou non du NFC Forum, Inc. aux États-Unis et dans d'autres pays.
- Fabriqué sous licence de Dolby Laboratories.
Dolby et le symbole double-D sont des marques déposées de Dolby Laboratories.
- Toutes les autres marques de commerce sont la propriété de leurs détenteurs respectifs.



Index

A	
Adaptateur CA.....	11, 12
Adresse IP.....	43
Affichage des images par modèle d'appareil photo/de caméscope utilisé.....	31
Album.....	35-37
Affichage.....	35, 36, 44
Ajout.....	32
Commentaire.....	48
Création.....	30, 35
Création automatique.....	35
Envoi.....	59, 60
Liste.....	35, 44, 58
Modification.....	37
Réception.....	59
Retrait.....	37
Suppression.....	37
Titre.....	48
Alimentation.....	12, 16
Bouton.....	10, 11, 15, 16
Connecteur.....	10
Témoin.....	10, 15, 17
B	
Balayer (Flick).....	44
C	
Câble d'interface.....	12, 13, 25
CANON iIMAGE GATEWAY.....	53
Album en ligne.....	53
Compte.....	54, 55, 70
Inscription (enregistrement) en tant que membre.....	53
Carte.....	9, 12, 13, 23
Copie.....	33, 37
Emplacement.....	10
Importation d'images.....	24
Insertion.....	24
Retrait.....	24
Classement.....	32, 38
Classer les images → Classement	
Clé de cryptage.....	19
Code d'authentification.....	55
Commentaire.....	48
Compartiment à piles.....	11, 14
Compte.....	54, 55, 70
Connect Station.....	49
Connexion.....	42, 43
Connexion câblée.....	25
Connexion sans fil.....	22
Contacts.....	56, 60
Copier toutes les images.....	33
D	
Date/Heure.....	18, 68
Déconnexion.....	48
Demande d'approbation.....	56
Diaporama.....	30, 32, 36, 38, 44, 48
Disque dur externe.....	12, 13, 73
Formatage.....	74
E	
Écran d'accueil.....	20
Effet de transition.....	48, 67
Erreur.....	17, 28, 77
État de veille.....	16
F	
Firmware.....	71
Formatage primaire.....	72, 74
Formater disque dur système.....	72
H	
HDMI.....	13, 14
Câble.....	12, 13
Commande d'appareils (HDMI CEC).....	71
Connecteur.....	10
I	
Imprimante.....	12, 13, 39
Imprimer.....	32, 38, 39
Réglages.....	39
Informations de prise de vue.....	38
Initialiser réglages.....	71
L	
LAN.....	13, 16
Câble.....	12, 13
Connecteur.....	10
LAN câblé.....	16
Langue.....	17, 67
Liste d'images.....	31
M	
Miniature.....	29, 31, 36, 44
Mois de prise de vue.....	31
Mot de passe → Clé de cryptage	
Musique de fond.....	36, 38, 67
N	
N (marque N).....	22, 41
Navigateur Web.....	41

NFC.....	22, 41
Point de connexion.....	10, 22, 42
Nom du point d'accès	19
Nouvelles images.....	29, 60

O

Ordinateur	12, 13, 41
------------------	------------

P

Partage	66
PictBridge.....	13, 39
Pivoter.....	30, 32, 38
Préférences.....	67
Propriétés.....	48
Protéger	38

R

Recueil des informations sur l'appareil photo/ le caméscope.....	70
Récupération.....	74
Récupération des données → Récupération	
Réglage initial	17
Réglages de lecture	30, 36, 38, 48
Routeur	12, 13, 16

S

Sauvegarde.....	3, 13, 73
Schéma de connexion	12
Service Web.....	12, 53, 66
Smartphone	12, 13, 41
SSID → Nom du point d'accès	
Statut.....	48
Statut d'importation des images.....	26, 28
Statut du processus	27, 28, 69
Supprimer	30, 32, 33, 38, 72
Supprimer toutes les images	33

T

Tablette	12, 13, 41
Télécharger.....	45, 48
Télécommande	11, 14
Témoin de notification de nouvelle image	10, 27, 29
Témoin Wi-Fi.....	10, 22, 27
Toucher (Tap)	44
Transfert d'images	52
Trouver réseau.....	19, 69

U

USB.....	13
Câble	12, 13
Connecteur.....	10, 25

V

Voyant d'accès.....	10, 24, 25, 27
---------------------	----------------

W

WPS.....	18, 69
Mode Connexion par bouton-poussoir (PBC).....	18, 69
Mode Numéro d'identification personnel (PIN).....	69



- Les descriptions dans ce manuel sont à jour en date de février 2017. Pour de plus amples renseignements sur la compatibilité avec tout produit commercialisé après cette date, prenez contact avec un Service Après-Vente Canon.
- L'interface ou les fonctions de ce produit sont susceptibles d'être modifiées en vue de l'amélioration du produit ou de la mise à jour du firmware. Le cas échéant, les écrans ou instructions de fonctionnement donnés en exemple dans ce mode d'emploi peuvent être différents des écrans ou opérations du produit réel. Pour obtenir le mode d'emploi reflétant les améliorations du produit ou la mise à jour du firmware, consultez le site Web de Canon.



Connect Station CS100

En las instrucciones de este manual se asume que la versión del firmware es la 2.5 o posterior.

Nota sobre el televisor

Si la resolución de su televisor es diferente de Full HD (1920x1080) o HD (1280x720), es posible que la pantalla de la Connect Station no aparezca.

Español

Introducción

Connect Station es un dispositivo que permite importar imágenes captadas para verlas en el televisor, en un smartphone, etc. o compartirlas a través de una red, entre otras cosas.

Utilizando este dispositivo, puede realizar las siguientes operaciones.

1 Importar

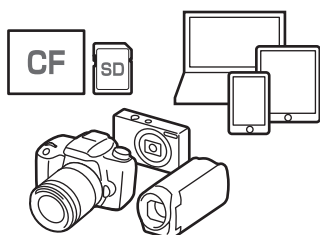

2 Ver

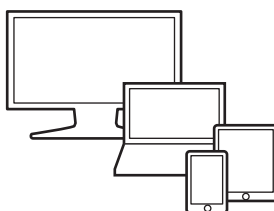

6 Hacer copias de seguridad

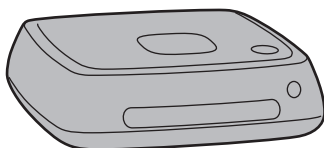

3 Compartir

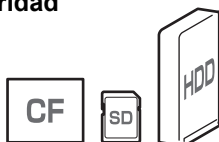

5 Copiar

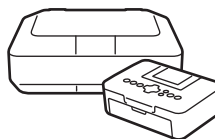

4 Imprimir

- 1 Importar imágenes
- 2 Ver imágenes
- 3 Compartir imágenes a través de una red
- 4 Imprimir imágenes con una impresora
- 5 Copiar imágenes en una tarjeta o en un disco duro externo
- 6 Hacer copias de seguridad de imágenes en un disco duro externo

Antes de usar la Connect Station

Para evitar accidentes y averías, lea primero las “Precauciones de seguridad” (p. 6-7) y las “Precauciones de manejo” (p. 8-9).

Copyrights

Es posible que las leyes de copyright de su país prohíban el uso de datos de imagen importados de cualquier sujeto protegido por derechos de autor en este producto para cualquier otro propósito distinto de su disfrute privado. Asimismo, debe tener en cuenta que en algunas representaciones públicas, exposiciones, etc., se prohíbe tomar fotografías incluso para uso privado.

Copia de seguridad y renuncia de responsabilidad por datos de imagen

Este producto es un instrumento de precisión que incorpora un disco duro y puede perder sus datos de imagen debido a una avería repentina u otro problema. En consecuencia, se recomienda hacer copias de seguridad de los datos en un disco duro externo por si se produce una avería o un borrado accidentales.

Si los datos de imagen importados se destruyen o se pierden debido a un fallo de este producto, Canon no reparará ni recuperará los datos de imagen. Debe saber que Canon no se hará responsable de ninguna destrucción o pérdida de datos de imagen.

Manejo de este producto

Este producto incorpora un disco duro. Es posible que el disco duro se averíe o que los datos de imagen importados se destruyan o se pierdan debido a impactos físicos, vibraciones, etc. Para proteger el disco duro, siga las instrucciones que aparecen a continuación, tanto si el producto se está utilizando como si está en espera.

- No someta el producto a impactos físicos o vibraciones ni lo deje caer.
- Instale el producto en un lugar nivelado.
- No ponga ni deje caer la cámara o videocámara, u otros objetos, sobre el producto.
- No bloquee las aberturas de entrada o salida del producto.
- No ponga el producto en los lugares siguientes:
 - Lugares donde haya polvo o humedad
 - Lugares extremadamente cálidos o fríos (entorno de funcionamiento: temperatura 0°C - 35°C/32°F - 95°F; humedad relativa 20% - 85% / No se permite condensación.)
 - Lugares expuestos a la luz directa del sol
 - Lugares con baja presión (3000 m/9843 pies o más por encima del nivel del mar)
 - Lugares donde estén presentes campos magnéticos fuertes, tales como los de imanes o motores eléctricos
 - Lugares mal ventilados
 - Lugares donde se manipulen productos químicos, tales como un laboratorio
- El producto no es resistente al polvo ni a las salpicaduras.

Lista de comprobación de elementos

Antes de empezar, compruebe si los siguientes elementos acompañan al producto. Si falta alguno, póngase en contacto con el distribuidor.

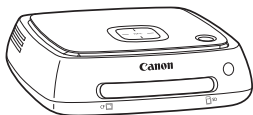

Connect Station CS100
(con una ranura para tarjetas cubierta)

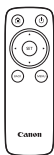

Mando a distancia

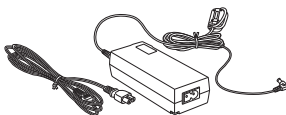

Adaptador CA



Pilas para el mando a distancia
(dos pilas AAA/R03)

⚠ El cable de alimentación que se proporciona con el producto es específico para este producto. El cable de alimentación no se puede conectar a ningún otro dispositivo.

Convenciones utilizadas en este manual

- En este manual, el término “punto de acceso” indica terminales de red LAN inalámbrica (puntos de acceso a red LAN inalámbrica, routers de red LAN inalámbrica, etc.) que retransmiten la conexión de red LAN inalámbrica.
- En este manual, el término “cámara/videocámara” hace referencia a cámaras digitales compactas, cámaras SLR digitales, cámaras de sistema compactas (sin espejo) y videocámaras digitales. En la pantalla, el término “Dispositivo” hace referencia a estos dispositivos.
- Los corchetes [] indican nombres de menú u otros elementos que se muestran en la pantalla del televisor. Los corchetes angulares < > indican botones u otros elementos de este dispositivo y del mando a distancia.
- En este manual se describen las operaciones de cámaras/videocámaras, smartphones, tabletas, ordenadores, impresoras y televisores, y se supone que ha leído los manuales correspondientes y que entiende cómo manejar estos dispositivos.
- En este manual, “tarjeta CF” hace referencia a una tarjeta CompactFlash y “tarjeta SD” a tarjetas SD/SDHC/SDXC. “Tarjeta” hace referencia a todas las tarjetas de memoria utilizadas para grabar imágenes o vídeos.

Iconos de este manual



<▲> <▼> <◀> <▶> : Indica las teclas en cruz del mando a distancia y las direcciones en las que se presionan.

(p. **) : Números de páginas de referencia para obtener más información.



: Advertencia para evitar problemas durante el funcionamiento.



: Información complementaria.

Contenido

Introducción: p. 2

Precauciones de seguridad: p. 6 / Precauciones de manejo: p. 8 / Open Source Software: p. 9 / Nomenclatura: p. 10 / Diagrama de conexión: p. 12



Configuración: p. 14

Instalación de pilas en el mando a distancia: p. 14 / Conexión de la Connect Station a un televisor: p. 14 / Realización de los ajustes iniciales: p. 17 / Pantalla de Inicio: p. 20



Importación de imágenes de cámaras/videocámaras: p. 21

Importación de imágenes: p. 21 / Estado de importación de las imágenes: p. 26 / Indicadores de lámpara: p. 27 / Iconos de la pantalla: p. 28 / Visualización de imágenes nuevas: p. 29



Visualización de imágenes: p. 31

Visualización de imágenes desde la lista de imágenes: p. 31 / Creación y visualización de un álbum: p. 35 / Operaciones durante la reproducción: p. 38



Impresión de fotos: p. 39

Configuración de una impresora: p. 39 / Impresión: p. 40



Manejo con un smartphone u otros terminales: p. 41

Visualización de la pantalla de operaciones en un navegador Web: p. 41 / Visualización de un álbum: p. 44 / Carga de imágenes desde un terminal: p. 45 / Pantalla de menú del terminal: p. 48 / Manejo con una aplicación dedicada: p. 49



Transferir y compartir imágenes: p. 52

Registro como miembro: p. 53 / Transferir imágenes entre unidades Connect Station: p. 56 / Transferir imágenes entre un smartphone y la Connect Station: p. 61 / Transferencia de imágenes con una aplicación dedicada: p. 64 / Compartir imágenes mediante un servicio Web: p. 66



Revisión o cambio de ajustes: p. 67

Información complementaria sobre preferencias: p. 69 / Copia de seguridad y restauración de datos: p. 73



Referencia: p. 75

Guía de solución de problemas: p. 75 / Mensajes de error: p. 77 / Especificaciones: p. 78 / Precauciones relativas a Wi-Fi (red LAN inalámbrica)/ NFC: p. 79 / Índice: p. 82



Precauciones de seguridad

El propósito de las precauciones siguientes es evitarle, a usted y a otras personas, daños y lesiones. Asegúrese de entender y cumplir plenamente estas precauciones antes de usar el producto. Si experimenta cualquier avería, problema o daño en el producto, póngase en contacto con el centro de asistencia de Canon más próximo o con el comercio donde adquirió el producto.

⚠ Advertencias: Tenga en cuenta las siguientes advertencias. De lo contrario, podrían producirse lesiones graves o, incluso, la muerte.

- No utilice una fuente de alimentación diferente de una toma eléctrica doméstica de 100 VCA a 240 VCA (50 Hz o 60 Hz).
 - No toque el enchufe ni el producto si hay tormenta.
 - No utilice ni guarde el equipo en lugares con polvo o humedad. De este modo evitará incendios, exceso de calor, descargas eléctricas y quemaduras.
 - Desenchufe periódicamente la clavija de alimentación y limpie el polvo alrededor de la toma de corriente con un paño seco. Si se acumula polvo alrededor del enchufe y la toma eléctrica se humedece, puede provocar un incendio.
 - No mueva el producto con el adaptador CA conectado al mismo. Si lo hace puede dañar el cable y provocar un incendio o una descarga eléctrica. Además, existe riesgo de lesiones si se engancha en otros objetos.
 - Cuando no se vaya a utilizar el producto durante un período de tiempo prolongado o durante el mantenimiento, no olvide desconectar antes el enchufe. Si deja o guarda el producto con la alimentación encendida, podría producirse un incendio debido a una derivación eléctrica o algún otro problema.
 - No desmonte ni modifique el producto.
-
- Adopte las siguientes precauciones relativas al cable de alimentación.
 - Introduzca siempre completamente la clavija de alimentación.
 - No utilice un cable si tiene los hilos rotos o el material aislante deteriorado.
 - No retuerza el cable a la fuerza.
 - No ponga ningún objeto pesado sobre el cable de alimentación.
 - No modifique el cable de alimentación.
 - No sujete la clavija de alimentación con las manos húmedas. Si lo hace, puede provocar una descarga eléctrica.
 - No deje ningún cable cerca de una fuente de calor.
 - No cortocircuite el enchufe, el terminal o la toma eléctrica con materiales metálicos. Si lo hace, puede provocar una descarga eléctrica, generación de calor o un incendio.
 - No tire del cable de alimentación al desenchufarlo (sujételo por el enchufe).
 - No utilice el adaptador CA que se proporciona con ningún otro dispositivo.
 - No utilice ningún adaptador CA diferente del especificado en el manual de instrucciones. Si lo hace, puede provocar una descarga eléctrica, generación de calor, un incendio o lesiones.
-
- No bloquee las aberturas de entrada o salida para la refrigeración interna de este producto. La acumulación de calor en el interior puede provocar incendios o averías.
 - Si el producto se cae, la carcasa se rompe y las piezas internas quedan al descubierto, no las toque. Existe la posibilidad de una descarga eléctrica debida a la alta tensión.
 - Si se emite demasiado calor, humo o gases, desenchufe inmediatamente el cable de alimentación del producto. De lo contrario, puede provocar un incendio, daños por calor o descargas eléctricas. Póngase en contacto con el distribuidor o con el centro de asistencia de Canon más próximo.
 - No permita que el producto se moje o que entre agua en su interior. Si el producto se moja, no lo utilice. De lo contrario, puede producirse una descarga eléctrica, quemaduras o un incendio.
 - No limpie el producto con disolvente para pintura, benceno u otros disolventes orgánicos. Puede provocar incendios o riesgos para la salud.

- Si el mando a distancia se calienta, emite humo o huele a quemado, quite inmediatamente las pilas del mando a distancia con cuidado para evitar quemarse. Si usa el mando a distancia en estas condiciones, podría provocar un incendio o quemarse.
- No toque el líquido de las pilas que se fugue del mando a distancia. Si el líquido entra en contacto con la piel o la ropa, elimínelo inmediatamente con agua limpia. Si le entra líquido en los ojos, láveselos inmediatamente con agua limpia y visite a un médico.
- Siga estas medidas de seguridad relativas a las pilas para evitar incendios, calentamiento excesivo, fugas de productos químicos, explosiones y descargas eléctricas:
 - No utilice ni recargue pilas diferentes de las especificadas en el manual de instrucciones. No utilice pilas modificadas ni de fabricación casera. No cortocircuite, desmonte ni modifique las pilas. No aplique calor ni soldadura a las pilas. No exponga las pilas al fuego ni al agua.
 - No inserte incorrectamente los extremos más y menos de las pilas.
 - No mezcle pilas nuevas y usadas o pilas de diferentes tipos.
- Cuando deseche una pila, cubra los contactos eléctricos con cinta aislante para evitar el contacto con otros objetos metálicos u otras pilas. Así evitará incendios y explosiones.
- Mantenga el equipo lejos del alcance de niños y bebés, incluso mientras lo utiliza, y no olvide las precauciones siguientes:
 - Si el cable de alimentación o el cable de CC se enrolla alrededor del cuello, puede provocar asfixia.
 - Si el cable de alimentación o el cable de CC se enrollan alrededor del cuello o del cuerpo, pueden provocar descargas eléctricas o lesiones.
 - Si se traga alguno de los accesorios (piezas) o las pilas, puede sufrir asfixia o lesiones. Si un niño o un bebé se traga alguno de estos objetos, visite inmediatamente a un médico. (Existe el riesgo de que el líquido de la pila dañe el estómago y los intestinos).



Precauciones: Cumpla las precauciones siguientes. De lo contrario, podrían producirse lesiones físicas o daños a la propiedad.

- No utilice ni guarde el producto donde vaya a estar expuesto a altas temperaturas (lugares expuestos a la luz directa del sol, el maletero o el salpicadero de un automóvil, etc.). El producto puede calentarse y provocar quemaduras en la piel.
- No ponga el producto en un lugar inestable. Si lo hace, puede provocar que el producto falle y cause lesiones o averías.
- No deje el producto en un entorno de baja temperatura. El producto se enfriará y puede provocar lesiones al tocarlo.
- No conecte el adaptador de CA a un transformador de tensión para viajar al extranjero, etc. Si lo hace, puede provocar que se averíe el adaptador de CA.
- Si no se va a utilizar el mando a distancia durante un periodo de tiempo prolongado, retire las pilas para evitar daños o la corrosión del producto.

Precauciones de manejo

- Este producto es un instrumento de precisión. No lo deje caer ni lo someta a golpes.
- Nunca deje el producto junto a dispositivos con un campo magnético fuerte, como un imán o un motor eléctrico. Evite también usarlo o dejarlo cerca de cualquier dispositivo que emita fuertes ondas de radio, como una antena de grandes dimensiones. Los campos magnéticos fuertes pueden causar averías o destruir los datos de imagen.
- No desmonte el producto. Si lo hace, puede provocar una avería o la pérdida de datos de imagen.
- Si se pone este producto en un lugar hecho de metal, es posible que se produzcan fallos de transmisión o alguna otra avería.
- Una pérdida instantánea de alimentación debida a un apagón, un rayo, etc. puede provocar una avería o la pérdida de datos de imagen.
- No es posible importar datos de imagen que requieran tecnología de protección de copyright.
- No utilice el producto con el adaptador CA ubicado en un lugar estrecho, tal como el espacio entre el producto y una pared.
- Cuando los niños utilicen este producto, asegúrese de que lo hagan bajo la supervisión de un adulto que entienda cómo usar el producto.
- Cuando conecte el producto a un dispositivo, lea y siga las advertencias y precauciones proporcionadas por el fabricante del dispositivo que vaya a conectar.
- No limpie el producto con productos de limpieza que contengan disolventes orgánicos.
- Para evitar el óxido o la corrosión, no guarde el producto donde haya productos químicos fuertes, tales como laboratorios químicos.
- Si se ha acumulado polvo en la abertura de entrada o salida para la refrigeración interna del producto, elimínelo después de apagar la alimentación y desconectar la clavija de alimentación y la clavija de CC.

Elevación de temperatura

Mientras utiliza el producto, es posible que la unidad principal o el adaptador CA se calienten. Aunque no sea una avería, mantener la piel en contacto con el producto durante un período prolongado de tiempo puede provocar quemaduras de baja temperatura.

Condensación

La condensación se produce cuando se forman pequeñas gotas de agua en el exterior o en el interior del producto, en casos tales como los siguientes:

- Cuando se mueve repentinamente el producto de un lugar frío a uno cálido.
- Cuando se mueve repentinamente el producto de un lugar con aire acondicionado a uno cálido y húmedo.
- Cuando se deja el producto en un lugar húmedo.

Si se utiliza el producto cuando haya condensación presente, puede producirse una avería. Si se sospecha que hay condensación en el producto, apáguelo y espere a que su temperatura se iguale a la temperatura ambiente antes de utilizarlo.

Transporte

Cuando transporte el producto, retire la tarjeta, el adaptador CA y los cables de la unidad principal y embáuelos con el material de embalaje o el recipiente original, o de tal manera que el producto soporte los impactos físicos a los que pueda someterse durante el transporte.

Tarjetas

- Para proteger la tarjeta y los datos grabados, tenga en cuenta lo siguiente:
 - No deje caer la tarjeta, no la doble ni la moje. No la someta a una fuerza excesiva, a impactos físicos ni a vibraciones.
 - No toque los contactos electrónicos de la tarjeta con los dedos ni con nada metálico.
 - No adhiera etiquetas, etc. a la tarjeta.
 - No almacene ni utilice la tarjeta cerca de dispositivos con un fuerte campo magnético, tales como un televisor, unos altavoces o un imán. Evite también los lugares que puedan tener electricidad estática.
 - No deje la tarjeta bajo la luz directa del sol ni cerca de una fuente de calor.
 - Guarde la tarjeta en un estuche.
 - No almacene las tarjetas en lugares con polvo, húmedos o demasiado calurosos.
 - No desmonte ni modifique la tarjeta.
- Inserte la tarjeta con la orientación correcta. Si inserta la tarjeta con una orientación equivocada puede provocar que el producto o la tarjeta se averíen.
- Antes de transferir la tarjeta a otra persona, es recomendable borrar por completo los datos de la tarjeta utilizando software de borrado de datos para ordenadores. Cuando deseche la tarjeta, es recomendable que la destruya físicamente.

Desechado y transferencia del producto

Cuando deseche o transfiera el producto, tome las medidas que se indican a continuación para evitar la filtración de la información personal contenida en las imágenes y los ajustes de la red LAN inalámbrica.

- Aunque ejecute [**Formatear disco duro sistema**], es posible que la información personal y otros datos grabados en el disco duro que incorpora el producto no se eliminen completamente. Cuando deseche o transfiera el producto, es recomendable que ejecute un formateo de bajo nivel activando [**Formateo de bajo nivel**].

Open Source Software

El producto contiene módulos de software de código libre.

Para obtener información detallada, seleccione [**Preferencias**] en la pantalla de inicio del producto y haga clic en [**Licencia OSS**] en la ficha [**i**].

Software bajo las licencias GPL y LGPL

El producto contiene módulos de software con licencia bajo GPL y LGPL. Si necesita obtener el código fuente del software, póngase en contacto con la compañía de ventas de Canon en el país o la región en la que se adquirió su producto.

Nomenclatura

Cuerpo

Caras frontal y superior

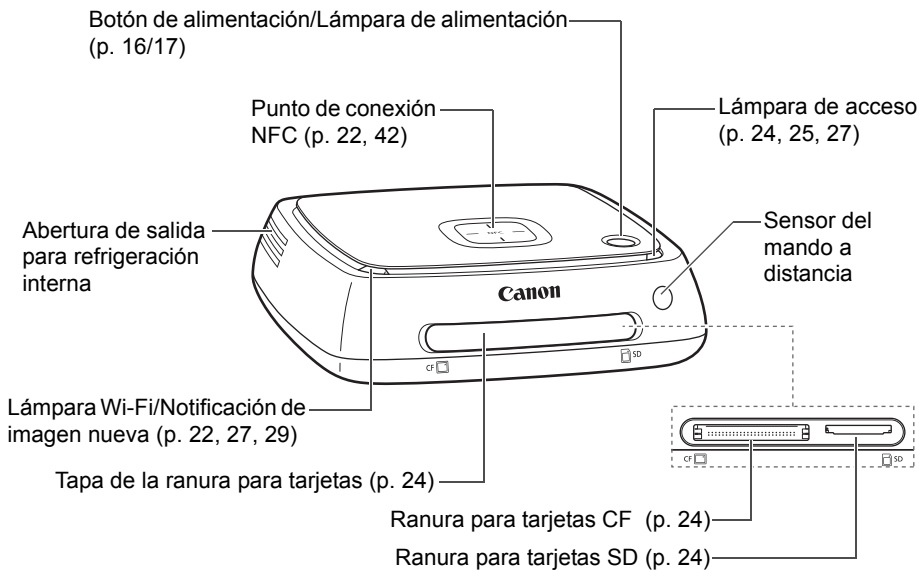

Caras trasera e inferior

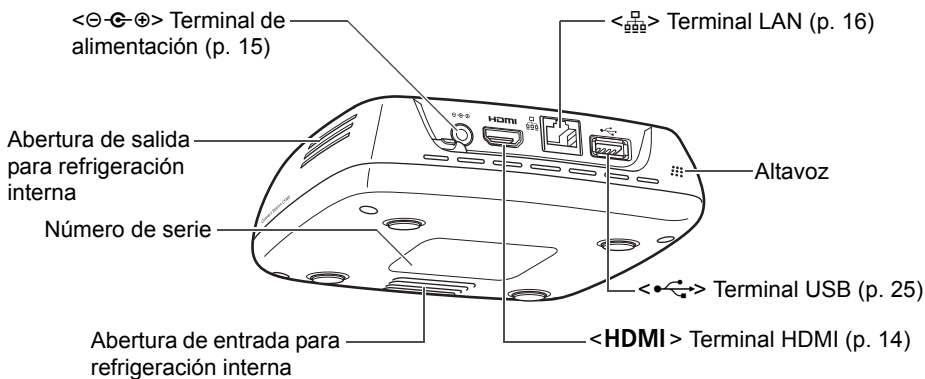

- El terminal USB no se puede utilizar para la carga.
- La ranura para tarjetas CF no es compatible con la tarjeta CFast.

Mando a distancia

Transmisor del mando a distancia

<HOME> Botón de inicio

Aparecerá la pantalla de Inicio.

<SET> Botón de ajuste

Se aceptará el elemento seleccionado.

<BACK> Botón de retroceso

Volverá a aparecer la pantalla anterior.

<MENU> Botón de menú

Aparecerá el menú.



<POWER> Botón de alimentación

Enciende la alimentación o pone la Connect Station en estado de espera.

<D-PAD> Teclas en cruz

Tapa del compartimento de las pilas (p. 14)

Adaptador CA (p. 15)

Cable de alimentación

Cable de CC

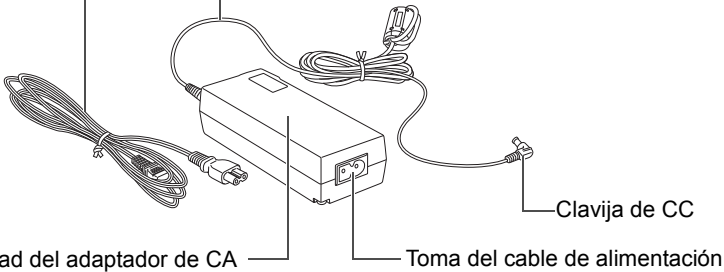

Clavija de CC

Unidad del adaptador de CA

Toma del cable de alimentación

Diagrama de conexión

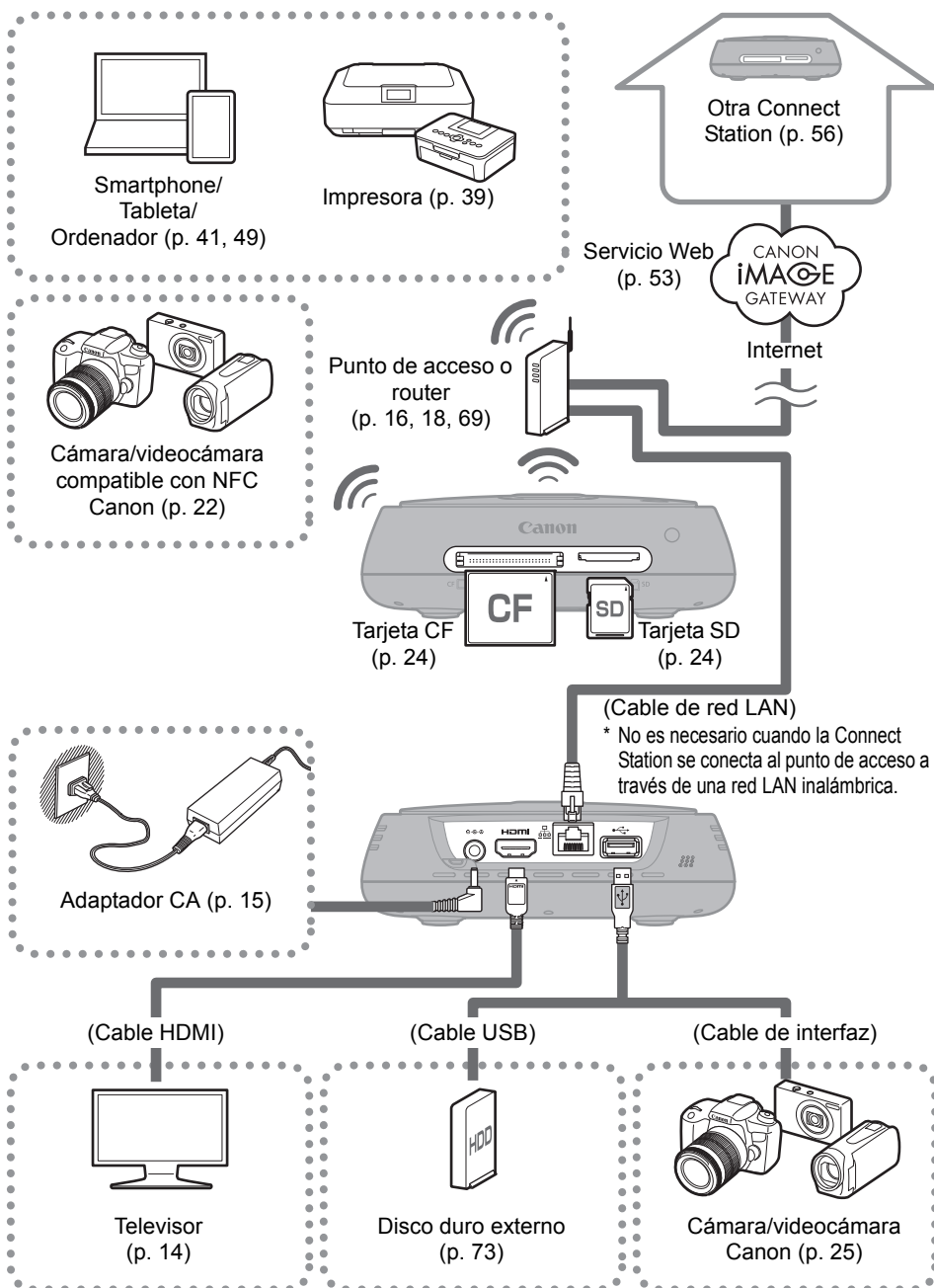

- Los concentradores USB no se admiten.
- No se puede garantizar el funcionamiento si se utiliza un cable de extensión USB.

Dispositivos conectables a la Connect Station

Dispositivo que se va a conectar	Cuando esté conectado, puede...	Método de conexión (terminal de conexión)	Comentarios
Televisor con terminal HDMI	Ver imágenes	Conexión por cable (HDMI)	Conectar con un cable HDMI (disponible en el comercio)*1
Cámara/ videocámara Canon *2*3	Importar imágenes	Red LAN inalámbrica	Modelo compatible con NFC Canon
		Conexión por cable (USB)	Conectar con un cable de interfaz (se vende por separado)*4
Tarjeta SD/ Tarjeta CF	Importar*5 y copiar imágenes*6	Ranura para tarjetas	-
Impresora Wi-Fi	Imprimir imágenes	Red LAN inalámbrica/ Red LAN por cable (red LAN)*7	Impresora compatible con PictBridge (red LAN inalámbrica) o PictBridge (red LAN) (p. 39)
Punto de acceso	Compartir imágenes, etc.	Red LAN inalámbrica	-
Router	Compartir imágenes, etc.	Red LAN por cable (red LAN)	Conectar con un cable de red LAN (disponible en el comercio)*8
Ordenador	Cargar y ver imágenes	Red LAN inalámbrica/ Red LAN por cable (red LAN)*7	Ordenador en el que se haya instalado un navegador Web (p. 41)
Smartphone/ tableta	Cargar, descargar y ver imágenes	Red LAN inalámbrica	Terminal en el que se haya instalado un navegador Web o la aplicación "Connect Station" (p. 41, 49)
Disco duro externo	Hacer copias de seguridad*9 y copiar imágenes*10	Conexión por cable (USB)	Conectar con un cable USB

*1 Utilice un "cable HDMI de alta velocidad".

*2 Para las cámaras/videocámaras compatibles con la conexión LAN inalámbrica, consulte la página 22.

*3 Para las cámaras/videocámaras compatibles con la conexión por cable, consulte la página 25.

*4 Según la cámara/videocámara, es posible que el cable se proporcione con el producto. Para ver qué cables son compatibles, consulte el manual de instrucciones de la cámara/videocámara, etc.

*5 Para las tarjetas compatibles con la importación de imágenes, consulte la página 23.

*6 Para las tarjetas compatibles con la copia de imágenes, consulte la página 33.

*7 Establezca una conexión a través de un punto de acceso, un router, etc.

*8 Como cable de red LAN, utilice un cable STP (Shielded Twisted Pair, par trenzado apantallado) de categoría 5e o superior.

*9 Para ver las condiciones de los discos duros externos compatibles con la copia de seguridad, consulte la página 73.

*10 Para ver las condiciones de los discos duros externos compatibles con la copia de imágenes, consulte la página 34.

Configuración

Instalación de pilas en el mando a distancia

El mando a distancia utiliza dos pilas AAA/R03 (suministradas).

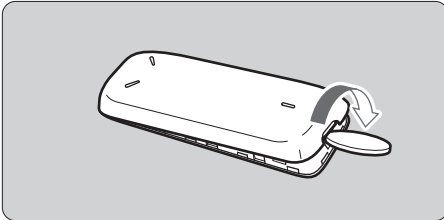

- (1) Abra la tapa del compartimento de las pilas insertando una moneda u otro objeto similar en la ranura de la tapa y girándola.

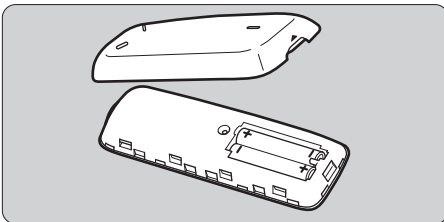

- (2) Inserte las pilas en el compartimento de las pilas asegurándose de que los extremos más y menos sean correctos y, a continuación, cierre la tapa.

⚠ Cuando cambie las pilas, utilice dos pilas nuevas de la misma marca. Si utiliza pilas recargables, utilice pilas completamente cargadas de la misma marca.

Conexión de la Connect Station a un televisor

La Connect Station debe conectarse a un televisor para poder manejarla mientras se observa la pantalla del televisor. Cuando conecte la Connect Station a un televisor, prepare un cable HDMI (disponible en el comercio) y conéctelo mediante el procedimiento siguiente.

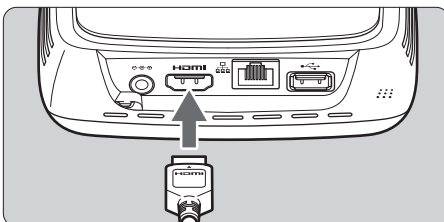

1 Conecte el cable HDMI a la Connect Station.

- Inserte el conector del cable en el terminal HDMI de la Connect Station.

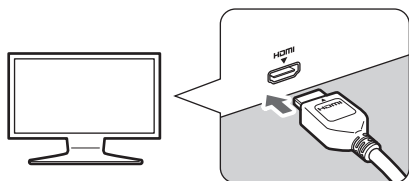

2 Conecte el cable HDMI al televisor.

- Conecte el cable HDMI al terminal HDMI IN del televisor.

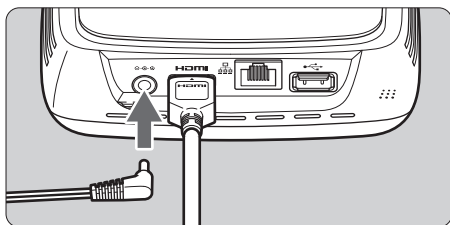

3 Conecte la clavija de CC a la Connect Station.

- Conecte la clavija del cable de CC al terminal de alimentación de la Connect Station, con el cable de la clavija orientado hacia el exterior, como se muestra en la ilustración.

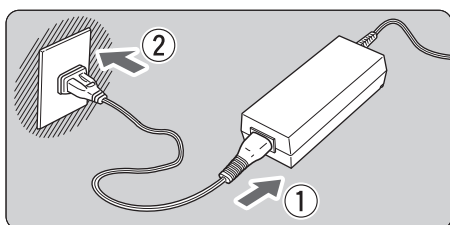

4 Conecte el cable de alimentación.

- Conecte el cable de alimentación como se muestra en la ilustración.

Botón de alimentación/Lámpara de alimentación

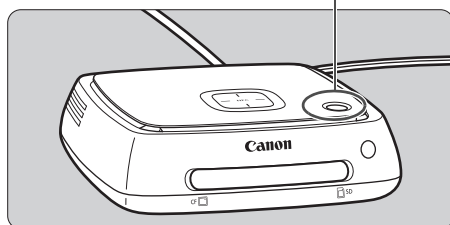

5 Encienda el televisor y cambie la entrada de vídeo del televisor para seleccionar el terminal conectado.

6 Encienda la Connect Station.

- Presione el botón de alimentación para encender la Connect Station.
 - ▶ La conexión se habrá completado cuando aparezca **[Connect Station CS100]** en la pantalla.
 - ▶ Cuando se enciende la alimentación por primera vez, la lámpara de alimentación pasa del naranja al verde y aparece la pantalla de ajustes iniciales (p. 17). (La Connect Station tarda aproximadamente un minuto en encenderse).

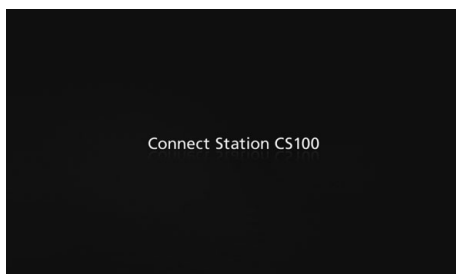

⚠ No levante ni mueva la Connect Station cuando esté encendida la alimentación o cuando esté en espera. Si deja caer la Connect Station o la golpea contra un objeto, puede dañar el disco duro.

■ Conexión mediante una red LAN por cable

Cuando conecte la Connect Station a una red a través de una red LAN por cable, conecte la Connect Station y un router conectado a Internet mediante un cable LAN (disponible en el comercio).

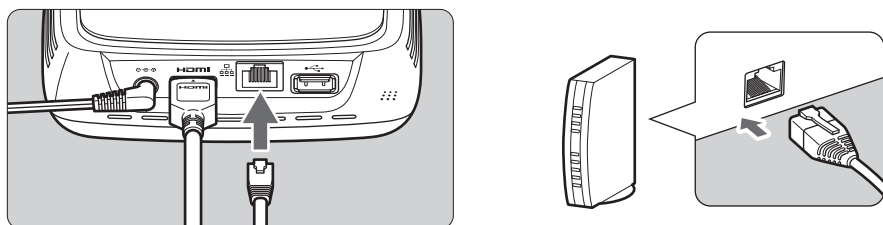

■ Ubicación de instalación de la Connect Station

- Si se bloquea la abertura de salida para la refrigeración interna, ubicada a uno u otro lado de la Connect Station o la abertura de entrada ubicada en la cara inferior, puede producirse una avería. No ponga paños, etc., bajo la Connect Station. (Si lo hace así, puede que se bloquee la abertura de entrada).
- Deje un espacio de al menos 5 cm (2 pulg.) a ambos lados de la Connect Station.
- Instale la Connect Station en un lugar nivelado, donde no haya peligro de caída, etc.
- No ponga ningún objeto sobre la Connect Station.
- No instale la Connect Station en un lugar donde pueda calentarse mucho ni cerca de una potencial fuente de calor.

■ Funcionamiento del botón de alimentación

Encendido de la alimentación

Si presiona el botón de alimentación en la Connect Station cuando esté apagada, la lámpara de alimentación se iluminará en naranja. La luz se pondrá verde cuando la Connect Station se encienda. (La Connect Station tarda aproximadamente un minuto en encenderse).

Apagado de la alimentación

Mantenga presionado el botón de alimentación de la Connect Station hasta que aparezca en la pantalla **[Apagar]** (aproximadamente, 2 segundos). Cuando se complete el proceso de apagado, la lámpara de alimentación se apagará.

Poner la Connect Station en modo de espera

Presione <⏻> en el mando a distancia o el botón de alimentación en la Connect Station. La lámpara de alimentación de la Connect Station cambiará del verde al naranja.

- Ponga la Connect Station en modo de espera en los casos siguientes:
 - Cuando la Connect Station se utilice con frecuencia.
 - Para activar la recepción automática de imágenes enviadas desde otra Connect Station.



Si no utiliza la Connect Station durante 30 minutos mientras la alimentación está encendida, pasará al modo de espera (excepto durante la reproducción de imágenes y cuando **[Ajuste de espera automático]** esté ajustado en **[Desactivar]**, p. 67).

Indicadores de la lámpara de alimentación

Botón de alimentación/Lámpara de alimentación

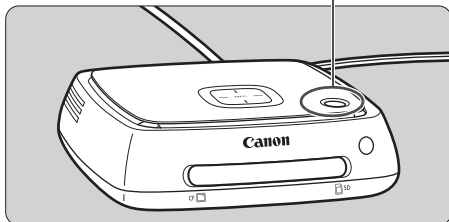

Estado de Connect Station	Indicador de la lámpara de alimentación
Encendido	Verde (lámpara encendida)
Apagado	(Lámpara apagada)
Espera	Naranja (lámpara encendida)
Actualizando el firmware	Verde (parpadeando)
Error	Rojo (parpadeando)

- No levante ni mueva la Connect Station cuando esté encendida la alimentación o cuando esté en espera. Si deja caer la Connect Station o la golpea contra un objeto, puede dañar el disco duro.
- Si desconecta el cable de alimentación o la clavija de CC mientras la alimentación de la Connect Station está encendida o la Connect Station está en espera, puede provocar una avería. Antes de desconectar el cable de alimentación o la clavija de CC, compruebe que la lámpara de alimentación esté apagada.
- Antes de encender la alimentación, compruebe que no haya ninguna tarjeta insertada y que no haya ninguna cámara/videocámara conectada al terminal USB.
- Si la lámpara de alimentación está parpadeando en rojo, encienda la Connect Station y mire la pantalla del televisor para ver el contenido del error (p. 28). Si no puede encender la Connect Station cuando la lámpara de alimentación esté parpadeando en rojo, póngase en contacto con el centro de asistencia de Canon más cercano.
- Aunque esté en espera, la Connect Station consume tanta energía como cuando la alimentación está encendida (p. 78).

Realización de los ajustes iniciales

Realice en la Connect Station las operaciones que se describen a continuación mientras observa la pantalla del televisor, utilizando el mando a distancia de la Connect Station.

- Cuando se conecte la Connect Station mediante una red LAN por cable (p. 16), las pantallas que se muestran en los pasos 3 y 4 no aparecerán.

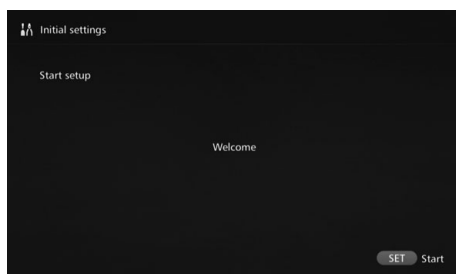

1 Presione <SET>.



2 Seleccione el idioma.

- Presione la tecla <◀▶> para seleccionar el idioma y, a continuación, presione <SET>.
- Según el idioma seleccionado, es posible que aparezca una pantalla en la que se le pida que seleccione su país o región. Seleccione primero un área y, a continuación, seleccione un país o una región.

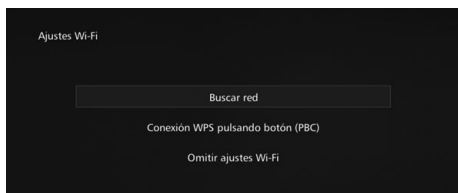

3

Seleccione un elemento.

- Seleccione un elemento y, a continuación, presione <SET>.
- Seleccione un paso según corresponda al elemento.
 - **[Buscar red]:**
Vaya al paso 4-B (p. 19).
 - **[Conexión WPS pulsando botón (PBC)]:**
Vaya al paso 4-A.
 - **[Omitir ajustes Wi-Fi]:**
Vaya al paso 5.
- Cuando se conecte la Connect Station mediante una red LAN por cable (p. 16), esta pantalla no aparecerá. Vaya al paso 5.

4-A [Conexión WPS pulsando botón (PBC)]

En primer lugar, compruebe si el punto de acceso que va a utilizar es compatible con WPS (Wi-Fi Protected Setup, Configuración protegida Wi-Fi).



- Presione el botón WPS del punto de acceso mientras se muestra la pantalla que aparece a la izquierda.
- Para ver información detallada acerca de dónde se encuentra el botón y cuánto tiempo debe presionarse, consulte el manual de instrucciones del punto de acceso.
 - ▶ Cuando la conexión se haya completado, aparecerá la pantalla **[Ajustar fecha/hora]**.



5

Ajuste la fecha y la hora.

- Presione las teclas <◀> <▶> para seleccionar el elemento que desea cambiar y presione las teclas <▲> <▼> para cambiar el valor.
- Cuando finalice la configuración, presione <SET>.

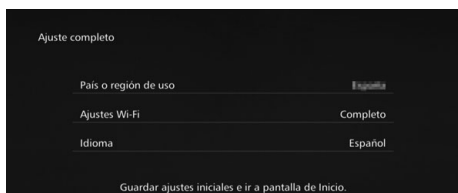

6

Compruebe los ajustes.

- Cuando aparezca la pantalla de ajustes completados, se habrán completado los ajustes iniciales. Compruebe los ajustes y, a continuación, presione <SET>.
- ▶ Aparecerá la pantalla de Inicio (p. 20).

4-B [Buscar red]

Antes de establecer una conexión, asegúrese de que tiene la siguiente información*:

- Nombre del punto de acceso (SSID)
- Clave de cifrado (contraseña) especificada para el punto de acceso

* Para ver información sobre el nombre del punto de acceso (SSID) y la clave de cifrado (contraseña), consulte el manual de instrucciones del punto de acceso.

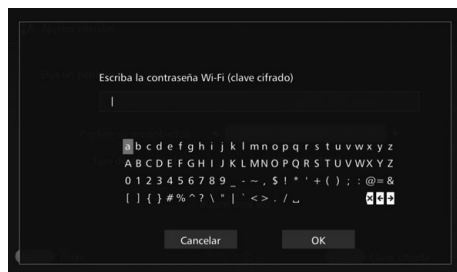
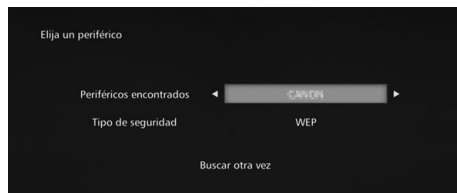

(1) Seleccione el nombre del punto de acceso (SSID) con el que se va a conectar.

- Presione las teclas <◀> <▶> para seleccionar el nombre del punto de acceso (SSID) de **[Periféricos encontrados]** y, a continuación, presione <SET>.
- Cuando se seleccione **[Intr. manualmente]**, escriba el nombre del punto de acceso (SSID) en la pantalla de entrada.

(2) Escriba la clave de cifrado (contraseña).

- Seleccione un carácter con las teclas <◆> y, a continuación, presione <SET> para introducirlo.
- Cuando termine, seleccione **[OK]** y, a continuación, presione <SET>. Espere hasta que se haya completado la conexión.
- Esta pantalla no se muestra cuando se establece la conexión con un punto de acceso sin cifrar.
- ▶ Cuando la conexión se haya completado, aparecerá la pantalla **[Ajustar fecha/hora]**.



- Si selecciona **[Omitir ajustes Wi-Fi]**, vuelve a conectar con otro punto de acceso o conecta utilizando WPS (código PIN), puede hacer los ajustes más tarde en **[Preferencias]** (p. 69).
- Si no se puede detectar el punto de acceso en un plazo de dos minutos después de seleccionar **[Conexión WPS pulsando botón (PBC)]**, aparece un mensaje de error. En ese caso, compruebe que el punto de acceso sea compatible con WPS e inténtelo de nuevo o seleccione **[Buscar red]** para establecer la conexión.
- Si la red que utiliza filtra según las direcciones MAC, registre la dirección MAC de la Connect Station en el punto de acceso. La dirección MAC se indica en la parte inferior de la Connect Station.
- Si la respuesta del mando a distancia es lenta al seleccionar caracteres o imágenes, maneje espacio el mando a distancia.

Pantalla de Inicio

Cuando seleccione un menú y presione <SET>, aparecerá la pantalla de ajustes correspondiente.



[Estado import. img.] (p. 26)

Puede consultar el estado de importación mientras importa una imagen desde una cámara/videocámara, tarjeta, etc.

[Imágenes] (p. 31)

Las imágenes se mostrarán por mes de toma o cámara/videocámara. También puede eliminar varias imágenes a la vez o copiarlas en una tarjeta o en un disco duro externo.

[Álbumes] (p. 35)

Puede ver, crear y editar álbumes.

[Nuevas imágenes] (p. 29)

Puede revisar las nuevas imágenes importadas.

[Imprimir] (p. 39)

Puede imprimir fotos.

[Enviar/recibir imgs.] (p. 52)

Puede transferir imágenes con otra Connect Station.

[Preferencias] (p. 67)

Puede cambiar los ajustes de la Connect Station. También puede hacer copias de seguridad de imágenes en un disco duro externo y restaurarlas desde una copia de seguridad.

Importación de imágenes de cámaras/videocámaras

Importe en la Connect Station las imágenes captadas con una cámara/videocámara. Cuando mantenga la cámara/videocámara cerca de la Connect Station, la conecte con un cable de interfaz o inserte una tarjeta en la Connect Station, las imágenes que aún no se hayan importado se importarán en la Connect Station.

Para importar imágenes desde un smartphone, una tableta, un ordenador, etc. en la Connect Station, vea “Manejo con un smartphone u otros terminales” (p. 41).

Importación de imágenes

Cuando importe imágenes captadas, puede seleccionar uno de los tres métodos siguientes.

Importación mediante una conexión inalámbrica	p. 22
Importación desde una tarjeta	p. 23
Importación mediante una conexión por cable	p. 25

 Si cambia el nombre de carpeta o la estructura de carpetas donde se guardan las imágenes, quizá ya no sea posible importar imágenes.



- Las imágenes grabadas en la memoria interna de la videocámara pueden importarse mediante una conexión por cable.
- Para la fuente de alimentación de la cámara/videocámara, se recomienda utilizar una batería completamente cargada o el kit adaptador de CA.

Formatos de imagen que puede reproducir Connect Station

Connect Station puede reproducir imágenes en los formatos que se muestran a continuación. Los archivos en otros formatos no se pueden reproducir aunque se importen en Connect Station.

Fotos	JPEG/RAW (solo formato CR2)
Videos	MOV/MP4/AVCHD (calidad de grabación Full HD, HD y VGA (SD))



- Es posible que las imágenes editadas con un ordenador, etc. no se reproduzcan con la Connect Station o que la reproducción tarde más tiempo.
- El mando a distancia (excepto el botón de alimentación) no se puede utilizar hasta que se inicia la reproducción de imágenes.
- No es posible reproducir videos 4K con la Connect Station.

■ Importación mediante una conexión inalámbrica

Importe imágenes conectando la Connect Station y una cámara/videocámara de manera inalámbrica.

Cámaras/videocámaras compatibles

Solamente las imágenes captadas con cámaras digitales compactas, cámaras SLR digitales, cámaras de sistema compactas (sin espejo) o videocámaras digitales compatibles con NFC Canon pueden importarse a través de una conexión inalámbrica. Para obtener información sobre los modelos de cámaras/videocámaras Canon compatibles con NFC que admiten Connect Station, consulte el sitio Web de Canon.

Función NFC de la cámara

- Encienda la cámara/videocámara que se va a conectar y configúrela previamente para que permita el uso de su función NFC. Para ver el procedimiento de la operación, consulte el manual de instrucciones de la cámara/videocámara.
- La ubicación de la **N** (marca N) varía en cada modelo de cámara/videocámara. Compruebe previamente la ubicación de la **N**.

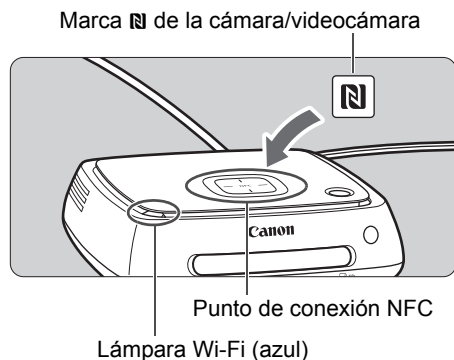

Importación de imágenes

- Mantenga con cuidado la **N** de la cámara/videocámara que se va a conectar cerca del punto de conexión NFC de la Connect Station.
 - ▶ La Connect Station emite dos pitidos cortos y la lámpara Wi-Fi parpadea dos veces. Si en el monitor LCD de la cámara/videocámara se muestra un mensaje que indica la conexión, la comunicación se establece mediante Wi-Fi aunque la cámara/videocámara se aleje de la Connect Station.
 - ▶ Cuando la Connect Station esté conectada, la lámpara Wi-Fi parpadeará y se iniciará la importación de las imágenes.
- **No ponga la cámara/videocámara sobre la Connect Station, porque la cámara/videocámara no se encontrará allí en una posición estable.**
 - Cuando se complete la importación, apague la cámara/videocámara para finalizar la conexión.



- Cuando mantenga la cámara/videocámara cerca de la Connect Station, no deje caer la cámara/videocámara ni ejerza mucha presión con la cámara/videocámara sobre ella. Si lo hace así, puede dañar el disco duro que incorpora.
- Mientras se importen imágenes, no podrá conectar una cámara/videocámara compatible con NFC aunque la mantenga cerca de la Connect Station.
- Si la cámara/videocámara tiene montado un estuche, etc., quizá no sea posible la conexión. En tal caso, desmonte el estuche, etc. y mantenga la cámara/videocámara cerca de la Connect Station.
- Dado que es posible que la cámara/videocámara no sea reconocida inmediatamente, manténgala con cuidado cerca del punto de conexión NFC de la Connect Station mientras gira horizontalmente la cámara/videocámara.
- Es posible que, si solo sostiene la cámara/videocámara cerca de la Connect Station, no se establezca una conexión. En tal caso, toque suavemente la Connect Station con la cámara/videocámara.
- Cuando conecte la Connect Station a una cámara/videocámara, emita tres pitidos cortos y la lámpara de alimentación parpadee en rojo, esto indica que la Connect Station no está en un estado que permita establecer la conexión. Asegúrese de que la cámara/videocámara esté lista para la conexión.
- Si la cámara/videocámara y la Connect Station se separan demasiado entre sí durante la importación de imágenes, es posible que la importación tarde más tiempo o que la conexión finalice.
- Si la batería de la cámara/videocámara se agota durante la importación, esta se detendrá. Cargue la batería y, a continuación, intente realizar de nuevo la importación.
- Mientras se establezca una conexión de red LAN inalámbrica, es posible que no pueda conectar una cámara/videocámara aunque la conecte con un cable de interfaz.
- Es posible que no pueda conectar a la Connect Station ciertas cámaras/videocámaras compatibles con NFC si su nivel de batería es bajo, aunque las mantenga cerca de la Connect Station. En tal caso, recargue la batería y, a continuación, mantenga la cámara/videocámara cerca de la Connect Station.



- Es posible que la alimentación de algunas cámaras/videocámaras se encienda cuando mantenga la marca  de la cámara/videocámara cerca de la Connect Station.
- Si ya se han importado todas las imágenes, la importación no se inicia.

Importación desde una tarjeta

Importe imágenes insertando en la Connect Station una tarjeta que contenga imágenes captadas.

- Se puede importar imágenes de una tarjeta utilizada para disparar con cámaras digitales compactas, cámaras SLR digitales, cámaras de sistema compactas (sin espejo) o videocámaras digitales Canon comercializadas desde 2010 en adelante. Aunque es posible importar imágenes de una tarjeta utilizada en otras cámaras, no existe ninguna garantía de que se produzca la importación de imágenes en la Connect Station.

Tarjetas compatibles

Para importar imágenes de una tarjeta se pueden utilizar las siguientes tarjetas.

- Tarjetas de memoria SD/SDHC/SDXC
- Tarjetas CF (Compact Flash)



* Las tarjetas CFast no son compatibles.

Tarjeta SD Lámpara de acceso (verde)

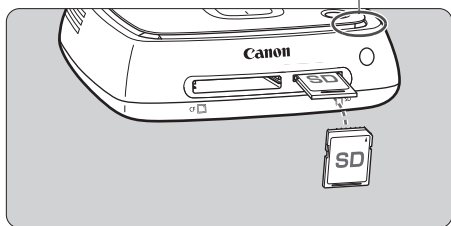

Tarjeta CF

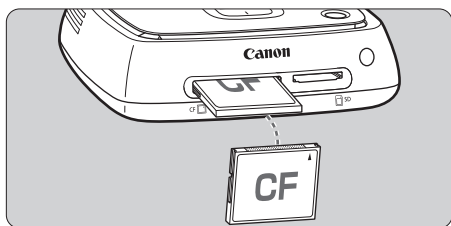

Inserción de una tarjeta

- Retire previamente la tapa de la ranura para tarjetas.
- **Inserte una tarjeta SD, con la cara delantera orientada hacia arriba, hasta que encaje en su lugar.**
- **Inserte una tarjeta CF, con la cara delantera orientada hacia arriba, de modo que el extremo donde se alinean pequeños orificios quede hacia dentro. Si se inserta la tarjeta en la dirección incorrecta, la Connect Station se dañará.**

Extracción de una tarjeta

- **Compruebe que la lámpara de acceso no esté parpadeando.**
- Para expulsar una tarjeta SD, empújela suavemente hacia adentro y suéltela.
- En el caso de una tarjeta CF, tire lentamente de ella hacia afuera.

Importación de imágenes

- Inserte una tarjeta en la ranura para tarjetas.
 - ▶ La lámpara de acceso parpadeará y se iniciará la importación de imágenes.
- La importación se completa cuando la lámpara de acceso deja de parpadear y permanece iluminada. Extraiga la tarjeta.



● **La Connect Station está importando, copiando o haciendo copias de seguridad de imágenes cuando la lámpara de acceso (verde) está parpadeando. No haga nada de lo siguiente cuando la lámpara de acceso esté parpadeando; si lo hace, es posible que se destruyan los datos de imagen o que se dañe la Connect Station, la tarjeta o el dispositivo conectado.**

- **Desconectar el cable USB.**
- **Extraer la tarjeta.**
- **Desenchufar el cable de alimentación.**
- Cuando inserte o extraiga la tarjeta, sujete la Connect Station.
- Tenga cuidado de no perder la tapa de la ranura para tarjetas. Asegúrese de que la ranura para tarjetas esté cubierta cuando no se utilice.



Si ya se han importado todas las imágenes, la importación no se inicia.

Importación mediante una conexión por cable (terminal USB)

Importe imágenes conectando la Connect Station a una cámara/videocámara con un cable de interfaz (cable USB). Para obtener información sobre el cable de interfaz, consulte el manual de instrucciones de la cámara/videocámara.

Cámaras/videocámaras compatibles

Las cámaras/videocámaras desde las que se puede importar imágenes mediante una conexión por cable son cámaras digitales compactas, cámaras SLR digitales, cámaras compactas de sistema (sin espejo) y videocámaras digitales Canon comercializadas a partir de 2010. Aunque se pueden conectar otras cámaras/videocámaras diferentes a través de una conexión por cable, no hay garantía de que las imágenes se importen en la Connect Station.

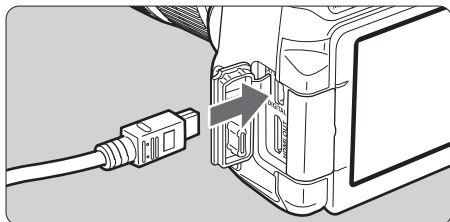
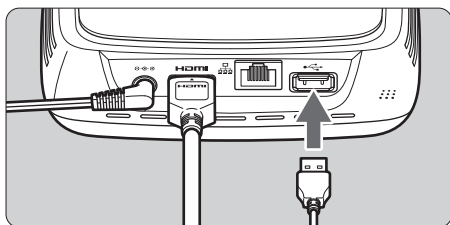

Importación de imágenes

- Utilice el cable de interfaz que utilice para conectar la cámara/videocámara al ordenador.
- Conecte el terminal USB de la Connect Station a una cámara/videocámara y, a continuación, encienda la alimentación de la cámara/videocámara.
- ▶ La lámpara de acceso parpadeará y se iniciará la importación de imágenes.
- La importación se completa cuando la lámpara de acceso deja de parpadear y permanece iluminada. Apague la alimentación de la cámara/videocámara y, a continuación, desconecte el cable.

- Cuando conecte o desconecte el cable, sujete la Connect Station. Cuando desconecte el cable, sujete la clavija; no tire del cable.
- Cuando conecte el cable a la Connect Station, no levante ni mueva la Connect Station con la alimentación encendida. Si deja caer la Connect Station o la golpea contra un objeto, puede dañar el disco duro.
- Si conecta una cámara/videocámara o inserta una tarjeta y no se inicia la importación de imágenes aunque haya imágenes que aún no se hayan importado, desconecte la cámara/videocámara, extraiga la tarjeta, reinicie la Connect Station y, a continuación, inténtelo de nuevo.
- Cuando conecte una cámara/videocámara, utilice baterías completamente cargadas.
- Con una cámara/videocámara compatible con carga USB, las imágenes no se pueden importar conectándole la Connect Station con un cable de interfaz.
- No conecte un cable USB ni inserte una tarjeta mientras se esté formateando el disco duro de la Connect Station o se esté actualizando el firmware.
- Los archivos de vídeo grabados con la EOS-1D X Mark II cuyo tamaño de archivo supere 4 GB no se pueden importar a través de una conexión por cable. Impórtelos desde la tarjeta (p. 23).



- Se puede importar imágenes incluso cuando la Connect Station esté en espera (p. 16).
- Si ya se han importado todas las imágenes, la importación no se inicia.

Estado de importación de las imágenes

Para comprobar el estado de importación de las imágenes, seleccione [Estado import. img.] en la pantalla de Inicio.

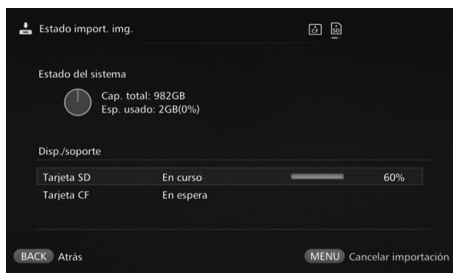
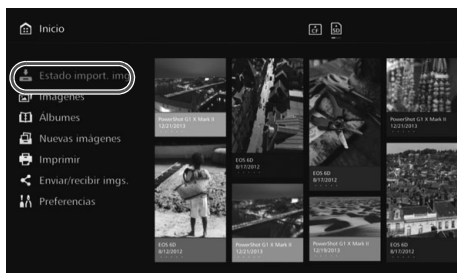

- Cuando seleccione un elemento presionando las teclas <▲> <▼> y presione <MENU>, puede cancelar el procesamiento que se produce cuando la Connect Station está importando imágenes o en espera.
- Durante la importación, en la esquina superior derecha de la pantalla aparece el icono que indica que se están importando datos (p. 28).
- El tiempo de importación de las imágenes varía en función de las siguientes condiciones, etc.
 - Número y tamaño de las imágenes que se van a importar.
 - Velocidad de escritura de la tarjeta utilizada.
 - Estado de recepción de la señal durante la conexión inalámbrica.
- La importación de vídeos tarda un tiempo considerable.

Indicadores de lámpara

Los estados de iluminación de la lámpara Wi-Fi/Notificación de imagen nueva y la lámpara de acceso permiten comprobar el estado de conexión del dispositivo conectado o el estado de procesamiento.

Lámpara Wi-Fi/Notificación de imagen nueva

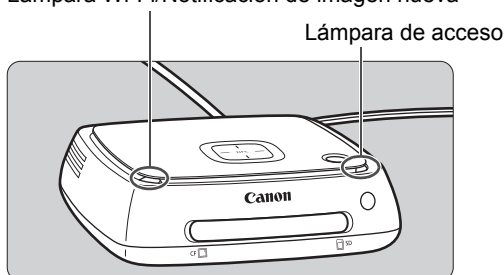

Lámpara	Indicación	Estado de conexión/Estado de procesamiento
Lámpara Wi-Fi/ Notificación de imagen nueva (azul)	Parpadea	<ul style="list-style-type: none"> • Cuando se están importando imágenes de una cámara/videocámara conectada mediante una red LAN inalámbrica • Cuando hay imágenes nuevas*1 • Cuando se han recibido imágenes de otra Connect Station*1 • Cuando se sostiene un dispositivo cerca del punto de conexión NFC y se establece una conexión • Cuando se está actualizando el firmware*2
Lámpara de acceso (verde)	Parpadea*3	<ul style="list-style-type: none"> • Cuando se están importando imágenes de una tarjeta o una cámara/videocámara conectada mediante una conexión por cable • Cuando se están copiando datos de imagen en una tarjeta o un disco duro externo • Cuando se está haciendo una copia de seguridad de datos de imagen en un disco duro externo • Cuando se está actualizando el firmware*2
	Se ilumina	<ul style="list-style-type: none"> • Cuando se completa la importación de imágenes

*1 Al seleccionar **[Nuevas imágenes]** en la pantalla de Inicio, la lámpara se apaga.

*2 La lámpara de alimentación también parpadea en verde.

*3 La lámpara permanece iluminada cuando se completa el procesamiento.

Iconos de la pantalla

En estado de espera, cuando se produce un error o durante el procesamiento (importación o transferencia de imágenes), se muestra un icono en la esquina superior derecha de la pantalla. El icono desaparece cuando se completa el procesamiento o se elimina la causa del error.

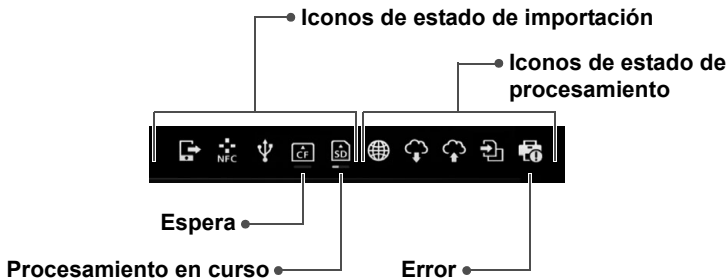

	Cargando imágenes desde un navegador Web o una aplicación
	Importando imágenes de una cámara/videocámara conectada mediante una red LAN inalámbrica
	Importando imágenes de una cámara/videocámara conectada mediante una conexión por cable
	Importando imágenes de una tarjeta CF
	Importando imágenes de una tarjeta SD

	Conexión con un navegador Web o una aplicación
	Recibiendo imágenes desde un servicio Web
	Enviando imágenes a un servicio Web
	Copiando imágenes en una tarjeta o en un disco duro externo
	Imprimiendo imágenes

Cuando se indica un error (❗)

- Cuando se muestre un icono de estado de importación que indique un error (❗), vea la pantalla **[Estado import. img.]** (p. 26) para consultar el estado de error. Puede seleccionar el elemento de error y presionar <MENU> para detener la importación y borrar el error.
- Cuando se muestre el icono de estado de procesamiento que indica un error (❗), seleccione **[Preferencias]** → ficha **[⚙️]** → **[Mostrar estado]** (p. 69) y, a continuación, revise el estado de error.
- Si hay un error, se muestra **[❗]** en **[Estado import. img.]** o **[Preferencias]** y **[Mostrar estado]**.

❗ Si se muestra al menos un icono, no podrá realizar las siguientes operaciones: **[Backup]**, **[Restaurar datos]**, **[Formatear disco duro sistema]**, **[Actualización de firmware]** y **[Eliminar todas imgs. del sistema]**

Visualización de imágenes nuevas

Para ver imágenes recién importadas, seleccione **[Nuevas imágenes]** en la pantalla de Inicio. En la pantalla **[Nuevas imágenes]**, todas las imágenes importadas simultáneamente se gestionan como un grupo (grupo de imágenes nuevas).



- Se pueden gestionar hasta cinco grupos de imágenes nuevas importados durante el último período de un mes, en el orden de las fechas en las que se importaron.
- Cuando se añaden imágenes, se muestra **[+]** en **[Nuevas imágenes]** en la pantalla de Inicio y la lámpara de notificación de imagen nueva (azul) parpadea. Cuando seleccione **[Nuevas imágenes]** y presione **<SET>**, **[+]** y la lámpara se apagarán.
- Cuando seleccione un grupo de imágenes nuevas y presione **<SET>**, las imágenes de ese grupo se mostrarán en forma de miniaturas.
- Cuando seleccione un grupo de imágenes nuevas y presione **<MENU>**, ese grupo de imágenes nuevas puede compilarse en un álbum. Si importa imágenes cada vez que finaliza un evento, puede crear fácilmente un álbum para ese evento desde **[Nuevas imágenes]**.

Ajuste del submenú

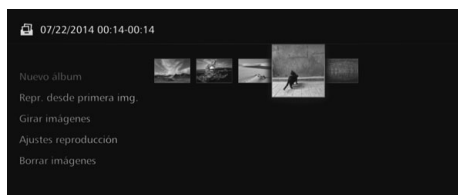

Cuando presione <MENU> mientras se muestran grupos de imágenes nuevas en forma de miniaturas, aparecerá el menú que se muestra a continuación.

Elementos de menú	Ajustes
Nuevo álbum	El grupo de imágenes nuevas se compila en un álbum.
Repr. desde primera img.	Se reproducirá una presentación de diapositivas del grupo de imágenes nuevas.
Girar imágenes*	La imagen seleccionada girará. Cada vez que presione <SET>, la imagen girará en sentido horario 90°.
Ajustes reproducción	Especifique los ajustes de reproducción de la presentación de diapositivas. Puede ajustar el tiempo de visualización para cada foto y el tiempo de reproducción para los vídeos.
Borrar imágenes	Las imágenes seleccionadas entre las imágenes nuevas se eliminarán. Seleccione una imagen y presione <SET> para anexar [👉] a la imagen que se va a eliminar. Si presiona <MENU>, la imagen se eliminará.

* No está disponible cuando se selecciona un vídeo.

Visualización de imágenes

Para ver imágenes en un televisor, seleccione **[Imágenes]** o **[Álbumes]** en la pantalla de Inicio.

Visualización de imágenes desde la lista de imágenes

Para ver las imágenes tomadas en un mes seleccionado o con una cámara/videocámara seleccionada, eliminar varias imágenes a la vez o copiar varias imágenes en una tarjeta, seleccione **[Imágenes]** en la pantalla de Inicio.

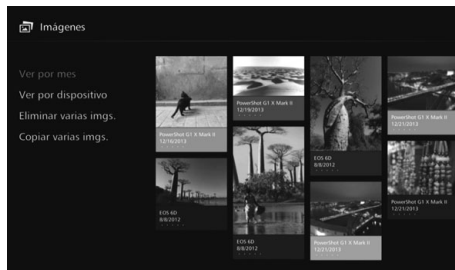
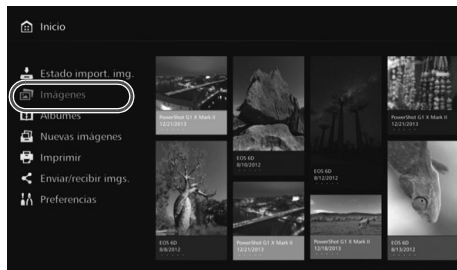

- Ordene las imágenes que se van a mostrar, según el mes en el que se tomaron o la cámara/videocámara utilizada para tomarlas.
- Puede crear un álbum, añadir imágenes a un álbum, imprimir, enviar imágenes a un servicio Web, girar, eliminar, etc. seleccionando imágenes en la lista que se muestra. También puede ver una presentación de diapositivas de las imágenes de la lista o hacer que se muestren solamente las imágenes clasificadas.
- Cuando elimine varias imágenes o copie varias imágenes en una tarjeta a la vez, ordene las imágenes que se vayan a mostrar de acuerdo con el mes en el que se tomaron.

Visualización de imágenes según el mes de toma o la cámara/videocámara utilizada

Busque imágenes seleccionando el mes en el que se tomaron o la cámara/videocámara utilizada para tomarlas.



Área de miniaturas

- Cuando seleccione el mes de toma o la cámara/videocámara utilizada para la toma en el área de la izquierda, las imágenes correspondientes se mostrarán como miniaturas en el área derecha de la pantalla.
- Puede presionar **<SET>** o la tecla **<▶>** para seleccionar imágenes en el área de miniaturas.
- Para imprimir las imágenes seleccionadas, reproducir una presentación de diapositivas o realizar otras operaciones, presione **<MENU>**.



- Se ha ajustado **[Proteger]** (p. 38) para las imágenes que se muestran con **[●]**.
- Si mantiene presionada la tecla **<◀▶>** para examinar imágenes, es posible que el marco de selección salte.

Ajuste del submenú



Si presiona <MENU> mientras esté seleccionado el mes de toma o la cámara/videocámara utilizada para la toma o mientras haya imágenes seleccionadas en el área de miniaturas, aparecerá el menú que se muestra a continuación.

Elementos de menú	Ajustes
Ver presentación	Se reproducirá una presentación de diapositivas de las imágenes seleccionadas.
Ver imgs. clasificadas	Solo se mostrarán las imágenes clasificadas. Puede establecer clasificaciones durante la reproducción de imágenes (p. 38).
Seleccionar y crear álbum	Se creará un álbum a partir de las imágenes seleccionadas. Para ver información sobre cómo crear un álbum, vea "Creación de un álbum" (p. 35).
Añadir imágenes al álbum*1	Se añadirán imágenes a un álbum creado. Cuando seleccione un álbum en la lista y presione <SET>, se añadirán imágenes al álbum seleccionado.
Imprimir*2 *3	Las imágenes seleccionadas se imprimen. Para ver información sobre cómo imprimir, vea "Impresión de fotos" (p. 39).
Compartir en línea	Las imágenes seleccionadas se compartirán a través de un servicio Web. Para ver información sobre cómo compartir imágenes, vea "Compartir imágenes mediante un servicio Web" (p. 66).
Girar imágenes*1 *2	Las imágenes seleccionadas girarán. Cada vez que presione <SET>, las imágenes girarán en sentido horario 90°.
Eliminar imágenes	Las imágenes seleccionadas se eliminan. Seleccione una imagen y presione <SET> para anexar [●] a la imagen que se va a eliminar. Si presiona <MENU>, la imagen se eliminará.

*1 Solo se muestra cuando hay imágenes seleccionadas en el área de miniaturas.

*2 No está disponible cuando se selecciona un vídeo.

*3 No está disponible cuando no se ha ajustado una impresora.

Eliminación o copia de imágenes a la vez

Especifique imágenes por mes de toma y elimínelas o cópielas en una tarjeta o en un disco duro externo a la vez. También puede seleccionar imágenes de una en una entre las imágenes que se muestran.



- Ordene las imágenes que desee por mes de toma y anexe [👉] a las imágenes que vaya a eliminar o copiar.
- Seleccione un mes de toma en el área de la izquierda y presione <SET> para anexas [👉] a todas las imágenes que desee.
- Presione la tecla <▶> para seleccionar imágenes en el área de miniaturas. Seleccione una imagen y presione <SET> para anexar [👉] a esa imagen.
- Si presiona <MENU>, las imágenes se eliminarán o se copiarán.

[Copiar varias imgs.]

La función para copiar imágenes es para transferir imágenes a un ordenador o a otros dispositivos. Aunque copie imágenes en una tarjeta e inserte la tarjeta en la cámara/videocámara, la cámara/videocámara no podrá mostrar esas imágenes.

Cuando copie imágenes, siga las instrucciones que se indican a continuación.

- **Cuando copie en una tarjeta, utilice una tarjeta SDXC o una tarjeta CF. No se puede utilizar una tarjeta SD o SDHC para copiar imágenes con la Connect Station.**
- **Utilice una tarjeta o un disco duro externo formateado con exFAT.**
- **Es posible que la tarjeta o el disco duro externo se formatee. No utilice una tarjeta o un disco duro externo en los que se almacenen imágenes o datos que no desee eliminar.**
- Cuando seleccione [Copiar varias imgs.], aparecerá primero la pantalla de selección de destino. Presione las teclas <▲> <▼> para seleccionar el destino.

Sítue el conmutador de protección contra escritura hacia arriba

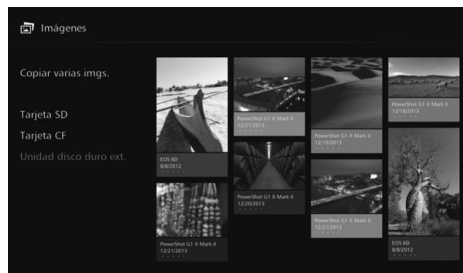
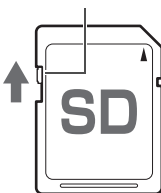



- Utilice un disco duro externo con alimentación propia y una capacidad máxima de 2 TB.
- No es posible utilizar para la copia de seguridad un disco duro externo para la copia de imágenes.
- Si en un destino hay una carpeta DCIM, no se podrá seleccionar el destino. Utilice un ordenador u otro dispositivo para eliminar la carpeta DCIM.
- Aunque ejecute [**Eliminar varias imgs.**], las imágenes protegidas no se eliminarán.
- Cuando se copien imágenes en una tarjeta o un disco duro externo desde la Connect Station, no podrá importarlas de nuevo en la Connect Station desde esa tarjeta o ese disco duro externo.
- Si se utiliza una tarjeta o un disco duro externo formateados con un sistema de archivos diferente de exFAT, aparecerá una pantalla para inicializar la tarjeta o el disco duro externo.



- [**Copiar varias imgs.**] no está disponible cuando no hay ninguna tarjeta insertada en la Connect Station o cuando no hay un disco duro externo conectado a ella.
- Si ejecuta [**Copiar varias imgs.**] para 64 GB de imágenes en total, tardará aproximadamente 3 horas en completar la copia. No obstante, según el estado de funcionamiento de la Connect Station y las condiciones (tamaño, número, etc.) de las imágenes que se van a copiar, la copia puede tardar 3 horas o más en completarse.
- Para utilizar para disparar una tarjeta SDXC o una tarjeta CF que se haya formateado con la Connect Station, formatee la tarjeta con la cámara/videocámara.

Creación y visualización de un álbum

La creación de un álbum permite hacer lo siguiente:

- Ver imágenes favoritas a la vez y compartirlas.
- Ver imágenes de un viaje o de algún otro evento a la vez y compartirlas.
- Ver imágenes desde un navegador Web.

Para ver, crear o editar un álbum, seleccione **[Álbumes]** en la pantalla de Inicio.

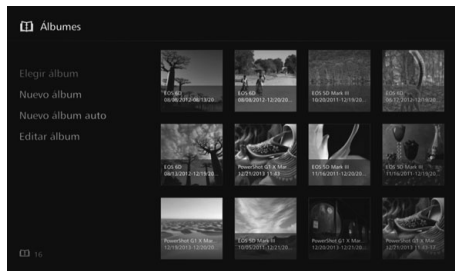
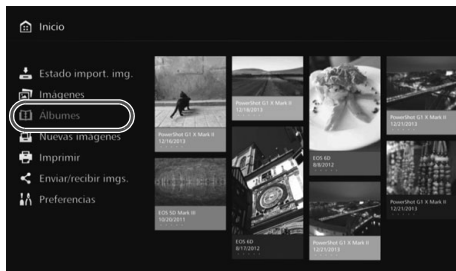

Creación de un álbum

Seleccione las imágenes que desee entre las imágenes importadas en la Connect Station y cree un álbum.

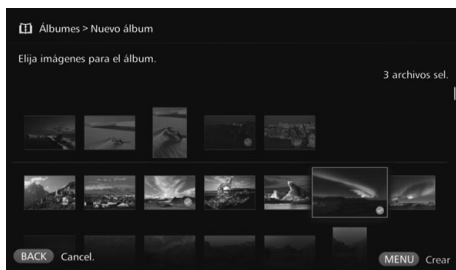

- Al seleccionar **[Nuevo álbum]** se muestra la pantalla de selección de imágenes.
- Seleccione imágenes y presione **<SET>** para anexar **[☑]** a las imágenes que se vayan a compilar en un álbum.
- Al presionar **<MENU>** se crea un álbum.

Creación automática de un álbum

La Connect Station selecciona automáticamente las imágenes y crea un álbum automático.

- Al seleccionar **[Nuevo álbum auto]** se muestra la pantalla de ajustes de álbum automático. Cuando ajuste **[Tiempo repr. álb. auto]** y **[Tipo de imágenes]** y seleccione **[OK]**, se creará un álbum automático.

Selección de un álbum

Cuando seleccione un álbum y presione <SET>, se reproducirá una presentación de diapositivas del álbum.

Ajuste del submenú

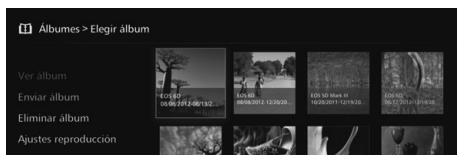

Cuando presione <MENU> mientras haya un álbum seleccionado, aparecerá el menú que se muestra a continuación.

Elementos de menú	Ajustes
Ver álbum	Las imágenes del álbum se mostrarán como miniaturas.
Enviar álbum	Se enviará un álbum a otra Connect Station a través de Internet. Para obtener información sobre los ajustes y cómo enviar un álbum, vea “Transferir y compartir imágenes” (p. 52).
Eliminar álbum	El álbum seleccionado se eliminará.
Ajustes reproducción	Especifique los ajustes de reproducción de la presentación de diapositivas. Puede ajustar el tiempo de visualización para cada foto y el tiempo de reproducción para los vídeos.

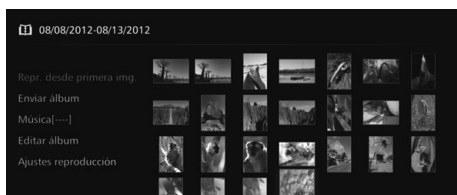

Cuando presione <MENU> mientras se muestran imágenes de un álbum en forma de miniaturas, aparecerá el menú que se muestra a continuación.

Elementos de menú	Ajustes
Repr. desde primera img.	Se reproducirá una presentación de diapositivas del álbum.
Enviar álbum	Se enviará un álbum a otra Connect Station a través de Internet. Para obtener información sobre los ajustes y cómo enviar un álbum, vea “Transferir y compartir imágenes” (p. 52).
Música	Seleccione la música de fondo que se reproducirá durante la presentación de diapositivas.
Editar álbum	Añada imágenes al álbum o quite imágenes del álbum. Para obtener información sobre el procedimiento de la operación, consulte “Edición de un álbum” (p. 37).
Ajustes reproducción	Especifique los ajustes de reproducción de la presentación de diapositivas. Puede ajustar el tiempo de visualización para cada foto y el tiempo de reproducción para los vídeos.

Edición de un álbum

Añada imágenes a un álbum o quite imágenes de un álbum. Las imágenes no se eliminarán de la Connect Station aunque las quite de un álbum.

- Cuando seleccione un álbum y presione <SET>, aparecerá la pantalla de edición.

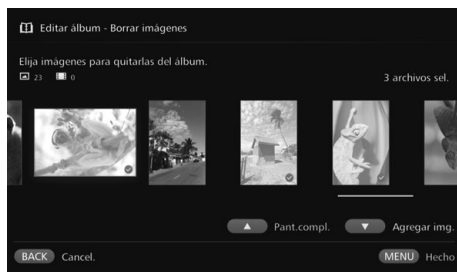

Selección de una imagen para quitarla

- Seleccione una imagen y presione <SET> para anexar [✓] a la imagen que se va a quitar.

Selección de una imagen para añadirla

- Presione la tecla <▼> para mostrar la pantalla de selección de imágenes. Seleccione una imagen y presione <SET> para anexar [✓] a la imagen que se va a añadir.
- Cuando presione <MENU>, las imágenes que se vayan a añadir se aceptarán y volverá a aparecer la pantalla de edición.

Guardado de los datos editados

- Cuando presione <MENU>, los datos editados se guardarán y volverá a aparecer la pantalla de selección de álbum.

Ajuste del submenú

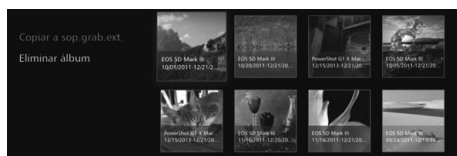

Cuando presione <MENU> mientras haya un álbum seleccionado, aparecerá el menú que se muestra a continuación.

Elementos de menú	Ajustes
Copiar en soporte de grabación externo	El álbum seleccionado se copiará en una tarjeta o un disco duro externo.
Eliminar álbum	El álbum seleccionado se eliminará.

Operaciones durante la reproducción

Cuando reproduzca una imagen seleccionada o una presentación de diapositivas, puede realizar las operaciones siguientes utilizando el mando a distancia.



- <◀> : Muestra la imagen anterior.
- >▶> : Muestra la imagen siguiente.
- <▲> <▼> : Clasificar las imágenes con uno de entre cinco niveles (p. 32)*1.
- <SET> : (Foto) Ampliar la imagen*2.
(Vídeo) Pausa.

*1 No se puede ajustar mientras se está reproduciendo el álbum.

*2 Para reducir la imagen en vista ampliada, presione <MENU>.

Ajuste del submenú

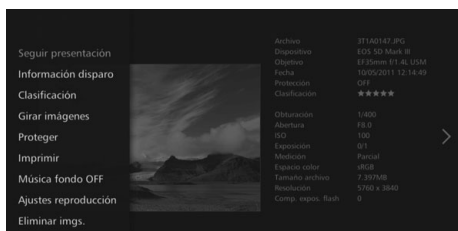

Cuando presione <MENU> durante la reproducción de una única imagen o la reproducción de presentación de diapositivas, aparecerá el menú que se muestra a continuación.

Elementos de menú	Ajustes
Presentación de diapositivas	Iniciar/detener presentación de diapositivas.
Información disparo	Cambiar los ajustes de visualización de la información de disparo.
Clasificación*1	Clasifique las imágenes con uno de entre cinco niveles (p. 32).
Girar imágenes*2	Gire una imagen en sentido horario 90°.
Proteger*1	Activar/desactivar el ajuste de protección.
Imprimir*2*3	Imprimir la imagen mostrada.
Música fondo*1	Activar/desactivar la música de fondo.
Ajustes reproducción	Ajuste el tiempo de visualización para cada foto y el tiempo de reproducción para los vídeos.
Eliminar imgs.*1	Eliminar la imagen mostrada.
Quitar del álbum*4	Quitar del álbum la imagen mostrada.

*1 No se muestra cuando se está reproduciendo un álbum.

*2 No se muestra cuando se selecciona un vídeo.

*3 No está disponible cuando no se ha ajustado una impresora.

*4 Solo se muestra cuando se está reproduciendo un álbum.

Impresión de fotos

Imprima las fotos importadas en la Connect Station.

Impresoras que se pueden conectar

Puede imprimir conectando la Connect Station a una impresora compatible con PictBridge (red LAN inalámbrica) o PictBridge (red LAN) mediante un punto de acceso o un router.

Configuración de una impresora

Seleccione la impresora con la que se establecerá la conexión. Antes de realizar esta operación, conecte la impresora al mismo punto de acceso o router que la Connect Station.

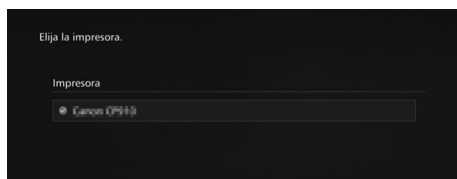
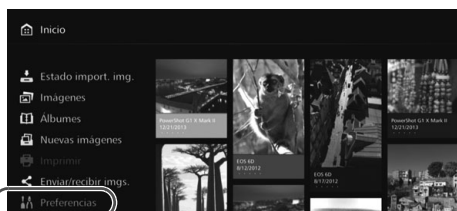

1 Maneje la impresora para conectarla al punto de acceso, router, etc.

2 Seleccione [Preferencias].

- Seleccione [Preferencias] en la pantalla de Inicio.

3 Seleccione [Selección de impresora].

- Bajo la ficha [⚙️], seleccione [Selección de impresora].
- ▶ Se mostrarán las impresoras que se pueden conectar.

4 Seleccione una impresora.

- Presione las teclas <▲> <▼> para seleccionar la impresora y, a continuación, presione <SET> para anexar [✔️] a la impresora que se vaya a conectar.
- Si solo se ha detectado una impresora, ya se habrá anexado [✔️].
- Después de comprobar que se haya anexado [✔️], presione <BACK> o <🏠> para salir de la pantalla de ajustes.

Impresión

Las imágenes seleccionadas se imprimen.

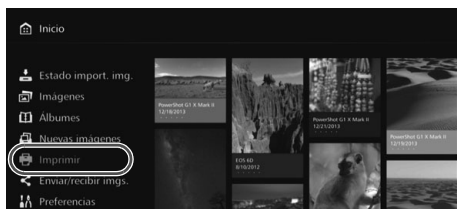

1 Seleccione [Imprimir].

- Seleccione [Imprimir] en la pantalla de Inicio.
- ▶ Aparecerá la pantalla de selección de imágenes.

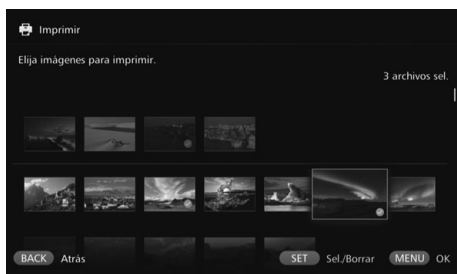

2 Seleccione una imagen para imprimirla.

- Seleccione una imagen y presione <SET> para anexar [✓] a la imagen que se va a imprimir.

3 Presione <MENU>.

- Tras seleccionar la imagen que se va a imprimir, presione <MENU>.
- ▶ Aparecerá la pantalla [Ajustes de impresión].



4 Inicie la impresión.

- En la pantalla [Ajustes de impresión], ajuste los elementos siguientes.

Diseño	Con márgenes/ Sin márgenes
Impresión de fecha	Con fecha/Sin fecha

- Cuando seleccione [Imprimir] y presione <SET>, se iniciará la impresión.

- ❗ ● No es posible imprimir vídeos.
- Según el modelo de impresora, es posible que la pantalla [Ajustes de impresión] no se muestre o que no sea posible imprimir fechas.
- Según el modelo de impresora y los ajustes, es posible que el ajuste [Diseño] no sea coherente con el resultado de la impresión.
- No es posible imprimir aunque conecte la Connect Station y una impresora con un cable USB.
- Con la Connect Station, no es posible especificar más ajustes que [Diseño] e [Impresión de fecha]. Para ver información sobre cómo especificar el tamaño del papel, el tipo, etc., consulte el manual de instrucciones de la impresora.
- Según el modelo de impresora, quizá no sea posible imprimir la imagen de tamaño grande.

 Se puede seleccionar hasta 99 imágenes a la vez.

Manejo con un smartphone u otros terminales

Puede utilizar un terminal tal como un smartphone, una tableta o un ordenador para ver las imágenes almacenadas en la Connect Station o enviar imágenes desde el terminal hasta la Connect Station.

La operación se realiza utilizando una aplicación dedicada o un navegador Web.

- **Para usar esta función, debe conectar previamente la Connect Station a un punto de acceso, router, etc. (p. 16). Además, debe conectar previamente el terminal al mismo punto de acceso, router, etc. que la Connect Station.**
- Se pueden conectar hasta cinco terminales a la vez. No obstante, solamente se puede cargar imágenes desde un terminal a la vez.

Navegadores

Se ha confirmado que los siguientes sistemas operativos y navegadores Web son compatibles con este dispositivo. El funcionamiento puede ser diferente dependiendo del entorno.

- Windows 10, Windows 8.1, Windows 7: Chrome
- Mac OS X 10.11/10.12: Safari (cuando está activado la navegación privada, la función no está disponible.)
- iOS (OS versión 9/10): Safari (cuando está activado la navegación privada, la función no está disponible.)
- Android (OS versión 4.4/5.1/6.0): Chrome

* No se puede garantizar el funcionamiento de los sistemas operativos y los navegadores Web antes mencionados para todos los terminales.

* Si los ajustes del navegador Web desactivan JavaScript, las imágenes no se mostrarán correctamente.



Aplicación dedicada

En un smartphone o una tableta, puede utilizar la aplicación dedicada “Connect Station” para ver, descargar y cargar imágenes (p. 49).

Visualización de la pantalla de operaciones en un navegador Web

Presentación utilizando la función NFC

Un smartphone o una tableta Android compatible con NFC (versión del SO 4.2 o posterior) que admita Android Beam permite mostrar la pantalla de operaciones utilizando la función NFC.

- Un terminal con  (marca N) es compatible con NFC. Tenga en cuenta que algunos terminales compatibles con NFC no tienen . Si no sabe con seguridad si su terminal admite NFC, póngase en contacto con el fabricante.
- Ajuste previamente el terminal para poder utilizar la función NFC y averigüe dónde se encuentra la antena NFC. Para obtener información sobre el procedimiento de configuración, consulte el manual de instrucciones del terminal.
- No se puede garantizar el funcionamiento mediante el uso de la función NFC para todos los terminales. Si no puede mostrar la pantalla de información utilizando la función NFC, consulte “Presentación escribiendo una dirección IP” (p. 43).

1 Maneje el terminal para conectarlo al punto de acceso, router, etc. al que está conectada la Connect Station.

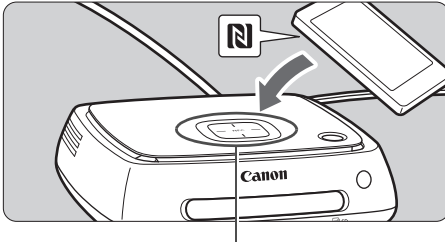

Punto de conexión NFC

2 Mantenga el terminal cerca del punto de conexión NFC de la Connect Station.

- Mantenga con cuidado la  del terminal cerca del punto de conexión NFC de la Connect Station.
- ▶ La Connect Station emite dos pitidos cortos y la lámpara Wi-Fi parpadea dos veces. Si se inicia el navegador del terminal y se muestra la pantalla de inicio de sesión, se establecerá la conexión mediante Wi-Fi aunque el terminal se separe de la Connect Station.

3 Maneje el terminal para iniciar sesión en la Connect Station.

- En la pantalla del terminal, seleccione [OK].
- ▶ Aparecerá la pantalla de la lista de álbumes (p. 44).



- ⚠ ● Cuando mantenga el terminal cerca de la Connect Station, no deje caer el terminal ni ejerza mucha presión con el terminal sobre ella. Si lo hace así, puede dañar el disco duro que incorpora.
- Si el terminal tiene montado un estuche, etc., quizá no sea posible la conexión. En tal caso, desmonte el estuche, etc. y mantenga el terminal cerca de la Connect Station.
- Dado que es posible que el terminal no sea reconocido inmediatamente, sosténgalo con cuidado cerca del punto de conexión NFC de la Connect Station mientras gira horizontalmente el terminal.
- Es posible que, si solo sostiene el terminal cerca de la Connect Station, no se establezca una conexión. En tal caso, toque suavemente la Connect Station con el terminal.
- Cuando la Connect Station emita tres pitidos cortos y la lámpara de alimentación parpadee en rojo, compruebe si la Connect Station está conectada al punto de acceso, router, etc.

Presentación escribiendo una dirección IP

Si el terminal no admite NFC, muestre la pantalla de operaciones escribiendo una dirección IP en el navegador Web.

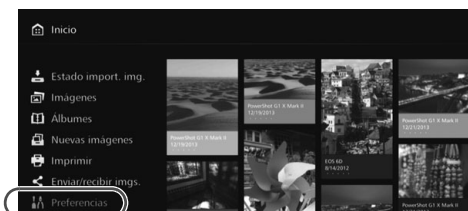

Ejemplo de una dirección IP

1 Seleccione [Preferencias] en la Connect Station.

- Seleccione [Preferencias] en la pantalla de Inicio.

2 Revise la dirección IP.

- El número que se muestra en la esquina inferior derecha de la pantalla [Preferencias] es la dirección IP.

3 Maneje el terminal para conectarlo al punto de acceso, router, etc. al que está conectada la Connect Station.

4 Inicie el navegador Web en el terminal.

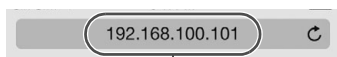

Ejemplo de una dirección IP

5 Escriba la dirección IP en el terminal.

- Escriba la dirección IP que consultó en el paso 2 en el campo de dirección del navegador Web.

6 Maneje el terminal para iniciar sesión en la Connect Station.

- En la pantalla del terminal, seleccione [OK].
- ▶ Aparecerá la pantalla de la lista de álbumes (p. 44).



Visualización de un álbum

Vea un álbum de la Connect Station utilizando el navegador Web del terminal.

■ Cómo manejar la pantalla

Hojear

- Para desplazar la pantalla, hojee en horizontal.
- Puede hojear un álbum en vertical para reproducir su presentación de diapositivas en la pantalla de un televisor.

Tocar

- Cuando seleccione un álbum o una imagen en la lista, la pantalla cambiará en el orden que se muestra a continuación:
Álbumes > Presentación de miniaturas > Presentación de imagen única
- Cuando seleccione [<] en la esquina superior izquierda de la pantalla, la pantalla cambiará en sentido inverso en el orden que se muestra a continuación:
Presentación de imagen única > Presentación de miniaturas > Álbumes > Pantalla de Inicio de sesión
- Cuando seleccione [≡] en la esquina superior derecha de la pantalla, aparecerá el menú.
- Cuando seleccione [🖼] en la presentación de imagen única, se reproducirá una presentación de diapositivas del álbum. El icono [🖼] aparece al tocar la parte exterior de una imagen.



Álbumes



Presentación de miniaturas



Presentación de imagen única de una foto

- ❗ Si elimina o edita un álbum utilizando la Connect Station mientras lo ve en el navegador Web, es posible que las imágenes no se muestren correctamente en el terminal.
- Las imágenes que no se gestionan como álbumes en la Connect Station no se pueden ver.
- Aunque los vídeos se muestran en la lista, no se pueden reproducir. En la presentación de imagen única, aparece [🎞] en la esquina superior izquierda del vídeo.
- Cuando se muestre la pantalla [Preferencias] (p. 67), no podrá reproducir presentaciones de diapositivas en la pantalla de un televisor hojeando un álbum en vertical.
- Cuando un terminal ha iniciado sesión, no es posible eliminar imágenes en la Connect Station.

- 📄 Las imágenes de la Connect Station también pueden guardarse en el terminal, según la función del navegador.
- Puede tocar una imagen en la presentación de imagen única para mostrar la imagen a tamaño real. Seleccione [<] para volver a la presentación de imagen única.

Carga de imágenes desde un terminal

Smartphones y tabletas

Importe fotos de un smartphone o una tableta en la Connect Station.



1 Muestre la pantalla de carga en el smartphone o la tableta.

- Desde el menú, seleccione [Cargar].

2 Seleccione [Seleccionar imágenes].

3 Seleccione una imagen.

- Cuando seleccione una imagen en el smartphone o la tableta, la imagen seleccionada se añadirá a la pantalla de carga.
- Para seleccionar otra imagen, seleccione otra vez [Seleccionar imágenes].
- Se puede seleccionar hasta seis imágenes.

4 Seleccione [Cargar imágenes].

- Las imágenes se enviarán a la Connect Station.
- Cuando se haya completado la carga, seleccione [OK].
- Para enviar otras imágenes, seleccione otra vez [Seleccionar imágenes].

5 Salga de la pantalla de carga.

- Puede seleccionar [<] en la esquina superior izquierda de la pantalla para volver a la pantalla anterior.



- No es posible cargar vídeos.
- Si se activa la función de ahorro de energía del smartphone o de la tableta durante la carga, puede producirse un error de transmisión.
- Si se activa la función de ahorro de energía del smartphone o de la tableta, la comunicación con la Connect Station se desconectará.
- Durante la descarga de imágenes desde una cámara/videocámara o desde la tarjeta, no se puede realizar la carga de imágenes desde el smartphone o la tableta. De manera similar, no es posible cargar imágenes desde varios smartphones o tabletas al mismo tiempo.



Puede utilizar la aplicación dedicada "Connect Station" para cargar fotos y vídeos desde un smartphone o una tableta a la vez.

■ Ordenadores

Importe fotos y vídeos de un ordenador en la Connect Station.

1 Muestre la pantalla de carga en el ordenador.

- Desde el menú, seleccione [Cargar].

2 Seleccione fotos y vídeos.

- Cuando arrastre y coloque fotos y vídeos en la pantalla de carga, las imágenes se añadirán.
- Cuando seleccione [Selección imágenes], también puede seleccionar imágenes en un diálogo.
- Se puede seleccionar hasta 1000 imágenes a la vez.



3 Seleccione [Cargar imágenes].

- Las fotos y los vídeos se enviarán a la Connect Station.
- Cuando se haya completado la carga, seleccione [OK].
- Volverá a aparecer la pantalla [Álbumes].

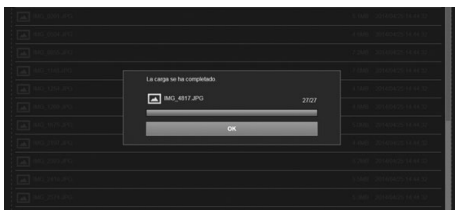



- Si se activa la función de ahorro de energía del ordenador durante la carga, puede producirse un error de transmisión.
- Si se activa la función de ahorro de energía del ordenador, la comunicación con la Connect Station se desconectará.
- Durante la descarga de imágenes desde una cámara/videocámara o desde la tarjeta, no se puede realizar la carga de imágenes desde un ordenador. De manera similar, no es posible cargar imágenes desde varios ordenadores al mismo tiempo.

Pantalla de menú del terminal

Cargue imágenes o haga ajustes diversos desde la pantalla de menú del terminal.

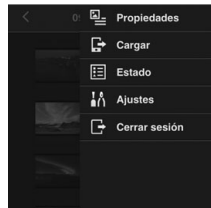

- Al seleccionar [☰] en la esquina superior derecha de la pantalla, se muestra la pantalla de menú.

Propiedades

Edite los títulos y comentarios de álbumes e imágenes.

- En la presentación de miniaturas, puede editar los títulos y los comentarios de los álbumes.
- En la presentación de imagen única, puede editar los comentarios de la imagen.

Cargar

Importe imágenes de un terminal en la Connect Station. Para obtener información sobre el procedimiento de la operación, consulte “Carga de imágenes desde un terminal” (p. 45).

Estado

Compruebe el estado de las operaciones de la Connect Station, tal como la capacidad restante del disco duro y el estado de la importación de imágenes.

Ajustes

Especifique los ajustes de reproducción de la presentación de diapositivas.

Presentación de diapositivas	Ajuste el tiempo de transición de las imágenes.
Efecto de transición	Ajuste el método de transición de las imágenes.

Cerrar sesión

Vuelva a la pantalla de Inicio de sesión después de interrumpir la conexión entre la Connect Station y el terminal.

En [Propiedades] solamente se pueden escribir letras de la A a la Z en mayúsculas y minúsculas de un solo byte, puntos (.), signos de subrayado (_), guiones (-), signos de dos puntos (:), barras inclinadas (/), espacios y números. Puede introducir como máximo 40 caracteres.

Manejo con una aplicación dedicada

Utilice la aplicación dedicada “Connect Station” (gratuita) para ver imágenes almacenadas en la Connect Station en un smartphone o una tableta, o para descargar o cargar imágenes.

- Debe instalar la aplicación “Connect Station” en un smartphone o una tableta donde que se haya instalado iOS o Android.
- Debe conectar previamente la Connect Station y el smartphone o la tableta al mismo punto de acceso (p. 16, 18).
- Se puede conectar hasta cinco smartphones y tabletas a la vez. No obstante, solamente se puede cargar imágenes desde un smartphone o una tableta de forma simultánea.

Aplicación “Connect Station”

- La aplicación “Connect Station” se puede descargar desde App Store o Google Play.
- Para ver las versiones del sistema operativo compatibles con la aplicación “Connect Station”, consulte el sitio de descargas de la aplicación “Connect Station”.
- La interfaz y las funciones de la aplicación “Connect Station” pueden variar debido a actualizaciones del firmware de la Connect Station o a actualizaciones del software de la aplicación “Connect Station”, iOS, Android, etc. En tal caso, es posible que las pantallas de ejemplo o las instrucciones de funcionamiento de este manual difieran de las características de la aplicación “Connect Station”.

Conexión mediante la aplicación “Connect Station”

El procedimiento para conectar un smartphone o una tableta y la Connect Station mediante la aplicación “Connect Station” es el siguiente.



Inicio de la aplicación “Connect Station”

- Inicie la aplicación “Connect Station” en el smartphone o la tableta.
- Si aparece una pantalla que muestra varios iconos de la Connect Station, seleccione y toque el número de serie (p. 10) del modelo con el que desee conectar.

Cuando aparezca en el smartphone o en la tableta la pantalla que se muestra a la izquierda, la conexión se habrá completado.



Qué puede hacer con la aplicación “Connect Station”

A continuación se describen las funciones principales de la aplicación “Connect Station”.

- Puede ver todas las imágenes almacenadas en la Connect Station por orden de fecha. También puede buscar imágenes especificando el mes de toma.
- Puede seleccionar las imágenes y los álbumes que desee descargar y descargarlos en un smartphone o una tableta a la vez.
- Puede editar los títulos y los comentarios de los álbumes.
- Puede cargar las imágenes del smartphone o la tableta de una vez.
- Puede hojear una imagen en vertical para mostrarla en la pantalla de un televisor.

A continuación se describen las funciones específicas de la versión 2.0 o posterior de la aplicación “Connect Station”.

- Puede cargar vídeos captados con un smartphone.
- Puede iniciar sesión en CANON IMAGE GATEWAY para transferir imágenes entre un smartphone y la Connect Station (p. 52, 61).



- En [**Propiedades**] solamente se pueden escribir letras de la A a la Z en mayúsculas y minúsculas de un solo byte, puntos (.), signos de subrayado (_), guiones (-), signos de dos puntos (:), barras inclinadas (/), espacios y números. Puede introducir como máximo 40 caracteres.

Precauciones relativas a la versión 2.0 o posterior de la aplicación “Connect Station”

- Los vídeos captados con un smartphone se convierten para la reproducción con Connect Station mientras se importan. No obstante, dependiendo del archivo de vídeo original, es posible que la conversión no se realice correctamente y que la reproducción con Connect Station produzca un error o tenga un aspecto diferente de la reproducción en el smartphone. Se recomienda conservar también los vídeos originales. Tenga en cuenta que los vídeos importados sin utilizar la aplicación dedicada no se pueden reproducir correctamente.
- Para la fecha y hora de grabación de los vídeos importados en la Connect Station desde un smartphone, se mostrará la fecha y hora de importación o la hora universal coordinada (UTC, en esencia, igual a la hora media de Greenwich).
- La carga de vídeos captados con un smartphone puede tardar más tiempo.
- Dependiendo del tipo de vídeo, es posible que durante la reproducción se pierda la sincronización del sonido o que la reproducción no sea fluida.



- Para conocer los detalles sobre la aplicación “Connect Station”, consulte su sitio de descargas.
- Para conocer los detalles sobre CANON iMAGE GATEWAY, consulte la página 52.
- La pantalla de la aplicación real puede cambiar sin previo aviso.

Transferir y compartir imágenes

Puede conectar la Connect Station a Internet para compartir imágenes, así como para transferir imágenes entre unidades Connect Station para compartir esas imágenes con sus familiares y amigos (p. 56).

Transferencia de imágenes

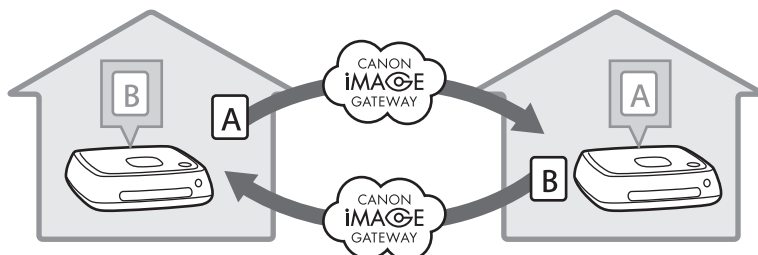

Con la versión 2.0 o posterior de la aplicación dedicada "Connect Station", puede hacer lo siguiente si inicia sesión en CANON iMAGE GATEWAY.

- Enviar a una unidad Connect Station registrada imágenes captadas con un smartphone (p. 64).
- Recibir en un smartphone imágenes enviadas desde una unidad Connect Station registrada (p. 65).

Transferir imágenes (entre un smartphone y la Connect Station)

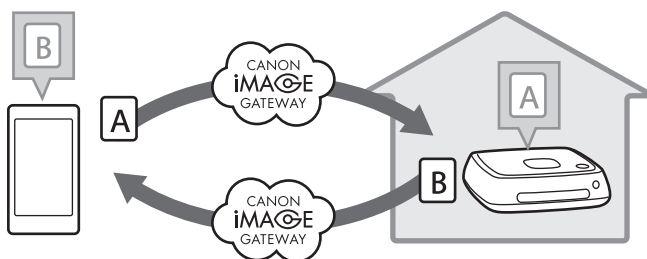

Registro como miembro

Para compartir y transferir imágenes a través de Internet, debe registrarse como miembro de CANON iMAGE GATEWAY (de manera gratuita) y añadir la cuenta a Connect Station.

Una vez que sea miembro de CANON iMAGE GATEWAY, puede compartir en álbumes en línea las fotos que tome y utilizar diversos servicios. Además, cuando intercambie imágenes con otra Connect Station o comparta imágenes utilizando un servicio Web registrado, CANON iMAGE GATEWAY servirá como punto de retransmisión de imágenes.

- **Para registrarse como miembro de CANON iMAGE GATEWAY, necesita un terminal que pueda recibir mensajes de correo electrónico (smartphone, tableta, ordenador, etc.).**
- Si utiliza servicios Web diferentes de CANON iMAGE GATEWAY, deberá tener una cuenta en esos servicios. Para obtener información detallada, consulte el sitio de cada servicio Web individual.
- Si añade una cuenta de CANON iMAGE GATEWAY a la Connect Station, cuando se detecte un nuevo dispositivo aparecerá un mensaje relativo a la recopilación de información del dispositivo (p. 70).

- Los servicios de CANON iMAGE GATEWAY no se admiten en determinados países y zonas. Para obtener información sobre los países y las zonas donde se admiten los servicios, consulte el sitio Web de Canon (<http://www.canon.com/cig>).
- Para compartir y transferir imágenes, debe poder conectarse a Internet. (Se necesita una cuenta en un proveedor de servicios de Internet y debe completarse una conexión de línea).
- Las tarifas por conectarse a su proveedor y las tarifas de comunicación para acceder al punto de acceso de su proveedor se le cargarán por separado.
- Si ha habido algún cambio en las características del servicio de servicios Web registrados, es posible que las operaciones sean diferentes de la descripción de este manual o que no sean posibles.
- Para ver las precauciones relativas al registro como miembro, consulte la Ayuda en el sitio de CANON iMAGE GATEWAY.

Creación de una nueva cuenta

Cree un nuevo registro como miembro de CANON iMAGE GATEWAY y configure una cuenta en Connect Station.

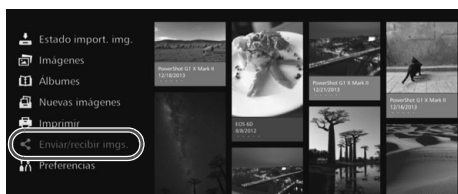

1 Seleccione [Enviar/recibir imgs.].

- Cuando configure una cuenta por primera vez, seleccione [**Enviar/recibir imgs.**] en la pantalla de Inicio.
- Si ha configurado una cuenta con Connect Station, seleccione [**Preferencias**] → Ficha [⚙️] → [**Ajustes de cuenta servicio web**].

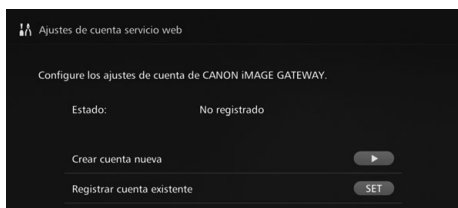

2 Presione la tecla <>>.

- Presione la tecla <>> y, a continuación, seleccione [**Crear cuenta nueva**].

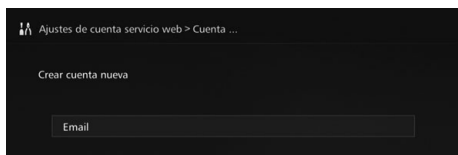

3 Presione <SET>.

- ▶ Aparecerá una pantalla de teclado.

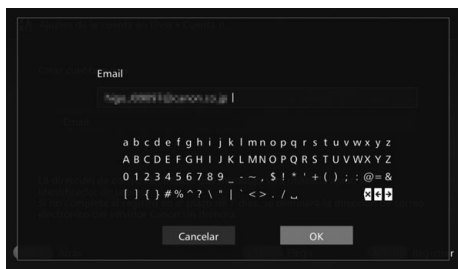

4 Escriba la dirección de correo electrónico.

- Escriba la dirección de correo electrónico para el ordenador, smartphone, etc.
- Seleccione un carácter con las teclas <◀> y, a continuación, presione <SET> para introducirlo.
- Cuando termine, seleccione [**OK**].

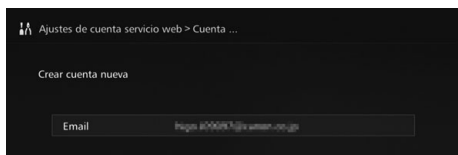

5 Presione <MENU>.

- ▶ Desde CANON iMAGE GATEWAY se enviará un mensaje a la dirección de correo electrónico registrada.

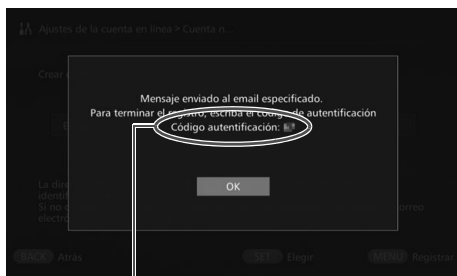

Código de autenticación
No olvide anotar el código.

6 Regístrese como miembro.

- Conecte con el sitio de CANON iMAGE GATEWAY desde el enlace que se muestra en el mensaje de correo electrónico recibido con el ordenador, el smartphone, etc. Siga las instrucciones del sitio para registrarse como miembro.
- **Para registrarse, necesita el código de autenticación que se muestra en la pantalla del televisor.**
- Cuando finalice el registro, presione <SET> en la Connect Station.



7 Finalice el ajuste.

- Cuando aparezca en el televisor la pantalla que se muestra a la izquierda, el registro con CANON iMAGE GATEWAY y la configuración de la cuenta en Connect Station se habrán completado. Presione <SET> para salir de la pantalla de ajustes.
- Cuando se complete la configuración, aparecerá un mensaje relativo a la recopilación de información del dispositivo (p. 70).

Registro de una cuenta existente

Si ya tiene una cuenta en CANON iMAGE GATEWAY, puede ajustar esa cuenta registrada en Connect Station.

- En el paso 2, presione <SET> y seleccione [**Registrar cuenta existente**].
- En los pasos 3 a 5, escriba la dirección de correo electrónico y la contraseña registrados con CANON iMAGE GATEWAY.
- Cuando ajuste una cuenta registrada, no necesitará registrarse en el sitio de CANON iMAGE GATEWAY. Cuando aparece la pantalla que se muestra en el paso 7, la configuración se ha completado.

Cancelación del ajuste de una cuenta registrada

Cancele una cuenta ajustada en Connect Station. Una vez que cancele el ajuste de la cuenta, ya no podrá compartir imágenes a través de Internet.

- En el paso 2, cuando presione <MENU> y seleccione [**Borrar ajustes de cuenta registrada**], el ajuste de la cuenta se cancelará.
- Aunque elimine la cuenta de la Connect Station, continuará siendo miembro de CANON iMAGE GATEWAY.



Si olvida el código de autenticación, ejecute otra vez [**Crear cuenta nueva**] desde el principio. Puede rehacer la operación hasta diez veces.

Transferir imágenes entre unidades Connect Station

Para intercambiar imágenes con otra Connect Station, seleccione **[Enviar/recibir imgs.]** en la pantalla de Inicio. Puede transferir álbumes, consultar los álbumes transferidos, registrar y editar contactos, etc.



Solicitud de aprobación de transferencia

Para transferir imágenes entre unidades Connect Station, debe registrar previamente el contacto en su Connect Station.

- Cuando se registra un contacto, una Connect Station envía una solicitud de aprobación. Si la otra Connect Station que recibe la solicitud la aprueba, se completará el registro de la transferencia entre las dos unidades.

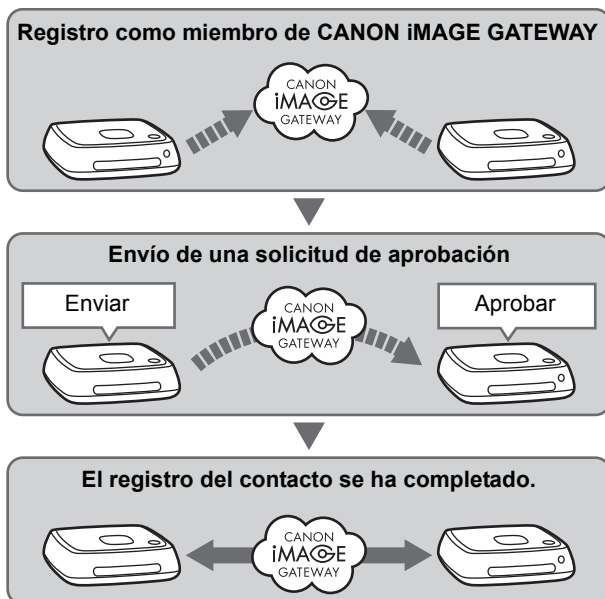

Envío de una solicitud de aprobación

En primer lugar, envíe una solicitud de aprobación desde una Connect Station a la Connect Station del contacto.

- Antes de realizar esta operación, revise la dirección de correo electrónico del destinatario (la que ha registrado con CANON iMAGE GATEWAY la Connect Station de destino).

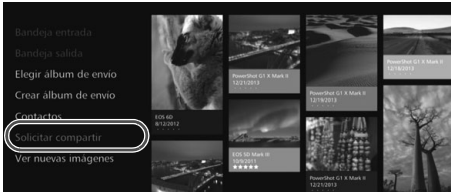

1 Seleccione [Solicitar compartir].

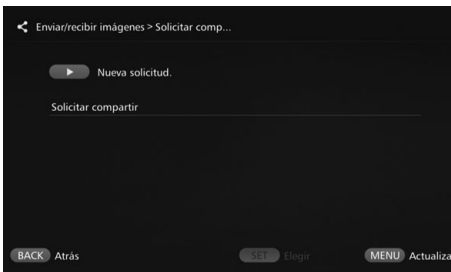

2 Presione la tecla <>>.

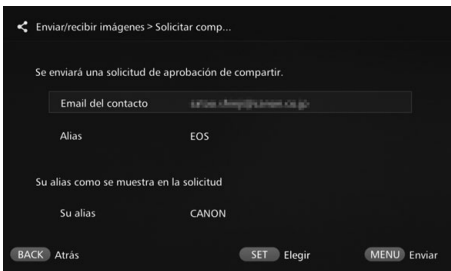

3 Escriba la dirección de correo electrónico.

- Seleccione [Email del contacto], presione <SET> y, a continuación, escriba la dirección de correo electrónico del destinatario.
- Si es necesario, también puede escribir su alias y el alias del destinatario (los nombres que se mostrarán).

4 Presione <MENU>.

- ▶ Se enviará una solicitud de aprobación.
- Tenga en cuenta que solo con enviar una solicitud de aprobación no se registra el contacto.



- Es recomendable utilizar un alias para una cuenta de CANON iMAGE GATEWAY.
- Se pueden guardar hasta diez solicitudes de aprobación que haya enviado o recibido. Se pueden guardar hasta veinte contactos registrados y solicitudes de aprobación, en total. El número de solicitudes de aprobación que se pueden guardar puede variar debido al cambio de especificaciones de CANON iMAGE GATEWAY.

Aprobación de la solicitud de aprobación recibida

Realice la operación de aprobación en la unidad Connect Station que haya recibido una solicitud de aprobación.

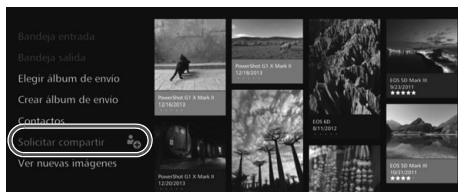

5 Seleccione [Solicitar compartir].

- Cuando se ha recibido una solicitud de aprobación, se muestra [Solicitar compartir] con [S].

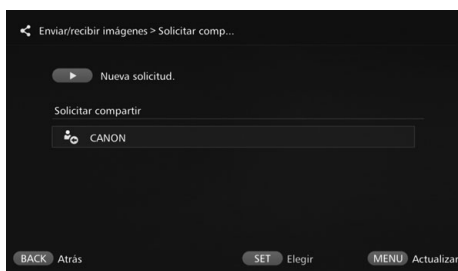

6 Seleccione una solicitud de aprobación recibida.

- Seleccione en la lista la solicitud que se vaya a aprobar y, a continuación, presione <SET>.

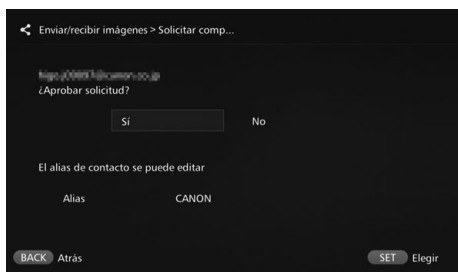

7 Seleccione [Sí].

- Cuando seleccione [Sí] y presione <SET>, se habrá completado el registro de la transferencia.
- Si es necesario, también puede cambiar el alias.

- Cuando se completa el registro del contacto, se pueden intercambiar álbumes con el contacto registrado. Las direcciones de correo electrónico registradas se añaden a [Contactos] en ambas unidades Connect Station y se pueden seleccionar al enviar imágenes.

Bandeja de entrada/Bandeja de salida

Se muestra una lista de álbumes recibidos o enviados.

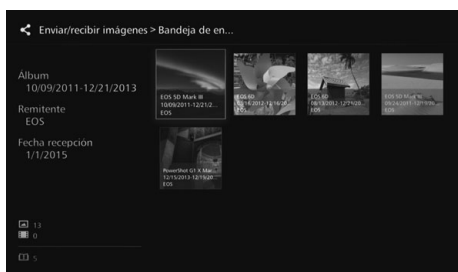

- Cuando se selecciona un álbum utilizando las teclas <◀▶>, se puede consultar el nombre del álbum, el número de imágenes, el remitente y el destinatario, la fecha de transferencia, los comentarios del álbum, etc.
- Cuando se selecciona un álbum y presiona <SET>, aparece la pantalla de visualización de álbumes, lo que permite ver el contenido del álbum.

Selección y envío de un álbum

Seleccione y envíe un álbum creado.

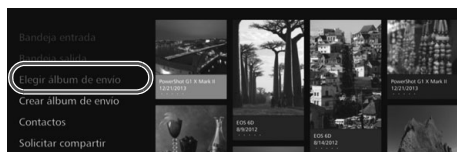

1 Seleccione [Elegir álbum de envío].

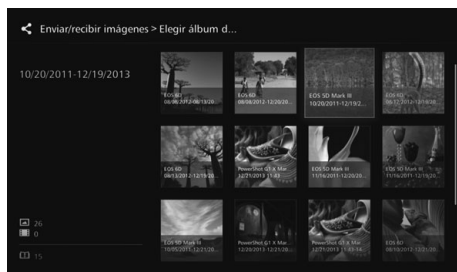

2 Seleccione el álbum que vaya a enviar.

- Puede presionar <MENU> y seleccionar [Ver álbum] para revisar las imágenes del álbum.
- Seleccione el álbum que va a enviar y, a continuación, presione <SET>.

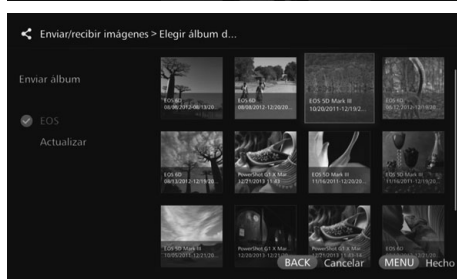

3 Seleccione el destinatario en la lista.

- Los destinatarios registrados se muestran en [Contactos].
- Presione las teclas <▲> <▼> para seleccionar el destinatario y, a continuación, presione <SET> para anexar [✔].
- Puede seleccionar varios destinatarios y enviarles el álbum simultáneamente.

4 Presione <MENU>.

- Cuando termine de seleccionar el destinatario, presione <MENU> para enviar el álbum.

Recepción de un álbum

Cuando la Connect Station se está utilizando o está en espera, revisa periódicamente el sitio CANON iMAGE GATEWAY y recibe imágenes automáticamente.

- Cuando se recibe un álbum, la lámpara de notificación de imagen nueva (azul) parpadea.
- Puede revisar el álbum recibido seleccionando [Nuevas imágenes] o [Enviar/recibir imgs.] → [Bandeja entrada] en la pantalla de Inicio.
- Si no recibe un álbum en un plazo de 30 días, ya no estará disponible para usted.
- Cuando desee recibir imágenes inmediatamente, seleccione [Ver nuevas imágenes] (p. 60).

Creación y envío de un álbum

Cree y envíe un álbum nuevo.

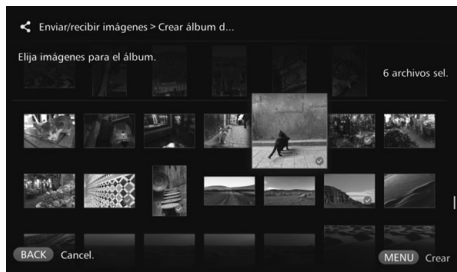

- Para ver información sobre cómo crear un álbum, vea “Creación de un álbum” (p. 35).
- Al presionar <MENU> se crea un álbum y se muestra la pantalla de envío. Envíe el álbum como en los pasos 3 y 4 de la página anterior.

Contactos

Se muestra una lista de contactos registrados.

Revise los contactos registrados, borre contactos y edite los alias (los nombre que se mostrarán) de contactos.

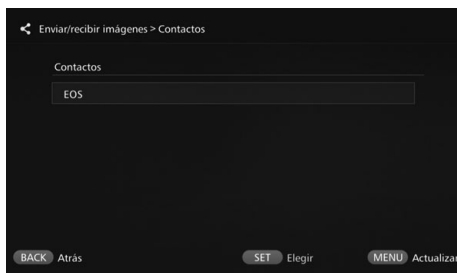

- Cuando se selecciona un contacto registrado y se presiona <SET>, aparece la pantalla de edición, que permite cambiar el alias del contacto y borrar el contacto.
- Se pueden registrar hasta veinte contactos. El número de contactos que se pueden registrar puede variar debido al cambio de especificaciones de CANON iIMAGE GATEWAY.

Revisión de imágenes nuevas

Revise CANON iIMAGE GATEWAY para ver si hay imágenes enviadas desde otra Connect Station.

- Cuando la Connect Station se está usando o está en espera, recibe las imágenes automáticamente. Realice esta operación cuando desee consultar las imágenes recibidas inmediatamente o cuando la alimentación de la Connect Station haya estado apagada durante un período prolongado de tiempo.



- Cuando no se recibe un álbum, se envía un mensaje de correo electrónico a la dirección de correo electrónico del remitente una semana antes de la fecha de caducidad.
- Los tamaños de los archivos que se pueden transferir, la fecha de caducidad de recepción de imágenes y la fecha de notificación pueden variar. Para obtener la información más reciente, consulte el sitio web de CANON iIMAGE GATEWAY (<http://www.canon.com/cig>).

Transferir imágenes entre un smartphone y la Connect Station

Para transferir imágenes entre un smartphone y la Connect Station, instale y utilice la versión 2.0 o posterior de la aplicación dedicada “Connect Station” en un smartphone.

- Para conocer los detalles sobre la versión 2.0 o posterior de la aplicación “Connect Station”, consulte su sitio de descargas.

■ Solicitud de aprobación de transferencia

Para transferir imágenes entre un smartphone y la Connect Station, deben haberse registrado entre sí previamente como contactos.

- Cuando se registra un contacto, el smartphone envía una solicitud de aprobación. Si la Connect Station que recibe la solicitud la aprueba, se completará el registro de la transferencia entre los dos dispositivos.

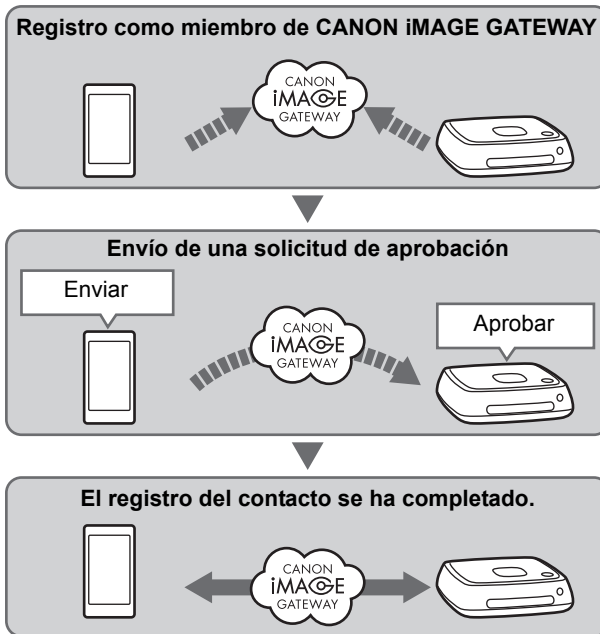

Envío de una solicitud de aprobación

En primer lugar, envíe una solicitud de aprobación desde un smartphone a la Connect Station que desee registrar como contacto.

- Antes de realizar esta operación, revise la dirección de correo electrónico del destinatario (la que ha registrado con CANON iIMAGE GATEWAY la Connect Station de destino).



1 Inicie sesión en CANON iIMAGE GATEWAY.

- Inicie la versión 2.0 o posterior de la aplicación "Connect Station" en un smartphone y, a continuación, inicie sesión en CANON iIMAGE GATEWAY.



2 Seleccione [Ajustes de Transferencia].

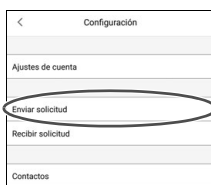

3 Seleccione [Enviar solicitud].



4 Seleccione [Nueva solicitud].



- Es recomendable utilizar un alias para una cuenta de CANON iIMAGE GATEWAY.
- Cuando inicie la versión 2.0 o posterior de la aplicación "Connect Station" por primera vez, aparecerán instrucciones para la transferencia de imágenes.
- Cuando reinicie la versión 2.0 o posterior de la aplicación "Connect Station", no tendrá que iniciar sesión en CANON iIMAGE GATEWAY.

Cancelar	Nueva solicitud	Enviar
Dirección de correo electrónico del receptor		
Apellido del receptor		
Tu apodo aparece en el lado del receptor *****		

5 Envíe una nueva solicitud.

- Escriba la dirección de correo electrónico del destinatario en el campo superior.
- Escriba el alias (el nombre que se mostrará) del destinatario en el campo inferior.
- Seleccione **[Enviar]**.
- ▶ Se enviará una solicitud de aprobación.
- Tenga en cuenta que solo con enviar una solicitud de aprobación no se registra el contacto.

 Se pueden guardar hasta diez solicitudes de aprobación que haya enviado o recibido. Se pueden guardar hasta veinte contactos registrados y solicitudes de aprobación en total. El número de solicitudes de aprobación que se pueden guardar puede variar debido al cambio de especificaciones de CANON IMAGE GATEWAY.

Aprobación de la solicitud de aprobación recibida

Realice la operación de aprobación en la unidad Connect Station que haya recibido una solicitud de aprobación. Para ver información detallada, consulte “Aprobación de la solicitud de aprobación recibida” en la página 58.

- Cuando se completa el registro del contacto, se pueden intercambiar álbumes con el contacto registrado. Las direcciones de correo electrónico registradas se añaden a **[Contactos]** en el smartphone (“Connect Station”, la aplicación dedicada) y en la unidad Connect Station. Se pueden seleccionar al enviar imágenes.

Transferencia de imágenes con una aplicación dedicada

Envío de imágenes

1 Inicie sesión en CANON IMAGE GATEWAY.

- Inicie la versión 2.0 o posterior de la aplicación “Connect Station” en un smartphone y, a continuación, inicie sesión en CANON IMAGE GATEWAY.

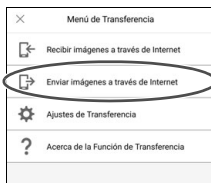

2 Seleccione [Enviar imágenes a través de Internet].



3 Seleccione un destinatario.

- Seleccione un destinatario. Después de seleccionar un destinatario, seleccione [Siguiente].



4 Seleccione una imagen para enviarla.

- Toque [Seleccionar] y, a continuación, seleccione una imagen para enviarla.
 - Puede tocar [📷] para captar y enviar una foto inmediatamente.
 - Puede tocar [📁] para enviar un álbum completo (solo iOS).

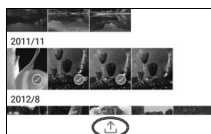

5 Envíe la imagen.

- Toque [📷] para enviar la imagen.

Recepción de imágenes

1 Inicie sesión en CANON IMAGE GATEWAY.

- Inicie la versión 2.0 o posterior de la aplicación “Connect Station” en un smartphone y, a continuación, inicie sesión en CANON IMAGE GATEWAY.

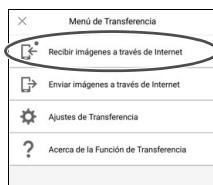

2 Seleccione [Recibir imágenes a través de Internet].



3 Reciba una imagen.

- Seleccione una imagen para recibirla.
- Toque [↓] para recibir la imagen.



- Cuando inicie la versión 2.0 o posterior de la aplicación “Connect Station” por primera vez, aparecerán instrucciones para la transferencia de imágenes.
- Cuando reinicie la versión 2.0 o posterior de la aplicación “Connect Station”, no tendrá que iniciar sesión en CANON IMAGE GATEWAY.

Compartir imágenes mediante un servicio Web

Cuando seleccione [**Compartir en línea**] en el submenú mientras se muestren imágenes en [**Imágenes**], puede compartir las imágenes mediante CANON IMAGE GATEWAY o un servicio Web registrado.

- Para compartir imágenes mediante un servicio Web diferente de CANON IMAGE GATEWAY, acceda a CANON IMAGE GATEWAY desde un ordenador u otro terminal y registre el servicio Web que utilice.



1 Seleccione [**Compartir en línea**].

- Muestre el submenú de [**Imágenes**] (p. 32) y, a continuación, seleccione [**Compartir en línea**].



2 Seleccione un servicio Web.

- Se mostrará la lista de servicios Web registrados con CANON IMAGE GATEWAY.
- Seleccione un servicio Web y, a continuación, presione <SET>.



3 Seleccione imágenes.

- Seleccione imágenes y presione <SET> para anexar [✓] a las imágenes que vaya a compartir.

4 Presione <MENU>.

- Cuando termine de seleccionar imágenes, presione <MENU> para compartir las imágenes.
- Cuando aparezca la pantalla [**Condiciones de uso**], lea detenidamente su contenido y seleccione [**Aceptar**].

Revisión o cambio de ajustes

Para revisar o cambiar ajustes, seleccione **[Preferencias]** en la pantalla de Inicio.

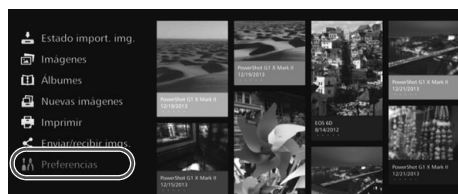

Listado de preferencias



Elementos de menú	Ajustes de menú	Página
Ficha ⚙️		
Tiempo visualizac. foto*1	2 s/4 s/6 s/8 s	-
Tiempo reproduc. vídeo*1	4 s/8 s/16 s/Todo	-
Efecto de transición	Ninguna/Fundido	-
Reproducción continua*2	Desactivar / Activar	-
Ajuste de espera automático*3	Activar / Desactivar	-
Idioma	Seleccione el idioma que vaya a utilizar.	-
País o región de uso	Seleccione el país o la región de destino.	-
Ficha ⚙️		
Ajustes márgenes	Sin márgenes/Con márgenes	-
Ajustes impresión fecha	Sin fecha/Con fecha	-
Selección de impresora	Ajuste la impresora que se va a conectar.	-
Ajustes música de fondo	Off/On	-
Música de fondo	Seleccione música de fondo.	-
Ajustes de audio	Audio vídeo/Música fondo/Audio vídeo + música fondo	-
Mostrar estado	Revise el estado de importación de imágenes y el estado de transferencia.	69

*1 Es posible que el tiempo real no sea exacto.

*2 Cuando se ajuste **[Activar]**, la reproducción de un álbum, un álbum automático o una presentación de diapositivas se repetirá.

*3 Cuando se ajuste **[Activar]**, Connect Station pasará automáticamente al modo de espera después de 30 minutos aproximadamente (p. 16).

Si **[Ajuste de espera automático]** se ajusta en **[Desactivar]** y se deja la Connect Station durante un periodo prolongado de tiempo mostrando la misma pantalla en el monitor, es posible que la pantalla quede marcada.

Elementos de menú	Ajustes de menú	Página
Ficha 		
Ajustes Wi-Fi	Cambie los ajustes de Wi-Fi.	69
Ajustes de red	Cambie los ajustes de red.	-
Ajustes de cuenta servicio web	Regístrese como miembro de CANON iIMAGE GATEWAY y configure una cuenta.	70
Recopilar información del dispositivo	Haga los ajustes relacionados con la recopilación de información de la cámara/ videocámara.	70
Recopilación de info. del dispositivo	Se muestran los datos relativos a la recopilación de información de la cámara/videocámara.	-
Ajustar fecha/hora	Cambie la fecha y la hora ajustadas en la Connect Station.	-
Apagar	Apague la Connect Station.	-
Ficha 		
Luminosidad de LED	Claro/Oscuro	-
Control mediante HDMI	On/Off	71
Actualización de firmware	Seleccione para actualizar el firmware.	71
Inicializar ajustes	Reinicie Connect Station a sus ajustes iniciales.	71
Eliminar todas imgs. del sistema	Elimine todas las imágenes de la Connect Station.	72
Formatear disco duro sistema	Elimine todos los ajustes e imágenes de la Connect Station.	72
Ficha 		
Backup	Haga copias de seguridad en un disco duro externo.	73
Restaurar datos	Restaura imágenes de las que se hayan hecho copias de seguridad en un disco duro externo.	74
Formatear disco externo	Formatee el disco duro externo conectado al terminal USB.	74
Ficha 		
Licencia OSS	Mostrar información acerca del software de código libre.	-

Información complementaria sobre preferencias

A continuación se describen los elementos de Preferencias para los que se necesita información complementaria.

Ficha

[Mostrar estado]

Revise el estado del procesamiento en curso, tal como la transferencia o la impresión de imágenes.



- Cuando seleccione un elemento procesado con las teclas <▲> <▼> y presione <MENU>, puede interrumpir el procesamiento y cancelarlo.
- Los elementos para los que se muestre [⊗] tienen un error. Cancele el elemento procesado e inténtelo de nuevo.

Ficha

[Ajustes Wi-Fi]

Cambie los ajustes de la conexión con el punto de acceso. Si no hace los ajustes de Wi-Fi durante los ajustes iniciales, utilice este menú para hacer los ajustes.



- Seleccione el método de conexión entre las tres opciones siguientes: [**Buscar red**], [**Conexión WPS pulsando botón (PBC)**] y [**Conexión WPS (código PIN)**].

[Ajustes de cuenta servicio web]

Regístrate como miembro de CANON iMAGE GATEWAY y configure una cuenta. Para obtener información sobre el procedimiento de configuración, consulte “Registro como miembro” (p. 53).

[Recopilar información del dispositivo]

A efectos de proporcionarle información relativa a los productos y servicios de Canon y de desarrollar productos y servicios que atiendan mejor las necesidades de los clientes, Canon solicita que la información relativa a su uso de este producto y cámaras/videocámaras, lentes y accesorios que conecte a este producto, sea transmitida regularmente a Canon a través de Internet.

Observe que podrá continuar usando este producto incluso si no acepta las solicitudes anteriores. E incluso después de aceptarlas, puede optar por dejar de realizar la transmisión de su información en cualquier momento con solo cambiar la configuración del producto. Para conocer los detalles sobre el tratamiento que se da a la información transmitida, consulte la Declaración de privacidad de CANON iMAGE GATEWAY.

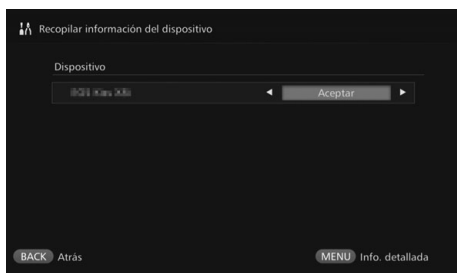

- Esto está disponible en el momento de configurar la cuenta de CANON iMAGE GATEWAY en Connect Station.
- Puede presionar <MENU> para ver información detallada acerca de la recopilación de información de la cámara/videocámara.
- Puede aceptar la recopilación de información producto por producto.
- Presione las teclas <▲> <▼> para seleccionar el producto que desee y, a continuación, presione las teclas <◀> <▶> para seleccionar si acepta o no.
- Cuando se detecta un producto nuevo, se añade a la lista.

[Control mediante HDMI]

Cuando conecte la Connect Station a un televisor compatible con la función de control de dispositivos HDMI (HDMI CEC*), puede manejar la Connect Station utilizando el mando a distancia del TV.

Cuando utilice un televisor compatible y desee manejar la Connect Station con el mando a distancia del televisor, ajuste **[On]**.

* Una función estándar de HDMI que permite que los dispositivos HDMI se controlen entre sí, para poder controlarlos con una unidad de control remoto.

- Cuando la controle con el mando a distancia del televisor, las funciones de control a distancia para la Connect Station se asignarán de la manera siguiente:
<BACK>: botón azul/<MENU>: botón rojo/<HOME>: botón amarillo/
<POWER>: botón de alimentación

[Actualización de firmware]

Actualice el firmware de la Connect Station.

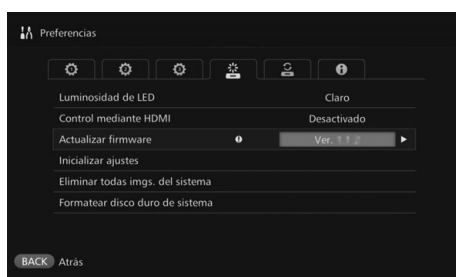

- Cuando la Connect Station esté conectada a Internet y haya firmware que actualizar, se mostrará **[i]** en **[Preferencias]** en la pantalla de Inicio.
- Bajo la ficha **<Ficha icon>** de la pantalla **[Preferencias]** que se muestra a la izquierda, seleccione **[Actualizar firmware]** y presione **<SET>**.
- Cuando presione **<MENU>** en la pantalla **[Actualizar firmware]**, se iniciará la descarga y la actualización del firmware.

[Inicializar ajustes]

Elimine los ajustes de la Connect Station y restaure los ajustes que tenía en el momento de comprarla. Cuando inicialice los ajustes, también se eliminarán los ajustes de la red y de la impresora; ajústelos de nuevo desde el principio.

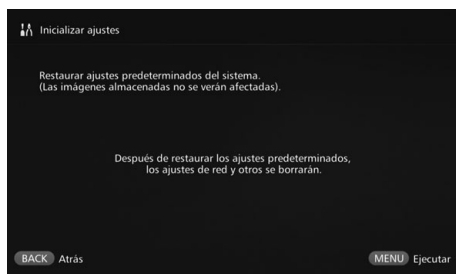

- Cuando presione **<MENU>**, se inicializarán los ajustes y aparecerá la pantalla de ajustes iniciales.
- Aunque ejecute **[Inicializar ajustes]**, las imágenes y los álbumes importados no se eliminarán.

 Es posible que ciertos aparatos de TV, incluso algunos compatibles con HDMI CEC, no funcionen correctamente. En ese caso, maneje el televisor con el mando a distancia de la Connect Station.

[Eliminar todas imgs. del sistema]

Elimine todas las imágenes importadas en la Connect Station.



- Las imágenes protegidas no se eliminarán.
- Cuando se elimina una imagen, no se puede recuperar. Se recomienda hacer copias de seguridad de las imágenes antes de eliminarlas.
- Cuando presione <MENU>, se iniciará la eliminación.

[Formatear disco duro sistema]

Elimine todas las imágenes importadas en la Connect Station, así como todos los ajustes.



- Cuando presione <MENU>, se iniciará el formateo.
- El formateo normal no puede eliminar todos los datos del disco duro de la Connect Station. Para eliminar los datos completamente, presione <SET> para anexar [✓] a [Formateo de bajo nivel] y, a continuación, ejecute el formateo.
- Cuando se complete el formateo, la Connect Station se reiniciará.
- El tiempo estándar que tarda el formateo es el siguiente:
 - Formateo normal: aprox. 1 minuto
 - Formateo de bajo nivel: aprox. 10 horas

● Cuando ejecute [Formatear disco duro sistema], todas las imágenes importadas en la Connect Station se eliminarán. Se eliminarán incluso las imágenes protegidas, así que debe asegurarse de que no haya nada que necesite conservar. Haga copias de seguridad de los datos grabados que necesite antes de ejecutar el formateo.

- Cuando formatee el disco duro para transferir o desechar la Connect Station, consulte “Desechado y transferencia del producto” (p. 9).
- No retire ni inserte una tarjeta o un cable USB durante el formateo o la actualización del firmware.
- Si se produce un error mientras se formatea el disco duro del sistema, es posible que se dañe el disco duro. Si ocurre así, póngase en contacto con el centro de asistencia de Canon más cercano.

Copia de seguridad y restauración de datos

Haga copias de seguridad de los datos de la Connect Station y restaure los datos de la copia de seguridad en la Connect Station. Para realizar las operaciones relacionadas con la copia de seguridad y la restauración utilice la ficha [] de [Preferencias].

[Backup]

Haga copias de seguridad de los datos de la Connect Station en un disco duro externo conectado al terminal USB. Si los datos de la Connect Station se dañan, no podrá ver las imágenes; es recomendable hacer copias de seguridad de los datos periódicamente.



- Cuando presione <MENU>, se iniciará la copia de seguridad.
- Cuando se hace una copia de seguridad de los datos en un disco duro externo que se conecta por primera vez, aparece una pantalla para inicializar el disco duro externo.

Notas sobre la copia de seguridad

- Utilice un disco duro externo con alimentación propia y una capacidad de entre 1 y 2 TB.
- No es posible utilizar para copiar imágenes un disco duro externo para copias de seguridad.
- Se recomienda utilizar un disco duro externo nuevo para la copia de seguridad.
- La copia de seguridad formatea el disco duro externo y reemplaza su contenido por los datos de la Connect Station. No utilice un disco duro externo en el que se almacenen datos que no desee eliminar.
- Después de la copia de seguridad, es posible que no se reconozca el disco duro externo aunque esté conectado a un ordenador.
- No añada ni elimine datos, utilizando un ordenador, etc., de la copia de seguridad de los datos realizada en un disco duro externo. Quizá resulte imposible utilizar los datos para la restauración.

[Restaurar datos]

Si se avería la Connect Station o se pierden datos, puede restaurar los datos de la copia de seguridad.

Además, puede restaurar la Connect Station al estado más reciente de la copia de seguridad si elimina accidentalmente las imágenes de la Connect Station.



- Cuando presione <MENU>, se iniciará la restauración.

[Formatear disco externo]

Elimine todos los datos grabados en un disco duro externo para formatearlo.



- Cuando presione <MENU>, se iniciará el formateo del disco duro externo.
- El formateo normal no puede eliminar todos los datos del disco duro externo. Para eliminar los datos completamente, presione <SET> para anexar [✓] a **[Formateo de bajo nivel]** y, a continuación, ejecute el formateo.
- El tiempo estándar que tarda el formateo es el siguiente:
 - Formateo normal: aprox. 4 minutos
 - Formateo de bajo nivel: aprox. 11 horas y 30 minutos
- * Cuando se utiliza un disco duro con una capacidad de 1 TB.

! Notas sobre la restauración de datos

Cuando restaure datos, ejecute la restauración de datos antes de importar cualquier imagen. Todas las imágenes importadas antes de la restauración se eliminarán.

Referencia

Guía de solución de problemas

Si se presenta un problema, consulte en primer lugar esta guía de solución de problemas. Si la guía de solución de problemas no resuelve el problema, póngase en contacto con el centro de asistencia de Canon más cercano.

Problemas relacionados con la alimentación

No se puede encender la alimentación.

- Conecte firmemente el cable de alimentación a la unidad del adaptador de CA y a la toma de corriente (p. 15).
- Inserte firmemente en la Connect Station la clavija de CC del adaptador CA.

La alimentación se enciende o se apaga con el mando a distancia del televisor.

- Si ajusta [**Control mediante HDMI**] en [**Off**] bajo la ficha [**Preferencias:** ], la Connect Station dejará de responder al mando a distancia del televisor (p. 71).

No se puede apagar la alimentación aunque se presione el botón de alimentación de la Connect Station.

- Quizá no pueda apagar la alimentación en ocasiones tales como cuando se está actualizando el firmware. Espere unos momentos antes de apagar la alimentación.

La Connect Station se calienta.

- La Connect Station puede calentarse durante el uso, pero no se trata de una avería.

El ventilador de refrigeración y el disco duro incorporado están siempre en funcionamiento.

- El ventilador de refrigeración y el disco duro incorporado están en funcionamiento incluso en estado de espera, pero no se trata de una avería.

La alimentación de la Connect Station se apaga.

- Si la Connect Station se calienta, es posible que su mecanismo de seguridad apague la alimentación. Si se acumula polvo en la abertura de entrada o salida para la refrigeración interna, elimínelo.
- Espere unos momentos a que la Connect Station se enfíe antes de continuar utilizándola.

Importación de imágenes

Se tarda tiempo en reconocer la tarjeta o una cámara/videocámara conectada.

- En reconocer la tarjeta o una cámara/videocámara conectada al terminal USB se puede tardar aproximadamente un minuto.

Las imágenes no se importan.

- Las imágenes que ya se han importado en la Connect Station no se importan.
- Si no se importan imágenes nuevas, retire la tarjeta o desconecte el dispositivo conectado al terminal USB y, a continuación, reinicie la Connect Station. Después de iniciar la Connect Station, vuelva a importar imágenes.
- En el caso de la función NFC o la función Wi-Fi, compruebe que la función se haya ajustado correctamente (p. 22).
- Compruebe si el formato de archivo de la imagen que desea importar es compatible con Connect Station (p. 21).
- Si una misma imagen está grabada en varios soportes de grabación dentro de una cámara que admita varias tarjetas o una videocámara equipada con memoria interna, solo se grabará una imagen en la Connect Station. Como resultado, es posible que el número de imágenes transferidas que se muestra en la cámara/videocámara sea diferente del número de imágenes guardadas en la Connect Station.
- Si hay algún archivo de imagen dañado entre los datos que se van a descargar, es posible que la descarga de imágenes no se complete. Elimine los archivos de imagen dañados antes de la descarga.

No es posible copiar imágenes en un disco duro externo.

- Compruebe que haya un cable USB conectado al disco duro externo.
- Si la Connect Station y el disco duro externo están conectados antes que se encienda la Connect Station, no se puede reconocer el disco duro externo. Conecte el disco duro externo después de que se encienda la Connect Station.

Se tarda tiempo en importar imágenes a través de una red LAN inalámbrica.

- Si el tamaño total de los archivos de imagen que se van a importar es grande, la importación tarda algún tiempo.
- Si está utilizando una cámara/videocámara, póngala lo más cerca posible de la Connect Station.
- Si está utilizando un smartphone, póngalo lo más cerca posible del punto de acceso.
- Si hay varios dispositivos conectados a través de una red LAN inalámbrica en el punto de acceso, es posible que no pueda conectar el dispositivo que desea. Para obtener información detallada, consulte el manual de instrucciones del punto de acceso.
- Si se utiliza cerca un horno de microondas, un dispositivo Bluetooth u otro dispositivo que utilice la banda de 2,4 GHz, aléjelo o apáguelo.

Visualización en un televisor

La pantalla de Connect Station no aparece en la pantalla del televisor.

- Asegúrese de que la clavija del cable HDMI se haya insertado completamente (p. 14).
- En la pantalla del televisor, seleccione la entrada de vídeo del televisor a la que se haya conectado la Connect Station.

No se puede reproducir vídeos cuya resolución supere 1920x1080.

- No se puede reproducir vídeos cuya resolución supere 1920x1080.

Los vídeos no se reproducen con fluidez.

- En algunos vídeos, es posible que el movimiento del motivo no se reproduzca con fluidez.

- Cuando la Connect Station realice otra operación durante la reproducción de un vídeo, es posible que la reproducción del vídeo no sea fluida.

La operación se desactivó.

- Mantenga presionado el botón de alimentación durante 2 seg. o más para apagar la alimentación y, a continuación, encienda la alimentación de nuevo.

La reproducción de imágenes tarda más tiempo.

- Es posible que se tarde más tiempo en reproducir imágenes editadas con un ordenador, etc.

Función NFC y red LAN inalámbrica

La Connect Station no responde cuando mantengo una cámara/videocámara, un smartphone, etc. cerca de su punto de conexión NFC.

- Compruebe la ubicación de la **N** en la cámara/videocámara o la ubicación de la antena NFC del smartphone o de la tableta.
- Cuando la Connect Station emita tres pitidos cortos y la lámpara de alimentación parpadee en rojo, asegúrese de que la función NFC y la función Wi-Fi estén ajustadas correctamente en la Connect Station, la cámara/videocámara, el smartphone, etc. (p. 22, 41).
- Asegúrese de que el smartphone o la tableta sean compatibles con la función NFC.
- Para averiguar si la cámara/videocámara es compatible con la función NFC de la Connect Station, póngase en contacto con el centro de asistencia de Canon más cercano.

La Connect Station no se puede conectar al punto de acceso.

- Asegúrese de que la alimentación del punto de acceso esté encendida.
- Si no puede conectar con el punto de acceso ahora pero antes sí podía hacerlo, apague y encienda la Connect Station, el smartphone, la tableta, la impresora, el punto de acceso, etc. Si la Connect Station está lejos del punto de acceso, acérquela.
- Si se utiliza cerca un horno de microondas, un dispositivo Bluetooth u otro dispositivo que utilice la banda de 2,4 GHz, aléjelo o apáguelo.

La Connect Station no se puede conectar directamente a un smartphone o una tableta.

- Un smartphone o una tableta no se pueden conectar directamente a Connect Station. Conéctelos a través de un punto de acceso (p. 41).

Transferencia de imágenes

No recibe el mensaje de correo electrónico de CANON iIMAGE GATEWAY al registrarse como nuevo miembro.

- Puede darse el caso de que no pueda recibir mensajes de correo electrónico de CANON iIMAGE GATEWAY si su correo electrónico está ajustado para no aceptar mensajes de ciertos dominios, etc. Consulte la Ayuda en el sitio de CANON iIMAGE GATEWAY (<http://www.canon.com/cig>) para ver información detallada sobre ajustes del correo electrónico.

Impresión

No es posible imprimir imágenes.

- Asegúrese de que la alimentación de la impresora, del punto de acceso, router, etc. esté encendida.
- Asegúrese de que no se muestre ningún error en la impresora.
- Asegúrese de que la impresora esté conectada al mismo punto de acceso o router que la Connect Station.

Mensajes de error

En la pantalla del televisor aparece un error relacionado con la Connect Station.

- Haga lo que indique el mensaje de error. Si no sabe con seguridad cómo afrontar el problema, anote el mensaje de error y póngase en contacto con el centro de asistencia de Canon más cercano.

Copia de imágenes en una tarjeta

No es posible copiar imágenes en una tarjeta.

- Compruebe si se ha insertado una tarjeta CF o SDXC (p. 33).
- Deslice el conmutador de protección contra escritura de la tarjeta SDXC a la posición de Escritura/Borrado.
- Compruebe la capacidad restante en la tarjeta.

Copia de seguridad y restauración

No es posible hacer copias de seguridad de los datos.

- Utilice un disco duro externo con alimentación propia y una capacidad de entre 1 y 2 TB.
- No es posible utilizar para copiar imágenes un disco duro externo para copias de seguridad.
- Se recomienda utilizar un disco duro externo nuevo para la copia de seguridad.

Las imágenes desaparecen después de restaurar datos.

- Al restaurar datos, las imágenes de las que no se han hecho copias de seguridad se eliminan.

Parpadeo de lámparas

Todas las lámparas están parpadeando.

- El firmware se está actualizando (p. 71). Las lámparas dejan de parpadear cuando se completa la actualización.

Aparece un mensaje de error durante la actualización del firmware.

- Bajo la ficha [**Preferencias:** ], seleccione [**Actualización de firmware**] para volver a actualizar el firmware (p. 71). Si el mensaje de error se mantiene después de volver a actualizar el firmware, póngase en contacto con el centro de asistencia de Canon más cercano.

Especificaciones

Disco duro incorporado

- **Capacidad**
1 TB
* Dado que el sistema utiliza parte del espacio de disco, la capacidad indicada es inferior a 1 TB.

Red LAN inalámbrica

- **Cumplimiento de estándares**
IEEE 802.11b/g/n
- **Método de transmisión**
Modulación DS-SS (IEEE 802.11b)
Modulación OFDM (IEEE 802.11g/n)
- **Alcance de transmisión**
Aprox. 15 m/49,2 pies
* Sin obstáculos entre las antenas de transmisión y recepción, y sin interferencias de radio
- **Frecuencia de transmisión (Frecuencia central)**
Frecuencia: 2412 - 2462 MHz
Canal: 1 - 11
- **Seguridad**
WEP, WPA-PSK (TKIP), WPA-PSK (AES), WPA2-PSK (TKIP), WPA2-PSK (AES)

Red LAN por cable

- **Ethernet**
10BASE-T, 100BASE-TX, 1000BASE-T

Interfaz

- **USB**
Equivalente a USB de alta velocidad
- **HDMI OUT**
Tipo A, compatible con CEC
- **Ranura para tarjetas**
Ranura para tarjetas CF, ranura para tarjetas de memoria SD
 - Tarjetas compatibles: tarjeta CF (compatible con Tipo I o II), tarjeta de memoria SD, tarjeta de memoria SDHC, tarjeta de memoria SDXC (no compatible con UHS-I)
- * Las tarjetas CFast no son compatibles.

Formatos que se pueden reproducir

- **Fotos**
JPEG, RAW (solo CR2)
- **Videos**
MP4, MOV, AVCHD
(calidad de grabación Full HD, HD y VGA (SD))

Dimensiones y peso

- **Dimensiones (An. x Al. x Pr.)**
Aprox. 155,6 x 51,1 x 155,6 mm/6,13 x 2,01 x 6,13 pulg. (incluidas las partes salientes)
- **Peso**
Aprox. 570 g/20,11 onzas (solo el cuerpo, sin incluir la tapa de la ranura para tarjetas)

Entorno de funcionamiento

- **Humedad e intervalo de temperatura de trabajo**
0°C - 35°C/32°F - 95°F, 20% - 85% HR (no se permite condensación)

Consumo de energía

- **Encendido/espera/apagado**
Máx. 10 W/9,5 W/0,5 W

Mando a distancia

Mando a distancia (CS-RC1)

- **Alcance de transmisión**
Aprox. 10 m / 32,8 pies
- **Ángulo de recepción (para la Connect Station)**
Arriba/abajo/izquierda/derecha: 25° en cada dirección
- **Dimensiones (An. x Al. x Pr.)**
Aprox. 41,3 x 15,1 x 125,5 mm/1,63 x 0,59 x 4,94 pulg.
- **Peso**
Aprox. 42 g/1,48 onzas (sin incluir las pilas)

Adaptador CA

Adaptador CA (CA-PS700)

- **Entrada nominal**
100 - 240 V CA (50/60 Hz)
- **Salida nominal**
7,4 V CC/2 A
- **Cable de CC**
Aprox. 1,8 m/5,9 pies
- **Dimensiones (An. x Al. x Pr.)**
Aprox. 112,0 x 29,0 x 45,0 mm/4,4 x 1,1 x 1,8 pulg. (sin cable de alimentación)
- **Peso**
Aprox. 185 g/6,53 onzas (sin cable de alimentación)

- Todas las especificaciones anteriores se basan en los estándares de comprobación de Canon.
- Las especificaciones y el exterior del producto pueden cambiar sin previo aviso.

Precauciones relativas a Wi-Fi (red LAN inalámbrica)/NFC

Países y regiones que permiten el uso de red LAN inalámbrica/NFC

El uso de red LAN inalámbrica/NFC está restringido en algunos países y regiones, y su uso ilegal puede ser sancionable bajo las normativas nacionales o locales. Para evitar el incumplimiento de las normativas sobre red LAN inalámbrica/NFC, póngase en contacto con el centro de asistencia de Canon más cercano.

Tenga en cuenta que Canon no será responsable de ningún problema derivado del uso de red LAN inalámbrica/NFC en otros países o regiones.

Número de modelo

CS100: DS586021

(incluido el modelo de módulo WLAN: AW-NU173)

(incluido el modelo de módulo NFC: CH9-1372)

Cuando se utilice la conexión a una toma eléctrica doméstica, utilice solamente el adaptador compacto de potencia CA-PS700 (alimentación nominal: 100-240 V CA, 50/60 Hz, salida nominal: 7,4 V CC). El uso de cualquier otro aparato puede provocar incendios, sobrecalentamiento o descargas eléctricas.

Por medio de la presente Canon Inc. declara que el CS100, CH9-1372 cumple con los requisitos esenciales y cualesquiera otras disposiciones aplicables o exigibles de la Directiva 1999/5/CE.

Póngase en contacto con la siguiente dirección para obtener la Declaración de conformidad original:

CANON EUROPA N.V.

Bovenkerkerweg 59, 1185 XB
Amstelveen, The Netherlands

CANON INC.

30-2, Shimomaruko 3-chome,
Ohta-ku, Tokyo 146-8501, Japan



Uso de red LAN inalámbrica

- Según las normativas legales de intercambio exterior y comercio exterior, se necesita un permiso de exportación (o un permiso de transacción de servicios) del gobierno de Japón para exportar recursos y servicios estratégicos (incluido este producto) fuera de Japón.
- Debido a que este producto incluye software de cifrado de EE. UU., está sometido a las Normativas de administración de exportaciones de EE. UU. y no puede exportarse ni llevarse a ningún país sometido a un embargo comercial por parte de EE. UU.
- No olvide anotar los ajustes de red LAN inalámbrica que utilice.

Los ajustes de red LAN inalámbrica guardados en este producto pueden cambiar o borrarse como consecuencia del manejo incorrecto del producto, los efectos de ondas de radio o de la electricidad estática o de accidentes o averías. No olvide tomar la precaución de anotar los ajustes de red LAN inalámbrica. Tenga en cuenta que Canon no acepta ninguna responsabilidad por los daños directos o indirectos ni la pérdida de ganancias resultantes de la degradación o la desaparición de contenido.

- Canon no compensará de ninguna manera los daños resultantes de la pérdida o robo del producto.
Canon no acepta ninguna responsabilidad por los daños o las pérdidas resultantes del acceso no autorizado o el uso de los dispositivos de destino registrados en este producto debido a la pérdida o el robo del producto.
- Utilice el producto como se indica en este manual.
Utilice la función de red LAN inalámbrica de este producto de acuerdo con las directrices indicadas en este manual. Canon no acepta ninguna responsabilidad por daños o pérdidas si la función y el producto se utilizan de manera diferente a la descrita en este manual.
- Para apagar la red LAN inalámbrica, apague la Connect Station.

Precauciones de seguridad

Debido a que una red LAN inalámbrica utiliza ondas de radio para transmitir señales, se requieren precauciones de seguridad más estrictas que el uso de un cable de red LAN. Tenga en cuenta lo siguiente cuando utilice una red LAN inalámbrica:

- Utilice solamente redes que esté autorizado a utilizar.

Este producto busca redes LAN inalámbricas en las cercanías y muestra los resultados en la pantalla. También es posible que se muestren redes para las que no tenga autorización (redes desconocidas). No obstante, el intento de conectar con estas redes o utilizarlas podría considerarse acceso no autorizado. Utilice solamente redes para las que tenga autorización y no intente conectarse a otras redes desconocidas.

Si no se han establecido correctamente los ajustes de seguridad, es posible que se produzcan los problemas siguientes:

- Monitorización de la transmisión
Es posible que terceros malintencionados monitoricen las transmisiones de red LAN inalámbrica e intenten hacerse con los datos que esté enviando.
- Acceso no autorizado a la red
Es posible que terceros malintencionados obtengan acceso no autorizado a la red que esté utilizando para robar, modificar o destruir información.
Además, podría ser víctima de otros tipos de acceso no autorizado tales como suplantación (cuando alguien asume una identidad para obtener acceso a información no autorizada) o ataques trampolín (cuando alguien obtiene acceso no autorizado a su red como trampolín para cubrir sus huellas al infiltrarse en otros sistemas).

Para evitar que se produzcan problemas de estos tipos, proteja minuciosamente su red LAN inalámbrica.

Solo debe utilizar la función de red LAN inalámbrica de este producto si conoce correctamente la seguridad de redes LAN inalámbricas y cómo compensar los riesgos y la comodidad al establecer los ajustes de seguridad.



Sólo para la Unión Europea y el Área Económica Europea (Noruega, Islandia y Liechtenstein)

Estos iconos indican que este producto no debe desecharse con los residuos domésticos de acuerdo con la Directiva sobre RAEE (2012/19/UE) y la Directiva sobre Pilas y Acumuladores (2006/66/CE) y/o la legislación nacional.

Si aparece un símbolo químico bajo este icono, de acuerdo con la Directiva sobre Pilas y Acumuladores, significa que la pila o el acumulador contiene metales pesados (Hg = Mercurio, Cd = Cadmio, Pb = Plomo) en una concentración superior al límite especificado en dicha directiva.



Este producto deberá entregarse en un punto de recogida designado, por ejemplo, entregándolo en el lugar de venta al adquirir un producto nuevo similar o en un centro autorizado para la recogida de residuos de aparatos eléctricos y electrónicos (RAEE), baterías y acumuladores. La gestión incorrecta de este tipo de residuos puede afectar al medio ambiente y a la salud humana debido a las sustancias potencialmente nocivas que suelen contener estos aparatos. Su cooperación en la correcta eliminación de este producto contribuirá al correcto aprovechamiento de los recursos naturales.

Los usuarios tienen derecho a devolver pilas, acumuladores o baterías usados sin coste alguno. El precio de venta de pilas, acumuladores y baterías incluye el coste de la gestión medioambiental de su desecho, y no es necesario mostrar la cuantía de dicho coste en la información y la factura suministradas a los usuarios finales.

Si desea más información sobre el reciclado de este producto, póngase en contacto con su municipio, el servicio o el organismo encargado de la gestión de residuos domésticos o visite

www.canon-europe.com/weee, o www.canon-europe.com/battery.

Marcas comerciales

- El logotipo de SDXC es una marca comercial de SD-3C, LLC.
- HDMI, el logotipo HDMI y High-Definition Multimedia Interface son marcas comerciales o marcas registradas de HDMI Licensing LLC en los EE.UU. y en otros países.
- El logotipo Wi-Fi CERTIFIED y la marca Wi-Fi Protected Setup son marcas de certificación de Wi-Fi Alliance.
- WPS, cuando se utiliza en las pantallas de ajustes de la Connect Station y en este manual, significa Wi-Fi Protected Setup (Configuración protegida de Wi-Fi).
- La marca N es una marca comercial o una marca comercial registrada de NFC Forum, Inc. en Estados Unidos y en otros países.
- Fabricado con la licencia de Dolby Laboratories. Dolby y el símbolo de la doble D son marcas comerciales de Dolby Laboratories.
- Todas las demás marcas comerciales son propiedad de sus respectivos propietarios.



Índice

A	
Adaptador CA	11, 12
Ajustes iniciales	17
Ajustes reproducción	30, 36, 38, 48
Álbum	35-37
Añadir	32
Comentario	48
Crear	30, 35
Crear automáticamente	35
Edición	37
Eliminar	37
Enviar	59, 60
Lista	35, 44, 58
Quitar	37
Recibir	59
Título	48
Visualización	35, 36, 44
Alimentación	12, 16
Botón	10, 11, 15, 16
Lámpara	10, 15, 17
Terminal	10
B	
Borrar	30, 32, 33, 38, 72
Buscar red	19, 69
C	
Cable de interfaz	12, 13, 25
CANON iIMAGE GATEWAY	53
Álbum en línea	53
Cuenta	54, 55, 70
Registro como miembro	53
Cargar	45, 48
Cerrar sesión	48
Clasificar	32, 38
Clasificar imágenes → Clasificar	
Clave de cifrado	19
Código de autenticación	55
Comentario	48
Compartimento de las pilas	11, 14
Compartir	66
Conexión inalámbrica	22
Conexión por cable	25
Connect Station	49
Contactos	56, 60
Contraseña → Clave de cifrado	
Copia de seguridad	3, 13, 73
Copiar todas las imágenes	33
Cuenta	54, 55, 70
D	
Diagrama de conexión	12
Dirección IP	43
Disco duro externo	12, 13, 73
Formatear	74
E	
Efecto de transición	48, 67
Eliminar todas las imágenes	33
Error	17, 28, 77
Estado	48
Estado de espera	16
Estado de importación de las imágenes	
.....	26, 28
Estado de procesamiento	27, 28, 69
F	
Fecha/Hora	18, 68
Firmware	71
Formatear el disco duro del sistema	72
Formateo de bajo nivel	72, 74
G	
Girar	30, 32, 38
H	
HDMI	13, 14
Cable	12, 13
Control de dispositivos (HDMI CEC)	71
Terminal	10
Hojear	44
I	
Idioma	17, 67
Imágenes nuevas	29, 60
Impresora	12, 13, 39
Imprimir	32, 38, 39
Ajustes	39
Información de disparo	38
Inicializar ajustes	71
Iniciar sesión	42, 43
L	
Lámpara de acceso	10, 24, 25, 27
Lámpara de notificación de imagen nueva	
.....	10, 27, 29
Lámpara Wi-Fi	10, 22, 27
LAN	13, 16
Cable de red	12, 13
Terminal	10

Lista de imágenes..... 31

M

Mando a distancia..... 11, 14

Mes de toma 31

Miniatura 29, 31, 36, 44

Música de fondo..... 36, 38, 67

N

N (marca N) 22, 41

Navegador Web 41

NFC..... 22, 41

Punto de conexión..... 10, 22, 42

Nombre del punto de acceso 19

O

Ordenador..... 12, 13, 41

P

Pantalla de Inicio..... 20

PictBridge..... 13, 39

Preferencias..... 67

Presentación de diapositivas
..... 30, 32, 36, 38, 44, 48

Propiedades..... 48

Proteger 38

R

Recopilación de información de la cámara/
videocámara 70

Red LAN por cable..... 16

Restauración de datos → Restaurar

Restaurar 74

Router 12, 13, 16

S

Servicio Web..... 12, 53, 66

Smartphone 12, 13, 41

Solicitud de aprobación..... 56

SSID → Nombre del punto de acceso

T

Tableta..... 12, 13, 41

Tarjeta..... 9, 12, 13, 23

Copiar..... 33, 37

Extracción..... 24

Importación de imágenes 24

Inserción..... 24

Ranura..... 10

Tocar..... 44

Transferencia de imágenes 52

U

USB..... 13

Cable..... 12, 13

Terminal..... 10, 25

V

Visualización de imágenes por modelo de
cámara/videocámara utilizado 31

W

WPS..... 18, 69

Modo Conexión pulsando botón (PBC)

..... 18, 69

Modo Número de identificación personal

(PIN)..... 69



- Las descripciones de este manual de instrucciones están actualizadas a fecha de febrero de 2017. Para ver información sobre la compatibilidad con los productos presentados después de esta fecha, póngase en contacto con cualquier centro de servicio al cliente de Canon.
- La interfaz y las funciones de este producto pueden cambiar, para la mejora del producto o la actualización del firmware. En tal caso, es posible que las pantallas de ejemplo o las instrucciones de funcionamiento de este manual difieran de las pantallas u operaciones del producto real.
Para obtener un manual de instrucciones que refleje las mejoras o la actualización del firmware, consulte el sitio Web de Canon.



Connect Station CS100

As instruções neste manual assumem que a versão do firmware é 2.5 ou posterior.

Nota sobre aparelho de TV

Se a resolução do seu aparelho de TV for diferente de Full HD (1920x1080) ou HD (1280x720), o ecrã da Connect Station pode não aparecer.

Português

Introdução

Connect Station é um dispositivo que lhe permite importar imagens captadas para ver no seu aparelho de TV, smartphone, etc., ou partilhar numa rede e muito mais. Pode realizar as seguintes operações utilizando este dispositivo.

1 Importar

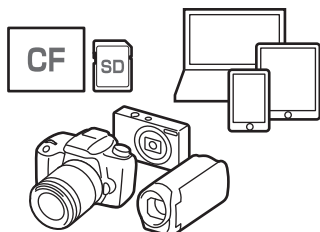

2 Visualizar

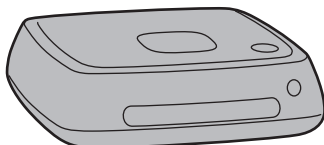
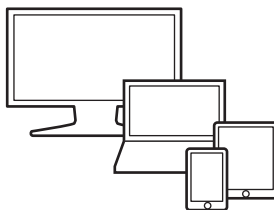

SNS

6 Cópia de segurança



5 Copiar

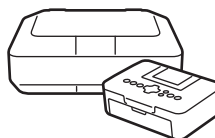

4 Imprimir

- 1 Importar imagens
- 2 Visualizar imagens
- 3 Partilhar imagens numa rede
- 4 Imprimir imagens utilizando uma impressora
- 5 Copiar imagens para um cartão ou disco rígido externo
- 6 Fazer cópias de segurança de imagens para um disco rígido externo

Antes de Utilizar a Connect Station

Para evitar acidentes e maus funcionamentos, leia primeiro as “Precauções de Segurança” (p.6-7) e “Precauções de Manuseamento” (p.8-9).

Direitos de Autor

As leis de direitos de autor no seu país podem proibir a utilização neste produto de dados de imagem importados relativos a qualquer motivo com direitos de autor sem ser para usufruto particular. Além disso, deve saber que certas representações públicas, exposições, etc., podem proibir a captação de fotografias, mesmo para usufruto particular.

Cópia de Segurança e Exoneração de Responsabilidade relativa a Dados de Imagem

Este produto é um instrumento de precisão com um disco rígido interno e poderá perder os seus dados de imagem devido a uma avaria súbita ou outro problema. Por conseguinte, recomenda-se que faça uma cópia de segurança dos dados para um disco rígido externo em caso de eliminação acidental ou uma avaria.

Em caso de destruição ou perda dos dados de imagem importados devido a uma falha deste produto, a Canon não reparará nem recuperará os dados de imagem. Informa-se que a Canon não pode ser responsabilizada por qualquer destruição ou perda dos dados de imagem.

Manuseamento deste Produto

Este produto tem um disco rígido interno. O disco rígido pode avariar ou os dados de imagem importados podem ser destruídos ou perder-se devido a choque físico, vibração, etc. Para proteger o disco rígido, siga as instruções abaixo, independentemente do produto estar a ser utilizado ou em modo de espera.

- Não sujeite o produto a choque físico ou vibração, nem o deixe cair.
- Instale o produto num local plano.
- Não coloque nem deixe cair a câmara/câmara de vídeo ou outros objetos em cima do produto.
- Não bloqueie a entrada ou a saída do produto.
- Não coloque o produto nos seguintes locais.
 - Locais poeirentos ou húmidos
 - Locais extremamente quentes ou frios (Ambiente operacional: Temperatura de 0 °C - 35 °C; Humidade relativa 20% - 85% / Não é permitida a condensação.)
 - Locais expostos à luz solar direta
 - Locais de baixa pressão (3000 m ou mais acima do nível do mar)
 - Locais onde exista um campo magnético forte, como um íman ou motor elétrico
 - Locais mal ventilados
 - Locais onde produtos químicos são manipulados, como um laboratório
- O produto não é à prova de poeira nem de salpicos.

Lista de Verificação de Itens

Antes de começar, certifique-se de que todos os seguintes itens foram incluídos com o seu produto. Se algo estiver em falta, entre em contacto com o seu revendedor.

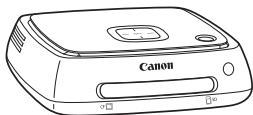

Connect Station CS100
(com uma ranhura para cartões coberta)

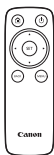

Controlo Remoto

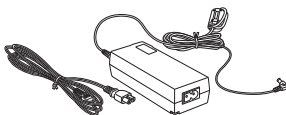

Adaptador AC



Pilhas para o controlo remoto
(duas pilhas AAA/R03)

 O cabo de alimentação fornecido com o produto destina-se a este produto. O cabo de alimentação não pode ser ligado a qualquer outro dispositivo.

Convenções Utilizadas neste Manual

- Neste manual, o termo “ponto de acesso” refere-se a terminais da LAN sem fios (pontos de acesso da LAN sem fios, routers da LAN sem fios, etc.) que reencaminham a ligação da LAN sem fios.
- Neste manual, o termo “câmara/câmara de vídeo” refere-se a câmaras digitais compactas, câmaras SLR digitais, câmaras de sistema compacto (sem espelho) e câmaras de vídeo digitais. No ecrã, o termo “Dispositivo” refere-se a estes dispositivos.
- Os parênteses [] indicam nomes de menu ou outros elementos mostrados no ecrã da TV. Os parênteses angulares < > indicam botões ou outros elementos neste dispositivo e controlo remoto.
- Este manual descreve as operações das câmaras/câmaras de vídeo, smartphones, tablets, computadores, impressoras, e aparelhos de TV, pressupondo que leu os manuais relevantes e sabe como funcionam estes dispositivos.
- Neste manual, “cartão CF” refere-se a cartões CompactFlash e “cartão SD” refere-se aos cartões SD/SDHC/SDXC. “Cartão” refere-se a todos os cartões de memória usados para gravar imagens ou filmes.

Ícones neste Manual

< ⬆ ⬇ ⬅ ⬆ >

< ▲ > < ▼ > < ◀ > < ▶ > : Indica as teclas cruzadas no controlo remoto e direções em que são premidas.

(p. **) : Números da página de referência para mais informações.



: Advertência para evitar problemas durante a operação.



: Informações complementares.

Índice

Introdução: p.2

Precauções de Segurança: p.6 / Precauções de Manuseamento: p.8 / Software Livre: p.9 / Nomenclatura: p.10 / Diagrama da Ligação: p.12



Configuração: p.14

Instalação das Pilhas no Controlo Remoto: p.14 / Ligar a Connect Station a um Aparelho de TV: p.14 / Executar as Definições Iniciais: p.17 / Ecrã da Página Inicial: p.20



Importar Imagens da Câmara/Câmara de Vídeo: p.21

Importar Imagens: p.21 / Estado de Importação de Imagens: p.26 / Indicadores Luminosos: p.27 / Ícones no Ecrã: p.28 / Visualizar Novas Imagens: p.29



Visualizar Imagens: p.31

Visualizar Imagens da Lista de Imagens: p.31 / Criar e Visualizar um Álbum: p.35 / Operações durante a Reprodução: p.38



Imprimir Fotos: p.39

Configurar uma Impressora: p.39 / Imprimir: p.40



Operar com um Smartphone ou Outros Terminais: p.41

Visualizar o Ecrã de Operação num Navegador da Web: p.41 / Visualizar um Álbum: p.44 / Carregar Imagens a partir de um Terminal: p.45 / Ecrã do Menu do Terminal: p.48 / Operar com uma Aplicação Dedicada: p.49



Transferir e Partilhar Imagens: p.52

Inscrever-se como Membro: p.53 / Transferir imagens entre unidades Connect Station: p.56 / Transferir imagens entre um smartphone e a Connect Station: p.61 / Transferir imagens com uma aplicação dedicada: p.64 / Partilhar Imagens através de um Serviço Web: p.66



Verificar ou Alterar as Definições: p.67

Informações Complementares sobre Preferências: p.69 / Fazer Cópias de Segurança e Restaurar Dados: p.73



Referência: p.75

Guia de Resolução de Problemas: p.75 / Mensagens de Erro: p.77 / Especificações: p.78 / Precauções Relativas a Wi-Fi (LAN sem Fios)/NFC: p.79 / Índice Remissivo: p.82



Precauções de Segurança

As seguintes precauções são fornecidas para evitar danos ou ferimentos a si e aos outros. Certifique-se de que compreende na íntegra e siga estas precauções antes de utilizar o produto. Caso se depare com quaisquer maus funcionamentos, problemas ou danos ao produto, contacte o centro de assistência da Canon mais próximo ou o revendedor a quem adquiriu o produto.

⚠ Advertências: Siga as advertências abaixo. Caso contrário, poderá resultar em morte ou ferimentos graves.

- Não utilize uma fonte de alimentação sem ser potência de saída doméstica de 100 VCA a 240 VCA (50 Hz ou 60 Hz).
 - Não toque na ficha de alimentação nem no produto durante tempestades.
 - Não utilize nem guarde o equipamento em locais poeirentos ou húmidos. Isso é para evitar um incêndio, calor excessivo, choque elétrico ou queimadura.
 - Desligue periodicamente a ficha de alimentação e limpe a poeira em torno da tomada com um pano seco. Se a poeira acumulada em torno da ficha de alimentação e da tomada ficar húmida, pode causar um incêndio.
 - Não desloque o produto com o adaptador AC ligado a ele. Isso pode danificar o cabo, causando um incêndio ou choque elétrico. Da mesma forma, há um risco de ferimento por se prender a outros objetos.
 - Quando o produto não for utilizado por um período alargado de tempo ou durante a manutenção, certifique-se de que desliga previamente a ficha de alimentação. Deixar ou guardar o produto com a alimentação ligada pode causar um incêndio devido a fuga elétrica ou algum outro problema.
 - Não desmonte nem modifique o produto.
-
- Siga as medidas de segurança abaixo relativas ao cabo de alimentação.
 - Insira sempre a ficha de alimentação até ao fim.
 - Não utilize um cabo cujo fio esteja partido ou o isolamento danificado.
 - Não torça o cabo à força.
 - Não coloque um objeto pesado em cima do cabo de alimentação.
 - Não modifique o cabo de alimentação.
 - Não manuseie uma ficha de alimentação com as mãos molhadas. Isso pode causar um choque elétrico.
 - Não deixe quaisquer cabos perto de uma fonte de calor.
 - Não provoque curto-circuito na ficha, terminal ou tomada com material metálico. Isso pode causar um choque elétrico, geração de calor ou incêndio.
 - Não puxe o cabo de alimentação quando o desligar (segure na ficha de alimentação).
 - Não utilize o adaptador AC fornecido com qualquer outro dispositivo.
 - Não utilize qualquer adaptador AC não especificado no Manual de Instruções. Isso pode causar um choque elétrico, geração de calor, um incêndio ou ferimentos.
-
- Não bloqueie a saída ou entrada de arrefecimento interno deste produto. A acumulação de calor no interior pode provocar um incêndio ou mau funcionamento.
 - Se deixar cair o produto e a caixa se abrir expondo as partes internas, não toque nas partes internas. Existe a possibilidade de um choque elétrico devido à alta tensão.
 - Se ocorrer calor excessivo, fumo ou gases, desligue imediatamente o cabo de alimentação do produto. Caso contrário, isso pode causar um incêndio, danos provocados pelo calor ou choque elétrico. Contacte o seu revendedor ou centro de assistência Canon mais próximo.
 - Não deixe entrar água no produto nem deixe que se molhe. Se o produto ficar molhado, não o utilize. Caso contrário, pode resultar um choque elétrico, queimaduras ou incêndio.
 - Não limpe o produto, utilizando diluente, benzina ou outros solventes orgânicos. Isso pode causar incêndio ou um perigo para a saúde.

-
- Se o controlo remoto ficar muito quente, ou emitir fumo ou um cheiro a queimado, retire imediatamente as pilhas do controlo remoto com bastante cuidado para evitar queimaduras. Utilizar o controlo remoto nessas condições pode provocar um incêndio ou queimaduras.
 - Não toque no líquido da pilha que vazou do controlo remoto. Se o líquido entrar em contacto com a pele ou roupas, remova-o imediatamente com água limpa. Se o líquido entrar nos seus olhos, lave os olhos imediatamente com água limpa e consulte um médico.
 - Para evitar incêndios, calor excessivo, fuga química, explosões e choque elétrico, siga as medidas de segurança abaixo para as pilhas:
 - Não utilize nem recarregue pilhas não especificadas no Manual de Instruções. Não utilize pilhas feitas em casa ou modificadas. Não provoque curto-circuito, não desmonte nem modifique a pilha. Não aplique calor ou solda à pilha. Não exponha a pilha ao fogo ou água.
 - Não insira os polos positivo e negativo da pilha incorretamente.
 - Não misture pilhas novas com usadas nem pilhas de tipos diferentes.
 - Ao descartar uma pilha, isole os contactos elétricos com fita para evitar o contacto com outros objetos metálicos ou pilhas. Isso é para evitar um incêndio ou uma explosão.
-
- Mantenha o equipamento fora do alcance das crianças e bebés, mesmo durante a utilização e conheça os cuidados abaixo.
 - Enlaçar o cabo de alimentação ou o cabo de CC à volta do pescoço pode causar asfixia.
 - Enlaçar o cabo de alimentação ou cabo de CC à volta do pescoço ou do corpo pode causar um choque elétrico ou ferimento.
 - Engolir qualquer dos acessórios (peças) ou pilhas pode resultar em asfixia ou ferimento. Se uma criança ou bebé engolir qualquer um destes, consulte um médico imediatamente. (Existe o risco de o líquido da pilha danificar o estômago e intestinos).



Cuidados: Siga os cuidados abaixo. Caso contrário, podem daí resultar ferimentos físicos ou danos aos bens.

-
- Não utilize nem guarde o produto onde fique exposto a altas temperaturas (local exposto à luz solar direta, bagageira ou painel de instrumentos de um carro, etc.). O produto pode ficar quente e causar queimaduras na pele.
 - Não coloque o produto sobre um local instável. Isso pode causar a queda do produto, resultando em ferimentos ou mau funcionamento.
 - Não deixe o produto num ambiente de baixa temperatura. O produto fica frio e pode causar ferimentos quando se tocar nele.
 - Não ligue o adaptador AC a um transformador de tensão para viagens ao estrangeiro, etc. Ao fazê-lo pode resultar em mau funcionamento do adaptador AC.
 - Se o controlo remoto não for utilizado durante um período alargado, certifique-se de que retira as pilhas para evitar danos ou corrosão no produto.

Precauções de Manuseamento

- Este produto é um instrumento de precisão. Não o deixe cair nem o sujeite a choques físicos.
- Nunca deixe o produto perto de algo com um campo magnético forte, como um íman ou motor elétrico. Evite também utilizá-lo ou deixá-lo perto de algo que emita ondas de rádio fortes, tal como uma antena grande. Os campos magnéticos fortes podem causar mau funcionamento ou destruir os dados de imagem.
- Não desmonte o produto. Isso pode resultar num mau funcionamento ou perda dos dados de imagem.
- Se este produto for colocado num local feito de metal, pode apresentar falha da transmissão ou algum outro mau funcionamento.
- Uma perda instantânea de alimentação devido a uma falha de corrente, relâmpagos, etc. pode resultar num mau funcionamento ou perda dos dados de imagem.
- Os dados de imagem que exigem tecnologia de proteção de direitos de autor não podem ser importados.
- Não utilize o produto com o adaptador AC colocado num lugar estreito como o espaço entre o produto e uma parede.
- Quando crianças utilizarem este produto, certifique-se de que são supervisionadas por um adulto que sabe como utilizar o produto.
- Quando ligar o produto a um dispositivo, leia e siga as advertências e cuidados estipulados pelo fabricante do dispositivo a ser ligado.
- Não limpe o produto utilizando agentes de limpeza que contenham solventes orgânicos.
- Para evitar ferrugem ou corrosão, não guarde o produto onde existam produtos químicos fortes, tais como em laboratórios químicos.
- Caso se tenha acumulado poeira na entrada ou saída de arrefecimento interno do produto, remova-a após desligar a alimentação e ter retirado a ficha de alimentação e a ficha CC.

Subida da Temperatura

Enquanto o produto estiver a ser utilizado, a sua unidade principal e/ou adaptador AC pode ficar quente. Embora não se trate de um mau funcionamento, manter a pele em contacto com o produto durante um longo período de tempo pode causar uma queimadura de baixa temperatura.

Condensação

A condensação ocorre quando se formam gotículas de água fora ou dentro do produto nos casos como os seguintes:

- O produto é deslocado subitamente de um local frio para um local quente.
- O produto é deslocado subitamente de um local com ar condicionado para um local quente e húmido.
- O produto é deixado num local húmido.

Utilizar o produto com condensação presente pode causar um mau funcionamento. Caso se ache que o produto tem condensação, desligue a alimentação e espere que a temperatura fique igual à temperatura ambiente antes de utilizar o produto.

Transporte

Quando transportar o produto, retire o cartão, adaptador AC e os cabos da unidade principal e embale-o usando o seu material de embalagem ou recipiente original ou de forma que o produto possa suportar um choque físico a que pode estar sujeito durante o transporte.

Cartões

- Para proteger o cartão e os respetivos dados gravados, observe o seguinte:
 - Não deixe cair, não dobre, nem molhe o cartão. Não o sujeite a força excessiva, choque físico ou vibração.
 - Não toque nos contactos eletrónicos do cartão com os seus dedos ou algo metálico.
 - Não cole autocolantes, etc., no cartão.
 - Não guarde nem utilize o cartão perto de algo que tenha um campo magnético forte, como um aparelho de TV, altifalantes ou íman. Evite também lugares propensos a eletricidade estática.
 - Não deixe o cartão sob a luz solar direta nem perto de uma fonte de calor.
 - Guarde o cartão numa bolsa.
 - Não guarde o cartão em locais quentes, poeirentos ou húmidos.
 - Não desmonte nem modifique o cartão.
- Certifique-se de que insere o cartão na direção certa. Inserir o cartão na direção errada pode causar o mau funcionamento do produto e/ou cartão.
- Antes de transferir o cartão para outra pessoa, recomenda-se que apague completamente os dados do cartão utilizando o software de eliminação de dados para computadores. Quando se descartar do cartão, recomenda-se que o destrua fisicamente.

Eliminação e Transferência do Produto

Quando eliminar ou transferir o produto, execute as ações abaixo para evitar a fuga de informações pessoais contidas nas imagens e nas definições da LAN sem fios.

- Mesmo se executar [**Format disco ríg sistema**], as informações pessoais e outros dados gravados no disco rígido interno do produto poderão não ser eliminados completamente. Quando eliminar ou transferir o produto, recomenda-se a execução de formatação de nível baixo assinalando [**Format nível bxo**].

Software Livre

O produto contém módulos de Software Livre.

Para obter detalhes, selecione [**Preferências**] no ecrã da página inicial do produto e clique em [**Licença OSS**] no separador [**ⓘ**].

Software sob o GPL e o LGPL

O produto contém módulos de software licenciados sob o GPL e o LGPL. Se for necessário obter o código-fonte do software, contate a empresa de vendas da Canon no país/região onde o produto foi comprado.

Nomenclatura

Corpo

Lados frontal e superior

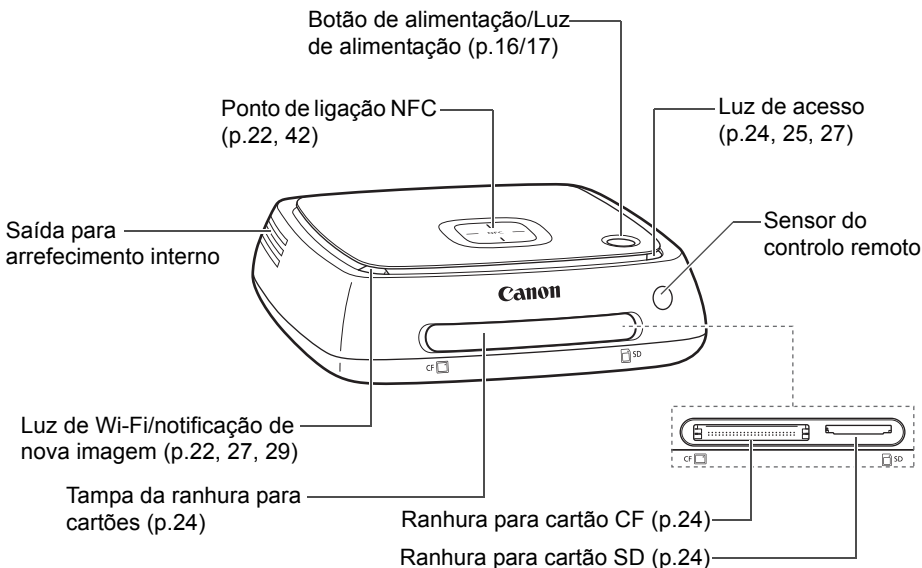

Lados traseiro e inferior

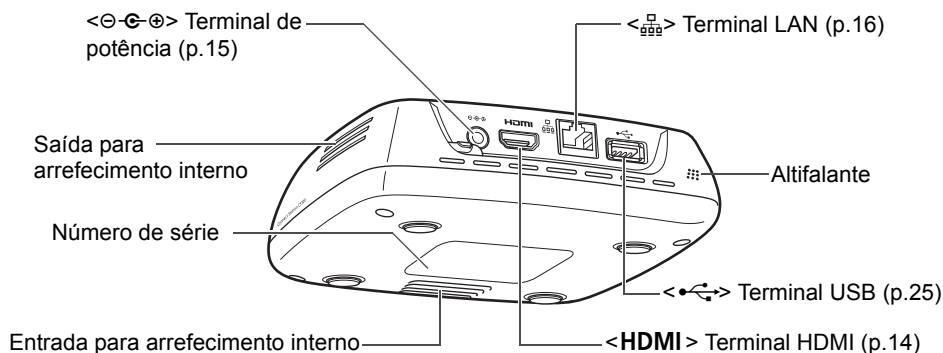

- O terminal USB não pode ser utilizado para carregar.
- A ranhura para cartão CF não é compatível com o cartão CFast.

■ Controlo Remoto

Transmissor do controlo remoto

<HOME> Botão da página Inicial
Aparecerá o ecrã da página Inicial.

<SET> Botão definir
O item selecionado será aceite.

<BACK> Botão retroceder
O ecrã anterior voltará a aparecer.

<MENU> Botão do menu
O menu aparecerá.



<ON> Botão de alimentação
Ligue a alimentação ou coloque a Connect Station no estado de espera.

<+> Teclas cruzadas

Tampa do compartimento das pilhas
(p.14)

■ Adaptador AC (p.15)

Cabo de alimentação

Cabo CC

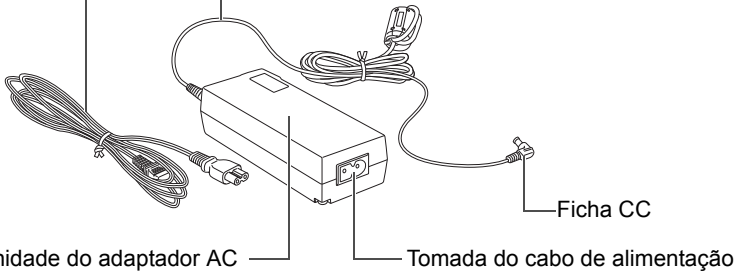

Ficha CC

Unidade do adaptador AC

Tomada do cabo de alimentação

Diagrama da Ligação

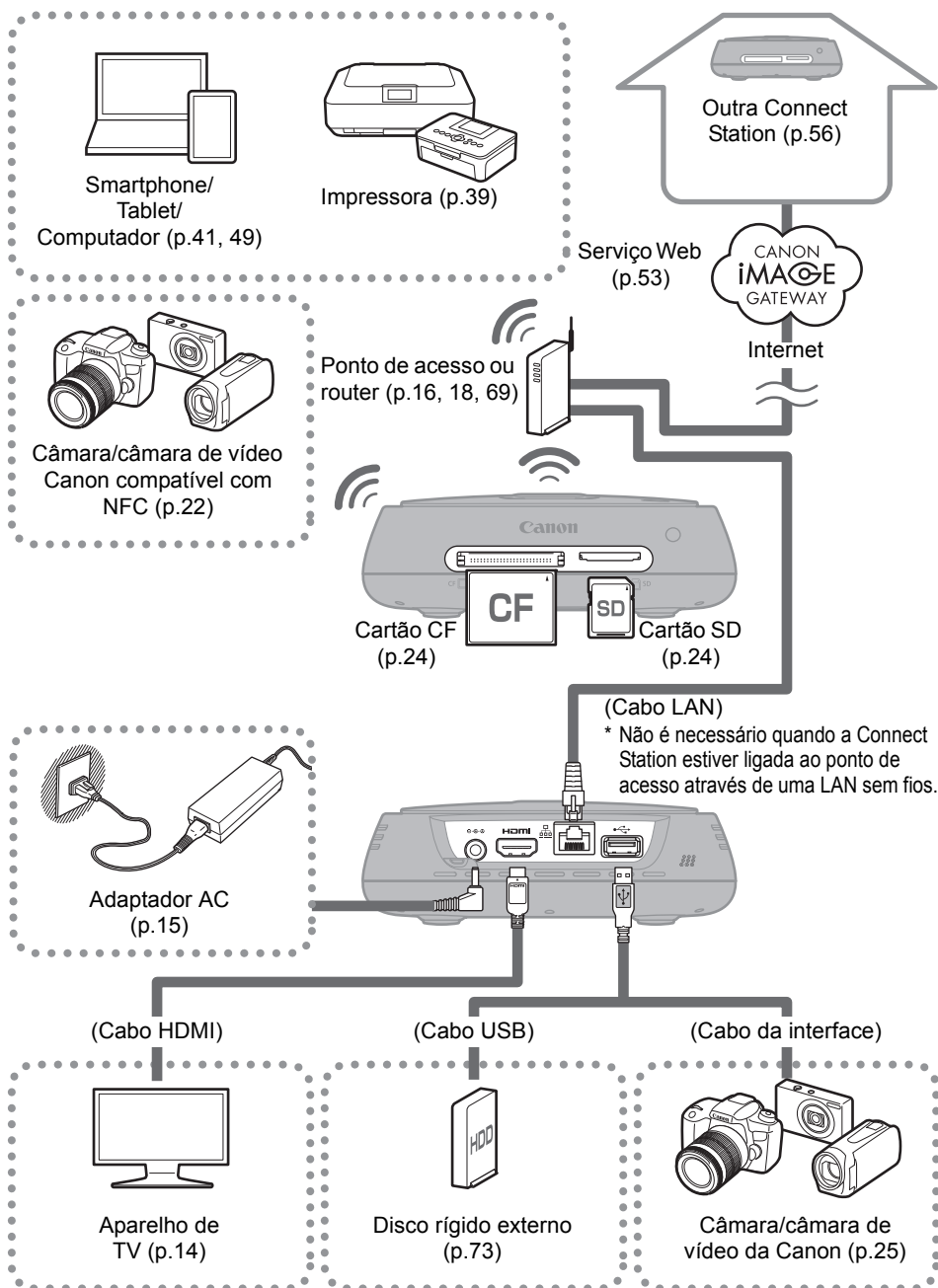

- Concentradores USB não são suportados.
- A operação não pode ser garantida se for utilizado um cabo de extensão USB.

Dispositivos conectáveis para a Connect Station

Dispositivo a Ser Ligado	Quando Ligado, Pode...	Método de Ligação (Terminal de Ligação)	Observações
Aparelho de TV com um terminal HDMI	Visualizar imagens	Ligação com fios (HDMI)	Ligue com um cabo HDMI (comercialmente disponível)*1
Câmara/câmara de vídeo da Canon*2*3	Importar imagens	LAN sem fios	Modelo Canon compatível com NFC
		Ligação com fios (USB)	Ligue com um cabo da interface (vendido separadamente)*4
Cartão SD/cartão CF	Importar*5 e copiar imagens*6	Ranhura para cartões	-
Impressora Wi-Fi	Imprimir imagens	LAN sem fios/LAN com fios (LAN)*7	Impressora que suporta PictBridge (LAN sem fios) ou PictBridge (LAN) (p.39)
Ponto de acesso	Partilhar imagens, etc.	LAN sem fios	-
Router	Partilhar imagens, etc.	LAN com fios (LAN)	Ligue com um cabo LAN (comercialmente disponível)*8
Computador	Carregar e visualizar imagens	LAN sem fios/LAN com fios (LAN)*7	Computador no qual um navegador da Web está instalado (p.41)
Smartphone/tablet	Carregar, transferir e visualizar imagens	LAN sem fios	Terminal no qual um navegador da Web ou a aplicação "Connect Station" está instalada (p.41, 49)
Disco rígido externo	Fazer cópias de segurança*9 e copiar imagens*10	Ligação com fios (USB)	Ligue com um cabo USB

*1 Utilize um "cabo HDMI de alta velocidade".

*2 Em relação a câmaras/câmaras de vídeo compatíveis com ligação LAN sem fios, veja a página 22.

*3 Em relação a câmaras/câmaras de vídeo compatíveis com ligação com fios, veja a página 25.

*4 Dependendo da câmara/câmara de vídeo, o cabo pode ser fornecido com o produto. Em relação a cabos compatíveis, consulte o Manual de Instruções da Câmara/Câmara de Vídeo, etc.

*5 Em relação a cartões compatíveis com a importação de imagens, veja a página 23.

*6 Em relação a cartões compatíveis com a cópia de imagens, veja a página 33.

*7 Estabeleça uma ligação através de um ponto de acesso, router, etc.

*8 Como o cabo LAN, utilize um cabo STP (Shielded Twisted Pair) de categoria 5e ou superior.

*9 Para conhecer as condições dos discos rígidos externos compatíveis com cópia de segurança, consulte a página 73.

*10 Para conhecer as condições dos discos rígidos externos compatíveis com cópia de imagens, consulte a página 34.

Configuração

Instalação das Pilhas no Controlo Remoto

O controlo remoto utiliza duas pilhas AAA/R03 (fornecidas).

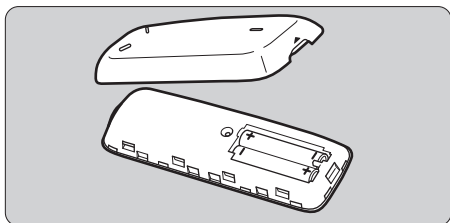
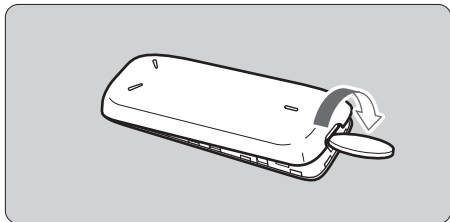

- (1) Abra a tampa do compartimento das pilhas colocando uma moeda ou outro objeto semelhante na ranhura da tampa e rodando-a.
- (2) Insira as pilhas no compartimento das pilhas, certificando-se de que o polo positivo e negativo estão corretos e depois feche a tampa.

⚠ Quando substituir as pilhas, utilize duas pilhas novas da mesma marca. No caso de pilhas recarregáveis, utilize pilhas totalmente carregadas da mesma marca.

Ligar a Connect Station a um Aparelho de TV

A Connect Station tem de ser ligada a um aparelho de TV para que a possa operar enquanto olha para o ecrã de TV. Quando liga a Connect Station a um aparelho de TV, prepare um cabo HDMI (comercialmente disponível) e ligue de acordo com o procedimento abaixo.

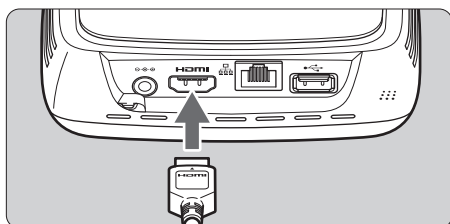

1 Ligue o cabo HDMI à Connect Station.

- Coloque o conector do cabo no terminal HDMI da Connect Station.

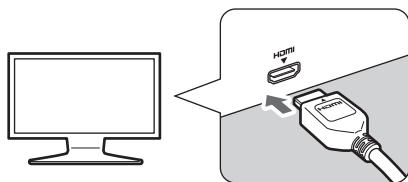

2 Ligue o cabo HDMI ao aparelho de TV.

- Ligue o cabo HDMI ao terminal HDMI IN da TV.

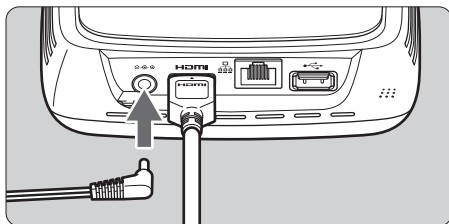

3 Ligue a ficha CC à Connect Station.

- Ligue a ficha do cabo CC ao terminal de potência da Connect Station, com o cabo da ficha virado para fora, como mostrado na ilustração.

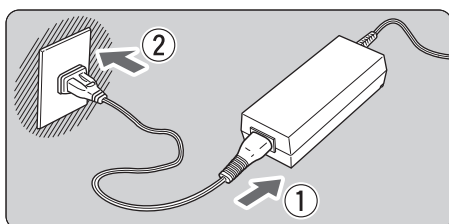

4 Ligue o cabo de alimentação.

- Ligue o cabo de alimentação como mostrado na ilustração.

Botão de alimentação/Luz de alimentação

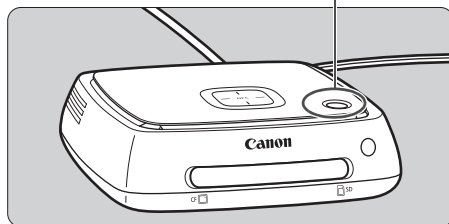

5 Ligue o aparelho de TV e comute a entrada de vídeo da TV para selecionar o terminal ligado.

6 Ligue a Connect Station.

- Prima o botão de alimentação para ligar a Connect Station.
- ▶ A ligação é concluída quando **[Connect Station CS100]** aparecer no ecrã.
- ▶ Quando liga a alimentação pela primeira vez, a luz da alimentação passa de laranja para verde, e aparece o ecrã de definições iniciais (p.17). (Demora cerca de um minuto até a Connect Station iniciar).

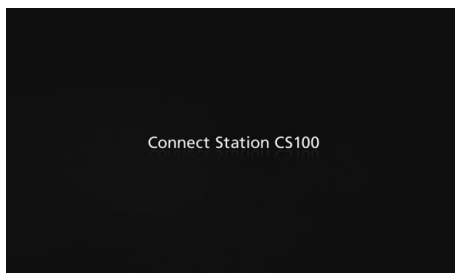

⚠ Não levante nem desloque a Connect Station quando a sua alimentação estiver ligada ou em espera. Deixar cair a Connect Station ou bater contra um objeto pode danificar o seu disco rígido.

■ Ligação através de LAN com Fios

Quando ligar a Connect Station a uma rede através de LAN com fios, ligue a Connect Station e um router ligado à Internet com um cabo LAN (comercialmente disponível).

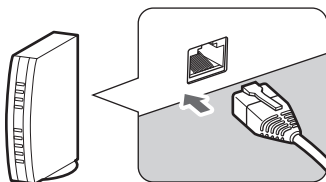
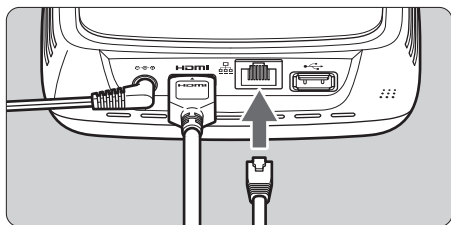

■ Local de Instalação da Connect Station

- Obstruir a saída do arrefecimento interno localizada em ambos os lados da Connect Station ou a entrada localizada na parte inferior pode levar a um mau funcionamento. Não coloque um pedaço de pano, etc. debaixo da Connect Station. (Isso pode obstruir a entrada.)
- Estabeleça um intervalo de pelo menos 5 cm em ambos os lados da Connect Station.
- Instale a Connect Station num local plano onde não haja perigo de queda, etc.
- Não coloque qualquer objeto em cima da Connect Station.
- Não instale a Connect Station num lugar que possa ficar muito quente ou perto de uma potencial fonte de calor.

■ Operação do Botão de Alimentação

Ligar a alimentação

Se premir o botão de alimentação na Connect Station com a sua alimentação desligada, a luz de alimentação acende-se a cor de laranja. A luz fica verde quando a Connect Station inicia. (Demora cerca de um minuto até a Connect Station iniciar.)

Desligar a alimentação

Mantenha o botão de alimentação premido na Connect Station até **[Encerrar]** aparecer no ecrã (aproximadamente 2 segundos). Quando o processo de encerrar estiver concluído, a luz de alimentação apaga-se.

Colocar a Connect Station no modo de espera

Prima <⏻> no controlo remoto ou o botão de alimentação na Connect Station. A luz de alimentação da Connect Station passa de verde para cor de laranja.

- Coloque a Connect Station em modo de espera, nos seguintes casos.
 - A Connect Station é utilizada com frequência.
 - Ative a receção automática de imagens enviadas de outra Connect Station.



Se não operar a Connect Station durante 30 minutos enquanto a alimentação estiver ligada, ela entra em modo de espera (exceto durante a reprodução de imagens e quando **[Ajuste de espera automática]** está definido para **[Desativar]**, p.67).

Indicadores da Luz de Alimentação

Botão de alimentação/Luz de alimentação

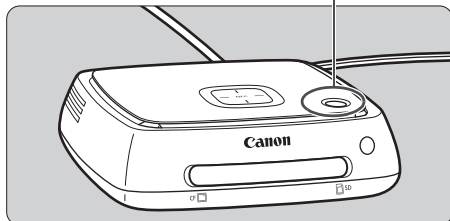

Estado da Connect Station	Indicador da Luz de Alimentação
Alimentação ligada	Verde (luz acesa)
Alimentação desligada	(Luz apagada)
Em espera	Cor de laranja (luz acesa)
A atualizar o firmware	Verde (intermitente)
Erro	Vermelho (intermitente)

- Não levante nem desloque a Connect Station quando a sua alimentação estiver ligada ou em espera. Deixar cair a Connect Station ou bater contra um objeto pode danificar o seu disco rígido.
- Desligar o cabo de alimentação ou a ficha CC, quando a alimentação da Connect Station estiver ligada ou a Connect Station estiver em modo de espera pode levar a um mau funcionamento. Antes de desligar o cabo de alimentação ou a ficha CC, verifique se a luz de alimentação está desligada.
- Antes de ligar a alimentação, verifique se nenhum cartão está inserido e se nenhuma câmara/câmara de vídeo está ligada ao terminal USB.
- Se a luz de alimentação estiver a piscar a vermelho, ligue a Connect Station e verifique o ecrã da TV para ver o conteúdo do erro (p.28). Se não conseguir ligar a Connect Station quando a luz de alimentação estiver a piscar a vermelho, contacte o centro de assistência Canon mais próximo.
- Mesmo se estiver em modo de espera, a Connect Station consome tanta energia como quando a alimentação está ligada (p.78).

Executar as Definições Iniciais

Execute as operações da Connect Station conforme descritas abaixo, enquanto olha para o ecrã da TV e utilizando o controlo remoto da Connect Station.

- Quando a Connect Station estiver ligada através de uma LAN com fios (p.16), os ecrãs mostrados nos passos 3 e 4 não serão visualizados.

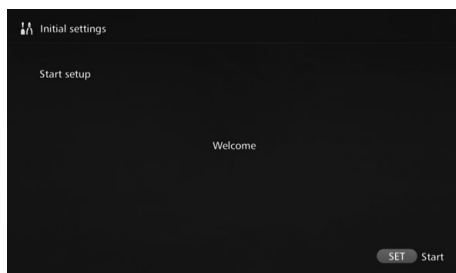

1 Prima <SET>.

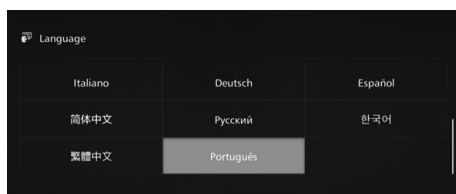

2 Selecione o idioma.

- Prima a tecla <⬅> para selecionar o idioma, depois prima <SET>.
- Dependendo do idioma selecionado, pode aparecer um ecrã pedindo-lhe para selecionar o seu país ou região. Selecione uma área primeiro e depois selecione um país ou região.

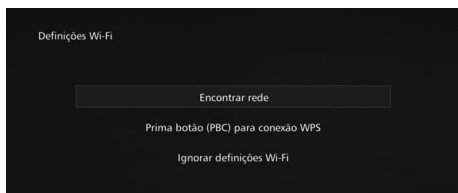

3

Selecione um item.

- Selecione um item e depois prima <SET>.
- Selecione um passo conforme apropriado para o item.
 - [**Encontrar rede**]: Avance para o passo 4-B (p.19).
 - [**Prima botão (PBC) para conexão WPS**]: Avance para o passo 4-A.
 - [**Ignorar definições Wi-Fi**]: Avance para o passo 5.
- Quando a Connect Station estiver ligada através de uma LAN com fios (p.16), este ecrã não será visualizado. Avance para o passo 5.

4-A [Prima botão (PBC) para conexão WPS]

Primeiro, verifique se o ponto de acesso que vai utilizar suporta WPS (Wi-Fi Protected Setup).

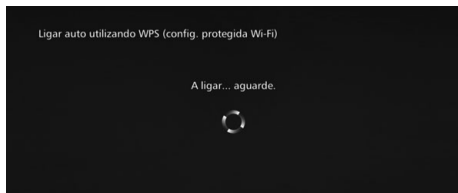

- Prima o botão WPS do ponto de acesso, enquanto visualiza o ecrã mostrado à esquerda.
- Para mais detalhes sobre a localização do botão e quanto tempo deve premi-lo, consulte o manual de instruções do ponto de acesso.
 - ▶ Quando a ligação estiver concluída, aparecerá o ecrã [**Definir data/hora**].



5

Defina a data e hora.

- Prima as teclas <<<> <>>> para seleccionar o item que quer alterar e prima as teclas <<>> <<>> para alterar o valor.
- Quando terminar a configuração, prima <SET>.



6

Verifique as definições.

- Quando aparece o ecrã de definição concluída, a definição inicial fica concluída. Verifique as definições e depois prima <SET>.
- ▶ Aparecerá o ecrã da página Inicial (p.20).

4-B [Encontrar rede]

Antes de estabelecer uma ligação, certifique-se de que tem as seguintes informações*:

- Nome do ponto de acesso (SSID)
- Chave de encriptação (palavra-passe) especificada para o ponto de acesso

* Para informações sobre o nome do ponto de acesso (SSID) e a chave de encriptação (palavra-passe), consulte o manual de instruções do ponto de acesso.

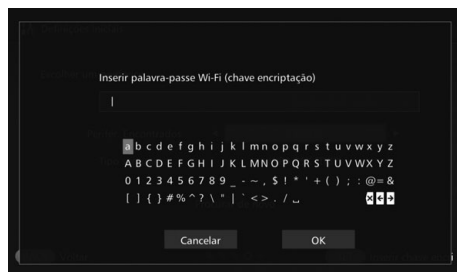
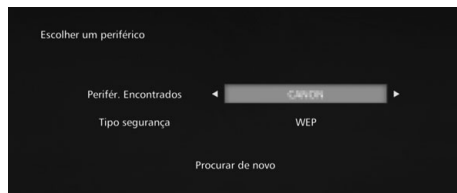

(1) Selecione o nome do ponto de acesso (SSID) para se ligar.

- Prima as teclas <<> <> para selecionar o nome do ponto de acesso (SSID) dos **[Perifér. Encontrados]**, depois prima <SET>.
- Quando **[Inserir manualmente]** estiver selecionado, insira o nome do ponto de acesso (SSID) no ecrã de introdução.

(2) Insira a chave de encriptação (palavra-passe).

- Selecione um carácter com as teclas <♦>, depois prima <SET> para o introduzir.
- Quando tiver terminado, seleccione **[OK]**, depois prima <SET>. Espere até que a ligação esteja concluída.
- Este ecrã não é visualizado quando liga a um ponto de acesso não encriptado.
- ▶ Quando a ligação estiver concluída, aparecerá o ecrã **[Definir data/hora]**.



- Se seleccionar **[Ignorar definições Wi-Fi]**, voltar a ligar a outro ponto de acesso ou ligar utilizando WPS (código PIN), pode fazer as definições mais tarde em **[Preferências]** (p.69).
- Se o ponto de acesso não puder ser detetado no espaço de dois minutos após seleccionar **[Prima botão (PBC) para conexão WPS]**, aparece uma mensagem de erro. Nesse caso, verifique se o ponto de acesso suporta WPS e tente novamente, ou seleccione **[Encontrar rede]** para estabelecer a ligação.
- Se a rede que usar filtrar por endereço MAC, registre o endereço MAC da Connect Station no ponto de acesso. O endereço MAC é indicado na parte inferior da Connect Station.
- Se a resposta do controlo remoto for lenta quando seleccionar caracteres ou imagens, opere o controlo remoto lentamente.

Ecrã da Página Inicial

Quando seleciona um menu e prime <SET>, aparecerá o ecrã de definição correspondente.

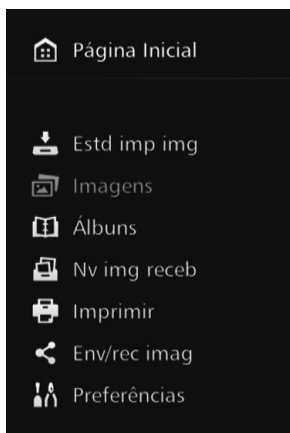

[Estd imp img] (p.26)

Pode verificar o estado de importação enquanto importa uma imagem de uma câmara/câmara de vídeo, cartão, etc.

[Imagens] (p.31)

As imagens serão listadas por mês de disparo ou câmara/câmara de vídeo. Pode também apagar várias imagens de uma só vez ou copiá-las para um cartão ou disco rígido externo.

[Álbuns] (p.35)

Pode ver, criar e editar álbuns.

[Nv img receb] (p.29)

Pode verificar imagens recentemente importadas.

[Imprimir] (p.39)

Pode imprimir fotos.

[Env/rec imag] (p.52)

Pode transferir imagens com outra Connect Station.

[Preferências] (p.67)

Pode alterar as definições da Connect Station. Pode fazer uma cópia de segurança de imagens para um disco rígido externo e restaurá-las a partir da cópia de segurança.

Importar Imagens da Câmara/Câmara de Vídeo

Importe imagens captadas com uma câmara/câmara de vídeo para a Connect Station. Quando segura na câmara/câmara de vídeo perto da Connect Station, ligue-a com um cabo da interface ou insira um cartão na Connect Station, as imagens que ainda não foram importadas serão importadas para a Connect Station.

Para importar imagens de um smartphone, tablet, computador, etc. para a Connect Station, consulte “Operar com um Smartphone ou Outros Terminais” (p.41).

Importar Imagens

Quando importar imagens captadas, pode seleccionar um dos três seguintes métodos.

Importação através de uma ligação sem fios	p.22
Importação a partir de um cartão	p.23
Importação através de uma ligação com fios	p.25

 Se alterar o nome da pasta ou estrutura da pasta onde as imagens estão guardadas, a importação de imagens pode deixar de ser possível.

- 
- As imagens gravadas na memória interna da câmara de vídeo podem ser importadas através de ligação com fios.
 - Para a fonte de alimentação da câmara/câmara de vídeo, recomenda-se a utilização de uma bateria totalmente carregada ou kit de adaptador AC.

Formatos de Imagem que a Connect Station Consegue Reproduzir

A Connect Station consegue reproduzir imagens dos formatos mostrados abaixo. Os ficheiros de outros formatos não podem ser reproduzidos, mesmo se forem importados para a Connect Station.

Fotos	JPEG/RAW (formato CR2 apenas)
Filmes	MOV/MP4/AVCHD (qualidade de gravação Full HD, HD e VGA (SD))

- 
- Pode não ser possível reproduzir as imagens editadas num computador, etc. com a Connect Station ou a reprodução pode demorar algum tempo.
 - O controlo remoto (exceto o botão de alimentação) não pode ser utilizado até a reprodução de imagens ser iniciada.
 - Os filmes 4K não podem ser reproduzidos com a Connect Station.

■ Importação através de uma Ligação sem Fios

Importe imagens ligando a Connect Station e uma câmara/câmara de vídeo sem fios.

Câmaras/câmaras de vídeo compatíveis

Apenas as imagens captadas com câmaras digitais compactas, câmaras SLR digitais, câmaras de sistema compacto (sem espelho) e câmaras de vídeo digitais da Canon compatíveis com NFC podem ser importadas através de uma ligação sem fios. Para informações sobre câmaras/câmaras de vídeo da Canon compatíveis com NFC que suportam a Connect Station, consulte o sítio Web da Canon.

Função NFC da câmara

- Ligue a câmara/câmara de vídeo a ser ligada e configure previamente para permitir a utilização da sua função NFC. Para o procedimento de operação, consulte o Manual de Instruções da Câmara/Câmara de Vídeo.
- A localização do **N** (marca N) difere em cada modelo de câmara/câmara de vídeo. Verifique previamente a localização do **N**.

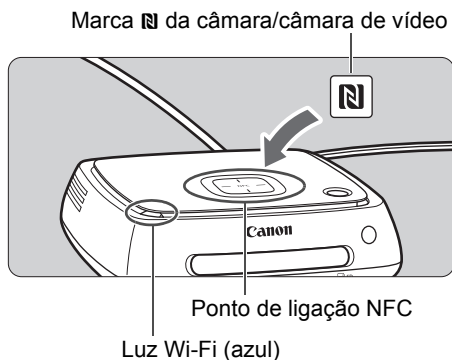

Importar imagens

- Mantenha cuidadosamente o **N** na câmara/câmara de vídeo a ser ligada perto do ponto de ligação NFC na Connect Station.
 - ▶ A Connect Station emite dois avisos sonoros curtos e a luz de Wi-Fi pisca duas vezes. Se visualizar no monitor LCD da câmara/câmara de vídeo uma mensagem a indicar a ligação, a comunicação é estabelecida através de Wi-Fi, mesmo se a câmara/câmara de vídeo for afastada da Connect Station.
 - ▶ Quando a Connect Station estiver ligada, a luz Wi-Fi piscará e a importação das imagens iniciará.
- **Não coloque a câmara/câmara de vídeo na Connect Station, porque a câmara/câmara de vídeo não assenta aí de forma estável.**
 - Quando a importação estiver concluída, desligue a câmara/câmara de vídeo para terminar a ligação.



- Quando mantém a câmara/câmara de vídeo perto da Connect Station, não deixe cair a câmara/câmara de vídeo sobre ela nem empurre a câmara/câmara de vídeo com força contra ela. Isso pode danificar o disco rígido interno.
- Enquanto as imagens estiverem a ser importadas, não é possível ligar uma câmara/câmara de vídeo compatível com NFC, mesmo se a mantiver perto da Connect Station.
- Se uma bolsa, etc. estiver presa à câmara/câmara de vídeo, a ligação pode não ser possível. Nesse caso, retire a bolsa, etc., e mantenha a câmara/câmara de vídeo perto da Connect Station.
- Uma vez que a câmara/câmara de vídeo pode não ser reconhecida imediatamente, mantenha cuidadosamente a câmara/câmara de vídeo perto do ponto de ligação NFC na Connect Station enquanto roda horizontalmente a câmara/câmara de vídeo.
- Manter apenas a câmara/câmara de vídeo perto da Connect Station pode não estabelecer uma ligação. Nesse caso, toque suavemente na Connect Station com a câmara/câmara de vídeo.
- Quando ligar a Connect Station a uma câmara/câmara de vídeo, e ela emitir três avisos sonoros curtos e a luz de alimentação piscar a vermelho, isto indica que a Connect Station não se encontra num estado para estabelecer a ligação. Certifique-se de que a câmara/câmara de vídeo está pronta para a ligação.
- Se a câmara/câmara de vídeo e a Connect Station forem afastadas para muito longe uma da outra durante a importação de imagens, a importação pode demorar tempo ou a ligação poderá terminar.
- Se a bateria da câmara/câmara de vídeo ficar sem carga durante a importação, a importação parará. Carregue a bateria e depois tente importar novamente.
- Enquanto se estabelece uma ligação de LAN sem fios, pode não ser capaz de ligar a uma câmara/câmara de vídeo, mesmo se a ligar com um cabo da interface.
- Pode não ser capaz de ligar à Connect Station uma determinada câmara/câmara de vídeo compatível com NFC com o nível de carga da bateria baixo, mesmo quando a mantiver perto da Connect Station. Nesse caso, recarregue a bateria e depois mantenha a câmara/câmara de vídeo perto da Connect Station.



- A alimentação de algumas câmaras/câmaras de vídeo pode ser ligada quando mantiver a marca **N** da câmara/câmara de vídeo perto da Connect Station.
- Quando todas as imagens já estiverem importadas, a importação não inicia.

Importação a partir de um Cartão

Importe imagens inserindo um cartão que guarde imagens captadas para a Connect Station.

- As imagens podem ser importadas a partir de um cartão usado para fotografar com câmaras digitais compactas, câmaras SLR digitais, câmaras de sistema compacto (sem espelho) ou câmaras de vídeo digitais da Canon lançadas em 2010 ou posteriormente. Embora as imagens possam ser importadas de um cartão utilizado noutras câmaras, não existe garantia de importação das imagens para a Connect Station.

Cartões compatíveis

Podem utilizar-se os seguintes cartões quando importar imagens de um cartão.

- Cartão de memória SD/SDHC/SDXC
- Cartão CF (Compact Flash)



* O cartão CFast não é suportado.

Cartão SD

Luz de acesso (verde)

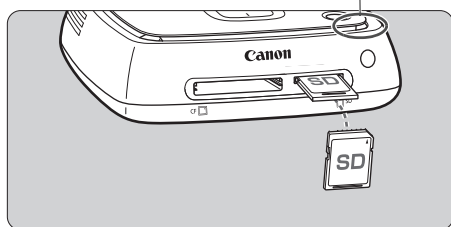

Cartão CF

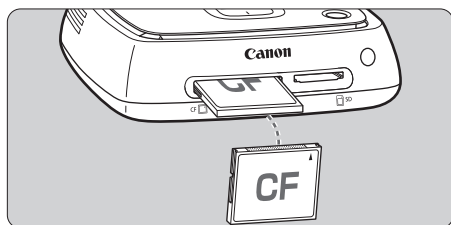

Inserir um cartão

- Remova previamente a tampa da ranhura para cartões.
 - **Insira um cartão SD, com o lado da frente virado para cima, até encaixar no lugar.**
 - **Insira um cartão CF, com o lado da frente virado para cima, para que a ponta onde os pequenos orifícios estão alinhados entre.**
- Inserir o cartão no sentido errado danificará a Connect Station.**

Retirar um cartão

- **Verifique se a luz de acesso não está a piscar.**
- Um cartão SD será ejetado quando o empurra suavemente e o solta.
- No caso de um cartão CF, retire-o lentamente.

Importar imagens

- Insira um cartão na ranhura para cartões.
- ▶ A luz de acesso pisca, e a importação de imagens iniciará.
- A importação é concluída quando a luz de acesso deixa de piscar e permanece acesa. Retire o cartão.

- ❗ **A Connect Station está a importar, copiar ou fazer cópia de segurança de imagens quando a sua luz de acesso (verde) pisca. Não faça nada do seguinte quando a luz de acesso estiver a piscar; ao fazê-lo pode destruir dados de imagem ou danificar a Connect Station, o cartão ou o dispositivo ligado.**
 - **Desligar o cabo USB.**
 - **Retirar o cartão.**
 - **Desligar o cabo de alimentação.**
- Quando inserir ou retirar o cartão, mantenha a Connect Station no lugar.
- Tenha cuidado para não perder a tampa da ranhura para cartões. Certifique-se de que a ranhura para cartões está coberta quando não estiver em uso.

Quando todas as imagens já estiverem importadas, a importação não inicia.

■ Importação através de uma Ligação com Fios (Terminal USB)

Importe imagens ligando a Connect Station a uma câmara/câmara de vídeo com um cabo da interface (cabo USB). Para informações sobre o cabo da interface, consulte o Manual de Instruções da Câmara/Câmara de Vídeo.

Câmaras/câmaras de vídeo compatíveis

As câmaras/câmaras de vídeo a partir das quais as imagens podem ser importadas através de uma ligação com fios são câmaras digitais compactas, câmaras SLR digitais, câmaras de sistema compacto (sem espelho) e câmaras de vídeo digitais da Canon lançadas em 2010 ou posteriormente. Embora outras câmaras/câmaras de vídeo possam ser ligadas através de uma ligação com fios, não há nenhuma garantia da importação de imagens para a Connect Station.

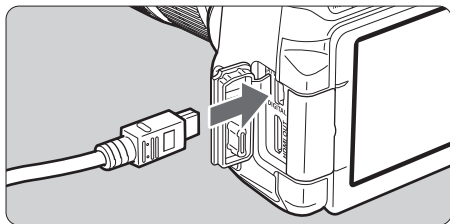
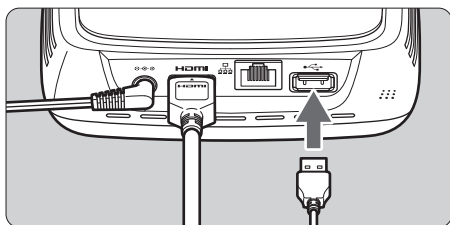

Importar imagens

- Utilize o cabo da interface que usa para ligar uma câmara/câmara de vídeo a um computador.
- Ligue o terminal USB na Connect Station a uma câmara/câmara de vídeo, depois ligue a alimentação da câmara/câmara de vídeo.
 - ▶ A luz de acesso pisca, e a importação de imagens iniciará.
- A importação é concluída quando a luz de acesso deixa de piscar e permanece acesa. Desligue a alimentação da câmara/câmara de vídeo, depois desligue o cabo.

- Quando ligar ou desligar o cabo, mantenha a Connect Station no lugar. Quando desligar o cabo, certifique-se que segura na ficha; não puxe o cabo.
- Quando ligar o cabo à Connect Station, não levante nem desloque a Connect Station com a alimentação ligada. Deixar cair a Connect Station ou bater contra um objeto pode danificar o seu disco rígido.
- Se ligar uma câmara/câmara de vídeo ou inserir um cartão e a importação de imagens não iniciar, mesmo quando houver imagens que ainda não foram importadas, desligue a câmara/câmara de vídeo, retire o cartão, reinicie a Connect Station, depois tente novamente.
- Quando ligar a uma câmara/câmara de vídeo, use baterias totalmente carregadas.
- Com uma câmara/câmara de vídeo compatível com carregamento por USB, as imagens não podem ser importadas ligando a Connect Station a essa câmara com um cabo de interface.
- Não ligue um cabo USB nem insira um cartão enquanto o disco rígido da Connect Station estiver a ser formatado ou o seu firmware estiver a ser atualizado.
- Os ficheiros de filmes com mais de 4 GB de tamanho de ficheiro gravados com a EOS-1D X Mark II não podem ser importados através de uma ligação com fios. Importe-os do cartão (p.23).

- As imagens podem ser importadas mesmo quando a Connect Station estiver em modo de espera (p.16).
- Quando todas as imagens já estiverem importadas, a importação não inicia.

Estado de Importação de Imagens

Para verificar o estado de importação de imagens, seleccione [**Estd imp img**] no ecrã da página Inicial.

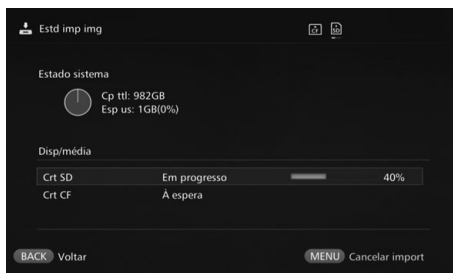
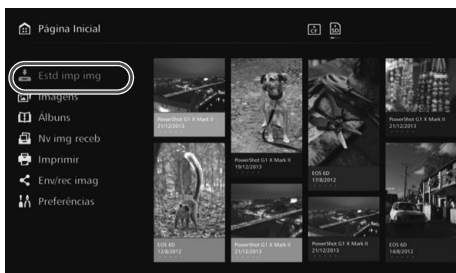

- Quando selecciona um item premindo nas teclas <▲> <▼> e prime <MENU>, pode cancelar o processamento que acontece quando a Connect Station estiver a importar imagens ou em espera.
- Durante a importação, visualiza-se na parte superior direita do ecrã o ícone indicando que os dados estão a ser importados (p.28).
- O tempo de importação de imagens varia de acordo com seguintes condições, etc.
 - Número e tamanho das imagens a serem importadas.
 - Velocidade de escrita do cartão utilizado.
 - Estado de receção do sinal quando ligado sem fios.
- A importação de filmes demora um tempo considerável.

Indicadores Luminosos

As condições de iluminação da luz Wi-Fi/notificação de nova imagem e luz de acesso permitem-lhe verificar o estado de ligação do dispositivo ligado ou o estado de processamento.

Luz de Wi-Fi/notificação de nova imagem

Luz de acesso

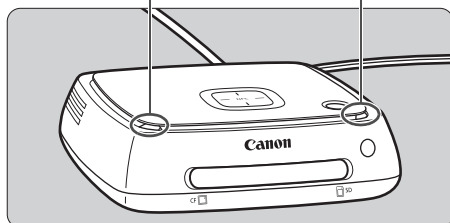

Luz	Visor	Estado de Ligação/Estado de Processamento
Luz de Wi-Fi/ notificação de nova imagem (azul)	Pisca	<ul style="list-style-type: none"> • Quando as imagens estiverem a ser importadas de uma câmara/câmara de vídeo ligada através de uma LAN sem fios • Quando existirem novas imagens*1 • Quando as imagens forem recebidas de outra Connect Station*1 • Quando um dispositivo for mantido perto do ponto de ligação NFC e a ligação for estabelecida • Quando o firmware estiver a ser atualizado*2
Luz de acesso (verde)	Pisca*3	<ul style="list-style-type: none"> • Quando as imagens estiverem a ser importadas de um cartão ou de uma câmara/câmara de vídeo ligada através de uma ligação com fios • Quando os dados de imagem estiverem a ser copiados para um cartão ou disco rígido externo • Quando estiver a fazer uma cópia de segurança dos dados de imagem para um disco rígido externo • Quando o firmware estiver a ser atualizado*2
	Acende	• Quando a importação de imagens estiver concluída

*1 Selecionar **[Nv img receb]** no ecrã da página Inicial desliga a luz.

*2 A luz de alimentação também pisca a verde.

*3 A luz fica acesa quando o processamento estiver concluído.

Ícones no Ecrã

Visualiza-se um ícone na parte superior direita do ecrã durante o processamento (importação ou transferência de imagens), durante a espera, ou quando ocorre um erro. O ícone desaparece quando o processamento estiver concluído ou a causa do erro for eliminada.

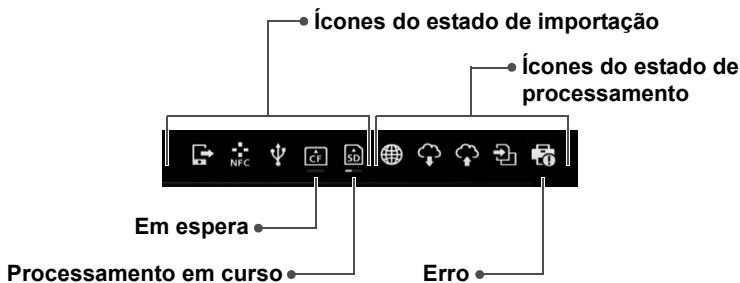

	Carregar imagens de um navegador da Web ou uma aplicação
	Importar imagens de uma câmara/câmara de vídeo através de uma LAN sem fios
	Importar imagens de uma câmara/câmara de vídeo através de uma ligação com fios
	Importar imagens de um cartão CF
	Importar imagens de um cartão SD

	Ligar com um navegador da Web ou aplicação
	Receber imagens de um serviço Web
	Enviar imagens para um serviço Web
	Copiar imagens para um cartão ou disco rígido externo
	Imprimir imagens

Quando um erro (❗) estiver indicado

- Quando se visualizar o ícone do estado de importação a indicar um erro (❗), veja o ecrã [Estd imp img] (p.26) para verificar o estado do erro. Quando seleciona o item de erro e prime <MENU>, pode parar a importação e eliminar o erro.
- Quando visualiza o ícone de estado de processamento indicando um erro (❗), selecione [Preferências] → separador [⚙️] → [Mostrar estado] (p.69), depois verifique o estado de erro.
- Se ocorrer um erro, visualiza-se [❗] em [Estd imp img] ou [Preferências] e [Mostrar estado].

❗ Caso se visualize pelo menos um ícone, não é possível realizar as seguintes operações: [Cópia de segurança], [Restaurar dados], [Format disco ríg sistema], [Atualizar firmware], e [Apagar tds imgs no sist]

Visualizar Novas Imagens

Para visualizar as imagens recentemente importadas, selecione **[Nv img receb]** no ecrã da página Inicial. No ecrã **[Nv img receb]**, todas as imagens importadas simultaneamente são geridas como um grupo (grupo de novas imagens).

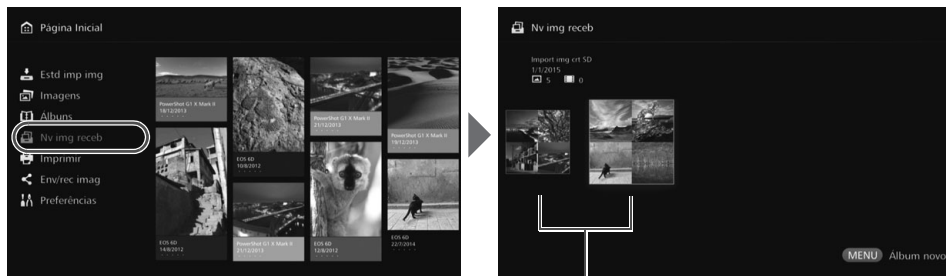

Grupo de novas imagens

- Até cinco grupos de novas imagens importadas durante o período do mês passado são geridos na ordem das datas quando foram importadas.
- Quando as imagens são adicionadas, visualiza-se **[⊕]** em **[Nv img receb]** no ecrã da página Inicial e a luz de notificação da nova imagem (azul) pisca. Quando seleciona **[Nv img receb]** e prime **<SET>**, **[⊕]** e a luz desligam-se.
- Quando seleciona um grupo de novas imagens e prime **<SET>**, as imagens nesse grupo visualizam-se como miniaturas.
- Quando seleciona um grupo de novas imagens e prime **<MENU>**, esse grupo de novas imagens pode ser compilado num álbum. Se importar imagens cada vez que um evento terminar, pode criar facilmente um álbum para esse evento a partir de **[Nv img receb]**.

Definir o submenu

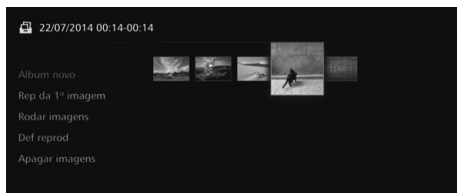

Quando prime <MENU> enquanto os grupos de novas imagens são visualizados como miniaturas, aparecerá o seguinte menu.

Itens do Menu	Definições
Álbum novo	O grupo de novas imagens é compilado num álbum.
Rep da 1ª imagem	Uma apresentação de slides do grupo de novas imagens será reproduzida.
Rodar imagens*	A imagem selecionada será rodada. Cada vez que premir <SET>, a imagem é rodada para a direita em 90°.
Def reprod	Especifique as definições de reprodução da apresentação de slides. Pode definir o tempo de exibição de cada fotografia e o tempo de reprodução de filmes.
Apagar imagens	As imagens selecionadas das novas imagens serão apagadas. Selecione uma imagem e prima <SET> para juntar [●] à imagem a apagar. Ao premir <MENU> apagará a imagem.

* Não disponível quando um filme estiver selecionado.

Visualizar Imagens

Para visualizar imagens num aparelho de TV, selecione **[Imagens]** ou **[Álbuns]** no ecrã da página Inicial.

Visualizar Imagens da Lista de Imagens

Para visualizar as imagens de um mês de disparo selecionado ou câmara/câmara de vídeo, para apagar várias imagens de uma vez, ou para copiar várias imagens para um cartão, selecione **[Imagens]** no ecrã da página Inicial.



- Ordenar as imagens a serem visualizadas, de acordo com o mês de disparo ou a câmara/câmara de vídeo utilizada para fotografar.
- Pode criar um álbum, adicionar imagens a um álbum, imprimir, enviar imagens para um serviço Web, rodar, apagar, etc., selecionando imagens da lista visualizada. Pode também ver uma apresentação de slides das imagens listadas ou apenas imagens classificadas visualizadas.
- Quando apagar várias imagens ou copiar várias imagens para um cartão de uma só vez, ordene as imagens a visualizar de acordo com o mês de disparo.

Visualizar Imagens por Mês de Disparo ou Câmara/Câmara de Vídeo

Procurar imagens, selecionando o mês de disparo ou a câmara/câmara de vídeo utilizada para fotografar.

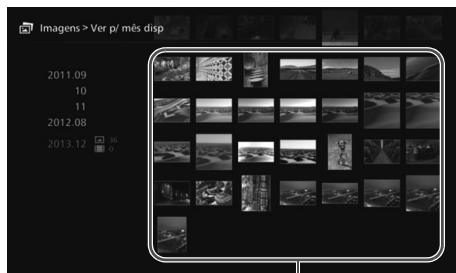

Área de miniaturas

- Quando selecionar o mês de disparo ou a câmara/câmara de vídeo utilizada para fotografar na área do lado esquerdo, as imagens correspondentes serão visualizadas como miniaturas na área do lado direito do ecrã.
- Quando prime a tecla <SET> ou a <▶>, pode selecionar imagens na área de miniaturas.
- Para imprimir as imagens selecionadas, reproduzir uma apresentação de slides ou realizar outras operações, prima <MENU>.



- **[Proteger]** está definido (p.38) para imagens mostradas com [🔒].
- Se continuar a premir a tecla <◀> para navegar pelas imagens, a moldura de seleção pode saltar.

Definir o submenu

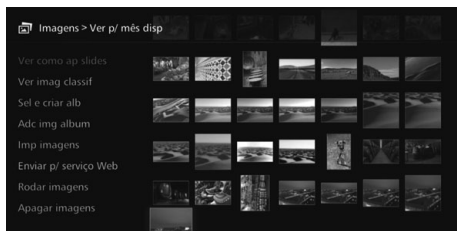

Quando prime <MENU> enquanto o mês de disparo ou a câmara/ câmara de vídeo utilizada para fotografar é selecionada ou enquanto as imagens são selecionadas na área de miniaturas, aparecerá o seguinte menu.

Itens do Menu	Definições
Ver como ap slides	Reproduzir-se-á uma apresentação de slides das imagens alvo.
Ver imag classif	Apenas serão visualizadas as imagens classificadas. Pode definir as classificações durante a reprodução das imagens (p.38).
Sel e criar alb	Será criado um álbum das imagens selecionadas. Para informações sobre como criar um álbum, veja “Criar um Álbum” (p.35).
Adc img album*1	As imagens serão adicionadas a um álbum criado. Quando seleciona um álbum da lista e prime <SET>, as imagens serão adicionadas ao álbum selecionado.
Imp imagens*2 *3	As imagens selecionadas são impressas. Para informações sobre como imprimir, veja “Imprimir Fotos” (p.39).
Enviar p/ serviço Web	As imagens selecionadas serão partilhadas através de um serviço Web. Para informações sobre como partilhar imagens, veja “Partilhar Imagens através de um Serviço Web” (p.66).
Rodar imagens*1 *2	As imagens selecionadas serão rodadas. Cada vez que premir <SET>, as imagens são rodadas para a direita em 90°.
Apagar imagens	As imagens selecionadas são apagadas. Selecione uma imagem e prima <SET> para juntar [●] à imagem a apagar. Ao premir <MENU> apagará a imagem.

*1 Visualizado apenas quando as imagens são selecionadas na área de miniaturas.

*2 Não disponível quando um filme estiver selecionado.

*3 Não disponível quando uma impressora não estiver definida.

Apagar ou Copiar Imagens de Uma Vez

Especifique as imagens por mês de disparo e apague-as ou copie-as para um cartão ou disco rígido externo de uma só vez. Pode também seleccionar imagens uma a uma das imagens visualizadas.

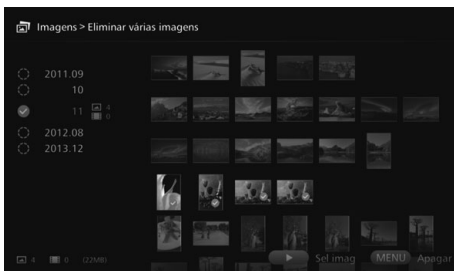

- Ordene as imagens alvo por mês de disparo e junte [✓] para que as imagens sejam apagadas ou copiadas.
- Selecione um mês de disparo na área do lado esquerdo e prima <SET> para juntar [✓] a todas as imagens alvo.
- Prima a tecla <▶> para seleccionar imagens na área de miniaturas. Selecione uma imagem e prima <SET> para juntar [✓] a essa imagem.
- Ao premir <MENU> apagará ou copiará as imagens.

[Copiar várias imagens]

A função para copiar imagens serve para transferir imagens para um computador ou outros dispositivos. Mesmo se copiar imagens para um cartão e inserir o cartão na câmara/câmara de vídeo, a câmara/câmara de vídeo não consegue mostrar essas imagens.

Quando copiar imagens, siga as instruções abaixo.

- Quando copiar para um cartão, use um cartão SDXC ou cartão CF. Um cartão SD ou cartão SDHC não pode ser utilizado para copiar imagens com a Connect Station.
- Use um cartão ou disco rígido externo formatado com exFAT.
- O cartão ou disco rígido externo pode ser formatado. Não use um cartão ou disco rígido externo com imagens ou dados guardados que não deseja apagar.
- Quando selecciona [Copiar várias imagens], o ecrã de seleção de destino aparece primeiro. Prima as teclas <▲> <▼> para seleccionar o destino.

Coloque o comutador de proteção contra escrita para cima

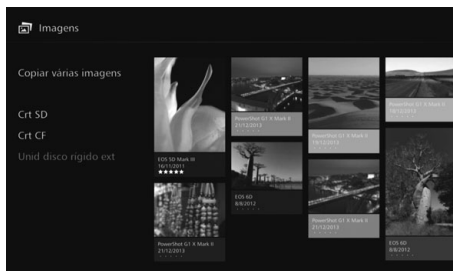
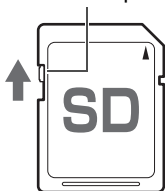



- Utilize um disco rígido externo autoalimentado com uma capacidade dentro de 2 TB.
- Um disco rígido externo para copiar imagens não pode ser utilizado para fazer cópia de segurança.
- Se houver uma pasta DCIM num destino, o destino não pode ser selecionado. Use um computador ou outros dispositivos para apagar a pasta DCIM.
- Mesmo que execute **[Eliminar várias imagens]**, as imagens protegidas não serão apagadas.
- Quando as imagens são copiadas para um cartão ou disco rígido externo a partir da Connect Station, não pode voltar a importá-las para a Connect Station a partir desse cartão ou disco rígido externo.
- Se for usado um cartão ou disco rígido externo formatado com um sistema de ficheiros sem ser exFAT, aparece um ecrã para inicialização do cartão ou do disco rígido externo.



- **[Copiar várias imagens]** não está disponível quando um cartão não estiver inserido na Connect Station ou quando um disco rígido externo não estiver ligado a ela.
- Se realizar **[Copiar várias imagens]** para imagens de 64 GB no total, levará cerca de 3 horas a concluir a cópia. No entanto, dependendo do estado da operação da Connect Station e das condições das imagens (tamanho, número, etc.) a serem copiadas, pode demorar 3 horas ou mais a concluir a cópia.
- Para utilizar um cartão SDXC ou cartão CF que tenha sido formatado com a Connect Station para fotografar, formate o cartão utilizando a câmara/câmara de vídeo.

Criar e Visualizar um Álbum

Criar um álbum permite-lhe fazer o seguinte:

- Visualizar imagens favoritas de uma só vez e partilhá-las.
- Visualizar imagens de uma viagem ou algum outro evento de uma só vez e partilhá-las.
- Visualizar imagens de um navegador da Web.

Para visualizar, criar ou editar um álbum, selecione [Álbuns] no ecrã da página Inicial.

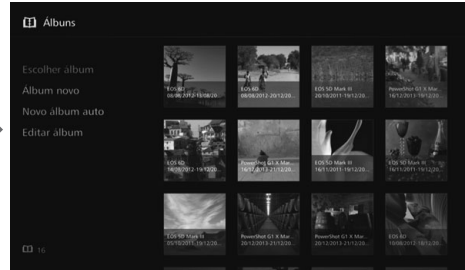
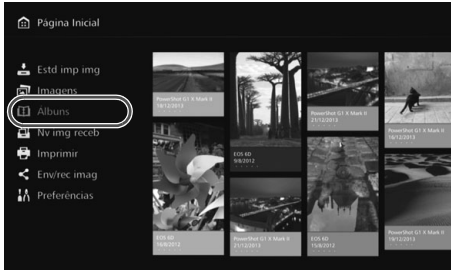

Criar um Álbum

Selecione as imagens desejadas das imagens importadas para a Connect Station e crie um álbum.

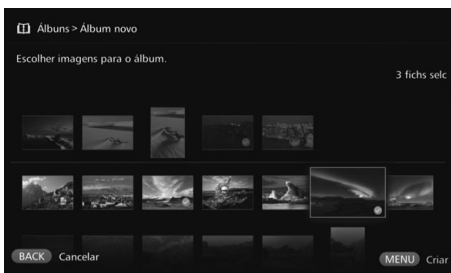

- Selecionar [Álbum novo] mostra o ecrã de seleção de imagem.
- Selecione as imagens e prima <SET> para juntar [👉] às imagens serem compiladas num álbum.
- Premir <MENU> cria um álbum.

Criar um Álbum Automaticamente

A Connect Station seleciona automaticamente imagens e cria um álbum auto.

- Selecionar [Novo álbum auto] mostra o ecrã de definição do álbum auto. Quando definir [Temp rep álb auto] e [Tipo de imagens] e seleciona [OK], um álbum auto será criado.

■ Selecionar um Álbum

Quando seleciona um álbum e prime <SET>, uma apresentação de slides do álbum será reproduzida.

Definir o submenu

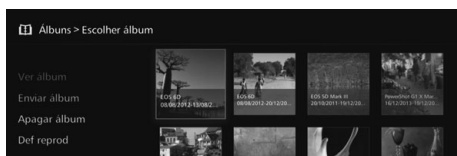

Quando premir <MENU> enquanto um álbum estiver selecionado, aparecerá o seguinte menu.

Itens do Menu	Definições
Ver álbum	As imagens no álbum serão visualizadas como miniaturas.
Enviar álbum	Um álbum será enviado para outra Connect Station através da Internet. Para informações sobre as definições e como enviar um álbum, veja "Transferir e Partilhar Imagens" (p.52).
Apagar álbum	O álbum selecionado será apagado.
Def reprod	Especifique as definições de reprodução da apresentação de slides. Pode definir o tempo de exibição de cada fotografia e o tempo de reprodução de filmes.

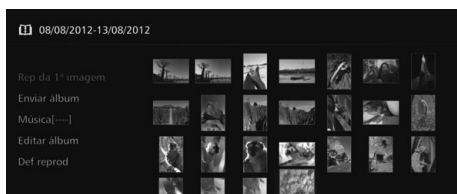

Quando premir <MENU> enquanto as imagens num álbum são visualizadas como miniaturas, aparecerá o seguinte menu.

Itens do Menu	Definições
Rep da 1ª imagem	Uma apresentação de slides do álbum será reproduzida.
Enviar álbum	Um álbum será enviado para outra Connect Station através da Internet. Para informações sobre as definições e como enviar um álbum, veja "Transferir e Partilhar Imagens" (p.52).
Música	Selecione a música de fundo a ser reproduzida durante a apresentação de slides.
Editar álbum	Adicione imagens ao álbum, ou remova imagens do álbum. Para informações sobre o procedimento de operação, veja "Editar um Álbum" (p.37).
Def reprod	Especifique as definições de reprodução da apresentação de slides. Pode definir o tempo de exibição de cada fotografia e o tempo de reprodução de filmes.

■ Editar um Álbum

Adicione imagens a um álbum, ou remova imagens de um álbum. As imagens não serão apagadas da Connect Station mesmo se as remover de um álbum.

- Quando seleciona um álbum e prime <SET>, o ecrã de edição aparecerá.



Selecionar uma imagem para remover

- Selecione uma imagem e prima <SET> para juntar [☑] à imagem a ser removida.

Selecionar uma imagem para adicionar

- Prima a tecla <▼> para visualizar o ecrã de seleção de imagem. Selecione uma imagem e prima <SET> para juntar [☑] à imagem a ser adicionada.
- Quando prime <MENU>, as imagens a serem adicionadas serão aceites e o ecrã de edição voltará a aparecer.

Guardar os dados editados

- Quando prime <MENU>, os dados editados serão guardados e o ecrã de seleção do álbum voltará a aparecer.

Definir o submenu



Quando premir <MENU> enquanto um álbum estiver selecionado, aparecerá o seguinte menu.

Itens do Menu	Definições
Copiar para meio de gravação externo	O álbum selecionado será copiado para um cartão ou disco rígido externo.
Apagar álbum	O álbum selecionado será apagado.

Operações durante a Reprodução

Ao reproduzir uma imagem selecionada ou uma apresentação de slides, pode executar as operações abaixo utilizando o controlo remoto.



- <◀> : Mostra a imagem anterior.
- <▶> : Mostra a imagem seguinte.
- <▲> <▼> : Classifique imagens com um de cinco níveis (p.32)*1.
- <SET> : (Foto) Ampliar a imagem*2
(Filme) Pausa

*1 Não pode ser definida enquanto o álbum estiver a ser reproduzido.

*2 Para reduzir a imagem em vista ampliada, prima <MENU>.

Definir o submenu

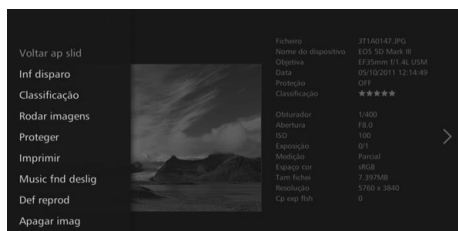

Quando prime <MENU> durante a reprodução de uma única imagem ou apresentação de slides, aparecerá o menu mostrado abaixo.

Itens do Menu	Definições
Apres slides	Inicie/pare a apresentação de slides.
Inf disparo	Comute as definições de visualização da informação de disparo.
Classificação*1	Classifique imagens com um de cinco níveis (p.32).
Rodar imagens*2	Roda uma imagem para a direita em 90°.
Proteger*1	Ative/desative a definição de proteção.
Imprimir*2*3	Imprime a imagem visualizada.
Música de fundo*1	Ligue/desligue a música de fundo.
Def reprod	Defina o tempo de exibição de cada fotografia e o tempo de reprodução de filmes.
Apagar imag*1	Apaga a imagem visualizada.
Retirar do álb*4	Remove do álbum a imagem visualizada.

*1 Não visualizada quando um álbum estiver a ser reproduzido.

*2 Não visualizado quando um filme estiver selecionado.

*3 Não disponível quando uma impressora não estiver definida.

*4 Visualizado apenas quando um álbum estiver a ser reproduzido.

Imprimir Fotos

Imprima as fotos importadas para a Connect Station.

Impressora que pode ser ligada

Pode imprimir ligando a Connect Station a uma impressora que suporte PictBridge (LAN sem fios) ou PictBridge (LAN) através de um ponto de acesso ou um router.

Configurar uma Impressora

Selecione a impressora a ligar. Antes de realizar esta operação, ligue a impressora ao mesmo ponto de acesso ou um router como da Connect Station.

1 Opere a impressora a ligar ao ponto de acesso, router, etc.

2 Selecione [Preferências].

- Selecione [Preferências] no ecrã da página Inicial.

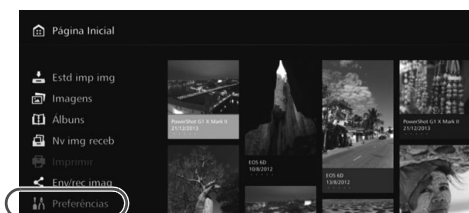

3 Selecione [Seleção impressora].

- No separador [⚙], selecione [Seleção impressora].
- ▶ As impressoras que podem ser ligadas serão listadas.



4 Selecione uma impressora.

- Prima as teclas <▲> <▼> para selecionar a impressora, depois prima <SET> para juntar [✔] à impressora a ser ligada.
- Se for detetada apenas uma impressora, [✔] já está apenso.
- Depois de verificar que [✔] está apenso, prima <BACK> ou <🏠> para sair do ecrã de definição.

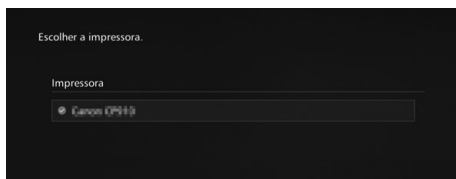

Imprimir

As imagens selecionadas são impressas.

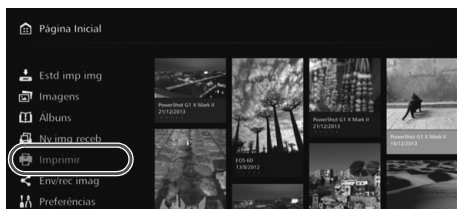

1 Seleccione [Imprimir].

- Seleccione [Imprimir] no ecrã da página Inicial.
- Aparecerá o ecrã de seleção de imagem.

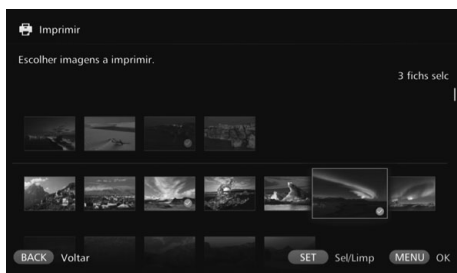

2 Seleccione uma imagem para imprimir.

- Seleccione uma imagem e prima <SET> para juntar [✓] à imagem a ser impressa.

3 Prima <MENU>.

- Depois de seleccionar a imagem a imprimir, prima <MENU>.
- O ecrã [Config de imp.] aparecerá.

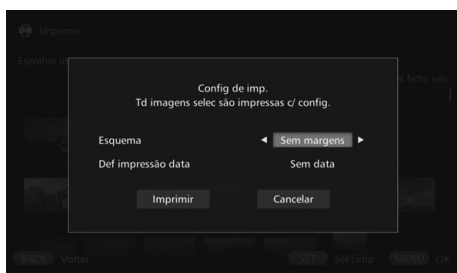

4 Inicie a impressão.

- No ecrã [Config de imp.], defina os itens abaixo.

Esquema	Com margens / Sem margens
Def impressão data	Com data / Sem data

- Quando selecciona [Imprimir] e prime <SET>, a impressão iniciará.

- Os filmes não podem ser impressos.
- Dependendo do modelo de impressora, o ecrã da Connect Station [Config de imp.] pode não ser visualizado nem ser possível a impressão de datas.
- Dependendo do modelo de impressora e definições, a definição [Esquema] pode ser inconsistente com o resultado da impressão.
- Não pode imprimir mesmo se ligar a Connect Station e uma impressora com um cabo USB.
- Com a Connect Station, as definições sem ser [Esquema] e [Def impressão data] não podem ser especificadas. Para informações sobre como especificar o tamanho do papel, tipo, etc., consulte o manual de instruções da impressora.
- Dependendo do modelo da impressora, poderá não ser possível imprimir a imagem de tamanho grande.

Até 99 imagens podem ser seleccionadas de cada vez.

Operar com um Smartphone ou Outros Terminais

Pode usar um terminal como um smartphone, tablet, ou computador para visualizar as imagens guardadas na Connect Station ou enviar imagens do terminal para a Connect Station.

A operação é realizada através de uma aplicação dedicada ou um navegador da Web.

- **Para utilizar esta função, tem de ligar previamente a Connect Station a um ponto de acesso, router, etc. (p.16). Além disso, tem de ligar previamente o terminal ao mesmo ponto de acesso, router, etc. como da Connect Station.**
- Podem ser ligados até cinco terminais de cada vez. No entanto, as imagens só podem ser carregadas de um terminal de cada vez.

Navegadores

Foram confirmados os seguintes sistemas operativos e navegadores da Web como compatíveis com este dispositivo. Dependendo do seu ambiente, a operação pode diferir.

- Windows 10, Windows 8.1, Windows 7: Chrome
- Mac OS X 10.11/10.12: Safari (A função não está disponível quando a Navegação Privada estiver ativada.)
- iOS (OS versão 9/10): Safari (A função não está disponível quando a Navegação Privada estiver ativada.)
- Android (OS versão 4.4/5.1/6.0): Chrome

* A operação nos sistemas operativos e navegadores da Web acima indicados pode não ser garantida em todos os terminais.

* Se JavaScript for desativado pela definição do navegador da Web, as imagens não serão visualizadas corretamente.



Aplicação dedicada

Num smartphone ou tablet, pode usar a aplicação dedicada “Connect Station” para visualizar, transferir e carregar imagens (p.49).

Visualizar o Ecrã de Operação num Navegador da Web

Visualizar Usando a Função NFC

Um smartphone ou tablet Android compatível com NFC (SO versão 4.2 ou posterior) que suporte Android Beam permite-lhe visualizar o ecrã de operação através da função NFC.

- Um terminal com  (marca N) é compatível com NFC. Atenção que alguns terminais compatíveis com NFC não têm . Se não tiver certeza se seu terminal suporta NFC, contacte o seu fabricante.
- Defina previamente o terminal para que a função NFC possa ser utilizada e certifique-se de que sabe onde se encontra a antena NFC. Para mais informações sobre o procedimento de configuração, consulte o manual de instruções do terminal.
- A operação através da função NFC pode não ser garantida em todos os terminais. Se não conseguir visualizar o ecrã de operação através da função NFC, consulte “Visualizar Introduzindo um Endereço IP” (p.43).

1 Opere o terminal para ligar ao ponto de acesso, router, etc. ao qual a Connect Station está ligada.

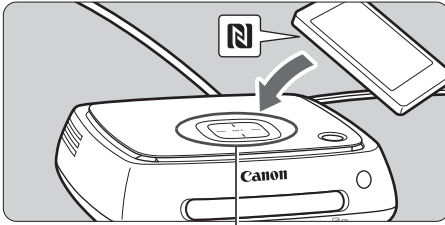

Ponto de ligação NFC

2 Mantenha o terminal perto do ponto de ligação NFC na Connect Station.

- Mantenha cuidadosamente o  no terminal perto do ponto de ligação NFC na Connect Station.
- ▶ A Connect Station emite dois avisos sonoros curtos e a luz de Wi-Fi pisca duas vezes. Se o navegador no terminal iniciar e o ecrã de início de sessão for visualizado, a comunicação é estabelecida através de Wi-Fi mesmo se o terminal for afastado da Connect Station.

3 Opere o terminal para iniciar sessão na Connect Station.

- No ecrã do terminal, selecione [OK].
- ▶ Aparecerá o ecrã da lista de álbuns (p.44).



- ❗ ● Quando mantiver o terminal perto da Connect Station, não deixe cair o terminal nela nem force o terminal contra ela. Isso pode danificar o disco rígido interno.
- Se uma bolsa, etc. estiver presa ao terminal, a ligação pode não ser possível. Nesse caso, retire a bolsa, etc., e mantenha o terminal perto da Connect Station.
- Uma vez que o terminal pode não ser reconhecido imediatamente, mantenha cuidadosamente o terminal perto do ponto de ligação NFC na Connect Station enquanto roda horizontalmente o terminal.
- Ao manter o terminal perto da Connect Station pode não estabelecer uma ligação. Nesse caso, toque suavemente na Connect Station com o terminal.
- Quando a Connect Station emitir três avisos sonoros curtos e a luz de alimentação piscar a vermelho, verifique se a Connect Station está ligada ao ponto de acesso, router, etc.

Visualizar Introduzindo um Endereço IP

Se o terminal não suportar NFC, visualize o ecrã de operação, introduzindo um endereço IP no navegador da Web.

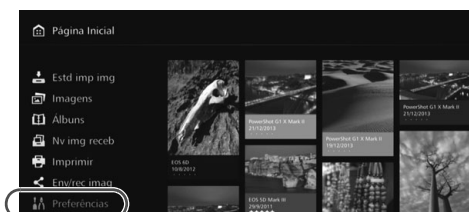

Exemplo de um endereço IP

1 Seleccione [Preferências] na Connect Station.

- Seleccione [Preferências] no ecrã da página Inicial.

2 Verifique o endereço IP.

- O número visualizado no canto inferior direito do ecrã [Preferências] é o endereço IP.

3 Opere o terminal para ligar ao ponto de acesso, router, etc. ao qual a Connect Station está ligada.

4 Inicie o navegador da Web no terminal.

5 Introduza o endereço IP no terminal.

- Introduza o endereço IP que verificou no passo 2 no campo de endereço do navegador da Web.

6 Opere o terminal para iniciar sessão na Connect Station.

- No ecrã do terminal, seleccione [OK].
- ▶ Aparecerá o ecrã da lista de álbuns (p.44).

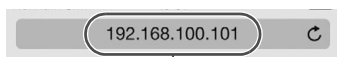

Exemplo de um endereço IP

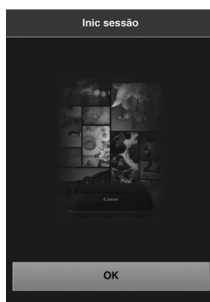

Visualizar um Álbum

Ver um álbum na Connect Station utilizando o navegador da Web no terminal.

Como Operar o Ecrã

Deslizar rapidamente

- Para percorrer o ecrã, deslize rapidamente na horizontal.
- Ao deslizar rapidamente um álbum na vertical, pode reproduzir a sua apresentação de slides num ecrã de TV.

Tocar

- Quando seleciona um álbum ou imagem da lista, o ecrã mudará na ordem indicada abaixo.
Álbuns > Visor de miniatura > Visor de imagem única
- Quando seleciona [<] no canto superior esquerdo do ecrã, o ecrã volta a mudar na ordem indicada abaixo.
Visor de imagem única > Visor de miniatura > Álbuns > Ecrã de início de sessão
- Quando seleciona [≡] no canto superior direito do ecrã, o menu aparecerá.
- Quando seleciona [≡] no visor de imagem única, uma apresentação de slides do álbum será reproduzida. O [≡] aparece quando toca no lado exterior de uma imagem.



Álbuns



Visor de miniaturas

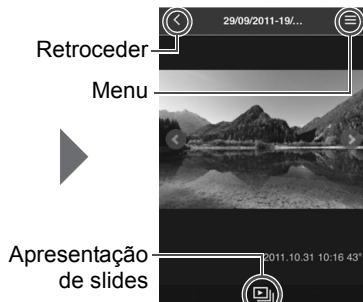

Visor de imagem única de uma foto

- ❗ ● Se apagar ou editar um álbum usando a Connect Station enquanto o visualiza no navegador da Web, as imagens podem não ser visualizadas corretamente no terminal.
- As imagens que não são geridas como álbuns na Connect Station não podem ser visualizadas.
- Embora os filmes sejam mostrados na lista, não podem ser reproduzidos. No visor de imagem única, o [🎬] aparece no canto superior esquerdo do filme.
- Quando o ecrã [Preferências] (p.67) é visualizado, não pode reproduzir uma apresentação de slides num ecrã de TV deslizando rapidamente um álbum na vertical.
- Quando um terminal estiver com sessão iniciada, não pode apagar imagens na Connect Station.

- 📄 ● As imagens na Connect Station podem também ser guardadas no terminal dependendo da função do navegador.
- Quando toca numa imagem no visor de imagem única, pode visualizar a imagem em tamanho real. Selecione [<] para voltar ao visor de imagem única.

Carregar Imagens a partir de um Terminal

Smartphones e Tablets

Importar fotos num smartphone ou tablet para a Connect Station.

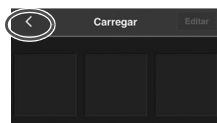
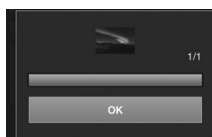
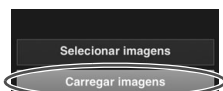
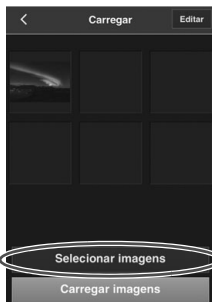

1 Visualize o ecrã de carregamento no smartphone ou tablet.

- A partir do menu, seleccione [Carregar].

2 Seleccione [Selecionar imagens].

3 Seleccione uma imagem.

- Quando seleccionar uma imagem no smartphone ou tablet, a imagem seleccionada será adicionada ao ecrã de carregamento.
- Para seleccionar outra imagem, seleccione [Selecionar imagens] novamente.
- Até seis imagens podem ser seleccionadas.

4 Seleccione [Carregar imagens].

- As imagens serão enviadas para a Connect Station.
- Quando o carregamento estiver concluído, seleccione [OK].
- Para enviar outras imagens, seleccione [Selecionar imagens] novamente.

5 Saia do ecrã de carregamento.

- Ao seleccionar [<] no canto superior esquerdo do ecrã, pode voltar ao ecrã anterior.



- Os filmes não podem ser carregados.
- Pode ocorrer um erro de transmissão se uma funcionalidade de poupança de energia do smartphone ou tablet for ativada durante o carregamento.
- Se a funcionalidade de poupança de energia do smartphone ou tablet for ativada, a comunicação com a Connect Station será desligada.
- Enquanto transfere imagens de uma câmara/câmara de vídeo ou cartão, não pode ser executado o carregamento de imagens a partir de um smartphone ou tablet. De igual modo, não pode ser executado o carregamento de imagens a partir de vários smartphones ou tablets ao mesmo tempo.



Utilizando a aplicação dedicada "Connect Station", pode carregar fotografias e filmes de um smartphone ou tablet de uma só vez.

Computadores

Importar fotos e filmes num computador para a Connect Station.

1 Visualize o ecrã de carregamento no computador.

- A partir do menu, seleccione [Carregar].

2 Seleccione fotos e filmes.

- Ao arrastar e soltar fotos e filmes para o ecrã de carregamento, as imagens serão adicionadas.
- Se seleccionar [Selecionar imagens], pode também seleccionar imagens num diálogo.
- Até 1.000 imagens podem ser seleccionadas de cada vez.

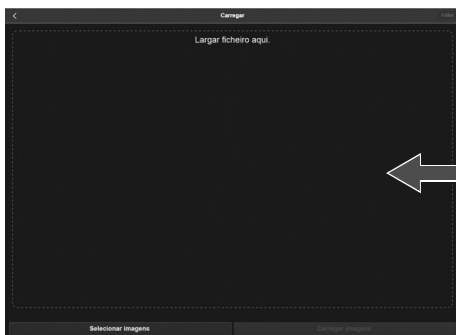

3 Seleccione [Carregar imagens].

- As fotos e filmes serão enviados para a Connect Station.

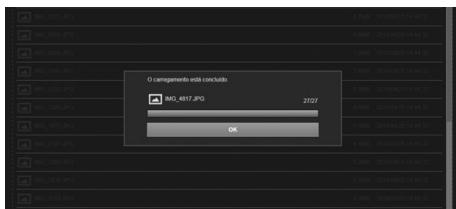

- Quando o carregamento estiver concluído, seleccione [OK].
- O ecrã [Álbuns] voltará a aparecer.



- Pode ocorrer um erro de transmissão se uma funcionalidade de poupança de energia do computador for ativada durante o carregamento.
- Se a funcionalidade de poupança de energia do computador for ativada, a comunicação com a Connect Station será desligada.
- Enquanto transfere imagens de uma câmara/câmara de vídeo ou cartão, não pode ser executado o carregamento de imagens a partir de um computador. De igual modo, não pode ser executado o carregamento de imagens a partir de vários computadores ao mesmo tempo.

Ecrã do Menu do Terminal

Carregue imagens ou faça diversas definições no ecrã do menu do terminal.

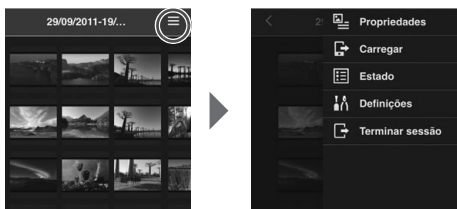

- Selecionar [≡] no canto superior direito do ecrã mostra o ecrã do menu.

Propriedades

Edite os títulos e comentários de álbuns e imagens.

- No visor de miniaturas, pode editar os títulos e comentários de álbuns.
- No visor de imagem única, pode editar o comentário da imagem.

Carregar

Importe imagens num terminal para a Connect Station. Para informações sobre o procedimento de operação, consulte “Carregar Imagens a partir de um Terminal” (p.45).

Estado

Verifique o estado de operação da Connect Station, como a capacidade restante do disco rígido e o estado de importação de imagens.

Definições

Especifique as definições de reprodução da apresentação de slides.

Apres slides	Defina o tempo de transição da imagem.
Efeito transiç	Defina o método de transição da imagem.

Terminar sessão

Volte ao ecrã de início de sessão depois de desligar a ligação entre a Connect Station e o terminal.

⚠ Apenas letras maiúsculas e minúsculas de um único byte de A a Z, pontos finais (.), caracteres de sublinhado (_), hífenes (-), dois pontos (:), barras (/), espaços e números podem ser introduzidos em **[Propriedades]**. Pode introduzir até 40 caracteres.

Operar com uma Aplicação Dedicada

Use a aplicação dedicada “Connect Station” (gratuita) para visualizar imagens guardadas na Connect Station num smartphone ou tablet ou para transferir/carregar imagens.

- Tem de instalar a aplicação “Connect Station” num smartphone ou tablet no qual iOS ou Android esteja instalado.
- Tem de ligar previamente a Connect Station e o smartphone ou tablet ao mesmo ponto de acesso (p.16, 18).
- Podem estar ligados de cada vez até cinco smartphones e tablets. No entanto, as imagens só podem ser carregadas a partir de um smartphone ou tablet de cada vez.

Aplicação “Connect Station”

- A aplicação “Connect Station” pode ser transferida da App Store ou da Google Play.
- Para as versões de sistema operativo suportadas pela aplicação “Connect Station”, consulte o site de transferência da aplicação “Connect Station”.
- A interface ou funções da aplicação “Connect Station” estão sujeitas a alterações devido a atualizações do firmware para a Connect Station ou atualizações do software para a aplicação “Connect Station”, iOS, Android, etc. Nesse caso, os ecrãs de exemplo ou instruções de operação neste manual podem ser diferentes das funcionalidades da aplicação “Connect Station”.

■ Ligação através da Aplicação “Connect Station”

O procedimento para ligar um smartphone ou tablet e a Connect Station através da aplicação “Connect Station” é o seguinte.



Iniciar a aplicação “Connect Station”

- Inicie a aplicação “Connect Station” no smartphone ou tablet.
- Se aparecer um ecrã mostrando vários ícones da Connect Station, selecione e toque no número de série (p.10) do modelo a ligar.

Quando aparece o ecrã mostrado à esquerda no smartphone ou tablet, a ligação está concluída.



■ O que Pode Fazer com a Aplicação “Connect Station”

As principais funções da aplicação “Connect Station” são descritas abaixo.

- Pode visualizar todas as imagens guardadas na Connect Station na sequência de data. Pode também pesquisar imagens especificando o mês de disparo.
- Pode selecionar as imagens e os álbuns que deseja transferir e transferi-los para um smartphone ou tablet de uma só vez.
- Pode editar os títulos e comentários dos álbuns.
- Pode carregar imagens no smartphone ou tablet de uma só vez.
- Ao deslizar rapidamente uma imagem na vertical, pode visualizar a imagem num ecrã de TV.

As funções especificadas para a aplicação “Connect Station”, versão 2.0 ou posterior, estão descritas em baixo.

- Pode carregar filmes capturados com um smartphone.
- Pode iniciar sessão no CANON iIMAGE GATEWAY para transferir imagens entre um smartphone e a Connect Station (p.52, 61).



- Apenas letras maiúsculas e minúsculas de um único byte de A a Z, pontos finais (.), caracteres de sublinhado (_), hífenes (-), dois pontos (:), barras (/), espaços e números podem ser introduzidos em [Propriedades]. Pode introduzir até 40 caracteres.

Avisos para a aplicação “Connect Station”, Versão 2.0 ou posterior

- Os filmes capturados com um smartphone são convertidos para reprodução com a Connect Station à medida que são importados. No entanto, dependendo do ficheiro de filme original, a conversão pode não ser realizada de forma adequada e a reprodução com a Connect Station pode falhar ou parecer diferente da reprodução no smartphone. Recomendamos que também guarde os filmes originais. Tenha em conta que os filmes importados sem a utilização da aplicação dedicada não podem ser reproduzidos adequadamente.
- No que se refere à data e hora da gravação de filmes importados para a Connect Station a partir de um smartphone, será apresentada a data e a hora da importação ou o tempo coordenado universal (UTC, ou seja, igual à hora de Greenwich).
- Carregar filmes capturados com um smartphone pode demorar tempo.
- Dependendo do tipo de filme, o som pode estar dessincronizado durante a reprodução ou a reprodução pode não se realizar suavemente.



- Para mais detalhes sobre a aplicação “Connect Station”, consulte o respetivo site de transferência.
- Para mais detalhes sobre CANON iMAGE GATEWAY, consulte a página 52.
- O ecrã real da aplicação pode estar sujeito a alteração sem aviso prévio.

Transferir e Partilhar Imagens

Pode ligar a Connect Station à Internet para partilhar imagens, bem como transferir imagens entre unidades da Connect Station para partilhar essas imagens com sua família e amigos (p.56).

Transferir imagens

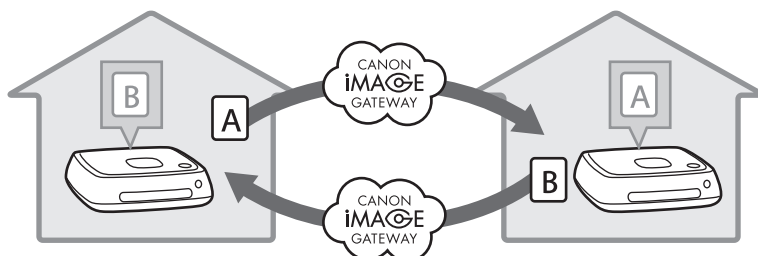

Com a aplicação dedicada “Connect Station” versão 2.0 ou posterior, pode realizar o seguinte iniciando sessão no CANON iMAGE GATEWAY.

- Enviar imagens capturadas com um smartphone para uma unidade Connect Station registada (p.64).
- Receber imagens enviadas de uma unidade Connect Station registada num smartphone (p.65).

Transferir imagens (entre um smartphone e a Connect Station)

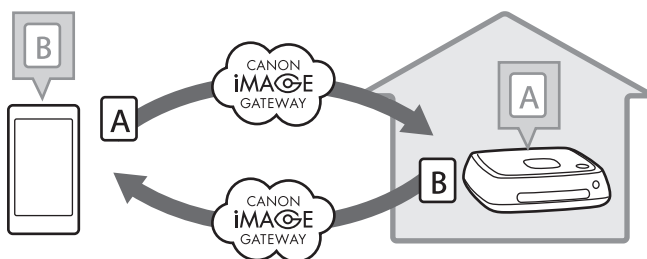

Inscrever-se como Membro

Para partilhar e transferir imagens através da Internet, tem de se inscrever como um membro do CANON iMAGE GATEWAY (gratuitamente) e adicionar a conta à Connect Station.

Assim que for membro do CANON iMAGE GATEWAY, pode partilhar fotos que tirou em álbuns online e utilizar uma série de serviços. Além disso, quando transferir imagens com outra Connect Station ou partilhar imagens utilizando um serviço Web registado, o CANON iMAGE GATEWAY serve como o sítio para reencaminhar as imagens.

- **Para se inscrever como membro do CANON iMAGE GATEWAY, precisa de um terminal que possa receber e-mails (smartphone, tablet, computador, etc.).**
- Se utilizar serviços Web sem ser CANON iMAGE GATEWAY, deve ter uma conta com os serviços. Para mais detalhes, consulte o sítio de cada serviço Web individual.
- Se adicionar uma conta CANON iMAGE GATEWAY à Connect Station, aparece uma mensagem sobre a recolha de informações do dispositivo quando um novo dispositivo for detetado (p.70).



- Os serviços do CANON iMAGE GATEWAY não são suportados em determinados países e regiões. Para informações sobre países e regiões que suportam os serviços, consulte o sítio Web da Canon (<http://www.canon.com/cig>).
- Para partilhar e transferir imagens, tem de ser capaz de se ligar à Internet. (É necessária uma conta com um provedor de serviços de Internet e uma linha de ligação deve estar concluída).
- São cobradas separadamente taxas para se ligar ao seu provedor e taxas de comunicação ao ponto de acesso do seu provedor.
- Se houve uma alteração nas funcionalidades dos serviços Web registados, a operação pode ser diferente da descrição neste manual, ou a operação pode não ser possível.
- Em relação aos cuidados sobre o registo de membro, consulte a Ajuda no sítio do CANON iMAGE GATEWAY.

■ Criar uma Nova Conta

Inscriva-se como novo membro do CANON iMAGE GATEWAY e configure uma conta na Connect Station.

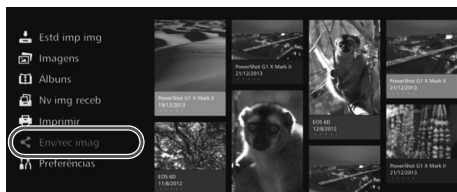

- 1 Seleccione [Env/rec imag].**
- Quando configurar uma conta pela primeira vez, seleccione [Env/rec imag] no ecrã da página Inicial.
 - Se tiver configurado uma conta com a Connect Station, seleccione [Preferências] → separador [⚙️] → [Defin. conta serv Web].

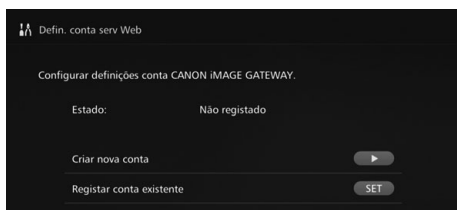

- 2 Prima a tecla <>>.**
- Prima a tecla <>>, depois seleccione [Criar nova conta].

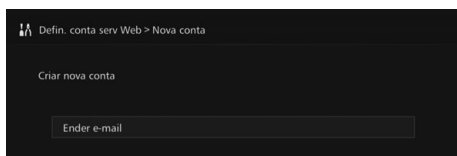

- 3 Prima <SET>.**
- ▶ Aparecerá um ecrã de teclado.

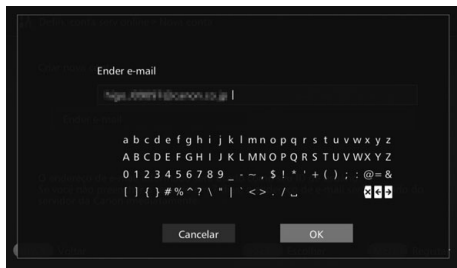

- 4 Introduza o endereço de email.**
- Introduza o endereço de e-mail para o seu computador, smartphone, etc.
 - Seleccione um carácter com as teclas <⬆>, depois prima <SET> para o introduzir.
 - Quando tiver terminado, seleccione [OK].

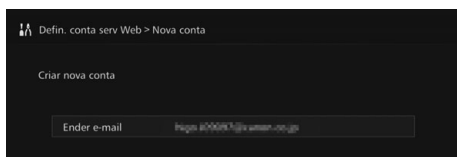

- 5 Prima <MENU>.**
- ▶ Um e-mail será enviado para o endereço de e-mail registado do CANON iMAGE GATEWAY.

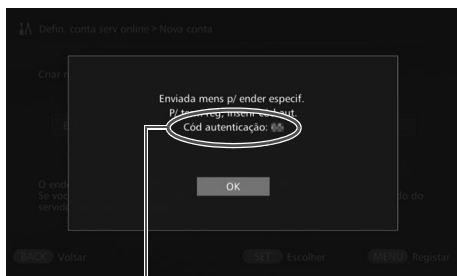

Código de autenticação
Certifique-se de que anota o código.

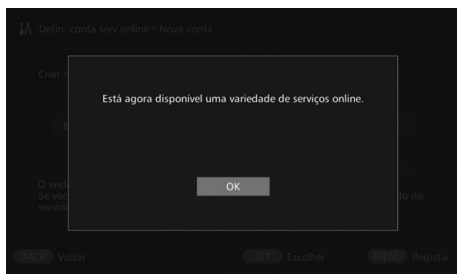

6 Inscreva-se como membro.

- Acesse ao sítio CANON i-SENSYS GATEWAY a partir da hiperligação indicada no e-mail que recebeu através do seu computador, smartphone, etc. Inscreva-se como membro, seguindo as instruções do sítio.
- **Para se inscrever, necessita do código de autenticação visualizado no ecrã da TV.**
- Quando terminar a inscrição, prima <SET> na Connect Station.

7 Conclua a definição.

- Quando o ecrã mostrado à esquerda aparece na TV, a inscrição no CANON i-SENSYS GATEWAY e a configuração de conta na Connect Station ficam concluídas. Prima <SET> para sair do ecrã de definição.
- Quando a configuração estiver concluída, aparece uma mensagem sobre recolha de informações do dispositivo (p.70).

■ Registrar uma Conta Existente

Se já tiver uma conta no CANON i-SENSYS GATEWAY, pode definir essa conta registada na Connect Station.

- No passo 2, prima <SET> e seleccione [**Registrar conta existente**].
- Nos passos 3 a 5, introduza o endereço de e-mail e palavra-passe registados no CANON i-SENSYS GATEWAY.
- Ao definir uma conta registada, não tem de se registar no sítio do CANON i-SENSYS GATEWAY. Quando aparece o ecrã mostrado no passo 7, a configuração fica concluída.

■ Cancelar a Definição de uma Conta Registada

Cancele uma conta que esteja definida na Connect Station. Depois de cancelar a definição de conta, deixará de ser capaz de partilhar imagens através da Internet.

- No passo 2, quando prime <MENU> e selecciona [**Limpar definições conta registada**], a definição de conta será cancelada.
- Mesmo se eliminar a sua conta da Connect Station, a sua inscrição no CANON i-SENSYS GATEWAY mantém-se.



Caso se esqueça do código de autenticação, volte a executar [**Criar nova conta**] desde o início. Pode repetir a operação até dez vezes.

Transferir imagens entre unidades Connect Station

Para transferir imagens com outra Connect Station, seleccione [Env/rec imag] no ecrã da página Inicial. Pode transferir álbuns, verificar álbuns transferidos, registar e editar contactos, etc.

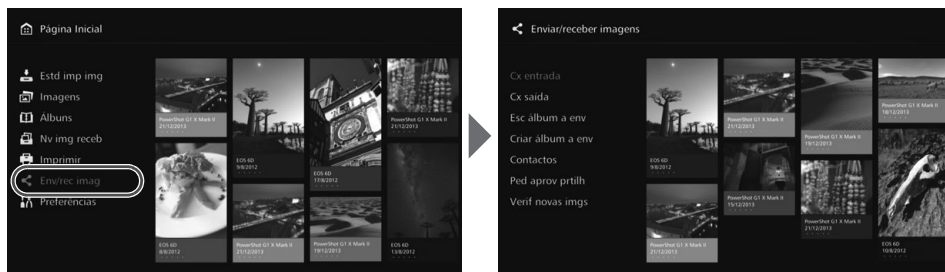

Solicitar Aprovação de Transferência

Para transferir imagens entre unidades da Connect Station, tem de registar previamente o contacto na sua Connect Station.

- Quando registar um contacto, uma Connect Station envia um pedido de aprovação. Se a outra Connect Station que receber o pedido o aprova, ficará concluído o registo de transferência entre as duas unidades.

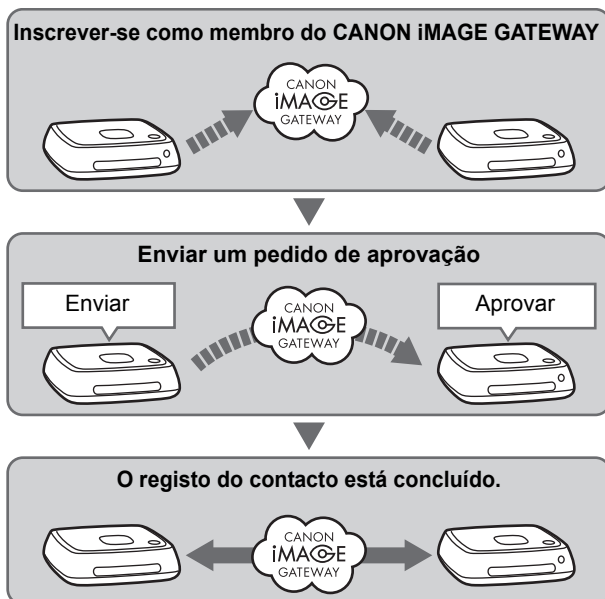

Enviar um pedido de aprovação

Primeiro, envie um pedido de aprovação de uma Connect Station para a Connect Station do contacto.

- Antes de realizar esta operação, verifique o endereço de e-mail do destinatário (aquele que a Connect Station destinatária registou no CANON iMAGE GATEWAY).

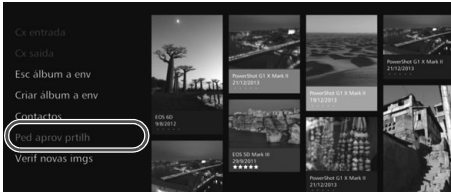

1 **Selecione [Ped aprov prtilh].**

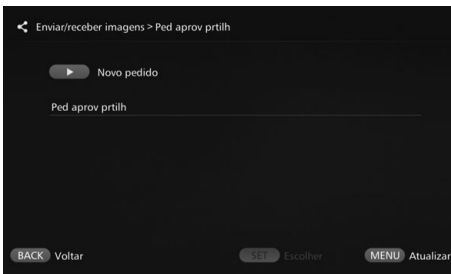

2 **Prima a tecla <>>.**

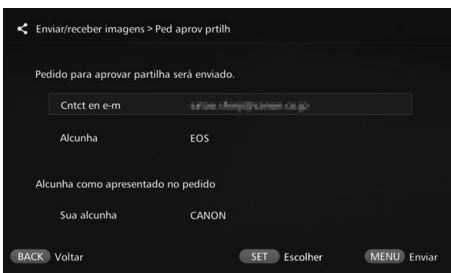

3 **Introduza o endereço de email.**

- Selecione [Cntct en e-m], prima <SET>, depois introduza o endereço de e-mail do destinatário.
- Se necessário, pode também introduzir a sua alcunha e a alcunha do destinatário (os nomes a serem visualizados).

4 **Prima <MENU>.**

- ▶ Será enviado um pedido de aprovação.
- Atenção que apenas o envio de um pedido de aprovação não regista o contacto.



- Recomenda-se a utilização de uma alcunha para uma conta CANON iMAGE GATEWAY.
- Podem ser guardados até dez pedidos de aprovação que tenha enviado ou recebido. Os contactos registados e pedidos de aprovação podem ser guardados até um total de vinte. O número de pedidos de aprovação que podem ser guardados pode ser alterado devido à mudança de especificação do CANON iMAGE GATEWAY.

Aprovar o pedido de aprovação recebido

Execute a operação de aprovação na unidade da Connect Station que recebeu um pedido de aprovação.

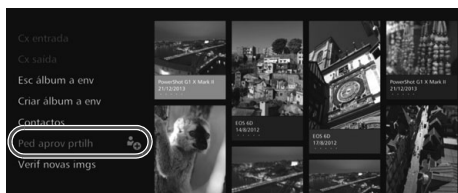

5 Seleccione [Ped aprov prtilh].

- Quando se recebe um pedido de aprovação, visualiza-se [Ped aprov prtilh] com [↻].

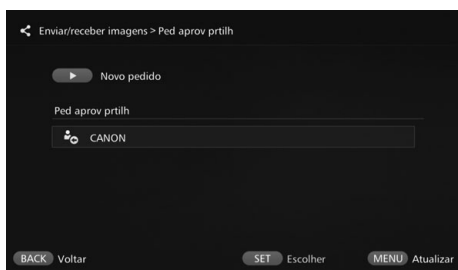

6 Seleccione um pedido de aprovação recebido.

- Seleccione o pedido a ser aprovado a partir da lista e prima <SET>.

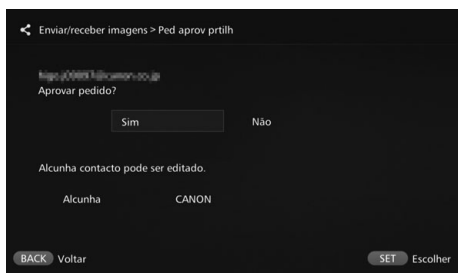

7 Seleccione [Sim].

- Quando selecciona [Sim] e prime <SET>, o registo de transferência ficará concluído.
- Se necessário, pode também alterar a alcunha.

- Quando o registo do contacto estiver concluído, os álbuns podem ser transferidos com o contacto registado. Os endereços de e-mail registados são adicionados aos [Contactos] em ambas as unidades da Connect Station e podem ser seleccionados quando enviar imagens.

Caixa de Entrada/Caixa de Saída

Visualiza-se uma lista de álbuns recebidos ou enviados.

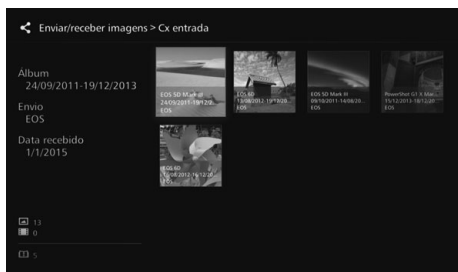

- Quando selecciona um álbum utilizando as teclas <↻>, pode verificar o nome do álbum, número de imagens, o remetente e o destinatário, a data de transferência, comentários de álbuns, etc.
- Quando selecciona um álbum e prime <SET>, aparece o ecrã de visualização do álbum, permitindo-lhe visualizar o conteúdo do álbum.

Selegonar e Enviar um Álbum

Selegone e envie um álbum criado.

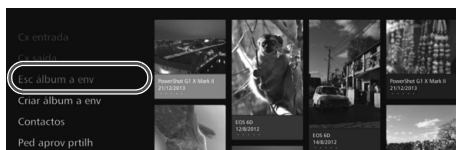

1 Selegone [Esc álbum a env].

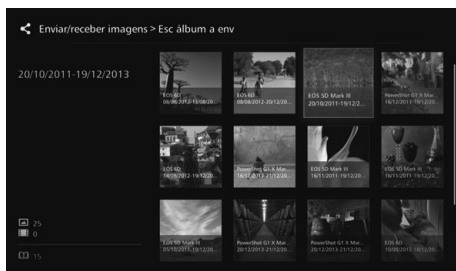

2 Selegone o álbum a ser enviado.

- Quando prime <MENU> e selegona [Ver álbum], pode verificar as imagens no álbum.
- Selegone o álbum a ser enviado, depois prima <SET>.

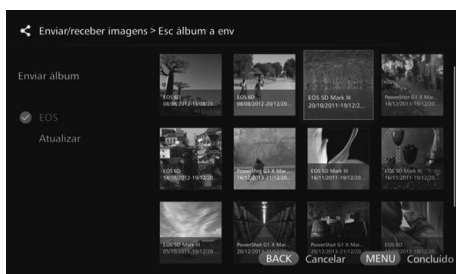

3 Selegone a partir da lista de destinatários.

- Os destinatários registados estão listados em [Contactos].
- Prima as teclas <▲> <▼> para selegonar o destinatário, depois prima <SET> para juntar [☑].
- Pode selegonar vários destinatários e enviar-lhes o álbum simultaneamente.

4 Prima <MENU>.

- Quando terminar de selegonar o destinatário, prima <MENU> para enviar o álbum.

Receber um álbum

Quando a Connect Station está a ser utilizada ou em espera, verifica o sítio do CANON IMAGE GATEWAY periodicamente e recebe imagens automaticamente.

- Quando se recebe um álbum, a luz de notificação de nova imagem (azul) pisca.
- Pode verificar o álbum recebido selegonando [Nv img receb] ou [Env/rec imag] → [Cx entrada] no ecrã da página Inicial.
- Se não receber um álbum no prazo de 30 dias, ele deixará de estar disponível para si.
- Quando quiser receber imagens de imediato, selegone [Verif novas imgs] (p.60).

■ Criar e Enviar um Álbum

Crie e envie um novo álbum.



- Para informações sobre como criar um álbum, veja “Criar um Álbum” (p.35).
- Ao premir <MENU> cria um álbum e visualiza o ecrã de envio. Envie o álbum como nos passos 3 e 4 da página anterior.

■ Contactos

É visualizada uma lista de contactos registados.

Verifique os contactos registados, limpe os contactos e edite as alcunhas dos contactos (nomes a mostrar).

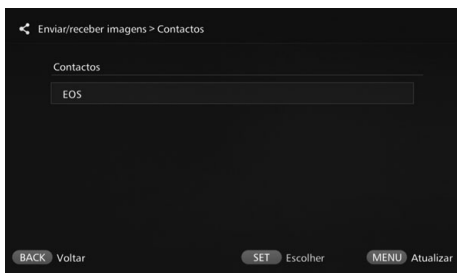

- Quando seleciona um contacto registado e prime <SET>, aparece o ecrã de edição, permitindo-lhe alterar a alcunha do contacto e limpar o contacto.
- Podem registar-se até vinte contactos. O número de contactos que podem ser registados pode ser alterado devido à mudança de especificação do CANON iMAGE GATEWAY.

■ Verificar Novas Imagens

Verifique o CANON iMAGE GATEWAY para ver se há imagens enviadas de outra Connect Station.

- Quando a Connect Station estiver a ser utilizada ou em espera, recebe imagens automaticamente. Execute esta operação quando quiser verificar imagens recebidas imediatamente ou a alimentação da Connect Station tiver sido desligada por um período prolongado.



- Quando um álbum enviado não tiver sido recebido, é enviado um e-mail para o endereço de e-mail do remetente uma semana antes da data de expiração.
- Os tamanhos de ficheiro que pode transferir, a data de expiração da receção de imagens e a data de notificação podem ser alteradas. Para obter informações atualizadas, consulte o sítio Web do CANON iMAGE GATEWAY (<http://www.canon.com/cig>).

Transferir imagens entre um smartphone e a Connect Station

Para transferir imagens entre um smartphone e a Connect Station, instale e utilize a aplicação dedicada “Connect Station” versão 2.0 ou posterior num smartphone.

- Para mais detalhes sobre a aplicação “Connect Station” versão 2.0 ou posterior, consulte o respetivo site de transferências.

■ Solicitar Aprovação de Transferência

Para transferir imagens entre um smartphone e a Connect Station, ambos têm, à partida, de estar registados um com o outro como um contacto.

- Quando registar um contacto, o smartphone envia um pedido de aprovação. Se a Connect Station que recebe o pedido o aprovar, o registo de transferência entre os dois dispositivos estará concluído.

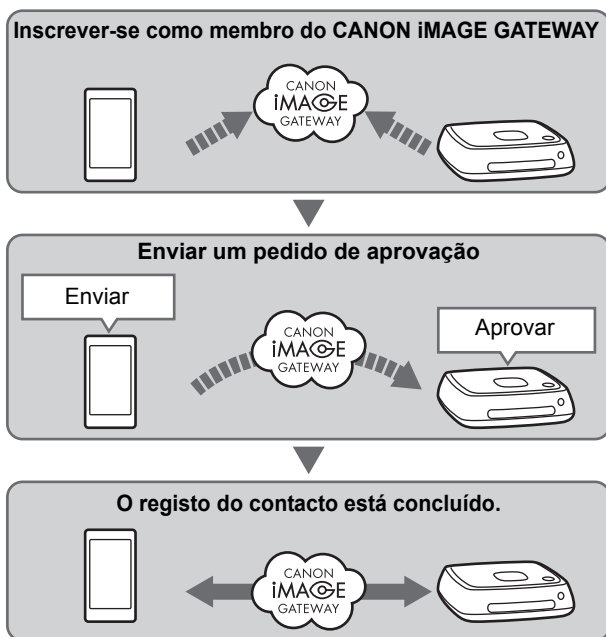

Enviar um pedido de aprovação

Primeiro, envie um pedido de aprovação de um smartphone para a Connect Station em que pretende registar-se como contacto.

- Antes de realizar esta operação, verifique o endereço de e-mail do destinatário (aquele que a Connect Station destinatária registou no CANON iIMAGE GATEWAY).



1 Inicie sessão em CANON iIMAGE GATEWAY.

- Inicie a aplicação “Connect Station” versão 2.0 ou posterior num smartphone, depois, inicie sessão em CANON iIMAGE GATEWAY.

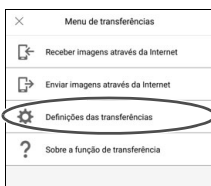

2 Selecione [Definições das transferências].

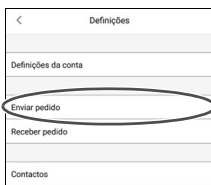

3 Selecione [Enviar pedido].

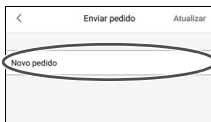

4 Selecione [Novo pedido].



- Recomenda-se a utilização de uma alcunha para uma conta CANON iIMAGE GATEWAY.
- Quando iniciar a aplicação “Connect Station” versão 2.0 ou posterior pela primeira vez, aparecem instruções para a transferência de imagens.
- Quando reiniciar a aplicação “Connect Station” versão 2.0 ou posterior, não necessita de iniciar sessão em CANON iIMAGE GATEWAY.

Cancelar	Novo pedido	Enviar
Endereço de e-mail do remetente		
Nome de utilizador do remetente		
O seu nome de utilizador exibido no lado do remetente *****		

5 Envie um novo pedido.

- Insira o endereço de e-mail do destinatário no canto superior.
- Insira a alcunha do destinatário (nome a ser apresentado) no canto inferior.
- Selecione **[Enviar]**.
- ▶ Será enviado um pedido de aprovação.
- Atenção que apenas o envio de um pedido de aprovação não regista o contacto.



Podem ser guardados até dez pedidos de aprovação que tenha enviado ou recebido. Os contactos registados e pedidos de aprovação podem ser guardados até um total de vinte. O número de pedidos de aprovação que podem ser guardados pode ser alterado devido à mudança de especificação do CANON iMAGE GATEWAY.

Aprovar o pedido de aprovação recebido

Realize a operação de aprovação na unidade Connect Station que recebeu um pedido de aprovação. Para mais detalhes, consulte “Aprovar o pedido de aprovação recebido” na página 58.

- Quando o registo do contacto estiver concluído, os álbuns podem ser transferidos com o contacto registado. Os endereços de e-mail registados são adicionados a **[Contactos]** no smartphone (a aplicação dedicada “Connect Station”) e à unidade Connect Station. Podem ser seleccionados quando envia as imagens.

Transferir imagens com uma aplicação dedicada

Enviar imagens

1 Inicie sessão em CANON IMAGE GATEWAY.

- Inicie a aplicação “Connect Station” versão 2.0 ou posterior num smartphone, depois, inicie sessão em CANON IMAGE GATEWAY.

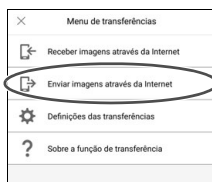

2 Seleccione [Enviar imagens através da Internet].



3 Seleccione um destinatário.

- Seleccione um destinatário. Depois de seleccionar um destinatário, seleccione [Seguinte].

4 Seleccione a imagem a enviar.

- Toque em [Selecionar], depois seleccione uma imagem a enviar.
 - Se tocar em [📷], pode capturar e enviar imediatamente uma fotografia.
 - Se tocar em [📁], pode enviar um álbum inteiro (apenas iOS).



5 Envie a imagem.

- Toque em [📤] para enviar a imagem.

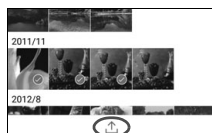

Receber imagens

1 Inicie sessão em CANON IMAGE GATEWAY.

- Inicie a aplicação “Connect Station” versão 2.0 ou posterior num smartphone, depois, inicie sessão em CANON iMAGE GATEWAY.

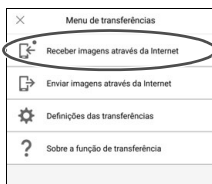

2 Selecione [Receber imagens através da Internet].



3 Receba uma imagem.

- Selecione uma imagem a receber.
- Toque em [↓] para receber a imagem.

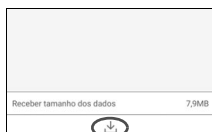

- Quando iniciar a aplicação “Connect Station” versão 2.0 ou posterior pela primeira vez, aparecem instruções para a transferência de imagens.
- Quando reiniciar a aplicação “Connect Station” versão 2.0 ou posterior, não necessita de iniciar sessão em CANON iMAGE GATEWAY.

Partilhar Imagens através de um Serviço Web

Quando seleciona **[Enviar p/ serviço Web]** do submenu enquanto se visualizam as imagens em **[Imagens]**, pode partilhar as imagens via CANON iMAGE GATEWAY ou um serviço Web registado.

- Para partilhar imagens através de um serviço Web sem ser CANON iMAGE GATEWAY, aceda a CANON iMAGE GATEWAY de um computador ou outro terminal e registe o serviço Web que utiliza.



1 Seleccione **[Enviar p/ serviço Web]**.

- Visualize o submenu de **[Imagens]** (p.32), depois seleccione **[Enviar p/ serviço Web]**.



2 Seleccione um Serviço Web.

- Os serviços Web registados com o CANON iMAGE GATEWAY serão listados.
- Seleccione um serviço Web, depois prima <SET>.



3 Seleccione imagens.

- Seleccione imagens e prima <SET> para juntar às imagens a serem partilhadas.

4 Prima <MENU>.

- Quando terminar de seleccionar as imagens, prima <MENU> para partilhar as imagens.
- Quando aparece o ecrã **[Termos de utilização]**, leia o conteúdo com cuidado, e seleccione **[Aceitar]**.

Verificar ou Alterar as Definições

Para verificar ou alterar definições, seleccione [**Preferências**] no ecrã da página Inicial.

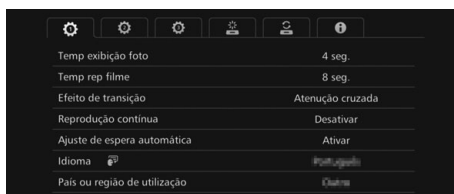
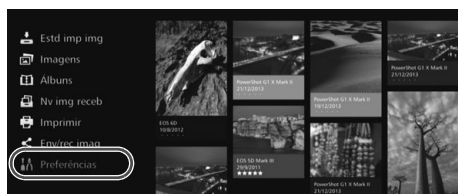

Lista de Preferências





Itens do Menu	Definições do Menu	Página
Separador ⚙️		
Temp exibição foto* ¹	2 seg. / 4 seg. / 6 seg. / 8 seg.	-
Temp rep filme* ¹	4 seg. / 8 seg. / 16 seg. / Tudo	-
Efeito de transição	Nenhum / Atenuação cruzada	-
Reprodução contínua* ²	Desativar / Ativar	-
Ajuste de espera automática* ³	Ativar / Desativar	-
Idioma	Selecione o idioma a ser usado.	-
País ou região de utilização	Selecione o país ou a região visada.	-
Separador ⚙️		
Def margens	Sem margens / Com margens	-
Def impressão data	Sem data / Com data	-
Seleção impressora	Definir a impressora a ser ligada.	-
Def música fundo	Deslig / Lig	-
Música fundo	Selecionar música de fundo.	-
Def áudio	Áudio filme / Música fundo / Áudio filme + música fundo	-
Mostrar estado	Verificar o estado de importação da imagem e estado de transferência.	69

*1 O tempo real pode não ser exato.

*2 Quando [**Ativar**] está definido, a reprodução de um álbum, auto álbum ou apresentação de slides é repetida.

*3 Quando [**Ativar**] está definido, a Connect Station entra automaticamente em modo de espera após cerca de 30 minutos (p.16).

Quando [**Ajuste de espera automática**] está definido para [**Desativar**] e a Connect Station fica parada durante um período prolongado com o mesmo ecrã apresentado no monitor, pode resultar no aparecimento de uma imagem fantasma.

Itens do Menu	Definições do Menu	Página
Separador 		
Definições Wi-Fi	Alterar definições Wi-Fi.	69
Def rede	Alterar definições de rede.	-
Defin. conta serv Web	Inscriver-se como membro do CANON iMAGE GATEWAY e configurar uma conta.	70
Recolher info dispositivo	Fazer as definições sobre a recolha de informações da câmara/câmara de vídeo.	70
Recolha de Info. do disp.	Os detalhes sobre a recolha de informações da câmara/câmara de vídeo são visualizados.	-
Definir data/hora	Alterar a data e hora definidas na Connect Station.	-
Desligar	Desligar a Connect Station.	-
Separador 		
Brilho LED	Brilho / Escuro	-
Controlar via HDMI	Lig / Deslig	71
Atualizar firmware	Selecionar para atualizar o firmware.	71
Inicializar definições	Repor a Connect Station para as suas definições iniciais.	71
Apagar tds imgs no sist	Apagar todas as imagens na Connect Station.	72
Format disco ríg sistema	Apagar todas as definições e imagens na Connect Station.	72
Separador 		
Cópia de segurança	Fazer cópia de segurança de imagens para um disco rígido externo.	73
Restaurar dados	Restaurar cópias de segurança de imagens para um disco rígido externo.	74
Formatar disco ext	Formatar o disco rígido externo ligado ao terminal USB.	74
Separador 		
Licença OSS	Visualizar informações sobre Software Livre.	-

Informações Complementares sobre Preferências

Estão descritos abaixo itens em Preferências em relação aos quais são necessárias informações complementares.

■ Separador

[Mostrar estado]

Verifique o estado de processamento em curso, como transferência de imagens ou impressão.

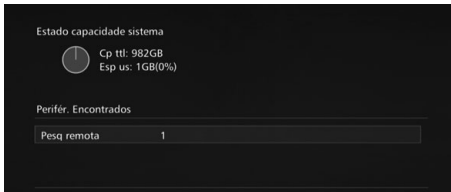

- Quando seleciona um item processado com as teclas <▲> <▼> e prime <MENU>, pode interromper o processamento e cancelá-lo.
- Um item para o qual se visualiza [⊗] tem um erro. Cancele o item processado e tente novamente.

■ Separador

[Definições Wi-Fi]

Altere as definições da ligação com o ponto de acesso. Se não fizer as definições Wi-Fi durante a definição inicial, utilize este menu para fazer as definições.

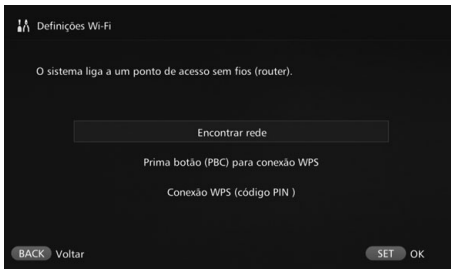

- Selecione o método de ligação das seguintes três opções: [Encontrar rede], [Prima botão (PBC) para conexão WPS], e [Conexão WPS (código PIN)].

[Defin. conta serv Web]

Inscriva-se como membro do CANON iMAGE GATEWAY e configure uma conta. Para informações sobre o procedimento de configuração, veja “Inscrever-se como Membro” (p.53).

[Recolher info dispositivo]

Com o intuito de fornecer as informações necessárias sobre os produtos e serviços da Canon e de desenvolver produtos e serviços que melhor atendam às necessidades dos clientes, a Canon exige que as informações de uso deste produto e das câmeras/camcorders, lentes e acessórios que se conectam a ele, sejam transmitidas regularmente para a Canon por meio da Internet.

Você ainda poderá usar este produto mesmo sem concordar com as condições acima. Caso concorde, poderá interromper a transmissão de suas informações a qualquer momento, basta alterar as configurações do produto. Para obter detalhes sobre como as informações transmitidas são tratadas, consulte a política de privacidade do CANON iMAGE GATEWAY.

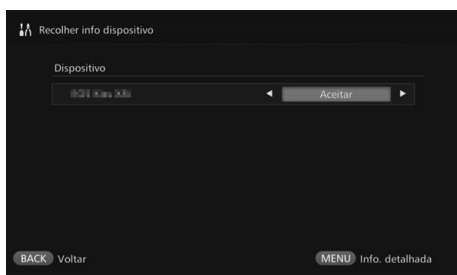

- Isto está disponível quando a sua conta CANON iMAGE GATEWAY for configurada na Connect Station.
- Quando prime <MENU>, pode ver informações detalhadas sobre a recolha de informações da câmara/câmara de vídeo.
- Pode aceitar a recolha de informações individualmente para cada produto.
- Prima as teclas <▲> <▼> para seleccionar o produto alvo, depois prima as teclas <◀> <▶> para seleccionar se aceita ou não.
- Quando um novo produto for detetado, ele é adicionado à lista.

Separador

[Controlar via HDMI]

Quando ligar a Connect Station a um aparelho de TV compatível com a função de controlo de dispositivo HDMI (HDMI CEC*), pode operar a Connect Station usando o controlo remoto da TV.

Quando utilizar um aparelho de TV compatível e quiser operar a Connect Station utilizando o controlo remoto da TV, defina em [Lig].

* Uma função padrão HDMI permitindo que dispositivos HDMI se controlem entre si para que possa controlá-los com uma unidade de controlo remoto.

- Quando opera com o controlo remoto da TV, as funções do controlo remoto da Connect Station são atribuídas da seguinte forma:
<BACK>: Botão azul / <MENU>: Botão vermelho / <HOME>: Botão amarelo / <POWER> : Botão de alimentação

[Atualizar firmware]

Atualize o firmware da Connect Station.



- Se a Connect Station estiver ligada à Internet e houver firmware para ser atualizado, [F1] é apresentado em [Preferências] no ecrã da página inicial.
- No separador <TV> no ecrã [Preferências] mostrado à esquerda, selecione [Atualizar firmware] e prima <SET>.
- Ao premir <MENU> no ecrã [Atualizar firmware], iniciar-se-á a transferência e atualização do firmware.

[Inicializar definições]

Apague as definições na Connect Station e restaure as definições que tinha no momento da compra. Quando inicializar as definições, as definições de rede e de impressora também serão apagadas; defini-as novamente desde o início.

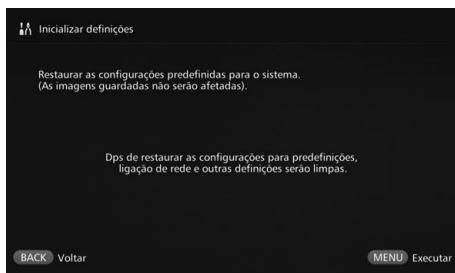

- Quando prime <MENU>, as definições serão inicializadas e o ecrã de definições iniciais aparecerá.
- Mesmo se executar [Inicializar definições], as imagens importadas e álbuns não serão apagados.

 Certos aparelhos de TV, mesmo aqueles compatíveis com HDMI CEC, poderão não funcionar corretamente. Nesse caso, opere o aparelho de TV utilizando o controlo remoto da Connect Station.

[Apagar tds imgs no sist]

Apague todas as imagens importadas para a Connect Station.



- As imagens protegidas não serão apagadas.
- Uma vez apagada uma imagem, não pode ser recuperada. Recomenda-se que faça cópias de segurança das imagens antes de as apagar.
- Quando prime <MENU>, a eliminação iniciará.

[Format disco ríg sistema]

Apague todas as imagens importadas para a Connect Station, bem como todas as suas definições.



- Quando prime <MENU>, a formatação iniciará.
- A formatação normal não pode apagar todos os dados no disco rígido da Connect Station. Para apagar os dados completamente, prima <SET> para juntar [✓] para [Format nível bxo], depois execute a formatação.
- Quando a formatação estiver concluída, a Connect Station reiniciará.
- O tempo normal necessário para a formatação é o seguinte.
 - Formatação normal: Aprox. 1 minuto
 - Formatação de nível baixo: Aprox. 10 horas

- Quando executar [Format disco ríg sistema], todas as imagens importadas para a Connect Station serão apagadas. Mesmo as imagens protegidas serão apagadas, certifique-se que não há nada que precisa de guardar. Faça cópias de segurança dos dados gravados necessários antes de executar a formatação.
- Quando formatar o disco rígido para transferir ou eliminar a Connect Station, veja “Eliminação e Transferência do Produto” (p.9).
- Não retire nem insira um cartão ou cabo USB durante a formatação ou atualização do firmware.
- Se ocorrer um erro enquanto o disco rígido do sistema é formatado, o disco rígido pode ser danificado. Se isso acontecer, contacte o centro de assistência Canon mais próximo.

Fazer Cópias de Segurança e Restaurar Dados

Faça uma cópia de segurança (copie) dos dados na Connect Station e restaure os dados de segurança para a Connect Station. Para executar as operações de cópia de segurança e restauro, use o separador [] em [Preferências].

[Cópia de segurança]

Faça uma cópia de segurança dos dados na Connect Station para um disco rígido externo ligado ao terminal USB. Se os dados na Connect Station estiverem danificados, não pode ver imagens; recomenda-se que faça cópias de segurança dos dados regularmente.

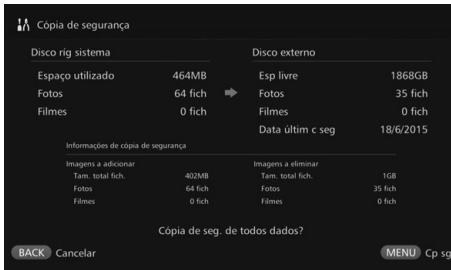

- Quando prime <MENU>, iniciará a cópia de segurança.
- Quando fizer cópia de segurança de dados para um disco rígido externo que seja ligado pela primeira vez, aparece um ecrã para inicializar o disco rígido externo.

Notas sobre a cópia de segurança

- Utilize um disco rígido externo autoalimentado com uma capacidade de 1 a 2 TB.
- Um disco rígido externo para fazer cópia de segurança não pode ser utilizado para copiar imagens.
- Recomenda-se a utilização de um novo disco rígido externo para fazer cópia de segurança.
- A cópia de segurança formata o disco rígido externo, substituindo o seu conteúdo com os dados da Connect Station. Não utilize um disco rígido externo com quaisquer dados armazenados que não quer apagar.
- Após a cópia de segurança, disco rígido externo pode não ser reconhecido mesmo quando estiver ligado a um computador.
- Não adicione nem apague dados dos dados da cópia de segurança existentes num disco rígido externo, utilizando um computador, etc. Pode tornar-se impossível utilizar os dados para restauro.

[Restaurar dados]

Se a Connect Station avariar ou se perderem dados, pode restaurar a cópia de segurança dos dados.

Além disso, pode restaurar a Connect Station para o estado mais recente de cópia de segurança, caso apague acidentalmente as imagens na Connect Station.



- Quando prime <MENU>, o restauro de dados iniciará.

[Formatar disco ext]

Apague todos os dados gravados num disco rígido externo para o formatar.



- Quando prime <MENU>, a formatação do disco rígido externo iniciará.
- A formatação normal não pode apagar todos os dados no disco rígido externo. Para apagar os dados completamente, prima <SET> para juntar [✓] para [Format nível bxo], depois execute a formatação.
- O tempo normal necessário para a formatação é o seguinte.
 - Formatação normal: Aprox. 4 minutos
 - Formatação de nível baixo: Aprox. 11 horas e 30 minutos
- * Quando utilizar um disco rígido com uma capacidade de 1 TB.

📌 Notas sobre o Restauro de Dados

Quando restaurar dados, execute o restauro de dados antes de importar quaisquer imagens. Todas as imagens importadas antes do restauro serão apagadas.

Referência

Guia de Resolução de Problemas

Se ocorrer um problema, consulte primeiro este Guia de Resolução de Problemas. Se este Guia de Resolução de Problemas não resolver o problema, contacte o centro de assistência Canon mais próximo.

Problemas relacionados com a alimentação

A alimentação não pode ser ligada.

- Ligue o cabo de alimentação firmemente à unidade do adaptador AC e à tomada de potência (p.15).
- Insira firmemente a ficha CC do adaptador AC na Connect Station.

A alimentação é ligada ou desligada pelo controlo remoto do aparelho de TV.

- Se definir **[Controlar via HDMI]** para **[Deslig]** no separador **[Preferências: **], a Connect Station deixará de responder ao controlo remoto do aparelho de TV (p.71).

A alimentação não pode ser desligada mesmo quando o botão de alimentação na Connect Station estiver premido.

- Pode não ser capaz de desligar a alimentação nesses casos, como quando o firmware está a ser atualizado. Aguarde um pouco antes de desligar a alimentação.

A Connect Station fica quente.

- A Connect Station pode ficar quente durante a utilização, mas isso não é uma avaria.

A ventoinha de arrefecimento e disco rígido interno estão sempre a funcionar.

- A ventoinha de arrefecimento e disco rígido interno estão a funcionar mesmo no estado de espera, mas isso não é uma avaria.

A alimentação para a Connect Station está desligada.

- Se a Connect Station ficar muito quente, o seu mecanismo de segurança pode desligar a alimentação. Caso se tenha acumulado poeira na entrada ou saída de arrefecimento interno, remova-a.
- Aguarde um pouco para a Connect Station arrefecer antes de retomar a sua utilização.

Importar imagens

Demora tempo a reconhecer o cartão ou uma câmara/câmara de vídeo ligada.

- Pode demorar aproximadamente 1 minuto a reconhecer o cartão ou uma câmara/câmara de vídeo ligada ao terminal USB.

As imagens não são importadas.

- As imagens que já foram importadas para a Connect Station não são importadas.
- Se novas imagens não forem importadas, retire o cartão ou desligue o dispositivo ligado ao terminal USB, depois reinicie a Connect Station. Depois de a Connect Station ser iniciada, importe novamente as imagens.
- No caso da função NFC ou função Wi-Fi, verifique se a função está corretamente definida (p.22).
- Verifique se o formato de ficheiro da imagem que quer importar é compatível com a Connect Station (p.21).
- Se a mesma imagem estiver gravada em vários suportes de gravação dentro de uma câmara que suporte vários cartões ou uma câmara de vídeo equipada com memória interna, apenas uma imagem será gravada na Connect Station. Em resultado disso, o número de imagens transferidas mostrado na câmara/câmara de vídeo pode ser diferente do número de imagens guardadas na Connect Station.
- Se existirem quaisquer ficheiros de imagem danificados entre os dados a transferir, a transferência de imagens pode não ser concluída. Elimine os ficheiros de imagens danificados antes da transferência.

As imagens não podem ser copiadas para um disco rígido externo.

- Verifique se um cabo USB está ligado ao disco rígido externo.
- Se a Connect Station e o disco rígido externo estiverem ligados antes de a Connect Station iniciar, o disco rígido externo não consegue ser reconhecido. Ligue o disco rígido externo após a Connect Station iniciar.

Demora tempo a importar imagens através de uma LAN sem fios.

- Se o tamanho total dos ficheiros de imagem a importar for muito grande, a importação demora tempo.
- Se estiver a usar uma câmara/câmara de vídeo, coloque-a o mais perto possível da Connect Station.
- Se estiver a usar um smartphone, coloque-o o mais perto possível do ponto de acesso.
- Se vários dispositivos estiverem ligados através de uma LAN sem fios no ponto de acesso, o dispositivo de destino pode não ser capaz de se ligar. Para mais detalhes, consulte o manual de instruções do ponto de acesso.
- Se usar um forno de micro-ondas, dispositivo Bluetooth ou outro dispositivo que utiliza a banda de 2,4 GHz nas proximidades, coloque-os longe ou desligue a alimentação.

Visualizar num aparelho de TV

O ecrã da Connect Station não aparece no ecrã da TV.

- Certifique-se de que a ficha do cabo HDMI está completamente inserida (p.14).
- No ecrã da TV, selecione a entrada de vídeo da TV à qual a Connect Station está ligada.

Filmes com uma resolução superior a 1920x1080 podem não ser reproduzidos.

- Filmes com uma resolução superior a 1920x1080 podem não ser reproduzidos.

Os filmes não reproduzem regularmente.

- Em alguns filmes, o movimento do motivo pode não ser reproduzido regularmente.
- Quando a Connect Station executa outra operação enquanto reproduz um filme, o filme pode não ser reproduzido regularmente.

A operação ficou desativada.

- Mantenha premido o botão de alimentação durante 2 seg. ou mais para desligar a alimentação, depois volte a ligar a alimentação.

É necessário tempo para reproduzir imagens.

- Pode demorar algum tempo a reproduzir imagens editadas com um computador, etc.

Função NFC e LAN sem fios

A Connect Station não responde quando mantenho uma câmara/câmara de vídeo, smartphone, etc. perto do seu ponto de ligação NFC.

- Verifique a localização do  na câmara/câmara de vídeo, ou a localização da antena NFC do smartphone ou tablet.
- Quando a Connect Station emitir três avisos sonoros curtos e a luz de alimentação piscar a vermelho, certifique-se de que a função NFC e a função Wi-Fi estão definidas corretamente na Connect Station, na câmara/câmara de vídeo, no smartphone, etc. (p.22, 41).
- Certifique-se que o smartphone ou tablet é compatível com a função NFC.
- Para saber se a câmara/câmara de vídeo é compatível com a função NFC da Connect Station, contacte o centro de assistência Canon mais próximo.

A Connect Station não consegue ligar-se ao ponto de acesso.

- Certifique-se de que a alimentação para o ponto de acesso está ligada.
- Se não conseguir ligar ao ponto de acesso agora embora conseguisse ligar-se antes, desligue e ligue a Connect Station, o smartphone, o tablet, a impressora, o ponto de acesso, etc. Se a Connect Station estiver longe do ponto de acesso, coloque-a mais perto.

- Se usar um forno de micro-ondas, dispositivo Bluetooth ou outro dispositivo que utiliza a banda de 2,4 GHz nas proximidades, coloque-os longe ou desligue a alimentação.

A Connect Station não pode ser ligada diretamente a um smartphone ou tablet.

- Um smartphone ou tablet não pode ser ligado diretamente à Connect Station. Ligue-o através de um ponto de acesso (p.41).

Transferir Imagens

Não recebe o e-mail do CANON iIMAGE GATEWAY quando se inscreve como novo membro.

- Pode haver casos em que não pode receber e-mails do CANON iIMAGE GATEWAY quando o seu e-mail estiver definido para não aceitar e-mails de determinados domínios, etc. Consulte a Ajuda no sítio do CANON iIMAGE GATEWAY (<http://www.canon.com/cig>) para detalhes sobre as definições de e-mail.

Imprimir

As imagens não podem ser impressas.

- Certifique-se de que a alimentação para a impressora, ponto de acesso, router, etc. está ligada.
- Certifique-se que não há nenhum erro mostrado na impressora.
- Certifique-se que a impressora está ligada ao mesmo ponto de acesso ou router como da Connect Station.

Mensagens de Erro

Um erro relacionado com a Connect Station aparece no ecrã da TV.

- Siga as instruções na mensagem de erro. Se não tiver certeza como lidar com o problema, anote a mensagem de erro e contacte o centro de assistência Canon mais próximo.

Copiar imagens para um cartão

As imagens não podem ser copiadas para um cartão.

- Verifique se está inserido um cartão CF ou SDXC (p.33).
- Deslize o comutador de proteção contra escrita do cartão SDXC para a posição de Gravar/Apagar.
- Verifica a capacidade restante do cartão.

Cópia de segurança e restauro

Não se consegue fazer cópia de segurança dos dados.

- Utilize um disco rígido externo autoalimentado com uma capacidade de 1 a 2 TB.
- Um disco rígido externo para fazer cópia de segurança não pode ser utilizado para copiar imagens.
- Recomenda-se a utilização de um novo disco rígido externo para fazer cópia de segurança.

As imagens desapareceram após restaurar os dados.

- Quando restaura dados, as imagens que não têm cópia de segurança são apagadas.

Piscar das luzes

Todas as luzes piscam.

- O firmware está a ser atualizado (p.71). As luzes param de piscar quando a atualização estiver concluída.

Aparece uma mensagem de erro durante a atualização do firmware.

- No separador [**Preferências:** ], seleccione [**Atualizar firmware**] para atualizar novamente o firmware (p.71). Se a mensagem de erro permanece depois de atualizar novamente o firmware, contacte o centro de assistência Canon mais próximo.

Especificações

Disco rígido interno

- **Capacidade**
1 TB
* Uma vez que parte do espaço do disco é usada pelo sistema, a capacidade indicada é inferior 1 TB.

LAN sem fios

- **Conformidade com as normas**
IEEE 802.11b/g/n
- **Método de transmissão**
Modulação DS-SS (IEEE 802.11b)
Modulação OFDM (IEEE 802.11g/n)
- **Alcance de transmissão**
Aprox. 15 m
* Sem obstruções entre as antenas de transmissão e receção e nenhuma interferência de rádio
- **Frequência de transmissão (Frequência central)**
Frequência: 2412 – 2462 MHz
Canal: 1 – 11
- **Segurança**
WEP, WPA-PSK (TKIP), WPA-PSK (AES), WPA2-PSK (TKIP), WPA2-PSK (AES)

LAN com fios

- **Ethernet**
10BASE-T, 100BASE-TX, 1000BASE-T

Interface

- **USB**
Equivalente a USB de alta velocidade
- **HDMI OUT**
Tipo A, compatível com CEC
- **Ranhura para cartões**
Ranhura para cartão CF, ranhura para cartão de memória SD
 - Cartões suportados: Cartão CF (compatível com Tipo I ou II), cartão de memória SD, cartão de memória SDHC, cartão de memória SDXC (incompatível com UHS-I)
- * O cartão CFast não é suportado.

Formatos que podem ser reproduzidos

- **Fotos**
JPEG, RAW (CR2 apenas)
- **Filmes**
MP4, MOV, AVCHD
(Qualidade de gravação Full HD, HD e VGA (SD))

Dimensões e peso

- **Dimensões (L x A x P)**
Aprox. 155,6 x 51,1 x 155,6 mm (incluindo as partes salientes)
- **Peso**
Aprox. 570 g (corpo apenas, excluindo a tampa da ranhura para cartões)

Ambiente de operação

- **Varição da temperatura de funcionamento e humidade**
0° C - 35° C, 20% - 85% HR (não é permitida a condensação)

Consumo de energia

- **Alimentação ligada / em espera / alimentação desligada**
Máx. 10 W / 9,5 W / 0,5 W

Controlo Remoto

Controlo Remoto (CS-RC1)

- **Alcance de transmissão**
Aprox. 10 m
- **Ângulo de receção (para a Connect Station)**
Para cima/para baixo/esquerdo/direito: 25° em cada direção
- **Dimensões (L x A x P)**
Aprox. 41,3 x 15,1 x 125,5 mm
- **Peso**
Aprox. 42 g (excluindo as pilhas)

Adaptador AC

Adaptador AC (CA-PS700)

- **Entrada nominal**
100 - 240 V CA (50/60 Hz)
- **Saída nominal**
7,4 V CC / 2 A
- **Cabo CC**
Aprox. 1,8 m
- **Dimensões (L x A x P)**
Aprox. 112,0 x 29,0 x 45,0 mm (excluindo o cabo de alimentação)
- **Peso**
Aprox. 185 g (excluindo o cabo de alimentação)

- Todas as especificações acima baseiam-se em normas de ensaio da Canon.
- As especificações dos produtos e exterior estão sujeitas a alteração sem aviso prévio.

Precauções Relativas a Wi-Fi (LAN sem Fios)/NFC

Países e regiões que permitem a utilização de LAN sem fios/NFC

A utilização de LAN sem fios/NFC é restrita em alguns países e regiões, e a utilização ilegal pode ser punível ao abrigo dos regulamentos nacionais ou locais. Para evitar a violação dos regulamentos em matéria de LAN sem fios/NFC, contacte o centro de assistência Canon mais próximo. Atenção que a Canon não pode ser responsabilizada por quaisquer problemas decorrentes da utilização de LAN sem fios/NFC noutros países e regiões.

Número de modelo

CS100: DS586021

(incluindo o modelo do módulo WLAN: AW-NU173)

(incluindo o modelo do módulo NFC: CH9-1372)

Canon Inc. declara que este CS100, CH9-1372 está conforme com os requisitos essenciais e outras disposições da Directiva 1999/5/CE.

Entre em contacto com o seguinte endereço para obter a Declaração de Conformidade original:

CANON EUROPA N.V.

Bovenkerkerweg 59, 1185 XB
Amstelveen, The Netherlands

CANON INC.

30-2, Shimomaruko 3-chome,
Ohta-ku, Tokyo 146-8501, Japan



Utilização de LAN sem fios

- De acordo com os regulamentos da lei sobre operações cambiais e comércio externo, é necessária a autorização de exportação (ou autorização de transação de serviço) do governo japonês para exportar recursos ou serviços estratégicos (incluindo este produto) para fora do Japão.
- Porque este produto inclui software de encriptação americano, fica sob o âmbito dos Regulamentos da Administração das Exportações dos Estados Unidos e não pode ser exportado nem levado para um país que esteja sob o embargo comercial norte-americano.
- Não se esqueça de anotar as definições da LAN sem fios que utilizar.

As definições da LAN sem fios guardadas para este produto podem ser alteradas ou apagadas devido à operação incorreta do produto, aos efeitos de ondas de rádio ou eletricidade estática, ou acidente ou avaria. Não se esqueça de anotar as definições da LAN sem fios, como medida de precaução. Atenção que a Canon não aceita qualquer responsabilidade por danos diretos ou indiretos ou perda de lucros resultantes de uma degradação ou desaparecimento de conteúdo.

- A Canon não procederá a indemnização por danos resultantes de perda ou roubo do produto.
A Canon não aceita responsabilidade por danos ou perdas resultantes do acesso não autorizado ou utilização de dispositivos finais registados neste produto devido a perda ou roubo do produto.
- Certifique-se de que utiliza o produto como indicado neste manual.
Certifique-se de utiliza a função LAN sem fios deste produto de acordo com as diretrizes indicadas neste manual. A Canon não aceita responsabilidade por danos ou perdas se a função e o produto forem utilizados de formas não descritas neste manual.
- Para desligar a LAN sem fios, desligue a Connect Station.

Precauções de segurança

Porque uma LAN sem fios utiliza ondas de rádio para transmitir sinais, são necessárias precauções de segurança mais rigorosas do que quando utiliza um cabo LAN. Tenha em atenção os seguintes pontos quando utilizar uma LAN sem fios.

- Utilize apenas redes que esteja autorizado a utilizar.

Este produto procura redes LAN sem fios nas proximidades e mostra os resultados no ecrã. As redes que não esteja autorizado a utilizar (redes desconhecidas) podem também ser mostradas. No entanto, ao tentar ligar-se ou utilizar essas redes pode ser considerado como acesso não autorizado. Certifique-se de que utiliza apenas redes que está autorizado a utilizar, e não tenta ligar-se a outras redes desconhecidas.

Se as definições de segurança não forem definidas corretamente, podem ocorrer os seguintes problemas.

- Monitorização da transmissão
Terceiros com intenções maliciosas podem monitorizar as transmissões da LAN sem fios e tentar conseguir obter os dados que estiver a enviar.
- Acesso não autorizado à rede
Terceiros com intenções maliciosas podem obter acesso não autorizado à rede que estiver a utilizar para roubar, modificar ou destruir informação.
Além disso, pode ser vítima de outros tipos de acesso não autorizado, tais como usurpação de identidade (alguém que assume uma identidade para obter acesso não autorizado à informação) ou ataques de “trampolim” (alguém que obtém acesso não autorizado à sua rede como um trampolim para cobrir os seus rastros quando se infiltrar noutros sistemas).

Para evitar a ocorrência destes tipos de problemas, certifique-se de que implementa medidas de segurança abrangentes para a sua rede LAN sem fios.

Utilize a função de LAN sem fios deste produto somente com uma compreensão adequada da segurança da LAN sem fios e equilíbrio risco e conveniência quando ajustar as definições de segurança.

Apenas para a União Europeia e AEE (Noruega, Islândia e Liechtenstein)



Estes símbolos indicam que este produto não deve ser eliminado juntamente com o seu lixo doméstico, segundo a Diretiva REEE de 2012/19/UE, a Diretiva de Baterias (2006/66/CE) e/ou a sua legislação nacional que transponha estas Diretivas.

Se houver um símbolo químico impresso como mostrado abaixo, de acordo com a Diretiva de Baterias, isto indica que um metal pesado (Hg = Mercúrio, Cd = Cádmio, Pb = Chumbo) está presente nesta pilha ou acumulador, numa concentração acima de um limite aplicável especificado na Diretiva.



Este produto deve ser entregue num ponto de recolha designado, por exemplo num local autorizado de troca quando compra um equipamento novo idêntico, ou num local de recolha autorizado para reciclar equipamento elétrico e eletrónico (EEE) em fim de vida, bem como pilhas e baterias. O tratamento inadequado deste tipo de resíduos pode ter um impacto negativo no ambiente e na saúde humana, devido a substâncias potencialmente perigosas que estão associadas com equipamentos do tipo EEE. A sua cooperação no tratamento correto deste produto irá contribuir para a utilização mais eficaz dos recursos naturais.

Para obter mais informações acerca de como reciclar este produto, por favor contacte as suas autoridades locais responsáveis pela matéria, serviço de recolha aprovado para pilhas e baterias ou serviço de recolha de resíduos sólidos domésticos da sua municipalidade, ou visite www.canon-europe.com/weee, ou www.canon-europe.com/battery.

Apenas para o Brasil



Após o uso, as pilhas e/ou baterias deverão ser entregues ao estabelecimento comercial ou rede de assistência técnica autorizada.

Atenção

Verifique as instruções de uso do aparelho, certificando-se de que as polaridades (+) e (-) estão no sentido indicado. As pilhas poderão vaziar ou explodir se as polaridades forem invertidas, expostas ao fogo, desmontadas ou recarregadas. Evite misturar com pilhas de outro tipo ou com pilhas usadas, transportá-las ou armazená-las soltas, pois aumenta o risco de vazamento. Retire as pilhas, caso o aparelho não esteja sendo utilizado, para evitar possíveis danos na eventualidade de ocorrer vazamento. As pilhas devem ser armazenadas em local seco e ventilado. No caso de vazamento da pilha, evite contato com a mesma e lave qualquer parte do corpo afetada com água abundante. Ocorrendo irritação, procure auxílio médico. Não remova o invólucro da pilha.

A participação dos clientes na recolha e reciclagem das pilhas é importante para minimizar quaisquer efeitos potenciais das pilhas no ambiente e na saúde humana, devido a substâncias usadas nas pilhas.

Marcas comerciais

- O logótipo SDXC é uma marca comercial da SD-3C, LLC.
- HDMI, o logótipo HDMI e High-Definition Multimedia Interface são marcas comerciais ou marcas registradas da HDMI Licensing LLC nos Estados Unidos e em outros países.
- O logótipo Wi-Fi CERTIFIED e Wi-Fi Protected Setup Mark são marcas de certificação da Wi-Fi Alliance.
- WPS utilizado nos ecrãs de definições da Connect Station e neste manual significa Wi-Fi Protected Setup.
- A marca N é uma marca comercial ou marca registada da NFC Forum, Inc. nos Estados Unidos e noutros países.
- Fabricado sob licença da Dolby Laboratories.
Dolby e o símbolo duplo D são marcas registadas da Dolby Laboratories.
- Todas as outras marcas registadas são de propriedade dos respetivos proprietários.



Índice Remissivo

A	
Adaptador AC	11, 12
Álbum	35-37
Adicionar	32
Apagar	37
Comentário	48
Criar	30, 35
Criar automaticamente.....	35
Editar.....	37
Enviar.....	59, 60
Lista	35, 44, 58
Receber	59
Remover	37
Título.....	48
Visualizar	35, 36, 44
Alimentação.....	12, 16
Botão.....	10, 11, 15, 16
Luz.....	10, 15, 17
Apagar.....	30, 32, 33, 38, 72
Apagar todas as imagens.....	33
Apresentação de slides	30, 32, 36, 38, 44, 48
C	
Cabo da interface	12, 13, 25
CANON iIMAGE GATEWAY	53
Álbum online	53
Conta	54, 55, 70
Inscrever-se (Registar-se) como membro	53
Carregar	45, 48
Cartão.....	9, 12, 13, 23
Copiar	33, 37
Importar imagens	24
Inserir	24
Ranhura	10
Retirar	24
Chave de encriptação.....	19
Classificação	32, 38
Classificar imagens → Classificação	
Código de autenticação.....	55
Comentário.....	48
Compartimento das pilhas.....	11, 14
Computador.....	12, 13, 41
Connect Station.....	49
Conta	54, 55, 70
Contactos	56, 60
Controlo remoto.....	11, 14
Cópia de segurança	3, 13, 73
Copiar todas as imagens.....	33
D	
Data/Hora	18, 68
Definição inicial.....	17
Definições de reprodução.....	30, 36, 38, 48
Deslizar rapidamente.....	44
Diagrama da ligação.....	12
Disco rígido externo.....	12, 13, 73
Formatação.....	74
E	
Ecrã da página Inicial	20
Efeito de transição.....	48, 67
Encontrar rede.....	19, 69
Endereço IP.....	43
Erro.....	17, 28, 77
Estado	48
Estado de espera	16
Estado de importação de imagens.....	26, 28
Estado de processamento.....	27, 28, 69
F	
Firmware.....	71
Format nível bxo.....	72, 74
Formatar sist disco rígido	72
H	
HDMI	13, 14
Cabo	12, 13
Controlo de dispositivo (HDMI CEC)	71
Terminal	10
I	
Idioma.....	17, 67
Impressora.....	12, 13, 39
Imprimir.....	32, 38, 39
Definições	39
Informação de disparo.....	38
Inicializar definições	71
Iniciar sessão.....	42, 43
L	
LAN.....	13, 16
Cabo	12, 13
Terminal	10
LAN com fios	16
Ligação com fios.....	25
Ligação sem fios.....	22
Lista de imagens	31
Luz de acesso	10, 24, 25, 27

Luz de notificação de nova imagem	10, 27, 29
Luz Wi-Fi.....	10, 22, 27

M

Mês de disparo	31
Miniatura	29, 31, 36, 44
Música de fundo.....	36, 38, 67

N

N (marca N)	22, 41
Navegador da Web	41
NFC.....	22, 41
Ponto de ligação.....	10, 22, 42
Nome do ponto de acesso.....	19
Novas imagens	29, 60

P

Palavra-passe → Chave de encriptação	
Partilhar.....	66
Pedido de aprovação.....	56
PictBridge.....	13, 39
Potência	
Terminal.....	10
Preferências.....	67
Propriedades.....	48
Proteger	38

R

Recolha de informações da câmara/câmara de vídeo	70
Restaurar	74
Restauração de dados → Restauração	
Rodar	30, 32, 38
Router	12, 13, 16

S

Serviço Web.....	12, 53, 66
Smartphone	12, 13, 41
SSID → Nome do ponto de acesso	

T

Tablet.....	12, 13, 41
Terminar sessão	48
Tocar.....	44
Transferir imagens.....	52

U

USB.....	13
Cabo.....	12, 13
Terminal.....	10, 25

V

Visualizar imagens por modelo de câmara/câmara de vídeo utilizada.....	31
--	----

W

WPS.....	18, 69
Modo de ligação botão pressão (PBC)	18, 69
Modo número de identificação pessoal (PIN).....	69



- As descrições neste Manual de Instruções são atuais em fevereiro de 2017. Para mais informações sobre a compatibilidade com quaisquer produtos introduzidos após esta data, contacte qualquer Centro de Assistência da Canon.
- A interface ou funções deste produto estão sujeitas a alterações, para melhoramento do produto ou atualização do firmware. Nesse caso, os ecrãs de exemplo ou instruções de operação neste manual podem ser diferentes dos ecrãs ou operações existentes no produto em si.
Para ler o Manual de Instruções que reflete o melhoramento ou atualização do firmware, consulte o sítio Web da Canon.

Canon