

Canon

MG2500 series
Příručka online

Řešení potíží

čeština (Czech)

Obsah

Řešení potíží.	5
Potíže při tisku.	6
Tisk se nespustí.	7
Uváznutí papíru.	9
Papír není správně podáván/zobrazí se chyba „Není papír“.	10
Kopírování nebo tisk se zastaví před dokončením.	12
Potíže s kvalitou tisku.	13
Neuspokojivé výsledky tisku.	14
Nelze tisknout do konce úlohy.	15
Na výtisku nic není/Výtisky jsou rozmazané/Barvy jsou nesprávné/Bílé pruhy.	16
Barvy jsou nejasné.	19
Čáry nejsou vyrovnané.	20
Čára se nevytiskne nebo se vytiskne jen částečně.	21
Obrázek se nevytiskne nebo se vytiskne jen částečně.	22
Potištěný papír se kroučí nebo inkoust vytváří skvrny.	23
Papír je špinavý/Potištěný povrch je poškrábaný.	24
Zadní strana papíru je zašpiněná.	27
Barvy jsou nerovnoměrné nebo jsou v barevných plochách pruhy.	28
Nevystřikuje se inkoust.	30
Potíže se skenováním.	31
Potíže se skenováním.	32
Skener nefunguje.	33
Program ScanGear (ovladač skeneru) se nespustí.	34
Obrazovka programu ScanGear (ovladač skeneru) se neobjeví a zobrazí se chybová zpráva.	35
Není možné skenování více položek najednou.	36
V režimu automatického skenování nelze skenovat správně.	37
Pomalá rychlost skenování.	38
Zobrazí se zpráva „Nedostatek paměti.“.	39
Během skenování přestane počítač fungovat.	40
Po provedení upgradu systému Windows skener nefunguje.	41
Naskenovaný obraz se neotevře.	43
Neuspokojivé výsledky skenování.	44
Kvalita skenování (obrazu zobrazeného na monitoru) je špatná.	45
Naskenovaný obraz je obklopen bílými oblastmi.	47
Nelze naskenovat správnou velikost.	48
Položka je umístěna správně, ale naskenovaný obrázek je zešikmený.	49

Naskenovaný obraz je na monitoru počítače zvětšený (zmenšený)	50
Potíže se softwarem.	51
E-mailový klient, který chcete použít, se nezobrazuje na obrazovce pro výběr e-mailového klienta.	52
Problémy se zařízením.	53
Zařízení nelze zapnout.	54
Zařízení se samovolně vypne.	55
Přístroj nelze správně připojit k počítači.	56
Držák kazety FINE se nepohybuje do polohy pro výměnu.	57
Monitor stavu tiskárny není zobrazen.	58
Potíže s instalací nebo stahováním.	59
Nelze nainstalovat ovladače MP Drivers.	60
Aplikace Easy-WebPrint EX se nespustí nebo se nezobrazí nabídka Easy-WebPrint EX.	63
Zobrazené chyby a zprávy.	64
Pokud dojde k chybě.	65
Zobrazí se zpráva.	67
Pokud problém nelze vyřešit.	72
Seznam kódů podpory.	73
Seznam kódů podpory (při uvíznutí papíru).	74
1300.	75
Papír uvízl uvnitř zařízení.	77
V ostatních případech.	80
1000.	81
1200.	82
1203.	83
1401.	84
1403.	85
1485.	86
1682.	87
1684.	88
1686.	89
1687.	90
1688.	91
1700.	92

1701.....	93
1890.....	94
2900.....	95
2901.....	96
4100.....	97
4102.....	98
5011.....	99
5012.....	100
5100.....	101
5200.....	102
5400.....	103
5B00.....	104
5B01.....	105
6000.....	106
6800.....	107
6801.....	108
6930.....	109
6931.....	110
6932.....	111
6933.....	112
6936.....	113
6937.....	114
6938.....	115
6940.....	116
6941.....	117
6942.....	118
6943.....	119
6944.....	120
6945.....	121
6946.....	122
B200.....	123
B201.....	124

Řešení potíží

- ➔ [Zařízení nelze zapnout](#)
- ➔ [Tisk se nespustí](#)
- ➔ [Papír není správně podáván/zobrazí se chyba „Není papír“](#)
- ➔ [Neuspokojivé výsledky tisku](#)
- ➔ [Nevystřikuje se inkoust](#)
- ➔ [Uvíznutí papíru](#)
- ➔ [Pokud dojde k chybě](#)

Prohledat všechny funkce

- ➔ [Potíže při tisku](#)
- ➔ [Potíže s kvalitou tisku](#)
- ➔ [Potíže se skenováním](#)
- ➔ [Problémy se zařízením](#)
- ➔ [Potíže s instalací nebo stahováním](#)
- ➔ [Zobrazené chyby a zprávy](#)
- ➔ [Pokud problém nelze vyřešit](#)

Potíže při tisku

- ➔ [Tisk se nespustí](#)
- ➔ [Uvíznutí papíru](#)
- ➔ [Papír není správně podáván/zobrazí se chyba „Není papír“](#)
- ➔ [Kopírování nebo tisk se zastaví před dokončením](#)

Tisk se nespustí

Kontrola 1: Ujistěte se, zda je napájecí kabel pevně zapojen a poté stisknutím tlačítka **ZAPNOUT (ON)** zařízení znovu zapněte.

Dokud kontrolka **ZAPNOUT (ON)** bliká, probíhá inicializace zařízení. Počkejte, než kontrolka **ZAPNOUT (ON)** přestane blikat a zůstane rozsvícená.

»»» Poznámka

- Při tisku velkého objemu dat, například fotografií nebo grafiky, může zahájení tisku trvat déle. Pokud kontrolka **ZAPNOUT (ON)** bliká, počítač zpracovává data a odesílá je do zařízení. Počkejte, až se spustí tisk.

Kontrola 2: Zkontrolujte, zda je kabel USB pevně zapojen do zařízení a počítače.

Je-li zařízení připojeno k počítači kabelem USB, zkontrolujte následující podmínky:

- Pokud používáte převáděcí zařízení, např. rozbočovač USB, odpojte jej, připojte zařízení přímo k počítači a tisk opakujte. Pokud se tisk spustí normálně, spočívá problém v převáděcím zařízení. Podrobné informace o převáděcím zařízení získáte u jeho prodejce.
- Mohlo také dojít k potížím s kabelem USB. Vyměňte kabel USB a opakujte tisk.

Kontrola 3: Pokud tisknete z počítače a tisková fronta obsahuje nepotřebné tiskové úlohy, odstraňte je.

➔ Odstranění nepotřebné tiskové úlohy

Kontrola 4: Zkontrolujte, zda je v dialogovém okně tisku vybrán název tohoto zařízení.

Zařízení nebude pracovat správně, používáte-li ovladač pro jinou tiskárnu.

Zkontrolujte, zda je v dialogovém okně tisku vybrán název tohoto zařízení.

»»» Poznámka

- Chcete-li, aby bylo zařízení vybráno jako výchozí, vyberte možnost **Nastavit jako výchozí tiskárnu (Set as Default Printer)**.

Kontrola 5: Proveďte správnou konfiguraci portu tiskárny.

Ujistěte se, že je port tiskárny správně nakonfigurován.

1. Přihlaste se k uživatelskému účtu s oprávněním správce.
2. Vyberte níže uvedené položky.
 - V systému Windows 8 klepněte na ovládací tlačítko **Nastavení (Settings)** a vyberte možnost **Ovládací panely (Control Panel)** na **ploše (Desktop)** a poté možnosti **Hardware a zvuk (Hardware and Sound)** > **Zařízení a tiskárny (Devices and Printers)**.
 - V systému Windows 7 vyberte v nabídce **Start** možnost **Zařízení a tiskárny (Devices and Printers)**.
 - V systému Windows Vista klepněte postupně na položky **Start** > **Ovládací panely (Control Panel)** > **Hardware a zvuk (Hardware and Sound)** > **Tiskárny (Printers)**.
 - V systému Windows XP klepněte postupně na položky **Start** > **Ovládací panely (Control Panel)** > **Tiskárny a jiný hardware (Printers and Other Hardware)** > **Tiskárny a faxy (Printers and Faxes)**.
3. Otevřete okno vlastností ovladače zařízení.

- V systému Windows 8 nebo Windows 7 klepněte pravým tlačítkem na ikonu „Canon XXX Printer“ (kde XXX je název zařízení) a vyberte možnost **Vlastnosti tiskárny (Printer properties)**.
- V systému Windows Vista nebo Windows XP klepněte pravým tlačítkem na ikonu Canon XXX Printer (XXX je název zařízení) a vyberte možnost **Vlastnosti (Properties)**.

4. Klepněte na kartu **Porty (Ports)** a zkontrolujte nastavení portu.

Ujistěte se, že je v nastavení **Tisk do následujících portů (Print to the following port(s))** vybrán port s názvem USBnnn (kde n je číslo) a že sloupec **Tiskárna (Printer)** obsahuje položku „Canon XXX Printer“.

- Je-li nastavení nesprávné:

Ovladače MP Drivers znovu přeinstalujte pomocí instalačního disku CD-ROM nebo z našeho webu.

- Pokud je zařízení připojeno k počítači kabelem USB, tisk se nespustí, ani když je vybrán port s názvem „USBnnn“:

V systému Windows 8 spusťte klepnutím na položku **My Printer** na obrazovce **Start** nástroj My Printer. Pokud se na obrazovce **Start** položka **My Printer** nezobrazuje, vyberte ovládací tlačítko **Hledat (Search)** a zadejte řetězec „My Printer“.

V nabídce **Diagnostikovat a opravit tiskárnu (Diagnose and Repair Printer)** vyberte odpovídající port tiskárny. Podle pokynů na obrazovce nastavte správný port tiskárny a vyberte název zařízení.

V systému Windows 7, Windows Vista nebo Windows XP klepněte na nabídku **Start** a poté vyberte položky **Všechny programy (All programs)**, **Canon Utilities**, **Canon My Printer**, **Canon My Printer** a vyberte položku **Diagnostikovat a opravit tiskárnu (Diagnose and Repair Printer)**. Podle pokynů na obrazovce nastavte správný port tiskárny a vyberte název zařízení.

Pokud nebude problém vyřešen, ovladače MP Drivers znovu přeinstalujte pomocí instalačního disku CD-ROM nebo z našeho webu.

Kontrola 6: Není velikost tištěných dat příliš velká?

Klepněte na tlačítko **Možnosti tisku (Print Options)** na kartě **Vzhled stránky (Page Setup)** v ovladači tiskárny. Poté nastavte volbu **Prevence ztráty tiskových dat (Prevention of Print Data Loss)** v zobrazeném dialogu na hodnotu **Zapnuto (On)**.

* Pokud je v nabídce **Prevence ztráty tiskových dat (Prevention of Print Data Loss)** vybrána možnost **Zapnuto (On)**, může dojít ke snížení kvality tisku.

Kontrola 7: Pokud tisknete z počítače, restartujte počítač.

Uvážnutí papíru

V případě uvážnutí papíru začne kontrolka **Alarm** blikat oranžově a na obrazovce počítače se automaticky zobrazí zpráva s řešením potíží. Proveďte akci popsanou ve zprávě.

➔ Shlédnout video



Podrobnosti o odstranění uvážnutého papíru naleznete v tématu [Seznam kódů podpory \(při uvážnutí papíru\)](#).

►►► Poznámka

- Akce k řešení chyb s kódem podpory můžete potvrdit v počítači vyhledáním kódu podpory.
 - ➔ Klepnutím sem přejdete na hledání

Papír není správně podáván/zobrazí se chyba „Není papír“

Kontrola 1: Zkontrolujte, zda je papír vložen.

➔ Vkládání papíru

Kontrola 2: Při vkládání papíru do tiskárny dodržujte tyto pokyny.

- Před vložením dvou nebo více listů papíru vyrovnejte jejich hrany.
- Při vkládání dvou nebo více listů papíru se ujistěte, že stoh papíru nepřekračuje omezení pro vkládání papíru.

Při této maximální kapacitě však někdy správné podávání papíru není možné, a to v závislosti na typu papíru a provozních podmínkách (při nízké nebo vysoké teplotě a vlhkosti). V takových případech snižte počet listů papíru na méně než polovinu limitu pro vkládání papíru.

- Papír vkládejte vždy orientovaný na výšku, bez ohledu na orientaci tisku.
- Papír vkládejte tiskovou stranou NAHORU. Vyrovnejte stoh papíru podle pravé strany zadní přihrádky a posuňte vodítko papíru tak, aby se dotýkalo levého okraje stohu.

➔ Vkládání papíru

Kontrola 3: Zkontrolujte, zda papír, na který tisknete, není příliš silný nebo zkroucený.

➔ Typy médií, které nemůžete použít

Kontrola 4: Při vkládání obálek do tiskárny dodržujte tyto pokyny.

- Při tisku na obálky si přečtěte část Vkládání papíru a obálky si připravte před tiskem.

Jakmile máte obálky připravené, vložte je orientované na výšku. Obálky vložené na šířku se nezavedou správně.

Kontrola 5: Zkontrolujte, zda nastavení typu média a velikosti stránky odpovídá velikosti a typu vkládaného papíru.

Kontrola 6: Zkontrolujte, zda nejsou v zadní přihrádce žádné cizí předměty.

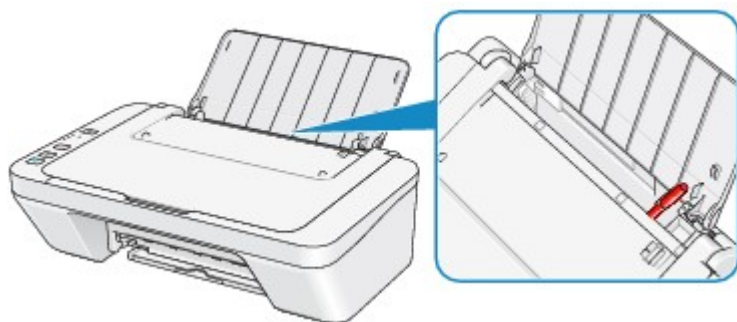

Pokud se v zadní přihrádce roztrhne papír, postupujte podle pokynů v části [Uváznutí papíru](#) a vyjměte jej.

Pokud jsou v zadní přihrádce cizí předměty, vypněte zařízení, odpojte zdroj napájení a až poté předměty vyjměte.

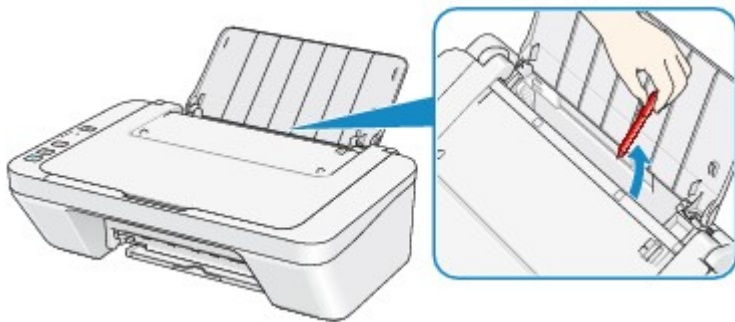

Kontrola 7: Vyčistěte váleček podavače papíru.

➔ Čištění válečku podavače papíru

➤➤ Poznámka

- Čištěním se váleček podavače papíru opotřebovává, proto je provádějte pouze v případě nutnosti.

Kopírování nebo tisk se zastaví před dokončením

Kontrola 1: Je vložen papír?

Zkontrolujte, zda je papír vložen.

Pokud v zařízení došel papír, doplňte ho.

Kontrola 2: Obsahují tištěné dokumenty mnoho fotografií nebo obrázků?

Jelikož zpracování tisku velkého objemu dat, např. fotografií nebo grafiky, trvá zařízení nebo počítači určitou dobu, může se zdát, že se zařízení zastavilo.

Zařízení se také může dočasně zastavit při tisku, který trvale vyžaduje velké množství inkoustu a provádí se na běžný papír. V obou případech vyčkejte do ukončení procesu.

»»» Poznámka

- Pokud tisknete dokument s velkou tiskovou oblastí nebo několik kopií dokumentu, může tiskárna pozastavit tisk na dobu nutnou pro zaschnutí inkoustu.

Kontrola 3: Tisklo zařízení nepřetržitě dlouhou dobu?

Pokud zařízení po dlouhou dobu nepřetržitě tisklo, může být přehřátá tisková hlava nebo jiné části v jejím okolí. Zařízení může na chvíli tisk zastavit na konci řádku a poté pokračovat.

V takovém případě chvíli počkejte. Pokud se tisk neobnoví, relaci tisku ve vhodnou dobu přerušte a zařízení alespoň na 15 minut vypněte.

⚠ Upozornění

- Tisková hlava a její okolí se mohou v zařízení extrémně zahřát. Nikdy se nedotýkejte tiskové hlavy a jejího okolí.

Kontrola 4: Pokud se kopírování zastaví dříve, než je dokončeno, zkuste kopírovat znovu.

Pokud od výskytu chyb během kopírování uplyne určitá doba, zařízení přestane tisknout.

Potíže s kvalitou tisku

- ➔ [Neuspokojivé výsledky tisku](#)
- ➔ [Nevystřikuje se inkoust](#)

Neuspokojivé výsledky tisku

Pokud jsou výsledky tisku neuspokojivé kvůli bílým pruhům, nezarovnaným řádkům nebo nerovnoměrným barvám, ověřte si nejprve nastavení papíru a kvality tisku.

Kontrola 1: Odpovídá nastavení velikosti stránky a typu média velikosti a typu vkládaného papíru?

Pokud jsou tato nastavení nesprávná, tisk neproběhne správně.

Pokud tisknete fotografie nebo ilustrace, může nesprávné nastavení typu papíru snížit kvalitu vytištěných barev.

Pokud také tisknete s nesprávným nastavením typu papíru, může se tištěný povrch poškrábat.

Zkontrolujte nastavení velikosti stránky a typu média pomocí ovladače tiskárny.

➔ Tisk s využitím snadného nastavení

Kontrola 2: Zkontrolujte, zda je v ovladači tiskárny vybrána odpovídající kvalita tisku.

Vyberte možnost kvality tisku vhodnou pro daný papír a obrázek pro tisk. Pokud si všimnete rozmazaných nebo nerovnoměrných barev, zvýšte nastavení kvality tisku a tisk opakujte.

Zkontrolujte nastavení kvality tisku pomocí ovladače tiskárny.

➔ Změna kvality tisku a úprava obrazových dat

Kontrola 3: Pokud tento problém přetrvává, může mít jiné příčiny.

Viz také následující části:

➔ [Nelze tisknout do konce úlohy](#)

➔ [Na výtisku nic není/Výtisky jsou rozmazané/Barvy jsou nesprávné/Bílé pruhy](#)

➔ [Barvy jsou nejasné](#)

➔ [Čáry nejsou vyrovnané](#)

➔ [Čára se nevytiskne nebo se vytiskne jen částečně](#)

➔ [Obrázek se nevytiskne nebo se vytiskne jen částečně](#)

➔ [Potištěný papír se krouží nebo inkoust vytváří skvrny](#)

➔ [Papír je špinavý/Potištěný povrch je poškrábaný](#)

➔ [Zadní strana papíru je zašpiněná](#)

➔ [Barvy jsou nerovnoměrné nebo jsou v barevných plochách pruhy](#)

Na potištěném papíru jsou vybledlé barvy

Pokud je potištěný papír ponechán delší dobu na světle, mohou barvy působením času vyblednout.

Po dokončení tisku papír dostatečně vysušte, vyhněte se vysokým teplotám, vysoké vlhkosti a přímému slunečnímu záření a výtisk uložte nebo vystavte v interiéru při pokojové teplotě a normální vlhkosti.

Aby se zabránilo přímému působení vzduchu, doporučuje se uložit papír do alba, plastové složky, fotorámečku apod.

Nelze tisknout do konce úlohy

Kontrola 1: Vyberte nastavení, které vypne komprimaci dat tisku.

Pokud v používaném aplikačním softwaru vyberete nastavení, které vypne komprimaci dat tisku, může dojít ke zlepšení výsledného tisku.

Klepněte na tlačítko **Možnosti tisku (Print Options)** na kartě **Vzhled stránky (Page Setup)** v ovladači tiskárny. Zaškrtněte políčko **Zakázat softwarovým aplikacím komprimovat tisková data (Do not allow application software to compress print data)** a pak klepněte na tlačítko **OK**.

* Po dokončení tisku zrušte zaškrtnutí tohoto políčka.

Kontrola 2: Není velikost tištěných dat příliš velká?

Klepněte na tlačítko **Možnosti tisku (Print Options)** na kartě **Vzhled stránky (Page Setup)** v ovladači tiskárny. Poté nastavte volbu **Prevence ztráty tiskových dat (Prevention of Print Data Loss)** v zobrazeném dialogu na hodnotu **Zapnuto (On)**.

* Pokud je v nabídce **Prevence ztráty tiskových dat (Prevention of Print Data Loss)** vybrána možnost **Zapnuto (On)**, může dojít ke snížení kvality tisku.

Kontrola 3: Je na pevném disku počítače dostatek místa?

Uvolněte místo na disku odstraněním nepotřebných souborů.

Na výtisku nic není/Výtisky jsou rozmazané/Barvy jsou nesprávné/ Bílé pruhy

➤ Na výtisku nic není



➤ Výtisky jsou rozmazané

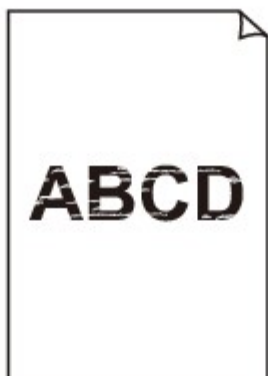

➤ Barvy jsou nesprávné



➤ Bílé pruhy

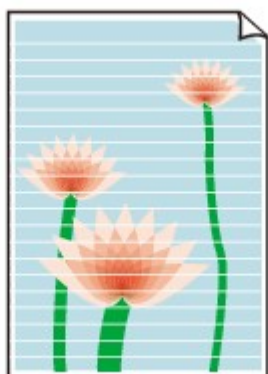

➡ Shlédnout video

Kontrola 1: Zkontrolovali jste nastavení papíru a kvality tisku?

➔ [Neuspokojivé výsledky tisku](#)

Kontrola 2: Vytiskněte testovací vzorek trysek a proveďte všechny nezbytné operace údržby, jako například čištění tiskové hlavy.

Pokud chcete zjistit, zda je inkoust normálně vystřikován z trysek tiskové hlavy, vytiskněte testovací vzorek trysek.

Při tisku testovacího vzorku trysek, čištění tiskové hlavy a hloubkovém čištění tiskové hlavy postupujte podle pokynů v tématu Nejasný tisk nebo tisk nesprávných barev.

- Pokud se testovací vzorek trysek nevytiskne správně:
Po provedení čištění tiskové hlavy vytiskněte testovací vzorek trysek a zkontrolujte výsledek.
- Jestliže ani po druhém čištění tiskové hlavy nedojde k odstranění potíží:
Proveďte hloubkové čištění tiskové hlavy.
Pokud problém stále trvá i po hloubkovém čištění tiskové hlavy, vypněte zařízení a proveďte po 24 hodinách další hloubkové čištění tiskové hlavy.
- Pokud po dvojnásobném hloubkovém čištění tiskové hlavy nebude problém odstraněn:
Je možné, že došel inkoust. Vyměňte kazetu FINE.

Kontrola 3: Je-li kazeta FINE prázdná, vyměňte ji za novou.

Kontrola 4: Pokud používáte papír s jednou tisknutelnou stranou, zkontrolujte, zda je papír vložený touto stranou nahoru.

Vkládejte papír tisknutelnou stranou směrem nahoru.

Podrobné informace o straně, na kterou lze tisknout, získáte v příručce k používání papíru.

Kontrola 5: Je kazeta FINE nainstalovaná správně?

Pokud kazeta FINE není správně nainstalovaná, nemusí být inkoust vystřikován správně.

Složte nástavec výstupního zásobníku a výstupní zásobník na papír, otevřete kryt a vyjměte kazetu FINE.

Poté kazetu FINE znovu nainstalujte. Zatlačte na kazetu FINE, dokud nezapadne na své místo.

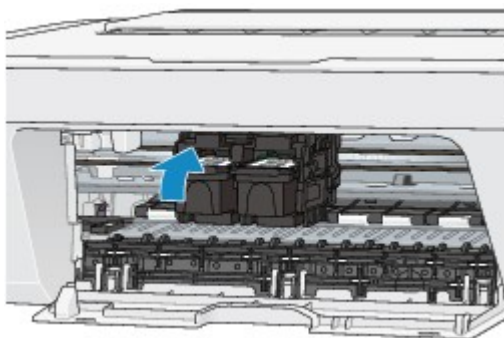

Po potvrzení, že je kazeta FINE nainstalovaná správně, zavřete kryt.

V případě kopírování si přečtěte také následující části:

Kontrola 6: Není skleněná deska znečištěná?

Skleněnou desku vyčistěte.

➡ Čištění skleněné desky a krytu dokumentů

Kontrola 7: Zkontrolujte, zda je originál správně vložen na skleněnou desku.

➡ Vkládání originálů

Kontrola 8: Je originál na skleněné desce položen kopírovanou stranou směrem dolů?

Kontrola 9: Kopírovali jste originál vytisknutý tímto zařízením?

Pokud použijete originál vytisknutý tímto zařízením, může s ohledem na stav originálu dojít ke snížení kvality tisku.

Znovu jej vytiskněte z počítače, pokud je to možné.

Barvy jsou nejasné

➔ Shlédnout video

Kontrola 1: Je testovací vzorek trysek vytištěn správně?

Pokud chcete zjistit, zda je inkoust normálně vystřikován z trysek tiskové hlavy, vytiskněte testovací vzorek trysek.

Při tisku testovacího vzorku trysek, čištění tiskové hlavy a hloubkovém čištění tiskové hlavy postupujte podle pokynů v tématu Nejasný tisk nebo tisk nesprávných barev.

- Pokud se testovací vzorek trysek nevytiskne správně:
Po provedení čištění tiskové hlavy vytiskněte testovací vzorek trysek a zkontrolujte výsledek.
- Jestliže ani po druhém čištění tiskové hlavy nedojde k odstranění potíží:
Proveďte hloubkové čištění tiskové hlavy.
Pokud problém stále trvá i po hloubkovém čištění tiskové hlavy, vypněte zařízení a proveďte po 24 hodinách další hloubkové čištění tiskové hlavy.
- Pokud po dvojnásobném hloubkovém čištění tiskové hlavy nebude problém odstraněn:
Je možné, že došel inkoust. Vyměňte kazetu FINE.

Kontrola 2: Je-li kazeta FINE prázdná, vyměňte ji za novou.

Kontrola 3: Je kazeta FINE nainstalovaná správně?

Pokud kazeta FINE není správně nainstalovaná, nemusí být inkoust vystřikován správně.

Složte nástavec výstupního zásobníku a výstupní zásobník na papír, otevřete kryt a vyjměte kazetu FINE.

Poté kazetu FINE znovu nainstalujte. Zatlačte na kazetu FINE, dokud nezapadne na své místo.

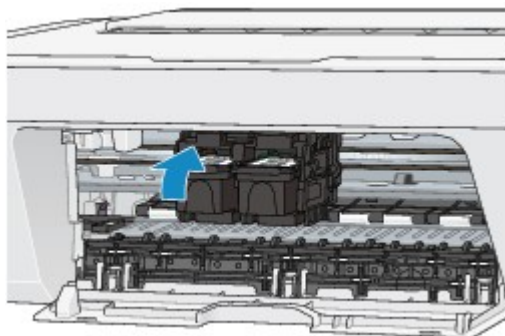

Po potvrzení, že je kazeta FINE nainstalovaná správně, zavřete kryt.

»»» Poznámka

- Vzhledem k zásadním rozdílům v metodách používaných při výrobě barev nemusí vytištěné barvy odpovídat barvám na obrazovce. Vzhled barev na obrazovce může být ovlivněn také nastavením kontroly barev a rozdílným prostředím. Proto se barvy výtisků mohou od barev na obrazovce lišit.

Čáry nejsou vyrovnané



Kontrola 1: Zkontrolovali jste nastavení papíru a kvality tisku?

➔ [Neuspokojivé výsledky tisku](#)

Kontrola 2: Provedte nastavení tiskové hlavy.

Pokud jsou vytištěné rovné čáry nevyrovnané nebo je výsledek tisku jinak neuspokojivý, upravte polohu tiskové hlavy.

➔ Nastavení polohy tiskové hlavy z počítače

➤➤➤ **Poznámka**

- Pokud potíže po nastavení tiskové hlavy přetrvávají, proveďte ruční nastavení tiskové hlavy, viz část Nastavení polohy tiskové hlavy z počítače.

Kontrola 3: Zvyšte kvalitu tisku a zkuste tisknout znovu.

Výsledek tisku se může zlepšit, pokud v ovladači tiskárny zvýšíte kvalitu tisku.

Čára se nevytiskne nebo se vytiskne jen částečně

Kontrola 1: Není použita funkce Tisk rozvržení stránky nebo Okraj pro vazbu?

Pokud je použita funkce Tisk rozvržení stránky nebo Okraj pro vazbu, může se stát, že nebudou vytištěny tenké čáry. Zkuste zesílit čáry v dokumentu.

Kontrola 2: Není velikost tištěných dat příliš velká?

Klepněte na tlačítko **Možnosti tisku (Print Options)** na kartě **Vzhled stránky (Page Setup)** v ovladači tiskárny. Poté nastavte volbu **Prevence ztráty tiskových dat (Prevention of Print Data Loss)** v zobrazeném dialogu na hodnotu **Zapnuto (On)**.

* Pokud je v nabídce **Prevence ztráty tiskových dat (Prevention of Print Data Loss)** vybrána možnost **Zapnuto (On)**, může dojít ke snížení kvality tisku.

Obrázek se nevytiskne nebo se vytiskne jen částečně

Kontrola 1: Vyberte nastavení, které vypne komprimaci dat tisku.

Pokud v používaném aplikačním softwaru vyberete nastavení, které vypne komprimaci dat tisku, může dojít ke zlepšení výsledného tisku.

Klepněte na tlačítko **Možnosti tisku (Print Options)** na kartě **Vzhled stránky (Page Setup)** v ovladači tiskárny. Zaškrtněte políčko **Zakázat softwarovým aplikacím komprimovat tisková data (Do not allow application software to compress print data)** a pak klepněte na tlačítko **OK**.

* Po dokončení tisku zrušte zaškrtnutí tohoto políčka.

Kontrola 2: Není velikost tištěných dat příliš velká?

Klepněte na tlačítko **Možnosti tisku (Print Options)** na kartě **Vzhled stránky (Page Setup)** v ovladači tiskárny. Poté nastavte volbu **Prevence ztráty tiskových dat (Prevention of Print Data Loss)** v zobrazeném dialogu na hodnotu **Zapnuto (On)**.

* Pokud je v nabídce **Prevence ztráty tiskových dat (Prevention of Print Data Loss)** vybrána možnost **Zapnuto (On)**, může dojít ke snížení kvality tisku.

Potištěný papír se kroutí nebo inkoust vytváří skvrny

❖ Na potištěném papíru jsou inkoustové skvrny



❖ Potištěný papír se kroutí



Kontrola 1: Zkontrolovali jste nastavení papíru a kvality tisku?

➔ [Neuspokojivé výsledky tisku](#)

Kontrola 2: Pokud je nastavena vysoká intenzita, snižte nastavení intenzity a zkuste tisknout znovu.

Pokud k tisku obrázků s vysokou intenzitou používáte běžný papír, může papír absorbovat příliš mnoho inkoustu a může se kroutit a otírat.

Ověření intenzity můžete provést pomocí ovladače tiskárny.

➔ Nastavení intenzity

Kontrola 3: Je k tisku fotografií používán fotografický papír?

Při tisku dat s vysokou sytostí barev, například fotografií nebo obrazů s hloubkou barev, doporučujeme použít Lesklý fotografický papír Photo Paper Plus Glossy II nebo jiný speciální papír Canon.

➔ Typy médií, které můžete použít

Papír je špinavý/Potištěný povrch je poškrábaný

❖ Papír je špinavý

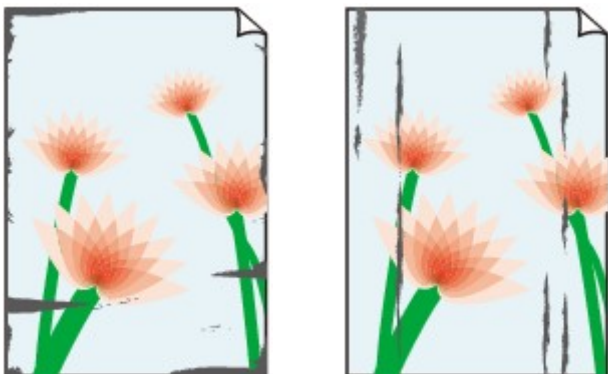

Okraje papíru jsou ušpiněné Potištěný povrch je ušpiněný



❖ Potištěný povrch je poškrábaný

Kontrola 1: Zkontrolovali jste nastavení papíru a kvality tisku?

➔ [Neuspokojivé výsledky tisku](#)

Kontrola 2: Je používán vhodný typ papíru? Zkontrolujte následující:

Zkontrolujte, zda papír, na který tisknete, je vhodný pro účel tisku.

➔ Typy médií, které můžete použít

Kontrola 3: Zkroucený papír vyrovnejte a poté ho vložte.

Doporučujeme dát nepoužitý papír zpět do balíku a uložit na vodorovné ploše.

• Běžný papír

Otočte papír a znovu ho vložte pro tisk na druhou stranu.

Pokud ponecháte papír vložený v zadní přihrádce dlouhou dobu, může dojít k jeho pokroucení. Stane-li se to, vložte papír druhou stranou nahoru. Tím se může problém vyřešit.

• Jiný papír

Pokud je zkroucení čtyř rohů papíru vyšší, než 3 mm / 0,1 palce (A), papír se může ušpinit, nebo nemusí dojít k jeho správnému podání. V takových případech postupujte níže uvedeným způsobem, aby byl papír před tiskem opět vyhlazen.



1. Stočte papír proti směru zkroucení, jak je uvedeno níže.

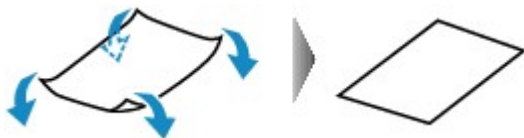

2. Zkontrolujte, zda je již papír rovný.

Papír, u kterého jste odstranili zkroucení, doporučujeme vkládat do tiskárny po jednotlivých listech.

»»» Poznámka

- V závislosti na typu média může být papír ušpiněný nebo nemusí být podán správně, i když není zkroucený směrem dovnitř. V takových případech postupujte níže uvedeným způsobem, abyste papír před tiskem zkroutili o 3 mm / 0,1 palce (B) směrem ven. Tím se mohou zlepšit výsledky tisku.

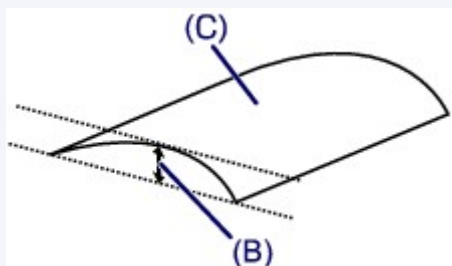

(C) Tisková strana

Papír pro tisk, který byl zkroucen směrem ven, doporučujeme vkládat po jednotlivých listech.

Kontrola 4: Pokud je nastavena vysoká intenzita, snižte nastavení intenzity a zkuste tisknout znovu.

Pokud k tisku obrázků s vysokou intenzitou používáte běžný papír, může papír absorbovat příliš mnoho inkoustu a může se kroutit a otírat.

Snižte hodnotu intenzity v ovladači tiskárny a zopakujte tisk.

1. Otevřete okno nastavení ovladače tiskárny.
 - ➔ Otevření okna nastavení ovladače tiskárny
2. Na kartě **Hlavní (Main)** vyberte v nabídce **Barva/Intenzita (Color/Intensity)** možnost **Ručně (Manual)** a klepněte na tlačítko **Nastavit... (Set...)**.
3. Posuvníkem **Intenzita (Intensity)** na kartě **Nastavení barev (Color Adjustment)** nastavte intenzitu.

Kontrola 5: Není tisk prováděn mimo doporučenou oblast tisku?

Pokud tisknete mimo doporučenou oblast tisku daného papíru pro tisk, může se dolní okraj papíru zašpinit inkoustem.

Změňte velikost dokumentu v aplikačním softwaru.

➔ Oblast tisku

Kontrola 6: Není skleněná deska znečištěná?

Skleněnou desku vyčistěte.

➔ Čištění skleněné desky a krytu dokumentů

Kontrola 7: Není váleček podavače papíru znečištěný?

Vyčistěte váleček podavače papíru.

➔ Čištění válečku podavače papíru

»»» Poznámka

- Čištěním se váleček podavače papíru opotřebovává, proto je provádějte pouze v případě nutnosti.

Kontrola 8: Není vnitřní prostor zařízení znečištěný?

Při oboustranném tisku se může vnitřek zařízení znečistit inkoustem, což způsobí rozmazání výtisku.

Vyčistěte vnitřek zařízení pomocí funkce Čištění spodní desky.

➔ Čištění vnitřku zařízení (čištění spodní desky)

»»» Poznámka

- Aby nedošlo ke znečištění vnitřku zařízení, nastavte správně velikost papíru.

Kontrola 9: Upravením času můžete nastavit delší schnutí potištěného povrchu.

Tak bude dostatek času, aby potištěný povrch zaschnul a nedocházelo k rozmazání a poškrábání papíru.

1. Zkontrolujte, zda je zařízení zapnuté.
2. Otevřete okno nastavení ovladače tiskárny.
 - ➔ Otevření okna nastavení ovladače tiskárny
3. Klepněte na kartu **Údržba (Maintenance)** a poté vyberte možnost **Uživatelská nastavení (Custom Settings)**.
4. Nastavte dobu čekání posuvníkem **Doba čekání na zaschnutí inkoustu (Ink Drying Wait Time)** a klepněte na možnost **OK**.
5. Zprávu potvrďte klepnutím na tlačítko **OK**.

Zadní strana papíru je zašpiněná

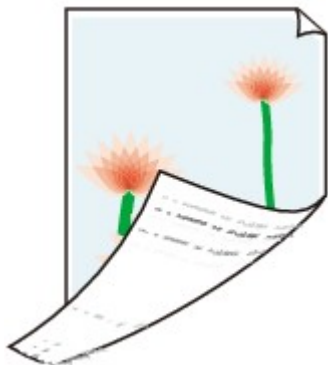

Kontrola 1: Zkontrolovali jste nastavení papíru a kvality tisku?

➔ [Neuspokojivé výsledky tisku](#)

Kontrola 2: Vyčistěte vnitřek zařízení pomocí funkce Čištění spodní desky.

➔ Čištění vnitřku zařízení (čištění spodní desky)

➔➔➔ **Poznámka**

- Při oboustranném tisku nebo při velkém objemu tisku může dojít ke znečištění vnitřku tiskárny inkoustem.

Barvy jsou nerovnoměrné nebo jsou v barevných plochách pruhy

Barvy jsou nerovnoměrné



Barvy obsahují proužky



➔ Shlédnout video

Kontrola 1: Zkontrolovali jste nastavení papíru a kvality tisku?

➔ [Neuspokojivé výsledky tisku](#)

Kontrola 2: Vytiskněte testovací vzorek trysek a proveďte všechny nezbytné operace údržby, jako například čištění tiskové hlavy.

Pokud chcete zjistit, zda je inkoust normálně vystřikován z trysek tiskové hlavy, vytiskněte testovací vzorek trysek.

Při tisku testovacího vzorku trysek, čištění tiskové hlavy a hloubkovém čištění tiskové hlavy postupujte podle pokynů v tématu Nejasný tisk nebo tisk nesprávných barev.

- Pokud se testovací vzorek trysek nevytiskne správně:

Po provedení čištění tiskové hlavy vytiskněte testovací vzorek trysek a zkontrolujte výsledek.

- Jestliže ani po druhém čištění tiskové hlavy nedojde k odstranění potíží:

Proveďte hloubkové čištění tiskové hlavy.

Pokud problém stále trvá i po hloubkovém čištění tiskové hlavy, vypněte zařízení a proveďte po 24 hodinách další hloubkové čištění tiskové hlavy.

- Pokud po dvojnásobném hloubkovém čištění tiskové hlavy nebude problém odstraněn:

Je možné, že došel inkoust. Vyměňte kazetu FINE.

Kontrola 3: Provedte nastavení tiskové hlavy.

➔ Nastavení polohy tiskové hlavy z počítače

➤➤ Poznámka

- Pokud potíže po nastavení tiskové hlavy přetrvávají, provedte ruční nastavení tiskové hlavy, viz část Nastavení polohy tiskové hlavy z počítače.

Nevystřikuje se inkoust

Kontrola 1: Je-li kazeta FINE prázdná, vyměňte ji za novou.

Kontrola 2: Je kazeta FINE nainstalovaná správně?

Pokud kazeta FINE není správně nainstalovaná, nemusí být inkoust vystřikován správně.

Složte nástavec výstupního zásobníku a výstupní zásobník na papír, otevřete kryt a vyjměte kazetu FINE.

Poté kazetu FINE znovu nainstalujte. Zatlačte na kazetu FINE, dokud nezapadne na své místo.

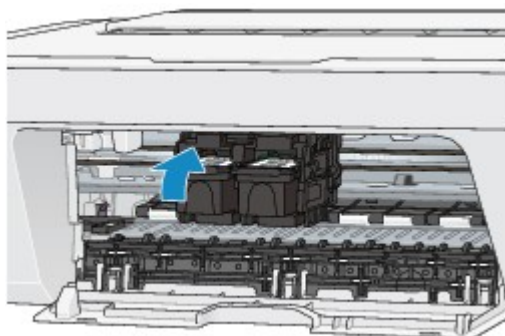

Po potvrzení, že je kazeta FINE nainstalovaná správně, zavřete kryt.

Kontrola 3: Jsou trysky tiskové hlavy zanesené?

Pokud chcete zjistit, zda je inkoust normálně vystřikován z trysek tiskové hlavy, vytiskněte testovací vzorek trysek.

Při tisku testovacího vzorku trysek, čištění tiskové hlavy a hloubkovém čištění tiskové hlavy postupujte podle pokynů v tématu Nejasný tisk nebo tisk nesprávných barev.

- Pokud se testovací vzorek trysek nevytiskne správně:
 - Po provedení čištění tiskové hlavy vytiskněte testovací vzorek trysek a zkontrolujte výsledek.
- Jestliže ani po druhém čištění tiskové hlavy nedojde k odstranění potíží:
 - Proveďte hloubkové čištění tiskové hlavy.
 - Pokud problém stále trvá i po hloubkovém čištění tiskové hlavy, vypněte zařízení a proveďte po 24 hodinách další hloubkové čištění tiskové hlavy.
- Pokud po dvojnásobném hloubkovém čištění tiskové hlavy nebude problém odstraněn:
 - Je možné, že došel inkoust. Vyměňte kazetu FINE.

Potíže se skenováním

- ➔ [Potíže se skenováním](#)
- ➔ [Neuspokojivé výsledky skenování](#)
- ➔ [Potíže se softwarem](#)

Potíže se skenováním

- Skener nefunguje
- Program ScanGear (ovladač skeneru) se nespustí
- Obrazovka programu ScanGear (ovladač skeneru) se neobjeví a zobrazí se chybová zpráva
- Není možné skenování více položek najednou
- V režimu automatického skenování nelze skenovat správně
- Pomalá rychlost skenování
- Zobrazí se zpráva „Nedostatek paměti.“
- Během skenování přestane počítač fungovat
- Po provedení upgradu systému Windows skener nefunguje
- Naskenovaný obraz se neotevře

Skener nefunguje

Kontrola 1: Zkontrolujte, zda jsou skener nebo tiskárna zapnuté.

Kontrola 2: Připojte kabel USB k jinému portu USB v počítači.

Kontrola 3: Je-li kabel USB připojený k rozbočovači USB, odpojte jej od rozbočovače USB a připojte přímo k portu USB v počítači.

Kontrola 4: Restartujte počítač.

Program ScanGear (ovladač skeneru) se nespustí

Kontrola 1: Zkontrolujte, zda jsou ovladače MP Drivers nainstalované.

Pokud nainstalovány nejsou, nainstalujte ovladače MP Drivers z Instalačního disku CD-ROM nebo z internetových stránek.

Kontrola 2: Z nabídky aplikace vyberte váš skener nebo tiskárnu.

»»» Důležité

- Je-li název skeneru nebo tiskárny zobrazen několikrát, vyberte ten, který neobsahuje výraz WIA.

»»» Poznámka

- Konkrétní operace se může lišit v závislosti na aplikaci.
- Při skenování pomocí aplikace, která odpovídá funkci WIA, použijte ovladač WIA.
 - ➔ Skenování pomocí ovladače WIA

Kontrola 3: Ujistěte se, zda aplikace podporuje rozhraní TWAIN.

Program ScanGear (ovladač skeneru) nelze spustit z aplikací, které nepodporují TWAIN.

Kontrola 4: Proved'te skenování a uložte obrázky v nástroji IJ Scan Utility a otevřete soubory ve vaší aplikaci.

Obrazovka programu ScanGear (ovladač skeneru) se neobjeví a zobrazí se chybová zpráva

Kontrola 1: Zkontrolujte, zda jsou skener nebo tiskárna zapnuté.

Kontrola 2: Vypněte skener nebo tiskárnu a znovu připojte kabel USB a napájecí kabel.

Kontrola 3: Připojte kabel USB k jinému portu USB v počítači.

Kontrola 4: Je-li kabel USB připojený k rozbočovači USB, odpojte jej od rozbočovače USB a připojte přímo k portu USB v počítači.

Kontrola 5: Zkontrolujte, zda jsou nainstalované ovladače MP Drivers.

Pokud nainstalovány nejsou, nainstalujte ovladače MP Drivers z Instalačního disku CD-ROM nebo z internetových stránek.

Kontrola 6: Z nabídky aplikace vyberte váš skener nebo tiskárnu.

»»» Poznámka

- Konkrétní operace se může lišit v závislosti na aplikaci.

Kontrola 7: Ujistěte se, zda aplikace podporuje rozhraní TWAIN.

Program ScanGear (ovladač skeneru) nelze spustit z aplikací, které nepodporují TWAIN.

Kontrola 8: Ukončete program ScanGear, pokud je spuštěn na jiné aplikaci.

Není možné skenování více položek najednou

Kontrola 1: Zkontrolujte, zda jsou položky umístěny správně.

➔ Umístění položek (při skenování z počítače)

Kontrola 2: Zkontrolujte, zda lze správně naskenovat jednu položku.

Některé aplikace nepodporují skenování většího počtu obrazů. V takovém případě naskenujte položky jednotlivě.

V režimu automatického skenování nelze skenovat správně

Kontrola 1: Zkontrolujte, zda jsou položky umístěny správně.

→ Umístění položek (při skenování z počítače)

Kontrola 2: Je možné, že není podporované skenování většího počtu předloh.

Některé aplikace nepodporují skenování většího počtu obrazů. V takovém případě naskenujte položky jednotlivě.

Pomalá rychlost skenování

Kontrola 1: Chcete-li zobrazit obraz na monitoru, nastavte výstupní rozlišení na hodnotu přibližně 150 dpi. Chcete-li obraz tisknout, nastavte hodnotu přibližně 300 dpi.

➔ Rozlišení

Kontrola 2: Nastavte funkce Oprava vyblednutí (Fading Correction), Oprava zrnitosti (Grain Correction) a další na hodnotu Žádné (None).

Podrobnosti najdete v tématu „Nastavení obrazu“ pro daný model, které lze otevřít z úvodní obrazovky dokumentu *Příručka online*.

Kontrola 3: V nástroji IJ Scan Utility zrušte zaškrtnutí políčka Korekce zešikmení textového dokumentu (Correct slanted text document) / Určení orientace textového dokumentu a otočení obrazu (Detect the orientation of text document and rotate image) a skenování zopakujte.

➔ Dialogové okno Nastavení (Skenování dokumentů)

➔ Dialogové okno Nastavení (Uživatelské skenování)

Zobrazí se zpráva „Nedostatek paměti.“

Kontrola 1: Ukončete ostatní aplikace a opakujte postup.

Kontrola 2: Snižte rozlišení nebo výstupní velikost a opakujte skenování.

➔ Rozlišení

Během skenování přestane počítač fungovat

Kontrola 1: Restartujte počítač, v programu ScanGear (ovladač skeneru) snižte výstupní rozlišení a skenování zopakujte.

Podrobnosti najdete v tématu „Nastavení výstupu“ pro daný model, které lze otevřít z úvodní obrazovky dokumentu *Příručka online*.

Kontrola 2: Odstraňte nepotřebné soubory, čímž získáte dostatek místa na disku, a opakujte skenování.

V případě, že je obrázek příliš velký (například při skenování velké položky s vysokým rozlišením) a na pevném disku není dostatek místa pro jeho naskenování a uložení, může se zobrazit chybová zpráva.

Kontrola 3: V nabídce Složka pro umístění dočasných souborů (Folder to Save Temporary Files) nástroje IJ Scan Utility určete složku na disku s dostatkem volného místa.

➔ Dialogové okno Nastavení (Obecné nastavení)

Kontrola 4: K portům USB může být připojeno více zařízení.

Odpojte všechna zařízení kromě skeneru nebo tiskárny.

Po provedení upgradu systému Windows skener nefunguje

Kontrola: Odpojte kabel USB a poté odinstalujte (odstraňte) a znovu nainstalujte ovladače MP Drivers a program IJ Scan Utility.

- **Krok 1: Odinstalujte program MP Drivers.**

Informace o způsobu odstranění ovladačů MP Drivers naleznete v tématu „Odstranění nepotřebných ovladačů MP Drivers“ pro daný model, které lze otevřít z úvodní obrazovky dokumentu *Příručka online*.

- **Krok 2: Odinstalujte program IJ Scan Utility.**

- **Windows 8:**

1. Klepněte na ovládací tlačítko **Nastavení (Settings)** a vyberte položky **Ovládací panely (Control Panel) > Programy (Programs) > Odinstalovat program (Uninstall a program)**.
2. Poklepejte na položku **Canon IJ Scan Utility**.
3. Zobrazí-li se potvrzovací okno, klepněte na tlačítko **Ano (Yes)**.
4. Po dokončení procesu odinstalování klepněte na tlačítko **OK**.
IJ Scan Utility se odstraní.

»»» **Poznámka**

- V systému Windows 8 se při instalaci, odinstalaci nebo spouštění softwaru může zobrazit dialogové okno s potvrzením či upozorněním. Toto dialogové okno se zobrazí, pokud jsou k provedení příslušného úkolu požadována oprávnění správce. Pokud jste přihlášení k účtu správce, postupujte podle pokynů na obrazovce.

- **Windows 7 / Windows Vista:**

1. V nabídce **Start** vyberte položky **Ovládací panely (Control Panel) > Programy (Programs) > Odinstalovat program (Uninstall a program)**.
2. Poklepejte na položku **Canon IJ Scan Utility**.

3. Zobrazí-li se potvrzovací okno, klepněte na tlačítko **Ano (Yes)**.
4. Po dokončení procesu odinstalování klepněte na tlačítko **OK**.
IJ Scan Utility se odstraní.

»» Poznámka

- V systému Windows 7 a Windows Vista se při instalování, odinstalování nebo spouštění softwaru může zobrazit potvrzovací dialogové okno nebo okno s upozorněním.
Toto dialogové okno se zobrazí, pokud jsou k provedení příslušného úkolu požadována oprávnění správce.
Pokud jste přihlášení k účtu správce, postupujte podle pokynů na obrazovce.

• Windows XP:

1. V nabídce **Start** vyberte položky **Ovládací panely (Control Panel) > Přidat nebo odebrat programy (Add or Remove Programs)**.
2. Vyberte možnost **Canon IJ Scan Utility** a poté klepněte na tlačítko **Změnit/Odebrat (Change/Remove)**.
3. Zobrazí-li se potvrzovací okno, klepněte na tlačítko **Ano (Yes)**.
4. Po dokončení procesu odinstalování klepněte na tlačítko **OK**.
IJ Scan Utility se odstraní.

• Krok 3: Znovu nainstalujte ovladače MP Drivers a nástroj IJ Scan Utility.

Přeinstalujte ovladače MP Drivers a nástroj IJ Scan Utility z Instalačního disku CD-ROM nebo z internetových stránek.

Naskenovaný obraz se neotevře

Kontrola: Pokud není formát dat v aplikaci podporovaný, naskenujte obrázek znovu a použijte při ukládání rozšířený formát dat, jako například JPEG.

Podrobnosti naleznete v příručce k aplikaci. Máte-li další otázky, obraťte se na výrobce dané aplikace.

Neuspokojivé výsledky skenování

- Kvalita skenování (obrazu zobrazeného na monitoru) je špatná
- Naskenovaný obraz je obklopen bílými oblastmi
- Nelze naskenovat správnou velikost
- Položka je umístěna správně, ale naskenovaný obrázek je zešikmený
- Naskenovaný obraz je na monitoru počítače zvětšený (zmenšený)

Kvalita skenování (obrazu zobrazeného na monitoru) je špatná

Kontrola 1: V případě schodovitých obrysů obrázku zvyšte rozlišení skenování.

→ Rozlišení

Kontrola 2: Nastavte velikost zobrazení na 100 %.

Některé aplikace nezobrazují obrázky jasně v případě, že je velikost zobrazení příliš malá.

Kontrola 3: Objeví-li se efekt moaré (proužky), proveďte následující opatření a naskenujte obraz znovu.

- V dialogovém okně **Nastavení (Skenování dokumentů) (Settings (Document Scan))**, **Nastavení (Uživatelské skenování) (Settings (Custom Scan))** nebo **Nastavení (Skenování a sešití) (Settings (Scan and Stitch))** nástroje IJ Scan Utility vyberte jedno z následujících nastavení pro skenování z hlavní obrazovky nástroje IJ Scan Utility.
 - V nabídce **Vybrat zdroj (Select Source)** nastavte možnost **Časopis (Magazine)** a v nabídce **Barevný režim (Color Mode)** možnost **Barevně (Color)**.
 - V nabídce **Nastavení zpracování obrazu (Image Processing Settings)** zaškrtněte políčko **Potlačení efektu moaré (Reduce moire)**.
 - ➔ Dialogové okno Nastavení (Skenování dokumentů)
 - ➔ Dialogové okno Nastavení (Uživatelské skenování)
 - ➔ Dialogové okno Nastavení (Skenování a sešití)
- Na kartě **Základní režim (Basic Mode)** programu ScanGear (ovladač skeneru) vyberte v nabídce **Vybrat zdroj (Select Source)** možnost **Časopis (barevný) (Magazine (Color))**.

Podrobnosti najdete v tématu „Karta Základní režim“ pro daný model, které lze otevřít z úvodní obrazovky dokumentu *Příručka online*.
- Na kartě **Rozšíř. režim (Advanced Mode)** v programu ScanGear nastavte možnost **Funkce Descreen (Descreen)** v nabídce **Nastavení obrazu (Image Settings)** na **ZAPNUTO (ON)**.

Podrobnosti najdete v tématu „Nastavení obrazu“ pro daný model, které lze otevřít z úvodní obrazovky dokumentu *Příručka online*.

»»» Poznámka

- Pokud se efekt moaré objeví při skenování fotografie vytisknuté digitálním tiskem, proveďte výše uvedená opatření a opakujte skenování.

Kontrola 4: Zkontrolujte hloubku barev monitoru.

Podrobnosti o barevné hloubce monitoru naleznete v nápovědě k systému Windows nebo příručce k monitoru.

Kontrola 5: Očistěte sklo a kryt dokumentu.

Kontrola 6: Je-li dokument ve špatném stavu (špinavý, vybledlý atd.), použijte možnosti Zeslabit prach a škrábance (Reduce Dust and Scratches), Oprava vyblednutí (Fading Correction), Oprava zrnitosti (Grain Correction) atd. v nabídce Nastavení obrazu (Image Settings) na kartě Rozšíř. režim (Advanced Mode) programu ScanGear.

Podrobnosti najdete v tématu „Nastavení obrazu“ pro daný model, které lze otevřít z úvodní obrazovky dokumentu *Příručka online*.

Kontrola 7: Je-li barevný tón obrazů odlišný od původního dokumentu, proveďte následující opatření a opakujte skenování.

- Na kartě **Rozšíř. režim (Advanced Mode)** v programu ScanGear nastavte možnost **Nastavení obrazu (Image Adjustment)** v nabídce **Nastavení obrazu (Image Settings)** na **Žádné (None)**.

Podrobnosti najdete v tématu „Nastavení obrazu“ pro daný model, které lze otevřít z úvodní obrazovky dokumentu *Příručka online*.

- Na kartě **Nastavení barev (Color Settings)** v dialogovém okně **Předvolby (Preferences)** programu ScanGear nastavte možnost **Soulad barev (Color Matching)**.

Podrobnosti najdete v tématu „Karta Nastavení barev“ pro daný model, které lze otevřít z úvodní obrazovky dokumentu *Příručka online*.

Naskenovaný obraz je obklopen bílými oblastmi

Kontrola: Určete oblast skenování.

Klepnutím na možnost  (automatické oříznutí) v zobrazení celého obrazu v programu ScanGear (ovladač skeneru) automaticky zobrazíte rámec pro oříznutí (oblast skenování) podle velikosti položky.

Oblast skenování lze zadat také ručně v zobrazení miniatur nebo tehdy, když jsou podél položky (například na fotografiích) bílé okraje nebo chcete-li vytvořit vlastní rámce pro oříznutí.

➔ Úpravy rámců pro oříznutí v okně Sešití obrázku

Nelze naskenovat správnou velikost

Kontrola: Zkontrolujte, zda jsou položky umístěny správně.

➔ Umístění položek (při skenování z počítače)

Položka je umístěna správně, ale naskenovaný obrázek je zešikmený

Kontrola: Pokud je jako typ položky vybrána možnost Dokument (Document) nebo Časopis (Magazine), zrušte zaškrtnutí položka Korekce zešikmení textového dokumentu (Correct slanted text document) a skenování opakujte.

➔ Dialogové okno Nastavení (Skenování dokumentů)

➔ Dialogové okno Nastavení (Uživatelské skenování)

Naskenovaný obraz je na monitoru počítače zvětšený (zmenšený)

Kontrola 1: V aplikaci změňte nastavení zobrazení.

Podrobnosti naleznete v příručce k aplikaci. Máte-li další otázky, obraťte se na výrobce dané aplikace.

»» Poznámka

- Velikost obrazu nelze zmenšit v programu Malování. Chcete-li zmenšit velikost zobrazení, otevřete obrazy v některé aplikaci.

Kontrola 2: Změňte nastavení rozlišení v programu ScanGear (ovladač skeneru) a skenování zopakujte.

Čím větší je rozlišení, tím větší bude výsledný obrázek.

➔ Rozlišení

Potíže se softwarem

- E-mailový klient, který chcete použít, se nezobrazuje na obrazovce pro výběr e-mailového klienta

E-mailový klient, který chcete použít, se nezobrazuje na obrazovce pro výběr e-mailového klienta

Kontrola: Zkontrolujte, zda je možnost MAPI e-mailového klienta povolena.

Postup nastavení možnosti MAPI naleznete v příručce k e-mailovému klientovi.

Pokud problém přetrvává i po povolení možnosti MAPI, vyberte na obrazovce pro výběr e-mailového klienta možnost **Žádné (připojit ručně) (None (Attach Manually))** a obrázek k odchozímu e-mailu připojte ručně.

Problémy se zařízením

- ➔ [Zařízení nelze zapnout](#)
- ➔ [Zařízení se samovolně vypne](#)
- ➔ [Přístroj nelze správně připojit k počítači](#)
- ➔ [Držák kazety FINE se nepohybuje do polohy pro výměnu](#)
- ➔ [Monitor stavu tiskárny není zobrazen](#)

Zařízení nelze zapnout

Kontrola 1: Stiskněte tlačítko **ZAPNOUT (ON)**.

Kontrola 2: Zkontrolujte, zda je napájecí kabel pevně zapojen do konektoru napájení zařízení, a poté zařízení znovu zapněte.

Kontrola 3: Odpojte zařízení od napájení, znovu zařízení zapojte, počkejte alespoň 2 minuty a poté zařízení znovu zapněte.

Pokud problém přetrvává, obraťte se na servisní středisko.

Zařízení se samovolně vypne

Kontrola: Deaktivujte nastavení, které automaticky vypíná zařízení.

Pokud aktivujete nastavení automatického vypnutí, zařízení se automaticky vypne po uplynutí vámi zadané doby.

Pokud nechcete, aby se zařízení vypínalo automaticky, otevřete okno nastavení ovladače tiskárny a v části **Automatické zapínání/vypínání (Auto Power)** na kartě **Údržba (Maintenance)** nastavte položku **Automatické vypnutí (Auto Power Off)** na hodnotu **Zakázat (Disable)**.

»» Poznámka

- Můžete aktivovat nastavení, které zařízení automaticky zapne nebo vypne, můžete vybrat na ovládacím panelu zařízení nebo v programu ScanGear (ovladač skeneru).
 - Na ovládacím panelu zařízení:
 - ➔ Automatické zapnutí/vypnutí zařízení
 - V programu ScanGear (ovladač skeneru):
 - ➔ Karta Skener

Přístroj nelze správně připojit k počítači

Tisk nebo skenování je pomalé / Nefunguje vysokorychlostní spojení USB / Zobrazuje se zpráva „Toto zařízení může pracovat rychleji“ (This device can perform faster)

Pokud není systémové prostředí plně kompatibilní se specifikací rozhraní USB Hi-Speed, bude zařízení pracovat při nižší rychlosti rozhraní USB 1.1. V takovém případě zařízení pracuje správně, ale rychlost tisku nebo skenování se může zpomalit podle rychlosti komunikace.

Kontrola: Podle následujících položek zkontrolujte, zda prostředí systému podporuje vysokorychlostní připojení USB.

- Podporuje port USB v počítači vysokorychlostní připojení USB Hi-Speed?
- Podporuje kabel USB nebo rozbočovač USB vysokorychlostní připojení USB?
Použijte certifikovaný vysokorychlostní kabel USB Hi-Speed. Doporučujeme použít kabel kratší než 3 metry / 10 stop.
- Podporuje operační systém v počítači vysokorychlostní připojení USB Hi-Speed?
Opatřete si a nainstalujte nejnovější aktualizaci pro svůj počítač.
- Pracuje ovladač vysokorychlostního rozhraní USB Hi-Speed správně?
Opatřete si nejnovější verzi vysokorychlostního ovladače USB Hi-Speed kompatibilní s používaným hardwarem a nainstalujte ji do počítače.

»»» Důležité

- Podrobnosti o vysokorychlostním rozhraní USB Hi-Speed pro vaše systémové prostředí získáte u výrobce počítače, kabelu USB nebo rozbočovače USB.

Držák kazety FINE se nepohybuje do polohy pro výměnu

Kontrola 1: Je kontrolka **ZAPNOUT (ON)** zhasnutá?

Zkontrolujte, zda svítí kontrolka **ZAPNOUT (ON)**.

Držák kazety FINE se nepřesune, dokud není zapnuto napájení. Pokud kontrolka **ZAPNOUT (ON)** nesvítí, zavřete kryt a zapněte zařízení.

Kontrola 2: Bliká kontrolka **Alarm**?

Zavřete kryt, spočítejte počet bliknutí kontrolky **Alarm**, proveďte příslušnou akci k odstranění chyby a znovu kryt otevřete. Podrobnosti o řešení této chyby naleznete v příručce [Seznam kódů podpory](#).

Kontrola 3: Nebyl kryt otevřený déle než 10 minut?

Pokud necháte kryt otevřený déle než 10 minut, držák kazety FINE se přesune do polohy, aby nedošlo k vyschnutí tiskové hlavy. Držák kazety FINE se vrátí do polohy pro výměnu po zavření a opětovném otevření krytu.

Kontrola 4: Tisklo zařízení nepřetržitě dlouhou dobu?

Pokud zařízení dlouho nepřetržitě tiskne, může se stát, že se držák kazety FINE nemůže přesunout do polohy pro výměnu, protože se přehřála tisková hlava.

»»» Poznámka

- Během tisku kryt neotvírejte, jinak by mohlo dojít k chybě.

Monitor stavu tiskárny není zobrazen

Kontrola 1: Není monitor stavu tiskárny vypnutý?

Ujistěte se, že v nabídce **Možnosti (Option)** monitoru stavu tiskárny je povolena možnost **Povolit monitor stavu (Enable Status Monitor)**.

1. Otevřete okno nastavení ovladače tiskárny.
➡ Otevření okna nastavení ovladače tiskárny
2. Na kartě **Údržba (Maintenance)** klepněte na možnost **Zobrazit stav tiskárny (View Printer Status)**.
3. V nabídce **Možnosti (Option)** vyberte možnost **Povolit monitor stavu (Enable Status Monitor)**, pokud tato možnost není vybrána.

Potíže s instalací nebo stahováním

- ➔ [Nelze nainstalovat ovladače MP Drivers](#)
- ➔ [Aplikace Easy-WebPrint EX se nespustí nebo se nezobrazí nabídka Easy-WebPrint EX](#)

Nelze nainstalovat ovladače MP Drivers

- Pokud se instalace nespustí ani po vložení instalačního disku CD-ROM do diskové jednotky počítače:

Zahajte instalaci následujícím postupem.

1. Vyberte níže uvedené položky.
 - V systému Windows 8 vyberte v **hlavním panelu (Taskbar)** na **ploše (Desktop)** ikonu **Průzkumník (Explorer)** a potom v seznamu nalevo vyberte položku **Počítač (Computer)**.
 - V systému Windows 7 nebo Windows Vista klepněte na tlačítko **Start** a poté na položku **Počítač (Computer)**.
 - V systému Windows XP klepněte na tlačítko **Start** a poté na položku **Tento počítač (My Computer)**.



2. V zobrazeném okně poklepejte na ikonu disku **CD-ROM**.

Po zobrazení obsahu disku CD-ROM poklepejte na položku **MSETUP4.EXE**.

Pokud ovladače MP Drivers nemůžete nainstalovat z instalačního disku CD-ROM, nainstalujte je z našeho webu.

»»» Poznámka

- Pokud není ikona disku CD-ROM zobrazena, zkuste následující postup:
 - Vyměňte disk CD-ROM z počítače a znovu ho vložte.
 - Restartujte počítač.

Pokud se ikona ani poté nezobrazí, vyzkoušejte, zda se jiné disky zobrazují. Pokud se jiné disky zobrazují, je problém s instalačním diskem CD-ROM. V takovém případě se obraťte na servisní středisko.

- Pokud nelze pokračovat z obrazovky Připojení tiskárny (Printer Connection):

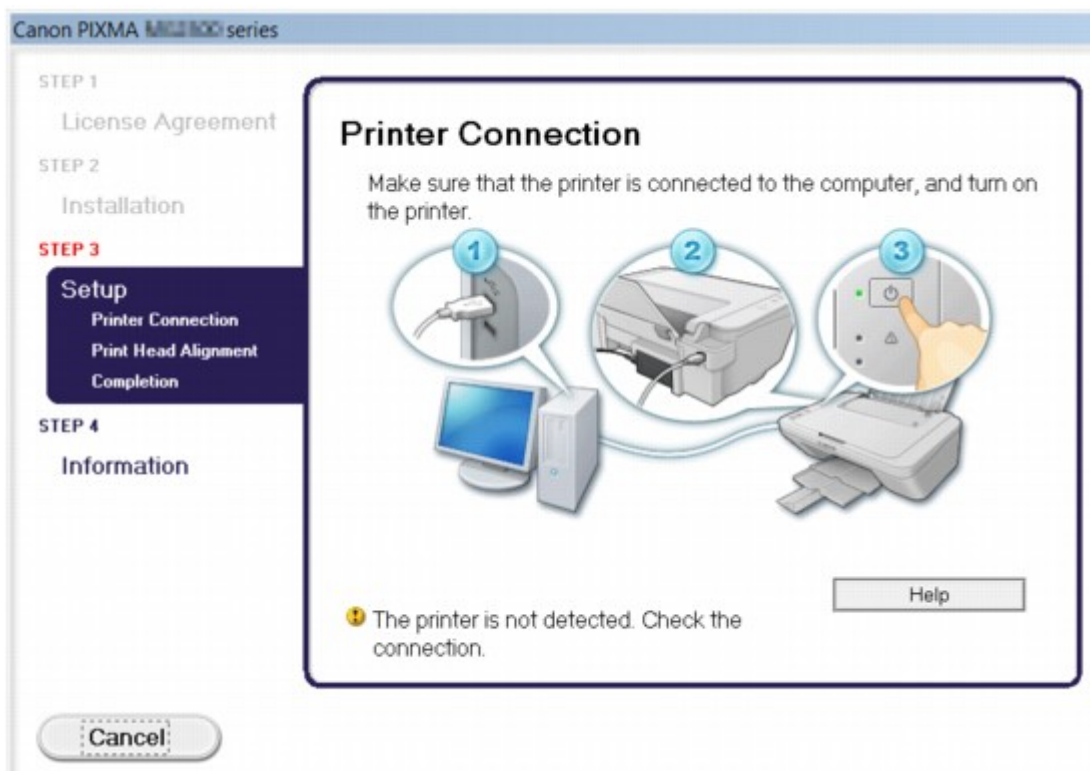

»»» Poznámka

- V závislosti na použitém počítači se může zobrazit okno **Tiskárna nebyla rozpoznána. Zkontrolujte připojení. (The printer is not detected. Check the connection.)**.

Kontrola 1: Zkontrolujte, zda je kabel USB pevně zapojen do zařízení a počítače.

Kontrola 2: Podle postupu níže znovu připojte zařízení a počítač.

1. Vypněte zařízení.
2. Odpojte kabel USB ze zařízení a počítače a poté jej opět zapojte.
3. Zapněte zařízení.

Kontrola 3: Pokud problém nelze vyřešit, podle postupu níže přeinstalujte ovladače MP Drivers.

1. Klepněte na tlačítko **Storno (Cancel)**.
2. Na obrazovce **Instalace se nezdařila. (Installation Failure)** klepněte na možnost **Začít znovu (Start Over)**.
3. Na obrazovce PIXMA XXX (XXX označuje název zařízení) klepněte na tlačítko **Konec (Exit)** a potom vyjměte disk CD-ROM.
4. Vypněte zařízení.
5. Restartujte počítač.
6. Ujistěte se, že není spuštěna žádná softwarová aplikace.
7. Vložte disk CD-ROM znovu a nainstalujte ovladače MP Drivers.

- **V ostatních případech:**

Znovu nainstalujte ovladače MP Drivers.

Pokud ovladače MP Drivers nebyly nainstalovány správně, ovladače MP Drivers odinstalujte, restartujte počítač a ovladače MP Drivers přeinstalujte.

➡ Odstranění nepotřebných ovladačů MP Drivers

Pokud ovladače MP Drivers přeinstalujete, nainstalujte ovladače MP Drivers na instalačním disku CD-ROM nebo z našeho webu.

»»» **Poznámka**

- Pokud byl instalační program ukončen kvůli chybě systému Windows, může být systém nestabilní a nemusí být možné ovladače nainstalovat. Před opětovnou instalací restartujte počítač.

Aplikace Easy-WebPrint EX se nespustí nebo se nezobrazí nabídka Easy-WebPrint EX

Pokud se aplikace Easy-WebPrint EX nespustí, nebo se její nabídka nezobrazí v prohlížeči Internet Explorer, ověřte následující.

Kontrola 1: Je v nabídce **Zobrazit (View)** nabídky **Panely nástrojů (Toolbars)** prohlížeče Internet Explorer zobrazena položka **Canon Easy-WebPrint EX**?

Pokud není položka **Canon Easy-WebPrint EX** zobrazena, aplikace Easy-WebPrint EX není v počítači nainstalována. Prostřednictvím našeho webu si v počítači nainstalujte nejnovější verzi aplikace Easy-WebPrint EX.

»»» Poznámka

- Pokud aplikace Easy-WebPrint EX není v počítači nainstalována, v oznamovací oblasti na ploše se může zobrazit zpráva s výzvou k její instalaci. Klepněte na zprávu a poté postupujte podle pokynů na obrazovce a nainstalujte aplikaci Easy-WebPrint EX.
- Během instalace nebo stahování aplikace Easy-WebPrint EX je třeba být připojený k internetu.

Kontrola 2: Je v nabídce **Zobrazit (View)** nabídky **Panely nástrojů (Toolbars)** prohlížeče Internet Explorer vybrána položka **Canon Easy-WebPrint EX**?

Pokud není položka **Canon Easy-WebPrint EX** vybrána, aplikace Easy-WebPrint EX je zakázána. Výběrem položky **Canon Easy-WebPrint EX** ji povolíte.

Zobrazené chyby a zprávy

- ➔ [Pokud dojde k chybě](#)
- ➔ [Zobrazí se zpráva](#)

Pokud dojde k chybě

Když dojde k chybě při tisku, v zařízení například dojde nebo uvízne papír, zobrazí systém automaticky zprávu o odstraňování problémů. Provedte akci popsanou ve zprávě.

V případě chyby začne kontrolka **Alarm** blikat oranžově a na obrazovce počítače se zobrazí kód podpory (číslo chyby). V případě některých chyb budou střídavě blikat kontrolky **ZAPNOUT (ON)** a **Alarm**. Zkontrolujte stav kontrolky a zobrazenou zprávu a danou chybu pomocí příslušné akce odstraňte.

Kód podpory odpovídající počtu bliknutí kontrolky Alarm

Příklad, kdy blikne 2krát:

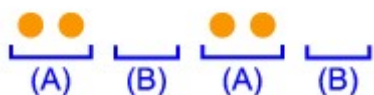

(A) blikne

(B) pohasne

Počet bliknutí	Příčina	Kód podpory
2 bliknutí	V zadní přihrádce došel papír.	1000
3 bliknutí	Během tisku je otevřen kryt.	1203
	Papír uvízl ve výstupním otvoru pro papír.	1300
4 bliknutí	Kazeta FINE není nainstalována správně.	1687
5 bliknutí	Kazeta FINE není nainstalovaná.	1401
	Není nainstalovaná správná kazeta FINE.	1403 , 1485
8 bliknutí	Nádržka přebytečného inkoustu je plná.	1700 , 1701
9 bliknutí	Stále může být připojený ochranný materiál držáku kazety FINE nebo páska.	1890
11 bliknutí	Nastavení typu a velikosti papíru nejsou správná.	4102
12 bliknutí	Nelze vytisknout obsah služby CREATIVE PARK PREMIUM.	4100
13 bliknutí	Je možné, že došel inkoust.	1686
14 bliknutí	Nelze rozpoznat kazetu FINE.	1684
15 bliknutí	Nelze rozpoznat kazetu FINE.	1682
16 bliknutí	Došel inkoust.	1688

Kód podpory odpovídající počtu střídavého bliknutí kontrolky ZAPNOUT (ON) a Alarm

Příklad, kdy blikne 2krát:

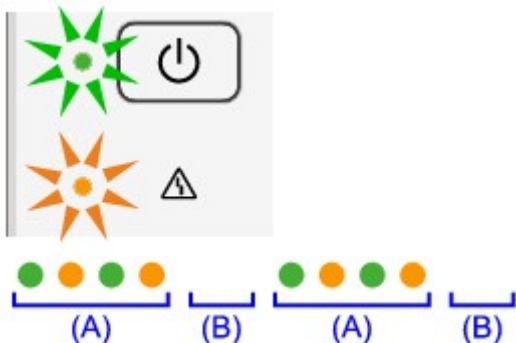

(A) blikne

(B) pohasne

Počet bliknutí	Příčina	Kód podpory
2 bliknutí	Došlo k chybě tiskárny.	5100
7 bliknutí	Došlo k chybě tiskárny.	5B00 , 5B01
10 bliknutí	Došlo k chybě, při které je potřeba volat servis.	B200 , B201
Jiné než výše uvedené případy	Došlo k chybě tiskárny.	5011 , 5012 , 5200 , 5400 , 6000 , 6800 , 6801 , 6930 , 6931 , 6932 , 6933 , 6936 , 6937 , 6938 , 6940 , 6941 , 6942 , 6943 , 6944 , 6945 , 6946

- Pokud se na obrazovce počítače zobrazí kód podpory a zpráva:

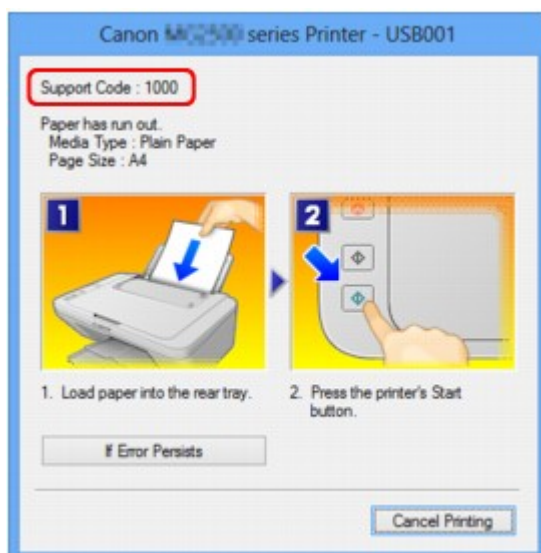

»»» Poznámka

- Akce k řešení chyb s kódem podpory můžete potvrdit v počítači vyhledáním kódu podpory.
 - ➡ Klepnutím sem přejdete na hledání

Podrobnosti o řešení chyb bez kódů podpory naleznete v tématu [Zobrazí se zpráva](#).

Zobrazí se zpráva

Tato část popisuje některé z chyb nebo zpráv.

»»» Poznámka

- U některých chyb nebo zpráv se na obrazovce počítače zobrazí kód podpory (číslo chyby). Podrobnosti o chybách s kódy podpory naleznete v tématu [Seznam kódů podpory](#).

- ➔ [Zobrazení chyby v důsledku odpojení napájecího kabelu](#)
- ➔ [Chyba zápisu / Chyba výstupu / Chyba komunikace](#)
- ➔ [Další chybové zprávy](#)
- ➔ [Zobrazí se obrazovka Inkjet Printer/Scanner/Fax Extended Survey Program](#)

Zobrazení chyby v důsledku odpojení napájecího kabelu

Pravděpodobně došlo k odpojení napájecího kabelu, když bylo zařízení ještě zapnuté.

Přečtěte si chybovou zprávu zobrazenou v počítači a klepněte na tlačítko **OK**.

Zařízení zahájí tisk.

Popis odpojení napájecího kabelu naleznete v části Upozornění k odpojení napájecího kabelu.

Chyba zápisu / Chyba výstupu / Chyba komunikace

Kontrola 1: Pokud kontrolka **ZAPNOUT (ON)** nesvítí, ujistěte se, zda je napájecí kabel zapojen, a poté zařízení znovu zapněte.

Dokud kontrolka **ZAPNOUT (ON)** bliká, probíhá inicializace zařízení. Počkejte, než kontrolka **ZAPNOUT (ON)** přestane blikat a zůstane rozsvícená.

Kontrola 2: Zkontrolujte, zda je port tiskárny správně nakonfigurován v ovladači tiskárny.

* Značka „XXX“ v následujících pokynech značí název vašeho zařízení.

1. Přihlaste se k uživatelskému účtu s oprávněním správce.
2. Vyberte níže uvedené položky.
 - V systému Windows 8 klepněte na ovládací tlačítko **Nastavení (Settings)** a vyberte možnost **Ovládací panely (Control Panel)** na **ploše (Desktop)** a poté možnosti **Hardware a zvuk (Hardware and Sound)** > **Zařízení a tiskárny (Devices and Printers)**.
 - V systému Windows 7 vyberte v nabídce **Start** možnost **Zařízení a tiskárny (Devices and Printers)**.
 - V systému Windows Vista klepněte postupně na položky **Start** > **Ovládací panely (Control Panel)** > **Hardware a zvuk (Hardware and Sound)** > **Tiskárny (Printers)**.
 - V systému Windows XP klepněte postupně na položky **Start** > **Ovládací panely (Control Panel)** > **Tiskárny a jiný hardware (Printers and Other Hardware)** > **Tiskárny a faxy (Printers and Faxes)**.
3. Otevřete okno vlastností ovladače zařízení.

- V systému Windows 8 nebo Windows 7 klepněte pravým tlačítkem na ikonu „Canon XXX Printer“ (kde XXX je název zařízení) a vyberte možnost **Vlastnosti tiskárny (Printer properties)**.
- V systému Windows Vista nebo Windows XP klepněte pravým tlačítkem na ikonu Canon XXX Printer (XXX je název zařízení) a vyberte možnost **Vlastnosti (Properties)**.

4. Klepněte na kartu **Porty (Ports)** a zkontrolujte nastavení portu.

Ujistěte se, že je v nastavení **Tisk do následujících portů (Print to the following port(s))** vybrán port s názvem USBnnn (kde n je číslo) a že sloupec **Tiskárna (Printer)** obsahuje položku „Canon XXX Printer“.

- Je-li nastavení nesprávné:

Ovladače MP Drivers znovu přeinstalujte pomocí instalačního disku CD-ROM nebo z našeho webu.

- Pokud je zařízení připojeno k počítači kabelem USB, tisk se nespustí, ani když je vybrán port s názvem „USBnnn“:

V systému Windows 8 spusťte klepnutím na položku **My Printer** na obrazovce **Start** nástroj My Printer. Pokud se na obrazovce **Start** položka **My Printer** nezobrazuje, vyberte ovládací tlačítko **Hledat (Search)** a zadejte řetězec „My Printer“.

V nabídce **Diagnostikovat a opravit tiskárnu (Diagnose and Repair Printer)** vyberte odpovídající port tiskárny. Podle pokynů na obrazovce nastavte správný port tiskárny a vyberte název zařízení.

V systému Windows 7, Windows Vista nebo Windows XP klepněte na nabídku **Start** a poté vyberte položky **Všechny programy (All programs)**, **Canon Utilities**, **Canon My Printer**, **Canon My Printer** a vyberte položku **Diagnostikovat a opravit tiskárnu (Diagnose and Repair Printer)**. Podle pokynů na obrazovce nastavte správný port tiskárny a vyberte název zařízení.

Pokud nebude problém vyřešen, ovladače MP Drivers znovu přeinstalujte pomocí instalačního disku CD-ROM nebo z našeho webu.

Kontrola 3: Zkontrolujte, zda je kabel USB pevně zapojen do zařízení a počítače.

Je-li zařízení připojeno k počítači kabelem USB, zkontrolujte následující podmínky:

- Pokud používáte převáděcí zařízení, např. rozbočovač USB, odpojte jej, připojte zařízení přímo k počítači a tisk opakujte. Pokud se tisk spustí normálně, spočívá problém v převáděcím zařízení. Podrobné informace o převáděcím zařízení získáte u jeho prodejce.
- Mohlo také dojít k potížím s kabelem USB. Vyměňte kabel USB a opakujte tisk.

Kontrola 4: Zkontrolujte, zda jsou ovladače MP Drivers nainstalovány správně.

Odinstalujte ovladače MP Drivers podle postupu popsaného v části Odstranění nepotřebných ovladačů MP Drivers a pomocí instalačního disku CD-ROM nebo naší webové stránky ovladače MP Drivers znova nainstalujte.

Kontrola 5: Zkontrolujte stav zařízení v počítači.

Podle níže uvedených pokynů zkontrolujte stav zařízení.

1. V počítači otevřete Správce zařízení, jak je znázorněno níže.

Pokud se zobrazí obrazovka **Řízení uživatelských účtů (User Account Control)**, postupujte podle pokynů na obrazovce.

- V systému Windows 8 klepněte na ovládací tlačítko **Nastavení (Settings)** a vyberte možnost **Ovládací panely (Control Panel)** na **ploše (Desktop)** a poté možnosti **Hardware a zvuk (Hardware and Sound)**> **Správce zařízení (Device Manager)**.

- V systému Windows 7 nebo Windows Vista klepněte postupně na položky **Ovládací panely (Control Panel)**, **Hardware a zvuk (Hardware and Sound)** a **Správce zařízení (Device Manager)**.
 - V systému Windows XP klepněte postupně na položky **Ovládací panely (Control Panel)**, **Výkon a údržba (Performance and Maintenance)**, **System (System)** a poté klepněte na možnost **Správce zařízení (Device Manager)** na panelu **Hardware**.
2. Poklepejte na možnost **Řadiče sběrnice USB (Universal Serial Bus controllers)** a potom na položku **Podpora tisku přes sběrnici USB (USB Printing Support)**.
- Pokud se obrazovka **Podpora tisku přes sběrnici USB – Vlastnosti (USB Printing Support Properties)** nezobrazuje, zkontrolujte, zda je zařízení připojeno k počítači.
- ➔ **Kontrola 3:** [Zkontrolujte, zda je kabel USB pevně zapojen do zařízení a počítače.](#)
3. Klepněte na kartu **Obecné (General)** a ujistěte se, že u zařízení není signalizován žádný problém. Zobrazí-li se chyba zařízení, její řešení najdete v nápovědě k systému Windows.

Další chybové zprávy

Kontrola: Pokud se mimo okno monitoru stavu tiskárny zobrazí chybová zpráva, zkontrolujte následující:

- **„Zařazování neproběhlo úspěšně z důvodu nedostatku místa na disku (Could not spool successfully due to insufficient disk space)“**
Odstraňte nepotřebné soubory, abyste uvolnili místo na disku.
- **„Zařazování neproběhlo úspěšně z důvodu nedostatku paměti (Could not spool successfully due to insufficient memory)“**
Ukončete ostatní spuštěné aplikace, abyste uvolnili paměť.
Pokud stále nelze tisknout, restartujte počítač a tisk opakujte.
- **„Nebyl nalezen ovladač tiskárny (Printer driver could not be found)“**
Odinstalujte ovladače MP Drivers podle postupu popsáno v části Odstranění nepotřebných ovladačů MP Drivers a pomocí instalačního disku CD-ROM nebo naší webové stránky ovladače MP Drivers znova nainstalujte.
- **„Nebylo možné vytisknout název aplikace (Could not print Application name) - Název souboru“**
Opakujte tisk po skončení aktuální úlohy.

Zobrazí se obrazovka Inkjet Printer/Scanner/Fax Extended Survey Program

Pokud nainstalujete program Extended Survey Program pro inkoustové tiskárny/skener/fax (Inkjet Printer/Scanner/Fax Extended Survey Program), každý měsíc po dobu deseti let se bude zobrazovat obrazovka s žádostí o povolení odeslání informací o používání tiskárny.

Přečtěte si pokyny na obrazovce a postupujte podle níže uvedených kroků.

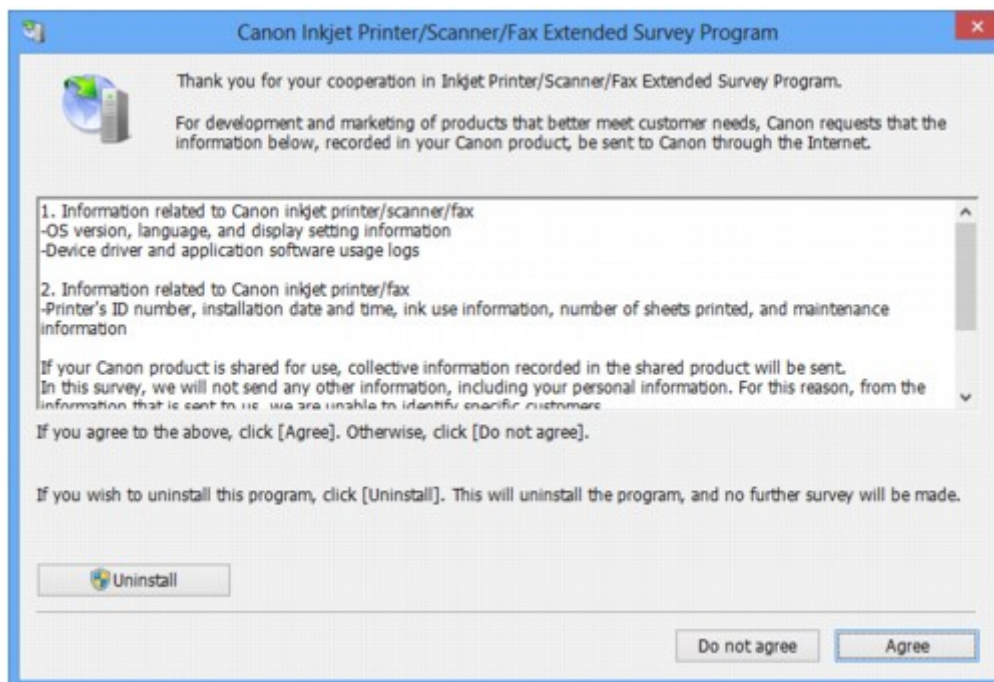

- **Pokud souhlasíte s účastí v průzkumu:**

Klepněte na možnost **Souhlasím (Agree)** a pokračujte podle pokynů na obrazovce. Informace o používání tiskárny budou zaslány prostřednictvím Internetu. Pokud jste postupovali podle pokynů na obrazovce, budou informace počínaje druhým odesláním odesílány automaticky a obrazovka s potvrzením se již nezobrazí.

»»» Poznámka

- Při odesílání informací se může zobrazit obrazovka s upozorněním, například obrazovka týkající se zabezpečení Internetu. V takovém případě zkontrolujte, zda název programu je IJPLMUI.exe, a poté tuto akci povolte.
- Pokud zrušíte zaškrtnutí políčka **Od příště odesílat automaticky (Send automatically from the next time)**, nebudou informace počínaje od druhého odesílání zasílány automaticky a při příštím průzkumu se opět zobrazí obrazovka s potvrzením. Automatické odeslání informací viz téma [Změna nastavení obrazovky s potvrzením](#).

- **Pokud s účastí v průzkumu nesouhlasíte:**

Klepněte na tlačítko **Nesouhlasím (Do not agree)**. Obrazovka s potvrzením se zavře a průzkum bude pro tentokrát ukončen. Obrazovka s potvrzením se znovu zobrazí za měsíc.

- **Odinstalace programu Extended Survey Program pro inkoustové tiskárny/skener/fax (Inkjet Printer/Scanner/Fax Extended Survey Program):**

Chcete-li odinstalovat program Inkjet Printer/Scanner/Fax Extended Survey Program, klepněte na tlačítko **Odinstalovat (Uninstall)** a poté postupujte podle pokynů na obrazovce.

- **Změna nastavení obrazovky s potvrzením:**

1. Vyberte níže uvedené položky.

- Používáte-li systém Windows 8, z ovládacího tlačítka **Nastavení (Settings)** v umístění **Plocha (Desktop) > Programy (Programs) > Programy a funkce (Programs and Features)** vyberte možnost **Ovládací panely (Control Panel)**.

- V systému Windows 7 nebo Windows Vista klepněte postupně na položky **Start > Ovládací panely (Control Panel) > Programy (Programs) > Programy a funkce (Programs and Features)**.
- V systému Windows XP v nabídce **Start** vyberte položky **Ovládací panely (Control Panel) > Přidat nebo odebrat programy (Add or Remove Programs)**.

»»» Poznámka

- V systémech Windows 8, Windows 7 nebo Windows Vista se při instalaci, odinstalaci nebo spouštění softwaru může zobrazit dialogové okno s potvrzením či upozorněním.
Toto dialogové okno se zobrazí, pokud jsou k provedení příslušného úkolu požadována oprávnění správce.
Pokud jste přihlášení k účtu správce, postupujte podle pokynů na obrazovce.

2. Vyberte možnost **Canon Extended Survey Program pro inkoustové tiskárny/skener/fax**.
3. Vyberte položku **Změnit (Change)**.

Pokud při postupu podle pokynů na obrazovce vyberete položku **Ano (Yes)**, zobrazí se při příštím průzkumu obrazovka s potvrzením.

Pokud vyberete položku **Ne (No)**, budou informace odesílány automaticky.

»»» Poznámka

- Pokud vyberete možnost **Odinstalovat (Uninstall)** nebo **Odebrat (Remove)** v systému Windows XP), bude program Extended Survey Program pro inkoustové tiskárny/skener/fax (Inkjet Printer/Scanner/Fax Extended Survey Program) odinstalován. Postupujte podle pokynů na obrazovce.

Pokud problém nelze vyřešit

Pokud potíže nelze uvedenými postupy vyřešit, obraťte se na prodejce zařízení nebo na servisní středisko.

Pracovníci podpory společnosti Canon jsou školeni pro poskytování technické podpory ke spokojenosti zákazníků.

Upozornění

- Pokud ze zařízení vycházejí neobvyklé zvuky, kouř nebo zápach, okamžitě ho vypněte. Odpojte napájecí kabel ze zásuvky a obraťte se na prodejce nebo na centrum servisu. Nepokoušejte se zařízení opravovat nebo rozebírat sami.
- Pokusy zákazníků opravovat nebo rozebírat zařízení způsobí neplatnost jakýchkoli záruk bez ohledu na dobu trvání záruky.

Než se obrátíte na servisní středisko, připravte si následující údaje.

- Název výrobku:
 - * Název zařízení naleznete na přední straně obálky instalační příručky.
- Výrobní číslo: naleznete v instalační příručce
- Podrobné údaje o problému
- Kroky, kterými jste se pokusili problém vyřešit, a jejich výsledky

Seznam kódů podpory

Pokud dojde k chybě, zobrazí se na obrazovce počítače kód podpory.

„Kód podpory“ udává číslo chyby a zobrazí se s chybovou zprávou.

Pokud dojde k chybě, zkontrolujte kód podpory zobrazený na obrazovce počítače a proveďte příslušné kroky.

Na obrazovce počítače se zobrazí kód podpory

- **1000 až 1ZZZ**

[1000](#) [1200](#) [1203](#) [1300](#) [1401](#) [1403](#)

[1485](#) [1682](#) [1684](#) [1686](#) [1687](#) [1688](#)

[1700](#) [1701](#) [1890](#)

- **2000 až 2ZZZ**

[2900](#) [2901](#)

- **4000 až 4ZZZ**

[4100](#) [4102](#)

- **5000 až 5ZZZ**

[5011](#) [5012](#) [5100](#) [5200](#) [5400](#) [5B00](#)

[5B01](#)

- **6000 až 6ZZZ**

[6000](#) [6800](#) [6801](#) [6930](#) [6931](#) [6932](#)

[6933](#) [6936](#) [6937](#) [6938](#) [6940](#) [6941](#)

[6942](#) [6943](#) [6944](#) [6945](#) [6946](#)

- **A000 až ZZZZ**

[B200](#) [B201](#)

Informace o kódu podpory pro uvíznutý papír naleznete také v části [Seznam kódů podpory \(při uvíznutí papíru\)](#).

Seznam kódů podpory (při uvíznutí papíru)

Je-li papír uvíznutý, vyjměte jej podle kroků pro jednotlivé případy.

➡ Shlédnout video (Windows)

➡ Shlédnout video (Mac)

- Pokud uvíznutý papír vidíte ve výstupním otvoru pro papír nebo v zadní přihrádce:

➡ [1300](#)

- Pokud se papír trhá a nelze jej z výstupního otvoru pro papír nebo ze zadní přihrádky vyjmout:

➡ [Papír uvízl uvnitř zařízení](#)

- Ostatní než výše uvedené případy:

➡ [V ostatních případech](#)

Příčina

Papír uvízl ve výstupním otvoru pro papír nebo v zadní přihrádce.

Řešení

Uvzněný papír odstraňte následujícím způsobem.

➔ Shlédnout video (Windows)

➔ Shlédnout video (Mac)

»»» Poznámka

- Pokud potřebujete vypnout zařízení, abyste odstranili uvíznutý papír během tisku, stisknutím tlačítka **Zastavit (Stop)** zrušte před vypnutím zařízení tiskovou úlohu.

1. Pomalu vytáhněte papír ven, buď ze zadní přihrádky, nebo z výstupního otvoru pro papír, podle toho, který způsob je jednodušší.

Uchopte papír oběma rukama a pomalu jej vytáhněte tak, aby se nepřetrhl.

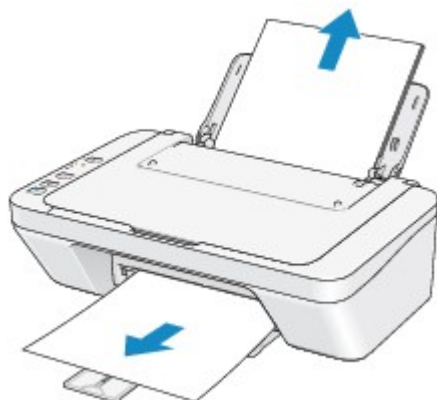

»»» Poznámka

- Pokud papír nelze vytáhnout, vypněte zařízení a opět je zapněte. Papír bude vysunut automaticky.
 - Pokud se papír trhá a nelze jej z výstupního otvoru pro papír nebo zadní přihrádky vytáhnout, vyjměte papír zevnitř zařízení.
- ➔ [Papír uvízl uvnitř zařízení](#)

2. Vložte znovu papír a na zařízení stiskněte tlačítko **Černý (Black)** nebo **Barevný (Color)**.

Pokud dojde v kroku 1 k vypnutí zařízení, budou všechny tiskové úlohy ve frontě zrušeny. Podle potřeby opakujte tisk.

»»» Poznámka

- Při vkládání papíru se ujistěte, že používáte papír vhodný pro tisk a vkládáte ho správně.
- Doporučujeme používat k tisku dokumentů s fotografiemi nebo grafikou jiný papír než formát A5, protože výtisk se může kroutit a na výstupu může uvíznout.

Pokud papír nedokážete vyjmout, papír se uvnitř přístroje trhá, nebo pokud zařízení hlásí chybu i po vyjmutí papíru, obraťte se na servisní středisko.

Papír uvízl uvnitř zařízení

Pokud se uvíznutý papír trhá a nelze jej vyjmout z výstupního otvoru pro papír ani ze zadní přihrádky nebo uvízlý papír zůstává uvnitř zařízení, vyjměte jej pomocí následujícího postupu.

➔ Shlédnout video (Windows)

➔ Shlédnout video (Mac)

»»» Poznámka

- Pokud potřebujete vypnout zařízení, abyste odstranili uvíznutý papír během tisku, stisknutím tlačítka **Zastavit (Stop)** zrušte před vypnutím zařízení tiskovou úlohu.

1. Zařízení vypněte a odpojte napájecí kabel zařízení od elektrické sítě.
2. Složte výstupní zásobník na papír a otevřete kryt.

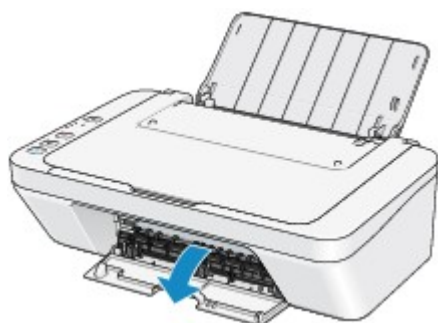

»»» Důležité

- Nedotýkejte se průhledné fólie (A).



Pokud se průhledné fólie dotknete papírem nebo rukama a znečistíte ji nebo poškrabete, může dojít k poškození zařízení.

3. Zkontrolujte, zda pod držákem kazety FINE neuvízl papír.

Pokud je pod držákem kazety FINE uvíznutý papír, přesuňte držák kazety FINE k pravému nebo levému okraji tak, aby bylo možno papír vyjmout.

Při přesouvání uchopte držák kazety FINE a přesuňte držák kazety FINE pomalu k pravému, nebo levému okraji.

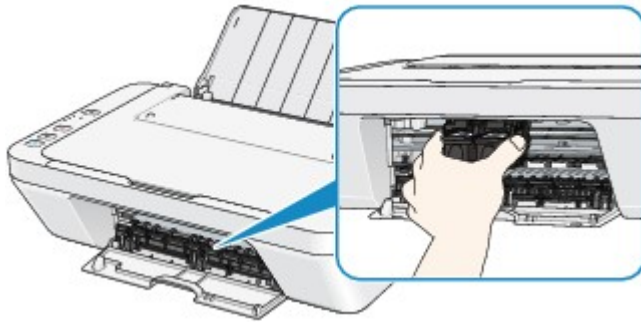

4. Uvznutý papír přidržujte rukama.

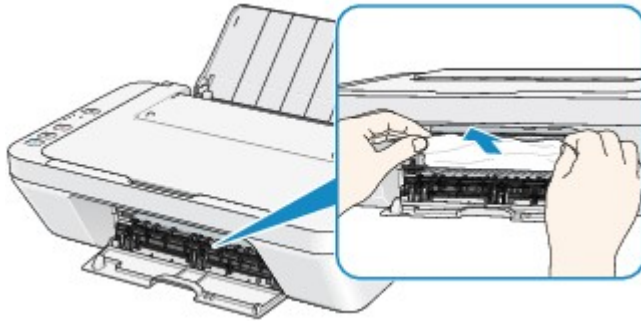

Pokud se papír stočil, vytáhněte jej ven.

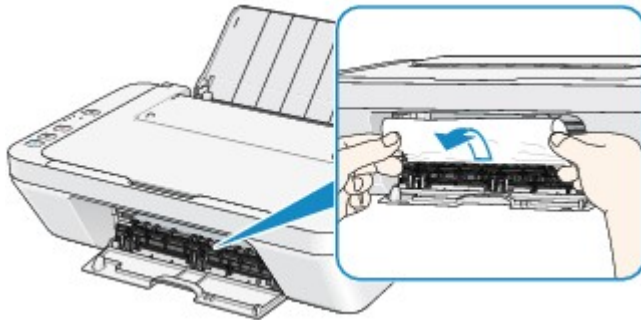

5. Papír vytahujte pomalu, aby se nepřetrhl.

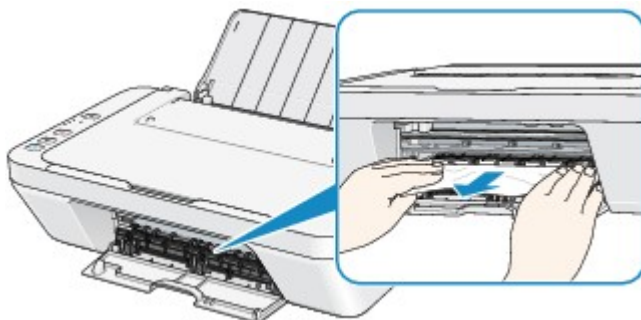

6. Zkontrolujte, zda je odstraněn celý uvznutý papír.

Pokud je papír přetržený, mohl v zařízení zůstat kousek papíru. Zkontrolujte následující body a pokud zůstal kousek papíru uvnitř, vyjměte jej.

- Zůstal kousek papíru pod držákem kazety FINE?
- Zůstal malý kousek papíru uvnitř zařízení?
- Zůstal kousek papíru v mezeře v pravé nebo levé části (B) uvnitř zařízení?

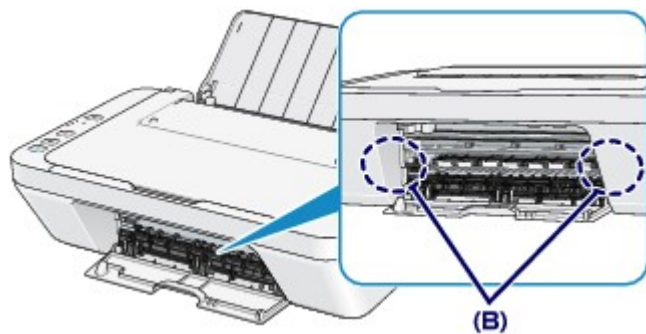

7. Zavřete kryt.

Všechny tiskové úlohy ve frontě budou zrušeny. Podle potřeby opakujte tisk.

►► Poznámka

- Při vkládání papíru se ujistěte, že používáte papír vhodný pro tisk a vkládáte ho správně. Pokud se po vyjmutí veškerého uvíznutého papíru a obnovení tisku zobrazí na obrazovce počítače zpráva o uvíznutí papíru, mohl uvnitř zařízení zůstat kousek papíru. V takovém případě se ujistěte, že uvnitř zařízení nezůstal žádný kousek papíru.

Pokud papír nedokážete vyjmout, papír se uvnitř přístroje trhá, nebo pokud zařízení hlásí chybu i po vyjmutí papíru, obraťte se na servisní středisko.

V ostatních případech

Proveďte následující kontroly:

Kontrola 1: Nenachází se v okolí výstupního otvoru pro papír cizí předměty?

Kontrola 2: Nejsou v zadní přihrádce cizí předměty?

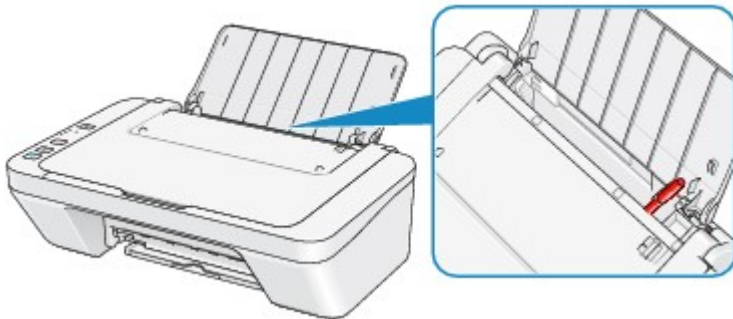

Pokud jsou v zadní přihrádce cizí předměty, vypněte zařízení, odpojte zdroj napájení a až poté předměty vyjměte.

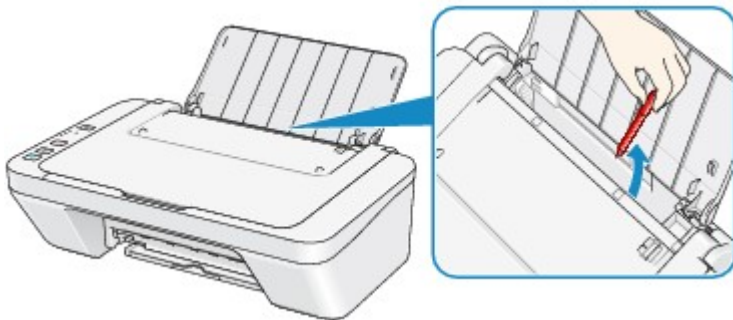

Kontrola 3: Není papír zkroucený?

Zkroucený papír vyrovnejte a poté ho vložte.

1000

Příčina

V zadní přihrádce došel papír.

Řešení

Vložte papír znovu do zadní přihrádky a stiskněte tlačítko **Černý (Black)** nebo **Barevný (Color)** na zařízení.

1200

Příčina

Kryt je otevřený.

Řešení

Zavřete kryt a chvíli počkejte.

Nezavírejte jej, pokud vyměňujete kazetu FINE.

1203

Příčina

Během tisku je otevřen kryt.

Řešení

Pokud papír zůstane uvnitř zařízení, pomocí obou rukou jej pomalu vytáhněte a kryt zavřete.

Chybu odstraňte stisknutím tlačítka **Černý (Black)** nebo **Barevný (Color)** na zařízení.

Ze zařízení se vysune prázdný papír a tisk bude pokračovat od dalšího papíru.

Je-li kryt otevřen, zařízení vytištěnou stránku již znovu nevytiskne. Opakujte tisk později.

»» Důležité

- Během tisku kryt neotvírejte ani nezavírejte. Může tak dojít k poškození zařízení.

1401

Příčina

Kazeta FINE není nainstalovaná.

Řešení

Nainstalujte kazetu FINE.

Pokud se chyba neodstraní, může dojít k poškození kazety FINE. Obrat'te se na servisní středisko.

1403

Příčina

Není nainstalovaná správná kazeta FINE.

Řešení

Nainstalujte vhodnou kazetu FINE.

Pokud se chyba neodstraní, může dojít k poškození kazety FINE. Obrat'te se na servisní středisko.

1485

Příčina

Není nainstalována vhodná inkoustová kazeta.

Řešení

Tisk nelze spustit, protože inkoustová kazeta není kompatibilní s tímto zařízením.

Nainstalujte vhodnou inkoustovou kazetu.

Chcete-li zrušit tisk, stiskněte tlačítko **Zastavit (Stop)** na zařízení.

1682

Příčina

Nelze rozpoznat kazetu FINE.

Řešení

Vyměňte kazetu FINE.

Pokud se chyba neodstraní, může dojít k poškození kazety FINE. Obrat'te se na servisní středisko.

1684

Příčina

Inkoustová kazeta nebyla rozpoznána.

Řešení

Tisk nelze provést kvůli nesprávně vložené inkoustové kazetě nebo kvůli její nekompatibilitě s tímto zařízením.

Nainstalujte vhodnou inkoustovou kazetu.

Chcete-li zrušit tisk, stiskněte tlačítko **Zastavit (Stop)** na zařízení.

1686

Příčina

Je možné, že došel inkoust.

Řešení

Funkce pro detekci zbývajících hladin inkoustu bude zakázána, protože hladinu inkoustu nelze správně zjistit.

Chcete-li pokračovat v tisku bez použití této funkce, stiskněte tlačítko **Zastavit (Stop)** na zařízení alespoň na 5 sekund.

Společnost Canon doporučuje pro získání optimální kvality tisku používat nové originální kazety Canon.

Společnost Canon neodpovídá za žádnou chybu nebo problémy způsobené pokračováním v tisku za stavu, kdy došel inkoust.

1687

Příčina

Kazeta FINE není nainstalována správně.

Řešení

Složte nástavec výstupního zásobníku a výstupní zásobník na papír, otevřete kryt a vyjměte kazetu FINE.

Poté kazetu FINE znovu nainstalujte. Zatlačte na kazetu FINE, dokud nezapadne na své místo.

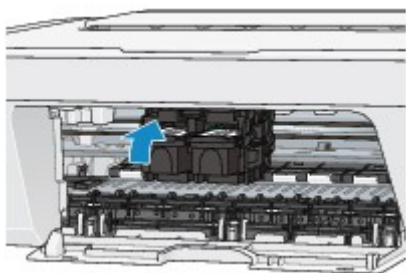

Po instalaci kryt zavřete.

1688

Příčina

Došel inkoust.

Řešení

Vyměňte inkoustovou kazetu a zavřete kryt.

Pokud probíhá tisk a chcete pokračovat v tisku s použitím nainstalované inkoustové kazety, stiskněte tlačítko **Zastavit (Stop)** na zařízení alespoň na 5 sekund. Tisk bude pokračovat, i když došel inkoust.

Funkce pro detekci zbývajících hladiny inkoustu bude zakázána.

Vyměňte prázdnou inkoustovou kazetu ihned po tisku. Pokud pokračujete v tisku s prázdnou inkoustovou kazetou, nemusí být výsledná kvalita tisku uspokojivá.

1700

Příčina

Nádržka přebytečného inkoustu je plná.

Řešení

Stisknutím tlačítka **Černý (Black)**, nebo **Barevný (Color)** na zařízení pokračujte v tisku. Obratě se na servisní středisko.

1701

Příčina

Nádržka přebytečného inkoustu je plná.

Řešení

Stisknutím tlačítka **Černý (Black)**, nebo **Barevný (Color)** na zařízení pokračujte v tisku. Obratě se na servisní středisko.

1890

Příčina

Stále může být připojený ochranný materiál držáku kazety FINE nebo páska.

Řešení

Ujistěte se, že na držáku kazety FINE nezůstal připevněn ochranný materiál nebo páska.

Zjistíte-li, že zůstal přichycený ochranný materiál nebo páska, vysuňte nástavec výstupního zásobníku a výstupní zásobník na papír a ochranný materiál nebo pásku odstraňte.

Ochranný materiál odstraníte zatažením za pásku směrem dolů.

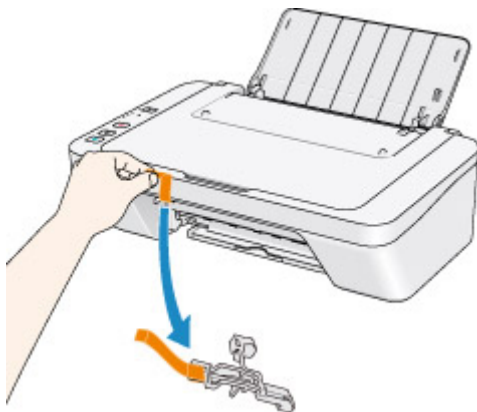

Zavřete kryt, je-li otevřený.

Pokud problém přetrvává, obraťte se na servisní středisko.

2900

Příčina

Skenování listu pro nastavení tiskové hlavy se nezdařilo.

Řešení

Chybu odstraňte stisknutím tlačítka **Černý (Black)** nebo **Barevný (Color)** na zařízení. Zkontrolujte následující a znovu proveďte automatické nastavení tiskové hlavy.

- Zkontrolujte, zda je pozice a orientace listu pro nastavení tiskové hlavy na skleněné desce správná.
- Zkontrolujte, zda nejsou skleněná deska a list pro nastavení tiskové hlavy znečištěné.
- Ujistěte se, že je velikost vloženého papíru vhodná pro automatické nastavení tiskové hlavy.

V případě automatického nastavení tiskové hlavy vždy vkládejte list běžného papíru formátu A4 nebo Letter.

- Zkontrolujte, zda trysky tiskové hlavy nejsou zanesené.

Vytiskněte testovací vzorek trysek a zkontrolujte stav tiskové hlavy.

Pokud chyba stále není vyřešena, proveďte ruční nastavení tiskové hlavy.

2901



Příčina

Tisk vzoru pro nastavení tiskové hlavy je dokončen a zařízení čeká na skenování listu.

Řešení

Přejděte ke skenování vytištěného vzorku pro nastavení.

1. Vložte list pro nastavení tiskové hlavy na skleněnou desku.

Vložte list pro nastavení tiskové hlavy potištěnou stranou směrem dolů a zarovnejte značku  na levém horním rohu papíru se značkou pro zarovnání .

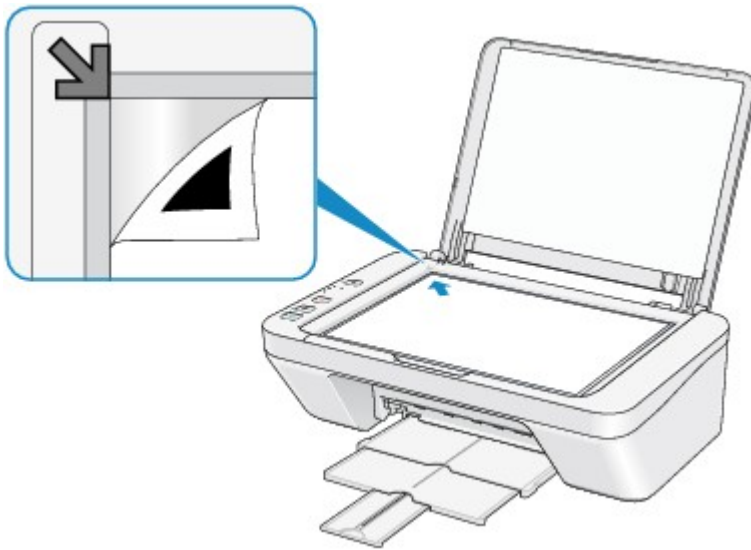

2. Opatrně zavřete kryt dokumentu a stiskněte tlačítko **Černý (Black)** nebo **Barevný (Color)** na zařízení.

Zařízení začne skenovat list pro nastavení tiskové hlavy a poloha tiskové hlavy se upraví automaticky.

4100

Příčina

Vybraná data nelze vytisknout.

Řešení

Pokud tisknete obsah ve službě CREATIVE PARK PREMIUM, potvrďte zprávu na obrazovce počítače, zkontrolujte, zda jsou správně nainstalovány originální kazety FINE od společnosti Canon, a poté znovu spusťte tisk.

4102

Příčina

Typ média a velikost papíru nejsou správně nastaveny.

Řešení

Stiskem tlačítka **Zastavit (Stop)** na zařízení přerušete tisk, poté upravte nastavení typu média nebo velikosti papíru a tisk opakujte.

- Pokud je typ média nastaven na možnost **Photo Paper Plus Glossy II**:

Nastavte velikost papíru na možnost **10x15cm 4"x6" (4"x6" 10x15cm)** (Windows) / **4 x 6** (Mac) nebo **13x18cm 5"x7" (5"x7" 13x18cm)** (Windows) / **5 x 7** (Mac).

- Pokud je typ média nastaven na možnost **Glossy Photo Paper**:

Nastavte velikost papíru na možnost **10x15cm 4"x6" (4"x6" 10x15cm)** (Windows) / **4 x 6** (Mac).

- Pokud je typ média nastaven na možnost **Obálka (Envelope)**:

Nastavte velikost papíru na možnost **Obchodní obálka 10 (Envelope Com 10)** (Windows) / **Envelope #10** (Mac) nebo **Obálka DL (Envelope DL)** (Windows/Mac).

5011

Příčina

Došlo k chybě tiskárny.

Řešení

Zařízení vypněte a odpojte napájecí kabel zařízení od elektrické sítě.

Připojte zařízení znovu a opět zařízení zapněte.

Pokud problém přetrvává, obraťte se na servisní středisko.

5012

Příčina

Došlo k chybě tiskárny.

Řešení

Zařízení vypněte a odpojte napájecí kabel zařízení od elektrické sítě.

Připojte zařízení znovu a opět zařízení zapněte.

Pokud problém přetrvává, obraťte se na servisní středisko.

5100

Příčina

Došlo k chybě tiskárny.

Řešení

Zrušte tisk a vypněte zařízení. Poté odstraňte uvíznutý papír nebo ochranný materiál, který brání držáku kazety FINE v pohybu, a zařízení opět zapněte.

Pokud problém přetrvává, obraťte se na servisní středisko.

»» Důležité

- Během odstraňování uvíznutého papíru nebo ochranného materiálu, který brání držáku kazety FINE v pohybu, buďte opatrní a nedotýkejte se součástí uvnitř zařízení. V opačném případě nemusí zařízení správně tisknout.

5200

Příčina

Došlo k chybě tiskárny.

Řešení

Zařízení vypněte a odpojte napájecí kabel zařízení od elektrické sítě.

Připojte zařízení znovu a opět zařízení zapněte.

Pokud problém přetrvává, obraťte se na servisní středisko.

5400

Příčina

Došlo k chybě tiskárny.

Řešení

Zařízení vypněte a odpojte napájecí kabel zařízení od elektrické sítě.

Připojte zařízení znovu a opět zařízení zapněte.

Pokud problém přetrvává, obraťte se na servisní středisko.

5B00

Příčina

Došlo k chybě tiskárny.

Řešení

Obrat'te se na servisní středisko.

5B01

Příčina

Došlo k chybě tiskárny.

Řešení

Obrat'te se na servisní středisko.

6000

Příčina

Došlo k chybě tiskárny.

Řešení

Zařízení vypněte a odpojte napájecí kabel zařízení od elektrické sítě.

Připojte zařízení znovu a opět zařízení zapněte.

Pokud problém přetrvává, obraťte se na servisní středisko.

6800

Příčina

Došlo k chybě tiskárny.

Řešení

Zařízení vypněte a odpojte napájecí kabel zařízení od elektrické sítě.

Připojte zařízení znovu a opět zařízení zapněte.

Pokud problém přetrvává, obraťte se na servisní středisko.

6801

Příčina

Došlo k chybě tiskárny.

Řešení

Zařízení vypněte a odpojte napájecí kabel zařízení od elektrické sítě.

Připojte zařízení znovu a opět zařízení zapněte.

Pokud problém přetrvává, obraťte se na servisní středisko.

6930

Příčina

Došlo k chybě tiskárny.

Řešení

Zařízení vypněte a odpojte napájecí kabel zařízení od elektrické sítě.

Připojte zařízení znovu a opět zařízení zapněte.

Pokud problém přetrvává, obraťte se na servisní středisko.

6931

Příčina

Došlo k chybě tiskárny.

Řešení

Zařízení vypněte a odpojte napájecí kabel zařízení od elektrické sítě.

Připojte zařízení znovu a opět zařízení zapněte.

Pokud problém přetrvává, obraťte se na servisní středisko.

6932

Příčina

Došlo k chybě tiskárny.

Řešení

Zařízení vypněte a odpojte napájecí kabel zařízení od elektrické sítě.

Připojte zařízení znovu a opět zařízení zapněte.

Pokud problém přetrvává, obraťte se na servisní středisko.

6933

Příčina

Došlo k chybě tiskárny.

Řešení

Zařízení vypněte a odpojte napájecí kabel zařízení od elektrické sítě.

Připojte zařízení znovu a opět zařízení zapněte.

Pokud problém přetrvává, obraťte se na servisní středisko.

6936

Příčina

Došlo k chybě tiskárny.

Řešení

Zařízení vypněte a odpojte napájecí kabel zařízení od elektrické sítě.

Připojte zařízení znovu a opět zařízení zapněte.

Pokud problém přetrvává, obraťte se na servisní středisko.

6937

Příčina

Došlo k chybě tiskárny.

Řešení

Zařízení vypněte a odpojte napájecí kabel zařízení od elektrické sítě.

Připojte zařízení znovu a opět zařízení zapněte.

Pokud problém přetrvává, obraťte se na servisní středisko.

6938

Příčina

Došlo k chybě tiskárny.

Řešení

Zařízení vypněte a odpojte napájecí kabel zařízení od elektrické sítě.

Připojte zařízení znovu a opět zařízení zapněte.

Pokud problém přetrvává, obraťte se na servisní středisko.

6940

Příčina

Došlo k chybě tiskárny.

Řešení

Zařízení vypněte a odpojte napájecí kabel zařízení od elektrické sítě.

Připojte zařízení znovu a opět zařízení zapněte.

Pokud problém přetrvává, obraťte se na servisní středisko.

6941

Příčina

Došlo k chybě tiskárny.

Řešení

Zařízení vypněte a odpojte napájecí kabel zařízení od elektrické sítě.

Připojte zařízení znovu a opět zařízení zapněte.

Pokud problém přetrvává, obraťte se na servisní středisko.

6942

Příčina

Došlo k chybě tiskárny.

Řešení

Zařízení vypněte a odpojte napájecí kabel zařízení od elektrické sítě.

Připojte zařízení znovu a opět zařízení zapněte.

Pokud problém přetrvává, obraťte se na servisní středisko.

6943

Příčina

Došlo k chybě tiskárny.

Řešení

Zařízení vypněte a odpojte napájecí kabel zařízení od elektrické sítě.

Připojte zařízení znovu a opět zařízení zapněte.

Pokud problém přetrvává, obraťte se na servisní středisko.

6944

Příčina

Došlo k chybě tiskárny.

Řešení

Zařízení vypněte a odpojte napájecí kabel zařízení od elektrické sítě.

Připojte zařízení znovu a opět zařízení zapněte.

Pokud problém přetrvává, obraťte se na servisní středisko.

6945

Příčina

Došlo k chybě tiskárny.

Řešení

Zařízení vypněte a odpojte napájecí kabel zařízení od elektrické sítě.

Připojte zařízení znovu a opět zařízení zapněte.

Pokud problém přetrvává, obraťte se na servisní středisko.

6946

Příčina

Došlo k chybě tiskárny.

Řešení

Zařízení vypněte a odpojte napájecí kabel zařízení od elektrické sítě.

Připojte zařízení znovu a opět zařízení zapněte.

Pokud problém přetrvává, obraťte se na servisní středisko.

B200

Příčina

Došlo k chybě, při které je potřeba volat servis.

Řešení

Zařízení vypněte a odpojte napájecí kabel zařízení od elektrické sítě.

Obrat'te se na servisní středisko.

B201

Příčina

Došlo k chybě, při které je potřeba volat servis.

Řešení

Zařízení vypněte a odpojte napájecí kabel zařízení od elektrické sítě.

Obrat'te se na servisní středisko.