

## PowerShot G9X

### Fényképezőgép használati útmutató

- A fényképezőgép használata előtt mindenképpen olvassa el ezt az útmutatót, beleértve a „Biztonsági óvintézkedések” (14) című fejezetet.
- Az útmutató segítségével megtanulhatja a fényképezőgép megfelelő használatát.
- Őrizze meg ezt az útmutatót, hogy a jövőben is a használatára lehessen.
- A többi oldal eléréséhez kattintson a jobb alsó sarokban lévő gombokra.
  - ▶: Következő oldal
  - ◀: Előző oldal
  - ↶: A hivatkozásra kattintás előtti oldal
- Fejezet elejére ugráshoz kattintson a fejezet címére a jobb oldalon.

MAGYAR

Használat előtt

Alapszintű útmutató

Haladó útmutató

A fényképezőgép alapvető használata

Automatikus üzemmód/  
Hibrid auto üzemmód

Egyéb felvételi módok

P üzemmód

Tv, Av, M és C mód

Lejátszási mód

Wi-Fi funkciók

Beállítások menü

Tartozékok

Mellékletek

Tárgymutató



# Használat előtt

## Kezdeti információk

### A csomag tartalma

Használat előtt ellenőrizze, hogy a fényképezőgép doboza tartalmazza-e a következő egységeket.

Ha valamelyik hiányzik, vegye fel a kapcsolatot a fényképezőgép-kereskedővel.



Fényképezőgép



Akkumulátoregység  
NB-13L\*



Akkumulátortöltő  
CB-2LH/CB-2LHE

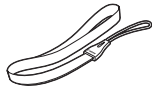

Csuklósíj

\* Ne húzza le az akkumulátoregységről az öntapadó fóliát.

- Nyomtatott dokumentáció mellékelve.
- Memóriakártya nincs mellékelve (📖2).

## Kompatibilis memóriakártyák

A következő (külön megvásárolható) memóriakártyák használhatók, függetlenül a méretüktől.

- SD memóriakártyák\*<sup>1</sup>
- SDHC memóriakártyák\*<sup>1\*2</sup>
- SDXC memóriakártyák\*<sup>1\*2</sup>



\*<sup>1</sup> Az SD szabványnak megfelelő kártyák. Nem minden egyes memóriakártya működését ellenőrizték a fényképezőgéppel.

\*<sup>2</sup> Az UHS-I memóriakártyák is támogatottak.

### Használat előtt

#### Alapszintű útmutató

#### Haladó útmutató

#### A fényképezőgép alapvető használata

#### Automatikus üzemmód/ Hibrid auto üzemmód

#### Egyéb felvételi módok

#### P üzemmód

#### Tv, Av, M és C mód

#### Lejátszási mód

#### Wi-Fi funkciók

#### Beállítások menü

#### Tartozékok

#### Mellékletek

#### Tárgymutató



## Előzetes és jogi információk

- Készítsen pár előzetes felvételt, hogy ellenőrizze a képek rögzítésének helyes módját. Vegye figyelembe, hogy a Canon Inc., annak leányvállalatai, partnerei és viszonteladói semmilyen felelősséget nem vállalnak a fényképezőgép vagy bármely tartozék (beleértve a memóriakártyát is) olyan hibájáért, amely a képek nem megfelelő, illetve nem megfelelően beolvasható formában történő rögzítését okozza.
- Előfordulhat, hogy a szerzői jogi törvények az Ön országában tiltják a memóriakártyán rögzített képek és szerzői jogvédelem alatt álló zenék és képes zenék saját használatától bármilyen módon eltérő használatát. Ne készítsen jogosulatlan felvételeket, amelyek megsértik a szerzői jogokat, és ügyeljen arra, hogy a személyes használatú felvételek is tiltottak lehetnek a szerzői jogi vagy más törvények szerint egyes előadásokon vagy kiállításokon, illetve bizonyos kereskedelmi helyzetekben.
- A fényképezőgépre vonatkozó garanciáról és a Canon ügyfélszolgálatról a készülék Felhasználói útmutatókésztetében található jótállási információkból tájékozódhat.
- Bár a képernyő (kijelző) gyártása kifejezetten nagy pontosságú technológiákkal történik, és a képpontok több, mint 99,99%-a megfelel a tervezési előírásoknak, ritka esetekben előfordulhat, hogy egyes képpontok hibásnak tűnnek, illetve vörös vagy fekete pontként láthatók. Ez nem hibás működés és nem befolyásolja a képek rögzítését.
- Ha hosszabb ideig használja, a fényképezőgép felmelegedhet. Ez nem utal hibás működésre.

## Az útmutatóban használt jelölések

- Ebben az útmutatóban a fényképezőgép gombjait és tárcsáit a rajtuk szereplő, vagy rájuk hasonlító ikonokkal jelezzük.
- A fényképezőgép következő gombjait és vezérlőit ikonok jelzik. A zárójelben látható számok a megfelelő vezérlők számát jelzik „A fényképezőgép részei” ábrán (4).
- Vezérlőgyűrű (10) elől
- A felvételi módok, a képernyőn megjelenő ikonok és a szöveg szögletes zárójelben láthatók.
- : Fontos információk, amelyeket tudnia kell
- : Megjegyzések és tippek a fényképezőgép haladó használatához
- : Érintőképernyős műveleteket jelez
- xx: Kapcsolódó információkat tartalmazó oldalak (ebben a példában az „xx” egy oldalszámot jelez)
- Az útmutatóban található utasítások a fényképezőgép alapértelmezett beállításai mellett érvényesek.
- Az egyszerűség kedvéért az összes támogatott memóriakártyát „memóriakártya” elnevezéssel jelezzük.
- A címek alatt látható „Állóképek” és „Videók” szimbólumok jelzik a funkció alkalmazását – hogy az állóképekre, videókra vagy mindkettőre vonatkozik.

### Használat előtt

#### Alapszintű útmutató

#### Haladó útmutató

#### A fényképezőgép alapvető használata

#### Automatikus üzemmód/ Hibrid auto üzemmód

#### Egyéb felvételi módok

#### P üzemmód

#### Tv, Av, M és C mód

#### Lejátszási mód

#### Wi-Fi funkciók

#### Beállítások menü

#### Tartozékok

#### Mellékletek

#### Tárgymutató



## A fényképezőgép részei

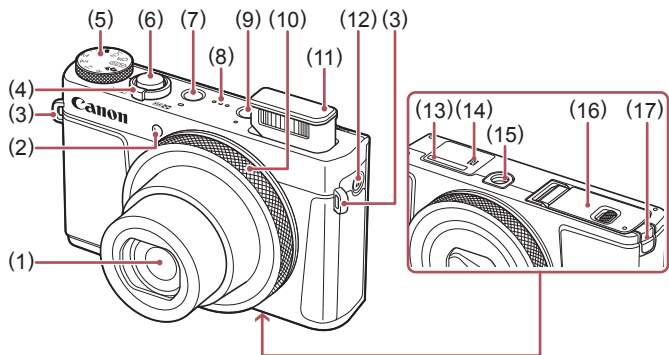

- |  |  |
|--|--|
| (1) Objektív   | (9) [▶] (Lejátszás) gomb                       |
| (2) Lámpa  | (10) Vezérlőgyűrű                              |
| (3) Szíjrögzítő elem   | (11) Vaku                                      |
| (4) Zoom kar<br>Felvétel: [📷] (telefotó) /<br>[📷] (nagyítószojg) | (12) [📱] (Móvileszköz csatlakoztatása) gomb    |
| Lejátszás: [🔍] (nagyítás) /<br>[📷] (indexkép)                    | (13) Sorozatszám (váz száma)                   |
| (5) Módválasztó tárcsa   | (14) [N] (N-jel)*1                             |
| (6) Zárkioldó gomb   | (15) Állvány foglalata                         |
| (7) ON/OFF gomb  | (16) Memóriakártya és akkumulátor fedele       |
| (8) Hangszóró  | (17) Hálózati tápegység csatlakozójának fedele |

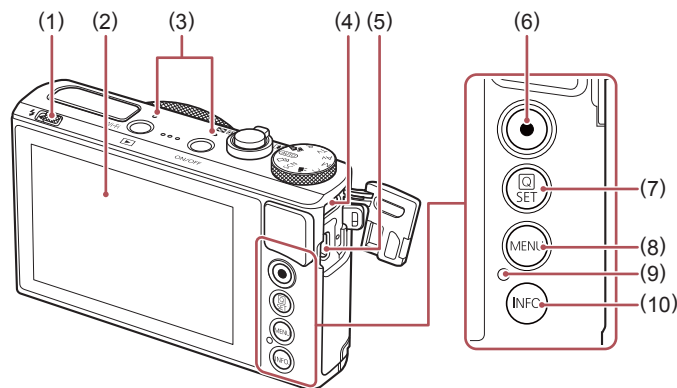

- |                                |   |
|--------------------------------|---|
| (1) [⚡] (Vakukinyitó) kapcsoló | (6) Videó gomb                                  |
| (2) Képernyő (kijelző)*2       | (7) [SET] (Gyorsbeállítás menü/ Beállítás) gomb |
| (3) Mikrofon                   | (8) [MENU] gomb                                 |
| (4) DIGITAL csatlakozó         | (9) Kijelző/USB töltés lámpa                    |
| (5) HDMI™ csatlakozó           | (10) [INFO] (Információ) gomb                   |

\*1 NFC funkciókhoz (📖132).

\*2 Ha a képernyőre kijelzővédő fóliát helyezett, előfordulhat, hogy a fényképezőgép nem tudja megfelelően felismerni a mozdulatokat. Ebben az esetben növelje meg az érintőképernyő érzékenységét (📖165).

Használat előtt

Alapszintű útmutató

Haladó útmutató

A fényképezőgép alapvető használata

Automatikus üzemmód/  
Hibrid auto üzemmód

Egyéb felvételi módok

P üzemmód

Tv, Av, M és C mód

Lejátszási mód

Wi-Fi funkciók

Beállítások menü

Tartozékok

Mellékletek

Tárgymutató



## Tartalomjegyzék

### Használat előtt

<b>Kezdeti információk</b> .....	<b>2</b>
A csomag tartalma .....	2
Kompatibilis memóriakártyák .....	2
Előzetes és jogi információk .....	3
Az útmutatóban használt jelölések .....	3
A fényképezőgép részei .....	4
A fényképezőgép általános funkciói .....	12
Biztonsági óvintézkedések .....	14

### Alapszintű útmutató

<b>Alapvető műveletek</b> .....	<b>17</b>
Érintőképernyős műveletek .....	17
Érintés .....	17
Húzás .....	17
Előkészületek .....	18
A szíj rögzítése .....	18
A fényképezőgép kézben tartása .....	18
Az akkumulátoregység feltöltése .....	18
Az akkumulátoregység és a memóriakártya behelyezése .....	19
Az akkumulátoregység és a memóriakártya eltávolítása .....	20
A dátum és az idő beállítása .....	20
A dátum és idő módosítása .....	21
A kijelző nyelve .....	21
A fényképezőgép kipróbálása .....	22
Felvétel készítése (Smart Auto üzemmód) .....	22
Megjelenítés .....	23
Képek törlése .....	24

### Haladó útmutató

<b>A fényképezőgép alapvető használata</b> .....	<b>25</b>
Be- és kikapcsolás .....	25
Energiatakarékossági funkciók (Automatikus kikapcsolás) .....	26
Az energiatakarékos funkció működése felvételi módban .....	26
Az energiatakarékos funkció működése lejátszási módban .....	26
Zárkioldó gomb .....	26
Felvételi módok .....	27
Felvételi képernyő beállításai .....	27
Gyorsbeállítás menü használata .....	28
Beállítások kiválasztása érintőképernyős műveletek segítségével .....	28
A menüképernyő használata .....	29
Érintőképernyős műveletek .....	30
A képernyőn megjelenő billentyűzet .....	30
Jelzőfény jelentése .....	31
Óra .....	32
<b>Automatikus üzemmód/Hibrid auto üzemmód</b> .....	<b>33</b>
Felvételkedészítés a fényképezőgép által meghatározott beállításokkal .....	33
Felvétel készítése (Smart Auto üzemmód) .....	33
Felvételkedészítés Hibrid auto üzemmódban .....	35
Összefoglaló videók lejátszása .....	36
Állóképek/videók .....	36
Állóképek .....	36
Videók .....	36
Témák ikonjai .....	37
Sorozatfelvételi témák .....	38
Képstabilizálás ikonjai .....	38
A kijelzőn megjelenő keretek .....	39
Ismert, kényelmes funkciók .....	39

Használat előtt

Alapszintű útmutató

Haladó útmutató

A fényképezőgép alapvető használata

Automatikus üzemmód/  
Hibrid auto üzemmód

Egyéb felvételi módok

P üzemmód

Tv, Av, M és C mód

Lejátszási mód

Wi-Fi funkciók

Beállítások menü

Tartozékok

Mellékletek

Tárgymutató



A téma további nagyítása (Digitális zoom) .....	39
Fényképezés előre beállított fókusztávolságok használatával (Zoom léptetése) .....	40
Az önkiodó használata.....	40
Az önkiodó használata a fényképezőgép bemozdulásának megakadályozásához.....	41
Az önkiodó testreszabása .....	41
Fényképezés a kijelző megérintésével (Érintéses kioldás) .....	42
Sorozatfelvétel.....	42
Kép megjelenítése lejátszás közben .....	43
Az arcazonosítás használata .....	43
Személyes adatok .....	43
Az arcazonosító adatok regisztrálása.....	44
Felvétel készítése.....	45
A regisztrált adatok ellenőrzése és szerkesztése.....	45
Arcazonosító adatok felülírása és felvétele.....	46
A regisztrált adatok törlése .....	47
Funkciók a képek testreszabásához .....	47
A képarány módosítása .....	47
A képminőség megváltoztatása.....	48
A higanylámpák okozta zöldes területek kijavítása a képeken .....	48
A videók képminőségének megváltoztatása.....	49
NTSC videó estén .....	49
PAL videó estén.....	49
Hasznos felvételi funkciók.....	50
Az elektronikus szintjelző használata .....	50
Az élességállítás helyének nagyítása.....	51
Csukott szemek ellenőrzése.....	51
Az automatikus szintbeállítás kikapcsolása.....	52
Az IS üzemmód beállításainak módosítása.....	52
A képstabilizálás kikapcsolása .....	52
Videók felvétele úgy, hogy a témák azonos méretben jelenjenek meg felvétel előtt.....	53

A fényképezőgép működésének teste szabása .....	53
Az AF-segédfény villanásának kikapcsolása.....	53
A vörösszem-hatást csökkentő lámpa kigyulladásának megakadályozása.....	53
A fényképezés után látható kép megjelenítési módjának módosítása .....	54
A fényképezés után látható kép megjelenítési idejének módosítása .....	54
A fényképezés után megjelenő képernyő módosítása .....	54
<b>Egyéb felvételi módok .....</b>	<b>55</b>
Az effektusok automatikus alkalmazása (Kreatív képkészítés).....	55
Különböző képek készítése a felvételekből.....	55
Effektusok kiválasztása .....	56
Videók felvétele változatos effektusokkal .....	56
Kreatív videó lejátszása .....	56
Különleges témák.....	57
Speciális effektusok alkalmazása.....	58
Nagy dinamikatartományú témák fényképezése (Nagy dinamikatartomány) .....	58
Művészi hatások hozzáadása .....	59
Fényképezés elhalványított színekkel (Nosztalgia).....	59
Fényképezés Halszemoptika Effektussal (Halszemeffektus) ....	60
Dioráma (makett) hatású képek készítése (Dioráma effektus).....	60
Lejátszási sebesség és Becsült lejátszási idő (1 perces felvételek esetén) .....	61
Fényképezés játékkamera effektussal (Játékkamera effektus).....	61
Témák kihangsúlyozása (Háttérelmosás) .....	62
Fényképezés a lágy élesség effektussal .....	62
Fényképezés egyszínű üzemmódban .....	63
Speciális üzemmódok más célokra .....	63
Éjszakai égbolt fotózása (Csillag).....	63

Használat előtt

Alapszintű útmutató

Haladó útmutató

A fényképezőgép alapvető használata

Automatikus üzemmód/  
Hibrid auto üzemmód

Egyéb felvételi módok

P üzemmód

Tv, Av, M és C mód

Lejátszási mód

Wi-Fi funkciók

Beállítások menü

Tartozékok

Mellékletek

Tárgymutató



Csillagos égbolt alatti éjszakai fotózás (Csillagos portré) .....	63
Éjszakai jelenetek fotózása csillagos égbolt alatt (Csillagos égbolt).....	65
Csillagjárás fotózása (Csillagjárás) .....	65
Csillagok mozgásának rögzítése videofelvételen (Nagy időközű videó).....	66
Színek beállítása .....	68
Az élesség módosítása .....	68
Különféle videofelvételek készítése .....	69
Videók felvétele [P] üzemmódban .....	69
A kép világosságának rögzítése vagy módosítása felvétélkészítés előtt .....	70
Az [P] Automatikus lassú zár kikapcsolása .....	70
A fényképezőgép erős mozgásának kiigazítása.....	71
Hangbeállítások.....	71
A Szélzajszűrés kikapcsolása .....	71
Csillapítás használata .....	71
Rövid klipek felvétele.....	71
Lejátszási effektusok .....	72
iFrame videók készítése.....	72
<b>P üzemmód .....</b>	<b>73</b>
Fényképezés programautomatika AE módban ([P] üzemmód).....	73
A kép világossága (Expozíció) .....	74
A kép fényerejének beállítása (Expozíciókompenzáció) .....	74
A világosság/expozíció rögzítése (AE rögzítés) .....	74
A fénymérési mód megváltoztatása.....	74
A Szpot AE pont keret és az AF keret összekapcsolása .....	75
Az ISO érzékenység módosítása .....	75
Az ISO automatikus beállítások módosítása .....	75
A zajsökkentés szintjének módosítása (Nagy ISO NR).....	76
Képsorozat automatikus expozícióállítással	
(AEB fényképezés).....	76
Dinamikatartomány-javítás .....	76

Árnyékjavítás.....	77
Az automatikus semleges szűrő beállítások módosítása .....	77
Kép színei.....	78
Természetes színek fényképezése (Fehéregyensúly).....	78
Egyéni fehéregyensúly .....	78
A fehéregyensúly kézi kiigazítása .....	78
A képek színárnyalatának módosítása (Saját színbeállítás) .....	79
Saját színek.....	80
A felvétel távolsága és az élességállítás .....	80
Közeli felvétel készítése (Makró).....	80
Fényképezés Kézi élesség üzemmódban .....	81
Az élességállítási terület egyszerű meghatározása (MF kontúrkiemelés beállítása) .....	82
Fókuszszorozat (Fókuszszorozat mód) .....	82
Digitális telekonverter .....	83
Az AF-módszer kiválasztása .....	83
Egyetlen AF pont .....	83
Az AF keretek mozgatása és átméretezése (egyetlen AF pont) .....	83
[+]Követés .....	84
Fényképezés az AF szervó használatával .....	84
Az élességbeállítás megváltoztatása .....	85
Az élességet meghatározó személy kiválasztása (Arc kiválasztása) .....	85
Az élességet meghatározó témák kiválasztása (Érintéses AF).....	86
Fényképezés az AF rögzítés használatával .....	87
Vaku .....	87
A vaku üzemmódjának megváltoztatása .....	87
Automatikus.....	87
Be .....	87
Hosszú szinkron .....	88
Ki .....	88
A vaku expozíciókompenzációjának beállítása .....	88

Használat előtt

Alapszintű útmutató

Haladó útmutató

A fényképezőgép alapvető használata

Automatikus üzemmód/  
Hibrid auto üzemmód

Egyéb felvételi módok

P üzemmód

Tv, Av, M és C mód

Lejátszási mód

Wi-Fi funkciók

Beállítások menü

Tartozékok

Mellékletek

Tárgymutató



Fényképezés az FE rögzítés használatával.....	89
A vaku időzítésének módosítása .....	89
További beállítások.....	90
A képmínőség megváltoztatása.....	90
Fényképezés RAW formátumban.....	90
A menü használata.....	91
Az IS üzemmód beállításainak módosítása.....	91
<b>Tv, Av, M és C mód .....</b>	<b>92</b>
Meadott zársebesség ([TV] üzemmód).....	92
Meadott rekesznyílásérték ([Av] üzemmód).....	93
Meadott zársebesség és rekesznyílásérték ([M] üzemmód).....	93
Felvétélkészítés hosszú záridővel (B üzemmód).....	94
A vaku fényerejének beállítása.....	95
Videók készítése meadott záridőkkel és rekesznyílásértékekkel.....	95
A vezérlők és a kijelző testreszabása.....	96
Beállítások módosítása a vezérlőgyűrű funkcióinak változtatása közben.....	96
A vezérlőgyűrű beállításainak módosítása .....	97
A vezérlőgyűrűhöz rendelhető funkciók.....	97
Funkciók hozzárendelése a vezérlőgyűrűhöz .....	98
A megjelenített információk testreszabása .....	98
A megjelenített információk kiválasztása.....	99
Funkciók hozzárendelése a Videó gombhoz.....	99
Gyorsbeállítás menü személyre szabása.....	100
A menüben megjeleníteni kívánt elemek kiválasztása .....	100
Menüpontok átrendezése.....	100
Képfelvételi beállítások mentése.....	101
Elmenthető beállítások .....	101
A gyakran használt felvételi menüpontok mentése (Saját menü).....	101

<b>Lejátszási mód .....</b>	<b>103</b>
Megjelenítés .....	103
Váltás a kijelző nézetei között .....	105
Túlexponálási figyelmeztetés (a képek fényes részleteinél).....	105
Hisztogram .....	105
RGB hisztogram, GPS információs nézet .....	105
Kreatív képkészítési módban rögzített rövid videók (kreatív videók) megtekintése.....	106
Állóképek készítésekor rögzített rövid videók (összefoglaló videók) megtekintése .....	106
Megtekintés dátum szerint .....	106
A felismert emberek ellenőrzése arcazonosításkor .....	107
Képek böngészése és szűrése .....	107
Mozgás az indexképes elrendezésben megjelenített képek között .....	107
Érintőképernyős műveletek .....	108
A meadott feltételeknek megfelelő képek megkeresése .....	108
Ugrás a képek között a vezérlőgyűrű használatával .....	109
Érintőképernyős műveletek .....	110
Egy csoport egyes képeinek megtekintése .....	110
Arcazonosító adatok szerkesztése.....	111
Nevék módosítása.....	111
Nevék törlése.....	111
Képmegjelenítési beállítások.....	112
Képek nagyítása .....	112
Érintőképernyős műveletek .....	112
Diavetítés megtekintése .....	113
A képek védelme .....	113
A menü használata .....	113
Képek kiválasztása egyenként .....	114
Tartomány kijelölése .....	114
Az összes kép védelme.....	115
Összes kép védelmének törlése .....	115

Használat előtt

Alapszintű útmutató

Haladó útmutató

A fényképezőgép alapvető használata

Automatikus üzemmód/  
Hibrid auto üzemmód

Egyéb felvételi módok

P üzemmód

Tv, Av, M és C mód

Lejátszási mód

Wi-Fi funkciók

Beállítások menü

Tartozékok

Mellékletek

Tárgymutató





Képek törlése .....	115
Több kép törlése egyszerre .....	116
Kiválasztási mód választása .....	116
Képek kiválasztása egyenként .....	116
Tartomány kijelölése .....	117
Az összes kép kiválasztása .....	117
Képek forgatása .....	117
A menü használata .....	117
Az automatikus forgatás kikapcsolása .....	118
Képek bejelölése kedvenként .....	118
A menü használata .....	118
Kényelmes vezérlés: Érintéses műveletek .....	119
Az érintéses műveletekhez rendelt funkciók használata .....	119
Az érintéses műveletekhez rendelt funkciók módosítása .....	120
Hozzárendelhető funkciók .....	120
Állóképek szerkesztése .....	121
Képek átméretezése .....	121
A menü használata .....	121
Képkivágás .....	122
A képek színnyalatának módosítása (Saját színbeállítás) .....	123
A kép fényerejének módosítása (i-Contrast) .....	123
Vörösszem-javítás .....	124
Videók szerkesztése .....	125
A fájlok méretének csökkentése .....	126
A tömörített videók képminősége .....	126
Videofejzetek törlése .....	126
Albumok megtekintése (Képösszeállítás) .....	127
Albumtémák kiválasztása .....	127
Háttérzene hozzáadása az albumokhoz .....	128
Saját albumok létrehozása .....	129
Rövid klipek egyesítése .....	130
<b>Wi-Fi funkciók .....</b>	<b>131</b>
Elérhető Wi-Fi funkciók .....	131

Képek küldése okostelefonra .....	132
Képek küldése egy NFC-kompatibilis okostelefonra .....	132
Csatlakozás NFC-n keresztül, ha a fényképezőgép ki van kapcsolva vagy Felvételi módban van .....	132
Csatlakozás NFC-n keresztül, ha a fényképezőgép Lejátszás mód van .....	134
Küldés egy, a gombhoz hozzárendelt okostelefonra .....	134
Okostelefon hozzáadása a Wi-Fi menü használatával .....	136
Más elérési pont használata .....	137
Előző elérési pontok .....	138
Képek mentése számítógépre .....	138
Számítógép regisztrálásának előkészítése .....	138
A számítógépes környezet ellenőrzése .....	138
A szoftver telepítése .....	138
A számítógép beállítása Wi-Fi kapcsolat használatára (csak Windows) .....	139
Képek mentése egy csatlakoztatott számítógépre .....	140
Az elérési pont kompatibilitásának ellenőrzése .....	140
WPS-kompatibilis elérési pontok használata .....	140
Csatlakozás a felsorolt elérési pontokhoz .....	142
Előző elérési pontok .....	143
Képek küldése regisztrált webszolgáltatásra .....	144
Webszolgáltatások regisztrálása .....	144
A CANON iMAGE GATEWAY szolgáltatás regisztrálása .....	144
Más webszolgáltatások regisztrálása .....	146
Képek feltöltése webszolgáltatásokba .....	146
Képek nyomtatása vezeték nélkül egy csatlakoztatott nyomtatóról .....	147
Képek küldése másik fényképezőgépre .....	149
Képküldési beállítások .....	150
Több kép küldése .....	150
Képek kiválasztása egyenként .....	150
Tartomány kijelölése .....	150
Kedvenc képek küldése .....	151

Használat előtt

Alapszintű útmutató

Haladó útmutató

A fényképezőgép alapvető használata

Automatikus üzemmód/  
Hibrid auto üzemmód

Egyéb felvételi módok

P üzemmód

Tv, Av, M és C mód

Lejátszási mód

Wi-Fi funkciók

Beállítások menü

Tartozékok

Mellékletek

Tárgymutató



A képek küldésével kapcsolatos megjegyzések.....	151
A rögzített képpontok számának kiválasztása (Képméret).....	152
Mejgjegyzések hozzáadása .....	152
<b>Képek automatikus küldése (Képszinkronizálás).....</b>	<b>152</b>
Előkészületek .....	152
A fényképezőgép előkészítése.....	152
A számítógép előkészítése.....	153
Képek küldése .....	153
A képszinkronizálás segítségével elküldött képek megtekintése okostelefonon.....	154
A fényképezőgépen lévő képek megtekintése és a fényképezőgép vezérlése egy okostelefon használatával .....	155
Képek ellátása földrajzi címkével a fényképezőgépen.....	155
Felvételnkészítés távolról .....	155
A Wi-Fi beállítások szerkesztése és törlése.....	156
A kapcsolat adatainak szerkesztése.....	156
Eszköz becenevének módosítása.....	157
Kapcsolat adatainak törlése .....	157
Fényképezőgép becenevének módosítása.....	157
A Wi-Fi beállítások visszaállítása alapértelmezett értékre.....	158
<b>Beállítások menü.....</b>	<b>159</b>
Az alapvető fényképezőgép-funkciók beállítása .....	159
Dátum alapú képtárolás.....	159
Fájlszámozás.....	159
A memóriakártya formázása.....	160
Teljes formázás .....	160
A videorendszer módosítása .....	160
Az elektronikus szintjelző kalibrálása .....	161
Az elektronikus szintjelző alaphelyzetbe állítása.....	161
A képernyőinformációk színének módosítása .....	161
A Gazdaságos mód használata.....	161
Az energiatakarékos működés beállítása.....	162
A kijelző fényereje.....	162

Világóra .....	162
Dátum és idő .....	163
Az objektív behúzási idejének módosítása.....	163
A kijelző nyelve .....	163
A fényképezőgép működésének elnémitása .....	163
A hangerő módosítása.....	164
A hangok testre szabása .....	164
Indító képernyő.....	164
A tippek elrejtése .....	164
Felvételi módok listázása ikonok szerint .....	164
Az érintőképernyő érzékenységének növelése .....	165
Az érintőképernyős kijelző automatikus zárolása.....	165
Metrikus/angolszász kijelzés .....	165
Tanúsítványemlékmák ellenőrzése .....	165
A képekre rögzítendő szerzői jogi információk beállítása.....	165
A szerzői jogi információk törlése .....	166
További beállítások módosítása .....	166
A fényképezőgép alapértelmezett beállításainak visszaállítása .....	166
<b>Tartozékok .....</b>	<b>167</b>
A rendszer bemutatása .....	167
Választható tartozékok.....	168
Tápellátás .....	168
Vaku.....	169
Egyéb tartozékok .....	169
Nyomtatók .....	169
Képek és videók tárolása .....	169
A választható tartozékok használata .....	170
Lejátszás TV-készüléken.....	170
A fényképezőgép üzemeltetése hálózati tápellátással .....	171
Az akkumulátor behelyezése és feltöltése .....	172
Számítógép használat a az akkumulátor feltöltésére.....	173
A szoftver használata .....	173
Csatlakozás számítógéphez kábellel .....	173

Használat előtt

Alapszintű útmutató

Haladó útmutató

A fényképezőgép alapvető használata

Automatikus üzemmód/  
Hibrid auto üzemmód

Egyéb felvételi módok

P üzemmód

Tv, Av, M és C mód

Lejátszási mód

Wi-Fi funkciók

Beállítások menü

Tartozékok

Mellékletek

Tárgymutató



A számítógépes környezet ellenőrzése .....	173
A szoftver telepítése .....	174
Képek mentése számítógépre .....	174
<b>Képek nyomtatása .....</b>	<b>175</b>
Egyszerű nyomtatás .....	175
A nyomtatási beállítások beállítása .....	176
Képek körülvágása nyomtatás előtt .....	177
A papírméret és az elrendezés kiválasztása nyomtatás előtt .....	177
Választható elrendezési beállítások .....	178
Igazolványképek nyomtatása .....	178
Videó képkockáinak nyomtatása .....	178
Videók nyomtatási beállításai .....	178
Képek hozzáadása a nyomtatási listához (DPOF) .....	179
A nyomtatási beállítások beállítása .....	179
Egyes képek beállítása nyomtatásra .....	180
A képek egy tartományának beállítása nyomtatásra .....	180
Az összes kép beállítása nyomtatásra .....	180
Az összes kép törlése a nyomtatási listáról .....	180
A nyomtatási listára felvett képek nyomtatása (DPOF) .....	180
Képek hozzáadása a fotókönyvhöz .....	181
Kiválasztási mód választása .....	181
Képek hozzáadása egyenként .....	181
Az összes kép hozzáadása a fotókönyvhöz .....	181
A fotókönyv összes képének eltávolítása .....	181
<b>Mellékletek .....</b>	<b>182</b>
Hibaelhárítás .....	182
A kijelzőn megjelenő üzenetek .....	186
A kijelzőn megjelenő információk .....	188
Felvétel (Információs nézet) .....	188
Akkumulátor töltöttsége .....	188
Lejátszás (részletes információs nézet) .....	189
A videofelvétel vezérlőpultjának áttekintése .....	189

<b>Funkciók és menük táblázatai .....</b>	<b>190</b>
Az egyes felvételi módokban elérhető funkciók .....	190
Gyorsbeállítás menü .....	192
Fényképezés lap .....	195
[1] lap .....	195
[2] lap .....	196
[3] lap .....	197
[4] lap .....	198
[5] lap .....	199
[6] lap .....	200
[7] lap .....	201
[8] lap .....	201
Beállítás lap .....	202
Saját menü lap .....	202
Lejátszás lap .....	202
Kezelési előírások .....	203
Műszaki adatok .....	204
Fényképezőgép .....	204
Rögzíthető képek száma/Felvételi idő és lejátszási idő .....	205
Felvétel távolsága .....	205
A készíthető felvételek száma különféle memóriakártyák esetén .....	205
A készíthető felvételek száma különféle memóriakártyák esetén .....	206
Akkumulátoregység, NB-13L .....	206
Akkumulátortöltő, CB-2LH/CB-2LHE .....	206
CA-DC30/CA-DC30E kompakt hálózati adapter .....	206
Tárgymutató .....	207
A Wi-Fi-vel (vezeték nélküli hálózattal) kapcsolatos előírások .....	209
Rádióhullámú zavarokkal kapcsolatos óvintézkedések .....	209
Biztonsági óvintézkedések .....	209
Védjegyek és licenck .....	210
A felelősség kizárása .....	210

Használat előtt

Alapszintű útmutató

Haladó útmutató

A fényképezőgép alapvető  
használata

Automatikus üzemmód/  
Hibrid auto üzemmód

Egyéb felvételi módok

P üzemmód

Tv, Av, M és C mód

Lejátszási mód

Wi-Fi funkciók

Beállítások menü

Tartozékok

Mellékletek

Tárgymutató



## A fényképezőgép általános funkciói

### Felvételkészítés

- A fényképezőgép által meghatározott beállítások használata (Automatikus üzemmód, Hibrid auto üzemmód)
  - [33](#), [35](#)
- A fényképezőgép speciális beállításaival különböző hatásokat érhet el a felvételeken (Kreatív képkészítés üzemmód)
  - [55](#)

Emberek fényképezése megfelelően



Portrék  
([57](#))

Adott témáknak megfelelő beállítások alkalmazása



Éjszakai  
([57](#))



Csillagos égbolt  
([63](#))



Tűzijáték  
([57](#))

Speciális effektusok alkalmazása



Élénk színek  
([58](#))



Poszter effektus  
([58](#))



„Öregített” fényképek  
([59](#))



Halszemeffektus  
([60](#))



Dioráma effektus  
([60](#))



Lyukkamera effektus  
([61](#))



Háttérelmosás  
([62](#))



Lágy fókuszt  
([62](#))



Egyszínű  
([63](#))

- Élességállítás arcokra
  - [33](#), [57](#), [84](#)
- Vaku használata nélkül (Vaku ki)
  - [33](#)
- Önmaga is szerepel a képen (Önkilodó)
  - [40](#)
- Videók és fényképek együtt (Összefoglaló videó)
  - [35](#)

Használat előtt

Alapszintű útmutató

Haladó útmutató

A fényképezőgép alapvető használata

Automatikus üzemmód/  
Hibrid auto üzemmód

Egyéb felvételi módok

P üzemmód

Tv, Av, M és C mód

Lejátszási mód

Wi-Fi funkciók

Beállítások menü

Tartozékok

Mellékletek

Tárgymutató



## ▶ Lejátszás

- Képek megtekintése (Lejátszási mód)
  - 📖 103
- Automatikus lejátszás (Diavetítés)
  - 📖 113
- TV-készüléken
  - 📖 170
- Számítógépen
  - 📖 173
- Képek gyors böngészése
  - 📖 107
- Képek törlése
  - 📖 115
- Album automatikus létrehozása
  - 📖 127

## 📺 Videofelvétel rögzítése és megtekintése

- Videofelvétel rögzítése
  - 📖 33, 📖 69, 📖 95
- Videók megtekintése (Lejátszási mód)
  - 📖 103

## 🖨 Nyomtatás

- Képek nyomtatása
  - 📖 175

## 📄 Mentés

- Képek mentése számítógépre
  - 📖 174

## 📶 Wi-Fi funkciók használata

- Képek küldése okostelefonra
  - 📖 132
- Képek megosztása online
  - 📖 144
- Képek küldése számítógépre
  - 📖 152

## Használat előtt

### Alapszintű útmutató

### Haladó útmutató

#### A fényképezőgép alapvető használata

#### Automatikus üzemmód/ Hibrid auto üzemmód

#### Egyéb felvételi módok

#### P üzemmód

#### Tv, Av, M és C mód

#### Lejátszási mód

#### Wi-Fi funkciók

#### Beállítások menü

#### Tartozékok

#### Mellékletek

### Tárgymutató



## Biztonsági óvintézkedések

- A termék használata előtt feltétlenül olvassa el az alábbi biztonsági óvintézkedéseket. A terméket minden esetben csak az előírásoknak megfelelően használja.
- Az itt található biztonsági óvintézkedések célja, hogy elkerülhesse a személyi sérüléseket vagy az eszközök károsodását.
- Mindig olvassa el a külön vásárolt kiegészítők útmutatóját is.

### Figyelmeztetés

Súlyos sérülés vagy halálos veszély lehetőségét jelzi.

- Ne villantsa a vakut közelről emberek szemébe.  
A vaku által kibocsátott erős fény látáskárosodást okozhat. Különösen csecsemőt ne fényképezzen vakuval 1 méternél közelebről.
- Úgy tárolja a készüléket, hogy gyerekek és csecsemők ne férhessenek hozzá.  
A gyermek nyakára csavarodott szíj fulladást okozhat. Amennyiben a termék tápkábelrel működik, az véletlenül a gyermek nyaka köré tekeredve fulladást okozhat.
- Csak a javasolt áramforrásokat használja.
- Ne szerelje szét, ne alakítsa át és ne tegye ki hőhatásnak a terméket.
- Ne húzza le az akkumulátoregységről az óntapadó fóliát, ha van rajta.
- Ne ejtse le a terméket, és ne tegye ki erős ütődésnek.
- Ne érintse meg a termék belsejét, ha az megsérült, vagy elejtette.
- Ha a termék füstöl, furcsa szagot bocsát ki, vagy más szempontból a szokásostól eltérően viselkedik, azonnal hagyja abba a használatát.
- Ne használjon szintetikus tisztítószereket – például alkoholt, benzint vagy hígítót – a termék tisztításához.
- Ügyeljen, hogy a készülék ne kerüljön kapcsolatba folyadékkal vagy idegen tárggyal, valamint azok ne kerüljenek a belsejébe.  
Ez áramütést vagy tüzet okozhat.  
Amennyiben a készüléket víz éri, vagy ha folyadék vagy idegen tárgy jut a belsejébe, vegye ki az akkumulátoregységet/akkumulátorokat/elemekeket vagy azonnal áramtalanítsa azt.

- Ha a modell keresővel vagy cserélhető objektívvel rendelkezik, ne nézzen a keresőn vagy az objektíven keresztül erős fényforrásba (például tiszta időjárás esetén a Napba, vagy egy erős mesterséges fényforrásba).

Ez látáskárosodást okozhat.

- Ha a modell cserélhető objektívvel rendelkezik, ne hagyja az objektívet (vagy az objektívvel felszerelt fényképezőgépet) a napon objektívsapka nélkül.

Ez tüzet okozhat.

- Ne érintse meg a termék belsejét villámlás idején, ha az áram alatt van. Ez áramütést vagy tüzet okozhat. Azonnal fejezze be a termék használatát, és tegye azt biztonságos távolságra.

- Csak a javasolt akkumulátoregységet/akkumulátorokat/elemekeket használja.

- Ne helyezze az akkumulátoregységet/akkumulátorokat/elemekeket tűz közelébe vagy közvetlenül tűzbe.

Emiatt az akkumulátoregység/akkumulátorok/elemek felrobbanhatnak vagy szivároghatnak, ami áramütést, tüzet vagy sérüléseket okozhat. Ha a kifolyt elektrolit szembe, szájba, bőrre vagy ruhára kerül, azonnal öblítse le bő vízzel.

- Ha a termékhez akkumulátortöltő használható, vegye figyelembe a következő óvintézkedéseket.

- Rendszeres időközönként húzza ki a tápkábelt, és egy száraz ruhával törölje le a csatlakozón, a konnektoron és a környezetében lerakódott port.

- Nedves kézzel ne helyezze be, és ne húzza ki a tápkábelt.

- Ne használja a készüléket olyan módon, amellyel túllépi az elektromos aljzat és a vezetékvezetés névleges értékeit. Ne használja a csatlakozót ha az sérült, vagy nem teljesen van beillesztve a konnektorba.

- Ügyeljen arra, hogy por, illetve fémtárgyak (például hajtű vagy kulcs) ne kerüljenek érintkezésbe a dugóval vagy az érintkezőkkel.

- Ha a termékhez tartozik tápkábel, vigyázzon, ne vágja el, ne sértse meg, és ne helyezzen rá nehéz tárgyakat.

Ez áramütést vagy tüzet okozhat.

Használat előtt

Alapszintű útmutató

Haladó útmutató

A fényképezőgép alapvető használata

Automatikus üzemmód/  
Hibrid auto üzemmód

Egyéb felvételi módok

P üzemmód

Tv, Av, M és C mód

Lejátszási mód

Wi-Fi funkciók

Beállítások menü

Tartozékok

Mellékletek

Tárgymutató



- Kapcsolja ki a fényképezőgépet azokon a helyeken, ahol tilos a fényképezőgépek használata.

A fényképezőgép által kibocsátott elektromágneses sugárzás interferenciát okozhat más elektronikus eszközök vagy egyéb berendezések használatakor. Körültekintően járjon el, ha a terméket olyan helyen használja, ahol az elektronikus eszközök használata korlátozott, például repülőgépeken vagy egészségügyi intézményekben.

- Ne hagyja, hogy a fényképezőgép hosszabb ideig a bőréhez érjen. Még ha a fényképezőgép nem is érződik forrónak, a folyamatos érintkezés alacsony hőmérsékletű égéseket, bőrpírt vagy hólyagosodást okozhat. Használjon állványt ha forró helyen fényképez, vagy ha keringése gyenge, illetve érzékeny bőrrel rendelkezik.

### **Előírás** Sérülés lehetőségét jelzi.

- A csuklószíjjal hordva a terméket ügyeljen arra, hogy ne üsse hozzá semmihez, ne tegye ki erős ütésnek vagy rázkódásnak, és ne hagyja, hogy beakadjon más tárgyakra.
- Ügyeljen, hogy ne üsse meg és ne nyomja meg erősen az objektívet. Ez sérüléshez vagy a fényképezőgép károsodásához vezethet.
- Ügyeljen, hogy ne érje nagy ütés a kijelzőt. A törött kijelzőből származó szilánkok sérülést okozhatnak.
- Ügyeljen, hogy használat közben ne takarja el a vakut az ujjával vagy ruházatával. Ez égési sérüléshez vagy a vaku károsodásához vezethet.
- Ne használja, ne helyezze el és ne tárolja a terméket a következő helyeken:
  - közvetlen napfénynek kitett helyek,
  - 40 °C-nál magasabb hőmérsékletnek kitett helyek
  - Nedves vagy poros helyek

A fenti esetekben az akkumulátoregység/akkumulátor/elem szivárgása, túlmelegedése vagy robbanása következhet be, ami áramütéshez, tűzhöz, égési vagy egyéb sérülésekhez vezethet.

A túlmelegedés és a károsodás áramütést, tüzet, égési vagy egyéb sérülést okozhat.

- A diavetítés áttűnési hatásainak hosszabb időn keresztül szemlélése kellemetlen érzést okozhat.
- A külön megvásárolható objektívek, objektívszűrők és szűrőadapterek használatakor ügyeljen azok szoros felerősítésére.

Ha az objektívtartozékok meglazulnak és leesnek, eltörhetnek, és az üvegszilánkok vágási sérüléseket okozhatnak.

- Ha olyan terméket használ, amely automatikusan nyitja fel és csukja le a vakut, ügyeljen arra, hogy a vaku lecsukásakor ne hagyja becsípje az ujját.

Ez sérülést okozhat.

### **Előírás** Az eszközök károsodásának lehetőségét jelzi.

- Ne nézzen a fényképezőgéppel nagyon erős fényforrásba – például tiszta időjárás esetén a Napba, vagy egy intenzív mesterséges fényforrásba.

Ezzel károsíthatja a képérzékelőt, vagy a termék egyéb belső elemét.

- Ha homokos vízparton vagy szeles helyen használja a fényképezőgépet, ügyeljen, hogy ne kerüljön por vagy homok a készülékbe.
- Ha olyan terméket használ, amely automatikusan nyitja fel és csukja le a vakut, ne próbálja lenyomni vagy kézzel kinyitni a vakut. Ez a termék hibás működéséhez vezethet.

- Töröljön le minden port, piszkot vagy egyéb idegen anyagot a vakuról egy fültisztító pálcikával, vagy ruhával. A vakuból távozó hó nem megfelelő működést okoz, vagy annak hatására az idegen anyag füstölni kezdhet.

- Vegye ki és tárolja megfelelően az akkumulátoregységet/akkumulátorokat/elemeket, ha nem használja a terméket. Az akkumulátor bármilyen fellépő szivárgása károsíthatja a terméket.

- Mielőtt eldobná az akkumulátoregységet/akkumulátorokat/elemeket, ragassza le az érintkezőket szigetelőszalaggal vagy más szigetelőanyaggal.

Az érintkezők más fémtárgyakkal érintkezve tüzet vagy robbanást okozhatnak.

Használat előtt

Alapszintű útmutató

Haladó útmutató

A fényképezőgép alapvető használata

Automatikus üzemmód/  
Hibrid auto üzemmód

Egyéb felvételi módok

P üzemmód

Tv, Av, M és C mód

Lejátszási mód

Wi-Fi funkciók

Beállítások menü

Tartozékok

Mellékletek

Tárgymutató



- Használaton kívül ne hagyja csatlakoztatva az akkumulátortöltőt. Használat közben ne takarja le semmivel – például ruhával vagy más tárggyal.

A hosszú ideig csatlakoztatva hagyott egység túlmelegedhet, deformálódhat, és tüzet okozhat.

- Ne hagyjon akkumulátoregységet háziállatok közelében. Az állatok harapása az akkumulátoregység szivárgását, túlmelegedését vagy robbanását okozhatja, ami a termék károsodásához vagy tűzhoz vezethet.

- Ha a termék több akkumulátorral működik, ne használjon együtt eltérő töltöttségi szintű akkumulátorokat, vagy régi és új akkumulátorokat. Ne helyezze be az akkumulátorokat/elemeket a + és – végükkel helytelenül fordított irányban.

Ez a termék hibás működéséhez vezethet.

- Ha a táskájába teszi a készüléket, ügyeljen rá, hogy ne érjen kemény tárgy a kijelzőhöz. Ha a terméknek becsukható képernyője van, csukja be a képernyőt is (hogy az a váz felé nézzen).

- Ne rögzítsen kemény tárgyakat a termékhez.

Ez a fényképezőgép hibás működéséhez vagy a kijelző sérüléséhez vezethet.



## Használat előtt

### Alapszintű útmutató

### Haladó útmutató

A fényképezőgép alapvető használata

Automatikus üzemmód/  
Hibrid auto üzemmód

Egyéb felvételi módok

P üzemmód

Tv, Av, M és C mód

Lejátszási mód

Wi-Fi funkciók

Beállítások menü

Tartozékok

Mellékletek

### Tárgymutató





# Alapszintű útmutató

## Alapvető műveletek

Alapinformációk és utasítások az előkészületektől a fényképezésig és lejátszásig

## Érintőképernyős műveletek

A fényképezőgép érintőképernyős kijelzője lehetővé teszi az intuitív művelet-végrehajtást a képernyő egyszerű megérintésével.

### Érintés

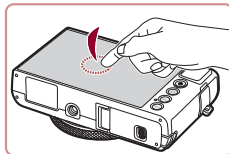

Érintse meg röviden a képernyőt az ujjával.

- Ez a mozdulat használható fényképezésre, a fényképezőgép funkcióinak beállítására stb.

### Húzás



Érintse meg a képernyőt, majd húzza el rajta az ujját.

- Ez a mozdulat lejátszási módban használható, például a következő képre történő váltáskor vagy egy kinagyított képterület megjelenített részének mozgatásakor.

Használat előtt

Alapszintű útmutató

Haladó útmutató

A fényképezőgép alapvető használata

Automatikus üzemmód/  
Hibrid auto üzemmód

Egyéb felvételi módok

P üzemmód

Tv, Av, M és C mód

Lejátszási mód

Wi-Fi funkciók

Beállítások menü

Tartozékok

Mellékletek

Tárgymutató



## Előkészületek

A fényképezés előtt végezze el a következő előkészületeket.

### A szíj rögzítése

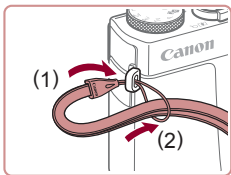

- Fűzze át a szíj végét a szíjrögzítő elemen (1), majd húzza át a szíj másik végét a befűzött vég hurkán (2).



- A szíj a fényképezőgép bal oldalára is felerősíthető.

### A fényképezőgép kézben tartása



- Akassza csuklójára a szíjat.
- Fényképezés közben tartsa közel a testéhez a karját és határozottan fogja meg a fényképezőgépet, hogy megakadályozza a bemozdulását. Ha felnyitotta a vakut, ügyeljen, hogy az ujjával ne takarja el.

## Az akkumulátoregység feltöltése

Használat előtt tölts fel az akkumulátoregységet a készülékhez kapott töltővel. Ne feledkezzen meg az első használat előtti feltöltésről, mivel vásárláskor az akkumulátoregység nincs feltöltve.

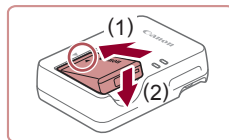

### 1 Helyezze be az akkumulátoregységet.

- Igazítsa az akkumulátoregység ▲ jelét a töltő hasonló jeléhez, majd tolja befelé (1) és lefelé (2) az akkumulátoregységet.

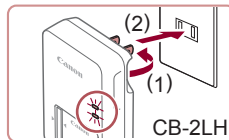

### 2 Tölts fel az akkumulátoregységet.

- **CB-2LH:** Hajtsa ki a csatlakozót (1), és dugja be a töltőt egy konnektorba (2).
- **CB-2LHE:** Dugja a tápkábelt a töltőbe, majd csatlakoztassa a kábel másik végét egy konnektorhoz.
- A töltés jelzőfénye narancssárgán világítani kezd, és a töltés elkezdődik.
- Amikor a töltés befejeződik, a jelzőfény zöldre vált.

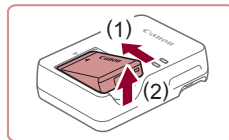
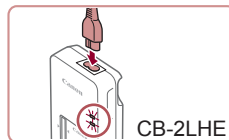

### 3 Vegye ki az akkumulátoregységet.

- Húzza ki az akkumulátortöltőt a konnektorból, majd vegye ki az akkumulátoregységet befelé tolva (1) és felfelé (2) csúsztatva.



- Az akkumulátoregység védelme és optimális állapotának megőrzése érdekében a folyamatos töltés ne legyen hosszabb 24 óránál.
- Tápkábelt használó akkumulátortöltőnél ne rögzítse a töltőt vagy a kábelt más tárgyakhoz. Ez a termék hibás működéséhez vagy sérüléséhez vezethet.

Használat előtt

Alapszintű útmutató

Haladó útmutató

A fényképezőgép alapvető használata

Automatikus üzemmód/  
Hibrid auto üzemmód

Egyéb felvételi módok

P üzemmód

Tv, Av, M és C mód

Lejátszási mód

Wi-Fi funkciók

Beállítások menü

Tartozékok

Mellékletek

Tárgymutató





- A töltési idővel, valamint a teljesen feltöltött akkumulátoregységgel készíthető felvételek számával, illetve a felvételi idővel kapcsolatos részletes tájékoztatást lásd: „Rögzíthető képek száma/Felvételi idő és lejátszási idő” (160).
- A feltöltött akkumulátoregységek használat nélkül is fokozatosan veszítenek töltésükből. Az akkumulátoregységet a használat napján (vagy az azt megelőző napon) tölts fel.
- Az akkumulátoregység töltöttsége könnyen ellenőrizhető, ha az akkumulátor-/elemnyílás fedelét úgy helyezi rá, hogy a ▲ jel feltöltött akkumulátoregység esetén látható legyen, nem feltöltött akkumulátoregység esetén pedig ne legyen látható.
- Az akkumulátortöltő ott használható, ahol a hálózati feszültség 100–240 V (50/60 Hz). Eltérő konnektortípus esetén használjon külön megvásárolható átalakítót. Soha ne használjon utazásra tervezett tápfeszültség-átalakítót, mert károsodhat az akkumulátoregység.

## Az akkumulátoregység és a memóriakártya behelyezése

Helyezze be a fényképezőgépbe a hozzá kapott akkumulátoregységet és a (külön megvásárolható) memóriakártyát.  
Ne feledje, hogy használat előtt az új vagy a korábban más készülékel formázott memóriakártyákat formázni kell ezzel a fényképezőgéppel (160).

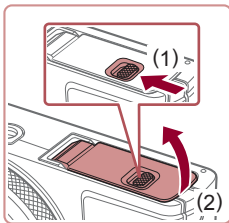

### 1 Nyissa ki a fedelet.

- Csúsztassa el a kapcsolót (1), majd nyissa fel a fedelet (2).

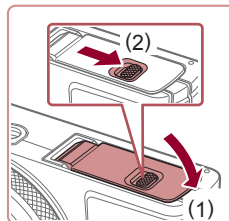
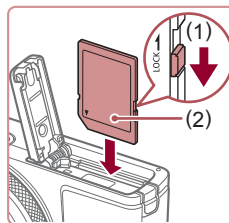
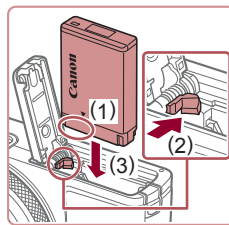

### 2 Helyezze be az akkumulátoregységet.

- A bemutatott módon (1) az érintkezőkkel tartva az akkumulátoregységet nyomja az akkumulátor zárját az (2) irányába, és tolja be az akkumulátoregységet a (3) irányába, amíg a zár nem kattán.
- Ha nem megfelelő helyzetben helyezi be az akkumulátoregységet, akkor az nem rögzíthető a helyére. Mindig ügyeljen arra, hogy megfelelő helyzetben tegye be az akkumulátoregységet, és az a helyére kattanjon.

### 3 Ellenőrizze a kártya írásvédő kapcsolóját, és helyezze be a memóriakártyát.

- Ha van írásvédő kapcsoló a memóriakártyán és zárolt helyzetben áll, akkor nem lehetséges a felvételkészítés. Mozdítsa el a kapcsolót az (1) irányába.
- Helyezze be a memóriakártyát úgy, hogy a címke (2) a bemutatott módon álljon, és nyomja be, amíg nem kattán.
- Ügyeljen arra, hogy megfelelő helyzetben tegye be a memóriakártyát. Ha nem a megfelelő helyzetben teszi be a memóriakártyát, a fényképezőgép megsérülhet.

### 4 Csukja be a fedelet.

- Hajtsa be a fedelet (1), majd nyomja lefelé, és közben kattanaság csúsztassa a kapcsolót vissza a zárt helyzetébe (2).

Használat előtt

Alapszintű útmutató

Haladó útmutató

A fényképezőgép alapvető használata

Automatikus üzemmód/  
Hibrid auto üzemmód

Egyéb felvételi módok

P üzemmód

Tv, Av, M és C mód

Lejátszási mód

Wi-Fi funkciók

Beállítások menü

Tartozékok

Mellékletek

Tárgymutató





- Tekintse át, hogy egy memóriakártyán hány kép vagy hány órányi felvétel fér el, lásd: „A készíthető felvételek száma különféle memóriakártyák esetén” (205).

## Az akkumulátoregység és a memóriakártya eltávolítása

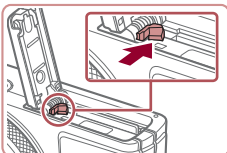

### Vegye ki az akkumulátoregységet.

- Nyissa fel a fedelet, és nyomja az akkumulátor zárját a nyíl irányába.
- Az akkumulátoregység kiugrik a helyéről.

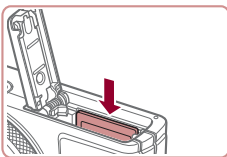

### Távolítsa el a memóriakártyát.

- Nyomja be a memóriakártyát kattanásig, majd lassan engedje fel.
- A memóriakártya kiugrik a helyéről.

## A dátum és az idő beállítása

Ha a fényképezőgép bekapcsolásakor megjelenik a [Dátum/idő] képernyő, állítsa be pontosan az aktuális dátumot/időt. Az ilyen módon megadott adatokat felvétel készítésekor a képtulajdonságok rögzítik, és aztán a képek dátum szerinti rendezésekor vagy a dátumot megjelenítő képek nyomtatásakor felhasználhatók.

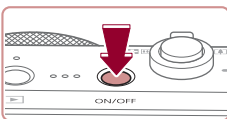

### 1 Kapcsolja be a fényképezőgépet.

- Nyomja meg az ON/OFF gombot.
- Megjelenik a [Dátum/idő] képernyő.

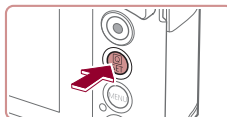
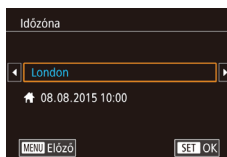
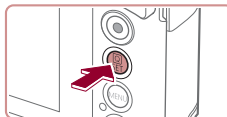
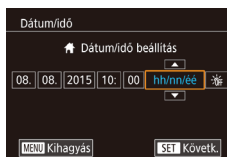

### 2 Állítsa be a dátumot és az időt.

- Érintse meg a megadni kívánt elemet, majd a [▲][▼] gombok megérintésével adja meg a dátumot és az időt.
- Amikor elkészült, nyomja meg a [OK] gombot.

### 3 Állítsa be a hazai időzónát.

- A hazai időzóna beállításához érintse meg a [◀][▶] nyilakat.

### 4 Fejezze be a beállítási műveletet.

- Amikor elkészült, nyomja meg a [OK] gombot. A megerősítést kérő képernyő bezárása után a beállítási képernyő bezárul.
- A fényképezőgép kikapcsolásához nyomja meg az ON/OFF gombot.



- Ha nem állítja be a dátumot, az időt és otthonának időzónáját, a [Dátum/idő] képernyő mindig megjelenik, amikor bekapcsolja a fényképezőgépet. Adja meg a megfelelő adatokat.



- A nyári időszámítás (1 órával előrébb) beállításához a 2. lépésben érintse meg a [ON/OFF] lehetőséget, és válassza a [ON/OFF] lehetőséget.

Használat előtt

Alapszintű útmutató

Haladó útmutató

A fényképezőgép alapvető használata

Automatikus üzemmód/  
Hibrid auto üzemmód

Egyéb felvételi módok

P üzemmód

Tv, Av, M és C mód

Lejátszási mód

Wi-Fi funkciók

Beállítások menü

Tartozékok

Mellékletek

Tárgymutató



## A dátum és idő módosítása

A dátumot és időt az alábbi művelettel módosíthatja.

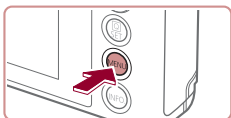

### 1 Jelenítse meg a menüképernyőt.

- Nyomja meg a [MENU] gombot.

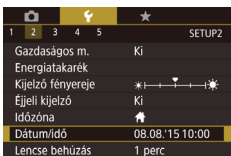

### 2 Válassza a [Dátum/idő] lehetőséget.

- Érintse meg a [↵] lehetőséget, majd érintse meg a [2] lehetőséget.
- Érintse meg a [Dátum/idő] lehetőséget, majd nyomja meg a [OK] gombot.

### 3 Módosítsa a dátumot és az időt.

- A beállítások módosításához kövesse „A dátum és az idő beállítása” szakasz (📖20) 2. lépését.
- A menüképernyő bezárásához nyomja meg a [MENU] gombot.



- A fényképezőgép beépített dátum/idő akkumulátora/eleme (biztonsági akkumulátor/elem) kb. 3 hétig megőrzi a dátum- és időbeállítást az akkumulátoregység eltávolítása esetén is.
- A dátum/idő akkumulátor/elem körülbelül 4 óra alatt feltöltődik, amikor feltöltött akkumulátoregységet helyez a készülékbe vagy csatlakoztat egy (külön megvásárolható, 📖168) hálózati adaptert, még akkor is, ha nem kapcsolja be a fényképezőgépet.
- Amikor a dátum/idő akkumulátor/elem lemerül, a [Dátum/idő] képernyő megjelenik a fényképezőgép bekapcsolásakor. Állítsa be a megfelelő dátumot és az időt a következők: „A dátum és az idő beállítása” (📖20).

## A kijelző nyelve

A kijelző nyelvét szükség esetén módosíthatja.

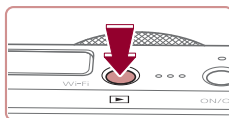

### 1 Váltson lejátszási módba.

- Nyomja meg a [▶] gombot.

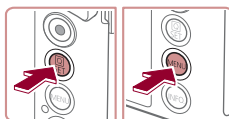

### 2 Jelenítse meg a beállítási képernyőt.

- Nyomja meg és tartsa lenyomva a [OK] gombot, majd rögtön nyomja meg a [MENU] gombot.



### 3 Állítsa be a kijelző nyelvét.

- Kiválasztáshoz érintse meg a kívánt nyelvet, majd nyomja meg a [OK] gombot.
- A kijelző nyelvének beállítása után a beállítási képernyő bezárul.

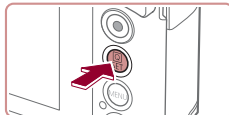

- Ha a 2. lépésben a [OK] gomb megnyomása után túl sokáig vár a [MENU] gomb megnyomásával, akkor megjelenik az aktuálisan beállított időpont. Ilyenkor nyomja meg a [OK] gombot a kijelzett időpont eltüntetéséhez, majd ismétlje meg a 2. lépést.
- A kijelző nyelvét úgy is megváltoztathatja, hogy megnyomja a [MENU] gombot, és kiválasztja a [Nyelv] (📖3) menüpontot a [📖3] lapon.



- A kijelző nyelvének beállítását úgy is elvégezheti, hogy a kijelzőn megérinti egy 3. lépésben látható nyelvet, majd ismét megérinti azt.

Használat előtt

Alapszintű útmutató

Haladó útmutató

A fényképezőgép alapvető használata

Automatikus üzemmód/  
Hibrid auto üzemmód

Egyéb felvételi módok

P üzemmód

Tv, Av, M és C mód

Lejátszási mód

Wi-Fi funkciók

Beállítások menü

Tartozékok

Mellékletek

Tárgymutató



## A fényképezőgép kipróbálása

▶ Állóképek ▶ Videók

Az alábbi útmutatást követve kapcsolja be a fényképezőgépet, készítsen állóképeket vagy videókat, majd tekintse meg a felvételeket.

### Felvétel készítése (Smart Auto üzemmód)

A témáknak leginkább megfelelő beállítások automatikus kiválasztásához hagyhatja, hogy a fényképezőgép ismerje fel a témát és a felvételi körülményeket.

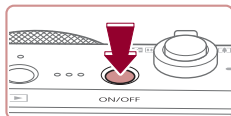

#### 1 Kapcsolja be a fényképezőgépet.

- Nyomja meg az ON/OFF gombot.
- Megjelenik a kezdő képernyő.

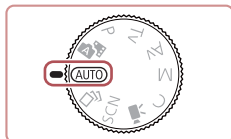

#### 2 Válassza az [AUTO] üzemmódot.

- Állítsa a módválasztó tárcsát [AUTO] állásba.
- Irányítsa a fényképezőgépet a témára. Amikor a fényképezőgép felismeri a témát, halk kattánós hangjelzést ad.
- A téma ikonja és a képstabilizálás ikonja megjelenik a kijelző bal felső sarkában.
- A felismert témák körül megjelenített keretek azt jelzik, hogy a fényképezőgép ezekre állította be az élességet.

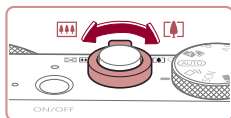

#### 3 Állítsa be a kompozíciót.

- A téma közelítéséhez és nagyításához tolja a zoom kart a [L] irányába (telefotó), a téma távolításához pedig tolja a [R] irányába (nagy látószög).

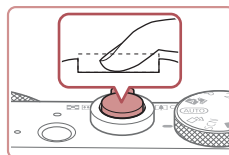
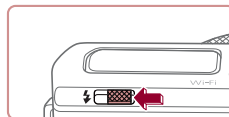
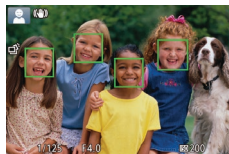
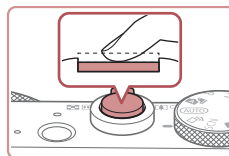

## 4 Készítse el a felvételt.

### Állóképek készítése

#### 1) Állítsa be az élességet.

- Az élesség beállításához nyomja le félig a zárkioldó gombot. A fényképezőgép két hangjelzést ad az élesség beállítás után, és a megjelenő keretek jelzik az éles képterületeket.

- Ha megjelenik a [Nyissa ki a vakut!] felirat, akkor a [V] kapcsolóval nyissa ki a vakut. Exponálásnál a vaku villanni fog. Ha nem kívánja használni a vakut, tolja vissza a fényképezőgép házába az ujjával.

#### 2) Készítse el a felvételt.

- Nyomja le teljesen a zárkioldó gombot.
- Amikor a fényképezőgép elkészíti a felvételt, megszólaltatja a zárkioldási hangjelzést, és ha ki van nyitva, sötét környezetben automatikusan működésbe lép a vaku.
- Tartsa mozdulatlanul a fényképezőgépet, amíg szól a hangjelzés.
- A kép megjelenítését követően a fényképezőgép visszavált a felvételi képernyőre.

Használat előtt

Alapszintű útmutató

Haladó útmutató

A fényképezőgép alapvető használata

Automatikus üzemmód/  
Hibrid auto üzemmód

Egyéb felvételi módok

P üzemmód

Tv, Av, M és C mód

Lejátszási mód

Wi-Fi funkciók

Beállítások menü

Tartozékok

Mellékletek

Tárgymutató



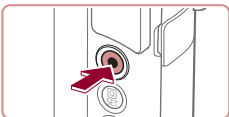

(1)

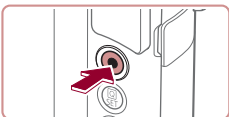
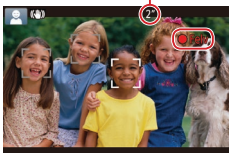

## Videók felvétele

### 1) Kezdje el a felvételt.

- Nyomja meg a videó gombot. A fényképezőgép egy hangjelzéssel jelzi a felvétel elindulását, és a kijelzőn megjeleníti a [●Felv] szöveget és az eltelt időt (1).
- A kijelző felső és alsó szélén fekete sávok jelennek meg, a téma pedig némileg nagyított lesz. A fekete sávok a nem rögzített képterületeket jelzik.
- A felismert arcok körül megjelenített keretek azt jelzik, hogy a fényképezőgép ezekre állította be az élességet.
- A felvétel elindítása után engedje el a videó gombot.

### 2) Fejezze be a felvételt.

- A felvétel leállításához nyomja meg újból a videó gombot. A fényképezőgép két hangjelzést ad a felvétel leállításakor.

## Megjelenítés

A fényképezőgéppel készített fényképek vagy videók a következőképpen tekinthetők meg a kijelzőn.

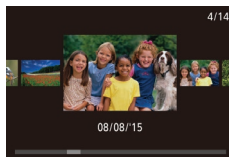
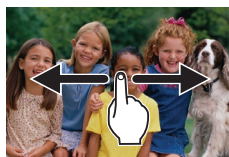
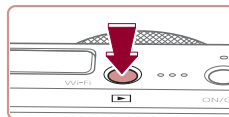

### 1 Váltson lejátszási módba.

- Nyomja meg a [▶] gombot.
- Megjelenik az utolsó felvétel.

### 2 Válasszon képeket.

- A következő kép megtekintéséhez húzza végig az ujját a kijelzőn jobbról balra, az előző kép megtekintéséhez pedig balról jobbra.
- A képernyő (görgetékes kijelzés mód) használatához húzza az ujját többször gyorsan balra vagy jobbra. Ebben az üzemmódban a képek lapozásához húzza végig az ujját a képernyőn.
- A [⊞] gombbal térhet vissza az egyképes megjelenítéshez.
- A videókat [SET ▶] ikon jelzi. A videók lejátszásához kövesse a 3. lépésben leírtakat.

Használat előtt

Alapszintű útmutató

Haladó útmutató

A fényképezőgép alapvető használata

Automatikus üzemmód/  
Hibrid auto üzemmód

Egyéb felvételi módok

P üzemmód

Tv, Av, M és C mód

Lejátszási mód

Wi-Fi funkciók

Beállítások menü

Tartozékok

Mellékletek

Tárgymutató





### 3 Játssza le a videókat.

- Nyomja meg a [⏮] gombot, válassza a [▶] lehetőséget, majd nyomja meg a [⏭] gombot.
- Elkezdődik a lejátszás, és a videó befejeződése után megjelenik a [▶] ikon.
- A hangerő beállításához lejátszás közben gyorsan húzza végig az ujját felfelé vagy lefelé a kijelzőn.



- Ha a lejátszási módról a felvételi módra szeretne váltani, nyomja le félig a zárkioldó gombot.



- A videó lejátszását a [▶] segítségével is elkezdheti.

## Képek törlése

Egyszerre egy felesleges képet választhat ki törlésre. Legyen körültekintő a képek törlésekor, mert a törölt képek nem állíthatók vissza.

### 1 Válassza ki a törölni kívánt képet.

- Húzza az ujját balra vagy jobbra a kijelzőn egy kép kiválasztásához.

### 2 Törölje a képet.

- Nyomja meg a [⏮] gombot, válassza a [🗑️] lehetőséget, majd nyomja meg a [⏮] gombot.
- A [Törli?] kérdés megjelenése után válassza a [Törlés] lehetőséget.
- A készülék törli az aktuális képet.
- Ha mégsem szeretné törölni a képet, érintse meg a [Mégse] lehetőséget.



- A képek törlését az érintéses műveletek (📖 119) segítségével is elvégezheti.
- Lehetőség van arra is, hogy több képet kiválasztva egyszerre törölje azokat (📖 116).

Használat előtt

Alapszintű útmutató

Haladó útmutató

A fényképezőgép alapvető használata

Automatikus üzemmód/  
Hibrid auto üzemmód

Egyéb felvételi módok

P üzemmód

Tv, Av, M és C mód

Lejátszási mód

Wi-Fi funkciók

Beállítások menü

Tartozékok

Mellékletek

Tárgymutató





# Haladó útmutató

## A fényképezőgép alapvető használata

Egyéb alapvető műveletek, és további lehetőségek a fényképezőgép használatára, beleértve a felvét elkészítést és a lejátszási funkciókat

### Be- és kikapcsolás

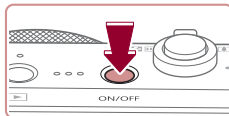

#### Felvételi mód

- Nyomja meg a fényképezőgép ON/OFF gombját a fényképezőgép bekapcsolásához és a fényképezés előkészítéséhez.
- A fényképezőgép kikapcsolásához nyomja meg újból az ON/OFF gombot.

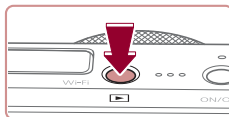

#### Lejátszási mód

- Nyomja meg a [▶] gombot a fényképezőgép bekapcsolásához és a felvételek megtekintéséhez.
- A fényképezőgép kikapcsolásához nyomja meg újból a [▶] gombot.



- Ha a felvételi üzemmódról a lejátszás üzemmódra szeretne váltani, nyomja meg a [▶] gombot.
- Ha a lejátszási módról a felvételi módra szeretne váltani, nyomja le félig a zárkioldó gombot (1/26).
- Amikor a fényképezőgép lejátszási módban van, egy perc elteltével visszahúzza az objektívet. Amikor az objektív vissza van húzva, a fényképezőgépet a [▶] gomb megnyomásával kapcsolhatja ki.

Használat előtt

Alapszintű útmutató

Haladó útmutató

A fényképezőgép alapvető használata

Automatikus üzemmód/  
Hibrid auto üzemmód

Egyéb felvételi módok

P üzemmód

Tv, Av, M és C mód

Lejátszási mód

Wi-Fi funkciók

Beállítások menü

Tartozékok

Mellékletek

Tárgymutató



## Energiatakarékosági funkciók (Automatikus kikapcsolás)

Az akkumulátor takarékos használata érdekében a fényképezőgép meghatározott ideig tartó tétlenség után kikapcsolja a kijelzőt (Kijelző kikap.), majd automatikusan kikapcsol.

### Az energiatakarékos funkció működése felvételi módban

A kijelző automatikusan kikapcsol kb. egy percnyi tétlenség után. További két perc elteltével a fényképezőgép visszahúzza az objektívet, és kikapcsol. Ha a kijelző kikapcsolódott, de az a készülék még nem húzta be az objektívet, a zárkioldó gomb félig történő lenyomásával (📖26) bekapcsolhatja a kijelzőt, és folytathatja a fényképezést.

### Az energiatakarékos funkció működése lejátszási módban

A fényképezőgép automatikusan kikapcsol kb. öt percnyi tétlenség után.



- Igényei szerint letilthatja az Automatikus kikapcsolás funkciót, és beállíthatja a képernyő automatikus kikapcsolásának időzítését (📖162).
- Az energiatakarékos működés addig nem aktív, amíg a fényképezőgép más eszközökhöz kapcsolódik Wi-Fi hálózaton keresztül (📖131), vagy egy számítógéphez csatlakozik (📖174).

## Zárkioldó gomb

A megfelelő élességállításhoz először mindig tartsa félig lenyomva a zárkioldó gombot, és amikor a téma éles, nyomja le teljesen a gombot. A jelen kézikönyvben a zárkioldó gombbal végzett műveleteket a következőképpen nevezzük: a gomb lenyomása *félig*, illetve a gomb lenyomása *teljesen*.

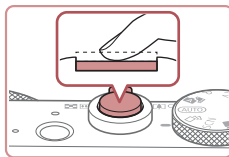

### 1 Nyomja le félig. (Nyomja le kissé az élesség beállításához.)

- Nyomja le félig a zárkioldó gombot. A fényképezőgép két hangjelzést ad, és a megjelenő keretek jelzik az éles képterületeket.

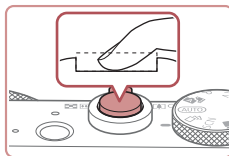

### 2 Nyomja le teljesen a zárkioldó gombot. (A félig lenyomott helyzetből nyomja le teljesen a felvétel elkészítéséhez.)

- A fényképezőgép megszólaltatja a zárkioldási hangjelzését, és elkészíti a felvételt.
- Tartsa mozdulatlanul a fényképezőgépet, amíg szól a hangjelzés.



- Ha nem félig, hanem rögtön teljesen lenyomja a zárkioldó gombot, akkor előfordulhat, hogy a képek nem lesznek élesek.
- A zárkioldási hangjelzés többféle hosszúságú is lehet a fényképezéséhez szükséges idő hosszától függően. Egyes témák esetén a hangjelzés hosszabb lehet, és ha a hangjelzés közben megmozdítja a fényképezőgépet (vagy megmozdul a téma), előfordulhat, hogy a képek homályosak lesznek.

Használat előtt

Alapszintű útmutató

Haladó útmutató

A fényképezőgép alapvető használata

Automatikus üzemmód/  
Hibrid auto üzemmód

Egyéb felvételi módok

P üzemmód

Tv, Av, M és C mód

Lejátszási mód

Wi-Fi funkciók

Beállítások menü

Tartozékok

Mellékletek

Tárgymutató



## Felvételi módok

A módválasztó tárcsával választhatja ki a kívánt felvételi módot.

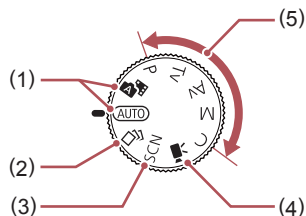

- |  |   |
|--|---|
| <p>(1) Automatikusan üzemmód/<br/>Hibrid auto üzemmód<br/>Teljesen automatikusan készíthet felvételeket a fényképezőgép által meghatározott beállításokkal (📖22, 📖33, 📖35).</p> <p>(2) Kreatív képkészítési mód<br/>Számos effektus kerül alkalmazásra automatikusan minden felvételhez (📖55).</p> <p>(3) Különleges téma üzemmód<br/>Az adott témához tervezett beállításokkal fényképezhet, vagy a képekhez változatos effektusokat adhat (📖57).</p> | <p>(4) Videó üzemmód<br/>Videók készítésére szolgál (📖69, 📖95).<br/>Videofelvételt akkor is készíthet a videó gomb megnyomásával, ha a módválasztó tárcsát nem állítja videó üzemmódba.</p> <p>(5) P, Tv, Av, M és C mód<br/>Különbféle képeket készíthet a gyakran használt beállításokkal (📖73, 📖92).</p> |
|--|---|

## Felvételi képernyő beállításai

Nyomja meg a [INFO] gombot a négyzetháló megjelenítéséhez vagy elrejtéséhez.

A képernyőn megjelenő kijelzések részletesebb beállításához lépjen a [📷1] lap ► [Felvételkészítési adatok kijelzése] (📖98) lehetőségre.



- Az éjszakai megjelenítési funkció automatikusan világosabbra állítja a kijelzőt, ha sötét környezetben készít felvételt, ami megkönnyíti a kompozíció ellenőrzését. A kijelzőn megjelenített és a ténylegesen rögzített kép világossága ezért eltérő lehet. A kijelzőn tapasztalható képtorzulás és a téma rázkódó mozgása azonban nem fog jelentkezni a rögzített képeken is.
- A lejátszás megjelenítési beállításainak ismertetését lásd: „Váltás a kijelző nézetei között” (📖105).

Használat előtt

Alapszintű útmutató

Haladó útmutató

A fényképezőgép alapvető használata

Automatikus üzemmód/  
Hibrid auto üzemmód

Egyéb felvételi módok

P üzemmód

Tv, Av, M és C mód

Lejátszási mód

Wi-Fi funkciók

Beállítások menü

Tartozékok

Mellékletek

Tárgymutató



## Gyorsbeállítás menü használata

Állítsa be a gyakran használt funkciókat a **[Q]** (Gyorsbeállítás) menübe. A menüpontok és a beállítások a felvételi módtól függően eltérőek lehetnek (192).

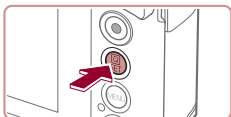

### 1 Jelenítse meg a **[Q]** menüt.

- Nyomja meg a **[Q]** gombot.

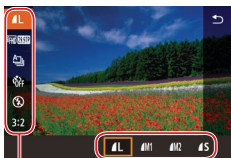

(1) (2)

### 2 Válasszon egy menüpontot.

- A kiválasztáshoz érintse meg egy menüpontot (1).
- A választható lehetőségek (2) a képernyő alján láthatók.

### 3 Válasszon egy beállítást.

- Egy beállítás kiválasztásához húzza azt az ujjával balra vagy jobbra a képernyőn.
- A **[MENU]** ikonnal jelzett beállítások a **[MENU]** gomb megnyomásával adhatók meg.
- A **[INFO]** ikonnal jelzett beállítások a **[INFO]** gomb megnyomásával adhatók meg.

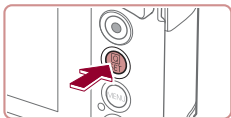

### 4 Erősítse meg a választást és lépjen ki.

- Nyomja meg a **[Q]** gombot.
- Újból megjelenik az 1. lépésben, a **[Q]** gomb megnyomása előtt látott képernyő, amely a megadott beállítást mutatja meg.



- Ha véletlenül módosított egy beállítást, visszaállíthatja a fényképezőgép gyári beállításait (166).
- Kiléphet a **[Q]** megérintésével is a menüben.

## Beállítások kiválasztása érintőképernyős műveletek segítségével



- A Gyorsbeállítás menü megjelenítéséhez érintse meg a kijelző jobb felső sarkában a **[Q]** lehetőséget.
- A beállítás véglegesítéséhez válasszon ki egy menüpontot, majd egy lehetőséget.
- Az előző képernyőre történő visszatéréshez érintse meg a **[Q]** menüpontot, vagy érintse meg újra a kiválasztott lehetőséget.
- A **[MENU]** ikonnal jelzett beállítások képernyőjét a **[MENU]** lehetőség megérintésével nyithatja meg.
- A **[INFO]** ikonnal jelzett beállítások képernyőjét a **[INFO]** lehetőség megérintésével nyithatja meg.

Használat előtt

Alapszintű útmutató

Haladó útmutató

A fényképezőgép alapvető használata

Automatikus üzemmód/  
Hibrid auto üzemmód

Egyéb felvételi módok

P üzemmód

Tv, Av, M és C mód

Lejátszási mód

Wi-Fi funkciók

Beállítások menü

Tartozékok

Mellékletek

Tárgymutató



# A menüképernyő használata

A fényképezőgép különböző funkcióit a képernyőmenüben állíthatja be.

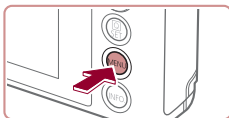

## 1 Jelenítse meg a menüképernyőt.

- Nyomja meg a [MENU] gombot.

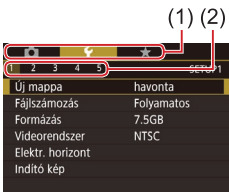

## 2 Válasszon egy lapot.

- A kiválasztásához érintse meg a kívánt lapot.
- A lapok a funkciókat (1) jelölik, mint például a felvételt készítés ([📷]), a lejátszás ([▶]) vagy a beállítások ([⚙️]), vagy az egyes funkciók oldalait (2). A kézikönyv a lapokat a funkció és az oldal kombinációjával azonosítja például: [📷1].
- A lapok a zoom karral vagy a képernyő jobbra vagy balra húzásával választhatók ki.

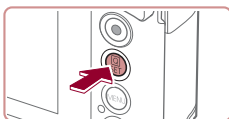
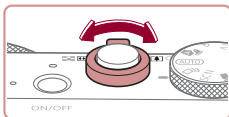

## 3 Válasszon egy menüpontot.

- Érintsen meg egy beállítást annak kiválasztásához, majd nyomja meg a [📷] gombot.
- A menüpontokat a [📷] gyűrű elforgatásával is kiválaszthatja.
- Ha olyan menüpontot szeretne választani, amelynél nem láthatók a beállítások, először a [📷] gombbal lépjen át a másik képernyőre, majd érintsen meg egy beállítást, hogy kiválassza azt.
- Az előző képernyőhöz a [MENU] gombbal térhet vissza.

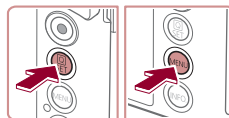
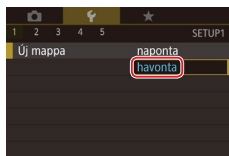

## 4 Válasszon egy beállítást.

- A kiválasztásához érintse meg a kívánt beállítást.

## 5 Erősítse meg a választást és lépjen ki.

- A [📷] gomb megnyomásával erősítheti meg a választást és térhet vissza menüpontválasztó képernyőre.
- A [MENU] gomb megnyomásával térhet vissza az 1. lépésben, a [MENU] gomb megnyomása előtt látott képernyőre.



- Ha véletlenül módosított egy beállítást, visszaállíthatja a fényképezőgép gyári beállításait (166).
- Az elérhető menüpontok a választott felvételi módtól vagy a lejátszási módtól (195–202) függően eltérőek lehetnek.

Használat előtt

Alapszintű útmutató

Haladó útmutató

A fényképezőgép alapvető használata

Automatikus üzemmód/  
Hibrid auto üzemmód

Egyéb felvételi módok

P üzemmód

Tv, Av, M és C mód

Lejátszási mód

Wi-Fi funkciók

Beállítások menü

Tartozékok

Mellékletek

Tárgymutató



## Érintőképernyős műveletek

- A lapok kiválasztásához a [MENU] gombbal nyissa meg a menüképernyőt, majd érintse meg a kívánt funkció lapját és oldallapját.
- Húzza ujját felfelé vagy lefelé a menüpontokon a menü görgetéséhez, vagy érintsen meg egy menüpontot annak kiválasztásához.
- Egy lehetőség megérintésével véglegesítheti a beállítást és térhet vissza menüpontválasztó képernyőre.
- Az olyan menüpontoknál, amelyeknél egy sáv jelzi a szintet, érintse meg a sáv megfelelő pontját.
- Ha olyan menüpont értékét szeretné megadni, amely esetén nem láthatók a kiválasztható értékek, először érintse meg a menüpontot a hozzá tartozó beállítási képernyő megnyitásához. A beállítási képernyőn ujjá áthúzásával vagy érintéssel válassza ki a kívánt menüpontot, majd érintse meg a beállítás értékét. Az előző képernyőhöz a [MENU] lehetőség megérintésével térhet vissza.
- Kiválasztás céljából megérintheti továbbá az adatbeviteli elemeket (például a jelölőnégyzeteket és szövegmezőket) is, a szövegek beírását pedig a képernyőn megjelenő billentyűzettel végezheti el.
- A [SET] ikon megjelenésekor igény szerint a [SET] gomb megnyomása helyett a [SET] ikont is megérintheti.
- A [MENU] ikon megjelenésekor igény szerint a [MENU] gomb megnyomása helyett a [MENU] ikont is megérintheti.
- A [INFO] ikon megjelenésekor igény szerint a [INFO] gomb megnyomása helyett a [INFO] ikont is megérintheti.
- A menü eltüntetéséhez nyomja meg újból a [MENU] gombot.

## A képernyőn megjelenő billentyűzet

A képernyőn megjelenő billentyűzettel írja be az arcazonosítás (📖43), Wi-Fi csatlakozás (📖131) stb. adatait. A beírható adatok hosszúsága és típusa a használt funkciótól függ.

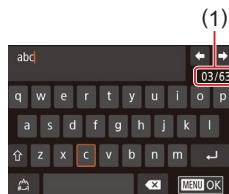

### Karakterek beírása

- Beírásukhoz érintse meg a karaktereket.
- A beírható adatok (1) hosszúsága és típusa a használt funkciótól függ.

### A kurzor mozgatása

- Érintse meg a [←|→] lehetőséget.

### Sortörések beszúrása

- Érintse meg a [↵] lehetőséget.

### Váltás a beviteli módok között

- A számokra vagy szimbólumokra váltáshoz érintse meg a [!@#] elemet.
- Nagybetűk beírásához érintse meg a [⇧] gombot.
- Az elérhető beviteli módok a használt funkciótól függenek.

### Karakterek törlése

- Az előző karakter törléséhez érintse meg a [↶] gombot.
- A [↶] ikont hosszan megérintve egyszerre öt karaktert törölhet.

Használat előtt

Alapszintű útmutató

Haladó útmutató

A fényképezőgép alapvető használata

Automatikus üzemmód/  
Hibrid auto üzemmód

Egyéb felvételi módok

P üzemmód

Tv, Av, M és C mód

Lejátszási mód

Wi-Fi funkciók

Beállítások menü

Tartozékok

Mellékletek

Tárgymutató



## A beírt adatok megerősítése és visszatérés az előző képernyőre

- Nyomja meg a [MENU] gombot.



- Bizonyos funkciók esetén a [↵] nem jelenik meg és nem használható.

## Jelzőfény jelentése

A fényképezőgép hátoldalán található jelzőfény (📖4) világít vagy villog a fényképezőgép adott állapotától függően.

Szín	Jelzőfény állapota	A fényképezőgép állapota
Zöld	Villog	Bekapcsolás, képek rögzítése/ olvasása/átvitel vagy hosszú expozícióval végzett fényképezés (📖92, 📖93), számítógéphez csatlakozás (📖174), illetve Wi-Fi kapcsolaton keresztül csatlakozás/ adatátvitel van folyamatban, vagy a kijelző ki van kapcsolva (📖26, 📖161, 📖162)
Narancssárga	Be	Töltés USB segítségével



- Amikor a jelzőfény zölden villog, ne kapcsolja ki a fényképezőgépet, ne nyissa ki a memóriakártya és akkumulátor/elem fedelét, mivel ez elronthatja a képeket vagy károsíthatja a fényképezőgépet és a memóriakártyát.

Használat előtt

Alapszintű útmutató

Haladó útmutató

A fényképezőgép alapvető használata

Automatikus üzemmód/  
Hibrid auto üzemmód

Egyéb felvételi módok

P üzemmód

Tv, Av, M és C mód

Lejátszási mód

Wi-Fi funkciók

Beállítások menü

Tartozékok

Mellékletek

Tárgymutató



## Óra

Megtekintheti az aktuális időt.

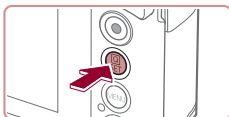

- Nyomja meg és tartsa lenyomva a [🕒] gombot.
- Megjelenik az aktuális idő.
- Ha az óra funkció használata közben a fényképezőgépet függőlegesen tartja, a kép függőleges megjelenítésre vált.
- A kijelző színének módosításához forgassa el a [🎚️] gyűrűt.
- A [🕒] gomb újbóli megnyomásával kiléphet az órából.



- Amikor a fényképezőgép ki van kapcsolva, nyomja meg és tartsa lenyomva a [🕒] gombot, majd nyomja meg az ON/OFF (BE/KI) gombot az óra megjelenítéséhez.

Használat előtt

Alapszintű útmutató

Haladó útmutató

A fényképezőgép alapvető használata

Automatikus üzemmód/  
Hibrid auto üzemmód

Egyéb felvételi módok

P üzemmód

Tv, Av, M és C mód

Lejátszási mód

Wi-Fi funkciók

Beállítások menü

Tartozékok

Mellékletek

Tárgymutató





# Automatikus üzemmód/ Hibrid auto üzemmód

Kényelmes üzemmód az egyszerű fényképezéshez,  
több beállítási lehetőséggel

## Felvételkészítés a fényképezőgép által meghatározott beállításokkal

A témáknak leginkább megfelelő beállítások automatikus kiválasztásához hagyhatja, hogy a fényképezőgép ismerje fel a témát és a felvételi körülményeket.

### Felvétel készítése (Smart Auto üzemmód)

▶ Állóképek ▶ Videók

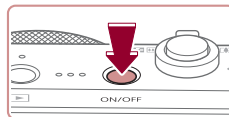

#### 1 Kapcsolja be a fényképezőgépet.

- Nyomja meg az ON/OFF gombot.
- Megjelenik a kezdő képernyő.

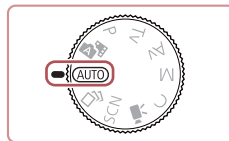

#### 2 Válassza az [AUTO] üzemmódot.

- Állítsa a módválasztó tárcsát [AUTO] állásba.
- Irányítsa a fényképezőgépet a témára. Amikor a fényképezőgép felismeri a témát, halk kattanó hangjelzést ad.
- A téma ikonja és a képstabilizálás ikonja megjelenik a kijelző bal felső sarkában (📷37, 📷38).
- A felismert témák körül megjelenített keretek azt jelzik, hogy a fényképezőgép ezekre állította be az élességet.



Használat előtt

Alapszintű útmutató

Haladó útmutató

A fényképezőgép alapvető használata

Automatikus üzemmód/  
Hibrid auto üzemmód

Egyéb felvételi módok

P üzemmód

Tv, Av, M és C mód

Lejátszási mód

Wi-Fi funkciók

Beállítások menü

Tartozékok

Mellékletek

Tárgymutató



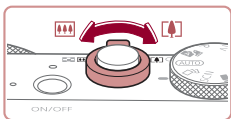

(1)



(2)

### 3 Állítsa be a kompozíciót.

- A téma közelítéséhez és nagyításához tolja a zoom kart a [M] irányába (telefotó), a téma távolításához pedig tolja a [M] irányába (nagyítószőg). (A fókusztartomány (2) mellett megjelenik a zoom helyzetet jelző zoom sáv (1).)

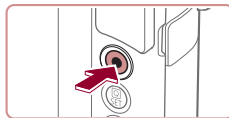

(1)



### 4 Készítse el a felvételt.

#### Állóképek készítése

##### 1) Állítsa be az élességet.

- Nyomja meg a félig a zárkioldó gombot. A fényképezőgép két hangjelzést ad az élesség beállítása után, és a megjelenő keretek jelzik az éles képterületeket.
- Több éles képterület esetén több keret jelenik meg.

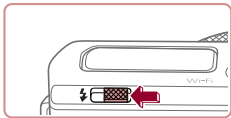
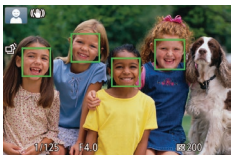
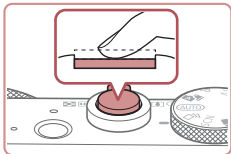

- Ha megjelenik a [Nyissa ki a vakut!] felirat, akkor a [V] kapcsolóval nyissa ki a vakut. Exponálásnál a vaku villanni fog. Ha nem kívánja használni a vakut, tolja vissza a fényképezőgép házába az ujjával.

##### 2) Készítse el a felvételt.

- Nyomja le teljesen a zárkioldó gombot.
- Amikor a fényképezőgép elkészíti a felvételt, megszólaltatja a zárkioldási hangjelzést, és ha ki van nyitva, sötét környezetben automatikusan működésbe lép a vaku.

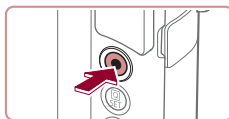

- Tartsa mozdulatlanul a fényképezőgépet, amíg szól a hangjelzés.
- A kép megjelenítését követően a fényképezőgép visszavált a felvételi képernyőre.

#### Videók felvétele

##### 1) Kezdje el a felvételt.

- Nyomja meg a videó gombot. A fényképezőgép egy hangjelzéssel jelzi a felvétel elindulását, és a kijelzőn megjeleníti a [Felv] szöveget és az eltelt időt (1).
- A kijelző felső és alsó szélén fekete sávok jelennek meg, a téma pedig némileg nagyított lesz. A fekete sávok a nem rögzített képterületeket jelzik.
- A felismert arcok körül megjelenített keretek azt jelzik, hogy a fényképezőgép ezekre állította be az élességet.
- A felvétel elindítása után engedje el a videó gombot.

##### 2) Méretezze át a témát, és állítsa be újból a kompozíciót, ha szükséges.

- A téma átméretezéséhez ismétlje meg a 3. lépésben ismertetett műveletet. A fényképezőgép rögzíti a működését kísérő hanghatásokat is. A kék színnel megjelenített zoom mellett felvett videók szemcsézettek lesznek.
- Amikor módosítja a kompozíciót, az élességbeállítás, a világosság és a színek automatikusan módosulnak.

##### 3) Fejezze be a felvételt.

- A felvétel leállításához nyomja meg újból a videó gombot. A fényképezőgép két hangjelzést ad a felvétel leállításakor.
- A felvételkészítés automatikusan leáll, ha megtelik a memóriakártya.

Használat előtt

Alapszintű útmutató

Haladó útmutató

A fényképezőgép alapvető használata

Automatikus üzemmód/  
Hibrid auto üzemmód

Egyéb felvételi módok

P üzemmód

Tv, Av, M és C mód

Lejátszási mód

Wi-Fi funkciók

Beállítások menü

Tartozékok

Mellékletek

Tárgymutató





- Ha felvét elkészítés közben villan a vaku, az azt jelzi, hogy a fényképezőgép automatikusan megpróbálta beállítani a fő téma és a háttér színeit (ez a funkció a fehéregyensúly beállításra több terület alapján).

## Felvét elkészítés Hibrid auto üzemmódban

► Állóképek ► Videók

A napi eseményeket tartalmazó rövid videókat állíthat össze állóképek készítésével. A fényképezőgép az egyes felvételek előtt egy 2 – 4 másodperces videót készít, amelyekből később egy összefoglaló videót állít össze.



### 1 Válassza az [Auto] üzemmódot.

- Hajtsa végre a „Felvétel készítése (Smart Auto üzemmód)” című fejezet (📖33) 2. lépését, és válassza ki a [Auto] lehetőséget.



### 2 Állítsa be a kompozíciót.

- A kompozíció beállításához és az élesítéshez kövesse a „Felvétel készítése (Smart Auto üzemmód)” című fejezet (📖33) 3 – 4. lépését.
- Még lenyűgözőbb összefoglaló videók készítéséhez az állóképek készítése előtt irányítsa a fényképezőgépet a tárgyak irányába körülbelül négy másodpercre.

### 3 Készítse el a felvételt.

- Állókép készítéséhez kövesse a „Felvétel készítése (Smart Auto üzemmód)” című fejezet (📖33) 4. lépését.

- A fényképezőgép mind az állóképet, mint a videót rögzíti. A klip, amely egy állóképpel és a zárkioldás hangjával ér véget, az összefoglaló videó egy fejezetét alkotja.



- Az akkumulátor üzemideje rövidebb ebben az üzemmódban, mint [Auto] üzemmódban, mert a fényképezőgép minden felvétel előtt egy összefoglaló videót is rögzít.
- Ha közvetlenül a fényképezőgép bekapcsolása után készíti az állóképet [Auto] üzemmódban, vagy más módon használja a fényképezőgépet, előfordulhat, hogy a fényképezőgép nem tudja rögzíteni az összefoglaló videót.
- Az összefoglaló videók tartalmazzák a fényképezőgép működésekor hallható hangokat és rezgéseket.



- Az összefoglaló videó képminősége automatikusan [Full HD 29.97P] NTSC esetén vagy [Full HD 25.00P] PAL esetén, és ez a beállítás nem változtatható meg (📖160).
- A fényképezőgép nem ad ki hangot a zárkioldó gomb félig történő lenyomásakor vagy az önkkioldó használatakor (📖164).
- A következő esetekben a fényképezőgép különálló fájlként menti az olyan összefoglaló videókat is, amelyek ugyanazon a napon készültek [Auto] üzemmódban.
  - Az összefoglaló videofájl mérete hozzávetőlegesen eléri a 4 GB-ot, vagy a felvételi idő hozzávetőlegesen eléri a 16 perc 40 másodpercet.
  - Az összefoglaló videó védett (📖113).
  - Megváltoztatta a nyári időszámítás (📖20) vagy az időzóna (📖162) beállítását.
  - Új mappát hozott létre (📖159).
- A rögzített zárkioldáshangok nem módosíthatók és nem törölhetők.
- Ha állóképek nélküli összefoglaló videókat kíván készíteni, akkor előzőleg végezze el a szükséges beállítást. Válassza a MENU (📖29) ► [Fotó] lap ► [Összefog.típus] ► [Fotók nélkül] lehetőséget.
- Az egyes fejezetek szerkeszthetők (📖126).

Használat előtt

Alapszintű útmutató

Haladó útmutató

A fényképezőgép alapvető használata

Automatikus üzemmód/  
Hibrid auto üzemmód

Egyéb felvételi módok

P üzemmód

Tv, Av, M és C mód

Lejátszási mód

Wi-Fi funkciók

Beállítások menü

Tartozékok

Mellékletek

Tárgymutató



## Összefoglaló videók lejátszása

Az azonos napon készített összefoglaló videó lejátszásához [A] módban jelenítsen meg egy állóképet, vagy adja meg a lejátszani kívánt összefoglaló videó dátumát ([106]).

## Állóképek/videók



- Ha nem hallhatók a fényképezőgép működésének hangjai, előfordulhat, hogy az bekapcsolt, amíg a [INFO] gombot lenyomva tartotta. A hang bekapcsolásához nyomja meg a [MENU] gombot, a [3] lapon válassza a [Némítás] beállítást, és válassza a [Ki] értéket.

## Állóképek



- A villogó [A] ikon arra figyelmeztet, hogy a képek valószínűleg elmosdottak lesznek a fényképezőgép rázkódása miatt. Ilyenkor rögzítse állványra a fényképezőgépet, vagy más módon érje el, hogy ne mozogjon.
- Ha a felvételek sötétek annak ellenére, hogy villant a vaku, menjen közelebb a témához. A vaku hatótávolságáról bővebben itt olvashat: „Fényképezőgép” ([204]).
- Ha fényképezőgép csak egy hangjelzést ad a zárkioldó gomb félig történő lenyomása közben, akkor lehet, hogy túl közel van a téma. Az élességállítási tartományról (felvételi távolságról) bővebben itt olvashat: „Felvétel távolsága” ([205]).
- A lámpa kigyulladhat rossz fényviszonyok mellett történő fényképezés esetén a vörösszem-hatás csökkentése és az élességállítás segítése céljából.
- A felvételkészítés közben megjelenő villogó [A] ikon azt jelzi, hogy a felvételt készítés nem lehetséges, amíg a vaku nem töltődött fel. A felvételt készítés folytatható, amint készen áll a vaku, ezért nyomja le félig a zárkioldó gombot és várjon, vagy engedje fel a gombot és nyomja le újból.
- A zárkioldó hang nem hallatszik, amikor az „Alvás” és az „Alvó babák” ikonok ([37]) látszanak a kijelzőn.
- Bár a felvételi képernyő megjelenése előtt is készíthet újabb felvételt, az alkalmazott élességet, fényerőt és színeket az előző felvétel határozza meg.



- Módosíthatja a felvételek elkészítése után látható képek megjelenítési idejét ([54]).

## Videók



- Videofelvétel előtt az ujjával nyissa ki a vakut. Felvétel közben tartsa távol az ujját a mikrofontól (1). A vaku nyitva hagyása, vagy a mikrofon eltakarása megakadályozhatja a hang rögzítését vagy az eltakart mikrofonnal felvett hang tömpán fog szólni.

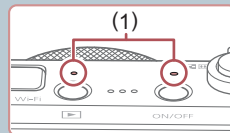

- Videorögzítés közben lehetőleg ne érintse meg a fényképezőgép kezelőszerveit, csak a videó gombot, mert a fényképezőgép a működési hangokat is rögzíti.
- Miután a videorögzítés elindul a képmegjelenítési terület megváltozik és a témák kinagyításra kerülnek, hogy az erős fényképezőgép-rázkódás okozta torzítás javítható legyen. Ha a felvételt készítés előtt látható méretben szeretné a témát fényképezni, állítsa a Dinamikus IS pontot [Kicsi] lehetőségre ([53]).



- A hangfelvétel sztereó.
- Az erős szélben készített felvételek hangjának torzítása csökkenthető. Ha azonban olyan helyen is bekapcsolja ezt a funkciót, ahol nincs szél, a hang természetellenessé válhat. Ha nincs erős szél, válassza a MENU ([29]) ► [7] lap ► [Szélzajszűrés] ► [Ki] beállítást ([71]).
- Videofelvétel közben előfordulhat, hogy a fényképezőgép rögzíti az objektív automatikus élességállításának működését kísérő hangokat is.

Használat előtt

Alapszintű útmutató

Haladó útmutató

A fényképezőgép alapvető használata

Automatikus üzemmód/  
Hibrid auto üzemmód

Egyéb felvételi módok

P üzemmód

Tv, Av, M és C mód

Lejátszási mód

Wi-Fi funkciók

Beállítások menü

Tartozékok

Mellékletek

Tárgymutató



## Témák ikonjai

▶ **Állóképek** ▶ **Videók**

[] és [AUTO] üzemmódban a fényképezőgép által meghatározott témát a megjelenő ikon jelzi, és a fényképezőgép automatikusan megadja a megfelelő élességhez, a téma fényerejéhez és színéhez illő optimális beállításokat. A jelenettől függően készíthet sorozatfelvételt (l. 38).

Téma	Háttér				
	Normál	Hátsó megvilágítás	Sötét*1	Naplemente	Reflektorfény
Emberek	*2	*3		–	
Mozgó emberek	*3	*3	–	–	–
Árnyékos arc	*2	–	–	–	–
Mosolygó	*3	*3	–	–	–
Alvó	*2	*3	–	–	–
Babák	*3	*3	–	–	–
Mosolygó babák	*3	*3	–	–	–
Alvó babák	*2	*3	–	–	–
Mozgó gyerekek	*3	*3	–	–	–
Egyéb témák	[AUTO]*2	*3			
Egyéb mozgó témák	*3	*3	–	–	–
Egyéb közeli témák	*2	*3	–	–	

\*1 Állvány használatával.

\*2 Az ikonok háttérszíne világoskék, ha a háttér kék ég, sötétkék, ha a háttér sötét, és szürke minden más háttér esetén.

\*3 Az ikonok háttérszíne világoskék, ha a háttér kék ég, és szürke minden más háttér esetén.

- A [], [], [], [] és [] háttérszíne sötétkék, a [] háttérszíne pedig narancssárga.
- A videókhoz csak az Emberek, az Egyéb témák és az Egyéb közeli témák ikonok jelennek meg.
- A [] módban csak az Emberek, az Árnyékos arc, az Egyéb témák és az Egyéb közeli témák ikonok jelennek meg.
- Amikor önkioldóval készít felvételeket, a mozgó, mosolygó, alvó emberek, a mosolygó vagy alvó babák, a mozgó gyerekek és az egyéb mozgó alanyok esetén az ikonok nem jelennek meg.
- A mosolygó vagy az alvó téma és a mozgó gyerekek ikonok nem jelennek meg, kivéve a [] (l. 38, l. 42) felvételi üzemmódban és, ha a [Hg-lámpa javít.] beállítása [Be] opcióra van állítva, és a fényképezőgép automatikusan javítja a képet (l. 48).
- A mozgó gyerekek és mosolygó emberek lehetőség hátsó megvilágítás ikonjai nem jelennek meg, ha a vaku beállítása [].
- A babák (mosolygó és alvó babák is) és a mozgó gyerekek ikonok akkor jelennek meg, ha az [Arcazonosítás] beállítása [Be], és a fényképezőgép regisztrált babák (két évnél fiatalabb) vagy gyerekek (2 és 12 év között) arcát érzékeli (l. 44). A funkció használata előtt ellenőrizze, hogy a dátum és az idő helyesen van-e beállítva (l. 20).



- Próbáljon [P] üzemmódban (l. 73) fényképezni, ha az ikon által jelzett téma nem felel meg a tényleges felvételi követelményeknek, vagy ha nem lehet felvételt készíteni a várt hatással, színnel vagy fényerővel.

Használat előtt

Alapszintű útmutató

Haladó útmutató

A fényképezőgép alapvető használata

Automatikus üzemmód/  
Hibrid auto üzemmód

Egyéb felvételi módok

P üzemmód

Tv, Av, M és C mód

Lejátszási mód

Wi-Fi funkciók

Beállítások menü

Tartozékok

Mellékletek

Tárgymutató



## Sorozatfelvételi témák

Ha a következő (a táblázat bal oldali oszlopában látható) témák ikonja jelenik meg, amikor állóképet készít, a fényképezőgép sorozatfelvételt készít. Ha a következő (a táblázat bal oldali oszlopában látható) témák ikonja jelenik meg, amikor félig lenyomja a exponálógombot, a , vagy ikonok egyike jelenik meg, hogy tájékoztassa, a fényképezőgép sorozatfelvételt készít.

Mosolygó (Babák is)	A fényképezőgép egymás utáni felvételeket készít, majd elemzi a képeket, például az arckifejezések szempontjából, és végül csak a legjobbnak ítéltet menti.
Alvó (Babák is)	Ebben az üzemmódban alvó arcokat fényképezhet több sorozatfelvétel egyesítésével úgy, hogy a fényképezőgép csökkenti a bemozdulás hatását és a zajhatásokat. Az AF segédfény nem világít, a vaku nem villan és a zárkioldó hang sem szólal meg.
Gyerekek	A fényképezőgép három egymás utáni fotót készít minden egyes felvételnél, hogy a mozgó gyerekek közül senki se maradjon le a képről.



- Néhány témánál esetleg nem a várt képek lesznek mentve, és a képek nem a várt módon jelennek meg.
- A fényképezőgép az első felvételhez beállított élességet, világosságát és színt használja.



- Ha csak különálló képeket kíván készíteni, érintse meg a lehetőséget, majd a menüben válassza a és a lehetőséget.

## Képstabilizálás ikonjai

▶ **Állóképek** ▶ **Videók**

Automatikusan alkalmazza a felvétel körülményei között optimális képstabilizálást (Intelligens IS), és a következő ikonok jelennek meg.

	Képstabilizálás állóképekhez (Normál)
	Képstabilizálás állóképekhez, követéses felvételeknél (Követés)*
	Képstabilizálás a szakaszos fényképezőgép-rázkódás és a gyors rázkódások kiküszöbölésére makrófelvételekhez (Hibrid képstabilizálás). Videók esetén megjelenik a  ikon, és a fényképezőgép alkalmazza a  képstabilizálást is.
	Képstabilizálás videókhoz, amely csökkenti a fényképezőgép erős bemozdulásait, például a járás közbeni felvételkészítésnél (Dinamikus)
	Képstabilizálás a fényképezőgép lassú bemozdulásaihoz, például a telefontó használatával rögzített videóknál (Powered funkció)
	Nincs képstabilizálás, mert a fényképezőgép állványra van helyezve, vagy más módon van stabilizálva. Azonban videofelvétel közben megjelenik a  , és a szél okozta és egyéb rezgések kiküszöbölésére bekapcsol a képstabilizálás (Állvány képstabilizálás).

\* Akkor jelenik meg, amikor mozgó témákat követ a fényképezőgéppel. Ha vízszintesen haladó téma mozgását követi, a képstabilizálás csak a fényképezőgép függőleges bemozdulását csökkenti, a vízszintes képstabilizálást leállítja. Ennek megfelelően ha függőlegesen haladó téma mozgását követi, a képstabilizálás csak a fényképezőgép vízszintes bemozdulását csökkenti.



- A képstabilizálás kikapcsolásához az [IS üzemmód] beállításnál adja meg a [KI] értéket ( 52). Ekkor nem jelenik meg IS ikon a kijelzőn.
- módban nem jelenik meg a ikon.

Használat előtt

Alapszintű útmutató

Haladó útmutató

A fényképezőgép alapvető használata

Automatikus üzemmód/  
Hibrid auto üzemmód

Egyéb felvételi módok

P üzemmód

Tv, Av, M és C mód

Lejátszási mód

Wi-Fi funkciók

Beállítások menü

Tartozékok

Mellékletek

Tárgymutató



## A kijelzőn megjelenő keretek

▶ Állóképek ▶ Videók

[AUTO] módban különböző keretek jelennek meg a kijelzőn, amikor a fényképezőgép felismeri a témát, amelyre ráirányította.

- Egy fehér keret jelenik meg a fényképezőgép által fő témának meghatározott téma (vagy arc) körül, és szürke keret jelenik meg a többi felismert arc körül. A keretek bizonyos határokon belül követik a mozgó témákat az élességük megőrzéséhez. Ha azonban a fényképezőgép mozgó témát észlel, csak a fehér keret marad látható a kijelzőn.
- Amikor félig lenyomja a zárkioldó gombot, és a fényképezőgép a téma mozgását észleli, egy kék keret jelenik meg, és a fényképezőgép folyamatosan állítja az élességet és az expozíciót (AF szervó).



- Próbáljon [P] üzemmódban (873) felvételt készíteni, ha nem jelennek meg keretek, ha a keretek nem a kívánt témák körül jelennek meg vagy ha a keretek a háttér, illetve hasonló területek körül jelennek meg.
- Az élességállítást meghatározó témák kiválasztásához érintse meg a kívánt témát a kijelzőn. Megjelenik a [ ] ikon, a fényképezőgép pedig érintéses AF üzemmódba lép (86). A zárkioldó gombot félig lenyomva kék keret jelenik meg, és a fényképezőgép folyamatosan a témára állítja az élességet és a világságot (AF szervó).

## Ismert, kényelmes funkciók

### A téma további nagyítása (Digitális zoom)

▶ Állóképek ▶ Videók

Az optikai zoom számára túl távoli témák fényképezéséhez a digitális zoom használatával körülbelül 12x nagyítás érhető el.

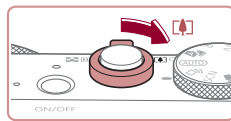

#### 1 Tolja a zoom kart a [ ] irányba.

- Tartsa oldalra nyomva a kart a nagyítás leállításáig.
- A lehető legnagyobb zoomtényező elérésekor (mielőtt a kép észrevehetően szemcsésé válna) leáll a nagyítás, és megjelenik a képernyőn.

#### 2 Tolja a zoom kart ismét a [ ] jel irányába.

- A fényképezőgép még jobban ráközelít a témára.
- (1) a jelenlegi zoomtényező.



- A zoom kar használatakor megjelenik a zoom sáv (amely a zoom helyzetét jelzi). A zoom sáv színe jelzi az élességállítási tartományt.
  - Fehér tartomány: az optikai zoom azon tartománya, ahol a kép nem lesz szemcsézett.
  - Sárga tartomány: a digitális zoom azon tartománya, ahol a kép még nem szembetűnősen szemcsés (ZoomPlus).
  - Kék tartomány: a digitális zoom azon tartománya, ahol a kép már szemcsézett lesz.
- Mivel a kék tartomány nem lesz elérhető egyes képpont-beállításoknál (90), a maximális zoomtényező az 1. lépést követve érhető el.

Használat előtt

Alapszintű útmutató

Haladó útmutató

A fényképezőgép alapvető használata

Automatikus üzemmód/  
Hibrid auto üzemmód

Egyéb felvételi módok

P üzemmód

Tv, Av, M és C mód

Lejátszási mód

Wi-Fi funkciók

Beállítások menü

Tartozékok

Mellékletek

Tárgymutató





- A digitális zoom kikapcsolásához válassza a MENU (📖29) ► [Z] lap ► [Digitális zoom] ► [Ki] lehetőséget.

## ■ Fényképezés előre beállított fókusztávolságok használatával (Zoom léptetése)

► Állóképek ► Videók

Használja az általános, 28 – 84 mm-es fókusztávolság-tartományt (a 35 mm-es fényképezőgépek fogalmainak megfelelően).

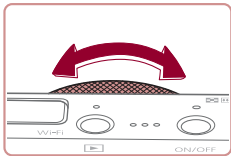

- Ha meg szeretné változtatni a fókusztávolságot a 28 mm-es értékről a 35 mm-es értékre, fordítsa el a [Z] gyűrűt az óramutató járásával ellentétes irányban, amíg kattánót hangot nem hall. A nagyításhoz fordítsa el a [Z] gyűrűt az óramutató járásával ellentétes irányba, a kicsinyítéshez az óramutató járásával megegyező irányba.



- A zoom léptetése nem érhető el videofelvétel közben, még a [Z] tárcsa elfordításával sem.



- A digitális zoom (📖39) használatakor a [Z] gyűrű óramutató járásával ellentétes irányú elforgatása nem változtatja meg a zoomtényezőt. Az óramutató járásával megegyező irányú forgatásával azonban 84 mm-re állíthatja a fókusztávolságot.

## ■ Az önkioldó használata

► Állóképek ► Videók

Az önkioldó használatával időzített felvételeket vagy olyan csoportképeket készíthet, amelyeken saját maga is szerepel. Ekkor a fényképezőgép körülbelül 10 másodperccel a zárkioldó gomb lenyomása után készíti el a képet.

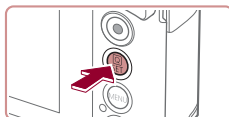

### 1 Adja meg a beállítást.

- Nyomja meg a [Z] gombot, válassza a menü [Z] lehetőségét, majd a [Z] lehetőséget (📖28).
- A beállítás sikeres befejezését a [Z] megjelenése jelzi.

### 2 Készítse el a felvételt.

- Állóképek esetében: Az élesség beállításához nyomja le félig a zárkioldó gombot, majd nyomja le teljesen.
- Videók esetében: Nyomja meg a videó gombot.
- Az önkioldó elindítása után villogni kezd a lámpa, és a fényképezőgép megszólaltatja az önkioldó hangjelzését.
- A villogás és a hangjelzés üteme felgyorsul két másodperccel a felvétel előtt. (A vaku működése esetén a lámpa hosszan világít.)
- Ha a visszaszámlálás elindítása után meg szeretné szakítani az önkioldóval készülő felvételt, nyomja meg a [MENU] gombot.

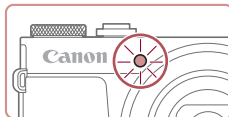

Használat előtt

Alapszintű útmutató

Haladó útmutató

A fényképezőgép alapvető használata

Automatikus üzemmód/  
Hibrid auto üzemmód

Egyéb felvételi módok

P üzemmód

Tv, Av, M és C mód

Lejátszási mód

Wi-Fi funkciók

Beállítások menü

Tartozékok

Mellékletek

Tárgymutató





- Ha vissza szeretné állítani az eredeti beállítást, az 1. lépésben válassza az [↶] lehetőséget.



- A visszazámlálás elindítása után a képernyő megérintésével is megszakíthatja a felvételt.

## Az önkioldó használata a fényképezőgép bemozdulásának megakadályozásához

▶ Állóképek ▶ Videók

Ezzel a beállítással a fényképezőgép kb. két másodperccel a zárkioldó gomb lenyomása után készíti el a képet. Ha a fényképezőgép nem stabil a zárkioldó gomb lenyomásakor, az nem lesz hatással a felvétele.



- „Az önkioldó használata” (📖40) című fejezet 1. pontját követve válassza a [↶] lehetőséget.
- A beállítás sikeres befejezését a [↶] megjelenése jelzi.
- A fénykép elkészítéséhez kövesse „Az önkioldó használata” (📖40) fejezet 2. pontját.

## Az önkioldó testreszabása

▶ Állóképek ▶ Videók

Ezzel a funkcióval beállíthatja a késleltetési időt (0–30 másodperc) és a felvételek számát (1–10 felvétel).

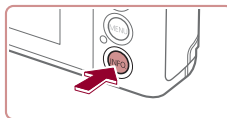

### 1 Válassza a [↶] beállítást.

- „Az önkioldó használata” című fejezet (📖40) 1. lépését követve válassza a [↶] beállítást, majd nyomja meg a [INFO] gombot.

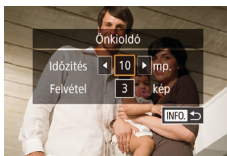

### 2 Adja meg a beállítást.

- Az egyik lehetőség kiválasztásához érintse meg az időzítést vagy a képek számát.
- Az [◀][▶] ikonok megérintésével válasszon egy értéket, majd nyomja meg kétszer a [🔘] gombot.
- A beállítás sikeres befejezését a [↶] megjelenése jelzi.
- A fénykép elkészítéséhez kövesse „Az önkioldó használata” (📖40) fejezet 2. pontját.

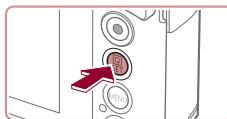

- Az önkioldó használatával rögzített videók esetében, a felvétel a megadott késleltetési idő után kezdődik el, de a képek számának megadásának nincs hatása.



- Ha több felvételt állít be, a fényképezőgép az első felvételhez beállított világosságot és fehéregyensúlyt használja. A felvételek között több időre van szükség, ha a vaku működésbe lép vagy ha nagy mennyiségű felvételt adott meg. A felvételkészítés automatikusan leáll, ha megtelik a memóriakártya.
- Ha két másodpercnél hosszabbra állítja az időzítőt, a lámpa villogása és a hangjelzés felgyorsul a felvétel előtt két másodperccel. (A vaku működése esetén a lámpa hosszan világít.)

Használat előtt

Alapszintű útmutató

Haladó útmutató

A fényképezőgép alapvető használata

Automatikus üzemmód/  
Hibrid auto üzemmód

Egyéb felvételi módok

P üzemmód

Tv, Av, M és C mód

Lejátszási mód

Wi-Fi funkciók

Beállítások menü

Tartozékok

Mellékletek

Tárgymutató



## Fényképezés a kijelző megérintésével (Érintéses kioldás)

▶ Állóképek ▶ Videók

Ezzel a beállítással úgy készíthet felvételt, hogy a zárkioldó gomb megnyomása helyett megérinti a kijelzőt, majd felemeli az ujját. A fényképezőgép a témára állítja az élességet, és automatikusan beállítja a világosságot.



### 1 Kapcsolja be az érintéses kioldás funkciót.

- Érintse meg a [OFF] lehetőséget, és változtassa a [ON] beállításra.

### 2 Készítse el a felvételt.

- Kép készítéséhez érintse meg a képernyőn megjelenő témát.
- A fényképezőgép megszólaltatja a zárkioldási hangjelzését, és elkészíti a felvételt.
- Az érintéses kioldás kikapcsolásához az 1. lépésben válassza a [OFF] lehetőséget.



- A [ON] ikont megérintve akkor is előkészülhet a második felvételre, ha az éppen rögzített kép még a kijelzőn látható.



- Az érintéses kioldás beállításainak megadásához választhatja a MENU (429) ▶ [2] lap ▶ [Érintéses kioldás] lehetőséget is. Az Érintéses kioldás beállítási ikonjának elrejtéséhez állítsa a [Érintéses kioldás ikon] pontot a [KI] lehetőségre.

## Sorozatfelvétel

▶ Állóképek ▶ Videók

[AUTO] módban sorozatfelvétel készítéséhez a zárkioldó gombot tartsa teljesen lenyomva.

A sorozatfelvétel sebességével kapcsolatban bővebben lásd: „Fényképezőgép” (4204).

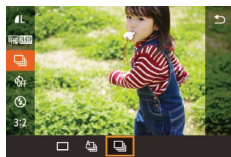
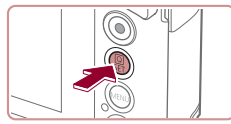

### 1 Adja meg a beállítást.

- Nyomja meg a [ON] gombot, válassza a menü [ON] lehetőségét, majd a [ON] lehetőséget (428).
- A beállítás sikeres befejezését a [ON] megjelenése jelzi.

### 2 Készítse el a felvételt.

- Sorozatfelvétel készítéséhez a zárkioldó gombot tartsa teljesen lenyomva.



- A sorozatfelvétel készítésekor az élesség, az expozíció és a színek pozícióját és szintjét a zárkioldó gomb félig történő lenyomásával rögzítheti.
- Az Önkioldó funkcióval (440) nem használható.
- A felvételi körülményektől, a fényképezőgép beállításaitól és a zoom mértékétől függően rövid ideig szünetelhet vagy lelassulhat a sorozatfelvételek készítése.
- Mivel több felvétel készül, a folyamat lelassulhat.
- Vaku használata esetén lassulhat a fényképezés.
- A Többmezős fehéregyensúly (433) funkció nem használható. Vegye azt is figyelembe, hogy ezek a funkciók nem érhetőek el.
  - [Hg-lámpa javít.] (448)
  - [Pislogásészlelés] (451)
- Érintéses kioldás (442) esetén a fényképezőgép sorozatfelvételt készít, amíg az ujját a kijelzőn tartja. A sorozatfelvétel készítése közben a fényképezőgép az első felvételhez beállított élességet és az expozíciót használja.

Használat előtt

Alapszintű útmutató

Haladó útmutató

A fényképezőgép alapvető használata

Automatikus üzemmód/  
Hibrid auto üzemmód

Egyéb felvételi módok

P üzemmód

Tv, Av, M és C mód

Lejátszási mód

Wi-Fi funkciók

Beállítások menü

Tartozékok

Mellékletek

Tárgymutató



## Kép megjelenítése lejátszás közben

A fényképezőgép csoportként kezeli a sorozatfelvétellel készült képeket, és csak a csoportok elsőként rögzített képei jelennek meg lejátszáskor.

A csoporthoz tartozó képeket a kijelző bal felső sarkában megjelenő

[SET] ikon jelöli.



- Ha töröl egy csoporthoz tartozó képet (📖115), a csoport összes képe törlődik. Ezért legyen körültekintő a képek törlésekor.



- A csoportba foglalt képek egyenként is megtekinthetők (📖110) és a csoportosításuk is megszüntethető (📖110).
- Ha csoporthoz tartozó képet lát el védelemmel (📖113), a csoport valamennyi képe védett lesz.
- A csoportba foglalt képek egyenként is megtekinthetők a Képkeresés (📖107) használatával. Ilyenkor a fényképezőgép átmenetileg megszünteti a képek csoportosítását.
- A csoportba foglalt képeknél nem érhető el a következő műveletek: arcazonosító adatok szerkesztése (📖111), nagyítás (📖112), megjelölés kedvencként (📖118), szerkesztés (📖121), nyomtatás (📖175), egyes képek beállítása nyomtatásra (📖180), valamint hozzáadás fotókönyvhöz (📖181). A fenti műveletek végrehajtása előtt játssza le egyenként a csoportba foglalt képeket (📖110) vagy szüntesse meg a csoportosítást (📖110).

## Az arcazonosítás használata

A fényképezőgép felismeri a korábban regisztrált személyek arcát, és az élességet, a világosságot és a színt ennek megfelelően állítja be fényképezéskor. [AUTO] üzemmódban a fényképezőgép a rögzített születésnapok alapján képes a babákat és gyermekeket is felismerni, majd a felvételkészítés során optimalizálni számukra a beállításokat. Ez a funkció azt is lehetővé teszi, hogy megkeresse a készített képek között azokat, amelyeken regisztrált emberek láthatók (📖108).

## Személyes adatok

- A fényképezőgép elmenti az információkat, például az arcazonosítóval regisztrált arcok képeit (arcadatok) és a személyes adatokat (név, születésnap). Továbbá regisztrált emberek felismerésekor a nevük szerepelni fog az állóképen. Az arcazonosító funkció használatakor legyen körültekintő, amikor megosztja másokkal a fényképezőgépet vagy a képeket, vagy a képek internetes közzététele esetén, ahol sok felhasználónak nyílik alkalmuk megtekinteni azokat.
- Ha egy fényképezőgépet kidob vagy átad egy másik személynek miután arcazonosítót használt, ne felejtse el törölni az összes információt (regisztrált arcok, nevek és születésnapok) a fényképezőgépről (📖147).

Használat előtt

Alapszintű útmutató

Haladó útmutató

A fényképezőgép alapvető használata

Automatikus üzemmód/  
Hibrid auto üzemmód

Egyéb felvételi módok

P üzemmód

Tv, Av, M és C mód

Lejátszási mód

Wi-Fi funkciók

Beállítások menü

Tartozékok

Mellékletek

Tárgymutató



## Az arcaazonosító adatok regisztrálása

Legfeljebb 12 ember adatait (arcadatok, nevek és születésnapok) regisztrálhatja az arcaazonosításhoz.

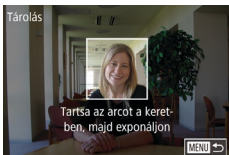
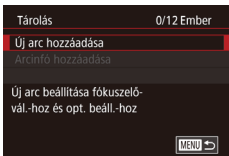
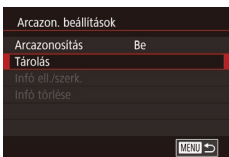
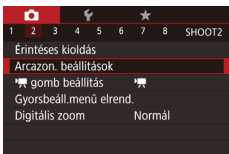

### 1 Jelenítse meg a beállítási képernyőt.

- Nyomja meg a [MENU] gombot, válassza a [OK] lap [Arcazon. beállítások] pontját, majd nyomja meg a [OK] gombot.

- Érintéssel válassza ki a [Tárolás] lehetőséget, majd nyomja meg a [OK] gombot.

- Válassza ki a [Új arc hozzáadása] lehetőséget, majd nyomja meg a [OK] gombot.

### 2 Regisztrálja az arcadatokat.

- Irányítsa a fényképezőgépet úgy, hogy a regisztrálni kívánt személy arca a képernyő közepén látható szürke kereten belül legyen.
- A személy arcán megjelenő fehér keret az arc felismerését jelzi. Ellenőrizze, hogy megjelent-e egy fehér keret az arcon, majd készítse el a felvételt.
- Ha a fényképezőgép nem ismeri fel az arcot, nem tud arcadatokat regisztrálni.

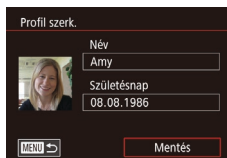
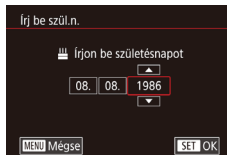
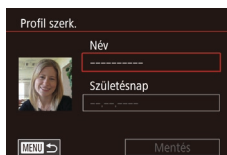
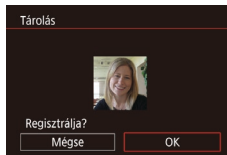

- A [Regisztrálja?] kérdés megjelenése után érintse meg az [OK] lehetőséget.
- Megjelenik a [Profil szerk.] képernyő.

### 3 Regisztrálja a személy nevét és születésnapját.

- A billentyűzet megnyitásához érintse meg a név mezőjét, majd írja be a nevet [OK] (30).
- A születésnap regisztrálásához a [Profil szerk.] képernyőn érintse meg a születésnap szövegdobozt.
- A kiválasztáshoz érintse meg a kívánt beállítást.
- A [▲] [▼] gombok megérintésével állítsa be a dátumot.
- Amikor elkészült, nyomja meg a [OK] gombot.

### 4 Mentse a beállításokat.

- Érintse meg a [Mentés] lehetőséget.
- Az üzenet megjelenése után érintse meg az [Igen] lehetőséget.

### 5 Folytassa az arcaazonosító adatok regisztrálását.

- Ismétlje meg a 2. lépést legfeljebb 4 további arcaazonosító adat (arkifejezés vagy felvételi szög) regisztrálásához.

Használat előtt

Alapszintű útmutató

Haladó útmutató

A fényképezőgép alapvető használata

Automatikus üzemmód/  
Hibrid auto üzemmód

Egyéb felvételi módok

P üzemmód

Tv, Av, M és C mód

Lejátszási mód

Wi-Fi funkciók

Beállítások menü

Tartozékok

Mellékletek

Tárgymutató



- A regisztrált arcok könnyebben felismerhetők, ha többféle arcazonosító adatot ad meg. Egy szemből készült felvétel mellett rögzítsen egy kissé oldalról készültet, egy mosolygósat, illetve egy-egy kültérit és beltérit.



- A vaku nem lép működésbe a 2. lépés végrehajtásakor.
- Ha a 3. lépésben nem rögzít születésnapot, a Babák és a Gyermek ikon (👶37) nem fog megjelenni [AUTO] üzemmódban.



- Felülírhatja a regisztrált arcazonosító adatokat, illetve további arcazonosító adatot is felvehet, ha még nem használta ki mind az 5 lehetséges helyet (👤44).

## Felvétel készítése

A fényképezőgép a korábban regisztrált személyeket érzékeli fő témaként, és az élességet, a világosságot és a színt ennek megfelelően optimalizálja fényképezéskor.



- Amikor a fényképezőgépet a kívánt személyekre irányítja, legfeljebb 3 regisztrált ember neve jelenik meg, akiket a fényképezőgép felismert.
- Készítse el a felvételt.
- A megjelenő neveket a fényképezőgép az állóképen rögzíti. Ha a fényképezőgép felismeri az embereket, a neveket (legfeljebb 5 emberét) akkor is rögzíti a képen, ha a nevük nem jelenik meg.



- Előfordulhat, hogy a fényképezőgép regisztrált emberként ismer fel olyan arcokat, amelyek hasonló jellegzetességekkel rendelkeznek.



- Előfordulhat, hogy a regisztrált emberek felismerése nem megfelelő, ha a készített kép vagy jelenet jelentősen eltér a regisztrált arcazonosító adatoktól.
- Ha a fényképezőgép nem vagy nehezen ismer fel egy regisztrált arcot, írja felül a regisztrált adatokat új arcazonosító adatokkal. A regisztrált arcok könnyebben felismerhetők, ha az arcazonosító adatokat közvetlenül a fényképezés előtt regisztrálja.
- Ha a fényképezőgép egy személyt hibásan egy másik személyként ismer fel, és folytatja a fényképezést, a lejátszás során még szerkesztheti vagy törölheti a képhez rögzített nevet (👤111).
- Mivel a babák és a gyerekek arca a növekedés során gyorsan változik, arcazonosító adataikat rendszeresen frissíteni kell (👤44).
- A neveket a fényképezőgép akkor is rögzíti, ha a „A megjelenített információk kiválasztása” (👤99) résznél kitörli a [Felvételi info] négyzet jelölését, hogy a nevek ne látszanak.
- Ha nem szeretné, hogy a fényképezőgép neveket rögzítsen az állóképekhez, válassza az [Arcazon. beállítások] lehetőséget a [📷2] lapon, majd az [Arcazonosítás] pontot és a [Ki] értéket.
- A képeken tárolt neveket a lejátszás képernyőn (az egyszerű információs nézetben) ellenőrizheti (👤105).
- [📷3] módban a nevek nem jelennek meg a felvételkészítési képernyőn, de a fényképezőgép rögzíti őket az állóképeken.
- A sorozatfelvételnél rögzített nevek (👤42) az első képnek megfelelő helyen maradnak még abban az esetben is, ha a téma elmozdul.

## A regisztrált adatok ellenőrzése és szerkesztése

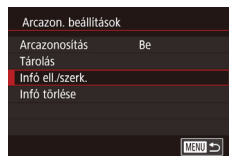

### 1 Jelenítse meg az [Infó ell./szerk.] képernyőt.

- „Az arcazonosító adatok regisztrálása” című fejezet (👤44) 1. lépését követve válassza ki az [Infó ell./szerk.] lehetőséget.

Használat előtt

Alapszintű útmutató

Haladó útmutató

A fényképezőgép alapvető használata

Automatikus üzemmód/  
Hibrid auto üzemmód

Egyéb felvételi módok

P üzemmód

Tv, Av, M és C mód

Lejátszási mód

Wi-Fi funkciók

Beállítások menü

Tartozékok

Mellékletek

Tárgymutató



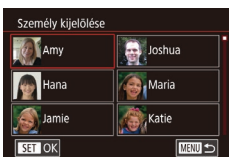

## 2 Válassza ki azt a személyt, akinek az információit ellenőrizni vagy szerkeszteni kívánja.

- Érintse meg annak a személynek a képét, akinek az adatait ellenőrizni vagy szerkeszteni kívánja.

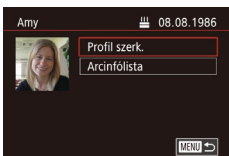

## 3 Végezze el a kívánt ellenőrzést vagy módosításokat.

- Név, illetve születésnap ellenőrzéséhez érintse meg a [Profil szerk.] lehetőséget. A megjelenő képernyőn „Az arcazonosító adatok regisztrálása” című fejezet (📖44) 3. pontjában leírtak szerint szerkesztheti a nevet és a születésnapot.
- Az arcadatok ellenőrzéséhez érintse meg az [Arcinfólista] lehetőséget. Az arcadatok törléséhez a megjelenő képernyőn érintse meg a [Törlés] lehetőséget, majd érintse meg a törölni kívánt arcadatokat. A [Törli?] kérdés megjelenése után válassza az [OK] lehetőséget.



- Ha meg is változtatja a neveket a [Profil szerk.] lehetőséggel, a korábban készült képekhez rögzített nevek nem változnak meg.

## Arcazonosító adatok felülírása és felvétele

Az arcazonosító adatokat felülírhatja új adatokkal. Az arcazonosító adatokat rendszeresen frissíteni kell, különösen a babáknál és a gyerekeknél, mivel az arcuk a növekedés során gyorsan változik. Felvehet arcazonosító adatokat is, ha még nem használta ki mind az 5 lehetséges helyet.

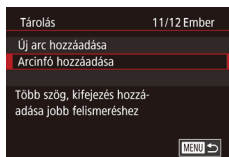

## 1 Lépjen az [Arcinfó hozzáadása] képernyőre.

- „Az arcazonosító adatok regisztrálása” című fejezet (📖44) 1. lépését követve válassza ki az [Arcinfó hozzáadása] lehetőséget.

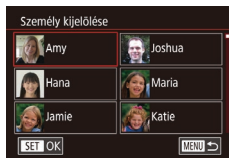

## 2 Válassza ki a személyt, akinek az arcadatait felül szeretné írni.

- Érintse meg annak a személynek a nevét, akinek az arcazonosító adatait felül szeretné írni.
- Üzenet jelenik meg, ha már öt arcadatot regisztrált. Érintse meg az [OK] lehetőséget.
- Ha ötnél kevesebb arcadatot regisztrált, további adatok felvételéhez kövesse a 4. lépést.



## 3 Válassza ki a felülírni kívánt arcadatot.

- Érintse meg a felülírni kívánt arcadatot.

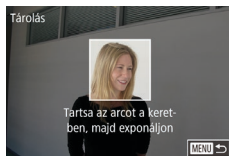

## 4 Regisztrálja az arcadatokat.

- „Az arcazonosító adatok regisztrálása” című fejezet (📖44) 2. lépése szerint készítse el a felvételt, majd regisztrálja az új arcadatokat.
- A regisztrált arcok könnyebben felismerhetők, ha többféle arcazonosító adatot ad meg. Egy szemből készült felvétel mellett rögzítsen egy kissé oldalról készültet, egy mosolygósat, illetve egy-egy kültérit és beltérit.

Használat előtt

Alapszintű útmutató

Haladó útmutató

A fényképezőgép alapvető használata

Automatikus üzemmód/  
Hibrid auto üzemmód

Egyéb felvételi módok

P üzemmód

Tv, Av, M és C mód

Lejátszási mód

Wi-Fi funkciók

Beállítások menü

Tartozékok

Mellékletek

Tárgymutató





- Nem tud arcazonosító adatokat felvenni, ha mind az 5 lehetséges helyet kihasználta. A fenti lépésekkel írja felül az arcazonosító adatokat.
- A fenti lépések követésével regisztrálhat új arcazonosító adatokat, ha még van legalább egy lehetséges hely, felülről azonban nem tud arcazonosító adatokat. Az arcinformáció felülírása helyett először törölje a szükségtelen meglévő információkat (📖45), majd szükség szerint végezze el az új arcinformációk rögzítését (📖44).

## A regisztrált adatok törlése

Az Arcazonosítás funkcióval regisztrált információk (arcadatok, nevek és születésnapok) törölhetők. Azonban a korábban készített képekben tárolt nevek nem fognak törölni.

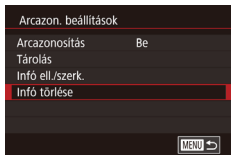

### 1 Lépjen az [Infó törlése] képernyőre.

- Kövesse „Az arcazonosító adatok regisztrálása” című fejezet (📖44) 1. lépését, és válassza az [Infó törlése] lehetőséget.

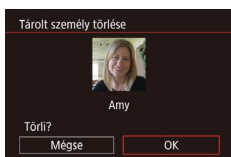

### 2 Válassza ki azt a személyt, akinek az információit törölni kívánja.

- Érintse meg a törölni kívánt személy nevét.
- A [Törli?] kérdés megjelenése után válassza az [OK] lehetőséget.



- Ha kitörli egy regisztrált személy adatait, már nem tudja megjeleníteni a nevét (📖107), felülről az adatait (📖111) vagy megkeresni azokat a fényképeket, amelyeken látható (📖108).



- Lehetőség van a név kitörlésére is a képadatokból (📖111).

## Funkciók a képek testreszabásához

### A képarány módosítása

▶ **Állóképek** ▶ Videók

A képarányt (a képek szélességének és magasságának arányát) a következőképpen változtathatja meg.

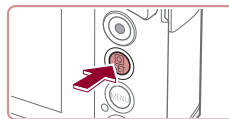

- Nyomja meg a [📐] gombot, válassza a menü [3:2] pontját, majd adja meg a kívánt beállítást (📖28).
- A beállítás megadását követően a kijelző képaránya megváltozik.
- Ha vissza szeretné állítani az eredeti beállítást, hajtja végre újból a fenti műveletet a [3:2] lehetőség kiválasztásával.

16:9	Széles képernyős HD TV-készülékeken vagy hasonló megjelenítőszközökön megjelenített képekhez.
3:2	A fényképezőgép kijelzőjének méretarányával megegyező képarány. A 35 mm-es filmekkel azonos képarány, a képek 130 x 180 mm-es vagy képeslap méretű nyomtatásához.
4:3	Normál felbontású TV-készülékeken vagy hasonló megjelenítőszközökön megjelenített képekhez. A 90 x 130 mm-es vagy A méretű képek nyomtatásához is használható.
1:1	Négyzet alakú képarány.



- [📐] módban nem érhető el.
- Ugyanez a beállítás a MENU (📖29) ▶ [📷1] lap ▶ [Állóképek képdaláránya] menüpont kiválasztásával is konfigurálható.

Használat előtt

Alapszintű útmutató

Haladó útmutató

A fényképezőgép alapvető használata

Automatikus üzemmód/  
Hibrid auto üzemmód

Egyéb felvételi módok

P üzemmód

Tv, Av, M és C mód

Lejátszási mód

Wi-Fi funkciók

Beállítások menü

Tartozékok

Mellékletek

Tárgymutató



## A képminőség megváltoztatása

▶ Állóképek ▶ Videók

A képminőség 4 szintje közül választhat. Tekintse át, hogy a memóriakártyákon hány különböző típusú kép fér el: „A készíthető felvételek száma különféle memóriakártyák esetén” (205).

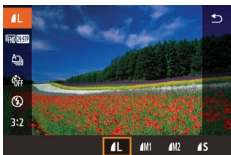

- Nyomja meg a gombot, válassza a menü pontját, majd adja meg a kívánt beállítást (28).
- Megjelenik a választott beállítás.
- Ha vissza szeretné állítani az eredeti beállítást, hajtja végre újból a fenti műveletet a lehetőség kiválasztásával.

A képminőség kiválasztása a papírméret alapján (3:2 képarányú képeknél)

	A2 (420 x 594 mm)
	A3 – A5 (297 x 420 – 148 x 210 mm)
	90 x 130 mm, 130 x 180 mm, Képeslap
	E-mailhez és hasonló célokra



- módban nem érhető el.
- A képminőséget a MENU (29) ▶ 1 lap ▶ [Képminőség] (90) lehetőségen keresztül is megváltoztathatja.

## A higanylámpák okozta zölde területek kijavitása a képeken

▶ Állóképek ▶ Videók

[AUTO] módban az esti körülmények között készült felvételeken a higanylámpával megvilágított témák vagy a hátterek zölde árnyalattal jelenhetnek meg. Ez a zölde árnyalat automatikusan helyesbíthető felvételkészítés közben a több terület alapján történő fehéregyensúly-beállítás használatával.

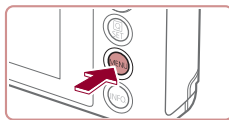

- Nyomja meg a [MENU] gombot, a lapon válassza ki a [Hg-lámpa javít.] beállítást, és válassza a [Be] értéket (29).
- A beállítás sikeres befejezését a megjelenése jelzi.
- Ha vissza szeretné állítani az eredeti beállítást, hajtja végre újból a fenti műveletet a [Ki] lehetőség kiválasztásával.



- Miután befejezte a higanylámpával megvilágított témák fényképezését, ne felejtse el [Ki] értékre visszaállítani a [Hg-lámpa javít.] beállítást. Ellenkező esetben a fényképezőgép az olyan zöld árnyalatokat is kijavíthatja, amelyeket nem higanylámpa okozott.



- Készítsen pár próbafelvételt, amivel megbizonyosodhat arról, hogy a várt eredményt kapja.
- Sorozatfelvétel (42) közben ennek a beállításnak az értéke [Ki], és ez nem változtatható.

Használat előtt

Alapszintű útmutató

Haladó útmutató

A fényképezőgép alapvető használata

Automatikus üzemmód/  
Hibrid auto üzemmód

Egyéb felvételi módok

P üzemmód

Tv, Av, M és C mód

Lejátszási mód

Wi-Fi funkciók

Beállítások menü

Tartozékok

Mellékletek

Tárgymutató







## A videók képminőségének megváltoztatása

▶ Állóképek ▶ Videók

Állítsa be a videó képminőségét (képméret és képfrekvencia).

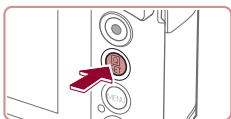





A képfrekvencia azt jelzi, hány keret kerül felvétellel másodpercenként, ennek meghatározása automatikusan történik az NTSC vagy PAL beállítások alapján (📖160). Tekintse át, hogy a memóriakártyákon összesen milyen hosszú videók rögzíthetők a különböző képminőségi beállítások esetén: „A készíthető felvételek száma különféle memóriakártyák esetén” (📖206).



- Nyomja meg a  gombot, válassza a videó minősége menüpontot, majd válassza ki a kívánt lehetőséget (📖28).
- Megjelenik a választott beállítás.









## NTSC videó estén

Képminőség	Rögzített képpontok száma	Képssebesség	Részletek
 59.94P*	1920 x 1080	59,94 kép/mp	Teljes nagyfelbontású (Full HD) videofelvételek készítéséhez. A  a videókat egyenletesebb mozgással rögzíti.
 29.97P	1920 x 1080	29,97 kép/mp	
 23.98P	1920 x 1080	23,98 kép/mp	
 29.97P	1280 x 720	29,97 kép/mp	Nagyfelbontású (HD) videofelvételek készítéséhez.
 29.97P	640 x 480	29,97 kép/mp	Normál minőségű videofelvételek készítéséhez.

\*  vagy  üzemmódban érhető el.

## PAL videó estén

Képminőség	Rögzített képpontok száma	Képssebesség	Részletek
 50.00P*	1920 x 1080	50,00 kép/mp	Teljes nagyfelbontású (Full HD) videofelvételek készítéséhez.
 25.00P	1920 x 1080	25,00 kép/mp	
 25.00P	1280 x 720	25,00 kép/mp	Nagyfelbontású (HD) videofelvételek készítéséhez.
 25.00P	640 x 480	25,00 kép/mp	Normál minőségű videofelvételek készítéséhez.

\*  vagy  üzemmódban érhető el.

Használat előtt

Alapszintű útmutató

Haladó útmutató

A fényképezőgép alapvető használata

Automatikus üzemmód/  
Hibrid auto üzemmód

Egyéb felvételi módok

P üzemmód

Tv, Av, M és C mód

Lejátszási mód

Wi-Fi funkciók

Beállítások menü

Tartozékok

Mellékletek

Tárgymutató





- Előfordulhat, hogy a [FHD 59.94P] vagy a [FHD 50.00P] üzemmódban végzett ismételt felvételkedzés után ideiglenesen nem érhető el az ugyanolyan minőségű videofelvétel (még akkor sem, ha megnyomja a videó gombot), amíg le nem hűl a fényképezőgép. Ha inkább a [FHD 29.97P] vagy a [FHD 25.00P] üzemmódban szeretné folytatni a felvételkedzést, érintse meg a figyelmeztetés megjelenése után az [Igen] lehetőséget. Ellenkező esetben, kapcsolja ki a fényképezőgépet, és a felvételkedzés folytatása előtt várjon egy ideig, amíg le nem hűl.



- A fekete sávok (ezek a [VGA 29.97P] és a [VGA 25.00P] üzemmódban a kijelző jobb és bal oldalán, a [FHD 59.94P], a [FHD 29.97P], a [FHD 23.98P], a [FHD 29.97P], a [FHD 50.00P], a [FHD 25.00P] és a [FHD 25.00P] üzemmód esetén a kijelző felső és alsó szélén jelennek meg) a nem rögzített képterületeket jelzik.
- Ugyanez a beállítás a MENU (29) ► [8] lap ► [Videó minősége] menüpont kiválasztásával is konfigurálható.

## Hasznos felvételi funkciók

### Az elektronikus szintjelző használata

► Állóképek ► Videók

A kijelzőn megjeleníthető elektronikus szintjelző segítségével állíthatja be a fényképezőgép helyzetét a felvételek elkészítésekor.

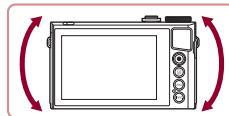
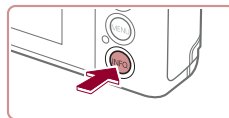

#### 1 Jelenítse meg az elektronikus szintjelzőt.

- Nyomja meg a [INFO.] gombot az elektronikus szintjelző megjelenítéséhez.

#### 2 Ha szükséges, állítsa szintbe a fényképezőgépet.

- Állítsa szintbe a fényképezőgépet, amit az elektronikus szintjelző középső részének zöldre váltása jelez.

Használat előtt

Alapszintű útmutató

Haladó útmutató

A fényképezőgép alapvető használata

Automatikus üzemmód/  
Hibrid auto üzemmód

Egyéb felvételi módok

P üzemmód

Tv, Av, M és C mód

Lejátszási mód

Wi-Fi funkciók

Beállítások menü

Tartozékok

Mellékletek

Tárgymutató





- Ha az elektronikus szintjelző nem jelenik meg az 1. lépésben, akkor nyomja meg a [MENU] gombot, és ellenőrizze az [1] lap ► [Felvétélkészítési adatok kijelzése] beállítását.
- Ha túlságosan előre vagy hátra dönti a fényképezőgépet, az elektronikus szintjelző szürkére vált, és nem használható a fényképezőgép szintbeállítására.
- Az elektronikus szintjelző videók felvétele közben nem jelenik meg.
- Amikor függőlegesen tartja a fényképezőgépet, az elektronikus szintjelző automatikusan frissíti a tájolását, hogy megfeleljen a fényképezőgép tájolásának.
- Kalibrálja az elektronikus szintjelzőt, ha úgy tűnik, nem segít a fényképezőgép szintbeállításában (161).
- [AF] módban nem érhető el.

## Az élességállítás helyének nagyítása

▶ Állóképek ▶ Videók

Az élesség ellenőrzéséhez nyomja le félig a zárkioldó gombot, ekkor a fényképezőgép felnagyítja az AF keretben lévő képrészt.

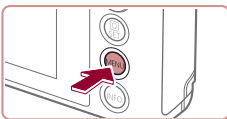

### 1 Adja meg a beállítást.

- Nyomja meg a [MENU] gombot, a [3] lapon válassza az [AF pont zoom] pontot, és válassza a [Be] értéket (29).

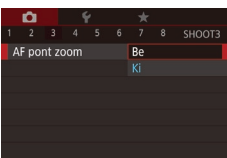

### 2 Ellenőrizze az élességet.

- Nyomja le félig a zárkioldó gombot. A fő témaként észlelt arc most nagyítva jelenik meg.



- Ha vissza szeretné állítani az eredeti beállítást, válassza az 1. lépésben a [Ki] lehetőséget.
- Az élességállítás helyét nem nagyítja fel a fényképezőgép a következő esetekben a zárkioldó gomb félig történő lenyomásakor.
  - Ha nem észlelhető arc, ha az illető túl közel van ahhoz, hogy az arca megjeleníthető legyen a kijelzőn, vagy ha a fényképezőgép mozgó témát észlel
  - A digitális zoom használata során (39)
- [AF] módban nem érhető el.

## Csukott szemek ellenőrzése

▶ Állóképek ▶ Videók

Amikor a fényképezőgép azt észleli, hogy valaki becsukja a szemét a képen, megjelenik a [2] jel.



### 1 Adja meg a beállítást.

- Nyomja meg a [MENU] gombot, a [7] lapon válassza a [Pislogásészlelés] beállítást, és válassza a [Be] értéket (29).

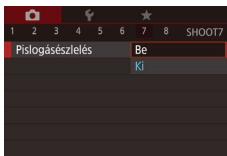

### 2 Készítse el a felvételt.

- Amikor a fényképezőgép azt észleli, hogy valaki becsukja a szemét a képen, villogni kezd a [2] jel.
- Ha vissza szeretné állítani az eredeti beállítást, válassza az 1. lépésben a [Ki] lehetőséget.

Használat előtt

Alapszintű útmutató

Haladó útmutató

A fényképezőgép alapvető használata

Automatikus üzemmód/  
Hibrid auto üzemmód

Egyéb felvételi módok

P üzemmód

Tv, Av, M és C mód

Lejátszási mód

Wi-Fi funkciók

Beállítások menü

Tartozékok

Mellékletek

Tárgymutató





- Ha több felvételt adott meg [C] üzemmódban, ez a funkció csak az utolsó felvételnél lesz elérhető.
- Ha az [Időkijelzés] beállításnál [2 mp.], [4 mp.] vagy [8 mp.] lehetőséget választott, illetve a [Megtart] lehetőséget választotta, egy keret jelenik meg a csukott szemű emberek körül (54).
- Ez a funkció nem használható sorozatfelvétel esetén [A] üzemmódban (38).
- Ez a funkció sorozatfelvétel üzemmódban (42) nem használható.

## Az automatikus szintbeállítás kikapcsolása

▶ Állóképek ▶ Videók

Normál esetben az automatikus szintbeállításnak köszönhetően a videók egyenesek. A funkció kikapcsolásához válassza a [Tilt] lehetőséget.

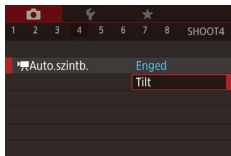

- Nyomja meg a [MENU] gombot, a [4] lapon válassza a [Auto.szintb.] menüpontot, majd nyomja meg a [Tilt] gombot (29).
- Válassza a [Tilt] lehetőséget (29).



- Miután a videorögzítés elindul a képmegjelenítési terület összeszűkül és a témák kinagyításra kerülnek (53).

## Az IS üzemmód beállításainak módosítása

### A képstabilizálás kikapcsolása

▶ Állóképek ▶ Videók

Ha a fényképezőgép rögzítve van (például mikor állványt használ), állítsa a képstabilizálást a [Ki] értékre, hogy kikapcsolja azt.

#### 1 Jelenítse meg a beállítási képernyőt.

- Nyomja meg a [MENU] gombot, a [4] lapon válassza a [IS beállításai] menüpontot, majd nyomja meg a [Tilt] gombot (29).

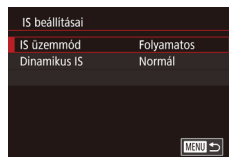

#### 2 Adja meg a beállítást.

- Érintse meg az [IS üzemmód] pontot, majd válasszon egy lehetőséget (29).

Folyamatos	Automatikusan alkalmazza a felvétel körülményei között optimális képstabilizálást (Intelligens IS) (38).
Ki	Kikapcsolja a képstabilizálást.

Használat előtt

Alapszintű útmutató

Haladó útmutató

A fényképezőgép alapvető használata

Automatikus üzemmód/  
Hibrid auto üzemmód

Egyéb felvételi módok

P üzemmód

Tv, Av, M és C mód

Lejátszási mód

Wi-Fi funkciók

Beállítások menü

Tartozékok

Mellékletek

Tárgymutató



## Videók felvétele úgy, hogy a témák azonos méretben jelenjenek meg felvétel előtt

▶ Állóképek ▶ Videók

Normál körülmények között, ha a videorögzítés elindul a képmegjelenítési terület megváltozik és a témák kinagyításra kerülnek, hogy a kép egyenletes és az erős fényképezőgép-rázkódás okozta torzítás javítható legyen.

Ha a felvét elkészítés előtt látható méretben szeretné a témát videóra rögzíteni, csökkentheti a képstabilizálást és kikapcsolhatja az Automatikus szintbeállítást.

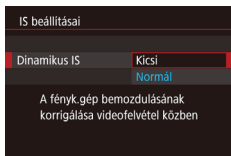

- Állítsa az [Auto.szintb.] pontot [Tilt] értékre a „Az automatikus szintbeállítás kikapcsolása” (52) részben leírtaknak megfelelően.
- A „A képstabilizálás kikapcsolása” (52) 1. lépését követve nyissa meg az [IS beállításai] képernyőt.
- Válassza a [Dinamikus IS] pontot, majd a [Kicsi] lehetőséget (29).



- Az [IS üzemmód] értékét is beállíthatja [Ki]-re, hogy a rögzített méret a felvét elkészítés előtt látható legyen.
- A [Dinamikus IS] funkció nem érhető el, ha az [IS üzemmód] [Ki] lehetőségre van állítva (52).
- Csak a [Normál] lehetőség érhető el, ha a videó minősége [29.97P] (NTSC) vagy [25.00P] (PAL).

## A fényképezőgép működésének tesztelésének szabása

A felvételi funkciókat a menüképernyő [3] lapján szabhatja tesztelésre a következők szerint.

A menü funkcióinak leírását lásd: „A menüképernyő használata” (29).

### Az AF-segédfény villanásának kikapcsolása

▶ Állóképek ▶ Videók

Kikapcsolhatja az élességállítás segítségével felvillanó lámpát, amely akkor lép működésbe, ha gyenge fényviszonyok mellett nyomja le félig a zárkioldó gombot.

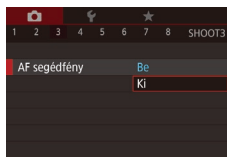

- Nyomja meg a [MENU] gombot, a [3] lapon válassza az [AF segédfény] beállítást, és válassza a [Ki] értéket.
- Ha vissza szeretné állítani az eredeti beállítást, hajtja végre újból a fenti műveletet a [Be] lehetőség kiválasztásával.

### A vörösszem-hatást csökkentő lámpa kigyulladásának megakadályozása

▶ Állóképek ▶ Videók

Kikapcsolhatja a vörösszemhatás-csökkentő lámpát, amely akkor világít, ha sötét környezetben készíti felvételt a vaku használata mellett.

#### 1 Jelenítse meg a [Vaku beállításai] képernyőt.

- Nyomja meg a [MENU] gombot, válassza a [5] lap [Vaku beállításai] pontját, majd nyomja meg a [3] gombot.

Használat előtt

Alapszintű útmutató

Haladó útmutató

A fényképezőgép alapvető használata

Automatikus üzemmód/  
Hibrid auto üzemmód

Egyéb felvételi módok

P üzemmód

Tv, Av, M és C mód

Lejátszási mód

Wi-Fi funkciók

Beállítások menü

Tartozékok

Mellékletek

Tárgymutató





## 2 Adja meg a beállítást.

- Válassza a [Vö.sz.-lámpa] beállítást, és válassza a [Ki] értéket.
- Ha vissza szeretné állítani az eredeti beállítást, hajtsa végre újból a fenti műveletet a [Be] lehetőség kiválasztásával.

## A fényképezés után látható kép megjelenítési módjának módosítása

▶ Állóképek ▶ Videók

Módosíthatja, hogy a képek milyen hosszan jelennek meg, és hogy milyen információk jelennek meg közvetlenül a fényképezés után.

## A fényképezés után látható kép megjelenítési idejének módosítása

### 1 Lépjön a [Képmegtekintés rögzítés után] képernyőre.

- Nyomja meg a [MENU] gombot, válassza a [OK] lap [Képmegtekintés rögzítés után] pontját, majd nyomja meg a [OK] gombot.

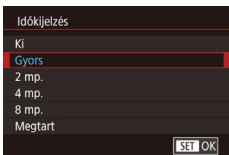

### 2 Adja meg a beállítást.

- Válassza ki az [Időkijelzés] pontot, majd a kívánt beállítást.
- Ha vissza szeretné állítani az eredeti beállítást, hajtsa végre újból a fenti műveletet a [Gyors] lehetőség kiválasztásával.

Gyors	A képeket csak annyi ideig jeleníti meg, amíg a fényképezőgép felkészül az újabb felvétel készítésére.
2 mp., 4 mp., 8 mp.	A képek megjelenítése a megadott ideig. A zárkiodó gombot újból félig megnyomva a kép megjelenítése közben is készíthető újabb felvétel.
Megtart	A képek addig láthatók, amíg le nem nyomja félig a zárkiodó gombot.
Ki	Fényképezés után nem jelenik meg a kép.

## A fényképezés után megjelenő képernyő módosítása

A felvételek elkészítése után látható képek megjelenítési módját a következőképpen változtathatja meg.

### 1 Állítsa az [Időkijelzés] beállítást [2 mp.], [4 mp.], [8 mp.] vagy [Megtart] értékre (📖54).

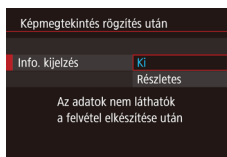

### 2 Adja meg a beállítást.

- Válassza ki az [Info. kijelzés] pontot, majd a kívánt beállítást.
- Ha vissza szeretné állítani az eredeti beállítást, hajtsa végre újból a fenti műveletet a [Ki] lehetőség kiválasztásával.

Ki	Csak a kép jelenik meg.
Részletes	A felvételi információk jelennek meg (📖189).



- Ha az [Időkijelzés] (📖54) értéke [Ki] vagy [Gyors], az [Info. kijelzés] értéke [Ki] lesz, és nem módosítható.
- A [INFO.] gomb megnyomásával a megjelenített információk átválthatók, miközben a kép a fényképezés után még látható. Fontos, hogy az [Info. kijelzés] beállítása nem módosul.

Használat előtt

Alapszintű útmutató

Haladó útmutató

A fényképezőgép alapvető használata

Automatikus üzemmód/  
Hibrid auto üzemmód

Egyéb felvételi módok

P üzemmód

Tv, Av, M és C mód

Lejátszási mód

Wi-Fi funkciók

Beállítások menü

Tartozékok

Mellékletek

Tárgymutató



## Egyéb felvételi módok

Hatékonyabban fényképezhet különféle témákat, és egyedi képhatásokkal különlegessé tett vagy speciális funkciókkal rögzített képeket készíthet

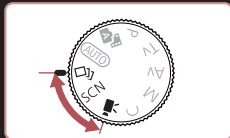

## Az effektusok automatikus alkalmazása (Kreatív képkészítés)

▶ Állóképek ▶ Videók

### Különböző képek készítése a felvételekből

A fényképezőgép felismeri a témát és a felvételi körülményeket, és automatikusan kiválasztja a téma hangsúlyozásához szükséges speciális hatásokat és beállítja a képet. Minden felvétel során hat állókép készül. Több állóképet készíthet effektusokkal, a fényképezőgép által megadott beállításokkal.

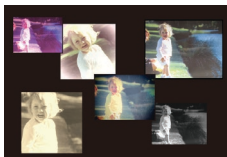
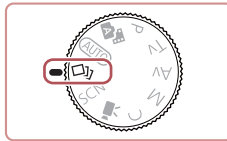

#### 1 Válassza az [SCN] üzemmódot.

- Állítsa a módválasztó tárcsát [SCN] állásba.

#### 2 Készítse el a felvételt.

- Nyomja le teljesen a zárkioldó gombot. A fényképezéskor a zárhang háromszor hangzik fel.
- Először megjelenik a hat kép egymás után, majd egyszerre két másodpercen keresztül.
- Ahhoz, hogy a megjelenített képek láthatóak maradjanak amíg nem nyomja le félig a zárkioldó gombot vagy nyomja meg a [MENU] gombot, nyomja meg a [OK] gombot, amikor megjelennek a képek. Kiválaszthat egy képet a teljes képernyős megjelenítésre, ha megérinti a képet, majd megnyomja a [OK] gombot.
- Nyomja meg a [MENU] gombot az eredeti képernyőhöz való visszatéréshez.

Használat előtt

Alapszintű útmutató

Haladó útmutató

A fényképezőgép alapvető használata

Automatikus üzemmód/  
Hibrid auto üzemmód

Egyéb felvételi módok

P üzemmód

Tv, Av, M és C mód

Lejátszási mód

Wi-Fi funkciók

Beállítások menü

Tartozékok

Mellékletek

Tárgymutató





- Vaku használata esetén a felvétel elkészítése időbe telik, tartsa a fényképezőgépet stabilan, amíg nem hallja háromszor az expozíciós hangot.
- A hat kép kezelése egyszerre, egy csoportban történik (110).
- A hat kép egyidejű megjelenítése a 2. lépésében leírtak szerint csak közvetlenül a fényképezés után lehetséges.

## Effektusok kiválasztása

A [ ] üzemmódban rögzített képekhez effektusokat választhat.



- A [ ] üzemmód beállítása után fordítsa el a [ ] gyűrűt a kívánt effektus kiválasztásához.

Automatikus	Minden effekt
Retro	A képek régi fényképekhez hasonlítanak
Egyszínű	A képek egyetlen színnel készülnek
Speciális	Feltűnő, jellegzetes kinézetű képek
Természetes	Lágyabb, természetes kinézetű képek

## Videók felvétele változatos effektusokkal

Hagyja, hogy a videók felvétele közben a fényképezőgép határozza meg a témákat, és az olyan szűrők és effektusok hozzáadása, mint például a lassított vagy gyorsított lejátszás automatikusan megtörténik. Miután felvett néhány videót, legfeljebb négy automatikus kombinációjából létrejön egy 15–25 másodperces Kreatív képkészítési videó. Vegye figyelembe, hogy ebben a módban a fényképezőgép nem rögzít hangot.

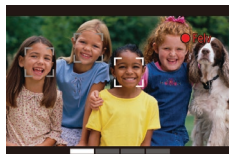

### 1 Válassza az [ ] üzemmódot.

- Állítsa a módválasztó tárcsát [ ] állásba.

### 2 Rögzítse az első videót.

- Nyomja meg a videó gombot. A felvétel elindul, és a megjelenő sáv jelzi az eltelt időt.
- A felvételkészítés 3–6 másodperc múlva automatikusan leáll.

### 3 Rögzítse a másodikat a négy videóból.

- Ismétlje meg a 2. lépést háromszor a négy videó rögzítéséhez.



- Még ha nem is rögzít négy videót aznap, a Kreatív videót a fényképezőgép külön fájlként menti el, amikor a dátum módosul.



- Az effektusokat általában konzisztens módon alkalmazza a fényképezőgép az 1-4. videókon, de módosíthatja is az egyes videók effektusait (56).
- Az egyes fejezetek szerkeszthetők (126).

## Kreatív videó lejátszása

Kiválaszthatja és lejátszhatja a [ ] módban rögzített Kreatív videókat (106).

Használat előtt

Alapszintű útmutató

Haladó útmutató

A fényképezőgép alapvető használata

Automatikus üzemmód/  
Hibrid auto üzemmód

Egyéb felvételi módok

P üzemmód

Tv, Av, M és C mód

Lejátszási mód

Wi-Fi funkciók

Beállítások menü

Tartozékok

Mellékletek

Tárgymutató





## Különleges témák

Válasszon a felvételi témának megfelelő üzemmódot, és a fényképezőgép automatikusan kiválasztja az optimális felvételhez szükséges beállításokat.



### 1 Válassza az [SCN] üzemmódot.

- Állítsa a módválasztó tárcsát [SCN] állásba.

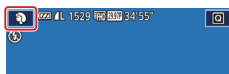

### 2 Válasszon egy felvételi módot.

- Érintse meg a [📷], majd érintse meg a [▲][▼] lehetőséget vagy húzza fel vagy le az ujját a kijelzőn a felvételi mód kiválasztásához.
- A választás megerősítéséhez érintse meg az [OK] lehetőséget.



### 3 Készítse el a felvételt.

#### 👤 Portrét készítése (Portré)

▶ Állóképek ▶ Videók

- Lágymódot alkalmazásával fényképezhet embereket.



#### 📷 Éjszakai fényképek készítése állvány nélkül (Kézi éjszakai felv.)

▶ Állóképek ▶ Videók

- Ebben az üzemmódban szép éjszakai képeket vagy éjszakai háttérű portrékat fényképezhet anélkül, hogy teljesen mozdulatlanul kellene tartania a fényképezőgépet (például állvány használatával).
- A fényképezőgép egy képet több sorozatfelvétel egyesítésével készít el úgy, hogy a bemozdulás hatását és a zajhatásokat.



#### 🎆 Tűzijáték fényképezése (Tűzijáték)

▶ Állóképek ▶ Videók

- Élénk felvételeket készíthet a tűzijátékokról.



- A témák [📷] módban nagyobbak látszanak, mint a többi módban.
- [📷] üzemmódban a felvételek szemcsések lehetnek, mivel az ISO érzékenység (📷75) a környezeti feltételek miatt magasra van állítva.
- Mivel [📷] üzemmódban a fényképezőgép folyamatosan készít képeket, tartsa stabilan a felvételkészítés közben.
- [📷] üzemmódban a fényképezőgép bemozdulása vagy más hasonló körülmények miatt előfordulhat, hogy nem a várt eredményt éri el.
- A [📷] üzemmódban rögzítse állványra a fényképezőgépet, vagy más módon biztosítsa, hogy az ne mozogjon és ne rázkódjon. Ebben az esetben állítsa az [IS üzemmód] beállítást [Ki] értékre (📷52).

Használat előtt

Alapszintű útmutató

Haladó útmutató

A fényképezőgép alapvető használata

Automatikus üzemmód/  
Hibrid auto üzemmód

Egyéb felvételi módok

P üzemmód

Tv, Av, M és C mód

Lejátszási mód

Wi-Fi funkciók

Beállítások menü

Tartozékok

Mellékletek

Tárgymutató





- Amikor állvány használatával készít éjszakai felvételeket, válassza az [AUTO] üzemmódot a [P] üzemmód helyett, mert így jobb eredményeket kaphat (33).
- A felvételi módot is választhatja a MENU (29) ► [1] lap ► [Felvételi mód] lehetőség kiválasztásával.
- Bár [P] módban semmilyen keret nem jelenik meg a zárkioldó gomb félig történő lenyomásakor, a fényképezőgép beállítja az optimális élességet és expozíciót.

## Speciális effektusok alkalmazása

A készített képekhez változatos effektusokat adhat.



### Élénk színű képek készítése (Különlegesen élénk)

► Állóképek ► Videók

- Különlegesen élénk színű felvételeket készíthet.



### Poszterszerű képek készítése (Poszter effektus)

► Állóképek ► Videók

- Régi poszterekhez vagy illusztrációkhoz hasonló felvételek.



- [P] és [P] üzemmódban készítsen pár próbafelvételt, amivel megbizonyosodhat arról, hogy a várt eredményt kapja.



- A felvételi módot is választhatja a MENU (29) ► [1] lap ► [Felvételi mód] lehetőség kiválasztásával.

## Nagy dinamikatartományú témák fényképezése (Nagy dinamikatartomány)

► Állóképek ► Videók

A fényképezőgép három egymást követő felvételt készít eltérő világossági beállításokkal, majd kiválasztja és egyetlen képben egyesíti a legmegfelelőbb világossági szinttel rendelkező képterületeket. Ez az üzemmód csökkenti a csúcstények kiégését és az árnyékos területek részletességének elvesztését, ami gyakran megfigyelhető a nagy kontrasztú felvételek esetében.

Használat előtt

Alapszintű útmutató

Haladó útmutató

A fényképezőgép alapvető használata

Automatikus üzemmód/  
Hibrid auto üzemmód

Egyéb felvételi módok

P üzemmód

Tv, Av, M és C mód

Lejátszási mód

Wi-Fi funkciók

Beállítások menü

Tartozékok

Mellékletek

Tárgymutató



## 1 Válassza a [HDR] beállítást.

- Kövesse a „Különleges témák” szakasz (📖57) 1–2. lépését, és válassza a [HDR] lehetőséget.



## 2 Készítse el a felvételt.

- Felvételekészítéskor tartsa stabilan a fényképezőgépet. A fényképezőgép a zárkioldó gomb teljes lenyomása után három felvételt készít, majd egyesíti azokat.



- A fényképezőgép túlzott bemozdulása vagy más hasonló körülmények miatt előfordulhat, hogy nem a várt eredményt éri el.



- Ha a fényképezőgép túlzott mozgása akadályozza a felvételekészítést, akkor rögzítse állványra a fényképezőgépet, vagy más módon biztosítsa a fényképezőgép mozdulatlan állapotát. Továbbá állvány használata, illetve a fényképezőgép más módon történő rögzítése esetén állítsa az [IS üzemmód] beállítást [Ki] értékre (📖52).
- A téma bármilyen mozgása a képek elmosódását okozza.
- A soron következő kép elkészítése előtt kis időnek kell eltelnie, mert a fényképezőgép feldolgozza és egyesíti a képeket.
- Az [ND] jel akkor jelenhet meg, amikor világos környezetben félig lenyomja a zárkioldó gombot, és azt jelzi, hogy a fényképezőgép automatikusan módosítja a kép optimális világosságát.

## Művészi hatások hozzáadása



- Kövesse a „Különleges témák” szakasz (📖57) 1–2. lépését, és válassza a [HDR] lehetőséget.
- Forgassa el a [M] gyűrűt az effektus kiválasztásához.

- A megjelenő mintaképen tekintheti meg a választott effektus hatását a képen.

Természetes	A képek természetes, élő hatásúak.
Műv.-normál	A képek festményhez hasonlóak, csökkentett kontrasztúak.
Műv.-élénk	A képek élénk illusztrációhoz hasonlóak.
Műv.-feltűnő	A képek erős élekkel készített olajfestményhez hasonlóak.
Műv.-domb.	A képek erős kontúrokkal rendelkező, sötét háttérű régi fényképekhez hasonlítanak.

## Fényképezés elhalványított színekkel (Nosztalgia)

▶ Állóképek ▶ Videók

Ez az effektus elhalványítja a színeket és patinássá teszi a képet, hogy régi fényképekhez tegye hasonlóvá. Az effektus mértékét öt szint közül választhatja ki.

## 1 Válassza a [M] beállítást.

- Kövesse a „Különleges témák” szakasz (📖57) 1–2. lépését, és válassza a [M] lehetőséget.

## 2 Válassza ki az effektus mértékét.

- Forgassa el a [M] gyűrűt az effektus mértékének megadásához.
- A megjelenő mintaképen tekintheti meg a választott effektus hatását a képen.

## 3 Készítse el a felvételt.



- Készítsen pár próbafelvételt, amivel megbizonyosodhat arról, hogy a várt eredményt kapja.

Használat előtt

Alapszintű útmutató

Haladó útmutató

A fényképezőgép alapvető használata

Automatikus üzemmód/  
Hibrid auto üzemmód

Egyéb felvételi módok

P üzemmód

Tv, Av, M és C mód

Lejátszási mód

Wi-Fi funkciók

Beállítások menü

Tartozékok

Mellékletek

Tárgymutató





- A felvételi képernyőn a színek halványabbnak látszanak, de a patinás hatás nem jelenik meg. Ellenőrizze a hatást a képen lejátszási módban (📖103).
- A képőregítési hatás videókon nem érvényesül.

## ■ Fényképezés Halszemoptika Effektussal (Halszemeffektus)

▶ Állóképek ▶ Videók

Halszemoptika effektussal fényképezhet.

### 1 Válassza a [👁️] beállítást.

- Kövesse a „Különleges témák” szakasz (📖57) 1–2. lépését, és válassza a [👁️] lehetőséget.



### 2 Válassza ki az effektus mértékét.

- Forgassa el a [🔍] gyűrűt az effektus mértékének megadásához.
- A megjelenő mintaképen tekintheti meg a választott effektus hatását a képen.

### 3 Készítse el a felvételt.



- Készítsen pár próbafelvételt, amivel megbizonyosodhat arról, hogy a várt eredményt kapja.

## ■ Dioráma (makett) hatású képek készítése (Dioráma effektus)

▶ Állóképek ▶ Videók

Maketthez hasonló effektust alkalmaz a képekre úgy, hogy elmosódottá teszi a kiválasztott terület feletti és alatti képterületeket.

Ha a videofelvétel előtt kiválasztja a lejátszási sebességet, a videókat is elkészítheti a makettszerű dioráma effektussal. Az emberek és a tárgyak lejátszáskor gyorsan fognak mozogni a felvételen. Vegye figyelembe, hogy a fényképezőgép ekkor nem rögzít hangot.

### 1 Válassza a [🎮] beállítást.

- Kövesse a „Különleges témák” szakasz (📖57) 1–2. lépését, és válassza a [🎮] lehetőséget.
- Egy fehér keret jelenik meg a kijelzőn, azt a képterületet jelezve, amely nem lesz homályos.



### 2 Válassza ki azt a területet, amelyet élesen szeretne hagyni.

- Nyomja meg a [INFO] gombot.
- Húzza el a zoom kart a keret átméretezéséhez, és érintse meg a képernyőt, illetve húzza felfelé vagy lefelé a képernyőn annak elmozdításához.



### 3 A videók esetében válassza ki a lejátszási sebességet.

- Forgassa el a [🔍] gyűrűt, hogy a 2. lépésben kiválassza a sebességet a képernyőn.

Használat előtt

Alapszintű útmutató

Haladó útmutató

A fényképezőgép alapvető használata

Automatikus üzemmód/  
Hibrid auto üzemmód

Egyéb felvételi módok

P üzemmód

Tv, Av, M és C mód

Lejátszási mód

Wi-Fi funkciók

Beállítások menü

Tartozékok

Mellékletek

Tárgymutató



#### 4 Térjen vissza a felvételi képernyőre, és készítse el a felvételt.

- A [INFO] gomb megnyomásával térjen vissza a felvételi képernyőre, és készítse el a felvételt.

#### Lejátszási sebesség és Becsült lejátszási idő (1 perces felvételek esetén)

Sebesség	Lejátszási idő
5x	Kb. 12 mp.
10x	Kb. 6 mp.
20x	Kb. 3 mp.

A videók lejátszása 30 kép/másodperc sebességgel történik.



- Videofelvétel készítése esetén nem érhető el a zoom. Ügyeljen arra, hogy felvételt készítés előtt állítsa be a zoomot.
- Készítsen pár próbafelvételt, amivel megbizonyosodhat arról, hogy a várt eredményt kapja.



- A képkocka tájolásának függőlegesre állításához a 2. lépésben nyomja meg a [Z] gombot. A képkocka mozgatásához érintse meg a képernyőt. A keret eredeti vízszintes tájolásának visszaállításához nyomja meg újra a [Z] gombot.
- A fényképezőgép függőleges helyzetbe fordítása módosítja a keret tájolását is.
- A videó képminősége [4:3], ha a képpeldarány [4:3], illetve [HD], ha a képpeldarány [16:9] ([47]). Ezek a minőségi beállítások nem változtathatók meg.

## Fényképezés játékkamera effektussal (Játékkamera effektus)

▶ Állóképek ▶ Videók

Ez az effektus vinyettálással elsötétíti és elmosódottá teszi a kép sarkait, és megváltoztatja a kép színeit, hogy lyukkamerával készült képekhez tegeye hasonlónak.

### 1 Válassza a [O] beállítást.

- Kövesse a „Különleges témák” szakasz ([57]) 1–2. lépését, és válassza a [O] lehetőséget.

### 2 Válasszon egy színárnyalatot.

- Forgassa el a [E] gyűrűt a színárnyalat megadásához.
- A megjelenő mintaképen tekintheti meg a választott effektus hatását a képen.

### 3 Készítse el a felvételt.



Normál	Lyukkamerával készített képekhez hasonló felvételek.
Meleg	Melegebb tónusú képek, mint a [Normál] beállítás esetében.
Hideg	Hidegebb tónusú képek, mint a [Normál] beállítás esetében.



- Készítsen pár próbafelvételt, amivel megbizonyosodhat arról, hogy a várt eredményt kapja.

Használat előtt

Alapszintű útmutató

Haladó útmutató

A fényképezőgép alapvető használata

Automatikus üzemmód/  
Hibrid auto üzemmód

Egyéb felvételi módok

P üzemmód

Tv, Av, M és C mód

Lejátszási mód

Wi-Fi funkciók

Beállítások menü

Tartozékok

Mellékletek

Tárgymutató



## Témák kihangsúlyozása (Háttérelmosás)

▶ Állóképek ▶ Videók

Lehetősége van háttérből kiemelkedő képek készítésére is. A fényképezőgép ilyenkor két felvételt készít a háttérelmosás beállításokkal. A különböző lencseeffektusoknak és a témaalapú képfeldolgozásnak köszönhetően a háttér elmosódott lesz.

### 1 Válassza a [A] beállítást.

- Kövesse a „Különleges témák” szakasz (57) 1–2. lépését, és válassza a [A] lehetőséget.



### 2 Készítse el a felvételt.

- Felvételkészítéskor tartsa stabilan a fényképezőgépet. A fényképezőgép a zárkioldó gomb teljes lenyomása után két egymást követő felvételt készít.
- Egy villogó [A] ikon jelzi, ha a képek feldolgozása sikertelen.



- A fényképezőgép túlzott bemozdulása vagy más hasonló körülmények miatt előfordulhat, hogy nem a várt eredményt éri el.



- A háttérelmosással elérhető legjobb eredmény érdekében próbáljon meg közelről felvételt készíteni a témáról, és biztosítson kellően nagy távolságot a téma és a háttér között.
- Előfordulhat, hogy a felvétel után csak némi késleltetés után készíthető el a következő felvétel.
- Az effektus erőssége a [E] tárcsa elfordításával állítható.

## Fényképezés a lágy élesség effektussal

▶ Állóképek ▶ Videók

Ezzel a funkcióval olyan képeket készíthet, mintha lágyító szűrőt helyezne a fényképezőgépre. Az effektus mértékét szükség szerint beállíthatja.

### 1 Válassza a [A] beállítást.

- Kövesse a „Különleges témák” szakasz (57) 1–2. lépését, és válassza a [A] lehetőséget.



### 2 Válassza ki az effektus mértékét.

- Forgassa el a [E] gyűrűt az effektus mértékének megadásához.
- A megjelenő mintaképen tekintheti meg a választott effektus hatását a képen.

### 3 Készítse el a felvételt.



- Készítsen pár próbafelvételt, amivel megbizonyosodhat arról, hogy a várt eredményt kapja.

Használat előtt

Alapszintű útmutató

Haladó útmutató

A fényképezőgép alapvető használata

Automatikus üzemmód/  
Hibrid auto üzemmód

Egyéb felvételi módok

P üzemmód

Tv, Av, M és C mód

Lejátszási mód

Wi-Fi funkciók

Beállítások menü

Tartozékok

Mellékletek

Tárgymutató



## Fényképezés egyszínű üzemmódban

▶ Állóképek ▶ Videók

Fekete-fehér, szépia tónusú vagy kék-fehér fényképeket készíthet.

### 1 Válassza a [ ] beállítást.

- Kövesse a „Különleges témák” szakasz (57) 1–2. lépését, és válassza a [ ] lehetőséget.



### 2 Válasszon egy színárnyalatot.

- Forgassa el a [ ] gyűrűt a színárnyalat megadásához.
- A megjelenő mintaképen tekintheti meg a választott effektus hatását a képen.

### 3 Készítse el a felvételt.

Fekete-fehér	Fekete-fehér felvételek.
Szépia	Szépia tónusú felvételek.
Kék	Kék-fehér felvételek.

## Speciális üzemmódok más célokra

### Éjszakai égbolt fotózása (Csillag)

#### Csillagos égbolt alatti éjszakai fotózás (Csillagos portré)

▶ Állóképek ▶ Videók

A készülékkel gyönyörű portréképeket készíthet csillagos égboltnál is. Az első, vakuvál készített kép után a fényképezőgép vaku nélkül további két képet is készít. A készülék a három képet egyetlen felvétellel egyesíti, és úgy dolgozza fel, hogy a csillagok jobban kiemelkedjenek. A vaku hatótávolságáról bővebben itt olvashat: „Fényképezőgép” (204).



### 1 Válassza a [ ] beállítást.

- Kövesse a „Különleges témák” szakasz (57) 1–2. lépését, válassza a [ ] lehetőséget, majd nyomja meg a [INFO] gombot.
- Érintse meg a [ ] lehetőséget, majd nyomja meg a [ ] gombot.
- A zoom a legnagyobb látószögre áll be, amely nem állítható.

### 2 Hajtsa fel a vakut.

- Mozdítsa el a [ ] kapcsolót.

### 3 Rögzítse a fényképezőgépet.

- Rögzítse állványra a fényképezőgépet, vagy más módon érje el, hogy ne mozogjon.

Használat előtt

Alapszintű útmutató

Haladó útmutató

A fényképezőgép alapvető használata

Automatikus üzemmód/  
Hibrid auto üzemmód

Egyéb felvételi módok

P üzemmód

Tv, Av, M és C mód

Lejátszási mód

Wi-Fi funkciók

Beállítások menü

Tartozékok

Mellékletek

Tárgymutató



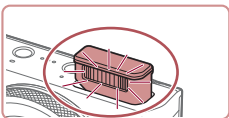

#### 4 Készítse el a felvételt.

- Nyomja le a zárkioldó gombot. A vaku az első felvétel készítésekor villant.
- A második és a harmadik kép már vaku nélkül készül.

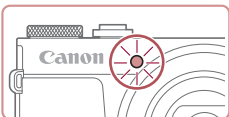

#### 5 Kérje meg a személyt, hogy maradjon mozdulatlan, amíg a lámpa villog.

- A személynek, akiről a felvétel készül egészen addig nem szabad megmozdulnia, amíg a harmadik felvétel készítése után a lámpa háromszor fel nem villan. Ez legfeljebb két másodpercig tart.
- A felvételek egyesítésével egy kép keletkezik.



- Bizonyos felvételi körülmények esetén előfordulhat, hogy a képek nem a várt módon jelennek meg.
- A jobb képek elérése érdekében ellenőrizze, hogy a személy távol áll a fényforrásoktól, például az utcai lámpáktól, és a vaku ki van-e nyitva.
- A soron következő kép elkészítése előtt egy kis időnek el kell telnie, mert a fényképezőgép feldolgozza a képeket.
- A homályos képek elkerülése érdekében a személynek a 4. és az 5. lépés alatt mozdulatlanak kell maradnia.



- A könnyebb megtekintéshez a fényképezés előtt válassza a MENU ► [Q2] lap ► [Éjjeli kijelző] ► [Be] (161) beállítást.
- A téma világosságát a vaku expozíciókompenzációjának módosításával állíthatja be (88).
- A háttér világosságát az expozíciókompenzáció szintjének módosításával állíthatja be (74). Azonban bizonyos körülmények között előfordulhat, hogy a kép nem olyan lesz mint várná, illetve a személynek a 4. és az 5. lépés alatt mozdulatlanak kell maradnia, ami körülbelül 15 másodpercet vesz igénybe.
- Ahhoz, hogy több fényesebb csillagot rögzítsen, válassza ki a MENU (29) ► [C6] lap ► [Csillagos portré beállítás] ► [Csillag láthatós.] ► [Feltűnő] lehetőséget. Azonban bizonyos körülmények között előfordulhat, hogy a kép nem olyan lesz mint várná, illetve a személynek a 4. és az 5. lépés alatt mozdulatlanak kell maradnia, ami körülbelül 8 másodpercet vesz igénybe.
- A csillagok fényének növeléséhez válassza ki a MENU (29) ► [C6] lap ► [Ragyogó] ► [Éles] lehetőséget. A fényesebb csillagok kiemeléséhez a csillagos égen állítsa a [Ragyogó] menüpontot a [Lágy] lehetőségre. Ezzel a beállítással feltűnő képeket készíthet a világos csillagok kiemelésével, miközben elnyomja a halványabbakat. A csillagfény feldolgozásának leállításához válassza a [Ki] lehetőséget.



- A felvételi módot úgy is kiválaszthatja, hogy a [Különleges témák] szakasz (57) 1–2. lépésében, a beállítási képernyő megnyitásához megérinti a [INFO] lehetőséget, majd a [E] beállítást, végül pedig megérinti ugyanazt a beállítást vagy a [SET] lehetőséget.

Használat előtt

Alapszintű útmutató

Haladó útmutató

A fényképezőgép alapvető használata

Automatikus üzemmód/  
Hibrid auto üzemmód

Egyéb felvételi módok

P üzemmód

Tv, Av, M és C mód

Lejátszási mód

Wi-Fi funkciók

Beállítások menü

Tartozékok

Mellékletek

Tárgymutató





## Éjszakai jelenetek fotózása csillagos égbolt alatt (Csillagos égbolt)

▶ **Állóképek** ▶ Videók

Lenyűgöző felvételeket készíthet az éjszakai témák fölötti csillagos égboltról. A fényképezőgép automatikusan kiemeli a képen látható csillagfényt, gyönyörű éjszakai égboltot eredményezve.

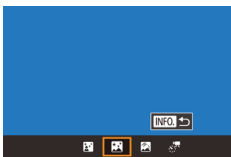

### 1 Válassza a [INFO] beállítást.

- Kövesse a „Különleges témák” szakasz (📖57) 1–2. lépését, válassza a [INFO] lehetőséget, majd nyomja meg a [INFO] gombot.
- Érintse meg a [INFO] lehetőséget, majd nyomja meg a [INFO] gombot.
- A zoom a legnagyobb látószögére áll be, amely nem állítható.

### 2 Rögzítse a fényképezőgépet.

- Rögzítse állványra a fényképezőgépet, vagy más módon érje el, hogy ne mozogjon és rázkódjon.

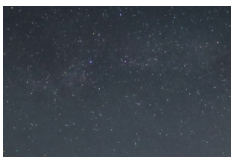

### 3 Készítse el a felvételt.



- A soron következő kép elkészítése előtt egy kis időnek el kell telnie, mert a fényképezőgép feldolgozza a képeket.



- A könnyebb megtekintéshez a fényképezés előtt válassza a MENU ▶ [2] lap ▶ [Éjjeli kijelző] ▶ [Be] (📖161) beállítást.
- A csillagok fényének növeléséhez válassza ki a MENU (📖29) ▶ [O5] lap ▶ [Ragyogó] ▶ [Éles] lehetőséget. A fényesebb csillagok kiemeléséhez a csillagos égen állítsa a [Ragyogó] menüpontot a [Lágy] lehetőségre. Ezzel a beállítással feltűnő képeket készíthet a világos csillagok kiemelésével, miközben elnyomja a halványabbakat. A csillagfény feldolgozásának leállításához válassza a [Ki] lehetőséget.
- Az élesség felvételkészítés előtti pontosabb beállítása érdekében váltson kézi élesség üzemmódra (📖81).



- A felvételi módot úgy is kiválaszthatja, hogy a [INFO] lehetőséget választja a „Különleges témák” szakasz (📖57) 1–2. lépésében, a beállítási képernyő megnyitásához megérinti a [INFO] lehetőséget, majd a [INFO] beállítást, végül pedig megérinti ugyanazt a beállítást vagy a [SET] lehetőséget.

## Csillagjárás fotózása (Csillagjárás)

▶ **Állóképek** ▶ Videók

A csillagok égbolton való mozgása által keltett nyomvonalakat a fényképezőgép egyetlen képként rögzíti. A zársebesség és a felvételek számának megállapítását követően a fényképezőgép folyamatosan készíti a felvételt. Egy-egy ilyen felvételkészítési folyamat körülbelül két órán át tart. Ellenőrizze előre az akkumulátor töltöttségét.

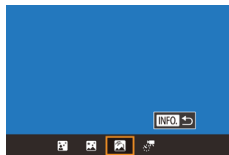

### 1 Válassza a [INFO] beállítást.

- Kövesse a „Különleges témák” szakasz (📖57) 1–2. lépését, válassza a [INFO] lehetőséget, majd nyomja meg a [INFO] gombot.
- Érintse meg a [INFO] lehetőséget, majd nyomja meg a [INFO] gombot.
- A zoom a legnagyobb látószögére áll be, amely nem állítható.

Használat előtt

Alapszintű útmutató

Haladó útmutató

A fényképezőgép alapvető használata

Automatikus üzemmód/  
Hibrid auto üzemmód

Egyéb felvételi módok

P üzemmód

Tv, Av, M és C mód

Lejátszási mód

Wi-Fi funkciók

Beállítások menü

Tartozékok

Mellékletek

Tárgymutató



## 2 A felvételi időszak időtartamának megadása.

- A felvételi idő megadásához forgassa el a  gyűrűt.

## 3 Rögzítse a fényképezőgépet.

- Rögzítse állványra a fényképezőgépet, vagy más módon érje el, hogy ne mozogjon.



## 4 Készítse el a felvételt.

- Nyomja le teljesen a zárkioldó gombot. Egy rövid időre megjelenik a [Dolgozik] felirat, majd megkezdődik a felvétel.
- A felvételekzésítés alatt ne zavarja a fényképezőgépet.
- A felvétel megszakításához ismételten nyomja le teljesen a zárkioldó gombot. Vegye figyelembe, hogy a megszakítás akár 30 másodpercig is eltarthat.





- Ha a fényképezőgép akkumulátora lemerül, akkor a felvétel leáll, és a fényképezőgép az addig készített felvételekből összeállított képet menti.
- A soron következő kép elkészítése előtt egy kis időnek el kell telnie, mert a fényképezőgép feldolgozza a képeket.



- A könnyebb megtekintéshez a fényképezés előtt válassza a MENU ►  lap ► [Éjjeli kijelző] ► [Be]  161) beállítást.
- Az élesség felvételekzésítés előtti pontosabb beállítása érdekében váltson kézi élesség üzemmódra  81).



- A felvételi módot úgy is kiválaszthatja, hogy a  lehetőséget választja a „Különleges témák” szakasz  57) 1–2. lépésében, a beállítási képernyő megnyitásához megérinti a [INFO] lehetőséget, majd a  beállítást, végül pedig megérinti ugyanazt a beállítást vagy a [SET] lehetőséget.

## Csillagok mozgásának rögzítése videofelvételen (Nagy időközű videó)





► Állóképek ► Videók

Nagy időközű videó rögzítésével, amely megadott időközönként készített képeket kombinál, gyorsan mozgó csillagokról készíthet videót. A felvételi időköz és a felvétel hossza szükség szerint beállítható.

Ne feledje, hogy minden felvételi időszak sokáig tart és sok felvételt igényel. Előre ellenőrizze az akkumulátor töltöttségét és a memóriakártyán rendelkezésre álló helyet.



### 1 Válassza a beállítást.

- Kövesse a „Különleges témák” szakasz  57) 1–2. lépését, válassza a  lehetőséget, majd nyomja meg a [INFO] gombot.
- Érintse meg a  lehetőséget, majd nyomja meg a  gombot.
- A zoom a legnagyobb látószögére áll be, amely nem állítható.

### 2 Adja meg a videó beállításokat.

- Érintse meg a  lehetőséget.
- Érintsen meg egy lehetőséget, majd válassza ki a kívánt lehetőséget.

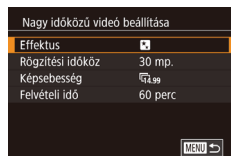

### 3 Rögzítse a fényképezőgépet.

- Rögzítse állványra a fényképezőgépet, vagy más módon érje el, hogy ne mozogjon.

### 4 Ellenőrizze a fényerőt.

- Egyetlen állókép elkészítéséhez nyomja le teljesen a zárkioldó gombot.

Használat előtt

Alapszintű útmutató

Haladó útmutató

A fényképezőgép alapvető használata

Automatikus üzemmód/  
Hibrid auto üzemmód

Egyéb felvételi módok

P üzemmód

Tv, Av, M és C mód

Lejátszási mód

Wi-Fi funkciók

Beállítások menü

Tartozékok

Mellékletek

Tárgymutató



- Váltson Lejátszás üzemmódba (📖103), majd ellenőrizze a képen a fényerőt.
- A fényerő beállításához fordítsa el a (☀️) gyűrűt a felvételi képernyőn és változtassa meg az expozíció értékét. Készítsen egy újabb felvételt, és ellenőrizze a fényerőt.

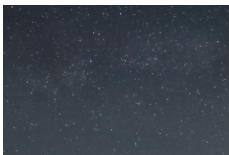

## 5 Készítse el a felvételt.

- Nyomja meg a videó gombot. Egy rövid időre megjelenik a [Dolgozik] felirat, majd megkezdődik a felvétel.
- A felvét elkészítés alatt ne zavarja a fényképezőgépet.
- A felvétel megszakításához nyomja meg ismét a videó gombot. Vegye figyelembe, hogy a megszakítás akár 30 másodpercig is eltarthat.
- Felvét elkészítés közben a fényképezőgép Gazdaságos módban van (📖161).

Lehetőség	Beállítások	Részletek
Effektus	🌟 🌠 🌈 🌌 🌠	Válasszon ki egy videoeffektust, mint például a csillagjárás.
Rögzítési időköz	15 mp., 30 mp., 1 perc	Válassza ki az egyes felvételek közötti időt.
Képssebesség	🕒4.99, 🕒29.97 (NTSC) 🕒7.50, 🕒25.00 (PAL)	Válassza ki a videó képssebességét.
Felvételi idő	60 perc, 90 perc, 120 perc, Korlátlan	Válassza ki a felvételi időszak hosszát. Válassza a [Korlátlan] lehetőséget, ha addig kíván felvételt készíteni, amíg az akkumulátor ki nem merül.

A becsült lejátszási idő a rögzítési időköz és a képssebesség függvénye (egyórás időszak esetén)

A felvételek közötti idő	Képssebesség		Lejátszási idő
	NTSC	PAL	
15 mp.	🕒4.99	🕒7.50	16 mp.
15 mp.	🕒29.97	🕒25.00	8 mp.
30 mp.	🕒4.99	🕒7.50	8 mp.
30 mp.	🕒29.97	🕒25.00	4 mp.
1 perc	🕒4.99	🕒7.50	4 mp.
1 perc	🕒29.97	🕒25.00	2 mp.



- A soron következő kép elkészítése előtt egy kis időnek el kell telnie, mert a fényképezőgép feldolgozza a képeket.
- Ha a fényképezőgép akkumulátora lemerül vagy a memóriakártya megtelik, akkor a felvétel leáll, és a fényképezőgép az addig készített képekből készített videót menti.
- A felvételek közötti [1 perc] időtartam a következő effektusok esetén nem használható: 🌟, 🌠, 🌈 vagy 🌌.

Használat előtt

Alapszintű útmutató

Haladó útmutató

A fényképezőgép alapvető használata

Automatikus üzemmód/  
Hibrid auto üzemmód

Egyéb felvételi módok

P üzemmód

Tv, Av, M és C mód

Lejátszási mód

Wi-Fi funkciók

Beállítások menü

Tartozékok

Mellékletek

Tárgymutató





- A fényképezőgép ekkor nem rögzít hangot.
- A könnyebb megtekintéshez a fényképezés előtt válassza a MENU ► [F2] lap ► [Éjjeli kijelző] ► [Be] (161) beállítást.
- A képernyőt úgy is megnyithatja, ha a 2. lépésben a MENU (29) ► [5] lap ► [Nagy időközű videó beállítása] lehetőséget választja.
- A videó készítése előtt az összegyűjtött összes felvétel mentéséhez válassza a MENU (29) ► [5] lap ► [fotó ment] ► [Be] beállítást. Ezek a különálló képek egyetlen csoportba kerülnek, és lejátszáskor csak az első kép jelenik meg. A csoporthoz tartozó képeket a kijelző bal felső sarkában megjelenő [SET] ikon jelöli. Ha töröl egy csoporthoz tartozó képet (115), a csoport összes képe törlődik. Ezért legyen körültekintő a képek törlésekor.
- Az élesség felvételkészítés előtti pontosabb beállítása érdekében váltson kézi élesség üzemmódra (81).
- Abban az esetben is, ha a 2. lépésben a [Felvételi idő] beállításhoz a [Korlátlan] lehetőséget választotta és Hálózati adattert (külön kapható, 168) használ, a felvétel legkésőbb 8 óra múlva leáll.



- A felvételi módot úgy is kiválaszthatja, hogy a [Különleges témák] szakasz (57) 1–2. lépésben, a beállítási képernyő megnyitásához megérinti a [INFO] lehetőséget, majd a [ ] beállítást, végül pedig megérinti ugyanazt a beállítást vagy a [INFO] lehetőséget.

## Színek beállítása

► Állóképek ► Videók

A [ ] üzemmódban a színek kézzel állíthatók be.

### 1 Válasszon egy felvételi módot.

- A [ ] (63), [ ] (65), [ ] (65) vagy [ ] (66) üzemmód közül választhat.



### 2 Válassza ki a színbeállítást.

- Nyomja meg a [ ] gombot, majd válassza a menü [ ] lehetőségét (28).

### 3 Módosítsa a beállítást.

- A [ ] gyűrű elforgatásával módosítsa a B és az A korrekció mértékét, és nyomja meg a [ ] gombot.
- A beállítás sikeres befejezését a [ ] megjelenése jelzi.



- A betűk jelentése a következő: B – kék, A – borostyánsárga.
- A [ ] üzemmódban a színek beállítása során a bőrszín nem változik.
- A speciális beállítások a [MENU] gomb lenyomásával érhetők el a 2. lépésnél látható képernyő megjelenésekor (78).



- A helyesbítési szintet úgy is kiválaszthatja, hogy megérinti vagy ujjával áthúzza a 2. lépésben látható sávot.

## Az élesség módosítása

► Állóképek ► Videók

Állítsa be automatikusan az élességet, hogy az megfeleljen a csillagos égbolthoz.

### 1 Válasszon egy felvételi módot.

- A [ ] (65), [ ] (65) vagy [ ] (66) üzemmód közül választhat.

### 2 Rögzítse a fényképezőgépet.

- Rögzítse állványra a fényképezőgépet, vagy más módon érje el, hogy ne mozogjon.

Használat előtt

Alapszintű útmutató

Haladó útmutató

A fényképezőgép alapvető használata

Automatikus üzemmód/  
Hibrid auto üzemmód

Egyéb felvételi módok

P üzemmód

Tv, Av, M és C mód

Lejátszási mód

Wi-Fi funkciók

Beállítások menü

Tartozékok

Mellékletek

Tárgymutató





### 3 Helyezze a felvenni kívánt csillagokat a keretbe.

- Érintse meg az [AF], majd a [Csillagf. finomít.] lehetőséget.
- Döntse meg a fényképezőgépet, hogy a felvenni kívánt csillagok a megjelenő kereten belül legyenek.

### 4 Állítsa be az élességet.

- Nyomja meg a [F] gombot. Megjelenik [A csillagfókusz beállítása] felirat és megkezdődik a beállítás.
- A beállítás akár 30 másodpercig is eltarthat. Ne mozdítsa meg a fényképezőgépet, amíg meg nem jelenik a [Beállítás kész] üzenet.
- Nyomja meg a [F] gombot.

### 5 Készítse el a felvételt (📖65, 📖66).



- Előfordulhat, hogy az élességállítási pozíciót a következő feltételek mellett a fényképezőgép nem állítja be. Amennyiben így van, próbálja újra a 3. lépéstől.
  - Éles fényforrás esetén
  - Repülőgépek, egyéb fényforrások vagy felhők jelentek meg az égen



- Amennyiben a beállítás nem sikerül, az élesség az eredeti helyzetre áll vissza.

## Különbéle videofelvétel készítése

### Videók felvétele [📹] üzemmódban

▶ Állóképek ▶ Videók

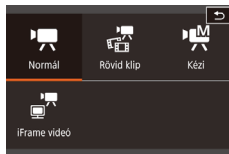

### 1 Válassza az [📹] üzemmódot.

- Állítsa a módválasztó tárcsát [📹] állásba.
- Érintse meg a [📹] lehetőséget, majd válassza a [📹] lehetőséget.
- A választás megerősítéséhez érintse meg az [OK] lehetőséget.
- A kijelző felső és alsó szélén fekete sávok jelennek meg, a téma pedig némileg nagyított lesz. A fekete sávok a nem rögzített képterületeket jelzik.

### 2 Adja meg a videónak megfelelő beállításokat (📖190).

### 3 Készítse el a felvételt.

- Nyomja meg a videó gombot.
- A videofelvétel leállításához nyomja meg újból a videó gombot.



- A felvételi módot is választhatja a MENU (📖29) ▶ [📷1] lap ▶ [Felvételi mód] lehetőség kiválasztásával.

Használat előtt

Alapszintű útmutató

Haladó útmutató

A fényképezőgép alapvető használata

Automatikus üzemmód/  
Hibrid auto üzemmód

Egyéb felvételi módok

P üzemmód

Tv, Av, M és C mód

Lejátszási mód

Wi-Fi funkciók

Beállítások menü

Tartozékok

Mellékletek

Tárgymutató





- Módosíthatja az élességet, ha felvét elkészítés közben megérinti a [AF] lehetőséget (amely így a [MF] lehetőségre vált), majd a [▲][▼] szimbólumot.

## A kép világosságának rögzítése vagy módosítása felvét elkészítés előtt

▶ Állóképek ▶ Videók

Felvét elkészítés előtt vagy alatt rögzítheti az expozíciót, illetve 1/3-os lépésekben változtathatja azt -3 és +3 között.



### 1 Rögzítse az expozíciót.

- Érintse meg a [✱] gombot az expozíció rögzítéséhez.
- Érintse meg a [✱] gombot az expozíció feloldásához.

### 2 Változtassa meg az expozíciót.

- A kijelzőt figyelve állítsa be az expozíciót a [E] gyűrű elfordításával.

### 3 Készítse el a felvételt (📖69).

## Az Automatikus lassúzárra kikapcsolása

▶ Állóképek ▶ Videók

Az Automatikus lassúzárra kikapcsolható, ha erős a videó mozgása. Azonban előfordulhat, hogy kevés fény esetén a videók sötétnek látszanak.

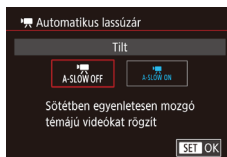
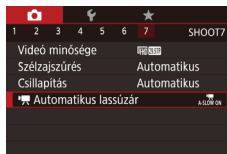

- Nyomja meg a [MENU] gombot, a [7] lapon válassza az [Automatikus lassúzárra] beállítást, és válassza az [A-SLOW OFF] értéket (📖29).
- Ha vissza szeretné állítani az eredeti beállítást, hajtja végre újból a fenti műveletet a [A-SLOW BE] lehetőség kiválasztásával.



- Az automatikus lassúzárra csak a [NTSC] (NTSC) vagy [PAL] (PAL) videóokra érvényes.

Használat előtt

Alapszintű útmutató

Haladó útmutató

A fényképezőgép alapvető használata

Automatikus üzemmód/  
Hibrid auto üzemmód

Egyéb felvételi módok

P üzemmód

Tv, Av, M és C mód

Lejátszási mód

Wi-Fi funkciók

Beállítások menü

Tartozékok

Mellékletek

Tárgymutató



## A fényképezőgép erős mozgásának kiigazítása

▶ Állóképek ▶ Videók

Kiküszöböli a fényképezőgép erős mozgását, például a mozgás közben történő felvételkészítésnél. A kép megjelenő területe sokkal jobban megváltozik, mint a [Normál] beállításnál, és a témák még jobban fel lesznek nagyítva.

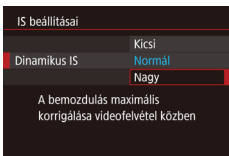

- Kövesse a „Videók felvétele úgy, hogy a témák azonos méretben jelenjenek meg felvétel előtt” (📖53) lépéseit, és válassza ki a [Nagy] lehetőséget.



- A [Dinamikus IS] funkció nem érhető el, ha az [IS üzemmód] [Ki] lehetőségre van állítva.
- Csak a [Normál] lehetőség érhető el, ha a videó minősége [📺VGA 29.97P] (NTSC) vagy [📺VGA 25.00P] (PAL).

## Hangbeállítások

▶ Állóképek ▶ Videók

### A Szélzajszűrés kikapcsolása

Az erős szélben készített felvételek hangjának torzítása csökkenthető. Ha azonban olyan helyen is bekapcsolja ezt a funkciót, ahol nincs szél, a hang természetellenessé válhat. Ebben az esetben kikapcsolhatja a szélzajszűrést.

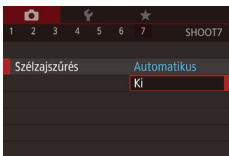

- Nyomja meg a [MENU] gombot, a [📷7] lapon válassza a [Szélzajszűrés] menüpontot, majd nyomja meg a [🔍] gombot (📖29).
- Válassza a [Ki] (📖29) lehetőséget.

## Csillapítás használata

A csillapítás mérsékli a zajos környezet okozta hangtorzítást. Csendes környezetben azonban csökkenti a hangfelvétel hangerejét.

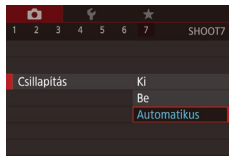

- Nyomja meg a [MENU] gombot, válassza a [📷7] lap [Csillapítás] pontját, majd nyomja meg a [🔍] gombot (📖29).
- Válasszon egy Önnek tetsző beállítást (📖29).

## Rövid klipek felvétele

▶ Állóképek ▶ Videók

Alkalmazzon lejátszási effektusokat a néhány másodperces rövid klipeken, mint például gyorsított, lassított vagy visszafelé történő lejátszás. Előfordulhat, hogy az ebben az üzemmódban felvett klipek bekerülnek a Kiemelt történetek albumokba (📖127).

### 1 Válassza az [📷] üzemmódot.

- Állítsa a módválasztó tárcsát [📷] állásba.
- Érintse meg a [📷] lehetőséget, majd válassza a [📷] lehetőséget.
- A választás megerősítéséhez érintse meg az [OK] lehetőséget.
- A kijelző felső és alsó szélén megjelenített fekete sávok a nem rögzített képterületeket jelzik.

### 2 Határozza meg a felvételi időt és a lejátszási effektust.

- Nyomja meg a [INFO.] gombot.
- A felvételi idő megadásához forgassa el a [🔍] gyűrűt (4-6 mp.).



Használat előtt

Alapszintű útmutató

Haladó útmutató

A fényképezőgép alapvető használata

Automatikus üzemmód/  
Hibrid auto üzemmód

Egyéb felvételi módok

P üzemmód

Tv, Av, M és C mód

Lejátszási mód

Wi-Fi funkciók

Beállítások menü

Tartozékok

Mellékletek

Tárgymutató



- Miután megnyomta a [INFO] gombot, állítsa be a lejátszási effektust (📖72) a [🔊] gyűrű elforgatásával.

### 3 Készítse el a felvételt (📖69).

- Megjelenik az eltelt időt jelző zoom sáv.

#### Lejátszási effektusok

▶▶ 2x	Lejátszás gyorsított módban
▶ 1x	Lejátszás normál sebességgel
▶ 1/2x	Lejátszás lassítással
🎞	Normál sebességű lejátszás úgy, hogy az utolsó két másodpercet a fényképezőgép lassításban játssza le



- A fényképezőgép ezekben a videókban nem rögzít hangot.
- A videó minősége [📺HD 29.97P] (NTSC esetén) vagy [📺HD 25.00P] (PAL esetén) (📖49), amely nem módosítható.
- A [🎞] felvételt készítés közben az eltelt időt mutató sávban megjelenik egy, az utolsó két másodpercet jelző jelzés.

## iFrame videók készítése

▶ Állóképek ▶ Videók

Készíthet olyan videófelvételeket, amelyeket iFrame-kompatibilis szoftverekkel vagy eszközökkel szerkeszthet.

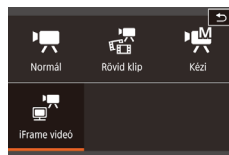

### 1 Válassza a [📺] beállítást.

- Állítsa a módválasztó tárcsát [📺] állásba.
- Érintse meg a [📺] lehetőséget, majd válassza a [📺] lehetőséget.
- A választás megerősítéséhez érintse meg az [OK] lehetőséget.
- A kijelző felső és alsó szélén megjelenített fekete sávok a nem rögzített képterületeket jelzik.

### 2 Készítse el a felvételt (📖69).



- Az iFrame videóformátum az Apple Inc. fejlesztése.
- A videó minősége [📺HD 29.97P] (NTSC esetén) vagy [📺HD 25.00P] (PAL esetén) (📖49), amely nem módosítható.

Használat előtt

Alapszintű útmutató

Haladó útmutató

A fényképezőgép alapvető használata

Automatikus üzemmód/  
Hibrid auto üzemmód

Egyéb felvételi módok

P üzemmód

Tv, Av, M és C mód

Lejátszási mód

Wi-Fi funkciók

Beállítások menü

Tartozékok

Mellékletek

Tárgymutató







## A kép világossága (Expozíció)

### A kép fényerejének beállítása (Expozíciókompenzáció)

▶ Állóképek ▶ Videók

A fényképezőgép által beállított normál expozíció -3 és +3 közötti tartományban 1/3-os lépésekben módosítható.



- A kijelzőt figyelve állítsa be a fényerőt a [0] gyűrű elfordításával.



- Ezt a beállítást a felvételi képernyő alján található expozíciókompenzációs ikon megérintésével, majd a megjelenő sáv megérintésével vagy húzásával, vagy a [-]/[+] lehetőség megérintésével állíthatja be.

### A világosság/expozíció rögzítése (AE rögzítés)

▶ Állóképek ▶ Videók

A fényképezés előtt rögzítheti az expozíciót, vagy külön is beállíthatja az élességet és az expozíciót.



#### 1 Rögzítse az expozíciót.

- A rögzített expozícióval történő felvétélhez irányítsa a fényképezőt a témára, majd érintse meg a [AE-L/AF-ON] gombot.
- [AE-L/AF-ON] jelenik meg, és az expozíció rögzül.
- Érintse meg újra a [AE-L/AF-ON] gombot az AE feloldásához. A [AE-L/AF-ON] eltűnik.

## 2 Állítsa be a kompozíciót, majd készítse el a felvételt.



- AE: automatikus expozíció
- Az expozíció rögzítése után a [AE-L/AF-ON] (Programeltolás) gyűrű elfordításával módosíthatja a záródőt és a rekesznyílást.

### A fénymérési mód megváltoztatása

▶ Állóképek ▶ Videók

A fénymérési módot (a fényerő mérésének módját) az alábbiak szerint módosíthatja a fényképezés környezeti feltételeinek megfelelőre.



- Nyomja meg a [AE-L/AF-ON] gombot, válassza a menü [SPOT] pontját, majd adja meg a kívánt beállítást ([28]).
- Megjelenik a választott beállítás.

Kiertékelő	A legtöbb esetben megfelelő eredményt ad, beleértve a hátulról megvilágított témákat is. Automatikusan beállítja az expozíciót a körülményeknek megfelelően.
Középre súlyoz. átlag	A képterület egészen mért fényerő átlagát határozza meg, a kép középpontjában mért fényértéket tekintve legfontosabbnak.
Szpot	Csak a [ ] (Szpot AE pont keret) területén belül mér. A Szpot AE pont keret összekapcsolható az AF kerettel ([75]).

Használat előtt

Alapszintű útmutató

Haladó útmutató

A fényképezőgép alapvető használata

Automatikus üzemmód/  
Hibrid auto üzemmód

Egyéb felvételi módok

P üzemmód

Tv, Av, M és C mód

Lejátszási mód

Wi-Fi funkciók

Beállítások menü

Tartozékok

Mellékletek

Tárgymutató



## A Szpot AE pont keret és az AF keret összekapcsolása

▶ **Állóképek** ▶ Videók

### 1 Állítsa a fénymérési módot erre: [●].

- Válassza a [●] beállítást a „A fénymérési mód megváltoztatása” (📖74) lépéseit követve.

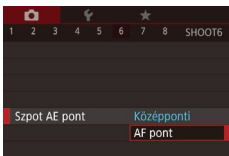

### 2 Adja meg a beállítást.

- Nyomja meg a [MENU] gombot, válassza a [5] lap [Szpot AE pont] lehetőségét, majd az [AF pont] lehetőséget (📖29).
- A készülék összekapcsolja a Szpot AE pont keretet az AF keret mozgásával (📖83).



- Nem érhető el, ha az [AF-módszer] a [☺+Követés] lehetőségre van állítva (📖84).

## Az ISO érzékenység módosítása

▶ **Állóképek** ▶ Videók

Állítsa az ISO érzékenységet az [AUTO] lehetőségre, hogy az eszköz automatikus módosításokat végezzen a felvételi módnak és a környezeti feltételeknek megfelelően. Ellenkező esetben állítson be magasabb ISO értéket a nagyobb érzékenységhez, vagy alacsonyabbat a kisebbhez.



- Érintse meg az [ISO] gombot, majd válassza ki az ISO érzékenység (érintse meg a [◀][▶] gombot, vagy forgassa el a [🌀] gyűrűt).
- Megjelenik a választott beállítás.



- Ha az ISO érzékenység [AUTO] beállításon van, a zárkioldó gomb félig történő lenyomásával megjelenítheti az automatikusan beállított ISO érzékenységet.
- Bár az ISO érzékenység csökkentésével a képek kevésbé lesznek szemcsézettek, bizonyos felvételi körülmények között a téma és a fényképezőgép bemozdulására nagyobb esély van.
- A gyorsabb zárírdó magasabb ISO érzékenység mellett csökkenti a téma és a fényképezőgép bemozdulását, és növeli a vakutartományt. Viszont előfordulhat, hogy a felvételek szemcsézettebbek lesznek.
- Az ISO érzékenységet a MENU (📖29) ▶ [5] lap ▶ [ISO-érzékenység] ▶ [ISO érzékenység] lehetőségen keresztül is beállíthatja.

## Az ISO automatikus beállítások módosítása

▶ **Állóképek** ▶ Videók

Amikor a fényképezőgép az [AUTO] beállításon van, a maximális ISO érzékenység a [400] – [12800] tartományban adható meg, az érzékenység pedig három szint közül választható ki.

### 1 Jelenítse meg a beállítási képernyőt.

- Nyomja meg a [MENU] gombot, a [5] lapon válassza az [ISO-érzékenység] menüpontot, majd nyomja meg a [5] gombot (📖29).
- Válassza az [Automatikus ISO beáll.] lehetőséget, majd nyomja meg a [5] gombot.

### 2 Adja meg a beállítást.

- Válassza ki a beállítandó menüpontot, majd ott a kívánt lehetőséget (📖29).



Használat előtt

Alapszintű útmutató

Haladó útmutató

A fényképezőgép alapvető használata

Automatikus üzemmód/  
Hibrid auto üzemmód

Egyéb felvételi módok

P üzemmód

Tv, Av, M és C mód

Lejátszási mód

Wi-Fi funkciók

Beállítások menü

Tartozékok

Mellékletek

Tárgymutató



## A zajcsökkentés szintjének módosítása (Nagy ISO NR)

Háromféle zajcsökkentési szint közül választhat: [Normál], [Nagy] és [Kicsi]. Ez a funkció leginkább nagy ISO érzékenységgel történő fényképezés esetén hatásos.

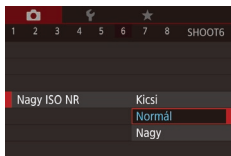

- Nyomja meg a [MENU] gombot, a [6] lapon válassza a [Nagy ISO NR] lehetőséget, majd válassza ki a kívánt beállítást (29).



- Nem elérhető, ha a képeket RAW formátumban készítette (90).

## Képsorozat automatikus expozícióállítással (AEB fényképezés)

▶ Állóképek ▶ Videók

A készülék minden felvételnél automatikusan három felvételt készít különböző expozíciós értékekkel (normál expozícióval, alulexponálva, végül túlexponálva). Az alul- illetve túlexponálás mértéke (a normál expozícióhoz képest) –2 és +2 közötti tartományban 1/3-os lépésekben módosítható.

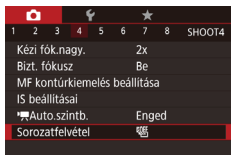

### 1 Válassza a [AEB] beállítást.

- Nyomja meg a [MENU] gombot, a [4] lapon válassza a [Sorozatfelvétel] beállítást, majd válassza a [AEB] lehetőséget (29).



### 2 Adja meg a beállítást.

- Nyomja meg az [INFO] gombot, majd adjon meg egy értéket a sáv megérintésével és elhúzásával a beállítások képernyőn.



- Az AEB fényképezés csak [S] módban érhető el (87).
- Ebben az üzemmódban nem használható a Sorozatfelvétel funkció (42).



- Ha az expozíciókompenzáció már be van kapcsolva (74), az ott meghatározott értéket tekintve ez a funkció normál expozíciós értékek.
- A 2. lépés beállító képernyőjét az expozíciókompenzáció képernyőjének (74) megjelenése után az [INFO] gomb megnyomásával is megnyithatja.
- A [C] (41) pontban megadott mennyiségtől függetlenül mindig három kép készül.
- [Pislogásészlelés] üzemmódban (51) ez a funkció csak az utoljára elkészített képnél használható.

## Dinamikatartomány-javítás

▶ Állóképek ▶ Videók

A képek világos, kiégettnek látszó részeit a következőképpen helyesbítheti.

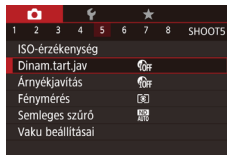

### 1 Jelenítse meg a beállítási képernyőt.

- Nyomja meg a [MENU] gombot, a [5] lapon válassza a [Dynam. tart. jav.] menüpontot, majd nyomja meg a [S] gombot (29).

Használat előtt

Alapszintű útmutató

Haladó útmutató

A fényképezőgép alapvető használata

Automatikus üzemmód/  
Hibrid auto üzemmód

Egyéb felvételi módok

P üzemmód

Tv, Av, M és C mód

Lejátszási mód

Wi-Fi funkciók

Beállítások menü

Tartozékok

Mellékletek

Tárgymutató





## 2 Adja meg a beállítást.

- Válasszon egy Önnek tetsző beállítást (📖29).
- Az elfogadást követően, megjelenik a választott beállítás.

Beállítások	Részletek	Elérhető ISO érzékenység (📖75)
🔒 Off	–	
🔒 AUTO	Automatikus beállítás a kiégett csúcspont megakadályozásához	[AUTO], [125] – [12800]
🔒 200%	Csökkenti a csúcspontokat kb. 200%-kal az [Off] világossági szinthez képest.	[AUTO], [250] – [6400]



- Az ISO érzékenységet (📖75) a fényképezőgép a támogatott tartományon belülre állítja, ha az itt megadott tartományon kívül eső értéket adott meg.

## Árnyékvajítás

▶ **Állóképek** ▶ Videók

Az árnyékok részletgazdagsága a következőképpen őrizhető meg automatikusan.

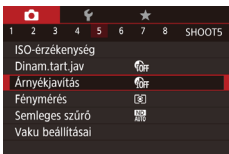

## 1 Jelenítse meg a beállítási képernyőt.

- Nyomja meg a [MENU] gombot, a [📷5] lapon válassza a [Árnyékvajítás] menüpontot, majd nyomja meg a [🔍] gombot (📖29).



## 2 Adja meg a beállítást.

- Válassza az [🔒] lehetőséget (📖29).
- A beállítás sikeres befejezését a [🔒] megjelenése jelzi.

## Az automatikus semleges szűrő beállítások módosítása

Az optimális fényerő elérése érdekében az elkészített képeken az automatikus semleges szűrő a valós szint 1/8-ára csökkenti a fény intenzitását, ami három lépésnek felel meg. Az [ND] kiválasztásának segítségével csökkentheti a zárót és a rekesznyílás értékét.



- Nyomja meg a [🔍] gombot, válassza a menü [ND] pontját, majd adja meg a kívánt beállítást (📖28).
- Megjelenik a választott beállítás.



- Az [ND] kiválasztása esetén rögzítse állványra a fényképezőgépet, vagy más módon biztosítsa, hogy az ne mozogjon és ne rázkódjon. Ebben az esetben állítsa az [IS üzemmód] beállítást [Ki] értékre (📖52).



- ND: Semleges szűrő

Használat előtt

Alapszintű útmutató

Haladó útmutató

A fényképezőgép alapvető használata

Automatikus üzemmód/  
Hibrid auto üzemmód

Egyéb felvételi módok

P üzemmód

Tv, Av, M és C mód

Lejátszási mód

Wi-Fi funkciók

Beállítások menü

Tartozékok

Mellékletek

Tárgymutató



## Kép színei

### Természetes színek fényképezése (Fehéregyensúly)

▶ Állóképek ▶ Videók

A fehéregyensúly (WB) állításával elérheti, hogy felvételeinek színvilága természetesebbnek, a témának megfelelőnek hasson.



- Nyomja meg a **[WB]** gombot, válassza a menü **[AWB]** pontját, majd adja meg a kívánt beállítást (78).
- Megjelenik a választott beállítás.

AWB	Automatikus	Automatikusan beállítja az optimális fehéregyensúlyt a felvételi körülményeknek megfelelően.
Napfény	Napfény	Kültéri felvételekhez, jó időjárási feltételek mellett.
Árnyékos	Árnyékos	Árnyékos fényképezéshez.
Felhős	Felhős	Felhős időben vagy szürkületben való fényképezéshez.
Izzólámpa	Izzólámpa	Hagyományos izzólámpás megvilágítás mellett készült felvételekhez.
Fluoreszcens	Fluoreszcens	Fehér fénycsóvilágítás esetén.
Fluoreszcens H	Fluoreszcens H	Nappali fénynek megfelelő fénycsóvilágítás esetén.
Vaku	Vakuval történő fényképezéshez.	
Egyedi	Egyedi	Az egyéni fehéregyensúly kézi beállításához (78).

## Egyéni fehéregyensúly

▶ Állóképek ▶ Videók

Ha azt szeretné, hogy felvételeinek színvilága természetesnek hasson, állítsa a fehéregyensúlyt a felvétel helyszínének fényviszonyaihoz. Ügyeljen, hogy a fehéregyensúlyt az aktuális helyszínen található fényforrás alatt állítsa be.



- Kövesse a „Természetes színek fényképezése (Fehéregyensúly)” (78) lépéseit, és válassza ki a **[WB]** vagy **[WB]** lehetőséget.
- Irányítsa úgy a készüléket, hogy egy sima, fehér téma a teljes képernyőt betöltsse. Nyomja meg a **[INFO]** gombot.
- A fehéregyensúly rögzítését követően a kijelző árnyalata megváltozik.



- Ha a fehéregyensúly értékének rögzítése után módosítja a fényképezőgép beállításait, előfordulhat, hogy a felvételen a színek nem tűnnek természetesnek.



- A fenti képernyőn úgy is mentheti a fehéregyensúly-adatokat, hogy megérinti a **[INFO]** lehetőséget.

## A fehéregyensúly kézi kiigazítása

▶ Állóképek ▶ Videók

A fehéregyensúlyt kiigazíthatja. A kiigazítás ugyanolyan hatású lehet, mint a kereskedelmi forgalomban kapható színhőmérséklet-módosító vagy színekompenzáló szűrőké.



### 1 Adja meg a beállítást.

- Válassza a **[WB]** beállítást a „Természetes színek fényképezése (Fehéregyensúly)” (78) lépéseit követve.
- A **[WB]** gyűrű elfordításával állítsa be a korrekció szintjét B és A között.

Használat előtt

Alapszintű útmutató

Haladó útmutató

A fényképezőgép alapvető használata

Automatikus üzemmód/  
Hibrid auto üzemmód

Egyéb felvételi módok

P üzemmód

Tv, Av, M és C mód

Lejátszási mód

Wi-Fi funkciók

Beállítások menü

Tartozékok

Mellékletek

Tárgymutató



- A beállítás sikeres befejezését a [WB] megjelenése jelzi.



## 2 Adja meg a speciális beállításokat.

- A további speciális beállítások megadásához nyomja meg a [MENU] gombot, majd a [F] gyűrű elforgatásával vagy a keret megérintésével és elhúzásával módosítsa a helyesbítés szintjét.
- A helyesbítési szint visszaállításához nyomja meg a [INFO] gombot.
- A beállítás véglegesítéséhez nyomja meg a [F] gombot.



- A fényképezőgép akkor is megtartja a fehéregyensúly helyesbítési szintjét, ha más fehéregyensúly-beállítási lehetőséget választ (az „Természetes színek fényképezése (Fehéregyensúly)” (F78) lépéseit követve), de a helyesbítési szint alaphelyzetbe áll, ha az egyedi fehéregyensúly-adatokat elmenti.



- B: kék; A: borostyánsárga; M: bíbor; G: zöld
- A kék–borostyánsárga korrekció egy szintjének nagyjából egy 7 miredes színkorrekciós szűrő felel meg. (Mired: a színhőmérséklet-váltó szűrők sűrűségét jelölő színhőmérsékleti mértékegység)
- Ugyanez a beállítás a MENU (F29) ► [C] lap ► [Fehéregy. jav.] menüpont kiválasztásával is konfigurálható.



- A helyesbítési szintet úgy is kiválaszthatja, hogy megérinti vagy ujjával áthúzza az 1. lépésben látható sávot, vagy a 2. lépésben szereplő keretet.
- A 2. lépésben látható képernyőt az 1. lépésben szereplő [MENU] lehetőség megérintésével is megnyithatja.
- A 2. lépésben látható képernyőn a [INFO] lehetőség megérintésével állíthatja vissza az eredeti szintet, valamint a [MENU] lehetőség megérintésével térhet vissza a felvételi képernyőre.

## A képek színárnyalatának módosítása (Saját színbeállítás)

► Állóképek ► Videók

A színek tónusát a fényképezés során tetszés szerint beállíthatja, megadhatja például, hogy a készített kép szépia tónusú vagy fekete-fehér legyen.



- Nyomja meg a [F] gombot, válassza a menü [F] pontját, majd adja meg a kívánt beállítást (F28).
- Megjelenik a választott beállítás.

[F]	Saját szín - Ki	–
[V]	Élénk	Kiemeli a kontrasztot és a színtelítettséget, így élesebb képek készíthetők.
[N]	Semleges	A kontraszt és a színtelítettség csökkentésével lágyabb színárnyalatokat hoz létre.
[Se]	Szépia	Szépia tónusú képeket készít.
[W]	Fekete-fehér	Fekete-fehér képeket készít.
[P]	Diapozitív	Az Élénk kék, az Élénk zöld és az Élénk vörös hatás együttes használatával a diapozitívhoz hasonló élénk, mégis természetes megjelenésű színeket állít elő.
[L]	Világosabb bőrszín	Világosítja a bőrszíneket.
[D]	Sötétebb bőrszín	Sötétíti a bőrszíneket.
[B]	Élénk kék	Kihangsúlyozza a kép kék árnyalatait. Élénkebbé teszi az eget, a vizet és más kék témákat.
[G]	Élénk zöld	Kihangsúlyozza a kép zöld árnyalatait. Élénkebbé teszi a hegyeket, a lombzatot és más zöld témákat.
[R]	Élénk vörös	Kihangsúlyozza a kép vörös árnyalatait. Élénkebbé teszi a vörös színű témákat.
[C]	Saját színek	Tetszés szerint beállíthatja a kontrasztot, az élésséget, a telítettséget és egyéb jellemzőket (F80).

Használat előtt

Alapszintű útmutató

Haladó útmutató

A fényképezőgép alapvető használata

Automatikus üzemmód/  
Hibrid auto üzemmód

Egyéb felvételi módok

P üzemmód

Tv, Av, M és C mód

Lejátszási mód

Wi-Fi funkciók

Beállítások menü

Tartozékok

Mellékletek

Tárgymutató





- [F6] és [F7] módban a fehéregyensúly (📖78) nem állítható be.
- [F4] és [F5] módban nem csak az emberek bőrszíne, hanem a kép egyéb színei is módosulhatnak. A bőrszintől függően előfordulhat, hogy nem a várt eredményt kapja.

## Saját színek

▶ Állóképek ▶ Videók

A kép kontrasztja, éléssége, telítettsége, valamint vörös, zöld, kék színbeállításai és a bőr színének árnyalata 1 és 5 közötti szinten állíthatók be.

### 1 Jelenítse meg a beállítási képernyőt.

- Kövesse a „A képek színárnyalatának módosítása (Saját színbeállítás)” (📖79) lépéseit a [F6] lehetőség kiválasztásához, majd nyomja meg a [INFO] gombot.

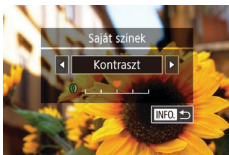

### 2 Adja meg a beállítást.

- Érintse meg a [F4][F5] lehetőséget az elem kiválasztásához, majd forgassa el a [F5] gyűrűt egy érték megadásához.
- Erősebb/intenzívebb hatáshoz (és a sötétebb bőrtónusokhoz) jobbra, gyengébb/világosabb hatáshoz (és a világosabb bőrtónusokhoz) pedig balra módosítsa az értéket.
- A beállítás véglegesítéséhez nyomja meg a [INFO] gombot.

## A felvétel távolsága és az élésségállítás

### Közeleli felvétel készítése (Makró)

▶ Állóképek ▶ Videók

Ha a [F5] módot választja, csak a közeli témákra állítja az élésséget. Az élésségállítási tartományról bővebben itt olvashat: „Felvétel távolsága” (📖205).

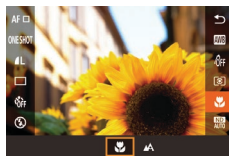

- Nyomja meg a [F5] gombot, válassza a menü [A] lehetőségét, majd a [F5] lehetőséget (📖28).
- A beállítás sikeres befejezését a [F5] megjelenése jelzi.



- Vaku használata esetén a kép szélei sötétebbek lehetnek.



- A fényképezőgép rázkódásának megakadályozása érdekében használjon állványt és állítsa a készüléket [C] módba (📖41).

Használat előtt

Alapszintű útmutató

Haladó útmutató

A fényképezőgép alapvető használata

Automatikus üzemmód/  
Hibrid auto üzemmód

Egyéb felvételi módok

P üzemmód

Tv, Av, M és C mód

Lejátszási mód

Wi-Fi funkciók

Beállítások menü

Tartozékok

Mellékletek

Tárgymutató





## Fényképezés Kézi élesség üzemmódban

▶ Állóképek ▶ Videók

Ha az élességállítás AF módban nem működik, beállíthatja az élességet kézzel. Megadhatja az általános élességállítási pozíciót, majd a kioldógombot félig lenyomva a fényképezőgép megkeresi az Ön által megadott pozícióhoz közeli optimális élességállítási pozíciót. Az élességállítási tartományról bővebben itt olvashat: „Felvétel távolsága” (1205).



### 1 Válassza a [MF] beállítást.

- Érintse meg a [AF] lehetőséget.
- Megjelenik az [MF] ikon és a kézi fókusz jelzése.



(1)

### 2 Adja meg az általános élességállítási pozíciót.

- A [▲][▼] lehetőség megérintésével, majd a [AF] gomb megnyomásával állítsa be az általános élességállítási pozíciót a kijelző (1, a távolságot és élességállítási pozíciót mutató) kézi élességállítás jelzőjének és a nagyított kijelzésnek megfelelően.
- A nagyítás beállításához nyomja meg a [INFO] gombot.
- Nagyított kijelzés esetén az élességállító keretet úgy mozgathatja, hogy az ujjával áthúzza azt a képernyőn.

### 3 Állítsa be a pontos élességet.

- Az exponálógomb félig történő lenyomásával vagy az [AF] lehetőség megérintésével a fényképezőgép pontosan beállítja az élességet (Biztonsági fókusz).

- Az [MF] lehetőség megérintésével kapcsolhatja ki a kézi fókusz.



- Ha kézzel állítja be az élességet, az AF-módszer (183) [Egyetlen AF pont], míg az AF keret méret (183) [Normál] állásba kerül, és ezek a beállítások nem módosíthatók.
- Az élesség beállítható, a nagyított kijelzés azonban nem jelenik meg digitális zoom (139) vagy digitális telekonverter (183) használata esetén, illetve ha a fényképezőgép TV-készülékhez van csatlakoztatva (170).



- A pontos élességbeállítás érdekében rögzítse állványra a fényképezőgépet.
- A nagyított kijelzés nagyításához vagy elrejtéséhez szükség szerint változtassa meg a MENU (129) ▶ [OK] lap ▶ [Kézi fók.nagy.] beállítását.
- Az élesség automatikus finombeállítása nem történik meg a zárkioldó gomb félig történő lenyomásakor, ha a MENU (129) ▶ [OK] lap ▶ [Bizt. fókusz] ▶ [Ki] érték van beállítva.

Használat előtt

Alapszintű útmutató

Haladó útmutató

A fényképezőgép alapvető használata

Automatikus üzemmód/  
Hibrid auto üzemmód

Egyéb felvételi módok

P üzemmód

Tv, Av, M és C mód

Lejátszási mód

Wi-Fi funkciók

Beállítások menü

Tartozékok

Mellékletek

Tárgymutató



## Az élességállítási terület egyszerű meghatározása (MF kontúrkiemelés beállítása)

▶ Állóképek ▶ Videók

Az élesített témák szélei az egyszerűbb kézi élességállítás érdekében színesben jelennek meg. Igényeinek megfelelően beállíthatja az élek érzékelésének színét és érzékenységét (szintjét).

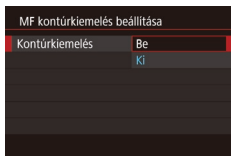

### 1 Jelenítse meg a beállítási képernyőt.

- Nyomja meg a [MENU] gombot, a [OK] lapon válassza az [MF kontúrkiemelés beállítása] pontot, válassza a [Kontúrkiemelés] lehetőséget, majd a [Be] értéket (📖29).

### 2 Adja meg a beállítást.

- Válassza ki a beállítandó menüpontot, majd ott a kívánt lehetőséget (📖29).



- Az MF kontúrkiemelés során megjelenített színek a felvételekre nem kerülnek rá.

## Fókuszszorozat (Fókuszszorozat mód)

▶ Állóképek ▶ Videók

A készülék minden felvételkor automatikusan három képet készít: az elsőt a kézzel megadott élességállítási távolsággal, a másik kettőt pedig annál egy előre megadott értékkel közelebbre, illetve távolabbra állítva az élességet. Három szint állítható be, hogy a második és harmadik felvétel során kézzel beállított élességállítási távolságnál mennyivel közelebbre, illetve távolabbra történjen az élességállítás.

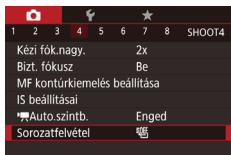

### 1 Válassza a [Sorozatfelvétel] beállítást.

- Nyomja meg a [MENU] gombot, a [OK] lapon válassza a [Sorozatfelvétel] beállítást, majd válassza a [Enged] lehetőséget (📖29).



## 2 Adja meg a beállítást.

- Nyomja meg az [INFO] gombot, majd adjon meg egy értéket a sáv megérintésével és elhúzásával a beállítások képernyőn.



- A fókuszszorozat csak [C] módban használható (📖87).
- Ebben az üzemmódban nem használható a Sorozatfelvétel funkció (📖42).



- A 2. lépés beállító képernyőjét úgy is előhívhatja, hogy a „Fényképezés Kézi élesség üzemmódban” szakasz (📖81) 2. lépésében megnyomja a [MENU] gombot.
- A [C] (📖41) pontban megadott mennyiségtől függetlenül mindig három kép készül.
- [Pislogásészlelés] üzemmódban (📖51) ez a funkció csak az utoljára elkészített képnél használható.



- Úgy is megadhatja ezt a beállítást, hogy a 2. lépésben látható képernyőn a sáv megérintésével vagy áthúzásával meghatároz egy értéket, majd megérinti a [MENU] lehetőséget.

Használat előtt

Alapszintű útmutató

Haladó útmutató

A fényképezőgép alapvető használata

Automatikus üzemmód/  
Hibrid auto üzemmód

Egyéb felvételi módok

P üzemmód

Tv, Av, M és C mód

Lejátszási mód

Wi-Fi funkciók

Beállítások menü

Tartozékok

Mellékletek

Tárgymutató



## Digitális telekonverter

▶ Állóképek ▶ Videók

Az objektív fókusz távolsága kb. 1,6-szorosára vagy kb. 2,0-szeresére növelhető. Ezáltal csökkenthető a fényképezőgép bemozdulásának veszélye, mert a zársebesség gyorsabb, mint az azonos zoomtényezővel különállóan használt zoom esetében (beleértve a digitális zoomot is).



- Nyomja meg a [MENU] gombot, válassza a [AF2] lap [Digitális zoom] pontját, majd adja meg a kívánt beállítást (📖29).
- A nézet nagyobbá válik, és megjelenik a kijelzőn a zoomtényező.



- A záríró ugyanaz lehet, ha a zoom kart teljesen [AF] állásba, a legnagyobb telefotó értékre tolja, illetve, ha „A téma további nagyítása (Digitális zoom)” szakasz (📖39) 2. lépését követve a témát azonos méretűre közelíti.

## Az AF-módszer kiválasztása

▶ Állóképek ▶ Videók

Módosítsa az autofókusz (AF) üzemmódját a fényképezés környezeti feltételei szerint.



- Nyomja meg a [AF] gombot, válassza a menü [AF-C] pontját, majd adja meg a kívánt beállítást (📖28).



- Ugyanez a beállítás a MENU (📖29) ▶ [AF3] lap ▶ [AF-módszer] menüponton keresztül is konfigurálható.

## Egyetlen AF pont

▶ Állóképek ▶ Videók

A kamera egyetlen AF keret segítségével fókuszál. Ez a megbízható élességállítás hatékony módszere. A keretet a kijelző megérintésével is mozgathatja (📖86).



- Egy sárga AF keret és [AF] jelenik meg, ha a fényképezőgép nem tudja beállítani az élességet a zárkioldó gomb félig történő lenyomásakor.



- Olyan kompozíció esetén, ahol a téma a kép szélén vagy valamelyik sarkában helyezkednek el, úgy irányítsa a készüléket, hogy a témát befogja egy AF keretbe, majd nyomja le félig a zárkioldó gombot. Miközben továbbra is félig lenyomva tartja a zárkioldó gombot, módosítsa igény szerint a kompozíciót, majd nyomja le teljesen a zárkioldó gombot (Élesség rögzítése).
- Ha félig lenyomja a zárkioldó gombot, és az [AF pont zoom] (📖51) beállítása [Be], az AF keret pozíciója felnagyítódik.

## Az AF keretek mozgathatósága és átméretezése (egyetlen AF pont)

▶ Állóképek ▶ Videók

Ha módosítani kívánja az AF keret helyét és méretét, válassza az AF-módszer [Egyetlen AF pont] beállítását.



### 1 Helyezze át az AF keretet.

- Érintse meg a kijelzőt. Az érintés helyén egy narancssárga AF keret jelenik meg (Érintéses AF).
- Az AF keret eredeti helyére, középre történő visszahelyezéséhez nyomja meg a [MENU] gombot.

Használat előtt

Alapszintű útmutató

Haladó útmutató

A fényképezőgép alapvető használata

Automatikus üzemmód/  
Hibrid auto üzemmód

Egyéb felvételi módok

P üzemmód

Tv, Av, M és C mód

Lejátszási mód

Wi-Fi funkciók

Beállítások menü

Tartozékok

Mellékletek

Tárgymutató



## 2 Méretezze át az AF keretet.

- Az AF keret méretét a [ ] tárcsa elfordításával csökkentheti. A tárcsa ismételt elforgatásával az AF keret visszanyeri eredeti méretét.

## 3 Fejezze be a beállítási műveletet.

- Nyomja meg a [INFO] gombot.



- Az AF keret mindig normál méretben látszik a digitális zoom (839) vagy a digitális telekonverter (883) használatakor, illetve kézi élesség üzemmódban (881).



- A Szpot AE pont keret összekapcsolható az AF kerettel (75).
- Az AF keret méretét úgy is megváltoztathatja, hogy megnyomja a [MENU] gombot, és kiválasztja a [3] lapon az [AF keret méret] menüpontot (29).



- A 2. lépésben látható képernyőn úgy is áthelyezheti az AF keretet, hogy megérinti a kijelzőt, a [MENU] lehetőséggel visszaállítja az AF keret eredeti helyzetét, vagy a [INFO] lehetőség megérintésével kilép a beállításból.

## Követés

▶ Állóképek ▶ Videók

- Felismeri az emberi arcokat, és ennek megfelelően állítja be az élességet, az expozíciót (csak kiértékelő fénymérés) és a fehéregyensúlyt (csak [WB]).
- Ha a fényképezőgépet a személyre irányítja, egy fehér keret jelenik meg a fényképezőgép által fő témának vélt alany arcán, és szürke keret jelenik meg legfeljebb 2 másik személy arca körül.
- A fényképezőgép bizonyos határon belül követi az arcokat még akkor is, ha azok elmozdulnak.
- Ha félig lenyomja a zárkioldó gombot, zöld keret jelenik maximum 9, az élességtartományon belül lévő arc körül.



- Ha a fényképezőgép nem ismer fel arcokat, vagy amikor csak szürke keretek jelennek meg a kijelzőn (fehér keret nélkül), a zárkioldó gomb félig történő lenyomásával jeleníthetők meg az élesített területekhez tartozó zöld keretek. Vegye figyelembe, hogy a keretek legnagyobb száma a képpoldalarány (47) beállításától függ.
- Ha az exponálógomb félig történő lenyomásakor a fényképezőgép egyetlen arcot sem ismer fel AF szervo (84) módban, a kijelző közepén megjelenik az AF keret.
- Példák nem érzékelhető arcra:
  - Távoli vagy nagyon közeli alanyok
  - Sötét vagy világos alanyok
  - Oldalról, nem szemből, valamint nem teljesen látható arcok
- Előfordulhat, hogy a fényképezőgép arcként érzékel nem emberi témákat is.
- Nem jelenik meg AF keret, ha a fényképezőgép nem tudja beállítani az élességet a zárkioldó gomb félig történő lenyomásakor.

## Fényképezés az AF szervo használatával

▶ Állóképek ▶ Videók

Ez az üzemmód segít, hogy ne rontsa el a mozgó témákról készülő felvételeket: amíg a kioldógombot félig lenyomva tartja, a fényképezőgép folytonosan a témához igazítja az élességet és az expozíciót.

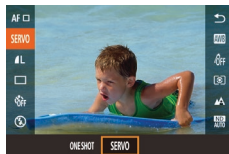

### 1 Adja meg a beállítást.

- Nyomja meg a [ ] gombot, válassza a menü [ONE SHOT] lehetőségét, majd a [SERVO] lehetőségét.

### 2 Állítsa be az élességet.

- Az élesség- és expozícióállítás helyét a megjelenő kék AF keret jelzi, amikor a zárkioldó gombot félig lenyomja.

Használat előtt

Alapszintű útmutató

Haladó útmutató

A fényképezőgép alapvető használata

Automatikus üzemmód/  
Hibrid auto üzemmód

Egyéb felvételi módok

P üzemmód

Tv, Av, M és C mód

Lejátszási mód

Wi-Fi funkciók

Beállítások menü

Tartozékok

Mellékletek

Tárgymutató





- Bizonyos körülmények között a fényképezőgép nem tudja beállítani az élességet.
- Gyenge fényviszonyok mellett lehet, hogy a zárkioldó gomb félig történő lenyomásakor az AF szervo nem kapcsolható be (az AF keretek esetleg nem váltanak kékre). Ebben az esetben az élesség és az expozíció a meghatározott AF-módszer szerint lesz beállítva.
- AF szervo módban a sorozatfelvétel funkció (📷42) lassabban működik.
- Ha nem állítható be az optimális expozíció, a záridő és a rekesznyílás értéke narancssárga színnel jelenik meg a kijelzőn. Engedje fel a zárkioldó gombot, majd újból nyomja le félig.
- Rögzített AF használatával történő fényképezés nem érhető el.
- A [📷3] lapon nem érhető el az [AF pont zoom] (📷29).
- Nem érhető el az önkkioldó használata esetén (📷40).
- Az önkkioldó (📷40) használata a [ONE SHOT] lehetőségre korlátozza az AF-módot.



- Az [Egyetlen AF pont] lehetőségre állított [AF-módszer] ponttal meghatározott AF szervo segítségével a fényképezőgép folyamatosan módosítja a fókuszát a sorozatfelvétel közben (📷42).
- Ugyanez a beállítás a MENU (📷29) ► [📷3] lap ► [AF-művelet] menüponton keresztül is konfigurálható.

## Az élességbeállítás megváltoztatása

► Állóképek ► Videók

A fényképezőgép beállítja az élességet, bármire is irányítja, még akkor is, ha a zárkioldó gombot nem nyomja meg. A folyamatos élességállítást a zárkioldó gomb félig történő lenyomásával szüneteltetheti.

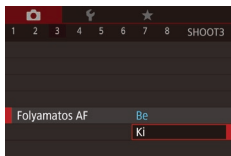

- Nyomja meg a [MENU] gombot, válassza a [📷3] lap [Folyamatos AF] pontját, majd a [Ki] lehetőséget (📷29).

Be	Ez a funkció segít, hogy ne rontsa el a mozgó témákról készülő felvételeket: amíg a kioldógombot félig lenyomva tartja, a fényképezőgép folytonosan a témához igazítja az élességet és az expozíciót.
Ki	A fényképezőgép nem állítja folyamatosan az élességet, így kevésbé használja az akkumulátor energiáját.

## Az élességet meghatározó személy kiválasztása (Arc kiválasztása)

► Állóképek ► Videók

Kiválaszthat egy konkrét személyt is, akinek az arcára szeretné beállítani az élességet.



**1** Állítsa az AF-módszert a [L+Követés] értékre (📖83).

**2** Rendelje a [AF-ON] funkciót a videó gombhoz (📖99).

**3** Válassza az Arc kiválasztása üzemmódot.

- Irányítsa a fényképezőgépet a kiválasztott személy arcára, és nyomja meg a videó gombot.
- Miután megjelenik az [Arc kiválasztható] felirat, az arcot jelölő [L] keret válik láthatóvá a fő témaként érzékelt arc körül.
- Az arcot jelölő [L] keret bizonyos határokon belül követi az arcot, ha az elmozdul.
- Ha a fényképezőgép nem érzékel arcot, nem jelenik meg a [L].

Használat előtt

Alapszintű útmutató

Haladó útmutató

A fényképezőgép alapvető használata

Automatikus üzemmód/  
Hibrid auto üzemmód

Egyéb felvételi módok

P üzemmód

Tv, Av, M és C mód

Lejátszási mód

Wi-Fi funkciók

Beállítások menü

Tartozékok

Mellékletek

Tárgymutató



#### 4 Válassza ki azt az arcot, amelyre az élességet szeretné állítani.

- Ha egy másik érzékelt arcra szeretné állítani az arcot jelölő [ ] keretet, nyomja meg a videó gombot.
- Miután az összes felismert arcon végighaladt, megjelenik az [Arc nem kiválasztható] üzenet, amelyet a kiválasztott AF-módszer képernyője követ.

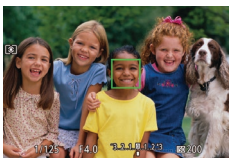

#### 5 Készítse el a felvételt.

- Nyomja le félig a zárkioldó gombot. Amikor a fényképezőgép beállítja az élességet, a [ ] átvált [ ] jelre.
- A felvétel elkészítéséhez nyomja le teljesen a zárkioldó gombot.



- Amikor az [Arcazonosítás] beállítása [Be] értékre van állítva, csak a fő témaként kiválasztott, regisztrált személy neve jelenik meg, még akkor is, ha más regisztrált személyeket is felismert a rendszer. A neveket azonban a fényképezőgép az állóképeken rögzíti (43).

## Az élességet meghatározó témák kiválasztása (Érintéses AF)

▶ Állóképek ▶ Videók

Kiválaszthatja egy adott személy arcát vagy valamely más témát, amelyre szeretné beállítani az élességet.



#### 1 Állítsa az AF-módszert a [L+Követés] értékre (83).

#### 2 Válassza ki egy adott személy arcát vagy valamely más témát, amelyre szeretné beállítani az élességet.

- Érintse meg a képernyőn megjelenő témát vagy személyt.



- A téma érzékelésekor a fényképezőgép hangjelzést ad és megjelenik a [ ] jel. A fényképezőgép akkor is tovább állítja az élességet, ha a téma mozog.
- Az Érintő AF visszavonásához érintse meg a [ ] ikont.

#### 3 Készítse el a felvételt.

- Nyomja le félig a zárkioldó gombot. Amikor a fényképezőgép beállítja az élességet, a [ ] átvált [ ] jelre.
- A felvétel elkészítéséhez nyomja le teljesen a zárkioldó gombot.



- Ha a kamera felvételt készít, amikor megérinti a képernyőt, érintse meg a [ ] ikont, és válassza az [OFF] (42) lehetőséget, vagy válassza a MENU (29) ▶ [2] lap ▶ [Érintéses kioldás] ▶ [Tilt] lehetőséget.
- Előfordulhat, hogy a fényképezőgép nem tudja követni a témát, ha az túl kicsi, túl gyorsan mozog, vagy a téma és a háttér kontrasztja nem elegendő.
- Még ha [ ] üzemmódban (80) is fényképez, a kijelző élességállítás céljából való megérintésekor a fényképezőgép visszavált [A] módba.
- Ha az [Arcazonosítás] beállítása [Be] értékű, a nevek nem jelennek meg a regisztrált személyek észlelésekor, a fényképezőgép azonban tárolja azokat az állóképeken (43). Ennek ellenére a név megjelenik, ha az élességállításához használandó téma megegyezik az arcazonosítással rendelkező észlelt személlyel.

Használat előtt

Alapszintű útmutató

Haladó útmutató

A fényképezőgép alapvető használata

Automatikus üzemmód/  
Hibrid auto üzemmód

Egyéb felvételi módok

P üzemmód

Tv, Av, M és C mód

Lejátszási mód

Wi-Fi funkciók

Beállítások menü

Tartozékok

Mellékletek

Tárgymutató



## Fényképezés az AF rögzítés használatával

▶ Állóképek ▶ Videók

Az élességet rögzítheti. Az élesség rögzítése után akkor sem változik meg a beállított élesség, ha felengedi ujját a zárkioldó gombról.

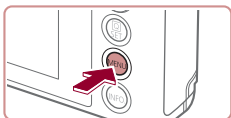

### 1 Rögzítse az élességet.

- A zárkioldó gombot félig lenyomva nyomja meg a [MENU] gombot.
- A fényképezőgép rögzíti az élességet, és a kijelzőn megjelenik az [MF] és a kézi élesség jelzője.
- Az élességállítás rögzítésének feloldásához a zárkioldó gomb felengedése után érintse meg az [MF] lehetőséget.

### 2 Állítsa be a kompozíciót, majd készítse el a felvételt.

- ! • Nem használható az érintéses kioldás funkcióval (42).

## Vaku

### A vaku üzemmódjának megváltoztatása

▶ Állóképek ▶ Videók

A vaku üzemmódját átállíthatja a felvételi témának megfelelően. A vaku hatótávolságáról bővebben itt olvashat: „Fényképezőgép” (204).

### 1 Hajtsa fel a vakut.

- Mozdítsa el a [V] kapcsolót.

### 2 Adja meg a beállítást.

- Nyomja meg a [OK] gombot, válassza a menü [V] pontját, majd adja meg a kívánt beállítást.
- Megjelenik a választott beállítás.

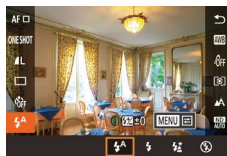

- ! • A [V] lehetőség nem jelenik meg a menüben, ha a vaku le van hajtva, még akkor sem, ha megnyomja a [OK] gombot. A [V] gombbal nyissa ki a vakut, majd adja meg a beállítást.
- Vaku használata esetén a kép szélei sötétek lehetnek.

## Automatikus

Sötét környezetben a vaku automatikusan működésbe lép.

## Be

A vaku minden felvételnél villan.

Használat előtt

Alapszintű útmutató

Haladó útmutató

A fényképezőgép alapvető használata

Automatikus üzemmód/  
Hibrid auto üzemmód

Egyéb felvételi módok

P üzemmód

Tv, Av, M és C mód

Lejátszási mód

Wi-Fi funkciók

Beállítások menü

Tartozékok

Mellékletek

Tárgymutató



## Hosszú szinkron

A vaku villanása növeli a fő téma (például személyek) megvilágítását, miközben a fényképezőgép kis zársebességgel készít felvételt, így a háttérnek a vaku hatótávolságán kívül eső része is jobban meg lesz világítva.



- [⚡] üzemmódban rögzítse állványra a fényképezőgépet, vagy más módon biztosítsa, hogy az ne mozogjon és ne rázkódjon. Továbbá állvány használata, illetve a fényképezőgép más módon történő rögzítése esetén állítsa az [IS üzemmód] beállítást [Ki] értékre (52).
- [⚡] módban a vaku villanása után is ügyeljen arra, hogy a fő téma ne mozduljon meg a zárkioldási hangjelzés végéig.

## Ki

Vaku nélküli fényképezéshez.



- Ha villogó [📷] ikon jelenik meg, amikor félig lenyomja a zárkioldó gombot gyengén megvilágított, a fényképezőgép rázkódását elősegítő környezetben, helyezze állványra a fényképezőgépet, vagy más módon érje el, hogy ne mozogjon.



- Ezt a beállítást úgy is megadhatja, hogy megérinti a [⚡] lehetőséget, megérint egy beállítást, majd ismét megérinti.

## A vaku expozíciókompenzációjának beállítása

▶ **Állóképek** ▶ Videók

A hagyományos expozíciókompenzációhoz (74) hasonló módon vaku használata mellett is -2 és +2 közötti tartományban 1/3 Fé lépésekben állíthatja az expozíciót.

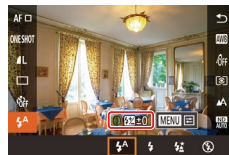

- Nyissa ki a vakut, nyomja meg a [📷] gombot, majd válassza a [⚡] menüpontot. A kompenzáció mértékének kiválasztásához forgassa el a [🔢] gyűrűt, majd nyomja meg a [📷] gombot.



- Túlexponálás veszélye esetén a fényképezőgép a vaku villanásakor automatikusan módosítja a záridőt vagy a rekesznyílás értékét, hogy a felvétel fényesebb részeinek kiegészését elkerülje és optimális expozíciót biztosítson. A záridő és rekeszérték automatikus korrekciója azonban kikapcsolható a MENU (29) megnyitásával, majd a [📷] lap ▶ [Vaku beállításai] ▶ [Bizt. vakuexp.] ▶ [Ki] beállítást választva.
- A vaku expozíciókompenzációja a MENU (29) elérése után a [📷] lap ▶ [Vaku beállításai] ▶ [Vaku exp.komp.] lehetőségével is beállítható.
- A [Beépített vaku beállításai] képernyőjét (29) az alábbi módon is megnyithatja.
  - Ha a vaku fel van hajtva, nyomja meg a [📷], válassza a [⚡] lehetőséget, majd nyomja meg a [MENU] gombot.

Használat előtt

Alapszintű útmutató

Haladó útmutató

A fényképezőgép alapvető használata

Automatikus üzemmód/  
Hibrid auto üzemmód

Egyéb felvételi módok

P üzemmód

Tv, Av, M és C mód

Lejátszási mód

Wi-Fi funkciók

Beállítások menü

Tartozékok

Mellékletek

Tárgymutató





## Fényképezés az FE rögzítés használatával

▶ Állóképek ▶ Videók

Csakúgy, mint az AE rögzítés (874) esetén, rögzítheti az expozíciót vakus képekhez.



### 1 Nyissa ki a vakut, és válassza a [Z] beállítást (87).

### 2 Rögzítse a vakuexpozíciót.

- A rögzített expozícióval történő felvételhez irányítsa a fényképezőt a témára, majd érintse meg a [Z] gombot.
- Villan a vaku, és amikor megjelenik a [Z] jel, a készülék rögzíti a vaku fényerejét.
- Érintse meg újra a [Z] gombot az FE feloldásához. A [Z] eltűnik.

### 3 Állítsa be a kompozíciót, majd készítse el a felvételt.

- Az első felvétel után az FE rögzítése feloldódik, és eltűnik a [Z].



- FE: Vaku expozíció

## A vaku időzítésének módosítása

▶ Állóképek ▶ Videók

A vaku és a zárkioldás időzítését az alábbi módon változtathatja.

### 1 Jelenítse meg a beállítási képernyőt.

- Nyomja meg a [MENU] gombot, válassza a [5] lap [Vaku beállításai] pontját, majd nyomja meg a [Z] gombot (29).

### 2 Adja meg a beállítást.

- Válassza a [Zárszinkron] pontot, majd ott a kívánt lehetőséget (29).

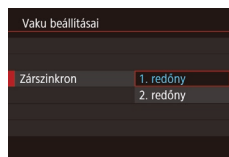

1. redőny	A zár kioldását követően a vaku azonnal villan.
2. redőny	A vaku a zár kioldásának befejeződése előtt villan.

Használat előtt

Alapszintű útmutató

Haladó útmutató

A fényképezőgép alapvető használata

Automatikus üzemmód/  
Hibrid auto üzemmód

Egyéb felvételi módok

P üzemmód

Tv, Av, M és C mód

Lejátszási mód

Wi-Fi funkciók

Beállítások menü

Tartozékok

Mellékletek

Tárgymutató



## További beállítások

### A képminőség megváltoztatása

▶ **Állóképek** ▶ Videók

Válasszon 8 különböző méret (pixelszám) és tömörítés (képminőség) közül. Azt is adja meg, hogy a képek RAW formátumban készüljenek-e (190). Tekintse át, hogy a memóriakártyákon hány különböző típusú kép fér el: „A készíthető felvételek száma különféle memóriakártyák esetén” (205).



- A beállítások módosításához végezze el a „A képminőség megváltoztatása” (48) fejezet lépéseit.



- A [S/L] és [L/L] szimbólum különböző képminőségeket jelöl a tömörítés mértékétől függően. Ugyanakkora méret (pixelszám) mellett a [S/L] lehetőség jobb képminőséget biztosít. Bár a [L/L] képek valamivel gyengébb minőségűek, több fér el belőlük a memóriakártyán.

## Fényképezés RAW formátumban

A fényképezőgép JPEG és RAW formátumban képes képeket készíteni.

JPEG-képek	Ezeket a képeket a rendszer az optimális képminőség érdekében feldolgozza a fényképezőgépben, továbbá a fájl méret csökkentése érdekében tömöríti is őket. A tömörítés azonban nem visszafordítható folyamat, vagyis a nyers adatot már nem lehet visszaállítani a tömörítést követően. A képfeldolgozás során a képminőség is romolhat.
RAW-képek	A „Raw” (feldolgozatlan) adatok minősége szinte egyáltalán nem romlik a fényképezőgépben belüli képfeldolgozás során. Az adatokat ebben az állapotban nem lehet megjeleníteni a számítógépen, illetve nem lehet kinyomtatni sem. A szoftverrel (Digital Photo Professional, 173) először át kell alakítani a képadatokat JPEG- vagy TIFF-fájllá. A képek módosítása során csak minimális mértékben romlik a képminőség.



- Nyomja meg a [G] gombot, majd válassza a menü [L/L] lehetőségét (28).
- A RAW formátumban történő fényképezéshez válassza a [RAW] lehetőséget.
- Az egyidejű JPEG és RAW formátumban történő fényképezéshez válassza a JPEG képminőséget, majd nyomja meg az [INFO] gombot. Megjelenik egy [✓] jel a [RAW] pont mellett. A beállítás visszavonásához kövesse ugyanezeket a lépéseket, és távolítsa el a [✓] jelet a [RAW] pont mellől.

Használat előtt

Alapszintű útmutató

Haladó útmutató

A fényképezőgép alapvető használata

Automatikus üzemmód/  
Hibrid auto üzemmód

Egyéb felvételi módok

P üzemmód

Tv, Av, M és C mód

Lejátszási mód

Wi-Fi funkciók

Beállítások menü

Tartozékok

Mellékletek

Tárgymutató





- Mindig a megfelelő szoftvert (173) használja a RAW-képek (illetve az egyszerre rögzített RAW és JPEG-képek) számítógépre történő átviteléhez.
- A digitális zoom (39) nem elérhető, ha RAW formátumba készít képeket. Továbbá, nem módosítható a zajcsökkentési szint (76), a dinamikus tartomány korrekció (76), az árnyékjavítás (77) és a Saját színbeállítás (79).



- A rögzített képpontok és az egy kártyán elérő felvételek száma közötti kapcsolatot illetően itt talál további részleteket: „A készíthető felvételek száma különféle memóriakártyák esetén” (205).
- A JPEG-képek kiterjesztése .JPG, a RAW-képek pedig .CR2.

## A menü használata

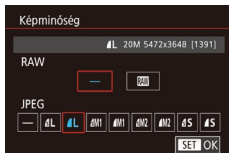

- Nyomja meg a [MENU] gombot, a [1] lapon válassza a [Képmínőség] menüpontot, majd nyomja meg a [OK] gombot (29).
- Ha ezzel egy időben RAW formátumban is szeretne fényképezni, válassza a [RAW] pont alatt a [RAW] lehetőséget. Vegye figyelembe, hogy a [-] lehetőség kiválasztása esetén csak JPEG képek készülnek.
- A [JPEG] alatt válassza ki a pixelszámot és a tömörítési arányt. Vegye figyelembe, hogy a [-] lehetőség kiválasztása esetén csak RAW képek készülnek.
- Ha végzett, nyomja meg a [OK] gombot a menüképernyőre való visszatéréshez.



- A [RAW] és a [JPEG] nem állítható egyszerre [-] értékre.

## Az IS üzemmód beállításainak módosítása

▶ **Állóképek** ▶ Videók

A képstabilizálást a fényképezés pillanatáig kikapcsolva hagyhatja.



- A „A képstabilizálás kikapcsolása” (52) lépéseit követve válassza ki az [Exponálásor] beállítást.

Használat előtt

Alapszintű útmutató

Haladó útmutató

A fényképezőgép alapvető használata

Automatikus üzemmód/  
Hibrid auto üzemmód

Egyéb felvételi módok

P üzemmód

Tv, Av, M és C mód

Lejátszási mód

Wi-Fi funkciók

Beállítások menü

Tartozékok

Mellékletek

Tárgymutató



## Tv, Av, M és C mód

Jobb, kifinomultabb képeket készíthet, a fényképezőgépet pedig saját fényképezési stílusának megfelelően állíthatja be



- A fejezet instrukciói abból indulnak ki, hogy a fényképezőgép a megfelelő módban van.

## Megadott zársebesség ([Tv] üzemmód)

▶ Állóképek ▶ Videók

A felvétel elkészítése előtt az alábbiak szerint állítsa be a zársebességet. A fényképezőgép automatikusan beállítja a zársebességnek megfelelő rekeszértéket.

A választható zársebességekkel kapcsolatos további információt itt olvashat: „Fényképezőgép” (📖204).

### 1 Válassza az [Tv] üzemmódot.

- Állítsa a módválasztó tárcsát [Tv] állásba.



### 2 Adja meg a kívánt zársebességet.

- A Záridő beállítását a [⏸] gyűrű elfordításával teheti meg.

Záridő (mp)	Elérhető ISO érzékenység (📖75)
30 – 1.3	[AUTO], [125] – [3200]
1 – 1/2000	[AUTO], [125] – [12800]



- A kisebb záridőt igénylő körülmények esetén két kép elkészítése között kis idő telhet el, mert a fényképezőgép feldolgozza a képeket a felvétel elkészítése után a zaj csökkentéséhez.
- Ha alacsony zársebességgel, állványra rögzített fényképezőgéppel fényképez, állítsa az [IS üzemmód] beállítását [Ki] értékre (📖52).
- Az exponálógombot félig lenyomva a rekeszérték narancssárga színben jelenik meg a kijelzőn, ha az expozíció nem optimális. Ilyenkor úgy módosítsa a zársebességet, hogy a rekesznyílás értéke fehér színűre változzon, vagy használja a Biztonsági eltolás funkciót (📖93).



- [Tv]: Időérték

Használat előtt

Alapszintű útmutató

Haladó útmutató

A fényképezőgép alapvető használata

Automatikus üzemmód/  
Hibrid auto üzemmód

Egyéb felvételi módok

P üzemmód

Tv, Av, M és C mód

Lejátszási mód

Wi-Fi funkciók

Beállítások menü

Tartozékok

Mellékletek

Tárgymutató



## Megadott rekesznyílásérték ([Av] üzemmód)

▶ Állóképek ▶ Videók

A felvétel elkészítése előtt az alábbiak szerint állítsa be a rekeszértéket. A fényképezőgép automatikusan beállítja a rekeszértéknek megfelelő zársebességet.

A választható rekeszértékekkel kapcsolatos további információt itt olvashat: „Fényképezőgép” (📖204).

### 1 Válassza az [Av] üzemmódot.

- Állítsa a módválasztó tárcsát [Av] állásba.



### 2 Állítsa be a kívánt rekeszértéket.

- A rekesznyílásértékét a [Z] gyűrű elfordításával állíthatja be.



- Az exponálógombot félig lenyomva a záridő narancssárga színben jelenik meg a kijelzőn, ha az expozíció nem optimális. Ilyenkor úgy módosítsa a rekeszértéket, hogy a zársebesség fehér színűre változzon, vagy használja a Biztonsági eltolás funkciót (lásd alább).



- [Av]: Rekesznyílás értéke (a membrán által létrehozott nyílás mérete a lencsében)
- [Tv] és [Av] módban nyomja meg a [MENU] gombot, és a [Z] lapon állítsa a [Bizt. eltolás] lehetőséget a [Be] értékre (📖29), így expozíciós problémák esetén a fényképezőgép automatikusan módosítja a záridőt és a rekeszértéket, aminek köszönhetően optimális expozícióval készíthet felvételt. A Biztonsági eltolás funkció azonban vakuval együtt nem használható.

## Megadott zársebesség és rekesznyílásérték ([M] üzemmód)

▶ Állóképek ▶ Videók

Az alábbi lépésekkel adhatja meg a megfelelő expozícióhoz a kívánt zársebességet és rekeszértéket a felvétel elkészítése előtt. A választható záridőkkel és rekeszértékekkel kapcsolatban további részleteket itt olvashat: „Fényképezőgép” (📖204).

### 1 Válassza az [M] üzemmódot.

- Állítsa a módválasztó tárcsát [M] állásba.

### 2 Adja meg a beállítást.

- Érintse meg a [Z] gombot (1), a záridő (2), a rekesznyílásérték (3) vagy az [ISO/AUTO] (4) kiválasztásához, majd a [Z] tárcsa elforgatásával állítsa be a kívánt értéket.
- Ha az ISO érzékenység előre meghatározott, az Ön által megadott értékek szerinti expozíciós szintet (6) az expozíció szintjelzőjén látható jelzés alapján hasonlíthatja össze a normál expozíciós szinttel (5). Ha a különbség 3 egységnél nagyobb, az expozíció szintje [4] vagy [▶] szimbólummal jelenik meg.
- Ha félig lenyomja az exponálógombot, miután az ISO érzékenységet az [AUTO] értékre állította, a rendszer meghatározza az ISO érzékenységet és módosítja a képernyő fényerejét. Ha nem állítható be a normál expozíció az Ön által meghatározott záridővel és rekesznyílásértékkel, az ISO érzékenység narancssárga színben jelenik meg a kijelzőn.

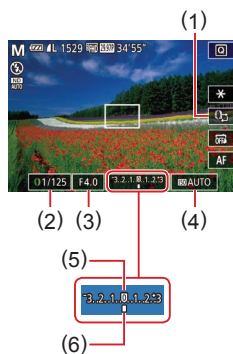

Használat előtt

Alapszintű útmutató

Haladó útmutató

A fényképezőgép alapvető használata

Automatikus üzemmód/  
Hibrid auto üzemmód

Egyéb felvételi módok

P üzemmód

Tv, Av, M és C mód

Lejátszási mód

Wi-Fi funkciók

Beállítások menü

Tartozékok

Mellékletek

Tárgymutató



Záródő (mp)	Elérhető ISO érzékenység (📖75)
[BULB], 30 – 1,3	[AUTO], [125] – [3200]
1 – 1/2000	[AUTO], [125] – [12800]



- Az expozíció szintje megváltozhat, ha a záródő és a rekesznyílás értékének beállítása után használja a zoomot vagy módosítja a kompozíciót.
- A beállított záródőtől és rekesznyílástól függően a kijelző fényereje változhat. Ha azonban a vaku ki van nyitva, és a [📷] mód van beállítva, a képernyő fényereje nem változik.



- **[M]**: Kézi
- A készülék a meghatározott fénymérési mód szerint számítja ki az optimális expozíciót (📖74).
- A következő lehetőségek akkor érhetőek el, ha az ISO érzékenységet az [AUTO] értékre állította.
  - Módosítsa az expozíciót a [📷] lehetőség többszöri megérintésével, hogy kiválassa az expozíciókompenzáció sávját, majd forgassa el a [🔘] gyűrűt.
  - Érintse meg a [✖] gombot az ISO érzékenység rögzítéséhez. A képernyő fényereje a beállításnak megfelelően változik.

## Felvételkészítés hosszú záródővel (B üzemmód)

A B üzemmód expozíciós idejével a képeket addig exponálja az eszköz, amíg lenyomva tartja az exponológombot.

### 1 Határozza meg a B üzemmód expozíciós idejét.

- Állítsa a záródőt a [BULB] értékre a „Megadott zársebesség és rekesznyílásérték ([M] üzemmód)” (📖93) fejezetének 1–3. lépésében leírtak szerint.

### 2 Készítse el a felvételt.

- A képeket addig exponálja az eszköz, amíg teljesen lenyomva tartja az exponológombot. Exponálás közben megjelenik az eltelt expozíciós idő.



- A legnagyobb sorozatfelvételi idő ezzel a funkcióval 4 perc 16 mp.
- Rögzítse állványra a fényképezőgépet, vagy más módon érje el, hogy ne mozogjon és rázkódjon. Ebben az esetben tiltsa le a képstabilizálást (📖52).



- Ha az [Érintéses kioldás] lehetőség [Be] értékre van állítva, a felvétel a képernyő egyszeri megérintésével indul el, és az újbóli megérintésével fejeződik be. Ügyeljen arra, hogy ne mozdítsa meg a fényképezőgépet a képernyő megérintése során.

Használat előtt

Alapszintű útmutató

Haladó útmutató

A fényképezőgép alapvető használata

Automatikus üzemmód/  
Hibrid auto üzemmód

Egyéb felvételi módok

P üzemmód

Tv, Av, M és C mód

Lejátszási mód

Wi-Fi funkciók

Beállítások menü

Tartozékok

Mellékletek

Tárgymutató



## A vaku fényerejének beállítása

▶ Állóképek ▶ Videók

A vaku fényerejét három szint közül választhatja ki a [Tv][Avi][M] módokban.

### 1 Állítsa be a vakumódot.

- Nyomja meg a [MENU] gombot, válassza a [Vaku beállításai] lehetőséget a [📷5] lapon, majd állítsa be [Vakumód] beállítást [Kézi] értékre.

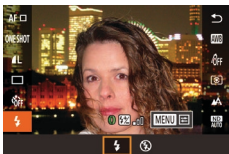

### 2 Adja meg a beállítást.

- Nyissa ki a vakut, nyomja meg a [☀️] gombot, majd válassza a [🔧] menüpontot. A vaku fényerejének kiválasztásához forgassa el a [🔧] gyűrűt, majd nyomja meg a [☀️] gombot.
- A beállítás megadását követően a vaku fényerőszintje megjelenik a kijelzőn.  
[🔧🔧🔧]: Legkisebb, [🔧🔧]: Közepes, [🔧]: Legnagyobb



- A vaku erőssége úgy is beállítható, hogy megnyitja a MENU (📖29) opciót, majd a [📷5] lap ▶ [Vaku beállításai] ▶ [Vaku fényerő] lehetőséget választja.
- A [Vaku beállításai] képernyőjét (📖29) az alábbi módon is megnyithatja.
  - Ha a vaku fel van hajtva, nyomja meg a [☀️], válassza a [🔧] lehetőséget, majd nyomja meg a [MENU] gombot.

## Videók készítése megadott záridőkkel és rekesznyílásértékekkel

▶ Állóképek ▶ Videók

Állítsa be a kívánt záridőt, rekeszértéket, expozíciót és ISO érzékenységet. A használható záridőkről és rekeszértékekről további részleteket a „Fényképezőgép” (📖204) fejezetben, a használható ISO érzékenységről pedig „Az ISO érzékenység módosítása” (📖75) fejezetben találhat.

### 1 Válassza az [🔊] üzemmódot.

- Állítsa a módválasztó tárcsát [🔊] állásba.
- Érintse meg a [🔊] lehetőséget, majd válassza a [🔊] lehetőséget.
- A választás megerősítéséhez érintse meg az [OK] lehetőséget.

### 2 Adja meg a beállításokat.

- Érintse meg a [🔧] (1) lehetőséget, válasszon ki egy beállítani kívánt elemet (2), majd forgassa el a [🔧] gyűrűt egy érték megadásához.



### 3 Készítse el a felvételt.

- Nyomja meg a videó gombot.
- Felvételkészítés közben a [🔧] lehetőség többszöri megérintésével válthat a konfigurálandó beállítások között, és a [🔧] gyűrű elforgatásával módosíthatja az értéket.



- Egyes záridők villódzást okozhatnak a képernyőn fénycsöves vagy LED-es megvilágítás esetén, amely a felvételre is rákerülhet.

Használat előtt

Alapszintű útmutató

Haladó útmutató

A fényképezőgép alapvető használata

Automatikus üzemmód/  
Hibrid auto üzemmód

Egyéb felvételi módok

P üzemmód

Tv, Av, M és C mód

Lejátszási mód

Wi-Fi funkciók

Beállítások menü

Tartozékok

Mellékletek

Tárgymutató





- A [ ] lehetőség többszöri megérintésével, az expozíciókompenzáció sávjának kiválasztásával és a [ ] gyűrű elforgatásával akkor is módosíthatja az expozíciót, ha az ISO érzékenység az [AUTO] lehetőségre van állítva.
- Ha az ISO érzékenység előre meghatározott, az Ön által megadott érték szerinti expozíciós szintet az expozíció szintjelzőjén látható jelzés alapján hasonlíthatja össze a normál expozíciós szinttel. Ha a különbség 3 egységnél nagyobb, az expozíció szintje [ ] vagy [ ] szimbólummal jelenik meg.
- [AUTO] módban is ellenőrizheti az ISO érzékenységet, ha félig megnyomja az exponálógombot. Ha nem állítható be a normál expozíció az Ön által meghatározott záridővel és rekesznyílásértékkel, az ISO érzékenység narancssárga színnel jelenik meg a kijelzőn.



- Módosíthatja az élességet, ha felvét elkészítés közben megérinti az [AF] lehetőséget (amely így az [MF] lehetőségre vált), majd a [ ] vagy a [ ] szimbólumot.

## A vezérlők és a kijelző testreszabása

### Beállítások módosítása a vezérlőgyűrű funkcióinak változtatása közben

▶ **Állóképek** ▶ **Videók**

A kijelző megérintésével válthat a vezérlőgyűrűhöz beállított funkciók között (ISO érzékenység, expozíciókompenzáció, zársebesség és rekesznyílás értéke), és a vezérlőgyűrű elfordításával gyorsan beállíthatja ezek értékét.



- A [ ] lehetőség megérintésével váltson egy másik elemre, majd forgassa el a [ ] gyűrűt az érték beállításához.

Az egyes felvételi módokban elérhető funkciók különbözők.

M	Av	Tv	P
Tv	Av	Tv	+/-
Av	+/-	+/-	ISO
+/-	ISO	ISO	
ISO			

- +/-: expozíciókompenzáció (74), ISO: ISO érzékenység (75); Tv: zársebesség (92); Av: rekesznyílás értéke (93).

Használat előtt

Alapszintű útmutató

Haladó útmutató

A fényképezőgép alapvető használata

Automatikus üzemmód/  
Hibrid auto üzemmód

Egyéb felvételi módok

P üzemmód

Tv, Av, M és C mód

Lejátszási mód

Wi-Fi funkciók

Beállítások menü

Tartozékok

Mellékletek

Tárgymutató





## A vezérlőgyűrű beállításainak módosítása

▶ Állóképek ▶ Videók

Az alábbiak szerint rendelje a vezérlőgyűrűhöz a funkciókat. A vezérlőgyűrű révén könnyedén használhatja a fényképezőgépet pontosan úgy, mintha teljes mértékben kézi vezérlésű lenne.



### 1 Válassza ki a [MENU] gyűrűhöz rendelni kívánt funkciót.

- Nyomja meg a [MENU] gombot, és válassza a [Vezérlőgyűrű beállításai] lehetőséget a [OK] lapon. Állítsa a [Váltás ezzel: [TILT]] lehetőséget a [TILT] értékre.
- Válassza a [Funkc. beállít.] lehetőséget.

### 2 Adja meg a hozzárendelt funkció beállításait.

- Érintsen meg egy lehetőséget, majd nyomja meg a [MENU] gombot.

## A vezérlőgyűrűhöz rendelhető funkciók

A vezérlőgyűrűhöz hozzárendelhető funkciók a felvételi módtól függenek.

Lehetőség	Felvételi mód			
	M	Av	Tv	P
Av	Av	-	-	-
Tv	Tv	-	-	-
STD	-	Av	Tv	+/-
ISO	-	Módosítsa az ISO érzékenységet (75)		
[Exposure icon]	-	Javítsa az expozíciót (74)		
WB	-	Fehéregyensúly kiigazítása (78)		
ZOOM	-	Zoom léptetése (40)		
[Dynamic icon]	-	Dinamikatartomány-javítás (76)		
[Aperture icon]	-	Az árnyékok javítása be-, illetve kikapcsolható (77)		
[Képarány icon]	-	A képarány módosítása (47)		
C	-	Funkciók tetszés szerinti hozzárendelése (98)		

- +/-: expozíciókompenzáció (74); Tv: záridő (92); Av: rekesznyílás értéke (93).



- A [MENU] gyűrű a zoom léptetésére használható (40) az [AUTO] vagy az [S&B] módban.

Használat előtt

Alapszintű útmutató

Haladó útmutató

A fényképezőgép alapvető használata

Automatikus üzemmód/  
Hibrid auto üzemmód

Egyéb felvételi módok

P üzemmód

Tv, Av, M és C mód

Lejátszási mód

Wi-Fi funkciók

Beállítások menü

Tartozékok

Mellékletek

Tárgymutató



## Funkciók hozzárendelése a vezérlőgyűrűhöz

▶ Állóképek ▶ Videók

A vezérlőgyűrűhöz rendelhető funkciók a kiválasztott felvételi módtól függenek.

### 1 Válassza a [C] beállítást.

- „A vezérlőgyűrű beállításainak módosítása” (📖97) 1. lépését követve válassza a [C] beállítást, majd nyomja meg a [INFO.] gombot.



(1)

### 2 Adja meg a beállítást.

- A kiválasztásához érintse meg a felvételi módot.
- Forgassa el a [↻] gyűrűt a vezérlőgyűrűhöz hozzárendelendő funkció kiválasztásához (1).
- A felvételi képernyőre a [MENU] gombbal térhet vissza.

## A megjelenített információk testreszabása

Szabja teste, hogy milyen képernyő jelenik, ha megnyomja az [INFO.] gombot a felvételi képernyőn. Azt is teste szabhatja, hogy milyen információk jelenjenek meg.

### 1 Jelenítse meg a beállítási képernyőt.

- A [📷1] lapon, válassza a [Képernyőadat/átkapcs. beáll.] lehetőséget a [Felvételkedészítési adatok kijelzése] képernyőn, majd nyomja meg a [📷] gombot (📖29).

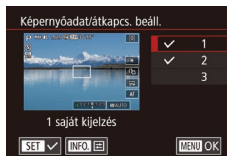

### 2 Adja meg a beállítást.

- Érintse meg azokat a képernyőket, amelyeket nem kíván megjeleníteni, hogy eltávolítsa a [✓] jelet. Ha újból megérinti, hozzáadhatja a [✓] jelet, amely azt jelzi, hogy az adott képernyő megjelenik.
- A menüképernyőre a [MENU] gombbal térhet vissza.



- A 2. lépésben kiválasztott lehetőségeket tartalmazó példakijelző megjelenik mintaként a bal oldalon.
- Legalább egy lehetőséget ki kell választani.

Használat előtt

Alapszintű útmutató

Haladó útmutató

A fényképezőgép alapvető használata

Automatikus üzemmód/  
Hibrid auto üzemmód

Egyéb felvételi módok

P üzemmód

Tv, Av, M és C mód

Lejátszási mód

Wi-Fi funkciók

Beállítások menü

Tartozékok

Mellékletek

Tárgymutató



## A megjelenített információk kiválasztása



- Kövesse a „A megjelenített információk testreszabása” (📖98) fejezet 1–2. lépését az [1 saját kijelzés] vagy a [2 saját kijelzés] kiválasztásához, majd nyomja meg az [INFO] gombot.
- Érintse meg a megjelenítendő információt a [✓] jel hozzáadásához.
- A példakijelzés megtekintéséhez, nyomja meg a [MENU] gombot, hogy visszatérjen a [Képernyőadat/átkapcs. beáll.] képernyőre.



- A kisebb négyzetálló beállításához lépjen a [📷1] lap ► [Felvételtészítési adatok kijelzése] ► [Rács megjelenítés] lehetőségre.

## Funkciók hozzárendelése a Videó gombhoz

► Állóképek ► Videók

A Videó gombhoz rendelt funkciókat gyorsan és egyszerűen bekapcsolhatja.

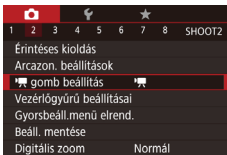

### 1 Jelenítse meg a beállítási képernyőt.

- Nyomja meg a [MENU] gombot, válassza a [📷2] lap [P] gomb beállítás] pontját, majd nyomja meg a [📷] gombot (📖29).

### 2 Adja meg a beállítást.

- Érintsen meg egy hozzárendelendő lehetőséget, majd nyomja meg a [📷] gombot.

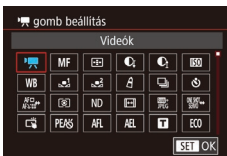

- A Videó gomb alapértelmezett beállításának visszaállításához válassza a [P] lehetőséget.
- Ha a [📷] jel látható egy ikonnál, a funkció nem használható az aktuális felvételi mód vagy funkcióbeállítás esetén.
- A [📷] segítségével a Videó gomb megnyomásával helyezheti és méretezheti át az AF keretet [Egyetlen AF pont] üzemmódban (📖83).
- Ha a [📷] vagy a [📷] funkciót használja, a Videó gomb minden lenyomása menti a fohéregyensúly-adatokat (📖78), a fohéregyensúly beállítása pedig [📷] vagy [📷] lesz.
- Az [AF] funkció használatakor a Videó gomb minden egyes lenyomása beállítja és rögzíti az élességet, az [AF] pedig megjelenik a kijelzőn.
- A videó gombnak a [📷] funkció használata közben történő megnyomása kikapcsolja a kijelző megjelenítését. A kijelzést az alábbi módokon állíthatja vissza.
  - Nyomja meg bármelyik gombot (az ON/OFF gomb kivételével)
  - Tartsa más irányba a fényképezőgépet
  - Hajtsa fel vagy hajtsa le a vakut
- A [P], [📷], [📷], vagy [📷] módban akkor is tud videót rögzíteni, ha a videó gombhoz valamilyen funkciót rendel.



- A beállításokat úgy is megadhatja, hogy megérinti a kívánt beállítást, majd megérinti ismét ugyanazt vagy a [SET] lehetőséget.

Használat előtt

Alapszintű útmutató

Haladó útmutató

A fényképezőgép alapvető használata

Automatikus üzemmód/  
Hibrid auto üzemmód

Egyéb felvételi módok

P üzemmód

Tv, Av, M és C mód

Lejátszási mód

Wi-Fi funkciók

Beállítások menü

Tartozékok

Mellékletek

Tárgymutató



## Gyorsbeállítás menü személyre szabása

▶ Állóképek ▶ Videók

A Gyorsbeállítás menü elemeinek megjelenítése egyénileg beállítható.

### A menüben megjeleníteni kívánt elemek kiválasztása

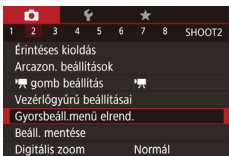

#### 1 Jelenítse meg a beállítási képernyőt.

- Nyomja meg a [MENU] gombot, válassza a [INFO] lap [Gyorsbeállítás menü elrend.] lehetőségét, majd nyomja meg a [OK] gombot (100).



#### 2 Válassza ki a menüben megjeleníteni kívánt ikonokat.

- Érintse meg a Gyorsbeállítás menüben megjeleníteni kívánt ikonokat. A kiválasztott ikonokat [✓] jelöli.
- A kiválasztott ([✓] jelzésű) lehetőségek jelennek meg a kijelzőn.
- A [✓] jelölés nélküli elemek a menüképernyő [INFO] lapján állíthatók be.

#### 3 Véglegesítse a beállítást.

- Nyomja meg a [MENU] gombot, majd érintse meg az [OK] lehetőséget.



- A menüben akár 11 elem is megjeleníthető.
- A 2. lépésnél szereplő képernyő úgy is elérhető, ha a Gyorsbeállítás menü megjelenítése közben hosszan megnyomja a [INFO] gombot.

## Menüpontok átrendezése



#### 1 Jelenítse meg a beállítási képernyőt.

- A 2. lépésnél szereplő, „A menüben megjeleníteni kívánt elemek kiválasztása” képernyőn (100) nyomja meg a [INFO] gombot.
- Az ikonokat húzza új helyre.

#### 2 Véglegesítse a beállítást.

- Nyomja meg a [MENU] gombot, majd érintse meg az [OK] lehetőséget.

Használat előtt

Alapszintű útmutató

Haladó útmutató

A fényképezőgép alapvető használata

Automatikus üzemmód/  
Hibrid auto üzemmód

Egyéb felvételi módok

P üzemmód

Tv, Av, M és C mód

Lejátszási mód

Wi-Fi funkciók

Beállítások menü

Tartozékok

Mellékletek

Tárgymutató



## Képfelvételi beállítások mentése

▶ Állóképek ▶ Videók

Gyakran használt felvételi módjait és beállított funkcióit mentse el, hogy később is használhassa azokat. Ha később el szeretné érni a mentett beállításokat, állítsa a módválasztó tárcsát [C] állásba. Így abban az esetben is megőrizhetők az általában törölődő beállítások (például az önkioldó beállítása), ha másik felvételi módra vált, vagy kikapcsolja a fényképezőgépet.

### Elmenthető beállítások

- Képfelvételi módok ([P], [Tv], [Av] és [M])
- A [P], [Tv], [Av] és a [M] módban megadott beállítások (📖74 – 📖93)
- A felvétel menü beállításai
- A zoom beállítása
- A kézi élesség pozíciója (📖81)
- Saját menü (📖101)

**1** Lépjen abba a felvételi módba, melynek a beállításait menteni szeretné, és hajtja végre a kívánt változtatásokat.

**2** Adja meg a beállítást.

- Nyomja meg a [MENU] gombot, a [C/2] lapon válassza a [Beáll. mentése] menüpontot, majd nyomja meg a [C/3] gombot.

**3** Mentse a beállításokat.

- Érintse meg az [OK] lehetőséget.

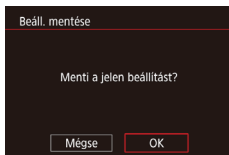
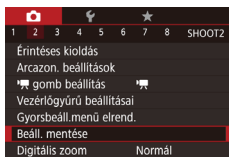

- Ha módosítani szeretne egy mentett beállítást (a felvételi mód kivételével), válassza a [C] lehetőséget, adja meg a kívánt módosításokat, majd ismételje meg a 2. és a 3. lépést. Ezek a beállítások nem jelennek meg az egyéb felvételi módokban.



- Ha vissza szeretné állítani a [C] módban mentett beállításokat az alapértelmezett értékre, válassza ki a [C] módot a módválasztó tárcsa segítségével, majd válassza a [Mind visszaáll] lehetőséget (📖166).

## A gyakran használt felvételi menüpontok mentése (Saját menü)

▶ Állóképek ▶ Videók

A gyakran használt felvételi menüpontok közül hatot menthet a [★1] lapon. A [★1] lap testreszabásával egy képernyőn tárolhatja, így gyorsan elérheti ezeket a menüpontokat.

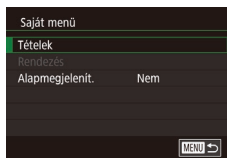

**1** Jelenítse meg a beállítási képernyőt.

- Nyomja meg a [MENU] gombot, válassza a [★1] lap [Saját menü] lehetőségét, majd nyomja meg a [C/3] gombot (📖29).

**2** Adja meg a beállítást.

- Válassza a [Tételek] lehetőséget, majd nyomja meg a [C/3] gombot.
- Érintsen meg max. hat elmentendő menüpontot.
- Megjelenik a [✓] jel.
- A mentés visszavonásához érintse meg az elemet. A [✓] eltűnik.
- Nyomja meg a [MENU] gombot.

Használat előtt

Alapszintű útmutató

Haladó útmutató

A fényképezőgép alapvető használata

Automatikus üzemmód/  
Hibrid auto üzemmód

Egyéb felvételi módok

P üzemmód

Tv, Av, M és C mód

Lejátszási mód

Wi-Fi funkciók

Beállítások menü

Tartozékok

Mellékletek

Tárgymutató



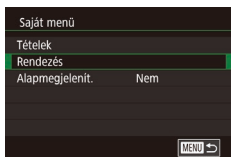

### 3 Szükség szerint változtassa meg a menüpontok sorrendjét.

- Válassza a [Rendezés] lehetőséget, majd nyomja meg a [F6] gombot.
- Az elemek áthúzásával módosítsa a megjelenítés sorrendjét.
- Nyomja meg a [MENU] gombot.



- A 2. lépésben a kiszürkített lehetőségek is beállíthatók, bizonyos felvételi módokban azonban nem fognak megjelenni.



- Ha a Saját menüt közvetlenül elérhetővé szeretné tenni, nyomja meg a [MENU] gombot Felvételi módban, és állítsa az [Alapmegjelenít.] lehetőséget az [lgen] értékre.

Használat előtt

Alapszintű útmutató

Haladó útmutató

A fényképezőgép alapvető használata

Automatikus üzemmód/  
Hibrid auto üzemmód

Egyéb felvételi módok

P üzemmód

Tv, Av, M és C mód

Lejátszási mód

Wi-Fi funkciók

Beállítások menü

Tartozékok

Mellékletek

Tárgymutató



## Lejátszási mód

Megtekintheti a felvételeket, és számos módon rendezheti, illetve szerkesztheti azokat

- A fényképezőgép előkészítéséhez lépjen Lejátszás üzemmódba a [▶] gombbal.



- Előfordulhat, hogy nem tudja megjeleníteni vagy szerkeszteni azokat a képeket, amelyeket átneveztek, számítógépen szerkesztettek vagy más fényképezőgéppel készítettek.

## Megjelenítés

▶ Állóképek ▶ Videók

A fényképezőgéppel készített fényképek vagy videók a következőképpen tekinthetők meg a kijelzőn.

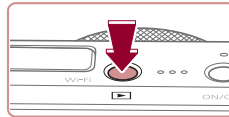

### 1 Váltson lejátszási módba.

- Nyomja meg a [▶] gombot.
- Megjelenik az utolsó felvétel.

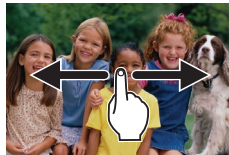

### 2 Válasszon képeket.

- A következő kép megtekintéséhez húzza végig az ujját a kijelzőn jobbról balra, az előző kép megtekintéséhez pedig balról jobbra.



(2)

(1)

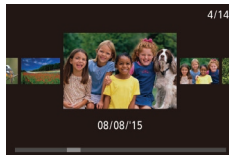

- A képernyő jobb szélénél megérintésével (1) is megtekintheti a következő képet. Ebben az esetben a [▶] ikon jelenik meg. Hasonlóképpen az előző képet is megjelenítheti úgy, hogy megérinti a kijelző bal szélét (2), ilyenkor a [◀] ikon jelenik meg.

- A képernyő (görgetéses kijelzés mód) használatához húzza az ujját többször gyorsan balra vagy jobbra.
- Ebben az üzemmódban a képek lapozásához húzza az ujját jobbra vagy balra.
- A középső kép megérintésével válthat vissza egyképes lejátszási üzemmódba.
- Görgetéses megjelenítés közben gyors felfelé vagy lefelé húzással lapozhatja a felvétel készítésének dátuma szerint csoportosított képeket.

Használat előtt

Alapszintű útmutató

Haladó útmutató

A fényképezőgép alapvető használata

Automatikus üzemmód/  
Hibrid auto üzemmód

Egyéb felvételi módok

P üzemmód

Tv, Av, M és C mód

Lejátszási mód

Wi-Fi funkciók

Beállítások menü

Tartozékok

Mellékletek

Tárgymutató





- A videókat (▶) ikon jelzi. A videók lejátszásához kövesse a 3. lépésben leírtakat.



### 3 Játssza le a videókat.

- A lejátszás megkezdéséhez nyomja meg a (▶) gombot, válassza a [▶] lehetőséget, majd nyomja meg újból a (▶) gombot.

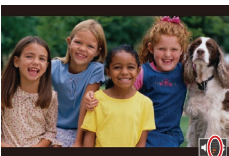

(1)

### 4 Állítsa be a hangerőt.

- A hangerő módosításához húzza az ujját gyorsan felfelé vagy lefelé.
- A hangerő módosításához a hangerőszabályzó (1) eltűnése után gyorsan húzza felfelé vagy lefelé az ujját a képernyőn.

### 5 Szüneteltetheti a videó lejátszását.

- A (⏸) gombbal szüneteltetheti és folytathatja a videó lejátszását.
- A lejátszás szüneteltetéséhez érintse meg a képernyőt. Megjelenik a videó vezérlőpult. A lejátszás folytatásához érintse meg a [▶] lehetőséget.
- A videó befejeződése után megjelenik a (▶) ikon.



- Ha a lejátszási módról a felvételi módra szeretne váltani, nyomja le félig a zárkioldó gombot.
- A görgetékes kijelzés funkció kikapcsolásához válassza a MENU (📖29) ▶ [▶5] lap ▶ [Görgetékes kij.] ▶ [KI] lehetőséget.
- Ha lejátszási módba váltva a legutolsó felvételt szeretné megjeleníteni, válassza a MENU (📖29) ▶ [▶5] lap ▶ [Folytatás] ▶ [Felvett] lehetőséget.
- A képek közötti áttűnési hatás megváltoztatásához lépjen be a MENU-be (📖29), majd válassza ki a kívánt effektust a [▶5] lap ▶ [Átmeneti hatás] menüpontban.
- A hangerő pult megjelenítéséhez érintse meg a hangerőszabályzót. A hangerőt a [▲][▼] lehetőség megérintésével szabályozhatja.

Használat előtt

Alapszintű útmutató

Haladó útmutató

A fényképezőgép alapvető használata

Automatikus üzemmód/  
Hibrid auto üzemmód

Egyéb felvételi módok

P üzemmód

Tv, Av, M és C mód

Lejátszási mód

Wi-Fi funkciók

Beállítások menü

Tartozékok

Mellékletek

Tárgymutató







## Váltás a kijelző nézetei között

▶ Állóképek ▶ Videók

A [INFO] gomb megnyomásával megjelenítheti vagy elrejtheti a részletes adatokat a kijelzőn. A megjelenített adatok részletes ismertetését lásd: „Lejátszás (részletes információs nézet)” (189).

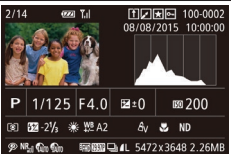
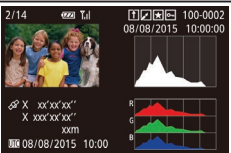
	Információ nélküli nézet
	Egyszerű információs nézet
	Részletes információs nézet
	RGB hisztogram, GPS információs nézet



- A kijelzési módok közötti váltás nem lehetséges, amikor a fényképezőgép Wi-Fi kapcsolattal csatlakozik a nyomtatótól eltérő eszközökhöz.

## Túlexponálási figyelmeztetés (a képek fényes részleteinél)

▶ Állóképek ▶ Videók

Részletes információs nézet (105) esetén a kép túlexponált területei felvillannak.

## Hisztogram

▶ Állóképek ▶ Videók

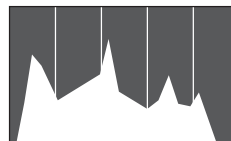

- A részletes információs nézetben (105) megjelenő grafikon a kép világosságának eloszlását mutató hisztogram. A vízszintes tengely a világosság mértékét mutatja, a függőleges tengely pedig azt, hogy a kép mekkora részén szerepel az adott világossági szint. A hisztogram az expozíció ellenőrzésének egyik eszköze.
- A hisztogram fényképezés közben is megjeleníthető (99, 188).

## RGB hisztogram, GPS információs nézet

▶ Állóképek ▶ Videók

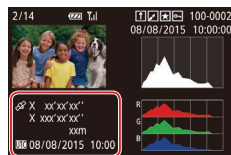
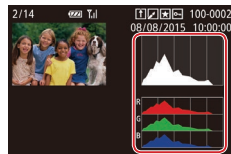

- Az RGB hisztogram a vörös, zöld és kék színek eloszlását mutatja egy ábrán. A vízszintes tengely az R (vörös), G (zöld) és B (kék) komponens világosságának mértékét mutatja, a függőleges tengely pedig azt, hogy a kép mekkora részén szerepel az adott világossági szint. Ez a hisztogram segítséget nyújthat a kép színminőségének ellenőrzésében.
- Ha a fényképezőgéphez Wi-Fi kapcsolattal okostelefont csatlakoztat, földrajzi címkével láthatja el a fényképezőgépen lévő képeket, így például megadhatja a földrajzi szélesség, hosszúság és a tengerszint feletti magasság adatait (155). Ezeket az adatokat a GPS információs nézetben is megtekintheti.

Használat előtt

Alapszintű útmutató

Haladó útmutató

A fényképezőgép alapvető használata

Automatikus üzemmód/  
Hibrid auto üzemmód

Egyéb felvételi módok

P üzemmód

Tv, Av, M és C mód

Lejátszási mód

Wi-Fi funkciók

Beállítások menü

Tartozékok

Mellékletek

Tárgymutató



- A kijelzőn megjelenített adatok sorrendje fentről lefelé a következő: földrajzi szélesség, földrajzi hosszúság, tengerszint feletti magasság és UTC (a felvétel dátuma és időpontja).



- [...] jelölés látható az okostelefonon nem elérhető, illetve a nem megfelelően rögzített elemek mellett.



- UTC: Az UTC a „Coordinated Universal Time” kifejezés rövidítése, amelynek jelentése „egyezményes világidő”. Ez az időzóna tulajdonképpen a greenwichi középideőnek felel meg
- A GPS információs nézet a kérdéses adatokkal nem rendelkező képek esetén nem érhető el.



- A részletes információk képernyője alsó felének felfelé vagy lefelé húzásával is válthat az RGB hisztogram és a GPS információs nézet között.

## Kreatív képkészítési módban rögzített rövid videók (kreatív videók) megtekintése

▶ Állóképek ▶ Videók

[📺]] módban rögzített kreatív videók lejátszása (📖55).

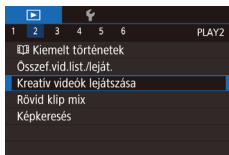

### 1 Válasszon egy videót.

- Nyomja meg a [MENU] gombot és válassza a [Kreatív videók lejátszása] lehetőséget a [▶]2] lapon (📖29).

### 2 Játssza le a videofelvételt.

- Érintsen meg egy videót a lejátszáshoz.

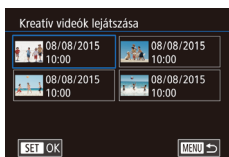

## Állóképek készítésekor rögzített rövid videók (összefoglaló videók) megtekintése

▶ Állóképek ▶ Videók

A következő módon tekintheti meg a [📺]] módban (📖35) a fényképezés napján az állóképekből automatikusan rögzített összefoglaló videókat.



### 1 Válasszon egy képet.

- A [📺]] üzemmódban készített állóképeken a [📺]] ikon látható.
- Válasszon egy [📺]] jelzéssel ellátott állóképet.

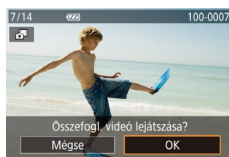

### 2 Játssza le az összefoglaló videót.

- Érintse meg a [📺]]-t, majd az [OK] lehetőséget.
- Elindul az állóképkészítés napján automatikusan rögzített videó lejátszása a videó elejéről.



- Rövid idő elteltével a [📺]] már nem látható, ha a fényképezőgépet kikapcsolt információs nézettel használja (📖105).

## Megtekintés dátum szerint

Az összefoglaló videók dátum szerint tekinthetők meg.

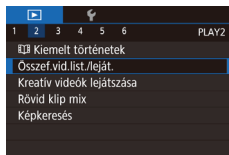

- Nyomja meg a [MENU] gombot, válassza az [Összef.vid.list./leját.] menüpontot a [▶]2] lapon, majd érintsen meg egy dátumot (📖29).

Használat előtt

Alapszintű útmutató

Haladó útmutató

A fényképezőgép alapvető használata

Automatikus üzemmód/  
Hibrid auto üzemmód

Egyéb felvételi módok

P üzemmód

Tv, Av, M és C mód

Lejátszási mód

Wi-Fi funkciók

Beállítások menü

Tartozékok

Mellékletek

Tárgymutató



## A felismert emberek ellenőrzése arcazonosításkor

▶ Állóképek ▶ Videók

Ha a fényképezőgépet egyszerű információs nézet módra (📖 105) állítja át, legfeljebb öt, az arcazonosítási funkcióban rögzített (📖 43) észlelt személy neve megjelenik a kijelzőn.



- A [INFO.] gomb többszöri megnyomásával jelenít meg az egyszerű információs nézetet, majd ujját a képernyőn balra vagy jobbra húzva válassza ki a képet.
- A felismert embereken megjelennek a nevek.



- Ha nem szeretné, hogy az arcazonosítás használatakor megjelenjenek a nevek, válassza a MENU (📖 29) ▶ [D] 3] lap ▶ [Arcazonosító infó] ▶ [Név megjel.] ▶ [K] lehetőséget.

## Képek böngészése és szűrése

### Mozgás az indexképes elrendezésben megjelenített képek között

▶ Állóképek ▶ Videók

Ha egyszerre több képet jelenít meg indexképes megjelenítési módban, gyorsabban megtalálhatja a keresett képet.

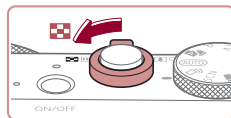

#### 1 Jelenít meg a képeket indexképként.

- A képeket a zoom kar [Q] irányba mozgatásával is megjelenítheti indexképként. A zoom kart tovább mozgatva növelheti a megjelenített képek számát.
- A zoom kar [Q] irányba tolásával csökkentheti a megjelenített képek számát. A képek száma a kar minden egyes mozgatásával csökken.

#### 2 Válasszon egy képet.

- Húzza fel vagy le az ujját a kijelzőn a megjelenített képek görgetéséhez.
- Kiválasztáshoz érintse meg a képet, az egyképes megjelenítéshez való visszatéréshez pedig érintse meg ismét.
- A narancssárga keretet mozgathatja úgy is, ha vízszintesen jobbra vagy balra végighúzza ujját a képernyőn, majd a zoom kart a [Q] jel irányba tolja az egyképes megjelenítéshez.



Használat előtt

Alapszintű útmutató

Haladó útmutató

A fényképezőgép alapvető használata

Automatikus üzemmód/  
Hibrid auto üzemmód

Egyéb felvételi módok

P üzemmód

Tv, Av, M és C mód

Lejátszási mód

Wi-Fi funkciók

Beállítások menü

Tartozékok

Mellékletek

Tárgymutató



## Érintőképernyős műveletek



- Ujjait egymáshoz közelítve egyképesről indexképes megjelenítésre válthat át.
- Ha képernyőnként több miniatúr szeretne látni, közelítse ismét egymáshoz ujjait.
- Húzza fel vagy le az ujját a kijelzőn a megjelenített képek görgetéséhez.
- Ha képernyőnként kevesebb miniatúr szeretne látni, távolítsa egymástól ujjait.
- Kiválasztásához érintse meg a képet, az egyképes megjelenítéshez való visszatéréshez pedig érintse meg ismét.



## A megadott feltételeknek megfelelő képek megkeresése

► Állóképek ► Videók

Ha sok kép van a memóriakártyán, szűrheti őket, hogy csak az adott szűrési feltételnek megfelelőek jelenjenek meg. Ezeket a képeket egyszerre láthatja el védelemmel (113), illetve egyszerre törölheti (115).

★ Kedvencek	A kedvencként megjelölt képeket jeleníti meg (118).
📅 Dátum	Egy megadott napon készített képeket jelenít meg.
👤 Emberek	A felismert arcokat ábrázoló képeket jeleníti meg.
📷 Állókép/video	Állóképeket, videókat és [📷] módban (35) készített videókat jelenít meg.
👤 Név	Regisztrált személyek képeinek megjelenítése (44).

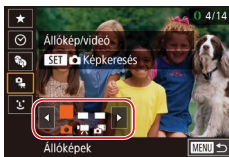

## 1 Válassza ki az első feltételt.

- Az egyképes lejátszási üzemmódban nyomja meg a [📷] gombot, válassza ki a [📷] lehetőséget a menüben, nyomja meg újra a [📷] gombot, majd válasszon ki egy feltételt.
- A [★] vagy a [📷] beállítás esetén a [⏪] [⏩] lehetőség megérintésével vagy a [📷] gyűrű elforgatásával csak az ennek a feltételnek megfelelő képeket tudja megtekinteni. Ha ezekre a képekre vonatkozóan együttesen szeretne műveletet végrehajtani, nyomja meg a [📷] gombot, és folytassa a 3. lépéssel.

## 2 Válassza ki a második feltételt, és nézze meg a szűrt képeket.

- Ha a [📷] vagy a [📷] lehetőséget választotta az első feltételként, jelölje ki a második feltételt a [⏪] [⏩] lehetőségek megérintésével a megjelenő képernyőn, majd a [📷] gyűrű elforgatásával tekintse meg a megfelelő képeket.
- A képek szűrt megjelenítésére való váltáshoz nyomja meg a [📷] gombot, és folytassa a 3. lépéssel.
- Ha a [📷] lehetőséget választotta az első feltételként, nyomja meg a [📷] gombot, és válasszon ki egy embert a következő képernyőn.

## 3 Nézze meg a szűrt képeket.

- A feltételeknek megfelelő képek sárga keretben jelennek meg. Húzza az ujját balra vagy jobbra a kijelzőn a szűrt képek megjelenítéséhez.

Használat előtt

Alapszintű útmutató

Haladó útmutató

A fényképezőgép alapvető használata

Automatikus üzemmód/  
Hibrid auto üzemmód

Egyéb felvételi módok

P üzemmód

Tv, Av, M és C mód

Lejátszási mód

Wi-Fi funkciók



Beállítások menü

Tartozékok

Mellékletek

Tárgymutató



- A szűrt megjelenítés kikapcsolásához nyomja meg a  gombot, válassza a menü  pontját, majd nyomja meg a  gombot.



- Ha a fényképezőgép nem talált egy bizonyos feltételnek megfelelő felvételt, az adott feltétel nem lesz elérhető.



- Az információ elrejtéséhez vagy más információ megjelenítéséhez a 3. lépésben nyomja meg a **[INFO]** gombot.
- A talált képek (3. lépés) megtekintéséhez a következő lehetőségek használhatók: „Mozgás az indexképes elrendezésben megjelenített képek között” (107), „Képek nagyítása” (112) és „Diavetítés megtekintése” (113). Az [Összes keresett kép védelme] lehetőség kiválasztásával (lásd „A képek védelme” (113)) vagy az [Össz. keres. kép kijel.] lehetőség kiválasztásával (lásd „Több kép törlése egyszerre” (116), „Képek hozzáadása a nyomtatási listához (DPOF)” (179) vagy „Képek hozzáadása a fotókönyvhöz” (181)) az összes talált képen műveleteket végezhet.
- Ha képeket szerkeszt és új képként menti őket (121–126), egy üzenet jelenik meg, és a megtalált képek nem láthatók többet.



- A feltételek kiválasztását követően az azoknak megfelelő képeket a feltétel ismételt megérintésével tekintheti meg.

## Ugrás a képek között a vezérlőgyűrű használatával

▶ **Állóképek** ▶ **Videók**

Ha a megadott feltételek szerint szűri a képmegjelenítést, a vezérlőgyűrű segítségével gyorsan végezhet keresést, majd válthat a kívánt képek között.

Ugrás Kedv.-re	A kedvencként megjelölt képeket jeleníti meg (118).
Ugrás: dátum	Ugrás az adott napon készült első képre.
Egyetlen kép	Ugrás 1 képenként.
10 képet ugrik	Ugrás 10 képenként.
100 képet ugrik	Ugrás 100 képenként.

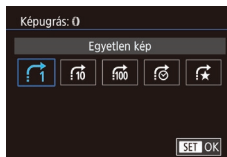

### 1 Válasszon feltételt.

- Válasszon feltételt (vagy ugrási módszert) a **[MENU]** gomb megnyomásával, és a **[▶5]** lapon a **[Képugrás: ** lehetőség kiválasztásával.

### 2 Tekintse meg a megadott feltételnek megfelelő képeket, vagy ugorjon a megadott képszámnak megfelelően.

- Egyképes lejátszási módban a **[**] gyűrű elfordításával tekintheti meg a feltételnek megfelelő képeket, illetve a megadott képszám szerint ugorhat előre vagy vissza a képek között.

Használat előtt

Alapszintű útmutató

Haladó útmutató

A fényképezőgép alapvető használata

Automatikus üzemmód/  
Hibrid auto üzemmód

Egyéb felvételi módok

P üzemmód

Tv, Av, M és C mód

Lejátszási mód

Wi-Fi funkciók

Beállítások menü

Tartozékok

Mellékletek

Tárgymutató



## Érintőképernyős műveletek



- Az „Ugrás a képek között a vezérlőgyűrű használatával” fejezet (109) 1. lépésében választott ugrási mód szerint úgy is átválthat az előző vagy a következő képre, hogy két ujját áthúzza balra vagy jobbra a kijelzőn.

## Egy csoport egyes képeinek megtekintése

▶ **Állóképek** ▶ Videók

A [OK] módban készült képek (55), a sorozatfelvétellel (42) készült képek, illetve a [M] módban (66) forrásadatként mentett független állóképek csoportosításra kerülnek, és csak az első kép jelenik meg. Azonban az egyes képek önállóan is megtekinthetők.



### 1 Válasszon egy csoportosított képet.

- A képeket jobbra vagy balra húzva válassza ki a [SET] jelölésű megfelelő képet.



### 2 Válassza a [M] beállítást.

- Nyomja meg a [M] gombot, majd válassza a menü [M] lehetőségét (28).



### 3 Egyenként tekintse meg a csoport képeit.

- A képek balra vagy jobbra húzásakor csak a csoporthoz tartozó képek jelennek meg.
- A csoportos lejátszás megszakításához nyomja meg a [M] gombot, majd válassza a menü [M] pontját, végül nyomja meg ismét a [M] gombot (28).



- Csoportos visszajátszás közben (3. lépés) gyorsan áttekintheti a képeket „Mozgás az indexképes elrendezésben megjelenített képek között” (107) és ki is nagyíthatja azokat „Képek nagyítása” (112). A csoport minden képén egyszerre végezheti el a műveletet, ha az [Csoport össz. képe védett] lehetőséget választja a „A képek védelme” (113) eljárásban, vagy [Minden kép választás] lehetőséget választja a „Több kép törlése egyszerre” (116), a „Képek hozzáadása a nyomtatási listához (DPOF)” (179) vagy a „Képek hozzáadása a fotókönyvhöz” (181) eljárásban.
- Ha szeretné a csoportosítást megszüntetni, hogy a képeket független állóképekként tekinthesse meg, válassza a MENU (29) ▶ [5] lap ▶ [Képcsoportosít.] ▶ [Ki] lehetőséget (29). A csoportba rendezett képek csoportosítását azonban a képek egyenként történő megtekintése közben nem lehet megszüntetni.
- A [OK] módban, a „Különböző képek készítése a felvételekből” (55) szakasz 2. lépésében szereplő egyidejű megjelenítés csak közvetlenül a képkészítés után látható.



- A csoportba foglalt képeket úgy is megtekintheti egyenként, hogy megérinti a [SET] lehetőséget az 1. és 2. lépésben látható képernyőn.

Használat előtt

Alapszintű útmutató

Haladó útmutató

A fényképezőgép alapvető használata

Automatikus üzemmód/  
Hibrid auto üzemmód

Egyéb felvételi módok

P üzemmód

Tv, Av, M és C mód

Lejátszási mód

Wi-Fi funkciók

Beállítások menü

Tartozékok

Mellékletek

Tárgymutató



## Arcazonosító adatok szerkesztése

Ha lejátszás közben egy név nem megfelelő, akkor módosíthatja vagy törölheti.

Azonban nem adhat nevet az arcazonosítás által fel nem ismert embereknek (nem jelenik meg név), illetve azoknak, akiknek törölte a nevét.

### Nevek módosítása

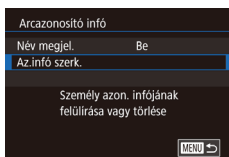

#### 1 Jelenítse meg a beállítási képernyőt.

- Nyomja meg a [MENU] gombot, és válassza a [▶]3] lap [Arcazonosító infó] lehetőségét (📖29).
- Válassza az [Az.infó szerk.] lehetőséget, majd nyomja meg a [🔍] gombot.

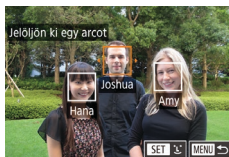

#### 2 Válasszon egy képet.

- A képeket húzza jobbra vagy balra a böngészéshez, majd érintéssel válasszon ki egyet. Nyomja meg a [🔍] gombot.
- A felülírandó név kiválasztásához érintse meg a személy arcát.



#### 3 Válassza ki a szerkeszteni kívánt beállítást.

- Érintse meg a [Felülírás] lehetőséget.

#### 4 Válassza ki a felülírni kívánt nevet.

- Érintse meg a felülírni kívánt személy nevét.



- Az [Az.infó szerk.] képernyőt úgy is megnyithatja, hogy megérint egy képet a 2. lépés képernyőjén, majd a narancssárga keret megjelenítéséhez megérinti a [SET] lehetőséget, végül pedig a felülírni kívánt arcot.

### Nevek törlése

- A „Nevek módosítása” 3. lépésében (📖111) megjelenő képernyőn érintse meg a [Törlés] lehetőséget.
- A [Törli?] kérdés megjelenése után válassza az [OK] lehetőséget.

Használat előtt

Alapszintű útmutató

Haladó útmutató

A fényképezőgép alapvető használata

Automatikus üzemmód/  
Hibrid auto üzemmód

Egyéb felvételi módok

P üzemmód

Tv, Av, M és C mód

Lejátszási mód

Wi-Fi funkciók

Beállítások menü

Tartozékok

Mellékletek

Tárgymutató



## Képmegjelenítési beállítások

### Képek nagyítása

▶ Állóképek ▶ Videók

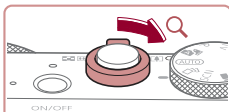

(1)

#### 1 Nagyítson ki egy képet.

- A képet a zoom kar [Q] irányába történő mozgásával nagyíthatja. Ha a zoom kart nyomva tartja, a fényképezőgép tovább nagyítja a képet. A legnagyobb elérhető nagyítás tízszeres.
- A megjelenített terület körülbelüli helye (1) viszonyításként jelenik meg.
- A képek kicsinyítéséhez tolja a zoom kart a [Z] irányába. Ha a zoom kart nyomva tartja, a kijelző visszatér egyképes lejátszási üzemmódba.

#### 2 Szükség szerint változtassa meg a megjelenítés helyét és váltson másik képre.

- A megjelenítés helyének megváltoztatásához húzza a képet ujját végig a kijelzőn.
- A [MENU] gombbal térhet vissza az egyképes megjelenítéshez.
- A [Z] gyűrű elfordításával a nagyított képek között válthat.



- Az élességet ellenőrizheti a [SET] megjelenésekor, ha a [Z] gombot megnyomva megjeleníti az élesre állított helyet (Fókusz helye). Amikor több hely van élesre állítva, a [Z] gombot többször megnyomva válthat másik helyre.

### Érintőképernyős műveletek



- A nagyításhoz távolítsa egymástól (tárja szét) ujjait.
- A művelet ismétlésével tovább nagyíthatja a képeket. A legnagyobb elérhető nagyítás kb. tízszeres.
- A megjelenítés helyének megváltoztatásához húzza a képet ujját végig a kijelzőn.
- A kicsinyítéshez közelítse egymáshoz ujjait.
- A [MENU] ikon megérintésével válthat vissza egyképes lejátszási üzemmódba.

Használat előtt

Alapszintű útmutató

Haladó útmutató

A fényképezőgép alapvető használata

Automatikus üzemmód/  
Hibrid auto üzemmód

Egyéb felvételi módok

P üzemmód

Tv, Av, M és C mód

Lejátszási mód

Wi-Fi funkciók

Beállítások menü

Tartozékok

Mellékletek

Tárgymutató





## Diavetítés megtekintése

▶ Állóképek ▶ Videók

Az alábbi módon játszhatja le automatikusan a memóriakártyára felvett képeket.

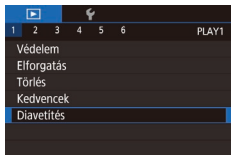

- Nyomja meg a [MENU] gombot, és válassza a [▶] 1 lap [Diavetítés] lehetőségét (115).
- Érintse meg a [Start] lehetőséget.
- A [Kép betöltése] felirat megjelenése után néhány másodperccel elindul a diavetítés.
- A diavetítés leállításához nyomja meg a [MENU] gombot.



- Az energiatakarékosági funkció nem működik diavetítés közben (26).



- A diavetítést a [☺] gombbal szüneteltetheti és folytathatja.
- Beállíthatja a diavetítés ismétlődését, a képenkénti megjelenítési időt és a képek közötti átmenetet azon a képernyőn, amely a [Beállítás] lehetőséget megérintése után jelenik meg (29).



- A diavetítést a kijelző megérintésével is leállíthatja.
- A diavetítést az Érintéssel műveletek (119) segítségével is elindíthatja.

## A képek védelme

▶ Állóképek ▶ Videók

Fontos képeit védheti a véletlen törlés ellen (115).



- Nyomja meg a [☺] gombot, válassza a [OFF] menüpontot, majd a [OFF] lehetőséget. Megjelenik a [OFF] jel.
- A védelem törléséhez válassza a [KI] lehetőséget. A [OFF] eltűnik.



- A memóriakártya formázásával (160) a védett képeket is törli.



- A védett képeket a fényképezőgép törlési funkciója nem tudja törölni. Ahhoz, hogy ilyen módon törölni tudja őket, előbb meg kell szüntetnie a védelmüket.

## A menü használata

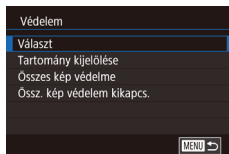
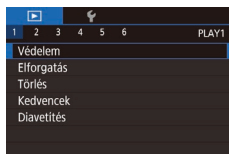

### 1 Jelenítse meg a beállítási képernyőt.

- Nyomja meg a [MENU] gombot, és válassza a [▶] 1 lap [Védelem] lehetőségét (29).

### 2 Válasszon egy kiválasztási módot.

- Válasszon egy Önnek tetsző beállítást (29).
- A menüképernyőre a [MENU] gombbal térhet vissza.

Használat előtt

Alapszintű útmutató

Haladó útmutató

A fényképezőgép alapvető használata

Automatikus üzemmód/  
Hibrid auto üzemmód

Egyéb felvételi módok

P üzemmód

Tv, Av, M és C mód

Lejátszási mód

Wi-Fi funkciók

Beállítások menü

Tartozékok

Mellékletek

Tárgymutató



## Képek kiválasztása egyenként

### 1 Válassza a [Választ] beállítást.

- Válassza ki a [Választ] beállítást a „A menü használata” (113) eljárását követve, majd nyomja meg a [SET] gombot.



### 2 Válasszon egy képet.

- A képeket húzza jobbra vagy balra a böngészéshez, majd érintéssel válasszon ki egyet. Ha megnyomja a [SET] gombot, megjelenik a [OK] lehetőség.
- A kiválasztást a [SET] gomb újbóli megnyomásával szüntetheti meg. A [OK] eltűnik.
- Ismétlje meg ezt a folyamatot további képek kiválasztásához.

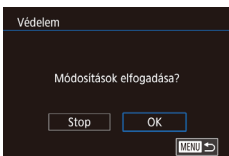

### 3 Kapcsolja be a kép védelmét.

- Nyomja meg a [MENU] gombot. Megerősítő üzenet jelenik meg.
- Érintse meg az [OK] lehetőséget.



- Ha a 3. lépés műveleteinek befejezése nélkül másik felvételi módra vált vagy kikapcsolja a fényképezőgépet, akkor a képek nem lesznek védettek.



- A képek kiválasztását vagy törlését a 2. lépésben látható képernyő megérintésével is elvégezheti, a megerősítést kérő képernyőt pedig a [MENU] lehetőséget megérintve nyithatja meg.

## Tartomány kijelölése

### 1 Válassza a [Tartomány kijelölése] funkciót.

- Válassza ki a [Tartomány kijelölése] beállítást a „A menü használata” (113) eljárását követve, majd nyomja meg a [SET] gombot.

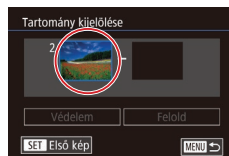

### 2 Válassza ki a kezdő képet.

- Nyomja meg a [SET] gombot.



- A képeket húzza jobbra vagy balra a böngészéshez, majd érintéssel válasszon ki egyet. Nyomja meg a [SET] gombot.

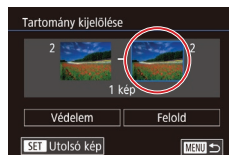

### 3 Válassza ki a befejező képet.

- Érintse meg a bekarikázott területet az [Utolso kép] aktiválásához, majd nyomja meg a [SET] gombot.



- A képeket húzza jobbra vagy balra a böngészéshez, majd érintéssel válasszon ki egyet. Nyomja meg a [SET] gombot.
- Utolso képként nem választhat az első felvétel előtti képet.

Használat előtt

Alapszintű útmutató

Haladó útmutató

A fényképezőgép alapvető használata

Automatikus üzemmód/  
Hibrid auto üzemmód

Egyéb felvételi módok

P üzemmód

Tv, Av, M és C mód

Lejátszási mód

Wi-Fi funkciók

Beállítások menü

Tartozékok

Mellékletek

Tárgymutató



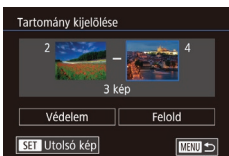

#### 4 Kapcsolja be a képek védelmét.

- Érintse meg a [Védelem] lehetőséget.



- A képeket a 2. és 3. lépésben látható képernyőkön a [↔] gyűrűt elforgatva is kiválaszthatja.
- A védett képek csoportjának védelmét a 4. lépésben a [Felold] lehetőséget választva oldhatja fel.

### Az összes kép védelme

#### 1 Válassza az [Összes kép védelme] lehetőséget.

- A „A menü használata” (113) eljárást követve válassza ki az [Összes kép védelme] lehetőséget, majd nyomja meg a [OK] gombot.

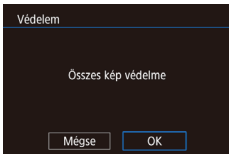

#### 2 Kapcsolja be a képek védelmét.

- Érintse meg az [OK] lehetőséget.

### Összes kép védelmének törlése

Lehetőség van arra is, hogy az összes kép védelmét egyszerre törölje. A védelem törléséhez válassza az [Össz. kép védelem kikapcs.] beállítást „Az összes kép védelme” művelet 1. lépésében, majd folytassa a 2. lépéssel.

## Képek törlése

▶ Állóképek ▶ Videók

Egyszerre egy felesleges képet választhat ki törlésre. Legyen körültekintő a képek törlésekor, mert a törölt képek nem állíthatók vissza. A védett képek (113) azonban nem törölhetők.

#### 1 Válassza ki a törölni kívánt képet.

- Húzza az ujját balra vagy jobbra a kijelzőn egy kép kiválasztásához.

#### 2 Törölje a képet.

- Nyomja meg a [OK] gombot, majd válassza a menü [Töröl] lehetőségét (28).
- A [Töröl?] kérdés megjelenése után válassza a [Töröl] lehetőséget.
- A készülék törli az aktuális képet.
- Ha mégsem szeretné törölni a képet, érintse meg a [Mégse] lehetőséget.

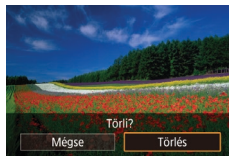

- Az olyan képek esetében, amelyeket RAW és JPEG formátumban is rögzített, ha megnyomja a [SET Törölés] gombot, amikor a kép látható, a következő lehetőségek közül választhat majd: [RAW törlése], [JPEG törlése], vagy [RAW+JPEG törlése].
- A képek törlését az érintéses műveletek (119) segítségével is elvégezheti.

Használat előtt

Alapszintű útmutató

Haladó útmutató

A fényképezőgép alapvető használata

Automatikus üzemmód/  
Hibrid auto üzemmód

Egyéb felvételi módok

P üzemmód

Tv, Av, M és C mód

Lejátszási mód

Wi-Fi funkciók

Beállítások menü

Tartozékok

Mellékletek

Tárgymutató



## Több kép törlése egyszerre

Lehetőség van arra is, hogy több képet kiválasztva egyszerre törölje azokat. Legyen körültekintő a képek törlésekor, mert a törölt képek nem állíthatók vissza. A védett képek (📖113) azonban nem törölhetők.

### Kiválasztási mód választása

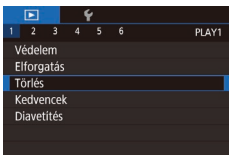

#### 1 Jelenítse meg a beállítási képernyőt.

- Nyomja meg a [MENU] gombot, és válassza a [▶] 1 lap [Törlés] lehetőségét (📖29).

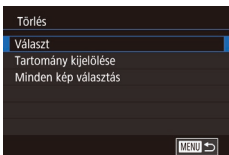

#### 2 Válasszon egy kiválasztási módot.

- Válassza ki az egyik kiválasztási módot, majd nyomja meg a [SET] gombot.
- A menüképernyőre a [MENU] gombbal térhet vissza.
- A [MENU] lehetőség megérintésével térhet vissza a menüképernyőre.

## Képek kiválasztása egyenként

#### 1 Válassza a [Választ] beállítást.

- Válassza ki a [Választ] beállítást a „Kiválasztási mód választása” (📖116) eljárását követve, majd nyomja meg a [SET] gombot.



#### 2 Válasszon egy képet.

- A képeket húzza jobbra vagy balra a böngészéshez, majd érintéssel válasszon ki egyet. A képernyő megérintése után a [✓] jelenik meg.
- A választás elvetéséhez érintse meg újból a képernyőt. A [✓] eltűnik.
- Ismételje meg ezt a folyamatot további képek kiválasztásához.

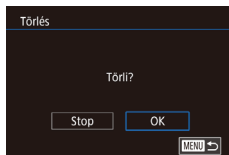

#### 3 Törölje a képeket.

- Nyomja meg a [MENU] gombot. Megerősítő üzenet jelenik meg.
- Érintse meg az [OK] lehetőséget.



- Ha olyan képet választ, amelyet RAW és JPEG formátumban is rögzített, mindkét verziót törölni fogja.

Használat előtt

Alapszintű útmutató

Haladó útmutató

A fényképezőgép alapvető használata

Automatikus üzemmód/  
Hibrid auto üzemmód

Egyéb felvételi módok

P üzemmód

Tv, Av, M és C mód

Lejátszási mód

Wi-Fi funkciók

Beállítások menü

Tartozékok

Mellékletek

Tárgymutató



## Tartomány kijelölése

### 1 Válassza a [Tartomány kijelölése] funkciót.

- Válassza ki a [Tartomány kijelölése] beállítást a „Kiválasztási mód választása” (116) eljárását követve, majd nyomja meg a [OK] gombot.

### 2 Válasszon képeket.

- Hajtsa végre a „Tartomány kijelölése” szakasz (114) 2–3. lépését a képek megadásához.

### 3 Törölje a képeket.

- Érintse meg a [Törölés] lehetőséget.

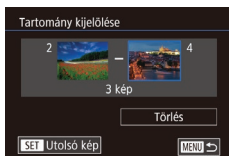

## Az összes kép kiválasztása

### 1 Válassza a [Minden kép választás] lehetőséget.

- A „Kiválasztási mód választása” (116) eljárásának keretén belül válassza ki a [Minden kép választás] lehetőséget, majd nyomja meg a [OK] gombot.

### 2 Törölje a képeket.

- Érintse meg az [OK] lehetőséget.

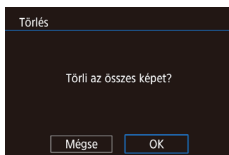

## Képek forgatása

▶ Állóképek ▶ Videók

Az alábbi módon változtathatja meg képek tájolását és mentheti őket.

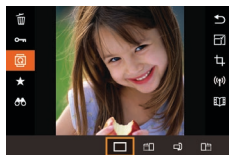

### 1 Válassza a [Elforgatás] beállítást.

- Nyomja meg a [OK] gombot, majd válassza a menü [Elforgatás] lehetőségét (28).

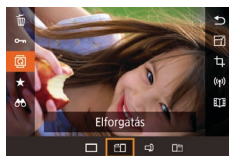

### 2 Forgassa el a képet.

- Minden egyes alkalommal, amikor ujját meghúzza az egyik beállításon, a kép 90°-kal az adott irányba fordul. A beállítás véglegesítéséhez nyomja meg a [OK] gombot.



- A képek nem forgathatók el, ha az [Autom.forgatás] beállítás értéke [Kij] (118).

## A menü használata

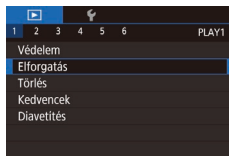

### 1 Válassza az [Elforgatás] beállítást.

- Nyomja meg a [MENU] gombot, és válassza a [1] lap [Elforgatás] lehetőségét (29).

Használat előtt

Alapszintű útmutató

Haladó útmutató

A fényképezőgép alapvető használata

Automatikus üzemmód/  
Hibrid auto üzemmód

Egyéb felvételi módok

P üzemmód

Tv, Av, M és C mód

Lejátszási mód

Wi-Fi funkciók

Beállítások menü

Tartozékok

Mellékletek

Tárgymutató



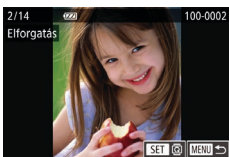

## 2 Forgassa el a képet.

- Húzza az ujját balra vagy jobbra a kijelzőn egy kép kiválasztásához.
- A kép a [🔄] gomb minden egyes lenyomásra 90 fokkal fordul el.
- A menüképernyőre a [MENU] gombbal térhet vissza.



- A 2. lépésben látható képernyőn a [SET] lehetőség megérintésével is elforgathatja a képeket, valamint a [MENU] lehetőség megérintésével térhet vissza a menüképernyőre.

## Az automatikus forgatás kikapcsolása

Az alábbi módon kapcsolhatja ki a képek automatikus forgatását, vagyis a képek elforgatását a fényképezőgép aktuális tájolója szerint.

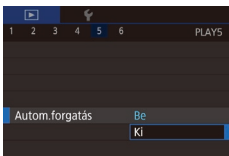

- Nyomja meg a [MENU] gombot, válassza a [▶5] lap [Autom.forgatás] pontját, majd válassza a [Ki] lehetőséget (📖29).



- A képek nem forgathatók el (📖117), ha az [Autom.forgatás] beállítás értéke [Ki]. Ezenfelül az elforgatott képek is az eredeti tájolásukkal jelennek meg.

## Képek bejelölése kedvencként

▶ Állóképek ▶ Videók

A képeket a rendezésükhöz kedvencként jelölheti meg. Szűrt lejátszás során kategóriát választva az alábbi műveleteket hajthatja végre az összes képen.

- „Megjelenítés” (📖103), „Diavetítés megtekintése” (📖113), „A képek védelme” (📖113), „Képek törlése” (📖115), „Képek hozzáadása a nyomtatási listához (DPOF)” (📖179), „Képek hozzáadása a fotókönyvhöz” (📖181)



- Nyomja meg a [🔄] gombot, válassza a [★] menüpontot, majd a [★] lehetőséget. Megjelenik a [★] jel.
- A kép jelölésének megszüntetéséhez ismétlje meg a fenti műveletet, válassza ismét a [Ki] lehetőséget, végül nyomja meg a [🔄] gombot.

## A menü használata

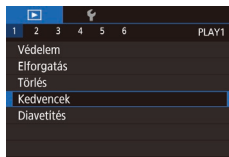

### 1 Válassza a [Kedvencek] menüpontot.

- Nyomja meg a [MENU] gombot, és válassza a [▶1] lap [Kedvencek] lehetőségét (📖29).

### 2 Válasszon egy képet.

- A képeket húzza jobbra vagy balra a böngészéshez, majd érintéssel válasszon ki egyet. Ha megnyomja a [🔄] gombot, megjelenik a [★] lehetőség.
- A kép jelölésének megszüntetéséhez nyomja meg újból a [🔄] gombot. A [★] eltűnik.



Használat előtt

Alapszintű útmutató

Haladó útmutató

A fényképezőgép alapvető használata

Automatikus üzemmód/  
Hibrid auto üzemmód

Egyéb felvételi módok

P üzemmód

Tv, Av, M és C mód

Lejátszási mód

Wi-Fi funkciók

Beállítások menü

Tartozékok

Mellékletek

Tárgymutató



- További képek választásához ismételve meg az előző lépéseket.

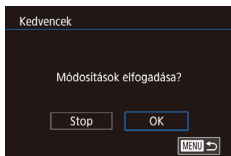

### 3 Fejezze be a beállítási műveletet.

- Nyomja meg a [MENU] gombot. Megerősítő üzenet jelenik meg.
- Érintse meg az [OK] lehetőséget.



- Ha a 3. lépés műveleteinek befejezése nélkül másik felvételi módra vált vagy kikapcsolja a fényképezőgépet, akkor a képek nem lesznek kedvencként megjelölve.



- A kedvencként megjelölt képek könnyebben felvehetők a később létrehozandó albumokba (127).
- A képek kedvencként való jelölését az érintéses műveletek (119) segítségével is elvégezheti.
- Ha egyszerre több képet szeretne kiválasztani, az indexképes megjelenítéshez a zoom kart mozgassa a [ ] felé, majd a képek megérintésével válassza ki azokat.

## Kényelmes vezérlés: Érintéses műveletek

▶ Állóképek ▶ Videók

Egyképes megjelenítés esetén gyorsan és kényelmesen választhatja ki azokat a funkciókat, amelyek a négy érintési mozdulat valamelyikéhez vannak rendelve (Érintéses műveletek).

### Az érintéses műveletekhez rendelt funkciók használata



- Húzza végig ujját a képernyőn az illusztráció szerint.
- Ezzel bekapcsolja a [↶] mozdulathoz rendelt funkciót.

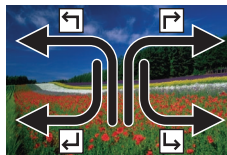

- Ujját a képernyőn végighúzva a [↷], a [↶] és a [↷] lehetőséghez rendelt funkciókat is bekapcsolhatja.
- Módosítsa igénye szerint az érintéses műveletekhez rendelt funkciókat.

Használat előtt

Alapszintű útmutató

Haladó útmutató

A fényképezőgép alapvető használata

Automatikus üzemmód/  
Hibrid auto üzemmód

Egyéb felvételi módok

P üzemmód

Tv, Av, M és C mód

Lejátszási mód

Wi-Fi funkciók

Beállítások menü

Tartozékok

Mellékletek

Tárgymutató



## Az érintéses műveletekhez rendelt funkciók módosítása

Egyszerűbben használhatja kedvenc műveleteit, ha ujjmozdulatokhoz rendeli őket.

### 1 Jelenítse meg a beállítási képernyőt.

- Nyomja meg a [MENU] gombot, és válassza a [▶] [6] lap [Érintések beáll.] lehetőségét (📖29).



### 2 Rendeljen egy funkciót az egyik érintési művelethez.

- Válasszon ki egy ujjmozdulatot, majd nyomja meg a [☞] gombot.
- Válassza ki a hozzárendelni kívánt funkciót.

## Hozzárendelhető funkciók

Diavetítés	A diavetítés indítása.
Törlés	Kép törlése.
Védelem	Kép védelme vagy a védelem törlése.
Elforgatás	Kép elforgatása.
Kedvencek	Képek kedvencként történő megjelölése, vagy a jelölés törlése.
Köv. kedvenc	Váltás a következő, kedvencként megjelölt képre.
Előző kedvenc	Váltás a következő, kedvencként megjelölt képre.
Következő dátum	Váltás a következő fényképezési dátumhoz tartozó első képre.
Előző dátum	Váltás az előző fényképezési dátumhoz tartozó első képre.
Fényk. géphez	
Okos telefonhoz	Nyissa meg a Wi-Fi kapcsolat képernyőjét.
Számítógéphez	A Wi-Fi részletes leírását lásd a „Wi-Fi funkciók” részben (📖131).
Nyomtatóhoz	
Webszolg.-hoz	

Használat előtt

Alapszintű útmutató

Haladó útmutató

A fényképezőgép alapvető használata

Automatikus üzemmód/  
Hibrid auto üzemmód

Egyéb felvételi módok

P üzemmód

Tv, Av, M és C mód

Lejátszási mód

Wi-Fi funkciók

Beállítások menü

Tartozékok

Mellékletek

Tárgymutató





## Állóképek szerkesztése



- A képek szerkesztése funkció (121–124) csak akkor érhető el, ha a memóriakártyán elegendő hely van.



- A [MENU] ikon szerkesztő képernyőn való megjelenésekor igény szerint a [MENU] gomb megnyomása helyett a [MENU] lehetőséget is megérintheti.
- A [SET] ikon szerkesztő képernyőn való megjelenésekor igény szerint a [SET] gomb megnyomása helyett a [SET] lehetőséget is megérintheti.

## Képek átméretezése

▶ Állóképek ▶ Videók

Kép kisebb számú rögzített képpontú másolatának mentése.



### 1 Válasszon képméretet.

- Nyomja meg a [SET] gombot, válassza a menü [F1] lehetőségét, és válasszon ki egy képméretet (128).
- Érintse meg a [M2] vagy a [S] lehetőséget, majd nyomja meg a [SET] gombot.



### 2 Mentse az új képet.

- Érintse meg az [OK] lehetőséget.
- A képet a fényképezőgép új fájlként menti.

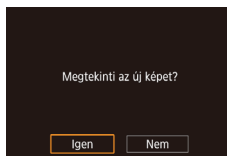

### 3 Tekintse meg az új képet.

- Érintse meg az [Igen] lehetőséget.
- Megjelenik a mentett kép.



- A [S] képponttal rögzített képek nem szerkeszthetők.
- A RAW-képek nem szerkeszthetők.



- Az átméretezés kikapcsolásához az 1. lépésben válassza a [↵] lehetőséget.
- A képek nem méretezhetők a rögzített képpontok számánál nagyobbra.

## A menü használata

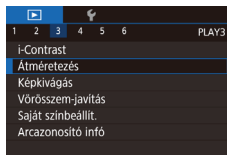

### 1 Válassza az [Átméretezés] lehetőséget.

- Nyomja meg a [MENU] gombot, és válassza a [3] lap [Átméretezés] lehetőségét (129).

### 2 Válasszon egy képet.

- A képeket húzza jobbra vagy balra a böngészéshez, majd érintéssel válasszon ki egyet. Nyomja meg a [SET] gombot.

### 3 Válasszon képméretet.

- Válasszon ki egy méretet, majd nyomja meg a [SET] gombot.
- Hajtsa végre a „A képek színárnyalatának módosítása (Saját színbeállítás)” (123) fejezet 4-5. lépését.



Használat előtt

Alapszintű útmutató

Haladó útmutató

A fényképezőgép alapvető használata

Automatikus üzemmód/  
Hibrid auto üzemmód

Egyéb felvételi módok

P üzemmód

Tv, Av, M és C mód

Lejátszási mód

Wi-Fi funkciók

Beállítások menü

Tartozékok

Mellékletek

Tárgymutató





## Képkivágás

▶ Állóképek ▶ Videók



Lehetősége van a kép egy megadott részletét külön képfájlként menteni.

### 1 Jelenítse meg a beállítási képernyőt.

- Nyomja meg a  gombot, válassza a  menüpontot, majd nyomja meg a  gombot (128).





### 2 Méretezze újra, mozgassa el és módosítsa a körülvágási keret képarányát.

- A keret méretét a zoom karral módosíthatja.
- A keret mozgatásához húzza el az ujját a képernyőn.
- A keret tájolásának módosításához érintse meg a  lehetőséget.
- A keret képarányának módosításához érintse meg a  lehetőséget. A képarányok közötti váltáshoz ([3:2], [16:9], [4:3] és [1:1]), nyomja meg többször a  gombot.



### 3 Tekintse meg a körülvágott képet.

- Érintse meg a  lehetőséget.
- A körülvágott kép és a körülvágási keret megjelenítése közötti váltáshoz nyomja meg többször a  gombot.



### 4 Mentse új képként, és tekintse meg.

- Érintse meg a  lehetőséget.
- Hajtsa végre a „Képek átméretezése” szakasz (121) 2–3. lépését.



- A [S] képponttal rögzített képek nem szerkeszthetők vagy méretezhetők [S] képpontra (121).
- A RAW-képek nem szerkeszthetők.
- A körülvágott képeket nem lehet újra körülvágni.
- A körülvágott képeket nem lehet átméretezni.



- A körülvágott képek kevesebb rögzített képpontot tartalmaznak, mint a körülvágatlanok.
- Miközben a körülvágott képet megtekinti a 3. lépésben, a körülvágási keret képarányát átméretezheti, mozgathatja és módosíthatja.
- A 2. lépés műveletei úgy is elvégezhetők, hogy megnyomja a [MENU] gombot, kiválasztja a [3] lap ▶ [Képkivágás] elemét, megnyomja a  gombot, kiválaszt egy képet, és újra megnyomja a  gombot.
- Ha Arcazonosítással (143) készült állóképeket vág, csak a vágott képen rajta maradó személyek nevei jelennek meg.



- A kereteket az ujjai közelítésével vagy távolításával is átméretezheti (112) a kijelzőn.

Használat előtt

Alapszintű útmutató

Haladó útmutató

A fényképezőgép alapvető használata

Automatikus üzemmód/  
Hibrid auto üzemmód

Egyéb felvételi módok

P üzemmód

Tv, Av, M és C mód

Lejátszási mód

Wi-Fi funkciók

Beállítások menü

Tartozékok

Mellékletek

Tárgymutató



## A képek színárnyalatának módosítása (Saját színbeállítás)

▶ **Állóképek** ▶ **Videók**

A képek színe megváltoztatható, és az eredmény külön fájlként menthető. A lehetőségekről bővebben itt olvashat: „A képek színárnyalatának módosítása (Saját színbeállítás)” (📖79).

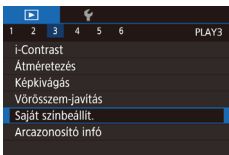

### 1 Válassza a [Saját színbeállít.] beállítást.

- Nyomja meg a [MENU] gombot, és válassza a [▶3] lap [Saját színbeállít.] lehetőségét (📖29).

### 2 Válasszon egy képet.

- A képet húzza jobbra vagy balra a böngészéshez, majd érintéssel válasszon ki egyet. Nyomja meg a [🔍] gombot.



### 3 Válasszon egy beállítást.

- Érintsen meg egy lehetőséget, majd nyomja meg a [🔍] gombot.



### 4 Mentse az új képet.

- Érintse meg az [OK] lehetőséget.
- A képet a fényképezőgép új fájlként menti.

### 5 Tekintse meg az új képet.

- Nyomja meg a [MENU] gombot.
- Érintse meg az [Igen] lehetőséget.
- Megjelenik a mentett kép.

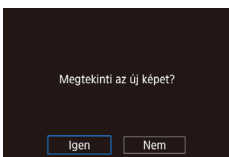

- Az ilyen módon többször is szerkesztett kép minősége minden szerkesztés után csökken, és ezzel együtt a kép színei is megváltozhatnak.
- A RAW-képek színei nem szerkeszthetők.



- Az ezzel a funkcióval szerkesztett képek színe csekély mértékben eltérhet a Saját színbeállítás funkcióval (📖79) készített képek színétől.



- Ezt a beállítást úgy is megadhatja, hogy kiválasztása céljából a 3. lépésben a kijelzőn megérint egy lehetőséget, majd ismét megérinti azt.

## A kép fényerejének módosítása (i-Contrast)

▶ **Állóképek** ▶ **Videók**

A fényképezőgép észleli a kép túlzottan sötét területeit (például az arcokat vagy a háttér egyes részeit), és automatikusan a megfelelő fényességi szintre korrigálja azokat. A teljes kép nem megfelelő kontrasztja is automatikus javításra kerül, így a téma jobban elkülönül a háttértől. Négy korrekciós szint közül választhat, és a végeredményt új képfájlként mentheti.

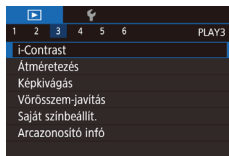

### 1 Válassza az [i-Contrast] menüpontot.

- Nyomja meg a [MENU] gombot, és válassza a [▶3] lap [i-Contrast] lehetőségét (📖29).

### 2 Válasszon egy képet.

- A képet húzza jobbra vagy balra a böngészéshez, majd érintéssel válasszon ki egyet. Nyomja meg a [🔍] gombot.

Használat előtt

Alapszintű útmutató

Haladó útmutató

A fényképezőgép alapvető használata

Automatikus üzemmód/  
Hibrid auto üzemmód

Egyéb felvételi módok

P üzemmód

Tv, Av, M és C mód

Lejátszási mód

Wi-Fi funkciók

Beállítások menü

Tartozékok

Mellékletek

Tárgymutató



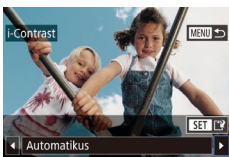

### 3 Válasszon egy beállítást.

- Érintse meg a [◀▶] lehetőségeket a beállítás kiválasztásához, majd nyomja meg a [OK] gombot.

### 4 Mentse új képként, és tekintse meg.

- Hajtsa végre „A képek színárnyalatának módosítása (Saját színbeállítás)” szakasz 4–5. lépését (📖123).



- Egyes képeknél a korrekció pontatlanra sikerülhet, és az is előfordulhat, hogy a kép szemcsézetté válik.
- Az ezen funkcióval többször szerkesztett képek szemcsézetté válhatnak.
- A RAW-képek nem szerkeszthetők ezen módon.



- Amennyiben az [Automatikus] beállítás használata nem a kívánt eredményt hozza, próbálja meg a korrekciót a [Kicsi], [Közepes] vagy [Nagy] beállításokkal.



### 3 Javítsa a képet.

- Nyomja meg a [OK] gombot.
- A fényképezőgép kijavítja az érzékelt vörös szemeket, és a javított területeket kerettel jelöli.
- Szükség szerint nagyítsa vagy kicsinyítse a képet. Hajtsa végre a következő fejezet lépéseit: „Képek nagyítása” (📖112).

### 4 Mentse új képként, és tekintse meg.

- Érintse meg az [Új fájl] lehetőséget.
- A képet a fényképezőgép új fájlként menti.
- Kövesse „A képek színárnyalatának módosítása (Saját színbeállítás)” fejezet 5. lépését (📖123).



- Előfordulhat, hogy egy-egy képet nem lehet pontosan kijavítani.
- Ha az eredeti képet felül szeretné írni a javított képpel, a 4. lépésben válassza a [Felülírás] lehetőséget. Ekkor az eredeti kép törlődni fog.
- A védett képek nem írhatók felül.
- A RAW-képek nem szerkeszthetők ezen módon.
- A vörösszem-javítás elvégezhető a RAW formátumban is rögzített JPEG-képeken, de az eredeti kép nem írható felül.



- A képek mentését úgy is elvégezheti, hogy a 4. lépésben megérinti a kijelzőn az [Új fájl] vagy [Felülírás] lehetőséget.

Használat előtt

Alapszintű útmutató

Haladó útmutató

A fényképezőgép alapvető használata

Automatikus üzemmód/  
Hibrid auto üzemmód

Egyéb felvételi módok

P üzemmód

Tv, Av, M és C mód

Lejátszási mód

Wi-Fi funkciók

Beállítások menü

Tartozékok

Mellékletek

Tárgymutató



## Vörösszem-javítás

▶ Állóképek ▶ Videók

Automatikusan korrigálja a vörösszem-hatást. A módosított képet külön fájlként mentheti.

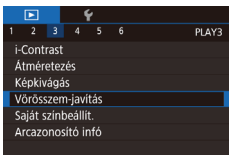

### 1 Válassza a [Vörösszem-javítás] funkciót.

- Nyomja meg a [MENU] gombot, és válassza a [▶3] lap [Vörösszem-javítás] pontját (📖29).

### 2 Válasszon egy képet.

- Húzza az ujját balra vagy jobbra a kijelzőn egy kép kiválasztásához.

## Videók szerkesztése

▶ Állóképek ▶ Videók

Eltávolíthatja a videók elejéről és végéről a feleslegesnek ítélt részeket.

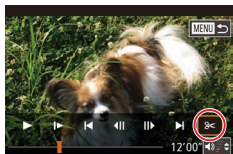

### 1 Válassza a [9<] beállítást.

- Válassza ki a [9<] lehetőséget a „Megjelenítés” szakasz 1–5. pontjában leírtak szerint (103).
- Megjelenik a videoszerkesztő panel és a videoszerkesztő sáv.

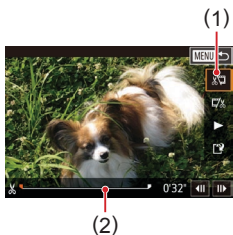

### 2 Jelölje ki a kivágandó részeket.

- (1) a videoszerkesztő panel és (2) a videoszerkesztő sáv.
- Válassza a [X] vagy a [7%] lehetőséget.
- A kivágható részeket (melyeket a kijelzőn a [X] jel mutat) a [X] elhúzásával tekintheti meg. A videó elejét (kezdesi pont: [X]) a [X], a végét pedig a [7%] lehetőséggel vághatja meg.
- Ha a [X] a [X] jeltől eltérő pozícióba kerül, a [X] lehetőség használatával csak a legközelebbi [X] jel előtt, a [7%] lehetőséggel pedig csak a [X] jel után lévő részt törli.

### 3 Tekintse meg a szerkesztett videót.

- Érintse meg a [▶] lehetőséget a szerkesztett videók lejátszásához.
- A videofelvétel újbóli szerkesztéséhez ismétlje meg a 2. lépést.
- Ha szeretné megszakítani a szerkesztést, nyomja meg a [MENU] gombot, majd érintse meg az [OK] lehetőséget.



### 4 Mentse a szerkesztett videót.

- Érintse meg a [▶] lehetőséget.
- Érintse meg az [Új fájl] lehetőséget.
  
- Érintse meg a [Ment töm.nélk.] lehetőséget.
- A videót a fényképezőgép új fájlként menti.



- A következő videók nem szerkeszthetők ezzel a módszerrel: összefoglaló videók (35), Kreatív videók (56) vagy háttérzene nélküli albumok (128).
- Ha az eredeti videót felül szeretné írni a vágott videóval, a 4. lépésben válassza a [Felülírás] lehetőséget. Ekkor az eredeti videó törölni fog.
- Ha a memóriakártyán nincs elegendő szabad hely, csak a [Felülírás] funkció érhető el.
- Ha mentés közben lemerül az akkumulátoregység, akkor előfordulhat, hogy a készülék nem tudja menteni a videót.
- Videók szerkesztésekor célszerű teljes töltöttségű akkumulátoregységet vagy hálózati adaptert (külön megvásárolható, 168) használni.

Használat előtt

Alapszintű útmutató

Haladó útmutató

A fényképezőgép alapvető használata

Automatikus üzemmód/  
Hibrid auto üzemmód

Egyéb felvételi módok

P üzemmód

Tv, Av, M és C mód

Lejátszási mód

Wi-Fi funkciók

Beállítások menü

Tartozékok

Mellékletek

Tárgymutató



## A fájlok méretének csökkentése

A videofájlok mérete a videók tömörítésével csökkenthető, a következő módon.



- A „Videók szerkesztése” rész 2. lépésénél megjelenő képernyőn válassza a [T] lehetőséget, majd válassza az [Új fájl] pontot.
- Érintse meg a [Tömörít+ment] lehetőséget.

## A tömörített videók képminősége

Tömörítés előtt	Tömörítés után
FHD 59.94P	HD 29.97P
FHD 29.97P	HD 29.97P
FHD 23.98P	HD 23.98P
HD 29.97P	HD 29.97P
FHD 50.00P	HD 25.00P
FHD 25.00P	HD 25.00P
HD 25.00P	HD 25.00P



- A [FHD 29.97P] [FHD 25.00P] videók nem tömöríthetők.
- A [Felülírás] funkció választása esetén a szerkesztett videókat nem lehet tömörített formátumban menteni.

## Videofejzetek törlése

▶ Állóképek ▶ Videók

A [OK] vagy a [M] módban (35, 56) rögzített egyes fejezetek (klipek) szükség esetén törölhetők. Legyen körültekintő a videók törlésekor, mert a törölt videók nem állíthatók vissza.

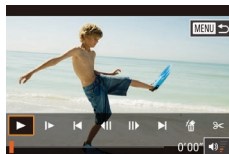

### 1 Válassza ki a törölni kívánt videót.

- Játsszon le egy rövid videót a „Kreatív képkészítési módban rögzített rövid videók (kreatív videók) megtekintése” (106) vagy a „Állóképek készítésekor rögzített rövid videók (összefoglaló videók) megtekintése” (106) szakasz 1-2. lépésében leírtak szerint, majd nyomja meg a [OK] gombot, hogy megjelenjen a videó vezérlőpultja.
- Érintse meg a [◀] vagy a [▶] lehetőséget a fejezet kiválasztásához.

### 2 Válassza a [M] beállítást.

- Érintse meg a [M] lehetőséget.
- Elindul a kiválasztott videó ismétlődő lejátszása.

### 3 Erősítse meg a törlést.

- Érintse meg az [OK] lehetőséget.
- A videó törődik, és megtörténik a rövid videó felülírása.

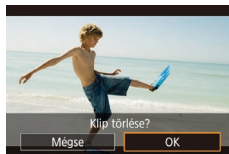

- Kliip választásakor a [M] jel nem látható, ha a fényképezőgép nyomtatóhoz van csatlakoztatva.

Használat előtt

Alapszintű útmutató

Haladó útmutató

A fényképezőgép alapvető használata

Automatikus üzemmód/  
Hibrid auto üzemmód

Egyéb felvételi módok

P üzemmód

Tv, Av, M és C mód

Lejátszási mód

Wi-Fi funkciók

Beállítások menü

Tartozékok

Mellékletek

Tárgymutató



## Albumok megtekintése (Képösszeállítás)

▶ Állóképek ▶ Videók

Kiválaszthat témákat, mint például egy időpontot vagy egy személy nevét, amely alapján létrehozhat albumokat az adott témának megfelelő, automatikusan kiválasztott képekből. Ezekből a képekből egy dia-összeállítás készül, amely körülbelül 2–3 perces rövid videóként menthető.

E funkció használata előtt győződjön meg róla, hogy az akkumulátoregység teljesen fel van töltve. Az albumok létrehozásához szabad helyre is szükség van a memóriakártyán. Azt tanácsoljuk, hogy 16 GB-os vagy nagyobb memóriakártyát használjon, és legalább 1 GB szabad helyet biztosítson.

### Albumtémák kiválasztása

Nyomja meg a [📅] gombot, és válassza a Kiemelt történetek ikont. Megjelenik a kezdőképnyerő, és kiválaszthatja, hogy milyen téma alapján válogassa össze a fényképezőgép az albumelemeket. Vegye figyelembe, hogy a fényképezőgép gyakrabban ad hozzá kedvezőnek jelölt képeket (📖118) az albumhoz.

Dátum	Egy napon készült képekből készíti albumot. A képeket azon felvételek közül válogatja ki a rendszer, amelyek ugyanazon a napon készültek, mint a kezdőképnyerő megnyitása előtt látható kép.
Személy neve	Eemberekről szóló havi albumok létrehozására használható, például a gyermekekről, ahogy felnőnek. Az albumokhoz kiválaszthatók azok a személyek, akiknek arcaazonosító adatait regisztrálta. A képeket azon felvételek közül válogatja ki a rendszer, amelyek ugyanazon témáról és ugyanazon hónapban készültek, mint a kezdőképnyerő megnyitása előtt látható kép.
Esemény	Nyarálasok, bulik és egyéb események albumaihoz megfelelő választás. A képeket azon felvételek közül válogatja ki a rendszer, amelyek a kezdőképnyerő megnyitása előtt látható kép előtt és után lejátszódó esemény közben készültek.
Egyedi	Az Ön által meghatározott képek, dátumok vagy arcaazonosítással regisztrált emberek alapján készül az album.

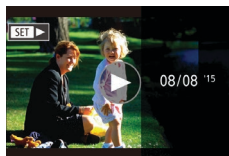
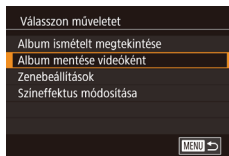
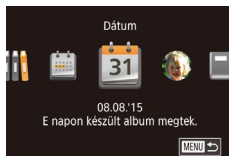

### 1 Válasszon egy képet.

- Válasszon egy képet egyképes megjelenítésben.
- A 3. lépésben választható témák a kép készítési dátumától és arcaazonosító adataitól függenek.

### 2 Jelenítse meg a kezdőképnyerőt.

- Nyomja meg a [📅] gombot, válassza a [📅] lehetőséget, majd nyomja meg a [📅] gombot (📖28).
- A [Dolgozik] felirat után megjelenik a kezdőképnyerő.

### 3 Tekintse át az egyik albumot.

- Válasszon a személy, a [Dátum] és az [Esemény] albumtémák közül, majd nyomja meg a [📅] gombot.
- Néhány másodpercig megjelenik a [Betöltés] felirat, majd a fényképezőgép lejátszsa az albumot.

### 4 Mentse az albumot.

- Válassza a [Album mentése videóként] lehetőséget, majd nyomja meg a [📅] gombot.
- Az album mentése után megjelenik a [Mentve] felirat.

### 5 Játssza le az albumot (📖103).

Használat előtt

Alapszintű útmutató

Haladó útmutató

A fényképezőgép alapvető használata

Automatikus üzemmód/  
Hibrid auto üzemmód

Egyéb felvételi módok

P üzemmód

Tv, Av, M és C mód

Lejátszási mód

Wi-Fi funkciók

Beállítások menü

Tartozékok

Mellékletek

Tárgymutató





- Az albumok a következő, a fényképezőgép által rögzített képeket tartalmazhatják.
  - Állóképek
  - Összefoglaló videók (📖35), kivéve a tömörített videók
  - Kétfélszodperces vagy hosszabb rövid videók (📖71), vagy Kreatív videók (📖56), kivéve a tömörített videókat



- Az albumok csak akkor menthetők, ha a memóriakártyán van elég hely.
- A Kiemelt történetek kezdőképernyőjű úgy is elérheti, hogy kiválasztja a MENU (📖29) ► [▶️]2] lap ► [📖] Kiemelt történetek] elemét.
- Ha a megtekintés közben a következő fejezetre szeretne ugrani, húzza az ujját balra, ha az előző fejezetre szeretne ugrani, húzza az ujját jobbra.
- A 4. lépésben a [Színeffektus módosítása] funkció kiválasztásával, majd a [📖] gomb megnyomásával meghatározhatja a színeffektust. Ha meg szeretné tekinteni, hogy a választott effektus alkalmazása után hogy fog kinézni az album, a 4. lépésben a képernyőn válassza az [Album ismételt megtekintése] lehetőséget, miután balra vagy jobbra húzta az ujját a színeffektus kiválasztásához és megnyomta a [📖] gombot.
- Az elmentett albumok lejátszásához válassza az [Albumok listája] lehetőséget a Kiemelt történetek kezdőképernyőjű, nyomja meg a [📖] gombot, és érintse meg a lista egyik albumát.

## Háttérzene hozzáadása az albumokhoz

► Állóképek ► Videók

Válasszon hét különböző háttérzene közül, amely az album lejátszása közben szól majd.

### 1 Regisztrálja a háttérzenét egy memóriakártyán.

- Hajtsa végre a „Albumok megtekintése (Képösszeállítás)” (📖127) szakasz 1–4. lépését, válassza a [Zenebeállítások] lehetőséget, és nyomja meg a [📖] gombot.

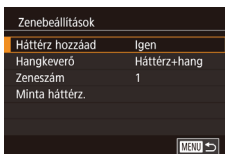
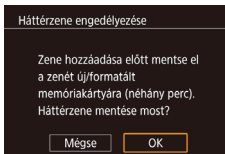

- A baloldali képernyő akkor jelenik meg, ha új vagy nemrégiben formázott memóriakártyát használ. Érintse meg az [OK] lehetőséget, és várjon amíg a rendszer regisztrálja a hét zenetípust a kártyán, ami nagyjából négy percig tart.
- Ha olyan memóriakártyát használ, amely már tartalmaz regisztrált zenét, lépjen a 2. pontra.

### 2 Hozza létre az albumot.

- Az album létrehozásához kövesse az „Albumok megtekintése (Képösszeállítás)” (📖127) szakasz 1–3. lépését.

### 3 Konfigurálja a háttérzene beállításait.

- Válasszon a tételek közül, nyomja meg a [📖] gombot, és válassza ki a lehetőségek egyikét (📖29).

### 4 Mentse az albumot.

- Hajtsa végre a „Albumok megtekintése (Képösszeállítás)” (📖127) szakasz 4. lépését az album mentéséhez.



- Miután egy albumot elmentett, háttérzenét később már nem tud hozzáadni. Egy album háttérzenéjét nem lehet eltávolítani vagy módosítani.
- Egy háttérzenével ellátott album fejezeit nem lehet szerkeszteni (📖126).

Használat előtt

Alapszintű útmutató

Haladó útmutató

A fényképezőgép alapvető használata

Automatikus üzemmód/  
Hibrid auto üzemmód

Egyéb felvételi módok

P üzemmód

Tv, Av, M és C mód

Lejátszási mód

Wi-Fi funkciók

Beállítások menü

Tartozékok

Mellékletek

Tárgymutató







- Amennyiben nem szeretne háttérzenét hozzáadni, állítsa a [Háttér hozzáad] lehetőséget a [Nem] értékre a 3. lépés képernyőjén.
- Ha csak háttérzenét szeretne használni a videó hangja helyett, állítsa a [Hangkeverő] értékét a [Csak háttérz.] lehetőségre a 3. lépés képernyőjén.
- Ha szeretné meghallgatni a [Zeneszám] részben kiválasztott háttérzene egy részét, válassza a 3. lépés képernyőjén a [Minta háttérz.] lehetőséget, és nyomja meg a [SET] gombot.

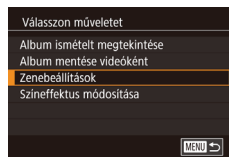

- Válassza a [Megtekintés] lehetőséget, majd nyomja meg a [SET] gombot.

## 4 Válassza ki a háttérzenét.

- Amikor megjelenik a bal oldalon látható képernyő, válassza a [Zenebeállítások] lehetőséget. A „Háttérzene hozzáadása az albumokhoz” (128) szakaszban leírtak szerint adja meg a háttérzenét, majd nyomja meg a [MENU] gombot.

## 5 Válassza ki a színeffektust.

- A 4. lépésben szereplő képernyőn válassza ki a [Színeffektus módosítása] lehetőséget.
- Húzza az ujját balra vagy jobbra a színeffektus kiválasztásához, majd nyomja meg a [SET] gombot.

## 6 Mentse az albumot.

- Hajtsa végre a „Albumok megtekintése (Képposzeállítás)” (127) szakasz 4. lépését az album mentéséhez.



- A [Kép kiválasztása] lehetőség kiválasztása után akár 40 fájl (vagy 10 videofájl) is kiválaszthat. Amikor legközelebb egyedi albumot hoz létre, megjelenik a [Képek kiválasztása az előző beállítások alapján?] üzenet. Ha a korábban kiválasztott képeket szeretné alapként használni, akkor válassza az [Igen] lehetőséget. A korábbi állóképeken, videókon és kreatív videókon a [✓] jelölés látható, és több kép is megjelenik.
- A [Dátum kiválasztása] lehetőség választása esetén legfeljebb 15 dátum választható ki.
- Előfordulhat, hogy egyes képeken nem érvényesül a színeffektus.

## Saját albumok létrehozása

▶ Állóképek ▶ Videók

Hozza létre saját albumát a kívánt képek kiválasztásával.

### 1 Válasszon az Egyedi album létrehozásához.

- Az „Albumok megtekintése (Képposzeállítás)” (127) szakasz 1–3. lépése szerint válassza az [Egyedi] lehetőséget, és nyomja meg a [SET] gombot.

### 2 Válasszon egy kiválasztási módot.

- Válasszon a [Kép kiválasztása], [Dátum kiválasztása] és [Személy kiválasztása] lehetőség közül, majd nyomja meg a [SET] gombot.

### 3 Válassza ki az album elemeit.

- Érintse meg az album elemeit, hogy [✓] jelöléssel lássa el őket.
- Nyomja meg a [MENU] gombot, miután befejezte az állóképek, rövid klipek vagy kreatív videók kiválasztását a [Kép kiválasztása] lehetőség alatt, a dátum kiválasztását a [Dátum kiválasztása] lehetőség alatt vagy az emberek kiválasztását az [Személy kiválasztása] lehetőség alatt.

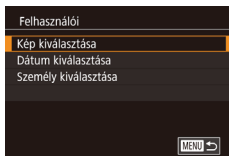

Használat előtt

Alapszintű útmutató

Haladó útmutató

A fényképezőgép alapvető használata

Automatikus üzemmód/  
Hibrid auto üzemmód

Egyéb felvételi módok

P üzemmód

Tv, Av, M és C mód

Lejátszási mód

Wi-Fi funkciók

Beállítások menü

Tartozékok

Mellékletek

Tárgymutató



## Rövid klipek egyesítése

▶ Állóképek ▶ Videók

Egyesítse a rövid klipeket, hogy hosszabb videót hozzon létre. Vegye figyelembe, hogy az így létrehozott videók nem kerülnek be a Kiemelt történetek albumokba (127).

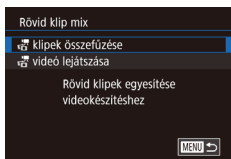

### 1 Jelenítse meg a szerkesztési képernyőt.

- Nyomja meg a [MENU] gombot, válassza a [2] lap [Rövid klip mix] pontját, majd válassza a [klipek összefűzése] lehetőséget (129).

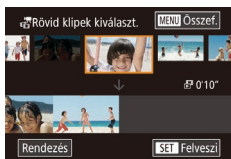

### 2 Adja meg az összefűzendő klipeket.

- Húzza a képernyő tetején a klipeket balra vagy jobbra, válassza ki az összefűzendő klipet, és nyomja meg a [OK] gombot.
- A kiválasztott klip a képernyő alján jelenik meg.
- A kiválasztást a [OK] gomb újabb megnyomásával szüntetheti meg.
- Ismétlje meg ezeket a lépéseket a többi összefűzendő klip kiválasztásához.
- A klipek kiválasztását követően nyomja meg a [MENU] gombot.

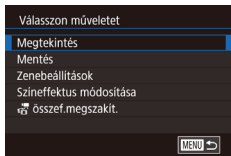

### 3 Tekintse meg a videót.

- Válassza a [Megtekintés] lehetőséget, majd nyomja meg a [OK] gombot.
- Néhány másodpercig megjelenik a [Betöltés] felirat, majd a fényképezőgép lejátszsa az összefűzött klipeket.

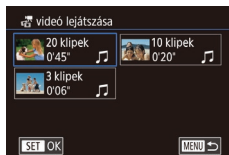

### 4 Mentse a videót.

- Válassza a [Mentés] lehetőséget, majd nyomja meg a [OK] gombot.
- A videó mentése után megjelenik a [Mentve] felirat.

### 5 Játssza le a videofelvételt.

- Válassza a [videó lejátszása] lehetőséget az 1. lépés képernyőjén a létrehozott videók listájának megtekintéséhez.
- Válassza ki a lejátszani kívánt videót, és nyomja meg a [OK] gombot.



- A választott videó lejátszásához tolja a zoom kart a [OK] irányába a képernyőn a 2. lépésben.
- A videók elrendezésének megváltoztatásához érintse meg a [Rendezés] lehetőséget a képernyőn a 2. lépésben, válasszon ki egy videót, nyomja meg a [OK] gombot, húzza az ujját balra vagy jobbra, és nyomja meg újra a [OK] gombot.
- Egy színeffektus alkalmazásához válassza a [Színeffektus módosítása] lehetőséget a képernyőn a 3. lépésben.
- Amennyiben háttérzenét szeretne hozzáadni, válassza a [Zenebeállítások] lehetőséget a képernyőn a 3. lépésben (128).
- Az elmentett videók képmínősége [HD 29.97P] (NTSC esetén) vagy [HD 25.00P] (PAL esetén).
- Teljesen feltöltött akkumulátoregységet használjon, amennyiben lehetséges.

Használat előtt

Alapszintű útmutató

Haladó útmutató

A fényképezőgép alapvető használata

Automatikus üzemmód/  
Hibrid auto üzemmód

Egyéb felvételi módok

P üzemmód

Tv, Av, M és C mód

Lejátszási mód

Wi-Fi funkciók

Beállítások menü

Tartozékok

Mellékletek

Tárgymutató



## Wi-Fi funkciók

A képek különböző kompatibilis eszközökre történő vezeték nélküli küldése és a fényképezőgép webes szolgáltatásokkal való használata



- A Wi-Fi használata előtt olvassa el a „A Wi-Fi-vel (vezeték nélküli hálózattal) kapcsolatos előírások” (209) fejezetet.

## Elérhető Wi-Fi funkciók

Képeket küldhet és fogadhat, valamint távolról vezérelheti a fényképezőgépet, amennyiben ezeket az eszközöket és szolgáltatásokat csatlakoztatja a Wi-Fi-hez.

- **Okostelefonok és táblagépek**  
Képeket küldhet Wi-Fi funkcióval ellátott okostelefonokra és táblagépekre. Fényképezhet távvezérléssel és az okostelefonokról vagy a táblagépekről földrajzi címkével is elláthatja felvételeit. Az egyszerűség kedvéért ebben a kézikönyvben az okostelefonokat, tableteket és egyéb kompatibilis eszközöket egyaránt okostelefonnak nevezzük.
- **Számítógép**  
A képek számítógépre történő Wi-Fi-n keresztüli mentéséhez használja a szoftvert.
- **Webszolgáltatások**  
Adja hozzá a fiókinformációit a fényképezőgéphez a CANON iMAGE GATEWAY online fényképezési szolgáltatáshoz vagy más webszolgáltatásokhoz a fényképezőgép képeinek a szolgáltatásokhoz való küldése céljából. A fényképezőgépen lévő el nem küldött képek átküldhetők számítógépre vagy a webszolgáltatásra a CANON iMAGE GATEWAY szolgáltatással.
- **Nyomtatók**  
Nyomatás céljából vezeték nélkül is átküldheti fényképeit a PictBridge-kompatibilis (Internet Protokoll alapján működő DPS, „DPS over IP” szabványt támogató) nyomtatókra.
- **Másik fényképezőgép**  
Fényképek vezeték nélküli átküldése a Wi-Fi-kompatibilis Canon fényképezőgépek között.

Használat előtt

Alapszintű útmutató

Haladó útmutató

A fényképezőgép alapvető használata

Automatikus üzemmód/  
Hibrid auto üzemmód

Egyéb felvételi módok

P üzemmód

Tv, Av, M és C mód

Lejátszási mód

Wi-Fi funkciók

Beállítások menü

Tartozékok

Mellékletek

Tárgymutató



## Képek küldése okostelefonra

Számtalan lehetőség van arra, hogy a fényképezőgépet okostelefonhoz csatlakoztassa és képeket küldjön vele.

- Csatlakozás NFC-n keresztül (📖132)  
Egyszerűen érintse hozzá az NFC-kompatibilis Android okostelefont (4.0 vagy újabb verziójú operációs rendszer) a fényképezőgéphez az eszközök csatlakoztatásához.
- Csatlakozás egy, a [📱] gombhoz hozzárendelt eszközhöz (📖134)  
Egyszerűen nyomja meg a [📱] gombot az eszközök csatlakoztatásához. Ez leegyszerűsíti a képek okostelefonra történő átküldését (📖134). Ne feledje, hogy csak egy okostelefon lehet hozzárendelve a [📱] gombhoz.
- Csatlakozás a Wi-Fi menühöz (📖136)  
A fényképezőgépet úgy csatlakoztathatja okostelefonhoz, ahogyan egyébként számítógéphez vagy más eszközhöz csatlakoztatná. Több okostelefont is hozzáadhat.

A fényképezőgép csatlakoztatása előtt telepítse az ingyenes Camera Connect alkalmazást az okostelefonjára. Az alkalmazás részleteit (a támogatott okostelefonok és funkciók) lásd a Canon weboldalon.



- A Wi-Fi-kompatibilis Canon fényképezőgépek tulajdonosainak, akik a CameraWindow szoftver segítségével csatlakoztatják Wi-Fi-n keresztül fényképezőgépüket egy okostelefonhoz, érdemes lehet a Camera Connect mobilalkalmazásra váltani.

## Képek küldése egy NFC-kompatibilis okostelefonra

Egy Android okostelefon (4.0 vagy újabb verziójú operációs rendszer) NFC funkciójának használata egyszerűsíti a Camera Connect telepítésének folyamatát, és a fényképezőgéphez történő csatlakoztatást. Az először NFC-vel csatlakoztatott eszközökkel elvégezhető műveletek attól függenek, hogy a fényképezőgép milyen üzemmódban volt az eszközök összeérintésekor.

- Ha a fényképezőgép ki van kapcsolva, vagy Felvételi módban van, amikor összeérinti az eszközöket, akkor a Kép kiválasztása képernyőn kiválaszthat és elküldhet képeket. Az eszközök csatlakoztatása után fényképezhet távvezérléssel, és földrajzi címkével is elláthatja felvételeit (📖155). Könnyen csatlakoztathat újra nemrég használt eszközöket is, amelyek a Wi-Fi menüben vannak felsorolva.
- Ha a fényképezőgép lejátszási módban volt az eszközök egymáshoz érintésekor, akkor az indexképes megjelenítéssel választhatja ki és küldheti el a képeket. A készülék a kapcsolatot a kép átvitele után automatikusan megszakítja.

Az alábbi részben leírt lépésekkel csatlakozhat NFC-n keresztül egy kikapcsolt, vagy Felvételi módban lévő fényképezőgéphez.

### Csatlakozás NFC-n keresztül, ha a fényképezőgép ki van kapcsolva vagy Felvételi módban van

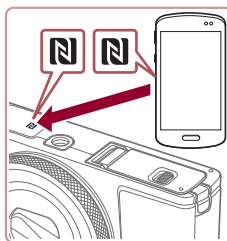

#### 1 Telepítse a Camera Connect alkalmazást.

- Aktiválja az NFC-t az okostelefonon, és érintse össze az eszközök N-jeleit (N) ahhoz, hogy a Google Play az okostelefonon automatikusan elinduljon. Ha megjelent a Camera Connect letöltési oldala, töltsse le és telepítse az alkalmazást.

Használat előtt

Alapszintű útmutató

Haladó útmutató

A fényképezőgép alapvető használata

Automatikus üzemmód/  
Hibrid auto üzemmód

Egyéb felvételi módok

P üzemmód

Tv, Av, M és C mód

Lejátszási mód

Wi-Fi funkciók

Beállítások menü

Tartozékok

Mellékletek

Tárgymutató



## 2 Hozza létre a kapcsolatot.

- A fényképezőgép legyen kikapcsolva vagy Felvételi módban.
- Miután települt rajta a Camera Connect, érintse az okostelefon N-jelét (N) a fényképezőgép N-jeléhez.
- A fényképezőgép automatikusan bekapcsolódik.
- Amikor megjelenik a [Készülék beceneve] képernyő, érintse meg az [OK] gombot.

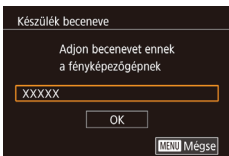

- A Camera Connect alkalmazás elindul az okostelefonon.
- Az eszközök automatikusan csatlakoznak egymáshoz.

## 3 Adja meg az adatvédelmi beállítást.

- A képernyő megjelenésekor érintse meg az [Igen] lehetőséget.
- Ezzel képessé vált arra, hogy okostelefonja segítségével böngéssze, importálja vagy földrajzi címkével lássa el a fényképezőgépen tárolt vagy távolról készített képeket.

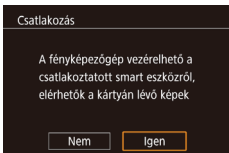

## 4 Küldjön át egy képet.

- A képeket húzza jobbra vagy balra egy kép kiválasztásához, majd érintse meg az [E kép küldése] lehetőséget.
- Megkezdődik a képek feltöltése. A képek átvitele közben a kijelző elsötétül.



- Az [Átvitel kész] üzenet megjelenik, miután a kép elküldése megtörtént, majd a kijelző visszatér a képátvitel képernyőjére.
- A fényképezőgéppel való kapcsolat befejezéséhez érintse meg a képernyő jobb felső részén található [MÉNÜ] lehetőséget, majd érintse meg az [OK] gombot a megerősítő képernyőn. A kapcsolat bontásához használhatja az okostelefont is.



- A NFC használatakor ügyeljen a következőkre.
  - Ne üsse egymáshoz a fényképezőgépet és az okostelefont. Emiatt ugyanis tönkremehetnek az eszközök.
  - Az okostelefontól függően az eszközök nem feltétlenül ismerik fel egymást azonnal. Ilyenkor próbálja meg enyhén eltérő pozícióban egymáshoz közel tartani az eszközöket. Ha a kapcsolat nem jött létre, tartsa a készülékeket együtt amíg a fényképezőgép kijelzője frissül.
  - Ha kikapcsolt fényképezőgéphez próbál kapcsolódni, az okostelefonon megjelenhet egy üzenet, amely figyelmezteti, hogy kapcsolja be a fényképezőgépet. Ha ez történik, kapcsolja be a fényképezőgépet, majd újra érintse össze az eszközöket.
  - Ne tegyen más tárgyakat a fényképezőgép és az okostelefon közé. Azt is vegye figyelembe, hogy a fényképezőgép vagy az okostelefon tokja vagy hasonló tartozéka blokkolhatja a kommunikációt.
- A fényképezőgépen található valamennyi képet megtekintheti a csatlakoztatott okostelefonon, ha a 3. lépésben az [Igen] lehetőséget választja. Ha meg kívánja őrizni a fényképezőgép képeinek bizalmas jellegét, hogy azokat ne lehessen megtekinteni az okostelefonon, a 3. lépésben válassza a [Nem] lehetőséget.
- Miután regisztrálta az okostelefont, annak adatvédelmi beállításait módosíthatja a fényképezőgépen (156).

Használat előtt

Alapszintű útmutató

Haladó útmutató

A fényképezőgép alapvető használata

Automatikus üzemmód/  
Hibrid auto üzemmód

Egyéb felvételi módok

P üzemmód

Tv, Av, M és C mód

Lejátszási mód

Wi-Fi funkciók

Beállítások menü

Tartozékok

Mellékletek

Tárgymutató





- A csatlakozásokhoz memóriakártyának kell lennie a fényképezőgépben.
- A fényképezőgép becenevét a 2. lépésben leírt képernyőn is módosíthatja (157).
- Nem minden NFC-kompatibilis okostelefon rendelkezik N-jellel (N). A részletekről az okostelefon kézikönyvében olvashat.
- Több képet is elküldhet egyszerre, és a küldés előtt módosíthatja azok felbontását (150).
- Az NFC kapcsolatok letiltásához válassza a MENU (29) ► [4] lap ► [Wi-Fi beállítások] ► [NFC] ► [Ki] lehetőségét.

## Csatlakozás NFC-n keresztül, ha a fényképezőgép Lejátszás mód van

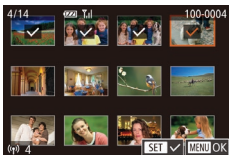

- Kapcsolja be a fényképezőgépet a [ ] gombbal.
- Miután települt rajta a Camera Connect (132), érintse az okostelefont a fényképezőgép N-jeléhez (N).
- Az érintéssel küldésre kiválasztott képeket a [✓] ikon jelöli.
- A választás elvetéséhez érintse meg újból. A [✓] eltűnik.
- További képek választásához ismételje meg az előző lépéseket.
- Miután befejezte a képek kiválasztását, nyomja meg a [MENU] gombot, majd érintse meg az [OK] gombot.
- Érintse meg a [Küld] lehetőséget.
- Az eszköz ekkor elküldi a képeket. A készülék a kapcsolatot a kép elküldése után automatikusan befejezi.



- Amennyiben a csatlakozás során a fényképezőgépen megjelenik egy üzenet, amely azt kéri, hogy írjon be egy becenevet, azt a „A képernyőn megjelenő billentyűzet” (30) fejezetben leírtak szerint adja meg.
- A fényképezőgép nem rögzíti Lejátszási módban az NFC-kapcsolattal csatlakoztatott okostelefonokat.
- Előre beállíthatja a küldeni kívánt képek méretét (150).

## Küldés egy, a gombhoz hozzárendelt okostelefonra

Ha már csatlakozott egy okostelefonhoz Wi-Fi kapcsolaton keresztül a [ ] gombbal, egyszerűen nyomja meg a [ ] gombot újra az újbóli csatlakozáshoz, és a fényképezőgépen lévő képek megtekintéséhez és mentéséhez a csatlakoztatott eszközén.

Ezek a lépések bemutatják, hogyan használhatja a fényképezőgépet elérési pontként, de használhat már létező elérési pontot is (137).



### 1 Telepítse a Camera Connect alkalmazást.

- iPhone vagy iPad esetén keresse meg a Camera Connect alkalmazást az App Store áruházban, majd töltsse le és telepítse az alkalmazást.
- Az Android okostelefonok esetén keresse meg a Camera Connect alkalmazást a Google Play áruházban, majd töltsse le és telepítse az alkalmazást.

### 2 Nyomja meg a [ ] gombot.

- Nyomja meg a [ ] gombot.



Használat előtt

Alapszintű útmutató

Haladó útmutató

A fényképezőgép alapvető használata

Automatikus üzemmód/  
Hibrid auto üzemmód

Egyéb felvételi módok

P üzemmód

Tv, Av, M és C mód

Lejátszási mód

Wi-Fi funkciók

Beállítások menü

Tartozékok

Mellékletek

Tárgymutató



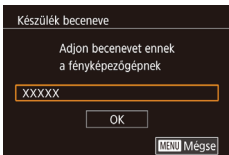

- Amikor megjelenik a [Készülék beceneve] képernyő, érintse meg az [OK] gombot.

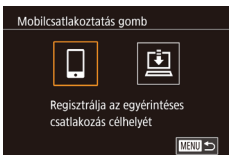

### 3 Válassza a [Wi-Fi] beállítást.

- Érintse meg a [Wi-Fi] lehetőséget.

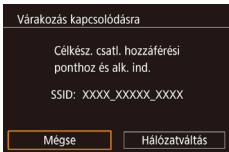

- Megjelenik a fényképezőgép SSID-azonosítója.



### 4 Csatlakoztassa az okostelefont a hálózathoz.

- Az okostelefon Wi-Fi beállításainak menüjében válassza ki a fényképezőgépen megjelenített SSID-t (hálózatnevet) a csatlakozáshoz.



### 5 Indítsa el a Camera Connect alkalmazást.

- Indítsa el a Camera Connect alkalmazás az okostelefonon.
- Amikor a fényképezőgép felismeri az okostelefont, megjelenik az eszközválasztó képernyő.

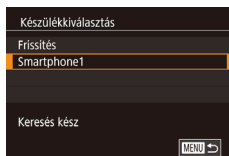

### 6 Válassza ki az okostelefont, amelyhez csatlakozni szeretne.

- Érintse meg az okostelefon nevét.
- Az okostelefonnal való kapcsolat létrejötte után az okostelefon neve megjelenik a fényképezőgépen. (Ez a képernyő körülbelül egy perc múlva bezáródik.)



### 7 Végezze el a képek importálását.

- Az okostelefonnal importálhatja a képeket a fényképezőgépről az okostelefonra.
- A kapcsolatot az okostelefon segítségével bonthatja; a fényképezőgép automatikusan kikapcsol.



- A csatlakozásokhoz memóriakártyának kell lennie a fényképezőgépben.
- A fényképezőgép becenevét a 2. lépésben leírt képernyőn is módosíthatja (157).
- A nagyobb biztonság érdekében megjelenítheti egy jelszó kérést a 3. lépésnél a MENU (29) megnyitásával, majd a [F4] lap ► [Wi-Fi beállítások] ► [Jelszó] ► [Be] beállítás választásával. Ilyenkor a 4. lépésnél az okostelefonon megjelenő jelszómezőbe be kell írni a fényképezőgépen megjelenő jelszót.
- A [Wi-Fi] gombhoz egy okostelefon rendelhető hozzá. Egy másik okostelefon hozzárendeléséhez először törölje az aktuális a MENU (29) ► [F4] lap ► [Mobilcsatlakoztatás gomb] lehetőség alatt.
- Ha az Érintési művelet beállításnál (119) ki van választva csatlakozási célhely, akkor a képernyőn a hozzárendelt mozdulattal történő áthúzással automatikusan újracsatlakozhat az előző célhelyhez.

Használat előtt

Alapszintű útmutató

Haladó útmutató

A fényképezőgép alapvető használata

Automatikus üzemmód/  
Hibrid auto üzemmód

Egyéb felvételi módok

P üzemmód

Tv, Av, M és C mód

Lejátszási mód

Wi-Fi funkciók

Beállítások menü

Tartozékok

Mellékletek

Tárgymutató



## Okostelefon hozzáadása a Wi-Fi menü használatával

Ezek a lépések bemutatják, hogyan használhatja a fényképezőgépet elérési pontként, de használhat már létező elérési pontot (137).



### 1 Telepítse a Camera Connect alkalmazást.

- iPhone vagy iPad esetén keresse meg a Camera Connect alkalmazást az App Store áruházban, majd töltsse le és telepítse az alkalmazást.
- Az Android okostelefonok esetén keresse meg a Camera Connect alkalmazást a Google Play áruházban, majd töltsse le és telepítse az alkalmazást.

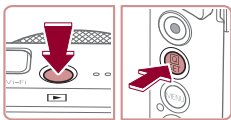

### 2 Jelenítse meg a Wi-Fi menüt.

- Nyomja meg a [Power] gombot.
- Nyomja meg a [Menu] gombot.
- Érintse meg a [Wi-Fi] lehetőséget, majd nyomja meg a [OK] gombot.
- Amikor megjelenik a [Készülék beceneve] képernyő, válassza az [OK] gombot (134).

### 3 Válassza a [Készülék] beállítást.

- Érintse meg a [Készülék] lehetőséget.

### 4 Válassza a [Készülék hozzáadása] lehetőséget.

- Érintse meg a [Készülék hozzáadása] lehetőséget.

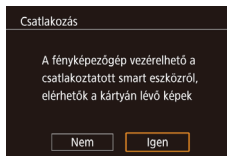
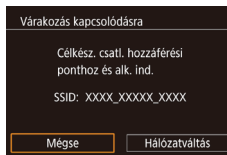

- Megjelenik a fényképezőgép SSID-azonosítója.
- A „Küldés egy, a gombhoz hozzárendelt okostelefonra” (134) fejezet 4-6. lépésében leírtak szerint válassza ki az okostelefon, amelyhez csatlakozni szeretne.

### 5 Adja meg az adatvédelmi beállítást.

- Érintse meg az [Igen] lehetőséget.
- Ezzel képessé vált arra, hogy okostelefonja segítségével böngéssze, importálja vagy földrajzi címkével lássa el a fényképezőgépen tárolt vagy távolról készített képeket.

### 6 Küldjön át egy képet.

- A képeket húzza jobbra vagy balra egy kép kiválasztásához, majd érintse meg az [E kép küldése] lehetőséget.
- Megkezdődik a képek feltöltése. A képek átvitele közben a kijelző elsötétül.
- Az [Átvitel kész] üzenet megjelenik, miután a kép elküldése megtörtént, majd a kijelző visszatér a képátvitel képernyőjére.
- A fényképezőgéppel való kapcsolat befejezéséhez érintse meg a képernyő jobb felső részén található [MENU] lehetőséget, majd érintse meg az [OK] gombot a megerősítő képernyőn. A kapcsolat bontásához használhatja az okostelefon ismét.
- Több okostelefon hozzáadásához ismételje meg a fenti műveleteket az 1. lépéstől kezdve.

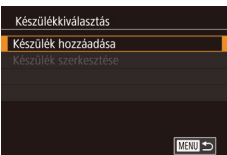
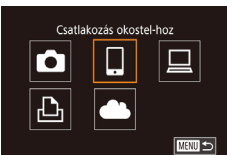

Használat előtt

Alapszintű útmutató

Haladó útmutató

A fényképezőgép alapvető használata

Automatikus üzemmód/  
Hibrid auto üzemmód

Egyéb felvételi módok

P üzemmód

Tv, Av, M és C mód

Lejátszási mód

Wi-Fi funkciók

Beállítások menü

Tartozékok

Mellékletek

Tárgymutató







- A fényképezőgépen található valamennyi képet megtekintheti a csatlakoztatott okostelefonon, ha a 5. lépésben az [Igen] lehetőséget választja. Ha meg kívánja őrizni a fényképezőgép képeinek bizalmas jellegét, hogy azokat ne lehessen megtekinteni az okostelefonon, a 5. lépésben válassza a [Nem] lehetőséget.
- Miután regisztrálta az okostelefont, annak adatvédelmi beállításait módosíthatja a fényképezőgépen (📖156).



- A csatlakozásokhoz memóriakártyának kell lennie a fényképezőgépben.
- Miután Wi-Fi kapcsolaton keresztül csatlakozott az eszközökhöz, a legutóbbi céleszközök megjelennek a listán, amikor megjeleníti a Wi-Fi menüt. Egyszerűen érintsen meg egy listázott eszközt az újracsatlakozáshoz. Jobbra vagy balra húzással új eszközt regisztrálhat, és elérheti az eszközválasztó képernyőt.
- Ha nem szeretné megjeleníteni a legutóbbi céleszközöket, válassza a MENU (📖29) ► [4] lap ► [Wi-Fi beállítások] ► [Cél előzmények] ► [Ki] lehetőséget.
- Több képet is elküldhet egyszerre, és a küldés előtt módosíthatja azok felbontását (📖150).
- Ha az Érintési művelet beállításnál (📖119) ki van választva csatlakozási célhely, akkor a képernyőn a hozzárendelt mozdulattal történő áthúzással automatikusan újracsatlakozhat az előző célhelyhez.

## ■ Más elérési pont használata

Amikor a fényképezőgépet okostelefonhoz csatlakoztatja a [📷] gombbal vagy a Wi-Fi menүн keresztül, igénybe vehet egy már létező elérési pontot is.

### 1 Készüljön fel a csatlakozásra.

- Érje el a [Várakozás kapcsolódásra] képernyőt akár a „Küldés egy, a gombhoz hozzárendelt okostelefonra” (📖134) rész 1–3. lépésében, vagy a „Okostelefon hozzáadása a Wi-Fi menü használatával” (📖136) rész 1–4. lépésében leírtak szerint.

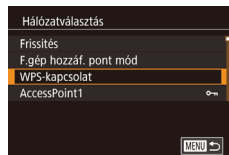
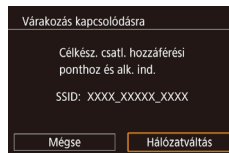

### 2 Csatlakoztassa az okostelefont az elérési ponthoz.

### 3 Válassza a [Hálózatváltás] lehetőséget.

- Érintse meg a [Hálózatváltás] lehetőséget.
- Megjelenik az észlelt hozzáférési pontok listája.

### 4 Csatlakozzon az elérési ponthoz és válassza ki az okostelefont.

- A WPS-kompatibilis elérési pontok esetében csatlakozzon az elérési ponthoz, és válassza ki az okostelefont a „WPS-kompatibilis elérési pontok használata” (📖140) szakasz 5-8. lépésében leírtak szerint.
- A nem WPS-kompatibilis elérési pontok esetében a „Csatlakozás a felsorolt elérési pontokhoz” (📖142) szakasz 2-4. lépésében leírtak szerint csatlakozzon az elérési ponthoz, és válassza ki az okostelefont.

### 5 Az adatvédelmi beállítások konfigurálása és képek küldése.

- Az adatvédelmi beállítások konfigurálásához és a képek küldéséhez kövesse a „Okostelefon hozzáadása a Wi-Fi menü használatával” (📖136) szakasz 5-6. pontjában leírt lépéseket.

Használat előtt

Alapszintű útmutató

Haladó útmutató

A fényképezőgép alapvető használata

Automatikus üzemmód/  
Hibrid auto üzemmód

Egyéb felvételi módok

P üzemmód

Tv, Av, M és C mód

Lejátszási mód

Wi-Fi funkciók

Beállítások menü

Tartozékok

Mellékletek

Tárgymutató



## Előző elérési pontok

Egy korábban használt elérési ponthoz történő automatikus csatlakozáshoz kövesse a „Küldés egy, a gombhoz hozzárendelt okostelefonra” (📖 134) szakasz 3. lépését, vagy a „Okostelefon hozzáadása a Wi-Fi menü használatával” (📖 136) szakasz 4. lépését.

- Ha a fényképezőgépet szeretné elérési pontként használni, válassza a [Hálózatváltás] lehetőséget azon a képernyőn, amely a kapcsolat létrehozásakor megjelenik, majd válassza a [F.gép hozzáf. pont mód] lehetőséget.
- Egy korábban használt elérési ponthoz történő automatikus csatlakozáshoz kövesse a „Más elérési pont használata” (📖 137) szakasz 5. lépését.
- Elérési pontok váltásához válassza a [Hálózatváltás] lehetőséget azon a képernyőn, amely a kapcsolat létrehozásakor megjelenik, majd hajtsa végre a műveletet a „Más elérési pont használata” (📖 137) szakasz 4. lépésétől kezdve.

## Képek mentése számítógépre

### Számítógép regisztrálásának előkészítése

#### A számítógépes környezet ellenőrzése

A fényképezőgép az alábbi operációs rendszerekkel működő számítógépekhez tud csatlakozni Wi-Fi kapcsolaton keresztül. A részletes rendszerkövetelmények és a kompatibilitási információk – beleértve az új operációs rendszerek támogatását – a Canon webhelyén található.

- Windows 8/8.1
- Windows 7 1-es szervizcsomaggal
- Mac OS X 10.9
- Mac OS X 10.8.2 vagy újabb



- A Windows 7 Starter és Home Basic verziók nem támogatottak.
- A Windows 7 N (európai verzió) és KN (dél-koreai verzió) esetében a Windows Media Feature Pack csomag külön letöltése és telepítése szükséges.  
További részleteket a következő webhelyen talál:  
<http://go.microsoft.com/fwlink/?LinkId=159730>

#### A szoftver telepítése

A példákban szemléltetési célból a Windows 7 és a Mac OS X 10.8 rendszer szerepel.

#### **1** Töltse le a szoftvereket.

- Látogasson el a következő oldalra egy internetre csatlakozó számítógépről.

<http://www.canon.com/icpd/>

Használat előtt

Alapszintű útmutató

Haladó útmutató

A fényképezőgép alapvető használata

Automatikus üzemmód/  
Hibrid auto üzemmód

Egyéb felvételi módok

P üzemmód

Tv, Av, M és C mód

Lejátszási mód

Wi-Fi funkciók

Beállítások menü

Tartozékok

Mellékletek

Tárgymutató



- Válassza ki az országát és a régióját, majd kövesse a megjelenő utasításokat, hogy felkészüljön a letöltésre.
- A tömörített szoftver letöltődik a számítógépére.



## 2 Kezdje el a telepítést.

- Kattintson duplán a letöltött fájlra, majd amikor megjelenik a bal oldalon látható képernyő, kattintson az [Easy Installation/ Egyszerű telepítés] gombra. Kövesse a képernyőn megjelenő utasításokat a telepítés befejezéséhez.
- A telepítés hosszabb ideig is tarthat a számítógép és az internetkapcsolat teljesítményétől függően.
- A telepítés befejezésekor megjelenő képernyőn kattintson a [Finish/Befejezés] vagy a [Restart/Újraindítás] gombra.



- Internetkapcsolat szükséges, és az ezzel kapcsolatos szolgáltatói vagy letöltési díjakat külön kell megfizetni.



- A szoftver törléséhez kövesse az alábbi lépéseket.
  - Windows: Válassza a [Start] menü ► [Minden program] ► [Canon Utilities] lehetőséget, majd válassza a szoftver törlését.
  - Mac OS: Az [Alkalmazások] mappában található [Canon Utilities] mappában a törléshez húzza a szoftver mappáját a Lomtárba, majd ürítse a Lomtárat.

## A számítógép beállítása Wi-Fi kapcsolat használatára (csak Windows)

Windows rendszerű számítógépen végezze el a következő beállításokat, mielőtt a fényképezőgépet vezeték nélkül csatlakoztatná a számítógéphez.



### 1 Győződjön meg arról, hogy a számítógép kapcsolódik egy elérési ponthoz.

- A hálózati kapcsolat ellenőrzésére vonatkozó utasításokat a számítógéphez mellékelt felhasználói kézikönyvben találja.

### 2 Adja meg a beállítást.

- Kattintson a következőkre ebben a sorrendben: [Start] menü ► [Minden program] ► [Canon Utilities] ► [CameraWindow] ► [Wi-Fi connection setup/Wi-Fi csatlakozás beállítása].
- A megnyíló alkalmazásban kövesse a képernyőn megjelenő utasításokat, és konfigurálja a beállítást.



- Az alábbi Windows beállítások a segédprogram 2. lépésében konfigurálhatók.
  - Kapcsolja be a médiaadatfolyam-továbbítást. Ez lehetővé teszi, hogy a fényképezőgép megtalálja a számítógépet Wi-Fi kapcsolaton keresztül.
  - Kapcsolja be a hálózathelferdítést. Ez lehetővé teszi, hogy a számítógép megtalálja a fényképezőgépet.
  - Az ICMP (Internet Control Message Protocol) szolgáltatás bekapcsolása. Ez lehetővé teszi a hálózati kapcsolat állapotának ellenőrzését.
  - A UPnP (Universal Plug & Play) bekapcsolása. Ez lehetővé teszi, hogy a hálózati eszközök automatikusan felismerjék egymást.
- Egyes biztonsági szoftverek megakadályozhatják az itt leírt beállítások elvégzését. Ellenőrizze a biztonsági szoftverek beállításait.

Használat előtt

Alapszintű útmutató

Haladó útmutató

A fényképezőgép alapvető használata

Automatikus üzemmód/  
Hibrid auto üzemmód

Egyéb felvételi módok

P üzemmód

Tv, Av, M és C mód

Lejátszási mód

Wi-Fi funkciók

Beállítások menü

Tartozékok

Mellékletek

Tárgymutató



## Képek mentése egy csatlakoztatott számítógépre

Az elérési ponthoz az alábbiak szerint csatlakozhat Wi-Fi kapcsolaton keresztül.

Tekintse át az elérési pont használati kézikönyvét is.

### Az elérési pont kompatibilitásának ellenőrzése

Győződjön meg arról, hogy a Wi-Fi útválasztó vagy bázisállomás megfelele az itt felsorolt Wi-Fi szabványok előírásainak: „Fényképezőgép” (📷204). A csatlakozási módszerek eltérőek lehetnek attól függően, hogy az elérési pont támogatja-e a WPS (🔒140) (Wi-Fi Protected Setup) funkciót (🔒142). A nem WPS-kompatibilis elérési pontok esetében ellenőrizze az alábbi információt.

- Hálózatnév (SSID/ESSID)  
A használt elérési pont SSID vagy ESSID-azonosítója. „Elérési pont neve”, „hozzáférési pont neve” vagy „hálózatnév” néven is ismert.
- Hálózati hitelesítés/adattitkosítás (titkosítási módszer/titkosítási mód)  
Az adatok vezeték nélküli átvitele során alkalmazott titkosításának módszere. Ellenőrizze, hogy melyik biztonsági beállítás van érvényben: WPA2-PSK (AES), WPA2-PSK (TKIP), WPA-PSK (AES), WPA-PSK (TKIP), WEP (nyílt rendszer-hitelesítés), vagy nincs biztonsági beállítás.
- Jelszó (titkosító kulcs/hálózati kulcs)  
Az adatok vezeték nélküli átvitele során alkalmazott titkosításhoz használt kulcs. Ez „titkosító kulcs” vagy „hálózati kulcs” néven is ismert.
- Kulcsindex (átviteli kulcs)  
A rendszer akkor állítja be ezt a kulcsot, amikor WEP-titkosítást használ a hálózati hitelesítéshez, illetve az adattitkosításhoz. Adja meg az „1” beállítást.



- Ha a hálózati beállításokhoz rendszergazdai jogosultság szükséges, akkor forduljon a rendszergazdához.
- Ezek a beállítások igen fontosak lehetnek a hálózat biztonsága szempontjából. A beállítások módosításakor megfelelő gondossággal járjon el.



- A WPS-kompatibilitással kapcsolatos információkat és a beállítások ellenőrzésére vonatkozó utasításokat az elérési ponthoz mellékelt kézikönyvben találja.
- Az útválasztó egy olyan eszköz, amely több számítógép összekötésével hálózati (LAN) struktúrát hoz létre. A beépített Wi-Fi funkcióval rendelkező útválasztót „Wi-Fi útválasztónak” hívják.
- A Wi-Fi útválasztók és bázisállomások ebben az útmutatóban „elérési pont” néven szerepelnek.
- Ha a Wi-Fi hálózaton MAC-cím szerinti szűrést alkalmaz, akkor ügyeljen arra, hogy megadja a fényképezőgép MAC-címét az elérési ponton. A fényképezőgép MAC-címének ellenőrzéséhez válassza a MENU (🔑29) ► [F4] lap ► [Wi-Fi beállítások] ► [MAC-cím megtekintése] lehetőséget.

### WPS-kompatibilis elérési pontok használata

A WPS segítségével a beállítások könnyen elvégezhetők, ha Wi-Fi kapcsolaton keresztül csatlakoztat eszközöket. A WPS-támogatással rendelkező eszköz nyomógombos beállítási mód vagy a PIN módszer segítségével állítható be.

#### 1 Győződjön meg arról, hogy a számítógép csatlakozik egy elérési ponthoz.

- A kapcsolat ellenőrzésére vonatkozó utasításokat az eszközhöz és az elérési ponthoz mellékelt kézikönyvben találja.

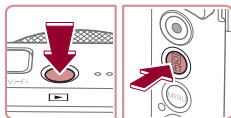

#### 2 Jelenítse meg a Wi-Fi menüt.

- Nyomja meg a [▶] gombot.
- Nyomja meg a [📶] gombot.
- Érintse meg a [🔑] lehetőséget, majd nyomja meg a [🔒] gombot.

Használat előtt

Alapszintű útmutató

Haladó útmutató

A fényképezőgép alapvető használata

Automatikus üzemmód/  
Hibrid auto üzemmód

Egyéb felvételi módok

P üzemmód

Tv, Av, M és C mód

Lejátszási mód

Wi-Fi funkciók

Beállítások menü

Tartozékok

Mellékletek

Tárgymutató



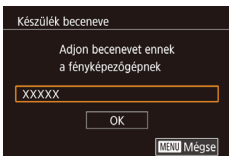

- Amikor megjelenik a [Készülék beceneve] képernyő, érintse meg az [OK] gombot.

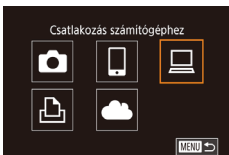

- 3 Válassza a [Laptop] beállítást.**
  - Érintse meg a [Laptop] lehetőséget.

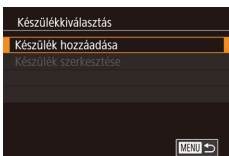

- 4 Válassza a [Készülék hozzáadása] lehetőséget.**
  - Érintse meg a [Készülék hozzáadása] lehetőséget.

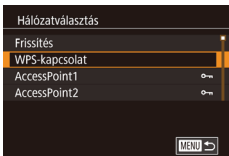

- 5 Válassza a [WPS-kapcsolat] lehetőséget.**
  - Érintse meg a [WPS-kapcsolat] lehetőséget.



- 6 Válassza a [PBC módszer] lehetőséget.**
  - Érintse meg a [PBC módszer] lehetőséget.

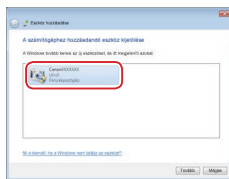
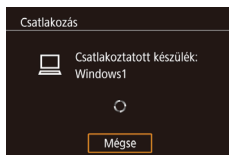
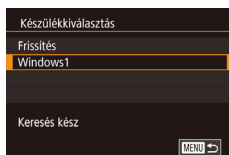
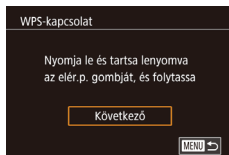

## 7 Hozza létre a kapcsolatot.

- Az elérési ponton tartsa néhány másodpercig lenyomva a WPS-kapcsolat gombot.
- Érintse meg a [Következő] lehetőséget.
- A fényképezőgép csatlakozik az elérési ponthoz, és a [Készülék kiválasztás] képernyőn megjelenik az ahhoz kapcsolódó eszközök listája.

## 8 Válassza ki a céleszközt.

- Érintse meg a céleszköz nevét, majd nyomja meg a [Vezérlőpult] gombot.

## 9 Telepítse az illesztőprogramot (csak az első Windows-csatlakozás esetén).

- Amikor a fényképezőgépen megjelenik ez a képernyő, kattintson a számítógép Start menüjére, kattintson a [Vezérlőpult] elemre, majd az [Eszköz hozzáadása] lehetőségre.
- Kattintson duplán a csatlakoztatott fényképezőgép ikonjára.
- Megkezdődik az illesztőprogram telepítése.
- Az illesztőprogram telepítésének befejezését, valamint a fényképezőgép és számítógép összekapcsolásának engedélyezését követően megjelenik az AutoPlay lejátszás képernyő. A fényképezőgép kijelzőjén semmi nem jelenik meg.

Használat előtt

Alapszintű útmutató

Haladó útmutató

A fényképezőgép alapvető használata

Automatikus üzemmód/  
Hibrid auto üzemmód

Egyéb felvételi módok

P üzemmód

Tv, Av, M és C mód

Lejátszási mód

Wi-Fi funkciók

Beállítások menü

Tartozékok

Mellékletek

Tárgymutató



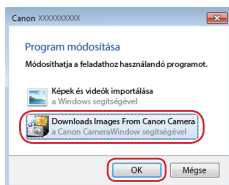

## 10 Jelenítse meg a CameraWindow ablakát.

- Windows: Indítsa el a CameraWindow alkalmazást a [Downloads Images From Canon Camera/Képek letöltése a Canon fényképezőgépről] ikonra kattintva.
- Mac OS: A fényképezőgép és a számítógép közötti Wi-Fi csatlakozás létrehozása után automatikusan megjelenik a CameraWindow ablak.

## 11 Végezze el a képek importálását.

- Kattintson az [Import Images from Camera/Képek importálása fényképezőgépről], majd az [Import Untransferred Images/Át nem vitt képek importálása] lehetőségre.
- Az átmásolt képek a dátum alapján elnevezett külön mappákba kerülnek a számítógép Képek mappájában.
- A képek importálásának befejezését követően kattintson a megjelenő képernyőn lévő [OK] gombra.
- A Digital Photo Professional szoftverrel tekintse meg a számítógépre mentett képeket. Videók megtekintéséhez használjon a fényképezőgép által rögzített videókkal kompatibilis előre telepített vagy a közhasználatban elérhető szoftvert.



- Miután Wi-Fi kapcsolaton keresztül csatlakozott az eszközökhöz, a legutóbbi céleszközök megjelennek a listán, amikor megjeleníti a Wi-Fi menüt. Egyszerűen érintsen meg egy listázott eszközt az újrcsatlakozáshoz. Új eszköz hozzáadásához jelenítse meg az eszközválasztó képernyőt a [◀|▶] megérintésével, majd konfigurálja a beállítást.
- Ha nem szeretné megjeleníteni a legutóbbi céleszközöket, válassza a MENU (📖29) ▶ [4] lap ▶ [Wi-Fi beállítások] ▶ [Cél előzmények] ▶ [Ki] lehetőséget.
- A fényképezőgép becenevét a 2. lépésben leírt képernyőn is módosíthatja (📖157).
- Amikor a fényképezőgépet számítógéphez csatlakoztatja, a fényképezőgép képernyője üres lesz.
- Mac OS: Ha a CameraWindow nem jelenik meg, kattintson a [CameraWindow] ikonra a Dock területen.
- A fényképezőgép leválasztásához kapcsolja ki a fényképezőgépet.
- Ha az 6. lépésnél a [PIN módszer] lehetőséget választja, akkor a PIN-kód megjelenik a képernyőn. Ezt a kódot állítsa be az elérési ponton. Válasszon ki egy eszközt a [Készülék kiválasztás] képernyőn. További részletekért olvassa el az elérési ponthoz mellékelt kézikönyvet.
- Ha az Érintési művelet beállításnál (📖119) ki van választva csatlakozási célhely, akkor a képernyőn a hozzárendelt mozdulattal történő áthúzással automatikusan újrcsatlakozhat az előző célhelyhez.

## Csatlakozás a felsorolt elérési pontokhoz

### 1 Tekintse meg a listán szereplő elérési pontokat.

- A listán szereplő hálózatokat (hozzáférési pontokat) a „WPS-kompatibilis elérési pontok használata” (📖140) fejezet 1–4. lépésében leírtak szerint tekintheti meg.

Használat előtt

Alapszintű útmutató

Haladó útmutató

A fényképezőgép alapvető használata

Automatikus üzemmód/  
Hibrid auto üzemmód

Egyéb felvételi módok

P üzemmód

Tv, Av, M és C mód

Lejátszási mód

Wi-Fi funkciók

Beállítások menü

Tartozékok

Mellékletek

Tárgymutató



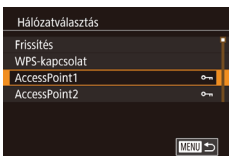

## 2 Válasszon ki egy elérési pontot.

- Érintse meg a kívánt hálózatot (elérési pontot) a kiválasztásához.

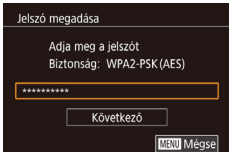

## 3 Adja meg az elérési ponthoz tartozó jelszót.

- A billentyűzet megnyitásához érintse meg a szövegdobozt (ebben a példában a megjelölt területen), majd írja be a jelszót (130).
- Érintse meg a [Következő] lehetőséget.

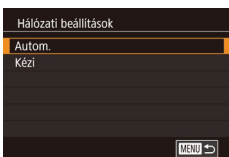

## 4 Válassza az [Autom.] lehetőséget.

- Érintse meg a [Autom.] lehetőséget.
- A képek mentéséhez egy csatlakoztatott számítógépen kövesse a „WPS-kompatibilis elérési pontok használata” (140) szakasz 8. lépését.



- Az elérési pont jelszavának megállapításához ellenőrizze az elérési pont burkolatán lévő feliratot, vagy tekintse át a kézikönyvet.
- Ha a fényképezőgép azután sem talál egyetlen elérési pontot sem, hogy a 2. lépésben a lista frissítése céljából megnyomta a [Frissítés] gombot, akkor a 2. lépésnél válassza a [Kézi beállítások] lehetőséget az elérési pont kézi beállításához. Kövesse a képernyőn megjelenő utasításokat, majd írjon be egy SSID-t, a biztonsági beállításokat és a jelszót (140).
- Ha olyan elérési pontot használ, amelyhez korábban már csatlakozott egy másik eszközhöz való csatlakozás érdekében, a [\*] jelenik meg a jelszó helyén a 3. lépésben. Ha ugyanazt a jelszót szeretné használni, érintse meg a [Következő] lehetőséget.

## Előző elérési pontok

Csatlakozhat bármilyen korábban használt elérési ponthoz automatikusan a „WPS-kompatibilis elérési pontok használata” (140) szakasz 4. lépését követve.

- Annak érdekében, hogy egy eszközhöz egy elérési ponton keresztül csatlakozzon, győződjön meg róla, hogy a céleszköz már csatlakozott az elérési ponthoz, majd folytassa a „WPS-kompatibilis elérési pontok használata” (140) rész 8. lépésétől.
- Elérési pont váltáshoz válassza a [Hálózatváltás] lehetőséget azon a képernyőn, amely a kapcsolat létrehozásakor megjelenik, majd hajtsa végre a műveletet a „WPS-kompatibilis elérési pontok használata” (140) szakasz 5. lépésétől, vagy a „Csatlakozás a felsorolt elérési pontokhoz” (142) szakasz 2. lépésétől kezdve.

Használat előtt

Alapszintű útmutató

Haladó útmutató

A fényképezőgép alapvető használata

Automatikus üzemmód/  
Hibrid auto üzemmód

Egyéb felvételi módok

P üzemmód

Tv, Av, M és C mód

Lejátszási mód

Wi-Fi funkciók

Beállítások menü

Tartozékok

Mellékletek

Tárgymutató



## Képek küldése regisztrált webszolgáltatásra

### Webszolgáltatások regisztrálása

Egy okostelefonon vagy számítógépen keresztül vegye fel a fényképezőgépet a használni kívánt webszolgáltatásokba.

- A CANON iMAGE GATEWAY vagy más webszolgáltatások használatához megfelelő fényképezőgép-beállítások megadásához okostelefon vagy böngészővel és interneteléréssel rendelkező számítógép szükséges.
- A böngészőkre (Microsoft Internet Explorer stb.) vonatkozó követelményeket, valamint a beállításokat és verzióinformációkat a CANON iMAGE GATEWAY weboldalon találja.
- A Canon webhelyén (<http://www.canon.com/cig/>) talál információkat arról, hogy a CANON iMAGE GATEWAY szolgáltatás mely országokban és régiókban érhető el.
- A CANON iMAGE GATEWAY mellett ezután más webszolgáltatásokat is használhat, ha rendelkezik hozzájuk fiókkal. További információkat a regisztrálni kívánt webszolgáltatás weboldalon talál.
- A használat során külön internetszolgáltatói és elérési pontnál jelentkező költségek merülhetnek fel.



- A CANON iMAGE GATEWAY szolgáltatás letölthető használati útmutatókat is biztosít.

### A CANON iMAGE GATEWAY szolgáltatás regisztrálása

Kapcsolja össze a fényképezőgépet és a CANON iMAGE GATEWAY szolgáltatást úgy, hogy a fényképezőgépen felveszi a CANON iMAGE GATEWAY szolgáltatást cél webszolgáltatásként. Vegye figyelembe, hogy meg kell adnia a számítógépén vagy okostelefonján használt e-mail címét, ha értesítést akar kapni az összekapcsolás befejezéséről.

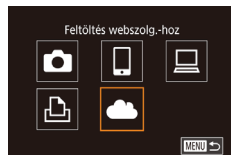
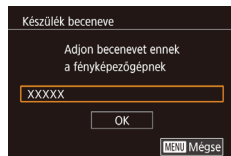
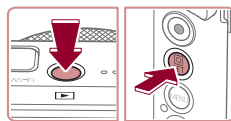

#### 1 Jelenítse meg a Wi-Fi menüt.

- Kapcsolja be a fényképezőgépet a [ON] gombbal.
- Nyomja meg a [Wi-Fi] gombot.
- Érintse meg a [Wi-Fi] lehetőséget, majd nyomja meg a [OK] gombot.
- Amikor megjelenik a [Készülék beceneve] képernyő, érintse meg az [OK] gombot.

#### 2 Válassza a [Cloud] beállítást.

- Érintse meg a [Cloud] lehetőséget.

Használat előtt

Alapszintű útmutató

Haladó útmutató

A fényképezőgép alapvető használata

Automatikus üzemmód/  
Hibrid auto üzemmód

Egyéb felvételi módok

P üzemmód

Tv, Av, M és C mód

Lejátszási mód

Wi-Fi funkciók

Beállítások menü

Tartozékok

Mellékletek

Tárgymutató





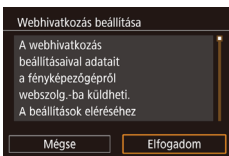

### 3 Fogadja el a megállapodást, hogy megadhassa e-mail címét.

- Olvassa el a megjelenő megállapodást, és érintse meg az [Elfogadom] lehetőséget.

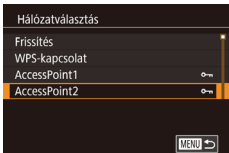

### 4 Csatlakozzon egy elérési ponthoz.

- Csatlakozzon az elérési ponthoz, és válassza ki az okostelefont a „WPS-kompatibilis elérési pontok használata” (📖 140) szakasz 5-7. lépésében leírtak, vagy a „Csatlakozás a felsorolt elérési pontokhoz” (📖 142) szakasz 2-4. lépésében leírtak szerint.

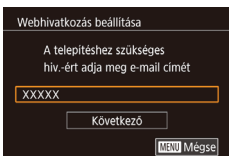

### 5 Adja meg az e-mail címét.

- Amint a fényképezőgép az elérési ponton keresztül kapcsolódott a CANON iMAGE GATEWAY szolgáltatáshoz, megjelenik egy képernyő az e-mail cím megadásához.
- Adja meg az e-mail címét, majd érintse meg a [Következő] gombot.

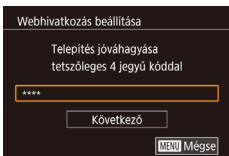

### 6 Adjon meg egy négy számjegyű álló kódot.

- Adjon meg egy négy számjegyű álló kódot, majd érintse meg a [Következő] gombot.
- Később szüksége lesz erre a négy számjegyű kódra, amikor beállítja a kapcsolatot a CANON iMAGE GATEWAY szolgáltatással a 8. lépésben.

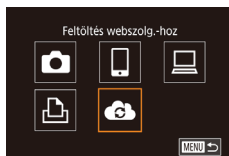
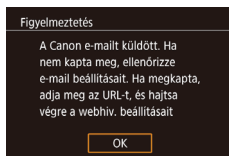

### 7 Ellenőrizze az értesítést.

- Miután az információt elküldte a rendszer a CANON iMAGE GATEWAY szolgáltatásnak, értesítést kap az 5. lépésben megadott e-mail címen.
- Érintse meg az [OK] gombot a következő képernyőn, amely az értesítés elküldését jelzi.
- A [☁️] szimbólum most [📧] szimbólumra vált.

### 8 Keresse fel az értesítésben megadott oldalt, és véglegesítse a fényképezőgép linkbeállításait.

- Egy számítógépről vagy okostelefonról keresse fel az értesítésben megadott oldalt.
- Kövesse az utasításokat a fényképezőgép linkbeállítások oldalán szereplő beállítások véglegesítéséhez.

### 9 Véglegesítse a CANON iMAGE GATEWAY szolgáltatás beállításait a fényképezőgépen.

- Érintse meg a [☁️] lehetőséget.
- [📧] (📖 152) és a CANON iMAGE GATEWAY szolgáltatás célhelyként történő hozzáadása megtörtént.
- Szükség esetén további webszolgáltatásokat is hozzáadhat. Ebben az esetben kövesse az utasításokat a „Más webszolgáltatások regisztrálása” (📖 146) 2. lépésétől.

Használat előtt

Alapszintű útmutató

Haladó útmutató

A fényképezőgép alapvető használata

Automatikus üzemmód/  
Hibrid auto üzemmód

Egyéb felvételi módok

P üzemmód

Tv, Av, M és C mód

Lejátszási mód

Wi-Fi funkciók

Beállítások menü

Tartozékok

Mellékletek

Tárgymutató





- Először győződjön meg arról, hogy a számítógépén vagy okostelefonján lévő levelező alkalmazás nem blokkolja a kapcsolódó domeinekről érkező e-maileket, ami megakadályozhatja az értesítések fogadását.



- A fényképezőgép becenevét a 1. lépésben leírt képernyőn is módosíthatja (157).
- Miután Wi-Fi kapcsolaton keresztül csatlakozott az eszközökhöz, a legutóbbi céleszközök megjelennek a listán, amikor megjeleníti a menüt. Jobbra vagy balra húzással jelenítse meg az eszközválasztó képernyőt, majd végezze el a kívánt beállításokat.
- Ha az Érintési művelet beállításnál (119) ki van választva csatlakozási célhely, akkor a képernyőn a hozzárendelt mozdulattal történő áthúzással automatikusan újracsatlakozhat az előző célhelyhez.

## Más webszolgáltatások regisztrálása

A CANON iMAGE GATEWAY szolgáltatáson kívül más webszolgáltatást is felvehet fényképezőgépén.



### 1 Jelentkezzen be a CANON iMAGE GATEWAY szolgáltatásba, majd lépjen a fényképezőgép linkbeállítások oldalára.

- Számítógépen vagy okostelefonon lépjen a <http://www.canon.com/cig/> weboldalra, ami a CANON iMAGE GATEWAY weboldala.



### 2 Állítson be egy használni kívánt webszolgáltatást.

- A webszolgáltatás beállításához kövesse az okostelefonon vagy a számítógép képernyőjén megjelenő utasításokat.

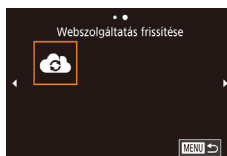

- Ha bármelyik konfigurált beállítás megváltozik, ismételje meg ezeket a lépéseket a fényképezőgép-beállítások frissítéséhez.

### 3 Válassza a [Wi-Fi] beállítást.

- A lejátszási módban nyomja le a [▶] gombot.
- Érintse meg a [☰] lehetőséget, majd nyomja meg a [Wi-Fi] gombot.
- Húzza át balra vagy jobbra az ujját a kijelzőn, majd érintse meg az [Wi-Fi] lehetőséget.
- Ezzel frissítette a webszolgáltatás beállításait.

## Képek feltöltése webszolgáltatásokba

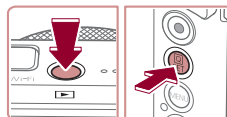

### 1 Jelenítse meg a Wi-Fi menüt.

- Kapcsolja be a fényképezőgépet a [▶] gombbal.
- Nyomja meg a [Wi-Fi] gombot.
- Érintse meg a [☰] lehetőséget, majd nyomja meg a [Wi-Fi] gombot.

### 2 Válassza ki a célhelyet.

- A megosztáshoz érintse meg a webszolgáltatás ikonját, amelyhez csatlakozni kíván.
- Ha egy webszolgáltatáshoz több címzett vagy megosztási lehetőség tartozik, érintse meg a kívánt elemet a megjelenő [Válassza ki a címzettet] képernyőn, majd nyomja meg a [Wi-Fi] gombot.

Használat előtt

Alapszintű útmutató

Haladó útmutató

A fényképezőgép alapvető használata

Automatikus üzemmód/  
Hibrid auto üzemmód

Egyéb felvételi módok

P üzemmód

Tv, Av, M és C mód

Lejátszási mód

Wi-Fi funkciók

Beállítások menü

Tartozékok

Mellékletek

Tárgymutató





### 3 Küldjön át egy képet.

- A képeket húzza jobbra vagy balra egy kép kiválasztásához, majd érintse meg az [E kép küldése] lehetőséget.
- A YouTube szolgáltatásba végzett feltöltéskor olvassa el a szolgáltatási feltételeket, és érintse meg az [Elfogadom] lehetőséget.
- Megkezdődik a képek feltöltése. A képek átvitele közben a kijelző elsötétül.
- Miután a kép elküldése megtörtént, a lejátszási képernyőre való visszatéréshez érintse meg az [OK] gombot a megjelenő képernyőn.



- A csatlakozásokhoz mentett képeket tároló memóriakártyának kell lennie a fényképezőgépben.
- Több képet is elküldhet egyszerre, és a küldés előtt átméretezheti azokat, és adhat hozzájuk megjegyzéseket (150).
- A CANON iMAGE GATEWAY szolgáltatásra feltöltött képek megtekintéséhez okostelefonon próbálja ki az erre a célra készített Canon Online Photo Album alkalmazást. iPhone és iPad esetén töltsse le és telepítse a Canon Online Photo Album alkalmazást az App Store áruházból, Android-eszköz esetén a Google Play áruházból.

## Képek nyomtatása vezeték nélkül egy csatlakoztatott nyomtatóról

A fényképezőgépet nyomtatás céljából az alábbi módon csatlakoztathatja nyomtatóhoz Wi-Fi hálózaton keresztül.

Ezek a lépések bemutatják, hogyan használhatja a fényképezőgépet elérési pontként, de használhat már létező elérési pontot is (137).

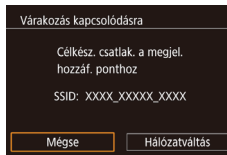
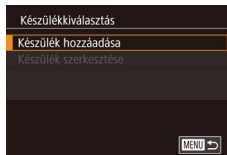

### 1 Jelenítse meg a Wi-Fi menüt.

- Nyissa meg a Wi-Fi menüt „Okostelefon hozzáadása a Wi-Fi menü használatával” (136) szakasz 2. lépése szerint.

### 2 Válassza a [Képek] beállítást.

- Érintse meg a [Képek] lehetőséget.

### 3 Válassza a [Készülék hozzáadása] lehetőséget.

- Érintse meg a [Készülék hozzáadása] lehetőséget.
- Megjelenik a fényképezőgép SSID-azonosítója.

Használat előtt

Alapszintű útmutató

Haladó útmutató

A fényképezőgép alapvető használata

Automatikus üzemmód/  
Hibrid auto üzemmód

Egyéb felvételi módok

P üzemmód

Tv, Av, M és C mód

Lejátszási mód

Wi-Fi funkciók

Beállítások menü

Tartozékok

Mellékletek

Tárgymutató





#### 4 Csatlakoztassa a nyomtatót a hálózathoz.

- A nyomtató Wi-Fi beállításainak menüjében válassza ki a fényképezőgépen megjelenített SSID-t (hálózatnevét) a csatlakozáshoz.

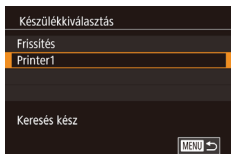

#### 5 Válassza ki a nyomtatót.

- Érintse meg a nyomtató nevét.

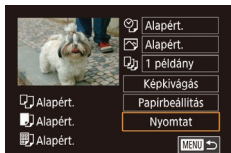

#### 6 Válassza ki a nyomtatni kívánt képet.

- Húzza az ujját balra vagy jobbra a kijelzőn egy kép kiválasztásához.
- Nyomja meg a [OK] gombot, válassza a [OK] lehetőséget, majd nyomja meg a [OK] gombot.
- Érintse meg a [Nyomtat] lehetőséget.
- A nyomtatás részletes ismertetését lásd: „Képek nyomtatása” (175).
- A kapcsolat befejezéséhez érintse meg a [Mégse] lehetőséget, majd érintse meg az [OK] gombot a megerősítő képernyőn.



- A csatlakozásokhoz mentett képeket tároló memóriakártyának kell lennie a fényképezőgépben.
- Miután Wi-Fi kapcsolaton keresztül csatlakozott az eszközökhöz, a legutóbbi céleszközök megjelennek a listán, amikor megjeleníti a Wi-Fi menüt. Egyszerűen újra csatlakozhat egy eszköz kiválasztásával. Új készülék hozzáadásához jobbra vagy balra húzással jelítse meg az eszközválasztó képernyőt, majd végezze el a kívánt beállításokat.
- Ha nem szeretné megjeleníteni a legutóbbi céleszközöket, válassza a MENU (29) ► [4] lap ► [Wi-Fi beállítások] ► [Cél előzmények] ► [Ki] lehetőséget.
- Egy másik elérési pont használatához kövesse a „Más elérési pont használata” (137) fejezet 3-4. lépésében leírtakat.
- Ha az Érintési művelet beállításnál (119) ki van választva csatlakozási célhely, akkor a képernyőn a hozzárendelt mozdulattal történő áthúzással automatikusan újracsatlakozhat az előző célhelyhez.

Használat előtt

Alapszintű útmutató

Haladó útmutató

A fényképezőgép alapvető használata

Automatikus üzemmód/  
Hibrid auto üzemmód

Egyéb felvételi módok

P üzemmód

Tv, Av, M és C mód

Lejátszási mód

Wi-Fi funkciók

Beállítások menü

Tartozékok

Mellékletek

Tárgymutató



## Képek küldése másik fényképezőgépre

Két fényképezőgépet az alábbiak szerint csatlakoztathat Wi-Fi kapcsolaton keresztül, ha képeket szeretne küldeni közöttük.

- Csak Canon gyártmányú, Wi-Fi funkcióval ellátott fényképezőgépek kapcsolhatók össze vezeték nélkül. Nem tud csatlakozni olyan Canon márkájú fényképezőgépekhez, melyek nem tartalmazzak Wi-Fi funkciót, még akkor sem, ha az támogatja az Eye-Fi kártyákat.

### 1 Jelenítse meg a Wi-Fi menüt.

- Nyissa meg a Wi-Fi menüt „Okostelefon hozzáadása a Wi-Fi menü használatával” (📖136) szakasz 2. lépése szerint.

### 2 Válassza a [📷] beállítást.

- Érintse meg a [📷] lehetőséget.

### 3 Válassza a [Készülék hozzáadása] lehetőséget.

- Érintse meg a [Készülék hozzáadása] lehetőséget.
- Hajtsa végre az 1–3. lépéseket a célfényképezőgépen is.
- A fényképezőgépek kapcsolati adatainak hozzáadása akkor jelenik meg, amikor a [Csatlakozás megkezdése] lehetőség mindkét fényképezőgép képernyőjén megjelenik.



### 4 Küldjön át egy képet.

- A képeket húzza jobbra vagy balra egy kép kiválasztásához, majd érintse meg az [E kép küldése] lehetőséget.
- Megkezdődik a képek feltöltése. A képek átvitele közben a kijelző elsötétül.
- Az [Átvitel kész] üzenet megjelenik, miután a kép elküldése megtörtént, majd a kijelző visszatér a képátvitel képernyőjére.
- A fényképezőgéppel való kapcsolat befejezéséhez érintse meg a képernyő jobb felső részén található [MENU] lehetőséget, majd érintse meg az [OK] gombot a megerősítő képernyőn.



- A csatlakozásokhoz memóriakártyának kell lennie a fényképezőgépben.
- Miután Wi-Fi kapcsolaton keresztül csatlakozott az eszközökhöz, a legutóbbi céleszközök megjelennek a listán, amikor megjeleníti a Wi-Fi menüt. Egyszerűen újra csatlakozhat egy eszköz kiválasztásával. Új készülék hozzáadásához jobbra vagy balra húzással jelenítse meg az eszközt a képernyőn, majd végezze el a kívánt beállításokat.
- Ha nem szeretné megjeleníteni a legutóbbi céleszközöket, válassza a MENU (📖29) ► [4] lap ► [Wi-Fi beállítások] ► [Cél előzmények] ► [K] lehetőséget.
- Több képet is elküldhet egyszerre, és a küldés előtt módosíthatja azok felbontását (📖152).
- Ha az Érintési művelet beállításnál (📖119) ki van választva csatlakozási célhely, akkor a képernyőn a hozzárendelt mozdulattal történő áthúzással automatikusan újrcsatlakozhat az előző célhelyhez.

Használat előtt

Alapszintű útmutató

Haladó útmutató

A fényképezőgép alapvető használata

Automatikus üzemmód/  
Hibrid auto üzemmód

Egyéb felvételi módok

P üzemmód

Tv, Av, M és C mód

Lejátszási mód

Wi-Fi funkciók

Beállítások menü

Tartozékok

Mellékletek

Tárgymutató



## Képküldési beállítások

Kiválaszthat több elküldeni kívánt képet, és a küldés előtt módosíthatja azok rögzített képpont beállításait (méretét). Néhány Webszolgáltatás azt is lehetővé teszi, hogy a küldött képet megjelölje.

### Több kép küldése



#### 1 Válassza a [Kijelölés és küld] lehetőséget.

- A Képvitel képernyőn érintse meg a [Kijelölés és küld] lehetőséget.



#### 2 Válasszon egy kiválasztási módot.

- Érintse meg az egyik kiválasztási módot, majd nyomja meg a [OK] gombot.

### Képek kiválasztása egyenként

#### 1 Válassza a [Választ] beállítást.

- A „Több kép küldése” szakasz (📖 150) 2. lépésében válassza a [Választ] lehetőséget, majd nyomja meg a [OK] gombot.

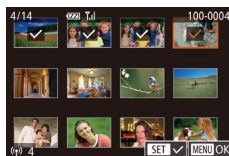

#### 2 Válasszon egy képet.

- Az érintéssel küldésre kiválasztott képeket a [✓] ikon jelöli.
- A választás elvetéséhez érintse meg újból. A [✓] eltűnik.
- További képek választásához ismételje meg az előző lépéseket.
- Miután befejezte a képek kiválasztását, nyomja meg a [MENU] gombot.
- Érintse meg az [OK] lehetőséget.

#### 3 Küldje el a képeket.

- Érintse meg a [Küld] lehetőséget.



- A 2. lépésben úgy is kiválaszthatja a képeket, hogy az egyképes megjelenítési üzemmódba való átlépéshez a zoom kart a [Q] irányába tolja kétszer, majd megérinti a képeket.

### Tartomány kijelölése

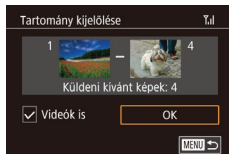

#### 1 Válassza a [Tartomány kijelölése] funkciót.

- A „Több kép küldése” szakasz (📖 150) 2. lépésében válassza a [Tartomány kijelölése] lehetőséget, majd nyomja meg a [OK] gombot.

#### 2 Válasszon képeket.

- Hajtsa végre a „Tartomány kijelölése” szakasz (📖 114) 2–3. lépését a képek megadásához.
- A videók hozzáadásához, érintse meg a [V] lehetőséget, hogy a [✓] szimbólummal megjelölje a [Videók is] lehetőséget.
- Érintse meg az [OK] lehetőséget.

Használat előtt

Alapszintű útmutató

Haladó útmutató

A fényképezőgép alapvető használata

Automatikus üzemmód/  
Hibrid auto üzemmód

Egyéb felvételi módok

P üzemmód

Tv, Av, M és C mód

Lejátszási mód

Wi-Fi funkciók

Beállítások menü

Tartozékok

Mellékletek

Tárgymutató



### 3 Küldje el a képeket.

- Érintse meg a [Küld] lehetőséget.

## Kedvenc képek küldése

Csak a kedvencként megjelölt képeket küldi el (📖118).

### 1 Válassza a [Kedvenc képek] lehetőséget.

- A „Több kép küldése” szakasz (📖150) 2. lépésében válassza a [Kedvenc képek] lehetőséget, majd nyomja meg a [📌] gombot.
- Megjelenik egy képkiválasztó képernyő a kedvencekkel. Ha nem kíván hozzáadni egy képet, érintse meg a képet a [✓] szimbólum eltávolításához.
- Miután befejezte a képek kiválasztását, nyomja meg a [MENU] gombot.
- Érintse meg az [OK] lehetőséget.

### 2 Küldje el a képeket.

- Érintse meg a [Küld] lehetőséget.



- Az 1. lépésben a [Kedvenc képek] lehetőség nem elérhető, ha nem jelölt meg kedvenc képeket.

## A képek küldésével kapcsolatos megjegyzések

- A videók küldése a használt hálózat állapotától függően hosszú időt vehet igénybe. Mindig figyelje a fényképezőgép akkumulátorának/ elemének töltöttségi szintjét.
- A webszolgáltatások korlátozhatják az átküldhető képek számát vagy videók hosszát.
- Nem tömörített videók esetén (📖126) egy különálló, tömörített fájl kerül az eredeti fájl helyett átküldésre. Vegye figyelembe, hogy ez késleltetheti az átvitelt, és a fájl nem küldhető el, ha nincs neki elég hely a memóriakártyán.
- Amikor videókat küld okostelefonra, a támogatott képminőség az okostelefontól függ. A részletekről az okostelefon kézikönyvében olvashat.
- A vezeték nélküli jelerősséget a következő ikonok jelzik a képernyőn. [📶] magas, [📶] közepes, [📶] alacsony, [📶] gyenge
- A képek webszolgáltatásokra történő küldése rövidebb időt vesz igénybe, ha olyan, már elküldött képeket küld el újból, amelyek már fent vannak a CANON iIMAGE GATEWAY kiszolgálón.

Használat előtt

Alapszintű útmutató

Haladó útmutató

A fényképezőgép alapvető használata

Automatikus üzemmód/  
Hibrid auto üzemmód

Egyéb felvételi módok

P üzemmód

Tv, Av, M és C mód

Lejátszási mód

Wi-Fi funkciók

Beállítások menü

Tartozékok

Mellékletek

Tárgymutató



## A rögzített képpontok számának kiválasztása (Képméret)

A képátviteli képernyőn válassza ki a küldendő képek rögzített képpontbeállítását (méret) a [F4] elemek megérintésével.

- Ha a képeket eredeti méretükben kívánja elküldeni, akkor átméretezési beállításként válassza a [Nem] lehetőséget.
- Az [M2] lehetőség kiválasztásával a küldés előtt átméretezheti a kiválasztott méretnél nagyobb képeket.
- A videók nem méretezhetők át.



- A kép méretét itt is beállíthatja: MENU (129) ► [F4] lap ► [Wi-Fi beállítások] ► [Átméretezés küldéshez].

## Megjegyzések hozzáadása

A fényképezőgép segítségével megjegyzések adhatók hozzá a képekhez, amelyeket e-mail címekre, közösségi oldalakra stb. küld el. A beírható karakterek és szimbólumok száma az adott webszolgáltatástól függ.



### 1 Jelenítse meg a megjegyzések megadására szolgáló képernyőt.

- A Képátvitel képernyőn érintse meg a [M] lehetőséget.

### 2 Írjon be egy megjegyzést (130).

### 3 Küldje el a képet.



- Ha nem ír be megjegyzést, a CANON iMAGE GATEWAY szolgáltatásban beállított megjegyzés lesz automatikusan elküldve.
- Több képet is megjelölhet, mielőtt elküldi őket. Minden együtt küldött képhez ugyanaz a megjegyzés kerül.

## Képek automatikus küldése (Képszinkronizálás)

A memóriakártyán lévő, még nem átküldött képek átküldhetők számítógépre vagy webszolgáltatásra a CANON iMAGE GATEWAY szolgáltatással.

A képeket nem lehet csak webszolgáltatásra átküldeni.

## Előkészületek

### A fényképezőgép előkészítése

Regisztrálja célként a [E] eszközt. A [E] [Q] gombhoz való regisztrálásával a CANON iMAGE GATEWAY alkalmazáson keresztül a [Q] gomb egyszerű megnyomásával elküldheti a memóriakártyán tárolt, el nem küldött képeket egy számítógépre.

A célszámítógépen telepíti és beállítja majd az Image Transfer Utility ingyenes szoftvert, amely kompatibilis a képszinkronizálással.



### 1 Adja meg a [E] célként.

- Adja meg a [E] eszközt célként a „A CANON iMAGE GATEWAY szolgáltatás regisztrálása” (144) szakaszban leírtak szerint.
- Ha egy webszolgáltatást akar hozzáadni célként, jelentkezzen be a CANON iMAGE GATEWAY szolgáltatásban (144) válassza ki a fényképezőgépe típusát, lépjen a Webszolgáltatás beállítása képernyőre, és válassza ki a cél webszolgáltatást a Képszinkronizálási beállítások oldalán. A részletekről a CANON iMAGE GATEWAY súgójában olvashat.

Használat előtt

Alapszintű útmutató

Haladó útmutató

A fényképezőgép alapvető használata

Automatikus üzemmód/  
Hibrid auto üzemmód

Egyéb felvételi módok

P üzemmód

Tv, Av, M és C mód

Lejátszási mód

Wi-Fi funkciók

Beállítások menü

Tartozékok

Mellékletek

Tárgymutató





## 2 Válassza ki a küldeni kívánt képek típusát (csak ha fényképekkel együtt küld videókat).

- Nyomja meg a [MENU] gombot, és válassza a [Wi-Fi beállítások] lehetőséget a [4] lapon (129).
- Válassza a [Képszinkron.] lehetőséget, nyomja meg a [OK] gombot, majd válassza a [Fotók/Videók] beállítást.

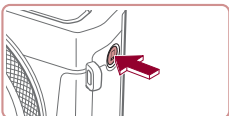

## 3 Rendelje hozzá a [OK] gombot a [OK] gombhoz (csak akkor, amikor a [OK] gombbal küld képeket).

- Törölje a [OK] gomb beállítását, amennyiben egy okostelefon már hozzá van rendelve a gombhoz (134).
- Nyomja meg a [OK] gombot, hogy a mobilcsatlakozás képernyőre lépjen, válassza a [OK] lehetőséget, majd nyomja meg a [OK] gombot.

## A számítógép előkészítése

Telepítse és állítsa be a szoftvert a célszámítógépen.



## 1 Telepítse az Image Transfer Utility szoftvert.

- Telepítse az Image Transfer Utility szoftvert egy internetre csatlakozó számítógépre (138).
- Az Image Transfer Utility a CANON IMAGE GATEWAY szolgáltatás Képszinkronizálási beállítások oldaláról is letölthető (152).

## 2 Végezze el a fényképezőgép regisztrálását.

- Windows: A tálcán kattintson jobb egérgombbal a [OK] elemre, majd kattintson az [Add new camera/ Új fényképezőgép] lehetőségre.
- Mac OS: A menüsávon kattintson a [OK] ikonra, majd az [Add new camera/ Új fényképezőgép] lehetőségre.
- Megjelenik a CANON iMAGE GATEWAY szolgáltatáshoz kapcsolódó fényképezőgépek listája. Válassza ki a fényképezőgépet, amelyről képeket szeretne elküldeni.
- A fényképezőgép regisztrációját követően, amikor a számítógép készen áll a képek fogadására, az ikon a következőre vált: [OK].

## Képek küldése

A fényképezőgépről küldött képeket a program automatikusan menti a számítógépre.

Ha a számítógép, amelyre a képeket át szeretné küldeni, ki van kapcsolva, a képeket a CANON iMAGE GATEWAY kiszolgáló fogja ideiglenesen tárolni. A kiszolgáló rendszeres időközönként törli a tárolt képeket, ezért feltétlenül kapcsolja be a számítógépet, és mentse a képeket.

## 1 Képek küldése.

- Amennyiben a [OK] gombot már hozzárendelte a [OK] gombhoz, nyomja meg a [OK] gombot.
- Ha a gombot még nem rendelte hozzá, válassza a [OK] lehetőséget a „Képek feltöltése webszolgáltatásokba” (146) szakasz 1-2. lépésében leírtak szerint.
- Az elküldött képeket egy [OK] ikon jelöli.

Használat előtt

Alapszintű útmutató

Haladó útmutató

A fényképezőgép alapvető használata

Automatikus üzemmód/  
Hibrid auto üzemmód

Egyéb felvételi módok

P üzemmód

Tv, Av, M és C mód

Lejátszási mód

Wi-Fi funkciók

Beállítások menü

Tartozékok

Mellékletek

Tárgymutató



## 2 Mentse a számítógépre a fényképezőgépen lévő képeket.

- A képek automatikusan a számítógépre kerülnek annak bekapcsolása után.
- A képek CANON iMAGE GATEWAY kiszolgálóról a webszolgáltatásokra való elküldése kikapcsolt számítógép esetén is automatikusan megtörténik.



- Képek küldésekor célszerű teljes töltöttségű akkumulátoregységet vagy hálózati adaptert használni (külön megvásárolható, 168).



- Azok a képek, amelyeket nem az CANON iMAGE GATEWAY szolgáltatáson keresztül küldött a számítógépre, szintén a számítógépre kerülnek, még akkor is, ha eltérő módszerrel importálta őket a számítógépre.
- A küldés gyorsabb, ha a cél a fényképezőgéppel azonos hálózaton lévő számítógép, mivel a képek küldése a CANON iMAGE GATEWAY szolgáltatás helyett az elérési ponton keresztül történik. Ne feledje, hogy a számítógép a tárolt képeket a CANON iMAGE GATEWAY szolgáltatásra küldi, ezért a számítógépnek kapcsolódnia kell az internetre.

## A képszinkronizálás segítségével elküldött képek megtekintése okostelefonon

A Canon Online Photo Album (Canon OPA) alkalmazás telepítésével okostelefonja segítségével tekintheti meg és töltheti le a képszinkronizáláson keresztül elküldött képeket, míg azokat ideiglenesen a CANON iMAGE GATEWAY szolgáltatás szerverén tárolják. Ennek előkészítésére az alábbiakban leírtak szerint engedélyezze az okostelefon-hozzáférést.

- Győződjön meg arról, hogy véglegesítette a „A számítógép előkészítése” (153) fejezetben leírt beállításokat.
- iPhone és iPad esetén töltsse le és telepítse a Canon Online Photo Album alkalmazást az App Store áruházból, Android-eszköz esetén a Google Play áruházból.
- Jelentkezzen be a CANON iMAGE GATEWAY szolgáltatásba, (144) válassza ki a fényképezőgépe típusát, lépjen a Webszolgáltatás beállítása képernyőre, és engedélyezze az okostelefonról történő megtekintést és letöltést a képszinkronizálási beállításoknál. A részletekről a CANON iMAGE GATEWAY súgójában olvashat.



- Miután a CANON iMAGE GATEWAY szerverén ideiglenesen tárolt képeket törölték, többé nem tekinthetők meg.
- A képek, amelyeket azelőtt küldött, hogy engedélyezte volna az okostelefonról történő megtekintést és letöltést a képszinkronizáció beállításoknál, nem hozzáférhetők.



- A Canon Online Photo Album alkalmazással kapcsolatos útmutatásokhoz tekintse meg a Canon Online Photo Album súgóját.

Használat előtt

Alapszintű útmutató

Haladó útmutató

A fényképezőgép alapvető használata

Automatikus üzemmód/  
Hibrid auto üzemmód

Egyéb felvételi módok

P üzemmód

Tv, Av, M és C mód

Lejátszási mód

Wi-Fi funkciók

Beállítások menü

Tartozékok

Mellékletek

Tárgymutató



## A fényképezőgépen lévő képek megtekintése és a fényképezőgép vezérlése egy okostelefon használatával

Az okostelefonhoz kifejlesztett Camera Connect alkalmazással az alábbiakat teheti meg.

- Képek böngészése a fényképezőgépen azok mentése az okostelefonra
- Képek ellátása földrajzi címkével a fényképezőgépen (📖155)
- Fényképezés távvezérléssel (📖155)



- A titkosítási beállításokban előzőleg be kell állítani a képek okostelefonon történő megjelenítésének engedélyezését (📖134, 📖136, 📖156).

## Képek ellátása földrajzi címkével a fényképezőgépen

A megfelelő Camera Connect alkalmazás segítségével az okostelefonokon rögzített GPS-adatokat hozzá lehet adni a fényképezőgépen tárolt képekhez. A képekhez kapcsolt címkéken többek között a földrajzi szélesség, földrajzi hosszúság és tengerszint feletti magasság adata helyezhető el.



- A felvételek elkészítése előtt győződjön meg arról, hogy a dátum, az idő és a hazai időzóna megfelelően van beállítva, a „A dátum és az idő beállítása” (📖20) szakaszban leírtak szerint. Ezenkívül a „Világóra” (📖162) lépéseiben leírtak alapján adja meg a más időzónákban található esetleges felvételt készítési célokat.
- A földrajzi címkével ellátott állóképek és videók alapján más személyek meghatározhatják a tartózkodási helyét vagy azonosíthatják Önt. Legyen körültekintő, amikor megosztja másokkal az ilyen képeket, mivel a képek internetes közzététele esetén igen sok felhasználónak nyílik alkalmuk megtekinteni azokat.

## Felvételt készítés távolról

A fényképezési képernyő megtekintésekor az okostelefonon készíthet felvételeket távvezérléssel.

### 1 Válasszon egy felvételi módot.

- Forgassa el a módválasztó tárcsát, hogy választhasson a [P], [Tv], [Av], [M] vagy [C] módok közül.

### 2 Rögzítse a fényképezőgépet.

- A távoli fényképezéskor a fényképező objektívje kinyúlik. A zoom funkció során az objektív mozgása miatt a fényképezőgép elmozdulhat. Rögzítse állványra a fényképezőgépet, vagy más módon érje el, hogy ne mozogjon.

### 3 Csatlakoztassa a fényképezőgépet és az okostelefont (📖134, 📖136).

- Az adatvédelmi beállításokban válassza az [Igen] lehetőséget.

### 4 Válassza a távvezérelt fényképezést.

- Az okostelefonon a Camera Connect alkalmazásban válassza a távvezérelt fényképezést.
- A fényképezőgép objektívje kinyúlik. Tartsa távol az ujjait az objektívtől, és győződjön meg róla, hogy egyéb tárgyak sem akadályozzák.
- Amint a fényképezőgép készen áll a távvezérelt fényképezésre, az okostelefonon megjelenik a fényképezőgép előképe.

Használat előtt

Alapszintű útmutató

Haladó útmutató

A fényképezőgép alapvető használata

Automatikus üzemmód/  
Hibrid auto üzemmód

Egyéb felvételi módok

P üzemmód

Tv, Av, M és C mód

Lejátszási mód

Wi-Fi funkciók

Beállítások menü

Tartozékok

Mellékletek

Tárgymutató



- Ekkor megjelenik egy üzenet a fényképezőgépen, és az ON/OFF kapcsoló gombon kívül más funkció nem használható.

## 5 Készítse el a felvételt.

- Az okostelefon használatával készítsen felvételeket.



- A [P] mód a [iP], [Tv], [Av], [M] és [C] módoktól eltérő felvételre szolgál. Azonban egyes előre beállított Gyorsbeállítás és MENU beállítások automatikusan módosulhatnak.
- Videofelvétel nem lehetséges.



- Az okostelefonon a téma csatlakoztatási környezet miatti rázkódó mozgása nem fog jelentkezni a rögzített képeken.
- Az elkészített felvételek nem kerülnek át az okostelefonra. Az okostelefonnal böngészheti és importálhatja a képeket a fényképezőgépről.

## A Wi-Fi beállítások szerkesztése és törlése

A Wi-Fi beállítások szerkesztését vagy törlését az alábbiak szerint végezheti el.

### A kapcsolat adatainak szerkesztése

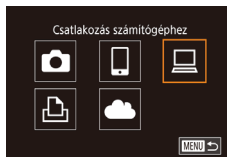

#### 1 Jelenítse meg a Wi-Fi menüt, és válasszon ki egy szerkeszteni kívánt eszközt.

- Nyomja meg a [▶] gombot.
- Nyomja meg a [Wi-Fi] gombot.
- Érintse meg a [☰] lehetőséget, majd nyomja meg a [Wi-Fi] gombot.
- Jobbra vagy balra húzással jelenítse meg az eszközválasztó képernyőt, majd érintse meg a szerkeszteni kívánt eszköz ikonját.

#### 2 Válassza a [Készülék szerkesztése] lehetőséget.

- Érintse meg a [Készülék szerkesztése] lehetőséget, majd nyomja meg a [Wi-Fi] gombot.

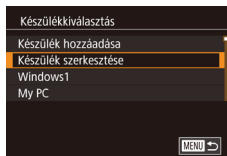

#### 3 Válassza ki a szerkeszteni kívánt eszközt.

- Érintse meg a szerkeszteni kívánt eszközt, majd nyomja meg a [Wi-Fi] gombot.

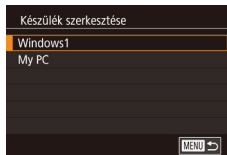

Használat előtt

Alapszintű útmutató

Haladó útmutató

A fényképezőgép alapvető használata

Automatikus üzemmód/  
Hibrid auto üzemmód

Egyéb felvételi módok

P üzemmód

Tv, Av, M és C mód

Lejátszási mód

Wi-Fi funkciók

Beállítások menü

Tartozékok

Mellékletek

Tárgymutató



#### 4 Válassza ki a szerkeszteni kívánt elemet.

- Érintse meg a szerkeszteni kívánt lehetőséget.
- A módosítható elemek köre függ az eszköztől, illetve szolgáltatástól.

Módosítható beállítások	Csatlakozás				
					Webszolgáltatások
[Készülék becenevének módos.] (📖157)	<input type="radio"/>	<input type="radio"/>	<input type="radio"/>	<input type="radio"/>	–
[Beáll. megtek.] (📖134)	–	<input type="radio"/>	–	–	–
[Csatl. adatok törlése] (📖157)	<input type="radio"/>	<input type="radio"/>	<input type="radio"/>	<input type="radio"/>	–

O : Módosítható – : nem módosítható

#### Eszköz becenevének módosítása

Lehetőség van az eszköz fényképezőgépen megjelenő becenevének (megjelenített nevének) módosítására.

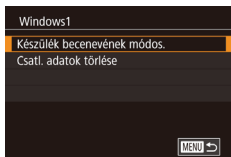

- A „A kapcsolat adatainak szerkesztése” (📖156) szakasz 4. lépését követve jelölje ki a [Készülék becenevének módos.] lehetőséget, majd nyomja meg a [📖] gombot.
- Válassza ki a beviteli mezőt, majd nyomja meg a [📖] gombot. A megjelenő billentyűzet segítségével írjon be egy becenevet (📖30).

#### Kapcsolat adatainak törlése

A kapcsolat adatait (a csatlakoztatott eszközök adatait) az alábbi módon törölheti.



- A „A kapcsolat adatainak szerkesztése” (📖156) fejezet 4. lépését követve jelölje ki a [Csatl. adatok törlése] lehetőséget, majd nyomja meg a [📖] gombot.
- A [Törli?] kérdés megjelenése után válassza az [OK] lehetőséget.
- A kapcsolati adatok törölődnek.

#### Fényképezőgép becenevének módosítása

Igényei szerint módosítsa a fényképezőgép becenevét, amely a csatlakoztatott eszközök listáján jelenik meg.

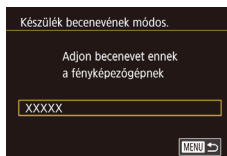
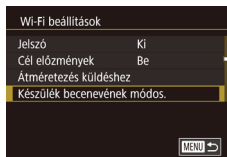
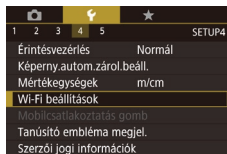

#### 1 Válassza a [Wi-Fi beállítások] lehetőséget.

- Nyomja meg a [MENU] gombot, és válassza a [Wi-Fi beállítások] lehetőséget a [📖4] lapon (📖29).

#### 2 Válassza a [Készülék becenevének módos.] lehetőséget.

- Húzza az ujját felfelé vagy lefelé, hogy megérintse a [Készülék becenevének módos.] lehetőséget, majd nyomja meg a [📖] gombot.

#### 3 Módosítsa a becenevet.

- A billentyűzet megnyitáshoz nyomja meg a [📖] gombot (📖30), majd írjon be egy becenevet.

Használat előtt

Alapszintű útmutató

Haladó útmutató

A fényképezőgép alapvető használata

Automatikus üzemmód/  
Hibrid auto üzemmód

Egyéb felvételi módok

P üzemmód

Tv, Av, M és C mód

Lejátszási mód

Wi-Fi funkciók

Beállítások menü

Tartozékok

Mellékletek

Tárgymutató





- Üzenet jelenik meg, ha a beírt becenév szimbólummal vagy szóközzel kezdődik. Nyomja meg a [OK] gombot, majd írjon be egy másik becenevet.
- A becenevet a [Készülék beceneve] képernyőn is módosíthatja, amikor először használja a Wi-Fi-t. Ebben az esetben, válassza ki a szövegdobozt, nyomja meg a [OK] gombot a billentyűzet megjelenítéséhez, majd adja meg az új becenevet.

## A Wi-Fi beállítások visszaállítása alapértelmezett értékre

A fényképezőgép más személy részére történő átruházása vagy kiselejtezése esetén állítsa vissza a Wi-Fi beállításait alapértelmezett értékekre.

A Wi-Fi beállítások alapértelmezett értékeinek visszaállítása az összes webszolgáltatás beállításait is törli. A funkció használata előtt győződjön meg arról, hogy minden Wi-Fi beállítást vissza kíván állítani.

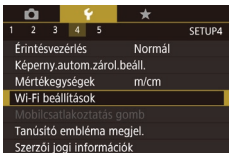

### 1 Válassza a [Wi-Fi beállítások] lehetőséget.

- Nyomja meg a [MENU] gombot, és válassza a [Wi-Fi beállítások] lehetőséget a [4] lapon (129).

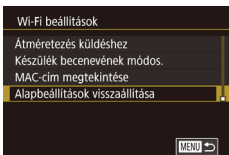

### 2 Válassza az [Alapbeállítások visszaállítása] lehetőséget.

- Húzza az ujját felfelé vagy lefelé, majd érintse meg az [Alapbeállítások visszaállítása] lehetőséget.

### 3 Állítsa vissza az alapértelmezett beállításokat.

- Érintse meg az [OK] lehetőséget.
- A Wi-Fi beállítások ezzel visszaálltak az alapértékekre.



- A többi (Wi-Fi beállításokon kívüli) beállítás visszaállításához válassza a [Mind visszaáll] lehetőséget a [4] lapon (166).

Használat előtt

Alapszintű útmutató

Haladó útmutató

A fényképezőgép alapvető használata

Automatikus üzemmód/  
Hibrid auto üzemmód

Egyéb felvételi módok

P üzemmód

Tv, Av, M és C mód

Lejátszási mód

Wi-Fi funkciók

Beállítások menü

Tartozékok

Mellékletek

Tárgymutató



## Beállítások menü

A fényképezőgép alapszintű funkcióinak teste szabása vagy beállítása a kényelmesebb fényképezéshez

## Az alapvető fényképezőgép-funkciók beállítása

A MENU (📖29) beállításokat az [F1], [F2], [F3], [F4] és [F5] lapon állíthatja be. Szabja teste a gyakran használt funkciókat a kényelmes használathoz.

### Dátum alapú képtárolás

Ahelyett, hogy egy mappában tárolná az adott hónapban felvett képeket, a fényképezőgép minden nap új mappát tud létrehozni az adott napi képeknek.

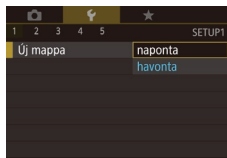

- Válassza az [Új mappa] lehetőséget a [F1] lapon, majd a [naponta] értéket.
- A képek mentése ekkor az adott felvételek napján létrehozott mappákba történik.

### Fájlszámozás

A fényképezőgép automatikusan hozzárendel a felvett képekhez egy sorszámot (0001 és 9999 között), és legfeljebb 2000 képet tartalmazó mappákba menti a képfájlokat. A fájlzámozás hozzárendelési módja módosítható.



- Válassza a [Fájlszámozás] lehetőséget a [F1] lapon, majd válasszon egy beállítást.

Folyamatos	A készülék folyamatosan adja a számokat (a 9999. felvételig), még új memóriakártya használatakor is.
Aut. nullázás	A fájlok számozása újraindul 0001-től, ha új memóriakártyát helyez a készülékbe vagy új mappát hoz létre.

Használat előtt

Alapszintű útmutató

Haladó útmutató

A fényképezőgép alapvető használata

Automatikus üzemmód/  
Hibrid auto üzemmód

Egyéb felvételi módok

P üzemmód

Tv, Av, M és C mód

Lejátszási mód

Wi-Fi funkciók

Beállítások menü

Tartozékok

Mellékletek

Tárgymutató





- A választott beállítástól függetlenül a felvételek számozása folyamatos lehet az újonnan behelyezett memóriakártyákon található utolsó számtól. Ha 0001-től szeretné kezdeni a felvételeket, üres (vagy formázott, 160) memóriakártyát helyezzen be.

## A memóriakártya formázása

Használat előtt az új (és a korábban más készülékkel formázott) memóriakártyákat formázni kell ezzel a fényképezőgéppel.

A formázás minden adatot töröl a memóriakártyáról. A formázás előtt másolja a képeket a memóriakártyáról a számítógépre, vagy készítsen biztonsági másolatot más módon.

### 1 Jelenítse meg a [Formázás] képernyőt.

- Válassza a [Formázás] lehetőséget a [1] lapon, majd nyomja meg a [OK] gombot.

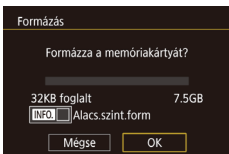

### 2 Válassza az [OK] gombot.

- Érintse meg az [OK] lehetőséget.
- A memóriakártyát formázza a rendszer.



- A memóriakártyán található adatok törlése vagy formázása csak a kártyán található fájlkezelési információkat módosítja, és nem törli teljesen az adatokat. Amikor átad vagy kidob egy memóriakártyát, szükség esetén a személyes adatok védelme érdekében végezzen további lépéseket, például fizikailag semmisítse meg a kártyát.



- Előfordulhat, hogy a memóriakártya formázási képernyőn megjelenő teljes kapacitása kevesebb a memóriakártyán jelzett értéknél.

## Teljes formázás

Indítsa el az alacsony szintű formázás folyamatát a következő esetekben: Megjelenik a [Memóriakártya hiba] üzenet, a fényképezőgép nem működik megfelelően, a kártyák olvasása/írása lelassul, lelassul a folyamatos fényképezés vagy a videók rögzítése hirtelen megszakad. A teljes formázás minden adatot töröl a memóriakártyáról. Teljes formázás előtt másolja a képeket a memóriakártyáról a számítógépre, vagy készítsen biztonsági másolatot más módon.

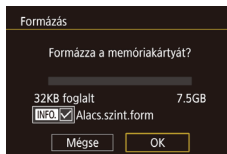

- „A memóriakártya formázása” szakasz (160) 2. lépésében szereplő képernyőn a [INFO] gombbal válassza az [Alacs.szint.form] lehetőséget. Megjelenik a [✓] ikon.
- „A memóriakártya formázása” szakasz (160) 2. lépésével folytassa a formázási folyamatot.



- A teljes formázás tovább tart, mint „A memóriakártya formázása” (160), mert ekkor a készülék a memóriakártya minden tárolási területéről törli az adatokat.
- A teljes formázás folyamata leállítható a [Stop] parancs választásával. Ebben az esetben az összes adat törlődik, de a memóriakártya a szokásos módon használható.

## A videorendszer módosítása

Állítsa be a megjelenítésre használt bármelyik televízió videorendszerét. Ez a beállítás határozza meg a videók elérhető képmínőségét (képfrekvenciát).

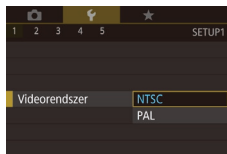

- Válassza a [Videorendszer] lehetőséget a [1] lapon, majd válasszon egy beállítást.

Használat előtt

Alapszintű útmutató

Haladó útmutató

A fényképezőgép alapvető használata

Automatikus üzemmód/  
Hibrid auto üzemmód

Egyéb felvételi módok

P üzemmód

Tv, Av, M és C mód

Lejátszási mód

Wi-Fi funkciók

Beállítások menü

Tartozékok

Mellékletek

Tárgymutató





## Az elektronikus szintjelző kalibrálása

Kalibrálja az elektronikus szintjelzőt, ha úgy tűnik, nem segít a fényképezőgép szintbeállításában.

A jobb kalibrációs pontossághoz jelenítse meg előbb a négyzethálót (📖98) a szint beállításának elősegítéséhez.

### 1 Győződjön meg arról, hogy a fényképezőgép szintben van.

- Helyezze a fényképezőgépet sima felületre, például egy asztalra.



### 2 Kalibrálja az elektronikus szintjelzőt.

- Válassza az [Elekt. horizont] lehetőséget a [F1] lapon, majd nyomja meg a [OK] gombot.
- Válassza a [Kalibrálás] lehetőséget, majd nyomja meg a [OK] gombot. Megerősítő üzenet jelenik meg.
- Érintse meg az [OK] lehetőséget.

## Az elektronikus szintjelző alaphelyzetbe állítása

Az elektronikus szintjelzőt a következőképpen állíthatja alaphelyzetbe. Ez nem lehetséges, csak ha kalibrálja az elektronikus szintjelzőt.



- Válassza az [Elekt. horizont] lehetőséget a [F1] lapon, majd nyomja meg a [OK] gombot.
- Válassza az [Alaphelyzet] lehetőséget, majd nyomja meg a [OK] gombot.
- Érintse meg az [OK] lehetőséget.

## A képernyőinformációk színének módosítása

▶ Állóképek ▶ Videók

A képernyőn megjelenő információk, valamint a menük a gyenge megvilágításhoz alkalmas színnel is megjeleníthetők. Ennek a beállításnak az engedélyezése például a következő üzemmódokban hasznos: [📖63].

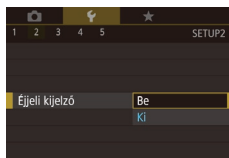

- Válassza az [Éjjeli kijelző] lehetőséget a [F2] lapon, majd válassza a [Be] értéket (📖29).
- Az eredeti kijelző visszaállításához válassza a [Ki] értéket.



- A beállítást úgy is visszaállíthatja a [Ki] értékre, ha lenyomja és legalább egy másodpercig nyomva tartja az [INFO.] gombot a felvétélkészítési képernyőn vagy a lejátszási módban az egyképes megjelenítés során.

## A Gazdaságos mód használata

Ez a funkció lehetővé teszi az akkumulátor energijának megtakarítását Képfelvételi módban. Ha a fényképezőgép nincs használatban, a kijelző gyorsan elsötétül az energiafogyasztás csökkentése érdekében.

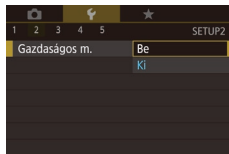

### 1 Adja meg a beállítást.

- Válassza a [Gazdaságos m.] lehetőséget a [F2] lapon, majd válassza a [Be] értéket.
- Beállítás után megjelenik a [ECO] jel a felvételi képernyőn (📖188).
- A képernyő elsötétül, ha a fényképezőgépet kb. két másodpercig nem használja; az elsötétítés után kb. tíz másodperccel a képernyő kikapcsol. A fényképezőgép automatikusan kikapcsol kb. három percnyi téltlenség után.

Használat előtt

Alapszintű útmutató

Haladó útmutató

A fényképezőgép alapvető használata

Automatikus üzemmód/  
Hibrid auto üzemmód

Egyéb felvételi módok

P üzemmód

Tv, Av, M és C mód

Lejátszási mód

Wi-Fi funkciók

Beállítások menü

Tartozékok

Mellékletek

Tárgymutató



## 2 Készítse el a felvételt.

- Ha a kijelző kikapcsolódott, de a készülék még nem húzta be az objektívet, a zárkiodó gomb félig történő lenyomásával bekapcsolhatja a kijelzőt, és folytathatja a fényképezést.

## Az energiatakarékos működés beállítása

Igéneyei szerint beállíthatja a fényképezőgép és a képernyő automatikus kikapcsolásának időzítését (Automatikus kikapcsolás, illetve Kijelző: Ki) (126).



- Válassza az [Energiatakarék] lehetőséget a [F2] lapon, majd nyomja meg a [OK] gombot.
- Válasszon ki egy elemet, majd válasszon egy beállítást.



- Az akkumulátor energiájával való takarékoskodáshoz válasszon [Be] értéket az [Autom. kikapcs.] beállításhoz, valamint [1 perc] értéket vagy kevesebbet a [Kijelző kikapcs.] beállításhoz.



- A [Kijelző kikapcs.] beállítás akkor is érvényes, ha az [Autom. kikapcs.] értéke [Ki].
- Ezek az energiatakarékos funkciók nem érhetők el, ha a Gazdaságos módot (161) [Be] értékre kapcsolta.

## A kijelző fényereje

A következőképpen állíthatja be a kijelző fényerejét.



- Válassza a [Kijelző fényereje] lehetőséget a [F2] lapon, majd nyomja meg a [OK] gombot.
- A fényerő módosításához érintse meg a [OK] lehetőséget.



- A legnagyobb fényerőhöz a felvételi képernyő megjelenítése közben vagy egyképes lejátszási módban nyomja le és legalább egy másodpercig tartsa lenyomva a [INFO] gombot. (Ez felülírja a [Kijelző fényereje] beállítást a [F2] lapon.) Az eredeti fényerő visszaállításához ismét nyomja le és legalább egy másodpercig tartsa lenyomva a [INFO] gombot, vagy indítsa újra a fényképezőgépet.

## Világóra

A képeket a helyi dátum és idő szerint készítheti el utazás közben a megfelelő időzónára történő váltással, ha előzőleg bejegyezte a megfelelő időzónákat. Ezzel a kényelmes funkcióval nem kell kézzel módosítania a Dátum/idő beállítást.

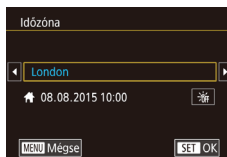
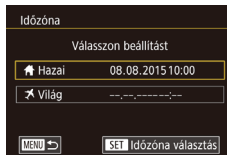

### 1 Állítsa be a hazai időzónát.

- Válassza az [Időzóna] lehetőséget a [F2] lapon, majd nyomja meg a [OK] gombot.
- Ha első alkalommal állítja be ezt a beállítást, ellenőrizze, hogy a [Hazai] képernyő megjelenik-e, majd érintse meg a [OK] gombot.
- A hazai időzóna beállításához érintse meg a [Left][Right] nyilakat. A nyári időszámítás beállításához (1 órával előbb) érintse meg a [Off] ikont.
- Nyomja meg a [OK] gombot.

Használat előtt

Alapszintű útmutató

Haladó útmutató

A fényképezőgép alapvető használata

Automatikus üzemmód/  
Hibrid auto üzemmód

Egyéb felvételi módok

P üzemmód

Tv, Av, M és C mód

Lejátszási mód

Wi-Fi funkciók

Beállítások menü

Tartozékok

Mellékletek

Tárgymutató



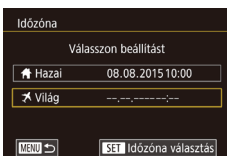

## 2 Adja meg utazási célját.

- Érintse meg a [✗ Világ] lehetőséget, majd nyomja meg a [📍] gombot.
- Az úti cél időzónájának beállításához használja a [◀][▶] nyilakat.
- Szükség szerint az 1. lépéshez hasonlóan a nyári időszámítás is beállítható.
- Nyomja meg a [📍] gombot.

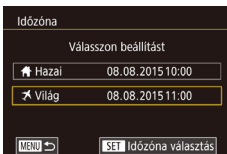

## 3 Váltson az úti cél időzónájába.

- Ellenőrizze, hogy a [✗ Világ] lehetőség van kiválasztva, majd nyomja meg a [MENU] gombot.
- Beállítás után megjelenik a [✗] jel az [Időzóna] és a felvételi képernyőn (📖188).



- Ha módosítja a dátumot vagy az időt a [✗] beállításnál (📖21), a [🏠 Házal] idő és dátum is automatikusan módosul.

## Dátum és idő

A dátumot és időt az alábbi művelettel módosíthatja.

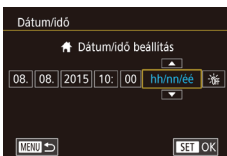

- Válassza a [Dátum/idő] lehetőséget a [🔢] lapon, majd nyomja meg a [📍] gombot.
- Érintse meg a megadni kívánt beállítást, majd a [▲][▼] gombok megérintésével adja meg a dátumot és az időt.

## Az objektív behúzási idejének módosítása

Felvétel módban (📖25) a készülék biztonsági okokból behúzza az objektívet körülbelül egy perccel a [▶] gomb megnyomása után. Ha azt szeretné, hogy a fényképezőgép a [▶] gomb megnyomásakor azonnal visszahúzza az objektívet, akkor állítsa az időt [0 mp.] értékre.

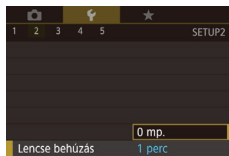

- Válassza a [Lencse behúzás] lehetőséget a [🔢] lapon, majd válassza a [0 mp.] értéket.

## A kijelző nyelve

A kijelző nyelvét szükség esetén módosíthatja.



- Válassza a [Nyelv] lehetőséget a [🔢] lapon, majd nyomja meg a [📍] gombot.
- Válasszon ki egy nyelvet, majd nyomja meg a [📍] gombot.



- A [Nyelv] képernyőt lejátszás módban úgy is elérheti, hogy a [📍] gomb lenyomva tartása közben azonnal megnyomja a [MENU] gombot.

## A fényképezőgép működésének elnémítása

A fényképezőgép hangjait és a videókat a következőképpen némíthatja el.

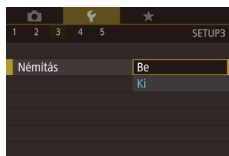

- Válassza a [Némítás] lehetőséget a [🔢] lapon, majd válassza a [Be] értéket.

Használat előtt

Alapszintű útmutató

Haladó útmutató

A fényképezőgép alapvető használata

Automatikus üzemmód/  
Hibrid auto üzemmód

Egyéb felvételi módok

P üzemmód

Tv, Av, M és C mód

Lejátszási mód

Wi-Fi funkciók

Beállítások menü

Tartozékok

Mellékletek

Tárgymutató





- A működés úgy is elnémiható, ha a fényképezőgép bekapcsolásakor nyomva tartja a [INFO.] gombot.
- A videók lejátszása hang nélkül történik, ha elnémi a fényképezőgépet (103). A videók hangjának visszaállításához húzza felfelé ujját a képernyőn. A hangerő módosításához húzza ujját felfelé vagy lefelé a képernyőn szükség szerint.

## A hangerő módosítása

Módosítsa a fényképezőgépet egyes hangjainak hangerejét a következők szerint.



- Válassza a [Hangerő] lehetőséget a [F3] lapon, majd nyomja meg a [OK] gombot.
- A kívánt lehetőség választásához húzza ujját felfelé vagy lefelé, majd állítsa be a kívánt hangerőt a sáv kívánt pozíciójának megérintésével.

## A hangok testre szabása

A fényképezőgép működési hangjait a következőképpen szabhatja testre.

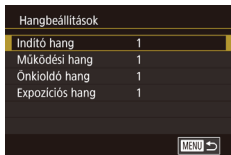

- Válassza a [Hangbeállítások] lehetőséget a [F3] lapon, majd nyomja meg a [OK] gombot.
- Válasszon egy elemet, majd nyomja meg a [OK] gombot.
- Válasszon egy beállítást.



- A [Mód ikon méret/adat] zárkioldás hangja (35) nem módosítható.

## Indító képernyő

A fényképezőgép bekapcsolásakor a képernyőn megjelenő indító képet a következőképpen módosíthatja.

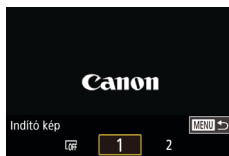

- Válassza az [Indító kép] lehetőséget a [F1] lapon, majd nyomja meg a [OK] gombot.
- Válasszon egy beállítást.

## A tippek elrejtése

A Gyorsbeállítás menü (28) elemeinek kiválasztásakor a kijelzőn alapértelmezett esetben tippek (magyarázatok) jelennek meg. Ha kívánja, kikapcsolhatja ezeknek az információknak a megjelenítését.

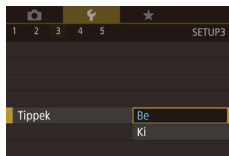

- Válassza a [Tippek] menüt a [F3] lapon, majd válassza a [Ki] értéket.

## Felvételi módok listázása ikonok szerint

A kiválasztási képernyőn listázza a felvételi módokat a nevük nélkül, kizárólag ikonokkal a gyorsabb kiválasztás érdekében.



- Válassza a [Mód ikon méret/adat] lehetőséget a [F3] lapon, majd válassza a [Kicsi, n. adat] értéket.

Használat előtt

Alapszintű útmutató

Haladó útmutató

A fényképezőgép alapvető használata

Automatikus üzemmód/  
Hibrid auto üzemmód

Egyéb felvételi módok

P üzemmód

Tv, Av, M és C mód

Lejátszási mód

Wi-Fi funkciók

Beállítások menü

Tartozékok

Mellékletek

Tárgymutató



## Az érintőképernyő érzékenységének növelése

Lehetőség van az érintőképernyő érzékenységének megnövelésére, amellyel a fényképezőgép képes lesz a finomabb érintésekre is reagálni.



- Válassza az [Érintésvezérlés] lehetőséget a [F4] lapon, majd válassza az [Érzékeny] lehetőséget.

## Az érintőképernyős kijelző automatikus zárolása

A nem szándékos műveletek megelőzése érdekében, beállíthatja az érintőképernyős kijelző automatikus zárolását.

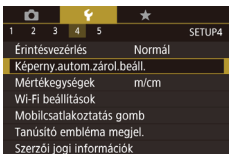

- Válassza a [Képernyő autom. zárol. beáll.] lehetőséget a [F4] lapon, majd nyomja meg a [OK] gombot.
- Válassza a [Képernyő autom. zárol.], majd az [Enged] lehetőséget.
- Válassza az [Auto. zár. ennyi után] lehetőséget, majd válasszon egy beállítást.
- Az érintőképernyő feloldásához nyomja le félig az exponológombot.



- Az érintőképernyő a [MENU] gombhoz vagy a [OK] gyűrűhöz hasonló vezérlők megnyomásával és elforgatásával is feloldható.

## Metrikus/angolszász kijelzés

Szükség szerint módosíthatja a zoom sávon (☰33), a kézi élességállítás jelzőjén (☰81) és a máshol megjelenő mértékegységeket m/cm-ről láb/hüvelykre.

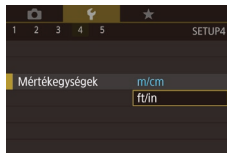

- Válassza a [Mértékegységek] lehetőséget a [F4] lapon, majd válassza a [ft/in] értéket.

## Tanúsítványemlélmák ellenőrzése

A fényképezőgép által teljesített tanúsítványkövetelmények egyes emblémái megtekinthetők a kijelzőn. Az egyéb nyomtatott tanúsítványemlémket ez az útmutató, a fényképezőgép csomagolása vagy váza tartalmazza.

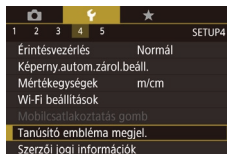

- Válassza a [Tanúsító embléma megjel.] lehetőséget a [F4] lapon, majd nyomja meg a [OK] gombot.

## A képekre rögzítendő szerzői jogi információk beállítása

A szerző nevét és egyéb szerzői jogi információkat, amelyeket a képekre szeretne rögzíteni, előre be kell állítani a következők szerint.

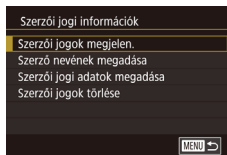

- Válassza a [Szerzői jogi információk] lehetőséget a [F4] lapon, majd nyomja meg a [OK] gombot.

Használat előtt

Alapszintű útmutató

Haladó útmutató

A fényképezőgép alapvető használata

Automatikus üzemmód/  
Hibrid auto üzemmód

Egyéb felvételi módok

P üzemmód

Tv, Av, M és C mód

Lejátszási mód

Wi-Fi funkciók

Beállítások menü

Tartozékok

Mellékletek

Tárgymutató



- Válassza a [Szerző nevének megadása] vagy a [Szerzői jogi adatok megadása] lehetőséget, nyomja meg a [F5] gombot a billentyűzet megnyitásához, majd adja meg a nevet (130).
- Nyomja meg a [MENU] gombot. A [Módosítások elfogadása?] kérdés megjelenésekor érintse meg az [Igen] lehetőséget.
- Az itt beállított információk kerülnek rá a képekre.



- A beírt adatok megjelenítéséhez a fenti képernyőn válassza a [Szerzői jogok megjelen.] lehetőséget, majd nyomja meg a [F5] gombot.

## A szerzői jogi információk törlése

A szerző neve és az egyéb szerzői jogi információk egyszerre törölhetők a következők szerint.

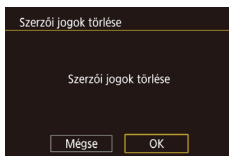

- Hajtsa végre „A képekre rögzítendő szerzői jogi információk beállítása” (165) szakasz lépéseit, és válassza ki a [Szerzői jogok törlése] lehetőséget.
- Érintse meg az [OK] lehetőséget.



- A képekre már rögzített szerzői jogi információk nem törölődnek.

## További beállítások módosítása

Az alábbi beállítások is módosíthatók.

- A [F4] lap [Wi-Fi beállítások] beállítása (131)
- A [F4] lap [Mobilcsatlakoztatás gomb] beállítása (134)

## A fényképezőgép alapértelmezett beállításainak visszaállítása

Ha véletlenül módosított egy beállítást, visszaállíthatja a fényképezőgép alapértelmezett beállításait.

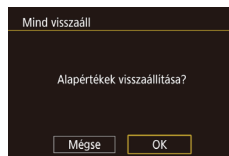

### 1 Jelenítse meg a [Mind visszaáll] képernyőt.

- Válassza ki a [Mind visszaáll] lehetőséget a [F5] lapon, majd nyomja meg a [F5] gombot.

### 2 Állítsa vissza az alapértelmezett beállításokat.

- Érintse meg az [OK] lehetőséget.
- A készülék ekkor visszaállítja az alapértelmezett beállításokat.



- A következő funkcióknál nem állnak vissza az alapértelmezett beállítások.
  - Az Arcazonosítással regisztrált információk (43)
  - A [F1] lap [Videorendszer] beállítása (160)
  - A [F2] lap [Időzóna] (162), [Dátum/idő] (163) és a [F3] lap [Nyelv] (163) beállítása
  - Az egyéni fehéregyensúlyhoz mentett adatok (78)
  - Felvételi mód
  - Wi-Fi beállítások (131)
  - Az elektronikus szintjelző kalibrációs értéke (161)
  - Szerzői jogi információk (165)

Használat előtt

Alapszintű útmutató

Haladó útmutató

A fényképezőgép alapvető használata

Automatikus üzemmód/  
Hibrid auto üzemmód

Egyéb felvételi módok

P üzemmód

Tv, Av, M és C mód

Lejátszási mód

Wi-Fi funkciók

Beállítások menü

Tartozékok

Mellékletek

Tárgymutató



# Tartozékok

Használja ki a fényképezőgépben rejlő lehetőségeket a választható Canon tartozékokkal és más külön megvásárolható kompatibilis tartozékokkal

## A rendszer bemutatása

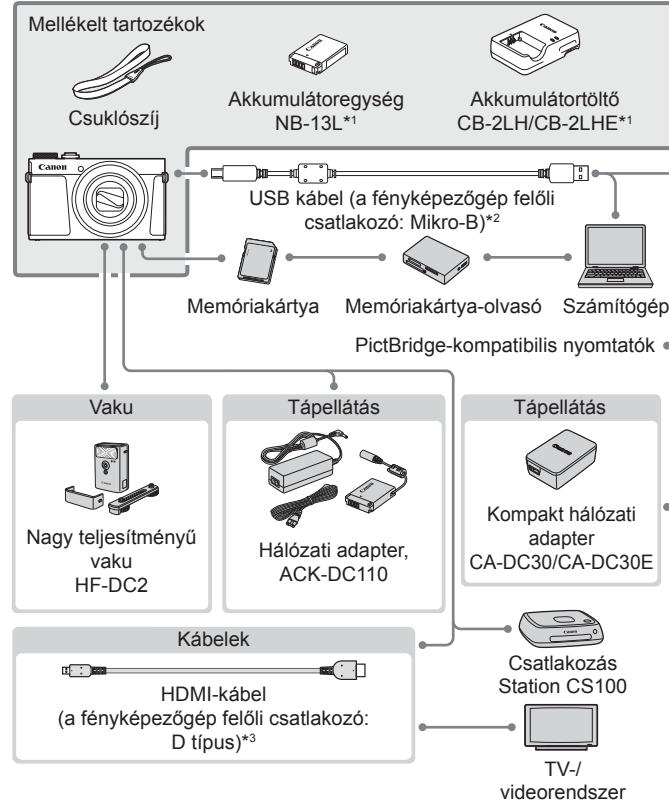

\*<sup>1</sup> Külön is megvásárolható.

\*<sup>2</sup> Eredeti Canon tartozék is kapható (interfészkábel, IFC-600PCU).

\*<sup>3</sup> Használjon kereskedelmi forgalomban kapható, legfeljebb 2,5 m hosszú kábelt.

Használat előtt

Alapszintű útmutató

Haladó útmutató

A fényképezőgép alapvető használata

Automatikus üzemmód/  
Hibrid auto üzemmód

Egyéb felvételi módok

P üzemmód

Tv, Av, M és C mód

Lejátszási mód

Wi-Fi funkciók

Beállítások menü

Tartozékok

Mellékletek

Tárgymutató



## Eredeti Canon kiegészítők használata javasolt.

Ezt a terméket úgy tervezték, hogy kiemelkedő teljesítményt nyújtson az eredeti Canon kiegészítőkkal.

A Canon nem vállal felelősséget a nem eredeti Canon tartozékok használatából származó hibás működés (például az akkumulátoregység szivárgása és/vagy felrobbanása), a fényképezőgép károsodása vagy az ebből származó balesetek (például tűz) miatt. Kérjük, vegye figyelembe, hogy a Canon terméken az ilyen hibák miatt szükségessé váló javításokra nem terjed ki a jótállás, és ezeket díj terheli.

## Választható tartozékok

A következő fényképezőgép-tartozékok külön megvásárolhatók. Érdemes tudnia, hogy az elérhetőség függ az adott területtől, és egyes tartozékok esetleg már nem kaphatók.

### Tápellátás

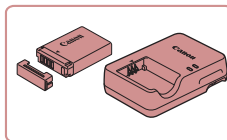

#### Akkumulátoregység, NB-13L

- Újratölthető lítiumion-akkumulátor

#### Akkumulátortöltő, CB-2LH/CB-2LHE

- Töltő az akkumulátoregységhez, NB-13L



- Ez az üzenet [Akkumulátorérintkezési hiba] akkor jelenik meg, ha nem eredeti Canon akkumulátoregységet használ és felhasználói beavatkozásra van szükség. Vegye figyelembe, hogy a Canon nem vállal felelősséget a nem eredeti Canon akkumulátoregység használatából származó károk vagy balesetek, például hibás működés vagy tűz miatt.



- Az akkumulátoregységhez jár egy kényelmesen használható fedél, amely jelzi a töltési állapotot. Az akkumulátoregység töltöttsége könnyen ellenőrizhető, ha a fedelet úgy helyezi rá, hogy a ▲ jel feltöltött akkumulátoregység esetén látható legyen, nem feltöltött akkumulátoregység esetén pedig a ▲ jel ne legyen látható.

Használat előtt

Alapszintű útmutató

Haladó útmutató

A fényképezőgép alapvető használata

Automatikus üzemmód/  
Hibrid auto üzemmód

Egyéb felvételi módok

P üzemmód

Tv, Av, M és C mód

Lejátszási mód

Wi-Fi funkciók

Beállítások menü

Tartozékok

Mellékletek

Tárgymutató





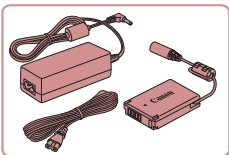

### Hálózati adapter, ACK-DC110

- Háztartási konnektorról teszi lehetővé a fényképezőgép üzemeltetését. Ez javasolt a fényképezőgép tápellátására hosszabb idejű használat esetén, illetve ha nyomtatóhoz vagy számítógéphez van csatlakoztatva. Nem használható a fényképezőgépbe helyezett akkumulátoregység töltésére.

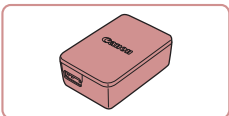

### Kompakt hálózati adapter CA-DC30/CA-DC30E

- A töltéshez helyezze be a fényképezőgépbe a hozzá kapott akkumulátort. Az adapter és a fényképezőgép csatlakoztatásához IFC-600PCU típusú interfészkábel szükséges (külön megvásárolható).



- Az akkumulátortöltő, a hálózati adapter és a kompakt hálózati adapter ott használható, ahol a hálózati feszültség 100–240 V (50/60 Hz).
- Eltérő konnektortípus esetén használjon külön megvásárolható átalakítót. Soha ne használjon utazásra tervezett tápfeszültség-átalakítót, mert károsodhat az akkumulátoregység.

## Vaku

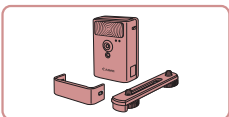

### Nagy teljesítményű vaku, HF-DC2

- Külső vaku a beépített vaku megvilágítási tartományán kívül eső témák megvilágítására. HF-DC1 nagy teljesítményű vaku is használható.



- A nagy teljesítményű vakuk nem használhatók [M], [Av] vagy [Tv] felvételi módban, ha a [Vakumód] funkció [Kézi] lehetőségre van állítva.

## Egyéb tartozékok

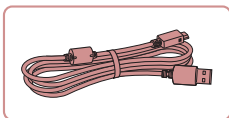

### Interfészkábel, IFC-600PCU

- A fényképezőgép számítógéphez vagy nyomtatóhoz való csatlakoztatásához.

## Nyomtatók

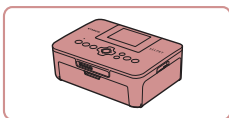

### Canon márkájú PictBridge-kompatibilis nyomtatók

- Még számítógép használata nélkül is kinyomtathatja a képeket, ha a fényképezőgépet közvetlenül egy nyomtatóhoz csatlakoztatja. A részletekhez forduljon a legközelebbi Canon kereskedőhöz.

## Képek és videók tárolása

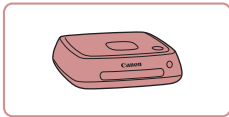

### Connect Station CS100

- Médiaközpont a fényképek tárolásához, megtekintéséhez TV-n, kinyomtatásához vezeték nélkül Wi-Fi-kompatibilis nyomtatóval, megosztásához az interneten stb.

Használat előtt

Alapszintű útmutató

Haladó útmutató

A fényképezőgép alapvető használata

Automatikus üzemmód/  
Hibrid auto üzemmód

Egyéb felvételi módok

P üzemmód

Tv, Av, M és C mód

Lejátszási mód

Wi-Fi funkciók

Beállítások menü

Tartozékok

Mellékletek

Tárgymutató



## A választható tartozékok használata

▶ Állóképek ▶ Videók

### Lejátszás TV-készüléken

▶ Állóképek ▶ Videók

A képeket megtekintheti TV-készüléken, ha a fényképezőgépet egy kereskedelmi forgalomban kapható HDMI-kábellel (amely nem hosszabb 2,5 m-nél és a fényképezőgéphez D típusú csatlakozóval csatlakozik) egy HDTV készülékhez csatlakoztatja. Az [EFD 69.94A], [EFD 29.97P], [EFD 23.98P], [EFD 29.97P], [EFD 60.00P], [EFD 25.00P] vagy [EFD 25.00P] képminőséggel készült videók nagy felbontásban tekinthetők meg.

A csatlakoztatásról vagy a bemenetek váltásáról a TV használati útmutatójában olvashat részletesebben.

- A fényképezőgép következő funkciói állnak rendelkezésre, ha TV-t használ kijelzőként.
  - Képek böngészése  
Húzza az ujját balra vagy jobbra a kijelzőn (103).
  - Videók lejátszása (104)
  - Nagyítás (112)  
A nagyításhoz húzza [▲] felé a zoom kart, vagy távolítsa egymástól (tárja szét) az ujjait.
  - Csoportos lejátszás (110)
  - Érintéses műveletek (119)  
A törlés nem érhető el.

Érdemes tudnia, hogy amikor a fényképezőgépet TV-készülékhez csatlakoztatja, nem jelenik meg semmi a fényképezőgép képernyőjén. A fényképezőgép vezérlése közben figyelje a TV-készülék képernyőjét.

- 1 Győződjön meg arról, hogy a fényképezőgép és a TV-készülék ki van kapcsolva.**

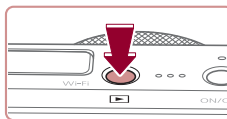
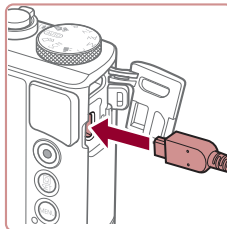
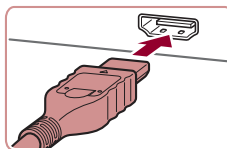

- 2 Csatlakoztassa a fényképezőgépet a TV-hez.**

- A TV-készüléken illessze be teljesen a kábelcsatlakozót a HDMI-bemenetbe az ábrán látható módon.

- Nyissa ki a fényképezőgép csatlakozóit borító fedelet, és teljesen illessze be a kábelcsatlakozót a fényképezőgép csatlakozójába.

- 3 Kapcsolja be a TV-t, és állítsa külső bemenetre.**

- Állítsa a TV-t arra a külső bemenetre, amelyhez a kábelt csatlakoztatta a 2. lépésben.

- 4 Kapcsolja be a fényképezőgépet.**

- Nyomja meg a [▶] gombot.
- A fényképezőgép képei ekkor a TV-n jelennek meg. (A fényképezőgép kijelzőjén semmi sem látható.)
- Ha végzett, kapcsolja ki a fényképezőgépet és a TV-t, mielőtt kihúzza a kábelt.



- Bizonyos információk esetleg nem jelennek meg, ha a képeket TV-n jeleníti meg (189).
- A fényképezőgép működési hangjai nem hallhatók, ha HD TV-készülékhez csatlakoztatja.

Használat előtt

Alapszintű útmutató

Haladó útmutató

A fényképezőgép alapvető használata

Automatikus üzemmód/  
Hibrid auto üzemmód

Egyéb felvételi módok

P üzemmód

Tv, Av, M és C mód

Lejátszási mód

Wi-Fi funkciók

Beállítások menü

Tartozékok

Mellékletek

Tárgymutató



## A fényképezőgép üzemeltetése hálózati tápellátással

▶ Állóképek ▶ Videók

Ha a (külön megvásárolható) ACK-DC110 hálózati adapterrel használja a fényképezőgépet, nem kell figyelnie az akkumulátor töltöttségi szintjét.

### 1 Győződjön meg arról, hogy a fényképezőgép ki van kapcsolva.

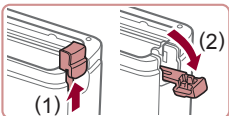

### 2 Nyissa ki a fedelet.

- „Az akkumulátoregység és memóriakártya behelyezése” című fejezet (19) 1. lépését követve nyissa ki a memóriakártya és akkumulátor fedelét, majd nyissa fel a DC csatlókábel aljzatának fedelét az ábra alapján.

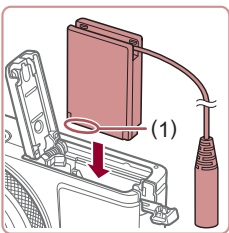

### 3 Helyezze be a DC csatolót.

- Tartsa az adaptert az érintkezőkkel (1) az ábrán jelzett irányban, helyezze be az adaptert úgy, mintha az akkumulátort helyezné be („Az akkumulátoregység és a memóriakártya behelyezése” című fejezet 2. lépését követve (19)).

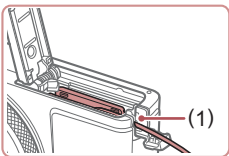

- Ügyeljen arra, hogy a DC csatoló kábele a kábelvezetőben haladjon (1).

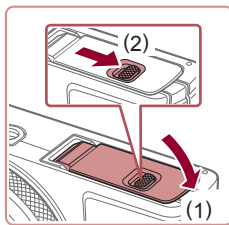

### 4 Csukja be a fedelet.

- Hajtsa be a fedelet (1), majd nyomja lefelé, és közben kattanásig csúsztassa a kapcsolót vissza a zárt helyzetébe (2).

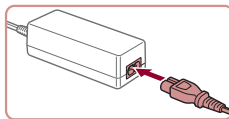

### 5 Csatlakoztassa a tápkábelt.

- A tápkábel egyik végét csatlakoztassa a kompakt hálózati adapterbe, majd a másik végét a konnektorba.
- Kapcsolja be a fényképezőgépet, majd használja tetszés szerint.
- Ha befejezte, kapcsolja ki a fényképezőgépet, és húzza ki a tápkábelt a konnektorból.



- Ne húzza ki az adaptert vagy a tápkábelt, ha a fényképezőgép még be van kapcsolva. Ez a felvételek törődéséhez vagy a fényképezőgép károsodásához vezethet.
- Ne rögzítse a töltőt vagy a kábelt más tárgyakhoz. Ez a termék hibás működéséhez vagy sérüléséhez vezethet.

Használat előtt

Alapszintű útmutató

Haladó útmutató

A fényképezőgép alapvető használata

Automatikus üzemmód/  
Hibrid auto üzemmód

Egyéb felvételi módok

P üzemmód

Tv, Av, M és C mód

Lejátszási mód

Wi-Fi funkciók

Beállítások menü

Tartozékok

Mellékletek

Tárgymutató



## Az akkumulátor behelyezése és feltöltése

Töltse fel a mellékelt akkumulátort a külön megvásárolható CA-DC30/CA-DC30E kompakt hálózati adapterrel vagy az IFC-600PCU interfészkábelrel.

### 1 Helyezze be az akkumulátoregységet.

- Kövesse „Az akkumulátoregység és a memóriakártya behelyezése” című rész (📖 19) 1. lépését a fedél kinyitásához.
- Helyezze be az akkumulátort „Az akkumulátoregység és a memóriakártya behelyezése” című rész (📖 19) 2. lépésében leírtaknak megfelelően.
- Kövesse „Az akkumulátoregység és a memóriakártya behelyezése” című rész (📖 19) 4. lépését a fedél becsukásához.

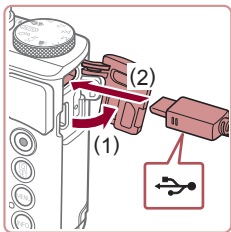

### 2 Csatlakoztassa az kompakt hálózati adaptert a fényképezőgéphez.

- A fényképezőgép kikapcsolt állapotában nyissa ki a fedelet (1). Tartsa az interfészkábel (külön megvásárolható) kisebb dugóját az ábrán jelzett módon és illesse azt be teljesen a fényképezőgép csatlakozójába (2).

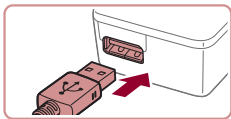

- Illesse be az interfészkábel nagyobbik dugóját a kompakt hálózati adapter csatlakozójába.

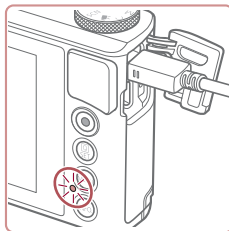
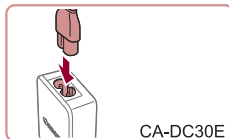
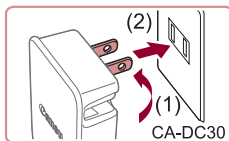

### 3 Töltse fel az akkumulátoregységet.

- **CA-DC30:** Hajtsa ki a csatlakozót (1), és dugja be a kompakt hálózati adapter egy konnektorba (2).
- **CA-DC30E:** Dugja a tápkábelt a kompakt hálózati adapterbe, majd csatlakoztassa a kábel másik végét egy konnektorhoz.

- Megkezdődik a töltés és kigyullad az USB töltés lámpa.
- Amikor a töltés befejeződik, a jelzőfény kialszik.
- Húzza ki a kompakt hálózati adaptert a konnektorból és az interfészkábel a fényképezőgépből.



- Az akkumulátoregység védelme és optimális állapotának megőrzése érdekében a folyamatos töltés ne legyen hosszabb 24 óránál.
- Ha egy másik akkumulátort szeretne feltölteni, először mindig húzza ki az interfészkábel a fényképezőgépből, majd ezután helyezze be a tölteni kívánt másik akkumulátort.

Használat előtt

Alapszintű útmutató

Haladó útmutató

A fényképezőgép alapvető használata

Automatikus üzemmód/  
Hibrid auto üzemmód

Egyéb felvételi módok

P üzemmód

Tv, Av, M és C mód

Lejátszási mód

Wi-Fi funkciók

Beállítások menü

Tartozékok

Mellékletek

Tárgymutató





- A töltési idővel, valamint a teljesen feltöltött akkumulátoregységgel készíthető felvételek számával, illetve a felvételi idővel kapcsolatos részletes tájékoztatást lásd: „Rögzíthető képek száma/Felvételi idő és lejátszási idő” (📖205).
- Az akkumulátor töltése közben is megtekintheti a képeket, ha bekapcsolja a fényképezőgépet és belép a Lejátszási módba (📖23). Azonban az akkumulátor töltése közben nem készíthet képeket.
- A feltöltött akkumulátoregységek használat nélkül is fokozatosan veszítenek töltésükből. Az akkumulátoregységet a használat napján (vagy az azt megelőző napon) töltsse fel.
- Az akkumulátortöltő ott használható, ahol a hálózati feszültség 100–240 V (50/60 Hz). Eltérő konnektortípus esetén használjon külön megvásárolható átalakítót. Soha ne használjon utazásra tervezett tápfeszültség-átalakítót, mert károsodhat az akkumulátoregység.

## Számítógép használat a az akkumulátor feltöltésére

Az akkumulátort úgy is feltöltheti, ha „Az akkumulátor behelyezése és feltöltése” (📖172) című rész 2. lépésében az interfészkábel dugóját egy számítógép USB-csatlakozójába illeszti. A számítógép USB-kapcsolataira vonatkozó részletes tájékoztatást a számítógép használati útmutatója tartalmazza.



- A töltés nem lehetséges, ha a fényképezőgép ki van kapcsolva.
- Bizonyos számítógépek esetén előfordulhat, hogy memóriakártyának kell lennie a fényképezőgépben a töltéshez. Helyezze be a memóriakártyát a fényképezőgépbe (📖19), mielőtt a kábelt a számítógép USB-portjához csatlakoztatja.

## A szoftver használata

A következő szoftver funkcióinak kihasználásához töltsse le azt a Canon webhelyéről és telepítse a számítógépre.

- CameraWindow
  - Képek importálása a számítógépre
- Image Transfer Utility
  - A képszinkronizálás (📖152) and a képek fogadásának beállítása
- Map Utility
  - A képekhez adott GPS adatok megtekintése térkép segítségével
- Digital Photo Professional
  - RAW felvételek megtekintése, feldolgozása és szerkesztése



- A számítógépre mentett videók megtekintéséhez és szerkesztéséhez használjon a fényképezőgép által rögzített videókkal kompatibilis előre telepített vagy a közhasználatban elérhető szoftvert.

## Csatlakozás számítógéphez kábellel

### A számítógépes környezet ellenőrzése

A szoftver az alábbi számítógépeken használható. A részletes rendszerkövetelmények és a kompatibilitási információk – beleértve az új operációs rendszerek támogatását – a Canon webhelyén található.

- Windows 8/8.1
- Windows 7 1-es szervizcsomaggal
- Mac OS X 10.10
- Mac OS X 10.9

Képek Wi-Fi kapcsolaton keresztül, számítógépre való küldése esetén ellenőrizze a következő címszó alatt leírt rendszerkövetelményeket: „A számítógépes környezet ellenőrzése” (📖138).

Használat előtt

Alapszintű útmutató

Haladó útmutató

A fényképezőgép alapvető használata

Automatikus üzemmód/  
Hibrid auto üzemmód

Egyéb felvételi módok

P üzemmód

Tv, Av, M és C mód

Lejátszási mód

Wi-Fi funkciók

Beállítások menü

Tartozékok

Mellékletek

Tárgymutató



## A szoftver telepítése

A szoftver telepítésének ismertetését lásd: „A szoftver telepítése” (138).

## Képek mentése számítógépre

Egy USB-kábel (külön megvásárolható; a fényképezőgép felőli csatlakozó: Mikro-B) segítségével a számítógéphez csatlakoztatja a fényképezőgép és a számítógépre mentheti a képeket.

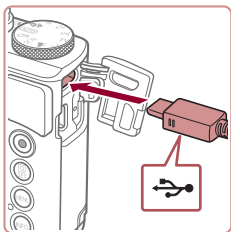

### 1 Csatlakoztassa a fényképezőgépet a számítógéphez.

- A fényképezőgép kikapcsolt állapotában nyissa ki a fedelet. Határozott mozdulattal helyezze a kábel kisebb dugóját a fényképezőgép csatlakozójába az ábrán jelzett irányban.

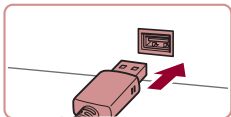

- Csatlakoztassa a kábel nagyobbik végét a számítógéphez. A számítógépre vonatkozó részletes tájékoztatást a számítógép használati útmutatója tartalmazza.

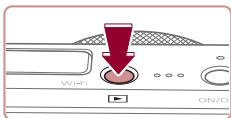

### 2 Kapcsolja be a fényképezőgépet a CameraWindow ablak megjelenítéséhez.

- Nyomja meg a [▶] gombot.
- Mac OS: A fényképezőgép és a számítógép közötti kapcsolat létrehozása után jelenik meg a CameraWindow ablak.

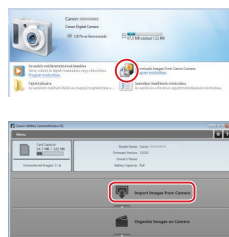
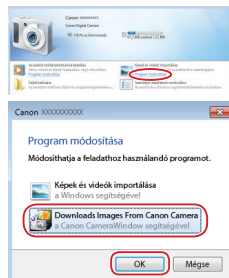

- Windows: Kövesse az alábbi lépéseket.
- A megjelenő képernyőn kattintson a [▶] hivatkozásra a program módosításához.
- Válassza az [Downloads Images From Canon Camera/Képek letöltése a Canon fényképezőgépről] lehetőséget, majd kattintson az [OK] gombra.

- Kattintson duplán a [▶] ikonra.

### 3 Mentse a számítógépre a fényképezőgépén lévő képeket.

- Kattintson az [Import Images from Camera/Képek importálása fényképezőgépről], majd az [Import Untransferred Images/Át nem vitt képek importálása] lehetőségre.
- Az átmásolt képek a dátum alapján elnevezett külön mappákba kerülnek a számítógép Képek mappájában.
- A képek mentésének befejezése után zárja be a CameraWindow ablakot, a [▶] gombbal kapcsolja ki a fényképezőgépet, és húzza ki a kábelt.
- A számítógépre mentett képek megtekintéséhez használjon a fényképezőgép által rögzített képekkel kompatibilis előre telepített vagy a közhasználatban elérhető szoftvert.

Használat előtt

Alapszintű útmutató

Haladó útmutató

A fényképezőgép alapvető használata

Automatikus üzemmód/  
Hibrid auto üzemmód

Egyéb felvételi módok

P üzemmód

Tv, Av, M és C mód

Lejátszási mód

Wi-Fi funkciók

Beállítások menü

Tartozékok

Mellékletek

Tárgymutató





- Windows 7: Ha a 2. lépésben nem jelenik meg a képernyő, kattintson a [i] ikonra a tálcán.
- Mac OS: Ha a CameraWindow nem jelenik meg a 2. lépés után, kattintson a [CameraWindow] ikonra a Dock területen.
- A képeket a szoftver telepítése nélkül is átmásolhatja, ha a számítógéphez csatlakoztatja a fényképezőgépet, ilyenkor azonban néhány korlátozással kell számolnia.
  - Lehet, hogy a fényképezőgép számítógéphez történő csatlakozását követően várni kell néhány percet, mielőtt elérhetővé válnak a fényképezőgépen található képek.
  - Előfordulhat, hogy a függőleges helyzetben felvett képek vízszintes helyzetben vihetők át.
  - Előfordulhat, hogy a RAW tömörítésű képek (vagy a JPEG tömörítésű, de RAW tömörítésűként felvett képek) nem menthetők.
  - A képek védelmi beállításai törlődhetnek a képek számítógépre mentésekor.
  - A használt operációs rendszertől, a használt szoftvertől és a képek fájlméretétől függően problémák fordulhatnak elő a képek és a képadatok mentésekor.

## Képek nyomtatása

▶ Állóképek ▶ Videók

Kinyomtathatja a felvételeket és a nyomtató vagy nyomtatási szolgáltatás különböző beállításait is konfigurálhatja, ha a fényképezőgépet kábellel egy PictBridge-kompatibilis nyomtatóhoz csatlakoztatja. A példa egy Canon SELPHY CP nyomtatót használ a PictBridge nyomtatáshoz. Tekintse át a nyomtató használati kézikönyvét is.

## Egyszerű nyomtatás

▶ Állóképek ▶ Videók

Kinyomtathatja a felvételeket, ha a fényképezőgépet egy PictBridge-kompatibilis nyomtatóhoz csatlakoztatja az USB kábellel (külön megvásárolható; a fényképezőgép felőli csatlakozó: Mikro-B).

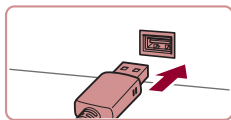
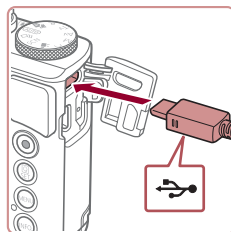

**1** Győződjön meg arról, hogy a fényképezőgép és a nyomtató ki van kapcsolva.

**2** Csatlakoztassa a fényképezőgépet a nyomtatóhoz.

- Nyissa ki a csatlakozófedelelet. Határozott mozdulattal helyezze a kisebb dugót a fényképezőgép csatlakozójába az ábrán jelzett irányban.
- Csatlakoztassa a kábel nagyobbik végét a nyomtatóhoz. A csatlakoztatás további részleteiről a nyomtató kézikönyvében olvashat.

**3** Kapcsolja be a nyomtatót.

Használat előtt

Alapszintű útmutató

Haladó útmutató

A fényképezőgép alapvető használata

Automatikus üzemmód/  
Hibrid auto üzemmód

Egyéb felvételi módok

P üzemmód

Tv, Av, M és C mód

Lejátszási mód

Wi-Fi funkciók

Beállítások menü

Tartozékok

Mellékletek

Tárgymutató



#### 4 Válasszon egy képet.

- Húzza az ujját balra vagy jobbra a kijelzőn egy kép kiválasztásához.

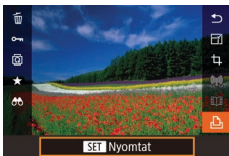

#### 5 Jelenítse meg a nyomtatási képernyőt.

- Nyomja meg a [OK] gombot, válassza a [Print] lehetőséget, végül nyomja le ismét a [OK] gombot.

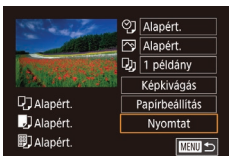

#### 6 Nyomtassa ki a képet.

- Válassza a [Nyomat] lehetőséget, majd nyomja meg a [OK] gombot.
- Ekkor elindul a nyomtatás.
- További képek nyomtatásához az 4. lépéstől kezdve ismételje meg a fenti műveleteket a nyomtatás befejezése után.
- A nyomtatás végeztével kapcsolja ki a fényképezőgépet és a nyomtatót, majd húzza ki a kábelt.



- A Canon márkájú PictBridge-kompatibilis nyomtatókkal (külön vásárolhatók meg) kapcsolatos további részleteket lásd a „Nyomtatók” (169) című fejezetet.
- A RAW képek nem nyomtathatók.

## A nyomtatási beállítások beállítása

▶ Állóképek ▶ Videók

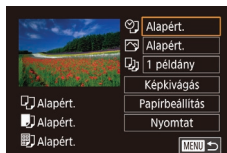

#### 1 Jelenítse meg a nyomtatási képernyőt.

- Jelenítse meg ezt a képernyőt az „Egyszerű nyomtatás” szakasz (175) 1–5. lépését követve.

#### 2 Adja meg a beállításokat.

- Érintsen meg egy lehetőséget, majd a következő képernyőn válasszon ki egy beállítást. A nyomtatás képernyőre a [OK] gombbal térhet vissza.

🖨️	Alapért.	A nyomtató aktuális beállításait használja.
	Dátum	Képek nyomtatása a dátum feltüntetésével.
	Fájlszám	Képek nyomtatása a fájlszám feltüntetésével.
	Mindkettő	Képek nyomtatása a dátum és a fájlszám együttes feltüntetésével.
	Ki	–
🖨️	Alapért.	A nyomtató aktuális beállításait használja.
	Ki	–
	Be	A felvételkor tárolt információk alapján optimalizálja a nyomtatási beállításokat.
	Vö.szem1	Kijavítja a vörösszem-hatást.
🖨️	Példányszám	Válassza ki a példányszámot a nyomtatáshoz.
Képkivágás	–	A nyomtatni kívánt képterület megadása (177).
Papírbeállítás	–	A papírméret, az elrendezés és más részletek megadása (177).

Használat előtt

Alapszintű útmutató

Haladó útmutató

A fényképezőgép alapvető használata

Automatikus üzemmód/  
Hibrid auto üzemmód

Egyéb felvételi módok

P üzemmód

Tv, Av, M és C mód

Lejátszási mód

Wi-Fi funkciók

Beállítások menü

Tartozékok

Mellékletek

Tárgymutató





## Képek körülvágása nyomtatás előtt

▶ Állóképek ▶ Videók

Ha a nyomtatás előtt körülvágja a képeket, a teljes kép helyett a kívánt képterületet nyomtathatja ki.

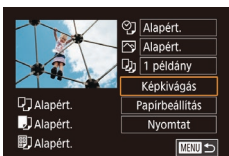

### 1 Válassza a [Képkivágás] beállítást.

- Miután „A nyomtatási beállítások beállítása” szakasz (176) 1. lépésének végrehajtásával megjelenti a [Képkivágás] lehetőséget.
- Ekkor megjelenik a nyomtatni kívánt képterület jelölő körülvágási keret.

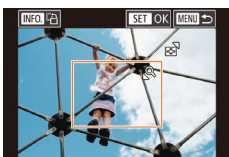

### 2 Állítsa be a körülvágási keretet szükség szerint.

- A keret méretét a zoom karral módosíthatja.
- A keretet áthúzással mozgathatja.
- A keretet a [INFO] gombbal forgathatja el.
- Amikor elkészült, nyomja meg a [OK] gombot.

### 3 Nyomtassa ki a képet.

- A nyomtatáshoz kövesse az „Egyszerű nyomtatás” szakasz (175) 6. lépését.



- Kis képméreteknél vagy bizonyos képoldalarányoknál előfordulhat, hogy a körülvágás nem lehetséges.

## A papírméret és az elrendezés kiválasztása nyomtatás előtt

▶ Állóképek ▶ Videók

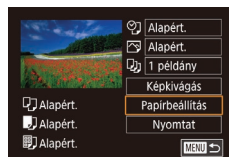

### 1 Válassza a [Papírbeállítás] menüt.

- Miután „A nyomtatási beállítások beállítása” szakasz (176) 1. lépésének végrehajtásával megjelenti a [Papírbeállítás] lehetőséget.

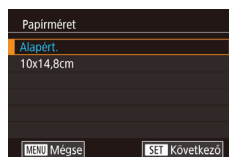

### 2 Válasszon papírméretet.

- Válasszon egy lehetőséget, majd nyomja meg a [OK] gombot.

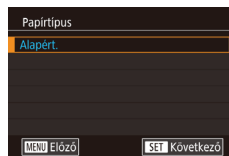

### 3 Válasszon egy papírtípust.

- Válasszon egy lehetőséget, majd nyomja meg a [OK] gombot.

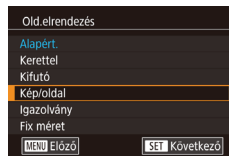

### 4 Válasszon egy elrendezést.

- Egy beállítás kiválasztásához húzza ujját felfelé vagy lefelé a képernyőn.
- A [Kép/oldal] használatakor adja meg az egy oldalra kerülő képek számát.
- Nyomja meg a [OK] gombot.

### 5 Nyomtassa ki a képet.

- A nyomtatáshoz kövesse az „Egyszerű nyomtatás” szakasz (175) 6. lépését.

Használat előtt

Alapszintű útmutató

Haladó útmutató

A fényképezőgép alapvető használata

Automatikus üzemmód/  
Hibrid auto üzemmód

Egyéb felvételi módok

P üzemmód

Tv, Av, M és C mód

Lejátszási mód

Wi-Fi funkciók

Beállítások menü

Tartozékok

Mellékletek

Tárgymutató



## Választható elrendezési beállítások

Alapért.	A nyomtató aktuális beállításait használja.
Kerettel	Nyomatás a kép körül üres területtel.
Kifutó	Keret nélküli nyomtatás, a papír teljes felületét felhasználja.
Kép/oldal	Kiválasztja az egy oldalra nyomtatandó képek számát.
Igazolvány	Igazolványképek nyomtatása. Csak L felbontású és 3:2 képpoldarányú képek esetén érhető el.
Fix méret	Válassza ki a nyomtatási méretet. A következő lehetőségek közül választhat: 90 x 130 mm, képeslap méretű és széles nyomatok.

## Igazolványképek nyomtatása

▶ Állóképek ▶ Videók

### 1 Válassza az [Igazolvány] lehetőséget.

- „A papírméret és az elrendezés kiválasztása nyomtatás előtt” szakasz (177) 1–4. lépésének végrehajtásával válassza az [Igazolvány] lehetőséget, majd nyomja meg a [OK] gombot.

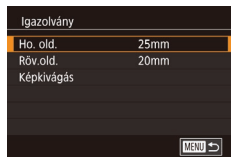

### 2 Megadhatja a hosszú és a rövid oldal méretét.

- Válasszon egy elemet, majd nyomja meg a [OK] gombot. A következő képernyőn válassza ki a hosszát, majd nyomja meg a [OK] gombot.



### 3 Válassza ki a nyomtatandó területet.

- A nyomtatandó terület kiválasztásához kövesse a „Képek körülvágása nyomtatás előtt” szakasz 2. lépését (177).

## 4 Nyomtassa ki a képet.

- A nyomtatáshoz kövesse az „Egyszerű nyomtatás” szakasz (175) 6. lépését.

## Videó képkockáinak nyomtatása

▶ Állóképek ▶ Videók

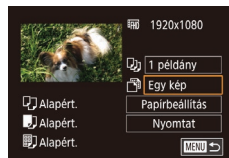

### 1 Jelenítse meg a nyomtatási képernyőt.

- Válassza ki a videót az „Egyszerű nyomtatás” szakasz (175) 1–5. lépését követve. Megjelenik a bal oldalon látható képernyő.

### 2 Válasszon egy nyomtatási módot.

- Nyomja meg a [OK] gombot, és válassza a [OK] lehetőséget. A következő képernyőn a válasszon egy lehetőséget, majd nyomja meg a [OK] gombot, hogy visszatérjen a nyomtatási képernyőre.

### 3 Nyomtassa ki a képet.

- A nyomtatáshoz kövesse az „Egyszerű nyomtatás” szakasz (175) 6. lépését.

## Videók nyomtatási beállításai

Egy kép	A megjelenített jelenetet állóképként nyomtatja ki.
Sorozat	Adott időközönként kiválasztott jeleneteket nyomtat ki egy oldalra. Kinyomtathatja a mappa számát, a fájl számát és a képkocka felvételen belüli időpontját is, ha a [Felirat] beállításnál a [Be] értéket adja meg.

Használat előtt

Alapszintű útmutató

Haladó útmutató

A fényképezőgép alapvető használata

Automatikus üzemmód/  
Hibrid auto üzemmód

Egyéb felvételi módok

P üzemmód

Tv, Av, M és C mód

Lejátszási mód

Wi-Fi funkciók

Beállítások menü

Tartozékok

Mellékletek

Tárgymutató





- Ha szeretné megszakítani a folyamatban lévő nyomtatást, nyomja meg a [☺] gombot, majd érintse meg az [OK] lehetőséget.
- Miután a „Megjelenítés” (📖 103) 2 – 5. lépésével megjelenítette a kinyomtatni kívánt jelenetet, az 1. lépésben is elérheti a képernyőt, ha a videó vezérlőpultján megérinti a [📄] lehetőséget.

## ■ Képek hozzáadása a nyomtatási listához (DPOF)

▶ **Állóképek** ▶ Videók

A fényképezőgépen beállíthat csoportos nyomtatást (📖 180) és fotólaboroktól nyomatok megrendelését. Jelöljön ki a memóriakártyán akár 998 képet, és adja meg a következők szerint a kívánt beállításokat, például a példányszámot. Az így megadott nyomtatási információk megfelelnek a DPOF (Digital Print Order Format) szabványoknak.



- RAW képek nem lehetnek nyomtatási lista részei.

## A nyomtatási beállítások beállítása

▶ **Állóképek** ▶ Videók

Adja meg a következők szerint a nyomtatási formátumot, például hogy fel kívánja-e tüntetni a dátumot vagy a fájl számát. A nyomtatási lista minden képére ezek a beállítások érvényesek.

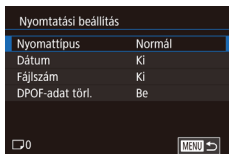

- Nyomja meg a [MENU] gombot, válassza a [📄4] lap [Nyomtatásbeáll.] pontját, majd nyomja meg a [☺] gombot.
- Válassza a [Nyomtatási beállítás] lehetőséget, majd nyomja meg a [☺] gombot. A következő képernyőn válassza ki és állítsa be a szükséges elemeket.

Nyomattípus	Normál	Oldalanként egy kép nyomtatása.
	Index	Több kép kicsinyített változatát nyomtatja ki egy lapra.
	Mindkettő	Normál és indexkép formátumokat egyaránt nyomtat.
Dátum	Be	A képeken nyomtatáskor feltüntetni a felvételkészítés dátumát.
	Ki	–
Fájlszám	Be	A képeken nyomtatáskor feltüntetni a fájl számát.
	Ki	–
DPOF-adat törl.	Be	A nyomtatási lista képekre vonatkozó összes beállítása törlődik a nyomtatás után.
	Ki	–



- Előfordulhat, hogy a nyomtató vagy a fotólabor nem tudja az összes megadott DPOF beállítást alkalmazni a nyomtatás során.
- A fényképezőgépen megjelenő [!] arra figyelmeztet, hogy a memóriakártya másik fényképezőgépen megadott nyomtatási beállításokat tartalmaz. Ha megváltoztatja a nyomtatási beállításokat a fényképezőgéppel, akkor előfordulhat, hogy az összes korábbi beállítás felülíródik.



- A [Index] beállítás esetén nem választhat [Be] értéket egyszerre a [Dátum] és a [Fájlszám] lehetőségnél.
- Az indexnyomtatás nem érhető el egyes Canon márkájú PictBridge-kompatibilis nyomtatók esetén (külön vásárolhatók meg).
- A dátum nyomtatása a [📄2] lap [Dátum/idő] beállításának formátuma szerint történik (📖 20).

Használat előtt

Alapszintű útmutató

Haladó útmutató

A fényképezőgép alapvető használata

Automatikus üzemmód/  
Hibrid auto üzemmód

Egyéb felvételi módok

P üzemmód

Tv, Av, M és C mód

Lejátszási mód

Wi-Fi funkciók

Beállítások menü

Tartozékok

Mellékletek

Tárgymutató



## Egyes képek beállítása nyomtatásra

▶ Állóképek ▶ Videók

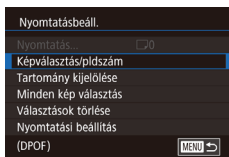

### 1 Válassza a [Képválasztás/pldszám] menüt.

- Nyomja meg a [MENU] gombot, válassza a [4] lap [Nyomtatásbeállítás] pontját, majd nyomja meg a [OK] gombot.
- Válassza a [Képválasztás/pldszám] lehetőséget, majd nyomja meg a [OK] gombot.

### 2 Válasszon egy képet.

- Húzza az ujját balra vagy jobbra a kijelzőn egy kép kiválasztásához.
- Az indexnyomtatásra kiválasztott képeket a [0] ikon jelöli.



### 3 Állítsa be a példányszámot.

- A [▲][▼] ikonok megérintésével állítsa be a nyomatok kívánt számát (legfeljebb 99).
- Ha szeretné más képek nyomtatását beállítani és a példányszámokat megadni, ismételje meg a 2–3. lépést.
- Ha végzett, nyomja meg a [MENU] gombot a menüképernyőre való visszatéréshez.

## A képek egy tartományának beállítása nyomtatásra

▶ Állóképek ▶ Videók

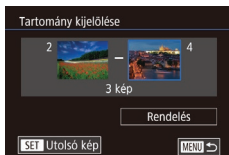

- Az „Egyes képek beállítása nyomtatásra” szakasz (180) 1. lépésének megfelelően válassza a [Tartomány kijelölése] funkciót, és nyomja meg a [OK] gombot.

- Hajtsa végre a „Tartomány kijelölése” szakasz (114) 2–3. lépését a képek megadásához.
- Érintse meg az [Rendelés] lehetőséget.

## Az összes kép beállítása nyomtatásra

▶ Állóképek ▶ Videók

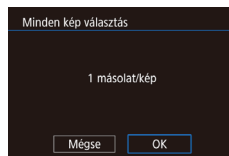

- Az „Egyes képek beállítása nyomtatásra” című rész (180) 1. lépésének megfelelően válassza a [Minden kép választás] funkciót, és nyomja meg a [OK] gombot.
- Érintse meg az [OK] lehetőséget.

## Az összes kép törlése a nyomtatási listáról

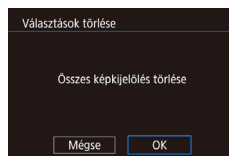

- Az „Egyes képek beállítása nyomtatásra” című rész (180) 1. lépésének megfelelően válassza a [Választások törlése] funkciót, és nyomja meg a [OK] gombot.
- Érintse meg az [OK] lehetőséget.

## A nyomtatási listára felvett képek nyomtatása (DPOF)

▶ Állóképek ▶ Videók

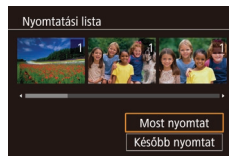

- Ha képeket vett fel a nyomtatási listára (179–180), ez a képernyő jelenik meg, amikor a PictBridge-kompatibilis nyomtatóhoz csatlakoztatja a fényképezőgépet. Válassza a [Most nyomtat] lehetőség kiválasztásához, majd egyszerűen nyomja meg a [OK] gombot a nyomtatási listán szereplő képek kinyomtatásához.

Használat előtt

Alapszintű útmutató

Haladó útmutató

A fényképezőgép alapvető használata

Automatikus üzemmód/  
Hibrid auto üzemmód

Egyéb felvételi módok

P üzemmód

Tv, Av, M és C mód

Lejátszási mód

Wi-Fi funkciók

Beállítások menü

Tartozékok

Mellékletek

Tárgymutató



- Az ideiglenesen leállított DPOF nyomtatási feladatok a következő képtől folytatódnak.

## Képek hozzáadása a fotókönyvhöz

▶ **Állóképek** ▶ Videók

Ha fotókönyvet szeretne létrehozni a fényképezőgépen, jelöljön ki legfeljebb 998 képet a memóriakártyán, és a CameraWindow segítségével importálja azokat a számítógépére (173), ahol egy külön mappába kerülnek meg őket. Ez a funkció akkor hasznos, ha nyomtatott fotókönyveket szeretne online megrendelni vagy saját nyomtatójával szeretne fotókönyveket nyomtatni.

### Kiválasztási mód választása



- Nyomja meg [MENU] gombot, válassza ki a [Fotókönyv beállítása] lehetőséget a [4] lapon, majd adja meg, hogyan fogja kiválasztani a képeket.



- A fényképezőgépen megjelenő [1] arra figyelmeztet, hogy a memóriakártya másik fényképezőgépen megadott nyomtatási beállításokat tartalmaz. Ha megváltoztatja a nyomtatási beállításokat a fényképezőgéppel, akkor előfordulhat, hogy az összes korábbi beállítás felülíródik.

### Képek hozzáadása egyenként

▶ **Állóképek** ▶ Videók

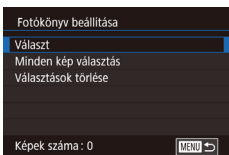

#### 1 Válassza a [Választ] beállítást.

- Válassza ki a [Választ] beállítást a „Kiválasztási mód választása” (181) eljárását követve, majd nyomja meg a [OK] gombot.



#### 2 Válasszon egy képet.

- A képeket húzza jobbra vagy balra a böngészéshez, majd érintéssel válasszon ki egyet. Nyomja meg a [OK] gombot.
- Megjelenik a [✓] jel.
- Ha szeretné törölni a képet a fotókönyvből, nyomja meg újra a [OK] gombot. A [✓] eltűnik.
- Ismételje meg ezt a folyamatot további képek kiválasztásához.
- Ha végzett, nyomja meg a [MENU] gombot a menüképernyőre való visszatéréshez.

### Az összes kép hozzáadása a fotókönyvhöz

▶ **Állóképek** ▶ Videók

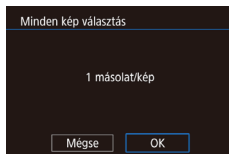

- A „Kiválasztási mód választása” (181) eljárásának keretén belül válassza ki a [Minden kép választás] lehetőséget, majd nyomja meg a [OK] gombot.
- Érintse meg az [OK] lehetőséget.

### A fotókönyv összes képének eltávolítása

▶ **Állóképek** ▶ Videók

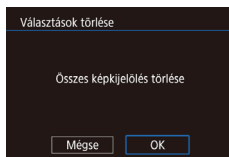

- A „Kiválasztási mód választása” (181) eljárásának keretén belül válassza ki a [Választások törlése] lehetőséget, majd nyomja meg a [OK] gombot.
- Érintse meg az [OK] lehetőséget.

Használat előtt

Alapszintű útmutató

Haladó útmutató

A fényképezőgép alapvető használata

Automatikus üzemmód/  
Hibrid auto üzemmód

Egyéb felvételi módok

P üzemmód

Tv, Av, M és C mód

Lejátszási mód

Wi-Fi funkciók

Beállítások menü

Tartozékok

Mellékletek

Tárgymutató



# Mellékletek

Hasznos információk a fényképezőgép használatához

## Hibaelhárítás

Ha úgy gondolja, hogy probléma lehet a fényképezőgéppel, akkor először ellenőrizze az alábbiakat. Ha a felsorolt eljárásokkal nem oldódik meg a probléma, forduljon a Canon ügyfélszolgálatához.

### Tápellátás

Semmi sem történik, amikor megnyomja az ON/OFF gombot.

- Ellenőrizze, hogy az akkumulátoregység fel van-e töltve (18).
- Ellenőrizze, hogy az akkumulátor a megfelelő irányban van-e behelyezve (19).
- Ellenőrizze a memóriakártya és akkumulátor fedelének biztonságos zárását (19).
- A szennyezett akkumulátorpólusok csökkentik az akkumulátor teljesítményét. Próbálja megtisztítani az érintkezőket pamut törlőruhával, és többször visszahelyezni az akkumulátoregységet.

Az akkumulátoregység hamar lemerül.

- Az akkumulátor teljesítménye alacsony hőmérsékleten csökken. Próbálja felmelegíteni az akkumulátoregységet, például tegye a zsebébe, ügyelve arra, hogy a csatlakozók ne érintkezzenek fémtárgyakkal.
- A szennyezett akkumulátorpólusok csökkentik az akkumulátor teljesítményét. Próbálja megtisztítani az érintkezőket pamut törlőruhával, és többször visszahelyezni az akkumulátoregységet.
- Ha ez nem segít, és az akkumulátoregység továbbra is hamar lemerül töltés után, akkor elérte az élettartama végét. Ez esetben vásároljon új akkumulátoregységet.

Az objektív nem húzódik vissza.

- Ne nyissa fel a memóriakártya és akkumulátor/elem fedelét, amíg a fényképezőgép be van kapcsolva. Csukja be a fedelet, kapcsolja be a fényképezőgépet, majd kapcsolja ki újra (19).

Az akkumulátoregység megvastagodott.

- Az akkumulátor megvastagodása szokásos jelenség, és nem jelent biztonsági kockázatot. Ha annyira megvastagodott az akkumulátoregység, hogy nem helyezhető be a fényképezőgépbe, forduljon a Canon ügyfélszolgálatához.

### Megjelenítés TV-készüléken

A fényképezőgép képei torzítva vagy nem jelennek meg a TV-készüléken (170).

Használat előtt

Alapszintű útmutató

Haladó útmutató

A fényképezőgép alapvető használata

Automatikus üzemmód/  
Hibrid auto üzemmód

Egyéb felvételi módok

P üzemmód

Tv, Av, M és C mód

Lejátszási mód

Wi-Fi funkciók

Beállítások menü

Tartozékok

Mellékletek

Tárgymutató



## Felvétel készítése

Nem lehet felvételt készíteni.

- Lejátszás módban (📖103) nyomja le félig a zárkioldó gombot (📖26).

Furcsa kijelzés kevés fény esetén (📖27).

Furcsa kijelzés felvételnél.

- Felhívjuk figyelmét, hogy az alábbi, a kijelzőn megjelenő problémák nem kerülnek rá az állóképekre, a videofelvételekre azonban igen.
  - A képernyő villódzhat és vízszintes sávok jelenhetnek meg fénycsöves vagy LED-es megvilágítás esetén.

Felvétel közben a teljes képes megjelenítés nem áll rendelkezésre (📖90).

⚡ villog a képernyőn a zárkioldó gomb megnyomásakor, és nem lehet felvételt készíteni (📖36).

📷 jelenik meg a kijelzőn a zárkioldó gomb félig történő lenyomásakor (📖36).

- Állítsa az [IS üzemmód] beállítást [Folyamatos] értékre (📖52).
- Nyissa ki a vakut, és állítsa a vakumódot ⚡ értékre (📖87).
- Növelje az ISO érzékenységet (📖75).
- Rögzítse állványra a fényképezőgépet, vagy más módon érje el, hogy ne mozogjon. Továbbá állvány használata, illetve a fényképezőgép más módon történő rögzítése esetén állítsa az [IS üzemmód] beállítást [Ki] értékre (📖52).

A felvételek életlenek.

- Az élesség beállításához nyomja le félig a zárkioldó gombot, mielőtt a felvételt elkészítéséhez teljesen lenyomja (📖26).
- Ellenőrizze, hogy a témák az élességállítási tartományban helyezkednek-e el (📖205).
- Állítsa az [AF segédfény] beállítást [Be] értékre (📖53).
- Ellenőrizze, hogy ki vannak-e kapcsolva a nem kívánt funkciók, például a makró üzemmód.
- Próbálja a felvételt az élességrögzítés vagy AF rögzítés segítségével elkészíteni (📖83, 📖87).

A felvételek homályosak.

- A homályosság többször fordul elő az Érintéssel kioldás használatakor, a felvételi körülmények függvényében. A felvétel készítésekor tartsa mozdulatlanul a fényképezőgépet.

A sorozatfelvétel hirtelen leáll.

- A sorozatfelvétel automatikusan leáll, ha egyszerre 2000 felvételt készített. Engedje fel egy pillanatra az exponálógombot, mielőtt folytatná a felvételkészítést.

Nem jelenik meg AF keret, és a fényképezőgép nem állítja be az élességet a zárkioldó gomb félig történő lenyomásakor.

- Az AF keretek megjelenítéséhez és a fényképezőgép megfelelő élességbeállításához próbálkozzon nagyobb kontrasztú témák középre állításával, mielőtt félig lenyomja a zárkioldó gombot. Ellenkező esetben nyomja le többször félig a zárkioldó gombot.

A témák túl sötétek a felvételeken.

- Nyissa ki a vakut, és állítsa a vakumódot ⚡ értékre (📖87).
- Állítsa be a fényerőt expozíciókompenzációval (📖74).
- Használja az AE rögzítést vagy a fénymérést (📖74).

Az alanyok túl világosak, a fényes részek kiégnek.

- Hajtsa le a vakut, és állítsa a vakumódot ☀ értékre (📖33).
- Állítsa be a fényerőt expozíciókompenzációval (📖74).
- Használja az AE rögzítést vagy a fénymérést (📖74).
- Csökkentse az alanyokat megvilágító világitást.

A felvétel sötét, pedig villant a vaku (📖36).

- A vaku tartományán belül fényképezzen (📖204).
- Állítson a fényerőn a vaku expozíciókompenzációjával vagy a vaku fényerejének módosításával (📖88, 📖95).
- Növelje az ISO érzékenységet (📖75).

Vakus képeken az alanyok túl világosak, a fényes részek kiégnek.

- A vaku tartományán belül fényképezzen (📖204).
- Hajtsa le a vakut, és állítsa a vakumódot ☀ értékre (📖33).
- Állítson a fényerőn a vaku expozíciókompenzációjával vagy a vaku fényerejének módosításával (📖88, 📖95).

Fehér pontok jelennek meg vakuval történő fényképezéskor.

- Ennek az az oka, hogy a vaku fénye visszaverődik a levegőben lévő porszemekről vagy más tárgyakról.

A felvételek szemcsézettnek tűnnek.

- Csökkentse az ISO érzékenységet (📖75).
- Magas ISO érzékenység esetén bizonyos felvételi módban a képek szemcsézettek lehetnek (📖57).

Az alanyok szeme piros.

- Állítsa a [Vö.sz.-lámpa] beállítást [Be] értékre (📖53). A vörösszemhatás-csökkentő lámpa (📖4) vakus fényképezés esetén kigyullad. A legjobb eredményhez kérje meg az alanyokat, hogy nézzenek bele a vörösszemhatás-csökkentő lámpába. Beltéri felvételeken próbálja növelni a megvilágítást, és fényképezzen közelebről.
- Módosítson a képeken a vörösszem-javítással (📖124).

Használat előtt

Alapszintű útmutató

Haladó útmutató

A fényképezőgép alapvető használata

Automatikus üzemmód/  
Hibrid auto üzemmód

Egyéb felvételi módok

P üzemmód

Tv, Av, M és C mód

Lejátszási mód

Wi-Fi funkciók

Beállítások menü

Tartozékok

Mellékletek

Tárgymutató



Túl hosszú ideig tart a képek rögzítése a memóriakártyára, vagy lelassult a folyamatos fényképezés.

- Hajtsa végre a memóriakártya teljes formázását a fényképezőgéppel (160).

Nem lehet elérni a felvételi funkciók vagy a Gyorsbeállítás menü beállításait.

- Az egyes felvételi módokban elérhető funkciók különböznek. Lásd: „Az egyes felvételi módokban elérhető funkciók”, „Gyorsbeállítás menü” és „Felvétel lap” (190 – 195).

A Kisgyermek vagy Gyermekek ikon nem jelenik meg.

- A Kisgyermek vagy Gyermekek ikon nem jelenik meg, ha a születésnap nincs beállítva az arcinformációk között (43). Ha az ikonok a születésnap beállítása után sem jelennek meg, regisztrálja újra az arcinformációkat (44), illetve győződjön meg róla, hogy a dátum/ídő beállítások helyesek (163).

Érintéses kioldás vagy Érintő AF nem működik

- Az Érintő AF és az Érintéses kioldás funkciót nem lehet a kijelző széleinek megérintésével bekapcsolni. Érintsen meg egy, a kijelző közepéhez közelebbi területet.
- Ha a [Képernyő.autom.zárol.beáll.] az [Enged] beállításon van, akkor oldja fel az érintőképernyőt (165).

## Videók készítése

Az eltelt idő nem megfelelően jelenik meg, vagy megszakad a felvétel.

- Formázza a fényképezőgéppel a memóriakártyát, vagy használjon másik, nagy sebességű felvételre alkalmas memóriakártyát. Ha az eltelt idő nem is megfelelően jelenik meg, a memóriakártyára rögzített videó hossza a tényleges felvételi idő lesz (160, 206).

Megjelenik a [1] jel, és a felvétel automatikusan leáll.

- A fényképezőgép belső memóriapuffere megtelt, mert nem sikerült elég gyorsan rögzíteni az adatokat a memóriakártyára. Próbálja ki az alábbiak egyikét.
  - Hajtsa végre a memóriakártya teljes formázását a fényképezőgéppel (160).
  - Csökkentse a képmínőséget (49).
  - Használjon másik, nagy sebességű felvételre alkalmas memóriakártyát (206).

Nem lehet használni a zoomot.

- [1] üzemmódban nem lehet zoomolni (63).
- A zoomolás nem lehetséges, ha [1] (60), [1] vagy [1] üzemmódban készít videót.

A téma torznak tűnik.

- A téma torzítva jelenhet meg, ha túl gyorsan halad át a fényképezőgép előtt. Ez nem utal hibás működésre.

Lineáris zaj került felvételre.

- Lineáris zaj akkor kerülhet felvételre, ha fények vagy erős fényforrások láthatók egy egyébként sötét jelenet felvételén. Állítsa be újból a kompozíciót, hogy ne legyen látható erős fény a felvételi képernyőn vagy annak közelében.

## Lejátszás

A lejátszás nem lehetséges.

- A képek vagy a videofelvételek lejátszása esetleg nem lehetséges, ha a fájlnévet vagy a mappaszerkezetet számítógépen megváltoztatta.

A lejátszás megáll, vagy kihagy a hang.

- Olyan memóriakártyát használjon, amelyet ezen a fényképezőgépen előzőleg a teljes formázás funkcióval (160) formázott.
- Alacsony olvasási sebességű memóriakártya használatakor a videók lejátszása során rövid szüneteket tapasztalhat.
- Ha a videókat számítógépen játssza le, képek kimaradhatnak vagy a hang ugorhat, ha a számítógép teljesítménye nem elegendő.

A videók hangja lejátszáskor nem hallható.

- Állítson a hangerőn (23), ha bekapcsolta a [Némítás] beállítást (163), vagy ha a videónak halk a hangja.
- A [1] (60), [1] (66) vagy Kreatív képkészítés üzemmódban rögzített videók némák, mert ezek az üzemmódok nem rögzítenek hangot.

A [1] lehetőséget megérintve nem jelenik meg a Kiemelt történetek kezdőképernyő.

- A kezdőképernyő megjelenítésére nincs lehetőség, ha a készülék nyomtatóhoz csatlakozik. Válassza le a fényképezőgépet a nyomtatóról.
- A kezdőképernyő megjelenítésére nincs lehetőség élő Wi-Fi kapcsolat közben. Szüntesse meg a Wi-Fi kapcsolatot.

Egy albumhoz megadott témaikon nem jelenik meg a Story Highlights szolgáltatás kezdőképernyőjén.

- Az egyszerű információs nézet módban (105), a Kiemelt történetek kezdőképernyőjének (127) megnyitása előtt válasszon egy olyan képet, amely megjeleníti az albumhoz tartozó személy nevét.

## Memóriakártya

A memóriakártya nem ismerhető fel.

- Indítsa újra a fényképezőgépet úgy, hogy benne van a memóriakártya (25).

Használat előtt

Alapszintű útmutató

Haladó útmutató

A fényképezőgép alapvető használata

Automatikus üzemmód/  
Hibrid auto üzemmód

Egyéb felvételi módok

P üzemmód

Tv, Av, M és C mód

Lejátszási mód

Wi-Fi funkciók

Beállítások menü

Tartozékok

Mellékletek

Tárgymutató





## Számítógép

Nem sikerül a képeket számítógépre másolni.

- Ha képeket próbál átvinni számítógépre kábellel, akkor próbálja csökkenteni az átviteli sebességet a következőképpen.
  - Tartsa lenyomva a zárkioldó gombot és tolja a zoom kart a [◀] jel irányába, majd nyomja meg a [▶] gombot. Lejátszási módban tolja a zoom kart a [▶▶] jel irányába, a következő képernyőn a válassza a [B] lehetőséget, majd nyomja meg a [◀] gombot.

## Wi-Fi

Nem jelenik meg a Wi-Fi menü.

- Képfelvételi módban a Wi-Fi menü nem érhető el. Váltson lejátszási módba, majd próbálja meg újból.
- Lejátszás módban a Wi-Fi menü nagyított kijelzés és indexképes megjelenítés esetén nem jeleníthető meg. Váltson egyképes megjelenítésre, majd próbálja meg újra. Hasonlóképp a Wi-Fi menü csoportos lejátszás közben, valamint a megadott feltételek szerint szűrt képmegjelenítés esetén sem érhető el. Lépjen ki a csoportos lejátszás vagy szűrt képmegjelenítés módból.
- A Wi-Fi menü addig nem látható, amíg a fényképezőgép kábelen keresztül nyomtatóhoz, számítógéphez vagy TV-hez van csatlakoztatva. Válassza le a kábelt.

Nem lehet eszköz/célhelyet felvenni.

- A fényképezőgépre legfeljebb 20 kapcsolati adatelem vehető fel. Először törölje a fényképezőgépről a szükségtelen kapcsolati adatokat, majd végezze el az új eszközök/célhelyek hozzáadását (156).
- A webszolgáltatások regisztrálásához használjon számítógépen vagy okostelefont (144).
- Okostelefon hozzáadásához először telepítenie kell telefonján a Camera Connect alkalmazást (134).
- Számítógép hozzáadásához először telepítenie kell számítógépén a CameraWindow szoftvert. Ellenőrizze továbbá a számítógép, valamint a Wi-Fi hálózat környezetét és beállításait (138, 140).
- Ne használja a fényképezőgépet a Wi-Fi funkciót zavaró források, például mikrohullámú sütő, Bluetooth eszközök, valamint egyéb, a 2,4 GHz-es sávot használó berendezések közelében.
- Vigye a fényképezőgépet közelebb ahhoz az eszközhöz, amelyhez csatlakozni próbál (például az elérési ponthoz), és ügyeljen arra, hogy ne legyenek egyéb tárgyak a két eszköz között.

Az elérési ponthoz való kapcsolódás sikertelen.

- Ellenőrizze, hogy az elérési ponton beállított csatortát a fényképezőgép támogatja-e (204). Az automatikus csatorkiosztás helyett javasolt kézzel beállítani a támogatott csatortát.

Nem sikerül a képeket elküldeni.

- A céleszközön nincs elegendő szabad tárhely. Növelje meg a céleszközön a tárhelyet, majd ismétlje meg a képek küldését.
- A célfényképezőgép memóriakártyájának írásvédő kapcsolója zárolt helyzetben van. Tolja az írásvédelmi kapcsolót feloldott állásba.
- A RAW-képek nem küldhetők el. A JPEG és RAW formátumban is rögzített képek esetén csak a JPEG verzió kerül elküldésre. Ugyanakkor a RAW képek nem küldhetők el a Képszinkron. funkció használatával.
- A képeket nem lehet a CANON iMAGE GATEWAY szolgáltatásra vagy más webszolgáltatásra küldeni, ha az elérési ponton keresztüli szinkronizáláskor a képeket fogadó számítógépen áthelyez vagy átnevez képeket vagy mappákat (152). Mielőtt ezeket a fájlokat vagy mappákat áthelyezné vagy átnevezné a számítógépen, győződjön meg arról, hogy a képeket már átküldte a CANON iMAGE GATEWAY szolgáltatásra vagy más webszolgáltatásokra.

Nem sikerül a képeket a küldéshez átméretezni.

- A képek nem méretezhetők az eredeti méretnél nagyobb felbontásúvá.
- A videók nem méretezhetők át.

A képek küldése hosszú időt vesz igénybe./A vezeték nélküli kapcsolat megszakadt.

- Több kép küldése hosszú időt vehet igénybe. Próbálja meg átméretezni a képet a küldési idő csökkentéséhez (152).
- A videók küldése hosszú időt vehet igénybe.
- Ne használja a fényképezőgépet a Wi-Fi funkciót zavaró források, például mikrohullámú sütő, Bluetooth eszközök, valamint egyéb, a 2,4 GHz-es sávot használó berendezések közelében. Vegye figyelembe, hogy a képek küldése a [!] jelzés megjelenítése esetén is hosszú időt vehet igénybe.
- Vigye a fényképezőgépet közelebb ahhoz az eszközhöz, amelyhez csatlakozni próbál (például az elérési ponthoz), és ügyeljen arra, hogy ne legyenek egyéb tárgyak a két eszköz között.

Nem jelenik meg értesítő üzenet a számítógépen vagy okostelefonon, miután hozzáadta a CANON iMAGE GATEWAY szolgáltatást a fényképezőgéphez.

- Ellenőrizze, hogy helyes-e a megadott e-mail cím, majd próbálja meg újra hozzáadni a célt.
- Ellenőrizze a számítógép vagy az okostelefon e-mail beállításait. Amennyiben úgy vannak beállítva, hogy blokkolják a bizonyos tartományokból érkező e-maileket, előfordulhat, hogy nem kapja meg az értesítő üzenetet.

Szeretném törölni a Wi-Fi kapcsolati információkat, mielőtt kiselejtezném a fényképezőgépet vagy átadnám másnak.

- Állítsa alaphelyzetbe a Wi-Fi beállításokat (158).

Használat előtt

Alapszintű útmutató

Haladó útmutató

A fényképezőgép alapvető használata

Automatikus üzemmód/  
Hibrid auto üzemmód

Egyéb felvételi módok

P üzemmód

Tv, Av, M és C mód

Lejátszási mód

Wi-Fi funkciók

Beállítások menü

Tartozékok

Mellékletek

Tárgymutató



## A kijelzőn megjelenő üzenetek

Ha hibaüzenet jelenik meg, a következők szerint járjon el.

### Felvételkészítés vagy lejátszás

#### Nincs memóriakártya

- A memóriakártya esetleg rossz irányban lett behelyezve. A helyes irányban helyezze be újra a memóriakártyát (119).

#### Memóriakártya zárolva

- A memóriakártya írásvédelmi kapcsolója zárolt állásban van. Állítsa az írásvédelmi kapcsolót feloldott állásba (119).

#### Nem lehet felvenni.

- A memóriakártya nélkül próbált felvételt készíteni. A felvételhez helyezzen be egy memóriakártyát a helyes irányban (119).

#### Memóriakártya hiba (160)

- Ha ugyanez az üzenet akkor is megjelenik, amikor a készülékben van formázott, támogatott memóriakártya (12), és az a helyes irányba néz (119), forduljon a Canon ügyfélszolgálatához.

#### Kevés a hely a kártyán

- Nincs elég szabad hely a memóriakártyán a felvételhez (33, 55, 73, 92) vagy a képek szerkesztéséhez (121). Törölje a felesleges képeket (115), vagy helyezzen be egy memóriakártyát, amelyen elég szabad hely található (119).

#### Érintéses AF nem működik

- Az érintéses AF funkció nem használható az aktuális felvételi módban (190).

#### Érintéses AF befejezve

- Az érintéses AF funkcióval kiválasztott téma már nem ismerhető fel (86).

#### Töltse fel az akkumulátort (18).

#### Nincs kép.

- A memóriakártyán nem található egyetlen megjeleníthető kép sem.

#### Védett! (113)

Azonosíthatatlan kép/Nem megfelelő JPEG/A kép túl nagy./MOV nem játszható le/MP4 nem játszható le

- A nem támogatott, illetve a sérült képek nem jeleníthetők meg.
- Előfordulhat, hogy nem tudja lejátszani azokat a képeket, amelyek számítógépen szerkesztettek, neveztek át, vagy más fényképezőgéppel készültek.

Nem lehet nagyítani./Nem lehet forgatni./A kép nem módosítható/  
Nem lehet módosítani/Nem kategorizálható/Nem kiválasztható kép./  
Nincs azonosító információ

- A következő funkciók esetleg nem használhatók olyan képeken, amelyeket számítógépen átneveztek, szerkesztettek, vagy más fényképezőgéppel készültek. A csillaggal jelölt (\*) funkciók nem érhetők el videók esetén. Az.infó szerk.\* (111), Nagyítás\* (112), Előforgatás\* (117), Kedvencek (118), Szerkesztés\* (121), Nyomatási lista\* (179) és Fotókönyv beállítása\* (181).

#### Érvénytel. kijel. tart.

- A képkiválasztási tartomány megadásakor (114, 117, 180) olyan kezdő képet próbált választani, amely az utolsó után található, vagy fordítva.

#### Túllépi a kijel. határt

- Több mint 998 képet választott ki nyomtatási listához (179) vagy fotókönyvhöz (181). Legfeljebb 998 képet válasszon ki.
- Nem lehetett megfelelően menteni a nyomtatási lista (179) vagy a fotókönyv beállításait (181). Csökkentse a kiválasztott képek számát, majd próbálja újra.
- 500 vagy több képet próbált választani a következő funkciók valamelyikéhez: Védelem (113), Törlés (115), Kedvencek (118), Nyomatási lista (179) és Fotókönyv beállítása (181).

#### Elnevezési hiba!

- A mappa nem hozható létre vagy a képek nem rögzíthetők, mert elérte a kártyán létrehozható mappák maximális számát (999) vagy az egy mappába menthető képek maximális számát (9999). Az [F1] lapon állítsa a [Fájlszámozás] beállítást [Aut. nullázás] értékre (159), vagy formázza a memóriakártyát (160).

#### Objektívhiba

- Ez a hiba akkor léphet fel, ha megfogja a mozgó objektívet, illetve ha poros vagy homokos helyen használja a fényképezőgépet.
- A hibaüzenet gyakori megjelenése a fényképezőgép sérülését jelezheti. Ebben az esetben forduljon a Canon ügyfélszolgálatához.

#### Hiba a fényképezőgéppel (hiba száma)

- Ha ez a hibaüzenet közvetlenül felvétel készítése után jelenik meg, akkor előfordulhat, hogy nem sikerült menteni a felvételt. Váltson lejátszási módba, és ellenőrizze a képet.
- A hibaüzenet gyakori megjelenése a fényképezőgép sérülését jelezheti. Ebben az esetben írja le a hibaszámot (Exx), és forduljon a Canon ügyfélszolgálatához.

#### Fájl hiba

- A megfelelő nyomtatás (175) esetleg nem lehetséges más fényképezőgéppel készített vagy számítógépes programmal módosított képek esetén, még ha a fényképezőgép nyomtatóhoz is van csatlakoztatva.

Használat előtt

Alapszintű útmutató

Haladó útmutató

A fényképezőgép alapvető használata

Automatikus üzemmód/  
Hibrid auto üzemmód

Egyéb felvételi módok

P üzemmód

Tv, Av, M és C mód

Lejátszási mód

Wi-Fi funkciók

Beállítások menü

Tartozékok

Mellékletek

Tárgymutató



## Nyomatási hiba

- Ellenőrizze a papírméret beállítását (📖177). Ha ez a hibaüzenet jelenik meg, de a beállítás helyes, akkor indítsa újra a nyomtatót, és adja meg újból a beállítást a fényképezőgépen.

## A tintagyűjtő megtelt

- Forduljon a Canon ügyfélszolgálatához, és kérjen segítséget a tintagyűjtő tartály cseréjében.

## Wi-Fi

### Kapcsolódás sikertelen

- Nincs felismert elérési pont. Ellenőrizze az elérési pont beállításait (📖140).
- Nem található eszköz. Kapcsolja ki, majd ismét be a fényképezőgépet, majd próbálja újra a csatlakoztatást.
- Ellenőrizze a csatlakoztatni kívánt eszközt, és győződjön annak csatlakozásra kész állapotáról.

### Nem határozh. meg elérési pont

- Egyszerre több elérési pont WPS gombját nyomták meg. Próbálja meg újból a csatlakoztatást.

### Nem található elérési pont

- Ellenőrizze, hogy az elérési pont be van-e kapcsolva.
- Elérési ponthoz történő kézi csatlakozás esetén ellenőrizze, hogy megfelelő SSID-azonosítót adott-e meg.

### Hibás jelszó/Helytelen bizt. beáll-ok a vezeték Wi-Fi

- Ellenőrizze az elérési pont biztonsági beállításait (📖140).

### Ütköző IP-címek

- Állítsa alaphelyzetbe az IP-címet, hogy az ne ütközzön a másikkal.

### Kapcsolat bontva/Fájl(ok) vétele nem sikerült/Küldés sikertelen

- Olyan környezetben tartózkodhat, ahol a Wi-Fi jelek terjedése akadályozott.
- Ne használja a fényképezőgép Wi-Fi funkcióját mikrohullámú sütő, Bluetooth eszközök, valamint egyéb, a 2,4 GHz-es sávot használó berendezések közelében.
- Vigye a fényképezőgépet közelebb ahhoz az eszközhöz, amelyhez csatlakozni próbál (például az elérési ponthoz), és ügyeljen arra, hogy ne legyenek egyéb tárgyak a két eszköz között.
- Ellenőrizze a csatlakoztatott eszközt, hogy nem jelez-e hibát.

## Küldés sikertelen

### Memóriakártya hiba

- Ha akkor is megjelenik ugyanez az üzenet, amikor be van helyezve a készülékbe helyes irányban egy formázott memóriakártya, forduljon a Canon ügyfélszolgálatához, mert probléma lehet a fényképezőgéppel.

### Fájl(ok) vétele nem sikerült

#### Kevés a hely a kártyán

- Nincs elég szabad hely a célfényképezőgép memóriakártyáján a képek fogadásához. Képek törlésével biztosítson szabad helyet a memóriakártyán, vagy helyezzen be egy elegendő szabad területtel rendelkező memóriakártyát.

### Fájl(ok) vétele nem sikerült

#### Memóriakártya zárolva

- A képet fogadó memóriakártya írásvédő kapcsolója zárolt helyzetben van. Tolja az írásvédelmi kapcsolót feloldott állásba.

### Fájl(ok) vétele nem sikerült

#### Elnevezési hiba!

- A legnagyobb mappasorszám (999) és a legnagyobb képsorszám (9999) fogadó fényképezőgépen történő elérések a képek vétele nem lehetséges.

### Nincs elég hely a kiszolgálón

- Biztosítson szabad tárhelyet a CANON IMAGE GATEWAY kiszolgálóra feltöltött szükségtelen képek törlésével.
- Mentse a Képszinkron. funkción keresztül küldött képeket (📖152) a számítógépre.

### Ellenőrizze a hálóz. beállításokat

- Ellenőrizze, hogy a számítógép a jelenlegi hálózati beállításokkal képes-e az internetre csatlakozni.

## Használat előtt

## Alapszintű útmutató

## Haladó útmutató

### A fényképezőgép alapvető használata

### Automatikus üzemmód/ Hibrid auto üzemmód

### Egyéb felvételi módok

### P üzemmód

### Tv, Av, M és C mód

### Lejátszási mód

### Wi-Fi funkciók

### Beállítások menü

### Tartozékok

### Mellékletek

## Tárgymutató



## A kijelzőn megjelenő információk

### Felvétel (Információs nézet)

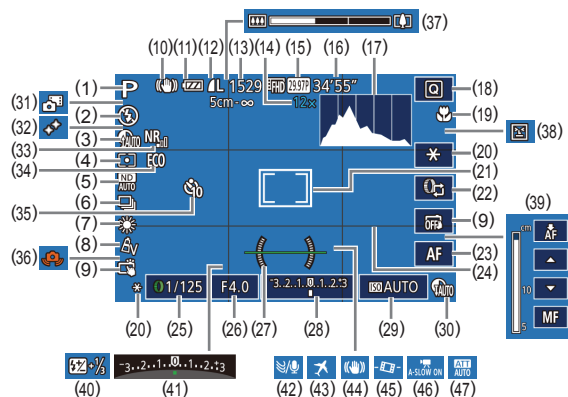

- |   |  |
|---|--|
| (1) Felvételi mód (190),<br>Téma ikonja (37)  | (10) IS üzemmód ikonja (38)  |
| (2) Vakumód (87)  | (11) Akkumulátor töltöttsége (188)                                     |
| (3) Árnyékok javítása (77)  | (12) Állóképek tömörítése (90),<br>Rögzített képpontok beállítása (90) |
| (4) Fénymérési mód (74)   | (13) Rögzíthető képek száma (205)*                                     |
| (5) Semleges szűrő (77)   | (14) Zoom nagyítása (39),<br>Digitális telekonverter (83)              |
| (6) Felvételi üzemmód (42),<br>Fényképezés AEB<br>módban (76),<br>Fókuszszorozat (82) | (15) Videó minősége (49)   |
| (7) Fehéregyensúly (78),<br>Higanylámpa-korrektúra (48)                               | (16) Hátralévő idő (206)   |
| (8) Saját színbeállítás (79)  | (17) Hisztogram (105)  |
| (9) Érintéses kioldás (42)  | (18) Gyorsbeállítás menü (28)  |

- |  |   |
|--|---|
| (19) Élességállítási tartomány (80, 81),<br>AF rögzítés (87) | (33) Nagy ISO NR (76)   |
| (20) AE rögzítés (74),<br>FE rögzítés (89)                   | (34) Gazdaságos mód (161)   |
| (21) AF keret (83),<br>Szpot AE pont keret (74)              | (35) Önkioldó (40)  |
| (22) Vezérlőgyűrű funkcióválasztás (96)                      | (36) Figyelmeztetés a fényképezőgép<br>bemozdulására (36)           |
| (23) Kézi élességállítás (81)                                | (37) Zoom sáv (33)  |
| (24) Négyszétháló (98)                                       | (38) Pislogásészlelés (51)  |
| (25) Zársebesség (92, 93)                                    | (39) kézi élességállítás (81)                                       |
| (26) Rekesznyílás értéke (93)                                | (40) Vaku expozíciókompenzációja /<br>Vaku fényerő szintje (88, 95) |
| (27) Elektronikus horizont (50)                              | (41) Expozíciókompenzáció (74)                                      |
| (28) Expozíció értéke (93)                                   | (42) Szélzajszűrés (36, 71)   |
| (29) ISO érzékenység (75)                                    | (43) Időzóna (162)  |
| (30) Dinamikatartomány-korrektúra (76)                       | (44) Képstabilizálás (52)   |
| (31) Hibrid auto üzemmód (35)                                | (45) Automatikus szintbeállítás (52)                                |
| (32) Ragyogó (65)  | (46) Automatikus lassúár (70)                                       |
|  | (47) Csillapítás (71)   |

\* [ ] módban az elérhető felvételek számát jelzi.

### Akkumulátor töltöttsége

Az akkumulátor töltöttségét a kijelzőn megjelenő ikon vagy üzenet jelzi.

Megjelenítés	Részletek
	Elegendő töltöttség
	Kissé merülőben van, de elegendő
	Majdnem lemerült, hamarosan töltsse fel az akkumulátoregységet
[Töltsse fel az akkumulátort]	Lemerült, azonnal töltsse fel az akkumulátoregységet

Használat előtt

Alapszintű útmutató

Haladó útmutató

A fényképezőgép alapvető használata

Automatikus üzemmód/  
Hibrid auto üzemmód

Egyéb felvételi módok

P üzemmód

Tv, Av, M és C mód

Lejátszási mód

Wi-Fi funkciók

Beállítások menü

Tartozékok

Mellékletek

Tárgymutató



## Lejátszás (részletes információs nézet)

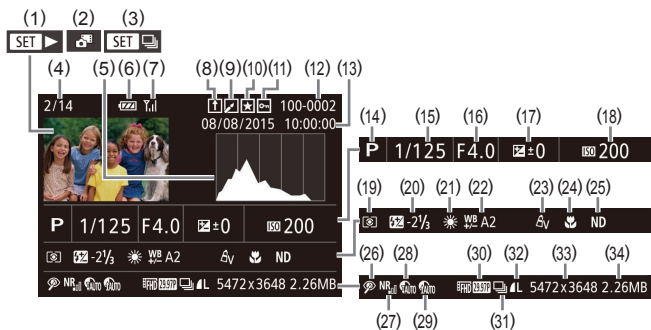

- |   |  |
|---|--|
| (1) Videók (133, 103)                           | (19) Fénymérési mód (174)  |
| (2) Összefoglaló videók (106)                   | (20) Vaku (87) Vaku expozíciókompenzációja (88)                                |
| (3) Csoportos lejátszás (110)                   | (21) Fehéregyensúly (78)   |
| (4) Aktuális kép száma / Képek száma összesen   | (22) Fehéregyensúly (78), Higanylámpa-korrekció (48), Kreatív képeffektus (56) |
| (5) Hisztogram (105)                            | (23) Saját színbeállítás (79, 123)   |
| (6) Akkumulátor töltöttsége (188)               | (24) Élességállítási tartomány (80, 81)  |
| (7) Wi-Fi jel erőssége (151)                    | (25) Semleges szűrő (77)   |
| (8) Képszinkronizálás (152)                     | (26) Vörösszem-javítás (124), Rövid klip lejátszási hatás (71)                 |
| (9) Képszerkesztés (121), Videó tömörítés (126) | (27) Nagy ISO NR (76)  |
| (10) Kedvencek (118)                            | (28) Dinamikatartomány-korrekció (76)  |
| (11) Védelem (113)                              | (29) Árnycok javítása (77)   |
| (12) Mappa száma – fájl száma (159)             | (30) Képmínőség / Képfrekvencia (videók) (49)                                  |
| (13) Felvételi dátum/ideje (20)                 | (31) Csoportos lejátszás (110)   |
| (14) Felvételi mód (190)                        |  |
| (15) Zársebesség (92, 93)                       |  |
| (16) Rekesznyílás értéke (93)                   |  |
| (17) Expozíciókompenzáció szintje (74)          |  |
| (18) ISO érzékenység (75)                       |  |

- |  |  |
|--|--|
| (32) Tömörítés (képmínőség) (90) / Rögzített képpontok beállítás (49), Összefoglaló videók (35), RAW (90), MP4 (videók), Albumok (127) | (33) Állóképek: Rögzített képpontok beállítás (205) Videók: Lejátszási idő (206) |
|  | (34) Fájlméret   |



- Bizonyos információk esetleg nem jelennek meg, ha a képeket TV-n jeleníti meg (170).

## A videofelvételek vezérlőpultjának áttekintése

Az alábbi műveleteket a videofelvételek vezérlőpultján érheti el, amelyet a „Megjelenítés” (103) fejezetben leírt módon nyithat meg.

	Érintse meg a hangerő pult megjelenítéséhez, majd a hangerő beállításához érintse meg a [▲][▼] nyilakat. 0-s hangerőn a [M] jelenik meg.
	Lejátszás
	Lassítás (A [◀][▶] gombokat megérintve állíthatja a lejátszási sebességet. Hang nem hallatszik.)
	Ugrás vissza* vagy Előző klip (126) (Folyamatos visszatekeréshez tartsa nyomva a [⏮] gombot.)
	Előző kocka (Gyors visszatekeréshez tartsa nyomva a [⏮] gombot.)
	Következő kocka (Gyors előretekéréshez tartsa nyomva a [⏭] gombot.)
	Ugrás előre* vagy Következő klip (126) (Folyamatos előretekéréshez tartsa nyomva a [⏭] gombot.)
	Klip törlése (Akkor jelenik meg, ha a következők valamelyike van kiválasztva: összefoglaló videók (106), Kreatív képkészítés videók (106) vagy háttérzene nélküli albumok (128).)
	Szerkesztés (125)
	Akkor jelenik meg, ha a fényképezőgépet egy PictBridge-kompatibilis nyomtatóhoz csatlakoztatja (175).

\* Az aktuális képkocka előtt vagy után kb. 4 másodperccel következő képkockát jeleníti meg.

Használat előtt

Alapszintű útmutató

Haladó útmutató

A fényképezőgép alapvető használata

Automatikus üzemmód/  
Hibrid auto üzemmód

Egyéb felvételi módok

P üzemmód

Tv, Av, M és C mód

Lejátszási mód

Wi-Fi funkciók

Beállítások menü

Tartozékok

Mellékletek

Tárgymutató



## Funkciók és menük táblázatai

### Az egyes felvételi módokban elérhető funkciók

Az elérhető, illetve az adott fényképezési módban automatikusan beállított funkciókat fekete ikonok jelölik, mint például **C**.

Az adott fényképezési módban nem elérhető funkciókat szürke ikonok jelölik, mint például **C**.

#### Expozíciókompenzáció (874)

**C**<sup>1</sup> / **M** / **Av** / **Tv** / **P** / **AUTO** /  /  /  /  /  /  /  /  /  /  /  /  /  /  /  /  /  /  /  /  /  /  /  /  /  /  /  /  /  /  /  /  /  /  /  /  /  /  /  /  /  /  /  /  /  /  /  /  /  /  /  /  /  /  /  /  /  /  /  /  /  /  /  /  /



C<sup>\*1</sup>/M/Av/Tv/P/AUTO<sup>\*3</sup>/[ikonok]/[ikonok]/[ikonok]/[ikonok]/[ikonok]/[ikonok]/[ikonok]/[ikonok]



C<sup>\*1</sup>/M/Av/Tv/P/AUTO/[ikonok]/[ikonok]/[ikonok]/[ikonok]/[ikonok]/[ikonok]/[ikonok]/[ikonok]

### Vaku expozíciókompensációja (88)

C<sup>\*1</sup>/M/Av/Tv/P/AUTO/[ikonok]/[ikonok]/[ikonok]/[ikonok]/[ikonok]/[ikonok]/[ikonok]/[ikonok]

### Vakufényerő szintje (95)

C<sup>\*1</sup>/M/Av/Tv/P/AUTO/[ikonok]/[ikonok]/[ikonok]/[ikonok]/[ikonok]/[ikonok]/[ikonok]/[ikonok]

### Av/Tv beállítások (92, 93)

Rek. nyíl. ért.

C<sup>\*1</sup>/M/Av/Tv/P/AUTO/[ikonok]/[ikonok]/[ikonok]/[ikonok]/[ikonok]/[ikonok]/[ikonok]/[ikonok]

Záródő

C<sup>\*1</sup>/M/Av/Tv/P/AUTO/[ikonok]/[ikonok]/[ikonok]/[ikonok]/[ikonok]/[ikonok]/[ikonok]/[ikonok]

Bulb beállítás

C<sup>\*1</sup>/M/Av/Tv/P/AUTO/[ikonok]/[ikonok]/[ikonok]/[ikonok]/[ikonok]/[ikonok]/[ikonok]/[ikonok]

### Programeltolás (74)

C<sup>\*1</sup>/M/Av/Tv/P/AUTO/[ikonok]/[ikonok]/[ikonok]/[ikonok]/[ikonok]/[ikonok]/[ikonok]/[ikonok]

### AE-rögzítés/FE rögzítés Készenléti üzemmódban (74, 89)<sup>\*4</sup>

C<sup>\*1</sup>/M<sup>\*6</sup>/Av/Tv/P/AUTO/[ikonok]/[ikonok]/[ikonok]/[ikonok]/[ikonok]/[ikonok]/[ikonok]/[ikonok]

### AE-rögzítés (felvétel közben)/Expozíciókompensáció (70)

C<sup>\*1</sup>/M/Av/Tv/P/AUTO/[ikonok]/[ikonok]/[ikonok]/[ikonok]/[ikonok]/[ikonok]/[ikonok]/[ikonok]

### AF rögzítés (ha az a videó gombhoz van rendelve (87))

C<sup>\*1</sup>/M/Av/Tv/P/AUTO/[ikonok]/[ikonok]/[ikonok]/[ikonok]/[ikonok]/[ikonok]/[ikonok]/[ikonok]

### Élességállítási tartomány (80, 81)



C<sup>\*1</sup>/M/Av/Tv/P/AUTO/[ikonok]/[ikonok]/[ikonok]/[ikonok]/[ikonok]/[ikonok]/[ikonok]/[ikonok]



C<sup>\*1</sup>/M/Av/Tv/P/AUTO/[ikonok]/[ikonok]/[ikonok]/[ikonok]/[ikonok]/[ikonok]/[ikonok]/[ikonok]

### Kézi élességállítás videók felvétele közben (69)

C<sup>\*1</sup>/M/Av/Tv/P/AUTO/[ikonok]/[ikonok]/[ikonok]/[ikonok]/[ikonok]/[ikonok]/[ikonok]/[ikonok]

### AF keret mozgatása (83)

Közép

C<sup>\*1</sup>/M/Av/Tv/P/AUTO/[ikonok]/[ikonok]/[ikonok]/[ikonok]/[ikonok]/[ikonok]/[ikonok]/[ikonok]

Periféria

C<sup>\*1</sup>/M/Av/Tv/P/AUTO/[ikonok]/[ikonok]/[ikonok]/[ikonok]/[ikonok]<sup>\*5</sup>/[ikonok]<sup>\*5</sup>/[ikonok]<sup>\*5</sup>

### Érintéses AF (86)

C<sup>\*1</sup>/M/Av/Tv/P/AUTO/[ikonok]/[ikonok]/[ikonok]/[ikonok]/[ikonok]<sup>\*5</sup>/[ikonok]<sup>\*5</sup>/[ikonok]<sup>\*5</sup>

Használat előtt

Alapszintű útmutató

Haladó útmutató

A fényképezőgép alapvető használata

Automatikus üzemmód/  
Hibrid auto üzemmód

Egyéb felvételi módok

P üzemmód

Tv, Av, M és C mód

Lejátszási mód

Wi-Fi funkciók

Beállítások menü

Tartozékok

Mellékletek

Tárgymutató



## Arc kiválasztása (85)



## Érintéses kioldás (42)



## Kijelzőváltás (27)



- \*1 A beállítások a felvételi üzemmódtól függően eltérőek lehetnek.
- \*2 [SERVO], amikor a fényképezőgép mozgó témákat észlel.
- \*3 Nem érhető el, de [4] értékre vált bizonyos esetekben.
- \*4 Az FE rögzítés nem érhető el [5] vakumód esetén.
- \*5 Csak ha a [MF] van kiválasztva.
- \*6 Csak arcok érzékelésekor használható.
- \*7 Csak felvétel esetén érhető el. A téma meghatározása nem érhető el.

## Gyorsbeállítás menü

### AF-módszer (83)

[AF-ikon]+Követés



Egyetlen AF pont



### Képpminőség

További tudnivalók: „Fényképezés lap” (195).

### Videó minősége (49)

NTSC beállításnál

[FHD] 59.94P



[FHD] 29.97P



[FHD] 23.98P



[HD] 29.97P



[VGA] 29.97P



Használat előtt

Alapszintű útmutató

Haladó útmutató

A fényképezőgép alapvető használata

Automatikus üzemmód/  
Hibrid auto üzemmód

Egyéb felvételi módok

P üzemmód

Tv, Av, M és C mód

Lejátszási mód

Wi-Fi funkciók

Beállítások menü

Tartozékok

Mellékletek

Tárgymutató





## PAL beállításnál

EFHD 50.OOP

C\*1 / M / Av / Tv / P / / AUTO /

EFHD 25.OOP

C\*1 / M / Av / Tv / P / / AUTO /

EFHD 25.OOP

C\*1 / M / Av / Tv / P / / AUTO /

EVGA 25.OOP

C\*1 / M / Av / Tv / P / / AUTO /

## Önkioldó (40)



C\*1 / M / Av / Tv / P / / AUTO /



C\*1 / M / Av / Tv / P / / AUTO /

## Önkioldó beállításai (41)

Időzítés\*3

C\*1 / M / Av / Tv / P / / AUTO /

Felvétel\*4

C\*1 / M / Av / Tv / P / / AUTO /

## Semleges szűrő (77)

ND  
ON

C\*1 / M / Av / Tv / P / / AUTO /

ND  
OFF

C\*1 / M / Av / Tv / P / / AUTO /

ND  
AUTO

C\*1 / M / Av / Tv / P / / AUTO /

## Állóképek képaránya (47)

16:9

C\*1 / M / Av / Tv / P / / AUTO /

3:2

C\*1 / M / Av / Tv / P / / AUTO /

4:3

C\*1 / M / Av / Tv / P / / AUTO /

1:1

C\*1 / M / Av / Tv / P / / AUTO /

## Fehéregyensúly (78)

AWB

C\*1 / M / Av / Tv / P / / AUTO /



C\*1 / M / Av / Tv / P / / AUTO /

Használat előtt

Alapszintű útmutató

Haladó útmutató

A fényképezőgép alapvető használata

Automatikus üzemmód/  
Hibrid auto üzemmód

Egyéb felvételi módok

P üzemmód

Tv, Av, M és C mód

Lejátszási mód

Wi-Fi funkciók

Beállítások menü

Tartozékok

Mellékletek

Tárgymutató





## Fényképezés lap

### [ 1] lap

Felvételi mód  58,  69

C\*/M/Av/Tv/P//AUTO/////////////////////////////

Képmínőség  48,  90

JPEG



C\*/M/Av/Tv/P//AUTO////////////////////////////////



C\*/M/Av/Tv/P//AUTO////////////////////////////////



C\*/M/Av/Tv/P//AUTO////////////////////////////////



C\*/M/Av/Tv/P//AUTO////////////////////////////////



C\*/M/Av/Tv/P//AUTO////////////////////////////////



C\*/M/Av/Tv/P//AUTO////////////////////////////////



C\*/M/Av/Tv/P//AUTO//////////////



C\*/M/Av/Tv/P//AUTO//////////////



C\*/M/Av/Tv/P//AUTO//////////////

RAW

–

C\*/M/Av/Tv/P//AUTO//////////////



C\*/M/Av/Tv/P//AUTO//////////////

Állóképek képaránya  47



További tudnivalók: „Gyorsbeállítás menü”  192.

Felvételkészítési adatok kijelzése  98

Képernyőadat/átkapcs. beáll.

C\*/M/Av/Tv/P//AUTO//////////////

Rács megjelenítés

1. rács /2. rács 

C\*/M/Av/Tv/P//AUTO//////////////

Hisztogram

Fényerő/RGB

C\*/M/Av/Tv/P//AUTO//////////////

Használat előtt

Alapszintű útmutató

Haladó útmutató

A fényképezőgép alapvető használata

Automatikus üzemmód/  
Hibrid auto üzemmód

Egyéb felvételi módok

P üzemmód

Tv, Av, M és C mód

Lejátszási mód

Wi-Fi funkciók

Beállítások menü

Tartozékok

Mellékletek

Tárgymutató



## Képmegtekintés rögzítés után (📖54)

Időkijelzés

Ki/Gyors

C\*1 / M / Av / Tv / P / / AUTO / / / / / / / / / / / /

2 mp./4 mp./8 mp.

C\*1 / M / Av / Tv / P / / AUTO / / / / / / / / / / / /

Megtart

C\*1 / M / Av / Tv / P / / AUTO / / / / / / / / / / / /

Info. kijelzés

Ki

C\*1 / M / Av / Tv / P / / AUTO / / / / / / / / / / / /

Részletes

C\*1 / M / Av / Tv / P / / AUTO / / / / / / / / / / / /

## 2] lap

## Érintéses kioldás (📖42)

Érintéses kioldás

Enged

C\*1 / M / Av / Tv / P / / AUTO / / / / / / / / / / / /

Tilt

C\*1 / M / Av / Tv / P / / AUTO / / / / / / / / / / / /

## Érintéses kioldás ikon

Be

C\*1 / M / Av / Tv / P / / AUTO / / / / / / / / / / / /

Ki

C\*1 / M / Av / Tv / P / / AUTO / / / / / / / / / / / /

## Arcazon. beállítások (📖43)

Be/Ki

C\*1 / M / Av / Tv / P / / AUTO / / / / / / / / / / / /

## gomb megadása (📖99)

C\*1 / M / Av / Tv / P / / AUTO / / / / / / / / / / / /

## Vezérlőgyűrű beállításai (📖97)

Váltás a segítségével

Be/Ki

C\*1 / M / Av / Tv / P / / AUTO / / / / / / / / / / / /

Funkc. beállít.

C\*1 / M / Av / Tv / P / / AUTO / / / / / / / / / / / /

## Gyorsbeáll.menü elrend. (📖100)

C\*1 / M / Av / Tv / P / / AUTO / / / / / / / / / / / /

## Beáll. mentése (📖101)

C\*1 / M / Av / Tv / P / / AUTO / / / / / / / / / / / /

Használat előtt

Alapszintű útmutató

Haladó útmutató

A fényképezőgép alapvető használata

Automatikus üzemmód/  
Hibrid auto üzemmód

Egyéb felvételi módok

P üzemmód

Tv, Av, M és C mód

Lejátszási mód

Wi-Fi funkciók

Beállítások menü

Tartozékok

Mellékletek

Tárgymutató



## Digitális zoom (📖39)

Normál



Ki



Lezár



1.6x/2.0x



## 📷3] lap

## AF pont zoom (📖51)

Be



Ki



## AF-művelet (📖84)

További tudnivalók: „Az egyes felvételi módokban elérhető funkciók” (📖190).

## AF-módszer (📖83)

További tudnivalók: „Gyorsbeállítás menü” (📖192).

## AF keret méret (📖83)\*2

Normál



Kicsi



## Folyamatos AF (📖85)

Be



Ki



## Élességállítási tartomány (📖80, 📖81)

További tudnivalók: „Az egyes felvételi módokban elérhető funkciók” (📖190).

## AF segédfény (📖53)

Be



Ki



Használat előtt

Alapszintű útmutató

Haladó útmutató

A fényképezőgép alapvető használata

Automatikus üzemmód/  
Hibrid auto üzemmód

Egyéb felvételi módok

P üzemmód

Tv, Av, M és C mód

Lejátszási mód

Wi-Fi funkciók

Beállítások menü

Tartozékok

Mellékletek

Tárgymutató





## Sorozatfelvétel (📖76, 📖82)

További tudnivalók: „Az egyes felvételi módokban elérhető funkciók” (📖190).

## 📷5] lap

## ISO érzékenység (📖75)

Max. ISO érzék.

**C\*** / **M** / **Av** / **Tv** / **P** /  / **AUTO** /  /  /  /  /  /  /  /  /  /  /  /  /  /  /  /  /  /  /  /  /  /  /  /  /  /  /  /  /  /  /  /  /  /  /  /  /  /  /  /

## Ragyogó (📖65)

Éles/Ki/Lágy



## Nagy időközű videó beállítása (📖66)

Effektus



Rögzítési időköz

15 mp./30 mp./1 perc



Képssebesség

14,99 / 29,97 (NTSC), 12,50 / 25,00 (PAL)



Felvételi idő

60 perc/90 perc/120 perc/Korlátlan



## 📷 lap

### Fehéregyensúly (📖78)

További tudnivalók: „Gyorsbeállítás menü” (📖192).

### Fehéregy. jav. (📖78)

További tudnivalók: „Gyorsbeállítás menü” (📖192).

### Saját színbeállítás (📖123)

További tudnivalók: „Gyorsbeállítás menü” (📖192).

### Nagy ISO NR (📖76)

Kicsi/Normál/Nagy



### Hg-lámpa javít. (📖48)

Be/Ki



### Szpot AE pont (📖74)

Közép/AF pont



### Bizt. eltolás (📖93)

Be



Ki



Használat előtt

Alapszintű útmutató

Haladó útmutató

A fényképezőgép alapvető használata

Automatikus üzemmód/  
Hibrid auto üzemmód

Egyéb felvételi módok

P üzemmód

Tv, Av, M és C mód

Lejátszási mód

Wi-Fi funkciók

Beállítások menü

Tartozékok

Mellékletek

Tárgymutató







## Beállítás lap

Lap	Lehetőség	Referenciaoldal
f1	Új mappa	159
	Fájlszámolás	159
	Formázás	160
	Videorendszer	160
	Elektr. horizont	50
	Indító kép	164
	Gazdaságos m.	161
f2	Energiatakarék	26
	Kijelző fényereje	162
	Éjjeli kijelző	161
	Időzóna	162
	Dátum/idő	163
	Lencse behúzás	163
f3	Nyelv	163
	Némítás	163
	Hangerő	164
	Hangbeállítások	164
	Tippek	164
	Mód ikon méret/adat	164

Lap	Lehetőség	Referenciaoldal
f4	Érintésvezérlés	165
	Képerny.autom.zárol.beáll.	165
	Mértékegységek	165
	Wi-Fi beállítások	131
	Mobilcsatlakoztatás gomb	134
	Tanúsító embléma megjel.	165
	Szerzői jogi információk	165
f5	Mind visszaáll	166

## Saját menü lap

Lap	Lehetőség	Referenciaoldal
★1	Saját menü	101

## Lejátszás lap

Lap	Lehetőség	Referenciaoldal
1	Védelem	113
	Elforgatás	117
	Törlés	115
	Kedvencek	118
	Diavetítés	113

Használat előtt

Alapszintű útmutató

Haladó útmutató

A fényképezőgép alapvető használata

Automatikus üzemmód/  
Hibrid auto üzemmód

Egyéb felvételi módok

P üzemmód

Tv, Av, M és C mód

Lejátszási mód

Wi-Fi funkciók

Beállítások menü

Tartozékok

Mellékletek

Tárgymutató



Lap	Lehetőség	Referenciaoldal
▶2	Kiemelt történetek	127
	Összef.vid.list./leját.	106
	Kreatív videók lejátszása	106
	Rövid klip mix	130
	Képkeresés	108
▶3	i-Contrast	123
	Átméretezés	121
	Képkivágás	122
	Vörösszem-javítás	124
	Saját színbeállít.	123
	Arcaazonosító infó	107
▶4	Nyomatásbeáll.	176
	Fotókönyv beállítása	181
▶5	Átmeneti hatás	103
	Indexkép-hatás	107
	Görgetésem kij.	103
	Képcsoportosít.	110
	Autom.forgatás	118
	Folytatás	103
▶6	Képgrás:	109
	Érintések beáll.	119

## Kezelési előírások

- A fényképezőgép egy érzékeny elektronikus eszköz. Ne ejtse le, és ne tegye ki erős ütésnek.
- Soha ne helyezze a fényképezőgépet mágnes, motor vagy olyan eszköz közelébe, amely erős elektromágneses teret hoz létre, és ezzel a fényképezőgép hibás működéséhez vagy a képadatok sérüléséhez vezethet.
- Ha vízcsepp vagy piszok kerül a fényképezőgépre vagy a kijelzőre, akkor törölje le egy száraz, puha ruhával, például egy szemüvegtörölővel. Ne dörzsölje erősen a készüléket, és ne tegye ki erőhatásnak.
- A fényképezőgép és a kijelző tisztításához soha ne használjon szerves tisztítószert.
- Az objektívről a por eltávolításához használjon légfúvós porcsetet. A makacs szennyeződések eltávolítását bízza a Canon ügyfélszolgálatra.
- Hirtelen hőmérsékletváltozáskor (a fényképezőgépet hideg helyről meleg helyre viszi) a fényképezőgépen páralecsapódás jelenhet meg, ennek megelőzéséhez helyezze a fényképezőgépet egy légmentesen záró, visszazárható műanyag zacskóba, és hagyja, hogy fokozatosan alkalmazkodjon a hőmérséklethez, mielőtt kivenné a zacskóból.
- Ha páralecsapódás jelenik meg a fényképezőgépen, azonnal hagyja abba a használatát. A fényképezőgép károsodhat, ha ebben az állapotban tovább használja. Távolítsa el az akkumulátoregységet és a memóriakártyát, és várjon, amíg a nedvesség elpárolog, mielőtt folytatná a gép használatát.
- A nem használt akkumulátoregységeket műanyag tasakban vagy más eszközben tárolja. Ha meg szeretné őrizni az akkumulátor teljesítményét akkor is, ha egy ideig nem használja, évente egyszer tölts fel, majd használja a fényképezőgépben addig, amíg lemerül, mielőtt tárolja.

Használat előtt

Alapszintű útmutató

Haladó útmutató

A fényképezőgép alapvető használata

Automatikus üzemmód/  
Hibrid auto üzemmód

Egyéb felvételi módok

P üzemmód

Tv, Av, M és C mód

Lejátszási mód

Wi-Fi funkciók

Beállítások menü

Tartozékok

Mellékletek

Tárgymutató



## Műszaki adatok

### Fényképezőgép

#### Képezékelő

Fényképezőgép hasznos képpontjainak száma  
(Előfordulhat, hogy a képfeldolgozás  
a képpontok számának  
csökkenését okozza.) ..... Kb. 20,2 millió képpont  
Összes képpont ..... Kb. 20,9 millió képpont  
Képméret ..... 1.0-típus

#### Objektív

Fókusz távolság  
(A 35 mm-es fényképezőgépek  
fogalmainak megfelelően) ..... 10,2 – 30,6 mm (28 – 84 mm)  
Zoomtényező ..... 3x

#### Digitális zoom

Optikai zoommal elérhető legnagyobb Kb. 12x  
Fókusz távolság  
(Telefotó állásban, a 35 mm-es  
fényképezőgépek fogalmainak  
megfelelően) ..... Kb. 336 mm-nek felel meg  
ZoomPlus  
(N méret) ..... Kb. 6,0x

#### Képernyő (Kijelző)

Típus ..... Színes TFT LCD  
Kijelző mérete ..... 7,5 cm (3,0 hüvelyk)  
Hasznos képpontok száma ..... Kb. 1 040 000 képpont

#### Sorozatfelvétel

Sebesség  
(A témától, a zoom helyzetétől és  
egyéb fényképezési tényezőktől,  
illetve a memóriakártyára márkájától  
függően változik.) ..... One-Shot AF:  
Kb. 6,0 felvétel/mp.  
AF szervo: Kb. 4,3 felvétel/mp.

Beépített vaku  
Mérési tartomány  
(nagylátószög állásában) ..... 50 cm – 6,0 m  
Mérési tartomány  
(telefotó állásában) ..... 50 cm – 2,4 m

#### Záridő

Automatikus üzemmód  
(Automatikus beállítások) ..... 1 – 1/2000 mp.  
Egyéb módok kombinálva ..... 30 – 1/2000 mp., B üzemmód  
támogatott

#### Rekesz

f/érték ..... 2.0 – 11 (N)  
4.9 – 11 (T)

AF típus ..... 1 pont, Arc+Követés  
(AF pontok: akár 31)

Fájlformátum ..... A Design rule for Camera File  
system rendszerrel és a DPOF  
szabvánnyal (1.1-es verzió)  
kompatibilis

#### Adattípusok (Állóképek)

Kép fájlformátuma ..... Exif 2.3 (DCF 2.0)  
Képfarmátumok ..... JPEG, RAW (CR2, a Canon  
14 bites RAW formátuma)

#### Adattípusok (Videók)

Rögzített formátum ..... MP4  
Videó ..... MPEG-4 AVC/H.264  
Audio ..... MPEG-4 AAC LC (sztereó)

#### Energiaellátás

Akkumulátoregység ..... NB-13L  
Töltés USB segítségével ..... A CA-DC30/CA-DC30E kompakt  
hálózati adapterrel  
Hálózati adapter, ..... ACK-DC110

#### Illesztőfelület

Vezetékes ..... USB (Mikro-B), HDMI (D típus)  
Vezeték nélküli ..... Műszaki adatok: IEEE 802.11b/g/n  
Frekvencia: 2,4 GHz  
Csatornák: 1 – 11  
Biztonság: WEP, WPA-PSK (AES/  
TKIP), WPA2-PSK (AES/TKIP)

Használat előtt

Alapszintű útmutató

Haladó útmutató

A fényképezőgép alapvető  
használata

Automatikus üzemmód/  
Hibrid auto üzemmód

Egyéb felvételi módok

P üzemmód

Tv, Av, M és C mód

Lejátszási mód

Wi-Fi funkciók

Beállítások menü

Tartozékok

Mellékletek

Tárgymutató



Működési környezet

Hőmérséklet.....0–40 °C

Méreték (Szé x Ma x Mé):.....98,0 x 57,9 x 30,8 mm

Tömeg

Akkumulátorral

Memóriakártya .....Kb. 209 g

Csak a fényképezőgép .....Kb. 185 g

## Rögzíthető képek száma/Felvételi idő és lejátszási idő

Rögzíthető képek száma	Kb. 220
Rögzíthető képek száma (Gazdaságos mód: Be)	Kb. 335
Videók felvételi ideje (Valós használat)*1	Kb. 55 perc
Videók rögzítési ideje (Sorozatfelvétel)*2	Kb. 1 óra 30 perc
Lejátszási idő *3	Kb. 5 óra

- \*1 A teljes idő folyamatos felvételkedészítés közben a következő feltételek mellett:  
- [AUTO] módban, ha minden más beállítás alapértelmezett  
- Felvétel, leállítás, nagyítás és a fényképezőgép be vagy kikapcsolása esetén
- \*2 A teljes idő folyamatos felvételkedészítés közben a következő feltételek mellett:  
- [AUTO] módban, ha minden más beállítás alapértelmezett  
- Automatikus leállítás/folytatás a maximális felvételkedészítési idő vagy méret elérése után
- \*3 Az állóképek diavetítésére fordított idő.

## Felvétel távolsága

Felvételi mód	Élességállítási tartomány	Legnagyobb látószög (☹)	Legnagyobb teleobjektív (☹)
AUTO	–	5 cm – végtelen	35 cm – végtelen
Egyéb üzemmódok	▲	5 cm – végtelen	35 cm – végtelen
	🌸*	5 – 50 cm	–
	MF*	5 cm – végtelen	35 cm – végtelen

\* Nem érhető el egyes felvételi módokban.

## A készíthető felvételek száma különféle memóriakártyák esetén

A készíthető felvételek száma 3:2 képoldalarány mellett (📖47) különféle memóriakártyák esetén az alábbi: Ne feledje, hogy az elérhető felvételek száma a képarány függvényében változik.

A 16 GB-os memóriakártyára készíthető felvételek száma (körülbelül)

L	📷	1786
	📷	2999
M1	📷	2857
	📷	4810
M2	📷	8377
	📷	14724
S	📷	48592
	📷	69418
RAW		610

- A táblázatban szereplő értékek mérése a Canon mérési feltételei alapján történt. Az értékek a témától, a használt memóriakártyától és a fényképezőgép beállításaitól függően változhatnak.

Használat előtt

Alapszintű útmutató

Haladó útmutató

A fényképezőgép alapvető használata

Automatikus üzemmód/  
Hibrid auto üzemmód

Egyéb felvételi módok

P üzemmód

Tv, Av, M és C mód

Lejátszási mód

Wi-Fi funkciók

Beállítások menü

Tartozékok

Mellékletek

Tárgymutató



## A készíthető felvételek száma különféle memóriakártyák esetén

Méret	Képfrekvencia/ videorendszer	A 16 GB-os memóriakártyára rögzíthető idő (körülbelül)	Az egyes videók rögzíthető ideje (körülbelül)
FHD (1920 x 1080)	FHD 59.94P (NTSC) FHD 50.00P (PAL)	59 perc 30 mp.	10 perc
	FHD 29.97P FHD 23.98P (NTSC) FHD 25.00P (PAL)	1 óra 26 perc 05 mp.	29 perc 59 mp.
HD (1280 x 720)	HD 29.97P (NTSC) HD 25.00P (PAL)	4 óra 05 perc 15 mp.	29 perc 59 mp.
VGA (640 x 480)	VGA 29.97P (NTSC) VGA 25.00P (PAL)	10 óra 22 perc 35 mp.	1 óra

- A táblázatban szereplő értékek mérése a Canon mérési feltételei alapján történt. Az értékek a témától, a használt memóriakártyától és a fényképezőgép beállításaitól függően változhatnak.
- Az egyes videók rögzíthető idejének meghatározása az SD Speed Class 10 sebességsztályú memóriakártyák alapján történt. Előfordulhat, hogy a leáll a felvétel, ha alacsonyabb sebességsztályú kártyát használ. A rögzítés akkor is automatikusan megáll, ha a fájlméret eléri a 4 GB-ot vagy, ha a kártya megtelik.

## Akkumulátoregység, NB-13L

Típus:	Újratölthető lítiumion-akkumulátor
Névleges feszültség:	3,6 V DC
Névleges kapacitás:	1250 mAh
Feltöltések száma:	Kb. 300 alkalom
Működési hőmérséklet:	0–40 °C

## Akkumulátortöltő, CB-2LH/CB-2LHE

Névleges bemenet:	100–240 V AC (50/60 Hz) 0,09 A (100 V) – 0,06 A (240 V)
Névleges kimenet:	4,2 V DC, 0,7 A
Töltési idő:	Kb. 2 óra 10 perc (NB-13L használatakor)
Működési hőmérséklet:	5–40 °C

## CA-DC30/CA-DC30E kompakt hálózati adapter

Névleges bemenet:	100–240 V AC (50/60 Hz) 0,07 A (100 V) – 0,045 A (240 V)
Névleges kimenet:	5,0 V DC, 0,55 A
Töltési idő:	Kb. 5 óra* (ha NB-13L van a fényképezőgépben)
Működési hőmérséklet:	5–40 °C

\* A töltési idő az akkumulátor töltöttségi szintjétől függően nagy mértékben változhat.

- A méret, a tömeg és a készíthető képek száma a Camera & Imaging Products Association (CIPA) mérési irányelvein alapszik.
- Bizonyos körülmények esetén a készíthető képek száma és a felvételi idő a fent említettől kevesebb lehet.
- Képek száma/idő egy teljesen feltöltött akkumulátoregységgel.

Használat előtt

Alapszintű útmutató

Haladó útmutató

A fényképezőgép alapvető használata

Automatikus üzemmód/  
Hibrid auto üzemmód

Egyéb felvételi módok

P üzemmód

Tv, Av, M és C mód

Lejátszási mód

Wi-Fi funkciók

Beállítások menü

Tartozékok

Mellékletek

Tárgymutató



# Tárgymutató

## A

A csomag tartalma 2  
AEB fényképezés 76  
AE rögzítés 74  
AF keretek 83  
AF-módszer 83  
AF rögzítés 87  
AF szervó 84  
Akkumulátoregység  
Energiaakárékos 26  
Gazdaságos m. 161  
Szint 188  
Töltés 18  
Akkumulátorok → Dátum/idő  
(dátum/idő akkumulátor/elem)  
Akkumulátortöltő 2, 168  
Alapértékek → Mind visszaáll  
Arcazonosítás 43  
Arc kiválasztása 85  
Árnyékjavítás 77  
Automatikus üzemmód  
(felvételi mód) 22, 33  
Av (felvételi üzemmód) 93

## C

C (felvételi mód) 98  
Camera Connect 132  
CameraWindow 173  
CANON IMAGE GATEWAY 144  
Csatlakozás elérési ponton  
keresztül 140  
Csatlakozó 170, 175  
Csillag (felvételi mód) 63

Csillagjárás (felvételi mód) 65

Csillagos égbolt  
(felvételi mód) 65  
Nagy időközű videó  
(felvételi mód) 66  
Csuklószíj → Szíj

## D

Dátum/idő  
Beállítások 20  
Dátum/idő akkumulátor/elem 21  
Módosítás 21  
Világóra 162  
DC csatoló 171  
Diavetítés 113  
Digitális telekonverter 83  
Digitális zoom 39  
Dinamikatartomány-javítás 76  
DPOF 179

## E

Egyéni fehéregyensúly 78  
Egyszínű (felvételi mód) 63  
Elektronikus horizont 50  
Élességállítás  
AF keretek 83  
AF pont zoom 31  
AF rögzítés 87  
AF szervó 84  
Érintő AF 86  
MF kontúrkiemelés 82  
Élességállítási tartomány  
Kézi élesség 81  
Makró 80  
Élesség rögzítése 83

Energiaakárékos 26  
Érintés 17  
Érintéses AF 86  
Érintéses kioldás 42  
Érintéses műveletek 119  
Érintőképernyős kijelző 17  
Expozíció

AE rögzítés 74  
FE rögzítés 89  
Kompenzáció 74

## F

Fájlszámolás 159  
FE rögzítés 89  
Fehéregyensúly (szín) 78  
Fekete-fehér képek 79  
Felvétel  
Felvételi dátum/idő → Dátum/idő  
Fénykép-információ 98, 188  
Fényképezőgép  
Mind visszaáll 166  
Fényképezőgép hozzáférési  
pont mód 138  
Fénymérési mód 74  
Fókusz helye 112  
Fókuszsorozat 82  
Folyamatos felvétel 38, 42  
Forgatás 117  
Fotókönyv beállítása 181

## G

Gazdaságos m. 161  
GPS-adatok megjelenítése 105  
Gyorsbeállítás menü  
Táblázat 192

## H

Hálózati adapter 168, 171  
Hálózati tápellátás 171  
Halszemeffektus (felvételi mód) 60  
Hangok 163  
Háttérrelmosás (felvételi mód) 62  
HDMI-kábel 170  
Hibaelhárítás 182  
Hibaüzenetek 186  
Hibrid auto (felvételi mód) 35  
Higanylámpa-korrektció 48  
Húzás 17

## I

i-Contrast 123  
iFrame videó  
(videofelvétel üzemmód) 72  
ISO érzékenység 75

## J

Játékkamera effektus  
(felvételi mód) 61  
Jelzőfény 31, 53

## K

Kapcsolat adatainak szerkesztése  
vagy törlése 156  
Kedvencek 118  
Képek  
Lejátszás → Megjelenítés  
Megjelenítés időtartama 54  
Törlés 115  
Védelem 113  
Képek átméretezése 121  
Képek ellátása földrajzi címkével 155  
Képek küldése 149

Használat előtt

Alapszintű útmutató

Haladó útmutató

A fényképezőgép alapvető  
használata

Automatikus üzemmód/  
Hibrid auto üzemmód

Egyéb felvételi módok

P üzemmód

Tv, Av, M és C mód

Lejátszási mód

Wi-Fi funkciók

Beállítások menü

Tartozékok

Mellékletek

Tárgymutató



Képek küldése másik fényképezőgépre 149  
Képek küldése okostelefonra 132  
Képek küldése webszolgáltatásokba 144  
Képek mentése számítógépre 174  
Képernyő  
Ikonok 188, 189  
Kijelző nyelve 21  
menüvel → Gyorsbeállítás menü,  
Menü  
Képkivágás 122, 177  
Képmínőség → Tömörítési arány (képmínőség)  
Képdalarány 47  
Képstabilizálás 52, 91  
Képszinkronizálás 152  
Keresés 108  
Kézi éjszakai felvétel (felvételi mód) 57  
Kézi élesség (Élességállítási tartomány) 81  
Kézi (videó mód) 95  
Kiemelt történetek 127  
Kijelző nyelve 21  
Kreatív képkészítés 55  
Különlegesen élénk (felvételi mód) 58

**L**  
Lágy fókusz (felvételi mód) 62  
Lejátszás → Megjelenítés

**M**  
M (felvételi mód) 93  
Makró (Élességállítási tartomány) 80  
Megjelenítés 23  
Diavetítés 113

Egyképes lejátszás 23  
Indexképes megjelenítés 107  
Képkeresés 108  
Nagyított megjelenítés 112  
TV-s megjelenítés 170  
Ugrásos megjelenítés 109  
Memóriakártyák 2  
Rögzíthető idő 206  
menüvel  
Alapvető működés 29  
Táblázat 190  
Mind visszaáll 166  
Miniatűr effektus (felvételi mód) 60  
Mobil eszköz csatlakoztatási gombja 134

**N**  
Nagy dinamikatartomány (felvételi mód) 58  
Nagy ISO NR 76  
Nagyított megjelenítés 112  
Négyzetháló 98  
Normál (videofelvétel üzemmód) 69  
Nosztalgia (felvételi mód) 59  
Nyomatás 175

**O**  
Önkioldó 40  
2 másodperces önkioldó 41  
Önkioldó testreszabása 41  
Óra 32  
Összes törlése 116

**P**  
P (felvételi mód) 73  
PictBridge 169, 175  
Pislogásészlelés 51

Portré (felvételi mód) 57  
Poszter effektus (felvételi mód) 58  
Programautomatika AE 73

**R**  
RAW 90  
Rögzített képpont (képméret) 48, 90  
Rövid klipek (videofelvétel üzemmód) 71

**S**  
Saját színbeállít. 79, 123  
SD/SDHC/SDXC memóriakártyák → Memóriakártyák  
Semleges szűrő 77  
Szélezajszűrés 36  
Szépiatónusú képek 79  
Szerkesztés  
i-Contrast 123  
Képek átméretezése 121  
Képkivágás 122  
Saját színbeállítás 123  
Vörösszem-javítás 124  
Szíj 2, 18  
Szín (féhéregyensúly) 78  
Szoftver  
Képek mentése számítógépre 174  
Telepítés 138, 174

**T**  
Tápellátás 168  
→ Akkumulátoregység,  
→ Akkumulátortöltő,  
→ Hálózati adapter  
Tartozékok 168  
Távvezérelt fényképezés 155  
Többmezős féhéregyensúly 48

Törlés 115  
Tűzijáték (felvételi mód) 57  
Tv (felvételi mód) 92  
TV-s megjelenítés 170

**U**  
Ugrásos megjelenítés 109  
Utazás a fényképezőgéppel 162

**V**  
Vaku  
Be 87  
Hosszú szink. 88  
Vaku expozíciókompenzációja 88  
Vaku kikapcsolása 88  
Védelem 113  
Vezérlőgyűrű 97  
Vezérlőgyűrű funkcióválasztó gomb 97  
Videók  
Képmínőség (rögzített képpont/ képfrekvencia) 49  
Rögzíthető idő 206  
Szerkesztés 125  
Videotömörítés 90  
Világóra 162  
Vörösszem-javítás 124

**W**  
Wi-Fi funkciók 131  
Wi-Fi menü 136

**Z**  
Zoom 22, 34, 39, 40

Használat előtt

Alapszintű útmutató

Haladó útmutató

A fényképezőgép alapvető használata

Automatikus üzemmód/  
Hibrid auto üzemmód

Egyéb felvételi módok

P üzemmód

Tv, Av, M és C mód

Lejátszási mód

Wi-Fi funkciók

Beállítások menü

Tartozékok

Mellékletek

Tárgymutató





## A Wi-Fi-vel (vezeték nélküli hálózattal) kapcsolatos előírások

- Vezeték nélküli hálózat használatát lehetővé tevő országok és régiók
  - A vezeték nélküli hálózat használata egyes országokban és régiókban korlátozott, a jogtalan használat pedig a nemzeti vagy helyi előírások értelmében büntethető lehet. A vezeték nélküli hálózatra vonatkozó előírások megsértésének elkerülése érdekében, a használatot engedélyező helyek ellenőrzése céljából keresse fel a Canon webhelyét.  
Vegye azonban figyelembe, hogy a felsoroltaktól eltérő országokban és régiókban való használatból eredő problémákért a Canon semmilyen módon nem vonható felelősségre.
- Az alábbiak bármelyike jogi következményekkel járhat:
  - A terméken végzett változtatás vagy módosítás
  - A terméken található tanúsítócímkék eltávolítása
- A devizahasználatra vonatkozó és külkereskedelmi törvények előírásai értelmében a stratégiai erőforrások és szolgáltatások (beleértve a jelen terméket) Japánon kívüli exportálásához a japán kormány exportengedélye (vagy szolgáltatásnyújtási hozzájárulása) szükséges.
- Mivel a termék az Egyesült Államokban fejlesztett titkosító szoftvert tartalmaz, ezért vonatkoznak rá az Egyesült Államok Exporteljárási Szabályai (U.S. Export Administration Regulations), és az Egyesült Államok által kereskedelmi embargó alá sorolt országokba nem exportálható, illetve szállítható.
- Jegyezze fel a vezeték nélküli hálózat beállításait.  
A vezeték nélküli hálózat készülékben tárolt beállításai a készülék nem megfelelő használata esetén, rádióhullámok vagy sztatikus elektromosság hatására, véletlenül vagy meghibásodás miatt megváltozhatnak vagy törölődhetnek. Az elővigyázatosság érdekében mindenképpen jegyezze fel a vezeték nélküli hálózat beállításait. Vegye figyelembe, hogy a Canon nem vállal felelősséget a tartalomvesztésből eredő, közvetett vagy közvetlen károkért vagy bevételkiesésért.
- A termék másik személy részére történő átruházása, kiselejtezése, javításra való elküldése esetén mindig jegyezze fel a vezeték nélküli hálózat beállításait, majd a beállításokat szükség esetén állítsa alaphelyzetbe (törölje) a készüléken.

- A Canon nem vállal kártérítési kötelezettséget a termék elvesztéséből vagy ellopásából eredő károkért.  
A Canon nem vállal felelősséget a terméken regisztrált céleszközök illetéktelen hozzáféréséből vagy használatából eredő károkért vagy veszteségeikért a termék elvesztése vagy ellopása esetén.
- Ügyeljen a termék jelen útmutatóban leírt módon történő használatára. Használja a termék vezeték nélküli hálózati funkcióját a jelen útmutatóban leírt módon. A Canon nem vállal felelősséget a termék jelen útmutatóban leírtól eltérő használatából eredő károkért és veszteségeikért.
- Ne használja a termék vezeték nélküli LAN funkcióját egészségügyi berendezés vagy más elektronikus berendezés közelében.  
A termék vezeték nélküli LAN funkciójának egészségügyi berendezés vagy más elektronikus berendezés közelében történő használata befolyásolhatja az említett berendezések működését.

### Rádióhullámú zavarokkal kapcsolatos óvintézkedések

- A termék más eszközök által keltett zavaró jeleket vehet, illetve a termék rádióhullámokat bocsáthat ki. A zavaró hatások elkerülése érdekében ügyeljen arra, hogy a terméket az ilyen készülékektől a lehető legnagyobb távolságban használja, vagy kerülje az ilyen eszközök jelen termékkel azonos időben történő használatát.

### Biztonsági óvintézkedések

Mivel a Wi-Fi funkció rádióhullámok útján továbbítja a jeleket, használatánál szigorúbb biztonsági óvintézkedésekre van szükség, mintha hálózati kábelt használna.

A Wi-Fi használatakor ne feledkezzen meg az alábbiakról.

- Csak olyan hálózatot használjon, amelyhez jogosultsággal rendelkezik. A termék megkeresi és a képernyőn megjeleníti a közelben található Wi-Fi hálózatokat. Olyan hálózatok is megjelenhetnek, amelyek használatára Ön nem jogosult (ismeretlen hálózatok). Az ilyen hálózatokra történő kapcsolódás megkísérlése vagy használata jogosulatlan hozzáférésnek tekinthető. Ügyeljen arra, hogy csak olyan hálózatokat használjon, amelyekre jogosult, és ne próbáljon meg más, ismeretlen hálózatokhoz kapcsolódni.

Használat előtt

Alapszintű útmutató

Haladó útmutató

A fényképezőgép alapvető használata

Automatikus üzemmód/  
Hibrid auto üzemmód

Egyéb felvételi módok

P üzemmód

Tv, Av, M és C mód

Lejátszási mód

Wi-Fi funkciók

Beállítások menü

Tartozékok

Mellékletek

Tárgymutató



Nem megfelelő biztonsági beállítások esetén az alábbi problémák jelentkezhetnek.

- Az átvitt adatok figyelése  
A Wi-Fi hálózaton átvitt adatokhoz külső, rosszindulatú felhasználók is hozzáférhetnek, és megpróbálhatnak a küldött adatokhoz hozzájutni.
- Illetéktelen hálózati hozzáférés  
Külső, rosszindulatú felhasználók férhetnek az Ön által használt hálózathoz, hogy információkat lopjanak el, módosítsanak vagy semmisítsenek meg. Emellett Ön más illetéktelen hozzáférési kísérletnek is áldozatul eshet, mint például a személyazonosság meghamisítása (amikor valaki más nevében próbál információkhoz jogosulatlanul hozzáférni) vagy az ugródeszkás támadás (amikor valaki jogosulatlan hozzáférést szerez az Ön hálózatához, és ugródeszkaként rejti el a hozzá vezető nyomokat egyéb rendszerekbe történő behatolásokr).

Az ilyen problémák elkerülése érdekében ügyeljen arra, hogy alapos védelmet biztosítson Wi-Fi hálózata számára.

A fényképezőgép Wi-Fi funkciójának használatához mindenképpen legyen tisztában a Wi-Fi biztonsági jellemzőivel, és a biztonsági beállítások megadásakor teremtse meg a kockázatok és kényelmes használat közötti egyensúlyt.



A fényképezőgép Wi-Fi hálózaton keresztül képes átküldeni a nyomtatási feladatokat a PictBridge-kompatibilis nyomtatókra. A PictBridge műszaki szabványai egyszerűvé teszik a digitális fényképezőgépek, nyomtatók és egyéb eszközök közvetlen összekapcsolását. Ezeken felül az Internet Protokoll alapján működő DPS („DPS over IP”) szabvány hálózati környezetekben is lehetővé teszi a PictBridge-kapcsolatok kialakítását. A fényképezőgép kompatibilis szabványainak készletében ez a szabvány is megtalálható.

## Védjegyek és licenck

- A Microsoft és Windows a Microsoft Corporation védjegyei vagy bejegyzett védjegyei az Egyesült Államokban és más országokban.
- A Macintosh és Mac OS az Apple Inc. Egyesült Államokban és más országokban bejegyzett védjegyei.
- Az App Store, iPhone és iPad az Apple Inc. védjegyei.
- Az SDXC embléma az SD-3C, LLC védjegye.
- A HDMI, a HDMI embléma és a High-Definition Multimedia Interface a HDMI Licensing LLC védjegye vagy bejegyzett védjegye.
- Az iFrame embléma és az iFrame jel az Apple Inc. védjegye.
- A Wi-Fi®, a Wi-Fi Alliance®, a WPA™, a WPA2™ és a Wi-Fi Protected Setup™ a Wi-Fi Alliance védjegye vagy bejegyzett védjegye.
- Az N-jel az NFC Forum, Inc. védjegye vagy bejegyzett védjegye az Egyesült Államokban és más országokban.
- Minden egyéb védjegy a megfelelő tulajdonost illeti.
- Ez az eszköz felhasználja a Microsoft licenccel exFAT technológiát.
- This product is licensed under AT&T patents for the MPEG-4 standard and may be used for encoding MPEG-4 compliant video and/or decoding MPEG-4 compliant video that was encoded only (1) for a personal and non-commercial purpose or (2) by a video provider licensed under the AT&T patents to provide MPEG-4 compliant video. No license is granted or implied for any other use for MPEG-4 standard.  
\* A közlemény angol nyelvű változata a mérvadó.

## A felelősség kizárása

- Az útmutató engedély nélküli reprodukálása tilos.
- Az összes mérés a Canon tesztelési szabványa alapján készült.
- Az itt szereplő információk előzetes bejelentés nélkül változhatnak, akárcsak a termék műszaki adatai és megjelenése.
- Az útmutatóban lévő ábrák és képernyőfotók kissé eltérhetnek a fényképezőgépen valóban megjelenőktől.
- A fentiek figyelembe vétele mellett mindazonáltal a Canon semmilyen módon nem vonható felelősségre a termék használatából adódó veszteségért.

Használat előtt

Alapszintű útmutató

Haladó útmutató

A fényképezőgép alapvető használata

Automatikus üzemmód/  
Hibrid auto üzemmód

Egyéb felvételi módok

P üzemmód

Tv, Av, M és C mód

Lejátszási mód

Wi-Fi funkciók

Beállítások menü

Tartozékok

Mellékletek

Tárgymutató

