

# EOS M6

## Manual do utilizador da câmara

- Certifique-se de ler este manual, incluindo a secção “Instruções de segurança” (📖 14), antes de utilizar a câmara.
- A leitura deste manual irá ajudá-lo a aprender a utilizar a câmara corretamente.
- Guarde este manual em segurança para que o possa utilizar no futuro.
- Clique nos botões localizados no canto inferior direito para aceder às outras páginas.
  - ▶: Próxima página
  - ◀: Página anterior
  - 🔗: Página antes de ter clicado num link
- Para saltar para o início de um capítulo, clique no título do capítulo, à direita.

Antes de utilizar

Manual básico

Manual avançado

Noções básicas sobre a câmara

Modo automático/  
Modo híbrido automático

Outros modos de disparo

Modo P

Modos Tv, Av, M, C1 e C2

Modo de reprodução

Funcionalidades sem fios

Menu de configuração

Acessórios

Apêndice

Índice

PORTUGUÊS



# Antes de utilizar

## Informações iniciais

### Conteúdo da embalagem

Antes de utilizar a câmara, verifique se a embalagem contém os seguintes itens.

Se faltar algum item, contacte o revendedor da sua câmara.

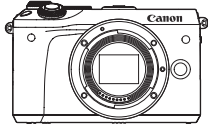

Câmara  
(com tampa do corpo)



Bateria LP-E17  
(com tampa do terminal)

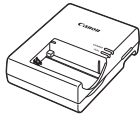

Carregador de bateria  
LC-E17E

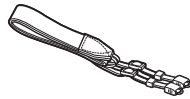

Correia para pendurar ao pescoço  
EM-300DB

- Material impresso também incluído.
- Para obter detalhes sobre a objetiva incluída no kit de objetiva, verifique as informações existentes na embalagem da câmara.
- Não inclui nenhum cartão de memória.

## Cartões de memória compatíveis

Podem ser utilizados os seguintes cartões de memória (vendidos separadamente), independentemente da capacidade.

- Cartões de memória SD\*1
- Cartões de memória SDHC\*1\*2
- Cartões de memória SDXC\*1\*2



\*1 Cartões de memória em conformidade com as normas SD. Contudo, não foi verificado se todos os cartões de memória funcionam com a câmara.

\*2 Os cartões de memória UHS-I também são compatíveis.

### Antes de utilizar

#### Manual básico

#### Manual avançado

#### Noções básicas sobre a câmara

#### Modo automático/ Modo híbrido automático

#### Outros modos de disparo

#### Modo P

#### Modos Tv, Av, M, C1 e C2

#### Modo de reprodução

#### Funcionalidades sem fios

#### Menu de configuração

#### Acessórios

#### Apêndice

#### Índice



## Notas preliminares e informações legais

- Tire algumas fotografias de teste iniciais e examine-as para se certificar de que as imagens foram gravadas corretamente. Note que a Canon Inc., suas subsidiárias, filiais e distribuidores não se responsabilizam por quaisquer danos consequenciais provocados por avarias da câmara ou acessório, incluindo cartões de memória, que resultem na falha da gravação de uma imagem ou da gravação de uma imagem num formato legível pela máquina.
- As fotografias ou gravações não autorizadas (vídeo e/ou som) por parte do utilizador de pessoas ou materiais sujeitos a copyright podem invadir a privacidade das referidas pessoas e/ou violar os direitos legais de terceiros, incluindo os direitos de copyright e outros direitos de propriedade intelectual, mesmo quando as fotografias ou gravações envolvidas se destinem a uso exclusivamente pessoal.
- Para obter informações sobre a garantia da câmara ou o Apoio ao cliente da Canon, consulte as informações de garantia incluídas no Kit do manual do utilizador da sua câmara.
- Embora o ecrã (monitor) seja fabricado sob condições de fabrico de precisão extremamente elevada e mais de 99,99% dos pixels cumpram as características técnicas de concepção, em situações raras alguns pixels podem revelar-se defeituosos ou ser apresentados como pontos vermelhos ou pretos. Isto não indica a existência de quaisquer danos na câmara, nem afeta as imagens gravadas.
- Quando utilizada por períodos prolongados de tempo, a câmara pode ficar quente. Esta situação não indica danos.

## Convenções utilizadas neste manual

- Neste manual, são utilizados ícones para representar os botões e seletores correspondentes da câmara em que aparecem ou com os quais se parecem.
- Os seguintes botões e controlos da câmara são representados por ícones.

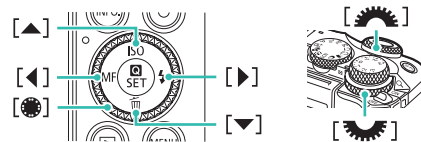

- Os modos de disparo, ícones e texto apresentados no ecrã são indicados entre parênteses.
- ⓘ: Informações importantes que deve saber
- ✎: Notas e sugestões para utilização especializada da câmara
- 🖱️: Indica operações de ecrã tátil
- 📖 xx: Páginas com informações relacionadas (neste exemplo, “xx” representa o número da página)
- As instruções apresentadas neste manual aplicam-se à câmara com as predefinições.
- Para sua comodidade, todas as objetivas e adaptadores de montagem são referidos simplesmente como “objetivas” e “adaptadores de montagem”, quer estejam incluídos no kit de objetiva ou quer sejam vendidos separadamente.
- A título de exemplo, as ilustrações neste manual mostram a câmara com a objetiva EF-M15-45mm f/3.5-6.3 IS STM colocada.
- Para facilitar, todos os cartões de memória compatíveis são denominados simplesmente “cartão de memória”.
- Os símbolos “▶ Fotografias” e “▶ Filmes” sob os títulos indicam como a função é utilizada – se para fotografias ou para filmes.

### Antes de utilizar

#### Manual básico

#### Manual avançado

##### Noções básicas sobre a câmara

##### Modo automático/Modo híbrido automático

##### Outros modos de disparo

##### Modo P

##### Modos Tv, Av, M, C1 e C2

##### Modo de reprodução

##### Funcionalidades sem fios

##### Menu de configuração

##### Acessórios

##### Apêndice

### Índice



## Nome dos componentes

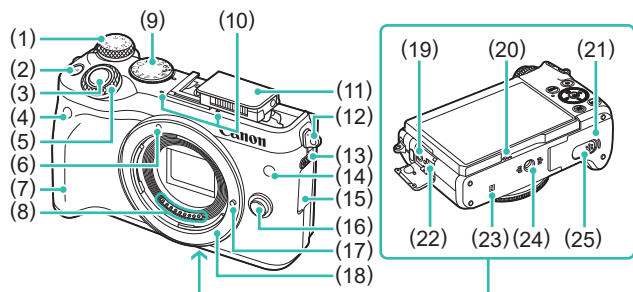

- |   |  |
|---|--|
| (1) Seletor de compensação de exposição | (14) Luz                                   |
| (2) Botão [M-Fn (Multifunções)]         | (15) Tampa do terminal                     |
| (3) Botão do obturador                  | (16) Botão de desprendimento da objetiva   |
| (4) Sensor do telecomando               | (17) Pino de fixação da objetiva           |
| (5) Seletor principal                   | (18) Encaixe da objetiva                   |
| (6) Índice de montagem da objetiva EF-M | (19) Terminal IN de microfone externo      |
| (7) Punho                               | (20) Altifalante                           |
| (8) Contactos                           | (21) Tampa do cartão de memória/da bateria |
| (9) Seletor de modos                    | (22) Terminal digital                      |
| (10) Microfone                          | (23) [N (N-Mark)*1]                        |
| (11) Flash                              | (24) Entrada para tripé                    |
| (12) Encaixe da correia                 | (25) Tampa do terminal do acoplador CC     |
| (13) Interruptor [⚡ (Levantar flash)]   |  |

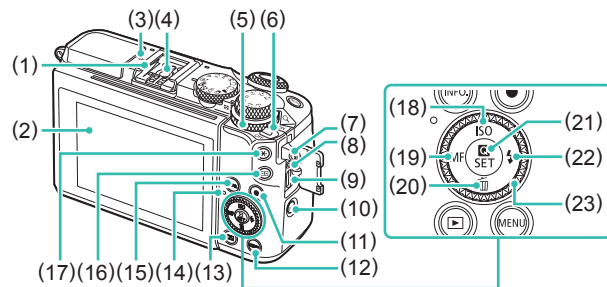

- |  |  |
|--|--|
| (1) Base   | (12) Botão [MENU]                                    |
| (2) Ecrã (monitor)*2/<br>Painel de ecrã tátil                            | (13) Botão [▶ (Reprodução)]                          |
| (3) [∞] Marca de plano focal   | (14) Indicador                                       |
| (4) Contactos de sincronização do flash                                  | (15) Botão [INFO. (Informações)]                     |
| (5) Seletor de controlo rápido<br>Reproduzir: [Q (ampliar)]/<br>[índice] | (16) Botão [AF] (Seletor de moldura AF)              |
| (6) Interruptor de alimentação   | (17) Botão [X] (Bloqueio AE)                         |
| (7) Encaixe da correia   | (18) Botão [ISO]/Para cima                           |
| (8) Terminal do telecomando  | (19) Botão [MF (Focagem manual)]/<br>Para a esquerda |
| (9) Terminal HDMI™   | (20) Botão [⏻] (Apagar)/Para baixo                   |
| (10) Botão [Wi-Fi]   | (21) Botão [⏏] (Menu Definição rápida/<br>Definição) |
| (11) Botão de filme  | (22) Botão [⚡ (Flash)]/Para a direita                |
|  | (23) Seletor de controlo                             |

\*1 Utilizado com funcionalidades NFC (127).

\*2 Os gestos podem não ser detetados tão facilmente se utilizar um protetor de ecrã. Neste caso, aumente a sensibilidade do painel de ecrã tátil (157).



- Pode rodar o seletor de controlo para executar a maioria das operações possíveis com os botões [▲][▼][◀][▶], tais como escolher itens e comutar imagens.

### Antes de utilizar

#### Manual básico

#### Manual avançado

#### Noções básicas sobre a câmara

#### Modo automático/ Modo híbrido automático

#### Outros modos de disparo

#### Modo P

#### Modos Tv, Av, M, C1 e C2

#### Modo de reprodução

#### Funcionalidades sem fios

#### Menu de configuração

#### Acessórios

#### Apêndice

#### Índice





## Objetiva

### Objetiva EF-M

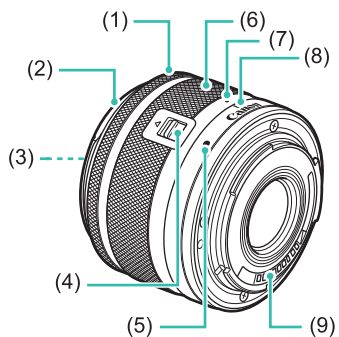

- (1) Anel de focagem
- (2) Encaixe da cobertura
- (3) Filtro com rosca
- (4) Interruptor de retração da objetiva
- (5) Índice de montagem da objetiva
- (6) Anel de zoom
- (7) Índice de retração da objetiva
- (8) Índice da posição de zoom
- (9) Contactos

### Antes de utilizar

#### Manual básico

#### Manual avançado

Noções básicas sobre a câmara

Modo automático/  
Modo híbrido automático

Outros modos de disparo

Modo P

Modos Tv, Av, M, C1 e C2

Modo de reprodução

Funcionalidades sem fios

Menu de configuração

Acessórios

Apêndice

Índice



# Índice

## Antes de utilizar

<b>Informações iniciais</b> .....	<b>2</b>
Conteúdo da embalagem .....	2
Cartões de memória compatíveis.....	2
Notas preliminares e informações legais .....	3
Convenções utilizadas neste manual.....	3
Nome dos componentes .....	4
Objetiva .....	5
Operações comuns da câmara .....	13
Instruções de segurança .....	14

## Manual básico

<b>Funcionamento básico</b> .....	<b>17</b>
Preparação inicial.....	17
Colocar a correia .....	17
Remover a correia.....	18
Segurar na câmara.....	18
Carregar a bateria .....	18
Inserir a bateria e o cartão de memória.....	19
Retirar a bateria e o cartão de memória.....	20
Definir a data e a hora .....	20
Alterar a data e a hora.....	21
Idioma de visualização .....	22
Colocar uma objetiva.....	22
Retirar uma objetiva .....	23
Manuais de instruções das objetivas .....	23
Colocar objetivas EF e EF-S .....	23
Retirar uma objetiva .....	24
Utilizar um tripé.....	24
Utilizar a estabilização da imagem da objetiva .....	25

Experimentar a câmara .....	25
Disparar (cena inteligente automática).....	25
Visualizar .....	27
Apagar imagens .....	28

## Manual avançado

<b>Noções básicas sobre a câmara</b> .....	<b>29</b>
Ligar/Desligar .....	29
Funcionalidades de poupança de energia (desligar automático).....	30
Botão do obturador.....	30
Modos de disparo.....	31
Ajustar o ângulo do ecrã .....	31
Rodar o ecrã para baixo.....	31
Rodar o ecrã para cima.....	31
Opções de visualização de disparo.....	32
Utilizar o menu Definição rápida .....	32
Utilizar operações de ecrã tátil para configurar definições.....	33
Utilizar o ecrã de menu .....	33
Operações de ecrã tátil .....	34
Teclado no ecrã.....	35
Apresentação do indicador.....	36
<b>Modo automático/Modo híbrido automático</b> .....	<b>37</b>
Captar imagens com as definições determinadas pela câmara.....	37
Disparar (cena inteligente automática).....	37
Captar imagens no Modo híbrido automático.....	39
Reprodução do prólogo de filme .....	39
Fotografias/filmes .....	40
Fotografias .....	40
Filmes .....	40
Ícones de cenas .....	41
Molduras no ecrã.....	42

### Antes de utilizar

#### Manual básico

#### Manual avançado

Noções básicas sobre a câmara

Modo automático/  
Modo híbrido automático

Outros modos de disparo

Modo P

Modos Tv, Av, M, C1 e C2

Modo de reprodução

Funcionalidades sem fios

Menu de configuração

Acessórios

Apêndice

### Índice



Funcionalidades práticas e convenientes .....	42
Utilizar o temporizador .....	42
Utilizar o temporizador para evitar a vibração da câmara .....	43
Personalizar o temporizador .....	43
Captar imagens tocando no ecrã (obturaç�o ao toque) .....	44
Disparo cont�nuo .....	44
Funcionalidades de personaliza�o de imagens .....	45
Alterar a qualidade da imagem .....	45
Captar imagens no formato RAW .....	46
Utilizar o menu .....	47
Alterar o aspect ratio .....	47
Alterar a qualidade da imagem do filme .....	48
Funcionalidades de disparo �teis .....	49
Utilizar o n�vel eletr�nico de eixo duplo .....	49
Utilizar o n�vel autom�tico .....	49
Personalizar o funcionamento da c�mara .....	50
Evitar a emiss�o da luz auxiliar AF .....	50
Desativar a l�mpada de redu�o do efeito de olhos vermelhos .....	50
Alterar o tempo de visualiza�o das imagens ap�s os disparos .....	50
<b>Outros Modos de Disparo .....</b>	<b>51</b>
Captar imagens com as suas defini�es favoritas (Auxiliar criativo) .....	51
Guardar/Carregar defini�es .....	52
Guardar defini�es .....	52
Carregar defini�es .....	53
Utilizar as defini�es das imagens .....	53
Visualizar as defini�es .....	53
Defini�es da zona criativa correspondentes �s defini�es do Modo de auxiliar criativo .....	53
Cenas especificas .....	54
Fotografar-se a si pr�prio sob defini�es ideais (autorretrato) .....	55

Destacar cores na capta�o de imagens de comida (comida) .....	56
Transmitir uma sensa�o de velocidade desfocando o fundo (panning) .....	56
Captar imagens em cenas de contraluz (controlo de contraluz HDR) .....	57
Efeitos de imagens (filtros criativos) .....	58
Captar imagens com efeito monocrom�tico (P/B granulado) .....	58
Captar imagens com efeito de foco suave .....	58
Captar imagens com efeito de objetiva olho de peixe (efeito olho de peixe) .....	59
Imagens semelhantes a pinturas a �leo (efeito negrito arte) .....	59
Imagens semelhantes a aquarelas (efeito pintura a �gua) .....	59
Captar imagens com efeito c�mara de brinquedo (efeito c�mara de brinquedo) .....	60
Imagens semelhantes a modelos em miniatura (efeito miniatura) .....	60
Velocidade de reprodu�o e tempo de reprodu�o estimado (para clips de um minuto) .....	61
Captar cenas de alto contraste (intervalo din�mico elevado) .....	61
Adicionar efeitos art�sticos .....	62
Gravar filmes no modo de filme .....	62
Bloquear ou alterar o brilho da imagem .....	63
Desativar o obturador lento autom�tico .....	63
Gravar filmes time-lapse (filme time-lapse) .....	64
Defini�es de som .....	65
Ajustar o volume de grava�o .....	65
Desativar o filtro de vento .....	65
Utilizar o atenuador .....	65
<b>Modo P .....</b>	<b>66</b>
Captar imagens no programa AE (Modo [P]) .....	66
Configurar o disparo num �nico ecr� .....	67
Brilho da imagem (exposi�o) .....	67
Ajustar o brilho da imagem (compensaa�o de exposi�o) .....	67
Desativar a simula�o de exposi�o .....	67

## Antes de utilizar

### Manual b sico

### Manual avan ado

#### No es b sicas sobre a c mara

#### Modo autom tico/Modo h brido autom tico

#### Outros modos de disparo

#### Modo P

#### Modos Tv, Av, M, C1 e C2

#### Modo de reprodu o

#### Funcionalidades sem fios

#### Menu de configura o

#### Acess rios

#### Ap ndice

##  ndice



Bloquear o brilho da imagem/exposição (bloqueio AE).....	68
Alterar o método de medição .....	68
Alterar a velocidade ISO .....	69
Ajustar as definições de ISO automático .....	69
Bracketing da exposição automática (disparo AEB).....	69
Corrigir o brilho e o contraste automaticamente (otimizar luz automática) .....	70
Captar motivos claros (prioridade de tom de destaque).....	70
<b>Cores da imagem</b> .....	<b>71</b>
Ajustar o balanço de brancos .....	71
Balanço de brancos personalizado .....	71
Corrigir o balanço de brancos manualmente .....	72
Definir manualmente a temperatura da cor do balanço de brancos.....	73
Personalizar cores (estilo de imagem) .....	73
Personalizar estilos de imagem .....	74
Guardar estilos de imagem personalizados .....	75
<b>Focagem</b> .....	<b>76</b>
Escolher o método AF .....	76
Ponto único AF .....	76
📍+Localizar .....	76
AF por zona suave .....	77
Escolher motivos para focar (AF de toque).....	77
Disparar com o bloqueio AF .....	78
Disparar com servo AF .....	78
Alterar a definição de focagem.....	79
Ajustes precisos da focagem.....	79
Disparar no modo de focagem manual .....	80
Identificar facilmente a área focada (pico MF) .....	80
<b>Flash</b> .....	<b>81</b>
Alterar o modo de flash .....	81
Auto .....	81
On.....	81
Sinc. Lenta .....	81
Off.....	81

Ajustar a compensação de exposição do flash .....	82
Disparar com o bloqueio FE .....	82
Alterar a temporização do flash.....	83
Alterar o modo de medição do flash.....	83
Repor as definições do flash .....	83
<b>Outras definições</b> .....	<b>84</b>
Alterar as definições do modo de estabilização .....	84
Corrigir a vibração da câmara ao gravar filmes .....	84
Corrigir aberrações da lente .....	85
Dados de correção da objetiva .....	85
Alterar o nível de redução de ruído .....	86
Utilizar redução de ruído de multidisparo.....	86
Reduzir o ruído em velocidades do obturador lentas .....	87
<b>Modos Tv, Av, M, C1 e C2</b> .....	<b>88</b>
Velocidades do obturador específicas (Modo [Tv]) .....	88
Valores de abertura específicos (Modo [Av]) .....	89
Pré-visualização da Profundidade de Campo .....	89
Velocidades do obturador e valores de abertura específicos (Modo [M]).....	89
Captar exposições longas (“bulb”) .....	90
Ajustar a saída de flash.....	91
Gravar filmes com velocidades do obturador e valores de abertura específicos.....	91
Personalizar os controlos e a apresentação .....	92
Personalizar as informações apresentadas .....	92
Personalizar as informações apresentadas .....	93
Configurar funções personalizadas .....	93
Atribuir funções a botões e seletores .....	94
Personalizar o menu Definição rápida.....	96
Escolher itens a incluir no menu .....	96
Reorganizar as opções de menu .....	96
Guardar as definições de disparo.....	97
Definições que podem ser guardadas.....	97

## Antes de utilizar

### Manual básico

### Manual avançado

#### Noções básicas sobre a câmara

#### Modo automático/ Modo híbrido automático

#### Outros modos de disparo

#### Modo P

#### Modos Tv, Av, M, C1 e C2

#### Modo de reprodução

#### Funcionalidades sem fios

#### Menu de configuração

#### Acessórios

#### Apêndice

## Índice



Guardar opções de menu de disparo utilizadas com frequência (O meu menu).....	98
Mudar o nome dos separadores O meu menu.....	99
Eliminar um separador O meu menu .....	99
Eliminar todos os separadores ou itens de O meu menu .....	99
Personalizar a visualização do separador O meu menu.....	99
<b>Modo de reprodução.....</b>	<b>100</b>
Visualizar .....	100
Operações de ecrã tátil .....	101
Alternar entre os Modos de visualização.....	102
Personalizar as informações de disparo apresentadas .....	102
Aviso de sobre-exposição (para destaques de imagem) .....	102
Visualização de ponto AF .....	103
Visualização de grelha .....	103
Histograma de brilho .....	103
Histograma RGB .....	103
Visualizar filmes curtos criados ao tirar fotografias (prólogos de filmes).....	103
Visualizar por data.....	104
Percorrer e filtrar imagens.....	104
Navegar pelas Imagens de um Índice .....	104
Operações de ecrã tátil .....	105
Ampliação por duplo toque.....	105
Procurar imagens que correspondam a condições especificadas.....	105
Utilizar o seletor principal para saltar entre imagens.....	106
Operações de ecrã tátil .....	107
Opções de visualização de imagens.....	107
Ampliar imagens.....	107
Operações de ecrã tátil .....	108
Ver apresentações de slides .....	108
Proteger imagens .....	109
Utilizar o menu.....	109
Escolher imagens individualmente.....	109
Selecionar várias.....	110

Proteger todas as imagens de uma vez.....	110
Remover a proteção de todas as imagens de uma vez .....	111
Apagar imagens .....	111
Apagar várias imagens de uma vez .....	112
Escolher um método de seleção .....	112
Escolher imagens individualmente.....	112
Selecionar várias.....	112
Especificar todas as imagens de uma vez .....	113
Rodar imagens .....	113
Utilizar o menu.....	113
Desativar a rotação automática.....	114
Classificar imagens (classificação) .....	114
Utilizar o menu.....	114
Editar fotografias .....	115
Redimensionar imagens.....	115
Utilizar o menu .....	116
Recortar.....	116
Aplicar efeitos de filtro .....	117
Reduzir olhos vermelhos.....	118
Processar imagens RAW com a câmara .....	119
Utilizar o menu.....	120
Escolher imagens individualmente.....	120
Selecionar várias.....	121
Editar filmes.....	121
Reduzir tamanhos de ficheiro.....	122
Editar prólogos de filmes .....	123
<b>Funcionalidades sem fios .....</b>	<b>124</b>
Funcionalidades sem fios disponíveis.....	124
Utilizar funcionalidades Wi-Fi .....	124
Utilizar funcionalidades Bluetooth®.....	124
Transferir imagens para um smartphone .....	125
Transferir imagens para um smartphone ativado para Bluetooth .....	125

## Antes de utilizar

### Manual básico

### Manual avançado

#### Noções básicas sobre a câmara

#### Modo automático/ Modo híbrido automático

#### Outros modos de disparo

#### Modo P

#### Modos Tv, Av, M, C1 e C2

#### Modo de reprodução

#### Funcionalidades sem fios

#### Menu de configuração

#### Acessórios

#### Apêndice

## Índice



Transferir imagens para um smartphone compatível com a tecnologia NFC.....	127
Ligar via NFC quando a câmara está no Modo de disparo.....	127
Ligar via NFC quando a câmara está no Modo de reprodução .....	129
Ligar um smartphone através do menu Wi-Fi .....	129
Utilizar outro ponto de acesso .....	131
Confirmar a compatibilidade do ponto de acesso .....	131
Utilizar pontos de acesso compatíveis com WPS .....	132
Ligação a pontos de acesso apresentados na lista .....	133
Pontos de acesso anteriores.....	133
Enviar imagens para um serviço Web registado.....	134
Registar nos serviços Web.....	134
Registo no CANON iMAGE GATEWAY.....	134
Registo noutros serviços Web.....	136
Carregar imagens em serviços Web .....	136
Visualizar imagens utilizando um leitor de multimédia.....	137
Imprimir imagens sem fios a partir de uma impressora ligada.....	139
Enviar imagens para outra câmara .....	140
Opções de envio de imagens.....	141
Enviar várias imagens .....	141
Escolher imagens individualmente.....	141
Selecionar várias.....	142
Enviar imagens classificadas .....	142
Notas sobre o envio de imagens.....	143
Escolher o número de pixels de gravação (tamanho de imagem) .....	143
Adicionar comentários.....	143
Enviar imagens automaticamente (sincronização de imagens) .....	144
Preparação inicial.....	144
Preparar a câmara .....	144
Preparar o computador .....	144

Enviar imagens.....	145
Visualizar as imagens enviadas por sincronização de imagens num smartphone.....	145
Utilizar um smartphone para visualizar imagens da câmara e controlá-la.....	146
Georreferenciar imagens na câmara.....	146
Controlar a câmara remotamente a partir de um smartphone.....	147
Controlar a câmara via Wi-Fi.....	147
Controlar a câmara via Bluetooth .....	147
Editar ou apagar definições de comunicações sem fios .....	148
Editar informações da ligação .....	148
Alterar um nome de dispositivo .....	149
Apagar informações da ligação .....	149
Especificar imagens visualizáveis a partir de smartphones.....	149
Alterar o nome da câmara.....	150
Repor as predefinições das comunicações sem fios .....	151
Eliminar informações de dispositivos emparelhados via Bluetooth .....	151
<b>Menu de configuração .....</b>	<b>152</b>
Ajustar funções básicas da câmara .....	152
Armazenamento de imagens com base na data.....	152
Numeração de ficheiros.....	152
Formatar cartões de memória .....	153
Formatação de baixo nível.....	153
Alterar o sistema de vídeo.....	154
Calibração do nível eletrónico .....	154
Redefinir o nível eletrónico.....	154
Utilizar o Modo económico .....	154
Ajuste para poupar energia .....	155
Brilho do ecrã .....	155
Mudar a cor das informações do ecrã .....	155
Relógio mundial.....	156
Data e hora.....	156

Antes de utilizar

Manual básico

Manual avançado

Noções básicas sobre a câmara

Modo automático/  
Modo híbrido automático

Outros modos de disparo

Modo P

Modos Tv, Av, M, C1 e C2

Modo de reprodução

Funcionalidades sem fios

Menu de configuração

Acessórios

Apêndice

Índice



Idioma de visualização .....	156
Silenciar os sons da câmara .....	156
Ativar os sons da câmara .....	157
Ocultar dicas e sugestões .....	157
Listar modos de disparo por ícone .....	157
Ajustar o painel de ecrã tátil .....	157
Limpar o sensor de imagem .....	158
Desativar a limpeza auto .....	158
Ativar a limpeza do sensor .....	158
Limpar o sensor manualmente .....	158
Verificar os logótipos de certificação .....	159
Definir informações de copyright a gravar nas imagens .....	159
Eliminar todas as informações de copyright .....	160
Ajustar outras definições .....	160
Restaurar as predefinições da câmara .....	160
Restaurar todas as predefinições da câmara .....	160
Restaurar predefinições para funções individuais .....	161
<b>Acessórios .....</b>	<b>162</b>
Mapa do sistema .....	163
Acessórios opcionais .....	164
Objetiva .....	164
Fontes de alimentação .....	164
Unidades de flash .....	165
Microfone .....	165
Outros acessórios .....	165
Impressoras .....	166
Armazenamento de fotos e filmes .....	166
Utilizar acessórios opcionais .....	167
Reproduzir num televisor .....	167
Ligar a câmara à tomada de parede .....	168
Disparar remotamente .....	168
Utilizar um telecomando (vendido separadamente) .....	169
Utilizar a base .....	169
Utilizar um visor eletrónico (vendido em separado) .....	169

Utilizar um flash externo (vendido separadamente) .....	171
Definir funções do flash externo .....	171
Definir funções personalizadas do flash externo .....	173
Restaurar as predefinições do flash externo .....	173
Utilizar microfones externos (vendidos em separado) .....	173
Utilizar o software .....	175
Software .....	175
Manual de instruções do software .....	175
Verificar o ambiente do computador .....	175
Instalar o software .....	175
Guardar imagens num computador .....	176
Imprimir imagens .....	177
Impressão fácil .....	177
Configurar definições de impressão .....	178
Recortar imagens antes da impressão .....	178
Escolher o tamanho do papel e a apresentação da página antes da impressão .....	179
Opções de apresentação de página disponíveis .....	179
Imprimir ID de fotografias .....	179
Imprimir cenas de filmes .....	180
Opções para impressão de filmes .....	180
Adicionar imagens à lista de impressão (DPOF) .....	180
Configurar definições de impressão .....	181
Configurar a impressão de imagens individuais .....	182
Configurar a impressão de várias imagens .....	182
Configurar a impressão de todas as imagens .....	182
Remover todas as imagens da lista de impressão .....	182
Adicionar imagens a um livro fotográfico .....	183
Escolher um método de seleção .....	183
Adicionar imagens individualmente .....	183
Adicionar todas as imagens a um livro fotográfico .....	183
Remover todas as imagens de um livro fotográfico .....	183

## Antes de utilizar

### Manual básico

### Manual avançado

#### Noções básicas sobre a câmara

#### Modo automático/Modo híbrido automático

#### Outros modos de disparo

#### Modo P

#### Modos Tv, Av, M, C1 e C2

#### Modo de reprodução

#### Funcionalidades sem fios

#### Menu de configuração

#### Acessórios

#### Apêndice

## Índice



<b>Apêndice</b> .....	<b>184</b>
Resolução de problemas.....	184
Mensagens no ecrã.....	188
Informações no ecrã.....	190
Ao captar imagens.....	190
Carga da bateria.....	190
Durante a reprodução.....	191
Apresentação de Informações 1.....	191
Apresentação de Informações 2.....	191
Apresentação de Informações 3.....	191
Apresentação de Informações 4.....	192
Apresentação de Informações 5.....	192
Apresentação de Informações 6.....	192
Apresentação de Informações 7.....	192
Apresentação de Informações 8.....	192
Resumo do painel de controlo do filme.....	192
Tabelas de funções e de menus.....	193
Funções disponíveis em cada modo de disparo.....	193
Menu Definição rápida.....	195
Separador de disparo.....	197
Separador de funções personalizadas.....	204
INFO. Contr. rápido.....	206
Separador de configuração.....	207
Separador de O meu menu.....	207
Separador de reprodução.....	208
Menu Definição rápida no Modo de reprodução.....	208
Precauções de manuseamento.....	209
Características técnicas.....	210
Tipo.....	210
Sensor de Imagem.....	210
Controlo de focagem.....	210
Controlo de exposição.....	210
Balanço de brancos.....	211
Obturador.....	211
Flash.....	212

Monitor.....	212
Disparar.....	212
Gravação.....	213
Reproduzir.....	214
Personalizar.....	215
Alimentação.....	215
Interface.....	215
Ambiente de funcionamento.....	215
Dimensões (em conformidade com o CIPA).....	216
Peso (em conformidade com o CIPA).....	216
Bateria LP-E17.....	216
Carregador de bateria LC-E17E.....	216
Índice.....	217
Precauções para funcionalidades sem fios (Wi-Fi, Bluetooth ou outras).....	219
Precauções contra interferência de ondas de rádio.....	219
Precauções de segurança.....	219
Software de terceiros.....	220
Informações pessoais e precauções de segurança.....	220
Marcas comerciais e licenças.....	220
Isenção de responsabilidade.....	221

Antes de utilizar

Manual básico

Manual avançado

Noções básicas sobre a câmara

Modo automático/  
Modo híbrido automático

Outros modos de disparo

Modo P

Modos Tv, Av, M, C1 e C2

Modo de reprodução

Funcionalidades sem fios

Menu de configuração

Acessórios

Apêndice











Índice











# Operações comuns da câmara

## Disparar



- Utilizar definições determinadas pela câmara (Modo automático, Modo híbrido automático)
  -  37,  39
- Disparar com os efeitos da sua escolha (Auxiliar criativo)
  -  51
- Desfocar o fundo; manter o fundo focado com nitidez (Modo Av)
  -  89
- Congelar a ação; desfocar a ação (Modo Tv)
  -  88
- Fotografar-se a si próprio sob definições ideais (Autorretrato)
  -  55
- Aplicar efeitos especiais (Filtros criativos)
  -  58
- Efetuar vários disparos de uma vez (Contínuo)
  -  44
- Sem utilizar o flash (Flash desligado)
  -  37
- Incluir-se a si próprio na fotografia (Temporizador automático)
  -  42

## Visualizar

- Visualizar imagens (Modo de reprodução)
  -  100
- Reprodução automática (Apresentação)
  -  108
- Num televisor
  -  167
- Num computador
  -  175

- Procurar imagens rapidamente
  -  104
- Apagar imagens
  -  111

## Gravar/Visualizar filmes

- Gravar filmes
  -  37,  62
- Visualizar filmes (Modo de reprodução)
  -  100



## Imprimir

- Imprimir imagens
  -  177

## Guardar

- Guardar imagens num computador
  -  176

## Utilizar funcionalidades sem fios

- Enviar imagens para um smartphone
  -  125
- Partilhar imagens online
  -  134
- Enviar imagens para um computador
  -  144

## Antes de utilizar

### Manual básico

### Manual avançado

#### Noções básicas sobre a câmara

#### Modo automático/Modo híbrido automático

#### Outros modos de disparo

#### Modo P

#### Modos Tv, Av, M, C1 e C2

#### Modo de reprodução

#### Funcionalidades sem fios

#### Menu de configuração

#### Acessórios

#### Apêndice

## Índice



## Instruções de segurança

Certifique-se de que lê estas instruções de modo a poder utilizar o produto com segurança.

Siga estas instruções para evitar lesões ou danos para o operador do produto ou para terceiros.



**AVISO**

Denota o risco de lesão grave ou morte.

- Mantenha o produto fora do alcance de crianças pequenas. Uma correia enrolada à volta do pescoço de uma pessoa pode causar estrangulamento. A tampa do encaixe para acessórios é perigosa se for engolida. Se for engolida, procure assistência médica imediata.
- Utilize apenas as fontes de alimentação especificadas neste manual de instruções para utilização com o produto.
- Não desmonte nem modifique o produto.
- Não exponha o produto a choques nem a vibrações fortes.
- Não toque em qualquer uma das peças internas expostas.
- Pare de utilizar o produto caso existam circunstâncias invulgares, tais como a presença de fumo ou um odor estranho.
- Não utilize solventes orgânicos, como álcool, benzina ou diluente, para limpar o produto.
- Não permita que o produto se molhe. Não insira objetos estranhos nem líquidos no produto.
- Não utilize o produto na presença de gases inflamáveis. Tal poderá causar um choque elétrico, uma explosão ou um incêndio.
- Para produtos que incluam um visor, não olhe através do visor para fontes de luz intensa, como o sol num dia de céu limpo ou lasers e outras fontes de luz artificial intensas. Tal poderá danificar a sua visão.

- Observe as instruções seguintes quando utilizar pilhas comercialmente disponíveis ou as baterias fornecidas.
  - Utilize as pilhas/baterias apenas com o produto especificado.
  - Não aqueça as pilhas/baterias nem as exponha a fogo.
  - Não carregue as pilhas/baterias utilizando carregadores não autorizados.
  - Não exponha os terminais à sujidade nem permita que entrem em contacto com pinos metálicos ou outros objetos de metal.
  - Não utilize pilhas/baterias com derrames.
  - Quando eliminar as pilhas/baterias, isole os terminais com fita adesiva ou outro material.

Tal poderá causar um choque elétrico, uma explosão ou um incêndio. Se uma pilha/bateria apresentar derrames e o material entrar em contacto com a sua pele ou vestuário, lave a área exposta cuidadosamente com água corrente. Em caso de contacto com os olhos, lave cuidadosamente com quantidades abundantes de água corrente limpa e procure assistência médica imediata.

- Observe as instruções seguintes quando utilizar um carregador de baterias.
- Observe as instruções seguintes quando utilizar um carregador de baterias ou um transformador CA.
  - Limpe periodicamente o pó acumulado na ficha de corrente e na tomada elétrica utilizando um pano seco.
  - Não ligue nem desligue o produto com as mãos molhadas.
  - Não utilize o produto se a ficha de corrente não estiver totalmente inserida na tomada elétrica.
  - Não exponha a ficha de corrente e os terminais à sujidade nem permita que entrem em contacto com pinos metálicos ou outros objetos de metal.
- Não toque no carregador de baterias nem no transformador CA quando estiverem ligados a uma tomada elétrica durante trovoadas.
- Não coloque objetos pesados sobre o cabo de alimentação. Não danifique, parta nem modifique o cabo de alimentação.

Antes de utilizar

Manual básico

Manual avançado

Noções básicas sobre a câmara

Modo automático/ Modo híbrido automático

Outros modos de disparo

Modo P

Modos Tv, Av, M, C1 e C2

Modo de reprodução

Funcionalidades sem fios

Menu de configuração

Acessórios

Apêndice

Índice



- Não embrulhe o produto em pano ou noutros materiais quando estiver a ser utilizado ou pouco depois de ser utilizado quando o produto ainda estiver quente.

- Não deixe o produto ligado a uma fonte de alimentação durante longos períodos de tempo.

Tal poderá causar um choque elétrico, uma explosão ou um incêndio.

- Não permita que o produto esteja em contacto com a mesma área da pele durante períodos de tempo prolongados durante a utilização. Isto pode resultar em queimaduras de contacto a baixa temperatura, incluindo vermelhidão da pele e bolhas, mesmo que o produto não esteja quente. É recomendada a utilização de um tripé ou equipamento semelhante quando utilizar o produto em locais quentes e para pessoas com problemas de circulação ou pele menos sensível.

- Siga quaisquer indicações para desligar o produto em locais em que a sua utilização seja proibida.

O incumprimento dessas indicações pode fazer com outro equipamento avarie devido ao efeito das ondas eletromagnéticas e até resultar em acidentes.

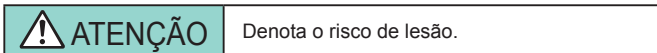

- Não dispare o flash perto dos olhos.

Tal pode causar danos na vista.

- A correia destina-se a ser utilizada exclusivamente no corpo. Pendurar a correia com qualquer produto presa a um gancho ou a outro objeto pode danificar o produto. Além disso, não agite o produto nem o exponha a impactos fortes.

- Não exerça pressão forte sobre a objetiva nem permita que um objeto embata na mesma.

Tal poderá causar lesões ou danos no produto.

- O flash emite temperaturas elevadas quando dispara. Mantenha os dedos, partes do corpo e objetos afastados da unidade do flash ao tirar fotografias.

Tal poderá causar queimaduras ou avaria do flash.

- Não deixe o produto em locais expostos a temperaturas extremamente altas ou baixas.

O produto pode aquecer ou arrefecer intensamente e causar queimaduras ou lesões quando tocar no mesmo.

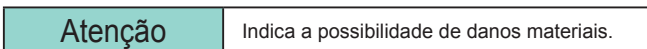

- Não aponte a câmara na direção de uma fonte de luz natural intensa, como o Sol, num dia de céu limpo, ou uma fonte de luz artificial intensa. Se o fizer, pode danificar o sensor de imagem ou outros componentes internos.

- Ao utilizar a câmara em praias de areia ou locais de muito vento, tenha o cuidado de não deixar entrar areia ou poeira na câmara.

- Limpe o pó, a fuligem ou outro material estranho existente no flash com um cotonete ou pano.

O calor emitido pelo flash pode fazer com que o material estranho deite fumo ou causar o mau funcionamento do produto.

- Retire e guarde a bateria/pilha quando não estiver a utilizar o produto. A ocorrência de qualquer fuga da bateria/pilha pode causar danos no produto.

- Antes de eliminar a bateria/pilha, cubra os terminais com fita adesiva ou outro material isolante.

O contacto com outros materiais metálicos pode provocar incêndio ou explosões.

- Quando não estiver em utilização, desligue o carregador de bateria utilizado com o produto. Quando estiver em utilização, não o cubra com um pano ou outros objetos.

Deixar a unidade ligada à tomada durante longos períodos de tempo pode provocar o seu sobreaquecimento e distorção, resultando em incêndio.

- Não deixe nenhuma bateria dedicada nas proximidades de animais de estimação.

Caso animais de estimação mordam a bateria, podem ocorrer fugas, sobreaquecimento ou explosão, resultando em danos no produto ou incêndio.

## Antes de utilizar

### Manual básico

### Manual avançado

#### Noções básicas sobre a câmara

#### Modo automático/ Modo híbrido automático

#### Outros modos de disparo

#### Modo P

#### Modos Tv, Av, M, C1 e C2

#### Modo de reprodução

#### Funcionalidades sem fios

#### Menu de configuração

#### Acessórios

#### Apêndice

## Índice



- Se o produto utilizar várias baterias/pilhas, não utilize baterias/pilhas com diferentes níveis de carga em conjunto, nem baterias/pilhas velhas e novas em conjunto. Não introduza as baterias/pilhas com os terminais + e – invertidos.

Tal poderá causar avarias no produto.

- Não se sente com a câmara no bolso das calças. Tal pode causar avarias ou danos no ecrã.

- Ao colocar a câmara na sua mala ou mochila, certifique-se de que nenhum objeto rígido entra em contacto com o ecrã. Além disso, feche o ecrã (de modo a ficar virado para o corpo), se o ecrã do seu produto se fechar.

- Não prenda nenhum objeto rígido ao produto. Tal pode causar avarias ou danos no ecrã.



## Antes de utilizar

### Manual básico

### Manual avançado

#### Noções básicas sobre a câmara

#### Modo automático/ Modo híbrido automático

#### Outros modos de disparo

#### Modo P

#### Modos Tv, Av, M, C1 e C2

#### Modo de reprodução

#### Funcionalidades sem fios

#### Menu de configuração

#### Acessórios

#### Apêndice

## Índice



# Manual básico

## Funcionamento básico

Informações e instruções básicas para a preparação inicial da câmara para captar e reproduzir imagens

## Preparação inicial

Prepare a câmara para disparar do seguinte modo.

### Colocar a correia

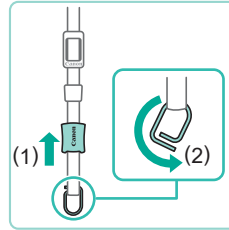

#### 1 Prepare a correia.

- Puxe a tampa na direção de (1) enquanto segura o anel.
- Rode o anel na direção de (2).

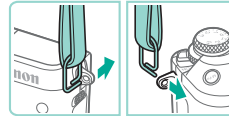

#### 2 Prenda o anel.

- Passe a extremidade do anel através do olhal conforme é ilustrado.

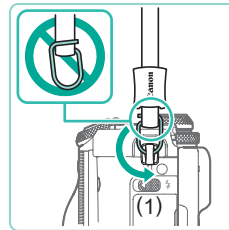

#### 3 Rode o anel.

- Rode o anel na direção de (1).
- Ao rodar o anel, tenha cuidado para não passar a correia pelo orifício do anel.

Antes de utilizar

Manual básico

Manual avançado

Noções básicas sobre a câmara

Modo automático/  
Modo híbrido automático

Outros modos de disparo

Modo P

Modos Tv, Av, M, C1 e C2

Modo de reprodução

Funcionalidades sem fios

Menu de configuração

Acessórios

Apêndice

Índice



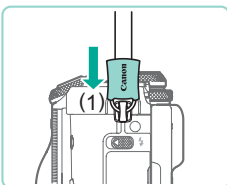

#### 4 Prenda o anel.

- Para prender o anel, faça deslizar a tampa na direção de (1), até encaixar na posição correta com um clique.
- No outro lado da câmera, prenda o anel da mesma forma.



- Execute sempre que estes passos para colocar a correia corretamente. Se a correia não for colocada corretamente, a câmera poderá cair.

### Remover a correia

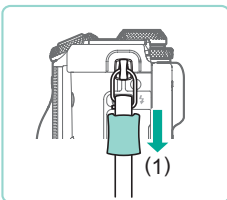

#### 1 Desaperte a tampa.

- Puxe a tampa na direção de (1) para a desapertar do anel.

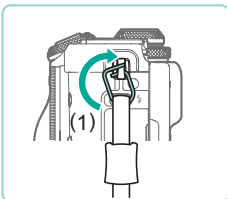

#### 2 Desprenda o anel.

- Rode o anel na direção de (1).
- Passe a extremidade do anel (pelo orifício) para fora do olhal para desprender o anel.

### Segurar na câmera

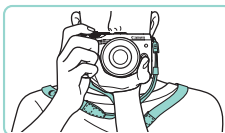

- Pendure a correia ao pescoço.
- Ao captar imagens, mantenha os braços perto do corpo e segure bem na câmera para evitar que se mova. Se tiver levantado o flash, não pose os dedos no mesmo.

### Carregar a bateria

Antes da utilização, carregue a bateria com o carregador fornecido. Certifique-se de carregar a bateria inicialmente, pois a câmera não é vendida com a bateria carregada.

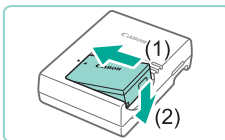

#### 1 Insira a bateria.

- Retire a tampa da bateria, alinhe as marcas ▲ da bateria e do carregador, e depois insira a bateria fazendo-a deslizar para dentro do compartimento (1) e para baixo (2).

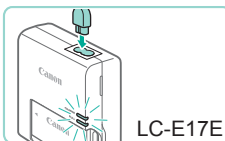

#### 2 Carregue a bateria.

- LC-E17E: Ligue o cabo de alimentação ao carregador e depois conecte a outra extremidade a uma tomada elétrica.
- A luz de carregamento fica laranja e o carregamento é iniciado.
- Quando o carregamento termina, a luz fica verde.

Antes de utilizar

Manual básico

Manual avançado

Noções básicas sobre a câmera

Modo automático/  
Modo híbrido automático

Outros modos de disparo

Modo P

Modos Tv, Av, M, C1 e C2

Modo de reprodução

Funcionalidades sem fios

Menu de configuração

Acessórios

Apêndice

Índice



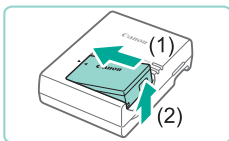

### 3 Retire a bateria.

- Após desconectar o carregador de bateria, retire a bateria empurrando-a para dentro (1) e para cima (2).



- Para proteger a bateria e mantê-la em condições ideais, não a carregue durante mais de 24 horas seguidas.
- No caso dos carregadores de bateria que utilizam um cabo de alimentação, não conecte o carregador nem o cabo a outros objetos. Isso pode provocar avarias ou danos no produto.
- Os problemas do carregador de bateria podem acionar um circuito de proteção que interrompe o carregamento e faz a lâmpada de carga piscar a laranja. Se isto acontecer, desligue a ficha de corrente do carregador da tomada elétrica e remova a bateria. Encaixe a bateria novamente no carregador e aguarde alguns momentos antes de o ligar novamente à tomada elétrica.



- Para obter detalhes sobre o tempo de carregamento, consulte "Carregador de bateria LC-E17E" (153), e relativamente ao número de disparos e ao tempo de gravação possíveis com a bateria totalmente carregada, consulte "Alimentação" (153).
- As baterias carregadas perdem gradualmente a carga, mesmo quando não são utilizadas. Carregue a bateria no dia em que irá ser utilizada (ou no dia anterior).
- Como lembrete visual do estado de carregamento, coloque a tampa de bateria com o símbolo ▲ visível, no caso de uma bateria carregada, e oculto, no caso de uma bateria descarregada.
- O carregador pode ser utilizado em áreas com alimentação elétrica de 100 – 240 V CA (50/60 Hz). Para tomadas elétricas que tenham um formato diferente, utilize um adaptador de ficha à venda no mercado. Nunca devem ser utilizados transformadores elétricos para utilização em viagens, pois podem danificar a bateria.

## Inserir a bateria e o cartão de memória

Insira a bateria fornecida e um cartão de memória (vendido separadamente). Antes de utilizar um cartão de memória que seja novo ou tenha sido formatado noutro dispositivo, deverá formatar o cartão de memória com esta câmara (153).

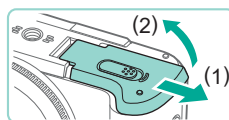

### 1 Abra a tampa.

- Deslize a tampa (1) e abra-a (2).

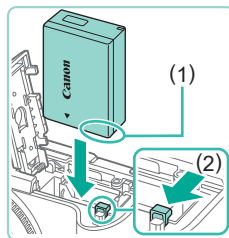

### 2 Insira a bateria.

- Com os terminais da bateria (1) na posição ilustrada, mantenha a patilha de bloqueio da bateria na direção (2) e insira a bateria até a patilha encaixar com um clique.
- Se inserir a bateria pelo lado errado, ela não poderá ser bloqueada na posição correta. Confirme sempre se a bateria está posicionada para o lado correto e se fica devidamente bloqueada quando é inserida.

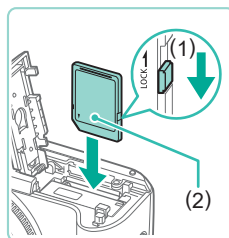

### 3 Verifique a patilha de proteção contra gravação do seu cartão de memória e insira-o.

- Nos cartões de memória com patilha de proteção contra gravação, não é possível gravar se a patilha estiver na posição de bloqueio. Mova o interruptor para (1).
- Insira o cartão de memória com a etiqueta (2) na direção indicada, até encaixar na posição correta com um clique.

Antes de utilizar

Manual básico

Manual avançado

Noções básicas sobre a câmara

Modo automático/  
Modo híbrido automático

Outros modos de disparo

Modo P

Modos Tv, Av, M, C1 e C2

Modo de reprodução

Funcionalidades sem fios

Menu de configuração

Acessórios

Apêndice

Índice



- Ao inserir o cartão de memória, certifique-se de que está posicionado para o lado correto. Inserir cartões de memória pelo lado incorreto pode danificar a câmara.



#### 4 Feche a tampa.

- Baixe a tampa (1) e pressione enquanto faz deslizar a patilha, até encaixar na posição fechada com um clique (2).



- Pode verificar o número de disparos e o tempo de gravação por cartão de memória nas informações apresentadas (p. 25).

### Retirar a bateria e o cartão de memória

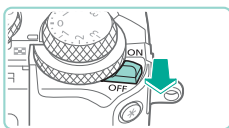

#### 1 Certifique-se de que a câmara está desligada.

#### 2 Retire a bateria e o cartão de memória.

##### Retire a bateria.

- Abra a tampa e pressione a patilha de bloqueio da bateria na direção da seta.
- A bateria será ejetada.

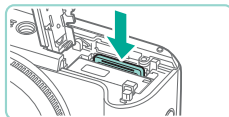
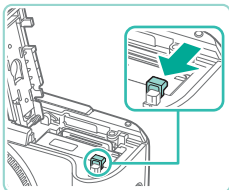

#### Retire o cartão de memória.

- Empurre o cartão de memória para dentro até ouvir um clique e depois solte-o lentamente.
- O cartão de memória será ejetado.



- Qualquer definição que esteja a ajustar poderá ser eliminada se retirar a bateria enquanto a câmara está ligada.

### Definir a data e a hora

Se o ecrã [Data/Hora] for apresentado quando ligar a câmara, defina a data e a hora atuais corretamente conforme descrito a seguir. As informações que especificar desta forma são gravadas nas propriedades da imagem quando disparar e serão utilizadas quando gerir imagens pela data de disparo ou imprimir imagens com a data.



#### 1 Ligue a câmara.

- Mova o interruptor de alimentação para [ON].
- É apresentado o ecrã [Data/Hora].



#### 2 Defina a data e a hora.

- Prima os botões [◀][▶] para escolher um item.
- Prima os botões [▲][▼] ou rode o seletor [SELE] para especificar a data e a hora.
- Quando terminar, prima o botão [OK].



Antes de utilizar

Manual básico

Manual avançado

Noções básicas sobre a câmara

Modo automático/  
Modo híbrido automático

Outros modos de disparo

Modo P

Modos Tv, Av, M, C1 e C2

Modo de reprodução

Funcionalidades sem fios

Menu de configuração

Acessórios

Apêndice

Índice







### 3 Especifique o seu fuso horário local.

- Prima os botões [◀][▶] para escolher o fuso horário local.



### 4 Conclua o processo de configuração.

- Prima o botão [SET] quando terminar. Após a mensagem de confirmação, o ecrã de configuração deixará de ser apresentado.
- Para desligar a câmara, mova o interruptor de alimentação para [OFF].



- A menos que defina a data, a hora e o fuso horário local, o ecrã [Data/Hora] será apresentado de cada vez que ligar a câmara. Especifique as informações corretas.



- Para definir o horário de verão (adiantar 1 hora), escolha [☀] no passo 2 e depois escolha [☁] premindo os botões [▲][▼] ou rodando o seletor [⦿].



- Também é possível definir a data e a hora tocando na opção desejada no ecrã do passo 2 e tocando depois em [▲][▼], seguidos de [SET]. Do mesmo modo, pode definir o fuso horário local tocando em [◀][▶] no ecrã do passo 3, seguidos de [SET].

## Alterar a data e a hora

Ajuste a data e a hora do seguinte modo.

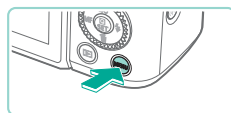

### 1 Acesse ao ecrã de menu.

- Prima o botão [MENU].



### 2 Escolha [Data/Hora].

- Prima os botões [◀][▶] ou rode o seletor [☀] para escolher o separador [42].
- Prima os botões [▲][▼] ou rode o seletor [⦿] para escolher [Data/Hora] e depois prima o botão [⦿].

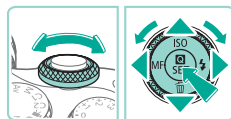

### 3 Altere a data e a hora.

- Siga o passo 2 descrito em “Definir a data e a hora” (p.20) para ajustar as definições.
- Prima o botão [MENU] para fechar o ecrã de menu.



- As definições de data/hora podem ser mantidas durante cerca de 3 semanas pela pilha de data/hora interna (pilha de reserva) após a remoção da bateria.
- A pilha de data/hora será carregada em cerca de 4 horas, mesmo que a câmara esteja desligada, depois de inserir uma bateria carregada ou quando inserir um acoplador CC e ligar um transformador CA (ambos vendidos em separado, p.164).
- Quando a pilha de data/hora estiver descarregada, o ecrã [Data/Hora] será apresentado quando ligar a câmara. Defina a data e a hora corretas conforme descrito em “Definir a data e a hora” (p.20).

Antes de utilizar

Manual básico

Manual avançado

Noções básicas sobre a câmara

Modo automático/Modo híbrido automático

Outros modos de disparo

Modo P

Modos Tv, Av, M, C1 e C2

Modo de reprodução

Funcionalidades sem fios

Menu de configuração

Acessórios

Apêndice

Índice



## Idioma de visualização

Altere o idioma de visualização conforme necessário.

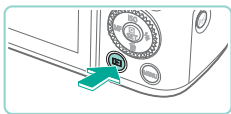

### 1 Entre no Modo de reprodução.

- Prima o botão [▶].

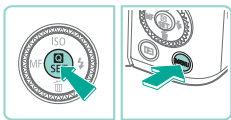

### 2 Aceda ao ecrã de definição.

- Mantenha premido o botão [SE] e depois prima o botão [MENU].

English	Morsk	Română
Deutsch	Svenska	Türkçe
Français	Español	العربية
Nederlands	Ελληνικά	ភាសាខ្មែរ
Dansk	Русский	简体中文
Portugues	Polski	繁體中文
Suomi	Čeština	한국어
Italiano	Magyar	日本語
Українська		白本語

### 3 Defina o idioma de visualização.

- Prima os botões [▲][▼][◀][▶] ou rode o seletor [●] para escolher um idioma e depois prima o botão [SE].
- Depois de definido o idioma de visualização, o ecrã de configuração deixa de ser apresentado.



- Também pode alterar o idioma de visualização premindo o botão [MENU] e escolhendo [Idioma] no separador [3].



- Também é possível definir o idioma de visualização tocando num idioma apresentado no ecrã do passo 3 e voltando a tocar nele.

## Colocar uma objetiva

A câmara é compatível com todas as objetivas EF-M. Além disso, pode instalar o Adaptador de montagem opcional EF-EOS M para poder utilizar as objetivas EF e EF-S (23).

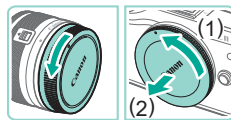

### 1 Certifique-se de que a câmara está desligada.

### 2 Retire as tampas.

- Retire a tampa da objetiva e a tampa do corpo, rodando-as na direção ilustrada.

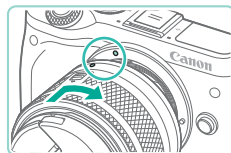

### 3 Coloque a objetiva.

- Alinhe os índices de montagem (pontos brancos) na objetiva e na câmara e, em seguida, rode a objetiva na direção ilustrada até ouvir o clique do encaixe.

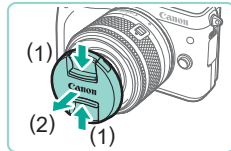

### 4 Retire a tampa da frente da objetiva.

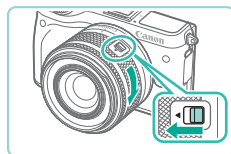

### 5 Prepare-se para disparar.

- Quando o índice de retração da objetiva estiver alinhado com o índice da posição de zoom, mantenha premido o interruptor de retração da objetiva em direção a [▲] à medida que roda ligeiramente o anel de zoom na direção ilustrada. Em seguida, liberte o interruptor.

Antes de utilizar

Manual básico

Manual avançado

Noções básicas sobre a câmara

Modo automático/  
Modo híbrido automático

Outros modos de disparo

Modo P

Modos Tv, Av, M, C1 e C2

Modo de reprodução

Funcionalidades sem fios

Menu de configuração

Acessórios

Apêndice

Índice



- Continue a rodar o anel de zoom até ouvir um clique, que indica que a objetiva está pronta para disparar.
- Para retrain a objetiva, prima o interruptor de retração da objetiva em direção a [▲] enquanto roda o anel de zoom. Alinhe o índice de retração da objetiva com o índice da posição de zoom e, em seguida, liberte o interruptor.
- Para fazer zoom, rode com os dedos o anel de zoom na objetiva.
- Caso pretenda fazer zoom, faça-o antes de efetuar a focagem. Rodar o anel de zoom após obter a focagem pode causar uma ligeira desfocagem.



- Para proteger a objetiva, mantenha a respetiva tampa quando a câmara não estiver a ser utilizada.



- Algumas objetivas podem provocar o efeito de vinheta, se o flash incorporado for utilizado.

## Retirar uma objetiva

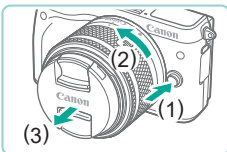

- Certifique-se de que a câmara está desligada.
- Mantenha premido o botão de desprendimento da objetiva (1) enquanto roda a objetiva na direção ilustrada (2).
- Rode a objetiva até que pare e depois retire-a na direção ilustrada (3).
- Coloque a tampa da objetiva na objetiva após a remoção.



- Minimizar o pó
  - Quando mudar de objetiva, faça-o rapidamente num local com o mínimo de pó.
  - Quando guardar a câmara sem uma objetiva colocada, não se esqueça de colocar a tampa do corpo na câmara.
  - Antes de colocar a tampa do corpo, limpe o pó da mesma.



- Uma vez que o tamanho do sensor de imagem é inferior ao formato de película de 35 mm, a distância focal da objetiva aparentará aumentar cerca de 1,6 x. Por exemplo, a distância focal de uma objetiva de 15-45 mm é aproximadamente equivalente à distância focal de uma objetiva de 24-72 mm numa câmara de 35 mm.

## Manuais de instruções das objetivas

Transfira os manuais das objetivas na página indicada a seguir.  
<http://www.canon.com/icpd/>

## Colocar objetivas EF e EF-S

Para utilizar as objetivas EF e EF-S, instale o Adaptador de montagem EF-EOS M opcional.

**1** Certifique-se de que a câmara está desligada.

**2** Retire as tampas.

- Siga o passo 2 em "Colocar uma objetiva" (📖22) para retirar as tampas.





### 3 Coloque a objetiva no adaptador.

- Para colocar uma objetiva EF, alinhe os pontos vermelhos da objetiva e do adaptador e, em seguida, rode a objetiva na direção ilustrada até ouvir o clique do encaixe.
- Para colocar uma objetiva EF-S, alinhe os quadrados brancos da objetiva e do adaptador e, em seguida, rode a objetiva na direção ilustrada até ouvir o clique do encaixe.

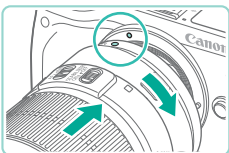
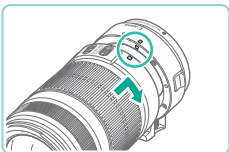

### 4 Coloque o adaptador na câmara.

- Alinhe os índices de montagem (pontos brancos) no adaptador e na câmara e, em seguida, rode a objetiva na direção ilustrada até ouvir o clique do encaixe.



- Quando transportar ou utilizar uma câmara com uma objetiva mais pesada do que a câmara, segure na objetiva.
- Os adaptadores podem aumentar a distância mínima de focagem ou afetar a ampliação máxima ou o alcance de disparo da objetiva.
- Se a peça da frente (anel de focagem) da objetiva rodar durante a focagem automática, não toque na peça em rotação.
- A função de predefinição e as funcionalidades de zoom avançadas de algumas super teleobjetivas não são suportadas.

## Retirar uma objetiva

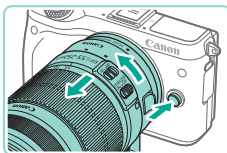

### 1 Retire o adaptador.

- Certifique-se de que a câmara está desligada.
- Mantenha premido o botão de desprendimento da objetiva e rode o adaptador (com a objetiva colocada) na direção ilustrada.
- Rode o adaptador até parar e retire-o da objetiva.

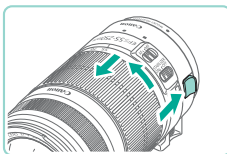

### 2 Retire a objetiva.

- Mantenha premida a patilha de desbloqueio da objetiva e rode a objetiva no sentido anti-horário.
- Rode a objetiva até parar e retire-a da câmara.
- Coloque a tampa da objetiva na objetiva após a remoção.

## Utilizar um tripé

Quando utilizar um tripé enquanto o adaptador estiver instalado na câmara, utilize o suporte do tripé incluído com o adaptador. Não utilize a entrada para tripé da câmara.

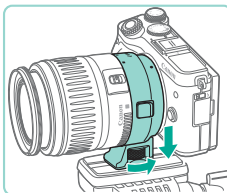

- Coloque o suporte do tripé no adaptador. Aperte o botão de montagem do tripé para assegurar que está bem colocado.
- Coloque o tripé na entrada do suporte do tripé.

Antes de utilizar

Manual básico

Manual avançado

Noções básicas sobre a câmara

Modo automático/  
Modo híbrido automático

Outros modos de disparo

Modo P

Modos Tv, Av, M, C1 e C2

Modo de reprodução

Funcionalidades sem fios

Menu de configuração

Acessórios

Apêndice

Índice





- Nas objetivas EF, que incluem um suporte de tripé (como nas super teleobjetivas), coloque o tripé no suporte de tripé da objetiva.

## Utilizar a estabilização da imagem da objetiva

Corrija a vibração da câmara utilizando uma objetiva com estabilização da imagem integrada. As objetivas com estabilização da imagem integrada têm "IS" no nome.

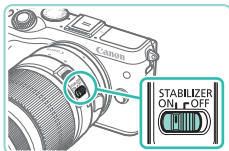

- Faça deslizar o interruptor de estabilização da imagem existente na objetiva para [ON].

## Experimentar a câmara

► Fotografias ► Filmes

Para experimentar a câmara ligue-a, tire algumas fotografias ou grave alguns filmes e, em seguida, veja-os.

## Disparar (cena inteligente automática)

Para seleção totalmente automática de definições ideais para cenas específicas, basta deixar a câmara determinar o motivo e as condições de disparo.

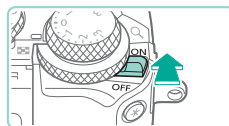

### 1 Ligue a câmara.

- Mova o interruptor de alimentação para [ON].

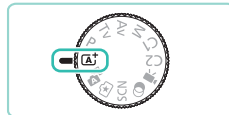

### 2 Entre no modo [A+].

- Coloque o seletor de modos em [A+].
- É apresentado um ícone de cena (1) no canto superior esquerdo do ecrã.
- Também indicado na parte superior do ecrã é o número de disparos (2) e a duração dos filmes (3) que o cartão pode conter.
- São apresentadas molduras em volta dos rostos e motivos que foram detetados, indicando que estão focados.

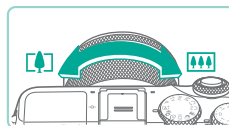

### 3 Componha o enquadramento.

- Quando utilizar uma objetiva de zoom, faça zoom rodando o anel de zoom da objetiva com os dedos.

Antes de utilizar

Manual básico

Manual avançado

Noções básicas sobre a câmara

Modo automático/  
Modo híbrido automático

Outros modos de disparo

Modo P

Modos Tv, Av, M, C1 e C2

Modo de reprodução

Funcionalidades sem fios

Menu de configuração

Acessórios

Apêndice

Índice



## 4 Dispare.

### Tirar fotografias

#### 1) Foque o motivo.

- Prima o botão do obturador suavemente, até meio. Depois de focar, a câmara emite dois avisos sonoros e são apresentadas molduras AF para indicar as áreas da imagem focadas.

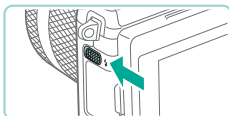
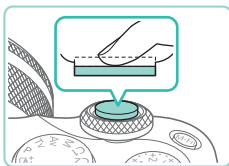

- Se [Levante o flash] for apresentado, mova o interruptor [ ] para levantar o flash. O flash irá disparar quando disparar a câmara. Se preferir não utilizar o flash, pressione-o com o dedo para baixo (para dentro da câmara).

#### 2) Dispare.

- Prima o botão do obturador até ao fim para disparar. (Em condições de luz fraca, o flash dispara automaticamente quando está levantado.)
- A sua imagem é apresentada no ecrã durante cerca de dois segundos.
- Mesmo quando a fotografia está apresentada, pode tirar outra fotografia premindo novamente o botão do obturador até meio.

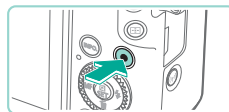
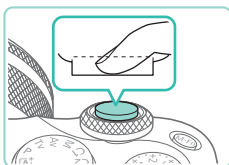

## Gravar filmes

### 1) Comece a gravar.

- Prima o botão de filme. A gravação é iniciada e é apresentado [● REC] com o tempo decorrido.
- As barras pretas apresentadas nas extremidades superior e inferior do ecrã indicam áreas da imagem não gravadas.
- As molduras apresentadas em volta dos rostos detetados indicam que estão focados.
- Depois de iniciar a gravação, tire o dedo do botão de filme.

### 2) Termine a gravação.

- Para parar a gravação do filme, prima novamente o botão de filme.



- Se a câmara não conseguir focar os motivos ao premir ligeiramente o botão do obturador, é apresentada uma moldura AF laranja com [●] e não será tirada nenhuma fotografia se premir totalmente o botão do obturador.
- Assim que a gravação seja iniciada, a área de visualização é estreitada e os motivos são ampliados.

## Visualizar

Depois de tirar fotografias ou gravar filmes, pode visualizá-los no ecrã do seguinte modo.

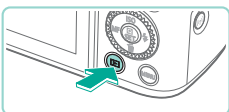

### 1 Entre no Modo de reprodução.

- Prima o botão [▶].
- É apresentado o último disparo.



### 2 Escolha imagens.

- Para ver a imagem anterior, prima o botão [◀] ou rode o seletor [⦿] no sentido anti-horário. Para ver a imagem seguinte, prima o botão [▶] ou rode o seletor [⦿] no sentido horário.
- Para percorrer as imagens rapidamente, mantenha premidos os botões [◀▶].
- Para aceder a este ecrã (modo de Ecrã Deslocação), rode o seletor [⦿] rapidamente. Neste modo, rode o seletor [⦿] para percorrer as imagens.
- Para voltar ao visor de imagem única, prima o botão [⦿].
- Os filmes são identificados por um ícone [SET ▶]. Para reproduzir filmes, avance para o passo 3.

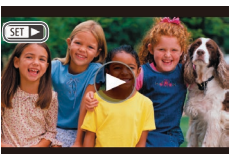
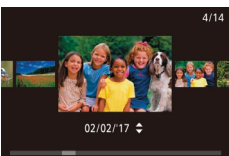

### 3 Reproduza filmes.

- Prima o botão [⦿], prima os botões [▲][▼] para escolher [▶] e depois prima novamente o botão [⦿].
- A reprodução é iniciada e quando o filme terminar, é apresentado [SET ▶].
- Para ajustar o volume, prima os botões [▲][▼] durante a reprodução.



- Para mudar do Modo de disparo para o Modo de reprodução, prima o botão do obturador até meio (30), prima o botão [▶] ou o botão de filme, ou rode o seletor de modos.



- Também pode iniciar a reprodução de um filme tocando em [▶]. Para ajustar o volume, arraste rapidamente para cima ou para baixo no ecrã durante a reprodução.

Antes de utilizar

Manual básico

Manual avançado

Noções básicas sobre a câmara

Modo automático/  
Modo híbrido automático

Outros modos de disparo

Modo P

Modos Tv, Av, M, C1 e C2

Modo de reprodução

Funcionalidades sem fios

Menu de configuração

Acessórios

Apêndice

Índice



## Apagar imagens

É possível escolher e apagar imagens desnecessárias uma a uma. Tenha cuidado quando apagar imagens, pois não é possível recuperá-las.

### 1 Escolha uma imagem para apagar.

- Prima os botões [◀][▶] ou rode o seletor [●] para escolher uma imagem.



### 2 Apague a imagem.

- Prima o botão [▼].
- Quando for apresentado [Apagar?], prima os botões [◀][▶] ou rode o seletor [●] para escolher [Apagar] e depois prima o botão [●].
- A imagem atual é apagada.
- Para cancelar a ação de apagar, prima os botões [◀][▶] ou rode o seletor [●] para escolher [Cancelar] e depois prima o botão [●].



- É possível escolher várias imagens para apagar de uma só vez (112).



- Também é possível apagar a imagem atual tocando em [Apagar] no ecrã mostrado no passo 2.

Antes de utilizar

Manual básico

Manual avançado

Noções básicas sobre a câmara

Modo automático/  
Modo híbrido automático

Outros modos de disparo

Modo P

Modos Tv, Av, M, C1 e C2

Modo de reprodução

Funcionalidades sem fios

Menu de configuração

Acessórios

Apêndice

Índice





# Manual avançado

## Noções básicas sobre a câmara

Outras operações básicas e outras formas de utilizar a câmara, incluindo opções de disparo e reprodução

### Ligar/Desligar

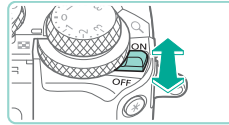

#### Modo de disparo

- Faça deslizar o interruptor de alimentação para [ON] para ligar a câmara no Modo de disparo.
- Para desligar a câmara, mova o interruptor de alimentação para [OFF].

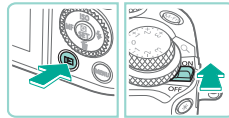

#### Modo de reprodução

- Mantenha premido o botão [▶] e faça deslizar o interruptor de alimentação para [ON] para ligar a câmara no Modo de reprodução.
- Para passar para o Modo de disparo, prima o botão [▶] de novo.
- Para desligar a câmara, mova o interruptor de alimentação para [OFF].



- Quando está colocada uma objetiva EF-M na câmara e esta está desligada, a abertura é estreitada para diminuir a quantidade de luz que entra na câmara e proteger os componentes internos da mesma. Deste modo, a câmara emite um pequeno ruído quando é ligada ou desligada enquanto a abertura é ajustada.
- O sensor é limpo quando a câmara é ligada ou desligada, o que também produz um pequeno ruído. Mesmo quando a câmara está desligada, [ ] é apresentado quando o sensor é limpo. No entanto, o ícone [ ] pode não ser apresentado se ligar e desligar a câmara rapidamente de seguida.
- Para mudar do Modo de disparo para o Modo de reprodução, prima o botão do obturador até meio (30), prima o botão [▶] ou o botão de filme, ou rode o seletor de modos.

Antes de utilizar

Manual básico

Manual avançado

Noções básicas sobre a câmara

Modo automático/  
Modo híbrido automático

Outros modos de disparo

Modo P

Modos Tv, Av, M, C1 e C2

Modo de reprodução

Funcionalidades sem fios

Menu de configuração

Acessórios

Apêndice

Índice



## Funcionalidades de poupança de energia (desligar automático)

- Como forma de poupar energia da bateria, a câmara desativa automaticamente o ecrã (Desligar apres.) e desliga-se após um período de inatividade específico.
- O ecrã é desativado automaticamente após cerca de um minuto de inatividade e a câmara desliga-se automaticamente após cerca de um minuto. Para ativar o ecrã e preparar a câmara para disparar quando o ecrã está desligado, prima o botão do obturador até meio (📖30).



- Se o ecrã se desligar no Modo de reprodução, também pode aceder ao ecrã de disparo premindo o botão do obturador até meio.
- Pode desativar a opção Desligar Auto e ajustar a temporização da opção Desligar apres., se preferir (📖155).

## Botão do obturador

Para garantir que o motivo está focado, comece por remir o botão do obturador até meio e, assim que o motivo esteja focado, prima o botão até ao fim para disparar.

Neste manual, as operações do botão do obturador são descritas como premir o botão *até meio* ou *até ao fim*.

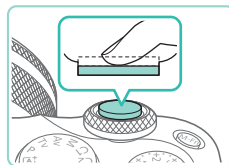

### 1 Prima até meio. (Prima levemente para focar.)

- Prima o obturador até meio. A câmara emite dois avisos sonoros e são apresentadas molduras em volta das áreas da imagem focadas.

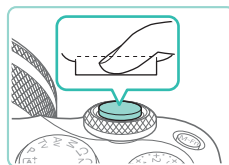

### 2 Prima até ao fim. (A partir da posição intermédia, prima o botão completamente para disparar.)

- A câmara dispara.



- Os motivos podem ficar desfocados se disparar sem premir primeiro o botão do obturador até meio.

Antes de utilizar

Manual básico

Manual avançado

Noções básicas sobre a câmara

Modo automático/  
Modo híbrido automático

Outros modos de disparo

Modo P

Modos Tv, Av, M, C1 e C2

Modo de reprodução

Funcionalidades sem fios

Menu de configuração

Acessórios

Apêndice

Índice



## Modos de disparo

Utilize o seletor de modos para aceder a cada modo de disparo.

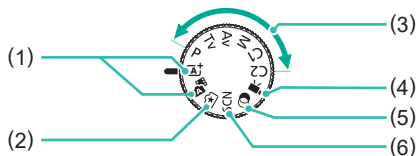

- (1) Modo de cena inteligente automático/Modo híbrido automático  
Disparo totalmente automático, com definições determinadas pela câmara (📖37, 📖39).
- (2) Modo de auxiliar criativo  
Pré-visualize ajustes de imagem fáceis de compreender ao disparar. As definições também podem ser guardadas e aplicadas posteriormente (📖51).
- (3) Modos P, Tv, Av, M, C1 e C2  
Capte diversos tipos de imagem utilizando as suas definições preferidas (📖66, 📖88, 📖89, 📖89, 📖97).
- (4) Modo de filme  
Para gravar filmes (📖62, 📖91). Também pode gravar filmes quando o seletor de modos não estiver no modo de filme, premindo simplesmente o botão de filme.
- (5) Modo de filtros criativos  
Adicione diversos efeitos às imagens ao disparar (📖58).
- (6) Modo de cena especial  
Dispare com definições ideais para cenas específicas (📖54).



- Pode rodar o seletor de modos para mudar do Modo de disparo para o Modo de reprodução.

## Ajustar o ângulo do ecrã

Pode ajustar o ângulo e a orientação do ecrã de acordo com a cena ou o modo de disparo.

### Rodar o ecrã para baixo

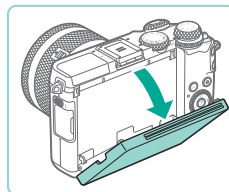

- Baixe a parte superior do ecrã na sua direção.
- O ecrã pode ser aberto até 45°.

### Rodar o ecrã para cima

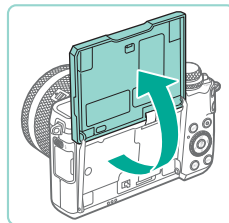

- O ecrã pode ser levantado e aberto até 180°.
- Quando se incluir nas fotografias, pode ver uma imagem duplicada de si rodando o ecrã para a parte da frente da câmara.



- Quando a câmara não estiver em uso, mantenha o ecrã fechado.
- Não force a abertura excessiva do ecrã, pois tal poderá danificar a câmara.



- Para cancelar a inversão da apresentação, escolha MENU (📖33) > separador [📷1] > [Inversão apres.] > [Off].

Antes de utilizar

Manual básico

Manual avançado

Noções básicas sobre a câmara

Modo automático/  
Modo híbrido automático

Outros modos de disparo

Modo P

Modos Tv, Av, M, C1 e C2

Modo de reprodução

Funcionalidades sem fios

Menu de configuração

Acessórios

Apêndice

Índice



## Opções de visualização de disparo

Prima o botão [INFO] para mostrar ou ocultar informações de disparo, a grelha e o nível eletrónico.

Para configurar a visualizar no ecrã com maior detalhe, aceda ao separador [1] > [Apres. info. disparo] (192).



- O brilho do ecrã é aumentado automaticamente pela função de visão noturna ao disparar em condições de luz fraca, o que facilita a verificação do enquadramento. Contudo, o brilho da imagem no ecrã pode não corresponder ao brilho das imagens captadas. Note que a distorção da imagem no ecrã ou o movimento irregular do motivo não afeta as imagens gravadas.
- Para ver as opções de visualização de reprodução, consulte "Alternar entre os Modos de visualização" (102).
- Pode conservar a carga da bateria no modo [A+], [P], [Av], [Tv] ou [M] selecionando MENU (33) > separador [2] > [Modo Visual.] > [Priorid. apres.] > [Poupar Energia], mas a visualização do ecrã poderá ser mais irregular.

## Utilizar o menu Definição rápida

Configure as funções utilizadas com mais frequência no menu [Q] (Definição rápida).

Note que os itens e as opções de menu variam de acordo com o modo de disparo (195) ou com o modo de reprodução (208).



(1) (2)

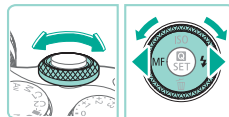

### 1 Aceda ao menu [Q].

- Prima o botão [Q].

### 2 Escolha um item do menu.

- Prima os botões [▲][▼] para escolher um item do menu (1).
- As opções disponíveis (2) são mostradas na parte inferior do ecrã.

### 3 Escolha uma opção.

- Prima os botões [◀][▶] ou rode o seletor [●] ou [☀] para escolher uma opção.
- Os itens que apresentam um ícone [INFO] podem ser configurados premindo o botão [INFO].

### 4 Confirme a sua escolha e saia.

- Prima o botão [Q].
- O ecrã apresentado antes de premir o botão [Q], no passo 1, é apresentado novamente e mostra a opção que configurou.

Antes de utilizar

Manual básico

Manual avançado

Noções básicas sobre a câmara

Modo automático/  
Modo híbrido automático

Outros modos de disparo

Modo P

Modos Tv, Av, M, C1 e C2

Modo de reprodução

Funcionalidades sem fios

Menu de configuração

Acessórios

Apêndice

Índice





- Também pode escolher uma opção no passo 3 rodando o seletor [Z].
- Para desfazer qualquer alteração acidental das definições, pode repor as predefinições da câmara (160).
- Também pode sair escolhendo [Z] nas opções de menu e premindo o botão [MENU].

## Utilizar operações de ecrã tátil para configurar definições



- Toque em [Q] no canto superior direito do ecrã para aceder ao menu Definição rápida.
- Toque numa opção de menu e depois numa opção para concluir a definição.
- Para regressar ao ecrã anterior, toque na opção de menu [Z] ou toque na opção selecionada de novo.
- Pode aceder ao ecrã das opções que apresentam um ícone [INFO] tocando em [INFO].

## Utilizar o ecrã de menu

Configure diversas funções da câmara a partir do ecrã de menu, do seguinte modo.

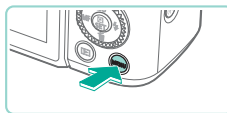

### 1 Aceda ao ecrã de menu.

- Prima o botão [MENU].

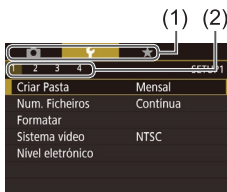

### 2 Escolha um separador.

- Prima os botões [L] [R] ou rode o seletor [Z] para escolher um separador.
- Os separadores representam funções (1), tal como disparar ([Z]) e reprodução ([R]), definições ([F]) ou as páginas de cada função (2). Os separadores são identificados neste manual combinando a função e a página, como em [F1].



### 3 Escolha uma opção de menu.

- Prima os botões [▲] [▼] ou rode o seletor [Z] para escolher uma opção e depois prima o botão [Z].
- Para opções de menu com itens não mostrados, primeiro prima o botão [Z] para alternar entre os ecrãs e depois prima os botões [▲] [▼] ou rode o seletor [Z] para selecionar a opção de menu.
- Para regressar ao ecrã anterior, prima o botão [MENU].

Antes de utilizar

Manual básico

Manual avançado

Noções básicas sobre a câmara

Modo automático/  
Modo híbrido automático

Outros modos de disparo

Modo P

Modos Tv, Av, M, C1 e C2

Modo de reprodução

Funcionalidades sem fios

Menu de configuração

Acessórios

Apêndice

Índice



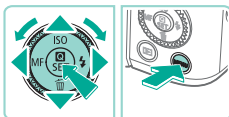

#### 4 Escolha uma opção.

- Quando as opções estiverem listadas verticalmente, prima os botões [▲][▼] ou rode o seletor [◉] para escolher uma opção.
- Quando as opções estiverem listadas horizontalmente, prima os botões [◀][▶] ou rode o seletor [◉] para escolher uma opção.

#### 5 Confirme a sua escolha e saia.

- Prima o botão [OK] para confirmar a sua escolha e volte ao ecrã de seleção da opção de menu.
- Prima o botão [MENU] para regressar ao ecrã apresentado antes de premir o botão [MENU], no passo 1.



- Também pode escolher separadores de funções premindo o botão [M-Fn] no passo 2.
- Além disso, pode escolher um item ou uma opção nos passos 3 e 4 rodando o seletor [◉].
- Para desfazer qualquer alteração acidental das definições, pode repor as predefinições da câmara (p. 160).
- Note que as opções de menu disponíveis variam de acordo com o modo selecionado (de disparo ou de reprodução) (p. 197 – p. 208).

### Operações de ecrã tátil

- Para escolher os separadores, prima o botão [MENU] para aceder ao ecrã de menu, toque no separador da função pretendida e no separador da página.
- Toque numa opção para a escolher e depois toque nele novamente.
- Toque numa opção para concluir a definição e volte ao ecrã de seleção da opção de menu.
- Para configurar opções de menu cujos itens não são mostrados, toque primeiro na opção de menu para aceder ao ecrã de definição. Para voltar ao ecrã anterior, toque em [MENU].
- Também pode tocar em elementos de introdução (como caixas de seleção ou campos de texto) para os selecionar e pode introduzir texto tocando no teclado no ecrã.
- Tocar em [INFO], [MENU] ou [SET] tem o mesmo efeito que premir os botões [INFO], [MENU] ou [OK], respetivamente.
- Para fechar o menu, prima novamente o botão [MENU].

Antes de utilizar

Manual básico

Manual avançado

Noções básicas sobre a câmara

Modo automático/  
Modo híbrido automático

Outros modos de disparo

Modo P

Modos Tv, Av, M, C1 e C2

Modo de reprodução

Funcionalidades sem fios

Menu de configuração

Acessórios

Apêndice

Índice



## Teclado no ecrã

Utilize o teclado no ecrã para introduzir definições de comunicações sem fios (124) e outras informações. Note que o tamanho e o tipo de informações que pode introduzir variam consoante a função que estiver a utilizar.

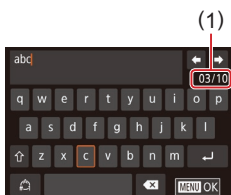

### (1) Introduzir caracteres

- Toque nos caracteres para os inserir.
- A quantidade de informações que é possível introduzir (1) varia de acordo com a função que estiver a utilizar.

### Mover o cursor

- Toque em [←][→].

### Introduzir quebras de linha

- Toque em [↵].

### Alternar entre os modos de introdução

- Para alternar para números ou símbolos, toque em [123].
- Toque em [↵] para introduzir letras maiúsculas.
- Os modos de introdução disponíveis variam de acordo com a função que estiver a utilizar.

### Eliminar caracteres

- Toque em [⌫] para eliminar o carácter anterior.
- Se tocar e manter o toque em [⌫] irá eliminar cinco caracteres de uma só vez.

### Confirmar a introdução e voltar ao ecrã anterior

- Prima o botão [MENU].



- Para algumas funções, [↵] não é apresentado e não pode ser utilizado.



- Outra forma de utilizar o teclado é premindo os botões [▲][▼][◀][▶] ou rodando os seletores [⊙][⊙] para seleccionar caracteres ou ícones, e premindo o botão [⊙]. Também pode mover o cursor rodando o seletor [⊙]. Para regressar ao ecrã anterior, prima o botão [MENU].

Antes de utilizar

Manual básico

Manual avançado

Noções básicas sobre a câmara

Modo automático/  
Modo híbrido automático

Outros modos de disparo

Modo P

Modos Tv, Av, M, C1 e C2

Modo de reprodução

Funcionalidades sem fios

Menu de configuração

Acessórios

Apêndice

Índice



## Apresentação do indicador

O indicador localizado na parte de trás da câmara (📖4) fica intermitente a verde nestas alturas.

- Ligado a um computador (📖176)
- Apresentação desligada (📖30, 📖154, 📖155)
- Iniciar, gravar ou ler
- Comunicar com outros dispositivos
- Captar exposições longas (📖88, 📖89)
- Ligar/transmitir via Wi-Fi



- Quando o indicador estiver intermitente com a cor verde, não desligue a câmara, não abra a tampa do compartimento de cartão de memória/bateria, nem agite ou sacuda a câmara. Estas ações podem danificar as imagens, a câmara ou o cartão de memória.

Antes de utilizar

Manual básico

Manual avançado

Noções básicas sobre a câmara

Modo automático/  
Modo híbrido automático

Outros modos de disparo

Modo P

Modos Tv, Av, M, C1 e C2

Modo de reprodução

Funcionalidades sem fios

Menu de configuração

Acessórios

Apêndice

Índice





# Modo automático/ Modo híbrido automático

Modo prático para captar imagens com facilidade e maior controlo sobre os disparos

## Captar imagens com as definições determinadas pela câmara

Para seleção totalmente automática de definições ideais para cenas específicas, basta deixar a câmara determinar o motivo e as condições de disparo.

### Disparar (cena inteligente automática)

► Fotografias ► Filmes

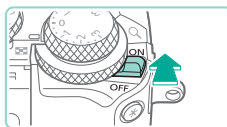

#### 1 Ligue a câmara.

- Mova o interruptor de alimentação para [ON].

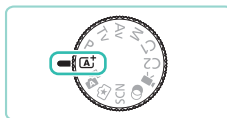

#### 2 Entre no modo [A+].

- Coloque o seletor de modos em [A+].
- É apresentado um ícone de cena no canto superior esquerdo do ecrã (📖41).
- São apresentadas molduras em volta dos rostos e motivos que foram detetados, indicando que estão focados.

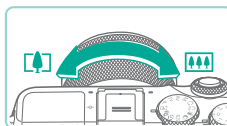

#### 3 Componha o enquadramento.

- Quando utilizar uma objetiva de zoom, faça zoom rodando o anel de zoom da objetiva com os dedos.

Antes de utilizar

Manual básico

Manual avançado

Noções básicas sobre a câmara

Modo automático/  
Modo híbrido automático

Outros modos de disparo

Modo P

Modos Tv, Av, M, C1 e C2

Modo de reprodução

Funcionalidades sem fios

Menu de configuração

Acessórios

Apêndice

Índice



## 4 Dispare.

### Tirar fotografias

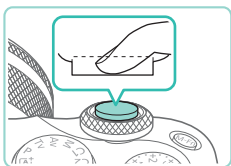
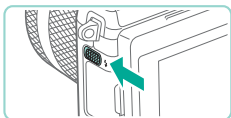
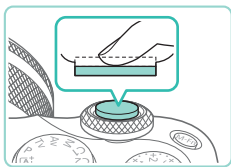

#### 1) Foque o motivo.

- Prima o obturador até meio. Depois de focar, a câmara emite dois avisos sonoros e são apresentadas molduras AF para indicar as áreas da imagem focadas.

- Se [Levante o flash] for apresentado, mova o interruptor para levantar o flash. O flash irá disparar quando disparar a câmara. Se preferir não utilizar o flash, pressione-o com o dedo para baixo (para dentro da câmara).

#### 2) Dispare.

- Prima o botão do obturador até ao fim para disparar. (Em condições de luz fraca, o flash dispara automaticamente quando está levantado.)
- A sua imagem é apresentada no ecrã durante cerca de dois segundos.
- Mesmo quando a fotografia está apresentada, pode tirar outra fotografia premindo novamente o botão do obturador até meio.

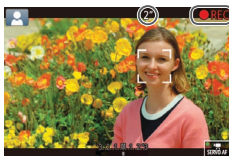

## Gravar filmes

### 1) Comece a gravar.

- Prima o botão de filme. A gravação é iniciada e é apresentado com o tempo decorrido.
- As barras pretas apresentadas nas extremidades superior e inferior do ecrã indicam áreas da imagem não gravadas.
- As molduras apresentadas em volta dos rostos detetados indicam que estão focados.
- Depois de iniciar a gravação, tire o dedo do botão de filme.

### 2) Redimensione o motivo e recomponha o enquadramento conforme necessário.

- Para redimensionar o motivo, repita as operações descritas no passo 3. Note, porém, que o som das operações da câmara será gravado.
- Ao recompor enquadramentos, a focagem, o brilho e as cores são ajustados automaticamente.

### 3) Termine a gravação.

- Para parar a gravação do filme, prima novamente o botão de filme.
- A gravação será interrompida automaticamente quando o cartão de memória ficar cheio.

Antes de utilizar

Manual básico

Manual avançado

Noções básicas sobre a câmara

Modo automático/  
Modo híbrido automático

Outros modos de disparo

Modo P

Modos Tv, Av, M, C1 e C2

Modo de reprodução

Funcionalidades sem fios

Menu de configuração

Acessórios

Apêndice

Índice



## Captar imagens no Modo híbrido automático

▶ Fotografias ▶ Filmes

Pode fazer um filme curto sobre o dia apenas tirando fotografias. Antes de cada disparo, a câmara grava clips de 2 a 4 segundos das cenas, que posteriormente são combinados num prólogo de filme.

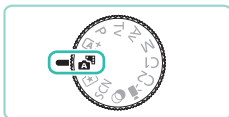

### 1 Entre no modo [Movie].

- Siga o passo 2 em “Disparar (cena inteligente automática)” (📖37) e escolha [Movie].



### 2 Componha o enquadramento.

- Siga os passos 3 – 4 descritos em “Disparar (cena inteligente automática)” (📖37) para compor o enquadramento e a focagem.
- Para obter prólogos de filmes com mais impacto, aponte a câmara para os motivos cerca de quatro segundos antes de tirar as fotografias.

### 3 Dispare.

- Siga o passo 4 em “Disparar (cena inteligente automática)” (📖37) para tirar uma fotografia.
- A câmara grava uma fotografia e um clip de filme. O clip, que termina com a fotografia e um som do obturador, forma um capítulo único no prólogo do filme.



- A duração da bateria é menor neste modo do que no modo [A+], pois são gravados prólogos de filme para cada imagem captada.
- O prólogo do filme pode não ser gravado se tirar uma fotografia imediatamente a seguir a ligar a câmara, escolher o modo [Movie] ou utilizar a câmara de outras formas.
- Quaisquer sons e vibrações das operações da câmara ou da objetiva serão gravados nos prólogos de filme.



- A qualidade de imagem dos prólogos de filme é [HD 29.97P] para NTSC ou [HD 25.00P] para PAL. Isto varia consoante o formato de saída do vídeo (📖154).
- Não são reproduzidos sons quando prime o botão do obturador até meio ou aciona o temporizador.
- Os prólogos do filme são guardados como ficheiros de filme separados nos seguintes casos, mesmo que tenham sido gravados no mesmo dia no modo [Movie].
  - O tamanho do ficheiro do prólogo do filme atinge cerca de 4 GB ou o tempo de gravação total atinge cerca de 16 minutos e 40 segundos.
  - O prólogo do filme é protegido (📖109).
  - As definições de horário de verão (📖20), sistema de vídeo (📖154), fuso horário (📖156) ou informações de copyright (📖159) são alteradas.
  - É criada uma pasta nova (📖152).
- Não é possível modificar nem apagar sons do obturador gravados.
- Se preferir gravar prólogos do filme sem fotografias, ajuste previamente a definição. Escolha MENU (📖33) > separador [6] > [Tipo de Prólogo] > [Sem Fotos].
- É possível editar os capítulos individuais (📖123).

## Reprodução do prólogo de filme

Visualize uma fotografia no modo [Movie] para reproduzir o prólogo de filme criado no mesmo dia, ou especifique a data do prólogo de filme a reproduzir (📖103).

Antes de utilizar

Manual básico

Manual avançado

Noções básicas sobre a câmara

Modo automático/ Modo híbrido automático

Outros modos de disparo

Modo P

Modos Tv, Av, M, C1 e C2

Modo de reprodução

Funcionalidades sem fios

Menu de configuração

Acessórios

Apêndice

Índice



## Fotografias/filmes



- Se a câmara não emitir quaisquer sons de funcionamento, pode ter sido ligada ao manter premido o botão [INFO]. Para ativar sons, prima o botão [MENU], escolha [Aviso sonoro] no separador [F3] e depois prima os botões [▲][▼] ou rode o seletor [DISP] para escolher [On].

## Fotografias



- Se a câmara não conseguir focar os motivos ao premir o botão do obturador até meio, é apresentada uma moldura AF laranja com [AF] e não será tirada nenhuma fotografia se premir totalmente o botão do obturador.
- A focagem pode demorar mais tempo ou não ser possível quando não são detetadas nenhuma pessoa nem outros motivos, quando os motivos são escuros ou têm falta de contraste ou em condições de muito brilho.
- Um ícone [AF] intermitente avisa que as imagens poderão ficar desfocadas se houver vibração da câmara. Nesse caso, coloque a câmara num tripé ou tome medidas no sentido de a manter bem fixa.
- Se as imagens ficarem escuras apesar de o flash ter disparado, aproxime-se mais do motivo. Para obter detalhes sobre o alcance do flash, consulte "Flash" (p. 212).
- Para reduzir o efeito olhos vermelhos e ajudar na operação de focagem, a luz pode acender-se quando disparar em condições de luz fraca.
- Se o flash disparar, dependendo da objetiva utilizada, podem surgir áreas escuras ou com o efeito de vinheta na imagem.
- Um ícone [AF] intermitente apresentado quando se tenta disparar indica que não é possível disparar enquanto o flash não estiver recarregado. Pode retomar os disparos assim que o flash estiver pronto. Para isto, prima o botão do obturador até ao fim e aguarde; ou então solte-o e prima-o novamente.
- Embora seja possível disparar de novo antes de ser apresentada o ecrã de disparo, o seu disparo anterior pode determinar a focagem, o brilho e as cores utilizadas.



- O efeito de vinheta aparece em pré-visualizações imediatamente antes dos disparos, antes de as imagens guardadas finais serem apresentadas.
- Pode alterar o tempo de apresentação das imagens após o disparo (p. 50).

## Filmes



- A câmara pode ficar quente ao gravar filmes repetidamente por períodos de tempo prolongados. Esta situação não indica danos.
- Ao gravar filmes, mantenha os dedos afastados do microfone (1). Bloquear o microfone pode impedir a gravação de áudio ou tornar o som da mesma abafado.

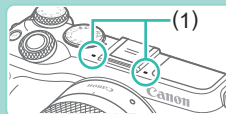

- Ao gravar filmes, evite tocar nos controlos da câmara além do botão de filme e do painel de ecrã tátil, pois os sons produzidos pela câmara serão gravados. Para ajustar definições ou efetuar outras operações durante as gravações, utilize, se possível, o painel de ecrã tátil.
- Os sons mecânicos da objetiva e da câmara também são gravados. Pode diminuir estes sons se utilizar um microfone externo opcional (p. 173).
- Assim que se inicia a gravação do filme, a área de visualização da imagem muda e os motivos são ampliados para permitir a correção de vibração significativa da câmara. Para gravar motivos no mesmo tamanho mostrado antes da filmagem, ajuste a configuração de estabilização da imagem (p. 84).

Antes de utilizar

Manual básico

Manual avançado

Noções básicas sobre a câmara

Modo automático/  
Modo híbrido automático

Outros modos de disparo

Modo P

Modos Tv, Av, M, C1 e C2

Modo de reprodução

Funcionalidades sem fios

Menu de configuração

Acessórios

Apêndice

Índice





- O áudio é gravado em estéreo.
- Durante a gravação de filmes, também podem ser gravados os ruídos da objetiva ao efetuar a focagem automática. Pode diminuir os ruídos da objetiva se utilizar um microfone externo opcional. Se preferir não gravar sons, escolha MENU (📖33) > separador [📷7] > [Gravação de som] > [Desat.].
- Para manter a focagem durante a gravação de filmes, escolha MENU (📖33) > separador [📷7] > [AF servo de filme] > [Desat.].
- Os filmes individuais que ultrapassem os 4 GB são divididos em vários ficheiros. Para o notificar cerca de 30 segundos antes de o filme atingir os 4 GB, o tempo decorrido no ecrã de gravação começará a piscar. Se continuar a gravar e ultrapassar os 4 GB, a câmara cria automaticamente um novo ficheiro de filme e deixa de estar intermitente. Note que a reprodução automática de ficheiros de filmes divididos em sucessão não é suportada. Reproduza cada filme em separado.

## Ícones de cenas

► Fotografias ► Filmes

Nos modos [A+] e [A+], as cenas captadas determinadas pela câmara são indicadas pelo ícone apresentado e as definições correspondentes de focagem, brilho do motivo e cor ideais são selecionadas automaticamente.

Fundo	Ao captar imagens de pessoas		Cor de fundo do ícone
	Pessoas	Em movimento	
Brilho			Cinzento
Brilho e contraluz			
Com céu azul			Azul-claro
Céu azul e contraluz			
Refletores		–	Azul-escuro
Escuro		–	
Escuro, utilizar tripé		–	

Fundo	Ao captar outros motivos			Cor de fundo do ícone
	Outros motivos	Em movimento	A pouca distância	
Brilho				Cinzento
Brilho e contraluz				
Com céu azul				Azul-claro
Céu azul e contraluz				
Pôr do sol		–	–	Laranja
Refletores		–		Azul-escuro
Escuro				
Escuro, utilizar tripé		–	–	

- Os ícones “Em movimento” não são apresentados quando dispara com o temporizador (📖42).
- Os ícones “Ao captar imagens de pessoas” e “Em movimento” não são apresentados quando a objetiva está definida como [MF] ou quando está a utilizar uma objetiva que não permite focagem automática.



- Tente disparar no modo [P] (📖66) se o ícone de cena não corresponder às condições de disparo reais ou caso não seja possível disparar com o efeito, cor ou brilho esperado.

Antes de utilizar

Manual básico

Manual avançado

Noções básicas sobre a câmara

Modo automático/Modo híbrido automático

Outros modos de disparo

Modo P

Modos Tv, Av, M, C1 e C2

Modo de reprodução

Funcionalidades sem fios

Menu de configuração

Acessórios

Apêndice

Índice



## Molduras no ecrã

► Fotografias ► Filmes

São apresentadas diversas molduras assim que a câmara deteta os motivos para os quais está a apontar a câmara.

- É apresentada uma moldura branca em volta do motivo (ou rosto da pessoa) detetado como principal. As molduras acompanham os motivos em movimento até uma determinada distância para os manter focados.
- As molduras ficam verdes depois de premir o botão do obturador até meio e a câmara focar.
- Se premir o botão do obturador até meio quando o movimento do motivo for detetado no modo [A+], as molduras ficam azuis e a focagem e o brilho são reajustados utilizando o Servo AF.
- Se a câmara não conseguir focar motivos quando premir o botão do obturador até meio, será apresentada uma moldura laranja com [U].



- Tente disparar no modo [P] (66) se não forem apresentadas molduras, se as molduras não forem apresentadas em volta dos motivos desejados ou se forem apresentadas molduras no fundo ou em áreas similares.



- Para desligar o Servo AF, defina [Selet. auto. AF] como [Desat.] no separador [6]. Note que os ícones "Em movimento" (41) deixarão de ser apresentados. [Selet. auto. AF] é automaticamente definido como [Desat.] e não pode ser alterado quando o temporizador (42) é definido para uma opção diferente de [Off].



- Para escolher os motivos a serem focados, toque no motivo desejado no ecrã. [U] é apresentado e a câmara entra no modo AF de Toque.

## Funcionalidades práticas e convenientes

### Utilizar o temporizador

► Fotografias ► Filmes

Utilizando o temporizador, pode participar nas fotografias de grupo ou noutras fotografias com tempo cronometrado. A câmara irá disparar cerca de 10 segundos depois de premir o botão do obturador.



#### 1 Configure a definição.

- Prima o botão [M], escolha [Off] no menu e depois escolha [On] (32).
- Depois de concluída a definição, é apresentado [On].

#### 2 Dispare.

- Para fotografias: Prima o botão do obturador até meio, para focar o motivo, e depois prima-o até ao fim.
- Para filmes: Prima o botão de filme.

Antes de utilizar

Manual básico

Manual avançado

Noções básicas sobre a câmara

Modo automático/Modo híbrido automático

Outros modos de disparo

Modo P

Modos Tv, Av, M, C1 e C2

Modo de reprodução

Funcionalidades sem fios

Menu de configuração

Acessórios

Apêndice

Índice





- Quando o temporizador é iniciado, a luz fica intermitente e a câmara emite o som do temporizador.
- Dois segundos antes de disparar, a intermitência e o som aceleram. (A luz permanecerá acesa caso o flash dispare.)
- Para cancelar o disparo depois de acionar o temporizador, prima o botão **MENU**.
- Para repor a definição original, escolha [C2] no passo 1.

## Utilizar o temporizador para evitar a vibração da câmara

► Fotografias ► Filmes

Esta opção faz com que o obturador se solte só cerca de dois segundos depois de premir o respetivo botão. Se a câmara não estiver estável quando premir o botão do obturador, a imagem obtida não será afetada.



- Siga o passo 1 em “Utilizar o temporizador” (42) e escolha [C2].
- Depois de concluída a definição, é apresentado [C2].
- Siga o passo 2 em “Utilizar o temporizador” (42) para disparar.

## Personalizar o temporizador

► Fotografias ► Filmes

Pode especificar o atraso (0 – 30 segundos) e o número de disparos (1 – 10).



### 1 Escolha [C2].

- Após executar o passo 1 em “Utilizar o temporizador” (42), escolha [C2] e prima o botão **INFO**.

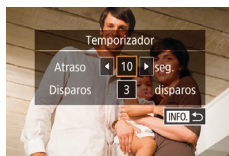

### 2 Configure a definição.

- Prima os botões [▲][▼] para escolher o tempo de atraso ou o número de disparos.
- Prima os botões [◀][▶] ou rode o seletor [C2] para escolher um valor e depois prima o botão [C2] duas vezes.
- Depois de concluída a definição, é apresentado [C2].
- Siga o passo 2 em “Utilizar o temporizador” (42) para disparar.



- Para os filmes gravados com o temporizador, a gravação começa após o tempo de atraso especificado. Note que especificar o número de disparos não tem qualquer efeito.



- Quando especifica disparos múltiplos, o brilho da imagem e a tonalidade da cor são determinados pelo primeiro disparo. É necessário mais tempo entre disparos quando o flash é acionado ou quando especificou muitos disparos. Os disparos serão interrompidos automaticamente quando o cartão de memória ficar cheio.
- Quando é especificado um atraso maior do que dois segundos, dois segundos antes do disparo, a velocidade da intermitência da lâmpada e do som do temporizador irá acelerar. (A luz permanecerá acesa caso o flash dispare.)

Antes de utilizar

Manual básico

Manual avançado

Noções básicas sobre a câmara

Modo automático/  
Modo híbrido automático

Outros modos de disparo

Modo P

Modos Tv, Av, M, C1 e C2

Modo de reprodução

Funcionalidades sem fios

Menu de configuração

Acessórios

Apêndice

Índice



## Captar imagens tocando no ecrã (obturação ao toque)

► Fotografias ► Filmes

Com esta opção, em vez de premir o botão do obturador, pode simplesmente tocar no ecrã e retirar o dedo para disparar. A câmara foca os motivos e ajusta o brilho da imagem automaticamente.

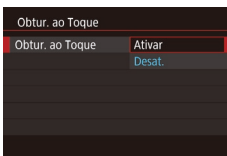
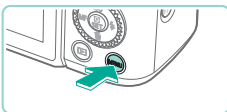

### 1 Ative a função de obturador tátil.

- Prima o botão [MENU], escolha [Obtur. ao Toque] no separador [2] e depois prima o botão [MENU].
- Escolha [Obtur. ao Toque] e depois escolha [Ativar].

### 2 Dispare.

- Toque no motivo no ecrã para tirar a fotografia.
- Para cancelar a função de obturação ao toque, escolha [Desat.] no passo 1.



- Uma moldura AF laranja indica que a câmara não conseguiu focar os motivos. Não será efetuado qualquer disparo.



- Pode preparar-se para o próximo disparo mesmo enquanto a imagem atual estiver a ser apresentada no ecrã, tocando em [D].

## Disparo contínuo

► Fotografias ► Filmes

No modo [A+], mantenha premido o botão do obturador para disparo contínuo.

Para obter detalhes sobre a velocidade do disparo contínuo, consulte "Disparar" (212).



### 1 Configure a definição.

- Prima o botão [MENU], escolha [ ] no menu e depois escolha [ ] ou [ ] (32).
- Depois de concluída a definição, é apresentado [ ] ou [ ].

### 2 Dispare.

- Mantenha premido o botão do obturador para disparo contínuo.

Antes de utilizar

Manual básico

Manual avançado

Noções básicas sobre a câmara

Modo automático/Modo híbrido automático

Outros modos de disparo

Modo P

Modos Tv, Av, M, C1 e C2

Modo de reprodução

Funcionalidades sem fios

Menu de configuração

Acessórios

Apêndice

Índice







- Durante os disparos contínuos, a focagem é bloqueada na posição determinada ao premir o botão do obturador até meio.
- Esta função não pode ser utilizada com o temporizador (📖42).
- O disparo pode ser interrompido momentaneamente ou o disparo contínuo pode ficar mais lento, dependendo das condições de disparo, das definições da câmara e da posição do zoom.
- À medida que se tiram mais fotografias, podem ficar os disparos mais lentos.
- Poderá existir um atraso antes de poder disparar de novo, consoante as condições de disparo, o tipo de cartão de memória e a quantidade de disparos contínuos.
- O disparo pode ficar mais lento se o flash disparar.
- Com Obtenção ao Toque (📖44), a câmara dispara continuamente enquanto tocar no ecrã. A focagem durante os disparos contínuos mantém-se constante, depois de ser determinada para o primeiro disparo.
- A visualização do ecrã nos disparos contínuos difere das imagens realmente captadas e as imagens poderão parecer desfocadas. Algumas objetivas também poderão escurecer a visualização do ecrã nos disparos contínuos, mas as imagens serão captadas com o brilho padrão.



- Quando é possível efetuar nove ou menos disparos continuamente, o número disponível é apresentado à direita do total de disparos restante na parte superior do ecrã (📖190). Não é apresentado quando for possível efetuar 10 ou mais disparos.
- Em algumas definições de câmara ou condições de disparo, podem estar disponíveis menos disparos contínuos.

## Funcionalidades de personalização de imagens

### Alterar a qualidade da imagem

► Fotografias ► Filmes

Escolha a partir de 7 combinações de tamanho (número de pixels) e compressão (qualidade da imagem). Especifique também se pretende captar imagens no formato RAW (📖46). Para saber quantas imagens de cada tipo cabem num cartão de memória, consulte “Gravação” (📖213).



- Prima o botão [Q], escolha [L] no menu e depois escolha a opção desejada (📖32).
- É apresentada a opção que configurou.
- Para repor a definição original, repita este processo, mas escolha [L].



- [L] e [L] indicam diferentes níveis de qualidade da imagem consoante a extensão da compressão. Com o mesmo tamanho (número de pixels), [L] oferece uma qualidade da imagem superior. Embora as imagens [L] tenham uma qualidade de imagem ligeiramente inferior, é possível guardar uma maior quantidade destas imagens num cartão de memória. Tenha em atenção que as imagens com o tamanho [S2] são de qualidade [L].
- Não disponível no modo [A+].
- Também é possível configurar esta definição escolhendo MENU (📖33) > separador [📷1] > [Qual. imagem].

Antes de utilizar

Manual básico

Manual avançado

Noções básicas sobre a câmara

Modo automático/ Modo híbrido automático

Outros modos de disparo

Modo P

Modos Tv, Av, M, C1 e C2

Modo de reprodução

Funcionalidades sem fios

Menu de configuração

Acessórios

Apêndice

Índice



Quando decidir o número de pixels baseado no tamanho de impressão, utilize a seguinte tabela como guia para imagens com um aspect ratio de 3:2.

<b>L</b>	A2 (420 x 594 mm)
<b>M</b>	A3 (297 x 420 mm)
<b>S1</b>	A4 (210 x 297 mm)
<b>S2</b>	90 x 130 mm, 130 x 180 mm, Cartão-postal

## Captar imagens no formato RAW

A câmara pode captar imagens nos formatos JPEG e RAW.

Imagens JPEG	Imagens processadas na câmara para uma qualidade de imagem ideal e comprimidas para reduzir o tamanho do ficheiro. Contudo, o processo de compressão é irreversível, pelo que as imagens não podem ser repostas no seu estado original, não processado. O processamento de imagens também pode causar certa perda de qualidade da imagem.
Imagens RAW	Os dados "Raw" (não processados) são gravados sem perda significativa de qualidade da imagem a partir do processamento de imagens da câmara. Não é possível utilizar dados neste estado para visualização num computador ou para impressão. Primeiro é necessário processá-los nesta câmara (📖 119) ou utilizar a aplicação Digital Photo Professional (📖 175) para converter as imagens em ficheiros JPEG ou TIFF comuns. É possível ajustar as imagens com uma perda mínima de qualidade da imagem durante o processamento.



- Prima o botão [INFO] e depois escolhe [RAW] no menu (📖 32).
- Para captar apenas o formato RAW, escolhe a opção [RAW].
- Para captar imagens no formato JPEG e RAW simultaneamente, escolhe a qualidade da imagem JPEG e depois prima o botão [INFO]. É apresentada uma marca [✓] junto a [RAW]. Para desfazer esta definição, siga os mesmos passos e remove a marca [✓] junto a [RAW].



- Para transferir imagens RAW (ou imagens RAW e JPEG captadas em conjunto) para o computador, utilize sempre o software dedicado EOS Utility (📖 175).



- Para obter detalhes sobre a relação entre o número de pixels de gravação e o número de imagens que cabem num cartão, consulte "Gravação" (📖 213).
- A extensão de ficheiro para imagens JPEG é .JPG e para imagens RAW é .CR2. Os nomes de ficheiros de imagens JPEG e RAW captadas em conjunto têm o mesmo número de imagem.
- Para obter detalhes sobre as aplicações Digital Photo Professional e EOS Utility, consulte "Software" (📖 175). Transfira os manuais de instruções do software a partir do Web site da Canon, conforme necessário. Para obter instruções de transferência, consulte "Manual de instruções do software" (📖 175).

Antes de utilizar

Manual básico

Manual avançado

Noções básicas sobre a câmara

Modo automático/  
Modo híbrido automático

Outros modos de disparo

Modo P

Modos Tv, Av, M, C1 e C2

Modo de reprodução

Funcionalidades sem fios

Menu de configuração

Acessórios

Apêndice

Índice



## Utilizar o menu

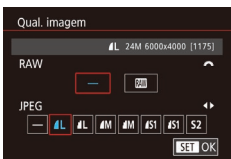
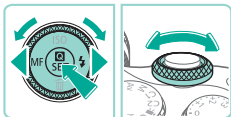

- Prima o botão [MENU], escolhe [Qual. imagem] no separador [1] e depois prima o botão [33] e depois prima o botão [33].
- Para captar imagens no formato RAW simultaneamente, rode o seletor [RAW] e escolhe [RAW] sob [RAW]. Note que quando [-] é selecionado, apenas são captadas imagens JPEG.
- Prima os botões [◀] [▶] ou rode o seletor [33] para escolher [JPEG] e depois escolhe o tamanho e a qualidade da imagem. Note que quando [-] é selecionado, apenas são captadas imagens RAW.
- Quando terminar, prima o botão [33] para voltar ao ecrã de menu.



- As opções [RAW] e [JPEG] não podem ser ambas definidas como [-].

## Alterar o aspect ratio

▶ Fotografias ▶ Filmes

Altere o aspect ratio da imagem (a proporção entre a largura e a altura) do seguinte modo.



- Prima o botão [33], escolhe [3:2] no menu e depois escolhe a opção desejada [32].
- Depois de concluída a definição, o aspect ratio do ecrã será atualizado.
- Para repor a definição original, repita este processo, mas escolhe [3:2].

16:9	Utilizado para visualização em HDTVs widescreen ou em dispositivos de visualização similares.
3:2	O aspect ratio nativo do ecrã da câmara, equivalente a película de 35 mm. Utilizado também para impressão de imagens nos formatos 130 x 180 mm ou cartão-postal.
4:3	Utilizado também para impressão de imagens nos formatos 90 x 130 mm ou série A.
1:1	Aspect ratio quadrado.



- Não disponível no modo [33].
- Também é possível configurar esta definição escolhendo MENU [33] > separador [1] > [Aspect Ratio da Fotografia].

Antes de utilizar

Manual básico

Manual avançado

Noções básicas sobre a câmara

Modo automático/  
Modo híbrido automático

Outros modos de disparo

Modo P

Modos Tv, Av, M, C1 e C2

Modo de reprodução

Funcionalidades sem fios

Menu de configuração

Acessórios

Apêndice

Índice



## Alterar a qualidade da imagem do filme

Fotografias ► Filmes

Pode definir a qualidade de imagem do filme (o tamanho de imagem e a taxa de fotogramas). A taxa de fotogramas indica quantos fotogramas são gravados por segundo, o que é determinado automaticamente com base na definição NTSC ou PAL (📖154). Para saber o tempo de gravação total para filmes que cabe num cartão de memória, em cada nível de qualidade de imagem, consulte “Gravação” (📖213).



- Prima o botão [ISO/SEI], escolhe [Tam. grav. filme] no menu e depois escolhe a opção desejada (📖32).
- É apresentada a opção que configurou.



Para vídeo NTSC

Qualidade da imagem	Número de pixels de gravação	Taxa de fotogramas	Detalhes
📺HD 59.94P	1920 x 1080	59,94 fps	Para gravação com qualidade Full HD. 📺HD 23.98P permite uma taxa de fotogramas cinematográfica.
📺HD 29.97P	1920 x 1080	29,97 fps	
📺HD 23.98P	1920 x 1080	23,98 fps	
📺HD 59.94P	1280 x 720	59,94 fps	Para gravação em HD.
📺VGA 29.97P	640 x 480	29,97 fps	Para gravação em definição standard.

Para vídeo PAL

Qualidade da imagem	Número de pixels de gravação	Taxa de fotogramas	Detalhes
📺HD 50.00P	1920 x 1080	50,00 fps	Para gravação com qualidade Full HD.
📺HD 25.00P	1920 x 1080	25,00 fps	
📺HD 50.00P	1280 x 720	50,00 fps	Para gravação em HD.
📺VGA 25.00P	640 x 480	25,00 fps	Para gravação em definição standard.



- As barras pretas apresentadas nas partes esquerda e direita nos modos 📺VGA 29.97P e 📺VGA 25.00P e nas partes superior e inferior nos modos 📺HD 59.94P, 📺HD 29.97P, 📺HD 23.98P, 📺HD 59.94P, 📺HD 50.00P, 📺HD 25.00P e 📺HD 50.00P indicam áreas da imagem não gravadas.
- Também é possível configurar esta definição escolhendo MENU (📖33) > separador [📷7] > [Tam. grav. filme].

Antes de utilizar

Manual básico

Manual avançado

Noções básicas sobre a câmara

Modo automático/  
Modo híbrido automático

Outros modos de disparo

Modo P

Modos Tv, Av, M, C1 e C2

Modo de reprodução

Funcionalidades sem fios

Menu de configuração

Acessórios

Apêndice

Índice



# Funcionalidades de disparo úteis

## Utilizar o nível eletrônico de eixo duplo

► Fotografias ► Filmes

É possível visualizar um nível eletrônico como guia para garantir que a câmara está nivelada nos dois sentidos: de frente para trás e da esquerda para a direita.



### 1 Visualize o nível eletrônico.

- Prima o botão [INFO] repetidamente para visualizar o nível eletrônico.



(1) (2)

### 2 Endireite a câmara.

- (1) indica a orientação frente-trás e (2) a orientação esquerda-direita.
- Se a câmara estiver inclinada, mova-a de modo que a linha vermelha mude para verde.



- Se o nível eletrônico não for apresentado no passo 1, verifique a definição em MENU (p. 33) > separador [1] > [Apres. info. disparo] (p. 92).
- O nível eletrônico não é apresentado no modo [M] ou durante a gravação de filmes.
- Se segurar a câmara na vertical, a orientação do nível eletrônico será atualizada automaticamente para corresponder à orientação da câmara.
- Calibre o nível eletrônico caso este não se mostre eficaz em ajudá-lo a nivelar a câmara (p. 154).

## Utilizar o nível automático

► Fotografias ► Filmes

A nivelção automática mantém os filmes direitos.

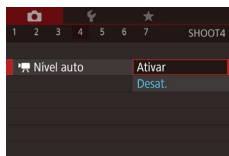

- Prima o botão [MENU], escolha [Nível auto] no separador [4] e depois prima o botão [OK] (p. 33).
- Escolha [Ativar] e prima o botão [OK] de novo (p. 33).



- Quando define [Estabilização Digital] como [Ativar] ou [Melhorado] (p. 84), [Nível auto] é definido como [Desat.] e não pode ser alterado.



- Assim que a gravação seja iniciada, a área de visualização é estreitada e os motivos são ampliados (p. 84).

Antes de utilizar

Manual básico

Manual avançado

Noções básicas sobre a câmara

Modo automático/  
Modo híbrido automático

Outros modos de disparo

Modo P

Modos Tv, Av, M, C1 e C2

Modo de reprodução

Funcionalidades sem fios

Menu de configuração

Acessórios

Apêndice

Índice



## Personalizar o funcionamento da câmara

Personalize as funções de disparo no separador [CAM] do ecrã de menu, do seguinte modo.  
Para obter instruções sobre as funções do menu, consulte "Utilizar o ecrã de menu" (p.33).

### Evitar a emissão da luz auxiliar AF

▶ Fotografias ▶ Filmes

Pode desativar a lâmpada que normalmente se acende para o ajudar a focar quando prime o botão do obturador até meio em condições de luz fraca.

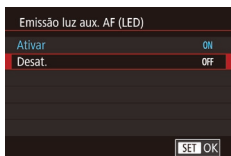

- Prima o botão [MENU], escolha [Emissão luz aux. AF (LED)] no separador [CAM] e depois escolha [Desat.].
- Para repor a definição original, repita este processo, mas escolha [Ativar].

### Desativar a lâmpada de redução do efeito de olhos vermelhos

▶ Fotografias ▶ Filmes

Pode desativar a lâmpada de redução do efeito de olhos vermelhos que se acende para reduzir o efeito de olhos vermelhos quando se utiliza o flash em condições de luz fraca.

#### 1 Aceda ao ecrã [Contr.flash].

- Prima o botão [MENU], escolha [Contr.flash] no separador [CAM] e depois prima o botão [INFO] (p.33).

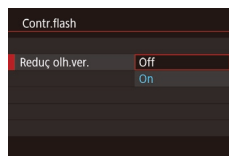

#### 2 Configure a definição.

- Escolha [Reduç. olh.ver.] e depois escolha [Off] (p.33).
- Para repor a definição original, repita este processo, mas escolha [On].

### Alterar o tempo de visualização das imagens após os disparos

▶ Fotografias ▶ Filmes



- Prima o botão [MENU], escolha [Tempo revisão] no separador [CAM] e depois escolha a opção desejada.
- Para repor a definição original, repita este processo, mas escolha [2 seg.].

2 seg., 4 seg., 8 seg.	As imagens são apresentadas durante o tempo especificado. Mesmo enquanto a imagem estiver apresentada, é possível captar outra imagem premindo novamente o botão do obturador até meio.
Reter	As imagens são apresentadas até premir o botão do obturador até meio.
Off	Não são apresentadas imagens após os disparos.



- Se premir o botão [INFO] durante a apresentação de uma imagem (após o disparo), pode mudar as informações apresentadas.

Antes de utilizar

Manual básico

Manual avançado

Noções básicas sobre a câmara

Modo automático/  
Modo híbrido automático

Outros modos de disparo

Modo P

Modos Tv, Av, M, C1 e C2

Modo de reprodução

Funcionalidades sem fios

Menu de configuração

Acessórios

Apêndice

Índice



## Outros Modos de Disparo

Capte imagens com mais eficiência em várias cenas e tire fotografias ou grave filmes melhorados com efeitos de imagens exclusivos ou utilizando funções especiais

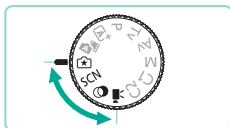

## Captar imagens com as suas definições favoritas (Auxiliar criativo)

Tire fotografias tal como as imaginou, sem ter de conhecer termos de fotografia. Escolha a partir de opções de fácil compreensão para desfocar o fundo, ajustar o brilho ou personalizar disparos de outras formas ao olhar para o ecrã. Após guardar as suas definições preferidas, é fácil aplicá-las de novo mais tarde. Também pode aplicar definições de imagens antigas captadas no modo [★].

Este modo permite perceber mais facilmente os modos de disparo Zona criativa ([P], [Tv], [Av] e [M]), porque pode verificar as definições correspondentes nestes modos ao ver as imagens captadas no modo [★]. Personalize os disparos através dos modos seguintes.

Fundo	Ajuste o aspeto do fundo. Escolha valores mais altos para tornar os fundos mais nítidos ou valores mais baixos para os tornar mais desfocados.
Brilho	Ajuste o brilho da imagem. Escolha valores mais altos para intensificar o brilho das imagens.
Contraste	Ajuste o contraste. Escolha valores mais altos para aumentar o contraste.
Saturação	Ajuste a vivacidade das cores. Escolha valores mais altos para tornar as cores mais vívidas ou valores mais baixos para as tornar mais suaves.
Tonalidade cor	Ajuste a tonalidade de cor. Escolha valores mais altos para tornar as cores mais quentes ou valores mais baixos para as tornar mais frias.
Monocrom.	Escolha a partir de cinco opções monocromáticas: [BW P/B], [S Sépia], [B Azul], [P Roxo] ou [G Verde]. Defina como [OFF] para disparar a cores. Tenha em atenção que [Saturação] e [Tonalidade cor] só estão disponíveis com a definição [OFF].

Antes de utilizar

Manual básico

Manual avançado

Noções básicas sobre a câmara

Modo automático/  
Modo híbrido automático

Outros modos de disparo

Modo P

Modos Tv, Av, M, C1 e C2

Modo de reprodução

Funcionalidades sem fios

Menu de configuração

Acessórios

Apêndice

Índice



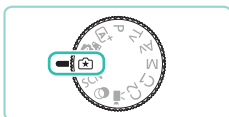

### 1 Entre no modo [★].

- Coloque o seletor de modos em [★].

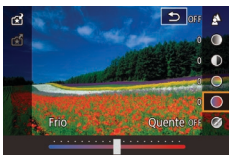

### 2 Configure as definições.

- Prima o botão [OK], prima os botões [▲][▼] para escolher um item e depois ajuste a definição, premindo os botões [◀][▶] ou rodando os seletores [⚙️][🔍] (p. 32).
- Assim que tiver terminado de ajustar cada item, prima o botão [MENU] para voltar ao ecrã de disparo.

### 3 Dispare.



- [Fundo] não está disponível quando o flash é utilizado.



- As opções de definição identificadas com [⚙️] no ecrã de disparo podem ser ajustadas rodando o seletor [🔍]. Ao premir os botões [▲][▼], também pode mover o ícone [⚙️] para passar para outra opção para ajuste.
- Para evitar que as suas definições sejam repostas quando a câmara é desligada, defina [Manter def. [★]] no separador [📷] como [Ativar].



- Também pode aceder ao ecrã de definição tocando em [Q] no canto superior direito e pode tocar em itens no ecrã de definição para os ajustar. Toque em [↵] para regressar ao ecrã de disparo.

## Guardar/Carregar definições

Guardar as suas definições favoritas e utilize-as de novo conforme necessário.

### Guardar definições



- Siga os passos 1 – 2 em “Captar imagens com as suas definições favoritas (Auxiliar criativo)” (p. 51) para escolher [★] e configure as definições conforme pretendido.
- Prima o botão [OK], prima os botões [▲][▼] para escolher [★] e depois escolha um perfil para guardar as definições, premindo os botões [◀][▶] ou rodando os seletores [🔍][⚙️].
- Pode guardar definições em até seis perfis.
- Se já tiver atribuído o perfil selecionado, será apresentado [INFO, Comparar]. Com este perfil selecionado, mantenha premido o botão [INFO] para ver as definições anteriores e compará-las com as definições novas.
- Prima o botão [OK], prima os botões [◀][▶] ou rode o seletor [🔍] para escolher [OK] depois de a mensagem de confirmação ser apresentada e, em seguida, prima o botão [OK].

Antes de utilizar

Manual básico

Manual avançado

Noções básicas sobre a câmara

Modo automático/  
Modo híbrido automático

Outros modos de disparo

Modo P

Modos Tv, Av, M, C1 e C2

Modo de reprodução

Funcionalidades sem fios

Menu de configuração

Acessórios

Apêndice

Índice





## Carregar definições



- Siga o passo 1 em “Captar imagens com as suas definições favoritas (Auxiliar criativo)” (📖51) e escolha [★].
- Prima o botão [INFO], prima os botões [▲][▼] para escolher [★] e depois escolha um perfil a carregar, premindo os botões [◀][▶] ou rodando os seletores [🌀][☀️].
- Prima o botão [INFO] para aplicar as definições guardadas.
- Para voltar atrás sem aplicar as definições, escolha [-] e prima o botão [INFO].

## Utilizar as definições das imagens

Carregue as definições das imagens captadas no modo [★] para as utilizar ao disparar.



- Siga o passo 1 em “Captar imagens com as suas definições favoritas (Auxiliar criativo)” (📖51) e escolha [★].
- Prima o botão [▶] para entrar no Modo de reprodução e, em seguida, escolha uma imagem captada no modo [★] para a visualizar.
- Prima o botão [INFO], escolha [★] no menu e prima novamente o botão [INFO].
- As definições são aplicadas e a câmara entra no Modo de disparo.



- Não é possível aplicar as definições quando o seletor de modos estiver definido para um modo diferente de [★]. Se isto for tentado, será apresentada uma mensagem e a câmara permanece no Modo de reprodução. Para aplicar as definições, defina o seletor de modos para [★].
- [★] não é apresentado para imagens captadas em modos diferentes do modo [★].

## Visualizar as definições

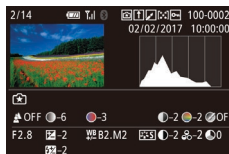

- Para verificar as definições das imagens visualizadas que foram captadas no modo [★], prima o botão [INFO]. É apresentado o ecrã da esquerda.

## Definições da zona criativa correspondentes às definições do Modo de auxiliar criativo

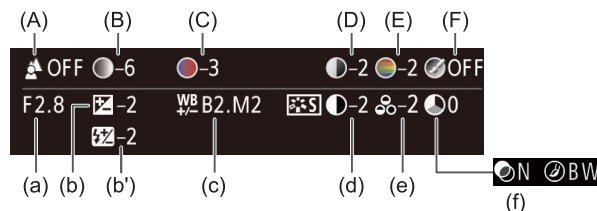

Definição do modo [★]	Definição de zona criativa
(A) Fundo	(a) Valor da abertura (📖89)
(B) Brilho	(b) Compensação de exposição (📖67) No entanto, nos disparos com flash, corresponde a (b), compensação de exposição do flash (📖82)
(C) Tonalidade cor	(c) Correção do balanço de brancos (📖71)
(D) Contraste	(d) Contraste de estilo de imagem (📖74)
(E) Saturação	(e) Saturação de estilo de imagem (📖74)
(F) Monocrom.	(f) Filtro e efeito de tom de estilo de imagem (📖74)

Antes de utilizar

Manual básico

Manual avançado

Noções básicas sobre a câmara

Modo automático/  
Modo híbrido automático

Outros modos de disparo

Modo P

Modos Tv, Av, M, C1 e C2

Modo de reprodução

Funcionalidades sem fios

Menu de configuração

Acessórios

Apêndice

Índice



## Cenas específicas

Escolha um modo que corresponda à cena a captar e a câmara configura automaticamente as definições para a captura ideal das imagens.





### 1 Entre no modo [SCN].

- Coloque o seletor de modos em [SCN].



### 2 Escolha um modo de disparo.

- Prima o botão , escolha  no menu e, em seguida, escolha um modo de disparo  (32).

### 3 Dispare.



- Também pode escolher um modo de disparo tocando em  no canto superior esquerdo depois de ter definido o seletor de modos para [SCN].



### Captar retratos (retrato)

 Fotografias  Filmes

- Tire fotografias de pessoas com um efeito suavizado.



### Captar paisagens (paisagem)

 Fotografias  Filmes

- Capte paisagens amplas ou cenas semelhantes com focagem nítida de perto a longe, reproduzindo céus azuis e prados verdejantes em cores vívidas.



### Captar grandes planos (grande plano)

 Fotografias  Filmes

- Tire grandes planos de flores ou de objetos pequenos para os ampliar nos seus disparos.
- Para tornar os objetos pequenos ainda maiores, utilize uma objetiva macro (vendida em separado).
- Verifique a distância mínima de focagem da objetiva instalada para determinar o grau de proximidade dos motivos a que pode disparar. A distância mínima de focagem da objetiva é medida desde a marca  (plano focal), situada na parte superior da câmara, até ao motivo.



### Motivos em movimento (desporto)

 Fotografias  Filmes

- Dispare continuamente enquanto a câmara mantém o motivo focado.

Antes de utilizar

Manual básico

Manual avançado

Noções básicas sobre a câmara

Modo automático/  
Modo híbrido automático

Outros modos de disparo

Modo P

Modos Tv, Av, M, C1 e C2

Modo de reprodução

Funcionalidades sem fios

Menu de configuração

Acessórios

Apêndice

Índice



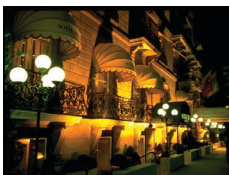







## Capturar cenas noturnas sem utilizar um tripé (cena noturna portátil)



▶ Fotografias ▶ Filmes

- Belas fotografias de cenas noturnas ou retratos com cenários noturnos de fundo, sem necessidade de segurar a câmara numa posição totalmente fixa (como quando se utiliza um tripé).
- É criada uma imagem única através da combinação de disparos consecutivos, reduzindo a vibração da câmara e o ruído nas imagens.



- Os motivos aparecem maiores no modo  em comparação com outros modos.
- No modo  e , as imagens captadas podem ter uma aparência granulada, pois a velocidade ISO  é aumentada de modo a adequar-se às condições de disparo.
- Uma vez que a câmara dispara continuamente no modo , segure-a com firmeza quando disparar.
- No modo , o desfoque por movimento excessivo ou determinadas condições de disparo podem impedir a obtenção dos resultados desejados.





- Quando usa um tripé para cenas noturnas, disparar no modo  em vez de no modo  proporciona melhores resultados .

## Fotografar-se a si próprio sob definições ideais (autorretrato)

▶ Fotografias ▶ Filmes

Para autorretratos, o processamento de imagens personalizável inclui o alisamento da pele, além do ajuste de brilho e fundo para que se destaque.

### 1 Escolha .

- Siga os passos 1 – 2 em “Cenas específicas” 54) e escolha .

### 2 Abra o ecrã.

- Abra o ecrã conforme é ilustrado.

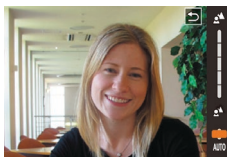
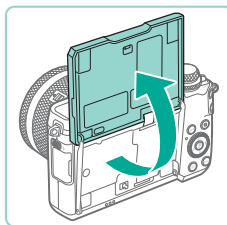

### 3 Configure a definição.

- No ecrã, toque no ícone da definição que pretende configurar.

- Escolha a opção pretendida.
- Para voltar ao ecrã anterior, toque em .

### 4 Dispare.

Antes de utilizar

Manual básico

Manual avançado

Noções básicas sobre a câmara

Modo automático/  
Modo híbrido automático

Outros modos de disparo

Modo P

Modos Tv, Av, M, C1 e C2

Modo de reprodução

Funcionalidades sem fios

Menu de configuração

Acessórios

Apêndice

Índice



Item	Detalhes
	Escolha de entre [AUTO] ou um dos cinco níveis de desfocagem de fundo.
	Escolha um dos cinco níveis de brilho.
	Escolha um dos cinco níveis de alisamento da pele. O alisamento da pele está otimizado para o rosto do motivo principal.
	Para utilizar o obturador tátil, escolha [C].



- Podem ser modificadas áreas para além da pele das pessoa, consoante as condições de disparo.
- Primeiro experimente fazer umas fotografias de teste para ter certeza de que irá obter os resultados desejados.



- No modo de flash [ON], [C] é definido como [AUTO] e não pode ser alterado.
- No modo [C], o tempo restante antes do disparo é apresentado na parte superior do ecrã quando ativa o temporizador automático selecionando [C] ou selecionando [C] e definindo o tempo para 3 segundos ou mais.

## Destacar cores na captação de imagens de comida (comida)

► Fotografias ► Filmes

Ajuste as tonalidades de cor para tornar o aspeto da comida fresco e vibrante.

### 1 Escolha [C].

- Siga os passos 1 – 2 em “Cenas específicas” (p. 54) e escolha [C].



### 2 Altere a tonalidade de cor.

- Rode o seletor [C] para ajustar a tonalidade de cor.

### 3 Dispare.



- Estas tonalidades de cor podem não ser adequadas quando são aplicadas a pessoas.
- Nos disparos com flash, as tonalidades de cor assumem automaticamente a predefinição.

## Transmitir uma sensação de velocidade desfocando o fundo (panning)

► Fotografias ► Filmes

Através da funcionalidade de panning, pode desfocar o fundo para transmitir uma sensação de velocidade.

Ao colocar uma objetiva compatível com o modo [C] ativa a deteção e a correção da desfocagem do motivo, o que ajuda a manter os indivíduos definidos e nítidos.

Para obter detalhes sobre as objetivas compatíveis com o modo [C], visite o Web site da Canon.

### 1 Escolha [C].

- Siga os passos 1 – 2 em “Cenas específicas” (p. 54) e escolha [C].

### 2 Dispare.

- Antes de disparar, prima o botão do obturador até meio enquanto move a câmara de modo a seguir o motivo.
- Mantenha o motivo em movimento na moldura apresentada e prima botão do obturador até ao fim.



Antes de utilizar

Manual básico

Manual avançado

Noções básicas sobre a câmara

Modo automático/Modo híbrido automático

Outros modos de disparo

Modo P

Modos Tv, Av, M, C1 e C2

Modo de reprodução

Funcionalidades sem fios

Menu de configuração

Acessórios

Apêndice

Índice



- Depois de ter premido o botão do obturador completamente, continue a mover a câmara para seguir o motivo.



- A desfocagem do motivo só é reduzida se a objetiva for compatível com o modo [📷], mas a velocidade do obturador é ajustada automaticamente para corresponder ao nível de efeito.
- Primeiro experimente fazer umas fotografias de teste para ter certeza de que irá obter os resultados desejados.
- Nas cenas claras, pode não ser possível aplicar o efeito no seu nível especificado.



- Para ajustar o nível de efeito, rode o seletor [⚙️].
- É possível mover a moldura arrastando-a ou tocando no ecrã.
- Para melhores resultados, segure bem a câmara com ambas as mãos, com os cotovelos perto do corpo e rode completamente o corpo para seguir o motivo.
- Esta funcionalidade é mais eficaz para os motivos que se movem na horizontal, tal como automóveis ou comboios.

## Captar imagens em cenas de contraluz (controlo de contraluz HDR)

▶ Fotografias ▶ Filmes

São captadas três imagens consecutivas com diferentes níveis de brilho de cada vez dispara e a câmara combina áreas da imagem com brilho ideal a fim de criar uma imagem única. Este modo pode reduzir perda de detalhes nas sombras que tendem a ocorrer em fotografias com áreas de imagem claras e escuras.

### 1 Escolha [📷].

- Siga os passos 1 – 2 em “Cenas específicas” (📖54) e escolha [📷].



### 2 Dispare.

- Segure bem a câmara ao disparar. Ao premir o botão do obturador até ao fim, a câmara tira três fotografias e combina-as.



- Os motivos aparecem maiores do que noutros modos.
- A desfocagem por movimento excessivo ou determinadas condições de disparo podem impedir a obtenção dos resultados desejados.



- Se a vibração excessiva da câmara interferir com o disparo, coloque a câmara num tripé ou tome medidas no sentido de a manter bem fixa. Neste caso, desative também a estabilização da imagem (📖84).
- Qualquer movimento do motivo fará com que as imagens fiquem desfocadas.
- Irá demorar um pouco até poder disparar novamente, enquanto a câmara processa e combina as imagens.

Antes de utilizar

Manual básico

Manual avançado

Noções básicas sobre a câmara

Modo automático/  
Modo híbrido automático

Outros modos de disparo

Modo P

Modos Tv, Av, M, C1 e C2

Modo de reprodução

Funcionalidades sem fios

Menu de configuração

Acessórios

Apêndice

Índice



## Efeitos de imagens (filtros criativos)

Permite adicionar diversos efeitos às imagens quando elas são captadas.



### 1 Entre no modo [📷].

- Coloque o seletor de modos em [📷].



### 2 Escolha um modo de disparo.

- Prima o botão [📷], escolha [HDR] no menu e, em seguida, escolha um modo de disparo (📖32).

### 3 Dispare.



- Também pode escolher um modo de disparo tocando em [HDR] no canto superior esquerdo depois de ter definido o seletor de modos para [📷].

## Captar imagens com efeito monocromático (P/B granulado)

▶ Fotografias ▶ Filmes

Tire fotografias monocromáticas com um toque realista e rústico.

### 1 Escolha [📷].

- Siga os passos 1 – 2 em “Efeitos de imagens (filtros criativos)” (📖58) e escolha [📷].



### 2 Escolha um nível de efeito.

- Rode o seletor [🌞] para escolher um nível de efeito.
- Na pré-visualização poderá ver o aspeto da imagem com o efeito aplicado.

### 3 Dispare.

## Captar imagens com efeito de foco suave

▶ Fotografias ▶ Filmes

Esta função permite captar imagens como se estivesse colocado um filtro de foco suave na câmara. Pode ajustar o nível de efeito conforme desejado.

### 1 Escolha [📷].

- Siga os passos 1 – 2 em “Efeitos de imagens (filtros criativos)” (📖58) e escolha [📷].



### 2 Escolha um nível de efeito.

- Rode o seletor [🌞] para escolher um nível de efeito.
- Na pré-visualização poderá ver o aspeto da imagem com o efeito aplicado.

### 3 Dispare.



- Primeiro experimente fazer umas fotografias de teste para ter certeza de que irá obter os resultados desejados.

Antes de utilizar

Manual básico

Manual avançado

Noções básicas sobre a câmara

Modo automático/  
Modo híbrido automático

Outros modos de disparo

Modo P

Modos Tv, Av, M, C1 e C2

Modo de reprodução

Funcionalidades sem fios

Menu de configuração

Acessórios

Apêndice

Índice



## Captar imagens com efeito de objetiva olho de peixe (efeito olho de peixe)

▶ Fotografias ▶ Filmes

Permite captar imagens com o efeito de distorção de uma objetiva olho de peixe.

### 1 Escolha [📷].

- Siga os passos 1 – 2 em “Efeitos de imagens (filtros criativos)” (📖58) e escolha [📷].



### 2 Escolha um nível de efeito.

- Rode o seletor [🔧] para escolher um nível de efeito.
- Na pré-visualização poderá ver o aspeto da imagem com o efeito aplicado.

### 3 Dispare.



- Primeiro experimente fazer umas fotografias de teste para ter certeza de que irá obter os resultados desejados.

## Imagens semelhantes a pinturas a óleo (efeito negro arte)

▶ Fotografias ▶ Filmes

Confira um aspeto mais substancial aos motivos, como os motivos das pinturas a óleo.

### 1 Escolha [🎨].

- Siga os passos 1 – 2 em “Efeitos de imagens (filtros criativos)” (📖58) e escolha [🎨].



### 2 Escolha um nível de efeito.

- Rode o seletor [🔧] para escolher um nível de efeito.
- Na pré-visualização poderá ver o aspeto da imagem com o efeito aplicado.

### 3 Dispare.

## Imagens semelhantes a aguarelas (efeito pintura a água)

▶ Fotografias ▶ Filmes

Suavize as cores para obter fotografias semelhantes a aguarelas.

### 1 Escolha [🎨].

- Siga os passos 1 – 2 em “Efeitos de imagens (filtros criativos)” (📖58) e escolha [🎨].



### 2 Escolha um nível de efeito.

- Rode o seletor [🔧] para escolher um nível de efeito.
- Na pré-visualização poderá ver o aspeto da imagem com o efeito aplicado.

### 3 Dispare.

Antes de utilizar

Manual básico

Manual avançado

Noções básicas sobre a câmara

Modo automático/  
Modo híbrido automático

Outros modos de disparo

Modo P

Modos Tv, Av, M, C1 e C2

Modo de reprodução

Funcionalidades sem fios

Menu de configuração

Acessórios

Apêndice

Índice





## Captar imagens com efeito câmara de brinquedo (efeito câmara de brinquedo)

▶ Fotografias ▶ Filmes

Este efeito faz com que as imagens pareçam ter sido captadas com uma câmara de brinquedo através do efeito de vinheta (cantos da imagem mais escuros e desfocados) e da alteração da cor geral.

### 1 Escolha [📷].

- Siga os passos 1 – 2 em “Efeitos de imagens (filtros criativos)” (📖58) e escolha [📷].



### 2 Escolha uma tonalidade de cor.

- Rode o seletor [🌞] para escolher uma tonalidade de cor.
- Na pré-visualização poderá ver o aspeto da imagem com o efeito aplicado.

### 3 Dispare.

Padrão	As fotografias parecem imagens obtidas com uma câmara de brinquedo.
Quente	As imagens têm uma tonalidade mais quente que no modo [Padrão].
Frio	As imagens têm uma tonalidade mais fria que no modo [Padrão].



- Primeiro experimente fazer umas fotografias de teste para ter certeza de que irá obter os resultados desejados.

## Imagens semelhantes a modelos em miniatura (efeito miniatura)

▶ Fotografias ▶ Filmes

Cria o efeito de um modelo em miniatura, desfocando áreas da imagem acima e abaixo da área selecionada.

Permite também fazer filmes semelhantes a cenas de modelos em miniatura. Para isto, escolha a velocidade de reprodução antes de gravar o filme. As pessoas e objetos da cena movimentar-se-ão rapidamente durante a reprodução. Note que os sons não são gravados.

### 1 Escolha [📷].

- Siga os passos 1 – 2 em “Efeitos de imagens (filtros criativos)” (📖58) e escolha [📷].
- É apresentada uma moldura branca que indica a área da imagem que não será desfocada.



### 2 Escolha a área a focar.

- Prima o botão [▲].
- Prima o botão [INFO] para redimensionar a moldura e prima os botões [▲][▼] ou rode o seletor [🔍] para a mover.

### 3 Para filmes, escolha a velocidade de reprodução do filme.

- Rode o seletor [🌞] para escolher a velocidade.

### 4 Regresse ao ecrã de disparo e dispare.

- Prima o botão [📷] para regressar ao ecrã de disparo e de seguida dispare.

Antes de utilizar

Manual básico

Manual avançado

Noções básicas sobre a câmara

Modo automático/Modo híbrido automático

Outros modos de disparo

Modo P

Modos Tv, Av, M, C1 e C2

Modo de reprodução

Funcionalidades sem fios

Menu de configuração

Acessórios

Apêndice

Índice





## Velocidade de reprodução e tempo de reprodução estimado (para clipes de um minuto)

Velocidade	Tempo de reprodução
5x	Aprox. 12 segundos
10x	Aprox. 6 segundos
20x	Aprox. 3 segundos



- Primeiro experimente fazer umas fotografias de teste para ter certeza de que irá obter os resultados desejados.



- Para mudar a orientação da moldura para vertical, prima os botões [◀][▶] no passo 2. Para mover a moldura, prima novamente os botões [◀][▶]. Para voltar a colocar a moldura na orientação horizontal, prima os botões [▲][▼].
- Se segurar a câmara na vertical, a orientação da moldura muda em conformidade.
- A qualidade do filme varia consoante o sistema de vídeo (📖154) e o aspect ratio da fotografia (📖47).
  - Com [NTSC], a qualidade do filme é [VGA 29.97P] para um aspect ratio de [4:3].
  - Com [PAL], a qualidade do filme é [VGA 25.00P] para um aspect ratio de [4:3].



- Também é possível mover a moldura tocando nela e arrastando-a pelo ecrã.

## Captar cenas de alto contraste (intervalo dinâmico elevado)

▶ Fotografias ▶ Filmes

São captadas três imagens consecutivas com diferentes níveis de brilho de cada vez dispara e a câmara combina áreas da imagem com brilho ideal a fim de criar uma imagem única. Este modo pode reduzir os realces desbotados e a perda de detalhes nas sombras, que tendem a ocorrer em fotografias de alto contraste.

### 1 Escolha [HDR].

- Siga os passos 1 – 2 em “Efeitos de imagens (filtros criativos)” (📖58) e escolha [HDR].



### 2 Dispare.

- Segure bem a câmara ao disparar. Ao premir o botão do obturador até ao fim, a câmara tira três fotografias e combina-as.



- A desfocagem por movimento excessivo ou determinadas condições de disparo podem impedir a obtenção dos resultados desejados.



- Se a vibração excessiva da câmara interferir com o disparo, coloque a câmara num tripé ou tome medidas no sentido de a manter bem fixa. Neste caso, desative também a estabilização da imagem (📖84).
- Qualquer movimento do motivo fará com que as imagens fiquem desfocadas.
- Irá demorar um pouco até poder disparar novamente, enquanto a câmara processa e combina as imagens.

Antes de utilizar

Manual básico

Manual avançado

Noções básicas sobre a câmara

Modo automático/Modo híbrido automático

Outros modos de disparo

Modo P

Modos Tv, Av, M, C1 e C2

Modo de reprodução

Funcionalidades sem fios

Menu de configuração

Acessórios

Apêndice

Índice



## Adicionar efeitos artísticos



- Siga os passos 1 – 2 em “Efeitos de imagens (filtros criativos)” (📖 58) e escolha [HDR].
- Rode o seletor [🌞] para escolher um efeito.
- Na pré-visualização poderá ver o aspeto da imagem com o efeito aplicado.

Natural	As imagens são naturais e orgânicas.
Arte Normal	As imagens parecem pinturas, com contraste atenuado.
Arte Vívida	As imagens parecem ilustrações vívidas.
Arte Nítida	As imagens parecem pinturas a óleo, com margens a negrito.
Arte Relevô	As imagens parecem fotografias antigas, com margens a negrito e ambiência escura.

## Gravar filmes no modo de filme

▶ Fotografias ▶ Filmes



### 1 Entre no modo [🎬].

- Coloque o seletor de modos em [🎬].
- As barras pretas apresentadas nas extremidades superior e inferior do ecrã indicam áreas da imagem não gravadas.
- Prima o botão [🔍], escolha [🎬] no menu e depois escolha [🎬] (📖 32).

### 2 Configure as definições de acordo com o filme (📖 193).

### 3 Dispare.

- Prima o botão de filme.
- Para parar a gravação do filme, prima novamente o botão de filme.



- No modo [🎬], a área de visualização da imagem é estreitada e os motivos são ampliados.



- Para reajustar a focagem e a exposição ao gravar um filme, prima o botão do obturador até meio. (A câmara não emitirá um aviso sonoro.)

Antes de utilizar

Manual básico

Manual avançado

Noções básicas sobre a câmara

Modo automático/  
Modo híbrido automático

Outros modos de disparo

Modo P

Modos Tv, Av, M, C1 e C2

Modo de reprodução

Funcionalidades sem fios

Menu de configuração

Acessórios

Apêndice

Índice





- Pode bloquear a focagem durante a gravação tocando em [AF]. Será então apresentado [MF].
- Para alternar entre a gravação com focagem automática e com focagem fixa, toque em [SERVO AF] no ecrã antes ou durante a gravação. (A focagem automática é indicada por um [O] verde no canto superior esquerdo do ícone [SERVO AF].) Note que este ícone não é apresentado quando [AF servo de filme] (340) está definido como [Desat.] no separador [CAMERA] do menu.

## Bloquear ou alterar o brilho da imagem

► Fotografias ► Filmes

Pode bloquear a exposição antes ou durante a gravação ou ajustá-la em incrementos de 1/3 de ponto num intervalo de -3 e +3 pontos.



- Prima o botão [✱] para bloquear a exposição. Para desbloquear a exposição, prima novamente o botão [✱].
- Enquanto visualiza o ecrã, rode o seletor de compensação de exposição para ajustar a exposição.



- Também pode bloquear ou desbloquear a exposição tocando em [✱].
- Durante a gravação, também pode ajustar a exposição tocando na barra de compensação da exposição na parte inferior do ecrã e depois tocando em [←] [→].
- A quantidade de exposição que é ajustada tocando no ecrã difere da quantidade definida utilizando o seletor de compensação de exposição. Verifique a imagem apresentada.

## Desativar o obturador lento automático

► Fotografias ► Filmes

O obturador lento automático pode ser desativado se o movimento nos filmes for irregular. No entanto, em condições de luz fraca, os filmes podem ficar escuros.

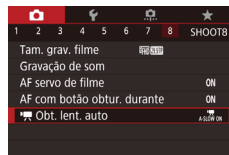

- Prima o botão [MENU], escolha [Obt. lent. auto] no separador [CAMERA] e depois escolhe [A-SLOW OFF] (33).
- Para repor a definição original, repita este processo, mas escolhe [A-SLOW ON].

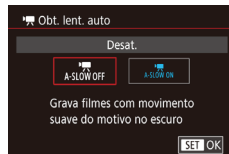

- O obturador lento automático está disponível para filmes [EHD 59.94P], [EHD 59.94P], [EHD 50.00P] e [EHD 50.00P].

Antes de utilizar

Manual básico

Manual avançado

Noções básicas sobre a câmara

Modo automático/  
Modo híbrido automático

Outros modos de disparo

Modo P

Modos Tv, Av, M, C1 e C2

Modo de reprodução

Funcionalidades sem fios

Menu de configuração

Acessórios

Apêndice

Índice



## Gravar filmes time-lapse (filme time-lapse)

Fotografias ► Filmes

Os filmes time-lapse combinam imagens que são captadas automaticamente num intervalo especificado. Quaisquer mudanças graduais do motivo (tais como alterações numa paisagem) são reproduzidas em movimento rápido. Pode ajustar o intervalo e o número de disparos.

### 1 Escolha [L].

- Coloque o seletor de modos em [L].
- Prima o botão [OK], escolha [L] no menu e depois escolhe [L] (p. 32).
- As barras pretas apresentadas nas extremidades superior e inferior do ecrã indicam áreas da imagem não gravadas.

### 2 Configure as definições de filme.

- Prima o botão [▲].
- Prima os botões [▲][▼] ou rode o seletor [L] para escolher um item. Escolha a opção pretendida e depois prima o botão [MENU].

### 3 Segure a câmara numa posição fixa.

- Coloque a câmara num tripé ou tome medidas no sentido de a manter bem fixa.

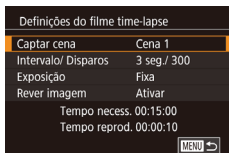

### 4 Dispare.

- Para iniciar a gravação, prima o botão de filme.
- Não perturbe a câmara durante a gravação.
- Para cancelar a gravação, prima novamente o botão de filme.
- Durante a gravação, a câmara funciona no Modo económico (p. 154).

Item	Detalhes
Captar cena	Escolha de entre quatro tipos de cena.
Intervalo/ Disparos	Escolha o intervalo de disparos (em segundos) e o total do número de disparos.
Expos.	Escolha se a exposição é determinada pelo primeiro disparo ou ajustada para cada disparo.
Rever imagem	Apresente a imagem anterior durante 2 segundos.

Item	Detalhes
Tempo necess.	Duração da sessão de gravação. Varia consoante o intervalo e o número de disparos. <ul style="list-style-type: none"><li>- Cena 1: Até 1 hora</li><li>- Cena 2 ou 3: Até 2 horas</li><li>- Personalizado: Até 7,5 horas</li></ul>
Tempo reprod.	O tempo de reprodução do filme criado a partir das fotografias tiradas.



- Os motivos em rápido movimento podem surgir distorcidos nos filmes.

Antes de utilizar

Manual básico

Manual avançado

Noções básicas sobre a câmara

Modo automático/ Modo híbrido automático

Outros modos de disparo

Modo P

Modos Tv, Av, M, C1 e C2

Modo de reprodução

Funcionalidades sem fios

Menu de configuração

Acessórios

Apêndice

Índice





- Quando a [Expos.] está definida como [Fixa], a exposição também pode ser bloqueada premindo o botão [X] antes de disparar.
- O som não é gravado.
- A focagem mantém-se constante durante os disparos, depois de ser determinada para o primeiro disparo.
- A qualidade do filme é [FHD] e não pode ser alterada.
- A taxa de fotogramas do filme time-lapse é automaticamente definida como [29.97P] para NTSC ou como [25.00P] para PAL e não pode ser alterada (p. 154).
- Também é possível configurar esta definição escolhendo MENU (p. 33) > separador [6] > [Definições do filme time-lapse].
- Quando gravar durante períodos de tempo prolongados, se possível, insira um acoplador CC e ligue um transformador CA (ambos vendidos em separado, p. 164).

## Definições de som

▶ Fotografias ▶ Filmes

## Ajustar o volume de gravação

Embora o nível de gravação (volume) seja ajustado automaticamente na definição Auto, é possível ajustá-lo manualmente para o adequar à cena a captar.

### 1 Aceda ao ecrã [Gravação de som].

- Prima o botão [MENU], escolha [Gravação de som] no separador [8] e depois prima o botão [9] (p. 33).

### 2 Configure a definição.

- Escolha [Gravação de som], prima o botão [9], escolha [Manual] no ecrã seguinte (prima os botões [▲][▼] ou rode o seletor [0]) e depois prima o botão [9].

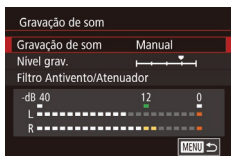

## Desativar o filtro de vento

O ruído provocado pelo vento forte pode ser reduzido. Contudo, a gravação pode apresentar um som não natural se esta opção for usada quando não houver vento. Neste caso, pode desativar o filtro de vento.

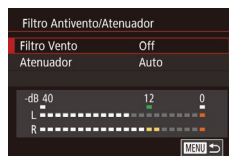

- Prima o botão [▼] para escolher [Nível grav.] e depois prima o botão [9]. No ecrã seguinte, prima os botões [◀][▶] ou rode o seletor [0] para ajustar o nível e depois prima o botão [9].
- Para repor a definição original, repita este processo, mas escolha [Auto].

- Aceda ao ecrã [Gravação de som] conforme descrito no passo 1 de "Ajustar o volume de gravação" (p. 65).
- Escolha [Filtro Antivento/Atenuador] e depois prima o botão [9].
- Escolha [Filtro Vento] e depois escolha [Off].

## Utilizar o atenuador

Defina como [Auto] para reduzir a distorção de áudio ativando e desativando automaticamente o atenuador de acordo com as condições de disparo. O atenuador também ser definido como [On] ou [Off] manualmente.

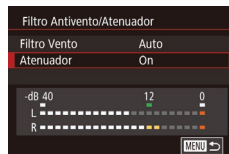

- Aceda ao ecrã [Gravação de som] conforme descrito no passo 1 de "Ajustar o volume de gravação" (p. 65).
- Escolha [Filtro Antivento/Atenuador] e depois prima o botão [9].
- Escolha [Atenuador] e depois escolha [On] ou [Off].

Antes de utilizar

Manual básico

Manual avançado

Noções básicas sobre a câmara

Modo automático/Modo híbrido automático

Outros modos de disparo

Modo P

Modos Tv, Av, M, C1 e C2

Modo de reprodução

Funcionalidades sem fios

Menu de configuração

Acessórios

Apêndice

Índice



## Modo P

Imagens mais elaboradas, no seu estilo de disparo preferido

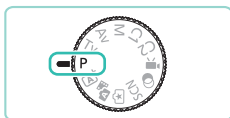

- As instruções apresentadas neste capítulo aplicam-se à câmara com o seletor de modos definido para **[P]**.
- **[P]**: Programa AE; AE: Exposição automática
- Antes de utilizar uma função apresentada neste capítulo noutros modos além do **[P]**, certifique-se de que a função está disponível nesse modo (📖193).

## Captar imagens no programa AE (Modo [P])

▶ Fotografias ▶ Filmes

É possível personalizar várias definições das funções de acordo com o seu estilo de disparo preferido.



### 1 Entre no modo **[P]**.

- Coloque o seletor de modos em **[P]**.

### 2 Personalize as definições como desejar (📖67 – 📖87) e depois dispare.



- Também é possível gravar filmes no modo **[P]**. Para isto, prima o botão de filme. No entanto, algumas definições de menu (📖32, 📖33) podem ser ajustadas automaticamente para a gravação de filmes.

Antes de utilizar

Manual básico

Manual avançado

Noções básicas sobre a câmara

Modo automático/  
Modo híbrido automático

Outros modos de disparo

Modo P

Modos Tv, Av, M, C1 e C2

Modo de reprodução

Funcionalidades sem fios

Menu de configuração

Acessórios

Apêndice

Índice



## Configurar o disparo num único ecrã

O ecrã INFO. O ecrã Controlo rápido fornece um acesso de ecrã único a uma variedade de definições de disparo.



### 1 Aceda ao ecrã INFO. contr. rápido.

- Prima o botão [INFO] algumas vezes para visualizar o ecrã INFO. contr. rápido.

### 2 Escolha uma definição para configurar.

- Para ver uma descrição, escolha um item premindo os botões [▲][▼][◀][▶].
- Ative os seletores [☀][☾] para ajustar uma definição.



- Os itens que são apresentados e configuráveis variam consoante o modo de disparo.



- Algumas definições são configuradas noutra ecrã que se abre quando seleciona a definição e prime o botão [INFO]. Os itens identificados com [INFO] no segundo ecrã podem ser configuradas premindo o botão [INFO]. Para voltar a INFO. No ecrã Controlo rápido, prima o botão [INFO].



- Também pode aceder os ecrãs de definição tocando numa definição em INFO. Aceda ao ecrã Controlo rápido e depois toque na definição de novo. Para voltar a INFO. No ecrã Controlo rápido, toque em [INFO].
- Para fechar uma descrição da definição, toque em [X] no canto superior direito da descrição.

## Brilho da imagem (exposição)

### Ajustar o brilho da imagem (compensação de exposição)

► Fotografias ► Filmes

É possível ajustar a exposição normal definida pela câmara em incrementos de 1/3 de ponto, num intervalo de -3 a +3.



- Enquanto visualiza o ecrã, rode o seletor de compensação de exposição para ajustar o brilho.

### Desativar a simulação de exposição

► Fotografias ► Filmes

As imagens são apresentadas a um brilho que simula o brilho real captado. Por este motivo, o brilho do ecrã também é ajustado em resposta a alterações na compensação de exposição. Esta funcionalidade pode ser desativada para manter o ecrã com um brilho conveniente para disparar, não sendo afetado pela compensação de exposição.



- Prima o botão [MENU], escolha [Simulação de exp.] no separador [CAM1] e depois escolha [Desat.] (33).

Antes de utilizar

Manual básico

Manual avançado

Noções básicas sobre a câmara

Modo automático/Modo híbrido automático

Outros modos de disparo

Modo P

Modos Tv, Av, M, C1 e C2

Modo de reprodução

Funcionalidades sem fios

Menu de configuração

Acessórios

Apêndice

Índice



## Bloquear o brilho da imagem/exposição (bloqueio AE)

▶ Fotografias ▶ Filmes

Antes de disparar, pode bloquear a exposição ou pode especificar a focagem e a exposição separadamente.



### 1 Bloqueie a exposição.

- Vire a câmara para o motivo a ser captado com a exposição de bloqueio e depois prima o botão [AE-L/AF-L].
- É apresentado [AE-L/AF-L] e a exposição é bloqueada.
- Para desbloquear o AE, prima novamente o botão [AE-L/AF-L]. [AE-L/AF-L] deixa de ser apresentado.

### 2 Componha o enquadramento e dispare.



- AE: Exposição automática
- Depois de a exposição estar bloqueada, pode ajustar a combinação de velocidade do obturador e valor da abertura rodando o seletor [DISP/SEL] (Mudança de programa).

## Alterar o método de medição

▶ Fotografias ▶ Filmes

Ajuste o método de medição (como o brilho é medido) de acordo com as condições de disparo do seguinte modo.



- Prima o botão [MENU], escolha [Medição] no menu e depois escolha a opção desejada (página 32).
- É apresentada a opção que configurou.

	Medição matricial	Para condições de disparo normais, incluindo disparos com contraluz. Mantém a exposição normal de motivos através de ajustes automáticos para corresponder às condições de disparo.
	Medição parcial	Eficaz quando o fundo é muito mais brilhante do que o motivo devido a contraluz, etc. A medição é restringida à área interior da moldura de medição circular no centro do ecrã.
	Medição pontual	Este modo destina-se à medição de um ponto específico do motivo ou da cena. A medição é restringida à área interior da moldura de medição pontual circular no centro do ecrã.
	Ponder c/pred. centro	Determina o brilho médio da luz na área total da imagem, calculado considerando-se o brilho da área central como o mais importante.



- Com [Medição], a exposição é bloqueada no nível determinado quando prime o botão do obturador até meio. Com [Medição], [Medição] ou [Medição], a exposição não é bloqueada, mas sim determinada no momento do disparo.
- Também é possível configurar esta definição escolhendo MENU (página 33) > separador [Medição] > [Modo de medição].

Antes de utilizar

Manual básico

Manual avançado

Noções básicas sobre a câmara

Modo automático/Modo híbrido automático

Outros modos de disparo

Modo P

Modos Tv, Av, M, C1 e C2

Modo de reprodução

Funcionalidades sem fios

Menu de configuração

Acessórios

Apêndice

Índice





## Alterar a velocidade ISO

► Fotografias ► Filmes

Defina a velocidade ISO como [AUTO] para obter um ajuste automático de acordo com o modo e as condições de disparo. De outro modo, defina uma velocidade ISO superior para uma sensibilidade superior ou um valor inferior para sensibilidade inferior.



- Para ajustar uma definição, rode o seletor [Z].
- É apresentada a opção que configurou.



- Para visualizar a velocidade ISO determinada automaticamente ao defini-la para [AUTO], prima o botão do obturador até meio.
- Embora a escolha de uma velocidade ISO mais baixa possa reduzir a granulação da imagem, pode fazer aumentar o risco de vibração da câmara e do motivo em algumas condições de disparo.
- Escolher uma velocidade ISO mais elevada aumenta a velocidade do obturador, o que pode reduzir a vibração da câmara e do motivo, e aumentar o alcance do flash. Contudo, as imagens podem ter uma aparência granulada.
- Também pode definir a velocidade ISO acedendo a MENU [M] > separador [C] > [Velocidade ISO] > [Velocidade ISO].

## Ajustar as definições de ISO automático

► Fotografias ► Filmes

Pode limitar a velocidade ISO quando a velocidade ISO está definida como [AUTO].

### 1 Aceda ao ecrã de definição.

- Prima o botão [MENU], escolha [Velocidade ISO] no separador [C] e depois prima o botão [Z] (33).

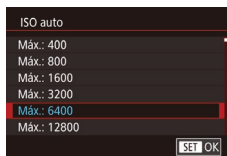

### 2 Configure a definição.

- Escolha [ISO auto] e seleccione uma opção (33).

## Bracketing da exposição automática (disparo AEB)

► Fotografias ► Filmes

De cada vez que disparar, são captadas três imagens consecutivas com diferentes níveis de exposição (exposição normal, subexposição e depois sobre-exposição). É possível ajustar o nível de subexposição e de sobre-exposição (em relação à exposição normal) de -2 a +2 pontos, em incrementos de 1/3 de ponto.

### 1 Aceda ao ecrã de definição.

- Prima o botão [MENU], escolha [AEB] no separador [C] e depois prima o botão [Z] (33).

### 2 Configure a definição.

- Prima os botões [L] [R] ou rode o seletor [Z] para ajustar a definição.
- Para cancelar AEB, siga os passos 1 – 2 para definir o valor de correção AEB para 0.



- AEB não está disponível quando a definição de flash é diferente de [Z], quando a redução de ruído de multidisparo está ativada (86), ou durante disparos contínuos ou bulb.

Antes de utilizar

Manual básico

Manual avançado

Noções básicas sobre a câmara

Modo automático/ Modo híbrido automático

Outros modos de disparo

Modo P

Modos Tv, Av, M, C1 e C2

Modo de reprodução

Funcionalidades sem fios

Menu de configuração

Acessórios

Apêndice

Índice





- Se a compensação de exposição já estiver a ser utilizada (📖67), o valor especificado para essa função será considerado como o nível de exposição normal dessa função. Também pode ajustar a compensação de exposição rodando o seletor de compensação de exposição no passo 2.

## Corrigir o brilho e o contraste automaticamente (otimizar luz automática)

▶ Fotografias ▶ Filmes

Corrija o brilho e o contraste automaticamente para evitar imagens que são muito escuras ou que não têm contraste.



- Prima o botão [MENU], escolhe [Optimizar Luz Automática] no menu e depois escolhe a opção desejada (📖32).



- Esta funcionalidade pode aumentar o ruído sob algumas condições de disparo.
- Quando o efeito de otimização da luz automática for demasiado forte e as imagens ficarem demasiado claras, defina esta função para [Baixa] ou [Desat.].
- Sob definições para além de [Desat.], as imagens podem ser claras e a compensação de exposição baseada em AEB pode ter pouco efeito, mesmo se reduzir a exposição nas definições de compensação da exposição ou de compensação de exposição do flash. Para disparos no brilho especificado, defina esta funcionalidade como [Desat.].



- Também é possível configurar esta definição escolhendo MENU (📖33) > separador [CAMERA] > [Optimizar Luz Automática].

## Captar motivos claros (prioridade de tom de destaque)

▶ Fotografias ▶ Filmes

Melhore a gradação em áreas de imagem brilhantes para evitar a perda de detalhe em destaques de motivos.

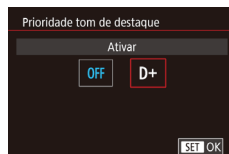

- Prima o botão [MENU], escolhe [Prioridade tom de destaque] no separador [CAMERA] e depois escolhe [D+] (📖33).



- Com [D+], velocidades ISO inferiores a 200 não estão disponíveis. Neste caso, a função Optimizar Luz Automática também será desativada.

Antes de utilizar

Manual básico

Manual avançado

Noções básicas sobre a câmara

Modo automático/ Modo híbrido automático

Outros modos de disparo

Modo P

Modos Tv, Av, M, C1 e C2

Modo de reprodução

Funcionalidades sem fios

Menu de configuração

Acessórios

Apêndice

Índice



# Cores da imagem

## Ajustar o balanço de brancos

▶ Fotografias ▶ Filmes

Ajustar o balanço de brancos (WB) permite tornar mais naturais as cores das imagens da cena que está a captar.



- Prima o botão **[WB]**, escolhe **[WB]** no menu e depois escolhe a opção desejada (p. 32).
- É apresentada a opção que configurou.

<b>[WB]</b> Auto	Ajusta automaticamente o balanço de brancos ideal para as condições de disparo.
<b>[Luz de dia]</b> Luz de dia	Para disparar ao ar livre, com tempo bom.
<b>[Sombra]</b> Sombra	Para disparar na sombra.
<b>[Nublado]</b> Nublado	Para disparar em condições de céu nublado ou durante o crepúsculo.
<b>[Tungsténio]</b> Tungsténio	Para disparar sob luz incandescente normal.
<b>[Luz fluorescente branca]</b> Luz fluorescente branca	Para disparar em ambientes com luz fluorescente branca.
<b>[Flash]</b> Flash	Para disparar com o flash.
<b>[Personalizado]</b> Personalizado	Para definir manualmente um balanço de brancos personalizado.
<b>[K]</b> Temperat. cor	Para definir manualmente uma temperatura da cor do balanço de brancos.

## Balanço de brancos personalizado

Para que as cores da imagem pareçam naturais com a luz utilizada no disparo, ajuste o balanço de brancos de acordo com a fonte de luz no local em questão. Defina o balanço de brancos com a mesma fonte de luz que irá iluminar a imagem que pretende captar.

### 1 Capte um objeto branco.

- Aponte a câmara para uma folha de papel ou para outro motivo branco normal, de modo a que o branco encha o ecrã.
- Foque manualmente e dispare (p. 80).

### 2 Escolha [WB Personalizado].

- Escolha [WB Personalizado] no separador **[WB]** e depois prima o botão **[WB]**.
- Aparece o ecrã de seleção do balanço de brancos personalizado.

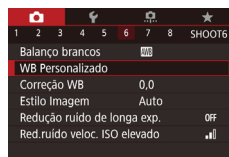

### 3 Carregue os dados de brancos.

- Seleccione a imagem do passo 1 e depois prima **[WB]**.
- No ecrã de confirmação, prima os botões **[◀]** ou **[▶]** ou rode o seletor **[WB]** para escolher **[OK]** e depois prima o botão **[WB]**.
- Prima o botão **[MENU]** para fechar o menu.



### 4 Escolha **[WB]**.

- Siga os passos descritos em "Ajustar o balanço de brancos" (p. 71) para escolher **[WB]**.



Antes de utilizar

Manual básico

Manual avançado

Noções básicas sobre a câmara

Modo automático/  
Modo híbrido automático

Outros modos de disparo

Modo P

Modos Tv, Av, M, C1 e C2

Modo de reprodução

Funcionalidades sem fios

Menu de configuração

Acessórios

Apêndice

Índice





- Os disparos no passo 1 que sejam demasiado claros ou escuros podem impedi-lo de definir corretamente o balanço de brancos.
- Será apresentada uma mensagem, se especificar uma imagem no passo 3 que não seja adequada para carregar dados de brancos. Escolha [Cancelar] para escolher uma imagem diferente. Escolha [OK] para utilizar essa imagem para carregar dados de brancos, mas note que pode não produzir um balanço de brancos correto.
- Se [Imagem não selecionável] for apresentado no passo 3, escolha [OK] para limpar a mensagem e especificar outra imagem.
- Se [Ajuste WB para ""] for apresentado no passo 3, prima o botão [ ] para voltar ao ecrã de menu e depois escolha [ ].



- Em vez de um objeto branco, um cartão cinzento ou um refletor 18% cinzento (à venda no mercado) consegue produzir um balanço de brancos mais exato.
- As definições atuais do balanço de brancos e as definições relacionadas são ignoradas ao disparar no passo 1.

## Corrigir o balanço de brancos manualmente

► Fotografias ► Filmes

Pode corrigir manualmente o balanço de brancos. Este ajuste pode corresponder ao efeito da utilização de um filtro de conversão da temperatura da cor ou um filtro de compensação de cor à venda no mercado.



### 1 Configure a definição.

- Siga os passos descritos em “Ajustar o balanço de brancos” (71) para escolher a opção de balanço de brancos.
- Rode o seletor [ ] para ajustar o nível de correção de B e A.



- Qualquer nível de correção definido é mantido mesmo que altere a opção do balanço de brancos no passo 1.



- B: azul; A: âmbar; M: magenta; G: verde
- Um nível de correção de azul/âmbar é equivalente a cerca de 5 mireds num filtro de ajuste da temperatura da cor. (Mired: unidade de temperatura da cor que representa a densidade do filtro de ajuste da temperatura da cor)
- Também é possível configurar esta definição escolhendo MENU (33) > separador [6] > [Correção WB].



- Também é possível escolher o nível de correção tocando e arrastando a barra apresentada no passo 1 ou na moldura apresentada no passo 2.
- Também pode aceder ao ecrã apresentado no passo 2 tocando em [INFO] no passo 1.

### 2 Configure as definições avançadas.

- Para configurar definições mais avançadas, prima o botão [INFO] e rode o seletor [ ] ou [ ] para ajustar o nível de correção.
- Para redefinir o nível de correção, prima o botão [ ].
- Prima o botão [ ] para concluir a definição.

Antes de utilizar

Manual básico

Manual avançado

Noções básicas sobre a câmara

Modo automático/  
Modo híbrido automático

Outros modos de disparo

Modo P

Modos Tv, Av, M, C1 e C2

Modo de reprodução

Funcionalidades sem fios

Menu de configuração

Acessórios

Apêndice

Índice



## Definir manualmente a temperatura da cor do balanço de brancos

► Fotografias ► Filmes

Pode ser definido um valor que representa a temperatura da cor do balanço de brancos.



- Siga os passos descritos em “Ajustar o balanço de brancos” (📖71) para escolher [K].
- Prima o botão [WB] e depois ajuste a definição premindo os botões [◀][▶] ou rodando o seletor [🌀].



- A temperatura da cor pode ser definida em incrementos de 100 K num intervalo de 2.500 – 10.000 K.

## Personalizar cores (estilo de imagem)

► Fotografias ► Filmes

Escolha um estilo de imagem com definições de cores que exprimem bem estados de espírito ou motivos. Estão disponíveis oito estilos de imagem, que podem ser personalizados adicionalmente.



- Prima o botão [📷], escolha [A] no menu e depois escolha a opção desejada (📖32).

Auto	A tonalidade de cor será ajustada automaticamente de acordo com a cena. As cores ficam vividas, especialmente dos céus azuis, dos campos verdejantes e do pôr-do-sol nas cenas de exterior.
Padrão	A imagem parece vívida, nítida e com contornos bem definidos. Adequado para a maior parte das cenas.
Retrato	Para obter tons de pele suave. A imagem parece mais suave. Adequado para retratos com grandes planos. Para modificar tons de pele, ajuste [Tonalidade cor] (📖74).
Paisagem	Para azuis e verdes vívidos e imagens muito nítidas com contornos bem definidos. Eficaz para captar paisagens impressionantes.
Pormenores	Para uma representação com pormenores como texturas subtis e contornos finos de motivos. Torne as imagens ligeiramente mais vividas.
Neutro	Para retocar mais tarde num computador. Torne as imagens suaves, com um menor contraste e tonalidades de cor naturais.
Fiel	Para retocar mais tarde num computador. Reproduz fielmente as cores reais dos motivos conforme medidas sob luz ambiente com uma temperatura de cor de 5.200 K. As cores vividas são atenuadas, criando um aspeto suave.
Monocromát.	Cria imagens a preto e branco.
Utilizador	Adicione um novo estilo com base em predefinições como [Retrato], [Paisagem] ou ficheiro Estilo de imagem, em seguida, ajuste conforme necessário.



- As predefinições [Auto] são utilizadas para [1], [2] e [3] até adicionar um estilo de imagem.
- Também é possível configurar esta definição acedendo a MENU (📖33) > separador [📷6] > [Estilo Imagem].

Antes de utilizar

Manual básico

Manual avançado

Noções básicas sobre a câmara

Modo automático/  
Modo híbrido automático

Outros modos de disparo

Modo P

Modos Tv, Av, M, C1 e C2

Modo de reprodução

Funcionalidades sem fios

Menu de configuração

Acessórios







Apêndice



Índice



## Personalizar estilos de imagem

Personalize as definições de estilo de imagem conforme necessário.

Nitidez	 Resistência	Ajuste o nível de melhoramento das margens. Escolha valores mais baixos para suavizar (desfocar) os motivos ou valores mais altos para que fiquem mais nítidos.
	 Clareza	Indica a clareza das margens à qual se aplica o melhoramento. Escolha valores mais baixos para detalhes com melhoramento acentuado.
	 Limite	O limite de contraste entre as margens e as áreas de imagens circundantes, que determina o melhoramento das margens. Escolha valores mais baixos para melhorar margens que não se destacam das áreas circundantes. Tenha em atenção que com valores mais baixos, o ruído também poderá ser realçado.
 Contraste		Ajusta o contraste. Escolha valores mais baixos para diminuir o contraste ou valores mais altos para o aumentar.
 Saturação* <sup>1</sup>		Ajuste a intensidade das cores. Escolha valores mais baixos para atenuar as cores ou valores mais altos para as intensificar.
 Tonalidade cor* <sup>1</sup>		Ajuste o tom de pele. Escolha valores mais baixos para produzir tonalidades mais vermelhas ou valores mais altos para produzir tonalidades mais amareladas.

 Efeito filtro* <sup>2</sup>	Acentue as nuvens brancas, o verde das árvores ou outras cores nas imagens monocromáticas. N: Imagem normal a preto e branco sem efeitos de filtro. Ye: O azul do céu adquire um tom mais natural e as nuvens brancas ficam com contornos mais definidos. Or: O azul do céu fica um pouco mais escuro. O pôr do sol fica com tons mais brilhantes. R: O azul do céu fica bastante mais escuro. As folhas do outono ficam com contornos mais definidos e mais claras. G: O tom de pele e dos lábios fica esbatido. As folhas verdes das árvores ficam com contornos mais definidos e mais claras.
 Efeito de tom* <sup>2</sup>	Escolha a partir das seguintes tonalidades monocromáticas: [N:Nenhum], [S:Sépia], [B:Azul], [P:Roxo] ou [G:Verde].

\*<sup>1</sup> Não disponível com .

\*<sup>2</sup> Apenas disponível com .



- Em [Nitidez], as definições [Clareza] e [Limite] não são aplicadas a filmes.

### 1 Aceda ao ecrã de definição.

- Escolha um estilo de imagem conforme descrito em "Personalizar cores (estilo de imagem)" (p. 73).
- Prima o botão **[INFO]**.

Antes de utilizar

Manual básico

Manual avançado

Noções básicas sobre a câmara

Modo automático/  
Modo híbrido automático

Outros modos de disparo

Modo P

Modos Tv, Av, M, C1 e C2

Modo de reprodução

Funcionalidades sem fios

Menu de configuração

Acessórios

Apêndice

Índice



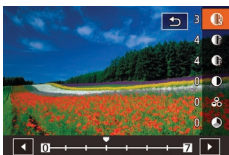

## 2 Configure a definição.

- Prima os botões [▲][▼] para escolher um item e depois escolha uma opção premindo os botões [◀][▶] ou rodando os seletores [🌀][🌀].
- Para desfazer quaisquer alterações, prima o botão [INFO].
- Quando terminar, prima o botão [📷].



- Os resultados do [Efeito filtro] são mais visíveis com valores de [Contraste] mais altos.

## Guardar estilos de imagem personalizados

Guarde as predefinições (tal como [P1] ou [P2]) que personalizou como novos estilos. Pode criar vários estilos de imagem com diferentes definições para parâmetros como nitidez ou contraste.



## 1 Seleccione um número de estilo definido pelo utilizador.

- Escolha [P1], [P2] ou [P3] conforme descrito em "Personalizar cores (estilo de imagem)" (📖73).

## 2 Seleccione um estilo a modificar.

- Prima o botão [INFO].
- Prima os botões [◀][▶] ou rode os seletores [🌀][🌀] para escolher o estilo de imagem que irá servir de base.

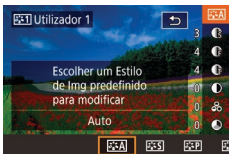

## 3 Personalize o estilo.

- Prima os botões [▲][▼] para escolher um item a modificar e depois personalize-o, premindo os botões [◀][▶] ou rodando os seletores [🌀][🌀].
- Quando terminar, prima o botão [📷].



- Também pode escolher estilos no passo 2 que adicionou à câmara utilizando o EOS Utility (📖175).
- Transfira os manuais de instruções do software a partir do Web site da Canon, conforme necessário. Para obter instruções de transferência, consulte "Manual de instruções do software" (📖175).

Antes de utilizar

Manual básico

Manual avançado

Noções básicas sobre a câmara

Modo automático/  
Modo híbrido automático

Outros modos de disparo

Modo P

Modos Tv, Av, M, C1 e C2

Modo de reprodução

Funcionalidades sem fios

Menu de configuração

Acessórios

Apêndice

Índice



# Focagem

## Escolher o método AF

► Fotografias ► Filmes

Escolha um método de focagem automática (AF) para o motivo e a cena que está a captar.



- Prima o botão , escolhe [AF] no menu e depois escolhe a opção desejada ( 32).



- A focagem pode demorar mais tempo ou não ser possível quando os motivos são escuros, têm falta de contraste, apresentam condições de muito brilho ou no caso de algumas objetivas EF ou EF-S. Para obter detalhes sobre as objetivas, consulte o Web site da Canon.



- Também é possível configurar esta definição acedendo a MENU ( 33) > separador 3 > [Método AF].

## Ponto único AF

- A câmara foca utilizando uma única moldura AF. Eficaz para uma focagem fiável.
- As molduras ficam verdes depois de premir o botão do obturador até meio e a câmara focar.



- Mova a moldura conforme necessário ( 77). Para compor disparos com motivos posicionados na margem ou num canto sem mover a moldura, primeiro vire a câmara para enquadrar o motivo numa moldura AF e depois prima o botão do obturador até meio. Mantenha o botão do obturador premido até meio enquanto recompõe o enquadramento e depois prima o botão do obturador até ao fim (bloqueio de focagem).
- Para ampliar a posição da moldura AF, siga os passos 2 – 4 descritos em “Disparar no modo de focagem manual” ( 80). Note que a função Obturador ao toque não está disponível nesta altura.
- Para reduzir o tamanho da moldura, escolha MENU ( 33) > separador 3 > [AF Tam.Mold.] > [Pequeno]. Note que as funções Servo AF ( 78) e Contínuo ( 79) não estão disponíveis nesta altura.

## +Localizar

- Depois de virar a câmara para o motivo, é apresentada uma moldura branca em volta do rosto do motivo principal conforme determinado pela câmara. O utilizador também pode ele próprio escolher os motivos ( 77).
- Quando a câmara deteta movimento, as molduras acompanham os motivos em movimento, dentro de uma determinada distância.
- As molduras ficam verdes depois de premir o botão do obturador até meio e a câmara focar.
- Se não forem detetados rostos, ao premir o botão do obturador até meio serão apresentadas molduras verdes em torno de outras áreas focadas.

Antes de utilizar

Manual básico

Manual avançado

Noções básicas sobre a câmara

Modo automático/  
Modo híbrido automático

Outros modos de disparo

Modo P

Modos Tv, Av, M, C1 e C2

Modo de reprodução

Funcionalidades sem fios

Menu de configuração

Acessórios

Apêndice

Índice







- Exemplos de rostos que a câmara não consegue detetar:
  - Motivos distantes ou extremamente próximos
  - Motivos escuros ou claros
  - Rostos de perfil, na diagonal ou parcialmente ocultos
- A câmara pode identificar incorretamente motivos não humanos como rostos.
- Se a câmara não conseguir focar motivos quando premir o botão do obturador até meio, será apresentada uma moldura laranja com [!].
- A focagem não é possível para rostos detetados na margem do ecrã (que sejam apresentados com molduras cinzentas), mesmo quando prime o botão do obturador até meio.

## AF por zona suave

- A câmara foca dentro da área indicada. É uma função eficaz quando o motivo é difícil de captar com **Localizar** ou **Ponto único AF**, porque pode especificar o local a focar. A câmara irá focar dentro da moldura branca apresentada. É possível mover a moldura branca arrastando-a ou tocando no ecrã.
- Quando prime o botão do obturador até meio, são apresentadas até nove molduras verdes à volta de posições focadas na moldura branca.



- Se a câmara não conseguir focar motivos quando premir o botão do obturador até meio, será apresentada uma moldura laranja com [!].



- O tamanho da moldura varia consoante as definições do Modo de estabilização e do Nível auto.
- As molduras azuis são apresentadas em torno das posições focadas quando seleciona MENU (33) > separador [2] > [Operação AF] > [Servo AF].

## Escolher motivos para focar (AF de toque)

▶ Fotografias ▶ Filmes

Pode disparar depois de a câmara focar o motivo, rosto da pessoa ou local selecionado apresentado no ecrã.



### 1 Escolha um motivo, o rosto de uma pessoa ou um local a focar.

- Toque no motivo ou na pessoa no ecrã.
- Quando o método AF é definido como [AF □], é apresentada uma moldura AF no local onde tocou.
- Quando o método AF é definido como [AF □], é apresentado assim que um rosto é detetado e a focagem é mantida, mesmo que o motivo se mova. Para cancelar o modo AF de Toque, toque em [↵].

### 2 Dispare.

- Prima o obturador até meio. Depois de a câmara focar, [□] é apresentado a verde.
- Prima o botão do obturador até ao fim para disparar.



- Se a câmara disparar ao tocar no ecrã, escolha MENU (33) > separador [2] > [Obtur. ao Toque] e depois defina [Obtur. ao Toque] como [Desat.].
- Pode não ser possível seguir os motivos, se estes forem muito pequenos ou se se moverem muito rapidamente, ou se o contraste entre os motivos e o fundo for inadequado.

Antes de utilizar

Manual básico

Manual avançado

Noções básicas sobre a câmara

Modo automático/Modo híbrido automático

Outros modos de disparo

Modo P

Modos Tv, Av, M, C1 e C2

Modo de reprodução

Funcionalidades sem fios

Menu de configuração

Acessórios

Apêndice

Índice





- Também percorrer rostos e mover a moldura AF, premindo o botão [L].
- Para mover a moldura quando o método AF está definido como [AF], depois de premir o botão [L], prima os botões [▲][▼][◀][▶]. Prima o botão [L] para voltar ao ecrã de disparo. Para centrar a moldura de novo, no ecrã de disparo ou no ecrã de ajuste da moldura, mantenha premido o botão [L] durante pelo menos dois segundo.
- Quando o método AF é definido como [AF], prima o botão [L] para apresentar [Rosto ativado]. É apresentada uma moldura de rosto [ ] à volta do rosto detetado como o motivo principal. Prima o botão [L] de novo para passar a moldura de rosto [ ] para outro rosto detetado. Assim que tenha percorrido todos os rostos detetados, [Rosto desativado] é apresentado e Rosto ativado é cancelado.
- Para manter a moldura na mesma posição (onde tocou) após o disparo quando [Obtur. ao Toque] estiver definido como [Ativar] (p.44), escolha MENU (p.33) > separador [2] > [Obtur. ao Toque] > [Pos. mold. AF] > [Pto. toque].

## Disparar com o bloqueio AF

► Fotografias ► Filmes

É possível bloquear a focagem. Depois de bloquear a focagem, a posição focal não será alterada mesmo que tire o dedo do botão do obturador.

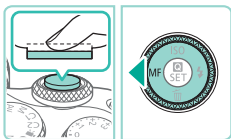

### 1 Bloqueie a focagem.

- Com o botão do obturador premido até meio, prima o botão [L].
- A focagem é bloqueada e é apresentado [MF].
- Para desbloquear a focagem, solte o botão do obturador e prima novamente o botão [L]. Neste caso, deixa de ser apresentado [MF].

### 2 Componha o enquadramento e dispare.

## Disparar com servo AF

► Fotografias ► Filmes

Este modo ajuda a evitar que se percam oportunidades de captar imagens de motivos em movimento, pois a câmara continua a focá-los e a ajustar a exposição enquanto mantiver o botão do obturador premido até meio.

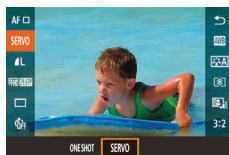

### 1 Configure a definição.

- Prima o botão [L], escolha [ONE SHOT] no menu e depois escolha [SERVO] (p.32).

### 2 Foque o motivo.

- A focagem e a exposição são mantidos no local onde a moldura AF azul é apresentada enquanto premir o botão do obturador até meio.



- A câmara pode não conseguir captar durante a focagem, mesmo premindo o botão do obturador até ao fim. Mantenha premido o botão do obturador à medida que segue o motivo.
- Uma moldura AF laranja é apresentada quando a câmara não consegue focar os motivos.
- Utilizando o temporizador (p.42) irá restringir o modo AF a [ONE SHOT].
- Escolhendo MENU (p.33) > separador [2] > [AF Tam.Mold.] > [Pequeno] irá restringir o modo a [ONE SHOT].

Antes de utilizar

Manual básico

Manual avançado

Noções básicas sobre a câmara

Modo automático/Modo híbrido automático

Outros modos de disparo

Modo P

Modos Tv, Av, M, C1 e C2

Modo de reprodução

Funcionalidades sem fios

Menu de configuração

Acessórios

Apêndice

Índice





- A exposição não é bloqueada no modo Servo AF quando prime o botão do obturador até meio, mas é determinada no momento do disparo, independentemente das definições do modo de medição (p. 68).
- Os disparos contínuos (p. 44) com focagem automática são possíveis especificando Servo AF. Note que os disparos contínuos são mais lentos nesta altura. Note também que a focagem pode perder-se, se ampliar ou reduzir durante os disparos contínuos.
- Dependendo da objetiva utilizada, da distância até ao motivo e da velocidade do mesmo, a câmara pode não conseguir focar corretamente.
- Também é possível configurar esta definição acedendo a MENU (p. 33) > separador [CAM] > [Operação AF].

## Alterar a definição de focagem

► Fotografias ► Filmes

Pode alterar o funcionamento predefinido da câmara de focar continuamente os motivos para os quais está a apontar, mesmo quando o botão do obturador não estiver premido. Pode restringir a focagem da câmara ao momento em que o botão do obturador é premido até meio.

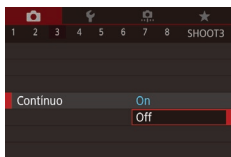

- Prima o botão [MENU], escolha [Contínuo] no separador [CAM] e depois escolhe [Off] (p. 33).

On	Como a câmara foca continuamente os motivos enquanto o botão do obturador estiver premido até meio, esta opção ajuda a evitar que se percam oportunidades de captar imagens repentinas.
Off	Como a câmara não foca continuamente, esta opção economiza a energia da bateria. No entanto, isto poderá atrasar a focagem.



- Escolhendo MENU (p. 33) > separador [CAM] > [AF Tam.Mold.] > [Pequeno] irá restringir o modo a [Off].

## Ajustes precisos da focagem

► Fotografias ► Filmes

Com uma objetiva EF-M colocada, é possível efetuar ajustes precisos na focagem automática rodando o anel de focagem.

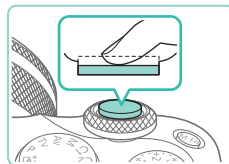
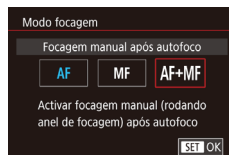

### 1 Configure a definição.

- Prima o botão [MENU], escolha [Modo focagem] no separador [CAM] e depois escolhe [AF+MF] (p. 33).

### 2 Foque o motivo.

- Prima o botão do obturador até meio, para focar o motivo, e continue a premir o botão até meio.

### 3 Faça o ajuste preciso da focagem.

- Rode o anel de focagem na objetiva para ajustar a focagem.
- [MF] pisca no ecrã.
- Para cancelar a focagem, solte o botão do obturador.

### 4 Dispare.

- Prima o botão do obturador até ao fim para disparar.



- Não é possível utilizar com o Servo AF (p. 78).
- Só está disponível com as objetivas EF-M.

Antes de utilizar

Manual básico

Manual avançado

Noções básicas sobre a câmara

Modo automático/  
Modo híbrido automático

Outros modos de disparo

Modo P

Modos Tv, Av, M, C1 e C2

Modo de reprodução

Funcionalidades sem fios

Menu de configuração

Acessórios

Apêndice

Índice



## Disparar no modo de focagem manual

► Fotografias ► Filmes

Caso não seja possível focar no modo AF, utilize a focagem manual. Para facilitar a focagem, amplie o visor.

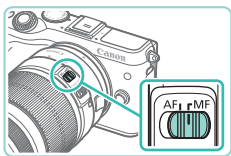

### 1 Escolha [MF].

- Objetivas EF-M: Prima o botão [◀].
- Outras objetivas: Desligue a câmera, coloque o interruptor da objetiva na posição [MF] e depois volte a ligar a câmera.
- É apresentado [MF].

### 2 Visualize a moldura de ampliação.

- Prima o botão [INFO].
- A moldura de ampliação é apresentada, centrada no ecrã.



### 3 Selecione a área que pretende ampliar.

- Prima os botões [▲][▼][◀][▶] para mover a moldura para uma área a ampliar.
- Para centrar a moldura de novo, prima novamente o botão [INFO].

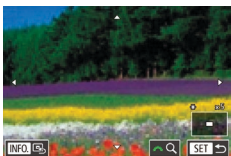

### 4 Ative a ampliação.

- Rode o seletor [Z] para alternar a ampliação entre 1x (sem ampliação), 5x e 10x.

### 5 Foque o motivo.

- Olhando para a imagem ampliada, rode o anel de focagem da objetiva para focar.

### 6 Dispare.



- Também pode mover a moldura de ampliação no passo 3, arrastando-a.
- Ao tocar em [Q] no canto inferior direito, também pode ajustar a taxa de ampliação e arrastar para mover a área ampliada.

## Identificar facilmente a área focada (pico MF)

► Fotografias ► Filmes

As margens dos motivos focados são apresentadas com cores para facilitar a focagem manual. Pode ajustar as cores e a sensibilidade (nível) de deteção de margens conforme necessário.



### 1 Acesse ao ecrã de definição.

- Prima o botão [MENU], escolha [Definições Pico MF] no separador [C4] e depois defina [Picos] para [On] (33).

### 2 Configure a definição.

- Escolha uma opção de menu para configurar e depois o item desejado (33).



- As cores apresentadas para Pico MF não são gravadas nas imagens captadas.

Antes de utilizar

Manual básico

Manual avançado

Noções básicas sobre a câmara

Modo automático/  
Modo híbrido automático

Outros modos de disparo

Modo P

Modos Tv, Av, M, C1 e C2

Modo de reprodução

Funcionalidades sem fios

Menu de configuração

Acessórios

Apêndice

Índice



# Flash

## Alterar o modo de flash

► Fotografias ► Filmes

Pode alterar o modo de flash de modo a corresponder à cena a captar. Para obter detalhes sobre o alcance do flash, consulte “Flash” (📖212).

### 1 Levante o flash.

- Mova o interruptor [🔚].

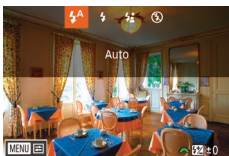

### 2 Configure a definição.

- Prima o botão [▶], escolha um modo de flash (prima os botões [◀][▶] ou rode o seletor [🔘]) e depois prima o botão [🔘].
- É apresentada a opção que configurou.



- Não é possível aceder ao ecrã de configuração premindo o botão [▶] quando o flash está baixado. Mova o interruptor [🔚] para levantar o flash e depois configure a definição.
- Se o flash disparar, pode ocorrer efeito de vinheta. Se o flash disparar, dependendo da objetiva utilizada, também podem surgir áreas escuras ou com efeito de vinheta na imagem.



- Quando há risco de sobre-exposição, a câmara ajusta automaticamente a velocidade do obturador ou a velocidade ISO para os disparos do flash de modo a reduzir realces esbatidos e a disparar com a exposição ideal. Deste modo, as velocidades do obturador e as velocidades ISO apresentadas quando prime o botão do obturador até meio podem não corresponder às definições nos disparos com flash.
- Também é possível configurar esta definição escolhendo MENU (📖33) > separador [📷5] > [Contr.flash] > [Disparo flash].

## Auto

Dispara automaticamente em condições de luz fraca.

## On

Dispara o flash em todos os disparos.

## Sinc. Lenta

Dispara para iluminar o motivo principal (como pessoas) ao disparar com velocidade do obturador mais lenta, a fim de iluminar fundos fora do alcance do flash.



- No modo [📷], coloque a câmara num tripé ou tome medidas no sentido de a manter bem fixa e evitar a vibração. Neste caso, desative também a estabilização da imagem (📖84).
- No modo [📷], mesmo depois de o flash disparar, certifique-se de que o motivo principal não se move até terminar a reprodução do som do obturador.

## Off

Para disparar sem o flash.

Antes de utilizar

Manual básico

Manual avançado

Noções básicas sobre a câmara

Modo automático/Modo híbrido automático

Outros modos de disparo

Modo P

Modos Tv, Av, M, C1 e C2

Modo de reprodução

Funcionalidades sem fios

Menu de configuração

Acessórios

Apêndice

Índice



## Ajustar a compensação de exposição do flash

▶ Fotografias ▶ Filmes

Da mesma forma que na compensação de exposição habitual (📖67), é possível ajustar a exposição do flash de -2 a +2 pontos, em incrementos de 1/3 de ponto.

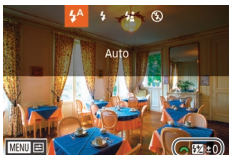

- Levante o flash, prima o botão [▶] e rode imediatamente o seletor [🔧] para escolher o nível de compensação e depois prima o botão [📖].
- O nível de correção especificado é apresentado.



- Quando há risco de sobre-exposição, a câmara ajusta automaticamente a velocidade do obturador ou o valor de abertura para os disparos com flash de modo a reduzir realces esbatidos e a disparar com a exposição ideal. No entanto, pode desativar o ajuste automático da velocidade do obturador e do valor de abertura acedendo a MENU (📖33) e escolhendo o separador [📷5] > [Contr.flash] > [Segurança FE] > [Desat.].
- Também pode configurar a compensação de exposição do flash acedendo a MENU (📖33) e escolhendo o separador [📷5] > [Contr.flash] > [Def. flash interno] > [Comp. exp. 📷].
- Também é possível aceder ao ecrã [Contr.flash] (📖33) do seguinte modo.
  - Mantenha premido o botão [▶] durante, no mínimo, um segundo.
  - Quando o flash estiver levantado, prima o botão [▶] e imediatamente a seguir prima o botão [MENU].



- Também é possível aceder ao ecrã [Contr.flash] (📖33) premindo o botão [▶] e tocando em [MENU].

## Disparar com o bloqueio FE

▶ Fotografias ▶ Filmes

Assim como no bloqueio AE (📖68), é possível bloquear a exposição para disparos com flash.

### 1 Levante o flash e defina-o para [📷\*] (📖81).

### 2 Bloquee a exposição do flash.

- Vire a câmara para o motivo a ser captado com a exposição de bloqueio e depois prima o botão [✖].
- O flash dispara e, quando for apresentado [📷\*], o nível de saída de flash será mantido.
- Para desbloquear o FE, prima novamente o botão [✖]. [📷\*] deixa de ser apresentado.

### 3 Componha o enquadramento e dispare.



- FE: Exposição do Flash
- Quando FE está bloqueada, o alcance da medição é indicado por um círculo no centro do ecrã.
- [📷\*] pisca quando a exposição normal não é possível (mesmo que o flash seja acionado no passo 2). Siga o passo 2 quando os motivos se encontrarem dentro do alcance para os disparos com flash.

Antes de utilizar

Manual básico

Manual avançado

Noções básicas sobre a câmara

Modo automático/Modo híbrido automático

Outros modos de disparo

Modo P

Modos Tv, Av, M, C1 e C2

Modo de reprodução

Funcionalidades sem fios

Menu de configuração

Acessórios

Apêndice

Índice



## Alterar a temporização do flash

▶ Fotografias ▶ Filmes

Altere a temporização do flash e o disparo do obturador do seguinte modo.

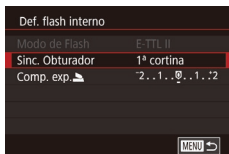

- Prima o botão [MENU], escolhe [Contr.flash] no separador [5] e depois escolhe [Def. flash interno].
- Escolhe [Sinc. Obturador] e depois escolhe a opção desejada (📖33).

1ª cortina	O flash dispara imediatamente depois de o obturador se abrir.
2ª cortina	O flash dispara imediatamente antes de o obturador se fechar.



- [1ª cortina] é um termo utilizado sempre que a velocidade do obturador seja 1/100 ou superior, mesmo que selecione [2ª cortina].

## Alterar o modo de medição do flash

▶ Fotografias ▶ Filmes

A medição do flash [Matricial] permite a exposição do flash standard e pode ser alterada para a medição de flash ponderada ao longo da área de medição, por exemplo, ao utilizar um flash com medição externa.



- Prima o botão [MENU] e escolhe [Contr.flash] no separador [5]. Escolhe [Medição E-TTLII] e depois escolhe [Ponderada].



- Quando utilizar a definição [Ponderada], ajuste a compensação de exposição do flash para a adequar às condições de disparo.

## Repor as definições do flash

▶ Fotografias ▶ Filmes

Reponha os valores predefinidos de [Def. flash interno].

- Prima o botão [MENU], escolhe [Contr.flash] no separador [5] e depois escolhe [Limpar definições].
- Escolhe [Limpar def. flash interno], prima o botão [OK], escolhe [OK] no ecrã seguinte (prima os botões [◀][▶] ou rode o seletor [0]) e depois prima o botão [OK].

Antes de utilizar

Manual básico

Manual avançado

Noções básicas sobre a câmara

Modo automático/Modo híbrido automático

Outros modos de disparo

Modo P

Modos Tv, Av, M, C1 e C2

Modo de reprodução

Funcionalidades sem fios

Menu de configuração

Acessórios

Apêndice

Índice



## Outras definições

### Alterar as definições do modo de estabilização

▶ Fotografias ▶ Filmes

Configure a estabilização da imagem através do menu da câmara ao utilizar uma objetiva EF-M com estabilização de imagem.



#### 1 Aceda ao ecrã de definição.

- Prima o botão [MENU], escolha [Def. estabiliz.] no separador [4] e depois prima o botão [OK] (33).

#### 2 Configure a definição.

- Escolha [M Estabiliz.] e depois escolha a opção desejada (33).

Contínuo	Corrija o movimento da câmara ou a vibração da câmara utilizando a estabilização da imagem incorporada executada pela objetiva.
Off	Desativa a estabilização da imagem.



- Se a estabilização da imagem não conseguir evitar que a vibração da câmara, coloque a câmara num tripé ou tome medidas no sentido de a manter bem fixa. Neste caso, defina [M Estabiliz.] como [Off].
- [M Estabiliz.] só é apresentado para as objetivas EF-M. Em vez disso, utilize o interruptor de estabilização da imagem existente na objetiva (25).



- As objetivas com estabilização da imagem integrada têm "IS" no nome. IS significa Image Stabilizer, ou seja, estabilizador de imagem.

## Corrigir a vibração da câmara ao gravar filmes

▶ Fotografias ▶ Filmes

A estabilização da imagem integrada na câmara corrige a vibração da câmara quando grava filmes. A vibração da câmara pode ser corrigida mesmo sem uma objetiva equipada com estabilização da imagem. É até possível uma correção mais eficaz utilizando uma objetiva que suporta estabilização combinada, ou seja, que combina a estabilização da imagem da objetiva com a estabilização digital integrada na câmara. Para obter detalhes sobre as objetivas compatíveis com a estabilização combinada, visite o Web site da Canon.

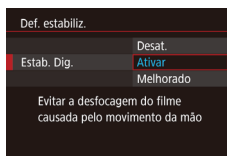

- Siga o passo 1 descrito em "Alterar as definições do modo de estabilização" (84) para aceder ao ecrã [Def. estabiliz.].
- Escolha [Estab. Dig.] e depois escolha a opção desejada (33).

Ativar	 (Ao utilizar objetivas que suportam a estabilização combinada)	Corrige a vibração da câmara ao gravar filmes. A área de visualização da imagem é estreitada e os motivos são ligeiramente ampliados.
Melhorado	 (Ao utilizar objetivas que suportam a estabilização combinada)	Corrige a vibração forte da câmara ao gravar filmes. Os motivos são ainda mais ampliados.
Desat.		—



- Primeiro experimente fazer umas fotografias de teste para verificar o efeito com a objetiva que está a utilizar.
- [Melhorado] só está disponível nos modos [P] e [P].
- Quando define [Estab. Dig.] como [Ativar] ou [Melhorado] [P] Nível auto] é definido como [Desat.] e não pode ser alterado.

Antes de utilizar

Manual básico

Manual avançado

Noções básicas sobre a câmara

Modo automático/  
Modo híbrido automático

Outros modos de disparo

Modo P

Modos Tv, Av, M, C1 e C2

Modo de reprodução

Funcionalidades sem fios

Menu de configuração

Acessórios

Apêndice

Índice





## Corrigir aberrações da lente

▶ Fotografias ▶ Filmes

Corrija o efeito de vinheta e a aberração cromática do motivo devido a características da objetiva ou a falta de nitidez da imagem devido à abertura.

Note que quando [Dados de correção indispon.] é apresentado no ecrã de definição, não foram adicionados dados de correção à câmara. Consulte “Dados de correção da objetiva” (📖85) para obter detalhes sobre a adição de dados de correção.

### 1 Escolha [Correção aberração da lente].

- Prima o botão [MENU], escolha [Correção aberração da lente] no separador [📷4] e depois escolha um item (📖33).

### 2 Confirme que estão disponíveis dados de correção.

- Certifique-se de que [Dados correção disponíveis] é apresentado sob o nome da objetiva.

### 3 Aplique a correção.

- Escolha um item e prima o botão [📷] para aplicar a definição (📖33).

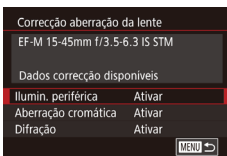

- Sob algumas condições, pode ocorrer ruído à volta das margens das imagens captadas, se definir [Ilumin. periférica] como [Ativar].
- Quando definir [Difração] como [Ativar], tenha em mente os pontos seguintes.
  - Em determinadas condições de disparo, quando corrigir a aberração da objetiva, esta funcionalidade também poderá tornar o ruído mais evidente.
  - Quanto mais elevada for a velocidade ISO, menor será a quantidade de correção.
  - A correção não é aplicada aos filmes.



- O efeito de correção da iluminação periférica é ligeiramente inferior ao da correção máxima no Digital Photo Professional.
- Quanto mais elevada for a velocidade ISO, menor será a quantidade de correção da iluminação periférica.
- A [Difração] corrige a perda de nitidez não só devido à difração, mas também devido ao filtro “low-pass” e a outros fatores. Deste modo, a correção também é eficaz para exposições com a abertura completa.
- Transfira os manuais de instruções do software a partir do Web site da Canon, conforme necessário. Para obter instruções de transferência, consulte “Manual de instruções do software” (📖175).

## Dados de correção da objetiva

Os dados de correção da objetiva para objetivas compatíveis com esta funcionalidade são registados (armazenados) na câmara. Defina [Ilumin. periférica] e [Aberração cromática] como [Ativar] para correção automática.

Utilizando o EOS Utility, pode verificar quais objetivas têm dados de correção registados na câmara. Também pode registar dados de correção para objetivas que ainda não foram registadas. Para obter detalhes, consulte o manual de instruções do EOS Utility (📖175).

\* Note que não é necessário registar informações para objetivas EF-M ou para objetivas EF que incorporam os seus próprios dados de correção.



- As imagens JPEG existentes não podem ser corrigidas.
- Os efeitos da correção de iluminação periférica e da correção de aberração cromática não são apresentados ao disparar com uma visualização ampliada. Do mesmo modo, o efeito de correção da difração não é apresentado no momento do disparo.
- A quantidade de correção (exceto a correção da difração) é inferior para objetivas que não fornecem informações de distância.

Antes de utilizar

Manual básico

Manual avançado

Noções básicas sobre a câmara

Modo automático/Modo híbrido automático

Outros modos de disparo

Modo P

Modos Tv, Av, M, C1 e C2

Modo de reprodução

Funcionalidades sem fios

Menu de configuração

Acessórios

Apêndice

Índice





- Os efeitos da correção de aberração da objetiva variam consoante a objetiva e as condições de disparo. Com algumas objetivas e sob algumas condições de disparo, os efeitos podem ser menos visíveis.
- Se os efeitos da correção não forem visíveis, amplie a imagem e verifique-a novamente.
- Os resultados dos disparos sem registar os dados de correção para a objetiva na câmara são iguais aos resultados dos disparos com [Ilumin. periférica] e [Aberração cromática] definidas com [Desat.].

## Alterar o nível de redução de ruído

► Fotografias ► Filmes

Pode escolher um de 3 níveis de redução de ruído: [Padrão], [Elevado], [Baixo]. Esta função é especialmente eficaz ao disparar com velocidades ISO elevadas.

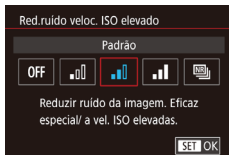

- Prima o botão [MENU], escolha [Red.ruído veloc. ISO elevado] no separador [6] e depois escolha a opção desejada (p. 33).

## Utilizar redução de ruído de multidisparo

Combine automaticamente quatro imagens captadas de uma só vez para redução de ruído superior à opção [Elevado] em [Red.ruído veloc. ISO elevado].

### 1 Escolha [MENU].

- Siga os passos descritos em “Alterar o nível de redução de ruído” (p. 86) para escolher [MENU].

### 2 Dispare.

- Segure bem a câmara ao disparar. Ao premir o botão do obturador até ao fim, a câmara tira quatro fotografias e combina-as.



- Podem ocorrer resultados inesperados se as imagens estiverem bastante desalinhas (por exemplo, devido a vibração da câmara). Coloque a câmara num tripé ou tome medidas no sentido de, se possível, a manter imóvel.
- Se captar um motivo em movimento, o movimento do motivo pode originar imagens residuais ou a área em redor do motivo pode ficar escura.
- Dependendo das condições de disparo, pode aparecer ruído na periferia da imagem.
- Não disponível com AEB ou [Redução ruído de longa exp.] ou quando captar imagens RAW ou exposições “bulb”. A configuração destas funcionalidades irá impedi-lo de utilizar a [Red. Ruído Multi Disp.].
- O disparo com flash não é possível.
- A gravação da imagem no cartão é mais demorada do que no disparo normal. Não poderá efetuar outro disparo até o processamento ter terminado.

Antes de utilizar

Manual básico

Manual avançado

Noções básicas sobre a câmara

Modo automático/ Modo híbrido automático

Outros modos de disparo

Modo P

Modos Tv, Av, M, C1 e C2

Modo de reprodução

Funcionalidades sem fios

Menu de configuração

Acessórios

Apêndice

Índice



## Reduzir o ruído em velocidades do obturador lentas

▶ Fotografias ▶ Filmes

Reduza o ruído das exposições longas a velocidades do obturador de um segundo ou menos.

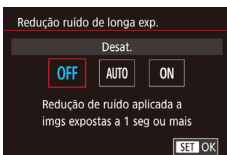

- Prima o botão [MENU], escolhe [Redução ruído de longa exp.] no separador [6] e depois escolhe uma opção (33).

OFF	Desativa a redução de ruído para exposições longas.
AUTO	Aplica a redução de ruído, se for detetado o ruído que tende a ocorrer em exposições longas a velocidades do obturador de um segundo ou menos.
ON	Aplica sempre a redução de ruído a velocidades do obturador de um segundo ou menos.



- Irá demorar um pouco até poder disparar novamente, enquanto a câmara reduz o ruído nas imagens.
- As imagens captadas a velocidades ISO 1.600 ou superiores poderão ser mais granuladas com esta opção definida como [ON] do que como [OFF] ou [AUTO].

Antes de utilizar

Manual básico

Manual avançado

Noções básicas sobre a câmara

Modo automático/  
Modo híbrido automático

Outros modos de disparo

Modo P

Modos Tv, Av, M, C1 e C2

Modo de reprodução

Funcionalidades sem fios

Menu de configuração

Acessórios

Apêndice

Índice



## Modos Tv, Av, M, C1 e C2

Capte imagens mais sofisticadas e inteligentes, e personalize a câmara de acordo com o seu estilo de disparo

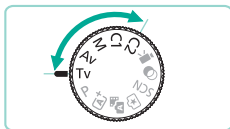

- As instruções apresentadas neste capítulo aplicam-se à câmara conforme definido para o respetivo modo.

## Velocidades do obturador específicas (Modo [Tv])

▶ Fotografias ▶ Filmes

Defina a velocidade do obturador preferida antes de disparar, do seguinte modo. A câmara ajusta automaticamente o valor da abertura conforme a velocidade do obturador.

Para obter detalhes sobre velocidades do obturador disponíveis, consulte “Obturador” (📖211).



### 1 Entre no modo [Tv].

- Coloque o seletor de modos em [Tv].

### 2 Defina a velocidade do obturador.

- Rode o seletor [☀️] para definir a velocidade do obturador.



- Pode existir um atraso antes de poder disparar de novo quando [Redução ruído de longa exp.] está definido como [ON] ou [AUTO] e a velocidade do obturador for de 1 segundo ou mais lenta, porque as imagens são processadas para remover o ruído.
- Recomendamos que desative a estabilização da imagem quando dispara a velocidades de obtenção lentas num tripé (📖84).
- A velocidade máxima do obturador com o flash é de 1/200 segundos. Se especificar uma velocidade mais rápida, a câmara irá repor automaticamente a velocidade em 1/200 segundos antes de disparar.
- Se o valor de abertura for apresentado a laranja quando premir o botão do obturador até meio, significa que não foi obtida a exposição normal. Ajuste a velocidade do obturador até que o valor da abertura seja apresentado a branco, ou utilize a mudança de segurança (📖93).



- [Tv]: Valor temporal

Antes de utilizar

Manual básico

Manual avançado

Noções básicas sobre a câmara

Modo automático/  
Modo híbrido automático

Outros modos de disparo

Modo P

Modos Tv, Av, M, C1 e C2

Modo de reprodução

Funcionalidades sem fios

Menu de configuração

Acessórios

Apêndice

Índice



## Valores de abertura específicos (Modo [Av])

► Fotografias ► Filmes

Defina o valor de abertura preferido antes de disparar, do seguinte modo. A câmara ajusta automaticamente a velocidade do obturador conforme o valor da abertura.

Os valores de abertura disponíveis variam consoante a objetiva.



### 1 Entre no modo [Av].

- Coloque o seletor de modos em [Av].

### 2 Defina o valor da abertura.

- Rode o seletor [ ] para definir o valor da abertura.



- Se a velocidade do obturador for apresentada a laranja quando premir o botão do obturador até meio, significa que não foi obtida a exposição normal. Ajuste o valor da abertura até que a velocidade do obturador seja apresentada a branco, ou utilize a mudança de segurança (93).
- A velocidade máxima do obturador com o flash é de 1/200 segundos. Para evitar exceder 1/200 segundos em disparos com flash, a câmara pode ajustar o valor de abertura.



- [Av]: Valor da abertura (tamanho da abertura criada pelo diafragma da objetiva)

## Pré-visualização da Profundidade de Campo

A abertura muda apenas no momento que dispara e permanece aberta nas outras ocasiões. Por este motivo, a profundidade de campo apresentada no ecrã pode parecer estreita ou superficial. Para verificar a área focada, atribua [ ] (pré-visualização de profundidade de campo) a um botão (94) e prima-o.

## Velocidades do obturador e valores de abertura específicos (Modo [M])

► Fotografias ► Filmes

Defina a velocidade do obturador e o valor da abertura para obter a exposição pretendida.

Para obter detalhes sobre velocidades do obturador disponíveis, consulte “Obturador” (211). Os valores de abertura disponíveis variam consoante a objetiva.



### 1 Entre no modo [M].

- Coloque o seletor de modos em [M].

### 2 Configure a definição.

- Rode o seletor [ ] para definir a velocidade do obturador (1).
- Rode o seletor [ ] para definir o valor da abertura (2).
- Prima o botão [▲] e rode o seletor [ ] para definir a velocidade ISO (3).
- Quando a velocidade ISO estiver fixada, é apresentada uma indicação do nível de exposição (5) com base nos valores especificados no indicador do nível de exposição para fins de comparação com o nível de exposição normal (4). A indicação do nível de exposição é apresentada como [◀] ou [▶] quando a diferença da exposição normal ultrapassa os três pontos.
- Após definir a velocidade ISO como [AUTO], a velocidade ISO é determinada e o brilho do ecrã muda quando prime o botão do obturador até meio. Se não for possível obter a exposição normal com a velocidade do obturador e o valor da abertura especificados, a velocidade ISO é apresentada a laranja.

Antes de utilizar

Manual básico

Manual avançado

Noções básicas sobre a câmara

Modo automático/Modo híbrido automático

Outros modos de disparo

Modo P

Modos Tv, Av, M, C1 e C2

Modo de reprodução

Funcionalidades sem fios

Menu de configuração

Acessórios

Apêndice

Índice





- Depois de definir a velocidade do obturador ou o valor da abertura, o nível de exposição pode mudar se ajustar o zoom ou corrigir o enquadramento do disparo.
- Quando a velocidade ISO está fixada, o brilho do ecrã pode mudar, dependendo da velocidade do obturador e do valor da abertura especificados. No entanto, o brilho do ecrã permanece igual quando o flash está levantado e o modo está definido para [⚡].
- A exposição pode não resultar conforme esperado quando a velocidade ISO for definida como [AUTO], porque a velocidade ISO é ajustada para assegurar a exposição normal relativa à velocidade do obturador e ao valor da abertura especificados.
- O brilho da imagem pode ser afetado pela função Optimizar Luz Automática (📖70). Para manter a função Optimizar Luz Automática desativada no modo [M], prima o botão [INFO.] no ecrã de definições de Optimizar Luz Automática para adicionar uma marca [✓] a [Desact durant exp. man.].



- [M]: Manual
- O cálculo da exposição normal baseia-se no método de medição de medição especificado (📖68).
- Pode personalizar o funcionamento da câmara para ajustar a velocidade do obturador rodando o seletor [☀️] e ajustar o valor da abertura rodando o seletor [🌅] (📖94).
- As operações seguintes estão disponíveis quando a velocidade ISO é definida como [AUTO].
  - Ajuste a exposição rodando o seletor de compensação de exposição.
  - Prima o botão [✖️] para bloquear a velocidade ISO. O brilho do ecrã muda em conformidade.



- Também pode ajustar os itens de definição na parte inferior do ecrã tocando numa opção para a selecionar e depois tocando/arrastando a barra ou tocando em [◀️|▶️].

## Captar exposições longas (“bulb”)

Com as exposições “bulb”, os disparos são expostos enquanto mantiver o botão do obturador premido.

### 1 Especifique a exposição “bulb”.

- Defina a velocidade do obturador como [BULB], após os passos 1 – 2 em “Velocidades do obturador e valores de abertura específicos (Modo [M])” (📖89).

### 2 Dispare.

- Os disparos são expostos enquanto mantiver o botão do obturador totalmente premido. Durante a exposição, é apresentado o tempo de exposição decorrido.



- Coloque a câmara num tripé ou tome medidas no sentido de a manter bem fixa e evitar a vibração. Neste caso, desative também a estabilização da imagem (📖84).
- As imagens de exposições “bulb” podem ter mais ruído e uma aparência granulada. O ruído pode ser reduzido definindo [Redução ruído de longa exp.] como [AUTO] ou [ON] (📖87).



- Pode também utilizar um Controle Remoto (vendido separadamente) para as exposições bulb (📖168).



- Quando [Obtur. ao Toque] está definido como [On], os disparos são iniciados tocando no ecrã uma vez e parados tocando de novo no ecrã. Tenha cuidado para não mover a câmara ao tocar no ecrã.

Antes de utilizar

Manual básico

Manual avançado

Noções básicas sobre a câmara

Modo automático/  
Modo híbrido automático

Outros modos de disparo

Modo P

Modos Tv, Av, M, C1 e C2

Modo de reprodução

Funcionalidades sem fios

Menu de configuração

Acessórios

Apêndice

Índice



## Ajustar a saída de flash

▶ Fotografias ▶ Filmes

Escolha entre os três níveis de flash nos modos [Tv][Av][M].

### 1 Defina o modo de flash para [Flash manual].

- Prima o botão [MENU] e escolha [Contr.flash] no separador [5]. Em [Def. flash interno], define [Modo de Flash] como [Flash manual] (33).

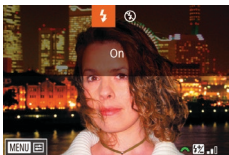

### 2 Configure a definição.

- Levante o flash, prima o botão [▶] e rode imediatamente o seletor [ ] para escolher o nível de flash e depois prima o botão [8].
- Depois de concluída a definição, é apresentado o nível de saída de flash.  
[ ]: Mínimo, [ ]: Média, [ ]: Máximo



- Também pode definir o nível de flash acedendo a MENU (33) e escolhendo o separador [5] > [Contr.flash] > [Def. flash interno] > [Saída de flash].
- Também é possível aceder ao ecrã [Contr.flash] (33) do seguinte modo.
  - Mantenha premido o botão [▶] durante, no mínimo, um segundo.
  - Quando o flash estiver levantado, prima o botão [▶] e imediatamente a seguir prima o botão [MENU].



- Também é possível aceder ao ecrã [Contr.flash] (33) premindo o botão [▶] e tocando em [MENU].

## Gravar filmes com velocidades do obturador e valores de abertura específicos

▶ Fotografias ▶ Filmes

Defina a velocidade do obturador, o valor da abertura e a velocidade ISO. Para obter detalhes sobre velocidades do obturador disponíveis, consulte “Obturador” (211). Os valores de abertura disponíveis variam consoante a objetiva.

### 1 Entre no modo [P].

- Coloque o seletor de modos em [P].
- Prima o botão [8], escolha [P] no menu e depois escolha [P] (32).



### 2 Configure as definições.

- Rode o seletor [ ] para definir a velocidade do obturador.
- Rode o seletor [ ] para definir o valor da abertura.
- Prima o botão [▲] e rode o seletor [ ] para definir a velocidade ISO.



- Algumas velocidades de obturador podem provocar intermitência no ecrã ao gravar sob luz fluorescente ou LED e a cintilação pode ficar gravada.
- Os valores de abertura grandes podem atrasar ou impedir uma focagem precisa.

Antes de utilizar

Manual básico

Manual avançado

Noções básicas sobre a câmara

Modo automático/Modo híbrido automático

Outros modos de disparo

Modo P

Modos Tv, Av, M, C1 e C2

Modo de reprodução

Funcionalidades sem fios

Menu de configuração

Acessórios

Apêndice

Índice





- Quando a velocidade ISO estiver fixada, é apresentada uma indicação do nível de exposição, com base no valor especificado, no indicador do nível de exposição, para fins de comparação com o nível de exposição normal. A indicação do nível de exposição é apresentada como [◀] ou [▶] quando a diferença da exposição normal ultrapassa os três pontos.
- Pode verificar a velocidade ISO no modo [AUTO] premindo o botão do obturador até meio. Se não for possível obter a exposição normal com a velocidade do obturador e o valor da abertura especificados, a indicação do nível de exposição move-se mostrando a diferença em relação à exposição normal. A indicação do nível de exposição é apresentada como [◀] ou [▶] quando a diferença da exposição normal ultrapassa os três pontos.



- Também pode ajustar os itens de definição na parte inferior do ecrã tocando numa opção para a selecionar e depois tocando/arrastando a barra ou tocando em [◀] [▶].
- A focagem pode ser bloqueada durante a gravação tocando em [AF]. Será então apresentado [MF].

## Personalizar os controlos e a apresentação

### Personalizar as informações apresentadas

Personalize o ecrã que é apresentado quando prime o botão [INFO] no ecrã de disparo. Também pode personalizar as informações que são apresentadas.

#### 1 Aceda ao ecrã de definição.

- No separador [CAM1], escolha [Info ecrã/ definições de mudança] em [Apres. info. disparo] e depois prima o botão [INFO] (p. 33).

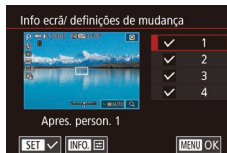

#### 2 Configure a definição.

- Prima os botões [▲][▼] ou rode o seletor [DISP] para escolher qualquer ecrã que prefira não visualizar e depois prima o botão [DISP] para remover a marca [✓]. Se premir o botão [DISP] de novo irá adicionar a marca [✓], o que indica que o ecrã está selecionado para visualização.
- Para regressar ao ecrã de menu, prima o botão [MENU].



- Para referência, é apresentado um exemplo de visualização das opções selecionadas no passo 2 à esquerda.
- A visualização não pode ser configurada com todas as marcas [✓] eliminadas ou apenas com [INFO. contr. rápido] selecionado.

Antes de utilizar

Manual básico

Manual avançado

Noções básicas sobre a câmara

Modo automático/ Modo híbrido automático

Outros modos de disparo

Modo P

Modos Tv, Av, M, C1 e C2

Modo de reprodução

Funcionalidades sem fios

Menu de configuração

Acessórios

Apêndice

Índice





## Personalizar as informações apresentadas

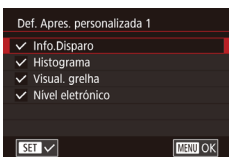

- Siga os passos 1 – 2 descritos em “Personalizar as informações apresentadas” (📖92) para escolher [Apres. person. 1] ou [Apres. person. 2] e depois prima o botão [INFO].
- Prima os botões [▲][▼] ou rode o seletor [🌀] para escolher as informações que pretende visualizar e depois prima o botão [🔍] para adicionar uma marca [✓].
- Para ver um exemplo de visualização, prima o botão [MENU] para voltar ao ecrã [Info ecrã/ definições de mudança].



- Para um padrão de grelha mais pequeno, aceda ao separador [📷1] > [Apres. info. disparo] > [Visual. grelha].
- As definições seguintes estão disponíveis escolhendo o separador [📷1] > [Apres. info. disparo] > [Histograma].
  - Passe de um histograma de brilho para um histograma RGB.
  - Reduza o tamanho do histograma apresentado.

## Configurar funções personalizadas

Configure funções personalizadas no separador [🔧1] do menu (📖33) para personalizar a forma como a câmara funciona de acordo com as suas preferências de disparo. Também pode atribuir funções utilizadas habitualmente a seletores e botões.

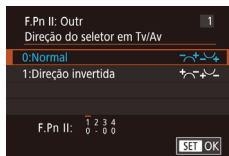
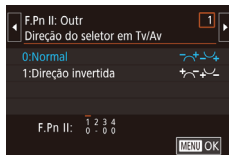
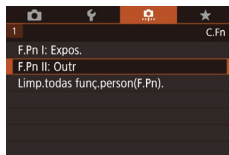

### 1 Escolha um tipo de função a personalizar.

- Prima o botão [MENU] e depois escolhe o separador [🔧1] (📖33).
- Prima os botões [▲][▼] ou rode o seletor [🌀] para escolher um tipo de função ([Expos.] ou [Outr]) e depois prima o botão [🔍].

### 2 Escolha a função.

- Prima os botões [◀][▶] ou rode os seletores [🔧][🌀] para escolher uma função e depois prima o botão [🔍].

### 3 Escolha uma opção.

- Prima os botões [▲][▼] ou rode o seletor [🌀] para escolher uma opção.
- Quando terminar, prima o botão [🔍] para voltar ao ecrã anterior.

Antes de utilizar

Manual básico

Manual avançado

Noções básicas sobre a câmara

Modo automático/ Modo híbrido automático

Outros modos de disparo

Modo P

Modos Tv, Av, M, C1 e C2

Modo de reprodução

Funcionalidades sem fios

Menu de configuração

Acessórios

Apêndice

Índice



Tipo de função	Função	Descrição
Expos.	Expansão ISO	Defina como [1:Activar] para a opção de definição da velocidade ISO para [H] no modo [P]. [H] corresponde a ISO 12800.
	Mudança de segurança	Defina como [1:Activar] para o ajuste automático da velocidade do obturador e do valor de abertura a fim de aproximar o nível de exposição da exposição normal, caso esta não esteja disponível de outro modo sob a velocidade do obturador ou o valor de abertura especificado no modo [Tv] ou [Av].
Outros	Direção do seletor em Tv/Av	Defina como [1:Direção invertida] para inverter a direção da definição da velocidade do obturador ou do valor de abertura no modo [Tv], [Av] ou [P] com o seletor [☀️], [☀️] ou [⊙].
	Personalização Controlos	Atribua as funções utilizadas habitualmente a seletores e botões (94).
	Soltar obturador s/ object.	Defina como [1:Activar] para permitir o disparo sem uma objetiva colocada, premindo o botão do obturador ou o botão de filme.
	Retrair objetiva ao desligar	Especifique se a objetiva deve retrair-se automaticamente quando desliga a câmara.



- Para cancelar todas as alterações no separador [1] e restaurar as predefinições, escolha [Limp.todas func.person(F.Pn.)] no ecrã do passo 1, escolha [OK] (prima os botões [◀][▶] ou rode o seletor [⊙]) e prima o botão [⊙].
- [H] não está disponível quando [Prioridade tom de destaque] estiver definido como [D+] ([70]), mesmo com [Expansão ISO] definido como [1:Activar].
- A Mudança de segurança é desativada quando o flash dispara.
- A retração automática da objetiva quando é desligada está disponível para objetivas que suportam esta funcionalidade.

## Atribuir funções a botões e seletores

Reatribua funções do botão do obturador, do botão [X] ou [☀️], dos seletores [⊙] ou [☀️], ou atribua funções comuns ao botão [M-Fn], ao botão de filme ou a outros botões.

### 1 Aceda ao ecrã para atribuir funções.

- Siga os passos 1 – 2 descritos em “Configurar funções personalizadas” (93) e escolha [Personalização Controlos] em [Outr].



### 2 Atribua a função.

- Prima os botões [▲][▼] ou rode os seletores [☀️][⊙] para escolher o seletor ou o botão a atribuir e depois prima o botão [⊙].
- Quando atribuir o botão do obturador ou o botão [X], prima os botões [▲][▼] ou rode o seletor [⊙] para escolher uma função.
- Quando atribuir os seletores [☀️][⊙][☀️], escolha [Seletores] e depois escolha uma função.

Antes de utilizar

Manual básico

Manual avançado

Noções básicas sobre a câmara

Modo automático/ Modo híbrido automático

Outros modos de disparo

Modo P

Modos Tv, Av, M, C1 e C2

Modo de reprodução

Funcionalidades sem fios

















Menu de configuração













Acessórios







Apêndice

Índice











- Quando atribuir o seletor , prima os botões  para escolher o modo de disparo, escolha uma função a atribuir (prima os botões  ou rode o seletor ) e depois prima o botão .
- Quando atribuir o botão [M-Fn], de filme, [ISO], , [MF], [MF] ou , prima os botões  ou rode os seletores  para escolher uma função.
- Quando terminar, prima o botão  para voltar ao ecrã anterior. Para [Definir Funç. de , prima o botão [MENU] para voltar ao ecrã anterior.

Botão do obturador ou botão 	[AF/Bloqueio AE]	Ative o bloqueio de exposição premindo o botão  , depois de efetuar a focagem premindo o botão do obturador até meio.
	[Bloqueio AE/AF]	Ative o bloqueio de exposição premindo o botão do obturador até meio e ative a focagem premindo o botão  .
	[AF/Bloqueio AF, sem bloqueio AE]	Ative o bloqueio da focagem premindo o botão  .
	[AE/AF, sem bloqueio AE]	Ative a compensação de exposição premindo o botão do obturador até meio e ative a focagem premindo o botão  .
Seletores  	Ao atribuir [Av/Tv], no modo [M] pode definir o valor da abertura com o seletor  e a velocidade do obturador com o seletor  .	
Seletor 	Ative a configuração da função atribuída no modo [Tv], [Av], [P], [M] ou  rodando o seletor  .	

Botão [M-Fn]	Prima o botão para ativar a função atribuída.
Botão de filme	
Botão  ([ISO])	
Botão  (  )	
Botão  ([MF])	
Botão  (  )	



- Para restaurar as predefinições para o botão [M-Fn], de filme, [ISO], , [MF] e , escolha [OFF], , [ISO], [OFF], [MF] e .
- Se preferir não atribuir quaisquer funções ao botão, escolha [OFF].
- Os ícones que apresentam  quando os botões são atribuídos indicam que a função não está disponível no atual modo de disparo ou nas atuais condições da função.
- Para especificar se pretende captar imagens no formato JPEG e RAW simultaneamente, sempre que um botão for premido, atribua .
- Para pré-visualizar a profundidade do campo com o seu valor de abertura especificado enquanto mantém um botão premido, atribua .
- Para desativar a visualização do ecrã quando um botão é premido, atribua .

Antes de utilizar

Manual básico

Manual avançado

Noções básicas sobre a câmara

Modo automático/  
Modo híbrido automático

Outros modos de disparo

Modo P

Modos Tv, Av, M, C1 e C2

Modo de reprodução

Funcionalidades sem fios

Menu de configuração

Acessórios

Apêndice

Índice



## Personalizar o menu Definição rápida

► Fotografias ► Filmes

É possível personalizar a apresentação das opções do menu Definição rápida.

### Escolher itens a incluir no menu

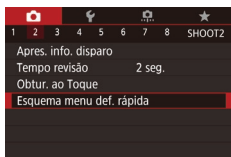

#### 1 Acesse ao ecrã de definição.

- Prima o botão [MENU], escolha [Esquema menu def. rápida] no separador [2] e depois prima o botão [OK] (33).

#### 2 Escolha os ícones a incluir no menu.

- Prima os botões [▲][▼][◀][▶] ou rode o seletor [●] para escolher um ícone e depois prima o botão [OK] para identificar os ícones que pretende visualizar no menu Definição rápida com [✓].
- Os itens selecionados (identificados com um [✓]) serão incluídos na visualização.
- Os itens sem [✓] podem ser configurados no separador [3] do ecrã de menu.

#### 3 Confirme a sua escolha e saia.

- Prima o botão [MENU], escolha [OK] (prima os botões [◀][▶] ou rode o seletor [●]) e depois prima o botão [OK].



- É possível apresentar até 11 opções no menu.
- O ecrã no passo 2 também pode ser acedido mantendo premido o botão [OK] quando o menu Definição rápida é apresentado.



- Também é possível escolher ícones no ecrã apresentado no passo 2, tocando nos mesmos.

## Reorganizar as opções de menu



#### 1 Acesse ao ecrã de definição.

- No ecrã do passo 2 de “Escolher opções a incluir no menu” (96), prima o botão [INFO].
- Prima os botões [▲][▼] ou rode o seletor [●] para escolher um ícone a mover e depois prima o botão [OK].
- Prima os botões [▲][▼] ou rode o seletor [●] para escolher a nova posição e depois prima o botão [OK].

#### 2 Confirme a sua escolha e saia.

- Prima o botão [MENU], escolha [OK] (prima os botões [◀][▶] ou rode o seletor [●]) e depois prima o botão [OK].



- Pode igualmente reorganizar os ícones arrastando-os.

Antes de utilizar

Manual básico

Manual avançado

Noções básicas sobre a câmara

Modo automático/  
Modo híbrido automático

Outros modos de disparo

Modo P

Modos Tv, Av, M, C1 e C2

Modo de reprodução

Funcionalidades sem fios

Menu de configuração

Acessórios

Apêndice

Índice



## Guardar as definições de disparo

▶ Fotografias ▶ Filmes

Guarde os modos de disparo utilizados com frequência e as definições das funções configuradas, para reutilização posterior. Para aceder posteriormente às definições guardadas, basta rodar o seletor de modos para [C1] ou [C2]. Mesmo as definições que geralmente são eliminadas ao mudar de modo de disparo ou ao desligar a câmara (como as definições do temporizador) podem ser mantidas desta forma.

### Definições que podem ser guardadas

- Modos de disparo ([P], [Tv], [Av] e [M])
- Itens definidos nos modos [P], [Tv], [Av] e [M] (📖67 – 📖89)
- Definições de menu de disparo
- Definições O meu menu (📖98)

**1** Entre num modo de disparo com as definições que pretende guardar e altere as definições como desejar.

**2** Aceda ao ecrã para atribuir funções.

- Prima o botão [MENU], escolha [Modo disparo person (C1, C2)] no separador [4] e depois prima o botão [0].

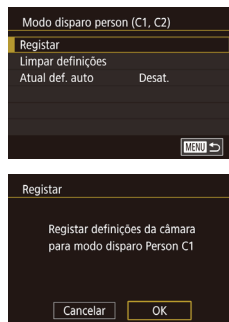

**3** Guarde as definições.

- Prima os botões [▲][▼] ou rode o seletor [0] para escolher [Registrar] e depois prima o botão [0].
- Prima os botões [▲][▼] ou rode o seletor [0] para escolher um modo de disparo personalizado e depois prima o botão [0].
- Prima os botões [◀][▶] ou rode o seletor [0] para escolher [OK] após a mensagem de confirmação ser apresentada e depois prima o botão [0].



- Para editar as definições guardadas (exceto o respetivo modo de disparo), escolha [C1] ou [C2], altere as definições e depois repita os passos 2 – 3. Os detalhes destas definições não são aplicados a outros modos de disparo.



- Para repor as definições guardadas, escolha [Limpar definições] no ecrã apresentado no passo 3, prima o botão [0] e depois escolha o modo de disparo personalizado. No ecrã de confirmação apresentado em seguida, escolha [OK] e prima o botão [0].
- Para atualizar automaticamente as definições guardadas com quaisquer alterações às definições efetuadas ao captar imagens no modo [C1] ou [C2], defina [Atual def. auto] como [Ativar] no ecrã apresentado no passo 3.

Antes de utilizar

Manual básico

Manual avançado

Noções básicas sobre a câmara

Modo automático/ Modo híbrido automático

Outros modos de disparo

Modo P

Modos Tv, Av, M, C1 e C2

Modo de reprodução

Funcionalidades sem fios

Menu de configuração

Acessórios

Apêndice

Índice



## Guardar opções de menu de disparo utilizadas com frequência (O meu menu)

► Fotografias ► Filmes

É possível guardar até seis opções de menu de disparo utilizadas com frequência no separador [★1]. Ao personalizar o separador [★1], pode aceder a essas opções rapidamente num único ecrã.

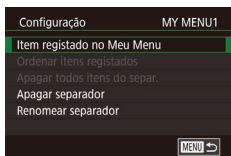
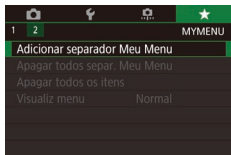

### 1 Aceda ao ecrã de definição.

- Prima o botão [MENU], escolha [Adicionar separador Meu Menu] no separador [★1] e depois prima o botão [OK] (33).
- Prima os botões [◀][▶] ou rode o seletor [●] para escolher [OK] e depois prima o botão [OK].
- Escolha [Configuração MY MENU1] no separador [★1] e depois prima o botão [OK].

### 2 Configure a definição.

- Prima os botões [▲][▼] ou rode o seletor [●] para escolher [Item registado no Meu Menu] e depois prima o botão [OK].
- Prima os botões [▲][▼] ou rode o seletor [●] para escolher uma opção de menu (máx. seis itens) e depois prima o botão [OK] para guardar.
- Será apresentado [✓].
- Para cancelar a ação de guardar, prima o botão [OK]. [✓] deixa de ser apresentado.
- Prima o botão [MENU].

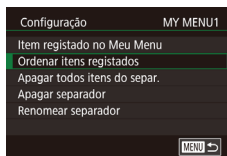

### 3 Reorganize as opções de menu, conforme necessário.

- Prima os botões [▲][▼] ou rode o seletor [●] para escolher [Ordenar itens registados] e depois prima o botão [OK].
- Escolha uma opção de menu a mover (prima os botões [▲][▼] ou rode o seletor [●]) e depois prima o botão [OK].
- Prima os botões [▲][▼] ou rode o seletor [●] para alterar a ordem e depois prima o botão [OK].
- Prima o botão [MENU].



- Também é possível especificar os itens a cinzento (desativados) apresentados no passo 2, mas podem não estar disponíveis em alguns modos de disparo.



- Pode adicionar até [★5] repetindo o processo a partir do passo 1.
- Escolhendo [Apagar todos os itens do separ.] no ecrã apresentado no passo 2, irá eliminar todos os itens adicionados ao separador.



- Para guardar ou remover itens no ecrã [Item registado no Meu Menu], também pode tocar neles para os selecionar.
- No ecrã [Ordenar itens registados] também pode arrastar itens para alterar a ordem de visualização.

Antes de utilizar

Manual básico

Manual avançado

Noções básicas sobre a câmara

Modo automático/  
Modo híbrido automático

Outros modos de disparo

Modo P

Modos Tv, Av, M, C1 e C2

Modo de reprodução

Funcionalidades sem fios

Menu de configuração

Acessórios

Apêndice

Índice



## Mudar o nome dos separadores O meu menu

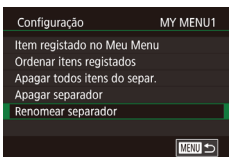

### 1 Escolha [Renomear separador].

- Após executar o passo 2 descrito em “Guardar opções de menu de disparo utilizadas com frequência (O meu menu)” (📖98), escolha [Renomear separador] e prima o botão [OK].

### 2 Altere o nome do separador.

- Utilize o teclado apresentado para introduzir o novo nome do separador (📖35).
- Prima os botões [◀][▶] ou rode o seletor [🔍] para escolher [Sim] e depois prima o botão [OK].

## Eliminar um separador O meu menu

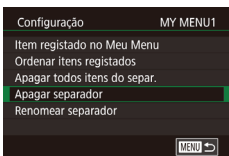

### 1 Escolha [Apagar separador].

- Após executar o passo 2 descrito em “Guardar opções de menu de disparo utilizadas com frequência (O meu menu)” (📖98), escolha [Apagar separador] e prima o botão [OK].

### 2 Elimine o item.

- Prima os botões [◀][▶] ou rode o seletor [🔍] para escolher [OK] e depois prima o botão [OK].

## Eliminar todos os separadores ou itens de O meu menu

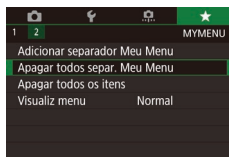

### 1 Escolha um item.

- Escolha [Apagar todos os itens] no ecrã do passo 1 de “Guardar opções de menu de disparo utilizadas com frequência (O meu menu)” (📖98).

### 2 Elimine o item.

- Se escolher [Apagar todos separ. Meu Menu] irá eliminar todos os separadores O meu menu e irá restaurar o separador [★] predefinido.
- Se escolher [Apagar todos os itens] irá eliminar todos os itens adicionados aos separadores [★1] a [★5].

## Personalizar a visualização do separador O meu menu

Especifique que ecrã é apresentado quando o botão [MENU] é premido no Modo de disparo.

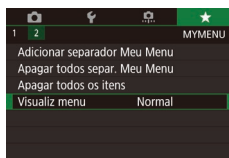

- No ecrã do passo 1 de “Guardar opções de menu de disparo utilizadas com frequência (O meu menu)” (📖98), escolha [Visualiz menu] e depois escolha um item conforme pretendido.

Visualização normal	Apresente o menu mais recente, conforme é ilustrado na operação anterior.
Visualiz. separador Meu Menu	Inicie a visualização a partir dos ecrãs do separador [★].
Visual. apenas sep. Meu Menu	Restrinja a visualização aos ecrãs do separador [★].

Antes de utilizar

Manual básico

Manual avançado

Noções básicas sobre a câmara

Modo automático/ Modo híbrido automático

Outros modos de disparo

Modo P

Modos Tv, Av, M, C1 e C2

Modo de reprodução

Funcionalidades sem fios

Menu de configuração

Acessórios

Apêndice

Índice



## Modo de reprodução

Divirta-se revendo as imagens captadas com a câmara e percorra-as ou edite-as de várias maneiras

- Para preparar a câmara para estas operações, prima o botão [▶] para entrar no Modo de reprodução.



- Pode não ser possível reproduzir ou editar imagens que foram editadas ou cujo nome foi mudado num computador, ou imagens tiradas com outras câmaras.

## Visualizar

▶ Fotografias ▶ Filmes

Depois de tirar fotografias ou gravar filmes, pode visualizá-los no ecrã do seguinte modo.

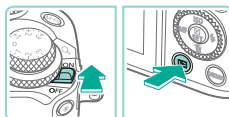

### 1 Entre no Modo de reprodução.

- Mova o interruptor de alimentação para [ON].
- Prima o botão [▶].
- É apresentado o último disparo.



### 2 Escolha imagens.

- Para ver a imagem anterior, prima o botão [◀] ou rode o seletor [●] no sentido anti-horário. Para ver a imagem seguinte, prima o botão [▶] ou rode o seletor [●] no sentido horário.
- Para percorrer as imagens rapidamente, mantenha premidos os botões [◀][▶].

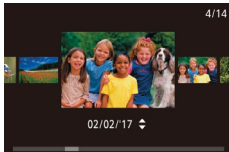

- Para aceder a este ecrã (modo de Ecrã Deslocação), rode o seletor [●] rapidamente. Neste modo, prima os botões [◀][▶] ou rode o seletor [●] para percorrer as imagens.
- Para voltar ao visor de imagem única, prima o botão [⏪].
- Para percorrer imagens agrupadas pela data de disparo, prima os botões [▲][▼] no modo de Ecrã Deslocação.
- Os filmes são identificados por um ícone [SET ▶]. Para reproduzir filmes, avance para o passo 3.

Antes de utilizar

Manual básico

Manual avançado

Noções básicas sobre a câmara

Modo automático/  
Modo híbrido automático

Outros modos de disparo

Modo P

Modos Tv, Av, M, C1 e C2

Modo de reprodução

Funcionalidades sem fios

Menu de configuração

Acessórios

Apêndice

Índice







### 3 Reproduza filmes.

- Para iniciar a reprodução, prima o botão [⏪], prima os botões [▲][▼] para escolher [▶] e depois prima novamente o botão [⏪].



### 4 Ajuste o volume.

- Prima os botões [▲][▼] para ajustar o volume.
- Para ajustar o volume quando o indicador de volume (1) não estiver apresentado, prima os botões [▲][▼].

(1)

### 5 Coloque a reprodução em pausa.

- Para colocar em pausa ou retomar a reprodução, prima o botão [⏸].
- Quando o filme terminar, será apresentado [SET ▶].



- Para mudar do Modo de reprodução para o Modo de disparo, prima o botão do obturador até meio.
- As linhas brancas que indicam o aspect ratio são apresentadas quando vê imagens RAW. Estas linhas são apresentadas na parte superior e inferior das imagens captadas com um aspect ratio de [16:9] e na parte esquerda e na parte direita das imagens captadas com um aspect ratio de [4:3] ou [1:1].
- Para desativar o Ecrã Deslocação, escolha a opção MENU [33] > separador [4] > [Ecrã Deslocação] > [Off].
- Para que seja apresentada a imagem mais recente ao entrar no Modo de reprodução, escolha a opção MENU [33] > separador [5] > [Retomar] > [Ult. disp.].
- Para alterar a transição apresentada entre as imagens, aceda a MENU [33] e escolha o efeito desejado no separador [4] > [Efeito Trans.].

## Operações de ecrã tátil

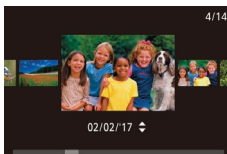

- Para ver a imagem seguinte, arraste para a esquerda no ecrã e para ver a imagem anterior, arraste para a direita.

- Para aceder o modo de Ecrã Deslocação, arraste rápida e repetidamente para a esquerda ou para a direita.
- Também é possível percorrer as imagens no Modo de ecrã Deslocação arrastando para a esquerda ou para a direita.
- Tocar na imagem central repõe o visor de imagem única.
- Para percorrer imagens agrupadas pela data de disparo no Modo de ecrã Deslocação, arraste-as rapidamente para cima ou para baixo.
- Para iniciar a reprodução de filmes, toque em [⏪] no passo 3 de “Visualizar” (100).
- Para ajustar o volume durante a reprodução de filmes, arraste rapidamente para cima ou para baixo no ecrã.
- Para interromper a reprodução de filmes, toque no ecrã. É apresentado o ecrã aqui ilustrado e a câmara está pronta para a operação seguinte.
  - Toque em [⏪] para visualizar o painel de volume e depois toque em [▲][▼] para ajustar o volume.

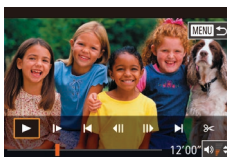

Antes de utilizar

Manual básico

Manual avançado

Noções básicas sobre a câmara

Modo automático/Modo híbrido automático

Outros modos de disparo

Modo P

Modos Tv, Av, M, C1 e C2

Modo de reprodução

Funcionalidades sem fios

Menu de configuração

Acessórios

Apêndice

Índice



- Para mudar de moldura, toque na barra de deslocação, ou arraste para a esquerda ou para a direita.
- Para retomar a reprodução, toque em ▶.
- Toque em ↶ para regressar ao ecrã mostrado no passo 2 de “Visualizar” (📖100).

## Alternar entre os Modos de visualização

Prima o botão [INFO] no Modo de reprodução para alternar entre “Sem informações”, “Apres. info. 1” (informação básica) e “Apres. info. 2” (detalhes).



- Não é possível alternar entre os modos de visualização quando a câmara está ligada via Wi-Fi a outros dispositivos (exceto impressoras).

## Personalizar as informações de disparo apresentadas

Personalize as informações mostradas em cada ecrã. Para obter detalhes sobre as informações disponíveis, consulte “Durante a reprodução” (📖191).

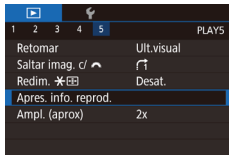

### 1 Aceda ao ecrã de definição.

- Prima o botão [MENU], escolha [Apres. info. reprodu.] no separador [▶5] e, em seguida, prima o botão [ⓘ].



- Para referência, é apresentado um exemplo de visualização das opções selecionadas no passo 2 à esquerda.
- Para visualizar os detalhes de definição de modo [★], adicione uma marca [✓] a [Apres. Info. 2]. Estas informações de definição, seguidas de [Apres. Info. 2], serão apresentadas quando prime o botão [INFO].

### 2 Escolha as informações a apresentar.

- Prima os botões [▲][▼] ou rode o seletor [●] para escolher as informações que pretende visualizar e depois prima o botão [ⓘ] para adicionar uma marca [✓].
- Para regressar ao ecrã de menu, prima o botão [MENU].

## Aviso de sobre-exposição (para destaques de imagem)

▶ Fotografias ▶ Filmes

Apresente destaques de sobre-exposição em imagens como áreas intermitentes.



- Prima o botão [MENU], escolha [Alerta destaque] no separador [▶4] e depois escolha [Ativar].

Antes de utilizar

Manual básico

Manual avançado

Noções básicas sobre a câmara

Modo automático/  
Modo híbrido automático

Outros modos de disparo

Modo P

Modos Tv, Av, M, C1 e C2

Modo de reprodução

Funcionalidades sem fios

Menu de configuração

Acessórios

Apêndice

Índice



## Visualização de ponto AF

▶ Fotografias ▶ Filmes

Verifique a moldura AF que estava a ser focada para um disparo apresentando-a com um contorno vermelho.

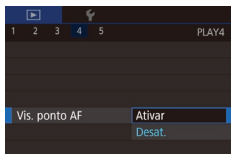

- Prima o botão [MENU], escolha [Vis. ponto AF] no separador [▶]4] e depois escolhe [Ativar].

## Visualização de grelha

▶ Fotografias ▶ Filmes

Visualize uma grelha.

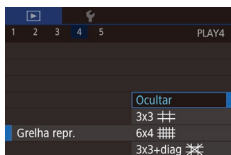

- Prima o botão [MENU], escolha [Grelha repr.] no separador [▶]4] e depois escolhe a opção pretendida.

## Histograma de brilho

▶ Fotografias ▶ Filmes

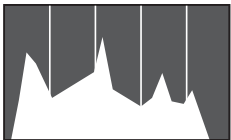

- A apresentação das informações 2 – 8 inclui um gráfico na parte superior chamado histograma de brilho, que mostra a distribuição do brilho nas imagens. O eixo horizontal representa o grau de brilho e o eixo vertical indica quanto da imagem está em cada nível de brilho. A visualização do histograma é uma forma de verificar a exposição.

## Histograma RGB

▶ Fotografias ▶ Filmes

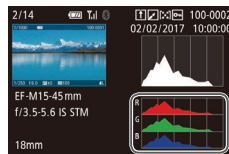

- A apresentação das informações 3 inclui um histograma RGB, que mostra a distribuição de vermelhos, verdes e azuis nas imagens. O eixo horizontal representa o brilho R (vermelho), G (verde) ou B (azul) e o eixo vertical indica quanto da imagem está no nível de brilho em questão. A visualização deste histograma permite verificar as características de cores da imagem.



- Também pode ser apresentado um histograma RGB na parte superior das apresentações de informações 2 – 8. Escolha uma das opções de apresentação de informações de 2 a 8 em [Apres. info. reprodu.] no separador [▶]5], prima o botão [INFO], escolha [RGB] (prima os botões [▲][▼] ou rode o seletor [◀]) e depois prima o botão [ⓘ]. Note que a apresentação de informações 3 irá apresentar um histograma de brilho na parte inferior do ecrã.
- Também é possível aceder ao histograma ao disparar (📖190).

## Visualizar filmes curtos criados ao tirar fotografias (prólogos de filmes)

▶ Fotografias ▶ Filmes

Veja prólogos de filmes gravados automaticamente no modo [▶] (📖39) a partir das fotografias tiradas num dia, do seguinte modo.

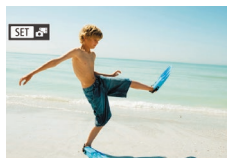

### 1 Escolha uma imagem.

- As fotografias tiradas no modo [▶] são identificadas com um ícone [SET ▶].
- Escolha uma fotografia identificada com [SET ▶] e prima o botão [ⓘ].

Antes de utilizar

Manual básico

Manual avançado

Noções básicas sobre a câmara

Modo automático/Modo híbrido automático

Outros modos de disparo

Modo P

Modos Tv, Av, M, C1 e C2

Modo de reprodução

Funcionalidades sem fios

Menu de configuração

Acessórios

Apêndice

Índice





## 2 Reproduza o filme.

- Prima o botão [REPROD] e depois escolhe [OK] no menu (102).
- O filme gravado automaticamente a partir das fotografias tiradas num dia é reproduzido desde o início.



- Após alguns instantes, [SET] deixará de ser apresentado quando utilizar a câmara com a apresentação de informações desativada (102).



- Também pode reproduzir prólogos de filmes tocando em [SET] no ecrã apresentado no passo 1 e tocando em [SET] no ecrã apresentado no passo 2.

## Visualizar por data

Os prólogos de filmes podem ser vistos por data.

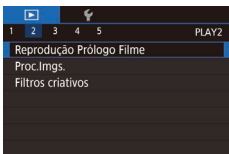

## 1 Escolha um filme.

- Prima o botão [MENU], escolhe [Reprodução Prólogo Filme] no separador [2] e depois escolhe a data (33).

## 2 Reproduza o filme.

- Prima o botão [REPROD] para iniciar a reprodução.

## Percorrer e filtrar imagens

### Navegar pelas Imagens de um Índice

► Fotografias ► Filmes

Visualizando várias imagens num índice, poderá encontrar rapidamente as imagens que procura.

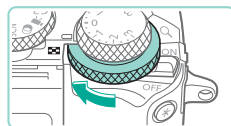

## 1 Visualize as imagens num índice.

- Rode o seletor [SELETO] no sentido horário para visualizar as imagens num índice. Para ver mais imagens de uma vez, rode o seletor de novo.
- Para ver menos imagens de uma vez, rode o seletor [SELETO] no sentido anti-horário. São apresentadas menos imagens cada vez que rodar o seletor.

## 2 Escolha uma imagem.

- Rode o seletor [SELETO] para percorrer as imagens.
- Prima os botões [▲][▼][◀][▶] para escolher uma imagem.
- É apresentada uma moldura laranja em volta da imagem selecionada.
- Prima o botão [OK] para ver a imagem selecionada no visor de imagem única.



- Para utilizar os botões [X] e [OK] tal como utilizaria o seletor [SELETO] no passo 1, escolha MENU (33) > separador [5] > [Redim. X OK] > [Ativar].
- Para desativar o efeito de visualização 3D (mostrado se mantiver premidos os botões [▲][▼] ou rodar rapidamente o seletor [SELETO]), escolha MENU (33) > separador [4] > [Efeito de Índice] > [Off].

Antes de utilizar

Manual básico

Manual avançado

Noções básicas sobre a câmara

Modo automático/Modo híbrido automático

Outros modos de disparo

Modo P

Modos Tv, Av, M, C1 e C2

Modo de reprodução

Funcionalidades sem fios

Menu de configuração

Acessórios

Apêndice

Índice



## Operações de ecrã tátil



- Aproxime os dedos no ecrã para mudar do visor de imagem única para o ecrã do índice.
- Para ver mais miniaturas por ecrã, aproxime os dedos novamente.
- Arraste para cima ou para baixo no ecrã para percorrer as imagens apresentadas.
- Para ver menos miniaturas por ecrã, afaste os dedos.
- Toque numa imagem para a escolher e toque nela novamente para a visualizar no visor de imagem única.



## Ampliação por duplo toque



- Toque rapidamente no ecrã duas vezes para ampliar a imagem cerca de 3x.
- Para voltar ao visor de imagem única a partir da visualização ampliada, toque rapidamente no ecrã duas vezes.

## Procurar imagens que correspondam a condições especificadas

► Fotografias ► Filmes

Encontre rapidamente as imagens que procura num cartão de memória cheio de imagens, filtrando a apresentação das imagens de acordo com as condições especificadas. Também pode proteger (🔒109) ou eliminar (🗑️111) estas imagens todas de uma vez.

★ Classificação	Apresenta as imagens que classificou (📖114).
📅 Data	Apresenta as imagens captadas numa data específica.
👤 Pessoas	Apresenta imagens com rostos detetados.
📷 Fotografia/Filme	Apresenta fotografias, filmes ou filmes captados no modo [📷] (📖39).



### 1 Escolha a primeira condição.

- Prima o botão [📷], escolha [👤] no menu e depois prima o botão [📷]. Prima os botões [▲][▼] para escolher uma condição.
- Quando [👤] está selecionado, só pode ver imagens que correspondem a esta condição premindo os botões [◀][▶] ou rodando o seletor [🔍]. Para executar uma ação em todas estas imagens ao mesmo tempo, prima o botão [📷] e passe para o passo 3.

### 2 Escolha a segunda condição e veja as imagens filtradas.

- Se tiver selecionado [★], [📅] ou [📷] como a primeira condição, escolha a segunda premindo os botões [◀][▶] e depois rode o seletor [🔍] para ver apenas imagens correspondentes.

Antes de utilizar

Manual básico

Manual avançado

Noções básicas sobre a câmara

Modo automático/  
Modo híbrido automático

Outros modos de disparo

Modo P

Modos Tv, Av, M, C1 e C2

Modo de reprodução

Funcionalidades sem fios

Menu de configuração

Acessórios

Apêndice

Índice



- Para mudar para a visualização de imagens filtradas, prima o botão [🔍] e passe para o passo 3.



### 3 Visualize as imagens filtradas.

- As imagens correspondentes às suas condições serão apresentadas em molduras amarelas. Para ver apenas estas imagens, prima os botões [◀][▶] ou rode o seletor [🔍].
- Para cancelar a apresentação filtrada, prima o botão [🔍], escolha [🗑️] no menu e depois prima o botão [🔍].



- Se a câmara não encontrar imagens correspondentes a determinadas condições, essas condições não ficarão disponíveis.



- As opções de visualização das imagens encontradas (no passo 3) incluem “Navegar pelas Imagens de um Índice” (📖104), “Ampliar imagens” (📖107) e “Ver apresentações de slides” (📖108). Também pode aplicar operações de imagens a todas as imagens encontradas, escolhendo [Proteger Todas as Imagens] em “Proteger imagens” (📖109) ou [Selec. Todas Imagens] em “Apagar várias imagens de uma vez” (📖112), “Adicionar imagens à lista de impressão (DPOF)” (📖180) ou “Adicionar imagens a um livro fotográfico” (📖183).
- Se editar as imagens e as guardar como novas imagens (📖115 – 📖118), será apresentada uma mensagem e as imagens encontradas deixam de ser apresentadas.
- As mesmas operações estão disponíveis premindo o botão [MENU] e escolhendo o separador [🔍2] > [Proc.Img.].



- Também é possível escolher condições tocando nos ecrãs apresentados nos passos 1 e 2.

## Utilizar o seletor principal para saltar entre imagens

Utilize o seletor principal para localizar e saltar rapidamente entre as imagens pretendidas, filtrando a apresentação das imagens de acordo com as condições especificadas.

	Apresenta as imagens que classificou (📖114).
	Salta para a primeira imagem de cada grupo de imagens que foram captadas na mesma data.
	Salta 10 imagens de cada vez.
	Salta 100 imagens de cada vez.



### 1 Escolha uma condição.

- Escolha uma condição (ou um método de salto) no visor de imagem única rodando o seletor [🔍] e premindo depois os botões [▲][▼].

### 2 Veja as imagens que correspondem à condição especificada ou salte a quantidade especificada.

- Rode o seletor [🔍] para ver apenas imagens que correspondam à condição ou salte para a frente ou para trás o número especificado de imagens.



- Utilize [🔍] para saltar entre imagens com qualquer classificação.
- Se rodar o seletor [🔍] ao percorrer imagens no ecrã do índice, salta para a imagem anterior ou seguinte conforme o método de salto escolhido no visor de imagem única.
- Também pode definir a condição (ou método de salto) escolhendo MENU (📖33) > separador [🔍5] > [Saltar imag. c/ 📅].

Antes de utilizar

Manual básico

Manual avançado

Noções básicas sobre a câmara

Modo automático/ Modo híbrido automático

Outros modos de disparo

Modo P

Modos Tv, Av, M, C1 e C2

Modo de reprodução

Funcionalidades sem fios

Menu de configuração

Acessórios

Apêndice

Índice



## Operações de ecrã tátil



- Também pode saltar para a imagem anterior ou seguinte, de acordo com o método de salto escolhido no passo 1 de "Utilizar o seletor principal para saltar entre imagens" (📖 106), arrastando para a esquerda ou para a direita com dois dedos.

## Opções de visualização de imagens

### Ampliar imagens

► Fotografias ► Filmes

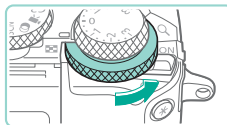

(1)

#### 1 Amplie uma imagem.

- Sempre que rodar o seletor [🔧] no sentido anti-horário, as imagens serão ampliadas até cerca de 10x.
- A posição aproximada da área apresentada (1) é mostrada para referência.
- Para reduzir a visualização da imagem, rode o seletor [🔧] no sentido horário.

#### 2 Mova a posição de apresentação e alterne entre as imagens conforme necessário.

- Para mover a posição de apresentação, prima os botões [▲][▼][◀][▶]. Prima o botão [🔍] para mover a moldura AF que estava a ser focada aquando do disparo.
- Para mudar para outras imagens durante a aplicação do zoom, rode o seletor [🔧].

Antes de utilizar

Manual básico

Manual avançado

Noções básicas sobre a câmara

Modo automático/  
Modo híbrido automático

Outros modos de disparo

Modo P

Modos Tv, Av, M, C1 e C2

Modo de reprodução

Funcionalidades sem fios

Menu de configuração

Acessórios

Apêndice

Índice







- Para voltar ao visor de imagem única a partir da visualização ampliada, prima o botão **[MENU]**.
- Em [Ampl. (aprox)] no separador **[▶5]**, pode definir a ampliação no visor de imagem única quando o seletor **[🔍]** é rodado no sentido anti-horário. Defina como [Usar últ. amp.] para aplicar a ampliação utilizada pela última vez, antes de ter premido o botão **[MENU]**. Defina como [Tamanho real (de pt selec.)] para apresentar com pixels de imagem apresentados aproximadamente em tamanho completo, centrados na moldura AF focada.
- Para utilizar os botões **[✖]** e **[📐]** tal como utilizaria o seletor **[🔍]** no passo 1, escolha **MENU** (📖33) > separador **[▶5]** > [Redim. **[✖]**] > [Ativar].

## Operações de ecrã tátil



- Afaste seus dedos (separe-os) para aumentar o zoom.
- Repetir esta ação permite ampliar imagens até cerca de 10x.
- Para mover a posição de apresentação, arraste-a no ecrã.
- Aproxime os dedos para diminuir o zoom.
- Toque em **[MENU]** para repor o visor de imagem única.



## Ver apresentações de slides

▶ **Fotografias** ▶ **Filmes**

Reproduza automaticamente imagens de um cartão de memória do seguinte modo.



- Prima o botão **[MENU]** e escolha [Apresentação] no separador **[▶1]** (📖33).
- Prima os botões **[▲]**/**[▼]** ou rode o seletor **[🔍]** para escolher [Iniciar] e depois prima o botão **[🔍]**.
- A apresentação de slides será iniciada depois de mensagem [A carregar imagem] ser apresentada durante alguns segundos.
- Prima o botão **[MENU]** para interromper a apresentação de slides.



- As funções para poupar economia da câmara (📖30) são desativadas durante as apresentações de slides.



- Para colocar em pausa ou retomar a apresentação de slides, prima o botão **[⏸]**.
- Para mudar para outras imagens durante a reprodução, prima os botões **[◀]**/**[▶]** ou rode o seletor **[🔍]**. Para avançar ou rebobinar rapidamente, mantenha premidos os botões **[◀]**/**[▶]**.
- Pode configurar a repetição da apresentação, o tempo de reprodução por imagem e a transição entre as imagens no ecrã acedido escolhendo [Configuração] e premindo o botão **[🔍]** (📖33).



- Também é possível interromper as apresentações de slides tocando no ecrã.

Antes de utilizar

Manual básico

Manual avançado

Noções básicas sobre a câmara

Modo automático/  
Modo híbrido automático

Outros modos de disparo

Modo P

Modos Tv, Av, M, C1 e C2

Modo de reprodução

Funcionalidades sem fios

Menu de configuração

Acessórios

Apêndice

Índice





# Proteger imagens

► Fotografias ► Filmes

Proteja imagens importantes para evitar que sejam apagadas acidentalmente (📖111).



- Prima o botão [🔒], escolhe [🔒] no menu e escolhe [🔒] (prima os botões [◀][▶] ou rode o seletor [🔍]). Será apresentado [🔒].
- Para cancelar a proteção, escolhe [OFF]. [🔒] deixa de ser apresentado.



- As imagens protegidas guardadas num cartão de memória serão apagadas se formatar o cartão (📖153).



- Não é possível apagar imagens protegidas utilizando a função de apagar da câmara. Para as apagar desta forma, primeiro cancele a proteção.

## Utilizar o menu

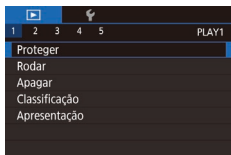

### 1 Aceda ao ecrã de definição.

- Prima o botão [MENU] e escolhe [Proteger] no separador [1] (📖33).

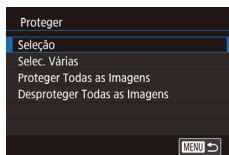

## Escolher imagens individualmente

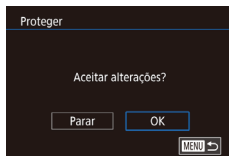

### 2 Escolha um método de seleção.

- Escolha uma opção conforme pretendido (📖33).
- Para regressar ao ecrã de menu, prima o botão [MENU].

### 1 Escolha [Seleção].

- Após executar o passo 2 descrito em "Utilizar o menu" (📖109), escolhe [Seleção] e prima o botão [🔒].

### 2 Escolha uma imagem.

- Prima os botões [◀][▶] ou rode o seletor [🔍] para selecionar uma imagem e depois prima o botão [🔒]. Será apresentado [🔒].
- Para cancelar a seleção, prima novamente o botão [🔒]. [🔒] deixa de ser apresentado.
- Repita este procedimento para especificar outras imagens.

### 3 Proteja a imagem.

- Prima o botão [MENU]. Será apresentada uma mensagem de confirmação.
- Prima os botões [◀][▶] ou rode o seletor [🔍] para escolher [OK] e depois prima o botão [🔒].



- As imagens não serão protegidas se mudar para o Modo de disparo ou desligar a câmara antes de concluir o processo de configuração descrito no passo 3.

Antes de utilizar

Manual básico

Manual avançado

Noções básicas sobre a câmara

Modo automático/Modo híbrido automático

Outros modos de disparo

Modo P

Modos Tv, Av, M, C1 e C2

Modo de reprodução

Funcionalidades sem fios

Menu de configuração

Acessórios

Apêndice

Índice





- Também pode selecionar ou remover imagens tocando no ecrã apresentado no passo 2 e pode aceder ao ecrã de confirmação tocando em [MENU].
- Também pode proteger imagens tocando em [OK] no ecrã apresentado no passo 3.

## Selecionar várias

### 1 Escolha [Selec. Várias].

- Após executar o passo 2 descrito em “Utilizar o menu” (109), escolha [Selec. Várias] e prima o botão [OK].

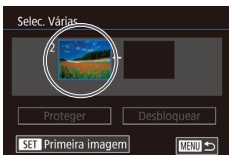

### 2 Escolha uma imagem inicial.

- Prima o botão [OK].



- Prima os botões [◀] [▶] ou rode o seletor [OK] para selecionar uma imagem e depois prima o botão [OK].

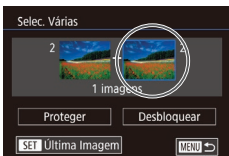

### 3 Escolha uma imagem final.

- Prima o botão [▶] para escolher [Última Imagem] e depois prima o botão [OK].



- Prima os botões [◀] [▶] ou rode o seletor [OK] para selecionar uma imagem e depois prima o botão [OK].
- Não é possível selecionar como última imagem as imagens anteriores à primeira imagem.

### 4 Proteja as imagens.

- Prima o botão [▼] para escolher [Proteger] e depois prima o botão [OK].



- Também é possível escolher a primeira ou a última imagem rodando o seletor [OK] quando for apresentado o ecrã superior nos passos 2 e 3.
- Para cancelar a proteção de grupos de imagens, escolha [Desbloquear] no passo 4.



- Também pode visualizar o ecrã para escolher a primeira ou a última imagem tocando numa imagem apresentada no ecrã superior nos passos 2 ou 3.
- Também pode proteger imagens tocando em [Proteger] no ecrã apresentado no passo 4.

## Proteger todas as imagens de uma vez

### 1 Escolha [Proteger Todas as Imagens].

- Após executar o passo 2 descrito em “Utilizar o menu” (109), escolha [Proteger Todas as Imagens] e prima o botão [OK].

Antes de utilizar

Manual básico

Manual avançado

Noções básicas sobre a câmara

Modo automático/  
Modo híbrido automático

Outros modos de disparo

Modo P

Modos Tv, Av, M, C1 e C2

Modo de reprodução

Funcionalidades sem fios

Menu de configuração

Acessórios

Apêndice

Índice



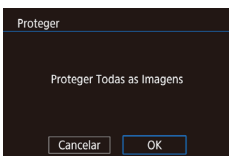

## 2 Proteja as imagens.

- Prima os botões [◀][▶] ou rode o seletor [🔍] para escolher [OK] e depois prima o botão [🔒].

## Remover a proteção de todas as imagens de uma vez

Pode desproteger todas as imagens de uma só vez.

Para remover a proteção, escolha [Desproteger Todas as Imagens] no passo 1 de “Proteger todas as imagens de uma vez” (📖 110) e depois conclua o passo 2.

# Apagar imagens

▶ Fotografias ▶ Filmes

É possível escolher e apagar imagens desnecessárias uma a uma. Tenha cuidado quando apagar imagens, pois não é possível recuperá-las. No entanto, as imagens protegidas (📖 109) não podem ser apagadas.

## 1 Escolha uma imagem para apagar.

- Prima os botões [◀][▶] ou rode o seletor [🔍] para escolher uma imagem.

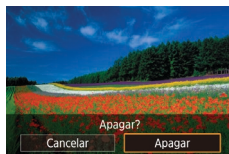

## 2 Apague a imagem.

- Prima o botão [▼].
- Quando for apresentado [Apagar?], prima os botões [◀][▶] ou rode o seletor [🔍] para escolher [Apagar] e depois prima o botão [🔒].
- A imagem atual é apagada.
- Para cancelar a ação de apagar, prima os botões [◀][▶] ou rode o seletor [🔍] para escolher [Cancelar] e depois prima o botão [🔒].



- Para imagens captadas no formato RAW e JPEG, se premir o botão [▼] enquanto a imagem é apresentada tem a opção de escolher [Apagar RAW], [Apagar JPEG] ou [Apagar RAW+JPEG].



- Também é possível apagar a imagem atual tocando em [Apagar] no ecrã mostrado no passo 2.

Antes de utilizar

Manual básico

Manual avançado

Noções básicas sobre a câmara

Modo automático/  
Modo híbrido automático

Outros modos de disparo

Modo P

Modos Tv, Av, M, C1 e C2

Modo de reprodução

Funcionalidades sem fios

Menu de configuração

Acessórios

Apêndice

Índice



## Apagar várias imagens de uma vez

É possível escolher várias imagens para apagar de uma só vez. Tenha cuidado quando apagar imagens, pois não é possível recuperá-las. No entanto, as imagens protegidas (📖 109) não podem ser apagadas.

### Escolher um método de seleção

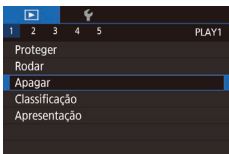

#### 1 Aceda ao ecrã de definição.

- Prima o botão [MENU] e escolha [Apagar] no separador [▶ 1] (📖 33).

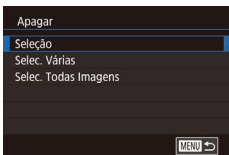

#### 2 Escolha um método de seleção.

- Prima os botões [▲][▼] ou rode o seletor [🔍] para escolher um método de seleção e depois prima o botão [🔍].
- Para regressar ao ecrã de menu, prima o botão [MENU].

### Escolher imagens individualmente

#### 1 Escolha [Seleção].

- Após executar o passo 2 descrito em “Escolher um método de seleção” (📖 112), escolha [Seleção] e prima o botão [🔍].



#### 2 Escolha uma imagem.

- Depois de escolher uma imagem executando o passo 2 descrito em “Escolher imagens individualmente” (📖 109), será apresentado [✓].
- Para cancelar a seleção, prima novamente o botão [🔍]. [✓] deixa de ser apresentado.
- Repita este procedimento para especificar outras imagens.

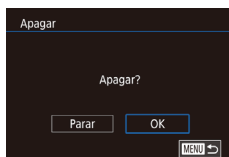

#### 3 Apague as imagens.

- Prima o botão [MENU]. Será apresentada uma mensagem de confirmação.
- Prima os botões [◀][▶] ou rode o seletor [🔍] para escolher [OK] e depois prima o botão [🔍].



- Se escolher uma imagem captada no formato RAW e no formato JPEG irá apagar ambas as versões.

### Selecionar várias

#### 1 Escolha [Selec. Várias].

- Após executar o passo 2 descrito em “Escolher um método de seleção” (📖 112), escolha [Selec. Várias] e prima o botão [🔍].

#### 2 Escolha imagens.

- Siga os passos 2 – 3 descritos em “Selecionar várias” (📖 110) para especificar imagens.

Antes de utilizar

Manual básico

Manual avançado

Noções básicas sobre a câmara

Modo automático/  
Modo híbrido automático

Outros modos de disparo

Modo P

Modos Tv, Av, M, C1 e C2

Modo de reprodução

Funcionalidades sem fios

Menu de configuração

Acessórios

Apêndice

Índice





### 3 Apague as imagens.

- Prima o botão [▼] para escolher [Apagar] e depois prima o botão [🗑️].

## Especificar todas as imagens de uma vez

### 1 Escolha [Selec. Todas Imagens].

- Após executar o passo 2 descrito em "Escolher um método de seleção" (📖112), escolha [Selec. Todas Imagens] e prima o botão [🗑️].

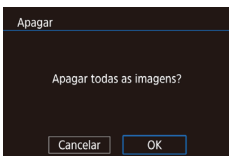

### 2 Apague as imagens.

- Prima os botões [◀][▶] ou rode o seletor [🔘] para escolher [OK] e depois prima o botão [🗑️].

## Rodar imagens

► Fotografias ► Filmes

Altere a orientação das imagens e guarde-as do seguinte modo.



### 1 Escolha [🔘].

- Prima o botão [🗑️] e depois escolha [🔘] no menu (📖32).

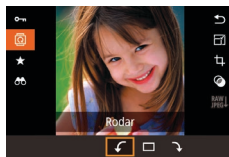

### 2 Rode a imagem.

- Prima os botões [◀][▶] ou rode o seletor [🔘] para escolher [↻] ou [↺], que roda a imagem 90° na direção especificada. Prima o botão [🗑️] para concluir a definição.



- Não é possível rodar imagens quando a função [Rotação Auto] está definida como [Off] (📖114).

## Utilizar o menu

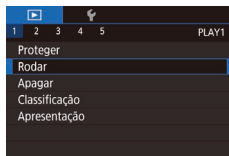

### 1 Escolha [Rodar].

- Prima o botão [MENU] e escolha [Rodar] no separador [▶1] (📖33).

Antes de utilizar

Manual básico

Manual avançado

Noções básicas sobre a câmara

Modo automático/  
Modo híbrido automático

Outros modos de disparo

Modo P

Modos Tv, Av, M, C1 e C2

Modo de reprodução

Funcionalidades sem fios

Menu de configuração

Acessórios

Apêndice

Índice



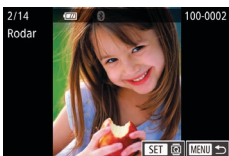

## 2 Rode a imagem.

- Prima os botões [◀][▶] ou rode o seletor [●] para escolher uma imagem.
- Prima o botão [⌂] e rode a imagem 90° no sentido horário. Prima o botão novamente para rodar 90° no sentido anti-horário e prima-o uma terceira vez para restaurar a orientação original.
- Para regressar ao ecrã de menu, prima o botão [MENU].



- No ecrã apresentado no passo 2 também pode tocar em [SET] para rodar imagens ou tocar em [MENU] para voltar ao ecrã de menu.

## Desativar a rotação automática

Siga os passos seguinte para desativar a rotação automática de imagens, que roda as imagens com base na orientação atual da câmara.

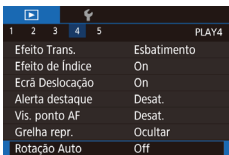

- Prima o botão [MENU], escolha [Rotação Auto] no separador [▶4] e depois escolha [Off] (📖33).



- Não é possível rodar imagens (📖113) quando a função [Rotação Auto] está definida para [Off]. Além disso, imagens que já foram rodadas serão apresentadas na orientação original.

## Classificar imagens (classificação)

► Fotografias ► Filmes

Organize as imagens classificando-as numa escala de 1 – 5 ([OFF], [★], [★★], [★★★], [★★★★] ou [★★★★★]). Ao ver apenas imagens com uma classificação especificada, pode restringir as operações seguintes a todas as imagens com essa classificação.

- “Visualizar” (📖100), “Ver apresentações de slides” (📖108), “Proteger imagens” (📖109), “Apagar imagens” (📖111), “Adicionar imagens à lista de impressão (DPOF)” (📖180), “Adicionar imagens a um livro fotográfico” (📖183)



- Prima o botão [⌂], escolha [★] no menu e depois classifique a imagem (📖32).
- Para remover as classificações, repita esse processo, mas escolha [OFF] e depois prima o botão [⌂].

## Utilizar o menu

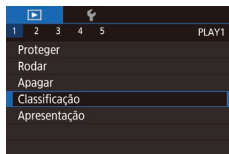

### 1 Escolha [Classificação].

- Prima o botão [MENU] e escolha [Classificação] no separador [▶1] (📖33).

### 2 Escolha uma imagem e classifique-a.

- Escolha uma imagem (prima os botões [◀][▶] ou rode o seletor [●]) e depois prima os botões [▲][▼] para escolher uma classificação.

Antes de utilizar

Manual básico

Manual avançado

Noções básicas sobre a câmara

Modo automático/ Modo híbrido automático

Outros modos de disparo

Modo P

Modos Tv, Av, M, C1 e C2

Modo de reprodução

Funcionalidades sem fios

Menu de configuração

Acessórios

Apêndice

Índice



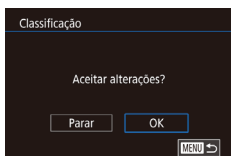

### 3 Configure a definição.

- Prima o botão [MENU]. Será apresentada uma mensagem de confirmação.
- Prima os botões [◀][▶] ou rode o seletor [●] para escolher [OK] e depois prima o botão [●].



- As classificações não são aplicadas se mudar para o Modo de disparo ou desligar a câmara antes de concluir o processo de configuração descrito no passo 3.



- Também pode classificar imagens tocando em [▲][▼] na parte inferior do ecrã apresentado no passo 2.

## Editar fotografias



- A edição de imagens (📖 115 – 📖 118) só fica disponível quando há espaço livre suficiente no cartão de memória.



- Quando [SET] é apresentado no ecrã, pode tocar em [SET] em vez de premir o botão [●], se preferir.
- Quando [MENU] é apresentado no ecrã, pode tocar em [MENU] em vez de premir o botão [MENU], se preferir.

## Redimensionar imagens

► Fotografias ► Filmes

Guarde uma cópia das imagens com um número de pixels de gravação inferior.



### 1 Escolha um tamanho de imagem.

- Prima o botão [●], escolha [F1] no menu e escolha um tamanho de imagem (📖 32).
- Prima o botão [●].



### 2 Guarde a nova imagem.

- Depois de [Salvar Imagem Nova?] ser apresentado, prima os botões [◀][▶] ou rode o seletor [●] para escolher [OK] e depois prima o botão [●].

Antes de utilizar

Manual básico

Manual avançado

Noções básicas sobre a câmara

Modo automático/Modo híbrido automático

Outros modos de disparo

Modo P

Modos Tv, Av, M, C1 e C2

Modo de reprodução

Funcionalidades sem fios

Menu de configuração

Acessórios

Apêndice

Índice



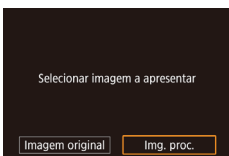

### 3 Reveja a nova imagem.

- Prima os botões [◀][▶] ou rode o seletor [🔘] para escolher [Img. proc.] e depois prima o botão [🔘].
- A imagem guardada é apresentada.



- Não é possível editar imagens captadas com a definição de pixels de gravação de [S2] (📖45).
- As imagens RAW não podem ser editadas.



- As imagens não podem ser redimensionadas para um número de pixels de gravação superior.
- Se escolher [Imagem original] no passo 3 irá apresentar a imagem original.

## Utilizar o menu

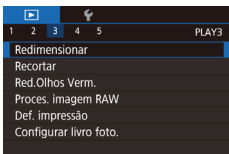

### 1 Escolha [Redimensionar].

- Prima o botão [MENU] e escolha [Redimensionar] no separador [▶]3 (📖33).

### 2 Escolha uma imagem.

- Prima os botões [◀][▶] ou rode o seletor [🔘] para selecionar uma imagem e depois prima o botão [🔘].

### 3 Escolha um tamanho de imagem.

- Prima os botões [◀][▶] ou rode o seletor [🔘] para escolher o tamanho e depois prima o botão [🔘].

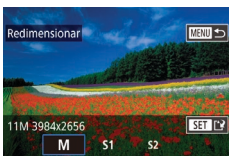

### 4 Guarde-a como uma nova imagem e reveja-a.

- Siga o passo 2 descrito em “Redimensionar imagens” (📖115).
- Prima o botão [MENU] e siga o passo 3 em “Redimensionar imagens” (📖115).

## Recortar

▶ Fotografias ▶ Filmes

Pode especificar uma parte de uma imagem e guardá-la como ficheiro de imagem separado.



### 1 Acesse ao ecrã de definição.

- Prima o botão [🔘], escolha [🔘] no menu e depois prima o botão [🔘] (📖32).

### 2 Redimensione, mova e ajuste o aspect ratio da moldura de recorte.

- Para redimensionar a moldura, ative o seletor [🔘].
- Para mover a moldura, prima os botões [▲][▼][◀][▶].
- Para alterar a orientação da moldura, rode o seletor [🔘] para escolher [🔘] e depois prima o botão [🔘].
- Para alterar o aspect ratio da moldura, rode o seletor [🔘] para escolher [🔘]. Para alternar entre aspect ratios ([3:2], [16:9], [4:3] e [1:1]), prima o botão [🔘] repetidamente.

Antes de utilizar

Manual básico

Manual avançado

Noções básicas sobre a câmara

Modo automático/  
Modo híbrido automático

Outros modos de disparo

Modo P

Modos Tv, Av, M, C1 e C2

Modo de reprodução

Funcionalidades sem fios

Menu de configuração

Acessórios

Apêndice

Índice





### 3 Pré-visualize a imagens recortada.

- Rode o seletor [●] para escolher [C].
- Para alternar a visualização entre a imagem recortada e a moldura de recorte, prima o botão [G] repetidamente.

### 4 Guarde-a como uma nova imagem e reveja-a.

- Rode o seletor [●] para escolher [L] e depois prima o botão [G].
- Siga os passos 2 – 3 descritos em “Redimensionar imagens” (p. 115).



- As imagens RAW não podem ser editadas.
- As imagens recortadas não podem ser recortadas de novo.
- As imagens recortadas não podem ser redimensionadas ou ter filtros criativos aplicados.



- As imagens recortadas têm um número de pixels de gravação menor do que as imagens não recortadas.
- Ao pré-visualizar a imagem recortada no passo 3, pode redimensionar, mover e ajustar o aspect ratio da moldura de recorte.
- As operações do passo 2 também são possíveis se premir o botão [MENU], escolher o separador [3] > [Recortar], premir o botão [G], escolher uma imagem e premir novamente o botão [G].



- Também pode mover a moldura de recorte no passo 2, arrastando-a. Também pode redimensionar as molduras aproximando ou afastando os dedos (p. 108) do ecrã.
- As operações também são possíveis tocando em [C], [L], [R] e [L] na parte superior do ecrã no passo 2.

## Aplicar efeitos de filtro

Aplicar os efeitos equivalentes a disparar nos modos [L], [M], [S], [V], [A], [O] e [B] às imagens e guarde-as como imagens separadas.

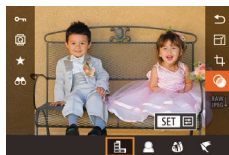

### 1 Escolha um efeito.

- Prima o botão [G], escolha [O] no menu e depois escolha o efeito [32].
- Prima o botão [G].

### 2 Ajuste o efeito conforme necessário.

- [L]: Prima os botões [◀][▶] ou rode o seletor [●] para ajustar o contraste.
- [M]: Prima os botões [◀][▶] ou rode o seletor [●] para ajustar a desfocagem.
- [S] ou [V]: Prima os botões [◀][▶] ou rode o seletor [●] para ajustar o nível do efeito.
- [A]: Prima os botões [◀][▶] ou rode o seletor [●] para ajustar a saturação da cor.
- [O]: Prima os botões [◀][▶] ou rode o seletor [●] para ajustar a tonalidade da cor.
- [B]: Prima o botão [INFO] para redimensionar a moldura e prima os botões [▲][▼] para a mover.

Antes de utilizar

Manual básico

Manual avançado

Noções básicas sobre a câmara

Modo automático/  
Modo híbrido automático

Outros modos de disparo

Modo P

Modos Tv, Av, M, C1 e C2

Modo de reprodução

Funcionalidades sem fios

Menu de configuração

Acessórios

Apêndice

Índice



### 3 Guarde-a como uma nova imagem e reveja-a.

- Prima o botão [📷].
- Siga os passos 2 – 3 descritos em “Redimensionar imagens” (📖115).



- [📷]: Para mudar a orientação da moldura para vertical, prima os botões [◀][▶] no ecrã apresentado no passo 2. Para mover a moldura, prima novamente os botões [◀][▶]. Para voltar a colocar a moldura na orientação horizontal, prima os botões [▲][▼].
- As mesmas operações estão disponíveis premindo o botão [MENU] e escolhendo o separador [▶2] > [Filtros criativos], escolhendo uma imagem e premindo o botão [📷].



- Também pode ajustar o efeito tocando ou arrastando a barra na parte inferior do ecrã apresentado no passo 2. Para [📷], também é possível mover a moldura tocando nela e arrastando-a pelo ecrã.

## Reduzir olhos vermelhos

▶ Fotografias ▶ Filmes

Corrija automaticamente as imagens afetadas pelo efeito de olhos vermelhos. Pode guardar a imagem corrigida como um ficheiro separado.

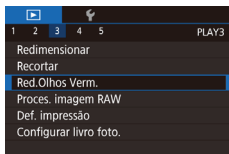

### 1 Escolha [Red.Olhos Verm.].

- Prima o botão [MENU] e escolha [Red.Olhos Verm.] no separador [▶3] (📖33).

### 2 Escolha uma imagem.

- Prima os botões [◀][▶] ou rode o seletor [🔍] para escolher uma imagem.

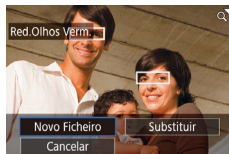

### 3 Corrija a imagem.

- Prima o botão [📷].
- O efeito de olhos vermelhos detetado pela câmara é corrigido e são apresentadas molduras em volta das áreas da imagem corrigidas.
- Amplie ou reduza as imagens conforme necessário. Siga os passos descritos em “Ampliar imagens” (📖107).

### 4 Guarde-a como uma nova imagem e reveja-a.

- Prima os botões [▲][▼][◀][▶] ou rode o seletor [🔍] para escolher [Novo Ficheiro] e depois prima o botão [📷].
- A imagem é guardada como um novo ficheiro.
- Prima o botão [MENU] e siga o passo 3 em “Redimensionar imagens” (📖115).



- Algumas imagens podem não ser corrigidas de forma exata.
- Para substituir a imagem original pela imagem corrigida, escolha [Substituir] no passo 4. Neste caso, a imagem original será apagada.
- As imagens protegidas não podem ser substituídas.
- As imagens RAW não podem ser editadas desta maneira.
- A redução do efeito de olhos vermelhos pode ser aplicada a imagens JPEG também captadas no formato RAW, mas não é possível substituir a imagem original.



- Também pode guardar imagens tocando em [Novo Ficheiro] ou [Substituir] no ecrã apresentado no passo 4.

Antes de utilizar

Manual básico

Manual avançado

Noções básicas sobre a câmara

Modo automático/  
Modo híbrido automático

Outros modos de disparo

Modo P

Modos Tv, Av, M, C1 e C2

Modo de reprodução

Funcionalidades sem fios

Menu de configuração

Acessórios

Apêndice

Índice



# Processar imagens RAW com a câmara

► Fotografias ► Filmes

Processe as imagens captadas no formato RAW na câmara. A imagem RAW original é mantida e é guardada uma cópia no formato JPEG.

## 1 Escolha uma imagem RAW.

- Prima os botões [◀][▶] ou rode o seletor [●] para escolher uma imagem RAW.



## 2 Aceda ao ecrã de definição.

- Prima o botão [●] e depois escolha [RAW PEG1] no menu. Escolha a opção pretendida (prima os botões [◀][▶] ou rode o seletor [●]).
- Se escolher [RAW PEG1], avance para o passo 5.



## 3 Defina as condições de processamento.

- Se tiver escolhido [RAW PEG1], prima o botão [●], prima os botões [▲][▼][◀][▶] para escolher uma opção e depois prima o botão [●].



## 4 Configure as definições avançadas.

- Escolha um efeito (prima os botões [◀][▶] ou rode o seletor [●]) e depois prima o botão [●] para voltar ao ecrã no passo 3.



## 5 Guarde a imagem.

- Se tiver escolhido [RAW PEG1], prima os botões [▲][▼][◀][▶] para escolher [●]. Prima o botão [●], escolha [OK] (prima os botões [◀][▶] ou rode o seletor [●]) e depois prima novamente o botão [●].
- Se tiver escolhido [RAW PEG1], prima os botões [◀][▶] ou rode o seletor [●] para escolher [OK] e depois prima o botão [●].

Ajustamento do brilho	Ajuste o brilho.
Balanco de brancos	Escolha um balanço de brancos.
Estilo imagem	Escolha um estilo de imagem.
Optimizar Luz Automática	Defina os detalhes de Optimizar Luz Automática.
Red.ruído veloc. ISO elevado	Defina os detalhes de redução de ruído.
Qual. imagem	Defina o nível de qualidade da imagem JPEG resultante.
Corr ilum periférica	Corrija o efeito de vinheta das características da objetiva.
Corr aberraç cromát	Corrija a aberração cromática das características da objetiva.
Correção da difração	Corrija a perda de nitidez da difração.

Antes de utilizar

Manual básico

Manual avançado

Noções básicas sobre a câmara

Modo automático/  
Modo híbrido automático

Outros modos de disparo

Modo P

Modos Tv, Av, M, C1 e C2

Modo de reprodução

Funcionalidades sem fios

Menu de configuração

Acessórios

Apêndice

Índice





- Também pode escolher um efeito para uma condição de processamento selecionada no ecrã, no passo 3, rodando o seletor [●].
- Para uma visualização ampliada do ecrã apresentado no passo 3, rode o seletor [🔍] no sentido anti-horário.
- Pode comparar a imagem atual à imagem original premindo o botão [INFO.] e rodando o seletor [●] no ecrã apresentado no passo 3. Para voltar ao ecrã de definição, prima o botão [MENU].
- Para restaurar as definições originais no ecrã apresentado no passo 3, prima o botão [↔], escolhe [OK] (prima os botões [◀] [▶]) ou rode o seletor [●] e depois prima o botão [🔍].
- Pode configurar definições avançadas para as funções identificadas com [INFO.] no ecrã apresentado no passo 4 premindo o botão [INFO].

## Utilizar o menu

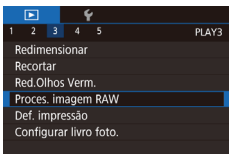

### 1 Aceda ao ecrã de definição.

- Prima o botão [MENU] e escolhe [Proces. imagem RAW] no separador [▶]3 (📖33).

### 2 Escolha um método de seleção.

- Escolha uma opção conforme pretendido (📖33).
- Para regressar ao ecrã de menu, prima o botão [MENU].

## Escolher imagens individualmente



### 1 Escolha [Seleção].

- Após executar o procedimento descrito em “Utilizar o menu” (📖120), escolhe [Seleção] e prima o botão [🔍].

### 2 Escolha uma imagem.

- Depois de escolher uma imagem executando o passo 2 descrito em “Escolher imagens individualmente” (📖109), será apresentado [✓].
- Para cancelar a seleção, prima novamente o botão [🔍]. [✓] deixa de ser apresentado.
- Repita este procedimento para especificar outras imagens.
- Prima o botão [MENU] para ir para o ecrã seguinte.

### 3 Processe a imagem.

- Siga os passos 2 – 5 em “Processar imagens RAW com a câmara” (📖119) para processar a imagem.

Antes de utilizar

Manual básico

Manual avançado

Noções básicas sobre a câmara

Modo automático/Modo híbrido automático

Outros modos de disparo

Modo P

Modos Tv, Av, M, C1 e C2

Modo de reprodução

Funcionalidades sem fios

Menu de configuração

Acessórios

Apêndice

Índice



## Selecionar várias

### 1 Escolha [Selec. Várias].

- Após executar o procedimento descrito em “Utilizar o menu” (📖 116), escolha [Selec. Várias] e prima o botão [📷].

### 2 Escolha imagens.

- Siga os passos 2 – 3 descritos em “Selecionar várias” (📖 110) para especificar imagens.

### 3 Processe as imagens.

- Siga os passos 2 – 5 em “Processar imagens RAW com a câmara” (📖 119) para processar as imagens.



- As imagens produzidas pelo processamento interno da câmara não irão corresponder exatamente às imagens processadas com o Digital Photo Professional.



- É possível selecionar até 500 imagens de uma só vez.
- Quando processar imagens a partir do menu, utilize os botões [▲][▼] no passo 3 para escolher a opção pretendida.

## Editar filmes

▶ Fotografias ▶ Filmes

Pode remover partes desnecessárias do início e do fim dos filmes (excluindo os prólogos de filmes, 📖 39).

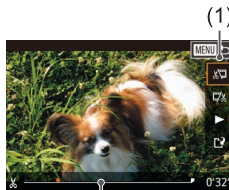
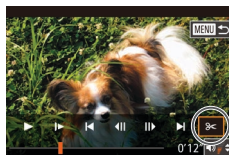

(2)

### 1 Escolha [C].

- Após executar os passos 1 – 5 em “Visualizar” (📖 100), escolha [C] e prima o botão [📷].
- O painel e a barra de edição de filmes são apresentados.

### 2 Especifique as partes a serem cortadas.

- (1) é o painel de edição de filmes e (2) é a barra de edição.
- Prima os botões [▲][▼] para escolher [C] ou [F].
- Para especificar uma parte a cortar (indicado por [C]), prima os botões [◀][▶] ou rode o seletor [📷] para mover o ícone [◀] ou [▶] laranja. Para cortar o início do filme (a partir de [C]), escolha [C] e para cortar o fim do filme, escolha [F].
- Se mover [◀] ou [▶] para uma posição diferente de uma marca [C], em [C] será cortada a parte anterior à marca [C] mais próxima, à esquerda, ao passo que em [F] será cortada a parte posterior à marca [C] mais próxima, à direita.

Antes de utilizar

Manual básico

Manual avançado

Noções básicas sobre a câmara

Modo automático/  
Modo híbrido automático

Outros modos de disparo

Modo P

Modos Tv, Av, M, C1 e C2

Modo de reprodução

Funcionalidades sem fios

Menu de configuração

Acessórios

Apêndice

Índice



### 3 Reveja o filme editado.

- Prima os botões [▲][▼] para escolher [▶] e depois prima o botão [⊕]. O filme editado é reproduzido.
- Para editar o filme novamente, repita o passo 2.
- Para cancelar a edição, prima o botão [MENU], escolhe [OK] (prima os botões [◀][▶] ou rode o seletor [⊙]) e depois prima o botão [⊕].

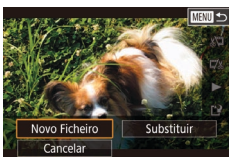

### 4 Guarde o filme editado.

- Prima os botões [▲][▼] para escolher [⏪] e depois prima o botão [⊕].
- Prima os botões [▲][▼][◀][▶] ou rode o seletor [⊙] para escolher [Novo Ficheiro] e depois prima o botão [⊕].
- Escolhe [Guard s/ Comp] e prima o botão [⊕].
- O filme é guardado como um novo ficheiro.



- Para substituir o filme original pelo filme editado, escolhe [Substituir] no passo 4. Neste caso, o filme original será apagado.
- Se não houver espaço suficiente no cartão de memória, só estará disponível a opção [Substituir].
- Os filmes podem não ser guardados se a carga da bateria acabar durante a ação de guardar.
- Para editar filmes, se possível, utilize uma bateria totalmente carregada ou insira um acoplador CC e ligue um transformador CA (ambos vendidos em separado, 164).

## Reduzir tamanhos de ficheiro

É possível reduzir o tamanho dos ficheiros dos filmes comprimindo os filmes do seguinte modo.

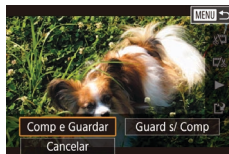

- No ecrã apresentado no passo 4 de “Editar filmes” (121), escolhe [⏪]. Escolhe [Novo Ficheiro] e prima o botão [⊕].
- Escolhe [Comp e Guardar] e prima o botão [⊕].

A qualidade da imagem após a compressão é a seguinte.

Antes da compressão	Depois da compressão
FHD 59.94P	HD 29.97P
FHD 50.00P	HD 25.00P
FHD 29.97P	HD 29.97P
FHD 23.98P	HD 23.98P
FHD 59.94P	HD 29.97P
FHD 25.00P	HD 25.00P
FHD 50.00P	HD 25.00P



- Não é possível comprimir filmes [FVGA 29.97P] e [FVGA 25.00P].
- Não é possível guardar filmes editados em formato comprimido ao escolher a opção [Substituir].

Antes de utilizar

Manual básico

Manual avançado

Noções básicas sobre a câmara

Modo automático/  
Modo híbrido automático

Outros modos de disparo

Modo P

Modos Tv, Av, M, C1 e C2

Modo de reprodução

Funcionalidades sem fios

Menu de configuração

Acessórios

Apêndice

Índice



## Editar prólogos de filmes

Fotografias ► Filmes

É possível apagar capítulos individuais (clips) (📖39) gravados no modo [📷], conforme necessário. Tenha cuidado ao apagar clips, pois não é possível recuperá-los.

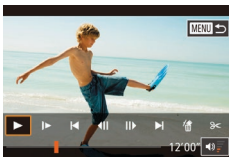

### 1 Seleccione o clip a apagar.

- Reproduza um filme gravado no modo [📷] conforme é descrito nos passos 1 – 2 em “Visualizar filmes curtos criados ao tirar fotografias (prólogos de filmes)” (📖103) e depois prima o botão [📷] para aceder ao painel de controlo do filme.
- Prima os botões [◀][▶] ou rode o seletor [🔵] para escolher [◀] ou [▶] e depois prima o botão [📷].

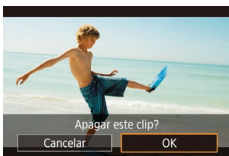

### 2 Escolha [📷].

- Prima os botões [◀][▶] ou rode o seletor [🔵] para escolher [📷] e depois prima o botão [📷].
- O clip selecionado é reproduzido repetidamente.

### 3 Confirme a ação de apagar.

- Prima os botões [◀][▶] ou rode o seletor [🔵] para escolher [OK] e depois prima o botão [📷].
- O clip é apagado e o filme curto é substituído.



- [📷] não é apresentado se selecionar um clip quando a câmara está ligada a uma impressora.

Antes de utilizar

Manual básico

Manual avançado

Noções básicas sobre a câmara

Modo automático/  
Modo híbrido automático

Outros modos de disparo

Modo P

Modos Tv, Av, M, C1 e C2

Modo de reprodução

Funcionalidades sem fios

Menu de configuração

Acessórios

Apêndice

Índice



# Funcionalidades sem fios

Envie imagens, sem fios, da câmara para diversos dispositivos compatíveis e utilize a câmara com serviços Web



- Antes de utilizar as funcionalidades sem fios, certifique-se de que lê “Precauções para funcionalidades sem fios (Wi-Fi, Bluetooth ou outras)” (p. 219).

## Funcionalidades sem fios disponíveis

### Utilizar funcionalidades Wi-Fi

É possível enviar e receber imagens e controlar a câmara remotamente conectando-a a estes dispositivos e serviços via Wi-Fi.

- **Smartphones e tablets**  
Envie imagens para smartphones e computadores tablet que têm funções Wi-Fi. Também pode disparar quando vê um ecrã de disparo no smartphone ou no tablet. Para maior comodidade neste manual, os smartphones, tablets e outros dispositivos compatíveis são coletivamente denominados “smartphones”.
- **Serviços Web**  
Adicione as informações da sua conta à câmara para o serviço de fotografias online CANON iMAGE GATEWAY ou outros serviços Web para poder enviar imagens da câmara para os serviços. As imagens não enviadas existentes na câmara também podem ser enviadas para um computador ou para um serviço Web através do CANON iMAGE GATEWAY.
- **Leitor de multimédia**  
Veja as imagens em TVs compatíveis com DLNA\* ou noutros dispositivos.  
\* Acrónimo que corresponde a Digital Living Network Alliance
- **Impressoras**  
Envie imagens sem fios para uma impressora compatível com PictBridge (que suporta DPS over IP) para as imprimir.
- **Outra câmara**  
Envie imagens sem fios entre câmaras Canon compatíveis com Wi-Fi.

### Utilizar funcionalidades Bluetooth®

Pode emparelhar a câmara facilmente com um smartphone que inclua tecnologia Bluetooth com baixo consumo de energia\*. Também pode disparar ou ver imagens utilizando o smartphone como um telecomando.

\* Doravante designada por “Bluetooth”.

Antes de utilizar

Manual básico

Manual avançado

Noções básicas sobre a câmara

Modo automático/  
Modo híbrido automático

Outros modos de disparo

Modo P

Modos Tv, Av, M, C1 e C2

Modo de reprodução

Funcionalidades sem fios

Menu de configuração

Acessórios

Apêndice

Índice





## Transferir imagens para um smartphone

Transfira imagens para um smartphone do modo seguinte.

- Ligar via Bluetooth (📖125)  
Pode ligar a câmara facilmente a um smartphone ativado para Bluetooth através do emparelhamento. Deste modo, simplifica a transferência de imagens para um smartphone.
- Ligar via NFC (📖127)  
Basta tocar com um smartphone Android compatível com a tecnologia NFC na câmara para ligar os dispositivos.
- Ligar através do menu Wi-Fi (📖129)  
Pode ligar a câmara a um smartphone tal como a ligaria a um computador ou a outro dispositivo. É igualmente possível adicionar vários smartphones.

Antes de ligar à câmara, é necessário instalar no smartphone a aplicação dedicada gratuita Camera Connect. Para obter mais detalhes sobre esta aplicação (smartphones compatíveis e funções incluídas), consulte o Web site da Canon.



- Os proprietários de câmaras Canon compatíveis com Wi-Fi que utilizam o EOS Remote para ligar a respetiva câmara via Wi-Fi a um smartphone devem considerar mudar para a aplicação móvel Camera Connect.

## Transferir imagens para um smartphone ativado para Bluetooth

Assim que tenham emparelhado um smartphone via Bluetooth, basta utilizar o smartphone para ver e guardar imagens da câmara.



### 1 Instale o Camera Connect.

- Para smartphones Android, procure o Camera Connect no Google Play e depois faça a respetiva transferência e instalação.
- Para um iPhone ou iPad, procure o Camera Connect na App Store e depois faça a respetiva transferência e instalação.

### 2 Registe um nome.

- Ligue a câmara.
- Prima o botão [MENU], escolha [Definições comunic. sem fios] no separador [🔌4] e, em seguida, escolha [Nome].
- Prima o botão [🔍] para aceder ao teclado e (📖35) e depois introduza um nome.
- Para voltar a [Definições comunic. sem fios] depois de premir o botão [MENU], prima o botão [MENU] de novo.

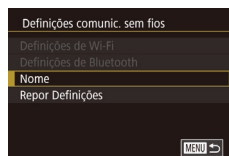

Antes de utilizar

Manual básico

Manual avançado

Noções básicas sobre a câmara

Modo automático/  
Modo híbrido automático

Outros modos de disparo

Modo P

Modos Tv, Av, M, C1 e C2

Modo de reprodução

Funcionalidades sem fios

Menu de configuração

Acessórios

Apêndice

Índice



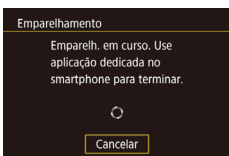
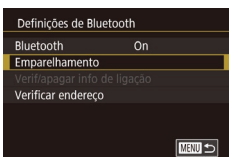

### 3 Prepare-se para efetuar o emparelhamento.

- Escolha [Definições de Bluetooth], prima os botões [▲][▼] ou ative o seletor [●] para escolher [Emparelhamento] e, em seguida, prima o botão [⌂].
- É apresentado um ecrã que indica que a câmara está a aguardar ligação.

### 4 Inicie o Camera Connect.

- Ative o Bluetooth no smartphone e, em seguida, inicie o Camera Connect no smartphone.
- Depois de a câmara ser reconhecida, é apresentado o ecrã de seleção da câmara.

### 5 Selecione a câmara à qual pretende ligar.

- Escolha o nome da câmara.
- Conclua o processo de emparelhamento para o smartphone.

### 6 Conclua o emparelhamento.

- Prima os botões [◀][▶] ou rode o seletor [●] para escolher [OK] depois de a mensagem de confirmação ser apresentada na câmara e, em seguida, prima o botão [⌂].

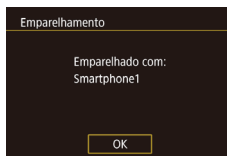
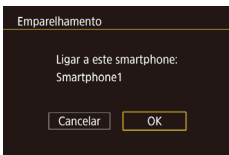

- Prima o botão [⌂] quando o ecrã da esquerda for apresentado.

### 7 Transfira as imagens.

- A câmara irá passar automaticamente para Wi-Fi se escolher [Images on camera/Imagens na câmara] no Camera Connect.
- Num iPhone ou iPad, no menu de definição Wi-Fi do dispositivo, escolha o SSID (nome da rede) apresentado na câmara para estabelecer uma ligação.
- Utilize o smartphone para transferir imagens da câmara para o smartphone.
- Para passar para Bluetooth, desative a ligação Wi-Fi no smartphone.



- A duração da bateria pode ser menor ao utilizar a câmara após o emparelhamento, porque a carga é consumida mesmo quando a função de poupança de energia está ativa.

Antes de utilizar

Manual básico

Manual avançado

Noções básicas sobre a câmara

Modo automático/  
Modo híbrido automático

Outros modos de disparo

Modo P

Modos Tv, Av, M, C1 e C2

Modo de reprodução

Funcionalidades sem fios

Menu de configuração

Acessórios

Apêndice

Índice





- O estado de ligação do Bluetooth é indicado por um dos ícones seguintes.
  - [🔌] Ligado, [🔌] Desligado
- Também pode utilizar a câmara para desativar a ligação Wi-Fi descrita no passo 7.
- Para desativar a comunicação Bluetooth, escolha MENU [📖33] > separador [📷4] > [Definições comunic. sem fios] > [Definições de Bluetooth] e defina [Bluetooth] como [Off].
- Para verificar as informações do smartphone ligado via Bluetooth em [Verif/apagar info de ligação], escolha MENU [📖33] > separador [📷4] > [Definições comunic. sem fios] > [Definições de Bluetooth]. Escolha [Verificar endereço] para verificar o endereço Bluetooth da câmara.

## Transferir imagens para um smartphone compatível com a tecnologia NFC

Utilize a tecnologia NFC de um smartphone Android para simplificar o processo de instalação do Camera Connect e a ligação à câmara. O funcionamento quando os dispositivos são inicialmente ligados via NFC varia consoante o modo da câmara quando os dispositivos forem colocados em contacto.

- Se a câmara estiver no Modo de disparo quando os dispositivos forem colocados em contacto, pode escolher e enviar imagens no ecrã de seleção de imagens. Assim que os dispositivos estejam ligados, também pode disparar remotamente enquanto visualiza um ecrã de disparo no smartphone ou georreferenciar os disparos [📖146]. É fácil restabelecer a ligação aos dispositivos recentes, que se encontram indicados no menu Wi-Fi.
- Se a câmara estiver no Modo de reprodução quando os dispositivos forem colocados em contacto, pode escolher e enviar imagens a partir do visor de índice apresentado para a seleção de imagens.

## Ligar via NFC quando a câmara está no Modo de disparo

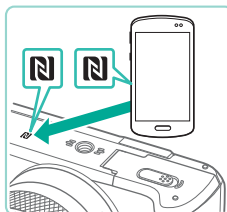

### 1 Instale o Camera Connect.

- Mova o interruptor de alimentação para [ON].
- Consulte o manual do utilizador do smartphone para verificar onde é que a N-Mark (N) está localizada.
- Ative a NFC no smartphone e toque na N-Mark do dispositivo (N) para iniciar automaticamente o Google Play no smartphone. Quando for apresentada a página de transferência do Camera Connect, transfira e instale a aplicação.

### 2 Estabeleça a ligação.

- Toque com a N-Mark (N) do smartphone com o Camera Connect instalado na N-Mark da câmara.
- O ecrã da câmara muda automaticamente.
- Se for apresentada o ecrã [Nome do Dispositivo], prima os botões [▲][▼] ou rode o seletor [🔵] para escolher [OK] e depois prima o botão [🔵].
- O Camera Connect é iniciado no smartphone e os dispositivos ligam-se automaticamente.

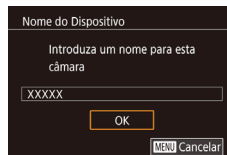

Antes de utilizar

Manual básico

Manual avançado

Noções básicas sobre a câmara

Modo automático/  
Modo híbrido automático

Outros modos de disparo

Modo P

Modos Tv, Av, M, C1 e C2

Modo de reprodução

Funcionalidades sem fios

Menu de configuração

Acessórios

Apêndice

Índice



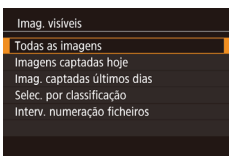

### 3 Ajuste a definição de privacidade.

- Quando este ecrã for apresentado, prima os botões [▲][▼] ou rode o seletor [●] para escolher [Todas as imagens] e depois prima o botão [OK].
- Agora, pode utilizar o smartphone para disparo no modo Visualização direta ou para percorrer, transferir ou georreferenciar imagens na câmara.

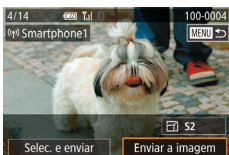

### 4 Envie uma imagem.

- Rode o seletor [●] para escolher uma imagem a enviar, prima os botões [◀][▶] para escolher [Enviar a imagem] e depois prima o botão [OK].
- A mensagem [Imagem enviada] é apresentada depois de a imagem ter sido enviada e o ecrã de transferência de imagens é apresentado novamente.
- Para terminar a ligação, prima o botão [MENU], escolha [OK] no ecrã de confirmação (prima os botões [◀][▶] ou rode o seletor [●]) e depois prima o botão [OK]. Também pode utilizar o smartphone para terminar a ligação.



- Ao usar a NFC, lembre-se dos seguintes detalhes.
  - Evite impactos fortes entre a câmara e o smartphone. Tal pode danificar os dispositivos.
  - Dependendo do smartphone, os dispositivos podem não se reconhecer um ao outro imediatamente. Neste caso, tente manter os dispositivos juntos, em posições ligeiramente diferentes. Se a ligação não for estabelecida, mantenha os dispositivos juntos até o ecrã da câmara ser atualizado.
  - Não coloque outros objetos entre a câmara e o smartphone. Note também que as capas da câmara ou do smartphone (ou acessórios semelhantes) podem bloquear a comunicação.
- Para disparo remoto no modo Visualização direta, escolha [Todas as imagens] no passo 3.
- Se escolher [Todas as imagens] no passo 3, todas as imagens existentes na câmara poderão ser visualizadas no smartphone ligado. Para restringir as imagens da câmara que podem ser vistas a partir do smartphone, escolha uma opção diferente no passo 3 (p. 149). Depois de registar um smartphone, pode alterar as respetivas definições de privacidade na câmara (p. 149).



- As ligações requerem que esteja um cartão de memória na câmara.
- Também pode alterar o nome da câmara no ecrã apresentado no passo 2 (p. 150).
- Para desativar as ligações NFC, escolha MENU (p. 33) > separador [4] > [Definições comunic. sem fios] > [Definições de Wi-Fi] > [NFC] > [Off].

Antes de utilizar

Manual básico

Manual avançado

Noções básicas sobre a câmara

Modo automático/  
Modo híbrido automático

Outros modos de disparo

Modo P

Modos Tv, Av, M, C1 e C2

Modo de reprodução

Funcionalidades sem fios

Menu de configuração

Acessórios

Apêndice

Índice



## Ligar via NFC quando a câmara está no Modo de reprodução

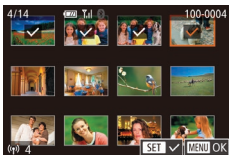

- Mova o interruptor de alimentação para [ON].
- Prima o botão [▶].
- Toque com o smartphone com o Camera Connect instalado (127) na N-Mark (N) da câmara.
- Prima os botões [▲][▼][◀][▶] para escolher uma imagem a enviar e depois prima o botão [OK]. Será apresentado [✓].
- Para cancelar a seleção, prima novamente o botão [OK]. [✓] deixa de ser apresentado.
- Repita este processo para escolher mais imagens.
- Quando terminar de escolher as imagens, prima o botão [MENU].
- Prima os botões [◀][▶] ou rode o seletor [●] para escolher [OK] e depois prima o botão [OK].
- Prima os botões [◀][▶] ou rode o seletor [●] para escolher [Enviar] e depois prima o botão [OK].
- As imagens são agora enviadas.
- Para terminar a ligação, limpe a marca [✓] de todas as imagens, prima o botão [MENU] e depois prima os botões [◀][▶] ou rode o seletor [●] para escolher [OK].



- Se durante a ligação for apresentada uma mensagem na câmara ou no smartphone a pedir para introduzir o nome, siga o passo 2 descrito em "Ligar via NFC quando a câmara está no Modo de disparo" (127) para o introduzir.
- A câmara não mantém um registo das ligações NFC estabelecidas no Modo de reprodução.

## Ligar um smartphone através do menu Wi-Fi

Os passos a seguir mostram como utilizar a câmara como um ponto de acesso, mas também é possível utilizar um ponto de acesso existente (131).

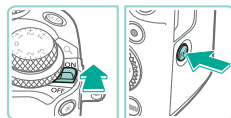

### 1 Instale o Camera Connect.

- Para smartphones Android, procure o Camera Connect no Google Play e depois faça a respetiva transferência e instalação.
- Para um iPhone ou iPad, procure o Camera Connect na App Store e depois faça a respetiva transferência e instalação.

### 2 Acesse ao menu Wi-Fi.

- Mova o interruptor de alimentação para [ON].
- Prima o botão [(●)].
- Se for apresentado o ecrã [Nome do Dispositivo], prima os botões [▲][▼] ou rode o seletor [●] para escolher [OK] e depois prima o botão [OK].

### 3 Escolha [L].

- Prima os botões [▲][▼][◀][▶] ou rode o seletor [●] para escolher [L] e depois prima o botão [OK].

Antes de utilizar

Manual básico

Manual avançado

Noções básicas sobre a câmara

Modo automático/  
Modo híbrido automático

Outros modos de disparo

Modo P

Modos Tv, Av, M, C1 e C2

Modo de reprodução

Funcionalidades sem fios

Menu de configuração

Acessórios

Apêndice

Índice



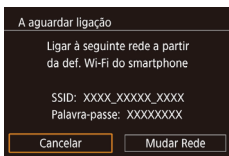
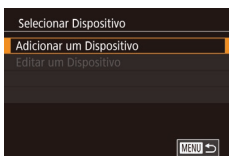

#### 4 Escolha [Adicionar um Dispositivo].

- Prima os botões [▲][▼] ou rode o seletor [●] para escolher [Adicionar um Dispositivo] e depois prima o botão [●].
- É apresentado o SSID e a palavra-passe da câmara.

#### 5 Ligue o smartphone à rede.

- No menu de definição de Wi-Fi do smartphone, escolha o SSID (nome da rede) apresentado na câmara para estabelecer uma ligação.
- No campo da palavra-passe, introduza a palavra-passe apresentada na câmara.

#### 6 Inicie o Camera Connect.

- Inicie o Camera Connect no smartphone.

#### 7 Escolha a câmara à qual pretende ligar.

- No ecrã de seleção da câmara apresentado no smartphone, escolha a câmara para iniciar o emparelhamento.

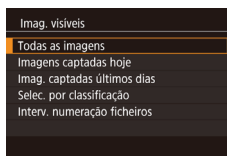

#### 8 Ajuste a definição de privacidade.

- Quando este ecrã for apresentado, prima os botões [▲][▼] ou rode o seletor [●] para escolher [Todas as imagens] e depois prima o botão [●].
- Agora, pode utilizar o smartphone para disparo no modo Visualização direta ou para percorrer, transferir ou georreferenciar imagens na câmara.

#### 9 Envie uma imagem.

- Rode o seletor [●] para escolher uma imagem a enviar, prima os botões [◀][▶] para escolher [Enviar a imagem] e depois prima o botão [●].
- A mensagem [Imagem enviada] é apresentada depois de a imagem ter sido enviada e o ecrã de transferência de imagens é apresentado novamente.
- Para terminar a ligação, prima o botão [MENU], escolha [OK] no ecrã de confirmação (prima os botões [◀][▶] ou rode o seletor [●]) e depois prima o botão [●]. Também pode utilizar o smartphone para terminar a ligação.



- Para disparo remoto no modo Visualização direta, escolha [Todas as imagens] no passo 8.
- Se escolher [Todas as imagens] no passo 8, todas as imagens existentes na câmara poderão ser visualizadas no smartphone ligado. Para restringir as imagens da câmara que podem ser vistas a partir do smartphone, escolha uma opção diferente no passo 8 (📖 149). Depois de registar um smartphone, pode alterar as respetivas definições de privacidade na câmara (📖 149).

Antes de utilizar

Manual básico

Manual avançado

Noções básicas sobre a câmara

Modo automático/  
Modo híbrido automático

Outros modos de disparo

Modo P

Modos Tv, Av, M, C1 e C2

Modo de reprodução

Funcionalidades sem fios

Menu de configuração

Acessórios

Apêndice

Índice





- As ligações requerem que esteja um cartão de memória na câmara.
- Também pode alterar o nome da câmara no ecrã apresentado no passo 2 (📖150).
- Também pode aceder ao ecrã apresentado no passo 3, escolhendo MENU (📖33) > separador [🔑4] > [Lig. Wi-Fi].
- Para ligar sem introduzir uma palavra-passe no passo 5, escolha MENU (📖33) > separador [🔑4] > [Definições comunic. sem fios] > [Definições de Wi-Fi] > [Palavra-passe] > [Off]. [Palavra-passe] deixa de ser apresentado no ecrã SSID (no passo 4).
- Logo que tenha ligado anteriormente aos dispositivos, os destinos recentes serão indicados em primeiro lugar quando aceder ao menu Wi-Fi. Pode restabelecer a ligação facilmente premindo os botões [▲][▼] para escolher o dispositivo e premindo em seguida o botão [🔍]. Para adicionar um novo dispositivo, visualize o ecrã de seleção de dispositivos premindo os botões [◀][▶] e depois configure a definição.
- Caso prefira não visualizar os dispositivos de destino recentes, escolha MENU (📖33) > separador [🔑4] > [Definições comunic. sem fios] > [Definições de Wi-Fi] > [Hist. Destinos] > [Off].

## Utilizar outro ponto de acesso

Também pode utilizar um ponto de acesso existente ao ligar a câmara a um smartphone através do menu Wi-Fi. Consulte também o manual do utilizador do ponto de acesso.

## Confirmar a compatibilidade do ponto de acesso

Confirme se o router ou a estação base Wi-Fi está em conformidade com as normas Wi-Fi em "Interface" (📖215). Os métodos de ligação variam dependendo de o ponto de acesso ser compatível com o WPS (Wi-Fi Protected Setup, 📖132) ou não (📖133). Para pontos de acesso não compatíveis com WPS, verifique as seguintes informações.

- Nome da rede (SSID/ESSID)  
O SSID ou ESSID do ponto de acesso que utiliza. Também denominado "nome do ponto de acesso" ou "nome da rede".

- Autenticação de rede/criptação de dados (método de encriptação/modo de encriptação)  
O método de encriptação de dados durante a transmissão sem fios. Verifique qual a definição de segurança utilizada: WPA2-PSK (AES), WPA2-PSK (TKIP), WPA-PSK (AES), WPA-PSK (TKIP), WEP (autenticação de sistema aberto) ou sem segurança.
- Palavra-passe (chave de encriptação/chave de rede)  
A chave utilizada ao encriptar dados durante a transmissão sem fios. Também denominada "chave de encriptação" ou "chave de rede".
- Índice chave (chave de transmissão)  
Chave definida quando o WEP é utilizado para autenticação de rede/criptação de dados. Utilize "1" como definição.



- Se for necessário ter estado de administrador do sistema para ajustar as definições de rede, entre em contacto com o administrador do sistema para obter mais detalhes.
- Estas definições são muito importantes para a segurança da rede. Tenha o devido cuidado quando alterar estas definições.



- Para obter informações sobre compatibilidade com WPS e instruções sobre como verificar as definições, consulte o manual do utilizador do ponto de acesso.
- O router é um dispositivo que cria uma estrutura de rede (LAN) para ligar vários computadores. Um router com função Wi-Fi interna denomina-se "router Wi-Fi".
- Este manual refere-se a todos os routers e estações base Wi-Fi como "pontos de acesso".
- Se utilizar filtragem de endereços MAC na sua rede Wi-Fi, certifique-se de adicionar o endereço MAC da câmara ao seu ponto de acesso. Pode verificar o endereço MAC da sua câmara escolhendo MENU (📖33) > separador [🔑4] > [Definições comunic. sem fios] > [Definições de Wi-Fi] > [Verificar Endereço MAC].

Antes de utilizar

Manual básico

Manual avançado

Noções básicas sobre a câmara

Modo automático/  
Modo híbrido automático

Outros modos de disparo

Modo P

Modos Tv, Av, M, C1 e C2

Modo de reprodução

Funcionalidades sem fios

Menu de configuração

Acessórios

Apêndice

Índice



## Utilizar pontos de acesso compatíveis com WPS

O WPS facilita concluir as definições ao ligar dispositivos via Wi-Fi. Pode utilizar o Método PBC (Push Button Configuration, ou seja, Configuração de botão de comando) ou o Método PIN para definir as configurações de um dispositivo compatível com WPS.



### 1 Ligue o smartphone ao ponto de acesso.

### 2 Prepare-se para a ligação.

- Aceda ao ecrã [A aguardar ligação] seguindo os passos 1 – 4 em “Ligar um smartphone através do menu Wi-Fi” (📖 129).

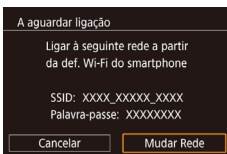

### 3 Escolha [Mudar Rede].

- Prima os botões [◀][▶] ou rode o seletor [🔵] para escolher [Mudar Rede] e depois prima o botão [🔵].
- Será apresentada uma lista de pontos de acesso detetados.

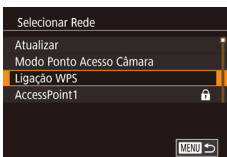

### 4 Escolha [Ligação WPS].

- Prima os botões [▲][▼] ou rode o seletor [🔵] para escolher [Ligação WPS] e depois prima o botão [🔵].

### 5 Escolha [Método PBC].

- Prima os botões [▲][▼] ou rode o seletor [🔵] para escolher [Método PBC] e depois prima o botão [🔵].

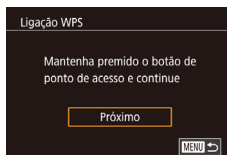
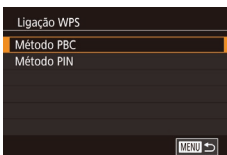

### 6 Estabeleça a ligação.

- No ponto de acesso, mantenha premido o botão de ligação WPS durante alguns segundos.
- Na câmara, prima o botão [🔵] para ir para o passo seguinte.

### 7 Envie as imagens.

- Siga os passos 6 – 9 descritos em “Ligar um smartphone através do menu Wi-Fi” (📖 129) para escolher o smartphone, ajustar a definição de privacidade e enviar as imagens.



- Se escolher [Método PIN] no passo 5, será apresentado um código PIN no ecrã. Certifique-se de definir este código no ponto de acesso. Escolha um dispositivo no ecrã [Selecionar Dispositivo]. Para obter mais detalhes, consulte o manual do utilizador fornecido com o ponto de acesso.

Antes de utilizar

Manual básico

Manual avançado

Noções básicas sobre a câmara

Modo automático/  
Modo híbrido automático

Outros modos de disparo

Modo P

Modos Tv, Av, M, C1 e C2

Modo de reprodução

Funcionalidades sem fios

Menu de configuração

Acessórios

Apêndice

Índice





## Ligação a pontos de acesso apresentados na lista

### 1 Visualize os pontos de acesso apresentados na lista.

- Visualize as redes (pontos de acesso) indicadas conforme descrito nos passos 1 a 3 de “Utilizar pontos de acesso compatíveis com WPS” (📖 132).

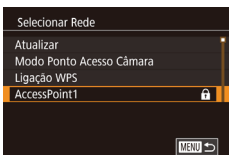

### 2 Escolha um ponto de acesso.

- Prima os botões [▲][▼] ou rode o seletor [🌀] para escolher uma rede (ponto de acesso) e depois prima o botão [🔍].

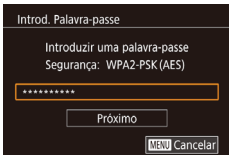

### 3 Introduza a palavra-passe do ponto de acesso.

- Prima o botão [🔍] para aceder ao teclado e depois introduza a palavra-passe (📖 35).
- Prima os botões [▲][▼] ou rode o seletor [🌀] para escolher [Próximo] e depois prima o botão [🔍].



### 4 Escolha [Auto].

- Prima os botões [▲][▼] ou rode o seletor [🌀] para escolher [Auto] e depois prima o botão [🔍].

### 5 Envie as imagens.

- Siga os passos 6 – 9 descritos em “Ligar um smartphone através do menu Wi-Fi” (📖 129) para escolher o smartphone, ajustar a definição de privacidade e enviar as imagens.



- Para determinar a palavra-passe do ponto de acesso, verifique no próprio ponto de acesso ou consulte o manual do utilizador.
- Se não forem detetados pontos de acesso mesmo depois de escolher [Atualizar] no passo 2 para atualizar a lista, escolha [Definições Manuais] no passo 2 para concluir as definições de ponto de acesso manualmente. Siga as instruções apresentadas no ecrã e introduza um SSID, as definições de segurança e uma palavra-passe.
- As palavras-passe dos pontos de acesso aos quais já tenha ligado são apresentadas como [\*] no passo 3. Para utilizar a mesma palavra-passe, escolha [Próximo] (prima os botões [▲][▼] ou rode o seletor [🌀]) e prima o botão [🔍].

## Pontos de acesso anteriores

Pode voltar a ligar automaticamente a qualquer ponto de acesso anterior seguindo o passo 4 descrito em “Ligar um smartphone através do menu Wi-Fi” (📖 129).

- Para utilizar a câmara como um ponto de acesso, escolha [Mudar Rede] no ecrã apresentado ao estabelecer uma ligação e depois escolha [Modo Ponto Acesso Câmara].
- Para mudar de pontos de acesso, escolha [Mudar Rede] no ecrã apresentado ao estabelecer uma ligação e depois siga o procedimento descrito em “Utilizar pontos de acesso compatíveis com WPS” (📖 132) a partir do passo 4 ou o procedimento em “Ligação a pontos de acesso apresentados na lista” (📖 133) a partir do passo 2.

Antes de utilizar

Manual básico

Manual avançado

Noções básicas sobre a câmara

Modo automático/  
Modo híbrido automático

Outros modos de disparo

Modo P

Modos Tv, Av, M, C1 e C2

Modo de reprodução

Funcionalidades sem fios

Menu de configuração

Acessórios

Apêndice

Índice



## Enviar imagens para um serviço Web registado

### Registrar nos serviços Web

Utilize um smartphone ou um computador para adicionar à câmara os serviços Web que pretende utilizar.

- É necessário um smartphone ou computador com um browser e ligação à Internet para concluir na câmara as definições do CANON iMAGE GATEWAY e de outros serviços Web.
- Consulte o site do CANON iMAGE GATEWAY para obter detalhes sobre requisitos do browser (Microsoft Internet Explorer, etc.), incluindo definições e informações de versão.
- Para obter informações sobre os países e regiões em que o CANON iMAGE GATEWAY está disponível, visite o Web site da Canon (<http://www.canon.com/cig/>).
- Para obter instruções sobre o CANON iMAGE GATEWAY e detalhes de definições, consulte as informações de ajuda para CANON iMAGE GATEWAY.
- É necessário ter uma conta noutros serviços Web, além do CANON iMAGE GATEWAY, se desejar utilizá-los. Para obter mais detalhes, consulte os Web sites de cada um dos serviços Web em que se quer registar.
- Podem ser cobradas taxas adicionais referentes à ligação ISP e ao ponto de acesso.



- O CANON iMAGE GATEWAY também fornece manuais de utilizador para transferência.

### Registo no CANON iMAGE GATEWAY

Ligue a câmara e o CANON iMAGE GATEWAY, adicionando o CANON iMAGE GATEWAY como serviço Web de destino na câmara. Tenha em atenção que é necessário introduzir um endereço de e-mail usado no computador ou no smartphone para receber uma mensagem de notificação para concluir as definições de ligação.

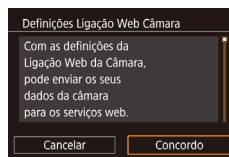
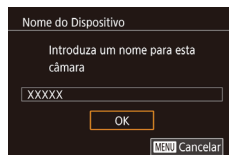
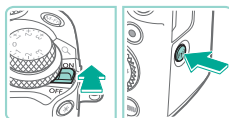

#### 1 Acesse ao menu Wi-Fi.

- Mova o interruptor de alimentação para [ON].
- Prima o botão [(Wi-Fi)].
- Se for apresentado o ecrã [Nome do Dispositivo], prima os botões [▲][▼] ou rode o seletor [(OK)] para escolher [OK] e depois prima o botão [(MENU)].

#### 2 Escolha [(Cloud)].

- Prima os botões [▲][▼][◀][▶] ou rode o seletor [(OK)] para escolher [(Cloud)] e depois prima o botão [(MENU)].

#### 3 Aceite o contrato para poder introduzir um endereço de e-mail.

- Leia o contrato apresentado, prima os botões [◀][▶] ou rode o seletor [(OK)] para escolher [Concordo] e depois prima o botão [(MENU)].

Antes de utilizar

Manual básico

Manual avançado

Noções básicas sobre a câmara

Modo automático/  
Modo híbrido automático

Outros modos de disparo

Modo P

Modos Tv, Av, M, C1 e C2

Modo de reprodução

Funcionalidades sem fios

Menu de configuração

Acessórios

Apêndice

Índice



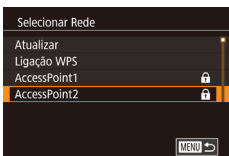

#### 4 Estabeleça uma ligação a um ponto de acesso.

- Estabeleça ligação ao ponto de acesso conforme descrito nos passos 4 – 6 em “Utilizar pontos de acesso compatíveis com WPS” (📖132) ou nos passos 2 – 4 em “Ligação a pontos de acesso apresentados na lista” (📖133).

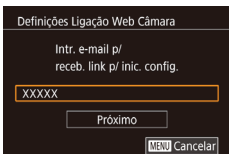

#### 5 Introduza o seu endereço de e-mail.

- Quando a câmara estiver ligada ao CANON iMAGE GATEWAY através do ponto de acesso, será apresentado um ecrã para introdução de um endereço de e-mail.
- Introduza o seu endereço de e-mail, prima os botões [▲][▼] ou rode o seletor [🌀] para escolher [Próximo] e depois prima o botão [📧].

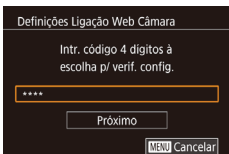

#### 6 Introduza um número de quatro dígitos.

- Introduza um número de quatro dígitos à sua escolha, prima os botões [▲][▼] ou rode o seletor [🌀] para escolher [Próximo] e depois prima o botão [📧].
- Irá precisar deste número de quatro dígitos mais tarde quando configurar a ligação com o CANON iMAGE GATEWAY no passo 8.

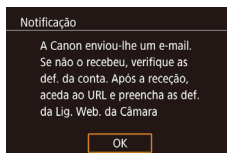

#### 7 Verifique a mensagem de notificação.

- Assim que as informações sejam enviadas para o CANON iMAGE GATEWAY, receberá uma mensagem de notificação no endereço de e-mail introduzido no passo 5.
- Prima o botão [📧] do ecrã seguinte, que indica que a notificação foi enviada.
- O ícone [☁] muda para [☁📧].

#### 8 Aceda à página indicada na mensagem de notificação e conclua as definições de ligação da câmara.

- A partir de um computador ou de um smartphone, aceda ao link da página indicado na mensagem de notificação.
- Siga as instruções para concluir as definições na página de definições de ligação da câmara.

#### 9 Conclua as definições do CANON iMAGE GATEWAY na câmara.

- Prima os botões [▲][▼][◀][▶] ou rode o seletor [🌀] para escolher [☁📧] e depois prima o botão [📧].
- [📖] (📖144) e CANON iMAGE GATEWAY foram agora adicionados como destinos.
- Pode adicionar outros serviços Web, conforme necessário. Nesse caso, siga as instruções do passo 2 em “Registo noutras serviços Web” (📖136).

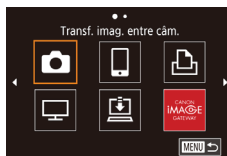

Antes de utilizar

Manual básico

Manual avançado

Noções básicas sobre a câmara

Modo automático/  
Modo híbrido automático

Outros modos de disparo

Modo P

Modos Tv, Av, M, C1 e C2

Modo de reprodução

Funcionalidades sem fios

Menu de configuração

Acessórios

Apêndice

Índice





- Certifique-se de que inicialmente a aplicação de correio do computador ou do smartphone não está configurada para bloquear e-mail de domínios relevantes, o que pode impedi-lo de receber a mensagem de notificação.



- Também pode alterar o nome da câmara no ecrã apresentado no passo 1 (150).
- Depois de se ligar aos dispositivos através do menu Wi-Fi, os destinos recentes serão apresentados na lista em primeiro lugar quando aceder ao menu. Prima os botões [◀][▶] para aceder ao ecrã de seleção de dispositivos e depois configurar a definição.

## Registo noutros serviços Web

Também pode adicionar outros serviços Web, além do CANON IMAGE GATEWAY, à câmara.



### 1 Inicie sessão no CANON IMAGE GATEWAY e aceda à página de definições da ligação da câmara.

- Num computador ou smartphone, aceda a <http://www.canon.com/cig/> e visite o site CANON IMAGE GATEWAY.



### 2 Configure o serviço Web que pretende utilizar.

- Siga as instruções apresentadas no smartphone ou no computador para configurar o serviço Web.



### 3 Escolha [📶].

- Prima o botão [⏪].
- Prima os botões [▲][▼][◀][▶] ou rode o seletor [🔵] para escolher [📶] e depois prima o botão [🔵].
- As definições do serviço Web serão atualizadas.



- Se alguma das definições configuradas for alterada, siga novamente estes passos para atualizar as definições da câmara.

## Carregar imagens em serviços Web



### 1 Acesse ao menu Wi-Fi.

- Mova o interruptor de alimentação para [ON].
- Prima o botão [⏪].



### 2 Escolha o destino.

- Escolha o ícone do serviço Web ao qual se pretende ligar (prima os botões [▲][▼][◀][▶] ou rode o seletor [🔵]) e depois prima o botão [🔵].
- Se forem usados vários destinatários ou opções de partilha com um serviço Web, escolha o item desejado no ecrã [Selecionar Destinatário] (prima os botões [▲][▼] ou rode o seletor [🔵]) e depois prima o botão [🔵].

Antes de utilizar

Manual básico

Manual avançado

Noções básicas sobre a câmara

Modo automático/  
Modo híbrido automático

Outros modos de disparo

Modo P

Modos Tv, Av, M, C1 e C2

Modo de reprodução

Funcionalidades sem fios

Menu de configuração

Acessórios

Apêndice

Índice





### 3 Envie uma imagem.

- Rode o seletor para escolher uma imagem a enviar, prima os botões para escolher [Enviar a imagem] e depois prima o botão .
- Ao carregar imagens no YouTube, leia os termos de serviço, escolha [Concordo] e prima o botão .
- Prima o botão para regressar ao ecrã de reprodução assim que [OK] seja apresentado após o envio da imagem.



- As ligações requerem que a câmara tenha um cartão de memória com as imagens guardadas.
- Também é possível enviar várias imagens de uma vez e redimensioná-las ou adicionar comentários antes de as enviar (141).
- Para ver as imagens carregadas para o CANON iIMAGE GATEWAY num smartphone, experimente a aplicação Canon Online Photo Album dedicada. Transfira e instale a aplicação Canon Online Photo Album para iPhones ou iPads a partir da App Store ou para dispositivos Android a partir da loja Google Play.

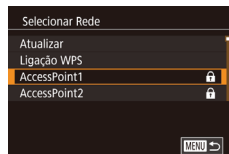

## Visualizar imagens utilizando um leitor de multimédia

Veja as imagens no cartão de memória da câmara num televisor ou noutro dispositivo.

Além de um televisor compatível com DLNA, irá necessitar de um leitor de multimédia, tal como um sistema de jogos ou um smartphone para esta funcionalidade. Neste manual, o termo “leitor de multimédia” é utilizado para referência a qualquer dispositivo deste tipo.

Siga estas instruções apenas depois de o leitor de multimédia ser ligado a um ponto de acesso. Para obter as instruções relevantes, consulte o manual do utilizador do dispositivo.



### 1 Acesse ao menu Wi-Fi.

- Mova o interruptor de alimentação para [ON].
- Prima o botão .

### 2 Escolha .

- Prima os botões ou rode o seletor para escolher e depois prima o botão .

### 3 Estabeleça uma ligação a um ponto de acesso.

- Estabeleça ligação ao ponto de acesso conforme descrito nos passos 4 – 6 em “Utilizar pontos de acesso compatíveis com WPS” (132) ou nos passos 2 – 4 em “Ligação a pontos de acesso apresentados na lista” (133).

Antes de utilizar

Manual básico

Manual avançado

Noções básicas sobre a câmara

Modo automático/  
Modo híbrido automático

Outros modos de disparo

Modo P

Modos Tv, Av, M, C1 e C2

Modo de reprodução

Funcionalidades sem fios

Menu de configuração

Acessórios

Apêndice

Índice



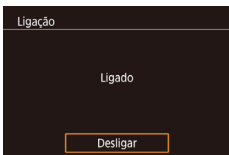

- Assim que a câmara esteja pronta para a ligação ao leitor de multimédia, será apresentado este ecrã. O ecrã será desativado após algum tempo.
- Depois de os dispositivos serem ligados, utilize o leitor de multimédia para ver as imagens. Para obter detalhes, consulte o manual do utilizador do leitor de multimédia.



#### 4 Aceda ao ecrã de definições do leitor de multimédia no televisor.

- Utilize o leitor de multimédia para visualizar [EOS M6] no televisor.
- Consoante o leitor de multimédia, pode ser apresentado um ícone diferente. Encontre o ícone com o nome [Canon EOS M6].

#### 5 Visualize as imagens.

- Escolha [Canon EOS M6] > cartão de memória (SD ou outro cartão) > pasta > imagens.
- Selecione uma imagem para a visualizar no televisor. Para obter detalhes, consulte o manual do utilizador do leitor de multimédia.
- Quando terminar, prima o botão [Q] na câmara para terminar a ligação. Se o ecrã estiver desativado, prima qualquer botão. Assim que seja apresentado o segundo ecrã do passo 3, prima o botão [Q].



- As ligações requerem que a câmara tenha um cartão de memória com as imagens guardadas.
- Depois de se ligar aos dispositivos através do menu Wi-Fi, os destinos recentes serão apresentados na lista em primeiro lugar quando aceder ao menu Wi-Fi. Pode restabelecer a ligação facilmente premindo os botões [▲][▼] para escolher o dispositivo e premindo em seguida o botão [Q]. Para adicionar um novo dispositivo, visualize o ecrã de seleção de dispositivos premindo os botões [◀][▶] e depois configure a definição.
- As ligações anteriores a leitores de multimédia são indicadas como "Serv.Media".
- As imagens RAW e os filmes não são apresentados.
- A informação sobreposta e os detalhes apresentados no televisor variam consoante o leitor de multimédia. Alguns leitores de multimédia podem não apresentar informações de imagem ou podem apresentar imagens verticais horizontalmente.
- Os ícones identificados um intervalo de números como "1-100" contêm imagens agrupadas por número de ficheiro na pasta selecionada.
- As datas dos cartões ou das pastas apresentadas podem ser a data da câmara aquando da sua última visualização.

Antes de utilizar

Manual básico

Manual avançado

Noções básicas sobre a câmara

Modo automático/  
Modo híbrido automático

Outros modos de disparo

Modo P

Modos Tv, Av, M, C1 e C2

Modo de reprodução

Funcionalidades sem fios

Menu de configuração

Acessórios

Apêndice

Índice



# Imprimir imagens sem fios a partir de uma impressora ligada

Ligue a câmara a uma impressora via Wi-Fi para imprimir do seguinte modo. Os passos a seguir mostram como utilizar a câmara como um ponto de acesso, mas também é possível utilizar um ponto de acesso existente (131).



## 1 Aceda ao menu Wi-Fi.

- Mova o interruptor de alimentação para [ON].
- Prima o botão [M].



## 2 Escolha [Imprimir].

- Prima os botões [▲][▼][◀][▶] ou rode o seletor [R] para escolher [Imprimir] e depois prima o botão [M].

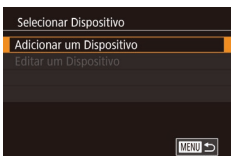

## 3 Escolha [Adicionar um Dispositivo].

- Prima os botões [▲][▼] ou rode o seletor [R] para escolher [Adicionar um Dispositivo] e depois prima o botão [M].
- É apresentado o SSID e a palavra-passe da câmara.

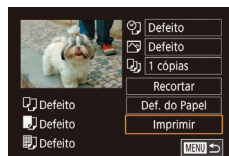
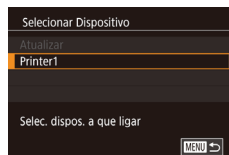
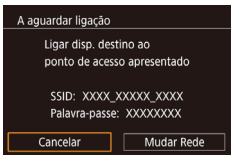

## 4 Ligue a impressora à rede.

- No menu de definição de Wi-Fi da impressora, escolha o SSID (nome da rede) apresentado na câmara para estabelecer uma ligação.

## 5 Escolha a impressora.

- Escolha o nome da impressora (prima os botões [▲][▼] ou rode o seletor [R]) e depois prima o botão [M].

## 6 Escolha uma imagem para imprimir.

- Prima os botões [◀][▶] ou rode o seletor [R] para escolher uma imagem.
- Prima o botão [R], escolha [Imprimir] e prima novamente o botão [M].
- Prima os botões [▲][▼] ou rode o seletor [R] para escolher [Imprimir] e depois prima o botão [M].
- Para obter instruções de impressão, consulte "Imprimir imagens" (177).
- Para terminar a ligação, prima o botão [▲], escolha [OK] no ecrã de confirmação (prima os botões [◀][▶] ou rode o seletor [R]) e depois prima o botão [M].

Antes de utilizar

Manual básico

Manual avançado

Noções básicas sobre a câmara

Modo automático/  
Modo híbrido automático

Outros modos de disparo

Modo P

Modos Tv, Av, M, C1 e C2

Modo de reprodução

Funcionalidades sem fios

Menu de configuração

Acessórios

Apêndice

Índice





- As ligações requerem que a câmara tenha um cartão de memória com as imagens guardadas.
- Depois de se ligar aos dispositivos através do menu Wi-Fi, os destinos recentes serão apresentados na lista em primeiro lugar quando aceder ao menu Wi-Fi. Pode restabelecer a ligação facilmente premindo os botões [▲][▼] para escolher o dispositivo e premindo em seguida o botão [OK]. Para adicionar um novo dispositivo, visualize o ecrã de seleção de dispositivos premindo os botões [◀][▶] e depois configure a definição.
- Caso prefira não visualizar os dispositivos de destino recentes, escolha MENU [33] > separador [4] > [Definições comunic. sem fios] > [Definições de Wi-Fi] > [Hist. Destinos] > [Off].
- Quando utilizar outro ponto de acesso, consulte "Utilizar outro ponto de acesso" (131).

## Enviar imagens para outra câmara

Ligue duas câmaras via Wi-Fi e envie imagens entre elas do seguinte modo.

- Só as câmaras Canon compatíveis com Wi-Fi podem ser ligadas via Wi-Fi. Só poderá ligar a uma câmara Canon se esta for compatível com Wi-Fi (mesmo que suporte cartões FlashAir/Eye-Fi).

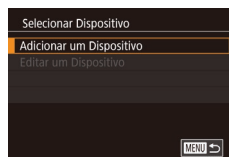
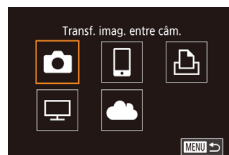

### 1 Aceda ao menu Wi-Fi.

- Mova o interruptor de alimentação para [ON].
- Prima o botão [Wi-Fi].

### 2 Escolha [OK].

- Prima os botões [▲][▼][◀][▶] ou rode o seletor [DIAL] para escolher [OK] e depois prima o botão [OK].

### 3 Escolha [Adicionar um Dispositivo].

- Prima os botões [▲][▼] ou rode o seletor [DIAL] para escolher [Adicionar um Dispositivo] e depois prima o botão [OK].
- Siga os passos 1 – 3 na câmara de destino também.
- As informações da ligação da câmara serão adicionadas quando a mensagem [Iniciar a ligação na câmara de destino] for apresentada no ecrã de ambas as câmaras.

Antes de utilizar

Manual básico

Manual avançado

Noções básicas sobre a câmara

Modo automático/  
Modo híbrido automático

Outros modos de disparo

Modo P

Modos Tv, Av, M, C1 e C2

Modo de reprodução

Funcionalidades sem fios

Menu de configuração

Acessórios

Apêndice

Índice







#### 4 Envie uma imagem.

- Rode o seletor [●] para escolher uma imagem a enviar, prima os botões [◀][▶] para escolher [Enviar a imagem] e depois prima o botão [●].
- A mensagem [Imagem enviada] é apresentada depois de a imagem ter sido enviada e o ecrã de transferência de imagens é apresentado novamente.
- Para terminar a ligação, prima o botão [MENU], escolhe [OK] no ecrã de confirmação (prima os botões [◀][▶] ou rode o seletor [●]) e depois prima o botão [●].



- As ligações requerem que esteja um cartão de memória na câmara.
- Depois de se ligar aos dispositivos através do menu Wi-Fi, os destinos recentes serão apresentados na lista em primeiro lugar quando aceder ao menu Wi-Fi. Pode restabelecer a ligação facilmente premindo os botões [▲][▼] para escolher o dispositivo e premindo em seguida o botão [●]. Para adicionar um novo dispositivo, visualize o ecrã de seleção de dispositivos premindo os botões [◀][▶] e depois configure a definição.
- Caso prefira não visualizar os dispositivos de destino recentes, escolha MENU [33] > separador [4] > [Definições comunic. sem fios] > [Definições de Wi-Fi] > [Hist. Destinos] > [Off].
- Também é possível enviar várias imagens de uma vez e alterar o tamanho das imagens antes de as enviar ([141]).

## Opções de envio de imagens

Pode escolher várias imagens para enviar de uma vez e alterar a definição de pixels de gravação (tamanho) das imagens antes de as enviar. Alguns serviços Web também lhe permitem fazer anotações nas imagens a enviar.

### Enviar várias imagens



#### 1 Escolha [Selec. e enviar].

- No ecrã de transferência de imagens, prima os botões [◀][▶] para escolher [Selec. e enviar] e depois prima o botão [●].

#### 2 Escolha um método de seleção.

- Prima os botões [▲][▼] ou rode o seletor [●] para escolher um método de seleção.

### Escolher imagens individualmente

#### 1 Escolha [Seleção].

- Após executar o passo 2 descrito em “Enviar várias imagens” ([141]), escolha [Seleção] e prima o botão [●].

Antes de utilizar

Manual básico

Manual avançado

Noções básicas sobre a câmara

Modo automático/Modo híbrido automático

Outros modos de disparo

Modo P

Modos Tv, Av, M, C1 e C2

Modo de reprodução

Funcionalidades sem fios

Menu de configuração

Acessórios

Apêndice

Índice





## 2 Escolha uma imagem.

- Prima os botões [▲][▼][◀][▶] para escolher uma imagem a enviar e depois prima o botão [OK]. Será apresentado [✓].
- Para cancelar a seleção, prima novamente o botão [OK]. [✓] deixa de ser apresentado.
- Repita este processo para escolher mais imagens.
- Quando terminar de escolher as imagens, prima o botão [MENU].
- Prima os botões [◀][▶] ou rode o seletor [●] para escolher [OK] e depois prima o botão [OK].

## 3 Envie as imagens.

- Prima os botões [◀][▶] ou rode o seletor [●] para escolher [Enviar] e depois prima o botão [OK].



- Também pode escolher imagens no passo 2 rodando o seletor [●] no sentido anti-horário para aceder ao visor de imagem única e premindo depois os botões [◀][▶] ou rodando o seletor [●].

## Selecionar várias

### 1 Escolha [Selec. Várias].

- Após executar o passo 2 descrito em “Enviar várias imagens” (141), escolha [Selec. Várias] e prima o botão [OK].

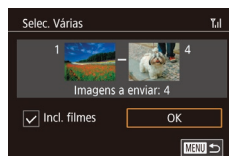

## 2 Escolha imagens.

- Siga os passos 2 – 3 descritos em “Selecionar várias” (110) para especificar imagens.
- Para incluir filmes, prima os botões [▲][▼][◀][▶] para escolher [Incl. filmes] e depois prima o botão [OK] para marcar a opção como selecionada (✓).
- Prima os botões [▲][▼][◀][▶] para escolher [OK] e depois prima o botão [OK].

## 3 Envie as imagens.

- Prima os botões [◀][▶] ou rode o seletor [●] para escolher [Enviar] e depois prima o botão [OK].

## Enviar imagens classificadas

Envie várias imagens com a mesma classificação (114).

### 1 Escolha [Classificar Imagens].

- Após executar o passo 2 descrito em “Enviar várias imagens” (141), escolha [Classificar Imagens] e prima o botão [OK].
- Prima os botões [▲][▼] ou rode o seletor [●] para escolher uma classificação e depois prima o botão [OK]. É apresentado um ecrã de seleção de imagens que inclui apenas imagens com essa classificação.
- Também pode remover imagens do grupo a enviar, escolhendo uma imagem e premindo o botão [OK] para limpar a marca [✓].
- Quando terminar de escolher as imagens, prima o botão [MENU].
- Prima os botões [◀][▶] ou rode o seletor [●] para escolher [OK] e depois prima o botão [OK].

Antes de utilizar

Manual básico

Manual avançado

Noções básicas sobre a câmara

Modo automático/  
Modo híbrido automático

Outros modos de disparo

Modo P

Modos Tv, Av, M, C1 e C2

Modo de reprodução

Funcionalidades sem fios

Menu de configuração

Acessórios

Apêndice

Índice



## 2 Envie as imagens.

- Prima os botões [◀][▶] ou rode o seletor [●] para escolher [Enviar] e depois prima o botão [📧].

## Notas sobre o envio de imagens

- Dependendo da condição da rede que está a ser utilizada, o envio de filmes pode ser demorado. Verifique com frequência o nível da carga da bateria da câmara.
- Os serviços Web podem limitar o número de imagens ou a duração dos filmes que pode enviar.
- Ao enviar filmes para smartphones, note que a qualidade da imagem compatível varia de acordo com o smartphone. Para obter detalhes, consulte o manual do utilizador do smartphone.
- No ecrã, a intensidade do sinal sem fios é indicada pelos seguintes ícones.  
[📶] alta, [📶] média, [📶] baixa, [📶] fraca
- O envio de imagens para serviços Web demora menos tempo ao reenviar imagens que já tenham sido enviadas e que ainda estejam no servidor do CANON iMAGE GATEWAY.

## Escolher o número de pixels de gravação (tamanho de imagem)

No ecrã de transferência de imagens, escolha [📷] premindo os botões [▲][▼] e depois prima o botão [📧]. No ecrã apresentado, escolha a definição de pixels de gravação (tamanho de imagem) (prima os botões [▲][▼] ou rode o seletor [●]) e depois prima o botão [📧].

- Para enviar imagens no tamanho original, selecione [Não] como opção de redimensionamento.
- Escolha [S2] para redimensionar imagens que estejam maiores do que o tamanho selecionado antes do envio.
- Não é possível redimensionar filmes.

## Adicionar comentários

Utilizando a câmara pode adicionar comentários às imagens que enviar para endereços de e-mail, serviços de redes sociais, etc. O número de caracteres e símbolos que podem ser introduzidos pode variar dependendo do serviço Web.



### 1 Acesse ao ecrã de adição de comentários.

- No ecrã de transferência de imagens, escolha [📷] premindo os botões [▲][▼][◀][▶] e depois prima o botão [📧].

### 2 Adicione um comentário (📖35).

### 3 Envie a imagem.



- Se não for inserido nenhum comentário, será enviado automaticamente o comentário definido no CANON iMAGE GATEWAY.
- Também pode fazer anotações em várias imagens antes de as enviar. O mesmo comentário pode ser adicionado a todas as imagens enviadas em conjunto.

Antes de utilizar

Manual básico

Manual avançado

Noções básicas sobre a câmara

Modo automático/  
Modo híbrido automático

Outros modos de disparo

Modo P

Modos Tv, Av, M, C1 e C2

Modo de reprodução

Funcionalidades sem fios

Menu de configuração

Acessórios

Apêndice

Índice



## Enviar imagens automaticamente (sincronização de imagens)

As imagens existentes no cartão de memória, e que ainda não foram transferidas, podem ser enviadas para um computador ou serviços Web por meio do CANON iMAGE GATEWAY.

Note que não é possível enviar imagens apenas para serviços Web.

### Preparação inicial

#### Preparar a câmara

Registe [📱] como o destino. No computador de destino, irá instalar e configurar o Image Transfer Utility, um software gratuito compatível com a funcionalidade de sincronização de imagens.



#### 1 Adicione [📱] como destino.

- Adicione [📱] como destino, conforme descrito em “Registo no CANON iMAGE GATEWAY” (📖134).
- Para incluir um serviço Web como o destino, inicie sessão no CANON iMAGE GATEWAY (📖134), selecione o modelo da sua câmara, aceda ao ecrã de definições do serviço Web e escolha o destino do serviço Web nas definições de Sincronização de imagens. Para obter detalhes, consulte a Ajuda do CANON iMAGE GATEWAY.

### Preparar o computador

Instale e configure o software no computador de destino.



#### 1 Instale o Image Transfer Utility.

- Instale o Image Transfer Utility num computador ligado à Internet (📖175).
- O Image Transfer Utility também pode ser transferido a partir da página de definições de Sincronização de imagens do CANON iMAGE GATEWAY (📖144).

#### 2 Registe a câmara.

- Windows: Na barra de tarefas, clique com o botão direito do rato em [🖱️] e depois clique em [Add new camera/ Adicionar nova câmara].
- Mac OS: Na barra de menus, clique em [🖱️] e depois clique em [Add new camera/Adicionar nova câmara].
- É apresentada uma lista de câmaras ligadas ao CANON iMAGE GATEWAY. Escolha a câmara a partir da qual serão enviadas as imagens.
- Quando a câmara estiver registada e o computador estiver pronto para receber imagens, o ícone mudará para [🖱️].

#### 2 Escolha o tipo de imagens a enviar (apenas ao enviar filmes com imagens).

- Prima o botão [MENU], escolha [Definições comunic. sem fios] no separador [🔍4] e, em seguida, escolha [Definições de Wi-Fi] (📖33).
- Prima os botões [▲][▼] para escolher [Sincron. Imag.] e depois escolha [Fotos/Filmes] (📖33).

Antes de utilizar

Manual básico

Manual avançado

Noções básicas sobre a câmara

Modo automático/ Modo híbrido automático

Outros modos de disparo

Modo P

Modos Tv, Av, M, C1 e C2

Modo de reprodução

Funcionalidades sem fios

Menu de configuração

Acessórios

Apêndice

Índice



## Enviar imagens

As imagens enviadas da câmara são guardadas automaticamente no computador.

Se o computador para o qual pretende enviar imagens estiver desligado, as imagens serão armazenadas temporariamente no servidor do CANON iMAGE GATEWAY. As imagens armazenadas são apagadas regularmente, pelo que deverá certificar-se de ligar o computador e guardar as imagens.

### 1 Envie imagens.

- Siga os passos 1 – 2 em “Carregar imagens em serviços Web” (📖136) e escolha [📷].
- As imagens enviadas são identificadas com um ícone [📷].

### 2 Guarde as imagens no computador.

- As imagens serão guardadas automaticamente no computador quando o ligar.
- As imagens são automaticamente enviadas para serviços Web a partir do servidor do CANON iMAGE GATEWAY, mesmo que o computador esteja desligado.



- Ao enviar imagens, deverá utilizar uma bateria totalmente carregada ou um kit do transformador de CA (vendido separadamente, 📖164).



- Mesmo que tenham sido importadas para o computador por outro método, quaisquer imagens que não tenham sido enviadas para o computador através do CANON iMAGE GATEWAY serão enviadas para o mesmo.
- O envio é mais rápido quando o destino é um computador na mesma rede da câmara, pois as imagens são enviadas através do ponto de acesso, em vez do CANON iMAGE GATEWAY. Note que as imagens armazenadas no computador são enviadas para o CANON iMAGE GATEWAY, pelo que é necessário que o computador esteja ligado à Internet.

## Visualizar as imagens enviadas por sincronização de imagens num smartphone

Ao instalar a aplicação Canon OPA (Online Photo Album), pode utilizar o smartphone para ver e transferir imagens através da função Sincronização de imagens enquanto estiverem armazenadas temporariamente no servidor do CANON iMAGE GATEWAY.

Como preparação, ative o acesso ao smartphone do modo seguinte.

- Certifique-se de que concluiu as definições descritas em “Preparar o computador” (📖144).
- Transfira e instale a aplicação Canon Online Photo Album para iPhones ou iPads a partir da App Store ou para dispositivos Android a partir da loja Google Play.
- Inicie sessão no CANON iMAGE GATEWAY (📖134), selecione o modelo da câmara, aceda às definições do serviço Web e ative a visualização e a transferência a partir de um smartphone nas definições de Sincronização de imagens. Para obter detalhes, consulte a Ajuda do CANON iMAGE GATEWAY.

Antes de utilizar

Manual básico

Manual avançado

Noções básicas sobre a câmara

Modo automático/  
Modo híbrido automático

Outros modos de disparo

Modo P

Modos Tv, Av, M, C1 e C2

Modo de reprodução

Funcionalidades sem fios

Menu de configuração

Acessórios

Apêndice

Índice





- Assim que as imagens armazenadas temporariamente no servidor do CANON IMAGE GATEWAY sejam eliminadas, deixam de poder ser visualizadas.
- As imagens que enviou antes ativar a visualização e a transferência a partir do smartphone nas definições de Sincronização de imagens não podem ser acedidas desta forma.



- Para obter instruções sobre o Canon Online Photo Album, consulte a Ajuda do Canon Online Photo Album.

## Utilizar um smartphone para visualizar imagens da câmara e controlá-la

Pode fazer o seguinte com a aplicação Camera Connect específica para smartphone.

- Procurar imagens na câmara e guarde-as no smartphone
- Georreferenciar as imagens existentes na câmara (📖146)
- Controlar a câmara remotamente a partir de um smartphone (📖147)



- As definições de privacidade têm de ser configuradas previamente para permitir a visualização das imagens no smartphone (📖129, 📖148).

## Georreferenciar imagens na câmara

Os dados de GPS gravados num smartphone com a aplicação Camera Connect dedicada podem ser adicionados a imagens da câmara. As imagens são etiquetadas com informações, incluindo a latitude, a longitude e a elevação.



- Antes de captar imagens, certifique-se de que define a data e a hora e o seu fuso horário local corretamente, conforme descrito em "Definir a data e a hora" (📖20). Siga também os passos em "Relógio mundial" (📖156) para especificar quaisquer destinos de disparo noutras fusos horários.
- As outras pessoas poderão localizá-lo ou identificá-lo utilizando os dados de localização nos fotografias ou nos filmes georreferenciados. Tenha cuidado quando partilhar estas imagens com terceiros; por exemplo, ao publicar imagens online em locais onde podem ser visualizadas por muitas pessoas.

Antes de utilizar

Manual básico

Manual avançado

Noções básicas sobre a câmara

Modo automático/  
Modo híbrido automático

Outros modos de disparo

Modo P

Modos Tv, Av, M, C1 e C2

Modo de reprodução

Funcionalidades sem fios

Menu de configuração

Acessórios

Apêndice

Índice



## Controlar a câmara remotamente a partir de um smartphone

### Controlar a câmara via Wi-Fi

Pode disparar quando vê um ecrã de disparo no smartphone.



- As definições de privacidade têm de ser configuradas previamente para permitir a visualização de todas as imagens do smartphone (📖 149).

#### 1 Segure a câmara numa posição fixa.

- Mantenha a câmara bem fixa colocando-a num tripé ou tomando outras medidas.

#### 2 Ligue a câmara e o smartphone (📖 129).

- Nas definições de privacidade, escolha [Todas as imagens].

#### 3 Escolha disparo remoto no modo Visualização direta.

- No Camera Connect no smartphone, escolha [Remote live view shooting/ Disparo remoto no modo Visualização direta].
- Quando a câmara estiver pronta para o disparo remoto no modo Visualização direta, será apresentada uma imagem em direto da câmara no smartphone.
- Nesta altura, será apresentada uma mensagem na câmara e será desativado todo o seu funcionamento, exceto a utilização do interruptor de alimentação.

#### 4 Dispare.

- Utilize o smartphone para disparar.



- A opção de gravação de filmes não está disponível.
- A focagem pode demorar mais tempo.
- A visualização da imagem ou o disparo do obturador podem apresentar um atraso, dependendo do estado da ligação.



- Os movimentos irregulares do motivo apresentados no smartphone devido ao ambiente de ligação não irão afetar as imagens gravadas.
- As imagens captadas não são transferidas para o smartphone. Utilize o smartphone para procurar e transferir imagens a partir da câmara.

### Controlar a câmara via Bluetooth

Pode utilizar um smartphone ativado para Bluetooth para disparos remotos e comutação da visualização da imagem. Isto é conveniente se pretender ligar-se rapidamente durante a captação de imagens ou se pretender controlar a reprodução enquanto está ligado a um televisor.

#### 1 Prepare a câmara.

- Defina o modo de disparo e as funções de disparo da câmara.
- Mantenha a câmara bem fixa colocando-a num tripé ou tomando outras medidas durante a captação de imagens.

#### 2 Ligue a câmara e o smartphone (📖 125).

- Certifique-se de que a ligação Bluetooth foi estabelecida.

Antes de utilizar

Manual básico

Manual avançado

Noções básicas sobre a câmara

Modo automático/ Modo híbrido automático

Outros modos de disparo

Modo P

Modos Tv, Av, M, C1 e C2

Modo de reprodução

Funcionalidades sem fios

Menu de configuração

Acessórios

Apêndice

Índice



### 3 Escolha o telecomando Bluetooth.

- No Camera Connect no smartphone, escolha [Bluetooth remote controller/ Telecomando do Bluetooth].
- O ecrã do smartphone muda para um ecrã de telecomando via Bluetooth.

### 4 Dispare e percorra as imagens.

- Utilize o smartphone para captar imagens no Modo de disparo e percorra as imagens no Modo de reprodução.



- O [Bluetooth remote controller/Telecomando do Bluetooth] não está disponível quando ligado via Wi-Fi.



- Pode verificar o estado de ligação Bluetooth referindo-se ao ícone no ecrã (191).

## Editar ou apagar definições de comunicações sem fios

Edite ou apague as definições de comunicações sem fios do modo seguinte.

### Editar informações da ligação



#### 1 Acesse ao menu Wi-Fi e escolha o dispositivo a editar.

- Mova o interruptor de alimentação para [ON].
- Prima o botão [↵].
- Prima os botões [◀][▶] para aceder ao ecrã de seleção de dispositivos, escolha o ícone de um dispositivo a editar (prima os botões [▲][▼][◀][▶] ou rode o selector [⦿]) e depois prima o botão [Ⓜ].

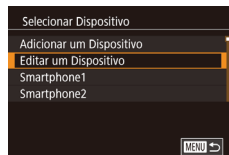

#### 2 Escolha [Editar um Dispositivo].

- Prima os botões [▲][▼] ou rode o selector [⦿] para escolher [Editar um Dispositivo] e depois prima o botão [Ⓜ].

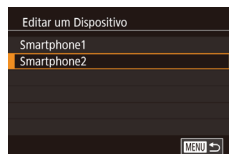

#### 3 Escolha um dispositivo para ser editado.

- Prima os botões [▲][▼] ou rode o selector [⦿] para escolher o dispositivo a editar e depois prima o botão [Ⓜ].

Antes de utilizar

Manual básico

Manual avançado

Noções básicas sobre a câmara

Modo automático/ Modo híbrido automático

Outros modos de disparo

Modo P

Modos Tv, Av, M, C1 e C2

Modo de reprodução

Funcionalidades sem fios

Menu de configuração

Acessórios

Apêndice

Índice





#### 4 Escolha um item para ser editado.

- Prima os botões [▲][▼] ou rode o seletor [⊙] para escolher o item a editar e depois prima o botão [⊙].
- Os itens que pode alterar dependem do dispositivo ou serviço.

Itens configuráveis	Ligação				
					Serviços Web
Alterar Nome do Dispositivo (📖 149)	<input type="radio"/>	<input type="radio"/>	<input type="radio"/>	<input type="checkbox"/>	<input type="checkbox"/>
Defis. Visualiz. (📖 149)	<input type="checkbox"/>	<input type="radio"/>	<input type="checkbox"/>	<input type="checkbox"/>	<input type="checkbox"/>
Apagar Info Ligação (📖 149)	<input type="radio"/>	<input type="radio"/>	<input type="radio"/>	<input type="checkbox"/>	<input type="checkbox"/>

O: Configurável    -: Não configurável

#### Alterar um nome de dispositivo

É possível alterar o nome do dispositivo (nome de apresentação) que é apresentado na câmara.

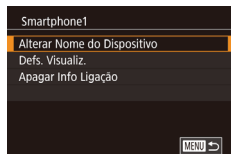

- Após executar o passo 4 descrito em “Editar informações da ligação” (📖 148), escolha [Alterar Nome do Dispositivo] e prima o botão [⊙].
- Selecione o campo de introdução e prima o botão [⊙]. Para introduzir um novo nome, utilize o teclado apresentado (📖 35).

#### Apagar informações da ligação

Apague as informações da ligação (informações sobre dispositivos com os quais estabeleceu ligação) do seguinte modo.



- Após executar o passo 4 descrito em “Editar informações da ligação” (📖 148), escolha [Apagar Info Ligação] e prima o botão [⊙].
- Depois de [Apagar?] ser apresentado, prima os botões [◀][▶] para escolher [OK] e depois prima o botão [⊙].
- As informações da ligação serão apagadas.

#### Especificar imagens visualizáveis a partir de smartphones

Especifique que imagens no cartão de memória da câmara podem ser visualizadas a partir dos smartphones ligados à câmara.

Opção de definição	Imagens visualizáveis a partir de smartphones
Todas as imagens	Todas as imagens no cartão de memória
Imagens captadas hoje	Imagens captadas naquele dia
Imag. captadas últimos dias	Imagens captadas num número de dias especificado
Selec. por classificação	Imagem com a classificação especificada (📖 114)
Interv. numeração ficheiros	Imagens no intervalo especificado dos números de ficheiro

Podem ser seguidas as mesmas instruções quando o ecrã no passo 2 é apresentado depois de estabelecer uma ligação com um smartphone.

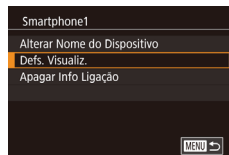

#### 1 Acceda ao ecrã de definição.

- Após executar o passo 4 descrito em “Editar informações da ligação” (📖 148), escolha [Defis. Visualiz.] e prima o botão [⊙].

Antes de utilizar

Manual básico

Manual avançado

Noções básicas sobre a câmara

Modo automático/  
Modo híbrido automático

Outros modos de disparo

Modo P

Modos Tv, Av, M, C1 e C2

Modo de reprodução

Funcionalidades sem fios

Menu de configuração

Acessórios

Apêndice

Índice



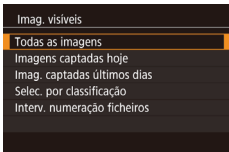

## 2 Escolha e defina uma opção.

- Prima os botões [▲][▼] ou rode o seletor [🌀] para escolher uma opção.
- Depois de escolher [Todas as imagens] ou [Imagens captadas hoje]: Prima o botão [🌀].
- Depois de escolher [Imag. captadas últimos dias]: Prima o botão [🌀], prima os botões [▲][▼] do ecrã seguinte para especificar o número de dias e depois prima o botão [🌀].
- Depois de escolher [Selec. por classificação]: Prima o botão [🌀], prima os botões [▲][▼] do ecrã seguinte para escolher a classificação e depois prima o botão [🌀].
- Depois de escolher [Interv. numeração ficheiros]: Prima o botão [🌀], especifique a primeira e a última imagem no ecrã seguinte, escolha [OK] e depois prima o botão [🌀]. Para obter instruções sobre como especificar o intervalo, consulte os passos 2 – 3 em “Selecionar várias” (📖 110).



- Para disparo remoto no modo Visualização direta, escolha [Todas as imagens].

## Alterar o nome da câmara

Altere o nome da câmara (apresentado nos dispositivos ligados) conforme pretendido.

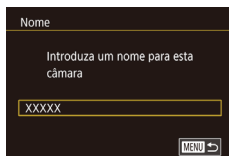
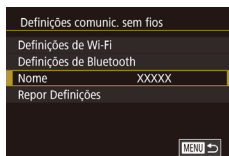
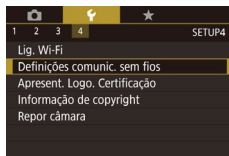

### 1 Escolha [Definições comunic. sem fios].

- Prima o botão [MENU] e depois escolha [Definições comunic. sem fios] no separador [🔍] (📖 33).

### 2 Escolha [Nome].

- Prima os botões [▲][▼] ou rode o seletor [🌀] para escolher [Nome] e depois prima o botão [🌀].

### 3 Altere o nome.

- Prima o botão [🌀] para aceder ao teclado e (📖 35) e depois introduza um nome.



- É apresentada uma mensagem se o nome que introduziu começar com um símbolo ou espaço. Prima o botão [🌀] e introduza um nome diferente.
- Também pode alterar o nome a partir do ecrã [Nome do Dispositivo] apresentado quando utilizou Wi-Fi pela primeira vez. Neste caso, seleccione a caixa de texto, prima o botão [🌀] para aceder ao teclado e depois introduza um novo nome.

Antes de utilizar

Manual básico

Manual avançado

Noções básicas sobre a câmara

Modo automático/  
Modo híbrido automático

Outros modos de disparo

Modo P

Modos Tv, Av, M, C1 e C2

Modo de reprodução

Funcionalidades sem fios

Menu de configuração

Acessórios

Apêndice

Índice



## Repor as predefinições das comunicações sem fios

Reponha as predefinições das comunicações sem fios antes de transferir a propriedade da câmara para outra pessoa ou de a descartar. Repor as definições das comunicações sem fios apaga também todas as definições do serviço Web. Antes de utilizar esta opção, certifique-se de que pretende realmente repor todas as definições de Wi-Fi.

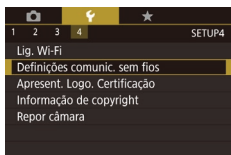

### 1 Escolha [Definições comunic. sem fios].

- Prima o botão [MENU] e depois escolha [Definições comunic. sem fios] no separador [F4] (160).

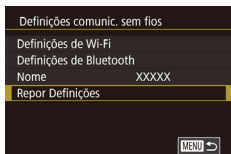

### 2 Escolha [Repor Definições].

- Prima os botões [▲][▼] ou rode o seletor [●] para escolher [Repor Definições] e depois prima o botão [OK].

### 3 Reponha as predefinições.

- Prima os botões [◀][▶] ou rode o seletor [●] para escolher [OK] e depois prima o botão [OK].
- As definições das comunicações sem fios são repostas.



- Para repor outras definições além das definições sem fios, escolha [Repor câmara] no separador [F4] (160).

## Eliminar informações de dispositivos emparelhados via Bluetooth

Antes de emparelhar com um smartphone diferente, elimine as informações sobre quaisquer smartphones ligados.

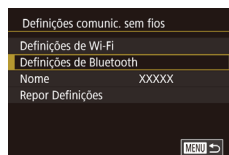

### 1 Escolha [Definições de Bluetooth].

- Prima o botão [MENU] e escolha o separador [F4] > [Definições comunic. sem fios] > [Definições de Bluetooth].

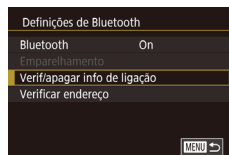

### 2 Escolha [Verif/apagar info de ligação].

- Prima os botões [▲][▼] ou rode o seletor [●] para escolher [Verif/apagar info de ligação] e depois prima o botão [OK].

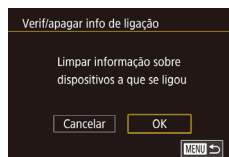

### 3 Elimine as informações.

- No ecrã [Verif/apagar info de ligação], prima o botão [OK].
- Depois de [Limpar informação sobre dispositivos a que se ligou] ser apresentado, prima os botões [◀][▶] ou rode o seletor [●] para escolher [OK] e depois prima o botão [OK].



### 4 Elimine as informações da câmara.

- No menu de definição do Bluetooth no smartphone, elimine as informações da câmara registadas no smartphone.

Antes de utilizar

Manual básico

Manual avançado

Noções básicas sobre a câmara

Modo automático/  
Modo híbrido automático

Outros modos de disparo

Modo P

Modos Tv, Av, M, C1 e C2

Modo de reprodução

Funcionalidades sem fios

Menu de configuração

Acessórios

Apêndice

Índice



# Menu de configuração

Para maior comodidade, personalize ou ajuste funções básicas da câmara

## Ajustar funções básicas da câmara

As definições de MENU (📖33) nos separadores [👉1], [👉2], [👉3] e [👉4] podem ser configuradas. Para maior comodidade, personalize as funções utilizadas com mais frequência.

### Armazenamento de imagens com base na data

Em vez de guardar imagens em pastas criadas mensalmente, pode definir a câmara de modo a criar pastas diárias de armazenamento das imagens captadas em cada dia.



- Escolha [Criar Pasta] no separador [👉1] e depois escolha [Diária].
- As imagens serão guardadas em pastas criadas na data de disparo.

### Numeração de ficheiros

As imagens captadas são numeradas automaticamente por ordem sequencial (0001 – 9999) e guardadas em pastas com capacidade para armazenar até 2.000 imagens cada. Pode alterar o modo como a câmara atribui os números de ficheiro.



- Escolha [Num. Ficheiros] no separador [👉1] e depois escolha uma opção.

Contínua	As imagens são numeradas consecutivamente (até ser captada/guardada a 9999.ª imagem), mesmo que troque de cartão de memória.
Reinic. Auto	A numeração das imagens será reiniciada em 0001 se trocar de cartão de memória ou criar uma nova pasta.

Antes de utilizar

Manual básico

Manual avançado

Noções básicas sobre a câmara

Modo automático/  
Modo híbrido automático

Outros modos de disparo

Modo P

Modos Tv, Av, M, C1 e C2

Modo de reprodução

Funcionalidades sem fios

Menu de configuração

Acessórios

Apêndice

Índice





- Independentemente da opção selecionada nesta definição, as imagens podem ser numeradas consecutivamente após o último número das imagens existentes nos cartões de memória recém-inseridos. Para começar a guardar imagens a partir de 0001, utilize um cartão de memória vazio (ou formatado 153).

## Formatar cartões de memória

Antes de utilizar um cartão de memória novo ou um cartão de memória formatado noutro dispositivo, tem de formatar o cartão de memória com esta câmara.

A formatação apaga todos os dados de um cartão de memória. Antes de fazer a formatação, copie as imagens do cartão de memória para o computador ou tome outras medidas para fazer uma cópia de segurança das imagens.

### 1 Aceda ao ecrã [Formatar].

- Escolha [Formatar] no separador 1 e depois prima o botão .

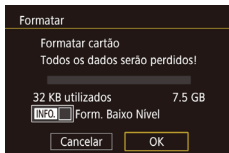

### 2 Escolha [OK].

- Prima os botões ou rode o seletor para escolher [OK] e depois prima o botão .

### 3 Formate o cartão de memória.

- Para iniciar o processo de formatação, prima os botões ou rode o seletor para escolher [OK] e depois prima o botão .
- Quando a formatação tiver terminado, será apresentado, [Format. cartão mem. concluída]. Prima o botão .



- Formatar ou apagar dados de um cartão de memória altera apenas as informações de gestão de ficheiros do cartão, mas não apaga os dados completamente. Ao transferir ou descartar cartões de memória, tome medidas no sentido de proteger informações pessoais, se necessário, destruindo fisicamente os cartões.



- A capacidade total do cartão indicada no ecrã de formatação pode ser inferior à capacidade anunciada.

## Formatação de baixo nível

Faça uma formatação de baixo nível nos seguintes casos: A mensagem [Erro no cartão] é apresentada, a câmara não funciona corretamente, a leitura/gravação de imagens no cartão está mais lenta, o disparo contínuo está mais lento ou a gravação de filmes para subitamente. A formatação de baixo nível apaga todos os dados de um cartão de memória. Antes de fazer a formatação de baixo nível, copie as imagens do cartão de memória para o computador ou tome outras medidas para fazer uma cópia de segurança das imagens.

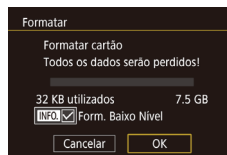

- No ecrã apresentado no passo 2 de "Formatar cartões de memória" 153, prima o botão para escolher [Form. Baixo Nível]. É apresentado o ícone .
- Siga o passo 2 descrito em "Formatar cartões de memória" 153, para continuar com o processo de formatação.



- A formatação de baixo nível é mais demorada que a operação descrita em "Formatar cartões de memória" 153, pois os dados são apagados de todas as regiões de armazenamento do cartão de memória.
- Para cancelar uma formatação de baixo nível em curso, escolha [Cancelar]. Neste caso, todos os dados serão apagados, mas o cartão de memória poderá ser utilizado normalmente.

Antes de utilizar

Manual básico

Manual avançado

Noções básicas sobre a câmara

Modo automático/  
Modo híbrido automático

Outros modos de disparo

Modo P

Modos Tv, Av, M, C1 e C2

Modo de reprodução

Funcionalidades sem fios

Menu de configuração

Acessórios

Apêndice

Índice



## Alterar o sistema de vídeo

Defina o sistema de vídeo de qualquer televisão utilizado para visualização. Esta definição determina a qualidade da imagem (taxa de fotogramas) disponível para filmes.

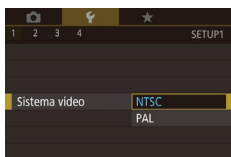

- Escolha [Sistema vídeo] no separador [F1] e depois escolha uma opção.

## Calibração do nível eletrónico

Calibre o nível eletrónico caso este não se mostre eficaz em ajudá-lo a nivelar a câmara.

Para obter maior exatidão de calibração, visualize a grelha (192) para o ajudar a nivelar a câmara antecipadamente.

### 1 Certifique-se de que a câmara está nivelada.

- Coloque a câmara sobre uma superfície plana, como uma mesa.

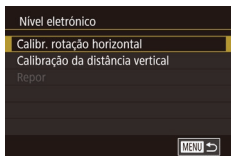

### 2 Calibre o nível eletrónico.

- Escolha [Nível eletrónico] no separador [F1] e depois prima o botão [OK].
- Para ajustar a inclinação para a esquerda/direita, escolha [Calibr. rotação horizontal], e para ajustar a inclinação para a frente/trás, escolha [Calibração da distância vertical], seguida do botão [OK]. Será apresentada uma mensagem de confirmação.
- Escolha [OK] e prima o botão [OK].

## Redefinir o nível eletrónico

Reponha o nível eletrónico no seu estado original, do seguinte modo. Note que isto só será possível se tiver calibrado o nível eletrónico.

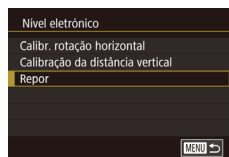

- Escolha [Nível eletrónico] no separador [F1] e depois prima o botão [OK].
- Escolha [Repor] e depois prima o botão [OK].
- Escolha [OK] e prima o botão [OK].

## Utilizar o Modo económico

Esta função permite economizar energia da bateria no Modo de disparo. Quando a câmara não está em utilização, o ecrã escurece rapidamente para reduzir o consumo de bateria.



### 1 Configure a definição.

- Escolha [Modo Eco] no separador [F2] e depois escolha [On].
- [ECO] será apresentado no ecrã de disparo (190).
- O ecrã escurece quando a câmara não é utilizada durante aproximadamente dois segundos; cerca de dez segundos depois de escurecer, o ecrã desliga-se. A câmara desliga-se automaticamente depois de cerca de três minutos de inatividade.

### 2 Dispare.

- Para ativar o ecrã e preparar a câmara para disparar quando o ecrã está desligado, prima o botão do obturador até meio.

Antes de utilizar

Manual básico

Manual avançado

Noções básicas sobre a câmara

Modo automático/  
Modo híbrido automático

Outros modos de disparo

Modo P

Modos Tv, Av, M, C1 e C2

Modo de reprodução

Funcionalidades sem fios

Menu de configuração

Acessórios

Apêndice

Índice



## Ajuste para poupar energia

Ajuste o tempo de desativação automática da câmara e do ecrã (Desligar Auto e Desligar apres., respetivamente) conforme necessário (📖 30).

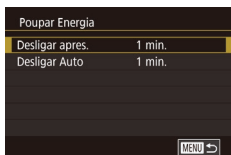

- Escolha [Poupar Energia] no separador [F2] e depois prima o botão [OK].
- Escolha um item e prima o botão [OK]. Prima os botões [▲][▼] ou rode o seletor [D] para ajustar a definição e depois prima o botão [OK] de novo.



- Para poupar carga da bateria, em geral é recomendável escolher [1 min.] em [Desligar Auto] e [1 min.] ou menos em [Desligar apres.].



- A definição [Desligar apres.] será aplicada mesmo que defina [Desligar Auto] para [Off].
- Estas funções para poupar energia não estarão disponíveis se definir o Modo económico (📖 154) como [On].

## Brilho do ecrã

Ajuste o brilho do ecrã do seguinte modo.



- Escolha o separador [F2] > [Brilho apres.], prima o botão [OK] e depois prima os botões [◀][▶] ou rode o seletor [D] para ajustar o brilho.



- Para o máximo brilho, mantenha premido o botão [INFO.] durante, no mínimo, um segundo. (Esta opção anula a definição [Brilho apres.] no separador [F2].) Para repor a definição de brilho original, mantenha premido novamente o botão [INFO.] durante pelo menos um segundo ou reinicie a câmara.

## Mudar a cor das informações do ecrã

As informações apresentadas no ecrã e nos menus podem ser alteradas para uma cor adequada a disparos em condições de luz fraca.

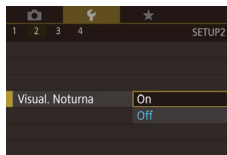

- Escolha [Visual. Noturna] no separador [F2] e depois escolha [On].
- Para repor o ecrã original, escolha [Off].



- Também pode repor a definição [Off] mantendo premido o botão [INFO.] durante pelo menos um segundo.

Antes de utilizar

Manual básico

Manual avançado

Noções básicas sobre a câmara

Modo automático/  
Modo híbrido automático

Outros modos de disparo

Modo P

Modos Tv, Av, M, C1 e C2

Modo de reprodução

Funcionalidades sem fios

Menu de configuração

Acessórios

Apêndice

Índice



## Relógio mundial

A fim de garantir que as imagens captadas com a câmara apresentam a data e hora locais corretas quando viajeira para o estrangeiro, basta registar antecipadamente o destino e mudar para o respetivo fuso horário. Esta função prática elimina a necessidade de alterar manualmente a definição de Data/Hora.

Antes de utilizar o relógio mundial, certifique-se de definir a data e hora e o seu fuso horário local, conforme descrito em “Definir a data e a hora” (p. 20).

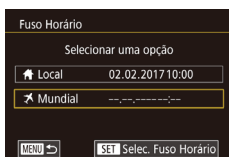

### 1 Especifique seu destino.

- Escolha [Fuso Horário] no separador [F2] e depois prima o botão [OK].
- Prima os botões [▲][▼] ou rode o seletor [OK] para escolher [Mundial] e depois prima o botão [OK].
- Prima os botões [◀][▶] para escolher o destino.
- Para definir o horário de verão (adiantar 1 hora), escolha [DST] premindo os botões [▲][▼] e depois escolha [On] premindo os botões [◀][▶].
- Prima o botão [OK].

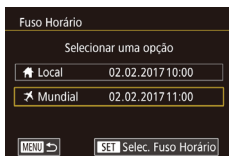

- Se ajustar a data ou hora no modo [Mundial] (p. 21), o seu valor de data e hora [Local] será atualizado automaticamente.

## Data e hora

Ajuste a data e a hora do seguinte modo.



- Escolha [Data/Hora] no separador [F2] e depois prima o botão [OK].
- Prima os botões [◀][▶] para escolher uma opção e depois ajuste a definição premindo os botões [▲][▼] ou rodando o seletor [OK].

## Idioma de visualização

Altere o idioma de visualização conforme necessário.



- Também pode aceder ao ecrã [Idioma] no Modo de reprodução mantendo premido o botão [OK] e depois premindo o botão [MENU].

## Silenciar os sons da câmara

Para evitar a reprodução de sons pela câmara, prima o botão do obturador até meio ou ative o temporizador.

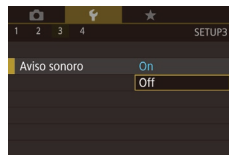

- Escolha [Aviso sonoro] no separador [F3] e depois escolha [Off].

Antes de utilizar

Manual básico

Manual avançado

Noções básicas sobre a câmara

Modo automático/Modo híbrido automático

Outros modos de disparo

Modo P

Modos Tv, Av, M, C1 e C2

Modo de reprodução

Funcionalidades sem fios

Menu de configuração

Acessórios

Apêndice

Índice





## Ativar os sons da câmara

Podem ser reproduzidos sons como feedback após o funcionamento da câmara, tal como premir botões ou tocar no ecrã.

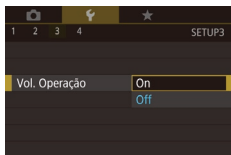

- Escolha [Vol. Operação] no separador [F3] e depois escolha [On].

## Ocultar dicas e sugestões

Normalmente, são apresentadas indicações quando escolhe itens no menu Definição rápida (p. 32) ou no ecrã de disparo (p. 67). Se preferir, pode desativar estas informações.

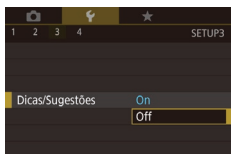

- Escolha [Dicas/Sugestões] no separador [F3] e depois escolha [Off].

## Listar modos de disparo por ícone

Liste os modos de disparo no ecrã de seleção apenas por ícone, sem nomes de modo, para uma seleção mais rápida.

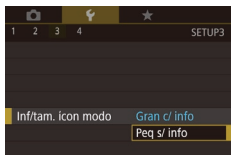

- Escolha [Inf/tam. ícon modo] no separador [F3] e depois escolha [Peq s/ info].

## Ajustar o painel de ecrã tátil

A sensibilidade do painel de ecrã tátil pode ser aumentada para responder a um toque mais leve ou pode desativar o controlo tátil.



- Escolha o separador [F3] > [Funcion. Toque] e depois escolha a opção pretendida.
- Para aumentar a sensibilidade do painel de ecrã tátil, escolha [Sensível] e para desativar o controlo tátil, escolha [Desat.].



- Tenha atenção às seguintes precauções quando utilizar o painel de ecrã tátil.
  - O ecrã não é sensível à pressão. Não utilize objetos aguçados como unhas ou esferográficas para as operações táteis.
  - Não execute operações no ecrã tátil quando os seus dados estão molhados.
  - Se executar operações no ecrã tátil com o ecrã ou os dedos molhados, a câmara poderá não responder ou poderá avariar. Neste caso, desligue a câmara e limpe o ecrã com um pano.
  - Não aplique protetores de ecrã ou películas protetoras compradas em separado. Isto pode reduzir a capacidade de resposta das operações táteis.
- A câmara pode ser menos reativa, se executar operações táteis de forma rápida com definição [Sensível] configurada.

Antes de utilizar

Manual básico

Manual avançado

Noções básicas sobre a câmara

Modo automático/Modo híbrido automático

Outros modos de disparo

Modo P

Modos Tv, Av, M, C1 e C2

Modo de reprodução

Funcionalidades sem fios

Menu de configuração

Acessórios

Apêndice

Índice



## Limpar o sensor de imagem

O sensor de imagem é automaticamente limpo para remover o pó sempre que liga ou desliga a câmara, ou quando esta se desliga no modo Poupar energia. Pode desativar a limpeza automática ou ativar a limpeza conforme necessário.

### Desativar a limpeza auto

#### 1 Aceda ao ecrã de definição.

- Ligue a câmara no Modo de disparo, escolha [Limpeza do sensor] no separador [3] e prima o botão [OK].
- Prima os botões [▲][▼] ou rode o seletor [●] para escolher [Limpeza auto] e depois prima o botão [OK].

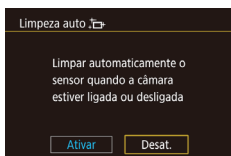

#### 2 Configure a definição.

- Prima os botões [◀][▶] ou rode o seletor [●] para escolher [Desat.] e depois prima o botão [OK].

### Ativar a limpeza do sensor

#### 1 Aceda ao ecrã de definição.

- Ligue a câmara no Modo de disparo, escolha [Limpeza do sensor] no separador [3] e prima o botão [OK].
- Prima os botões [▲][▼] ou rode o seletor [●] para escolher [Limpar agora] e depois prima o botão [OK].



#### 2 Inicie a limpeza.

- Prima os botões [◀][▶] ou rode o seletor [●] para escolher [OK] e depois prima o botão [OK].
- É apresentado uma mensagem que indica que a limpeza está em curso. Embora seja emitido um som do obturador, não é captada nenhuma imagem.



- A limpeza do sensor funciona mesmo que sem uma objetiva colocada. Se a objetiva não estiver colocada, não introduza o dedo ou a ponta do soprador no encaixe da objetiva, pois pode danificar as cortinas do obturador.



- Para melhores resultados, limpe com a câmara posicionada na vertical sobre uma mesa ou outra superfície.
- As limpezas sucessivas não irão produzir resultados significativamente melhores. Nota que [Limpar agora] pode não estar disponível imediatamente após a limpeza.
- Contacte um Serviço de Help Desk da Canon relativamente a pó ou outro material que não seja possível remover através da limpeza do sensor.

### Limpar o sensor manualmente

O pó que permanecer após a limpeza automática também pode ser removido usando um soprador opcional ou outra ferramenta especializada. A superfície do sensor de imagem é extremamente delicada. Se o sensor tiver de ser limpo manualmente, recomendamos que solicite o serviço a um Serviço de Help Desk da Canon.

#### 1 Certifique-se de que a câmara está desligada.

#### 2 Retire a objetiva.

#### 3 Limpe o sensor.

Antes de utilizar

Manual básico

Manual avançado

Noções básicas sobre a câmara

Modo automático/ Modo híbrido automático

Outros modos de disparo

Modo P

Modos Tv, Av, M, C1 e C2

Modo de reprodução

Funcionalidades sem fios

Menu de configuração

Acessórios

Apêndice

Índice





- O sensor de imagem é extremamente delicado. Limpe o sensor com cuidado.
- Utilize um soprador sem um pincel colocado. Os pincéis podem riscar o sensor.
- Não introduza a ponta do soprador dentro da câmara para além do encaixe da objetiva. Pode danificar as cortinas do obturador.
- Nunca utilize ar ou gás comprimido para limpar o sensor. A força do sopro pode danificar o sensor ou o gás pulverizado pode congelar o sensor.
- Se não for possível remover uma mancha com um soprador, recomenda-se que contacte o Serviço de Help Desk da Canon para providenciar a limpeza do sensor.

## Verificar os logótipos de certificação

É possível visualizar no ecrã alguns logótipos dos requisitos de certificação cumpridos pela câmara. Existem também outros logótipos de certificação impressos neste manual, na embalagem da câmara ou no corpo da câmara.

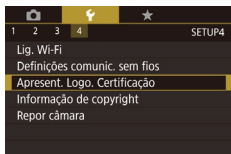

- Escolha [Apresent. Logo. Certificação] no separador [4] e depois prima o botão [OK].

## Definir informações de copyright a gravar nas imagens

Para gravar o nome do autor e detalhes de copyright nas imagens, defina estas informações previamente do seguinte modo.

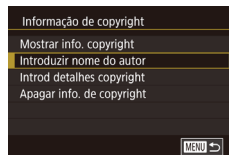

- Escolha [Informação de copyright] no separador [4] e depois prima o botão [OK].
- Prima os botões [▲][▼] ou rode o seletor [OK] para escolher [Introduzir nome do autor] ou [Introd detalhes copyright]. Prima o botão [OK] para aceder ao teclado e introduza o nome ([OK]35).
- Prima o botão [MENU]. Quando [Aceitar alterações?] é apresentado, escolha [Sim] (prima os botões [◀][▶] ou rode o seletor [OK]) e depois prima o botão [OK].
- As informações aqui definidas serão gravadas nas imagens.



- Para verificar as informações introduzidas, escolha [Mostrar info. copyright] no ecrã anterior e depois prima o botão [OK].
- Também pode utilizar o EOS Utility ([OK]175) para introduzir, alterar ou eliminar informações de copyright da câmara. Alguns caracteres introduzidos com o software podem não ser apresentados na câmara, mas serão gravados corretamente nas imagens.
- É possível verificar as informações de copyright gravadas nas imagens utilizando o software depois de guardar as imagens no computador.
- Transfira o manual de instruções do EOS Utility a partir do Web site da Canon, conforme necessário. Para obter instruções de transferência, consulte "Manual de instruções do software" ([OK]175).

Antes de utilizar

Manual básico

Manual avançado

Noções básicas sobre a câmara

Modo automático/ Modo híbrido automático

Outros modos de disparo

Modo P

Modos Tv, Av, M, C1 e C2

Modo de reprodução

Funcionalidades sem fios

Menu de configuração

Acessórios

Apêndice

Índice



## Eliminar todas as informações de copyright

Pode eliminar o nome do autor e os detalhes de copyright do seguinte modo.

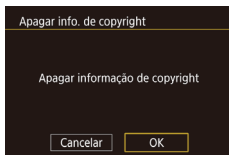

- Siga os passos descritos em “Definir informações de copyright a gravar nas imagens” (📖159) e escolha [Apagar info. de copyright].
- Prima os botões [◀][▶] ou rode o seletor [🔍] para escolher [OK] e depois prima o botão [🔍].



- As informações de copyright já gravadas nas imagens não serão eliminadas.

## Ajustar outras definições

Também é possível ajustar as definições seguintes.

- [Definições comunic. sem fios] (separador [🔍4]) (📖124)
- [Modo disparo person (C1, C2)] (separador [🔍4]) (📖97)
- [📷 firmware ver.] (separador [🔍4]) (utilizada para atualizações de firmware)



- Durante as atualizações de firmware, o painel de ecrã tátil será desativado para evitar operações acidentais.

## Restaurar as predefinições da câmara

Se alterar acidentalmente uma definição, pode repor as predefinições da câmara.

### Restaurar todas as predefinições da câmara

#### 1 Aceda ao ecrã [Def. bás.].

- Escolha [Repor câmara] no separador [🔍4] e depois prima o botão [🔍].
- Prima os botões [▲][▼] ou rode o seletor [🔍] para escolher [Def. bás.] e depois prima o botão [🔍].

#### 2 Reponha as predefinições.

- Prima os botões [◀][▶] ou rode o seletor [🔍] para escolher [OK] e depois prima o botão [🔍].
- Todas as predefinições da câmara são repostas.

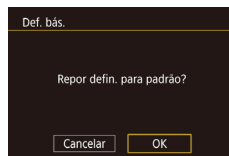

- Não é possível repor as predefinições das seguintes funções.
  - Definição do separador [🔍1] [Sistema vídeo] (📖154)
  - Definições do separador [🔍2] [Fuso Horário] (📖156), [Data/Hora] (📖156) e [Idioma] (📖156)
  - Definições do separador [📷5] [Def. funções flash externo] e [Def. F. Pn flash externo] em [Contr.flash]
  - Separador [🔍1]
  - Definição da compensação de exposição (📖67)
  - Modo de disparo (📖54)
  - Definições de comunicações sem fios (📖124)
  - Valor calibrado do nível eletrónico (📖154)
  - Informações de copyright (📖159)

Antes de utilizar

Manual básico

Manual avançado

Noções básicas sobre a câmara

Modo automático/  
Modo híbrido automático

Outros modos de disparo

Modo P

Modos Tv, Av, M, C1 e C2

Modo de reprodução

Funcionalidades sem fios

Menu de configuração

Acessórios

Apêndice

Índice



## Restaurar predefinições para funções individuais

As predefinições das funções seguintes podem ser restauradas individualmente.

- Definições do utilizador para os modos de disparo personalizados
- Definições [Def. flash interno], [Def. funções flash externo] e [Def. F. Pn flash externo] em [Contr.flash] do separador [📷5]
- Separador [📷1]
- Definições de comunicações sem fios
- Valor calibrado do nível eletrónico
- Informações de copyright

### 1 Aceda ao ecrã [Outras definições].

- Escolha [Repor câmara] no separador [📷4] e depois prima o botão [🔍].
- Prima os botões [▲][▼] ou rode o seletor [🔍] para escolher [Outras definições] e depois prima o botão [🔍].

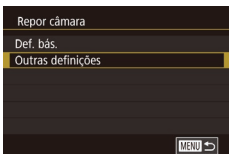

### 2 Escolha a função a repor.

- Prima os botões [▲][▼] ou rode o seletor [🔍] para escolher a função a repor e depois prima o botão [🔍].

### 3 Reponha as predefinições.

- Prima os botões [◀][▶] ou rode o seletor [🔍] para escolher [OK] e depois prima o botão [🔍].
- As predefinições da função são repostas.

Antes de utilizar

Manual básico

Manual avançado

Noções básicas sobre a câmara

Modo automático/Modo híbrido automático

Outros modos de disparo

Modo P

Modos Tv, Av, M, C1 e C2

Modo de reprodução

Funcionalidades sem fios

Menu de configuração

Acessórios

Apêndice

Índice



# Acessórios

Aproveite ainda mais sua câmara com os acessórios opcionais da Canon e outros compatíveis, vendidos separadamente

**É recomendável a utilização de acessórios originais da Canon.**

Este produto foi concebido para proporcionar um desempenho excelente quando utilizado em conjunto com acessórios originais da Canon. A Canon não se responsabiliza por quaisquer danos neste produto e/ou acidentes, como incêndios, etc., decorrentes do mau funcionamento de acessórios que não sejam da marca Canon (por ex., fugas de líquido e/ou explosão de uma bateria). Tenha em atenção que quaisquer reparações exigidas pelo seu produto Canon em virtude das avarias referidas não estão abrangidas pela sua garantia podem incorrer numa taxa.

Antes de utilizar

Manual básico

Manual avançado

Noções básicas sobre a câmara

Modo automático/  
Modo híbrido automático

Outros modos de disparo

Modo P

Modos Tv, Av, M, C1 e C2

Modo de reprodução

Funcionalidades sem fios

Menu de configuração

Acessórios

Apêndice

Índice



## Mapa do sistema

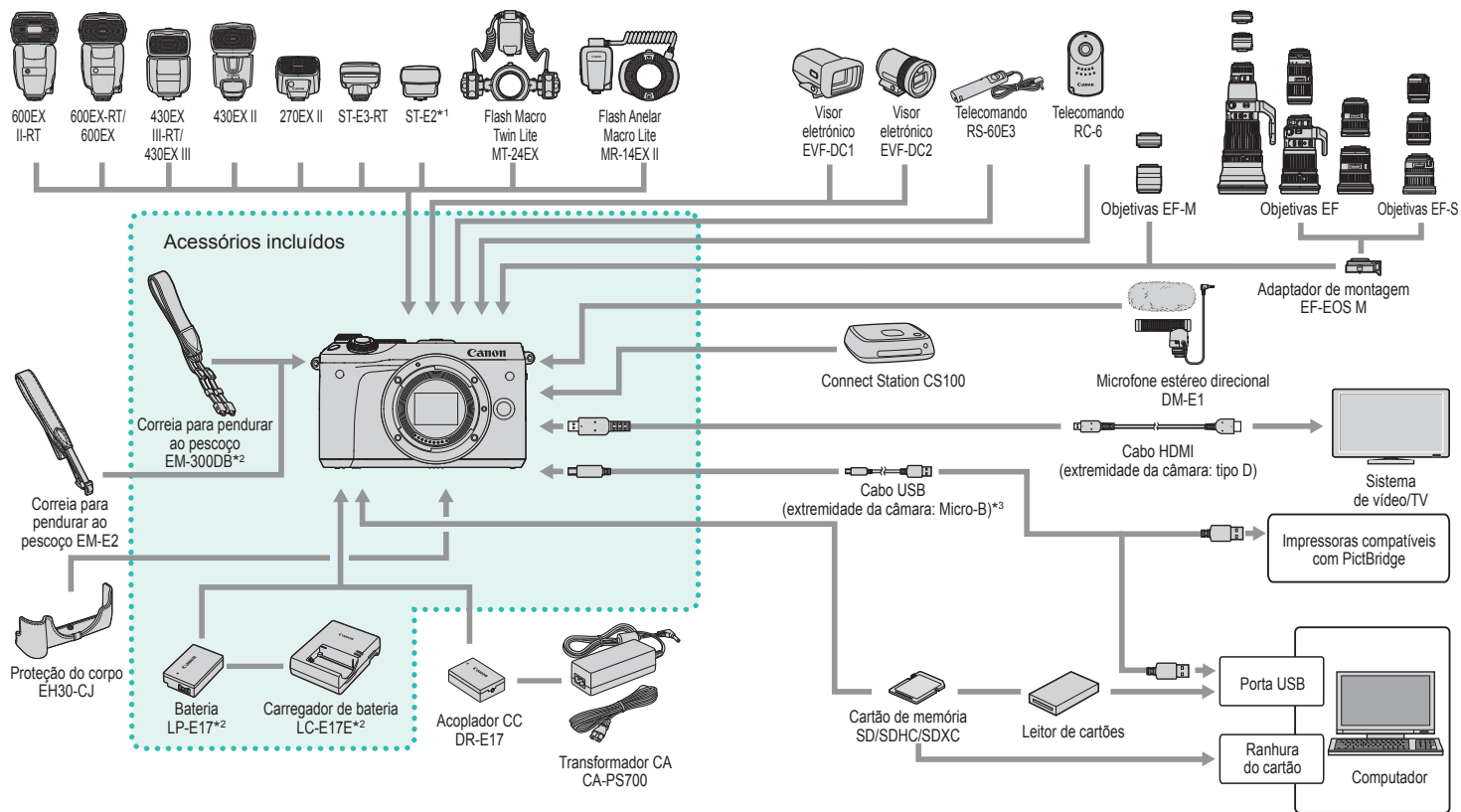

- \*1 Para algumas objetivas, pode ser necessário o Cabo de contacto externo OC-E3.
- \*2 Também pode ser comprado separadamente.
- \*3 Também está disponível um acessório Canon genuíno (cabo de interface IFC-600PCU).

Antes de utilizar

Manual básico

Manual avançado

Noções básicas sobre a câmara

Modo automático/  
Modo híbrido automático

Outros modos de disparo

Modo P

Modos Tv, Av, M, C1 e C2

Modo de reprodução

Funcionalidades sem fios

Menu de configuração

Acessórios

Apêndice

Índice



## Acessórios opcionais

Os seguintes acessórios da câmara são vendidos separadamente. Note que a disponibilidade varia conforme a região e que determinados acessórios podem já não estar disponíveis.

### Objetiva

#### Objetivas EF-M, EF e EF-S

- Mude de objetivas para adequar o motivo ao seu estilo de disparo preferido. Tenha em atenção que as objetivas EF e EF-S podem necessitar do Adaptador de montagem EF-EOS M.

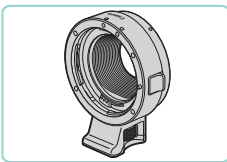

#### Adaptador de montagem EF-EOS M

- Utilize este adaptador de montagem quando colocar as objetivas EF e EF-S.

### Fontes de alimentação

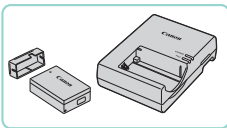

#### Bateria LP-E17

- Bateria de íões de lítio recarregável

#### Carregador de bateria LC-E17E

- Carregador para bateria LP-E17



- A mensagem [Erro de comunicação com a bateria] será apresentada se for utilizada uma bateria que não seja da marca Canon e é necessária uma resposta do utilizador. Note que a Canon não se responsabiliza por quaisquer danos resultantes de acidentes, como mau funcionamento ou incêndio, que ocorram em função da utilização de baterias que não sejam da marca Canon.



- A bateria inclui uma tampa útil que pode colocar de modo a que saiba qual é o estado da carga de relance. Coloque a tampa de modo a que o ícone ▲ fique visível numa bateria carregada ou de modo a que o ícone ▲ não fique visível, no caso de uma bateria descarregada.

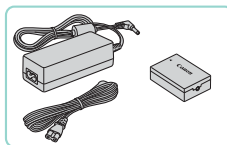

#### Transformador de CA CA-PS700

- Para ligar a câmara utilizando uma tomada de parede. Recomendado para utilizar a câmara durante longos períodos de tempo ou para a ligar a um computador ou impressora. Não pode ser utilizado para carregar a bateria na câmara.

#### Acoplador CC DR-E17

- Utilizado com um transformador de CA.



- O carregador de bateria e o transformador de CA podem ser utilizados em regiões com alimentação elétrica de 100 a 240 V CA (50/60 Hz).
- Para tomadas elétricas que tenham um formato diferente, utilize um adaptador de ficha à venda no mercado. Nunca devem ser utilizados transformadores elétricos para utilização em viagens, pois podem danificar a bateria.

Antes de utilizar

Manual básico

Manual avançado

Noções básicas sobre a câmara

Modo automático/  
Modo híbrido automático

Outros modos de disparo

Modo P

Modos Tv, Av, M, C1 e C2

Modo de reprodução

Funcionalidades sem fios

Menu de configuração

Acessórios

Apêndice

Índice





## Unidades de flash

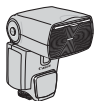

### Speedlite 600EX II-RT/600EX-RT/600EX/430EX III-RT/430EX III/430EX II/270EX II

- Unidade de flash instalada na base que permite utilizar vários estilos de fotografia com flash. Também são suportadas as unidades de flash Speedlite 580EX II, 580EX, 550EX, 430EX, 420EX, 380EX, 320EX, 270EX, 220EX e 90EX.



### Transmissor Speedlite ST-E3-RT/ST-E2

- Permite o controlo sem fios de unidades de flash Speedlite secundárias (exceto Speedlite 220EX/270EX).
- Quando se utiliza o ST-E2 com determinadas objetivas pode ser necessário o Cabo de contacto externo OC-E3.

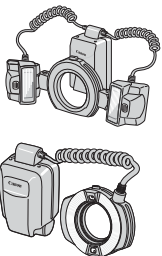

### Flash Macro Twin Lite MT-24EX Flash anelar Macro Lite MR-14EX II

- Unidade de flash macro externo que permite utilizar vários estilos de fotografia com flash macro. O MR-14EX também é suportado.



### Cabo de contacto externo OC-E3

- Cabo de ligação para utilizar uma unidade de flash Speedlite sem a montar na câmara.

## Microfone

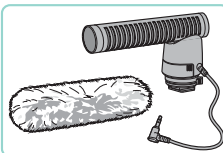

### Microfone estéreo direcional DM-E1

- Durante a gravação de filmes, quaisquer sons provenientes das operações com a objetiva e com a câmara que sejam captados pelo microfone serão reduzidos.

## Outros acessórios

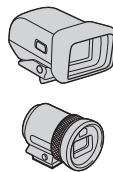

### Visor eletrônico EVF-DC1/EVF-DC2

- Com o visor eletrônico é mais fácil tirar fotografias, pois ajuda-o a manter os motivos focados.



### Telecomando RS-60E3

- Permite o funcionamento remoto do botão do obturador (ao premir o botão até meio ou até ao fim).

Antes de utilizar

Manual básico

Manual avançado

Noções básicas sobre a câmara

Modo automático/  
Modo híbrido automático

Outros modos de disparo

Modo P

Modos Tv, Av, M, C1 e C2

Modo de reprodução

Funcionalidades sem fios

Menu de configuração

Acessórios

Apêndice

Índice





### Controle remoto RC-6

- Permite o disparo remoto numa câmara que tenha configurado.

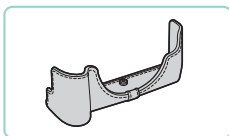

### Proteção do corpo EH30-CJ

- Protege a câmara contra pó e riscos.



### Correia para pendurar ao pescoço EM-E2

- A correia é feita do mesmo material que a Proteção do corpo EH30-CJ.

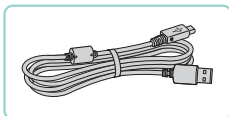

### Cabo de interface IFC-600PCU

- Para ligar a câmara a um computador ou impressora.



- Os anéis e as tampas incluídas com a Correia para pendurar ao pescoço EM-300DB são necessários se colocar a Correia para pendurar ao pescoço EM-E2.

## Impressoras

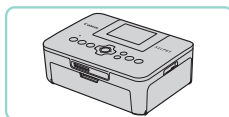

### Impressoras da marca Canon compatíveis com PictBridge

- Pode imprimir imagens mesmo sem utilizar um computador ligando a câmara diretamente a uma impressora. Para obter detalhes, consulte o revendedor Canon mais próximo.

## Armazenamento de fotos e filmes

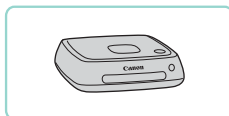

### Connect Station CS100

- Um hub de multimédia para armazenamento de imagens, visualização numa TV ligada, impressão sem fios numa impressora compatível com Wi-Fi, partilha através da Internet e não só.

Antes de utilizar

Manual básico

Manual avançado

Noções básicas sobre a câmara

Modo automático/  
Modo híbrido automático

Outros modos de disparo

Modo P

Modos Tv, Av, M, C1 e C2

Modo de reprodução

Funcionalidades sem fios

Menu de configuração

Acessórios

Apêndice

Índice



## Utilizar acessórios opcionais

▶ Fotografias ▶ Filmes

### Reproduzir num televisor

▶ Fotografias ▶ Filmes

Pode ver as suas imagens numa TV ligando a câmara a uma HDTV com um cabo HDMI comercialmente disponível (sem exceder 2,5 m, com um terminal do tipo D na extremidade da câmara). Os filmes gravados com uma qualidade da imagem [EFD 59.94P], [EFD 29.97P], [EFD 23.98P], [EFD 59.94P], [EFD 50.00P], [EFD 25.00P] ou [EFD 50.00P] podem ser visualizados em alta definição. Para obter detalhes sobre a ligação ou como mudar as entradas, consulte o manual do televisor.

#### 1 Certifique-se de que a câmara e o televisor estão desligados.

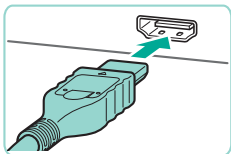

#### 2 Ligue a câmara ao televisor.

- No televisor, introduza totalmente a ficha do cabo na entrada HDMI conforme ilustrado.
- Na câmara, abra a tampa do terminal e introduza totalmente a ficha do cabo no terminal da câmara.

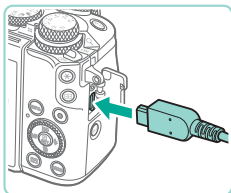

#### 3 Ligue o televisor e mude para a entrada de vídeo.

- Mude a entrada do televisor para a entrada externa à qual ligou o cabo no passo 2.

#### 4 Ligue a câmara.

- Mova o interruptor de alimentação para [ON].
- Prima o botão [▶].
- As imagens da câmara são apresentadas no televisor. (O ecrã da câmara não apresenta nada.)
- Quando terminar, desligue a câmara e o televisor antes de desligar o cabo.



- As operações do ecrã tátil não funcionam quando a câmara está ligada a um televisor.



- Quando a câmara e o televisor estão ligados, também pode disparar enquanto pré-visualiza as imagens no ecrã grande do televisor. Para disparar, siga os mesmos passos que quando utiliza o ecrã da câmara. No entanto, a visualização não pode ser ampliada (p. 107) e a Visualização noturna (p. 155) não está disponível.

Antes de utilizar

Manual básico

Manual avançado

Noções básicas sobre a câmara

Modo automático/  
Modo híbrido automático

Outros modos de disparo

Modo P

Modos Tv, Av, M, C1 e C2

Modo de reprodução

Funcionalidades sem fios

Menu de configuração

Acessórios

Apêndice

Índice



## Ligar a câmara à tomada de parede

► Fotografias ► Filmes

A alimentação da câmara com o Transformador CA CA-PS700 e o Acoplador CC DR-E17 (ambos vendidos em separado) elimina a necessidade de monitorizar o nível de bateria restante.

### 1 Certifique-se de que a câmara está desligada.

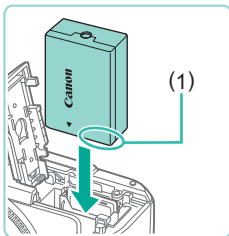

### 2 Introduza o acoplador.

- Siga o passo 1 descrito em “Inserir a bateria e o cartão de memória” (📖 19) para abrir a tampa.
- Segurando o acoplador com os terminais (1) na direção indicada, insira-o do mesmo modo que uma bateria (seguindo o passo 2 descrito em “Inserir a bateria e o cartão de memória” (📖 19)).
- Siga o passo 4 descrito em “Inserir a bateria e o cartão de memória” (📖 19) para fechar a tampa.

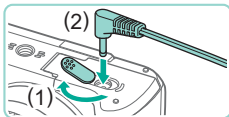

### 3 Ligue o transformador ao acoplador.

- Abra a tampa e introduza a ficha do transformador completamente no acoplador.

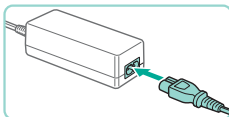

### 4 Ligue o cabo de alimentação.

- Introduza uma extremidade do cabo de alimentação no transformador de corrente compacto e depois ligue a outra extremidade a uma tomada elétrica.
- Ligue a câmara e utilize-a conforme desejado.

- Quando terminar, desligue a câmara e desligue o cabo de alimentação da tomada.



- Não desligue o transformador nem o cabo de alimentação enquanto a câmara ainda estiver ligada. Isso pode apagar as imagens ou danificar a câmara.
- Não ligue o transformador ou o cabo a outros objetos. Isso pode provocar avarias ou danos no produto.

## Disparar remotamente

Utilize o Telecomando RC-6 (vendido separadamente) para disparar até cerca de 5 metros em frente da câmara.

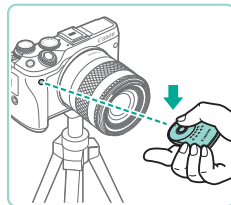

- Siga o passo 1 em “Utilizar o temporizador” (📖 42) e escolha [1].
- Aponte o Telecomando na direção do respetivo sensor na câmara e prima o botão de transmissão para disparar.



- A câmara só consegue disparar se os motivos estiverem focados.
- O disparo do obturador pode ser acionado acidentalmente por qualquer luz LED ou fluorescente nas proximidades. Utilize a câmara tão longe quanto for possível destas fontes de luz.
- Utilizar um telecomando de televisão ou dispositivo semelhante direcionado para a câmara poderá acionar o disparo acidental do obturador.

Antes de utilizar

Manual básico

Manual avançado

Noções básicas sobre a câmara

Modo automático/  
Modo híbrido automático

Outros modos de disparo

Modo P

Modos Tv, Av, M, C1 e C2

Modo de reprodução

Funcionalidades sem fios

Menu de configuração

Acessórios

Apêndice

Índice



## Utilizar um telecomando (vendido separadamente)

O Telecomando RS-60E3 opcional pode ser utilizado para evitar a vibração da câmara que, de outro modo, possa ocorrer ao premir o botão do obturador diretamente. Este acessório opcional é conveniente ao disparar a velocidades lentas do obturador.

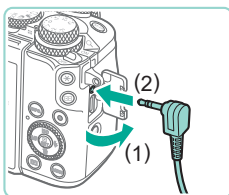

### 1 Ligue o telecommando.

- Certifique-se de que a câmara está desligada.
- Abra a tampa do terminal e insira a ficha do telecommando.

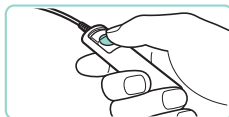

### 2 Dispare.

- Ligue a câmara.
- Para disparar, prima o botão de desprendimento no telecommando.

## Utilizar a base

Utilize a base para colocar um flash externo ou um microfone opcional.

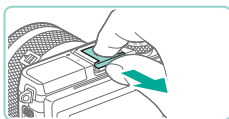

### 1 Retire a tampa do encaixe de contacto ativo.

- Retire a tampa conforme ilustrado.
- Para evitar perder a tampa, coloque-a na caixa do seu flash externo ou microfone.

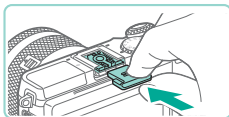

### 2 Coloque a tampa do encaixe de contacto ativo.

- Depois de retirar o flash externo ou o microfone, volte a colocar a tampa para proteger a base.
- Introduza a tampa conforme ilustrado.

## Utilizar um visor eletrónico (vendido em separado)

► Fotografias ► Filmes

Tirar fotografias é mais fácil com um visor eletrónico opcional, pois ajuda-o a manter os motivos focados. Note que estão disponíveis menos disparos e menos tempo de gravação quando utilizar o ecrã (monitor LCD) na parte de trás da câmara.



### 1 Certifique-se de que a câmara está desligada.

### 2 Coloque o visor eletrónico no encaixe de contacto ativo.

- Retire a tampa do visor.

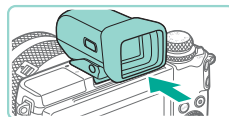

- Insira o componente de ligação do visor no encaixe de contacto ativo (169) conforme indicado, até encaixar na posição correta com um clique.

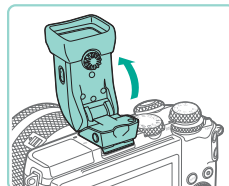

### 3 Ajuste o visor eletrónico para o ângulo pretendido.

- Pode ajustar o ângulo do visor até 90° de acordo com a cena ou o modo de disparo.

Antes de utilizar

Manual básico

Manual avançado

Noções básicas sobre a câmara

Modo automático/Modo híbrido automático

Outros modos de disparo

Modo P

Modos Tv, Av, M, C1 e C2

Modo de reprodução

Funcionalidades sem fios

Menu de configuração

Acessórios

Apêndice

Índice



#### 4 Ligue a câmara e alterne entre o ecrã e o visor, conforme necessário.

- Se aproximar o visor dos olhos ativar a respetiva apresentação e desativar a câmara do ecrã.
- Se afastar o visor dos olhos desativar a respetiva apresentação e ativar a câmara do ecrã.

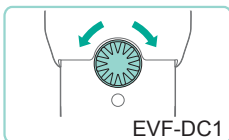

EVF-DC1

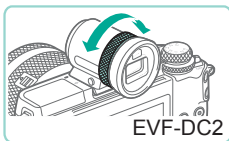

EVF-DC2

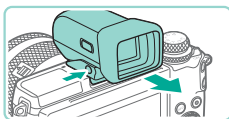

#### 5 Ajuste a dioptria.

- Rode o seletor para focar as imagens no visor com nitidez.

#### 6 Quando terminar, retire o visor eletrónico.

- Para retirar o visor da câmara, desligue a câmara e mantenha premido o botão [UNLOCK] do visor ao mesmo tempo que o retira.
- Retire e armazene o visor quando não o estiver a utilizar.



- A visualização do visor e ecrã da câmara não podem ser ativados ao mesmo tempo.
- As operações táteis no ecrã da câmara não são possíveis enquanto estiver a ser utilizada a visualização do visor.



- Embora o visor seja fabricado sob condições de fabrico de precisão extremamente elevada e mais de 99,99% dos pixels cumpram as características técnicas de conceção, em situações raras alguns pixels podem revelar-se defeituosos ou ser apresentados como pontos vermelhos ou pretos. Isto não indica a existência de quaisquer danos na câmara, nem afeta as imagens gravadas.
- Algumas definições de aspect ratio (📖47) farão com que sejam apresentadas barras pretas nas extremidades superior e inferior ou esquerda e direita do ecrã. Estas áreas não serão gravadas.
- Pode alternar entre a visualização do visor e do ecrã premindo o botão [📷] do visor.
- O ecrã não será ativado quando afastar o olho do visor se tiver selecionado MENU (📖33) > separador [🔍1] > [Def. apres.] > [Controlo Visual.] > [Manual] e depois definir [Apres. manual] como [Visor]. Para ativar o ecrã, prima o botão [📷] no visor.
- A apresentação das informações de disparo não será ajustada quando segurar na câmara verticalmente, se tiver selecionado MENU (📖33) > separador [📷1] > [Apres. info. disparo] > [Apres. vert. visor] > [Off].
- A apresentação muda para o ecrã da câmara, se aceder ao menu Wi-Fi (📖124) durante a visualização do visor.
- Pode configurar o brilho (📖155) da apresentação para o visor e o ecrã da câmara em separado.
- Para reduzir o ecrã de disparo, escolha MENU (📖33) > separador [📷2] > [Form. apres. visor] > [Apres. 2].
- O ajuste angular não é possível com EVF-DC2.

Antes de utilizar

Manual básico

Manual avançado

Noções básicas sobre a câmara

Modo automático/  
Modo híbrido automático

Outros modos de disparo

Modo P

Modos Tv, Av, M, C1 e C2

Modo de reprodução

Funcionalidades sem fios

Menu de configuração

Acessórios

Apêndice

Índice



## Utilizar um flash externo (vendido separadamente)

► Fotografias ► Filmes

É possível obter fotografias com flash mais sofisticadas utilizando um flash Speedlite da série EX (opcional).



- Em alguns casos, unidades de flash Canon que não sejam da série EX podem não disparar corretamente ou simplesmente não disparar.
- A utilização de unidades de flash (especialmente as de alta tensão) ou de acessórios do flash que não sejam da Canon pode impedir o funcionamento normal da câmara e danificá-la.



- Para obter mais informações, consulte também o manual do Speedlite da série EX. Esta é uma câmara de tipo A que pode suportar todas as funcionalidades dos Speedlites da série EX.

### 1 Coloque o flash.

- Certifique-se de que a câmara está desligada e depois coloque a unidade de flash.

### 2 Ligue o flash e depois ligue a câmara.

- É agora apresentado um ícone laranja [⚡].
- A luz piloto do flash acende-se quando o flash estiver pronto.

### 3 Escolha o modo de disparo [P], [Tv], [Av] ou [M].

- As definições do flash só podem ser configuradas nestes modos. Nos outros modos, o flash é ajustado e disparado automaticamente, conforme necessário.

## 4 Configure o flash externo (📖 171).



- Mantenha os cabos (do flash anelar Macro Lite ou do flash Macro Twin Lite, bem como cabo de contacto externo) afastados das cabeças de flash.
- Quando utilizar um tripé, ajuste a posição das pernas deste para evitar que as cabeças de flash entrem em contacto com as pernas.



- Não é possível configurar definições do flash interno quando estiver colocado um flash Speedlite da série EX, pois o ecrã de configuração não estará acessível.
- Também pode aceder ao ecrã de configuração premindo o botão [▶] durante pelo menos um segundo.
- A luz auxiliar AF do flash externo não irá disparar.

## Definir funções do flash externo

Quando flash externo estiver colocado, configure as definições seguintes em MENU (📖 33) > separador [📷5] > [Contr.flash].

- Disparo do flash (📖 81)
- Medição E-TTL II (📖 83)
- Redução do efeito olhos vermelhos (📖 50)
- Segurança FE (📖 82)
- Definições de funções do flash externo (📖 171)
- Definições de funções personalizadas do flash externo (📖 173)
- Limpar definições (📖 173)



- Escolha [Def. funções flash externo] e prima o botão [📷] para aceder ao ecrã da esquerda.
- Prima os botões [▲][▼][◀][▶] ou rode o seletor [🔍] para escolher uma opção e depois prima o botão [📷]. No ecrã apresentado, escolha uma opção (prima os botões [◀][▶] ou rode o seletor [🔍]) e depois prima o botão [📷].

Antes de utilizar

Manual básico

Manual avançado

Noções básicas sobre a câmara

Modo automático/Modo híbrido automático

Outros modos de disparo

Modo P

Modos Tv, Av, M, C1 e C2

Modo de reprodução

Funcionalidades sem fios



Menu de configuração

Acessórios

Apêndice

Índice



Opção de definição	Descrição
Modo de Flash	<p>Escolha um modo de flash em função do tipo de disparo com flash pretendido.</p> <ul style="list-style-type: none"> <li>• [Medição flash E-TTL II] é o modo standard dos Speedlites da série EX que podem disparar automaticamente.</li> <li>• Utilize o modo [Flash manual], se pretender definir manualmente o [Nível saída de flash] da unidade de flash.</li> <li>• Para obter detalhes sobre outros modos de flash, consulte o manual de instruções de um flash compatível com esses modos.</li> </ul>
Func. sem fios	<p>Permite o disparo com flash sem fios com várias unidades de flash. Ao disparar com vários flashes, também pode configurar o canal de rádio, o canal ótico e o disparo do flash principal. Para obter detalhes, consulte o manual de instruções das unidades de flash compatíveis com o disparo de flash sem fios.</p>
Zoom do flash (cobertura do flash)	<p>Se utilizar unidades de flash com uma cabeça de flash de zoom, pode definir a cobertura do flash. Normalmente, [Auto] é escolhido para que a câmara defina automaticamente a cobertura do flash de acordo com a distância focal da objetiva.</p>
Sincronização do obturador	<p>Altere a temporização do flash e o disparo do obturador do seguinte modo.</p> <ul style="list-style-type: none"> <li>• : O flash dispara imediatamente depois de o obturador se abrir.</li> <li>• : O flash dispara imediatamente antes do fecho da segunda cortina. Se a velocidade do obturador for de 1/100 segundos ou mais, a sincronização da primeira cortina será utilizada automaticamente, mesmo que esteja definida a função [Sincronização segunda cortina].</li> <li>• : O flash pode ser utilizado com todas as velocidades do obturador. É particularmente eficaz na captação de retratos utilizando um flash de preenchimento para dar prioridade à definição da abertura.</li> </ul>

Opção de definição	Descrição
Compensação exposição do flash	<p>Ativa o ajuste da compensação de exposição quando o flash é disparado. Para obter detalhes, consulte o manual de instruções da unidade de flash. Se a compensação de exposição do flash estiver definida no flash, não poderá ser definida na câmara. Se a definição do flash estiver configurada tanto na câmara como no flash, prevalece a definição do flash.</p>
Nível saída de flash	<p>Configure o nível de saída de flash. Para obter detalhes, consulte o manual de instruções da unidade de flash. Se a definição do flash estiver configurada tanto na câmara como no flash, prevalece a definição do flash.</p>
Bracketing exposição flash	<p>Ativa a função de bracketing de exposição de flash (FEB, Flash Exposure Bracketing) que efetua três disparos alterando automaticamente a saída do flash. Para obter detalhes, consulte o manual de instruções das unidades de flash compatíveis com o bracketing de exposição de flash.</p>
Contagem do flash/ Frequência do flash	<p>Define a contagem e a frequência do flash quando [Modo de Flash] está definido como [MULTI].</p>
Rácio controlo	<p>Define o nível de saída de flash relativo em disparos de flash sem fios (vários flashes) ou com a MR-14EX II.</p>



- [Def. flash interno] não está disponível quando tem um flash externo colocado.
- As informações apresentadas e os itens de definições disponíveis variam consoante o tipo de unidade de flash, o modo de flash atual, as definições da Função personalizada do flash e outros fatores. Para obter detalhes sobre as funções disponíveis com a sua unidade de flash, consulte o manual de instruções da unidade de flash.
- Com um Speedlite da série EX não compatível com as definições das funções do flash, só poderá ajustar [Compensação exposição flash]. (A opção [Sincronização do obturador] também pode ser definida para alguns Speedlites da série EX.)

Antes de utilizar

Manual básico

Manual avançado

Noções básicas sobre a câmara

Modo automático/  
Modo híbrido automático

Outros modos de disparo

Modo P

Modos Tv, Av, M, C1 e C2

Modo de reprodução

Funcionalidades sem fios

Menu de configuração

Acessórios

Apêndice

Índice





## Definir funções personalizadas do flash externo

Para obter detalhes sobre as Funções personalizadas para unidades de flash, consulte o manual de instruções do flash (vendido em separado).

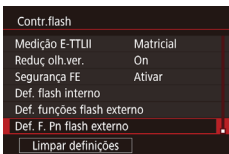

- Prima o botão [MENU], escolha [Contr. flash] no separador [5], escolha [Def. F. Pn flash externo] e depois prima o botão [OK].
- Prima os botões [◀][▶] ou rode o seletor [●] para escolher uma opção e depois prima o botão [OK]. No ecrã apresentado, escolha uma opção (prima os botões [▲][▼] ou rode o seletor [●]) e depois prima o botão [OK].



- Para disparar completamente o flash durante a captação de imagens, defina o [Modo de medição do flash] como [1:TTL] (medição de flash automática) em [Def. F. Pn flash externo].

## Restaurar as predefinições do flash externo

Restaure as predefinições de [Def. funções flash externo] e [Def. F. Pn flash externo].

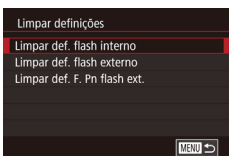

- Prima o botão [MENU], escolha o separador [5] > [Contr. flash] > [Limpar definições] e depois prima o botão [OK].
- Prima os botões [▲][▼] ou rode o seletor [●] para escolher uma opção e depois prima o botão [OK]. No ecrã seguinte, escolha [OK] (prima os botões [◀][▶] ou rode o seletor [●]) e depois prima o botão [OK].



- [Limpar def. flash interno] não está disponível quando tem um flash externo colocado.

## Utilizar microfones externos (vendidos em separado)

▶ Fotografias ▶ Filmes

Se utilizar o Microfone estéreo direcional DM-E1 (vendido em separado) pode reduzir os sons das operações da objetiva e da câmara que podem ser gravados nos filmes. Tenha em atenção que o microfone incorporado não é utilizado para gravar quando está ligado um microfone externo.



- Consulte também o manual de instruções do DM-E1.

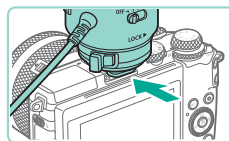

### 1 Certifique-se de que a câmara está desligada.

### 2 Coloque o microfone externo na base.

- Insira o microfone estéreo direcional na base (4), conforme é ilustrado.

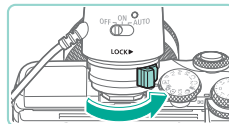

- Mova a alavanca para o lado [LOCK].

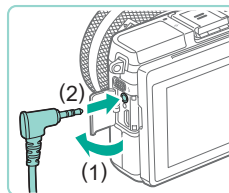

### 3 Ligue a ficha de saída do microfone.

- Ligue a ficha de saída do microfone ao terminal IN do microfone externo (4), conforme é ilustrado.

Antes de utilizar

Manual básico

Manual avançado

Noções básicas sobre a câmara

Modo automático/Modo híbrido automático

Outros modos de disparo

Modo P

Modos Tv, Av, M, C1 e C2

Modo de reprodução

Funcionalidades sem fios

Menu de configuração

Acessórios

Apêndice

Índice



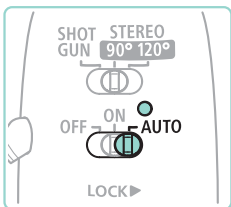

#### 4 Ligue a câmara e, em seguida, o microfone externo.

- Faça deslizar o interruptor de alimentação do microfone externo de [OFF] para [AUTO]. Quando é definido como [AUTO], o microfone é automaticamente ligado e desligado em sincronia com o interruptor de alimentação da câmara e a funcionalidade Desligar Auto.



#### 5 Ajuste a diretividade do microfone de acordo com o motivo.

- Utilize o interruptor de diretividade do microfone para definir a diretividade.

#### 6 Remova o microfone quando tiver terminado.

- Depois de desligar a câmara e o microfone, desligue a ficha de saída e retire-a seguindo as instruções de ligação do microfone pela ordem inversa.



- O microfone externo requer uma bateria para alimentação. Substitua a bateria quando a lâmpada de verificação de carga deixar de estar acesa.
- Ao testar o funcionamento do microfone, fale para o microfone em vez de bater no mesmo ou de respirar na sua direção.
- Ao gravar, não toque no microfone, no cabo ou no protetor do microfone. Estes sons serão gravados.
- Em resultado de interferência rádio ou de alta tensão proveniente de torres de rádio, linhas de alimentação de alta tensão, telemóveis ou outras fontes de ondas eletromagnéticas fortes nas proximidades, pode ser gravado ruído.
- Também pode ser gravado ruído quando as funcionalidades sem fios da câmara forem utilizadas. Para melhores resultados, evite utilizar as funcionalidades sem fios durante a gravação.
- A utilização do microfone a baixas temperaturas pode provocar a distorção das gravações.



- Quaisquer definições do atenuador que tenha configurado serão também aplicadas ao microfone externo (p. 65).
- Se ligar um microfone externo irá desativar a funcionalidade [Filtro Vento] (p. 65).
- A gravação também é possível ligando um microfone comercializado com uma minificha (3,5 mm de diâmetro) ao terminal IN do microfone externo da câmara.

Antes de utilizar

Manual básico

Manual avançado

Noções básicas sobre a câmara

Modo automático/  
Modo híbrido automático

Outros modos de disparo

Modo P

Modos Tv, Av, M, C1 e C2

Modo de reprodução

Funcionalidades sem fios

Menu de configuração

Acessórios

Apêndice

Índice



## Utilizar o software

O software disponível para transferência no Web site da Canon é apresentado a seguir, com instruções de instalação e de como guardar imagens no computador.

### Software

Depois de instalar o software, poderá executar as seguintes ações no computador.

- EOS Utility
  - Permite importar imagens e alterar definições da câmara
- Digital Photo Professional
  - Permite procurar, processar e editar fotografias, incluindo imagens RAW
- Picture Style Editor
  - Permite editar Estilos de Imagem e criar e guardar ficheiros Estilo de imagem
- Image Transfer Utility
  - Permite configurar a Sincronização de imagens (📖144) e receber imagens
- Map Utility
  - Utilize um mapa para ver informação GPS adicionada a imagens



- Para ver e editar filmes num computador, utilize software pré-instalado ou habitualmente disponível que seja compatível com os filmes gravados pela câmara.



- O Image Transfer Utility também pode ser transferido a partir da página de definições de Sincronização de imagens do CANON iMAGE GATEWAY.

## Manual de instruções do software

Transfira os manuais de instruções do software a partir do Web site da Canon, conforme necessário.



- Com um computador ligado à Internet, aceda a <http://www.canon.com/icpd/>.
- Aceda ao site específico do seu país ou região.

## Verificar o ambiente do computador

Para obter informações detalhadas sobre os requisitos de compatibilidade e de sistema do software, incluindo o suporte nos novos sistemas operativos, visite o Web site da Canon.

## Instalar o software

### 1 Transfira o software.

- Com um computador ligado à Internet, aceda a <http://www.canon.com/icpd/>.
- Aceda ao site específico do seu país ou região.
- Transfira o software.

### 2 Siga as instruções apresentadas.

- Faça duplo clique no ficheiro transferido para o instalar.

Antes de utilizar

Manual básico

Manual avançado

Noções básicas sobre a câmara

Modo automático/Modo híbrido automático

Outros modos de disparo

Modo P

Modos Tv, Av, M, C1 e C2

Modo de reprodução

Funcionalidades sem fios

Menu de configuração

Acessórios

Apêndice

Índice



## Guardar imagens num computador

Utilizando um cabo USB (vendido em separado; extremidade da câmara: Micro-B), pode ligar a câmara e guardar imagens no computador.

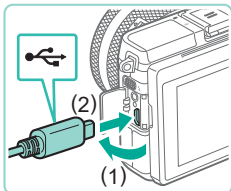

### 1 Ligue a câmara ao computador.

- Com a câmara desligada, abra a tampa (1). Posicione a ficha mais pequena do cabo na orientação indicada e introduza-a completamente no terminal da câmara (2).
- Introduza a ficha maior do cabo na porta USB do computador. Para obter detalhes sobre as ligações USB do computador, consulte o manual de utilizador do computador.

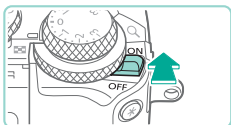
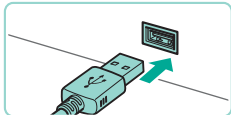

### 2 Ligue a câmara e aceda ao EOS Utility.

- Mova o interruptor de alimentação para [ON].
- Windows: Faça duplo clique no ícone do EOS Utility no ambiente de trabalho.
- Mac OS: Clique no ícone do EOS Utility na Barra de ferramentas.
- A partir de agora, o EOS Utility será iniciado automaticamente quando ligar a câmara ao computador e ligar a câmara.

### 3 Guarde as imagens no computador.

- Clique em [Download images to computer] (Transferir imagens para o computador) > [Start automatic download] (Iniciar transferência automática).

- Assim que as imagens sejam guardadas na pasta Imagens do computador (em pastas separadas identificadas pela data) o Digital Photo Professional é automaticamente iniciado e apresenta as imagens importadas.

- Depois de as imagens serem guardadas, feche o EOS Utility, faça deslizar o interruptor de alimentação da câmara para [OFF] para a desligar e desligue o cabo da corrente.

- Utilize o Digital Photo Professional para ver imagens guardadas num computador. Para ver filmes, utilize software pré-instalado ou habitualmente disponível que seja compatível com os filmes gravados pela câmara.



- Na primeira vez que ligar a câmara ao computador, os controladores serão instalados, pode demorar alguns minutos até que as imagens da câmara fiquem acessíveis.
- Embora possa guardar imagens no computador ligando simplesmente a câmara ao mesmo sem utilizar o software, aplicam-se as seguintes limitações.
  - Depois de ligar a câmara ao computador, pode demorar alguns minutos até as imagens da câmara ficarem acessíveis.
  - As imagens gravadas na orientação vertical podem ser guardadas na orientação horizontal.
  - Pode não ser possível guardar imagens RAW (ou imagens JPEG gravadas com imagens RAW).
  - As definições de proteção das imagens podem ser eliminadas das imagens guardadas no computador.
  - Podem ocorrer alguns problemas ao guardar imagens ou informações das imagens, dependendo da versão do sistema operativo, do software utilizado ou do tamanho dos ficheiros de imagens.

Antes de utilizar

Manual básico

Manual avançado

Noções básicas sobre a câmara

Modo automático/  
Modo híbrido automático

Outros modos de disparo

Modo P

Modos Tv, Av, M, C1 e C2

Modo de reprodução

Funcionalidades sem fios

Menu de configuração

Acessórios

Apêndice

Índice



# Imprimir imagens

▶ Fotografias ▶ Filmes

Pode imprimir facilmente as suas imagens ligando a câmara a uma impressora. Na câmara, pode especificar imagens para configurar impressão em lote, preparar pedidos para serviços de revelação de fotografias, além de preparar pedidos ou imprimir imagens para livros de fotografias.

A título de ilustração, é utilizada aqui uma impressora fotográfica compacta Canon da série SELPHY CP. Os ecrãs apresentados e as funções disponíveis variam conforme a impressora. Consulte também o manual da impressora para obter mais informações.

## Impressão fácil

▶ Fotografias ▶ Filmes

Para imprimir facilmente as suas imagens, basta ligar a câmara a uma impressora compatível com PictBridge (vendida separadamente) com o cabo USB (vendido em separado; extremidade da câmara: Micro-B).

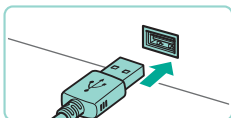
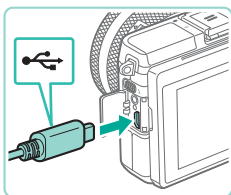

### 1 Certifique-se de que a câmara e a impressora estão desligadas.

### 2 Liguem a câmara à impressora.

- Abra a tampa do terminal. Posicione a ficha mais pequena do cabo na orientação indicada e introduza-a completamente no terminal da câmara.
- Ligue a ficha maior do cabo à impressora. Para obter outros detalhes sobre a ligação, consulte o manual da impressora.

### 3 Ligue a impressora.

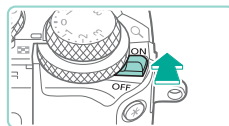

### 4 Ligue a câmara.

- Mova o interruptor de alimentação para [ON].



### 5 Escolha uma imagem.

- Prima os botões [◀][▶] ou rode o seletor [●] para escolher uma imagem.

### 6 Aceda ao ecrã de impressão.

- Prima o botão [●], escolha [Imprimir] e prima novamente o botão [●].

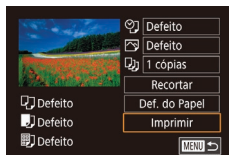

### 7 Imprima a imagem.

- Prima os botões [▲][▼] ou rode o seletor [●] para escolher [Imprimir] e depois prima o botão [●].
- A impressão é iniciada.
- Para imprimir outras imagens, repita os procedimentos anteriores a partir do passo 5 quando a impressão terminar.
- Ao terminar de imprimir, desligue a câmara e a impressora e desligue o cabo.



- Para impressoras da marca Canon compatíveis com PictBridge (vendidas separadamente), consulte "Impressoras" (166).

Antes de utilizar

Manual básico

Manual avançado

Noções básicas sobre a câmara

Modo automático/  
Modo híbrido automático

Outros modos de disparo

Modo P

Modos Tv, Av, M, C1 e C2

Modo de reprodução

Funcionalidades sem fios

Menu de configuração

Acessórios

Apêndice

Índice



## Configurar definições de impressão

▶ Fotografias ▶ Filmes

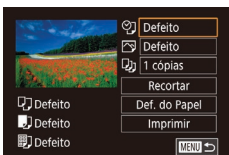

### 1 Aceda ao ecrã de impressão.

- Siga os passos 1 – 6 descritos em “Impressão fácil” (📖177) para aceder a este ecrã.

### 2 Configure as definições.

- Prima os botões [▲][▼] ou rode o seletor [🔘] para escolher uma opção e depois prima o botão [🔘]. No ecrã seguinte, escolha uma opção (prima os botões [▲][▼] ou rode o seletor [🔘]) e depois prima o botão [🔘] para voltar ao ecrã de impressão.

🔍	Defeito	Corresponde às definições atuais da impressora.
	Data	Imprime imagens adicionando a data.
	Nº Fich.	Imprime imagens adicionando o número de ficheiro.
	Ambas	Imprime imagens adicionando a data e o número de ficheiro.
🖼️	Desat.	–
	Defeito	Corresponde às definições atuais da impressora.
	Desat.	–
	On	Utiliza as informações do momento do disparo para imprimir com as definições ideais.
👁️	Correc 1	Corrige o efeito de olhos vermelhos.
	Número de cópias	Escolha o número de cópias para impressão.
Recortar	–	Especifique uma área desejada da imagem a ser impressa (📖178).
Def. do Papel	–	Especifique o tamanho do papel, a apresentação da página e outros detalhes (📖179).

## Recortar imagens antes da impressão

▶ Fotografias ▶ Filmes

Ao recortar as imagens antes da impressão, pode imprimir uma área desejada da imagem em vez da imagem inteira.



### 1 Escolha [Recortar].

- Após executar o passo 1 em “Configurar definições de impressão” (📖178) para aceder ao ecrã de impressão, escolha [Recortar] e prima o botão [🔘].
- É apresentada uma moldura de recorte indicando a área da imagem a imprimir.

### 2 Ajuste a moldura de recorte conforme necessário.

- Para redimensionar a moldura, ative os seletores [🔘][🔘].
- Para mover a moldura, prima os botões [▲][▼][◀][▶].
- Para rodar a moldura, prima o botão [INFO].
- Quando terminar, prima o botão [🔘].

### 3 Imprima a imagem.

- Siga o passo 7 descrito em “Impressão fácil” (📖177) para imprimir.



- Pode não ser possível recortar imagens de tamanho pequeno ou com determinados aspect ratios.

Antes de utilizar

Manual básico

Manual avançado

Noções básicas sobre a câmara

Modo automático/  
Modo híbrido automático

Outros modos de disparo

Modo P

Modos Tv, Av, M, C1 e C2

Modo de reprodução

Funcionalidades sem fios

Menu de configuração

Acessórios

Apêndice

Índice



## Escolher o tamanho do papel e a apresentação da página antes da impressão

► Fotografias ► Filmes

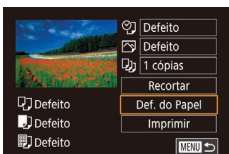

### 1 Escolha [Def. do Papel].

- Após executar o passo 1 em “Configurar definições de impressão” (📖178) para aceder ao ecrã de impressão, escolha [Def. do Papel] e prima o botão [OK].

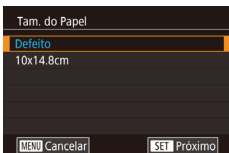

### 2 Escolha um tamanho de papel.

- Prima os botões [▲]/[▼] ou rode o seletor [👉] para selecionar uma opção e depois prima o botão [OK].

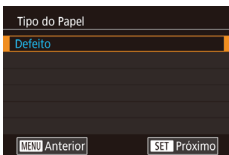

### 3 Escolha um tipo de papel.

- Prima os botões [▲]/[▼] ou rode o seletor [👉] para selecionar uma opção e depois prima o botão [OK].



### 4 Escolha uma apresentação de página.

- Prima os botões [▲]/[▼] ou rode o seletor [👉] para selecionar uma opção e depois prima o botão [OK].
- Se escolher [Img/pág.], prima o botão [OK]. No ecrã seguinte, escolha o número de imagens por folha (prima os botões [▲]/[▼] ou rode o seletor [👉]) e depois prima o botão [OK].

### 5 Imprima a imagem.

## Opções de apresentação de página disponíveis

Defeito	Corresponde às definições atuais da impressora.
C/Margens	Imprime com um espaço em branco em torno da imagem.
S/ margens	Impressão sem margens, de ponta a ponta.
Img/pág.	Escolha quantas imagens deseja imprimir por folha.
ID Foto	Imprime imagens para fins de identificação. Disponível apenas para imagens com uma definição de pixels de gravação L (Grande) e um aspect ratio de 3:2.
Fixed Size	Escolha o tamanho de impressão. Escolha entre impressões nos tamanhos 90 x 130 mm, cartão-postal ou panorâmico.

## Imprimir ID de fotografias

► Fotografias ► Filmes

### 1 Escolha [ID Foto].

- Após executar os passos 1 – 4 em “Escolher o tamanho do papel e a apresentação da página antes da impressão” (📖179), escolha [ID Foto] e prima o botão [OK].



### 2 Escolha o comprimento do lado curto e do lado longo.

- Prima os botões [▲]/[▼] ou rode o seletor [👉] para escolher uma opção e depois prima o botão [OK]. No ecrã seguinte, escolha o comprimento (prima os botões [▲]/[▼] ou rode o seletor [👉]) e depois prima o botão [OK].

Antes de utilizar

Manual básico

Manual avançado

Noções básicas sobre a câmara

Modo automático/Modo híbrido automático

Outros modos de disparo

Modo P

Modos Tv, Av, M, C1 e C2

Modo de reprodução

Funcionalidades sem fios

Menu de configuração

Acessórios

Apêndice

Índice



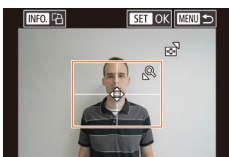

### 3 Escolha a área de impressão.

- No passo 2 do ecrã, prima os botões [▲][▼] ou rode o seletor [●] para escolher [Recortar].
- Siga o passo 2 descrito em “Recortar imagens antes da impressão” (178) para escolher a área de impressão.

### 4 Imprima a imagem.

## Imprimir cenas de filmes

▶ Fotografias ▶ Filmes

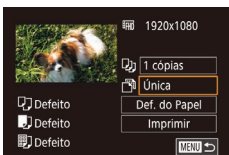

### 1 Aceda ao ecrã de impressão.

- Siga os passos 1 – 6 descritos em “Impressão fácil” (177) para escolher um filme. É apresentado este ecrã.

### 2 Escolha um método de impressão.

- Prima os botões [▲][▼] para escolher [●] e depois prima o botão [●]. No ecrã seguinte, escolha uma opção (prima os botões [▲][▼] ou rode o seletor [●]) e depois prima o botão [●] para voltar ao ecrã de impressão.

### 3 Imprima a imagem.

## Opções para impressão de filmes

Única	Imprime a cena atual como uma fotografia.
Série	Imprime uma séries de cenas, com determinado intervalo de separação, numa única folha de papel. Também é possível imprimir o número de pasta, o número de ficheiro e o tempo decorrido do fotograma definindo [Legenda] para [On].



- Para cancelar a impressão em curso, prima o botão [●], escolha [OK] e depois prima novamente o botão [●].
- Depois de visualizar uma cena para impressão conforme descrito nos passos 2 – 5 de “Visualizar” (100), também pode aceder ao ecrã no passo 1 premindo os botões [◀][▶] ou rodando o seletor [●] para escolher [●] no painel de controlo do filme e depois premir o botão [●].

## Adicionar imagens à lista de impressão (DPOF)

▶ Fotografias ▶ Filmes

É possível configurar na câmara a impressão em lote (183) e solicitar impressões de um serviço de revelação de fotografias. Escolha até 998 imagens de um cartão de memória e configure as definições relevantes, como o número de cópias, do seguinte modo. As informações de impressão preparadas desta forma estão em conformidade com as normas DPOF (Digital Print Order Format, ou seja, Formato de ordem de impressão digital).



- As imagens RAW não podem ser incluídas na lista de impressão.

Antes de utilizar

Manual básico

Manual avançado

Noções básicas sobre a câmara

Modo automático/Modo híbrido automático

Outros modos de disparo

Modo P

Modos Tv, Av, M, C1 e C2

Modo de reprodução

Funcionalidades sem fios

Menu de configuração

Acessórios

Apêndice

Índice





## Configurar definições de impressão

▶ Fotografias ▶ Filmes

Especifique o formato de impressão, se pretende adicionar a data e o número de ficheiro e outras definições, do seguinte modo. Estas definições aplicam-se a todas as imagens da lista de impressão.

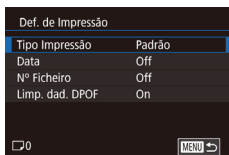

- Prima o botão [MENU], escolha [Def. impressão] no separador [▶]3) e depois prima o botão [OK].
- Prima os botões [▲][▼] ou rode o seletor [◂] para escolher [Def. de Impressão] e depois prima o botão [OK]. No ecrã seguinte, escolha e configure os itens conforme necessário (p. 33).

Tipo de Impressão	Padrão	Imprime uma imagem por folha.
	Índice	Imprime versões mais pequenas de várias imagens por folha.
	Ambas	Imprime ambos os formatos, standard e índice.
Data	On	As imagens são impressas com a data de disparo.
	Off	–
Nº Ficheiro	On	As imagens são impressas com o número de ficheiro.
	Off	–
Limp. dad. DPOF	On	As definições da lista de impressão de imagens são todas eliminadas após a impressão.
	Off	–



- Em alguns casos, nem todas as definições DPOF podem ser aplicadas à impressão pela impressora ou pelo serviço de revelação de fotografias.
- [OK] pode ser apresentado na câmara para o alertar de que o cartão de memória tem definições de impressão que foram configuradas noutra câmara. A alteração das definições de impressão com esta câmara pode substituir todas as definições anteriores.
- Se a opção [Data] for definida para [On], algumas impressoras poderão imprimir a data duas vezes.



- Com a opção [Índice] especificada, não é possível escolher [On] para as opções [Data] e [Nº Ficheiro] ao mesmo tempo.
- A impressão de índice não está disponível em algumas impressoras da marca Canon compatíveis com PictBridge (vendidas separadamente).
- A data é impressa num formato correspondente aos detalhes de definição em MENU (p. 33) > separador [▶]2) > [Data/Hora] (p. 20).

Antes de utilizar

Manual básico

Manual avançado

Noções básicas sobre a câmara

Modo automático/  
Modo híbrido automático

Outros modos de disparo

Modo P

Modos Tv, Av, M, C1 e C2

Modo de reprodução

Funcionalidades sem fios

Menu de configuração

Acessórios

Apêndice

Índice



## Configurar a impressão de imagens individuais

▶ Fotografias ▶ Filmes

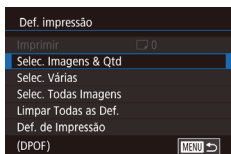

### 1 Escolha [Selec. Imagens & Qtd].

- Prima o botão [MENU], escolha [Def. impressão] no separador [▶]3 e depois prima o botão [OK].
- Prima os botões [▲][▼] ou rode o seletor [●] para escolher [Selec. Imagens & Qtd] e depois prima o botão [OK] (p. 33).

### 2 Escolha uma imagem.

- Prima os botões [◀][▶] ou rode o seletor [●] para selecionar uma imagem e depois prima o botão [OK].
- Agora pode especificar o número de cópias.
- Se especificar a impressão de índice da imagem, esta será identificada com um ícone [✓]. Para cancelar a impressão de índice da imagem, prima novamente o botão [OK]. [✓] deixa de ser apresentado.

### 3 Especifique o número de cópias.

- Prima os botões [▲][▼] ou rode o seletor [●] para especificar o número de impressões (até 99).
- Para configurar a impressão de outras imagens e o número de cópias, repita os passos 2 – 3.
- Não é possível especificar a quantidade de cópias nas impressões de índice. Para escolher as imagens que pretende imprimir, siga o passo 2.
- Quando terminar, prima o botão [MENU] para voltar ao ecrã de menu.



## Configurar a impressão de várias imagens

▶ Fotografias ▶ Filmes

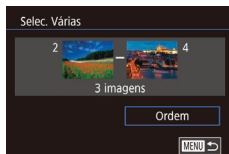

- Após executar o passo 1 descrito em “Configurar a impressão de imagens individuais” (p. 182), escolha [Selec. Várias] e prima o botão [OK].
- Siga os passos 2 – 3 descritos em “Selecionar várias” (p. 110) para especificar imagens.
- Prima os botões [▲][▼] para escolher [Ordem] e depois prima o botão [OK].

## Configurar a impressão de todas as imagens

▶ Fotografias ▶ Filmes

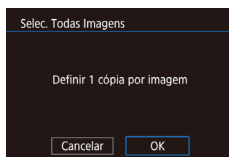

- Após executar o passo 1 descrito em “Configurar a impressão de imagens individuais” (p. 182), escolha [Selec. Todas Imagens] e prima o botão [OK].
- Prima os botões [◀][▶] ou rode o seletor [●] para escolher [OK] e depois prima o botão [OK].

## Remover todas as imagens da lista de impressão

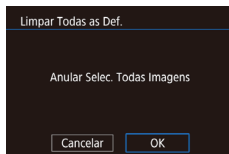

- Após executar o passo 1 descrito em “Configurar a impressão de imagens individuais” (p. 182), escolha [Limpar Todas as Def.] e prima o botão [OK].
- Prima os botões [◀][▶] ou rode o seletor [●] para escolher [OK] e depois prima o botão [OK].

Antes de utilizar

Manual básico

Manual avançado

Noções básicas sobre a câmara

Modo automático/  
Modo híbrido automático

Outros modos de disparo

Modo P

Modos Tv, Av, M, C1 e C2

Modo de reprodução

Funcionalidades sem fios

Menu de configuração

Acessórios

Apêndice

Índice



## Adicionar imagens a um livro fotográfico

▶ Fotografias ▶ Filmes

Pode configurar livros de fotografias na câmara escolhendo até 998 imagens de um cartão de memória e transferindo-as para o software no computador, onde serão armazenadas numa pasta específica. Este procedimento é útil para solicitar a impressão online de álbuns de fotografias ou para os imprimir com sua própria impressora.

### Escolher um método de seleção

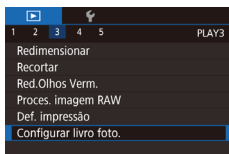

- Prima o botão [MENU], escolha [Configurar livro foto.] no separador [▶]3 e depois escolhe o modo de seleção das imagens.



- [!] pode ser apresentado na câmara para alertar de que o cartão de memória tem definições de impressão que foram configuradas noutra câmara. A alteração das definições de impressão com esta câmara pode substituir todas as definições anteriores.

### Adicionar imagens individualmente

▶ Fotografias ▶ Filmes

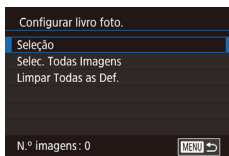

#### 1 Escolha [Seleção].

- Após executar o procedimento descrito em “Escolher um método de seleção” (183), escolhe [Seleção] e prima o botão [OK].



#### 2 Escolha uma imagem.

- Prima os botões [◀][▶] ou rode o seletor [●] para selecionar uma imagem e depois prima o botão [OK].
- Será apresentado [✓].
- Para remover a imagem do livro fotográfico, prima novamente o botão [OK]. [✓] deixa de ser apresentado.
- Repita este procedimento para especificar outras imagens.
- Quando terminar, prima o botão [MENU] para voltar ao ecrã de menu.

### Adicionar todas as imagens a um livro fotográfico

▶ Fotografias ▶ Filmes

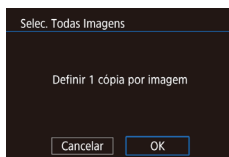

- Após executar o procedimento descrito em “Escolher um método de seleção” (183), escolhe [Selec. Todas Imagens] e prima o botão [OK].
- Prima os botões [◀][▶] ou rode o seletor [●] para escolher [OK] e depois prima o botão [OK].

### Remover todas as imagens de um livro fotográfico

▶ Fotografias ▶ Filmes

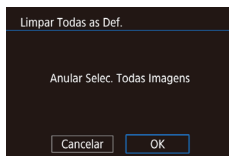

- Após executar o procedimento descrito em “Escolher um método de seleção” (183), escolhe [Limpar Todas as Def.] e prima o botão [OK].
- Prima os botões [◀][▶] ou rode o seletor [●] para escolher [OK] e depois prima o botão [OK].

Antes de utilizar

Manual básico

Manual avançado

Noções básicas sobre a câmara

Modo automático/Modo híbrido automático

Outros modos de disparo

Modo P

Modos Tv, Av, M, C1 e C2

Modo de reprodução

Funcionalidades sem fios

Menu de configuração

Acessórios

Apêndice

Índice



# Apêndice

Informações úteis ao utilizar a câmara

## Resolução de problemas

Se achar que a câmara tem algum problema, primeiro verifique o seguinte. Se os itens indicados a seguir não ajudarem a resolver o problema, entre em contacto com um Serviço de Help Desk da Canon.

### Alimentação

Não acontece nada quando define o interruptor de alimentação como [ON].

- Confirme se a bateria está carregada (18).
- Confirme se a bateria está inserida pelo lado correto (19).
- Confirme se a tampa do compartimento de cartão de memória/bateria está bem fechada (19).
- Se os terminais da bateria estiverem sujos, o desempenho da mesma pode ser reduzido. Tente limpar os terminais com um cotonete e reinserir a bateria algumas vezes.

A carga da bateria termina rapidamente.

- O desempenho da bateria diminui em baixas temperaturas. Tente aquecê-la um pouco colocando-a no bolso, por exemplo. Certifique-se de que os terminais não tocam em objetos metálicos.
- Se os terminais da bateria estiverem sujos, o desempenho da mesma pode ser reduzido. Tente limpar os terminais com um cotonete e reinserir a bateria algumas vezes.
- Se essas medidas não ajudarem e a carga da bateria continuar a terminar logo após ser carregada, significa que sua vida útil chegou ao fim. Adquira uma bateria nova.

A bateria está dilatada.

- A dilatação da bateria é normal e não representa nenhum risco de segurança. No entanto, se a dilatação da bateria impedir o seu encaixe correto na câmara, entre em contacto com um Serviço de Help Desk da Canon.

A câmara faz um ruído quando é ligada ou desligada com uma objetiva EF-M colocada.

- Quando desliga a câmara, a abertura estreita para impedir a entrada de luz na câmara. Este mecanismo proteger os componentes internos.

Antes de utilizar

Manual básico

Manual avançado

Noções básicas sobre a câmara

Modo automático/  
Modo híbrido automático

Outros modos de disparo

Modo P

Modos Tv, Av, M, C1 e C2

Modo de reprodução

Funcionalidades sem fios

Menu de configuração

Acessórios

Apêndice

Índice



## Disparar

Não é possível disparar.

- A câmara só consegue disparar se os motivos estiverem focados. Aguarde até a moldura ficar verde, ao premir o botão do obturador até metade e permitir a focagem pela câmara, antes de tentar disparar.
- No Modo de reprodução (📷100), prima o botão do obturador até meio (📷30).

Apresentação estranha no ecrã em condições de luz fraca (📷32).

Apresentação estranha no ecrã ao disparar.

- Note que os problemas de visualização a seguir não são gravados nas fotografias, mas são gravados nos filmes.
  - O ecrã pode tremer e apresentar riscas horizontais sob iluminação fluorescente ou LED.

Ao premir o botão do obturador, ⚡ fica intermitente no ecrã e não é possível disparar (📷40).

Ao premir o botão do obturador até meio, é apresentado [📷] no ecrã (📷40).

- Dispare com a estabilização da imagem (📷84).
- Levante o flash e defina o modo de flash para ⚡ (📷81).
- Aumente a velocidade ISO (📷69).
- Coloque a câmara num tripé ou tome medidas no sentido de a manter bem fixa. Neste caso, desative também a estabilização da imagem (📷84).

As imagens estão desfocadas.

- Dispare com focagem automática (AF).
- Prima o botão do obturador até meio para focar os motivos, antes de o premir até ao fim para disparar (📷30).
- A focagem não é possível, se estiver a uma distância mais próxima do motivo do que a distância mínima de focagem da objetiva. Para determinar a distância mínima de focagem, verifique a objetiva. A distância mínima de focagem da objetiva é medida desde a marca [∞] (plano focal), situada na parte superior da câmara, até ao motivo.
- Defina [Emissão luz aux. AF (LED)] como [Ativar] (📷50).
- Confirme se desativou quaisquer funcionalidades que não pretenda utilizar, tal como a focagem manual.
- Tente disparar utilizando bloqueio de focagem ou bloqueio AF (📷76, 📷78).

As imagens estão desfocadas.

- A desfocagem pode ocorrer com mais frequência quando é utilizada a obturação ao toque para disparar, dependendo das condições de disparo. Segure bem a câmara e dispare.

As molduras AF são laranjas e os motivos permanecem desfocados quando primo o botão do obturador até meio.

- Antes de premir o botão do obturador até meio, tente centrar as partes com maior contraste dos motivos. Ou então, tente premir o botão do obturador até meio repetidamente. Estas abordagens podem ajudar a câmara a focar, o que é indicado pela moldura AF verde.

Os motivos nas imagens estão muito escuros.

- Levante o flash e defina o modo de flash para ⚡ (📷81).
- Ajuste o brilho utilizando a compensação de exposição (📷67).
- Ajuste o brilho utilizando a funcionalidade Optimizar Luz Automática (📷70).
- Utilize o bloqueio AE ou a medição parcial (📷68).

Os motivos estão muito claros e os realces estão esbatidos.

- Baixe o flash e defina o modo de flash para [📷] (📷37).
- Ajuste o brilho utilizando a compensação de exposição (📷67).
- Utilize o bloqueio AE ou a medição parcial (📷68).
- Reduza a luz que ilumina os motivos.

As imagens estão muito escuras apesar de o flash ter disparado (📷40).

- Dispare dentro do alcance do flash (📷212).
- Ajuste o brilho utilizando a compensação de exposição do flash ou alterando o nível de saída de flash (📷82, 📷91).
- Aumente a velocidade ISO (📷69).

Os motivos nos disparos com flash estão muito claros e os realces estão esbatidos.

- Dispare dentro do alcance do flash (📷212).
- Baixe o flash e defina o modo de flash para [📷] (📷37).
- Ajuste o brilho utilizando a compensação de exposição do flash ou alterando o nível de saída de flash (📷82, 📷91).

Aparecem pontos brancos nos disparos com flash.

- Isto é causado pelo reflexo da luz do flash em partículas de pó ou outras partículas suspensas no ar.

As imagens têm uma aparência granulada.

- Reduza a velocidade ISO (📷69).
- Em alguns modos de disparo, velocidades ISO elevadas podem dar origem a imagens com aparência granulada (📷54).

Antes de utilizar

Manual básico

Manual avançado

Noções básicas sobre a câmara

Modo automático/Modo híbrido automático

Outros modos de disparo

Modo P

Modos Tv, Av, M, C1 e C2

Modo de reprodução

Funcionalidades sem fios

Menu de configuração

Acessórios

Apêndice

Índice



Os disparos são afetados pelo ruído linear ou pelos padrões moiré.

- Alguns motivos tornam os disparos mais suscetíveis ao ruído linear ou ao padrão moiré. É provável que isto aconteça com mais frequências nas condições seguintes.
  - Os motivos têm riscas horizontais finas ou padrões de xadrez.
  - O sol, luzes ou outras fontes de luz intensa são visíveis no ecrã de disparo ou estão próximos.
- Neste caso, executar os passos seguintes poderá reduzir o ruído ou os padrões moiré.
  - Redimensione o motivo alterando a distância de focagem ou aumentando ou diminuindo o zoom.
  - Recomponha o enquadramento para evitar a entrada de fontes de luz intensas no ecrã de disparo.
  - Coloque uma cobertura da objetiva para evitar a entrada da luz intensa na objetiva.
- As imagens também podem ser afetadas pelo ruído linear ou pelos padrões moiré se deslocar ou inclinar uma objetiva TS-E.

Os motivos apresentam o efeito de olhos vermelhos.

- Defina [Reduç. olh.ver.] para [On] (p. 50). A lâmpada de redução do efeito de olhos vermelhos (p. 4) irá acender-se para os disparos com flash. Para obter melhores resultados, peça aos motivos para olharem para a lâmpada de redução do efeito de olhos vermelhos. Tente também aumentar a iluminação nas cenas interiores e disparar a uma distância menor.
- Edite as imagens utilizando a redução do efeito de olhos vermelhos (p. 118).

A gravação no cartão de memória demora muito ou o disparo contínuo está mais lento.

- Utilize a câmara para fazer a formatação de baixo nível do cartão de memória (p. 153).

O disparo contínuo para repentinamente.

- O disparo contínuo irá parar automaticamente para proteger a câmara após cerca de serem efetuados cerca de 1.000 disparos de uma só vez. Retire o botão do obturador um momento antes de retomar o disparo.

As definições de disparo ou as definições do menu Definição Rápida não estão disponíveis.

- Os itens de definição disponíveis variam de acordo com o modo de disparo. Consulte "Funções disponíveis em cada modo de disparo", "Menu Definição rápida", "Separador Disparo", "Separador Funções personalizadas", "INFO. Contr. rápido" e "Separador Configuração" (p. 193 – p. 207).

AF tátil ou Obturação ao toque não funciona.

- AF tátil ou Obturação ao toque não funcionará se tocar nas margens do ecrã. Toque mais próximo do centro do ecrã.

## Gravar filmes

O tempo decorrido apresentado está incorreto ou a gravação é interrompida.

- Utilize a câmara para formatar o cartão de memória ou troque-o por um cartão compatível com gravação a alta velocidade. Mesmo que o tempo decorrido apresentado esteja incorreto, a duração dos filmes no cartão de memória corresponderá ao tempo de gravação real.

**[!]** é apresentado e a gravação é interrompida automaticamente.

- A memória buffer interna da câmara fica cheia, pois a câmara não consegue gravar no cartão de memória com a rapidez necessária. Tente executar um dos seguintes procedimentos.
  - Utilize a câmara para fazer a formatação de baixo nível do cartão de memória (p. 153).
  - Reduza a qualidade da imagem (p. 48).
  - Mude para um cartão de memória compatível com gravação a alta velocidade.

Os motivos parecem distorcidos.

- Os motivos que passam rapidamente em frente à câmara podem parecer distorcidos. Isto não indica mau funcionamento.

O filme tem paragens.

- Com algumas objetivas, pode parecer que por vezes faltam fotogramas nos filmes quando o brilho se altera significativamente.

## Reproduzir

Não é possível usar a função de reprodução.

- Pode não ser possível reproduzir imagens ou filmes, se for utilizado um computador para mudar o nome dos ficheiros ou alterar a estrutura de pastas.

A reprodução é interrompida ou o áudio é cortado.

- Mude para um cartão de memória no qual tenha sido feita formatação de baixo nível com a câmara (p. 153).
- Podem ocorrer breves interrupções ao reproduzir filmes copiados em cartões de memória que tenham velocidades de leitura lentas.
- Ao reproduzir filmes num computador, pode ocorrer salto de fotogramas e corte do áudio se o desempenho do computador for inadequado.

O som não é reproduzido durante os filmes.

- Ajuste o volume (p. 100) se o som do filme estiver fraco.
- Não há reprodução de sons em filmes gravados no modo [LIVE] (p. 60) ou [LIVE] (p. 64), pois não é feita gravação de áudio nestes modos.



## Computador

Não é possível transferir imagens para o computador.

- Ao tentar transferir imagens para o computador por meio de um cabo, tente reduzir a velocidade de transferência do seguinte modo.
  - Prima o botão [ ] para entrar no Modo de reprodução. Mantenha premido o botão [MENU] enquanto prime simultaneamente os botões [▲] e [Ⓜ]. No ecrã seguinte, prima os botões [◀] [▶] ou rode o seletor [Ⓜ] para escolher [B] e depois prima o botão [Ⓜ].

## Wi-Fi

Não é possível aceder ao menu Wi-Fi premindo o botão [Ⓜ].

- Não é possível aceder ao menu Wi-Fi enquanto a câmara estiver ligada a uma impressora com um cabo. Desligue o cabo.

Não é possível adicionar um dispositivo/destino.

- No total podem ser adicionados à câmara 20 itens de informações da ligação. Apague primeiro da câmara as informações da ligação desnecessárias, e só depois adicione os novos dispositivos/destinos (148).
- Utilize um computador ou smartphone para registar serviços Web (134).
- Para adicionar um smartphone, instale primeiro a aplicação dedicada Camera Connect no seu smartphone (125).
- Não utilize a câmara perto de fontes de interferência do sinal de Wi-Fi, como fornos de micro-ondas ou outros equipamentos que funcionam na frequência de 2,4 GHz.
- Aproxime a câmara do outro dispositivo ao qual está a tentar ligar-se (como o ponto de acesso) e certifique-se de que não há objetos entre os dispositivos.

Não é possível ligar ao ponto de acesso.

- Confirme se o canal do ponto de acesso está definido com um canal compatível com a câmara (215). Note que, em vez de permitir a atribuição automática de canal, é recomendável especificar manualmente um canal compatível.

Não é possível enviar imagens.

- Não existe espaço de armazenamento suficiente no dispositivo de destino. Aumente o espaço de armazenamento no dispositivo de destino e reenvie as imagens.
- A patilha de proteção contra gravação do cartão de memória na câmara de destino está na posição de bloqueio. Faça deslizar a patilha de proteção contra gravação para a posição desbloqueada.
- As imagens RAW não podem ser enviadas para a câmara nem apresentadas em TVs. As imagens RAW selecionadas para transferência para um smartphone são transferidas como imagens JPEG. Note que a função Sincronização de imagens também pode enviar imagens RAW.
- As imagens não são enviadas para o CANON iMAGE GATEWAY ou outros serviços Web se mover ou mudar o nome dos ficheiros ou pastas de imagens existentes no computador que recebeu imagens enviadas através da Sincronização de imagens por via de um ponto de acesso (144). Antes de mover ou mudar o nome desses ficheiros ou pastas de imagens no computador, certifique-se de que as imagens já foram enviadas para o CANON iMAGE GATEWAY ou outros serviços Web.

Não é possível redimensionar imagens para as enviar.

- Não é possível redimensionar as imagens para ficarem maiores do que a definição de pixel de gravação do seu tamanho original.
- Não é possível redimensionar filmes.

O envio de imagens é demorado./A ligação sem fios é interrompida.

- O envio de várias imagens pode ser demorado. Tente redimensionar a imagem para reduzir o tempo de envio (143).
- O envio de filmes pode ser demorado.
- Não utilize a câmara perto de fontes de interferência do sinal de Wi-Fi, como fornos de micro-ondas ou outros equipamentos que funcionam na frequência de 2,4 GHz. Note que o envio de imagens pode ser demorado, mesmo estando apresentado [T].
- Aproxime a câmara do outro dispositivo ao qual está a tentar ligar-se (como o ponto de acesso) e certifique-se de que não há objetos entre os dispositivos.

Não é recebida nenhuma mensagem de notificação num computador ou smartphone após adicionar o CANON iMAGE GATEWAY à câmara.

- Certifique-se de que o endereço de e-mail introduzido está correto e tente adicionar o destino de novo.
- Verifique as definições de e-mail no computador ou no smartphone. Se estiverem configuradas para bloquear e-mail a partir de determinados domínios, pode não ter permissão para receber a mensagem de notificação.

Pretende apagar as informações da ligação Wi-Fi antes de descartar a câmara ou de a dar a outra pessoa.

- Redefina as definições de Wi-Fi (151).

Antes de utilizar

Manual básico

Manual avançado

Noções básicas sobre a câmara

Modo automático/  
Modo híbrido automático

Outros modos de disparo

Modo P

Modos Tv, Av, M, C1 e C2

Modo de reprodução

Funcionalidades sem fios

Menu de configuração

Acessórios

Apêndice

Índice



## Mensagens no ecrã

Se for apresentada uma mensagem de erro, proceda do seguinte modo.

### Disparo ou reprodução

#### Sem cartão

- O cartão de memória pode ter sido inserido pelo lado incorreto. Reinsira o cartão de memória pelo lado correto (📖19).

#### Cartão de memória bloqueado

- A patilha de proteção contra gravação do cartão de memória está na posição de bloqueio. Desloque a patilha de proteção contra gravação para a posição desbloqueada (📖19).

#### Não pode gravar!

- Tentou gravar imagens sem um cartão de memória na câmara. Para gravar, insira um cartão de memória pelo lado correto (📖19).

#### Erro no cartão (📖153)

- Se for apresentada a mesma mensagem de erro depois de formatar um cartão de memória compatível (📖2) e de o inserir pelo lado correto (📖19), entre em contacto com um Serviço de Help Desk da Canon.

#### Espaço insuficiente no cartão

- Não existe espaço livre suficiente no cartão de memória para disparar (📖37, 📖51, 📖66) ou editar imagens ( – 📖115). Apague imagens desnecessárias (📖111) ou insira um cartão de memória com espaço livre suficiente (📖19).

#### AF tátil não disponível

- O modo AF tátil está indisponível no modo de disparo atual (📖193).

#### AF tátil cancelado

- O motivo selecionado para AF tátil deixou de poder ser detetado (📖77).

#### Carregue a bateria (📖18)

#### Sem Imagem.

- O cartão de memória não contém nenhuma imagem que possa ser apresentada.

#### Protegi-do! (📖109)

Imagem Desconhecida/Ficheiro JPEG incompatível/Imagem muito grande./ Impossível reproduzir MOV/Impossível reproduzir MP4

- Não é possível apresentar imagens incompatíveis ou danificadas.
- Pode não ser possível apresentar imagens que foram editadas ou cujo nome foi mudado num computador, ou imagens tiradas com outra câmara.

Não pode ampliar!/Não pode rodar/Não pode Alterar Imagem/

Não pode modificar/Imagem não selecionável.

- As seguintes funções podem não estar disponíveis para imagens que foram editadas ou cujo nome foi mudado num computador, ou imagens tiradas com outra câmara. Note que as funções marcadas com asterisco (\*) não estão disponíveis para filmes. Ampliar\* (📖107), Rodar\* (📖113), Classificação (📖114), Editar\* (📖115), Lista de impressão\* (📖180) e Configurar livro de fotografias\* (📖183).

Intervalo de seleção inválido

- Ao especificar um intervalo de seleção de imagens (📖110, 📖112, 📖182), tentou escolher uma imagem inicial posterior à imagem final ou vice-versa.

Limite de seleção excedido

- Foram selecionadas mais de 998 imagens para Lista de Impressão (📖180) ou Configurar livro fotográfico (📖183). Escolha 998 imagens ou menos.
- Não foi possível guardar corretamente as definições de Lista de Impressão (📖180) ou de Configurar livro fotográfico (📖183). Reduza o número de imagens selecionadas e tente novamente.
- Tentou escolher mais de 500 imagens em Proteger (📖109), Apagar (📖111), Classificação (📖114), Lista de Impressão (📖180) ou Configurar livro fotográfico (📖183).

Erro de nome!

- Não foi possível criar a pasta ou gravar imagens porque foi atingido o número máximo permitido (999) de pastas de armazenamento de imagens e o número máximo permitido (9999) de imagens nas pastas. No separador [F1] do menu (📖33), altere [Num. Ficheiros] para [Reinic. Auto] (📖152) ou formate o cartão de memória (📖153).

Erro de Objetiva

- Existe um problema de comunicação entre a câmara e a objetiva. Limpe os contactos da objetiva e encaixe a objetiva corretamente na câmara.
- A apresentação frequente desta mensagem de erro pode indicar danos. Nesse caso, entre em contacto com um Serviço de Help Desk da Canon.

Antes de utilizar

Manual básico

Manual avançado

Noções básicas sobre a câmara

Modo automático/ Modo híbrido automático

Outros modos de disparo

Modo P

Modos Tv, Av, M, C1 e C2

Modo de reprodução

Funcionalidades sem fios

Menu de configuração

Acessórios

Apêndice

Índice





**Foi detetado um erro na câmara (número do erro)**

- Se esta mensagem de erro for apresentada logo a seguir a disparar, a imagem pode não ter sido guardada. Mude para o Modo de reprodução para procurar a imagem.
- A apresentação frequente desta mensagem de erro pode indicar danos. Nesse caso, anote o número do erro (Exx) e entre em contacto com um Serviço de Help Desk da Canon.

**Erro de ficheiro**

- Pode não ser possível imprimir corretamente (📄177) fotografias tiradas com outras câmaras ou imagens que tenham sido alteradas utilizando software de computador, mesmo que a câmara esteja ligada à impressora.

**Erro de impressão**

- Verifique a definição de tamanho do papel (📄179). Se esta mensagem for apresentada quando a definição estiver correta, reinicie a impressora e ajuste novamente a definição da câmara.

**Absorvente de tinta cheio**

- Entre em contacto com um Serviço de Help Desk da Canon para solicitar ajuda para efetuar a troca do absorvente de tinta.

**Wi-Fi****Erro na Ligação**

- Nenhum ponto de acesso foi reconhecido. Verifique as definições do ponto de acesso (📄131).
- Não foi possível encontrar o dispositivo. Desligue e ligue a câmara novamente, e volte a ligar-se.
- Verifique o dispositivo ao qual se pretende ligar e certifique-se de que o mesmo está preparado para a ligação.

**Não é possível detetar ponto de acesso**

- Os botões WPS foram premidos simultaneamente em diversos pontos de acesso. Tente voltar a ligar.

**Não foram encontrados pontos de acesso**

- Certifique-se de que o ponto de acesso está ligado.
- Ao conectar-se manualmente a um ponto de acesso, certifique-se de que introduziu o SSID correto.

**Palavra-passe incorreta/Definições de segurança Wi-Fi incorretas**

- Verifique as definições de segurança do ponto de acesso (📄131).

**Conflito de endereço IP**

- Redefina o endereço IP para que não entre em conflito com outro.

**Desligado/Ficheiro(s) não recebidos/O envio falhou**

- Talvez esteja num ambiente em que os sinais de Wi-Fi estão obstruídos.
- Evite utilizar a função Wi-Fi da câmara próximo de fornos de micro-ondas e outros dispositivos que funcionam na frequência de 2,4 GHz.
- Aproxime a câmara do outro dispositivo ao qual está a tentar ligar-se (como o ponto de acesso) e certifique-se de que não há objetos entre os dispositivos.
- Verifique o dispositivo ligado para se certificar de que não apresenta erros.

**O envio falhou****Erro no cartão**

- Se for apresentada a mesma mensagem de erro depois de inserir um cartão de memória formatado pelo lado correto, entre em contacto com um Serviço de Help Desk da Canon.

**Ficheiro(s) não recebidos****Espaço insuficiente no cartão**

- Não existe espaço livre suficiente no cartão de memória na câmara de destino receber imagens. Apague imagens para libertar espaço no cartão de memória ou insira um cartão de memória com espaço suficiente.

**Ficheiro(s) não recebidos****Cartão de memória bloqueado**

- A patilha de proteção contra gravação do cartão de memória na câmara que irá receber as imagens está na posição de bloqueio. Faça deslizar a patilha de proteção contra gravação para a posição desbloqueada.

**Ficheiro(s) não recebidos****Erro de nome!**

- Quando se atingir o número máximo de pastas (999) e o número máximo de imagens (9.999) na câmara recetora, não será possível receber imagens.

**Espaço insuficiente no servidor**

- Elimine imagens desnecessárias carregadas no CANON IMAGE GATEWAY para libertar espaço.
- Guarde as imagens enviadas através da Sincronização de Imagens (📄144) no computador.

**Verifique as definições de rede**

- Certifique-se de que o computador consegue ligar-se à Internet com as definições de rede atuais.



## Informações no ecrã

### Ao captar imagens

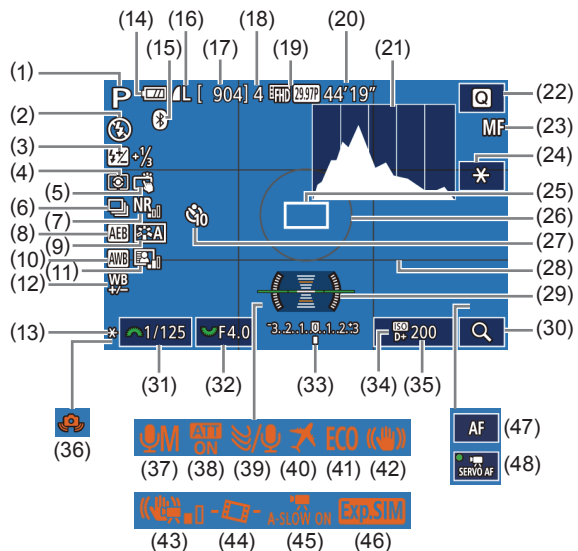

- |  |   |
|--|---|
| (1) Modo de disparo (193), Ícone de cena (41)                          | (7) Redução de ruído de velocidade ISO elevado (86) |
| (2) Modo de flash (81)   | (8) AEB (69)  |
| (3) Compensação de exposição do flash/Nível de saída do flash (82, 91) | (9) Estilo de imagem (73)                           |
| (4) Modo de medição (68)   | (10) Balanço de brancos (71)                        |
| (5) Obturação ao Toque (44)  | (11) Optimizar Luz Automática (70)                  |
| (6) Disparo contínuo (44)  | (12) Correção WB (72)                               |
|  | (13) Bloqueio AE (68)                               |

- |   |   |
|---|---|
| (14) Carga da bateria (190)   | (32) Valor da abertura (89)             |
| (15) Estado de ligação do Bluetooth (125)                                       | (33) Compensação de exposição (67)      |
| (16) Qualidade da fotografia (compressão, definição de pixels de gravação) (45) | (34) Prioridade de tom de destaque (70) |
| (17) Disparos graváveis   | (35) Velocidade ISO (69)                |
| (18) Máximo de disparos contínuos   | (36) Aviso de vibração da câmara (40)   |
| (19) Qualidade de filme (pixels de gravação, taxa de fotografias) (48)          | (37) Modo de gravação de áudio (65)     |
| (20) Tempo restante   | (38) Atenuador (65)                     |
| (21) Histograma (103)   | (39) Filtro de vento (65)               |
| (22) Menu Definição rápida (32)   | (40) Fuso horário (156)                 |
| (23) Focagem manual (80)  | (41) Modo económico (154)               |
| (24) Bloqueio AE de filme (63)  | (42) Estabilização da imagem (84)       |
| (25) Moldura AF (76)  | (43) Estabilização digital (84)         |
| (26) Moldura de medição (68)  | (44) Nível automático (49)              |
| (27) Temporizador (42)  | (45) Obturador lento automático (63)    |
| (28) Grelha (32)  | (46) Simulação de exposição (67)        |
| (29) Nível eletrónico (49)  | (47) Indicador de AF/MF (62)            |
| (30) Ampliar (80)   | (48) AF servo de filme (62)             |
| (31) Velocidade do obturador (88)   |   |

### Carga da bateria

Uma mensagem ou ícone apresentado no ecrã indicam o nível da carga da bateria.

Apresentação	Detalhes
	Carga suficiente
	Ligeiramente descarregada, mas suficiente
	Quase descarregada, carregue a bateria em breve
[Carregar a bateria]	Descarregada, carregue a bateria imediatamente

Antes de utilizar

Manual básico

Manual avançado

Noções básicas sobre a câmara

Modo automático/Modo híbrido automático

Outros modos de disparo

Modo P

Modos Tv, Av, M, C1 e C2

Modo de reprodução

Funcionalidades sem fios

Menu de configuração

Acessórios

Apêndice

Índice



## Durante a reprodução

### Apresentação de Informações 1

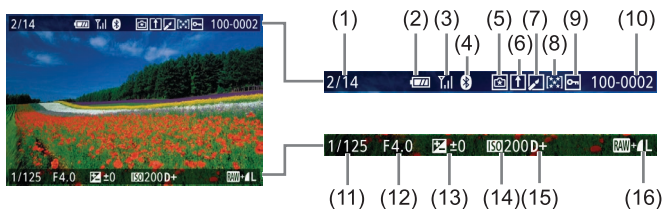

- |   |   |
|---|---|
| (1) Imagem atual/Total de imagens                 | (9) Proteção                                |
| (2) Carga da bateria                              | (10) Número de pastas - Número de ficheiros |
| (3) Força do sinal de Wi-Fi                       | (11) Velocidade do obturador                |
| (4) Estado de ligação do Bluetooth                | (12) Valor da abertura                      |
| (5) As definições podem ser aplicadas ao modo [★] | (13) Nível de compensação de exposição      |
| (6) Sincronização de imagens concluída            | (14) Velocidade ISO                         |
| (7) Editada*1                                     | (15) Prioridade de tom de destaque          |
| (8) Classificação                                 | (16) Qual. imagem*2                         |

\*1 Apresentado para imagens nas quais foi aplicado um filtro criativo, redimensionamento, recorte, redução do efeito de olhos vermelhos ou processamento de imagem RAW.

\*2 As imagens recortadas são identificadas com [□].

### Apresentação de Informações 2

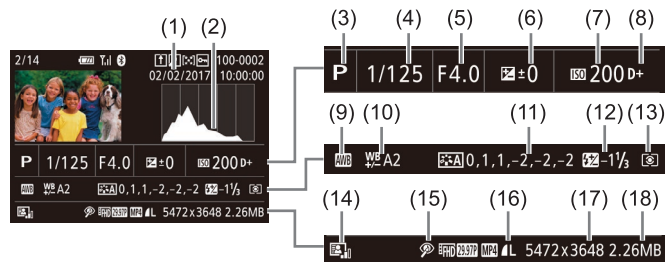

- |                                       |  |
|---------------------------------------|--|
| (1) Data/hora de disparo              | (10) Correção WB                               |
| (2) Histograma                        | (11) Detalhes de definição de estilo de imagem |
| (3) Modo de disparo                   | (12) Compensação da exposição do flash         |
| (4) Velocidade do obturador           | (13) Modo de medição                           |
| (5) Valor da abertura                 | (14) Otimizar Luz Automática                   |
| (6) Nível de compensação de exposição | (15) Redução de olhos vermelhos                |
| (7) Velocidade ISO                    | (16) Qualidade da imagem*                      |
| (8) Prioridade de tom de destaque     | (17) Definição de pixels de gravação           |
| (9) Balanço de brancos                | (18) Tamanho de imagem                         |

\* As imagens recortadas são identificadas com [□].

### Apresentação de Informações 3

Apresenta o nome da objetiva, a distância focal e um histograma RGB. Note que nomes de objetivas compridas pode não ser totalmente apresentados. As informações na parte superior do ecrã são iguais às da Apresentação de informações 2.

Antes de utilizar

Manual básico

Manual avançado

Noções básicas sobre a câmara

Modo automático/Modo híbrido automático

Outros modos de disparo

Modo P

Modos Tv, Av, M, C1 e C2

Modo de reprodução

Funcionalidades sem fios

Menu de configuração

Acessórios

Apêndice

Índice



## Apresentação de Informações 4

Apresenta as informações do balanço de brancos. As informações na parte superior do ecrã são iguais às da Apresentação de informações 2.

## Apresentação de Informações 5

Apresenta as informações de estilo de imagem. As informações na parte superior do ecrã são iguais às da Apresentação de informações 2.

## Apresentação de Informações 6

Apresenta definições de redução de ruído para exposições longas e velocidades ISO elevadas. As informações na parte superior do ecrã são iguais às da Apresentação de informações 2.

## Apresentação de Informações 7

Apresenta os dados de correção da objetiva e as informações sobre a correção da iluminação periférica, da aberração cromática e da difração. As informações na parte superior do ecrã são iguais às da Apresentação de informações 2.

## Apresentação de Informações 8

Apresenta a informação GPS. As informações na parte superior do ecrã são iguais às da Apresentação de informações 2.

## Resumo do painel de controlo do filme

As seguintes operações estão disponíveis no painel de controlo do filme, acedidas conforme é descrito em “Visualizar” (p. 100).

	Apresentado quando a câmara está ligada a uma impressora compatível com PictBridge (p. 177).
	Reproduzir
	Câmara lenta (Para ajustar a velocidade de reprodução, prima os botões [◀][▶] ou rode o seletor [●]). Não será reproduzido qualquer som.)
	Saltar para anterior* ou Clip anterior (p. 123) (Para continuar a saltar para trás, mantenha premido o botão [⏮].)
	Fotograma anterior (Para rebobinar rapidamente, mantenha premido o botão [⏮].)
	Fotograma seguinte (Para avançar rapidamente, mantenha premido o botão [⏭].)
	Saltar para seguinte* ou Clip seguinte (p. 123) (Para continuar a saltar para a frente, continue a tocar no botão [⏭].)
	Apagar clip (apresentado quando é selecionado um prólogo de filme, p. 123)
	Editar (p. 121)

\* Apresenta o fotograma aprox. 4 segundos antes ou depois do atual.



- Durante a reprodução de filmes, é possível saltar para trás ou para a frente (ou para o clip anterior ou seguinte) premindo os botões [◀][▶].
- Para mudar de moldura, toque na barra de deslocação, ou arraste para a esquerda ou para a direita.

Antes de utilizar

Manual básico

Manual avançado

Noções básicas sobre a câmara

Modo automático/  
Modo híbrido automático

Outros modos de disparo

Modo P

Modos Tv, Av, M, C1 e C2

Modo de reprodução

Funcionalidades sem fios

Menu de configuração

Acessórios

Apêndice

Índice



## Tabelas de funções e de menus

### Funções disponíveis em cada modo de disparo

Função	Modo de disparo	Modos de disparo																							
		C1 C2	M	Av	Tv	P																			
Compensação de exposição (📖67)		*1	O	O	O	O	-	-	*2	O	*2	O	O	O	O	O	O	O	O	O	O	O	O	O	
Velocidade ISO (📖69)	AUTO	*1	O	O	O	O	O	O	O	O	O	O	O	O	O	O	O	O	O	O	O	O	O	O	
	100 – 6400	*1	O	O	O	O	-	-	-	-	-	-	-	-	-	-	-	-	-	-	-	-	-	O	
	8000 – 25600	*1	O	O	O	O	-	-	-	-	-	-	-	-	-	-	-	-	-	-	-	-	-	-	
Flash (📖81)	Auto	*1	-	-	-	O	O	O	O	-	-	O	-	O	-	-	O	-	-	O	O	O	O	O	
	On	*1	O	O	O	O	-	-	O	-	O	O	-	O	O	-	O	-	-	O	O	O	O	O	
	Sinc. Lenta	*1	-	O	-	O	*3	*3	O	-	-	-	-	-	-	-	*3	-	-	-	-	-	-	-	
	Off	*1	O	O	O	O	O	O	O	O	O	O	O	O	O	O	O	O	O	O	O	O	O	O	O
Disparo com flash externo (📖171)		O	O	O	O	O	O	O	-	O	O	-	O	O	-	O	-	-	O	O	O	O	O	-	
Compensação de exposição do flash (📖82)		*1	O	O	O	O	-	-	*4	-	*4	-	-	-	-	-	-	-	-	-	-	-	-	-	
Nível saída de flash (📖91)		*1	O	O	O	-	-	-	-	-	-	-	-	-	-	-	-	-	-	-	-	-	-	-	
Valor abertura (📖89)		*1	O	O	-	-	-	-	-	-	-	-	-	-	-	-	-	-	-	-	-	-	-	O	
Velocidade do obturador (📖88)		*1	O	-	O	-	-	-	-	-	-	-	-	-	-	-	-	-	-	-	-	-	-	O	
Expos. "bulb" (📖90)		*1	O	-	-	-	-	-	-	-	-	-	-	-	-	-	-	-	-	-	-	-	-	-	
Mudança de Programa (📖68)		*1	-	-	-	O	-	-	-	-	-	-	-	-	-	-	-	-	-	-	-	-	-	O	
Bloqueio AE (📖63, 📖68) Bloqueio FE (📖82)		O	O	O	O	O	-	-	-	-	-	-	-	-	-	-	-	-	-	-	-	-	O	O	
Bloqueio AE (durante a gravação) (📖63)		O	O	O	O	O	-	-	-	O	-	O	O	O	O	O	O	O	O	O	O	O	O	O	-

Antes de utilizar

Manual básico

Manual avançado

Noções básicas sobre a câmara

Modo automático/  
Modo híbrido automático

Outros modos de disparo

Modo P

Modos Tv, Av, M, C1 e C2

Modo de reprodução

Funcionalidades sem fios

Menu de configuração

Acessórios

Apêndice

Índice



Função	Modo de disparo	C1	M	Av	Tv	P																						
		C2																										
Compensação de exposição (durante a gravação) (📖63)		○	○	○	○	○	-	-	-	○	-	○	○	○	○	○	-	○	○	○	○	○	○	○	○	○	○	-
Focagem manual (📖80)*5		*1	○	○	○	○	-	-	○	-	-	○	○	○	○	○	○	○	○	○	○	○	○	○	○	○	○	○
Mudar para focagem manual ao gravar filmes (📖62)		○	○	○	○	○	-	-	○	-	-	○	○	○	○	○	○	○	○	○	○	○	○	○	○	○	○	-
Mover moldura AF (📖77)	Centro	*1	○	○	○	○	-	-	○	○	-	○	○	○	○	○	○	○	○	-	○	○	-	○	○	○	○	○
	Periferia	*1	○	○	○	○	-	-	○	○	-	○	○	○	○	○	○	○	○	-	○	○	-	-	-	○	○	○
AF tátil (📖77)		○	○	○	○	○	○	○	○	○	○	○	○	○	○	○	○	○	○	-	○	○	-	-	-	○	○	○
Rosto Seleccionável (📖77)		○	○	○	○	○	○	○	○	○	○	○	○	○	○	○	○	○	○	-	○	○	-	○	○	○	○	-
Visualização ampliada (📖80)		*1	○	○	○	○	-	-	○	○	-	○	○	○	○	-	-	-	-	-	-	-	-	-	-	-	-	
Obturação ao Toque (📖44)		○	○	○	○	○	○	○	○	○	○	○	○	○	○	○	○	○	○	*6	○	○	-	*6	*6	○	-	-
Alterar visualização (📖32, 📖67)	Apres. info. 1/Apres. info. 2/ Sem apresentação de informações	○	○	○	○	○	○	○	○	○	○	○	○	○	○	○	○	○	○	○	○	○	○	○	○	○	○	○
	INFO. Contr. rápido	*1	○	○	○	○	-	-	-	-	-	-	-	-	-	-	-	-	-	-	-	-	-	-	-	-	○	

\*1 As opções variam consoante o modo de disparo atribuído.

\*2 Definido em [Brilho].

\*3 Não disponível, mas muda para em alguns casos.

\*4 Ajustado para se adequar à definição [Brilho].

\*5 Focagem manual quando definido como MF utilizando o interruptor na objetiva EF ou EF-S.

\*6 Disponível apenas para disparo. A designação do motivo não está disponível.

○ Disponível ou definido automaticamente. - Não disponível.

Antes de utilizar

Manual básico

Manual avançado

Noções básicas sobre a câmara

Modo automático/  
Modo híbrido automático

Outros modos de disparo

Modo P

Modos Tv, Av, M, C1 e C2

Modo de reprodução

Funcionalidades sem fios

Menu de configuração

Acessórios

Apêndice

Índice



## Menu Definição rápida

Função		Modo de disparo		C1	M	Av	Tv	P	A+	[ ]	[*]	[ ]	[ ]	[ ]	[ ]	[ ]	[ ]	[ ]	[ ]	[ ]	[ ]	[ ]	[ ]	[ ]	[ ]	[ ]	[ ]	[ ]	[ ]	[ ]	[ ]	[ ]			
		C2	M	Av	Tv	P	A+	[ ]	[*]	[ ]	[ ]	[ ]	[ ]	[ ]	[ ]	[ ]	[ ]	[ ]	[ ]	[ ]	[ ]	[ ]	[ ]	[ ]	[ ]	[ ]	[ ]	[ ]	[ ]	[ ]	[ ]	[ ]			
Método AF (☰76)	AF		*1	o	o	o	o	o	o	o	*2	o	o	o	o	o	o	o	o	o	o	o	o	o	o	o	o	o	o	o	o	o			
	AF ( )		*1	o	o	o	o	o	-	-	*2	o	-	o	o	o	o	o	o	o	o	o	o	o	o	o	o	o	o	o	o	o	o		
	AF		*1	o	o	o	o	o	-	-	*2	o	-	o	o	o	o	o	o	o	o	o	o	o	o	o	o	o	o	o	o	o	o		
Operação AF (☰78)	ONESHOT		*1	o	o	o	o	o	o	o	*2	-	o	o	o	o	o	o	o	o	o	o	o	o	o	o	o	o	o	o	o	o			
	SERVO		*1	o	o	o	o	o	-	-	*2	o	-	-	-	-	o	-	o	o	-	o	o	-	o	o	-	o	-	o	-	-			
Qual. imagem (☰45)			Para obter detalhes, consulte "Separador de disparo" (☰197).																																
Tam. grav. filme (☰48)	Quando definido como NTSC		*1	o	o	o	o	o	o	o	o	o	o	o	o	o	o	o	o	o	o	o	o	o	o	o	o	o	o	o	o	o	o		
			*1	o	o	o	o	o	o	o	o	o	o	o	o	o	o	o	o	o	o	o	o	o	o	o	o	o	o	o	o	o	o	o	
			*1	o	o	o	o	o	o	o	o	o	o	o	o	o	o	o	o	o	o	o	o	o	o	o	o	o	o	o	o	o	o	o	o
	Quando definido como PAL			*1	o	o	o	o	o	o	o	o	o	o	o	o	o	o	o	o	o	o	o	o	o	o	o	o	o	o	o	o	o	o	o
				*1	o	o	o	o	o	o	o	o	o	o	o	o	o	o	o	o	o	o	o	o	o	o	o	o	o	o	o	o	o	o	o
				*1	o	o	o	o	o	o	o	o	o	o	o	o	o	o	o	o	o	o	o	o	o	o	o	o	o	o	o	o	o	o	o
				*1	o	o	o	o	o	o	o	o	o	o	o	o	o	o	o	o	o	o	o	o	o	o	o	o	o	o	o	o	o	o	o
Modo de avanço (☰44)			*1	o	o	o	o	o	o	o	o	o	o	o	o	o	o	o	o	o	o	o	o	o	o	o	o	o	o	o	o	o	o		
			*1	o	o	o	o	o	o	-	-	o	-	o	o	o	o	o	o	o	o	o	o	o	o	o	o	o	o	o	o	o	o		
			*1	o	o	o	o	o	o	-	-	o	-	o	o	o	o	o	o	o	o	o	o	o	o	o	o	o	o	o	o	o	o	o	
Temp. auto/Ctrl. rem. (☰42)			*1	o	o	o	o	o	o	o	o	o	o	o	o	o	o	o	o	o	o	o	o	o	o	o	o	o	o	o	o	o	o	o	
			*1	o	o	o	o	o	o	o	-	o	o	o	o	o	o	o	o	o	o	o	o	o	o	o	o	o	o	o	o	o	o	o	
			*1	o	o	o	o	o	o	o	-	o	-	o	o	o	o	o	o	o	o	o	o	o	o	o	o	o	o	o	o	o	o	o	
Definições do temporizador	Personalizado	Atraso	*1	o	o	o	o	o	o	o	-	o	o	o	o	o	o	o	o	o	o	o	o	o	o	o	o	o	o	o	o	o	o	o	
		Disparos	*1	o	o	o	o	o	o	o	-	o	-	o	o	o	o	o	o	o	o	o	o	o	o	o	o	o	o	o	o	o	o	o	

Antes de utilizar

Manual básico

Manual avançado

Noções básicas sobre a câmara

Modo automático/ Modo híbrido automático

Outros modos de disparo

Modo P

Modos Tv, Av, M, C1 e C2

Modo de reprodução

Funcionalidades sem fios

Menu de configuração

Acessórios

Apêndice

Índice



Função		Modo de disparo	C1	M	Av	Tv	P																																			
		C2																																								
Balanço de brancos (📖71)		*1	○	○	○	○	○	○	○	○	○	○	○	○	○	○	○	○	○	○	○	○	○	○	○	○	○	○	○	○	○	○	○	○	○	○	○	○	○	○	○	
		*1	○	○	○	○	-	-	-	-	-	-	-	-	-	-	-	-	-	-	-	-	-	-	-	-	-	-	-	-	-	-	-	-	-	-	-	-	-	-		
		*1	○	○	○	○	-	-	-	-	-	-	-	-	-	-	-	-	-	-	-	-	-	-	-	-	-	-	-	-	-	-	-	-	-	-	-	-	-	-		
		*1	○	○	○	○	-	-	-	-	-	-	-	-	-	-	-	-	-	-	-	-	-	-	-	-	-	-	-	-	-	-	-	-	-	-	-	-	-	-		
Estilo de imagem (📖73)		*1	○	○	○	○	○	○	-	○	-	○	○	○	○	○	○	○	○	○	○	○	○	○	○	○	○	○	○	○	○	○	○	○	○	○	○	○	○	○	○	
		*1	○	○	○	○	-	-	○	-	○	-	-	-	-	-	-	-	-	-	-	-	-	-	-	-	-	-	-	-	-	-	-	-	-	-	-	-	-	-		
		*1	○	○	○	○	-	-	-	-	-	-	-	-	-	-	-	-	-	-	-	-	-	-	-	-	-	-	-	-	-	-	-	-	-	-	-	-	-	-	-	
		*1	○	○	○	○	-	-	-	-	-	-	-	-	-	-	-	-	-	-	-	-	-	-	-	-	-	-	-	-	-	-	-	-	-	-	-	-	-	-		
Modo de medição (📖68)		*1	○	○	○	○	○	○	○	○	○	○	○	○	○	○	○	○	○	○	○	○	○	○	○	○	○	○	○	○	○	○	○	○	○	○	○	○	○	○	○	
		*1	○	○	○	○	-	-	-	-	-	-	-	-	-	-	-	-	-	-	-	-	-	-	-	-	-	-	-	-	-	-	-	-	-	-	-	-	-	-		
Otimizar Luz Automática (📖70)		*1	○	○	○	○	-	-	○	-	○	-	-	-	-	-	-	-	-	-	-	-	-	-	-	-	-	-	-	-	-	-	-	-	-	-	-	-	-	-		
		*1	○	○	○	○	-	-	-	-	-	-	-	-	-	-	-	-	-	-	-	-	-	-	-	-	-	-	-	-	-	-	-	-	-	-	-	-	-	-		
		*1	○	○	○	○	○	○	-	○	-	○	○	○	○	○	○	○	○	○	○	○	○	○	○	○	○	○	○	○	○	○	○	○	○	○	○	○	○	○	○	
Aspect Ratio da Fotografia (📖47)	16:9	*1	○	○	○	○	○	-	*4	○	-	○	○	○	○	○	○	○	○	○	○	○	○	○	○	○	○	○	○	○	○	○	○	○	○	○	○	○	○	*5	*5	○
	3:2	*1	○	○	○	○	○	○	*4	○	○	○	○	○	○	○	○	○	○	○	○	○	○	○	○	○	○	○	○	○	○	○	○	○	○	○	○	-	-	-	-	
	4:3	*1	○	○	○	○	○	○	-	*4	○	-	○	○	○	○	○	○	○	○	○	○	○	○	○	○	○	○	○	○	○	○	○	○	○	○	○	*5	*5	-	-	
	1:1	*1	○	○	○	○	○	○	-	*4	○	○	○	○	○	○	○	○	○	○	○	○	○	○	○	○	○	○	○	○	○	○	○	○	○	○	○	-	-	-	-	

\*1 As opções variam consoante o modo de disparo atribuído.

\*2 As funções podem ser configuradas no separador

\*3 Sincroniza com a definição de aspect ratio e é automaticamente definido (📖60).

\*4 As funções podem ser configuradas no separador

\*5 Definido automaticamente para adequar o aspect ratio do tamanho de gravação do filme.

○ Disponível ou definido automaticamente. - Não disponível.

Antes de utilizar

Manual básico

Manual avançado

Noções básicas sobre a câmara

Modo automático/  
Modo híbrido automático

Outros modos de disparo

Modo P

Modos Tv, Av, M, C1 e C2

Modo de reprodução

Funcionalidades sem fios

Menu de configuração

Acessórios

Apêndice

Índice





# Separador de disparo

Função		Modo de disparo	Modos de disparo																												
			C1 C2	M	Av	Tv	P	A+	A-	A*	A*	A*	A*	A*	A*	A*	A*	A*	A*	A*	A*	A*	A*	A*	A*	A*	A*	A*	A*		
Qual. imagem (145)	JPEG	-	*1	O	O	O	O	O	-	-	O	-	O	-	-	-	-	-	-	-	-	-	-	-	-	-	-	O	O	O	
			*1	O	O	O	O	O	O	O	O	O	O	O	O	O	O	O	O	O	O	O	O	O	O	O	O	O	O	O	O
	RAW	-	*1	O	O	O	O	O	O	O	O	O	O	O	O	O	O	O	O	O	O	O	O	O	O	O	O	O	O	O	O
			*1	O	O	O	O	O	O	-	-	O	-	O	-	-	-	-	-	-	-	-	-	-	-	-	-	-	-	O	O
Aspect Ratio da Fotografia (147)		Consulte "Menu Definição rápida" (195).																													
Apres. info. disparo (192)	Info ecrã/ definições de mudança	Apresentação personalizada 1/ Apresentação personalizada 2/ Sem informações/ INFO. contr. rápido	O	O	O	O	O	O	O	O	O	O	O	O	O	O	O	O	O	O	O	O	O	O	O	O	O	O	O	O	
	Info visor/ definições de mudança*2	Sem informações/ Apresentação personalizada 1/ Apresentação personalizada 2	O	O	O	O	O	O	O	O	-	O	O	O	O	O	O	O	O	O	O	O	O	O	O	O	O	O	O	O	
	Apres. vert. visor*2	On	*1	O	O	O	O	O	O	O	O	-	O	O	O	O	O	O	O	O	O	O	O	O	O	O	O	O	-	-	-
		Off	*1	O	O	O	O	O	O	O	O	O	-	O	O	O	O	O	O	O	O	O	O	O	O	O	O	O	O	O	O
	Visual. grelha	3x3 /6x4 /3x3+diag	*1	O	O	O	O	O	O	O	O	O	O	O	O	O	O	O	O	O	O	O	O	O	O	O	O	O	O	O	O
Histograma	Brilho/RGB	Brilho/RGB	*1	O	O	O	O	O	O	O	O	O	O	O	O	O	O	O	O	O	O	O	O	O	O	O	O	O	O	O	
	Tam. visualiz.	Grande/ Pequeno	*1	O	O	O	O	O	O	O	O	O	O	O	O	O	O	O	O	O	O	O	O	O	O	O	O	O	O	O	
Simulação de exp. (67)	Ativar	*1	O	O	O	O	O	O	O	O	O	O	O	O	O	O	O	O	O	O	O	O	O	O	O	O	O	O	O	O	
	Desat.	*1	O	O	O	O	-	-	-	-	-	-	-	-	-	-	-	-	-	-	-	-	-	-	-	-	-	-	-	-	
Inversão apres. (31)	On	*1	O	O	O	O	O	O	O	O	O	O	O	O	O	O	O	O	O	O	O	O	O	O	O	O	O	O	O	O	
	Off	*1	O	O	O	O	O	O	O	O	O	O	O	O	O	O	O	O	O	O	O	O	O	O	O	O	O	O	O	O	

Antes de utilizar

Manual básico

Manual avançado

Noções básicas sobre a câmara

Modo automático/ Modo híbrido automático

Outros modos de disparo

Modo P

Modos Tv, Av, M, C1 e C2

Modo de reprodução

Funcionalidades sem fios

Menu de configuração

Acessórios

Apêndice

Índice



Função			Modo de disparo		C1	M	Av	Tv	P																															
			C2																																					
	Modo Visual. (132)	Priorid. apres.	Poupar Energia	*1	o	o	o	o	o	o	o	-	o	o	o	o	o	o	o	o	o	o	o	o	o	o	o	o	o	o	o	o	o	o	-	-	-			
			Suave	*1	o	o	o	o	o	o	-	-	-	-	-	-	-	-	-	-	-	-	-	-	-	-	-	-	-	-	-	-	-	-	-	-				
	Form. apres. visor (169)*2	Apres. 1/Apres. 2		*1	o	o	o	o	o	o	o	o	-	o	o	o	o	o	o	o	o	o	o	o	o	o	o	o	o	o	o	o	o	o	o	o	o			
	Tempo revisão (50)*3	Off/2 seg./4 seg./8 seg./Reter		*1	o	o	o	o	o	o	o	o	o	o	o	o	o	o	o	o	o	o	o	o	o	o	o	o	o	o	o	o	o	o	o	o	o	o		
	Obturação ao Toque (44)	Obtur. ao Toque	Ativar	*1	o	o	o	o	o	o	o	o	o	o	o	o	o	o	o	o	o	o	o	o	o	o	o	o	o	o	o	o	o	o	o	o	o	-	-	-
			Desat.	*1	o	o	o	o	o	o	o	o	o	o	o	o	o	o	o	o	o	o	o	o	o	o	o	o	o	o	o	o	o	o	o	o	o	o	o	
	Pos. mold. AF	Centro/Pto. toque	*1	o	o	o	o	o	-	-	o	o	-	o	o	o	o	o	o	o	o	o	o	o	o	o	o	-	o	o	-	-	o	-	-	-	-			
Esquema menu def. rápida (96)				o	o	o	o	o	o	o	o	-	o	o	o	o	o	o	o	o	o	o	o	o	o	o	o	o	o	o	o	o	o	o	o	o	o	o		
	Operação AF (78)			Consulte "Menu Definição rápida" (195).																																				
	Método AF (76)			Consulte "Menu Definição rápida" (195).																																				
	AF Tam.Mold. (76)*4	Normal	*1	o	o	o	o	-	-	o	o	-	o	o	o	o	o	o	-	-	o	o	o	o	o	o	o	o	o	o	o	o	o	o	o	o	o	o		
		Pequeno	*1	o	o	o	o	-	-	o	-	-	o	o	o	o	o	o	-	-	o	o	-	o	o	-	o	o	-	o	o	o	-	-	-	-	-			
	AF contínuo (79)	On	*1	o	o	o	o	o	o	o	o	o	o	o	o	o	o	o	o	o	o	o	o	o	o	o	o	o	o	o	o	o	o	o	o	o	o	o	o	
		Off	*1	o	o	o	o	o	o	o	-	o	o	o	o	o	o	o	o	o	o	o	o	o	o	o	o	o	o	o	o	o	o	o	o	o	-	-	-	
	Modo focagem (79)	AF	*1	o	o	o	o	o	o	o	o	o	o	o	o	o	o	o	o	o	o	o	o	o	o	o	o	o	o	o	o	o	o	o	o	o	o	o	o	
		MF	*1	o	o	o	o	-	-	o	-	-	o	o	o	o	o	o	o	o	o	o	o	o	o	o	o	o	o	o	o	o	o	o	o	o	o	o	o	
AF+MF		*1	o	o	o	o	-	-	o	-	-	o	o	o	o	o	o	o	o	o	o	o	o	o	o	o	o	o	o	o	o	o	o	o	o	o	o	o		
Emissão luz aux. AF (LED) (50)	Ativar	*1	o	o	o	o	o	o	o	o	o	-	o	o	o	o	o	o	o	o	o	o	o	o	o	o	o	o	o	o	o	o	o	o	o	o	o	o		
	Desat.	*1	o	o	o	o	o	o	o	o	o	o	o	o	o	o	o	o	o	o	o	o	o	o	o	o	o	o	o	o	o	o	o	o	o	o	o	o		

Antes de utilizar

Manual básico

Manual avançado

Noções básicas sobre a câmara

Modo automático/ Modo híbrido automático

Outros modos de disparo

Modo P

Modos Tv, Av, M, C1 e C2

Modo de reprodução

Funcionalidades sem fios

Menu de configuração

Acessórios

Apêndice

Índice



Função		Modo de disparo		C1	M	Av	Tv	P											HDR														
		C2	M	Av	Tv	P											HDR																
	Definições pico MF (📖80)	Picos	On	*1	o	o	o	o	-	-	o	-	-	o	o	o	o	o	o	o	o	o	o	o	o	o	o	o	o	o	o		
			Off	*1	o	o	o	o	o	o	o	o	o	o	o	o	o	o	o	o	o	o	o	o	o	o	o	o	o	o	o	o	o
		Nível	Baixo/Alto	*1	o	o	o	o	o	-	-	o	-	-	o	o	o	o	o	o	o	o	o	o	o	o	o	o	o	o	o	o	
		Cor	Vermelho/ Amarelo/ Azul	*1	o	o	o	o	-	-	o	-	-	o	o	o	o	o	o	o	o	o	o	o	o	o	o	o	o	o	o	o	
	Definições de estabilizador (📖84)	M Estabiliz.*5	Desat.	*1	o	o	o	o	-	o	o	o	o	o	o	o	o	o	-	-	o	o	o	o	o	o	o	o	o	o	o	o	
			Contínuo	*1	o	o	o	o	o	o	o	o	o	o	o	o	o	o	o	o	o	o	o	o	o	o	o	o	o	o	o	o	-
		Estab. Dig.	Desat.	*1	o	o	o	o	o	o	o	o	o	o	o	o	o	o	o	o	o	o	o	o	o	o	o	o	o	o	o	o	o
			Ativar	*1	o	o	o	o	o	o	o	o	o	o	o	o	o	o	o	o	o	o	o	o	o	o	o	o	o	-	o	o	o
		Melhorado	-	-	-	-	-	-	-	-	-	-	-	-	-	-	-	-	-	-	-	-	-	-	-	-	-	-	-	o	o	-	
	Nível auto (📖49)	Ativar		*1	o	o	o	o	o	o	o	o	o	o	o	o	o	o	o	o	o	o	o	o	o	o	o	o	o	o	o	o	-
		Desat.		*1	o	o	o	o	o	o	o	o	o	o	o	o	o	o	o	o	o	o	o	o	o	o	o	o	o	o	o	o	o
	Correcção aberração da lente (📖85)	Ilumin. periférica	Ativar/ Desat.	*1	o	o	o	o	o	o	o	o	o	o	o	o	o	o	o	o	o	o	o	o	o	o	o	o	o	o	o	o	o
Aberração cromática			Ativar/ Desat.	*1	o	o	o	o	o	o	o	o	o	o	o	o	o	o	o	o	o	o	o	o	o	o	o	o	o	o	o	o	o
Difração		Ativar	*1	o	o	o	o	o	o	-	o	o	o	o	o	o	o	o	o	o	o	o	o	o	o	o	o	o	o	o	-	-	-
	Desat.	*1	o	o	o	o	o	o	o	o	o	o	o	o	o	o	o	o	o	o	o	o	o	o	o	o	o	o	o	o	o	o	
AEB (📖69)			*1	o	o	o	o	-	-	-	-	-	-	-	-	-	-	-	-	-	-	-	-	-	-	-	-	-	-	-	-		

Antes de utilizar

Manual básico

Manual avançado

Noções básicas sobre a câmara

Modo automático/  
Modo híbrido automático

Outros modos de disparo

Modo P

Modos Tv, Av, M, C1 e C2

Modo de reprodução

Funcionalidades sem fios

Menu de configuração

Acessórios

Apêndice

Índice



Função		Modo de disparo		C1	M	Av	Tv	P	[+]	[*]	[A]	[B]	[C]	[D]	[E]	[F]	[G]	[H]	[I]	[J]	[K]	[L]	[M]	[N]	[O]	[P]	[Q]	[R]	[S]	[T]	[U]	[V]	[W]	[X]	[Y]	[Z]		
Função		Modo de disparo		C2	M	Av	Tv	P	[+]	[*]	[A]	[B]	[C]	[D]	[E]	[F]	[G]	[H]	[I]	[J]	[K]	[L]	[M]	[N]	[O]	[P]	[Q]	[R]	[S]	[T]	[U]	[V]	[W]	[X]	[Y]	[Z]		
 5+6	Velocidade ISO (69)	Velocidade ISO	Consulte "Funções disponíveis em cada modo de disparo" (193).																																			
		ISO auto	*1	O	O	O	O	-	-	-	-	-	-	-	-	-	-	-	-	-	-	-	-	-	-	-	-	-	-	-	-	-	-	-	O	-		
	Prioridade de tom de destaque (70)	Desat.	*1	O	O	O	O	O	O	O	O	O	O	O	O	O	O	O	O	O	O	O	O	O	O	O	O	O	O	O	O	O	O	O	O	O	O	O
		Ativar	*1	O	O	O	O	-	-	-	-	-	-	-	-	-	-	-	-	-	-	-	-	-	-	-	-	-	-	-	-	-	-	-	-	O	O	-
	Otimizar Luz Automática (70)			Consulte "Menu Definição rápida" (195).																																		
	Modo de medição (68)			Consulte "Menu Definição rápida" (195).																																		
	Contriflash	Disparo do flash (81)		Consulte "Funções disponíveis em cada modo de disparo" (193).																																		
		Medição E-TTLII. (83)	Matricial	*1	O	O	O	O	O	O	-	O	O	-	O	O	-	O	-	-	O	O	O	O	O	O	O	O	O	O	O	O	O	O	O	-	-	-
			Ponderada	*1	O	O	O	O	-	-	-	-	-	-	-	-	-	-	-	-	-	-	-	-	-	-	-	-	-	-	-	-	-	-	-	-	-	-
		Reduç. olh.ver. (50)	On/Off	*1	O	O	O	O	O	O	-	O	O	-	O	O	-	O	-	-	O	O	O	O	O	O	O	O	O	O	O	O	O	O	O	-	-	-
			Segurança FE (82)	Ativar	*1	O	O	O	O	O	O	-	O	O	-	O	O	-	O	-	-	O	O	O	O	O	O	O	O	O	O	O	O	O	O	-	-	-
		Def. flash interno	Modo de Flash (91)	E-TTL II	*1	O	O	O	O	O	O	-	O	O	-	O	O	-	O	-	-	O	O	O	O	O	O	O	O	O	O	O	O	O	O	-	-	-
				Flash manual	*1	O	O	O	-	-	-	-	-	-	-	-	-	-	-	-	-	-	-	-	-	-	-	-	-	-	-	-	-	-	-	-	-	-
			Sinc. Obturador (83)	1ª cortina	*1	O	O	O	O	O	O	-	O	O	-	O	O	-	O	-	-	O	O	O	O	O	O	O	O	O	O	O	O	O	-	-	-	
				2ª cortina	*1	O	O	O	O	-	-	O	-	-	-	-	-	-	-	-	-	-	-	-	-	-	-	-	-	-	-	-	-	-	-	-	-	
			Comp. exp.*		Consulte "Funções disponíveis em cada modo de disparo" (193).																																	
	Saída flash		Consulte "Funções disponíveis em cada modo de disparo" (193).																																			
	Def. funções flash externo (171)			O	O	O	O	O	-	-	-	-	-	-	-	-	-	-	-	-	-	-	-	-	-	-	-	-	-	-	-	-	-	-	-	-		
	Def. F. Pn flash externo (173)			O	O	O	O	O	-	-	-	-	-	-	-	-	-	-	-	-	-	-	-	-	-	-	-	-	-	-	-	-	-	-	-	-		

Antes de utilizar

Manual básico

Manual avançado

Noções básicas sobre a câmara

Modo automático/ Modo híbrido automático

Outros modos de disparo

Modo P

Modos Tv, Av, M, C1 e C2

Modo de reprodução

Funcionalidades sem fios

Menu de configuração

Acessórios

Apêndice

Índice



Função			Modo de disparo		C1	M	Av	Tv	P																														
			C2																																				
5*6	Contr. flash	Limpar definições (83, 173)	Limpar def. flash interno		o	o	o	o	o	-	-	o	-	-	-	-	-	-	-	-	-	-	-	-	-	-	-	-	-	-	-	-	-	-	-	-			
			Limpar def. flash externo/Limpar def. F. Pn flash ext.		o	o	o	o	o	-	-	-	-	-	-	-	-	-	-	-	-	-	-	-	-	-	-	-	-	-	-	-	-	-	-	-	-		
6*7	Balanço de brancos (71)			Consulte "Menu Definição rápida" (195).																																			
	WB Personalizado (71)				o	o	o	o	o	o	-	-	-	-	-	-	-	-	-	-	-	-	-	-	-	-	-	-	-	-	-	-	-	-	-	-	o	o	o
	Correção WB (72)			Consulte "Menu Definição rápida" (195).																																			
	Estilo de imagem (73)			Consulte "Menu Definição rápida" (195).																																			
	Redução ruído de longa exp. (87)	Desat.		*1	o	o	o	o	o	o	o	o	o	o	o	o	o	o	o	o	o	o	o	o	o	o	o	o	o	o	o	o	o	o	o	o	o	o	o
		Auto/Ativar		*1	o	o	o	o	-	-	-	-	-	-	-	-	-	-	-	-	-	-	-	-	-	-	-	-	-	-	-	-	-	-	-	-	-	-	-
Red.ruído veloc. ISO elevado (86)	Padrão		*1	o	o	o	o	o	o	o	o	o	o	o	o	o	o	o	o	o	o	o	o	o	o	o	o	o	o	o	o	o	o	o	o	o	o	o	
	Desativar/Baixo/Elevado/Redução de ruído de multidisparo		*1	o	o	o	o	-	-	-	-	-	-	-	-	-	-	-	-	-	-	-	-	-	-	-	-	-	-	-	-	-	-	-	-	-	-	-	

Antes de utilizar

Manual básico

Manual avançado

Noções básicas sobre a câmara

Modo automático/ Modo híbrido automático

Outros modos de disparo

Modo P

Modos Tv, Av, M, C1 e C2

Modo de reprodução

Funcionalidades sem fios

Menu de configuração

Acessórios

Apêndice

Índice



Função	Modo de disparo		C1	M	Av	Tv	P											HDR											
			C2	M	Av	Tv	P											HDR											
7*8	Modo de avanço (📖44)		Consulte "Menu Definição rápida" (📖195).																										
	Temp. auto/Ctrl. rem. (📖42)		Consulte "Menu Definição rápida" (📖195).																										
	Tipo de Prólogo (📖39)	Incluir Fotos/Sem Fotos	-	-	-	-	-	-	-	○	-	-	-	-	-	-	-	-	-	-	-	-	-	-	-	-	-	-	-
	Selet. auto. AF (📖42)	Ativar	-	-	-	-	-	○	-	-	-	-	-	-	-	-	-	-	-	-	-	-	-	-	-	-	-	-	-
		Desat.	○	○	○	○	○	○	○	○	○	○	○	○	○	○	○	○	○	○	○	○	○	○	○	○	○	○	○
	Manter def. (📖51)	Desat./Ativar	-	-	-	-	-	-	○	-	-	-	-	-	-	-	-	-	-	-	-	-	-	-	-	-	-	-	-
			Captar cena Cena 1/ Cena 2/ Cena 3/ Personalizado	-	-	-	-	-	-	-	-	-	-	-	-	-	-	-	-	-	-	-	-	-	-	-	-	-	-
	Definições do filme time-lapse (📖64)	Intervalo/ Disparos	2-4 seg./30-900 (Cena 1)	-	-	-	-	-	-	-	-	-	-	-	-	-	-	-	-	-	-	-	-	-	-	-	-	-	-
5-10 seg./30-720 (Cena 2)			-	-	-	-	-	-	-	-	-	-	-	-	-	-	-	-	-	-	-	-	-	-	-	-	-	-	-
11-30 seg./30-240 (Cena 3)		-	-	-	-	-	-	-	-	-	-	-	-	-	-	-	-	-	-	-	-	-	-	-	-	-	-	-	○
2-30 seg./30-900 (Personalizado)		-	-	-	-	-	-	-	-	-	-	-	-	-	-	-	-	-	-	-	-	-	-	-	-	-	-	-	○
Expos.	Fixa/ Por disparo	-	-	-	-	-	-	-	-	-	-	-	-	-	-	-	-	-	-	-	-	-	-	-	-	-	-	○	
Rever imagem	Ativar/ Desat	-	-	-	-	-	-	-	-	-	-	-	-	-	-	-	-	-	-	-	-	-	-	-	-	-	-	○	

Antes de utilizar

Manual básico

Manual avançado

Noções básicas sobre a câmara

Modo automático/ Modo híbrido automático

Outros modos de disparo

Modo P

Modos Tv, Av, M, C1 e C2

Modo de reprodução

Funcionalidades sem fios

Menu de configuração

Acessórios

Apêndice

Índice





## Separador de funções personalizadas

Função			Modo de disparo	C1	M	Av	Tv	P												HDR															
			C2																																
F,Pn I: Expos. ()	Expansão ISO	Desat.	*	O	O	O	O	O	O	O	O	O	O	O	O	O	O	O	O	O	O	O	O	O	O	O	O	O	O	O	O	O	O		
		Ativar	*	-	-	-	-	-	-	-	-	-	-	-	-	-	-	-	-	-	-	-	-	-	-	-	-	-	-	-	-	-	-	-	
	Mudança de segurança	Desat.	*	O	O	O	O	O	O	O	O	O	O	O	O	O	O	O	O	O	O	O	O	O	O	O	O	O	O	O	O	O	O	O	
		Ativar	*	-	O	O	-	-	-	-	-	-	-	-	-	-	-	-	-	-	-	-	-	-	-	-	-	-	-	-	-	-	-	-	
F,Pn II: Outros ()	Direção do seletor em Tv/Av	Normal	*	O	O	O	O	-	-	-	-	-	-	-	-	-	-	-	-	-	-	-	-	-	-	-	-	-	-	-	-	-	O	O	
		Direção invertida	*	O	O	O	O	-	-	-	-	-	-	-	-	-	-	-	-	-	-	-	-	-	-	-	-	-	-	-	-	-	-	O	O
	Personalização Controlos	Bloq. AE/Obtur.	AF/Bloqueio AE	*	O	O	O	O	-	-	-	-	-	-	-	-	-	-	-	-	-	-	-	-	-	-	-	-	-	-	-	-	O	O	-
			Bloqueio AE/AF	*	O	O	O	O	-	-	-	-	-	-	-	-	-	-	-	-	-	-	-	-	-	-	-	-	-	-	-	-	O	O	-
			AF/Bloqueio AF, sem bloqueio AE	*	O	O	O	O	-	-	-	-	-	-	-	-	-	-	-	-	-	-	-	-	-	-	-	-	-	-	-	O	O	-	
			AE/AF, sem bloqueio AE	*	O	O	O	O	-	-	-	-	-	-	-	-	-	-	-	-	-	-	-	-	-	-	-	-	-	-	-	O	O	-	
	Seletores		Def. func. modo M	O	O	O	O	O	-	-	-	-	-	-	-	-	-	-	-	-	-	-	-	-	-	-	-	-	-	-	-	-	O	O	O
			Definir Funç. de	O	O	O	O	O	-	-	-	-	-	-	-	-	-	-	-	-	-	-	-	-	-	-	-	-	-	-	-	-	O	O	O

Antes de utilizar

Manual básico

Manual avançado

Noções básicas sobre a câmara

Modo automático/  
Modo híbrido automático

Outros modos de disparo

Modo P

Modos Tv, Av, M, C1 e C2

Modo de reprodução

Funcionalidades sem fios

Menu de configuração

Acessórios

Apêndice

Índice





Função			Modo de disparo		C1	M	Av	Tv	P												HDR													
			C2																															
F.Pn II: Outros (93)	Personalização Controlos	Outros botões	Botão M-Fn	○	○	○	○	○	-	-	-	-	-	-	-	-	-	-	-	-	-	-	-	-	-	-	-	-	-	-	○	○	○	
			Botão	○	○	○	○	○	-	-	-	-	-	-	-	-	-	-	-	-	-	-	-	-	-	-	-	-	-	-	-	-	-	-
			Botão ISO	○	○	○	○	○	-	-	-	-	-	-	-	-	-	-	-	-	-	-	-	-	-	-	-	-	-	-	-	○	○	-
			Botão	○	○	○	○	○	-	-	-	-	-	-	-	-	-	-	-	-	-	-	-	-	-	-	-	-	-	-	-	○	○	○
			Botão MF	○	○	○	○	○	-	-	-	-	-	-	-	-	-	-	-	-	-	-	-	-	-	-	-	-	-	-	-	○	○	○
	Botão	○	○	○	○	○	-	-	-	-	-	-	-	-	-	-	-	-	-	-	-	-	-	-	-	-	-	-	-	○	○	○		
	Soltar obturador s/ object.	Desat.	*	○	○	○	○	○	○	○	○	○	○	○	○	○	○	○	○	○	○	○	○	○	○	○	○	○	○	○	○	○	○	
		Ativar	*	○	○	○	○	-	-	-	-	-	-	-	-	-	-	-	-	-	-	-	-	-	-	-	-	-	-	-	○	○	○	
	Retrair objetiva ao desligar	Ativar	*	○	○	○	○	○	○	○	○	○	○	○	○	○	○	○	○	○	○	○	○	○	○	○	○	○	○	○	○	○	○	
		Desat.	*	○	○	○	○	-	-	-	-	-	-	-	-	-	-	-	-	-	-	-	-	-	-	-	-	-	-	-	○	○	○	
Limp.todas funç.person(F.Pn). (93)			-	○	○	○	○	○	-	-	-	-	-	-	-	-	-	-	-	-	-	-	-	-	-	-	-	-	-	○	○	○		

\* As opções variam consoante o modo de disparo atribuído.

○ Disponível ou definido automaticamente. - Não disponível.

Antes de utilizar

Manual básico

Manual avançado

Noções básicas sobre a câmara

Modo automático/  
Modo híbrido automático

Outros modos de disparo

Modo P

Modos Tv, Av, M, C1 e C2

Modo de reprodução

Funcionalidades sem fios

Menu de configuração

Acessórios

Apêndice

Índice



## INFO. Contr. rápido

O ecrã INFO. O ecrã Controlo rápido (67) não está disponível nestes modos: , e .

Função	Modo de disparo	C1 C2	M	Av	Tv	P			
Modo de disparo		-	-	-	-	-	○	○	○
Velocidade do obturador		*	○	-	○	-	-	○	-
Valor da abertura		*	○	○	-	-	-	○	-
Velocidade ISO		○	○	○	○	○	-	○	-
AEB		○	○	○	○	○	-	-	-
Compensação da exposição do flash		○	○	○	○	○	-	-	-
Estilo de imagem		○	○	○	○	○	○	○	○
Balanço de brancos		○	○	○	○	○	○	○	○
Correção WB		○	○	○	○	○	○	○	○
Optimizar Luz Automática		○	○	○	○	○	○	○	-
Personalização Controlos		○	○	○	○	○	○	○	-
Modo de medição		○	○	○	○	○	-	-	-
Modo de avanço		○	○	○	○	○	-	-	-
Temporizador		○	○	○	○	○	○	○	○
Qual. imagem		○	○	○	○	○	○	○	○
Disparo flash		○	○	○	○	○	-	-	-
Método AF		○	○	○	○	○	○	○	-
Operação AF		○	○	○	○	○	-	-	-
Tam. grav. filme		-	-	-	-	-	○	○	-
Nível grav.		-	-	-	-	-	○	○	-

Função	Modo de disparo	C1 C2	M	Av	Tv	P			
Filtro Vento		-	-	-	-	-	○	○	-
Atenuador		-	-	-	-	-	○	○	-
Definições do filme time-lapse		-	-	-	-	-	-	-	○

O Disponível ou definido automaticamente. – Não disponível.

\* As opções variam consoante o modo de disparo atribuído.

Antes de utilizar

Manual básico

Manual avançado

Noções básicas sobre a câmara

Modo automático/  
Modo híbrido automático

Outros modos de disparo

Modo P

Modos Tv, Av, M, C1 e C2

Modo de reprodução

Funcionalidades sem fios

Menu de configuração

Acessórios

Apêndice

Índice



## Separador de configuração

Separador	Item	Página de referência
f1	Criar pasta	152
	Num. Ficheiros	152
	Formatar	153
	Sistema vídeo	154
	Def. apres.*1	169
	Nível eletrónico	49
	Modo Eco	154
f2	Poupar Ener.	30
	Brilho apres.	155
	Visual. Noturna	155
	Fuso horário	156
	Data/Hora	156
	Idioma	156
f3	Aviso sonoro	156
	Vol. Operação	157
	Dicas/Sugestões	157
	Inf/tam. ícon modo*2	157
	Funcion. Toque	157
	Limpeza do sensor	158

f4	Lig. Wi-Fi	124
	Definições comunic. sem fios	124
	Apresent. Logo. Certificação	159
	Modo disparo person (C1, C2)*3	97
	Informação de copyright	159
	Repor câmara*4	160
	firmware ver.: *.*.* *5	160

\*1 Apresentado apenas quando um visor eletrónico está colocado.

\*2 Disponível apenas nestes modos: [SCN], [O] e [P].

\*3 Disponível apenas nestes modos: [C1], [C2], [M], [Av], [Tv] e [P].

\*4 Apenas [Outras definições] está disponível no modo [C1] ou [C2].

\*5 Disponível apenas nestes modos: [C1], [C2], [M], [Av], [Tv], [P], [P], [P] e [P].

## Separador de O meu menu

Separador	Item	Página de referência
★1	Adicionar separador Meu Menu	98

Antes de utilizar

Manual básico

Manual avançado

Noções básicas sobre a câmara

Modo automático/  
Modo híbrido automático

Outros modos de disparo

Modo P

Modos Tv, Av, M, C1 e C2

Modo de reprodução

Funcionalidades sem fios

Menu de configuração

Acessórios



Apêndice

Índice



## Separador de reprodução

Separador	Item	Página de referência
▶1	Proteger	109
	Rodar	113
	Apagar	111
	Classificação	114
	Apresentação	108
▶2	Reprodução Prólogo Filme	103
	Proc.Imgs.	105
	Filtros criativos	117
▶3	Redimensionar	115
	Recortar	116
	Red.Olhos Verm.	118
	Proces. imagem RAW	119
	Def. impressão	180
	Configurar livro foto.	183
▶4	Efeito Trans.	100
	Efeito de índice	104
	Ecrã de deslocação	100
	Alerta de destaque	102
	Vis. ponto AF	103
	Grelha repr.	103
	Rotação Auto	114

▶5	Retomar	100
	Saltar imag. c/ 	106
	 Redimensionar	104, 107
	Apres. info. reprodu.	102
	Ampliar (aprox.)	108

## Menu Definição rápida no Modo de reprodução

Item	Página de referência
Proteger	109
Rodar	113
Classificação	114
Proc.Imgs.	105
Repr. Filme	101
Repr. Pról. Filme Assoc.	103
Imprimir	177
Redimensionar	115
Recortar	116
Filtros criativos	117
Proces. imagem RAW	119
Aplicar definições de 	53

Antes de utilizar

Manual básico

Manual avançado

Noções básicas sobre a câmara

Modo automático/  
Modo híbrido automático

Outros modos de disparo

Modo P

Modos Tv, Av, M, C1 e C2

Modo de reprodução

Funcionalidades sem fios

Menu de configuração

Acessórios

Apêndice

Índice



## Precauções de manuseamento

- Esta câmara é um dispositivo eletrónico de alta precisão. Evite deixá-la cair ou sujeitá-la a impactos fortes.
- Nunca aproxime a câmara de ímãs, motores ou outros dispositivos que gerem campos eletromagnéticos fortes, o que pode causar avarias ou apagar dados de imagem.
- Se gotas de água ou sujidade aderirem à câmara ou ao ecrã, limpe-os com um pano seco e macio como, por exemplo um pano de limpeza de óculos. Não esfregue nem use força.
- Nunca utilize produtos de limpeza que contenham solventes orgânicos para limpar a câmara ou o ecrã.
- Utilize um soprador com pincel para remover o pó da objetiva. Se a limpeza for difícil, entre em contacto com um Serviço de Help Desk da Canon.
- Para evitar a formação de condensação na câmara após mudanças súbitas de temperatura (quando a câmara passa de ambientes frios para ambientes quentes), coloque primeiro a câmara dentro de um saco de plástico hermético fechado e deixe-a adaptar-se à temperatura gradualmente antes de a retirar do saco.
- Guarde as baterias não usadas num saco de plástico ou noutro recipiente. Para manter o desempenho da bateria se não a utilizar durante algum tempo, cerca de uma vez por ano carregue-a e utilize a câmara até a carga da bateria acabar antes de voltar a guardar a bateria.
- Se houver formação de condensação na câmara, pare de a utilizar imediatamente. Continuar a utilizar a câmara nestas condições pode danificá-la. Retire a objetiva, a bateria e o cartão de memória e aguarde a evaporação total da humidade antes de voltar a utilizar a câmara.
- Não toque nos contactos da câmara ou da objetiva. Tal poderá causar avarias na câmara.
- Para evitar danos no sensor de imagem, não toque no mesmo quando este é exposto após a remoção de uma objetiva.

- Não impeça o funcionamento do obturador com os dedos, etc. Se o fizer, pode provocar avarias.
- Depois de retirar a objetiva da câmara, pouse a objetiva com a extremidade traseira voltada para cima e coloque a respetiva tampa, de forma a evitar que a superfície e os contactos elétricos da objetiva fiquem riscados.
- Para além do pó exterior que entra na câmara, em casos raros o lubrificante das peças internas da câmara pode aderir à parte da frente do sensor. Se ainda existirem manchas visíveis após a limpeza automática do sensor, contacte um Serviço de Help Desk da Canon para solicitar a limpeza do sensor.
- Recomenda-se a limpeza periódica do corpo da câmara e do encaixe da objetiva com um pano macio de limpeza de objetivas.

Antes de utilizar

Manual básico

Manual avançado

Noções básicas sobre a câmara

Modo automático/  
Modo híbrido automático

Outros modos de disparo

Modo P

Modos Tv, Av, M, C1 e C2

Modo de reprodução

Funcionalidades sem fios

Menu de configuração

Acessórios

Apêndice

Índice



## Características técnicas

### Tipo

Categoria ..... Câmara digital AF/AE antirreflexo com uma objetiva

### Sensor de Imagem

Tamanho de imagem

Área de captação de imagem

(Tamanho de imagem de gravação)..... Aprox. 22,3 x 14,9 mm

Número de pixels

Pixels efetivos da câmara

(O processamento das imagens pode causar uma diminuição no número

de pixels) ..... Aprox. 24,2 megapixels

Número total de pixels ..... Aprox. 25,8 megapixels

Aspect ratio ..... 3:2

Funcionalidade de remoção de pó

(Auto/Manual) ..... Fornecido

### Controlo de focagem

Método AF ..... Rosto+Seguim. AF, Zona AF suave, Pnt. único AF

Pontos AF (máx.) ..... 49 pontos

Intervalo de brilho de focagem

(temperatura ambiente 23 °C, ISO 100, ao utilizar EF-M22mm F2 STM)

Valor EV ..... -1 – 18

Funcionamento da focagem

Focagem automática TTL ..... One-Shot AF, Servo AF

Luz auxiliar AF ..... Lâmpa LED incorporada

### Controlo de exposição

Modo de medição

Fotografia ..... Medição em tempo real com o sensor de imagem, medição matricial, medição parcial, medição pontual, ponderada ao centro

Filme ..... Medição em tempo real utilizando o sensor de imagem, medição matricial

Alcance da medição do brilho

(temperatura ambiente 23 °C, ISO 100)

Fotografia Valor EV ..... 1 – 20

Filme Valor EV ..... 2 – 20

Controlo de exposição

Fotografia ..... Programa AE, prioridade de obturador AE, prioridade de abertura AE, exposição manual

Controlo de exposição

Fotografia

Compensação de exposição ..... ±3 pontos em incrementos de 1/3 pontos

Mudança de programa ..... Fornecido

Bloqueio AE ..... Manual/Auto

Variação de AE ..... ±2 pontos em incrementos de 1/3 pontos (pode ser utilizado com a compensação manual)

Filme

Compensação de exposição ..... ±3 pontos em incrementos de 1/3 pontos

Bloqueio AE ..... Manual/Auto

Antes de utilizar

Manual básico

Manual avançado

Noções básicas sobre a câmara

Modo automático/ Modo híbrido automático

Outros modos de disparo

Modo P

Modos Tv, Av, M, C1 e C2

Modo de reprodução

Funcionalidades sem fios

Menu de configuração

Acessórios

Apêndice

Índice



## Velocidade ISO (índice de exposição recomendado)

### Fotografia

#### Intervalo ISO auto

Velocidade mín.

(Modo automático).....ISO 100

Velocidade máx.

(Modo automático).....ISO 6400

Definição de limite máx. de

velocidade em ISO AUTO ..... Modos P, Tv, Av, M e C (C1,C2),  
quando a exposição manual de  
filme está selecionada

#### Definições de velocidade

disponíveis (modo P)

Velocidade mín. ....ISO 100

Velocidade máx. ....ISO 25600

Número de ponto(s) que

pode(m) ser definido(s) ..... 1/3 pontos

### Filme

#### Full HD (1920 x 1080)

##### Definições automáticas

Velocidade mín.....ISO 100

Velocidade máx. ....ISO 6400

##### Definições manuais

Velocidade mín.....ISO 100

Velocidade máx. ....ISO 6400

Expandida .....ISO 12800

#### HD (1280 x 720)

##### Definições automáticas

Velocidade mín.....ISO 100

Velocidade máx. ....ISO 6400

##### Definições manuais

Velocidade mín.....ISO 100

Velocidade máx. ....ISO 6400

Expandida .....ISO 12800

## VGA (640 x 480)

### Definições automáticas

Velocidade mín.....ISO 100

Velocidade máx. ....ISO 6400

### Definições manuais

Velocidade mín.....ISO 100

Velocidade máx. ....ISO 6400

Expandida .....ISO 12800

## Balanco de brancos

Definições WB ..... Auto, Luz de dia, Sombra,  
Nublado, Tungsténio, Luz  
fluorescente branca, Flash,  
Temperatura da cor, Personalizado

Correção WB ..... Fornecido

## Obturador

Obturador de plano focal controlado eletronicamente

Obturação ao toque

Velocidade do obturador

Alcance em todos os modos  
de disparo

Máx. Tv.....30 seg.

Mín. Tv.....1/4000 seg.

Velocidade mais rápida do

obturador sincronizado com flash.....1/200 seg.

Antes de utilizar

Manual básico

Manual avançado

Noções básicas sobre  
a câmara

Modo automático/  
Modo híbrido automático

Outros modos de disparo

Modo P

Modos Tv, Av, M, C1 e C2

Modo de reprodução

Funcionalidades sem fios

Menu de configuração

Acessórios

Apêndice

Índice



## Flash

### Flash interno

Tipo ..... Flash pop-up manual

#### Características técnicas

Número guia (ISO 100/m) ..... Aprox. 5

Alcance do flash (alcance aprox. em m)

Velocidade ISO	EF-M15-45mm f/3.5-6.3 IS STM	
	Grande angular: f/3.5	Telefoto: f/6.3
100	0,5 – 1,4	0,5 – 0,8
200	0,5 – 2,0	0,5 – 1,2
400	0,7 – 2,8	0,5 – 1,7
800	1,0 – 4,0	0,5 – 2,5
1600	1,4 – 5,6	0,8 – 3,5
3200	2,0 – 8,0	1,2 – 5,0
6400	2,8 – 11,3	1,6 – 7,0
12800	4,0 – 16,0	2,3 – 10,0
Equivalente a 25600	5,6 – 22,6	3,2 – 14,1

### Igual para o flash externo e incorporado

Disparo flash ..... Medição E-TTL II, Redução do efeito de olhos vermelhos

Bloqueio FE ..... Fornecido

## Monitor

Tipo ..... Ecrã de cristais líquidos TFT a cores

Tamanho do ecrã ..... 7,5 cm (3,0 pol.)

Pixels efetivos ..... Aprox. 1.040.000 pontos

Pré-visualização de profundidade de campo ..... Fornecido

Idiomas apresentados ..... Inglês, alemão, francês, neerlandês, dinamarquês, português, finlandês, italiano, norueguês, sueco, espanhol, grego, russo, polaco, checo, húngaro, romeno, ucraniano, turco, árabe, tailandês, chinês simplificado, chinês tradicional, coreano e japonês

## Disparar

### Processamento de imagens

#### Redução de ruído

Disparos com exposições longas ..... À exposição de pelo menos um segundo e à exposição “bulb”

#### Disparos de velocidade

ISO elevada ..... A qualquer velocidade ISO

#### Correção da imagem

Optimizar Luz Automática ..... Fornecido

Prioridade de tom de destaque .... Fornecido

#### Correção da objetiva

(A objetiva EF-M tem dados de correção da objetiva integrados) ..... Correção de iluminação periférica, Correção de aberração cromática, Correção de difração

Estilo de imagem ..... Auto, Padrão, Retrato, Paisagem, Pormenores, Neutro, Fiel, Monocromático, Utilizador 1, Utilizador 2, Utilizador 3

Antes de utilizar

Manual básico

Manual avançado

Noções básicas sobre a câmara

Modo automático/ Modo híbrido automático

Outros modos de disparo

Modo P

Modos Tv, Av, M, C1 e C2

Modo de reprodução

Funcionalidades sem fios

Menu de configuração

Acessórios

Apêndice

Índice





## Disparo contínuo

Modo de avanço ..... Disparo único, Disparo contínuo  
(Máx.: aprox. 9 disparos/seg.)

Número máximo de sequência de disparos

	Aprox. 26 disparos
	Aprox. 24 disparos
	Aprox. 17 disparos
RAW + JPEG ()	Aprox. 16 disparos

## Gravação

Formato de ficheiro ..... DPOF compatível com DCF  
(versão 1.1)

### Tipo de dados

#### Fotografias

Formato de gravação ..... Exif 2.3 (DCF 2.0)

Imagens (As imagens RAW  
captadas em disparos contínuos  
são convertidas A/D no formato

de 12 bits.) ..... JPEG/RAW (CR2, um formato  
RAW de 14 bits da Canon)

## Filme

Formato de gravação ..... MP4

Vídeo ..... MPEG-4 AVC/H.264

Taxa de bits variável (ponderada)

Áudio ..... MPEG-4 AAC-LC (estéreo)

Microfone incorporado ..... Estéreo

Ajuste de nível de gravação ..... Fornecido

Filtro de vento (ao utilizar

o microfone incorporado) ..... Fornecido

Atenuador ..... Fornecido

### Número de disparos

#### Fotografia

Utilizando um cartão de memória UHS-I de 16 GB

Qualidade da imagem	Número de disparos (aprox.)
	1.833 disparos
	2.760 disparos
	3.114 disparos
	4.671 disparos
	4.717 disparos
	6.656 disparos
	8.098 disparos
	450 disparos
RAW + JPEG ()	361 disparos

Antes de utilizar

Manual básico

Manual avançado

Noções básicas sobre  
a câmara

Modo automático/  
Modo híbrido automático

Outros modos de disparo

Modo P

Modos Tv, Av, M, C1 e C2

Modo de reprodução

Funcionalidades sem fios

Menu de configuração

Acessórios









Apêndice

Índice



## Filme

Utilizando um cartão de memória UHS-I de 16 GB

Qualidade da imagem	Tamanho do ficheiro de gravação (aprox.)	Tempo gravável por cartão de memória (aprox.)
 	4.288 KB/seg.	59 min. 30 seg.
 	2.945 KB/seg.	1 h. 26 min. 5 seg.
	2.945 KB/seg.	1 h. 26 min. 5 seg.
 	1.969 KB/seg.	2 h. 8 min. 27 seg.
 	382 KB/seg.	10 h. 22 min. 35 seg.

- O disparo contínuo é possível até o cartão de memória ficar cheio ou até a duração de gravação de um filme atingir cerca de 29 minutos e 59 segundos.

Suporte de gravação ..... Cartões de memória SD/SDHC/SDXC

Criar pasta ..... Mensal/Diária

Numeração de ficheiros..... Contínua, Reiniciar automaticamente

## Reproduzir

Visualização da ampliação do zoom

Ampliação de zoom ..... Min.: aprox. 2.0 x  
Máx.: aprox. 10.0 x

Reprodução de filmes

(Altfalante incorporado)..... Fornecido

Alerta destaque/Destaques

sobre-expostos intermitentes..... Fornecido

Classificação..... Fornecido

Proteção das imagens..... Fornecido

Métodos de procura de imagens ..... Imagem única, Saltar 10 imagens, Saltar 100 imagens, Procura de imagens (Classificação, Data, Pessoas, Fotografias, Filmes, Prólogos de filmes), Ecrã de deslocação

Apresentação..... Todas as imagens, apresentação de imagens após a seleção da lista de procura

Pós-processamento de Imagens

(Possível apenas com imagens captadas com o mesmo modelo) ..... Filtros criativos, (P/B granulado, Foco suave, Efeito olho de peixe, Efeito negrito arte, Efeito pintura a água, Efeito câmara de brinquedo, Efeito miniatura), Redimensionar, Redução de olhos vermelhos

Antes de utilizar

Manual básico

Manual avançado

Noções básicas sobre a câmara

Modo automático/Modo híbrido automático

Outros modos de disparo

Modo P

Modos Tv, Av, M, C1 e C2

Modo de reprodução

Funcionalidades sem fios

Menu de configuração

Acessórios

Apêndice

Índice



## Personalizar

Registo de funções personalizadas..... Botão do obturador, Seletor principal, Seletor de controlo rápido, botão Cruz (para cima, para baixo, para a esquerda, para a direita), Seletor de controlo, botão M-Fn, botão Filme

Informação de copyright ..... Fornecido

## Alimentação

Bateria ..... LP-E17

Número de fotografias

(compatível com CIPA: temperatura ambiente 23 °C)

Monitor On ..... Aprox. 295 disparos

Visor eletrónico a cores On

(vendido em separado)..... Aprox. 290 disparos

Número de fotografias

(Modo económico On)

Monitor On ..... Aprox. 425 disparos

Tempo de gravação de filme

(compatível com CIPA: temperatura ambiente 23 °C)

Monitor On ..... Aprox. 85 min.

Visor eletrónico a cores On

(vendido em separado)..... Aprox. 85 min.

Tempo de gravação do filme (Disparo contínuo)\*

Monitor On ..... Aprox. 145 min.

Visor eletrónico a cores On

(vendido em separado)..... Aprox. 145 min.

\* Tempo total de gravação quando a captação é realizada nas seguintes condições:

- Utilizando o Modo automático com as predefinições
- Sem utilizar o zoom e outras operações
- Quando o tempo máximo de gravação por filme é atingido e a gravação para/retoma automaticamente

## Interface

Com fios

Terminal digital (compatível com Hi-Speed USB)

Terminal HDMI OUT ..... Tipo D

Saída HDMI durante a gravação (ecrã de disparo sem som)

Sem fios

NFC ..... Compatível com a etiqueta

NFC Forum do tipo 3/4 (dinâmico)

Bluetooth

Conformidade com as normas ..... Bluetooth Ver. 4.1 (tecnologia de baixa energia Bluetooth)

Métodos de transmissão ..... Modulação GFSK

Wi-Fi

Conformidade com as normas ..... IEEE 802.11b (modulação DS-SS),

IEEE 802.11g (modulação OFDM),

IEEE 802.11n (modulação OFDM)

Frequência de transmissão

Frequência..... 2412 – 2462 MHz

Canais ..... 1 – 11 canais

Segurança

Modo de infraestrutura ..... WPA2-PSK (AES/TKIP),

WPA-PSK (AES/TKIP), WEP

\* Compatível com Wi-Fi Protected Setup

Modo ponto de acesso

da câmara ..... WPA2-PSK (AES)

Modo Ad hoc..... WPA2-PSK (AES)

## Ambiente de funcionamento

Temperatura..... Mín.: 0 °C,  
Máx.: 40 °C

Humidade ..... Humidade de funcionamento:  
85% ou menos

Antes de utilizar

Manual básico

Manual avançado

Noções básicas sobre a câmara

Modo automático/Modo híbrido automático

Outros modos de disparo

Modo P

Modos Tv, Av, M, C1 e C2

Modo de reprodução

Funcionalidades sem fios

Menu de configuração

Acessórios

Apêndice

Índice



## Dimensões (em conformidade com o CIPA)

L.....	112,0 mm
A.....	68,0 mm
P.....	44,5 mm

## Peso (em conformidade com o CIPA)

Apenas o corpo da câmara.....	Aprox. 343 g
Incluindo bateria, cartão de memória ...	Aprox. 390 g

## Bateria LP-E17

Tipo.....	Bateria de íões de lítio recarregável
Tensão nominal.....	7,2 V CC
Capacidade da bateria.....	1.040 mAh
Intervalo de temperatura de funcionamento .....	Carregar: 5 °C - 40 °C Disparar: 0 °C - 40 °C
Humidade de funcionamento.....	85% ou menos
Dimensões (L x A x P).....	Aprox. 33,0 x 14,0 x 49,4 mm
Peso.....	Aprox. 45 g (excluindo a tampa protetora)

## Carregador de bateria LC-E17E

Bateria compatível.....	Bateria LP-E17
Tempo de carregamento.....	Aprox. 2 horas (à temperatura ambiente)
Entrada nominal.....	100 – 240 V CA (50/60 Hz)
Saída nominal.....	8,4 V CC/700 mA
Intervalo de temperatura de funcionamento .....	5 °C - 40 °C
Humidade de funcionamento.....	85% ou menos
Dimensões (L x A x P).....	Aprox. 67,3 x 27,7 x 92,2 mm
Peso.....	LC-E17E: Aprox. 80 g (excluindo o cabo de alimentação)

- Todos os dados acima baseiam-se nas normas de testes da Canon e nas normas de testes e diretivas CIPA (Camera & Imaging Products Association).
- As dimensões, diâmetro máximo, comprimento e peso indicado acima têm por base as Diretivas CIPA (exceto o peso só do corpo da câmara).
- As características técnicas e o exterior do produto estão sujeitos a alteração sem aviso prévio.
- Se ocorrerem problemas com uma objetiva que não seja da Canon instalada na câmara, contacte o respetivo fabricante.

Antes de utilizar

Manual básico

Manual avançado

Noções básicas sobre a câmara

Modo automático/  
Modo híbrido automático

Outros modos de disparo

Modo P

Modos Tv, Av, M, C1 e C2

Modo de reprodução

Funcionalidades sem fios

Menu de configuração

Acessórios

Apêndice

Índice



# Índice

## A

Acessórios 164  
Acoplador CC 164, 168  
AF tátil 77  
Alimentação 164  
→ Bateria  
→ Carregador de bateria  
→ Transformador CA  
Alta gama dinâmica  
(modo de disparo) 61  
Apagar 111  
Apagar todas 113  
Apresentação 108  
Aspect ratio 47  
Ativar 81  
Autorretrato (modo de disparo) 55  
Auxiliar criativo (modo de disparo) 51  
Av (modo de disparo) 89

## B

B/W (monocromático) 73  
Balanço de brancos (cor) 71  
Balanço de brancos personalizado 71  
Bateria  
Carregar 18  
Modo económico 154  
Nível 190  
Poupar energia 30  
Bloqueio AE 68  
Bloqueio AF 78  
Bloqueio de focagem 76  
Bloqueio FE 82  
Botão Multifunções 94

## C

C (modo de disparo) 97  
Cabo HDMI 167  
Câmara  
Repor tudo 160  
Camera Connect 125  
CANON iMAGE GATEWAY 134  
Carregador de bateria 2, 164  
Carregar 18  
Cartões de memória 2  
Cartões de memória SD/SDHC/SDXC  
→ Cartões de memória  
Cena noturna portátil  
(modo de disparo) 55  
Classificação 114  
Comida (modo de disparo) 56  
Compensação de exposição  
do flash 82  
Compressão 45  
Configurar livro fotográfico 183  
Conteúdo da embalagem 2  
Contraste 74  
Cor (balanço de brancos) 71  
Correção de aberração cromática 85  
Correção de iluminação periférica 85  
Correia para pendurar ao pescoço 17  
**D**  
Data/hora  
Alterar 21  
Definições 20  
Pilha de data/hora 21  
Relógio mundial 156  
Desativar o flash 81  
Desporto (modo de disparo) 54

## Disparar

Informações de disparo 190  
Disparo AEB 69  
Disparo com flash sem fios 172  
Disparo remoto no modo Visualização  
direta 147  
DLNA 124  
DPOF 180

## E

Ecrã  
Ícones 190, 191  
Idioma de visualização 22  
Menu → Menu Definição rápida,  
menu  
Ecrã de saltar 106  
Ecrã do índice 104  
Editar  
Recortar 116  
Redimensionar imagens 115  
Redução de olhos vermelhos 118  
Editar ou apagar informações  
de ligação 148  
Efeito de filtro 74  
Efeito de tom 74  
Efeito miniatura (modo de disparo) 60  
Efeito negrito arte  
(modo de disparo) 59  
Efeito olho de peixe  
(modo de disparo) 59  
Efeito pintura a água  
(modo de disparo) 59  
Entrada para tripé 4  
Enviar imagens 134  
Enviar imagens para  
outra câmara 140  
Enviar imagens para  
serviços Web 136  
Enviar imagens para  
um smartphone 125

Estabilização da imagem 84  
Estilo de imagem 73  
Evitar pó na imagem 158  
Exposição  
Bloqueio AE 68  
Bloqueio FE 82  
Compensação 67  
Exposição bulb 90  
Exposição longa 90

## F

Favoritos 114  
FEB 172  
Fiel 73  
Filmes  
Editar 121  
Qualidade da imagem  
(pixels de gravação/taxa  
de fotogramas) 48  
Filme time-lapse  
(modo de disparo) 64  
Filtros criativos (modo de disparo) 58  
Firmware 160  
Flash  
Ativar 81  
Compensação de exposição  
do flash 82  
Desativar o flash 81  
Sincronização lenta 81  
Focagem  
AF tátil 77  
Bloqueio AF 78  
Molduras AF 76  
Pico MF 80  
Servo AF 78  
Focagem manual 80  
Foco suave (modo de disparo) 58  
Fotografia macro 54  
Funcionalidades sem fios 124

Antes de utilizar

Manual básico

Manual avançado

Noções básicas sobre  
a câmara

Modo automático/  
Modo híbrido automático

Outros modos de disparo

Modo P

Modos Tv, Av, M, C1 e C2

Modo de reprodução

Funcionalidades sem fios

Menu de configuração

Acessórios

Apêndice

Índice



## G

Grande plano (modo de disparo) 54  
Grelha 32  
Guardar imagens num computador 145, 176

## H

Híbrido automático (modo de disparo) 39

## I

Ícones 190, 191  
Idioma de visualização 22  
Imagens  
Apagar 111  
Proteger 109  
Reprodução → Visualizar  
Tempo de visualização 50  
Imagens a preto e branco 58  
Imprimir 177  
Indicador 36, 50  
Instalação 175  
Intervalo de focagem  
Focagem manual 80

## L

Limpeza do sensor 158  
Limpeza (sensor de imagem) 158

## M

M (modo de disparo) 89  
Mensagens de erro 188  
Menu  
Funcionamento básico 33  
Tabela 193  
Menu Definição rápida  
Funcionamento básico 32  
Tabela 195  
Menu Q → Menu Definição rápida  
Método de medição 68

MF (Focagem manual) 80  
Modo automático (modo de disparo) 25, 37  
Modo de flash 172  
Modo económico 154  
Modo ponto de acesso da câmara 133  
Molduras AF 76

## N

Neutro 73  
Nitidez 74  
Nível 190  
Nomes dos componentes 4  
Numeração de ficheiros 152

## O

Objetiva 22  
Desbloquear 23  
Obturação ao toque 44  
Optimizar Luz Automática 70

## P

P (modo de disparo) 66  
Painel de ecrã tátil 4  
Paisagem 73  
Paisagem (modo de disparo) 54  
Panning (modo de disparo) 56  
P/B granulado (modo de disparo) 58  
Pico MF 80  
PictBridge 166, 177  
Pilhas → Data/hora (pilha de data/hora)  
Poupar energia 30  
Pixels de gravação (tamanho da imagem) 45  
Ponto único (modo de Moldura AF) 76  
Poupar energia 30  
Predefinições → Repor tudo  
Prioridade de tom 70  
Processamento de imagem RAW 119

Procurar 105  
Programa AE 66  
Proteger 109

## Q

Qualidade da imagem → Compressão

## R

RAW 46  
Recortar 116, 178  
Redimensionar imagens 115  
Red. Ruído Multi Disp. 86  
Redução de olhos vermelhos 118  
Redução de ruído  
Exposição longa 87  
Velocidade ISO elevada 86  
Redução de ruído de longa exposição 87  
Redução de ruído de velocidade ISO elevado 86  
Relógio mundial 156  
Repor tudo 160  
Reprodução → Visualizar  
Resolução de problemas 184  
Retrato (modo de disparo) 54  
Rodar 113  
Rosto+Localizar 76  
Rotação automática 114

## S

Saturação 74  
Seletores 4  
Servo AF 78  
Sincronização de imagens 144  
Sincronização de primeira cortina 172  
Sincronização de segunda cortina 172  
Sincronização lenta 81

## Software

Guardar imagens num computador 176  
Instalação 175

Sons 156

## T

Temperatura da cor 72  
Tempo de visualização 50  
Temporizador 42  
Personalizar o temporizador 43  
Temporizador de 2 segundos 43  
Terminal 167, 168, 177  
Tomada de parede 168  
Transformador CA 164, 168  
Tv (modo de disparo) 88

## V

Velocidade ISO 69  
Viajar com a câmara 156  
Visor de imagem única 27  
Visualização ampliada 107  
Visualização no televisor 167  
Visualizar 27  
Apresentação 108  
Ecrã de saltar 106  
Ecrã do índice 104  
Procurade imagens 105  
Visor de imagem única 27  
Visualização ampliada 107  
Visualização no televisor 167

## W

WB Personalizado 71

## Z

Zoom 25  
Zoom ponto AF 80

Antes de utilizar

Manual básico

Manual avançado

Noções básicas sobre a câmara

Modo automático/Modo híbrido automático

Outros modos de disparo

Modo P

Modos Tv, Av, M, C1 e C2

Modo de reprodução

Funcionalidades sem fios

Menu de configuração

Acessórios

Apêndice

Índice



## Precauções para funcionalidades sem fios (Wi-Fi, Bluetooth ou outras)

- Países e regiões que permitem a utilização da função sem fios
  - Em alguns países e regiões, a utilização de funções sem fios está restringida e a utilização ilegal pode ser punida de acordo com os regulamentos nacionais ou locais. Para evitar a violação dos regulamentos aplicáveis à utilização de funções sem fios, visite o Web site da Canon para verificar onde a utilização é permitida. A Canon não se responsabiliza por quaisquer problemas decorrentes da utilização da função sem fios noutros países e regiões.
- A execução de qualquer dos seguintes procedimentos pode incorrer em sanções legais:
  - Alterar ou modificar o produto
  - Remover as etiquetas de certificação do produto
- Antes de tecnologias ou bens da câmara regulados pelo Foreign Exchange and Foreign Trade Act (Lei do câmbio e comércio externo) serem exportados (o que inclui transportá-los para fora do Japão ou apresentá-los a pessoas não residentes no Japão), pode ser necessária a permissão da exportação ou do serviço de transação por parte do governo japonês.
- Pelo facto de incluir itens de encriptação norte-americanos, este produto está abrangido pelos Regulamentos da administração de exportações dos EUA e não pode ser exportado nem introduzido num país sob embargo comercial dos EUA.
- Certifique-se de que anota as definições de Wi-Fi que utiliza. As definições de comunicação sem fios guardadas para este produto podem ser alteradas ou apagadas devido a uma operação incorreta do produto, efeitos de ondas de rádio ou eletricidade estática, acidente ou mau funcionamento. A Canon não assume qualquer responsabilidade por danos diretos ou indiretos ou lucros cessantes decorrentes da degradação ou do desaparecimento do conteúdo.
- Quando transferir a propriedades, eliminar o produto ou enviá-lo para reparação, restaure as definições de comunicação sem fios predefinidas apagando quaisquer definições que tenha introduzido.

- A Canon não oferece indemnização por danos decorrentes de perda ou roubo do produto.

A Canon não assume qualquer responsabilidade por danos ou perdas decorrentes do acesso ou da utilização não autorizada de dispositivos de destino, registados neste produto, em função da perda ou do roubo deste.

- Certifique-se de que utiliza o produto conforme descrito neste manual. Certifique-se de que utiliza a função sem fios deste produto de acordo com as diretrizes indicadas neste manual. A Canon não assume responsabilidade por perdas ou danos se a função e o produto forem utilizados de formas diferentes das descritas neste manual.
- Não utilize a função sem fios deste produto próximo de equipamentos médicos ou de outros equipamentos eletrónicos. O uso da função sem fios próximo de equipamentos médicos, ou de outros equipamentos eletrónicos, pode afetar o funcionamento desses dispositivos.

## Precauções contra interferência de ondas de rádio

- Este produto pode receber interferência de outros dispositivos que emitem ondas de rádio. A fim de evitar interferência, certifique-se de que utiliza este produto o mais distante possível desses dispositivos ou evite utilizar os dispositivos simultaneamente com este produto.

## Precauções de segurança

Como as funções Wi-Fi utilizam ondas de rádio para transmissão de sinais, são necessárias precauções de segurança mais exigentes do que as adotadas no caso das redes LAN por cabo.

Tenha em mente os seguintes pontos quando utilizar a função Wi-Fi.

- Utilize apenas as redes que está autorizado a utilizar. Este produto procura redes Wi-Fi nas proximidades e apresenta os resultados no ecrã. Também podem ser apresentadas redes que não está autorizado a utilizar (redes desconhecidas). Contudo, a tentativa de se ligar (ou utilizar) essas redes pode ser considerada como acesso não autorizado. Certifique-se de que utiliza apenas as redes que está autorizado a utilizar e não tente ligar-se a outras redes desconhecidas.

Antes de utilizar

Manual básico

Manual avançado

Noções básicas sobre a câmara

Modo automático/Modo híbrido automático

Outros modos de disparo

Modo P

Modos Tv, Av, M, C1 e C2

Modo de reprodução

Funcionalidades sem fios

Menu de configuração

Acessórios

Apêndice

Índice



Caso as definições de segurança não tenham sido corretamente configuradas, podem ocorrer os seguintes problemas.

- **Monitorização da transmissão**  
Terceiros com intenções maliciosas podem monitorizar as transmissões Wi-Fi e tentar obter os dados que o utilizador está a enviar.
- **Acesso de rede não autorizado**  
Terceiros com intenções maliciosas podem obter acesso não autorizado à rede que o utilizador está a aceder, para roubar, modificar ou destruir informações. Além disso, o utilizador pode ser vítima de outros tipos de acesso não autorizado como, por exemplo, usurpação de identidade (em que uma pessoa assume a identidade de outra para obter acesso a informações não autorizadas) ou ataques “springboard” (em que uma pessoa obtém acesso não autorizado à rede do utilizador como ponto de partida para encobrir o seu rastro ao infiltrar-se noutros sistemas).

Para evitar a ocorrência deste tipo de problemas, certifique-se de que protege completamente a sua rede Wi-Fi.

Utilize apenas a função Wi-Fi desta câmara depois de compreender corretamente a questão da segurança das transmissões Wi-Fi, e avaliar os prós e os contras do ajuste das definições de segurança.

## Software de terceiros

- **expat.h**  
Copyright (c) 1998, 1999, 2000 Thai Open Source Software Center Ltd

Permission is hereby granted, free of charge, to any person obtaining a copy of this software and associated documentation files (the “Software”), to deal in the Software without restriction, including without limitation the rights to use, copy, modify, merge, publish, distribute, sublicense, and/or sell copies of the Software, and to permit persons to whom the Software is furnished to do so, subject to the following conditions:

The above copyright notice and this permission notice shall be included in all copies or substantial portions of the Software.

THE SOFTWARE IS PROVIDED “AS IS”, WITHOUT WARRANTY OF ANY KIND, EXPRESS OR IMPLIED, INCLUDING BUT NOT LIMITED TO THE WARRANTIES OF MERCHANTABILITY, FITNESS FOR A PARTICULAR PURPOSE AND NONINFRINGEMENT. IN NO EVENT SHALL THE AUTHORS OR COPYRIGHT HOLDERS BE LIABLE FOR ANY CLAIM, DAMAGES OR OTHER LIABILITY, WHETHER IN AN ACTION OF CONTRACT, TORT OR OTHERWISE, ARISING FROM, OUT OF OR IN CONNECTION WITH THE SOFTWARE OR THE USE OR OTHER DEALINGS IN THE SOFTWARE.

## Informações pessoais e precauções de segurança

Se guardar informações pessoais e/ou definições de segurança de Wi-Fi, tais como palavras-passe, etc., na câmara, tenha em atenção que essas informações e definições podem estar registadas na câmara.

Quando transferir a câmara para outra pessoa, quando a descartar ou a enviar para reparação, certifique-se de que irá tomar as medidas seguintes para evitar a fuga das informações e definições referidas.

- Apague as informações de segurança de Wi-Fi escolhendo [Repor Definições] nas Definições de Wi-Fi.

## Marcas comerciais e licenças

- Microsoft e Windows são marcas comerciais ou marcas comerciais registadas da Microsoft Corporation nos Estados Unidos e/ou noutros países.
- Macintosh e Mac OS são marcas comerciais da Apple Inc. registadas nos Estados Unidos e noutros países.
- App Store, iPhone e iPad são marcas comerciais da Apple Inc.
- O logótipo SDXC é uma marca comercial da SD-3C, LLC.
- HDMI, o logótipo HDMI e High-Definition Multimedia Interface são marcas comerciais ou marcas comerciais registadas da HDMI Licensing, LLC.
- Wi-Fi®, Wi-Fi Alliance®, WPA™, WPA2™ e Wi-Fi Protected Setup™ são marcas comerciais ou marcas comerciais registadas da Wi-Fi Alliance.

Antes de utilizar

Manual básico

Manual avançado

Noções básicas sobre a câmara

Modo automático/  
Modo híbrido automático

Outros modos de disparo

Modo P

Modos Tv, Av, M, C1 e C2

Modo de reprodução

Funcionalidades sem fios

Menu de configuração

Acessórios

Apêndice

Índice





- Os logótipos e a palavra Bluetooth® são marcas registadas propriedade da Bluetooth SIG, Inc. e qualquer utilização destas marcas pela Canon Inc. é feita sob licença. As outras marcas e designações comerciais pertencem aos respetivos proprietários.
- A marca N é uma marca comercial ou marca comercial registada da NFC Forum, Inc. nos Estados Unidos e noutros países.
- Todas as outras marcas comerciais são propriedade dos respetivos proprietários.
- Este dispositivo incorpora tecnologia exFAT licenciada da Microsoft.
- This product is licensed under AT&T patents for the MPEG-4 standard and may be used for encoding MPEG-4 compliant video and/or decoding MPEG-4 compliant video that was encoded only (1) for a personal and non-commercial purpose or (2) by a video provider licensed under the AT&T patents to provide MPEG-4 compliant video. No license is granted or implied for any other use for MPEG-4 standard.

\* Aviso apresentado em inglês conforme solicitado.

## Isenção de responsabilidade

- É proibida a reprodução não autorizada deste manual.
- Todas as medidas baseiam-se em normas de testes da Canon.
- As informações estão sujeitas a alterações sem aviso prévio, assim como as características técnicas e a aparência do produto.
- As ilustrações e capturas de ecrã apresentadas neste manual podem diferir ligeiramente do equipamento real.
- Não obstante os itens acima citados, a Canon não se responsabiliza por quaisquer perdas decorrentes da utilização deste produto.

Antes de utilizar

Manual básico

Manual avançado

Noções básicas sobre a câmara

Modo automático/  
Modo híbrido automático

Outros modos de disparo

Modo P

Modos Tv, Av, M, C1 e C2

Modo de reprodução

Funcionalidades sem fios

Menu de configuração

Acessórios

Apêndice

Índice

