

Canon

# Getting Started

imageCLASS

LBP 654Cx

*Getting Started*

*Introducción*

*간단 설치 가이드*

*เริ่มต้นใช้งาน*

*Bắt đầu*

*Langkah Permulaan*



*Quick Setup*

NEXT PAGE



*Quick Operation*

P.29

Please read "Important Safety Instructions" before operating this product. After you finish reading this guide, store it in a safe place for future reference.

The information in this document is subject to change without notice.



You can access [canon.com/oip-manual](http://canon.com/oip-manual) to read the User's Guide that describes all functions of this machine.

## Getting Started

Please read "Important Safety Instructions" before operating this product.

➔ P.34

After you finish reading this guide, store it in a safe place for future reference.

The information in this document is subject to change without notice.

## Introducción

Lea las "Instrucciones de seguridad importantes" antes de usar este producto.

➔ p.40

Cuando termine de leer esta guía, guárdela en un lugar seguro para futuras consultas.

La información de este documento puede ser modificada sin previo aviso.

## 간단 설치 가이드

본 제품을 작동하기 전에 "중요 안전 지침"을 읽으십시오.

➔ 46페이지

본 가이드를 다 읽은 후 향후 참조할 수 있도록 안전한 장소에 보관하십시오.

이 문서의 내용은 예고 없이 변경될 수 있습니다.

## เริ่มต้นใช้งาน

โปรดอ่าน "คำแนะนำด้านความปลอดภัยที่สำคัญ" ก่อนใช้งานผลิตภัณฑ์นี้

➔ หน้า 52

หลังจากอ่านคู่มือนี้จบแล้ว ควรจัดเก็บไว้ในที่ปลอดภัยเพื่อใช้อ้างอิงในภายหลัง

ข้อมูลในเอกสารนี้สามารถเปลี่ยนแปลงได้โดยไม่ต้องแจ้งให้ทราบ

## Bắt đầu

Vui lòng đọc "Các Chỉ dẫn An toàn Quan trọng" trước khi vận hành sản phẩm này.

➔ Tr.58

Sau khi đọc xong cuốn hướng dẫn này, vui lòng lưu trữ sách ở nơi an toàn để tham khảo trong tương lai.

Thông tin trong tài liệu này có thể được thay đổi mà không cần thông báo.

## Langkah Permulaan

Sila baca "Arahan Keselamatan Penting" sebelum menggunakan produk ini.

➔ P.64

Selepas anda habis membaca panduan ini, simpan dalam tempat yang selamat untuk rujukan masa akan datang.

Maklumat dalam dokumen ini tertakluk pada perubahan tanpa notis.



You can access [canon.com/oip-manual](http://canon.com/oip-manual) to read the User's Guide that describes all functions of this machine.

Puede acceder a [canon.com/oip-manual](http://canon.com/oip-manual) para leer la Guía de usuario donde se describen todas las funciones de este equipo.

[canon.com/oip-manual](http://canon.com/oip-manual)에 액세스하여 본 기기의 모든 기능을 설명하는 사용자 안내서를 읽을 수 있습니다.

คุณสามารถเข้าถึง

[canon.com/oip-manual](http://canon.com/oip-manual) เพื่ออ่านคู่มือการใช้งานที่อธิบายถึงฟังก์ชันทั้งหมดของเครื่องนี้

Bạn có thể truy cập vào

[canon.com/oip-manual](http://canon.com/oip-manual) để đọc Hướng dẫn người dùng trong đó có mô tả tất cả chức năng của máy này.

Anda boleh mengakses

[canon.com/oip-manual](http://canon.com/oip-manual) untuk membaca Panduan Pengguna yang menerangkan semua fungsi mesin ini.

# Installation of the Machine



## Items Included with the Machine

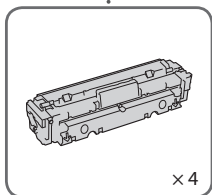
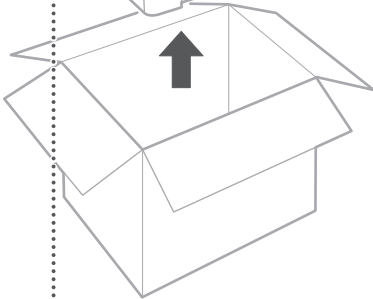
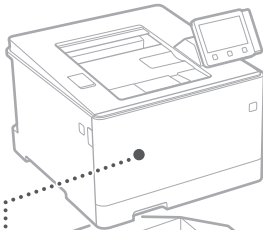
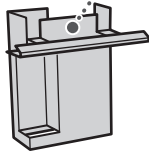
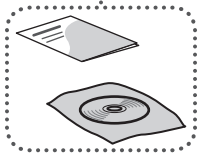
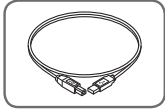

× 4

Starter toner cartridges are included.



## Installing the Machine

### Before starting the installation

- Remove all of the tape.
- Do not remove the cap that covers the USB port.

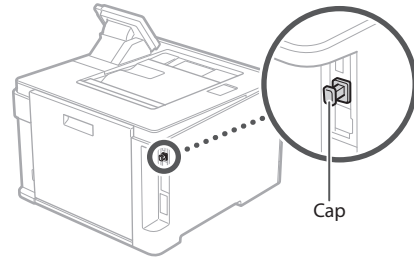

### Installation Requirements

Provide a space of 100 mm or more around the machine.

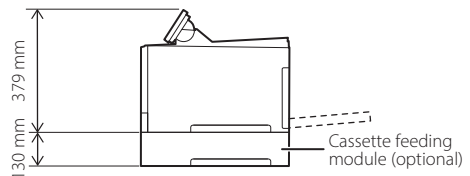
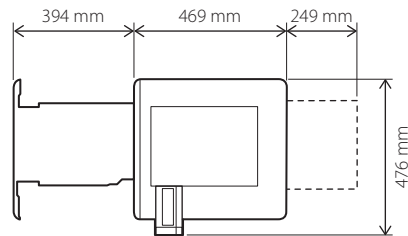

# Installation of the Machine

1

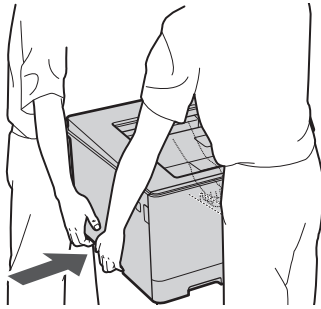

2

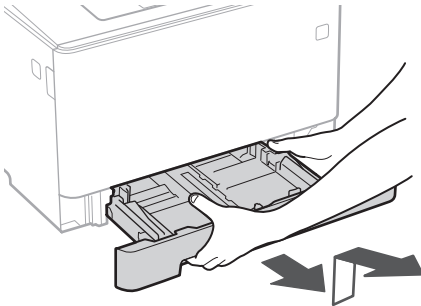

3

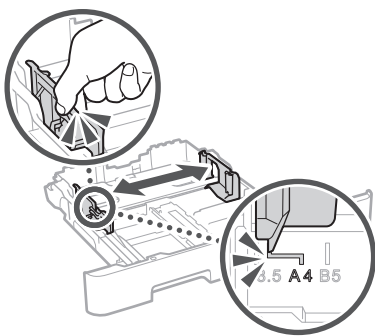

4

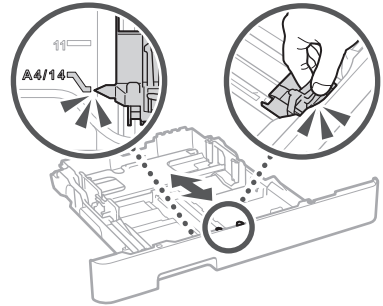

5

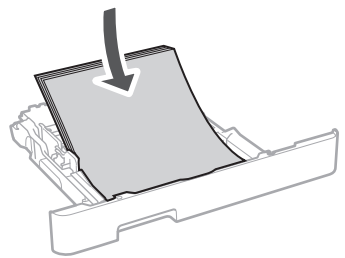

6

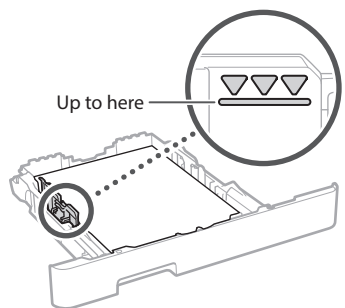

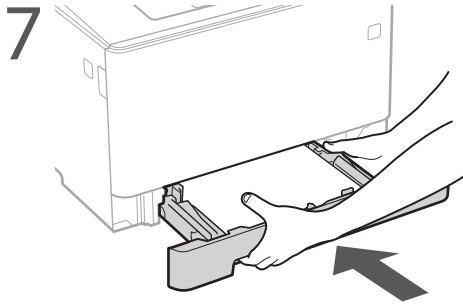

8 Install the cassette feeding module (optional).

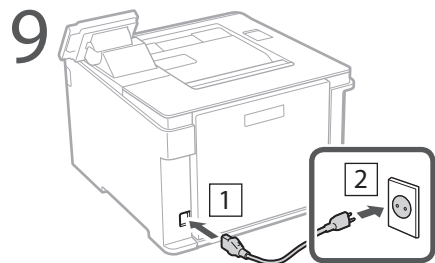
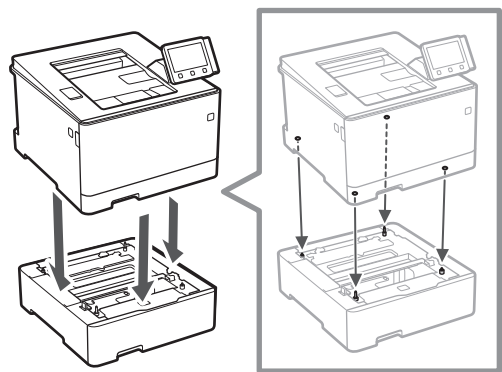
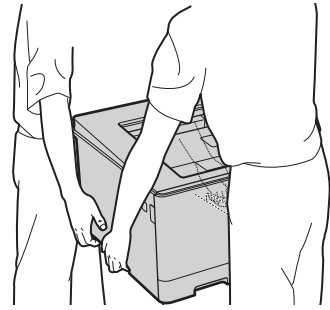
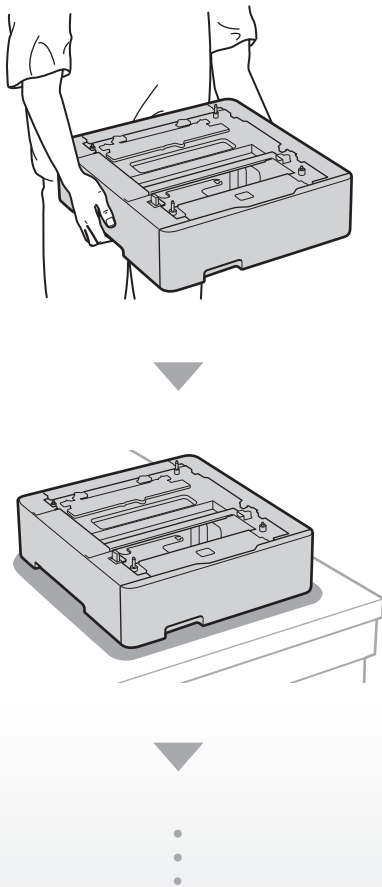

Next, proceed to configure the machine.

En

Es

Ko

Th

Vi

Ms

# Configuring the Machine

Configure the settings in the following order.

## Configuring the Initial Settings of the Machine

### About Application Library

Application Library is an application that allows you to use useful functions for routine jobs or other convenient functions in a one-touch operation without necessity of making functional settings every time. You can access each registered function by simply pressing the appropriate button displayed in the Home screen. For the respective function, see the description displayed in the Setup Guide.

1.

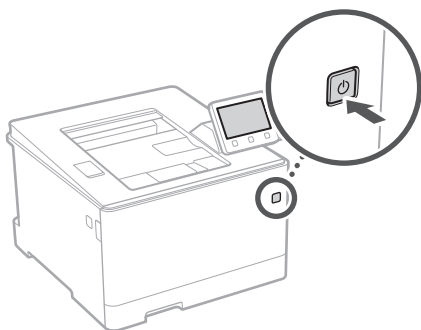

- Configure the initial settings, according to the screen.
2. Set the language and country/region.
  3. Set the time zone and current date/time.
  4. Configure the settings to prevent unauthorized access.
    - For the purpose of confirmation, enter the same PIN twice.

## Configuring the Method of Connecting to a Computer

### Before starting the configuration

- The machine cannot be connected to both wired and wireless LANs at the same time.
- If the machine is connected to an unsecured network, your personal information might be leaked to a third party. Please be aware and careful of this.
- The machine does not come with a router. Please have one ready, if necessary.
- Even in an environment without wireless LAN router, you can use Access Point Mode to make a wireless connection to the machine directly from your mobile device (Direct Connection).

➔ User's Guide

### Specifying the connection method

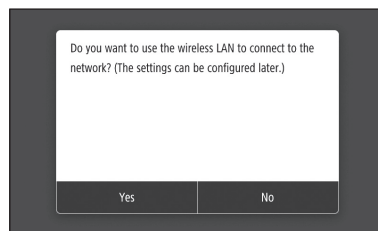

- To connect via wireless LAN : <Yes>
- To connect via wired LAN or USB : <No>

### To connect via wireless LAN

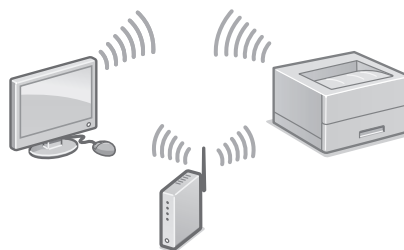

1. Make sure that the computer is connected to a router properly.
2. Check the network settings on the computer.



For details

➔ "Setting Up Using the Setup Guide" in the User's Guide

3. Take note of the SSID and network key.
  - Check the label on the router. ➔ User's Guide
  - The setting operation is easier if the router is provided with a WPS mark. ➔ User's Guide
4. Set the access point and network key according to the screen below.

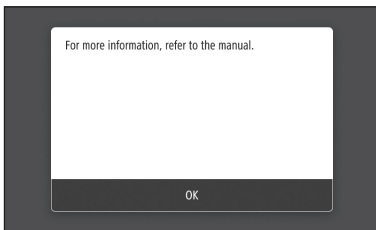

1. Select <OK>.
2. Select <SSID Settings>.
3. Select <Select Access Point>.
4. Select the access point (SSID).
5. Enter a WEP key (network key), and Select <Apply>.
6. Select <Yes>.
  - The IP address will be automatically configured in a few minutes.
  - "Connected." is displayed.
5. Install the driver and software.
  - ➔ "Installing the software" on P.8

**Now you are finished with the configuration of the initial settings.**



### To connect via wired LAN

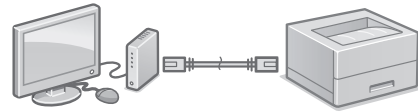

The machine does not come with a LAN cable. Please have one ready, if necessary.

1. Make sure that the computer is connected to a router properly.
2. Check the network settings on the computer.
3. Connect the LAN cable.

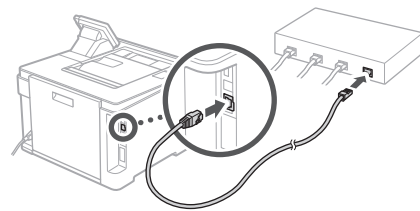

- After connecting the cable, wait a few minutes (until the IP address is set automatically).
  - If a static IP address has been set on the computer, set the machine's IP address manually.
4. Install the driver and software.
    - ➔ "Installing the software" on P.8

**Now you are finished with the configuration of the initial settings.**



# Configuring the Machine

## To connect via USB

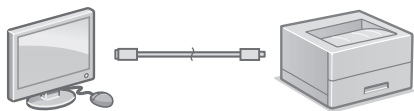

- Make sure that the USB cable you use has the following mark. 
- Do not connect the USB cable before installing the driver. If you did, disconnect the USB cable from the computer, close the dialog box, and then perform the following procedure from step 1.

### 1. Install the driver and software.

- ➔ "Installing the software" on P.8
- When the screen to connect the USB cable to the machine is displayed, remove the cap that covers the USB port.

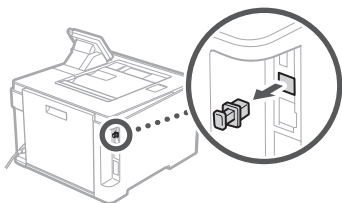

**Now you are finished with the configuration of the initial settings.**

## Installing the software

- The procedure described here is only applicable when your computer runs on the Windows OS. For more details on the software installation procedure, see the driver's manual.
- For the installation when your computer runs on the Mac OS, see the driver's manual.
- Your machine may not come with the driver for the Mac OS, depending on the time of purchase. New drivers are uploaded to the Canon website, and you can download and use the latest one.

### 1.

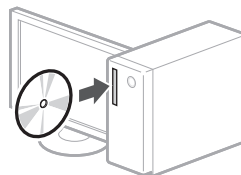

### 2.

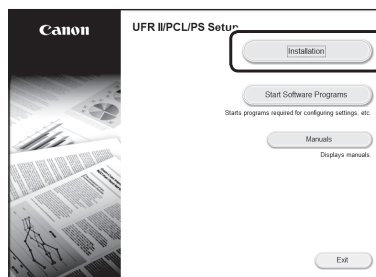

If the screen is not displayed properly, re-insert the DVD-ROM or search for "D:\MInst.exe" on the Windows platform (This description assumes that "D:" is the DVD-ROM drive name).

# Memo

# Configuración del equipo

Configure las opciones en el orden siguiente.

## Configuración de las opciones iniciales del equipo

### Acerca de Application Library (Biblioteca de aplicaciones)

Application Library (Biblioteca de aplicaciones) es una aplicación que permite usar funciones útiles para realizar trabajos rutinarios u otras funciones prácticas en operaciones de un solo toque, sin necesidad de cambiar la configuración de las funciones. Para acceder a las funciones registradas, basta con pulsar el botón correspondiente en la pantalla Inicio. Para obtener información sobre cada una de las funciones, consulte la descripción incluida en la Guía de configuración.

1.

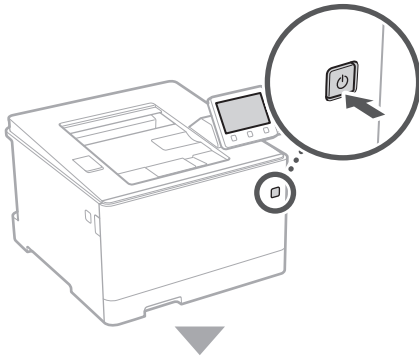

- Configure las opciones iniciales según la pantalla.

2. Establezca el idioma y el país/región.
3. Establezca la zona horaria y la fecha/hora actuales.
4. Configure las opciones para evitar accesos no autorizados.
  - Para confirmar, introduzca dos veces el mismo PIN.

## Configuración del método de conexión a un ordenador

### Antes de iniciar la configuración

- El equipo no se puede conectar a la LAN por cable y a la inalámbrica al mismo tiempo.
  - Si el equipo está conectado a una red no segura, su información personal puede filtrarse a terceros. Téngalo en cuenta y sea precavido.
  - El equipo no incluye ningún router, así que tenga uno preparado en caso necesario.
  - Incluso en entornos sin router de LAN inalámbrica, puede usar el Modo de Acceso para establecer una conexión inalámbrica directamente entre el equipo y un dispositivo móvil (Conexión directa).
- ➔ Guía de usuario

### Especificar el método de conexión

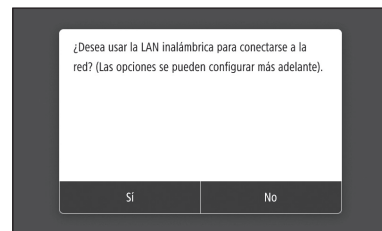

- Para conectar mediante LAN inalámbrica : <Sí>
- Para conectar mediante LAN por cable o USB : <No>

### Para conectar mediante LAN inalámbrica

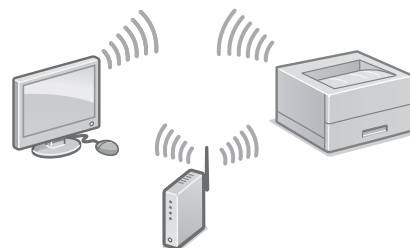

1. Compruebe que el ordenador está bien conectado a un router.
2. Compruebe las opciones de red en el ordenador.

Para obtener más detalles

➔ "Configurar usando la guía de configuración" en la Guía de usuario

3. Apunte el SSID y la clave de red.
  - Consulte la etiqueta del router. ➔ Guía de usuario
  - La operación de configuración es más sencilla si el router se suministra con una marca WPS. ➔ Guía de usuario
4. Establezca el punto de acceso y la clave de red según la pantalla.

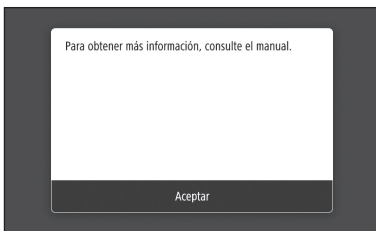

1. Seleccione <Aceptar>.
2. Seleccione <Opciones de SSID>.
3. Seleccione <Seleccionar punto de acceso>.
4. Seleccione el punto de acceso (SSID).
5. Introduzca una clave WEP (clave de red) y seleccione <Aplicar>.
6. Seleccione <Sí>.
  - La dirección IP se configurará automáticamente en unos minutos.
  - Aparece "Conectado".
5. Instale el controlador y el software.
  - ➔ "Instalar el software" en la página 12

**Ya ha finalizado la configuración de las opciones iniciales.**

### Para conectar mediante LAN por cable

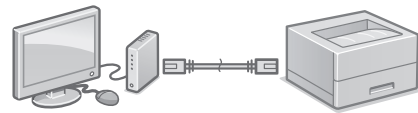

El equipo no incluye ningún cable LAN. Tenga uno preparado en caso necesario.

1. Compruebe que el ordenador está bien conectado a un router.
2. Compruebe las opciones de red en el ordenador.
3. Conecte el cable LAN.

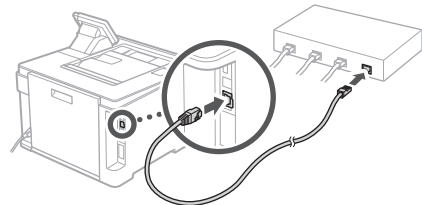

- Tras conectar el cable, espere unos minutos (hasta que la dirección IP se configure automáticamente).
  - Si se ha configurado una dirección IP estática en el ordenador, configure la dirección IP del ordenador manualmente.
4. Instale el controlador y el software.
    - ➔ "Instalar el software" en la página 12

**Ya ha finalizado la configuración de las opciones iniciales.**

# Configuración del equipo

## Para conectar mediante USB

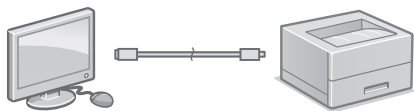

- Asegúrese de que el cable USB que utilice tenga la siguiente marca.
- No conecte el cable USB antes de instalar el controlador. Si lo ha hecho, desconecte el cable USB del ordenador, cierre el cuadro de diálogo y aplique el procedimiento siguiente a partir del paso 1.



1. Instale el controlador y el software.
  - ➔ "Instalar el software" en la página 12
  - Cuando aparezca la pantalla para conectar el cable USB al equipo, quite la tapa que protege el puerto USB.

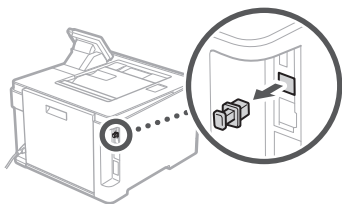

**Ya ha finalizado la configuración de las opciones iniciales.**

## Instalar el software

- El procedimiento aquí descrito solo es aplicable si el sistema operativo de su ordenador es Windows. Para obtener más detalles sobre el procedimiento de instalación del software, consulte el manual del controlador.
- Para obtener información sobre la instalación si el sistema operativo de su ordenador es Mac OS, consulte el manual del controlador.
- En función del momento de la compra, es posible que su equipo no incluya el controlador para Mac OS. Los nuevos controladores se van publicando en el sitio web de Canon, así que puede descargar el más reciente y utilizarlo.

1.

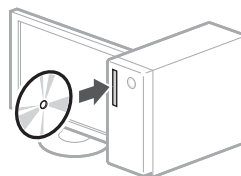

2.

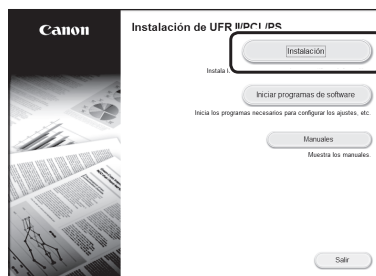

Si la pantalla no se visualiza correctamente, vuelva a introducir el DVD-ROM o busque "D:\MInst.exe" en Windows. (Esta descripción da por supuesto que "D:" es la unidad de DVD-ROM).

# Memo

# 기기 구성

다음 순서로 설정을 구성하십시오.

## 기기의 초기 설정 구성

### Application Library (응용 프로그램 라이브러리) 정보

Application Library(응용 프로그램 라이브러리)는 매번 기능을 설정할 필요 없이 원터치 조작으로 일상적인 작업을 위한 유용한 기능 또는 기타 편리한 기능을 사용할 수 있는 응용 프로그램입니다. 홈 화면에 표시된 해당 버튼을 누르기만하면 등록된 각 기능에 액세스할 수 있습니다. 각 기능에 대한 자세한 내용은 설정 설명서에 표시된 설명을 참조하십시오.

1.

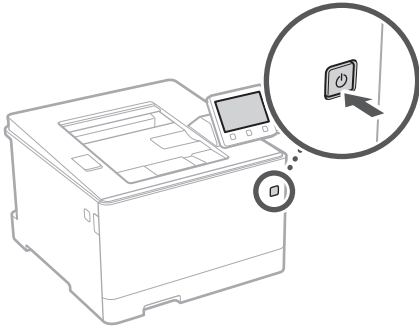

- 화면에 따라 초기 설정을 구성합니다.
- 언어 및 국가/지역을 설정합니다.
  - 시간대 및 현재 날짜/시간을 설정합니다.
  - 무단 액세스를 방지하기 위한 설정을 구성합니다.
    - 확인을 위해 PIN을 두 번 입력합니다.

## 컴퓨터 연결 방법 구성

### 구성을 시작하기 전에

- 기기를 유선 LAN과 무선 LAN에 동시에 연결할 수 없습니다.
- 기기가 보안되지 않은 네트워크에 연결될 경우 개인 정보가 제3자에게 유출될 수 있습니다. 이 점을 유념하십시오.
- 기기에는 라우터가 제공되지 않습니다. 필요한 경우 라우터를 준비하십시오.
- 무선 LAN 라우터가 없는 환경에서도 액세스 포인트 모드를 사용하여 모바일 장치에서 기기으로 무선 연결을 직접 설정할 수 있습니다(직접 연결).

➔ 사용자 안내서

### 연결 방법 지정

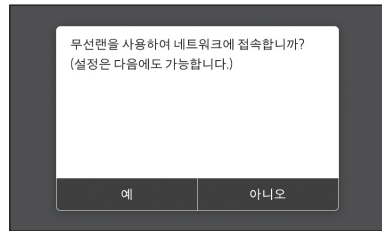

- 무선 LAN을 통해 연결하려면 : <예>
- 유선 LAN 또는 USB를 통해 연결하려면 : <아니오>

### 무선 LAN을 통해 연결하려면

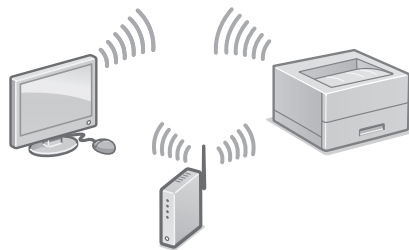

- 컴퓨터가 라우터에 올바르게 연결되어 있는지 확인합니다.
- 컴퓨터에서 네트워크 설정을 확인합니다.



자세한 내용  
 ↻ 사용자 안내서의 "설치 설명서를 사용한 설치"

3. SSID 및 네트워크 키를 기록합니다.
  - 라우터에서 라벨을 확인합니다. ↻ 사용자 안내서
  - 라우터에 WPS 마크가 있는 경우 설정 작업을 더 쉽게 수행할 수 있습니다. ↻ 사용자 안내서
4. 아래 화면에 따라 액세스 포인트와 네트워크 키를 설정합니다.

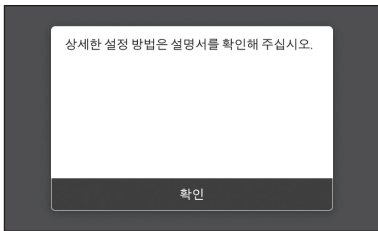

1. <확인>을 선택합니다.
2. <SSID 설정>을 선택합니다.
3. <액세스 포인트 선택>을 선택합니다.
4. 액세스 포인트(SSID)를 선택합니다.
5. WEP 키(네트워크 키)를 입력하고 <확정>을 선택합니다.
6. <예>를 선택합니다.
  - 수 분 내로 IP 주소가 자동으로 구성됩니다.
  - "연결됨."이 표시됩니다.
5. 드라이버와 소프트웨어를 설치합니다.
  - ↻ 16페이지의 "소프트웨어 설치"

**이제 초기 설정 구성이 완료되었습니다.**



### 유선 LAN을 통해 연결하려면

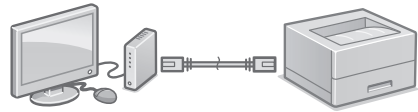

기기에는 LAN 케이블이 제공되지 않습니다. 필요한 경우 LAN 케이블을 준비하십시오.

1. 컴퓨터가 라우터에 올바르게 연결되어 있는지 확인합니다.
2. 컴퓨터에서 네트워크 설정을 확인합니다.
3. LAN 케이블을 연결합니다.

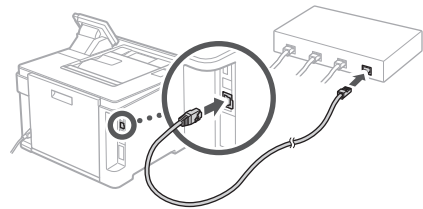

- 케이블을 연결한 후 몇 분간 기다립니다(IP 주소가 자동으로 설정될 때까지).
  - 컴퓨터에 고정 IP 주소가 설정되어 있는 경우 기기의 IP 주소를 수동으로 설정합니다.
4. 드라이버와 소프트웨어를 설치합니다.
    - ↻ 16페이지의 "소프트웨어 설치"

**이제 초기 설정 구성이 완료되었습니다.**



Ko

# 기기 구성

## USB를 통해 연결하려면

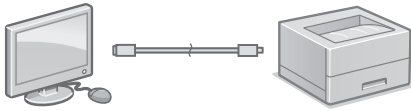

- 사용하려는 USB 케이블에 다음 마크가 있는지 확인하십시오. 
- 드라이버를 설치하기 전에 USB 케이블을 연결하지 마십시오. 연결한 경우 컴퓨터에서 USB 케이블을 분리하고 대화 상자를 닫은 후 다음 절차를 1단계부터 수행하십시오.

1. 드라이버와 소프트웨어를 설치합니다.
  - ➔ 16페이지의 "소프트웨어 설치"
  - USB 케이블을 기기에 연결하기 위한 화면이 표시되면 USB 포트의 캡을 제거합니다.

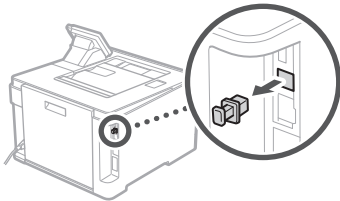

**이제 초기 설정 구성이 완료되었습니다.**

## 소프트웨어 설치

- 여기에서 설명하는 절차는 컴퓨터가 Windows OS로 실행되는 경우에만 적용할 수 있습니다. 소프트웨어 설치 절차에 대한 자세한 내용은 드라이버 설명서를 참조하십시오.
- 컴퓨터가 Mac OS로 실행되는 경우 설치 방법은 드라이버 설명서를 참조하십시오.
- 구매 시기에 따라 기기에 Mac OS용 드라이버가 제공되지 않을 수 있습니다. 새로운 드라이버가 Canon 웹 사이트에 업로드되므로 최신 드라이버를 다운로드하여 사용할 수 있습니다.

1.

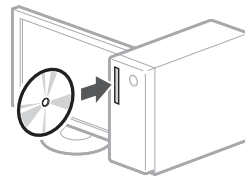

2.

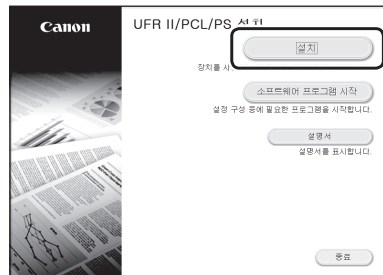

화면이 올바르게 표시되지 않으면 DVD-ROM을 다시 삽입하거나 Windows 플랫폼에서 "D:\WMInst.exe"를 검색합니다 (이 설명에서는 DVD-ROM 드라이브 명을 "D:"로 가정합니다).

# Memo

# การกำหนดค่าเครื่อง

กำหนดการตั้งค่าตามลำดับต่อไปนี้

## การกำหนดการตั้งค่าเบื้องต้นของเครื่อง

### เกี่ยวกับ Application Library (ไลบรารีแอปพลิเคชัน)

Application Library (ไลบรารีแอปพลิเคชัน) คือแอปพลิเคชันที่ยอมให้คุณใช้ฟังก์ชันที่มีประโยชน์สำหรับงานประจำวันหรือฟังก์ชันใช้สะดวกอื่นๆ ในการใช้งานแบบแต่ละครั้งเดียวโดยไม่จำเป็นต้องตั้งค่าฟังก์ชันทุกครั้ง คุณสามารถเข้าถึงฟังก์ชันแต่ละรายการที่ลงทะเบียนได้เพียงแคกดปุ่มที่เหมาะสมซึ่งแสดงอยู่ในหน้าจอ Home (หน้าหลัก) เท่านั้น สำหรับฟังก์ชันที่เกี่ยวข้อง ให้ดูคำอธิบายที่แสดงอยู่ในคู่มือการตั้งค่า

1.

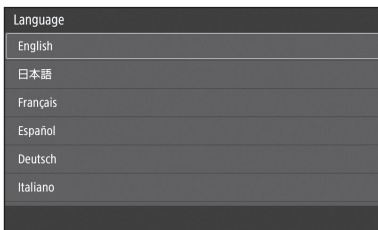
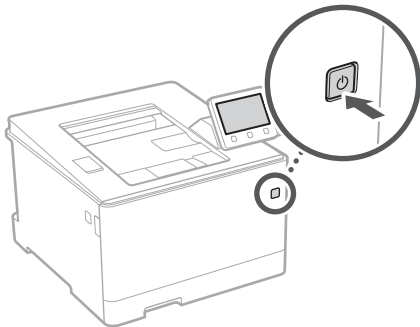

- กำหนดการตั้งค่าเบื้องต้นตามหน้าจอ
- 2. ตั้งค่าภาษาและประเทศ/ภูมิภาค
- 3. ตั้งค่าโซนเวลาและวันที่/เวลาปัจจุบัน
- 4. กำหนดการตั้งค่าเพื่อป้องกันการเข้าถึงที่ไม่ได้รับอนุญาต
  - ป้อน PIN เดิมสองครั้งเพื่อวัตถุประสงค์ในการยืนยัน

## การกำหนดวิธีการเชื่อมต่อกับคอมพิวเตอร์

### ก่อนเริ่มการกำหนดค่า

- เครื่องไม่สามารถเชื่อมต่อกับ LAN ทั้งแบบใช้สายและแบบไร้สายพร้อมกันได้
- หากเครื่องเชื่อมต่อกับเครือข่ายที่ไม่ปลอดภัย ข้อมูลส่วนตัวของคุณอาจรั่วไหลไปยังบุคคลอื่นได้ โปรดรับทราบไว้และระมัดระวังให้ดี
- เครื่องไม่ได้ให้เราเตอร์มาด้วย โปรดจัดเตรียมไว้ให้พร้อม หากจำเป็น
- แม้ในสภาพแวดล้อมที่ปราศจากเราเตอร์ LAN แบบไร้สาย คุณสามารถใช้โหมดจุดเข้าใช้งานเพื่อสร้างการเชื่อมต่อแบบไร้สายกับเครื่องโดยตรงได้จากอุปกรณ์เคลื่อนที่ของคุณ (การเชื่อมต่อโดยตรง) → คู่มือการใช้งาน

### การระบุวิธีการเชื่อมต่อ

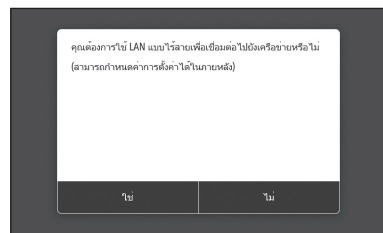

- เชื่อมต่อผ่าน LAN แบบไร้สาย : <ใช่>
- เชื่อมต่อผ่าน LAN แบบใช้สายหรือ USB : <ไม่ใช่>

### การเชื่อมต่อผ่าน LAN แบบไร้สาย

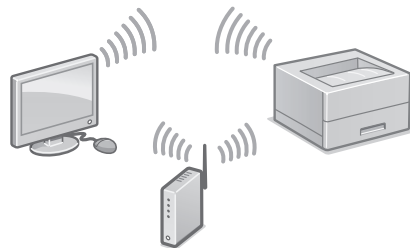

1. ตรวจสอบให้แน่ใจว่าคอมพิวเตอร์เชื่อมต่อกับเราเตอร์อย่างถูกต้อง
2. ตรวจสอบการตั้งค่าเครือข่ายบนคอมพิวเตอร์

สำหรับรายละเอียด  
 ➔ "การตั้งค่าโดยใช้คู่มือการตั้งค่า" ในคู่มือการใช้งาน

3. จดบันทึก SSID และคีย์เครือข่าย
  - ตรวจสอบฉลากบนเราเตอร์ ➔ คู่มือการใช้งาน
  - การดำเนินการตั้งค่าจะง่ายขึ้นหากเราเตอร์มีเครื่องหมาย WPS ➔ คู่มือการใช้งาน
4. ตั้งค่าจุดเข้าใช้งานและคีย์เครือข่ายตามหน้าจอด้านล่าง



1. เลือก <OK>
2. เลือก <การตั้งค่า SSID>
3. เลือก <เลือกจุดการเข้าถึง>
4. เลือกจุดเข้าใช้งาน (SSID)
5. ป้อนคีย์ WEP (คีย์เครือข่าย) และเลือก <นำไปใช้>
6. เลือก <ใช่>
  - ที่อยู่ IP จะถูกกำหนดค่าโดยอัตโนมัติในเวลาไม่กี่นาที
  - "เชื่อมต่อแล้ว" จะปรากฏขึ้น
5. ติดตั้งไดรเวอร์และซอฟต์แวร์  
 ➔ "การติดตั้งซอฟต์แวร์" ในหน้า 20

ตอนนี้คุณกำหนดการตั้งค่าเบื้องต้นเสร็จสิ้นแล้ว

### การเชื่อมต่อผ่าน LAN แบบใช้สาย

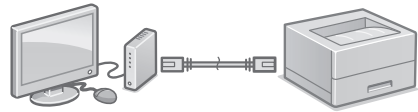

เครื่องไม่ได้ให้สาย LAN มาด้วย  
 โปรดจัดเตรียมไว้ให้พร้อม หากจำเป็น

1. ตรวจสอบให้แน่ใจว่าคอมพิวเตอร์เชื่อมต่อกับเราเตอร์อย่างถูกต้อง
2. ตรวจสอบการตั้งค่าเครือข่ายบนคอมพิวเตอร์
3. เชื่อมต่อสาย LAN

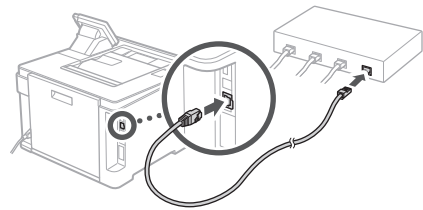

- หลังจากเชื่อมต่อสายแล้ว รอสักครู่ (จนกระทั่งตั้งค่าที่อยู่ IP โดยอัตโนมัติ)
  - หากตั้งค่าที่อยู่ IP แบบคงที่บนคอมพิวเตอร์ ให้ตั้งค่าที่อยู่ IP ของเครื่องด้วยตัวเอง
4. ติดตั้งไดรเวอร์และซอฟต์แวร์  
 ➔ "การติดตั้งซอฟต์แวร์" ในหน้า 20

ตอนนี้คุณกำหนดการตั้งค่าเบื้องต้นเสร็จสิ้นแล้ว

# การกำหนดค่าเครื่อง

## การเชื่อมต่อผ่าน USB

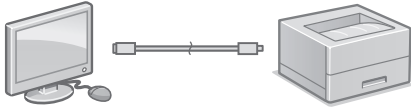

- ตรวจสอบให้แน่ใจว่าสาย USB ที่คุณใช้มีเครื่องหมายต่อไปนี้
- อย่าเชื่อมต่อสาย USB ก่อนติดตั้งไดรเวอร์ หากทำเช่นนั้น ให้ปลดสาย USB ออกจากคอมพิวเตอร์ ปิดกล่องโต้ตอบ แล้วปฏิบัติตามขั้นตอนต่อไปนี้ตั้งแต่ขั้นตอนที่ 1



### 1. ติดตั้งไดรเวอร์และซอฟต์แวร์

- ➔ "การติดตั้งซอฟต์แวร์" ในหน้า 20
- เมื่อหน้าจอที่จะเชื่อมต่อสาย USB กับเครื่องนั้นปรากฏขึ้น ให้ถอดฝาปิดที่ครอบปิดพอร์ต USB ออก

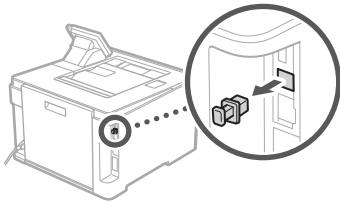

ตอนนี้คุณกำหนดการตั้งค่าเบื้องต้นเสร็จสิ้นแล้ว

## การติดตั้งซอฟต์แวร์

- ขั้นตอนนี้อธิบายที่นี่จะใช้ได้เมื่อคอมพิวเตอร์ทำงานบนระบบปฏิบัติการ Windows เท่านั้น สำหรับรายละเอียดเพิ่มเติมเกี่ยวกับขั้นตอนการติดตั้งซอฟต์แวร์ ให้ดูคู่มือไดรเวอร์
- สำหรับการติดตั้งเมื่อคอมพิวเตอร์ทำงานบนระบบปฏิบัติการ Mac ให้ดูคู่มือไดรเวอร์
- เครื่องอาจไม่ได้ให้ไดรเวอร์สำหรับระบบปฏิบัติการ Mac มาด้วย ขึ้นอยู่กับช่วงเวลาที่คุณซื้อไดรเวอร์ใหม่จะอัปเดตในเว็บไซต์ Canon และคุณสามารถดาวน์โหลดและใช้ตัวล่าสุดได้

### 1.

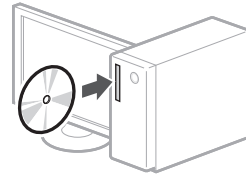

### 2.

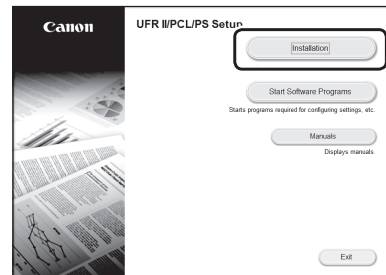

หากหน้าจอแสดงขึ้นไม่ถูกต้อง ให้ใส่ DVD-ROM อีกครั้ง หรือค้นหา "D:\MInst.exe" บนแพลตฟอร์ม Windows (คำอธิบายนี้จะถือว่า "D:" เป็นชื่อไดรฟ์ DVD-ROM)

# บันทึกย่อ

# Thiết lập cấu hình cho Máy

Thiết lập cấu hình cài đặt theo thứ tự sau.

## Thiết lập cấu hình Cài đặt ban đầu của Máy

### Về Application Library (Thư viện Ứng dụng)

Application Library (Thư viện Ứng dụng) là một ứng dụng cho phép bạn sử dụng các chức năng hữu ích cho công việc hàng ngày hoặc các chức năng tiện lợi khác trong một thao tác chạm mà không cần phải cài đặt chức năng mỗi lần sử dụng. Bạn có thể truy cập vào từng chức năng đã đăng ký bằng cách đơn giản nhấn nút thích hợp hiển thị trong Màn hình chính. Đối với chức năng tương ứng, vui lòng xem mô tả trong Hướng dẫn cài đặt.

1.

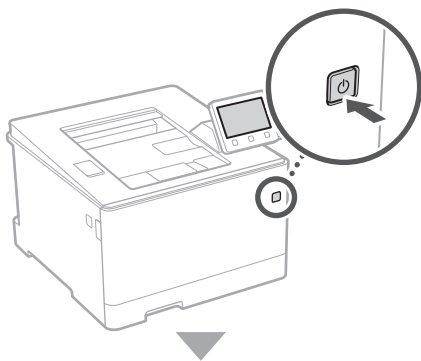

- Thiết lập cấu hình cài đặt ban đầu theo màn hình.

- Cài đặt ngôn ngữ và quốc gia/vùng.
- Cài đặt múi giờ và ngày/giờ hiện tại.
- Thiết lập cấu hình cài đặt để ngăn chặn truy cập trái phép.
  - Để xác nhận, nhập cùng mã PIN hai lần giống nhau.

## Thiết lập cấu hình Phương thức Kết nối đến một Máy tính

### Trước khi bắt đầu thiết lập cấu hình

- Máy không thể kết nối mạng LAN có dây lẫn không dây cùng một lúc.
- Nếu máy kết nối đến mạng không an toàn, thông tin cá nhân của bạn có thể bị tiết lộ cho bên thứ ba. Vui lòng chú ý và cẩn thận về việc này.
- Máy không có bộ định tuyến kèm theo. Vui lòng chuẩn bị một bộ, nếu cần.
- Ngay cả khi trong môi trường không có bộ định tuyến mạng LAN không dây, bạn có thể sử dụng Chế Độ Điểm Truy Cập để kết nối không dây đến máy trực tiếp từ thiết bị di động của mình (Kết nối trực tiếp).
  - Hướng dẫn người dùng

### Quy định phương thức kết nối

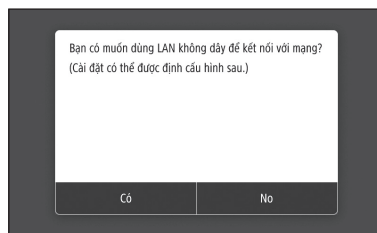

- Kết nối qua mạng LAN không dây : <Có>
- Kết nối qua mạng LAN có dây hoặc USB : <Không>

### Kết nối qua mạng LAN không dây

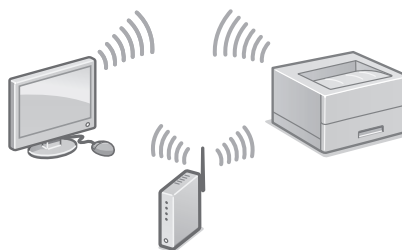

- Đảm bảo máy tính đã kết nối với bộ định tuyến đúng cách.
- Kiểm tra cài đặt mạng trên máy tính.

Để biết chi tiết

➔ "Cài đặt Sử dụng Hướng dẫn cài đặt" trong Hướng dẫn người dùng

### 3. Hãy lưu ý về SSID và khoá mạng.

- Kiểm tra nhãn trên bộ định tuyến. ➔ Hướng dẫn người dùng
- Vận hành cài đặt sẽ dễ dàng hơn nếu bộ định tuyến có dấu WPS. ➔ Hướng dẫn người dùng

### 4. Cài đặt điểm truy cập và khoá mạng theo màn hình dưới đây.

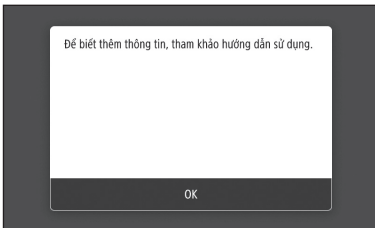

1. Chọn <OK>.
  2. Chọn <Cài đặt SSID>.
  3. Chọn <Chọn Điểm Truy Cập>.
  4. Chọn điểm truy cập (SSID).
  5. Nhập Mã khóa WEP (khóa mạng) và chọn <Áp Dụng>.
  6. Chọn <Có>.
    - Địa chỉ IP sẽ được thiết lập cấu hình tự động trong vài phút.
    - "Đã Kết Nối." được hiển thị.
5. Cài đặt trình điều khiển và phần mềm.  
➔ "Cài đặt phần mềm" ở Tr.24

**Bạn đã hoàn tất thiết lập cấu hình cài đặt ban đầu.**

### Kết nối qua mạng LAN có dây

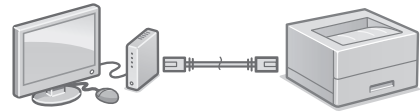

Máy không có cáp LAN kèm theo.

Vui lòng chuẩn bị sẵn một dây cáp, nếu cần.

1. Đảm bảo máy tính đã kết nối với bộ định tuyến đúng cách.
2. Kiểm tra cài đặt mạng trên máy tính.
3. Kết nối cáp LAN.

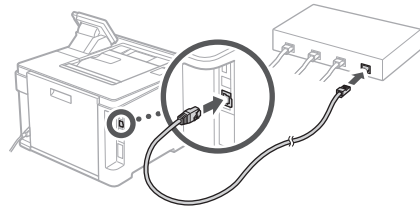

- Sau khi kết nối cáp, chờ vài phút (cho đến khi địa chỉ IP được cài đặt tự động).
  - Nếu địa chỉ IP tĩnh đã được cài đặt trên máy tính, thì cài đặt thủ công địa chỉ IP của máy.
4. Cài đặt trình điều khiển và phần mềm.  
➔ "Cài đặt phần mềm" ở Tr.24

**Bạn đã hoàn tất thiết lập cấu hình cài đặt ban đầu.**

# Thiết lập cấu hình cho Máy

## Kết nối qua USB

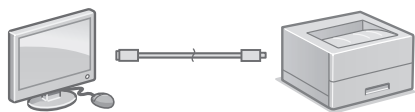

- Hãy đảm bảo cáp USB bạn sử dụng có dấu hiệu sau.
- Không kết nối cáp USB trước khi cài đặt trình điều khiển. Nếu bạn đã kết nối, hãy ngắt kết nối cáp USB từ máy tính, đóng hộp thoại, và sau đó thực hiện quy trình sau từ bước 1.



### 1. Cài đặt trình điều khiển và phần mềm.

➔ "Cài đặt phần mềm" ở Tr.24

- Khi xuất hiện màn hình kết nối cáp USB vào máy, tháo nắp cổng USB ra.

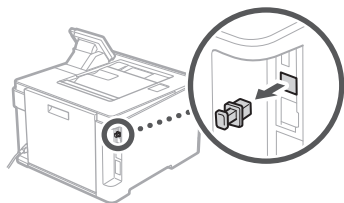

**Bạn đã hoàn tất thiết lập cấu hình cài đặt ban đầu.**

## Cài đặt phần mềm

- Quy trình được mô tả ở đây chỉ có thể áp dụng khi máy tính của bạn chạy trên hệ Windows OS. Để biết thêm chi tiết về quy trình cài đặt phần mềm, vui lòng xem hướng dẫn sử dụng trình điều khiển.
- Đối với việc cài đặt khi máy tính của bạn chạy trên Mac OS, vui lòng xem hướng dẫn sử dụng trình điều khiển.
- Tùy vào thời gian mua mà máy của bạn có thể không có trình điều khiển kèm theo dành cho Mac OS. Trình điều khiển mới được tải lên trên trang web Canon, và bạn có thể tải về và sử dụng phiên bản mới nhất.

1.

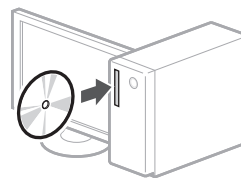

2.

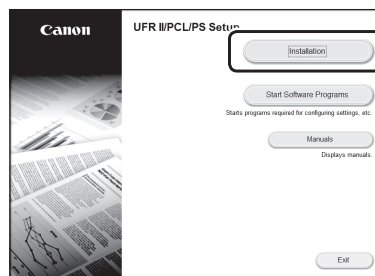

Nếu màn hình không hiển thị đúng, vui lòng cho đĩa DVD-ROM vào lần nữa hoặc tìm kiếm "D:\MInst.exe" trong Windows platform (Mô tả này giả định "D:" là tên ổ đĩa DVD-ROM).

# Ghi chú

# Mengkonfigurasi Mesin

Konfigurasikan tetapan dalam urutan berikut.

## Menkonfigurasi Tetapan Awal Mesin

### Mengenai Application Library (Perpustakaan Aplikasi)

Application Library (Perpustakaan Aplikasi) ialah aplikasi yang membenarkan anda untuk menggunakan fungsi yang berguna untuk kerja rutin atau fungsi lain yang sesuai dalam operasi satu sentuhan tanpa perlu membuat tetapan fungsi setiap masa. Anda boleh mengakses setiap fungsi berdaftar dengan hanya menekan butang yang sesuai dipaparkan dalam skrin Utama. Untuk fungsi masing-masing, lihat penerangan dalam Panduan Persediaan.

1.

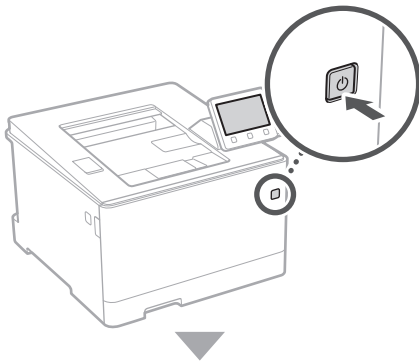

- Konfigurasi tetapan awal, mengikut skrin.
2. Tetapkan bahasa dan negara/wilayah.
  3. Tetapkan zon masa dan tarikh/waktu semasa.
  4. Konfigurasi tetapan untuk menghalang akses tanpa kebenaran.
    - Untuk tujuan pengesahan, masukkan PIN yang sama dua kali.

## Menkonfigurasi Kaedah Menyambung ke Komputer

### Sebelum memulakan konfigurasi

- Mesin ini tidak boleh disambungkan kepada LAN berwayar dan wayarles pada yang sama.
- Jika mesin disambungkan rangkaian yang tidak selamat, maklumat peribadi anda mungkin didedahkan kepada pihak ketiga. Sila bersedia dan berhati-hati mengenainya.
- Mesin ini tidak disertakan dengan penghala. Sila sediakan, jika perlu.
- Walaupun dalam persekitaran tanpa LAN wayarles, anda boleh menggunakan Mod Titik Akses untuk membuat sambungan wayarles ke mesin secara langsung daripada peranti mudah alih anda (Sambungan Terus).  
➔ Panduan Pengguna

### Menentukan kaedah sambungan

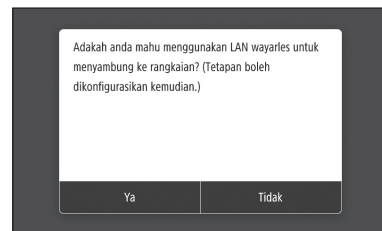

- Untuk menyambung melalui LAN wayarles : <Ya>
- Untuk menyambung melalui LAN berwayar atau USB : <Tidak>

### Untuk menyambung melalui LAN wayarles

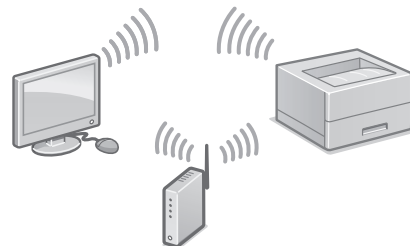

1. Pastikan bahawa komputer disambungkan kepada penghala dengan betul.
2. Periksa tetapan rangkaian pada komputer.



Untuk butiran

➔ "Persediaan Menggunakan Panduan Pengguna" dalam Panduan Pengguna

3. Ambil perhatian terhadap kekunci SSID dan rangkaian.
  - Periksa label pada penghala. ➔ Panduan Pengguna
  - Operasi tetapan lebih mudah jika penghala disediakan dengan tanda WPS. ➔ Panduan Pengguna
4. Tetapkan titik capaian dan kekunci rangkaian berdasarkan skrin di bawah.

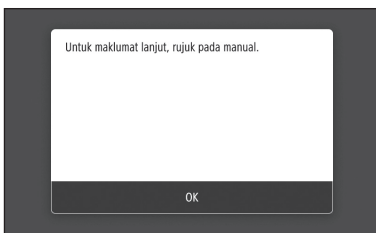

1. Pilih <OK>.
2. Pilih <Tetapan SSID>.
3. Pilih <Pilih Titik Capaian>.
4. Pilih titik akses (SSID).
5. Masukkan kekunci WEP (kekunci rangkaian), dan pilih <Guna>.
6. Pilih <Ya>.
  - Alamat IP akan dikonfigurasi secara automatik dalam beberapa minit.
  - "Disambungkan." dipaparkan.
5. Pasang pemacu dan perisian.
  - ➔ "Memasang perisian" di P.28

**Sekarang anda sudah selesai dengan konfigurasi bagi tetapan awal.**



### Untuk menyambung melalui LAN berwayar

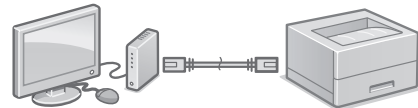

Mesin ini tidak disertakan dengan kabel LAN. Sila sediakan, jika perlu.

1. Pastikan bahawa komputer disambungkan kepada penghala dengan betul.
2. Periksa tetapan rangkaian pada komputer.
3. Sambungkan kabel LAN.

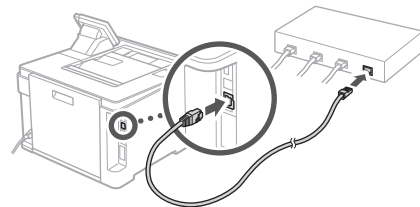

- Selepas menyambung kabel, tunggu beberapa minit (sehingga alamat IP ditetapkan secara automatik).
  - Jika alamat IP statik telah ditetapkan pada komputer, tetapkan alamat IP mesin secara manual.
4. Pasang pemacu dan perisian.
    - ➔ "Memasang perisian" di P.28

**Sekarang anda sudah selesai dengan konfigurasi bagi tetapan awal.**



# Mengkonfigurasi Mesin

## Untuk menyambung melalui USB

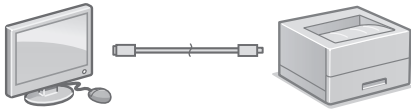

- Pastikan bahawa kabel USB yang anda gunakan mempunyai tanda berikut.
- Jangan sambung kabel USB sebelum memasang pemacu. Jika anda telah melakukannya, cabut kabel USB daripada komputer, tutup kotak dialog, dan kemudian jalankan prosedur berikut bermula langkah 1.



1. Pasang pemacu dan perisian.
  - ➔ "Memasang perisian" di P.28
  - Apabila skrin untuk menyambung kabel USB ke mesin dipaparkan, tanggalkan penutup yang melindungi port USB.

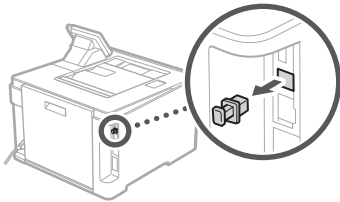

**Sekarang anda sudah selesai dengan konfigurasi bagi tetapan awal.**

## Memasang perisian

- Prosedur yang diterangkan di sini hanya tersedia apabila komputer anda menggunakan Windows OS. Untuk butiran lanjut mengenai prosedur pemasangan perisian, lihat manual pemacu.
- Untuk pemasangan apabila komputer anda menggunakan Mac OS, lihat manual pemacu.
- Mesin anda mungkin tidak disediakan dengan pemacu untuk Mac OS, bergantung pada masa pembelian. Pemacu baru dimuat naik ke laman web Canon, dan anda boleh memuat turun dan menggunakan yang terkini.

1.

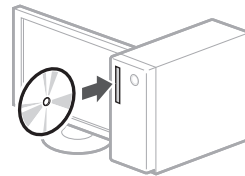

2.

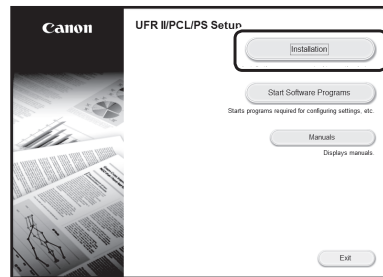

Jika skrin tidak dipaparkan dengan betul, masukkan semula DVD-ROM atau cari "D:\MInst.exe" pada platform Windows (Penerangan ini menganggap bahawa "D:" ialah nama pemacu DVD-ROM).

# Quick Operation

---

Quick Operation

En

Funcionamiento rápido

Es

빠른 조작

Ko

การใช้งานแบบเร็ว

Th

Vận hành nhanh

Vi

Operasi Pantas

Ms

## Start the Operation from the Operation Panel

Machine

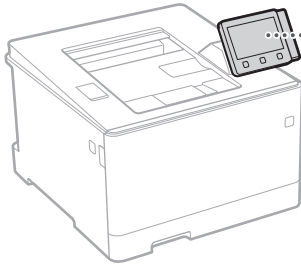

Operation Panel

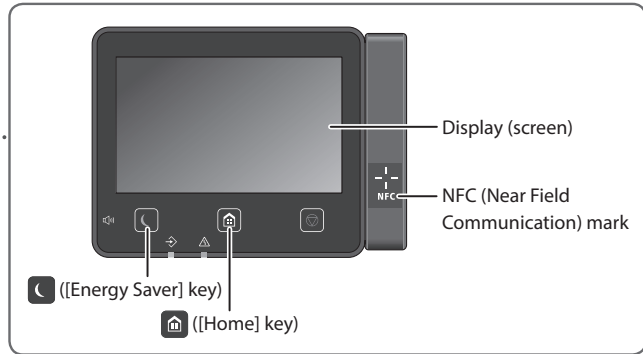

## Printing

1. Open the document to print, and select the print function of the application.
2. Select the printer driver for the machine, and select [Preferences] or [Properties].
3. Specify the paper size.
4. Specify the paper source and paper type.
5. Specify the print settings, as necessary.
6. Select [OK].
7. Select [Print] or [OK].

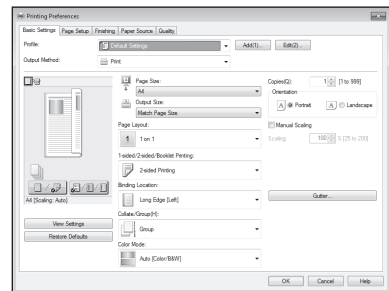

### Useful print settings

- 2-sided
- N on 1
- Booklet Printing



For details

➤ "Printing" in the User's Guide

# Loading Paper

For details

➔ "Loading Paper" in the User's Guide

## Loading in the Paper Drawer

1 Pull out the paper drawer.

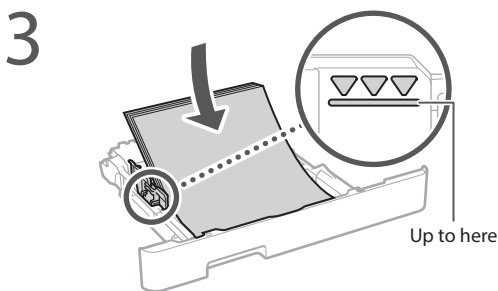
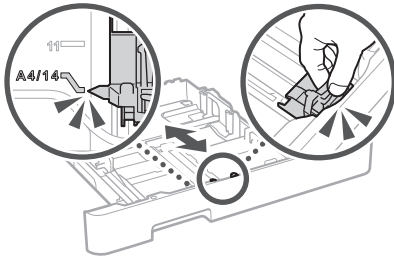
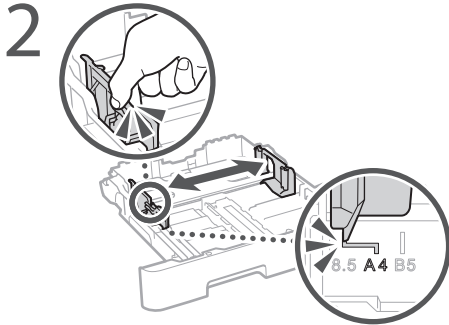

4 Insert the paper drawer into the machine.

If you load a different size or type of paper from the one before, make sure to change the settings.

5 Press , and select <Paper Settings>.

6 Specify the size and type of paper, according to the screen.

## Loading in the Multi-Purpose Tray

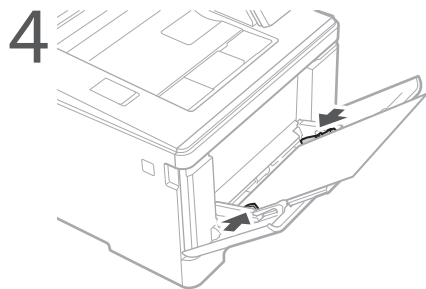
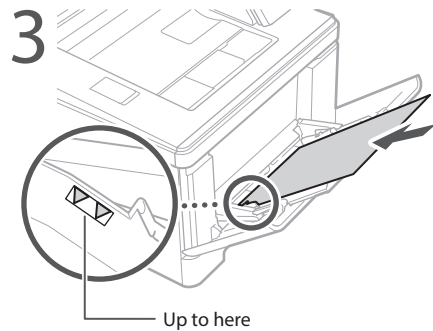
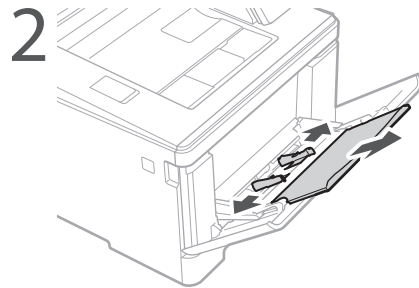
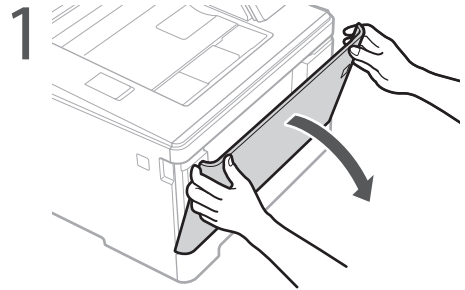

5 Specify the size and type of paper, according to the screen.

# If a Problem Has Occurred

For details

➡ "Troubleshooting" in the User's Guide

## The Machine Does Not Seem to Work

Check the following.

- Is the power turned ON?
- Is the machine out of sleep mode?

If both the display and  are not lit, press the power switch.

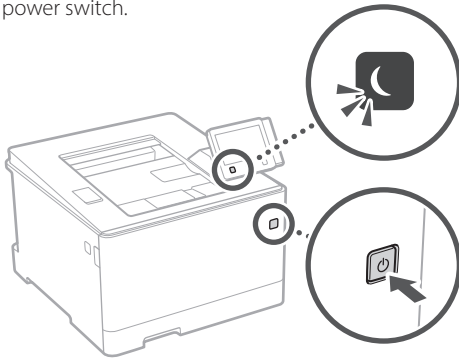

- Is the power cord connected correctly ?

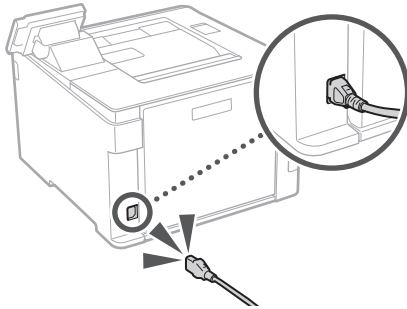

If the problem persists, see the User's Guide.

## Paper Jams Have Occurred

Clear the paper jams, according to the on-screen instructions.

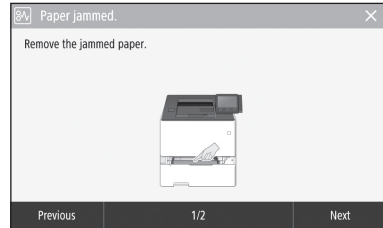

## Replacing the Toner Cartridge

Replace the toner cartridge, according to the on-screen instructions.

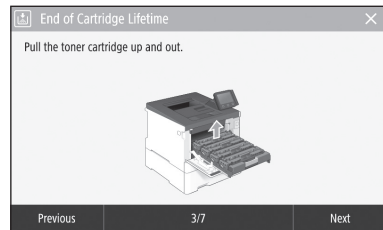

### Model number of replacement toner cartridge

- Canon Cartridge 046 Black
- Canon Cartridge 046 Cyan
- Canon Cartridge 046 Magenta
- Canon Cartridge 046 Yellow
  
- Canon Cartridge 046 H Black
- Canon Cartridge 046 H Cyan
- Canon Cartridge 046 H Magenta
- Canon Cartridge 046 H Yellow

# Memo

# Appendix

## Important Safety Instructions

This manual describes only warnings and cautions for the installation and the power supply. Be sure to read "Important Safety Instructions" described in the User's Guide also.

### ⚠️WARNING

Indicates a warning concerning operations that may lead to death or injury to persons if not performed correctly. To use the machine safely, always pay attention to these warnings.

### ⚠️CAUTION

Indicates a caution concerning operations that may lead to injury to persons if not performed correctly. To use the machine safely, always pay attention to these cautions.

### Installation

#### ⚠️WARNING

**Do not install in a location that may result in a fire or electrical shock**

- A location where the ventilation slots are blocked (too close to walls, beds, sofas, rugs, or similar objects)
- A damp or dusty location
- A location exposed to direct sunlight or outdoors
- A location subject to high temperatures
- A location exposed to open flames
- Near alcohol, paint thinners or other flammable substances

#### Other warnings

- Do not connect unapproved cables to this machine. Doing so may result in a fire or electrical shock.
- Do not place necklaces and other metal objects or containers filled with liquid on the machine. If foreign substances come in contact with electrical parts inside the machine, it may result in a fire or electrical shock.
- If any foreign substance falls into this machine, unplug the power plug from the AC power outlet and contact your local authorized Canon dealer.

#### ⚠️CAUTION

**Do not install in the following locations**

The machine may drop or fall, resulting in injury.

- An unstable location
- A location exposed to vibrations

#### Avoid poorly ventilated locations

This machine generates a slight amount of ozone and other emissions during normal use. These emissions are not harmful to health. However, they may be noticeable during extended use or long production runs in poorly ventilated rooms. To maintain a comfortable working environment, it is recommended that the room where the machine operates be appropriately ventilated. Also avoid locations where people would be exposed to emissions from the machine.

#### Other cautions

- When carrying this machine, follow the instructions in this manual. If carried improperly, it may fall, resulting in injury.
- When installing this machine, be careful not to get your hands caught between the machine and the floor or walls. Doing so may result in injury.

### Power Supply

#### ⚠️WARNING

- Use only a power supply that meets the specified voltage requirements. Failure to do so may result in a fire or electrical shock.
- Do not use power cords other than the one provided, as this may result in a fire or electrical shock.
- The provided power cord is intended for use with this machine. Do not connect the power cord to other devices.
- Do not modify, pull, forcibly bend, or perform any other act that may damage the power cord. Do not place heavy objects on the power cord. Damaging the power cord may result in a fire or electrical shock.
- Do not plug in or unplug the power plug with wet hands, as this may result in an electrical shock.
- Do not use extension cords or multi-plug power strips with the machine. Doing so may result in a fire or electrical shock.
- Do not wrap the power cord or tie it in a knot, as this may result in a fire or electrical shock.
- Insert the power plug completely into the AC power outlet. Failure to do so may result in a fire or electrical shock.

- Remove the power plug completely from the AC power outlet during a thunder storm. Failure to do so may result in a fire, electrical shock, or damage to the machine.

#### ⚠️CAUTION

Install this machine near the power outlet and leave sufficient space around the power plug so that it can be unplugged easily in an emergency.

### Handling

#### Laser Safety

This product is confirmed as a Class 1 laser product in IEC60825-1:2014 and EN60825-1:2014.

CLASS 1 LASER PRODUCT  
LASER KLASSE 1  
APPAREIL À LASER DE CLASSE 1  
APPARECCHIO LASER DI CLASSE 1  
PRODUCTO LASER DE CLASE 1  
APARELHO A LASER DE CLASSE 1  
LUOKAN 1 LASER-TUOTE  
LASERPRODUKT KLASSE 1

The laser beam can be harmful to human bodies. Since radiation emitted inside the product is completely confined within protective housings and external covers, the laser beam cannot escape from the machine during any phase of user operation. Read the following remarks and instructions for safety.

- Never open covers other than those instructed in the manuals for this machine.
- If the laser beam should escape and enter your eyes, exposure may cause damage to your eyes.

#### ⚠️CAUTION

Use of controls, adjustments, or performance of procedures other than those specified in this manual may result in hazardous radiation exposure.

### Safety-Related Symbols

- ⏻ Power switch: "ON" position
- ⏪ Power switch: "OFF" position
- ⏻ Power switch: "STAND-BY" position
- ⏻ Push-push switch: "ON" "OFF"
- ⏻ Protective earthing terminal
- ⚠️ Dangerous voltage inside. Do not open covers other than instructed.
- ⚠️ CAUTION: Hot surface. Do not touch.
- ⏻ Class II equipment
- ⚠️ Moving parts: Keep body parts away from moving parts

#### [NOTE]

Some of symbols shown above may not be affixed depending on the product.

v1511\_02\_en-GB

## Laser Safety Label

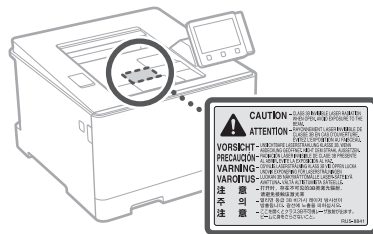

## Consumables

#### ⚠️WARNING

Do not dispose of used toner cartridges in open flames. Also, do not store toner cartridges or paper in a location exposed to open flames. This may cause the toner or paper to ignite, and result in burns or fire.

## Notice

### Product Name

Safety regulations require the product's name to be registered.

In some regions where this product is sold, the following name(s) in parentheses ( ) may be registered instead.

imageCLASS LBP654Cx (F170300)

### EMC requirements of EC Directive

This equipment conforms with the essential EMC requirements of EC Directive. We declare that this product conforms with the EMC requirements of EC Directive at nominal mains input 230 V, 50 Hz although the rated input of the product is 220 to 240 V, 50/60 Hz. Use of shielded cable is necessary to comply with the technical EMC requirements of EC Directive.

### E-Waste Rule



You can see the information about proper handling equipment after use in the latest User's Guide (HTML manual) from the Canon website (<http://canon.com/oip-manual>).

### Regulatory information for users in Argentina

Incluye módulo Wireless LAN Module Marca AzureWave, Modelo AW-NM383, CNC C-13282

**CNC** COMISIÓN NACIONAL DE COMUNICACIONES

### Regulatory information for users in Uruguay

imageCLASS LBP654Cx contains URSEC approved Wireless LAN Module (Model name: AW-NM383).

### Regulatory information for users in Singapore

Complies with IMDA Standards DB00671

### Regulatory information for users in Thailand

imageCLASS LBP654Cx includes approved Wireless LAN Module (Model name: AW-NM383). This telecommunication equipment conforms to NTC technical requirement.

### Disclaimers

- The information in this document is subject to change without notice.
- CANON INC. MAKES NO WARRANTY OF ANY KIND WITH REGARD TO THIS MATERIAL, EITHER EXPRESS OR IMPLIED, EXCEPT AS PROVIDED HEREIN, INCLUDING WITHOUT LIMITATION, THEREOF, WARRANTIES AS TO MARKETABILITY, MERCHANTABILITY, FITNESS FOR A PARTICULAR PURPOSE OF USE, OR NON-INFRINGEMENT. CANON INC. SHALL NOT BE LIABLE FOR ANY DIRECT, INCIDENTAL, OR CONSEQUENTIAL DAMAGES OF ANY NATURE, OR LOSSES OR EXPENSES RESULTING FROM THE USE OF THIS MATERIAL.
- The following applies in California, USA only: The battery included with your product contains Perchlorate Material and may require special handling. See <http://www.dtsc.ca.gov/hazardouswaste/perchlorate/> for details.

### Trademarks

Mac is a trademark of Apple Inc. Microsoft, Windows, Windows Vista, Windows Server, Internet Explorer, Excel, and PowerPoint are either registered trademarks or trademarks of Microsoft Corporation in the United States and/or other countries. Other product and company names herein may be the trademarks of their respective owners.

## Third Party Software

This Canon product (the "PRODUCT") includes third-party software modules. Use and distribution of these software modules, including any updates of such software modules (collectively, the "SOFTWARE") are subject to license conditions (1) through (9) below.

- (1) You agree that you will comply with any applicable export control laws, restrictions or regulations of the countries involved in the event that this PRODUCT including the SOFTWARE is shipped, transferred or exported into any country.
- (2) Rights holders of the SOFTWARE retain in all respects the title, ownership and intellectual property rights in and to the SOFTWARE. Except as expressly provided herein, no license or right, expressed or implied, is hereby conveyed or granted by rights holders of the SOFTWARE to you for any intellectual property of rights holders of the SOFTWARE.
- (3) You may use the SOFTWARE solely for use with the PRODUCT.
- (4) You may not assign, sublicense, market, distribute, or transfer the SOFTWARE to any third party without prior written consent of rights holders of the SOFTWARE.
- (5) Notwithstanding the foregoing, you may transfer the SOFTWARE only when (a) you assign all of your rights to the PRODUCT and all rights and obligations under the license conditions to transferee and (b) such transferee agrees to be bound by all these conditions.
- (6) You may not decompile, reverse engineer, disassemble or otherwise reduce the code of the SOFTWARE to human readable form.
- (7) You may not modify, adapt, translate, rent, lease or loan the SOFTWARE or create derivative works based on the SOFTWARE.
- (8) You are not entitled to remove or make separate copies of the SOFTWARE from the PRODUCT.
- (9) The human-readable portion (the source code) of the SOFTWARE is not licensed to you.

Notwithstanding (1) through (9) above, the PRODUCT includes third-party software modules accompanying the other license conditions, and these software modules are subject to the other license conditions.

Please refer to the other license conditions of third-party software modules described in Appendix of Manual for the corresponding the PRODUCT. This Manual is available at <http://canon.com/oip-manual>.

By using the PRODUCT, you shall be deemed to have agreed to all applicable license conditions. If you do not agree to these license conditions, please contact your service representative.

## Inicie el funcionamiento desde el panel de control

Equipo

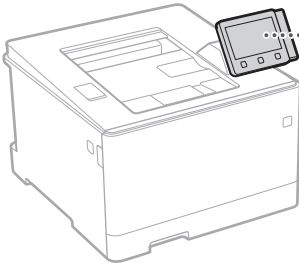

Panel de control

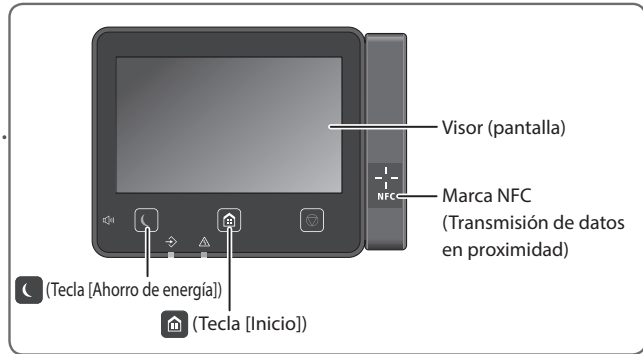

## Impresión

1. Abra el documento para imprimir y seleccione la función de impresión de la aplicación.
2. Seleccione el controlador de impresora para el equipo y elija [Preferencias] o [Propiedades].
3. Especifique el tamaño de papel.
4. Especifique el origen de papel y el tipo de papel.
5. Especifique las opciones de impresión según sea necesario.
6. Seleccione [Aceptar].
7. Seleccione [Imprimir] o [Aceptar].

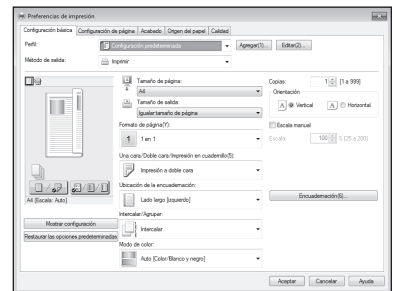

### Opciones útiles de impresión

- Doble cara
- N en 1
- Impresión en cuadernillo



Para obtener más detalles  
➔ "Impresión" en la Guía de usuario

Para obtener más detalles

➔ "Cargar papel" en la Guía de usuario

# Cargar papel

## Cargar en el casete de papel

1 Extraiga el casete de papel.

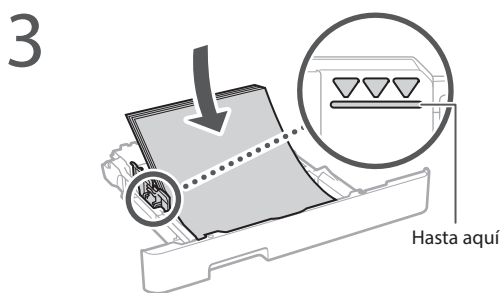
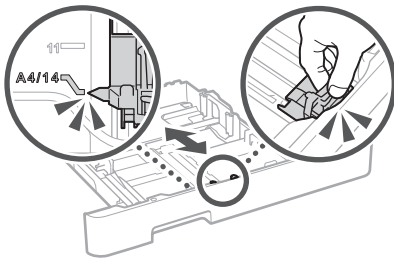
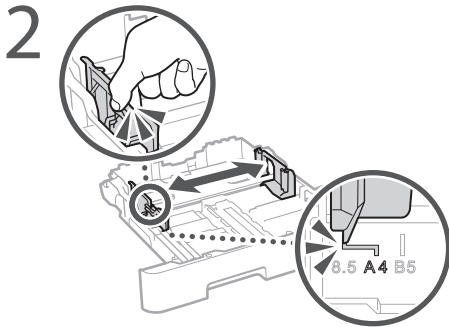

4 Introduzca el casete de papel en el equipo.

Si carga papel de tamaño o tipo distintos a los anteriores, recuerde cambiar las opciones.

5 Pulse  y seleccione <Opciones de papel>.

6 Especifique el tamaño y el tipo de papel según la pantalla.

## Cargar en la bandeja multiuso

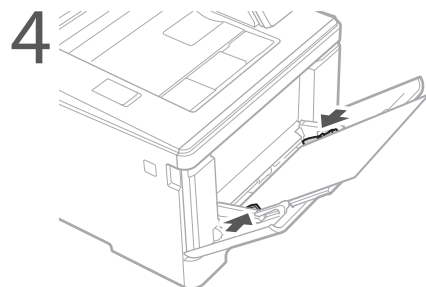
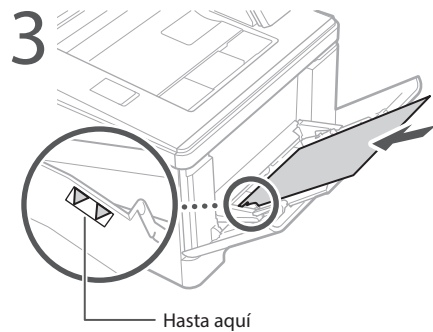
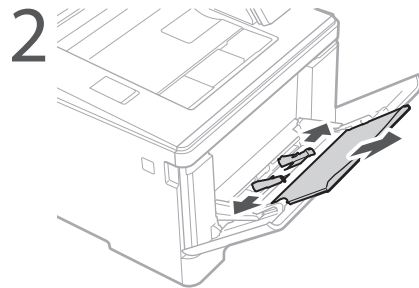
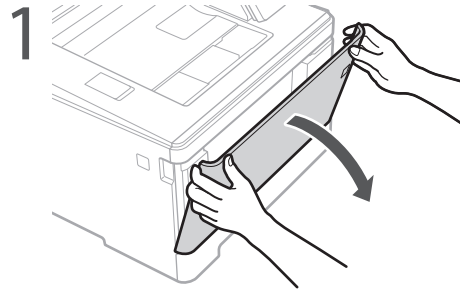

5 Especifique el tamaño y el tipo de papel según la pantalla.

# Si se ha producido un problema

Para obtener más detalles

➔ "Solución de problemas" en la Guía de usuario

## El equipo no parece funcionar

Compruebe lo siguiente.

- ¿Está encendida la alimentación?
- ¿Está el equipo fuera del modo de reposo?

Si la pantalla y  no están iluminados, pulse el botón de encendido.



- ¿Está bien conectado el cable de alimentación?

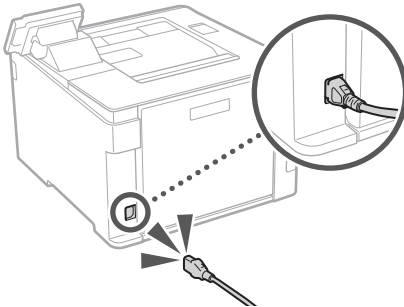

Si el problema persiste, consulte la Guía de usuario.

## Se ha quedado papel atascado

Retire el papel atascado siguiendo las instrucciones en pantalla.

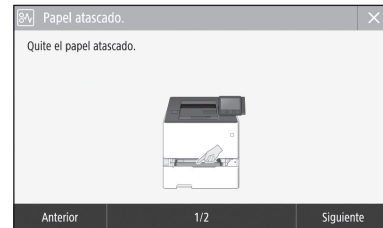

## Sustituir el cartucho de tóner

Sustituya el cartucho de tóner siguiendo las instrucciones en pantalla.



### Número de modelo del cartucho de tóner de repuesto

- Canon Cartridge 046 Black (Negro)
- Canon Cartridge 046 Cyan (Cian)
- Canon Cartridge 046 Magenta (Magenta)
- Canon Cartridge 046 Yellow (Amarillo)
  
- Canon Cartridge 046 H Black (Negro)
- Canon Cartridge 046 H Cyan (Cian)
- Canon Cartridge 046 H Magenta (Magenta)
- Canon Cartridge 046 H Yellow (Amarillo)

Es

# Memo

# Apéndice

## Instrucciones de seguridad importantes

En este manual solo se describen los mensajes de advertencia y de atención pertinentes para la instalación y el suministro eléctrico. Asegúrese de leer también las "Instrucciones de seguridad importantes" descritas en la Guía de usuario.

### ⚠️ ADVERTENCIA

Indica una advertencia relativa a operaciones que pueden ocasionar la muerte o lesiones personales si no se ejecutan correctamente. Para utilizar el equipo de forma segura, preste atención siempre a estas advertencias.

### ⚠️ ATENCIÓN

Indica una precaución relativa a operaciones que pueden ocasionar lesiones personales si no se ejecutan correctamente. Para utilizar el equipo de forma segura, preste atención siempre a estas precauciones.

## Instalación

### ⚠️ ADVERTENCIA

No lo instale en lugares que puedan producir descargas eléctricas o incendios

- Lugares donde las ranuras de ventilación queden tapadas (cerca de paredes, camas, sofás, alfombras u objetos similares)
- Lugares húmedos o polvorientos
- Lugares expuestos a la luz solar directa o a la intemperie
- Lugares sujetos a altas temperaturas
- Lugares expuestos a llamas
- Cerca de alcohol, disolventes de pintura u otras sustancias inflamables

### Otras advertencias

- No conecte cables no aprobados en este equipo. De lo contrario, podrían producirse descargas eléctricas o incendios.
- No coloque collares, otros objetos metálicos ni recipientes llenos de líquido sobre el equipo. Si alguna sustancia extraña entra en contacto con las piezas eléctricas del equipo, podrían producirse descargas eléctricas o incendios.
- Si alguna sustancia extraña cae sobre este equipo, desenchufe la clavija de toma de corriente de la toma de alimentación de CA y póngase en contacto con su distribuidor de Canon local autorizado.

### ⚠️ ATENCIÓN

No instale el equipo en los siguientes lugares

El equipo podría caerse y provocar lesiones.

- Un lugar inestable
- Un lugar expuesto a vibraciones

### Evite los lugares con poca ventilación

Este equipo genera una pequeña cantidad de ozono y otras emisiones durante el uso normal que no son perjudiciales para la salud. No obstante, podrían ser percibidas durante el uso prolongado o durante los ciclos de producción largos en salas mal ventiladas. Para que el entorno de trabajo sea cómodo, se recomienda que la sala en la que vaya a utilizar el equipo esté bien ventilada. Evite también lugares donde pueda haber personas expuestas a las emisiones del equipo.

### Otras precauciones

- Cuando transporte este equipo, siga las instrucciones de este manual. Si lo transporta de forma incorrecta, podría caerse y provocar lesiones.
- Cuando instale este equipo, procure que sus manos no queden atrapadas entre el equipo y el suelo o la pared. De lo contrario, podrían producirse lesiones.

## Fuente de alimentación

### ⚠️ ADVERTENCIA

- Utilice solo fuentes de alimentación que cumplan los requisitos de voltaje especificados. De lo contrario, podrían producirse descargas eléctricas o incendios.
- No utilice cables de alimentación que no sean los incluidos, ya que podrían producirse descargas eléctricas o incendios.

- El cable de alimentación suministrado es para uso con este equipo. No conecte el cable de alimentación a otros dispositivos.
- No modifique, estire, doble con fuerza ni trate el cable de alimentación de forma que pueda dañarlo. No coloque objetos pesados sobre el cable de alimentación. Si se producen daños en el cable de alimentación, podrían producirse descargas eléctricas o incendios.
- No enchufe ni desenchufe la clavija de toma de corriente con las manos mojadas, ya que podrían producirse descargas eléctricas.
- No utilice alargadores ni bases múltiples con el equipo. De lo contrario, podrían producirse descargas eléctricas o incendios.
- No enrolle el cable de alimentación ni lo anude, ya que podrían producirse descargas eléctricas o incendios.
- Inserte la clavija de toma de corriente por completo en la toma de alimentación de CA. De lo contrario, podrían producirse descargas eléctricas o incendios.
- Quite la clavija de toma de corriente por completo de la toma de alimentación de CA durante las tormentas eléctricas. De lo contrario, podrían producirse descargas eléctricas, incendios o daños en el equipo.

### ⚠️ ATENCIÓN

Instale este equipo cerca de la toma de alimentación y deje espacio suficiente alrededor de la toma de alimentación de modo que pueda desconectarse fácilmente en caso de emergencia.

## Manipulación

### Seguridad de láser

Este producto se considera un producto láser de clase 1 según la norma IEC60825-1:2014 y la norma EN60825-1:2014.

CLASS 1 LASER PRODUCT

LASER KLASSE 1

APPAREIL À LASER DE CLASSE 1

APPARECCHIO LASER DI CLASSE 1

PRODUCTO LÁSER DE CLASE 1

APARELHO A LASER DE CLASSE 1

LUOKAN 1 LASER-TUOTE

LASERPRODUKT KLASSE 1

El haz de láser puede ser perjudicial para el cuerpo humano. Como la radiación que emite el aparato está completamente confinada bajo tapas protectoras y cubiertas externas, no existe peligro de que el haz de láser escape durante ninguna de las fases de utilización del equipo por parte del usuario. Lea las siguientes observaciones e instrucciones para garantizar la seguridad.

- No abra nunca tapas que no se indiquen en los manuales de este equipo.
- Si el haz de láser escapa y entra en contacto con sus ojos, la exposición al mismo podría causarle daños oculares.

### ⚠️ ATENCIÓN

El uso de controles, ajustes o procedimientos que no se especifican en este manual podría tener como resultado una exposición a radiación peligrosa.

## Símbolos relacionados con la seguridad

- ⏻ Interruptor de alimentación: posición "ON" (encendido)
- ⏻ Interruptor de alimentación: posición "OFF" (apagado)
- ⏻ Interruptor de alimentación: posición "STAND-BY" (en espera)
- ⏻ Interruptor pulsador ■ "ON" ■ "OFF" (encendido/apagado)
- ⚡ Terminal de conexión a tierra de protección
- ⚠️ Voltaje peligroso en el interior. No abra las tapas a menos que así se lo indique.
- ⚠️ ATENCIÓN: superficie caliente. No la toque.
- ⏻ Equipo de Clase II
- ⚠️ Piezas móviles: mantenga las partes del cuerpo alejadas de las piezas móviles

### [NOTA]

Algunos de los símbolos mostrados anteriormente podrían no aparecer indicados en algún producto. v1511\_02\_es-ES

## Etiqueta de seguridad láser

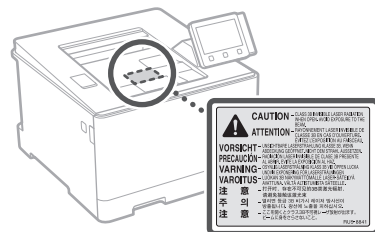

## Consumibles

### ⚠️ ADVERTENCIA

No se deshaga de los cartuchos de tóner utilizados en llamas al descubierto. Asimismo, no guarde los cartuchos de tóner ni el papel en lugares que estén expuestos a llamas, ya que el tóner podría prenderse y provocar quemaduras o incendios.

## Aviso

### Nombre del producto

Las normativas sobre seguridad requieren que el nombre del producto esté registrado.

En algunas regiones donde se vende este producto, podría(n) estar registrado(s) en su lugar el (los) siguiente(s) nombre(s) entre paréntesis ( ).

imageCLASS LBP654Cx (F170300)

### Directiva de la CE sobre compatibilidad electromagnética

Este equipo cumple con los requisitos esenciales de la Directiva de la CE sobre compatibilidad electromagnética. Declaramos que este producto cumple con los requisitos de compatibilidad electromagnética de la Directiva de la CE cuando la tensión de entrada nominal es de 230 V y 50 Hz aunque la tensión de entrada prevista para el producto va de 220 V a 240 V y de 50 a 60 Hz. El empleo de cables apantallados es necesario para cumplir con los requisitos técnicos de la Directiva de compatibilidad electromagnética

### Regulatory information for users in Argentina

Incluye módulo Wireless LAN Module Marca AzureWave, Modelo AW-NM383, CNC C-13282

## CNC COMISIÓN NACIONAL DE COMUNICACIONES

### Regulatory information for users in Uruguay

imageCLASS LBP654Cx contains URSEC approved Wireless LAN Module (Model name: AW-NM383).

### Regulatory information for users in Singapore

Complies with  
IMDA Standards  
DB00671

### Regulatory information for users in Thailand

imageCLASS LBP654Cx includes approved Wireless LAN Module (Model name: AW-NM383). This telecommunication equipment conforms to NTC technical requirement.

### Aviso legal

- La información de este documento puede ser modificada sin previo aviso.
- CANON INC. NO OFRECE GARANTÍAS DE NINGÚN TIPO EN RELACIÓN CON ESTE MATERIAL, YA SEAN EXPRESAS O IMPLÍCITAS, EXCEPTO EN LA MEDIDA EN QUE SE DESCRIBE EN ESTE DOCUMENTO, INCLUIDAS, SIN LIMITACIÓN, LAS RESPECTIVAS GARANTÍAS DE PUBLICIDAD, COMERCIALIZACIÓN, ADECUACIÓN A UN FIN CONCRETO O AUSENCIA DE INFRACCIÓN. CANON INC. NO ASUME NINGUNA RESPONSABILIDAD EN CUANTO A LOS DAÑOS DIRECTOS, FORTUITOS O RESULTANTES, INDEPENDIEMENTE DE LA NATURALEZA DE ÉSTOS, O EN CUANTO A LAS PERDIDAS O GASTOS QUE SE DERIVEN DEL USO DE ESTE MATERIAL.

### Marcas comerciales

Mac es una marca comercial de Apple Inc. Microsoft, Windows, Windows Vista, Windows Server, Internet Explorer, Excel y PowerPoint son marcas comerciales o registradas de Microsoft Corporation en Estados Unidos y otros países. El resto de nombres de productos y compañías citados son marcas comerciales propiedad de sus respectivos compañías.

- (7) No podrá modificar, adaptar, traducir, alquilar, arrendar o prestar el SOFTWARE ni crear obras derivadas basadas en el SOFTWARE.
- (8) No tendrá derecho a eliminar o a efectuar copias independientes del SOFTWARE del PRODUCTO.
- (9) No se le otorga ninguna licencia sobre la parte del SOFTWARE que resulta legible para el ser humano (el código fuente).

Sin perjuicio de lo establecido en los puntos (1) a (9) precedentes, el PRODUCTO incluye módulos de software de terceros que van acompañados de otras condiciones de licencia, y dichos módulos de software estarán sujetos a esas otras condiciones de licencia. Consulte las demás condiciones de licencia de los módulos de software de terceros descritas en el Apéndice del Manual del PRODUCTO correspondiente. Este Manual está disponible en <http://canon.com/oip-manual>.

Al utilizar el PRODUCTO, se considera que usted ha aceptado todas las condiciones de licencia vigentes. En caso de que no las acepte, póngase en contacto con su representante del servicio técnico.

## Software de otros fabricantes

Este producto Canon (el "PRODUCTO") incluye módulos de software de terceros. El uso y la distribución de dichos módulos de software, incluidas las actualizaciones de los mismos (en conjunto, el "SOFTWARE") están sujetos a las condiciones de licencia (1) a (9) que se presentan a continuación.

- (1) Usted acepta cumplir todas las leyes, restricciones o normativas aplicables relativas al control de las exportaciones de los países implicados en caso de que este PRODUCTO que contiene el SOFTWARE sea enviado, transferido o exportado a cualquier país.
- (2) Los titulares de los derechos del SOFTWARE conservan en todos los aspectos la titularidad, la propiedad y los derechos de la propiedad intelectual inherentes y relativos al SOFTWARE. Salvo que aquí se indique expresamente, mediante el presente documento los titulares de los derechos del SOFTWARE no le transfieren ni otorgan ninguna licencia o derecho, ni expresos ni implícitos, relativos a la propiedad intelectual del SOFTWARE.
- (3) Puede utilizar el SOFTWARE únicamente para utilizarlo con el PRODUCTO.
- (4) No podrá ceder, otorgar sublicencias, comercializar, distribuir o transferir el SOFTWARE a ningún tercero sin el consentimiento previo por escrito de los titulares de los derechos del SOFTWARE.
- (5) Sin perjuicio de lo anterior, podrá transferir el SOFTWARE únicamente cuando (a) ceda todos sus derechos respecto al PRODUCTO y todos los derechos y obligaciones establecidos en las condiciones de licencia al receptor y (b) el receptor acepte acatar la totalidad de dichas condiciones.
- (6) No podrá descompilar, invertir la ingeniería, desensamblar o reducir de cualquier otro modo el código del SOFTWARE a una forma legible por el ser humano.

## 조작 패널에서 작동 시작

기기

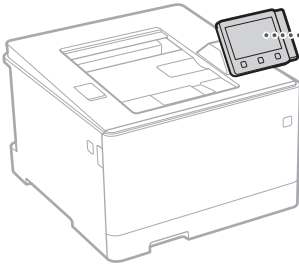

조작 패널

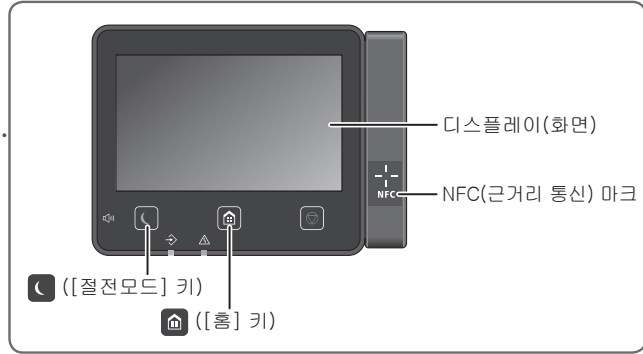

## 인쇄

1. 인쇄할 문서를 열고 응용 프로그램의 인쇄 기능을 선택합니다.
2. 기기의 프린터 드라이브를 선택하고 [기본 설정] 또는 [속성]을 선택합니다.
3. 용지 크기를 지정합니다.
4. 용지 공급원과 용지 종류를 지정합니다.
5. 필요에 따라 인쇄 설정을 지정합니다.
6. [확인]을 선택합니다.
7. [인쇄] 또는 [확인]을 선택합니다.

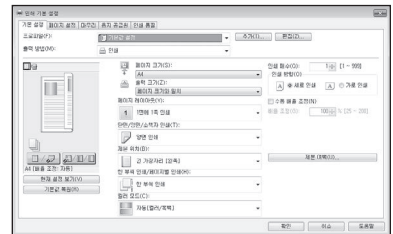

자세한 내용

➔ 사용자 안내서의 "인쇄"

### 유용한 인쇄 설정

- 양면
- N on 1
- 소책자 인쇄



# 용지 적재

자세한 내용

➔ 사용자 안내서의 "용지 적재"

## 카세트에 적재

1 카세트를 꺼냅니다.

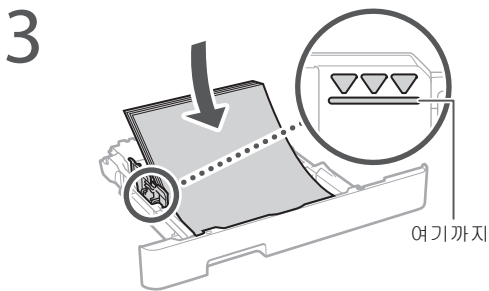
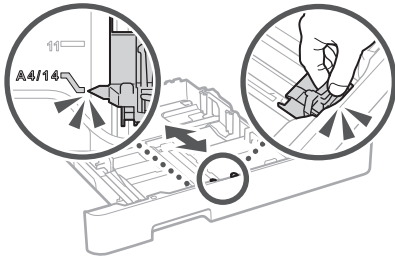
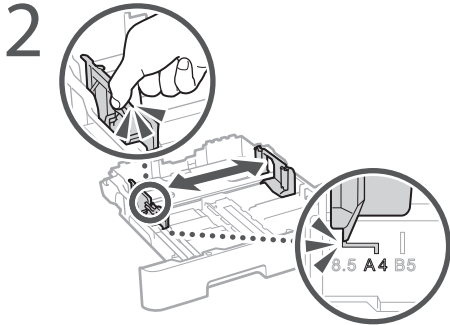

4 카세트를 기기에 삽입합니다.

이전에 넣은 종이와 크기나 종류가 다른 종이를 적재하는 경우, 설정을 변경해야 합니다.

5  을 누르고 <용지 설정>을 선택합니다.

6 화면에 따라 용지 크기 및 종류를 지정합니다.

## 다목적 트레이에 적재

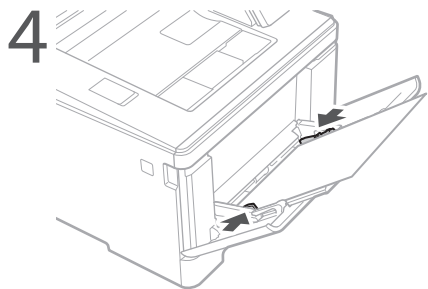
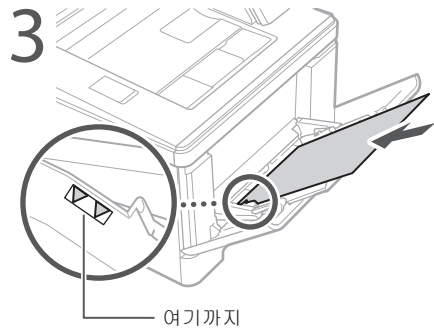
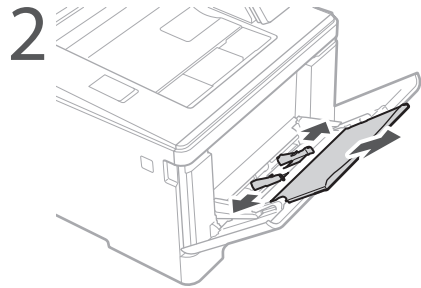
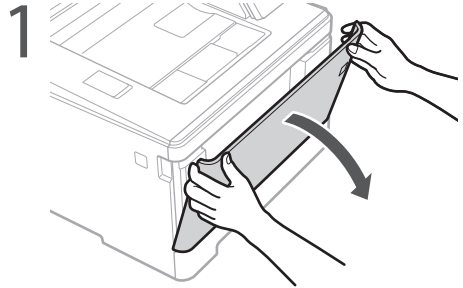

5 화면에 따라 용지 크기 및 종류를 지정합니다.

Ko

# 문제가 발생한 경우

자세한 내용  
➡ 사용자 안내서의 "문제 해결"

## 기기가 작동하지 않음

다음을 확인하십시오.

- 전원이 켜져 있습니까?
- 기기가 절전 모드에서 전환되었습니까?

디스플레이와  에 모두 불이 들어오지 않는 경우 전원 스위치를 누릅니다.

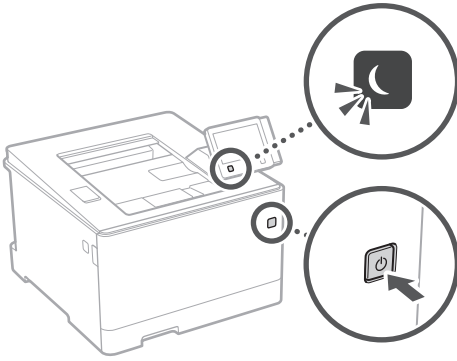

- 전원 코드가 올바르게 연결되어 있습니까?

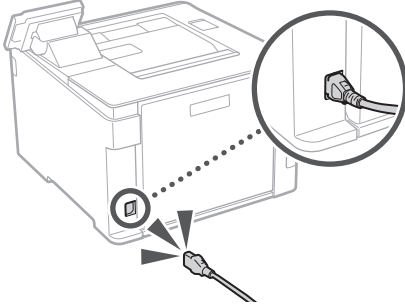

문제가 지속되면 사용자 안내서를 참조하십시오.

## 용지 걸림 발생

화면 지침에 따라 용지 걸림을 해결합니다.

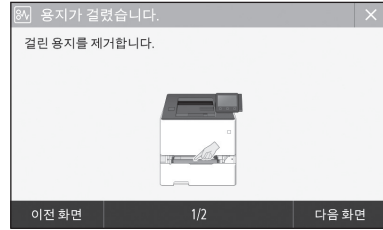

## 토너 카트리지 교체

화면 지침에 따라 토너 카트리지를 교체합니다.



### 교체 토너 카트리지의 모델 번호

- Canon Cartridge 046 Black (블랙)
- Canon Cartridge 046 Cyan (시안)
- Canon Cartridge 046 Magenta (마젠타)
- Canon Cartridge 046 Yellow (옐로우)
  
- Canon Cartridge 046 H Black (블랙)
- Canon Cartridge 046 H Cyan (시안)
- Canon Cartridge 046 H Magenta (마젠타)
- Canon Cartridge 046 H Yellow (옐로우)

# Memo

# 부록

## 중요 안전 지침

본 설명서는 설치 및 전원 공급장치에 대한 경고 및 주의사항만을 다룹니다. 사용자 안내서에 기술된 "중요 안전 지침" 또한 반드시 읽으십시오.

### ⚠경고

잘못 취급했을 경우에 생명을 잃거나 부상을 입을 우려가 있는 작업에 대한 경고사항이 설명되어 있습니다. 본 기기를 안전하게 사용하기 위하여 반드시 경고사항을 준수하십시오.

### ⚠주의

잘못 취급했을 경우에 부상을 입을 우려가 있는 주의사항을 나타냅니다. 본 기기를 안전하게 사용하기 위하여 반드시 주의사항을 준수하십시오.

### 설치

#### ⚠경고

화재나 감전의 위험이 있는 장소에 설치하지 마십시오.

- 환기구가 막히는 장소 (벽, 창대, 양탄자 또는 이와 유사한 물건이 너무 가까운 경우)
- 습기나 먼지가 많은 장소
- 직사광선 또는 실외에 노출된 장소
- 온도차가 높은 장소
- 화기에 노출된 장소
- 알코올, 페인트 시너 또는 기타 가연성 물질 근처

#### 기타 경고

- 본 기기에 승인되지 않은 케이블을 연결하지 마십시오. 화재나 감전의 위험이 있습니다.
- 목걸이나 기타 금속성 물체 또는 액체가 들어 있는 용기를 기기에 올려놓지 마십시오. 기기 내의 전기 부품에 이물질이 닿으면 화재나 감전이 발생할 수 있습니다.
- 이물질이 기기 내부로 들어간 경우 AC 전원 콘센트에서 전원 플러그를 뽑고 가까운 공인 Canon 대리점에 연락하십시오.

#### ⚠주의

다음 장소에 설치하지 마십시오.

- 기기가 떨어져서 부상을 입을 수 있습니다.
- 불안정한 장소
- 진동에 노출된 장소

환기가 잘 되지 않는 장소는 피하십시오.

본 기기는 정상적인 사용 중에 미량의 오존 및 기타 가스가 발생합니다. 이렇게 발생한 가스는 인체에 해를 끼치지 않습니다. 하지만 환기가 잘 되지 않는 실내에서 기기를 오랫동안 사용하거나 가동할 경우 오존 등의 영향이 커질 수 있습니다. 편안한 작업 환경을 유지하기 위해 환기가 잘 되는 장소에서 기기를 가동할 것을 권장합니다. 또한 기기에서 발생하는 물질에 사람이 노출될 수 있는 위치 역시 피해야 합니다.

#### 기타 주의 사항

- 본 기기를 운반할 때는 본 설명서의 지침을 따르십시오. 잘못 운반하면 떨어져서 부상을 입을 수 있습니다.
- 본 기기를 설치할 때 기기와 바닥 또는 벽 사이에 손이 끼이지 않도록 주의하십시오. 부상을 입을 수 있습니다.

### 전원 공급 장치

#### ⚠경고

- 지정된 전압 요건을 충족하는 전원 공급 장치만 사용하십시오. 그렇지 않으면 화재나 감전이 발생할 수 있습니다.
- 제공된 전원 코드 이외의 다른 전원 코드를 사용하지 마십시오. 화재나 감전이 발생할 수 있습니다.
- 동봉된 전원 코드는 본 기기에 사용하도록 제작되었습니다. 해당 전원 코드를 다른 기기에 연결하지 마십시오.
- 전원 코드를 변형시키거나 무리하게 당기거나 기타 전원 코드가 손상될 수 있는 작업을 하지 마십시오. 전원 코드 위에 무거운 물체를 올려놓지 마십시오. 전원 코드가 손상되면 화재나 감전이 발생할 수 있습니다.
- 젖은 손으로 전원 플러그를 꽂거나 빼지 마십시오. 감전이 발생할 수 있습니다.
- 연장 코드나 멀티탭을 기기에 사용하지 마십시오. 화재나 감전이 발생할 수 있습니다.
- 전원 코드를 감거나 매듭짓지 마십시오. 화재나 감전이 발생할 수 있습니다.
- 전원 플러그를 AC 전원 콘센트에 단단히 끼우십시오. 그렇지 않으면 화재나 감전이 발생할 수 있습니다.

- 뇌우가 내릴 때는 AC 전원 콘센트에서 전원 플러그를 완전히 뽑으십시오. 그렇지 않으면 화재나 감전이 발생하거나 기기가 손상될 수 있습니다.

#### ⚠주의

비상시에 플러그를 쉽게 뽑을 수 있도록 기기를 전원 콘센트 가까이 설치하고 전원 플러그 주위에 충분한 공간을 둡니다.

#### 취급

##### 레이저 안전성

본 제품은 IEC60825-1:2014 및 EN60825-1:2014 기준, 1등급 레이저 제품으로 인종되었습니다.

CLASS 1 LASER PRODUCT  
LASER KLASSE 1

APPAREIL À LASER DE CLASSE 1  
APPARECCHIO LASER DI CLASSE 1  
PRODUCTO LÁSER DE CLASE 1  
APARELHO A LASER DE CLASSE 1  
LUOKAN 1 LASER-TUOTE  
LASERPRODUKT KLASS 1

레이저 광선은 인체에 유해할 수 있습니다. 제품 내부에서 방출되는 방사선은 보호 하우징 및 외부 커버 내에서 완전히 차폐되도록 사용자는 작동 시에는 레이저 광선이 기기에서 새어나오지 않습니다. 안전을 위해 다음 설명과 지침을 읽으십시오.

- 본 기기의 설명서에 언급된 커버 이외의 다른 커버는 열지 마십시오.
- 레이저 광선이 새어 나와 눈을 쏘게 되면 시력이 손상될 수 있습니다.

#### ⚠주의

본 설명서에서 지정한 내용과 다르게 절차를 수행하거나 제어 또는 조정할 경우 유해한 레이저 방사선이 방출될 수 있습니다.

#### 안전 관련 기호

- ⓘ 전원 스위치: "켜짐" 위치
  - ⓘ 전원 스위치: "꺼짐" 위치
  - ⓘ 전원 스위치: "대기" 위치
  - ⓘ 푸시-푸시 스위치 ■ "켜짐" ■ "꺼짐"
  - ⓘ 보호 접지 단자
- 내부에는 위험한 전압이 흐르고 있습니다.  
설명서에 명시된 커버 이외의 다른 커버는 열지 마십시오.  
주의: 표면이 뜨겁습니다. 만지지 마십시오.  
2등급 장비  
동작 부분: 동작 부분에 신체 부위가 닿지 않도록 하십시오.

#### [참고]

위에 표시된 기호 중 일부는 제품에 따라 부착되지 않을 수 있습니다.

v1511\_02\_ko-KR

## 레이저 안전 라벨

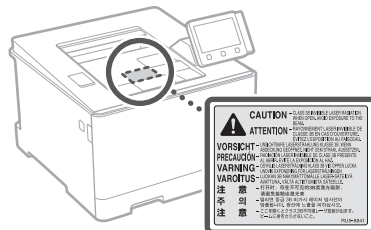

## 소모품

#### ⚠경고

사용한 토너 카트리지를 불 속에 넣지 마십시오. 또한 토너 카트리지가 용지를 화기 근처에 보관하지 마십시오. 토너나 용지에 불이 붙어 화상을 입거나 화재가 발생할 수 있습니다.

## 주의 사항

#### 제품명

안전 규정에 따라 제품의 명칭을 등록해야 합니다.

본 제품이 판매되는 일부 지역에는 다음 괄호 ( ) 안의 명칭이 대신 등록될 수 있습니다.

imageCLASS LBP654Cx (F170300)

B급 기기 (가정용 방송통신기자재)

이 기기는 가정용(B급) 전자파적합기기로서 주로 가정에서 사용하는 것을 목적으로 하며, 모든 지역에서 사용할 수 있습니다.

- 이 장치는 이동전화, Wi-Fi 또는 블루투스 장치 등 무선통신장치와 매우 근접한 장소에서 작동할 경우 오동작을 일으킬 가능성이 있습니다.
- 해당 무선설비는 운용 중 전파혼신 가능성이 있음.
- 해당 무선설비는 전파혼신 가능성이 있으므로 인명안전과 관련된 서비스는 할 수 없습니다.
- imageCLASS LBP654Cx에는 승인된 무선 LAN 모듈이 포함되어 있습니다.(모델명: AW-NM383)



MSIP-CRM-TLZ-AW-NM383

AzureWave

Wireless LAN Module

AW-NM383

AzureWave Technologies, Inc.

#### 면책 조항

- 이 문서의 내용은 예고 없이 변경될 수 있습니다.
- CANON INC.는 별도로 명시하지 않는 한 본 문서와 관련하여 시장성, 특정 사용 목적의 적합성 또는 불침묵에 대한 보증을 포함하여(그러나 이에 국한하지 않음) 기타 어떤 명시적, 묵시적 보증도 하지 않습니다. CANON INC.는 이 문서의 사용으로 인해 발생하는 여하간의 직접 손해, 간접 손해 또는 필연적 손해 또는 기타 손해나 비용 손해에 대하여 책임지지 않습니다.

#### 상표

Mac은 Apple Inc.의 상표입니다.

Microsoft, Windows, Windows Vista, Windows Server, Internet Explorer, Excel 및 Power Point는 미국 및/또는 다른 나라에 등록된 Microsoft Corporation의 상표 또는 등록 상표입니다.

이곳에 나열된 다른 제품과 회사 이름은 해당 회사의 상표입니다.

## 제 3 자의 소프트웨어

본 Canon 제품(이하 “제품” 으로 통칭)에는 제3자 소프트웨어 모듈이 포함되어 있습니다. 이러한 소프트웨어 모듈(이하 “소프트웨어” 로 통칭)의 업데이트를 포함하여 해당 소프트웨어 모듈의 사용과 배포는 아래의 사용 허가 조건 (1) ~ (9)를 따릅니다.

- (1) 본 소프트웨어를 포함하여 이 제품이 임의의 국가로 출하, 양도 또는 수출되는 경우, 관련 국가의 모든 적용 가능한 수출 통제 법률, 제한 또는 규정을 준수할 것에 동의합니다.
- (2) 소프트웨어의 저작권자는 해당 소프트웨어의 제목, 소유권 및 지적 재산권을 모두 보유하고 있습니다. 이곳에 명시적으로 제공되지 않는 한, 소프트웨어 저작권자의 모든 지적 재산권에 대해 소프트웨어 저작권자는 어떠한 사용 허가 또는 권리도 사용자에게 명시적 또는 묵시적으로 부여하거나 전달하지 않습니다.
- (3) 소프트웨어는 제품과 함께 사용하는 용도로만 사용할 수 있습니다.
- (4) 소프트웨어 저작권자의 사전 서면 동의 없이는 이 소프트웨어를 제3자에게 할당, 재라이선스, 마케팅, 배포 또는 양도할 수 없습니다.
- (5) 상기의 규정에도 불구하고 (a) 사용 허가 조건 하에서 제품에 대한 모든 권리 및 권한과 책임을 양수인에게 할당하고, (b) 이 양수인이 모든 관련 조건을 준수할 것에 동의하는 경우에만 본 소프트웨어를 양도할 수 있습니다.
- (6) 소프트웨어의 코드를 디컴파일, 리버스 엔지니어, 디어셈블하거나 사람이 읽을 수 있는 형태로 줄일 수 없습니다.
- (7) 소프트웨어를 수정, 개조, 변환, 임대, 대여 또는 대부하거나 본 소프트웨어를 바탕으로 2차 저작물을 만들 수 없습니다.
- (8) 본 소프트웨어를 제품으로부터 제거하거나 별도의 복사본을 만들 수 없습니다.
- (9) 본 소프트웨어에서 사람이 읽을 수 있는 부분(소스 코드)은 사용 권한이 없습니다.

상기의 규정 (1) ~ (9)에도 불구하고, 본 제품에는 기타 사용 허가 조건과 함께 제공된 제3자 소프트웨어 모듈이 포함되어 있으며 이러한 소프트웨어 모듈은 기타 사용 허가 조건을 따릅니다.

해당 제품 설명서의 부록에 설명된 제3자 소프트웨어 모듈의 기타 사용 허가 조건을 참조하십시오. 본 설명서는 <http://canon.com/oip-manual> 에서 볼 수 있습니다.

본 제품을 사용하면 모든 적용 가능한 사용 허가 조건에 동의하는 것으로 간주됩니다. 이러한 사용 허가 조건에 동의하지 않는 경우 서비스 담당자에게 문의하십시오.

## เริ่มการทำงานจากแผงการทำงาน

เครื่อง

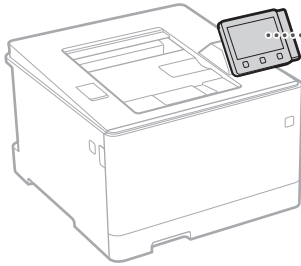

แผงการทำงาน

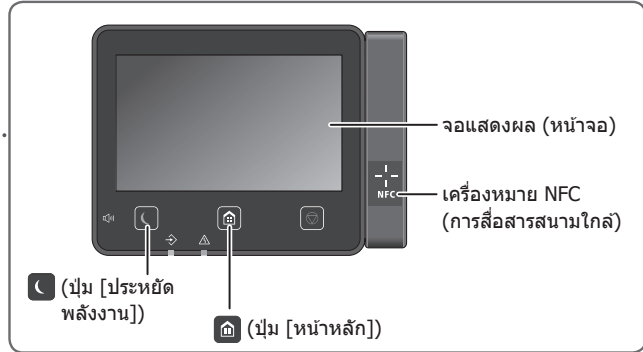

## การพิมพ์

1. เปิดเอกสารที่จะพิมพ์ และเลือกฟังก์ชันพิมพ์ของแอปพลิเคชัน
2. เลือกไดรเวอร์เครื่องพิมพ์สำหรับเครื่อง และเลือก [กำหนดลักษณะ] หรือ [คุณสมบัติ]
3. ระบุขนาดกระดาษ
4. ระบุแหล่งที่มากระดาษและประเภทกระดาษ
5. ระบุการตั้งค่าพิมพ์ที่จำเป็น
6. เลือก [ตกลง]
7. เลือก [พิมพ์] หรือ [ตกลง]

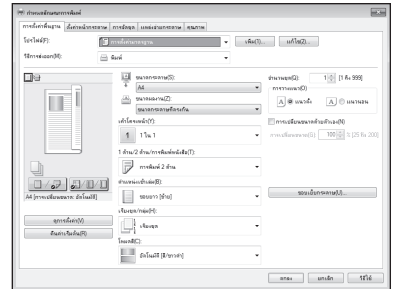

สำหรับรายละเอียด  
 ⇨ "การพิมพ์" ในคู่มือการใช้งาน

### การตั้งค่าพิมพ์ที่มี ประโยชน์

- 2 หน้า
- N แผ่นบน 1 หน้า
- การพิมพ์หนังสือเล่มเล็ก



สำหรับรายละเอียด

➔ "การโหลดกระดาษ" ในคู่มือการใช้งาน

# การโหลดกระดาษ

## การโหลดลิ้นชักเก็บกระดาษเข้าไป

1 ดึงลิ้นชักเก็บกระดาษออกมา

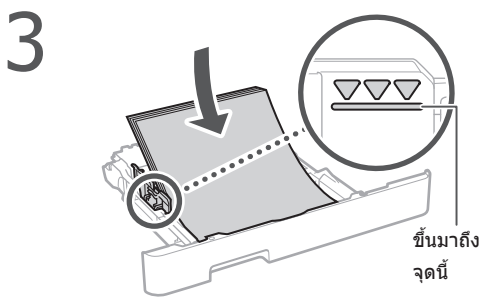
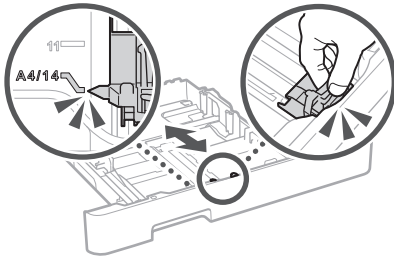
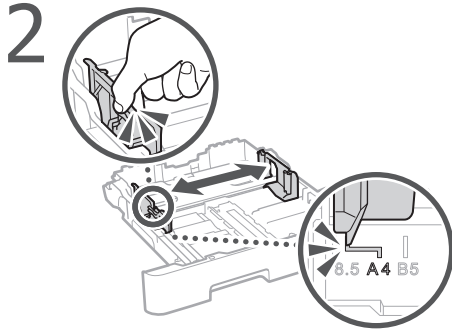

4 สอดลิ้นชักเก็บใส่กระดาษเข้าไปในเครื่อง

หากคุณโหลดขนาดหรือประเภทกระดาษที่แตกต่างจากของก่อนหน้านี้ ต้องแน่ใจว่าได้เปลี่ยนการตั้งค่าแล้ว

5 กด และเลือก <การตั้งค่ากระดาษ>

6 ระบุขนาดและประเภทของกระดาษตามหน้าจอ

## การโหลดถาดอเนกประสงค์เข้าไป

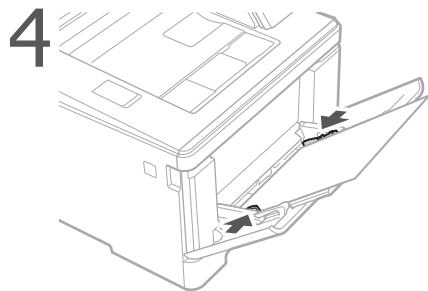
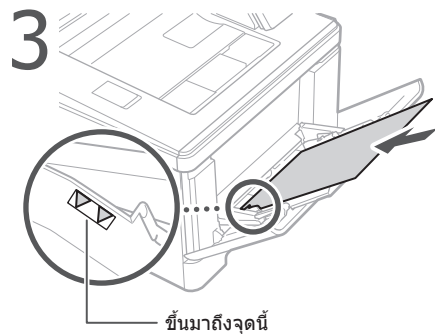
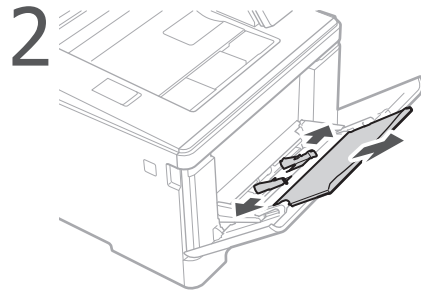
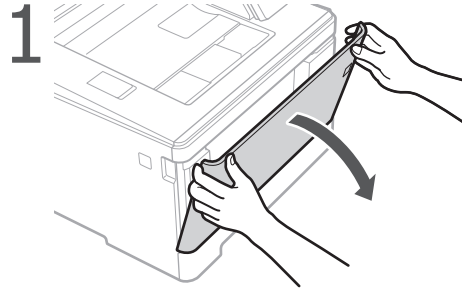

5 ระบุขนาดและประเภทของกระดาษตามหน้าจอ

# หากเกิดปัญหาขึ้น

สำหรับรายละเอียด

➔ "Troubleshooting (การแก้ไขปัญหา)" ในคู่มือการใช้งาน

## เครื่องดูเหมือนจะไม่ทำงาน

ตรวจสอบดังต่อไปนี้

- เปิดเครื่องอยู่หรือไม่
- เครื่องออกจากโหมดพักเครื่องแล้วหรือไม่

หากทั้งจอแสดงผลและ  ไม่สว่างขึ้น ให้กดสวิทช์เปิดปิดเครื่อง

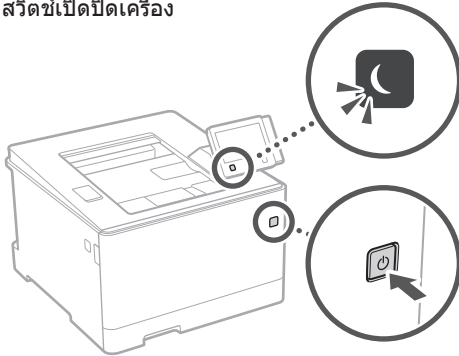

- เชื่อมต่อสายไฟถูกต้องหรือไม่

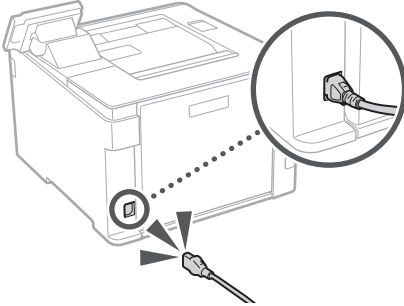

หากยังมีปัญหาอยู่ ให้ดูคู่มือการใช้งาน

## มีกระดาษติดอยู่

นำกระดาษที่ติดอยู่ออกตามคำแนะนำบนหน้าจอ

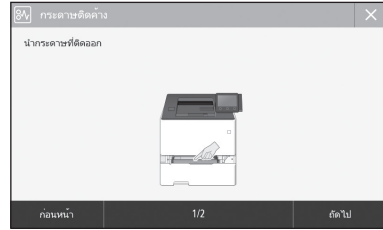

## การเปลี่ยนตลับหมึกพิมพ์

เปลี่ยนตลับหมึกพิมพ์ตามคำแนะนำบนหน้าจอ



หมายเลขรุ่นของอะไหล่ตลับหมึกพิมพ์

- Canon Cartridge 046 Black (สีดำ)
- Canon Cartridge 046 Cyan (สีฟ้า)
- Canon Cartridge 046 Magenta (สีบานเย็น)
- Canon Cartridge 046 Yellow (สีเหลือง)
  
- Canon Cartridge 046 H Black (สีดำ)
- Canon Cartridge 046 H Cyan (สีฟ้า)
- Canon Cartridge 046 H Magenta (สีบานเย็น)
- Canon Cartridge 046 H Yellow (สีเหลือง)

# บันทึกย่อ

# ภาคผนวก

## คำแนะนำด้านความปลอดภัยที่สำคัญ

คู่มืออธิบายเฉพาะค่าเดือนและข้อควรระวังสำหรับการติดตั้งและแหล่งจ่ายไฟเท่านั้น ตรวจสอบให้แน่ใจว่าได้อ่าน "คำแนะนำด้านความปลอดภัยที่สำคัญ" ที่อธิบายไว้ในคู่มือการใช้งานแล้วด้วย

### ▲ คำเตือน

ระบุค่าเดือนเกี่ยวกับการใช้งานที่อาจก่อให้เกิดอันตรายถึงชีวิตหรือการบาดเจ็บต่อตัวบุคคล หากไม่ปฏิบัติตามอย่างถูกต้อง ในการใช้อุปกรณ์ให้ปลอดภัย ขอให้เอาใจใส่ต่อข้อควรระวังเหล่านี้

### ▲ ข้อควรระวัง

ระบุข้อควรระวังเกี่ยวกับการใช้งานที่อาจก่อให้เกิดการบาดเจ็บต่อตัวบุคคล หากไม่ปฏิบัติตามอย่างถูกต้อง ในการใช้อุปกรณ์ให้ปลอดภัย ขอให้เอาใจใส่ต่อข้อควรระวังเหล่านี้

### การติดตั้ง

#### ▲ คำเตือน

**อย่าติดตั้งในบริเวณที่อาจส่งผลให้เกิดเพลิงลุกไหม้หรือไฟฟ้าดูด**

- บริเวณที่ติดตั้งของระบบอากาศ (อยู่ใกล้ผนัง เดียงนอน โยธา ทรน หรือวัตถุสิ่งของที่คล้ายกันมากเกินไป)
- บริเวณที่ชื้นหรือเต็มไปด้วยฝุ่นละออง
- บริเวณที่ได้รับแสงแดดโดยตรงหรืออยู่กลางแจ้ง
- บริเวณที่อุณหภูมิอาจเปลี่ยนแปลงสูงขึ้นได้
- บริเวณที่อยู่ใกล้เปลวไฟ
- ใกล้แอลกอฮอล์ ทินเนอร์ผสมสี หรือวัตถุไวไฟอื่น ๆ

#### คำเตือน ๑

- อย่าเชื่อมต่อสายเคเบิลที่ไม่ได้รับการอนุมัติเข้ากับอุปกรณ์นี้ การปฏิบัติเช่นนี้อาจส่งผลให้เกิดเพลิงลุกไหม้หรือไฟฟ้าดูด
- อย่าวางสวิตช์ และวัตถุโลหะอื่น ๆ หรือภาชนะที่บรรจุของเหลวบนอุปกรณ์นี้ หากสารแปลกปลอมสัมผัสกับชิ้นส่วนทางไฟฟ้าภายในเครื่อง อาจส่งผลให้เกิดเพลิงลุกไหม้หรือไฟฟ้าดูด
- หากสารแปลกปลอมตกลงลงในอุปกรณ์นี้ ให้ถอดปลั๊กไฟออกจากเต้ารับไฟฟ้า AC และติดต่อตัวแทนจำหน่ายของ Canon ที่ได้รับอนุญาต

### ▲ ข้อควรระวัง

#### อย่าติดตั้งในบริเวณต่อไปนี้

- เครื่องอาจเกิดการรบกวนส่งผลให้ได้รับบาดเจ็บได้
- บริเวณที่ไม่มั่นคง
- สถานที่ที่ได้รับแรงสั่นสะเทือน

#### หลีกเลี่ยงบริเวณที่มีการระบายอากาศไม่ดี

เครื่องนี้ก่อให้เกิดไอระเหยและการปล่อยสารอื่น ๆ ในปริมาณเล็กน้อยระหว่างการใช้งานตามปกติ การปล่อยสารเหล่านี้ไม่เป็นอันตรายต่อสุขภาพ อย่างไรก็ตาม อาจสังเกตเห็นสารเหล่านี้ได้ระหว่างการใช้งานต่อเนื่องกันนานหรือมีการทำงานยาวนานในกรณีที่มีการระบายอากาศไม่ดี เพื่อรักษาสภาพแวดล้อมในการทำงานให้ปลอดภัย ขอแนะนำให้ใช้เครื่องทำงานในกรณีที่มีการถ่ายเทอากาศอย่างเหมาะสม นอกจากนี้ โปรดหลีกเลี่ยงสถานที่ที่ผู้คนจะสัมผัสกับการปล่อยสารจากเครื่อง

#### ข้อควรระวังอื่น ๆ

- เมื่อจะยกเครื่องนี้ ให้ปฏิบัติตามคำแนะนำในคู่มือที่แนบมาไม่ถูกต้อง เครื่องอาจตกลงจนทำให้ได้รับบาดเจ็บได้
- เมื่อทำการติดตั้งเครื่องนี้ ระวังอย่าให้มือของคุณติดอยู่ระหว่างเครื่องกับพื้นหรือผนัง การปฏิบัติเช่นนี้อาจส่งผลให้ได้รับบาดเจ็บ

### แหล่งจ่ายไฟ

#### ▲ คำเตือน

- ใช้แหล่งจ่ายไฟที่ตรงตามข้อกำหนดแรงดันไฟฟ้าที่ระบุเท่านั้น หากไม่ทำเช่นนั้น อาจส่งผลให้เกิดเพลิงลุกไหม้หรือไฟฟ้าดูดได้
- อย่าใช้สายไฟอื่นนอกจากสายที่จัดส่งให้พร้อมกับเครื่องพิมพ์ เพราะอาจส่งผลให้เกิดเพลิงลุกไหม้หรือไฟฟ้าดูดได้
- สายไฟที่มีให้ห็น มีไว้เพื่อใช้กับเครื่องนี้เท่านั้น ห้ามนำสายไฟไปใช้กับอุปกรณ์อื่น
- อย่าตัดแปลง ดึง ใช้แรงดึงออก หรือดำเนินการอื่นใดที่อาจทำให้สายไฟเกิดความเสียหาย อย่างเช่นของหนักทับสายไฟ การทำให้สายไฟเสียหายอาจส่งผลให้เกิดเพลิงลุกไหม้หรือไฟฟ้าดูดได้
- อย่าใช้มือเปียกสัมผัสหรือถอดปลั๊กไฟ เพราะอาจส่งผลให้ถูกไฟฟ้าดูดได้
- อย่าใช้สายไฟต่อพ่วงหรืออุปกรณ์ต่อเสียบสายไฟหลายช่อง การปฏิบัติเช่นนี้อาจส่งผลให้เกิดเพลิงลุกไหม้หรือไฟฟ้าดูด
- อย่าห่อสายไฟหรือมัดรวมกันเป็นกระจุก เพราะอาจส่งผลให้เกิดเพลิงลุกไหม้หรือไฟฟ้าดูด
- เสียบปลั๊กไฟในเต้ารับไฟฟ้า AC ให้สุด หากไม่ปฏิบัติตามเช่นนี้ อาจส่งผลให้เกิดเพลิงลุกไหม้หรือไฟฟ้าดูด

- ดึงปลั๊กไฟออกจากเต้ารับไฟฟ้า AC จนหมดระหว่างเกิดพายุฟ้าคะนอง หากไม่ปฏิบัติตามเช่นนี้ อาจส่งผลให้เกิดเพลิงลุกไหม้ ไฟฟ้าดูด หรือเครื่องพิมพ์เสียหายได้

### ▲ ข้อควรระวัง

ติดตั้งเครื่องไว้ใกล้กับเต้ารับไฟฟ้า โดยเว้นพื้นที่ว่างรอบ ๆ ปลั๊กไฟไว้ เพื่อที่สามารถถอดได้อย่างสะดวกในกรณีฉุกเฉิน

### การจัดการ

#### ความปลอดภัยด้านเลเซอร์

ผลิตภัณฑ์นี้ได้รับการยืนยันว่าเป็นผลิตภัณฑ์เลเซอร์ Class 1 ใน IEC60825-1:2014 และ EN60825-1:2014

#### CLASS 1 LASER PRODUCT

LASER KLASSE 1  
APPAREIL À LASER DE CLASSE 1  
APPARECCHIO LASER DI CLASSE 1  
PRODUCTO LASER DE CLASE 1  
APARELHO A LASER DE CLASSE 1  
LUOKAN 1 LASER-TUOTE  
LASERPRODUKT KLASSE 1

ลำแสงเลเซอร์อาจเป็นอันตรายต่อร่างกายมนุษย์ เนื่องจากรังสีที่แผ่ออกมาจากภายในผลิตภัณฑ์นั้นจะถูกจำกัดไว้ภายในตัวเครื่องและฝาครอบภายนอกอย่างมิดชิด ลำแสงเลเซอร์จะไม่สามารถเล็ดรอดออกจากเครื่องมาได้ ในทุกช่วงการใช้งานของผู้ใช้ โปรดอ่านหมายเหตุและคำแนะนำต่อไป นี้เพื่อการรักษาความปลอดภัย

- อย่าเปิดฝาครอบนอกเหนือจากเป็นการทำตามคำแนะนำในคู่มือของเครื่องนี้
- หากมีแสงเลเซอร์หลุดออกมาและเข้าตาคุณ อาจเป็นอันตรายต่อดวงตาของคุณได้

### ▲ ข้อควรระวัง

การใช้การควบคุม การปรับเปลี่ยน หรือการปฏิบัติตามขั้นตอนใดนอกเหนือจากที่ระบุไว้ในคู่มือฉบับนี้ อาจก่อให้เกิดความเสี่ยงต่อการแรงแรังสีที่เป็นอันตรายได้

สัญลักษณ์เกี่ยวกับความปลอดภัย

- ⓘ สวิตช์เครื่อง: ตำแหน่ง "เปิด"
- ⓘ สวิตช์เครื่อง: ตำแหน่ง "ปิด"
- ⓘ สวิตช์เครื่อง: ตำแหน่ง "สแตนด์บาย"
- ⓘ สวิตช์ปุ่มกด: "เปิด" "ปิด"
- ⓘ สัญลักษณ์บ่งชี้กันไฟดูด
- ⚠ มีแรงดันไฟฟ้าที่เป็นอันตรายอยู่ภายใน ห้ามเปิดฝาครอบนอกเหนือจากที่แนะนำไว้
- ⚠ ข้อควรระวัง: ผิวหน้าร้อน ห้ามสัมผัส
- ⚠ อุปกรณ์ Class II
- ⚠ ชิ้นส่วนที่เคลื่อนไหวได้: ระวังไม่ให้ส่วนต่าง ๆ ของร่างกายเข้าใกล้ชิ้นส่วนที่เคลื่อนไหวได้

### [หมายเหตุ]

สัญลักษณ์บางอย่างที่แสดงข้างบนนี้อาจไม่ปรากฏบนเครื่อง ขึ้นอยู่กับผลิตภัณฑ์ที่ใช้

v1511\_02\_th-TH

## ป้ายแสดงความปลอดภัยด้านเลเซอร์

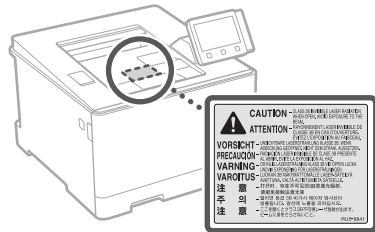

## วัสดุสิ้นเปลือง

### ▲ คำเตือน

อย่าทิ้งสลับหมึกพิมพ์ใช้แล้วลงในเปลวไฟ รวมทั้งอย่าจัดเก็บสลับหมึกพิมพ์หรือกระดาษไว้ในบริเวณที่อยู่ใกล้เปลวไฟ เพราะอาจทำให้เกิดไฟไหม้หรือกระดาษจุดติดไฟ และส่งผลให้เกิดบาดเจ็บหรือเพลิงลุกไหม้ได้

## ประกาศ

### ข้อผลิตภัณฑ์

กฎระเบียบด้านความปลอดภัยกำหนดให้มีการลงทะเบียนข้อผลิตภัณฑ์ ในบางภูมิภาคที่มีกฏหมายจำหน่ายผลิตภัณฑ์นี้ ชื่อต่อไปนี้เป็น ( ) อาจถูกลบทิ้งได้ตามแผน

imageCLASS LBP654Cx (F170300)

### ข้อกำหนด EMC ของข้อกำหนด EC

อุปกรณ์นี้เป็นไปตามข้อกำหนด EMC ที่สำคัญ ของข้อกำหนด EC เราขอประกาศว่าผลิตภัณฑ์นี้เป็นไปตามข้อกำหนด EMC ของข้อกำหนด EC ที่มีค่ากระแสไฟเข้าสลับที่กำหนดไว้คือ 230 โวลต์, 50 เฮิร์ตซ์ แม้ว่าค่ากระแสไฟเข้าสลับที่ระบุไว้ของผลิตภัณฑ์คือ 220 ถึง 240 โวลต์, 50/60 เฮิร์ตซ์ เพื่อให้เป็นไปตามข้อกำหนดทางด้านเทคนิค EMC ของข้อกำหนด EC ให้ใช้สายเคเบิลที่มีจำนวนหุ้ม

### Regulatory information for users in Argentina

Incluye módulo Wireless LAN Module Marca AzureWave, Modelo AW-NM383, CNC C-13282



### Regulatory information for users in Uruguay

imageCLASS LBP654Cx contains URSEC approved Wireless LAN Module (Model name: AW-NM383).

### Regulatory information for users in Singapore

Complies with IMDA Standards DB00671

### Regulatory information for users in Thailand

imageCLASS LBP654Cx includes approved Wireless LAN Module (Model name: AW-NM383). This telecommunication equipment conforms to NTC technical requirement.

### คำสงวนสิทธิ์

- ข้อมูลในเอกสารนี้สามารถเปลี่ยนแปลงได้โดยไม่ต้องแจ้งให้ทราบ
- บริษัท CANON INC. ไม่ขอรับประกันใดๆ เกี่ยวกับข้อมูลในเอกสารฉบับนี้ ไม่ว่าจะเป็นข้อมูล ข้อแจ้งหรือโดยนัยในทุกรกรณี ซึ่งยกเว้นออกจากที่ระบุไว้ในที่นี้ และมีได้จำกัดอยู่กับการรับประกันด้านการตลาด โอกาสด้านการค้า ความเหมาะสมในการนำไปใช้งานตามวัตถุประสงค์เฉพาะ หรือการไม่ละเมิดสิทธิโดย บริษัท CANON INC. จะไม่ขอรับผิดชอบเกี่ยวกับความเสียหายอันเป็นเหตุบังเอิญหรือเป็นผลสืบเนื่องใดๆ ไม่ว่าทางตรงหรือทางอ้อม หรือความสูญเสีย หรือค่าใช้จ่ายใดๆ อันเป็นผลมาจากการใช้ข้อมูลในเอกสารนี้

### เครื่องหมายการค้า

Mac เป็นเครื่องหมายการค้าของ Apple Inc. Microsoft, Windows, Windows Vista, Windows Server, Internet Explorer, Excel และ PowerPoint เป็นเครื่องหมายการค้าจดทะเบียนหรือเครื่องหมายการค้าของ Microsoft Corporation ในสหรัฐอเมริกาและ/หรือประเทศอื่น ๆ

ชื่อผลิตภัณฑ์และบริษัทอื่น ๆ ในที่นี้อาจเป็นเครื่องหมายการค้าของเจ้าของผลิตภัณฑ์และบริษัทนั้นๆ

# บริการและซอฟต์แวร์ ของบุคคลที่สาม

ผลิตภัณฑ์ Canon (“ผลิตภัณฑ์”) มีโมดูลซอฟต์แวร์ของบุคคลที่สามรวมอยู่ด้วย การใช้ งานและการแจกจ่ายโมดูลซอฟต์แวร์เหล่านี้ รวมถึงการอัปเดตโมดูลซอฟต์แวร์ดังกล่าวใดๆ (รวม เรียกว่า “ซอฟต์แวร์”) อยู่ภายใต้เงื่อนไข (1) ถึง (9) ด้านล่าง

- (1) ท่านตกลงว่าจะปฏิบัติตามกฎหมาย ข้อจำกัด หรือระเบียบข้อบังคับว่าด้วยการควบคุมการส่งออกที่มีผลบังคับใช้ใดๆ ของประเทศที่เกี่ยวข้อง ในกรณีที่ผลิตภัณฑ์นี้รวมถึงซอฟต์แวร์ถูกจัดส่ง ถ่ายโอน หรือส่งออกไปยังประเทศใดๆ
- (2) ผู้ทรงสิทธิในซอฟต์แวร์นี้ยังคงรักษากรรมสิทธิ์ ความเป็นเจ้าของ และสิทธิในทรัพย์สินทางปัญญาทาง หลายทั้ง ปวงที่มีอยู่ในและมีต่อ ซอฟต์แวร์นี้ โดยเอกสารฉบับนี้ผู้ทรงสิทธิของซอฟต์แวร์นี้ได้ถ่ายทอดหรือมอบใบอนุญาตหรือสิทธิใดๆ ไม่ว่าโดยชัดแจ้งหรือโดยนัย แก่ท่านสำหรับทรัพย์สินทางปัญญาใดๆ ของผู้ทรงสิทธิของซอฟต์แวร์นี้ เว้น แต่จะระบุไว้ อย่างชัดแจ้งในที่นี้
- (3) ท่านต้องใช้ซอฟต์แวร์นี้เพื่อการใช้งานกับผลิตภัณฑ์นี้เท่านั้น
- (4) ท่านจะต้องไม่โอนสิทธิ ในอนุญาตช่วง ท่าการตลาด แจกจ่าย หรือถ่ายโอนซอฟต์แวร์นี้ให้แก่บุคคลที่สามใดๆ โดยไม่ได้ ได้รับความยินยอมเป็นลายลักษณ์อักษรล่วงหน้าจากผู้ทรงสิทธิในซอฟต์แวร์นี้
- (5) โดยไม่คำนึงถึงสิ่งที่กล่าวมาข้างต้น ท่านสามารถถ่ายโอนซอฟต์แวร์นี้ได้เฉพาะเมื่อ  
(a) ท่านโอนสิทธิทั้งหมดที่มีต่อผลิตภัณฑ์ รวมทั้งสิทธิและการผูกพันทั้งหมดภายใต้เงื่อนไขใบอนุญาตให้แก่ผู้รับโอน และ  
(b) ผู้รับโอนดังกล่าวตกลงที่จะผูกพันตามเงื่อนไขทั้งหมดดังกล่าว
- (6) ท่านจะต้องไม่แปลงรหัสกลับ ทำวิศวกรรมย้อนกลับ แยกส่วนประกอบ หรือลดรหัสของซอฟต์แวร์ให้อยู่ในรูปแบบที่มนุษย์สามารถอ่านได้
- (7) ท่านจะต้องไม่ดัดแปลง ปรับเปลี่ยน แปลง ให้เข้า ให้เช่าระยะยาว หรือให้ยืมซอฟต์แวร์ หรือสร้างงานสมิ์ เนื่องโดยอาศัย ซอฟต์แวร์นี้
- (8) ท่านไม่ได้รับสิทธิให้นำซอฟต์แวร์ออกจากผลิตภัณฑ์หรือทำสำเนาแยกต่างหากของซอฟต์แวร์จากผลิตภัณฑ์
- (9) ไม่มีการมอบใบอนุญาตของสว นที่อา นได้โดยมนุษย์ (รหัสต้น ฉบับ) ของซอฟต์แวร์นี้ ให้แก่ท่าน

โดยไม่คำนึงถึงข้อ (1) ถึง (9) ข้างต้น ผลิตภัณฑ์ นี้มีโมดูลซอฟต์แวร์ของบุคคลที่สามซึ่งมีเงื่อนไขใบอนุญาตอื่นๆ เพิ่มเติม และโมดูลซอฟต์แวร์เหล่านี้จะอยู่ภายใต้เงื่อนไขใบอนุญาตอื่นๆ นั้น โปรดดูเงื่อนไขใบอนุญาตอื่นๆ ของโมดูลซอฟต์แวร์ของบุคคลที่สามที่อธิบายไว้ในภาคผนวกของคู่มือสำหรับผลิตภัณฑ์ที่เกี่ยวข้อง คู่มือ นี้มีอยู่ใน <http://canon.com/oip-manual>

เมื่อใช้ผลิตภัณฑ์นี้ จะถือว่าคุณยอมรับเงื่อนไขใบอนุญาตที่บังคับใช้ทั้งหมด หากคุณ ไม่ยอมรับเงื่อนไขใบอนุญาตเหล่านี้ โปรดติดต่อตัวแทนผู้ให้บริการ

## Bắt Đầu Vận hành từ Bảng Vận hành

Máy

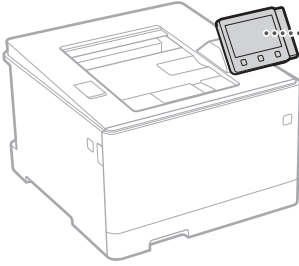

Bảng Vận hành

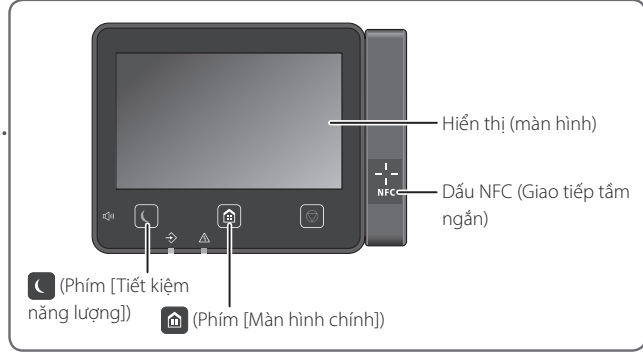

## In ấn

1. Mở tài liệu cần in và chọn chức năng in trong ứng dụng.
2. Chọn trình điều khiển máy in cho máy và chọn [Sở thích] hoặc [Thuộc tính].
3. Quy định khổ giấy.
4. Quy định nguồn giấy và loại giấy.
5. Quy định các cài đặt in khi cần thiết.
6. Chọn [OK].
7. Chọn [In] hoặc [OK].

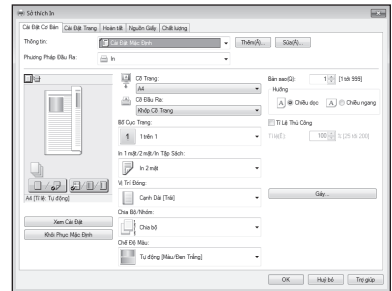

### Các cài đặt in hữu ích

- 2 mặt
- N trên 1 tờ
- In dạng sách



Để biết chi tiết

➔ "In ấn" trong Hướng dẫn người dùng

# Nạp giấy

Để biết chi tiết

➔ "Nạp giấy" trong Hướng dẫn người dùng

## Nạp vào khay đựng giấy

1 Kéo khay đựng giấy ra.

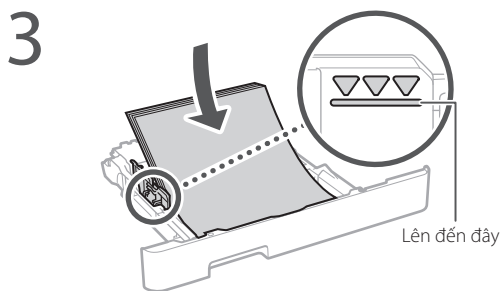
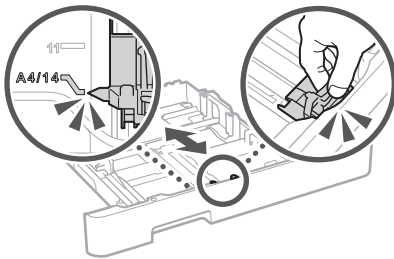
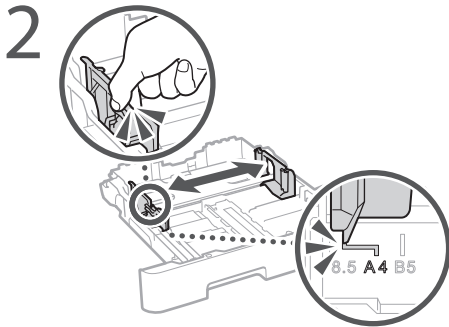

4 Lắp khay đựng giấy vào máy.

Nếu bạn nạp một khổ giấy hoặc loại giấy khác trước, hãy đảm bảo thay đổi cài đặt.

5 Nhấn  và chọn <Cài Đặt Giấy>.

6 Quy định khổ và loại giấy theo màn hình.

## Nạp vào Khay giấy Đa Năng

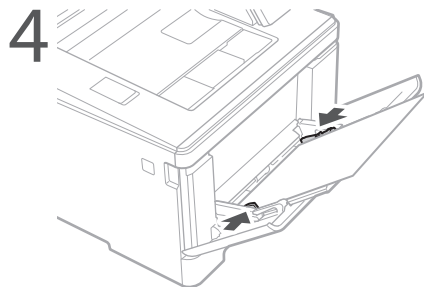
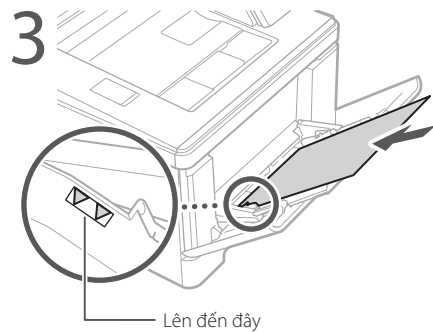
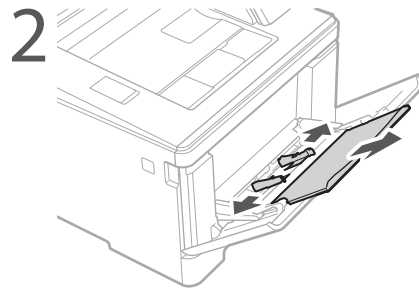
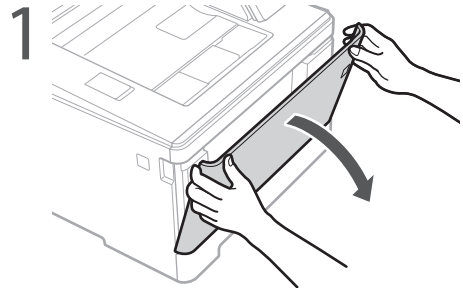

5 Quy định khổ và loại giấy theo màn hình.

Vận hành nhanh

# Nếu Có Vấn Đề Xảy Ra

Để biết chi tiết

➔ "Xử lý Sự cố" trong Hướng dẫn người dùng

## Máy Có Vẻ Không Hoạt Động

Hãy kiểm tra những điều sau.

- Nguồn đã BẬT chưa?
- Máy đã thoát khỏi chế độ ngủ hay chưa?

Nếu cả màn hình và  không sáng, vui lòng nhấn công tắc nguồn.

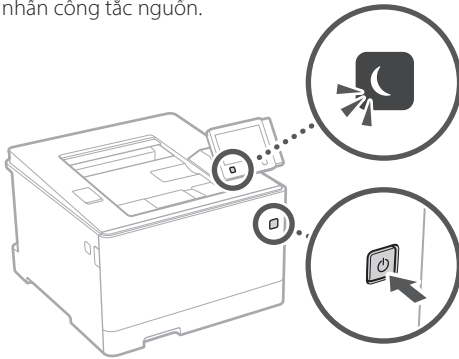

- Dây nguồn đã kết nối đúng cách chưa?

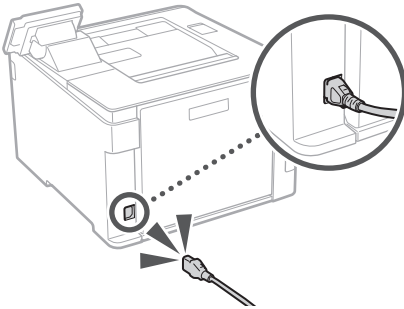

Nếu vấn đề tiếp diễn, vui lòng xem Hướng dẫn người dùng.

## Lỗi Kẹt Giấy Xảy Ra

Loại bỏ kẹt giấy theo hướng dẫn trên màn hình.

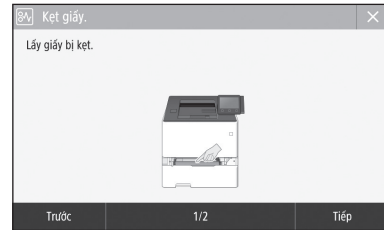

## Thay Hộp Mực.

Thay hộp mực theo hướng dẫn trên màn hình.

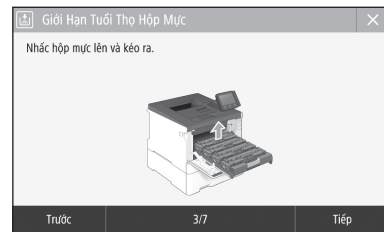

### Số kiểu hộp mực thay thế

- Canon Cartridge 046 Black (Đen)
- Canon Cartridge 046 Cyan (Lục lam)
- Canon Cartridge 046 Magenta (Tím đỏ)
- Canon Cartridge 046 Yellow (Vàng)
  
- Canon Cartridge 046 H Black (Đen)
- Canon Cartridge 046 H Cyan (Lục lam)
- Canon Cartridge 046 H Magenta (Tím đỏ)
- Canon Cartridge 046 H Yellow (Vàng)

# Ghi chú

A large empty rectangular box for taking notes.

# Phụ lục

## Các Chỉ dẫn An toàn Quan trọng

Hướng dẫn này chỉ mô tả các cảnh báo và thận trọng dành cho lắp đặt và nguồn điện cung cấp. Hãy đảm bảo rằng bạn cũng đã đọc "Các Chỉ dẫn An toàn Quan trọng" được mô tả trong Hướng dẫn người dùng.

### ⚠ CẢNH BÁO

Cho biết cảnh báo về các thao tác có thể dẫn đến tử vong hoặc chấn thương nghiêm trọng nếu không thực hiện đúng cách. Để sử dụng máy một cách an toàn, hãy luôn chú ý đến những cảnh báo này.

### ⚠ THẬN TRỌNG

Cho biết biện pháp thận trọng về các thao tác có thể dẫn đến tử vong hoặc chấn thương nghiêm trọng nếu không thực hiện đúng cách. Để sử dụng máy một cách an toàn, hãy luôn chú ý đến những biện pháp thận trọng này.

### Cài Đặt

#### ⚠ CẢNH BÁO

**Không đặt ở vị trí có thể gây ra hỏa hoạn hoặc giật điện**

- Vị trí mà khe thông khí bị chặn (quả găng tường, giường, ghế sofa, thảm, hoặc các vật tương tự)
- Vị trí ẩm ướt hoặc bụi
- Vị trí dễ tiếp xúc trực tiếp với ánh nắng mặt trời hoặc vị trí ở ngoài trời
- Vị trí có nhiệt độ cao
- Vị trí dễ tiếp xúc với ngọn lửa
- Gần chất cồn, chất pha loãng sơn hoặc các chất dễ cháy khác

#### Cảnh báo khác

- Không kết nối với cáp không được phê chuẩn cho máy này. Làm như vậy có thể gây ra hỏa hoạn hoặc giật điện.
- Không đặt dây chuyển và các vật kim loại khác hoặc thùng chứa chất lỏng lên trên máy. Nếu có vật lạ bên ngoài tiếp xúc với các bộ phận điện bên trong máy, có thể gây ra hỏa hoạn hoặc giật điện.
- Nếu có bất kỳ vật lạ nào rơi vào máy, hãy rút phích cắm ra khỏi ổ cắm điện AC và liên hệ với đại lý được Canon ủy quyền tại địa phương của bạn.

#### ⚠ THẬN TRỌNG

**Không đặt tại các vị trí sau**

Máy có thể bị rơi hoặc rớt, dẫn đến thương tích.

- Vị trí không vững chắc
- Vị trí dễ bị rung động

#### Tránh đặt ở vị trí thông khí kém

Máy sẽ tạo ra một lượng nhỏ khí ozone và khí thải khác trong quá trình sử dụng thông thường. Các khí thải này không gây hại cho sức khỏe. Tuy nhiên, có thể nhận thấy rõ các khí này nếu sử dụng thiết bị trong một thời gian dài hoặc sử dụng trên diện rộng trong phòng thông khí kém. Để duy trì môi trường làm việc thoải mái, nên vận hành máy tại phòng được thông khí thích hợp. Ngoài ra cũng cần tránh những vị trí mà mọi người dễ tiếp xúc với khí thải từ máy.

#### Cảnh báo khác

- Khi mang theo máy, hãy làm theo các chỉ dẫn trong Hướng dẫn sử dụng này. Nếu mang theo không đúng cách, máy có thể bị rơi, dẫn đến thương tích.
- Khi lắp đặt máy, hãy cẩn thận để không bị kẹt tay giữa máy và sàn nhà hoặc tường. Làm như vậy có thể dẫn đến thương tích.

#### Bộ Nguồn

##### ⚠ CẢNH BÁO

- Chỉ sử dụng bộ nguồn đáp ứng yêu cầu điện áp được chỉ định. Nếu không có thể gây ra hỏa hoạn hoặc giật điện.
- Không sử dụng dây nguồn khác với dây được cung cấp, vì điều này có thể gây ra hỏa hoạn hoặc giật điện.
- Dây nguồn được cung cấp được dùng riêng cho máy này. Không nối dây nguồn vào các thiết bị khác.
- Không chỉnh sửa, kéo, gấp mạnh, hoặc thực hiện bất kỳ hành động nào khác có thể làm hỏng dây nguồn. Không đặt các vật nặng lên dây nguồn. Làm hư hỏng dây nguồn có thể gây ra hỏa hoạn hoặc giật điện.
- Không cắm hoặc rút phích cắm điện bằng tay ướt, vì điều này có thể dẫn đến giật điện.
- Không sử dụng dây điện nối thêm hoặc ổ cắm điện có nhiều khe cắm với máy. Làm như vậy có thể gây ra hỏa hoạn hoặc giật điện.
- Không quấn hoặc thắt nút dây nguồn, vì điều này có

thể gây ra hỏa hoạn hoặc giật điện.

- Gắn hẳn phích cắm vào ổ cắm điện AC. Nếu không có thể gây ra hỏa hoạn hoặc giật điện.
- Tháo phích cắm ra khỏi ổ cắm điện AC khi có sấm sét. Nếu không có thể gây ra hỏa hoạn, giật điện, hoặc gây hư hỏng máy.

#### ⚠ THẬN TRỌNG

Lắp đặt máy gần ổ cắm điện và tạo không gian đủ rộng ở xung quanh ổ cắm để có thể rút phích cắm một cách dễ dàng trong tình huống khẩn cấp.

#### Cách xử lý

##### An Toàn Laser

Máy này được phân loại là sản phẩm laser Loại 1 theo tiêu chuẩn IEC60825-1:2014 và EN60825-1:2014.

CLASS 1 LASER PRODUCT  
LASER KLASSE 1  
APPAREIL À LASER DE CLASSE 1  
APPARECCHIO LASER DI CLASSE 1  
PRODUCTO LÁSER DE CLASE 1  
APARELHO A LASER DE CLASSE 1  
LUOKAN 1 LASER-TUOTE  
LASERPRODUKT KLASSE 1

Tia laser có thể có hại cho cơ thể con người. Do bức xạ phát ra trong sản phẩm được giới hạn hoàn toàn trong các bộ phận máy bảo vệ và nắp bên ngoài, không có tia laser thoát ra trong quá trình vận hành máy thông thường. Hãy đọc các chú thích và chỉ dẫn sau để đảm bảo an toàn.

- Không được mở bất kỳ phần nào ngoài những nắp ghi trong hướng dẫn sử dụng của máy này.
- Nếu tia laser vô tình phát ra và chiếu vào mắt bạn, việc tiếp xúc với tia laser có thể gây tổn hại cho mắt của bạn.

#### ⚠ THẬN TRỌNG

Việc sử dụng các quy trình điều khiển, hiệu chỉnh, hoặc vận hành khác với những quy trình được quy định trong sổ tay này có thể dẫn đến khả năng phơi nhiễm bức xạ nguy hiểm.

#### Các ký hiệu liên quan đến an toàn

- ⚡ Công tắc nguồn: vị trí "BẬT"
  - ⊖ Công tắc nguồn: vị trí "TẮT"
  - ⏻ Công tắc nguồn: vị trí "CHỜ"
  - ⏻ Công tắc Push-push, ■ "BẬT" ■ "TẮT"
  - ⚠ Thiết bị đầu cuối bảo vệ nổi đất
  - ⚠ Điện áp nguy hiểm bên trong. Không mở nắp khác với hướng dẫn.
  - ⚠ THẬN TRỌNG: Bề mặt nóng. Không chạm vào.
  - ⚠ Thiết bị hạng II
  - ⚠ Bộ phận chuyển động: tránh xa khỏi bộ phận chuyển động
- [LƯU Ý]  
Một số ký hiệu hiển thị ở trên có thể không được dán vào máy, vì tùy thuộc vào sản phẩm.

v1511\_02\_vi-VN

## Nhãn An Toàn Laser

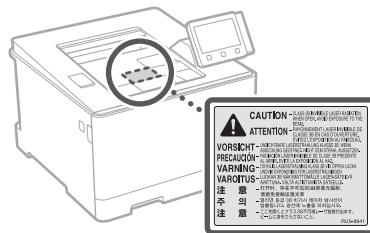

## Sản phẩm tiêu hao

### ⚠ CẢNH BÁO

Không vứt hộp mực đã sử dụng vào lửa. Ngoài ra, không cất giữ hộp mực hoặc giấy ở nơi tiếp xúc với ngọn lửa. Điều này có thể khiến mực hoặc giấy bắt lửa, và kết quả là gây bỏng hoặc hỏa hoạn.

## Chú ý

### Tên Sản Phẩm

Các quy định về an toàn đòi hỏi phải đăng ký tên sản phẩm.

Tại một số khu vực có bán sản phẩm này, thay vào đó có thể đăng ký (những) tên trong ngoặc ( ) sau.

imageCLASS LBP654Cx (F170300)

### Các yêu cầu EMC trong Hướng dẫn EC

Thiết bị này tuân thủ các yêu cầu EMC cốt lõi trong Hướng dẫn EC. Chúng tôi tuyên bố rằng sản phẩm này tuân thủ các yêu cầu EMC trong Hướng dẫn EC ở mức nguồn vào danh định 230 V, 50 Hz mặc dù mức nguồn đầu vào định mức của sản phẩm là 220 đến 240 V, 50/60 Hz. Cần sử dụng dây cáp bọc lưới bảo vệ nhằm tuân theo các yêu cầu kỹ thuật EMC trong Hướng dẫn EC.

### Regulatory information for users in Argentina

Incluye módulo Wireless LAN Module Marca AzureWave, Modelo AW-NM383, CNC C-13282

## CNC COMISIÓN NACIONAL DE COMUNICACIONES

Regulatory information for users in Uruguay  
imageCLASS LBP654Cx contains URSEC approved Wireless LAN Module (Model name: AW-NM383).

### Regulatory information for users in Singapore

Complies with  
IMDA Standards  
DB00671

Regulatory information for users in Thailand  
imageCLASS LBP654Cx includes approved Wireless LAN Module (Model name: AW-NM383). This telecommunication equipment conforms to NTC technical requirement.

### Tuyên bố từ chối

- Thông tin trong tài liệu này có thể được thay đổi mà không cần thông báo.
- CANON INC. KHÔNG CỐ ĐẢM BẢO NÀO LIÊN QUAN ĐẾN TÀI LIỆU NÀY, DÙ ĐƯỢC DIỄN ĐẠT HOẶC NGỤ Ý, TRỪ KHI ĐƯỢC CUNG CẤP TRONG TÀI LIỆU NÀY, BAO GỒM NHỮNG KHÔNG GIỚI HẠN, TỬ ĐÓ, BẢO HÀNH VỀ KHẢ NĂNG BÁN, SỰ PHÙ HỢP CHO TỪNG MỤC ĐÍCH SỬ DỤNG CỤ THỂ HOẶC KHÔNG VI PHẠM BẢNG SÁNG CHẾ. CANON INC. KHÔNG CHIU TRÁCH NHIỆM VỀ BẤT KỲ NHỮNG HƯ HỎNG TRỰC TIẾP, NGẪU NHIÊN HAY DO HƯỞNG QUẢ HOẶC NHỮNG MẤT MẮT HAY CHI PHÍ PHÁT SINH TỪ VIỆC SỬ DỤNG TÀI LIỆU NÀY.

### Thương hiệu

Mac là một thương hiệu của Apple Inc. Microsoft, Windows, Windows Vista, Windows Server, Internet Explorer, Excel và PowerPoint là các thương hiệu đã được đăng ký hoặc thương hiệu của Microsoft Corporation tại Mỹ và/hoặc các quốc gia khác.

Các tên sản phẩm và công ty khác để cập đến ở đây có thể là các thương hiệu của chủ sở hữu tương ứng.

## Phần mềm Bên thứ ba

Sản phẩm Canon này (gọi là "SẢN PHẨM") bao gồm các mô-đun phần mềm bên thứ ba. Việc sử dụng và phân phối các mô-đun phần mềm này, bao gồm bất kỳ cập nhật nào của các mô-đun phần mềm đó (gọi chung là "PHẦN MỀM"), phải dựa theo điều kiện cấp phép từ (1) đến (9) dưới đây.

- (1) Bạn đồng ý rằng sẽ tuân thủ bất kỳ điều luật kiểm soát xuất khẩu, giới hạn hoặc quy định của các quốc gia có liên quan trong trường hợp SẢN PHẨM này bao gồm cả PHẦN MỀM được vận chuyển, chuyển nhượng hoặc xuất khẩu tới bất kỳ quốc gia nào.
- (2) Chủ sở hữu các quyền của PHẦN MỀM giữ lại tất cả các khía cạnh như tiêu đề, quyền sở hữu và quyền sở hữu tài sản trí tuệ trong và đối với PHẦN MỀM. Ngoại trừ các điểm được nêu ở đây, không có giấy phép hoặc quyền, thể hiện hay ngụ ý, được chuyển tải hay được thừa nhận bởi chủ sở hữu các quyền của PHẦN MỀM tới bạn cho bất kỳ tài sản trí tuệ nào của chủ sở hữu các quyền của PHẦN MỀM.
- (3) Bạn chỉ có thể dùng PHẦN MỀM để sử dụng với SẢN PHẨM.
- (4) Bạn không có quyền chuyển nhượng, cấp phép, buôn bán, phân phối hoặc chuyển nhượng PHẦN MỀM tới bất kỳ bên thứ ba nào mà không có sự đồng ý bằng văn bản của chủ sở hữu các quyền của PHẦN MỀM.
- (5) Mặc dù theo như trên, bạn có thể chuyển nhượng PHẦN MỀM chỉ khi (a) bạn nhượng tất cả các quyền của bạn với SẢN PHẨM và tất cả các quyền và nghĩa vụ theo điều kiện cấp phép tới người được chuyển nhượng và (b) người được chuyển nhượng đó đồng ý chịu ràng buộc bởi các điều kiện này.
- (6) Bạn không được dịch ngược, đảo ngược, tháo rời hay giảm mã của PHẦN MỀM thành dạng con người có thể đọc.
- (7) Bạn không được điều chỉnh, thay đổi, dịch, thuê, cho thuê hay cho vay PHẦN MỀM hay tạo ra các công việc phát sinh dựa trên PHẦN MỀM.
- (8) Bạn không có quyền xóa bỏ hoặc tạo ra các bản sao riêng biệt của PHẦN MỀM từ SẢN PHẨM.
- (9) Phần con người có thể đọc được (mã nguồn) của PHẦN MỀM không được cấp phép cho bạn.

Mặc dù theo như từ (1) đến (9) ở trên, SẢN PHẨM bao gồm các mô-đun phần mềm bên thứ ba đi kèm với các điều kiện cấp phép khác, và các mô-đun phần mềm này sẽ tuân theo các điều kiện cấp phép khác.

Vui lòng tham khảo các điều kiện cấp phép khác cho các mô-đun phần mềm bên thứ ba được mô tả trong Phụ lục của Hướng dẫn sử dụng của SẢN PHẨM tương ứng. Hướng dẫn sử dụng này khả dụng tại <http://canon.com/oip-manual>.

Khi sử dụng SẢN PHẨM này, bạn sẽ được xem là đã đồng ý với tất cả điều kiện cấp phép. Nếu không đồng ý, xin liên hệ lại đại diện cung cấp dịch vụ của bạn.

## Mulakan Operasi daripada Panel Operasi.

Mesin

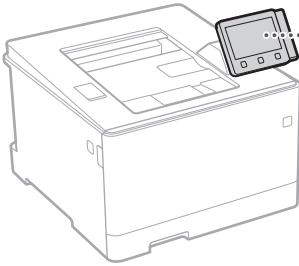

Panel Operasi

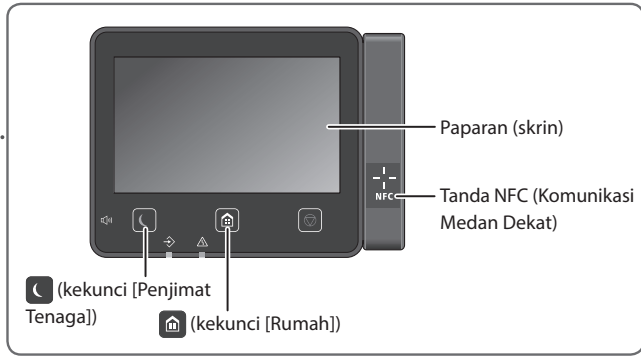

## Mencetak

1. Buka dokumen yang ingin dicetak, dan pilih fungsi cetak bagi aplikasi .
2. Pilih pemacu pencetak untuk mesin, dan pilih [Keutamaan] atau [Sifat].
3. Tentukan saiz kertas.
4. Tentukan sumber kertas dan jenis kertas.
5. Tentukan tetapan cetakan, sebagaimana diperlukan.
6. Pilih [OK].
7. Pilih [Cetak] atau [OK].

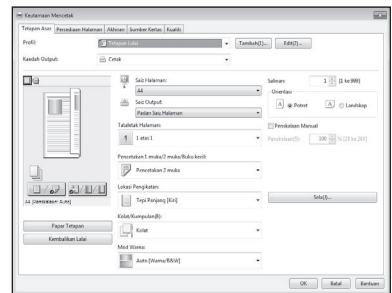

### Tetapan cetak berguna

- 2-halaman
- N pada 1
- Cetakan Buku



Untuk butiran

➔ "Mencetak" dalam Panduan Pengguna

# Memuatkan Kertas

Untuk butiran

"Memuatkan Kertas" dalam Panduan Pengguna

## Memuatkan dalam Laci Kertas

1 Tarik daripada laci kertas.

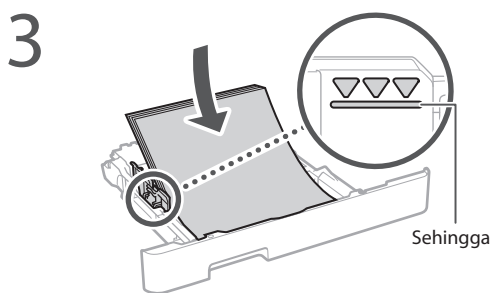
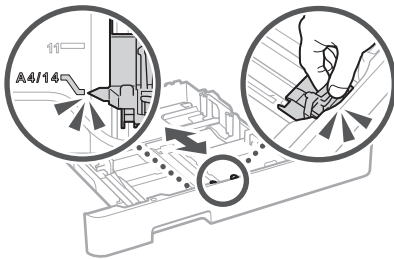
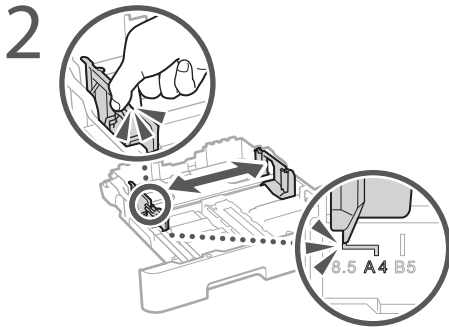

4 Masukkan laci kertas ke dalam mesin.

Jika anda memuatkan saiz atau jenis kertas berbeza daripada yang sebelum ini, pastikan untuk mengubah tetapan.

5 Tekan , dan pilih <Tetapan Kertas>.

6 Tentukan saiz dan jenis kertas, berdasarkan pada skrin.

## Memuatkan dalam Dulang Pelbagai Guna

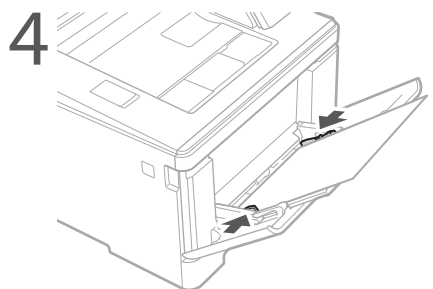
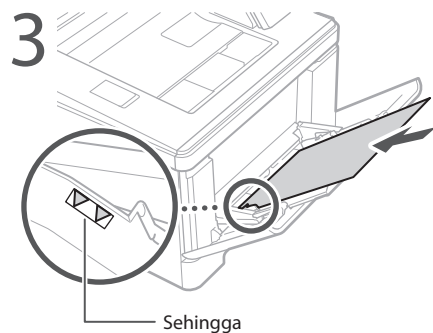
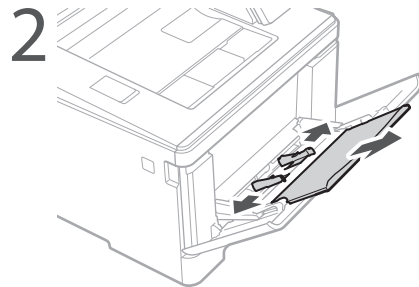
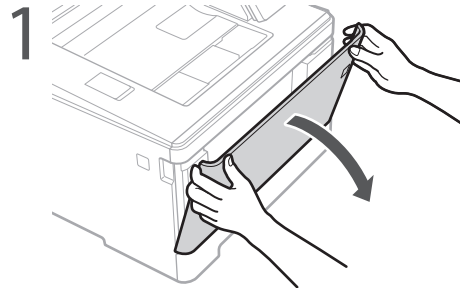

5 Tentukan saiz dan jenis kertas, berdasarkan pada skrin.

# Jika Masalah Berlaku

Untuk butiran

➔ "Penyelesaian Masalah" dalam Panduan Pengguna

## Mesin Ini Nampaknya Tidak Berfungsi

Periksa yang berikut.

- Adakah kuasa HIDUP?
- Adakah mesin di luar daripada mod tidur?

Jika kedua-dua paparan dan  tidak menyala, tekan suis kuasa.

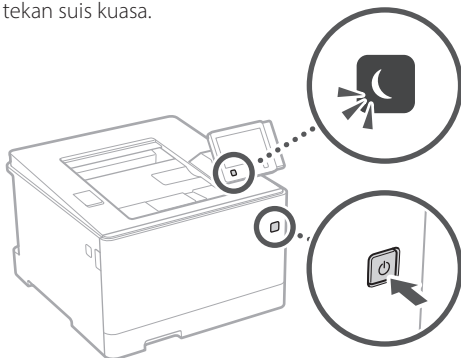

- Adakah kord kuasa disambung dengan betul ?

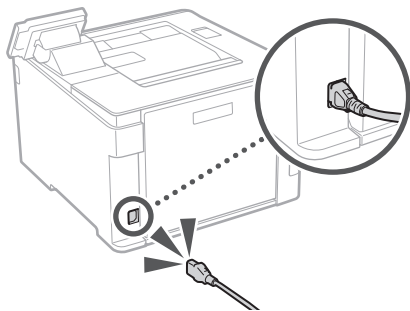

Jika masalah berterusan, lihat Panduan Pengguna.

## Berlaku Kertas Tersekat

Keluarkan kertas tersekat, mengikut arahan pada skrin.



## Menggantikan Katrij Toner

Gantikan katrij toner, mengikut arahan pada skrin.



### Nombor model penggantian katrij toner

- Canon Cartridge 046 Black (Hitam)
- Canon Cartridge 046 Cyan (Sian)
- Canon Cartridge 046 Magenta (Magenta)
- Canon Cartridge 046 Yellow (Kuning)
  
- Canon Cartridge 046 H Black (Hitam)
- Canon Cartridge 046 H Cyan (Sian)
- Canon Cartridge 046 H Magenta (Magenta)
- Canon Cartridge 046 H Yellow (Kuning)

# Memo

# Lampiran

## Arahan Keselamatan Penting

Manual ini menerangkan amaran dan bahaya sahaja bagi pemasangan dan bekalan kuasa. Pastikan anda membaca "Arahan Keselamatan Penting" yang diterangkan juga dalam Panduan Pengguna.

### ⚠️ AMARAN

Menunjukkan amaran mengenai operasi yang boleh membawa kepada kematian atau kecederaan kepada orang jika tidak dilakukan dengan betul. Untuk menggunakan mesin dengan selamat, selalu beri perhatian kepada amaran-amaran ini.

### ⚠️ AWAS

Menunjukkan amaran mengenai operasi yang boleh membawa kepada kecederaan kepada orang jika tidak dilakukan dengan betul. Untuk menggunakan mesin dengan selamat, selalu beri perhatian kepada amaran-amaran ini.

### Pemasangan

#### ⚠️ AMARAN

Jangan memasang di lokasi yang boleh menyebabkan kebakaran atau kejutan elektrik

- Lokasi yang slot pengudaraan tersekat (terlalu dekat dengan dinding, katil, sofa, permaidani atau objek yang serupa)
- Lokasi yang lembap dan berhabuk
- Lokasi yang terdedah kepada cahaya matahari atau di luar rumah
- Lokasi yang terdedah kepada suhu tinggi
- Lokasi yang terdedah kepada api terbuka
- Berhampiran dengan alkohol, pencair cat atau bahan mudah terbakar lain

#### Amaran lain

- Jangan sambungkan kabel yang tidak diluluskan pada mesin ini. Melakukan demikian mungkin menyebabkan kebakaran atau kejutan elektrik.
- Jangan letakkan rantai dan objek logam lain atau bekas yang dipenuhi dengan cecair pada mesin. Jika bahan asing bersentuhan dengan bahagian elektrik di dalam mesin, ia mungkin menyebabkan kebakaran atau kejutan elektrik.
- Jika sebarang bahan asing jatuh ke dalam mesin ini, cabut palam kuasa daripada saluran kuasa AC dan hubungi pengedar Canon tempatan anda yang sah.

### ⚠️ AWAS

Jangan pasang di lokasi berikut

Mesin ini mungkin terlepas atau jatuh, menyebabkan kecederaan.

- Lokasi yang tidak stabil
- Lokasi yang terdedah kepada gegaran

#### Elakkan lokasi kurang pengudaraan

Mesin ini menjana sedikit ozon dan pengeluaran lain ketika penggunaan biasa. Pengeluaran ini tidak berbahaya kepada kesihatan. Walau bagaimanapun, ia mungkin ketara ketika penggunaan yang lama di dalam bilik yang kurang pengudaraan. Untuk mengekalkan persekitaran kerja yang selesa, adalah disyorkan supaya bilik tempat mesin beroperasi sewajarnya mempunyai pengudaraan yang baik. Juga elakkan lokasi yang akan membuatkan orang terdedah kepada pengeluaran daripada mesin.

#### Amaran lain

- Apabila membawa mesin ini, ikut arahan dalam manual ini. Jika dibawa dengan tidak betul, ia mungkin jatuh dan menyebabkan kecederaan.
- Apabila memasang mesin ini, berhati-hati supaya tangan anda tidak terperangkap di antara mesin dengan lantai atau dinding. Melakukan demikian boleh menyebabkan kecederaan.

### Bekalan Kuasa

#### ⚠️ AMARAN

- Gunakan hanya bekalan kuasa yang memenuhi keperluan voltan yang dinyatakan. Kegagalan berbuat demikian boleh menyebabkan kebakaran atau kejutan elektrik.
- Jangan gunakan kord kuasa selain daripada yang disediakan, kerana ini boleh menyebabkan kebakaran atau kejutan elektrik.
- Kord kuasa yang disediakan adalah bertujuan untuk digunakan dengan mesin ini. Jangan sambungkan kord kuasa pada peranti lain.
- Jangan ubah suai, tarik, membengkokkan secara paksa

atau melakukan apa-apa perbuatan lain yang boleh merosakkan kord kuasa. Jangan letakkan objek berat di atas kord kuasa. Merosakkan kord kuasa boleh menyebabkan kebakaran atau kejutan elektrik.

- Jangan pasang atau cabut palam kuasa dengan tangan yang basah, kerana ia boleh menyebabkan kejutan elektrik.
- Jangan gunakan wayar pemanjangan atau jalur kuasa berbilang palam dengan mesin. Melakukan demikian boleh menyebabkan kebakaran atau kejutan elektrik.
- Jangan balut kord kuasa atau mengikatnya dengan menyimpul, kerana ia boleh menyebabkan kebakaran atau kejutan elektrik.
- Masukkan palam kuasa sepenuhnya ke dalam saluran kuasa AC. Kegagalan berbuat demikian boleh menyebabkan kebakaran atau kejutan elektrik.
- Keluarkan palam kuasa sepenuhnya daripada saluran kuasa AC semasa ribut petir. Kegagalan berbuat demikian boleh mengakibatkan kebakaran, kejutan elektrik atau kerosakan pada mesin.

### ⚠️ AWAS

Pasang mesin ini berhampiran dengan saluran kuasa dan tinggalkan ruang yang mencukupi di sekitar palam kuasa supaya dapat dicabut dengan mudah dalam keadaan kecemasan.

#### Pengendalian

#### Keselamatan Laser

Produk ini disahkan sebagai produk laser Kelas 1 dalam IEC60825-1:2014 dan EN60825-1:2014.

CLASS 1 LASER PRODUCT  
LASER KLASSE 1  
APPAREIL À LASER DE CLASSE 1  
APPARECCHIO LASER DI CLASSE 1  
PRODUCTO LÁSER DE CLASE 1  
APARELHO A LASER DE CLASSE 1  
LUOKAN 1 LASER-TUOTE  
LASERPRODUKT KLASSE 1

Pancaran laser boleh berbahaya bagi badan manusia. Oleh kerana sinaran yang dikeluarkan di dalam produk benar-benar terbatas di dalam perumah pelindung dan penutup luar, pancaran laser tidak dapat terlepas daripada mesin ketika mana-mana fasa operasi pengguna. Baca kenyataan berikut dan arahan untuk keselamatan.

- Jangan buka penutup selain daripada yang diarahkan dalam manual untuk mesin ini.
- Jika pancaran laser terlepas dan terkena pada mata anda, pancaran tersebut boleh menyebabkan kerosakan pada mata anda.

### ⚠️ AWAS

Penggunaan kawalan, pelarasan atau pelaksanaan prosedur selain daripada yang ditentukan dalam manual ini boleh menyebabkan pendedahan radiasi berbahaya.

#### Simbol Berkaitan Keselamatan

ⓘ Suis kuasa: kedudukan "DIHIDUPKAN"

Ⓞ Suis kuasa: kedudukan "DIMATIKAN"

⏻ Suis kuasa: kedudukan "SIAP SEDIA"

Ⓜ Tekan-suis tekan ■ "DIHIDUPKAN" ■ "DIMATIKAN"

⚡ Terminal pembumian pelindung

⚠️ Voltan berbahaya di dalam. Jangan buka penutup melainkan jika diarah berbuat demikian.

⚠️ AWAS: Permukaan panas. Jangan sentuh.

📦 Peralatan Kelas II

⚠️ Bahagian bergerak: Jauhkan bahagian badan dari bahagian bergerak

#### [NOTA]

Setengah simbol yang ditunjukkan di atas mungkin tidak dilekatkan bergantung pada produk.

v1511\_02\_ms-MY

## Label Keselamatan Laser

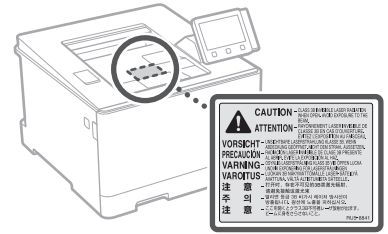

## Guna Habis

### ⚠️ AMARAN

Jangan lupuskan katrij toner dalam api terbuka. Juga jangan simpan katrij toner atau kertas di lokasi yang terdedah kepada api terbuka. Ini boleh menyebabkan nyalaan, dan mengakibatkan kebakaran.

## Notis

### Nama Produk

Peraturan keselamatan memerlukan nama produk untuk didaftarkan.

Di sesetengah wilayah tempat produk ini dijual, nama dalam kurungan () berikut mungkin didaftarkan sebagai ganti.

imageCLASS LBP654Cx (F170300)

### Keperluan EMC bagi Arahan EC

Peralatan ini mematuhi keperluan yang penting dalam EMC bagi Arahan EC. Kami memperakui bahawa produk ini mematuhi keperluan EMC bagi Arahan EC pada input utama nominal 230 V, 50 Hz walaupun input produk berkadar ialah 220 sehingga 240 V, 50/60 Hz. Penggunaan kabel terlindung adalah cukup untuk mematuhi kehendak teknikal EMC bagi Arahan EC.

### Regulatory information for users in Argentina

Incluye módulo Wireless LAN Module Marca AzureWave, Modelo AW-NM383, CNC C-13282

## CNC COMISIÓN NACIONAL DE COMUNICACIONES

### Regulatory information for users in Uruguay

imageCLASS LBP654Cx contains URSEC approved Wireless LAN Module (Model name: AW-NM383).

### Regulatory information for users in Singapore

Complies with  
IMDA Standards  
DB00671

### Regulatory information for users in Thailand

imageCLASS LBP654Cx includes approved Wireless LAN Module (Model name: AW-NM383). This telecommunication equipment conforms to NTC technical requirement.

### Penafian

- Maklumat dalam dokumen ini tertakluk pada perubahan tanpa notis.
- CANON INC. TIDAK MEMBUAT APA-APA JAMINAN BERHUBUNG BAHAN INI, SAMA ADA NYATA ATAU TERSIRAT, KECUALI YANG DISEDIAKAN DALAM INI, TERMASUK TANPA HAD, DARIPADA, JAMINAN KEBOLEHPASARAN, KEBOLEHDAGANGAN, KESESUAIAN BAGI TUJUAN TERTENTU PENGGUNAAN ATAU BUKAN PELANGGARAN. CANON INC. TIDAK AKAN BERTANGGUNGJAWAB ATAS SEBARANG KEROSAKAN LANGSUNG, SAMPINGAN ATAU APA JUA, ATAU KERUGIAN ATAU PERBELANJAAN LANGSUNG, YANG TERHASIL DARIPADA PENGGUNAAN BAHAN INI.

### Tanda dagangan

Mac ialah tanda dagangan Apple Inc. Microsoft, Windows, Windows Vista, Windows Server, Internet Explorer, Excel, dan PowerPoint ialah sama ada tanda dagangan berdaftar atau tanda dagangan Microsoft Corporation di Amerika Syarikat dan/atau negara lain. Produk dan nama syarikat lain di sini mungkin tanda dagangan bagi pemilik masing-masing.

- pakai, menterjemah, menyewa, memajakkan atau meminjamkan PERISIAN atau mencipta kerja tidak asli berasaskan PERISIAN.
- (8) Anda tidak berhak untuk membuang atau membuat salinan berlainan bagi PERISIAN daripada PRODUK.
  - (9) Bahagian boleh dibaca manusia (kod sumber) PERISIAN adalah tidak diberi lesen kepada anda.

Walaupun apa pun (1) hingga (9) di atas, PRODUK ini menyertakan modul perisian pihak ketiga mempersampingkan syarat lesen lain, dan modul perisian ini adalah tertakluk kepada syarat lesen lain.

Sila rujuk kepada syarat lesen lain bagi modul perisian yang dinyatakan dalam Lampiran Manual bagi PRODUK berkenaan. Manual ini tersedia di <http://canon.com/ojp-manual>.

Dengan menggunakan PRODUK ini, anda akan dianggap bersetuju dengan syarat lesen yang dikenakan. Jika anda tidak bersetuju dengan syarat lesen ini, sila hubungi wakil perkhidmatan anda.

## Perisian Pihak Ketiga

Produk Canon ini ("PRODUK") termasuklah modul perisian pihak ketiga. Penggunaan dan pengagihan modul perisian ini, termasuk sebarang kemas kini modul perisian tersebut (secara kolektif, "PERISIAN") adalah tertakluk kepada syarat lesen (1) hingga (9) di bawah.

- (1) Anda bersetuju bahawa anda akan mematuhi mana-mana undang-undang, larangan atau peraturan kawalan eksport yang diterima guna bagi negara yang terlibat dalam peristiwa PRODUK ini termasuk PERISIAN dihantar, dipindahkan atau dieksport ke mana-mana negara.
- (2) Pemilik hak PERISIAN mengekalkan dalam semua hal, tajuk, pemilikan dan hak milik intelektual dalam dan kepada PERISIAN. Kecuali diberikan dengan jelas di dalam ini, tiada lesen atau hak, tersurat atau tersirat, dengan ini disampaikan atau diberikan oleh pemilik hak PERISIAN kepada anda untuk mana-mana harta intelektual pemegang hak PERISIAN.
- (3) Anda boleh menggunakan PERISIAN hanya untuk penggunaan bersama PRODUK.
- (4) Anda tidak boleh menugaskan, memberi sublesen, memasarkan, mengagih atau memindahkan PERISIAN kepada mana-mana pihak ketiga tanpa izin bertulis pemegang hak PERISIAN terlebih dahulu.
- (5) Walau apa pun yang disebut di atas, anda boleh memindahkan PERISIAN hanya apabila (a) anda menugaskan semua hak anda kepada PRODUK dan semua hak dan kewajipan di bawah syarat lesen kepada penerima pindahan dan (b) penerima pindahan tersebut bersetuju untuk diikat dengan semua syarat ini.
- (6) Anda tidak boleh menyahkompil, mengatur semula, memisahkan bahagian atau sebaliknya mengurangkan kod PERISIAN kepada bentuk boleh dibaca manusia.
- (7) Anda tidak boleh mengubah suai, menerima

# Memo

# Memo



**CANON INC.**

30-2, Shimomaruko 3-chome, Ohta-ku, Tokyo 146-8501, Japan

**CANON MARKETING JAPAN INC.**

16-6, Konan 2-chome, Minato-ku, Tokyo 108-8011, Japan

**CANON U.S.A., INC.**

One Canon Park, Melville, NY 11747, U.S.A.

**CANON EUROPA N.V.**

Bovenkerkerweg 59, 1185 XB Amstelveen, The Netherlands

**CANON CHINA CO. LTD.**

2F Jinbao Building No.89, Jinbao Street, Dongcheng District, Beijing 100005, PRC

**CANON SINGAPORE PTE LTD**

1 Fusionopolis Place, #15-10, Galaxis, Singapore 138522

**CANON AUSTRALIA PTY LTD**

Building A, The Park Estate, 5 Talavera Road, Macquarie Park, NSW 2113, Australia

**CANON GLOBAL WORLDWIDE SITES**

<http://www.canon.com/>



FT6-1792-010