



ネットワークカメラ

VB-R13VE (H2) / VB-R13VE / VB-R12VE (H2) / VB-R12VE / VB-R11VE (H2) / VB-R11VE / VB-R10VE (H2) / VB-R10VE  
設置ガイド

設置ガイドは [1/2] と [2/2] の 2 枚で構成されています。別紙の「安全に正しくお使いいただくために」を必ずお読みになり、正しくご使用ください。お読みになった後、この設置ガイドは大切に保管してください。

カメラ本体には親水コーティングモデルと非親水コーティングモデルがあります。親水コーティングモデルには、製品外装カバーに「親水コーティングモデルラベル」が貼付されています。

親水コーティングモデル

- VB-R13VE (H2)/VB-R12VE (H2)/VB-R11VE (H2)/VB-R10VE (H2)

非親水コーティングモデル

- VB-R13VE/VB-R12VE/VB-R11VE/VB-R10VE

親水コーティングの取り扱いについては、別紙の「安全に正しくお使いいただくために」をよく読んでください。

親水コーティングモデルの保護シートは、カメラの設置が完了するまで取り外さないでください。

\* 本書に記載しているカメラのうち、国または地域によっては販売していない機種もあります。

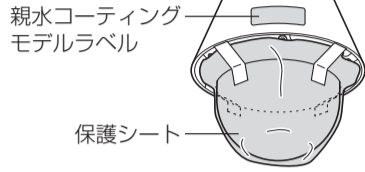

**注意** 設置工事は必ず専門の工事業者に依頼し、お客様ご自身では絶対に設置工事をしないでください。落下・感電など、思わぬ事故の原因になります。

設置ガイドで示す記号について

**R13VE** : VB-R13VE (H2)/VB-R13VE    **R12VE** : VB-R12VE (H2)/VB-R12VE  
**R11VE** : VB-R11VE (H2)/VB-R11VE    **R10VE** : VB-R10VE (H2)/VB-R10VE

設置ガイド [2/2] にあるこのマークで示されたものは、同梱されていません。お客様でご用意ください。

同梱品の確認

カメラ                      保証書                      はじめにお読みください                      安全に正しくお使いいただくために  
設置ガイド(本書)                      専用レンチ                      防水テープ  
電源インターフェースケーブル (BK2-0036-000) **R13VE R11VE**  
I/O インターフェースケーブル (BK2-0035-000) **R13VE R11VE**  
電源インターフェースケーブル (防水) (BK2-0039-000) **R12VE R10VE**  
LAN コネクタセット (防水) **R12VE R10VE**

オプションについて

次の専用オプションは必要に応じて別途お買い求めください (国または地域によっては販売していないオプションもあります)。

天井取付キット CM10-VB

天井にカメラを取り付けるための専用オプションです。

壁面取付キット WM10-VB

壁面にカメラを取り付けるための専用オプションです。

1.5 インチパイプアダプター PA10-15-VB

高天井の大型店などで、天井から延びたパイプの先へカメラを取り付けるための専用オプションです。

ドームユニット DU10-S-VB

スモークタイプのドームカバーです (親水コーティングは施されていません)。

キャノン AC アダプター PA-V18

カメラの専用 AC アダプターです。

各部の名称

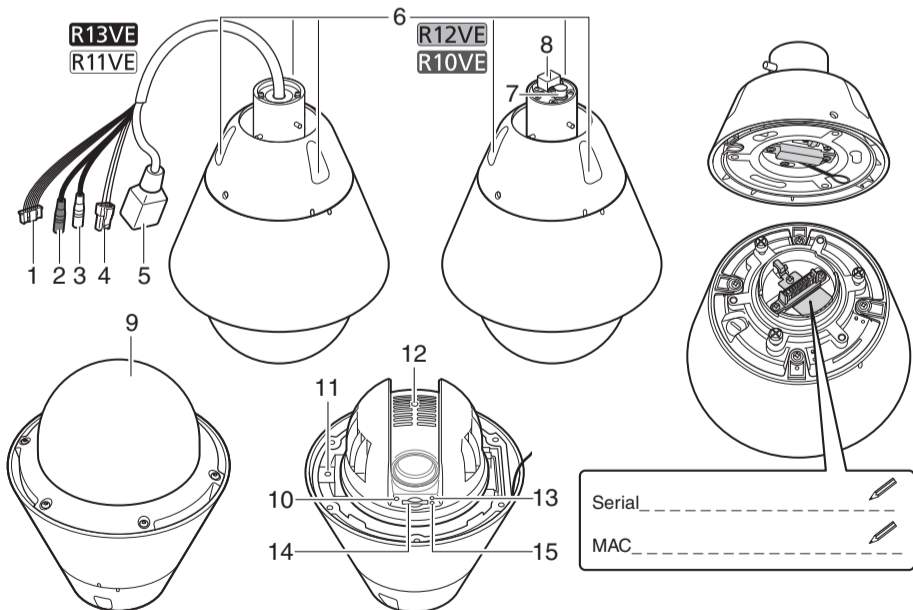

1. 外部デバイス入出力端子 **R13VE R11VE** / 2. 音声入力端子 (黒) LINE IN/MIC IN 兼用 **R13VE R11VE** /
3. 音声出力端子 (白) LINE OUT **R13VE R11VE** / 4. 電源接続端子 **R13VE R11VE** /
5. LAN コネクタ (RJ45、100Base-TX) **R13VE R11VE** / 6. アタッチメント固定ネジ /
7. 電源接続端子 **R12VE R10VE** / 8. LAN コネクタ **R12VE R10VE** / 9. ドームケース /
10. リセットスイッチ<sup>1)</sup> / 11. 再起動スイッチ / 12. レンズ部 / 13. LED (オレンジ色) /
14. メモリーカードスロット / 15. LED (青色)<sup>2)</sup>

\*1 リセットの方法は「操作ガイド」参照

\*2 点灯—電源投入時、再起動時 / 消灯—通常使用時

カメラ設置時・設置後の留意点

設置時の留意点

カメラを屋外に取り付ける場合

- **R13VE R11VE** 防水テープを必ず巻いてください。巻きかたの注意事項は下記の「防水テープを巻く場合」を参照してください。
- **R12VE R10VE** 同梱の LAN コネクタセット (防水) を必ずお使いください。
- カメラとコンジットパイプを接続して配線する場合は、あいだを天井取付キット (オプション) もしくは壁面取付キット (オプション) で中継してください。パイプを接続するときは、雨などの侵入を防ぐため、パイプ取り付け後に必要に応じてシリコンシーラントなどで密閉してください。

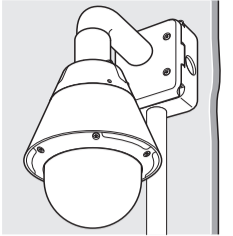

防水テープを巻く場合

設置ガイド [2/2] のとおりに防水テープ (同梱) を巻き、確実に防水処理をしてください。防水処理をしないと水が浸入し、故障の原因となります。

- ケーブルの接続部はショートを防ぐため、それぞれの接続部に絶縁テープを巻いて絶縁処理をし、全体的に防水テープを巻いてください。防水テープの巻きかたは設置ガイド [2/2] を参照してください。
- カメラ本体は防塵防水仕様 (IP66) に適合していますが、外部機器と接続するケーブルの端部は防塵防水仕様ではありません。少しでも水がかかる可能性のある場所に設置するときは、ケーブル接合部に防水テープ (同梱) を巻いてください。
- 設置用のオプション品は、防塵防水構造ではありません。オプション品の内側にケーブル接合部が収まっても、オプション品に水がかかる場合は、接合部に防水テープ (同梱) を巻いてください。

設置後の留意点

機内温度が低いとき (ヒーター稼働)

カメラの電源を AC 24 V/PoE+ で供給しているときは、ヒーターを稼働させることができます。ヒーターは、機内温度が低いと自動的にオンになります。この時、映像が出力できる状態にカメラが温まるまで、オレンジ色の LED が点灯します。機内温度が上昇し、カメラから映像が出力できる状態になるとオレンジ色の LED は消灯します。

カメラを設置する前に

カメラとアタッチメントを分離する

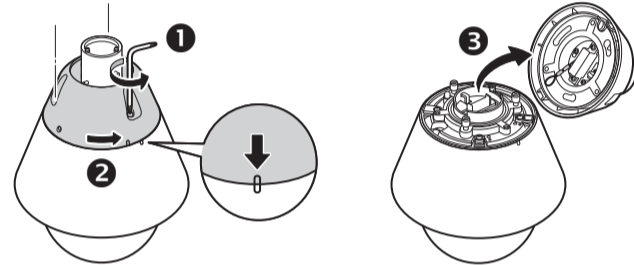

メモ

落下防止用ワイヤーをカメラから外してください。

ドームケースの脱着方法

ドームケースの外し方

ドームケース固定ネジを専用レンチで緩め、外します。ドームケースについているネジを緩め、落下防止用ワイヤーを外します。

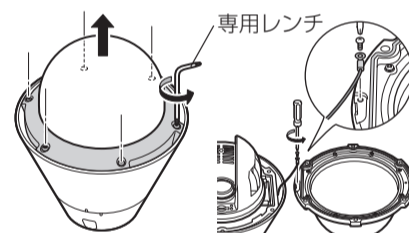

ドームケースの付け方

- ① ドームケースにネジ留めして、落下防止用ワイヤーをつけます。
- ② カメラ本体とドームケースを合わせます。
- ③ ドームケース固定ネジを専用レンチで締めます。

メモ

メモリーカードをご利用の場合は、ドームケースを取り外し、メモリーカードスロットに入れます (SDメモリーカード、SDHCメモリーカード、SDXCメモリーカード対応)。

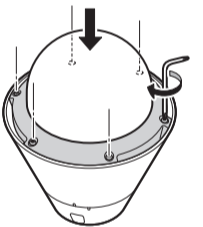

ドームケースの落下防止用ワイヤーとドームカバーホルダーに使われているネジは次の通りです。

呼び径	長さ	頭の形状
M3	6 mm	なべ

LAN コネクタセット (防水) を取り付ける **R12VE R10VE**

LAN ケーブルにコネクタをセットします。

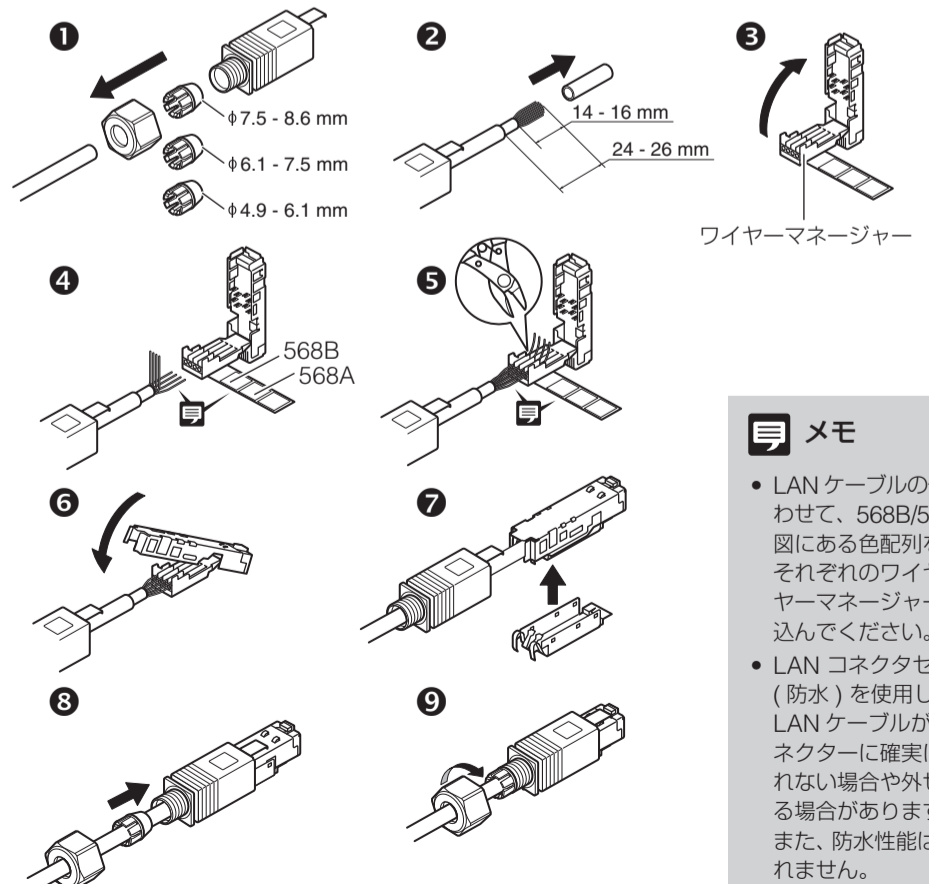

メモ

- LAN ケーブルの仕様に合わせて、568B/568A の図にある色配列を元に、それぞれのワイヤーをワイヤーマネージャーに差し込んでください。
- LAN コネクタセット (防水) を使用しないと、LAN ケーブルが LAN コネクタに確実に繋がらない場合や外せなくなる場合があります。また、防水性能は維持されません。

# 仕様

次に記載のない仕様は、『付録 主な仕様』をご参照ください。

最低被写体照度 **R13VE R12VE**

デイモード (カラー) :

0.05 lux (F1.4, シャッタースピード 1/30 秒時, スマートシェード補正off 時, 50IRE 時)

ナイトモード (白黒) :

0.002 lux (F1.4, シャッタースピード 1/30 秒時, スマートシェード補正off 時, 50IRE 時)

ドームユニット (スモーク) (オプション) 使用時

デイモード (カラー) :

0.1 lux (F1.4, シャッタースピード 1/30 秒時, スマートシェード補正off 時, 50IRE 時)

ナイトモード (白黒) :

0.004 lux (F1.4, シャッタースピード 1/30 秒時, スマートシェード補正off 時, 50IRE 時)

**R11VE R10VE**

デイモード (カラー) :

0.03 lux (F1.4, シャッタースピード 1/30 秒時, スマートシェード補正off 時, 50IRE 時)

ナイトモード (白黒) :

0.002 lux (F1.4, シャッタースピード 1/30 秒時, スマートシェード補正off 時, 50IRE 時)

ドームユニット (スモーク) (オプション) 使用時

デイモード (カラー) :

0.06 lux (F1.4, シャッタースピード 1/30 秒時, スマートシェード補正off 時, 50IRE 時)

ナイトモード (白黒) :

0.004 lux (F1.4, シャッタースピード 1/30 秒時, スマートシェード補正off 時, 50IRE 時)

パン角度範囲 360° エンドレス旋回

チルト角度範囲 180° (天吊り時: 0° ~ 180°)

- 水平方向を 0° とする

- W 端: 0° ~ 12° (168° ~ 180°), T 端: 0° ~ 5° (175° ~ 180°) のチルト角の場合、ドームカバーの影響により映像に横線が入ったり、画質が低下する

動作環境 温度

(LAN コネクタセット(防水) 含む) 使用温度範囲 (直射日光環境下を含む)

AC 入力: -50°C ~ +55°C

PoE 入力: -35°C ~ +55°C

DC, PoE 入力: -10°C ~ +55°C

起動温度範囲 (直射日光環境下を含む)

AC, PoE 入力: -30°C ~ +55°C

DC, PoE 入力: -10°C ~ +55°C

湿度: 5% ~ 85% (結露不可)

寸法 **R13VE R11VE** (φ×H) φ229×324 mm

- カメラのみ

**R12VE R10VE** (φ×H) φ229×324 mm

- カメラのみ (コネクタ部の高さは含まず)

質量 **R13VE R11VE** 約 3530 g

**R12VE R10VE** 約 3420 g

## カメラを接続する

### 電源の接続

各電源装置に付属する使用説明書を必ず読んでからご使用ください。

#### メモ

- 使用する電源は法規制に適合している必要があります。
- IEC/UL60950-1 (SELV/LPS) 規格に準拠している電源をお使いください。

### PoE+/PoE (Power over Ethernet)

IEEE802.3at Type2(PoE+)/Type1(PoE) に準拠した PoE+/PoE 対応 HUB から、LAN ケーブルを通じて電源をカメラに供給できます (LAN ケーブルは、カテゴリ 5 以上で長さ 100 m 以下)。

#### 重要

- PoE+/PoE 対応 HUB や Midspan については、販売店へご確認をお願いします。Midspan (LAN ケーブル給電装置) は、PoE+/PoE 対応 HUB と同様に LAN ケーブルを通じてカメラに電力を供給する機器です。
- PoE+/PoE 対応 HUB によっては、ポートごとに使用電力を制限できるものがありますが、制限をかけると正しく動作しないことがあります。この場合は、制限をかけないでご使用ください。
- PoE+/PoE 対応 HUB によっては、各ポートの合計消費電力の制限がある場合があり、複数のポートを使用する場合に正しく動作しないことがあります。ご使用の PoE+/PoE 対応 HUB の使用説明書をご確認ください。
- PoE+/PoE 対応 HUB と外部電源 (DC12V または AC24V) の両方を接続した場合は、次の優先順位で給電されます。  
外部電源 (AC24V) > PoE+/PoE 対応 HUB > 外部電源 (DC12V)  
ただし、両方から電源を接続すると、組み合わせによってはネットワーク接続が不安定になるなどの問題が発生する場合があります。問題が発生したら、いずれかの電源を無効にしてください。

### 外部電源

DC 12 V 入力・AC 24 V 入力可以使用。カメラの電源接続端子には、同梱の電源インターフェースケーブルを使って接続します。



- 1: 茶 電源 AC24V/DC12V 無極性
- 2: 青 電源 AC24V/DC12V 無極性
- 3: 緑 FG (フレームグラウンド)

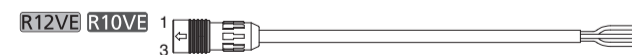

DC 12 V は、無極性で接続できます。

#### 重要

- 電源は以下の電圧範囲内でご使用ください。  
AC 24 V の場合: 電圧変動 AC 24 V ± 10% 以内 (50 Hz 又は 60 Hz ± 0.5 Hz 以内)  
カメラ 1 台あたり電流供給能力 2.0 A 以上  
DC 12 V の場合: 電圧変動 DC 12 V ± 10% 以内 カメラ 1 台あたり電流供給能力 1.5 A 以上
- DC 12 V のバッテリー電源でご使用の場合は、必ず電源ラインへ直列に 0.5 ~ 1.0 Ω / 20 W 以上の抵抗器を接続してご使用ください。
- 外部電源には二重絶縁構造の機器をご使用ください。

### 推奨電源ケーブル【参考】

ケーブル (AWG)	24	22	20	18	16
DC 12 V 最大ケーブル長 (m)	4	6	10	17	26
AC 24 V 最大ケーブル長 (m)	6	10	15	24	39

DC 12 V または AC 24 V の配線には UL ケーブル (UL-1015 相当品) をご使用ください。

### AC アダプター

カメラの専用 AC アダプター (オプション) を利用してください。

AC アダプターに付いている電源用コネクタを取り外し、同梱の電源インターフェースケーブルと次の図のように接続してください。

**R13VE R11VE**

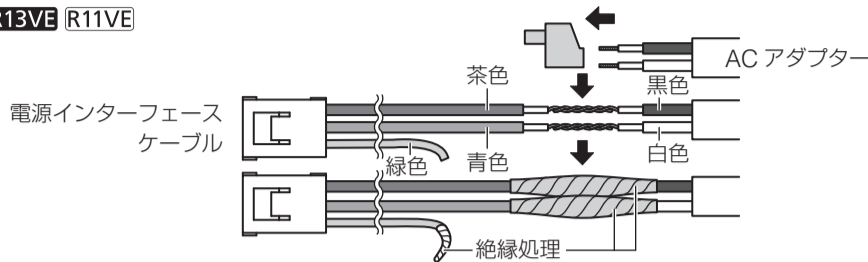

**R12VE R10VE**

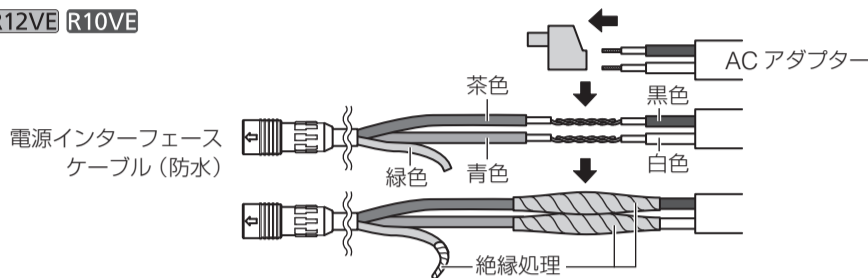

### 外部デバイス入出力端子 **R13VE R11VE**

外部デバイス入出力端子には、入力および出力がそれぞれ 2 系統あり、ビューワーで外部デバイス入力の状態確認と外部デバイス出力の操作ができます (『操作ガイド』参照)。

外部デバイス入出力端子には、同梱の I/O インターフェースケーブルを使って接続します。



- 1: 茶 外部デバイス入力 1 IN1(+)
- 2: 黒 外部デバイス入力 1 IN1(-)
- 3: 赤 外部デバイス入力 2 IN2(+)
- 4: 黒 外部デバイス入力 2 IN2(-)
- 5: 橙 外部デバイス出力 1 OUT1
- 6: 黄 外部デバイス出力 1 OUT1
- 7: 緑 外部デバイス出力 2 OUT2
- 8: 青 外部デバイス出力 2 OUT2

### 外部デバイス入力端子 (IN1、IN2)

外部デバイス入力端子は 2 端子の組 2 つ (IN1、IN2) で構成され、一端子は本体内部の GND に接続されています。+ 端子と - 端子に 2 線のケーブルを接続し、両端子間を電氣的に導通状態または絶縁状態にすることで、ビューワーに通知します。

#### 重要

接続するセンサーやスイッチは、それぞれの電源や GND と電氣的に分離された端子を接続するようにしてください。

### 外部デバイス出力端子 (OUT1、OUT2)

外部デバイス出力端子は 2 端子の組 2 つ (OUT1、OUT2) で構成されています。それぞれの組に極性はありません。ビューワーからの制御により、2 端子間を導通状態と絶縁状態に切り換えることができます。出力端子は光結合素子を用い、本体の内部回路とは分離されています。

出力端子に接続する負荷は次の定格の範囲内で使用してください。

出力端子間の定格: DC 最大電圧 50 V  
連続負荷電流 100 mA 以下  
オン抵抗: 最大 30 Ω

内部接続図

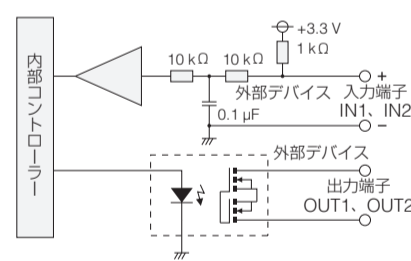

### 音声入出力端子 **R13VE R11VE**

音声入出力端子には、入力および出力がそれぞれ 1 系統あります。

カメラにマイクやアンプ付きスピーカーなどの音声入出力機器を接続すると、ビューワーを通じて、音声の送受信ができます。

音声入出力機器との接続は、φ3.5mm モノラルミニジャックコネクタを使用します。

### 音声入力端子 LINE IN/MIC IN 兼用 (モノラル入力)

カメラの音声入力は 1 系統ですが、ライン・インとマイク・インの 2 種類のマイクをサポートしています。設定ページから [音声入力モード] を切り換えてご使用ください (『操作ガイド』参照)。工場出荷設定は、ライン・インに設定されています。

入力端子: φ3.5 mm ミニジャック (モノラル)

- ダイナミックマイク・イン設定時  
入力インピーダンス: 1.5 kΩ ± 5%  
\* 対応マイク 出力インピーダンス: 400 Ω ~ 600 Ω
- コンデンサーマイク・イン設定時  
入力インピーダンス (マイクバイアス抵抗): 2.2 kΩ ± 5%  
マイク電源: プラグインパワー (電圧: 2.3 V) 方式  
\* 対応マイク プラグインパワー方式対応コンデンサーマイク
- ライン・イン設定時  
入力レベル: 最大 1 Vp-p  
\* アンプ付きマイクをご使用ください。

### 音声出力端子 LINE OUT (モノラル出力)

カメラとアンプ付きスピーカーを接続します。ビューワーから音声をスピーカーへ送信できます。

出力端子: φ3.5 mm ミニジャック (モノラル)

出力レベル: 最大 1 Vp-p

\* アンプ付きスピーカーをご使用ください。

本書の内容について、将来予告なしに変更することがあります。





VB-R13VE (H2)/VB-R13VE/  
VB-R12VE (H2)/VB-R12VE/  
VB-R11VE (H2)/VB-R11VE/  
VB-R10VE (H2)/VB-R10VE

**JA** ・本書は壁面取付キット WM10-VB を使った壁面設置を記載しています。  
 ・天井設置は壁面設置と同じ手順です。1.5 インチパイプアダプター PA10-15-VB を使って設置する場合は、ケーブルを接続してからカメラのアタッチメントをパイプに取り付けてください。詳細はオプションに同梱の設置ガイドをご覧ください。  
 ・親水コーティングモデルの保護シートは、カメラの設置が完了するまで取り外さないでください (★)。

**EN** ・ This document describes the wall installation for the Wall Mounting kit WM10-VB.  
 ・ The ceiling installation process is the same as the wall installation. In the case of installation using the 1.5 inch pipe adapter PA10-15-VB, be sure to connect the cable to the camera first, before fixing the attachment to the pipe. For details, refer to the Installation Guide included in the option item.  
 ・ Do not remove the protective sheet of the hydrophilic coating model until installation of the camera is completed (★).

**DE** ・ Dieses Dokument enthält Informationen über die Wandmontage mit dem Wandmontagesatz WM10-VB.  
 ・ Der Installationsvorgang für die Deckenmontage entspricht dem für die Wandmontage. Wenn Sie für die Installation den 1,5-Zoll-Rohradapter PA10-15-VB verwenden, verbinden Sie unbedingt zuerst das Kabel mit der Kamera, bevor Sie die Befestigung am Rohr anbringen. Informationen hierzu finden Sie in der Installationsanleitung des optionalen Artikels.  
 ・ Entfernen Sie die Schutzabdeckung des Modells mit hydrophiler Beschichtung erst, wenn die Installation der Kamera abgeschlossen ist (★).

**ES** ・ En este documento se describe la instalación en pared del Kit de montaje en pared WM10-VB.  
 ・ El proceso de instalación en techo es el mismo que para la instalación en pared. En caso de una instalación con el adaptador canalización de 1,5 pulgadas PA10-15-VB, asegúrese de conectar primero el cable a la cámara antes de fijar la conexión a la tubería. Para obtener más información, consulte la Guía de instalación que se incluye con la opción.  
 ・ No retire la hoja protectora del modelo con revestimiento hidrófilo hasta que se haya completado la instalación de la cámara (★).

**FR** ・ Ce document décrit l'installation au mur du Kit de montage mural WM10-VB.  
 ・ La procédure d'installation au plafond est identique à celle au mur. Si lors de l'installation vous utilisez un adaptateur de tuyau 1,5 pouces PA10-15-VB, veillez à connecter d'abord le câble à la caméra, avant de procéder à la fixation au tuyau. Pour davantage de détails, consultez le Manuel d'installation fourni avec l'objet en option.  
 ・ Ne retirez pas la feuille de protection du modèle à revêtement hydrophile tant que l'installation de la caméra n'est pas terminée (★).

**IT** ・ Il presente documento descrive l'installazione a parete del Kit di montaggio a parete WM10-VB.  
 ・ Il processo di installazione a soffitto è uguale a quello di installazione a parete. Durante l'installazione tramite adattatore per tubi da 1,5 pollici PA10-15-VB, collegare prima il cavo alla telecamera e poi fissare l'attacco al tubo. Per i dettagli, consultare la Guida all'installazione inclusa con l'articolo opzionale.  
 ・ Non rimuovere la pellicola protettiva del modello con rivestimento idrofilo fino al termine dell'installazione della telecamera (★).

**RU** ・ В данном документе приводится описание монтажа на стене для комплекта для крепления на стену WM10-VB.  
 ・ Процедура монтажа на потолке такая же, как при монтаже на стене. В случае монтажа с использованием трубного переходника 1,5 дюйма PA10-15-VB обязательно сначала подсоедините к камере кабель, прежде чем подсоединять крепеж к трубке. Подробные сведения см. в документе «Руководство по установке», входящем в комплект дополнительного оборудования.  
 ・ Не снимайте защитный лист модели с гидрофильным покрытием до завершения установки камеры (★).

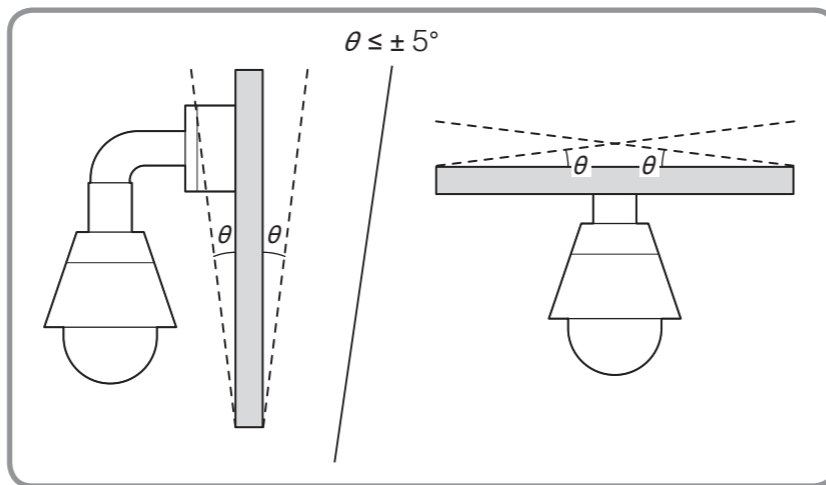

1

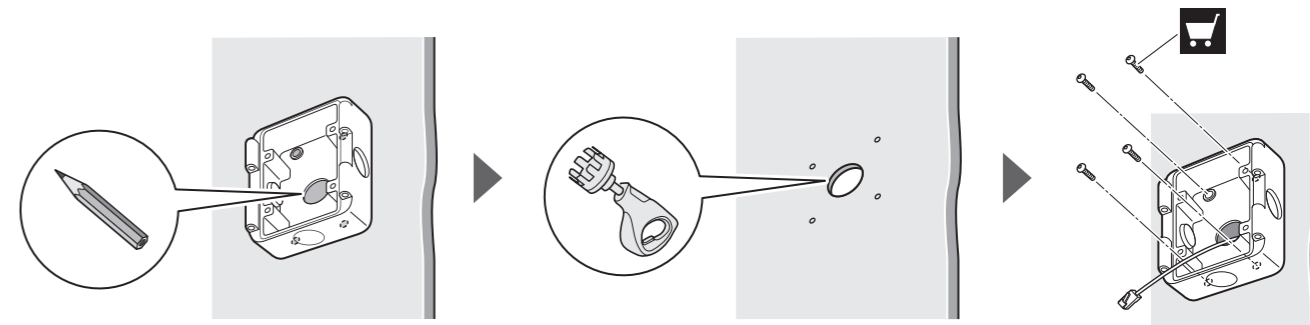

2 R13VE R11VE

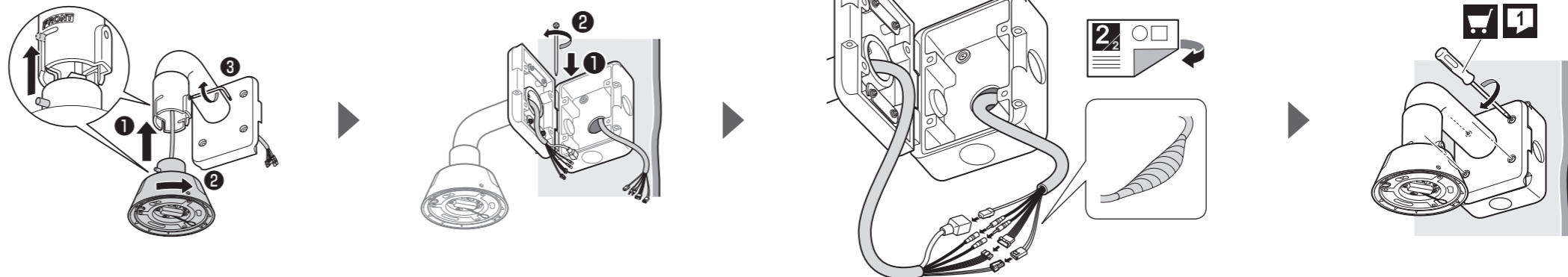

2 R12VE R10VE

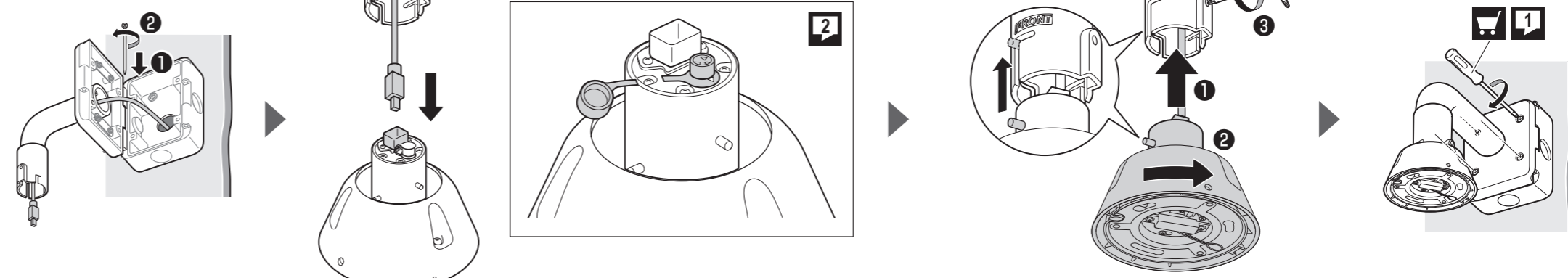

3

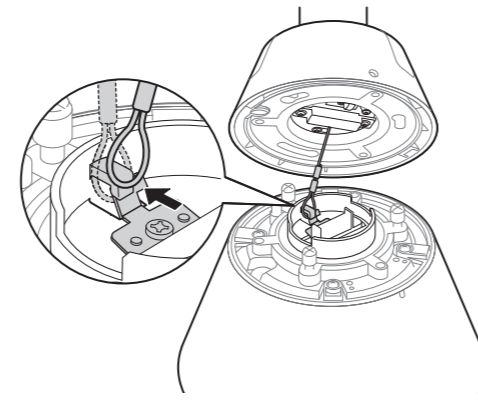

4

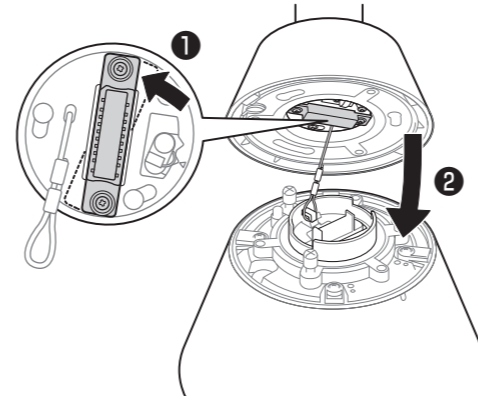

5

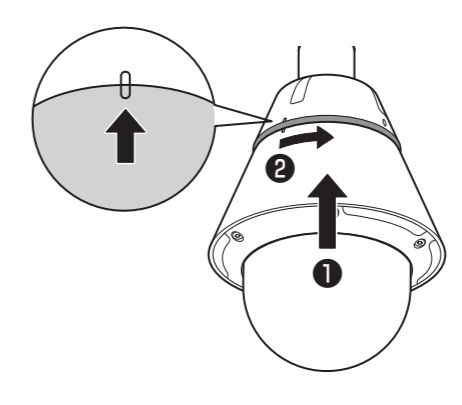

6

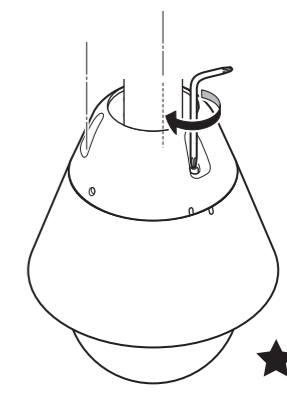

**TR** • Bu belgede Duvar Montaj kiti WM10-VB duvara kurulma işlemi açıklanmaktadır.  
 • Tavana kurma işlemi duvara kurma işlemiyle aynıdır. 1,5 inçlik boru adaptörünü (PA10-15-VB) kurarken, bağlantıyı boruya sabitlemeden önce kabloyu kameraya bağlamayı unutmayın. Ayrıntılı bilgi için bu seçenikle birlikte gelen Kurulum Kılavuzu'na bakın.  
 • Kameranın kurulumu tamamlanana kadar su emici kaplamalı modelin koruyucu tabakasını çıkarmayın (★).

**PL** • W niniejszym dokumencie opisano montaż ścienny w przypadku Zestawu do montażu ściennego WM10-VB.  
 • Proces montażu sufitowego jest taki sam jak montażu ściennego. W przypadku montażu przy użyciu 1,5-calowego adaptera rurkowego PA10-15-VB należy pamiętać, aby najpierw podłączyć przewód do kamery, przed przyłączeniem mocowania do rury. Szczegółowe informacje zawiera „Instrukcja instalacji” dołączona do elementu opcjonalnego.  
 • Nie należy usuwać materiału ochronnego z modelu z powłoką hydrofilową do czasu zakończenia instalacji kamery (★).

**TH** • เอกสารนี้จะอธิบายการติดตั้งบนผนังสำหรับชุดติดตั้งบนผนัง WM10-VB  
 • กระบวนการติดตั้งบนเพดานจะเหมือนกับการติดตั้งบนผนัง ในกรณีของการติดตั้งโดยใช้ข้อต่อแปลงแบบท่อ 1.5 นิ้ว PA10-15-VB ต้องแน่ใจว่าได้เชื่อมต่อสายเคเบิลเข้ากับกล้องตั้งแต่แรกก่อนจะยึดอุปกรณ์ติดตั้งเข้ากับท่อ สำหรับรายละเอียด โปรดดูคู่มือการติดตั้งที่มีมาไว้ในรายการอุปกรณ์เสริม  
 • อย่านำแผ่นป้องกันของรุ่นสารเคลือบไฮโดรฟิลิกออกจนกว่าการติดตั้งกล้องจะเสร็จสมบูรณ์ (★)

**KO** • 이 설명서는 벽면 설치 키트 WM10-VB를 사용한 벽면 설치를 기재하고 있습니다.  
 • 천장 설치 과정은 벽면 설치와 동일합니다. 1.5 인치 파이프 어댑터 PA10-15-VB를 사용하여 설치하는 경우는 케이블을 연결한 다음 카메라의 부속 장치를 파이프에 설치하십시오. 자세한 내용은 옵션에 동봉되어 있는 설치 가이드를 참조하십시오.  
 • 친수성 코팅 모델의 보호 시트는 카메라의 설치가 완료될 때까지 제거하지 마십시오 (★).

**EN** Cut off the cap if the power interface cable (Waterproof) is to be used. Keep the cut-off cap in a safe location. If the cap is not attached when the power interface cable (Waterproof) is not being used, it may result in the accumulation of water, which will damage the camera body.

**DE** Trennen Sie die Abdeckung ab, falls das Netzschmittstellenkabel (mit Wasserschutz) verwendet werden soll. Bewahren Sie die abgetrennte Abdeckung an einem sicheren Ort auf. Falls die Abdeckung nicht angebracht ist, obwohl das Netzschmittstellenkabel (mit Wasserschutz) nicht verwendet wird, sammelt sich möglicherweise Wasser an. Dies kann zu Schäden am Kameragehäuse führen.

**ES** Si se va a utilizar el cable de interfaz de alimentación (resistente al agua), corte el tapón. Guarde el tapón cortado en un lugar seguro. Si no se coloca el tapón cuando no se va a utilizar el cable de interfaz de alimentación (resistente al agua), puede acumularse agua, lo que dañaría el cuerpo de la cámara.

**FR** Coupez le capuchon si vous prévoyez d'utiliser le câble d'interface d'alimentation (étanche). Rangez le capuchon découpé en lieu sûr. Si le capuchon n'est pas fixé alors que vous n'utilisez pas le câble d'interface d'alimentation (étanche), de l'eau peut s'accumuler, ce qui risque d'endommager le boîtier de la caméra.

**IT** Rimuovere il cappuccio se si intende utilizzare il cavo interfaccia di alimentazione (impermeabile). Conservare il cappuccio rimosso in un luogo sicuro. Se il cappuccio non viene ricollocato sulla telecamera quando non si utilizza il cavo interfaccia di alimentazione (impermeabile), può prodursi un accumulo d'acqua che rischia di danneggiare il corpo della telecamera.

**RU** Удалите заглушку, если необходимо использовать интерфейсный кабель (водостойкий). Храните удаленную заглушку в надежном месте. Если заглушка не прикреплена, когда интерфейсный кабель (водостойкий) не используется, может происходить накопление влаги, которая повредит корпус камеры.

**TR** Güç arabirim kablosu (Su Geçirmez) kullanılacaksa başlığı kesin. Kesilen başlığı güvenli bir yerde saklayın. Güç arabirim kablosu (Su Geçirmez) kullanılmadığında başlık takılmazsa, bu durum su birikmesine neden olabilir ve bunun sonucunda kamera gövdesi zarar görür.

**PL** Odetnij kołpak, jeśli ma być używany kabel interfejsu zasilania (wodoodporny). Schowaj odcięty kołpak w bezpiecznym miejscu. Jeśli kołpak nie jest podłączony, gdy kabel interfejsu zasilania (wodoodporny) nie jest używany, może to spowodować gromadzenie się wody, co spowoduje uszkodzenie korpusu kamery.

**TH** ให้ตัดสายฝาครอบออกเมื่อมีการใช้งานสายเคเบิลเชื่อมต่อ (กันน้ำ) เก็บฝาครอบไว้ในที่ปลอดภัย หากไม่ได้ออกใช้งานสายเคเบิลเชื่อมต่อพลังงาน (กันน้ำ) แล้วไม่ได้นำฝาครอบไว้ จะทำให้กล้องมีน้ำมาสะสมซึ่งจะทำให้ตัวกล้องเสียหายได้

**KO** 전원 인터페이스 케이블 (방수)을 사용할 때는 캡을 절단해 주십시오. 절단한 캡은 보관하십시오. 전원 인터페이스 케이블(방수)을 사용하지 않는 경우에는 캡을 씌우지 않으면 물이 고여 카메라 본체가 고장납니다.

**1**

**JA** トルクス T30 ドライバー  
トルクスは Acument Intellectual Properties, LLC の商標です。

**EN** TORX T30 driver  
TORX is the trademark of Acument Intellectual Properties, LLC.

**DE** TORX T30 Schraubenzieher  
TORX ist die Marke von Acument Intellectual Properties, LLC.

**ES** Destornillador TORX T30  
TORX es la marca comercial de Acument Intellectual Properties, LLC.

**FR** Clé TORX T30  
TORX est une marque commerciale d'Acument Intellectual Properties, LLC.

**IT** Cacciavite TORX T30  
TORX è un marchio commerciale di Acument Intellectual Properties, LLC.

**RU** Отвертка TORX T30  
TORX — торговая марка Acument Intellectual Properties, LLC.

**TR** TORX T30 sürücüsü  
TORX, Acument Intellectual Properties, LLC'nin ticari markasıdır.

**PL** Wkrętak TORX T30  
TORX jest znakiem towarowym firmy Acument Intellectual Properties, LLC.

**TH** ไขควง TORX T30  
TORX เป็นเครื่องหมายการค้าของ Acument Intellectual Properties, LLC

**KO** TORX T30 드라이버  
TORX는 Acument Intellectual Properties, LLC의 상표입니다.

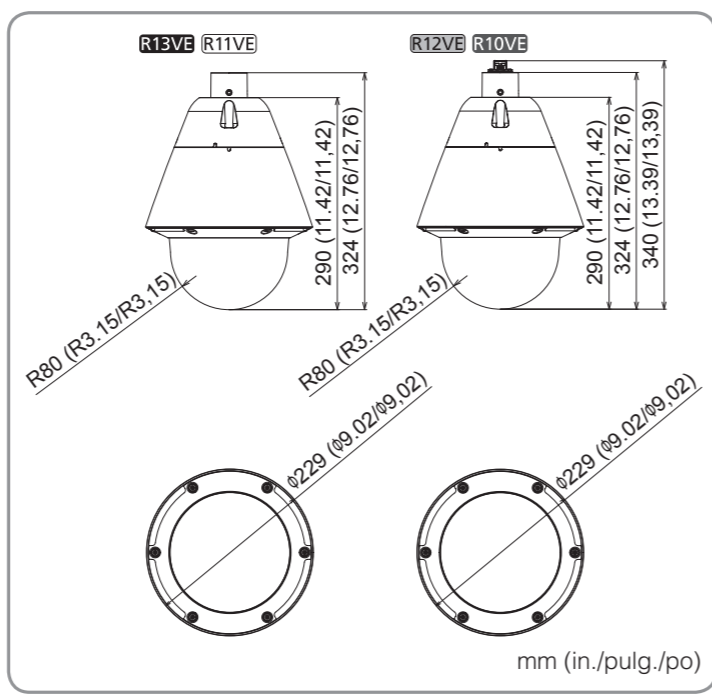

**2**

**JA** 電源インターフェースケーブル (防水) をご使用の場合は、キャップは切断してください。また、切断したキャップは保管しておいてください。電源インターフェースケーブル (防水) を使用しない場合は、キャップをつけると水が溜まり、カメラ本体が壊れます。

**JA** ケーブル接合部には、同梱の防水テープを巻いてください。

**EN** Wrap the included waterproof tape to the cable connection.

**DE** Wickeln Sie das im Lieferumfang enthaltene wasserabweisende Band um die Kabelverbindung.

**ES** Envuelva la conexión del cable con la cinta resistente al agua incluida.

**FR** Entourez le câble de connexion de ruban adhésif étanche fourni.

**IT** Avvolgere il nastro impermeabile in dotazione al collegamento del cavo.

**RU** Обмотайте кабельное соединение прилагаемой водостойкой лентой.

**TR** Dahil edilen su geçirmez bandı kablo bağlantısına sarın.

**PL** Owiń dołączoną taśmą wodoszczelną połączenie przewodów.

**TH** พันเทปกันน้ำตรงส่วนเชื่อมต่อสายเคเบิล

**KO** 케이블의 연결 부위에 동봉된 방수 테이프를 감아 주십시오.

