



MF553dw / MF552dw

Vartotojo instrukcija

Turinys

Parengimas	3
Pagrindinės funkcijos	4
Pasiruošimas prieš naudojimą	6
Apsauga nuo neteisėtos prieigos	8
Parengimas naudojantis parengimo instrukcija	10
Datos ir laiko nustatymas	12
Tinklo aplinkos nustatymas	14
Laidinio LAN arba belaidžio LAN pasirinkimas	16
Prisijungimas prie laidinio LAN	17
Prisijungimas prie belaidžio LAN	18
Ryšio nustatymas naudojant WPS mygtuko režimą	20
Ryšio nustatymas naudojant WPS PIN kodo režimą	22
Ryšio nustatymas pasirenkant belaidį maršrutizatorių	24
Ryšio nustatymas nurodant išsamius parametrus	26
SSID ir tinklo raktų tikrinimas	29
IP adresų nustatymas	30
IPv4 adreso nustatymas	31
IPv6 adresų nustatymas	34
Tinklo parametrų peržiūra	37
Ryšio su kompiuteriu parametrų konfigūravimas	39
Spausdinimo protokolų ir WSD funkcijų konfigūravimas	40
Spausdintuvo prievadų konfigūravimas	43
Spausdinimo serverio nustatymas	47
Aparato konfigūravimas pagal tinklo aplinką	50
Eterneto parametrų konfigūravimas	51
Didžiausio perdavimo vieneto keitimas	53
Prisijungimo prie tinklo laukimo laiko nustatymas	54
DNS konfigūravimas	55
SMB konfigūravimas	59
WINS konfigūravimas	63
LDAP serverių registravimas	65
Aparato stebėjimas ir valdymas naudojant SNMP	70
Kiti tinklo parametrai	74
Tvarkyklių diegimas	79
Fakso funkcijų pradinių parametrų konfigūravimas	80
Nusprendimas, kurį fakso priėmimo režimą naudoti	81
Fakso numerio ir aparato pavadinimo registravimas	82
Priėmimo režimo pasirinkimas	83
Telefono linijos prijungimas	84
Nuskaitymo parametrų konfigūravimas	85
Aparato kaip skaitytuvo paruošimas naudoti	86
El. pašto siuntimo/interneto faksogramos siuntimo ir gavimo nustatymo procedūra	87
Pagrindinių el. pašto parametrų konfigūravimas	89

El. pašto/interneto fakso ryšio parametrų konfigūravimas	92
Bendrai naudojamo aplanko kaip įrašymo vietos nustatymo procedūra	96
Bendrai naudojamo aplanko nustatymas kaip įrašymo vietos	97
FTP serverio kaip įrašymo vietos nustatymo procedūra	100

Pagrindinės operacijos 103

Dalys ir jų funkcijos	107
Priekinė pusė	108
Galinė pusė	110
Vidus	112
Tiektuvas	113
Universalusis dėklas	114
Popieriaus stalčius	115
Valdymo pultas	116
Aparato įjungimas	118
Aparato išjungimas	119
Aparato išjungimas nuotoliniu būdu	120
Išjungimas fiksuotu laiku	121
Aparato paleidimas iš naujo	123
Valdymo pulto naudojimas	125
Pagrindiniai ekranai	126
Ekranas Pagrindinis	127
Ekranas <Būsenos ekranas>	130
Pranešimų rodymas	132
Pagrindinės funkcijos	133
Teksto įvedimas	136
Prisijungimas prie aparato	138
Originalų dėjimas	140
Popieriaus įdėjimas	144
Popieriaus įdėjimas į popieriaus stalčių	146
Popieriaus dėjimas į universalųjį dėklą	152
Vokų dėjimas	155
Iš anksto išspausdinto popieriaus įdėjimas	157
Popieriaus formato ir tipo nurodymas	161
Stalčiuje įdėto popieriaus formato ir tipo nurodymas	162
Universaliajame dėkle įdėto popieriaus formato ir tipo nurodymas	164
Universaliojo dėklo numatytųjų popieriaus parametrų registravimas	166
Pasirinktinio popieriaus formato registravimas	168
Rodomų popieriaus formatų apribojimas	170
Atitinkamo popieriaus šaltinio automatinis pasirinkimas kiekvienai funkcijai	171
Ekranų tinkinimas	172
Ekranų Pagrindinis tinkinimas	173
Dažnai naudojamų parametrų registravimas	176
Funkcijų numatytųjų reikšmių keitimas	178
Garsų nustatymas	180

Miego režimo nustatymas	182
Adresatų užregistravimas	184
Adresatų registravimas adresų knygelėje	186
Kelių adresatų kaip grupės registravimas	189
Adresų knygelėje užregistruotų adresatų redagavimas	191
USB atminties įrenginio naudojimas	192
Kopijavimas	195
Pagrindinių kopijavimo funkcijų ekranas	197
Pagrindiniai kopijavimo veiksmai	199
Kopijų atšaukimas	204
Kopijavimo būsenos ir žurnalo tikrinimas	205
Kopijavimo kokybės gerinimas ir reguliavimas	207
Kopijuojamo originalo tipo pasirinkimas	208
Raiškumo reguliavimas kopijuojant (Raiškumas)	209
Tamsių kraštų panaikinimas kopijuojant (Rėmo naikinimas)	210
Naudingos fakso funkcijos	211
Kelių dokumentų kopijavimas viename lape (N viename)	212
Kopijų rūšiavimas pagal puslapį	213
Asmens tapatybės kortelės kopijavimas	214
Pasų kopijų darymas	215
Faksogramų siuntimas	218
Pagrindinių fakso funkcijų ekranas	221
Pagrindiniai faksogramų siuntimo veiksmai	222
Faksogramos siuntimo atšaukimas	230
Faksogramų priėmimas	231
Naudingų funkcijų naudojimas siunčiant	234
Anksčiau naudotų siuntimo parametrų atkūrimas (Parametrų atkūrimas)	235
Faksogramos siuntimas paskambinus telefonu (Rankinis siuntimas)	238
Išsiųsto originalo kopijos įrašymas	240
Įvairūs priėmimo būdai	242
Priimtų dokumentų įrašymas aparate (Priėmimas į atmintį)	243
Automatinis priimtų dokumentų persiuntimas	245
Išsiųstų ir priimtų dokumentų būsenos ir žurnalo tikrinimas	248
Faksogramų siuntimas iš kompiuterio (Kompiuterinis faksas)	250
Kompiuterinių faksogramų siuntimas	251
Internetinio fakso (I-Fax) naudojimas	253
Internetinių faksogramų siuntimas	254
Internetinių faksogramų priėmimas	261
Spausdinimas	263
Spausdinimas naudojant kompiuterį	264
Spausdinimo atšaukimas	266

Spausdinimo būsenos ir žurnalo tikrinimas	269
Įvairūs spausdinimo būdai	271
PIN apsaugoto dokumento spausdinimas (Saugusis spausdinimas)	272
Spausdinimas naudojant saugųjį spausdinimą	273
Spausdinimas iš USB atminties įrenginio (Atminties laikmenos spausdinimas)	276
Nuskaitymas	285
Pagrindinių nuskaitymo funkcijų ekranas	287
Originalų nuskaitymo pagrindinės operacijos	290
Nuskaitymas ir įrašymas į kompiuterį	291
Duomenų įrašymas USB atminties įrenginyje	293
Duomenų siuntimas el. laišku/duomenų įrašymas į bendrai naudojamą aplanką arba FTP serverį	297
Dokumentų siuntimo atšaukimas	307
Nuskaitytų originalų būsenos ir žurnalo peržiūra	308
Aiškų nuskaitymas	310
Atvaizdo kokybės koregavimas	311
Tankio reguliavimas	312
Raiškumo reguliavimas nuskaitant (Raiškumas)	313
Naudingos nuskaitymo funkcijos	315
Elektroninių failų saugos gerinimas	316
Failo dydžio ir atvaizdo kokybės santykio koregavimas (Duomenų dydis)	319
Failo vardo konfigūravimas	320
Anksčiau naudotų siuntimo/įrašymo parametrų atkūrimas (Parametrų atkūrimas)	321
El. pašto parametrų nurodymas	324
Nuskaitymas naudojant kompiuterį (Nuotolinis nuskaitymas)	327
Dokumentų nuskaitymas naudojant taikomąją programą	328
„ScanGear MF“ naudojimas	330
Susiejimas su mobiliaisiais įrenginiais	332
Sujungimas su mobiliaisiais įrenginiais	333
Prijungimas naudojant belaidį LAN maršrutizatorių	334
Tiesioginis prijungimas („Access Point Mode“)	336
Aparato naudojimas per taikomąsias programas	339
„AirPrint“ naudojimas	342
Spausdinimas su „AirPrint“	347
Nuskaitymas su „AirPrint“	350
Faksogramų siuntimas su „AirPrint“	352
Jei negalima naudoti „AirPrint“	354
Aparato valdymas nuotolinio valdymo pulteliu	355
Aparato valdymas	358
Prieigos teisių nustatymas	360
Sistemos administratoriaus ID ir PIN kodo nustatymas	361
Skyriaus ID valdymo nustatymas	363

„Remote UI“ (Nuotolinio vartotojo sąsaja) PIN nustatymas	369
LDAP serverio autentifikavimas	371
Tinklo saugos parametrų konfigūravimas	375
Ryšio ribojimas naudojant užkardas	377
Užkardos parametrų IP adresų nustatymas	378
Užkardos parametrų MAC adresų nustatymas	381
Prievadų numerių keitimas	384
Tarpinio serverio nustatymas	386
TLS rakto ir sertifikato konfigūravimas	388
Tinklo ryšio rakto ir sertifikato generavimas	392
Gautų sertifikatų galiojimo pabaigos tikrinimo metodo konfigūravimas	395
Rakto ir sertifikato pasirašymo užklauso (CSR) generavimas	397
Tinklo ryšio rakto ir sertifikato registravimas	400
„IPSec“ parametrų konfigūravimas	402
IEEE 802.1X autentifikavimo parametrų konfigūravimas	409
Aparato funkcijų apribojimas	413
Prieigos prie adresų knygos ir siuntimo funkcijų apribojimas	415
Adresų knygos naudojimo apribojimas	416
Galimų adresatų ribojimas	418
Faksogramų siuntimo apribojimas	420
Spausdinimo naudojant kompiuterį apribojimas	422
USB funkcijų apribojimas	423
HTTP ryšio išjungimas	425
Priemonės „Remote UI“ (Nuotolinio vartotojo sąsaja) išjungimas	426
Dokumentų saugos didinimas	427
Įrenginio parašo rakto generavimas	428
Aparato valdymas naudojant kompiuterį („Remote UI“ (Nuotolinio vartotojo sąsaja))	429
Priemonės „Remote UI“ (Nuotolinio vartotojo sąsaja) paleidimas	430
Būsenos ir žurnalų tikrinimas	434
Meniu parinkčių nustatymas naudojant priemonę „Remote UI“ (Nuotolinio vartotojo sąsaja)	441
Adresatų registravimas naudojant priemonę „Remote UI“ (Nuotolinio vartotojo sąsaja)	444
Saugos strategija	448
Parametro duomenų importavimas/eksportavimas	454
Programinės aparatinės įrangos naujinimas	458
Parametrų inicijavimas	460

Meniu sąrašo nustatymas 463

<Nuostatos>	464
<Rodymo parametrai>	465
<Angliškas klaviatūros išdėstymas>	471
<Laikmatis/energijos parametrai>	472
<Tinklas>	477
<Išorinė sąsaja>	492
<Pasiiekiamumas>	493
<Reguliavimas/priežiūra>	494

<Reguliuoti vaizdo kokybę>	495
<Priežiūra>	505
<Funkcijų parametrai>	506
<Įprasta>	507
<Kopijuoti>	513
<Spausdintuvas>	515
<Siųsti>	541
<Priimti/persiųsti>	554
<Saugoti/pasiekti failus>	561
<Saugusis spausdinimas>	567
<Nustatykite paskirties vietą>	568
<Valdymo parametrai>	569
<Naudotojų valdymas>	570
<Įtaiso valdymas>	571
<Licencijos/kita>	575
<Duomenų valdymas>	577
<Saugos parametrai>	579

Priežiūra 582

Reguliarus valymas	584
Korpuso valymas	585
Ekspozicinio stiklo valymas	586
Tiektuvo valymas	587
Fiksavimo bloko valymas	590
Dažomųjų miltelių kasetės keitimas	591
Likusio eksploatacinių medžiagų kiekio tikrinimas	598
Aparato vietos keitimas	599
Atvaizdo kokybės koregavimas	601
Kopijavimo užduočių gradacijos ir tankio koregavimas	602
Teksto spalvų atkuriamumo reikšmių koregavimas	604
Spausdinimo tankio koregavimas	606
Spausdinimo padėties koregavimas	607
Skaitiklio reikšmės peržiūra	609
Ataskaitų ir sąrašų spausdinimas	610
Eksploatacinės medžiagos	615

Trikčių šalinimas (FAQ) 618

Priedas 620

Trečiųjų šalių programinė įranga	622
Funkcijų pristatymas	623
Ekologija ir būdai sutaupyti	624
Efektyvumo didinimas	626
Skaitmeninių technologijų galimybės	628

Dar daugiau	630
Techniniai duomenys	632
Pagrindinis įrenginys	633
Tiektuvas	636
Galimas popierius	637
Paper Feeder PF-C	640
Copy Card Reader-F	641
Fakso funkcija	642
Nuskaitymo funkcija	643
Spausdintuvo funkcijos	644
Valdymo funkcijos	646
Sistemos aplinka	648
Tinklo aplinka	650
Papildoma įranga	651
Pasirinktinė įranga	652
Sistemos parinktys	654
Instrukcijos ir jų turinys	656
Vartotojo instrukcija naudojimas	657
Vartotojo instrukcija ekrano išdėstymas	658
Vartotojo instrukcija peržiūra	661
Pagrindinės „Windows“ funkcijos	662
Pastaba	671

Parengimas

Parengimas	3
Pagrindinės funkcijos	4
Pasiruošimas prieš naudojimą	6
Apsauga nuo neteisėtos prieigos	8
Parengimas naudojantis parengimo instrukcija	10
Datos ir laiko nustatymas	12
Tinklo aplinkos nustatymas	14
Laidinio LAN arba belaidžio LAN pasirinkimas	16
Prisijungimas prie laidinio LAN	17
Prisijungimas prie belaidžio LAN	18
Ryšio nustatymas naudojant WPS mygtuko režimą	20
Ryšio nustatymas naudojant WPS PIN kodo režimą	22
Ryšio nustatymas pasirenkant belaidį maršrutizatorių	24
Ryšio nustatymas nurodant išsamius parametrus	26
SSID ir tinklo raktų tikrinimas	29
IP adresų nustatymas	30
IPv4 adreso nustatymas	31
IPv6 adresų nustatymas	34
Tinklo parametrų peržiūra	37
Ryšio su kompiuteriu parametrų konfigūravimas	39
Spausdinimo protokolų ir WSD funkcijų konfigūravimas	40
Spausdintuvo prievadų konfigūravimas	43
Spausdinimo serverio nustatymas	47
Aparato konfigūravimas pagal tinklo aplinką	50
Eterneto parametrų konfigūravimas	51
Didžiausio perdavimo vieneto keitimas	53
Prisijungimo prie tinklo laukimo laiko nustatymas	54
DNS konfigūravimas	55
SMB konfigūravimas	59
WINS konfigūravimas	63
LDAP serverių registravimas	65
Aparato stebėjimas ir valdymas naudojant SNMP	70
Kiti tinklo parametrai	74
Tvarkyklių diegimas	79
Fakso funkcijų pradinių parametrų konfigūravimas	80
Nusprendimas, kurį fakso priėmimo režimą naudoti	81

Fakso numerio ir aparato pavadinimo registravimas	82
Priėmimo režimo pasirinkimas	83
Telefono linijos prijungimas	84
Nuskaitymo parametrų konfigūravimas	85
Aparato kaip skaitytuvo paruošimas naudoti	86
El. pašto siuntimo/interneto faksogramos siuntimo ir gavimo nustatymo procedūra	87
Pagrindinių el. pašto parametrų konfigūravimas	89
El. pašto/interneto fakso ryšio parametrų konfigūravimas	92
Bendrai naudojamo aplanko kaip įrašymo vietos nustatymo procedūra	96
Bendrai naudojamo aplanko nustatymas kaip įrašymo vietos	97
FTP serverio kaip įrašymo vietos nustatymo procedūra	100

Parengimas

874E-000

Prieš naudojantis aparato funkcijomis, reikia nustatyti aplinkos sąlygas. Pirmiausia peržiūrėkite sąrankos atlikimo darbų eigą, tada nustatykite faktinius parametrus. ▶ **Pasiruošimas prieš naudojimą(P. 6)**

PASTABA

- Aparate įdiegtos funkcijos skiriasi, atsižvelgiant į aparato modelį. Prieš naudodami aparatą, žr. ▶ **Pagrindinės funkcijos(P. 4)** ir patikrinkite pasiekiamas funkcijas.

Pradinių aparato parametrų konfigūravimas (parengimo instrukcija)

- Vykdydami ekrane pateikiamus nurodymus, galite lengvai konfigūruoti pradžios parametrus, kad galėtumėte naudotis aparatu, pvz., datą ir laiką bei tinklo parametrus. ▶ **Parengimas naudojantis parengimo instrukcija(P. 10)**

Pagrindinės funkcijos

874E-001

Šioje instrukcijoje aprašytos visos jūsų įsigyto modelio serijos funkcijos. Prieš pradėdami, patikrinkite, kurios funkcijos yra jūsų įsigytame modelyje.

✓ : Yra funkcija — : Nėra funkcijos

Funkcija	MF553dw	MF552dw
Kopija	✓	✓
Spausdinimas	✓	✓
Faksograma	✓	—
Nuskaitymas	✓	✓
Ant abiejų pusių	✓	✓
Priimtų faksogramų persiuntimas	✓	—
Nuskaitytų duomenų siuntimas (el. paštu / SMB / FTP)	✓	✓
Laidinis LAN ryšys	✓	✓
Belaidis LAN ryšys	✓	✓
USB jungtis	✓	✓
„Remote UI“ (Nuotolinė naudotojo sąsaja)	✓	✓
Raktai ir sertifikatai	✓	✓
Susiejimas su mobiliaisiais įrenginiais	✓	✓
Ekranas	Jutiklinis pultas	Jutiklinis pultas
Tiektuvas	Tiektuvas (dvipusio nuskaitymo)	Tiektuvas (dvipusio nuskaitymo)
Numatytojo sistemos administratoriaus ID	7654321	7654321
Numatytojo sistemos administratoriaus PIN	7654321	7654321
Skyriaus ID valdymas	✓	✓
„Application Library“ (Programų bibliotekos)	✓	✓
Paper Feeder PF-C	Papildomas	Papildomas
TELEPHONE 6 KIT	Papildomas	—
Copy Card Reader-F	Papildomas	Papildomas

Funkcija	MF553dw	MF552dw
Brūkšinių kodų spausdinimo įranga	Papildomas	Papildomas
Siųsti PDF saugos funkcijų rinkinį	Papildomas	Papildomas

PASTABA

- Galimus tvarkyklių tipus žr. kartu su aparatu pateiktame „User Software CD-ROM/DVD-ROM“ (Vartotojo programinės įrangos CD diskas / DVD diskas) arba „Canon“ svetainėje (<https://global.canon/>).

NUORODOS

▶ **Vartotojo instrukcija peržiūra(P. 661)**

Pasiruošimas prieš naudojimą

874E-002

Eilės tvarka atlikite aparate šiuos veiksmus nuo 1 iki 5. Norėdami gauti daugiau informacijos apie konkretų veiksmą, spustelėkite saitą, kad pereitumėte į atitinkamą skyrių. Be to, siekiant užtikrinti saugų aparato naudojimą, peržiūrėkite **▶Apsauga nuo neteisėtos prieigos(P. 8)** .

1 veiksmas

▶Parengimas naudojantis parengimo instrukcija(P. 10)



2 veiksmas

▶Tinklo aplinkos nustatymas(P. 14)

- Konfigūruokite parengimo instrukcijoje nenurodytus tinklo parametrus. Jeigu parengimo instrukcijos naudoti nereikia, konfigūruokite tinklo nustatymus čia.



3 veiksmas

▶Tvarkyklių diegimas(P. 79)



4 veiksmas

▶Fakso funkcijų pradinių parametų konfigūravimas(P. 80)



5 veiksmas

▶Nuskaitymo parametų konfigūravimas(P. 85)



PATARIMAI

Nustatymas naudojant „Remote UI“ (Nuotolinio vartotojo sąsaja)

- Kai nustatyti visi tinklo aplinkos parametrai, galite veiksmingai nustatyti aparatą naudodami „Remote UI“ (Nuotolinio vartotojo sąsaja) kompiuteryje. ▶ **Priemonės „Remote UI“ (Nuotolinio vartotojo sąsaja) paleidimas(P. 430)**

Duomenų importavimas iš kito aparato taupant laiką

- Jeigu modeliai yra vienodi, galite įrašyti parametrų duomenis, užregistruotus kitame „Canon“ spausdintuve / daugiafunkciame aparate, į kompiuterį (eksportavimas) ir įkelti parametrų duomenis į šį aparatą (importavimas). ▶ **Parametro duomenų importavimas/eksportavimas(P. 454)**

Apsauga nuo neteisėtos prieigos

874E-003

Šiame skyriuje aprašytos saugos priemonės, kurios užkerta kelią neteisėtai prieigai iš išorinio tinklo. Jį būtina perskaityti vartotojams ir administratoriams prieš naudojant aparatą, kitus spausdintuvus ir daugiafunkčius aparatus, prijungtus prie tinklo. Pastaraisiais metais prie tinklo prijungti spausdintuvai / daugiafunkčiai aparatai siūlo įvairių naudingų funkcijų, pvz., spausdinimo iš kompiuterio, valdymo iš kompiuterio naudojant nuotolinio valdymo funkciją ir nuskaitytų dokumentų siuntimo internetu. Tačiau būtina imtis saugos priemonių, kurios sumažintų informacijos nuotėkio pavojų, jei prie tinklo prijungtas spausdintuvas / daugiafunkcis aparatas pasidarytų mažiau atsparus grėsmėms, pvz., neteisėtos prieigos ir vagystės. Šiame skyriuje aiškinama, kokius parametrus reikia nustatyti prieš naudojant prie tinklo prijungtą spausdintuvą / daugiafunkcij aparatą, kad apsaugotumėte nuo neteisėtos prieigos.

Saugos priemonės, skirtos apsaugoti nuo neteisėtos prieigos iš išorinio tinklo

- ▶ **Privataus IP adreso priskyrimas(P. 8)**
- ▶ **Užkardos naudojimas perdavimui apriboti(P. 9)**
- ▶ **TLS šifruoto ryšio nustatymas (P. 9)**
- ▶ **PIN nustatymas norint valdyti informaciją, laikomą daugiafunkciame aparate(P. 9)**

Privataus IP adreso priskyrimas

IP adresas yra skaitinė žymė, priskiriama kiekvienam kompiuterių tinklo įrenginiui. Visuotinis IP adresas naudojamas ryšiui jungiantis prie interneto, o asmeninis IP adresas naudojamas ryšiui su vietiniu tinklu, pvz., įmonės LAN. Jei priskirtas visuotinis IP adresas, jūsų spausdintuvas / daugiafunkcis aparatas atviras visuomenei ir pasiekiamas internetu. Todėl didesnė informacijos nuotėkio dėl neteisėtos prieigos iš išorinio tinklo rizika. Kita vertus, jei priskirtas asmeninis IP adresas, spausdintuvas / daugiafunkcis aparatas skirtas tik vietiniam tinklui (pvz., įmonės LAN) ir jį gali pasiekti tik to tinklo vartotojai.

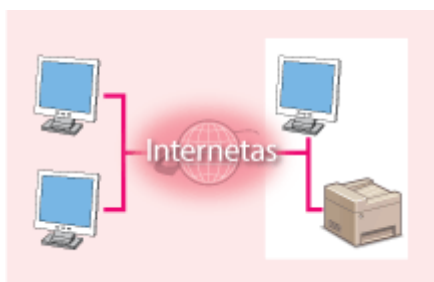

Bendrasis IP adresas

Galima pasiekti iš išorinio tikslo



Privatus IP adresas

Prie jo gali jungtis vietinio tinklo naudotojai

Priskirkite asmeninį IP adresą spausdintuvui / daugiafunkciam aparatui. Būtinai patvirtinkite, ar naudojamam spausdintuvui / daugiafunkciam aparatui priskirtas IP adresas yra asmeninis, ar ne. Asmeninio IP adreso diapazonai išvardyti toliau.

■ Asmeninių IP adresų diapazonai

- Nuo 10.0.0.0 iki 10.255.255.255
- Nuo 172.16.0.0 iki 172.31.255.255
- Nuo 192.168.0.0 iki 192.168.255.255

Informaciją, apie tai, kaip patikrinti IP adresą, žr. ▶ **IPv4 adreso nustatymas(P. 31)** .

PASTABA

- Jei spausdintuvui / daugiafunkciam aparatui priskirtas visuotinis IP adresas, galite sukurti tinklo aplinką, kad sumažintumėte neteisėtos prieigos riziką, įdiegdami apsaugos programinę įrangą, pvz., užkardą, kuri

neleidžia prieigos iš išorinių tinklų. Jei norite priskirti visuotinį IP adresą spausdintuvui / daugiafunkciam aparatui, kreipkitės į tinklo administratorių.

Užkardos naudojimas perdavimui apriboti

Užkada yra sistema, kuri neleidžia neteisėtos prieigos iš išorinių tinklų ir apsaugo vietinį tinklą nuo atakų / įsibrovimų. Naudodami užkardą tinklo aplinkoje, galite užblokuoti prieigą iš išorinio tinklo, kuris atrodo pavojingas, apribodami nurodyto išorinio tinklo IP adresą ryšį. „Canon“ spausdintuve / daugiafunkciame įrenginyje įdiegta funkcija leidžia nustatyti IP adresų filtrą. IP adresų filtro nustatymo informacijos žr. skyriuje „ **Užkardos parametrų IP adresų nustatymas(P. 378)** “ (Ryšio apribojimas naudojant užkardas).

TLS šifruoto ryšio nustatymas

Informacijos apie TLS šifruotą ryšį žr. skyriuje „ **Tinklo saugos parametrų konfigūravimas(P. 375)** “ (Patikimų saugos funkcijų diegimas), o apie nurodymus žr. skyriuje „ **TLS rakto ir sertifikato konfigūravimas(P. 388)** “ (Nuotolinio vartotojo sąsajos TLS šifruoto ryšio įgalinimas).

PIN nustatymas norint valdyti informaciją, laikomą daugiafunkciame aparate

Jei kenkėjiška trečioji šalis bandys neteisėtai pasiekti spausdintuvą / daugiafunkcij aparatą, nustatę aparate saugomos informacijos PIN sumažinsite informacijos nutekėjimo riziką. „Canon“ spausdintuvai / daugiafunkciai aparatai leidžia apsaugoti įvairių tipų informaciją nustačius PIN.

■ Kiekvienos funkcijos PIN nustatymas

- PIN kodo nustatymas „Remote UI“ (Nuotolinio vartotojo sąsaja) naudoti
Daugiau informacijos žr. **„Remote UI“ (Nuotolinio vartotojo sąsaja) PIN nustatymas(P. 369)** .
- PIN kodo nustatymas sistemos administratoriaus parametrams
Daugiau informacijos žr. **Sistemos administratoriaus ID ir PIN kodo nustatymas(P. 361)** .
- Adresų knygelės PIN kodas
Daugiau informacijos apie PIN kodo nustatymą žr. **Adresų knygos naudojimo apribojimas(P. 416)** .

Viršuje išvardyti keli apsaugos nuo neteisėtos prieigos priemonių pavyzdžiai. Daugiau informacijos apie kitas apsaugos priemones žr. skyriuje „ **Aparato valdymas(P. 358)** “ (Sauga). Tinkamas apsaugos nuo neteisėtos prieigos priemonės pasirinkite pagal aplinką.

Parengimas naudojantis parengimo instrukcija

874E-004

Kai aparatas įjungiamas (► **Aparato įjungimas(P. 118)**) pirmą kartą, paleidžiama parengimo instrukcija, skirta aparato pradiniam parametrui konfigūruoti, vykdamas nurodymus ekrane. Parengimo instrukcijoje parametrų ekranai rodomi tokia tvarka.

1 veiksmas

Ekranų kalbos ir šalies arba regiono nustatymas

Nustatykite kalbą, kuri bus naudojama operacijos pulto ekrane arba ataskaitose, bei šalį arba regioną, kuriame naudojamas aparatas.

- 1 Pasirinkite kalbą.
- 2 Pasirinkite <Taip>.
- 3 Pasirinkite šalį ar regioną.

2 veiksmas

Datos ir laiko nustatymas

Nustatykite aparato datą / laiką.

- 1 Pasirinkite laiko juostą.

PASTABA:

Kas yra UTC?

- Pasaulinis koordinuotasis laikas (UTC) – tai pagrindinis laiko standartas, pagal kurį pasaulyje nustatomi laikrodžiai ir laikas. Tinkamas laiko zonos nustatymas reikalingas interneto ryšiams.

- 2 Įveskite datą ir laiką, tada pasirinkite <Taikyti>.
 - Bakstelėkite įvesties lauką ir įveskite datą ir laiką.

3 veiksmas

Saugos nustatymas

Nurodykite pagrindinius saugos parametrus, kad apsaugotumėte nuo neteisėtos prieigos prie aparato.

- 1 Pasirinkite <Taip>, kai naudojate „Remote UI“ (Nuotolinio naudotojo sąsaja).
 - Jei pasirenkate <Ne>, „Remote UI“ (Nuotolinio naudotojo sąsaja) parametrai nesukonfigūruojami ir parengimo instrukcija pereina į 4 veiksmą.
- 2 Pasirinkite <Taip>, kai naudojate sistemos administratoriaus režimą.
 - Jei pasirenkate <Ne>, sistemos administratoriaus ID parametrai nesukonfigūruojami ir parengimo instrukcija pereina į 6 šio veiksmo elementą.
 - Sistemos administratoriaus ID ir PIN taip pat galite nustatyti vėliau. ► **Sistemos administratoriaus ID ir PIN kodo nustatymas(P. 361)**
- 3 Įveskite sistemos administratoriaus ID, tada pasirinkite <Taikyti>.
- 4 Įveskite PIN kodą ir pasirinkite <Taikyti>.
- 5 Įveskite tokį patį PIN ir pasirinkite <Taikyti>.
- 6 Pasirinkite <Taip>, kai naudojate įprasto naudojimo režimą.

- Jei pasirenkate <Ne>, PIN nenustatomas ir parengimo instrukcija pereina į 4 veiksmą.
- Be to, prieigos prie „Remote UI“ (Nuotolinė naudotojo sąsaja) apsaugos priemonės galite nustatyti vėliau. ▶ **„Remote UI“ (Nuotolinio vartotojo sąsaja) PIN nustatymas(P. 369)**

7 Įveskite PIN kodą ir pasirinkite <Taikyti>.

8 Įveskite tokį patį PIN ir pasirinkite <Taikyti>.

4 veiksmas

Belaidžio LAN nustatymas

Konfigūruokite prisijungimo prie tinklo parametrus naudojant belaidį LAN.

1 Pasirinkite <Taip>.

- Jei pasirenkate <Ne>, belaidis LAN nenustatomas ir parengimo instrukcija pereina į 5 veiksmą.

2 Pasirinkite tinklą su atitinkančiu SSID.

3 Įveskite slaptažodį (tinklo raktą) ir pasirinkite <Taikyti>.

4 Pasirinkite <Uždaryti>.

- Daugiau informacijos apie belaidžio LAN parametrus žr. ▶ **Prisijungimas prie belaidžio LAN(P. 18)** .

5 veiksmas

„Application Library“ peržiūra

Ekrane Pagrindinis yra vieno spustelėjimo mygtukas „Application Library“. Galite perskaityti kiekvienos funkcijos aprašą.

1 Norėdami užbaigti parengimo instrukciją, pasirinkite <Baigti>.

☞ Kai parengimo instrukcija užbaigiama, rodomas ekranas Pagrindinis.

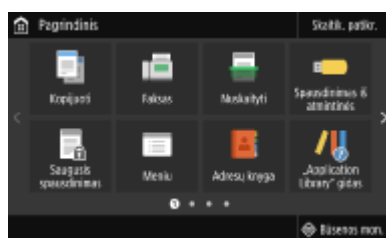

Datos ir laiko nustatymas

874E-005

Nustatykite aparato datą ir laiką. Data ir laikas naudojami kaip funkcijų, kurios nurodo laiką, nuoroda, todėl šias reikšmes reikia nustatyti tiksliai.

- ▶ **Laiko juostos nustatymas(P. 12)**
- ▶ **Esamos datos ir laiko nustatymas(P. 12)**
- ▶ **Vasaros laiko nustatymas(P. 13)**

Laiko juostos nustatymas

Jei pakeičiama laiko juosta, atitinkamai pakeičiamos ir parinkties <Dabartiniai datos/laiko parametrai> reikšmės.

- 1 Pasirinkite <Meniu> ekrane Pagrindinis. ▶ Ekranas Pagrindinis(P. 127)**
- 2 Pasirinkite <Nuostatos> ▶ <Laikmatis/energijos parametrai> ▶ <Datos/laiko parametrai> ▶ <Laiko juosta>.**
- 3 Pasirinkite laiko juostą.**



PASTABA

Kas yra UTC?

- Pasaulinis koordinuotasis laikas (UTC) – tai pagrindinis laiko standartas, pagal kurį pasaulyje nustatomi laikrodžiai ir laikas. Laikas skiriasi, atsižvelgiant į aparato naudojimo šalį ar regioną. Tinkamas laiko zonos nustatymas reikalingas interneto ryšiams.

Esamos datos ir laiko nustatymas

- 1 Pasirinkite <Meniu> ekrane Pagrindinis. ▶ Ekranas Pagrindinis(P. 127)**
- 2 Pasirinkite <Nuostatos> ▶ <Laikmatis/energijos parametrai> ▶ <Dabartiniai datos/laiko parametrai>.**
- 3 Įveskite datą ir laiką.**

- Bakstelėkite įvesties lauką ir įveskite datą ir laiką.

4 Pasirinkite <Taikyti>.

SVARBU

- Prieš nustatydami dabartinę datą ir laiką, nustatykite <Laiko juosta>. Jeigu <Laiko juosta> parametras vėliau pakeičiamas, esama data ir laikas taip pat atitinkamai pakeičiami.

PASTABA

- Datos ir laiko rodymo formatą galima keisti atitinkamai.
 - ▶<Datos formatas>(P. 473)
 - ▶<Laiko formatas>(P. 474)

Vasaros laiko nustatymas

Jei vasaros laiko funkcija įjungiama, nurodykite datas, nuo kada ir iki kada galioja vasaros laikas.

1 Pasirinkite <Menu> ekrane Pagrindinis. ▶Ekranas Pagrindinis(P. 127)

2 Pasirinkite <Nuostatos> ▶ <Laikmatis/energijos parametrai> ▶ <Datos/laiko parametrai> ▶ <Vasaros laiko parametrai>.

3 Pasirinkite <Išjung.> arba <Įjungta> dalyje <Vasaros laikas>.

- Pasirinkę <Įjungta>, pasirinkite <Pradžios data> ir <Pabaigos data>, tada nustatykite kiekvieno elemento mėnesį ir dieną. Jei norite nustatyti dieną, nurodykite „kokios savaitės kokia diena“.

4 Pasirinkite <Taikyti>.

Tinklo aplinkos nustatymas

874E-006

Aparatą prijungiant prie laidinio ar belaidžio vietinio tinklo (LAN), reikės nustatyti unikalų pasirinkto tinklo IP adresą. Atsižvelgdami į ryšio aplinką ir tinklo įrenginius, pasirinkite „laidinis“ arba „belaidis“. Dėl konkrečių IP adreso parametrų kreipkitės į interneto paslaugų tiekėją arba tinklo administratorių.

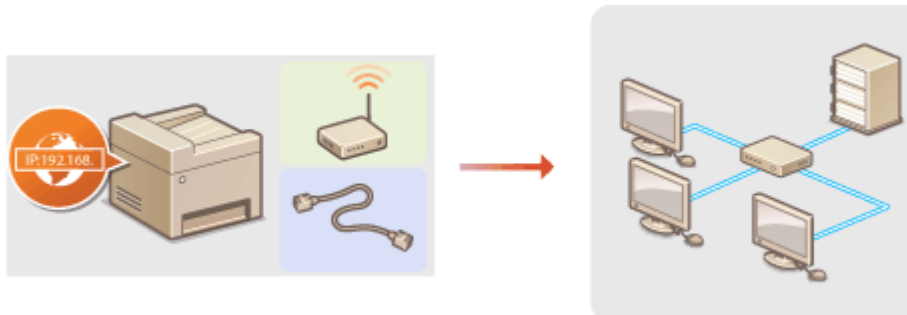

! SVARBU

- Jei aparatas prijungtas prie nesaugaus tinklo, trečiosioms šalims gali būti atskleista jūsų asmeninė informacija.

PASTABA

- Vienu metu aparatas negali prisijungti ir prie laidinio, ir prie belaidžio LAN.
- LAN kabelis ir maršrutizatorius su aparatu nepateikiami. Jei reikia, turėkite juos parengtus.
- Daugiau informacijos apie tinklo įrenginius žr. įrenginių instrukcijose arba kreipkitės į gamintoją.

■ Prieš pradėdami darbą

Kad prijungtumėte aparatą prie tinklo, atlikite šiuos veiksmus.



Patikrinkite kompiuterio parametrus.

- Įsitikinkite, kad kompiuteris tinkamai prijungtas prie tinklo. Daugiau informacijos žr. naudojamo prietaiso instrukcijose arba susisieki su prietaiso gamintoju.
- Įsitikinkite, kad nustatyti kompiuterio tinklo parametrai. Jei tinklas tinkamai nenustatytas, negalėsite aparato naudoti tinkle, net jei atliksite toliau nurodytus likusius procedūros veiksmus.

PASTABA:

- Atsižvelgiant į tinklą, gali tekti keisti ryšio būdo (pusiau dvikryptis / visiškai dvikryptis) arba eterneto tipo parametrus (▶ **Eterneto parametrų konfigūravimas(P. 51)**). Norėdami gauti daugiau informacijos kreipkitės į interneto paslaugų tiekėją arba tinklo administratorių.
- Kaip patikrinti aparato MAC adresą.
 - ▶ **Laidinio LAN MAC adreso peržiūra(P. 37)**
 - ▶ **Belaidžio LAN MAC adreso ir informacijos peržiūra(P. 38)**

- Norėdami prisijungti prie IEEE 802.1X tinklo žr. **▶IEEE 802.1X autentifikavimo parametrų konfigūravimas(P. 409)**

2



Pasirinkite belaidį arba laidinį LAN.

- ▶**Laidinio LAN arba belaidžio LAN pasirinkimas(P. 16)**

3



Prisijunkite prie laidinio arba belaidžio LAN.

- Pereikite prie skyriaus, kuris atitinka atliekant 2 veiksmą pasirinktą parametą.
 - ▶**Prisijungimas prie laidinio LAN(P. 17)**
 - ▶**Prisijungimas prie belaidžio LAN(P. 18)**

4



Jei reikia, nustatykite IP adresą.

- Parduodamas aparatas yra automatiškai nustatytas gauti IP adresą. Pakeiskite šį parametą, jei norite naudoti konkretų IP adresą. ▶**IP adresų nustatymas(P. 30)**

5



Patvirtinkite, kad tinkamas prijungimas baigtas.

- Paleiskite „Remote UI“ (Nuotolinio naudotojo sąsaja) iš kompiuterio (▶**Priemonės „Remote UI“ (Nuotolinio vartotojo sąsaja) paleidimas(P. 430)**). Jei rodomas ekranas „Remote UI“ (Nuotolinė naudotojo sąsaja), prijungimas baigtas.

NUORODOS

- ▶**Ryšio su kompiuteriu parametrų konfigūravimas(P. 39)**
- ▶**Aparato konfigūravimas pagal tinklo aplinką(P. 50)**

Laidinio LAN arba belaidžio LAN pasirinkimas

874E-007

Kai nuspręsite ar aparatą prie kompiuterio prijungti naudojant laidinį ar belaidį LAN, naudodami valdymo pultą pasirinkite laidinį LAN arba belaidį LAN. Atkreipkite dėmesį, kad pakeitus parametrą iš <Laidinis LAN> į <Belaidis LAN> arba atvirkščiai, reikės pašalinti kompiuteryje įdiegtas tvarkykles ir įdiegti iš naujo. Daugiau informacijos žr. internetinių instrukcijų svetainės atitinkamų tvarkyklių instrukcijose.

1 Pasirinkite <Menu> ekrane Pagrindinis.  Ekranas Pagrindinis(P. 127)



2 Pasirinkite <Nuostatos>  <Tinklas>.

- Jeigu rodomas prisijungimo ekranas, įveskite tinkamą ID ir PIN kodą.  **Prisijungimas prie aparato(P. 138)**

3 Pasirinkite <Pasirinkite laid./bel. LAN>.

4 Pasirinkite <Laidinis LAN> arba <Belaidis LAN>.

NUORODOS

-  **Tinklo aplinkos nustatymas(P. 14)**
-  **Prisijungimas prie laidinio LAN(P. 17)**
-  **Prisijungimas prie belaidžio LAN(P. 18)**

Prisijungimas prie laidinio LAN

874E-008

Prijunkite aparatą prie kompiuterio per maršrutizatorių. Aparatui prie maršrutizatoriaus prijungti naudokite LAN kabelį.

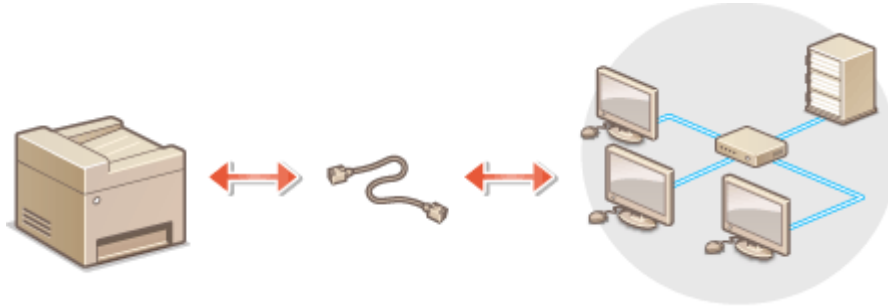

1 Prijunkite LAN kabelį.

- Prijunkite aparatą prie maršrutizatoriaus LAN kabeliu.
- Stumkite jungtį, kol ji užsifikuos savo vietoje.

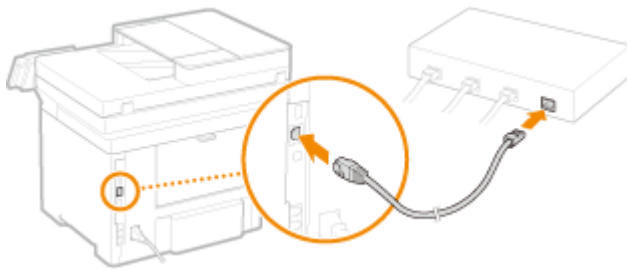

2 Palaukite kelias minutes.

⇒ IP adresas nenustatomas automatiškai.

PASTABA:

- IP adresą galite nustatyti rankiniu būdu. ➤ **IP adresų nustatymas(P. 30)**
- Kai aparatas prijungtas prie laidinio LAN, ekrane Pagrindinis arba kiekvienos funkcijos pagrindinių funkcijų ekrane rodoma laidinio LAN piktograma. ➤ **Ekranas Pagrindinis(P. 127)**

NUORODOS

➤ **Tinklo aplinkos nustatymas(P. 14)**

Prisijungimas prie belaidžio LAN

874E-009

Belaidžiai maršrutizatoriai (ar prieigos taškai) aparatą prie kompiuterio prijungia radijo bangomis. Jei jūsų belaidžiam maršrutizatoriuje yra „Wi-Fi“ apsaugotoji sąranka (WPS), tinklo konfigūravimas yra automatinis ir paprastas. Jei jūsų tinklo įrenginiai nepalaiko automatinio konfigūravimo arba jei norite išsamiai nurodyti autentifikavimo ir šifravimo parametrus, ryšį turite nustatyti rankiniu būdu. Įsitikinkite, kad kompiuteris tinkamai prijungtas prie tinklo.

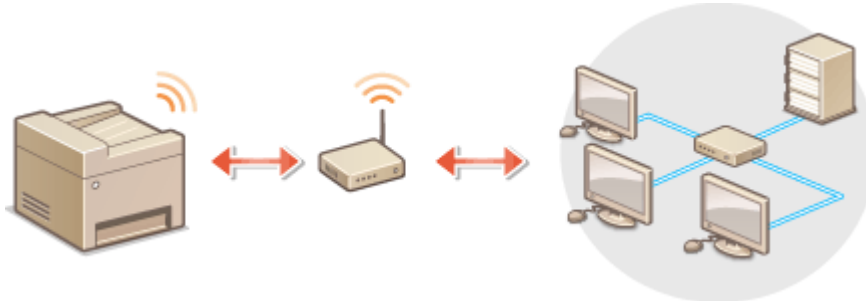

➤ **Ryšio nustatymas naudojant WPS(P. 18)**

➤ **Ryšio nustatymas rankiniu būdu(P. 19)**

! SVARBU

Informacijos atskleidimo rizika

- Belaidį LAN ryšį naudokite savo nuožiūra ir įvertindami riziką. Jei aparatas prijungtas prie neapsaugoto tinklo, trečiosioms šalims gali būti atskleista jūsų asmeninė informacija, nes belaidžio ryšio radijo bangos gali sklirti visur, netgi per sienas.

Belaidžio LAN sauga

- Šio aparato belaidžio LAN funkcija palaiko WEP, WPA-PSK ir WPA2-PSK. Belaidžio maršrutizatoriaus belaidžio ryšio saugos suderinamumo informacijos ieškokite tinklo įrenginio instrukcijose arba kreipkitės į gamintoją.

PASTABA

Belaidžio LAN ryšiui reikalingi įrenginiai

- Su aparatu belaidžio ryšio maršrutizatorius nepateikiamas. Jei reikia, turėkite maršrutizatorių parengtą.

Ryšio nustatymas naudojant WPS

Naudojant WPS galimi du režimai: mygtuko režimas ir PIN kodo režimas.

■ Mygtuko režimas

Ant belaidžio maršrutizatoriaus pakuotės raskite WPS ženklą, parodytą toliau. Taip pat įsitikinkite, kad tinklo įrenginyje yra WPS mygtukas. ➤ **Ryšio nustatymas naudojant WPS mygtuko režimą(P. 20)**



■ PIN kodo režimas

Kai kurie WPS maršrutizatoriai nepalaiko mygtuko režimo. Jei ant tinklo įrenginio pakuotės ar instrukcijose paminėtas WPS PIN kodo režimas, ryšį nustatykite įvesdami PIN kodą. ▶ **Ryšio nustatymas naudojant WPS PIN kodo režimą(P. 22)**

PASTABA

- Jei belaidis maršrutizatorius nustatytas naudoti WEP autentifikavimą, gali nepavykti nustatyti ryšio naudojant WPS.

Ryšio nustatymas rankiniu būdu

Kai rankiniu būdu nustatote belaidį ryšį, galite pasirinkti belaidį maršrutizatorių arba reikiamą informaciją įvesti rankiniu būdu. Nepaisant metodo įsitikinkite, kad turite reikalingą sąrankos informaciją, įskaitant SSID ir tinklo raktą. ▶ **SSID ir tinklo raktų tikrinimas(P. 29)**

■ Belaidžio maršrutizatoriaus pasirinkimas

Pasirinkite šią sąrankos parinktį, jei ryšį reikia nustatyti rankiniu būdu, bet norite tai atlikti kiek įmanoma paprasčiau. ▶ **Ryšio nustatymas pasirenkant belaidį maršrutizatorių(P. 24)**

■ Sąrankos informacijos įvedimas rankiniu būdu

Jei norite išsamiai nurodyti saugos parametrus, pvz., autentifikavimo ir šifravimo, rankiniu būdu įveskite SSID ir tinklo raktą, kad nustatytumėte ryšį. ▶ **Ryšio nustatymas nurodant išsamius parametrus(P. 26)**

NUORODOS

- ▶ **Tinklo aplinkos nustatymas(P. 14)**
- ▶ **Laidinio LAN arba belaidžio LAN pasirinkimas(P. 16)**

Ryšio nustatymas naudojant WPS mygtuko režimą

874E-00A

Jei jūsų belaidis maršrutizatorius palaiko WPS mygtuko režimą, galite paprastai nustatyti ryšį naudodami WPS mygtuką.

SVARBU

- Kiekvieno įrenginio belaidis maršrutizatorius gali veikti skirtingai. Informacijos ieškokite tinklo įrenginio instrukcijose.

1 Pasirinkite <Belaidžio LAN parametrai> ekrane Pagrindinis. Ekranas Pagrindinis(P. 127)

- Kai aparato ekrane bus rodomas pranešimas, pasirinkite <Taip>.

PASTABA:

- Jei rodomas pranešimas, kad prieigos taškas nerastas, pasirinkite <Uždaryti>.

2 Pasirinkite <Kiti ryšiai>.

3 Pasirinkite <WPS mygtuko paspaudimo režimas>.

4 Paspauskite ir palaikykite nuspaudę belaidžio maršrutizatoriaus WPS mygtuką.

- Mygtukas turi būti nuspaustas per 2 minutes pasirinkus <WPS mygtuko paspaudimo režimas> atliekant 3 veiksmą.
- Atsižvelgiant į tinklo įrenginį, mygtuką turite paspausti ir palaikyti nuspaudę 2 sekundes ar ilgiau. Informacijos ieškokite tinklo įrenginio instrukcijose.

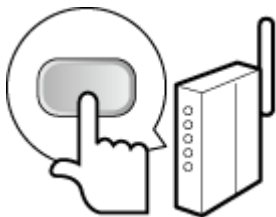

PASTABA:

Jeį sąrankos metu rodomas klaidos pranešimas

- Pasirinkite <Uždaryti> ir grįžkite prie 2 veiksmo.

5 Palaukite, kol pasirodys pranešimas <Prijungta.>.

6 Pasirinkite <Uždaryti>.

► Palaukite kelias minutes, kol IP adresas ir kiti elementai bus nustatyti automatiškai.

SVARBU:

Signalų stiprumas

- Jei galima prisijungti prie kelių belaidžių maršrutizatorių, aparatas prisijungs prie įrenginio, kurio signalas stipriausias. Signalų stiprumas matuojamas naudojant RSSI (priimamo signalo stiprumo indikatorius, angl. „Received Signal Strength Indication“).

PASTABA:

- IP adresą galite nustatyti rankiniu būdu. ► **IP adresų nustatymas(P. 30)**
- Kai aparatas prijungtas prie belaidžio LAN, ekrane Pagrindinis arba kiekvienos funkcijos pagrindinių funkcijų ekrane rodoma belaidžio LAN piktograma. ► **Ekranas Pagrindinis(P. 127)**

PASTABA

Energijos suvartojimo mažinimas

- Galite nustatyti, kad aparatas pereitų į režimą <Energijos taupymo režimas> pagal iš belaidžio maršrutizatoriaus sklaidžiamus signalus. ► **<Energijos taup. rež.>(P. 478)**

Jei pasikeitė aparato IP adresas

- DHCP aplinkoje aparato IP adresas gali pasikeisti automatiškai. Jei taip nutinka, ryšys išlieka, kol aparatas ir kompiuteris priklauso tam pačiam potinkiui.

NUORODOS

- **Prisijungimas prie belaidžio LAN(P. 18)**

Ryšio nustatymas naudojant WPS PIN kodo režimą

874E-00C

Jei jūsų belaidis maršrutizatorius palaiko WPS PIN kodo režimą, aparatu sugeneruokite PIN kodą ir užregistruokite jį tinklo įrenginyje.

SVARBU

- Kiekvieno įrenginio belaidis maršrutizatorius gali veikti skirtingai. Informacijos ieškokite tinklo įrenginio instrukcijose.

Kompiuteriu

1 Pasiekite belaidį maršrutizatorių kompiuteriu ir bus rodomas WPS PIN kodo įvedimo ekranas.

- Daugiau informacijos žr. tinklo įrenginio instrukcijose.

Naudojant valdymo pultą

2 Pasirinkite <Belaidžio LAN parametrai> ekrane Pagrindinis. ▶ Ekranas Pagrindinis(P. 127)

- Kai aparato ekrane bus rodomas pranešimas, pasirinkite <Taip>.

PASTABA:

- Jei rodomas pranešimas, kad prieigos taškas nerastas, pasirinkite <Uždaryti>.

3 Pasirinkite <Kiti ryšiai>.

4 Pasirinkite <WPS PIN kodo režimas>.

- ⇒ Sugeneruojamas PIN kodas rodomas ekrane.

Kompiuteriu

5 Sugeneruotą PIN kodą užregistruokite belaidžiame maršrutizatoriuje.

- PIN kodą užregistruokite sąrankos ekrane, kuris rodomas atliekant 1 veiksmą.
- PIN kodą reikia užregistruoti per 10 minučių pasirinkus <WPS PIN kodo režimas> atliekant 4 veiksmą.

PASTABA:

Jei sąrankos metu rodomas klaidos pranešimas

- Pasirinkite <Uždaryti> ir grįžkite prie 3 veiksmo.

Ryšio nustatymas pasirenkant belaidį maršrutizatorių

874E-00E

Galite ieškoti belaidžių maršrutizatorių (arba prieigos taškų), prie kurių galima prisijungti, ir pasirinkti vieną iš rodomų aparato ekrane. Kaip tinklo raktą įveskite šifravimo raktą arba slaptažodį. Prieš pasirinkdami belaidį maršrutizatorių, patikrinkite ir užsirašykite reikalingą sąrankos informaciją, įskaitant SSID ir tinklo raktą (**►SSID ir tinklo rakto tikrinimas(P. 29)**).

PASTABA

Saugos parametrai

- Jei belaidis ryšys nustatytas pasirenkant belaidį maršrutizatorių, WEP autentifikavimo būdas nustatomas kaip <Atvira sistema> arba WPA/WPA2 šifravimo būdas – kaip <Automatinis> (AES-CCMP arba TKIP). Jei norite pasirinkti WEP autentifikavimo parinktį <Bendrinamas klavišas> arba WPA/WPA2 šifravimo parinktį <AES-CCMP>, turite nustatyti ryšį naudodami <Įveskite tinklo pavadinimą (SSID) rankiniu būdu>. **►Ryšio nustatymas nurodant išsamius parametrus(P. 26)**

1 Pasirinkite <Belaidžio LAN parametrai> ekrane Pagrindinis. **►Ekranas Pagrindinis(P. 127)**

- Kai aparato ekrane bus rodomas pranešimas, pasirinkite <Taip>.
 - ⇒ Aparatas pradeda ieškoti galimų belaidžių maršrutizatorių.

PASTABA:

- Jei rodomas pranešimas, kad prieigos taškas nerastas, patikrinkite tinklo parametrus. Daugiau informacijos ieškokite internetinių instrukcijų svetainėje Trikčių šalinimas (FAQ).

2 Pasirinkite belaidį maršrutizatorių.

- Pasirinkite maršrutizatorių, kurio SSID sutampa su tuo, kurį užsirašėte.

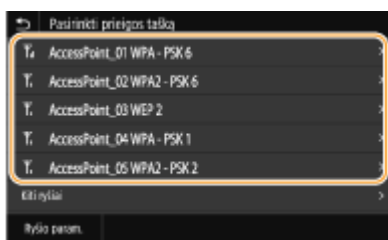

PASTABA:

Jei nerandama jūsų maršrutizatoriaus

- Patikrinkite, ar aparatas tinkamai įrengtas ir parengtas jungti prie tinklo. Daugiau informacijos ieškokite internetinių instrukcijų svetainėje Trikčių šalinimas (FAQ).

3 Įveskite tinklo raktą, kurį užsirašėte.

- Įveskite tinklo raktą ir pasirinkite <Taikyti>.
- Informacijos apie tai, kaip įvesti tekstą, žr. **►Teksto įvedimas(P. 136)** .

PASTABA:

Jei sąrankos metu rodomas klaidos pranešimas

- Pasirinkite <Uždaryti>, patikrinkite, ar teisingas tinklo raktas, ir grįžkite į 2 veiksmą.

4 Palaukite, kol pasirodys pranešimas <Prijungta.>

5 Pasirinkite <Uždaryti>.



⇒ Palaukite kelias minutes, kol IP adresas ir kiti elementai bus nustatyti automatiškai.

SVARBU:

Signalų stiprumas

- Jei galima prisijungti prie kelių belaidžių maršrutizatorių, aparatas prisijungs prie įrenginio, kurio signalas stipriausias. Signalų stiprumas matuojamas naudojant RSSI (priimamo signalo stiprumo indikatorius, angl. „Received Signal Strength Indication“).

PASTABA:

- IP adresą galite nustatyti rankiniu būdu.  **IP adresų nustatymas(P. 30)**
- Kai aparatas prijungtas prie belaidžio LAN, ekrane Pagrindinis arba kiekvienos funkcijos pagrindinių funkcijų ekrane rodoma belaidžio LAN piktograma.  **Ekranas Pagrindinis(P. 127)**

PASTABA

Energijos suvartojimo mažinimas

- Galite nustatyti, kad aparatas pereitų į režimą <Energijos taupymo režimas> pagal iš belaidžio maršrutizatoriaus sklaidžiamus signalus.  **<Energijos taup. rež.>(P. 478)**

Jeigu pasikeitė aparato IP adresas

- DHCP aplinkoje aparato IP adresas gali pasikeisti automatiškai. Jei taip nutinka, ryšys išlieka, kol aparatas ir kompiuteris priklauso tam pačiam potinkiui.

NUORODOS

-  **Prisijungimas prie belaidžio LAN(P. 18)**

Ryšio nustatymas nurodant išsamius parametrus

874E-00F

Jei norite išsamiai nurodyti saugos parametrus arba negalite užmegzti belaidžio ryšio naudodami kitas procedūras, visą reikiamą belaidžio LAN ryšio informaciją įveskite rankiniu būdu. Prieš nurodydami išsamius parametrus, patikrinkite ir užsirašykite reikiamą informaciją, įskaitant SSID, tinklo raktą ir belaidžio ryšio saugos protokolus. **SSID ir tinklo raktų tikrinimas(P. 29)**

1 Pasirinkite <Belaidžio LAN parametrai> ekrane Pagrindinis. **Ekranas Pagrindinis(P. 127)**

- Kai aparato ekrane bus rodomas pranešimas, pasirinkite <Taip>.

PASTABA:

- Jei rodomas pranešimas, kad prieigos taškas nerastas, pasirinkite <Uždaryti>.

2 Pasirinkite <Kiti ryšiai>.

3 Pasirinkite <Įveskite tinklo pavadinimą (SSID) rankiniu būdu>.

4 Įveskite tinklo pavadinimą, kurį užsirašėte, ir pasirinkite <Taikyti>.

- Informacijos apie tai, kaip įvesti tekstą, žr. **Teksto įvedimas(P. 136)** .

5 Nurodykite saugos parametrus pagal informaciją, kurią užsirašėte.

- Jei saugos parametrų nurodyti nereikia, pasirinkite <Nėra>.

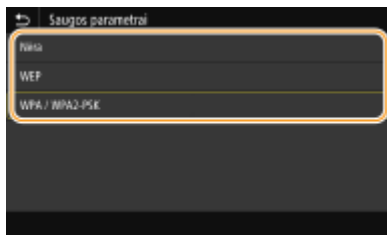

■ WEP naudojimas

- 1 Pasirinkite <WEP>.
- 2 Pasirinkite autentifikavimo būdą.

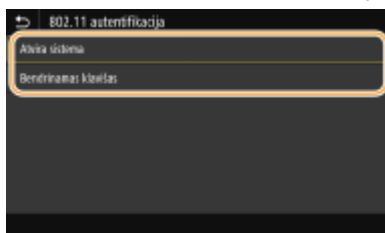

<Atvira sistema>

Nustatomas atviros sistemos autentifikavimas, kuris dar vadinamas „atviruoju autentifikavimu“.

<Bendrinamas klavišas>

Kaip slaptažodis naudojamas šifravimo raktas.

PASTABA:

Kai pasirenkama <Atvira sistema>

- Jei belaidžiame maršrutizatoriuje nustatytas bendrinamo rakto autentifikavimas, jungianti prie belaidžio LAN aparate kyla autentifikavimo klaida. Jei taip nutinka, aparatas automatiškai pakeičia parametras į <Bendrinamas klavišas> ir pakartotinai bando užmegzti ryšį.
- 3 Pasirinkite norimą redaguoti šifravimo raktą.
 - Pasirinkite šifravimo raktą (nuo 1 iki 4) ir <Redaguoti>.
 - Galima užregistruoti iki keturių šifravimo raktų.
 - 4 Įveskite tinklo raktą, kurį užsirašėte.
 - Įveskite tinklo raktą ir pasirinkite <Taikyti>.
 - 5 Pasirinkite norimą šifravimo raktą.
 - Pasirinkite redaguotą šifravimo raktą ir <Registruoti>.

■ Naudojant WPA-PSK arba WPA2-PSK

- 1 Pasirinkite <WPA/WPA2-PSK>.
- 2 Pasirinkite šifravimo būdą.



<Automatinis>

Nustatoma, kad aparatas automatiškai pasirinktų AES-CCMP arba TKIP, kad atitiktų belaidžio maršrutizatoriaus parametras.

<AES-CCMP>

Kaip šifravimo būdas nustatomas AES-CCMP.

- 3 Įveskite tinklo raktą, kurį užsirašėte.
 - Įveskite tinklo raktą ir pasirinkite <Taikyti>.

6 Palaukite, kol pasirodys pranešimas <Prijungta.>

7 Pasirinkite <Uždaryti>.

⇒ Palaukite kelias minutes, kol IP adresas ir kiti elementai bus nustatyti automatiškai.



Signalų stiprumas

- Jei galima prisijungti prie kelių belaidžių maršrutizatorių, aparatas prisijungs prie įrenginio, kurio signalas stipriausias. Signalų stiprumas matuojamas naudojant RSSI (priimamo signalo stiprumo indikatorius, angl. „Received Signal Strength Indication“).

PASTABA:

- IP adresą galite nustatyti rankiniu būdu. ► **IP adresų nustatymas(P. 30)**
- Kai aparatas prijungtas prie belaidžio LAN, ekrane Pagrindinis arba kiekvienos funkcijos pagrindinių funkcijų ekrane rodoma belaidžio LAN piktograma. ► **Ekranas Pagrindinis(P. 127)**

PASTABA

Energijos suvartojimo mažinimas

- Galite nustatyti, kad aparatas pereitų į režimą <Energijos taupymo režimas> pagal iš belaidžio maršrutizatoriaus sklaidžiamus signalus. ► **<Energijos taup. rež.>(P. 478)**

Jei pasikeitė aparato IP adresas

- DHCP aplinkoje aparato IP adresas gali pasikeisti automatiškai. Jei taip nutinka, ryšys išlieka, kol aparatas ir kompiuteris priklauso tam pačiam potinkiui.

NUORODOS

- **Prisijungimas prie belaidžio LAN(P. 18)**

SSID ir tinklo raktų tikrinimas

874E-00H

Rankiniu būdu nustatant belaidį ryšį, turite nurodyti belaidžio maršrutizatoriaus SSID ir tinklo raktą. SSID ir tinklo raktas turi būti nurodyti ant šių tinklo įrenginių. Prieš pradėdami nustatyti ryšį patikrinkite savo įrenginius ir užsirašykite reikiamą informaciją. Daugiau informacijos žr. tinklo įrenginių instrukcijose arba kreipkitės į gamintoją.

SSID	Pavadinimas, suteiktas norint identifikuoti konkretų belaidį LAN. Kai kurie kiti su SSID naudojami terminai – prieigos taško pavadinimas ir tinklo pavadinimas.
Tinklo raktas	Raktažodis arba slaptažodis, naudojamas duomenims šifruoti ar tinklui autentifikuoti. Kai kurie kiti su tinklo raktu susiję terminai – šifravimo raktas, WEP raktas, WPA/WPA2 praleidimo terminas ir iš anksto bendrinamas raktas (PSK).
Belaidžio ryšio saugos protokolai (autentifikavimas / šifravimas)	Kai belaidį ryšį nustatote rankiniu būdu nurodydami išsamius parametrus, turite nurodyti saugos parametrus. Patikrinkite toliau nurodytą informaciją: <ul style="list-style-type: none"> • Saugos tipai (WEP/WPA-PSK/WPA2-PSK) • Autentifikavimo metodas (Open System/Shared Key) • Šifravimo būdas (TKIP/AES-CCMP)

■ SSID ir tinklo rakto tikrinimas kompiuteriu

SSID arba tinklo raktas gali būti pakeistas. Jei nežinote SSID arba tinklo rakto, galite jį patikrinti naudodami „Canon MF/LBP Wireless Setup Assistant“ („Canon“ MF/LBP belaidžio ryšio sąrankos asistentas). Atsisiųskite „Canon MF/LBP Wireless Setup Assistant“ („Canon“ MF/LBP belaidžio ryšio sąrankos asistentas) iš „Canon“ svetainės (<https://global.canon/>) ir paleiskite prie belaidžio LAN prijungtame kompiuteryje.

PASTABA

- Jeigu paleidus „Canon MF/LBP Wireless Setup Assistant“ („Canon“ MF/LBP belaidžio ryšio sąrankos asistentas) ekrane nerodomas prieigos taškas, patikrinkite, ar užbaigta sąranka kompiuteryje ir belaidžio LAN maršrutizatoriuje.

NUORODOS

- ▶ **Prisijungimas prie belaidžio LAN(P. 18)**
- ▶ **Ryšio nustatymas pasirenkant belaidį maršrutizatorių(P. 24)**
- ▶ **Ryšio nustatymas nurodant išsamius parametrus(P. 26)**

IP adresų nustatymas

874E-00J

Prijungiant aparatą prie tinklo, reikalingas unikalus tinklo IP adresas. Gali būti dviejų versijų IP adresai: IPv4 ir IPv6. Sukonfigūruokite šiuos parametrus, atsižvelgdami į tinklo aplinką. Norėdami naudoti IPv6 adresus, turite tinkamai sukonfigūruoti IPv4 adreso parametrus.

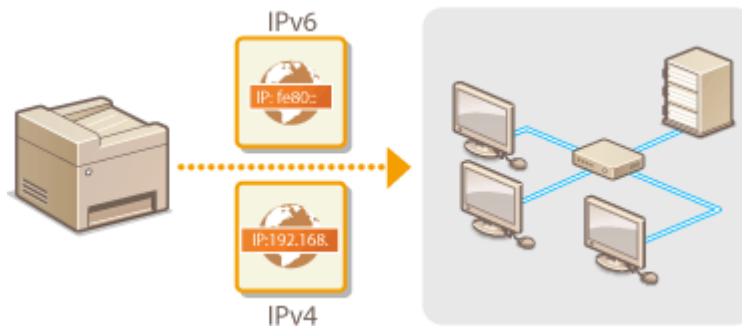

▶ IPv4 adreso nustatymas(P. 31)

▶ IPv6 adresų nustatymas(P. 34)

IPv4 adreso nustatymas

874E-00K



Aparato IPv4 adresą gali automatiškai priskirti dinaminis IP adresų protokolas, pvz., DHCP, arba jį galima įvesti rankiniu būdu. Prijungdami aparatą prie laidinio LAN, įsitikinkite, kad LAN kabelio jungtis tvirtai įstatytos į prievadus (**Prisijungimas prie laidinio LAN(P. 17)**). Jei reikia, tinklo jungtis galite išbandyti.

- ▶ **IPv4 adreso nustatymas(P. 31)**
- ▶ **Tinklo ryšio bandymas(P. 32)**

IPv4 adreso nustatymas

- 1 Pasirinkite <Meniu> ekrane Pagrindinis. ▶ Ekranas Pagrindinis(P. 127)**
- 2 Pasirinkite <Nuostatos> ▶ <Tinklas>.**
 - Jeigu rodomas prisijungimo ekranas, įveskite tinkamą ID ir PIN kodą. ▶ **Prisijungimas prie aparato(P. 138)**
- 3 Pasirinkite <TCP/IP parametrai> ▶ <IPv4 parametrai> ▶ <IP adreso parametrai>.**
- 4 Sukonfigūruokite IP adreso parametrus.**

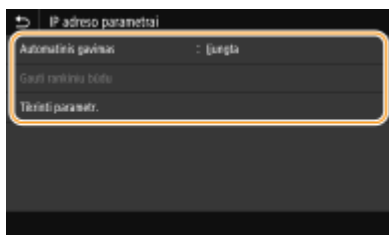

<Automatinis gavimas>

Pasirinkite, kad būtų automatiškai priskiriamas IP adresas naudojant DHCP protokolą. Kai rodoma <Įjungta>, įjungtas automatinis adreso priskyrimas.

<Gauti rankiniu būdu>

Pasirinkite, jei norite konfigūruoti IP adreso parametrus rankiniu būdu įvesdami IP adresą. Norint pasirinkti šią parinktį, automatinis gavimas turi būti nustatytas kaip <Išjungta>.

<Tikrinti parametr.>

Pasirinkite, jei norite peržiūrėti dabartinius IP adreso parametrus.

■ Automatinis IP adreso priskyrimas

- 1** Pasirinkite <Automatinis gavimas>.
- 2** <Automatinis gavimas> pasirinkite <Įjungta>, tada – <Pasirinkti protokolą>.
- 3** Pasirinkite <DHCP>.

PASTABA:

Jei nenorite naudoti DHCP / BOOTP / RARP protokolo IP adresui priskirti

- Pasirinkite <Išjungta>. Jei pasirinksite <DHCP>, kai šių tarnybų nėra, aparatas gaiš laiką ir veltui naudos ryšio išteklius tinkle ieškodamas šių tarnybų.
- 4 Patikrinkite, ar <Automatinis IP> nustatyta kaip <Įjungta>.
 - Jei pažymėta <Išjungta>, pakeiskite parametą į <Įjungta>.
 - 5 Pasirinkite <Taikyti>.

PASTABA:

- IP adresai, priskirti naudojant DHCP, yra viršesni už adresą, gautą naudojant automatinį IP.

Rankinis IP adreso įvedimas

- 1 Pasirinkite <Automatinis gavimas>, tada <Išjung.> dalyje <Automatinis gavimas> ► <Taikyti> ► <Gerai>.
- 2 Pasirinkite <Gauti rankiniu būdu>.
- 3 Įveskite <IP adresas>, <Potinklio kaukė>, ir <Tinklų sietuvo adresas> ir pasirinkite <Taikyti>.

5 Pasirinkite <Gerai>.

6 Paleiskite aparatą iš naujo. ► Aparato paleidimas iš naujo(P. 123)

PASTABA

Tikrinimas, ar parametrai teisingi

- Įsitikinkite, kad jūsų kompiuteryje gali būti rodomas priemonės „Remote UI“ (Nuotolinio vartotojo sąsaja) ekranas (► Priemonės „Remote UI“ (Nuotolinio vartotojo sąsaja) paleidimas(P. 430)). Jei kompiuterio nėra, ryšį galite patikrinti naudodami valdymo pultą (► Tinklo ryšio bandymas(P. 32)).

Kai įdiegę spausdintuvo tvarkyklę pakeitėte IP adresą

- Kai naudojamas MFNP prievadas, ryšys palaikomas, jei aparatas ir kompiuteris priklauso tam pačiam potinklui, todėl jums nereikia pridėti naujo prievado. Jeigu naudojamas standartinis TCP/IP prievadas, reikia įtraukti naują prievadą. ► Spausdintuvo prievadų konfigūravimas(P. 43)

*Jei nežinote, kuris prievadas naudojamas, žr. ► Spausdintuvo prievado tikrinimas(P. 667) .

Tinklo ryšio bandymas

1 Pasirinkite <Menu> ekrane Pagrindinis. ► Ekranas Pagrindinis(P. 127)

2 Pasirinkite <Nuostatos> ► <Tinklas>.

- Jeigu rodomas prisijungimo ekranas, įveskite tinkamą ID ir PIN kodą. ► Prisijungimas prie aparato(P. 138)

IPv6 adresų nustatymas

874E-00L



Aparato IPv6 adresus galima sukonfigūruoti naudojant priemonę „Remote UI“ (Nuotolinio vartotojo sąsaja). Prieš nustatydami IPv6 adresus, patikrinkite IPv4 adresą parametrus (▶ **IPv4 parametrų peržiūra(P. 37)**). Kad galėtumėte naudoti IPv6 adresus, turite nustatyti tinkamus IPv4 parametrus. Atkreipkite dėmesį, kad IPv6 aplinkoje nėra nuskaitymo funkcijos, kuri naudoja skaitytuvo tvarkyklę ar MF Scan Utility. Aparatas gali naudoti šiuos IPv6 adresus:

Tipas	Aprašymas
Vietinio susiejimo adresas	Adresas, kuris galioja tik potinklyje arba saite ir negali būti naudojamas palaikant ryšį su už maršrutizatoriaus ribų esančiais įrenginiais. Vietinio susiejimo adresas nustatomas automatiškai, kai įjungiamas aparato IPv6 funkcija.
Rankiniu būdu įvestas adresas	Adresas, kuris įvedamas rankiniu būdu. Naudodami šį adresą, nurodykite prefikso ilgį ir numatytąjį maršrutizatoriaus adresą.
Nuo būsenos nepriklausantis adresas	Adresas, kuris sugeneruojamas automatiškai naudojant aparato MAC adresą ir tinklo prefiksą, skelbiamą maršrutizatoriaus. Nuo būsenos nepriklausantis adresas panaikinamas, kai aparatas paleidžiamas iš naujo (arba įjungiamas).
Nuo būsenos priklausantis adresas	Adresas, gautas iš DHCP serverio naudojant DHCPv6.

PASTABA

- Daugiau informacijos apie pagrindines operacijas, kurias reikia atlikti nustatant aparatą „Remote UI“ (Nuotolinio vartotojo sąsaja), žr. ▶ **Meniu parinkčių nustatymas naudojant priemonę „Remote UI“ (Nuotolinio vartotojo sąsaja)(P. 441)** .

- 1** Paleiskite „Remote UI“ (Nuotolinio vartotojo sąsaja) ir prisijunkite sistemos administratoriaus režimu. ▶ **Priemonės „Remote UI“ (Nuotolinio vartotojo sąsaja) paleidimas(P. 430)**
- 2** Portalo puslapyje spustelėkite [Settings/Registration]. ▶ **Priemonės „Remote UI“ (Nuotolinio vartotojo sąsaja) ekranas(P. 431)**
- 3** Pasirinkite [Network Settings] ▶ [IPv6 Settings].
- 4** Spustelėkite [Edit].
- 5** Pažymėkite žymės langelį [Use IPv6] ir sukonfigūruokite reikiamus parametrus.

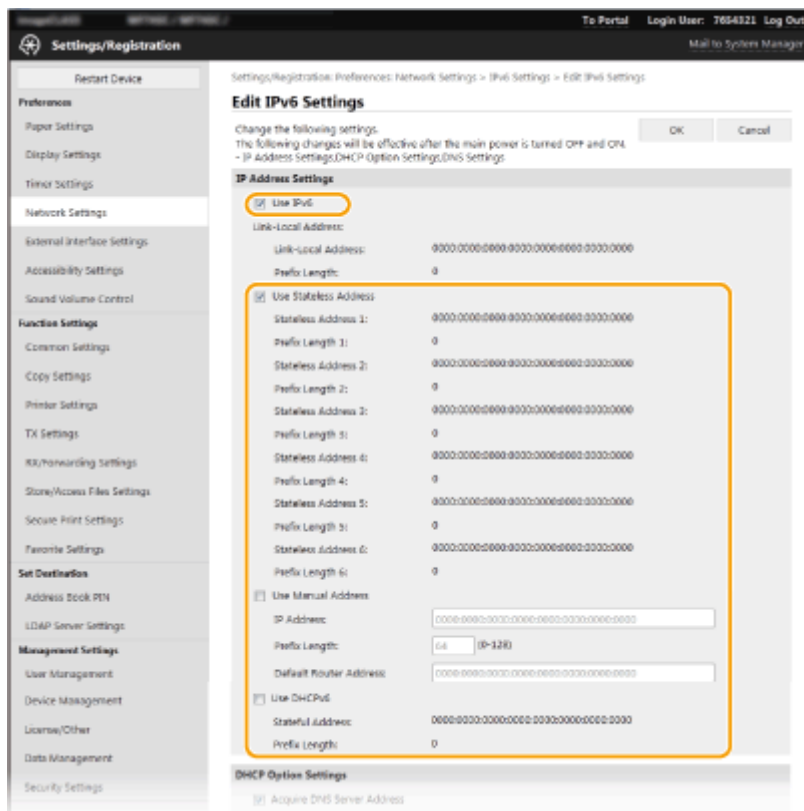

[Use IPv6]

Pažymėkite šį žymės langelį, kad aparate įjungtumėte IPv6. Kai IPv6 nenaudojate, panaikinkite šio žymės langelio žymėjimą.

[Stateless Address 1]

Pažymėkite šį žymės langelį, kai naudojate nuo būsenos nepriklausantį adresą. Kai nuo būsenos nepriklausančio adreso nenaudojate, panaikinkite šio žymės langelio žymėjimą.

[Use Manual Address]

Jei norite rankiniu būdu įvesti IPv6 adresą, pažymėkite šį žymės langelį ir atitinkamuose teksto laukuose įveskite IP adresą, prefikso ilgį ir numatytąjį maršrutizatoriaus adresą.

[IP Address]

Įveskite IPv6 adresą. Negalima įvesti adresų, prasidedančių „ff“ (arba sudėtinių adresų).

[Prefix Length]

Įveskite skaičių, nurodantį, kiek yra tinklo adresui galimų bitų.

[Default Router Address]

Jei reikia, nurodykite numatytojo maršrutizatoriaus IPv6 adresą. Negalima įvesti adresų, prasidedančių „ff“ (arba sudėtinių adresų).

[Use DHCPv6]

Pažymėkite šį žymės langelį, kai naudojate nuo būsenos priklausantį adresą. Kai DHCPv6 nenaudojate, panaikinkite šio žymės langelio žymėjimą.

6 Spustelėkite [OK].

7 Paleiskite aparatą iš naujo. ▶ Aparato paleidimas iš naujo(P. 123)

PASTABA

Tikrinimas, ar parametrai teisingi

- Įsitikinkite, kad priemonės „Remote UI“ (Nuotolinio vartotojo sąsaja) ekraną galima atidaryti naudojant kompiuterį, įvedus aparato IPv6 adresą. **▶Priemonės „Remote UI“ (Nuotolinio vartotojo sąsaja) paleidimas(P. 430)**

Parametrų pasirinkimas valdymo pulte

- IPv6 parametrus taip pat galima pasiekti iš <Meniu> ekrane Pagrindinis. **▶<IPv6 parametrai>(P. 482)**

Kai įdiegę spausdintuvo tvarkyklę pakeitėte IP adresą

- Turite įtraukti naują prievadą. **▶Spausdintuvo prievadų konfigūravimas(P. 43)**

NUORODOS

▶IPv4 adreso nustatymas(P. 31)

▶Tinklo parametrų peržiūra(P. 37)

Tinklo parametrų peržiūra

874E-00R

- ▶ IPv4 parametrų peržiūra(P. 37)
- ▶ IPv6 parametrų peržiūra(P. 37)
- ▶ Laidinio LAN MAC adreso peržiūra(P. 37)
- ▶ Belaidžio LAN MAC adreso ir informacijos peržiūra(P. 38)

PASTABA

- IP adresas sukonfigūruotas netinkamai, jei rodomas kaip „0.0.0.0“.
- Aparatą prijungiant prie perjungimo šakotuvo arba tilto gali įvykti prisijungimo klaida, net jei IP adresas sukonfigūruotas tinkamai. Šią problemą galima išspręsti, iki aparato ryšio užmezgimo pradžios nustačius tam tikrą intervalą. ▶ **Prisijungimo prie tinklo laukimo laiko nustatymas(P. 54)**
- Galite išspausdinti dabartinių tinklo parametrų sąrašą. ▶ **Vartotojo duomenų sąrašas / sistemos valdymo duomenų sąrašas(P. 613)**

IPv4 parametrų peržiūra



<Būsenos mon.> ▶ <Tinklo informacija> ▶ <IPv4> ▶ Pasirinkite parametą, kad peržiūrėtumėte
▶ Patikrinkite parametrus

IPv6 parametrų peržiūra



<Būsenos mon.> ▶ <Tinklo informacija> ▶ <IPv6> ▶ Pasirinkite parametą, kad peržiūrėtumėte
▶ Patikrinkite parametrus

Laidinio LAN MAC adreso peržiūra

1 Pasirinkite <Menu> ekrane Pagrindinis. ▶ **Ekranas Pagrindinis(P. 127)**

2 Pasirinkite <Nuostatos> ▶ <Tinklas>.

- Jeigu rodomas prisijungimo ekranas, įveskite tinkamą ID ir PIN kodą. ▶ **Prisijungimas prie aparato(P. 138)**

3 Pasirinkite <Eterneto tvarkyklės parametrai>.

▢ Rodomas MAC adresas.

Belaidžio LAN MAC adreso ir informacijos peržiūra

1 Pasirinkite <Belaidžio LAN parametrai> ekrane Pagrindinis. ▶ Ekranas Pagrindinis(P. 127)

- Kai aparato ekrane bus rodomas pranešimas, pasirinkite <Taip>.

PASTABA:

- Jei rodomas pranešimas, kad prieigos taškas nerastas, pasirinkite <Uždaryti>.

2 Pasirinkite <Ryšio param.>.

3 Pasirinkite <Prisijungimo inf.>.

4 Pasirinkite norimą peržiūrėti parametą.

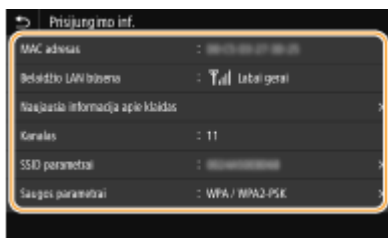

PASTABA:

Saugos informacijos peržiūra

- Norėdami peržiūrėti WEP ir WPA/WPA2-PSK informaciją, pasirinkite <Saugos parametrai>.

Peržiūra ekrane <Būsenos ekranas>

- <Belaidžio LAN būsenos> ir <Naujausia informacija apie klaidas> galima peržiūrėti iš <Būsenos ekranas>. <Būsenos mon.> ▶ <Tinklo informacija> ▶ <Tinklo ryšio tipas> ▶ Pasirinkite norimą peržiūrėti parametą

NUORODOS

- ▶ **Prisijungimas prie belaidžio LAN(P. 18)**
- ▶ **IPv4 adreso nustatymas(P. 31)**
- ▶ **IPv6 adresų nustatymas(P. 34)**
- ▶ **DNS konfigūravimas(P. 55)**

Ryšio su kompiuteriu parametrų konfigūravimas

874E-00S

Nurodykite protokolą ir priedą, kai aparatas valdomas kompiuteriu per tinklą. Prieš konfigūruodami aparatą spausdinti ar siųsti faksogramas iš kompiuterio, atlikite pagrindines sąrankos procedūras. Daugiau informacijos žr. internetinių instrukcijų svetainės atitinkamų tvarkyklių instrukcijose.

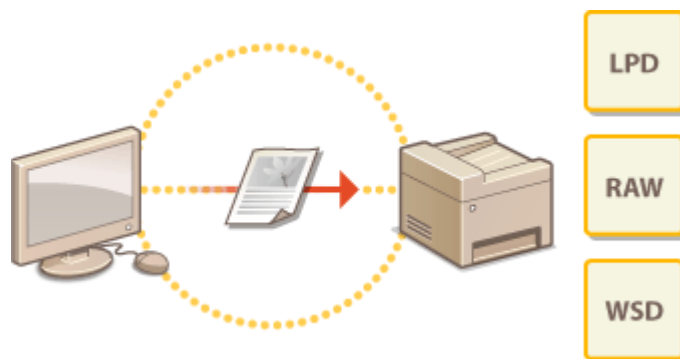

- ▶ Spausdinimo protokolų ir WSD funkcijų konfigūravimas(P. 40)
- ▶ Spausdintuvo priedų konfigūravimas(P. 43)
- ▶ Spausdinimo serverio nustatymas(P. 47)

PASTABA

- Čia aprašyti protokolai – tai dokumentų duomenų perdavimo tarp kompiuterio ir aparato taisyklės. Jas galima pasirinkti, atsižvelgiant į numatytą tikslą ar tinklo aplinką.
- Priedai – tai lyg vartai duomenims perduoti į tinklo įrenginius. Jeigu įvyksta tinklo ryšio triktis, problemą gali būti dėl priedų parametrų.

Spausdinimo protokolų ir WSD funkcijų konfigūravimas

874E-00U

Sukonfigūruokite protokolus, naudojamus dokumentams spausdinti iš tinklo kompiuterio.

PASTABA

- Daugiau informacijos apie pagrindines operacijas, kurias reikia atlikti nustatant aparatą „Remote UI“ (Nuotolinio vartotojo sąsaja), žr. **► Meniu parinkčių nustatymas naudojant priemonę „Remote UI“ (Nuotolinio vartotojo sąsaja)(P. 441)** .

- 1** Paleiskite „Remote UI“ (Nuotolinio vartotojo sąsaja) ir prisijunkite sistemos administratoriaus režimu. **► Priemonės „Remote UI“ (Nuotolinio vartotojo sąsaja) paleidimas(P. 430)**
- 2** Portalo puslapyje spustelėkite [Settings/Registration]. **► Priemonės „Remote UI“ (Nuotolinio vartotojo sąsaja) ekranas(P. 431)**
- 3** Spustelėkite [Network Settings].
- 4** Konfigūruokite spausdinimo protokolus.

■ LPD arba RAW konfigūravimas

- 1** Pasirinkite [LPD Settings] arba [RAW Settings] ► [Edit].
- 2** Jei reikia, sukonfigūruokite parametrus.

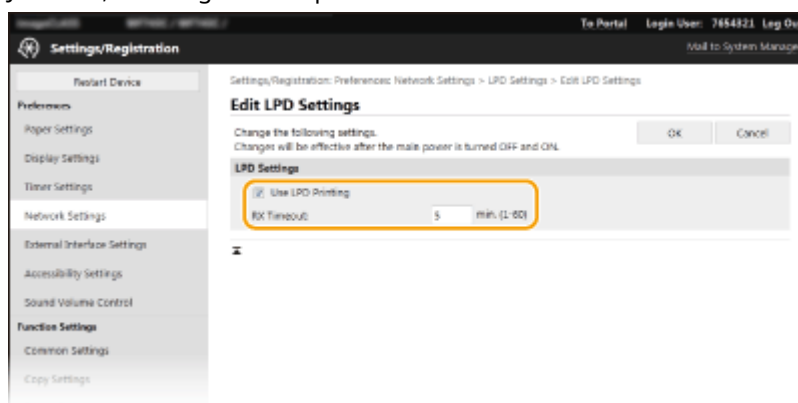

[Use LPD Printing]

Pažymėkite šį žymės langelį, jei norite spausdinti naudodami LDP. Kai nenaudojate LPD spausdinimo, šį žymės langelį išvalykite.

[Use RAW Printing]

Pažymėkite šį žymės langelį, jei norite spausdinti naudodami RAW. Kai nenaudojate RAW spausdinimo, šį žymės langelį išvalykite.

[RX Timeout]

Nustatykite reikšmę kaip duomenų gavimo laukimo laiką prieš paleidžiant iš naujo. Jeigu duomenų gavimas nebaigiamas per nustatytą laiką, spausdinimas atšaukiamas.

- 3 Spustelėkite [OK].

■ WSD konfigūravimas

- 1 Pasirinkite [WSD Settings] ► [Edit].
- 2 Jei reikia, sukonfigūruokite parametrus.

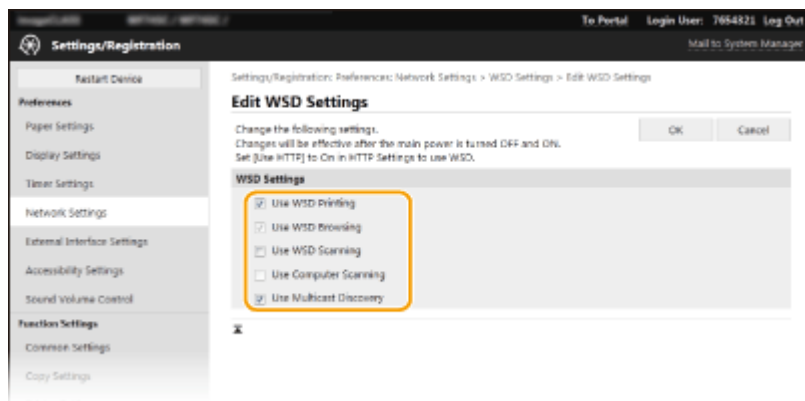

[Use WSD Printing]

Pažymėkite šį žymės langelį, jei norite spausdinti naudodami WSD. Kai nenaudojate WSD spausdinimo, šį žymės langelį išvalykite.

[Use WSD Browsing]

Pažymėkite šį žymės langelį, jei norite iš kompiuterio gauti informacijos apie aparatą naudodami WSD. Šis žymės langelis pažymimas automatiškai, pažymėjus žymės langelį [Use WSD Printing].

[Use WSD Scanning]

WSD nuskaitymo funkcija leidžia nuskaityti dokumentus į kompiuterį, neįdiegus skaitytuvo tvarkyklės. Pažymėkite šį žymės langelį, jei norite nuskaityti dokumentus naudodami WSD. Kai nenaudojate WSD nuskaitymo, šį žymės langelį išvalykite.

[Use Computer Scanning]

Pažymėkite šį žymės langelį, jei norit naudoti WSD nuskaitymą valdydami aparatą valdymo pultu. Šį žymės langelį galima pažymėti tik tada, kai pažymėtas žymės langelis [Use WSD Scanning]. Norėdami nuskaityti, ekrane Pagrindinis pasirinkite <Nuskaityti> ir nurodykite prie WSD prijungtą kompiuterį, kaip nuskaitymo paskirties vietą (► **Nuskaitymas ir įrašymas į kompiuterį(P. 291)**).

[Use Multicast Discovery]

Pažymėkite šį žymės langelį, norėdami nustatyti, kad aparatas atsakytų į sudėtinius aptikimo pranešimus. Jei šis žymės langelis bus išvalytas, aparatas liks veikti budėjimo režimu, net jei per tinklą bus perduodamas sudėtinis aptikimo pranešimas.

- 3 Spustelėkite [OK].

5 Paleiskite aparatą iš naujo. ► Aparato paleidimas iš naujo(P. 123)

PASTABA

Parametrų pasirinkimas valdymo pulte

- LPD, RAW ir WSD parametrus taip pat galima pasiekti iš <Meniu> ekrane Pagrindinis.
 - <LPD parametrai>(P. 484)

▶<RAW parametrai>(P. 484)

▶<WSD parametrai>(P. 485)

WSD tinklo įrenginių nustatymas

- WSD tinklo įrenginius galima įtraukti iš spausdintuvų aplanko. Atidarykite spausdintuvo aplanką (▶ **Spausdintuvo aplanko išjungimas(P. 662)**) ▶ spustelėkite [[traukti įrenginį] arba [[traukti spausdintuvą] ir vykdykite ekrane pateikiamus nurodymus. Daugiau informacijos apie tai, kaip įdiegti WSD tinklo tvarkyklę, žr. atitinkamų tvarkyklių instrukcijas internetinių instrukcijų svetainėje.

Prievado numerio keitimas

- Spausdinimo protokole reikia naudoti tą patį aparato ir kompiuterio prievado numerį.
 - ▶ **Spausdintuvo prievadų konfigūravimas(P. 43)**
 - ▶ **Prievadų numerių keitimas(P. 384)**

NUORODOS

▶ **Spausdintuvo prievadų konfigūravimas(P. 43)**

Spausdintuvo prievadų konfigūravimas

874E-00W

Pakeitus aparato IP adresą arba įtraukus spausdintuvą per „Windows“ spausdintuvų aplanką gali kilti spausdinimo klaidų. Šias klaidas paprastai sukelia netinkami spausdintuvo prievado parametrai. Pvz., gali būti nurodytas netinkamas prievado numeris arba prievado tipas. Tokiais atvejais bandymai spausdinti nepavyksta, nes dokumento duomenys negali pasiekti aparato. Norėdami išspręsti šią problemą, kompiuteryje sukongūruokite spausdintuvo prievado parametrus.

! SVARBU

- Norėdami atlikti toliau nurodytus veiksmus prisijunkite prie savo kompiuterio naudodami administratoriaus paskyrą.

1 Atidarykite spausdintuvo aplanką. ▶ Spausdintuvo aplanko išjungimas(P. 662)

2 Dešiniu juoju pelės mygtuku spustelėkite šio aparato tvarkyklės piktogramą ir spustelėkite [Spausdintuvo ypatybės] arba [Ypatybės].

3 Spustelėkite skirtuką [Prievadai] ir sukongūruokite reikiamus parametrus.

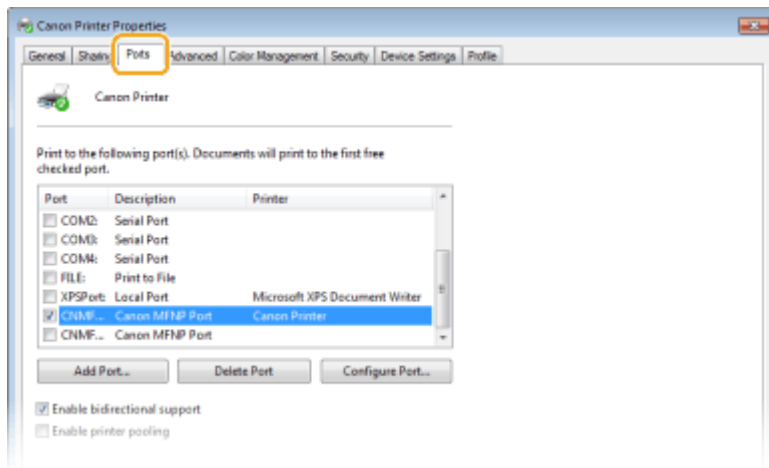

■ Prievado įtraukimas

Jeigu pakeitėte aparato IP adresą arba diegdami tvarkyklės „Windows“ spausdintuvų aplanke pasirinkote netinkamą prievadą, įtraukite naują prievadą. Prievadai gali būti dviejų tipų: „MFNP Port“ (MFNP prievadas) ir „Standard TCP/IP Port“ (Standartinis TCP/IP prievadas). Pasirinkite sau tinkamo tipo prievadą.

<p>MFNP prievadas (tik IPv4 aplinkai)</p>	<p>Šis prievadas leidžia aparato IP adresą aptikti automatiškai. Netgi pakeitus aparato IP adresą, ryšys palaikomas, jei aparatas ir kompiuteris priklauso tam pačiam potinklui. Jums reikia įtraukti naują prievadą kaskart pakeitus IP adresą. Jei naudojate aparatą IPv4 aplinkoje, paprastai turėtumėte rinktis šio tipo prievadą.</p> <p>! SVARBU:</p> <ul style="list-style-type: none"> • MFNP prievadą galite įtraukti tik įdiegę tvarkyklę iš pateikto CD diskas / DVD diskas arba atsisiuntę ir įdiegę spausdintuvo arba fakso tvarkyklę iš „Canon“ svetainės.
---	--

Standartinis TCP/IP prievadas	Tai standartinis „Windows“ prievadas. Jei naudojate šio tipo prievadą, privalote įtraukti naują prievadą kaskart pakeitę aparato IP adresą. Pasirinkite šio tipo prievadą, jeigu naudojate aparatą IPv6 aplinkoje ir negalite įtraukti MFNP prievado.
-------------------------------	---

MFNP prievado įtraukimas

- 1 Spustelėkite [Įtraukti prievadą].
- 2 Pasirinkite [Canon MFNP Port] srityje [Galimi prievadų tipai] ir spustelėkite [Naujas prievadas].
- 3 Pasirinkite [Automatinis aptikimas] ir pasirinkite aparatą, kai jis bus aptiktas, tada spustelėkite [Pirmyn].

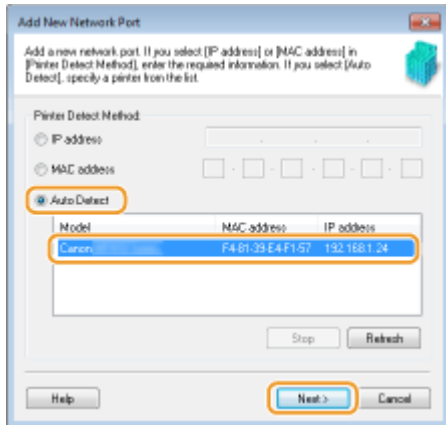

PASTABA:

Jei aparatas neaptinkamas

- Spustelėkite [Atnaujinti]. Jei problema išlieka, pasirinkite [IP adresą] arba [MAC adresą], įveskite aparato IP arba MAC adresą (▶ **Tinklo parametrų peržiūra(P. 37)**), tada spustelėkite [Pirmyn].

- 4 Spustelėkite [Įtraukti] ▶ [Baigti].
- 5 Spustelėkite [Uždaryti].

Standartinio TCP/IP prievado įtraukimas

- 1 Spustelėkite [Įtraukti prievadą].
- 2 Pasirinkite [Standartinis TCP/IP prievadas] srityje [Galimi prievadų tipai] ir spustelėkite [Naujas prievadas].
- 3 Spustelėkite [Pirmyn].
- 4 Įveskite aparato IP adresą arba DNS vardą ir spustelėkite [Pirmyn].
 - [Prievado pavadinimas] įvedamas automatiškai. Jei reikia, galite jį pakeisti.

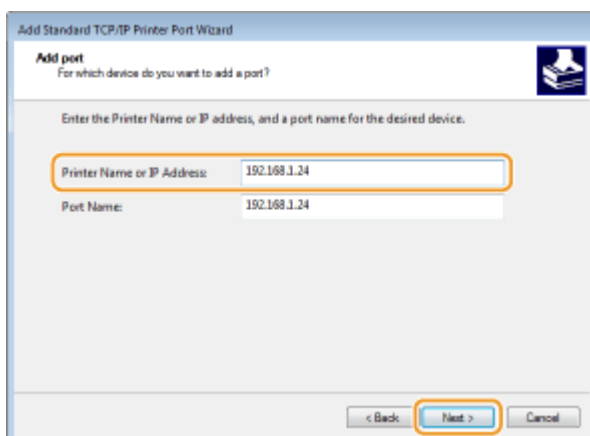

PASTABA:

- Kai parodomas kitas ekranas, vykdykite jame pateikiamas instrukcijas.

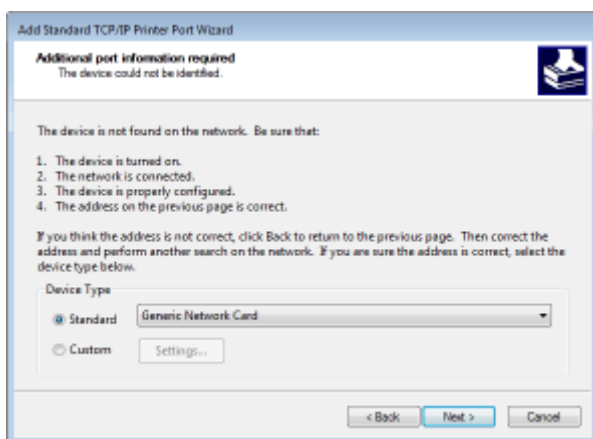

*Kai pasirenkate [Įrenginio tipas], pasirinkite [Canon Network Printing Device with P9100] srityje [Standartinis].

- 5 Spustelėkite [Baigti].
- 6 Spustelėkite [Uždaryti].

■ Prievado tipo arba numerio keitimas

Aparate pakeitus spausdinimo protokolą (LPD arba RAW) (▶ **Spausdinimo protokolų ir WSD funkcijų konfigūravimas (P. 40)**) arba prievado numerį (▶ **Prievadų numerių keitimas (P. 384)**), turi būti sukonfigūruoti atitinkami kompiuterio parametrai. Šio veiksmo nereikia atlikti WSD prievadams.

MFNP prievadas

- 1 Spustelėkite [Konfigūruoti prievadą].
- 2 Sirtyje [Protokolo tipas] pasirinkite [RAW] arba [LPR] ir pakeiskite [Prievado numeris].
- 3 Spustelėkite [Gerai].

Standartinis TCP/IP prievadas

- 1 Spustelėkite [Konfigūruoti prievadą].
- 2 Sirtyje [Protokolas] pasirinkite [Raw] arba [LPR].
 - Jei pasirinkote [Raw], pakeiskite [Prievado numeris].
 - Jei pasirinkote [LPR], [Eilės numeris] įveskite „lp“.
- 3 Spustelėkite [Gerai].

■ Prievadų naikinimas

- 1 Pasirinkite prievadą, kurį norite panaikinti, tada spustelėkite [Naikinti prievadą].

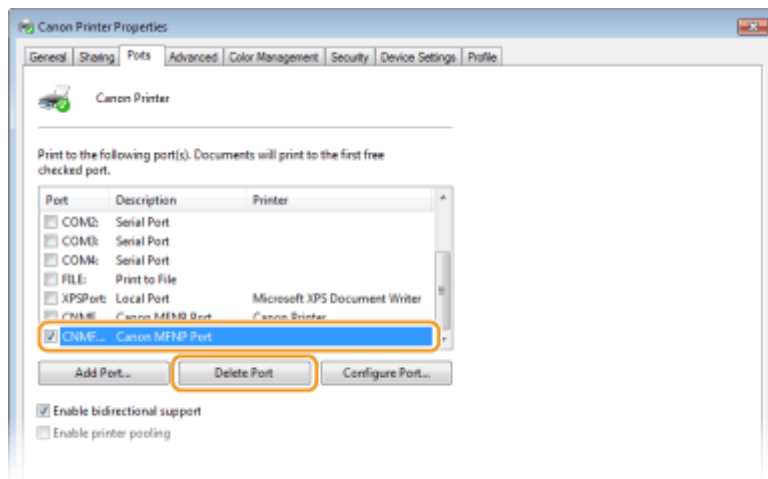

PASTABA:

- Negalite panaikinti prievado, šiuo metu sukonfigūruoto kaip spausdintuvo prievado. Norėdami panaikinti šį prievadą, pasirinkite kitą prievadą ir spustelėkite [Taikyti], kad sukonfigūruotumėte jį kaip naują spausdintuvo prievadą, ir tuomet panaikinkite pirmąjį prievadą.

2 Spustelėkite [Gerai].

4 Spustelėkite [Uždaryti].

NUORODOS

► **Spausdinimo serverio nustatymas(P. 47)**

Spausdinimo serverio nustatymas

874E-00X

Naudodami spausdinimo serverį, galite sumažinti kompiuterio, iš kurio spausdinate, apkrovą. Be to, spausdinimo serveris leidžia kiekviename kompiuteryje diegti tvarkykles naudojant tinklą, taigi nebereikia tvarkyklių diegti kompiuteryje naudojant CD diskus / DVD diskus. Norėdami tinklo kompiuterį nustatyti kaip spausdinimo serverį, sukonfigūruokite spausdintuvo bendrinimo parametrus.

! SVARBU

- Norėdami atlikti toliau nurodytus veiksmus prisijunkite prie savo kompiuterio naudodami administratoriaus paskyrą.
- Tvarkykles galite diegti per tinklą atsižvelgdami į spausdinimo serverio ir kliento kompiuterių operacinę sistemą ir bitų architektūrą (32 arba 64 bitų).
- Spausdinimo serverį diegdami domeno aplinkoje, kreipkitės į savo tinklo administratorių.

PASTABA

Kaip atlikti skyriaus ID valdymą naudojant spausdinimo serverį

- Diegiant spausdintuvo tvarkyklę, būtina įtraukti Canon Driver Information Assist Service. Daugiau informacijos žr. internetinių instrukcijų svetainės atitinkamų tvarkyklių instrukcijose.

1 Atidarykite spausdintuvo aplanką. ▶ Spausdintuvo aplanko išjungimas(P. 662)

2 Dešiniuoju pelės mygtuku spustelėkite šio aparato spausdintuvo tvarkyklės piktogramą ir spustelėkite [Spausdintuvo ypatybės] arba [Ypatybės].

3 Spustelėkite skirtuką [Bendrinimas], pasirinkite [Bendrinti šį spausdintuvą] ir įveskite aparato bendro naudojimo vardą.

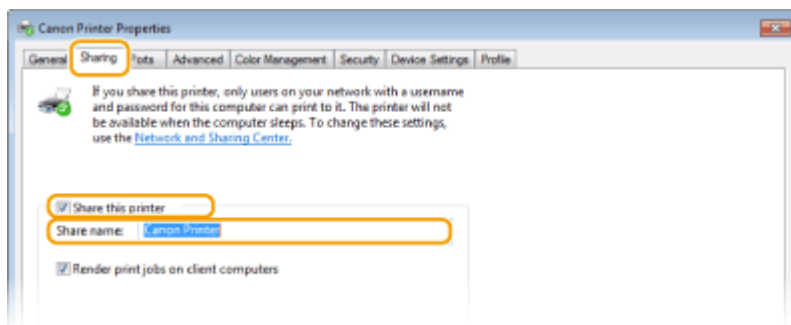

PASTABA:

- Spustelėkite mygtuką [Keisti bendrinimo parinktį], jei rodomas.

4 Jei reikia, įdiekite papildomų tvarkyklių.

- Šis veiksmas būtinas, jei per spausdinimo serverį norite įdiegti tvarkykles kituose kompiuteriuose, kurių kitokia bitų architektūra.

- 1 Spustelėkite [Papildomos tvarkyklės].
- 2 Pažymėkite kitų kompiuterių naudojamos bitų architektūros žymės langelį ir spustelėkite [Gerai].

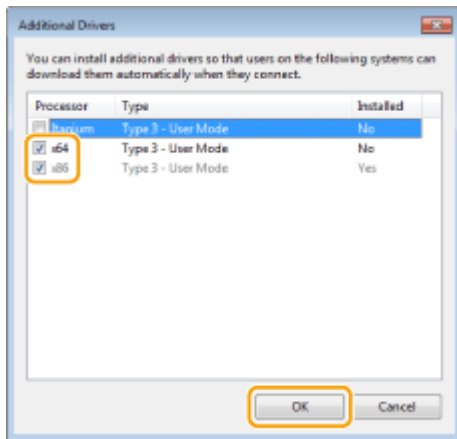

- Pasirinkite papildomų tvarkyklių iš toliau pateiktų, atsižvelgdami į spausdinimo serverio operacinę sistemą.

Spausdinimo serveris	Pažymėkite žymės langelį
32 bitų operacinės sistemos	[x64]
64 bitų operacinės sistemos	[x86] srityje [Procesorius]

PASTABA:

- Jei nežinote, ar jūsų „Windows“ operacinė sistema yra 32, ar 64 bitų versija, žr. **Bitų architektūros tikrinimas(P. 665)** .
- 3 Į kompiuterio įrenginį įdėkite pateiktą CD diskas / DVD diskas, spustelėkite [Naršyti], kad nurodytumėte tvarkyklių aplanką, tada spustelėkite [Gerai].
 - Jei spausdinimo serveryje veikia 32 bitų operacinė sistema, pasirinkite aplankus [intdrv] ► [UFRII] ► [uk_eng] ► [x64] ► [Driver] pateiktame CD diskas / DVD diskas.
 - Jei spausdinimo serveryje veikia 64 bitų operacinė sistema, pasirinkite aplankus [intdrv] ► [UFRII] ► [uk_eng] ► [32BIT] ► [Driver] pateiktame CD diskas / DVD diskas.
 - 4 Vykdykite ekrane pateikiamus nurodymus, kad įdiegtumėte papildomas tvarkykles.

5 Spustelėkite [Gerai].

■ Tvarkyklių diegimas kompiuteryje per spausdinimo serverį

- 1 Raskite bendrai naudojamą spausdintuvą spausdinimo serveryje. **Bendrai naudojamų spausdintuvų spausdinimo serveryje rodymas(P. 663)**

- 2 Dukart spustelėkite bendrinamą spausdintuvą.

3 Vykdykite ekrane pateikiamus nurodymus, kad įdiegtumėte tvarkykles.

NUORODOS

▶ **Spausdinimas naudojant kompiuterį (P. 264)**

Aparato konfigūravimas pagal tinklo aplinką

874E-00Y

Tinklo konfigūravimas skiriasi atsižvelgiant į tinklo paskirtį. Aparatas sukurtas taip, kad būtų suderinamas su kiek įmanoma daugiau tinklo konfigūracijų, taip pat jame yra įvairių technologijų. Pasitarkite su tinklo administratoriumi ir nustatykite jūsų tinklo aplinką atitinkančią konfigūraciją.

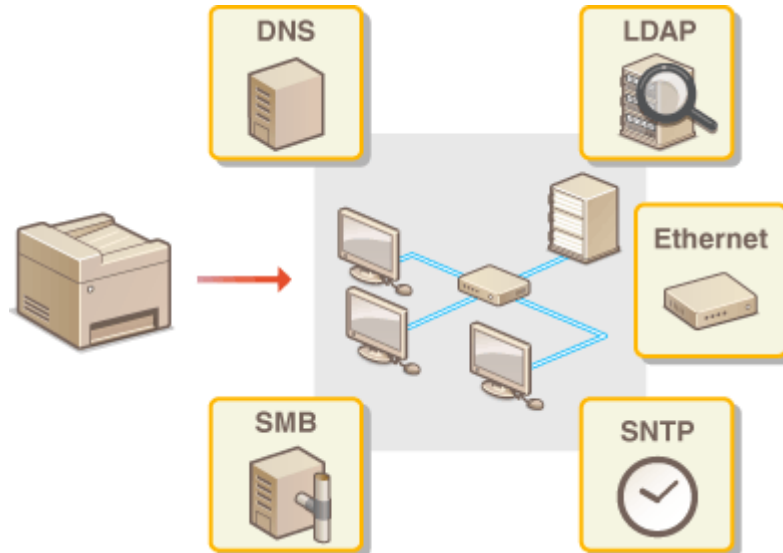

- ▶ Eterneto parametrų konfigūravimas(P. 51)
- ▶ Didžiausio perdavimo vieneto keitimas(P. 53)
- ▶ Prisijungimo prie tinklo laukimo laiko nustatymas(P. 54)
- ▶ DNS konfigūravimas(P. 55)
- ▶ SMB konfigūravimas(P. 59)
- ▶ WINS konfigūravimas(P. 63)
- ▶ LDAP serverių registravimas(P. 65)
- ▶ Aparato stebėjimas ir valdymas naudojant SNMP(P. 70)
- ▶ Kiti tinklo parametrai(P. 74)

Eterneto parametrų konfigūravimas

874E-010

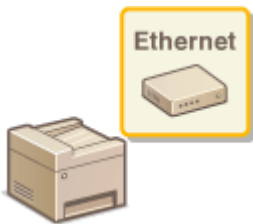

Eternetas yra duomenų perdavimo vietiniame tinkle (LAN) standartas. Galite nurodyti ryšio režimą ir eterneto tipą. Apskritai, aparatą galima naudoti nekeičiant numatytųjų parametrų (▶Eterneto tvarkyklės parametrai(P. 489)), bet šiuos parametrus galite pakeisti, kad jie atitiktų jūsų tinklo aplinką.

1 Pasirinkite <Meniu> ekrane **Pagrindinis**. ▶Ekranas Pagrindinis(P. 127)

2 Pasirinkite <Nuostatos> ▶ <Tinklas>.

- Jeigu rodomas prisijungimo ekranas, įveskite tinkamą ID ir PIN kodą. ▶Prisijungimas prie aparato(P. 138)

3 Pasirinkite <Eterneto tvarkyklės parametrai>.

4 Pasirinkite, ar eterneto parametrus konfigūruosite automatiškai, ar rankiniu būdu.

- Jeigu įjungta automatinio aptikimo funkcija, aparatas aptinka ir automatiškai nustato galimą naudoti eterneto ryšio režimą ir tipą.

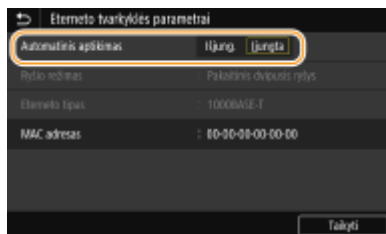

■ Automatinis eterneto parametrų konfigūravimas

Pasirinkite <Įjungta> srityje <Automatinis aptikimas>.

■ Eterneto parametrų konfigūravimas rankiniu būdu

1 Pasirinkite <Išjungta> srityje <Automatinis aptikimas>.

2 <Ryšio režimas> ▶ pasirinkite ryšio režimą.



<Pakaitinis dvipusis ryšys>

Pakaitomis siunčia ir priima ryšio duomenis. Pasirinkite, jei aparatas prijungtas prie tinklo įrenginio naudojant pusiau dvikryptį ryšį.

<Nuolatinis dvipusis ryšys>

Vienu metu siunčia ir priima ryšio duomenis. Šį parametą naudokite daugumoje aplinkų.

3 <Eterneto tipas> ► pasirinkite eterneto tipą.

4 Pasirinkite <Taikyti>.

5 Pasirinkite <Gerai>.

6 Paleiskite aparatą iš naujo. ► Aparato paleidimas iš naujo(P. 123)

NUORODOS

► Didžiausio perdavimo vieneto keitimas(P. 53)

► Prisijungimo prie tinklo laukimo laiko nustatymas(P. 54)

Didžiausio perdavimo vieneto keitimas

874E-011

Daugumoje eternetu tinklų didžiausias galimas nustatyti paketo dydis yra 1 500 baitų. Paketai – tai duomenų dalys, į kurias prieš siunčiant suskaidomi pradiniai duomenys. Didžiausias perdavimo vienetas (MTU) kiekviename tinkle gali būti skirtingas. Jei reikia, pakeiskite šį aparato parametą. Norėdami gauti daugiau informacijos, kreipkitės į tinklo administratorių.

1 Pasirinkite <Menu> ekrane Pagrindinis. ▶ Ekranas Pagrindinis(P. 127)

2 Pasirinkite <Nuostatos> ▶ <Tinklas>.

- Jeigu rodomas prisijungimo ekranas, įveskite tinkamą ID ir PIN kodą. ▶ **Prisijungimas prie aparato(P. 138)**

3 Pasirinkite <TCP/IP parametrai> ▶ <MTU formatas>.

4 Pasirinkite MTU

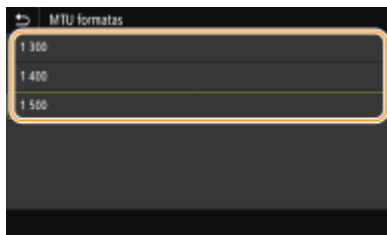

5 Pasirinkite <Gerai>.

6 Paleiskite aparatą iš naujo. ▶ Aparato paleidimas iš naujo(P. 123)

NUORODOS

- ▶ **Eterneto parametrų konfigūravimas(P. 51)**
- ▶ **Prisijungimo prie tinklo laukimo laiko nustatymas(P. 54)**

Prisijungimo prie tinklo laukimo laiko nustatymas

874E-012

Jei tinklas sukurtas pertekliniam jungiamumui užtikrinti naudojant kelis perjungimo maršrutizatorius ar tiltus, jame turi būti mechanizmas, apsaugantis nuo paketų ciklų. Vienas iš efektyvių sprendimų – apibrėžti kiekvieno perjungimo prievado vaidmenį. Tačiau iškart po to, kai pakeisite tinklo įrenginio prijungimo būdą arba pridėsite naują įrenginį, ryšys vis tiek gali būti nutrauktas kelioms dešimtims sekundžių. Jei kyla tokio tipo problema, nustatykite prisijungimo prie tinklo laukimo laiką.

1 Pasirinkite <Meniu> ekrane Pagrindinis. ▶ Ekranas Pagrindinis(P. 127)

2 Pasirinkite <Nuostatos> ▶ <Tinklas>.

- Jeigu rodomas prisijungimo ekranas, įveskite tinkamą ID ir PIN kodą. ▶ **Prisijungimas prie aparato(P. 138)**

3 Pasirinkite <Prisij. paleidus lauk. laikas>.

4 Įveskite laukimo laiką, reikalingą ryšiui su tinklu užmegzti, ir pasirinkite <Taikyti>.

NUORODOS

- ▶ **Eterneto parametrų konfigūravimas(P. 51)**
- ▶ **Didžiausio perdavimo vieneto keitimas(P. 53)**

DNS konfigūravimas

874E-013

DNS (domenų vardų sistema) – tai vardų išsprendimo tarnyba, susiejanti pagrindinio kompiuterio (arba domeno) vardą su IP adresu. Jei reikia, sukonfigūruokite DNS, mDNS arba DHCP parinkčių parametrus. Atkreipkite dėmesį, kad IPv4 ir IPv6 DNS konfigūravimo procedūros skiriasi.



PASTABA

- Daugiau informacijos apie pagrindines operacijas, kurias reikia atlikti nustatant aparatą „Remote UI“ (Nuotolinio vartotojo sąsaja), žr. **▶ Meniu parinkčių nustatymas naudojant priemonę „Remote UI“ (Nuotolinio vartotojo sąsaja)(P. 441)** .

- 1** Paleiskite „Remote UI“ (Nuotolinio vartotojo sąsaja) ir prisijunkite sistemos administratoriaus režimu. **▶ Priemonės „Remote UI“ (Nuotolinio vartotojo sąsaja) paleidimas(P. 430)**
- 2** Portalo puslapyje spustelėkite [Settings/Registration]. **▶ Priemonės „Remote UI“ (Nuotolinio vartotojo sąsaja) ekranas(P. 431)**
- 3** Spustelėkite [Network Settings].
- 4** Sukonfigūruokite DNS parametrus.

■ IPv4 DNS konfigūravimas

- 1** Pasirinkite [IPv4 Settings] ▶ [Edit].
- 2** Sukonfigūruokite IPv4 DNS parametrus.



a [DHCP Option Settings]

[Acquire Host Name]

Pažymėkite šį žymės langelį, jei norite įjungti 12 parinktį, kad gautumėte pagrindinio kompiuterio vardą iš DHCP serverio.

[DNS Dynamic Update]

Pažymėkite šį žymės langelį, jei norite įjungti 81 parinktį, kad dinamiškai atnaujintumėte DNS įrašus iš DHCP serverio.

[Acquire DNS Server Address]

Pažymėkite šį žymės langelį, jei norite įjungti 6 parinktį, kad gautumėte DNS serverio adresą iš DHCP serverio.

[Acquire Domain Name]

Pažymėkite šį žymės langelį, jei norite įjungti 15 parinktį, kad gautumėte domeno vardą iš DHCP serverio.

[Acquire WINS Server Address]

Pažymėkite šį žymės langelį, jei norite įjungti 44 parinktį, kad gautumėte WINS serverio adresą iš DHCP serverio.

[Acquire SMTP Server Address]

Pažymėkite šį žymės langelį, jei norite įjungti 69 parinktį, kad gautumėte SMTP serverio adresą iš DHCP serverio.

[Acquire POP Server Address]

Pažymėkite šį žymės langelį, jei norite įjungti 70 parinktį, kad gautumėte POP3 serverio adresą iš DHCP serverio.

b [DNS Settings]

[Primary DNS Server Address]

Įveskite DNS serverio IP adresą.

[Secondary DNS Server Address]

Jei yra, įveskite antrinio DNS serverio IP adresą.

[Host Name]

Įveskite raidinių skaitinių simbolių aparato, kuris bus registruojamas DNS serveryje, pagrindinio kompiuterio vardą.

[Domain Name]

Įveskite raidinių skaitinių simbolių domeno, kuriam priklauso aparatas, vardą, pvz., „pavyzdys.com“.

[DNS Dynamic Update]

Pažymėkite šį žymės langelį, kad pasikeitus aparato IP adresui būtų dinamiškai naujinami DNS įrašai. Nurodydami laikotarpį tarp naujinimų, teksto lauke [DNS Dynamic Update Interval] įveskite laiką valandomis.

c [mDNS Settings]

[Use mDNS]

„Bonjour“ priimtas mDNS (sudėtinis DNS) – tai protokolas, susiejantis pagrindinio kompiuterio vardą su IP adresu nenaudojant DNS. Norėdami įjungti mDNS, pažymėkite šį žymės langelį ir teksto lauke [mDNS Name] įveskite mDNS vardą.

3 Spustelėkite [OK].

■ IPv6 DNS konfigūravimas

1 Pasirinkite [IPv6 Settings] ► [Edit].

2 Sukonfigūruokite IPv6 DNS parametrus.

- Norint konfigūruoti šiuos parametrus, turi būti pažymėtas žymės langelis [Use IPv6]. **► IPv6 adresų nustatymas(P. 34)**

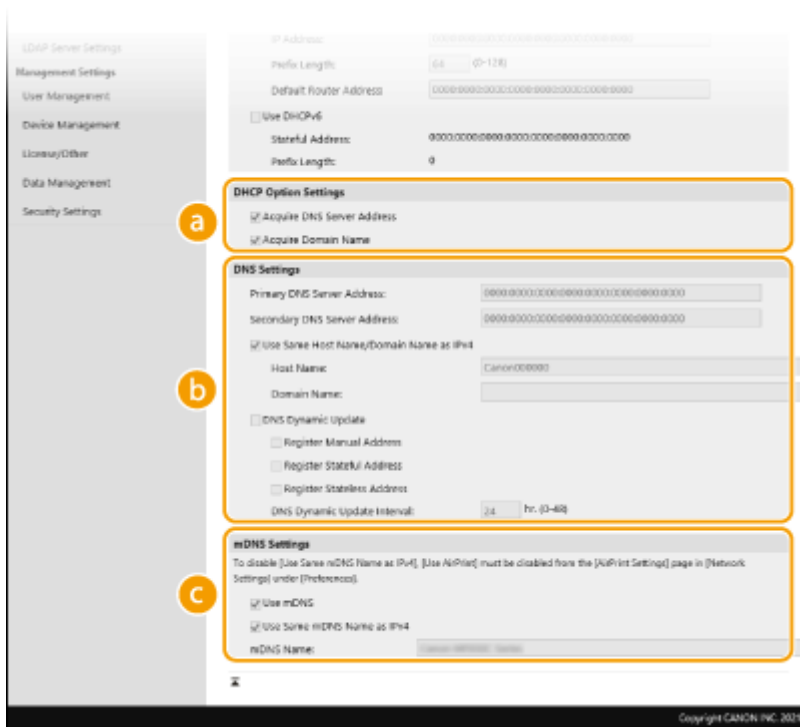

a [DHCP Option Settings]

[Acquire DNS Server Address]

Pažymėkite šį žymės langelį, jei norite įjungti 23 parinktį, kad gautumėte DNS serverio adresą iš DHCP serverio.

[Acquire Domain Name]

Pažymėkite šį žymės langelį, jei norite įjungti 24 parinktį, kad gautumėte domeno vardą iš DHCP serverio.

b [DNS Settings]

[Primary DNS Server Address]

Įveskite DNS serverio IP adresą. Negalima įvesti adresų, prasidedančių „ff“ (arba sudėtinių adresų).

[Secondary DNS Server Address]

Jei yra, įveskite antrinio DNS serverio IP adresą. Negalima įvesti adresų, prasidedančių „ff“ (arba sudėtinių adresų).

[Use Same Host Name/Domain Name as IPv4]

Pažymėkite šį žymės langelį, jei norite naudoti tuos pačius pagrindinio kompiuterio ir domeno vardus kaip IPv4.

[Host Name]

Įveskite raidinių skaitinių simbolių aparato, kuris bus registruojamas DNS serveryje, pagrindinio kompiuterio vardą.

[Domain Name]

Įveskite raidinių skaitinių simbolių domeno, kuriam priklauso aparatas, vardą, pvz., „pavyzdys.com“.

[DNS Dynamic Update]

Pažymėkite šį žymės langelį, kad pasikeitus aparato IP adresui būtų dinamiškai naujinami DNS įrašai. Norėdami nurodyti adresų, kuriuos norite užregistruoti DNS serveryje, tipą (-us), pažymėkite žymės langelį [Register Manual Address], [Register Stateful Address] arba [Register Stateless Address]. Norėdami nurodyti laikotarpį tarp naujinimų, teksto lauke [DNS Dynamic Update Interval] įveskite laiką valandomis.

G [mDNS Settings]

[Use mDNS]

„Bonjour“ priimtas mDNS (sudėtinis DNS) – tai protokolas, susiejantis pagrindinio kompiuterio vardą su IP adresu nenaudojant DNS. Pažymėkite šį žymės langelį, jei norite įjungti mDNS.

[Use Same mDNS Name as IPv4]

Pažymėkite šį žymės langelį, jei norite naudoti tą patį mDNS vardą, kaip IPv4. Norėdami nustatyti kitą vardą, išvalykite šį žymės langelį ir teksto lauke [mDNS Name] įveskite mDNS vardą.

3 Spustelėkite [OK].

5 Paleiskite aparatą iš naujo. ▶ **Aparato paleidimas iš naujo(P. 123)**

PASTABA

Parametrų pasirinkimas valdymo pulte

- DNS parametrus taip pat galima pasiekti iš <Meniu> ekrane Pagrindinis. ▶ **<DNS parametrai>(P. 483)**

NUORODOS

- ▶ **IPv4 adreso nustatymas(P. 31)**
- ▶ **IPv6 adresų nustatymas(P. 34)**
- ▶ **Tinklo parametrų peržiūra(P. 37)**

SMB konfigūravimas

874E-014

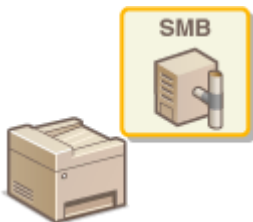

Serverio valdymo blokas (SMB) – tai išteklių, pvz., failų ir spausdintuvų, bendrinimo su keliais tinklo įrenginiais protokolas. Aparatas naudoja SMB, kad išsaugotų nuskaitytus dokumentus bendrai naudojamame aplanke. Atsižvelgiant į tinklą, gali būti, kad turėsite nustatyti kompiuterio ir darbo grupės pavadinimus.

- ▶ **Kompiuterio pavadinimo ir darbo grupės pavadinimo konfigūravimas(P. 59)**
- ▶ **SMB kliento konfigūravimas(P. 60)**
- ▶ **Nurodykite SMB kliento versiją(P. 61)**

PASTABA

- Daugiau informacijos apie pagrindines operacijas, kurias reikia atlikti nustatant aparatą „Remote UI“ (Nuotolinio vartotojo sąsaja), žr. ▶ **Meniu parinkčių nustatymas naudojant priemonę „Remote UI“ (Nuotolinio vartotojo sąsaja)(P. 441)** .

Kompiuterio pavadinimo ir darbo grupės pavadinimo konfigūravimas

Nurodykite tinkle esančio aparato pavadinimą ir darbo grupės, kuriai jis priklauso, pavadinimą. Jei jūsų tinklo aplinkoje nėra darbo grupių, sukurkite darbo grupę „Windows“ ir įveskite jos pavadinimą.

- 1** Paleiskite „Remote UI“ (Nuotolinė naudotojo sąsaja) ir prisijunkite sistemos administratoriaus režimu. ▶ **Priemonės „Remote UI“ (Nuotolinio vartotojo sąsaja) paleidimas(P. 430)**
- 2** Portalo puslapyje spustelėkite [Settings/Registration]. ▶ **Priemonės „Remote UI“ (Nuotolinio vartotojo sąsaja) ekranas(P. 431)**
- 3** Pasirinkite [Network Settings] ▶ [Computer Name/Workgroup Name Settings].
- 4** Spustelėkite [Edit].
- 5** Nurodykite reikiamus parametrus.

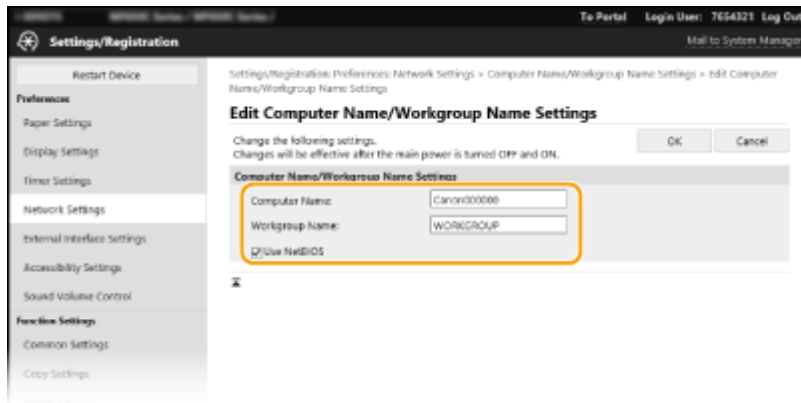

[Computer Name]

Įveskite raidinių skaitinių simbolių tinkle esančio aparato pavadinimą.

[Workgroup Name]

Darbo grupės pavadinimas – tai kelių kompiuterių grupei suteikiamas pavadinimas, kad pagrindinės tinklo funkcijos, pvz., failų bendrinimas, taptų pasiekiamos „Windows“ tinkle. Įveskite raidinių skaitinių simbolių darbo grupės, kuriai priklauso aparatas, pavadinimą.

[Use NetBIOS]

Pažymėkite šį žymos langelį, jei naudojate NetBIOS.

! SVARBU:

- WINS serveryje negalima užregistruoti kompiuterio ar darbo grupės vardų, prasidedančių žvaigždute (*).

6 Spustelėkite [OK].

7 Iš naujo paleiskite aparatą. ▶ Aparato paleidimas iš naujo(P. 123)

SMB kliento konfigūravimas

Nurodykite parametrus, kuriuos reikia naudoti, kai aparatas prisijungia prie tinklo kaip SMB klientas.

- 1** Paleiskite „Remote UI“ (Nuotolinio vartotojo sąsaja) ir prisijunkite sistemos administratoriaus režimu. ▶ Priemonės „Remote UI“ (Nuotolinio vartotojo sąsaja) paleidimas(P. 430)
- 2** Portalo puslapyje spustelėkite [Settings/Registration]. ▶ Priemonės „Remote UI“ (Nuotolinio vartotojo sąsaja) ekranas(P. 431)
- 3** Pasirinkite [Network Settings] ▶ [SMB Client Settings].
- 4** Spustelėkite [Edit].
- 5** Nurodykite reikiamus parametrus.

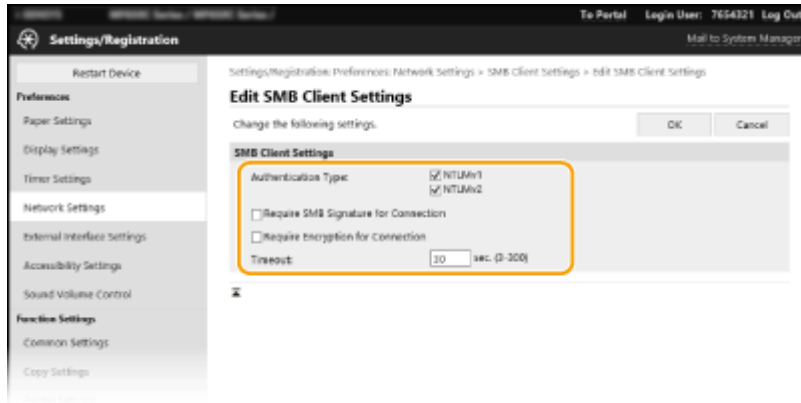

[Authentication Type]

Pasirinkite autentifikavimo protokolo versiją. Pasirinkite [NTLMv1] arba [NTLMv2], pagal adresato SMB serverį. Galite pasirinkti abu.

[Require SMB Signature for Connection]

Pažymėkite žymės langelį, kad jungiantis prie SMB serverio būtų prašoma SMB paketo parašo.

[Require Encryption for Connection]

Pažymėkite žymės langelį, kad jungiantis prie SMB serverio būtų prašoma užšifruoto SMB v3.0 ryšio.

[Timeout]

Nustatykite laiką, kol SMB ryšio adresatas atsakys.

- Siunčiant į SMB serverį, tinklo ryšys buvo prarastas arba serverio atsakas užtruko, todėl prieš išsiunčiant duomenis arba atliekant persiuntimą pasibaigė aparato laukimo laikas. Jei taip atsitiktų, galite išvengti skirtojo laiko pabaigos padidindami laukimo laiką.

6 Spustelėkite [OK].

Nurodykite SMB kliento versiją

Nurodykite SMB kliento versiją, kurią naudosite su SMB klientu.

- 1** Paleiskite „Remote UI“ (Nuotolinė naudotojo sąsaja) ir prisijunkite sistemos administratoriaus režimu. ▶ Priemonės „Remote UI“ (Nuotolinio vartotojo sąsaja) paleidimas(P. 430)
- 2** Portalo puslapyje spustelėkite [Settings/Registration]. ▶ Priemonės „Remote UI“ (Nuotolinio vartotojo sąsaja) ekranas(P. 431)
- 3** Pasirinkite [Network Settings] ▶ [Specified SMB Client Versions].
- 4** Spustelėkite [Edit].
- 5** Pažymėkite SMB versijos, kurią naudosite su SMB klientu, žymės langelį.
- 6** Spustelėkite [OK].

SVARBU

- Jei pažymėsite [Require Encryption for Connection] žymės langelį, aparatas galės prisijungti tik prie tų SMB serverių, kurie palaiko SMB v3.0 šifruotą ryšį. Kai [1.0] ir [2.0] žymės langelis pažymėtas [Specified SMB Client Versions], bet [3.0] žymės langelis nepažymėtas, aparatas negali prisijungti prie SMB serverių, kurie nepalaiko SMB v3.0 šifruotos versijos.
- Naudokite tą pačią versiją su SMB serveriu ir SMB klientu. SMB negalima naudoti, jei versijos skiriasi.

NUORODOS

WINS konfigūravimas(P. 63)

WINS konfigūravimas

874E-015

„Windows“ interneto vardų tarnyba (WINS) – tai vardų išsprendimo tarnyba, susiejanti kompiuterio arba spausdintuvo, esančio SMB tinkle, vardą su IP adresu. Norint įjungti WINS, turi būti nurodytas WINS serveris.

! SVARBU

- Norint nurodyti WINS serverio parametrus, turi būti nustatyti [Computer Name/Workgroup Name Settings].
 - ▶ **Kompiuterio pavadinimo ir darbo grupės pavadinimo konfigūravimas(P. 59)**
- Jei atžymėsite [Use NetBIOS] žymės langelį [Computer Name/Workgroup Name Settings], WINS parametrai bus išjungti. Naudodami WINS, įsitikinkite, kad pažymėjote [Use NetBIOS] žymės langelį.
- Ši funkcija negalima IPv6 tinkle.

PASTABA

- Daugiau informacijos apie pagrindines operacijas, kurias reikia atlikti nustatant aparatą „Remote UI“ (Nuotolinio vartotojo sąsaja), žr. ▶ **Meniu parinkčių nustatymas naudojant priemonę „Remote UI“ (Nuotolinio vartotojo sąsaja)(P. 441)** .

- 1** Paleiskite „Remote UI“ (Nuotolinio vartotojo sąsaja) ir prisijunkite sistemos administratoriaus režimu. ▶ **Priemonės „Remote UI“ (Nuotolinio vartotojo sąsaja) paleidimas(P. 430)**
- 2** Portalo puslapyje spustelėkite [Settings/Registration]. ▶ **Priemonės „Remote UI“ (Nuotolinio vartotojo sąsaja) ekranas(P. 431)**
- 3** Pasirinkite [Network Settings] ▶ [WINS Settings].
- 4** Spustelėkite [Edit].
- 5** Pažymėkite žymės langelį [WINS Resolution] ir nurodykite reikiamus parametrus.

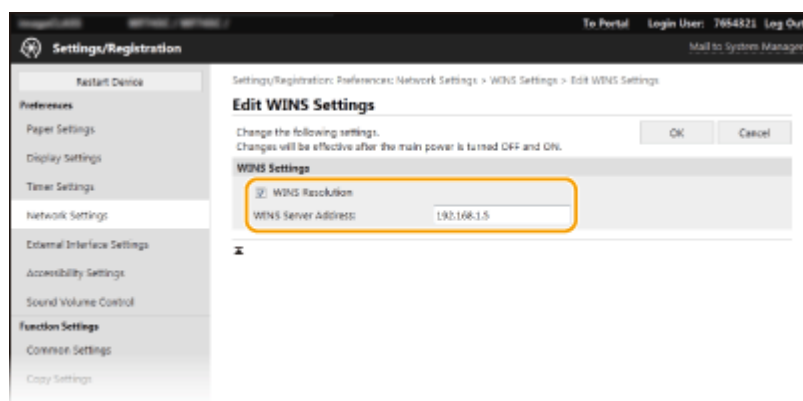

[WINS Resolution]

Pažymėkite šį žymės langelį, jei norite naudoti WINS vardo raišką. Kai WINS nenaudojate, išvalykite šį žymės langelį.

[WINS Server Address]

Įveskite WINS serverio IP adresą.

! SVARBU:

- Jei WINS serverio IP adresą gaunamas iš DHCP serverio, gautas IP adresas yra viršesnis už teksto lauke [WINS Server Address] įvestą IP adresą.

6 Spustelėkite [OK].

7 Paleiskite aparatą iš naujo. ▶ **Aparato paleidimas iš naujo(P. 123)**

PASTABA

Parametrų pasirinkimas valdymo pulte

- WINS parametrus taip pat galima pasiekti iš <Meniu> ekrane Pagrindinis. ▶ **<WINS parametrai>(P. 484)**

NUORODOS

▶ **IPv4 adreso nustatymas(P. 31)**

LDAP serverių registravimas

874E-016



Jei tinkle įdiegtas LDAP serveris, jame galite ieškoti fakso numerių ar el. pašto adresų, tada juos nurodyti kaip adresatus ar užregistruoti adresų knygelėje. Atminkite, kad įjungus siuntimo funkcijos autentifikavimą (**▶LDAP serverio autentifikavimas(P. 371)**), privalote užregistruoti autentifikuoti naudojamą serverį. Aparate galite užregistruoti ne daugiau kaip penkis LDAP serverius, skirtus ieškoti ir autentifikuoti. LDAP serverius užregistruokite naudodami priemonę „Remote UI“ (Nuotolinio vartotojo sąsaja).

PASTABA

- Daugiau informacijos apie pagrindines operacijas, kurias reikia atlikti nustatant aparatą „Remote UI“ (Nuotolinio vartotojo sąsaja), žr. **▶Meniu parinkčių nustatymas naudojant priemonę „Remote UI“ (Nuotolinio vartotojo sąsaja)(P. 441)** .

- 1** Paleiskite „Remote UI“ (Nuotolinio vartotojo sąsaja) ir prisijunkite sistemos administratoriaus režimu. **▶Priemonės „Remote UI“ (Nuotolinio vartotojo sąsaja) paleidimas(P. 430)**
- 2** Portalo puslapyje spustelėkite [Settings/Registration]. **▶Priemonės „Remote UI“ (Nuotolinio vartotojo sąsaja) ekranas(P. 431)**
- 3** Spustelėkite [LDAP Server Settings].
- 4** Spustelėkite [Register New Server] ties [LDAP Server (For Search)] arba [LDAP Server (For Authentication)].
 - LDAP serverio registracija paieškai arba autentifikavimui reikia atlikti atskirai. Norėdami naudoti LDAP serverį faksogramų ir el. pašto adresatų paieškai, užregistruokite jį paieškai, o norėdami jį naudoti autentifikuotam el. pašto arba faksogramų siuntimui, registruokite jį autentifikavimui.

PASTABA:

Užregistruoto serverio informacijos redagavimas

- Spustelėkite žemiau pateiktą nuorodą [Server Name] į redagavimo ekraną.

Užregistruoto serverio informacijos naikinimas

- Spustelėkite [Delete] į dešinę nuo norimo panaikinti serverio pavadinimo ▶ spustelėkite [OK].

5 Įregistruokite LDAP serverį.

■Įregistruokite paieškai naudojamą serverį

Užregistruokite serverį fakso arba el. pašto adresatų paieškai.

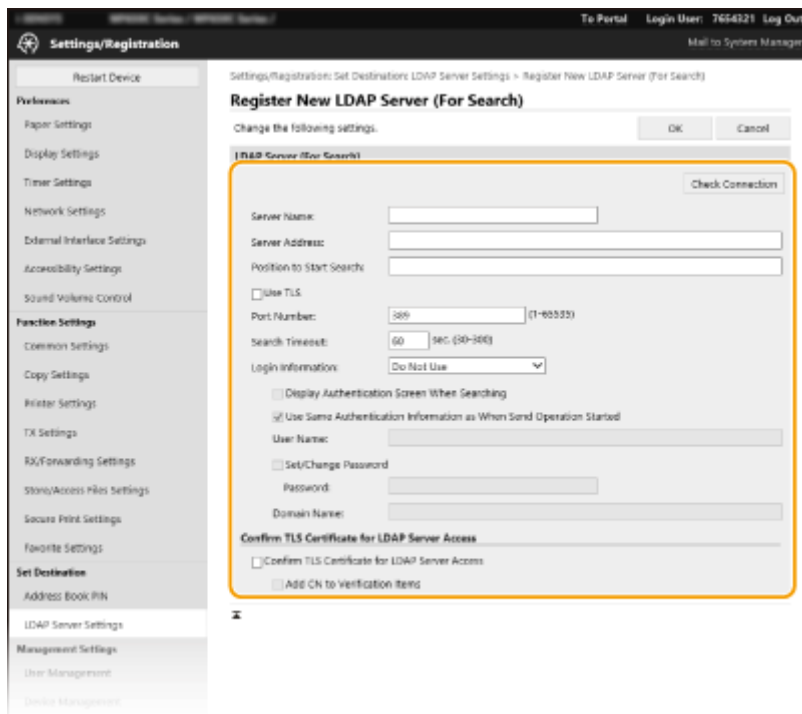

[Check Connection]

Sukonfigūravę registracijos duomenis, galite patikrinti ryšį su serveriu.

[Server Name]

Įveskite pavadinimą, kuris bus priskirtas LDAP serveriui.

[Server Address]

Įveskite LDAP serverio IP adresą arba raidinių skaitinių simbolių pagrindinio kompiuterio vardą (pvz., ldap.pavyzdys.com).

! SVARBU:

[Server Address] ir DNS

- Kad išvengtumėte klaidų ieškant adresatų, nepamirškite patikrinti:
 - Jei lauke [Server Address] įvestas pagrindinio kompiuterio vardas, įsitikinkite, kad tinkle yra DNS serveris.
 - Jei lauke [Server Address] įvestas IP adresas, patikrinkite, ar DNS serveris palaiko tik tiesioginę peržvalgą. Jei serveris palaiko tik tiesioginę peržvalgą, parinkties [Do Not Use] reikšmę pasirinkite kaip [Use] arba [Login Information]. Jei pasirenkate [Use (Security Authentication)], įsitikinkite, kad DNS serveris palaiko atvirkštinę peržvalgą.

[Position to Start Search]

Katalogo informacijos medyje (DIT) nurodykite mazgą, nuo kuri norite pradėti ieškoti. Jei laukas paliekamas tuščias, aparatas pradeda ieškoti nuo bet kurio automatiškai parinkto mazgo.

- Nurodydami mazgą įveskite „DC=“, tada pagrindinio kompiuterio vardą („Active Directory“ domeno vardo taškais atskirtų simbolių eilutė), įrašus atskirdami kableliais. Pvz., jei domeno vardas yra „jonas.pavyzdys.com“, įveskite „DC=jonas,DC=pavyzdys,DC=com“.

[Use TLS]

Pasirinkite žymės langelį, kad ryšys su LDAP serveriu būtų šifruojamas naudojant TLS.

PASTABA:

- Šis parametras galimas tik tada, jei lauke [Login Information] pasirinkta [Use] arba [Use (Security Authentication)].

[Port Number]

Įveskite prievado numerį, naudojamą ryšių su LDAP serveriu palaikyti.

[Search Timeout]

Nurodykite, kiek laiko aparatas ieškos.

[Login Information]

Pasirinkite [Do Not Use], [Use] arba [Use (Security Authentication)] atsižvelgdami į LDAP serveryje įdiegtą autentifikavimo tipą. Jei pasirenkama [Use] arba [Use (Security Authentication)], reikia nurodyti vartotojo vardą ir slaptažodį.

[Do Not Use]	Pasirenkama neautentifikuoti aparato naudojant prisijungimo informaciją.
[Use]	Pasirenkama autentifikuoti aparato naudojant prisijungimo informaciją.
[Use (Security Authentication)]	Pasirenkama naudoti „Kerberos“ (tinklo autentifikavimo protokolo) gautus autentifikavimo slaptažodžio duomenis. Jei pasirinktas šis parametras, aparato laikrodį reikia sinchronizuoti su LDAP serverio laikrodžiu.

[Display Authentication Screen When Searching]

Pažymėkite šį žymės langelį, kad norint ieškoti vartotojo būtų reikalaujama įvesti vartotojo vardą ir slaptažodį. Jeigu pažymėtas žymės langelis [Use Same Authentication Information as When Send Operation Started], siunčiant faksogramas arba nuskaitant, vartotojo vardas ir slaptažodis naudojami autentifikuoti. Jeigu žymės langelis nepažymėtas, autentifikavimas atliekamas naudojant [User Name] ir [Password] įvestą informaciją.

[Use Same Authentication Information as When Send Operation Started]

Nustatykite, ar autentifikavimo informacija, kuri naudojama su fakso arba nuskaitymo funkcijomis, bus naudojama ir ieškant. Paprastai šis žymės langelis yra rodomas pažymėtas; tačiau jis galioja tik kai pasirinktas žymės langelis [Display Authentication Screen When Searching].

[User Name]

Įveskite aparato vartotojo vardą, kuris buvo užregistruotas LDAP serveryje.

- Jei [Login Information] pasirinkta [Use], įveskite vartotojo vardą formatu „(domeno vardas)\(vartotojo vardas)“ (pvz., domenas1\vartotojas1).
- Jei pasirinkta [Use (Security Authentication)], įveskite tik vartotojo vardą (pvz., 1vartotojas).

[Set/Change Password]

Norėdami nurodyti arba pakeisti slaptažodį, pažymėkite šį žymės langelį ir teksto lauke [Password] įveskite raidinius skaitinius simbolius.

[Domain Name]

Jei parinkties [Use (Security Authentication)] reikšmė pasirinkta kaip [Login Information], įveskite „Active Directory“ katalogų medžio pavadinimo skaitinius ir raidinius simbolius (pvz., pavyzdys.com).

[Confirm TLS Certificate for LDAP Server Access]

Pasirinkite žymės langelį, kad šifruojant ryšį su LDAP serveriu naudojant TLS tikrinamas sertifikatas. Jei reikia, pažymėkite žymės langelį [Add CN to Verification Items].

■ Autentifikavimo serverio registravimas

Jei fakso ir spausdinimo funkcijos yra apribotos, įregistruokite serverį, naudojamą autentifikavimui.

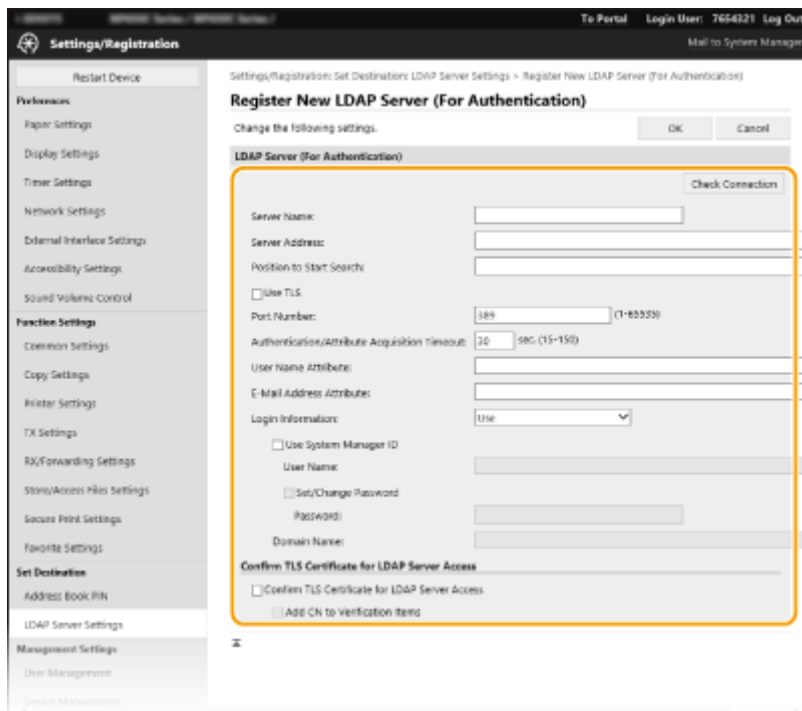

[Check Connection]

Sukonfigūravę registracijos duomenis, galite patikrinti ryšį su serveriu.

[Server Name]

Įveskite pavadinimą, kuris bus priskirtas LDAP serveriui.

[Server Address]

Įveskite LDAP serverio IP adresą arba raidinių skaitinių simbolių pagrindinio kompiuterio vardą (pvz., ldap.pavyzdys.com).

! SVARBU:

[Server Address] ir DNS

- Kad išvengtumėte klaidų ieškant adresatų, nepamirškite patikrinti:
 - Jei lauke [Server Address] įvestas pagrindinio kompiuterio vardas, įsitikinkite, kad tinkle yra DNS serveris.
 - Jei lauke [Server Address] įvestas IP adresas, patikrinkite, ar DNS serveris palaiko tik tiesioginę peržvalgą. Jei serveris palaiko tik tiesioginę peržvalgą, parinkties [Login Information] reikšmę pasirinkite kaip [Use]. Jei pasirenkate [Use (Security Authentication)], įsitikinkite, kad DNS serveris palaiko atvirkštinę peržvalgą.

[Position to Start Search]

Katalogo informacijos medyje (DIT) nurodykite mazgą, nuo kuri norite pradėti ieškoti. Jei laukas paliekamas tuščias, aparatas pradeda ieškoti nuo bet kurio automatiškai parinkto mazgo.

- Nurodydami mazgą įveskite „DC=“, tada pagrindinio kompiuterio vardą („Active Directory“ domeno vardo taškais atskirtų simbolių eilutė), įrašus atskirdami kableliais. Pvz., jei domeno vardas yra „jonas.pavyzdys.com“, įveskite „DC=jonas,DC=pavyzdys,DC=com“.

[Use TLS]

Pasirinkite žymės langelį, kad ryšys su LDAP serveriu būtų šifruojamas naudojant TLS.

PASTABA:

- Šis parametras galimas tik tada, jei lauke [Login Information] pasirinkta [Use].

[Port Number]

Įveskite prievado numerį, naudojamą ryšių su LDAP serveriu palaikyti.

[Authentication/Attribute Acquisition Timeout]

Nurodykite, galimą autentifikavimo ir atributo gavimo trukmę.

[User Name Attribute]

Įveskite skaitinių ir raidinių simbolių atributo pavadinimą, kuris turi būti lyginamas su autentifikavimo metu įvestu vartotojo vardu (pavyzdys: „sAMAccountName“).

PASTABA:

- Nereikalaujama, jeigu [Login Information] pasirinkta [Use (Security Authentication)].

[E-Mail Address Attribute]

Įveskite skaitinių ir raidinių simbolių atributo pavadinimą, kuris turi būti naudojamas el. pašto adresui gauti iš autentifikavimo serverio (pavyzdys: „paštas“).

[Login Information]

Pasirinkite [Use] arba [Use (Security Authentication)] atsižvelgdami į LDAP serveryje įdiegtą autentifikavimo tipą.

[Use]	Pasirenkama aparatui autentifikuoti naudojant sistemos administratoriaus ID.
[Use (Security Authentication)]	Pasirenkama naudoti „Kerberos“ (tinklo autentifikavimo protokolo) gautus autentifikavimo slaptažodžio duomenis. Jei pasirinktas šis parametras, aparato laikrodį reikia sinchronizuoti su LDAP serverio laikrodžiu.

[Use System Manager ID]

Jeigu [Login Information] pasirinkta [Use], tai rodo, ar autentifikavimas atliekamas naudojant sistemos administratoriaus ID. Jei norite naudoti sistemos administratoriaus ID, pažymėkite žymės langelį ir nurodykite autentifikuojant naudojamą vartotojo vardą bei slaptažodį. Jeigu atžymite žymės langelį, prisijungiama anonimiškai (be vartotojo vardo).

[User Name]

Įveskite aparato vartotojo vardą, kuris buvo užregistruotas LDAP serveryje formatu „(domeno vardas)\(vartotojo vardas)“ (pvz., domenas1\vartotojas1).

[Set/Change Password]

Norėdami nurodyti arba pakeisti slaptažodį, pažymėkite šį žymės langelį ir teksto lauke [Password] įveskite raidinius skaitinius simbolius.

[Domain Name]

Jei parinkties [Use (Security Authentication)] reikšmė pasirinkta kaip [Login Information], įveskite „Active Directory“ katalogų medžio pavadinimo skaitinius ir raidinius simbolius (pvz., pavyzdys.com).

[Confirm TLS Certificate for LDAP Server Access]

Pasirinkite žymės langelį, kad šifruojant ryšį su LDAP serveriu naudojant TLS tikrinamas sertifikatas. Jei reikia, pažymėkite žymės langelį [Add CN to Verification Items].

6 Spustelėkite [OK].

NUORODOS

- ▶ **SNTP konfigūravimas(P. 74)**
- ▶ **Pagrindiniai faksogramų siuntimo veiksmai(P. 222)**
- ▶ **Originalų nuskaitymo pagrindinės operacijos(P. 290)**
- ▶ **LDAP serverio autentifikavimas(P. 371)**

Aparato stebėjimas ir valdymas naudojant SNMP

874E-017

Paprastas tinklo valdymo protokolas (SNMP) – tai protokolas, skirtas tinklo ryšio įrenginiams stebėti ir valdyti naudojant valdymo informacijos bazę (MIB). Aparatas palaiko SNMPv1 ir didesnės saugos SNMPv3. Aparato būseną galite patikrinti kompiuteriu, kai spausdinate dokumentus ar naudojate priemonę „Remote UI“ (Nuotolinio vartotojo sąsaja). Galite įjungti SNMPv1 arba SNMPv3, arba abu vienu metu. Nurodykite kiekvienos versijos parametrus, kad atitiktų jūsų tinklo aplinką ir naudojimo paskirtį.

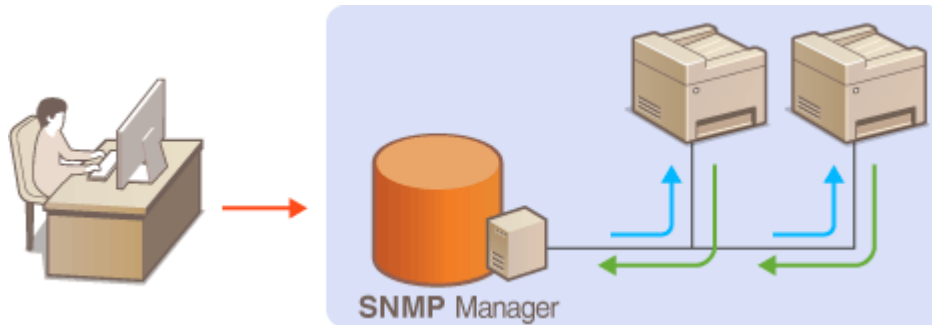

SNMPv1

Kad apibrėžtų SNMP ryšio aprėptį, SNMPv1 naudoja informaciją, vadinamą bendruomene. Ši informacija tinkle pateikiama paprastuoju tekstu, todėl tinklas bus neapsaugotas nuo atakų. Jei norite užtikrinti tinklo saugą, išjunkite SNMPv1 ir naudokite SNMPv3.

SNMPv3

Naudodami SNMPv3, galite įdiegti tinklo įrenginių valdymą, apsaugotą patikimų saugos funkcijų. Atkreipkite dėmesį, kad prieš konfigūruojant SNMPv3, „Remote UI“ (Nuotolinio vartotojo sąsaja) turi būti įjungtas TLS („[▶ TLS rakto ir sertifikato konfigūravimas\(P. 388\)](#)“) (Nuotolinio vartotojo sąsajos TLS šifruoto ryšio įgalinimas).

PASTABA

- Aparatas nepalaiko SNMP įvykių gaudyklės pranešimų funkcijos.
- Norėdami pakeisti SNMP prievado numerį žr. [▶ Prievadų numerių keitimas\(P. 384\)](#) .
- SNMP valdymo programinė įranga, įdiegta tinklo kompiuteryje, leidžia iš kompiuterio nuotoliniu būdu konfigūruoti, stebėti ir valdyti aparatą. Daugiau informacijos žr. tinklo valdymo programinės įrangos instrukcijose.
- Daugiau informacijos apie pagrindines operacijas, kurias reikia atlikti nustatant aparatą „Remote UI“ (Nuotolinio vartotojo sąsaja), žr. [▶ Meniu parinkčių nustatymas naudojant priemonę „Remote UI“ \(Nuotolinio vartotojo sąsaja\)\(P. 441\)](#) .

- 1** Paleiskite „Remote UI“ (Nuotolinio vartotojo sąsaja) ir prisijunkite sistemos administratoriaus režimu. [▶ Priemonės „Remote UI“ \(Nuotolinio vartotojo sąsaja\) paleidimas\(P. 430\)](#)
- 2** Portalo puslapyje spustelėkite [Settings/Registration]. [▶ Priemonės „Remote UI“ \(Nuotolinio vartotojo sąsaja\) ekranas\(P. 431\)](#)
- 3** Pasirinkite [Network Settings] ▶ [SNMP Settings].

4 Spustelėkite [Edit].

5 Nurodykite SNMPv1 parametrus.

- Jei jums nereikia keisti SNMPv1 parametrų, pereikite prie paskesnio veiksmo.

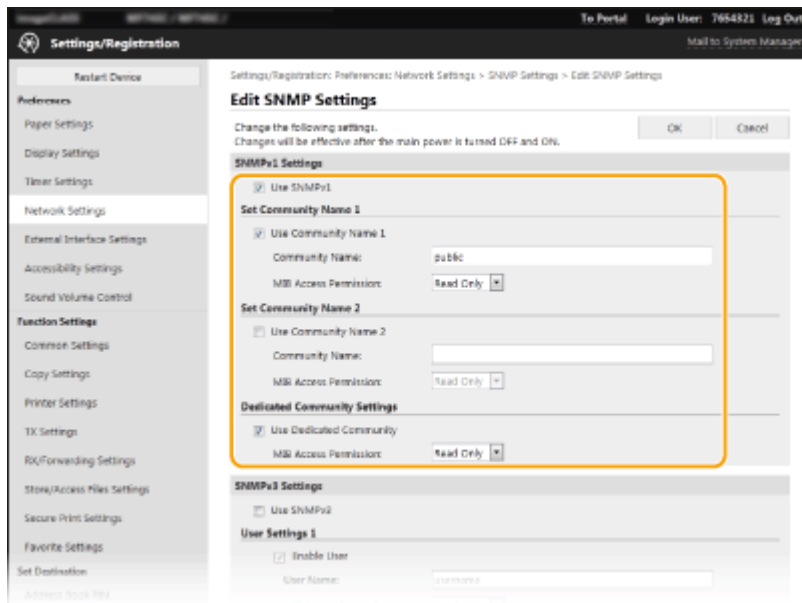

[Use SNMPv1]

Pažymėkite šį žymės langelį, kad įjungtumėte SNMPv1. Tik esant pažymėtam šiam žymės langeliui galite nurodyti likusius SNMPv1 parametrus.

[Use Community Name 1]/[Use Community Name 2]

Pažymėkite šį žymės langelį, kad nurodytumėte bendruomenės pavadinimą. Jei bendruomenės pavadinimo nurodyti nereikia, išvalykite šį žymės langelį.

[Community Name]

Įveskite raidinių skaitinių simbolių bendruomenės pavadinimą.

[MIB Access Permission]

Kiekvienai bendruomenei pasirinkite prieigos prie MIB objektų teises [Read/Write] arba [Read Only].

[Read/Write]	Leidžiama tiek peržiūrėti, tiek keisti MIB objektų reikšmes.
[Read Only]	Leidžiama tik peržiūrėti MIB objektų reikšmes.

[Use Dedicated Community]

Skirtoji bendruomenė – tai iš anksto nustatyta bendruomenė, skirta išimtinai administratoriams, naudojantiems „Canon“ programinę įrangą, pvz., iW Management Console. Pažymėkite šį žymės langelį, jei norite naudoti skirtąją bendruomenę, ir nurodykite [MIB Access Permission]. Jei skirtosios bendruomenės naudoti nereikia, išvalykite šį žymės langelį.

6 Nurodykite SNMPv3 parametrus.

- Jei jums nereikia keisti SNMPv3 parametrų, pereikite prie paskesnio veiksmo.

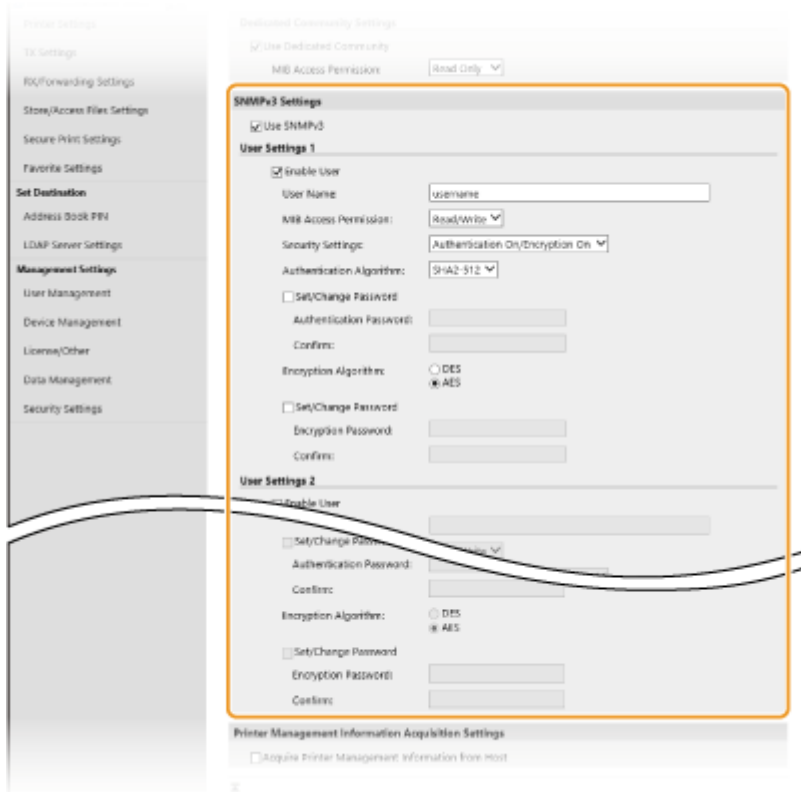

[Use SNMPv3]

Pažymėkite šį žymės langelį, kad įjungtumėte SNMPv3. Tik esant pažymėtam šiam žymės langeliui galite nurodyti likusius SNMPv3 parametrus.

[Enable User]

Pažymėkite šį žymės langelį, kad įjungtumėte [User Settings 1]/[User Settings 2]/[User Settings 3]. Norėdami išjungti vartotojo parametrus, išvalykite atitinkamą žymės langelį.

[User Name]

Įveskite raidinius ir skaitinius vartotojo vardo simbolius.

[MIB Access Permission]

Pasirinkite prieigos prie MIB objektų teises [Read/Write] arba [Read Only].

[Read/Write]	Leidžiama tiek peržiūrėti, tiek keisti MIB objektų reikšmes.
[Read Only]	Leidžiama tik peržiūrėti MIB objektų reikšmes.

[Security Settings]

Pasirinkite pageidaujama autentifikavimo ir šifravimo parametų derinį [Authentication On/Encryption On], [Authentication On/Encryption Off] ar [Authentication Off/Encryption Off].

[Authentication Algorithm]

Jeigu pasirinkote [Authentication On/Encryption On] arba [Authentication On/Encryption Off] srityje [Security Settings], pasirinkite atitinkamą savo tinklo aplinkos autentifikavimo algoritmą.

[Encryption Algorithm]

Jeigu pasirinkote [Authentication On/Encryption On] srityje [Security Settings], pasirinkite atitinkamą savo tinklo aplinkos autentifikavimo algoritmą.

[Set/Change Password]

Norėdami nurodyti arba pakeisti slaptažodį, pažymėkite šį žymės langelį ir teksto lauke [Authentication Password] arba [Encryption Password] įveskite raidinių skaitinių simbolių slaptažodį. Patvirtindami įveskite tą patį slaptažodį teksto lauke [Confirm]. Autentifikavimo ir šifravimo algoritmų slaptažodžiai gali būti skirtingi.

7 Nurodykite spausdintuvo valdymo informacijos gavimo parametrus.

- Naudojant SNMP, galima stebėti ir reguliariai iš kompiuterio tinklu gauti spausdintuvo valdymo informaciją, pvz., spausdinimo protokolus ir spausdintuvo prievadus.

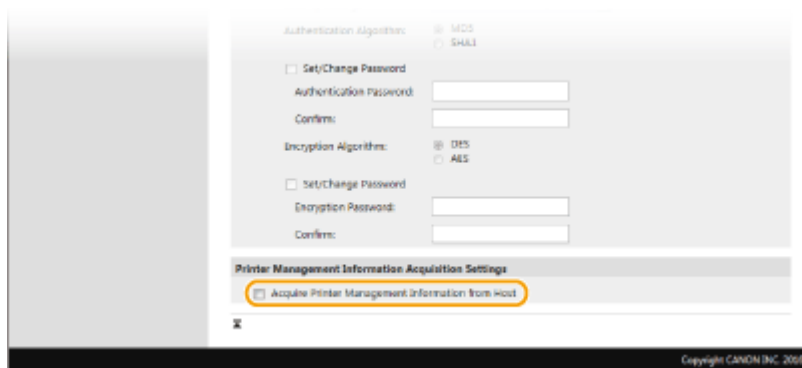

[Acquire Printer Management Information from Host]

Pažymėkite šį žymės langelį, jei norite įjungti aparato spausdintuvo valdymo informacijos stebėjimą naudojant SNMP. Norėdami išjungti spausdintuvo valdymo informacijos stebėjimą, išvalykite šį žymės langelį.

8 Spustelėkite [OK].

9 Paleiskite aparatą iš naujo. ▶ Aparato paleidimas iš naujo(P. 123)

PASTABA

SNMPv1 išjungimas

- Jeigu SNMPv1 išjungta, kai kurios aparato funkcijos, pvz., galimybė gauti aparato informaciją naudojant spausdintuvo tvarkyklę, tampa nepasiekiamos.

Valdymo pulto naudojimas

- SNMP parametrus galite įjungti ir išjungti <Menu>. ▶<SNMP parametrai>(P. 486)

SNMPv1 ir SNMPv3 įjungimas

- Jei įjungiamos abi SNMP versijos, rekomenduojama, kad SNMPv1 MIB prieigos teisė būtų nustatyta kaip [Read Only]. MIB prieigos teisę galima nustatyti atskirai SNMPv1 ir SNMPv3 (o SNMPv3 – kiekvienam vartotojui). Naudojant SNMPv1, pasirinkimas [Read/Write] (visiškos prieigos teisė) padaro neveiksmingas patikimas SNMPv3 saugos funkcijas, nes tuomet daugumą aparato parametrų gali valdyti SNMPv1.

NUORODOS

- ▶ TLS rakto ir sertifikato konfigūravimas(P. 388)

Kiti tinklo parametrai

874E-018

Atsižvelgdami į savo tinklo aplinką, konfigūruokite toliau nurodytus elementus.

- ▶ **FTP PASV režimo konfigūravimas(P. 74)**
- ▶ **SNTP konfigūravimas(P. 74)**
- ▶ **Aparato stebėjimas naudojant įrenginių valdymo sistemas(P. 76)**

FTP PASV režimo konfigūravimas

PASV yra FTP ryšio režimas, skirtas failams perduoti. Norėdami prisijungti prie FTP serverio per ugniasienę, privalote naudoti PASV režimą. Pirmiausia patikrinkite, ar PASV režimas nustatytas FTP serveryje.

SVARBU

- Tai, ar PASV režimas yra naudojamas FTP, priklauso nuo tinklo aplinkos ir FTP serverio, į kurį siunčiami duomenys, parametrų. Norėdami gauti daugiau informacijos, kreipkitės į tinklo administratorių.



<Meniu> ▶ <Nuostatos> ▶ <Tinklas> ▶ <TCP/IP parametrai> ▶ <Naudokite FTP PASV režimą>
▶ <Įjungta> ▶ <Gerai> ▶ Paleiskite aparatą iš naujo

SNTP konfigūravimas

Paprastas tinklo laiko protokolas (SNTP) leidžia koreguoti sistemos laikrodį naudojant tinkle esantį laiko serverį. Jei naudojamas SNTP, laiko serveris tikrinamas nurodytais intervalais; todėl palaikomas teisingas laikas. Laikas koreguojamas pagal pasaulinį koordinuotąjį laiką (UTC), todėl prieš konfigūruodami SNTP nurodykite laiko juostą (▶ **Datos ir laiko nustatymas(P. 12)**). SNTP parametrus galima nurodyti naudojant priemonę „Remote UI“ (Nuotolinio vartotojo sąsaja).

PASTABA

- Aparato SNTP palaiko tiek NTP (3 versijos), tiek SNTP (3 ir 4 versijos) serverius.
- Daugiau informacijos apie pagrindines operacijas, kurias reikia atlikti nustatant aparatą „Remote UI“ (Nuotolinio vartotojo sąsaja), žr. ▶ **Meniu parinkčių nustatymas naudojant priemonę „Remote UI“ (Nuotolinio vartotojo sąsaja)(P. 441)** .

- 1** Paleiskite „Remote UI“ (Nuotolinio vartotojo sąsaja) ir prisijunkite sistemos administratoriaus režimu. ▶ **Priemonės „Remote UI“ (Nuotolinio vartotojo sąsaja) paleidimas(P. 430)**
- 2** Portalo puslapyje spustelėkite [Settings/Registration]. ▶ **Priemonės „Remote UI“ (Nuotolinio vartotojo sąsaja) ekranas(P. 431)**

3 Pasirinkite [Network Settings] ► [SNTP Settings].

4 Spustelėkite [Edit].

5 Pažymėkite žymės langelį [Use SNTP] ir nurodykite reikiamus parametrus.

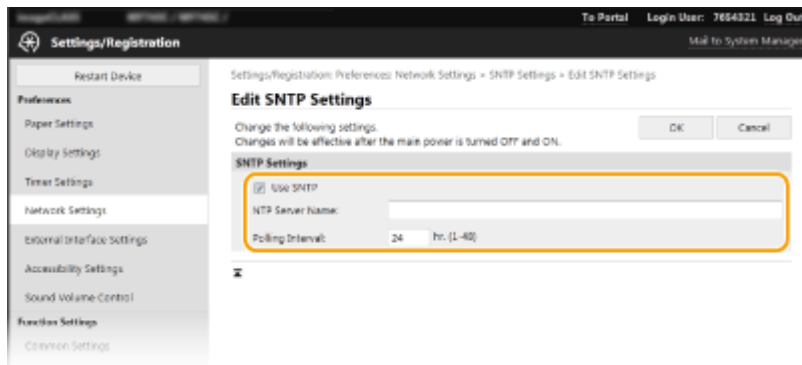

[Use SNTP]

Pažymėkite šį žymės langelį, jei sinchronizuojant norite naudoti SNTP. Jei SNTP naudoti nenorite, išvalykite šį žymės langelį.

[NTP Server Name]

Įveskite NTP arba SNTP serverio IP adresą. Jei tinkle yra DNS, vietoj IP galite įvesti raidinių skaitinių simbolių pagrindinio kompiuterio vardą (arba FQDN) (pvz., ntp.pavyzdys.com).

[Polling Interval]

Nurodykite intervalą tarp dviejų sinchronizavimų.

6 Spustelėkite [OK].

7 Paleiskite aparatą iš naujo. ► Aparato paleidimas iš naujo(P. 123)

PASTABA

Ryšio tikrinimas naudojant NTP/SNTP serverį

- Ryšio būseną su registruotu serveriu galima peržiūrėti spustelėjus [Settings/Registration] ► [Network Settings] ► [Check NTP Server] dalyje [SNTP Settings]. Jei bus užmegztas tinkamas ryšys, bus rodomas toliau pateiktas rezultatas. Atminkite, kad atliekant šią operaciją nereguliuojamos sistemos laikrodis.

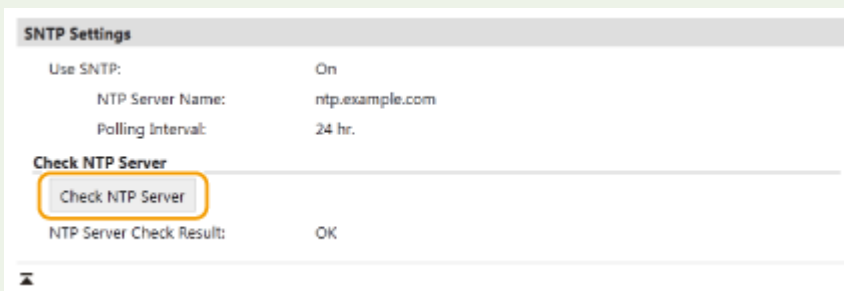

Aparato stebėjimas naudojant įrenginių valdymo sistemas

Tinkle įdiegę įrenginių valdymo programinę įrangą, pvz., iW Management Console*, galite lengviau rinkti ir valdyti įvairią informaciją apie tinklo įrenginius. Informacija, pvz., įrenginio parametrai ir klaidų žurnalai, nuskaityta ir paskirstoma per serverio kompiuterį. Jei aparatas prijungtas prie tokio tinklo, iW Management Console, naudodama protokolus, pvz., tarnybos vietos protokolą (SLP), ieško tinklo aparato, kad iš jo surinktų informaciją, pvz., maitinimo būsenos informaciją. SLP parametrus galima nurodyti naudojant „Remote UI“ (Nuotolinio vartotojo sąsaja). Šiame skyriuje taip pat aprašyta ryši tarp aparato ir iW Management Console papildinių parametrų konfigūravimo procedūra.

*Norėdami gauti daugiau informacijos apie iW Management Console, kreipkitės į pardavimo ar techninės priežiūros atstovą.

PASTABA

Kaip naudoti iW Management Console papildinius

- Privalote įjungti skirtojo prievado ir SNMP parametrus. SNMP parametrus ir SNMPv1, ir SNMPv3 nustatykite [MIB Access Permission] kaip [Read/Write].
 - ▶<Naudoti skirtąjį prievadą>(P. 488)
 - ▶Aparato stebėjimas ir valdymas naudojant SNMP(P. 70)

Priemonės „Remote UI“ (Nuotolinio vartotojo sąsaja) operacijos

- Daugiau informacijos apie pagrindines operacijas, kurias reikia atlikti nustatant aparatą „Remote UI“ (Nuotolinio vartotojo sąsaja), žr. ▶Meniu parinkčių nustatymas naudojant priemonę „Remote UI“ (Nuotolinio vartotojo sąsaja)(P. 441) .

■ Įrenginių valdymo programinės įrangos SLP ryšio konfigūravimas

- 1** Paleiskite „Remote UI“ (Nuotolinio vartotojo sąsaja) ir prisijunkite sistemos administratoriaus režimu. ▶Priemonės „Remote UI“ (Nuotolinio vartotojo sąsaja) paleidimas(P. 430)
- 2** Portalo puslapyje spustelėkite [Settings/Registration]. ▶Priemonės „Remote UI“ (Nuotolinio vartotojo sąsaja) ekranas(P. 431)
- 3** Spustelėkite [Network Settings].
- 4** Nurodykite SLP parametrus.

■ Sudėtinio įrenginių aptikimo nurodymas

- 1** Pasirinkite [Multicast Discovery Settings] ▶ [Edit].
- 2** Pažymėkite žymės langelį [Respond to Discovery] ir nurodykite reikiamus parametrus.

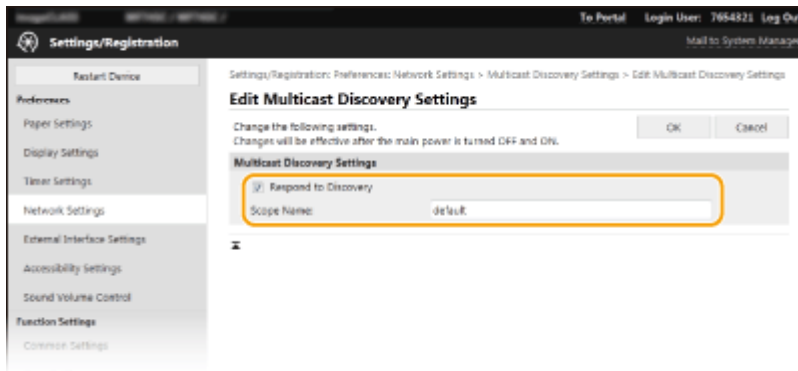

[Respond to Discovery]

Pasirinkite šį žymės langelį, jei norite nustatyti, kad aparatas atsakytų į įrenginių valdymo programinės įrangos sudėtinio aptikimo paketus ir būtų įjungtas įrenginių valdymo programinės įrangos stebėjimas.

PASTABA:

- Norėdami pakeisti sudėtinio aptikimo prievado numerį žr. **▶Prievadų numerių keitimas(P. 384)** .

[Scope Name]

Norėdami aparatą įtraukti į konkrečią aprėptį, įveskite raidinių skaitinių simbolių aprėpties pavadinimą.

- 3 Spustelėkite [OK].

■Pranešama įrenginių valdymo programinei įrangai apie aparato maitinimo būseną

- 1 Pasirinkite [Sleep Mode Notification Settings] ▶ [Edit].
- 2 Pažymėkite žymės langelį [Notify] ir nurodykite reikiamus parametrus.

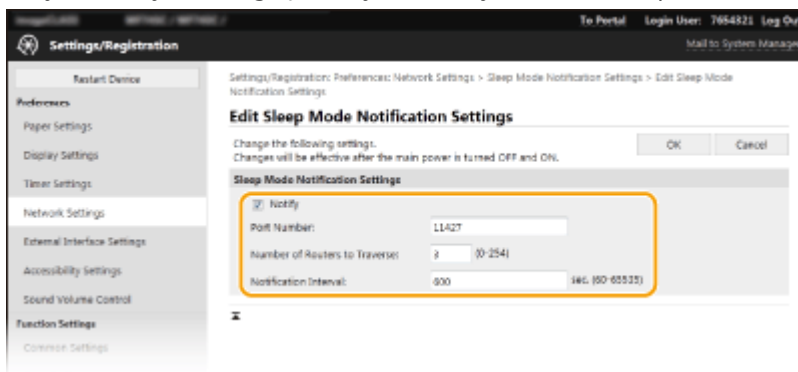

[Notify]

Pažymėkite šį žymės langelį, kad įrenginių valdymo programinei įrangai būtų pranešama apie aparato maitinimo būseną. Jei pasirinkta [Notify], galite palaukti, kad būtų išvengta bereikalingo ryšio užmezgimo aparatui veikiant budėjimo režimu ir sumažintas energijos suvartojimas.

[Port Number]

Pakeiskite šios funkcijos prievado numerį atsižvelgdami į tinklo aplinką.

[Number of Routers to Traverse]

Nurodykite, kiek maršrutizatorių gali pereiti pranešimų paketai.

[Notification Interval]

Nurodykite, kaip dažnai aparatas praneš įrenginių valdymo programinei įrangai apie savo maitinimo būseną.

3 Spustelėkite [OK].

5 Paleiskite aparatą iš naujo. Aparato paleidimas iš naujo(P. 123)

■ Ryšio tarp aparato ir papildinių parametrų konfigūravimas

Galite nurodyti ryšio įjungimo tarp aparato ir iW Management Console papildinių parametrus. Naudodami papildinius, iW Management Console galite tvarkyti aparato parametrus.

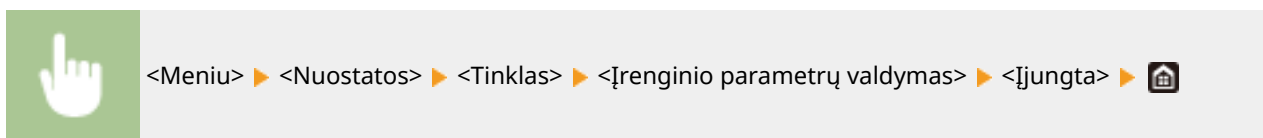

Tvarkyklių diegimas

874E-019

Įdiekite įvairias tvarkykles ir susijusią programinę įrangą kompiuteryje.

1 Prieš pradėdami diegimą, tinkamai pasiruoškite.

- Iš anksto įdiekite pasirenkamus prietaisus pagrindiniame bloke. **▶ Pasirinktinė įranga(P. 652)**
- Įdiekite tvarkykles ir programinę įrangą iš pridėto CD diskas / DVD diskas arba parsisiųsdami iš „Canon“ interneto svetainės pagal savo šalį / regioną; URL adresas pateiktas toliau.
<https://global.canon/en/support/>

PASTABA:

- Išleidus naujas tvarkyklių ir programinės įrangos versijas, jos bus įkeltos į „Canon“ svetainę. Jei reikia, patikrinę jų sistemos reikalavimus galite jas atsisiųsti.
- Atsižvelgiant į aparato arba aplinkos sąlygas, kai kurių funkcijų gali nebūti.
- Atsižvelgiant į OS, kai kurios tvarkyklės nepalaikomos. Daugiau informacijos apie naujausios OS palaikymo būseną žr. „Canon“ svetainėje.

2 Tęskite diegimą.

- Daugiau informacijos apie diegimo procedūrą žr. tvarkyklių ir programinės įrangos, kuriuos rengiatės naudoti, instrukcijose.

SVARBU

- Tvarkyklių įdiegti negalima, jeigu [Firewall Settings] draudžiama siųsti ir gauti IP adresą. Daugiau informacijos žr. **▶ Užkardos parametrų IP adresų nustatymas(P. 378)** .
- Jeigu kompiuterio, kuriame įdiegtos tvarkyklės, IP adreso siuntimas ir gavimas išjungiamas [Firewall Settings] (Užkardos parametrai), spausdinti ir siųsti faksogramas iš šio kompiuterio nebegalima.

Fakso funkcijų pradinių parametų konfigūravimas

874E-01A

Norėdami konfigūruoti fakso parametrus, atlikite toliau aprašytus 1–4 veiksmus. Pirmiausia nustatykite, kuris priėmimo režimas geriausiai atitinka jūsų poreikius, tada vykdykite ekrane pateikiamus nurodymus ir sukonfigūruokite parametrus. Norėdami gauti daugiau informacijos apie konkretų veiksmą, spustelėkite saitą, kad pereitumėte į atitinkamą skyrių.

1 veiksmas

► Nusprendimas, kurį fakso priėmimo režimą naudoti(P. 81)



2 veiksmas

► Fakso numerio ir aparato pavadinimo registravimas(P. 82)



3 veiksmas

► Priėmimo režimo pasirinkimas(P. 83)



4 veiksmas



► Telefono linijos prijungimas(P. 84)



Nusprendimas, kurį fakso priėmimo režimą naudoti

874E-01C

Prieš konfigūruodami fakso parametrus, nustatykite, kuris priėmimo režimas geriausiai atitinka jūsų poreikius.

Naudojimo būdas	Priėmimo režimas	
Naudojamas tik faksas / niekada nenaudojamas telefonas 	<Automatinis> Šis parametras tinkamas tada, kai aparatą norite naudoti išskirtinai faksams priimti ir nenorite naudoti telefono ar papildomo ragelio.	
Daugiausia naudojamas telefonas / beveik niekada nenaudojamas faksas 	<Rankinis> Prie aparato prijunkite telefoną arba ragelį. Šis parametras tinkamas tada, kai daugiausia norite naudoti telefoną. Gaunamas faksogramas galite priimti rankiniu būdu.	
Naudojamas ir faksas, ir telefonas 	Naudokite atsakiklį	<Atsakiklis> Prijunkite atsakiklį. Skambintojai gali įrašyti pranešimą, jei skambina, kai jūsų nėra prie telefono. Aparatas automatiškai priima gaunamas faksogramas.
	Naudokite standartinį telefoną arba ragelį	<Faksas/telefonas (automatinis perjungimas)> Prijunkite telefoną arba ragelį. Aparatas automatiškai priima gaunamas faksogramas, o esant priimamiems skambučiams skamba telefonas.

PASTABA

- Atsižvelgiant į prijungto telefono tipą, aparatas gali netinkamai siųsti ar priimti faksogramas.
- Galbūt galėsite rankomis nustatyti kitokius negu aukščiau aprašytieji priėmimo režimus pagal savo šalį arba regioną.
▶ **Faksogramų priėmimas(P. 231)**

»» Toliau žr. ▶ **Fakso numerio ir aparato pavadinimo registravimas(P. 82)**

NUORODOS

▶ **Faksogramų priėmimas(P. 231)**

Fakso numerio ir aparato pavadinimo registravimas

874E-01E

Užregistruokite savo aparato fakso numerį ir įrenginio pavadinimą. Informacija spausdinama kiekvieno iš šio aparato siunčiamo puslapio viršuje.



- 1** Pasirinkite <Meniu> ekrane Pagrindinis. Ekranas Pagrindinis(P. 127)
- 2** Pasirinkite <Funkcijų parametrai> <Įprasta> <Fakso sąrankos vadovas>.
- 3** Pasirinkite <Konfigūruoti dabar>.
- 4** Pasirinkite <Paskesnis>.
- 5** Įveskite fakso numerį, tada pasirinkite <Taikyti>.
- 6** Pasirinkite <Paskesnis>.
- 7** Įveskite įrenginio pavadinimą (pvz., vartotojo vardą arba įmonės pavadinimą) ir pasirinkite <Taikyti>.
 - Informacijos apie tai, kaip įvesti tekstą, žr. Teksto įvedimas(P. 136) .
 - Užregistravus įrenginio pavadinimą, rodomas RX režimo nustatymo ekranas.
- »»** Toliau žr. Priėmimo režimo pasirinkimas(P. 83)

NUORODOS

- Faksogramų priėmimas(P. 231)

Priėmimo režimo pasirinkimas

874E-01F

Iš pradžių pasirinkite priėmimo režimą, kuris atitinka jūsų poreikius (**☛Nusprendimas, kurį fakso priėmimo režimą naudoti(P. 81)**).

1 Pasirinkite <Paskesnis>.

2 Pasirinkite priėmimo režimą.

- Pasirinkite <Taip> arba <Ne>, kad pasirinktumėte operacijų, kurias ketinate atlikti, priėmimo režimą.

PASTABA:

- Galbūt galėsite rankomis nustatyti kitokius negu žemiau aprašyti priėmimo režimus pagal savo šalį arba regioną. **☛Faksogramų priėmimas(P. 231)**

■ Norint priėmimo režimą nustatyti kaip <Automatinis>

Pasirinkite <Ne>.

■ Norint priėmimo režimą nustatyti kaip <Atsakiklis>

Pasirinkite <Taip> ► <Taip>.

■ Norint priėmimo režimą nustatyti kaip <Faksas/telefonas (automatinis perjungimas)>

Pasirinkite <Taip> ► <Ne> ► <Taip>.

■ Norint priėmimo režimą nustatyti kaip <Rankinis>

Pasirinkite <Taip> ► <Ne> ► <Ne>.

3 Pasirinkite <Taikyti>.

⇒ Nustačius RX režimą, rodomas telefono linijos prijungimo būdas.

»» Toliau žr. **☛Telefono linijos prijungimas(P. 84)**

NUORODOS

☛Faksogramų priėmimas(P. 231)

Telefono linijos prijungimas

874E-01H

Prie aparato prijunkite telefono liniją.

1 Prie aparato prijunkite telefono liniją.

- Pridėtą telefono laidą prijunkite prie aparato telefono linijos lizdo (A) ir sieninio telefono linijos lizdo.
- Jei naudojate telefoną ar atsakiklį, prijunkite jį prie išorinio telefono lizdo (B).
- Jei naudojate papildomą ragelį, prijunkite jį prie ragelio lizdo (C).

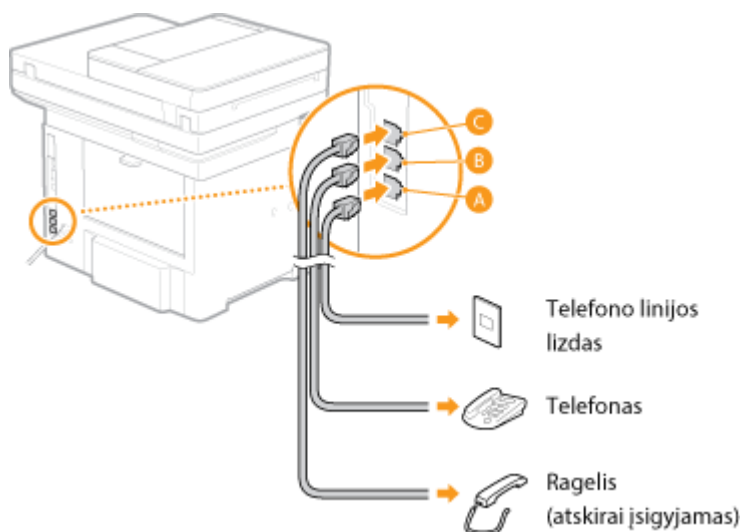

PASTABA:

- Jei prijungiate išorinį telefoną, ir naudojamos fakso funkcijos, nustatykite telefoną, kad faksogramos būtų priimanamos rankiniu būdu.

2 Prijungę telefono liniją pasirinkite <Baigti>.

3 Pasirinkite <Taip>.

Jei aparatas automatiškai nenustato telefono linijos tipo

Norėdami nustatyti telefono liniją, atlikite toliau aprašytą procedūrą. Jei tiksliai nežinote, kokio tipo telefono liniją naudojate, kreipkitės į vietinę telefono tinklą bendrovę. Atsižvelgiant į šalį, kurioje naudojamas aparatas, parametro <Pasirinkti linijos tipą> gali nebūti.



<Meniu> ► <Funkcijų parametrai> ► <Siųsti> ► <Fakso parametrai> ► <Nustatyti liniją> ►
 <Pasirinkti linijos tipą> ► Pasirinkite telefono linijos tipą ► 

NUORODOS

- ◉ Pagrindiniai faksogramų siuntimo veiksmai (P. 222)
- ◉ Faksogramų priėmimas (P. 231)

Nuskaitymo parametrų konfigūravimas

874E-01J

Jei norite siūsti nuskaitytus originalus tiesiogiai el. paštu, internetiniu faksu arba įrašyti juos bendrai naudojamuose aplankuose arba FTP serveryje, būtina konfigūruoti tinklą. Atlikti reikiamą sąranką padės taikomo „Send Function Setting Tool“ (Siuntimo funkcijos nustatymo įrankis), pateikta su aparatu. Nustatykite reikiamą konfigūraciją, atsižvelgdami į paskirtį ir tinklo aplinką.

Įrašymas į kompiuterį

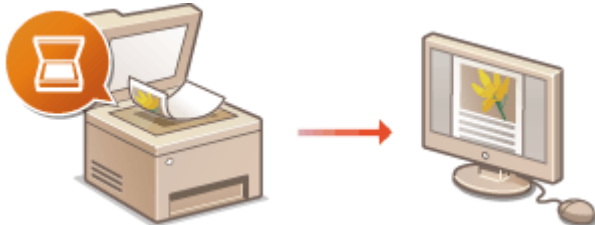

► Aparato kaip skaitytuvo paruošimas naudoti (P. 86)

Nuskaitymas į el. paštą arba internetinį faksą



► El. pašto siuntimo/interneto faksogramos siuntimo ir gavimo nustatymo procedūra (P. 87)

Nuskaitymas į bendrai naudojamus aplankus

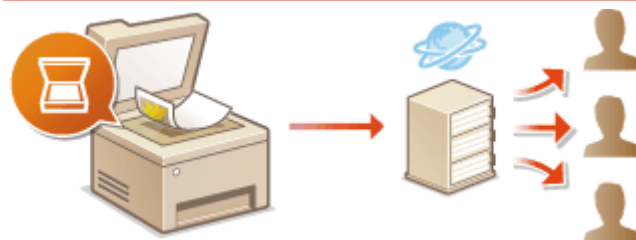

► Bendrai naudojamo aplanko kaip įrašymo vietos nustatymo procedūra (P. 96)

Išsaugojimas FTP serveryje



► FTP serverio kaip įrašymo vietos nustatymo procedūra (P. 100)

NUORODOS

- Sistemos aplinka (P. 648)
- Nuskaitymo funkcija (P. 643)

Aparato kaip skaitytuvo paruošimas naudoti

874E-01K

Norint naudoti aparatą su kompiuteriu, prieš tai reikia pasiruošti, įskaitant programinės įrangos diegimą kompiuteryje. Norint prijungti šį kompiuterį prie „Windows“, naudojant tinklą, įrenginį reikia preregistruoti „MF Network Scanner Selector“. Kai įrenginys ir jūsų kompiuteris sujungti USB laidu, jums tereikia įdiegti programinę įrangą (1 veiksmas toliau).

! SVARBU

- Nuskaitymo funkcija negalima, jei aparatas ir kompiuteris sujungti IPv6 aplinkoje. Naudokite IPv4 arba USB jungtį.

1 Įdiekite skaitytuvo tvarkyklę ir programinę įrangą. ▶Tvarkyklių diegimas(P. 79)

2 Sistemos dėkle spustelėkite  .



3 Pažymėkite aparato žymės langelį ir spustelėkite [OK].

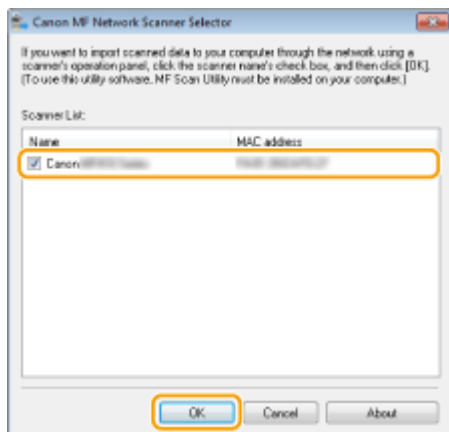

El. pašto siuntimo/interneto faksogramos siuntimo ir gavimo nustatymo procedūra

874E-01L

Prieš konfigūruodami aparatą nuskaityti į el. laišką, atlikite toliau pateiktą sąrankos seką.

1



Įsitikinkite, kad aparatas ir kompiuteris tinkamai sujungti.

▶ **Prisijungimas prie belaidžio LAN(P. 18)**

▶ **Prisijungimas prie laidinio LAN(P. 17)**



2



Įsitikinkite, kad turite šią informaciją:

- Aparato IP adresą. ▶ **Tinklo parametrų peržiūra(P. 37)**
- El. pašto adresą, kuris bus registruojamas kaip adresatas.
- Informaciją apie el. pašto serverį, įskaitant SMTP serverio vardą, prievadų numerius, ar reikia autentifikavimo, autentifikavimo vartotojo vardą ir slaptažodį.

PASTABA:

- Norėdami gauti daugiau informacijos apie el. pašto serverio parametrus, kreipkitės į interneto paslaugų tiekėją arba tinklo administratorių.



3



Įsitikinkite, kad kompiuteris atitinka šiuos sistemos reikalavimus, taikomus „Send Function Setting Tool“ (Siuntimo funkcijos nustatymo įrankis) (el. pašto siuntimas).

- „Send Function Setting Tool“ (Siuntimo funkcijos nustatymo įrankis) ▶ **Sistemos aplinka(P. 648)** sistemos reikalavimai

PASTABA:

- Taip pat įsitikinkite, kad <Naudoti HTTP> ir <Nuot. naud. sąs. naud.> nustatyta <Įjungta>.
 - ▶ **HTTP ryšio išjungimas(P. 425)**
 - ▶ **Priemonės „Remote UI“ (Nuotolinio vartotojo sąsaja) išjungimas(P. 426)**



4



Nustatykite aparato konfigūraciją.

- Pagrindinių el. pašto parametrų konfigūravimas ▶ **Pagrindinių el. pašto parametrų konfigūravimas(P. 89)**
- Internetinių faksogramų priėmimo parametrų konfigūravimas ▶ **El. pašto/ interneto fakso ryšio parametrų konfigūravimas(P. 92)**

- Detalių el. pašto / internetinių faksogramų ryšio parametrų konfigūravimas (autentifikavimas, šifravimas ir t. t.) **El. pašto/interneto fakso ryšio parametrų konfigūravimas(P. 92)**

Pagrindinių el. pašto parametų konfigūravimas

874E-01R

Šiame skyriuje aprašoma, kaip konfigūruoti el. pašto parametrus naudojant „Send Function Setting Tool“ (Siuntimo funkcijos nustatymo įrankį). Naudojami „Send Function Setting Tool“ (Siuntimo funkcijos nustatymo įrankis) taip pat galite adresų knygelėje užregistruoti el. pašto adresus.

PASTABA

- „Send Function Setting Tool“ (Siuntimo funkcijos nustatymo įrankis) padeda konfigūruoti pagrindinius el. laiškų siuntimo parametrus. Prieš siunčiant el. laiškus ar naudojant šifruotą ryšį, vietoje „Send Function Setting Tool“ (Siuntimo funkcijos nustatymo įrankis) galima naudoti „Remote UI“ (Nuotolinio vartotojo sąsaja) ir konfigūruoti išsamesnius parametrus, pvz., POP autentifikavimo parametrus. ► **El. pašto/interneto fakso ryšio parametų konfigūravimas(P. 92)**

1 Paleiskite „Send Function Setting Tool“ (Siuntimo funkcijos nustatymo įrankį).

■ Naudojant interneto naršyklę

Į interneto naršyklės adreso lauką įveskite „http://<aparato IP adresas>/sendsupport_login.html“ ir paspauskite klavišą [ENTER].

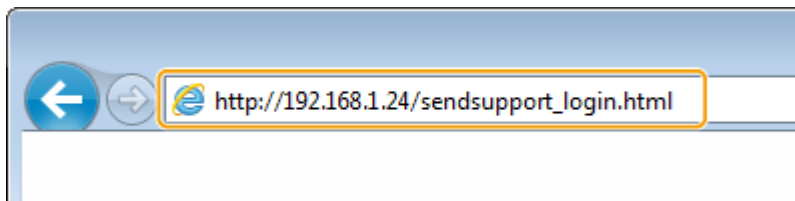

■ Naudojant CD diską / DVD diską

- 1 Įdėkite pateiktą CD diską / DVD diską į kompiuterio įrenginį.
 - Jei esate raginamas, pasirinkite kalbą ir spustelėkite [OK].
- 2 Spustelėkite [Start Software Programs].

PASTABA:

- Jei nerodomas [Software Programs/Manuals Setup] ekranas, žr. ► **[Software Programs/Manuals Setup] ekrano rodymas(P. 664)** .
- Jei rodomas [Automatinis paleidimas], spustelėkite [Vykdėti MInst.exe].

- 3 Spustelėkite [Start], skirtą [Send Function Setting Tool].
- 4 Spustelėkite [Next].
 - Jei norite peržiūrėti „Send Setting Guide“ (Siuntimo nustatymo instrukcija), spustelėkite [How to Set].

PASTABA:

- Jeigu rodomas ekranas, kuriame atšaukiama „Windows“ užkarda, spustelėkite [Taip].

- 5 Iš sąrašo [Device List] pasirinkite aparatą, tada spustelėkite [Next].

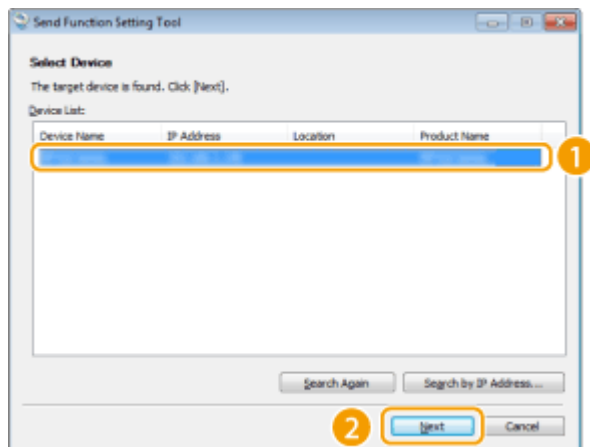

PASTABA:

Jei aparatas nerodomas sąrašė [Device List]

- Spustelėkite [Search Again]. Jei problema išlieka, spustelėkite [Search by IP Address], įveskite aparato IP adresą, tada spustelėkite [OK].

6 Patvirtinkite parametrus ir spustelėkite [OK].

2 Spustelėkite [Start].

- Jei rodomas prisijungimo ekranas, atitinkamuose teksto laukuose įveskite atitinkamą ID ir PIN, tada spustelėkite [Logon].

3 Spustelėkite [Send to E-mail Settings].

- Jei rodomas ekranas, kuriame raginama įvesti adresų knygelės PIN, įveskite adresų knygelės PIN ir spustelėkite [OK]. ▶ **Adresų knygos naudojimo apribojimas(P. 416)**

4 Nurodykite reikiamus parametrus.

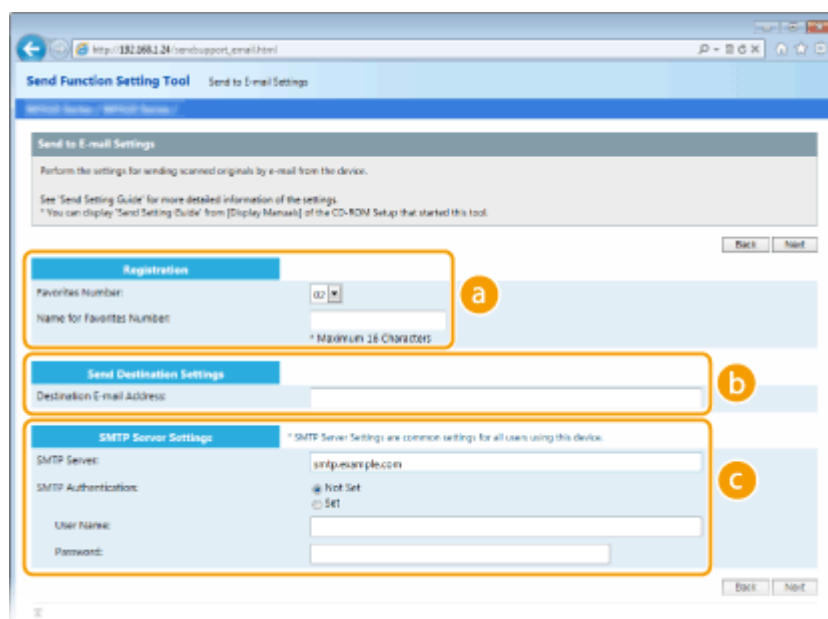

a [Registration]

[Favorites Number]

Naudodami „Send Function Setting Tool“ (Siuntimo funkcijos nustatymo įrankis), el. pašto adresą galite užregistruoti adresų knygelės dalyje <Parankiniai>. Išskleidžiamajame sąrašė pasirinkite numerį.

[Name for Favorites Number]

Įveskite pavadinimą, skirtą registruojamam adresatui identifikuoti. Nustatykite pavadinimą, kurį vėliau bus lengva rasti adresų knygelėje.

b [Send Destination Settings]

[Destination E-mail Address]

Įveskite el. pašto adresą, kuriuo norite siųsti nuskaitytus dokumentus.

c [SMTP Server Settings]

[SMTP Server]

Įveskite SMTP serverio vardą.

[SMTP Authentication]

Norėdami suderinti SMTP serverio autentifikavimo parametrus, spustelėkite parinkties mygtuką [Not Set] arba [Set]. Jeigu pasirinkote [Set], atitinkamai įveskite vartotojo vardą teksto lauke [User Name] ir slaptažodį teksto lauke [Password].

PASTABA:

Autentifikavimo būdai siunčiant el. laiškus

- Kad el. laiškų neperduotų neįgalieji vartotojai, aparatas palaiko SMTP autentifikavimą (SMTP AUTH) ir POP prieš SMTP. Norėdami gauti daugiau informacijos apie reikalingą autentifikavimo būdą, kreipkitės į interneto paslaugų tiekėją arba tinklo administratorių.
- POP prieš SMTP autentifikavimą galima sukonfigūruoti tik naudojant priemonę „Remote UI“ (Nuotolinio vartotojo sąsaja). **▶El. pašto/interneto fakso ryšio parametrų konfigūravimas(P. 92)**

5 Spustelėkite [Next].

6 Patvirtinkite parametrus ir spustelėkite [Register].

7 Paleiskite aparatą iš naujo. ▶Aparato paleidimas iš naujo(P. 123)

! SVARBU

Atsižvelgiant į naudojamą tinklą gali prireikti nustatyti papildomų parametrų. Norėdami gauti daugiau informacijos kreipkitės į interneto paslaugų tiekėją arba tinklo administratorių.

- Norėdami įgalinti TLS el. laiškamams siųsti, žr. **▶El. pašto/interneto fakso ryšio parametrų konfigūravimas(P. 92)** .
- Norėdami pakeisti prievadų numerius, žr. **▶Prievadų numerių keitimas(P. 384)** .

NUORODOS

- ▶El. pašto siuntimo/interneto faksogramos siuntimo ir gavimo nustatymo procedūra(P. 87)
- ▶El. pašto parametrų nurodymas(P. 324)
- ▶Adresatų užregistravimas(P. 184)

El. pašto/interneto fakso ryšio parametrų konfigūravimas

874E-01S

Norėdami prieš siunčiant el. laiškus arba internetines faksogramas konfigūruoti detalius siuntimo ir gavimo parametrus, tokius kaip aparato internetinių faksogramų siuntimo ir gavimo parametrai bei POP autentifikavimo ir ryšio šifravimo parametrai, naudokite priemonę „Remote UI“ (Nuotolinio vartotojo sąsaja). Reikiamų parametrų kreipkitės į paslaugų teikėją ar tinklo administratorių.

PASTABA

- Daugiau informacijos apie pagrindines operacijas, kurias reikia atlikti nustatant aparatą „Remote UI“ (Nuotolinio vartotojo sąsaja), žr. **►Meniu parinkčių nustatymas naudojant priemonę „Remote UI“ (Nuotolinio vartotojo sąsaja)(P. 441)** .

- 1** Paleiskite „Remote UI“ (Nuotolinio vartotojo sąsaja) ir prisijunkite sistemos administratoriaus režimu. **►Priemonės „Remote UI“ (Nuotolinio vartotojo sąsaja) paleidimas(P. 430)**
- 2** Portalo puslapyje spustelėkite [Settings/Registration]. **►Priemonės „Remote UI“ (Nuotolinio vartotojo sąsaja) ekranas(P. 431)**
- 3** Pasirinkite [TX Settings] ► [E-Mail/I-Fax Settings].
- 4** Spustelėkite [Edit].
- 5** Nurodykite reikiamus parametrus.

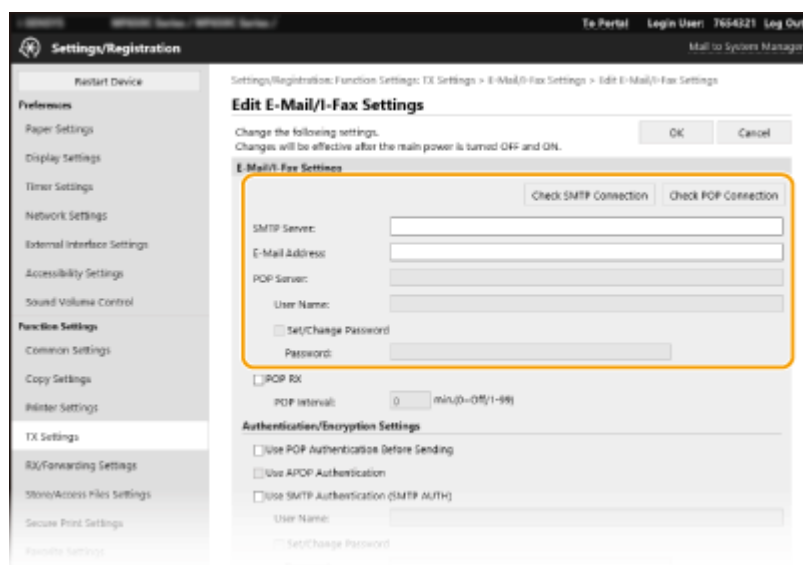

[Check SMTP Connection] / [Check POP Connection]
Nurodę parametrus, patikrinkite ryšį su [SMTP Server] arba [POP Server].

[SMTP Server]

Įveskite raidinių ir skaitinių simbolių SMTP serverio vardą (arba IP adresą) el. laškams bei internetinėms faksogramoms siųsti.

[E-Mail Address]

Įveskite raidinių ir skaitinių simbolių el. pašto adresą, kurį naudosite aparate.

[POP Server]

Įveskite raidinių ir skaitinių simbolių SMTP serverio vardą arba IP adresą el. laškams bei internetinėms faksogramoms siųsti.

[User Name]

Įveskite raidinių ir skaitinių simbolių vartotojo vardą nurodytai el. pašto paskyrai naudojant POP3 serverį.

[Set/Change Password]

Norėdami nustatyti ar pakeisti slaptažodį naudojant POP3 serverį, pažymėkite šį žymės langelį ir [Password] įveskite raidinių ir skaitinių simbolių.

■ Nurodykite internetinėms faksogramoms priimti reikalingus parametrus

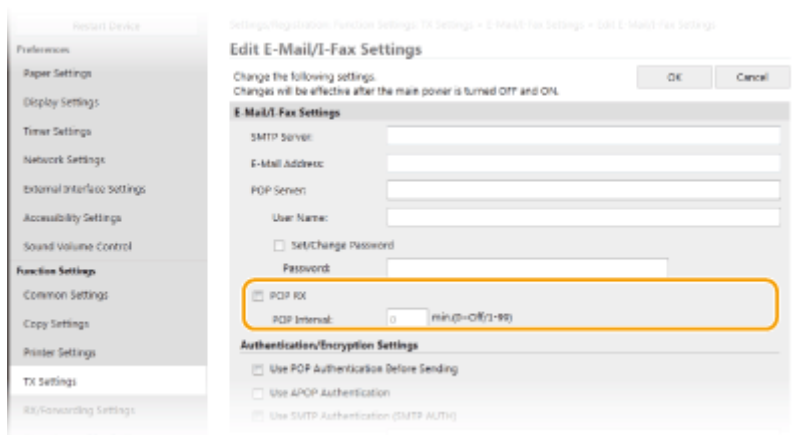

[POP RX]

Pažymėkite žymės langelį, kad gautumėte internetines faksogramas.

[POP Interval]

Nustatomas automatinio prisijungimo prie POP3 serverio intervalas (minutėmis). Jeigu serveryje yra kokių nors internetinės faksogramos dokumentų, jie automatiškai priimami ir išspausdinami.

PASTABA:

Automatinio gavimo išjungimas

- Nustatykite [POP Interval] kaip [0]. Kai nustatytas [0], internetines faksogramas gausite rankiniu būdu. ▶ **Internetinių faksogramų priėmimas rankiniu būdu(P. 261)**

■ POP autentifikavimo prieš siuntimą konfigūravimas

POP prieš SMTP autentifikavimas apsaugo nuo galimybės neįgaliesiems vartotojams naudotis el. paštu ir internetiniu faksu, POP3 serveryje vykdydama naudotojo autentifikavimą.

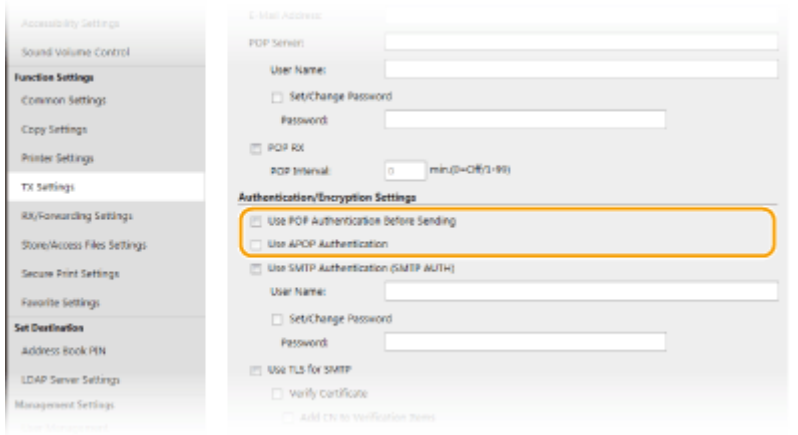

[Use POP Authentication Before Sending]

Norėdami naudoti POP3 serverį autentifikavimui prieš siunčiant el. laiškus arba internetines faksogramas, pasirinkite žymės langelį.

[Use APOP Authentication]

Autentifikavimo proceso metu norėdami naudoti APOP slaptažodžiui šifruoti, pažymėkite šį žymės langelį.

■ SMTP autentifikavimo konfigūravimas

Jeigu konfigūruojate SMTP autentifikavimą (SMTP AUTH), el. laiško arba internetinės faksogramos siuntimo metu atliekama naudotojo identifikacija pagal vartotojo vardą ir slaptažodį.

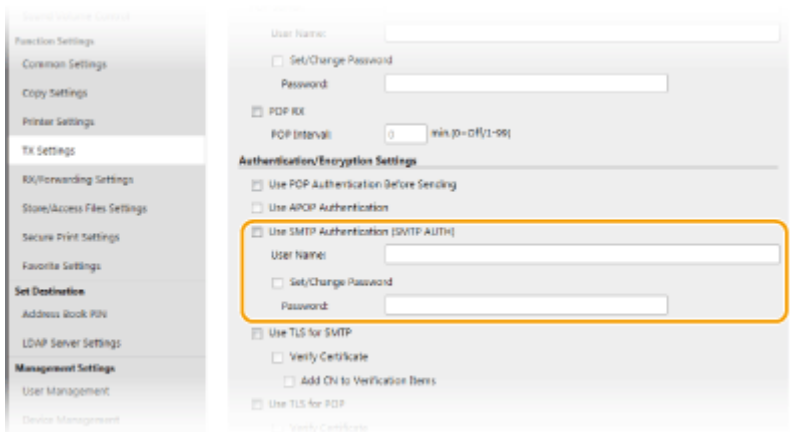

[Use SMTP Authentication (SMTP AUTH)]

Norėdami SMTP serveryje įjungti autentifikavimą, pažymėkite šį žymės langelį ir teksto laukę [User Name] įveskite raidinius skaitinius simbolius.

[Set/Change Password]

Norėdami nurodyti arba pakeisti slaptažodį, teksto laukę [Password] įveskite raidinius skaitinius simbolius.

■ Šifruoto ryšio konfigūravimas

Jūs galite konfigūruoti ryšio su SMTP arba POP3 serveriu šifravimą.

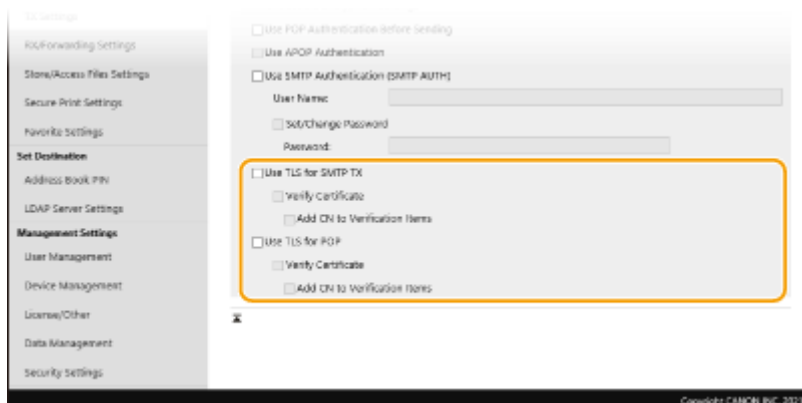

[Use TLS for SMTP TX]

Norėdami naudoti TLS ryšiu su SMTP serveriu šifruoti, pažymėkite šį žymės langelį. Atsižvelgdami į savo poreikius pažymėkite žymės langelį [Verify Certificate] arba [Add CN to Verification Items].

[Use TLS for POP]

Pasirinkite žymės langelį, kad ryšys su POP3 serveriu būtų šifruojamas naudojant TLS. Pažymėkite žymės langelį [Verify Certificate] ir [Add CN to Verification Items], kaip reikia.

6 Spustelėkite [OK].

7 Paleiskite aparatą iš naujo. ▶ Aparato paleidimas iš naujo(P. 123)

! SVARBU

- Atsižvelgiant į naudojamą tinklą, gali prireikti pakeisti SMTP arba POP3 prievado parametą (▶ **Prievadų numerių keitimas(P. 384)**). Norėdami gauti daugiau informacijos kreipkitės į interneto paslaugų tiekėją arba tinklo administratorių.

NUORODOS

- ▶ El. pašto siuntimo/interneto faksogramos siuntimo ir gavimo nustatymo procedūra(P. 87)
- ▶ Pagrindinių el. pašto parametrų konfigūravimas(P. 89)
- ▶ Originalų nuskaitymo pagrindinės operacijos(P. 290)
- ▶ Internetinio fakso (I-Fax) naudojimas(P. 253)

Bendrai naudojamą aplanką kaip įrašymo vietą nustatymo procedūra

874E-01U

Prieš konfigūruodami aparatą nuskaityti į bendrai naudojamus aplankus, atlikite toliau pateiktą sąrankos seką.

1



Įsitikinkite, kad aparatas ir kompiuteris tinkamai sujungti.

▶ **Prisijungimas prie belaidžio LAN(P. 18)**

▶ **Prisijungimas prie laidinio LAN(P. 17)**



2



Įsitikinkite, kad turite šią informaciją:

- Aparato IP adresą. ▶ **Tinklo parametrų peržiūra(P. 37)**
- Kompiuterio, kuriame aptiktas bendrai naudojamas aplankas, vardą. ▶ **Kompiuterio vardo tikrinimas(P. 666)**
- Kelią iki bendrai naudojamo aplanko ir jo pavadinimą (jei nustatyti aplanko prieigos apribojimai, reikalinga vartotojo vardo ir slaptažodžio informacija).



3



Įsitikinkite, kad kompiuteris atitinka sistemos reikalavimus, taikomus „Send Function Setting Tool“ (Siuntimo funkcijos nustatymo įrankis).

- „Send Function Setting Tool“ (Siuntimo funkcijos nustatymo įrankis) ▶ **Sistemos aplinka(P. 648)** sistemos reikalavimai

PASTABA:

- Taip pat įsitikinkite, kad <Naudoti HTTP> ir <Nuot. naud. sąs. naud.> nustatyta <Įjungta>.
 - ▶ **HTTP ryšio išjungimas(P. 425)**
 - ▶ **Priemonės „Remote UI“ (Nuotolinio vartotojo sąsaja) išjungimas(P. 426)**



4



Nustatykite aparato konfigūraciją. ▶ **Bendrai naudojamo aplanko nustatymas kaip įrašymo vietos(P. 97)**

Bendrai naudojamą aplanką nustatymas kaip įrašymo vietos

874E-01W

Nuskaitymo į bendrai naudojamus aplankus funkcija dar vadinama „Nuskaitymas į SMB“, nes funkcija naudoja „Windows“ technologiją – serverio valdymo bloką (SMB). SMB – tai išteklių, pvz., failų ir spausdintuvų, bendrinimo su keliais tinklo įrenginiais protokolas (**☛SMB konfigūravimas(P. 59)**). Norėdami sukongfigūruoti aparatą, kad nuskaityti dokumentai būtų įrašomi į bendrai naudojamą tinklo aplanką per SMB, iš kompiuterio nurodykite šio aplanko vietą. Šiame skyriuje aprašoma, kaip nurodyti įrašymo vietą naudojant „Send Function Setting Tool“ (Siuntimo funkcijos nustatymo įrankis).

PASTABA

- Norėdami kaip saugojimo paskirtį nurodyti bendrai naudojamą aplanką taip pat galite naudoti priemonę „Remote UI“ (Nuotolinio vartotojo sąsaja) užregistruodami aplanką adresų knygelėje. Adresatų registravimas adresų knygelėje iš priemonės „Remote UI“ (Nuotolinio vartotojo sąsaja). **☛Adresatų registravimas naudojant priemonę „Remote UI“ (Nuotolinio vartotojo sąsaja)(P. 444)**

1 Paleiskite „Send Function Setting Tool“ (Siuntimo funkcijos nustatymo įrankis).

■ Naudojant interneto naršyklę

Į interneto naršyklės adreso lauką įveskite „http://<aparato IP adresas>/sendsupport_login.html“ ir paspauskite klavišą [ENTER].

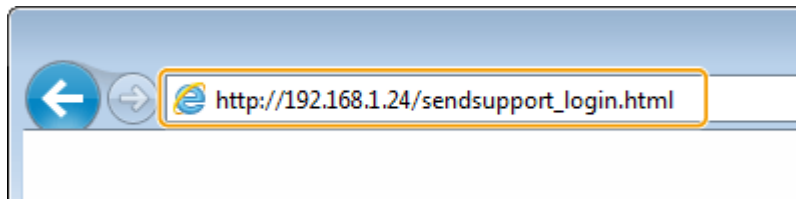

■ Naudojant CD diskas / DVD diskas

- 1 Įdėkite pateiktą CD diską / DVD diską į kompiuterio įrenginį.
 - Jei esate raginamas, pasirinkite kalbą ir spustelėkite [OK].
- 2 Spustelėkite [Start Software Programs].

PASTABA:

- Jei nerodomas [Software Programs/Manuals Setup] ekranas, žr. **☛[Software Programs/Manuals Setup] ekrano rodymas(P. 664)** .
- Jei rodomas [Automatinis paleidimas], spustelėkite [Vykdyti MInst.exe].

- 3 Spustelėkite [Start], skirtą [Send Function Setting Tool].
- 4 Spustelėkite [Next].
 - Jei norite peržiūrėti „Send Setting Guide“ (Siuntimo nustatymo instrukcija), spustelėkite [How to Set].

PASTABA:

- Jeigu rodomas ekranas, kuriame atšaukiama „Windows“ užkarda, spustelėkite [Taip].

- 5 Iš sąrašo [Device List] pasirinkite aparatą, tada spustelėkite [Next].

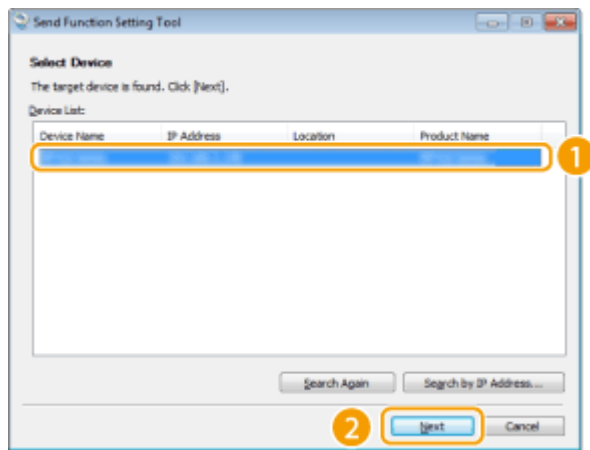

PASTABA:

Jei aparatas nerodomas sąrašė [Device List]

- Spustelėkite [Search Again]. Jei problema išlieka, spustelėkite [Search by IP Address], įveskite aparato IP adresą, tada spustelėkite [OK].

6 Patvirtinkite parametrus ir spustelėkite [OK].

2 Spustelėkite [Start].

- Jei rodomas prisijungimo ekranas, atitinkamuose teksto laukuose įveskite atitinkamą ID ir PIN, tada spustelėkite [Logon].

3 Spustelėkite [Store to Shared Folder Settings].

- Jei rodomas ekranas, kuriame raginama įvesti adresų knygelės PIN, įveskite adresų knygelės PIN ir spustelėkite [OK]. ▶ **Adresų knygos naudojimo apribojimas(P. 416)**

4 Nurodykite reikiamus parametrus.

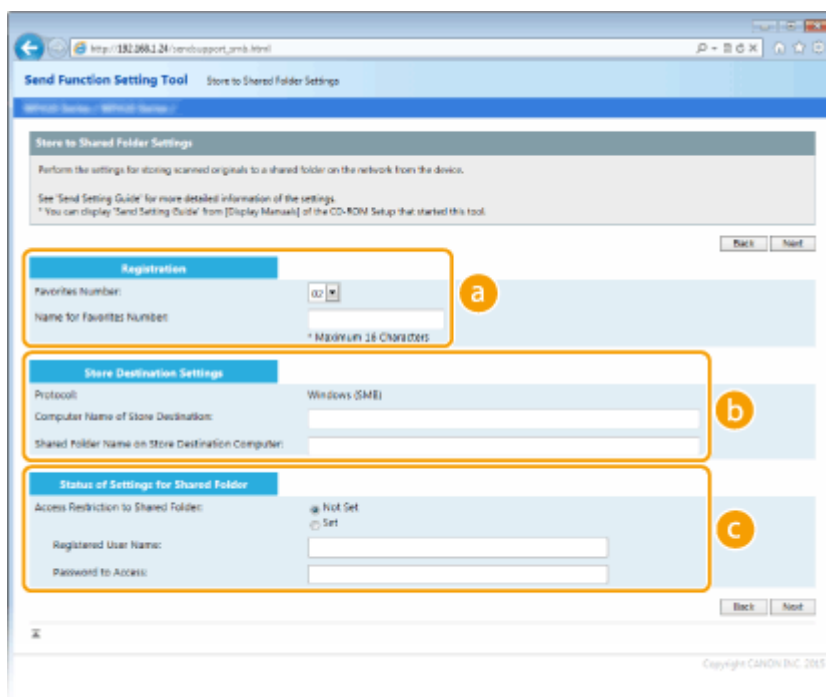

a [Registration]

[Favorites Number]

Naudodami „Send Function Setting Tool“ (Siuntimo funkcijos nustatymo įrankis) galite užregistruoti bendrai naudojamą aplanką, kur bus įrašomi nuskaityti dokumentai <Parankiniai> adresų knygelėje. Išskleidžiamajame sąraše pasirinkite numerį.

[Name for Favorites Number]

Įveskite pavadinimą, skirtą registruojamam adresatui identifikuoti. Nustatykite pavadinimą, kurį vėliau bus lengva rasti adresų knygelėje.

b [Store Destination Settings]

[Protocol]

Rodomas protokolas, naudojamas nuskaitytiems dokumentams siųsti į bendrai naudojamą aplanką.

[Computer Name of Store Destination]

Įveskite kompiuterio, kuriame yra bendrai naudojamas aplankas, vardą arba IP adresą.

[Shared Folder Name on Store Destination Computer]

Įveskite bendrai naudojamo aplanko pavadinimą (arba kelią iki jo). Pvz., jei bendrai naudojamas aplankas yra poaplankis, kurios pavadinimas „bendras“ ir jis yra C disko aplanke [Viešas] (kelias: C:\users\public\bendras), įveskite „users\public\bendras“.

c [Status of Settings for Shared Folder]

[Access Restriction to Shared Folder]

Spustelėkite parinkties mygtuką [Not Set] arba [Set] norėdami suderinti prieigos prie bendrai naudojamo aplanko apribojimą. Jeigu pasirinkote [Set], atitinkamai įveskite vartotojo vardą teksto lauke [Registered User Name] ir slaptažodį teksto lauke [Password to Access].

5 Spustelėkite [Next].

6 Patvirtinkite parametrus ir spustelėkite [Register].

7 Paleiskite aparatą iš naujo. ▶ Aparato paleidimas iš naujo(P. 123)

NUORODOS

▶ Bendrai naudojamo aplanko kaip įrašymo vietos nustatymo procedūra(P. 96)

▶ Originalų nuskaitymo pagrindinės operacijos(P. 290)

FTP serverio kaip įrašymo vietos nustatymo procedūra

874E-01X

Prieš konfigūruodami aparatą nuskaityti į FTP serverį, atlikite toliau pateiktą sąrankos seką.

1



Įsitikinkite, kad aparatas ir kompiuteris tinkamai sujungti.

- ▶ **Prisijungimas prie belaidžio LAN(P. 18)**
- ▶ **Prisijungimas prie laidinio LAN(P. 17)**



2



Įsitikinkite, kad turite šią informaciją:

- Aparato IP adresą. ▶ **Tinklo parametrų peržiūra(P. 37)**
- FTP serverio vardas.
- Kelias į FTP serverį ir aplanko pavadinimas.
- Vartotojo vardas, slaptažodis (tik jei nustatytas).

PASTABA:

- Jei FTP serverio kelias, aplanko pavadinimas, vartotojo vardas, slaptažodis ir t. t. yra nežinomi, susisieki su tinklo administratoriumi.
- Jei norite pakeisti FTP prievado numerį. ▶ **Prievadų numerių keitimas(P. 384)**



3



Patikrinkite, ar reikia naudoti PASV režimą.

- Jei ugniasienė įdiegta tarp aparato ir FTP serverio, turite nustatyti PASV režimą. ▶ **FTP PASV režimo konfigūravimas(P. 74)**

PASTABA:

- Taip pat įsitikinkite, kad <Naudoti HTTP> ir <Nuot. naud. sąs. naud.> nustatyta <Įjungta>.
 - ▶ **HTTP ryšio išjungimas(P. 425)**
 - ▶ **Priemonės „Remote UI“ (Nuotolinio vartotojo sąsaja) išjungimas(P. 426)**



4



Įregistruokite FTP serverio adresą.

- ▶ **Adresatų registravimas naudojant priemonę „Remote UI“ (Nuotolinio vartotojo sąsaja)(P. 444)**

Pagrindinės operacijos

Pagrindinės operacijos	103
Dalys ir jų funkcijos	107
Priekinė pusė	108
Galinė pusė	110
Vidus	112
Tiektuvas	113
Universalusis dėklas	114
Popieriaus stalčius	115
Valdymo pultas	116
Aparato įjungimas	118
Aparato išjungimas	119
Aparato išjungimas nuotoliniu būdu	120
Išjungimas fiksuotu laiku	121
Aparato paleidimas iš naujo	123
Valdymo pulto naudojimas	125
Pagrindiniai ekranai	126
Ekranas Pagrindinis	127
Ekranas <Būsenos ekranas>	130
Pranešimų rodymas	132
Pagrindinės funkcijos	133
Teksto įvedimas	136
Prisijungimas prie aparato	138
Originalų dėjimas	140
Popieriaus įdėjimas	144
Popieriaus įdėjimas į popieriaus stalčių	146
Popieriaus dėjimas į universalųjį dėklą	152
Vokų dėjimas	155
Iš anksto išspausdinto popieriaus įdėjimas	157
Popieriaus formato ir tipo nurodymas	161
Stalčiuje įdėto popieriaus formato ir tipo nurodymas	162
Universaliajame dėkle įdėto popieriaus formato ir tipo nurodymas	164
Universaliojo dėklo numatytųjų popieriaus parametrų registravimas	166
Pasirinktinio popieriaus formato registravimas	168
Rodomų popieriaus formatų apribojimas	170
Atitinkamo popieriaus šaltinio automatinis pasirinkimas kiekvienai funkcijai	171

Ekranų tinkinimas	172
Ekranų Pagrindinis tinkinimas	173
Dažnai naudojamų parametrų registravimas	176
Funkcijų numatytųjų reikšmių keitimas	178
Garsų nustatymas	180
Miego režimo nustatymas	182
Adresatų užregistravimas	184
Adresatų registravimas adresų knygelėje	186
Kelių adresatų kaip grupės registravimas	189
Adresų knygelėje užregistruotų adresatų redagavimas	191
USB atminties įrenginio naudojimas	192

Pagrindinės operacijos

874E-01Y

Šiame skyriuje aprašomos dažniausiai naudojantis aparatu atliekamos pagrindinės operacijos, pvz., kaip naudotis valdymo pultu arba kaip įdėti popieriaus.

■ Dalys ir jų funkcijos

Šiame skyriuje aprašomos išorinės ir vidinės aparato dalys, jų funkcijos ir kaip naudoti valdymo pulto mygtukus bei peržiūrėti ekraną. ▶ **Dalys ir jų funkcijos(P. 107)**



■ Aparato įjungimas

Šiame skyriuje aprašoma, kaip ĮJUNGTI ir IŠJUNGTI aparatą. ▶ **Aparato įjungimas(P. 118)**



■ Valdymo pulto naudojimas

Šiame skyriuje aprašoma, kaip naudotis tokias užduotis kaip elementų pasirinkimas ir parametų reguliavimas rodančiu ekranu. Be to, čia aprašoma, kaip įvesti simbolius ir skaičius. ▶ **Valdymo pulto naudojimas(P. 125)**

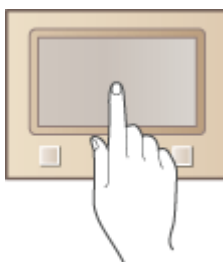

■ Prisijungimas prie aparato

Šiame skyriuje aprašoma, kaip prisijungti, kai rodomas prisijungimo ekranas. ▶ **Prisijungimas prie aparato(P. 138)**

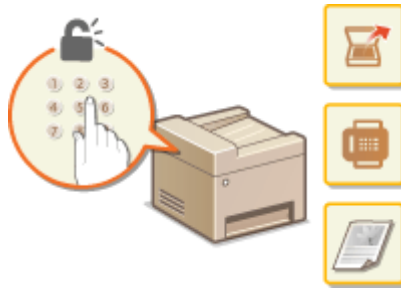

■ Originalų dėjimas

Šiame skyriuje aprašoma, kaip padėti originalą ant ekspozicinio stiklo ir įdėti į tiektuvą. ► **Originalų dėjimas(P. 140)**



■ Popieriaus įdėjimas

Šiame skyriuje aprašoma, kaip įdėti popierių į popieriaus stalčių ir universalųjį dėklą. ► **Popieriaus įdėjimas(P. 144)**

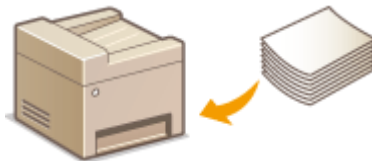

■ Ekranų tinkinimas

Šiame skyriuje aprašoma, kaip pertvarkyti mygtukus arba sukurti nuorodų mygtukus, kad būtų paprasčiau naudotis rodomais ekranais. ► **Ekranų tinkinimas(P. 172)**



■ Funkcijų numatytųjų reikšmių keitimas

Šiame skyriuje aprašoma, kaip keisti parametą, kuris rodomas iš pat pradžių pasirinkus funkciją. ► **Funkcijų numatytųjų reikšmių keitimas(P. 178)**



■ Garsų nustatymas

Šiame skyriuje aprašoma, kaip reguliuoti įvairių aparato garsų, pavyzdžiui, įspėjimo apie baigtą siųsti faksogramą arba įvykusią klaidą, garsumą. ▶ **Garsų nustatymas(P. 180)**



■ Miego režimo nustatymas

Šiame skyriuje aprašoma, kaip nustatyti miego režimą. ▶ **Miego režimo nustatymas(P. 182)**



■ Adresatų užregistravimas

Šiame skyriuje rašoma, kaip įregistruoti faksogramų arba nuskaitytų dokumentų siuntimo adresatus. ▶ **Adresatų užregistravimas(P. 184)**

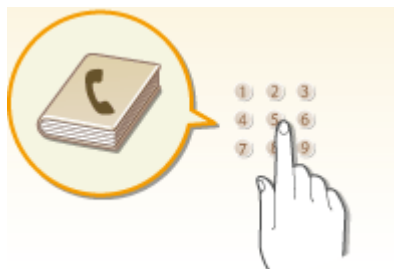

■ USB atminties įrenginio naudojimas

Šiame skyriuje pateikta informacija apie pasiekiamus USB atminties įrenginius ir USB atminties įrenginio prijungimą / atjungimą. ▶ **USB atminties įrenginio naudojimas(P. 192)**

Pagrindinės operacijos

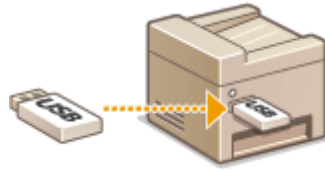

Dalys ir jų funkcijos

874E-020

Šiame skyriuje aprašomos aparato dalys (išorėje, priekyje, gale ir viduje) ir jų funkcijos. Šiame skyriuje aprašomos ne tik aparato dalys, kurios naudojamos pagrindinėms operacijoms atlikti, pavyzdžiui, įdėti popieriaus ir pakeisti dažomųjų miltelių kasetes, bet ir valdymo pulto ir ekrano mygtukai. Šiame skyriuje perskaitykite patarimus, kaip tinkamai naudotis aparatu.



- ▶ Priekinė pusė(P. 108)
- ▶ Galinė pusė(P. 110)
- ▶ Vidus(P. 112)
- ▶ Tiektuvas(P. 113)
- ▶ Universalusis dėklas(P. 114)
- ▶ Popieriaus stalčius(P. 115)
- ▶ Valdymo pultas(P. 116)

Priekinė pusė

874E-021

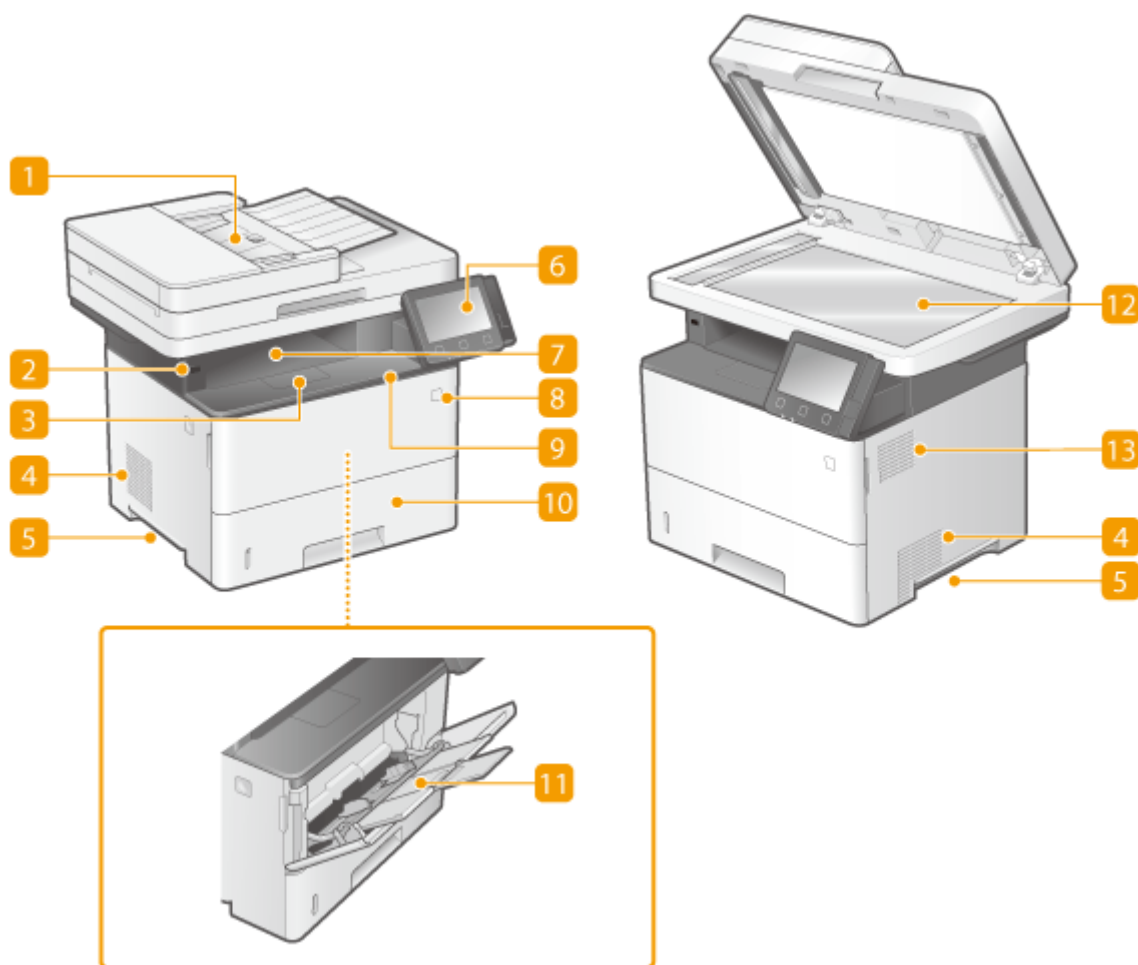

1 Tiektuvas

Automatiškai tiekia originalus į aparatą nuskaityti. Įdėjus į tiektuvą du ir daugiau originalo lapų, originalus galima nuskaityti nepertraukiamai. ▶**Tiektuvas(P. 113)**

2 USB prievadas (skirtas USB įrenginiui prijungti)

Šį prievadą naudokite trečiosios šalies USB atminties įrenginiui arba USB klaviatūrai prijungti. Prijungę USB atminties įrenginį galėsite spausdinti duomenis iš atminties įrenginio arba laikyti atminties įrenginyje nuskaitytus originalus.

▶**Spausdinimas iš USB atminties įrenginio (Atminties laikmenos spausdinimas)(P. 276)**

▶**Duomenų siuntimas el. laišku/duomenų įrašymas į bendrai naudojamą aplanką arba FTP serverį(P. 297)**

3 Popieriaus laikiklis

Atidarykite popieriaus laikiklį, kad neleistumėte popieriui iškristi iš išvesties dėklo.

4 Vėdinimo angos

Oras iš aparato išpučiamas, kad būtų vėsinamas vidus. Atminkite, kad priešais vėdinimo angas padėti daiktai trikdo vėdinimą.

5 Kėlimo rankenėlės

Neškite aparatą laikydami už kėlimo rankenėlių. ▶ **Aparato vietos keitimas(P. 599)**

6 Valdymo pultas

Valdymo pultą sudaro skaičių mygtukai, mygtukas Pagrindinis, Stabdyti mygtukas, ekranas ir būsenos indikatoriai. Naudodami valdymo pultą galite atlikti visas operacijas ir nustatyti parametrus.

▶ **Valdymo pultas(P. 116)**

▶ **Pagrindiniai ekranai(P. 126)**

7 Išvesties dėklas

Išspausdintas popierius išleidžiamas į išvesties dėklą.

8 Maitinimo jungiklis

Ijungia ir išjungia maitinimą. Jei norite paleisti aparatą iš naujo, išjunkite jį, palaukite 10 sekundžių ir vėl įjunkite.

9 Priekinis dangtis

Atidarykite priekinį dangtelį keisdami dažomųjų miltelių kasetę ar iš aparato išimdami įstrigusį popierių.

▶ **Dažomųjų miltelių kasetės keitimo procedūra(P. 595)**

▶ **Vidus(P. 112)**

10 Popieriaus stalčius

Į popieriaus stalčių dėkite dažniausiai naudojamo tipo popierių. ▶ **Popieriaus įdėjimas į popieriaus stalčių(P. 146)**

11 Universaliajame dėkle

Įdėkite popierių į universalųjį dėklą, jei laikinai norite naudoti kitokio tipo popierių, nei įdėtas popieriaus stalčiuje. ▶ **Popieriaus dėjimas į universalųjį dėklą(P. 152)**

12 Ekspozicinis stiklas

Nuskaitant knygas, storo arba plono popieriaus originalus ir kitus originalus, kurių negalima nuskaityti naudojant tiektuvą, padėkite ant ekspozicinio stiklo. ▶ **Originalų dėjimas(P. 140)**

13 Garsiakalbis

Skleidžia aparato inicijuotus garsus, pavyzdžiui, faksogramos ir įspėjimo garsus.

Galinė pusė

874E-022

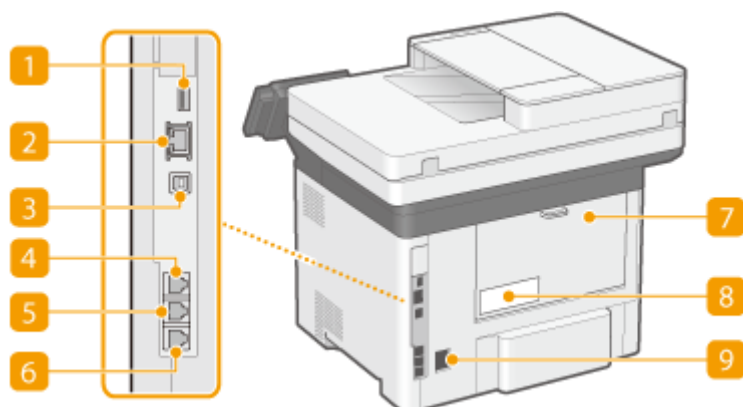

1 USB prievadas (skirtas USB įrenginiui prijungti)

Naudokite šį lizdą įrenginiams, tokiems kaip trečiosios šalies USB klaviatūra, prijungti.

2 LAN prievadas

Prijunkite LAN kabelį, kai aparatą jungiate prie laidinio LAN maršrutizatoriaus ir t. t. ► **Prisijungimas prie laidinio LAN(P. 17)**

3 USB prievadas (kompiuteriui prijungti)

Skirtas USB kabeliui, kai aparatas jungiamas prie kompiuterio.

4 Ragelio lizdas

Skirtas papildomam rageliui prijungti.

5 Išorinio telefono lizdas

Skirtas telefonui arba atsakikliui prijungti. ► **Telefono linijos prijungimas(P. 84)**

6 Telefono linijos lizdas

Skirtas telefono kabeliui prijungti, kai aparatas jungiamas prie telefono linijos. ► **Telefono linijos prijungimas(P. 84)**

7 Galinis dangtis

Atidarykite galinį dangtį, kai norite išimti įstrigusį popierių. Daugiau informacijos ieškokite internetinių instrukcijų svetainėje Trikčių šalinimas (FAQ).

8 Nominaliųjų verčių etiketė

Etiketėje nurodytas serijos numeris, kurį reikia nurodyti pateikiant užklausas apie aparatą. Daugiau informacijos ieškokite internetinių instrukcijų svetainėje Trikčių šalinimas (FAQ).

9 Maitinimo lizdas

Prijunkite maitinimo laidą.

Vidus

874E-023

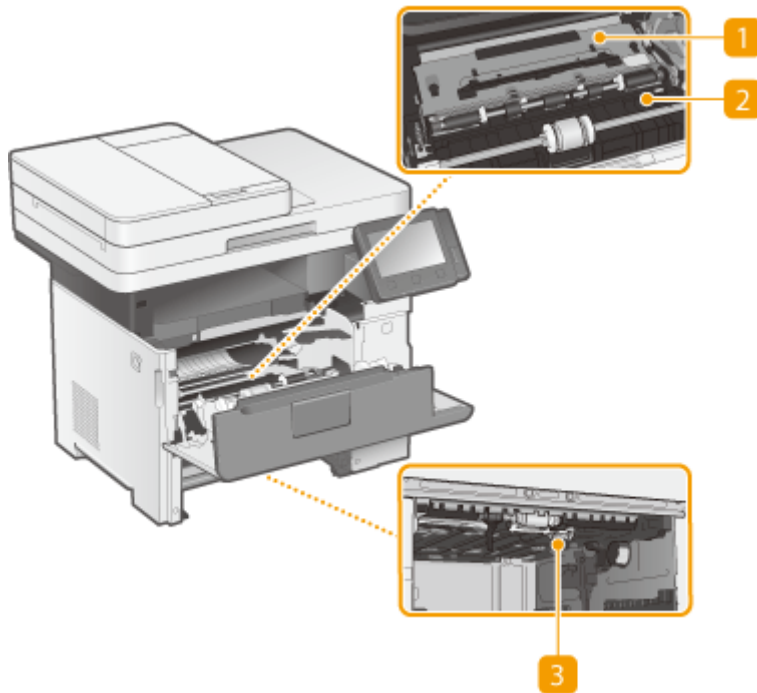

1 Gabenimo kreiptuvas (galinėje dalyje)

Jei aparato viduje įstrigo popierius, nuleiskite gabenimo kreiptuvą link priekinės įrenginio dalies, kad išimtumėte įstrigusį popierių. Daugiau informacijos ieškokite internetinių instrukcijų svetainėje Trikčių šalinimas (FAQ).

2 Gabenimo kreiptuvas (priekinėje dalyje)

Jei aparato viduje įstrigo popierius, nuleiskite gabenimo kreiptuvą link galinės įrenginio dalies, kad išimtumėte įstrigusį popierių. Daugiau informacijos ieškokite internetinių instrukcijų svetainėje Trikčių šalinimas (FAQ).

3 Dvipusis gabenimo kreiptuvas

Jei popierius įstrigo dvipusio spausdinimo metu, nuleiskite dvipusio gabenimo kreiptumą, kad išimtumėte įstrigusį popierių. Daugiau informacijos ieškokite internetinių instrukcijų svetainėje Trikčių šalinimas (FAQ).

Tiektuvas

874E-024

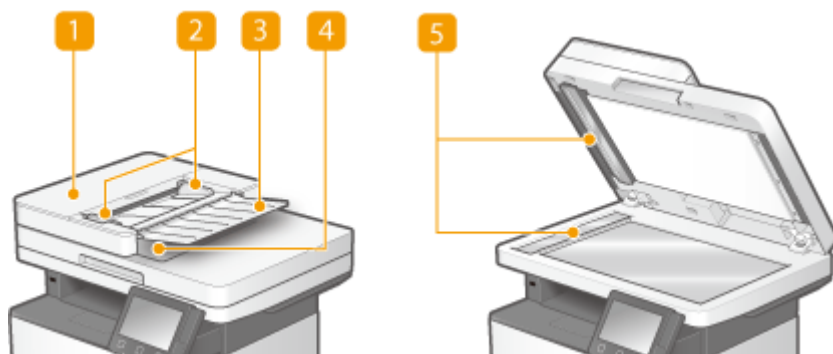

1 Tiektuvo dangtis

Atidarykite, kai norite išimti įstrigusį popierių. Daugiau informacijos ieškokite internetinių instrukcijų svetainėje [Trikčių šalinimas \(FAQ\)](#).

2 Šliaužiklio kreiptuvai

Sureguliuokite šiuos kreipiklius pagal originalo plotį.

3 Originalų tiekimo dėklas

Automatiškai tiekia originalus į aparatą nuskaityti. Įdėjus į tiektuvą du ir daugiau originalo lapų, originalus galima nuskaityti nepertraukiamai. ▶ **Originalų dėjimas(P. 140)**

4 Originalų išvesties dėklas

Čia išleidžiami nuskaityti originalai.

5 Dokumentų tiektuvo nuskaitymo sritis

Į tiektuvą įdėti originalai automatiškai tiekiami nuskaityti į nuskaitymo sritį.

! SVARBU

- Nedėkite ant originalų išvesties srities jokių daiktų. Kitu atveju galite sugadinti originalus.
- Reguliariai valykite tiektuvą ir ekspozicinį stiklą, kad užtikrintumėte tinkamus spausdinimo rezultatus. ▶ **Reguliarus valymas(P. 584)**

Universalusis dėklas

874E-025

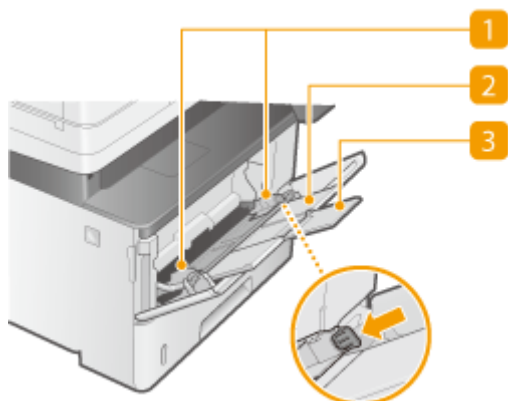

1 Popieriaus kreiptuvai

Sureguliuokite popieriaus kreiptuvus tiksliai pagal įdėto popieriaus plotį, kad popierius būtų tiekiamas tiesiai į aparatą. Paspauskite paveikslėlyje rodykle pažymėtą fiksavimo atleidimo svirtį, kad atlaisvintumėte fiksatorių ir pastumtumėte popieriaus kreiptuvus.

2 Popieriaus dėklas

Kai dėsite popierių, ištraukite popieriaus dėklą.

3 Dėklo ilgintuvas

Jei dedate didelio formato popierių, atidarykite dėklo ilgintuvą.

NUORODOS

► Popieriaus dėjimas į universalųjį dėklą (P. 152)

Popieriaus stalčius

874E-026

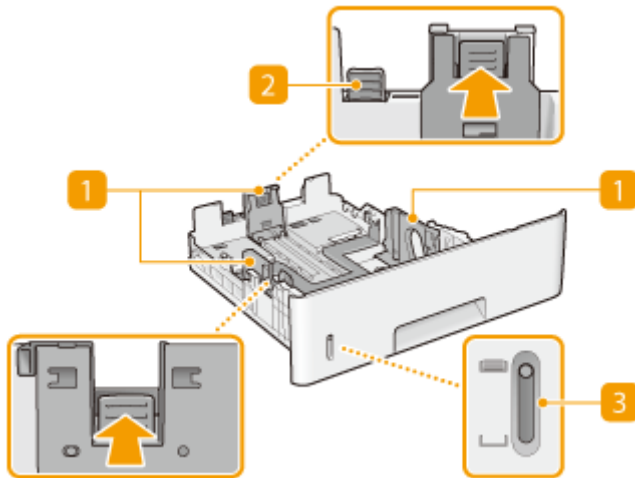

1 Popieriaus kreiptuvai

Sureguliuokite popieriaus kreiptuvus tiksliai pagal įdėto popieriaus formatą, kad popierius būtų tiekiamas tiesiai į aparatą. Paspauskite paveikslėliuose rodyklėmis pažymėtas fiksavimo atleidimo svirtis, kad atlaisvintumėte fiksatorius ir pastumtumėte popieriaus kreiptuvus.

2 Fiksavimo atleidimo svirtis (skirta popieriaus stalčiui pailginti)

Jei dedamas „Legal“ formato popierius, reikia pailginti popieriaus stalčių. Paspauskite svirtį, kad atlaisvintumėte fiksatorių ir pailgintumėte popieriaus stalčių.

3 Popieriaus lygio indikatorius

Rodo likusį popieriaus kiekį. Mažėjant likusiam popieriaus kiekiui žyma leidžiasi.

NUORODOS

► **Popieriaus įdėjimas į popieriaus stalčių (P. 146)**

Valdymo pultas

874E-027

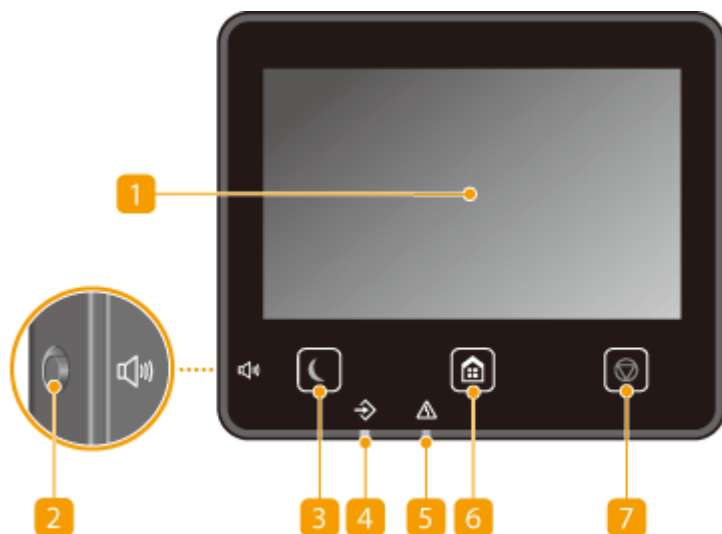

PASTABA

- Valdymo pulto kampą galima reguliuoti. Reguluokite kampą, kad būtų patogų žiūrėti į pultą. ▶ **Kampo reguliavimas(P. 117)**

1 Ekranas

Galite peržiūrėti aparato veikimo eigą ir klaidų būsenas. Ekranas taip pat yra ir jutiklinis pultas, todėl galite nurodyti parametrus tiesiog liedsdami ekraną.

- ▶ **Pagrindiniai ekranai(P. 126)**
- ▶ **Pagrindinės funkcijos(P. 133)**

2 Garsumas mygtukas

Paspauskite norėdami sureguliuoti garsumą. ▶ **Garsų nustatymas(P. 180)**

3 Energijos taupymo mygtukas

Paspauskite, jei norite perjungti aparatą į miego režimą. Kai aparatas veikia miego režimu, mygtukas šviečia žaliai. Norėdami išjungti miego režimą, paspauskite mygtuką dar kartą. ▶ **Miego režimo nustatymas(P. 182)**

4 Duomenų indikatorius

Mirksi, kai atliekamos operacijos, pavyzdžiui, duomenų perdavimas ar spausdinimas. Išsižiebia, kai yra apdorojimo laukiančių dokumentų.

5 Klaidos indikatorius

Mirksi arba šviečia, kai įvyksta klaida, pavyzdžiui, įstringa popierius.

6 Pagrindinis mygtukas

Paspauskite, kad būtų rodomas Pagrindinisekranas, kuris suteikia prieigą prie parametrų meniu ir funkcijų, tokių kaip kopijavimas ir nuskaitymas.

▶ **Ekranas Pagrindinis(P. 127)**

▶ **Ekranas Pagrindinis tinkinimas(P. 173)**

7 Klavišas Stop

Paspauskite, jei norite atšaukti spausdinimo ir kitas operacijas.

Kampo reguliavimas

Kai sudėtinga žiūrėti į jutiklinio skydo ekraną, reguliuokite valdymo pulto kampą.

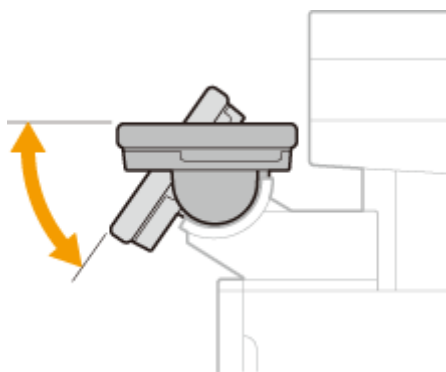

NUORODOS

▶ **Pagrindinės funkcijos(P. 133)**

Aparato įjungimas

874E-028

Šiame skyriuje aprašoma, kaip įjungti aparatą.

- 1 Patikrinkite, kad maitinimo laido šakutė būtų tvirtai įkišta į elektros tinklo lizdą.**
- 2 Paspauskite maitinimo jungiklį.**

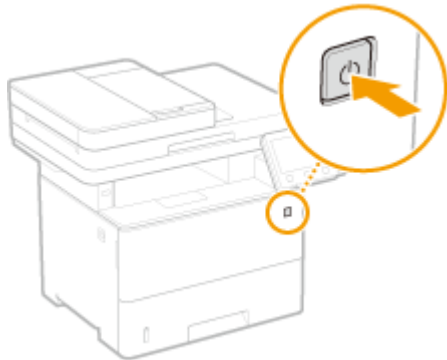

⇒ Rodomas pradžios ekranas. ▶ **Valdymo pultas**(P. 116)

PASTABA

- Galite pasirinkti ekraną, kuris rodomas pirmiausia įjungus aparatą. ▶ **<Numatyt. ekranas po paleisties/ atkūrimo>**(P. 465)

NUORODOS

- ▶ **Aparato išjungimas**(P. 119)
- ▶ **Aparato paleidimas iš naujo**(P. 123)

Aparato išjungimas

874E-029

Šiame skyriuje aprašoma, kaip išjungti aparatą.

1 Paspauskite maitinimo jungiklį.

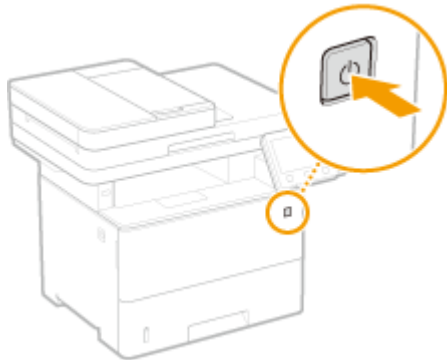

PASTABA

- Praeina šiek tiek laiko, kol aparatas visiškai išsijungia. Neatjunkite maitinimo laido, kol ekranas neišsijungęs.
- Norėdami iš naujo paleisti aparatą, po aparato išjungimo palaukite bent 10 sekundžių.
- Taip pat galima išjungti aparatą naudojant kompiuterį. ▶ **Aparato išjungimas nuotoliniu būdu(P. 120)**
- Galite nurodyti laiką kiekvieną savaitės dieną ir konfigūruoti parametą automatiškai išjungti aparatą. ▶ **Išjungimas fiksuotu laiku(P. 121)**

Aparato išjungimas nuotoliniu būdu

874E-02A

Aparatą galima išjungti naudojant prie to paties tinklo prijungtą kompiuterį neinant prie paties aparato.

- 1** Paleiskite „Remote UI“ (Nuotolinė naudotojo sąsaja) ir prisijunkite sistemos administratoriaus režimu. ▶ Priemonės „Remote UI“ (Nuotolinio vartotojo sąsaja) paleidimas(P. 430)
- 2** Portalo puslapyje spustelėkite [Settings/Registration]. ▶ Priemonės „Remote UI“ (Nuotolinio vartotojo sąsaja) ekranas(P. 431)
- 3** Pasirinkite [Device Management] ▶ [Remote Shutdown].
- 4** Patikrinkite [Device Status] ir įsitikinkite, kad nevykdomos jokios funkcijos, tada spustelėkite [Execute].
- 5** Spustelėkite [OK].

PASTABA

Aparato paleidimas iš naujo nuotoliniu būdu

- Aparatą galima paleisti iš naujo „Remote UI“ (Nuotolinė naudotojo sąsaja) spustelėjus [Restart Device] ekrane [Settings/Registration]. ▶ Aparato paleidimas iš naujo(P. 123)

Išjungimas fiksuotu laiku

874E-02C

Galite nustatyti parametą taip, kad maitinimas automatiškai išsijungtų kiekvieną savaitės dieną nurodytu laiku. Taip išvengsite bereikalingo energijos eikvojimo, jei pamirštumėte išjungti maitinimą. Pagal numatytuosius nustatymus ši funkcija yra išjungta.

PASTABA

- Informacijos apie pagrindines operacijas nustatant aparatą „Remote UI“ (Nuotolinio vartotojo sąsaja), žr. [▶ Meniu parinkčių nustatymas naudojant priemonę „Remote UI“ \(Nuotolinio vartotojo sąsaja\)\(P. 441\)](#) .

- 1** Paleiskite „Remote UI“ (Nuotolinio vartotojo sąsaja) ir prisijunkite sistemos administratoriaus režimu. [▶ Priemonės „Remote UI“ \(Nuotolinio vartotojo sąsaja\) paleidimas\(P. 430\)](#)
- 2** Portalo puslapyje spustelėkite [Settings/Registration]. [▶ Priemonės „Remote UI“ \(Nuotolinio vartotojo sąsaja\) ekranas\(P. 431\)](#)
- 3** Pasirinkite [Timer Settings] ▶ [Edit].
- 4** Pažymėkite žymės langelį [Set Auto Shutdown Weekly Timer] ir nustatykite maitinimo išjungimo laiką.

The screenshot shows the 'Edit Timer Settings' page in a web browser. The page title is 'Settings/Registration: Preferences: Timer Settings - Edit Timer Settings'. The main content area is titled 'Edit Timer Settings' and contains a form with the following fields and options:

- Timer Settings**
 - Date Format: DD/MM/YYYY
 - Time Format: 12 Hour (AM/PM)
 - Current Date (DD/MM/YYYY): /
 - Current Time (Hours): : AM
 - Time Zone: (UTC) Coordinated Universal Time
 - Use Daylight Saving Time
 - Start: March Last Sunday
 - End: October Last Sunday
 - Use Auto Reset Time
 - Set Time: 2 min. (1-9)
 - Function After Auto Reset: Default Function Selected Function
 - Use Auto Shutdown Time
 - Set Time: After 4 hours
 - Set Auto Shutdown Weekly Timer
 - Sunday: : AM
 - Monday: : AM
 - Tuesday: : AM
 - Wednesday: : AM
 - Thursday: : AM
 - Friday: : AM
 - Saturday: : AM
 - Auto Sleep Time: 1 min. (1-60)
 - Use Auto Sleep Daily Timer
 - Set Time: 12 :0 PM
 - Use Sleep Mode (Full Time Settings)

[Set Auto Shutdown Weekly Timer]

Pažymėję žymės langelį, galite nustatyti maitinimo išjungimo laiką kiekvieną savaitės dieną.

Nuo **[Sunday]** iki **[Saturday]**

Įveskite pageidaujamą maitinimo išjungimo laiką. Palikus tuščią lauką bet kurią savaitės dieną, automatinio išjungimo funkcija tą dieną išjungžiama.

5 Spustelėkite [OK].

PASTABA

Jeigu maitinimas neišjungiamas automatiškai nurodytu laiku*

- šviečia arba mirksi duomenų indikatorius,
- rodomas meniu ekranas arba skaitiklio patikrinimo ekranas,
- importuojami / eksportuojami parametrų duomenys,
- atnaujinama aparatinės programinės įranga.
- Kai <Rasos efekto šalinimo režimas> nustatytas kaip <Įjungta>

*Jeigu maitinimo negalima išjungti automatiškai nurodytu laiku, pakartotinai bus bandoma išjungti kas minutę ne daugiau nei dešimt kartų. Jeigu maitinimo nepavyksta išjungti ir po dešimties bandymų, automatinis išjungimas tą dieną nebegalimas.

Aparato paleidimas iš naujo

874E-02E

Atsižvelgiant į pakeistus parametrų elementus, gali prireikti paleisti aparatą iš naujo, kad pakeitimai būtų pritaikyti. Šiame skyriuje aprašoma, kaip paleisti aparatą iš naujo.

- ▶ Aparato paleidimas iš naujo naudojant pagrindinį įrenginį(P. 123)
- ▶ Aparato paleidimas iš naujo nuotoliniu būdu(P. 123)

Aparato paleidimas iš naujo naudojant pagrindinį įrenginį

1 Paspauskite maitinimo jungiklį.

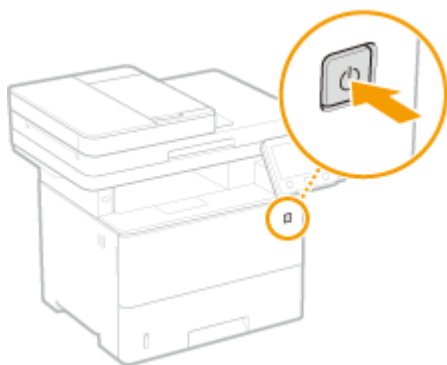

PASTABA:

- Praeina šiek tiek laiko, kol aparatas visiškai išsijungia.
- ⇒ Kai aparatas išjungiamas, išjungiamas jo ekranas arba energijos taupymo mygtukas valdymo pulte.

2 Išjungę aparatą palaukite bent 10 sekundžių, tada dar kartą paspauskite maitinimo jungiklį.

- ⇒ Aparatas įjungiamas.

Aparato paleidimas iš naujo nuotoliniu būdu

1 Paleiskite „Remote UI“ (Nuotolinė naudotojo sąsaja) ir prisijunkite sistemos administratoriaus režimu. ▶ Priemonės „Remote UI“ (Nuotolinio vartotojo sąsaja) paleidimas(P. 430)

2 Portalo puslapyje spustelėkite [Settings/Registration]. ▶ Priemonės „Remote UI“ (Nuotolinio vartotojo sąsaja) ekranas(P. 431)

3 Ekranu kairėje esančiame meniu spustelėkite [Restart Device].

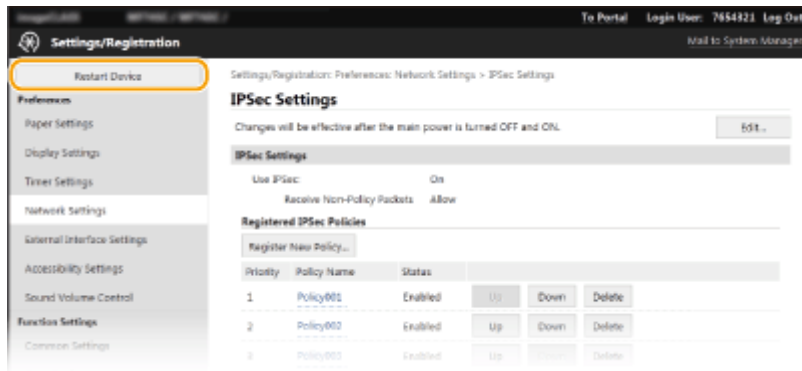

4 Patikrinkite [Device Status] ir įsitikinkite, kad nevykdomos jokios funkcijos, tada spustelėkite [Execute].

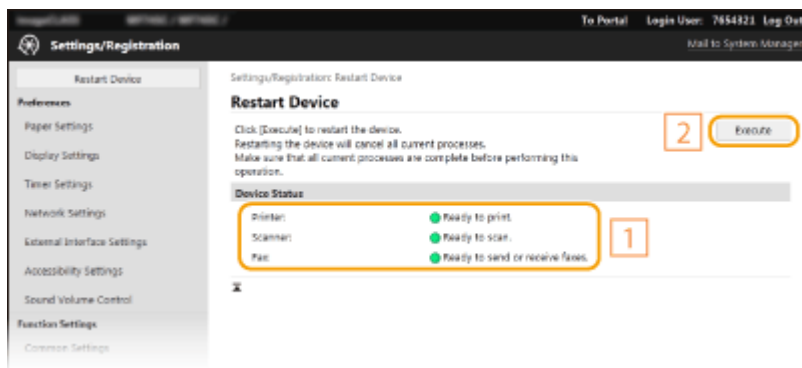

5 Spustelėkite [OK].



⇒ Pradėdamos paleidimo iš naujo procesas. Ryšys užmezgamas tik iš naujo paleidus pagrindinį įrenginį.

Valdymo pulto naudojimas

874E-02F

Valdymo pulto ekraną ir mygtukus galite naudoti aparato parametrų arba valdymo funkcijų konfigūruoti. Šiame skyriuje aprašytas pagrindinis ekrano ir mygtukų naudojimas.

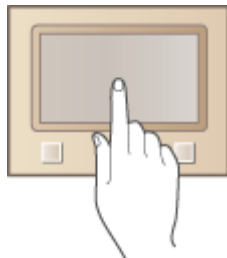

- ▶ **Pagrindiniai ekranai**(P. 126)
- ▶ **Pagrindinės funkcijos**(P. 133)
- ▶ **Teksto įvedimas**(P. 136)

! SVARBU

Informacija apie jutiklinio ekrano naudojimą

- Nespauskite jutiklinio pulto per stipriai. Galite sulaužyti jutiklinį pultą.
- Nenaudokite aštrių objektų, pavyzdžiui, mechaninio pieštuko ar rašiklio. Taip darydami, galite įbrėžti jutiklinio pulto ekraną arba jį sugadinti.
- Ant ekrano uždėjus daiktą arba jį nuvalius, jutiklinis ekranas gali sureaguoti ir sukelti triktį.

PATARIMAI

- Jei norite pakeisti šviesias ir tamsias ekrano dalis: ▶ **<Pakeisti ekr. spalvas prieš.>**(P. 493)
- Jei norite reguliuoti ekrano šviesumą: ▶ **<Šviesumas>**(P. 493)

NUORODOS

- ▶ **Valdymo pultas**(P. 116)

Pagrindiniai ekranai

874E-02H

Kai Pagrindinis ekranas arba parametų ekranas rodomas ekrane, galite inicijuoti funkcijas, pvz., kopijavimą arba nuskaitymą. Be to, ekraną galite naudoti informacijai peržiūrėti, pvz., klaidų pranešimus ir aparato veikimo būseną. Ekranas taip pat yra ir jutiklinis pultas, todėl galite atlikti operacijas tiesiog liesdami ekraną.

- ▶ **Ekranas Pagrindinis(P. 127)**
- ▶ **Ekranas <Būsenos ekranas>(P. 130)**
- ▶ **Pranešimų rodymas(P. 132)**

PASTABA

- Galite tinkinti ekraną Pagrindinis pertvarkydami dažnai naudojamus mygtukus, kad būtų paprasčiau pasiekti atitinkamas funkcijas. ▶ **Ekrano tinkinimas(P. 172)**

Naudojimo patarimas

- Kai kuriuose ekranuose paspaudę <?> mygtuką galite peržiūrėti funkcijų aprašus arba jų valdymą.

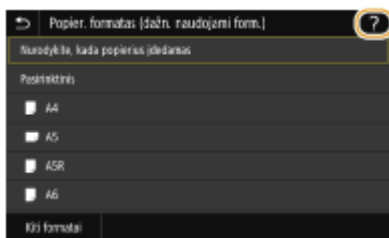

Ekranas Pagrindinis

874E-02J

Ekranas Pagrindinis rodomas įjungus maitinimą arba valdymo pulte paspaudus . Jame galite nustatyti parametrus arba registruoti funkcijas.

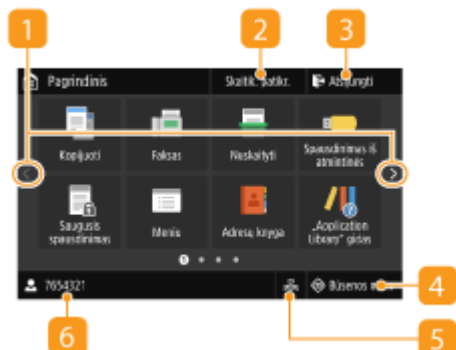

1 Puslapio keitimas

Naudokite, jei ekrane Pagrindinis norite peržiūrėti kitą puslapį. Be to, keisti puslapius galite braukdami į šoną.

2 <Skaitik. patikr.>

Rodomas bendras spausdinių kiekis. ▶ **Skaitiklio reikšmės peržiūra(P. 609)**

3 <Atsijungti>

Naudokite šį mygtuką, kad atsijungtumėte nuo aparato.

4 <Būsenos mon.>

Paspauskite, jei norite patikrinti spausdinimo būseną, peržiūrėti naudojimo istoriją arba aparato tinklo parametrus, pvz., IP adresą. Taip pat galima patikrinti aparato būseną, pavyzdžiui, popieriaus likutį arba dažomųjų miltelių lygį kasetėse, arba peržiūrėti, ar neįvyko klaidų. ▶ **Ekranas <Būsenos ekranas>(P. 130)**

5 Laidinio LAN / belaidžio LAN piktograma

Laidinio LAN piktograma rodoma prisijungus prie laidinio LAN, o belaidžio LAN piktograma – prisijungus prie belaidžio LAN. Paspauskite piktogramą, norėdami konfigūruoti laidinio / belaidžio LAN parametrus. ▶ **Tinklas>(P. 477)**

6 Vartotojo vardas/ID

Rodomas prisijungusio vartotojo vardas arba ID.



7 <Kopijuoti>

Naudokite šį mygtuką spausdinimui pradėti. ▶ **Kopijavimas(P. 195)**

8 <Faksas>

Naudokite šį mygtuką, kad išsiųstumėte faksogramą iš aparato. ▶ **Faksogramų siuntimas(P. 218)**

9 <Nuskaityti>

Nuskaityti originalą ir konvertuoja jį į elektroninį failą. Galite įrašyti nuskaitytus failus kompiuteryje arba siųsti el. paštu. ▶ **Nuskaitymas(P. 285)**

10 <Spausdinimas iš atmintinės>

Spausdina failus, esančius USB atminties įrenginyje. ▶
Spausdinimas iš USB atminties įrenginio (Atminties laikmenos spausdinimas)(P. 276)

11 <Saugusis spausdinimas>

Naudokite šį mygtuką, kad spausdintumėte apsaugotą dokumentą. ▶
PIN apsaugoto dokumento spausdinimas (Saugusis spausdinimas)(P. 272)

12 <Menu>

<Funkcijų parametrai>, <Nuostatos> ir dar daug aparato parametų, kuriuos galima pasiekti paspaudus šį mygtuką. ▶
Menu sąrašo nustatymas(P. 463)

13 <Adr. knyga>

Naudokite norėdami registruoti ar redaguoti el. laiškų ar faksogramų adresatus. Taip pat galima peržiūrėti registruotą adresatą siunčiant el. laišką ar faksogramą. ▶
Adresatų užregistravimas(P. 184)

14 <„Application Library“ gidas>

Rodo „Application Library“ (Programų bibliotekos) aprašymą.

15 <Popieriaus par.>

Šis mygtukas naudojamas norint nustatyti į popieriaus stalčių ir universalųjį dėklą įdėto popieriaus formatą ir tipą. ▶
Popieriaus formato ir tipo nurodymas(P. 161)

16 <Mobiliųjų įr. portalas>

Naudokite norėdami prisijungti prie mobiliojo įrenginio. ▶
Sujungimas su mobiliaisiais įrenginiais(P. 333)

17 <Pagr. ekrano parametrai>

Leidžia keisti ekrane Pagrindinis rodomų mygtukų tvarką. ▶
Ekrano Pagrindinis tinkinimas(P. 173)

18 <Programinės aparatinės įrangos naujinimas>

Leidžia naujinti aparatinę programinę įrangą internetu. ▶
Programinės aparatinės įrangos naujinimas(P. 458)

19 <ID kortelės kopija>

Naudokite šią funkciją, jei norite kopijuoti vairuotojo pažymėjimo arba kitokios kortelės priekines ir galines puses ant tos pačios vieno popieriaus lapo pusės. ▶
Asmens tapatybės kortelės kopijavimas(P. 214)



20 <Paso kopija>

Viename puslapyje galima kopijuoti kelis pasus. ▶ **Pasų kopijų darymas(P. 215)**

21 <Naudojimo instrukcija>

Paspauskite, kad peržiūrėtumėte eksploatacijos patarimus ir klaidų priežastis / sprendimus.

22 <Belaidžio LAN parametrai>

Naudokite šį mygtuką, norėdami konfigūruoti belaidžio LAN parametrus. ▶ **Prisijungimas prie belaidžio LAN(P. 18)**

23 „Application Library“ (Programų bibliotekos) mygtukas

Galite naudoti šį mygtuką, kad atliktumėte patogias funkcijas vienu paspaudimu. Daugiau informacijos žr. internetinių instrukcijų svetainės „Application Library“ instrukcijose.

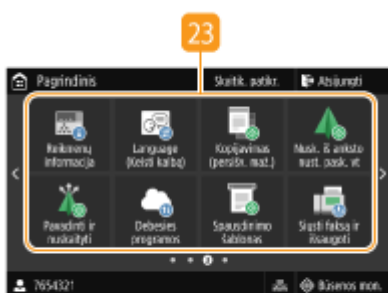

24 <uniFLOW Online Setup>

Susieję su debesijos paslauga, galite peržiūrėti įrenginio naudojimo būseną ir vartotoją. Daugiau informacijos ieškokite „Canon“ svetainėje.

PASTABA:

- Šis mygtukas rodomas, jeigu <Rod. „uniFLOW Online Setup“ mygt.> nustatytas į <Įjungta>. ▶ **<Rod. „uniFLOW Online Setup“ mygt.>(P. 574)**



25 Nuorodų mygtukai

Rodyti „parankinius parametrus“, kurie priskirti kopijavimui, siuntimui ir priėmimui faksu ir nuskaitymui. ▶ **Mygtukų pridėjimas ekrane Pagrindinis(P. 173)**

NUORODOS

- ▶ **Ekrano Pagrindinis tinkinimas(P. 173)**

Ekranas <Būsenos ekranas>

874E-02K

Pasirinkus <Būsenos mon.>, rodomas ekranas, kuriame galite peržiūrėti dokumentų eigą, aparato būseną ir tinklo parametrų informaciją.



1 <Informacija apie klaidą/pranešimas>

Rodoma visų įvykusių klaidų išsami informacija. Daugiau informacijos ieškokite internetinių instrukcijų svetainėje [Trikčių šalinimas \(FAQ\)](#).

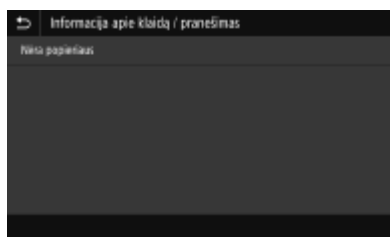

2 <Įrenginio informacija>

Rodoma aparato būseną.

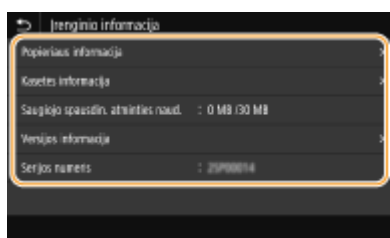

<Popieriaus informacija>

Rodoma, ar visuose popieriaus šaltiniuose yra popieriaus.

<Kasetės informacija>

Rodomas dažomųjų miltelių likutis kasetėse. Prieš pasibaigiant dažomiesiems milteliams gali susidėvėti kitos vidinės dalys.

<Saugiojo spausdin. atminties naud.>

Rodomas šiuo metu naudojamos atminties, skirtos saugoti apsaugotų dokumentų duomenis, kiekis. **PIN apsaugoto dokumento spausdinimas (Saugusis spausdinimas)(P. 272)**

<Versijos informacija>

Rodo programinės aparatinės įrangos versijos informaciją.

<Serijos numeris>

Rodomas aparato serijos numeris.

3 Nukopijuotų, išspausdintų ir išsiųstų / priimtų dokumentų būseną ir ataskaitos

Rodo dabartinę pažymėto elemento būseną. Toliau kaip pavyzdys pateiktas ekranas <Kopijavimas/spausdinimo užduotis>.

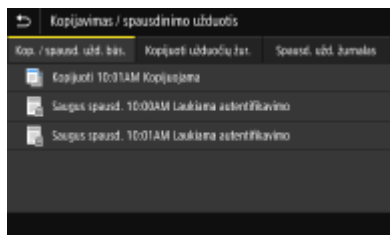

4 <Tinklo informacija>

Rodomi tinklo parametrai, pvz., aparato IP adresai, ir būseną, pvz., belaidžio LAN ryšio kokybę. ▶**Tinklo parametrų peržiūra(P. 37)**



5 IP adresas

Rodomas aparato IPv4 adresas.

PASTABA:

- Galima nurodyti, ar turi būti rodomas IP adresas ekrane <Būsenos ekranas> nustatant <Rodyti IP adresą>. ▶**<Rodyti IP adresą>(P. 470)**

6 <Išimti atmintinę>

Naudojama USB atminties įrenginiui saugiai atjungti. Tai rodoma tik, kai prie aparato prijungtas USB atminties įrenginys. ▶**Atjunkite USB atminties įrenginį.(P. 193)**

Pranešimų rodymas

874E-02L

Pranešimai ekrane rodomi, pavyzdžiui, kai baigiasi popierius arba baigiasi dažomųjų miltelių kasetės eksploataavimo laikas. Daugiau informacijos ieškokite internetinių instrukcijų svetainėje Trikčių šalinimas (FAQ).



Kai įvyksta klaida

Kai kuriais atvejais, įvykus klaidai, pateikiami nurodymai, kaip reaguoti į klaidą. Norėdami išspręsti problemą, vykdydami ekrane pateikiamus nurodymus. Toliau kaip pavyzdys pavaizduotas ekranas, rodomas užstringus popieriui.



Pagrindinės funkcijos

874E-02R

Ekranas yra liečiamasis pultas, kuriame galite tiesiogiai atlikti veiksmus.

! SVARBU

Venkite toliau nurodytų situacijų.

- Ekranas gali būti sugadintas arba netinkamai veikti.
 - Per stipriai spausite
 - Spausite aštriais objektais (rašikliais, pieštukais, nagais ir pan.)
 - Dirbsite drėgnomis ar nešvariomis rankomis
 - Dirbsite ant ekrano uždėję kokį nors objektą

PASTABA

- Prieš naudodami jutiklinio pulto ekraną, nulupkite nuo ekrano apsauginę plėvelę.

Bakstelėjimas

Ekraną palieskite greitai ir nestipriai. Taip rinkitės arba patvirtinkite elementus.



Brūkštelėjimas

Pastumkite pirštą ekranu. Brūkštelėjimo veikimas priklauso nuo ekrano. Pavyzdžiui, brūkštelėję ekrane Pagrindinis, pereisite per vieną puslapį brūkštelėjimo kryptimi.

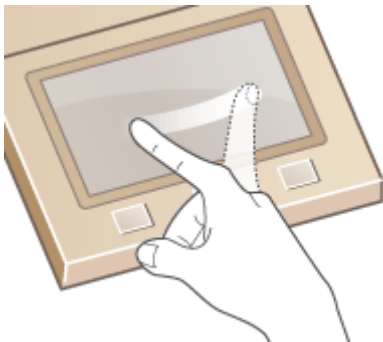

■ Elementų pasirinkimas

Norėdami pasirinkti, bakstelėkite elemento pavadinimą arba mygtuką.



PASTABA

Jeji paliestumėte elementą netyčia

- Pastumkite pirštą į šalį ir pakelkite nuo ekrano – taip pasirinkimą atšauksite.



Jeji norite grįžti į ankstesnį ekraną

- Bakstelėkite , jeji norite grįžti į ankstesnį ekraną.

■ Slinkimas ekranu

Slinkties juosta rodoma, jeji ekrane vis dar yra neparodytos informacijos. Jeigu rodoma slinkties juosta, brūkštelėkite ekraną, kad slinktumėte brūkštelėjimo kryptimi. Atminkite, kad slinkties juosta rodoma tik liečiant ekraną.



■ Parametro reikšmės keitimas

Bakstelėkite <+>/<->, jeji norite reguliuoti parametą skalėje. Galite reguliuoti parametą brūkštelėdami šliaužiklį į kairę arba į dešinę.



PATARIMAI

- Galite keisti įvairius su ekranu susijusius parametrus, pavyzdžiui, ekrano kalbą: **▶<Rodymo parametrai>(P. 465)**
- Galite keisti ekraną, kuris automatiškai rodomas, kai aparatas nurodytą laiko tarpą neveikia: **▶<Funkcija po automatinio atkūrimo>(P. 474)**
- Galite keisti įvairius operacinius parametrus, pvz., ekrano ryškumą: **▶<Pasiekiamumas>(P. 493)**

Teksto įvedimas

874E-02S

Įvesdami tekstą arba skaičių naudokite ekrane rodomą klaviatūrą. Ekrane rodomais skaičių mygtukais galima įvesti tik skaičius.

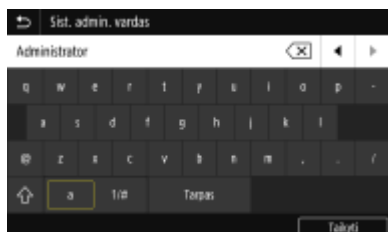

Simbolių tipo perjungimas

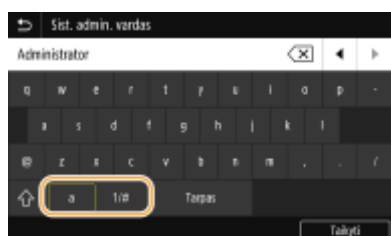

Bakstelėkite <a> arba <1/#>, jei norite perjungti įvedamo simbolio tipą.





PASTABA

- Jei norite įvesti simbolius didžiosiomis raidėmis, bakstelėkite .

Teksto naikinimas

Kiekvieną kartą bakstelėjus , panaikinamas vienas simbolis. Laikydami paspaudę , galite paeiliui panaikinti paskesnius simbolius.

Žymiklio perkėlimas (tarpo įvedimas)

Bakstelėkite  arba , kad perkeltumėte žymiklį. Jei norite įvesti tarpą, perkelkite žymiklį į teksto pabaigą ir bakstelėkite .

Kai rodomi skaičių mygtukai

Kai reikia įvesti tik skaitinę reikšmę, ekrane rodomi skaičių mygtukai. Bakstelėję skaičių mygtukus įveskite skaitinę reikšmę.





PASTABA



Reikšmių diapazonas

- Įvesties langelyje () rodomos reikšmės yra reikšmių intervalas, kurį galima įvesti.

Kai rodomi ne skaičių mygtukai

- Kai rodomi <+>/<-> arba /, galite bakstelėti mygtukus ir padidinti ar sumažinti skaitines reikšmes arba perkelti žymiklį.

Simbolių įvedimas naudojantis USB klaviatūra

Galite prijungti USB prietaisams skirtą klaviatūrą prie USB prievado  **Priekinė pusė(P. 108)** arba  **Galinė pusė(P. 110)** ir įvesti tekstą naudodami klaviatūrą. Net prijungę klaviatūrą galite įvesti tekstą naudodami valdymo pultą.

PASTABA

- Kai kurių USB klaviatūros mygtukų, pvz., [Backspace], [Home] ir [End], negalima naudoti. Paspaudus mygtukus, kurių negalima naudoti, nieko neįvedama ir niekas nepasikeičia.
- Tekstui naikinti paspauskite klavišą [Delete].
- Teksto įvedimas užbaigiamas paspaudus [RETURN/ENTER] klavišą arba bakstelėjus <Taikyti>.
- Galite nurodyti klaviatūros klavišų išdėstymą (JAV išdėstymas arba JK išdėstymas).  **<Angliškas klaviatūros išdėstymas>(P. 471)**
- USB klaviatūrą galite atjungti nuo aparato bet kuriuo metu. Norint tai padaryti specialių veiksmų atlikti nereikia.
- Priklausomai nuo ekrano kalbos, teisingai įvesti kai kurias raides gali būti neįmanoma.
- Atsižvelgiant į tipą, USB klaviatūra gali tinkamai neveikti.

Prisijungimas prie aparato

874E-02U

Jeigu įjungta skyriaus ID valdymo arba sistemos administratoriaus ID funkcija, prieš naudodamiesi aparatu privalote prisijungti. Be to, privalote prisijungti, jeigu apribotas fakso ir nuskaitymo funkcijų naudojimas.

- ▶ **Skyriaus ID valdymo prisijungimas(P. 138)**
- ▶ **Prisijungimas prie įgaliotojo siuntimo funkcijos(P. 138)**

Skyriaus ID valdymo prisijungimas

Kai pasirodo prisijungimo ekranas, atlikite žemiau pateiktus veiksmus skyriaus ID ir PIN įvesti.

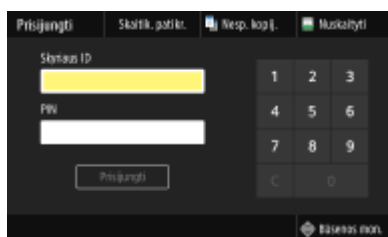

PASTABA

- Jei rodoma <Įdėkite kortelę.>, žr. ▶ **Copy Card Reader-F(P. 652)** .

1 Įveskite ID.

- 1 Pasirinkite <Skyriaus ID> arba <Sistemos administratoriaus ID>.
- 2 Įveskite ID.
 - Jei PIN neįregistruotas, pereikite prie 3 veiksmo.

2 Įveskite PIN.

- 1 Pasirinkite <PIN>.
- 2 Įveskite PIN.

3 Pasirinkite <Prisijungti>.

- ▢▶ Prisijungimo ekraną pakeis ekranas Pagrindinis.
 - Baigę naudotis aparatu, pasirinkite <Atsijungti>, kad būtų rodomas prisiregistravimo ekranas.

Prisijungimas prie įgaliotojo siuntimo funkcijos

Jei siuntimo funkcijos autorizacijos parametras (▶ **LDAP serverio autentifikavimas(P. 371)**) yra įgalintas, naudojantis fakso ar nuskaitymo funkcijomis yra rodomas autorizuoto siuntimo prisijungimo ekranas.

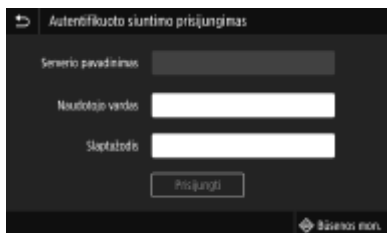

1 Įveskite savo vartotojo vardą.

- 1 Pasirinkite <Naudotojo vardas>.
- 2 Įveskite savo vartotojo vardą.
 - Informacijos apie tai, kaip įvesti tekstą, žr. [Teksto įvedimas\(P. 136\)](#) .

2 Įveskite slaptažodį.

- 1 Pasirinkite <Slaptažodis>.
- 2 Įveskite slaptažodį.

3 Pasirinkite <Serverio pavadinimas> ir serverį, kad būtų atliktas jūsų autentifikavimas.

- Pasirinkite LDAP serverį, kuriame yra užregistruotas jūsų vartotojo vardas ir slaptažodis.

4 Pasirinkite <Prisijungti>.

- ⇒ Prisijungimo ekranas persijungs į fakso arba nuskaitymo funkcijos ekraną Pagrindinis.
 - Baigę naudotis aparatu, pasirinkite <Atsijungti>, kad būtų rodomas prisiregistravimo ekranas.

PASTABA:

Jeį rodomas ekranas <Išsiregistravimo tipo pasirinkimas>

- Jei jūs esate prisijungę prie autorizuoto siuntimo ir skyriaus ID valdymo, yra rodomas dialogo langas, kuriame galite pasirinkti elementus, nuo kurių norima atsijungti. Jei norite atsijungti nuo įgalotojo siuntimo funkcijos (fakso arba nuskaitymo funkcijos), bet likti prisijungę prie skyriaus ID valdymo, pasirinkite <Atsijungti nuo autentifikuoto siuntimo>. Bet koku kitu atveju, pasirinkite <Atsijungti nuo visų autentifikuotų funkcijų>.

NUORODOS

- [Skyriaus ID valdymo nustatymas\(P. 363\)](#)
- [Sistemos administratoriaus ID ir PIN kodo nustatymas\(P. 361\)](#)

Originalų dėjimas

874E-02W

Originalus dėkite ant ekspozicinio stiklo arba į tiektuvą. Ant ekspozicinio stiklo dėkite, jei nuskaitytote storus arba surištus dokumentus, pavyzdžiui, knygas. Jei norite, kad originalai būtų nuskaitymi nepertraukiamai, galite į tiektuvą įdėti du lapus ar daugiau. Informaciją apie galimo dėti popieriaus formatą ir pan. žr. **▶Pagrindinis įrenginys(P. 633)** arba **▶Tiektuvas(P. 636)**.



▶Originalų dėjimas ant ekspozicinio stiklo(P. 141)

▶Originalų įdėjimas į tiektuvą(P. 141)

! SVARBU

Naudokite tik visiškai sausus originalus

- Dėdami originalus įsitikinkite, kad ant originalų esantys klijai, rašalas ar koregavimo skystis visiškai išdžiūvo.

Kad popierius neįstrigtų

- Kad popierius neįstrigtų, į tiektuvą nedėkite toliau nurodytų tipų originalų:
 - Suglamžyto arba sulankstyto popieriaus
 - Kalkės
 - Susibangavusio arba susisukusio popieriaus
 - Gruntuoto popieriaus
 - Įplyšusio popieriaus
 - Vyniojamojo arba plono popieriaus
 - Susegtų originalų
 - Popieriaus, spausdinto šiluminio perdavimo spausdintuvu
 - Skaidrių



PASTABA

Tikslesnis originalų nuskaitymas

- Į tiektuvą įdėti originalai nuskaitymi tiekiant į aparatą. Kita vertus, ant ekspozicinio stiklo padėti originalai nuskaityti nejudinami. Jei norite užtikrinti tikslesnius nuskaitymo rezultatus, rekomenduojama dėti originalus ant ekspozicinio stiklo.

Kalkinio popieriaus ar skaidrių nuskaitymas

- Jei norite nuskaityti skaidrius originalus (pvz., kalkinį popierių ar skaidres), dėkite juos ant ekspozicinio stiklo.

Originalų dėjimas ant ekspozicinio stiklo

1 Atidarykite tiektuvą.

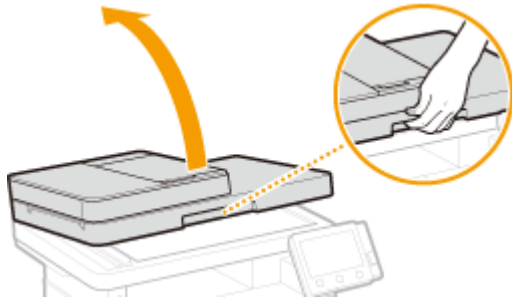

2 Originalą ant ekspozicinio stiklo dėkite priekine puse į apačią.

- Sulygiuokite originalo kampą su viršutiniu kairiuoju ekspozicinio stiklo kampu.

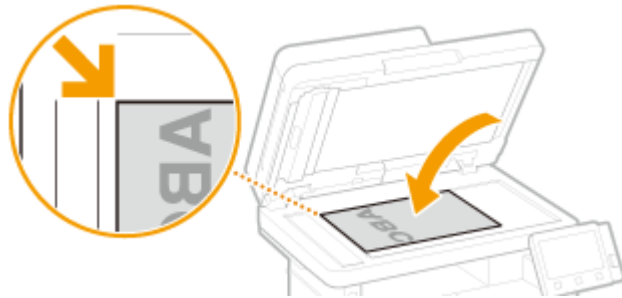

PASTABA:

- Norėdami nuskaityti skaidrius originalus (pvz., kalkinį popierių ar skaidres), uždenkite juos paprastu baltu popieriumi.

3 Atsargiai uždarykite tiektuvą.

⇒ Aparatas parengtas nuskaityti dokumentą.

PASTABA:

Baigus nuskaityti

- Nuimkite originalą nuo ekspozicinio stiklo.

Originalų įdėjimas į tiektuvą

1 Atidarykite originalų tiekimo dėklą.



2 Praplėskite slankiuosius kreiptuvus.

- Stumkite slankiuosius kreiptuvus tiek, kad atstumas tarp jų būtų šiek tiek didesnis už faktinį originalo plotį.



3 Išskeiskite originalų šūsnį ir sulygiuokite kraštus.

- Išskeiskite originalų šūsnį nedideliais pluoštais ir sulygiuokite kraštus švelniai kelis kartus pabaksnodami šūsnį į lygų paviršių.



4 Įdėkite originalą (-us) į tiekuvą priekine puse į viršų.

- Įdėkite originalą (-us) gulsčiai.
- Įsitikinkite, kad originalų šūsnies dydis neviršija kiekio ribos linijos (a).



! SVARBU:

- Vienu metu nedėkite skirtingų formatų originalų.
- Jeigu originalai įdedami taip, kad viršija kiekio ribos liniją, gali sustoti nuskaitymas arba įstrigti popierius.

5 Sulygiuokite slankiuosius kreiptuvus pagal originalo kraštus.

- Pastumkite slankiuosius kreiptuvus į vidų, kad jie būtų tiksliai sulygiuoti pagal originalo kraštus.

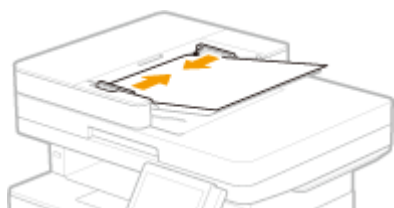

⇒ Aparatas parengtas nuskaityti originalą.

! SVARBU:

Sulygiuokite slankiuosius kreiptuvus pagal originalo kraštus.

- Dėl per laisvai arba per standžiai nustatytų slankiųjų kreiptuvų galimos tiekimo triktys arba popieriaus strigtys.

Kol originalai nuskaityti

- Nedėkite ir neišimkite originalų.

Baigus nuskaityti

- Išimkite nuskaitytus originalus iš po tiektuvo, kad popierius neužstrigtų.

Popieriaus įdėjimas

874E-02X

Galite įdėti popierių į popieriaus stalčių arba universalųjį dėklą. Įprastai naudojamą popierių dėkite į popieriaus stalčių. Popierius stalčius patogus naudojant didelius popieriaus kiekius. Universalųjį dėklą rinkitės, kai laikinai naudojate kitokio formato ar tipo popierių nei įdėtas popieriaus stalčiuje. Galimus popieriaus formatus ir tipus peržiūrėkite [▶ Galimas popierius\(P. 637\)](#) .

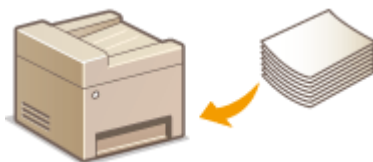

Apie popierių

- ▶ [Popieriaus naudojimo atsargumo priemonės\(P. 144\)](#)
- ▶ [Aparatu išspausdinto popieriaus laikymas\(P. 145\)](#)

Kaip įdėti popierių

- ▶ [Popieriaus įdėjimas į popieriaus stalčių\(P. 146\)](#)
- ▶ [Popieriaus dėjimas į universalųjį dėklą\(P. 152\)](#)
- ▶ [Vokų dėjimas\(P. 155\)](#)
- ▶ [Iš anksto išspausdinto popieriaus įdėjimas\(P. 157\)](#)

Įdėto popieriaus parametrų konfigūravimas

- ▶ [Popieriaus formato ir tipo nurodymas\(P. 161\)](#)

Popieriaus naudojimo atsargumo priemonės

! SVARBU

Nenaudokite toliau nurodytų tipų popieriaus:

- Popierius gali įstrigti arba išspausdinta bus netinkamai.
 - Suglamžyto arba sulankstyto popieriaus
 - Susibangavusio arba susisukusio popieriaus
 - Įplyšusio popieriaus
 - Drėgno popieriaus
 - Labai plono popieriaus
 - Plonas šiurkštaus popierius
 - Popieriaus, spausdinto šiluminio perdavimo spausdintuvu
 - Galinės popieriaus, spausdinto šiluminio perdavimo spausdintuvu, pusės
 - Itin grublėto popieriaus
 - Blizgaus popieriaus

Pastabos apie popieriaus naudojimą

- Naudokite tik visiškai aklimatizuotą aparato naudojimo aplinkoje popierių. Naudojant kitos temperatūros arba drėgmės sąlygomis laikytą popierių, jis gali įstrigti arba spausdinimo kokybė bus netinkama.

Popieriaus naudojimas ir laikymas

- Rekomenduojama naudoti popierių iš karto išpakavus. Nenaudojamą popierių reikia suvynioti į originalų pakavimo popierių ir laikyti ant lygaus paviršiaus.
- Laikykite popierių originalioje pakuotėje, kad apsaugotumėte jį nuo drėgmės ar sausumo.
- Nelaikykite popieriaus taip, kad jis susisuktų ar susilankstytų.
- Nelaikykite popieriaus vertikaliai ar nesukraukite per didelės popieriaus šūsnies.
- Nelaikykite popieriaus tiesioginėje saulės šviesoje ar ten, kur didelė drėgmė, sausumas ar dideli temperatūros ar drėgmės pokyčiai.

PASTABA

Kai spausdinama ant drėgmės prisigėrusio popieriaus

- Iš popieriaus išvesties srities gali skliti garai arba aplink popieriaus išvesties sritį gali susiformuoti vandens lašeliai. Tai įprasti reiškiniai, kai dažomųjų miltelių fiksavimo ant popieriaus metu sugeneruota šiluma išgarina popieriuje susigėrusią drėgmę (dažniausiai tai nutinka esant žemai patalpos temperatūrai).

Aparatu išspausdinto popieriaus laikymas

Tvarkydami / laikydami aparatu išspausdintą popierių, laikykitės šių atsargumo priemonių.

■ Išspausdinto popieriaus laikymas

- Laikykite ant lygaus paviršiaus.
- Nelaikykite kartu su PVC (polivinilchlorido) gaminiais, pvz., aplankais. Dažomieji milteliai gali ištirpti ir popierius prilipti prie PVC daiktų.
- Pasirūpinkite, kad popierius nesusilankstytų ar nesusiraukšlėtų. Gali nusilupti dažomieji milteliai.
- Jei norite laikyti ilgesnį laiko tarpą (du metus ar ilgiau), laikykite segtuvuose ar naudodami atitinkamas priemones.
- Kai popierius laikomas ilgą laiko tarpą, jis gali išblukti, todėl spaudinys gali atrodyti pakeitęs spalvą.
- Nelaikykite aukštos temperatūros aplinkoje.

■ Atsargumo priemonės naudojant kljus

- Naudokite tik netirpius kljus.
- Prieš tepdami kljus, patikrinkite ant nebereikalingo spaudinio.
- Prieš dėdami kljais išteptus popieriaus lapus vieną ant kito, įsitinkite, kad kljai visiškai išdžiuvę.

NUORODOS

- ▶ **Pasirinktino popieriaus formato registravimas(P. 168)**

Popieriaus įdėjimas į popieriaus stalčių

874E-02Y

Įprastai naudojamą popierių dėkite į popieriaus stalčių. Kai norite spausdinti ant popieriaus, kuris neįdėtas į popieriaus stalčių, įdėkite popierių į universalųjį dėklą. **▶ Popieriaus dėjimas į universalųjį dėklą (P. 152)**

▶ Įprasto formato popieriaus įdėjimas (P. 146)

▶ Pasirinktinio formato popieriaus įdėjimas (P. 148)

! SVARBU

- Jei naudojate A5 formato popierių, žr. **▶ Įprasto formato popieriaus įdėjimas (P. 146)** ir dėkite jį gulsčią. Kai dedate popierių stačią, atlikite **▶ Pasirinktinio formato popieriaus įdėjimas (P. 148)** parodytus veiksmus.
- Jei naudojate A6 formato popierių, žr. **▶ Pasirinktinio formato popieriaus įdėjimas (P. 148)** ir dėkite jį stačiai.

Gulsčia padėtis

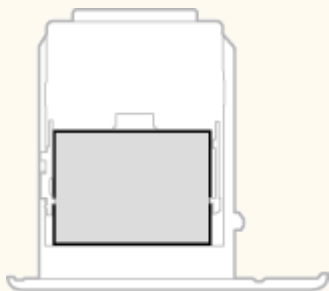

Staćia padėtis

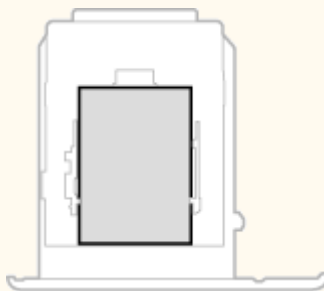

PASTABA

- Dėdami popierių į papildomą popieriaus tiektuvą, vykdykite toliau aprašytą procedūrą.

Įprasto formato popieriaus įdėjimas

Norėdami popieriaus, kurio formatas nurodytas popieriaus stalčiaus formato ženklinimuose, naudokite toliau nurodytą procedūrą. Jei popieriaus formatas nenurodytas popieriaus stalčiaus formato ženklinimuose, žr. **▶ Pasirinktinio formato popieriaus įdėjimas (P. 148)**.

- 1 Traukite popieriaus stalčių, kol jis sustos, ir išimkite jį pakėlę priekinę pusę.**

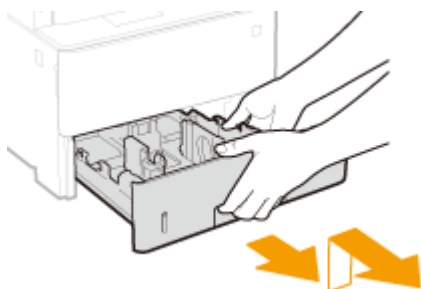

2 Nustatykite popieriaus kreiptuvus padėtyje ties popieriaus formatu, kurį norite naudoti.

- Spausdami fiksavimo atleidimo svirtį, nustatykite popieriaus kreiptuvą, kad sulygiuotumėte išsikišimą ties atitinkamo popieriaus formato ženkliniu.

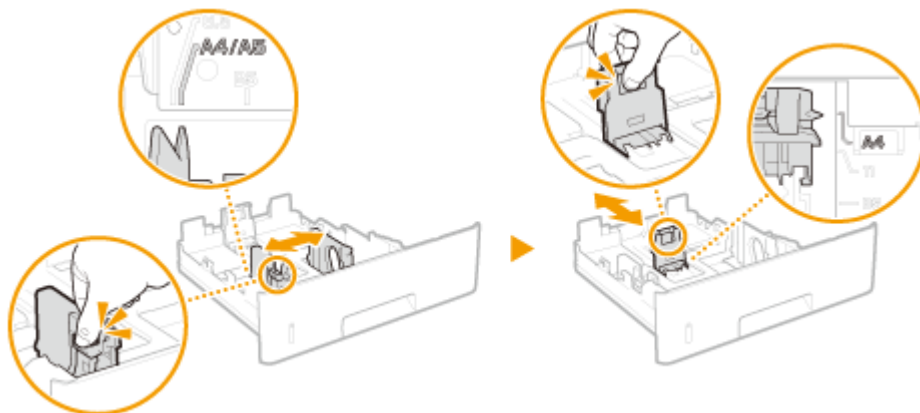

PASTABA:

Kai dedamas „Legal“ formato popierius

- Paspauskite fiksavimo atleidimo svirtį ir pailginkite popieriaus stalčių.

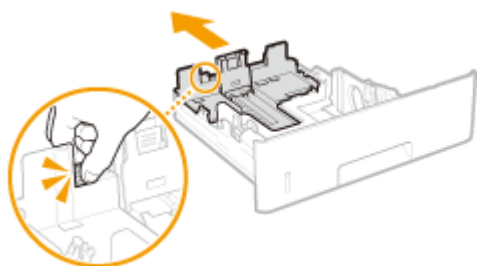

3 Dėkite popierių taip, kad popieriaus šūsnes kraštas būtų sulygiuotas su popieriaus kreiptuvu popieriaus stalčiaus gale.

- Įdėkite popierių spausdinamąją pusę į apačią.
- Išskleiskite popieriaus šūsnį ir išlyginkite ant plokščio paviršiaus, kad susilygiuotų popieriaus šūsnes kraštai.

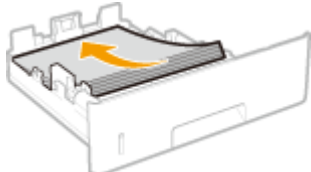

! SVARBU:

Įdėdami popierių neviršykite kiekio ribos linijos žymos

- Įsitikinkite, kad popieriaus šūsnes dydis neviršija kiekio ribos linijos (a). Įdėjus per daug popieriaus, jis gali užstrigti.

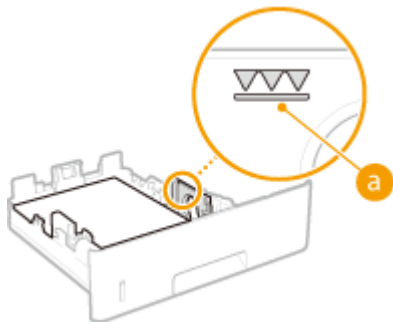

PASTABA:

- Jei dedate popierių su logotipu, žr. ► **Iš anksto išspausdinto popieriaus įdėjimas (P. 157)** .

4 Įdėkite popieriaus stalčių į aparatą.

- Kai įstatant popieriaus stalčių <Prim. patikr. pop. parametr.> nustatyta ties <Įjungta>, rodomas patvirtinimo ekranas. ► **<Prim. patikr. pop. parametr.> (P. 573)**

» Toliau žr. ► **Stalčiuje įdėto popieriaus formato ir tipo nurodymas (P. 162)**

! SVARBU:

Kai keičiamas popieriaus formatas arba tipas

- Numatytieji popieriaus formato ir tipo gamykliniai parametrai atitinkamai yra <A4> ir <2 paprastas>. Jei į aparatą įdedate kitokio formato arba tipo popierių, būtinai pakeiskite parametrus. Jei parametru nepakeisite, aparatas nespausdins tinkamai.

Antrosios išspausdinto lapo pusės spausdinimas (rankinis dvipusis spausdinimas)

- Galite spausdinti ant kitos išspausdinto dokumento pusės. Išlyginkite visus išspausdinto dokumento nelygumus ir įdėkite į popieriaus stalčių (► **Popieriaus dėjimas į universalųjį dėklą (P. 152)**) arba universalųjį dėklą spausdintina puse į viršų.
 - Jei naudojate universalųjį dėklą, kiekvieną kartą spausdindami įdėkite vieną lapą.
 - Galima naudoti tik šiuo aparatu išspausdintus dokumentus.
 - Negalima spausdinti ant jau išspausdintos pusės.
 - Jeigu spaudiniai atrodo išblukę, <Rank. kt. pus. spausd. (tik 2-pus.)> tikslinį popieriaus šaltinį nustatykite <Įjungta>. ► **<Rank. kt. pus. spausd. (tik 2-pus.)> (P. 497)**
 - Jei naudojate A5 formato popierių, kita pusė gali būti išspausdinta netinkamai.

Pasirinktinio formato popieriaus įdėjimas

Norėdami įdėti pasirinktinio formato ar kito popieriaus, kurio formatas nenurodytas popieriaus stalčiaus formato ženkliniuose, naudokite toliau nurodytą procedūrą.

1 Traukite popieriaus stalčių, kol jis sustos, ir išimkite jį pakėlę priekinę pusę.

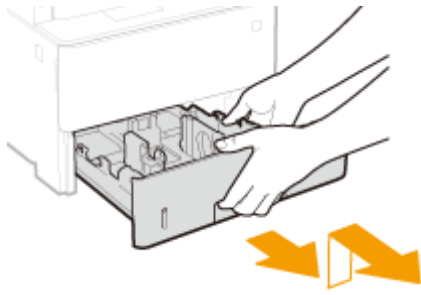

2 Praplėskite popieriaus kreiptuvus.

- Paspauskite fiksavimo atleidimo svirtį, kad išstumtumėte popieriaus kreiptuvus į išorę.

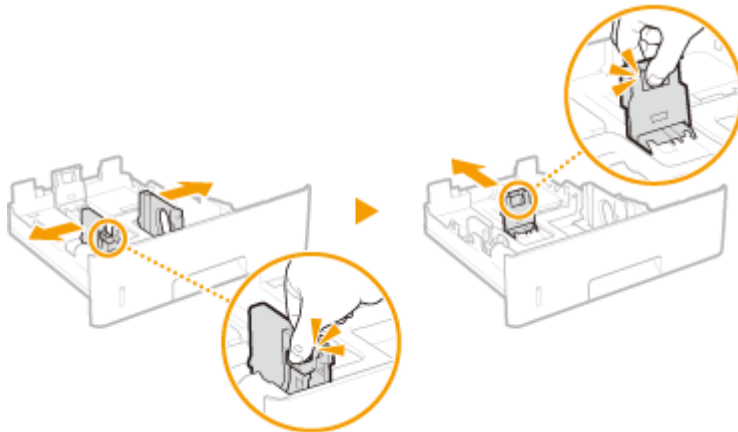

PASTABA:

Ilgesnio nei A4 formato popieriaus įdėjimas

- Paspauskite fiksavimo atleidimo svirtį ir pailginkite popieriaus stalčių.

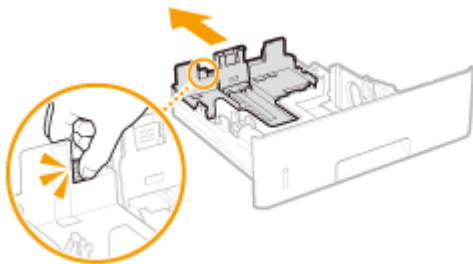

3 Dėkite popierių taip, kad popieriaus šūsies kraštas būtų sulygiuotas su popieriaus stalčiaus priekiu.

- Įdėkite popierių spausdinamąja puse į apačią.
- Išskleiskite popieriaus šūsnį ir išlyginkite ant plokščio paviršiaus, kad susilygiuotų popieriaus šūsies kraštai.

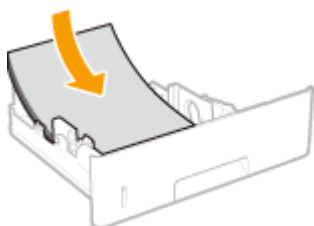

! SVARBU:

Įdėdami popierių neviršykite kiekio ribos linijos žymos

- Įsitikinkite, kad popieriaus šūsies dydis neviršija kiekio ribos linijos (a). Įdėjus per daug popieriaus, jis gali užstrigti.

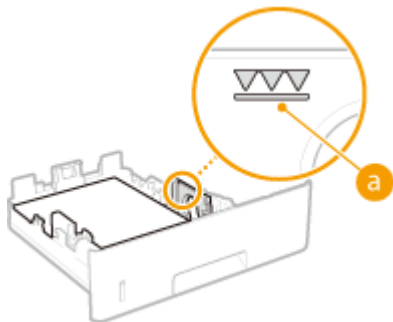

PASTABA:

- Jei dedate popierių su logotipu, žr. **► Iš anksto išspausdinto popieriaus įdėjimas (P. 157)**.

4 Sulygiuokite popieriaus kreiptuvus pagal popieriaus kraštus.

- Paspauskite fiksavimo atleidimo svirtį ir pastumkite popieriaus kreiptuvus į vidų, kad jie būtų tiksliai sulygiuoti pagal popieriaus kraštus.

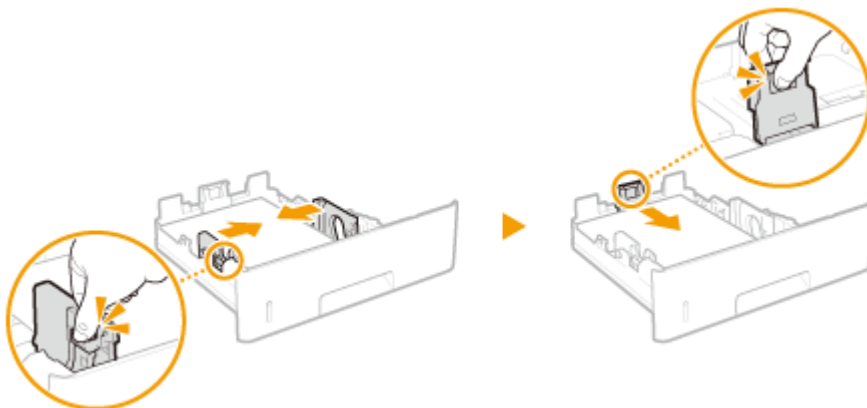

! SVARBU:

Sulygiuokite popieriaus kreiptuvus tiksliai pagal popieriaus kraštus

- Dėl per laisvai arba per standžiai nustatytų popieriaus kreiptuvų galimos tiekimo triktys arba popieriaus strigtys.

5 Įdėkite popieriaus stalčių į aparatą.

- Kai įstatant popieriaus stalčių <Prim. patikr. pop. parametr.> nustatyta ties <Jungta>, rodomas patvirtinimo ekranas. **► <Prim. patikr. pop. parametr.> (P. 573)**

» Toliau žr. **► Stalčiuje įdėto popieriaus formato ir tipo nurodymas (P. 162)**

! SVARBU:

Kai keičiamas popieriaus formatas arba tipas

- Numatytieji popieriaus formato ir tipo gamykliniai parametrai atitinkamai yra <A4> ir <2 paprastas>. Jei į aparatą įdedate kitokio formato arba tipo popierių, būtinai pakeiskite parametrus. Jei parametru nepakeisite, aparatas nespausdins tinkamai.

Antrosios išspausdinto lapo pusės spausdinimas (rankinis dvipusis spausdinimas)

- Galite spausdinti ant kitos išspausdinto dokumento pusės. Išlyginkite visus išspausdinto dokumento nelygumus ir įdėkite į popieriaus stalčių (**► Popieriaus dėjimas į universalųjį dėklą (P. 152)**) arba universalųjį dėklą spausdintina puse į viršų.

- Jei naudojate universalųjį dėklą, kiekvieną kartą spausdindami įdėkite vieną lapą.
- Galima naudoti tik šiuo aparatu išspausdintus dokumentus.
- Negalima spausdinti ant jau išspausdintos pusės.
- Jeigu spaudiniai atrodo išblukę, <Rank. kt. pus. spausd. (tik 2-pus.)> tikslinį popieriaus šaltinį nustatykite <Įjungta>. ▶<Rank. kt. pus. spausd. (tik 2-pus.)>(P. 497)
- Jei naudojate A5 formato popierių, kita pusė gali būti išspausdinta netinkamai.

NUORODOS

- ▶Galimas popierius(P. 637)

Popieriaus dėjimas į universalųjį dėklą

874E-030

Kai norite spausdinti ant popieriaus, kuris nejdėtas į popieriaus stalčių, įdėkite popierių į universalųjį dėklą. Įprastai naudojamą popierių dėkite į popieriaus stalčių. **► Popieriaus įdėjimas į popieriaus stalčių (P. 146)**

! SVARBU

Patikrinkite, ar įstatytas popieriaus stalčius

- Net jei popieriaus įdėta rankinio tiekimo dėkle, aparatas spausdina tik tuo atveju, jei įstatytas universalusis dėklas. Jei bandysite spausdinti neįstatę popieriaus stalčiaus, bus rodomas klaidos pranešimas.

PASTABA

Kai dedamas A5/A6 formato popierius

- Nustatydami popieriaus formatą, įsitikinkite, kad dedate popierių tinkama padėtimi. **► Universaliajame dėkle įdėto popieriaus formato ir tipo nurodymas (P. 164)**
- Jei naudojate A6 formato popierių dėkite jį stačiai.

Gulsčia padėtis

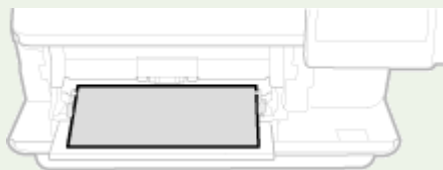

Stačia padėtis



1 Atidarykite dangtį.

- Laikydami kairės ir dešinės pusės rankenas atidarykite dangtį.

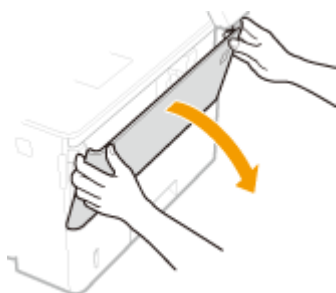

2 Ištraukite popieriaus dėklą ir dėklo ilgintuvą.

- Jei dedate didelio formato popierių, ištraukite dėklo ilgintuvą.

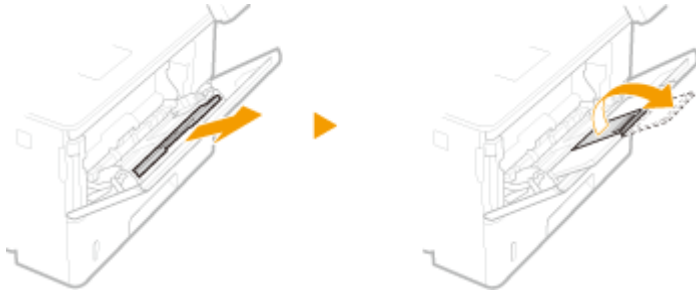

3 Praplėskite popieriaus kreiptuvus.

- Paspauskite fiksavimo atleidimo svirtį, kad išstumtumėte popieriaus kreiptuvus į išorę.

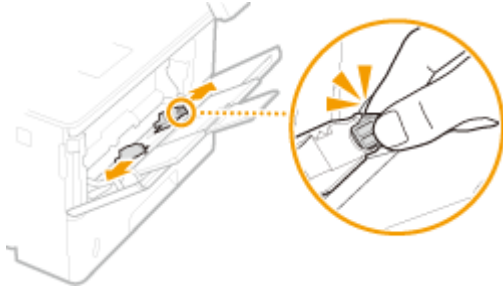

4 Dėkite popieriaus į universalųjį dėklą, kol popierius sustos.

- Įdėkite popieriaus, nukreipę jį spausdinama puse aukštyn.
- Išskleiskite popieriaus šūsnį ir išlyginkite ant plokščio paviršiaus, kad susilygiuotų popieriaus šūsnies kraštai.

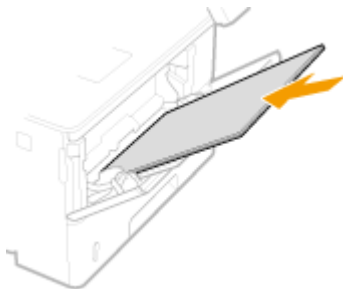

! SVARBU:

Įdėdami popierių neviršykite kiekio ribos kreiptuvo žymos

- Įsitikinkite, kad popieriaus šūsnies dydis neviršija kiekio ribos žymos (a). Įdėjus per daug popieriaus, jis gali užstrigti.

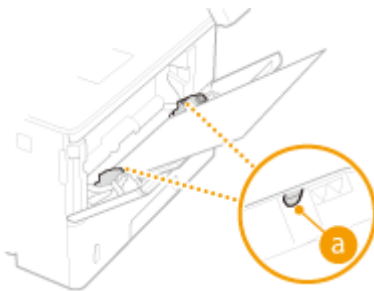

PASTABA:

- Jei dedate vokus arba popierių su logotipu, žr. ►Vokų dėjimas(P. 155) arba ►Iš anksto išspausdinto popieriaus įdėjimas(P. 157) .

5 Sulygiuokite popieriaus kreiptuvus pagal popieriaus kraštus.

- Paspauskite fiksavimo atleidimo svirtį ir pastumkite popieriaus kreiptuvus į vidų, kad jie būtų tiksliai sulygiuoti pagal popieriaus kraštus.

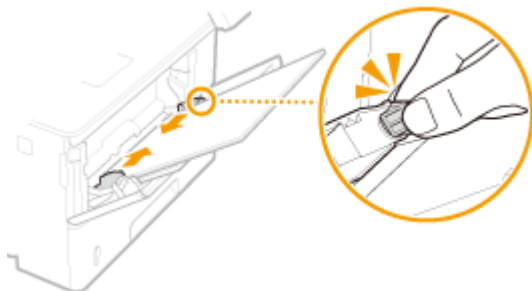

! SVARBU:

Sulygiuokite popieriaus kreiptuvus tiksliai pagal popieriaus kraštus

- Dėl per laisvai arba per standžiai nustatytų popieriaus kreiptuvų galimos tiekimo triktys arba popieriaus strigtys.

» Toliau žr. **► Universaliajame dėkle įdėto popieriaus formato ir tipo nurodymas(P. 164)**

Antrosios išspausdinto lapo pusės spausdinimas (rankinis dvipusis spausdinimas)

- Galite spausdinti ant kitos išspausdinto dokumento pusės. Išlyginkite visus išspausdinto dokumento nelygumus ir įdėkite į popieriaus stalčių (**► Popieriaus įdėjimas į popieriaus stalčių(P. 146)**) arba universalųjį dėklą spausdintina puse į viršų.
 - Jei naudojate universalųjį dėklą, kiekvieną kartą spausdindami įdėkite vieną lapą.
 - Galima naudoti tik šiuo aparatu išspausdintus dokumentus.
 - Negalima spausdinti ant jau išspausdintos pusės.
 - Jeigu spaudiniai atrodo išblukę, <Rank. kt. pus. spausd. (tik 2-pus.)> tikslinį popieriaus šaltinį nustatykite <Įjungta>. **► <Rank. kt. pus. spausd. (tik 2-pus.)>(P. 497)**
 - Jei naudojate A5 formato popierių, kita pusė gali būti išspausdinta netinkamai.

NUORODOS

► Galimas popierius(P. 637)

Vokų dėjimas

874E-031

Prieš dėdami vokus, gerai išlyginkite visus nelygumus. Be to, atkreipkite dėmesį į vokų padėtį ir į viršų nukreiptą pusę. Vokų negalima dėti į 1 popieriaus stalčių.

➤ Prieš įdedant vokus (P. 155)

➤ Į universalųjį dėklą (P. 156)

PASTABA

- Šiame skyriuje aprašyta, kaip įdėti vokus norima kryptimi ir kokias procedūras reikia atlikti prieš dedant vokus. Bendrosios vokų įdėjimo į universalųjį dėklą procedūros aprašą rasite skirsnyje ➤ **Popieriaus dėjimas į universalųjį dėklą (P. 152)**.

Prieš įdedant vokus

Prieš įdėdami vokus atlikite toliau aprašytą parengimo procedūrą.

1 Uždarykite visų vokų atlankus.



2 Išlyginkite juos, kad pašalintumėte likusį orą, ir patikrinkite, ar gerai suspausti kraštai.



3 Atlaisvinkite kietus kampus ir išlyginkite susigarankščiausias vietas.

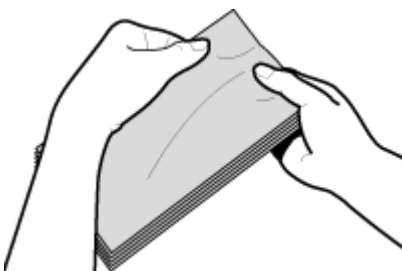

4 Ant plokščio paviršiaus sulygiuokite vokų kraštus.

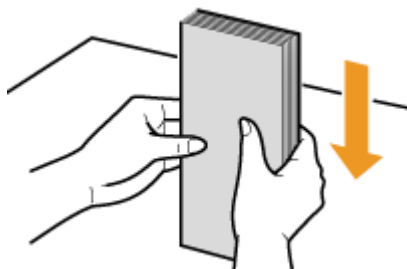

Į universalųjį dėklą

„Monarch“, COM10, DL arba ISO-C5 vokus dėkite stačiai (trumpuoju kraštu link aparato), klėjais nesutepta puse (priekine puse) į viršų. Kitoje vokų pusėje spausdinti negalima.

PASTABA

- Įdėkite vokus taip, kad kraštas su atlanku būtų kairėje, kaip pavaizduota paveikslėlyje.

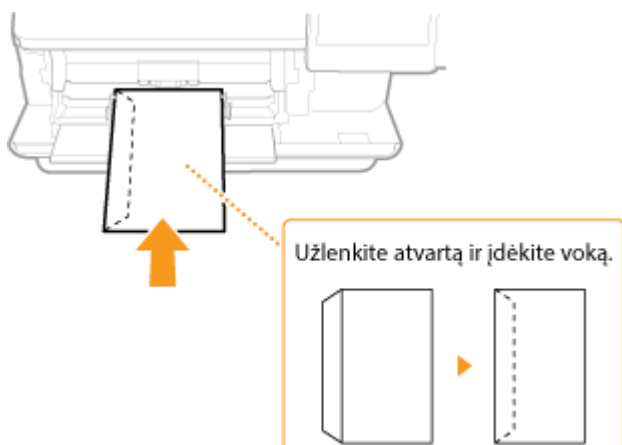

Iš anksto išspausdinto popieriaus įdėjimas

874E-032

Kai naudojate popierių, ant kurio išspausdintas logotipas, dėdami atkreipkite dėmesį į popieriaus padėtį. Įdėkite popierių taip, kad būtų spausdinama toje popieriaus pusėje, kurioje išspausdintas logotipas.



► Vienpusiai spaudiniai ant popieriaus su logotipais (P. 157)

► Dvipusiai spaudiniai ant popieriaus su logotipais (P. 159)

PASTABA

- Šiame skyriuje daugiausia aprašyta, kaip tinkama puse ir padėtimi įdėti iš anksto išspausdintą popierių. Bendrosios popieriaus įdėjimo į popieriaus stalčių arba universalųjį dėklą procedūros aprašą rasite skirsnyje ► **Popieriaus įdėjimas į popieriaus stalčių (P. 146)** arba ► **Popieriaus dėjimas į universalųjį dėklą (P. 152)**.

Vienpusiai spaudiniai ant popieriaus su logotipais

Spausdinimas ant popieriaus su logotipais stačiai



Popieriaus įdėjimas į popieriaus stalčių

Popierių dėkite logotipo puse (dokumento spausdinimo puse) žemyn.

Įdėjimo padėtis

Stačias



Gulsčias (A5)

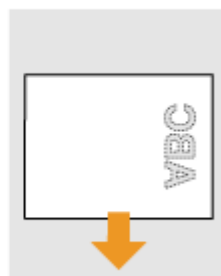

Kai popierius dedamas į universalų dėklą

Popierių dėkite logotipo puse (dokumento spausdinimo puse) į viršų.

Įdėjimo padėtis

Stačias

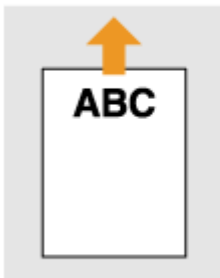

Gulsčias (A5)

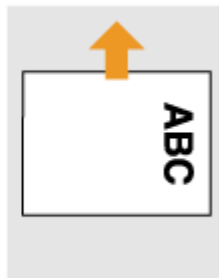

Spausdinimas ant popieriaus su logotipais gulsčiai

Iš anksto išspausdintas dokumentas

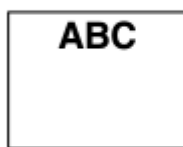

Dokumentas



Spausdinimo rezultatas

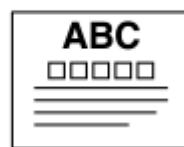

Popieriaus įdėjimas į popieriaus stalčių

Popierių dėkite logotipo puse (dokumento spausdinimo puse) žemyn.

Įdėjimo padėtis

Stačias



Gulsčias (A5)



Kai popierius dedamas į universalų dėklą

Popierių dėkite logotipo puse (dokumento spausdinimo puse) į viršų.

Įdėjimo padėtis

Stačias

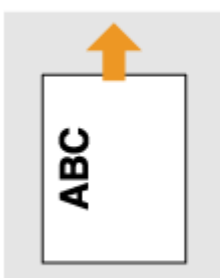

Gulsčias (A5)

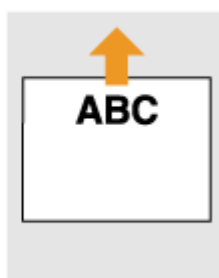

Dvipusiai spausdiniai ant popieriaus su logotipais

Spausdinimas ant popieriaus su logotipais stačiai

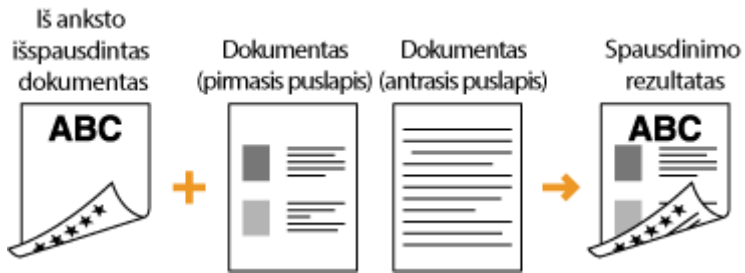

Popieriaus įdėjimas į popieriaus stalčių

Popierių dėkite priekine logotipo puse (pirmojo dokumento puslapio spausdinimo puse) į viršų.

Įdėjimo padėtis

Stačias



Gulsčias (A5)

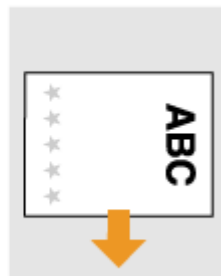

Kai popierius dedamas į universalų dėklą

Popierių dėkite priekine logotipo puse (pirmojo dokumento puslapio spausdinimo puse) į apačią.

Įdėjimo padėtis

Stačias



Gulsčias (A5)



Spausdinimas ant popieriaus su logotipais gulsčiai



Popieriaus įdėjimas į popieriaus stalčių

Popierių dėkite priekine logotipo puse (pirmojo dokumento puslapio spausdinimo puse) į viršų.

Įdėjimo padėtis

Stačias



Gulsčias (A5)



Kai popierius dedamas į universalų dėklą

Popierių dėkite priekine logotipo puse (pirmojo dokumento puslapio spausdinimo puse) į apačią.

Įdėjimo padėtis

Stačias

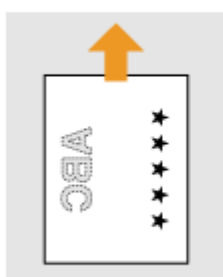

Gulsčias (A5)

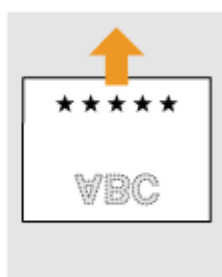

PASTABA

Parametras <Popieriaus tiekimo metodo jungiklis>

- Jei spausdinate ant iš anksto išspausdinto popieriaus, kaskart spausdindami vienpusius ir dvipusius spaudinius turite pakeisti dedamo popieriaus pusę. Vis dėlto, jei parametras <Popieriaus tiekimo metodo jungiklis> reikšmė nustatyta <Spausdinimo pusės pirmumas>, dvipusio spausdinimo metu naudotą pusę galima naudoti ir vienpusiam spausdinimui. Šis parametras ypač naudingas, jei dažnai spausdinate ir vienpusius, ir dvipusius spaudinius. ▶<Popieriaus tiekimo metodo jungiklis>(P. 509)

Popieriaus formato ir tipo nurodymas

874E-033

Turite nurodyti įdėto popieriaus formatą ir tipą atitinkančius parametrus. Jei dedate kitokį popierių, nei buvo įdėtas anksčiau, būtinai pakeiskite popieriaus parametrus.

- ▶ **Stalčiuje įdėto popieriaus formato ir tipo nurodymas(P. 162)**
- ▶ **Universalajame dėkle įdėto popieriaus formato ir tipo nurodymas(P. 164)**
- ▶ **Universaliojo dėklo numatytųjų popieriaus parametų registravimas(P. 166)**
- ▶ **Pasirinktinio popieriaus formato registravimas(P. 168)**
- ▶ **Rodomų popieriaus formatų apribojimas(P. 170)**
- ▶ **Atitinkamo popieriaus šaltinio automatinis pasirinkimas kiekvienai funkcijai(P. 171)**

SVARBU

- Jei parametrai neatitinka įdėto popieriaus formato ir tipo, gali įstrigti popierius arba įvykti spausdinimo klaida.

Stalčiuje įdėto popieriaus formato ir tipo nurodymas

874E-034

1 Pasirinkite <Popieriaus par.> ekrane Pagrindinis. ▶Ekranas Pagrindinis(P. 127)

2 Pasirinkite tikslinį popieriaus stalčių.

- Jei sumontuotas papildomas popieriaus tiektuvas, taip pat rodomas popieriaus dėklas.

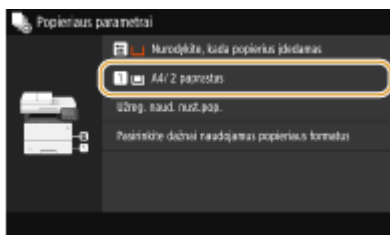

3 Pasirinkite popieriaus formatą.

- Jei įdėto popieriaus formatas nerodomas, pasirinkite <Kiti formatai>.

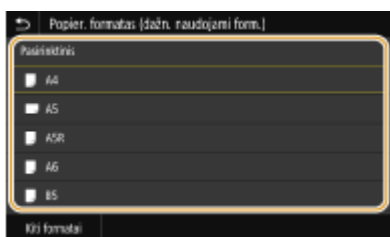

■ Kai dedamas pasirinktinio formato popierius

1 Pasirinkite <Pasirinktinis>.

2 Nurodykite <X> ir <Y> kraštinės ilgį.

- Pasirinkite <X> arba <Y>, tada skaičių mygtukais įveskite kiekvienos kraštinės ilgį.



PASTABA:

- Jeigu užregistruojate dažnai naudojamo popieriaus formatą naudodami mygtukus <S1>--<S3>, galite iškviešti juos vienu lietimū. ▶Pasirinktinio popieriaus formato registravimas(P. 168)

3 Pasirinkite <Taikyti>.

PASTABA:

Kai dedamas A5 formato popierius

- Gulsčios padėties dalyje pasirinkite <A5>. Stačios padėties dalyje pasirinkite <A5R>.

Gulsčia padėtis

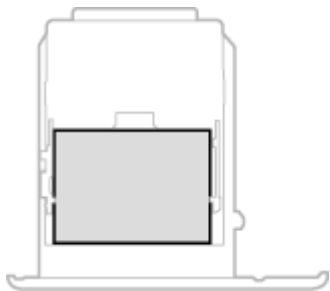

Stačia padėtis

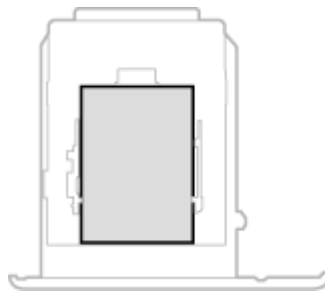

4 Pasirinkite popieriaus tipą.

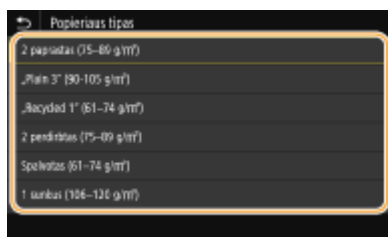

NUORODOS

- ▶ Popieriaus įdėjimas į popieriaus stalčių (P. 146)
- ▶ Rodomų popieriaus formatų apribojimas (P. 170)
- ▶ Galimas popierius (P. 637)
- ▶ <Prim. patikr. pop. parametr.> (P. 573)

Universaliajame dėkle įdėto popieriaus formato ir tipo nurodymas

874E-035

Čia pateikiamas ekranas rodomas, kai į universalųjį dėklą įdėtas popierius. Vykdydami ekrane pateikiamus nurodymus nurodykite parametrus, atitinkančius įdėto popieriaus formatą ir tipą.

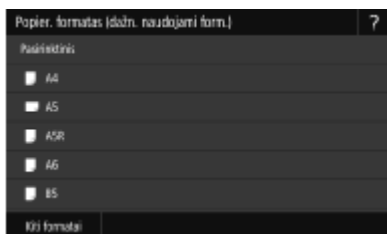

PASTABA

Jei įdėjus popieriaus anksčiau pavaizduotas ekranas nerodomas

- Jeigu į universalųjį dėklą visuomet dedate tokį patį popierių, popieriaus nustatymo veiksmus galite praleisti įregistravę popieriaus formatą ir tipą kaip numatytąjį parametą. Įregistravus numatytąjį parametą, anksčiau pavaizduotas ekranas nerodomas. Jei norite matyti ekraną, pasirinkite <Nurodykite, kada popierius įdedamas> (**►Universaliojo dėklo numatytųjų popieriaus parametų registravimas(P. 166)**).

1 Pasirinkite popieriaus formatą.

- Jei įdėto popieriaus formatas nerodomas, pasirinkite <Kiti formatai>.



■ Kai dedamas pasirinktinio formato popierius

- 1 Pasirinkite <Pasirinktinis>.
- 2 Nurodykite <X> ir <Y> kraštinės ilgį.
 - Pasirinkite <X> arba <Y>, tada skaičių mygtukais įveskite kiekvienos kraštinės ilgį.



PASTABA:

- Jeigu užregistruojate dažnai naudojamo popieriaus formatą naudodami mygtukus <S1>–<S3>, galite iškviešti juos vienu lietimū. ▶ **Pasirinktinio popieriaus formato registravimas(P. 168)**

3 Pasirinkite <Taikyti>.

2 Pasirinkite popieriaus tipą.

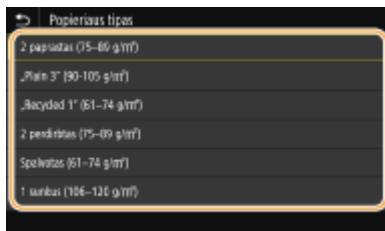

NUORODOS

- ▶ **Popieriaus dėjimas į universalųjį dėklą(P. 152)**
- ▶ **Rodomų popieriaus formatų apribojimas(P. 170)**
- ▶ **Galimas popierius(P. 637)**

Universaliojo dėklo numatytyjų popieriaus parametrų registravimas

874E-036

Galite priskirti numatytuosius popieriaus parametrus universaliam dėkliui. Įregistravus numatytuosius parametrus, kaskart į universalųjį dėklą įdėjus tokį patį popierių, nereikės gaišti laiko vėl nurodant parametrus.

PASTABA

- Jei numatytieji popieriaus parametrai įregistruoti, įdėjus popieriaus, parametrų ekranas nerodomas ir visada naudojami tie patys parametrai. Jei įdedate kitokio formato arba tipo popierių ir nepakeičiate parametrų, aparatas gali spausdinti netinkamai. Norėdami išvengti šios problemos, atlikdami 3 veiksmą pasirinkite <Nurodykite, kada popierius įdedamas>, tada įdėkite popierių.

1 Pasirinkite <Popieriaus par.> ekrane Pagrindinis. ▶ Ekranas Pagrindinis(P. 127)

2 Pasirinkite universalųjį dėklą.

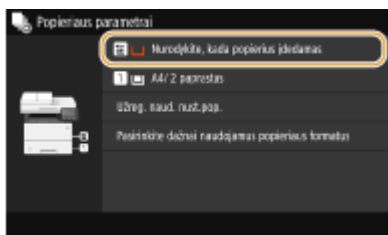

3 Pasirinkite popieriaus formatą.

- Jei įdėto popieriaus formatas nerodomas, pasirinkite <Kiti formatai>.

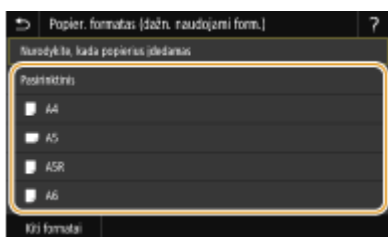

■ Pasirinktinio formato popieriaus registravimas

- 1 Pasirinkite <Pasirinktinis>.
- 2 Nurodykite <X> ir <Y> kraštinės ilgį.
 - Pasirinkite <X> arba <Y>, tada skaičių mygtukais įveskite kiekvienos kraštinės ilgį.



PASTABA:

- Jeigu užregistruojate dažnai naudojamo popieriaus formatą naudodami mygtukus <S1>–<S3>, galite iškviešti juos vienu lietim. ► **Pasirinktinio popieriaus formato registravimas(P. 168)**

3 Pasirinkite <Taikyti>.

4 Pasirinkite popieriaus tipą.

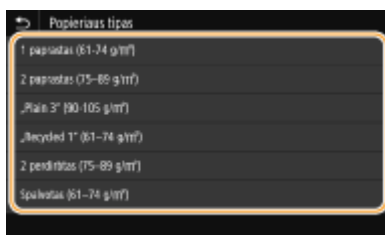

NUORODOS

- **Popieriaus dėjimas į universalųjį dėklą(P. 152)**
- **Rodomų popieriaus formatų apribojimas(P. 170)**
- **Galimas popierius(P. 637)**

Pasirinktinio popieriaus formato registravimas

874E-037

Galite įregistruoti iki trijų dažnai naudojamų pasirinktinių popieriaus formatų.

1 Pasirinkite <Popieriaus par.> ekrane **Pagrindinis**.  **Ekranas Pagrindinis(P. 127)**

2 Pasirinkite <Užreg. naud. nust.pop.>.

3 Pasirinkite registracijos numerį.

PASTABA:

Parametro naikinimas

- Pasirinkite užregistruotą numerį, tada pasirinkite <Naikinti> ► <Taip>.

4 Nurodykite <X> ir <Y> kraštinės ilgį.

- Pasirinkite <X> arba <Y>, tada skaičių mygtukais įveskite kiekvienos kraštinės ilgį.



PASTABA:

Registracijos numerio rodymo pavadinimo keitimas

- Pasirinkite <Pavadinimas>, įveskite rodomą pavadinimą, tada pasirinkite <Taikyti>.

5 Pasirinkite <Taikyti>.

Užregistruoto pasirinktinio formato nustatymas

Anksčiau aprašytos procedūros metu užregistruotą formatą galima iškviesti popieriaus formato pasirinkimo ekrane pasirinkus popieriaus stalčių arba universalųjį dėklą <Pasirinktinis>.



NUORODOS

- ▶ Popieriaus įdėjimas į popieriaus stalčių(P. 146)
- ▶ Popieriaus dėjimas į universalųjį dėklą(P. 152)

Rodomų popieriaus formatų apribojimas

874E-038

Galite užtikrinti, kad tik dažnai naudojamo popieriaus formatai būtų rodomi ekrane renkantis popieriaus formato parametrus.

1 Pasirinkite <Popieriaus par.> ekrane **Pagrindinis**. ▶ **Ekranas Pagrindinis(P. 127)**

2 Pasirinkite <Pasirinkite dažnai naudojamus popieriaus formatus>.

3 Pasirinkite popieriaus šaltinį, kurio rodomus popieriaus formatus norite riboti.

- Jei sumontuotas papildomas popieriaus tiektuvas, taip pat rodomas popieriaus dėklas.

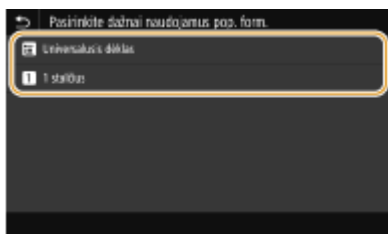

4 Panaikinkite žymes langeliuose prie popieriaus formatų, kurie neturėtų būti rodomi.

- Įsitikinkite, kad langeliai pažymėti tik prie dažnai naudojamų popieriaus formatų.



PASTABA:

- Nepasirinktus popieriaus formatus galima peržiūrėti popieriaus formato nustatymo pasirinkimo ekrane pasirinkus <Kiti formatai>.

5 Pasirinkite <Taikyti>.

NUORODOS

- ▶ **Stalčiuje įdėto popieriaus formato ir tipo nurodymas(P. 162)**
- ▶ **Universalajame dėkle įdėto popieriaus formato ir tipo nurodymas(P. 164)**
- ▶ **Universaliojo dėklo numatytųjų popieriaus parametrų registravimas(P. 166)**

Atitinkamo popieriaus šaltinio automatinis pasirinkimas kiekvienai funkcijai

874E-039

Ijunkite arba išjunkite kiekvieno popieriaus šaltinio automatinio popieriaus šaltinio pasirinkimo funkciją. Jei ši funkcija nustatyta <Įjungta>, aparatas kiekvienai spausdinimo užduočiai automatiškai pasirenka popieriaus šaltinį, kuriame įdėtas atitinkamo formato popierius. Be to, kai pasirinktame popieriaus šaltinyje popierius baigiasi, ši funkcija leidžia spausdinti nepertraukiamai, perjungiant iš vieno popieriaus šaltinio į kitą, kuriame įdėtas to paties formato popierius.

1 Pasirinkite <Meniu> ekrane **Pagrindinis**. **▶ Ekranas Pagrindinis (P. 127)**

2 Pasirinkite <Funkcijų parametrai> ▶ <Įprasta> ▶ <Popieriaus tiekimo parametrai>.

3 Pasirinkite <Popieriaus šaltinio automatinis pasirinkimas>.

4 Pasirinkite tikslią funkciją.

- Kai tiksli funkcija yra ataskaitos / sąrašo spausdinimas arba atminties medijos spausdinimas, pasirinkite <Kita>.



5 Kiekviename popieriaus šaltinyje, kuriam norite taikyti automatinio popieriaus šaltinio pasirinkimo funkciją, pasirinkite <Įjungta>.

- Jei sumontuotas papildomas popieriaus tiektuvas, taip pat rodomas popieriaus dėklas.

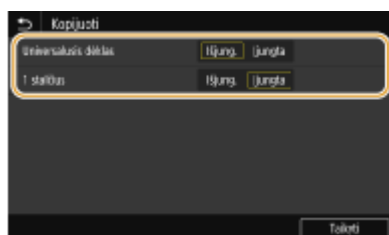

PASTABA:

- Visada nurodykite <Įjungta> bent vienam popieriaus stalčiui. Jei visiems stalčiams pasirinksite <Išjung.>, negalėsite užbaigti nustatymo procedūros.

6 Pasirinkite <Taikyti>.

Ekranų tinkinimas

874E-03A

Norėdami, kad ekraną Pagrindinis būtų paprasčiau naudoti, galite jį tinkinti. Be to, galite dirbti efektyviau užregistravę dažniausius parametrus kiekvienos funkcijos pagrindinių funkcijų ekrane.



Ekranų Pagrindinis tinkinimas

Galite pertvarkyti ekrane Pagrindinis rodomus mygtukus. Be to, pridėdami nuorodų mygtukų galite tinkinti ekraną Pagrindinis taip, kad jame būtų paprasčiau pasirinkti funkcijas. **➤ Ekranų Pagrindinis tinkinimas (P. 173)**

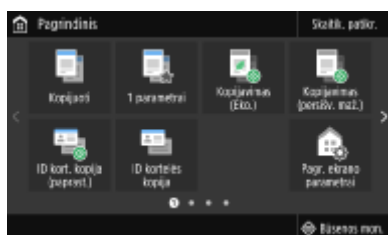

Parankinių parametrų registravimas

Norėdami greitai iškviešti tuos pačius kopijavimo, faksogramos siuntimo ir nuskaitymo parametrus, galite užregistruoti juos kaip parankinius parametrus. Ekrane Pagrindinis galite įtraukti registruotus parametrų derinius kaip nuorodų mygtukus. **➤ Dažnai naudojamų parametrų registravimas (P. 176)**

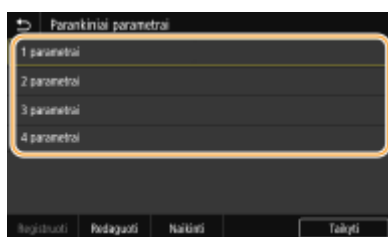

Ekranų Pagrindinis tinkinimas

874E-03C

Galite pridėti / panaikinti ekrane Pagrindinis rodomus nuorodų mygtukus, atsižvelgdami į taikymą arba pageidaujamą išdėstymą. Be to, galite keisti jų rodymo tvarką.

- ▶ **Mygtukų pridėjimas ekrane Pagrindinis(P. 173)**
- ▶ **Mygtukų išdėstymo keitimas(P. 174)**

Mygtukų pridėjimas ekrane Pagrindinis

Ekranu Pagrindinis galite pridėti dažnai naudojamų funkcijų, pvz., <Kopijuoti>, <Faksas> ir <Nuskaityti>, nuorodų mygtukus. Pavyzdžiui, galite atlikti užduotis greičiau ir efektyviau, priskirdami parametrų seką (pvz., „Nuskaityti abi originalo puses, išsaugoti labai suspaustame PDF faile ir išsiųsti el. paštu“) vienam mygtukui.

PASTABA

- Parametrai, pridedami prie nuorodos mygtuko prieš tai turi būti užregistruoti kaip parankiniai parametrai. ▶ **Dažnai naudojamų parametrų registravimas(P. 176)**

1 Pasirinkite <Pagr. ekrano parametrai> ekrane Pagrindinis. ▶ **Ekranas Pagrindinis(P. 127)**

- Jeigu rodomas prisijungimo ekranas, įveskite tinkamą ID ir PIN kodą. ▶ **Prisijungimas prie aparato(P. 138)**

2 Pasirinkite <Pasirinkite norimą rodyti mygtuką>.

3 Pasirinkite funkciją su parankiniais parametrais, kuriuos norite pridėti kaip mygtuką.

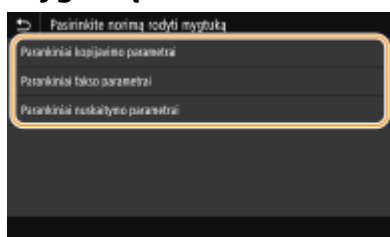

4 Pažymėkite žymės langelį visiems parametrams, kurie turi būti rodomi ekrane Pagrindinis, ir pasirinkite <Taikyti>.



PASTABA:

Registruotųjų mygtukų pašalinimas

- Išvalykite mygtuko pavadinimo, kurį norite pašalinti, žymės langelį ir pasirinkite <Taikyti>. Pašalinus užregistruotą mygtuką, ekrane Pagrindinis toje vietoje, kurioje buvo rodomas mygtukas, atsiras tarpas. Jei reikia, tarpą panaikinkite.

5 Perskaitykite rodomą pranešimą ir pasirinkite <Gerai>.

► Naujai pasirinktų parametrų mygtukas pridamas ekrane Pagrindinis.

PASTABA:

- Jei ekranas Pagrindinis yra pilnas ir daugiau parametrų užregistruoti negalima, pašalinkite užregistruotus mygtukus ir tarpus <Pagr. ekrano parametrai>.

Mygtukų išdėstymo keitimas

Galite pertvarkyti mygtukus taip, kaip norite, kad būtų paprasčiau naudoti. Pavyzdžiui, galite įdėti dažniausiai naudojamas funkcijas pirmiausia arba išdėstyti funkcijų mygtukus kartu su parankinių parametrų nuorodų mygtukais. Be to, vietoj mygtuko galite įterpti tarpą, kad būtų paprasčiau peržiūrėti ekraną Pagrindinis.

1 Pasirinkite <Pagr. ekrano parametrai> ekrane Pagrindinis. ► Ekranas Pagrindinis(P. 127)

- Jeigu rodomas prisijungimo ekranas, įveskite tinkamą ID ir PIN kodą. ► Prisijungimas prie aparato(P. 138)

2 Pasirinkite <Nustatyti rodymo tvarką>.

3 Pasirinkite norimą perkelti mygtuką.

- Pasirinktas mygtukas paryškintas. Bakstelėkite pasirinktą mygtuką dar kartą, kad panaikintumėte pasirinkimą.

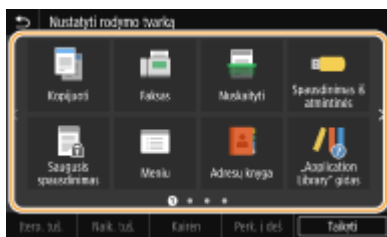

4 Pasirinkite <Kairėn> arba <Perk. į deš>.

- Mygtukas judės tiek kartų, kiek bakstelėsite.
- Ilgas <Kairėn> arba <Perk. į deš> palietimas nepertraukiamai perkelia pasirinktą mygtuką.

■ Tuščių vietų įterpimas

- Pasirinkus <Įterp. tuš.>, pasirinkto mygtuko kairėje įterpiamas tarpas.
- Jei pasirenkamas mygtukas gale, tarpas įterpiamas net jei pasirinkta <Perk. į deš>.

PASTABA:

Tarpo naikinimas

- Pasirinkite tarpą, kurį norite naikinti, tada pasirinkite <Naik. tuš.>.

5 Pasirinkite <Taikyti>.

NUORODOS

▶ **Pagrindinės funkcijos(P. 133)**

Dažnai naudojamų parametų registravimas

874E-03E

Jei dažnai naudojamus parametrus užregistruosite kaip parankinius, kiekvieną kartą kopijuojant, siunčiant faksogramą arba nuskaitytą galėsite greitai iškviesti tuos pačius parametrus. Be to, jeigu sudėtingus parametrus užregistruojate kaip „parankinius parametrus“, galite greitai ir paprastai juos iškviesti. Be to, ekrane Pagrindinis rodomiems nuorodų mygtukams galite priskirti užregistruotų parametų derinius. Šiame skyriuje aprašyta, kaip užregistruoti dažnai naudojamus parametrus ir kaip juos iškviesti kopijuojant.

► **Parametų registravimas(P. 176)**

► **Užregistruotų parametų iškvietimas(P. 177)**

PASTABA

- Be to, dažnai naudojamuose parametruose galite užregistruoti faksogramos arba nuskaitymo paskirties vietą, tačiau kartą užregistravus jos keisti nebegalima. Jei norite keisti užregistruotą paskirties vietą, panaikinkite parametrus ir užregistruokite juos dar kartą.

Parametų registravimas

- 1 Pasirinkite <Kopijuoti> ekrane Pagrindinis. ► Ekranas Pagrindinis(P. 127)**
- 2 Pakeiskite norimų registruoti parametų reikšmes. ► Pagrindiniai kopijavimo veiksmai(P. 199)**
- 3 Pasirinkite <Kiti parametrai> ► <Parankiniai param.>.**
- 4 Pasirinkite neregistruotus parametrus, tada – <Registruoti>.**
 - Jei norite keisti užregistruoto parametro turinį, pasirinkite parametą ir <Redaguoti>.

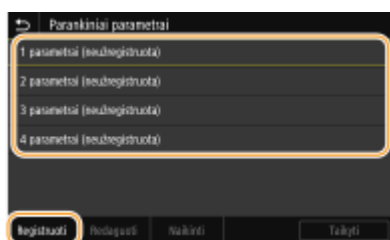

- 5 Patikrinkite norimų registruoti parametų informaciją ir pasirinkite <Registruoti>.**
 - Norėdami pakeisti norimų registruoti parametų reikšmę, pasirinkite parametą.
 - Jei norite pervardyti parametą, pasirinkite <Pavadinimas>. Informacijos apie tai, kaip įvesti tekstą, žr. ► **Teksto įvedimas(P. 136)** .

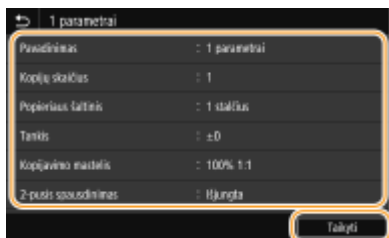

6 Pasirinkite užregistruoti parametrus kaip nuorodos mygtuką.

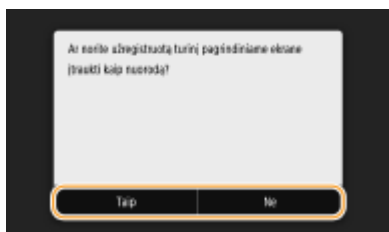

- Pasirinkus <Taip>, rodomas pranešimas. Peržiūrėkite pranešimą ir pasirinkite <Gerai>. Užregistruotas parametru derinys pridamas ekrane Pagrindinis kaip nuorodos mygtukas.

PASTABA:

- Jeigu ekranas Pagrindinis yra pilnas ir nuorodų mygtuko nebegalima pridėti, naudokite <Pagr. ekrano parametrai> užregistruotiems mygtukams ar tarpams naikinti. ► **Ekranų Pagrindinis tinkinimas(P. 173)**

PASTABA

- Užregistruoti parametrai išlaikomi, net jei aparatas išjungiamas.
- Jei norite naikinti užregistruotą nustatymą, pasirinkite <Kopijuoti> ► <Kiti parametrai> ► <Parankiniai parametrai> ► pasirinkite parametru ir <Naikinti> ► <Taip>.

Užregistruotų parametru iškvietimas

Paprasčiausiai pasirinkite tinkančią parametru kombinaciją iš parankiniu parametru.



<Kopijuoti> ► <Kiti parametrai> ► <Parankiniai parametrai> ► Pasirinkite norimą iškviešti parametru derinį ir <Taikyti>

PASTABA

- Perrinkę parametru kombinaciją galite taip pat atitinkamai pakeisti kopijavimo parametrus.

NUORODOS

- **Pagrindiniai kopijavimo veiksmai(P. 199)**
- **Pagrindiniai faksogramu siuntimo veiksmai(P. 222)**
- **Originalu nuskaitymo pagrindines operacijos(P. 290)**

Funkcijų numatytųjų reikšmių keitimas

874E-03F

Numatytieji parametrai yra rodomi įjungus aparatą arba pasirinkus <Atkurti>. Jei šiuos numatytuosius parametrus pakeisite pagal dažnai atliekamas operacijas, jums nebereikės tų pačių parametru nurodyti kiekvieną kartą atliekant veiksmą.

■ Kopijavimas

Informaciją apie keičiamus parametru elementus žr.  <Keisti numatytuosius parametrus (kopij.)>(P. 513) .



<Meniu> ► <Funkcijų parametrai> ► <Kopijuoti> ► <Keisti numatytuosius parametrus (kopijavimas)> ► Pasirinkite parametru ► Pakeiskite pasirinkto elemento numatytąją reikšmę ► <Taikyti> ► 

■ FAKSAS

Informaciją apie keičiamus parametru elementus žr.  <Fakso parametrai> *1(P. 547) .



<Meniu> ► <Funkcijų parametrai> ► <Siųsti> ► <Fakso parametrai> ► <Keisti numatytuosius parametrus (faksas)> ► Pasirinkite parametru ► Pakeiskite pasirinkto elemento numatytąją reikšmę ► <Taikyti> ► 

■ Spausdinimas iš atmintinės

Informaciją apie keičiamus parametru elementus žr.  <Pasiesti saugomų failų parametrus>(P. 563) .



<Meniu> ► <Funkcijų parametrai> ► <Saugoti/pasiesti failus> ► <Bendrieji parametrai> ► <Pasiesti saugomų failų parametrus> ► <Keisti numatytuosius parametrus (sp. iš atm.)> ► Pasirinkite parametru ► Pakeiskite pasirinkto elemento numatytąją reikšmę ► <Taikyti> ► 

■ USB atmintis

Informaciją apie keičiamus parametru elementus žr.  <USB atmintinės parametrai>(P. 561) .



<Meniu> ► <Funkcijų parametrai> ► <Saugoti/pasiesti failus> ► <Bendrieji parametrai> ► <Nuskaitymo ir išsaugojimo parametrai> ► <USB atmintinės parametrai> ► <Keisti numatytuosius parametrus (USB atmintinė)> ► Pasirinkite parametru ► Pakeiskite pasirinkto elemento numatytąją reikšmę ► <Taikyti> ► 

■ El. paštas

Informaciją apie keičiamus parametrų elementus žr.  <El. pašto parametrai>(P. 542) .



<Meniu> ▶ <Funkcijų parametrai> ▶ <Siųsti> ▶ <Nuskaitymo ir siuntimo parametrai> ▶ <El. pašto parametrai> ▶ <Keisti numatytuosius parametrus (el. paštas)> ▶ Pasirinkite parametą ▶ Pakeiskite pasirinkto elemento numatytąją reikšmę ▶ <Taikyti> ▶ 

■ Internetinis faksas

Informaciją apie keičiamus parametrų elementus žr.  <I-fakso parametrai>(P. 544) .



<Meniu> ▶ <Funkcijų parametrai> ▶ <Siųsti> ▶ <Nuskaitymo ir siuntimo parametrai> ▶ <I-fakso parametrai> ▶ <Keisti numatytuosius parametrus (I-faksas)> ▶ Pasirinkite parametą ▶ Pakeiskite pasirinkto elemento numatytąją reikšmę ▶ <Taikyti> ▶ 

■ Bendrai naudojamas aplankas / FTP serveris

Informaciją apie keičiamus parametrų elementus žr.  <Failo parametrai>(P. 546) .







<Meniu> ▶ <Funkcijų parametrai> ▶ <Siųsti> ▶ <Nuskaitymo ir siuntimo parametrai> ▶ <Failo parametrai> ▶ <Keisti numatytuosius parametrus (failas)> ▶ Pasirinkite parametą ▶ Pakeiskite pasirinkto elemento numatytąją reikšmę ▶ <Taikyti> ▶ 

PASTABA

- Jei kiekviename parametrų ekrane pasirenkate <Inicijuoti>, galite atkurti numatytuosius parametrus.

NUORODOS



-  **Pagrindiniai kopijavimo veiksmai(P. 199)**
-  **Pagrindiniai faksogramų siuntimo veiksmai(P. 222)**
-  **Spausdinimas iš USB atminties įrenginio (Atminties laikmenos spausdinimas)(P. 276)**
-  **Originalų nuskaitymo pagrindinės operacijos(P. 290)**

Garsų nustatymas

874E-03H

Aparatas skleidžia garsus įvairiose situacijos, pavyzdžiui, baigus siųsti faksogramą, užstrigus popieriui arba įvykus klaidai. Kiekvieno iš šių garsų garsumą galite nustatyti atskirai.

■ <Fakso garsumas> koregavimas

1 Paspauskite mygtuką  ().



2 Koreguokite garsumą ir pasirinkite <Taikyti>.

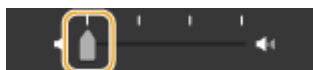

- Jei norite nutildyti garsą, perkelkite žymiklį į kairę iki galo.



■ <Kiti kiekio param.> koregavimas

1 Paspauskite mygtuką  ().

- Modeliuose, kuriuose nėra fakso funkcijos, pereikite į 3 veiksmą.

2 Pasirinkite <Kiti kiekio param.>.

3 Pasirinkite parametą.

Parametras	Aprašymas	Veiksmas
<Skambėjimo tonas>	Priimant faksogramą skleidžiamas garsas	Pereikite prie 4 veiksmo.
<Siuntimo atlikimo signalas>	Baigus faksogramos perdavimą skleidžiamas garsas	
<Priėmimo atlikimo signalas>	Baigus faksogramos priėmimą skleidžiamas garsas	
<Nuskaitymo atlikimo signalas>	Baigus faksogramos originalo nuskaitymą skleidžiamas garsas	

Parametras	Aprašymas	Veiksmas
<Įvedimo tonas>	Kaskart paspaudus valdymo pulto arba ekrano mygtuką, skleidžiamas patvirtinimo garsas	Pasirinkite <Įjungta> (skleisti signalą) arba <Išjung.> (neskleisti signalo) ir pereikite prie 5 veiksmo.
<Klaidingos įvesties tonas>	Garsas skleidžiamas, kai atliekamas veiksmas su mygtukais neleistinas, pavyzdžiui, įvedus į galiojantį nustatymo intervalą nepatenkantį skaičių	
<Medžiagų papildymo tonas>	Garsas skleidžiamas, kai dažomųjų miltelių kasetė beveik tuščia	
<Perspėjimo tonas>	Garsas skleidžiamas, kai užstringa popierius arba įvyksta klaida	
<Užduoties baigimo tonas>	Garsas skleidžiamas, kai užbaigiamas veiksmas, pavyzdžiui, kopijavimas arba nuskaitymas	
<Energijos taup. režimo įsp. sign.>	Garsas skleidžiamas, kai įsijungia arba išsijungia aparato budėjimo režimas	
<Orig. aptik. tiekтуve signalas>	Garsas skleidžiamas, kai į tiekтуvą įdedami originalūs dokumentai	

4 Koreguokite garsumą ir pasirinkite <Taikyti>.

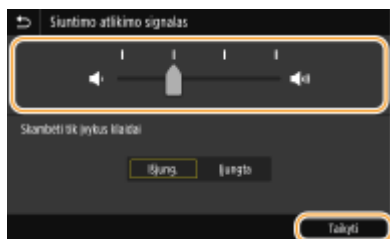

- Jei norite nutildyti garsą, perkeltkite žymiklį į kairę iki galo.

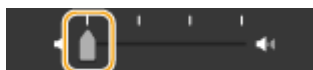

■ Skleisti garsą tik įvykus klaidai

Dalyje <Skambėti tik įvykus klaidai> pasirinkite <Įjungta> ir <Taikyti>.

5 Pasirinkite <Taikyti> ► <Taikyti>.

Miego režimo nustatymas

874E-03J

Miego režimo funkcija išjungia valdymo pulto maitinimą, todėl sumažėja aparato sunaudojamos energijos kiekis. Jei kurį laiką su aparatu nebus atliekami jokie veiksmai, pavyzdžiui, pietų pertraukos metu, taupyti energiją galite tiesiog paspaudę valdymo pulte .

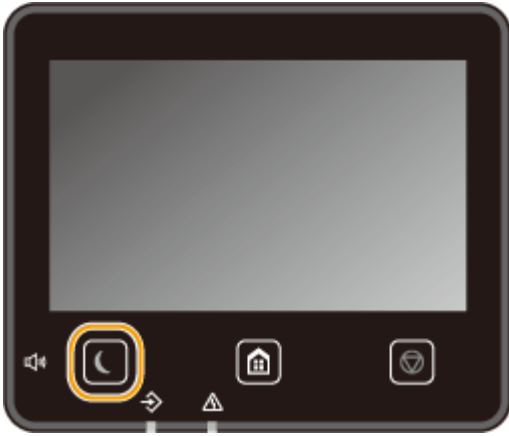

DĖMESIO

Paspauskite , jei nesinaudosite aparatu ilgesnį laiką, pavyzdžiui, per naktį.

- Dėl saugumo, nustatykite aparato miego režimą.

PASTABA

Miego režimas

- Kai aparatas veikia budėjimo režimu,  šviečia geltonai žaliai.

Situacijos, kai aparatas nepersijungia į budėjimo režimą

- aparatas veikia,
- šviečia arba mirksi duomenų indikatorius,
- aparatas atlieka veiksmus, pavyzdžiui, reguliuojamas arba valomas,
- įstringa popierius,
- Kai pakeltas išorinio telefono arba papildomas ragelis
- aparatas nustatytas taip, kad priimamo fakso skambutis neskamba,
- rodomas meniu ekranas,
- laukia nuskaitymo į USB atminties įrenginį arba kompiuterį užduotis,
- ekrane rodomas klaidos pranešimas (Yra kelios išimtys. Kartais, kai rodomas klaidos pranešimas, aparatas persijungia į budėjimo režimą.)
- aparatas užmezga ryšį su LDAP serveriu ir t. t.,
- rodomas tiesioginio prisijungimo SSID / tinklo rakto ekranas,
- parametrai importuojami arba eksportuojami.

Automatinio perėjimo į budėjimo režimą laiko reikšmės keitimas

Automatinio perėjimo į budėjimo režimą laikas yra funkcija, kuri automatiškai perjungia aparatą į budėjimo režimą, jei nurodytą laiko tarpą jis nenaudojamas. Jei norite sutaupyti energijos, rekomenduojame naudoti numatytuosius gamyklinius parametrus (▶<Laikmatis/energijos parametrai>(P. 472)). Jei norite keisti laiko iki aparato persijungimo į automatinį budėjimo režimą trukmę, vykdykite toliau nurodytus veiksmus.



<Meniu> ▶ <Nuostatos> ▶ <Laikmatis/energijos parametrai> ▶ <Automatinio užmigdymo laikas>
▶ Nustatykite laiko tarpą iki aparato automatinio persijungimo į budėjimo režimą ▶ <Taikyti> ▶

Budėjimo režimo nurodyto laiko parametro keitimas

Galite konfigūruoti parametras taip, kad aparatas persijungtų į budėjimo režimą nurodytu laiku. Be to, galite konfigūruoti parametras taip, kad budėjimo režimas nurodytu laiku būtų išjungiamas.



<Meniu> ▶ <Nuostatos> ▶ <Laikmatis/energijos parametrai> ▶ Pasirinkite <Kasd. aut. užmigd. laikmatis> arba <Miego rež. išj. laiko param.> ▶ Pasirinkite <Įjungta> dalyje <Nustatykite šią funkciją> ir įveskite laiką ▶ <Taikyti> ▶

Budėjimo režimo išjungimas

Norėdami išeiti iš budėjimo režimo, paspauskite ar bet kurį kitą valdymo pulto mygtuką.

PASTABA

- Be to, norėdami išeiti iš budėjimo režimo, galite bakstelėti ekraną.
- Jei prijungtas išorinis telefonas arba papildomas ragelis, aparato budėjimo režimas išjungiamas pakėlus ragelį.

Adresatų užregistravimas

874E-03K



Dažnai naudojamas faksogramų / nuskaitymų vietas galite įregistruoti adresų knygelėje ir prireikus greitai juos pasirinkti (▶ **Adresatų registravimas adresų knygelėje (P. 186)**). Adresatų galima ieškoti pagal abėcėlę, adresų knygelės sąrašuose arba įvedant trijų skaitmenų skaičius (kodinio rinkimo numerius). Be to, adresatus greičiau galite nurodyti naudodami toliau aprašytas funkcijas.

■ Parankiniai

Įregistravus adresų knygelėje daug adresų, tampa sudėtinga rasti reikiamą adresatą. Norėdami to išvengti, dažnai naudojamus adresatus įregistruokite kaip parankinius. Parankiniuose įregistruotų adresatų galima ieškoti adresų knygelės dalyje < ★ >. Galite įregistruoti iki 19 parankinių.

■ Grupės numerių rinkimas

Galite pasirinkti kelis jau įregistruotus adresatus ir įregistruoti juos kaip grupę (maks. 299). Vienu metu galėsite siųsti faksogramas arba el. laiškus keliems adresatams. Grupes taip pat galima įregistruoti parankiniuose. ▶ **Kelių adresatų kaip grupės registravimas (P. 189)**

■ Rodyklė

Registruoti adresatai suskirstomi rodyklėje pagal pirmąją raidę arba adreso tipą. Keisdami rodykles galite greitai surasti adresatą. Bakstelėkite ◀ / ▶ arba brūkštelėkite paskirties rodyklę į šonus, jei norite keisti ekraną.



<Visi>

Rodomi visi adresų knygelėje užregistruoti adresatai.



Rodomas parankiniuose užregistruotų adresatų sąrašas.



Rodomi faksogramų adresatai.



Rodomi el. laiškų adresatai.



Rodomi internetinio fakso adresatai.



Rodomi bendrai naudojamų aplankų ir failų serverių adresatai. Adresatai registruojami kompiuteryje.

▶ **Bendrai naudojamo aplanko nustatymas kaip įrašymo vietos(P. 97)**

▶ **Adresatų registravimas naudojant priemonę „Remote UI“ (Nuotolinio vartotojo sąsaja)(P. 444)**

<  >

Rodomas adresatų, užregistruotų grupinio rinkimo dalyje, sąrašas.

<A-Z>/<0-9>/<ABC>-<YZ>

Rodomi adresatai su gavėjų vardais, kurių pirmieji simboliai atitinka pasirinktos rodyklės raides.

PASTABA

- Kompiuteriu užregistruokite bendrai naudojamą aplanką arba FTP serverį kaip nuskaitytų dokumentų adresatą.
 - ▶ **Bendrai naudojamo aplanko nustatymas kaip įrašymo vietos(P. 97)**
 - ▶ **Adresatų registravimas naudojant priemonę „Remote UI“ (Nuotolinio vartotojo sąsaja)(P. 444)**
- Adresų knygėlę galite įrašyti kaip failą savo kompiuteryje (tačiau redaguoti kompiuteryje adresų knygėlės negalima). Be to, įrašytą adresų knygėlę galite importuoti iš kompiuterio į aparatą. ▶ **Parametro duomenų importavimas/eksportavimas(P. 454)**
- Galite išspausdinti adresų knygėlėje įrašytų adresatų sąrašą. ▶ **Adresų knygos sąrašas(P. 612)**
- Jei biure yra įdiegtas LDAP serveris, serveryje galite ieškoti naudotojo informacijos ir užregistruoti jį adresų knygėlėje. Prieš tai turite nurodyti prisijungimo prie LDAP serverio parametrus. ▶ **LDAP serverių registravimas(P. 65)**

Adresatų registravimas adresų knygelėje

874E-03L

Šiame skyriuje rašoma, kaip registruoti adresatus operacijų ekrane. Be to, adresatams registruoti galite naudoti priemonę „Remote UI“ (Nuotolinio vartotojo sąsaja). **▶Adresatų registravimas naudojant priemonę „Remote UI“ (Nuotolinio vartotojo sąsaja)(P. 444)**

1 Pasirinkite <Adr. knyga> ekrane Pagrindinis. ▶Ekranas Pagrindinis(P. 127)

2 Pasirinkite <Registr. pask. vt.>

- Jei rodomas ekranas, raginantis įvesti PIN, įveskite adresų knygelės PIN ir pasirinkite <Taikyti>. **▶Adresų knygos naudojimo apribojimas(P. 416)**

3 Pasirinkite registruojamo adreso tipą.



■Adresatų registravimas LDAP serveryje

Jei biure yra įdiegtas LDAP serveris, serveryje galite ieškoti naudotojo informacijos ir užregistruoti jį adresų knygelėje.

PASTABA:

- Norėdami užregistruoti iš LDAP serverio, prieš tai turite nurodyti prisijungimo prie LDAP serverio parametrus. **▶LDAP serverių registravimas(P. 65)**

1 Pasirinkite <LDAP serveris>.

2 Pasirinkite naudojamą LDAP serverį.

3 Pasirinkite vartotojo informacijos ieškos sąlygas.

- Ieškoti adresatų galima pagal tokius kriterijus kaip vardai, fakso numeriai, el. pašto adresai, organizacijų ir organizacijų skyrių pavadinimai.

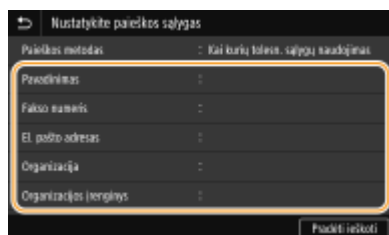

4 Įveskite ieškos tikslo simbolių eilutę ir pasirinkite <Taikyti>.

- Informacijos apie tai, kaip įvesti tekstą, žr. **▶Teksto įvedimas(P. 136)**.
- Norėdami nurodyti kelis ieškos kriterijus, kartokite 3 ir 4 veiksmus.

5 Pasirinkite <Paieškos metodas>.

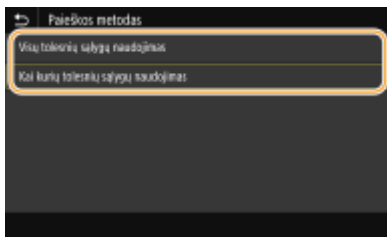
6 Pasirinkite ieškos rezultatų rodymo sąlygas.**<Visų tolesnių sąlygų naudojimas>**

Ieško naudotojų (ir juos rodo), atitinkančių ieškos kriterijus, nurodytus atliekant 3 ir 4 veiksmą.

<Kai kurių tolesnių sąlygų naudojimas>

Jei randami naudotojai, atitinkantys bent vieną iš kriterijų, nurodytų atliekant 3 ir 4 veiksmą, visi šie naudotojai rodomi.

7 Pasirinkite <Pradėti ieškoti>.

⇒ Rodomi naudotojai, atitinkantys jūsų ieškos kriterijus.

PASTABA:

- Jeigu pasirinkus <Pradėti ieškoti> rodomas autentifikavimo ekranas, įveskite aparato vartotojo vardą ir LDAP serveryje užregistruotą slaptažodį, tada pasirinkite <Taikyti>. **LDAP serverių registravimas(P. 65)**

8 Pasirinkite vartotoją, kurį norite registruoti adresų knygelėje.**9** Pasirinkite <Taikyti>.

⇒ Pasirinkto vartotojo vardas ir fakso numeris arba LDAP serveryje užregistruotas el. pašto adresas užregistruojami adresų knygelėje.

■ Adresatų registravimas iš atkūrimo parametrų

Jei pateikiami atkūrimo parametrai, galite pasirinkti <Atkurti parametrus> ir registruoti adresatus.

4 Pasirinkite <Pavadinimas>.

- <Pavadinimas> registravimas pasirinktinis. Jei registruojate <Pavadinimas>, adresato galima ieškoti pagal abėcėlę.

5 Įveskite vardą ir pasirinkite <Taikyti>.

- Informacijos apie tai, kaip įvesti tekstą, žr. **Teksto įvedimas(P. 136)** .

6 Pasirinkite <Fakso numeris>, <El. pašto adresas> arba <I-fakso adresas>.**7** Įveskite adresatą ir pasirinkite <Taikyti>.**■ Išsamių parametrų nustatymas (tik kai registruota faksui)**

Pasirinkus <Nustatyti inf.>, pasirodys panašus į pavaizduotą ekranas.

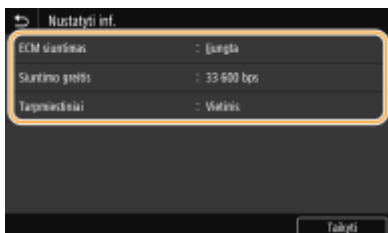

<ECM siuntimas>

Kai nustatyta <Įjungta>, siunčiamame vaizde įvykus klaidai, klaida bus patikrinta ir pataisyta, kad nebūtų išsiųstas netinkamas vaizdas.

<Siuntimo greitis>

Jei perdavimas neprasideda, pavyzdžiui, dėl prasto telefono ryšio, galite pakoreguoti perdavimo pradžios greitį palaipsniui jį mažindami.

<Tarp miestiniai>

Registruodami užsienio fakso numerius, atsižvelkite į perdavimo sąlygas ir nurodykite nuo <Tarptautiniai (1)> iki <Tarptautiniai (3)>.

PASTABA

- Be to, galite nurodyti <ECM siuntimas> ir <Siuntimo greitis>, perėję <Meniu> ► <Funkcijų parametrai> ► <Siųsti> ► <Fakso parametrai>. Tačiau jei parametrai nustatyti dalyje <Adr. knyga>, išsamius parametrus galima nustatyti tik adresatų, kurie įregistruoti adresų knygelėje.

8 Pasirinkite <Registruoti kaip>.

9 Pasirinkite <Parankiniai> arba <Kodinio paspaudimo numeris>.

- Jei pasirinkote <Kodinio paspaudimo numeris>, pasirinkite adresato numerį arba <Naud. skaitm.klav.> ir įveskite adresato numerį.

10 Pasirinkite <Taikyti>.

PASTABA

- Galite sudaryti jau užregistruotų adresų knygelėje adresatų grupę ir užregistruoti ją kaip vieną grupę. Daugiau informacijos žr. ► **Kelių adresatų kaip grupės registravimas(P. 189)** .
- Jei norite keisti arba naikinti informacijos apie adresų knygelėje užregistruotus adresatus elementus, žr. ► **Adresų knygelėje užregistruotų adresatų redagavimas(P. 191)** .

Kelių adresatų kaip grupės registravimas

874E-03R

Galite pasirinkti kelis jau įregistruotus adresatus ir įregistruoti juos kaip grupę. Šiame skyriuje rašoma, kaip registruoti grupę operacijų skyde. Be to, grupei registruoti galite naudoti priemonę „Remote UI“ (Nuotolinio vartotojo sąsaja). ▶ **Adresatų registravimas naudojant priemonę „Remote UI“ (Nuotolinio vartotojo sąsaja)(P. 444)**

PASTABA

- Vienoje grupėje gali būti registruojami tik adresatai su to paties tipo adresais.
- Bendrai naudojami aplankai arba FTP serveriai negali būti registruojami kaip adresatai.

1 Pasirinkite <Adresų knyga> ekrane Pagrindinis. ▶ Ekranas Pagrindinis(P. 127)

2 Pasirinkite <Registr. pask. vt.> ▶ <Grupė>.

- Jei rodomas ekranas, raginantis įvesti PIN, įveskite adresų knygelės PIN ir pasirinkite <Taikyti>. ▶ **Adresų knygos naudojimo apribojimas(P. 416)**

3 Pasirinkite <Pavadinimas>.

- <Pavadinimas> registravimas pasirinktinis. Jei registruojate <Pavadinimas>, adresato galima ieškoti pagal abėcėlę.

4 Įveskite vardą ir pasirinkite <Taikyti>.

- Informacijos apie tai, kaip įvesti tekstą, žr. ▶ **Teksto įvedimas(P. 136)** .

5 Pasirinkite <Adresatas>.

6 Pasirinkite <Įtraukti>.

7 Pasirinkite rodyklę, kurioje yra adresatas, kurį norite registruoti. ▶ Rodyklė(P. 184)

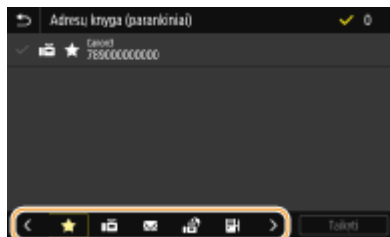

8 Pasirinkite adresatą ir tuomet <Taikyti>.

9 Pakartokite 6–8 veiksmus, kol įregistruosite visus norimus adresatus, tada pasirinkite <Taikyti>.

PASTABA:

Jei norite peržiūrėti informaciją apie adresatą

- Pasirinkite tikslinį adresatą ir <Išsami inf.>.

Kaip pašalinti adresatą iš grupės

- Pasirinkite norimus pašalinti iš grupės adresatus ir <Naikinti> ► <Taip>.

10 Pasirinkite <Registruoti kaip>.

11 Pasirinkite <Parankiniai> arba <Kodinio paspaudimo numeris>.

- Jei pasirinkote <Kodinio paspaudimo numeris>, pasirinkite adresato numerį arba <Naud. skaitm.klav.> ir įveskite adresato numerį.

12 Pasirinkite <Taikyti>.

Adresų knygelėje užregistruotų adresatų redagavimas

874E-03S

Galite keisti parametrus, pvz., keisti užregistruotą fakso numerį arba pavadinimą, adresato, užregistruoto kaip fakso numeris, tipą į el. pašto adresatą, kodinio rinkimo numerį ir pridėti arba naikinti adresatų grupes. Be to, galite naikinti adresatus arba grupes.

PASTABA

- Panaikinus adresatą iš adresų knygos, jis panaikinamas ir iš parankinių parametrų. ► **Dažnai naudojamų parametrų registravimas(P. 176)**

1 Pasirinkite <Adresų knyga> ekrane Pagrindinis. ► **Ekranas Pagrindinis(P. 127)**

2 Pasirinkite rodyklę, kurioje yra adresatas, kurį norite redaguoti. ► **Rodyklė(P. 184)**



3 Pasirinkite adresatą ir <Redaguoti>.

- Norėdami išvalyti adresatą, dar kartą pasirinkite adresatą su varnele. Jeigu pasirenkami keli adresatai, galima panaikinti jų visų žymėjimą pasirinkus <Valyti viską>.
- Jei rodomas ekranas, raginantis įvesti PIN, įveskite adresų knygelės PIN ir pasirinkite <Taikyti>. ► **Adresų knygos naudojimo apribojimas(P. 416)**

PASTABA:

Adresato informacijos tikrinimas

- Pasirinkite adresatą, kurio informaciją norite peržiūrėti, tada pasirinkite <Išsami inf.>.

Adresatų šalinimas

- Pasirinkite norimus šalinti adresatus, tada pasirinkite <Naikinti> ► <Taip>.

4 Suredagavę reikiamus elementus, pasirinkite <Taikyti>.

USB atminties įrenginio naudojimas

874E-03U

Jei norite naudoti USB atmintinę, įstatykite ją į įrenginio USB prievadą.

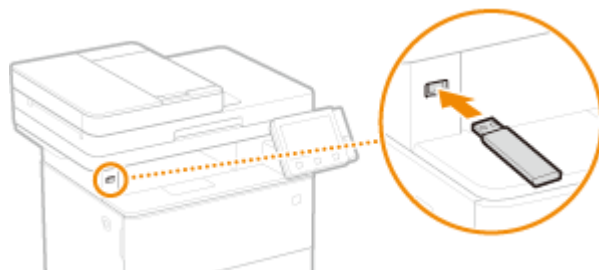

! SVARBU

Prieš naudojant USB atminties įrenginį

- USB atminties įrenginio palaikomi formatai yra FAT16 ir FAT32.

Toliau nurodyti įrenginiai ir naudojimai nepalaikomi:

- USB atminties įrenginiai, turintys įdiegtas saugos funkcijas
- USB standartų neatitinkantys USB atminties įrenginiai
- Atminties kortelių skaitytuvai, prijungti naudojant USB
- USB atminties įrenginiai, kurie naudojami kaip pailginimo kabeliai
- USB atminties įrenginiai, prijungti naudojant USB šakotuvą

USB atminties įrenginių tvarkymas

- Prieš įstatydami įsitikinkite, kad USB atminties įrenginys tinkamai orientuotas. Jei bandysite įstatyti netinkamai orientuotą, galite sugadinti atminties įrenginį ir aparatą.
- Neatjunkite, netrankykite ir nespauskite kitaip nejudinkite USB atminties įrenginio, kai duomenys yra importuojami ar eksportuojami. Taip pat neišjunkite aparato, kol vyksta apdorojimas.
- Gali būti, kad kai kuriuose USB atminties įrenginiuose negalėsite tinkamai įrašyti duomenų.

PASTABA

- Jei <Ekranas, kai prijung. atm. laik.> nustatytas į <Įjungta>, galimi veiksmai rodomi, kai įstatote USB atminties įrenginį, kol rodomas Pagrindinis ekranas. ►<Ekranas, kai prijung. atm. laik.>(P. 566)



- Kadangi ekranai gali būti nerodomi miego režimu, prieš įstatydami USB atminties įrenginį, išeikite iš miego režimo.

Kopijavimas

Kopijavimas	195
Pagrindinių kopijavimo funkcijų ekranas	197
Pagrindiniai kopijavimo veiksmai	199
Kopijų atšaukimas	204
Kopijavimo būsenos ir žurnalo tikrinimas	205
Kopijavimo kokybės gerinimas ir reguliavimas	207
Kopijuojamo originalo tipo pasirinkimas	208
Raiškumo reguliavimas kopijuojant (Raiškumas)	209
Tamsių kraštų panaikinimas kopijuojant (Rėmo naikinimas)	210
Naudingos fakso funkcijos	211
Kelių dokumentų kopijavimas viename lape (N viename)	212
Kopijų rūšiavimas pagal puslapį	213
Asmens tapatybės kortelės kopijavimas	214
Pasų kopijų darymas	215

Kopijavimas

874E-03W

Šiame skyriuje aprašytos pagrindinės kopijavimo operacijų ir įvairios kitos kopijavimo funkcijos.

■ Pagrindinių funkcijų naudojimas

- ▶ Pagrindinių kopijavimo funkcijų ekranas(P. 197)
- ▶ Pagrindiniai kopijavimo veiksmai(P. 199)
- ▶ Kopijų atšaukimas(P. 204)
- ▶ Kopijavimo būsenos ir žurnalo tikrinimas(P. 205)

■ Kokybės gerinimas ▶ Kopijavimo kokybės gerinimas ir reguliavimas(P. 207)

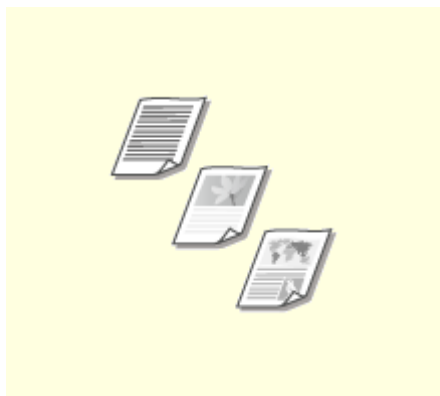

▶ Kopijuojamo originalo tipo pasirinkimas(P. 208)

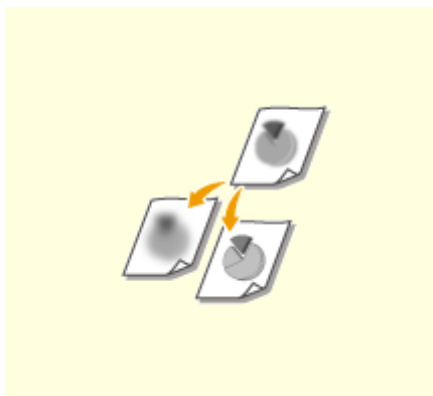

▶ Raiškumo reguliavimas kopijuojant (Raiškumas)(P. 209)

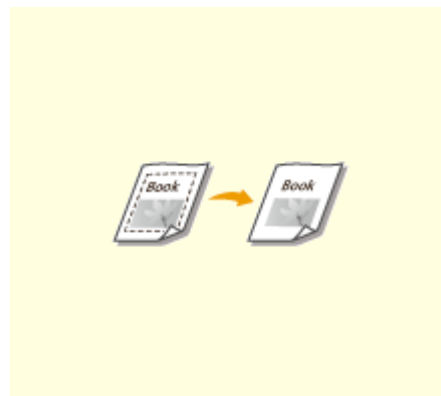

▶ Tamsių kraštų panaikinimas kopijuojant (Rėmo naikinimas) (P. 210)

■ Naudingų kopijavimo funkcijų naudojimas ▶ Naudingos fakso funkcijos(P. 211)



▶ Kelių dokumentų kopijavimas viename lape (N viename)(P. 212)



▶ Kopijų rūšiavimas pagal puslapį(P. 213)



▶ Asmens tapatybės kortelės kopijavimas(P. 214)

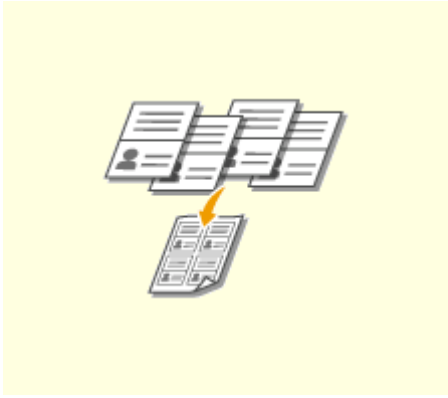

▶ Pasų kopijų darymas(P. 215)

Pagrindinių kopijavimo funkcijų ekranas

874E-03X

Pasirinkus <Kopijuoti> ekrane Pagrindinis, rodomas pagrindinių kopijavimo funkcijų ekranas.



1 Esama parametų būseną ir parametų mygtukai

Rodoma parametų būseną, pvz., kopijavimo mastelis, kopijavimo popierius ir kopijų skaičius. Norėdami tinkamai kopijuoti, patikrinkite čia rodomus parametrus. Jei norite keisti parametą, pasirinkite norimą parametro elementą. ▶ **Pagrindiniai kopijavimo veiksmai(P. 199)**

2 <2-pusis>

Galite derinti originalo ir spaudinio vienpusį ir dvipusį kopijavimą. Išsamius parametrus nurodykite **4** <Kiti parametrai>. ▶ **Pagrindiniai kopijavimo veiksmai(P. 199)**

	Nuskaityta vieną originalo pusę ir išspausdina nuskaitytus duomenis vienoje popieriaus lapo pusėje.
	Nuskaityta vieną originalo pusę ir išspausdina nuskaitytus duomenis abiejose popieriaus lapo pusėse.
	Nuskaityta abi originalo puses ir išspausdina nuskaitytus duomenis abiejose popieriaus lapo pusėse.
	Nuskaityta abi originalo puses ir išspausdina nuskaitytus duomenis vienoje popieriaus lapo pusėje.

3 <N ant 1>

Galite pasirinkti „N ant 1“ šablona, jei norite išdėstyti kelis originalo lapus ant tos pačios vieno lapo pusės. Išsamius parametrus nurodykite **4** <Kiti parametrai>. ▶ **Kelių dokumentų kopijavimas viename lape (N viename)(P. 212)**

	Netaikoma „N ant 1“.
	Spausdina dviejų paeilui einančių puslapių duomenis ant vienos popieriaus lapo pusės.
	Spausdina keturių paeilui einančių puslapių duomenis ant vienos popieriaus lapo pusės.

4 <Kiti parametrai>

Galite iškviešti išsamius parametrus arba parankinius parametrus, kurie nerodomi pagrindinių kopijavimo funkcijų ekrane.

5 <Atkurti>

Galite bendrai atkurti numatytuosius parametrus.

6 <Pradėti>

Naudokite šį mygtuką spausdinimui pradėti.

Pagrindiniai kopijavimo veiksmai

874E-03Y

Šiame skyriuje aprašyti pagrindinių originalo kopijavimo veiksmų procedūra.

- 1 Padėkite originalą (-us).** ▶ **Originalų dėjimas(P. 140)**
- 2 Pasirinkite <Kopijuoti> ekrane Pagrindinis.** ▶ **Ekranas Pagrindinis(P. 127)**
- 3 Pagrindinių kopijavimo veiksmų ekrane pasirinkite <Kopijų skaičius>.** ▶ **Pagrindinių kopijavimo funkcijų ekranas(P. 197)**
- 4 Įveskite kopijų skaičių ir pasirinkite <Uždaryti>.**
 - Jei įvedėte neteisingą reikšmę, išvalykite ją naudodami **C**.
- 5 Nurodykite reikiamus kopijavimo parametrus.**
 - ▶ Tankio reguliavimas
 - ▶ Dvipusis kopijavimas
 - ▶ Didinimas arba mažinimas
 - ▶ Kopijavimo popieriaus pasirinkimas

Tankio reguliavimas



Jei originalo tekstas ar vaizdai yra per šviesūs ar per tamsūs, koreguokite nuskaitymo tankį. Pavyzdžiui, galite paryškinti pieštuku rašytą tekstą ir linijas. ▶ **Bendrojo tankio koregavimas(P. 199)**



Koreguokite fono tankį. Galite sukurti ryškią originalų su spalvotu fonu kopiją arba originalų, pvz., ant plono popieriaus išspausdintų laikraščių, kuriuose persišviečia kitoje pusėje išspausdintas tekstas arba atvaizdai, kopiją. ▶ **Fono tankio koregavimas(P. 200)**

■ Bendrojo tankio koregavimas



<Tankis> ▶ Koreguokite tankį ▶ <Uždaryti>

■ Fono tankio koregavimas



<Tankis> ► <Reguliuoti fono tankį> ► <Reguliuoti (rankiniu būdu)> ► Koreguokite fono tankį
 ► <Taikyti> ► <Uždaryti>

PASTABA

- Atsižvelgiant į originalo spalvą, gali būti paveiktos ne tik fono dalys.
- Kai nustatote <Reguliuoti fono tankį> į <Automatinis>, atliekamas automatinis koregavimas, tokiu būdu fono spalva tampa balta. Tokiu atveju, <Originalo tipas> automatiškai nustatoma į <Tekstas> (► **Kopijuojamo originalo tipo pasirinkimas(P. 208)**).

Dvipusis kopijavimas



Galite kopijuoti du originalo puslapius ant abiejų popieriaus lapo pusių. Dvipusį originalą taip pat galite kopijuoti ant abiejų popieriaus lapo pusių arba ant dviejų atskirų popieriaus lapų.

PASTABA

- Funkcija <2-pusis spausdinimas> gali neveikti naudojant kai kuriuos popieriaus formatus ir tipus. ► **Galimas popierius(P. 637)**



<Kiti parametrai> ► <2-pusis spausdinimas> ► Pasirinkite dvipusio kopijavimo tipą ► <Taikyti>



a Dvipusio kopijavimo tipai

Toliau pateiktoje iliustracijoje parodyti dvipusio kopijavimo variantai.

<1-pusis->2-pusis>

<2-pusis->2-pusis>

<2-pusis->1-pusis>

Kopijavimas



b <Origin./apd.tip.>

Nurodykite originalo padėtį, atvertimo tipą ir apdailos tipą.

Didinimas arba mažinimas



Galima padidinti arba sumažinti kopijas naudojant iš anksto nustatytą kopijavimo mastelį, pvz., <A5->A4>, arba nustatyti pasirinktinį kopijavimo mastelį 1 % žingsniais.

PASTABA

- Jei nustatę kopijavimo mastelį atliekate <N ant 1> nustatymą, pirmenybė teikiama sumažinimo masteliui <N ant 1>.



<Kopijavimo mastelis> ► Pasirinkite kopijavimo mastelį

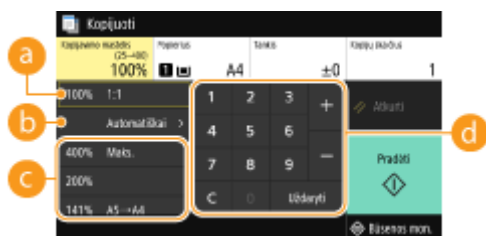

a <100% 1:1>

Kopijavimo mastelis 100%.

b <Automatiškai>

Kopijos kuriamos automatiškai padidinant / sumažinant originalius vaizdus, kad atitiktų nurodytą popieriaus dydį.

c Iš anksto nustatytas kopijavimo mastelis

Pasirinkite kopijavimo mastelį.

d Skaičių mygtukai

Taip pat galite 1 % žingsniu nustatyti kopijavimo mastelį (nuo 25 iki 400 %).

Kopijavimo popieriaus pasirinkimas

Nurodykite popieriaus šaltinį, kuriame įdėtas kopijų spausdinimui naudojamas popierius.

PASTABA

- Pirmą turite nurodyti į popieriaus šaltinį įdėto popieriaus formatą ir tipą.
 - ▶ **Popieriaus formato ir tipo nurodymas(P. 161)**
 - ▶ **Popieriaus įdėjimas(P. 144)**



<Popierius> ▶ Pasirinkite popieriaus šaltinį ▶ <Uždaryti>

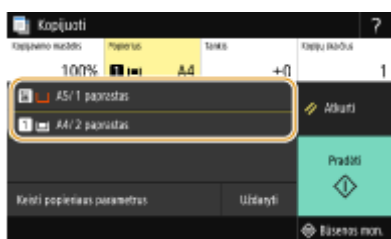

	Kopijoms naudojamas į universalųjį dėklą įdėtas popierius.
	Kopijoms naudojamas į aparato popieriaus stalčių (1 stalčius) įdėtas popierius.

PASTABA

- Jei sumontuotas papildomas popieriaus tiektuvas, taip pat rodomas popieriaus dėklas.

PASTABA:

- Informaciją apie kitus kopijavimo parametrus žr. ▶ **Kopijavimo kokybės gerinimas ir reguliavimas(P. 207)** arba ▶ **Naudingos fakso funkcijos(P. 211)** .

6 Pasirinkite <Pradėti>.

▶▶▶ Pradedama kopijuoti.

- Jei norite atšaukti, pasirinkite <Atšaukti> ▶ <Taip>. ▶ **Kopijų atšaukimas(P. 204)**

■ Kai atliekant 1 veiksmą originalai dedami į tiektuvą

Originalas automatiškai nuskaitomas.

■ Kai atliekant 1 veiksmą originalai dedami ant ekspozicinio stiklo

Naudojant dvipusį kopijavimą arba kopijavimą „N ant 1“, ekrane rodomas raginimas įdėti kitą originalą.

- 1 Padėkite kitą originalą ant ekspozicinio stiklo ir pasirinkite <Nuskaityti kitą origin.>.
 - Be to, atskirai kiekvienam originalui galite nurodyti <Tankis> ir <Originalo tipas>.

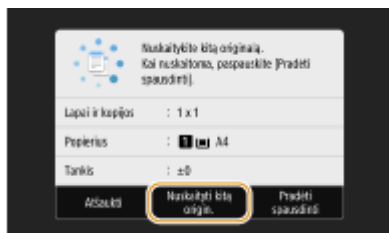

- Kartokite šį veiksmą, kol baigsite nuskaityti visą originalą.

2 Pasirinkite <Pradėti spausdinti>.

PASTABA:

- Jeigu ekrane rodomas pranešimas <Popieriaus formato ir parametrų neatitiktis> arba <Atmintis pilna. Nuskaitymas bus atšauktas. Ar norite spausdinti?>, gali būti, kad nepavyks tinkamai atlikti kopijavimo. Daugiau informacijos ieškokite internetinių instrukcijų svetainėje Trikčių šalinimas (FAQ).

! SVARBU

Kopijuojant originalus su tekstu ar vaizdais, kurie tęsiasi iki puslapio kraštų

- Originalo kraštų negalima nukopijuoti. Daugiau informacijos apie nuskaitymo kraštines žr. ► **Pagrindinis įrenginys(P. 633)** .

PATARIMAI

- Jei visada norite kopijuoti naudodami tuos pačius parametrus: ► **Funkcijų numatytųjų reikšmių keitimas(P. 178)**
- Jei norite užregistruoti parametrų derinį, naudojamą prireikus: ► **Dažnai naudojamų parametrų registravimas(P. 176)**

NUORODOS

- **Kopijavimo būsenos ir žurnalo tikrinimas(P. 205)**

Kopijų atšaukimas

874E-040

Jei pasirinkę <Pradėti> iš karto norite atšaukti kopijavimą, ekrane pasirinkite <Atšaukti> arba valdymo pulte paspauskite . Kopijavimą taip pat galite atšaukti patikrinę kopijavimo būseną.

■ Ekrane, kuris rodomas kopijuojant, pasirinkite <Atšaukti>



■ Paspauskite , kad atšauktumėte

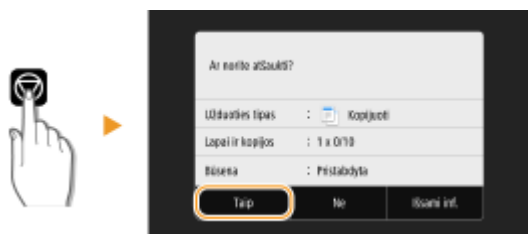

Jei paspaudus ekrane rodomas dokumentų sąrašas

Originalai nuskaityti ir laukia, kol bus išspausdinti. Pasirinkite dokumentą, kurio kopijavimas atšaukiamas, tada – <Atšaukti> ► <Taip>.



■ Patikrinkite kopijavimo darbų būseną prieš atšaukdami



<Būsenos mon.> ► <Kopijavimas/spausdinimo užduotis> ► Pasirinkite kopijuojamą dokumentą skirtuke <Kop./spausd. užd. būs.> ► <Atšaukti> ► <Taip>

NUORODOS

► Pagrindiniai kopijavimo veiksmai(P. 199)

Kopijavimo būsenos ir žurnalo tikrinimas

874E-041

Galite patikrinti vykdomo kopijavimo būsenas ir nukopijuotų dokumentų žurnalus.

! SVARBU

- Kai nustatyta <Rodyti užduočių žurnalą> reikšmė <Išjungta>, kopijavimo užduoties žurnalo tikrinti negalite.
▶<Rodyti užduočių žurnalą>(P. 572)

Naudinga šiais atvejais

- Kai po kopijuojamo originalo nuskaitymo praėjus ilgam laikui dokumentas vis dar nespausdinamas, gali būti naudinga pasižiūrėti spausdinti laukiančių dokumentų sąrašą.
- Jei negalite rasti savo kopijuotų spaudinių, galbūt norėsite peržiūrėti, ar neįvyko klaida.

1 Pasirinkite <Būsenos mon.>.

2 Pasirinkite <Kopijavimas/spausdinimo užduotis>.

3 Patikrinkite kopijavimo būsenas ir žurnalus.

■ Kopijavimo būsenos tikrinimas

- 1 Pasirinkite dokumentą, kurio būseną norite tikrinti skirtuke <Kop./spausd. užd. būs.>.

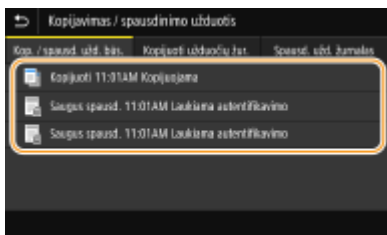

☰ Rodoma išsami dokumento informacija.

■ Kopijavimo žurnalų peržiūra

- 1 Pasirinkite dokumentą, kurio žurnalą norite peržiūrėti skirtuke <Kopijuoti užduočių žur.>.
 - Sėkmingai nukopijavus dokumentą, rodoma <Gerai>, o jei dokumento nepavyko nukopijuoti, nes jis buvo atšauktas arba įvyko klaida, rodoma <Klaida>.

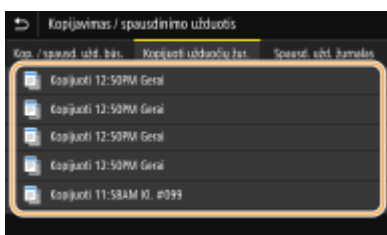

☞ Rodoma išsami dokumento informacija.

PASTABA:

Kai įvyksta <Klaida>, rodomas trijų skaitmenų numeris

- Šis numeris – tai klaidos kodas. Daugiau informacijos ieškokite internetinių instrukcijų svetainėje [Trikčių šalinimas \(FAQ\)](#).

NUORODOS

▶ **Pagrindiniai kopijavimo veiksmai(P. 199)**

▶ **Kopijų atšaukimas(P. 204)**

Kopijavimo kokybės gerinimas ir reguliavimas

874E-042

Kopijavimo kokybę galite gerinti išsamiau nurodydami parametrus, pvz., pasirenkant optimalią vaizdo kokybę, naikinant nereikalingus šėšėlius ir pan.

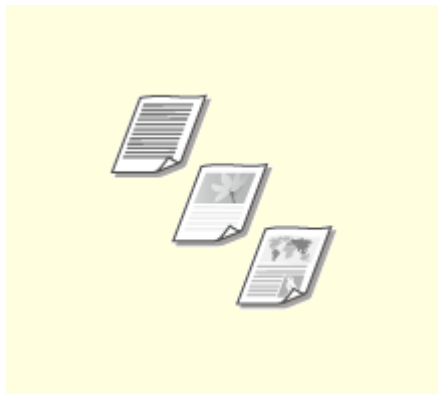

► **Kopijuojamo originalo tipo pasirinkimas**(P. 208)

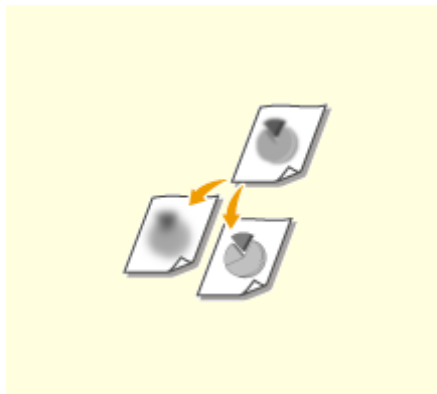

► **Raiškumo reguliavimas kopijuojant (Raiškumas)**(P. 209)

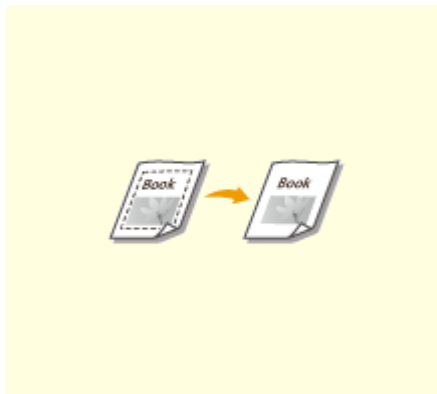

► **Tamsių kraštų panaikinimas kopijuojant (Rėmo naikinimas)** (P. 210)

Kopijuojamo originalo tipo pasirinkimas

874E-043



Galite pasirinkti optimalią kopijų vaizdo kokybę, atsižvelgdami į originalo tipą, pvz., tik teksto dokumentai, dokumentai, kuriuose yra diagramų ar grafikų, arba žurnalo nuotraukos.



<Kopijuoti> ► <Kiti parametrai> ► <Originalo tipas> ► Pasirinkite originalo tipą

<Tekstas/nuotrauka>	Tinka kopijuojant dokumentus, kuriuose yra teksto ir nuotraukų.
<Tekstas/nuotrauka (aukšta kokybė)>	Tinka darant aukštos kokybės dokumentų, kuriuose yra teksto ir nuotraukų, kopiją. Taip pat galite koreguoti prioriteto lygį, suteiktą tekstui ar nuotraukoms. Koreguokite parametą skalėje ir pasirinkite <Taikyti>.

PASTABA

- Jei nurodytas ne <Tekstas> parametras, <Reguliuoti fono tankį> automatiškai nustatomas kaip <Reguliuoti (rankiniu būdu)>. ► **Pagrindiniai kopijavimo veiksmai(P. 199)**

NUORODOS

- **Pagrindiniai kopijavimo veiksmai(P. 199)**

Raiškumo reguliavimas kopijuojant (Raiškumas)

874E-044



Galite koreguoti nukopijuoto vaizdo raiškumą. Didinkite raiškumą, jei norite paryškinti susiliejusį vaizdą ir linijas, arba mažinkite jį, kad patobulintumėte žurnalo nuotraukų išvaizdą.



<Kopijuoti> ▶ <Kiti parametrai> ▶ <Raiškumas> ▶ Koreguokite raiškumą ▶ <Taikyti>

Pavyzdys: Jei norite paryškinti pieštuku parašytą tekstą ir linijas

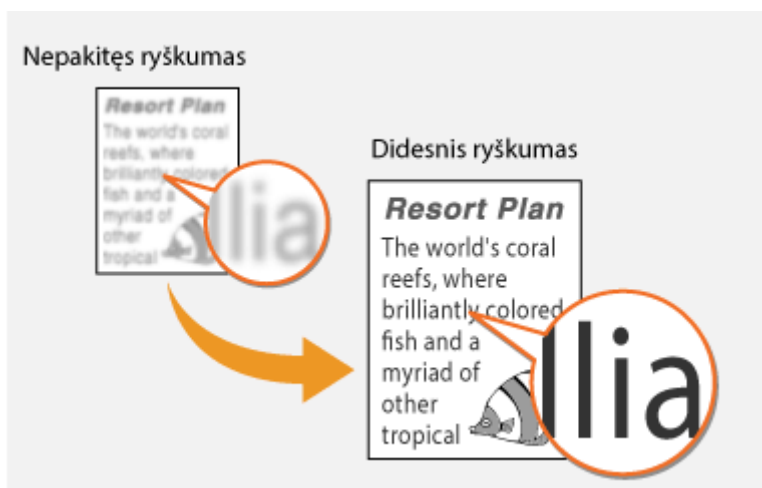

Pavyzdys: Jei norite patobulinti žurnalo nuotraukų išvaizdą



NUORODOS

► Pagrindiniai kopijavimo veiksmai (P. 199)

Tamsių kraštų panaikinimas kopijuojant (Rėmo naikinimas)

874E-045



Kopijuojant originalus, mažesnius už išvesties popierių, aplink nukopijuotą vaizdą gali atsirasti rėmo linijos. Kopijuojant abu storos knygos lapus, gali atsirasti tamsūs kraštai. Funkcija <Rėmo panaikinimas> leidžia panaikinti šias rėmo linijas ir tamsius kraštus.

PASTABA

- Naikinamo rėmo plotis didinamas arba mažinamas pagal parametą <Kopijavimo mastelis>.
- <Rėmo panaikinimas> negalima naudojant <N ant 1>.



<Kopijuoti> ► <Kiti parametrai> ► <Rėmo panaikinimas> ► <Įjungta> ► Nurodykite naikinamo rėmo plotį ► <Paskesnis> ► ekrane <Nuskaitymo formatas> pasirinkite originalų dydį

Pavyzdys: Jei norite panaikinti tamsius kraštus ir rėmo linijas

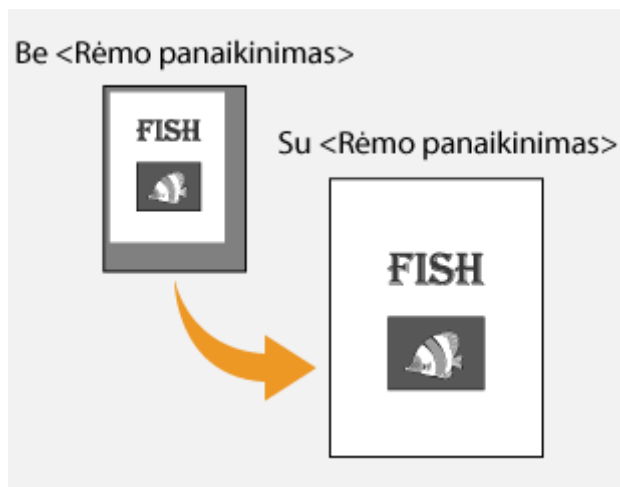

NUORODOS

► Pagrindiniai kopijavimo veiksmai(P. 199)

Naudingos fakso funkcijos

874E-046

Šiame skyriuje aprašytos naudingos kopijavimo funkcijos, skirtos taupyti popierių ir didinti kopijavimo našumą.



► **Kelių dokumentų kopijavimas viename lape (N viename)(P. 212)**



► **Kopijų rūšiavimas pagal puslapį(P. 213)**



► **Asmens tapatybės kortelės kopijavimas(P. 214)**



► **Pasų kopijų darymas(P. 215)**

Kelių dokumentų kopijavimas viename lape (N viename)

874E-047



Galite sumažinti kelių lapų originalo dydį ir išdėstyti visus lapus vienoje popieriaus lapo pusėje. Galite sutaupyti popieriaus, nes dokumentas bus kopijuojamas ant mažiau lapų nei originalas.

PASTABA

- Naudojant funkciją <N ant 1>, automatiškai sumažinamas kopijavimo mastelis (kopijavimo mastelis rodomas ekrane). Jeigu kopijavimo procesas neprasidėjo, dar labiau sumažinti vaizdo dydį galite sumažindami automatiškai rodomą skaitinę reikšmę. Tačiau, jį padidinus, originalo kraštai gali būti nenukopijuoti.
- <N ant 1> negalima naudojant <Rėmo panaikinimas>.
- Kai kelis originalus kopijuojate į vieną puslapį, nukopijuotame vaizde gali būti sukurtos paraštės.



<Kopijuoti> ► <Kiti parametrai> ► <N ant 1> ► Pasirinkite sujungiamų puslapių skaičių ir <Paskesnis> ► Pasirinkite originalo dydį ekrane <Nuskaitymo formatas> ► Ekrane <Išvesties formatas> pasirinkite popieriaus šaltinį, kuriame yra jūsų norimas naudoti popierius



a Sujungiamų puslapių skaičius

Pasirinkite vienoje lapo pusėje sujungiamų puslapių skaičių. Pavyzdžiui, <4 ant 1> reiškia, kad keturių puslapių originalą galima išdėstyti ant vieno lapo.

b <Maketos>

Nurodykite, kaip išdėstyti originalus viename puslapyje.

NUORODOS

- **Pagrindiniai kopijavimo veiksmai(P. 199)**

Kopijų rūšiavimas pagal puslapį

874E-048



Kai norite parengti kelių puslapių originalų kelias kopijas, nustatykite parinkties <Rūšiavimas> reikšmę <Įjungta>, kad kopijos būtų rūšiuojamos puslapių eilės tvarka. Ši funkcija naudinga ruošiant padalomąją medžiagą susitikimams arba pristatymams.



<Kopijuoti> ▶ <Kiti parametrai> ▶ <Rūšiavimas> ▶ <Įjungta>



<Išjungta>

Kopijos grupuojamos po puslapį ir nerūšiuojamos. Pavyzdžiui, jei kuriate penkių puslapių originalo tris kopijas, spaudiniai bus išdėstyti tokia puslapių tvarka: 1, 1, 1, 2, 2, 2, 3, 3, 3, 4, 4, 4, 5, 5, 5.



<Įjungta>

Kopijos sugrupuojamos į rinkinius puslapių eilės tvarka. Pavyzdžiui, jei kuriate penkių puslapių originalo tris kopijas, spaudiniai bus išdėstyti tokia puslapių tvarka: 1, 2, 3, 4, 5, 1, 2, 3, 4, 5, 1, 2, 3, 4, 5.



NUORODOS

► **Pagrindiniai kopijavimo veiksmai**(P. 199)

Asmens tapatybės kortelės kopijavimas

874E-049



Jei norite abi kortelės puses kopijuoti ant tos pačios puslapio pusės, naudokite <ID kortelės kopija>. Ši funkcija naudinga kopijuojant vairuotojo pažymėjimą ar tapatybės kortelę.

PASTABA

- Parinktis <Kopijavimo mastelis> automatiškai nustatyta kaip <100% 1:1>.



Padėkite kortelę ant ekspozicinio stiklo ▶ <ID kortelės kopija> ▶ <Pradėti> ▶ Apverskite kortelę ▶ <Nuskaityti kitą origin.>

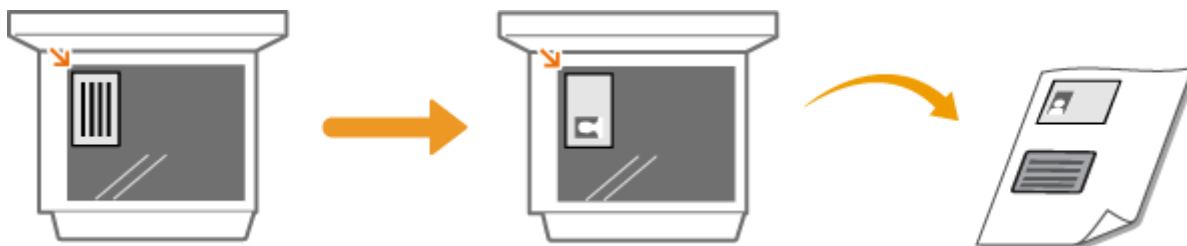

NUORODOS

- ▶ **Pagrindiniai kopijavimo veiksmai(P. 199)**

Pasų kopijų darymas

874E-04A



Viename puslapyje galima kopijuoti kelis pasus.

1 Padėkite atverstus pasus ant ekspozicinio stiklo. ▶Originalų dėjimas(P. 140)



2 Pasirinkite <Paso kopija> ekrane Pagrindinis. ▶Ekranas Pagrindinis(P. 127)

3 Pasirinkite išdėstymą.

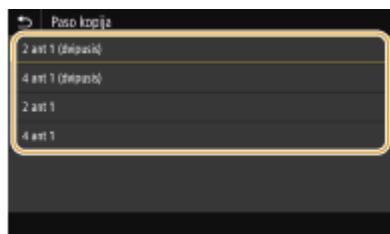

<2 ant 1 (dvipusis)>

Kopijuojami keturi pasų puslapiai ant vieno puslapio. Kopijuojami aštuoni atverstų pasų puslapiai ant abiejų lapų pusių.

<4 ant 1 (dvipusis)>

Kopijuojami aštuoni pasų puslapiai ant vieno puslapio. Kopijuojami 16 atverstų pasų puslapiai ant dviejų lapų pusių.

<2 ant 1>

Kopijuojami keturi pasų puslapiai ant vieno puslapio.

<4 ant 1>

Kopijuojami aštuoni pasų puslapiai ant vieno puslapio.

4 Pasirinkite popieriaus šaltinį, kuriame yra jūsų norimas naudoti popierius.

5 Jei reikia, konfiguravokite kopijavimo parametrus. ▶Pagrindiniai kopijavimo veiksmai(P. 199)

6 Pasirinkite <Pradėti>.

☞ Nuskaitomas pirmas pasas.

7 Padėkite kitą pasą ant ekspozicinio stiklo ir pasirinkite <Nuskaityti kitą origin.>.

- Be to, atskirai kiekvienam pasui galite nurodyti <Tankis>.
- Kartokite šį veiksmą, kol baigsite nuskaityti visus pasus.

8 Pasirinkite <Pradėti spausdinti>.

NUORODOS

▶ Pagrindiniai kopijavimo veiksmai(P. 199)

Faksogramų siuntimas

Faksogramų siuntimas	218
Pagrindinių fakso funkcijų ekranas	221
Pagrindiniai faksogramų siuntimo veiksmai	222
Faksogramos siuntimo atšaukimas	230
Faksogramų priėmimas	231
Naudingų funkcijų naudojimas siunčiant	234
Anksčiau naudotų siuntimo parametrų atkūrimas (Parametrų atkūrimas)	235
Faksogramos siuntimas paskambinus telefonu (Rankinis siuntimas)	238
Išsiųsto originalo kopijos įrašymas	240
Įvairūs priėmimo būdai	242
Priimtų dokumentų įrašymas aparate (Priėmimas į atmintį)	243
Automatinis priimtų dokumentų persiuntimas	245
Išsiųstų ir priimtų dokumentų būsenos ir žurnalo tikrinimas	248
Faksogramų siuntimas iš kompiuterio (Kompiuterinis faksas)	250
Kompiuterinių faksogramų siuntimas	251
Internetinio fakso (I-Fax) naudojimas	253
Internetinių faksogramų siuntimas	254
Internetinių faksogramų priėmimas	261

Faksogramų siuntimas

874E-04C

Šiame skyriuje aprašomi fakso parametrai, pagrindinės fakso operacijos ir įvairios kitos naudingos jūsų poreikius atitinkančios funkcijos, pvz., kompiuterinis faksas, skirtas dokumentams siųsti tiesiai iš kompiuterių, adresų knyga, kurioje galite lengvai nurodyti adresatus, ir persiuntimo funkcija, skirta faksogramoms priimti, net kai jūsų nėra biure.

PASTABA

- Prieš naudodami faksogramų siuntimo funkcijas turite atlikti tam tikras procedūras. ► **Fakso funkcijų pradinių parametrų konfigūravimas(P. 80)**
- Prieš naudodami šią funkciją, adresų knygoje turite užregistruoti adresatus. ► **Adresatų užregistravimas(P. 184)**

■ Pagrindinių funkcijų naudojimas

- **Pagrindinių fakso funkcijų ekranas(P. 221)**
- **Pagrindiniai faksogramų siuntimo veiksmai(P. 222)**
- **Faksogramos siuntimo atšaukimas(P. 230)**
- **Faksogramų priėmimas(P. 231)**
- **Išsiųstų ir priimtų dokumentų būsenos ir žurnalo tikrinimas(P. 248)**

■ Naudingų funkcijų naudojimas siunčiant ► **Naudingų funkcijų naudojimas siunčiant(P. 234)**



► **Anksčiau naudotų siuntimo parametrų atkūrimas (Parametrų atkūrimas)(P. 235)**



► **Faksogramos siuntimas paskambinus telefonu (Rankinis siuntimas)(P. 238)**

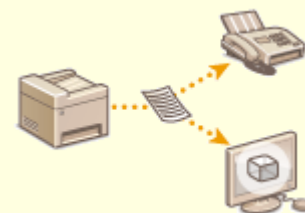

► **Išsiųsto originalo kopijos įrašymas(P. 240)**

■ Priėmimas, atsižvelgiant į tikslus ▶ **Įvairūs priėmimo būdai(P. 242)**

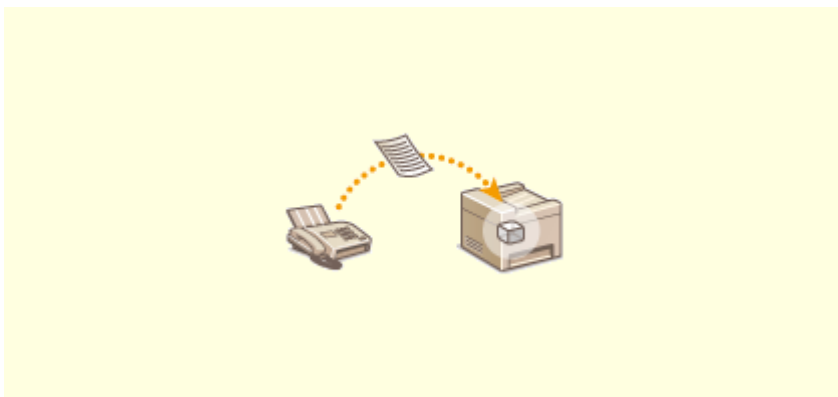

▶ Priimtų dokumentų įrašymas aparate (Priėmimas į atmintį)(P. 243)

■ Visų priimtų dokumentų persiuntimas



▶ Automatinis priimtų dokumentų persiuntimas(P. 245)

■ Faksogramų siuntimas tiesiogiai iš kompiuterio



▶ Faksogramų siuntimas iš kompiuterio (Kompiuterinis faksas)(P. 250)

■ Faksogramų siuntimas ir priėmimas internetu



▶ Internetinio fakso (I-Fax) naudojimas(P. 253)

Pagrindinių fakso funkcijų ekranas

874E-04E

Pasirinkus <Faksas>, ekrane Pagrindinis rodomas pagrindinių fakso funkcijų ekranas, kuris rodomas siunčiant faksogramas.



1 Skirtukas <Išvesti adresatą>

Pasirinkite skirtuką, jei norite tiesiogiai įvesti adresatą.

2 Skirtukas <Nurodyti adresatą>

Pasirinkite šį skirtuką, jei norite ieškoti LDAP serverio, įvesti kodinio rinkimo numerį arba nurodyti adresatą naudodami atkūrimo parametrus.

▶ **Pagrindiniai faksogramų siuntimo veiksmai(P. 222)**

▶ **Anksčiau naudotų siuntimo parametrų atkūrimas (Parametrų atkūrimas)(P. 235)**

3 Skirtukas <TX/RX parametrai>

Pasirinkite šį skirtuką, jei norite nurodyti nuskaitymo parametrus. Galite keisti aparato priėmimo režimą (▶ **Nusprendimas, kurį fakso priėmimo režimą naudoti(P. 81)**).

4 <Patvirtinti adresatą>

Galite peržiūrėti nurodyto fakso numerį ar adresatą ir nurodytų adresatų skaičių. Taip pat galima keisti fakso numerį ar atšaukti adresatų nurodymą.

5 <Adr. knyga>

Nurodykite adresų knygoje užregistruotus adresatus.

6 <Atkurti>

Galite bendrai atkurti numatytuosius parametrus.

7 <Pradėti>

Naudokite šį mygtuką faksogramai siūsti.

Pagrindiniai faksogramų siuntimo veiksmai

874E-04F

Šiame skyriuje aprašyti pagrindinių originalo siuntimo faksu veiksmų procedūra.

PASTABA

- Prieš naudodami faksogramų siuntimo funkcijas turite atlikti tam tikras procedūras. ▶ **Fakso funkcijų pradinių parametru konfigūravimas(P. 80)**

1 Padėkite originalą (-us). ▶ **Originalų dėjimas(P. 140)**

2 Pasirinkite <Faksas> ekrane Pagrindinis. ▶ **Ekranas Pagrindinis(P. 127)**

- Jeigu rodomas prisijungimo ekranas, nurodykite vartotojo vardą, slaptažodį ir autentifikavimo serverį. ▶ **Prisijungimas prie įgalintojo siuntimo funkcijos(P. 138)**

3 Pagrindinių fakso veiksmų ekrane pasirinkite <Atkurti>. ▶ **Pagrindinių fakso funkcijų ekranas(P. 221)**

- Jei ankstesnio vartotojo nustatyti adresatai yra vis dar pasirinkti, gali kilti perdavimo klaidų. Visuomet atkurkite parametrus prieš siųsdami.

4 Nurodykite adresatą.

- ▶ Nurodymas iš adresų knygos
- ▶ Nurodymas iš kodinio rinkimo numerių
- ▶ Tiesioginis adresato įvedimas
- ▶ Adresatų nurodymas LDAP serveryje

Nurodymas iš adresų knygos



Naudojant adresų knygą galima nurodyti adresatą pasirenkant iš užregistruotų adresatų sąrašo arba ieškant adresato vardo pagal gavėjų vardus.

PASTABA

- Prieš naudodami šią funkciją, adresų knygoje turite užregistruoti adresatus. ▶ **Adresatų užregistravimas(P. 184)**

1 Pasirinkite <Adr. knyga>.

2 Pasirinkite rodyklę. ▶ Rodyklė(P. 184)



3 Pažymėkite norimo adresato žymės langelį ir pasirinkite <Taikyti>.

PATARIMAI

- Jeigu adresatas pasirinktas iš <Adresų knyga> ekrane Pagrindinis, pagrindinių fakso funkcijų ekranas gali būti rodomas, kol bus nurodyta likusi pasirinkto adresato dalis.

Nurodymas iš kodinio rinkimo numerių



Trijų skaitmenų numeriai (kodinio rinkimo numeriai) priskiriami adresams adresų knygoje. Galima nurodyti adresą įvedant jo kodinio rinkimo numerį.

PASTABA

- Norint naudoti kodinio rinkimo numerius, adresatas turi būti užregistruotas adresų knygoje. ▶ **Adresatų užregistravimas(P. 184)**

1 Pasirinkite <Kodinio paspaudimo numeris> skirtuke <Nurodyti adresatą>.

2 Įveskite trijų skaitmenų numerį.

- Jei įvedėte neteisingą reikšmę, išvalykite ją naudodami **C**.



PASTABA:

Jeif rodomas patvirtinimo ekranas

- Jei <Patvirtinti kod. pasp. siunt.> nustatyta kaip <Įjungta>, rodomas ekranas, kuriame pateikiamas adresatas ir to numerio pavadinimas. (Naudojant grupinį rinkimą rodomas adresato pavadinimas ir

adresatų skaičius.) Patikrinkite turinį ir, jei viskas teisinga, pasirinkite <Gerai>. Norėdami nurodyti kitą adresatą, pasirinkite <Atšaukti>, tada iš naujo įveskite trijų skaitmenų kodinio rinkimo numerį. **▶ Adresatų rodymas adresų knygoje (P. 418)**

Tiesioginis adresato įvedimas

Jeigu adresatas neregistruotas adresų knygoje, nurodykite jį įvesdami fakso numerį.

1 Fakso numerį įveskite skirtuke <Įvesti adres.>.

- Jei aparatas prijungtas naudojant PBX (žinybinę telefonų stotį), prieš įvesdami adresatą pasirinkite <R>. Jei <R> nėra, reikia užregistruoti mygtuko R parametrus. **▶ <R klavišo nustatymas> (P. 551)**
- Jei įvedėte neteisingą reikšmę, išvalykite ją naudodami .

PASTABA

Adresato pridėjimas

- Jei norite įvesti antrąjį arba paskesnį adresatą, pasirinkite <Kitas adres.>.

Jei rodomas patvirtinimo ekranas

- Kai <Patvirt. įvestą faks. nr.> nustatytas kaip <Įjungta>, rodomas įvesties ekranas, kad galėtumėte patvirtinti adresatą (**▶ Įvestų fakso numerių patvirtinimas (P. 420)**). Įveskite adresatą dar kartą.

Faksogramos siuntimas į užsienį

- Norėdami nurodyti adresatą, įveskite tarptautinio ryšio kodą, šalies kodą ir fakso numerį. Jei nepavyksta užmegzti ryšio su gavėju, pasirinkite <Pristabdyti> ir įterpkite tarp skaičių pauzę.

Adresatų nurodymas LDAP serveryje



Jei biure yra įdiegtas LDAP serveris, galite nurodyti adresatą naudodami serveryje esančią adresato informaciją. Jei norite ieškoti atitinkamo adresato informacijos ir nurodyti ją kaip adresatą, pasiekite LDAP serverį naudodami aparatą.

PASTABA

- Prieš tai turite nurodyti prisijungimo prie LDAP serverio parametrus. **▶ LDAP serverių registravimas (P. 65)**

1 Pasirinkite <LDAP serveris> skirtuke <Nurodyti adresatą>.

2 Pasirinkite naudojamą LDAP serverį.

3 Pasirinkite vartotojo informacijos ieškos sąlygas.

- Ieškoti adresatų galima pagal tokius kriterijus kaip vardai, fakso numeriai, el. pašto adresai, organizacijų ir organizacijų skyrių pavadinimai.

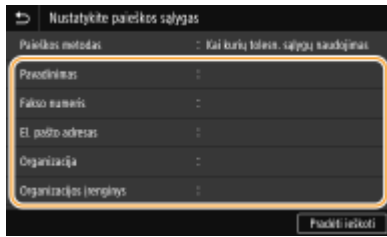

4 Įveskite ieškos tikslo simbolių eilutę ir pasirinkite <Taikyti>.

- Informacijos apie tai, kaip įvesti tekstą, žr. [▶ Teksto įvedimas \(P. 136\)](#).
- Norėdami nurodyti kelis ieškos kriterijus, kartokite 3 ir 4 veiksmus.

5 Pasirinkite <Paieškos metodas>.

6 Pasirinkite ieškos rezultatų rodymo sąlygas.

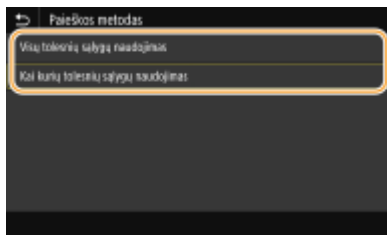

<Visų tolesnių sąlygų naudojimas>

Ieško naudotojų (ir juos rodo), atitinkančių ieškos kriterijus, nurodytus atliekant 3 ir 4 veiksmą.

<Kai kurių tolesnių sąlygų naudojimas>

Jei randami naudotojai, atitinkantys bent vieną iš kriterijų, nurodytų atliekant 3 ir 4 veiksmą, visi šie naudotojai rodomi.

7 Pasirinkite <Pradėti ieškoti>.

⇒ Rodomi naudotojai, atitinkantys jūsų ieškos kriterijus.

PASTABA:

- Jeigu pasirinkus <Pradėti ieškoti> rodomas autentifikavimo ekranas, įveskite aparato vartotojo vardą ir LDAP serveryje užregistruotą slaptažodį, tada pasirinkite <Taikyti>. [▶ LDAP serverių registravimas \(P. 65\)](#)

8 Pažymėkite naudotojo, kurį norite nurodyti kaip adresatą, žymės langelį, tada pasirinkite <Taikyti>.

PASTABA:

Adresato pridėjimas

- Jei norite vienu metu siųsti faksogramą keliems adresatams (nuoseklusis platinimas), pakartokite atitinkamus veiksmus, kad įvestumėte visus adresatus.
- Be to, galite atkurti anksčiau naudotus adresatus. **▶ Anksčiau naudotų siuntimo parametrų atkūrimas (Parametrų atkūrimas)(P. 235)**

■ Norėdami panaikinti adresatus

Jei nurodėte kelis adresatus, prireikus juos galite panaikinti.

- 1 Pasirinkite <Patvirtinti adresatą>.
- 2 Pažymėkite norimo naikinti adresato žymės langelį ir pasirinkite <Pašal iš pask. vt.>.
 - Jei pažymite grupinio rinkimo žymės langelį, grupėje užregistruotus adresatus galite peržiūrėti pasirinkę <Išsami inf.> ▶ <Adresatas>.
- 3 Pasirinkite <Taip>.

5 Jei reikia, nurodykite nuskaitymo parametrus.

- ▶ Atvaizdo kokybės koregavimas
- ▶ Dvipusių originalų nuskaitymas

Atvaizdo kokybės koregavimas



Galite pasirinkti jūsų originalo tipui tinkamą raišką. Kuo didesnė raiška, tuo vaizdas tampa aiškesnis, bet ilgiau užtrunka nusiųsti. **▶ Raiškos pasirinkimas(P. 226)**



Jei originalo tekstas ar vaizdai yra per šviesūs ar per tamsūs, galite koreguoti faksogramos tankį. **▶ Tankio reguliavimas(P. 227)**



Galima koreguoti vaizdo raiškumą. Didinkite raiškumą, jei norite paryškinti susiliejusį vaizdą ir linijas, arba mažinkite jį, kad patobulintumėte žurnalo nuotraukų išvaizdą.

▶ Raiškumo reguliavimas(P. 227)

■ Raiškos pasirinkimas



Pasirinkite <Skiriamoji geba> skirtuke <TX/RX parametrai> ▶ Pasirinkite raišką

■ Tankio reguliavimas



Pasirinkite <Tankis> skirtuke <TX/RX parametrai> ► Reguliuokite tankį ► <Taikyti>

■ Raiškumo reguliavimas



Pasirinkite <Raiškumas> skirtuke <TX/RX parametrai> ► Reguliuokite raiškumą ► <Taikyti>

Pavyzdys: Jei norite paryškinti pieštuku parašytą tekstą ir linijas

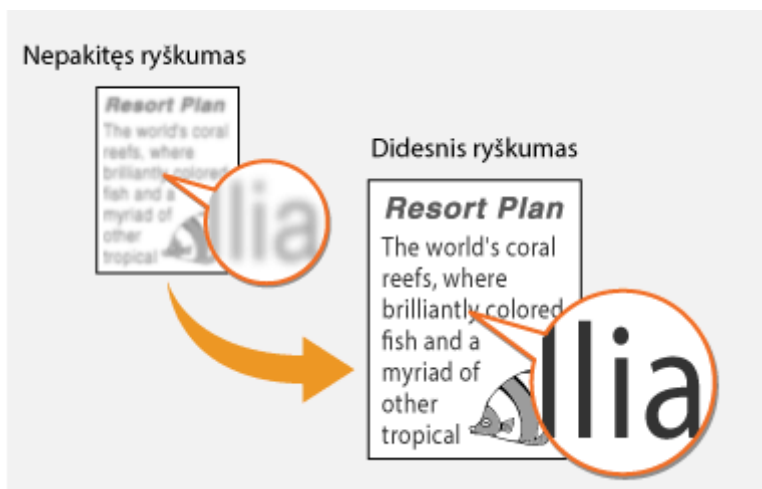

Pavyzdys: Jei norite patobulinti žurnalo nuotraukų išvaizdą



Dvipusių originalų nuskaitymas



Aparatas gali automatiškai nuskaityti priekinę ir galinę tiek tuve esančių originalų pusę.

! SVARBU

- Aparatas negali automatiškai nuskaityti abiejų originalo pusių, kai originalai dedami ant ekspozicinio stiklo arba kai nustatyta aparato rankinio siuntimo funkcija.



Pasirinkite <2-pusis origin. dok.> skirtuke <TX/RX parametrai> ► Pasirinkite <Knygos tipas> arba <Kalendoriaus tipas>

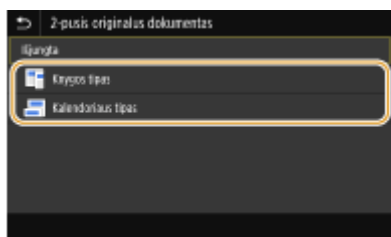

<Knygos tipas>

Pasirinkite, kai originalų atvaizdai priekinėje ir galinėje pusėse nukreipti ta pačia kryptimi.

<Kalendoriaus tipas>

Pasirinkite, kai originalų atvaizdai priekinėje ir galinėje pusėse nukreipti priešingomis kryptimis.

6 Pasirinkite <Pradėti>.

- Jeigu rodomas ekranas <Patvirtinti adresatą>, patikrinkite, ar teisingas adresatas, tada pasirinkite <Pradėti nuskaityti>.

▢► Pradedamas originalų nuskaitymas.

- Jei norite atšaukti, pasirinkite <Atšaukti> ► <Taip>. ► **Faksogramos siuntimo atšaukimas(P. 230)**

■ Kai atliekant 1 veiksmą originalai dedami į tiekuvą

Užbaigus nuskaitymą faksogramos išsiunčiamos. Pasirinkite <Uždaryti>, norėdami baigti procedūrą.

■ Kai atliekant 1 veiksmą originalai dedami ant ekspozicinio stiklo

Baigę nuskaitymą, atlikite toliau aprašytą procedūrą.

- 1 Pasirinkite originalo dydį.
 - Kai nuskaityta stik vienas puslapis, pereikite prie 3 veiksmo.
- 2 Padėkite kitą originalą ant ekspozicinio stiklo ir pasirinkite <Nuskaityti kitą>.

- Kartokite šį veiksmą, kol baigsite nuskaityti visus puslapius.

3 Pasirinkite <Pradėti siųsti>.

▣▣▣▣ Faksogramos išsiunčiamos.

PASTABA:

Ryšio būsenos tikrinimas

- Nustačius <Pranešimo rod. priėmus užduotį> į <Įjungta>, rodomas ekranas, kuriame paraginama patvirtinti ryšio būseną. Pasirinkę <Būsenos ekr.>, galite patikrinti siuntimo būseną. ▶<Pranešimo rod. priėmus užduotį>(P. 542)

PATARIMAI

- Jei visada norite siųsti faksogramas naudodami tuos pačius parametrus: ▶<Funkcijų numatytųjų reikšmių keitimas>(P. 178)
- Jei norite užregistruoti parametrų derinį, naudojamą prireikus: ▶<Dažnai naudojamų parametrų registravimas>(P. 176)
- Jei norite, kad skambėtų įspėjimo signalas, kai ragelis pakeltas: ▶<Linijos užimtumo signalas>(P. 548)

NUORODOS

- ▶<Faksogramos siuntimo atšaukimas>(P. 230)
- ▶<Naudingų funkcijų naudojimas siunčiant>(P. 234)
- ▶<Išsiųstų ir priimtų dokumentų būsenos ir žurnalo tikrinimas>(P. 248)

Faksogramos siuntimo atšaukimas

874E-04H

Jei pasirinkę <Pradėti> iš karto norite atšaukti faksogramos siuntimą, ekrane pasirinkite <Atšaukti> arba valdymo pulte paspauskite . Faksogramų siuntimą taip pat galite atšaukti patikrinę fakso būseną.

■ Faksogramos perdavimo metu ekrane pasirinkite <Atšaukti>



■ Paspauskite , kad atšauktumėte



Jei paspaudus ekrane rodomas dokumentų sąrašas

Originalai nuskaityti ir laukia apdorojimo. Pasirinkite norimą atšaukti dokumentą, tada – <Atšaukti> ► <Taip>.



■ Prieš atšaukdami patikrinkite perdavimo būseną



<Būsenos mon.> ► <Siuntimo užduotis> ► Pasirinkite dokumentą skirtuke <Siuntimo užduoties būseną> ► <Atšaukti> ► <Taip>

NUORODOS

- ▶ Pagrindiniai faksogramų siuntimo veiksmai(P. 222)
- ▶ Išsiųstų ir priimtų dokumentų būsenos ir žurnalo tikrinimas(P. 248)

Faksogramų priėmimas

874E-04J





Šiame skyriuje aprašomi faksogramų priėmimo būdai ir tai, kaip aparatą nustatyti priimti faksogramas. Prieš nurodydami priėmimo parametrus turite atlikti tam tikras fakso funkcijų naudojimo procedūras. **Fakso funkcijų pradinių parametrų konfigūravimas(P. 80)**



PASTABA

- Aparatas gali spausdinti faksu priimtus dokumentus ant A4 arba „Letter“ formato popieriaus. Jei faksu priimti dokumentai spausdinami kito formato popieriuje, dalis puslapio gali būti neišspausdinta arba puslapis gali būti išspausdintas ant dviejų atskirų popieriaus lapų.

■ Faksogramų priėmimo būdai

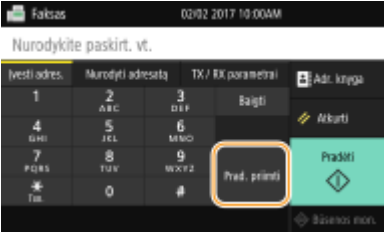
Aparate naudojami toliau nurodyti priėmimo būdai. Pasirinkite geriausiai jūsų poreikius atitinkantį būdą, tada jį nustatykite atlikdami skyriuje **Aparato nustatymas priimti faksogramas(P. 232)** aprašytą procedūrą.

<p><Automatinis></p> 	<p>Skirtas faksogramams priimti Aparatas automatiškai priima faksogramas. Netgi kam nors skambinant negalite su skambintoju kalbėti.</p>
<p><Faksas/telefonas (automatinis perjungimas)></p> 	<p>Kai ryšys yra faksograma Aparatas automatiškai priima faksogramą.</p> <p>Kai ryšys yra telefono skambutis Skamba priimamo ryšio signalas. Norėdami atsakyti į skambutį pakelkite ragelį.</p> <p>PASTABA:</p> <ul style="list-style-type: none"> Prieš tai turite prie aparato prijungti išorinį telefoną arba papildomą ragelį.
<p><Rankinis></p> 	<p>Kai ryšys yra faksograma Skamba priimamo ryšio signalas. Pakelkite ragelį. Išgirdę signalą, pasirinkite  ► <Faksas> ► <Prad. priimti>, kad priimtumėte faksogramą.</p>  <p>Kai ryšys yra telefono skambutis Skamba priimamo ryšio signalas. Pakelkite ragelį. Jei negirdite signalo, pradėkite pokalbį.</p> <p>PASTABA:</p> <ul style="list-style-type: none"> Prieš tai turite prie aparato prijungti išorinį telefoną arba papildomą ragelį.

	<ul style="list-style-type: none"> Galite nustatyti, kad aparatas automatiškai priimtų faksogramas, kai priimamo skambučio signalas skamba nurodytą laikotarpį. <Ijungti automatinį gavimą>(P. 558)
<p><Atsakiklis></p> 	<p>Kai ryšys yra faksograma Skambant priimamo ryšio signalui, aparatas automatiškai priima faksogramas.</p> <p>Kai ryšys yra telefono skambutis Suaktyvinamas atsakiklis, kad skambintojas galėtų palikti pranešimą. Jei pakelsite ragelį, kol aparatas nepradėjo įrašyti pranešimo, galėsite kalbėti su skambintoju.</p> <p>PASTABA:</p> <ul style="list-style-type: none"> Prieš tai prie aparato turite prijungti atsakiklį. Nustatykite atsakiklį atsakyti po kelių skambučio signalų. Rekomenduojame, kad pranešimo pradžioje pridėtumėte maždaug 4 sekundes tylos arba nustatytumėte maksimalų 20 sekundžių įrašymo laiką.
<p><Tinklų jungiklis></p> 	<p>Aparatas skiria fakso ir telefono skambučius. Šis režimas galimas tik kai kuriose šalyse ir tik užsisakius tinklo komutatoriaus paslaugą.</p> <p>PASTABA:</p> <ul style="list-style-type: none"> Prieš tai turite prie aparato prijungti išorinį telefoną arba papildomą ragelį.

PASTABA

- Atsižvelgiant į prijungto telefono tipą, aparatas gali netinkamai siųsti ar priimti faksogramas.
- Jei prijungiate išorinį telefoną, ir naudojamos fakso funkcijos, nustatykite telefoną, kad faksogramos nebūtų priimanamos automatiškai.
- Jei pakelsite telefono ragelį ir išgirsite signalą, skambutis yra fakso. Faksogramą galite priimti tiesiog naudodami telefoną, kad įvestumėte specialų ID numerį. **<Telefono naudojimas priimant faksogramas (nuotolinis priėmimas)>(P. 233)**

■ Aparato nustatymas priimti faksogramas

1 Pasirinkite <Faksas> ekrane Pagrindinis. **<Ekranas Pagrindinis>(P. 127)**

- Jeigu rodomas prisijungimo ekranas, nurodykite vartotojo vardą, slaptažodį ir autentifikavimo serverį. **<Prisijungimas prie įgaliotojo siuntimo funkcijos>(P. 138)**

2 Pagrindinių fakso veiksmų ekrano skirtuke <TX/RX parametrai> pasirinkite <Priėmimo režimas>. **<Pagrindinių fakso funkcijų ekranas>(P. 221)**

3 Pasirinkite priėmimo būdą.

■ Pasirinkę <Faksas/telefonas (automatinis perjungimas)>

Jei reikia, nurodykite šiuos tris parametrus. Baigę nustatyti, pasirinkite <Taikyti>.

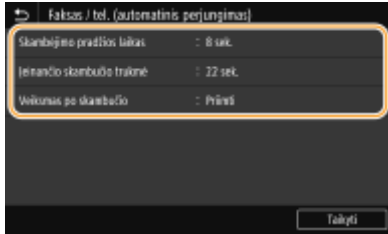

<Skambėjimo pradžios laikas>

Leidžia nustatyti trukmę, per kurią aparatas nustato, ar priimamas ryšys yra fakso ar telefono skambutis.

<Įeinančio skambučio trukmė>

Leidžia nurodyti trukmę, per kurią skamba telefono skambučio priimamo ryšio signalas.

<Veiksmas po skambučio>

Leidžia nurodyti, kaip veikia aparatas, jei nenorite pakelti ragelio skambant priimamo ryšio signalui. Pasirinkite <Baigti>, kad išjungtumėte skambutį, arba <Priimti>, kad priimtumėte priimamą faksogramą.

PATARIMAI

- Jei priimtus dokumentus norite spausdinti ant abiejų popieriaus pusių: **<Spausdinti ant abiejų pusių>(P. 556)**
- Jei priimtų dokumentų apačioje norite išspausdinti informaciją, pvz., priėmimo datą ir laiką: **<Spausd. priėmimo psl. poraštę>(P. 555)**
- Jei norite toliau spausdinti, net jei baigiasi milteliai dažomųjų miltelių kasetėje: **<Tęsti spausd. kai maž. rašalo> (P. 555)**

■ Telefono naudojimas priimant faksogramas (nuotolinis priėmimas)

Kai pakeliate telefoną ir girdite fakso signalą, nereikia eiti prie aparato, kad būtų priimta faksograma. Tiesiog telefonu įveskite specialų ID ir galėsite pradėti priimti faksogramą.

PASTABA

- Kai telefonas tiesiogiai nesujungtas su aparatu, nuotolinio priėmimo funkcija neveikia.

1 Kai skamba priimamo ryšio signalas, pakelkite telefono ragelį.

2 Jei girdite signalą, telefonu įveskite nuotolinio priėmimo ID numerį.

- Daugiau informacijos apie ID numerio nustatymą žr. **<Nuotolinis priėmimas>(P. 557)** .

3 Padėkite ragelį.

NUORODOS

- **<Išsiųstų ir priimtų dokumentų būsenos ir žurnalo tikrinimas(P. 248)**
- **<Įvairūs priėmimo būdai(P. 242)**

Naudingų funkcijų naudojimas siunčiant

874E-04K

Šiame skyriuje aprašyta, kaip persiųsti faksogramą dar kartą anksčiau nurodytam adresatui, kaip siųsti faksogramą užbaigus telefono skambutį ir kaip įrašyti faksogramos dokumentą.



▶ Anksčiau naudotų siuntimo parametrų atkūrimas (Parametrų atkūrimas)(P. 235)



▶ Faksogramos siuntimas paskambinus telefonu (Rankinis siuntimas)(P. 238)

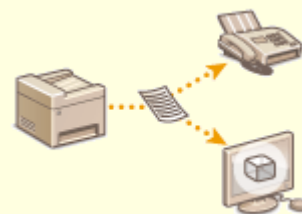

▶ Išsiųsto originalo kopijos įrašymas(P. 240)

Anksčiau naudotų siuntimo parametrų atkūrimas (Parametrų atkūrimas)

874E-04L



Galite atkurti anksčiau naudotus adresatus. Kai nurodote anksčiau naudotą adresatą, aparatas nustato tuos pačius fakso parametrus (pavyzdžiui, tankį), kuriuos naudojote paskutinį kartą, kai siuntėte dokumentus tam adresatui.

! SVARBU

- Kai <Apriboti persiunt. iš žurnalo> nustatyta kaip <Įjungta>, šios funkcijos naudoti negalite. ▶ **Anksčiau naudotų adresatų naudojimo išjungimas(P. 418)**
- Išjungus aparatą arba nustačius <Apriboti naujus adresatus> kaip <Įjungta>, panaikinami buvę adresatai ir išjungiama ši funkcija. ▶ **Naujų adresatų, kuriuos galima nurodyti, apribojimas(P. 418)**
- Naudojant šią funkciją rankinio siuntimo adresatai negalimi. ▶ **Faksogramos siuntimas paskambinus telefonu (Rankinis siuntimas)(P. 238)**

PASTABA

- Kai naudodami šią funkciją nurodote adresatą, visi jau nurodyti adresatai panaikinami.

1 Padėkite originalą (-us). ▶ **Originalų dėjimas(P. 140)**

2 Pasirinkite <Faksas> ekrane Pagrindinis. ▶ **Ekranas Pagrindinis(P. 127)**

- Jeigu rodomas prisijungimo ekranas, nurodykite vartotojo vardą, slaptažodį ir autentifikavimo serverį. ▶ **Prisijungimas prie įgaliotojo siuntimo funkcijos(P. 138)**

3 Pagrindinių fakso veiksmų ekrane pasirinkite <Atkurti>. ▶ **Pagrindinių fakso funkcijų ekranas(P. 221)**

- Jei ankstesnio vartotojo nustatyti adresatai yra vis dar pasirinkti, gali kilti perdavimo klaidų. Visuomet atkurkite parametrus prieš siųsdami.

4 Pasirinkite <Atkurti parametrus> skirtuke <Nurodyti adresatą>.

5 Pasirinkite adresatą.

- Kai siunčiate keliems adresatams, žurnale rodomi tik pirmo perdavimo metu nurodyti adresai, tačiau visi adresai yra nurodomi.

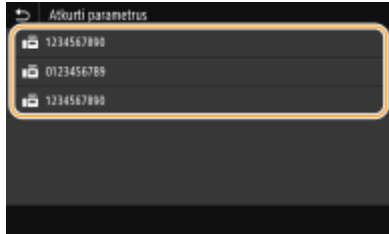

- Nurodomas tuo metu pasirinktas adresatas ir jo fakso parametrai. Be to, parametrus galima keisti prieš išsiunčiant.

■ Norėdami panaikinti adresatus

Jei siuntėte keliems adresatams, prireikus juos galite panaikinti.

- 1 Pasirinkite <Patvirtinti adresatą>.
- 2 Pažymėkite norimo naikinti adresato žymės langelį ir pasirinkite <Pašal iš pask. vt.>.

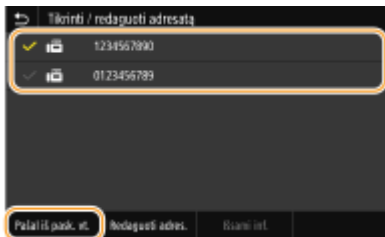

PASTABA:

- Jei pažymite grupinio rinkimo žymės langelį, grupėje užregistruotus adresatus galite peržiūrėti pasirinkę <Išsami inf.> ► <Adresatas>.

- 3 Pasirinkite <Taip>.

6 Jei reikia, nurodykite nuskaitymo parametrus. ► Pagrindiniai faksogramų siuntimo veiksmai(P. 222)

7 Pasirinkite <Pradėti>.

- Jeigu rodomas ekranas <Patvirtinti adresatą>, patikrinkite, ar teisingas adresatas, tada pasirinkite <Pradėti nuskaityti>.

► Pradedamas originalų nuskaitymas.

- Jei norite atšaukti, pasirinkite <Atšaukti> ► <Taip>. ► **Faksogramos siuntimo atšaukimas(P. 230)**

■ Kai atliekant 1 veiksmą originalai dedami į tiektuvą

Užbaigus nuskaitymą faksogramos išsiunčiamos.

■ Kai atliekant 1 veiksmą originalai dedami ant ekspozicinio stiklo

Baigę nuskaitymą, atlikite toliau aprašytą procedūrą.

- 1 Pasirinkite originalo dydį.
 - Kai nuskaityta stik vienas puslapis, pereikite prie 3 veiksmo.
- 2 Padėkite kitą originalą ant ekspozicinio stiklo ir pasirinkite <Nuskaityti kitą>.
 - Kartokite šį veiksmą, kol baigsite nuskaityti visus puslapius.

- 3 Pasirinkite <Pradėti siųsti>.
 ▶▶▶ Faksogramos išsiunčiamos.

NUORODOS

- ▶ **Pagrindiniai faksogramų siuntimo veiksmai(P. 222)**

Faksogramos siuntimas paskambinus telefonu (Rankinis siuntimas)

874E-04R



Pasibaigus telefono pokalbiui faksogramas galite siųsti rankiniu būdu. Kai telefone girdite signalą, reiškia, kad gavėjas bando priimti jūsų faksogramas. Norėdami siųsti faksogramas, paspauskite <Pradėti>.

PASTABA

- Prieš tai turite prie aparato prijungti išorinį telefoną arba papildomą ragelį.

1 Padėkite originalą (-us). ▶Originalų dėjimas(P. 140)

- Naudojant rankinį siuntimą aparatas negali automatiškai nuskaityti originalų abiejų pusių.
- Originalus dedant ant ekspozicinio stiklo, galima išsiųsti tik vieną puslapį.

2 Pasirinkite <Faksas> ekrane Pagrindinis. ▶Ekranas Pagrindinis(P. 127)

- Jeigu rodomas prisijungimo ekranas, nurodykite vartotojo vardą, slaptažodį ir autentifikavimo serverį. ▶Prisijungimas prie įgalintojo siuntimo funkcijos(P. 138)

3 Pagrindinių fakso veiksmų ekrane pasirinkite <Atkurti>. ▶Pagrindinių fakso funkcijų ekranas(P. 221)

- Jei ankstesnio vartotojo nustatyti adresatai yra vis dar pasirinkti, gali kilti perdavimo klaidų. Visuomet atkurkite parametrus prieš siųsdami.

4 Jei reikia, nurodykite nuskaitymo parametrus. ▶Pagrindiniai faksogramų siuntimo veiksmai(P. 222)

5 Surinkite gavėjo fakso numerį.

6 Paprašykite gavėjo, kad nustatytų savo fakso aparatą faksogramoms priimti.

- Jei girdite signalą, pereikite prie 7 veiksmo.

7 Pasirinkite <Pradėti>.

- Jei padedate originalą ant ekspozicinio stiklo, pasirinkite originalo formatą.

▣ Pradedamas originalų nuskaitymas.

- Jei norite atšaukti, pasirinkite <Atšaukti> ▶ <Taip>. ▶Faksogramos siuntimo atšaukimas(P. 230)

8 Padėkite ragelį.

NUORODOS

- ▶ Pagrindiniai faksogramų siuntimo veiksmai(P. 222)
- ▶ Faksogramos siuntimo atšaukimas(P. 230)
- ▶ Išsiųstų ir priimtų dokumentų būsenos ir žurnalo tikrinimas(P. 248)

Išsiųsto originalo kopijos įrašymas

874E-04S

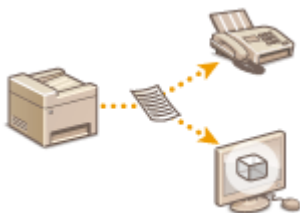

Be faksogramos siuntimo metu nurodyto adresato, galite nurodyti, ar siųsti faksu išsiųstus dokumentus iš anksto nustatyto laikymo adresu archyvavimui. Tai naudinga, jei reikia registruoti išsiunčiamus dokumentus. Kaip laikymo adresą galite nurodyti fakso numerį, el. pašto adresą, kompiuteryje bendrai naudojamą aplanką, FTP serverį arba internetinio fakso adresą.

PASTABA

- Kaip laikymo adresą galima nurodyti tik adresų knygos adresatus. Jei norite naudoti adresų knygą, adresatą reikia užregistruoti iš anksto. ➤ **Adresatų užregistravimas(P. 184)**

1 Pasirinkite <Meniu> ekrane Pagrindinis. ➤ **Ekranas Pagrindinis(P. 127)**

2 Pasirinkite <Funkcijų parametrai> ► <Siųsti> ► <Fakso parametrai>.

3 Pasirinkite <Archyvuoti siuntimo dokumentą>.

4 Pasirinkite <Įjungta> srityje <Archyvuoti siuntimo dokumentą>.

- Jeigu nenaudojate išsiųstų dokumentų archyvavimo funkcijos, pasirinkite <Išjungta>.

5 Konfigūruokite išsiųstų dokumentų saugyklą.

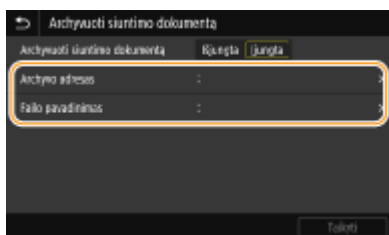

<Archyvo adresas>

Nurodykite išsiųstų dokumentų saugyklą. Adresų knygoje pažymėkite naudojamos saugyklos žymės langelį, tada pasirinkite <Taikyti>.

<Failo pavadinimas>

Galima nurodyti simbolių eilutę, kuri bus naudojama failo varde, kai dokumentas bus siunčiamas el. paštu / faksu arba įrašomas bendrai naudojamame aplanke / FTP serveryje. Failo vardas priskiriamas automatiškai pagal toliau nurodytą formatą: nurodyta simbolių eilutė_ryšio valdymo numeris (keturi skaitmenys)_siuntimo data ir laikas_dokumento numeris (trys skaitmenys).failo plėtinys.

PASTABA:

- Jeigu <Failo pavadinimas> nenurodomas, jam galima naudoti toliau nurodyta failų pavadinimo formatą: ryšio valdymo numeris (keturi skaitmenys)_siuntimo data ir laikas_dokumento numeris (trys skaitmenys).failo plėtinys.

6 Pasirinkite <Taikyti>.

Įvairūs priėmimo būdai

874E-04U

Galite laikyti priimtas faksogramas aparato atmintyje, jų nespausdindami. Galite taupyti fakso popierių peržiūrėdami išsamią faksogramų informaciją ir spausdindami tik reikalingus dokumentus.

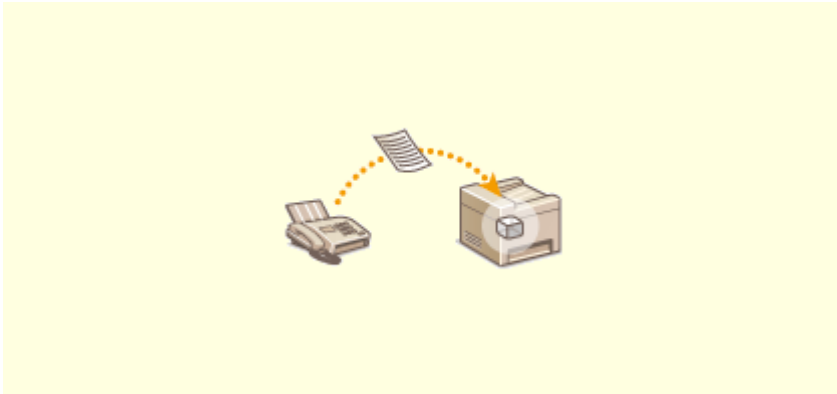

► Priimtų dokumentų įrašymas aparate (Priėmimas į atmintį)(P. 243)

Priimtų dokumentų įrašymas aparate (Priėmimas į atmintį)

874E-04W



Galima saugoti gautas faksogramas aparato atmintyje ir išspausdinti jas vėliau. Ši funkcija skirta apsaugoti svarbius dokumentus nuo neįgaliotų asmenų peržiūros.

- ▶ **Dokumentų saugojimas atmintyje(P. 243)**
- ▶ **Atmintyje saugomų dokumentų spausdinimas(P. 244)**
- ▶ **Atmintyje esančių dokumentų peržiūra / persiuntimas / naikinimas(P. 244)**

Dokumentų saugojimas atmintyje

Jei norite gautus dokumentus saugoti atmintyje, nustatykite <Naudoti atminties užraktą> reikšmę <Įjungta>. Galima konfigūruoti parametram, kad būtų įgalinta gautų dokumentų peržiūra naudojant priemonę „Remote UI“ (Nuotolinio vartotojo sąsaja). Taip pat galima nurodyti parametram, kad funkcija Priėmimas į atmintį būtų suaktyvinta tik tam tikru dienos metu.



<Meniu> ▶ <Funkcijų parametrai> ▶ <Priimti/persiųsti> ▶ <Bendrieji parametrai> ▶ <Nustatyti fakso/I-fakso aplanką Gauta> ▶ <Fakso atminties užrakto parametrai> ▶ Pasirinkite <Įjungta> srityje <Naudoti atminties užraktą> ▶ Nurodykite kiekvieną parametram ▶ <Taikyti> ▶

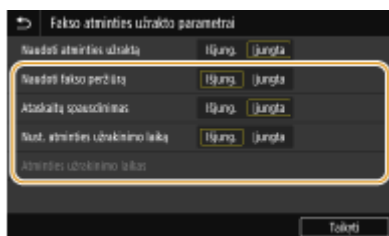

<Naudoti fakso peržiūrą>

Nurodykite, ar bus peržiūrimi atmintyje išsaugoti dokumentai. Pasirinkite <Įjungta>, kad peržiūrėtumėte dokumentus naudodami priemonę „Remote UI“ (Nuotolinio vartotojo sąsaja). ▶ **Priimtų dokumentų esamos būsenos tikrinimas(P. 435)**

<Ataskaitų spausdinimas>

Leidžia spausdinti priėmimo ataskaitas kiekvieną kartą, kai dokumentai išsaugomi atmintyje. Norėdami spausdinti ataskaitas, pasirinkite <Įjungta>. Taip pat būtina nustatyti <Priėmimo rezultatų ataskaita> kaip <Įjungta>. ▶ **Priėmimo rezultatų ataskaita(P. 612)**

<Nustatyti atminties užrakin. laiką>

Nurodykite, ar funkcija Priėmimas į atmintį bus suaktyvinama tik tam tikru dienos metu. Pasirinkite <Įjungta>, kad funkcija Priėmimas į atmintį būtų suaktyvinama tik <Atminties užrakinimo laikas> nurodytu laikotarpiu.

<Atminties užrakinimo laikas>

Nustatykite funkcijos Priėmimas į atmintį pradžios ir pabaigos laiką.

PASTABA

- Negalima nurodyti <Naudoti fakso peržiūrą> ir <Nustatyti atminties užrakin. laiką> tuo pačiu metu.

Atmintyje saugomų dokumentų spausdinimas

Jei norite spausdinti atmintyje saugomus gautus dokumentus, nustatykite <Naudoti atminties užraktą> reikšmę <Išjung.>. Spausdinami visi atmintyje esantys dokumentai.

PASTABA

- Negalite pasirinkti, kad būtų spausdinamas konkretus dokumentas.
- Jei buvo nurodytas funkcijos išjungimo laikas, nurodytu laiku dokumentai automatiškai išspausdinami.



<Meniu> ► <Funkcijų parametrai> ► <Priimti/persiųsti> ► <Bendrieji parametrai> ► <Nustatyti fakso/I-fakso aplanką Gauta> ► <Fakso atminties užrakto parametrai> ► Pasirinkite <Išjung.> srityje <Naudoti atminties užraktą> ► <Taikyti> ► 

Atmintyje esančių dokumentų peržiūra / persiuntimas / naikinimas

Galite peržiūrėti atmintyje saugomų dokumentų informaciją, įskaitant siuntėjų fakso numerius ir išsiųstų puslapių skaičių. Be to, galite pasirinkti ir persiųsti atmintyje saugomą dokumentą ir, jei yra, naikinti nereikalingus dokumentus.

1 Pasirinkite <Būsenos mon.>.

2 Pasirinkite <Priėmimo užduotis>.

3 Skirtuke <Priėmimo užduoties būseną> pasirinkite dokumentą, kurį norite peržiūrėti / persiųsti / naikinti.

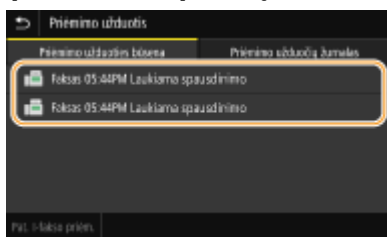

⇒ Rodoma išsami dokumento informacija.

- Jei norite persiųsti dokumentą, pasirinkite <Persiųsti> ir nurodykite atitinkamą adresatą.
- Jei norite naikinti dokumentą, pasirinkite <Naikinti> ► <Taip>.

NUORODOS

► **Faksogramų priėmimas(P. 231)**

► **Išsiųstų ir priimtų dokumentų būsenos ir žurnalo tikrinimas(P. 248)**

Automatinis priimtų dokumentų persiuntimas

874E-04X

Aparatas gali persiųsti visus gautus dokumentus nurodytiems adresatams. Netgi nebūdami biure faksogramų informaciją galite gauti visur ir visada.

- 🔴 **Dokumentų, kurie bus persiunčiami automatiškai, parametrų nurodymas(P. 245)**
- 🔴 **Dokumentų, kurie bus persiųsti, spausdinimas(P. 246)**
- 🔴 **Dokumentų, kurių persiųsti nepavyko, spausdinimas / pakartotinis siuntimas / naikinimas(P. 246)**

Dokumentų, kurie bus persiunčiami automatiškai, parametrų nurodymas

Kai persiuntimo funkcija suaktyvinama, visi priimami dokumentai automatiškai persiunčiami.

- 1 Pasirinkite <Meniu> ekrane Pagrindinis. 🔴 Ekranas Pagrindinis(P. 127)**
- 2 Pasirinkite <Funkcijų parametrai> ▶ <Priimti/persiųsti> ▶ <Fakso parametrai>.**
- 3 Pasirinkite <Persiuntimo parametrai> ▶ <Persiuntimo funkcija>.**
- 4 Pasirinkite <Įjungta> srityje <Naudoti persiuntimo funkciją>.**
 - Jeigu nenaudojama persiuntimo funkcija, pasirinkite <Išjungta>.
- 5 Konfigūruokite persiuntimo parametrus.**

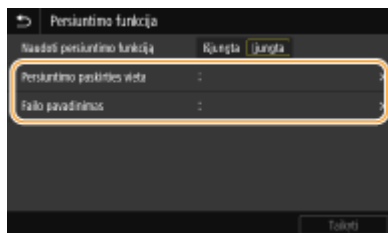

<Persiuntimo paskirties vieta>

Nurodykite persiuntimo adresatą. Adresų knygoje pažymėkite adresato, kuriam bus persiunčiama, žymės langelį, tada pasirinkite <Taikyti>.

<Failo pavadinimas>

Galima nurodyti simbolių eilutę, kuri bus naudojama failo varde, kai dokumentas bus siunčiamas el. paštu / faksu arba įrašomas bendrai naudojamame aplanke / FTP serveryje. Failo vardas priskiriamas automatiškai pagal toliau nurodytą formatą: nurodyta simbolių eilutė_ryšio valdymo numeris (keturi skaitmenys)_siuntimo data ir laikas_dokumento numeris (trys skaitmenys).failo plėtinys.

PASTABA:

- Jeigu <Failo pavadinimas> nenurodomas, jam galima naudoti toliau nurodytą failų pavadinimo formatą: ryšio valdymo numeris (keturi skaitmenys)_siuntimo data ir laikas_dokumento numeris (trys skaitmenys).failo plėtinys.

6 Pasirinkite <Taikyti>.

Dokumentų, kurie bus persiųsti, spausdinimas

Jei dokumentus, kurie bus persiunčiami, norite patikrinti patys, galite nustatyti, kad aparatas išspausdintų dokumentus, kai jie bus persiunčiami, arba išspausdintų tik tuos dokumentus, kurių persiųsti nepavyko.



<Meniu> ► <Funkcijų parametrai> ► <Priimti/persiųsti> ► <Fakso parametrai> ► <Persiuntimo parametrai> ► <Spausdinti vaizdus> ► Pasirinkite <Įjungta> arba <Tik įvykus klaidai> ►

Dokumentų, kurių persiųsti nepavyko, spausdinimas / pakartotinis siuntimas / naikinimas

Dokumentus, kurių persiųsti nepavyko, galite saugoti atmintyje, išspausdinti, pakartotinai siųsti arba vėliau panaikinti.

■ Dokumentų, kurių persiųsti nepavyko, saugojimas atmintyje



<Meniu> ► <Funkcijų parametrai> ► <Priimti/persiųsti> ► <Fakso parametrai> ► <Persiuntimo parametrai> ► <Išsaugoti vaizdus atmintyje> ► <Tik įvykus klaidai> ►

■ Atmintyje saugomų dokumentų spausdinimas / pakartotinis siuntimas / naikinimas

1 Pasirinkite <Būsenos mon.>.

2 Pasirinkite <Faksogramų persiuntimo klaidos>.

3 Pasirinkite norimą spausdinti / persiųsti / naikinti dokumentą.

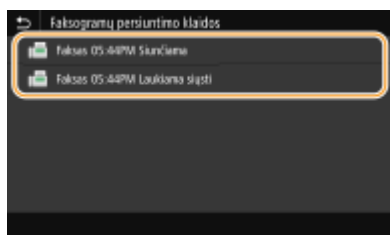

► Rodoma išsami dokumento informacija.

- Jei norite spausdinti dokumentą, pasirinkite <Spausdinti> ► <Taip>.
- Jei norite persiųsti dokumentą, pasirinkite <Persiųsti>, pažymėkite tikslinio adresato žymės langelį, tada pasirinkite <Taikyti>.

- Jei norite naikinti dokumentą, pasirinkite <Naikinti> ► <Taip>.

PASTABA

- Naudojant priemonę „Remote UI“ (Nuotolinio vartotojo sąsaja) galima peržiūrėti dokumentus, kurių nepavyko persiųsti. **► Dokumentų, kurių persiųsti nepavyko, patikra(P. 435)**

NUORODOS

- **Faksogramų priėmimas(P. 231)**
- **Išsiųstų ir priimtų dokumentų būsenos ir žurnalo tikrinimas(P. 248)**

Išsiųstų ir priimtų dokumentų būsenos ir ryšio žurnalo tikrinimas

874E-04Y

Išsiųstų ir priimtų fakso dokumentų ir internetinių faksogramų būsenas ir ryšio žurnalus galima tikrinti atskirai – siuntimo ir priėmimo.

! SVARBU

- Kai nustatyta <Rodyti užduočių žurnalą> reikšmė <Išjungta>, ryšio žurnalų tikrinti negalite. ▶<Rodyti užduočių žurnalą>(P. 572)

1 Pasirinkite <Būsenos mon.>.

2 Pasirinkite <Siuntimo užduotis> arba <Priėmimo užduotis>.

3 Patikrinkite išsiųstų ir priimtų dokumentų būsenas ir ryšio žurnalus.

■ Norėdami patikrinti išsiųstų ir priimtų dokumentų būsenas

- 1** Pasirinkite dokumentą, kurio būseną norite peržiūrėti skirtuke <Siuntimo užduoties būseną> arba <Priėmimo užduoties būseną>.

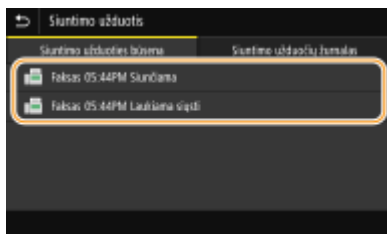

⇒ Rodoma išsami dokumento informacija.

- Jei nurodėte kelis adresatus, ekrane rodomas nurodytų adresatų skaičius. Jei norite patikrinti kelių nurodytų adresatų išsamią informaciją, pasirinkite <Adresatas>.

■ Jei norite patikrinti išsiųstų ir priimtų dokumentų ryšio žurnalus

- 1** Pasirinkite dokumentą, kurio žurnalą norite peržiūrėti skirtuke <Siuntimo užduočių žurnalas> arba <Priėmimo užduočių žurnalas>.

- Kai dokumentas sėkmingai išsiunčiamas arba priimamas, rodoma <Gerai>, o kai dokumento nepavyksta išsiųsti ar priimti, nes jis buvo atšauktas arba įvyko kokia nors klaida, rodoma <Klaida>.

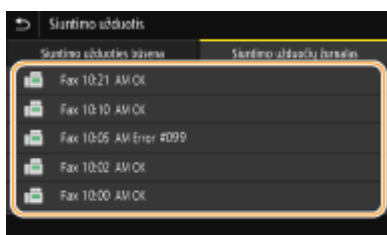

► Rodoma išsami dokumento informacija.

PASTABA:

Kai įvyksta <Klaida>, rodomas trijų skaitmenų numeris

- Šis numeris – tai klaidos kodas. Daugiau informacijos ieškokite internetinių instrukcijų svetainėje Trikčių šalinimas (FAQ).

Išsiųsto dokumento adresato registravimas adresų knygoje

- Jeigu išsiųsto dokumento adresatas neužregistruotas adresų knygoje, galima jį užregistruoti informacijos ekrane pasirinkus <Reg. įtr. į knyg.>.

NUORODOS

- ▶ **Pagrindiniai faksogramų siuntimo veiksmai(P. 222)**
- ▶ **Faksogramos siuntimo atšaukimas(P. 230)**
- ▶ **Faksogramų priėmimas(P. 231)**
- ▶ **Internetinių faksogramų siuntimas(P. 254)**
- ▶ **Internetinių faksogramų priėmimas(P. 261)**
- ▶ **Ataskaitų ir sąrašų spausdinimas(P. 610)**

Faksogramų siuntimas iš kompiuterio (Kompiuterinis faksas)

874E-050

Kompiuterio programa sukurtus fakso dokumentus galite siųsti tiesiai iš kompiuterio. Dėl šios funkcijos nereikia spausdinti dokumentų norint juos išsiųsti faksu, taip sutaupoma popieriaus. Privalote nurodyti pagrindinius fakso parametrus (**►Fakso funkcijų pradinių parametų konfigūravimas(P. 80)**) ir įdiegti fakso tvarkyklę kompiuteryje. Daugiau informacijos apie tai, kaip įdiegti fakso tvarkyklę, žr. atitinkamų tvarkyklių instrukcijas internetinių instrukcijų svetainėje.



►Kompiuterinių faksogramų siuntimas(P. 251)

PASTABA

- Atsižvelgiant į operacinę sistemą ir naudojamą fakso tvarkyklę, šioje instrukcijoje parodyti fakso tvarkyklės ekranai gali skirtis nuo jūsų ekranų.

Apie fakso tvarkyklės žinyną

- Fakso tvarkyklės ekrane spustelėjus [Help] rodomas žinyno ekranas. Šiame ekrane galite peržiūrėti informaciją, kurios nėra Vartotojo instrukcija, įskaitant informaciją apie tvarkyklės funkcijas, pvz., dažnai naudojamų parametų registravimą, ir kaip jas nustatyti.

Kompiuterinių faksogramų siuntimas

874E-051

! SVARBU

- Kai aparate nustatyta <Leisti fakso tvarkyklės siuntimą> reikšmė <Išjungta>, faksogramų siūsti iš kompiuterio negalite. ➤ **Iš kompiuterio siunčiamų faksogramų apribojimas(P. 420)**
- Reikia įjungti naudojamo fakso tvarkyklės skyriaus ID valdymą, jei aparate įjungtas skyriaus ID valdymas. Jei reikia daugiau informacijos, fakso tvarkyklės ekrane spustelėkite [Help]. ➤ **Skyriaus ID valdymo nustatymas(P. 363)**

1 Atidarykite dokumentą programa ir atidarykite spausdinimo dialogo langą.

- Spausdinimo dialogo lango atidarymas įvairiose programose skiriasi. Daugiau informacijos žr. naudojamos programos instrukcijose.

2 Pasirinkite šio aparato fakso tvarkyklę ir spustelėkite [Spausdinti].

3 Nurodykite adresatą.

■ Tik vieno adresato nurodymas

- 1 Spustelėkite skirtuką [Enter Destination].
- 2 Nustatykite perdavimo režimą ir fakso numerį (arba URI).

■ Kelių adresatų nurodymas

- 1 Spustelėkite skirtuką [Select Destination].
- 2 Spustelėkite [Add Destination].
- 3 Nustatykite perdavimo režimą ir fakso numerį (arba URI), tada spustelėkite [OK].

- 4** Kartokite 2 ir 3 veiksmus norėdami įtraukti esamus adresatus.
- Adresatą taip pat galite įtraukti spustelėję [Add Next Destination] 3 veiksmė.
 - Jeigu reikia nurodyti išorinės linijos rinkimo numerį, pasirinkite [Detailed Settings] ► [Add Outside Dialing Prefix to G3/G4/IP Fax Number] ir įveskite numerį [Outside Dialing Prefix]. Kai aparatas skambina, nurodytas numeris pridodamas prie fakso numerio pradžios.
 - Norint, kad būtų lengviau nurodyti adresatus iš adresų knygos.
 - Pasirinkę [Store Sent Fax Information and Image] galite išsaugoti dokumentų siuntimo žurnalus ir patikrinti išsiųsto dokumento išsamią informaciją, įskaitant adresatus ir puslapių skaičių, taip pat išsaugoti šio dokumento vaizdą. Jei reikia daugiau informacijos, fakso tvarkyklės ekrane spustelėkite [Help].

PASTABA:

- Kai laukelis [Confirm Fax Number] arba [Confirm URI] aktyvus, taip pat įveskite jame atitinkamą numerį. Nustatymas ar įvesti numeriai turi būti patvirtinti gali būti pakeistas fakso tvarkyklės ekrane. Jei reikia daugiau informacijos, fakso tvarkyklės ekrane spustelėkite [Help].

4 Norėdami siųsti dokumentą, spustelėkite [Send].

NUORODOS

- ▶ Spausdinant arba siunčiant iš „Windows Store“ programėlės (P. 669)

Internetinio fakso (I-Fax) naudojimas

874E-052

Internetinio fakso (I-Fax) funkcija leidžia siųsti ir priimti faksogramas internetu. Originalai siunčiami prisegti prie el. laiško kaip TIFF atvaizdai. Telefono ryšys nenaudojamas, todėl galite siųsti faksogramas dideliais atstumais ir dokumentus, kuriuos sudaro daug puslapių, nesirūpindami dėl ryšio mokesčių. Reikalingas šioms išankstinis pasiruošimas, pvz., reikia nurodyti pašto serverio parametrus. **►El. pašto siuntimo/interneto faksogramos siuntimo ir gavimo nustatymo procedūra(P. 87)**



- Internetinių faksogramų siuntimas(P. 254)
- Internetinių faksogramų priėmimas(P. 261)

Internetinių faksogramų siuntimas

874E-053

Jei norite siųsti faksogramą į kompiuterį arba į kitą su internetinėmis faksogramomis suderinamą įrenginį, kaip adresatą nurodykite el. pašto adresą, o ne fakso numerį. Jei siunčiate internetinę faksogramą į kompiuterį, ji siunčiama kaip el. laiško priedas TIFF formatu. Taip pat, kai siunčiate el. laišką į kompiuterį, galite nurodyti kelis adresatus ir kopijos bei nematomos kopijos adresatus.

1 Padėkite originalą (-us). ▶Originalų dėjimas(P. 140)

2 Pasirinkite <Nuskaityti> ekrane Pagrindinis. ▶Ekranas Pagrindinis(P. 127)

- Jeigu rodomas prisijungimo ekranas, nurodykite vartotojo vardą, slaptažodį ir autentifikavimo serverį. ▶**Prisijungimas prie įgalintojo siuntimo funkcijos(P. 138)**

3 Pagrindinių fakso veiksmų ekrane pasirinkite <I-faksas>. ▶Pagrindinių nuskaitymo funkcijų ekranas(P. 287)

4 Nurodykite adresatą.

- ▶Nurodymas iš adresų knygos
- ▶Nurodymas iš kodinio rinkimo numerių
- ▶Tiesioginis adresato įvedimas
- ▶Adresatų nurodymas LDAP serveryje

Nurodymas iš adresų knygos



Naudojant adresų knygą galima nurodyti adresatą pasirenkant iš užregistruotų adresatų sąrašo arba ieškant adresato vardo pagal gavėjų vardus.

PASTABA

- Prieš naudodami šią funkciją, adresų knygoje turite užregistruoti adresatus. ▶**Adresatų užregistravimas(P. 184)**

1 Pasirinkite <Adresų knyga> skirtuke <Nurodyti adresatą>.

2 Pasirinkite <Kam>.

3 Pasirinkite rodyklę. ▶Rodyklė(P. 184)

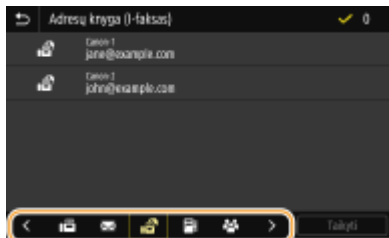

4 Pažymėkite norimo adresato žymės langelį ir pasirinkite <Taikyti>.

PATARIMAI

- Jeigu adresatas pasirinktas iš <Adresų knyga> ekrane Pagrindinis, pagrindinių fakso funkcijų ekranas siunčiant internetinę faksogramą gali būti rodomas, kol bus nurodyta likusi pasirinkto adresato dalis.

Nurodymas iš kodinio rinkimo numerių



Trijų skaitmenų numeriai (kodinio rinkimo numeriai) priskiriami adresams adresų knygoje. Galima nurodyti adresą įvedant jo kodinio rinkimo numerį.

PASTABA

- Norint naudoti kodinio rinkimo numerius, adresatas turi būti užregistruotas adresų knygoje. ▶
Adresatų užregistravimas(P. 184)

1 Pasirinkite <Kodinio paspaudimo numeris> skirtuke <Nurodyti adresatą>.

2 Pasirinkite <Kam>.

3 Įveskite trijų skaitmenų numerį.

- Jei įvedėte neteisingą reikšmę, išvalykite ją naudodami **C**.

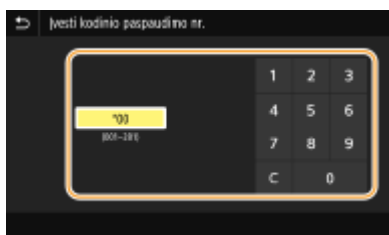

PASTABA:

Jei rodomas patvirtinimo ekranas

- Jei <Patvirtinti kod. pasp. siunt.> nustatyta kaip <Įjungta>, rodomas ekranas, kuriame pateikiamas adresatas ir to numerio pavadinimas. (Naudojant grupinį rinkimą rodomas adresato pavadinimas ir adresatų skaičius.) Patikrinkite turinį ir, jei viskas teisinga, pasirinkite <Gerai>. Norėdami nurodyti kitą adresatą, pasirinkite <Atšaukti>, tada iš naujo įveskite trijų skaitmenų kodinio rinkimo numerį. **▶ Adresatų rodymas adresų knygoje(P. 418)**

Tiesioginis adresato įvedimas

Jeigu adresatas neregistruotas adresų knygoje, nurodykite jį įveddami internetinio fakso adresą.

1 Pasirinkite <Naudoti klaviatūrą> skirtuke <Nurodyti adresatą>.

2 Įveskite internetinio fakso adresą ir pasirinkite <Taikyti>.

- Informacijos apie tai, kaip įvesti tekstą, žr. **▶ Teksto įvedimas(P. 136)** .

Adresatų nurodymas LDAP serveryje



Jei biure yra įdiegtas LDAP serveris, galite nurodyti adresatą naudodami serveryje esančią adresato informaciją. Jei norite ieškoti atitinkamo adresato informacijos ir nurodyti ją kaip adresatą, pasiekite LDAP serverį naudodami aparatą.

PASTABA

- Prieš tai turite nurodyti prisijungimo prie LDAP serverio parametrus. **▶ LDAP serverių registravimas(P. 65)**

1 Pasirinkite <LDAP serveris> skirtuke <Nurodyti adresatą>.

2 Pasirinkite naudojamą LDAP serverį.

3 Pasirinkite vartotojo informacijos ieškos sąlygas.

- Ieškoti adresatų galima pagal tokius kriterijus kaip vardai, fakso numeriai, el. pašto adresai, organizacijų ir organizacijų skyrių pavadinimai.

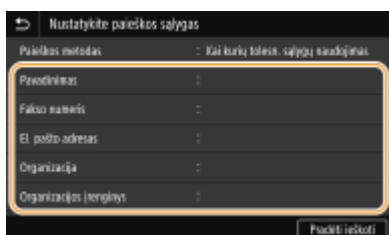

4 Įveskite ieškos tikslo simbolių eilutę ir pasirinkite <Taikyti>.

- Informacijos apie tai, kaip įvesti tekstą, žr. **► Teksto įvedimas(P. 136)** .
- Norėdami nurodyti kelis ieškos kriterijus, kartokite 3 ir 4 veiksmus.

5 Pasirinkite <Paieškos metodas>.

6 Pasirinkite ieškos rezultatų rodymo sąlygas.

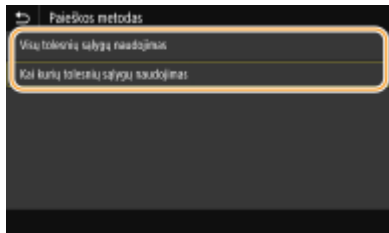

<Visų tolesnių sąlygų naudojimas>

Ieško naudotojų (ir juos rodo), atitinkančių ieškos kriterijus, nurodytus atliekant 3 ir 4 veiksmą.

<Kai kurių tolesnių sąlygų naudojimas>

Jei randami naudotojai, atitinkantys bent vieną iš kriterijų, nurodytų atliekant 3 ir 4 veiksmą, visi šie naudotojai rodomi.

7 Pasirinkite <Pradėti ieškoti>.

► Rodomi naudotojai, atitinkantys jūsų ieškos kriterijus.

PASTABA:

- Jeigu pasirinkus <Pradėti ieškoti> rodomas autentifikavimo ekranas, įveskite aparato vartotojo vardą ir LDAP serveryje užregistruotą slaptažodį, tada pasirinkite <Taikyti>. **► LDAP serverių registravimas(P. 65)**

8 Pažymėkite naudotojo, kurį norite nurodyti kaip adresatą, žymės langelį, tada pasirinkite <Taikyti>.

PASTABA:

Jeigu rodomas ekranas, kuriame jau nurodytas adresatas

- Galite siųsti tik savo el. pašto adresu. Jei norite siųsti kitiems adresatams, privalote konfigūruoti siuntimo funkcijos autentifikavimo parametrus, kad šis el. pašto perdavimas nebūtų ribojamas. Norėdami gauti daugiau informacijos, susisiekite su administratoriumi. **► LDAP serverio autentifikavimas(P. 371)** .

Adresatų nurodymas iš perdavimo įrašų

- Be to, galite atkurti anksčiau naudotus adresatus. **► Anksčiau naudotų siuntimo/įrašymo parametrų atkūrimas (Parametrų atkūrimas)(P. 321)**

5 Jei reikia, nurodykite kelis adresatus, įskaitant kopijos / nematomos kopijos adresatus.

- Pasirinkite adresatų nurodymo būdą skirtuke <Nurodyti adresatą>, tada nurodykite adresatą.



- Jei pasirinkote <LDAP serveris> arba <Nurodyti save adresatu>, adresatas nurodomas lauke <Kam>.
- <Kopija> ir <Nematoma kopija> adresus galima pasirinkti tik naudojant <Adresų knyga> arba <Kodinio paskaitinio numeris>.

■ Norėdami panaikinti adresatus

Jei nurodėte kelis adresatus, prireikus juos galite panaikinti.

- 1 Pasirinkite <Patvirtinti adresatą>.
- 2 Pažymėkite norimo naikinti adresato žymės langelį ir pasirinkite <Pašal iš pask. vt.>.
 - Jei pažymite grupės žymės langelį, grupėje užregistruotus adresatus galite peržiūrėti pasirinkę <Išsami inf.> ► <Adresatas>.
- 3 Pasirinkite <Taip>.

6 Jei reikia, nurodykite nuskaitymo parametrus.

- Daugiau informacijos apie šį parametą žr. ► **Duomenų siuntimas el. laišku/duomenų įrašymas į bendrai naudojamą aplanką arba FTP serverį**(P. 297) arba ► **Aiškus nuskaitymas**(P. 310) .

7 Jei reikia, nurodykite el. laiško temą, pranešimą ir atsakymo adresą.



■ Norėdami nurodyti temą / pranešimą

- 1 Pasirinkite <Tema/pranešimas> skirtuke <Siuntimo parametrai>.
- 2 Pasirinkite <Tema>
- 3 Įveskite temą ir pasirinkite <Taikyti>.
- 4 Pasirinkite <Pranešimas>.
- 5 Įveskite pranešimą ir pasirinkite <Taikyti>.
- 6 Pasirinkite <Taikyti>.

■ Norėdami nurodyti atsakymo adresą

Nurodykite atsakymo adresą, jei norite įspėti gavėją, kad el. pašto adresas, kuriuo reikia atsakyti, nesutampa su aparato adresu. Pasirinkite tikslinį atsakymo adresą iš adresų knygos užregistruotų adresatų ir jį nurodykite. Jeigu adresatas neužregistruotas adresų knygoje, žr. **▶ Adresatų užregistravimas(P. 184)** .

- 1 Pasirinkite <Atsakyti> skirtuke <Siuntimo parametrai>.
- 2 Pasirinkite <Nurodyti iš adresų knygos>.
- 3 Pažymėkite norimo atsakymo adreso žymės langelį ir pasirinkite <Taikyti>.

PASTABA:

- Atsakymo adresas, kuris gali būti nurodytas, visada yra vienas iš adresų knygoje įregistruotų el. pašto adresų.

8 Pasirinkite <Pradėti>.

- Jeigu rodomas ekranas <Patvirtinti adresatą>, patikrinkite, ar teisingas adresatas, tada pasirinkite <Pradėti nuskaityti>.
- ▣ Pradedamas originalų nuskaitymas.
 - Jei norite atšaukti, pasirinkite <Atšaukti> ▶ <Taip>. **▶ Faksogramos siuntimo atšaukimas(P. 230)**

■ Kai atliekant 1 veiksmą originalai dedami į tiektuvą

Užbaigus nuskaitymą I-faksai išsiunčiami. Pasirinkite <Uždaryti>, norėdami baigti procedūrą.

■ Kai atliekant 1 veiksmą originalai dedami ant ekspozicinio stiklo

Baigę nuskaitymą, atlikite toliau aprašytą procedūrą.

- 1 Jei reikia nuskaityti daugiau originalo puslapių, padėkite kitą originalą ant ekspozicinio stiklo ir pasirinkite <Nuskaityti kitą origin.>.
 - Kartokite šį veiksmą, kol baigsite nuskaityti visus puslapius.
 - Kai nuskaitymas tik vienas puslapis, pereikite prie kito veiksmo.
- 2 Pasirinkite <Pradėti siųsti>.
 - ▣ Internetinės faksogramos išsiunčiamos.

PASTABA:

Jei rodomas ekranas <SMTP autentifikavimas>

- Įveskite vartotojo vardą ir slaptažodį, tada pasirinkite <Taikyti>.

Išsiųsto dokumento failo vardas

- Išsiųsto dokumento failo vardas priskiriamas automatiškai pagal toliau nurodytą formatą: ryšio valdymo numeris (keturi skaitmenys)_siuntimo data ir laikas_dokumento numeris (trys skaitmenys).failo plėtinys. Prieš failo vardą gali būti įterpta nurodytų simbolių eilutė. **▶ Failo vardo konfigūravimas(P. 320)**

Ryšio būsenos tikrinimas

- Nustačius <Pranešimo rod. priėmus užduotį> į <Įjungta>, rodomas ekranas, kuriame paraginama patvirtinti ryšio būseną. Pasirinkę <Būsenos ekr.>, galite patikrinti siuntimo būseną. **▶ <Pranešimo rod. priėmus užduotį>(P. 542)**

Įvykus siuntimo klaidai

Kartais aparate nurodyti el. pašto adresu siunčiami klaidų pranešimai. Jeigu paliksite šį parametą nepakeistą, gali nebelikti vietos jūsų pašto dėžutėje, atsižvelgiant į jūsų pašto serverį. Rekomenduojame reguliariai išvalyti pašto dėžutę.

■ Pašto dėžutės išvalymas

! SVARBU:

- Išvalius pašto dėžutę, panaikinami visi serverio pašto dėžutėje esantys el. laiškai. nurodžius dažniausiai naudojamą el. pašto paskyrą, patikrinkite, ar reikia palikti toje pašto dėžutėje esančius laiškus.

- 1 Paleiskite „Remote UI“ (Nuotolinio vartotojo sąsaja) ir prisijunkite sistemos administratoriaus režimu. ▶ **Priemonės „Remote UI“ (Nuotolinio vartotojo sąsaja) paleidimas(P. 430)**
- 2 Portalo puslapyje spustelėkite [Settings/Registration]. ▶ **Priemonės „Remote UI“ (Nuotolinio vartotojo sąsaja) ekranas(P. 431)**
- 3 Pasirinkite [TX Settings] ▶ [E-Mail/I-Fax Settings].
- 4 Spustelėkite [Clear] dalyje [Clear Mail Box].
- 5 Perskaitykite rodomą pranešimą ir spustelėkite [OK].
 ►► El. laiškas panaikinamas iš pašto dėžutės.

PATARIMAI

- Jei visada norite siųsti naudodami tuos pačius parametrus: ▶ **Funkcijų numatytųjų reikšmių keitimas(P. 178)**
- Jei norite užregistruoti parametų derinį, naudojamą prireikus: ▶ **Dažnai naudojamų parametų registravimas(P. 176)**
- Jei norite nurodyti internetinės faksogramos siuntėjo vardą: ▶ **<Užregistruoti įreng. pavadin.>(P. 542)**

NUORODOS

- ▶ **Išsiųstų ir priimtų dokumentų būsenos ir žurnalo tikrinimas(P. 248)**

Internetinių faksogramų priėmimas

874E-054

■ Atėjus internetinei faksogramai

Atėjus internetinei faksogramai, mirksi duomenų indikatorius valdymo pulte. Gavus visą internetinę faksogramą, dokumentas automatiškai išspausdinamas ir indikatorius išsijungia.

PASTABA

- Jei norite atšaukti gavimą, pasirinkite <Būsenos mon.> ► <Priėmimo užduotis> ► pasirinkite dokumentą skirtuke <Priėmimo užduoties būseną> ► <Naikinti> ► <Taip>.

■ Internetinių faksogramų priėmimas rankiniu būdu

Norėdami prisijungti prie serverio prieš automatiškai gaunant internetines faksogramas arba norėdami sukonfigūruoti aparatą, kad nebūtų gaunama internetinių faksogramų automatiškai, naudokite žemiau pateiktą rankinį automatinių faksogramų gavimo būdą. Jei serveryje yra dokumentas, pradedamas spausdinimas.



<Būsenos mon.> ► <Priėmimo užduotis> ► <Pat. I-fakso priėm.>

■ Spaudinio popierius

Neatsižvelgiant į gauto dokumento dydį, ateinančios internetinės faksogramos išspausdinamos <Priimtų dokumentų formatas> nurodytu formatu. ►<Priimtų dokumentų formatas>(P. 556)

PASTABA

- Jei <Priimtų dokumentų formatas> nurodyto formato popierius neįdėtas į popieriaus stalčių, rodomas klaidos pranešimas <Nėra popieriaus>. Daugiau informacijos ieškokite internetinių instrukcijų svetainėje Trikčių šalinimas (FAQ).

PATARIMAI

- Jei priimtus dokumentus norite spausdinti ant abiejų popieriaus pusių: ►<Spausdinti ant abiejų pusių>(P. 555)
- Jei norite toliau spausdinti, net jei baigiasi milteliai dažomųjų miltelių kasetėje: ►<Tęsti spausd. kai maž. rašalo> (P. 555)

NUORODOS

- <Išsiųstų ir priimtų dokumentų būsenos ir žurnalo tikrinimas>(P. 248)

Spausdinimas

Spausdinimas	263
Spausdinimas naudojant kompiuterį	264
Spausdinimo atšaukimas	266
Spausdinimo būsenos ir žurnalo tikrinimas	269
Įvairūs spausdinimo būdai	271
PIN apsaugoto dokumento spausdinimas (Saugusis spausdinimas)	272
Spausdinimas naudojant saugųjį spausdinimą	273
Spausdinimas iš USB atminties įrenginio (Atminties laikmenos spausdinimas)	276

Spausdinimas

874E-055

Yra daug būdų, kaip aparatą galima naudoti kaip spausdintuvą. Galite spausdinti dokumentus kompiuteriu naudodami spausdintuvo tvarkyklę arba spausdinti atvaizdų failus iš USB atminties įrenginio. Spausdinimo funkcijas rinkitės pagal savo poreikius.

■ Spausdinimas naudojant kompiuterį

Kompiuteriu sukurtą dokumentą galite spausdinti naudodami spausdintuvo tvarkyklę.

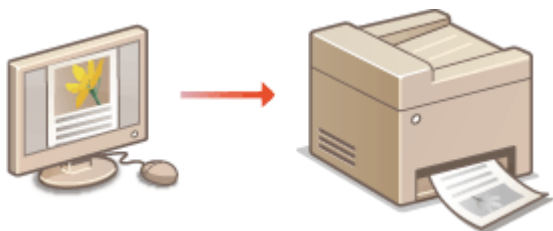

► **Spausdinimas naudojant kompiuterį(P. 264)**

■ Naudingos funkcijos spausdinant

Galite priskirti PIN spausdinimo duomenims, kad užtikrintumėte saugą ir tiesiogiai spausdintumėte USB atminties įrenginyje laikomus failus.



► **Įvairūs spausdinimo būdai(P. 271)**

Spausdinimas naudojant mobiliuosius įrenginius

- Susiedami mobiliuosius įrenginius, tokius kaip išmanieji telefonai ar planšetiniai kompiuteriai, su šiuo aparatu, galėsite greitai ir lengvai spausdinti nuotraukas ir tinklalapius. ► **Susiejimas su mobiliaisiais įrenginiais(P. 332)**

Spausdinimas naudojant kompiuterį

874E-056

Kompiuterio programa sukurta dokumentą galite spausdinti naudodami spausdintuvo tvarkyklę. Spausdintuvo tvarkyklė apima naudingų parametrų, pvz., didinimą / mažinimą ir dvipusį spausdinimą, leidžiančių įvairiais būdais spausdinti dokumentus. Kad galėtumėte taikyti šią funkciją, turite atlikti kai kuriuos veiksmus, pvz., įdiegti spausdintuvo tvarkyklę savo kompiuteryje. Daugiau informacijos žr. internetinių instrukcijų svetainės atitinkamų tvarkyklių instrukcijose.

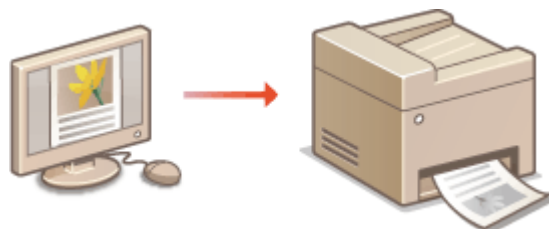

- ▶ **Apie spausdintuvo tvarkyklių žinyną(P. 264)**
- ▶ **Kaip naudoti pasirenkamus elementus(P. 264)**
- ▶ **Pagrindiniai spausdinimo veiksmai(P. 264)**

Apie spausdintuvo tvarkyklių žinyną

Spausdintuvo tvarkyklės ekrane spustelėjus [Help] rodomas žinyno ekranas. Šiame ekrane galite matyti išsamius aprašus, kurių nėra Vartotojo instrukcija.

Kaip naudoti pasirenkamus elementus

Jei įdiegus spausdintuvo tvarkyklę prie aparato prijungtas papildomas popieriaus tiektuvas, spausdintuvo tvarkyklėje atlikite toliau nurodytus veiksmus.

! SVARBU

- Norėdami atlikti toliau nurodytus veiksmus prisijunkite prie savo kompiuterio naudodami administratoriaus paskyrą.



Atidarykite spausdintuvo aplanką (▶ **Spausdintuvo aplanko išjungimas(P. 662)**) ▶ Dešiniuoju pelės mygtuku spustelėkite šio aparato spausdintuvo tvarkyklės piktogramą ▶ [Spausdintuvo ypatybės] arba [Ypatybės] ▶ [Device Settings] skirtuke ▶ [Paper Source] ▶ Pasirinkite popieriaus tiektuvas nuo [1-Cassette Feeding Unit] iki [3-Cassette Feeding Unit] srityje [Optional Drawer/ Cassette] ▶ [OK] ▶ [OK]

Pagrindiniai spausdinimo veiksmai

Šiame skyriuje aprašoma, kaip spausdinti dokumentą savo kompiuteryje naudojant spausdintuvo tvarkyklę.

PASTABA

Popieriaus parametrai aparate

- Paprastai prieš spausdinant reikia nurodyti į kiekvieną popieriaus šaltinį įdedamo popieriaus formatą ir tipą.
- Nustatydami <Spausdinant teikti pirmumą tvark. param.> ties <Įjungta> galite spausdinti iš spausdintuvo tvarkyklės nurodyto popieriaus šaltinio, nepriklausomai nuo aparato popieriaus parametru. **▶<Spausdinant teikti pirmumą tvark. param.>(P. 515)**

1 Atidarykite dokumentą programa ir atidarykite spausdinimo dialogo langą.

2 Pasirinkite šio aparato spausdintuvo tvarkyklę ir spustelėkite [Nuostatos] arba [Ypatybės].

3 Jei reikia, nurodykite spausdinimo parametrus ir spustelėkite [OK].

- Perjunkite skirtuką, atsižvelgdami į parametrus.

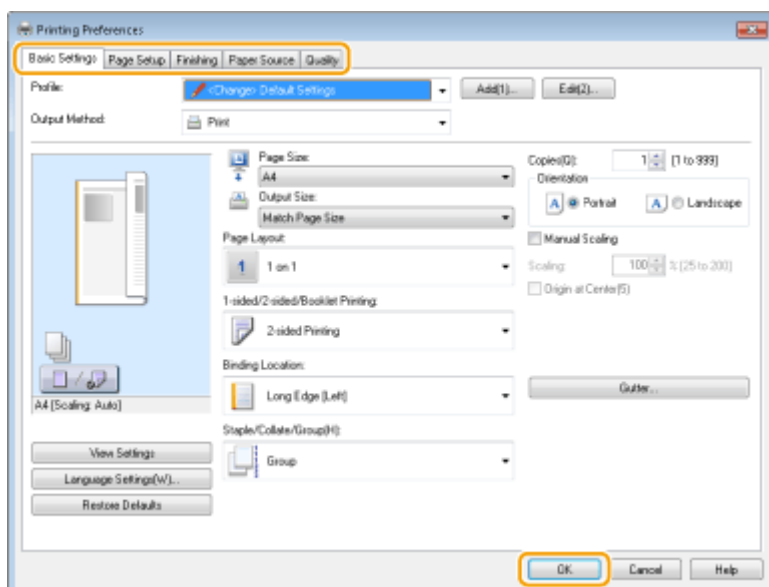

4 Spustelėkite [Spausdinti] arba [Gerai].

⇒ Pradedama spausdinti.

- Jei norite atšaukti spausdinimą, žr. **▶Spausdinimo atšaukimas(P. 266)** .

NUORODOS

▶Spausdinimo būsenos ir žurnalo tikrinimas(P. 269)

▶Spausdinant arba siunčiant iš „Windows Store“ programėlės(P. 669)

Spausdinimo atšaukimas

874E-057

Spausdinimą galite atšaukti kompiuteriu arba naudodami aparato valdymo pultą.

- ▶ Naudojant kompiuterį(P. 266)
- ▶ Naudojant valdymo pultą(P. 267)

Naudojant kompiuterį

Spausdinimą galite atšaukti naudodami darbalaukio sistemos dėkle rodomą spausdintuvo piktogramą.

1 Dukart spustelėkite spausdintuvo piktogramą.



PASTABA:

Kai spausdintuvo piktograma nerodoma

- Atidarykite spausdintuvo aplanką (▶ **Spausdintuvo aplanko išjungimas(P. 662)**), dešiniuoju pelės mygtuku spustelėkite šio aparato spausdintuvo tvarkyklės piktogramą, tada – [Rodyti, kas spausdinama] (arba dukart spustelėkite šio aparato spausdintuvo tvarkyklę).

2 Pasirinkite dokumentą, kurį norite atšaukti, tada spustelėkite [Dokumentas]

▶ [Atšaukti].

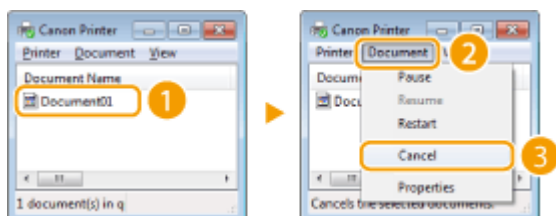

3 Spustelėkite [Taip].

⇒ Pasirinkto dokumento spausdinimas atšaukiamas.

PASTABA

- Atšaukus spausdinimą, dar gali būti išspausdinti keli puslapiai.

PATARIMAI

Atšaukiama iš „Remote UI“ (Nuotolinio vartotojo sąsaja) priemonės

- Spausdinimą galite atšaukti iš „Remote UI“ (Nuotolinio vartotojo sąsaja) puslapio [Job Status]: ▶ **Spausdinamų dokumentų esamos būsenos tikrinimas(P. 434)**

Atšaukiama iš programos

- Kai kuriose taikomosiose programose atsiranda toliau parodytas ekranas. Spausdinimą atšaukti galite spustelėdami [Atšaukti].

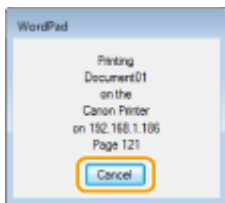

Naudojant valdymo pultą

Spausdinimą atšaukite naudodami  arba <Būsenos mon.>.

- Paspauskite , kad atšauktumėte

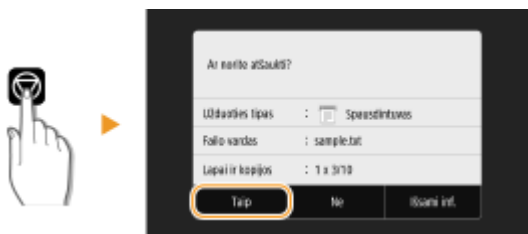

Jei paspaudus ekrane rodomas dokumentų sąrašas

Pasirinkite dokumentą, kurį norite atšaukti, tada pasirinkite <Atšaukti> ► <Taip>.



- Patikrinkite spausdinimo darbų būseną prieš atšaukdami



<Būsenos mon.> ► <Kopijavimas/spausdinimo užduotis> ► Pasirinkite dokumentą skirtuke <Kop./spausd. užd. būs.> ► <Atšaukti> ► <Taip>

PASTABA

- Atšaukus spausdinimą, dar gali būti išspausdinti keli puslapiai.

NUORODOS

► Pagrindiniai spausdinimo veiksmai(P. 264)

▶ **Spausdinimo būsenos ir žurnalo tikrinimas(P. 269)**

Spausdinimo būsenos ir žurnalo tikrinimas

874E-058

Galite patikrinti vykdomo spausdinimo būsenas ir išspausdintų dokumentų žurnalus.

! SVARBU

- Kai nustatyta <Rodyti užduočių žurnalą> reikšmė <Išjungta>, spausdinimo žurnalų tikrinti negalite. ▶
<Rodyti užduočių žurnalą>(P. 572)

Naudinga šiais atvejais

- Kai dokumentai ilgai neišspausdinami, gali būti naudinga peržiūrėti spausdinti laukiančių dokumentų sąrašą.
- Jei negalite rasti savo spausdintų spaudinių, galbūt norėsite peržiūrėti, ar neįvyko klaida.

1 Pasirinkite <Būsenos mon.>.

2 Pasirinkite <Kopijavimas/spausdinimo užduotis>.

3 Patikrinkite spausdinimo būsenas ir žurnalus.

■ Spausdinimo būsenos tikrinimas

1 Pasirinkite dokumentą, kurio būseną norite tikrinti skirtuke <Kop./spausd. užd. būs.>.

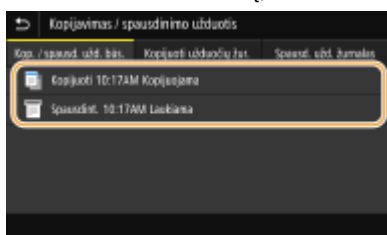

► Rodoma išsami dokumento informacija.

■ Spausdinimo žurnalų tikrinimas

1 Pasirinkite dokumentą, kurio žurnalą norite peržiūrėti skirtuke <Spausd. užd. žurnalas>.

- Sėkmingai išspausdinus dokumentą, rodoma <Gerai>, o jei dokumento nepavyko išspausdinti, nes jis buvo atšauktas arba įvyko klaida, rodoma <Klaida>.

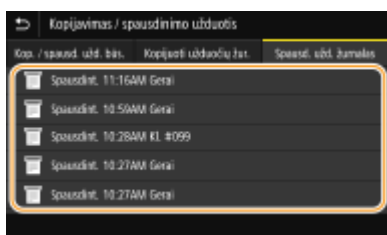

▣▣▣ Rodoma išsami dokumento informacija.

- Rodomas dokumento pavadinimas ar vartotojo vardas gali neatspindėti tikrojo dokumento ar vartotojo vardo.

PASTABA:

Kai įvyksta <Klaida>, rodomas trijų skaitmenų numeris

- Šis numeris – tai klaidos kodas. Daugiau informacijos ieškokite internetinių instrukcijų svetainėje [Trikčių šalinimas \(FAQ\)](#).

NUORODOS

▶ **Pagrindiniai spausdinimo veiksmai(P. 264)**

▶ **Spausdinimo atšaukimas(P. 266)**

Įvairūs spausdinimo būdai

874E-059

Šiame skyriuje aprašyta, kaip spausdinti dokumentą pridėjus PIN ir kaip spausdinti USB atminties įrenginyje laikomą failą, nenaudojant spausdintuvo tvarkyklės.



▶ **PIN apsaugoto dokumento spausdinimas (Saugusis spausdinimas)(P. 272)**

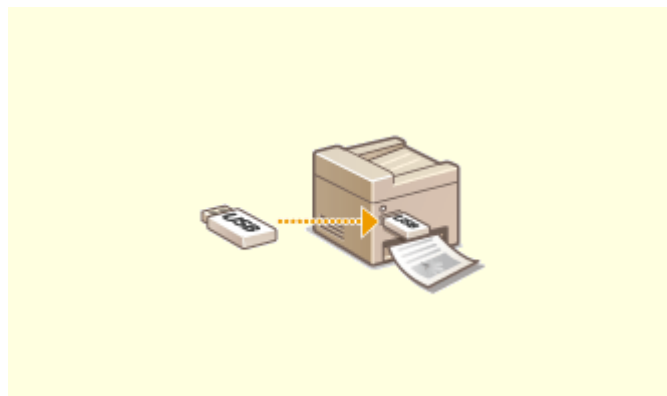

▶ **Spausdinimas iš USB atminties įrenginio (Atminties laikmenos spausdinimas)(P. 276)**

PIN apsaugoto dokumento spausdinimas (Saugusis spausdinimas)

874E-05A

Spausdinant iš kompiuterio ir nustačius dokumento PIN, dokumentas laikomas aparato atmintyje ir nespausdinamas, kol aparato valdymo pulte neįvedamas teisingas PIN. Ši funkcija vadinama saugiuoju spausdinimu, o PIN kodu apsaugotas dokumentas vadinamas apsaugotuoju dokumentu. Naudojant saugųjį spausdinimą konfidencialių dokumentų spaudiniai nelieka be priežiūros.

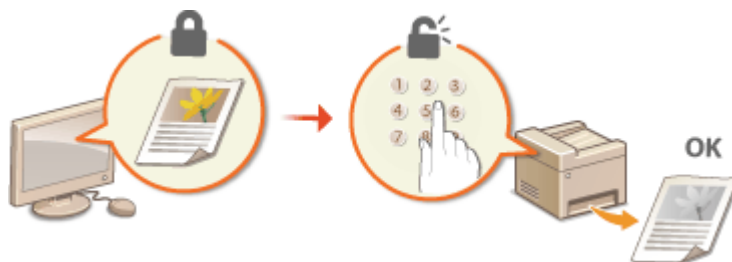

► Spausdinimas naudojant saugųjį spausdinimą (P. 273)

Spausdinimas naudojant saugųjį spausdinimą

874E-05C

Šiame skyriuje aprašoma, kaip spausdinti dokumentą iš programos kaip apsaugotąjį dokumentą. Pirmoje šio skyriaus dalyje aprašoma, kaip apsaugotąjį dokumentą nusiųsti į aparatą, o antroje – kaip apsaugotąjį dokumentą spausdinti aparatu.

- ▶ **Apsaugotojo dokumento siuntimas iš kompiuterio į aparatą(P. 273)**
- ▶ **Apsaugotųjų dokumentų spausdinimas(P. 274)**
- ▶ **Apsaugotųjų dokumentų galiojimo laikotarpio keitimas(P. 275)**

Apsaugotojo dokumento siuntimas iš kompiuterio į aparatą

1 Atidarykite dokumentą programa ir atidarykite spausdinimo dialogo langą.

2 Pasirinkite šio aparato spausdintuvo tvarkyklę ir spustelėkite [Nuostatos] arba [Ypatybės].

3 Pasirinkite [Secured Print] srityje [Output Method].

⇒ Rodomas išskylantysis ekranas [Information]. Peržiūrėkite pranešimą ir spustelėkite [Taip] arba [Ne].

4 Jei reikia, nurodykite spausdinimo parametrus ir spustelėkite [OK].

- Perjunkite skirtuką, atsižvelgdami į parametrus.

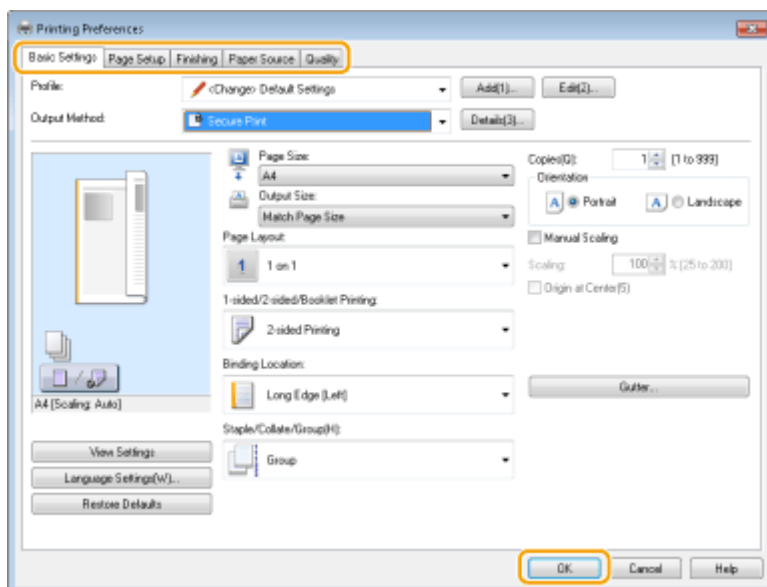

5 Spustelėkite [Spausdinti] arba [Gerai].

⇒ Kai apsaugotasis dokumentas nusiunčiamas į aparatą, jis laikomas aparato atmintyje, kol bus išspausdintas.

Apsaugotųjų dokumentų spausdinimas

Spausdina į aparatą atsiųstus apsaugotus dokumentus. Pasibaigus apsaugotojo dokumento galiojimo laikui (**▶ Apsaugotųjų dokumentų galiojimo laikotarpio keitimas(P. 275)**), jis panaikinamas iš aparato atminties ir jo išspausdinti nebegalima.

PASTABA

- Jei apsaugotieji dokumentai neišspausdinami, jie užima vietą atmintyje ir gali neleisti aparatui spausdinti netgi įprastų (ne apsaugotų) dokumentų. Pasistenkite kuo greičiau išspausdinti apsaugotuosius dokumentus.
- Galite patikrinti, kiek atminties naudoja apsaugotieji dokumentai.
<Būsenos mon.> ▶ <Įrenginio informacija> ▶ <Saugiojo spausdin. atminties naud.>

1 Pasirinkite <Saugusis spausdinimas> ekrane Pagrindinis. ▶ Ekranas Pagrindinis(P. 127)

PASTABA:

- Negalėsite pereiti prie tolesnio veiksmo, jei bus rodomas toliau parodytas ekranas <Nuotolinis skaitytuvas>. Tokiu atveju pasirinkite , kad uždarytumėte ekraną ir pasirinkite <Saugusis spausdinimas>.

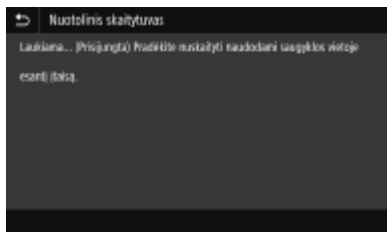

2 Pažymėkite norimo spausdinti apsaugotojo dokumento žymės langelį ir pasirinkite <Pradėti>.

- Galite pasirinkti kelis dokumentus tuo PIN.

PASTABA:

Jei rodomas vartotojo pasirinkimo ekranas

- Jei atmintyje saugomi daugiau nei vieno vartotojo apsaugotieji dokumentai, prieš pasirodant failo pasirinkimo ekranui, rodomas vartotojo pasirinkimo ekranas. Pasirinkite savo vartotojo vardą.

Apsaugotojo dokumento naikinimas

- Galite bendrai panaikinti kelis dokumentus. Pažymėkite norimo naikinti apsaugotojo dokumento žymės langelį ir pasirinkite <Naikinti>.

3 Įveskite PIN kodą ir pasirinkite <Taikyti>.

- 2 veiksmo pasirinkus kelis dokumentus su skirtingais PIN kodais, rodomas pranešimas. Pasirinkite <Uždaryti>, tada atlikdami 2 veiksmą dar kartą pasirinkite apsaugotąjį dokumentą.

⇒ Pradedama spausdinti.

- Jei norite atšaukti spausdinimą, pasirinkite <Atšaukti> ▶ <Taip>.

Apsaugotųjų dokumentų galiojimo laikotarpio keitimas

Po to, kai apsaugotasis dokumentas nusiunčiamas į aparatą iki jo panaikinimo po tam tikro laiko tarpo, galite keisti galiojimo laiką.

1 Pasirinkite <Meniu> ekrane Pagrindinis. ▶Ekranas Pagrindinis(P. 127)

2 Pasirinkite <Funkcijų parametrai>.

3 Pasirinkite <Saugusis spausdinimas>.

- Jeigu rodomas prisijungimo ekranas, įveskite tinkamą ID ir PIN kodą. ▶Prisijungimas prie aparato(P. 138)

4 Pasirinkite <Saugiojo spausd. naik. trukmė>.

PASTABA:

Kai <Saugiojo spausd. naik. trukmė> negalima pasirinkti

- Nustatykite <Naudoti saugųjį spausdinimą> kaip <Įjungta>.

Saugiojo spausdinimo išjungimas

- Nustatykite <Naudoti saugųjį spausdinimą> kaip <Išjung.>, tada paleiskite aparatą iš naujo.

5 Nurodykite, kiek laiko aparate bus laikomi apsaugotieji dokumentai, ir pasirinkite <Taikyti>.

- Jei neišspausdinamas prieš pasibaigiant nurodytam laikui, apsaugotasis dokumentas panaikinamas iš aparato atminties.

6 Pasirinkite <Taikyti>.

7 Pasirinkite <Gerai>.

8 Paleiskite aparatą iš naujo. ▶Aparato paleidimas iš naujo(P. 123)

NUORODOS

- ▶Spausdinimo būsenos ir žurnalo tikrinimas(P. 269)
- ▶Spausdinimo naudojant kompiuterį apribojimas(P. 422)

Spausdinimas iš USB atminties įrenginio (Atminties laikmenos spausdinimas)

874E-05E

Prijungę USB įrenginį prie aparato, galite spausdinti failus tiesiogiai. Naudodami šią funkciją galite spausdinti nenaudodami kompiuterio. Daugiau informacijos apie pasiekiamus USB atminties įrenginius ir USB atminties įrenginio prijungimą / atjungimą žr. **USB atminties įrenginio naudojimas(P. 192)** .

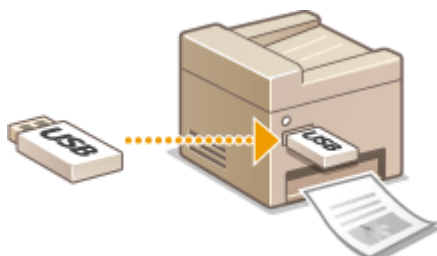

! SVARBU

- Būtina nustatyti <Naudoti spausdinimo funkciją> kaip <Įjungta>. **<Atmintinės parametrai>(P. 566)**

1 Pasirinkite <Spausdinimas iš atmintinės> ekrane Pagrindinis. **<Ekranas Pagrindinis(P. 127)**

- Jei <Ekranas, kai prijung. atm. laik.> nustatytas į <Įjungta>, laikmenos ryšio operacijų ekranai rodomi, kai įstatote USB atminties įrenginį, kol rodomas Pagrindinis ekranas. Pasirinkus <Spausdin. iš atm.>, rodomas spausdinimo iš atminties laikmenos ekranas.
 - ▶ **USB atminties įrenginio naudojimas(P. 192)**
 - ▶ **<Ekranas, kai prijung. atm. laik.>(P. 566)**

2 Pažymėkite failo, kurį norite spausdinti, žymės langelį.

- Galite pasirinkti kelis failus.

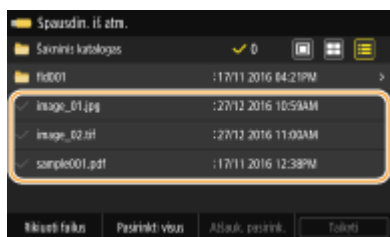

- Norėdami panaikinti pasirinkimą, dar kartą pasirinkite jau pasirinktą failą (✓).
- Pasirinkus aplanką, rodomas jo turinys. Jei norite grįžti į aukštesnio lygmens aplanką, pasirinkite

PASTABA:

- Giliau nei penktajame kataloge esantys aplankai ir failai nerodomi.
- Kai pereisite prie kito aplanko, ankstesni failų pasirinkimai bus panaikinti.

■ Visų failų pasirinkimas

- 1 Pasirinkite <Pasirinkti visus>.
 - Norėdami panaikinti visus pasirinkimus, pasirinkite <Atšauk. pasirink.>.
- 2 Jei yra įvairių tipų failų, pasirinkite <JPEG/TIFF failai> arba <PDF failai>.

■ Failų rodymo būdo keitimas

Failų rodymo būdą galite pasirinkti „Peržiūra“ / „Miniatiūra“ / „Išsami informacija“.

Peržiūra

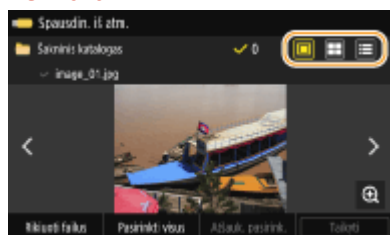

Miniatiūra

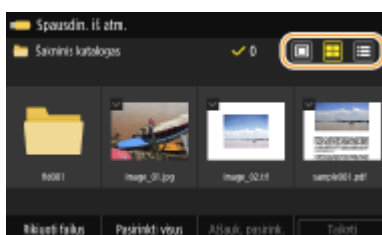

Išsami informacija

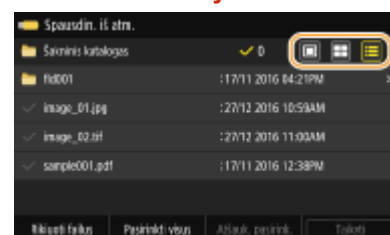

PASTABA:

- Galite nurodyti failų rodymo būdą, naudojamą rodant ekraną <Spausdin. iš atm.>. ▶<Numatytieji rodymo parametrai>(P. 564)

■ Failų rūšiavimo tvarkos keitimas

Galite pakeisti USB atminties įrenginyje esančių failų rūšiavimo tvarką.

PASTABA:

- Galite nurodyti rūšiavimo parametą, pvz., <Vardas (didėjimo tvarka)> arba <Data/laikas (didėjimo tvarka)>, kaip numatytąjį failų rūšiavimo tvarkos parametą. ▶<Failų rikiavimo numatytieji parametrai>(P. 565)

- 1 Pasirinkite <Rikiuoti failus>.
- 2 Pasirinkite failų rūšiavimo kriterijų.

PASTABA:

- Pasirinkus <Data/laikas (didėjimo tvarka)> arba <Data/laikas (mažėjimo tvarka)>, failai rūšiuojami pagal failų modifikavimo datą ir laiką.

3 Pasirinkite <Taikyti>.

4 Nurodykite reikiamus spausdinimo parametrus.



- Jei norite atkurti numatytuosius spausdinimo parametrus, galite pasirinkti <Atkurti>.

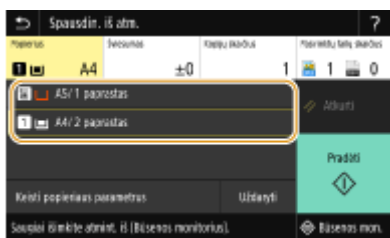

<Popierius>

Pasirinkite popieriaus šaltinį, kuriame įdėtas spausdinimui naudojamas popierius.



	Failams spausdinti naudojamas į universalųjį dėklą įdėtas popierius.
	Failams spausdinti naudojamas į aparato popieriaus stalčių (1 stalčius) įdėtas popierius.

PASTABA:

- Jei sumontuotas papildomas popieriaus tiektuvas, taip pat rodomas popieriaus dėklas.
- Nurodydami kitus spausdinimo parametrus, pasirinkite <Uždaryti>.

<Šviesumas>

- <Šviesumas> negalima naudoti spausdinant PDF failus.

Galite reguliuoti atvaizdų ryškumą.

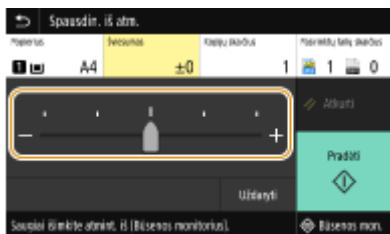

PASTABA:

- Nurodydami kitus spausdinimo parametrus, pasirinkite <Uždaryti>.

<Kopijų skaičius>

Įveskite kopijų skaičių.

PASTABA:

- Nurodydami kitus spausdinimo parametrus, pasirinkite <Uždaryti>.

<2-pusis spausdinimas>

Galite pasirinkti vienpusį arba dvipusį spausdinimą.



	<p>Spausdinama ant vienos popieriaus pusės.</p>
	<p>Spausdinama ant abiejų popieriaus pusių taip, kad išspausdinti puslapiai įrišti atverčiami horizontaliai.</p>
	<p>Spausdinama ant abiejų popieriaus pusių taip, kad išspausdinti puslapiai įrišti atverčiami vertikaliai.</p>

PASTABA:

- Funkcija <2-pusis spausdinimas> gali neveikti naudojant kai kuriuos popieriaus formatus ar tipus. Galimas popierius(P. 637)

<N ant 1>

- <N ant 1> negalima naudoti spausdinant TIFF failus.

Galite pasirinkti „N ant 1“ šablona, jei norite spausdinti kelis atvaizdų duomenų lapus ant tos pačios popieriaus lapo pusės.



	<p>Netaikoma „N ant 1“.</p>
	<p>Spausdinami du atvaizdų duomenų puslapiai ant vienos popieriaus lapo pusės.</p>
	<p>Spausdinami keturi atvaizdų duomenų puslapiai ant vienos popieriaus lapo pusės.</p>
 (tik PDF)	<p>Spausdinami aštuoni atvaizdų duomenų puslapiai ant vienos popieriaus lapo pusės.</p>

PASTABA:

- Jei naudojate PDF failą, vienoje popieriaus lapo pusėje galite spausdinti nuo 9 iki 16 puslapių atvaizdų duomenų, naudodami <N ant 1> dalyje <Nust. PDF išsamią inf.>.

<Nust. JPEG/TIFF i.inf.>

Galite keisti JPEG ir TIFF atvaizdų spausdinimo parametrus.



<2-pusis spausdinimas>

Galite nustatyti dvipusį spausdinimą. Pasirinkite surišimo padėtį.

<N ant 1> (tik JPEG failai)

Spausdinami kelių atvaizdų duomenų puslapiai duomenys ant vienos popieriaus lapo pusės. Galite nurodyti vienoje popieriaus lapo pusėje spausdinamų puslapių skaičių. Pavyzdžiui, jei vienoje popieriaus lapo pusėje norite spausdinti keturis puslapius, pasirinkite <4 ant 1>.

<Originalo tipas>

Originalo tipą galite pasirinkti atsižvelgdami į spausdinamą atvaizdą.

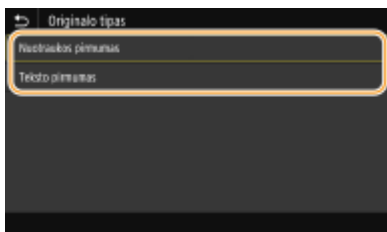

<Nuotraukos pirmumas>

Prioritetas suteikiamas tolygiai spausdinamoms nuotraukoms.

<Teksto pirmumas>

Prioritetas suteikiamas ryškiai spausdinamam tekstui.

<Pustoniai>

Galite pasirinkti spausdinimo būdą, kuriuo atkursite pustonius (tarpinis diapazonas tarp šviesesnių ir tamsesnių atvaizdo sričių) ir taip užtikrinsite optimalią vaizdo kokybę.

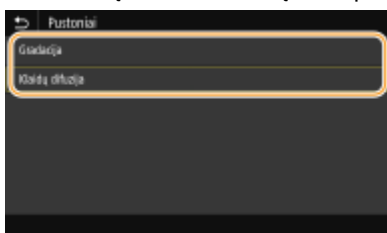

<Gradacija>

Lygiai išspausdina atvaizdus, kuriuose naudojama gradacija, pvz., skaitmeninių fotoaparatų nuotraukas.

<Klaidų difuzija>

Šis režimas tinkamas spausdinti duomenis su tekstu ir plonomis ir lenktomis CAD duomenų linijomis ir pan.

PASTABA:

- Naudojant <Klaidų difuzija> gali būti sumažintas tekstūrų ir dažomųjų miltelių stabilumas.

<Spausdinimo kokybė>

Galite keisti su spausdinimo kokybe susijusius parametrus.

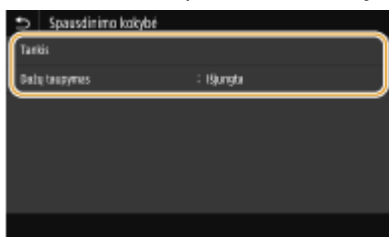

<Tankis>

Koreguojamas spausdinimo tankis.

<Dažų taupymas>

Pasirinkus <Ijungta> spausdinama dažomųjų miltelių taupymo režimu. Pasirinkite <Ijungta> jei norite peržiūrėti išdėstymą ar kitas išvaizdos charakteristikas, prieš atlikdami galutinį didelės užduoties spausdinimą.

PASTABA:

- Kai <Dažų taupymas> nustatyta kaip <Ijungta>, <Tankis> iškvietimas negalimas.

<Nustatyti PDF išsamią informaciją>

Galite keisti PDF spausdinimo parametrus.

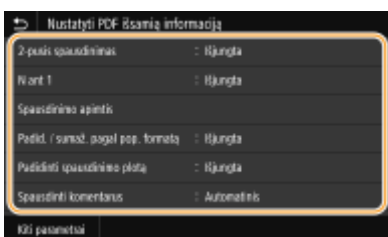

<2-pusis spausdinimas>

Galite nustatyti dvipusį spausdinimą. Pasirinkite surišimo padėtį.

<N ant 1>

Spausdinami kelių atvaizdų duomenų puslapiai duomenys ant vienos popieriaus lapo pusės. Galite nurodyti vienoje popieriaus lapo pusėje spausdinamų puslapių skaičių. Pavyzdžiui, jei vienoje popieriaus lapo pusėje norite spausdinti keturis puslapius, pasirinkite <4 ant 1>.

<Spausdinimo apimtis>

Nurodykite puslapius, kuriuos norite spausdinti.

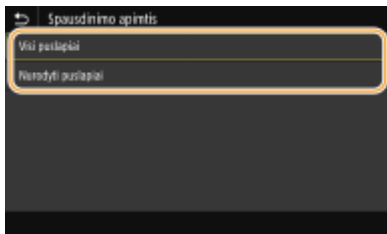

<Visi puslapiai>

Spausdinami visi puslapiai.

<Nurodyti puslapius>

Nurodykite popieriaus, ant kurio norite spausdinti, formatą. Įveskite norimą reikšmę <Pradinis puslapis> ir <Paskutinis psl.>, tada pasirinkite <Taikyti>.

! SVARBU:

- Jei į nurodytą puslapių diapazoną nepatenka nei vienas PDF failo puslapis, spausdinimas nepradedamas.

<Padid./sumaž. pagal pop. formatą>

Nurodykite, ar bus sumažinami, ar padidinami originalai atsižvelgiant į popieriaus spausdinimo diapazoną. Atkreipkite dėmesį, kad didinimas / mažinimas nedaro įtakos originalo masteliui.

<Padidinti spausdinimo plotą>

Nurodykite, ar bus praplėstas spausdinimo diapazonas pagal popieriaus formatą.

PASTABA:

- Jei nustatote <Ijungta>, atsižvelgiant į dokumentą, dalis spaudinio duomenų, esančių kraštinėse srityse, gali būti neišspausdinti arba popierius gali būti dalinai dėmėtas.

<Spausdinti komentarus>

Šis parametras nurodo, ar PDF faile turi būti spausdinamos anotacijos.



<Ijungta>

Anotacijos nespausdinamos.

<Automatinis>

Spausdinamos tik tos anotacijos, kurios skirtos spausdinti PDF faile.

<Dokumento atidarymo slaptažodis>

Slaptažodžiu apsaugotus PDF failus galite spausdinti įvedę joms atidaryti reikalingą slaptažodį. Įveskite slaptažodį ir pasirinkite <Taikyti>.

<Kiti parametrai>

<Pustoniai>

Galite pasirinkti spausdinimo būdą, kuriuo atkursite pustus (tarpinis diapazonas tarp šviesesnių ir tamsesnių atvaizdo sričių) ir taip užtikrinsite optimalią vaizdo kokybę. Šį parametą galite nustatyti visiems viename dokumente esantiems atvaizdo tipams. Parametro aprašymą žr. **>>>Pustoniai>>>(P. 535)** .

<Pilkie pustonių konvertavimas>

Nurodykite spalvotų duomenų spausdinimą nespaltoto spausdinimo būdu. Parametro aprašymą žr. **>>>Pilkie pustonių konvertavimas>>>(P. 536)** .

<Spausdinimo kokybė>

<Tankis>

Koreguokite spausdinimui naudojamų dažomųjų miltelių tankį. Parametro aprašymą žr. **>>>Tankis>>>(P. 518)** .

<Dažų taupymas>

Pasirinkus <Įjungta>, spausdinama dažomųjų miltelių taupymo režimu. Pasirinkite <Įjungta> jei norite peržiūrėti išdėstymą ar kitas išvaizdos charakteristikas, prieš atlikdami galutinį didelės užduoties spausdinimą. Parametro aprašymą žr. **>>>Dažų taupymas>>>(P. 518)** .

<Vaizdo patobulinimas>

Įjunkite arba išjunkite glodinimo režimą, kuriuo tolygiai išspausdinami simbolių ir grafikų kraštai. Parametro aprašymą žr. **>>>Vaizdo patobulinimas>>>(P. 519)** .

<Skiriamoji geba>

Nurodykite spausdinimo duomenų apdorojimo raišką. Parametro aprašymą žr. **>>>Skiriamoji geba>>>(P. 519)** .

5 Pasirinkite <Pradėti>.

▢▢▢▢ Pradedama spausdinti.

- Jei norite atšaukti spausdinimą, pasirinkite <Atšaukti> ► <Taip>.

PATARIMAI

- Jei visada norite spausdinti naudodami tuos pačius parametrus, skaitykite **>>>Spausdinimas iš atmintinės>>>(P. 178)**

NUORODOS

>>>Saugoti/pasiekti failus>>>(P. 561)

Nuskaitymas

Nuskaitymas	285
Pagrindinių nuskaitymo funkcijų ekranas	287
Originalų nuskaitymo pagrindinės operacijos	290
Nuskaitymas ir įrašymas į kompiuterį	291
Duomenų įrašymas USB atminties įrenginyje	293
Duomenų siuntimas el. laišku/duomenų įrašymas į bendrai naudojamą aplanką arba FTP serverį	297
Dokumentų siuntimo atšaukimas	307
Nuskaitytų originalų būsenos ir žurnalo peržiūra	308
Aiškus nuskaitymas	310
Atvaizdo kokybės koregavimas	311
Tankio reguliavimas	312
Raiškumo reguliavimas nuskaitant (Raiškumas)	313
Naudingos nuskaitymo funkcijos	315
Elektroninių failų saugos gerinimas	316
Failo dydžio ir atvaizdo kokybės santykio koregavimas (Duomenų dydis)	319
Failo vardo konfigūravimas	320
Anksčiau naudotų siuntimo/įrašymo parametrų atkūrimas (Parametrų atkūrimas)	321
El. pašto parametrų nurodymas	324
Nuskaitymas naudojant kompiuterį (Nuotolinis nuskaitymas)	327
Dokumentų nuskaitymas naudojant taikomąją programą	328
„ScanGear MF“ naudojimas	330

Nuskaitymas

874E-05F

Nuskaityti originalius dokumentus galite naudodami aparato valdymo pultą arba programinę įrangą kompiuteryje. Ką benaudotumėte, nuskaityti originalai konvertuojami į elektroninio formato failus, pavyzdžiui, PDF. Nuskaitymo funkciją naudokite, jei norite konvertuoti didelės apimties popierinius dokumentus į failus, kad galėtumėte juos lengvai tvarkyti.

PASTABA

- Atsižvelgiant į operacinę sistemą ir naudojamas skaitytuvo tvarkyklės arba taikomųjų programų versijas, šioje instrukcijoje parodyti ekranai gali skirtis nuo jūsų ekranų.

■ Aparato naudojimas su kompiuteriu

Norint naudoti aparatą kaip skaitytuvą, prieš tai reikia pasiruošti, įskaitant programinės įrangos diegimą kompiuteryje. Jei norite prijungti aparatą prie kompiuterio naudodami tinklą, būtina užregistruoti aparatą įdiegtoje programinėje įrangoje. ▶ **Aparato kaip skaitytuvo paruošimas naudoti(P. 86)**

■ Skaitytuvo naudojimas

Naudodamiesi aparato valdymo pultu galite nuskaityti ir įrašyti originalus kompiuteryje. Be to, galite įrašyti nuskaitytus originalus į USB atminties įrenginį arba siųsti juos kaip el. pašto priedus.

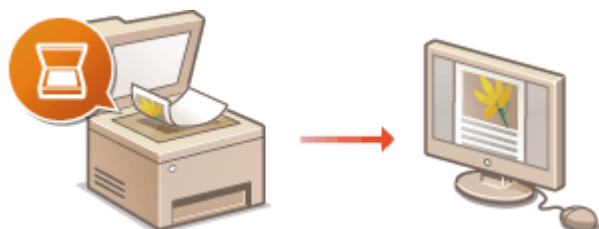

- ▶ **Pagrindinių nuskaitymo funkcijų ekranas(P. 287)**
- ▶ **Originalų nuskaitymo pagrindinės operacijos(P. 290)**
- ▶ **Dokumentų siuntimo atšaukimas(P. 307)**
- ▶ **Nuskaitytų originalų būsenos ir žurnalo peržiūra(P. 308)**



▶ **Nuskaitymas ir įrašymas į kompiuterį(P. 291)**



▶ **Duomenų įrašymas USB atminties įrenginyje(P. 293)**



▶ **Duomenų siuntimas el. laišku/duomenų įrašymas į bendrai naudojamą aplanką arba FTP serverį(P. 297)**

■ Kokybės gerinimas

Rasite instrukcijas, kaip išspręsti problemas, pvz., neryškių nuotraukų arba dėl per sodrių popieriaus spalvų neįskaitomo teksto.

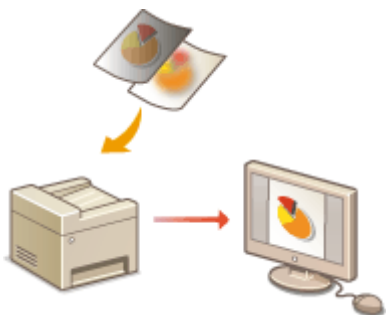

▶ **Aiškus nuskaitymas(P. 310)**

■ Efektyviai, patikimai

Rasite instrukcijas, kaip efektyviau siųsti duomenis, ir naudingų parametrų aprašus.

▶ **Naudingos nuskaitymo funkcijos(P. 315)**



■ Nuskaitymas naudojant kompiuterį

Galite nuskaityti ant aparato padėtus originalus naudodami kompiuterį. Nuskaityti originalai įrašomi kompiuteryje. Galite nuskaityti naudodami MF Scan Utility (pateikta su aparatu) arba kitas taikomas programas, vaizdo arba teksto apdorojimo taikomas programas.

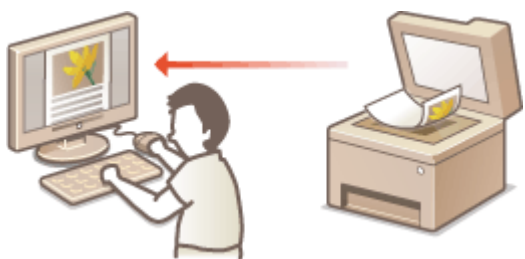

▶ **Nuskaitymas naudojant kompiuterį (Nuotolinis nuskaitymas)(P. 327)**

Nuskaitymas naudojant mobiliuosius įrenginius

- Susiedami mobiliuosius įrenginius, tokius kaip išmanieji telefonai ar planšetiniai kompiuteriai, su šiuo aparatu, galėsite greitai ir lengvai nuskaityti originalus, nustatytus šiame aparate. ▶ **Susiejimas su mobiliaisiais įrenginiais(P. 332)**

Pagrindinių nuskaitymo funkcijų ekranas

874E-05H

Pasirinkus <Nuskaityti> ekrane Pagrindinis, rodomas pagrindinių nuskaitymo funkcijų ekranas.

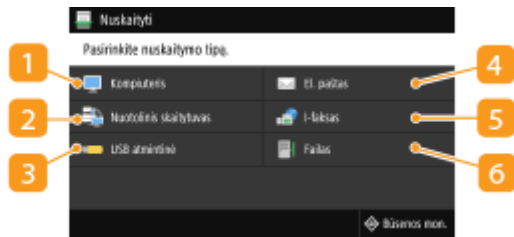

1 <Kompiuteris>

Nuskaityti duomenys įrašomi kompiuteryje. ▶ **Kompiuterio nuskaitymo pagrindinių funkcijų ekranas(P. 287)**

2 <Nuotolinis skaitytuvas>

Kai originalai nuskaunami iš kompiuterio, aparatas perjungiamas į prisijungimo būseną. ▶ **Nuskaitymas naudojant kompiuterį (Nuotolinis nuskaitymas)(P. 327)**

3 <USB atmintinė>

Nuskaityti duomenys įrašomi USB atminties įrenginyje. ▶ **USB nuskaitymo pagrindinių funkcijų ekranas(P. 288)**

4 <El. paštas>

Nuskaityti duomenys išsiunčiami el. paštu. ▶ **El. laiško siuntimo / internetinės faksogramos siuntimo / failo įrašymo pagrindinių funkcijų ekranas(P. 288)**

5 <I-faksas>

Nuskaityti duomenys išsiunčiami internetine faksograma. ▶ **El. laiško siuntimo / internetinės faksogramos siuntimo / failo įrašymo pagrindinių funkcijų ekranas(P. 288)**

6 <Failas>

Dokumentai nuskaunami įrašomi į bendrai naudojamą aplanką arba FTP serverį. ▶ **El. laiško siuntimo / internetinės faksogramos siuntimo / failo įrašymo pagrindinių funkcijų ekranas(P. 288)**

Kompiuterio nuskaitymo pagrindinių funkcijų ekranas



1 Nuskaitymo tipas

Pasirinkite nuskaitymo parametraž. ▶ **Nuskaitymas ir įrašymas į kompiuterį(P. 291)**

2 <Pradėti>

Naudokite šį mygtuką nuskaitymui pradėti.

USB nuskaitymo pagrindinių funkcijų ekranas

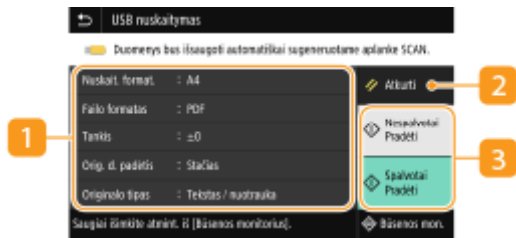

1 Siuntimo parametrai

Originalas nuskaitymas atsižvelgiant į čia nurodytus nuskaitymus.

2 <Atkurti>

Galite bendrai atkurti numatytuosius parametrus.

3 <Pradėti>

Naudokite šį mygtuką nuskaitymui pradėti. Pasirinkus <Nespalvotai>, paleidžiamas nespaltvotas nuskaitymas. Pasirinkus <Spalvotai>, paleidžiamas spalvotas nuskaitymas.

El. laiško siuntimo / internetinės faksogramos siuntimo / failo įrašymo pagrindinių funkcijų ekranas

El. laiško siuntimas



Internetinės faksogramos siuntimas



Failo įrašymas



1 Skirtukas <Nurodyti adresatą>

Pasirinkite šį skirtuką, jei norite ieškoti adresato adresų knygoje arba LDAP serveryje, įvesti kodinio rinkimo numerį arba nurodyti adresatą naudodami atkūrimo parametrus.

▶ **Duomenų siuntimas el. laišku/duomenų įrašymas į bendrai naudojamą aplanką arba FTP serverį(P. 297)**

▶ **Anksčiau naudotų siuntimo/įrašymo parametraž atkūrimas (Parametraž atkūrimas)(P. 321)**

2 Skirtukas <Siuntimo parametrai>

Pasirinkite šį skirtuką, jei norite nurodyti nuskaitymo parametrus.

3 <Patvirtinti adresatą>

Galite peržiūrėti arba pakeisti nurodyto adresato vardą ir adresą bei adresatų skaičių.

4 <Atkurti>

Galite bendrai atkurti numatytuosius parametrus.

5 <Pradėti>

Naudokite šį mygtuką nuskaitymui pradėti. Pasirinkus <Nespalvotai>, paleidžiamas nespalvotas nuskaitymas. Pasirinkus <Spalvotai>, paleidžiamas spalvotas nuskaitymas.

Originalų nuskaitymo pagrindinės operacijos

874E-05J

Šiame skyriuje aprašomos pagrindinės originalų nuskaitymo procedūros.

■ Nuskaitymas



▶ Nuskaitymas ir įrašymas į kompiuterį(P. 291)



▶ Duomenų įrašymas USB atminties įrenginyje(P. 293)

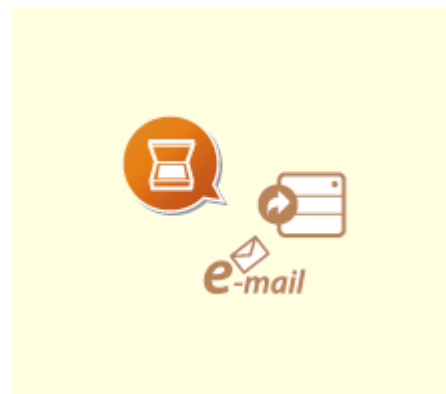

▶ Duomenų siuntimas el. laišku/ duomenų įrašymas į bendrai naudojamą aplanką arba FTP serverį(P. 297)

■ Valdymo užduotys

- ▶ Dokumentų siuntimo atšaukimas(P. 307)
- ▶ Nuskaitytų originalų būsenos ir žurnalo peržiūra(P. 308)

Nuskaitymas ir įrašymas į kompiuterį

874E-05K

Galite atlikti „originalo nuskaitymo ir įrašymo kompiuteryje“ užduotį aparato valdymo pulte. Pasirinkite, kuriame kompiuteryje įrašyti, ir nustatymus, pvz., nuskaitymo spalvą (spalvotai arba nespalvotai).

PASTABA

- Kai pasirinkta įrašyti prie tinklo prijungtame kompiuteryje, turite iš anksto priregistruoti aparatą prie to kompiuterio. ▶ **Aparato kaip skaitytuvo paruošimas naudoti(P. 86)**

1 Padėkite originalą (-us). ▶ **Originalų dėjimas(P. 140)**

2 Pasirinkite <Nuskaityti> ekrane Pagrindinis. ▶ **Ekranas Pagrindinis(P. 127)**

- Jeigu rodomas prisijungimo ekranas, nurodykite vartotojo vardą, slaptažodį ir autentifikavimo serverį. ▶ **Prisijungimas prie įgalotojo siuntimo funkcijos(P. 138)**

3 Pagrindinių fakso veiksmų ekrane pasirinkite <Kompiuteris>. ▶ **Pagrindinių nuskaitymo funkcijų ekranas(P. 287)**

- Jeigu naudojamas kompiuteris prijungtas prie aparato tik per USB, pereikite prie 5 veiksmo.

4 Pasirinkite paskirties kompiuterį.

5 Kompiuterio nuskaitymo pagrindinių funkcijų ekrane pasirinkite nuskaitymo tipą. ▶ **Kompiuterio nuskaitymo pagrindinių funkcijų ekranas(P. 287)**

- Rodomus nuskaitymo tipus ir parametrus galima patvirtinti ir keisti naudojant MF Scan Utility. Daugiau informacijos spustelėkite [Instructions] dalyje MF Scan Utility.

PASTABA:

- Jei esate „macOS“ vartotojas, žr. internetinių instrukcijų svetainės atitinkamų tvarkyklių arba programinės įrangos instrukcijose.

6 Pasirinkite <Pradėti>.

▢ Pradedamas originalų nuskaitymas.

- Jei norite atšaukti, pasirinkite <Atšaukti> ▶ <Taip>. ▶ **Dokumentų siuntimo atšaukimas(P. 307)**

! SVARBU:

- Negalima nuskaityti, kol rodoma ScanGear MF. Prieš pradėdami nuskaityti, uždarykite ekraną.

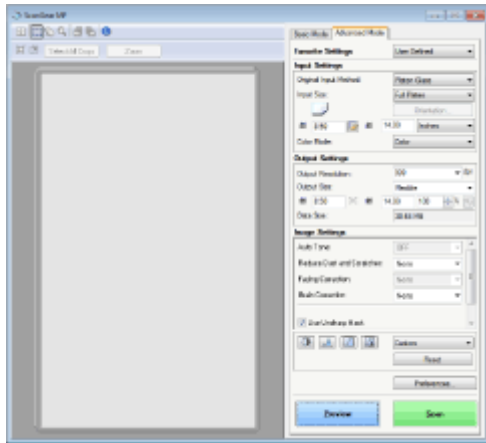

■ **Kai atliekant 1 veiksmą originalai dedami į tiektuvą**

Baigus nuskaitymą, kompiuteryje rodomas įrašymo vietos aplankas.

■ **Kai atliekant 1 veiksmą originalai dedami ant ekspozicinio stiklo**

Baigę nuskaitymą, vykdykite toliau pateiktą procedūrą (išskyrus atvejį, jei pasirinkote JPEG failo formatą).

- 1 Jei reikia nuskaityti daugiau originalo puslapių, padėkite kitą originalą ant ekspozicinio stiklo ir pasirinkite <Nuskaityti kitą>.
 - Kartokite šį veiksmą, kol baigsite nuskaityti visus puslapius.
 - Kai nuskaitymas tik vienas puslapis, pereikite prie kito veiksmo.
- 2 Pasirinkite <Baigti>.
 - Įrašymo vietos aplankas rodomas kompiuteryje.

PASTABA

Apie įrašymo vietos aplanką

- Pagal numatytuosius parametrus nuskaityti duomenys įrašomi aplanke Mano dokumentai. Sukuriamas poaplankis nuskaitymo datos pavadinimu ir šiame aplanke įrašomi duomenys.
- Įrašymo vietą galima pakeisti dalyje MF Scan Utility. Daugiau informacijos spustelėkite [Instructions] dalyje MF Scan Utility.

Duomenų įrašymas USB atminties įrenginyje

874E-05L

Šiame skyriuje aprašoma, kaip nuskaityti originalus ir įrašyti nuskaitytus duomenis USB atminties įrenginyje. Daugiau informacijos apie pasiekiamus USB atminties įrenginius ir USB atminties įrenginio prijungimą / atjungimą žr. **▶USB atminties įrenginio naudojimas(P. 192)** .

! SVARBU

- Būtina nustatyti <Naudoti nuskaitymo funkciją> kaip <Įjungta>. **▶<Atmintinės parametrai>(P. 566)**

1 Padėkite originalą (-us). **▶Originalų dėjimas(P. 140)**

2 Pasirinkite <Nuskaityti> ekrane Pagrindinis. **▶Ekranas Pagrindinis(P. 127)**

- Jeigu rodomas prisijungimo ekranas, nurodykite vartotojo vardą, slaptažodį ir autentifikavimo serverį. **▶Prisijungimas prie įgalintojo siuntimo funkcijos(P. 138)**

3 Pagrindinių fakso veikslių ekrane pasirinkite <USB atmintinė>. **▶Pagrindinių nuskaitymo funkcijų ekranas(P. 287)**

- Jei <Ekranas, kai prijung. atm. laik.> nustatytas į <Įjungta>, laikmenos ryšio operacijų ekranai rodomi, kai įstatote USB atminties įrenginį, kol rodomas Pagrindinis ekranas. Pasirinkus <USB nuskaitymas>, rodomas USB nuskaitymo pagrindinių funkcijų ekranas.
 - ▶USB atminties įrenginio naudojimas(P. 192)**
 - ▶<Ekranas, kai prijung. atm. laik.>(P. 566)**

4 Jei reikia, nurodykite nuskaitymo parametrus.

- ▶Originalo nuskaitymo formato nurodymas
- ▶Failo formato pasirinkimas
- ▶Originalo padėties nurodymas
- ▶Dvipusių originalų nuskaitymas

Originalo nuskaitymo formato nurodymas



Galite nurodyti originalo nuskaitymo formatą.



<Nuskait. format.> ▶ Pasirinkite originalo formatą

Failo formato pasirinkimas



Galima pasirinkti failų formatą, kuriuos bus nuskaityti originalai (pvz., PDF / JPEG / TIFF). Jei įrašote PDF formatu, galite pasirinkti kompaktišką PDF, kuris sumažina duomenų kiekį, arba PDF formatą, kuris įgalina teksto paiešką, įtraukiant teksto duomenis, nuskaitytus naudojant OCR (optinis simbolių atpažinimas). Be to, galite kurti didesnės saugos PDF failą užšifruodami duomenis arba pridėdami parašą. **Elektroninių failų saugos gerinimas(P. 316)**



<Failo formatas> ► Pasirinkite failo formatą

PASTABA

- <Failo formatas> pasirinkus JPEG ir bandant nuskaityti originalą nuo ekspozicinio stiklo, galima nuskaityti tik vieną puslapį. Jeigu norite nuskaityti kelis originalus, naudokite tiekuvą. Kiekvienas originalo puslapis išsaugomas kaip atskiras failas. Pasirinkę TIFF ar PDF galite nuskaityti kelių puslapių originalus naudodami ekspozicinį stiklą ar tiekuvą. Tokiu atveju nurodyti, ar originalas įrašomas kaip atskiras failas arba kiekvienas puslapis įrašomas kaip atskiras failas, galima **PDF failo dalijimas į puslapius(P. 294)** arba **TIFF failo dalijimas į puslapius(P. 294)**.
- <PDF (kompaktiškas)> ir <PDF (kompaktiškas/OCR)> glaudina nuotraukas ir iliustracijas originaluose daugiau nei <PDF> ir <PDF (OCR)>. Failas bus mažesnis, tačiau kai kurių originalų atvaizdo kokybė gali būti prastesnė arba vienu metu galima bus nuskaityti mažiau originalų.
- <PDF (kompaktiškas/OCR)> ir <PDF (OCR)> skirtukuose galite sukongūruoti parametrus taip, kad aparatas nuskaitymo metu galėtų automatiškai nustatyti originalo kryptį remdamasis teksto kryptimi, kurią nustato OCR funkcija. **OCR (ieškomas tekstas) parametrai(P. 512)**

■ PDF failo dalijimas į puslapius

Nurodykite, ar konvertuoti kelių puslapių originalą į vieną PDF failą, ar sukurti atskirą kiekvieno puslapio PDF failą. Šį parametą galima konfigūruoti kiekvienam PDF formatui.



<Failo formatas> ► <Nustatyti PDF išsamią informaciją> ► Pasirinkite PDF formatą ► <Dalyti į puslapius> ► Pasirinkite <Išjungta> arba <Įjungta>

■ TIFF failo dalijimas į puslapius

Nurodykite, ar konvertuoti kelių puslapių originalą į vieną TIFF failą, ar sukurti atskirą kiekvieno puslapio TIFF failą.



<Failo formatas> ► <Nustatyti TIFF išsamią informaciją> ► <Dalyti į puslapius> ► Pasirinkite <Išjungta> arba <Įjungta>

Originalo padėties nurodymas



Galite nurodyti stačią arba gulsčią padėtį.



<Orig. d. padėtis> ► Pasirinkite originalo padėtį

Dvipusių originalų nuskaitymas



Aparatas gali automatiškai nuskaityti priekinę ir galinę tiktuve esančių originalų pusę.

! SVARBU

- Jei originalai dedami ant ekspozicinio stiklo, aparatas negali automatiškai nuskaityti abiejų originalo pusių.



<2-pus orig. dok.> ► Pasirinkite <Knygos tipas> arba <Kalendoriaus tipas>

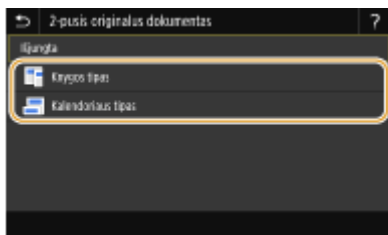

<Knygos tipas>

Pasirinkite, kai originalų atvaizdai priekinėje ir galinėje pusėse nukreipti ta pačia kryptimi.

<Kalendoriaus tipas>

Pasirinkite, kai originalų atvaizdai priekinėje ir galinėje pusėse nukreipti priešingomis kryptimis.

PASTABA:

- Informaciją apie kitus nuskaitymo parametrus žr. ► **Aiškus nuskaitymas(P. 310)** arba ► **Failo dydžio ir atvaizdo kokybės santykio koregavimas (Duomenų dydis)(P. 319)** .

5 Pasirinkite <Pradėti>.

► Pradedamas originalų nuskaitymas.

- Jei norite atšaukti, pasirinkite <Atšaukti> ► <Taip>. ► **Dokumentų siuntimo atšaukimas(P. 307)**

■ Kai atliekant 1 veiksmą originalai dedami į tiktuvą

Užbaigus nuskaitymą, pradedamas įrašymas.

■ Kai atliekant 1 veiksmą originalai dedami ant ekspozicinio stiklo

Baigę nuskaitymą, vykdykite toliau pateiktą procedūrą (išskyrus atvejį, jei pasirinkote JPEG failo formatą).

1 Jei reikia nuskaityti daugiau originalo puslapių, padėkite kitą originalą ant ekspozicinio stiklo ir pasirinkite <Nuskaityti kitą>.

- Kartokite šį veiksmą, kol baigsite nuskaityti visus puslapius.
- Kai nuskaitomas tik vienas puslapis, pereikite prie kito veiksmo.

2 Pasirinkite <Baigti>.

► Pradedamas įrašymas.

PASTABA:

- Naujas aplankas sukuriamas USB atminties įrenginyje ir nuskaitytas dokumentas laikomas šiame aplanke. Nuskaityto dokumento failo vardas priskiriamas automatiškai, atsižvelgiant į šį formatą: raidės SCAN po kurių seka keturių skaitmenų skaičius.failo plėtinys. Failo varde esančią simbolių eilutę „SCAN“ galima pakeisti kita simbolių eilute (► **Failo vardo konfigūravimas(P. 320)**).

PATARIMAI

- Jei visada norite nuskaityti naudodami tuos pačius parametrus: ► **Funkcijų numatytyjų reikšmių keitimas(P. 178)**
- Jei norite užregistruoti parametrų derinį, naudojamą prireikus: ► **Dažnai naudojamų parametrų registravimas(P. 176)**

Duomenų siuntimas el. laišku/duomenų įrašymas į bendrai naudojamą aplanką arba FTP serverį

874E-05R

Šiame skyriuje aprašomos originalų nuskaitymo ir duomenų siuntimo tiesiogiai iš aparato, pridant juos prie el. laiško, arba įrašymo į bendrai naudojamą aplanką ar FTP serverį, procedūros.

PASTABA

- Kad galėtumėte siųsti duomenis tiesiogiai el. laišku, turite atlikti būtinus veiksmus, pvz., nurodyti el. pašto serverio parametrus. ▶ **El. pašto siuntimo/interneto faksogramos siuntimo ir gavimo nustatymo procedūra(P. 87)**
- Kad galėtumėte įrašyti duomenis į bendrai naudojamą aplanką arba FTP serverį, turite atlikti būtinus veiksmus, pvz., nurodyti nuskaitytų originalų įrašymo vietą.
 - ▶ **Bendrai naudojamo aplanko kaip įrašymo vietos nustatymo procedūra(P. 96)**
 - ▶ **FTP serverio kaip įrašymo vietos nustatymo procedūra(P. 100)**

1 Padėkite originalą (-us). ▶ **Originalų dėjimas(P. 140)**

2 Pasirinkite <Nuskaityti> ekrane Pagrindinis. ▶ **Ekranas Pagrindinis(P. 127)**

- Jeigu rodomas prisijungimo ekranas, nurodykite vartotojo vardą, slaptažodį ir autentifikavimo serverį. ▶ **Prisijungimas prie įgaliootojo siuntimo funkcijos(P. 138)**

3 Pagrindinių nuskaitymo veiksmų ekrane pasirinkite <El. paštas> arba <Failas>. ▶ **Pagrindinių nuskaitymo funkcijų ekranas(P. 287)**

4 Nurodykite adresatą.

- ▶ Nurodymas iš adresų knygos
- ▶ Nurodymas iš kodinio rinkimo numerių
- ▶ Tiesioginis adresatų įvedimas (el. laiško siuntimas)
- ▶ Adresatų nurodymas LDAP serveryje
- ▶ Nurodymas iš adresų knygos mobiliajame įrenginyje (el. pašto siuntimas)

Nurodymas iš adresų knygos



Naudojant adresų knygą galima nurodyti adresatą pasirenkant iš užregistruotų adresatų sąrašo arba ieškant adresato vardo pagal gavėjų vardus.

PASTABA

- Prieš naudodami šią funkciją, adresų knygoje turite užregistruoti adresatus. ▶ **Adresatų užregistravimas(P. 184)**
- Užregistruokite bendrai naudojamą aplanką arba FTP serverio adresą naudodami kompiuterį.
 - ▶ **Bendrai naudojamo aplanko nustatymas kaip įrašymo vietos(P. 97)**
 - ▶ **Adresatų registravimas naudojant priemonę „Remote UI“ (Nuotolinio vartotojo sąsaja) (P. 444)**

1 Pasirinkite <Adresų knyga> skirtuke <Nurodyti adresatą>.

2 Pasirinkite <Kam>.

3 Pasirinkite rodyklę. ▶ **Rodyklė(P. 184)**

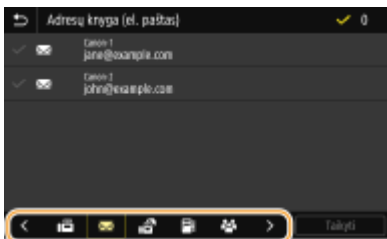

4 Pažymėkite norimo adresato žymės langelį ir pasirinkite <Taikyti>.

PATARIMAI

- Jeigu adresatas pasirinktas iš <Adresų knyga> ekrane Pagrindinis, pagrindinių el. laiško siuntimo arba failo įrašymo funkcijų ekranas gali būti rodomas, kol bus nurodyta likusi pasirinkto adresato dalis.

Nurodymas iš kodinio rinkimo numerių



Trijų skaitmenų numeriai (kodinio rinkimo numeriai) priskiriami adresams adresų knygoje. Galima nurodyti adresą įvedant jo kodinio rinkimo numerį.

PASTABA

- Norint naudoti kodinio rinkimo numerius, adresatas turi būti užregistruotas adresų knygoje. ▶ **Adresatų užregistravimas(P. 184)**
- Užregistruokite bendrai naudojamą aplanką arba FTP serverio adresą naudodami kompiuterį.
 - ▶ **Bendrai naudojamo aplanko nustatymas kaip įrašymo vietos(P. 97)**
 - ▶ **Adresatų registravimas naudojant priemonę „Remote UI“ (Nuotolinio vartotojo sąsaja) (P. 444)**

1 Pasirinkite <Kodinio paspaudimo numeris> skirtuke <Nurodyti adresatą>.

2 Pasirinkite <Kam>.

3 Įveskite trijų skaitmenų numerį.

- Jei įvedėte neteisingą reikšmę, išvalykite ją naudodami **C**.

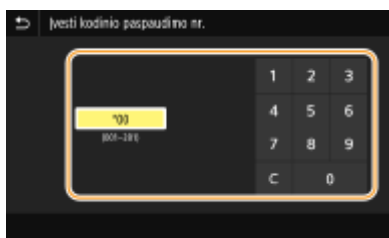

PASTABA:

Jei rodomas patvirtinimo ekranas

- Jei <Patvirtinti kod. pasp. siunt.> nustatyta kaip <Įjungta>, rodomas ekranas, kuriame pateikiamas adresatas ir to numerio pavadinimas. (Naudojant grupinį rinkimą rodomas adresato pavadinimas ir adresatų skaičius.) Patikrinkite turinį ir, jei viskas teisinga, pasirinkite <Gerai>. Norėdami nurodyti kitą adresatą, pasirinkite <Atšaukti>, tada iš naujo įveskite trijų skaitmenų kodinio rinkimo numerį. **➤ Adresatų rodymas adresų knygoje (P. 418)**

Tiesioginis adresatų įvedimas (el. laiško siuntimas)

Jeigu adresatas neregistruotas adresų knygoje, nurodykite jį įvesdami el. pašto adresą.

1 Pasirinkite <Naudoti klaviatūrą> skirtuke <Nurodyti adresatą>.

2 Įveskite el. pašto adresą ir pasirinkite <Taikyti>.

- Informacijos apie tai, kaip įvesti tekstą, žr. **➤ Teksto įvedimas (P. 136)**.

Adresatų nurodymas LDAP serveryje



Jei biure yra įdiegtas LDAP serveris, galite nurodyti adresatą naudodami serveryje esančią adresato informaciją. Jei norite ieškoti atitinkamo adresato informacijos ir nurodyti ją kaip adresatą, pasiekite LDAP serverį naudodami aparatą.

PASTABA

- Prieš tai turite nurodyti prisijungimo prie LDAP serverio parametrus. [▶LDAP serverių registravimas\(P. 65\)](#)

1 Pasirinkite <LDAP serveris> skirtuke <Nurodyti adresatą>.

2 Pasirinkite naudojamą LDAP serverį.

3 Pasirinkite vartotojo informacijos ieškos sąlygas.

- Ieškoti adresatų galima pagal tokius kriterijus kaip vardai, fakso numeriai, el. pašto adresai, organizacijų ir organizacijų skyrių pavadinimai.

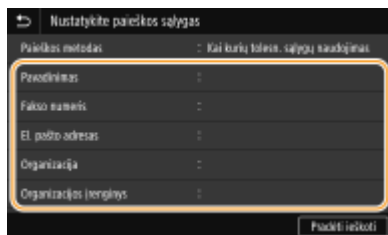

4 Įveskite ieškos tikslo simbolių eilutę ir pasirinkite <Taikyti>.

- Informacijos apie tai, kaip įvesti tekstą, žr. [▶Teksto įvedimas\(P. 136\)](#) .
- Norėdami nurodyti kelis ieškos kriterijus, kartokite 3 ir 4 veiksmus.

5 Pasirinkite <Paieškos metodas>.

6 Pasirinkite ieškos rezultatų rodymo sąlygas.

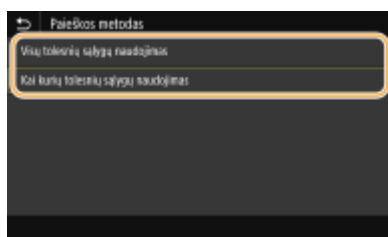

<Visų tolesnių sąlygų naudojimas>

Ieško naudotojų (ir juos rodo), atitinkančių ieškos kriterijus, nurodytus atliekant 3 ir 4 veiksmą.

<Kai kurių tolesnių sąlygų naudojimas>

Jei randami naudotojai, atitinkantys bent vieną iš kriterijų, nurodytų atliekant 3 ir 4 veiksmą, visi šie naudotojai rodomi.

7 Pasirinkite <Pradėti ieškoti>.

- ▣ Rodomi naudotojai, atitinkantys jūsų ieškos kriterijus.

PASTABA:

- Jeigu pasirinkus <Pradėti ieškoti> rodomas autentifikavimo ekranas, įveskite aparato vartotojo vardą ir LDAP serveryje užregistruotą slaptažodį, tada pasirinkite <Taikyti>. ► **LDAP serverių registravimas(P. 65)**

8 Pažymėkite naudotojo, kurį norite nurodyti kaip adresatą, žymės langelį, tada pasirinkite <Taikyti>.

Nurodymas iš adresų knygos mobiliajame įrenginyje (el. pašto siuntimas)

Adresatus galima nurodyti iš mobiliojo įrenginio adresų knygos.

PASTABA

Prieš naudojant šią funkciją

- Mobilajame įrenginyje būtina įdiegti Canon PRINT Business. ► **Aparato naudojimas per taikomąsias programas(P. 339)**
- <Susieti mob. įrenginio adr. knygą> įrenginyje nustatykite į <Įjungta>. ► **<Susieti mob. įren. adr. knygą>(P. 544)**

1 Pasirinkite <Mobilusis portalas> skirtuke <Nurodyti adresatą>.

2 Prisijunkite prie mobiliojo įrenginio. ► **Sujungimas su mobiliaisiais įrenginiais(P. 333)**

3 Siųskite adresą iš mobiliojo įrenginio į aparatą.

- Mobilajame įrenginyje atliekamus veiksmus žr. Canon PRINT Business žinyne.

PASTABA:

- Į aparatą taip pat galim nusiųsti mobiliajame įrenginyje įvestą informaciją, pvz., temą, pranešimą ir failo vardą.

4 Kai aparato ekrane bus rodomas pranešimas, pasirinkite <Gerai>.

PASTABA:

Jeigu rodomas ekranas, kuriame jau nurodytas adresatas

- Galite siųsti adresatams, kuriems siųsti nedraudžiama. Jei norite siųsti kitiems adresatams, privalote konfigūruoti siuntimo funkcijos autentifikavimo parametrus, kad šis perdavimas nebūtų ribojamas. Norėdami gauti daugiau informacijos, susisiekite su administratoriumi. ► **LDAP serverio autentifikavimas(P. 371)**

Adresatų nurodymas iš perdavimo įrašų

- Be to, galite atkurti anksčiau naudotus adresatus. ► **Anksčiau naudotų siuntimo/įrašymo parametrų atkūrimas (Parametrų atkūrimas)(P. 321)**

5 Jei reikia, nurodykite kelis adresatus.

- Kad įvestumėte visus adresatus, kartokite 4 veiksmą.

PASTABA:

Kai nurodomi siunčiamo el. laiško adresatai

- Jei pasirinkote <LDAP serveris> arba <Nurodyti save adresatu>, adresatas nurodomas lauke <Kam>.
- <Kopija> ir <Nematoma kopija> adresus galima pasirinkti tik naudojant <Adresų knyga> arba <Kodinio paspaudimo numeris>.

■ Norėdami panaikinti adresatus

Jei nurodėte kelis adresatus, prireikus juos galite panaikinti.

- 1 Pasirinkite <Patvirtinti adresatą>.
- 2 Pažymėkite norimo naikinti adresato žymės langelį ir pasirinkite <Pašal iš pask. vt.>.
 - Jei pasirenkate grupę, pasirinkite <Išsami inf.> ► <Adresatas>; galite peržiūrėti grupėje užregistruotus adresatus.
- 3 Pasirinkite <Taip>.

6 Jei reikia, nurodykite nuskaitymo parametrus.

- ▶ Originalo nuskaitymo formato nurodymas
- ▶ Failo formato pasirinkimas
- ▶ Originalo padėties nurodymas
- ▶ Dvipusių originalų nuskaitymas

Originalo nuskaitymo formato nurodymas



Galite nurodyti originalo nuskaitymo formatą.



Pasirinkite <Nuskait. format.> skirtuke <Siuntimo parametrai> ► Pasirinkite originalo formatą

Failo formato pasirinkimas



Galima pasirinkti failų formatą, kuriuos bus nuskaityti originalai (pvz., PDF / JPEG / TIFF). Jei įrašote PDF formatu, galite pasirinkti kompaktišką PDF, kuris sumažina duomenų kiekį, arba PDF formatą, kuris įgalina teksto paiešką, įtraukiant teksto duomenis, nuskaitytus naudojant OCR (optinis simbolių atpažinimas). Be to, galite kurti didesnės saugos PDF failą užšifruodami duomenis arba pridėdami parašą. ▶

Elektroninių failų saugos gerinimas(P. 316)



Pasirinkite <Failo formatas> skirtuke <Siuntimo parametrai> ► Pasirinkite failo formatą

PASTABA

- <Failo formatas> pasirinkus JPEG ir bandant nuskaityti originalą nuo ekspozicinio stiklo, galima nuskaityti tik vieną puslapį. Jeigu norite nuskaityti kelis originalus, naudokite tiekuvą. Kiekvienas originalo puslapis išsaugomas kaip atskiras failas. Pasirinkę TIFF ar PDF galite nuskaityti kelių puslapių originalus naudodami ekspozicinį stiklą ar tiekuvą. Tokiu atveju nurodyti, ar originalas įrašomas kaip atskiras failas arba kiekvienas puslapis įrašomas kaip atskiras failas, galima ► **PDF failo dalijimas į puslapius(P. 303)** arba ► **TIFF failo dalijimas į puslapius(P. 303)** .
- <PDF (kompaktiškas)> ir <PDF (kompaktiškas/OCR)> glaudina nuotraukas ir iliustracijas originaluose daugiau nei <PDF> ir <PDF (OCR)>. Failas bus mažesnis, tačiau kai kurių originalų atvaizdo kokybė gali būti prastesnė arba vienu metu galima bus nuskaityti mažiau originalų.
- <PDF (kompaktiškas/OCR)> ir <PDF (OCR)> skirtukuose galite sukongfigūruoti parametrus taip, kad aparatas nuskaitymo metu galėtų automatiškai nustatyti originalo kryptį remdamasis teksto kryptimi, kurią nustato OCR funkcija. ► **OCR (ieškomas tekstas) parametrai>(P. 512)**

■ PDF failo dalijimas į puslapius

Nurodykite, ar konvertuoti kelių puslapių originalą į vieną PDF failą, ar sukurti atskirą kiekvieno puslapio PDF failą. Šį parametą galima konfigūruoti kiekvienam PDF formatui.



Skirtuke <Failo formatas> pasirinkite <Siuntimo parametrai> ► <Nustatyti PDF išsamią informaciją> ► pasirinkite PDF formatą ► <Dalyti į puslapius> ► pasirinkite <Išjungta> arba <Įjungta>

■ TIFF failo dalijimas į puslapius

Nurodykite, ar konvertuoti kelių puslapių originalą į vieną TIFF failą, ar sukurti atskirą kiekvieno puslapio TIFF failą.



Skirtuke <Failo formatas> pasirinkite <Siuntimo parametrai> ► <Nustatyti TIFF išsamią informaciją> ► <Dalyti į puslapius> ► pasirinkite <Išjungta> arba <Įjungta>

Originalo padėties nurodymas



Galite nurodyti stačią arba gulsčią padėtį.



Pasirinkite <Orig. d. padėtis> skirtuke <Siuntimo parametrai> ► Pasirinkite originalo padėtį

Dvipusių originalų nuskaitymas



Aparatas gali automatiškai nuskaityti priekinę ir galinę tiektuve esančių originalų pusę.

! SVARBU

- Jei originalai dedami ant ekspozicinio stiklo, aparatas negali automatiškai nuskaityti abiejų originalo pusių.



Pasirinkite <2-pusis origin. dok.> skirtuke <Siuntimo parametrai> ► Pasirinkite <Knygos tipas> arba <Kalendoriaus tipas>

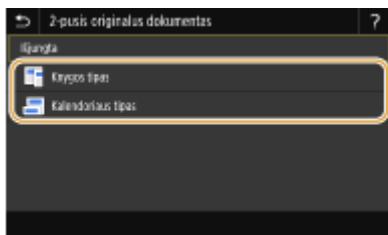

<Knygos tipas>

Pasirinkite, kai originalų atvaizdai priekinėje ir galinėje pusėse nukreipti ta pačia kryptimi.

<Kalendoriaus tipas>

Pasirinkite, kai originalų atvaizdai priekinėje ir galinėje pusėse nukreipti priešingomis kryptimis.

PASTABA:

- Informaciją apie kitus nuskaitymo parametrus žr. ► **Aiškus nuskaitymas(P. 310)** arba ► **Failo dydžio ir atvaizdo kokybės santykio koregavimas (Duomenų dydis)(P. 319)** .
- Siųsdami el. laišką, jei reikia, galite nurodyti temą, pranešimą, atsakymo adresą ir prioritetą. ► **El. pašto parametrų nurodymas(P. 324)**

7 Pasirinkite <Pradėti>.

- Jeigu rodomas ekranas <Patvirtinti adresatą>, patikrinkite, ar teisingas adresatas, tada pasirinkite <Pradėti nuskaityti>.
- Pradedamas originalų nuskaitymas.
 - Jei norite atšaukti, pasirinkite <Atšaukti> ► <Taip>. ► **Dokumentų siuntimo atšaukimas(P. 307)**

■ Kai atliekant 1 veiksmą originalai dedami į tiektuvą

Užbaigus nuskaitymą, pradedamas siuntimas / įrašymas. Pasirinkite <Uždaryti>, norėdami baigti procedūrą.

■ Kai atliekant 1 veiksmą originalai dedami ant ekspozicinio stiklo

Baigę nuskaitymą, vykdykite toliau pateiktą procedūrą (išskyrus atvejį, jei pasirinkote JPEG failo formatą).

- 1 Jei reikia nuskaityti daugiau originalo puslapių, padėkite kitą originalą ant ekspozicinio stiklo ir pasirinkite <Nuskaityti kitą origin.>.
 - Kartokite šį veiksmą, kol baigsite nuskaityti visus puslapius.
 - Kai nuskaitomas tik vienas puslapis, pereikite prie kito veiksmo.
- 2 Pasirinkite <Pradėti siųsti>.
 - ▣ Pradedamas siuntimas / įrašymas.

PASTABA:

Jei rodomas ekranas <Failo autentifikavimas> arba <SMTP autentifikavimas>

- Įveskite vartotojo vardą ir slaptažodį, tada pasirinkite <Taikyti>.

Išsiųsto dokumento failo vardas

- Išsiųsto dokumento failo vardas priskiriamas automatiškai pagal toliau nurodytą formatą: ryšio valdymo numeris (keturi skaitmenys)_siuntimo data ir laikas_dokumento numeris (trys skaitmenys).failo plėtinys. Prieš failo vardą gali būti įterpta nurodytų simbolių eilutė (▶ **Failo vardo konfigūravimas(P. 320)**).

Ryšio būsenos tikrinimas

- Nustačius <Pranešimo rod. priėmus užduotį> į <Įjungta>, rodomas ekranas, kuriame paraginama patvirtinti ryšio būseną. Pasirinkę <Būsenos ekr.>, galite patikrinti siuntimo būseną. ▶ **<Pranešimo rod. priėmus užduotį>(P. 542)**

Jei įvyksta siuntimo klaida

Kartais aparate nurodyti el. pašto adresu siunčiami klaidų pranešimai. Jeigu paliksite šį parametą nepakeistą, gali nebelikti vietos jūsų pašto dėžutėje, atsižvelgiant į jūsų pašto serverį. Rekomenduojame reguliariai išvalyti pašto dėžutę.

■ Pašto dėžutės išvalymas

! SVARBU:

- Išvalius pašto dėžutę, panaikinami visi serverio pašto dėžutėje esantys el. laiškai. nurodžius dažniausiai naudojamą el. pašto paskyrą, patikrinkite, ar reikia palikti toje pašto dėžutėje esančius laiškus.

- 1 Paleiskite „Remote UI“ (Nuotolinio vartotojo sąsaja) ir prisijunkite sistemos administratoriaus režimu. ▶ **Priemonės „Remote UI“ (Nuotolinio vartotojo sąsaja) paleidimas(P. 430)**
- 2 Portalo puslapyje spustelėkite [Settings/Registration]. ▶ **Priemonės „Remote UI“ (Nuotolinio vartotojo sąsaja) ekranas(P. 431)**
- 3 Pasirinkite [TX Settings] ▶ [E-Mail/I-Fax Settings].
- 4 Spustelėkite [Clear] dalyje [Clear Mail Box].
- 5 Perskaitykite rodomą pranešimą ir spustelėkite [OK].
 - ▣ El. laiškas panaikinamas iš pašto dėžutės.

PATARIMAI

- Jei visada norite nuskaityti naudodami tuos pačius parametrus: ▶ **Funkcijų numatytųjų reikšmių keitimas(P. 178)**
- Jei norite užregistruoti parametrų derinį, naudojamą prireikus: ▶ **Dažnai naudojamų parametrų registravimas(P. 176)**

Dokumentų siuntimo atšaukimas

874E-05S

Jei pasirinkę <Pradėti> iš karto norite atšaukti siuntimą, ekrane pasirinkite <Atšaukti> arba paspauskite . Dokumentų siuntimą taip pat galite atšaukti patikrinę siuntimo būseną.

■ Jei norite atšaukti, pasirinkite <Atšaukti>.



■ Paspauskite , kad atšauktumėte



■ Jei paspaudus  ekrane rodomas dokumentų sąrašas

Originalai nuskaityti ir laukia apdorojimo. Pasirinkite norimą atšaukti dokumentą, tada – <Atšaukti> ► <Taip>.

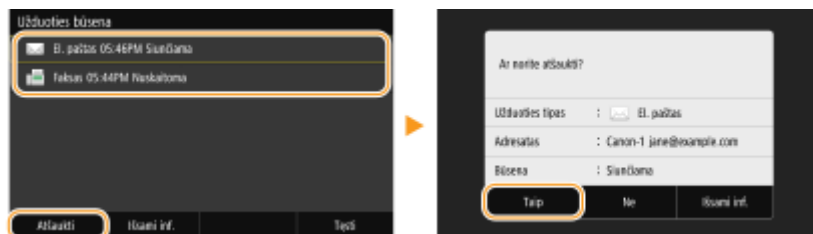

■ Prieš atšaukdami patikrinkite perdavimo būseną



<Būsenos mon.> ► <Siuntimo užduotis> ► Pasirinkite dokumentą skirtuke <Siuntimo užduoties būseną> ► <Atšaukti> ► <Taip>

NUORODOS

- ▶ Originalų nuskaitymo pagrindinės operacijos(P. 290)
- ▶ Nuskaitytų originalų būsenos ir žurnalo peržiūra(P. 308)

Nuskaitytų originalų būsenos ir žurnalo peržiūra

874E-05U

Galite patikrinti nuskaitytų ir tiesiai iš aparato išsiųstų originalų būseną ir žurnalą.

! SVARBU

- Kai <Rodyti užduočių žurnalą> nustatyta kaip <Išjungta>, išsiųstų dokumentų įrašų tikrinti negalite. ▶
<Rodyti užduočių žurnalą>(P. 572)

1 Pasirinkite <Būsenos mon.>.

2 Pasirinkite <Siuntimo užduotis>.

3 Patikrinkite išsiųstų dokumentų būseną ir žurnalus.

■ Išsiųstų dokumentų būsenų tikrinimas

1 Pasirinkite dokumentą, kurio būseną norite tikrinti skirtuke <Siuntimo užduoties būseną>.

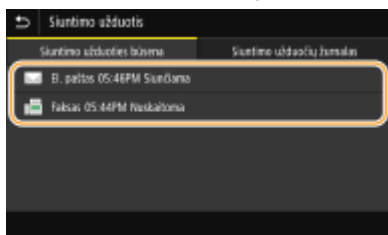

► Rodoma išsami dokumento informacija.

- Jei nurodėte kelis adresatus, ekrane rodomas nurodytų adresatų skaičius. Jei norite patikrinti kelių nurodytų adresatų išsamią informaciją, pasirinkite <Adresatas>.

■ Išsiųstų dokumentų žurnalų tikrinimas

1 Pasirinkite dokumentą, kurio žurnalą norite peržiūrėti skirtuke <Siuntimo užduočių žurnalas>.

- Sėkmingai išsiuntus dokumentą, rodoma <Gerai>, o jei dokumento nepavyko išsiųsti, nes jis buvo atšauktas arba įvyko klaida, rodoma <Klaida>.

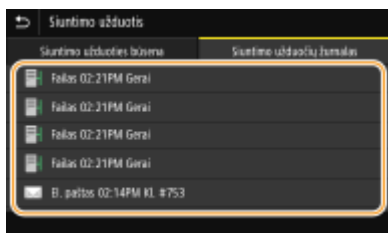

► Rodoma išsami dokumento informacija.

PASTABA:

Kai įvyksta <Klaida>, rodomas trijų skaitmenų numeris

- Šis numeris – tai klaidos kodas. Daugiau informacijos ieškokite internetinių instrukcijų svetainėje Trikčių šalinimas (FAQ).

Išsiųsto dokumento adresato registravimas adresų knygoje

- Jeigu išsiųsto dokumento adresatas neužregistruotas adresų knygoje, galima jį užregistruoti informacijos ekrane pasirinkus <Reg. įtr. į knyg.>.

NUORODOS

- ▶ **Originalų nuskaitymo pagrindinės operacijos(P. 290)**
- ▶ **Dokumentų siuntimo atšaukimas(P. 307)**
- ▶ **Ataskaitų ir sąrašų spausdinimas(P. 610)**

Aiškus nuskaitymas

874E-05W

Kurdami failus brošiūrų, kuriose yra daug paveikslėlių arba pieštuku rašytų ataskaitų, galite koreguoti tankumą ir ryškumą, kad gautumėte geresnės kokybės vaizdą.

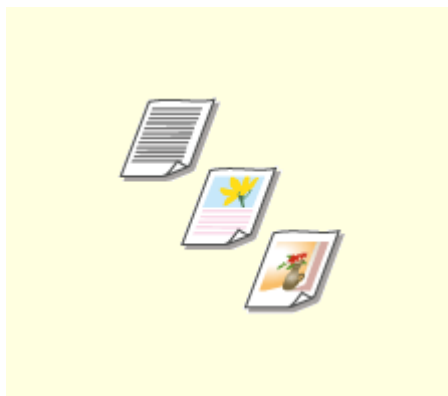

▶ **Atvaizdo kokybės koregavimas(P. 311)**

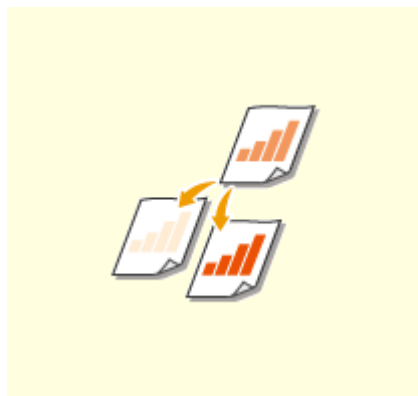

▶ **Tankio reguliavimas(P. 312)**

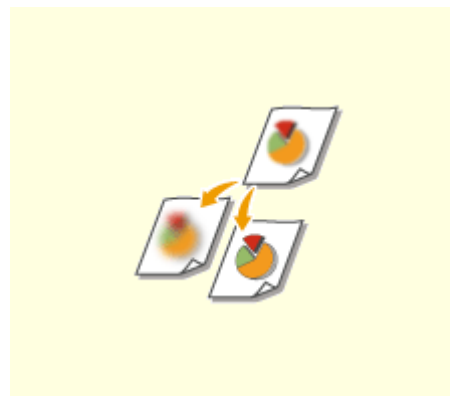

▶ **Raiškumo reguliavimas nuskaitant (Raiškumas)(P. 313)**

Atvaizdo kokybės koregavimas

874E-05X



Galite pasirinkti nuskaitymo atvaizdo kokybę, atsižvelgdami į originalo tipą, pvz., tik teksto originalų, originalų, kuriuose yra diagramų ar grafikų, arba žurnalo nuotraukų.

Duomenų įrašymas USB atminties įrenginyje



<Nuskaityti> ► <USB atmintinė> ► <Originalo tipas> ► Pasirinkite originalo tipą.

Duomenų siuntimas el. paštu / internetine faksograma arba duomenų įrašymas serveryje



<Nuskaityti> ► Nurodykite adresatus <El. paštas>/<I-faksas>/<Failas> ► Pasirinkite <Originalo tipas> skirtuke <Siuntimo parametrai> ► Pasirinkite originalo tipą

NUORODOS

- **Originalų nuskaitymo pagrindinės operacijos(P. 290)**
- **Internetinių faksogramų siuntimas(P. 254)**

Tankio reguliavimas

874E-05Y



Jei originalo tekstas ar vaizdai yra per šviesūs ar per tamsūs, galite koreguoti nuskaitymo tankį.

Duomenų įrašymas USB atminties įrenginyje



<Nuskaityti> ▶ <USB atmintinė> ▶ <Tankis> ▶ Koreguokite tankį ▶ <Taikyti>

Duomenų siuntimas el. paštu / internetine faksograma arba duomenų įrašymas serveryje



<Nuskaityti> ▶ Nurodykite adresatus <El. paštas>/<I-faksas>/<Failas> ▶ Pasirinkite <Tankis> skirtuke <Siuntimo parametrai> ▶ Koreguokite tankį ▶ <Taikyti>

NUORODOS

- ▶ **Originalų nuskaitymo pagrindinės operacijos(P. 290)**
- ▶ **Internetinių faksogramų siuntimas(P. 254)**
- ▶ **Raiškumo reguliavimas nuskaitant (Raiškumas)(P. 313)**

Raiškumo reguliavimas nuskaitant (Raiškumas)

874E-060



Galima koreguoti vaizdo raiškumą. Didinkite raiškumą, jei norite paryškinti susiliejusį vaizdą ir linijas, arba mažinkite jį, kad patobulintumėte žurnalo nuotraukų išvaizdą.

Duomenų įrašymas USB atminties įrenginyje



<Nuskaityti> ► <USB atmintinė> ► <Raiškumas> ► Koreguokite raiškumą ► <Taikyti>

Duomenų siuntimas el. paštu / internetine faksograma arba duomenų įrašymas serveryje



<Nuskaityti> ► Nurodykite adresatus <El. paštas>/<I-faksas>/<Failas> ► Pasirinkite <Raiškumas> skirtuke <Siuntimo parametrai> ► Koreguokite raiškumą ► <Taikyti>

Pavyzdys: Jei norite paryškinti pieštuku parašytą tekstą ir linijas

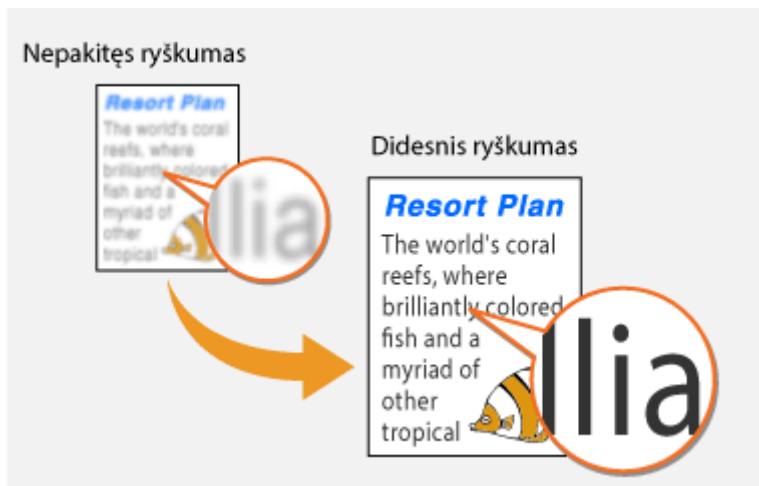

Pavyzdys: Jei norite patobulinti žurnalo nuotraukų išvaizdą



NUORODOS

- ▶ **Originalų nuskaitymo pagrindinės operacijos(P. 290)**
- ▶ **Internetinių faksogramų siuntimas(P. 254)**
- ▶ **Tankio reguliavimas(P. 312)**

Naudingos nuskaitymo funkcijos

874E-061

Aparate veikia naudingos funkcijos, pvz., galima kurti saugius PDF failus, kurių negalima sugadinti, ir pakartotinai siųsti duomenis anksčiau nurodytiems adresatams.



► Elektroninių failų saugos gerinimas(P. 316)



► Failo dydžio ir atvaizdo kokybės santykio koregavimas (Duomenų dydis)(P. 319)



► Failo vardo konfigūravimas(P. 320)



► Anksčiau naudotų siuntimo/įrašymo parametrų atkūrimas (Parametrų atkūrimas)(P. 321)



► El. pašto parametrų nurodymas(P. 324)

Elektroninių failų saugos gerinimas

874E-062



Skaitmeniniai failai yra pažeidžiami saugos atžvilgiu, nes juos galima lengvai peržiūrėti arba sugadinti nepaliekant jokių pėdsakų. Nuskaitydami svarbius dokumentus, galite imtis atitinkamų priemonių, pvz., šifruoti duomenis ir pridėti įrenginio parašą, kad pagerintumėte saugumą.

- ▶ PDF failo šifravimas(P. 316)
- ▶ Įrenginio parašo įtraukimas(P. 317)

! SVARBU

- Būtinai papildomas Siųsti PDF saugos funkcijų rinkinį. ▶ **Sistemos parinktys(P. 654)**

PASTABA

- Šifravimo ir įrenginio parašo funkcijos veikia tik PDF failuose.
- Šifravimo ir įrenginio parašo funkcijas galima naudoti tuo pačiu metu.

PDF failo šifravimas

Nustatę slaptažodį originalų nuskaitymo metu, galite šifruoti ir siųsti / įrašyti PDF failą. Nustačius slaptažodį sumažėja rizika, kad PDF failą peržiūrės arba redaguos kiti asmenys.

1 Pasirinkite <Nuskaityti> ekrane Pagrindinis. ▶ Ekranas Pagrindinis(P. 127)

- Jeigu rodomas prisijungimo ekranas, nurodykite vartotojo vardą, slaptažodį ir autentifikavimo serverį. ▶ **Prisijungimas prie įgalotojo siuntimo funkcijos(P. 138)**

2 Pagrindinių nuskaitymo funkcijų ekrane pasirinkite <USB atmintinė>, <El. paštas> arba <Failas>. ▶ Pagrindinių nuskaitymo funkcijų ekranas(P. 287)

- Jei pasirinkote <USB atmintinė>, pereikite prie 4 veiksmo.

3 Nurodykite adresatą ir, jei reikia, nuskaitymo parametrus. ▶ Originalų nuskaitymo pagrindinės operacijos(P. 290)

4 Pereikite prie <Nustatyti PDF išsamią informaciją>.

■ Duomenų įrašymas USB atminties įrenginyje

- Pasirinkite <Failo formatas> ▶ <Nustatyti PDF išsamią informaciją>.

■ Duomenų siuntimas el. laišku/duomenų įrašymas į bendrai naudojamą aplanką arba FTP serverį

- Pasirinkite <Failo formatas> skirtuke <Siuntimo parametrai> ► <Nustatyti PDF išsamią informaciją>.

5 Pasirinkite PDF formato tipą.

- Galite nurodyti, ar įjungti kiekvieno PDF formato šifravimą.

6 Pasirinkite <Šifravimas>.

7 Pasirinkite šifravimo lygį.

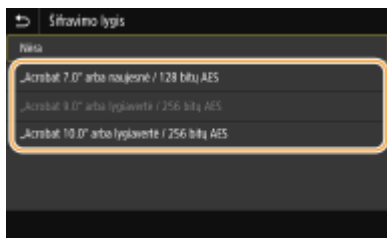

<„Acrobat 7.0“ arba naujesnė/128 bitų AES>

Failas šifruojamas 128 bitų aplinkoje, galima atidaryti naudojant „Adobe Acrobat 7.0“ arba naujesnę versiją.

<„Acrobat 10.0“ arba lygiavertė/256 bitų AES>

Šifruoti failą 256 bitų aplinkoje, kad būtų galima atidaryti naudojant „Adobe Acrobat 10.0“.

PASTABA:

- <„Acrobat 10.0“ arba lygiavertė/256 bitų AES> galima pakeisti į <„Acrobat 9.0“ arba lygiavertė/256 bitų AES> naudojant kitą suderinamą versiją. ► <256 bit. AES p. (užšifr. PDF)>(P. 512)

8 Įveskite šifravimo slaptažodį ir pasirinkite <Taikyti>.

- Informacijos apie tai, kaip įvesti tekstą, žr. ► <Teksto įvedimas(P. 136) .

9 Įveskite tokį patį slaptažodį ir pasirinkite <Taikyti>.

10 Pasirinkite <Taikyti>.

Įrenginio parašo įtraukimas

Konvertuoti nuskaitytą dokumentą į PDF failą, naudojant įrenginio parašą. Įrenginio parašo paskirtis tokia pati, kaip atspaudu arba dokumento pasirašymo; jį naudojant galima patikrinti, kur failas buvo sukurtas ir ar dokumentas nebuvo sugadintas arba suklustotas po to, kaip buvo pridėtas parašas. Jei norite priskirti įrenginio parašą PDF failui, privalote iš anksto sugeneruoti įrenginio parašo kodą ir sertifikatą. ► <Įrenginio parašo rakto generavimas(P. 428)>

1 Pasirinkite <Nuskaityti> ekrane Pagrindinis. ► <Ekranas Pagrindinis(P. 127)>

- Jeigu rodomas prisijungimo ekranas, nurodykite vartotojo vardą, slaptažodį ir autentifikavimo serverį. ▶ **Prisijungimas prie įgaliootojo siuntimo funkcijos(P. 138)**

2 Pagrindinių nuskaitymo funkcijų ekrane pasirinkite <USB atmintinė>, <El. paštas> arba <Failas>. ▶Pagrindinių nuskaitymo funkcijų ekranas(P. 287)

- Jei pasirinkote <USB atmintinė>, pereikite prie 4 veiksmo.

3 Nurodykite adresatą ir, jei reikia, nuskaitymo parametrus. ▶Originalų nuskaitymo pagrindinės operacijos(P. 290)

4 Pereikite prie <Nustatyti PDF išsamią informaciją>.

■Duomenų įrašymas USB atminties įrenginyje

- Pasirinkite <Failo formatas> ▶ <Nustatyti PDF išsamią informaciją>.

■Duomenų siuntimas el. laišku/duomenų įrašymas į bendrai naudojamą aplanką arba FTP serverį

- Pasirinkite <Failo formatas> skirtuke <Siuntimo parametrai> ▶ <Nustatyti PDF išsamią informaciją>.

5 Pasirinkite PDF formato tipą.

- Galite nurodyti, ar įjungti kiekvieno PDF formato šifravimą.

6 Pasirinkite <Skaitmeniniai parašai>.

7 Pasirinkite <Viršuje kairėje>.

8 Pasirinkite <Taikyti>.

Failo dydžio ir atvaizdo kokybės santykio koregavimas (Duomenų dydis)

874E-063



Konvertuojant nuskaitytus originalus į JPEG formatą, galima nurodyti glaudinimo santykį. <Mažas: atminties pirmumas> glaudina didesniu nei įprastas santykiu, todėl sukuriama mažesni failai su prastesnės kokybės atvaizdais. Kita vertus, <Didelis: vaizdo kokybės pirmumas> glaudina mažesniu nei įprastas santykiu, todėl sukuriama didesni failai su geresnės kokybės atvaizdais.

Duomenų įrašymas USB atminties įrenginyje



<Nuskaityti> ► <USB atmintinė> ► <Duomenų kiekis> ► Nurodykite parametą

Duomenų siuntimas el. paštu arba duomenų įrašymas serveryje



<Nuskaityti> ► Nurodykite adresatus <El. paštas>/<Failas> ► Pasirinkite <Duomenų kiekis> skirtuke <Siuntimo parametrai> ► Nurodykite parametą

NUORODOS

► **Originalų nuskaitymo pagrindinės operacijos(P. 290)**

Failo vardo konfigūravimas

874E-064



Nuskaitytojo dokumento failo varde gali būti naudojama nurodytų simbolių eilutė.



Duomenų įrašymas USB atminties įrenginyje

Failo vardas priskiriamas automatiškai, atsižvelgiant į šį formatą: nurodytų simbolių eilutė + keturių skaitmenų skaičius.failo plėtinys.



<Nuskaityti> ► <USB atmintinė> ► <Failo pavadinimas> ► Įveskite simbolių eilutę ► <Taikyti>

Duomenų siuntimas el. paštu / internetine faksograma arba duomenų įrašymas serveryje

Failo vardas priskiriamas automatiškai pagal toliau nurodytą formatą: nurodyta simbolių eilutė_ryšio valdymo numeris (keturi skaitmenys)_siuntimo data ir laikas_dokumento numeris (trys skaitmenys).failo plėtinys.



<Nuskaityti> ► Nurodykite adresatus <El. paštas>/<I-faksas>/<Failas> ► Pasirinkite <Failo pavadinimas> skirtuke <Siuntimo parametrai> ► Įveskite simbolių eilutę ► <Taikyti>

NUORODOS

- ▶ **Originalų nuskaitymo pagrindinės operacijos(P. 290)**
- ▶ **Internetinių faksogramų siuntimas(P. 254)**

Anksčiau naudotų siuntimo/įrašymo parametrų atkūrimas (Parametrų atkūrimas)

874E-065



Galite pasirinkti adresatą iš paskutinių adresatų. Kai nurodote anksčiau naudotą adresatą, aparatas nustato tuos pačius nuskaitymo parametrus, pavyzdžiui, tankį, kuriuos paskutinį kartą naudojote, kai siuntėte dokumentus šiam adresatui.

! SVARBU

- Kai <Apriboti persiunt. iš žurnalo> nustatyta kaip <Įjungta>, šios funkcijos naudoti negalite. ► **Anksčiau naudotų adresatų naudojimo išjungimas(P. 418)**
- Išjungus aparatą arba nustačius <Apriboti naujus adresatus> kaip <Įjungta>, panaikinami buvę adresatai ir išjungiama ši funkcija. ► **Naujų adresatų, kuriuos galima nurodyti, apribojimas(P. 418)**

PASTABA

- Kai naudodami šią funkciją nurodote adresatą, visi jau nurodyti adresatai panaikinami.

1 Padėkite originalą (-us). ► **Originalų dėjimas(P. 140)**

2 Pasirinkite <Nuskaityti> ekrane Pagrindinis. ► **Ekranas Pagrindinis(P. 127)**

- Jeigu rodomas prisijungimo ekranas, nurodykite vartotojo vardą, slaptažodį ir autentifikavimo serverį. ► **Prisijungimas prie įgaliootojo siuntimo funkcijos(P. 138)**

3 Pagrindinių nuskaitymo funkcijų ekrane pasirinkite <El. paštas>, <I-faksas> arba <Failas>. ► **Pagrindinių nuskaitymo funkcijų ekranas(P. 287)**

4 Pasirinkite <Atkurti parametrus> skirtuke <Nurodyti adresatą>.

5 Pasirinkite adresatą.

- Kai siunčiate keliems adresatams, žurnale rodomi tik pirmo perdavimo metu nurodyti adresai, tačiau visi adresai yra nurodomi.



- ⇒ Nurodomas pasirinktas adresatas ir jo nuskaitymo parametrai. Be to, parametrus galima keisti prieš išsiunčiant.

■ Adresatų naikinimas (el. paštas / internetinis faksas)

Jei nurodėte kelis adresatus, prireikus juos galite panaikinti.

- 1 Pasirinkite <Patvirtinti adresatą>.
- 2 Pažymėkite norimo naikinti adresato žymės langelį ir pasirinkite <Pašal iš pask. vt.>.

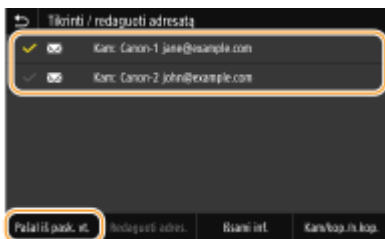

PASTABA:

- Jei pažymite grupės žymės langelį, grupėje užregistruotus adresatus galite peržiūrėti pasirinkę <Išsami inf.> ► <Adresatas>.

- 3 Pasirinkite <Taip>.

6 Pasirinkite <Pradėti>.

- Jeigu rodomas ekranas <Patvirtinti adresatą>, patikrinkite, ar teisingas adresatas, tada pasirinkite <Pradėti nuskaityti>.

⇒ Pradedamas originalų nuskaitymas.

- Jei norite atšaukti, pasirinkite <Atšaukti> ► <Taip>. **► Dokumentų siuntimo atšaukimas(P. 307)**

■ Kai atliekant 1 veiksmą originalai dedami į tiektuvą

Užbaigus nuskaitymą, pradedamas siuntimas / įrašymas.

■ Kai atliekant 1 veiksmą originalai dedami ant ekspozicinio stiklo

Baigę nuskaitymą, vykdykite toliau pateiktą procedūrą (išskyrus atvejį, jei pasirinkote JPEG failo formatą).

- 1 Jei reikia nuskaityti daugiau originalo puslapių, padėkite kitą originalą ant ekspozicinio stiklo ir pasirinkite <Nuskaityti kitą origin.>.
 - Kartokite šį veiksmą, kol baigsite nuskaityti visus puslapius.
 - Kai nuskaitymas tik vienas puslapis, pereikite prie kito veiksmo.

- 2 Pasirinkite <Pradėti siųsti>.

⇒ Pradedamas siuntimas / įrašymas.

PASTABA:

Jeigu rodomas ekranas <Failo autentifikavimas> arba <SMTP autentifikavimas>

- Įveskite vartotojo vardą ir slaptažodį, tada pasirinkite <Taikyti>.

NUORODOS

▶ **Originalų nuskaitymo pagrindinės operacijos(P. 290)**

▶ **Internetinių faksogramų siuntimas(P. 254)**

El. pašto parametų nurodymas

874E-066



Kai pridedate prie el. laiško nuskaitytus originalus, prieš siųsdami el. laišką, galite nurodyti jo temą, pranešimą, atsakymo adresą ir prioritetą.

- 1 Padėkite originalą (-us). ▶Originalų dėjimas(P. 140)**
- 2 Pasirinkite <Nuskaityti> ekrane Pagrindinis. ▶Ekranas Pagrindinis(P. 127)**
 - Jeigu rodomas prisijungimo ekranas, nurodykite vartotojo vardą, slaptažodį ir autentifikavimo serverį. ▶Prisijungimas prie įgaliotojo siuntimo funkcijos(P. 138) .
- 3 Pagrindinių fakso veiksmų ekrane pasirinkite <El. paštas>. ▶Pagrindinių nuskaitymo funkcijų ekranas(P. 287)**
- 4 Nurodykite adresatą ir, jei reikia, konfiguravokite nuskaitymo parametrus. ▶Originalų nuskaitymo pagrindinės operacijos(P. 290)**
- 5 Nurodykite el. laiško temą, pranešimą, atsakymo adresą ir prioritetą.**



■Norėdami nurodyti temą / pranešimą

- 1** Pasirinkite <Tema/pranešimas> skirtuke <Siuntimo parametrai>.
- 2** Pasirinkite <Tema>.
- 3** Įveskite temą ir pasirinkite <Taikyti>.
 - Informacijos apie tai, kaip įvesti tekstą, žr. ▶Teksto įvedimas(P. 136) .
- 4** Pasirinkite <Pranešimas>.
- 5** Įveskite pranešimą ir pasirinkite <Taikyti>.
- 6** Pasirinkite <Taikyti>.

■ Norėdami nurodyti atsakymo adresą

Nurodykite atsakymo adresą, jei norite įspėti gavėją, kad el. pašto adresas, kuriuo reikia atsakyti, nesutampa su aparato adresu. Pasirinkite tikslinį atsakymo adresą iš adresų knygos užregistruotų adresatų ir jį nurodykite. Jeigu adresatas neužregistruotas adresų knygoje, žr. **Adresatų užregistravimas(P. 184)** .

- 1 Pasirinkite <Atsakyti> skirtuke <Siuntimo parametrai>.
- 2 Pasirinkite <Nurodyti iš adresų knygos>.
- 3 Pažymėkite norimo atsakymo adreso žymės langelį ir pasirinkite <Taikyti>.

■ Norėdami nurodyti prioritetą

- 1 Pasirinkite <Pirmumas> skirtuke <Siuntimo parametrai>.
- 2 Pasirinkite prioriteto lygį.

6 Pasirinkite <Pradėti>.

- Jeigu rodomas ekranas <Patvirtinti adresatą>, patikrinkite, ar teisingas adresatas, tada pasirinkite <Pradėti nuskaityti>.

⇒ Pradedamas originalų nuskaitymas.

- Jei norite atšaukti, pasirinkite <Atšaukti> ► <Taip>. **Dokumentų siuntimo atšaukimas(P. 307)**

■ Kai atliekant 1 veiksmą originalai dedami į tiektuvą

Baigus nuskaityti, el. laišakai išsiunčiami.

■ Kai atliekant 1 veiksmą originalai dedami ant ekspozicinio stiklo

Baigę nuskaitymą, vykdykite toliau pateiktą procedūrą (išskyrus atvejį, jei pasirinkote JPEG failo formatą).

- 1 Jei reikia nuskaityti daugiau originalo puslapių, padėkite kitą originalą ant ekspozicinio stiklo ir pasirinkite <Nuskaityti kitą origin.>.
 - Kartokite šį veiksmą, kol baigsite nuskaityti visus puslapius.
 - Kai nuskaitytas tik vienas puslapis, pereikite prie kito veiksmo.
- 2 Pasirinkite <Pradėti siųsti>.

⇒ El. laišakai išsiunčiami.

PASTABA:

Jei rodomas ekranas <SMTP autentifikavimas>

- Įveskite vartotojo vardą ir slaptažodį, tada pasirinkite <Taikyti>.

PATARIMAI

- Jei visada norite nuskaityti naudodami tuos pačius parametrus: **Funkcijų numatytųjų reikšmių keitimas(P. 178)**
- Jei norite užregistruoti parametru derinį, naudojamą prireikus: **Dažnai naudojamų parametru registravimas(P. 176)**

- Jei norite nurodyti el. laiško siuntėjo vardą: **▶<Užregistruoti įreng. pavadin.>(P. 542)**

NUORODOS

- ▶ **Nuskaitytų originalų būsenos ir žurnalo peržiūra(P. 308)**

Nuskaitymas naudojant kompiuterį (Nuotolinis nuskaitymas)

874E-067

Jei norite nuskaityti naudodami kompiuterį, galite naudoti MF Scan Utility arba taikomąją programą, pvz., vaizdų arba teksto apdorojimo taikomąją programą. Jei naudojate kartu su aparatu pateiktą ScanGear MF, galite konfigūruoti išplėstinius nuskaitymo parametrus (▶ „ScanGear MF“ naudojimas(P. 330)).

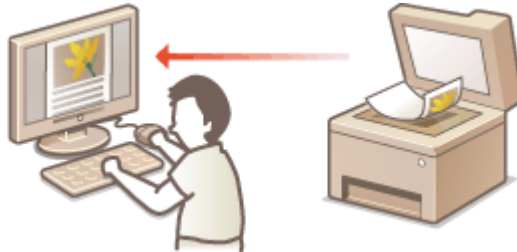

! SVARBU

- Kai naudojamas aparatas su USB jungtimi, prieš atlikdami nuskaitymą išjunkite miego režimą. ▶ **Miego režimo nustatymas(P. 182)**

Nuskaitymas naudojant MF Scan Utility



MF Scan Utility – tai kartu su aparatu pateikiama taikomoji programa, leidžianti nuskaityti dokumentus arba atvaizdus naudojant kompiuterį. Galite persiųsti nuskaitytus duomenis į nurodytą taikomąją programą arba pridėti juos prie el. laiško. Daugiau informacijos spustelėkite [Instructions] dalyje MF Scan Utility.

PASTABA

- Jei esate „macOS“ vartotojas, žr. internetinių instrukcijų svetainės atitinkamų tvarkyklių arba programinės įrangos instrukcijose.

Nuskaitymas naudojant taikomąją programą



Galite nuskaityti atvaizdus naudodami taikomąją programą, pavyzdžiui, teksto arba vaizdo apdorojimo taikomąsias programas, ir įkelti atvaizdus į taikomąją programą tiesiogiai. Norint nuskaityti, nereikia paleisti kitos taikomosios programos. ▶ **Dokumentų nuskaitymas naudojant taikomąją programą(P. 328)**

Dokumentų nuskaitymas naudojant taikomąją programą

874E-068



Galima nuskaityti originalus iš programų, pvz., atvaizdų apdorojimo ar teksto apdorojimo programinės įrangos. Nuskaitytas atvaizdas įkeliamas tiesiogiai į taikomąją programą, kurioje galite jį nedelsdami redaguoti arba apdoroti. Toliau nurodyti veiksmai priklauso nuo konkrečios programos.

! SVARBU

- Taikomoji programa turi būti suderinama su TWAIN arba WIA*. Daugiau informacijos žr. taikomosios programos instrukcijose.

*TWAIN – tai atvaizdų įvesties įrenginių, pavyzdžiui, skaitytuvų, ryšio su kompiuteriu standartas. WIA – tai standartinė „Windows“ integruota funkcija.

1 Padėkite originalą (-us). ▶Originalų dėjimas(P. 140)

! SVARBU:

- Nepavyksta nuskaityti antro arba paskesnių originalų arba, atsižvelgiant į taikomąją programą, rodomas klaidos pranešimas. Tokiu atveju, vienu metu dėkite ir nuskaitykite po vieną originalą.
- Kai <Automatinis prijungimas> nustatytas kaip <Išjungta> būtina pasirinkti <Nuskaityti> ▶ <Nuotolinis skaitytuvas> ekrane Pagrindinis, kad aparatas būtų pasiekiamas tinkle. ▶<Automatinis prijungimas>(P. 510)

2 Taikomojoje programoje pasirinkite nuskaitymo pradžios komandą.

- Nuskaitymo pradžios komandos pasirinkimo veiksmai skirtingose taikomosiose programose yra skirtingi. Daugiau informacijos žr. taikomosios programos instrukcijose.

3 Pasirinkite šio aparato skaitytuvo tvarkyklę.

- Pasirinkite ScanGear MF arba WIA. Jei pasirenkate ScanGear MF, galite konfigūruoti išplėstinius nuskaitymo parametrus.

4 Jei reikia, nurodykite nuskaitymo parametrus.

5 Spustelėkite [Scan].

▢▢▢▢ Pradedamas originalų nuskaitymas.

- Baigus nuskaityti, nuskaitytas atvaizdas persiunčiamas į taikomąją programą.

„ScanGear MF“ naudojimas

- Spustelėkite  ekrane ScanGear MF, ir peržiūrėkite žinyną.

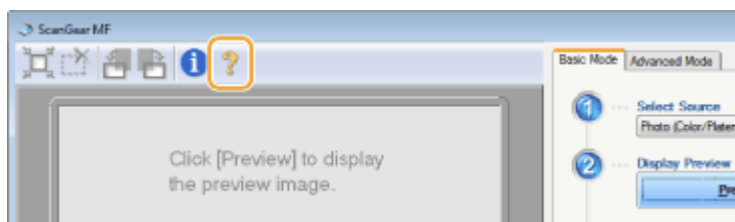

NUORODOS

- **„ScanGear MF“ naudojimas(P. 330)**

„ScanGear MF“ naudojimas

874E-069



ScanGear MF – tai skaitytuvo tvarkyklė, pateikiama su aparatu. Naudojant ScanGear MF galima konfigūruoti išsamius nuskaitymo parametrus. ScanGear MF paleidimas skiriasi nuo nuskaitymo naudojant kompiuterį.

Pradedant nuo MF Scan Utility

Nuskaitant nuo MF Scan Utility spustelėkite [ScanGear], kad paleistumėte ScanGear MF. Daugiau informacijos spustelėkite [Instructions] dalyje MF Scan Utility.

PASTABA

- Jei esate „macOS“ vartotojas, žr. internetinių instrukcijų svetainės atitinkamų tvarkyklių arba programinės įrangos instrukcijose.

Paleisdami iš programos

Norėdami nuskaityti iš taikomųjų programų, pvz., vaizdo ar teksto apdorojimo programinės įrangos, pasirinkite ScanGear MF kaip skaitytuvo tvarkyklę. ► **Dokumentų nuskaitymas naudojant taikomąją programą (P. 328)**

PATARIMAI

ScanGear MF funkcijos

- Peržiūrėti atvaizdą prieš nuskaitant
- Nurodyti nuskaitymo sritį
- Koreguoti išsamią atvaizdo kokybę

„ScanGear MF“ naudojimas

- Spustelėkite  ekrane ScanGear MF, ir peržiūrėkite žinyną.

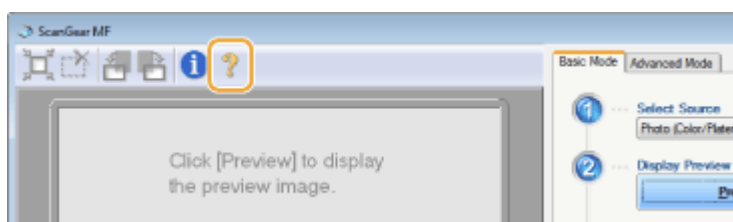

Susiejimas su mobiliaisiais įrenginiais

Susiejimas su mobiliaisiais įrenginiais	332
Sujungimas su mobiliaisiais įrenginiais	333
Prijungimas naudojant belaidį LAN maršrutizatorių	334
Tiesioginis prijungimas („Access Point Mode“)	336
Aparato naudojimas per taikomas programas	339
„AirPrint“ naudojimas	342
Spausdinimas su „AirPrint“	347
Nuskaitymas su „AirPrint“	350
Faksogramų siuntimas su „AirPrint“	352
Jei negalima naudoti „AirPrint“	354
Aparato valdymas nuotolinio valdymo pulteliu	355

Susiejimas su mobiliaisiais įrenginiais

874E-06A

Aparato susiejimas su mobiliaisiais įrenginiais, pvz., išmaniaisiais telefonais ir planšetiniais kompiuteriais, leidžia naudoti atitinkamą taikomąją programą, kad būtų galima lengvai spausdinti ar atlikti kitą operaciją. Be to, naudodami mobiliuosius įrenginius galite valdyti aparatą nuotolinio valdymo pulteliu, kad patvirtintumėte spausdinimo būseną ir pakeistumėte aparato parametrus.



- ▶ **Sujungimas su mobiliaisiais įrenginiais(P. 333)**
- ▶ **Tiesioginis prijungimas („Access Point Mode“)(P. 336)**
- ▶ **Aparato naudojimas per taikomasias programas(P. 339)**
- ▶ **„AirPrint“ naudojimas(P. 342)**
- ▶ **Aparato valdymas nuotolinio valdymo pulteliu(P. 355)**

! SVARBU

- Atsižvelgiant į mobilųjį įrenginį, aparatas gali veikti netinkamai.

PASTABA

- Jeigu [Restrict IPP Port (Port Number: 631)] arba [Restrict mDNS Port (Port Number: 5353)] įjungta saugos strategijoje (▶ **Saugos strategija(P. 448)**), negaliam naudoti nei „Mopria[®]“, nei „AirPrint“.

Sujungimas su mobiliaisiais įrenginiais

874E-06C

Mobilijam įrenginiui sujungti su aparatu naudojami du būdai: sujungimas naudojant belaidį LAN maršrutizatorių ir belaidžio ryšio užmezgimas ir palaikymas tiesiogiai su aparatu. Pasirinkite ryšio būdą, atsižvelgdami į ryšio aplinką ir naudojamą įrenginį. Ryšį su mobiliaisiais įrenginiais užmezgkite <Mobiliųjų įr. portalas> (▶ **Ekranas Pagrindinis(P. 127)**).

■ Prijungimas naudojant belaidį LAN maršrutizatorių

Kaip ir sujungdami kompiuterį su aparatu, sujunkite mobilųjį įrenginį ir aparatą belaidžiu LAN maršrutizatoriumi. ▶ **Prijungimas naudojant belaidį LAN maršrutizatorių(P. 334)**



■ Tiesioginis prijungimas

Sujunkite mobilųjį įrenginį su aparatu tiesiogiai belaidžiu ryšiu, nenaudodami belaidžio LAN. Galima nedelsiant prisijungti prie aparato belaidžiu ryšiu, net būnant už belaidžio LAN aplinkos ribų. ▶ **Tiesioginis prijungimas („Access Point Mode“)(P. 336)**



Prijungimas naudojant belaidį LAN maršrutizatorių

874E-06E

Jeigu belaidžio LAN maršrutizatorius prijungtas prie tinklo, prie kurio prijungtas aparatas, galite užmegzti ryšį naudodami mobilųjį įrenginį per belaidžio LAN maršrutizatorių taip pat, kaip naudodami kompiuterį. Informaciją, kaip prijungti mobilųjį įrenginį prie belaidžio LAN maršrutizatoriaus, žr. tinklo įrenginių instrukcijose arba kreipkitės į gamintoją. Prijunkite aparatą prie maršrutizatoriaus laidiniu arba belaidžiu LAN. **▶Tinklo aplinkos nustatymas(P. 14)**



PASTABA

- Atlikdami toliau aprašytas procedūras, naudokite IPv4 adresą. **▶IPv4 adreso nustatymas(P. 31)**
- Pasirinkite <LAN ryšys> ir tęskite procedūrą, jeigu atliekant toliau aprašytą procedūrą pasirinkus <Mobilųjų įr. portalas> rodomas ekranas <Tiesiog. prijung.>.
- Informaciją apie operacines sistemas, suderinamas su Canon PRINT Business, išsamią nustatymo procedūrą ir valdymo procedūrą žr. taikomosios programos žinyne arba „Canon“ svetainėje (<https://global.canon/gomp/>).

■ Prijungimas rankiniu būdu

- 1 Pasirinkite <Mobilųjų įr. portalas> ekrane Pagrindinis. ▶Ekranas Pagrindinis(P. 127)**
- 2 Prisijunkite naudodami mobilųjį įrenginį prie IP adreso, kuris rodomas ekrane.**

■ Prisijungimas naudojant QR kodą

- 1 Pasirinkite <Mobilųjų įr. portalas> ekrane Pagrindinis. ▶Ekranas Pagrindinis(P. 127)**
- 2 Pasirinkite <QR kodas>.**
- 3 Mobiliajame įrenginyje paleiskite Canon PRINT Business. ▶Aparato naudojimas per taikomas programas(P. 339)**
- 4 Naudodami mobilųjį įrenginį nuskaitykite ekrane rodomą QR kodą.**



Tiesioginis prijungimas („Access Point Mode“)

874E-06F

Net aplinkoje be belaidžio LAN maršrutizatoriaus, naudojant „Access Point Mode“, galima tiesiogiai sujungti mobilųjį įrenginį ir aparatą belaidžiu ryšiu, todėl galite prijungti turimą mobilųjį įrenginį prie aparato nenaudodami sudėtingų parametrų.



► Pasiruošimas prijungti tiesiogiai („Access Point Mode“)(P. 336)

► Tiesioginis prijungimas(P. 337)

Pasiruošimas prijungti tiesiogiai („Access Point Mode“)

Naudodami „Access Point Mode“ užmegzkite ryšį tokia tvarka.

1



Patikrinkite aparato tinklo parametrus.

- Nustatykite IPv4 adresą. ► **IPv4 adreso nustatymas(P. 31)**

2



Mobiliojo įrenginio paruošimas

- Konfigūruokite parametrus, kad prijungtumėte mobilųjį įrenginį prie „Wi-Fi“.

3



Nustatykite aparatą į ryšio laukimo būseną.

- <Meniu> ► <Nuostatos> ► <Tinklas> ► <Tiesioginio prijungimo param.> ► nustatykite <Naudoti tiesioginį prijungimą> į padėtį <Įjungta>.

PASTABA

Laiko reikšmės nurodymas iki automatinio nutraukimo

- Galite nurodyti laiką iki automatinio atjungimo, kai įjungtas tiesioginis prijungimas. ► **<Tiesioginio ryšio nutraukimas>(P. 479)**

Kelių mobiliųjų įrenginių prijungimas vienu metu

- Konfigūruokite aparato SSID ir tinklo kodą atsitiktinai. ► **<Prieigos taško režimo parametrai>(P. 479)**

Canon PRINT Business

- Informaciją apie operacines sistemas, suderinamas su Canon PRINT Business, išsamią nustatymo procedūrą ir valdymo procedūrą žr. taikomosios programos žinyne arba „Canon“ svetainėje (<https://global.canon/gomp/>).

Tiesioginis prijungimas



SVARBU

- Aparato ir mobiliojo įrenginio ryšio užmezgimas šiek tiek užtrunka.

■ Prijungimas rankiniu būdu

- 1 Pasirinkite <Mobiliųjų įr. portalas> ekrane Pagrindinis.**  **Ekranas Pagrindinis(P. 127)**
 - Kai mobilusis įrenginys prijungiamas, pereikite į 3 veiksmą.
- 2 Pasirinkite <Prisijungti>.**
- 3 Konfigūruokite „Wi-Fi“ parametrus mobiliajame įrenginyje naudodami SSID ir tinklo kodo informaciją, kuri rodoma ekrane.**
- 4 Baigę tikslią operaciją, pasirinkite <Atjungti>.**

■ Prisijungimas naudojant QR kodą

- 1 Pasirinkite <Mobiliųjų įr. portalas> ekrane Pagrindinis.**  **Ekranas Pagrindinis(P. 127)**
 - Kai mobilusis įrenginys prijungiamas, pereikite į 3 veiksmą.
- 2 Pasirinkite <Prisijungti>.**
- 3 Pasirinkite <QR kodas>.**
- 4 Mobiliajame įrenginyje paleiskite Canon PRINT Business.**  **Aparato naudojimas per taikomas programas(P. 339)**
- 5 Naudodami mobilųjį įrenginį nuskaitykite ekrane rodomą QR kodą.**



6 Baigę tikslią operaciją, pasirinkite <Atjungti>.

PATARIMAI

- Jei norite patikrinti prijungtą mobilųjį įrenginį, ekrane <Tiesiog. prijung.> pasirinkite <Prisijungimo inf.>.
- Jeigu <Įjungti, jei nur. SSID/tinklo rak.> nustatyta į <Įjungta>, nebūtina atlikti operacijos pasirenkant <Prisijungti>. ▶<Įjungti, jei nur. SSID/tinklo rak.>(P. 480)

! SVARBU

- Naudojant tiesioginį prijungimą, atsižvelgiant į naudojamą mobilųjį įrenginį, gali būti, kad negalėsite prisijungti prie interneto.
- Jei per 5 minutes, kol rodomas SSID ir tinklo raktas, neatliekamas belaidis prisijungimas prie mobiliojo įrenginio, prisijungimo laukimo režimas nutraukiamas.
- Jeigu būseną neperduodant duomenų iš mobiliojo įrenginio į aparatą ir atvirkščiai tęsiasi tiesiogiai prijungus, ryšys gali nutrūkti.
- Tiesiogiai prijungus, energijos taupymo miego režimu našumas sumažėja.
- Jeigu aparatas naudojamas belaidžiam LAN, prijungiant tiesiogiai, aparatas turi būti prijungtas prie belaidžio LAN. Kai aparatas neprijungtas prie belaidžio LAN arba sujungimo procesas dar nebaigtas, tiesioginio prijungimo negalima pradėti. Jeigu prijungimas tarp aparato ir belaidžio LAN nutrūksta naudojant tiesioginį prijungimą, ryšys gali nutrūkti.
- Baigę norimą operaciją, būtina nutraukti ryšį tarp aparato ir mobiliojo įrenginio. Jeigu liksite prisijungę, sumažės energijos taupymo našumas miego režimu.
- Jei naudojate tiesioginį prisijungimą, nenustatykite IP adreso mobilijame įrenginyje rankiniu būdu. Tai padarius po tiesioginio prisijungimo gali nebepavykti užtikrinti tinkamo ryšio.

Aparato naudojimas per taikomas programas

874E-06H

Spausdinimo ir kitas operacijas prie aparato prijungtu įrenginiu atlikite naudodami taikomas programas. Palaikomos įvairios taikomosios programos, įskaitant skirtas išskirtinai „Canon“. Naudokite atitinkamai, atsižvelgdami į savo įrenginį, taikomąją programą ir situaciją.

■ Canon PRINT Business naudojimas

Ši taikomoji programa naudojama spausdinimo ir kitoms operacijoms atlikti, naudojant mobiliuosius įrenginius, kurie palaiko „iOS“ / „Android“. Spausdinant nebūtina atlikti aparatu jokių operacijų. Daugiau informacijos apie palaikomas operacines sistemas, išsamių parametrų metodus ir operacijas žr. taikomosios programos žinyne arba „Canon“ svetainėje (<https://global.canon/gomp/>).

! SVARBU

- Galite nemokamai atsisiųsti Canon PRINT Business, tačiau reikės mokėti interneto prisijungimo mokestį.

■ Spausdinimas naudojant Canon Print Service

Galima nesudėtingai spausdinti naudojant programų, palaikančių „Android“ spausdinimo posistemę, meniu. Daugiau informacijos apie palaikomas operacines sistemas, išsamius parametrus ir procedūras žr. „Canon“ svetainėje (<https://global.canon/>).

■ „Mopria®“ naudojimas

Šis aparatas palaiko ir „Mopria®“. „Mopria®“ leidžia spausdinti ir atlikti kitas operacijas mobiliuoju „Android“ įrenginiu, naudojantis įprastomis operacijomis ir nustatymais nepriklausomai nuo gamintojo ar modelio. Pavyzdžiui, įmonės, besinaudojančios su „Mopria®“ suderinamais įvairių gamintojų įrenginiais, gali spausdinti tuo pačiu spausdintuvu, o skubantys verslininkai gali naudoti su „Mopria®“ suderinamą įrenginį kartu su vietiniu sertifikuotu spausdintuvu neįdiegę atskiros programos. „Mopria®“ taip pat galima naudoti, norint aparatu nuskaitytus duomenis importuoti tiesiai į mobiliuosius įrenginius, kurie palaiko „Android“. Daugiau informacijos apie modelių arba operacinių aplinkų palaikymą žr. <http://www.mopria.org>.



„Mopria®“ parametrų patvirtinimas



Įsiregistruokite „Remote UI“ (Nuotolinio vartotojo sąsaja) administratoriaus teisėmis (**► Priemonės „Remote UI“ (Nuotolinio vartotojo sąsaja) paleidimas(P. 430)**) ► [Settings/Registration] ► [Network Settings] ► [Mopria Settings] ► [Edit] ► Patikrinkite, ar pažymėtas žymės langelis [Use Mopria] ► [OK]

! SVARBU

Jeigu galite „Mopria®“ parametru, toliau nurodyti parametrai <Tinklas> nustatomi <Įjungta>.

- Naudoti HTTP
- IPP spausdinimo parametrai
- IPv4Naudoti mDNS
- IPv6Naudoti mDNS
- Naudoti Network Link Scan

■ Spausdinimas naudojant „Chrome OS“

Galima spausdinti naudojant „Chrome OS“ – nereikia atsisiųsti specialios programos ar diegti tvarkyklės. Norint spausdinti aparatu, reikia įgalinti „Mopria®“.

„Mopria®“ parametrų patvirtinimas



Įsiregistruokite „Remote UI“ (Nuotolinio naudotojo sąsaja) administratoriaus teisėmis (▶ **Priemonės „Remote UI“ (Nuotolinio vartotojo sąsaja) paleidimas(P. 430)**) ▶ [Settings/Registration] ▶ [Network Settings] ▶ [Mopria Settings] ▶ [Edit] ▶ Patikrinkite, ar pažymėtas žymės langelis [Use Mopria] ▶ [OK]

! SVARBU

Jeigu galite „Mopria®“ parametru, toliau nurodyti parametrai <Tinklas> nustatomi <Įjungta>.

- Naudoti HTTP
- IPP spausdinimo parametrai
- IPv4Naudoti mDNS
- IPv6Naudoti mDNS
- Naudoti Network Link Scan

Spausdinimas

1 Prieš spausdindami įsitikinkite, kad aparatas įjungtas ir prijungtas prie „Chromebook“.

- Informacijos, kaip patikrinti ryšio būseną, rasite ▶ **Tinklo aplinkos nustatymas(P. 14)** .
- Daugiau informacijos apie spausdinimą rasite „Chromebook“ žinyno puslapyje (<https://support.google.com/chromebook/answer/7225252>).

PASTABA

- Be to, galite prijungti aparatą prie „Chromebook“ naudodami USB kabelį. Daugiau informacijos apie prijungimo procedūrą rasite „Chromebook“ svetainėje (<https://support.google.com/chromebook/answer/7225252>).

SVARBU

- Priklausomai nuo šalies arba regiono spausdinimas naudojant „Chrome OS“ gali būti nepasiekiamas.

„AirPrint“ naudojimas

874E-06J

Šiame skyriuje aprašyti parametrai, reikalingi norint naudoti „AirPrint“, ir procedūros, kurias reikia atlikti naudojant „Apple“ įrenginius.

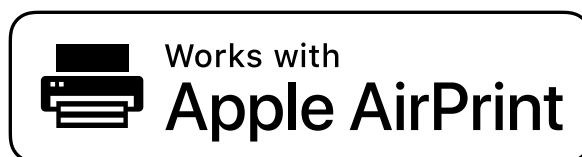

„AirPrint“ parametrai

- ▶ „AirPrint“ parametrų konfigūravimas(P. 342)
- ▶ „AirPrint“ ekrano rodymas(P. 345)

„AirPrint“ funkcijos

- ▶ Spausdinimas su „AirPrint“(P. 347)
- ▶ Nuskaitymas su „AirPrint“(P. 350)
- ▶ Faksogramų siuntimas su „AirPrint“(P. 352)

Trikčių šalinimas

- ▶ Jei negalima naudoti „AirPrint“(P. 354)

„AirPrint“ parametrų konfigūravimas

Galite užregistruoti informaciją, įskaitant aparato pavadinimą ir jo sumontavimo vietą, naudojamą aparatui identifikuoti. Taip pat galite išjungti aparato „AirPrint“ funkciją. Šiems parametrams pakeisti naudokite „Remote UI“ (Nuotolinio vartotojo sąsaja).

PASTABA

- Daugiau informacijos apie pagrindines operacijas, kurias reikia atlikti nustatant aparatą „Remote UI“ (Nuotolinio vartotojo sąsaja), žr. ▶ **Meniu parinkčių nustatymas naudojant priemonę „Remote UI“ (Nuotolinio vartotojo sąsaja)(P. 441)** .

1 Paleiskite „Remote UI“ (Nuotolinio vartotojo sąsaja) ir prisijunkite sistemos administratoriaus režimu. ▶ **Priemonės „Remote UI“ (Nuotolinio vartotojo sąsaja) paleidimas(P. 430)**

2 Portalo puslapyje spustelėkite [Settings/Registration]. ▶ **Priemonės „Remote UI“ (Nuotolinio vartotojo sąsaja) ekranas(P. 431)**

- Jei naudojate mobilųjį įrenginį, pvz., „iPad“, „iPhone“ ar „iPod touch“, ten, kur šiame skyriuje parašyta „spustelėkite“, supraskite kaip „bakstelėkite“.

3 Pasirinkite [Network Settings] ► [AirPrint Settings].

4 Spustelėkite [Edit].

5 Nurodykite reikiamus parametrus.

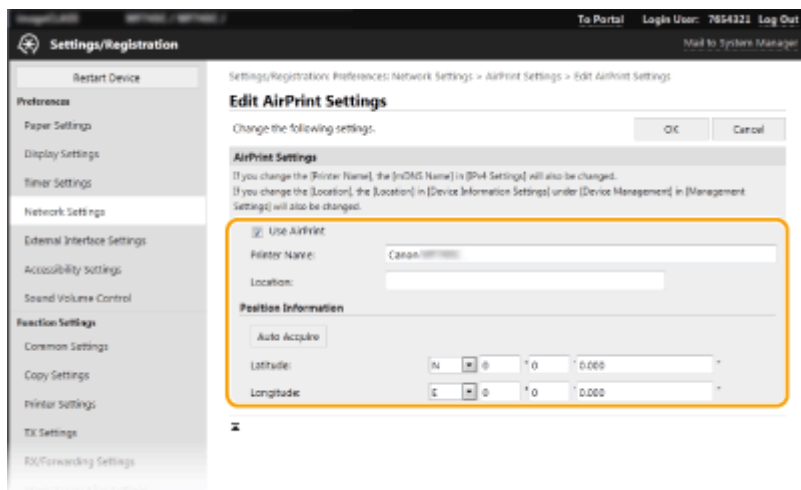

[Use AirPrint]

Pažymėkite šį žymės langelį, kad įjungtumėte „AirPrint“. Norėdami išjungti „AirPrint“, išvalykite žymės langelio žymėjimą.

[Printer Name]

Įveskite aparato pavadinimą. Jeigu mDNS pavadinimas jau užregistruotas [mDNS Settings] (**DNS konfigūravimas(P. 55)**), rodomas užregistruotas pavadinimas.

[Location]

Įveskite aparato vietą. Jeigu vieta jau užregistruota [Device Information Settings] ([Device Management] [Management Settings] (Settings/Registration)), rodomas užregistruotas pavadinimas.

[Latitude]

Įveskite vietos, kurioje įrengtas spausdintuvas, platumą.

[Longitude]

Įveskite vietos, kurioje įrengtas spausdintuvas, ilgumą.

6 Spustelėkite [OK].

! SVARBU

Jei pasirenkate [Use AirPrint], toliau nurodyti parametrai <Tinklas> nustatomi <Įjungta>.

- Naudoti HTTP
- IPP spausdinimo parametrai
- Naudoti mDNS IPv4
- Naudoti mDNS IPv6
- Naudoti Network Link Scan

PASTABA

- Jei pakeisite [Printer Name], kurį kartą nurodėte, gali būti, kad daugiau nebegalėsite spausdinti iš „Mac“, kurį galėjote naudoti spausdinti. Taip yra todėl, kad automatiškai pakeičiamas ir IPv4 <mDNS pavadinimas> ( **DNS konfigūravimas(P. 55)**). Tokiu atveju įtraukite šį aparatą į „Mac“ dar kartą.
- Įvedus spausdintuvo pavadinimą paprasčiau identifikuoti kelis „AirPrint“ palaikančius spausdintuvus.

■ Funkcijų, kurias galima naudoti su „AirPrint“, nustatymo keitimas

Jei norite išjungti funkcijas, kurių nenaudosite „AirPrint“, arba šifruoti ryšius, konfigūruokite reikiamus parametrus valdymo skyde.

Spausdinimo ir fakso parametrų keitimas

Norint spausdinti arba siųsti faksu per „AirPrint“, naudojamas IPP protokolas.

Funkcijos įjungimas / išjungimas

Galite nurodyti, ar spausdinimas ir siuntimas faksu turi būti atliekami per „AirPrint“. Numatytasis parametras yra <Įjungta>.

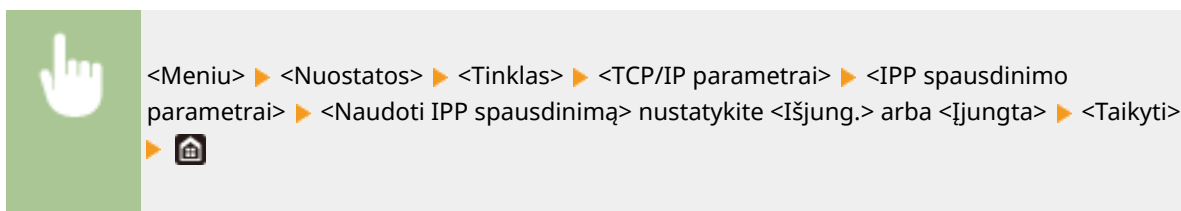

TLS parametro keitimas

Galite nurodyti, ar šifruoti ryšį naudojant TLS spausdinant arba siunčiant faksu per „AirPrint“. Numatytasis parametras yra <Išjungta>.

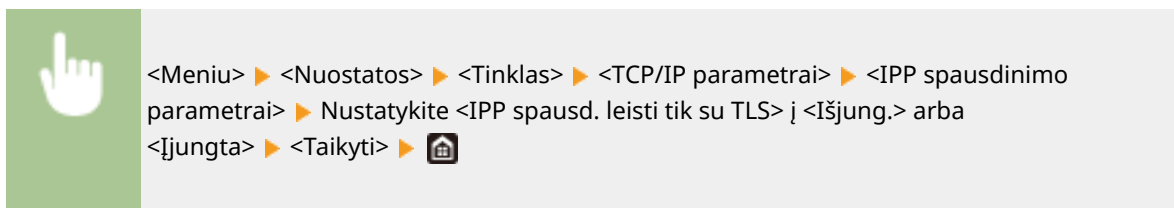

Nuskaitymo parametrų keitimas

Konfigūruokite nuskaitymo parametą naudodami „AirPrint“.

Įgalinimo arba išjungimo funkcijos nustatymas

Galite įjungti / išjungti „AirPrint“ esančią nuskaitymo funkciją. Numatytasis parametras yra <Įjungta>.

PASTABA:

- Jeigu nustatysite šį elementą į <Įjungta>, <Naudoti HTTP> dalyje <Tinklas> nustatoma <Įjungta>.

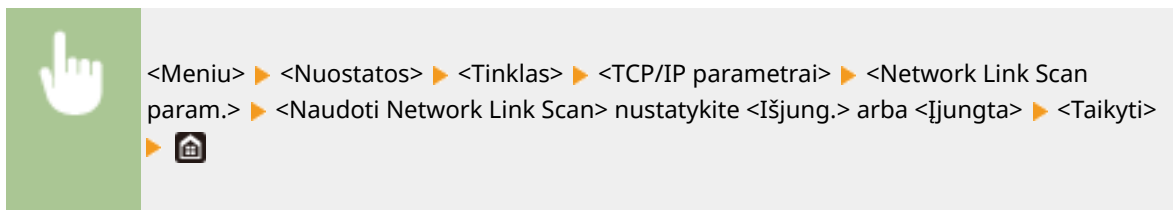

TLS parametų keitimas

Galite nurodyti, ar norite šifruoti TLS ryšius, kai duomenys nuskaitomi naudojant „AirPrint“. Numatytasis parametras yra <Išjungta>.



„AirPrint“ ekrano rodymas

Galite atidaryti „AirPrint“ ekraną, kuriame galite pasiekti ne tik „AirPrint“ parametrus, bet ir peržiūrėti informaciją apie eksploatacines medžiagas, pvz., popierių ar kasetės dažomuosius miltelius. Be to, galite konfigūruoti saugos funkcijos parametrus.

- 1 Pasirinkite [System Preferences] ▶ [Printers & Scanners], tada įtraukite aparatą į naudojamą „Mac“.**
 - Jei aparatas jau įtrauktas, šios operacijos atlikti nereikia.
- 2 Pasirinkite šį aparatą iš spausdintuvų sąrašo [Printers & Scanners].**
- 3 Spustelėkite [Options & Supplies].**
- 4 Spustelėkite [Show Printer Webpage].**
- 5 Prisijunkite prie priemonės „Remote UI“ (Nuotolinio vartotojo sąsaja).**
 - Jei norite keisti „AirPrint“ parametrus, būtina prisijungti administratoriaus teisėmis.

■ „AirPrint“ skirtas puslapis

Prisijungus administratoriaus teisėmis, rodomas toliau pavaizduotas „AirPrint“ skirtas puslapis.

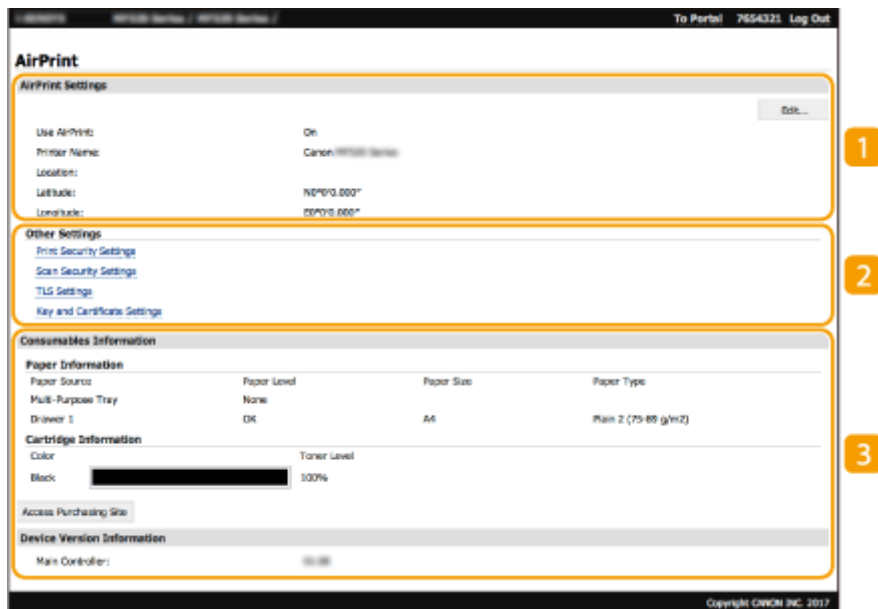

1 [AirPrint Settings]

Galite peržiūrėti „AirPrint“ parametruose įvestas reikšmes, pvz., aparato pavadinimą ir vietą. Jei norite keisti parametrus, spustelėkite [Edit].

2 [Other Settings]

[Print Security Settings]

Spausdinimo saugos parametrus konfigūruokite naudodami TLS arba autentifikavimą.

[Scan Security Settings]

Nuskaitymo saugos parametrus konfigūruokite naudodami TLS.

[TLS Settings]

Galite keisti TLS naudojamą kodą ir sertifikatą. ▶ **TLS rakto ir sertifikato konfigūravimas(P. 388)**

[Key and Certificate Settings]

Galite generuoti iri diegti kodą ir sertifikatą arba pateikti prašymą išduoti sertifikatą. ▶ **TLS rakto ir sertifikato konfigūravimas(P. 388)**

3 [Consumables Information]

Galite peržiūrėti visų aparato popieriaus šaltinių ir eksploatacinių medžiagų informaciją bei įrenginio versiją.

Prekių ženklai

„Apple“, „Bonjour“, „iPad“, „iPhone“, „iPod touch“, „Mac“, „macOS“ ir „OS X“ ir „Safari“ yra „Apple Inc.“ prekės ženklai, registruoti JAV ir kitose šalyse. „AirPrint“ ir „AirPrint“ logotipas yra registruotieji „Apple Inc.“ prekių ženklai.

Spausdinimas su „AirPrint“

874E-06K

Galite spausdinti iš „iPad“, „iPhone“, „iPod touch“ arba „Mac“ nenaudodami spausdintuvo tvarkyklės.

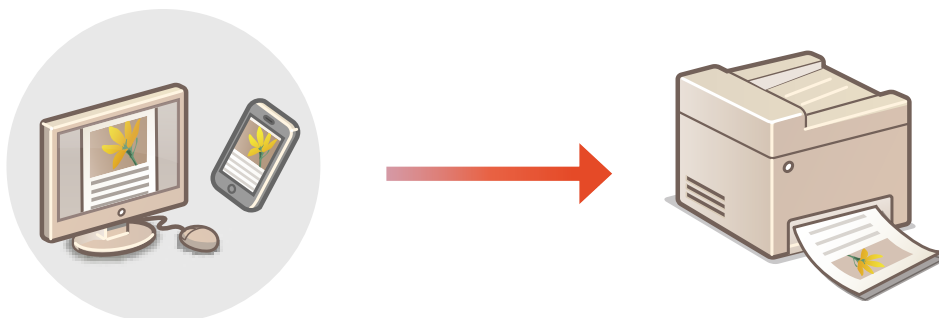

- ▶ Spausdinimas iš „iPad“, „iPhone“ ar „iPod touch“ (P. 347)
- ▶ Spausdinimas naudojant „Mac“ (P. 348)

Sistemos reikalavimai

Vienas iš toliau išvardytų „Apple“ įrenginių privalo spausdinti naudojant „AirPrint“.

- „iPad“ (visi modeliai)
- „iPhone“ (3GS arba naujesnis)
- „iPod touch“ (trečios kartos arba naujesnis)
- „Mac“ („Mac OS X 10.7“ arba naujesnė)*

* „OS X v10.9“ ar naujesnė versija, naudojant USB prisijungimą.

Tinklo aplinka

Reikalinga viena iš šių aplinkų.

- Aplinka, kurioje „Apple“ įrenginys ir aparatas yra prijungti prie to paties LAN
- Aplinka, kurioje „Apple“ įrenginys ir aparatas yra sujungti tiesiogiai
- Aplinka, kurioje „Mac“ prijungtas prie aparato naudojant USB

! SVARBU

- Spausdinant reikia nustatyti <Naudoti IPP spausdinimą> kaip <Įjungta>. ▶ **Funkcijų, kurias galima naudoti su „AirPrint“, nustatymo keitimas (P. 344)**

Spausdinimas iš „iPad“, „iPhone“ ar „iPod touch“

1 Įsitikinkite, kad aparatas įjungtas ir prijungtas prie „Apple“ įrenginio.

- Apie tai, kaip tai patikrinti, žr. ▶ **Tinklo aplinkos nustatymas (P. 14)** .
- Informaciją apie tiesioginį prijungimą žr. ▶ **Tiesioginis prijungimas („Access Point Mode“)(P. 336)** .

2 Savo „Apple“ įrenginio programoje bakstelėkite  , kad pamatytumėte meniu parinktis.

3 Bakstelėkite [Print].

4 Pasirinkite aparatą [Printer].

- Čia bus rodomi prie tinklo prijungti spausdintuvai. Šiame veiksmo pasirinkite šį aparatą.

! SVARBU:

- Aparato pasirinkimo [Printer] ekranas nerodomas taikomiosiose programose, kurios nepalaiko „AirPrint“.
- Negalite spausdinti naudodami šias programas.

5 Nurodykite reikiamus spausdinimo parametrus.

PASTABA:

- Galimos parinktys ir popieriaus formatai skiriasi atsižvelgiant į naudojamą taikomąją programą.

6 Bakstelėkite [Print].

⇒ Pradedama spausdinti.

PASTABA:

Spausdinimo būsenos tikrinimas

- Spausdinimo metu du kartus paspauskite „Apple“ įrenginio mygtuką ► bakstelėkite [Print].

Spausdinimas naudojant „Mac“

1 Įsitikinkite, kad aparatas įjungtas ir prijungtas prie „Mac“.

- Apie tai, kaip tai patikrinti, žr.  **Tinklo aplinkos nustatymas(P. 14)** .

2 Aparatą į „Mac“ įtraukite iš [System Preferences] ► [Printers & Scanners].

- Jeigu aparatas jau įtrauktas, šios operacijos atlikti nereikia.

3 Atidarykite dokumentą programa ir atidarykite spausdinimo dialogo langą.

- Spausdinimo dialogo lango atidarymas įvairiose programose skiriasi. Daugiau informacijos žr. naudojamos programos žinyne arba instrukcijose.

4 Spausdinimo dialogo lange pasirinkite šį aparatą.

- Rodomi prie „Mac“ prijungti spausdintuvai. Šiame veiksmo pasirinkite šį aparatą.

5 Nurodykite reikiamus spausdinimo parametrus.

PASTABA:

- Galimos parinktys ir popieriaus formatai skiriasi atsižvelgiant į naudojamą taikomąją programą.

6 Spustelėkite [Print].

- ▣ Pradedama spausdinti.

Nuskaitymas su „AirPrint“

874E-06L

Galite naudoti „AirPrint“ aparato nuskaitytiems duomenims perduoti tiesiogiai į „Mac“.

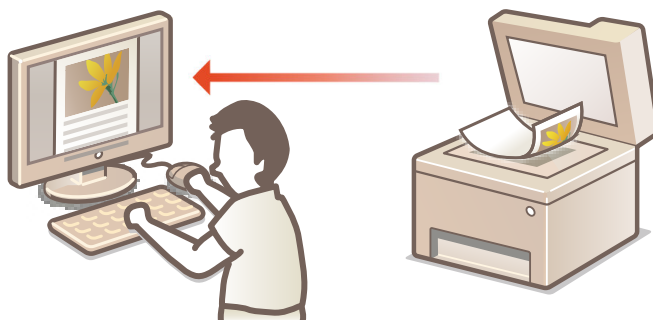

Sistemos reikalavimai

Kad galėtumėte nuskaityti su „AirPrint“, reikalingas „Mac“ su įdiegta „OS X 10.9“ arba naujesne operacine sistema. Norint nuskaityti naudojant TLS, reikalingas „Mac“ su įdiegta „OS X 10.11“ arba naujesne operacine sistema.

Tinklo aplinka

Reikalinga viena iš šių aplinkų.

- Aplinka, kurioje „Apple“ įrenginys ir aparatas yra prijungti prie to paties LAN
- Aplinka, kurioje „Mac“ prijungtas prie aparato naudojant USB

! SVARBU

- Jei norite nuskaityti, <Naudoti Network Link Scan> reikia nustatyti <Įjungta>. **►Funkcijų, kurias galima naudoti su „AirPrint“, nustatymo keitimas(P. 344)**
- Prieš nuskaitydami būtina suaktyvinti aparato prisijungimo prie tinklo būseną. Kai automatinio prisijungimo funkcija (**►<Automatinis prijungimas>(P. 510)**) nustatyta <Išjungta>, pirmiausia nustatykite aparato prisijungimo būseną pasirinkdami <Nuskaityti> ► <Nuotolinis skaitytuvas>, tada pradėkite nuskaitymo procedūrą iš naujo.
- Negalite nuskaityti, kol atliekami operacijos nustatymai arba kol aparatas atlieka kitą operaciją.

Nuskaitymas naudojant „Mac“

1 Įsitikinkite, kad aparatas įjungtas ir prijungtas prie „Mac“.

- Apie tai, kaip tai patikrinti, žr. **►Tinklo aplinkos nustatymas(P. 14)** .

2 Aparatą į „Mac“ įtraukite iš [System Preferences] ► [Printers & Scanners].

- Jeigu aparatas jau įtrauktas, šios operacijos atlikti nereikia.

3 Pasirinkite šį aparatą iš spausdintuvų sąrašo [Printers & Scanners].

4 Spustelėkite [Scan].

5 Spustelėkite [Open Scanner].

⇒ Rodomas ekranas [Scanner].

6 Jei reikia, konfigūruokite nuskaitymo parametrus.

7 Spustelėkite [Scan].

⇒ Nuskaitomas originalas ir rodomas vaizdas.

Faksogramų siuntimas su „AirPrint“

874E-06R

Galite siųsti faksogramas iš „Mac“ beveik taip pat, kaip spausdindami iš „Mac“.



Sistemos reikalavimai

Kad galėtumėte siųsti faksogramas su „AirPrint“, reikalingas „Mac“ su įdiegta „OS X 10.9“ arba naujesne operacine sistema.

Tinklo aplinka

Reikalinga viena iš šių aplinkų.

- Aplinka, kurioje „Apple“ įrenginys ir aparatas yra prijungti prie to paties LAN
- Aplinka, kurioje „Mac“ prijungtas prie aparato naudojant USB

! SVARBU

- Siunčiant faksu reikia nustatyti <Naudoti IPP spausdinimą> kaip <Įjungta>. **► Funkcijų, kurias galima naudoti su „AirPrint“, nustatymo keitimas(P. 344)**

Faksogramų siuntimas iš „Mac“

1 Įsitikinkite, kad aparatas įjungtas ir prijungtas prie „Mac“.

- Apie tai, kaip tai patikrinti, žr. **► Tinklo aplinkos nustatymas(P. 14)** .

2 Aparatą į „Mac“ įtraukite iš [System Preferences] ► [Printers & Scanners].

- Jeigu aparatas jau įtrauktas, šios operacijos atlikti nereikia.

3 Atidarykite dokumentą programa ir atidarykite spausdinimo dialogo langą.

- Spausdinimo dialogo lango atidarymas įvairiose programose skiriasi. Daugiau informacijos žr. naudojamos programos instrukcijoje.

4 Spausdinimo dialogo lange pasirinkite šį aparatą.

⇒ Rodomi prie „Mac“ prijungti spausdintuvai. Šiuo veiksmu pasirinkite aparato fakso tvarkyklę.

5 Nurodykite adresatą.

6 Spustelėkite [Fax].

⇒ Faksogramos siuntimas prasideda.

Jeigu negalima naudoti „AirPrint“

874E-06S

Jeigu negalima naudoti „AirPrint“, išbandykite toliau pateiktus veiksmus.

- Įsitinkite, kad aparatas įjungtas. Jei aparatas ĮJUNGTA, pirmiausia jį IŠJUNKITE, tada palaukite bent 10 sekundžių, o tuomet vėl jį ĮJUNKITE, kad patikrintumėte, ar problema buvo išspręsta.
- Įsitinkite, kad aparatas nerodo jokių klaidos pranešimų.
- Įsitinkite, kad „Apple“ įrenginys ir aparatas yra prijungti prie to paties LAN. Jei aparatas įjungtas, gali užtrukti kelias minutes, kol jis galės užmegzti ryšį.
- Įsitinkite, kad jūsų „Apple“ įrenginyje įgalinta „Bonjour“.
- Įsitinkite, kad aparatas sukonfigūruotas įgalinti užduočių vykdymą iš kompiuterio net neįvedus jokio skyriaus ID ir slaptažodžio. ► **Užduočių blokas, kai skyriaus ID nežinomas(P. 367)**
- Prieš spausdindami įsitinkite, kad popierius yra įdėtas į aparatą ir kad aparato dažomųjų miltelių likutis kasetėje yra pakankamas. ► **„AirPrint“ ekrano rodimas(P. 345)**
- Prieš nuskaitydami įsitinkite, kad aparato tinklo sąsajos nuskaitymas yra <Įjungta>. ► **Funkcijų, kurias galima naudoti su „AirPrint“, nustatymo keitimas(P. 344)**

Aparato valdymas nuotolinio valdymo pulteliu

874E-06U

Galite naudoti „Remote UI“ (Nuotolinio vartotojo sąsaja) išmaniojo telefono arba planšetinio kompiuterio interneto naršyklėje. Naudodami mobilųjį įrenginį galite patvirtinti aparato būseną arba atlikti įvairius nustatymus. Atkreipkite dėmesį, kad „Remote UI“ (Nuotolinio vartotojo sąsaja) ekranas gali būti netinkamai rodomas naudojant tam tikrus įrenginius ar tam tikrose aplinkose.



„Remote UI“ (Nuotolinio vartotojo sąsaja) paleidimas naudojant mobiliuosius įrenginius

Įveskite aparato IP adresą interneto naršyklėje ir paleiskite priemonę „Remote UI“ (Nuotolinio vartotojo sąsaja). Prieš eksploatuodami patvirtinkite nustatytą aparato IP adresą ([▶ Tinklo parametrų peržiūra \(P. 37\)](#)). Jei nežinote, kreipkitės į tinklo administratorių.

1 Paleiskite interneto naršyklę mobiliajame įrenginyje.

2 Adreso įvedimo stulpelyje įveskite „http://<aparato IP adresas>/“.

- Jei norite naudoti IPv6 adresą, jį rašykite skliausteliuose.
Pvz., [http://\[fe80::2e9e:fcff:fe4e:dbce\]/](http://[fe80::2e9e:fcff:fe4e:dbce]/)

PASTABA:

- „Remote UI“ (Nuotolinio vartotojo sąsaja) „Smartphone Version“ (Išmaniojo telefono versija) rodomų elementų dalys praleidžiamos. Jei norite patvirtinti visus elementus, žr. „PC Version“ (Kompiuterio versija).

NUORODOS

- [▶ Aparato valdymas naudojant kompiuterį \(„Remote UI“ \(Nuotolinio vartotojo sąsaja\)\)\(P. 429\)](#)

Aparato valdymas

Aparato valdymas	358
Prieigos teisių nustatymas	360
Sistemos administratoriaus ID ir PIN kodo nustatymas	361
Skyriaus ID valdymo nustatymas	363
„Remote UI“ (Nuotolinio vartotojo sąsaja) PIN nustatymas	369
LDAP serverio autentifikavimas	371
Tinklo saugos parametrų konfigūravimas	375
Ryšio ribojimas naudojant užkardas	377
Užkardos parametrų IP adresų nustatymas	378
Užkardos parametrų MAC adresų nustatymas	381
Prievadų numerių keitimas	384
Tarpinio serverio nustatymas	386
TLS rakto ir sertifikato konfigūravimas	388
Tinklo ryšio rakto ir sertifikato generavimas	392
Gautų sertifikatų galiojimo pabaigos tikrinimo metodo konfigūravimas	395
Rakto ir sertifikato pasirašymo užklauso (CSR) generavimas	397
Tinklo ryšio rakto ir sertifikato registravimas	400
„IPSec“ parametrų konfigūravimas	402
IEEE 802.1X autentifikavimo parametrų konfigūravimas	409
Aparato funkcijų apribojimas	413
Prieigos prie adresų knygos ir siuntimo funkcijų apribojimas	415
Adresų knygos naudojimo apribojimas	416
Galimų adresatų ribojimas	418
Faksogramų siuntimo apribojimas	420
Spausdinimo naudojant kompiuterį apribojimas	422
USB funkcijų apribojimas	423
HTTP ryšio išjungimas	425
Priemonės „Remote UI“ (Nuotolinio vartotojo sąsaja) išjungimas	426
Dokumentų saugos didinimas	427
Įrenginio parašo rakto generavimas	428
Aparato valdymas naudojant kompiuterį („Remote UI“ (Nuotolinio vartotojo sąsaja))	429
Priemonės „Remote UI“ (Nuotolinio vartotojo sąsaja) paleidimas	430
Būsenos ir žurnalų tikrinimas	434
Meniu parinkčių nustatymas naudojant priemonę „Remote UI“ (Nuotolinio vartotojo sąsaja)	441
Adresatų registravimas naudojant priemonę „Remote UI“ (Nuotolinio vartotojo sąsaja)	444

Saugos strategija	448
Parametro duomenų importavimas/eksportavimas	454
Programinės aparatinės įrangos naujinimas	458
Parametrų inicijavimas	460

Aparato valdymas

874E-06W

Norėdami sumažinti įvairią su aparato naudojimu susijusią riziką, pvz., asmeninės informacijos atskleidimo ar trečiųjų šalių jos neįgaloto naudojimo, būtina užtikrinti nuolatinės ir efektyvias saugos priemones. Siekdamas užtikrinti saugų aparato naudojimą, administratorius privalo tvarkyti svarbius parametrus, pvz., prieigos teises ir saugos parametrus.

■ Pagrindinės valdymo sistemos konfigūravimas

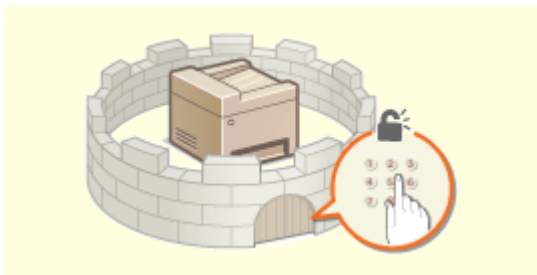

▶ Prieigos teisių nustatymas (P. 360)

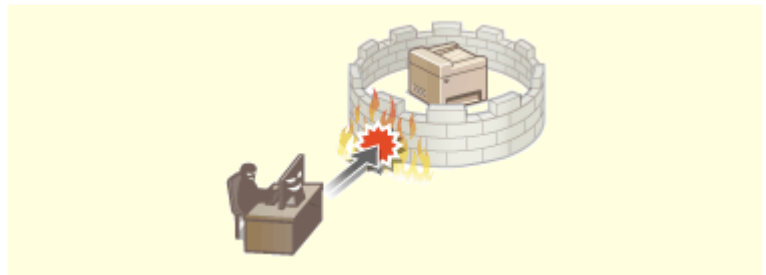

▶ Tinklo saugos parametrų konfigūravimas (P. 375)

■ Pasirengimas pavojams dėl aplaidumo ar netinkamo naudojimo



▶ Aparato funkcijų apribojimas (P. 413)



▶ Dokumentų saugos didinimas (P. 427)

■ Efektyvaus valdymo užtikrinimas



▶ Aparato valdymas naudojant kompiuterį („Remote UI“ (Nuotolinio vartotojo sąsaja)) (P. 429)

■ Sistemos konfigūracijos ir parametrų valdymas



▶ Programinės aparatinės įrangos naujinimas(P. 458)

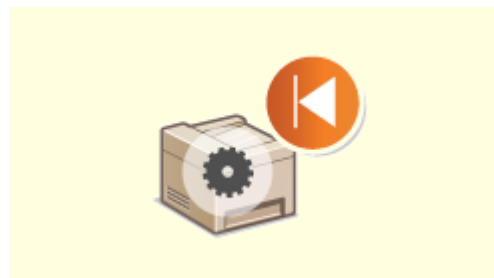

▶ Parametrų inicijavimas(P. 460)

Prieigos teisių nustatymas

874E-06X

Apsaugokite aparatą nuo neteisėtos prieigos tik prieigos teises turintiems vartotojams leisdami naudotis aparatu. Prieigos teisės atskirai nustatomos sistemos administratoriams, bendriesiems vartotojams ir „Remote UI“ (Nuotolinio vartotojo sąsaja). Nustačius teises, vartotojas privalo įvesti ID ir PIN kodą, kad galėtų spausdinti ar keisti parametrus.

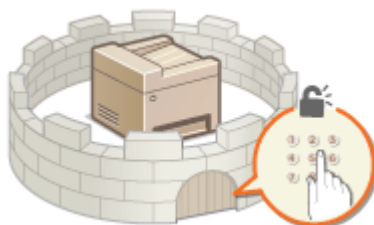

Sistemos administratoriui nustatykite paskyrą su visomis prieigos teisėmis, pavadintą sistemos administratoriaus ID. Bendruosius naudotojus galima valdyti užregistravus paskyrą, pavadintą „Skyriaus ID“. Naudojant skyriaus ID galima nustatyti įrenginio naudojimo PIN kodą ir stebėti puslapių skaičių, išspausdintą naudojant tam tikro skyriaus ID. Nustačius „Remote UI“ (Nuotolinio vartotojo sąsaja) prieigos PIN galima apriboti „Remote UI“ (Nuotolinio vartotojo sąsaja) naudojimą.

Sistemos administr. ID

Sistemos administratoriaus ID – tai paskyra, turinti visas prieigos teises. Jei nurodote sistemos administratoriaus ID, turite prisijungti prie aparato naudodami sistemos administratoriaus ID informaciją, kad pasiektumėte elementus, kurių prieigai būtinas administratoriaus teisės, pvz., <Tinklas> ir <Valdymo parametrai>. Rekomenduojame nustatyti ir užregistruoti sistemos administratoriaus ID. Kitu atveju bet kas galės pakeisti aparato parametrus. Galima užregistruoti tik vieną sistemos administratoriaus ID. **►Sistemos administratoriaus ID ir PIN kodo nustatymas(P. 361)**

Skyriaus ID (Department ID Management) (Skyriaus ID valdymas)

Vartotojo (ar vartotojų grupės) prieigos teises galite nurodyti užregistruodami skyriaus ID. Galima užregistruoti kelis skyriaus ID. Jei vartotojas bando naudoti aparatą, kai įgalinti skyriaus ID, rodomas prisijungimo ekranas ir vartotojas turi įvesti savo skyriaus ID ir PIN, kad galėtų naudotis aparatu. Galima surinkti įvairios informacijos, pvz., kiek puslapių buvo išspausdinta naudojant kiekvieno skyriaus ID. **►Skyriaus ID valdymo nustatymas(P. 363)**

„Remote UI“ (Nuotolinio vartotojo sąsaja) PIN kodas (Remote UI Access PIN)

Šis PIN yra skirtas „Remote UI“ (Nuotolinio vartotojo sąsaja). Tik PIN žinantys vartotojai galės pasiekti „Remote UI“ (Nuotolinio vartotojo sąsaja). **►„Remote UI“ (Nuotolinio vartotojo sąsaja) PIN nustatymas(P. 369)**

Siuntimo funkcijos (Autorizuoto siuntimo) autentifikavimo parametrai

Jeigu sistemoje įdiegtas LDAP serveris, galima nustatyti, kad naudojant fakso ar nuskaitymo funkciją būtų atliekamas LDAP serverio autentifikavimas. **►LDAP serverio autentifikavimas(P. 371)**

Sistemos administratoriaus ID ir PIN kodo nustatymas

874E-06Y

Nustatykite sistemos administratoriaus paskyrą „Sistemos administratoriaus ID“. Taip pat galima nustatyti sistemos administratoriaus ID PIN kodą. Jei nurodytas sistemos administratoriaus ID, galima pasiekti elementus, kuriems būtinos administratoriaus teisės, pvz., <Tinklas> ir <Valdymo parametrai> pasiekiami tik teisingai įvedus sistemos administratoriaus ID ir PIN kodą. Sistemos administratoriaus ID parametrų informacija labai svarbi aparato saugai, taigi užtikrinkite, kad tik administratoriai žinotų sistemos administratoriaus ID ir PIN.

1 Pasirinkite <Meniu> ekrane Pagrindinis. ► Ekranas Pagrindinis(P. 127)

2 Pasirinkite <Valdymo parametrai>.

PASTABA:

Jei sistemos administratoriaus ID jau nustatytas

- Jeigu rodomas prisijungimo ekranas, įveskite tinkamą ID ir PIN kodą. ► **Prisijungimas prie aparato(P. 138)**

3 Pasirinkite <Naudotojų valdymas> ► <Sistemos administratoriaus informacijos parametrai>.

4 Pasirinkite <Sistemos administratoriaus ID ir PIN>.

5 Nurodykite sistemos administratoriaus ID ir PIN.

- Nurodykite <Sistemos administratoriaus ID> ► <Sistemos admin. PIN>.
- Įveskite kiekvieno elemento skaičius ir pasirinkite <Taikyti>.
- Rodomas patvirtinimo ekranas. Įveskite PIN, kad patvirtintumėte.



PASTABA:

- Negalima užregistruoti ID ar PIN, kurį sudaro tik nuliai, pvz., „00“ arba „0000000“.
- Norėdami atšaukti sistemos administratoriaus ID ir PIN parametrus, išvalykite informaciją, kurią įvedėte **C** ir pasirinkite <Taikyti>, kai laukai bus tušti.

■ Setting the System Manager Name (Sistemos administratoriaus vardo nustatymas)

- 1 Pasirinkite <Sist. admin. vardas>.
- 2 Įveskite sistemos administratoriaus vardą, tada pasirinkite <Taikyti>.

- Informacijos apie tai, kaip įvesti tekstą, žr. **▶ Teksto įvedimas(P. 136)** .

SVARBU

- Nepamirškite savo PIN kodo. Jei pamiršote savo PIN, kreipkitės į pardavimo ar techninės priežiūros atstovą.

PASTABA

Parametrų konfigūravimas naudojant „Remote UI“ (Nuotolinio vartotojo sąsaja)

- Paleiskite „Remote UI“ (Nuotolinio vartotojo sąsaja) ir prisijunkite sistemos administratoriaus režimu. Spustelėkite [Settings/Registration] ▶ [User Management] ▶ [System Manager Information] ▶ [Edit] ir rodomame ekrane nurodykite reikiamus parametrus.
- Naudodami priemonę „Remote UI“ (Nuotolinio vartotojo sąsaja) galite užregistruoti įvairią informaciją, įskaitant kontaktinę informaciją, administratoriaus komentarus, aparato įrengimo vietą, taip pat parametrus, kuriuos galite užregistruoti naudodami valdymo pultą. Užregistruotą informaciją galima peržiūrėti priemonės „Remote UI“ (Nuotolinio vartotojo sąsaja) puslapyje [Device Information]. **▶ Sistemos administratoriaus informacijos peržiūra(P. 437)**

Prisijungimas prie aparato

- Bandant gauti prieigą prie elementų, kuriems būtinos administratoriaus teisės, pvz., <Tinklas> ir <Valdymo parametrai>, rodomas prisijungimo ekranas, jeigu nurodytas sistemos administratoriaus ID. **▶ Prisijungimas prie aparato(P. 138)**
- Norėdami prisijungti sistemos administratoriaus režimu naudojant „Remote UI“ (Nuotolinio vartotojo sąsaja), turite įvesti sistemos administratoriaus ID ir PIN. **▶ Priemonės „Remote UI“ (Nuotolinio vartotojo sąsaja) paleidimas(P. 430)**

NUORODOS

- ▶ **Prieigos teisių nustatymas(P. 360)**
- ▶ **Skyriaus ID valdymo nustatymas(P. 363)**

Skyriaus ID valdymo nustatymas

874E-070

Prieigą prie aparato galite valdyti naudodami kelis skirtingų vartotojų ar grupių ID. Jei vartotojas bando naudoti aparatą, kai įgalintas skyriaus ID valdymas, rodomas prisijungimo ekranas ir vartotojas turi įvesti savo skyriaus ID ir PIN, kad galėtų naudotis aparatu. Kai įjungtas skyriaus ID valdymas, registruojamas kiekvieno skyriaus ID funkcijų naudojimas, pvz., spausdinimas. Norėdami konfigūruoti skyriaus ID valdymą, tinkamai užregistruokite skyriaus ID ir įgalinkite skyriaus ID valdymo funkciją. Jeigu norite įjungti skyriaus ID valdymą kompiuteriu atliekamoms užduotims, kompiuteryje būtina konfigūruoti papildomus parametrus.

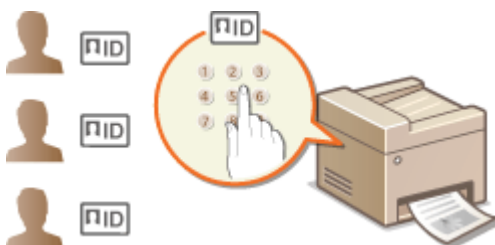

- ▶ Skyriaus ID ir PIN registravimas / redagavimas(P. 363)
- ▶ Skyriaus ID valdymo įgalinimas(P. 365)
- ▶ Skyriaus ID valdymo įjungimas kompiuteriu atliekamoms užduotims(P. 366)
- ▶ Užduočių blokavimas, kai skyriaus ID nežinomas(P. 367)

PASTABA

- Daugiau informacijos apie pagrindines operacijas, kurias reikia atlikti nustatant aparatą „Remote UI“ (Nuotolinio vartotojo sąsaja), žr. ▶ **Meniu parinkčių nustatymas naudojant priemonę „Remote UI“ (Nuotolinio vartotojo sąsaja)(P. 441)** .

Skyriaus ID ir PIN registravimas / redagavimas

Užregistruokite skyriaus ID ir nustatykite jo PIN. Užregistruokite visus skyriaus ID, kurie bus valdomi.

- 1** Paleiskite „Remote UI“ (Nuotolinio vartotojo sąsaja) ir prisijunkite sistemos administratoriaus režimu. ▶ Priemonės „Remote UI“ (Nuotolinio vartotojo sąsaja) paleidimas(P. 430)
- 2** Portalo puslapyje spustelėkite [Settings/Registration]. ▶ Priemonės „Remote UI“ (Nuotolinio vartotojo sąsaja) ekranas(P. 431)
- 3** Pasirinkite [User Management] ▶ [Department ID Management].
- 4** Registruokite arba redaguokite skyriaus ID.

■ Skyriaus ID registravimas

- 1** Spustelėkite [Register New Department].

2 Nurodykite reikiamus parametrus.

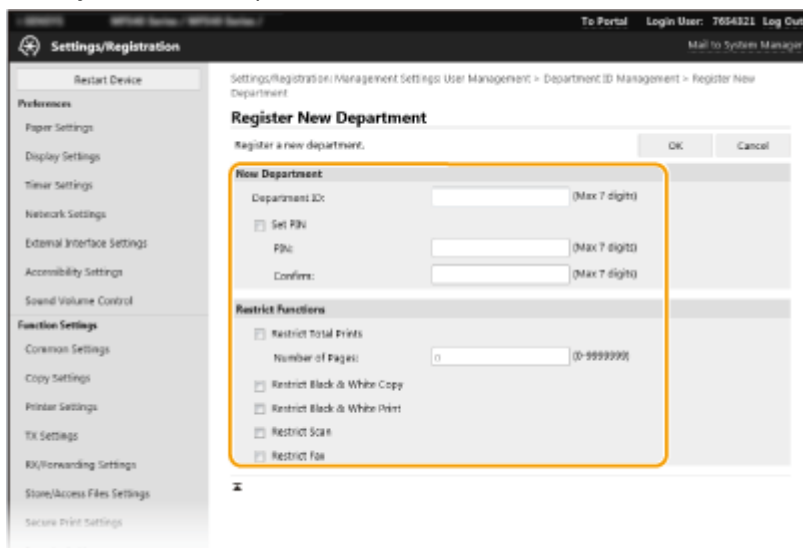

[Department ID]

Įveskite skyriaus ID numerį, kuris bus registruojamas.

[Set PIN]

Norėdami nustatyti PIN, pažymėkite žymimąjį langelį ir įveskite tą patį numerį [PIN] ir [Confirm] teksto laukuose.

[Restrict Functions]

Galima apriboti registruojamų skyrių spausdinamų puslapių skaičių. Norėdami apriboti spausdinamų puslapių skaičių, pažymėkite turinio tipo žymimąjį langelį ir įveskite atitinkamą puslapių skaičių srityje [Number of Pages]. Pažymėkite funkcijų, kurias norite apriboti, žymės langelius.

PASTABA:

- Jeigu pasirinktas žymės langelis [Restrict Scan], apribojamos funkcijos Įrašyti į USB atminties įrenginį, Siųsti el. paštą ir Įrašyti bendrai naudojamame aplanke ar FTP serveryje. Taip pat galima apriboti kitus metodus, kuriais nuskaitomi dokumentai importuojant juos į kompiuterį, tačiau tokiu atveju negalima blokuoti kiekvieno skyriaus ID prieigos (**Užduočių blokavimas, kai skyriaus ID nežinomas(P. 367)**).

3 Spustelėkite [OK].

■ Užregistruoto skyriaus ID parametrų redagavimas

- 1 Norėdami redaguoti spustelėkite atitinkamą teksto nuorodą dalyje [Department ID].
- 2 Pakeiskite parametrus, kaip reikia, tada spustelėkite [OK].

PASTABA:

Skyriaus ID naikinimas

- Spustelėkite [Delete] į dešinę nuo norimo panaikinti skyriaus ID ► spustelėkite [OK].

PASTABA

[Department ID Page Total]

- Galima patikrinti bendrąjį puslapių skaičių, kuris buvo iki šios datos išspausdintas pagal skyriaus ID.

- Jei norite grąžinti nulinį skaičių, spustelėkite atitinkamą teksto nuorodą dalyje [Department ID], tada spustelėkite [Clear Count] ► [OK]. Jei norite grąžinti visų skyrių skaičiavimo rezultatų nulinį skaičių, spustelėkite [Clear All Counts] ► [OK].

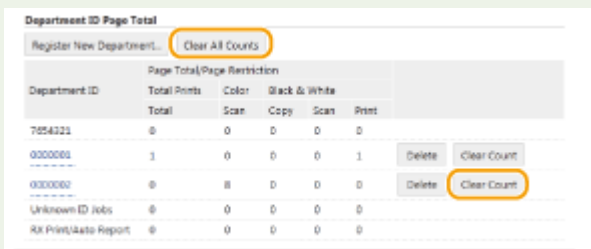

Valdymo kortelių naudojimas

- Kai prie aparato prijungtas papildomas Copy Card Reader-F, skyriaus ID registruojami automatiškai.
- Nešalinkite registruotų skyriaus ID. Valdymo kortelės, atitinkančios panaikintus skyriaus ID, taps nepasiekiamos.
- Negalima naudoti [Restrict Functions] siekiant apriboti leidžiamų spausdinti puslapių skaičių.

Skyriaus ID valdymo įgalinimas

Užregistravę tiek skyriaus ID, kiek reikia, įjunkite skyriaus ID valdymą.

- 1** Paleiskite „Remote UI“ (Nuotolinio vartotojo sąsaja) ir prisijunkite sistemos administratoriaus režimu. ► Priemonės „Remote UI“ (Nuotolinio vartotojo sąsaja) paleidimas (P. 430)
- 2** Portalo puslapyje spustelėkite [Settings/Registration]. ► Priemonės „Remote UI“ (Nuotolinio vartotojo sąsaja) ekranas (P. 431)
- 3** Pasirinkite [User Management] ► [Department ID Management].
- 4** Spustelėkite [Edit].
- 5** Pažymėkite žymės langelį [Department ID Management].

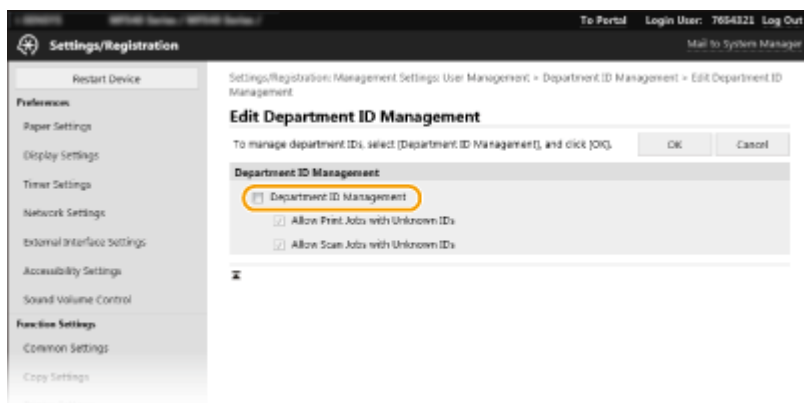

[Department ID Management]

Pažymėkite šį žymės langelį, kad įgalintumėte skyriaus ID valdymą. Jei nenorite naudoti skyriaus ID valdymo, panaikinkite žymę šiame žymės langelyje.

PASTABA:

- Informacijos apie žymos langelius [Allow Print Jobs with Unknown IDs]/[Allow Scan Jobs with Unknown IDs] ieškokite ► **Užduočių blokavimas, kai skyriaus ID nežinomas(P. 367)** .

6 Spustelėkite [OK].**PASTABA****Valdymo pulto naudojimas**

- Skyriaus ID valdymo parametrus taip pat galima pasiekti iš <Meniu> ekrane Pagrindinis. ► **<Skyrių ID valdymas>(P. 570)**

Prisijungimas prie aparato

- Bandant naudoti aparatą, esant įgalintam skyriaus ID valdymui, rodomas šis prisijungimo ekranas. ► **Prisijungimas prie aparato(P. 138)**

Skyriaus ID valdymo įjungimas kompiuteriu atliekamoms užduotims

Jeigu norite įjungti skyriaus ID valdymą kompiuteriu atliekamoms užduotims, būtina nurodyti skyriaus ID ir PIN naudojant kiekviename kompiuteryje įdiegtą tvarkyklę.

! SVARBU

- Norėdami atlikti toliau nurodytus veiksmus prisijunkite prie savo kompiuterio naudodami administratoriaus paskyrą.

- 1 Atidarykite spausdintuvo aplanką. ► Spausdintuvo aplanko išjungimas(P. 662)**
- 2 Dešiniuoju pelės mygtuku spustelėkite šio aparato tvarkyklės piktogramą ir spustelėkite [Spausdintuvo ypatybės] arba [Ypatybės].**
- 3 Spustelėkite skirtuką [Device Settings].**
- 4 Pasirinkite [Department ID Management] srityje [User Management].**
- 5 Spustelėkite [Settings], esantį dešinėje.**
- 6 Jei reikia, nurodykite parametrus ir spustelėkite [OK].**

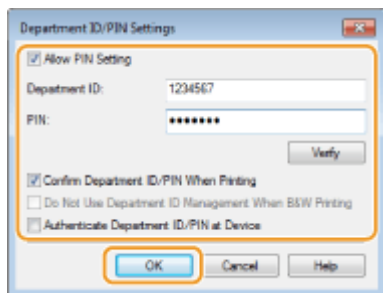
**[Allow PIN Setting]**

Pažymėkite žymės langelį, kad įjungtumėte PIN nustatymą.

[Department ID]

Įveskite skyriaus ID numerį.

[PIN]

Įveskite PIN, atitinkantį reikiamą skyriaus ID.

[Verify]

Spustelėkite, kad patikrintumėte, ar įvestas tinkamas ID ir PIN. Ši funkcija negalima, jei aparatas ir kompiuteris yra sujungti per USB arba WSD („Web Services on Devices“) prievadą.

[Confirm Department ID/PIN When Printing] / [Confirm Department ID/PIN When Sending Faxes]

Pažymėkite žymės langelį, kad būtų rodomas išskylantysis ekranas [Confirm Department ID/PIN] kiekvieną kartą siunčiant užduotį iš kompiuterio.

[Authenticate Department ID/PIN at Device]

Pažymėkite šį žymės langelį, jei aparatas ir kompiuteris yra sujungti per USB ar WSD prievadą.

7 Spustelėkite [OK].

PASTABA

Prisijungimas prie aparato

- Kai bandote siųsti užduotį iš kompiuterio, kai įgalintas skyriaus ID valdymas, rodomas šis iššokantysis langas (nebent [Confirm Department ID/PIN When Printing]/[Confirm Department ID/PIN When Sending Faxes] žymės langelis išvalytas):



Užduočių blokavimas, kai skyriaus ID nežinomas

Jei nepakeisite numatytųjų parametrų, bet kuris vartotojas galės spausdinti iš kompiuterio, nuskaityti (naudodamas <Kompiuteris> ir <Nuotolinis skaitytuvas>) siųsti faksogramas neįvesdamas ID ir PIN, kai aparate įgalintas skyriaus ID valdymas. Galite pakeisti numatytuosius parametrus, kad nebūtų galima naudoti šių aparato funkcijų neįvedus teisingo ID ir PIN.

- 1 Paleiskite „Remote UI“ (Nuotolinio vartotojo sąsaja) ir prisijunkite sistemos administratoriaus režimu. ▶ Priemonės „Remote UI“ (Nuotolinio vartotojo sąsaja) paleidimas(P. 430)**

- 2 Portalo puslapyje spustelėkite [Settings/Registration]. ▶ Priemonės „Remote UI“ (Nuotolinio vartotojo sąsaja) ekranas(P. 431)
- 3 Pasirinkite [User Management] ▶ [Department ID Management].
- 4 Spustelėkite [Edit].
- 5 Išvalykite reikiamus žymės langelius.

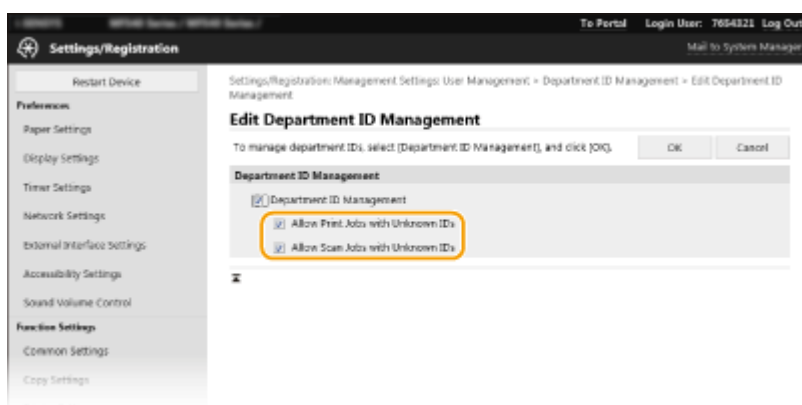

[Allow Print Jobs with Unknown IDs]

Kad galėtumėte spausdinti iš kompiuterio, kai įjungtas skyriaus ID valdymas, turite įvesti teisingą ID ir PIN (▶ **Skyriaus ID valdymo įjungimas kompiuteriu atliekamoms užduotims(P. 366)**). Jeigu pažymėtas šio parametro žymės langelis, užduotys vykdomos net neįvedus ID ir PIN. Jeigu norite konfigūruoti parametą, kad užduotys būtų atliekamos tik įvedus tinkamą skyriaus ID ir PIN, šį žymės langelį išvalykite.

[Allow Scan Jobs with Unknown IDs]

Jei žymės langelis pažymėtas, pagrindiniame ekrane galite pasirinkti <Kompiuteris> arba <Nuotolinis skaitytuvas> ir bet kada nuskaityti dokumentus į kompiuterį. Išvalius žymės langelį negalima nuskaityti dokumentų į kompiuterį, jeigu įjungtas Skyriaus ID valdymas. Negalima apriboti dokumentų nuskaitymo į kompiuterį pagal atskiro skyriaus ID.

- 6 Spustelėkite [OK].

NUORODOS

- ▶ **Prieigos teisių nustatymas(P. 360)**
- ▶ **Sistemos administratoriaus ID ir PIN kodo nustatymas(P. 361)**

„Remote UI“ (Nuotolinio vartotojo sąsaja) PIN nustatymas

874E-071

Galite nustatyti PIN, skirtą pasiekti „Remote UI“ (Nuotolinio vartotojo sąsaja). Visi vartotojai naudoja bendrą PIN.

PASTABA

- Kai skyriaus ID valdymas įjungtas, čia nustatyti nebūtina. ▶ [Skyriaus ID valdymo nustatymas\(P. 363\)](#)

1 Pasirinkite <Menu> ekrane Pagrindinis. ▶ [Ekranas Pagrindinis\(P. 127\)](#)

2 Pasirinkite <Valdymo parametrai>.

- Jeigu rodomas prisijungimo ekranas, įveskite tinkamą ID ir PIN kodą. ▶ [Prisijungimas prie aparato\(P. 138\)](#)

3 Pasirinkite <Licencijos/kita> ▶ <Nuotolinės naudotojo sąsajos parametrai> ▶ <Riboti prieigą>.

4 Pasirinkite <Įjungta>.

5 Nurodykite „Remote UI“ (Nuotolinė naudotojo sąsaja) prieigos PIN.

- Įveskite PIN kodą ir pasirinkite <Taikyti>.
- Rodomas patvirtinimo ekranas. Įveskite PIN, kad patvirtintumėte.

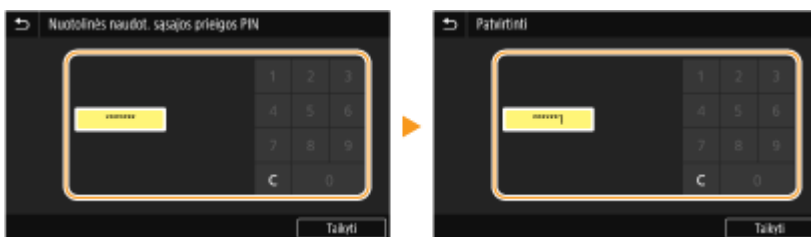

PASTABA:

- Negalima užregistruoti PIN, kurį sudarytų tik nuliai, pvz., „00“ arba „0000000“.

! SVARBU

- Nepamirškite savo PIN kodo. Jei pamiršite PIN kodą, atlikite aukščiau aprašytą procedūrą ir nustatykite naują PIN kodą.

PASTABA

Jeigu inicijuoti <Valdymo parametrai>

- „Remote UI“ (Nuotolinė naudotojo sąsaja) PIN taip pat inicijuojamas. Po inicijavimo iš naujo nustatykite PIN.
▶<Inicijuoti meniu>(P. 578)

NUORODOS

- ▶Prieigos teisių nustatymas(P. 360)
- ▶Sistemos administratoriaus ID ir PIN kodo nustatymas(P. 361)

LDAP serverio autentifikavimas

874E-072

Jeigu sistemoje įdiegtas LDAP serveris, galima nustatyti, kad naudojant siuntimo funkciją būtų atliekamas LDAP serverio autentifikavimas. Tokiu būtu užkertamas kelias neįgaliojam trečiųjų šalių naudojimui ir informacijos atskleidimui. Įjungus autorizavimo parametrus rodomas ekranas „Autorizuotas siuntimas“, kai naudojama fakso ar nuskaitymo funkcija, o operaciją galima tęsti tik tinkamai atlikus autorizaciją LDAP serveryje. Naudokite čia aprašytus parametrus, kad konfigūruotumėte LDAP serverio autorizaciją. Daugiau informacijos apie serverio, kuris bus naudojamas autentifikavimui, registravimą žr. **▶LDAP serverių registravimas(P. 65)** .

PASTABA

- Daugiau informacijos apie pagrindines operacijas, kurias reikia atlikti nustatant aparatą „Remote UI“ (Nuotolinio vartotojo sąsaja), žr. **▶Meniu parinkčių nustatymas naudojant priemonę „Remote UI“ (Nuotolinio vartotojo sąsaja)(P. 441)** .

- 1** Paleiskite „Remote UI“ (Nuotolinio vartotojo sąsaja) ir prisijunkite sistemos administratoriaus režimu. **▶Priemonės „Remote UI“ (Nuotolinio vartotojo sąsaja) paleidimas(P. 430)**
- 2** Portalo puslapyje spustelėkite [Settings/Registration]. **▶Priemonės „Remote UI“ (Nuotolinio vartotojo sąsaja) ekranas(P. 431)**
- 3** Pasirinkite [TX Settings] ▶ [Authentication Settings for Send Function].
- 4** Spustelėkite [Edit].
- 5** Pasirinkite [Use User Authentication] žymės langelį ir pasirinkite, ar atsijungiant yra rodomas patvirtinimo ekranas.

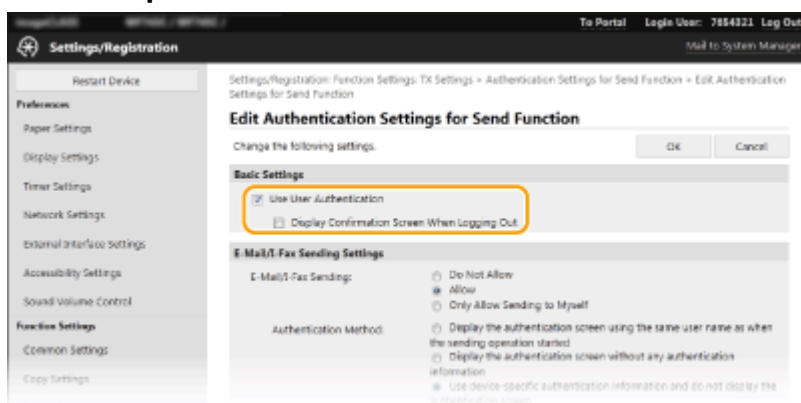

[Use User Authentication]

Pasirinkite žymės langelį, jei norite rodyti autorizuoto siuntimo prisijungimo ekraną, kai yra naudojamos fakso arba nuskaitymo funkcijos (LDAP serverio autentifikavimas).

[Display Confirmation Screen When Logging Out]

Pažymėkite šį žymės lauką, kad būtų rodomas ekranas, kuriame galima pasirinktinai atsijungti, jeigu yra prisijungta prie įgaliojoto siuntimo ir skyriaus ID valdymo. Išvalius šį žymės langelį, atsijungiant nuo įgaliojoto siuntimo ir Skyriaus ID valdymo pasirinkimo ekranas nerodomas.

6 Sukonfigūruokite el. pašto / i-faksogramų siuntimo parametrus.

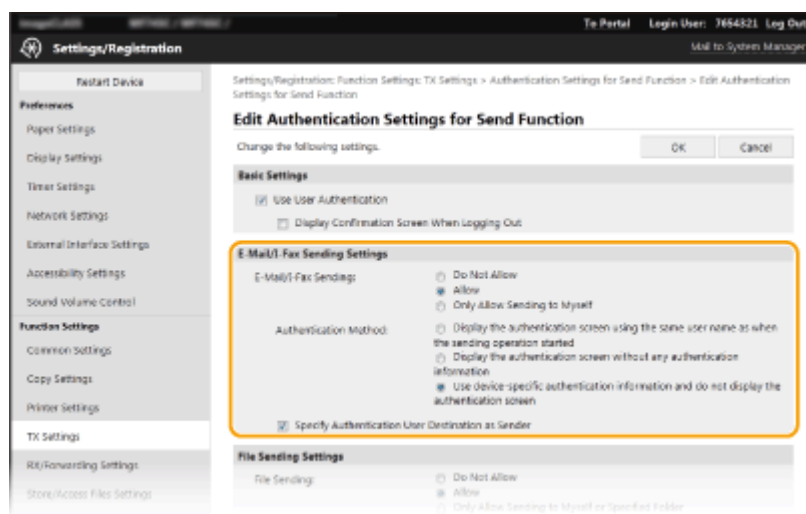

[E-Mail/I-Fax Sending]

Pasirinkite, ar leisti siųsti el. laiškus ir internetines faksogramas.

[Do Not Allow]	Blokuojamas el. laiškų ir interneto faksogramų siuntimas. Naudojant nuskaitymo funkciją negalima pasirinkti <El. paštas> ir <I-faksas>.
[Allow]	Leidžiama siųsti el. laiškus ir internetines faksogramas.
[Only Allow Sending to Myself]	Blokuojami visi siunčiami el. laišakai ir internetinės faksogramos, jeigu siunčiama ne leidžiamais el. pašto adresais. Įgaliojusių vartotojų el. pašto adresus būtina užregistruoti LDAP serveryje.

[Authentication Method]

Jeigu [Allow] arba [Only Allow Sending to Myself] pasirinkta [E-Mail/I-Fax Sending], leidžiama nurodyti, ar siunčiant el. laiškus autentifikavimo ekranas yra rodomas SMTP serveryje.

[Display the authentication screen using the same user name as when the sending operation started]	Rodo autentifikavimo ekraną su vartotojo vardu ir slaptažodžiu, įvestu autorizuoto siuntimo ekrane.
[Display the authentication screen without any authentication information]	Rodo autentifikavimo ekraną su tuščiais vartotojo vardo ir slaptažodžio laukais.
[Use device-specific authentication information and do not display the authentication screen]	Siunčiant el. laiškus ar interneto faksogramas autentifikavimo ekranas nerodomas. Autorizavimas SMTP serveryje atliekamas naudojant vartotojo vardą ir slaptažodį, nustatytus [E-Mail/I-Fax Settings] ▶ El. pašto/ interneto fakso ryšio parametrų konfigūravimas(P. 92) .

[Specify Authentication User Destination as Sender]

Pažymėkite šį žymės langelį, jeigu įgaliojoto vartotojo el. pašto adresas yra nustatomas, kaip siuntėjo. Įgaliojusių vartotojų el. pašto adresus būtina užregistruoti LDAP serveryje. Išvalius šį žymės langelį, kaip siuntėjo adresas bus nustatomas el. pašto adresas, nustatytas srityje [E-Mail/I-Fax Settings].

7 Sukonfigūruokite failų perdavimo parametrus (įrašymas į bendro naudojimo aplankus ir FTP serverius).

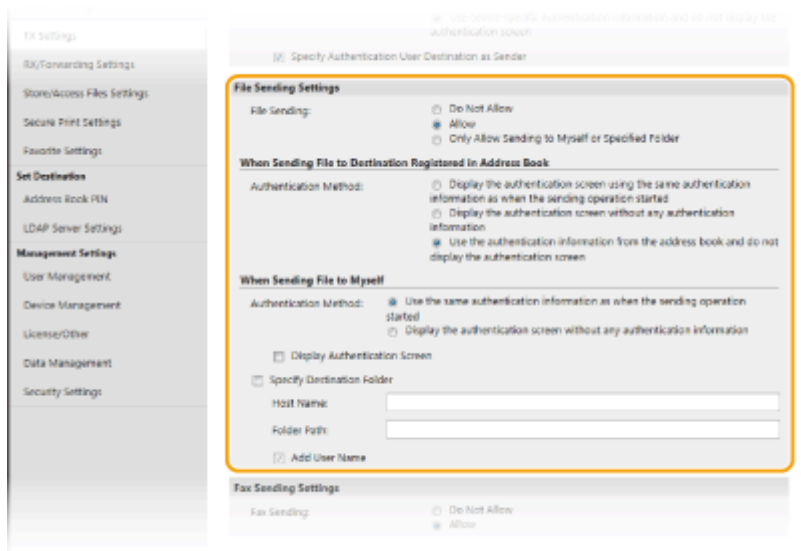

[File Sending]

Pasirinkite, ar leisti įrašymą į bendrai naudojamus aplankus ir FTP serverius.

[Do Not Allow]	Blokuojamas įrašymas į bendrai naudojamus aplankus ir FTP serverius. Naudojant nuskaitymo funkciją nebegalima pasirinkti <Failas>.
[Allow]	Įrašymas į bendrai naudojamus aplankus ir FTP serverius nėra užblokuotas.
[Only Allow Sending to Myself or Specified Folder]	Blokuojami visi įrašymai į bendrai naudojamus aplankus ir FTP serveriu ir leidžiama įrašyti tik nurodytuose aplankuose. Duomenys įrašomi aplankuose, užregistruotuose LDAP serveryje, arba aplanke, nurodytame srityje [Specify Destination Folder].

■Jeigu [Allow] nurodyta srityje [File Sending]

[Authentication Method]

Leidžia nurodyti, ar siuntimo metu serveryje yra rodomas autentifikavimo ekranas.

[Display the authentication screen using the same authentication information as when the sending operation started]	Rodo autentifikavimo ekraną su vartotojo vardu ir slaptažodžiu, įvestu autorizuoto siuntimo ekrane.
[Display the authentication screen without any authentication information]	Rodo autentifikavimo ekraną su tuščiais vartotojo vardo ir slaptažodžio laukais.
[Use the authentication information from the address book and do not display the authentication screen]	Siunčiant autentifikavimo ekranas nerodomas. Autentifikavimas atliekamas serveryje naudojant adresų knygoje nustatytą vartotojo vardą ir slaptažodį.

■Jeigu [Only Allow Sending to Myself or Specified Folder] nurodyta srityje [File Sending]

[Authentication Method]

Leidžia nurodyti, ar siuntimo metu serveryje yra rodomas autentifikavimo ekranas.

[Use the same authentication information as when the sending operation started]	Atliekamas autorizavimas serveryje naudojant vartotojo vardą ir slaptažodį, įvestą autorizuoto siuntimo ekrane. Pažymėjus žymės langelį [Display Authentication Screen] siunčiant duomenis rodomas autentifikavimo ekranas su jau įvestu vartotojo vardu ir slaptažodžiu.
---	---

[Display the authentication screen without any authentication information]	Rodo autentifikavimo ekraną su tuščiais vartotojo vardo ir slaptažodžio laukais.
--	--

[Specify Destination Folder]

pažymėjus šį žymės langelį galima nurodyti aplanką, kuriame bus įrašomi duomenys. Jeigu žymės langelis nepažymėtas, įrašymo paskirties vieta nustatoma pagal LDAP serveryje užregistruoto įgaliotojo vartotojo informaciją.

[Host Name]	Įveskite FTP serverio ar bendrinamo aplanko pagrindinio kompiuterio vardą.
[Folder Path]	Įveskite įrašymo paskirties vietos aplanko kelio vardą (neįtraukiant pagrindinio kompiuterio vardo). Kai pasirinktas [Add User Name] žymės langelis, vartotojo vardas ir LDAP autentifikavimui naudojamas kelias yra pridėdami.

8 Sukonfigūruokite faksogramų siuntimo parametrus.

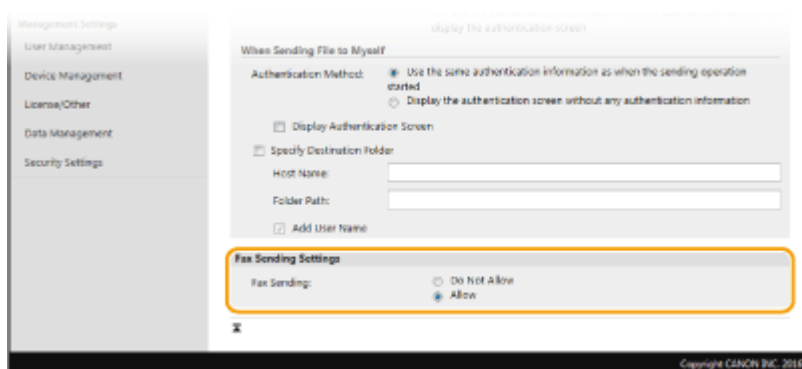

[Fax Sending]

Pasirinkite, ar bus leidžiama siųsti faksogramas. [Do Not Allow] vartotojai negali siųsti faksogramų naudodami aparatą.

9 Spustelėkite [OK].

NUORODOS

- ▶ LDAP serverių registravimas(P. 65)

Tinklo saugos parametrų konfigūravimas

874E-073

Įgaliojami vartotojai gali patirti nenumatytų nuostolių dėl kenkėjiškų trečiųjų šalių atakų, pvz., šnipinėjimo, apsimetimo kitu vartotoju ir piktavališko duomenų pakeitimo, kai jie perduodami per tinklą. Norint apsaugoti jūsų svarbią ir vertingą informaciją nuo šių atakų, aparatas palaiko toliau nurodytas funkcijas, kurios leidžia padidinti saugą ir išsaugoti slaptumą.

Užkardos parametrai

Leidus ryšį tik su konkrečiais IP ar MAC adresus turinčiais aparatais galima apriboti neįgaliojamą trečiųjų šalių prieigą ir kenkėjiškas atakas tinklu. **►Ryšio ribojimas naudojant užkardas(P. 377)**



Prievadų numerių keitimas

Informacijos mainams su kitais įrenginiais naudojamas protokolas priskiriant iš anksto nustatytus prievado numerius pagal jų protokolo tipą. Prievado numeris turi būti toks pats visiems ryšio įrenginiams, todėl siekiant užkirsti kelią įsilaužimams iš išorės svarbu pakeisti jį į atsitiktinį numerį. **►Prievadų numerių keitimas(P. 384)**

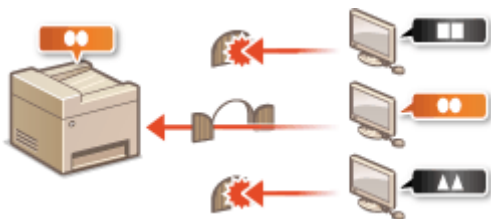

Proxy Settings (Tarpinio serverio parametrai)

Kliento įrenginiams prisijungtus prie išorinio tinklo, ryšys sukuriamas naudojant tarpinį serverį. Naudojant tarpinį serverį galima saugiau naršyti svetaines, todėl padidinamas saugumas. **►Tarpinio serverio nustatymas(P. 386)**



TLS šifruotas ryšys

TLS – tai per tinklą siunčiamų duomenų šifravimo protokolas ir dažnai naudojamas ryšiams interneto naršyklės ar el. pašto programos ryšiams. TLS įgalina saugų tinklo ryšį, kai pasiekiate aparatą iš kompiuterio naudodami priemonę „Remote UI“ (Nuotolinio vartotojo sąsaja). **►TLS rakto ir sertifikato konfigūravimas(P. 388)**



„IPSec“ ryšys

TLS šifruoja tik konkrečioje programoje, pvz., interneto naršyklėje ar el. pašto programoje, naudojamus duomenis, o „IPSec“ šifruoja visus IP paketus (arba mokomąją krovą). Tai leidžia „IPSec“ teikti lankstesnę saugos sistemą nei TLS. ➤ „IPSec“ parametrų konfigūravimas(P. 402)

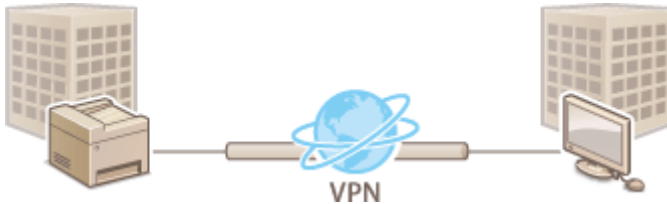

IEEE 802.1X autentifikavimas

IEEE 802.1X – tai standartas ir mechanizmas, skirtas neteisėtai prieigai prie tinklo blokuoti, bendrai valdant vartotojų autentifikavimo informaciją. Jei įrenginys bando jungtis prie 802.1X tinklo, jam taikoma vartotojo autentifikacija norint įrodyti, kad ryšį užmezgė įgaliotasis vartotojas. Autentifikacijos informacija siunčiama į RADIUS serverį ir jis ją patikrina, tokiu būdu leidžiamas arba draudžiamas ryšys su tinklu, atsižvelgiant į autentifikacijos rezultatą. Jei autentifikacija nesėkminga, LAN jungiklis (arba prieigos taškas) blokuoja prieigą už tinklo ribų. Aparatas gali prisijungti prie 802.1X tinklo kaip kliento įrenginys. ➤ IEEE 802.1X autentifikavimo parametrų konfigūravimas(P. 409)

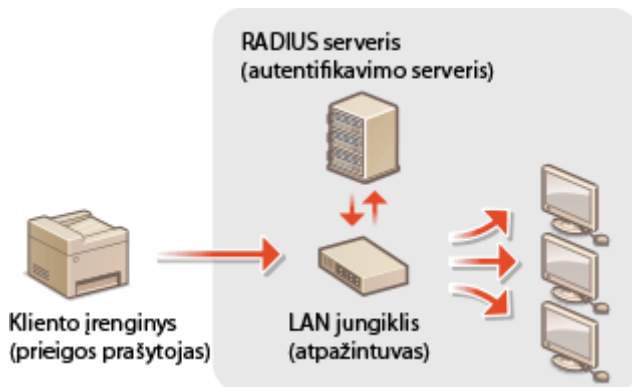

Ryšio ribojimas naudojant užkardas

874E-074

Neįgyvendinus tinkamų apsaugos priemonių, trečiosios šalys gali neteisėtai pasiekti kompiuterius ir kitus prie tinklo prijungtus ryšių įrenginius. Norėdami išvengti tokios neteisėtos prieigos, nurodykite paketų filtro, funkcijos, ribojančios ryšius su nurodytų IP ar MAC adresų įrenginiais, parametrus.

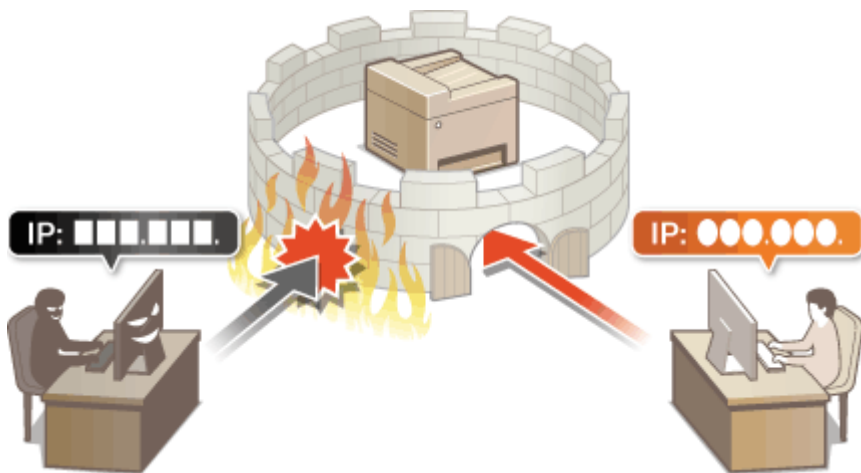

- ▶ Užkardos parametrų IP adresų nustatymas(P. 378)
- ▶ Užkardos parametrų MAC adresų nustatymas(P. 381)

Užkardos parametrų IP adresų nustatymas

874E-075

Galite apriboti ryšius ir leisti komunikuoti tik su nurodytų IP adresų įrenginiais arba blokuoti nurodytų IP adresų įrenginius, bet leisti kitus ryšius. Galite nurodyti vieną IP adresą arba IP adresų diapazoną.

PASTABA

- Daugiau informacijos apie pagrindines operacijas, kurias reikia atlikti nustatant aparatą „Remote UI“ (Nuotolinio vartotojo sąsaja), žr. **▶ Meniu parinkčių nustatymas naudojant priemonę „Remote UI“ (Nuotolinio vartotojo sąsaja)(P. 441)** .

- 1** Paleiskite „Remote UI“ (Nuotolinio vartotojo sąsaja) ir prisijunkite sistemos administratoriaus režimu. **▶ Priemonės „Remote UI“ (Nuotolinio vartotojo sąsaja) paleidimas(P. 430)**
- 2** Portalo puslapyje spustelėkite [Settings/Registration]. **▶ Priemonės „Remote UI“ (Nuotolinio vartotojo sąsaja) ekranas(P. 431)**
- 3** Pasirinkite [Network Settings] ▶ [Firewall Settings].
- 4** Spustelėkite paskirties IP adreso filtro parinktį [Edit].
 - Pasirinkite filtrą, atitinkantį paskirties IP adresą. Norėdami apriboti duomenų siuntimą iš aparato į kompiuterį, pasirinkite [Outbound Filter]. Norėdami apriboti iš kompiuterio gaunamus duomenis, pasirinkite [Inbound Filter].
- 5** Nurodykite paketų filtravimo parametrus.
 - Pasirinkite numatytąją politiką, pagal kurią leidžiamas arba atmetamas kitų įrenginių ryšys su aparatu, tada nurodykite išimčių IP adresus.

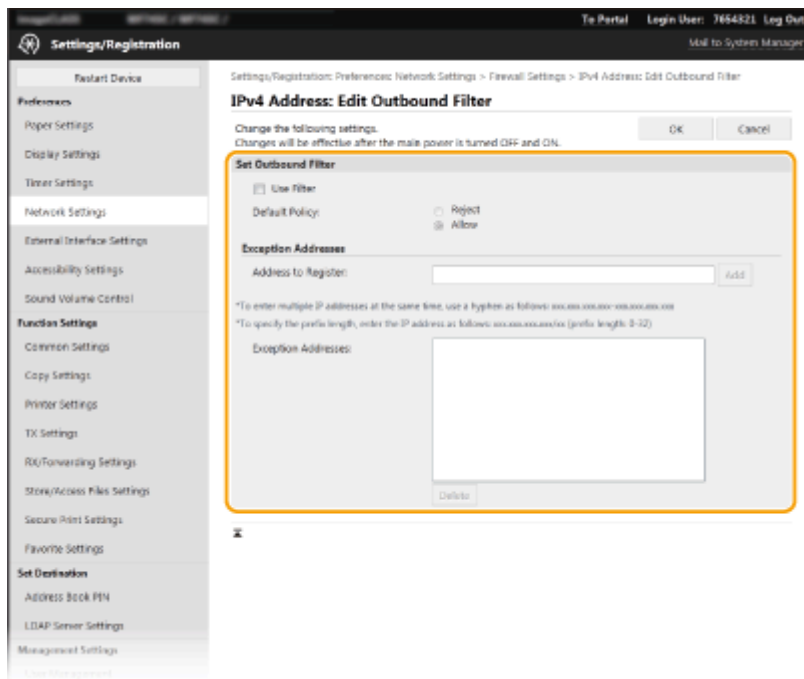

- 1 Pažymėkite žymės langelį [Use Filter], tada spustelėkite parinkties mygtuką [Reject] arba [Allow], kad būtų taikoma [Default Policy].

[Use Filter]

Pažymėkite šį žymės langelį, kad apribotumėte ryšį. Išvalykite jį, kad išjungtumėte apribojimą.

[Default Policy]

Pasirinkite išankstinę sąlygą, pagal kurią leidžiamas arba atmetamas kitų įrenginių ryšys su aparatu.

[Reject]	Pasirinkite leisti ryšių paketus tik tada, kai jie siunčiami ar gaunami iš įrenginių, kurių IP adresai įvesti dalyje [Exception Addresses]. Ryšiai su kitais įrenginiais bus draudžiami.
[Allow]	Pasirinkite blokuoti ryšių paketus, kai jie siunčiami ar gaunami iš įrenginių, kurių IP adresai įvesti dalyje [Exception Addresses]. Ryšiai su kitais įrenginiais bus leidžiami.

- 2 Nurodykite adresų išimtis.

- Įveskite IP adresą (ar IP adresų diapazoną) teksto lauke [Address to Register], tada spustelėkite [Add].

! SVARBU:

Patikrinkite, ar įvesdami nepadarėte klaidų

- Jei IP adresai bus įvesti neteisingai, gali būti, kad negalėsite pasiekti aparato naudodami priemonę „Remote UI“ (Nuotolinio vartotojo sąsaja). Tokiu atveju parinktį <IPv4 adreso filtras> arba <IPv6 adreso filtras> turėsite nustatyti kaip <Išjung.>.
 - ▶<IPv4 adreso filtras>(P. 490) (IPv4 adreso filtras)
 - ▶<IPv6 adreso filtras>(P. 490)

PASTABA:

IP adresų įvedimo forma

	Aprašymas	Pavyzdys
Vieno adreso įvedimas	IPv4: Skaičius atskirti taškais.	192.168.0.10

	IPv6: Raidinius ir skaitinius simbolius atskirti dvitaškiais.	fe80::10
Adresų diapazono nurodymas	Tarp adresų įterpkite brūkšnį.	192.168.0.10-192.168.0.20
Adresų diapazono nurodymas su prefiksu	Įveskite adresą, po jo įveskite įžambųjį brūkšnį ir skaičių, nurodantį prefikso ilgį.	192.168.0.32/27 fe80::1234/64

Jeigu siunčiamų duomenų filtrui pasirinkta parinktis [Reject]

- Siunčiamų sudėtinių ir platinimo paketų negalima filtruoti.

IP adreso naikinimas iš išimčių

- Pasirinkite IP adresą ir spustelėkite [Delete].

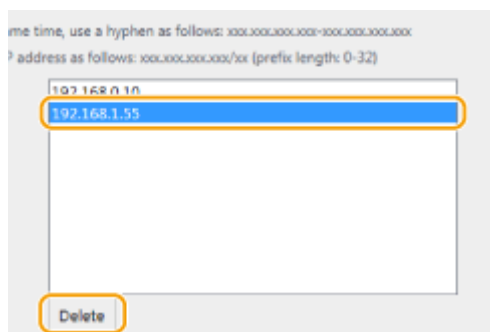

- 3 Spustelėkite [OK].

6 Paleiskite aparatą iš naujo. ▶ Aparato paleidimas iš naujo(P. 123)

PASTABA

Valdymo pulto naudojimas

- Taip pat galite įgalinti arba išjungti IP adreso filtravimą <Meniu> ekrane Pagrindinis.
 - ▶<IPv4 adreso filtras>(P. 490)
 - ▶<IPv6 adreso filtras>(P. 490)

NUORODOS

- ▶ Užkardos parametrų MAC adresų nustatymas(P. 381)

Užkardos parametrų MAC adresų nustatymas

874E-076



Galite apriboti ryšius ir leisti komunikuoti tik su nurodytų MAC adresų įrenginiais arba blokuoti nurodytų MAC adresų įrenginius, bet leisti kitus ryšius.

SVARBU

Ši funkcija negalima, kai aparatas prijungtas prie belaidžio LAN.

PASTABA

- Daugiau informacijos apie pagrindines operacijas, kurias reikia atlikti nustatant aparatą „Remote UI“ (Nuotolinio vartotojo sąsaja), žr.  **Meniu parinkčių nustatymas naudojant priemonę „Remote UI“ (Nuotolinio vartotojo sąsaja)(P. 441)** .

- 1** Paleiskite „Remote UI“ (Nuotolinio vartotojo sąsaja) ir prisijunkite sistemos administratoriaus režimu.  **Priemonės „Remote UI“ (Nuotolinio vartotojo sąsaja) paleidimas(P. 430)**
- 2** Portalo puslapyje spustelėkite [Settings/Registration].  **Priemonės „Remote UI“ (Nuotolinio vartotojo sąsaja) ekranas(P. 431)**
- 3** Pasirinkite [Network Settings] ► [Firewall Settings].
- 4** Spustelėkite paskirties MAC adresų filtro parinktį [Edit].
 - Norėdami apriboti duomenų siuntimą iš aparato į kompiuterį, pasirinkite [Outbound Filter]. Norėdami apriboti iš kompiuterio gaunamus duomenis, pasirinkite [Inbound Filter].
- 5** Nurodykite paketų filtravimo parametrus.
 - Pasirinkite išankstinę sąlygą (numatytąją politiką), pagal kurią leidžiamas arba atmetamas kitų įrenginių ryšys su aparatu, tada nurodykite išimčių MAC adresus.

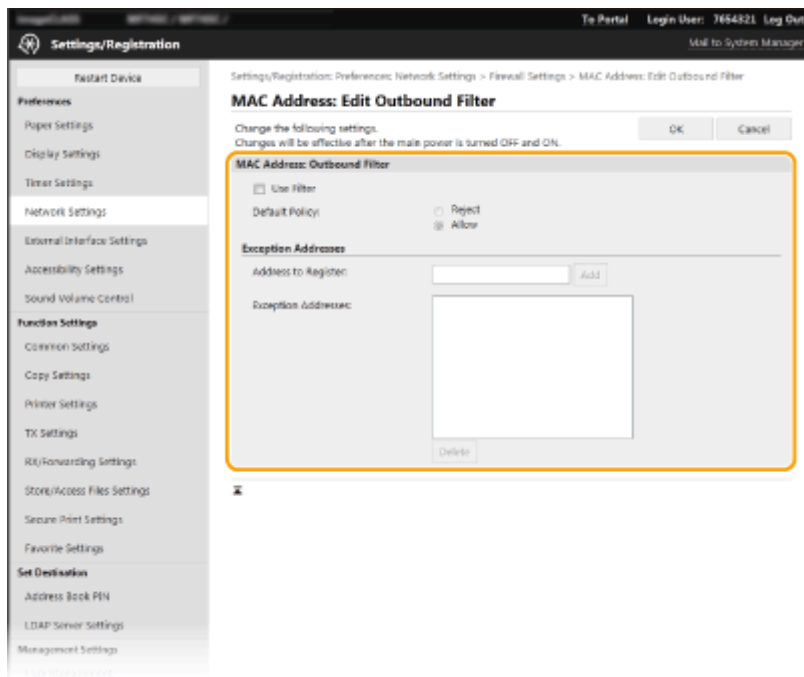

- 1 Pažymėkite žymės langelį [Use Filter], tada spustelėkite parinkties mygtuką [Reject] arba [Allow], kad būtų taikoma [Default Policy].

[Use Filter]

Pasirinkite šį žymės langelį, kad apribotumėte ryšį. Išvalykite jį, kad išjungtumėte apribojimą.

[Default Policy]

Pasirinkite išankstinę sąlygą, pagal kurią leidžiamas arba atmetamas kitų įrenginių ryšys su aparatu.

[Reject]	Pasirinkite leisti ryšių paketus tik, kai jie siunčiami ar gaunami iš įrenginių, kurių MAC adresai įvesti dalyje [Exception Addresses]. Ryšiai su kitais įrenginiais bus draudžiami.
[Allow]	Pasirinkite blokuoti ryšių paketus, kai jie siunčiami ar gaunami iš įrenginių, kurių MAC adresai įvesti dalyje [Exception Addresses]. Ryšiai su kitais įrenginiais bus leidžiami.

- 2 Nurodykite adresų išimtis.

- Įveskite MAC adresą į teksto lauką [Address to Register], tada spustelėkite [Add].
- Nereikia adreso atskirti brūkšniais ar dvitaškiais.

! SVARBU:

Patikrinkite, ar įvesdami nepadarėte klaidų

- Jei MAC adresai bus įvesti neteisingai, gali būti, kad negalėsite pasiekti aparato naudodami priemonę „Remote UI“ (Nuotolinio vartotojo sąsaja). Tokiu atveju parinktį <MAC adreso filtras> turėsite nustatyti kaip <Išjung.>. **▶<MAC adreso filtras>(P. 490)**

PASTABA:

Jeigu siunčiamų duomenų filtrui pasirinkta parinktis [Reject]

- Siunčiamų sudėtinųjų ir platinimo paketų negalima filtruoti.

MAC adreso naikinimas iš išimčių

- Pasirinkite MAC adresą ir spustelėkite [Delete].

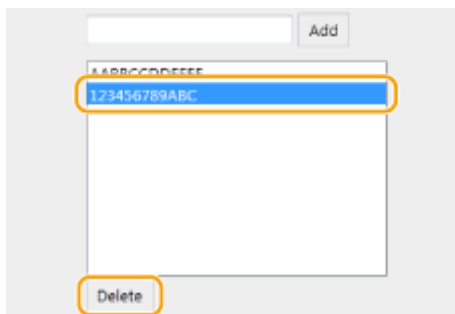

3 Spustelėkite [OK].

6 Paleiskite aparatą iš naujo. ▶ Aparato paleidimas iš naujo(P. 123)

PASTABA

Valdymo pulto naudojimas

- Taip pat galite įgalinti arba išjungti MAC adresų filtravimą <Meniu> ekrane Pagrindinis. ▶ <MAC adreso filtras>(P. 490)

NUORODOS

▶ Užkardos parametrų IP adresų nustatymas(P. 378)

Prievadų numerių keitimas

874E-077

Prievadai veikia kaip galutiniai taškai, užmezgant ryšį su kitais įrenginiais. Paprastai įprasti prievadų numeriai naudojami pagrindiniams protokolams, tačiau įrenginiai, kurie šiuos prievadų numerius naudoja, yra pažeidžiami, nes šie prievadų numeriai gerai žinomi. Norėdamas padidinti saugą, tinklo administratorius gali pakeiskite prievadų numerius. Pakeitus prievado numerį, naują numerį reikia bendrinti su komunikuojančiais įrenginiais, pvz., kompiuteriais ir serveriais. Nurodykite prievado numerio parametrus, atsižvelgdami į tinklo aplinką.

PASTABA

- Norėdami pakeisti tarpinio serverio prievado numerį žr. [▶Tarpinio serverio nustatymas\(P. 386\)](#) .
- Norėdami pakeisti LDAP serverio prievado numerį žr. [▶LDAP serverių registravimas\(P. 65\)](#) .

1 Pasirinkite <Menu> ekrane Pagrindinis. ▶Ekranas Pagrindinis(P. 127)

2 Pasirinkite <Nuostatos> ▶ <Tinklas>.

- Jeigu rodomas prisijungimo ekranas, įveskite tinkamą ID ir PIN kodą. [▶Prisijungimas prie aparato\(P. 138\)](#)

3 Pasirinkite <TCP/IP parametrai> ▶ <Prievado numerio parametrai>.

4 Protokolo, kurio prievado numerį norite pakeisti, pasirinkimas.

PASTABA:

Daugiau apie protokolus

- <LPD>/<RAW>/<WSD daugiaabonent. atradimas> [▶Spausdinimo protokolų ir WSD funkcijų konfigūravimas\(P. 40\)](#)
- <HTTP> [▶HTTP ryšio išjungimas\(P. 425\)](#)
- <POP3>/<SMTP siuntim.> [▶El. pašto/interneto fakso ryšio parametrų konfigūravimas\(P. 92\)](#)
- <SNMP> [▶Aparato stebėjimas ir valdymas naudojant SNMP\(P. 70\)](#)
- <Daugiaabonentis atradimas> [▶Aparato stebėjimas naudojant įrenginių valdymo sistemas\(P. 76\)](#)
- <FTP> [▶FTP serverio kaip įrašymo vietos nustatymo procedūra\(P. 100\)](#)

5 Įveskite prievado numerį, tada pasirinkite <Taikyti>.

6 Pasirinkite <Gerai>.

7 Paleiskite aparatą iš naujo. ▶Aparato paleidimas iš naujo(P. 123)

▶ **Spausdintuvo prievadų konfigūravimas(P. 43)**

Tarpinio serverio nustatymas

874E-078

Tarpinis serveris (HTTP tarpinis serveris) nurodo į kompiuterį ar programinę įrangą, vykdančią HTTP komunikaciją kitiems įrenginiams, ypač komunikuojant su ištekliais už tinklo ribų, pvz., naršant žiniatinklio svetaines. Kliento įrenginiai jungiasi prie išorinio tinklo per tarpinį serverį ir tiesiogiai nekomunikuoja su išoriniais ištekliais. Nustačius tarpinį serverį ne tik palengvinamas srauto tarp vietinių ir išorės tinklų valdymas, bet ir blokuojama neteisėta prieiga bei konsoliduojama apsauga nuo virusų užtikrinant didesnę saugą. Nustatydami tarpinį serverį įsitikinkite, kad turite reikiamą tarpinio serverio informaciją, įskaitant IP adresą, prievado numerį ir vartotojo vardą bei slaptažodį, reikalingą autentifikacijai.

PASTABA

- Daugiau informacijos apie pagrindines operacijas, kurias reikia atlikti nustatant aparatą „Remote UI“ (Nuotolinio vartotojo sąsaja), žr. **►Meniu parinkčių nustatymas naudojant priemonę „Remote UI“ (Nuotolinio vartotojo sąsaja)(P. 441)** .

- 1** Paleiskite „Remote UI“ (Nuotolinio vartotojo sąsaja) ir prisijunkite sistemos administratoriaus režimu. **►Priemonės „Remote UI“ (Nuotolinio vartotojo sąsaja) paleidimas(P. 430)**
- 2** Portalo puslapyje spustelėkite [Settings/Registration]. **►Priemonės „Remote UI“ (Nuotolinio vartotojo sąsaja) ekranas(P. 431)**
- 3** Pasirinkite [Network Settings] ► [Proxy Settings].
- 4** Spustelėkite [Edit].
- 5** Pažymėkite žymės langelį [Use Proxy] ir nurodykite reikiamus parametrus.

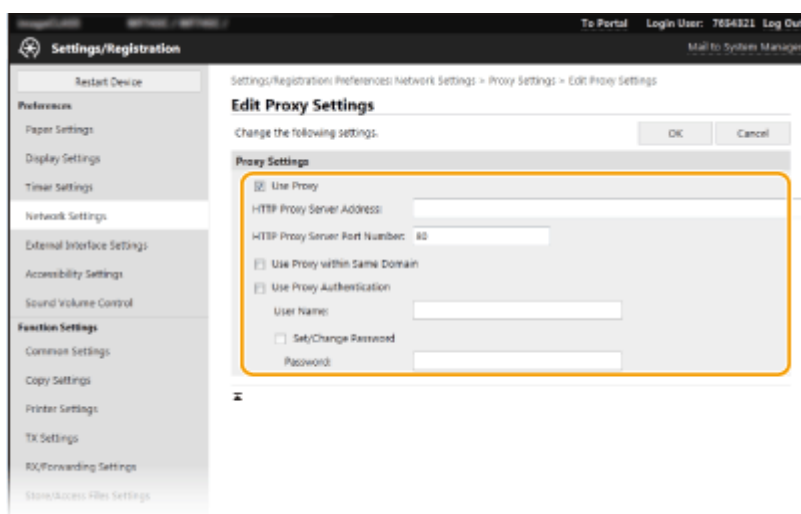

[Use Proxy]

Pažymėkite šį žymės langelį, kad palaikant ryšį su HTTP serveriu būtų naudojamas nurodytas tarpinis serveris.

[HTTP Proxy Server Address]

Įveskite tarpinio serverio adresą. Nurodykite IP adresą arba pagrindinio kompiuterio vardą, atsižvelgdami į aplinką.

[HTTP Proxy Server Port Number]

Jei reikia, pakeiskite prievado numerį.

[Use Proxy within Same Domain]

Pažymėkite žymės langelį, kad palaikant ryšį tarp įrenginių tame pačiame domene būtų naudojamas nurodytas tarpinis serveris.

[Use Proxy Authentication]

Norėdami įgalinti tarpinio serverio autentifikaciją, pažymėkite žymės langelį ir teksto lauke [User Name] įveskite raidinių ir skaitinių simbolių vartotojo vardą.

[Set/Change Password]

Norėdami nustatyti ar pakeisti tarpinio serverio autentifikacijos slaptažodį, kai ji įgalinta, pažymėkite žymės langelį ir teksto lauke [Password] įveskite naują raidinių ir skaitinių simbolių slaptažodį.

6 Spustelėkite [OK].

TLS rakto ir sertifikato konfigūravimas

874E-079

Galite šifruoti aparato ir kompiuterio interneto naršyklės ryšį naudodami transportavimo lygmens saugos (TLS) protokolą. TLS – tai mechanizmas per tinklą siunčiamiems ar gaunamiems duomenims šifruoti. TLS turi būti įjungtas, kai „Remote UI“ (Nuotolinio vartotojo sąsaja) naudojama „IPSec“ (Pre-Shared Key Method), IEEE 802.1X autentifikavimo (TTLS/PEAP) arba SNMPv3 parametrą nurodyti. Jeigu norite naudoti TLS šifruotą ryšį „Remote UI“ (Nuotolinio vartotojo sąsaja), prieš įgalinant TLS būtina nurodyti raktą ir sertifikatą (serverio sertifikatą), kurį norite naudoti. Prieš įjungdami TLS generuokite arba įdiekite TLS raktą ir sertifikatą (▶ **Valdymo funkcijos(P. 646)**).



PASTABA

- Daugiau informacijos apie pagrindines operacijas, kurias reikia atlikti nustatant aparatą „Remote UI“ (Nuotolinio vartotojo sąsaja), žr. ▶ **Meniu parinkčių nustatymas naudojant priemonę „Remote UI“ (Nuotolinio vartotojo sąsaja)(P. 441)** .

- 1** Paleiskite „Remote UI“ (Nuotolinio vartotojo sąsaja) ir prisijunkite sistemos administratoriaus režimu. ▶ **Priemonės „Remote UI“ (Nuotolinio vartotojo sąsaja) paleidimas(P. 430)**
- 2** Portalo puslapyje spustelėkite [Settings/Registration]. ▶ **Priemonės „Remote UI“ (Nuotolinio vartotojo sąsaja) ekranas(P. 431)**
- 3** Pasirinkite [Network Settings] ▶ [TLS Settings].
- 4** Spustelėkite [Key and Certificate].
- 5** Spustelėkite [Register Default Key] į dešinę nuo norimo naudoti sertifikato.

PASTABA:

Sertifikato informacijos peržiūra

- Galite peržiūrėti sertifikato informaciją arba patikrinti sertifikatą spustelėdami atitinkamą teksto nuorodą [Key Name] arba sertifikato piktogramą.

- 6** Spustelėkite [Edit].
- 7** Konfigūruokite išsamius TLS parametrus.

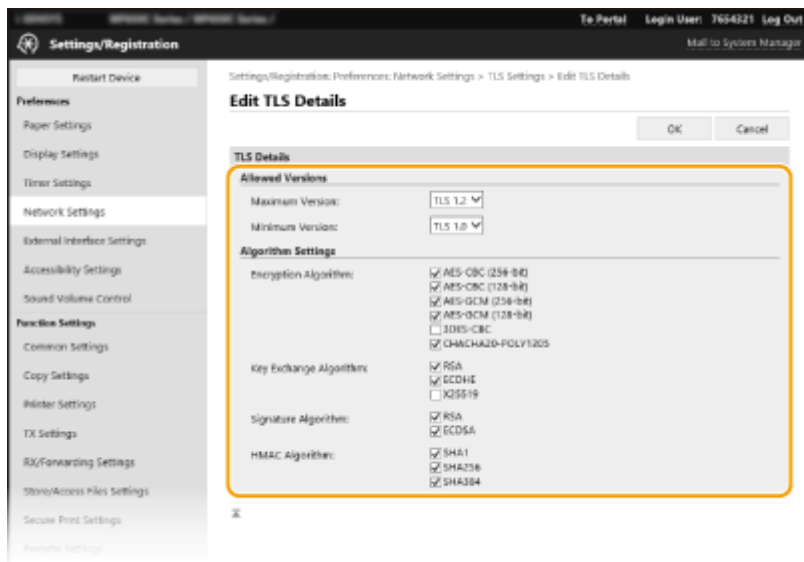

[Allowed Versions]

Nurodykite TLS [Maximum Version] ir [Minimum Version].

[Algorithm Settings]

Pažymėkite TLS naudojamo algoritmo žymės langelį. Priklausomai nuo TLS versijos, kai kurie algoritmai gali būti nepasiekiami.

✓ : Galima — : Negalima

Algoritmas	TLS versija			
	[TLS 1.3]	[TLS 1.2]	[TLS 1.1]	[TLS 1.0]
[Encryption Algorithm]				
[AES-CBC (256-bit)]	—	✓	✓	✓
[AES-CBC (128-bit)]	—	✓	✓	✓
[AES-GCM (256-bit)]	✓	✓	—	—
[AES-GCM (128-bit)]	✓	✓	—	—
[3DES-CBC]	—	✓	✓	✓
[CHACHA20-POLY1305]	✓	—	—	—
[Key Exchange Algorithm]				
[RSA]	—	✓	✓	✓
[ECDHE]	✓	✓	✓	✓
[X25519]	✓	—	—	—
[Signature Algorithm]				
[RSA]	✓	✓	✓	✓
[ECDSA]	✓	✓	✓	✓

Algoritmas	TLS versija			
	[TLS 1.3]	[TLS 1.2]	[TLS 1.1]	[TLS 1.0]
[HMAC Algorithm]				
[SHA1]	—	✓	✓	✓
[SHA256]	✓	✓	—	—
[SHA384]	✓	✓	—	—

8 Spustelėkite [OK].

9 Pasirinkite [License/Other] ► [Remote UI Settings].

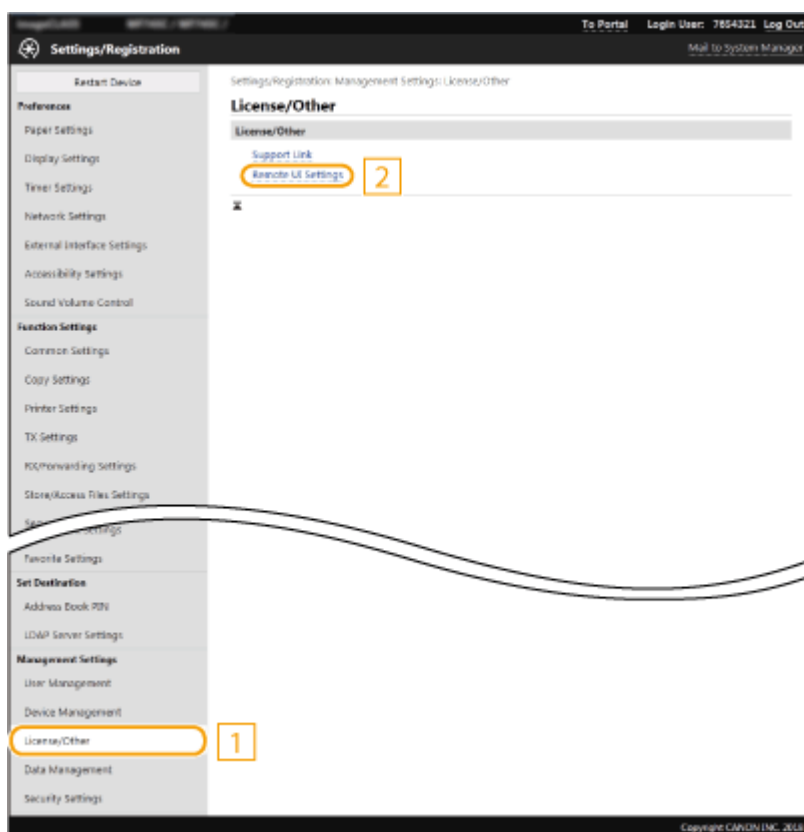

10 Spustelėkite [Edit].

11 Pažymėkite žymės langelį [Use TLS] ir spustelėkite [OK].

12 Paleiskite aparatą iš naujo. ► Aparato paleidimas iš naujo(P. 123)

PASTABA

Valdymo pulto naudojimas

- Taip pat galima įjungti arba išjungti TLS šifruotąjį ryšį <Meniu> ekrane Pagrindinis. ▶<Nuotolinė naudotojo sąsaja>(P. 575)

Priemonės „Remote UI“ (Nuotolinio vartotojo sąsaja) paleidimas naudojant TLS

- Jei esant įjungtam TLS protokolui bandysite paleisti priemonę „Remote UI“ (Nuotolinio vartotojo sąsaja), atsižvelgiant į saugos sertifikatą, gali būti rodomas saugos įspėjimas. Tokiu atveju patikrinkite, ar adreso lauke įvestas tinkamas URL, tada tęskite, kad būtų rodomas priemonės „Remote UI“ (Nuotolinio vartotojo sąsaja) ekranas. ▶Priemonės „Remote UI“ (Nuotolinio vartotojo sąsaja) paleidimas(P. 430)

TLS naudojimas el. pašto / internetinių faksogramų ryšio šifravimui

- Jei SMTP serveris ir POP3 serveris palaiko TLS, galite įjungti TLS ryšiui su šiais serveriais palaikyti (▶El. pašto/interneto fakso ryšio parametrų konfigūravimas(P. 92)). Norėdami gauti daugiau informacijos apie SMTP ir POP3 serverį, kreipkitės į interneto paslaugų tiekėją arba tinklo administratorių.

NUORODOS

- ▶Tinklo ryšio rakto ir sertifikato generavimas(P. 392)
- ▶Rakto ir sertifikato pasirašymo užklauso (CSR) generavimas(P. 397)
- ▶Tinklo ryšio rakto ir sertifikato registravimas(P. 400)
- ▶Gautų sertifikatų galiojimo pabaigos tikrinimo metodo konfigūravimas(P. 395)
- ▶„IPSec“ parametrų konfigūravimas(P. 402)
- ▶IEEE 802.1X autentifikavimo parametrų konfigūravimas(P. 409)
- ▶Aparato stebėjimas ir valdymas naudojant SNMP(P. 70)
- ▶LDAP serverių registravimas(P. 65)

Tinklo ryšio rakto ir sertifikato generavimas

874E-07A

Raktą ir sertifikatą galima sugeneruoti naudojant aparatą, kai jie būtini užšifruotam ryšiui naudojant transportavimo lygmens saugą (TLS). Galite naudoti TLS pasiekdami aparatą naudodami priemonę „Remote UI“ (Nuotolinio vartotojo sąsaja). Su raktu ir sertifikatu, generuotu naudojant Network Communication, naudojami vartotojo pasirašyti sertifikatai.

PASTABA

- Jeigu norite naudoti serverio sertifikatą, turintį CA parašą, galima generuoti CSR kartu su raktu, o ne sertifikatą. ▶ **Rakto ir sertifikato pasirašymo užklauso (CSR) generavimas(P. 397)**
- Daugiau informacijos apie pagrindines operacijas, kurias reikia atlikti nustatant aparatą „Remote UI“ (Nuotolinio vartotojo sąsaja), žr. ▶ **Meniu parinkčių nustatymas naudojant priemonę „Remote UI“ (Nuotolinio vartotojo sąsaja)(P. 441)** .

- 1** Paleiskite „Remote UI“ (Nuotolinio vartotojo sąsaja) ir prisijunkite sistemos administratoriaus režimu. ▶ **Priemonės „Remote UI“ (Nuotolinio vartotojo sąsaja) paleidimas(P. 430)**
- 2** Portalo puslapyje spustelėkite [Settings/Registration]. ▶ **Priemonės „Remote UI“ (Nuotolinio vartotojo sąsaja) ekranas(P. 431)**
- 3** Pasirinkite [Device Management] ▶ [Key and Certificate Settings].
- 4** Spustelėkite [Generate Key].

PASTABA:

Užregistruoto rakto ir sertifikato naikinimas

- Spustelėkite [Delete] į dešinę nuo norimo naikinti rakto ir sertifikato ▶ tada spustelėkite [OK].
- Rakto ir sertifikato negalima panaikinti, jei jie tuo metu naudojami koku nors tikslu, pvz., kai [TLS] arba „[IEEE 802.1X]“ rodomi dalyje [Key Usage]. Tokiu atveju išjunkite funkciją arba pakeiskite raktą ir sertifikatą prieš juos panaikindami.

- 5** Pasirinkite [Network Communication], tada spustelėkite [OK].
- 6** Nurodykite raktų ir sertifikatų parametrus.

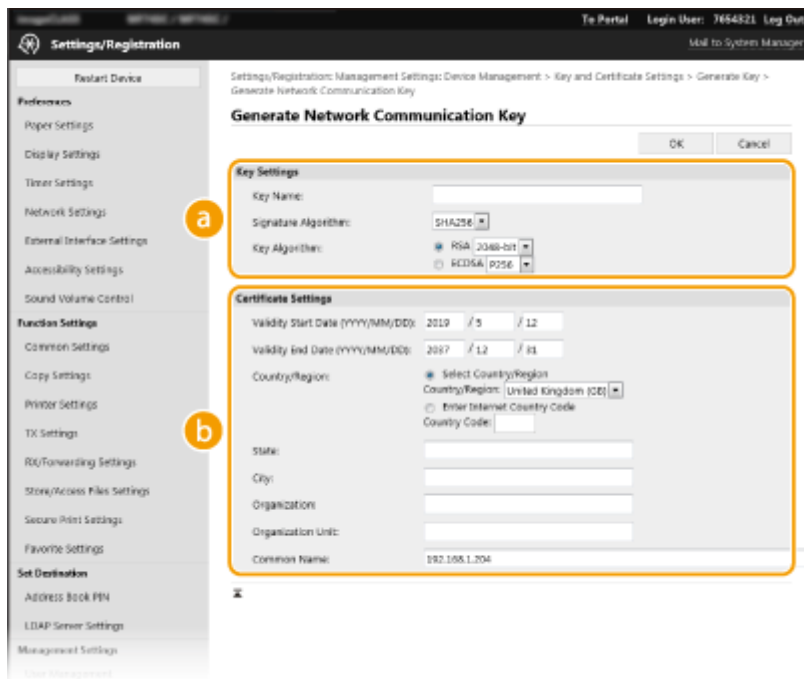

a [Key Settings]

[Key Name]

Įveskite raidinių ir skaitinių simbolių raktų poros pavadinimą. Įveskite pavadinimą, kurį vėliau bus lengva rasti sąrašė.

[Signature Algorithm]

Iš išplečiamojo sąrašo pasirinkite parašo algoritmą.

[Key Algorithm]

Pasirinkite rakto generavimo algoritmą iš [RSA] arba [ECDSA], tada išplečiamajame sąrašė pasirinkite rakto ilgį. Bet kuriuos atveju, kuo didesnis rakto ilgis, tuo didesnis saugos lygis pasiekiamas. Tačiau sumažėja ryšio greitis.

PASTABA:

- Jeigu [SHA384] arba [SHA512] pasirinkta in [Signature Algorithm], [512-bit] negalima pasirinkti kaip rakto ilgio, jeigu [RSA] pasirinkta srityje [Key Algorithm].

b [Certificate Settings]

[Validity Start Date (YYYY/MM/DD)]

Įveskite sertifikato galiojimo pradžios datą formatu: metai, mėnuo, diena.

[Validity End Date (YYYY/MM/DD)]

Įveskite sertifikato galiojimo pabaigos datą formatu: metai, mėnuo, diena. Negalima nustatyti datos, ankstesnės nei [Validity Start Date (YYYY/MM/DD)].

[Country/Region]

Spustelėkite parinkties mygtuką [Select Country/Region] ir išplečiamajame sąrašė pasirinkite šalį / regioną. Taip pat galite spustelėti parinkties mygtuką [Enter Internet Country Code] ir įvesti šalies kodą, pvz., Jungtinių Amerikos Valstijų kodą US.

[State] / [City]

Įveskite raidinių ir skaitinių vietos simbolių, kaip reikia.

[Organization] / [Organization Unit]

Įveskite raidinių ir skaitinių simbolių organizacijos pavadinimą.

[Common Name]

Įveskite raidinių ir skaitinių bendrojo sertifikato pavadinimo simbolių, kaip reikia. Bendrasis pavadinimas dažnai trumpinamas kaip CN.

7 Spustelėkite [OK].

- Rakto ir sertifikato generavimas gali šiek tiek užtrukti.
- Sugeneravus raktą ir sertifikatą, jie automatiškai užregistruojami aparate.

NUORODOS

- ▶ **Tinklo ryšio rakto ir sertifikato registravimas(P. 400)**
- ▶ **TLS rakto ir sertifikato konfigūravimas(P. 388)**
- ▶ **„IPSec“ parametrų konfigūravimas(P. 402)**

Gautų sertifikatų galiojimo pabaigos tikrinimo metodo konfigūravimas

874E-07C

Galite patikrinti, ar ryšio metu iš kitos šalies gautas sertifikatas galioja, išsiųsdami užklausą OCSP (sertifikato būsenos protokolas tinkle) atsakikliui (serveriui, kuris palaiko OCSP). Sukonfigūruokite sertifikato tikrinimo lygį ir OCSP atsakiklį, prie kurio reikia prisijungti. Juos turėtų užregistruoti administratorius.

- 1** Paleiskite „Remote UI“ (Nuotolinė naudotojo sąsaja) ir prisijunkite sistemos administratoriaus režimu. ▶ Priemonės „Remote UI“ (Nuotolinio vartotojo sąsaja) paleidimas(P. 430)
- 2** Portalo puslapyje spustelėkite [Settings/Registration]. ▶ Priemonės „Remote UI“ (Nuotolinio vartotojo sąsaja) ekranas(P. 431)
- 3** Pasirinkite [Device Management] ▶ [OCSP (Online Certificate Status Protocol) Settings].
- 4** Spustelėkite [Edit].
- 5** Pymėkite [Use OCSP (Online Certificate Status Protocol)] žymės langelį ir sukonfigūruokite sertifikato būsenos protokolą tinkle (OCSP).

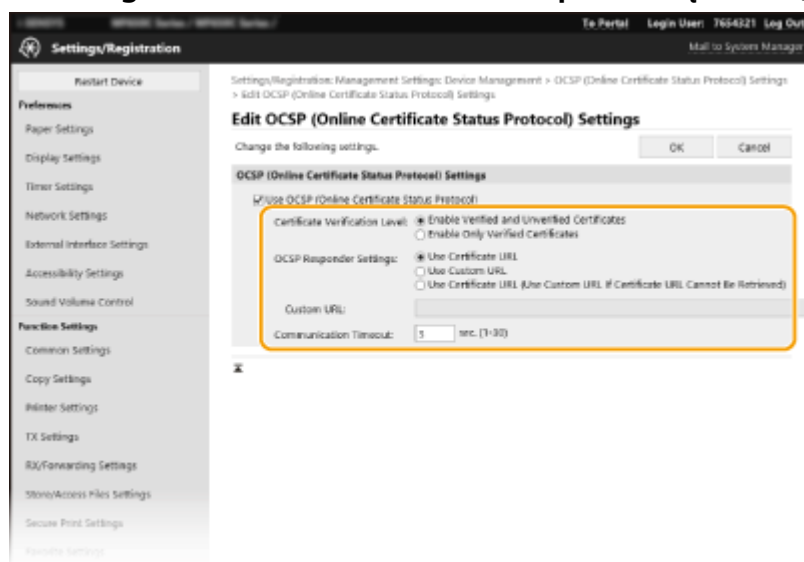

[Certificate Verification Level]

Nustatykite, ar išjungti sertifikatus tokiomis situacijomis:

- Kai aparatas negali prisijungti prie OCSP atsakiklio
- Kai baigiasi skirtasis laikas
- Kai galiojimo pabaigos negalima patikrinti, pavyzdžiui, kai sertifikato galiojimo pabaigos tikrinimo naudojant OCSP atsakiklį rezultatas nežinomas.

[OCSP Responder Settings]

Nurodykite prisijungimo prie OCSP atsakiklio URL.

[Custom URL]

Kai [Use Custom URL] arba [Use Certificate URL (Use Custom URL If Certificate URL Cannot Be Retrieved)] pasirinkti, įveskite OCSP atsakiklio URL (tik ASCII kodas, daugiausia 255 simboliai).

[Communication Timeout]

Nustatykite laiką, kuriam praėjus turi nutrūkti ryšys su OCSP atsakikliu. Ryšys nutraukiamas, jei per nustatytą laiką negaunamas atsakymas iš OCSP atsakiklio.

6 Spustelėkite [OK].

Rakto ir sertifikato pasirašymo užklauso (CSR) generavimas

874E-07E

Aparate generuoti sertifikatai neturi CA parašo, todėl atsižvelgiant į įrenginius, su kuriais bandoma užmegzti ryšį, gali įvykti ryšio klaidų. Jeigu norite, kad būtų išduotas sertifikatas su CA parašu, būtina gauti CSR (sertifikato pasirašymo užklauso) duomenis, kuriuos administratorius gali generuoti iš „Remote UI“ (Nuotolinio vartotojo sąsaja). Išduotą sertifikatą užregistruokite rakte su generuota CSR.

► **Rakto ir CSR generavimas(P. 397)**

► **Sertifikato registravimas raktui(P. 399)**

PASTABA

- Daugiau informacijos apie pagrindines operacijas, kurias reikia atlikti nustatant aparatą „Remote UI“ (Nuotolinio vartotojo sąsaja), žr. ► **Meniu parinkčių nustatymas naudojant priemonę „Remote UI“ (Nuotolinio vartotojo sąsaja)(P. 441)** .

Rakto ir CSR generavimas

- 1** Paleiskite „Remote UI“ (Nuotolinio vartotojo sąsaja) ir prisijunkite sistemos administratoriaus režimu. ► **Priemonės „Remote UI“ (Nuotolinio vartotojo sąsaja) paleidimas(P. 430)**
- 2** Portalo puslapyje spustelėkite [Settings/Registration]. ► **Priemonės „Remote UI“ (Nuotolinio vartotojo sąsaja) ekranas(P. 431)**
- 3** Pasirinkite [Device Management] ► [Key and Certificate Settings].
- 4** Spustelėkite [Generate Key].

PASTABA:

Užregistruoto rakto ir sertifikato naikinimas

- Spustelėkite [Delete] į dešinę nuo norimo naikinti rakto ir sertifikato ► tada spustelėkite [OK].
- Rakto ir sertifikato negalima panaikinti, jei jie tuo metu naudojami kokiu nors tikslu, pvz., kai [TLS] arba „[IEEE 802.1X]“ rodomi dalyje [Key Usage]. Tokiu atveju išjunkite funkciją arba pakeiskite raktą ir sertifikatą prieš jį panaikindami.

- 5** Pasirinkite [Key and Certificate Signing Request (CSR)], tada spustelėkite [OK].
- 6** Nurodykite rakto ir CSR parametrus.

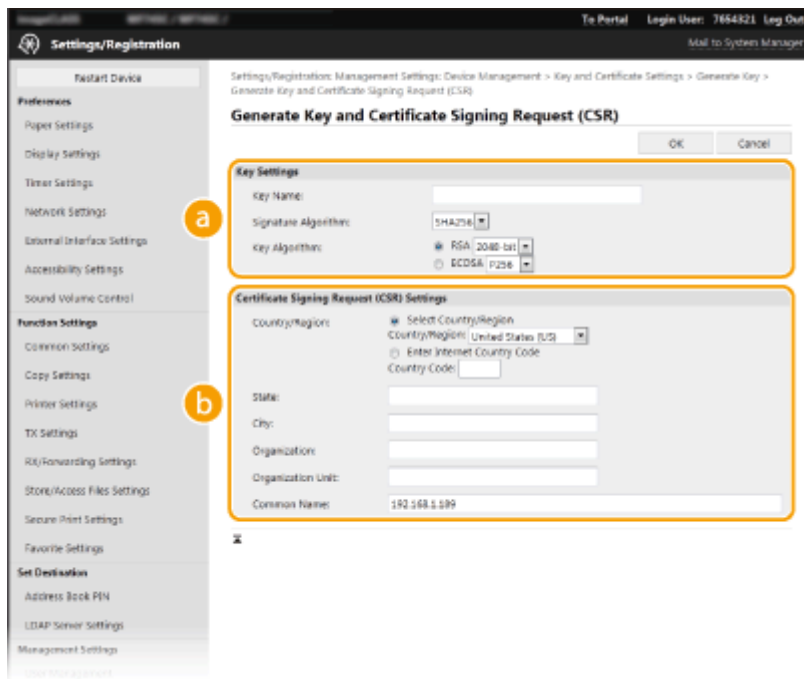

a [Key Settings]

[Key Name]

Įveskite raidinių ir skaitinių simbolių raktų poros pavadinimą. Įveskite pavadinimą, kurį vėliau bus lengva rasti sąrašė.

[Signature Algorithm]

Iš išplečiamojo sąrašo pasirinkite parašo algoritmą.

[Key Algorithm]

Pasirinkite rakto generavimo algoritmą iš [RSA] arba [ECDSA], tada išplečiamajame sąrašė pasirinkite rakto ilgį. Kuo ilgesnis raktas, tuo lėtesnis ryšys. Tačiau jis užtikrina didesnę saugą.

PASTABA:

- Jeigu [SHA384] arba [SHA512] pasirinkta in [Signature Algorithm], [512-bit] negalima pasirinkti kaip rakto ilgio, jeigu [RSA] pasirinkta srityje [Key Algorithm].

b [Certificate Signing Request (CSR) Settings]

[Country/Region]

Spustelėkite parinkties mygtuką [Select Country/Region] ir išplečiamajame sąrašė pasirinkite šalį / regioną. Taip pat galite spustelėti parinkties mygtuką [Enter Internet Country Code] ir įvesti šalies kodą, pvz., Jungtinių Amerikos Valstijų kodą US.

[State] / [City]

Įveskite raidinių ir skaitinių vietos simbolių, kaip reikia.

[Organization] / [Organization Unit]

Įveskite raidinių ir skaitinių simbolių organizacijos pavadinimą.

[Common Name]

Įveskite raidinių ir skaitinių bendrojo sertifikato pavadinimo simbolių, kaip reikia. Bendrasis pavadinimas dažnai trumpinamas kaip CN.

7 Spustelėkite [OK].

- Rakto ir CSR generavimas gali šiek tiek užtrukti.

8 Spustelėkite [Store in File].

- Rodomas failo išsaugojimo dialogo langas. Pasirinkite failo saugojimo vietą, tada spustelėkite [Įrašyti].
 ►► CSR failas išsaugomas kompiuteryje.

9 Pridėkite išsaugotą failą ir pateikite prašymą sertifikavimo institucijai.

Sertifikato registravimas raktui

Raktą su generuota CSR galima naudoti tik tada, kai sertifikavimo institucija išduoda sertifikatą atsižvelgiant į rakte užregistruotą CSR. Kai sertifikavimo tarnyba išduos sertifikatą, užregistruokite jį atlikdami toliau nurodytus veiksmus.

- 1** Paleiskite „Remote UI“ (Nuotolinio vartotojo sąsaja) ir prisijunkite sistemos administratoriaus režimu. ► Priemonės „Remote UI“ (Nuotolinio vartotojo sąsaja) paleidimas(P. 430)
- 2** Portalo puslapyje spustelėkite [Settings/Registration]. ► Priemonės „Remote UI“ (Nuotolinio vartotojo sąsaja) ekranas(P. 431)
- 3** Pasirinkite [Device Management] ► [Key and Certificate Settings].
- 4** Spustelėkite [Key Name] arba [Certificate], būtiną registruojant sertifikatą.

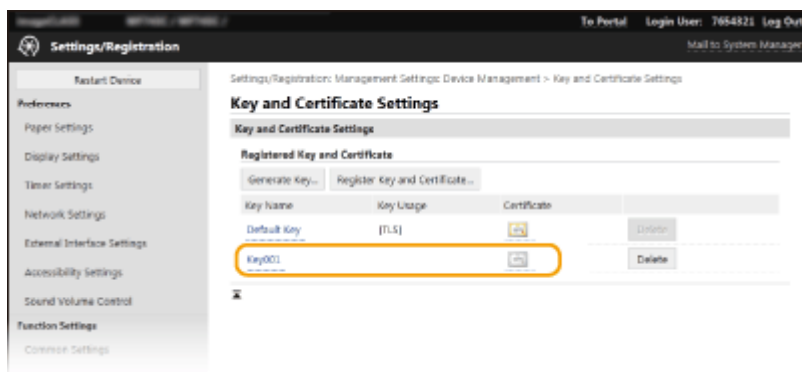

- 5** Spustelėkite [Register Certificate].
- 6** Spustelėkite [Browse], nurodykite sertifikato pasirašymo užklauso failą, tada spustelėkite [Register].

NUORODOS

- TLS rakto ir sertifikato konfigūravimas(P. 388)
- Tinklo ryšio rakto ir sertifikato generavimas(P. 392)
- Tinklo ryšio rakto ir sertifikato registravimas(P. 400)
- „IPSec“ parametrų konfigūravimas(P. 402)

Tinklo ryšio rakto ir sertifikato registravimas

874E-07F

Raktą, sertifikatą ir CA sertifikatą galima gauti iš sertifikavimo institucijos (CA) ir naudoti juos įrenginyje. Įdėkite ir užregistruokite gautą raktą, sertifikato failą ir CA sertifikatą šiame aparate naudodami „Remote UI“ (Nuotolinio vartotojo sąsaja). Iš pradžių patikrinkite būtinas rakto, sertifikato ir CA sertifikato sąlygas (**Valdymo funkcijos(P. 646)**).



PASTABA

- Daugiau informacijos apie pagrindines operacijas, kurias reikia atlikti nustatant aparatą „Remote UI“ (Nuotolinio vartotojo sąsaja), žr. **Meniu parinkčių nustatymas naudojant priemonę „Remote UI“ (Nuotolinio vartotojo sąsaja)(P. 441)** .

- 1** Paleiskite „Remote UI“ (Nuotolinio vartotojo sąsaja) ir prisijunkite sistemos administratoriaus režimu. **Priemonės „Remote UI“ (Nuotolinio vartotojo sąsaja) paleidimas(P. 430)**
- 2** Portalo puslapyje spustelėkite [Settings/Registration]. **Priemonės „Remote UI“ (Nuotolinio vartotojo sąsaja) ekranas(P. 431)**
- 3** Pasirinkite [Device Management] ► [Key and Certificate Settings] ar [CA Certificate Settings].
 - Spustelėkite [Key and Certificate Settings], kad įdiegtumėte raktą ir sertifikatą, arba [CA Certificate Settings], kad įdiegtumėte CA sertifikatą.
- 4** Spustelėkite [Register Key and Certificate] arba [Register CA Certificate].

PASTABA:

Užregistruoto rakto ir sertifikato ar CA sertifikato naikinimas

- Spustelėkite [Delete] į dešinę nuo norimo naikinti rakto ir sertifikato ar CA sertifikato ► tada spustelėkite [OK]. Negalima panaikinti iš anksto įdiegtų CA sertifikatų.
- Rakto ir sertifikato negalima panaikinti, jei jie tuo metu naudojami kokių nors tikslu, pvz., kai [TLS] arba „[IEEE 802.1X]“ rodomi dalyje [Key Usage]. Tokiu atveju išjunkite funkciją arba pakeiskite raktą ir sertifikatą prieš jį panaikindami.

Iš anksto įdiegtų CA sertifikatų išjungimas arba įjungimas

- Spustelėkite [Disable] į dešinę nuo norimo išjungti iš anksto įdiegto CA sertifikato. Norėdami vėl įjungti sertifikatą, į dešinę nuo sertifikato spustelėkite [Enable].

5 Spustelėkite [Install].

PASTABA:

Rakto ir sertifikato ar CA sertifikato failo naikinimas

- Spustelėkite [Delete] norimo naikinti failo dešinėje spustelėkite ► [OK].

6 Spustelėkite [Browse], nurodykite diegiamą failą ir spustelėkite [Start Installation].

► Iš kompiuterio aparate įdiegiamas raktas ir sertifikatas arba CA sertifikato failas.

7 Užregistruokite raktą ir sertifikatą ar CA sertifikatą.

■ Rakto ir sertifikato registravimas

- 1 Spustelėkite [Register] į dešinę nuo norimo naudoti sertifikato.
- 2 Įveskite rakto ir slaptažodžio vardą.

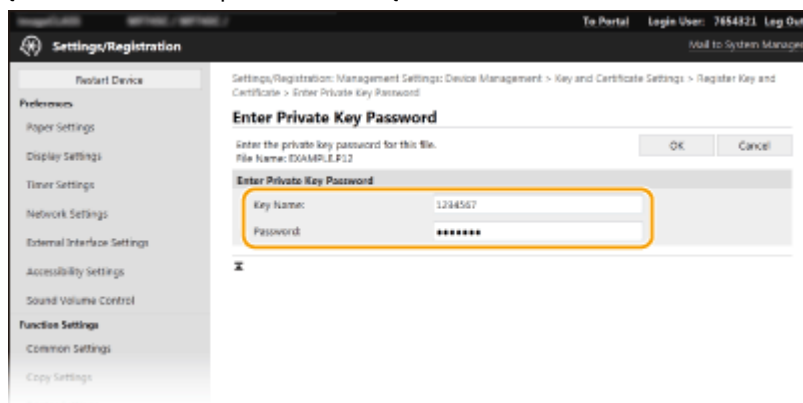

[Key Name]

Įveskite raidinių ir skaitinių simbolių rakto, kurį reikia užregistruoti, pavadinimą.

[Password]

Įveskite raidinių ir skaitinių simbolių registruotino failo asmeninio raktų rinkinio slaptažodį.

- 3 Spustelėkite [OK].

■ CA sertifikato registravimas

Spustelėkite [Register] į dešinę nuo norimo užregistruoti CA sertifikato.

NUORODOS

- ▶ Tinklo ryšio rakto ir sertifikato generavimas(P. 392)
- ▶ TLS rakto ir sertifikato konfigūravimas(P. 388)
- ▶ „IPSec“ parametrų konfigūravimas(P. 402)
- ▶ IEEE 802.1X autentifikavimo parametrų konfigūravimas(P. 409)

„IPSec“ parametrų konfigūravimas

874E-07H

Interneto saugos protokolai („IPSec“ arba „IPsec“) – tai protokolų paketas per tinklą, įskaitant interneto tinklus, perduodamiems duomenims šifruoti. TLS šifruoja tiksliai konkrečioje programoje, pvz., interneto naršyklėje ar el. pašto programoje, naudojamus duomenis, o „IPSec“ šifruoja visus IP paketus arba IP paketų mokomąją krovą ir teikia lankstesnę saugos sistemą. Aparato „IPSec“ veikia transportavimo režimu, kuriuo šifruojama IP paketų mokomoji apkrova. Naudojant šią funkciją, aparatas gali tiesiogiai jungtis prie kompiuterio, esančio tame pačiame virtualiajame privačiame tinkle (VPN). Prieš konfigūruodami aparatą patikrinkite sistemos reikalavimus ([▶ Valdymo funkcijos\(P. 646\)](#)) ir nustatykite reikiamą kompiuterio konfigūraciją.

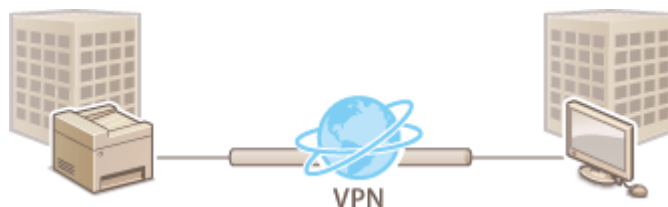

PASTABA

„IPSec“ naudojimas su IP adreso filtru

- IP adresų filtro parametrai taikomi prieš „IPSec“ politiką. [▶ Užkardos parametrų IP adresų nustatymas\(P. 378\)](#)

„IPSec“ parametrų konfigūravimas

Prieš naudojant „IPSec“ šifruotiems ryšiams, turite užregistruoti saugos politiką (SP). Saugos politika susideda iš toliau aprašytų parametrų grupių. Užregistravę politikas, nurodykite eilės tvarką, kuria jos bus taikomos.

Išrinkiklis

Išrinkiklis apibrėžia IP paketų sąlygas taikyti „IPSec“ ryšį. Pasirenkamos sąlygos apima IP adresus ir aparato bei įrenginių, su kuriais užmezgamas ryšys, prievadų numerius.

IKE

IKE konfigūruoja „IKEv1“, kuris naudojamas raktų mainų protokolui. Įsidėmėkite, kad nurodymai skiriasi, atsižvelgiant į pasirinktą autentifikavimo metodą.

[Pre-Shared Key Method]

Pagal šį autentifikavimo metodą, ryšiui tarp aparato ir kitų įrenginių naudojamas bendras raktinis žodis, vadinamas bendrai naudojamu raktu. Prieš nurodydami autentifikavimo metodą, „Remote UI“ (Nuotolinio vartotojo sąsaja) įgalinkite TLS ([▶ TLS raktų ir sertifikato konfigūravimas\(P. 388\)](#)).

[Digital Signature Method]

Šis aparatas ir kiti įrenginiai vienas kitą autentifikuoja tikrindami vienas kito skaitmeninius parašus. Iš anksto sugeneruokite arba įdiekite raktą ir sertifikatą ([▶ Tinklo ryšio raktų ir sertifikato registravimas\(P. 400\)](#)).

AH/ESP

Nurodykite AH/ESP, kuris įtraukiamas į paketus „IPSec“ ryšio metu, parametrus. AH ir ESP galima naudoti tuo pačiu metu. Be to, galite pasirinkti, ar norite įjungti PFS, kad būtų užtikrinta didesnė sauga.

PASTABA

- Daugiau informacijos apie pagrindines operacijas, kurias reikia atlikti nustatant aparatą „Remote UI“ (Nuotolinio vartotojo sąsaja), žr. ► **Meniu parinkčių nustatymas naudojant priemonę „Remote UI“ (Nuotolinio vartotojo sąsaja)(P. 441)** .

- 1** Paleiskite „Remote UI“ (Nuotolinio vartotojo sąsaja) ir prisijunkite sistemos administratoriaus režimu. ► **Priemonės „Remote UI“ (Nuotolinio vartotojo sąsaja) paleidimas(P. 430)**
- 2** Portalo puslapyje spustelėkite [Settings/Registration]. ► **Priemonės „Remote UI“ (Nuotolinio vartotojo sąsaja) ekranas(P. 431)**
- 3** Pasirinkite [Network Settings] ► [IPSec Settings].
- 4** Spustelėkite [Edit].
- 5** Pažymėkite žymės langelį [Use IPSec] ir spustelėkite [OK].
 - Jei norite, kad aparatas priimtų tik paketus, atitinkančius vieną iš saugos politikų, kurias apibrėžiate atlikdami toliau nurodytus veiksmus, panaikinkite žymę žymės langelyje [Receive Non-Policy Packets].
- 6** Spustelėkite [Register New Policy].
- 7** Nurodykite politikos parametrus.

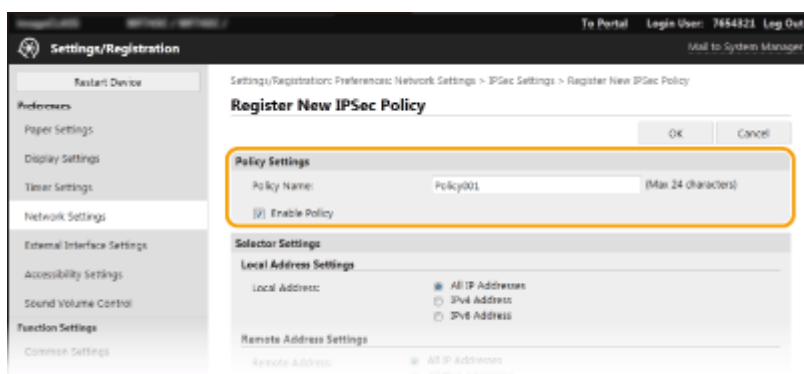

- 1** Teksto lauke [Policy Name] įveskite politikos identifikavimo pavadinimo raidinių ir skaitinių simbolių.
- 2** Pažymėkite žymės langelį [Enable Policy].
- 8** Nurodykite išrinkiklio parametrus.

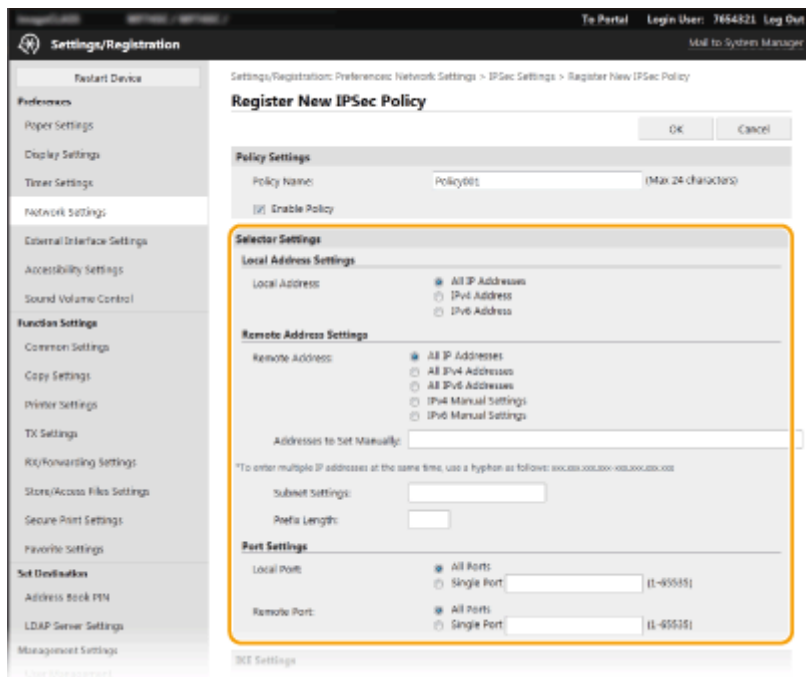

[Local Address]

Spustelėkite aparato IP adreso tipo parinkties mygtuką, kad taikytumėte politiką.

[All IP Addresses]	Pasirinkite „IPSec“ naudoti visiems IP paketams.
[IPv4 Address]	Pasirinkite, norėdami „IPSec“ naudoti visiems IP paketams, kurie siunčiami į aparato IPv4 adresą arba iš jo.
[IPv6 Address]	Pasirinkite, norėdami „IPSec“ naudoti visiems IP paketams, kurie siunčiami į aparato IPv6 adresą arba iš jo.

[Remote Address]

Spustelėkite kitų įrenginių IP adreso tipo parinkties mygtuką, kad taikytumėte strategiją.

[All IP Addresses]	Pasirinkite „IPSec“ naudoti visiems IP paketams.
[All IPv4 Addresses]	Pasirinkite, norėdami „IPSec“ naudoti visiems IP paketams, kurie siunčiami į kitų įrenginių IPv4 adresus arba iš jų.
[All IPv6 Addresses]	Pasirinkite, norėdami „IPSec“ naudoti visiems IP paketams, kurie siunčiami į kitų įrenginių IPv6 adresus arba iš jų.
[IPv4 Manual Settings]	Pasirinkite, kad nurodytumėte vieną IPv4 adresą arba IPv4 adresų diapazoną „IPSec“ taikyti. Įveskite IPv4 adresą (arba diapazoną) teksto lauke [Addresses to Set Manually].
[IPv6 Manual Settings]	Pasirinkite, kad nurodytumėte vieną IPv6 adresą arba IPv6 adresų diapazoną „IPSec“ taikyti. Įveskite IPv6 adresą teksto lauke [Addresses to Set Manually].

[Addresses to Set Manually]

Jei dalyje [IPv4 Manual Settings] pasirinkta [IPv6 Manual Settings] arba [Remote Address], įveskite IP adresą politikai taikyti. Taip pat galite įvesti adresų diapazoną tarp adresų įterpę brūkšnį.

PASTABA:

IP adreso įvedimas

	Aprašymas	Pavyzdys
Vieno adreso įvedimas	IPv4: Skaičius atskirti taškais.	192.168.0.10

	Aprašymas	Pavyzdys
	IPv6: Raidinius ir skaitinius simbolius atskirti dvitaškiais.	fe80::10
Adresų diapazono nurodymas	Tarp adresų įterpkite brūkšnį.	192.168.0.10-192.168.0.20

[Subnet Settings]

Kai rankiniu būdu nustatote IPv4 adresus, diapazoną galite išreikšti naudodami potinklio šabloną. Įveskite potinklio šabloną skaičius atskirdami taškais (pavyzdžiui, „255.255.255.240“).

[Prefix Length]

Rankiniu būdu nurodant IPv6 adresų diapazoną galima nurodyti naudojamų priešvardžių diapazoną. Kaip priešvardžio ilgio diapazoną nurodykite diapazoną nuo 0 iki 128.

[Local Port] / [Remote Port]

Jei kiekvienam protokolui, pvz., HTTP arba WSD, spustelėkite parinkties mygtuką [Single Port] ir įveskite atitinkamą protokolo prievado numerį, kad nustatytumėte, ar naudoti „IPSec“.

! SVARBU:

„IPSec“ netaikoma šiems paketams

- Kilpinės jungties, sudėtiniais ir platinimo paketams
- IKE paketams (naudojant UDP prievade 500)
- ICMPv6 kaimyno prašymo ir kaimyno reklamos paketams

9 Nurodykite IKE parametrus.

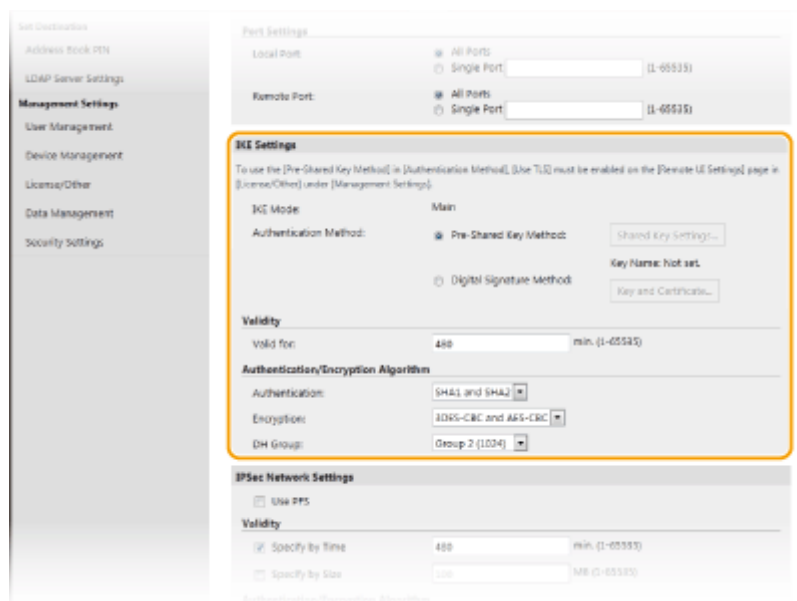

[IKE Mode]

Rodomas raktų mainų protokolui naudojamas režimas. Aparatas palaiko pagrindinį, o ne agresyvųjį režimą.

[Authentication Method]

Pasirinkite autentifikuojant aparatą naudojamą metodą – [Pre-Shared Key Method] arba [Digital Signature Method]. „Remote UI“ (Nuotolinio vartotojo sąsaja) būtina įgalinti TLS prieš pasirenkant [Pre-Shared Key Method]. Būtina generuoti ar įdiegti raktą ir sertifikatą prieš pasirenkant [Digital Signature Method]. **▶ TLS rakto ir sertifikato konfigūravimas(P. 388)**

[Valid for]

Nurodykite, kiek ilgai truks IKE SA seansas (ISAKMP SA). Įveskite laiką minutėmis.

[Authentication] / [Encryption] / [DH Group]

Iš išplečiamojo sąrašo pasirinkite algoritmą. Kiekvienas algoritmas naudojamas raktų mainams.

[Authentication]	Pasirinkite maišos algoritmą.
[Encryption]	Pasirinkite šifravimo algoritmą.
[DH Group]	Pasirinkite „Diffie-Hellman“ grupę, kuri lemia rakto sudėtingumą.

■ Aparato autentifikavimas naudojant iš anksto bendrinamą raktą

- 1 Spustelėkite [Pre-Shared Key Method] parinkties mygtuką [Authentication Method], tada spustelėkite [Shared Key Settings].
- 2 Įveskite iš anksto bendrinamo rakto raidinių ir skaitinių simbolių ir spustelėkite [OK].
- 3 Nurodykite parametrus [Valid for] ir [Authentication] / [Encryption] / [DH Group].

■ Aparato autentifikavimas naudojant skaitmeninio parašo metodą

- 1 Spustelėkite [Digital Signature Method] parinkties mygtuką [Authentication Method], tada spustelėkite [Key and Certificate].
- 2 Spustelėkite [Register Default Key] į dešinę nuo norimo naudoti sertifikato.

PASTABA:

Sertifikato informacijos peržiūra

- Galite peržiūrėti sertifikato informaciją arba patikrinti sertifikatą spustelėdami atitinkamą teksto nuorodą [Key Name] arba sertifikato piktogramą.
- 3 Nurodykite parametrus [Valid for] ir [Authentication] / [Encryption] / [DH Group].

10 Nurodykite „IPSec“ tinklo parametrus.

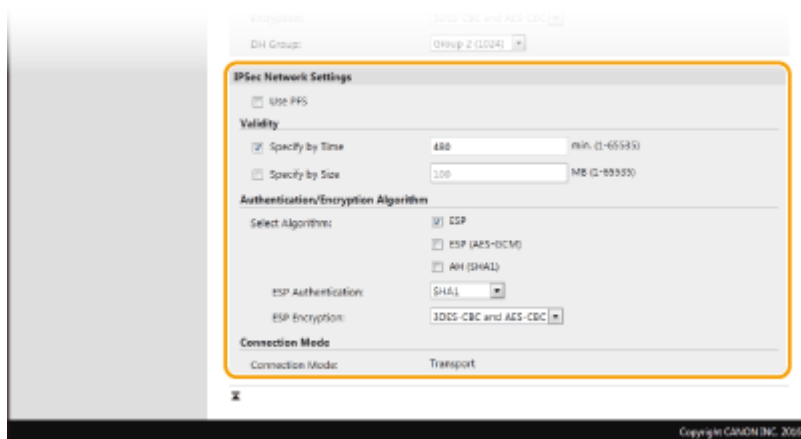

[Use PFS]

Pažymėkite šį žymės langelį, kad įjungtumėte „IPSec“ seansų raktų „Perfect Forward Secrecy“ (PFS). Įgalinus PFS pagerėja sauga ir padidėja ryšių aprova. Įsitinkinkite, kad PFS įjungta naudoti ir kituose įrenginiuose.

[Specify by Time] / [Specify by Size]

Nustatykite „IPSec“ SA seanso nutraukimo sąlygas. „IPSec“ SA naudojamas kaip ryšių tunelis. Pažymėkite vieną arba abu žymės langelius, kaip pageidaujate. Jei pažymėti abu žymės langeliai, „IPSec“ SA seansas nutraukiamas patenkinus kurią nors iš šių sąlygų.

[Specify by Time]	Įveskite laiką minutėmis, kad nurodytumėte, kiek trunka seansas.
[Specify by Size]	Įveskite dydį megabaitais, kad nurodytumėte, kiek duomenų galima transportuoti seanse.

[Select Algorithm]

Pažymėkite žymės langelį (-ius) [ESP], [ESP (AES-GCM)] arba [AH (SHA1)] atsižvelgdami į „IPSec“ antraštę ir naudojamą algoritmą. AES-GCM – tai ir autentifikavimo, ir šifravimo algoritmas. Jei pasirinkta [ESP], iš [ESP Authentication] ir [ESP Encryption] išplečiamųjų sąrašų taip pat pasirinkite autentifikavimo ir šifravimo algoritmus.

[ESP Authentication]	Jei norite įjungti ESP autentifikavimą, pasirinkite maišos algoritmo parametrą [SHA1]. Pasirinkite [Do Not Use], jei norite išjungti ESP autentifikavimą.
[ESP Encryption]	Pasirinkite ESP šifravimo algoritmą. Jei nenorite nurodyti algoritmo, galite pasirinkti [NULL] arba pasirinkite [Do Not Use], jei norite išjungti ESP šifravimą.

[Connection Mode]

Rodomas „IPSec“ ryšio režimas. Aparatas palaiko transportavimo režimą, kuriuo šifruojama IP paketų mokomoji apkrova. Tunelio režimas, kuriuo apimami visi IP paketai (antraštės ir mokomoji apkrova), negalimas.

11 Spustelėkite [OK].

- Jei norite užregistruoti papildomą saugos strategiją, grįžkite į 6 veiksmą.

12 Išdėstykite dalyje [Registered IPsec Policies] pateiktos strategijos eilės tvarką.

- Politika taikoma nuo esančios aukščiausioje padėtyje iki žemiausioje. Spustelėkite [Up] arba [Down], kad perkeltumėte strategiją aukštyn arba žemyn.

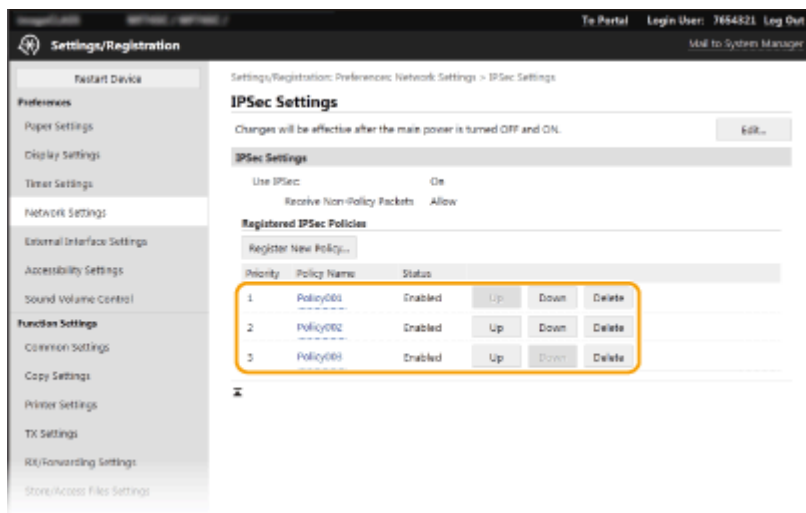

PASTABA:

Strategijos redagavimas

- Spustelėkite atitinkamą teksto nuorodą [Policy Name] į redagavimo ekraną.

Politikos naikinimas

- Spustelėkite [Delete] į dešinę nuo norimo panaikinti strategijos pavadinimo ► spustelėkite [OK].

13 Paleiskite aparatą iš naujo. ▶ Aparato paleidimas iš naujo(P. 123)

PASTABA

Valdymo pulto naudojimas

- Taip pat galite įgalinti arba išjungti IPSec ryšį iš <Meniu> ekrane Pagrindinis. ▶<Naudoti IPSec>(P. 485)

NUORODOS

- ▶ TLS rakto ir sertifikato konfigūravimas(P. 388)
- ▶ „IPSec“ politikų sąrašas(P. 613)

IEEE 802.1X autentifikavimo parametru konfigūravimas

874E-07J

Aparatas gali prisijungti prie 802.1X tinklo kaip kliento įrenginys. Įprastas 802.1X tinklas apima RADIUS serverį (autentifikavimo serverį), LAN jungiklį (autentifikatorių) ir kliento įrenginius su autentifikavimo programine įranga. Jei įrenginys bando jungtis prie 802.1X tinklo, jam taikoma vartotojo autentifikacija norint įrodyti, kad ryšį užmezgė įgaliojasis vartotojas. Autentifikacijos informacija siunčiama į RADIUS serverį ir jis ją patikrina, tokiu būdu leidžiamas arba draudžiamas ryšys su tinklu, atsižvelgiant į autentifikacijos rezultatą. Jei autentifikacija nesėkminga, LAN jungiklis (arba prieigos taškas) blokuoja prieigą už tinklo ribų.

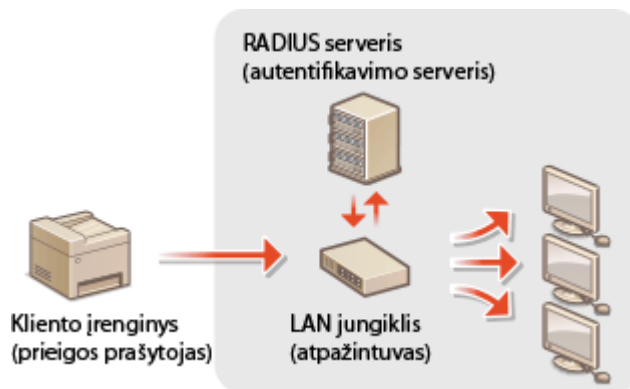

IEEE 802.1X autentifikavimo metodas

Iš toliau pateiktų parinkčių pasirinkite autentifikavimo metodą. Jei reikia, įdiekite arba užregistruokite raktą ir sertifikatą ar CA sertifikatą prieš konfigūruodami IEEE 802.1X autentifikavimą ([Tinklo ryšio raktas ir sertifikato registravimas\(P. 400\)](#)).

■ TLS

Aparatas ir autentifikavimo serveris autentifikuoja vienas kitą abipusiškai tikrindami sertifikatus. Kliento autentifikavimui (kai autentifikuojamas aparatas) būtinas sertifikavimo tarnybos (CA) išduotas raktas ir sertifikatas. Atliekant serverio autentifikaciją, be aparate iš anksto įdiegto CA sertifikato galima naudoti per priemonę „Remote UI“ (Nuotolinio vartotojo sąsaja) įdiegtą CA sertifikatą.

■ TTLS

Taikant šį autentifikavimo metodą, kliento autentifikacijai naudojamas vartotojo vardas ir slaptažodis, o serverio autentifikacijai – CA sertifikatas. MSCHAPv2 arba PAP galima pasirinkti kaip vidinį protokolą. TTLS galima vienu metu naudoti su PEAP. Prieš konfigūruodami šį autentifikavimo metodą, „Remote UI“ (Nuotolinio vartotojo sąsaja) įgalinkite TLS ([TLS raktas ir sertifikato konfigūravimas\(P. 388\)](#)).

■ PEAP

Būtinai parametrai yra beveik tokie pat kaip TTLS. MSCHAPv2 naudojamas kaip vidinis protokolas. Prieš konfigūruodami šį autentifikavimo metodą, „Remote UI“ (Nuotolinio vartotojo sąsaja) įgalinkite TLS ([TLS raktas ir sertifikato konfigūravimas\(P. 388\)](#)).

PASTABA

- Daugiau informacijos apie pagrindines operacijas, kurias reikia atlikti nustatant aparatą „Remote UI“ (Nuotolinio vartotojo sąsaja), žr. [Meniu parinkčių nustatymas naudojant priemonę „Remote UI“ \(Nuotolinio vartotojo sąsaja\)\(P. 441\)](#) .

- 1 Paleiskite „Remote UI“ (Nuotolinio vartotojo sąsaja) ir prisijunkite sistemos administratoriaus režimu. ▶ Priemonės „Remote UI“ (Nuotolinio vartotojo sąsaja) paleidimas(P. 430)
- 2 Portalo puslapyje spustelėkite [Settings/Registration]. ▶ Priemonės „Remote UI“ (Nuotolinio vartotojo sąsaja) ekranas(P. 431)
- 3 Pasirinkite [Network Settings] ▶ [IEEE 802.1X Settings].
- 4 Spustelėkite [Edit].
- 5 Pažymėkite žymės langelį [Use IEEE 802.1X] ir įveskite prisijungimo vardą teksto lauke [Login Name].

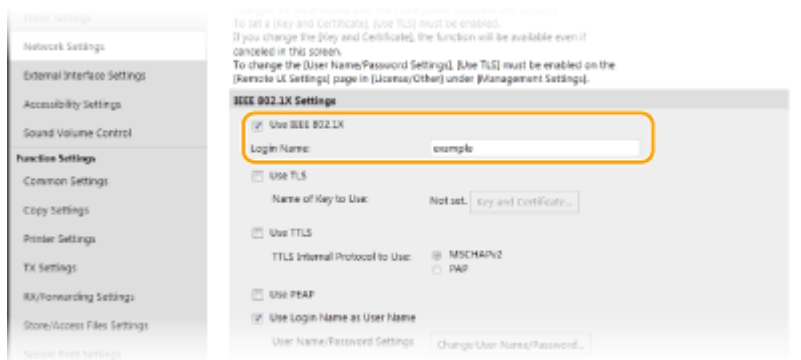

[Use IEEE 802.1X]

Pažymėkite šį žymės langelį, kad įjungtumėte IEEE 802.1X autentifikavimą.

[Login Name]

Įveskite vardo (EAP tapatybės), naudojamo vartotojui identifikuoti, raidinius ir skaitinius simbolius.

- 6 Sukonfigūruokite reikiamus parametrus, atsižvelgdami į nurodytą autentifikavimo metodą.



■ TLS nustatymas

- 1 Pažymėkite žymės langelį [Use TLS] ir spustelėkite [Key and Certificate].
 - TLS negalima naudoti su TTLS arba PEAP.

- 2 Spustelėkite [Register Default Key] į dešinę nuo rakto ir sertifikato, kuris bus naudojamas autentifikuojant klientą.

PASTABA:

Sertifikato informacijos peržiūra

- Galite peržiūrėti sertifikato informaciją arba patikrinti sertifikatą spustelėdami atitinkamą teksto nuorodą [Key Name] arba sertifikato piktogramą.

■ TTLS/PEAP nustatymas

- 1 Pažymėkite žymės langelį [Use TTLS] arba [Use PEAP].

PASTABA:

TTLS skirtas vidinis protokolas

- Galima pasirinkti MSCHAPv2 arba PAP.

- 2 Spustelėkite [Change User Name/Password].
 - Jei norite nurodyti vartotojo vardą, kuris skiriasi nuo prisijungimo vardo, panaikinkite žymės langelio [Use Login Name as User Name] žymėjimą. Pažymėkite šį žymės langelį, jei prisijungimo vardą norite naudoti kaip vartotojo vardą.
- 3 Vartotojo vardo / slaptažodžio nustatymas.

[User Name]

Įveskite raidinius ir skaitinius vartotojo vardo simbolius.

[Change Password]

Norėdami nustatyti arba pakeisti slaptažodį, pažymėkite žymės langelį ir įveskite naują raidinių ir skaitinių simbolių slaptažodį teksto laukuose [Password] ir [Confirm].

- 4 Spustelėkite [OK].

7 Spustelėkite [OK].

8 Paleiskite aparatą iš naujo. ▶ Aparato paleidimas iš naujo(P. 123)

PASTABA

Valdymo pulto naudojimas

- Taip pat galima įjungti arba išjungti IEEE 802.1X autentifikavimą <Meniu> ekrane Pagrindinis. ▶<Naudoti IEEE 802.1X>(P. 489)

NUORODOS

- ▶ TLS rakto ir sertifikato konfigūravimas(P. 388)

Aparato funkcijų apribojimas

874E-07K

Kai kurios aparato funkcijos gali būti retai naudojamos ar skatinti netinkamą naudojimą. Dėl saugos priežasčių aparatą galima nustatyti apriboti jo funkcines galimybes iš dalies arba visiškai išjungiant šias funkcijas.

Prieigos prie adresų knygos ir siuntimo funkcijų apribojimas

Siekiant neleisti bendrajam vartotojui modifikuoti duomenų ar apriboti adresatus, kuriuos galima nurodyti siunčiant faksogramas, galima nurodyti PIN kodą adresų knygoje. Taip pat galima neleisti vartotojams siųsti faksogramų keliems adresatams (nuoseklusis platinimas). **►Prieigos prie adresų knygos ir siuntimo funkcijų apribojimas(P. 415)**



Spausdinimo naudojant kompiuterį apribojimas

Galima leisti spausdinti iš kompiuterio tik saugius dokumentus, kad spausdinimo užduotis būtų galima atlikti tik aparate įvedus PIN kodą. **►Spausdinimo naudojant kompiuterį apribojimas(P. 422)**



USB funkcijų apribojimas

Naudojant USB jungtį galima prijungti išorinius įrenginius, tačiau tai gali kelti pavojų saugai, nes gali nutekėti informacija. Galima apriboti USB ryšį su kompiuteriu arba įrašymą į USB atminties įrenginį. **►USB funkcijų apribojimas(P. 423)**

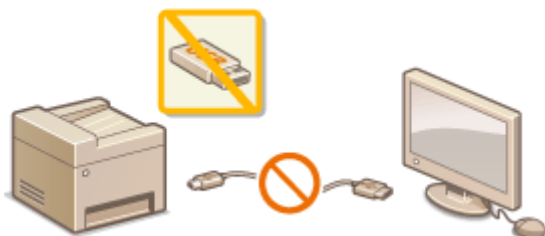

HTTP ryšio išjungimas

Jeigu operacijos neatliekamos tinklu ir aparatas naudojamas per USB jungtį, galima išjungti HTTP ryšį, kad nebūtų galima įsilaužti naudojant HTTP prievadą. **►HTTP ryšio išjungimas(P. 425)**



Nuotolinio valdymo išjungimas

Jeigu nenaudojama „Remote UI“ (Nuotolinio vartotojo sąsaja), galima išjungti funkcijas, kad nebūtų leidžiama neįgaliojo prieiga naudojant „Remote UI“ (Nuotolinio vartotojo sąsaja). ▶ **Priemonės „Remote UI“ (Nuotolinio vartotojo sąsaja) išjungimas(P. 426)**



Prieigos prie adresų knygos ir siuntimo funkcijų apribojimas

874E-07L

Kai kurių informacijos nutekėjimo atvejų galima išvengti apribojant galimus fakso ir el. pašto galutinius punktus ir leidžiant tik registruotus adresų knygoje ar LDAP serveriuose arba galima nustatyti adresų knygos PIN, kad neįgalioti vartotojai negalėtų pridėti ar redaguoti adresų knygos įrašų. Taip pat galite išvengti dokumentų siuntimo nepageidaujamiems gavėjams, jei aparatas nustatytas dukart prašyti įvesti fakso numerį ir taip jį patvirtinti.



- ▶ Adresų knygos naudojimo apribojimas(P. 416)
- ▶ Galimų adresatų ribojimas(P. 418)
- ▶ Faksogramų siuntimo apribojimas(P. 420)

Adresų knygos naudojimo apribojimas

874E-07R



Adresų knygą galima nustatyti, kad vartotojų būtų prašoma įvesti PIN norint pridėti naujų įrašų į adresų knygą ar redaguoti jau esamus įrašus. Nustačius adresų knygos PIN galima sumažinti pavojų, kad dokumentai bus išsiųsti nepageidaujamiems gavėjams, kadangi adresų knygos pakeitimus gali atlikti tik PIN kodą žinantys vartotojai.

1 Pasirinkite <Meniu> ekrane Pagrindinis. ▶ Ekranas Pagrindinis(P. 127)

2 Pasirinkite <Nustatykite paskirties vietą>.

- Jeigu rodomas prisijungimo ekranas, įveskite tinkamą ID ir PIN kodą. ▶ **Prisijungimas prie aparato(P. 138)**

3 Pasirinkite <Adresų knygos PIN>.

4 Nurodykite PIN kodą.

- Įveskite numerį, tada pasirinkite <Taikyti>.
- Rodomas patvirtinimo ekranas. Dar kartą įveskite PIN, kad patvirtintumėte.

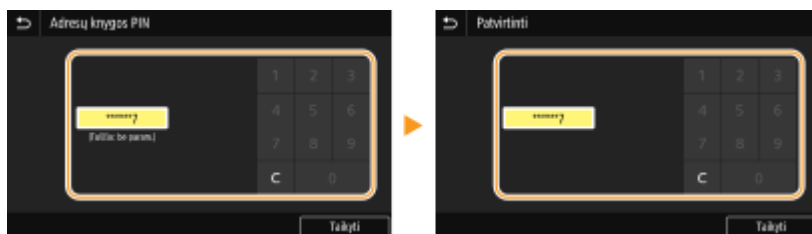

PASTABA:

- Negalima nustatyti ID ar PIN, kurį sudarytų tik nuliai, pvz., „00“ arba „0000000“.
- Norėdami atšaukti PIN parametras, išvalykite informaciją, kurią įvedėte **C**, tada pasirinkite <Taikyti>, kai laukas bus tuščias.

PASTABA

Galite ne tik nustatyti adresų knygos PIN, bet ir dar labiau padidinti saugą atlikdami toliau nurodytus veiksmus:

- Naujų adresatų pridėjimo ribojimas, žr. ▶ **Naujų adresatų, kuriuos galima nurodyti, apribojimas(P. 418)** .
- Kompiuterio fakso funkcijos išjungimas, žr. ▶ **Iš kompiuterio siunčiamų faksogramų apribojimas(P. 420)** .

NUORODOS

- ▶ **Adresatų užregistravimas(P. 184)**
- ▶ **Adresatų registravimas naudojant priemonę „Remote UI“ (Nuotolinio vartotojo sąsaja)(P. 444)**

- ▶ **Pagrindinių el. pašto parametrų konfigūravimas(P. 89)**
- ▶ **Bendrai naudojamo aplanko nustatymas kaip įrašymo vietos(P. 97)**

Galimų adresatų ribojimas

874E-07S



Apribojant adresatus, kuriuos galima nurodyti, iki adresų knygoje ar LDAP serveriuose užregistruotų adresatų, galima sumažinti galimybę nurodyti nepageidaujamus adresatus ir neleidžiama nutekinti informaciją. Taip pat galima konfigūruoti, kad būtų rodomas patvirtinimo ekranas ir vartotojas negalėtų įvesti netinkamo numerio nurodydamas numerį iš adresų knygos.

- ▶ **Naujų adresatų, kuriuos galima nurodyti, apribojimas(P. 418)**
- ▶ **Anksčiau naudotų adresatų naudojimo išjungimas(P. 418)**
- ▶ **Adresatų rodymas adresų knygoje(P. 418)**
- ▶ **Adresatų tikrinimas siunčiant duomenis(P. 419)**

Naujų adresatų, kuriuos galima nurodyti, apribojimas

Apribokite adresatus, kuriuos galima nurodyti siunčiant faksogramas ar nuskaitytus dokumentus iki „adresų knygoje jau užregistruotų“, „anksčiau naudotų“ ar „LDAP serveriuose ieškomų“ adresatų. Kai ši funkcija įgalinta, aparatas draudžia vartotojams įvesti adresatus naudojant skaičių mygtukus, pridėdant naujų įrašų adresų knygoje ir redaguojant esamus adresų knygos įrašus.



<Meniu> ▶ <Funkcijų parametrai> ▶ <Siųsti> ▶ <Bendrieji parametrai> ▶ <Apriboti naujus adresatus> ▶ <Įjungta> ▶

! SVARBU

- Ši funkcija neapriboja galimų adresatų naudojant kompiuterio fakso funkciją. ▶ **Iš kompiuterio siunčiamų faksogramų apribojimas(P. 420)**

Anksčiau naudotų adresatų naudojimo išjungimas

Neleidžiama nurodyti anksčiau perduotų įrašų adresatų. Šio apribojimo naudojimas neleidžia pasirinkti adresatų iš „Send Fax“ (Faksogramos siuntimas), „Scan and Send as E-mail“ (Nuskaitymas ir siuntimas el. paštu) ir „Scan and Save to Shared Folder or FTP Server“ (Nuskaitymas ir įrašymas į bendrai naudojamą aplanką ar FTP serverį) perdavimo įrašų.



<Meniu> ▶ <Funkcijų parametrai> ▶ <Siųsti> ▶ <Bendrieji parametrai> ▶ <Apriboti persiunt. iš žurnalo> ▶ <Įjungta> ▶

Adresatų rodymas adresų knygoje

Kai nurodydami adresatus naudojate kodinio rinkimo numerius, turite tiksliai prisiminti, koks adresatas (ar kokia grupė) užregistruotas (-a) tam tikru kodinio rinkimo numeriu. Jei visų šių numerių gerai neprisimenate, galite dokumentus nusiųsti nepageidaujamiems adresatams. Galima išvengti duomenų siuntimo nepageidaujamiems

gavėjams sukonfigūravus, kad aparatas ekrane rodytų kodinio rinkimo numerio, kurį pasirinkote kaip siuntimo adresatą, informaciją prieš išsiunčiant dokumentus tam adresatui.



<Menu> ► <Funkcijų parametrai> ► <Siųsti> ► <Bendrieji parametrai> ► <Patvirtinti kod. pasp. siunt.> ► <Įjungta> ►

Adresatų tikrinimas siunčiant duomenis

Galima konfigūruoti parametą, kad pradėjus siųsti faksogramą, el. laišką ar internetinę faksogramą, būtų rodomas adresato patvirtinimo ekranas. Jei pasirinkta <Taikoma tik nuosekliajam transliavimui>, patvirtinimo ekranas rodomas tik nurodžius kelis adresatus.



<Menu> ► <Funkcijų parametrai> ► <Siųsti> ► <Bendrieji parametrai> ► <Prieš snt. patv. pask.viet.> ► Pasirinkite <Įjungta> arba <Taikoma tik nuosekliajam transliavimui> ►

NUORODOS

- ▶ **Internetinių faksogramų siuntimas(P. 254)**
- ▶ **Duomenų siuntimas el. laišku/duomenų įrašymas į bendrai naudojamą aplanką arba FTP serverį(P. 297)**
- ▶ **Anksčiau naudotų siuntimo/įrašymo parametų atkūrimas (Parametų atkūrimas)(P. 321)**
- ▶ **Adresų knygos naudojimo apribojimas(P. 416)**
- ▶ **Faksogramų siuntimo apribojimas(P. 420)**

Faksogramų siuntimo apribojimas

874E-07U

Galima nustatyti įvairius faksogramų siuntimo apribojimus, kad būtų užkirstas kelias nutekinti informaciją trečiosioms šalims arba siųsti dokumentus nenumatytiems adresatams.



- ▶ Įvestų fakso numerių patvirtinimas(P. 420)
- ▶ Iš kompiuterio siunčiamų faksogramų apribojimas(P. 420)
- ▶ Nuosekliojo platinimo apribojimas(P. 420)
- ▶ Adresatų iš žurnalų registravimo adresų knygoje išjungimas(P. 421)

Įvestų fakso numerių patvirtinimas

Taip pat galima konfigūruoti, kad būtų rodomas patvirtinimo ekranas ir vartotojas negalėtų įvesti netinkamo numerio nurodydamas adresato fakso numerį skaičių klavišais.



<Meniu> ▶ <Funkcijų parametrai> ▶ <Siųsti> ▶ <Fakso parametrai> ▶ <Patvirt. įvestą faks. nr.>
▶ <Ijungta> ▶

Iš kompiuterio siunčiamų faksogramų apribojimas

Galite uždrausti vartotojams naudoti kompiuterio faksą (faksogramų siuntimą kompiuteriu).



<Meniu> ▶ <Funkcijų parametrai> ▶ <Siųsti> ▶ <Fakso parametrai> ▶ <Leisti faks. tvark. siunt.>
▶ <Išjungta> ▶

Nuosekliojo platinimo apribojimas

Galima uždrausti funkciją siųsti faksogramas keliems adresatams (nuoseklusis platinimas).



<Meniu> ▶ <Funkcijų parametrai> ▶ <Siųsti> ▶ <Fakso parametrai> ▶ <Apriboti nuos. transliavimą>
▶ <Ijungta> ▶

Adresatų iš žurnalų registravimo adresų knygoje išjungimas

Galima išjungti adresatų iš faksogramų siuntimo žurnalų registravimą adresų knygoje.



<Meniu> ▶ <Funkcijų parametrai> ▶ <Siųsti> ▶ <Fakso parametrai> ▶ <Reg. pask. viet. adr. knygoje> ▶ <Neleisti> ▶ 

NUORODOS

- ▶ **Pagrindiniai faksogramų siuntimo veiksmai(P. 222)**
- ▶ **Anksčiau naudotų siuntimo parametrų atkūrimas (Parametrų atkūrimas)(P. 235)**
- ▶ **Faksogramų siuntimas iš kompiuterio (Kompiuterinis faksas)(P. 250)**
- ▶ **Skyriaus ID valdymo įjungimas kompiuteriu atliekamoms užduotims(P. 366)**
- ▶ **Adresų knygos naudojimo apribojimas(P. 416)**
- ▶ **Galimų adresatų ribojimas(P. 418)**

Spausdinimo naudojant kompiuterį apribojimas

874E-07W

Galima ženkliai sumažinti informacijos nuotėkio riziką leidžiant spausdinti iš kompiuterio tik saugius dokumentus (▶ **PIN apsaugoto dokumento spausdinimas (Saugusis spausdinimas)(P. 272)**).



<Meniu> ▶ <Funkcijų parametrai> ▶ <Saugusis spausdinimas> ▶ <Riboti spausdinimo užduotis> ▶ <Įjungta> ▶ <Taikyti> ▶ <Gerai> ▶ Paleiskite aparatą iš naujo

USB funkcijų apribojimas

874E-07X

USB – tai patogus būdas periferiniams įrenginiams prijungti ir duomenims saugoti ar perkelti, bet USB gali būti ir informacijos nutekėjimo šaltinis, jei nėra tinkamai valdomas. Būkite ypač atsargūs dirbdami su USB atminties įrenginiais. Šiame skyriuje aprašoma, kaip apriboti galimybę prisijungti prie aparato per USB prievadą ir uždrausti USB atminties įrenginių naudojimą.

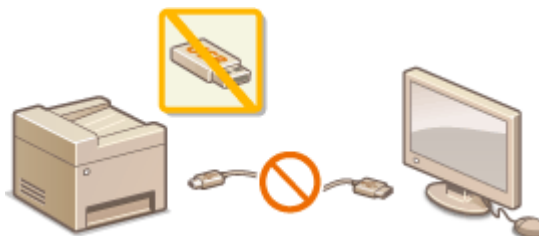

- ▶ **USB jungties su kompiuteriu apribojimas(P. 423)**
- ▶ **Nuskaitymo į USB funkcijos ribojimas(P. 423)**
- ▶ **USB spausdinimo funkcijos ribojimas(P. 423)**

USB jungties su kompiuteriu apribojimas

Galima išjungti aparato galinėje pusėje esantį USB prievadą. Jei šis prievadas bus išjungtas, aparatas negalės palaikyti ryšio su kompiuterio per USB. Šis parametras neturi įtakos priekiniam USB prievadui, skirtam USB atminties įrenginiams prijungti.



<Meniu> ▶ <Nuostatos> ▶ <Išorinė sąsaja> ▶ <USB parametrai> ▶ Pasirinkite <Išjung.> srityje <Naudoti kaip USB įtaisą> ▶ <Taikyti> ▶ <Gerai> ▶ Paleiskite aparatą iš naujo

Nuskaitymo į USB funkcijos ribojimas

Galima išjungti nuskaitytų pradinį duomenų išsaugojimą į USB atminties įrenginį.



<Meniu> ▶ <Funkcijų parametrai> ▶ <Saugoti/pasiekti failus> ▶ <Atmintinės parametrai> ▶ Pasirinkite <Išjung.> srityje <Naudoti nuskaitymo funkciją> ▶ <Taikyti> ▶ <Gerai> ▶ Paleiskite aparatą iš naujo

USB spausdinimo funkcijos ribojimas

Galite išjungti duomenų spausdinimą iš USB atminties įrenginio. USB atminties įrenginyje esantys duomenys negali būti išspausdinti.



<Meniu> ▶ <Funkcijų parametrai> ▶ <Saugoti/pasiekti failus> ▶ <Atmintinės parametrai> ▶ Pasirinkite <Išjung.> srityje <Naudoti spausdinimo funkciją> ▶ <Taikyti> ▶ <Gerai> ▶ Paleiskite aparatą iš naujo

NUORODOS

- ▶ **Originalų nuskaitymo pagrindinės operacijos(P. 290)**
- ▶ **Spausdinimas iš USB atminties įrenginio (Atminties laikmenos spausdinimas)(P. 276)**

HTTP ryšio išjungimas

874E-07Y

HTTP naudojamas tinklo ryšiams, pvz., kai pasiekiate aparatą naudodami priemonę „Remote UI“ (Nuotolinio vartotojo sąsaja). Jei naudojate USB jungtį arba nenaudojate HTTP, galite išjungti HTTP ir blokuoti kenkėjiškus trečiosios šalies įsibrovimus per nenaudojamą HTTP prievadą.



! SVARBU

- Išjungus HTTP, išjungiamos kai kurios tinklo funkcinės galimybės, pvz., „Remote UI“ (Nuotolinio naudotojo sąsaja) ir WSD spausdinimas.



<Meniu> ▶ <Nuostatos> ▶ <Tinklas> ▶ <TCP/IP parametrai> ▶ <Naudoti HTTP> ▶ <Išjungta>
▶ <Taip> ▶

NUORODOS

- ▶ Aparato valdymas naudojant kompiuterį („Remote UI“ (Nuotolinio vartotojo sąsaja))(P. 429)
- ▶ Prievadų numerių keitimas(P. 384)
- ▶ Spausdinimo protokolų ir WSD funkcijų konfigūravimas(P. 40)

Priemonės „Remote UI“ (Nuotolinio vartotojo sąsaja) išjungimas

874E-080

Priemonė „Remote UI“ (Nuotolinio vartotojo sąsaja) naudinga, nes aparato parametrus galima nurodyti naudojant kompiuterio interneto naršyklę. Norint naudoti priemonę „Remote UI“ (Nuotolinio vartotojo sąsaja), aparatas turi būti per tinklą prijungtas prie kompiuterio. Jei aparatas prie kompiuterio prijungtas per USB arba jums nereikia naudoti priemonės „Remote UI“ (Nuotolinio vartotojo sąsaja), galite išjungti priemonę „Remote UI“ (Nuotolinio vartotojo sąsaja), kad sumažintumėte galimybę, jog jūsų aparatą nuotoliniu būdu kontroliuos kenkėjiškos trečiosios šalys.



<Meniu> ► <Valdymo parametrai> ► <Licencijos/kita> ► <Nuotolinės naudotojo sąsajos parametrai> ► <Nuotolinė naudotojo sąsaja> ► Pasirinkite <Išjung.> dalyje <Nuot. naud. sąs. naud.> ► <Taikyti> ► <Gerai> ► Paleiskite aparatą iš naujo

NUORODOS

- Aparato valdymas naudojant kompiuterį („Remote UI“ (Nuotolinio vartotojo sąsaja))(P. 429)
- HTTP ryšio išjungimas(P. 425)

Dokumentų saugos didinimas

874E-081

Aparate sumontuotos saugos funkcijos, skirtos užkirsti kelią dokumentų vagystėms ar keitimui.

Įrenginio parašas

Naudojant rakto ir sertifikato mechanizmą prie nuskaityto dokumento pridedamas skaitmeninis parašas, kuriuo gavėjui patvirtinama, kad dokumentas buvo sukurtas naudojant aparatą. Gavėjas gali patikrinti įrenginį, kuriuo buvo sukurtas dokumentas, ir patikrinti, ar tas dokumentas buvo pakeistas. Prieš pridedant įrenginio parašą būtina generuoti raktą ir sertifikatą (įrenginio sertifikatą), kuris bus naudojamas įrenginio parašui naudojant aparatą. **▶ Įrenginio parašo rakto generavimas(P. 428)**

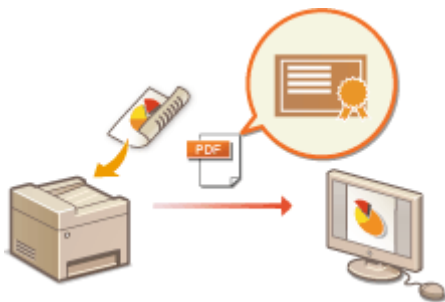

Įrenginio parašo rakto generavimas

874E-082

Galima generuoti įrenginio parašo raktą ir sertifikatą, kurie rodo, kad dokumentas nuskaitytas aparatu. Sertifikatas pridedamas, kai dokumentas nuskaitytas ir konvertuojamas į PDF failą.

SVARBU

- Galima generuoti tik vieną įrenginio parašo raktą ir sertifikatą. Jo panaikinti negalima.
- Būtinas papildomas Siųsti PDF saugos funkcijų rinkinį. ► **Sistemos parinktys(P. 654)**

PASTABA

- Įrenginio parašo raktas ir sertifikatas galioja penkis metus. Prireikus atnaujinkite juos.
- Daugiau informacijos apie pagrindines operacijas, kurias reikia atlikti nustatant aparatą „Remote UI“ (Nuotolinio vartotojo sąsaja), žr. ► **Meniu parinkčių nustatymas naudojant priemonę „Remote UI“ (Nuotolinio vartotojo sąsaja)(P. 441)** .

- 1** Paleiskite „Remote UI“ (Nuotolinio vartotojo sąsaja) ir prisijunkite sistemos administratoriaus režimu. ► **Priemonės „Remote UI“ (Nuotolinio vartotojo sąsaja) paleidimas(P. 430)**
- 2** Portalo puslapyje spustelėkite [Settings/Registration]. ► **Priemonės „Remote UI“ (Nuotolinio vartotojo sąsaja) ekranas(P. 431)**
- 3** Pasirinkite [Device Management] ► [Key and Certificate Settings].
- 4** Spustelėkite [Generate Key].
- 5** Pažymėkite žymės langelį [Device Signature], tada spustelėkite [OK].

► Generuojamas įrenginio parašo raktas ir sertifikatas.

■ Įrenginio parašo rakto ir sertifikato atnaujinimas

- 1** Spustelėkite [Update] į dešinę nuo įrenginio parašo rakto ir sertifikato.
- 2** Spustelėkite [OK].

Aparato valdymas naudojant kompiuterį („Remote UI“ (Nuotolinio vartotojo sąsaja))

874E-083

Naudodami aparatą nuotoliniu būdu per interneto naršyklę galite patikrinti spausdinimo laukiančius dokumentus arba aparato būseną. Taip pat galima keisti įvairius parametrus. Tai galite atlikti nesikeldami nuo stalo ir taip lengviau valdyti sistemą. Informacijos apie „Remote UI“ (Nuotolinio vartotojo sąsaja) sistemos reikalavimus žr. skyriuje **Sistemos aplinka(P. 648)** (Sistemos aplinka).



Priemonės „Remote UI“ (Nuotolinio vartotojo sąsaja) funkcijos

- ▶ Būsenos ir žurnalų tikrinimas(P. 434)
- ▶ Meniu parinkčių nustatymas naudojant priemonę „Remote UI“ (Nuotolinio vartotojo sąsaja)(P. 441)
- ▶ Adresatų registravimas naudojant priemonę „Remote UI“ (Nuotolinio vartotojo sąsaja)(P. 444)
- ▶ Saugos strategija(P. 448)
- ▶ Parametro duomenų importavimas/eksportavimas(P. 454)

Priemonės „Remote UI“ (Nuotolinio vartotojo sąsaja) pagrindai

- ▶ Priemonės „Remote UI“ (Nuotolinio vartotojo sąsaja) paleidimas(P. 430)

Priemonės „Remote UI“ (Nuotolinio vartotojo sąsaja) paleidimas

874E-084

Norėdami dirbti nuotoliniu būdu, turite įvesti aparato IP adresą interneto naršyklėje ir paleisti priemonę „Remote UI“ (Nuotolinio vartotojo sąsaja). Patikrinkite iš anksto nustatytą aparato IP adresą (**Tinklo parametrų peržiūra(P. 37)**). Jei turite klausimų, kreipkitės į savo tinklo administratorių.

1 Paleiskite interneto naršyklę.

2 Į adreso lauką įveskite „http://<aparato IP adresas>/“ ir paspauskite klavišą [ENTER].

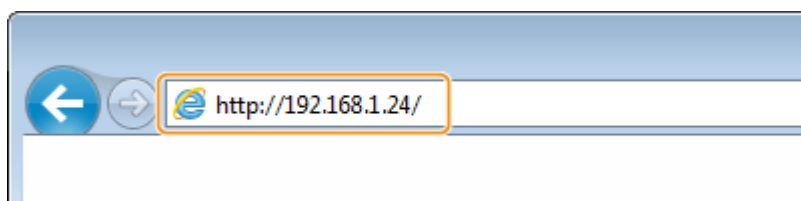

- Jei norite naudoti IPv6 adresą, jį rašykite skliausteliuose (pvz., http://[fe80::2e9e:fcff:fe4e:dbce]/)

PASTABA:

Jei rodomas saugos įspėjimas

- Saugos įspėjimas gali būti rodomas, kai „Remote UI“ (Nuotolinio vartotojo sąsaja) ryšys yra užšifruotas (**TLS rakto ir sertifikato konfigūravimas(P. 388)**) (Nuotolinio vartotojo sąsajos TLS šifruoto ryšio įgalinimas). Kai sertifikato ar TLS parametruose nėra klaidų, toliau naršykite interneto svetainėje.

3 Prisijunkite prie priemonės „Remote UI“ (Nuotolinio vartotojo sąsaja).

■ Kai išjungtas skyriaus ID valdymas

Pasirinkite [System Manager Mode] arba [General User Mode], tada įveskite reikiamą reikšmę lauke [Remote UI Access PIN].

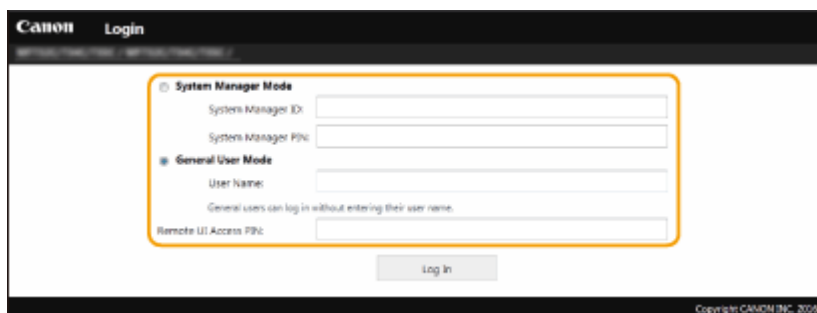

[System Manager Mode]

Galite atlikti visas priemonės „Remote UI“ (Nuotolinio vartotojo sąsaja) operacijas ir nurodyti visus parametrus. Įveskite reikiamą ID lauke [System Manager ID] ir PIN lauke [System Manager PIN]. **Sistemos administratoriaus ID ir PIN kodo nustatymas(P. 361)**

[General User Mode]

Galite patikrinti dokumentų ar aparato būseną, taip pat galite pakeisti kai kuriuos parametrus. Jeigu norite patikrinti, ar konkretus dokumentas įtrauktas į spausdinimo eilę ar atsaukti dokumento spausdinimą iš spausdinimo eilės, įveskite dokumento vartotojo vardą lauke [User Name]. Spausdinimo dokumentų vartotojo vardas nustatomas automatiškai pagal tokią informaciją kaip kompiuterio vardas arba kompiuterio prisijungimo vardas.

[Remote UI Access PIN]

Jeigu nustatytas [Remote UI Access PIN], įveskite PIN kodą. ▶ **„Remote UI“ (Nuotolinio vartotojo sąsaja) PIN nustatymas(P. 369)**

■ **Kai skyriaus ID valdymas įjungtas**

Įveskite reikiamą ID lauke [Department ID] ir PIN lauke [PIN]. ▶ **Skyriaus ID valdymo nustatymas(P. 363)**

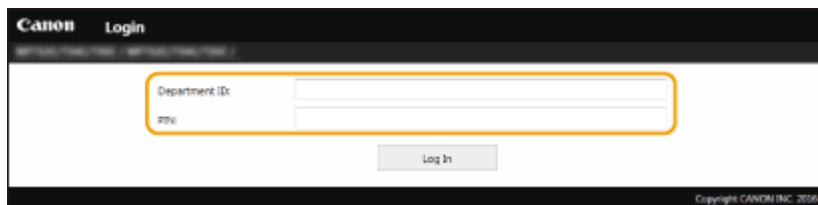

4 Spustelėkite [Log In].

▶ Bus rodomas portalo puslapis (pagrindinis puslapis). ▶ **Priemonės „Remote UI“ (Nuotolinio vartotojo sąsaja) ekranas(P. 431)**

Skirtojo laiko nustatymas prisijungus prie Remote UI (Nuotolinės vartotojo sąsajos)

Vartotojas būna automatiškai atjungiamas, jei per nurodytą laiko tarpą neatlieka jokių veiksmų po to, kai prisijungia prie Remote UI (Nuotolinės vartotojo sąsajos). Galite nustatyti laikotarpį, po kurio vartotojas atjungiamas.



Prisijunkite prie priemonės „Remote UI“ (Nuotolinio naudotojo sąsaja) ▶ [Settings/Registration] ▶ [Network Settings] ▶ [Session Settings] ▶ [Edit] ▶ Nustatykite [Timeout After Logging in to Remote UI] ▶ [OK]

Priemonės „Remote UI“ (Nuotolinio vartotojo sąsaja) ekranas

Prisijungus prie „Remote UI“ (Nuotolinio vartotojo sąsaja) rodomas šis portalo puslapis. Skyriuje aprašyti portalo puslapyje rodomi elementai ir pagrindinės operacijos.

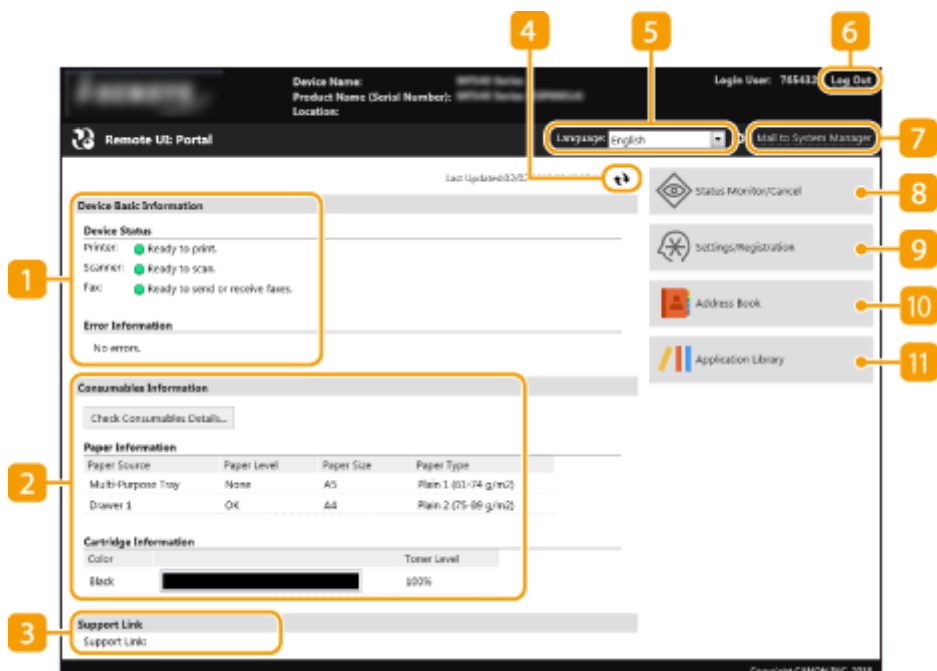

1 [Device Basic Information]

Rodoma dabartinė aparato būseną ir klaidos informacija. Jei įvyko klaida, bus rodoma klaidos informacijos puslapio nuoroda.

2 [Consumables Information]

Rodoma popieriaus informacija ir dažomųjų miltelių likutis kasetėje.

3 [Support Link]

Rodoma palaikymo nuoroda, nurodyta [Support Link] dalyje [License/Other].

4 Atnaujinimo piktograma

Atnaujinamas dabar rodomas puslapis.

5 [Language]

Parenkama priemonės „Remote UI“ (Nuotolinio vartotojo sąsaja) ekranams naudojama rodymo kalba.

6 [Log Out]

Išregistruojama iš priemonės „Remote UI“ (Nuotolinio vartotojo sąsaja). Bus rodomas prisiregistravimo puslapis.

7 [Mail to System Manager]

Rodomas sistemos administratoriui skirtas el. laiško kūrimo langas srities [System Manager Information] dalyje [User Management]

8 [Status Monitor/Cancel]

Rodomas puslapis [Status Monitor/Cancel]. Galima patikrinti laukiančių dokumentų būseną / istoriją arba atšaukti apdorojimą.

9 [Settings/Registration]

Rodomas puslapis [Settings/Registration]. Jei prisijungėte sistemos administratoriaus režimu, galite pakeisti parametrus ir įrašyti / įkelti užregistruotus duomenis.  **Meniu parinkčių nustatymas naudojant priemonę „Remote UI“ (Nuotolinio vartotojo sąsaja)(P. 441)**

10 [Address Book]

Rodomi kodinio rinkimo numeriai ir parankinių sąrašas, užregistruotas adresų knygoje. Adresų knygelę taip pat galite registruoti ar redaguoti prisijungę sistemos administratoriaus režimu.  **Adresatų registravimas naudojant priemonę „Remote UI“ (Nuotolinio vartotojo sąsaja)(P. 444)**

11 [Application Library]

Rodomas „Application Library“ nustatymo puslapis.

Būsenos ir žurnalų tikrinimas

874E-085

- ▶ Spausdinamų dokumentų esamos būsenos tikrinimas(P. 434)
- ▶ Priimtų dokumentų esamos būsenos tikrinimas(P. 435)
- ▶ Dokumentų istorijos tikrinimas(P. 435)
- ▶ Dokumentų, kurių persiųsti nepavyko, patikra(P. 435)
- ▶ Klaidos informacijos tikrinimas(P. 436)
- ▶ Eksploatacinių medžiagų tikrinimas(P. 436)
- ▶ Įrenginio specifikacijų peržiūra(P. 437)
- ▶ Sistemos administratoriaus informacijos peržiūra(P. 437)
- ▶ Spausdinimo skaitiklio tikrinimas(P. 438)
- ▶ Dažomųjų miltelių kasečių istorijos tikrinimas(P. 439)
- ▶ Aparato naudojimo būsenos tikrinimas(P. 439)

PASTABA

- Negali būti rodomas visas dokumento failo vardas. Prie failo vardo gali būti pridėtas išspausdintos programos pavadinimas.

Spausdinamų dokumentų esamos būsenos tikrinimas

Bus rodomas šiuo metu spausdinamų arba laukiančių spausdinti dokumentų sąrašas.



Prisijunkite prie priemonės „Remote UI“ (Nuotolinio vartotojo sąsaja) (▶ **Priemonės „Remote UI“ (Nuotolinio vartotojo sąsaja) paleidimas(P. 430)**) ▶ [Status Monitor/Cancel] ▶ [Job Status] srityje [Print]

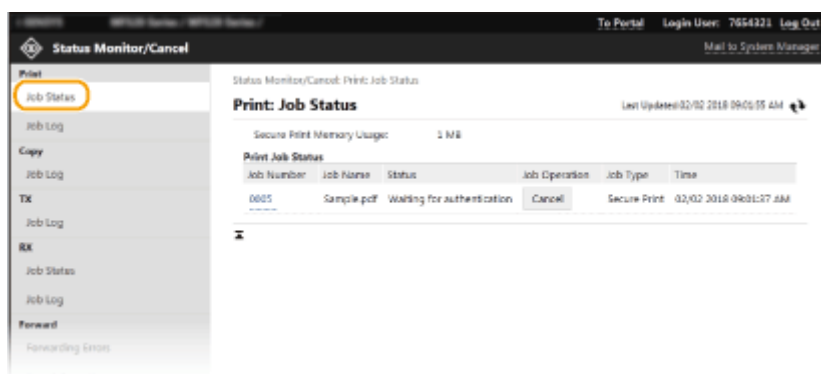

- Dokumento užduotį galite panaikinti spustelėję [Cancel].

PASTABA

- Nepaisant skyriaus ID valdymo parametro, bus pateikti visi šiuo metu spausdindami ir spausdinimo laukiantys dokumentai.
- Jei prisijungę bendrojo vartotojo režimu įvedėte savo vartotojo vardą, vartotojo vardas bus rodomas tik jūsų išspausdintuose dokumentuose.

- Spustelėkite [Job Number] ant sustabdytų ir apsaugotų dokumentų, kad pamatytumėte išsamią informaciją. Galite patikrinti vartotojo vardą ir išspausdinto dokumento puslapių skaičių.

Priimtų dokumentų esamos būsenos tikrinimas

Galite tikrinti fakso ir internetinio fakso dokumentų priėmimo žurnalus. Priimtam fakso dokumentui taip pat galima spustelėti [Delete], kad ją panaikintumėte.



Prisijunkite prie priemonės „Remote UI“ (Nuotolinio vartotojo sąsaja) (▶ **Priemonės „Remote UI“ (Nuotolinio vartotojo sąsaja) paleidimas(P. 430)**) ▶ [Status Monitor/Cancel] ▶ [Job Status] srityje [RX]

PASTABA

- Jei norite atlikti toliau nurodytas gautų fakso dokumentų operacijas, būtina prisijungti sistemos administratoriaus režimu ir nustatyti <Naudoti fakso peržiūrą> į <Įjungta>.
 - Spustelėkite [Print All], kad būtų spausdinami visi gauti dokumentai.
 - Spustelėkite [Print], kad būtų spausdinamas spausdinimo laukiantis dokumentas.
 - Spustelėkite [Job Number], kad būtų rodoma spausdinimo laukiančio dokumento išsami informacija ir peržiūra.

Dokumentų istorijos tikrinimas

Rodomi spausdinimo, kopijavimo, siuntimo (TX) ir gavimo (RX) užduočių žurnalai.



Prisijunkite prie priemonės „Remote UI“ (Nuotolinio vartotojo sąsaja) (▶ **Priemonės „Remote UI“ (Nuotolinio vartotojo sąsaja) paleidimas(P. 430)**) ▶ [Status Monitor/Cancel] ▶ [Job Log]

Job Number	Result	Start Time	End Time	Job Type	File Name	User Name	Original Pages	Output Pages
0001	error	05/02 2018 12:03:44 AM	05/02 2018 09:01:05 AM	Printer	sample.pdf	User	3	0
0004	OK	05/02 2018 12:29:37 AM	05/02 2018 12:32:35 AM	Printer	sample_01.pdf	User	5	5
0003	OK	05/02 2018 12:29:28 AM	05/02 2018 12:29:32 AM	Printer	Full page photo	User	1	1

Dokumentų, kurių persiųsti nepavyko, patikra

Rodoma dokumentų, kurių persiųsti nepavyko, informacija.



Prisijunkite prie priemonės „Remote UI“ (Nuotolinio vartotojo sąsaja) (▶ **Priemonės „Remote UI“ (Nuotolinio vartotojo sąsaja) paleidimas(P. 430)**) ▶ [Status Monitor/Cancel] ▶ [Forwarding Errors]

PASTABA

- Norėdami dirbti su dokumentais, kurių nepavyko persiųsti, turite sukonfigūruoti šiuos parametrus:
 - Nustatykite <Naudoti atminties užraktą> reikšmę <Įjungta>.
 - Nustatykite <Naudoti fakso peržiūrą> reikšmę <Įjungta>.
 - Sistemos administratoriaus režimu prisijunkite prie „Remote UI“ (Nuotolinio naudotojo sąsaja).
- Galite spustelėti [Delete], norėdami panaikinti dokumentus, kurių nepavyko persiųsti.
- Galite spustelėti [Job Number], norėdami rodyti dokumento, kurio nepavyko persiųsti, išsamią informaciją arba peržiūrą.
- Dokumentus, kurių persiųsti nepavyko, taip pat galite spausdinti / pakartotinai siųsti / panaikinti naudodami aparato valdymo skydelį.

Klaidos informacijos tikrinimas

Jei įvyko klaida, portalo puslapyje (pagrindiniame puslapyje) spustelėjus dalyje [Error Information] rodomą pranešimą, bus rodomas šis puslapis. ▶ **Priemonės „Remote UI“ (Nuotolinio vartotojo sąsaja) ekranas(P. 431)**



Prisijunkite prie priemonės „Remote UI“ (Nuotolinio vartotojo sąsaja) (▶ **Priemonės „Remote UI“ (Nuotolinio vartotojo sąsaja) paleidimas(P. 430)**) ▶ [Status Monitor/Cancel] ▶ [Error Information]

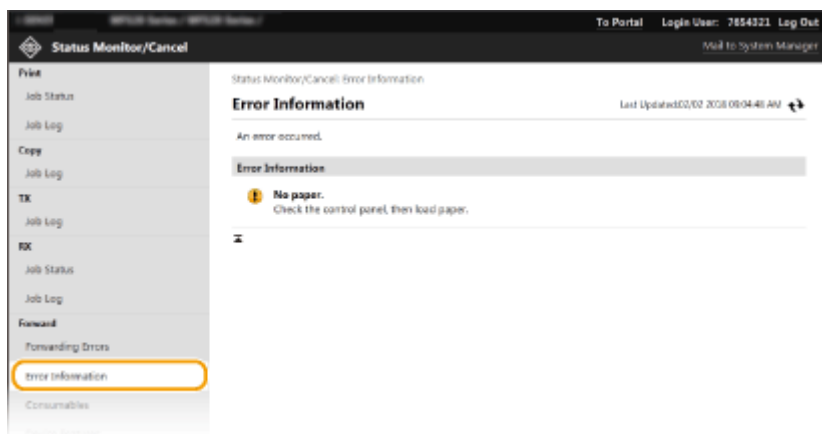

Eksploatacinių medžiagų tikrinimas

Rodomas popieriaus šaltinio popieriaus formatas, popieriaus tipas, dažomųjų miltelių kasetės modelio numeris ir t. t. Portalo puslapyje (pagrindiniame puslapyje) taip pat galite spustelėti [Check Consumables Details], kad būtų rodomas šis puslapis (▶ **Priemonės „Remote UI“ (Nuotolinio vartotojo sąsaja) ekranas(P. 431)**).



Prisijunkite prie priemonės „Remote UI“ (Nuotolinio vartotojo sąsaja) (▶ **Priemonės „Remote UI“ (Nuotolinio vartotojo sąsaja) paleidimas(P. 430)**) ▶ [Status Monitor/Cancel] ▶ [Consumables]

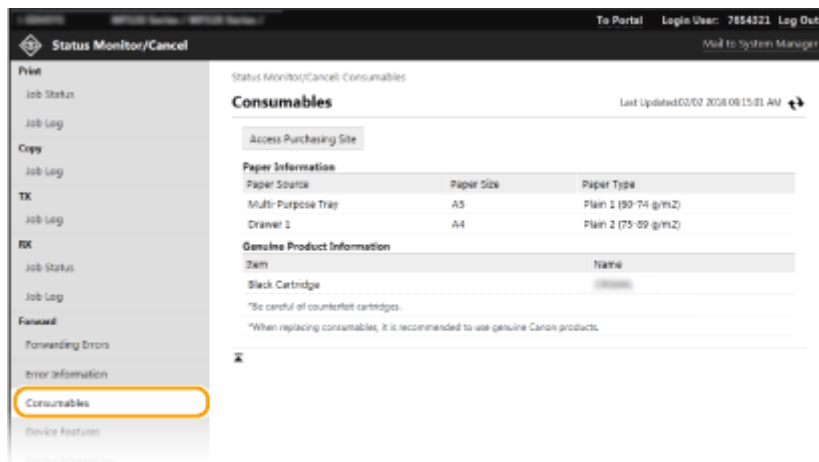

Įrenginio specifikacijų peržiūra

Rodomas maksimalus aparato spausdinimo greitis ir aparato funkcijos.



Prisijunkite prie priemonės „Remote UI“ (Nuotolinio vartotojo sąsaja) (▶ **Priemonės „Remote UI“ (Nuotolinio vartotojo sąsaja) paleidimas(P. 430)**) ▶ [Status Monitor/Cancel] ▶ [Device Features]

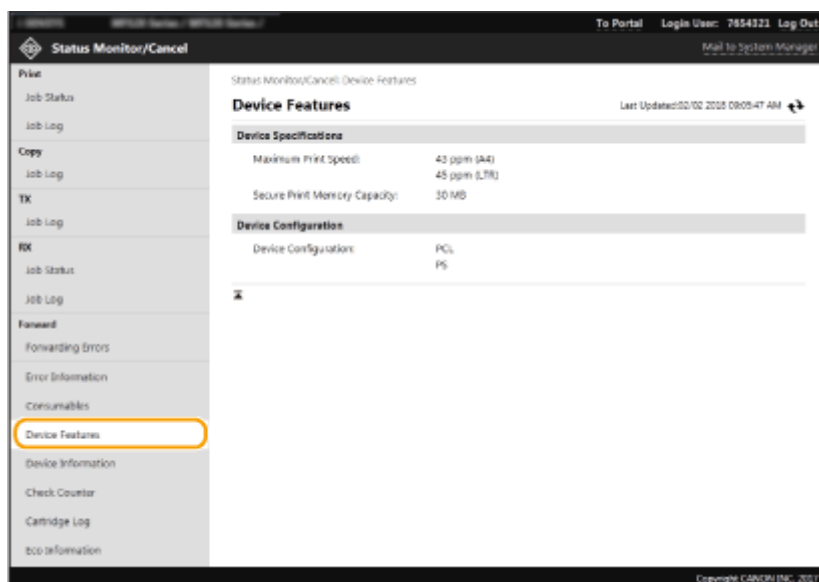

Sistemos administratoriaus informacijos peržiūra

Rodoma informacija apie aparatą ir sistemos administratorių. Čia rodomas įrenginio pavadinimas ir kita sistemos administratoriaus informacija atsižvelgiant į parametrus dalies [System Manager Information] puslapyje [User Management] arba srityje [Device Information Settings] puslapyje [Device Management].



Prisijunkite prie priemonės „Remote UI“ (Nuotolinio vartotojo sąsaja) (▶ **Priemonės „Remote UI“ (Nuotolinio vartotojo sąsaja) paleidimas(P. 430)**) ▶ [Status Monitor/Cancel] ▶ [Device Information]

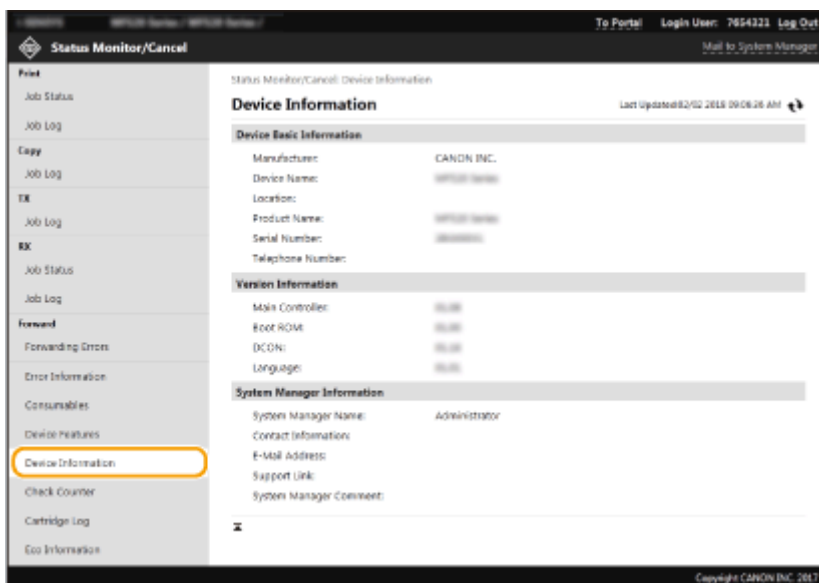

Spausdinimo skaitiklio tikrinimas

Rodomas bendras puslapių, išspausdintų naudojant spausdinimo, kopijavimo ir fakso funkcijas, skaičius.



Prisijunkite prie priemonės „Remote UI“ (Nuotolinio vartotojo sąsaja) (▶ **Priemonės „Remote UI“ (Nuotolinio vartotojo sąsaja) paleidimas(P. 430)**) ▶ [Status Monitor/Cancel] ▶ [Check Counter]

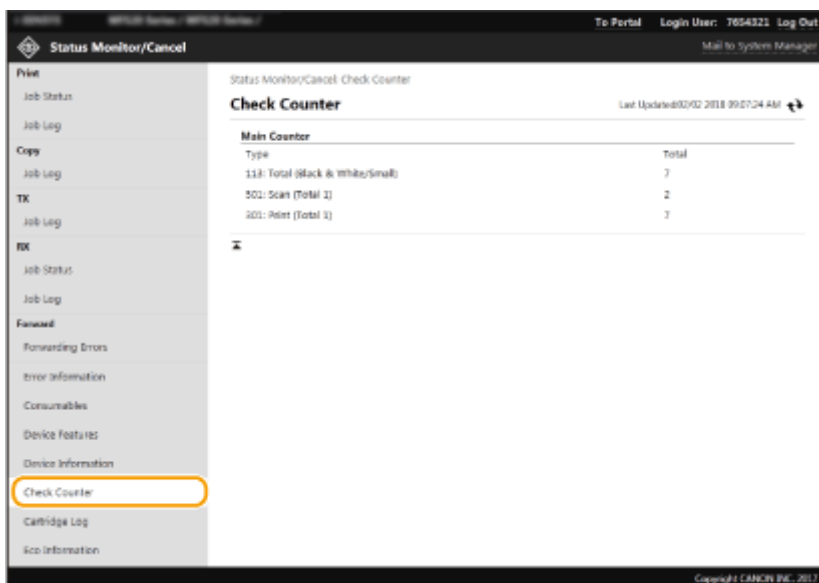

Dažomųjų miltelių kasečių istorijos tikrinimas

Galima patikrinti dažomųjų miltelių kasečių naudojimo ir kitus žurnalus.



Prisijunkite prie priemonės „Remote UI“ (Nuotolinio vartotojo sąsaja) (▶ **Priemonės „Remote UI“ (Nuotolinio vartotojo sąsaja) paleidimas(P. 430)**) ▶ [Status Monitor/Cancel] ▶ [Cartridge Log]

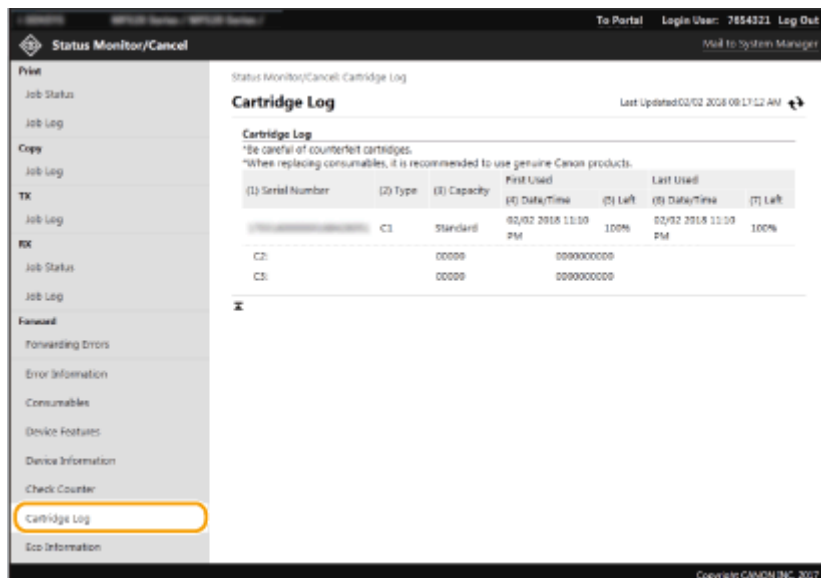

Aparato naudojimo būsenos tikrinimas

Rodomas bendras mėnesio spaudinių kiekis ir bendros energijos sąnaudos. Galima įjungti ekonomijos informacijos ekraną ir pakeisti popieriaus sąnaudų ir energijos parametrus.



Prisijunkite prie priemonės „Remote UI“ (Nuotolinio vartotojo sąsaja) (▶ **Priemonės „Remote UI“ (Nuotolinio vartotojo sąsaja) paleidimas(P. 430)**) ▶ [Status Monitor/Cancel] ▶ [Eco Information]

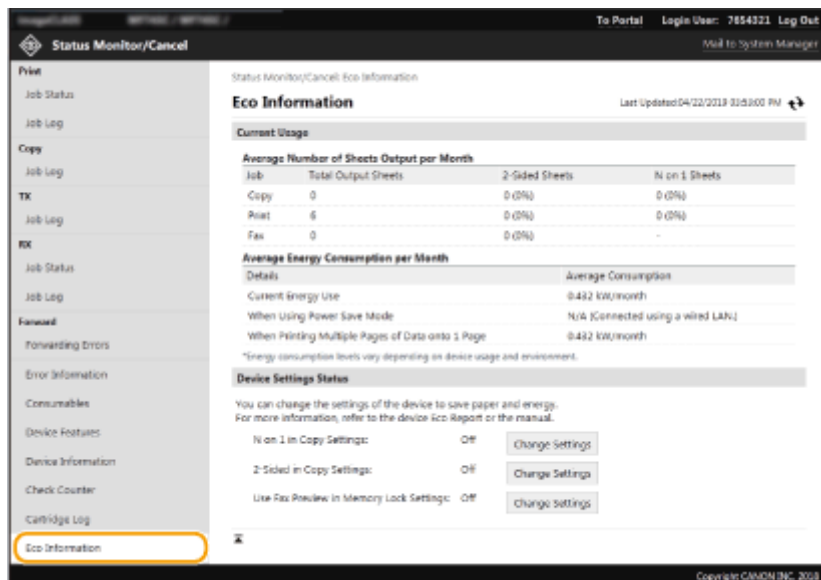

NUORODOS

- ▶ Priemonės „Remote UI“ (Nuotolinio vartotojo sąsaja) ekranas(P. 431)

Meniu parinkčių nustatymas naudojant priemonę „Remote UI“ (Nuotolinio vartotojo sąsaja)

874E-086

Galima keisti įvairius aparato parametrus naudodami priemonę „Remote UI“ (Nuotolinio vartotojo sąsaja). Daugumą parametrų galima nustatyti ir aparate, bet kai kuriuos galima nustatyti tik naudojant priemonę „Remote UI“ (Nuotolinio vartotojo sąsaja). Šiame skyriuje aprašyti aparato parametrų keitimai naudojant „Remote UI“ (Nuotolinio vartotojo sąsaja).

PASTABA

- Kai kuriuos parametrus galima keisti tik prisijungus sistemos administratoriaus režimu.
- Kai kuriems parametrams būtinos operacijos, kurios skiriasi nuo čia pateiktų.

- 1** Paleiskite priemonę „Remote UI“ (Nuotolinio vartotojo sąsaja). ▶ Priemonės „Remote UI“ (Nuotolinio vartotojo sąsaja) paleidimas (P. 430)
- 2** Portalo puslapyje spustelėkite [Settings/Registration]. ▶ Priemonės „Remote UI“ (Nuotolinio vartotojo sąsaja) ekranas (P. 431)
- 3** Ekranu kairėje esančiame meniu spustelėkite parametą, kurį norite konfigūruoti.

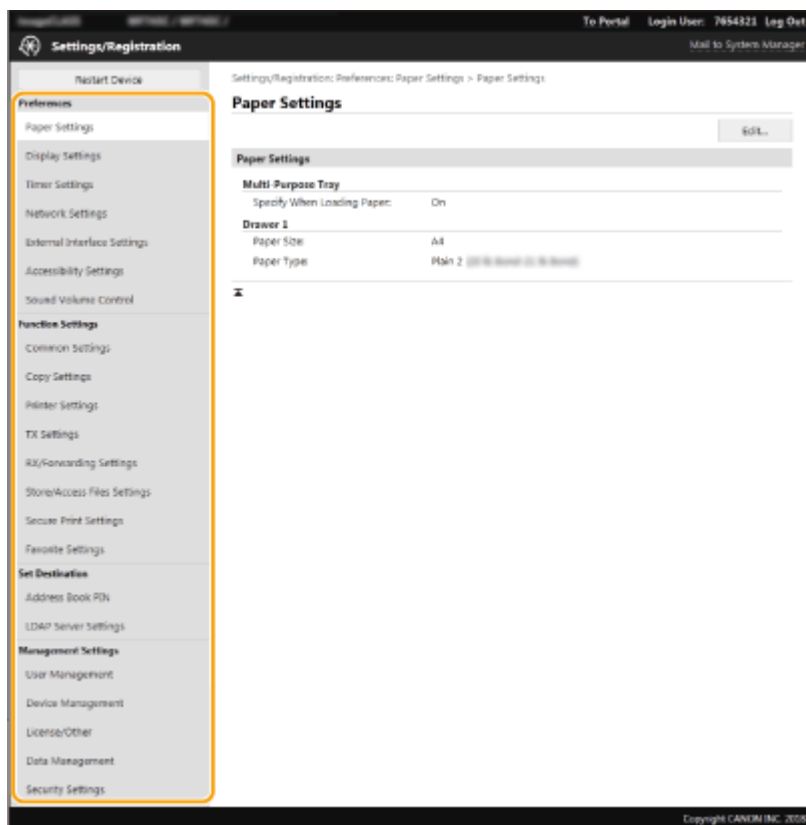

- 4** Spustelėkite nuorodą, kad būtų rodomas pageidaujamas puslapis.

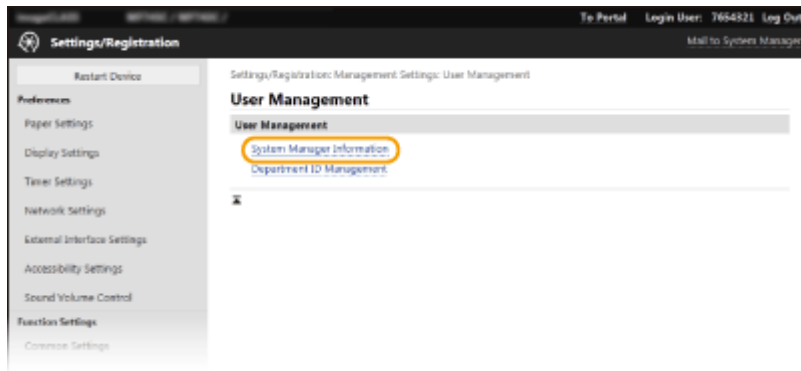

5 Spustelėkite [Edit].

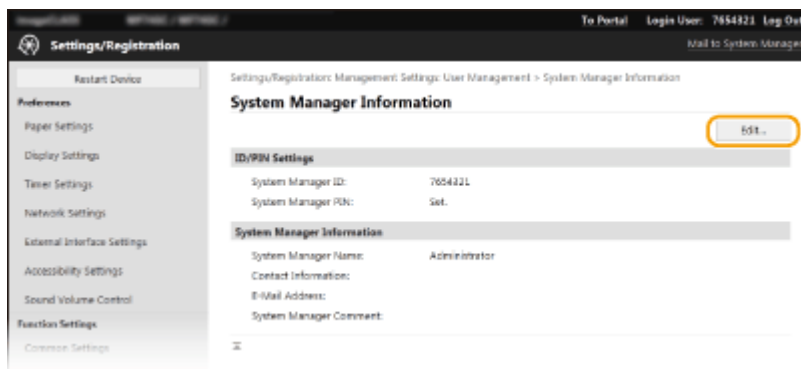

6 Nurodykite reikiamus parametrus.

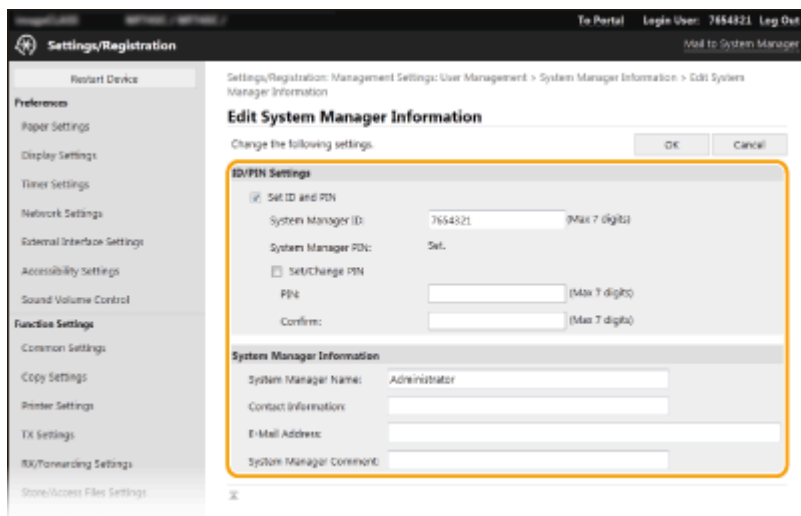

7 Spustelėkite [OK].

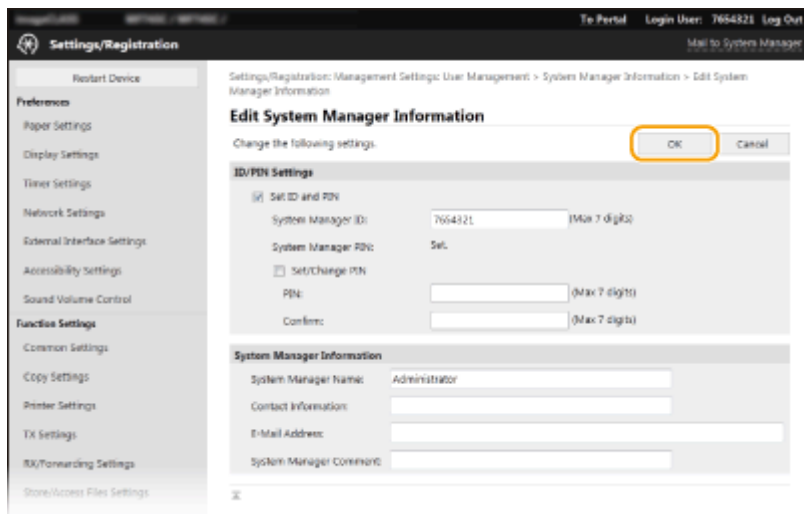

8 Prireikus iš naujo paleiskite aparatą. ▶ Aparato paleidimas iš naujo(P. 123)

PASTABA:

- Informaciją apie aparato paleidimą iš naujo žr. redagavimo ekrane pateiktame pranešime.

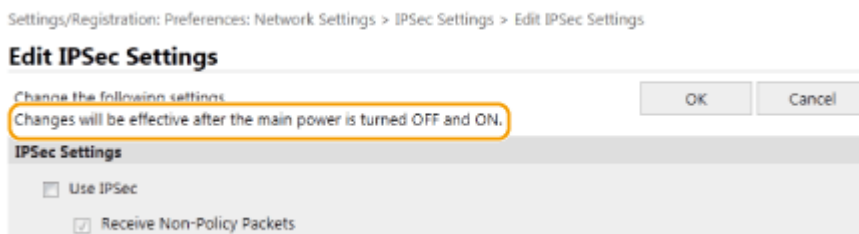

Adresatų registravimas naudojant priemonę „Remote UI“ (Nuotolinio vartotojo sąsaja)

874E-087

Naudodami kompiuterį galite registruoti aparato adresų knygos adresatus ir redaguoti registruotų adresatų informaciją. Čia nurodykite bendrai naudojamą aplanką arba FTP serverio paskirties vietą.

PASTABA

- Parametrus galite keisti tik prisijungę sistemos administratoriaus režimu.

1 Paleiskite priemonę „Remote UI“ (Nuotolinio vartotojo sąsaja). ▶ Priemonės „Remote UI“ (Nuotolinio vartotojo sąsaja) paleidimas (P. 430)

2 Portalo puslapyje spustelėkite [Address Book]. ▶ Priemonės „Remote UI“ (Nuotolinio vartotojo sąsaja) ekranas (P. 431)

PASTABA:

Jeigu rodomas PIN įvedimo puslapis

- Adresų knyga yra apsaugota PIN. Įveskite [PIN] ir spustelėkite [OK].

3 Spustelėkite [Coded Dial].

- Adresatus taip pat galite registruoti parankiniuose. Tokiu atveju spustelėkite [Favorites] vietoje [Coded Dial]. ▶ Parankiniai (P. 184)

4 Spustelėkite teksto nuorodą po [Number], [Type] arba [Name] elementui pavadinimu Not Registered.

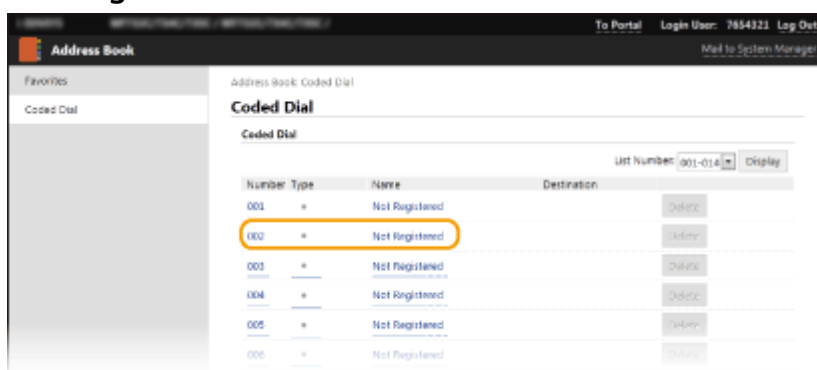

PASTABA:

- Užregistruotą elementą galite redaguoti spustelėję atitinkamą teksto nuorodą dalyje [Number], [Type] arba [Name].
- Užregistruotą adresatą galite panaikinti spustelėję atitinkamą mygtuką [Delete].
- Panaikinus adresatą iš adresų knygos, jis panaikinamas ir iš parankinių parametrų. ▶ Dažnai naudojamų parametrų registravimas (P. 176)

5 Pasirinkite registruojamų adresatų tipą, tada spustelėkite [OK].

- Norėdami registruoti bendrai naudojamo aplanko arba FTP serverio paskirties vietą, pasirinkite [File].

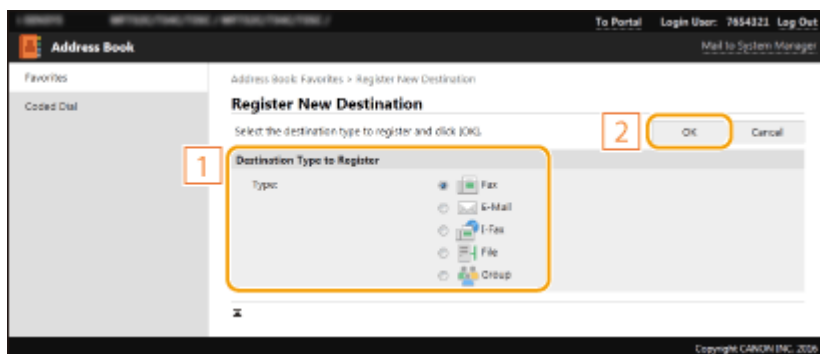

6 Nurodykite adresatą.

■ Kaip užregistruoti faksogramos adresatą

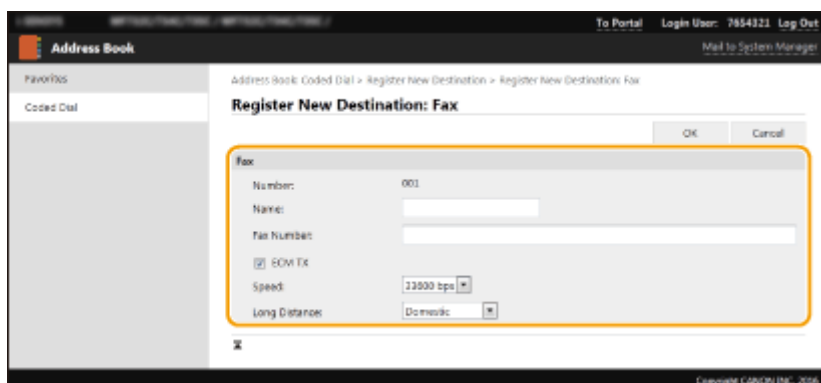

[Name]

Įveskite adresato vardą.

[Fax Number]

Įveskite adresato fakso numerį.

[ECM TX]

Pažymėkite žymės langelį, kad būtų galima atlikti toliau nurodytus veiksmus: jei įvyksta klaida siunčiamame vaizde, klaida patikrinama ir ištaisoma, siekiant apsaugoti nuo netinkamo vaizdo išsiuntimo.

[Speed]

Jei perdavimas neprasideda, pavyzdžiui, dėl prasto telefono ryšio, galite pakoreguoti perdavimo pradžios greitį palaipsniui jį mažindami.

[Long Distance]

Registruodami užsienio fakso numerius, atsižvelkite į perdavimo sąlygas ir nurodykite nuo [International (1)] iki [International (3)].

PASTABA:

- Taip pat galima nurodyti [ECM TX] ir [Speed] iš valdymo pulto <Fakso parametrai> (**<Siųsti>(P. 541)**). Tačiau jei parametrai nustatyti dalyje <Adresų knyga>, išsamius parametrus galima nustatyti tik adresatų, kurie įregistruoti adresų knygelėje.

■ Kaip registruoti el. laiško arba internetinės faksogramos adresatą

[Name]

Įveskite adresato vardą.

[E-Mail Address]/[I-Fax Address]

Įveskite adresato el. pašto adresą.

■ Kaip įregistruoti bendrai naudojamą aplanką arba FTP serverio adresatus

[Name]

Įveskite adresato vardą.

[Protocol]

Pasirinkite adresato protokolą.

[Windows (SMB)]	Pasirinkite registruodami adresatu bendrai naudojamą aplanką.
[FTP]	Pasirinkite registruodami adresatu FTP serverį.

[Host Name]

- **Bendrintam aplankui**

Įveskite kompiuterio vardą arba IP adresą. Įveskite kelią į bendrai naudojamą aplanką su kompiuterio vardu ar IP adresu (pvz., „\\swan\share“ arba „\192.168.2.100\share“).

- **FTP serveriui**

Įveskite FTP serverio IP adresą (pvz., „192.168.2.100“).

PASTABA:

DNS serverio naudojimas

- Taip pat galite įvesti kompiuterio vardą (ar FQDN), o ne kompiuterio vardą arba IP adresą (pvz., bendrai naudojamam aplankui: „\\swan.organization.company.com\share“).

[Folder Path]

Įveskite aplanko, į kurį bus išsiųsti duomenys, vietą.

- **Bendrinamam aplankui**
Kaip skyriklį naudokite „\“. Nurodykite lygį, nurodantį kelią [Host Name].
- **FTP serveriui**
Kaip skyriklį naudokite „/“. Kelias yra absoliutusias, kai jo priekyje yra „/“, kitu atveju tai santykinis prisijungusio naudotojo kelias atsižvelgiant į esamą katalogą.

PASTABA:

- Jeigu atliekant siuntimą nėra aplanko, kuriame bus išsaugoti duomenys, automatiškai sukuriama nurodyto pavadinimo aplankas. Tačiau jeigu nurodytas kelias apima du ar daugiau neegzistuojančių aplanko lygių arba vartotojas neturi pagrindinio aplanko rašymo teisių, aplankas nesukuriamas ir procesas pateikia klaidos pranešimą.

[User Name]

Įveskite bendrai naudojamame aplanke arba FTP serveryje nustatytą vartotojo vardą.

[Set Password]

Norėdami nustatyti bendrai naudojamo aplanko arba FTP serverio slaptažodį, pasirinkite šį žymės langelį ir įveskite [Password].



SVARBU

Įsitikinkite, kad ta pati ekrano kalba yra pasirinkta kompiuteryje ir „Remote UI“ (Nuotolinio vartotojo sąsaja).

- [Host Name] ir [Folder Path] gali būti rodomi netinkamai arba neveiks nuorodos į juos.

7 Spustelėkite [OK].

NUORODOS

- ▶ **Priemonės „Remote UI“ (Nuotolinio vartotojo sąsaja) ekranas(P. 431)**
- ▶ **Parametro duomenų importavimas/eksportavimas(P. 454)**
- ▶ **Adresų knygos sąrašas(P. 612)**

Saugos strategija

874E-088

Organizacijos dažnai naudoja saugos strategiją, apibrėžiančią pagrindinius informacijos apsaugos tikslus ir standartus, taikomus informacijos įrenginiams, kompiuteriams ir daugiafunkčiams spausdintuvams. Jeigu jūsų organizacijoje taikoma saugos strategija, pritaikykite ją ir šiam aparatui.



- ▶ **Saugos strategijos peržiūra**(P. 448)
- ▶ **Saugos strategijos elementai**(P. 448)
- ▶ **Saugos atstegijos taikymas aparate**(P. 452)

Saugos strategijos peržiūra

Aparatui nustatytą saugos stregija galima peržiūrėti naudojant priemonę „Remote UI“ (Nuotolinio vartotojo sąsaja).

- 1 Paleiskite priemonę „Remote UI“ (Nuotolinio vartotojo sąsaja).** ▶ **Priemonės „Remote UI“ (Nuotolinio vartotojo sąsaja) paleidimas**(P. 430)
- 2 Portalo puslapyje spustelėkite [Settings/Registration].** ▶ **Priemonės „Remote UI“ (Nuotolinio vartotojo sąsaja) ekranas**(P. 431)
- 3 Spustelėkite [Security Settings] ▶ [Confirm Security Policy].**

Saugos strategijos elementai

Priemonėje „Remote UI“ (Nuotolinio vartotojo sąsaja) rodomi toliau išvardyti duomenys. Šiame aparate neveikiančios funkcijos taip pat rodomos, tačiau nedaro įtakos aparato veikimui.

■ [Interface]

[Wireless Connection Policy]

Apsauga nuo neteisėtos prieigos uždraudžiant belaidį ryšį.

[Prohibit Use of Direct Connection]	<Naudoti tiesioginį prijungimą> nustatytas kaip <Išjung.>. Negalima pasiekti aparato naudojant mobiliuosius įrenginius.	▶ <Tiesioginio prijungimo parametrai> (P. 479)
[Prohibit Use of Wireless LAN]	<Pasirinkite laid./bel. LAN> nustatytas kaip <Laidinis LAN>. Nepavyks sukurti belaidžio ryšio su aparatu naudojant belaidį LAN maršrutizatorių ar prieigos tašką.	▶ <Pasirinkite laid./bel. LAN> (P. 477)

[USB Policy]

Apsauga nuo neteisėtos prieigos ir duomenų vagysčių uždraudžiant USB ryšį.

[Prohibit Use as USB Device]	<Naudoti kaip USB įtaisa> nustatytas kaip <Išjung.>. Nepavyks prisijungti prie kompiuterio naudojant USB.	▶<Naudoti kaip USB įtaisa>(P. 492)
[Prohibit Use as USB Storage Device]	<Naudoti USB saugojimo įtaisa> nustatytas kaip <Išjung.>. Negalima naudoti USB atmintinių.	▶<Naudoti USB saugojimo įtaisa>(P. 492)

■ [Network]

[Communication Operational Policy]

Padidinkite ryšio saugą reikalaudami patvirtinimo parašais ir sertifikatais.

[Always Verify Signatures for SMS/ WebDAV Server Functions]	Ši funkcija šiame aparate nepasiekama, todėl saugos lygis nekinta.	—
[Always Verify Server Certificate When Using TLS]	Tolesni parametrai srityse [Use TLS for SMTP] ir [Use TLS for POP] nustatyti į [On]. <ul style="list-style-type: none"> [Verify Certificate] [Add CN to Verification Items] Tolesni parametrai srityje [Confirm TLS Certificate for LDAP Server Access] [LDAP Server (For Search)] ir [LDAP Server (For Authentication)] nustatyti į [On]. <ul style="list-style-type: none"> [Confirm TLS Certificate for LDAP Server Access] [Add CN to Verification Items] 	▶El. pašto/interneto fakso ryšio parametrų konfigūravimas(P. 92) ▶LDAP serverių registravimas(P. 65)
[Prohibit Cleartext Authentication for Server Functions]	<Skirt. priev. autent. metodas> nustatytas kaip <2 režimas>. Naudojant šį aparatą kaip serverį, nepasiekiamas paprastojo teksto autentifikavimas ir funkcijos, naudojančios paprastojo teksto autentifikavimą.	▶<Skirt. priev. autent. metodas>(P. 488)
[Prohibit Use of SNMPv1]	<SNMP parametrai>, <SNMPv1 parametrai> nustatyta kaip <Išjung.>. Gaunant įrenginio informaciją iš kompiuterio negalima naudoti SNMPv1.	▶<SNMP parametrai>(P. 486)

PASTABA

- Šis parametras netaikomas ryšiui su IEEE 802.1X tinklais, net jeigu [Always Verify Server Certificate When Using TLS] nustatyta kaip [On].
- Jeigu [Prohibit Cleartext Authentication for Server Functions] nustatyta kaip [On] ir naudojama sena įrenginio administravimo programinės įrangos versija ar tvarkyklė, gali nepavykti prisijungti prie aparato. Naudokite naujausias versijas.

[Port Usage Policy]

Išorinių įsilaužimų išvengimas uždarant nenaudojamus prievadus.

[Restrict LPD Port (Port Number: 515)]	<LPD parametrai>, <Naudoti LPD spausdinimą> nustatyta kaip <Išjung.>. Negalima atlikti LPD spausdinimo.	▶<LPD parametrai>(P. 484)
[Restrict RAW Port (Port Number: 9100)]	<RAW parametrai>, <Naudoti RAW spausdinimą> nustatyta kaip <Išjung.>. Negalima atlikti RAW spausdinimo.	▶<RAW parametrai>(P. 484)

Aparato valdymas

[Restrict FTP Port (Port Number: 21)]	Ši funkcija šiame aparate nepasiekiama, todėl saugos lygis nekinta.	—
[Restrict WSD Port (Port Number: 3702, 60000)]	Tolesni parametrai srityse <WSD parametrai> nustatyti į <Išjung.>. Negalima naudoti WSD funkcijų. <ul style="list-style-type: none"> • <Naudoti WSD spausdinimą> • <Naudoti WSD naršymą> • <Naudoti WSD nuskaitymą> • <Naudoti nuskait. iš komp.> • <Naudoti daugiaab. atradimą> 	ⓘ<WSD parametrai>(P. 485)
[Restrict BMLinkS Port (Port Number: 1900)]	Ši funkcija šiame aparate nepasiekiama, todėl saugos lygis nekinta.	—
[Restrict IPP Port (Port Number: 631)]	Dalis parametrų, skirtų įjungti spausdinimą iš mobiliųjų įrenginių naudojant programėles, bus <Išjung.>, todėl bus išjungtas tam tikras spausdinimas naudojant mobiliųjų įrenginių programėles.	ⓘSusiejimas su mobiliaisiais įrenginiais(P. 332)
[Restrict SMB Port (Port Number: 137, 138, 139, 445)]	Ši funkcija šiame aparate nepasiekiama, todėl saugos lygis nekinta.	—
[Restrict SMTP Port (Port Number: 25)]	Ši funkcija šiame aparate nepasiekiama, todėl saugos lygis nekinta.	—
[Restrict Dedicated Port (Port Number: 9002, 9006, 9007, 9011-9015, 9017-9019, 9022, 9023, 9025, 20317, 47545-47547)]	<Naudoti skirtąjį prievadą> nustatytas kaip <Išjungta>. Negalima naudoti skirtųjų prievadų.	ⓘ<Naudoti skirtąjį prievadą>(P. 488)
[Restrict Remote Operator's Software Port (Port Number: 5900)]	Ši funkcija šiame aparate nepasiekiama, todėl saugos lygis nekinta.	—
[Restrict SIP (IP Fax) Port (Port Number: 5004, 5005, 5060, 5061, 49152)]	Ši funkcija šiame aparate nepasiekiama, todėl saugos lygis nekinta.	—
[Restrict mDNS Port (Port Number: 5353)]	Bus <Išjung.> tolesni parametrai ir dalis parametrų, skirtų įjungti spausdinimą naudojant mobiliųjų įrenginių programėles taip pat bus <Išjung.>. Nebus galima atlikti ieškos tinkle arba automatiškai nustatyti parametrus naudojant mDNS. Be to, bus išjungtas spausdinimas naudojant mobiliuosius įrenginius. <ul style="list-style-type: none"> • <mDNS parametrai> (IPv4) • <mDNS parametrai> (IPv6) 	ⓘ<mDNS parametrai>(P. 484) ⓘSusiejimas su mobiliaisiais įrenginiais(P. 332)
[Restrict SLP Port (Port Number: 427)]	Srityje [Multicast Discovery Settings], [Discovery Response] nustatyta kaip [Off]. Nebus galima atlikti ieškos tinkle arba automatiškai nustatyti parametrus naudojant SLP.	ⓘĮrenginių valdymo programinės įrangos SLP ryšio konfigūravimas(P. 76)
[Restrict SNMP Port (Port Number: 161)]	Srityje <SNMP parametrai>, <SNMPv1 parametrai> ir <SNMPv3 parametrai> nustatyta kaip <Išjung.>, o <Nusk. su Canon PRINT Business> nustatyta kaip <Išjungta>. Negalima gauti įrenginio informacijos naudojant kompiuterį arba konfigūruoti parametrus naudojant SNMP.	ⓘ<SNMP parametrai>(P. 486) ⓘ<Nusk. su Canon PRINT Business>(P. 573)

■ [Authentication]

[Authentication Operational Policy]

[Prohibit Guest Users to Use Device]	Ši funkcija šiame aparate nepasiekama, todėl saugos lygis nekinta.	—
[Force Setting of Auto Logout]	Ši funkcija šiame aparate nepasiekama, todėl saugos lygis nekinta.	—

[Password Operational Policy]

[Prohibit Caching of Password for External Servers]	Ši funkcija šiame aparate nepasiekama, todėl saugos lygis nekinta.	—
[Display Warning When Default Password Is in Use]	Ši funkcija šiame aparate nepasiekama, todėl saugos lygis nekinta.	—
[Prohibit Use of Default Password for Remote Access]	Ši funkcija šiame aparate nepasiekama, todėl saugos lygis nekinta.	—

[Password Settings Policy]

[Minimum Number of Characters for Password]	Ši funkcija šiame aparate nepasiekama, todėl saugos lygis nekinta.	—
[Password Validity Period]	Ši funkcija šiame aparate nepasiekama, todėl saugos lygis nekinta.	—
[Prohibit Use of 3 or More Identical Consecutive Characters]	Ši funkcija šiame aparate nepasiekama, todėl saugos lygis nekinta.	—
[Force Use of at Least 1 Uppercase Character]	Ši funkcija šiame aparate nepasiekama, todėl saugos lygis nekinta.	—
[Force Use of at Least 1 Lowercase Character]	Ši funkcija šiame aparate nepasiekama, todėl saugos lygis nekinta.	—
[Force Use of at Least 1 Digit]	Ši funkcija šiame aparate nepasiekama, todėl saugos lygis nekinta.	—
[Force Use of at Least 1 Symbol]	Ši funkcija šiame aparate nepasiekama, todėl saugos lygis nekinta.	—

[Lockout Policy]

Naudotojų blokavimas neleidžiant prisijungti tam tikram laikotarpiui atlikus tam tikrą nesėkmingų prisijungimo bandymų skaičių.

[Enable Lockout]	<Užrakinimas>, <Įjungti užrakinimą> nustatyta kaip <Įjungta>. Nurodykite <Užrakto riba> ir <Užrakinimo laikotarpis> reikšmes.	 <Užrakinimas>(P. 579)
------------------	---	---

■ [Key/Certificate]

Apsaugokite svarbius duomenis neleiddami naudoti silpno šifravimo ar šifruotų naudotojų slaptažodžių ir raktų įrašymo skirtoje techninės įrangos vietoje.

[Prohibit Use of Weak Encryption]	<Draudž. naudoti silpną šifr.> nustatytas kaip <Įjungta>. Negalima naudoti silpno šifravimo.	 <Šifravimo parametrai>(P. 579)
-----------------------------------	--	--

[Prohibit Use of Key/Certificate with Weak Encryption]	<Draudž. naudoti silpną šifr.>, <Draudž.naud.silp. raktą/sert.> nustatyta kaip <Įjungta>. Negalima naudoti rakto ar sertifikato su silpnu šifravimu.	▶<Šifravimo parametrai>(P. 579)
[Use TPM to Store Password and Key]	Ši funkcija šiame aparate nepasiekama, todėl saugos lygis nekinta.	—

■ [Log]

[Force Recording of Audit Log]	Ši funkcija šiame aparate nepasiekama, todėl saugos lygis nekinta.	—
[Force SNMP Settings]	Ši funkcija šiame aparate nepasiekama, todėl saugos lygis nekinta.	—

■ [Job]

[Printing Policy]

[Prohibit Immediate Printing of Received Jobs]	Ši funkcija šiame aparate nepasiekama, todėl saugos lygis nekinta.	—
--	--	---

[Sending/Receiving Policy]

Siuntimo operacijų adresatui ribojimas ir gautų duomenų apdorojimo ribojimas.

[Allow Sending Only to Registered Addresses]	<Apriboti naujus adresatus> nustatytas kaip <Įjungta>. Galima siųsti tik adresų knygelėje užregistruotiems adresatams.	▶<Apriboti naujus adresatus>(P. 541)
[Force Confirmation of Fax Number]	<Patvirt. įvestą faks. nr.> nustatytas kaip <Įjungta>. Siusdami faksogramas naudotojai raginami dar kartą įvesti fakso numerį.	▶<Patvirt. įvestą faks. nr.>(P. 552)
[Prohibit Auto Forwarding]	Srityje <Persiuntimo funkcija>, <Naudoti persiuntimo funkciją> nustatyta kaip <Išjung.>. Negalima automatiškai persiųsti faksogramų.	▶<Persiuntimo parametrai>(P. 559)

■ [Storage]

[Force Complete Deletion of Data]	Ši funkcija šiame aparate nepasiekama, todėl saugos lygis nekinta.	—
-----------------------------------	--	---

Saugos atregijos taikymas aparate

Galima importuoti saugos strategiją, redaguotą naudojant „imageRUNNER ADVANCE Series“ arba naudojant įrenginio administravimo programinę įrangą. Be to, galima eksportuoti šiam aparatui pritaikytą saugos strategiją, kad būtų galima pritaikyti ją kitiems įrenginiams*. ▶<Parametro duomenų importavimas/eksportavimas>(P. 454)

*Tik „Canon“ įrenginiams, suderinamiems su saugos strategijos parametrais

PASTABA

- Saugos strategijos parametrus galima importuoti, jeigu sutampa įrenginio, iš kurio eksportuojami saugos strategijos parametrai, slaptažodis su įrenginio, į kurį importuojama, slaptažodžiu arba jeigu importuojamame įrenginyje nėra nustatytas joks slaptažodis. Jeigu importuojamame įrenginyje nenustatytas joks slaptažodis, jam nustatomas eksportavimo įrenginiui sukonfigūruotas slaptažodis.
- Šiame įrenginyje negalima nustatyti ar pakeisti saugos slaptažodžio.

Parametro duomenų importavimas/eksportavimas

874E-089

Adresų knygos ir aparato parametrų duomenis galima išsaugoti kompiuteryje (eksportuoti). Kompiuteryje įrašytus duomenis taip pat galima užregistruoti aparate (importuoti). Adresų knygoje esančius adresatus galima nukopijuoti į kitus aparatus.* Norint naudoti šias funkcijas, reikia prisijungti sistemos administratoriaus režimu.

*Jei naudojate tą patį modelį, galite importuoti / eksportuoti aparato parametrų duomenis.

▶ **Parametrų duomenų eksportavimas(P. 454)**

▶ **Parametrų duomenų importavimas(P. 456)**

SVARBU

Neišjunkite maitinimo, kol nebaigta importuoti arba eksportuoti

- Šis procesas gali trukti kelias minutes. Jei proceso metu aparatas bus išjungtas, gali būti sugadinti duomenys ar aparatas.

Importavimo / eksportavimo proceso metu nenaudokite aparato

- Prieš importuodami / eksportuodami patikrinkite, ar šiuo metu nevykdoma jokia operacija, pvz., dokumentų spausdinimas.

PASTABA

- Apie parametrus, kurių negalima importuoti arba eksportuoti, žr. ▶ **Meniu sąrašo nustatymas(P. 463)** .
- Taip pat galima importuoti / eksportuoti parametrų duomenis per USB atmintinę naudojant aparato valdymo pultą. ▶ **<Importuoti/eksportuoti>(P. 577)**
- Daugiau informacijos apie pagrindines operacijas, kurias reikia atlikti nustatant aparatą „Remote UI“ (Nuotolinio vartotojo sąsaja), žr. ▶ **Meniu parinkčių nustatymas naudojant priemonę „Remote UI“ (Nuotolinio vartotojo sąsaja)(P. 441)** .

Parametrų duomenų eksportavimas

Galima eksportuoti adresų knygos ir aparato parametrų duomenis, tada išsaugoti juos kompiuteryje. Galima eksportuoti adresų knygelės duomenis kaip įrenginio konfigūracijos informacijos failą (*.dcm) arba „Canon“ adresų knygelės failą (*.abk). Pasirinkite įrenginio konfigūracijos informacijos failo tipą, kad duomenys būtų įrašyti kaip atsarginė kopija arba kopijuokite adresų knygelės duomenis į tokį patį aparato modelį. Pasirinkite „Canon“ adresų knygelės failo tipą, kad kopijuotumėte adresų knygelės duomenis į fakso tvarkyklę ar skirtingą aparato modelį. Rekomenduojame reguliariai kurti svarbių parametrų atsarginę kopiją.

- 1** Paleiskite „Remote UI“ (Nuotolinio vartotojo sąsaja) ir prisijunkite sistemos administratoriaus režimu. ▶ **Priemonės „Remote UI“ (Nuotolinio vartotojo sąsaja) paleidimas(P. 430)**
- 2** Portalo puslapyje spustelėkite [Settings/Registration]. ▶ **Priemonės „Remote UI“ (Nuotolinio vartotojo sąsaja) ekranas(P. 431)**

3 Pasirinkite [Data Management] ► [Export].

4 Pasirinkite norimus eksportuoti parametrus ir nurodykite šifravimo slaptažodį.

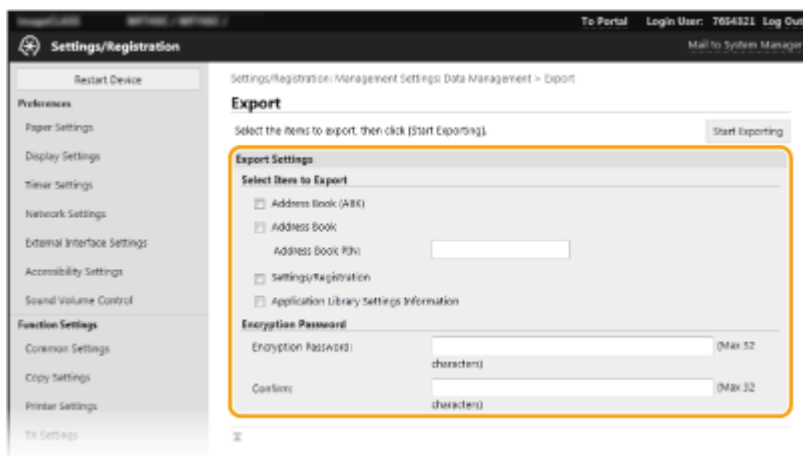

[Address Book (ABK)]

Pažymėkite žymės langelį, kad eksportuotumėte adresų knygelės duomenis kaip „Canon“ adresų knygelės failą (*.abk).

PASTABA:

- Jeigu [Address Book (ABK)] žymės langelis pažymėtas, negalima eksportuoti aparato parametrų kartu su adresų knygelės duomenimis.

[Address Book]

Pažymėkite žymės langelį, kad eksportuotumėte adresų knygelės duomenis kaip įrenginio konfigūracijos informacijos failą (*.dcm).

[Address Book PIN]

Jeigu adresų knygelė apsaugota kodu, įveskite adresų knygos kodą. ► **Adresų knygos naudojimo apribojimas(P. 416)**

[Settings/Registration]

Norėdami eksportuoti aparato parametrų duomenis pasirinkite žymės langelį.

[Application Library Settings Information]

Norėdami eksportuoti programos „Application Library“ (Programą bibliotekos) parametrų duomenis, pažymėkite žymės langelį.

[Encryption Password]

Įveskite raidinį ir skaitinį slaptažodį, skirtą šifruoti eksportuojamus duomenis. lauke [Confirm] įveskite tą patį slaptažodį. Jeigu pažymėtas [Address Book] ar [Settings/Registration] žymės langelis, duomenis galima eksportuoti tik nustačius šifravimo slaptažodį.

PASTABA:

- Slaptažodis reikalingas, kai eksportuoti duomenys yra importuojami. ► **Parametrų duomenų importavimas(P. 456)**

5 Spustelėkite [Start Exporting].

6 Norėdami nurodyti vietą, kurioje bus įrašyti eksportuoti duomenys, vykdykite ekrane pateikiamus nurodymus.

►►► Parametrų duomenys bus įrašyti.

Parametrų duomenų importavimas

Įkelkite (importuokite) duomenis, kurie buvo eksportuoti iš aparato. Taip pat galima importuoti duomenis iš kito aparato į savo aparatą, jeigu modeliai yra tokie patys.

- 1** Paleiskite „Remote UI“ (Nuotolinio vartotojo sąsaja) ir prisijunkite sistemos administratoriaus režimu. ▶ Priemonės „Remote UI“ (Nuotolinio vartotojo sąsaja) paleidimas(P. 430)
- 2** Portalo puslapyje spustelėkite [Settings/Registration]. ▶ Priemonės „Remote UI“ (Nuotolinio vartotojo sąsaja) ekranas(P. 431)
- 3** Pasirinkite [Data Management] ▶ [Import].
- 4** Nurodykite failą, įveskite slaptažodį ir pasirinkite norimus importuoti parametrus.

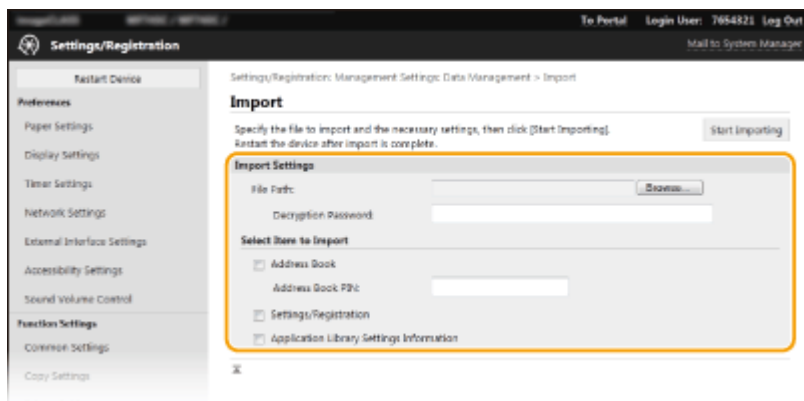

[File Path]

Spustelėkite [Browse] ir pasirinkite failą. Galima importuoti tik įrenginio konfigūracijos informacijos failą (*.dcm) arba „Canon“ adresų knygelės failą (*.abk). Jeigu pasirenkamas „Canon“ adresų knygelės failo tipas, nebereikia nustatyti jokių kitų elementų.

[Decryption Password]

Įveskite parametrų eksportavimo metu nustatytą slaptažodį.

[Address Book]

Norėdami importuoti adresų knygos duomenis pažymėkite žymės langelį.

! SVARBU:

- Importuojami adresų knygos duomenys bus įrašyti vietoj dabartinių adresų knygos įrašų.

[Address Book PIN]

Jeigu adresų knyga apsaugota kodu, įveskite adresų knygos kodą. ▶ Adresų knygos naudojimo apribojimas(P. 416)

[Settings/Registration]

Norėdami importuoti aparato parametrų duomenis pažymėkite žymės langelį.

[Application Library Settings Information]

Norėdami importuoti programos „Application Library“ (Programą bibliotekos) parametrų duomenis, pažymėkite žymės langelį.

5 Spustelėkite [Start Importing].

6 Spustelėkite [OK].

▣▣▣▣ Pasirinkti parametų duomenys įkeliami į aparatą.

7 Spustelėkite [OK].

▣▣▣▣ Jeigu 4 veiksmo pasirinkote [Settings/Registration] žymės langelį, aparatas bus automatiškai paleistas iš naujo.

Programinės aparatinės įrangos naujinimas

874E-08A

Pasirinkite programinės aparatinės įrangos atnaujinimo metodą atsižvelgiant į aparato diegimo būseną. Yra du atnaujinimo būdai: pirmasis – gauti naujausią internetu pasiekiamą programinės aparatinės įrangos versiją ir atlikti atnaujinimą, jeigu šiuo metu aparate įdiegta versija nėra naujausia, o kitas – gauti naujausią internetu pasiekiamą programinės aparatinės įrangos versiją naudojant kompiuterį ir atlikti naujinimą kompiuteriu, jeigu aparate yra įdiegta ne naujausia versija. Aplinkoje, kurioje ryšys su internetu negali būti užmegztas naudojantis belaidžiu LAN, užtikrinkite ryšį laidiniu LAN arba USB ir atlikite naujinimą iš kompiuterio.

Aparato diegimo būklė	Kaip įdiegti naujinimą
Belaidis LAN ryšys	▶ Naujinimas internetu(P. 458)
Laidinis LAN ryšys	▶ Naujinimas internetu(P. 458) ▶ Atnaujinimas iš kompiuterio(P. 459)
USB ryšys	▶ Atnaujinimas iš kompiuterio(P. 459)

! SVARBU

- Jeigu esate IPv6 aplinkoje, programinės aparatinės įrangos atnaujinti negalima. Atkurkite ryšį naudodami USB jungtį ir atlikite naujinimą naudodami kompiuterį.

PASTABA

Programinės aparatinės įrangos versijos tikrinimas

- Programinės aparatinės įrangos versiją galima patikrinti naudojant aparato valdymo pultą. Kai bus baigta programinės aparatinės įrangos naujinimo operacija įsitikinkite, kad naujinimas buvo atliktas tinkamai. ▶ **Programinės aparatinės įrangos versijos tikrinimas(P. 459)**

Naujinimas internetu

Norėdami atnaujinti programinę-aparatinę įrangą iki naujausios versijos, galite prisijungti prie „Canon“ serverio iš aparato.

1 Pasirinkite <Programinės aparatinės įrangos naujinimas> ekrane Pagrindinis. ▶ Ekranas Pagrindinis(P. 127)

▢ Patikrinama, ar yra naujausia programinė aparatinė įranga.

PASTABA:

- Jei rodomas pranešimas <Tai naujausia programinės aparatinės įrangos versija.>, programinės aparatinės įrangos naujinti nereikia.

2 Kai rodomas licenzijos ekranas, pasirinkite <Accept>.

3 Pasirinkite <Gerai>.

► Pasibaigus programinės aparatinės įrangos naujinimui, aparatas persijungia automatiškai.

! SVARBU:

- NEIŠJUNKITE aparato, kol vykdomas paleidimas iš naujo.

Atnaujinimas iš kompiuterio

Atsiuntę naujausią programinės-aparatinės įrangos versiją iš „Canon“ svetainės naudokite „User Support Tool“ priemonės programinę įrangą programinei aparatinei įrangai naujinti iš kompiuterio. Apie tai, kaip atlikti programinės-aparatinės įrangos naujinimą iš kompiuterio žr. „User Support Tool Operation Guide“ („User Support Tool“ naudojimo vadovas)“, pateiktą kartu su programine aparatine įranga.

Nustatykite aparatą į programinės-aparatinės įrangos naujinimo laukimo būklę



<Meniu> ► <Valdymo parametrai> ► <Licencijos/kita> ► <Programinės aparatinės įrangos naujinimas> ► <Kompiuteriu> ► <Taip>

Programinės aparatinės įrangos versijos tikrinimas

1 Pasirinkite <Meniu> ekrane Pagrindinis. ► Ekranas Pagrindinis(P. 127)

2 Pasirinkite <Valdymo parametrai>.

- Jeigu rodomas prisijungimo ekranas, įveskite tinkamą ID ir PIN kodą. ► **Prisijungimas prie aparato(P. 138)**

3 Pasirinkite <Licencijos/kita> ► <Prog.aparat.įr.nauj.>.

4 Pasirinkite <Versijos informacija>.

► Rodoma esama programinės aparatinės įrangos versija.

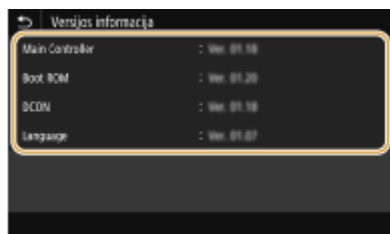

Parametrų inicijavimas

874E-08C



Galite atkurti toliau išvardytus parametrus:

- ▶ **Meniu inicijavimas(P. 460)**
- ▶ **Rakto ir sertifikato inicijavimas(P. 460)**
- ▶ **Adresų knygos inicijavimas(P. 461)**
- ▶ **Visų duomenų / parametrų inicijavimas(P. 461)**

Meniu inicijavimas

Galite atkurti aparato parametrus (▶ **Meniu sąrašo nustatymas(P. 463)**). Priklausomai nuo pasirinkto parametro, gali prireikti paleisti aparatą iš naujo po inicijavimo.



<Meniu> ▶ <Valdymo parametrai> ▶ <Duomenų valdymas> ▶ <Inicijuoti meniu> ▶ Pasirinkite elementą, kurį norite inicijuoti ▶ <Taip> ▶  (Jei reikia paleiskite aparatą iš naujo)

PASTABA

- Galima atkurti tik <Tinklas> parametrus srityje <Nuostatos>.
 - <Meniu> ▶ <Nuostatos> ▶ <Tinklas> ▶ <Inicijuoti tinklo parametrus> ▶ <Taip> ▶ <Gerai> ▶ Paleiskite aparatą iš naujo

Rakto ir sertifikato inicijavimas

Galima atkurti rakto ir sertifikato ar CA sertifikato parametrus. Atkreipkite dėmesį, kad inicijavus bus panaikintos aparate užregistruoti raktai ir sertifikatai ar CA sertifikatai (išskyrus iš anksto įdiegtus raktus ir CA sertifikatus).

PASTABA

- Inicijavus nebus pasiekiamos funkcijos, kurioms būtinas raktas ir sertifikatas, pvz., TLS šifruotas ryšys ir IPSec IKE ryšys. Norėdami naudoti šias funkcijas, sukonfigūruokite rakto ir sertifikato parametrus ir vėl suaktyvinkite funkcijas.



<Meniu> ▶ <Valdymo parametrai> ▶ <Duomenų valdymas> ▶ <Inicijuoti raktą ir sertifikatą> ▶ <Taip> ▶ 

Adresų knygos inicijavimas

Galite atkurti adresų knygos parametrus. Atkreipkite dėmesį, kad inicijavus bus panaikinta visa adresų knygoje užregistruota informacija.



<Meniu> ► <Valdymo parametrai> ► <Duomenų valdymas> ► <Inicijuoti adresų knygą> ► <Taip> ► 

Visų duomenų / parametų inicijavimas

Leidžiama atkurti visus duomenis ir aparato parametrus, įskaitant žurnalus, į numatytąsias gamyklines reikšmes. Tokiu būdu keičiant ar šalinant aparatą nenuteka svarbūs duomenys. Baigus inicijavimo procesą aparatas automatiškai paleidžiamas iš naujo.

SVARBU

- Prieš inicijuodami įsitikinkite, kad neapdorojami ir nelaukia apdorojimo jokie dokumentai. Atlikus inicijavimą šie dokumentai bus panaikinti.
- Norint naudoti aparatą po inicijavimo, būtina nuo pradžių konfigūruoti visus parametrus.



<Meniu> ► <Valdymo parametrai> ► <Inicijuoti visus duomenis/parametrus> ► <Taip> ► <Taip>

NUORODOS

- ▶ **TLS rakto ir sertifikato konfigūravimas(P. 388)**
- ▶ **Adresatų užregistravimas(P. 184)**
- ▶ **Adresatų registravimas naudojant priemonę „Remote UI“ (Nuotolinio vartotojo sąsaja)(P. 444)**





Meniu sąrašo nustatymas

Meniu sąrašo nustatymas	463
<Nuostatos>	464
<Rodymo parametrai>	465
<Angliškas klaviatūros išdėstymas>	471
<Laikmatis/energijos parametrai>	472
<Tinklas>	477
<Išorinė sąsaja>	492
<Pasiekiamumas>	493
<Reguliavimas/priežiūra>	494
<Reguliuoti vaizdo kokybę>	495
<Priežiūra>	505
<Funkcijų parametrai>	506
<Įprasta>	507
<Kopijuoti>	513
<Spausdintuvas>	515
<Siųsti>	541
<Priimti/persiųsti>	554
<Saugoti/pasiekti failus>	561
<Saugusis spausdinimas>	567
<Nustatykite paskirties vietą>	568
<Valdymo parametrai>	569
<Naudotojų valdymas>	570
<Įtaiso valdymas>	571
<Licencijos/kita>	575
<Duomenų valdymas>	577
<Saugos parametrai>	579

Meniu sąrašo nustatymas

874E-08E

Konfigūruojant šiame skyriuje aprašytus parametrus galima pritaikyti aparatą, atsižvelgiant į savo aplinką ir poreikius. Norėdami pradėti konfigūravimą, pasirinkite <Meniu> ekrane Pagrindinis ( **Ekranas Pagrindinis(P. 127)**). Šiame skyriuje aprašyta, ką konfigūruoja kiekvienas parametro meniu elementas.

 <Nuostatos>(P. 464)	Šiame skyriuje aprašyti ekrano ir tinklo parametrai.
 <Reguliavimas/priežiūra>(P. 494)	Šiame skyriuje aprašyta, kaip koreguoti spausdinimo kokybę ir aparato valymo funkcijos.
 <Funkcijų parametrai>(P. 506)	Šiame skyriuje aprašyti atskirų funkcijų parametrai.
 <Nustatykite paskirties vietą>(P. 568)	Šiame skyriuje aprašyti adresų knygos parametrai.
 <Valdymo parametrai>(P. 569)	Šiame skyriuje aprašytas vartotojų ir techninės įrangos informacijos valdymas, saugos parametrai ir t. t.

PATARIMAI

- Norėdami patikrinti dabartinius parametrus, parametrų meniu galite išspausdinti sąrašo forma:  **Parametrų sąrašų spausdinimas(P. 612)**

<Nuostatos>

874E-08F

Elementas	Aprašymas
▶<Rodymo parametrai>(P. 465)	Šiame skyriuje aprašyti parametrai, susiję su ekrane pateikiamos informacijos peržiūra.
▶<Angliškas klaviatūros išdėstymas>(P. 471)	Šiame skyriuje aprašyti USB klaviatūros parametrai.
▶<Laikmatis/energijos parametrai>(P. 472)	Šiame skyriuje aprašyti laikmačio parametrai ir energijos vartojimo parametrai.
▶<Tinklas>(P. 477)	Šiame skyriuje aprašomi tinklo parametrai.
▶<Išorinė sąsaja>(P. 492)	Šiame skyriuje aprašyti USB parametrai ir kiti susiję parametrai.
▶<Pasiekiamumas>(P. 493)	Šiame skyriuje aprašyti priegai neįgaliesiems skirti parametrai, pvz., ekrano spalvų keitimas atvirkštinėmis ir pranešimų rodymo laiko parametras.

<Rodymo parametrai>

874E-08H

Visi su ekrano rodymu susiję parametrai pateikti su aprašais. Numatytieji parametrai pažymėti durklu (†).

- ▶<Numatyt. ekranas po paleisties/atkūrimo>(P. 465)
- ▶<Pagrin. ekrano mygtukų rodymo parametrai>(P. 466)
- ▶<Kalba>(P. 466)
- ▶<Nuotol. naudot. sąsajos kalba>(P. 467)
- ▶<Inf. nuval. orig. nusk. srit.> (P. 467)
- ▶<Įvesties milim./col. jung.> (P. 468)
- ▶<Rodyti kasetės paruoš. laiką>(P. 468)
- ▶<Rodyti pranešimą apie fikso. mazgo valymą> (P. 468)
- ▶<Rodyti įspėjimus>(P. 469)
- ▶<Veiksmas įspėjus>(P. 469)
- ▶<Rodyti IP adresą>(P. 470)

PASTABA

Žvaigždutės (*)

- Parametrai pažymėti „*1“ gali būti nerodomi atsižvelgiant į naudojamą modelį, parinktis ar kitus parametru elementus.
- Parametru, pažymėtu „*2“, negalima importuoti arba eksportuoti.
- Atsižvelgiant į jūsų šalį ar regioną, simboliu „*3“ pažymėti parametrai gali būti neprieinami, skirtis arba turėti skirtingas numatytąsias reikšmes.

<Numatyt. ekranas po paleisties/atkūrimo>

Pagal numatytuosius nustatymus, įjungus aparatą arba atlikus automatinio atkūrimo funkciją iš karto rodomas ekranas Pagrindinis. Nurodykite šį parametru, norėdami pakeisti numatytąjį ekraną ir rodyti kitos funkcijos pagrindinį ekraną. Jeigu nurodote <Būsenos ekranas>, taip pat nurodykite ekraną, kuris bus rodomas išėjus iš <Būsenos ekranas> ekrano.

<Pagrindinis> †

<Kopijuoti>

<Faksas> *1

<Nuskaityti>

<Saugusis spausdinimas>

<Būsenos ekranas>

<Pagrindinis> †

<Kopijuoti>

<Faksas> *1

<Nuskaityti>

<Saugusis spausdinimas>



<Meniu> ► <Nuostatos> ► <Rodymo parametrai> ► <Numatytasis ekranas po paleisties/atkūrimo> ► Pasirinkite funkciją, kad būtų rodomas norimas ekranas ►

<Pagrin. ekrano mygtukų rodymo parametrai> *2

Konfigūruokite ekrane Pagrindinis rodomų mygtukų parametrus. Galite pasirinkti parametrus, kurie bus rodomi kaip nuorodų mygtukai, koreguoti mygtukų rodymo tvarką ir įterpti arba pašalinti tarpus. ► **Ekranas Pagrindinis tinkinimas(P. 173)**

<Pasirinkite norimą rodyti mygtuką>

<Parankiniai kopijavimo parametrai>

<Parankiniai fakso parametrai>*1

<Parankiniai nuskaitymo parametrai>

<Nustatyti rodymo tvarką>

<Kalba> *3

Pasirinkite ekrano, ataskaitų ir sąrašų rodymo kalbą.

<Català>
 <Čeština>
 <Dansk>
 <Deutsch>
 <Eesti>
 <English> †
 <Español>
 <Euskara>
 <Français>
 <Hrvatski>
 <Italiano>
 <Latviešu>
 <Lietuvių>
 <Magyar>
 <Nederlands>
 <Norsk>
 <Polski>
 <Português>
 <Română>
 <Slovenčina>
 <Slovenščina>
 <Suomi>
 <Svenska>
 <Türkçe>
 <Ελληνικά>
 <Български>
 <Русский>
 <Українська>
 <العربية>

<日本語>
<中文(繁體)>
<中文(简体)>
<한국어>



<Meniu> ▶ <Nuostatos> ▶ <Rodymo parametrai> ▶ <Kalba> ▶ Pasirinkite kalbą ▶ <Taip> ▶

<Nuotol. naudot. sąsajos kalba> *3

Pasirinkite priemonės „Remote UI“ (Nuotolinio vartotojo sąsaja) ekranams naudojamą rodymo kalbą.

<English> +
<Japanese>
<French>
<Spanish>
<German>
<Italian>
<Dutch>
<Finnish>
<Portuguese>
<Norwegian>
<Swedish>
<Danish>
<Czech>
<Hungarian>
<Russian>
<Turkish>
<Polish>
<Chinese (Simplified)>
<Chinese (Traditional)>
<Korean>





<Meniu> ▶ <Nuostatos> ▶ <Rodymo parametrai> ▶ <Nuotol. naudot. sąsajos kalba> ▶ Pasirinkite kalbą ▶

<Inf. nuval. orig. nusk. srit.>

Nurodykite, ar bus rodomas pranešimas, jeigu dokumento tiektuvo nuskaitymo srityje aptinkamos dėmės.

<Išjungta>
<Įjungta> +





<Meniu> ► <Nuostatos> ► <Rodymo parametrai> ► <Inf. nuval. orig. nusk. srit.> ► Pasirinkite <Išjungta> arba <Įjungta> ► 

<Įvesties milim./col. jung.>

Pasirinkite matavimo vienetą.

<Milimetras> †
<Colis>





<Meniu> ► <Nuostatos> ► <Rodymo parametrai> ► <Įvesties milim./col. jung.> ► Pasirinkite <Milimetras> arba <Colis> ► 

<Rodyti kasetės paruoš. laiką>

Nustatykite pranešimų apie senkantį dažomųjų miltelių kasetės likutį rodymo laiką.

<Automatinis>
<Išjung.>
<Pasirinktinis>
<Įjungta> †



<Meniu> ► <Nuostatos> ► <Rodymo parametrai> ► <Rodyti kasetės paruoš. laiką> ► Pasirinkite <Išjung.> srityje <Automatinis> ► Įveskite dažomųjų miltelių lygį srityje <Pasirinktinis> ► <Taikyti> ► 

<Rodyti pranešimą apie fiks. mazgo valymą>

Pasirinkite, ar bus rodomas pranešimas, raginantis valyti fiksavimo bloką. Jeigu nustatysite <Įjungta>, galite nustatyti laiką, kada bus rodomas fiksavimo bloko valymo pranešimas atsižvelgiant į išspausdintų lapų skaičių (matavimo vienetas 1000).

<Išjungta> †
<Įjungta>



<Meniu> ► <Nuostatos> ► <Rodymo parametrai> ► <Rodyti pranešimą apie fiksuotą mazgavimo valymą> ► <Įjungta> ► Įveskite išspausdintų puslapių skaičių ► <Taikyti> ►

<Rodyti įspėjimus>

Nurodykite, ar bus rodomas pranešimas, kai dažomųjų miltelių kasetėje lieka mažai dažų.

<Išjung.>
<Įjungta> +



<Meniu> ► <Nuostatos> ► <Rodymo parametrai> ► <Rodyti įspėjimus> ► Pasirinkite <Išjung.> arba <Įjungta> ► <Taikyti> ►

PASTABA

- Jeigu <Veiksma įspėjus> nustatyta į <Stabdyti spausdinimą>, šio elemento negalima nustatyti į <Išjung.>.
- Jeigu <Tęsti spausd. kai maž. rašalo> nustatyta į <Išjungta>, pranešimas bus rodomas net nustačius šį elementą į <Išjung.>. **<Tęsti spausd. kai maž. rašalo> (P. 555)**

<Veiksma įspėjus>

Nurodykite, ar norite toliau spausdinti, net jei baigiasi milteliai dažomųjų miltelių kasetėje.

<Mažas kasetės lygis>
<Tęsti spausdinimą> +
<Stabdyti spausdinimą>



<Meniu> ► <Nuostatos> ► <Rodymo parametrai> ► <Veiksma įspėjus> ► <Mažas kasetės lygis> ► Pasirinkite <Tęsti spausdinimą> arba <Stabdyti spausdinimą> ► <Taikyti> ► <Taip> ►

PASTABA

- Jeigu šio elemento parametras pakeičiamas iš <Tęsti spausdinimą> į <Stabdyti spausdinimą>, <Rodyti įspėjimus> nustatoma į <Įjungta>.

<Rodyti IP adresą>

Nurodykite, ar bus rodomas aparato IPv4 adresas ekrane <Būsenos ekranas>. ► **Ekranas <Būsenos ekranas>(P. 130)**

<Išjungta>
<Įjungta> +



<Meniu> ► <Nuostatos> ► <Rodymo parametrai> ► <Rodyti IP adresą> ► Pasirinkite <Išjungta> arba <Įjungta> ► 

<Angliškas klaviatūros išdėstymas>

874E-08J

Nurodykite USB klaviatūros išdėstymą, jei ji prijungta prie aparato. Numatytasis parametras pažymėtas durklu (†).

<JAV išdėstymas>
<JK išdėstymas> †



<Meniu> ▶ <Nuostatos> ▶ <Angliškas klaviatūros išdėst.> ▶ Pasirinkite <JAV išdėstymas> arba <JK išdėstymas> ▶ 

<Laikmatis/energijos parametrai>

874E-08K

Visi su laikmačiu ir energijos vartojimu susiję parametrai pateikti su aprašais. Numatytieji parametrai pažymėti durklu (+).

- ▶<Dabartiniai datos/laiko parametrai>(P. 472)
- ▶<Datos/laiko parametrai>(P. 473)
- ▶<Datos formatas>(P. 473)
- ▶<Laiko formatas>(P. 474)
- ▶<Automatinio atkūrimo laikas>(P. 474)
- ▶<Funkcija po automatinio atkūrimo>(P. 474)
- ▶<Automatinio išjungimo laikas>(P. 475)
- ▶<Automatinio užmigdymo laikas>(P. 476)
- ▶<Kasdienio autom. užmigdymo laikmatis>(P. 476)
- ▶<Miego rež. išj. laiko param.>(P. 476)

PASTABA

Žvaigždutės (*)

- Parametrų, pažymėtų „*1“, negalima importuoti arba eksportuoti.
- Atsižvelgiant į jūsų šalį ar regioną, simboliu „*2“ pažymėti parametrai gali būti neprieinami, skirtis arba turėti skirtingas numatytąsias reikšmes.

<Dabartiniai datos/laiko parametrai> *1

Nustatykite dabartinę datą ir laiką. ▶<Datos ir laiko nustatymas>(P. 12)



! SVARBU

- Prieš nustatydami dabartinę datą ir laiką, nustatykite <Laiko juosta>. Jei pakeičiamas parametras <Laiko juosta>, atitinkamai pakeičiama ir dabartinė data bei laikas.

PASTABA

- Dabartinės datos ir laiko negalima keisti 1 valandą, kai įsigalioja vasaros laiko funkcija.

<Datos/laiko parametrai>

Nustatykite regiono, kuriame bus naudojamas aparatas, datos ir laiko standartą.

<Laiko juosta>

Pasirinkite laiko juostą. Jei pakeičiama laiko juosta, atitinkamai pakeičiamos ir parinkties <Dabartiniai datos/laiko parametrai> reikšmės.  **Datos ir laiko nustatymas(P. 12)**

<(UTC-12:00) Datos keitimosi linija, vakarų pusė> į <(UTC) Pasaulinis koordinuotasis laikas> ⁺ į <(UTC +14:00) Kiritimačio sala>

PASTABA

UTC

- Pasaulinis koordinuotasis laikas (UTC) – tai pagrindinis laiko standartas, pagal kurį pasaulyje nustatomi laikrodžiai ir laikas. Tinkamas laiko zonos nustatymas reikalingas interneto ryšiams.

<Vasaros laiko parametrai> *2

Ijunkite arba išjunkite vasaros laiko funkciją. Jei vasaros laiko funkcija įjungiama, nurodykite datas, nuo kada ir iki kada galioja vasaros laikas.

<Išjung.>

<Įjungta> ⁺

Pradžia: mėnuo, savaitė, diena

Pabaiga: mėnuo, savaitė, diena



<Meniu> ► <Nuostatos> ► <Laikmatis/energijos parametrai> ► <Datos/laiko parametrai> ► <Vasaros laiko parametrai> ► Pasirinkite <Įjungta> ir nurodykite datas ► <Taikyti> ► 

<Datos formatas> *2

Pasirinkite datos formatą (metų, mėnesio ir dienos tvarka).

<MMMM mm/dd>
<mm/dd/MMMM>
<dd/mm MMMM> ⁺



<Meniu> ► <Nuostatos> ► <Laikmatis/energijos parametrai> ► <Datos formatas> ► Pasirinkite datos formatą ► 

<Laiko formatas>

Pasirinkite 12 ar 24 val. laikrodžio rodymo parametą.

<12 valandų (AM/PM)> †
<24 val.>



<Meniu> ▶ <Nuostatos> ▶ <Laikmatis/energijos parametrai> ▶ <Laiko formatas> ▶ Pasirinkite ekrano parametą ▶

<Automatinio atkūrimo laikas>

Jei nurodytą laikotarpį mygtukas nepaspaudžiamas, inicijuojama, kad vietoj esamo ekrano ir parametrų būtų rodomas numatytasis ekranas (automatinis atkūrimas). Nurodykite intervalą, po kurio atliekamas automatinis atkūrimas. Automatinis atkūrimas neatliekamas šiais atvejais:

- Rodomas parametrų meniu.
- Aparatas apdoroja duomenis, pvz., spausdina dokumentus, nuskaito arba gauna faksogramas.
- Rodomas klaidos pranešimas ir mirksi indikatorius Klaida (tačiau, jei klaida netrukdo vartotojui toliau naudoti funkcijos, automatinis atkūrimas atliekamas).

<Nustatykite šią funkciją>

<Išjung.>

<Įjungta> †

<Nustatyti laiką>

Nuo 1 iki 2 † ir iki 9 (min.)



<Meniu> ▶ <Nuostatos> ▶ <Laikmatis/energijos parametrai> ▶ <Automatinio atkūrimo laikas> ▶ Pasirinkite <Įjungta> srityje <Nustatykite šią funkciją> ▶ Įveskite laiką srityje <Nustatyti laiką> ▶ <Taikyti> ▶

PASTABA

- Ekraną, kuris bus rodomas po automatinio atkūrimo, galima pasirinkti lauke <Funkcija po automatinio atkūrimo>.

<Funkcija po automatinio atkūrimo>

Pasirinkite, ar atlikus automatinį atkūrimą ekrane rodyti numatytąjį ekraną. Jei pasirinkta <Numatytoji funkcija>, rodomas funkcijos, pasirinktos <Numatyt. ekranas po paleisties/atkūrimo>, pagrindinis ekranas (<Numatyt. >

ekranas po paleisties/atkūrimo>(P. 465)). Jei pasirinkta <Pasirinkta funkcija>, grįžtama į pasirinktos funkcijos pagrindinį ekraną.

<Numatytoji funkcija> †
<Pasirinkta funkcija>



<Meniu> ▶ <Nuostatos> ▶ <Laikmatis/energijos parametrai> ▶ <Funkcija po aut. atkūrimo> ▶ Pasirinkite <Numatytoji funkcija> arba <Pasirinkta funkcija> ▶

<Automatinio išjungimo laikas>

Nustatykite, kad laikmatis automatiškai išjungtų aparatą, praėjus tam tikram aparato neveiklos laikui po to, kai aparatas pereina į miego režimą.

<Nustatykite šią funkciją>
<Išjung.>
<Įjungta> †
<Nustatyti laiką>
Nuo 1 iki 4 † ir iki 8 (val.)



<Meniu> ▶ <Nuostatos> ▶ <Laikmatis/energijos parametrai> ▶ <Automatinio išjungimo laikas> ▶ Pasirinkite <Įjungta>, tada nustatykite automatinio išjungimo laiką ▶ <Taikyti> ▶

SVARBU

Prieš nustatydami <Automatinio išjungimo laikas>

- Kai įjungtas parametras <Automatinio išjungimo laikas>, aparatas gali automatiškai išsijungti, net jei jį naudojate „Remote UI“ (Nuotolinė naudotojo sąsaja) ar „Send Function Setting Tool“ (Siuntimo funkcijos nustatymo įrankis). Gali atsirasti gedimas, ypač jei aparatas išsijungia importuojant duomenis. Kai duomenis importuojate naudodami „Remote UI“ (Nuotolinė naudotojo sąsaja) ar naudodami „Send Function Setting Tool“ (Siuntimo funkcijos nustatymo įrankis), iš anksto nustatykite <Automatinio išjungimo laikas> į <Išjung.>.

PASTABA

- Jei naudojant priemonę „Remote UI“ (Nuotolinio vartotojo sąsaja) pakeičiami kokie nors [Timer Settings] parametrai, kai aparatas veikia budėjimo režimu, parametro <Automatinio išjungimo laikas> laikmatis nustatomas į pradžią. Aparatas išjungiamas automatiškai, jei po laikmačio nustatymo iš naujo aparatas nurodytą laiką neveikia.

<Automatinio užmigdymo laikas>

Jei nurodytą laiką aparatas neveikė ar neapdorojo duomenų, taupydamas energiją jis pereina į budėjimo režimą (automatinis perėjimas į budėjimo režimą). Nurodykite laikotarpį, po kurio automatiškai pereinama į budėjimo režimą. Kai rodomas parametrų meniu, automatiškai į budėjimo režimą nepereinama. Jei norite sutaupyti kuo daugiau energijos, rekomenduojame naudoti numatytuosius gamyklinius parametrus. ► **Miego režimo nustatymas(P. 182)**

Nuo 1 † iki 60 (min.)

<Kasdienio autom. užmigdymo laikmatis>

Galima nustatyti laiką, kada bus automatiškai įjungiamas aparato miego režimas. ► **Miego režimo nustatymas(P. 182)**

<Nustatykite šią funkciją>

<Išjung.> †

<Įjungta>

(nuo 0:00 iki 23:59)

<Miego rež. išj. laiko param.>

Nurodykite laiką, kada bus išjungiamas aparato miego režimas. ► **Miego režimo nustatymas(P. 182)**

<Nustatykite šią funkciją>

<Išjung.> †

<Įjungta>

(nuo 0:00 iki 23:59)

<Tinklas>

874E-08L

Visi su tinklu susiję parametrai pateikti su aprašais. Numatytieji parametrai pažymėti durklu (†).

- ▶<Pasirinkite laid./bel. LAN>(P. 477)
- ▶<Belaidžio LAN parametrai>(P. 477)
- ▶<Tiesioginio prijungimo parametrai>(P. 479)
- ▶<Paprastas ryšys kompiuteriu> (P. 480)
- ▶<TCP/IP parametrai>(P. 481)
- ▶<SNMP parametrai>(P. 486)
- ▶<Naudoti skirtąjį prievadą>(P. 488)
- ▶<Skirt. priev. autent. metodas>(P. 488)
- ▶<Prisij. paleidus lauk. laikas>(P. 488)
- ▶<Eterneto tvarkyklės parametrai>(P. 489)
- ▶<Naudoti IEEE 802.1X>(P. 489)
- ▶<Užkardos parametrai>(P. 489)
- ▶<Įrenginio parametrų valdymas>(P. 491)
- ▶<RMT-SW> (P. 491)
- ▶<Inicijuoti tinklo parametrus>(P. 491)

PASTABA

Žvaigždutės (*)

- Parametrų, pažymėtų „*1“, negalima importuoti arba eksportuoti.
- Parametrai pažymėti „*2“ gali būti nerodomi atsižvelgiant į naudojamą modelį, parinktis ar kitus parametrų elementus.

<Pasirinkite laid./bel. LAN>

Perjungdami aparatą iš belaidžio į laidinį LAN turite nurodyti parametras. Perjungiant aparatą iš laidinio į belaidį LAN, šio parametro nurodyti nereikia (galite perjungti naudodami <Belaidžio LAN parametrai>). ▶<Laidinio LAN arba belaidžio LAN pasirinkimas>(P. 16)

<Laidinis LAN> †

<Belaidis LAN>

<Belaidžio LAN parametrai>

Belaidžiai LAN maršrutizatoriai, kurie gali prisijungti prie aparato, aptinkami automatiškai, todėl galėsite pasirinkti iš sąrašo. Turite rankiniu būdu įvesti šifravimo raktą / slaptažodį. ▶<Ryšio nustatymas pasirenkant belaidį maršrutizatorių>(P. 24)

<Kiti ryšiai>

Pasirinkite, kad sukonfigūruotumėte parametrus, jei belaidis maršrutizatorius turi „Wi-Fi“ apsaugotą sąranką (Wi-Fi Protected Setup (WPS)), arba jei norite rankiniu būdu nurodyti autentifikavimo ir šifravimo parametrus.

<Įveskite tinklo pavadinimą (SSID) rankiniu būdu>

Pasirinkite, jei norite sukonfigūruoti belaidį ryšį rankiniu būdu įvesdami tinklo pavadinimą. Naudodami šį būdą galite išsamiai nurodyti autentifikavimo ir šifravimo parametrus. **► Ryšio nustatymas nurodant išsamius parametrus(P. 26)**

<Saugos parametrai>

<Nėra>

<WEP>

<Atvira sistema> †

Šifravimo raktas nuo 1 iki 4

<Bendrinamas klavišas>

Šifravimo raktas nuo 1 iki 4

<WPA/WPA2-PSK>

<Automatinis> †

<AES-CCMP>

<WPS mygtuko paspaudimo režimas>

Pasirinkite, kad būtų automatiškai sukonfigūruotas belaidis ryšys naudojant WPS belaidžio maršrutizatoriaus mygtuką. **► Ryšio nustatymas naudojant WPS mygtuko režimą(P. 20)**

<WPS PIN kodo režimas>

Pasirinkite, jei norite sukonfigūruoti belaidį ryšį įvesdami WPS belaidžio maršrutizatoriaus PIN kodą. **► Ryšio nustatymas naudojant WPS PIN kodo režimą(P. 22)**

<Ryšio param.>

Pasirinkite, jei norite nurodyti energijos sąnaudų taupymo parametną arba patikrinti esamus belaidžio LAN parametrus.

<Energijos taup. rež.>

Pasirinkite, ar aparatas turi pereiti į energijos taupymo režimą pagal iš belaidžio maršrutizatoriaus sklaidžiamus signalus.

<Išjungta>

<Įjungta> †



<Meniu> ► <Nuostatos> ► <Tinklas> ► <Belaidžio LAN parametrai> ► Perskaitykite rodomą pranešimą ► <Gerai> ► <Energijos taupymo režimas> ► Pasirinkite <Išjungta> arba <Įjungta> ► 

<Prisijungimo inf.> *1

Pasirinkite, jei norite peržiūrėti dabartinius belaidžio LAN parametrus. **► Tinklo parametų peržiūra(P. 37)**

<MAC adresas>

<Belaidžio LAN būseną>

<Naujausia informacija apie klaidas>

<Kanalas>

<SSID parametrai>

<Saugos parametrai>

<Energijos taupymo režimas>

<Tiesioginio prijungimo parametrai>

Nustatykite, ar bus prisijungiama tiesiogiai. Įgalinus šią funkciją tiesiogiai prisijungti prie aparato įmanoma net aplinkoje, kurioje nėra prieigos taško ar belaidžio LAN maršrutizatoriaus. **Tiesioginis prijungimas („Access Point Mode“)(P. 336)**

<Naudoti tiesioginį prijungimą>

<Išjung.> †
<Įjungta>

<Tiesioginio ryšio nutraukimas>

Nurodykite automatinio atsijungimo laiką po tiesioginio ryšio sukūrimo.

<Automatiškai nutraukti seansą>

<Išjung.> †
<Įjungta>
<Laikas iki seanso nutraukimo>
Nuo 1 † iki 60 (min.)



<Meniu> ► <Nuostatos> ► <Tinklas> ► <Tiesioginio prijungimo param.> ► <Tiesioginio ryšio nutraukimas> ► Pasirinkite <Įjungta> srityje <Automatiškai nutraukti seansą> ir įveskite laiką ► <Taikyti> ► <Taikyti> ► <Gerai> ► Paleiskite aparatą iš naujo

<Prieigos taško režimo parametrai>

Konfigūruokite SSID / tinklo raktą. Jeigu norite tuo pačiu metu prijungti prie aparato kelis mobiliuosius įrenginius, būtina konfigūruoti SSID ir tinklo raktą.

<Naudoti pasirinktinį SSID>

<Išjung.> †
<Įjungta>
<SSID>

<Naudoti pasirinktinį tinklo raktą>

<Išjung.> †
<Įjungta>
<Tinklo raktas>



<Meniu> ► <Nuostatos> ► <Tinklas> ► <Tiesioginio prijungimo param.> ► <Prieigos taško režimo parametrai> ► Kiekvienam elementui pasirinkite <Įjungta> ir tada <SSID>/<Tinklo raktas> ► Įveskite SSID / tinklo raktą ► <Taikyti> ► <Taikyti> ► <Taikyti> ► <Gerai> ► Paleiskite aparatą iš naujo

<Ijungti, jei nur. SSID/tinklo rak.> *2

Nurodykite, ar aparatui laukti tiesioginio ryšio.

<Išjungta> †
<Ijungta>



<Meniu> ▶ <Nuostatos> ▶ <Tinklas> ▶ <Tiesioginio prijungimo param.> ▶ <Ijungti, jei nur. SSID/tinklo rak.> ▶ Pasirinkite <Išjungta> arba <Ijungta> ▶ <Taikyti> ▶ <Gerai> ▶ Paleiskite aparatą iš naujo

PASTABA

- Jei norite nustatyti šį elementą į <Ijungta>, konfigūruokite pasirinktinį SSID ar tinklo raktą naudodami <Prieigos taško režimo parametrai>.

<Konfigūruoti Ties. prij. IP adresą>

Tiesioginio ryšio metu rankiniu būdu įveskite aparato IP adresą.

192.168.22.1 †



<Meniu> ▶ <Nuostatos> ▶ <Tinklas> ▶ <Tiesioginio prijungimo param.> ▶ <Konfigūruoti Ties. prij. IP adresą> ▶ Įveskite IP adresą ▶ <Taikyti> ▶ <Taikyti> ▶ <Gerai> ▶ Paleiskite aparatą iš naujo

<Paprastas ryšys kompiuteriu>

Pradėkite paprasto prijungimo naudojant kompiuterį procedūrą (nustatymas be kabelių). Galima naudoti Canon Laser NW Device Setup Utility ir sukonfigūruoti tinklo parametrus naudojant kompiuterį.



<Meniu> ▶ <Nuostatos> ▶ <Tinklas> ▶ <Paprastas ryšys kompiuteriu> ▶ <Taip> ▶ Pradedamas prijungimo procesas

PASTABA

- Atsisiųskite Canon Laser NW Device Setup Utility iš „Canon“ svetainės (<https://global.canon/>).

<TCP/IP parametrai>

Nurodykite aparato naudojimo TCP/IP tinkle parametrus, pvz., IP adresą parametrus.

<IPv4 parametrai>

Nurodykite aparato naudojimo IPv4 tinkle parametrus.

<IP adresą parametrai>

Sukonfigūruokite IP adresą, kuris naudojamas įrenginiams, pvz., kompiuteriams ar spausdintuvams, identifikuoti TCP/IP tinkle. **▶ IPv4 adresą nustatymas(P. 31)**

<Automatinis gavimas>
<Automatinis gavimas>
<Išjung.>
<Įjungta> †
<Pasirinkti protokolą>
<Išjungta>
<DHCP> †
<Automatinis IP>
<Išjungta>
<Įjungta> †
<Gauti rankiniu būdu> *2
<IP adresą>: 0.0.0.0
<Potinklio kaukė>: 0.0.0.0
<Tinklų sietuvo adresą>: 0.0.0.0
<Tikrinti parametr.>

<DHCP parinktį parametrai>

Jei DHCP yra įgalintas, naudokite šiuos parametrus, kad pasirinktumėte ar naudotumėte papildomas DHCP funkcijas DNS serverio adresui arba domeno vardui gauti. **▶ DNS konfigūravimas(P. 55)**

<Gauti pagr. komp. vardą>
<Išjung.>
<Įjungta> †
<DNS dinaminis atnaujinimas>
<Išjung.> †
<Įjungta>
<Gauti DNS serverio adresą>
<Išjung.>
<Įjungta> †
<Gauti domeno vardą>
<Išjung.>
<Įjungta> †
<Gauti WINS serverio adresą>
<Išjung.>

<Įjungta> †

<Gauti SMTP serverio adresą>
 <Išjung.> †
 <Įjungta>

<Gauti POP serverio adresą>
 <Išjung.> †
 <Įjungta>

<PING komanda>

Pasirinkite, jei norite patikrinti, ar aparatas prijungtas prie kompiuterio tinklu. **▶Tinklo ryšio bandymas(P. 32)**

<IPv6 parametrai>

Nurodykite aparato naudojimo IPv6 tinkle parametrus. **▶IPv6 adresų nustatymas(P. 34)**

<Naudoti IPv6>
 <Išjung.> †
 <Įjungta>

<Tikrinti IPv6 parametrus>

Galima patikrinti vietinį adresą, kuris gaunamas automatiškai.

<Neįsimenamąjo adresą param.>

Įjunkite arba išjunkite nuo būsenos nepriklausomus adresus.

<Neįsimenamąjo adresą param.>
 <Išjung.>
 <Įjungta> †

<Tikrinti parametr.>
 <Neįsimenamasis adresas>
 <Prefikso ilgis>

<DHCPv6 parametrai>

Įjunkite arba išjunkite nuo būsenos priklausomą adresą, gautą naudojant DHCPv6.

<Naudoti DHCPv6>
 <Išjung.> †
 <Įjungta>

<Tikrinti parametr.>
 <Įsimenamasis adresas>
 <Prefikso ilgis>

<DHCP parinktųjų parametrai>

Jei DHCP yra įgalintas, naudokite šiuos parametrus, kad pasirinktumėte ar naudotumėte papildomas DHCP funkcijas DNS serverio adresui arba domeno vardui gauti. **▶DNS konfigūravimas(P. 55)**

<Gauti DNS serverio adresą>
 <Išjung.>
 <Įjungta> †

<Gauti domeno vardą>

<Išjung.>

<Įjungta> †

<DNS parametrai>

Nurodykite domenų vardų sistemos (DNS), kuri pagal IP adresą pateikia pagrindinio kompiuterio vardą, parametrus. **DNS konfigūravimas(P. 55)**

<IPv4 DNS serverio adreso parametrai>

IPv4 aplinkoje nurodykite DNS serverio IP adresą.

<Pirminis DNS serveris>: 0.0.0.0

<Antrinis DNS serveris>: 0.0.0.0

<DNS pagr. komp./domeno vardo parametrai>

Nurodykite DNS serveryje registruojamo aparato pagrindinio kompiuterio vardą ir domeno, kuriam priklauso aparatas, vardą.

<IPv4>

<Pagr. kompiuterio vardas>

<Domeno vardas>

<IPv6>

<Naud. IPv4 pagr. komp./dom.>

<Išjung.>

<Pagr. kompiuterio vardas>

<Domeno vardas>

<Įjungta> †

<DNS dinaminio atnaujinimo parametrai>

Pasirinkite, ar pasikeitus aparato IP adresui bus dinamiškai naujinami DNS įrašai.

<IPv4>

<DNS dinaminis atnaujinimas>

<Išjungta> †

<Įjungta>

<DNS dinaminio atnauj. interv.>

Nuo 0 iki 24 † ir iki 48 (val.)

<IPv6>

<DNS dinaminis atnaujinimas>

<Išjungta> †

<Įjungta>

<Rankinis adreso registravimas>

<Išjungta> †

<Įjungta>

<Įsimenamojo adreso registravimas>

<Išjungta> †

<Įjungta>

<Neįsimenamojo adreso registravimas>

<Išjungta> †

<Ijungta>
 <DNS dinaminio atnaujinimo intervalas>
 Nuo 0 iki 24 [†] ir iki 48 (val.)

<mDNS parametrai>

Nurodykite DNS funkcijų naudojimo be DNS serverių parametrus.

<IPv4>
 <Naudoti mDNS>
 <Išjungta>
 <Ijungta> [†]
 <mDNS pavadinimas>

<IPv6>
 <Naudoti mDNS>
 <Išjungta>
 <Ijungta> [†]
 <Naud. IPv4 pavad. mDNS>
 <Išjung.>
 <mDNS pavadinimas>
 <Ijungta> [†]

<WINS parametrai>

Nurodykite „Windows“ interneto vardų tarnybos (WINS), kuri mišrioje „NetBIOS“ ir TCP/IP tinklo aplinkoje pateikia kompiuterio vardą pagal IP adresą, parametrus. **▶ WINS konfigūravimas(P. 63)**

<WINS skiriamoji geba>
 <Išjung.> [†]
 <Ijungta>
 <WINS serverio adresas>: 0.0.0.0

<LPD parametrai>

Ijunkite arba išjunkite LPD – spausdinimo protokolą, kurį galima naudoti bet kurioje aparatūros platformoje ar operacinėje sistemoje. Taip pat galite nustatyti priėmimo galiojimo laiką, po kurio spausdinimas yra atšaukiamas, jei spausdinimo duomenų priėmimas yra nutraukiamas. **▶ Spausdinimo protokolų ir WSD funkcijų konfigūravimas(P. 40)**

<Naudoti LPD spausdinimą>
 <Išjung.>
 <Ijungta> [†]

<Skirtojo priėmimo laiko pabaiga>
 Nuo 1 iki 5 [†] ir iki 60 (min.)

<RAW parametrai>

Ijunkite arba išjunkite RAW – „Windows“ spausdinimo protokolą. Taip pat galite nustatyti priėmimo galiojimo laiką, po kurio spausdinimas yra atšaukiamas, jei spausdinimo duomenų priėmimas yra nutraukiamas. **▶ Spausdinimo protokolų ir WSD funkcijų konfigūravimas(P. 40)**

<Naudoti RAW spausdinimą>
 <Išjung.>
 <Ijungta> [†]

<Skirtojo priėmimo laiko pabaiga>

Nuo 1 iki 5[†] ir iki 60 (min.)

<WSD parametrai>

Naudodami WSD protokolą įjunkite arba išjunkite automatinį spausdintuvo ar skaitytuvo informacijos naršymą ir gavimą. **▶ Spausdinimo protokolų ir WSD funkcijų konfigūravimas(P. 40)**

<Naudoti WSD spausdinimą>

<Išjung.>

<Įjungta> [†]

<Naudoti WSD naršymą>

<Išjung.>

<Įjungta> [†]

<Naudoti WSD nuskaitymą>

<Išjung.> [†]

<Įjungta>

<Naudoti nuskait. iš komp.>

<Išjung.> [†]

<Įjungta>

<Naudoti daugiaab. atradimą>

<Išjung.>

<Įjungta> [†]

<Naudokite FTP PASV režimą>

Nurodykite, ar bus naudojamas FTP PASV režimas. Jungiantis prie FTP serverio per ugniasienę pasirinkite PASV režimą. **▶ FTP PASV režimo konfigūravimas(P. 74)**

<Išjungta> [†]

<Įjungta>

<Naudoti HTTP>

Įjunkite arba išjunkite HTTP, kurio reikia palaikant ryšį su kompiuteriu, pvz., naudojant priemonę „Remote UI“ (Nuotolinio naudotojo sąsaja) arba WSD spausdinimą. **▶ HTTP ryšio išjungimas(P. 425)**

<Išjungta>

<Įjungta> [†]

<Naudoti IPSec> *1

Pasirinkite, ar palaikyti šifruotą ryšį sukuriant virtualų privatų tinklą (VPN) naudojant IPSec. **▶ „IPSec“ parametrų konfigūravimas(P. 402)**

<Išjungta> [†]

<Įjungta>



<Meniu> ► <Nuostatos> ► <Tinklas> ► <TCP/IP parametrai> ► <Naudoti IPSec> ► Pasirinkite <Išjungta> arba <Įjungta> ► <Gerai> ► Paleiskite aparatą iš naujo

<Prievado numerio parametrai>

Pakeiskite protokolų prievadų numerius atsižvelgdami į tinklo aplinką. ► **Prievadų numerių keitimas(P. 384)**

<LPD>

Nuo 1 iki 515 + ir iki 65535

<RAW>

Nuo 1 iki 9100 + ir iki 65535

<WSD daugiaabonentis atradimas>

Nuo 1 iki 3702 + ir iki 65535

<HTTP>

Nuo 1 iki 80 + ir iki 65535

<Daugiaabonentis atradimas>

Nuo 1 iki 427 + ir iki 65535

<POP3>

Nuo 1 iki 110 + ir iki 65535

<SMTP siuntim.>

Nuo 1 iki 25 + ir iki 65535

<FTP>

Nuo 1 iki 21 + ir iki 65535

<SNMP>

Nuo 1 iki 161 + ir iki 65535

<MTU formatas>

Pasirinkite maksimalų aparato siunčiamų ar gaunamų paketų dydį. ► **Didžiausio perdavimo vieneto keitimas(P. 53)**

<1 300>

<1 400>

<1 500> +

<SNMP parametrai>

Nurodykite aparato stebėjimo ir valdymo iš kompiuterio, kuriame įdiegta su SNMP suderinama programinė įranga, parametrus. ► **Aparato stebėjimas ir valdymas naudojant SNMP(P. 70)**

<SNMPv1 parametrai>

Ijunkite arba išjunkite SNMPv1. Įjungdami SNMPv1 nurodykite bendruomenės pavadinimą ir prieigos prie valdymo informacijos bazės (MIB) objektų teises.

<Išjung.>
<Įjungta> †



<Meniu> ▶ <Nuostatos> ▶ <Tinklas> ▶ <SNMP parametrai> ▶ Pasirinkite <Išjung.> arba <Įjungta> srityje <SNMPv1 parametrai> ▶ <Taikyti> ▶ <Gerai> ▶ Paleiskite aparatą iš naujo

<SNMPv3 parametrai>

Ijunkite arba išjunkite SNMPv3. Norėdami nurodyti išsamius parametrus, taikomus esant įjungtam SNMPv3, naudokite priemonę „Remote UI“ (Nuotolinio vartotojo sąsaja).

<Išjung.> †
<Įjungta>



<Meniu> ▶ <Nuostatos> ▶ <Tinklas> ▶ <SNMP parametrai> ▶ Pasirinkite <Išjung.> arba <Įjungta> srityje <SNMPv3 parametrai> ▶ <Taikyti> ▶ <Gerai> ▶ Paleiskite aparatą iš naujo

<Gauti sp.vald.inf. iš pagr.komp.>

Ijunkite arba išjunkite spausdintuvo valdymo informacijos stebėjimo iš tinklo kompiuterio, kuriame įdiegta su SNMP suderinama programinė įranga, parametrus.

<Išjung.> †
<Įjungta>



<Meniu> ▶ <Nuostatos> ▶ <Tinklas> ▶ <SNMP parametrai> ▶ Pasirinkite <Išjung.> arba <Įjungta> srityje <Gauti sp.vald.inf. iš pagr.komp.> ▶ <Taikyti> ▶ <Gerai> ▶ Paleiskite aparatą iš naujo

<Format. pagr.išt. MIB į RFC2790>

Nurodykite, ar stebint aparato būseną naudojant su SNMP suderinamą programinę įrangą, būtina atsižvelgti į išsamias protokolo specifikacijas (RFC2790).

<Išjung.>
<Įjungta> †



<Meniu> ► <Nuostatos> ► <Tinklas> ► <SNMP parametrai> ► Pasirinkite <Išjung.> arba <Įjungta> srityje <Format. pagr.išt. MIB į RFC2790> ► <Taikyti> ► <Gerai> ► Paleiskite aparatą iš naujo

<Naudoti skirtąjį prievadą>

Įjunkite arba išjunkite skirtąjį prievadą. Skirtasis prievadas naudojamas spausdinant, siunčiant faksogramą ar nuskaitant, naudojant MF Scan Utility, ir naršant ar nurodant aparato parametrus tinklu.

<Išjungta>
<Įjungta> †



<Meniu> ► <Nuostatos> ► <Tinklas> ► <Naudoti skirtąjį prievadą> ► Pasirinkite <Išjungta> arba <Įjungta> ► <Gerai> ► Paleiskite aparatą iš naujo

<Skirt. priev. autent. metodas>

Nurodykite, ar apriboti autentifikavimo metodą iki saugaus, jeigu naudojamas skirtasis prievadas. Jeigu pasirinktas <2 režimas>, autentifikavimo metodas apribojamas iki saugaus autentifikavimo.

<1 režimas> †
<2 režimas>



<Meniu> ► <Nuostatos> ► <Tinklas> ► <Skirt. priev. autent. metodas> ► Pasirinkite <1 režimas> arba <2 režimas> ►

SVARBU

- Jeigu pasirinktas <2 režimas>, tam tikrais atvejais negalima sukurti ryšio naudojant įrenginių valdymo programinę įrangą ar tvarkyklę.

<Prisij. paleidus lauk. laikas>

Nurodykite prisijungimo prie tinklo laukimo laiką. Pasirinkite šį parametą, atsižvelgdami į tinklo aplinką. ►
Prisijungimo prie tinklo laukimo laiko nustatymas(P. 54)

Nuo 0 † iki 300 (sek.)

<Eterneto tvarkyklės parametrai>

Pasirinkite eterneto tipą (10BASE-T/100BASE-TX/1000BASE-T) ir ryšio režimą (pusiau dvikryptis / visiškai dvikryptis). Taip pat galite peržiūrėti aparato MAC adresą laidiniam LAN.

<Automatinis aptikimas>

Pasirinkite, ar ryšio režimą ir eterneto tipą aptikti automatiškai, ar pasirinkti rankiniu būdu. ▶ **Eterneto parametrų konfigūravimas(P. 51)**

<Išjung.>

<Ryšio režimas>

<Pakaitinis dvipusis ryšys> †

<Nuolatinis dvipusis ryšys>

<Eterneto tipas>

<10BASE-T> †

<100BASE-TX>

<1000BASE-T>

<Įjungta> †

PASTABA

- Jeigu <Ryšio režimas> nustatytas į <Pakaitinis dvipusis ryšys>, negalima pasirinkti <1000BASE-T>.

<MAC adresas>

Patikrinkite aparato MAC adresą, kuris yra kiekvieno ryšio įrenginio unikalus numeris. ▶ **Laidinio LAN MAC adreso peržiūra(P. 37)**

<Naudoti IEEE 802.1X> *1*2

Įjunkite arba išjunkite IEEE 802.1X autentifikavimą. ▶ **IEEE 802.1X autentifikavimo parametrų konfigūravimas(P. 409)**

<Išjungta> †

<Įjungta>



<Meniu> ▶ <Nuostatos> ▶ <Tinklas> ▶ <Naudoti IEEE 802.1X> ▶ Pasirinkite <Išjungta> arba <Įjungta> ▶ <Gerai> ▶ Paleiskite aparatą iš naujo

<Užkardos parametrai>

Neįgyvendinus tinkamų apsaugos priemonių, trečiosios šalys gali neteisėtai pasiekti kompiuterius ir kitus prie tinklo prijungtus ryšių įrenginius. Norėdami išvengti tokios neteisėtos prieigos, nurodykite paketų filtro, funkcijos, ribojančios ryšius su nurodytų IP ar MAC adresų įrenginiais, parametrus.

<IPv4 adreso filtras>

Ijunkite arba išjunkite paketų, siunčiamų ar priimamų iš įrenginių su nurodytais IPv4 adresais, filtravimo parametrus. **Užkardos parametrų IP adresų nustatymas(P. 378)**

<Išsiuntimo filtras>

<Išjung.> +

<Įjungta>

<Gavimo filtras>

<Išjung.> +

<Įjungta>



<Meniu> ► <Nuostatos> ► <Tinklas> ► <Užkardos parametrai> ► <IPv4 adreso filtras> ► Pasirinkite <Išjung.> arba <Įjungta> srityje <Išsiuntimo filtras> arba <Gavimo filtras> ► <Taikyti> ► <Gerai> ► Paleiskite aparatą iš naujo

<IPv6 adreso filtras>

Ijunkite arba išjunkite paketų, siunčiamų ar priimamų iš įrenginių su nurodytais IPv6 adresais, filtravimo parametrus. **Užkardos parametrų IP adresų nustatymas(P. 378)**

<Išsiuntimo filtras>

<Išjung.> +

<Įjungta>

<Gavimo filtras>

<Išjung.> +

<Įjungta>



<Meniu> ► <Nuostatos> ► <Tinklas> ► <Užkardos parametrai> ► <IPv6 adreso filtras> ► Pasirinkite <Išjung.> arba <Įjungta> srityje <Išsiuntimo filtras> arba <Gavimo filtras> ► <Taikyti> ► <Gerai> ► Paleiskite aparatą iš naujo

<MAC adreso filtras>

Ijunkite arba išjunkite paketų, siunčiamų ar priimamų iš įrenginių su nurodytais MAC adresais, filtravimo parametrus. **Užkardos parametrų MAC adresų nustatymas(P. 381)**

<Išsiuntimo filtras>

<Išjung.> +

<Įjungta>

<Gavimo filtras>

<Išjung.> +

<Įjungta>



<Meniu> ► <Nuostatos> ► <Tinklas> ► <Užkardos parametrai> ► <MAC adreso filtras> ► Pasirinkite <Išjungta> arba <Įjungta> srityje <Išsiuntimo filtras> arba <Gavimo filtras> ► <Taikyti> ► <Gerai> ► Paleiskite aparatą iš naujo

<Įrenginio parametrų valdymas>

Nurodykite, ar naudoti iW Management Console priedus valdant aparato duomenis, pvz., parametrus ir adresų knygelės adresatus. Norėdami gauti daugiau informacijos apie iW Management Console, kreipkitės į pardavimo ar techninės priežiūros atstovą. ► **Ryšio tarp aparato ir papildinių parametrų konfigūravimas(P. 78)**

<Išjungta>
<Įjungta> +

<RMT-SW>

Palikite šį jungiklį padėtyje <Išjungta>. Paslaugos teikėjui nuotoliniu būdu atliekant įrenginio priežiūrą galite būti paprašytas perjungti jungiklį į padėtį <Įjungta>.

<Išjungta> +
<Įjungta>



<Meniu> ► <Nuostatos> ► <Tinklas> ► <RMT-SW> ► Pasirinkite <Išjungta> arba <Įjungta> ► <Gerai> ► Paleiskite aparatą iš naujo

<Inicijuoti tinklo parametrus>

Pasirinkite, norėdami atkurti numatytuosius gamyklinius tinklo parametrus. ► **<Inicijuoti meniu>(P. 578)**

<Išorinė sąsaja>

874E-08R

Visi su USB susiję parametrai pateikti su aprašais. Numatytieji parametrai pažymėti durklu (+).

<USB parametrai>

Nurodykite, ar bus įjungtas, ar išjungtas USB prievadas ar USB atminties įrenginys.

<Naudoti kaip USB įtaisą>

Įjunkite arba išjunkite USB prievadą, naudojamą aparatui prie kompiuterio prijungti.  **USB jungties su kompiuteriu apribojimas(P. 423)**

<Išjung.>
<Įjungta> +

<Naudoti USB saugojimo įtaisą>

Nurodykite, ar naudoti USB atminties įrenginį.

<Išjung.>
<Įjungta> +



<Meniu> ► <Nuostatos> ► <Išorinė sąsaja> ► <USB parametrai> ► Pasirinkite <Išjung.> arba <Įjungta> srityje <Naudoti USB saugojimo įtaisą> ► <Taikyti> ► <Gerai> ► Paleiskite aparatą iš naujo

<Pasiekiamumas>

874E-08S

Visi parametrai, susiję su prieiga neįgaliesiems, pvz., spalvų keitimas atvirkštinėmis ir pranešimų rodymo laikas, pateikti su aprašais. Numatytieji parametrai pažymėti durklu (†).

- ▶<Pakeisti ekr. spalvas prieš.>(P. 493)
- ▶<Šviesumas>(P. 493)
- ▶<Pranešimo rodymo trukmė>(P. 493)

<Pakeisti ekr. spalvas prieš.>

Norėdami keisti ekrano spalvas atvirkštinėmis, pasirinkite <Įjungta>. Pasirinkite <Įjungta>, jei sunku įžiūrėti ekraną, net jei buvo pakoreguotas ryškumas naudojant parinktį <Šviesumas>.

<Išjungta> †
<Įjungta>



<Meniu> ▶ <Nuostatos> ▶ <Pasiekiamumas> ▶ <Pakeisti ekr. spalvas prieš.> ▶ Pasirinkite <Išjungta> arba <Įjungta> ▶

<Šviesumas>

Koreguokite ekrano ryškumą, kad jis atitiktų aparato įrengimo vietą.

Penki lygiai



<Meniu> ▶ <Nuostatos> ▶ <Pasiekiamumas> ▶ <Šviesumas> ▶ Koreguokite ryškumą ▶ <Taikyti> ▶

<Pranešimo rodymo trukmė>

Sekundėmis nurodykite intervalą, kuriuo pakaitomis bus rodomi du skirtingi pranešimai.

Nuo 1 iki 2 † ir iki 5 (sek.)



<Meniu> ▶ <Nuostatos> ▶ <Pasiekiamumas> ▶ <Pranešimo rodymo trukmė> ▶ Įveskite intervalo skaičių ▶ <Taikyti> ▶

<Reguliavimas/priežiūra>

874E-08U

Elementas	Aprašymas
▶<Reguliuoti vaizdo kokybę>(P. 495)	Šiame skyriuje aprašyta, kaip koreguoti vaizdo kokybę prieš spausdinant.
▶<Priežiūra>(P. 505)	Šiame skirsnyje aprašyta, kaip naudoti valymo funkcijas.

<Reguliuoti vaizdo kokybę>

874E-08W

Visi su vaizdo kokybe susiję parametrai pateikti su aprašais. Numatytieji parametrai pažymėti durklu (†).

- ▶<Vaizdo kopijos reguliavimas>(P. 495)
- ▶<Spausdintuvo tankis>(P. 495)
- ▶<Dažų taupymas> (P. 495)
- ▶<Spalvoto originalo juodo teksto apdoroj.>(P. 496)
- ▶<Reguliuoti spausdinimo vietą>(P. 496)
- ▶<Specialusis apdorojimas>(P. 497)
- ▶<Pašal. dryžius nuo nusk. sr.>(P. 504)

PASTABA

Žvaigždutės (*)

- Parametrai pažymėti žvaigždute „*“ gali būti nerodomi atsižvelgiant į naudojamą modelį, parinktis ar kitus parametrų elementus.

<Vaizdo kopijos reguliavimas>

Koreguokite kopijų gradaciją ir tankį. ▶<Kopijavimo užduočių gradacijos ir tankio koregavimas>(P. 602)

<Spausdintuvo tankis>

Pakoreguokite, kai išspausdintas tekstas arba plonos linijos išblunka. ▶<Spausdinimo tankio koregavimas>(P. 606)

<Dažų taupymas>

Atlikdami kopijavimą, spausdindami gautas faksogramas arba ataskaitas galite sutaupyti dažomųjų miltelių.



<Meniu> ▶ <Reguliavimas/priežiūra> ▶ <Reguliuoti vaizdo kokybę> ▶ <Dažų taupymas> ▶ Pasirinkite <Išjungta> arba <Įjungta> ▶

<Spalvoto originalo juodo teksto apdoroj.>

Pasirinkite, ar atkurti juodą arba juosvą spalvą spalvotuose dokumentuose kaip tikrą juodą, ar kaip daugmaž originalui artimą spalvą. Galite koreguoti kiekvienos parinktės efekto laipsnį. Galite atskirai nustatyti tiektuvo ir ekspozicinio stiklo reikšmes. **► Teksto spalvų atkuriamumo reikšmių koregavimas(P. 604)**

<Tiektuvas>

Septyni lygiai

<Ekspozicinis stiklas>

Septyni lygiai

<Reguliuoti spausdinimo vietą>

Koreguokite visų popieriaus šaltinių spausdinimo padėtį. Spausdinimo padėtis gali būti koreguojama intervalu nuo nuo -5,0 mm iki +5,0 mm 0,1 mm žingsniu. **► Spausdinimo padėties koregavimas(P. 607)**

<Universalusis dėklas>

<Reguliuoti vert. (priek. pusė)>

Nuo -5,0 iki 0,0 **+** ir iki 5,0 (mm)

<Reguliuoti hor. (priek. pusė)>

Nuo -5,0 iki 0,0 **+** ir iki 5,0 (mm)

<Reguliuoti vert. (užp. pusė)>

Nuo -5,0 iki 0,0 **+** ir iki 5,0 (mm)

<Regul. horiz. (užpakal. pusė)>

Nuo -5,0 iki 0,0 **+** ir iki 5,0 (mm)

<1 stalčius>

<Reguliuoti vert. (priek. pusė)>

Nuo -5,0 iki 0,0 **+** ir iki 5,0 (mm)

<Reguliuoti hor. (priek. pusė)>

Nuo -5,0 iki 0,0 **+** ir iki 5,0 (mm)

<Reguliuoti vert. (užp. pusė)>

Nuo -5,0 iki 0,0 **+** ir iki 5,0 (mm)

<Regul. horiz. (užpakal. pusė)>

Nuo -5,0 iki 0,0 **+** ir iki 5,0 (mm)

<2 stalčius> *

<Reguliuoti vert. (priek. pusė)>

Nuo -5,0 iki 0,0 **+** ir iki 5,0 (mm)

<Reguliuoti hor. (priek. pusė)>

Nuo -5,0 iki 0,0 **+** ir iki 5,0 (mm)

<Reguliuoti vert. (užp. pusė)>

Nuo -5,0 iki 0,0 **+** ir iki 5,0 (mm)

<Regul. horiz. (užpakal. pusė)>

Nuo -5,0 iki 0,0 **+** ir iki 5,0 (mm)

<3 stalčius> *

<Reguliuoti vert. (priek. pusė)>
 Nuo -5,0 iki 0,0 **+** ir iki +5,0 (mm)

<Reguliuoti hor. (priek. pusė)>
 Nuo -5,0 iki 0,0 **+** ir iki +5,0 (mm)

<Reguliuoti vert. (užp. pusė)>
 Nuo -5,0 iki 0,0 **+** ir iki +5,0 (mm)

<Regul. horiz. (užpakal. pusė)>
 Nuo -5,0 iki 0,0 **+** ir iki +5,0 (mm)

<4 stalčius> *

<Reguliuoti vert. (priek. pusė)>
 Nuo -5,0 iki 0,0 **+** ir iki +5,0 (mm)

<Reguliuoti hor. (priek. pusė)>
 Nuo -5,0 iki 0,0 **+** ir iki +5,0 (mm)

<Reguliuoti vert. (užp. pusė)>
 Nuo -5,0 iki 0,0 **+** ir iki +5,0 (mm)

<Regul. horiz. (užpakal. pusė)>
 Nuo -5,0 iki 0,0 **+** ir iki +5,0 (mm)

<Specialusis apdorojimas>

Jei spausdinimo ant specialių tipų popieriaus rezultatai netenkina, toliau nurodytais parametrais galima pagerinti spausdinių kokybę.

<Specialus popieriaus apdorojimas>

Kai spausdinama ant galinės išspausdinto dokumento pusės, šiurkštaus popieriaus ar vokų, spausdinimo rezultatus galima pagerinti koreguojant šiuos parametrus.

<Rank. kt. pus. spausd. (tik 2-pus.)>

Jei spausdiniai ant galinės išspausdinto dokumento pusės yra per šviesūs, pasirinkite <Ijungta>. Galite atskirai nurodyti kiekvieno popieriaus šaltinio parametrus.

<Universalusis dėklas>

<Išjung.> **+**
 <Ijungta>

<1 stalčius>

<Išjung.> **+**
 <Ijungta>

<2 stalčius> *

<Išjung.> **+**
 <Ijungta>

<3 stalčius> *

<Išjung.> **+**
 <Ijungta>

<4 stalčius> *

<Išjung.> **+**

<Įjungta>



<Meniu> ► <Reguliavimas/priežiūra> ► <Reguliuoti vaizdo kokybę> ► <Specialusis apdorojimas> ► <Specialus popieriaus apdorojimas> ► <Rank. kitos pusės spausd. (tik 2-pus.)> ► Pasirinkite <Įjungta> popieriaus šaltiniui, kurį norite nustatyti ► <Taikyti> ► <Taip> ►

PASTABA:

- Jeigu nustatyta į <Įjungta>, gali būti paveikta vaizdo kokybė praėjus tam tikram laikotarpiui nuo spausdinimo ant priekinės pusės arba atsižvelgiant į aplinkos drėgnumą.

<Nelygaus paviršiaus vokų rež.>

Spausdinimui ant nelygaus paviršiaus vokų pasirinkite <Įjungta>. Tačiau spausdinimo greitis gali būti mažesnis.

<Išjungta> †
<Įjungta>



<Meniu> ► <Reguliavimas/priežiūra> ► <Reguliuoti vaizdo kokybę> ► <Specialusis apdorojimas> ► <Specialus popieriaus apdorojimas> ► <Nelygaus paviršiaus vokų rež.> ► <Įjungta> ► <Taip> ►

PASTABA:

- <Nelygaus paviršiaus vokų rež.> veikia tik tuomet, kai popieriaus tipo parametras yra <2 vokas>. **Popieriaus formato ir tipo nurodymas(P. 161)**
- Nustačius <Įjungta> kaip <Susisukusio popier. taisymas>, parametras bus išjungtas.

<Popieriaus raukšlių taisymas>

Atsižvelgiant į naudojamą popierių, spaudiniai gali susiglamžyti. Tokiu atveju nustačius šį elementą į <Įjungta> gali pavykti išspręsti šią problemą.

<Išjungta> †
<Įjungta>



<Meniu> ► <Reguliavimas/priežiūra> ► <Reguliuoti vaizdo kokybę> ► <Specialusis apdorojimas> ► <Specialus popieriaus apdorojimas> ► <Popieriaus raukšlių taisymas> ► <Įjungta> ► <Taip> ►

PASTABA:

- Pasirinkus <Įjungta>, spaudiniai gali būti neryškūs arba sumažėti spausdinimo sparta.

<Susisukusio popieriaus taisymas>

Jeigu spausdinant suglamžomas popierius, nustatykite šį elementą į <Įjungta>.

<Išjungta> †
<Ijungta>



<Meniu> ▶ <Reguliavimas/priežiūra> ▶ <Reguliuoti vaizdo kokybę> ▶ <Specialusis apdorojimas> ▶ <Specialus popieriaus apdorojimas> ▶ <Susisukusio popier. taisymas> ▶ <Ijungta> ▶ <Taip> ▶

PASTABA:

- Nustačius į <Ijungta> gali sumažėti spausdinimo sparta.

<Plono pop. bangavim. sumažinimas>

Jeigu spausdinant ant plono popieriaus spausdiniai susibanguoja, nustačius šį elementą į <Ijungta> problema gali būti išspręsta.

<Išjungta> †
<Ijungta>



<Meniu> ▶ <Reguliavimas/priežiūra> ▶ <Reguliuoti vaizdo kokybę> ▶ <Specialusis apdorojimas> ▶ <Specialus popieriaus apdorojimas> ▶ <Plono pop. bangavim. sumažinimas> ▶ <Ijungta> ▶ <Taip> ▶

PASTABA:

- <Plono pop. bangavim. sumažinimas> veikia tik tuomet, kai popieriaus tipo parametras yra <1 plonas>. **Popieriaus formato ir tipo nurodymas(P. 161)**
- Jei nustatysite kaip <Ijungta>, automatinis dvipusis spausdinimas naudojant <1 plonas> bus išjungtas. Be to, spausdiniai gali būti išblukę dėl prastos dažomųjų miltelių fiksacijos.

<Sum. pop. sulip išv. dėkle>

Spausdinant ant abiejų pusių, atspausdinti lapai gali sukibti priklausomai nuo atvaizdų tankio. Tokiu atveju nustačius šį elementą į <Ijungta> gali pavykti išspręsti šią problemą.

<Išjungta> †
<Ijungta>



<Meniu> ▶ <Reguliavimas/priežiūra> ▶ <Reguliuoti vaizdo kokybę> ▶ <Specialusis apdorojimas> ▶ <Sum. pop. sulip išv. dėkle> ▶ <Ijungta> ▶ <Taip> ▶

PASTABA

- Nustačius į <Ijungta> gali sumažėti spausdinimo sparta.

<Aukšto drėgno režimas>

Naudojant aparatą drėgnoje aplinkoje gali būti nevienodas spausdinimo tankis. Tokiu atveju nustačius šį elementą į <Įjungta> gali pavykti išspręsti šią problemą.

<Išjungta> †
<Įjungta>



<Meniu> ▶ <Reguliavimas/priežiūra> ▶ <Reguliuoti vaizdo kokybę> ▶ <Specialusis apdorojimas> ▶ <Aukšto drėgno režimas> ▶ <Įjungta> ▶ <Taip> ▶

PASTABA

- Jeigu nustatoma <Įjungta>, gali skirtis spausdinimo tankis atsižvelgiant į aplinkos drėgmę.

<Žemo drėgno režimas>

Jeigu aparatas naudojamas nedrėgnoje aplinkoje, išspausdinti vaizdai ir tekstas gali būti neryškūs. Tokiu atveju nustatykite šį elementą. Pagerėjimas akivaizdesnis naudojant <2 režimas>, o ne <1 režimas>. Iš pradžių pabandykite koreguoti pasirinkdami <1 režimas>.

<Išjungta> †
<1 režimas>
<2 režimas>



<Meniu> ▶ <Reguliavimas/priežiūra> ▶ <Reguliuoti vaizdo kokybę> ▶ <Specialusis apdorojimas> ▶ <Žemo drėgno režimas> ▶ Pasirinkite režimą ▶ <Taip> ▶

PASTABA

- Nustačius <Žemo drėgno režimas>, naudojant aparatą drėgnoje aplinkoje gali būti mažesnis arba nevienodas spausdinimo tankis.

<Juodų dažų koregavimas 1>

Spausdinant ant didelių lapų po spausdinimo ant mažų lapų, tuščiuose plotuose gali būti matomi vaizdų šešėliai. Tokiu atveju nustačius šį elementą į <Įjungta> gali pavykti išspręsti šią problemą.

<Išjungta> †
<Įjungta>



<Meniu> ▶ <Reguliavimas/priežiūra> ▶ <Reguliuoti vaizdo kokybę> ▶ <Specialusis apdorojimas> ▶ <Juodų dažų koregavimas 1> ▶ <Įjungta> ▶ <Taip> ▶

PASTABA

- Nustačius į <Įjungta> gali sumažėti spausdinimo sparta.

<Ras. ef. maž. (Ras. dvip. sp)>

Jeigu išspausdinti vaizdai neryškūs dėl drėgmės kondensavimosi atliekant spausdinimą ant dviejų pusių, nustačius kitą parinktį, negu <Išjungta>, gali pavykti išspręsti problemą.

<Išjungta> †

<Įjungta>



<Meniu> ▶ <Reguliavimas/priežiūra> ▶ <Reguliuoti vaizdo kokybę> ▶ <Specialusis apdorojimas> ▶ <Ras. ef. maž. (Ras. dvip. sp)> ▶ <Įjungta> ▶ <Taip> ▶

PASTABA

- Nustačius į <Įjungta> sumažės spausdinimo sparta.

<Sum. raukšl. (drėgmę)/dryžius>

Jeį naudojant drėgną popierių jis susiraito arba matomi ruožai spausdinant vaizdus su pustoniais, pvz., nuotraukas, nustačius į <Įjungta> gali pavykti išspręsti problemą.

<Išjungta> †

<Įjungta>



<Meniu> ▶ <Reguliavimas/priežiūra> ▶ <Reguliuoti vaizdo kokybę> ▶ <Specialusis apdorojimas> ▶ <Sum. raukšl. (drėgmę)/dryžius> ▶ <Įjungta> ▶ <Taip> ▶

PASTABA

- Nustačius į <Įjungta> sumažės spausdinimo sparta.

<Tylusis režimas>

Jeigu trukdo spausdinimo garsai, nustatykite šį elementą į <Įjungta>.

<Išjungta> †

<Įjungta>



<Meniu> ▶ <Reguliavimas/priežiūra> ▶ <Reguliuoti vaizdo kokybę> ▶ <Specialusis apdorojimas> ▶ <Tylusis režimas> ▶ <Įjungta> ▶ <Taip> ▶

PASTABA

- Nustačius į <Įjungta> sumažės spausdinimo sparta.

<Koreguoti išsiliejusį vaizdą>

Dryžiai matomi ant spaudinių priklausomai nuo popieriaus tipo arba operacinės aplinkos. Tokiu atveju nustačius šį elementą gali pavykti išspręsti šią problemą. Pagerėjimas mažiausias naudojant <1 režimas>, o didžiausias naudojant <4 režimas>.

<Išjungta>

<1 režimas> †

<2 režimas>

<3 režimas>

<4 režimas>



<Meniu> ▶ <Reguliavimas/priežiūra> ▶ <Reguliuoti vaizdo kokybę> ▶ <Specialusis apdorojimas> ▶ <Koreguoti išsiliejusį vaizdą> ▶ Pasirinkite režimą ▶ <Taip> ▶

PASTABA

- Nustačius dar didesnį pagerinimą, spaudiniai gali būti mažesnio spausdinimo tankio arba gali pailgėti spausdinimo trukmė. Taip pat gali būti mažiau ryškūs kraštai ir grubesnės detalės.

<Koreg. kopijos išsil. vaizdą>

Dryžiai matomi ant spaudinių priklausomai nuo popieriaus tipo arba operacinės aplinkos. Tokiu atveju nustačius šį elementą gali pavykti išspręsti šią problemą. Pagerėjimas didžiausias naudojant <3 režimas>, o mažiausias naudojant <1 režimas>.

<Išjungta>

<1 režimas> †

<2 režimas>

<3 režimas>



<Meniu> ▶ <Reguliavimas/priežiūra> ▶ <Reguliuoti vaizdo kokybę> ▶ <Specialusis apdorojimas> ▶ <Koreg. kopijos išsil. vaizdą> ▶ Pasirinkite režimą ▶ <Taip> ▶

PASTABA

- Nustačius dar didesnį pagerinimą, spaudiniai gali būti mažesnio spausdinimo tankio.

<Dvip. spausd. greič. pirm.>

Dvipusio spausdinimo sparta gali būti mažesnė. Kad spausdinimas nesulėtėtų, nustatykite kaip <Įjungta>.

<Išjungta> †

<Įjungta>



<Meniu> ▶ <Reguliavimas/priežiūra> ▶ <Reguliuoti vaizdo kokybę> ▶ <Specialusis apdorojimas> ▶ <Dvip. spausd. greič. pirm.> ▶ <Įjungta> ▶ <Taip> ▶

PASTABA

- Nustačius <Įjungta> spaudiniuose gali būti matomi dryžiai.

<Sum. tuščių sr. patams. pak. kas.>

Pakeitus dažomųjų miltelių kasetes naujomis, ant pirmųjų spaudinių gali pasirodyti juodų ruožų, o jei spausdinsite ant sunkaus popieriaus, spaudiniai gali atrodyti papilkėję. Tokiu atveju nustačius šį elementą į <Įjungta> gali pavykti išspręsti šią problemą.

<Išjungta> †

<Įjungta>



<Meniu> ▶ <Reguliavimas/priežiūra> ▶ <Reguliuoti vaizdo kokybę> ▶ <Specialusis apdorojimas> ▶ <Sum. tuščių sr. patams. pak. kas.> ▶ <Įjungta> ▶ <Taip> ▶

PASTABA

- Nustačius <Įjungta>, parametras taps efektyvus kitą kartą pakeitus dažomųjų miltelių kasetes.
- Pakeitus kasetes turi praeiti tam tikras laikotarpis, kad dažomieji milteliai būtų vienodai paskirstyti kasetės viduje.

<Pašal. dryžius nuo nusk. sr.>

Galima sukonfigūruoti, kad skaitytuvas nenuskaitytų dėmių nuo dokumentų, esančių tiektuvo nuskaitymo srityje. Pasirinkus <Įjungta> pašalinami ruožai, generuoti ties originalo kraštais.

<Išjungta>
<Įjungta> ⁺



<Meniu> ► <Reguliavimas/priežiūra> ► <Reguliuoti vaizdo kokybę> ► <Pašal. dryžius nuo nusk. sr.> ► Pasirinkite <Išjungta> arba <Įjungta> ►

PASTABA

- Pašalinus ruožus dėmėtos sritys nenuskaitomos. Išvalykite originalų nuskaitymo sritį, kad originalūs dokumentai būtų tinkamai nuskaityti.

<Priežiūra>

874E-08X

Valymo funkcijos pateiktos su aprašais. Numatytieji parametrai pažymėti durklu (†).

- ▶<Fiksavimo mazgo valymas>(P. 505)
- ▶<Tiektuvo valymas>(P. 505)
- ▶<Rasos efekto šalinimo režimas>(P. 505)

<Fiksavimo mazgo valymas>

Pakeitę dažomųjų miltelių kasetę, arba ant spaudinių atsiradus juodiems ruožams, išvalykite fiksavimo bloką. ▶
Fiksavimo bloko valymas(P. 590)

<Tiektuvo valymas>

Išvalykite tiektuvo velenėlius, jei tiekiamas per tiektuvą originalas išsitempa. ▶<Tiektuvo valymas(P. 587)>

<Rasos efekto šalinimo režimas>

Jeigu patalpoje, kurioje naudojamas aparatas, greitai pakinta temperatūra, vyksta drėgmės kondensavimasis, todėl vaizdas gali būti neryškus ar išsiliejęs. Pasirinkite <Įjungta>, kad pašalintumėte aparate susikaupusią drėgmę. Pasirinkdami <Įjungta> nurodykite, ar bus ribojamos užduotys.

<Išjungta> †

<Įjungta>

<Naudokite fakso atminties užraktą> † / <Leisti spausdinti vykstant procesui> †

<Naudoti fakso atminties užraktą + Neleisti spausdinti vykstant procesui> / <Neleisti spausdinti vykstant procesui>



<Meniu> ▶ <Reguliavimas/priežiūra> ▶ <Priežiūra> ▶ <Rasos efekto šalinimo režimas> ▶
 <Įjungta> ▶ Pažymėkite pranešimą ▶ <Gerai> ▶ Pasirinkite elementą ▶ <Taip> ▶

SVARBU

- Kol atliekamas kondensuotos drėgmės šalinimas, spausdinimas gali būti atliekamas netinkamai ir gali būti pateikiami tušti spaudiniai.
- Nustačius <Įjungta>, būtina palikti aparatą įjungtą, kad būtų tinkamai pašalinta susikaupusi drėgmė.
- Jei nustatysite į <Įjungta>, automatinio išjungimo laiko parametras bus išjungtas. ▶<Išjungimas fiksuotu laiku(P. 121)>

<Funkcijų parametrai>

874E-08Y

Elementas	Aprašymas
▶<Įprasta>(P. 507)	Šiame skyriuje aprašyti visoms funkcijoms bendri parametrai.
▶<Kopijuoti>(P. 513)	Šiame skyriuje aprašyta, kaip nurodyti kopijavimo parametrus.
▶<Spausdintuvas>(P. 515)	Šiame skyriuje aprašyta, kaip nurodyti spausdintuvo parametrus.
▶<Siųsti>(P. 541)	Šiame skyriuje aprašyta, kaip nurodyti faksogramų arba nuskaitytų originalų siuntimo parametrus.
▶<Priimti/persiųsti>(P. 554)	Šiame skyriuje aprašyta, kaip nurodyti faksogramų ir el. laiškų gavimo parametrus.
▶<Saugoti/pasiekti failus>(P. 561)	Šiame skyriuje aprašyti originalų nuskaitymo ir išsaugotų failų spausdinimo parametrai.
▶<Saugusis spausdinimas>(P. 567)	Šiame skyriuje aprašyti saugaus spausdinimo funkcijos parametrai.

<Įprasta>

874E-090

Visi elementai, susiję su visoms funkcijoms bendrais parametrai pateikti su aprašais. Numatytieji parametrai pažymėti durklu (+).

- ▶<Popieriaus tiekimo parametrai>(P. 507)
- ▶<Spausdinimo parametrai>(P. 510)
- ▶<Nuskaitymo parametrai>(P. 510)
- ▶<Generuoti failą>(P. 511)
- ▶<Fakso sąrankos vadovas> *1*2(P. 512)

PASTABA

Žvaigždutės (*)

- Parametrai pažymėti „*1“ gali būti nerodomi atsižvelgiant į naudojamą modelį, parinktis ar kitus parametru elementus.
- Parametru, pažymėtų „*2“, negalima importuoti arba eksportuoti.

<Popieriaus tiekimo parametrai>

Popieriaus tiekimo parametru konfigūravimas.

<Popieriaus šaltinio automatinis pasir.>

Ijunkite arba išjunkite popieriaus šaltinių automatinio stalčiaus pasirinkimo funkciją. Jei spausdinant dokumentus automatinis stalčiaus parinkimas nustatytas kaip <Įjungta>, aparatas automatiškai parenka popieriaus šaltinį, kuriame įdėtas atitinkamo formato popierius. Be to, kai popierius baigiasi, šis parametras leidžia spausdinti nepertraukiamai, perjungiant iš vieno popieriaus šaltinio į kitą, kuriame įdėta to paties formato popieriaus. ▶**Atitinkamo popieriaus šaltinio automatinis pasirinkimas kiekvienai funkcijai(P. 171)**

<Kopijuoti>

<Universalusis dėklas>

<Išjung.> +

<Įjungta>

<1 stalčius>

<Išjung.>

<Įjungta> +

<2 stalčius>*1

<Išjung.>

<Įjungta> +

<3 stalčius>*1

<Išjung.>

<Įjungta> +

<4 stalčius>*1

<Išjung.>

<Įjungta> +

<Spausdintuvas>

<Universalusis dėklas>

<Išjung.>

<Įjungta> †

<1 stalčius>

<Išjung.>

<Įjungta> †

<2 stalčius>*1

<Išjung.>

<Įjungta> †

<3 stalčius>*1

<Išjung.>

<Įjungta> †

<4 stalčius>*1

<Išjung.>

<Įjungta> †

<Priimti/siųsti faksu >/<Priimti>

<Universalusis dėklas>

<Išjung.> †

<Įjungta>

<1 stalčius>

<Išjung.>

<Įjungta> †

<2 stalčius>*1

<Išjung.>

<Įjungta> †

<3 stalčius>*1

<Išjung.>

<Įjungta> †

<4 stalčius>*1

<Išjung.>

<Įjungta> †

<Kita>

<Universalusis dėklas>

<Išjung.> †

<Įjungta>

<1 stalčius>

<Išjung.>

<Įjungta> †

<2 stalčius>*1

<Išjung.>

<Įjungta> †

<3 stalčius>*1

<Išjung.>

<Įjungta> †

<4 stalčius>*1
 <Išjung.>
 <Ijungta> †

<Popieriaus tiekimo metodo jungiklis>

Nurodykite šį parametą spausdindami dokumentą ant popieriaus su logotipais. Norėdami spausdinti ant popieriaus su logotipais, turite pakeisti, kur nukreiptas į popieriaus šaltinį įdėtas popierius, atsižvelgdami į tai, ar naudojate vienpusį, ar dvipusį spausdinimą. Jeigu parametras pakeičiamas į <Spausdinimo pusės pirmumas>, galima įdėti popierių su logotipo puse nukreipta žemyn, jei spausdinama ant 1 pusės, taip pat, kaip spausdinant ant 2 pusių. Daugiau informacijos žr. **▶ Iš anksto išspausdinto popieriaus įdėjimas(P. 157)** .

<Universalusis dėklas>

<Spartos pirmumas> †
 <Spausdinimo pusės pirmumas>

<1 stalčius>

<Spartos pirmumas> †
 <Spausdinimo pusės pirmumas>

<2 stalčius> *1

<Spartos pirmumas> †
 <Spausdinimo pusės pirmumas>

<3 stalčius> *1

<Spartos pirmumas> †
 <Spausdinimo pusės pirmumas>

<4 stalčius> *1

<Spartos pirmumas> †
 <Spausdinimo pusės pirmumas>



<Meniu> ▶ <Funkcijų parametrai> ▶ <Įprasta> ▶ <Popieriaus tiekimo parametrai> ▶ <Popieriaus tiekimo metodo jungiklis> ▶ Pasirinkite popieriaus šaltinį ▶ Pasirinkite <Spartos pirmumas> arba <Spausdinimo pusės pirmumas> ▶



a Popieriaus šaltiniai

Pasirinkite popieriaus šaltinį, kurio parametrus norite keisti.

b <Spartos pirmumas>

Jei naudojate popierių, ant kurio iš anksto išspausdintas logotipas, spausdindami vienpusius ir dvipusius spaudinius turite pakeisti popieriaus pusę.

PASTABA:

- Jei nereikia nuspręsti, ant kurios pusės spausdinti, rekomenduojame pasirinkti <Spartos pirmumas>.

c <Spausdinimo pusės pirmumas>

Norint spausdinti ant konkrečios popieriaus pusės ir pasirinkus vienpusį ar dvipusį spausdinimą, popieriaus šaltinyje popieriaus apversti nereikia.

PASTABA:

- Jei nustatytas popieriaus šaltinio, kuriame įdėta popieriaus, parametras <Spausdinimo pusės pirmumas>, negalite naudoti dvipusio spausdinimo (**Galimas popierius(P. 637)**), o popieriaus šaltiniui taikomas parametras <Spartos pirmumas>. Tokiu atveju reikia įdėti popierių tokiu pat būdu, kaip ir pasirinkus <Spartos pirmumas> yra pasirenkamas (**Iš anksto išspausdinto popieriaus įdėjimas(P. 157)**).
- Kai pasirinkta <Spausdinimo pusės pirmumas>, vienpusis spausdinimas gali būti lėtesnis.

<Spausdinimo parametrai>

Konfigūruokite spausdinimo veikimo parametrus.

<Aut. naikinti sulaikytas užduotis>

Galima konfigūruoti, kad aparatui sustabdžius užduoties spausdinimą dėl klaidos, užduotis būtų automatiškai pašalinta praėjus tam tikram laikotarpiui.

<Nustatyti šią funkciją>

<Išjung.> [†]

<Įjungta>

<Nustatyti laiką>

Nuo 0 iki 5 [†] ir iki 240 (min.)



<Meniu> ► <Funkcijų parametrai> ► <Įprasta> ► <Spausdinimo parametrai> ► <Aut. naikinti sulaikytas užduotis> ► Pasirinkite <Įjungta> dalyje <Nustatyti šią funkciją> ► Įveskite laiką dalyje <Nustatyti laiką> ► <Taikyti> ► <Gerai> ► Paleiskite aparatą iš naujo

<Nuskaitymo parametrai>

Nuskaitymo parametrų konfigūravimas.

<Automatinis prijungimas>

Nuskaitydami iš kompiuterio, naudokite šį parametą nustatyti ar automatiškai prisijungti prie tinklo nuotoliniam nuskaitymui (nuskaitymo budėjimo režimas) nenaudojant valdymo pulto.

<Išjungta>

<Ijungta> †



<Meniu> ► <Funkcijų parametrai> ► <Įprasta> ► <Nuskaitymo parametrai> ► <Automatinis prijungimas> ► Pasirinkite <Išjungta> arba <Ijungta> ►

<Automatinis atjungimas>

Jei per nurodytą laikotarpį, kol rodomas toliau pateiktas ekranas (aparatas nustatytas naudoti tinkle nuskaitant), neatliekamas nuskaitymas, automatiškai išjungiamas aparato tinklo ryšys. Nurodykite laikotarpį, po kurio išjungiamas aparato tinklo ryšys.

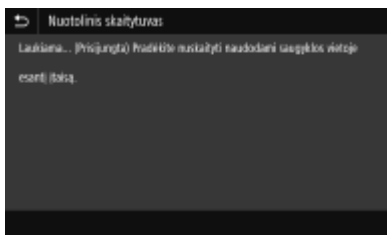

<Nustatykite šią funkciją>

<Išjung.>

<Ijungta> †

<Nustatyti laiką>

Nuo 1 iki 5 † ir iki 60 (min.)



<Meniu> ► <Funkcijų parametrai> ► <Įprasta> ► <Nuskaitymo parametrai> ► <Automatinis atjungimas> ► Pasirinkite <Ijungta> srityje <Nustatykite šią funkciją> ► Įveskite laiką srityje <Nustatyti laiką> ► <Taikyti> ►

<Generuoti failą>

Failų generavimo parametru konfigūravimas.

<Išvesties failo vaizdo parametrai>

Nurodykite nuskaitytų originalų konvertavimo į failus gama reikšmės parametrus.

<YCbCr TX gama reikšmė>

Nurodykite gama reikšmę, naudojamą konvertuojant nuskaitytus spalvotus originalus į nurodyto formato failus. Galite nurodyti tą pačią monitoriaus, kuris bus naudojamas konvertuotiems failams peržiūrėti, gama reikšmę. Failai rodomi tikroju pradinių dokumentu ryškumu.

<Gama 1,0>

<Gama 1,4>

<Gama 1,8> †

<Gama 2,2>



<Meniu> ► <Funkcijų parametrai> ► <Įprasta> ► <Generuoti failą> ► <Išvesties failo vaizdo parametrai> ► <YCbCr TX gama reikšmė> ► Pasirinkite gama reikšmę ► 

PASTABA:

- Informaciją apie monitoriaus gama reikšmę žr. kartu su ekranu pateiktoje instrukcijoje.

<OCR (ieškomas tekstas) parametrai>

Kad būtų paleistas OCR (optinis simbolių atpažinimas) tekstiniam dokumente, norint sukurti „PDF failą, kuriame galima atlikti paiešką“, reikia nurodyti, ar aparatas nustato originalo teksto kryptį ir originalo kryptį.

<Išmanusis nuskaitymas>
 <Išjung.>
 <Įjungta> †



<Meniu> ► <Funkcijų parametrai> ► <Įprasta> ► <Generuoti failą> ► <OCR (ieškomas tekstas) parametrai> ► Pasirinkite <Išjung.> arba <Įjungta> srityje <Išmanusis nuskaitymas> ► <Taikyti> ► 

<256 bit. AES p. (užšifr. PDF)> *1

Generuojant šifruotą PDF, PDF šifravimo lygį galima nustatyti į 128 bitų arba 256 bitų. Jeigu pasirinkta 256 bitų, galima pakeisti su „Acrobat“ suderinamą versiją.

<„Acrobat 9.0“ arba lygiavertė>
 <„Acrobat 10.0“ arba lygiavertė> †



<Meniu> ► <Funkcijų parametrai> ► <Įprasta> ► <Generuoti failą> ► <256 bit. AES p. (užšifr. PDF)> ► Pasirinkite <„Acrobat 9.0“ arba lygiavertė> arba <„Acrobat 10.0“ arba lygiavertė> ► 

<Fakso sąrankos vadovas> *1*2

Pasirinkite, kad būtų rodomos ekrane pateikiamos instrukcijos, kaip nurodyti parametrus, įskaitant fakso numerį ir RX režimą. ► **Fakso funkcijų pradinių parametų konfigūravimas(P. 80)**

<Kopijuoti>

874E-091

Visi su kopijavimu susiję parametrai pateikti su aprašais. Numatytieji parametrai pažymėti durklu (+).

PASTABA

Žvaigždutės (*)

- Parametrai pažymėti žvaigždute „*“ gali būti nerodomi atsižvelgiant į naudojamą modelį, parinktis ar kitus parametrų elementus.

<Keisti numatytuosius parametrus (kopij.)>

Galima keisti numatytuosius kopijavimo parametrus. Pasirinkti parametrai naudojami kaip numatytieji kopijavimo funkcijos parametrai. ▶ **Funkcijų numatytųjų reikšmių keitimas(P. 178)**

<Kopijų skaičius>

Nuo 1 + iki 999

<Popieriaus šaltinis>

<Universalusis dėklas>

<1 stalčius> +

<2 stalčius>*

<3 stalčius>*

<4 stalčius>*

<Tankis>

Devyni lygiai

<Reguluoti fono tankį>

<Automatinis>

<Reguluoti (rankiniu būdu)> +

Devyni lygiai

<Kopijavimo mastelis>

Vartotojo nustatytas mastelis

<100% 1:1> +

<Automatiškai>

<400% Maks.>

<200%>

<141% A5->A4>

<70% A4->A5>

<50%>

<25% min.>

<2-pusis spausdinimas>

<Išjungta> +

<1-pusis->2-pusis>

<2-pusis->2-pusis>

<2-pusis->1-pusis>

<Origin./apd.tip.>

<N ant 1>

<Išjungta> †

<2 ant 1>

<4 ant 1>

<Maketas>

<Originalo tipas>

<Tekstas>

<Tekstas/nuotrauka> †

<Tekstas/nuotrauka (aukšta kokybė)>

<Nuotrauka>

<Rūšiavimas>

<Išjungta>

<Įjungta> †

<Rėmo panaikinimas>

<Išjungta> †

<Įjungta>

<Raiškumas>

Septyni lygiai

<Spausdintuvas>

874E-092

Visi su spausdintuvu susiję parametrai pateikti su aprašais. Numatytieji parametrai pažymėti durklu (+).

▶<Spausdintuvo parametrai>(P. 515)

▶<PDL pasirinkimas (savaiminis diegimas)>(P. 539)

PASTABA

Žvaigždutės (*)

- Parametrai pažymėti „*1“ gali būti nerodomi atsižvelgiant į naudojamą modelį, parinktis ar kitus parametru elementus.
- Parametru, pažymėtų „*2“, negalima importuoti arba eksportuoti.

Parametru prioritetas

- Jei kuris nors spausdinimo parametras nurodomas tiek iš spausdintuvo tvarkyklės, tiek aparato valdymo pulto, spausdintuvo tvarkyklės nurodymas yra viršesnis už valdymo pulto. Tam tikrais atvejais tampa efektyvus nurodymas iš valdymo pulto, pvz., atliekant PS/PCL spausdinimą ir spausdinant iš UNIX ar kitos operacinės sistemos, kuri nepalaiko spausdintuvo tvarkyklių.



<Spausdintuvo parametrai>

Spausdinimo ir spausdintuvo operacijų parametru konfigūravimas.

<Spausdinant teikti pirmumą tvark. param.>

Srities <Popieriaus par.> ekrane Pagrindinis pasirinkite, ar spausdinimas bus atliekamas atsižvelgiant į spausdintuvo tvarkyklės popieriaus dydžio ir tipo parametrus, o ne į kiekvieno popieriaus šaltinio parametrus. Pasirinkus <Ijungta> galima spausdinti iš spausdintuvo tvarkyklės nurodyto popieriaus šaltinio, nepriklausomai nuo aparato popieriaus parametru. Gali būti nustatytas klaidos pranešimas, rodantis, ar įdėtas popieriaus formatas labai skiriasi nuo nustatytojo spausdintuvo tvarkyklėje.

<Universalusis dėklas>

<Teikti pirmumą tvark. param.>

<Išjung.> +

<Ijungta>

<Veiksmas, kai neatit. format.>

<Vykdėti išvestį> +

<Rodyti klaidą>

<1 stalčius>

<Teikti pirmumą tvark. param.>

<Išjung.> +

<Ijungta>

<Veiksmas, kai neatit. format.>

<p><Vykdyti išvestį> †</p> <p><Rodyti klaidą></p> <p><2 stalčius> *1</p> <p><Teikti pirmumą tvark. param.></p> <p><Išjung.> †</p> <p><Įjungta></p> <p><Veiksmas, kai neatit. format.></p> <p><Vykdyti išvestį> †</p> <p><Rodyti klaidą></p> <p><3 stalčius> *1</p> <p><Teikti pirmumą tvark. param.></p> <p><Išjung.> †</p> <p><Įjungta></p> <p><Veiksmas, kai neatit. format.></p> <p><Vykdyti išvestį> †</p> <p><Rodyti klaidą></p> <p><4 stalčius> *1</p> <p><Teikti pirmumą tvark. param.></p> <p><Išjung.> †</p> <p><Įjungta></p> <p><Veiksmas, kai neatit. format.></p> <p><Vykdyti išvestį> †</p> <p><Rodyti klaidą></p>
--



<Meniu> ► <Funkcijų parametrai> ► <Spausdintuvas> ► <Spausdintuvo parametrai> ►
 <Spausdinant teikti pirmumą tvarkyklės parametrams> ► Pasirinkite popieriaus šaltinį ► Pasirinkite
 <Įjungta> srityje <Teikti pirmumą tvark. param.> ► <Veiksmas, kai neatit. format.> ► Pasirinkite
 <Vykdyti išvestį> arba <Rodyti klaidą> ► <Taikyti> ► 



<Vykdyti išvestį>

Toliau spausdinkite net jeigu popieriaus formato parametras spausdintuvo tvarkyklėje ir įdėtas popierius labai skiriasi.

<Rodyti klaidą>

Jeigu popieriaus formato parametras spausdintuvo tvarkyklėje ir įdėtas popierius labai skiriasi, rodomas klaidos pranešimas ir spausdinimas sustabdomas.

SVARBU

- Jei spausdintuvo tvarkyklės parametrai neatitinka įdėto popieriaus formato ir tipo, kai pasirinkta <Įjungta>, gali įstrigti popierius arba įvykti spausdinimo klaida.

PASTABA

- Net jei pasirinkote <Rodyti klaidą>, bus išspausdinti keli puslapiai.

<Kopijos>

Nustatykite spausdinamų kopijų skaičių.

Nuo 1 † iki 999



<Meniu> ▶ <Funkcijų parametrai> ▶ <Spausdintuvas> ▶ <Spausdintuvo parametrai> ▶ <Kopijos> ▶ Nustatykite spausdinamų kopijų skaičių ▶ <Taikyti> ▶ 

<2-pusis spausdinimas>

Pasirinkite, ar spausdinti dvipusius spaudinius.

<Išjungta> †
<Įjungta>



<Meniu> ▶ <Funkcijų parametrai> ▶ <Spausdintuvas> ▶ <Spausdintuvo parametrai> ▶ <2-pusis spausdinimas> ▶ Pasirinkite <Išjungta> arba <Įjungta> ▶ 

<Numatytasis popierius>

Nustatykite numatytąjį popieriaus formatą ir tipą. Spausdinimas bus atliekamas su čia nustatyto formato ir tipo popieriumi, kai norėsite spausdinti su OS, nepalaikančia spausdintuvo tvarkyklę, arba mobiliųjų ir kitų įrenginių, nepalaikančių popieriaus formato ir tipo nustatymų.  **Galimas popierius(P. 637)**



<Meniu> ▶ <Funkcijų parametrai> ▶ <Spausdintuvas> ▶ <Spausdintuvo parametrai> ▶ <Numatytasis popierius> ▶ Pasirinkite popieriaus formatą ▶ Pasirinkite popieriaus tipą ▶ 

<Nepaisyti popieriaus formato>

Pasirinkite, ar perjungti A4 ir „Letter“ formato popierių, jei vienas iš šių popieriaus formatų įdėtas, o kitas ne. Jeigu pasirinkus <Įjungta> nurodomas A4 popieriaus formatas spausdinimui iš kompiuterio, tačiau į aparatą neįdedamas A4 formato popierius, dokumentas bus išspausdintas ant „Letter“ formato popieriaus.

<Išjungta> †

<Įjungta>



<Meniu> ► <Funkcijų parametrai> ► <Spausdintuvas> ► <Spausdintuvo parametrai> ► <Nepaisyti popieriaus formato> ► Pasirinkite <Išjungta> arba <Įjungta> ►

PASTABA

- Galima nurodyti spausdinimo parametrus, pvz., kopijų skaičių arba vienpusį ar dvipusį spausdinimą naudojant spausdintuvo tvarkyklės programą. Tačiau toliau aprašytą parametą <Nepaisyti popieriaus formato> galima nurodyti tik aparate.

<Spausdinimo kokybė>

Galite keisti su spausdinimo kokybe susijusius parametrus.

<Tankis> *1

Pakoreguokite dažomųjų miltelių tankį.

17 lygių

<Tikslus reguliavimas>

<Didelis> / <Vidutiniškas> / <Mažas>

17 lygių



<Meniu> ► <Funkcijų parametrai> ► <Spausdintuvas> ► <Spausdintuvo parametrai> ► <Spausdinimo kokybė> ► <Tankis> ► Koreguokite tankį ► <Taikyti> ►

PASTABA

- Naudojant <Tikslus reguliavimas> galima koreguoti dažomųjų miltelių tankį nustatant vieną iš trijų tankio lygių: didelį tankį, vidutinį tankį ir mažą tankį.

PASTABA:

- Jeigu <Dažų taupymas> nustatyta į <Įjungta>, šio elemento nustatyti negalima.

<Dažų taupymas>

Galima sumažinti dažomųjų miltelių naudojimą. Pasirinkite <Įjungta> jei norite peržiūrėti išdėstymą ar kitas išvaizdos charakteristikas, prieš atlikdami galutinį didelės užduoties spausdinimą.

<Išjungta> †

<Įjungta>





<Meniu> ► <Funkcijų parametrai> ► <Spausdintuvas> ► <Spausdintuvo parametrai> ► <Spausdinimo kokybė> ► <Dažų taupymas> ► Pasirinkite <Išjungta> arba <Įjungta> ► 

<Vaizdo patobulinimas>

Įjunkite arba išjunkite glodinimo režimą, kuriuo tolygiai išspausdinami simbolių ir grafikų kraštai.

<Išjungta>
<Įjungta> †





<Meniu> ► <Funkcijų parametrai> ► <Spausdintuvas> ► <Spausdintuvo parametrai> ► <Spausdinimo kokybė> ► <Vaizdo patobulinimas> ► Pasirinkite <Išjungta> arba <Įjungta> ► 

<Skiriamoji geba>

Nurodykite spausdinimo duomenų apdorojimui naudojamą raišką.

<1 200 dpi>
<600 dpi> †



<Meniu> ► <Funkcijų parametrai> ► <Spausdintuvas> ► <Spausdintuvo parametrai> ► <Spausdinimo kokybė> ► <Skiriamoji geba> ► Pasirinkite <1 200 dpi> arba <600 dpi> ► 

<Maketasis>

Nurodykite puslapio išdėstymo parametrus, pvz., įrišimo padėties ir paraščių reikšmes.

<Susegimo vieta>

Jeigu įrišate spaudinius naudodami įrišimo įrankį, pvz., segiklį, naudokite šį elementą nurodydami, ar turi būti surišta ties ilguoju, ar ties trumpuoju kraštu. Nurodykite šio elemento parametras kartu su <Įrišimo paraštė>, kuris nurodo įrišimo paraštę, kad būtų taikoma įrišimo vieta.

<Ilgasis kraštas> †
<Trumpasis kraštas>



<Meniu> ► <Funkcijų parametrai> ► <Spausdintuvas> ► <Spausdintuvo parametrai> ► <Maketasis> ► <Susegimo vieta> ► Pasirinkite <Ilgasis kraštas> arba <Trumpasis kraštas> ► 



<Ilgasis kraštas>

Nustatykite, jei bus rišama ties ilguoju popieriaus kraštu.



<Trumpasis kraštas>

Nustatykite, jei bus rišama ties trumpuoju popieriaus kraštu.



<Įrišimo paraštė>

Perjunkite spausdinimo padėtį, kad būtų koreguojama įrišimo paraštė, taikoma rišamam kraštui, kurį nurodo <Susegimo vieta>. Reikšmė „00,0“ nedaro poveikio įrišimo paraštei.

Nuo -50,0 iki 00,0 ⁺ ir iki +50,0 (mm)



<Meniu> ► <Funkcijų parametrai> ► <Spausdintuvas> ► <Spausdintuvo parametrai> ► <Maketas> ► <Įrišimo paraštė> ► Nurodykite įrišimo paraštę ► <Taikyti> ►



a Parametro reikšmės įvedimas

Nurodykite spausdinimo padėties pastūmimo kryptį ir pastūmimo plotį. Priklausomai nuo to, ar parametro reikšmė yra „+“ ar „-“, nustatomas įrišimo kraštas ir koreguojama įrišimo paraštė. Paraštę galima koreguoti 0,5 mm žingsniais. ► **Pagrindinės funkcijos (P. 133)**

Parametro reikšmė	Ilgasis kraštas	Trumpasis kraštas
Reikšmė su simboliu „+“	Kairysis popieriaus kraštas 	Viršutinis popieriaus kraštas
Reikšmė su simboliu „-“	Dešinysis popieriaus kraštas	Apatinis popieriaus kraštas

Parametro reikšmė	Ilgasis kraštas	Trumpasis kraštas

<Pastumti trumpąjį kraštą/Pastumti ilgąjį kraštą>

Nepriklausomai nuo popieriaus šaltinio, galima perjungti visų spausdinimo užduočių spausdinimo padėtis 0,5 mm žingsniais.

Nuo -50,0 iki 00,0 + ir iki +50,0 (mm)

<Meniu> ▶ <Funkcijų parametrai> ▶ <Spausdintuvas> ▶ <Spausdintuvo parametrai> ▶ <Maketas> ▶ Pasirinkite koregavimo krypties ir spausdinimo pusės derinį ▶ Nurodykite poslinkio reikšmę ▶ <Taikyti> ▶

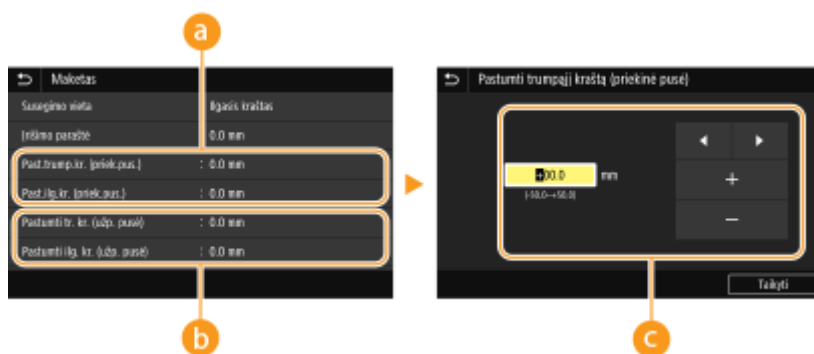

a <Past.trump.kr. (priek.pus.)>/<Past.ilg.kr. (priek.pus.)>

Perjungia spausdinimo padėtį į viršų nukreipto popieriaus pusėje.

b <Pastumti tr. kr. (užp. pusė)>/<Pastumti ilg. kr. (užp. pusė)>

Perjungia spausdinimo padėtį į apačią nukreipto popieriaus pusėje.

c Parametro reikšmės įvedimas

<Pastumti trumpąjį kraštą (priekinė pusė)>/<Pastumti trump. kraštą (užpakalinė pusė)>, nurodykite reikšmę ženklu „+“, kad paslinktumėte spausdinimo padėtį kryptimi iš kairės į dešinę. <Pastumti ilgąjį kraštą (priekinė pusė)>/<Pastumti ilgąjį kraštą (užpakalinė pusė)>, nurodykite reikšmę ženklu „+“, kad paslinktumėte spausdinimo padėtį kryptimi iš dešinės į kairę. Norėdami paslinkti priešinga kryptimi, nurodykite reikšmę „-“ ženklu. **Pagrindinės funkcijos(P. 133)**

<Pastumti trumpąjį kraštą (priekinė pusė)>
<Pastumti trump. kraštą (užpakalinė pusė)>

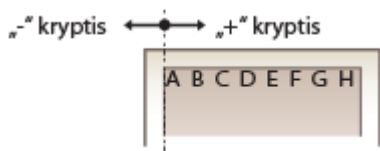

<Pastumti ilgąjį kraštą (priekinė pusė)>
<Pastumti ilgąjį kraštą (užpakalinė pusė)>



<Automatiškai praleisti klaidą>

Jei proceso metu įvyksta tam tikra klaida, spausdinimas sustabdomas. Tačiau jeigu nustatysite šį elementą į <Įjungta>, tam tikra klaida bus praleista ir galima tęsti spausdinimą. Paprastai šį elementą reikia nustatyti į <Išjungta>.

<Išjungta> †
<Įjungta>



<Meniu> ▶ <Funkcijų parametrai> ▶ <Spausdintuvas> ▶ <Spausdintuvo parametrai> ▶ <Automatiškai praleisti klaidą> ▶ Pasirinkite <Išjungta> arba <Įjungta> ▶

<Skirtojo laiko pabaiga>

Nustatykite laikotarpį, po kurio įvykus spausdinimo duomenų priėmimo pertrūkio atveju dabartinė spausdinimo užduotis bus automatiškai atšaukta.

Nuo 5 iki 15 † ir iki 300 (sek.)



<Meniu> ▶ <Funkcijų parametrai> ▶ <Spausdintuvas> ▶ <Spausdintuvo parametrai> ▶ <Skirtojo laiko pabaiga> ▶ Nustatykite laikotarpį ▶ <Taikyti> ▶

<Režimas>

Nurodykite režimą, kuriuo aparatas turi veikti, kai dokumento duomenų formatas yra nežinomas.

<Automatinis> †
<PS>
<PCL>
<PDF>
<XPS>
<Vaizdavimas>



<Meniu> ▶ <Funkcijų parametrai> ▶ <Spausdintuvas> ▶ <Spausdintuvo parametrai> ▶ <Režimas> ▶ Pasirinkite asmenybės režimą ▶

<Pirm. teikti un. dėkl.>

Nurodykite, ar popierius bus tiekiamas iš universaliojo dėklo, jeigu įjungta parinktis Automatinis popieriaus pasirinkimas. Jeigu pasirinkta <Įjungta>, popierius tiekiamas iš universaliojo dėklo, jeigu į universalųjį dėklą ir popieriaus stalčių yra įdėtas to paties formato ir tipo popierius.

<Išjungta> †
<Įjungta>



<Meniu> ► <Funkcijų parametrai> ► <Spausdintuvas> ► <Spausdintuvo parametrai> ► <Pirm. teikti un. dėkl.> ► Pasirinkite <Išjungta> arba <Įjungta> ►

<UFR II>

Galite keisti parametrus, kurie įsigalioja spausdinant iš UFR II spausdintuvo tvarkyklės.

<Pustoniai>

Galite pasirinkti spausdinimo būdą, kuriuo atkursite pustonius (tarpinis diapazonas tarp šviesesnių ir tamsesnių atvaizdo sričių) ir taip užtikrinsite optimalią vaizdo kokybę.

<Skiriamoji geba/gradacija>

Pasirinkite pustonių atkūrimo būdą. Šią parinktį galima nurodyti kiekvieno atvaizdo tipui bet kuriame dokumente.

<Tekstas>	
<Skiriamoji geba>	†
<Spalvos tonas>	
<Gradacija>	
<Didelė skiriamoji geba>	
<Grafika>	
<Skiriamoji geba>	
<Spalvos tonas>	†
<Gradacija>	
<Didelė skiriamoji geba>	
<Vaizdas>	
<Skiriamoji geba>	
<Spalvos tonas>	†
<Gradacija>	
<Didelė skiriamoji geba>	



<Meniu> ► <Funkcijų parametrai> ► <Spausdintuvas> ► <Spausdintuvo parametrai> ► <UFR II> ► <Pustoniai> ► <Skiriamoji geba/gradacija> ► Pasirinkite atvaizdo tipą ► Pasirinkite pustonių atkūrimo būdą ►

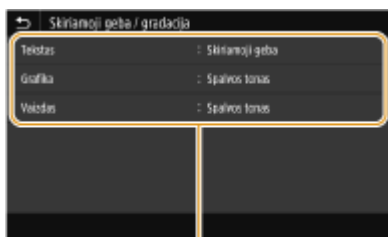

a

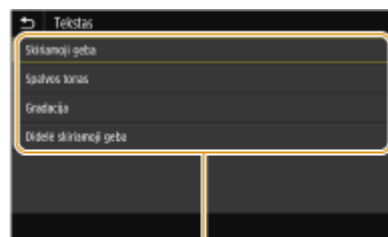

b

a Atvaizdo tipas

Pasirinkite objektą, kurio parametras bus keičiamas. <Tekstas> nurodo raides ir simbolius, <Grafika> nurodo linijas ir figūras, o <Vaizdas> nurodo nuotraukas ir atvaizdus.

b Parametro reikšmė

<Skiriamoji geba>

Gaunamas tikslus spaudinys su ryškiais teksto kraštais. Tinka spausdinti raides ir plonas linijas.

<Spalvos tonas>

Išspausdinamas ryškus spaudinys su dideliu kontrastu tarp šviesių ir tamsių tonų. Tinka spausdinti atvaizdų, pvz., nuotraukų, duomenis.

<Gradacija>

Gaunamas glotnios gradacijos arba sklandžių kraštų spaudinys. Tinka spausdinti paveikslėlius arba grafikus, kuriuose yra gradacijos zonos.

<Didelė skiriamoji geba>

Palyginus su <Skiriamoji geba>, spausdinami tikslesni spaudiniai, tačiau šiek tiek mažiau stabili spausdinimo kokybė. Tinka, kai reikia gauti simbolio ar plonos linijos arba CAD duomenų spaudinį su ryškiais kraštais.

<Popieriaus taupymas>

Nurodykite, ar išjungti tuščią puslapį spaudinio duomenyse, kad jis nebūtų spausdinamas.

<Išjungta>
<Įjungta> †



<Meniu> ▶ <Funkcijų parametrai> ▶ <Spausdintuvas> ▶ <Spausdintuvo parametrai> ▶ <UFR II> ▶ <Popieriaus taupymas> ▶ Pasirinkite <Išjungta> arba <Įjungta> ▶

<PCL>

Nurodykite PCL spausdinimo parametrus, pvz., puslapio išdėstymą ir spausdinimo kokybę.

<Popieriaus taupymas>

Nurodykite, ar išjungti tuščią puslapį spaudinio duomenyse, kad jis nebūtų spausdinamas.

<Išjungta> †
<Įjungta>



<Meniu> ▶ <Funkcijų parametrai> ▶ <Spausdintuvas> ▶ <Spausdintuvo parametrai> ▶ <PCL> ▶ <Popieriaus taupymas> ▶ Pasirinkite <Išjungta> arba <Įjungta> ▶

<Padėtis>

Puslapio padėtį nustatykite pasirinkdami <Stačias> (vertikali padėtis) arba <Gulsčias> (horizontali padėtis).

<Stačias> †
<Gulsčias>



<Meniu> ► <Funkcijų parametrai> ► <Spausdintuvas> ► <Spausdintuvo parametrai> ► <PCL> ► <Padėtis> ► Pasirinkite <Stačias> arba <Gulsčias> ►

<Šrifto numeris>

Pasirinkdami atitinkamą šrifto ID numerį nurodykite šriftą. Galite išspausdinti PCL šriftų sąrašą su šriftų pavyzdžiais naudodami valdymo pultą. **PCL šriftų sąrašas(P. 614)**

Nuo 0 [†] iki 104



<Meniu> ► <Funkcijų parametrai> ► <Spausdintuvas> ► <Spausdintuvo parametrai> ► <PCL> ► <Šrifto numeris> ► Pasirinkite šrifto numerį ► <Taikyti> ►

<Taško dydis> *1

Nustatykite šrifto dydį taškais (keičiama 0,25 žingsniu). Šį parametrą galite nurodyti tik tada, kai lauke <Šrifto numeris> pasirinktas kaitomo mastelio šriftas proporcingais tarpais.

Nuo 4,00 iki 12,00 [†] ir iki 999,75 (taškas)



<Meniu> ► <Funkcijų parametrai> ► <Spausdintuvas> ► <Spausdintuvo parametrai> ► <PCL> ► <Taško dydis> ► Nurodykite taško dydį ► <Taikyti> ►

<Žingsnis> *1

Nustatykite šrifto aukštį arba cpi (simbolių kiekį colyje), nustatomą 0,01 žingsniu. Šį parametrą galite nurodyti tik tada, kai lauke <Šrifto numeris> pasirinktas fiksuoto aukščio kaitomo mastelio arba rastrinis šriftas.

Nuo 0,44 iki 10,00 [†] ir iki 99,99 (cpi)





<Meniu> ► <Funkcijų parametrai> ► <Spausdintuvas> ► <Spausdintuvo parametrai> ► <PCL> ► <Žingsnis> ► Nurodykite aukščio reikšmę ► <Taikyti> ►

<Formos eilutės>

Nustatykite išspausdintų eilučių skaičių puslapyje (nuo 5 iki 128). Šis parametras automatiškai pakeičiamas atsižvelgiant į parametrus, nurodytus <Numatytasis popieriaus formatas> ir <Padėtis>.

Nuo 5 iki 64 [†] ir iki (linijos)





<Meniu> ► <Funkcijų parametrai> ► <Spausdintuvas> ► <Spausdintuvo parametrai> ► <PCL> ► <Formos eilutės> ► Nurodykite eilučių skaičių ► <Taikyti> ► 

<Simbolių kodas>

Pasirinkite simbolių kodą, tinkamiausią kompiuteriui, iš kurios siunčiate spausdinimo duomenis. Nurodyto parametro nepaisoma, kai simbolių kodą valdo šriftas, nurodytas lauke <Šrifto numeris>.

<ARABIC8>	<PC8> †
<DESKTOP>	<PC850>
<GREEK8>	<PC851>
<HEBREW7>	<PC852>
<HEBREW8>	<PC858>
<ISO4>	<PC862>
<ISO6>	<PC864>
<ISO11>	<PC866>
<ISO15>	<PC8DN>
<ISO17>	<PC8GRK>
<ISO21>	<PC8TK>
<ISO60>	<PC1004>
<ISO69>	<PIFONT>
<ISOCYR>	<PSMATH>
<ISOGRK>	<PSTEXT>
<ISOHEB>	<ROMAN8>
<ISOL1>	<ROMAN9>
<ISOL2>	<VNINTL>
<ISOL5>	<VNMATH>
<ISOL6>	<VNUS>
<ISOL9>	<WIN30>
<LEGAL>	<WINARB>
<MATH8>	<WINBALT>
<MCTEXT>	<WINCYR>
<MSPUBL>	<WINGRK>
<PC775>	<WINL1>
	<WINL2>
	<WINL5>





<Meniu> ► <Funkcijų parametrai> ► <Spausdintuvas> ► <Spausdintuvo parametrai> ► <PCL> ► <Simbolių kodas> ► Pasirinkite simbolių kodą ► 

<Vartotojo nustatytas popieriaus formatas>

Pasirinkite, ar nustatyti pasirinktinį popieriaus formatą. Norėdami laukuose <Ijungta> ir <X matmuo> nustatyti popieriaus matmenis, pasirinkite <Y matmuo>.

<Išjungta> †
<Ijungta>





<Meniu> ► <Funkcijų parametrai> ► <Spausdintuvas> ► <Spausdintuvo parametrai> ► <PCL> ► <Vart. nust. pop. form.> ► Pasirinkite <Išjungta> arba <Įjungta> ► 

<Matavimo vienetas> *1

Pasirinkite matavimo vienetą, naudojama pasirinktiniams popieriaus formatui nustatyti.

<Milimetras> †
<Colis>



<Meniu> ► <Funkcijų parametrai> ► <Spausdintuvas> ► <Spausdintuvo parametrai> ► <PCL> ► <Matavimo vienetas> ► Pasirinkite <Milimetras> arba <Colis> ► 

<X matmuo> *1

Nurodykite pasirinktinio popieriaus horizontalų matmenį (trumpasis kraštas).

Nuo 77 iki 216 † (mm)



<Meniu> ► <Funkcijų parametrai> ► <Spausdintuvas> ► <Spausdintuvo parametrai> ► <PCL> ► <X matmuo> ► Nurodykite matmenis ► <Taikyti> ► 

<Y matmuo> *1

Nurodykite pasirinktinio popieriaus vertikalų matmenį (ilgasis kraštas).

Nuo 127 iki 355 † (mm)



<Meniu> ► <Funkcijų parametrai> ► <Spausdintuvas> ► <Spausdintuvo parametrai> ► <PCL> ► <Y matmuo> ► Nurodykite matmenis ► <Taikyti> ► 

<Pridėti CR prie LF>

Pasirinkite, ar taikyti grįžimą į eilutės pradžią, kai aparatas gauna eilutės tiekimo kodą. Jei pasirenkama <Taip>, aparatui gavus eilutės tiekimo kodą spausdinimo padėtis perkeliama į kitos eilutės pradžią. Jei pasirinkta <Ne>, spausdinimo padėtis perkeliama į kitą eilutę tiesiog po gautu eilutės tiekimo kodu.

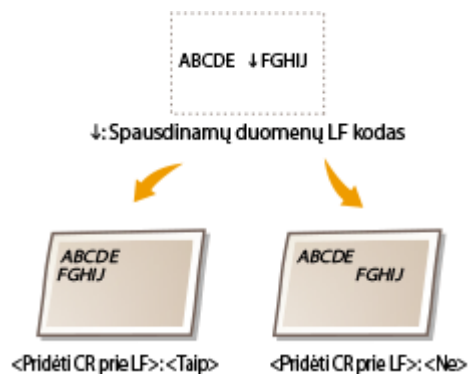

<Taip>
<Ne> †



<Meniu> ► <Funkcijų parametrai> ► <Spausdintuvas> ► <Spausdintuvo parametrai> ► <PCL> ► <Pridėti CR prie LF> ► Pasirinkite <Taip> arba <Ne> ►

<Padidinti spausdinimo ant A4 plotį>

Pasirinkite, ar į plotį išplėsti stačio A4 formato popieriaus spausdinimo sritį iki „Letter“ formato.

<Išjungta> †
<Įjungta>



<Meniu> ► <Funkcijų parametrai> ► <Spausdintuvas> ► <Spausdintuvo parametrai> ► <PCL> ► <Padidinti spaus. ant A4 plotį> ► Pasirinkite <Išjungta> arba <Įjungta> ►

<Pustoniai>

Galite pasirinkti spausdinimo būdą, kuriuo atkursite pustonius (tarpinis diapazonas tarp šviesesnių ir tamsesnių atvaizdo sričių) ir taip užtikrinsite optimalią vaizdo kokybę.



<Skiriamoji geba/gradacija>

Pasirinkite pustonių atkūrimo būdą. Šią parinktį galima nurodyti kiekvieno atvaizdo tipui bet kuriame dokumente.

<Tekstas>
<Skiriamoji geba> †
<Spalvos tonas>
<Gradacija>
<Didelė skiriamoji geba>

<Grafika>
<Skiriamoji geba>
<Spalvos tonas> †
<Gradacija>
<Didelė skiriamoji geba>

<Vaizdas>
 <Skiriamoji geba>
 <Spalvos tonas> †
 <Gradacija>
 <Didelė skiriamoji geba>

 <Meniu> ▶ <Funkcijų parametrai> ▶ <Spausdintuvus> ▶ <Spausdintuvo parametrai> ▶ <PCL> ▶ <Pustoniai> ▶ <Skiriamoji geba/gradacija> ▶ Pasirinkite atvaizdo tipą ▶ Pasirinkite pustonių atkūrimo būdą ▶ 



a Atvaizdo tipas

Pasirinkite objektą, kurio parametras bus keičiamas. <Tekstas> nurodo raides ir simbolius, <Grafika> nurodo linijas ir figūras, o <Vaizdas> nurodo nuotraukas ir atvaizdus.

b Parametro reikšmė

<Skiriamoji geba>

Gaunamas tikslus spaudinys su ryškiais teksto kraštais. Tinka spausdinti raides ir plonas linijas.

<Spalvos tonas>

Išspausdinamas ryškus spaudinys su dideliu kontrastu tarp šviesių ir tamsių tonų. Tinka spausdinti atvaizdų, pvz., nuotraukų, duomenis.

<Gradacija>

Gaunamas glotnios gradacijos arba sklandžių kraštų spaudinys. Tinka spausdinti paveikslėlius arba grafikus, kuriuose yra gradacijos zonos.

<Didelė skiriamoji geba>

Palyginus su <Skiriamoji geba>, spausdinami tikslesni spaudiniai, tačiau šiek tiek mažiau stabili spausdinimo kokybė. Tinka, kai reikia gauti simbolio ar plonos linijos arba CAD duomenų spaudinį su ryškiais kraštais.

<BarDIMM> *1

Naudojant šį parametą galima spausdinti brūkšninius kodus, kuriuos palaiko Brūkšninių kodų spausdinimo įranga. Jeigu pasirinkta <Įjungti>, aparatas generuos brūkšninius kodus, kai gaus brūkšninių kodų komandas iš pagrindinio kompiuterio. Jeigu pasirinkta <Išjungti>, brūkšniniai kodai nebus generuojami, net jeigu iš pagrindinio kompiuterio bus siunčiamos brūkšninių kodų komandos.

<Išjungti> †
 <Įjungti>



<Meniu> ► <Funkcijų parametrai> ► <Spausdintuvas> ► <Spausdintuvo parametrai> ► <PCL> ►
<BarDIMM> ► Pasirinkite <Išjungti> arba <Įjungti> ►

! SVARBU:

- Norint įjungti BarDIMM meniu, būtina suaktyvinti Brūkšinių kodų spausdinimo įrangą. Kai brūkšinių kodų nespausdinate, nepamirškite išjungti BarDIMM meniu. Kitaip gali sumažėti įprastų spausdinimo užduočių apdorojimo sparta.

PASTABA:

- Numatytasis parametras yra <Išjungti>. Jei suaktyvinsite Brūkšinių kodų spausdinimo įrangą, jis bus pakeistas į <Įjungti>.

<FreeScape> *1

Nustatykite, kad AEC (alternatyvus valdymo kodas) būtų naudojamas brūkšninio kodo komandoms, kai pagrindinis kompiuteris nepalaiko standartinio valdymo kodo.

```
<išjungta>
<~> †
<">
<#>
<$>
</>
<\>
<?>
<{>
<}>
<|>
```



<Meniu> ► <Funkcijų parametrai> ► <Spausdintuvas> ► <Spausdintuvo parametrai> ► <PCL> ►
<FreeScape> ► Pasirinkite valdymo kodą ►

PASTABA:

- Šis parametras galimas tik įjungus <BarDIMM>.

<PS>

Nurodykite PS spausdinimo parametrus, pvz., puslapio išdėstymą ir spausdinimo kokybę.

<Užduoties skirtojo laiko pabaiga>

Šiuo parametru galite nurodyti laiką, kada baigsis užduoties skirtasis laikas. Jei užduotis nebus baigta per nustatytą laiką, jis bus automatiškai atšaukta.

Nuo 0 † iki 3600 (sek.)



<Meniu> ► <Funkcijų parametrai> ► <Spausdintuvas> ► <Spausdintuvo parametrai> ► <PS>
 ► <Užduoties skirtojo laiko pab.> ► Nurodykite sekundžių skaičių iki užduoties skirtojo laiko pabaigos ► <Taikyti> ► 

<Spausdinti PS klaidas>

Šiuo parametru nustatoma, ar įvykus klaidai spausdinamas klaidos puslapis.

<Išjungta> [†] <Įjungta>



<Meniu> ► <Funkcijų parametrai> ► <Spausdintuvas> ► <Spausdintuvo parametrai> ► <PS>
 ► <Spausdinti PS klaidas> ► Pasirinkite <Išjungta> arba <Įjungta> ► 

<Pustoniai>

Galite pasirinkti spausdinimo būdą, kuriuo atkursite pustonius (tarpinis diapazonas tarp šviesesnių ir tamsesnių atvaizdo sričių) ir taip užtikrinsite optimalią vaizdo kokybę.

<Skiriamoji geba/gradacija>

Pasirinkite pustonių atkūrimo būdą. Šią parinktį galima nurodyti kiekvieno atvaizdo tipui bet kuriame dokumente.

<Tekstas> <Skiriamoji geba> [†] <Gradacija> <Didelė skiriamoji geba>
<Grafika> <Skiriamoji geba> [†] <Gradacija> <Didelė skiriamoji geba>
<Vaizdas> <Skiriamoji geba> [†] <Gradacija> <Didelė skiriamoji geba>



<Meniu> ► <Funkcijų parametrai> ► <Spausdintuvas> ► <Spausdintuvo parametrai> ► <PS> ► <Pustoniai> ► <Skiriamoji geba/gradacija> ► Pasirinkite atvaizdo tipą ► Pasirinkite pustonių atkūrimo būdą ► 



a Atvaizdo tipas

Pasirinkite objektą, kurio parametras bus keičiamas. <Tekstas> nurodo raides ir simbolius, <Grafika> nurodo linijas ir figūras, o <Vaizdas> nurodo nuotraukas ir atvaizdus.

b Parametro reikšmė

<Skiriamoji geba>

Gaunamas glotnios gradacijos arba sklandžių kraštų spaudinys. Tinka spausdinti paveikslėlius arba grafikus, kuriuose yra gradacijos zonos.

<Gradacija>

Išspausdinamas ryškus spaudinys su dideliu kontrastu tarp šviesių ir tamsių tonų. Tinka spausdinti atvaizdų, pvz., nuotraukų, duomenis.

<Didelė skiriamoji geba>

Gaunamas tikslus spaudinys su ryškiais teksto kraštais. Tinka spausdinti raides ir plonas linijas.

<Pilko pustonių konvertavimas>

Nurodykite spalvotų duomenų spausdinimą nespalvoto spausdinimo būdu.

<sRGB>
<NTSC> †
<Universalus RGB>



<Meniu> ▶ <Funkcijų parametrai> ▶ <Spausdintuvas> ▶ <Spausdintuvo parametrai> ▶ <PS>
▶ <Pilko pustonių konvertavimas> ▶ Pasirinkite pilkų pustonių konvertavimo tipą ▶ 🏠



<sRGB>

Spausdinama nespalvotai pabrėžiant spalvų skirtumus, kad būtų gauta sklandi gradacija.

<NTSC>

Spausdinama nespalvotai, kad gautas atvaizdas atrodytų kaip nespalvotos televizijos vaizdas (NTSC sistemos).

<Universalus RGB>

Spausdinama nespalvotai, kad R, G ir B būtų vienodai konvertuojamos į to paties lygio pilką atspalvį naudojant tik ryškumą.

<PS slaptažodžio parametrai>

Galima nurodyti slaptažodį, kuris apribotų valdymo komandas, kurią paruošė PS spausdintuvas, naudojimą.

```
<SystemParamsPassword>
<StartJobPassword>
```



<Meniu> ► <Funkcijų parametrai> ► <Spausdintuvas> ► <Spausdintuvo parametrai> ► <PS> ► <PS slaptažodžio parametrai> ► Pasirinkite <SystemParamsPassword> arba <StartJobPassword> ► Įveskite slaptažodį ► <Taikyti> ► Įveskite slaptažodį (patvirtinkite) ► <Taikyti> ► <Gerai> ►

PASTABA:

- <SystemParamsPassword> yra slaptažodis, kuris leidžia pakeisti sistemos parametą, o <StartJobPassword> yra slaptažodis, kuris leidžia atlikti užduoties pradžios ar išėjimo iš serverio procedūrą. Daugiau informacijos žr. PostScript kalbos specifikacijas.
- Jeigu <StartJobPassword> nustatytas, tačiau nenustatytas <SystemParamsPassword>, slaptažodžio tikrinimas bus atliekamas atliekant užduoties pradžios ar išėjimo iš serverio procedūrą.

<Vaizdavimo parametrai>

Galima pakeisti spausdinimo parametrus, kurie bus taikomi spausdinant atvaizdų failus (JPEG/TIFF).

<Pustoniai>

Galite pakeisti spausdinimo būdą, kuriuo atkursite pustonius (tarpinis diapazonas tarp šviesesnių ir tamsesnių atvaizdo sričių) ir taip užtikrinsite optimalią vaizdo kokybę.

```
<Gradacija> †
<Skiriamoji geba>
<Didelė skiriamoji geba>
```



<Meniu> ► <Funkcijų parametrai> ► <Spausdintuvas> ► <Spausdintuvo parametrai> ► <Vaizdavimo parametrai> ► <Pustoniai> ► Pasirinkite pustonių atkūrimo būdą ►

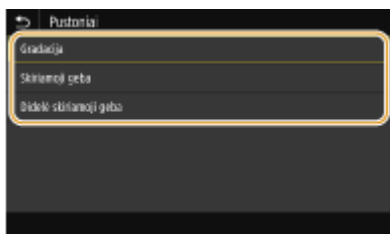

<Gradacija>

Išspausdinamas ryškus spaudinys su dideliu kontrastu tarp šviesių ir tamsių tonų. Tinka spausdinti atvaizdų, pvz., nuotraukų, duomenis.

<Skiriamoji geba>

Gaunamas glotnios gradacijos arba sklandžių kraštų spaudinys. Tinka spausdinti paveikslėlius arba grafikus, kuriuose yra gradacijos zonos.

<Didelė skiriamoji geba>

Gaunamas tikslus spaudinys su ryškiais teksto kraštais. Tinka spausdinti raides ir plonas linijas.

<PDF>

PDF parametrus galite keisti.

<Padid./sumaž. pagal pop. formatą>

Nurodykite, ar bus sumažinami, ar padidinami originalai atsižvelgiant į popieriaus spausdinimo diapazoną. Atkreipkite dėmesį, kad didinimas / mažinimas nedaro įtakos originalo masteliui.

<Išjungta> †
<Įjungta>



<Meniu> ▶ <Funkcijų parametrai> ▶ <Spausdintuvas> ▶ <Spausdintuvo parametrai> ▶ <PDF>
▶ <Padid./sumaž. pagal pop. formatą> ▶ Pasirinkite <Išjungta> arba <Įjungta> ▶

<Padidinti spausdinimo plotą>

Nurodykite, ar bus praplėstas spausdinimo diapazonas pagal popieriaus formatą.

<Išjungta> †
<Įjungta>



<Meniu> ▶ <Funkcijų parametrai> ▶ <Spausdintuvas> ▶ <Spausdintuvo parametrai> ▶ <PDF>
▶ <Padidinti spausdinimo plotą> ▶ Pasirinkite <Išjungta> arba <Įjungta> ▶

PASTABA:

- Jeigu nurodysite <Įjungta>, gali būti, kad šalia kraštų esančios puslapio dalys nebus spausdinamos arba kad priklausomai nuo dokumento, spaudiniai bus iš dalies dėmėti.

<N ant 1>

Nurodykite, ar keli puslapiai turi būti sutalpinti viename lape, ir spausdinkite juos viename lape išdėstytus taip, kad pirmasis puslapis būtų viršutiniame kairiajame kampe. Pavyzdžiui, jei norite viename lape išspausdinti 4 puslapių, pasirinkite <4 ant 1>.

<Išjungta> †
<2 ant 1>
<4 ant 1>
<6 ant 1>
<8 ant 1>
<9 ant 1>
<16 ant 1>



<Meniu> ▶ <Funkcijų parametrai> ▶ <Spausdintuvas> ▶ <Spausdintuvo parametrai> ▶ <PDF>
▶ <N ant 1> ▶ Pasirinkite sujungiamų puslapių skaičių ▶

<Spausdinti komentarus>

Nurodykite, ar bus spausdinami komentarai. Jeigu nurodote <Automatinis>, komentarai PDF failuose bus spausdinami.

<Išjungta>
<Automatinis> †

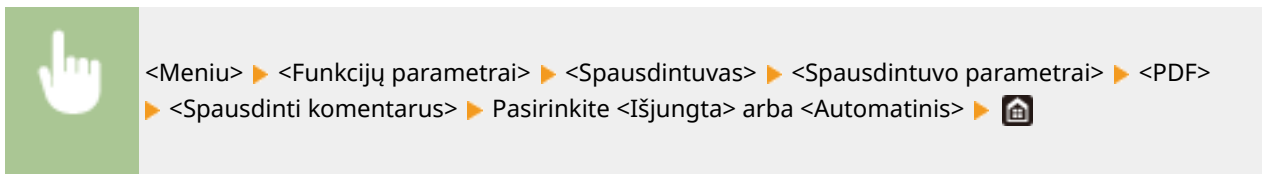

<Pustoniai>

Galite pasirinkti spausdinimo būdą, kuriuo atkursite pustonius (tarpinis diapazonas tarp šviesesnių ir tamsesnių atvaizdo sričių) ir taip užtikrinsite optimalią vaizdo kokybę.

<Skiriamoji geba/gradacija>

Pasirinkite pustonių atkūrimo būdą. Šią parinktį galima nurodyti kiekvieno atvaizdo tipui bet kuriame dokumente.

<Tekstas>
 <Skiriamoji geba> †
 <Gradacija>
 <Didelė skiriamoji geba>

<Grafika>
 <Skiriamoji geba> †
 <Gradacija>
 <Didelė skiriamoji geba>

<Vaizdas>
 <Skiriamoji geba> †
 <Gradacija>
 <Didelė skiriamoji geba>

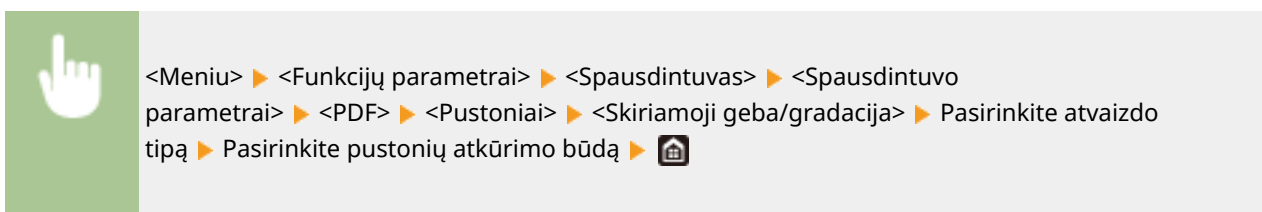

a

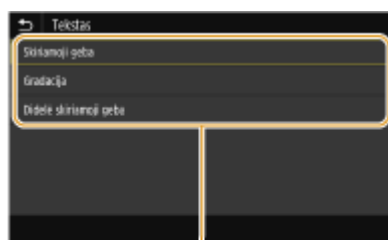

b

a Atvaizdo tipas

Pasirinkite objektą, kurio parametras bus keičiamas. <Tekstas> nurodo raides ir simbolius, <Grafika> nurodo linijas ir figūras, o <Vaizdas> nurodo nuotraukas ir atvaizdus.

b Parametro reikšmė

<Skiriamoji geba>

Gaunamas glotnios gradacijos arba sklandžių kraštų spaudinys. Tinka spausdinti paveikslėlius arba grafikus, kuriuose yra gradacijos zonos.

<Gradacija>

Išspausdinamas ryškus spaudinys su dideliu kontrastu tarp šviesių ir tamsių tonų. Tinka spausdinti atvaizdų, pvz., nuotraukų, duomenis.

<Didelė skiriamoji geba>

Gaunamas tikslus spaudinys su ryškiais teksto kraštais. Tinka spausdinti raides ir plonas linijas.

<Pilko pustonų konvertavimas>

Nurodykite spalvotų duomenų spausdinimą nespalsvoto spausdinimo būdu.

<sRGB>
<NTSC> †
<Universalus RGB>

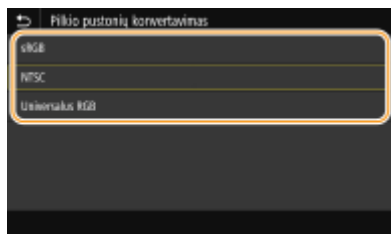
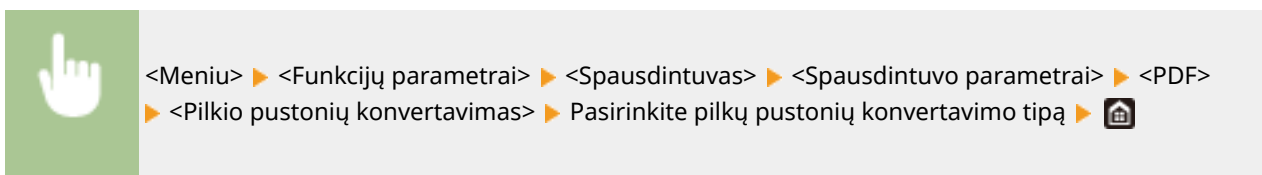

<sRGB>

Spausdinama nespalsvotai pabrėžiant spalvų skirtumus, kad būtų gauta sklandi gradacija.

<NTSC>

Spausdinama nespalsvotai, kad gautas atvaizdas atrodytų kaip nespalsvotos televizijos vaizdas (NTSC sistemos).

<Universalus RGB>

Spausdinama nespalsvotai, kad R, G ir B būtų vienodai konvertuojamos į to paties lygio pilką atspalvį naudojant tik ryškumą.

<XPS>

XPS failų parametrus galite keisti.



<Pustoniai>

Galite pasirinkti spausdinimo būdą, kuriuo atkursite pustonius (tarpinis diapazonas tarp šviesesnių ir tamsesnių atvaizdo sričių) ir taip užtikrinsite optimalią vaizdo kokybę.

<Skiriamoji geba/gradacija>

Pasirinkite pustonių atkūrimo būdą. Šią parinktį galima nurodyti kiekvieno atvaizdo tipui bet kuriame dokumente.

<p><Tekstas> <Skiriamoji geba> + <Gradacija> <Didelė skiriamoji geba></p> <p><Grafika> <Skiriamoji geba> + <Gradacija> <Didelė skiriamoji geba></p> <p><Vaizdas> <Skiriamoji geba> + <Gradacija> <Didelė skiriamoji geba></p>

 <Meniu> ► <Funkcijų parametrai> ► <Spausdintuvas> ► <Spausdintuvo parametrai> ► <XPS> ► <Pustoniai> ► <Skiriamoji geba/gradacija> ► Pasirinkite atvaizdo tipą ► Pasirinkite pustonių atkūrimo būdą ► 



a Atvaizdo tipas

Pasirinkite objektą, kurio parametras bus keičiamas. <Tekstas> nurodo raides ir simbolius, <Grafika> nurodo linijas ir figūras, o <Vaizdas> nurodo nuotraukas ir atvaizdus.

b Parametro reikšmė

<Skiriamoji geba>

Gaunamas glotnios gradacijos arba sklandžių kraštų spausdinys. Tinka spausdinti paveikslėlius arba grafikus, kuriuose yra gradacijos zonos.

<Gradacija>

Išspausdinamas ryškus spausdinys su dideliu kontrastu tarp šviesių ir tamsių tonų. Tinka spausdinti atvaizdų, pvz., nuotraukų, duomenis.



<Didelė skiriamoji geba>

Gaunamas tikslus spausdinys su ryškiais teksto kraštais. Tinka spausdinti raides ir plonas linijas.

<Pilkie pustonių konvertavimas>

Nurodykite spalvotų duomenų spausdinimą nespalvoto spausdinimo būdu.

<p><Tekstas> <sRGB> <NTSC> † <Universalus RGB></p>
<p><Grafika> <sRGB> <NTSC> † <Universalus RGB></p>
<p><Vaizdas> <sRGB> <NTSC> † <Universalus RGB></p>

 <Meniu> ▶ <Funkcijų parametrai> ▶ <Spausdintuvas> ▶ <Spausdintuvo parametrai> ▶ <XPS>
 ▶ <Pilko pustonų konvertavimas> ▶ Pasirinkite atvaizdo tipą ▶ Pasirinkite pilkų spalvų konversijos tipą ▶ 



a Atvaizdo tipas

Pasirinkite objektą, kurio parametras bus keičiamas. <Tekstas> nurodo raides ir simbolius, <Grafika> nurodo linijas ir figūras, o <Vaizdas> nurodo nuotraukas ir atvaizdus.

b Pilkų spalvų konversijos tipas

<sRGB>

Spausdinama nespaltvai pabrėžiant spalvų skirtumus, kad būtų gauta sklandi gradacija.

<NTSC>

Spausdinama nespaltvai, kad gautas atvaizdas atrodytų kaip nespaltvotos televizijos vaizdas (NTSC sistemos).

<Universalus RGB>

Spausdinama nespaltvai, kad R, G ir B būtų vienodai konvertuojamos į to paties lygio pilką atspalvį naudojant tik ryškumą.

<Popieriaus taupymas>

Nurodykite, ar išjungti tuščią puslapį spaudinio duomenyse, kad jis nebūtų spausdinamas.

<Išjungta> † <Įjungta>





<Meniu> ▶ <Funkcijų parametrai> ▶ <Spausdintuvas> ▶ <Spausdintuvo parametrai> ▶ <XPS> ▶ <Popieriaus taupymas> ▶ Pasirinkite <Išjungta> arba <Įjungta> ▶ 

<Suglaudinto vaizdo išvestis>

Nurodykite operaciją, kuri bus atliekama sumažėjus vaizdo kokybei dėl nepakankamo atminties kiekio spausdinimo metu.

<Išvestis> [†]
<Rodyti klaidą>



<Meniu> ▶ <Funkcijų parametrai> ▶ <Spausdintuvas> ▶ <Spausdintuvo parametrai> ▶ <XPS> ▶ <Suglaudinto vaizdo išvestis> ▶ Pasirinkite <Išvestis> arba <Rodyti klaidą> ▶ 



<Išvestis>

Tęsimas spausdinimas neatsižvelgiant į sumažėjusią vaizdo kokybę.

<Rodyti klaidą>

Vaizdo kokybei reikšmingai suprastėjus aparate rodomas klaidos pranešimas ir sustabdomas spausdinimas.

<PDL pasirinkimas (savaiminis diegimas)>

Pasirinkite puslapio aprašo kalbą, kad aparatas būtų aptinkamas kaip su ta kalba suderinamas spausdintuvas, jį prijungus prie kompiuterio naudojant funkciją „prijungti ir leisti“.

<Tinklas> *2

Pasirinkite puslapio aprašo kalbą, kad aparatas būtų aptinkamas kaip su ta kalba suderinamas spausdintuvas, jį aptikus tinkle.

<FAX>*1
<UFR II> [†]
<UFR II (V4)>
<PCL6>
<PCL6 (V4)>
<PS>

<USB>

Pasirinkite puslapio aprašo kalbą, kad aparatas būtų aptinkamas kaip su ta kalba suderinamas spausdintuvas, jį prijungus prie kompiuterio naudojant USB.

<UFR II> [†]

<UFR II (V4)>
<PCL6>
<PCL6 (V4)>
<PS>



<Meniu> ► <Funkcijų parametrai> ► <Spausdintuvas> ► <PDL pasirinkimas (savaiminis diegimas)> ► Pasirinkite <Tinklas> arba <USB> ► Pasirinkite puslapio aprašo kalbą ► <Gerai> ► Paleiskite aparatą iš naujo



<FAX> *1

Aparatas aptinkamas ir prijungiamas kaip fakso įrenginys.

<UFR II>

Aparatas aptinkamas ir prijungiamas kaip UFR II spausdintuvas.

<UFR II (V4)>

Aparatas aptinkamas ir prijungiamas kaip UFR II spausdintuvas, suderinamas su XML popieriaus specifikacija (XPS).

<PCL6>

Aparatas aptinkamas ir prijungiamas kaip PCL6 įrenginys.

<PCL6 (V4)>

Aparatas aptinkamas ir prijungiamas kaip PCL6 įrenginys.

<PS>

Aparatas aptinkamas ir prijungiamas kaip PS įrenginys.

<Siųsti>

874E-093

Visi su faksų siuntimu ir nuskaitytais originalais susiję parametrai pateikti su aprašais. Numatytieji parametrai pažymėti durklu (+).

- ▶<Bendrieji parametrai>(P. 541)
- ▶<Nuskaitymo ir siuntimo parametrai>(P. 542)
- ▶<Fakso parametrai> *1(P. 547)

PASTABA

Žvaigždutės (*)

- Parametrai pažymėti „*1“ gali būti nerodomi atsižvelgiant į naudojamą modelį, parinktis ar kitus parametru elementus.
- Atsižvelgiant į jūsų šalį ar regioną, simboliu „*2“ pažymėti parametrai gali būti neprieinami, skirtis arba turėti skirtingas numatytąsias reikšmes.
- Parametru, pažymėtų „*3“, negalima importuoti arba eksportuoti.

<Bendrieji parametrai>

Konfigūruokite parametrus, kad apribotumėte adresatus siunčiant faksogramas, el. laiškus ar internetines faksogramas ir nurodytumėte patvirtinimo metodą, kad būtų užkirstas kelias siūsti netinkamiems adresatams.

<Atriboti naujus adresatus>

Pasirinkite, ar riboti, kad fakso numerius ir el. pašto ar interneto fakso adresus, kuriuos galima nurodyti kaip adresatus, būtų galima pasirinkti tik iš adresų knygelės. ▶**Naujų adresatų, kuriuos galima nurodyti, apribojimas(P. 418)**

<Išjungta> +
<Įjungta>

<Atriboti persiunt. iš žurnalo>

Pasirinkite, ar neleisti, kad adresatai būtų pasirenkami iš išsiųstų užduočių žurnalų. ▶**Anksčiau naudotų adresatų naudojimo išjungimas(P. 418)**

<Išjungta> +
<Įjungta>

<Patvirtinti kod. pasp. siunt.>

Pasirinkite, ar rodyti įvesto kodinio rinkimo numerio, kai jis pasirenkamas kaip adresatas, išsamią informaciją. ▶**Adresatų rodymas adresų knygoje(P. 418)**

<Išjungta> +
<Įjungta>

<Prieš snt. patv. pask.viet.>

Nurodykite, ar rodyti adresatų patvirtinimo ekraną siunčiant faksogramas, el. laiškus ar internetines faksogramas. Jei pasirinkta <Taikoma tik nuosekliajam transliavimui>, patvirtinimo ekranas rodomas tik nurodžius kelis adresatus. **Adresatų tikrinimas siunčiant duomenis(P. 419)**

<Išjungta> +
 <Įjungta>
 <Taikoma tik nuosekliajam transliavimui>

<Pranešimo rod. priėmus užduotį>

Galite pasirinkti, ar rodyti ekraną, kuriame raginama patikrinti ryšio būseną po dokumentų siuntimo / įrašymo naudojant funkcijas.

<Išjungta>
 <Įjungta> +



<Meniu> ► <Funkcijų parametrai> ► <Siųsti> ► <Bendrieji parametrai> ► <Pranešimo rod. priėmus užduotį> ► Pasirinkite <Išjungta> arba <Įjungta> ► 

<Nuskaitymo ir siuntimo parametrai>

Galima pakeisti ir užregistruoti faksogramų ar nuskaitytų dokumentų siuntimo parametrus.

<Užregistruoti įreng. pavadin.>

El. laiškų ir internetinių faksogramų siuntėjo vardo registravimas. Užregistruotas vardas rodomas el. laiškuose kartu su el. pašto adresu. Jei siuntėjo adresas neužregistruotas, rodomas tik el. pašto adresas.



<Meniu> ► <Funkcijų parametrai> ► <Siųsti> ► <Nuskaitymo ir siuntimo parametrai> ► <Užregistruoti įreng. pavadin.> ► Įveskite siuntėjo vardą ► <Taikyti> ► 

<El. pašto parametrai>

Pakeiskite numatytuosius originalų nuskaitymo ir siuntimo el. laiškų parametrus.

<Keisti numatyt. param. (el. paštas)>

Galima pakeisti numatytuosius originalų nuskaitymo ir siuntimo el. laiškų parametrus. Pasirinkti parametrai naudojami kaip numatytieji originalų nuskaitymo parametrai. **Funkcijų numatytųjų reikšmių keitimas(P. 178)**

<Nuskaitymo formatas>
 <A4> +
 <A5R>
 <A6>
 <B5>
 <LTR>
 <LGL>

<STMT>

<EXEC>

<FOOLSCAP/FOLIO>

<OFICIO>

<LETTER (vyriausybė)>

<LEGAL (vyriausybė)>

<LEGAL (Indija)>

<FOOLSCAP (Australija)>

<OFICIO (Brazilija)>

<OFICIO (Meksika)>

<Failo formatas>

<PDF> †

<PDF (kompaktiškas)>

<PDF (kompaktiškas/OCR)>

<PDF (OCR)>

<Nustatyti PDF išsamią informaciją>

<PDF>/<PDF (kompaktiškas)>/<PDF (kompaktiškas/OCR)>/<PDF (OCR)>

<Šifravimas>*1

<Nėra> †

<„Acrobat 7.0“ arba naujesnė/128 bitų AES>

<„Acrobat 9.0“ arba lygiavertė/256 bitų AES>*1

<„Acrobat 10.0“ arba lygiavertė/256 bitų AES>*1

<Skaitmeniniai parašai>*1

<Nėra> †

<Viršuje kairėje>

<Dalyti į puslapius>

<Išjungta> †

<Įjungta>

<JPEG>

<TIFF>

<Nustatyti TIFF išsamią informaciją>

<Dalyti į puslapius>

<Išjungta> †

<Įjungta>

<Tankis>

Devyni lygiai

<Originalaus dokumento padėtis>

<Stačias> †

<Gulsčias>

<Originalo tipas>

<Tekstas>

<Tekstas/nuotrauka> †

<Nuotrauka>

<2-pusis originalus dokumentas >

<Išjungta> †

<Knygos tipas>
 <Kalendoriaus tipas>

<Raiškumas>
 Septyni lygiai

<Duomenų kiekis>
 <Mažas: atminties pirmumas>
 <Standartinis> †
 <Didelis: vaizdo kokybės pirmumas>

<Tema/pranešimas>
 <Tema>
 <Pranešimas>

<Atsakyti>
 <Nėra> †
 <Nurodyti iš adresų knygos>

<Pirmumas>
 <Mažas>
 <Standartinis> †
 <Didelis>

<Susieti mob. įren. adr. knygą>

Konfigūruokite, kad mobiliųjų įrenginių adresų knygoje užregistruotus adresatus būtų galima nurodyti kaip siuntimo adresatus. Jeigu <Naud. nuot. naud. sąs. prieig. PIN> nustatyta į <Įjungta>, prieigai prie aparato būtinas PIN kodas. Norėdami nustatyti PIN kodą, naudokite <Nuotolinės naudot. sąsajos prieigos PIN>. ▶
<Nuotolinės naudotojo sąsajos parametrai>(P. 575)

<Susieti mob. įrenginio adr. knygą>
 <Išjung.> †
 <Įjungta>
 <Naud. nuot. naud. sąs. prieig. PIN>
 <Išjung.>
 <Įjungta> †



<Meniu> ▶ <Funkcijų parametrai> ▶ <Siųsti> ▶ <Nuskaitymo ir siuntimo parametrai> ▶ <El. pašto parametrai> ▶ <Susieti mob. įren. adr. knygą> ▶ Pasirinkite <Įjungta> dalyje <Susieti mob. įrenginio adr. knygą> ▶ Pasirinkite <Išjung.> arba <Įjungta> dalyje <Naud. nuot. naud. sąs. prieig. PIN> ▶ <Taikyti> ▶

<I-fakso parametrai>

Nurodykite pagrindinius aparato, naudojamo kaip interneto fakso įrenginys, parametrus.

<Keisti numatyt. parametrus (I-faksas)>

Galima keisti numatytuosius internetinėms faksogramoms siųsti naudojamus parametrus. Pasirinkti parametrai naudojami kaip numatytieji originalų nuskaitymo parametrai. ▶ **Funkcijų numatytųjų reikšmių keitimas(P. 178)**

<Nuskaitymo formatas>

<A4> †
<A5R>
<A6>
<B5>
<LTR>
<LGL>
<STMT>
<EXEC>
<FOOLSCAP/FOLIO>
<OFICIO>
<LETTER (vyriausybė)>
<LEGAL (vyriausybė)>
<LEGAL (Indija)>
<FOOLSCAP (Australija)>
<OFICIO (Brazilija)>
<OFICIO (Meksika)>

<Tankis>

Devyni lygiai

<Originalo tipas>

<Tekstas> †
<Tekstas/nuotrauka>
<Nuotrauka>

<2-pusis originalus dokumentas >

<Išjungta> †
<Knygos tipas>
<Kalendoriaus tipas>

<Raiškumas>

Septyni lygiai

<Tema/pranešimas>

<Tema>
<Pranešimas>

<Atsakyti>

<Nėra> †
<Nurodyti iš adresų knygos>

<Siuntimo terminalo ID>

Tokia informacija kaip perdavimo data ir laikas bei aparato el. pašto adresas (siuntėjo informacija) gali būti pridėta kaip perduodamo dokumento antraštė. Ši informacija rodo gavėjui, kada buvo išsiųsta internetinė faksograma ir kas ją išsiuntė.

<Įtraukti siuntimo terminalo ID>

<Išjung.>
<Įjungta> †
<Spausdinimo padėtis>

<Sritis vaizdo viduje>
<Sritis vaizdo išorėje> †



<Meniu> ► <Funkcijų parametrai> ► <Siųsti> ► <Nuskaitymo ir siuntimo parametrai> ► <I-fakso parametrai> ► <Siuntimo terminalo ID> ► Pasirinkite <Įjungta> srityje <Įtraukti siuntimo terminalo ID> ► <Spausdinimo padėtis> ► Pasirinkite <Sritis vaizdo viduje> arba <Sritis vaizdo išorėje> ► <Taikyti> ►

<Failo parametrai>

Pasirinkite numatytuosius parametrus, naudojamus išsaugant originalus bendrai naudojamame aplanke ar FTP serveryje.

<Keisti numatytuosius parametrus (failas)>

Šiuo numatytuosius parametrus, naudojamus išsaugant originalus bendrai naudojamame aplanke ar FTP serveryje, galima keisti. Pasirinkti parametrai naudojami kaip numatytieji nuskaitymo parametrai. **Funkcijų numatytųjų reikšmių keitimas(P. 178)**

<Nuskaitymo formatas>

<A4> †
<A5R>
<A6>
<B5>
<LTR>
<LGL>
<STMT>
<EXEC>
<FOOLSCAP/FOLIO>
<OFICIO>
<LETTER (vyriausybė)>
<LEGAL (vyriausybė)>
<LEGAL (Indija)>
<FOOLSCAP (Australija)>
<OFICIO (Brazilija)>
<OFICIO (Meksika)>

<Failo formatas>

<PDF> †
<PDF (kompaktiškas)>
<PDF (kompaktiškas/OCR)>
<PDF (OCR)>
<Nustatyti PDF išsamią informaciją>
<PDF>/<PDF (kompaktiškas)>/<PDF (kompaktiškas/OCR)>/<PDF (OCR)>
<Šifravimas>*1
<Nėra> †
<„Acrobat 7.0“ arba naujesnė/128 bitų AES>
<„Acrobat 9.0“ arba lygiavertė/256 bitų AES>*1
<„Acrobat 10.0“ arba lygiavertė/256 bitų AES>*1

<Skaitmeniniai parašai>*1
<Nėra> †
<Viršuje kairėje>
<Dalyti į puslapius>
<Išjungta> †
<Įjungta>
<JPEG>
<TIFF>
<Nustatyti TIFF išsamią informaciją>
<Dalyti į puslapius>
<Išjungta> †
<Įjungta>
<Tankis>
Devyni lygiai
<Originalaus dokumento padėtis>
<Stačias> †
<Gulsčias>
<Originalo tipas>
<Tekstas>
<Tekstas/nuotrauka> †
<Nuotrauka>
<2-pusis originalus dokumentas>
<Išjungta> †
<Knygos tipas>
<Kalendoriaus tipas>
<Raiškumas>
Septyni lygiai
<Duomenų kiekis>
<Mažas: atminties pirmumas>
<Standartinis> †
<Didelis: vaizdo kokybės pirmumas>

<Fakso parametrai> *1

Nurodykite pagrindinius aparato, naudojamo kaip fakso įrenginys, parametrus.

<Keisti numatytuosius parametrus (faksas)>

Galima keisti numatytuosius faksogramoms siųsti naudojamus parametrus. Pasirinkti parametrai naudojami kaip numatytieji originalų nuskaitymo parametrai. **🔴 Funkcijų numatytųjų reikšmių keitimas(P. 178)**

<Skiriamoji geba>

<200 x 100 dpi (įprasta)> †

<200 x 200 dpi (aukšta kokybė)>

<200 x 200 dpi (nuotrauka)>

<200 x 400 dpi (ypač aukšta kokybė)>

<400 x 400 dpi (itin smulki)>

<Tankis>

Devyni lygiai

<2-pusis originalus dokumentas >

<Išjungta> +

<Knygos tipas>

<Kalendoriaus tipas>

<Raiškumas>

Septyni lygiai

<Linijos užimtumo signalas>

Pasirinkite, ar aparatas skleis įspėjimo signalą, kai bus netinkamai padėtas telefono ar prie aparato prijungto papildomo telefono ragelis. Taip pat galite koreguoti įspėjimo signalo garsumą.

Nuo 0 + iki 3



<Meniu> ► <Funkcijų parametrai> ► <Siųsti> ► <Fakso parametrai> ► <Linijos užimtumo signalas> ► Pasirinkite įspėjimo signalo garsą ► <Taikyti> ►

<ECM siuntimas>

Ijunkite arba išjunkite klaidų koregavimo režimą (ECM). ECM tikrina faksogramos duomenų klaidas ir jas ištaiso. Norėdami sumažinti klaidų kiekį priimamose faksogramose, žr. **<ECM gavimas>(P. 556)** .

<Išjungta>

<Įjungta> +



<Meniu> ► <Funkcijų parametrai> ► <Siųsti> ► <Fakso parametrai> ► <ECM siuntimas> ► <Įjungta> ►

PASTABA

- ECM turi būti įjungta tiek aparate, tiek kitame fakso įrenginyje, nes klaidos tikrinamos ir siunčiančiame, ir priimančiame įrenginyje.
- Net esant įjungtai ECM funkcijai, klaidų gali atsirasti dėl telefono linijos būklės.
- Kai ECM įjungta, ilgiau nei įprasta užtrunka apdoroti duomenis, nes perduodant duomenis atliekama klaidų patikra ir taisymas.

<Nustatyti pauzės trukmę> *2

Pavyzdžiui, kai skambinate rinkdami „0 – (pauzė) – (telefono numeris)“, pirmiausia surenkamas 0, tada po kelių sekundžių – telefono numeris. Siunčiant faksogramas į užsienį, adresatai nurodomi renkant „(tarptautinio ryšio kodas) – (pauzė) – (šalies kodas) – (miesto kodas) – (fakso numeris)“, tačiau be pauzių nuosekliai įvesti skaitmenys gali būti netinkamai atpažinti. Todėl po tarptautinio ryšio kodo ar fakso numerio įtraukite pauzę. Jei kodas ar numeris vis tiek neatpažįstamas tinkamai, pakeiskite pauzės trukmę. Pristabdymo veiksmus žr.  **Pagrindiniai faksogramų siuntimo veiksmai(P. 222)** .

Nuo 1 iki 4 [†] ir iki 15 (sek.)



<Meniu> ► <Funkcijų parametrai> ► <Siųsti> ► <Fakso parametrai> ► <Nustatyti pauzės trukmę> ► Nurodykite pauzės trukmę ► <Taikyti> ► 

<Automatinis perrinkimas> *2

Nurodykite automatinio perrinkimo – funkcijos, kuris automatiškai po kelių minučių perrenka fakso numerį, jei pirmas bandymas nepavyko dėl užimtos linijos, – parametrus. Galite nurodyti, kiek kartų aparatas turi kartoti perrinkimą ir intervalą tarp perrinkimų.

<Naudokite aut. perrinkimą>

<Išjung.>

<Įjungta> [†]

<Perrinkimų skaičius>

Nuo 1 iki 2 [†] ir iki 10 (laikas)

<Perrinkimo intervalas>

Nuo 2 [†] iki 99 (min.)

<Perrinkti įvykus klaidai>

<Išjung.>

<Įjungta> [†]



<Meniu> ► <Funkcijų parametrai> ► <Siųsti> ► <Fakso parametrai> ► <Automatinis perrinkimas> ► Pasirinkite <Įjungta> srityje <Naudokite aut. perrinkimą> ► Nurodykite parametrus ► <Taikyti> ► 

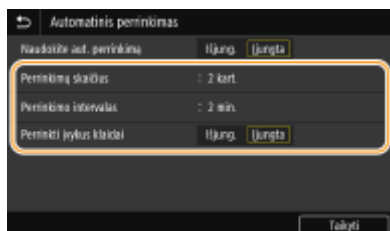

<Perrinkimų skaičius>

Nurodykite, kiek kartų aparatas turi perrinkti numerį. Įveskite numerį, tada pasirinkite <Taikyti>.

<Perrinkimo intervalas>

Nurodo intervalą tarp numerio perrinkimo. Įveskite intervalų skaičių, tada pasirinkite <Taikyti>.

<Perrinkti įvykus klaidai>

Jeigu nustatyta į <Įjungta>, nurodoma, ar įvykus perdavimo klaidai turi būti perrenkamas numeris.

<Prieš siųs. patikr. rink. t.> *2

Pasirinkite, ar prieš renkant fakso numerį tikrinti rinkimo signalą.

<Išjungta> † <Įjungta>

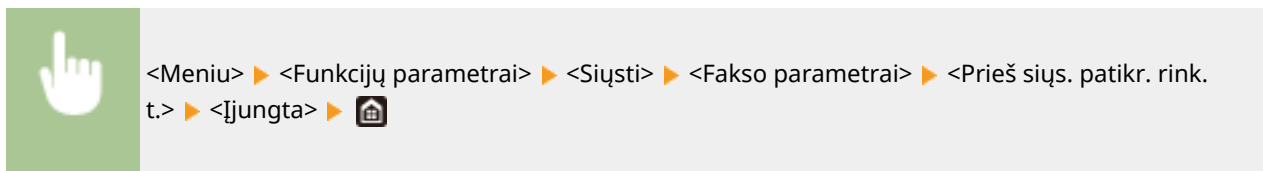

<Nustatyti liniją>

Nurodykite fakso numerį, įrenginio pavadinimą ir linijos tipą.

<Užreg. įreng. tel. numerį>

Užregistruokite aparato fakso numerį. **Fakso numerio ir aparato pavadinimo registravimas(P. 82)**

<Užregistruoti įreng. pavadin.>

Užregistruokite įmonės pavadinimą arba asmens vardą (**Fakso numerio ir aparato pavadinimo registravimas(P. 82)**). Užregistruotas pavadinimas ar vardas adresatui siunčiamas kaip siuntėjo informacija (**<Siuntimo terminalo ID> (P. 552)**).

<Pasirinkti linijos tipą> *2

Pasirinkite telefono linijos tipą, naudojamą faksogramoms perduoti. **Telefono linijos prijungimas(P. 84)**

<Impulsas> <Ton.> †

<Siuntimo pradžios greitis>

Jeil ilgai nepradedamas faksogramos siuntimas, pvz., esant prastam ryšiui, galima koreguoti ryšio pradžios spartą palaipsniui ją mažinant.

<33 600 bps> † <14 400 bps> <9 600 bps> <7 200 bps> <4 800 bps> <2 400 bps>
--

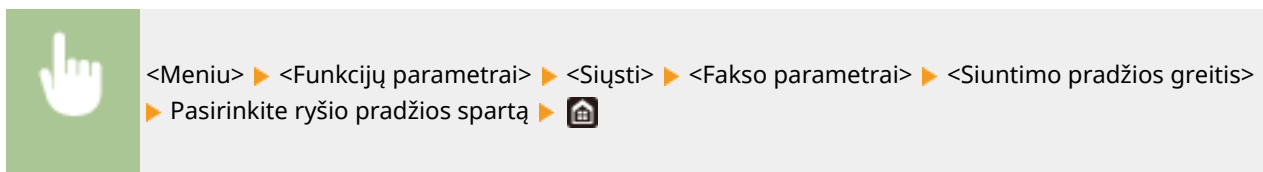

<R klavišo nustatymas>

Jeigu aparatas prijungtas per PBX (žinybinę telefonų stotį), reikia nustatyti jungimosi būdą. Jeigu nustatoma į <PBX> pagrindinių fakso funkcijų ekrane bus rodomas mygtukas <R>. Jeigu <R> priskiriate išorinės linijos jungimosi numerį, galite lengvai skambinti į išorinę liniją.

<PSTN> †

<PBX> *2

<Priešdėlis>

Priešdėlio kodas

<Telefono linijos naudojimas> †



<Meniu> ▶ <Funkcijų parametrai> ▶ <Siųsti> ▶ <Fakso parametrai> ▶ <R klavišo nustatymas> ▶ <PBX> ▶ Pasirinkite <Priešdėlis> arba <Telefono linijos naudojimas> ▶ Įveskite išorinės linijos prieigos numerį, jei pasirinkote <Priešdėlis> ▶ <Taikyti> ▶ 

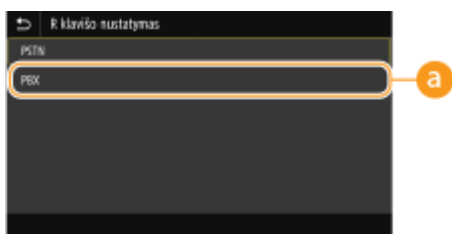

a <PBX> *2

Pasirinkite <PBX>, jeigu norite, kad aparatas būtų sujungtas naudojant PBX (žinybinę telefonų stotį). Nustatykite klavišo <R> funkciją, rodomą pagrindinių fakso funkcijų ekrane, į <Priešdėlis> arba <Telefono linijos naudojimas>. Jei pasirinksite <Priešdėlis>, tolesniame ekrane užregistruokite prefikso kodą. Įveskite prefikso kodą naudodami skaičių mygtukus, pasirinkite <Pristabdyti>, tada pasirinkite <Taikyti>. Neįvedus pauzės priešdėlio kodas neregistruojamas.

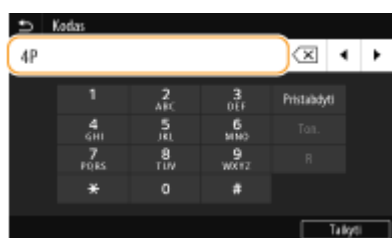

<Archyvuoti siuntimo dokumentą> *3

Be faksogramos siuntimo metu nurodytų adresatų, galite nurodyti, ar siųsti dokumentus iš anksto nustatytu laikymo adresu archyvuojimui.  **Išsiųsto originalo kopijos įrašymas(P. 240)**

<Archyvuoti siuntimo dokumentą>

<Išjung.> †

<Įjungta>

<Archyvo adresas>

<Failo pavadinimas>

<Patvirt. įvestą faks. nr.>

Pasirinkite, ar rodyti įvesto kodinio rinkimo numerio, kai jis pasirenkamas kaip adresatas, išsamią informaciją.  **Įvestų fakso numerių patvirtinimas(P. 420)**

<Išjungta> 
<Įjungta>

<Leisti fakso tvarkyklės siuntimą>

Įjunkite arba išjunkite kompiuterinio fakso (faksogramų siuntimo iš kompiuterio) funkciją.  **Iš kompiuterio siunčiamų faksogramų apribojimas(P. 420)**







<Išjungta>
<Įjungta> 

<Naudoti adr. knygą, kai atj.>

Nustatykite parametą, kad galėtumėte atlikti faksogramų perdavimą įvesdami konkretų numerį prieš nurodant užkoduotą skambinimo numerį ar adresatą iš adresų knygelės.

<Neleisti panaudojus skaitm. klavišą> 
<Visada leisti>





<Meniu>  <Funkcijų parametrai>  <Siųsti>  <Fakso parametrai>  <Naudoti adr. knygą, kai atj.>  Pasirinkite <Neleisti panaudojus skaitm. klavišą> arba <Visada leisti>  

PASTABA

- Jeigu numerį sudaro per daug skaičių, perdavimas gali būti neleidžiamas.

<Apriboti nuoseklųj transliavimą>

Pasirinkite, ar drausti nuoseklųj platinimą – funkciją, kai faksogramos siunčiamos iš eilės keliems adresatams.  **Nuosekliojo platinimo apribojimas(P. 420)**

<Išjungta> 
<Įjungta>

<Reg. pask. viet. adr. knygoje>

Nurodykite, ar išjungti adresatų iš faksogramų siuntimo žurnalų registravimą adresų knygoje.  **Adresatų iš žurnalų registravimo adresų knygoje išjungimas(P. 421)**

<Leisti> 
<Neleisti>

<Siuntimo terminalo ID>

Nurodykite siuntėjo informacijos, įskaitant fakso numerį ir aparato pavadinimą, įtraukimo į faksogramos antraštę parametrus. Pažiūrėjęs į įtrauktą informaciją gavėjas gali patikrinti, kas siuntė faksogramą.

<Įtraukti siuntimo terminalo ID>
<Išjung.>

<Ijungta> †
 <Spausdinimo padėtis>
 <Sritis vaizdo viduje>
 <Sritis vaizdo išorėje> †
 <Pažymėti numerį kaip>
 <Fax> †
 <Tel>



<Meniu> ► <Funkcijų parametrai> ► <Siųsti> ► <Fakso parametrai> ► <Siuntimo terminalo ID> ►
 Pasirinkite <Ijungta> srityje <Įtraukti siuntimo terminalo ID> ► Nurodykite parametrus ► <Taikyti>
 ►

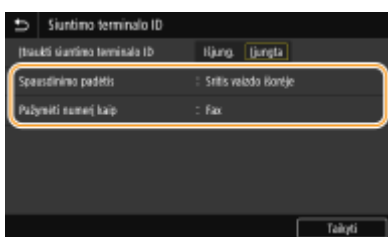

<Spausdinimo padėtis>

Nurodoma terminalo ID informacijos spausdinimo išsiųstoje faksogramoje padėtis. Pasirinkite <Sritis vaizdo viduje>, kad informacija būtų spausdinama atvaizdo viduje, arba <Sritis vaizdo išorėje>, kad informacija būtų spausdinama už vaizdo ribų.

<Pažymėti numerį kaip>

Prieš užregistruotą aparato fakso numerį prideda ženklą „Fax“ arba „Tel“ (**Fakso numerio ir aparato pavadinimo registravimas(P. 82)**). Pasirinkite <Tel> norėdami nurodyti, kad nurodytas numeris yra telefono numeris.

<Aut. regul. VoIP ryšio greit.>

Jeigu norite sėkmingai atlikti faksogramos siuntimą į kitą įrenginį ar naudodami liniją, kurioje dažnai įvyksta klaidų, galite pasirinkti šią funkciją, kad sumažintumėte ryšio klaidų skaičių.

<Išjungta> †
 <Ijungta>



<Meniu> ► <Funkcijų parametrai> ► <Siųsti> ► <Fakso parametrai> ► <Aut. regul. VoIP ryšio greit.> ► Pasirinkite <Išjungta> arba <Ijungta> ►

PASTABA

- Nustačius <Ijungta>, gali sumažėti spausdinimo sparta.

<Priimti/persiųsti>

874E-094

Visi su faksogramų ar el. laiškų gavimu susiję parametrai pateikti su aprašais. Numatytieji parametrai pažymėti durklu (+).

▶<Bendrieji parametrai>(P. 554)

▶<I-fakso parametrai>(P. 555)

▶<Fakso parametrai>(P. 556)

PASTABA

Žvaigždutės (*)

- Parametrai pažymėti „*1“ gali būti nerodomi atsižvelgiant į naudojamą modelį, parinktis ar kitus parametru elementus.
- Atsižvelgiant į jūsų šalį ar regioną, simboliu „*2“ pažymėti parametrai gali būti neprieinami, skirtis arba turėti skirtingas numatytąsias reikšmes.
- Parametru, pažymėtų „*3“, negalima importuoti arba eksportuoti.

<Bendrieji parametrai>

Nurodykite operacijas, kurios bus atliekamos gavus faksogramas į atmintį ir likus mažai dažomųjų miltelių kasetėje.

<Nustatyti fakso/I-fakso aplanką Gauta> *1

Faksogramų gavimo į atmintį parametru konfigūravimas.

<Fakso atminties užrakto parametrai>

Pasirinkite, ar priimtas faksogramas saugoti, iš karto jų nespausdinant. Išsaugotus fakso dokumentus galima išspausdinti bet kuriuo metu pakeitus parametru į <Išjung.>. ▶<Priimtų dokumentų įrašymas aparate (Priėmimas į atmintį)>(P. 243)

<Naudoti atminties užraktą>

<Išjung.> +

<Įjungta>

<Naudoti fakso peržiūrą>

<Išjung.> +

<Įjungta>

<Ataskaitų spausdinimas>

<Išjung.>

<Įjungta> +

<Nustatyti atminties užrakin. laiką>

<Išjung.> +

<Įjungta>

<Atminties užrakinimo laikas>

<Atminties užr. pradž. laikas>

<Atminties užrak. pab. laikas>

<Tęsti spausd. kai maž. rašalo>

Jei faksogramos priimamos esant mažam dažomųjų miltelių kiekiui, aparatas, užuot spausdinęs, laiko jas atmintyje. Tačiau, jei ši funkcija įjungta, aparatas spausdina toliau. Ta taikoma ne tik gavus faksogramas, bet ir internetines faksogramas.

<Išjungta> †
<Įjungta>



<Meniu> ► <Funkcijų parametrai> ► <Priimti/persiųsti> ► <Bendrieji parametrai> ► <Tęsti spausd. kai maž. rašalo> ► <Įjungta> ►

! SVARBU

- Kai ši funkcija įjungta, faksogramos gali būti išblukusios arba susiliejusios. Dokumentai neišsaugomi, todėl turėsite prašyti siuntėjo, kad dokumentą atsiųstų dar kartą.

<Spausd. priėmimo psl. poraštę>

Pasirinkite, ar spausdinti informaciją, įskaitant priėmimo datą, laiką ir puslapių numerius, priimamų faksogramų viršuje.

<Išjungta> †
<Įjungta>



<Meniu> ► <Funkcijų parametrai> ► <Priimti/persiųsti> ► <Bendrieji parametrai> ► <Spausd. priėmimo psl. poraštę> ► <Įjungta> ►

<I-fakso parametrai>

Gautų internetinių faksogramų dokumentų spausdinimo parametrų konfigūravimas.

<Spausdinti ant abiejų pusių>

Nurodykite gautų dokumentų spausdinimo ant abiejų popieriaus pusių parametrus.

<Išjungta> †
<Įjungta>



<Meniu> ► <Funkcijų parametrai> ► <Priimti/persiųsti> ► <I-fakso parametrai> ► <Spausdinti ant abiejų pusių> ► <Įjungta> ►

<Priimtų dokumentų formatas>

Nurodykite spausdinimui naudojamą popieriaus formatą.

<A4> †
 <LTR>
 <LGL>
 <FOOLSCAP/FOLIO>
 <OFICIO>
 <LETTER (vyriausybė)>
 <LEGAL (vyriausybė)>
 <LEGAL (Indija)>
 <FOOLSCAP (Australija)>
 <OFICIO (Brazilija)>
 <OFICIO (Meksika)>



<Meniu> ▶ <Funkcijų parametrai> ▶ <Priimti/persiųsti> ▶ <I-fakso parametrai> ▶ <Priimtų dokumentų formatas> ▶ Pasirinkite popieriaus formatą ▶

<Fakso parametrai> *1

Faksogramų gavimo ir persiuntimo parametrų konfigūravimas.

<Spausdinti ant abiejų pusių>

Nurodykite gautų dokumentų spausdinimo ant abiejų popieriaus pusių parametrus.

<Išjungta> †
 <Įjungta>



<Meniu> ▶ <Funkcijų parametrai> ▶ <Priimti/persiųsti> ▶ <Fakso parametrai> ▶ <Spausdinti ant abiejų pusių> ▶ <Įjungta> ▶

<ECM gavimas>

Įjunkite arba išjunkite klaidų koregavimo režimą (ECM). ECM tikrina faksogramos duomenų klaidas ir jas ištaiso. Norėdami sumažinti klaidų kiekį siunčiamose faksogramose, žr. <ECM siuntimas>(P. 548) .

<Išjungta>
 <Įjungta> †



<Meniu> ▶ <Funkcijų parametrai> ▶ <Priimti/persiųsti> ▶ <Fakso parametrai> ▶ <ECM gavimas> ▶ <Įjungta> ▶

PASTABA

- ECM turi būti įjungta tiek aparate, tiek kitame fakso įrenginyje, nes klaidos tikrinamos ir siunčiančiame, ir priimančiame įrenginyje.
- Net esant įjungtai ECM funkcijai, klaidų gali atsirasti dėl telefono linijos būklės.
- Kai ECM įjungta, ilgiau nei įprasta užtrunka apdoroti duomenis, nes perduodant duomenis atliekama klaidų patikra ir taisymas.

<Gaunamasis skambutis> *2

Nurodykite signalo skambėjimo, pranešančio apie gaunamas faksogramas, parametrus. Ši funkcija galima tik tada, kai priėmimo režimas pasirinktas kaip <Automatinis> arba <Faksas/telefonas (aut. perj.)>. Nurodykite, kiek kartų turi suskambėti priimamo skambučio signalas, kai aparatas priima fakso skambutį. Šiuos parametrus galite išjungti, kad priimamo skambučio signalas neskambėtų.

<Naud. gaun. skamb. funkciją>

<Išjung.>

<Įjungta> †

<Skambučių skaičius>

Nuo 1 iki 2 † ir iki 99 (laikas)



<Meniu> ► <Funkcijų parametrai> ► <Priimti/persiųsti> ► <Fakso parametrai> ► <Gaunamasis skambutis> ► Pasirinkite <Įjungta> srityje <Naud. gaun. skamb. funkciją> ► Įveskite pageidaujamą numerį srityje <Skambučių skaičius> ► <Taikyti> ► 

PASTABA

- Jeigu nurodyta <Įjungta>, prieš tai turite prie aparato prijungti išorinį telefoną arba papildomą ragelį.
- Jeigu nurodyta <Išjung.>, aparato miego režimas neįjungiamas.

<Nuotolinis priėmimas> *2

Nurodykite faksogramos priėmimo naudojant prie aparato prijungtą telefoną parametrus (nuotolinis priėmimas). Kai į aparatą siunčiama faksogramą, ją galite priimti tik pakeldami telefono ragelį ir telefonu įvesdami specialų ID. Naudojant šią funkciją nereikia eiti prie aparato. Nuotolinio priėmimo instrukcijų ieškokite skyriuje  **Telefono naudojimas priimant faksogramas (nuotolinis priėmimas)(P. 233)** .

<Naudoti nuotolinį priėmimą>

<Išjung.>

<Įjungta> †

<Nuotolinio priėmimo ID>

Nuo 00 iki 25 † ir iki 99



<Meniu> ► <Funkcijų parametrai> ► <Priimti/persiųsti> ► <Fakso parametrai> ► <Nuotolinis priėmimas> ► Pasirinkite <Įjungta> srityje <Naudoti nuotolinį priėmimą> ► įveskite ID numerį srityje <Nuotolinio priėmimo ID> ► <Taikyti> ►

<Įjungti automatinį gavimą>

Nurodykite automatinio faksogramos priėmimo, aparato signalui skambėjus tam tikrą laikotarpį, parametrus. Ši funkcija galima tik tada, kai priėmimo režimas pasirinktas kaip <Rankinis> (). Naudojant šią funkciją faksogramas galima priimti net tada, kai nėra kam pakelti telefono ragelio.

<Naudokite aut. gavimo įjungimo f.>

<Išjung.> †

<Įjungta>

<Skambėjimo trukmė iki aut. priėmimo>

Nuo 1 iki 15 † ir iki 99 (sek.)



<Meniu> ► <Funkcijų parametrai> ► <Priimti/persiųsti> ► <Fakso parametrai> ► <Įjungti automatinį gavimą> ► Pasirinkite <Įjungta> srityje <Naudokite aut. gavimo įjungimo f.> ► Įveskite pageidaujamą sekundžių skaičių srityje <Skambėjimo trukmė iki aut. priėmimo> ► <Taikyti> ►

<Priėmimo pradžios greitis>

Jei ilgai nepradedamas faksogramos gavimas, pvz., esant prastam ryšiui, galima koreguoti ryšio pradžios spartą palaipsniui ją mažinant.

<33 600 bps> †

<14 400 bps>

<9 600 bps>

<7 200 bps>

<4 800 bps>

<2 400 bps>



<Meniu> ► <Funkcijų parametrai> ► <Priimti/persiųsti> ► <Fakso parametrai> ► <Priėmimo pradžios greitis> ► Pasirinkite ryšio pradžios spartą ►

<Naudoti priėm. form. mažinimą>

Nurodykite priimto dokumento atvaizdo dydžio sumažinimo parametrus. Galite nurodyti automatinio sumažinimo mastelį, kuriuo gauto dokumento dydis sumažinamas iki įdėto popieriaus formato. Mastelį galite pasirinkti ir iš sąrašo.

<Naudoti priėm. form. mažinimą>

<Išjung.>

<Įjungta> †

<Mažinimo santykis>

- <Automatinis> †
- <97 %>
- <95 %>
- <90 %>
- <75 %>
- <Mažinimo kryptis>
- <Vertikaliai/horizontaliai>
- <Tik vertikaliai> †



<Meniu> ► <Funkcijų parametrai> ► <Priimti/persiūsti> ► <Fakso parametrai> ► <Naudoti priėm. form. mažinimą> ► Pasirinkite <Įjungta> srityje <Naudoti priėm. form. mažinimą> ► Nurodykite kiekvieną parametrų elementą ► <Taikyti> ► 

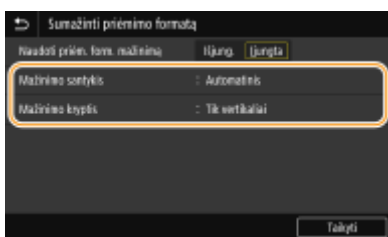

<Mažinimo santykis>

<Automatinis> sumažina atvaizdą pagal mastelį, pagrįstą įdėto popieriaus formatu. <97 %>, <95 %>, <90 %> ar <75 %> sumažina atvaizdą pagal atitinkamą mastelį.

<Mažinimo kryptis>

Pasirinkite <Vertikaliai/horizontaliai>, kad atvaizdas būtų sumažintas ir vertikaliai, ir horizontaliai. Pasirinkite <Tik vertikaliai>, kad būtų sumažinta tik vertikaliai.

<Persiuntimo parametrai>

Nurodykite faksogramų persiuntimo parametrus.

<Persiuntimo funkcija> *3

Pasirinkite, ar visus priimtus fakso dokumentus persiūsti nurodytam adresatui. Kaip persiuntimo adresatą, be fakso numerio, galite nurodyti ir el. pašto adresą ar bendrai naudojamą kompiuterio aplanką. ►

Automatinis priimtų dokumentų persiuntimas(P. 245)

<Naudoti persiuntimo funkciją>

- <Išjungta.> †
- <Įjungta>
- <Persiuntimo paskirties vieta>
- <Failo pavadinimas>

<Spausdinti vaizdus>

Pasirinkite, ar spausdinti persiūstus dokumentus. Galite nustatyti, kad aparatas išspausdintų persiūstus dokumentus tik įvykus klaidai. ► **Dokumentų, kurie bus persiūsti, spausdinimas(P. 246)**

- <Išjungta>
- <Įjungta> †
- <Tik įvykus klaidai>

<Išsaugoti vaizdus atmintyje>

Pasirinkite, ar fakso dokumentus saugoti atmintyje, kai jų persiųsti nepavyksta. Jei reikia, šiuos dokumentus vėliau galite pakartotinai išsiųsti ar išspausdinti. **Dokumentų, kurių persiųsti nepavyko, spausdinimas / pakartotinis siuntimas / naikinimas(P. 246)**

<Išjungta> †

<Tik įvykus klaidai>

<Saugoti/pasiekti failus>

874E-095

Visi parametrai, susiję su nuskaitytų dokumentų išsaugojimu USB atminties įrenginyje ar išsaugotų failų spausdinimu pateikti su aprašais. Numatytieji parametrai pažymėti durklu (+).

- ▶<Bendrieji parametrai>(P. 561)
- ▶<Atmintinės parametrai>(P. 566)
- ▶<Ekranas, kai prijung. atm. laik.>(P. 566)

PASTABA

Žvaigždutės (*)

- Parametrai pažymėti žvaigždute „*“ gali būti nerodomi atsižvelgiant į naudojamą modelį, parinktis ar kitus parametrų elementus.

<Bendrieji parametrai>

Pakeiskite failų išsaugojimo ar atmintyje esančios medijos spausdinimo parametrus.

<Nuskaitymo ir išsaugojimo parametrai>

Konfigūruokite parametrus, naudojamus išsaugant dokumentus USB atminties įrenginyje.

<USB atmintinės parametrai>

Galima keisti naudojamus parametrus duomenų įrašymo į USB atminties įrenginį metu.

<Keisti numatyt. param. (USB atmintinė)>

Galima keisti numatytuosius parametrus naudojamus įrašant nuskaitytus originalus į USB atminties įrenginį. Pasirinkti parametrai naudojami kaip numatytieji originalų nuskaitymo parametrai. ▶<Funkcijų numatytųjų reikšmių keitimas(P. 178)>

<Nuskaitymo formatas>

- <A4> +
- <A5R>
- <A6>
- <B5>
- <LTR>
- <LGL>
- <STMT>
- <EXEC>
- <FOOLSCAP/FOLIO>
- <OFICIO>
- <LETTER (vyriausybė)>
- <LEGAL (vyriausybė)>
- <LEGAL (Indija)>
- <FOOLSCAP (Australija)>
- <OFICIO (Brazilija)>
- <OFICIO (Meksika)>

<Failo formatas>

- <PDF> †
- <PDF (kompaktiškas)>
- <PDF (kompaktiškas/OCR)>
- <PDF (OCR)>
- <Nustatyti PDF išsamią informaciją>
 - <PDF>/<PDF (kompaktiškas)>/<PDF (kompaktiškas/OCR)>/<PDF (OCR)>
 - <Šifravimas>*
 - <Nėra> †
 - <„Acrobat 7.0“ arba naujesnė/128 bitų AES>
 - <„Acrobat 9.0“ arba lygiavertė/256 bitų AES>*
 - <„Acrobat 10.0“ arba lygiavertė/256 bitų AES>*
 - <Skaitmeniniai parašai>*
 - <Nėra> †
 - <Viršuje kairėje>
 - <Dalyti į puslapius>
 - <Išjungta> †
 - <Įjungta>
- <JPEG>
- <TIFF>
- <Nustatyti TIFF išsamią informaciją>
 - <Dalyti į puslapius>
 - <Išjungta> †
 - <Įjungta>
- <Tankis>**
 - Devyni lygiai
- <Originalaus dokumento padėtis>**
 - <Stačias> †
 - <Gulsčias>
- <Originalo tipas>**
 - <Tekstas>
 - <Tekstas/nuotrauka> †
 - <Nuotrauka>
- <2-pusis originalus dokumentas>**
 - <Išjungta> †
 - <Knygos tipas>
 - <Kalendoriaus tipas>
- <Raiškumas>**
 - Septyni lygiai
- <Duomenų kiekis>**
 - <Mažas: atminties pirmumas>
 - <Standartinis> †
 - <Didelis: vaizdo kokybės pirmumas>

<Pasiiekti saugomų failų parametrus>

Galima keisti USB atminties įrenginyje esančių failų spausdinimo ir jų rodymo parametrus.

<Keisti numatytuosius parametrus (sp. iš atm.)>

Galima keisti numatytuosius parametrus, susijusius su atmintyje esančių medijos failų spausdinimu. Čia konfigūruojami parametrai naudojami kaip numatytieji atmintyje esančių medijos failų spausdinimo funkcijos parametrai. **► Funkcijų numatytųjų reikšmių keitimas (P. 178)**

<Popierius>

<Universalusis dėklas>

<1 stalčius> †

<2 stalčius>*

<3 stalčius>*

<4 stalčius>*

<Kopijų skaičius>

Nuo 1 † iki 999

<2-pusis spausdinimas>

<Išjungta> †

<Knygos tipas>

<Kalendoriaus tipas>

<Spausdinimo kokybė>

<Tankis>*

17 lygių

<Tikslus reguliav.>

<Didelis> / <Vidutiniškas> / <Mažas>

17 lygių

<Dažų taupymas>

<Išjungta> †

<Įjungta>

<Vaizdo patobulinimas>

<Išjungta>

<Įjungta> †

<Skiriamoji geba>

<1 200 dpi>

<600 dpi> †

<Nust. JPEG/TIFF išsam. informac.>

<Šviesumas>

Penki lygiai

<N ant 1>

<Išjungta> †

<2 ant 1>

<4 ant 1>

<Originalo tipas>

<Nuotraukos pirmumas> †

<Teksto pirmumas>

<Pustoniai>

<Gradacija>

<Klaidų difuzija> †

< Nustatyti PDF išsamią informaciją>

<N ant 1>

<Išjungta> †

<2 ant 1>

<4 ant 1>

<6 ant 1>

<8 ant 1>

<9 ant 1>

<16 ant 1>

<Spausdinimo apimtis>

<Visi puslapiai> †

<Nurodyti puslapiai>

<Padid./sumaž. pagal pop. formatą>

<Išjungta> †

<Įjungta>

<Padidinti spausdinimo plotą>

<Išjungta> †

<Įjungta>

<Spausdinti komentarus>

<Išjungta>

<Automatinis> †

<Kiti parametrai>

<Pustoniai>

<Skiriamoji geba/gradacija>

<Tekstas>

<Skiriamoji geba> †

<Gradacija>

<Didelė skiriamoji geba>

<Grafika>

<Skiriamoji geba> †

<Gradacija>

<Didelė skiriamoji geba>

<Vaizdas>

<Skiriamoji geba> †

<Gradacija>

<Didelė skiriamoji geba>

<Pilkio pustonių konvertavimas>

<sRGB>

<NTSC> †

<Universalus RGB>

<Numatytieji rodymo parametrai>

Pasirinkite Peržiūra / miniatiūra / informacija kaip USB atminties įrenginyje esančių failų rodymo būdą.

<Peržiūra>

<Miniatiūra>
<Išsami informacija> †



<Meniu> ► <Funkcijų parametrai> ► <Saugoti/pasiekti failus> ► <Bendrieji parametrai> ► <Pasiesti saugomų failų parametrus> ► <Numatytieji rodymo parametrai> ► Pasirinkite rodymo būdą ► 

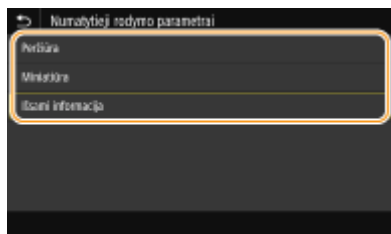

<Peržiūra>

Rodomas peržiūros atvaizdas.

<Miniatiūra>

Rodomos miniatiūros.

<Išsami informacija>

Rodomi failų vardai ir datos sąrašo forma.

<Failų rikiavimo numatytieji parametrai>

Pasirinkite, ar USB atminties įrenginyje esančius failus rodyti failo vardo ar datos didėjimo ir mažėjimo tvarka.

<Vardas (didėjimo tvarka)> †
<Vardas (mažėjimo tvarka)>
<Data/laikas (didėjimo tvarka)>
<Data/laikas (mažėjimo tvarka)>





<Meniu> ► <Funkcijų parametrai> ► <Saugoti/pasiekti failus> ► <Bendrieji parametrai> ► <Pasiesti saugomų failų parametrus> ► <Failų rikiav. numat. param.> ► Pasirinkite rodomų failų tvarką ► 

<Failo vardo rodymo formatas>

Pasirinkite, ar rodyti trumpą, ar ilgą USB atminties įrenginyje saugomų failų vardų tekstą.

<Trumpas failo vardas>
<Ilgas failo vardas> †



<Meniu> ► <Funkcijų parametrai> ► <Saugoti/pasiekti failus> ► <Bendrieji parametrai> ► <Pasiesti saugomų failų parametrus> ► <Failo vardo rodymo formatas> ► Pasirinkite <Trumpas failo vardas> arba <Ilgas failo vardas> ► 

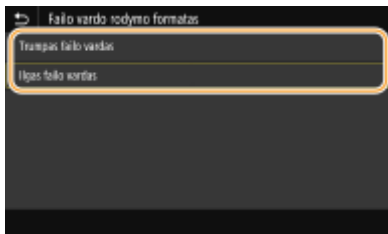

<Trumpas failo vardas>

Failo vardą sutrumpina iki aštuonių simbolių. Kad būtų galima atskirti panašių vardų failus, failų vardų pabaigoje pridedami skaičiai, pvz., „~1“ arba „~2“.

<Ilgas failo vardas>

Rodo ne ilgesnį kaip 40 simbolių failo vardą.

PASTABA:

- Anksčiau aprašytas simbolių skaičius neapima failų plėtinių, pvz. „.jpg“, simbolių.

<Atmintinės parametrai>

Nurodykite, ar bus įjungtos, ar išjungtos USB atminties įrenginio funkcijos.

<Naudoti nuskaitymo funkciją>

Pasirinkite, ar leisti nuskaitytus originalus išsaugoti USB atminties įrenginyje. ▶ **Nuskaitymo į USB funkcijos ribojimas(P. 423)**

<Išjung.> †

<Įjungta>

<Naudoti spausdinimo funkciją>

Pasirinkite, ar leisti spausdinti duomenis iš USB atminties įrenginio, kai jis prijungtas prie aparato. ▶ **USB spausdinimo funkcijos ribojimas(P. 423)**

<Išjung.> †

<Įjungta>

<Ekranas, kai prijung. atm. laik.>

Nurodykite, galimi veiksmai rodomi, kai įstatote USB atminties įrenginį, kol rodomas Pagrindinis ekranas.

<Išjungta> †

<Įjungta>



<Meniu> ▶ <Funkcijų parametrai> ▶ <Saugoti/pasiekti failus> ▶ <Ekranas, kai prijung. atm. laik.> ▶
Pasirinkite <Išjungta> arba <Įjungta> ▶

<Saugusis spausdinimas>

874E-096

Nurodykite, ar įjungti saugaus spausdinimo funkciją (**Spausdinimas naudojant saugųjį spausdinimą(P. 273)**). Numatytieji parametrai pažymėti durklu (**†**).

<Naudoti saugųjį spausdinimą>

<Išjung.>

<Įjungta> **†**

<Riboti spausdinimo užduotis>

<Išjungta> **†**

<Įjungta>

<Saugiojo spausd. naik. trukmė>

Nuo 10 iki 30 **†** ir iki 240 (min.)

<Nustatykite paskirties vietą>

874E-097

Visi su adresų knygele susiję parametrai pateikti su aprašais.

<Adresų knygos PIN>

Nurodykite PIN ir reikalaukite jį įvesti, kai į adresų knygelę norima įtraukti naujų įrašų ar redaguoti esamus. **▶ Adresų knygos naudojimo apribojimas(P. 416)**

<Valdymo parametrai>

874E-098

Elementas	Aprašymas
▶<Naudotojų valdymas>(P. 570)	Galima konfigūruoti vartotojų valdymo aparate parametrus.
▶<Įtaiso valdymas>(P. 571)	Galima valdyti informaciją apie techninę įrangą ir operacijas, taip pat įvairius duomenis, būtinus naudojant aparato funkcijas.
▶<Licencijos/kita>(P. 575)	Galima konfigūruoti parametrus, susijusius su aparato „Remote UI“ (Nuotolinio vartotojo sąsaja) ir programine įranga.
▶<Duomenų valdymas>(P. 577)	Galima konfigūruoti duomenų keitimo parametrus, pvz., aparato parametrų duomenis, ar atlikti duomenų inicijavimą.
▶<Saugos parametrai>(P. 579)	Galima konfigūruoti parametrus, susijusius su vartotojo autentifikavimo funkcija, slaptažodžiu ir šifravimu.
<Inicijuoti visus duomenis/parametrus>	Atkuriami visų duomenų, įskaitant žurnalus ir parametrų reikšmes, numatytieji parametrai. ▶ Visų duomenų / parametrų inicijavimas(P. 461)

<Naudotojų valdymas>

874E-099

Visi su aparato vartotojų valdymu susiję parametrai pateikti su aprašais. Numatytieji parametrai pažymėti durklu (+).

▶<Sistemos admin. informacijos paramet.>(P. 570)

▶<Skyrių ID valdymas>(P. 570)

<Sistemos admin. informacijos paramet.>

Nurodykite išskirtinai administratoriams, turintiems prieigos teises prie <Tinklas> ir <Valdymo parametrai>, skirtą ID arba PIN. ID yra <Sistemos administr. ID>, o PIN – <Sistemos admin. PIN>. Taip pat galite užregistruoti administratoriaus vardą. ▶<Sistemos administratoriaus ID ir PIN kodo nustatymas(P. 361)>

<Sistemos administratoriaus ID ir PIN>

Įvesite sistemos administratoriaus ID ir PIN numerius.

<Sistemos administr. ID>
<Sistemos admin. PIN>

<Sist. admin. vardas>

Įveskite iš raidinių ir skaitinių simbolių sudarytą administratoriaus vardą.

<Skyrių ID valdymas>

Nustatykite skyriaus ID valdymo funkciją, kad valdytumėte prieigą prie aparato naudodami kelis ID. ▶<Skyriaus ID valdymo nustatymas(P. 363)>

<Skyrių ID valdymas>

<Išjung.> +

<Įjungta>

<Leisti spausd. užd. (než. ID)>

<Išjung.>

<Įjungta> +

<Leisti nusk. užd. (nežin. ID)>

<Išjung.>

<Įjungta> +

PASTABA

- Galima rinktis <Registr./redag.>, kad užregistruotumėte skyriaus ID ir redaguotumėte užregistruotų ID parametrus.
- Galima patikrinti bendrąjį puslapių skaičių, kuris buvo iki šios datos išspausdintas pagal skyriaus ID <Skaičiavimo vald.>.

<Įtaiso valdymas>

874E-09A

Visi parametrai, susiję su techninės įrangos ir operacijų, valdymu, taip pat duomenų, būtinų naudojant aparato funkcijas, valdymu, pateikti su aprašais. Numatytieji parametrai pažymėti durklu (+).

- ▶<Įtaiso informacijos parametrai>(P. 571)
- ▶<Pasirinkti šalį/regioną>(P. 571)
- ▶<Rodyti užduočių žurnalą>(P. 572)
- ▶<Rodyti eksploatacinių reikmenų informaciją (RUI/dažų būseną)>(P. 572)
- ▶<Nusk. su Canon PRINT Business>(P. 573)
- ▶<Prim. patikr. pop. parametr.>(P. 573)
- ▶<Canon Genuine Mode>(P. 574)
- ▶<Rod. „uniFLOW Online Setup“ mygt.>(P. 574)

PASTABA

Žvaigždutės (*)

- Parametrų, pažymėtų „*1“, negalima importuoti arba eksportuoti.
- Atsižvelgiant į jūsų šalį ar regioną, simboliu „*2“ pažymėti parametrai gali būti neprieinami, skirtis arba turėti skirtingas numatytąsias reikšmes.

<Įtaiso informacijos parametrai>

Įveskite aparatą identifikuojantį raidinių skaitinių simbolių vardą ir rengimo vietą.

<Įtaiso pavadinimas>
<Vieta>



<Meniu> ▶ <Valdymo parametrai> ▶ <Įtaiso valdymas> ▶ <Įtaiso informacijos parametrai> ▶ Pasirinkite <Įtaiso pavadinimas> arba <Vieta> ▶ Įveskite įrenginio vardą ar vietą (▶ **Teksto įvedimas(P. 136)**) ▶ <Taikyti> ▶

<Pasirinkti šalį/regioną> *1 *2

Nurodykite šalį ar regioną, kur naudojamas aparatas. Atsižvelgiant į parametą, pasirinktą pirmą kartą įjungus aparatą, numatytasis parametras gali skirtis.

<Austrija (AT)>	<Nyderlandai (NL)>
<Baltarusija (BY)>	<Norvegija (NO)>
<Belgija (BE)>	<Lenkija (PL)>
<Čekijos Respublika (CZ)>	<Portugalija (PT)>
<Danija (DK)>	<Rusija (RU)>
<Egiptas (EG)>	<Saudo Arabija (SA)>
<Suomija (FI)>	<Slovėnija (SI)>

<Prancūzija (FR)>	<Pietų Afrika (ZA)>
<Vokietija (DE)>	<Ispanija (ES)>
<Graikija (GR)>	<Švedija (SE)>
<Vengrija (HU)>	<Šveicarija (CH)>
<Airija (IE)>	<Jungtiniai Arabų Emyratai (AE)>
<Italija (IT)>	<Ukraina (UA)>
<Jordanija (JO)>	<Didžioji Britanija (GB)> †
<Liuksemburgas (LU)>	<Kita>



<Meniu> ► <Valdymo parametrai> ► <Įtaiso valdymas> ► <Pasirinkti šalį/regioną> ► Pasirinkite šalį arba regioną ►

<Rodyti užduočių žurnalą>

Pasirinkite, ar kopijavimo, spausdinimo ir nuskaitymo žurnalus rodyti aparato ekrane ir Komunikacijos valdymo ataskaita.

<Išjungta>
<Įjungta> †



<Meniu> ► <Valdymo parametrai> ► <Įtaiso valdymas> ► <Rodyti užduočių žurnalą> ► Pasirinkite <Išjungta> arba <Įjungta> ► <Gerai> ► Paleiskite aparatą iš naujo

<Rodyti eksploatacinių reikmenų informaciją (RUI/dažų būseną)>

Nustatykite, ar rodyti priemonėje „Remote UI“ (Nuotolinė naudotojo sąsaja) mygtuką ir „Toner Status“, kad būtų galima pasiekti svetainę ir įsigyti dažomųjų miltelių kasečių. Taip pat nustatykite, ar naudoti „Toner Status“.

<Rod. reikm. pirk. mygt. (RUI)>

<Išjungta>
<Įjungta> †

<„Toner Status“ parametrai>

<Išjungta>
<Įjungta> †
<Rod. reikm. pirk. mygt.>
<Išjungta>
<Įjungta> †



<Meniu> ► <Valdymo parametrai> ► <Įtaiso valdymas> ► <Rodyti eksploatacinių reikmenų informaciją (RUI/dažų būseną)> ► Nurodykite parametrus ► 

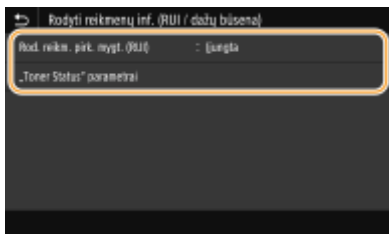

Pasirinkite **<Rod. reikm. pirk. mygt. (RUI)>**

Pasirinkite <Išjungta> norėdami išvengti mygtuko, sujungiančio su dažomųjų miltelių kasečių pardavimo svetaine, rodymo „Remote UI“ (Nuotolinė naudotojo sąsaja).

<„Toner Status“ parametrai>

Jei nenorite spausdinti užduoties, pasirinkite <Išjungta>. Norėdami išvengti mygtuko, sujungiančio su dažomųjų miltelių kasečių pardavimo svetaine, rodymo Toner Status (Dažomųjų miltelių būseną) dalyje, pasirinkite <Ijungta>, tada <Išjungta>.

<Nusk. su Canon PRINT Business>

Pasirinkite, ar leisti nuskaityti iš mobiliojo įrenginio naudojant Canon PRINT Business programą.

<Išjungta>
<Ijungta> +



<Meniu> ► <Valdymo parametrai> ► <Įtaiso valdymas> ► <Nusk. su Canon PRINT Business>
► Pasirinkite <Išjungta> arba <Ijungta> ► <Gerai> ► Paleiskite aparatą iš naujo

<Prim. patikr. pop. parametr.>

Nurodykite, ar turi būti rodomas pranešimas, raginantis patikrinti popieriaus parametrus atidarant ir uždarant popieriaus stalčių.

<Išjungta>
<Ijungta> +



<Meniu> ► <Valdymo parametrai> ► <Įtaiso valdymas> ► <Prim. patikr. pop. parametr.> ►
Pasirinkite <Išjungta> arba <Ijungta> ► <Gerai> ► Paleiskite aparatą iš naujo

<Canon Genuine Mode>

Naudojamas originalių „Canon“ dažomųjų miltelių kasečių režimas.

<Išjungta> †
<Įjungta>



<Meniu> ▶ <Valdymo parametrai> ▶ <Įtaiso valdymas> ▶ <Canon Genuine Mode> ▶ Pasirinkite <Išjungta> arba <Įjungta> ▶

PASTABA

- Prireikus, techninės priežiūros specialistas gali pakeisti parametą. Jeigu jis nerodomas, kreipkitės į aparato administratorių.

<Rod. „uniFLOW Online Setup“ mygt.>

Kai šis elementas nustatytas į <Įjungta>, mygtukas <uniFLOW Online Setup> atsiranda ekrane Pagrindinis.

<Išjungta> †
<Įjungta>



<Meniu> ▶ <Valdymo parametrai> ▶ <Įtaiso valdymas> ▶ <Rod. „uniFLOW Online Setup“ mygt.> ▶ Pasirinkite <Išjungta> arba <Įjungta> ▶ <Gerai> ▶ Paleiskite aparatą iš naujo

<Licencijos/kita>

874E-09C

Visi parametrai, susiję su aparato programine įranga ir sistemos parinktimis, taip pat registruojama licencija, pateikti su aprašais. Numatytieji parametrai pažymėti durklu (†).

- ▶<Registruoti licenciją> (P. 575)
- ▶<Nuotolinės naudotojo sąsajos parametrai>(P. 575)
- ▶<Progr. aparatinės įrangos naujinimas>(P. 576)

PASTABA

Žvaigždutės (*)

- Parametrų, pažymėtų žvaigždute (*), negalima importuoti arba eksportuoti.

<Registruoti licenciją> *

Įveskite sistemos parinkties, kurią galima naudoti aparate, licencijos kodą. ▶<Licencijos registracija>(P. 654)

<Nuotolinės naudotojo sąsajos parametrai> *

Konfigūruokite „Remote UI“ (Nuotolinio vartotojo sąsaja) naudojimo parametrus. Naudodami „Remote UI“ (Nuotolinio vartotojo sąsaja), galite konfigūruoti aparato parametrus iš žiniatinklio naršyklės.

<Nuotolinė naudotojo sąsaja>

Pasirinkite, ar bus naudojama „Remote UI“ (Nuotolinio vartotojo sąsaja) (▶<Priemonės „Remote UI“ (Nuotolinio vartotojo sąsaja) išjungimas>(P. 426)). Naudojant „Remote UI“ (Nuotolinio vartotojo sąsaja) galima pasirinkti, ar bus naudojamas TLS šifruotas ryšys (▶<TLS raktų ir sertifikato konfigūravimas>(P. 388)).

<Nuot. naud. sąs. naud.>

<Išjung.>

<Įjungta> †

<Naudoti TLS>

<Išjungta> †

<Įjungta>



<Meniu> ▶ <Valdymo parametrai> ▶ <Licencijos/kita> ▶ <Nuotolinės naudotojo sąsajos parametrai> ▶ <Nuotolinė naudotojo sąsaja> ▶ Pasirinkite <Įjungta> srityje <Nuot. naud. sąs. naud.> ▶ Pasirinkite <Išjung.> arba <Įjungta> srityje <Naudoti TLS> ▶ <Taikyti> ▶ <Gerai> ▶ Paleiskite aparatą iš naujo

<Riboti prieigą>

Nurodykite, ar bandant gauti prieigą prie „Remote UI“ (Nuotolinė naudotojo sąsaja) būtina įvesti PIN kodą. Nustatykite ne ilgesnį negu 7 skaitmenų PIN. Visi vartotojai naudoja bendrą PIN. ▶<„Remote UI“ (Nuotolinio vartotojo sąsaja) PIN nustatymas>(P. 369)

<Išjungta > +

<Įjungta>

<Nuotolinės naudot. sąsajos prieigos PIN>



<Meniu> ▶ <Valdymo parametrai> ▶ <Licencijos/kita> ▶ <Nuotolinės naudotojo sąsajos parametrai> ▶ <Riboti prieigą> ▶ <Įjungta> ▶ Įveskite PIN ▶ <Taikyti> ▶ Įveskite PIN (patvirtinkite) ▶ <Taikyti> ▶ 

<Progr. aparatinės įrangos naujinimas> *

Pasirinkite, kaip diegti programinės-aparatinės įrangos naujinimą, atsižvelgiant į aplinką, kurioje yra aparatas. ▶
Programinės aparatinės įrangos naujinimas(P. 458)

<Kompiuteriu>

<Internetu>

<Versijos informacija>

<Duomenų valdymas>

874E-09E

Aparato parametrų naudojimo ir duomenų inicijavimo parametrai pateikti su aprašais. Numatytieji parametrai pažymėti durklu (+).

- ▶<Importuoti/eksportuoti>(P. 577)
- ▶<Įj. Prod. Ext'd Survey Prog.>(P. 578)
- ▶<Inicijuoti raktą ir sertifikatą>(P. 578)
- ▶<Inicijuoti adresų knygą>(P. 578)
- ▶<Inicijuoti meniu>(P. 578)

PASTABA

Žvaigždutės (*)

- Parametrų, pažymėtų žvaigždute (*), negalima importuoti arba eksportuoti.

<Importuoti/eksportuoti> *

Galima naudoti USB atminties įrenginį adresų knygelės įrašų ir įvairių aparato parametrų duomenims importuoti ir eksportuoti. Daugiau informacijos apie pasiekiamus USB atminties įrenginius ir USB atminties įrenginio prijungimą / atjungimą žr. **▶USB atminties įrenginio naudojimas(P. 192)** .

<Importuoti>
<Eksportuoti>

Importavimas



<Meniu> ▶ <Valdymo parametrai> ▶ <Duomenų valdymas> ▶ <Importuoti/eksportuoti>
▶ <Importuoti> ▶ <Taip> ▶ Įveskite slaptažodį ▶ <Taikyti>

Eksportavimas



<Meniu> ▶ <Valdymo parametrai> ▶ <Duomenų valdymas> ▶ <Importuoti/eksportuoti>
▶ <Eksportuoti> ▶ Įveskite slaptažodį ▶ <Taikyti> ▶ Įveskite slaptažodį (patvirtinkite) ▶ <Taikyti>

PASTABA

Jeigu rodomas ekranas <Adresų knygos PIN>

- Jeigu adresų knygelei nustatytas PIN kodas, atliekant importavimą / eksportavimą rodomas ekranas <Adresų knygos PIN>. Įveskite adresų knygelės PIN kodą, tada pasirinkite <Taikyti>. Pasirinkite <Praleisti>, kad atšauktumėte adresų knygelės duomenų importavimą / eksportavimą.

Importavimo vykdymas

- Baigus importavimo procesą aparatas automatiškai paleidžiamas iš naujo.

<Ij. Prod. Ext'd Survey Prog.>

Įgalinkite arba išjunkite gaminio išplėstinės apklausos programą (aparato naudojimo apklausos programą).

<Išjungta>
<Įjungta> +



<Meniu> ▶ <Valdymo parametrai> ▶ <Duomenų valdymas> ▶ <Ij. Prod. Ext'd Survey Prog.> ▶ Pasirinkite <Išjungta> arba <Įjungta> ▶ <Gerai> ▶ Paleiskite aparatą iš naujo

<Inicijuoti raktą ir sertifikatą> *

Pasirinkite, norėdami atkurti [Key and Certificate Settings] ir [CA Certificate Settings] numatytuosius gamyklinius parametrus. ▶ **Rakto ir sertifikato inicijavimas(P. 460)**

<Inicijuoti adresų knygą> *

Pasirinkite, norėdami atkurti numatytuosius gamyklinius adresų knygelės parametrus. ▶ **Adresų knygos inicijavimas(P. 461)**

<Inicijuoti meniu> *

Pasirinkite, norėdami atkurti toliau išvardytų parametų numatytąsias gamyklines reikšmes. Galite vienu metu atkurti visus toliau išvardytus parametrus arba atkurti atskirus parametrus. ▶ **Meniu inicijavimas(P. 460)**

<Nuostatos>
<Reguliavimas/priežiūra>
<Funkcijų parametrai>
<Nustatykite paskirties vietą>
<Valdymo parametrai>
<Inicijuoti viską>

<Saugos parametrai>

874E-09F

Visi su autentifikavimo funkcija ir šifravimu susiję parametrai pateikti su aprašais. Numatytieji parametrai pažymėti durklu (+).

- ▶ <Autentifik./slaptažodžio parametrai>(P. 579)
- ▶ <Šifravimo parametrai>(P. 579)
- ▶ <Paleidžiant tikrinti sistemą>(P. 580)

<Autentifik./slaptažodžio parametrai>

Galima padidinti autentifikavimo funkcijos saugą.

<Autentifikavimo funkcijos parametrai>

Konfigūruokite vartotojo autentifikavimo saugos funkcijas.

<Užrakinimas>

Pasirinkite, ar nustatyti vartotojui laikiną prisijungimo prie aparato draudimą (blokavimas), jeigu vartotojui nepavyksta atlikti autentifikavimo. Jeigu pasirinkta <Įjungta>, nurodykite, kiek kartų galima suklysti prieš suaktyvinant blokavimą, taip pat laiką, kuriam praėjus vartotojas vėl galės bandyti prisijungti.

<Įjungti užrakinimą>

<Išjung.> +

<Įjungta>

<Užrakto riba>

Nuo 1 + iki 10 (laikas)

<Užrakinimo laikotarpis>

Nuo 1 + iki 60 (min.)



<Meniu> ▶ <Valdymo parametrai> ▶ <Saugos parametrai> ▶ <Autentifik./slaptažodžio parametrai> ▶ <Autentifikavimo funkcijos parametrai> ▶ <Užrakinimas> ▶ Pasirinkite <Įjungta> srityje <Įjungti užrakinimą> ▶ Nurodykite kiekvieną parametro elementą ▶ <Taikyti> ▶ <Gerai> ▶ Paleiskite aparatą iš naujo

! SVARBU:

- Ši parinktis netaikoma prisijungimui naudojant skyriaus ID.

<Šifravimo parametrai>

Konfigūruokite parametą, skirtą išjungti per paprastą šifravimą ar raktą ir sertifikavimą naudojant paprastą šifravimą.

<Draudž. naudoti silpną šifr.>

<Išjung.> +

<Įjungta>

<Draudž.naud.silp. raktą/sert.>

<Išjung.> +

<Ijungta>



<Meniu> ► <Valdymo parametrai> ► <Saugos parametrai> ► <Šifravimo parametrai> ► Pasirinkite <Ijungta> srityje <Draudž. naudoti silpną šifr.> ► Pasirinkite <Išjung.> arba <Ijungta> srityje <Draudž.naud.silp. raktą/sert.> ► <Taikyti> ► <Gerai> ► Paleiskite aparatą iš naujo

<Paleidžiant tikrinti sistemą>

Paleidus aparatą arba atliekant programą „Application Library“ (Programą bibliotekos), atliekama patikra siekiant įsitikinti, kad sistema ar programa nebuvo pakeista. Aptikus bandymą pakeisti, įjungiamą aparato laukimo būseną, kad būtų galima atnaujinti programinę aparatinę įrangą. Tokiu atveju programinę aparatinę įrangą atnaujinkite naudodami kompiuterį. **► Programinės aparatinės įrangos naujinimas(P. 458)**

<Išjungta> †

<Ijungta>



<Meniu> ► <Valdymo parametrai> ► <Saugos parametrai> ► <Paleidžiant tikrinti sistemą> ► <Ijungta> ► <Taip> ► Paleisti aparatą iš naujo automatiškai

SVARBU

- Jeigu nieko nerodoma net praėjus kuriam laikui, gali nepavykti atkurti sistemos. Tokiu atveju kreipkitės į pardavimo ar techninės priežiūros atstovą.
- Jeigu buvo pakeista gamykloje į aparatą įdiegta programa, ją būtina įdiegti aparate iš naujo.

Priežiūra

Priežiūra	582
Reguliarus valymas	584
Korpuso valymas	585
Ekspozicinio stiklo valymas	586
Tiektuvo valymas	587
Fiksavimo bloko valymas	590
Dažomųjų miltelių kasetės keitimas	591
Likusio eksploatacinių medžiagų kiekio tikrinimas	598
Aparato vietos keitimas	599
Atvaizdo kokybės koregavimas	601
Kopijavimo užduočių gradacijos ir tankio koregavimas	602
Teksto spalvų atkuriamumo reikšmių koregavimas	604
Spausdinimo tankio koregavimas	606
Spausdinimo padėties koregavimas	607
Skaitiklio reikšmės peržiūra	609
Ataskaitų ir sąrašų spausdinimas	610
Eksploatacinės medžiagos	615

Priežiūra

874E-09H

Šiame skyriuje aprašoma aparato priežiūra, įskaitant aparato valymą ir spausdinimo kokybės koregavimą.

! SVARBU

Priežiūra ir apžiūra

- Remontui skirtų eksploatacinių dalių ir dažomųjų miltelių kasečių minimalus saugojimo laikotarpis yra septyni (7) metai po aparato modelio gamybos nutraukimo.
- Jei kyla veikimo problemų, žr. „Trikčių šalinimas (FAQ)“ internetinių instrukcijų svetainėje. Jei problemos nepavyko išspręsti arba manote, kad aparatą reikia patikrinti, kreipkitės į pardavimo ar techninės priežiūros atstovą.

Įrengimas

- Jei dėl jūsų aplinkos ar kai kurių veikimo režimų naudojimo aparatas veikia triukšmingai, rekomenduojama aparatą įrengti nuo biuro atskirtoje vietoje.
- Jei patalpa, kurioje sumontuotas aparatas, greitai įšildoma arba aparatas perkeliamas iš šaltos, sausos vietos į šiltą, drėgną vietą, jo viduje gali susiformuoti vandens lašeliai (kondensatas). Aparato naudojimas tokiomis sąlygomis gali sukelti įvairių problemų, pavyzdžiui, gali įstrigti popierius, būti prasta spausdinimo kokybė ar įvykti triktys. Prieš naudodami aparatą, leiskite jam prisitaikyti prie aplinkos temperatūros ir drėgnumo.
- Kai aparatai su saugojimo įrenginiais, pvz., standžiais diskais, naudojami aukščiau nei 3000 metrų virš jūros lygio, jie gali veikti netinkamai.

■ Pagrindinis valymas



▶ **Reguliarus valymas(P. 584)**

■ Eksploatacinių medžiagų pakeitimas



▶ **Dažomųjų miltelių kasetės keitimas(P. 591)**



▶ **Likusio eksploatacinių medžiagų kiekio tikrinimas(P. 598)**



▶ **Ekspluatacinės medžiagos(P. 615)**

■ **Aparato koregavimas ir valdymas**

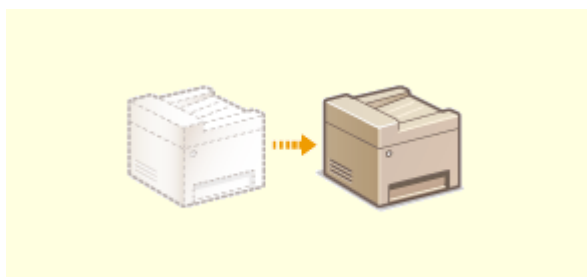

▶ **Aparato vietos keitimas(P. 599)**



▶ **Atvaizdo kokybės koregavimas(P. 601)**

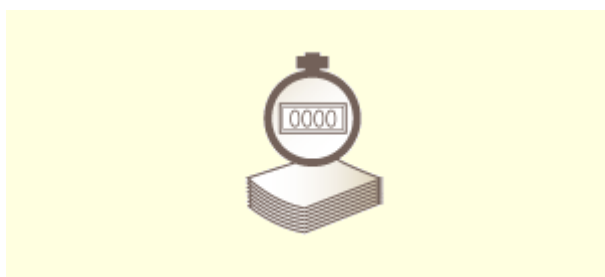

▶ **Skaitiklio reikšmės peržiūra(P. 609)**



▶ **Ataskaitų ir sąrašų spausdinimas(P. 610)**

Reguliarus valymas

874E-09J

Reguliariai valykite aparatą, kad nesuprastėtų spausdinimo kokybė ir užtikrintumėte saugų ir paprastą naudojimą.

Valomos dalys

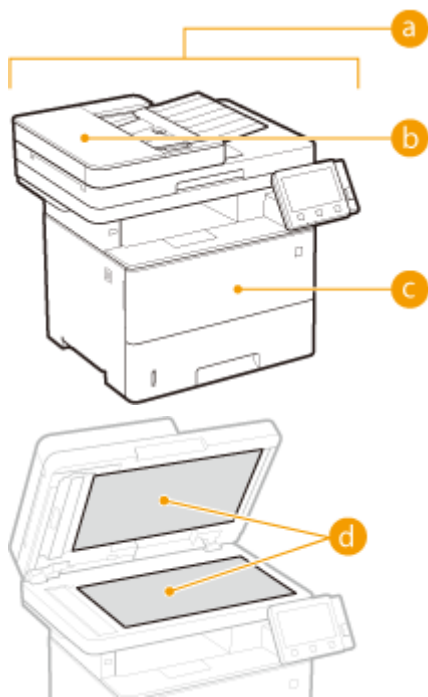

a Aparato korpusas ir vėdinimo angos

▶ **Korpuso valymas(P. 585)**

b Tiektuvas

▶ **Tiektuvo valymas(P. 587)**

c Vidinis fiksavimo blokas

▶ **Fiksavimo bloko valymas(P. 590)**

d Ekspozicinis stiklas ir apatinė tiektuvo pusė

▶ **Ekspozicinio stiklo valymas(P. 586)**

Korpuso valymas

874E-09K

Reguliariai šluostykite aparato išorę, ypač aplink vėdinimo angas, kad išlaikytumėte gerą aparato būklę.

1 Išjunkite aparatą ir ištraukite maitinimo laidą iš kintamosios srovės lizdo.

- Kai išjungiame aparatą, laukiantys spausdinimo duomenys panaikinami. Fakso dokumentai, priimti naudojant priėmimo į atmintį funkciją, išsiuntimo laukiančios faksogramos ir automatiškai po faksogramų išsiuntimo ir priėmimo spausdinamos ataskaitos nepanaikinami.

2 Nuvalykite aparato išorę ir vėdinimo angas.

- Valykite gerai išgręžta vandeniu arba vandeniu atskiestu plovikliu sudrėkinta šluoste.
- Norėdami rasti vėdinimo angas, žr. **►Prieikinė pusė(P. 108)** .



3 Palaukite, kol aparato išorė visiškai nudžius.

4 Vėl prijunkite maitinimo laidą ir įjunkite aparatą.

Ekspozicinio stiklo valymas

874E-09L

Reguliariai valykite dulkes nuo ekspozicinio stiklo ir nuo tiektuvo apačios, kad ant originalų ar spaudinių nebūtų išspausdintos dėmės.

1 Išjunkite aparatą ir ištraukite maitinimo laidą iš kintamosios srovės lizdo.

- Išjungiant spausdintuvą ištrinami duomenys, laukiantys spausdinimo. Tokie duomenys kaip dokumentai, priimti naudojant priėmimo į atmintį funkciją, išsiuntimo laukiantys dokumentai ir automatiškai po išsiuntimo ir priėmimo spausdinamos ataskaitos, nepanaikinami.

2 Atidarykite tiektuvą.

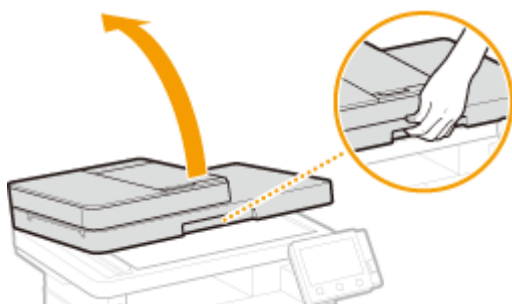

3 Nuvalykite ekspozicinį stiklą ir apatinę tiektuvo pusę.

- Nuvalykite šias sritis vandeniu sudrėkinta šluoste. Nuvalę nušluostykite minkšta, sausa šluoste.

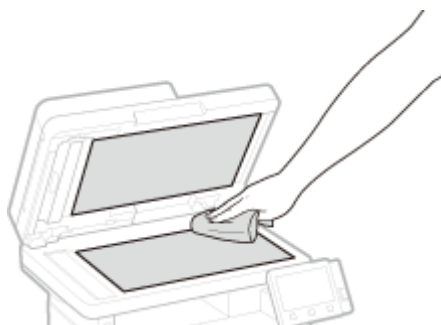

4 Palaukite, kol nuvalyta sritis visiškai nudžius.

5 Atsargiai uždarykite tiektuvą.

6 Vėl prijunkite maitinimo laidą ir įjunkite aparatą.

Tiektuvo valymas

874E-09R

Prie tiektuvo viduje esančio velenėlio ar dokumentų tiektuvo nuskaitymo srityje prilipę grafito milteliai arba dulkės gali sukelti dėmių atsiradimą spaudiniuose. Jeigu taip nutinka arba dažnai stringant popieriui, išvalykite tiektuvą. Jei problema kartojasi išvalius tiektuvą, atlikite automatinį tiektuvo valymą.

▶ **Tiektuvo valymas(P. 587)**

▶ **Automatinis tiektuvo valymas(P. 589)**

Tiektuvo valymas

1 Išjunkite aparatą ir ištraukite jį iš maitinimo lizdo.

- Išjungiant spausdintuvą ištrinami duomenys, laukiantys spausdinimo. Tokie duomenys kaip dokumentai, priimti naudojant priėmimo į atmintį funkciją, išsiuntimo laukiantys dokumentai ir automatiškai po išsiuntimo ir priėmimo spausdinamos ataskaitos, nepanaikinami.

2 Atidarykite originalų tiekimo dėklą.



3 Atidarykite tiektuvo dangtį.

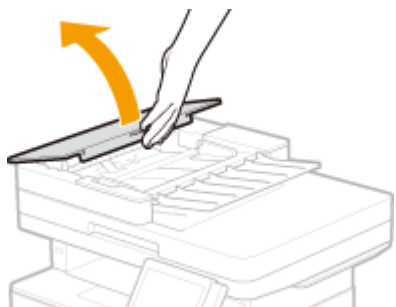

4 Nuvalykite tiektuvo velenėlius.

- Nuvalykite velenėlius vandeniu sudrėkinta ir šluoste. Nuvalę nušluostykite sausa šluoste.

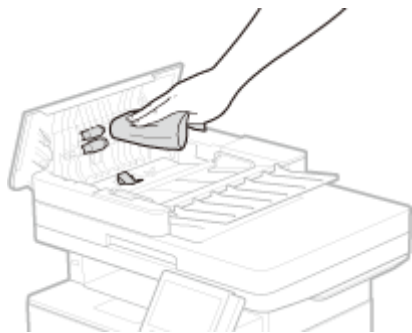

! SVARBU:

- Jeigu velenėliai ir aplinkinės sritys labai nešvarios, nuvalykite jas. Norėdami valyti, sudrėkinkite šluostę vandenyje, gerai ją nusausinkite, tada nuvalykite nešvarias sritis. Nuvalę nušluostykite sritis minkšta ir sausa šluoste.



5 Uždarykite tiektuvo dangtį ir originalų tiekimo dėklą.

6 Atidarykite tiektuvą.

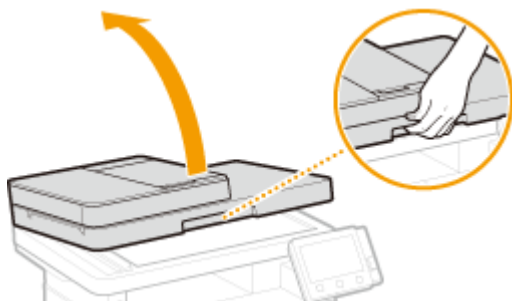

7 Nuvalykite dokumentų nuskaitymo sritį.

- Nuvalykite vandeniu sudrėkinta šluoste ir nusausinkite. Tada nuvalykite sausa šluoste.



8 Palaukite, kol nuvalyta sritis visiškai nudžius.

9 Atsargiai uždarykite tiekтуvą.

10 Prijunkite aparatą atgal į maitinimo lizdą ir įjunkite jį.

Automatinis tiekтуvo valymas

Atliekant automatinio tiekтуvo valymo procedūrą naudojamas į tiekтуvą įdėtas popierius. Įdėkite 10 lapų paprasto A4 arba „US Letter“ formato popieriaus į tiekтуvą prieš pradėdami automatinį valymą. **Originalų dėjimas(P. 140)**

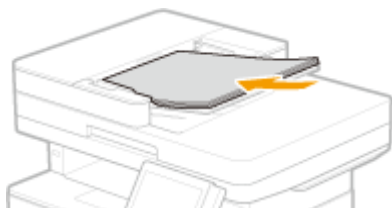

1 Pasirinkite <Meniu> ekrane Pagrindinis. **Ekranas Pagrindinis(P. 127)**

2 Pasirinkite <Reguliavimas/priežiūra> ► <Priežiūra>.

3 Pasirinkite <Tiekтуvo valymas>.

4 Pasirinkite <Pradėti>.

► Pradedama valyti. Kai rodomas pranešimas informuojantis apie tai, kad valymas baigtas, paspauskite , kad grįžtumėte į ekraną Pagrindinis.

Fiksavimo bloko valymas

874E-09S

Prie aparato viduje esančio fiksavimo bloko gali prilipti nešvarumų, o dėl jų spaudiniuose gali atsirasti ruožų. Norėdami išvalyti fiksavimo bloką, atlikite toliau nurodytus veiksmus. Atkreipkite dėmesį, kad fiksavimo bloko negalėsite valyti, kol bus laukiančių spausdinimo dokumentų. Norint išvalyti fiksavimo bloką, prireiks A4 arba „Letter“ formato paprasto popieriaus. Prieš atlikdami toliau aprašytus veiksmus, įdėkite popierių į popieriaus stalčių ar universalų dėklą. **▶ Popieriaus įdėjimas(P. 144)**

PASTABA

- Valant naudojami kasetės dažomieji milteliai. Įsitikinkite iš anksto, kad kasetės dažomųjų miltelių yra likę pakankamai. **▶ Likusio eksploatacinių medžiagų kiekio tikrinimas(P. 598)**

1 Pasirinkite <Meniu> ekrane Pagrindinis. **▶ Ekranas Pagrindinis(P. 127)**

2 Pasirinkite <Reguliavimas/priežiūra> ▶ <Priežiūra>.

3 Pasirinkite <Fiksavimo mazgo valymas>.

4 Patikrinkite, ar į aparatą įdėtas ekrane rodomo formato ir dydžio popierius, tada pasirinkite <Gerai>.

5 Pasirinkite <Pradėti>.

- ▢▶ Pradedama valyti. Kai rodomas pranešimas informuojantis apie tai, kad valymas baigtas, paspauskite , kad grįžtumėte į ekraną Pagrindinis.

Dažomųjų miltelių kasetės keitimas

874E-09U

Jeigu dažomųjų miltelių kasetėje liko mažai miltelių arba negalima spausdinti dėl pasibaigusių dažomųjų miltelių, ekrane rodomas pranešimas. Atkreipkite dėmesį, kad nesiimant jokių veiksmų ir spausdinant toliau, spausdinimo kokybė prastės. Likusį dažomųjų miltelių kiekį kasetėje galite patikrinti ekrane (▶ **Likusio eksploatacinių medžiagų kiekio tikrinimas(P. 598)**).

- ▶ **Kai rodomas pranešimas(P. 591)**
- ▶ **Jeigu spaudinių kokybė prasta(P. 593)**
- ▶ **Prieš keisdami dažomųjų miltelių kasetę(P. 593)**
- ▶ **Dažomųjų miltelių kasetės keitimo procedūra(P. 595)**

Kai rodomas pranešimas

Rodomas pranešimas priklauso nuo kasetėje likusio dažomųjų miltelių kiekio. Atsižvelgdami į rodomą pranešimą turėsite įsitikinti, kad turite parengtą pakaitinę dažomųjų miltelių kasetę arba pakeisti dažomųjų miltelių.

- ▶ **Prieš keisdami dažomųjų miltelių kasetę(P. 593)**
- ▶ **Dažomųjų miltelių kasetės keitimo procedūra(P. 595)**
- ▶ **Eksploatacinės medžiagos(P. 615)**

<Paruoškite kasetę.>

Šis pranešimas informuoja, kas greitai reikės pakeisti dažomųjų miltelių kasetę. Įsitikinkite, kad turite parengtą pakaitinę dažomųjų miltelių kasetę. Jei matote šį pranešimą, prieš pradėdami spausdinti didelės apimties užduotį pakeiskite dažomųjų miltelių kasetę.

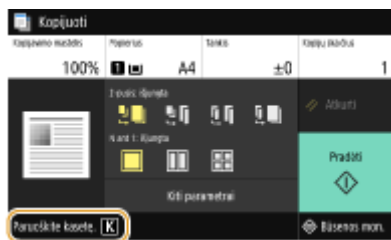

PASTABA

Kai rodomas pranešimas

- Jei kopijuojate ar spausdinate, galite toliau spausdinti originalą.
- Jei aparatui priimant faksogramą / internetinę faksogramą arba esant nustatytai automatinei ataskaitų išvesčiai rodomas pranešimas, gautos faksogramos / internetinės faksogramos ir ataskaitos bus išsaugomos atmintyje, kad išspausdinus neatrodytų išblukusios. Jei norite toliau spausdinti, net jei liko mažas kiekis dažomųjų miltelių, <Tęsti spausd. kai maž. rašalo> nustatykite kaip <Įjungta>. ▶ **<Tęsti spausd. kai maž. rašalo> (P. 555)**

Nurodykite, kada turėtų būti rodomas šis pranešimas

- Galite nustatyti bet kokią dažomųjų miltelių likučio reikšmę procentais, kurią pasiekus bus rodomas pranešimas. ▶ **<Rodyti kasetės paruoš. laiką>(P. 468)**

<Mažas kasetės lygis>

Šis pranešimas informuoja, kas greitai reikės pakeisti dažomųjų miltelių kasetę. Įsitikinkite, kad turite parengtą pakaitinę dažomųjų miltelių kasetę. Jei matote šį pranešimą, prieš pradėdami spausdinti didelės apimties

užduotį pakeiskite dažomųjų miltelių kasetę. Rodoma, kai <Veiksmas įspėjus> nustatyta į <Stabdyti spausdinimą> (▶<Veiksmas įspėjus>(P. 469)).

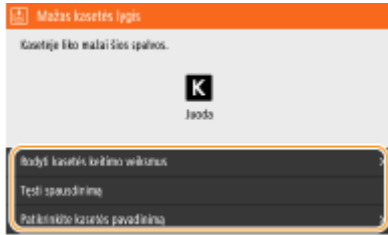

<Rodyti kasetės keitimo veiksmus>

Rodomi dažomųjų miltelių kasetės keitimo veiksmai. Atlikdami ekrane pateiktus nurodymus pakeiskite dažomųjų miltelių kasetę.

<Tęsti spausdinimą>

Galima baigti spausdinimo sustabdymo būseną ir tęsti kopijavimą / spausdinimą.

<Patikrinkite kasetės pavadinimą>

Galite patikrinti dažomųjų miltelių kasetės pavadinimą.

PASTABA:

- Jei aparatui priimant faksogramą / internetinę faksogramą arba esant nustatytai automatinei ataskaitų išvesčiai rodomas pranešimas, gautos faksogramos / internetinės faksogramos ir ataskaitos bus išsaugomos atmintyje, kad išspausdinus neatrodytų išblukusios. Jei norite toliau spausdinti, net jei liko mažas kiekis dažomųjų miltelių, <Tęsti spausd. kai maž. rašalo> nustatykite kaip <Įjungta>. ▶<Tęsti spausd. kai maž. rašalo> (P. 555)

PASTABA

Nurodykite, kada turėtų būti rodomas šis pranešimas

- Galite nustatyti bet kokią dažomųjų miltelių likučio reikšmę procentais, kurią pasiekus bus rodomas pranešimas. ▶<Rodyti kasetės paruoš. laiką>(P. 468)

<Kasetės eksp. laik. pabaiga.>

Šis pranešimas informuoja, kad baigėsi dažomųjų miltelių kasetės tarnavimo laikas. Rekomenduojama šią dažomųjų miltelių kasetę pakeisti nauja. Galite tęsti spausdinimą, tačiau spausdinimo kokybė nebus užtikrinta.



<Spausdinti negalima. Galėjo būti įdėta ne „Canon“ arba padirbtą kasetę.>

Šis pranešimas informuoja, kad aparatas gali nespausdinti optimaliai kokybiškai. Rekomenduojama šią dažomųjų miltelių kasetę pakeisti nauja.

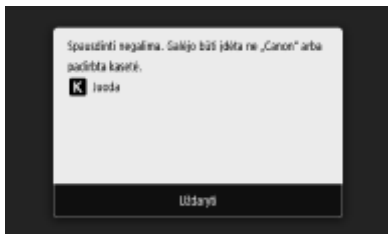

! SVARBU

- Jeigu rodomas šis pranešimas, toliau spausdinti negalima. ▶<Canon Genuine Mode>(P. 574)

Jeigu spausdinių kokybė prasta

Jeigu spausdiniuose matomas kuris nors iš toliau išvardytų požymių, vadinasi, viena iš dažomųjų miltelių kasetčių beveik tuščia. Pakeiskite beveik tuščią dažomųjų miltelių kasetę, net jei nerodomas pranešimas.

- ▶<Prieš keisdami dažomųjų miltelių kasetę(P. 593)>
- ▶<Dažomųjų miltelių kasetės keitimo procedūra(P. 595)>

Atsiranda ruožų / spausdinimas netolygus



Iš dalies išblukęs



Nevienodas tankis



Matyti balti taškai



Matosi užtiškusios dažomųjų miltelių dėmės



Tuščios originalių dokumentų vietos spausdiniuose tampa pilkos



Prieš keisdami dažomųjų miltelių kasetę

Atlikite tai prieš pakeisdami dažomųjų miltelių kasetę. Pranešimas gali būti neberodomas arba gali pagerėti spausdinimo kokybė.

- 1 Atidarykite priekinį dangtį.

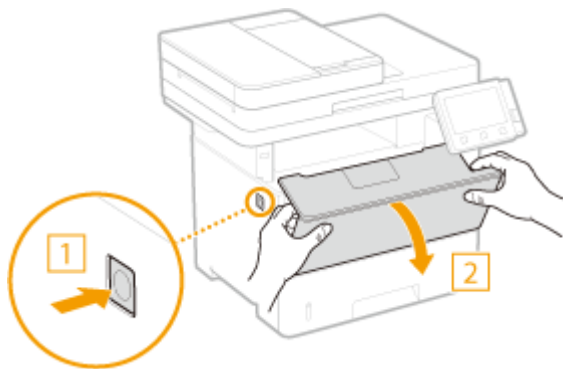

2 Išimkite dažomųjų miltelių kasetę.

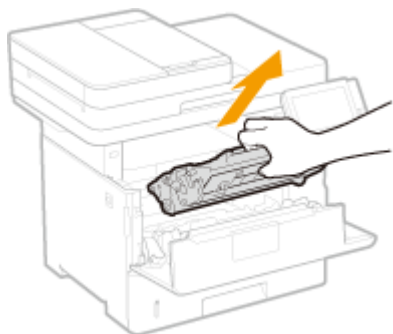

3 Dažomųjų miltelių kasetę supurtykite 5 ar 6 kartus, kaip parodyta žemiau, kad kasetės viduje tolygiai pasiskirstytų dažomieji milteliai.

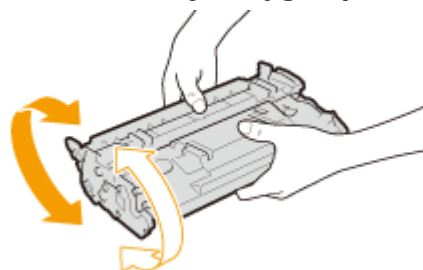

4 Įdėkite dažomųjų miltelių kasetę.

- Stumkite iki galo, kol toliau stumti nebegalėsite.

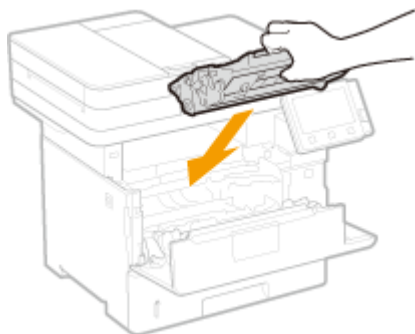

5 Uždarykite priekinį dangtį.

Dažomųjų miltelių kasetės keitimo procedūra

! DĖMESIO

Nelieskite kontaktų (a) aparato viduje.

- Galite įvykti triktis.



! SVARBU

- Dažomųjų miltelių kasetę laikykite už rankenos.

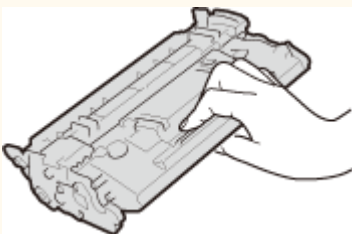

- Nelieskite dažomųjų miltelių kasetės atminties (a) ar elektros kontaktų (b). Kad nesubraižytumėte būgno paviršiaus aparato viduje arba ant jo nepatektų šviesos, neatidarykite būgno apsauginio užrakto (c).

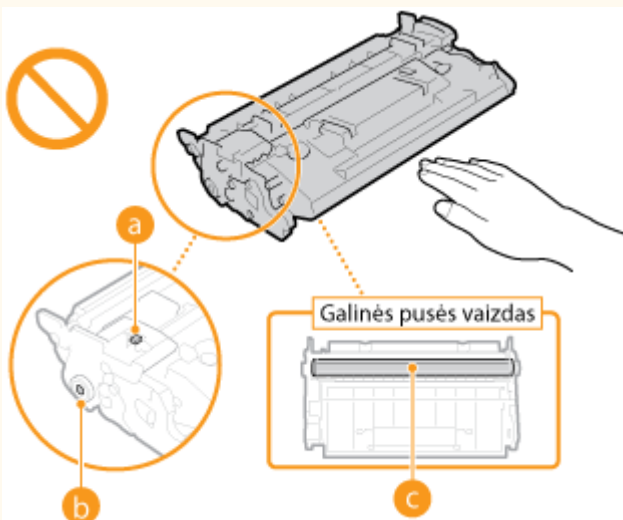

Prieš keisdami dažomųjų miltelių kasetes perskaitykite atsargumo priemones, pateiktas „Svarbūs saugos nurodymai“, kuris teikiamas kartu su gaminiu. **Instrukcijos ir jų turinys (P. 656)**

1 Atidarykite priekinį dangtį.

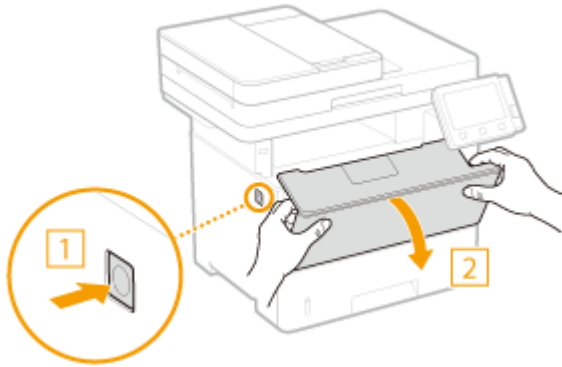

2 Išimkite dažomųjų miltelių kasetę.

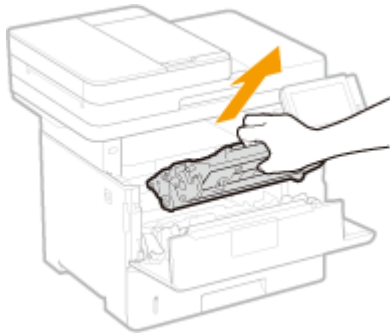

3 Iš apsauginio maišelio išimkite pakaitinę dažomųjų miltelių kasetę.

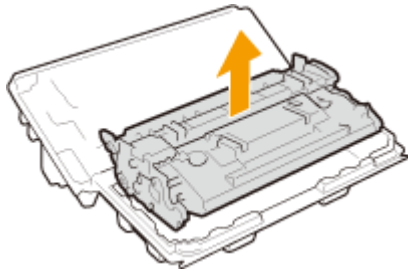

4 Dažomųjų miltelių kasetę supurtykite 5 ar 6 kartus, kaip parodyta žemiau, kad kasetės viduje tolygiai pasiskirstytų dažomieji milteliai.

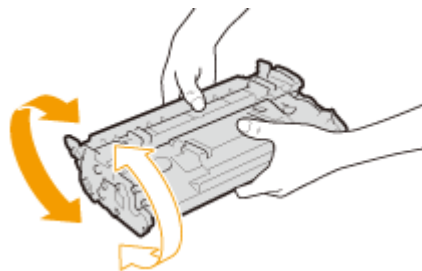

5 Įdėkite dažomųjų miltelių kasetę.

- Stumkite iki galo, kol toliau stumti nebegalėsite.

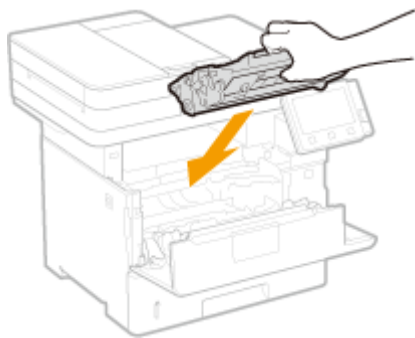

6 Uždarykite priekinį dangtį.

NUORODOS

➤ **Eksploatacinės medžiagos (P. 615)**

Likusio eksploatacinių medžiagų kiekio tikrinimas

874E-09W

Norėdami patikrinti kasetėje likusį dažomųjų miltelių kiekį, naudokite toliau pateiktą procedūrą. Prieš pradėdami didelę spausdinimo užduotį labai svarbu įsitikinti, ar gali prireikti naujos dažomųjų miltelių kasetės.



<Būsenos mon.> ▶ <Įrenginio informacija> ▶ <Kasetės informacija> ▶ Kasetėse likusio dažomųjų miltelių kiekio patikrinimas ▶ 

PASTABA

- Dažomųjų miltelių kiekis kasetėje rodomas tik apytiksliai ir gali skirtis nuo realaus kiekio.

NUORODOS

- ▶ **Dažomųjų miltelių kasetės keitimas(P. 591)**
- ▶ **Eksploatacinės medžiagos(P. 615)**

Aparato vietos keitimas

874E-09X

Aparatas yra sunkus. Siekdami išvengti sužalojimų, perkeldami aparatą į kitą vietą atsižvelkite į toliau pateiktą procedūrą.

! SVARBU

- Jei aparatas transportuojamas, siekiant jį perkelti į kitą vietą, nuimti komponentą ir pan., atlikite toliau nurodytus veiksmus, kad išvengtumėte aparato pažeidimo ar sugadinimo transportavimo metu.
 - Išimkite dažomųjų miltelių kasetes.
 - Saugiai supakuokite aparatą naudodami originalią pakuotę (dėžę) ir pakavimo medžiagas.

1 Išjunkite aparatą ir kompiuterį.

- Kai išjungiame aparatą, laukiantys spausdinimo duomenys panaikinami. Fakso dokumentai, priimti naudojant priėmimo į atmintį funkciją, išsiuntimo laukiančios faksogramos ir automatiškai po faksogramų išsiuntimo ir priėmimo spausdinamos ataskaitos nepanaikinami.

2 Kabelius ir laidą nuo aparato atjunkite iš eilės, kaip parodyta toliau pateiktame paveikslėlyje.

- Ar prijungti „*“ pažymėti kabeliai, priklauso nuo jūsų aplinkos.
- Jei papildomas ragelis yra montuojamas ant aparato, išimkite ragelį iš dėklo.

- 1 Maitinimo laido kištukas
- 2 Maitinimo laidas
- 3 USB klaviatūra*
- 4 LAN kabelis*
- 5 USB kabelis*
- 6 Ragelis*
- 7 Išorinis telefonas*
- 8 Telefono kabelis*

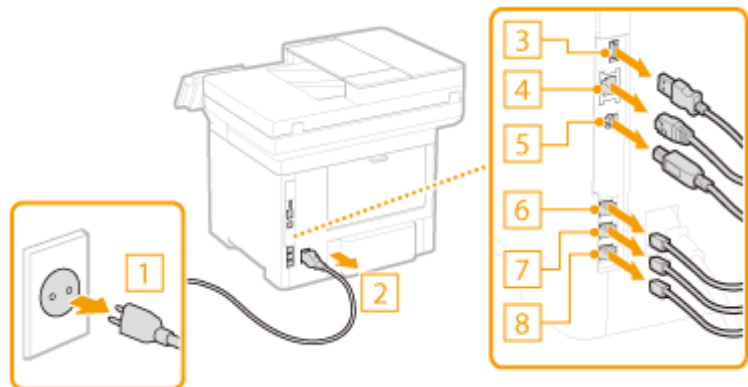

3 Kai perkeliame aparatą dideliu atstumu, išimkite dažomųjų miltelių kasetes. ▶ Dažomųjų miltelių kasetės keitimo procedūra(P. 595)

4 Traukite popieriaus stalčių, kol jis sustos, ir išimkite jį pakelę priekinę pusę.

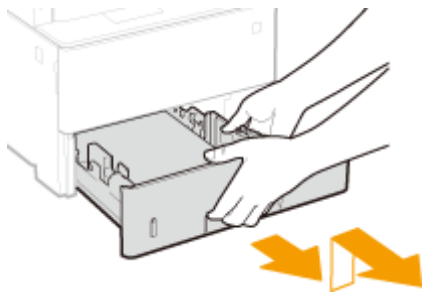

5 Uždarykite visus atidarytus dangčius ir universalųjį dėklą, tada perkeltite aparatą į naują vietą.

- Aparatas yra sunkus (► **Pagrindinis įrenginys(P. 633)**). Aparatą turi perkelti du ar daugiau žmonių.
- Laikykite už kėlimo rankenėlių ir pakelkite aparatą.

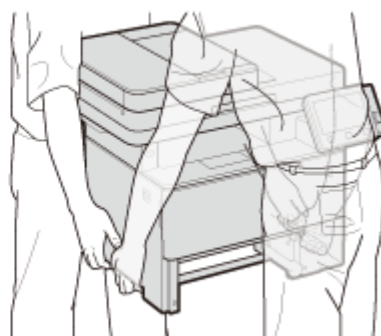
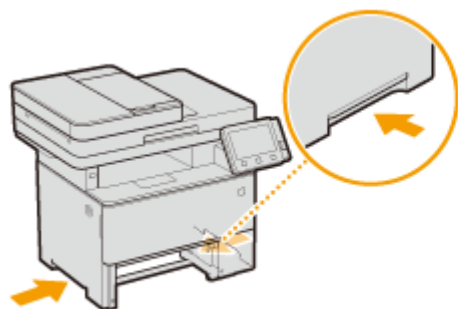

! SVARBU:

Jeį papildomas popieriaus tiekuvą prijungtas prie aparato

- Atrakinkite popieriaus tiekuvą prieš keldami aparatą ir perkeltite popieriaus tiekuvą atskirai.

Priekinė pusė

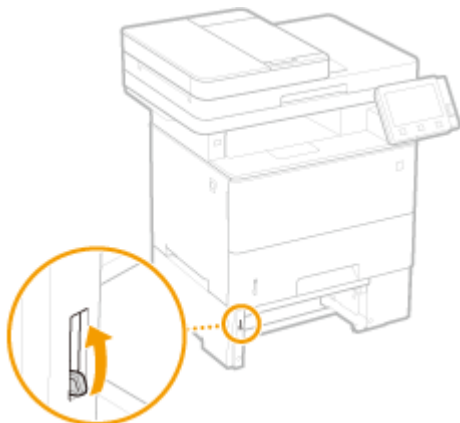

Galinė pusė

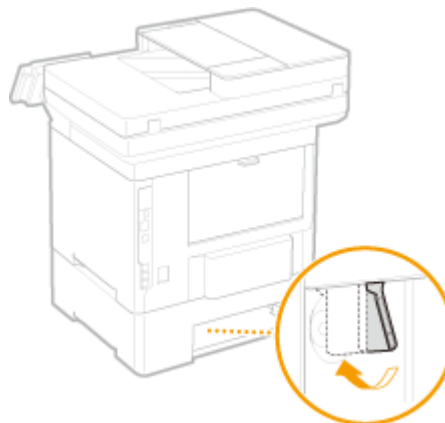

6 Atsargiai padėkite aparatą į naująją jo vietą.

- Informacijos, kaip įrengti aparatą pakeitus jo vietą, žr. Nustatymo vadovas. ► **Instrukcijos ir jų turinys(P. 656)**

Atvaizdo kokybės koregavimas

874E-09Y

Jei netenkina spausdinimo rezultatai arba nuskaityti atvaizdai, pvz., prasta atvaizdo kokybė, atkuriamumas arba spausdinamas kreivas vaizdas, bandykite koreguoti, kaip aprašyta toliau.

■ Kopijuojamų atvaizdų koregavimas

Jeigu kopijų ir atmintyje esančių laikmenų spausdinimo tankis ar ryškumas labai skiriasi nuo originalų, naudokite šią funkciją, kad spausdinimo rezultatų išvaizda priartėtų prie originalų. **▶Kopijavimo užduočių gradacijos ir tankio koregavimas(P. 602)**

■ Juodo teksto apdorojimas spalvotuose dokumentuose

Galite koreguoti, pvz., nustatyti juodą arba beveik juodą tekstą atkurti daugmaž originalo, kuris buvo nuskaitytas spalvotai, spalva. **▶Teksto spalvų atkuriamumo reikšmių koregavimas(P. 604)**

■ Tankio koregavimas

Jeigu spausdinimo rezultatas per tamsus arba per šviesus, galima koreguoti tankį. **▶Spausdinimo tankio koregavimas(P. 606)**

■ Spausdinimo padėties koregavimas

Jeigu atvaizdas išspausdinamas kreivai arba atvaizdo dalis yra už spausdinimo diapazono ribų, galima koreguoti spausdinimo padėtį. **▶Spausdinimo padėties koregavimas(P. 607)**

Kopijavimo užduočių gradacijos ir tankio koregavimas

874E-0A0

Gradacija reiškia nepertraukiamą spalvos atspalvių seką nuo tamsaus iki šviesaus. Kuo daugiau atspalvių turi spausdinamos spalvų gradacija, tuo spaudiniai atrodo natūresni. Jei spalvų atkuriamumas suprastėja, o tankis ir ryškumas labai skiriasi nuo pradinių dokumentų, atlikite atitinkamą automatinį koregavimą. Šis koregavimas pagerina kopijavimo ir spausdinimo iš atminties medijos rezultata. Kopijavimo atvaizdams koreguoti bus išspausdintas ir nuskaitytas koregavimo atvaizdas. Atkreipkite dėmesį, kad šio koregavimo negalėsite atlikti, kol atliekamos kai kurios funkcijos, įskaitant nuskaitymą ir spausdinimą.

PASTABA

- Dažnas koregavimas gali atsiliiepti dažomųjų miltelių kasečių eksploatacijos laikui.
- Koregavimo nepavyks atlikti efektyviai, jei nebus pakankamas dažomųjų miltelių kasetės likutis. Patikrinkite dažomųjų miltelių likutį kasetėse. Jeigu kasetėje likusių dažomųjų miltelių kiekis yra mažas, rekomenduojame pakeisti dažomųjų miltelių kasetę. **▶ Likusio eksploatacinių medžiagų kiekio tikrinimas(P. 598)**

1 Pasirinkite <Meniu> ekrane Pagrindinis. ▶ Ekranas Pagrindinis(P. 127)

2 Pasirinkite <Reguliavimas/priežiūra> ▶ <Reguluoti vaizdo kokybę>.

3 Pasirinkite <Vaizdo kopijos reguliavimas>.

4 Patikrinkite, ar į aparatą įdėtas ekrane rodomo formato ir dydžio popierius, tada pasirinkite <Gerai>.

5 Patvirtinkite procedūrą ir pasirinkite <Pradėti>.

⇒ Išspausdinamas koregavimo atvaizdas.

6 Atidarykite tiektuvą, kai spausdinant rodomas ekranas išnyks.

7 Padėkite koregavimo atvaizdą ant ekspozicinio stiklo.

- Koregavimo lapą su koregavimo vaizdu padėkite ant ekspozicinio stiklo išspausdinta puse žemyn taip, kad juoda linija būtų nukreiptą į kairiąją aparato dalį.



8 Atsargiai uždarykite tiektuvą.

9 Pasirinkite <Pradėti nuskaityti.>.

▢▢▢▢▢ Nuskaitomas koregavimo atvaizdas ir pradamas koregavimas.

10 Kai bus rodomas pranešimas, kad koregavimas baigtas, atidarykite tiektuvą ir išimkite koregavimo atvaizdą.

11 Atsargiai uždarykite tiektuvą.

PASTABA

Jeigu rodomas pranešimas <Nepavyko ištaisyti.>

- Ar į popieriaus šaltinį 4 žingsniu įdėjote nurodyto popieriaus?
- Ar koregavimo lapą su koregavimo vaizdu padėjote ant ekspozicinio stiklo išspausdinta puse žemyn taip, kad juoda linija būtų nukreiptą į kairiąją aparato dalį.
- Ar neįstrigo popieriaus? Daugiau informacijos ieškokite internetinių instrukcijų svetainėje Trikčių šalinimas (FAQ).
- Ar pakanka dažomųjų miltelių kasetėje esančio likučio? Jeigu kasetėje likusių dažomųjų miltelių kiekis yra mažas, rekomenduojame pakeisti dažomųjų miltelių kasetę. ▶ **Likusio eksploatacinių medžiagų kiekio tikrinimas(P. 598)**

Teksto spalvų atkuriamumo reikšmių koregavimas

874E-0A1

Galite koreguoti, pvz., nustatyti juodą arba beveik juodą tekstą atkurti daugmaž originalo, kuris buvo nuskaitytas spalvotai, spalva.

PASTABA

- Ši funkcija bus taikoma nuskaitant, kai <Originalo tipas> nustatytas į kitą, negu <Nuotrauka>.
 - ▶ **Atvaizdo kokybės koregavimas(P. 311)**

1 Pasirinkite <Menu> ekrane Pagrindinis. ▶ **Ekranas Pagrindinis(P. 127)**

2 Pasirinkite <Reguliavimas/priežiūra> ▶ <Reguliuoti vaizdo kokybę>.

3 Pasirinkite <Spalvoto originalo juodo teksto apdoroj.>.

4 Koreguokite reikšmę.

- Šio koregavimo reikšmę galima atskirai nustatyti tiktuvui ir ekspoziciniam stiklui.



<Spalvoto teksto pirmumas>

Atkuria juodą arba beveik juodą tekstą originalui artima spalva.



<Juodo teksto pirmumas>

Atkuria juodą tekstą ryškiau.

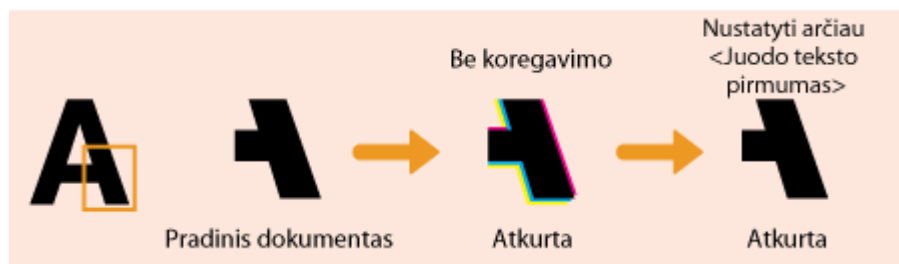



5 Pasirinkite <Taikyti>.

Spausdinimo tankio koregavimas

874E-0A2

Jeigu spausdinimo rezultatas per tamsus arba per šviesus, galima koreguoti tankį.

- 1** Pasirinkite <Meniu> ekrane Pagrindinis.  Ekranas Pagrindinis(P. 127)
- 2** Pasirinkite <Reguliavimas/priežiūra>  <Reguliuoti vaizdo kokybę>.
- 3** Pasirinkite <Spausdintuvo tankis>.
- 4** Pakoreguokite tankį.



- 5** Pasirinkite <Taikyti>.

Spausdinimo padėties koregavimas

874E-0A3

Jeigu dokumentas spausdinamas ne centre arba už spausdinimo diapazono ribų, koreguokite spausdinimo padėtį. Galima koreguoti visų popieriaus šaltinių spausdinimo padėtį. Spausdinimo padėtį galima koreguoti diapazonu nuo -5,0 mm iki +5,0 mm 0,1 mm žingsniu.

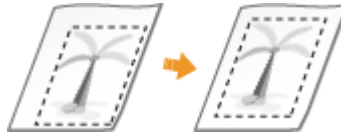

Koreguojamos krypties ir atstumo tikrinimas

Koreguodami spausdinimo padėtį nurodykite kryptį naudodami „+“ ir „-“, o atstumą naudodami „mm“. Nustatydami <Reguliuoti vert. (priek. pusė)>/<Reguliuoti vert. (užp. pusė)>, nurodykite reikšmę naudodami simbolį „+“, kad spausdinimo padėtis būtų perkeliama iš kryptimi iš viršaus į apačią. <Reguliuoti hor. (priek. pusė)>/<Regul. horiz. (užpakal. pusė)>, nurodykite reikšmę ženklu „+“, kad paslinktumėte spausdinimo padėtį kryptimi iš kairės į dešinę. Norėdami paslinkti priešinga kryptimi, nurodykite reikšmę „-“ ženklu.

<Reguliuoti vert. (priek. pusė)>/<Reguliuoti vert. (užp. pusė)>



<Reguliuoti hor. (priek. pusė)>/<Regul. horiz. (užpakal. pusė)>

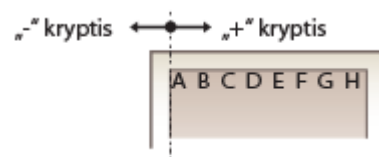

1 Pasirinkite <Meniu> ekrane Pagrindinis. ➤ Ekranas Pagrindinis(P. 127)

2 Pasirinkite <Reguliavimas/priežiūra> ► <Reguliuoti vaizdo kokybę>.

3 Pasirinkite <Reguliuoti spausdinimo vietą>.

4 Pasirinkite popieriaus šaltinį.

- Jei sumontuotas papildomas popieriaus tiektuvas, taip pat rodomas popieriaus dėklas.

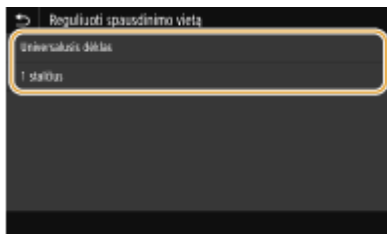

5 Pasirinkite krypties ir spausdinimo pusės koregavimo derinį.

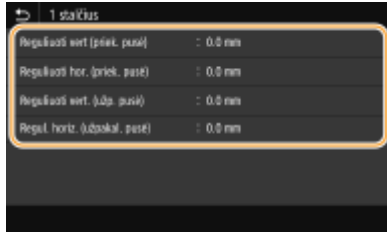

6 Nustatykite koregavimo reikšmę.



7 Pasirinkite <Taikyti>.

Visų spausdinimo užduočių spausdinimo padėties koregavimas

- Parametrų meniu naudojant <Funkcijų parametrai> galima koreguoti visų spausdinimo užduočių spausdinimo padėtį neatsižvelgiant į popieriaus šaltinį. Spausdinimo padėtį galima koreguoti 0,5 mm žingsniu nuo -50,0 mm iki +50,0 mm. ►<Pastumti trumpąjį kraštą/Pastumti ilgąjį kraštą>(P. 521)

Skaitiklio reikšmės peržiūra

874E-0A4

Galite tikrinti bendrą aparatu išspausdintų puslapių skaičių. Šie bendrieji kiekiai, be kopijų ir duomenų iš kompiuterių spaudinių, apima faksogramas, ataskaitas ir sąrašus.

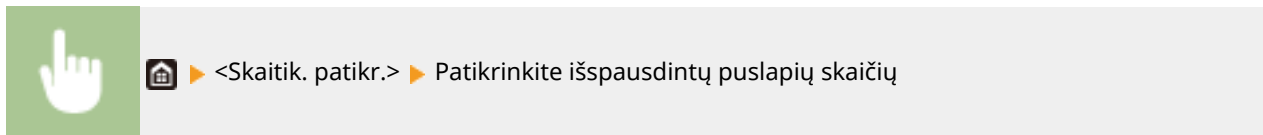

<113: iš viso (nespalvot./maž.)>

Rodo bendrą nespaltvotai nukopijuotų ir išspausdintų puslapių skaičių.

<501: nuskaitymas (iš viso 1)>

Rodomas bendras nuskaitytų puslapių skaičius.

<301: spausdinimas (iš viso 1)>

Rodomas bendras išspausdintų puslapių skaičius.

PASTABA

- <Priežiūros pasl.> įjungiamas ryšys su nuotolinio stebėjimo serveriu. Įjungus šį elementą informacija apie aparatą bus periodiškai siunčiama į nuotolinio stebėjimo serverį, prijungtą prie aparato.
- <Patikr. jr. konf.> galima patikrinti aparate sumontuotus papildomus įrenginius.

Ataskaitų ir sąrašų spausdinimas

874E-0A5

Galima spausdinti ataskaitas, sąrašus ir patikrinti informaciją, pvz., bendrą spausdinių kiekį pagal kiekvieno <Skyriaus ID> ir aparato parametrus.

- ▶ **Ataskaitų ir sąrašų spausdinimo parametrų konfigūravimas(P. 610)**
- ▶ **Ataskaitos apie bendrąjį spausdinių kiekį pagal skyriaus ID spausdinimas(P. 610)**
- ▶ **Ryšių rezultatų ataskaitų nustatymas(P. 610)**
- ▶ **Parametrų sąrašų spausdinimas(P. 612)**
- ▶ **Aparato naudojimo būsenos ataskaitų ir sąrašų spausdinimas(P. 613)**

Ataskaitų ir sąrašų spausdinimo parametrų konfigūravimas

Ataskaitas ir sąrašus galima spausdinti ant dviejų pusių.



<Meniu> ▶ <Išvesties atask.> ▶ <Ataskaitos parametrai> ▶ <Ataskaitų išvesties numatyt. parametrai> ▶ <Įjungta> ▶ <Taikyti> ▶ 

Ataskaitos apie bendrąjį spausdinių kiekį pagal skyriaus ID spausdinimas

Skyriaus ID valdymo ataskaita

Jei įjungtas skyriaus ID valdymas, išspausdinę skyriaus ID valdymo ataskaitą galite tikrinti bendrą spausdinių apimtį pagal kiekvieną <Skyriaus ID>. Patikrinę bendruosius spausdinių kiekius, galite geriau valdyti popieriaus ir dažomųjų miltelių kasečių tiekimą.



<Meniu> ▶ <Išvesties atask.> ▶ <Spausdinti sąrašą> ▶ <Skyrių ID valdymo ataskaita> ▶ Patikrinkite, ar į aparatą įdėtas ekrane rodomo formato ir dydžio popierius, tada pasirinkite <Pradėti> ▶ 

Ryšių rezultatų ataskaitų nustatymas

Galima spausdinti ataskaitas apie el. laiškų, faksogramų ir internetinių faksogramų siuntimo / gavimo rezultatus, taip pat įrašymo į bendrai naudojamą aplanką ar FTP serverį rezultatus. Kai kurios ataskaitos gali būti spausdinamos automatiškai, o kitos spausdinamos tik įvykus klaidai.

PASTABA

- Jei išspausdintame sąraše esančiame rezultate nurodyta „NG“, galima patikrinti klaidos informaciją pagal trijų skaitmenų numerį su priekyje esančiu simboliu „#“. Daugiau informacijos ieškokite internetinių instrukcijų svetainėje Trikčių šalinimas (FAQ).

- El. laiškų / internetinių faksogramų išspausdintose ataskaitose nurodomas perdavimo tarp aparato ir pašto serverio rezultatas, o ne perdavimo tarp aparato ir paskirties adresato rezultatas.

Ryšio valdymo ataskaita

Išspausdinę Komunikacijos valdymo ataskaita, galite tikrinti dokumentų išsiuntimo ir priėmimo faksogramų ir el. laiškų žurnalus. Ataskaita gali būti spausdinama automatiškai kas 40 perdavimų arba galite spausdinti rankiniu būdu.



<Meniu> ► <Išvesties atask.> ► <Ataskaitos parametrai> ► <Ryšio valdymo ataskaita> ► Konfigūruokite ataskaitos parametrus ► <Taikyti> ► 



<Aut. spausdinimas (40 siunt.)>

Pasirinkite <Ijungta>, kad ataskaita būtų automatiškai spausdinama kas 40 duomenų perdavimų, arba <Išjung.>, jeigu nenorite, kad ataskaita būtų spausdinama automatiškai.

<Siunt./gav. atskirai>

Pasirinkite <Ijungta>, kad siuntimo ir priėmimo ataskaitos būtų spausdinamos atskirai, arba <Išjung.>, kad abi ataskaitos būtų spausdinamos viename puslapyje.

■ Ataskaitos spausdinimas rankiniu būdu



<Meniu> ► <Išvesties atask.> ► <Spausdinti sąrašą> ► <Ryšio valdymo ataskaita> ► Patikrinkite, ar į aparatą įdėtas ekrane rodomo formato ir dydžio popierius, tada pasirinkite <Pradėti> ► 

Faksogramos siuntimo rezultatų ataskaita

Išsiųstų dokumentų fakso žurnalus galite patikrinti išspausdinę faksogramų siuntimo rezultatų ataskaitą. Ataskaitą galima spausdinti kiekvienąkart baigus perdavimą arba tik įvykus siuntimo klaidai.



<Meniu> ► <Išvesties atask.> ► <Ataskaitos parametrai> ► <Fakso siuntimo rezultatų ataskaita> ► Pasirinkite <Ijungta> arba <Tik įvykus klaidai> ► Pasirinkite <Išjung.> arba <Ijungta> ► <Taikyti> ► 

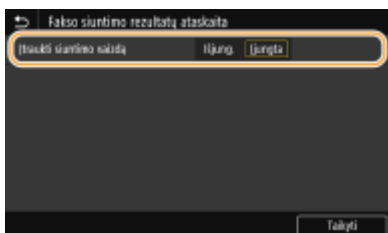

<Įtraukti siuntimo vaizdą>

Pasirinkus <Įjungta> į siuntimo rezultatų ataskaitą galima įtraukti išsiųsto dokumento dalį.

PASTABA:

- Iš fakso tvarkyklės inicijuotos siuntimo užduotys į šią ataskaitą neįtraukiamos.

El. pašto / internetinių faksogramų / failų siuntimo rezultatų ataskaita

Išspausdinus el. pašto / internetinių faksogramų / failų siuntimo rezultatų ataskaitą galima patikrinti el. laiškų ir internetinių faksogramų išsiųstų dokumentų žurnalus ir bendrai naudojamame aplanke ar FTP serveryje išsaugotus dokumentus. Ataskaitą galima spausdinti kiekvieną kartą baigus perdavimą arba tik įvykus siuntimo klaidai.



<Meniu> ► <Išvesties atask.> ► <Ataskaitos parametrai> ► <El. paštas/I-faksas/failo siuntimo rezultato ataskaita> ► Pasirinkite <Įjungta> arba <Tik įvykus klaidai> ►

PASTABA**Ryšio rezultatas**

- Jeigu siunčiant ar išsaugojant el. laišką / internetinę faksogramą bendrai naudojamame aplanke / FTP serveryje, ataskaitoje klaidos kodas nerodomas. Norėdami patikrinti klaidos kodą išspausdinkite ryšių valdymo ataskaitą (**Ryšio valdymo ataskaita(P. 611)**).

Priėmimo rezultatų ataskaita

Galima patikrinti gautų faksogramų ir internetinių faksogramų dokumentus išspausdinus priėmimo rezultatų ataskaitą. Ataskaitą galima spausdinti kiekvieną kartą baigus perdavimą arba tik įvykus priėmimo klaidai.



<Meniu> ► <Išvesties atask.> ► <Ataskaitos parametrai> ► <Priėmimo rezultatų ataskaita> ► Pasirinkite <Įjungta> arba <Tik įvykus klaidai> ►

Parametrų sąrašų spausdinimas

Galima išspausdinti aparate užregistruotą informaciją ir parametrus kaip sąrašą.

Adresų knygos sąrašas

Išspausdinę adresų knygos sąrašą galite tikrinti adresatų, adresų knygoje užregistruotų kaip <Kodinio paspaudimo numeris>, <Parankiniai> ir <Grupė>, sąrašą.



<Meniu> ► <Išvesties atask.> ► <Spausdinti sąrašą> ► <Adresų knygos sąrašas> ► Pasirinkite parametrą, kurį norite išspausdinti ► Patikrinkite, ar ekrane rodomo formato ir tipo popierius įdėtas į aparatą, tada pasirinkite <Pradėti> ►

Vartotojo duomenų sąrašas / sistemos valdymo duomenų sąrašas

Išspausdinę vartotojo duomenų sąrašą arba sistemos valdytojo duomenų sąrašą galite patikrinti parametrų sąrašą (**Meniu sąrašo nustatymas(P. 463)**) ir aparate užregistruotą turinį. Abiejuose sąrašuose nurodyta aparate užregistruotos programinės aparatinės įrangos versija, popieriaus formatas ir tipas, taip pat ryšių valdymo ataskaita, siuntimo rezultatų ataskaita ir priėmimo rezultatų ataskaita.



<Meniu> ► <Išvesties atask.> ► <Spausdinti sąrašą> ► Pasirinkite <Vartotojo duomenų sąrašas> arba <Sistemos administratoriaus duomenų sąrašas> ► Patikrinkite, ar ekrane rodomo formato ir tipo popierius įdėtas į aparatą, tada pasirinkite <Pradėti> ►

PASTABA

- Vartotojo duomenų sąrašas neapima tam tikrų parametrų, pvz., tinklo parametrų ir valdymo parametrų. Norėdami patikrinti visus parametrų elementus, išspausdinkite sistemos valdymo duomenų sąrašą.

„IPSec“ politikų sąrašas

Išspausdinę „IPSec“ politikų sąrašą, galite tikrinti politikų pavadinimų ir aparate užregistruotų „IPSec“ parametrų sąrašą.



<Meniu> ► <Išvesties atask.> ► <Spausdinti sąrašą> ► <IPSec politikos sąrašas> ► Patikrinkite, ar į aparatą įdėtas ekrane rodomo formato ir dydžio popierius, tada pasirinkite <Pradėti> ►

Aparato naudojimo būsenos ataskaitų ir sąrašų spausdinimas

Galima išspausdinti aparato būsenos ataskaitą, dažomųjų miltelių naudojimo žurnalą ir PCL ar PS režimais pasiekiamų šriftų sąrašą.

Ekonomiškumo ataskaita

Galima patikrinti bendrą mėnesio spaudinių kiekį ir energijos suvartojimą ataskaitoje. Ši ataskaita apima popieriaus tausojimo ir mažesnių energijos sąnaudų patarimus atsižvelgiant į naudojimo būseną.



<Meniu> ► <Išvesties atask.> ► <Spausdinti sąrašą> ► <Eko. ataskaita> ► Patikrinkite, ar į aparatą įdėtas ekrane rodomo formato ir dydžio popierius, tada pasirinkite <Pradėti> ►

PASTABA

- Energijos sąnaudos gali skirtis, atsižvelgiant į aparato naudojimo aplinką ir sąlygas.

Eksploatacinių medžiagų būklės ataskaita

Ataskaitoje galima patikrinti aparate sumontuotų eksploatacinių medžiagų būseną.



<Meniu> ► <Išvesties atask.> ► <Spausdinti sąrašą> ► <Reikmenų būsen. ataskaita> ► Patikrinkite, ar į aparatą įdėtas ekrane rodomo formato ir dydžio popierius, tada pasirinkite <Pradėti> ►

PCL šriftų sąrašas

Ataskaitoje galima patikrinti PCL režimu galimų šriftų sąrašą.



<Meniu> ► <Išvesties atask.> ► <Spausdinti sąrašą> ► <PCL šriftų sąrašas> ► Patikrinkite, ar į aparatą įdėtas ekrane rodomo formato ir dydžio popierius, tada pasirinkite <Pradėti> ►

PS šriftų sąrašas

Ataskaitoje galima patikrinti PS režimu galimų šriftų sąrašą.



<Meniu> ► <Išvesties atask.> ► <Spausdinti sąrašą> ► <PS šriftų sąrašas> ► Patikrinkite, ar į aparatą įdėtas ekrane rodomo formato ir dydžio popierius, tada pasirinkite <Pradėti> ►

Kasetės žurnalų ataskaita

Ataskaitoje galima patikrinti dažomųjų miltelių kasečių naudojimo žurnalus.



<Meniu> ► <Išvesties atask.> ► <Spausdinti sąrašą> ► <Kasetės žurnalo ataskaita> ► Patikrinkite, ar į aparatą įdėtas ekrane rodomo formato ir dydžio popierius, tada pasirinkite <Pradėti> ►

Eksploatacinės medžiagos

874E-0A6

Toliau pateikiama informacija apie numatytą šiame aparate naudojamų eksploatacinių medžiagų keitimo laiką. Laikydami ir naudodami dažomųjų miltelių kasetes laikykitės saugos ir sveikatos atsargumo priemonių. Siekiant užtikrinti geriausią spausdinimo kokybę, rekomenduojama naudoti originalius „Canon“ dažomuosius miltelius, kasetę ir dalis.



PASTABA

- Laikydami ir naudodami dažomųjų miltelių kasetes atsižvelkite į saugos ir sveikatos atsargumo priemones, esančias „Parengimas darbui“, pateiktas su šiuo gaminiu.
- Atsižvelgiant į aparato įrengimo aplinką, spausdinimo popieriaus formatą arba originalo tipą, eksploatacines medžiagas gali tekti pakeisti nepasibaigus numatytai eksploatacavimo trukmei.
- Nurodžius trumpesnę negu numatytą (4 valandos) automatinio išjungimo laiką gali sutrumpėti dažomųjų miltelių kasetės naudojimo trukmė.

■ Dažomųjų miltelių kasetės

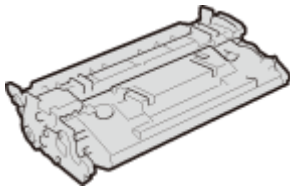

Pateikiama dažomųjų miltelių kasetė

Vidutinė su aparatu tiekiamos dažomųjų miltelių kasetės išeiga* pateikta toliau.

- 5 100 lap.

Pakaitinės dažomųjų miltelių kasetės

Siekiant užtikrinti geriausią spausdinimo kokybę, rekomenduojama naudoti originalias „Canon“ dažomųjų miltelių kasetes.

Originali „Canon“ dažomųjų miltelių kasetė	Vidutinė dažomųjų miltelių kasetės išeiga *
Canon Cartridge 056 L	5 100 lap.
Canon Cartridge 056	10 000 lap.
Canon Cartridge 056 H	21 000 lap.

* Vidutinė išeiga pateikiama pagal ISO/IEC 19752 (bendrą standartą, susijusį su „Vienspalvių elektrofotografinių spausdintuvų ir daugiaviečių įrenginių, kuriuose yra spausdintuvo komponentų, dažomųjų miltelių kasetės išeigos nustatymo metodu“, išleistu ISO [International Organization for Standardization]), kai spausdinama ant A4 formato popieriaus naudojant numatytąjį spausdinimo tankio nustatymą.



Laikykite dažomųjų miltelių kasetes, kaip aprašyta toliau

Laikant dažomųjų miltelių kasetes netinkamoje vietoje arba aplinkoje gali kilti problemų, pavyzdžiui, gali būti prarasti duomenys.

- Laikykite dažomųjų miltelių kasetes toliau nurodytomis sąlygomis.
 - Temperatūros diapazonas laikymo vietoje: nuo 0°C iki 35°C
 - Drėgnumo diapazonas laikymo vietoje: Santykinis drėgnumas nuo 35 % iki 85 % (be kondensacijos)*

*Netgi kai laikymo sąlygos atitinka patvirtintą drėgnumo diapazoną, dažomųjų miltelių kasetės viduje gali susiformuoti vandens lašeliai (kondensatas), jei kasetės viduje ir išorėje temperatūra skiriasi. Kondensacija nepalankiai veikia spausdinimo kokybę.

- Laikykite uždarytą ir atidarykite tik prieš naudojimą.
- Nelaikykite dažomųjų miltelių kasečių stačiai arba apačia į viršų.
- Dažomųjų miltelių kasečių nelaikykite toliau nurodytose vietose.
 - Netoli atviros liepsnos
 - Vietose, veikiamose tiesioginių saulės spindulių ar ryškios šviesos bent penkias minutes
 - Kur ypač druskingas oras
 - Kur yra daug koroziją sukeliančių dujų (pvz., aerosolinių purškiklių arba amoniako)
 - Labai karštose ir (arba) drėgnose vietose
 - Didelė tikimybė, kad vietose, kur būna didelių temperatūros ir drėgnumo pokyčių, susiformuos kondensatas.
 - Labai dulketose vietose
 - Vaikų pasiekiamose vietose
- Saugiai laikykite pakavimo medžiagas, kad jas galėtumėte panaudoti vėliau. Jų prireiks atvejais, kai aparatą reikia laikyti su išimtomis dažomųjų miltelių kasetėmis.
- „Canon“ pasilieka teisę iš anksto neįspėjus keisti pakavimo medžiagų padėtį, jas performuoti ir pridėti naujų medžiagų arba jas pašalinti.

SVARBU

Nenaudokite suklastotų dažomųjų miltelių kasečių

- Atkreipkite dėmesį, kad rinkoje gali būti parduodamos suklastotos „Canon“ dažomųjų miltelių kasetės. Naudojant suklastotą dažomųjų miltelių kasetę, spaudiniai gali būti prastos kokybės arba gali prastai veikti aparatas. „Canon“ neatsako už jokių veiklos sutrikimus, nelaimingus atsitikimus ar žalą, patirtą naudojant suklastotas dažomųjų miltelių kasetes. Norėdami gauti daugiau informacijos žr. global.canon/ctc.

PASTABA

- Keisdami dažomųjų miltelių kasetes žr.  **Dažomųjų miltelių kasetės keitimas(P. 591)** .

Trikčių šalinimas (FAQ)

Trikčių šalinimas (FAQ) 618

Trikčių šalinimas (FAQ)

874E-0A7

Iškilius problemai, prieš kreipdamiesi į „Canon“ paieškokite sprendimų šiame skyriuje.

Priedas

Priedas	620
Trečiųjų šalių programinė įranga	622
Funkcijų pristatymas	623
Ekologija ir būdai sutaupyti	624
Efektyvumo didinimas	626
Skaitmeninių technologijų galimybės	628
Dar daugiau	630
Techniniai duomenys	632
Pagrindinis įrenginys	633
Tiektuvas	636
Galimas popierius	637
Paper Feeder PF-C	640
Copy Card Reader-F	641
Fakso funkcija	642
Nuskaitymo funkcija	643
Spausdintuvo funkcijos	644
Valdymo funkcijos	646
Sistemos aplinka	648
Tinklo aplinka	650
Papildoma įranga	651
Pasirinktinė įranga	652
Sistemos parinktys	654
Instrukcijos ir jų turinys	656
Vartotojo instrukcija naudojimas	657
Vartotojo instrukcija ekrano išdėstymas	658
Vartotojo instrukcija peržiūra	661
Pagrindinės „Windows“ funkcijos	662
Pastaba	671

Priedas

874E-0A8

Šiame skyriuje pateikiamos techninės aparato specifikacijos, nurodymai, kaip naudoti Vartotojo instrukcija, atsakomybės atsisakymai, autoriaus teisių ir kita svarbi klientams skirta informacija.

■ Aparato techniniai duomenys

Norėdami patikrinti pagrindinio įrenginio ir papildomos įrangos, tinklo aplinkos, spausdinimo funkcijų ir t. t. specifikacijas, žr. tolesnius skyrius.



▶ **Techniniai duomenys(P. 632)**

■ Papildomos įrangos naudojimas

Norėdami sužinoti, kokią papildomą įrangą galima patogiai ir efektyviai prijungti prie šio aparato, žr. tolesnius skyrius.

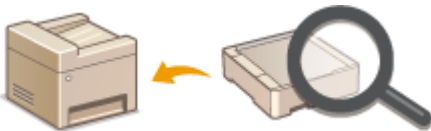

▶ **Papildoma įranga(P. 651)**

■ Nuoroda į šio aparato vartotojo vadovą

Norėdami peržiūrėti įvairius aparato funkcijas ir aparato naudojimą apibūdinančius vartotojo vadovus, žr. pirmąjį iš toliau pateiktų skyrių. Norėdami sužinoti, kaip skaityti ir naudoti Vartotojo instrukcija (šį vadovą), žr. antrąjį skyrių.



▶ **Instrukcijos ir jų turinys(P. 656)**

▶ **Vartotojo instrukcija naudojimas(P. 657)**

■ Kita

Norėdami sužinoti naudingos informacijos ir peržiūrėti atsakomybės apribojimus ir autoriaus teisių informaciją, žr. tolesnius skyrius.



- ▶ **Trečiųjų šalių programinė įranga(P. 622)**
- ▶ **Funkcijų pristatymas(P. 623)**
- ▶ **Pagrindinės „Windows“ funkcijos(P. 662)**
- ▶ **Pastaba(P. 671)**

Trečiųjų šalių programinė įranga

874E-0A9

Informaciją apie trečiųjų šalių programinę įrangą žr. spustelėję toliau pateiktą piktogramą (-as).

Trečiųjų šalių programinė įranga, įtraukta į šią instrukciją



Funkcijų pristatymas

874E-0AA

Šiame skyriuje pateikti aparato funkcijų patarimai pagal kategoriją. Funkcijas galima naudoti atsižvelgiant į numatytą jų paskirtį ir naudojimo aplinką.

- ▶ **Ekologija ir būdai sutaupyti(P. 624)**
- ▶ **Efektyvumo didinimas(P. 626)**
- ▶ **Skaitmeninių technologijų galimybės(P. 628)**
- ▶ **Dar daugiau(P. 630)**

Ekologija ir būdai sutaupyti

874E-0AC



Yra daugybė būdų, kaip taupyti popierių, dažomuosius miltelius, energiją ir mažinti išlaidas.

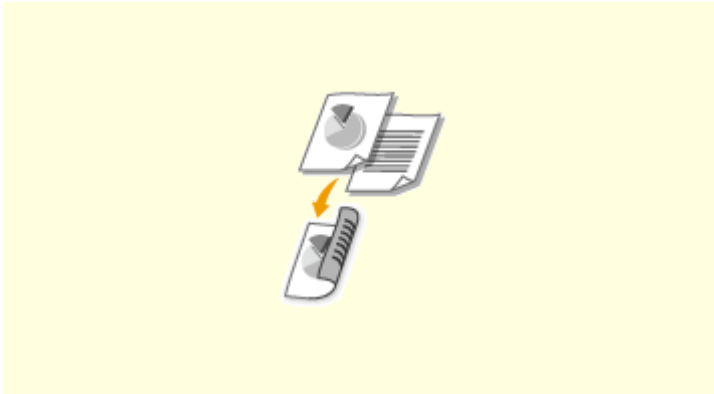

Dvipusis spausdinimas

Dvipusį spausdinimą galite naudoti kopijoms, iš kompiuterio siunčiamoms spausdinimo užduotims ir netgi gaunamoms faksogramoms. Kadangi naudosite perpus mažiau popieriaus nei naudodami vienpusį spausdinimą, galite dvigubai sumažinti popieriaus sąnaudas. Norėdami sutaupyti dar daugiau, suderinkite dvipusį spausdinimą su N ant 1 spausdindami kelis puslapius viename popieriniame puslapyje. Viename puslapyje galima spausdinti iki 32 puslapių, o tai yra ekologiška ir ekonomiška.

- ▶ **Pagrindiniai kopijavimo veiksmai(P. 199)**
- ▶ **Spausdinimas naudojant kompiuterį(P. 264)**
- ▶ **<Priimti/persiųsti>(P. 554)** ▶ <Fakso parametrai> ▶ <Spausdinti ant abiejų pusių>
- ▶ **<Priimti/persiųsti>(P. 554)** ▶ <I-fakso parametrai> ▶ <Spausdinti ant abiejų pusių>



Kelių puslapių spausdinimas viename lape

Jei tikrai norite pradėti taupyti popierių, kelis puslapius sutalpinkite vieno lapo pusėje – 2 ar 4 puslapius kopijuojant ir iki 16 puslapių atliekant iš kompiuterio siunčiamas spausdinimo užduotis. Dar efektyviau naudoti kartu su dvipusiu spausdinimu.

- ▶ **Kelių dokumentų kopijavimas viename lape (N viename)(P. 212)**
- ▶ **Spausdinimas naudojant kompiuterį(P. 264)**

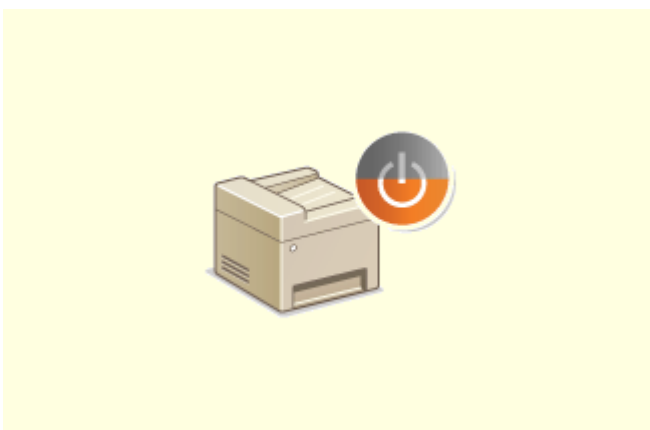

Budėjimo režimas



Siuntimas faksu be popieriaus

Budėjimo režimas, kai aparatas išjungiamas, jei jo niekas nenaudoja, yra tikrai labai svarbi funkcija norint sutaupyti energijos ir pinigų. Aparato budėjimo režimas įjungiamas automatiškai, taip pat jį galite įjungti, kada tik panorėję. Kartą paspauskite , kad įjungtumėte aparato budėjimo režimą. Greitai jį dar kartą paspauskite, kad aparatą vėl būtų galima naudoti.

► **Miego režimo nustatymas(P. 182)**

Ar tikrai reikia popieriaus siunčiant faksogramas? Senieji popieriniai spaudiniai yra praeities dalykas. Siųskite kompiuteriu sukurtus dokumentus faksu jų nespausdindami. Nenaudojamas popierius, todėl siunčiama greičiau. Gauti dokumentai iš pradžių išsaugomi atmintyje, todėl galima spausdinti tik reikiamus dokumentus ir taupomas popierius.

► **Faksogramų siuntimas iš kompiuterio**

(Kompiuterinis faksas)(P. 250)

► **Priimtų dokumentų įrašymas aparate (Priėmimas į atmintį)(P. 243)**

Efektyvumo didinimas

874E-0AE



Štai keli paprasti veiksmai, kaip efektyviau atlikti sudėtingas užduotis.

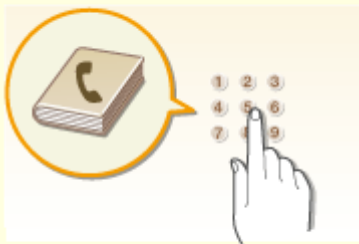

Adresų knyga

Įvedus fakso ir el. pašto adresus į adresų knygą, nebereikės jų nepatogiai įvedinėti po vieną skaičių ir raidę kas kartą, kai reikia ką nors išsiųsti. Dažniausiai naudojamus adresus pamatykite naudodami funkciją <Parankiniai>, kad greitai ir lengvai siųstumėte tam, kam reikia. Galite įrašyti adresų knygos duomenis savo kompiuteryje ir jaustis saugiai, žinodami, kad turite svarbios kontaktinės informacijos atsarginę kopiją.

- ▶ **Adresatų užregistravimas(P. 184)**
- ▶ **Adresatų registravimas naudojant priemonę „Remote UI“ (Nuotolinio vartotojo sąsaja)(P. 444)**
- ▶ **Pagrindiniai faksogramų siuntimo veiksmai(P. 222)**
- ▶ **Originalų nuskaitymo pagrindinės operacijos(P. 290)**
- ▶ **Parametro duomenų importavimas/eksportavimas(P. 454)**

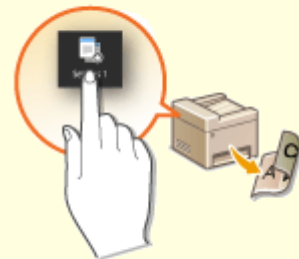

Dažnai naudojamų parametų nustatymas vienu prisilietimu

Visada daromos dvipusės kopijos. Visada nuskaityta tuo pačiu formatu ir išsaugoma toje pačioje vietoje. Vienam nuorodų mygtukui galima užregistruoti dažnai naudojamus parametrus. Tokiu būdu galima patogiai atlikti reikiamas operacijas vienu paspaudimu.

- ▶ **Dažnai naudojamų parametų registravimas(P. 176)**



Vaidų spausdinimas tiesiogiai iš USB atminties įrenginio

Prijungus USB atminties įrenginį prie aparato galima tiesiogiai spausdinti atvaizdus ir dokumentus nenaudojant kompiuterio. Taip pat galime prieš spausdinant peržiūrėti JPEG ir kito formato atvaizdus, todėl taupomas popierius. Taip pat galima nuskaityti ranka rašytus užrašus ir įrašyti juos tiesiogiai į USB atminties įrenginį. Patogu naudoti.

- ▶ **Spausdinimas iš USB atminties įrenginio (Atminties laikmenos spausdinimas)(P. 276)**
- ▶ **Originalų nuskaitymo pagrindinės operacijos(P. 290)**

Nuotolinis valdymas naudojant priemonę „Remote UI“ (Nuotolinio vartotojo sąsaja)

Priemonė „Remote UI“ (Nuotolinio vartotojo sąsaja) leidžia daug ką valdyti naudojant kompiuterį, taigi net nereikia eiti prie aparato. Konfigūruokite parametrus ir stebėkite aparato būseną naudodami intuityvią ir lengvai perprantamą interneto naršyklės sąsają. Taupykite laiką ir energiją kitiems dalykams, o ne aparato priežiūrai.

- ▶ **Aparato valdymas naudojant kompiuterį („Remote UI“ (Nuotolinio vartotojo sąsaja))(P. 429)**

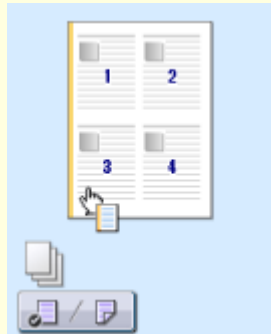

Greitai nustatykite spausdinimo parametrus su intuityviu valdymu

Naudodami spausdintuvo tvarkyklės peržiūros atvaizdą, galite lengvai ir intuityviai nurodyti puslapio išdėstymą ir įrišimo padėtį, perjungti vienus ir dvipusį spausdinimą ir t. t. Paprastas veikimas spustelėjus leidžia jums patogiai nustatyti parametrus ir iš karto pamatyti, kaip jie taikomi.

- ▶ **Spausdinimas naudojant kompiuterį(P. 264)**

Skaitmeninių technologijų galimybės

874E-0AF



Suskaitmeninus dokumentą jį galima redaguoti naudojant kompiuterį ir taip sumažinti išlaidas bei taupyti laiką siunčiant jį el. paštu.



Nuskaitymas ir siuntimas el. paštu

El. paštu siųskite nuskaitytus originalus net neįjungdami kompiuterio. Tiesiog nuskaitytą originalą konvertuokite į el. laiško priedą tiesiogiai iš aparato. Jei esate iš tų, kurie geriau išsiųs faksogramą, nei naudosis kompiuterį, ši funkcija kaip tik jums.

► **Originalų nuskaitymo pagrindinės operacijos (P. 290)**



Nuskaitymas ir bendras naudojimas

Tarkime, kad turite popierinę ataskaitos, skirtos įmonės susitikimui, kopiją. Ją nuskaitykite, konvertuokite ir taip visi galės ją pamatyti. Ji tiesiogiai įrašoma bendrai naudojamame aplanke jūsų tinkle, taigi nereikia spausdinti kopijų ir jų dalyti. Kai kalbama apie šimtus dokumentų puslapių, kurių visiems reikia, nėra geresnio sprendimo.

► **Originalų nuskaitymo pagrindinės operacijos (P. 290)**



Nuskaitykite tik tai, ko reikia



PDF, kuriuose galima ieškoti

Kas, jei nuskaitytote visą laikraščio puslapį, bet iš tikro jus domina tik antraštė ir nuotrauka? Naudokite ScanGear MF. Peržiūroje galite pasirinkti tai, ko norite, ir skaitytuvas nepaisys viso kito. Kitu atveju turėtumėte naudoti redagavimo programą ir apkarpyti tai, kas nereikalinga.

► „ScanGear MF“ naudojimas (P. 330)

! SVARBU

- Kai kurių dokumentų nuskenavimas, išspausdinimas arba kitoks atkūrimas jūsų aparatu bei tokių nuskenuotų, išspausdintų ir kitaip atkurtų atvaizdų naudojimas gali būti draudžiamas įstatymais ir dėl šių veiksmų galite būti patraukti į teismą pagal baudžiamojo ir / arba civilinio kodekso straipsnius. Jei turite abejonių dėl savo aparato naudojimo legalumo skenuoti, spausdinti arba kitaip atkurti tam tikrą dokumentą ir / arba nuskenuotų, išspausdintų ir kitaip atkurtų atvaizdų naudojimo legalumo, turėtumėte pasikonsultuoti su įstatymų žinovu.

Teksto PDF dokumentuose galima ieškoti naudojant PDF, kuriuose palaikoma ieška. Nuskaitytą teksto ar vaizdo originalą, teksto dalys yra paverčiamos OCR į tekstinius duomenis. Jūs galite ne tik ieškoti informacijos tekste, bet ir kopijuoti reikalingas dalis į „Excel“ skaičiuoklę arba „Word“ dokumentą „Microsoft Office“ programose. Pašalinkite poreikį įvesti kliento duomenis, adresus ir t. t. nuo nulio.

► Originalų nuskaitymo pagrindinės operacijos (P. 290)

► Nuskaitymas naudojant kompiuterį (Nuotolinis nuskaitymas) (P. 327)



Atvaizdų įtraukimas į tuo metu naudojamus dokumentus

Kai kurios programos veikia su aparatu ir leidžia lengvai importuoti nuskaitytus atvaizdus tiesiogiai į dokumentus, su kuriais dirbate. Taigi nebereikia atidaryti atskiros programos tik nuskaitytiems atvaizdams gauti ir tada juos eksportuoti į naudojamą programą.

► Dokumentų nuskaitymas naudojant taikomąją programą (P. 328)

Dar daugiau

874E-0AH



Yra daugybė visiems darbams – namuose, biure ir net keliaujant – pritaikomų funkcijų.



„Application Library“ vykdo naudingas funkcijas vienu mygtuko spustelėjimu

„Application Library“ (Programą bibliotekos) yra funkcija, kurią naudojant galima užregistruoti dažnai atliekamas operacijas, pvz., įprastų dokumentų spausdinimą ir eksploatacinių medžiagų informacijos peržiūrą bei patogias funkcijas kaip programėles. Galima vykdyti šias programėles vienu mygtuko paspaudimu ekrane Pagrindinis. Patogiai naudokite „Application Library“ (Programą bibliotekos) siekdami paspartinti operacijas ir jų tikslumą. Daugiau informacijos žr. internetinių instrukcijų svetainės „Application Library“ (Programą bibliotekos) instrukcijose.



Išmaniojo telefono / planšetinio kompiuterio naudojimas

Tuo metu, kai norite greitai atspausdinti pakeliui į verslo susitikimą planšetiniame kompiuteryje sudarytą pasiūlymą arba nuskaityti posėdyje išdalintą medžiagą naudojant išmanųjį telefoną, pravers Canon PRINT Business. Net aplinkoje, kurioje nėra belaidžio LAN maršrutizatoriaus, galite prijungti prie aparato bevieliu ir tiesioginiu būdu naudojant mobilųjį įrenginį. Nereikia kompiuterio, greita ir paprasta! Dar daugiau galimybių dirbti / žaisti naudojant šiais spartos laikais sukurtas funkcijas.

► **Susiejimas su mobiliaisiais įrenginiais (P. 332)**



Kaip apsaugoti spaudinių privatumą



Belaidžio ryšio naudojimas

Paprastai, kai spausdinate ką nors naudodami kompiuterį, spaudiniai išspausdinami iš karto. Tačiau, jei turite konfidencialių dokumentų, tai gali būti nepageidaujama. Tiesiog naudokite saugų spausdinimą ir niekad negalės spausdinti jūsų dokumentų neįvedęs slaptažodžio aparato valdymo pulte. Taigi jūsų konfidencialūs dokumentai negulės dėkle, kur juos visi gali pamatyti.

► **PIN apsaugoto dokumento spausdinimas (Saugusis spausdinimas)(P. 272)**

Jokių laidų, paprasta įrengti ir prižiūrėti. Jei turite WPS belaidį LAN maršrutizatorių, galite tiesiogiai apeiti parametrų nustatymo procesą ir iš karto pradėti naudotis. Mėgaukitės tvarkinga ir paprasta naudoti dokumentų sistema, kurią gali suteikti tik belaidis ryšys. Suderinama su IEEE 802.11b/g/n, taip pat palaiko WEP ir WPA/WPA2-PSK (TKIP/AES-CCMP), kad užtikrintų didesnę saugą.

► **Prisijungimas prie belaidžio LAN(P. 18)**

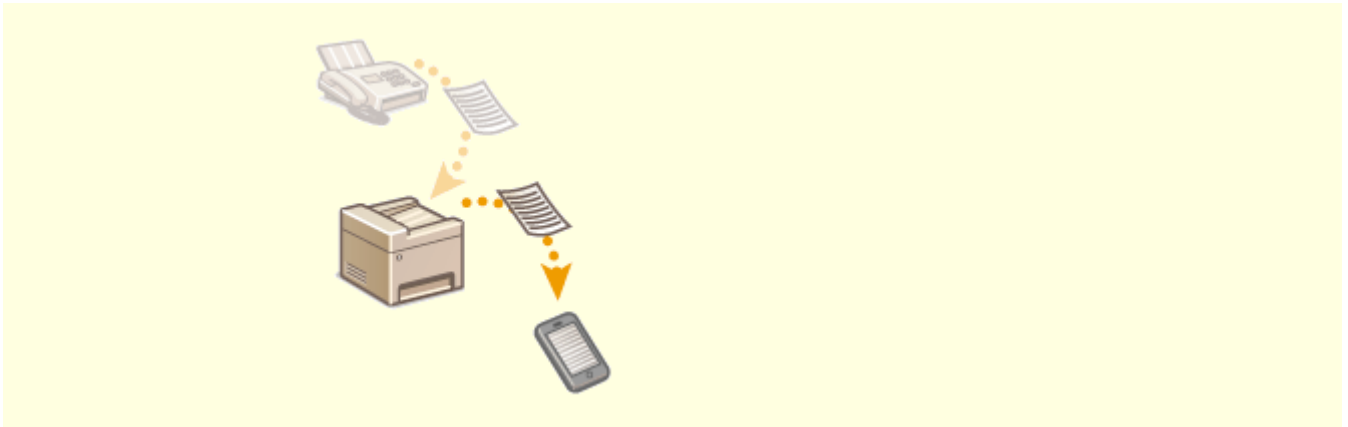

Gaukite faksogramas, nesvarbu, kur esate

Niekada nesijaudinkite, kad praleisite faksogramą, kai būsite ne biure. Nustatykite persiuntimo adresatą ir visos į aparatą atsiųstos faksogramos bus siunčiamos tiesiai jums. Dar geriau, kaip persiuntimo adresatą nustatykite savo el. pašto adresą, kurį galėsite pasiekti planšetiniu kompiuteriu ar mobiliuoju telefonu.

► **Automatinis priimtų dokumentų persiuntimas(P. 245)**

Techniniai duomenys

874E-0AJ

Siekiant tobulinti produktą ar išleiskus naują versiją techniniai duomenys gali būti keičiami iš anksto neįspėjus.

■ Aparato techniniai duomenys

- ▶ Pagrindinis įrenginys(P. 633)
- ▶ Tiektuvas(P. 636)
- ▶ Galimas popierius(P. 637)

■ Papildomos įrangos techniniai duomenys

- ▶ Paper Feeder PF-C(P. 640)
- ▶ Copy Card Reader-F(P. 641)

■ Funkcijų techniniai duomenys

- ▶ Fakso funkcija(P. 642)
- ▶ Nuskaitymo funkcija(P. 643)
- ▶ Spausdintuvo funkcijos(P. 644)
- ▶ Valdymo funkcijos(P. 646)

■ Aparato naudojimo aplinka

- ▶ Sistemos aplinka(P. 648)
- ▶ Tinklo aplinka(P. 650)

Pagrindinis įrenginys

874E-0AK

PASTABA

- Informaciją apie kiekvieno popieriaus šaltinio popieriaus formatus ir tipus žr. **Galimas popierius(P. 637)** .

Tipas	Darbalaukis
Atkuriamos spalvos	Nespalvotai
Raiška skaitymui	600 x 600 dpi
Raiška rašymui	600 x 600 dpi
Tonų skaičius	256
Tinkami originalai	Iki 215,9 mm x 355,6 mm: Lakštas, knyga, trimačiai objektai
Kopijavimo formatas / kopijavimo popierius	<p>Popieriaus formatai</p> <ul style="list-style-type: none"> • Maks.: 216,0 mm x 355,6 mm • Min. (popieriaus stalčius): 105,0 mm x 148,0 mm • Min. (universalusis dėklas): 76,2 mm x 127,0 mm <p>Paraštė</p> <p>Viršuje:</p> <ul style="list-style-type: none"> • Jei kopijuojate naudodamiesi ekspoziciniu stiklu 5 mm ± 2,0 mm • Jei kopijuojate naudodami tiekuvą 5 mm ± 3,0 mm <p>Iš kairės į dešinę:</p> <ul style="list-style-type: none"> • Jei kopijuojate naudodamiesi ekspoziciniu stiklu 5 mm ± 2,0 mm • Jei kopijuojate naudodami tiekuvą 5 mm ± 3,0 mm <p>Popieriaus svoris</p> <ul style="list-style-type: none"> • Popieriaus stalčius: nuo 60 g/m² iki 120 g/m² • Universalusis dėklas: nuo 60 g/m² iki 199 g/m²
Popieriaus tipas	Galimas popierius(P. 637)
Pasiruošimo darbui laikas ^{*1}	<p>Įjungus aparatą</p> <p>14,0 sek. arba mažiau</p> <p>Išsijungus miego režimui</p>

	4,0 sek. arba mažiau
Pirmosios kopijos laikas (A4)	Apie 6,3 sek.
Kopijavimo greitis *2 (A4)	43,0 lap./min.
Nuskaitymo sparta (A4)	Apie 1,7 sek. / lapas
Didinimas	Nuo 25 % iki 400 % (1 % padalomis)
Popieriaus tiekimo sistema / talpa *3	Popieriaus stalčius 550 lapų (80 g/m ²)/640 lapų (64 g/m ²) x 1 Universalusis dėklas 100 lapų (80 g/m ²)/100 lapų (64 g/m ²) x 1
Popieriaus tiekimo sistema / talpa *3	Išvesties dėklas 250 lapų (68 g/m ²)
Kelios kopijos	999 lapai
Maitinimo šaltinis	Kintamoji srovė nuo 220 V iki 240 V, 3,9 A, 50 Hz / 60 Hz
Energijos sąnaudos *1	Maks. energijos sąnaudos 1 420 W arba mažiau Miego režimo metu <ul style="list-style-type: none"> • Maždaug 0,9 W (USB jungtis) • Maždaug 0,9 W (laidinis LAN ryšys) • Maždaug 0,9 W (belaidis LAN ryšys) Išjungus pagrindinį maitinimo jungiklį: 0,1 W arba mažiau
Matmenys (plotis x gylis x aukštis)	480 mm x 464 mm x 452 mm
Svoris	Pagrindinis įrenginys *4 Maždaug 19,0 kg
Didžiausia užimama erdvė (plotis x gylis x aukštis)	494 mm x 905 mm x 1 114 mm *Palikite 100 mm arba didesnį tarpą iš visų aparato pusių.
Atminties talpa	RAM: 1 GB

Aplinkos sąlygos	<ul style="list-style-type: none">• Temperatūra: nuo 10 °C iki 30 °C• Drėgnumas: Santykinis drėgnumas nuo 20 iki 80 % (be kondensacijos)
-------------------------	---

*¹Gali skirtis priklausomai nuo aplinkos ir nuo sąlygų, kuriomis naudojamas aparatas.

*²Kopijavimo / spausdinimo sparta matuojama atsižvelgiant į vidinius bandymus, kurių metu A4 formato lapuose kopijuojamas / spausdinamas 100 % originalaus vienpusio puslapio turinys. Vidinio bandymo metu to paties turinio puslapis kopijuojamas / spausdinamas ant tuščio popieriaus lapo (kopijavimo greitis matuojamas kopijuojant ant stiklo plokštės padėtą puslapį). Kopijavimo / spausdinimo greitis skiriasi atsižvelgiant į popieriaus tipą, lapo formatą arba popieriaus paėmimo kryptį.

Įrenginys gali automatiškai pristabdyti arba sulėtinti darbą, kad pakoreguotų spausdintuvo būklę, pvz., sureguliuotų konkretaus modulio temperatūrą arba kontroliuotų spausdinimo kokybę nuolatinio kopijavimo / spausdinimo metu.

*³ Priklauso nuo įrengimo aplinkos ir naudojamo popieriaus.

*⁴Neįdėta dažomųjų miltelių kasetė.

Tiektuvas

874E-0AL

Originalų tiekimo mechanizmas	Automatinis dvipusių dokumentų tiektuvas
Originalo formatas / tipas	<p>Originalų formatas *1</p> <ul style="list-style-type: none"> • Maks. : 215,9 mm x 355,6 mm • Min. : 105 mm x 128 mm <p>Originalų svoris</p> <p>nuo 50 g/m² iki 105 g/m²</p>
Originalų dėklo talpa (A4)	50 lap. (80 g/m ²)
Originalų nuskaitymo sparta (A4)	<p>Kopijavimas (600 dpi)</p> <p>Vienpusis nuskaitymas:</p> <ul style="list-style-type: none"> • 20 psl./min. <p>Dvipusis nuskaitymas:</p> <ul style="list-style-type: none"> • 34 psl./min. <p>Nuskaitymas (300 dpi) *2</p> <p>Vienpusis nuskaitymas:</p> <ul style="list-style-type: none"> • Visos spalvos: 13,4 psl./min. • Nespalvotai: 38,1 psl./min. <p>Dvipusis nuskaitymas:</p> <ul style="list-style-type: none"> • Visos spalvos: 26,9 psl./min. • Nespalvotai: 70,5 psl./min.

*1 Norint išlaikyti atvaizdo kokybę rekomenduojama nuskaityti A6 formato originalus nuo ekspozicinio stiklo.

*2 Gali skirtis priklausomai nuo aplinkos ir nuo sąlygų, kuriomis naudojamas aparatas.

Galimas popierius

874E-0AR

Lentelėje išvardyti popieriaus, kurį galima naudoti šiame aparate, tipai.

■ Palaikomi popieriaus formatai

✓ : Galima — : Negalima

Popieriaus formatai	Popieriaus stalčius *1	Universalusis dėklas	Automatinis dvipusis spausdinimas *2
A4 *3*4*5	✓	✓	✓
B5 *3	✓	✓	—
A5 *3*6	✓	✓	—
A6	✓	✓	—
Legal (LGL) *3*4	✓	✓	✓
Letter (LTR) *3*4*5	✓	✓	✓
Statement (STMT) *3	✓	✓	—
Executive (EXEC)	✓	✓	—
Oficio *3*4	✓	✓	✓
Oficio (Brazil) *3*4	✓	✓	✓
Oficio (Mexico) *3*4	✓	✓	✓
Letter (Government) *3*4	✓	✓	—
Legal (Government) *3*4	✓	✓	—
Foolscap/Folio *3*4	✓	✓	✓
Foolscap (Australia) *3*4	✓	✓	—
Legal (India) *4	✓	✓	✓
3x5 col.	—	✓	—

Popieriaus formatai	Popieriaus stalčius ^{*1}	Universalusis dėklas	Automatinis dvipusis spausdinimas ^{*2}
Envelope No.10 (COM10)	—	✓	—
Envelope Monarch	—	✓	—
Envelope C5	—	✓	—
Envelope DL	—	✓	—
Pasirinktinis popieriaus formatas	✓ ^{*7}	✓ ^{*8}	✓ ^{*9}

^{*1}Apima pasirinktinį Paper Feeder PF-C.

^{*2} Galimas automatinis dvipusis spausdinimas, nekeičiant popieriaus.

^{*3}Galima spausdinti gautas faksogramas.

^{*4}Galima spausdinti gautas internetines faksogramas.

^{*5}Galima spausdinti ataskaitas ir sąrašus.

^{*6}Galima naudoti gulsčią arba stačią padėtį.

^{*7}Galimi pasirinktiniai formatai, kurių diapazonas nuo 105,0 mm x 148,0 mm iki 216,0 mm x 355,6 mm.

^{*8}Galimi pasirinktiniai formatai, kurių diapazonas nuo 76,2 mm x 127,0 mm iki 216,0 mm x 355,6 mm.

^{*9}Galimi pasirinktiniai formatai, kurių diapazonas nuo 210,0 mm x 279,4 mm iki 216,0 mm x 355,6 mm.

■ Palaikomi popieriaus tipai

Šiame aparate galima naudoti popierių, kurį gaminant nenaudotas chloras.

✓ : Galima — : Negalima

Popieriaus tipas	Popieriaus storis ^{*1}	Universalusis dėklas	Automatinis dvipusis spausdinimas ^{*2}
Paprastas 1 ^{*3*4}	nuo 61 g/m ² iki 74 g/m ²	✓	✓
Paprastas 2 ^{*3*4}	nuo 75 g/m ² iki 89 g/m ²	✓	✓
Paprastas 3 ^{*4}	nuo 90 g/m ² iki 105 g/m ²	✓	✓
Perdirbtas 1 ^{*3*4}	nuo 61 g/m ² iki 74 g/m ²	✓	✓
Perdirbtas 2 ^{*3*4}	nuo 75 g/m ² iki 89 g/m ²	✓	✓
Spalvotas ^{*3*4}	nuo 61 g/m ² iki 74 g/m ²	✓	✓
Storas 1	nuo 106 g/m ² iki 120 g/m ²	✓	✓

Popieriaus tipas		Popieriaus stalčius ^{*1}	Universalusis dėklas	Automatinis dvipusis spausdinimas ^{*2}
Storas 2	nuo 121 g/m ² iki 149 g/m ²	—	✓	—
Storas 3	nuo 150 g/m ² iki 199 g/m ²	—	✓	—
Plonas 1 ^{*3}	60 g/m ²	✓	✓	✓
Įrištas 1	nuo 60 g/m ² iki 74 g/m ²	✓	✓	✓
Įrištas 2	nuo 75 g/m ² iki 104 g/m ²	✓	✓	✓
Įrištas 3	nuo 105 g/m ² iki 120 g/m ²	✓	✓	✓
Lipdukai		—	✓	—
1 vokas		—	✓	—
2 vokas ^{*5}		—	✓	—

*1Apima pasirinktinį Paper Feeder PF-C.

*2 Galimas automatinis dvipusis spausdinimas, nekeičiant popieriaus.

*3Galima spausdinti gautas faksogramas / internetines faksogramas.

*4Galima spausdinti ataskaitas arba sąrašus.

*5Jeigu negalima tinkamai spausdinti pasirinkus <1 vokas>, pakeiskite pasirinkimą į <2 vokas>.

Paper Feeder PF-C

874E-0AS

Popieriaus formatai	<ul style="list-style-type: none"> ● Maks.: 216,0 mm x 355,6 mm ● Min.: 105,0 mm x 148,0 mm
Popieriaus svoris	nuo 60 g/m ² iki 120 g/m ²
Popieriaus stalčių talpa *	550 lapų (80 g/m ²)/640 lapų (64 g/m ²) x 1
Matmenys (plotis x gylis x aukštis)	417 mm x 373 mm x 156 mm
Svoris	Maždaug 4,0 kg

* Priklauso nuo įrengimo aplinkos ir naudojamo popieriaus.

Copy Card Reader-F

874E-0AU

Galimos kortelės	Magnetinė
Kortelės nuskaitymo metodas	Magnetinis nuskaitymas
Magnetinės kortelės nuskaitymo kryptis	Priekinė pusė į viršų
Išsaugoti / pakartoti	Pakartoti
Matmenys (plotis x gylis x aukštis)	88 mm x 96 mm x 40 mm (be priedų rinkinio ir kabelio)
Svoris	Maždaug 200 g (su priedų rinkiniu ir kabeliu)

Fakso funkcija

874E-0AW

Naudojama telefono linija *1	Viešasis komutuojamo telefono tinklas, faksimilių ryšio tinklas (PSTN)
Nuskaitymo linijos tankis	<p>Normal (normalus)</p> <p>G3: 8 vaizdo dal./mm²/mm x 3.85 lin./mm</p> <p>Smulkus</p> <p>G3: 8 vaizdo dal./mm²/mm x 7.7 lin./mm</p> <p>Labai gera</p> <p>G3: 8 vaizdo dal./mm²/mm x 15.4 lin./mm</p> <p>Geriausia</p> <p>G3: 16 vaizdo dal./mm²/mm x 15.4 lin./mm</p>
Perdavimo sparta *3	<ul style="list-style-type: none"> • SuperG3: 33,6 kbps • G3: 14,4 kbps
Glaudavimo metodas	MH, MR, MMR, JBIG
Perdavimo tipas	SuperG3, G3
Maks. siunčiamų originalų formatai	A4
Gaunamų dokumentų formatai	▶ Galimas popierius(P. 637)
Perdavimo laikai	Maždaug 2,6 sek.*4

*1 Dėl jūsų lokalės arba telefono linijos duomenų perdavimo ryšio kokybė gali būti prasta. Tokiu atveju kreipkitės į pardavimo ar techninės priežiūros atstovą.

*2 „Pels“ reiškia paveikslėlių elementus (pikselius).

*3 Su automatinio spartos mažinimo funkcija.

*4 reikšmė, gauta naudojant „Canon“ originalų A4 dydžio bandomąjį puslapį, taikant standartinį ECM (JBIG) perdavimą.

Nuskaitymo funkcija

874E-0AX

Tipas	Spalvinis skaitytuvas
Originalus nuskaitymas formatas	<p>Nuskaitymas nuo ekspozicinio stiklo</p> <p>Toks pats kaip tinkami originalai pagrindiniame įrenginyje</p> <p>▶ Pagrindinis įrenginys(P. 633)</p> <p>Nuskaitymas naudojant tiktuvą</p> <p>Tokia pati kaip „originalo formatas / tipas“ „tiktuve“</p> <p>▶ Tiektuvas(P. 636)</p>
Raiška (maks.)	600 x 600 dpi
Skaitymo sparta	<p>Nuskaitymas nuo ekspozicinio stiklo</p> <p>Toks pats kaip nuskaitymo greitis pagrindiniame įrenginyje</p> <p>▶ Pagrindinis įrenginys(P. 633)</p> <p>Nuskaitymas naudojant tiktuvą</p> <p>Tokia pati kaip originalų nuskaitymo sparta iš tiktuvo</p> <p>▶ Tiektuvas(P. 636)</p>
Sąsaja	<p>USB</p> <p>USB 2.0 High-Speed</p> <p>Laidinis LAN</p> <p>10Base-T, 100Base-TX, 1000Base-T (IEEE 802.3 suderinamumas)</p> <p>Belaidis LAN</p> <p>IEEE 802.11b, IEEE 802.11g, IEEE 802.11n</p>
 Palaikomas protokolas *	FTP (TCP/IP), SMB (TCP/IP), SMTP, POP3, USB
Išvesties formatas *	TIFF, JPEG (tik vienas puslapis), PDF (kompaktinis, su ieškos funkcija), PDF (šifruotas, skaitmeninis parašas)

*Atsižvelgiant į funkciją, kai kurie formatai nepalaikomi.

Spausdintuvo funkcijos

874E-0AY

■ UFR II spausdintuvo funkcija

Tipas	Vidinis
Spausdinimo formatas	☛Galimas popierius(P. 637)
Spausdinimo sparta	Toks pats kaip kopijavimo greitis pagrindiniame įrenginyje ☛Pagrindinis įrenginys(P. 633)
Raiška	Duomenų apdorojimas 1200 dpi x 1200 dpi, 600 dpi x 600 dpi
Puslapio aprašo kalba (PDL)	UFR II
Palaikomas protokolas	TCP/IP: LPD, Port9100, IPP, IPPS, WSD
Šriftai	Joks
Sąsaja	USB USB 2.0 High-Speed Laidinis LAN 10Base-T, 100Base-TX, 1000Base-T (IEEE 802.3 suderinamumas) Belaidis LAN IEEE 802.11b, IEEE 802.11g, IEEE 802.11n

■ PS spausdinimo funkcija

Tipas	Vidinis
Spausdinimo formatas	☛Galimas popierius(P. 637)
Spausdinimo sparta	Toks pats kaip kopijavimo greitis pagrindiniame įrenginyje ☛Pagrindinis įrenginys(P. 633)
Raiška	Duomenų apdorojimas 1200 dpi x 1200 dpi, 600 dpi x 600 dpi
Puslapio aprašo kalba (PDL)	Adobe®PostScript®3™
Palaikomas protokolas	TCP/IP: LPD, Port9100, IPP, IPPS, WSD

Šriftai	136 Roman
Sąsaja	USB USB 2.0 High-Speed Laidinis LAN 10Base-T, 100Base-TX, 1000Base-T (IEEE 802.3 suderinamumas) Belaidis LAN IEEE 802.11b, IEEE 802.11g, IEEE 802.11n

■ PCL spausdintuvo funkcija

Tipas	Vidinis
Spausdinimo formatas	🔴Galimas popierius(P. 637)
Spausdinimo sparta	Toks pats kaip kopijavimo greitis pagrindiniame įrenginyje 🔴Pagrindinis įrenginys(P. 633)
Raiška	Duomenų apdorojimas 1200 dpi x 1200 dpi, 600 dpi x 600 dpi
Puslapio aprašo kalba (PDL)	PCL6, PCL5
Palaikomas protokolas	TCP/IP: LPD, Port9100, IPP, IPPS, WSD
Šriftai	PCL šriftai: 93 Roman, 10 Bitmap šriftai, 2 OCR šriftai, Brūkšinių kodų šriftai*
Sąsaja	USB USB 2.0 High-Speed Laidinis LAN 10Base-T, 100Base-TX, 1000Base-T (IEEE 802.3 suderinamumas) Belaidis LAN IEEE 802.11b, IEEE 802.11g, IEEE 802.11n

*Būtinai pasirinktinis Brūkšinių kodų spausdinimo įranga

■ Atminties laikmenos spausdinimo funkcija

Spausdinamų failų formatai	PDF, TIFF, JPEG
-----------------------------------	-----------------

Valdymo funkcijos

874E-0C0

■ Užkardos parametrai

- Galima nurodyti iki 16 IPv4 ir IPv6 tipo IP adresų (ar IP adresų diapazonų).
- Galima nurodyti iki 32 MAC adresų.

■ IPSec

- Aparato palaikomas „IPSec“ atitinka RFC2401, RFC2402, RFC2406 ir RFC4305.

Operacinė sistema	<ul style="list-style-type: none"> • „Windows 8.1“ • „Windows 10“ 	
Ryšio režimas	Transportavimo režimas	
Raktų mainų protokolas	IKEv1 (pagrindinis režimas)	
	Autentifikavimo metodas	<ul style="list-style-type: none"> • Iš anksto bendrinamas raktas • Skaitmeninis parašas
	Maišos algoritmas (ir rakto ilgis)	<ul style="list-style-type: none"> • HMAC-SHA1-96 • HMAC-SHA2 (256 arba 384 bitai)
	Šifravimo algoritmas (ir rakto ilgis)	<ul style="list-style-type: none"> • 3DES-CBC • AES-CBC (128 bitai, 192 bitai arba 256 bitai)
	Raktų mainų algoritmas / grupė (ir rakto ilgis)	Diffie-Hellman (DH) <ul style="list-style-type: none"> • 14 grupė (2048 bitai) • ECDH-P256 (256 bitai) • ECDH-P384 (384 bitai)
ESP	Maišos algoritmas	HMAC-SHA1-96
	Šifravimo algoritmas (ir rakto ilgis)	<ul style="list-style-type: none"> • 3DES-CBC • AES-CBC (128 bitai, 192 bitai arba 256 bitai)
	Maišos / šifravimo algoritmas (ir rakto ilgis)	AES-GCM (128 bitai, 192 bitai arba 256 bitai)
AH	Maišos algoritmas	HMAC-SHA1-96

PASTABA

- „IPSec“ palaiko perdavimo ryšį vienu adresu (arba į vieną įrenginį).

■ Raktų ir sertifikatų registravimas

- Jei raktų raktą ar CA sertifikatą įdiegsite naudodami kompiuterį, įsitinkite, kad jie atitinka toliau nurodytus reikalavimus.

Formatas	<ul style="list-style-type: none"> • Raktas: PKCS#12*1 • CA sertifikatas: X.509 DER/PEM
Failo plėtinys	<ul style="list-style-type: none"> • Raktas: „.p12“ arba „.pfx“ • CA sertifikatas: „.cer“ arba „.pem“
Viešojo rakto algoritmas (ir rakto ilgis)	<ul style="list-style-type: none"> • RSA (512 bitų, 1024 bitai, 2048 bitai arba 4096 bitai) • DSA (1024 bitai, 2048 bitai arba 3072 bitai) • ECDSA (P256, P384, P521)
Sertifikato parašo algoritmas	<ul style="list-style-type: none"> • RSA: SHA-1, SHA-256, SHA-384*2, SHA-512*2, MD2, MD5 • DSA: SHA-1 • ECDSA: SHA-1, SHA-256, SHA-384, SHA-512
Sertifikato nykščio atspaudos algoritmas	SHA1

*1 Rakte esančio sertifikato reikalavimai remiasi CA sertifikatais.

*2RSA-SHA-384 ir RSA-SHA-512 galimi tik kai RSA rakto ilgis yra 1024 bitai ar daugiau.

PASTABA

- Aparatas nepalaiko sertifikatų atšaukimo sąrašo (CRL) naudojimo.

■ Silpno šifravimo apibrėžimas

Jeigu <Draudž. naudoti silpną šifr.> nustatyta į <Įjungta>, toliau nurodytų algoritmų naudoti negalima.

Maiša	MD4, MD5, SHA-1
HMAC	HMAC-MD5
Bendroji rakto šifravimo sistema	RC2, RC4, DES
Viešojo rakto šifravimo sistema	RSA šifravimas (512 bitų/1024 bitų), RSA parašas (512 bitų/1024 bitų), DSA (512 bitų/1024 bitų), DH (512 bitų/1024 bitų)

PASTABA

- Net jeigu <Draudž.naud.silp. raktą/sert.> nustatyta į <Įjungta>, galima naudoti maišos algoritmą SHA-1, kuris naudojamas pasirašant šakninį sertifikatą.

Sistemos aplinka

874E-0C1

WSD nuskaitymo sistemos aplinka	<ul style="list-style-type: none"> ● „Windows 8.1“ ● „Windows 10“
„Remote UI“ (Nuotolinė naudotojo sąsaja) sistemos reikalavimai *1	<p>„Windows“</p> <ul style="list-style-type: none"> ● „Internet Explorer 11“ ● „Microsoft Edge“ ● „Google Chrome“ <p>„macOS“</p> <ul style="list-style-type: none"> ● „Safari 11“ ar naujesnė versija ● „Google Chrome“
El. pašto / internetinių faksogramų persiuntimo serverio programinė įranga	<ul style="list-style-type: none"> ● „Microsoft Exchange Server 2010“ ● „Microsoft Exchange Server 2013“ ● „Microsoft Exchange Server 2016“ ● „Microsoft Exchange Server 2019“ ● „Lotus Domino R7.0“ ● „Sendmail 8.14.4“
El. pašto / internetinių faksogramų gavimo serverio programinė įranga	<ul style="list-style-type: none"> ● „Microsoft Exchange Server 2010“ ● „Microsoft Exchange Server 2013“ ● „Microsoft Exchange Server 2016“ ● „Microsoft Exchange Server 2019“ ● „Lotus Domino R7.0“ ● „Qpopper 4.0.19“
Failų serveriai, galimi kaip failų perkėlimo paskirties vietos	<p>SMB</p> <ul style="list-style-type: none"> ● „Windows 8.1“ ● „Windows 10“ ● „Windows Server 2012“ / „Windows Server 2012 R2“ ● „Windows Server 2016“ ● „Windows Server 2019“ ● „Mac OS X 10.13“ / „10.14 / 10.15“ ● „Cent OS 7“ <p>FTP</p> <ul style="list-style-type: none"> ● „Windows Server 2012“: „Internet Information Services 8.0“ ● „Windows 8.1“ / „Windows Server 2012 R2“: „Internet Information Services 8.5“ ● „Windows 10“ / „Server 2016“: „Internet Information Services 10.0“ ● „Windows Server 2019“ ● „Solaris 10“ ● „Red Hat Linux 9“
LDAP serverių tipai	<ul style="list-style-type: none"> ● „Windows Server 2008 SP2“ su „Active Directory“ ● „Windows Server 2012“ su „Active Directory“ ● „Windows Server 2012“ R2 su „Active Directory“ ● „Windows Server 2016“ su „Active Directory“

	<ul style="list-style-type: none"> • „Windows Server 2019“ su „Active Directory“
„Send Function Setting Tool“ (Siuntimo funkcijos nustatymo įrankis) sistemos reikalavimai	<ul style="list-style-type: none"> • „Internet Explorer 11“ • „Microsoft Edge“ • „Google Chrome“
Vartotojo instrukcija sistemos reikalavimai	<p>„Windows“</p> <ul style="list-style-type: none"> • „Internet Explorer 9“ ir naujesnė versija • „Microsoft Edge“ • „Firefox“ • „Firefox ESR“ • „Chrome“^{*2} <p>„macOS“</p> <ul style="list-style-type: none"> • „Safari“ • „Firefox“ • „Chrome“^{*2} <p>„Linux“</p> <ul style="list-style-type: none"> • „Firefox“ <p>„iOS“</p> <ul style="list-style-type: none"> • „Safari“^{*2} <p>„Android“</p> <ul style="list-style-type: none"> • „Chrome“^{*2}

*1Prieš keisdami aparato parametrus, interneto naršyklėje nustatykite priimti visus slapukus ir naudoti „JavaScript“.

*2Tik peržiūrint instrukcijas internete.

Tinklo aplinka

874E-0C2

■ Bendrosios specifikacijos

Palaikomas protokolas	TCP/IP <ul style="list-style-type: none"> ● Kadro tipas: „Ethernet II“ ● Spausdinimo taikomosios programos: LPD, „Raw“, IPP, IPPS, WSD, „Mopria“, „AirPrint“, „Windows 10 Mobile Print“
------------------------------	--

■ Laidinio LAN techniniai duomenys

Sąsaja	10BASE-T, 100BASE-TX, 1000BASE-T (RJ-45)
---------------	--

■ Belaidžio LAN techniniai duomenys

Standartas	IEEE 802.11b, IEEE 802.11g, IEEE 802.11n
Perdavimo schema	<ul style="list-style-type: none"> ● IEEE 802.11b (moduliavimo sistema: DS-SS) ● IEEE 802.11g (moduliavimo sistema: OFDM metodas) ● IEEE 802.11n (moduliavimo sistema: OFDM metodas)
Ryšio režimas	<ul style="list-style-type: none"> ● Infrastruktūros režimas ● Prieigos punkto režimas
Sauga (šifravimo metodas)	Infrastruktūros režimas <ul style="list-style-type: none"> ● 128 (104) / 64 (40) bitų WEP ● WPA-PSK (TKIP / AES-CCMP) ● WPA2-PSK (TKIP / AES-CCMP) Prieigos punkto režimas WPA2-PSK (AES-CCMP)
Ryšio metodas	WPS („Wi-Fi“ apsaugotoji sąranka), rankinė sąranka

Papildoma įranga

874E-0C3

Aparate sumontavus papildomus įrenginius galima naudoti daugiau funkcijų.

■ Galima papildoma įranga

▶ Pasirinktinė įranga(P. 652)

▶ Sistemos parinktys(P. 654)

■ Papildomos įrangos paieška pagal paskirtį

Popieriaus stalčiaus pridėjimas

▶ Paper Feeder PF-C(P. 652)

Faksogramų siuntimas rankiniu būdu, skambinimas ir skambučių priėmimas

▶ TELEPHONE 6 KIT(P. 652)

Autentifikavimo funkcijos naudojimas valdant vartotojus pagal skyrius

▶ Copy Card Reader-F(P. 652)

Pasirinktinė įranga

874E-0C4

Naudojant papildomą toliau nurodytą įrangą galima naudotis visomis aparato teikiamomis funkcijomis.

- ▶ **Paper Feeder PF-C(P. 652)**
- ▶ **TELEPHONE 6 KIT(P. 652)**
- ▶ **Copy Card Reader-F(P. 652)**

Paper Feeder PF-C

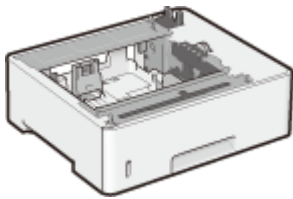

Sumontavus šį popieriaus tiekuvą galima įdėti skirtingų formatų popierių, negu naudojant standartinį popieriaus stalčių. Taip sumažinamos laiko ir darbo sąnaudos keičiant popierių.

PASTABA

- Aparate gali būti daugiausiai trys popieriaus tiekuvai.

Diegimo būdas

Žr. Nustatymo vadovas. ▶ **Instrukcijos ir jų turinys(P. 656)**

TELEPHONE 6 KIT

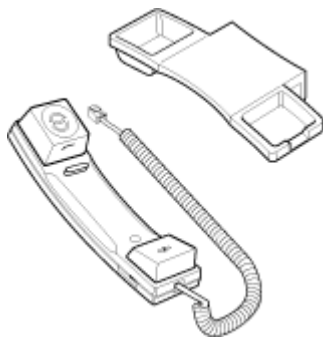

Tai ragelis, kurį galima prijungti prie aparato. Naudokite ragelį, jeigu naudojate aparatą kaip telefoną. Taip pat naudokite ragelį rankiniu būdu siųsdami ir gaudami faksogramas.

Diegimo būdas

Žr. Nustatymo vadovas. ▶ **Instrukcijos ir jų turinys(P. 656)**

Copy Card Reader-F

Tai kortelių autentifikavimo sistema, leidžianti atlikti prisijungimo procesą naudojant skyriaus ID valdymą ir valdymo kortelę, o ne įvedant skyriaus ID. Galima prisijungti prie aparato įstačius valdymo kortelę ir atsijungti ją ištraukus.

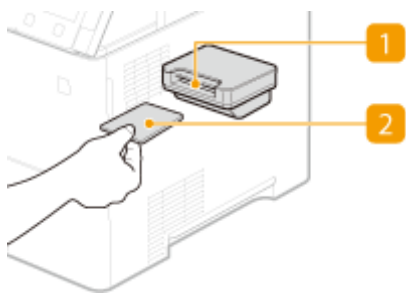

1 Kortelės lizdas

Kai rodomas prisijungimo ekranas, į kortelės lizdą įstumkite valdymo kortelę. Pasinaudoję aparatu, išimkite valdymo kortelę iš kortelių lizdo.



2 Valdymo kortelė

Galima naudoti toliau parodytą kortelę. Laikykite kortelę priekine puse į viršų ir įstatykite ant kortelės nurodyta kryptimi.



Sistemos parinktys

874E-0C5

Aparato efektyvumas dar labiau patobulinamas sumontavus sistemos parinktis.

- ▶ Brūkšninių kodų spausdinimo įranga (P. 654)
- ▶ Siųsti PDF saugos funkcijų rinkinį (P. 654)
- ▶ Licencijos registracija (P. 654)

Brūkšninių kodų spausdinimo įranga

Naudojant šią parinktį galima generuoti brūkšninius kodus įvairiais formatais. Atkreipkite dėmesį, kad norint spausdinti brūkšninius kodus, būtina įjungti PCL. Informaciją apie Brūkšninių kodų spausdinimo įrangą naudojimą žr. „Barcode Printing Guide“ (Brūkšninio kodo spausdinimo vadovas) (PDF instrukcijos).

Siųsti PDF saugos funkcijų rinkinį

Taip pat galima padidinti PDF failų saugą naudojant Siųsti PDF saugos funkcijų rinkinį. Ši parinktis nuskaitant originalus leidžia įtraukti skaitmeninį parašą į PDF failus arba sukurti šifruotus PDF failus.

Licencijos registracija

Norėdami įjungti tam tikras sistemos parinktis turite įsigyti licencijos raktą ir jį užregistruoti aparate.

■ Licencijos rakto įsigijimas

Licencijos raktą galima gauti naudojant žiniatinklio naršyklę. Prisijunkite prie licencijų valdymo sistemos (<http://www.canon.com/lms/license/>) ir atlikite veiksmus. Kaip procedūros dalis bus nurodomas įvesti tolesnius skaičius.

Licencijos kodas

Pasižiūrėkite licencijos kodą, pateiktą licencijos kodo sertifikate, pateiktame pasirinktos įrangos pakuotėje.

Aparato serijos numeris

Valdymo pulte patikrinkite aparato serijos numerį.



<Būsenos mon.> ▶ <Įrenginio informacija> ▶ <Serijos numeris>

■ Licencijos rakto registravimas

1 Pasirinkite <Menu> ekrane Pagrindinis. ▶ Ekranas Pagrindinis (P. 127)

2 Pasirinkite <Valdymo parametrai>.

- Jeigu rodomas prisijungimo ekranas, įveskite tinkamą ID ir PIN kodą. ▶ Prisijungimas prie aparato (P. 138)

3 Pasirinkite <Licencijos/kita> ► <Registruoti licenciją>.

4 Patvirtinkite ekrane rodomą pranešimą ir pasirinkite <Gerai>.

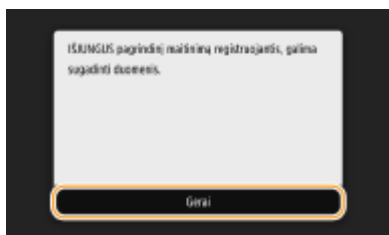

5 Įveskite licencijos raktą naudodami skaičių mygtukus ir bakstelėkite <Taikyti>.

► Pradedama registracija. Palaukite, kol pasirodys pranešimas <Diegimas baigtas. Pakeitimai bus pritaikyti išjungus ir vėl įjungus pagrindinio maitinimo jungiklį.>.

PASTABA:

- Jei rodomas pranešimas <Nėra funkcijos, būtinos norint diegti.>, įjunkite funkcijas, kurių reikia pasirinktamam įrenginiui suaktyvinti, ir dar kartą užregistruokite licencijos raktą.







6 Pasirinkite <Uždaryti>.

7 Paleiskite aparatą iš naujo. ► Aparato paleidimas iš naujo(P. 123)

Instrukcijos ir jų turinys

874E-0C6

Prie aparato pridedamos toliau išvardytos instrukcijos. Skaitykite jas pagal poreikį.

Svarbūs saugos nurodymai		<p>Šioje instrukcijoje pateiktas turinys skirtas padėti išvengti žalos nuosavybei ir aparato vartotojų bei kitų asmenų sužeidimų.</p> 
Nustatymo vadovas		<p>Šioje instrukcijoje aptariami pirminiai aparato parametrai, kuriuos reikia nustatyti pirmą kartą įjungus aparatą, ir aprašoma, kai įdiegti programinę įrangą ir tvarkyklę.</p> 
Vartotojo instrukcija (ši instrukcija)		<p>Šioje instrukcijoje aprašomos visos aparato funkcijos. Informaciją galite naršyti pagal kategoriją arba, norėdami ieškoti konkrečios temos, galite įvesti raktažodį. ► Vartotojo instrukcija naudojimas(P. 657)</p>
„Send Setting Guide“ (Siuntimo nustatymo instrukcija)		<p>Šioje instrukcijoje aprašyta, kaip konfigūruoti parametrus, paruošti nuskaitytus vaizdus siųsti el. paštu ir įrašyti juos į bendrai naudojamus aplankus.</p>

Vadovus su  piktograma galima rasti **čia**.

Vartotojo instrukcija naudojimas

874E-0C7

Vartotojo instrukcija yra instrukcija, kurią galima peržiūrėti naudojant kompiuterį ar mobilųjį įrenginį, o joje aprašytos visos aparato funkcijos. Ieškokite pagal poreikius arba įveskite raktažodį, kad greitai rastumėte ieškomą puslapį. Skyriuje aprašytas Vartotojo instrukcija ekrano išdėstymas ir pateikti instrukcijų skaitymo nurodymai. Galima pasirinkti Vartotojo instrukcija rodymo būdą.

■ Vartotojo instrukcija ekrano išdėstymas

Šiame skyriuje aprašyti Vartotojo instrukcija konfigūravimo ekranai ir ekrano mygtukų naudojimas. ▶ **Vartotojo instrukcija ekrano išdėstymas(P. 658)**

■ Vartotojo instrukcija peržiūra

Šiame skyriuje aprašytos Vartotojo instrukcija naudojamų žymių reikšmės, valdymo skydo klavišų ir kompiuterio ekrano mygtukų išdėstymas ir kiti punktai, padedantys suprasti Vartotojo instrukcija pateiktą informaciją. ▶ **Vartotojo instrukcija peržiūra(P. 661)**

■ Nustatykite Vartotojo instrukcija išvaizdą

Galima keisti Vartotojo instrukcija naudojamų simbolių dydį ir perjungti ekrano išdėstymą, kad atitiktų naudojamą įrenginį ir būtų galima peržiūrėti Vartotojo instrukcija.

Kaip rasti ieškomą temą

Paieška turinyje

- Ieškomą puslapį surasite pasirinkę temą skirtuke „Contents“ (Turinys), kuris yra kairėje ekrano pusėje.

Paieška pagal raktažodžius

- Įvedus raktažodį, pvz., „kopija“ arba „dažomųjų miltelių kasetė“, bus rodomi puslapiai, kuriuose yra raktinis žodis. Šiuose rezultatuose rasite ieškomą puslapį. Taip pat galite įvesti frazes, pvz., „prisijungimas prie tinklo“. Raktažodžių ieška taip pat palaiko Bulio logikos išraišką AND, todėl galite ieškoti kelių raktažodžių. Informacijos apie ieškos ekraną ir ieškos ekrano naudojimą žr. ▶ **Ieška(P. 660)** .

Vartotojo instrukcija ekrano išdėstymas



874E-0C8

Vartotojo instrukcija padalytas į atskirus ekranus, kuriuose esantis turinys skiriasi.



Pirmasis puslapis

Rodoma paleidus Vartotojo instrukcija.



Spustelėkite , kad po skyriais būtų rodomi visi poskyriai. Spustelėkite , kad grįžtumėte į ankstesnį ekraną.



Spustelėkite, kad perjungtumėte turinio ir ieškos rodyimą. Jeigu rodomas turinys, spustelėjus  rodomas arba slepiamas ekranas. Jeigu rodomas ieškos ekranas, spustelėjus  rodomas arba slepiamas ekranas.



Spustelėkite, kad nustatytumėte Vartotojo instrukcija rodyimą, pvz., simbolių dydį ar išdėstymą.



Spustelėkite, kad būtų rodoma, kaip peržiūrėti vadovą Vartotojo instrukcija, atlikti paiešką ir kita informacija.



Spustelėkite, kad būtų rodoma ankstesnė arba paskesnė tema.



Spustelėkite, kad peržiūrėtumėte svarbią informaciją, kurią turėtumėte žinoti naudodami aparatą.

Temos puslapis

Pateikiama informacija, kaip konfigūruoti ir naudoti aparatą.

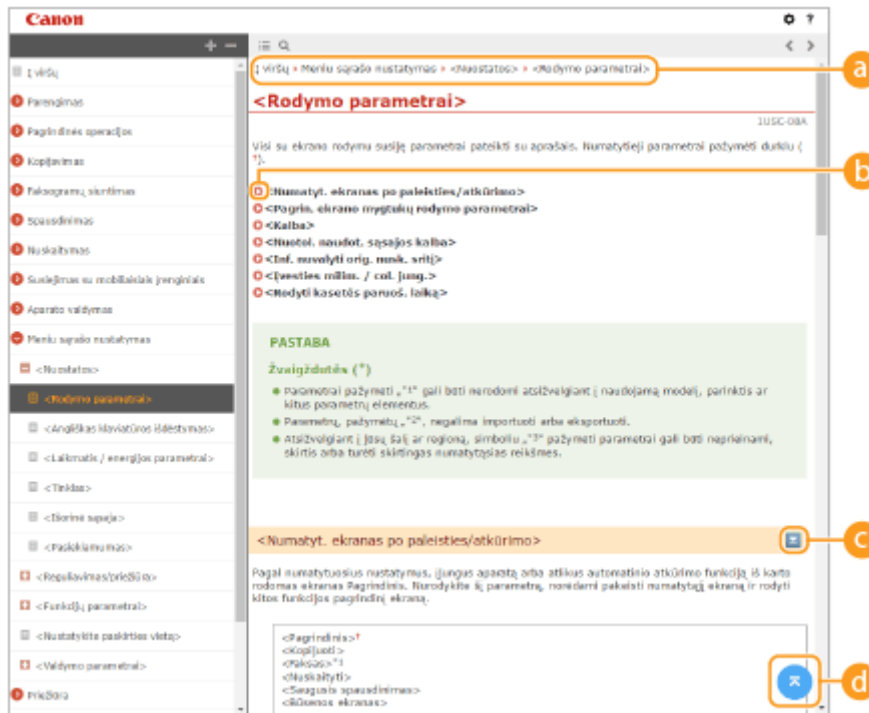

a Naršymas

Matykite šiuo metu peržiūrimą skyriaus temą.

b



Spustelėkite, kad pereitumėte į atitinkamą puslapį. Norėdami grįžti į ankstesnį puslapį interneto naršyklėje spustelėkite „Back“ (Atgal).

PASTABA:

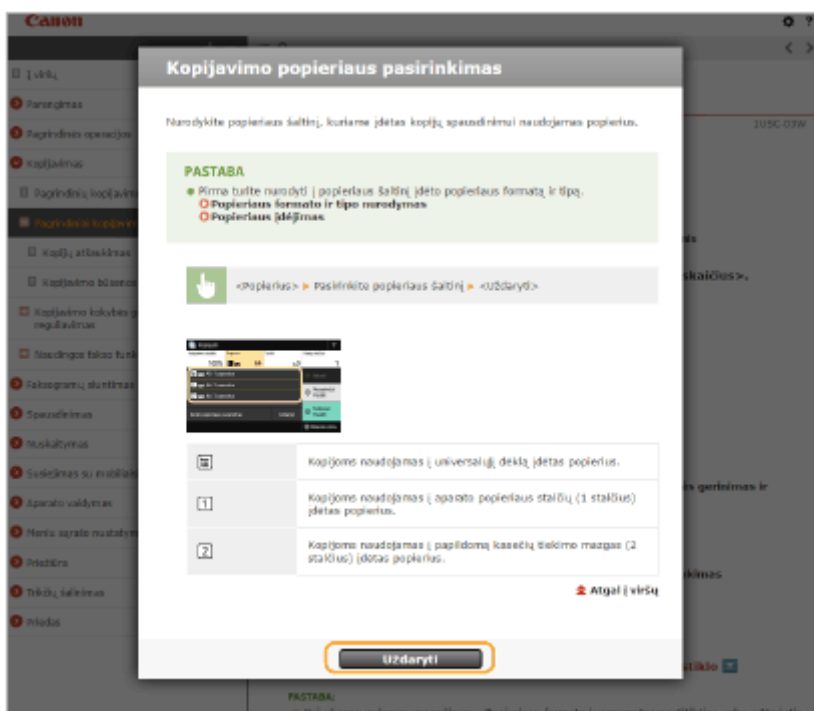
- Spustelėjus piktogramą dabartinis puslapis gali būti užtamsintas ir rodomas išskylantysis langas. Norėdami grįžti į puslapį, išskylančiame lange spustelėkite [Uždaryti].





Spustelėkite , kad būtų rodomi paslėpti išsamūs aprašai. Norėdami uždaryti išsamius aprašus spustelėkite .



Spustelėkite, kad grįžtumėte į puslapio viršų.

Ieška

Spustelėkite , kad būtų rodomas ieškos langas. Turi teksto lauką, kuriame galima atlikti iešką pagal raktažodį ir rasti norimą puslapį.



a [Čia įrašykite raktažodį(-ius)]

Įveskite raktažodį arba raktažodžius ir spustelėkite , kad būtų rodomi ieškos rezultatai. Galima ieškoti puslapių, kuriuose būtų visi raktažodžiai, atskiriant raktažodžius tarpo simboliu. Taip pat galima ieškoti puslapiuose tikslios frazės, išskyrus raktažodžius, išskirtus dvigubomis kabutėmis.

b Ieškos rezultatas

Rodo puslapių, kuriuose yra nurodyti raktažodžiai, ieškos rezultatus. Rezultatuose raskite ieškomą puslapį ir spustelėkite jo temos pavadinimą.

PASTABA:

- Nurodyti raktažodžiai ieškos rezultatuose rodomi pastorintu šriftu.

Vartotojo instrukcija peržiūra

874E-0C9

Šiame skyriuje aprašytos žymės, mygtukai, ekranai ir kiti Vartotojo instrukcija naudojami elementai. Įspėjimai ir perspėjimai taip pat pateikti dokumente „Svarbūs saugos nurodymai“, kuris pridedamas prie aparato. Peržiūrėkite šias instrukcijas.

Žymos

Įspėjimai dėl saugumo, apribojimų ir aparato naudojimo, naudingi patarimai bei kita informacija žymima toliau parodytomis žymomis.



ĮSPĖJIMAS

Nurodo įspėjimą dėl veiksmų, kurių tinkamai neatlikus gali būti sunkiai ar net mirtinai sužaloti žmonės. Norėdami saugiai naudoti aparatą, visada paisykite šių įspėjimų.



DĖMESIO

Nurodo įspėjimą dėl veiksmų, kurių tinkamai neatlikus gali būti sužaloti žmonės. Norėdami saugiai naudotis aparatu, visada paisykite šių įspėjimų.



Nurodo veiksmą, kurio negalima atlikti. Įdėmiai perskaitykite šiuos elementus ir niekada nedarykite aprašytų veiksmų.



SVARBU

Nurodo naudojimosi reikalavimus ir apribojimus. Įdėmiai perskaitykite šias pastabas, kad tinkamai naudotumėte aparatą ir išvengtumėte aparato ir kitos nuosavybės gedimų.

PASTABA



Nurodo operacijos paaiškinimą arba papildomus veiksmų paaiškinimus.

PATARIMAI

Nurodomos naudingos funkcijos ar aparato naudojimo patarimai.

Šioje instrukcijoje naudojami mygtukai

Valdymo pulto ir kompiuterio ekrano mygtukai pateikiami toliau nurodytais ženklais:

Tipas	Pavyzdys
Valdymo pulto mygtukai	 
Valdymo pulte rodomi parametrai	<Laikmatis/energijos parametrai> <Įstrigo popierius.>
Mygtukai ir kita teksto sąsaja, rodoma kompiuterio ekrane	[Nuostatos]

Šioje instrukcijoje naudojami kompiuterio ekranai

Jei nenurodyta kitaip, Vartotojo instrukcija rodomos MF553dw instrukcijos. Atsižvelgiant į modelį ar naudojamą operacinę sistemą, šiame vadove naudojamų ekranų išvaizda gali šiek tiek skirtis nuo tikrųjų ekranų. Be to, tvarkyklių ir programinės įrangos išvaizda gali skirtis, atsižvelgiant į versiją.

Šioje instrukcijoje naudojami paveikslėliai

Jei nenurodyta kitaip, Vartotojo instrukcija rodomos MF553dw iliustracijos. Dažomųjų miltelių kasetės iliustracijos skirtos Canon Cartridge 056.

Pagrindinės „Windows“ funkcijos

874E-0CC

- ▶ Spausdintuvo aplanko išjungimas(P. 662)
- ▶ Įjungžiama [Tinklo aptikimas](P. 662)
- ▶ Bendrai naudojamų spausdintuvų spausdinimo serveryje rodymas(P. 663)
- ▶ [Software Programs/Manuals Setup] ekrano rodymas(P. 664)
- ▶ Bandomojo puslapio spausdinimas sistemoje „Windows“(P. 664)
- ▶ Bitų architektūros tikrinimas(P. 665)
- ▶ Kompiuterio vardo tikrinimas(P. 666)
- ▶ Spausdintuvo prievado tikrinimas(P. 667)
- ▶ Dvikrypčio ryšio tikrinimas(P. 668)
- ▶ SSID, prie kurio prijungtas jūsų kompiuteris, tikrinimas(P. 669)
- ▶ Spausdinant arba siunčiant iš „Windows Store“ programėlės(P. 669)

PASTABA

- Veikimas gali skirtis atsižvelgiant į naudojamą kompiuterį.

■ Spausdintuvo aplanko išjungimas

Windows Vista

[Pradžia] ▶ pasirinkite [Valdymo skydas] ▶ [Spausdintuvus].

Windows 7 / Windows Server 2008 R2

[Pradžia] ▶ pasirinkite [Įrenginiai ir spausdintuvai].

Windows 8 / Windows Server 2012

Dešiniuoju pelės mygtuku spustelėkite apatinį kairįjį ekrano kampą ▶ pasirinkite [Valdymo skydas] ▶ [Rodyti įrenginius ir spausdintuvus].

Windows 8.1 / Windows Server 2012 R2

Dešiniuoju pelės mygtuku spustelėkite [Pradžia] ▶ pasirinkite [Valdymo skydas] ▶ [Rodyti įrenginius ir spausdintuvus].

Windows 10

[

Windows Server 2008

[Pradžia] ▶ pasirinkite [Valdymo skydas] ▶ dukart spustelėkite [Spausdintuvai].

Windows Server 2016

Dešiniuoju pelės mygtuku spustelėkite [

■ Įjungžiama [Tinklo aptikimas]

Įjunkite [Tinklo aptikimas], kad matytumėte jūsų tinkle esančius kompiuterius.

Windows Vista

[Pradžia] ▶ pasirinkite [Valdymo skydas] ▶ [Rodyti tinklo būseną ir užduotis] ▶ pasirinkite [Įjunkite tinklo aptikimą] srityje [Tinklo aptikimas].

Windows 7 / Windows Server 2008 R2

[Pradžia] ► pasirinkite [Valdymo skydas] ► [Rodyti tinklo būseną ir užduotis] ► [Keisti išplėstinius bendrinimo parametrus] ► pasirinkite [Įjunkite tinklo aptikimą] srityje [Tinklo aptikimas].

Windows 8 / Windows Server 2012

Dešiniu juoju pelės mygtuku spustelėkite apatinį kairįjį ekrano kampą ► pasirinkite [Valdymo skydas] ► [Rodyti tinklo būseną ir užduotis] ► [Keisti išplėstinius bendrinimo parametrus] ► pasirinkite [Įjunkite tinklo aptikimą] srityje [Tinklo aptikimas].

Windows 8.1 / Windows Server 2012 R2

Dešiniu juoju pelės mygtuku spustelėkite [Pradžia] ► pasirinkite [Valdymo skydas] ► [Rodyti tinklo būseną ir užduotis] ► [Keisti išplėstinius bendrinimo parametrus] ► pasirinkite [Įjunkite tinklo aptikimą] srityje [Tinklo aptikimas].

Windows 10

[☰] ► pasirinkite [„Windows“ sistema] ► [Valdymo skydas] ► [Rodyti tinklo būseną ir užduotis] ► [Keisti išplėstinius bendrinimo parametrus] ► pasirinkite [Įjunkite tinklo aptikimą] pasirinkite [Tinklo aptikimas].

Windows Server 2008

[Pradžia] ► pasirinkite [Valdymo skydas] ► dukart spustelėkite [Tinklo ir bendrinimo centras] ► pasirinkite [Įjunkite tinklo aptikimą] srityje [Tinklo aptikimas].

Windows Server 2016

Dešiniu juoju pelės mygtuku spustelėkite [☰] ► pasirinkite [Valdymo skydas] ► [Rodyti tinklo būseną ir užduotis] ► [Keisti išplėstinius bendrinimo parametrus] ► pasirinkite [Įjunkite tinklo aptikimą] dalyje [Tinklo aptikimas].

■ Bendrai naudojamų spausdintuvų spausdinimo serveryje rodymas

1 Atidarykite „Windows Explorer“.

Windows Vista / Windows 7 / Windows Server 2008

[Pradžia] ► pasirinkite [Visos programos] arba [Programos] ► [Reikmenys] ► [Windows Explorer].

Windows 8 / Windows Server 2012

Dešiniu juoju pelės mygtuku spustelėkite apatinį kairįjį ekrano kampą ► pasirinkite [Failų naršyklė].

„Windows 8.1“ / „Server 2012 R2“

Dešiniu juoju pelės mygtuku spustelėkite [Pradžia] ► pasirinkite [Failų naršyklė].

Windows 10 / Windows Server 2016

Dešiniu juoju pelės mygtuku spustelėkite [☰] ► pasirinkite [Failų naršyklė].

2 Pasirinkite spausdintuvo serverį [Tinklas] arba [Mano tinklo vietos].

- Norint pamatyti tinklo kompiuterius, gali reikėti įjungti tinklo aptikimą arba tinkle ieškoti kompiuterių.

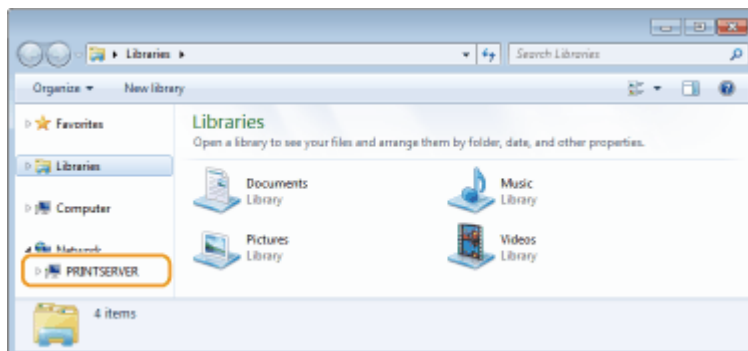

► Rodomi bendrai naudojami spausdintuvai.

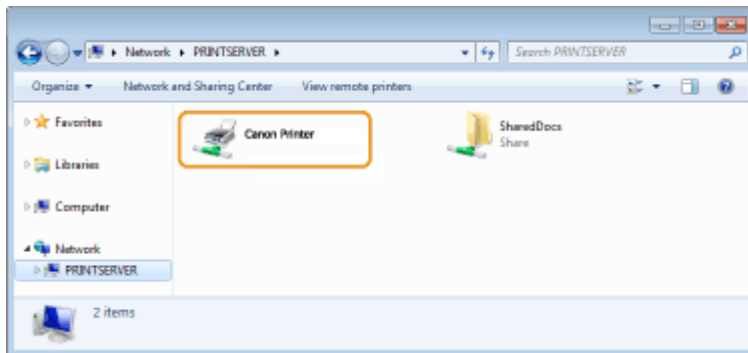

■ [Software Programs/Manuals Setup] ekrano rodymas

Jei įdėjus CD diską / DVD diską, kompiuteris neparodo ekrano [Software Programs/Manuals Setup], atlikite toliau nurodytus veiksmus. Šioje instrukcijoje CD diskas / DVD diskas įrenginio pavadinimas žymimas „D:“. Atsižvelgiant į jūsų naudojamą kompiuterį, CD diskas / DVD diskas diskų įrenginio pavadinimas gali skirtis.

„Windows Vista“ / „Windows 7“ / „Windows Server 2008“

[Pradžia] ▶ įveskite „D:\MInst.exe“ lauke [Ieškoti programų ir failų] arba [Pradėti paiešką] ▶ paspauskite klavišą [ENTER] (įvesti).

„Windows 8“ / „Windows Server 2012“

Dešiniuju pelės mygtuku spustelėkite apatinį kairinį ekrano kampą ▶ [Vykdėti] ▶ įveskite „D:\MInst.exe“ ▶ spustelėkite [Gerai]

„Windows 8.1“ / „Server 2012 R2“

Dešiniuju pelės mygtuku spustelėkite [Pradžia] ▶ [Vykdėti] ▶ įveskite „D:\MInst.exe“ ▶ spustelėkite [Gerai]

„Windows 10“

Spustelėkite [Paklauskite manęs ko nors] ▶ įveskite „D:\MInst.exe“ ▶ spustelėkite ieškos rezultatą [D:\MInst.exe].

„Windows Server 2016“

Spustelėkite [] ▶ įveskite „D:\MInst.exe“ ▶ spustelėkite ieškos rezultatą [D:\MInst.exe].

■ Bandomojo puslapio spausdinimas sistemoje „Windows“

Galite patikrinti, ar spausdintuvo tvarkyklė veikia, sistemoje „Windows“ išspausdindami bandomąjį puslapį.

- 1** Įdėkite A4 formato popierių į popieriaus stalčių. ▶ Popieriaus įdėjimas į popieriaus stalčių (P. 146)
- 2** Atidarykite spausdintuvo aplanką. ▶ Spausdintuvo aplanko išjungimas (P. 662)
- 3** Dešiniuju pelės mygtuku spustelėkite šio aparato spausdintuvo tvarkyklės piktogramą ir spustelėkite [Spausdintuvo ypatybės] arba [Ypatybės].

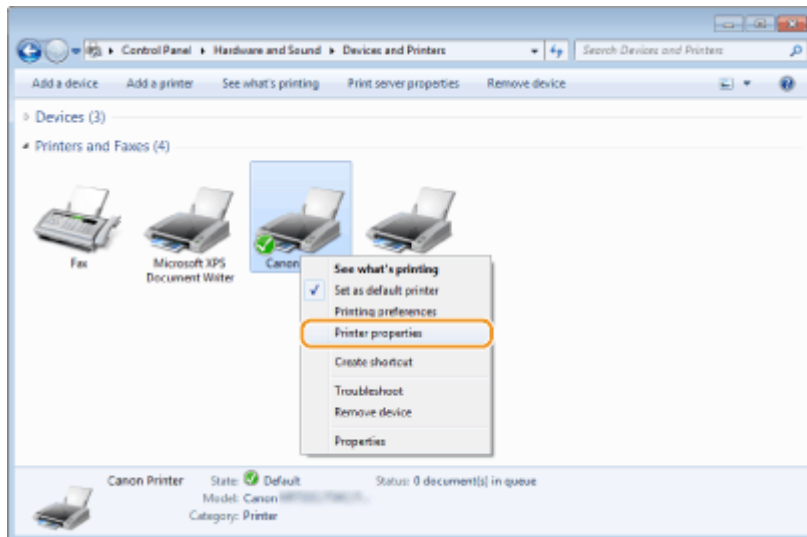

4 Spustelėkite [Spausdinti bandomąjį puslapį], esantį skirtuke [Bendra].

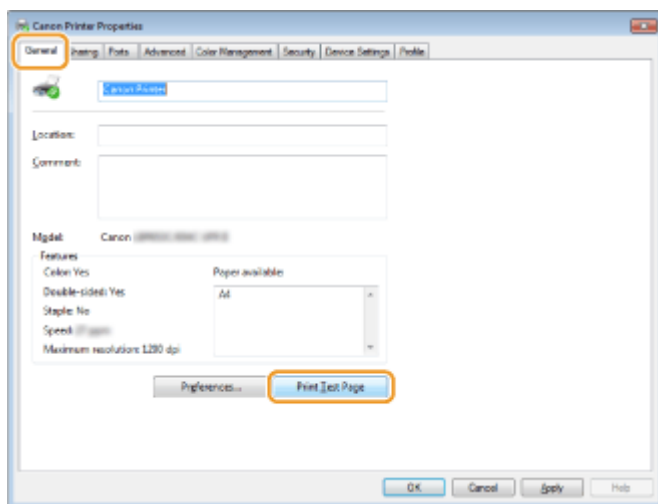

⇒ Spausdinamas bandomasis puslapis.

■ Bitų architektūros tikrinimas

Jei nesate tikri, ar jūsų kompiuteryje veikia 32 bitų, ar 64 bitų „Windows“ versija, atlikite toliau nurodytus veiksmus.

1 Parodykite [Valdymo skydas].

Windows Vista / Windows 7 / Windows Server 2008

[Pradžia] ► pasirinkite [Valdymo skydas].

Windows 8 / Windows Server 2012

Dešiniuoju pelės mygtuku spustelėkite apatinį kairįjį ekrano kampą ► pasirinkite [Valdymo skydas].

Windows 8.1 / Server 2012 R2

Dešiniuoju pelės mygtuku spustelėkite [Pradžia] ► pasirinkite [Valdymo skydas].

„Windows 10“ / „Server 2016“

Pereikite prie 2 veiksmo.

2 Parodykite [Sistema].

Windows Vista / Windows 7 / Windows 8 / Windows Server 2008 R2 / Windows Server 2012
Spustelėkite [Sistema ir priežiūra] arba [Sistema ir sauga] ► [Sistema].

Windows 10 / Windows Server 2016

Spustelėkite [] ► [Parametrai] ► [Sistema] ► pasirinkite [Apie].

Windows Server 2008

Dukart spustelėkite [Sistema].

3 Patikrinkite bitų architektūrą.

Jei naudojama 32 bitų versija, rodoma
[32 bitų operacinė sistema].

Jei naudojama 64 bitų versija, rodoma
[64 bitų operacinė sistema].

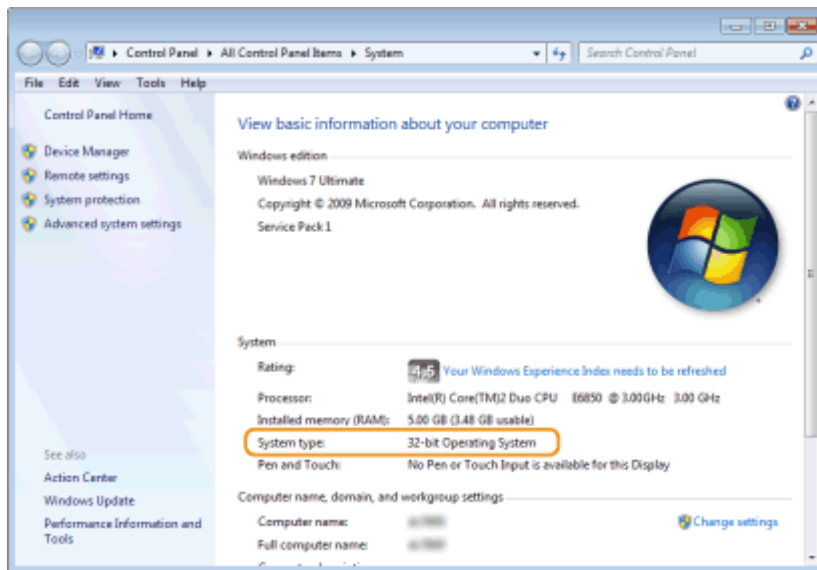

■ Kompiuterio vardo tikrinimas

1 Parodykite [Valdymo skydas].

Windows Vista / Windows 7 / Windows Server 2008

[Pradžia] ► pasirinkite [Valdymo skydas].

Windows 8 / Windows Server 2012

Dešiniuoju pelės mygtuku spustelėkite apatinį kairinį ekrano kampą ► pasirinkite [Valdymo skydas].

Windows 8.1 / Server 2012 R2

Dešiniuoju pelės mygtuku spustelėkite [Pradžia] ► pasirinkite [Valdymo skydas].

Windows 10

Spustelėkite [] ► pasirinkite [„Windows“ sistema] ► [Valdymo skydas].

Windows Server 2016

Dešiniuoju pelės mygtuku spustelėkite [] ► pasirinkite [Valdymo skydas].

2 Parodykite [Sistema].

Windows Vista / Windows 7 / Windows 8 / Windows 10 / Windows Server 2008 R2 / Windows Server 2012 / Windows Server 2016

Spustelėkite [Sistema ir priežiūra] arba [Sistema ir sauga] ► [Sistema].

Windows Server 2008

Dukart spustelėkite [Sistema].

3 Patikrinkite kompiuterio vardą.

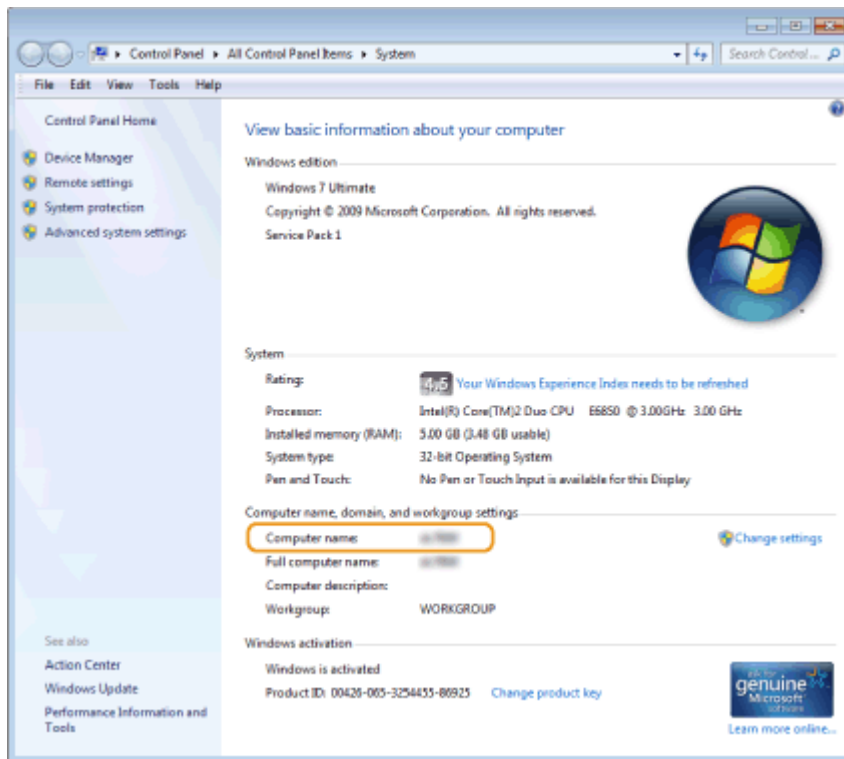

■ Spausdintuvo prievado tikrinimas

1 Atidarykite spausdintuvo aplanką. ► Spausdintuvo aplanko išjungimas (P. 662)

2 Dešiniuoju pelės mygtuku spustelėkite šio aparato spausdintuvo tvarkyklės piktogramą ir spustelėkite [Spausdintuvo ypatybės] arba [Ypatybės].

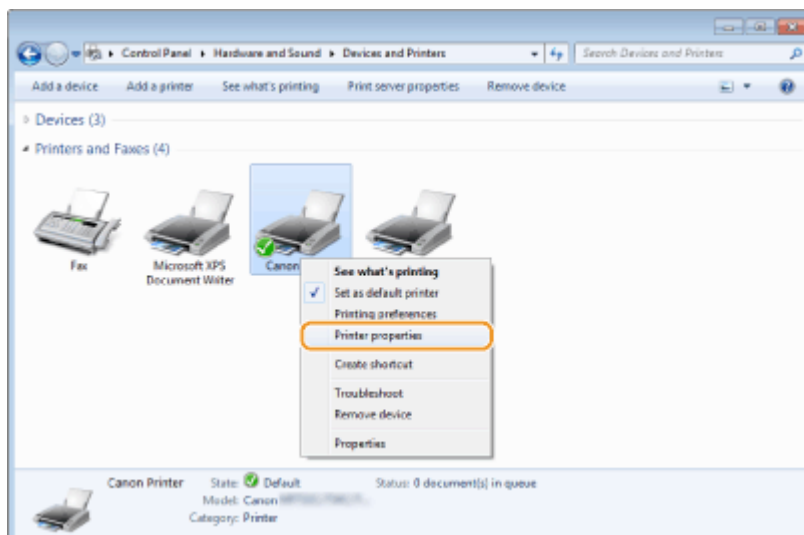

3 Skirtuke [Priedadai] patikrinkite, ar pasirinktas tinkamas priedadas.

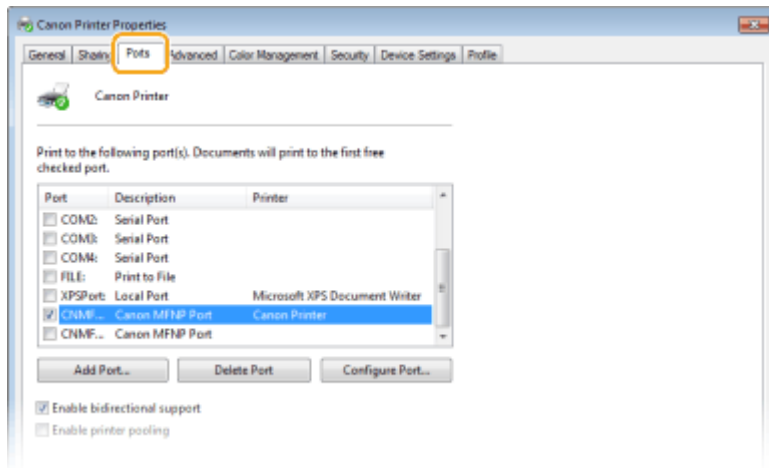

PASTABA

Jei naudojate tinklo ryšį ir pakeitėte aparato IP adresą

- Jeigu pasirinkto priedado [Aprašas] yra [Canon MFNP Port], o aparatas ir kompiuteris yra tame pačiame potinklyje, bus sukurtas ryšys. Nereikia įtraukti naujo priedado. Jei tai yra [Standartinis TCP/IP priedadas], turite įtraukti naują priedadą. ➤ **Spausdintuvo priedadų konfigūravimas(P. 43)**

■ **Dvikrypčio ryšio tikrinimas**

1 Atidarykite spausdintuvo aplanką. ➤ Spausdintuvo aplanko išjungimas(P. 662)



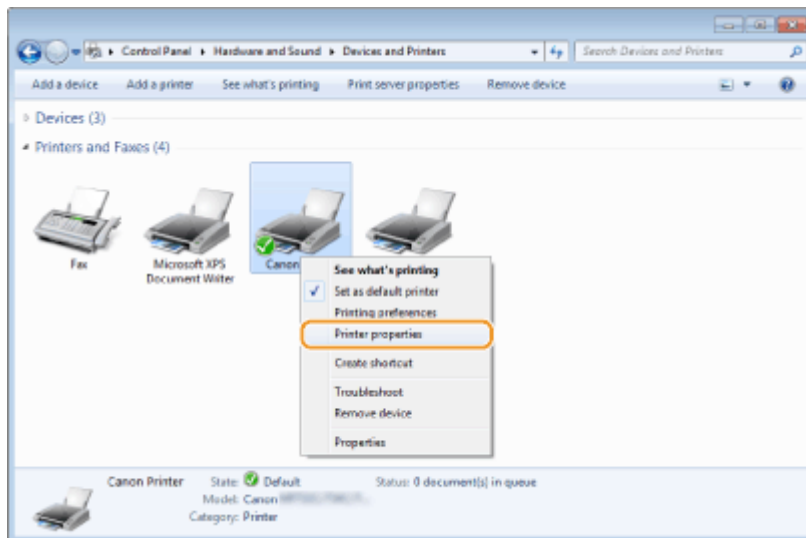

2 Dešiniuoju pelės mygtuku spustelėkite šio aparato spausdintuvo tvarkyklės piktogramą ir spustelėkite [Spausdintuvo ypatybės] arba [Ypatybės].

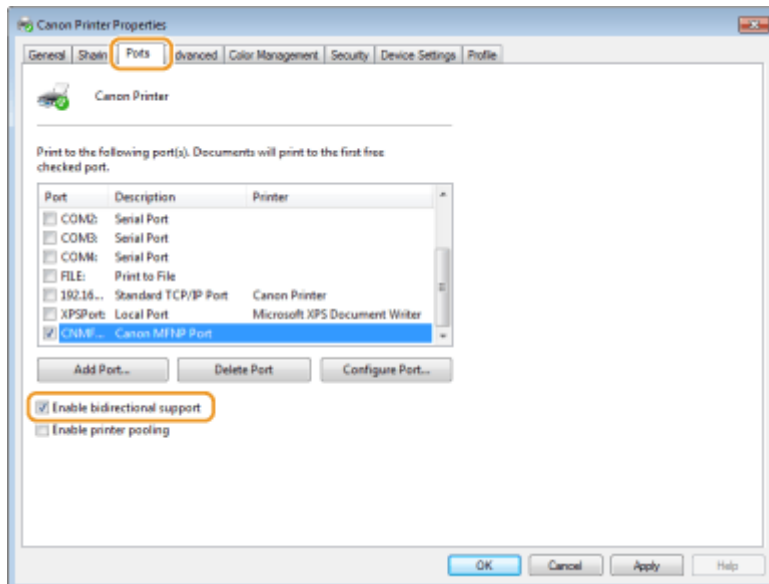

3 Skirtuke [Priedadai] patikrinkite, ar žymės langelis [Įgalinti abipusį palaikymą] yra pažymėtas.



■ SSID, prie kurio prijungtas jūsų kompiuteris, tikrinimas

Jeigu jūsų kompiuteris prijungtas prie belaidžio LAN tinklo, spustelėkite , ,  ar  sistemos dėkle, kad būtų rodomas belaidžio LAN maršrutizatoriaus SSID.

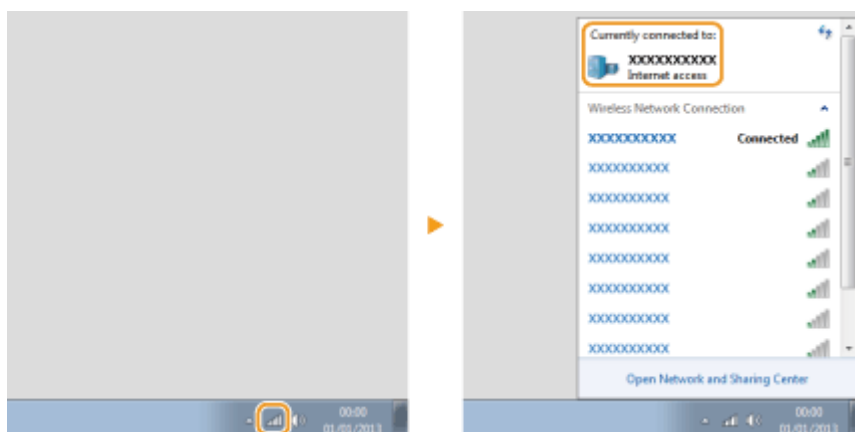

■ Spausdinant arba siunčiant iš „Windows Store“ programėlės

Windows 8/Server 2012

Ekrano dešinėje atsidarykite mygtukų juostą ► Bakstelėkite arba spustelėkite [Įrenginiai] ► Naudojamą tvarkyklę ► [Spausdinti].

Windows 8.1/Server 2012 R2

Ekrano dešinėje atsidarykite mygtukų juostą ► Bakstelėkite arba spustelėkite [Įrenginiai] ► [Spausdinti] ► Naudojamą tvarkyklę ► [Spausdinti].

Windows 10

Bakstelėkite arba spustelėkite [Spausdinti] programėlėje ► Naudojamą tvarkyklę ► [Spausdinti].

PASTABA

- Jei spausdinate dokumentą ar siunčiate faksogramas šiuo būdu, tik ribotas fakso funkcijų kiekis yra galimas.
- Jei rodomas pranešimas [Spausdintuvui reikia jūsų dėmesio. Eikite į darbalaukį, kad galėtumėte pasirūpinti spausdintuvu.], pereikite prie darbalaukio ir atlikite reikiamus veiksmus. Šis pranešimas rodomas tada, kai

aparatas nustatytas rodyti vartotojo vardą spausdinant dokumentus, siunčiant faksogramą ar atliekant panašias funkcijas.

Pastaba

874E-OCE

■ „IPv6 Ready Logo“ programa



Su šiuo gaminiu pateikiamas protokolų paketas turi „IPv6 Forum“ vykdomos „IPv6 Ready Logo“ programos 2-o etapo atitikties patvirtinimą.

■ Produkto informacija, reikalinga remiantis KOMISIJOS REGLAMENTU (EB) NR. 801/2013, kuriuo iš dalies keičiamas Reglamentas (EB) Nr. 1275/2008

Gaminio energijos suvartojimas, kai gaminys veikia tinklo laukimo režimu, jei laidinio tinklo prievadai prijungti, o visi belaidžio tinklo prievadai suaktyvinti (jei tuo pat metu prieinami).

Modelio pavadinimas	Energijos sunaudojimas, kai gaminys veikia tinklo laukimo režimu
MF553dw / MF552dw	3,0 W arba mažiau

PASTABA

- Aukščiau nurodyta reikšmės (-ės) yra atsitiktinių būdu pasirinktos faktinės vieno aparato reikšmės, todėl gali skirtis nuo naudojamo aparato reikšmės. Atliekant matavimą, papildomi tinklo prievadai neprijungti arba nesuaktyvinti.

■ EEĮ ir Baterijų direktyvos



Tik Europos Sąjungai ir EEE (Norvegijai, Islandijai ir Lichtenšteiniui)

Šie simboliai reiškia, kad šio gaminio negalima išmesti į buitines atliekas, kaip reikalaujama WEEE Direktyvoje (2012/19/ES) ir Baterijų direktyvoje (2006/66/EB) ir (ar) jūsų šalies nacionaliniuose įstatymuose, kuriais šios Direktyvos yra įgyvendinamos.

Jeigu cheminio ženklo simbolis yra nurodytas žemiau šio ženklo, tai reiškia, kad vadovaujantis Baterijų direktyva, baterijų ar akumuliatorių sudėtyje yra sunkiųjų metalų (Hg = gyvsidabris, Cd = kadmio, Pb = švino), kurių koncentracija viršija Baterijų direktyvoje nurodytas leistinas ribas.

Šį gaminį reikia pristatyti į specialųjį surinkimo punktą, pavyzdžiui, mainais, kai jūs perkate naują panašų gaminį, arba į specialiąją surinkimo vietą, kurioje perdirbamos elektrinės ir elektroninės įrangos atliekos bei naudotos baterijos ir akumuliatoriai. Dėl netinkamo šio tipo atliekų tvarkymo gali nukentėti aplinka ir iškilti grėsmė žmogaus sveikatai dėl galimai kenksmingų medžiagų, iš esmės susijusių su elektrine ir elektronine įranga. Bendradarbiaudami ir teisingai utilizuodami šiuos gaminius, jūs padėsite efektyviai naudoti gamtinius išteklius.

Daugiau informacijos apie gaminio perdirbimą jums gali suteikti vietinis biuras, atliekų tvarkymo bendrovė, sertifikuoti organai ar buitinių atliekų surinkimo įmonės. Taip pat siūloma apsilankyti interneto svetainėje www.canon-europe.com/sustainability/approach/.

■ Environmental Information

Reducing your environmental impact while saving money

Power Consumption and Activation Time

The amount of electricity a device consumes depends on the way the device is used. This product is designed and set in a way to allow you to reduce your electricity costs. After the last print it switches to Ready Mode. In this mode it can print again immediately if required. If the product is not used for a time, the device switches to its Power Save Mode. The devices consume less power (Watt) in these modes.

If you wish to set a longer Activation Time or would like to completely deactivate the Power Save Mode, please consider that this device may then only switch to a lower energy level after a longer period of time or not at all. Canon does not recommend extending the Activation Times from the optimum ones set as default.

Energy Star®

The Energy Star® programme is a voluntary scheme to promote the development and purchase of energy efficient models, which help to minimise environmental impact.

Products which meet the stringent requirements of the Energy Star® programme for both environmental benefits and the amount of energy consumption will carry the Energy Star® logo accordingly.

Paper types

This product can be used to print on both recycled and virgin paper (certified to an environmental stewardship scheme), which complies with EN12281 or a similar quality standard. In addition it can support printing on media down to a weight of 64g/m².

Lighter paper means less resources used and a lower environmental footprint for your printing needs.

Duplex printing (Standard duplex printing products only)

Duplex printing capability enables you to print on both sides automatically, and therefore helps to reduce the use of valuable resources by reducing your paper consumption.

The duplex function has been auto enabled during the set up and driver installation and Canon strongly recommends that you do not disable this function. You should continue to use the duplex function to reduce the environmental impact of your work with this product at all times.

■ Prekių ženklai

„Adobe“, „Acrobat“ ir „Reader“ yra „Adobe Systems Incorporated“ registruotieji prekių ženklai Jungtinėse Valstijose ir (arba) kitose šalyse.

„Apple“, „Bonjour“, „iPad“, „iPhone“, „iPod touch“, „Safari“, „Mac“, „macOS“ ir „OS X“ yra „Apple Inc.“ prekės ženklai.

„iOS“ yra „Cisco“ prekės ženklas arba registruotasis prekės ženklas JAV ir kitose šalyse ir išduodamas pagal licenciją.

„Mopria®“, „Mopria®“ logotipas ir „Mopria® Alliance“ logotipas yra „Mopria Alliance, Inc.“ registruotieji prekių ženklai ir paslaugų ženklai Jungtinėse Valstijose ir kitose šalyse. Griežtai draudžiama naudoti be leidimo.

„Google Chrome“ ir „Android“ yra „Google LCC“ prekių ženklai.

This product contains the Universal Font Scaling Technology or UFST® under license from Monotype Imaging, Inc.

UFST® is a trademark of Monotype Imaging, Inc. registered in the United States Patent and Trademark Office and may be registered in certain jurisdictions.

UFST: Copyright © 1989 - 1996, 1997, 2003, 2004, 2008, 2014 all rights reserved, by Monotype Imaging Inc.



Adobe® PostScript® 3™

Protected by U.S. Patents 5,737,599; 5,781,785; 5,819,301; 5,929,866; 5,943,063; 6,073,148; 6,515,763; 6,639,593; 6,754,382; 7,046,403; 7,213,269; 7,242,415; Patents pending in the U.S. and other countries.

All instances of the name PostScript in the text are references to the PostScript language as defined by Adobe Systems Incorporated unless otherwise stated. The name PostScript also is used as a product trademark for Adobe Systems' implementation of the PostScript language interpreter.

Except as otherwise stated, any reference to a "PostScript printing device," "PostScript display device," or similar item refers to a printing device, display device or item (respectively) that contains PostScript technology created or licensed by Adobe Systems Incorporated and not to devices or items that purport to be merely compatible with the PostScript language.

Adobe, the Adobe logo, PostScript, the PostScript logo, and PostScript 3 are either registered trademarks or trademarks of Adobe Systems Incorporated in the United States and/or other countries.

Linux is a registered trademark of Linus Torvalds. Microsoft and Windows are either registered trademarks or trademarks of Microsoft Corporation in the United States and/or other countries.

All other trademarks are the property of their respective owners.



Copyright © 2008 Adobe Systems Incorporated. All rights reserved.

Protected by U.S. Patents 6,185,684; 6,205,549; 7,213,269; 7,272,628; 7,278,168; Patents pending in the U.S. and other countries.

All instances of the name PostScript in the text are references to the PostScript language as defined by Adobe Systems Incorporated unless otherwise stated. The name PostScript also is used as a product trademark for Adobe Systems' implementation of the PostScript language interpreter.

Except as otherwise stated, any reference to a "PostScript printing device," "PostScript display device," or similar item refers to a printing device, display device or item (respectively) that contains PostScript technology created or licensed by Adobe Systems Incorporated and not to devices or items that purport to be merely compatible with the PostScript language.

Adobe, the Adobe logo, PostScript, the PostScript Logo, and PostScript 3 are either registered trademarks or trademarks of Adobe Systems Incorporated in the United States and/or other countries.

All other trademarks are the property of their respective owners.

Visi šiame dokumente esantys prekių ir gaminių pavadinimai yra registruotieji prekių ženklai arba atitinkamų savininkų prekių ženklai.

All other trademarks are the property of their respective owners.

■ Atsakomybės apribojimai

- Informacija šiame dokumente gali būti keičiama be įspėjimo.
- „CANON INC.“ NESUTEIKIA JOKIŲ AIŠKIŲ AR NUMANOMŲ GARANTIJŲ DĖL ŠIOS MEDŽIAGOS, IŠSKYRUS NURODYTAS ŠIAME DOKUMENTE, ĮSKAITANT, BE APRIBOJIMŲ, TINKAMUMO RINKODARAI, PREKYBAI AR KONKREČIAM TIKSLUI

ARBA NEPAŽEIDŽIAMUMO GARANTIJAS. „CANON INC.“ NĖRA ATSAKINGA UŽ JOKIĄ TIESIOGINĘ, NETYČINĘ AR ŠALUTINĘ ŽALĄ, NUOSTOLIUS AR IŠLAIDAS, PATIRTAS DĖL ŠIOS MEDŽIAGOS NAUDOJIMO.

- Jei negalite peržiūrėti vadovo PDF formatu, atsisiųskite „Adobe Acrobat Reader“ iš „Adobe Systems“ svetainės (<https://get.adobe.com/reader/>).

■ Autorių teisės

Draudžiama atkurti visą šio dokumento turinį arba jo dalį be sutikimo.

■ Panaudotų dažomųjų miltelių kasečių išmetimas

- Siekdama saugoti aplinką ir efektyviau išnaudoti išteklius, įmonė „Canon“ skatina panaudotų dažomųjų miltelių kasečių pakartotinį naudojimą ir perdirbimą. Prisidėkite prie dažomųjų miltelių kasečių pakartotinio naudojimo (pakartotinio išteklių naudojimo). Išsami informacija apie pakartotinį išteklių naudojimą pateikta „Canon“ svetainėje: global.canon/ctc
Kai išmetate dažomųjų miltelių kasetes, supakuokite jas į originalią pakuotę, kad dažomieji milteliai nepasklistų, ir išmeskite kasetes pagal vietos valdžios nurodymus.

V_190320

Trečiosios šalies paslaugos

Jei naudodami GAMINĮ naudojate trečiosios šalies paslaugomis, paslaugų naudojimui taikomos toliau nurodytos sąlygos.

Jei naudojate prieigą prie trečiosios šalies turinio (pavyzdžiui, teksto, atvaizdų, vaizdo ir garso įrašų arba programinės įrangos) ir (arba) jį gaunate naudodami PROGRAMINĘ ĮRANGĄ, išskyrus kai tai aiškiai leidžia turinio savininkas arba atitinkami įstatymai, negalite (a) iškarpyti, kurti duomenų bazių ar kitu būdu kurti nuolatinių tokio turinio kopijų arba laikyti kopijų talpykloje ilgiau nei leidžiama talpyklos antraštėje; (b) kopijuoti, versti, modifikuoti, kurti išvestinius darbus, parduoti, nuomoti, skolinti, perduoti, platinti, viešai rodyti arba pakartotinai licencijuoti kitai trečiajai šaliai; (c) iškreipti šaltinio arba nuosavybės teisės informaciją; ir (d) šalinti, uždengti ar keisti bet kokią autoriaus teisių, prekių ženklų ar kitą nuosavybės teisių informaciją, klastoti arba naikinti bet kokius autorių atributus, teisinę informaciją ar kitas informacijos apie medžiagos kilmę ar šaltinį etiketes.

Programinė įranga, kuriai taikomos kitos licencijos sąlygos

Jei reikia išsamesnės informacijos ir norite sužinoti susijusias licencijos sąlygas, žr. toliau pateiktą programinės įrangos turinį ir atitinkamas licencijos sąlygas.

Programinės įrangos turinys

Programinės įrangos pavadinimai	Puslapis
1. Adobe PostScript 3.....	3
2. Adobe PDF Scan Library	10
3. expat	13
4. HarfBuzz.....	14
5. libjingle	15
6. Lua	16
7. LuaSocket	17
8. LuneScript.....	18
9. Net-SNMP	19

1. Adobe PostScript 3

Copyright 2007–2008 Adobe Systems Incorporated and its licensors. All rights reserved.

Portions include software under the following terms:

This product contains either BSAFE and/or TIPEM software by RSA Security Inc.

Portions of Pool.c_Copyright 1987 – NeXT, Inc., and portions of Graphics.c_Copyright 1988 NeXT, Inc. as an unpublished work. All Rights Reserved.

The Apache Software License, Version 1.1

This product includes software developed by the Apache Software Foundation (<http://www.apache.org/>).

Portions Copyright (c) 1998–2000 The Apache Software Foundation. All rights reserved.

Redistribution and use in source and binary forms, with or without modification, are permitted provided that the following conditions are met:

1. Redistributions of source code must retain the above copyright notice, this list of conditions and the following disclaimer.
2. Redistributions in binary form must reproduce the above copyright notice, this list of conditions and the following disclaimer in the documentation and/or other materials provided with the distribution.
3. The end–user documentation included with the redistribution, if any, must include the following acknowledgment:

"This product includes software developed by the Apache Software Foundation (<http://www.apache.org/>)."

Alternately, this acknowledgment may appear in the software itself, if and wherever such third–party acknowledgments normally appear.

4. The names "Xerces" and "Apache Software Foundation" must not be used to endorse or promote products derived from this software without prior written permission. For written permission, please contact apache@apache.org.
5. Products derived from this software may not be called "Apache", nor may "Apache" appear in their name, without prior written permission of the Apache Software Foundation.

THIS SOFTWARE IS PROVIDED ``AS IS" AND ANY EXPRESSED OR IMPLIED WARRANTIES, INCLUDING,

BUT NOT LIMITED TO, THE IMPLIED WARRANTIES OF MERCHANTABILITY AND FITNESS FOR A PARTICULAR PURPOSE ARE DISCLAIMED. IN NO EVENT SHALL THE APACHE SOFTWARE FOUNDATION OR ITS CONTRIBUTORS BE LIABLE FOR ANY DIRECT, INDIRECT, INCIDENTAL, SPECIAL, EXEMPLARY, OR CONSEQUENTIAL DAMAGES (INCLUDING, BUT NOT LIMITED TO, PROCUREMENT OF SUBSTITUTE GOODS OR SERVICES; LOSS OF USE, DATA, OR PROFITS; OR BUSINESS INTERRUPTION) HOWEVER CAUSED AND ON ANY THEORY OF LIABILITY, WHETHER IN CONTRACT, STRICT LIABILITY, OR TORT (INCLUDING NEGLIGENCE OR OTHERWISE) ARISING IN ANY WAY OUT OF THE USE OF THIS SOFTWARE, EVEN IF ADVISED OF THE POSSIBILITY OF SUCH DAMAGE.

This software consists of voluntary contributions made by many individuals on behalf of the Apache Software Foundation and was originally based on software copyright (c) 1999, International Business Machines, Inc., <http://www.ibm.com>. For more information on the Apache Software Foundation, please see <http://www.apache.org/>.

This product includes software developed by the University of California, Berkeley and its contributors.

Portions Copyright (c) 1990 The Regents of the University of California. All rights reserved.

Redistribution and use in source and binary forms, with or without modification, are permitted provided that the following conditions are met:

1. Redistributions of source code must retain the above copyright notice, this list of conditions and the following disclaimer.
2. Redistributions in binary form must reproduce the above copyright notice, this list of conditions and the following disclaimer in the documentation and/or other materials provided with the distribution.
3. All advertising materials mentioning features or use of this software must display the following acknowledgement:

This product includes software developed by the University of California, Berkeley and its contributors.

4. Neither the name of the University nor the names of its contributors may be used to endorse or promote products derived from this software without specific prior written permission.

THIS SOFTWARE IS PROVIDED BY THE REGENTS AND CONTRIBUTORS "AS IS" AND ANY EXPRESS OR IMPLIED WARRANTIES, INCLUDING, BUT NOT LIMITED TO, THE IMPLIED WARRANTIES OF MERCHANTABILITY AND FITNESS FOR A PARTICULAR PURPOSE ARE DISCLAIMED. IN NO EVENT SHALL THE REGENTS OR CONTRIBUTORS BE LIABLE FOR ANY DIRECT, INDIRECT, INCIDENTAL, SPECIAL, EXEMPLARY, OR CONSEQUENTIAL DAMAGES (INCLUDING, BUT NOT LIMITED TO, PROCUREMENT OF SUBSTITUTE GOODS OR SERVICES; LOSS OF USE, DATA, OR PROFITS; OR BUSINESS INTERRUPTION)

HOWEVER CAUSED AND ON ANY THEORY OF LIABILITY, WHETHER IN CONTRACT, STRICT LIABILITY, OR TORT (INCLUDING NEGLIGENCE OR OTHERWISE) ARISING IN ANY WAY OUT OF THE USE OF THIS SOFTWARE, EVEN IF ADVISED OF THE POSSIBILITY OF SUCH DAMAGE.

Portions Copyright (c) 1985, 1986 The Regents of the University of California. All rights reserved.

This code is derived from software contributed to Berkeley by James A. Woods, derived from original work by Spencer Thomas and Joseph Orost.

Redistribution and use in source and binary forms are permitted provided that the above copyright notice and this paragraph are duplicated in all such forms and that any documentation, advertising materials, and other materials related to such distribution and use acknowledge that the software was developed by the University of California, Berkeley. The name of the University may not be used to endorse or promote products derived from this software without specific prior written permission.

THIS SOFTWARE IS PROVIDED ``AS IS" AND WITHOUT ANY EXPRESS OR IMPLIED WARRANTIES, INCLUDING, WITHOUT LIMITATION, THE IMPLIED WARRANTIES OF MERCHANTABILITY AND FITNESS FOR A PARTICULAR PURPOSE.

Portions Copyright (c) 1993 X Consortium

Permission is hereby granted, free of charge, to any person obtaining a copy of this software and associated documentation files (the "Software"), to deal in the Software without restriction, including without limitation the rights to use, copy, modify, merge, publish, distribute, sublicense, and/or sell copies of the Software, and to permit persons to whom the Software is furnished to do so, subject to the following conditions:

The above copyright notice and this permission notice shall be included in all copies or substantial portions of the Software.

THE SOFTWARE IS PROVIDED "AS IS", WITHOUT WARRANTY OF ANY KIND, EXPRESS OR IMPLIED, INCLUDING BUT NOT LIMITED TO THE WARRANTIES OF MERCHANTABILITY, FITNESS FOR A PARTICULAR PURPOSE AND NONINFRINGEMENT. IN NO EVENT SHALL THE X CONSORTIUM BE LIABLE FOR ANY CLAIM, DAMAGES OR OTHER LIABILITY, WHETHER IN AN ACTION OF CONTRACT, TORT OR OTHERWISE, ARISING FROM, OUT OF OR IN CONNECTION WITH THE SOFTWARE OR THE USE OR OTHER DEALINGS IN THE SOFTWARE.

Except as contained in this notice, the name of the X Consortium shall not be used in advertising or

otherwise to promote the sale, use or other dealings in this Software without prior written authorization from the X Consortium.

NOTICE REGARDING SABLOTRON

March 27, 2003

Portions of this product are based on Modifications created from the Original Code known as the "Sablotron XSLT Processor". The Sablotron XSLT Processor is subject to the Mozilla Public License Version 1.1 (the "License"). You may obtain a copy of the License at <http://www.mozilla.org/MPL/>

Software distributed under the License is distributed on an "AS IS" basis, WITHOUT WARRANTY OF ANY KIND, either express or implied. See the License for the specific language governing rights and limitations under the License.

The Original Code is the Sablotron XSLT Processor.

The Initial Developer of the Original Code is Ginger Alliance Ltd. Portions created by Ginger Alliance are Copyright (C) 2000 Ginger Alliance Ltd. All Rights Reserved.

Pursuant to sections 3.2 and 3.6 of the License, the Modifications created by Adobe Systems Incorporated are available as Source Code. The Modifications may be downloaded via the Internet from:

<http://partners.adobe.com/asn/tech/xml/sablotron/index.jsp>

The Original Code may be downloaded via the Internet from:

<https://sourceforge.net/projects/sablotron/>

This product includes software developed by the University of California, Berkeley and its contributors.

Portions Copyright (c) 1982, 1986, 1987, 1988, 1989, 1990, 1991, 1992, 1993, 1994 The Regents of the University of California. All rights reserved.

Redistribution and use in source and binary forms, with or without modification, are permitted provided that the following conditions are met:

1. Redistributions of source code must retain the above copyright notice, this list of conditions and the following disclaimer.
2. Redistributions in binary form must reproduce the above copyright notice, this list of conditions and the following disclaimer in the documentation and/or other materials provided with the distribution.
3. All advertising materials mentioning features or use of this software must display the following acknowledgement: This product includes software developed by the University of California, Berkeley and its contributors.
4. Neither the name of the University nor the names of its contributors may be used to endorse or promote products derived from this software without specific prior written permission.

THIS SOFTWARE IS PROVIDED BY THE REGENTS AND CONTRIBUTORS "AS IS" AND ANY EXPRESS OR IMPLIED WARRANTIES, INCLUDING, BUT NOT LIMITED TO, THE IMPLIED WARRANTIES OF MERCHANTABILITY AND FITNESS FOR A PARTICULAR PURPOSE ARE DISCLAIMED. IN NO EVENT SHALL THE REGENTS OR CONTRIBUTORS BE LIABLE FOR ANY DIRECT, INDIRECT, INCIDENTAL, SPECIAL, EXEMPLARY, OR CONSEQUENTIAL DAMAGES (INCLUDING, BUT NOT LIMITED TO, PROCUREMENT OF SUBSTITUTE GOODS OR SERVICES; LOSS OF USE, DATA, OR PROFITS; OR BUSINESS INTERRUPTION) HOWEVER CAUSED AND ON ANY THEORY OF LIABILITY, WHETHER IN CONTRACT, STRICT LIABILITY, OR TORT (INCLUDING NEGLIGENCE OR OTHERWISE) ARISING IN ANY WAY OUT OF THE USE OF THIS SOFTWARE, EVEN IF ADVISED OF THE POSSIBILITY OF SUCH DAMAGE.

Portions Copyright (c) 2001 by Andrei Alexandrescu. This code accompanies the book: Alexandrescu, Andrei. "Modern C++ Design: Generic Programming and Design Patterns Applied". Copyright (c) 2001. Addison-Wesley.

Permission to use, copy, modify, distribute and sell this software for any purpose is hereby granted without fee, provided that the above copyright notice appear in all copies and that both that copyright notice and this permission notice appear in supporting documentation. The author or Addison-Wesley Longman make no representations about the suitability of this software for any purpose. It is provided "as is" without express or implied warranty.

Portions developed by the University of California, Berkeley.

Portions Copyright © 1991–2005 Unicode, Inc. All rights reserved. Distributed under the Terms of Use in <http://www.unicode.org/copyright.html>.

Permission is hereby granted, free of charge, to any person obtaining a copy of the Unicode data files and associated documentation (the "Data Files") or Unicode software and associated documentation (the "Software") to deal in the Data Files or Software without restriction, including without limitation

the rights to use, copy, modify, merge, publish, distribute, and/or sell copies of the Data Files or Software, and to permit persons to whom the Data Files or Software are furnished to do so, provided that (a) the above copyright notice(s) and this permission notice appear in all copies of the Data Files or Software, (b) both the above copyright notice(s) and this permission notice appear in associated documentation, and (c) there is clear notice in each modified Data File or in the Software as well as in the documentation associated with the Data File(s) or Software that the data or software has been modified.

THE DATA FILES AND SOFTWARE ARE PROVIDED "AS IS", WITHOUT WARRANTY OF ANY KIND, EXPRESS OR IMPLIED, INCLUDING BUT NOT LIMITED TO THE WARRANTIES OF MERCHANTABILITY, FITNESS FOR A PARTICULAR PURPOSE AND NON-INFRINGEMENT OF THIRD PARTY RIGHTS. IN NO EVENT SHALL THE COPYRIGHT HOLDER OR HOLDERS INCLUDED IN THIS NOTICE BE LIABLE FOR ANY CLAIM, OR ANY SPECIAL INDIRECT OR CONSEQUENTIAL DAMAGES, OR ANY DAMAGES WHATSOEVER RESULTING FROM LOSS OF USE, DATA OR PROFITS, WHETHER IN AN ACTION OF CONTRACT, NEGLIGENCE OR OTHER TORTIOUS ACTION, ARISING OUT OF OR IN CONNECTION WITH THE USE OR PERFORMANCE OF THE DATA FILES OR SOFTWARE.

Except as contained in this notice, the name of a copyright holder shall not be used in advertising or otherwise to promote the sale, use or other dealings in these Data Files or Software without prior written authorization of the copyright holder.

Unicode and the Unicode logo are trademarks of Unicode, Inc., and may be registered in some jurisdictions. All other trademarks and registered trademarks mentioned herein are the property of their respective owners.

Adobe shall retain and reproduce, and require its Sublicensees to retain and reproduce JIM's following copyright notice within each copy of the licensed programs in any form, in whole or in part: "© 1981, 1990 JMI Consultants, Inc. All rights reserved."

This product includes software developed by the University of California, Berkeley and its contributors.

Portions Copyright (c) 1990, 1993 The Regents of the University of California. All rights reserved.

This code is derived from software contributed to Berkeley by Chris Torek.

Redistribution and use in source and binary forms, with or without modification, are permitted provided that the following conditions are met:

1. Redistributions of source code must retain the above copyright notice, this list of conditions and

the following disclaimer.

2. Redistributions in binary form must reproduce the above copyright notice, this list of conditions and the following disclaimer in the documentation and/or other materials provided with the distribution.

3. All advertising materials mentioning features or use of this software must display the following acknowledgement:

This product includes software developed by the University of California, Berkeley and its contributors.

4. Neither the name of the University nor the names of its contributors may be used to endorse or promote products derived from this software without specific prior written permission.

THIS SOFTWARE IS PROVIDED BY THE REGENTS AND CONTRIBUTORS "AS IS" AND ANY EXPRESS OR IMPLIED WARRANTIES, INCLUDING, BUT NOT LIMITED TO, THE IMPLIED WARRANTIES OF MERCHANTABILITY AND FITNESS FOR A PARTICULAR PURPOSE ARE DISCLAIMED. IN NO EVENT SHALL THE REGENTS OR CONTRIBUTORS BE LIABLE FOR ANY DIRECT, INDIRECT, INCIDENTAL, SPECIAL, EXEMPLARY, OR CONSEQUENTIAL DAMAGES (INCLUDING, BUT NOT LIMITED TO, PROCUREMENT OF SUBSTITUTE GOODS OR SERVICES; LOSS OF USE, DATA, OR PROFITS; OR BUSINESS INTERRUPTION) HOWEVER CAUSED AND ON ANY THEORY OF LIABILITY, WHETHER IN CONTRACT, STRICT LIABILITY, OR TORT (INCLUDING NEGLIGENCE OR OTHERWISE) ARISING IN ANY WAY OUT OF THE USE OF THIS SOFTWARE, EVEN IF ADVISED OF THE POSSIBILITY OF SUCH DAMAGE.

The Loki Library

Portions Copyright (c) 2001 by Andrei Alexandrescu // This code accompanies the book: Alexandrescu, Andrei. "Modern C++ Design: Generic Programming and Design Patterns Applied". Copyright (c) 2001. Addison-Wesley.

Permission to use, copy, modify, distribute and sell this software for any purpose is hereby granted without fee, provided that the above copyright notice appear in all copies and that both that copyright notice and this permission notice appear in supporting documentation. The author or Addison-Wesley Longman make no representations about the suitability of this software for any purpose. It is provided "as is" without express or implied warranty.

Updated Information/Additional Third Party Code Information available at <http://www.adobe.com/go/thirdparty> .

2. Adobe PDF Scan Library

Portions use software under the following terms:

This product contains either BSAFE and/or TIPEM software by RSA Security Inc.

This product includes software developed by the Apache Software Foundation (<http://www.apache.org/>).

Copyright (c) 1998–2000 The Apache Software Foundation. All rights reserved.

Redistribution and use in source and binary forms, with or without modification, are permitted provided that the following conditions are met:

1. Redistributions of source code must retain the above copyright notice, this list of conditions and the following disclaimer.
2. Redistributions in binary form must reproduce the above copyright notice, this list of conditions and the following disclaimer in the documentation and/or other materials provided with the distribution.
3. The end–user documentation included with the redistribution, if any, must include the following acknowledgment:

"This product includes software developed by the Apache Software Foundation (<http://www.apache.org/>)."

Alternately, this acknowledgment may appear in the software itself, if and wherever such third–party acknowledgments normally appear.

4. The names "Xerces" and "Apache Software Foundation" must not be used to endorse or promote products derived from this software without prior written permission. For written permission, please contact apache@apache.org.
5. Products derived from this software may not be called "Apache", nor may "Apache" appear in their name, without prior written permission of the Apache Software Foundation.

THIS SOFTWARE IS PROVIDED ``AS IS" AND ANY EXPRESSED OR IMPLIED WARRANTIES, INCLUDING, BUT NOT LIMITED TO, THE IMPLIED WARRANTIES OF MERCHANTABILITY AND FITNESS FOR A PARTICULAR PURPOSE ARE DISCLAIMED. IN NO EVENT SHALL THE APACHE SOFTWARE FOUNDATION OR ITS CONTRIBUTORS BE LIABLE FOR ANY DIRECT, INDIRECT, INCIDENTAL, SPECIAL, EXEMPLARY, OR CONSEQUENTIAL DAMAGES (INCLUDING, BUT NOT LIMITED TO, PROCUREMENT OF SUBSTITUTE GOODS OR SERVICES; LOSS OF USE, DATA, OR PROFITS; OR BUSINESS INTERRUPTION) HOWEVER CAUSED AND ON ANY THEORY OF LIABILITY, WHETHER IN CONTRACT, STRICT LIABILITY, OR TORT

(INCLUDING NEGLIGENCE OR OTHERWISE) ARISING IN ANY WAY OUT OF THE USE OF THIS SOFTWARE, EVEN IF ADVISED OF THE POSSIBILITY OF SUCH DAMAGE.

This software consists of voluntary contributions made by many individuals on behalf of the Apache Software Foundation and was originally based on software copyright (c) 1999, International Business Machines, Inc., <http://www.ibm.com>. For more information on the Apache Software Foundation, please see <http://www.apache.org/>.

March 27, 2003

Portions of this product are based on Modifications created from the Original Code known as the "Sablotron XSLT Processor". The Sablotron XSLT Processor is subject to the Mozilla Public License Version 1.1 (the "License"). You may obtain a copy of the License at <http://www.mozilla.org/MPL/>

Software distributed under the License is distributed on an "AS IS" basis, WITHOUT WARRANTY OF ANY KIND, either express or implied. See the License for the specific language governing rights and limitations under the License.

The Original Code is the Sablotron XSLT Processor.

The Initial Developer of the Original Code is Ginger Alliance Ltd. Portions created by Ginger Alliance are Copyright (C) 2000 Ginger Alliance Ltd. All Rights Reserved.

Pursuant to sections 3.2 and 3.6 of the License, the Modifications created by Adobe Systems Incorporated are available as Source Code. The Modifications may be downloaded via the Internet from:

<http://partners.adobe.com/asn/tech/xml/sablotron/index.jsp>

The Original Code may be downloaded via the Internet from:

<https://sourceforge.net/projects/sablotron/>

Portions Copyright (c) 1997-1999 Silicon Graphics Computer Systems, Inc.

Permission to use, copy, modify, distribute and sell this software and its documentation for any purpose is hereby granted without fee, provided that the above copyright notice appear in all copies

and that both that copyright notice and this permission notice appear in supporting documentation. Silicon Graphics makes no representations about the suitability of this software for any purpose. It is provided "as is" without express or implied warranty.

The Loki Library

Portions Copyright (c) 2001 by Andrei Alexandrescu . This code accompanies the book: Alexandrescu, Andrei. "Modern C++ Design: Generic Programming and Design Patterns Applied".

Portions Copyright (c) 2001. Addison-Wesley. Permission to use, copy, modify, distribute and sell this software for any purpose is hereby granted without fee, provided that the above copyright notice appear in all copies and that both that copyright notice and this permission notice appear in supporting documentation. The author or Addison-Wesley Longman make no representations about the suitability of this software for any purpose. It is provided "as is" without express or implied warranty.

Updated Information/Additional Third Party Code Information available at <http://www.adobe.com/go/thirdparty> .

3. expat

Copyright (c) 1998, 1999, 2000 Thai Open Source Software Center Ltd
and Clark Cooper

Copyright (c) 2001, 2002, 2003, 2004, 2005, 2006 Expat maintainers.

Permission is hereby granted, free of charge, to any person obtaining a copy of this software and associated documentation files (the "Software"), to deal in the Software without restriction, including without limitation the rights to use, copy, modify, merge, publish, distribute, sublicense, and/or sell copies of the Software, and to permit persons to whom the Software is furnished to do so, subject to the following conditions:

The above copyright notice and this permission notice shall be included in all copies or substantial portions of the Software.

THE SOFTWARE IS PROVIDED "AS IS", WITHOUT WARRANTY OF ANY KIND, EXPRESS OR IMPLIED, INCLUDING BUT NOT LIMITED TO THE WARRANTIES OF MERCHANTABILITY, FITNESS FOR A PARTICULAR PURPOSE AND NONINFRINGEMENT. IN NO EVENT SHALL THE AUTHORS OR COPYRIGHT HOLDERS BE LIABLE FOR ANY CLAIM, DAMAGES OR OTHER LIABILITY, WHETHER IN AN ACTION OF CONTRACT, TORT OR OTHERWISE, ARISING FROM, OUT OF OR IN CONNECTION WITH THE SOFTWARE OR THE USE OR OTHER DEALINGS IN THE SOFTWARE.

4. HarfBuzz

Copyright (C) 2006 Behdad Esfahbod

Copyright (C) 1998–2004 David Turner and Werner Lemberg

Copyright (C) 2008 Nokia Corporation and/or its subsidiary(-ies)

Copyright (C) 2004,2007 Red Hat, Inc.

Permission is hereby granted, without written agreement and without license or royalty fees, to use, copy, modify, and distribute this software and its documentation for any purpose, provided that the above copyright notice and the following two paragraphs appear in all copies of this software.

IN NO EVENT SHALL THE COPYRIGHT HOLDER BE LIABLE TO ANY PARTY FOR DIRECT, INDIRECT, SPECIAL, INCIDENTAL, OR CONSEQUENTIAL DAMAGES ARISING OUT OF THE USE OF THIS SOFTWARE AND ITS DOCUMENTATION, EVEN IF THE COPYRIGHT HOLDER HAS BEEN ADVISED OF THE POSSIBILITY OF SUCH DAMAGE.

THE COPYRIGHT HOLDER SPECIFICALLY DISCLAIMS ANY WARRANTIES, INCLUDING, BUT NOT LIMITED TO, THE IMPLIED WARRANTIES OF MERCHANTABILITY AND FITNESS FOR A PARTICULAR PURPOSE. THE SOFTWARE PROVIDED HEREUNDER IS ON AN "AS IS" BASIS, AND THE COPYRIGHT HOLDER HAS NO OBLIGATION TO PROVIDE MAINTENANCE, SUPPORT, UPDATES, ENHANCEMENTS, OR MODIFICATIONS.

5. libjingle

Copyright 2004--2007, Google Inc.

Redistribution and use in source and binary forms, with or without modification, are permitted provided that the following conditions are met:

1. Redistributions of source code must retain the above copyright notice, this list of conditions and the following disclaimer.
2. Redistributions in binary form must reproduce the above copyright notice, this list of conditions and the following disclaimer in the documentation and/or other materials provided with the distribution.
3. The name of the author may not be used to endorse or promote products derived from this software without specific prior written permission.

THIS SOFTWARE IS PROVIDED BY THE AUTHOR ``AS IS" AND ANY EXPRESS OR IMPLIED WARRANTIES, INCLUDING, BUT NOT LIMITED TO, THE IMPLIED WARRANTIES OF MERCHANTABILITY AND FITNESS FOR A PARTICULAR PURPOSE ARE DISCLAIMED. IN NO EVENT SHALL THE AUTHOR BE LIABLE FOR ANY DIRECT, INDIRECT, INCIDENTAL, SPECIAL, EXEMPLARY, OR CONSEQUENTIAL DAMAGES (INCLUDING, BUT NOT LIMITED TO, PROCUREMENT OF SUBSTITUTE GOODS OR SERVICES; LOSS OF USE, DATA, OR PROFITS; OR BUSINESS INTERRUPTION) HOWEVER CAUSED AND ON ANY THEORY OF LIABILITY, WHETHER IN CONTRACT, STRICT LIABILITY, OR TORT (INCLUDING NEGLIGENCE OR OTHERWISE) ARISING IN ANY WAY OUT OF THE USE OF THIS SOFTWARE, EVEN IF ADVISED OF THE POSSIBILITY OF SUCH DAMAGE.

6. Lua

Copyright © 1994–2014 Lua.org, PUC–Rio.

Permission is hereby granted, free of charge, to any person obtaining a copy of this software and associated documentation files (the "Software"), to deal in the Software without restriction, including without limitation the rights to use, copy, modify, merge, publish, distribute, sublicense, and/or sell copies of the Software, and to permit persons to whom the Software is furnished to do so, subject to the following conditions:

The above copyright notice and this permission notice shall be included in all copies or substantial portions of the Software.

THE SOFTWARE IS PROVIDED "AS IS", WITHOUT WARRANTY OF ANY KIND, EXPRESS OR IMPLIED, INCLUDING BUT NOT LIMITED TO THE WARRANTIES OF MERCHANTABILITY, FITNESS FOR A PARTICULAR PURPOSE AND NONINFRINGEMENT. IN NO EVENT SHALL THE AUTHORS OR COPYRIGHT HOLDERS BE LIABLE FOR ANY CLAIM, DAMAGES OR OTHER LIABILITY, WHETHER IN AN ACTION OF CONTRACT, TORT OR OTHERWISE, ARISING FROM, OUT OF OR IN CONNECTION WITH THE SOFTWARE OR THE USE OR OTHER DEALINGS IN THE SOFTWARE.

7. LuaSocket

LuaSocket 2.0.2 license

Copyright © 2004–2007 Diego Nehab

Permission is hereby granted, free of charge, to any person obtaining a copy of this software and associated documentation files (the "Software"), to deal in the Software without restriction, including without limitation the rights to use, copy, modify, merge, publish, distribute, sublicense, and/or sell copies of the Software, and to permit persons to whom the Software is furnished to do so, subject to the following conditions:

The above copyright notice and this permission notice shall be included in all copies or substantial portions of the Software.

THE SOFTWARE IS PROVIDED "AS IS", WITHOUT WARRANTY OF ANY KIND, EXPRESS OR IMPLIED, INCLUDING BUT NOT LIMITED TO THE WARRANTIES OF MERCHANTABILITY, FITNESS FOR A PARTICULAR PURPOSE AND NONINFRINGEMENT. IN NO EVENT SHALL THE AUTHORS OR COPYRIGHT HOLDERS BE LIABLE FOR ANY CLAIM, DAMAGES OR OTHER LIABILITY, WHETHER IN AN ACTION OF CONTRACT, TORT OR OTHERWISE, ARISING FROM, OUT OF OR IN CONNECTION WITH THE SOFTWARE OR THE USE OR OTHER DEALINGS IN THE SOFTWARE.

8. LuneScript

MIT License

LuneScript

Copyright (c) 2018–2020 ifritJP

Permission is hereby granted, free of charge, to any person obtaining a copy of this software and associated documentation files (the "Software"), to deal in the Software without restriction, including without limitation the rights to use, copy, modify, merge, publish, distribute, sublicense, and/or sell copies of the Software, and to permit persons to whom the Software is furnished to do so, subject to the following conditions:

The above copyright notice and this permission notice shall be included in all copies or substantial portions of the Software.

THE SOFTWARE IS PROVIDED "AS IS", WITHOUT WARRANTY OF ANY KIND, EXPRESS OR IMPLIED, INCLUDING BUT NOT LIMITED TO THE WARRANTIES OF MERCHANTABILITY, FITNESS FOR A PARTICULAR PURPOSE AND NONINFRINGEMENT. IN NO EVENT SHALL THE AUTHORS OR COPYRIGHT HOLDERS BE LIABLE FOR ANY CLAIM, DAMAGES OR OTHER LIABILITY, WHETHER IN AN ACTION OF CONTRACT, TORT OR OTHERWISE, ARISING FROM, OUT OF OR IN CONNECTION WITH THE SOFTWARE OR THE USE OR OTHER DEALINGS IN THE SOFTWARE.

9. Net-SNMP

Various copyrights apply to this package, listed in various separate parts below. Please make sure that you read all the parts.

----- Part 1: CMU/UCD copyright notice: (BSD like) -----

Copyright 1989, 1991, 1992 by Carnegie Mellon University

Derivative Work - 1996, 1998-2000

Copyright 1996, 1998-2000 The Regents of the University of California

All Rights Reserved

Permission to use, copy, modify and distribute this software and its documentation for any purpose and without fee is hereby granted, provided that the above copyright notice appears in all copies and that both that copyright notice and this permission notice appear in supporting documentation, and that the name of CMU and The Regents of the University of California not be used in advertising or publicity pertaining to distribution of the software without specific written permission.

CMU AND THE REGENTS OF THE UNIVERSITY OF CALIFORNIA DISCLAIM ALL WARRANTIES WITH REGARD TO THIS SOFTWARE, INCLUDING ALL IMPLIED WARRANTIES OF MERCHANTABILITY AND FITNESS. IN NO EVENT SHALL CMU OR THE REGENTS OF THE UNIVERSITY OF CALIFORNIA BE LIABLE FOR ANY SPECIAL, INDIRECT OR CONSEQUENTIAL DAMAGES OR ANY DAMAGES WHATSOEVER RESULTING FROM THE LOSS OF USE, DATA OR PROFITS, WHETHER IN AN ACTION OF CONTRACT, NEGLIGENCE OR OTHER TORTIOUS ACTION, ARISING OUT OF OR IN CONNECTION WITH THE USE OR PERFORMANCE OF THIS SOFTWARE.

----- Part 2: Networks Associates Technology, Inc copyright notice (BSD) -----

Copyright (c) 2001-2003, Networks Associates Technology, Inc

All rights reserved.

Redistribution and use in source and binary forms, with or without modification, are permitted provided that the following conditions are met:

- * Redistributions of source code must retain the above copyright notice, this list of conditions and the following disclaimer.
- * Redistributions in binary form must reproduce the above copyright notice, this list of conditions and the following disclaimer in the documentation and/or other materials provided with the distribution.
- * Neither the name of the Networks Associates Technology, Inc nor the names of its contributors may be used to endorse or promote products derived from this software without specific prior written permission.

THIS SOFTWARE IS PROVIDED BY THE COPYRIGHT HOLDERS AND CONTRIBUTORS "AS IS" AND ANY EXPRESS OR IMPLIED WARRANTIES, INCLUDING, BUT NOT LIMITED TO, THE IMPLIED WARRANTIES OF MERCHANTABILITY AND FITNESS FOR A PARTICULAR PURPOSE ARE DISCLAIMED. IN NO EVENT SHALL THE COPYRIGHT HOLDERS OR CONTRIBUTORS BE LIABLE FOR ANY DIRECT, INDIRECT, INCIDENTAL, SPECIAL, EXEMPLARY, OR CONSEQUENTIAL DAMAGES (INCLUDING, BUT NOT LIMITED TO, PROCUREMENT OF SUBSTITUTE GOODS OR SERVICES; LOSS OF USE, DATA, OR PROFITS; OR BUSINESS INTERRUPTION) HOWEVER CAUSED AND ON ANY THEORY OF LIABILITY, WHETHER IN CONTRACT, STRICT LIABILITY, OR TORT (INCLUDING NEGLIGENCE OR OTHERWISE) ARISING IN ANY WAY OUT OF THE USE OF THIS SOFTWARE, EVEN IF ADVISED OF THE POSSIBILITY OF SUCH DAMAGE.

----- Part 3: Cambridge Broadband Ltd. copyright notice (BSD) -----

Portions of this code are copyright (c) 2001–2003, Cambridge Broadband Ltd.
All rights reserved.

Redistribution and use in source and binary forms, with or without modification, are permitted provided that the following conditions are met:

- * Redistributions of source code must retain the above copyright notice,

this list of conditions and the following disclaimer.

- * Redistributions in binary form must reproduce the above copyright notice, this list of conditions and the following disclaimer in the documentation and/or other materials provided with the distribution.
- * The name of Cambridge Broadband Ltd. may not be used to endorse or promote products derived from this software without specific prior written permission.

THIS SOFTWARE IS PROVIDED BY THE COPYRIGHT HOLDER "AS IS" AND ANY EXPRESS OR IMPLIED WARRANTIES, INCLUDING, BUT NOT LIMITED TO, THE IMPLIED WARRANTIES OF MERCHANTABILITY AND FITNESS FOR A PARTICULAR PURPOSE ARE DISCLAIMED. IN NO EVENT SHALL THE COPYRIGHT HOLDER BE LIABLE FOR ANY DIRECT, INDIRECT, INCIDENTAL, SPECIAL, EXEMPLARY, OR CONSEQUENTIAL DAMAGES (INCLUDING, BUT NOT LIMITED TO, PROCUREMENT OF SUBSTITUTE GOODS OR SERVICES; LOSS OF USE, DATA, OR PROFITS; OR BUSINESS INTERRUPTION) HOWEVER CAUSED AND ON ANY THEORY OF LIABILITY, WHETHER IN CONTRACT, STRICT LIABILITY, OR TORT (INCLUDING NEGLIGENCE OR OTHERWISE) ARISING IN ANY WAY OUT OF THE USE OF THIS SOFTWARE, EVEN IF ADVISED OF THE POSSIBILITY OF SUCH DAMAGE.

----- Part 4: Sun Microsystems, Inc. copyright notice (BSD) -----

Copyright (c) 2003 Sun Microsystems, Inc., 4150 Network Circle, Santa Clara, California 95054, U.S.A. All rights reserved.

Use is subject to license terms below.

This distribution may include materials developed by third parties.

Sun, Sun Microsystems, the Sun logo and Solaris are trademarks or registered trademarks of Sun Microsystems, Inc. in the U.S. and other countries.

Redistribution and use in source and binary forms, with or without modification, are permitted provided that the following conditions are met:

* Redistributions of source code must retain the above copyright notice, this list of conditions and the following disclaimer.

* Redistributions in binary form must reproduce the above copyright notice, this list of conditions and the following disclaimer in the documentation and/or other materials provided with the distribution.

* Neither the name of the Sun Microsystems, Inc. nor the names of its contributors may be used to endorse or promote products derived from this software without specific prior written permission.

THIS SOFTWARE IS PROVIDED BY THE COPYRIGHT HOLDERS AND CONTRIBUTORS "AS IS" AND ANY EXPRESS OR IMPLIED WARRANTIES, INCLUDING, BUT NOT LIMITED TO, THE IMPLIED WARRANTIES OF MERCHANTABILITY AND FITNESS FOR A PARTICULAR PURPOSE ARE DISCLAIMED. IN NO EVENT SHALL THE COPYRIGHT HOLDERS OR CONTRIBUTORS BE LIABLE FOR ANY DIRECT, INDIRECT, INCIDENTAL, SPECIAL, EXEMPLARY, OR CONSEQUENTIAL DAMAGES (INCLUDING, BUT NOT LIMITED TO, PROCUREMENT OF SUBSTITUTE GOODS OR SERVICES; LOSS OF USE, DATA, OR PROFITS; OR BUSINESS INTERRUPTION) HOWEVER CAUSED AND ON ANY THEORY OF LIABILITY, WHETHER IN CONTRACT, STRICT LIABILITY, OR TORT (INCLUDING NEGLIGENCE OR OTHERWISE) ARISING IN ANY WAY OUT OF THE USE OF THIS SOFTWARE, EVEN IF ADVISED OF THE POSSIBILITY OF SUCH DAMAGE.

----- Part 5: Sparta, Inc copyright notice (BSD) -----

Copyright (c) 2003–2013, Sparta, Inc
All rights reserved.

Redistribution and use in source and binary forms, with or without modification, are permitted provided that the following conditions are met:

* Redistributions of source code must retain the above copyright notice, this list of conditions and the following disclaimer.

* Redistributions in binary form must reproduce the above copyright notice, this list of conditions and the following disclaimer in the documentation and/or other materials provided with the distribution.

- * Neither the name of Sparta, Inc nor the names of its contributors may be used to endorse or promote products derived from this software without specific prior written permission.

THIS SOFTWARE IS PROVIDED BY THE COPYRIGHT HOLDERS AND CONTRIBUTORS "AS IS" AND ANY EXPRESS OR IMPLIED WARRANTIES, INCLUDING, BUT NOT LIMITED TO, THE IMPLIED WARRANTIES OF MERCHANTABILITY AND FITNESS FOR A PARTICULAR PURPOSE ARE DISCLAIMED. IN NO EVENT SHALL THE COPYRIGHT HOLDERS OR CONTRIBUTORS BE LIABLE FOR ANY DIRECT, INDIRECT, INCIDENTAL, SPECIAL, EXEMPLARY, OR CONSEQUENTIAL DAMAGES (INCLUDING, BUT NOT LIMITED TO, PROCUREMENT OF SUBSTITUTE GOODS OR SERVICES; LOSS OF USE, DATA, OR PROFITS; OR BUSINESS INTERRUPTION) HOWEVER CAUSED AND ON ANY THEORY OF LIABILITY, WHETHER IN CONTRACT, STRICT LIABILITY, OR TORT (INCLUDING NEGLIGENCE OR OTHERWISE) ARISING IN ANY WAY OUT OF THE USE OF THIS SOFTWARE, EVEN IF ADVISED OF THE POSSIBILITY OF SUCH DAMAGE.

----- Part 6: Cisco/BUPTNIC copyright notice (BSD) -----

Copyright (c) 2004, Cisco, Inc and Information Network
Center of Beijing University of Posts and Telecommunications.
All rights reserved.

Redistribution and use in source and binary forms, with or without modification, are permitted provided that the following conditions are met:

- * Redistributions of source code must retain the above copyright notice, this list of conditions and the following disclaimer.
- * Redistributions in binary form must reproduce the above copyright notice, this list of conditions and the following disclaimer in the documentation and/or other materials provided with the distribution.
- * Neither the name of Cisco, Inc, Beijing University of Posts and Telecommunications, nor the names of their contributors may be used to endorse or promote products derived from this software without specific prior written permission.

THIS SOFTWARE IS PROVIDED BY THE COPYRIGHT HOLDERS AND CONTRIBUTORS ``AS IS" AND ANY EXPRESS OR IMPLIED WARRANTIES, INCLUDING, BUT NOT LIMITED TO, THE IMPLIED WARRANTIES OF MERCHANTABILITY AND FITNESS FOR A PARTICULAR PURPOSE ARE DISCLAIMED. IN NO EVENT SHALL THE COPYRIGHT HOLDERS OR CONTRIBUTORS BE LIABLE FOR ANY DIRECT, INDIRECT, INCIDENTAL, SPECIAL, EXEMPLARY, OR CONSEQUENTIAL DAMAGES (INCLUDING, BUT NOT LIMITED TO, PROCUREMENT OF SUBSTITUTE GOODS OR SERVICES; LOSS OF USE, DATA, OR PROFITS; OR BUSINESS INTERRUPTION) HOWEVER CAUSED AND ON ANY THEORY OF LIABILITY, WHETHER IN CONTRACT, STRICT LIABILITY, OR TORT (INCLUDING NEGLIGENCE OR OTHERWISE) ARISING IN ANY WAY OUT OF THE USE OF THIS SOFTWARE, EVEN IF ADVISED OF THE POSSIBILITY OF SUCH DAMAGE.

----- Part 7: Fabasoft R&D Software GmbH & Co KG copyright notice (BSD) -----

Copyright (c) Fabasoft R&D Software GmbH & Co KG, 2003

oss@fabasoft.com

Author: Bernhard Penz <bernhard.penz@fabasoft.com>

Redistribution and use in source and binary forms, with or without modification, are permitted provided that the following conditions are met:

- * Redistributions of source code must retain the above copyright notice, this list of conditions and the following disclaimer.
- * Redistributions in binary form must reproduce the above copyright notice, this list of conditions and the following disclaimer in the documentation and/or other materials provided with the distribution.
- * The name of Fabasoft R&D Software GmbH & Co KG or any of its subsidiaries, brand or product names may not be used to endorse or promote products derived from this software without specific prior written permission.

THIS SOFTWARE IS PROVIDED BY THE COPYRIGHT HOLDER ``AS IS" AND ANY EXPRESS OR IMPLIED WARRANTIES, INCLUDING, BUT NOT LIMITED TO, THE IMPLIED WARRANTIES OF MERCHANTABILITY AND FITNESS FOR A PARTICULAR PURPOSE ARE DISCLAIMED. IN NO EVENT SHALL THE COPYRIGHT HOLDER BE LIABLE FOR ANY DIRECT, INDIRECT, INCIDENTAL, SPECIAL, EXEMPLARY, OR CONSEQUENTIAL DAMAGES (INCLUDING, BUT NOT LIMITED TO, PROCUREMENT OF

SUBSTITUTE GOODS OR SERVICES; LOSS OF USE, DATA, OR PROFITS; OR BUSINESS INTERRUPTION) HOWEVER CAUSED AND ON ANY THEORY OF LIABILITY, WHETHER IN CONTRACT, STRICT LIABILITY, OR TORT (INCLUDING NEGLIGENCE OR OTHERWISE) ARISING IN ANY WAY OUT OF THE USE OF THIS SOFTWARE, EVEN IF ADVISED OF THE POSSIBILITY OF SUCH DAMAGE.

----- Part 8: Apple Inc. copyright notice (BSD) -----

Copyright (c) 2007 Apple Inc. All rights reserved.

Redistribution and use in source and binary forms, with or without modification, are permitted provided that the following conditions are met:

1. Redistributions of source code must retain the above copyright notice, this list of conditions and the following disclaimer.
2. Redistributions in binary form must reproduce the above copyright notice, this list of conditions and the following disclaimer in the documentation and/or other materials provided with the distribution.
3. Neither the name of Apple Inc. ("Apple") nor the names of its contributors may be used to endorse or promote products derived from this software without specific prior written permission.

THIS SOFTWARE IS PROVIDED BY APPLE AND ITS CONTRIBUTORS "AS IS" AND ANY EXPRESS OR IMPLIED WARRANTIES, INCLUDING, BUT NOT LIMITED TO, THE IMPLIED WARRANTIES OF MERCHANTABILITY AND FITNESS FOR A PARTICULAR PURPOSE ARE DISCLAIMED. IN NO EVENT SHALL APPLE OR ITS CONTRIBUTORS BE LIABLE FOR ANY DIRECT, INDIRECT, INCIDENTAL, SPECIAL, EXEMPLARY, OR CONSEQUENTIAL DAMAGES (INCLUDING, BUT NOT LIMITED TO, PROCUREMENT OF SUBSTITUTE GOODS OR SERVICES; LOSS OF USE, DATA, OR PROFITS; OR BUSINESS INTERRUPTION) HOWEVER CAUSED AND ON ANY THEORY OF LIABILITY, WHETHER IN CONTRACT, STRICT LIABILITY, OR TORT (INCLUDING NEGLIGENCE OR OTHERWISE) ARISING IN ANY WAY OUT OF THE USE OF THIS SOFTWARE, EVEN IF ADVISED OF THE POSSIBILITY OF SUCH DAMAGE.

----- Part 9: ScienceLogic, LLC copyright notice (BSD) -----

Copyright (c) 2009, ScienceLogic, LLC
All rights reserved.

Redistribution and use in source and binary forms, with or without modification, are permitted provided that the following conditions are met:

- * Redistributions of source code must retain the above copyright notice, this list of conditions and the following disclaimer.
- * Redistributions in binary form must reproduce the above copyright notice, this list of conditions and the following disclaimer in the documentation and/or other materials provided with the distribution.
- * Neither the name of ScienceLogic, LLC nor the names of its contributors may be used to endorse or promote products derived from this software without specific prior written permission.

THIS SOFTWARE IS PROVIDED BY THE COPYRIGHT HOLDERS AND CONTRIBUTORS
`AS IS' AND ANY EXPRESS OR IMPLIED WARRANTIES, INCLUDING, BUT NOT
LIMITED TO, THE IMPLIED WARRANTIES OF MERCHANTABILITY AND FITNESS FOR
A PARTICULAR PURPOSE ARE DISCLAIMED. IN NO EVENT SHALL THE COPYRIGHT
HOLDERS OR CONTRIBUTORS BE LIABLE FOR ANY DIRECT, INDIRECT,
INCIDENTAL, SPECIAL, EXEMPLARY, OR CONSEQUENTIAL DAMAGES (INCLUDING,
BUT NOT LIMITED TO, PROCUREMENT OF SUBSTITUTE GOODS OR SERVICES; LOSS
OF USE, DATA, OR PROFITS; OR BUSINESS INTERRUPTION) HOWEVER CAUSED AND
ON ANY THEORY OF LIABILITY, WHETHER IN CONTRACT, STRICT LIABILITY, OR
TORT (INCLUDING NEGLIGENCE OR OTHERWISE) ARISING IN ANY WAY OUT OF THE
USE OF THIS SOFTWARE, EVEN IF ADVISED OF THE POSSIBILITY OF SUCH
DAMAGE.

----- Part 10: Lennart Poettering copyright notice (BSD-like) -----

Copyright 2010 Lennart Poettering

Permission is hereby granted, free of charge, to any person
obtaining a copy of this software and associated documentation files

(the "Software"), to deal in the Software without restriction, including without limitation the rights to use, copy, modify, merge, publish, distribute, sublicense, and/or sell copies of the Software, and to permit persons to whom the Software is furnished to do so, subject to the following conditions:

The above copyright notice and this permission notice shall be included in all copies or substantial portions of the Software.

THE SOFTWARE IS PROVIDED "AS IS", WITHOUT WARRANTY OF ANY KIND, EXPRESS OR IMPLIED, INCLUDING BUT NOT LIMITED TO THE WARRANTIES OF MERCHANTABILITY, FITNESS FOR A PARTICULAR PURPOSE AND NONINFRINGEMENT. IN NO EVENT SHALL THE AUTHORS OR COPYRIGHT HOLDERS BE LIABLE FOR ANY CLAIM, DAMAGES OR OTHER LIABILITY, WHETHER IN AN ACTION OF CONTRACT, TORT OR OTHERWISE, ARISING FROM, OUT OF OR IN CONNECTION WITH THE SOFTWARE OR THE USE OR OTHER DEALINGS IN THE SOFTWARE.

----- Part 11: IETF copyright notice (BSD) -----

Copyright (c) 2013 IETF Trust and the persons identified as authors of the code. All rights reserved.

Redistribution and use in source and binary forms, with or without modification, are permitted provided that the following conditions are met:

- * Redistributions of source code must retain the above copyright notice, this list of conditions and the following disclaimer.
- * Redistributions in binary form must reproduce the above copyright notice, this list of conditions and the following disclaimer in the documentation and/or other materials provided with the distribution.
- * Neither the name of Internet Society, IETF or IETF Trust, nor the names of specific contributors, may be used to endorse or promote products derived from this software without specific prior written permission.

THIS SOFTWARE IS PROVIDED BY THE COPYRIGHT HOLDERS AND CONTRIBUTORS "AS IS" AND ANY EXPRESS OR IMPLIED WARRANTIES, INCLUDING, BUT NOT LIMITED TO, THE IMPLIED WARRANTIES OF MERCHANTABILITY AND FITNESS FOR A PARTICULAR PURPOSE ARE DISCLAIMED. IN NO EVENT SHALL THE COPYRIGHT OWNER OR CONTRIBUTORS BE LIABLE FOR ANY DIRECT, INDIRECT, INCIDENTAL, SPECIAL, EXEMPLARY, OR CONSEQUENTIAL DAMAGES (INCLUDING, BUT NOT LIMITED TO, PROCUREMENT OF SUBSTITUTE GOODS OR SERVICES; LOSS OF USE, DATA, OR PROFITS; OR BUSINESS INTERRUPTION) HOWEVER CAUSED AND ON ANY THEORY OF LIABILITY, WHETHER IN CONTRACT, STRICT LIABILITY, OR TORT (INCLUDING NEGLIGENCE OR OTHERWISE) ARISING IN ANY WAY OUT OF THE USE OF THIS SOFTWARE, EVEN IF ADVISED OF THE POSSIBILITY OF SUCH DAMAGE.

----- Part 12: Arista Networks copyright notice (BSD) -----

Copyright (c) 2013, Arista Networks, Inc.
All rights reserved.

Redistribution and use in source and binary forms, with or without modification, are permitted provided that the following conditions are met:

- * Redistributions of source code must retain the above copyright notice, this list of conditions and the following disclaimer.
- * Redistributions in binary form must reproduce the above copyright notice, this list of conditions and the following disclaimer in the documentation and/or other materials provided with the distribution.
- * Neither the name of Arista Networks, Inc. nor the names of its contributors may be used to endorse or promote products derived from this software without specific prior written permission.

THIS SOFTWARE IS PROVIDED BY THE COPYRIGHT HOLDERS AND CONTRIBUTORS "AS IS" AND ANY EXPRESS OR IMPLIED WARRANTIES, INCLUDING, BUT NOT LIMITED TO, THE IMPLIED WARRANTIES OF MERCHANTABILITY AND FITNESS FOR A PARTICULAR PURPOSE ARE DISCLAIMED. IN NO EVENT SHALL THE COPYRIGHT HOLDERS OR CONTRIBUTORS BE LIABLE FOR ANY DIRECT, INDIRECT,

INCIDENTAL, SPECIAL, EXEMPLARY, OR CONSEQUENTIAL DAMAGES (INCLUDING, BUT NOT LIMITED TO, PROCUREMENT OF SUBSTITUTE GOODS OR SERVICES; LOSS OF USE, DATA, OR PROFITS; OR BUSINESS INTERRUPTION) HOWEVER CAUSED AND ON ANY THEORY OF LIABILITY, WHETHER IN CONTRACT, STRICT LIABILITY, OR TORT (INCLUDING NEGLIGENCE OR OTHERWISE) ARISING IN ANY WAY OUT OF THE USE OF THIS SOFTWARE, EVEN IF ADVISED OF THE POSSIBILITY OF SUCH DAMAGE.

----- Part 13: VMware, Inc. copyright notice (BSD) -----

Copyright (c) 2016, VMware, Inc.

All rights reserved.

Redistribution and use in source and binary forms, with or without modification, are permitted provided that the following conditions are met:

- * Redistributions of source code must retain the above copyright notice, this list of conditions and the following disclaimer.
- * Redistributions in binary form must reproduce the above copyright notice, this list of conditions and the following disclaimer in the documentation and/or other materials provided with the distribution.
- * Neither the name of VMware, Inc. nor the names of its contributors may be used to endorse or promote products derived from this software without specific prior written permission.

THIS SOFTWARE IS PROVIDED BY THE COPYRIGHT HOLDERS AND CONTRIBUTORS "AS IS" AND ANY EXPRESS OR IMPLIED WARRANTIES, INCLUDING, BUT NOT LIMITED TO, THE IMPLIED WARRANTIES OF MERCHANTABILITY AND FITNESS FOR A PARTICULAR PURPOSE ARE DISCLAIMED. IN NO EVENT SHALL THE COPYRIGHT HOLDERS OR CONTRIBUTORS BE LIABLE FOR ANY DIRECT, INDIRECT, INCIDENTAL, SPECIAL, EXEMPLARY, OR CONSEQUENTIAL DAMAGES (INCLUDING, BUT NOT LIMITED TO, PROCUREMENT OF SUBSTITUTE GOODS OR SERVICES; LOSS OF USE, DATA, OR PROFITS; OR BUSINESS INTERRUPTION) HOWEVER CAUSED AND ON ANY THEORY OF LIABILITY, WHETHER IN CONTRACT, STRICT LIABILITY, OR TORT (INCLUDING NEGLIGENCE OR OTHERWISE) ARISING IN ANY WAY OUT OF THE USE OF THIS SOFTWARE, EVEN IF ADVISED OF THE POSSIBILITY OF SUCH DAMAGE.

----- Part 14: USC/Information Sciences Institute copyright notice (BSD) -----

Copyright (c) 2017–2018, Information Sciences Institute
All rights reserved.

Redistribution and use in source and binary forms, with or without
modification, are permitted provided that the following conditions are met:

- * Redistributions of source code must retain the above copyright notice,
this list of conditions and the following disclaimer.
- * Redistributions in binary form must reproduce the above copyright
notice, this list of conditions and the following disclaimer in the
documentation and/or other materials provided with the distribution.
- * Neither the name of Information Sciences Institute nor the names of its
contributors may be used to endorse or promote products derived from
this software without specific prior written permission.

THIS SOFTWARE IS PROVIDED BY THE COPYRIGHT HOLDERS AND CONTRIBUTORS "AS IS" AND ANY EXPRESS OR IMPLIED WARRANTIES, INCLUDING, BUT NOT LIMITED TO, THE IMPLIED WARRANTIES OF MERCHANTABILITY AND FITNESS FOR A PARTICULAR PURPOSE ARE DISCLAIMED. IN NO EVENT SHALL THE COPYRIGHT HOLDERS OR CONTRIBUTORS BE LIABLE FOR ANY DIRECT, INDIRECT, INCIDENTAL, SPECIAL, EXEMPLARY, OR CONSEQUENTIAL DAMAGES (INCLUDING, BUT NOT LIMITED TO, PROCUREMENT OF SUBSTITUTE GOODS OR SERVICES; LOSS OF USE, DATA, OR PROFITS; OR BUSINESS INTERRUPTION) HOWEVER CAUSED AND ON ANY THEORY OF LIABILITY, WHETHER IN CONTRACT, STRICT LIABILITY, OR TORT (INCLUDING NEGLIGENCE OR OTHERWISE) ARISING IN ANY WAY OUT OF THE USE OF THIS SOFTWARE, EVEN IF ADVISED OF THE POSSIBILITY OF SUCH DAMAGE.

This Font Software is licensed under the SIL Open Font License, Version 1.1.

This license is copied below, and is also available with a FAQ at: <http://scripts.sil.org/OFL>

SIL OPEN FONT LICENSE Version 1.1 - 26 February 2007

PREAMBLE

The goals of the Open Font License (OFL) are to stimulate worldwide development of collaborative font projects, to support the font creation efforts of academic and linguistic communities, and to provide a free and open framework in which fonts may be shared and improved in partnership with others.

The OFL allows the licensed fonts to be used, studied, modified and redistributed freely as long as they are not sold by themselves. The fonts, including any derivative works, can be bundled, embedded, redistributed and/or sold with any software provided that any reserved names are not used by derivative works. The fonts and derivatives, however, cannot be released under any other type of license. The requirement for fonts to remain under this license does not apply to any document created using the fonts or their derivatives.

DEFINITIONS

"Font Software" refers to the set of files released by the Copyright Holder(s) under this license and clearly marked as such. This may include source files, build scripts and documentation.

"Reserved Font Name" refers to any names specified as such after the copyright statement(s).

"Original Version" refers to the collection of Font Software components as distributed by the Copyright Holder(s).

"Modified Version" refers to any derivative made by adding to, deleting, or substituting -- in part or in whole -- any of the components of the Original Version, by changing formats or by porting the Font Software to a new environment.

"Author" refers to any designer, engineer, programmer, technical writer or other person who contributed to the Font Software.

PERMISSION & CONDITIONS

Permission is hereby granted, free of charge, to any person obtaining a copy of the Font Software, to use, study, copy, merge, embed, modify, redistribute, and sell modified and unmodified copies of the Font Software, subject to the following conditions:

- 1) Neither the Font Software nor any of its individual components, in Original or Modified Versions, may be sold by itself.
- 2) Original or Modified Versions of the Font Software may be bundled, redistributed and/or sold with any software, provided that each copy contains the above copyright notice and this license. These can be included either as stand-alone text files, human-readable headers or in the appropriate machine-readable metadata fields within text or binary files as long as those fields can be easily viewed by the user.
- 3) No Modified Version of the Font Software may use the Reserved Font Name(s) unless explicit written permission is granted by the corresponding Copyright Holder. This restriction only applies to the primary font name as presented to the users.
- 4) The name(s) of the Copyright Holder(s) or the Author(s) of the Font Software shall not be used to promote, endorse or advertise any Modified Version, except to acknowledge the contribution(s) of the Copyright Holder(s) and the Author(s) or with their explicit written permission.
- 5) The Font Software, modified or unmodified, in part or in whole, must be distributed entirely under this license, and must not be distributed under any other license. The requirement for fonts to remain under this license does not apply to any document created using the Font Software.

TERMINATION

This license becomes null and void if any of the above conditions are not met.

DISCLAIMER

THE FONT SOFTWARE IS PROVIDED "AS IS", WITHOUT WARRANTY OF ANY KIND, EXPRESS OR IMPLIED, INCLUDING BUT NOT LIMITED TO ANY WARRANTIES OF MERCHANTABILITY, FITNESS FOR A PARTICULAR PURPOSE AND NONINFRINGEMENT OF COPYRIGHT, PATENT, TRADEMARK, OR OTHER RIGHT. IN NO EVENT SHALL THE COPYRIGHT HOLDER BE LIABLE FOR ANY CLAIM, DAMAGES OR OTHER LIABILITY, INCLUDING ANY GENERAL, SPECIAL, INDIRECT, INCIDENTAL, OR CONSEQUENTIAL DAMAGES, WHETHER IN AN ACTION OF CONTRACT, TORT OR OTHERWISE, ARISING FROM, OUT OF THE USE OR INABILITY TO USE THE FONT SOFTWARE OR FROM OTHER DEALINGS IN THE FONT SOFTWARE.