



# **MB5400 series**

## **Manual en línea**

Funciones de la impresora  
    Visión general  
        Impresión  
            Escaneado  
Funciones de fax  
Solución de problemas

## Contenido

Utilización de este manual en línea. . . . .	23
Marcas comerciales y licencias. . . . .	24
Consejos de búsqueda. . . . .	33
Uso del equipo. . . . .	35
Impresión de documentos desde el ordenador (Windows). . . . .	36
Impresión de documentos desde el ordenador (Mac OS). . . . .	40
Copia. . . . .	44
Funciones de fax. . . . .	47
Funciones de la impresora. . . . .	50
Impresión desde una impresora con AirPrint activado. . . . .	51
Impresión desde una impresora que tenga AirPrint activado con Mac. . . . .	52
Impresión desde una impresora que tenga AirPrint activado con un dispositivo iOS. . . . .	54
Conexión inalámbrica con "conexión directa". . . . .	59
Descargar una variedad de materiales de contenido. . . . .	60
Imprimir elementos con Easy-PhotoPrint+ (aplicación web). . . . .	61
Administración óptima de la impresora mediante Quick Utility Toolbox. . . . .	62
Métodos de conexión disponibles. . . . .	63
Escaneado de originales más grandes que la placa. . . . .	65
Escaneado de varios originales a la vez. . . . .	66
Uso de PIXMA/MAXIFY Cloud Link. . . . .	67
Aviso sobre la impresión mediante el servicio web. . . . .	68
Utilización de PIXMA/MAXIFY Cloud Link desde la impresora. . . . .	70
Antes de utilizar PIXMA/MAXIFY Cloud Link. . . . .	71
Registro de la información de impresora en PIXMA/MAXIFY Cloud Link. . . . .	73
Gestión de la aplicación. . . . .	76
Uso de PIXMA/MAXIFY Cloud Link. . . . .	81
Ventanas de la Nube. . . . .	84
Nube Solución de problemas. . . . .	87
Uso de PIXMA/MAXIFY Cloud Link desde su teléfono inteligente, tableta u ordenador. . . . .	88
Antes de utilizar Canon Inkjet Cloud Printing Center. . . . .	89

Requisitos para el funcionamiento de Canon Inkjet Cloud Printing Center. . . . .	90
Registro de la información de usuario en Canon Inkjet Cloud Printing Center. . . . .	92
Registro de la información de usuario en Canon Inkjet Cloud Printing Center (pantalla LCD en color). . . . .	93
Registro de la información de usuario en Canon Inkjet Cloud Printing Center (pantalla LCD en monocroma). . . . .	101
Registro de la información de usuario en Canon Inkjet Cloud Printing Center (sin pantalla LCD/si utiliza PRO-1000 series o PRO-500 series). . . . .	110
Utilización de Canon Inkjet Cloud Printing Center. . . . .	117
Ventana del Canon Inkjet Cloud Printing Center. . . . .	121
Adición de una Impresora. . . . .	161
Adición de un usuario de PIXMA/MAXIFY Cloud Link. . . . .	164
Solución de problemas Canon Inkjet Cloud Printing Center. . . . .	170
Imprimir fácilmente desde un teléfono inteligente o una tableta con Canon PRINT Inkjet/SELPHY. . . . .	174
Impresión con Windows RT. . . . .	175
Función de integración de almacenamiento en línea. . . . .	176
<b>Cómo tratar el papel, originales, depósitos de tinta, etc.. . . . .</b>	<b>177</b>
<b>Carga de papel. . . . .</b>	<b>178</b>
Fuentes de papel. . . . .	179
Carga de papel normal/fotográfico. . . . .	182
Carga de sobres. . . . .	187
<b>Carga de originales. . . . .</b>	<b>192</b>
Dónde cargar los originales. . . . .	193
Carga de originales en el cristal de la platina. . . . .	194
Carga de documentos en el ADF (alimentador automático de documentos). . . . .	195
Carga en función del uso. . . . .	196
Originales compatibles. . . . .	198
<b>Introducción de una unidad flash USB. . . . .</b>	<b>200</b>
Introducción de una unidad flash USB. . . . .	201
Extracción de una unidad flash USB. . . . .	202
<b>Sustitución de los depósitos de tinta. . . . .</b>	<b>203</b>
Sustitución de los depósitos de tinta. . . . .	204
Comprobación del estado de la tinta en la pantalla táctil. . . . .	210

<b>Mantenimiento</b> . . . . .	<b>211</b>
<b>Si la impresión pierde intensidad o es irregular</b> . . . . .	<b>212</b>
Procedimiento de mantenimiento . . . . .	213
Impresión del patrón de prueba de los inyectores . . . . .	215
Análisis del patrón de prueba de los inyectores . . . . .	217
Limpieza del cabezal de impresión . . . . .	219
Limpieza a fondo de los cabezales de impresión . . . . .	221
Alineación del Cabezal de impresión . . . . .	223
Alineación manual del cabezal de impresión . . . . .	225
<b>Uso de las funciones de mantenimiento desde el ordenador (Windows)</b> . . . . .	<b>229</b>
Limpieza de los cabezales de impresión . . . . .	230
Alineación de la posición del cabezal de impresión . . . . .	232
Alineación manual de la posición del cabezal de impresión . . . . .	234
Impresión de un patrón de prueba de los inyectores . . . . .	238
<b>Limpieza</b> . . . . .	<b>239</b>
Limpieza de las superficies exteriores . . . . .	240
Limpieza del cristal de la platina y la cubierta de documentos . . . . .	241
Limpieza del ADF (alimentador automático de documentos) . . . . .	242
Limpieza de los rodillos de alimentación del papel . . . . .	244
Limpieza del interior del equipo (Limpieza de placa inferior) . . . . .	246
Limpieza de las almohadillas de los cassettes . . . . .	249
<b>Visión general</b> . . . . .	<b>250</b>
<b>Seguridad</b> . . . . .	<b>252</b>
Precauciones de seguridad . . . . .	253
Información sobre regulaciones . . . . .	255
WEEE (EU&EEA) . . . . .	259
<b>Componentes principales y su funcionamiento</b> . . . . .	<b>271</b>
Componentes principales . . . . .	272
Vista frontal . . . . .	273
Vista posterior . . . . .	276
Vista interior . . . . .	277
Panel de control . . . . .	278
Fuente de alimentación . . . . .	280

Comprobación de que el equipo está encendido. . . . .	281
Encendido y apagado del equipo. . . . .	282
Comprobación del enchufe o el cable de alimentación. . . . .	284
Desconexión del equipo. . . . .	285
Uso del Panel de control. . . . .	286
Introducción de números, letras y símbolos. . . . .	290
<b>Cambio de la configuración. . . . .</b>	<b>292</b>
Cambio de la configuración de la impresora desde el ordenador (Windows). . . . .	293
Cambio de las opciones de impresión. . . . .	294
Registro de un perfil de impresión utilizado con frecuencia. . . . .	296
Gestión del encendido de la Impresora. . . . .	298
Reducción del ruido de la Impresora. . . . .	299
Cambio del modo de funcionamiento de la Impresora. . . . .	301
Cambio de la configuración desde el panel de control. . . . .	303
Cambio de la configuración desde el panel de control. . . . .	304
Elementos de configuración en el panel de control. . . . .	306
Configuración del fax. . . . .	307
Conf. impres. . . . .	312
Configuración de LAN. . . . .	313
Config. usuario avanzada. . . . .	318
Lista de zonas horarias. . . . .	321
Selección idioma. . . . .	323
Actualizar firmware. . . . .	324
Configuración de cassette. . . . .	326
Conf. contraseña administrador. . . . .	327
Configuración de la contraseña del administrador en el panel de control. . . . .	328
Restricciones operación. . . . .	330
Restricción de la operación del equipo. . . . .	331
Restablecer configuración. . . . .	334
Configuración del servicio web. . . . .	336
Información del sistema. . . . .	337
Configuración ECO. . . . .	338
Config. de silencio. . . . .	343
Registro de las configuraciones favoritas (Perfiles personalizados). . . . .	345
Comprobación del número total de usos del equipo. . . . .	347

Cambio de la configuración de la impresora mediante un navegador web. . . . .	348
Cambio de la configuración mediante el navegador web. . . . .	349
Registro del certificado raíz de la impresora en el navegador web. . . . .	352
Elementos de configuración que se pueden cambiar mediante el navegador web. . . . .	356
Establecimiento de la contraseña. . . . .	358
Configuración del servidor de correo. . . . .	360
Especificación de la configuración de correo para el envío de datos escaneados. . . . .	362
Recepción del estado de la impresora por correo electrónico. . . . .	364
<b>Conexión de red. . . . .</b>	<b>366</b>
Consejos sobre la conexión de red. . . . .	367
Configuración de red predeterminada. . . . .	368
Se ha encontrado otra impresora con el mismo nombre. . . . .	370
Conexión a otro ordenador mediante LAN/Cambio de conexión de USB a LAN. . . . .	371
Impresión de la configuración de red. . . . .	372
Cambio del método de conexión de la red LAN/Cambio del método de conexión de la red LAN inalámbrica. . . . .	378
<b>Configuración de red (IJ Network Device Setup Utility) (Windows). . . . .</b>	<b>380</b>
IJ Network Device Setup Utility. . . . .	381
Inicio de IJ Network Device Setup Utility. . . . .	382
Pantalla IJ Network Device Setup Utility. . . . .	383
Definición de la configuración de red. . . . .	388
Definición/Cambio de la configuración de LAN cableada. . . . .	389
Ajustar o cambiar la configuración de LAN inalámbrica. . . . .	392
Asignación de información de la impresora. . . . .	397
Inicialización de la configuración de red. . . . .	398
Cambio de la contraseña de administrador. . . . .	399
Definición de criterios para la búsqueda de impresora/Búsqueda de una impresora determinada. . . . .	400
Si aparece la pantalla Información WEP. . . . .	402
Si aparece la pantalla Información WPA/WPA2. . . . .	403
Comprobación del estado de la red. . . . .	404
Comprobación del estado de la red inalámbrica. . . . .	405
Visualización de la información de red del equipo. . . . .	407
Visualización de la información de red de la impresora. . . . .	408
Comprobación del estado de conexión entre la impresora y el router inalámbrico. . . . .	409
Comprobación de las diferencias de configuración de red. . . . .	410

Menús de IJ Network Device Setup Utility. . . . .	411
Menú Impresora. . . . .	412
Menú Ver. . . . .	414
Menú Opciones. . . . .	416
Menú Ayuda. . . . .	417
Otra información de red. . . . .	418
Términos técnicos. . . . .	419
Restricciones. . . . .	426
Firewall. . . . .	427
<b>Garantizar unos resultados de impresión óptimos. . . . .</b>	<b>428</b>
Consejos de tinta. . . . .	429
Consejos de impresión. . . . .	430
Compruebe la configuración del papel antes de imprimir. . . . .	431
Una vez cargado el papel, defina la información del papel del cassette. . . . .	432
Cancelación de trabajos de impresión. . . . .	433
Mantener una alta calidad de impresión. . . . .	434
Transporte del equipo. . . . .	435
<b>Restricciones legales de escaneado/copia. . . . .</b>	<b>437</b>
<b>Especificaciones. . . . .</b>	<b>438</b>
<b>Información acerca del papel. . . . .</b>	<b>443</b>
Tipos de soporte compatibles. . . . .	444
Límite de carga de papel. . . . .	446
Tipos de soporte no compatibles. . . . .	448
Cómo tratar el papel. . . . .	449
Área de impresión. . . . .	450
Área de impresión. . . . .	451
Tamaños estándar. . . . .	452
Sobres. . . . .	454
<b>Configuración de administrador. . . . .</b>	<b>455</b>
Cómo compartir la impresora en una red. . . . .	456
Configuración de una impresora compartida. . . . .	457
Restricciones a la hora de compartir impresoras. . . . .	459
<b>Contraseña de administrador. . . . .</b>	<b>461</b>

Contraseña y cookie. . . . .	463
Cómo localizar el número de serie de la impresora. . . . .	465
Registro del certificado raíz en el navegador web. . . . .	466
Impresión. . . . .	467
Impresión desde un ordenador. . . . .	468
Impresión desde el software de la aplicación (controlador de la impresora de Windows). . . . .	469
Impresión de fácil configuración. . . . .	470
Configuración del papel en el controlador de impresora y la impresora (Tipo de soporte). . . . .	474
Configuración del papel en el controlador de impresora y la impresora (Tamaño de papel) . . . . .	476
Métodos de impresión. . . . .	478
Configuración de la Orientación y del Tamaño de página. . . . .	479
Configuración del número de copias y del orden de impresión. . . . .	481
Configuración del margen de grapado. . . . .	483
Impresión ajustada a la página. . . . .	485
Impresión a escala. . . . .	487
Impresión de diseño de página. . . . .	490
Impresión de mosaico/póster. . . . .	492
Impresión en cuadernillo. . . . .	495
Impresión a doble cara. . . . .	497
Impresión de sellos y fondos. . . . .	501
Configuración de la impresión de sobres. . . . .	512
Impresión en postales. . . . .	514
Cambio de la fuente de papel para que se ajuste a la finalidad. . . . .	516
Visualización de los resultados de impresión antes de imprimir. . . . .	518
Configuración de las dimensiones del papel (tamaño personalizado). . . . .	520
Edición del documento que se va a imprimir o reimpresión desde el historial de impresión. . . . .	522
Cambio de la calidad de impresión y corrección de los datos de imagen. . . . .	526
Impresión en monocromo de documentos en color. . . . .	527
Especificación de la corrección del color. . . . .	529
Ajuste del balance del color. . . . .	537
Ajuste del balance del color utilizando patrones de muestra (controlador de impresora). . . . .	540
Ajuste del brillo. . . . .	545
Ajuste de la intensidad. . . . .	547
Ajuste del contraste. . . . .	549



Ajuste de la intensidad/contraste utilizando patrones de muestra (controlador de impresora) . . . . .	551
Descripción del controlador de impresora. . . . .	556
Controlador de impresora Canon IJ. . . . .	557
Estado del monitor Canon IJ. . . . .	560
Vista preliminar de Canon IJ. . . . .	562
Eliminación de un trabajo de impresión no deseado. . . . .	563
Instrucciones de uso (controlador de impresora). . . . .	564
Descripción de controlador de impresora. . . . .	566
Descripción de la ficha Configuración rápida. . . . .	567
Descripción de la ficha Principal. . . . .	574
Descripción de la ficha Configurar página. . . . .	580
Descripción de la ficha Mantenimiento. . . . .	594
Canon IJ Vista preliminar. . . . .	601
Vista preliminar de Canon IJ XPS. . . . .	604
Descripción Monitor de estado Canon IJ. . . . .	614
Actualización de los MP Drivers. . . . .	617
Obtención de la versión más reciente de los MP Drivers. . . . .	618
Eliminación de MP Drivers innecesarios. . . . .	619
Pasos previos a la instalación de los MP Drivers. . . . .	620
Instalación de los MP Drivers. . . . .	621
Impresión mediante un servicio web. . . . .	622
Uso de PIXMA/MAXIFY Cloud Link. . . . .	67
Impresión con Google Cloud Print. . . . .	624
Creación de una cuenta de Google. . . . .	626
Registro de la impresora con Google Cloud Print. . . . .	627
Impresión desde un ordenador o teléfono inteligente con Google Cloud Print. . . . .	630
Eliminación de impresoras de Google Cloud Print. . . . .	634
Impresión desde una impresora que tenga AirPrint activado con Mac. . . . .	52
Impresión desde un dispositivo equipado con Windows 10 Mobile. . . . .	638
Impresión desde un teléfono inteligente/tableta. . . . .	639
Impresión directamente desde un teléfono inteligente/tableta. . . . .	640
Impresión en Android. . . . .	641
Impresión desde una impresora que tenga AirPrint activado con un dispositivo iOS. . . . .	54
Uso del equipo con la conexión directa. . . . .	648

Impresión mediante un servicio web. . . . .	654
Uso de PIXMA/MAXIFY Cloud Link. . . . .	67
Impresión con Google Cloud Print. . . . .	624
Impresión mediante el panel de control. . . . .	658
Impresión de datos fotográficos. . . . .	659
Impresión de fotografías guardadas en una unidad flash USB. . . . .	660
Elementos de configuración para la impresión de fotos mediante el panel de control. . . . .	665
Uso de prácticas funciones de visualización. . . . .	667
Impresión de documentos (archivos PDF) guardados en una unidad flash USB. . . . .	669
Configuración del papel. . . . .	673
Copia. . . . .	677
Realización de copias. . . . .	678
Acceso a la pantalla de vista preliminar. . . . .	682
Elementos de configuración para la copia. . . . .	684
Reducción o ampliación de copias. . . . .	687
Copia a doble cara. . . . .	689
Menú Copia especial. . . . .	693
Copia de dos páginas en una sola página. . . . .	694
Copia de cuatro páginas en una sola página. . . . .	697
Copia de originales gruesos, como libros. . . . .	700
Al copiar la tarjeta de ID para que se ajuste a una sola página. . . . .	701
Copia intercalada. . . . .	703
Copia desde un teléfono inteligente/tableta. . . . .	705
Escaneado. . . . .	707
Escaneado desde un ordenador (Windows). . . . .	708
Uso de IJ Scan Utility. . . . .	709
¿Qué es IJ Scan Utility (software de escáner)? . . . . .	710
Inicio de IJ Scan Utility. . . . .	712
Escaneado de documentos. . . . .	713
Escaneado de fotos. . . . .	714
Escaneado con Configuraciones favoritas. . . . .	715
Escaneado de originales más grandes que la placa (Fusión de imágenes). . . . .	716

Ajuste los marcos de recorte en la ventana Fusión de imágenes. . . . .	721
Extracción de texto de imágenes escaneadas (OCR). . . . .	722
Envío de imágenes escaneadas por correo electrónico. . . . .	724
Escaneado de varios originales a la vez. . . . .	726
Escaneado de varios documentos al mismo tiempo desde el ADF (alimentador automático de documentos). . . . .	730
Escaneado de ambas caras de un documento al mismo tiempo. . . . .	735
Guardar después de comprobar los resultados del escaneado. . . . .	739
Pantallas de IJ Scan Utility. . . . .	742
Pantalla principal de IJ Scan Utility. . . . .	743
Cuadro de diálogo Configuración. . . . .	745
Cuadro de diálogo Guardar configuración. . . . .	806
Cuadro de diálogo Configuración de seguridad de la contraseña. . . . .	810
Ventana Fusión de imágenes. . . . .	812
Escaneado con el software de la aplicación (ScanGear). . . . .	817
¿Qué es ScanGear (controlador de escáner)? . . . . .	818
Escaneado con configuraciones avanzadas mediante ScanGear (controlador de escáner). . . . .	820
Inicio de ScanGear (controlador de escáner). . . . .	821
Escaneado en Modo básico. . . . .	822
Escaneado en Modo avanzado. . . . .	825
Escaneado de varios documentos desde el ADF (alimentador automático de documentos) en Modo avanzado. . . . .	828
Escaneado de varios documentos a la vez con ScanGear (controlador de escáner). . . . .	830
Corrección de imágenes y ajuste de los colores con ScanGear (controlador de escáner). . . . .	834
Corrección de imágenes (Nitidez de imagen, Reducción de polvo y arañazos, Corrección de difuminado, etc.). . . . .	835
Ajuste de colores mediante un patrón de color. . . . .	839
Ajuste de la saturación y el balance del color. . . . .	841
Ajuste del brillo y el contraste. . . . .	843
Ajuste del histograma. . . . .	846
Ajuste de la curva de tonos. . . . .	850
Configuración del umbral. . . . .	853
Pantallas de ScanGear (controlador de escáner). . . . .	854
Ficha Modo básico. . . . .	855
Ficha Modo avanzado. . . . .	863
Configuración de entrada. . . . .	870
Configuración de salida. . . . .	873

Configuración de imagen. . . . .	876
Botones de ajuste de color. . . . .	881
Cuadro de diálogo Preferencias. . . . .	884
Ficha Escáner. . . . .	885
Ficha Vista preliminar. . . . .	888
Ficha Escanear. . . . .	890
Ficha Configuración de color. . . . .	891
Colocación de originales (cuando vaya a escanear desde el ordenador). . . . .	893
Ajuste de los marcos de recorte (ScanGear). . . . .	896
Notas generales (controlador de escáner). . . . .	900
Otros métodos de escaneado. . . . .	902
Escaneado con el controlador WIA. . . . .	903
Pantalla de configuración y menús de IJ Network Scanner Selector EX2. . . . .	908
Desinstalar IJ Network Scanner Selector EX2. . . . .	911
Sugerencias de escaneado. . . . .	912
Resolución. . . . .	913
Formatos de datos. . . . .	915
Coincidencia de color. . . . .	916
Colocación de originales (cuando vaya a escanear desde el ordenador). . . . .	917
Configuración para escanear en red. . . . .	920
Escaneado desde un ordenador (Mac OS). . . . .	924
Escaneado desde el panel de control. . . . .	925
Reenvío de los datos escaneados al ordenador utilizando el panel de control. . . . .	926
Envío de datos escaneados como correo electrónico desde un ordenador. . . . .	930
Envío de datos escaneados como correo electrónico desde el equipo. . . . .	934
Envío de datos escaneados como correo electrónico desde el equipo. . . . .	935
Registro de la dirección de correo electrónico de los destinatarios. . . . .	940
Registro de destinatarios en el correo electrónico de grupo. . . . .	944
Cambio de la información registrada. . . . .	948
Eliminación de la información registrada. . . . .	950
Importación o exportación de la libreta de direcciones de correo electrónico. . . . .	951
Almacenamiento de datos escaneados en una unidad flash USB. . . . .	953
Reenvío de datos escaneados a una carpeta compartida del ordenador. . . . .	957
Eliminación de datos escaneados de la unidad flash USB. . . . .	961
Elementos de configuración para escanear mediante el panel de control. . . . .	963

Configuración del panel de control con IJ Scan Utility (Windows) . . . . .	966
Escaneado utilizando un teléfono inteligente/tableta. . . . .	969
Uso de PIXMA/MAXIFY Cloud Link. . . . .	67
<b>Funciones de fax. . . . .</b>	<b>971</b>
<b>Preparativos para el envío de faxes. . . . .</b>	<b>972</b>
Conexión de la línea de teléfono. . . . .	973
Configuración del tipo de línea telefónica. . . . .	976
Establecimiento del modo de recepción. . . . .	979
Configuración de la información del remitente. . . . .	984
<b>Envío de faxes mediante el panel de control de la impresora. . . . .</b>	<b>991</b>
Envío de faxes introduciendo el número de fax/teléfono. . . . .	992
Reenvío de faxes (rellamada a un número ocupado). . . . .	997
Configuración de elementos para envío de faxes. . . . .	1000
Envío de faxes mediante funciones útiles. . . . .	1002
Envío de un fax después de hablar por teléfono. . . . .	1003
Envío de faxes a destinatarios registrados. . . . .	1005
Envío del mismo documento a varios destinatarios (difusión secuencial). . . . .	1008
Cómo evitar errores en la transmisión de faxes. . . . .	1012
Uso de la función Marcar colgado. . . . .	1014
<b>Registro de destinatarios. . . . .</b>	<b>1016</b>
Registro de destinatarios mediante el panel de control de la impresora. . . . .	1017
Registro de números de teléfono/fax de destinatarios. . . . .	1018
Registro de destinatarios en marcación por grupo. . . . .	1022
Cambio de la información registrada. . . . .	1026
Eliminación de la información registrada. . . . .	1028
Impresión de una lista de destinatarios registrados. . . . .	1029
Registro de destinatarios con la Utilidad de marcación rápida2 (Windows). . . . .	1030
Inicio de la Utilidad de marcación rápida2. . . . .	1031
Cuadro de diálogo Utilidad de marcación rápida2. . . . .	1032
Almacenamiento del directorio del teléfono registrado en la impresora en el ordenador. . . . .	1034
Registro de un número de fax o teléfono con la Utilidad de marcación rápida2. . . . .	1035
Cambio de un número de fax o teléfono con la Utilidad de marcación rápida2. . . . .	1037
Eliminación de un número de fax o teléfono con la Utilidad de marcación rápida2. . . . .	1039
Cambio de información del remitente con la Utilidad de marcación rápida2. . . . .	1040

Registro o cambio de un número rechazado con la Utilidad de marcación rápida2. . . . .	1041
Registro del directorio del teléfono que se ha guardado en el ordenador en la impresora. . . . .	1042
<b>Recepción de faxes. . . . .</b>	<b>1043</b>
Recepción de faxes. . . . .	1044
Cambio de la configuración del papel. . . . .	1049
Recepción en memoria. . . . .	1051
Recepción de faxes mediante funciones útiles. . . . .	1053
Almacenamiento automático de faxes recibidos en una unidad flash USB. . . . .	1054
Cómo enviar los faxes recibidos automáticamente a la carpeta compartida en el ordenador. . . . .	1056
Recepción remota. . . . .	1058
Cómo rechazar la recepción de un fax. . . . .	1059
Uso del servicio de identificación de llamadas para rechazar llamadas. . . . .	1062
<b>Otras funciones de fax útiles. . . . .</b>	<b>1064</b>
Uso de servicios de información. . . . .	1065
Transmisión/recepción de faxes con ECM. . . . .	1068
Documentos guardados en la memoria de la impresora. . . . .	1069
Impresión de documentos en la memoria de la impresora. . . . .	1070
Eliminación de documentos en la memoria de la impresora. . . . .	1072
Almacenamiento de documentos de la memoria de la impresora en una unidad flash USB. . . . .	1074
Reenvío de un documento en la memoria de la impresora a la carpeta compartida del ordenador. . . . .	1077
Resumen de informes y listas. . . . .	1080
<b>Envío de faxes desde el ordenador (Windows). . . . .</b>	<b>1086</b>
Envío de un fax (controlador de fax). . . . .	1087
Cómo crear una libreta de direcciones (controlador de fax). . . . .	1091
Cómo editar o eliminar un destinatario de una libreta de direcciones (controlador de fax). . . . .	1095
Cómo buscar un destinatario en una libreta de direcciones (controlador de fax). . . . .	1098
No se pueden enviar faxes desde el ordenador. . . . .	1100
Cómo abrir la pantalla de ajustes del controlador de fax. . . . .	1102
Notas generales (controlador de fax). . . . .	1104
<b>Envío de faxes desde un ordenador (Mac OS). . . . .</b>	<b>1105</b>
Envío de un fax. . . . .	1106
Notas generales. . . . .	1109
<b>Solución de problemas. . . . .</b>	<b>1110</b>

Problemas de comunicación de red. . . . .	1112
No se puede encontrar el equipo en la red. . . . .	1113
No se puede encontrar el equipo en la pantalla Comprobar la configuración de impresora. . . . .	1114
Comprobación 1: No se puede encontrar el equipo en la pantalla Comprobar la configuración de impresora durante la configuración de la LAN inalámbrica. . . . .	1115
Comprobación 2: No se puede encontrar el equipo en la pantalla Comprobar la configuración de impresora durante la configuración de la LAN inalámbrica. . . . .	1116
Comprobación 3: No se puede encontrar el equipo en la pantalla Comprobar la configuración de impresora durante la configuración de la LAN inalámbrica. . . . .	1117
Comprobación 4: No se puede encontrar el equipo en la pantalla Comprobar la configuración de impresora durante la configuración de la LAN inalámbrica. . . . .	1119
Comprobación 5: No se puede encontrar el equipo en la pantalla Comprobar la configuración de impresora durante la configuración de la LAN inalámbrica. . . . .	1120
Comprobación 6: No se puede encontrar el equipo en la pantalla Comprobar la configuración de impresora durante la configuración de la LAN inalámbrica. . . . .	1122
Comprobación 1: No se puede encontrar el equipo en la pantalla Comprobar la configuración de impresora durante la configuración de la LAN cableada. . . . .	1123
Comprobación 2: No se puede encontrar el equipo en la pantalla Comprobar la configuración de impresora durante la configuración de la LAN cableada. . . . .	1124
Comprobación 3: No se puede encontrar el equipo en la pantalla Comprobar la configuración de impresora durante la configuración de la LAN cableada. . . . .	1125
Comprobación 4: No se puede encontrar el equipo en la pantalla Comprobar la configuración de impresora durante la configuración de la LAN cableada. . . . .	1126
Comprobación 5: No se puede encontrar el equipo en la pantalla Comprobar la configuración de impresora durante la configuración de la LAN cableada. . . . .	1127
Comprobación 6: No se puede encontrar el equipo en la pantalla Comprobar la configuración de impresora durante la configuración de la LAN cableada. . . . .	1129
No se puede encontrar el equipo después de buscarlo en la pantalla Detección de impresora durante la configuración. . . . .	1130
Búsqueda de un equipo por la dirección IP o el nombre de host durante la configuración (Windows) . . . . .	1132
No se puede pasar de la pantalla Conexión de impresora/Conexión del cable. . . . .	1135
No se puede encontrar el equipo mientras se utiliza la LAN inalámbrica. . . . .	1137
No se puede encontrar el equipo mientras se utiliza la LAN cableada. . . . .	1140
Problemas de conexión de red. . . . .	1141
No se puede utilizar el equipo de repente. . . . .	1142
Clave de red desconocida. . . . .	1147
Se desconoce la contraseña del administrador establecida en el equipo. . . . .	1149

No se puede utilizar el equipo tras reemplazar un router inalámbrico o cambiar la configuración. . . . .	1150
La impresión es lenta. . . . .	1152
No se puede acceder a Internet mediante LAN inalámbrica desde el dispositivo de comunicación. . . . .	1153
No se muestra el nivel de tinta en el monitor de estado de la impresora (Windows). . . . .	1154
Otros problemas de la red. . . . .	1155
Aparición de un mensaje en el ordenador durante la configuración. . . . .	1156
Se envían paquetes de forma constante (Windows). . . . .	1158
Comprobación de la información de red. . . . .	1159
Restauración a los ajustes de fábrica. . . . .	1162
Problemas al imprimir/escanear desde un teléfono inteligente/tableta. . . . .	1163
No se puede imprimir/escanear desde un teléfono inteligente/tableta. . . . .	1164
Problemas de impresión. . . . .	1167
No comienza la impresión. . . . .	1168
Atascos de papel. . . . .	1171
Los resultados de la impresión no son satisfactorios. . . . .	1173
No se puede finalizar la impresión. . . . .	1175
Parte de la página no se imprime (Windows). . . . .	1176
El papel está en blanco/La impresión es borrosa/Los colores son incorrectos/Aparecen rayas blancas. . . . .	1177
Las líneas no están alineadas. . . . .	1180
Faltan líneas o están incompletas (Windows). . . . .	1181
Faltan imágenes o están incompletas (Windows). . . . .	1182
La tinta se emborrona / El papel está curvado. . . . .	1183
El papel queda manchado / La superficie impresa está rayada. . . . .	1184
El reverso del papel queda manchado. . . . .	1189
Colores con franjas o irregularidades. . . . .	1190
No sale tinta. . . . .	1192
El papel no entra correctamente/Se produce un error "No hay papel". . . . .	1193
Problemas de impresión automática a doble cara. . . . .	1195
La impresión o copia se detiene. . . . .	1197
No se puede imprimir con AirPrint. . . . .	1198
Problemas de escaneado (Windows). . . . .	1199
Problemas de escaneado. . . . .	1200
El escáner no funciona. . . . .	1201



ScanGear (controlador de escáner) no se inicia. . . . .	1202
Aparece un mensaje de error y no se muestra la pantalla de ScanGear (controlador de escáner). . . . .	1203
No se pueden escanear varios originales a la vez. . . . .	1204
La velocidad de escaneado es muy lenta. . . . .	1205
Se muestra el mensaje "No hay suficiente memoria." . . . . .	1206
El ordenador deja de funcionar durante el escaneado. . . . .	1207
El escáner no funciona después de actualizar Windows. . . . .	1208
La imagen escaneada no se abre. . . . .	1209
Los resultados del escaneado no son satisfactorios. . . . .	1210
Aparece el efecto moaré en los resultados de escaneado. . . . .	1211
La calidad de escaneado (imagen mostrada en el monitor) es pobre. . . . .	1212
La imagen escaneada está rodeada de áreas blancas. . . . .	1214
No es posible escanear con el tamaño correcto. . . . .	1215
El tamaño o la posición de la imagen no se detectan correctamente al escanear desde el Panel de control. . . . .	1216
Los originales están colocados correctamente, pero la imagen se escanea torcida. . . . .	1217
La imagen escaneada aparece ampliada (o reducida) en el monitor del ordenador. . . . .	1218
Problemas de software. . . . .	1219
El cliente de correo electrónico que desea usar no aparece en la pantalla de selección del cliente de correo electrónico. . . . .	1220
IJ Scan Utility Mensajes de error. . . . .	1221
ScanGear Mensajes de error (Controlador de escáner). . . . .	1223
<b>Problemas con el fax. . . . .</b>	<b>1226</b>
Problemas en el envío de faxes. . . . .	1227
No se puede enviar un fax. . . . .	1228
No se puede utilizar la difusión secuencial mediante la rellamada o no se puede marcar introduciendo los números. . . . .	1231
A menudo se producen errores al enviar faxes. . . . .	1232
Problemas en la recepción de faxes. . . . .	1233
No se puede recibir/imprimir un fax. . . . .	1234
La impresora no cambia automáticamente entre las llamadas de voz y las de fax. . . . .	1237
La calidad del fax recibido es baja. . . . .	1238
No se puede recibir un fax en color. . . . .	1239
A menudo se producen errores al recibir faxes. . . . .	1240
El fax que se envía queda borroso. . . . .	1241

Problemas telefónicos. . . . .	1243
No se puede marcar. . . . .	1244
El teléfono se desconecta durante una llamada. . . . .	1245
Problemas mecánicos. . . . .	1246
El equipo no se enciende. . . . .	1247
Problemas de conexión USB. . . . .	1248
No se puede establecer comunicación con el equipo a través de USB. . . . .	1249
No aparece nada en la pantalla táctil. . . . .	1250
La pantalla táctil muestra un idioma incorrecto. . . . .	1251
El soporte del cabezal de impresión no se desplaza a la posición de sustitución. . . . .	1252
No se abre el monitor del estado de la impresora (Windows). . . . .	1253
Problemas con la instalación y la descarga. . . . .	1254
No se puede instalar MP Drivers. . . . .	1255
Easy-WebPrint EX no se inicia o no aparece el menú de Easy-WebPrint EX (Windows). . . . .	1257
Actualización de los MP Drivers en un entorno de red (Windows). . . . .	1258
Errores y mensajes. . . . .	1259
Se produce un error. . . . .	1260
Se muestra un mensaje sobre el fax en la pantalla de pausa del fax. . . . .	1262
Aparece un mensaje. . . . .	1266
Si no puede resolver el problema. . . . .	1276
Lista de códigos de asistencia para errores. . . . .	1277
Lista de códigos de asistencia en caso de error (Atascos de papel). . . . .	1279
1300. . . . .	1280
1303. . . . .	1284
1313. . . . .	1287
1314. . . . .	1290
2801. . . . .	1293
Otros casos. . . . .	1296
1007. . . . .	1297
1008. . . . .	1298
1200. . . . .	1299
1309. . . . .	1300
1310. . . . .	1301

1319.....	1302
1575.....	1303
1600.....	1304
1660.....	1305
1688.....	1306
1700.....	1307
1701.....	1308
1754.....	1309
1755.....	1310
1872.....	1311
1873.....	1312
1874.....	1313
1890.....	1314
2001.....	1315
2002.....	1316
2111.....	1317
2112.....	1320
2113.....	1323
2121.....	1326
2122.....	1327
2500.....	1328
2700.....	1329
2802.....	1330
2803.....	1331
2805.....	1334
3401.....	1335
3402.....	1336
3403.....	1337
3404.....	1338
3405.....	1339
3406.....	1340
3407.....	1341
3408.....	1342

3410.....	1343
3411.....	1344
3412.....	1345
3413.....	1346
3414.....	1347
3415.....	1348
3416.....	1349
3417.....	1350
3418.....	1351
3419.....	1352
3420.....	1353
3421.....	1354
3422.....	1355
3423.....	1356
3424.....	1357
3425.....	1358
3426.....	1359
3427.....	1360
3428.....	1361
3429.....	1362
3430.....	1363
3431.....	1364
3432.....	1365
3433.....	1366
4100.....	1367
4103.....	1368
4104.....	1369
5011.....	1370
5012.....	1371
5040.....	1372
5050.....	1373
5051.....	1374
5100.....	1375

5102.....	1376
5103.....	1377
5104.....	1378
5105.....	1379
5200.....	1380
5203.....	1381
5204.....	1382
5205.....	1383
5206.....	1384
5207.....	1385
5208.....	1386
5209.....	1387
5400.....	1388
5500.....	1389
5501.....	1390
5B00.....	1391
5B01.....	1392
5C01.....	1393
6000.....	1394
6500.....	1395
6502.....	1396
6700.....	1397
6701.....	1398
6800.....	1399
6801.....	1400
6900.....	1401
6901.....	1402
6902.....	1403
6910.....	1404
6911.....	1405
6920.....	1406
6921.....	1407
6930.....	1408

6931.....	1409
6932.....	1410
6933.....	1411
6936.....	1412
6937.....	1413
6938.....	1414
6939.....	1415
693A.....	1416
6940.....	1417
6941.....	1418
6942.....	1419
6943.....	1420
6944.....	1421
6945.....	1422
6946.....	1423
7100.....	1424
7200.....	1425
7201.....	1426
7202.....	1427
7203.....	1428
7204.....	1429
7205.....	1430
9000.....	1431
9500.....	1432
B202.....	1433
B203.....	1434
B204.....	1435
B205.....	1436
B502.....	1437
B503.....	1438
B504.....	1439
C000.....	1440

## Utilización de este manual en línea

- [Símbolos utilizados en este documento](#)
- [Usuarios con dispositivos con activación táctil \(Windows\)](#)

### Símbolos utilizados en este documento

#### Advertencia

Instrucciones que, si se ignoran, pueden provocar lesiones graves, o incluso la muerte, por el uso incorrecto del equipo. Sígalas al pie de la letra para que el funcionamiento sea seguro.

#### Precaución

Instrucciones que, si se ignoran, pueden provocar lesiones en las personas o daños materiales por el uso incorrecto del equipo. Sígalas al pie de la letra para que el funcionamiento sea seguro.

#### Importante

Instrucciones que incluyen información importante. Para evitar daños y lesiones o un uso incorrecto del producto, asegúrese de leer estas instrucciones.

#### Nota

Instrucciones que incluyen notas sobre el funcionamiento y explicaciones adicionales.

#### Aspectos básicos

Instrucciones que explican las operaciones básicas del producto.

#### Nota

- Los iconos pueden variar dependiendo del producto.

## Usuarios con dispositivos con activación táctil (Windows)

Para acciones táctiles, debe sustituir en este documento "clic con el botón derecho" por el conjunto de acciones del sistema operativo. Por ejemplo, si la acción está establecida como "mantener pulsado" en el sistema operativo, sustituya "haga clic con el botón derecho" por "mantener pulsado".

## Marcas comerciales y licencias

- Microsoft es una marca comercial registrada de Microsoft Corporation.
- Windows es una marca comercial o marca comercial registrada de Microsoft Corporation, registrada en EE.UU. y/o en otros países.
- Windows Vista es una marca comercial o marca comercial registrada de Microsoft Corporation, registrada en EE.UU. y/o en otros países.
- Internet Explorer es una marca comercial o marca comercial registrada de Microsoft Corporation, registrada en EE.UU. y/o en otros países.
- Mac, Mac OS, AirPort, Safari, Bonjour, iPad, iPhone e iPod touch son marcas comerciales de Apple Inc., registradas en Estados Unidos y otros países. App Store, AirPrint y el logotipo de AirPrint son marcas comerciales de Apple Inc.
- IOS es una marca comercial o marca comercial registrada de Cisco en EE.UU. y/o en otros países, y se utiliza con licencia.
- Google Cloud Print, Google Chrome, Chrome OS, Chromebook, Android, Google Play, Google Drive, Google Apps y Picasa son marcas comerciales registradas o marcas comerciales de Google Inc.
- Adobe, Flash, Photoshop, Photoshop Elements, Lightroom, Adobe RGB y Adobe RGB (1998) son marcas comerciales o marcas comerciales registradas de Adobe Systems Incorporated en EE.UU. y en otros países.
- Bluetooth es una marca comercial de Bluetooth SIG, Inc., EE.UU. y Canon Inc. la utiliza bajo licencia.
- Autodesk y AutoCAD son marcas comerciales registradas o marcas comerciales de Autodesk, Inc. y/o de sus empresas filiales o subsidiarias en los EE. UU. y/o en otros países.

### »» Nota

- El nombre oficial de Windows Vista es sistema operativo Microsoft Windows Vista.

Copyright (c) 2003-2004, Apple Computer, Inc. All rights reserved.

Redistribution and use in source and binary forms, with or without modification, are permitted provided that the following conditions are met:

1. Redistributions of source code must retain the above copyright notice, this list of conditions and the following disclaimer.
2. Redistributions in binary form must reproduce the above copyright notice, this list of conditions and the following disclaimer in the documentation and/or other materials provided with the distribution.
3. Neither the name of Apple Computer, Inc. ("Apple") nor the names of its contributors may be used to endorse or promote products derived from this software without specific prior written permission.

THIS SOFTWARE IS PROVIDED BY APPLE AND ITS CONTRIBUTORS "AS IS" AND ANY EXPRESS OR IMPLIED WARRANTIES, INCLUDING, BUT NOT LIMITED TO, THE IMPLIED WARRANTIES OF MERCHANTABILITY AND FITNESS FOR A PARTICULAR PURPOSE ARE DISCLAIMED. IN NO EVENT SHALL APPLE OR ITS CONTRIBUTORS BE LIABLE FOR ANY DIRECT, INDIRECT, INCIDENTAL, SPECIAL, EXEMPLARY, OR CONSEQUENTIAL DAMAGES (INCLUDING, BUT NOT LIMITED TO, PROCUREMENT OF SUBSTITUTE GOODS OR SERVICES; LOSS OF USE, DATA, OR PROFITS; OR BUSINESS INTERRUPTION) HOWEVER CAUSED AND ON ANY THEORY OF LIABILITY, WHETHER IN CONTRACT, STRICT LIABILITY, OR TORT INCLUDING NEGLIGENCE OR OTHERWISE) ARISING IN ANY WAY OUT OF THE USE OF THIS SOFTWARE, EVEN IF ADVISED OF THE POSSIBILITY OF SUCH DAMAGE.



## Apache License

Version 2.0, January 2004

<http://www.apache.org/licenses/>

### TERMS AND CONDITIONS FOR USE, REPRODUCTION, AND DISTRIBUTION

#### 1. Definitions.

"License" shall mean the terms and conditions for use, reproduction, and distribution as defined by Sections 1 through 9 of this document.

"Licensor" shall mean the copyright owner or entity authorized by the copyright owner that is granting the License.

"Legal Entity" shall mean the union of the acting entity and all other entities that control, are controlled by, or are under common control with that entity. For the purposes of this definition, "control" means (i) the power, direct or indirect, to cause the direction or management of such entity, whether by contract or otherwise, or (ii) ownership of fifty percent (50%) or more of the outstanding shares, or (iii) beneficial ownership of such entity.

"You" (or "Your") shall mean an individual or Legal Entity exercising permissions granted by this License.

"Source" form shall mean the preferred form for making modifications, including but not limited to software source code, documentation source, and configuration files.

"Object" form shall mean any form resulting from mechanical transformation or translation of a Source form, including but not limited to compiled object code, generated documentation, and conversions to other media types.

"Work" shall mean the work of authorship, whether in Source or Object form, made available under the License, as indicated by a copyright notice that is included in or attached to the work (an example is provided in the Appendix below).

"Derivative Works" shall mean any work, whether in Source or Object form, that is based on (or derived from) the Work and for which the editorial revisions, annotations, elaborations, or other modifications represent, as a whole, an original work of authorship. For the purposes of this License, Derivative Works shall not include works that remain separable from, or merely link (or bind by name) to the interfaces of, the Work and Derivative Works thereof.

"Contribution" shall mean any work of authorship, including the original version of the Work and any modifications or additions to that Work or Derivative Works thereof, that is intentionally submitted to Licensor for inclusion in the Work by the copyright owner or by an individual or Legal Entity authorized to submit on behalf of the copyright owner. For the purposes of this definition, "submitted" means any form of electronic, verbal, or written communication sent to the Licensor or its representatives, including but not limited to communication on electronic mailing lists, source code control systems, and issue tracking systems that are managed by, or on behalf of, the Licensor for the purpose of discussing and improving the Work, but excluding communication that is conspicuously marked or otherwise designated in writing by the copyright owner as "Not a Contribution."

"Contributor" shall mean Licensor and any individual or Legal Entity on behalf of whom a Contribution has been received by Licensor and subsequently incorporated within the Work.

2. Grant of Copyright License. Subject to the terms and conditions of this License, each Contributor hereby grants to You a perpetual, worldwide, non-exclusive, no-charge, royalty-free, irrevocable

copyright license to reproduce, prepare Derivative Works of, publicly display, publicly perform, sublicense, and distribute the Work and such Derivative Works in Source or Object form.

3. Grant of Patent License. Subject to the terms and conditions of this License, each Contributor hereby grants to You a perpetual, worldwide, non-exclusive, no-charge, royalty-free, irrevocable (except as stated in this section) patent license to make, have made, use, offer to sell, sell, import, and otherwise transfer the Work, where such license applies only to those patent claims licensable by such Contributor that are necessarily infringed by their Contribution(s) alone or by combination of their Contribution(s) with the Work to which such Contribution(s) was submitted. If You institute patent litigation against any entity (including a cross-claim or counterclaim in a lawsuit) alleging that the Work or a Contribution incorporated within the Work constitutes direct or contributory patent infringement, then any patent licenses granted to You under this License for that Work shall terminate as of the date such litigation is filed.
4. Redistribution. You may reproduce and distribute copies of the Work or Derivative Works thereof in any medium, with or without modifications, and in Source or Object form, provided that You meet the following conditions:
  1. You must give any other recipients of the Work or Derivative Works a copy of this License; and
  2. You must cause any modified files to carry prominent notices stating that You changed the files; and
  3. You must retain, in the Source form of any Derivative Works that You distribute, all copyright, patent, trademark, and attribution notices from the Source form of the Work, excluding those notices that do not pertain to any part of the Derivative Works; and
  4. If the Work includes a "NOTICE" text file as part of its distribution, then any Derivative Works that You distribute must include a readable copy of the attribution notices contained within such NOTICE file, excluding those notices that do not pertain to any part of the Derivative Works, in at least one of the following places: within a NOTICE text file distributed as part of the Derivative Works; within the Source form or documentation, if provided along with the Derivative Works; or, within a display generated by the Derivative Works, if and wherever such third-party notices normally appear. The contents of the NOTICE file are for informational purposes only and do not modify the License. You may add Your own attribution notices within Derivative Works that You distribute, alongside or as an addendum to the NOTICE text from the Work, provided that such additional attribution notices cannot be construed as modifying the License.

You may add Your own copyright statement to Your modifications and may provide additional or different license terms and conditions for use, reproduction, or distribution of Your modifications, or for any such Derivative Works as a whole, provided Your use, reproduction, and distribution of the Work otherwise complies with the conditions stated in this License.

5. Submission of Contributions. Unless You explicitly state otherwise, any Contribution intentionally submitted for inclusion in the Work by You to the Licensor shall be under the terms and conditions of this License, without any additional terms or conditions. Notwithstanding the above, nothing herein shall supersede or modify the terms of any separate license agreement you may have executed with Licensor regarding such Contributions.
6. Trademarks. This License does not grant permission to use the trade names, trademarks, service marks, or product names of the Licensor, except as required for reasonable and customary use in describing the origin of the Work and reproducing the content of the NOTICE file.
7. Disclaimer of Warranty. Unless required by applicable law or agreed to in writing, Licensor provides the Work (and each Contributor provides its Contributions) on an "AS IS" BASIS, WITHOUT WARRANTIES OR CONDITIONS OF ANY KIND, either express or implied, including, without

limitation, any warranties or conditions of TITLE, NON-INFRINGEMENT, MERCHANTABILITY, or FITNESS FOR A PARTICULAR PURPOSE. You are solely responsible for determining the appropriateness of using or redistributing the Work and assume any risks associated with Your exercise of permissions under this License.

8. Limitation of Liability. In no event and under no legal theory, whether in tort (including negligence), contract, or otherwise, unless required by applicable law (such as deliberate and grossly negligent acts) or agreed to in writing, shall any Contributor be liable to You for damages, including any direct, indirect, special, incidental, or consequential damages of any character arising as a result of this License or out of the use or inability to use the Work (including but not limited to damages for loss of goodwill, work stoppage, computer failure or malfunction, or any and all other commercial damages or losses), even if such Contributor has been advised of the possibility of such damages.
9. Accepting Warranty or Additional Liability. While redistributing the Work or Derivative Works thereof, You may choose to offer, and charge a fee for, acceptance of support, warranty, indemnity, or other liability obligations and/or rights consistent with this License. However, in accepting such obligations, You may act only on Your own behalf and on Your sole responsibility, not on behalf of any other Contributor, and only if You agree to indemnify, defend, and hold each Contributor harmless for any liability incurred by, or claims asserted against, such Contributor by reason of your accepting any such warranty or additional liability.

END OF TERMS AND CONDITIONS

---- Part 1: CMU/UCD copyright notice: (BSD like) ----

Copyright 1989, 1991, 1992 by Carnegie Mellon University

Derivative Work - 1996, 1998-2000

Copyright 1996, 1998-2000 The Regents of the University of California

All Rights Reserved

Permission to use, copy, modify and distribute this software and its documentation for any purpose and without fee is hereby granted, provided that the above copyright notice appears in all copies and that both that copyright notice and this permission notice appear in supporting documentation, and that the name of CMU and The Regents of the University of California not be used in advertising or publicity pertaining to distribution of the software without specific written permission.

CMU AND THE REGENTS OF THE UNIVERSITY OF CALIFORNIA DISCLAIM ALL WARRANTIES WITH REGARD TO THIS SOFTWARE, INCLUDING ALL IMPLIED WARRANTIES OF MERCHANTABILITY AND FITNESS. IN NO EVENT SHALL CMU OR THE REGENTS OF THE UNIVERSITY OF CALIFORNIA BE LIABLE FOR ANY SPECIAL, INDIRECT OR CONSEQUENTIAL DAMAGES OR ANY DAMAGES WHATSOEVER RESULTING FROM THE LOSS OF USE, DATA OR PROFITS, WHETHER IN AN ACTION OF CONTRACT, NEGLIGENCE OR OTHER TORTIOUS ACTION, ARISING OUT OF OR IN CONNECTION WITH THE USE OR PERFORMANCE OF THIS SOFTWARE.

---- Part 2: Networks Associates Technology, Inc copyright notice (BSD) ----

Copyright (c) 2001-2003, Networks Associates Technology, Inc

All rights reserved.

Redistribution and use in source and binary forms, with or without modification, are permitted provided that the following conditions are met:

- \* Redistributions of source code must retain the above copyright notice, this list of conditions and the following disclaimer.
- \* Redistributions in binary form must reproduce the above copyright notice, this list of conditions and the following disclaimer in the documentation and/or other materials provided with the distribution.
- \* Neither the name of the Networks Associates Technology, Inc nor the names of its contributors may be used to endorse or promote products derived from this software without specific prior written permission.

THIS SOFTWARE IS PROVIDED BY THE COPYRIGHT HOLDERS AND CONTRIBUTORS ``AS IS" AND ANY EXPRESS OR IMPLIED WARRANTIES, INCLUDING, BUT NOT LIMITED TO, THE IMPLIED WARRANTIES OF MERCHANTABILITY AND FITNESS FOR A PARTICULAR PURPOSE ARE DISCLAIMED. IN NO EVENT SHALL THE COPYRIGHT HOLDERS OR CONTRIBUTORS BE LIABLE FOR ANY DIRECT, INDIRECT, INCIDENTAL, SPECIAL, EXEMPLARY, OR CONSEQUENTIAL DAMAGES (INCLUDING, BUT NOT LIMITED TO, PROCUREMENT OF SUBSTITUTE GOODS OR SERVICES; LOSS OF USE, DATA, OR PROFITS; OR BUSINESS INTERRUPTION) HOWEVER CAUSED AND ON ANY THEORY OF LIABILITY, WHETHER IN CONTRACT, STRICT LIABILITY, OR TORT (INCLUDING NEGLIGENCE OR OTHERWISE) ARISING IN ANY WAY OUT OF THE USE OF THIS SOFTWARE, EVEN IF ADVISED OF THE POSSIBILITY OF SUCH DAMAGE.

---- Part 3: Cambridge Broadband Ltd. copyright notice (BSD) ----

Portions of this code are copyright (c) 2001-2003, Cambridge Broadband Ltd.

All rights reserved.

Redistribution and use in source and binary forms, with or without modification, are permitted provided that the following conditions are met:

- \* Redistributions of source code must retain the above copyright notice, this list of conditions and the following disclaimer.
- \* Redistributions in binary form must reproduce the above copyright notice, this list of conditions and the following disclaimer in the documentation and/or other materials provided with the distribution.
- \* The name of Cambridge Broadband Ltd. may not be used to endorse or promote products derived from this software without specific prior written permission.

THIS SOFTWARE IS PROVIDED BY THE COPYRIGHT HOLDER ``AS IS" AND ANY EXPRESS OR IMPLIED WARRANTIES, INCLUDING, BUT NOT LIMITED TO, THE IMPLIED WARRANTIES OF MERCHANTABILITY AND FITNESS FOR A PARTICULAR PURPOSE ARE DISCLAIMED. IN NO EVENT SHALL THE COPYRIGHT HOLDER BE LIABLE FOR ANY DIRECT, INDIRECT, INCIDENTAL, SPECIAL, EXEMPLARY, OR CONSEQUENTIAL DAMAGES (INCLUDING, BUT NOT LIMITED TO, PROCUREMENT OF SUBSTITUTE GOODS OR SERVICES; LOSS OF USE, DATA, OR PROFITS; OR BUSINESS INTERRUPTION) HOWEVER CAUSED AND ON ANY THEORY OF LIABILITY, WHETHER IN CONTRACT, STRICT LIABILITY, OR TORT (INCLUDING NEGLIGENCE OR OTHERWISE) ARISING IN ANY WAY OUT OF THE USE OF THIS SOFTWARE, EVEN IF ADVISED OF THE POSSIBILITY OF SUCH DAMAGE.

---- Part 4: Sun Microsystems, Inc. copyright notice (BSD) ----

Copyright c 2003 Sun Microsystems, Inc., 4150 Network Circle, Santa Clara, California 95054, U.S.A. All rights reserved.

Use is subject to license terms below.

This distribution may include materials developed by third parties.

Sun, Sun Microsystems, the Sun logo and Solaris are trademarks or registered trademarks of Sun Microsystems, Inc. in the U.S. and other countries.

Redistribution and use in source and binary forms, with or without modification, are permitted provided that the following conditions are met:

- \* Redistributions of source code must retain the above copyright notice, this list of conditions and the following disclaimer.
- \* Redistributions in binary form must reproduce the above copyright notice, this list of conditions and the following disclaimer in the documentation and/or other materials provided with the distribution.
- \* Neither the name of the Sun Microsystems, Inc. nor the names of its contributors may be used to endorse or promote products derived from this software without specific prior written permission.

THIS SOFTWARE IS PROVIDED BY THE COPYRIGHT HOLDERS AND CONTRIBUTORS ``AS IS" AND ANY EXPRESS OR IMPLIED WARRANTIES, INCLUDING, BUT NOT LIMITED TO, THE IMPLIED WARRANTIES OF MERCHANTABILITY AND FITNESS FOR A PARTICULAR PURPOSE ARE DISCLAIMED. IN NO EVENT SHALL THE COPYRIGHT HOLDERS OR CONTRIBUTORS BE LIABLE FOR ANY DIRECT, INDIRECT, INCIDENTAL, SPECIAL, EXEMPLARY, OR CONSEQUENTIAL DAMAGES (INCLUDING, BUT NOT LIMITED TO, PROCUREMENT OF SUBSTITUTE GOODS OR SERVICES; LOSS OF USE, DATA, OR PROFITS; OR BUSINESS INTERRUPTION) HOWEVER CAUSED AND ON ANY THEORY OF LIABILITY, WHETHER IN CONTRACT, STRICT LIABILITY, OR TORT (INCLUDING NEGLIGENCE OR OTHERWISE) ARISING IN ANY WAY OUT OF THE USE OF THIS SOFTWARE, EVEN IF ADVISED OF THE POSSIBILITY OF SUCH DAMAGE.

---- Part 5: Sparta, Inc copyright notice (BSD) ----

Copyright (c) 2003-2009, Sparta, Inc

All rights reserved.

Redistribution and use in source and binary forms, with or without modification, are permitted provided that the following conditions are met:

- \* Redistributions of source code must retain the above copyright notice, this list of conditions and the following disclaimer.
- \* Redistributions in binary form must reproduce the above copyright notice, this list of conditions and the following disclaimer in the documentation and/or other materials provided with the distribution.
- \* Neither the name of Sparta, Inc nor the names of its contributors may be used to endorse or promote products derived from this software without specific prior written permission.

THIS SOFTWARE IS PROVIDED BY THE COPYRIGHT HOLDERS AND CONTRIBUTORS ``AS IS" AND ANY EXPRESS OR IMPLIED WARRANTIES, INCLUDING, BUT NOT LIMITED TO, THE IMPLIED WARRANTIES OF MERCHANTABILITY AND FITNESS FOR A PARTICULAR PURPOSE ARE DISCLAIMED. IN NO EVENT SHALL THE COPYRIGHT HOLDERS OR CONTRIBUTORS BE LIABLE FOR ANY DIRECT, INDIRECT, INCIDENTAL, SPECIAL, EXEMPLARY, OR CONSEQUENTIAL DAMAGES (INCLUDING, BUT NOT LIMITED TO, PROCUREMENT OF SUBSTITUTE GOODS OR SERVICES; LOSS OF USE, DATA, OR PROFITS; OR BUSINESS INTERRUPTION) HOWEVER CAUSED AND ON ANY THEORY OF LIABILITY, WHETHER IN CONTRACT, STRICT LIABILITY, OR TORT (INCLUDING NEGLIGENCE OR OTHERWISE) ARISING IN ANY WAY OUT OF THE USE OF THIS SOFTWARE, EVEN IF ADVISED OF THE POSSIBILITY OF SUCH DAMAGE.

---- Part 6: Cisco/BUPTNIC copyright notice (BSD) ----

Copyright (c) 2004, Cisco, Inc and Information Network Center of Beijing University of Posts and Telecommunications.

All rights reserved.

Redistribution and use in source and binary forms, with or without modification, are permitted provided that the following conditions are met:

- \* Redistributions of source code must retain the above copyright notice, this list of conditions and the following disclaimer.
- \* Redistributions in binary form must reproduce the above copyright notice, this list of conditions and the following disclaimer in the documentation and/or other materials provided with the distribution.
- \* Neither the name of Cisco, Inc, Beijing University of Posts and Telecommunications, nor the names of their contributors may be used to endorse or promote products derived from this software without specific prior written permission.

THIS SOFTWARE IS PROVIDED BY THE COPYRIGHT HOLDERS AND CONTRIBUTORS ``AS IS" AND ANY EXPRESS OR IMPLIED WARRANTIES, INCLUDING, BUT NOT LIMITED TO, THE IMPLIED WARRANTIES OF MERCHANTABILITY AND FITNESS FOR A PARTICULAR PURPOSE ARE DISCLAIMED. IN NO EVENT SHALL THE COPYRIGHT HOLDERS OR CONTRIBUTORS BE LIABLE FOR ANY DIRECT, INDIRECT, INCIDENTAL, SPECIAL, EXEMPLARY, OR CONSEQUENTIAL DAMAGES (INCLUDING, BUT NOT LIMITED TO, PROCUREMENT OF SUBSTITUTE GOODS OR SERVICES; LOSS OF USE, DATA, OR PROFITS; OR BUSINESS INTERRUPTION) HOWEVER CAUSED AND ON ANY THEORY OF LIABILITY, WHETHER IN CONTRACT, STRICT LIABILITY, OR TORT (INCLUDING NEGLIGENCE OR OTHERWISE) ARISING IN ANY WAY OUT OF THE USE OF THIS SOFTWARE, EVEN IF ADVISED OF THE POSSIBILITY OF SUCH DAMAGE.

---- Part 7: Fabasoft R&D Software GmbH & Co KG copyright notice (BSD) ----

Copyright (c) Fabasoft R&D Software GmbH & Co KG, 2003 oss@fabasoft.com

Author: Bernhard Penz

Redistribution and use in source and binary forms, with or without modification, are permitted provided that the following conditions are met:

- \* Redistributions of source code must retain the above copyright notice, this list of conditions and the following disclaimer.
- \* Redistributions in binary form must reproduce the above copyright notice, this list of conditions and the following disclaimer in the documentation and/or other materials provided with the distribution.
- \* The name of Fabasoft R&D Software GmbH & Co KG or any of its subsidiaries, brand or product names may not be used to endorse or promote products derived from this software without specific prior written permission.

THIS SOFTWARE IS PROVIDED BY THE COPYRIGHT HOLDER ``AS IS" AND ANY EXPRESS OR IMPLIED WARRANTIES, INCLUDING, BUT NOT LIMITED TO, THE IMPLIED WARRANTIES OF MERCHANTABILITY AND FITNESS FOR A PARTICULAR PURPOSE ARE DISCLAIMED. IN NO EVENT SHALL THE COPYRIGHT HOLDER BE LIABLE FOR ANY DIRECT, INDIRECT, INCIDENTAL, SPECIAL, EXEMPLARY, OR CONSEQUENTIAL DAMAGES (INCLUDING, BUT NOT LIMITED TO, PROCUREMENT OF SUBSTITUTE GOODS OR SERVICES; LOSS OF USE, DATA, OR PROFITS; OR BUSINESS INTERRUPTION) HOWEVER CAUSED AND ON ANY THEORY OF LIABILITY, WHETHER

IN CONTRACT, STRICT LIABILITY, OR TORT (INCLUDING NEGLIGENCE OR OTHERWISE) ARISING IN ANY WAY OUT OF THE USE OF THIS SOFTWARE, EVEN IF ADVISED OF THE POSSIBILITY OF SUCH DAMAGE.

## LEADTOOLS

Copyright (C) 1991-2009 LEAD Technologies, Inc.

CMap Resources

---

Copyright 1990-2009 Adobe Systems Incorporated.

All rights reserved.

Copyright 1990-2010 Adobe Systems Incorporated.

All rights reserved.

Redistribution and use in source and binary forms, with or without modification, are permitted provided that the following conditions are met:

Redistributions of source code must retain the above copyright notice, this list of conditions and the following disclaimer.

Redistributions in binary form must reproduce the above copyright notice, this list of conditions and the following disclaimer in the documentation and/or other materials provided with the distribution.

Neither the name of Adobe Systems Incorporated nor the names of its contributors may be used to endorse or promote products derived from this software without specific prior written permission.

THIS SOFTWARE IS PROVIDED BY THE COPYRIGHT HOLDERS AND CONTRIBUTORS "AS IS" AND ANY EXPRESS OR IMPLIED WARRANTIES, INCLUDING, BUT NOT LIMITED TO, THE IMPLIED WARRANTIES OF MERCHANTABILITY AND FITNESS FOR A PARTICULAR PURPOSE ARE DISCLAIMED. IN NO EVENT SHALL THE COPYRIGHT HOLDER OR CONTRIBUTORS BE LIABLE FOR ANY DIRECT, INDIRECT, INCIDENTAL, SPECIAL, EXEMPLARY, OR CONSEQUENTIAL DAMAGES (INCLUDING, BUT NOT LIMITED TO, PROCUREMENT OF SUBSTITUTE GOODS OR SERVICES; LOSS OF USE, DATA, OR PROFITS; OR BUSINESS INTERRUPTION) HOWEVER CAUSED AND ON ANY THEORY OF LIABILITY, WHETHER IN CONTRACT, STRICT LIABILITY, OR TORT (INCLUDING NEGLIGENCE OR OTHERWISE) ARISING IN ANY WAY OUT OF THE USE OF THIS SOFTWARE, EVEN IF ADVISED OF THE POSSIBILITY OF SUCH DAMAGE.

---

MIT License

Copyright (c) 1998, 1999, 2000 Thai Open Source Software Center Ltd

Permission is hereby granted, free of charge, to any person obtaining a copy of this software and associated documentation files (the "Software"), to deal in the Software without restriction, including without limitation the rights to use, copy, modify, merge, publish, distribute, sublicense, and/or sell copies of the Software, and to permit persons to whom the Software is furnished to do so, subject to the following conditions:

The above copyright notice and this permission notice shall be included in all copies or substantial portions of the Software.

THE SOFTWARE IS PROVIDED "AS IS", WITHOUT WARRANTY OF ANY KIND, EXPRESS OR IMPLIED, INCLUDING BUT NOT LIMITED TO THE WARRANTIES OF MERCHANTABILITY, FITNESS FOR A PARTICULAR PURPOSE AND NONINFRINGEMENT. IN NO EVENT SHALL THE AUTHORS OR COPYRIGHT HOLDERS BE LIABLE FOR ANY CLAIM, DAMAGES OR OTHER LIABILITY, WHETHER IN AN ACTION OF CONTRACT, TORT OR OTHERWISE, ARISING FROM, OUT OF OR IN CONNECTION WITH THE SOFTWARE OR THE USE OR OTHER DEALINGS IN THE SOFTWARE.

Esto solo se aplica a productos que admiten Wi-Fi.

(c) 2009-2013 by Jeff Mott. All rights reserved.

Redistribution and use in source and binary forms, with or without modification, are permitted provided that the following conditions are met:

- \* Redistributions of source code must retain the above copyright notice, this list of conditions, and the following disclaimer.
- \* Redistributions in binary form must reproduce the above copyright notice, this list of conditions, and the following disclaimer in the documentation or other materials provided with the distribution.
- \* Neither the name CryptoJS nor the names of its contributors may be used to endorse or promote products derived from this software without specific prior written permission.

THIS SOFTWARE IS PROVIDED BY THE COPYRIGHT HOLDERS AND CONTRIBUTORS "AS IS," AND ANY EXPRESS OR IMPLIED WARRANTIES, INCLUDING, BUT NOT LIMITED TO, THE IMPLIED WARRANTIES OF MERCHANTABILITY AND FITNESS FOR A PARTICULAR PURPOSE, ARE DISCLAIMED. IN NO EVENT SHALL THE COPYRIGHT HOLDER OR CONTRIBUTORS BE LIABLE FOR ANY DIRECT, INDIRECT, INCIDENTAL, SPECIAL, EXEMPLARY, OR CONSEQUENTIAL DAMAGES (INCLUDING, BUT NOT LIMITED TO, PROCUREMENT OF SUBSTITUTE GOODS OR SERVICES; LOSS OF USE, DATA, OR PROFITS; OR BUSINESS INTERRUPTION) HOWEVER CAUSED AND ON ANY THEORY OF LIABILITY, WHETHER IN CONTRACT, STRICT LIABILITY, OR TORT (INCLUDING NEGLIGENCE OR OTHERWISE) ARISING IN ANY WAY OUT OF THE USE OF THIS SOFTWARE, EVEN IF ADVISED OF THE POSSIBILITY OF SUCH DAMAGE.



Escriba palabras clave en la ventana de búsqueda y haga clic en  (Buscar).

Puede buscar páginas de destino en esta guía.

Ejemplo: "(nombre de modelo del producto) cargar papel"

## Consejos de búsqueda

Puede buscar páginas de destino escribiendo palabras clave en la ventana de búsqueda.

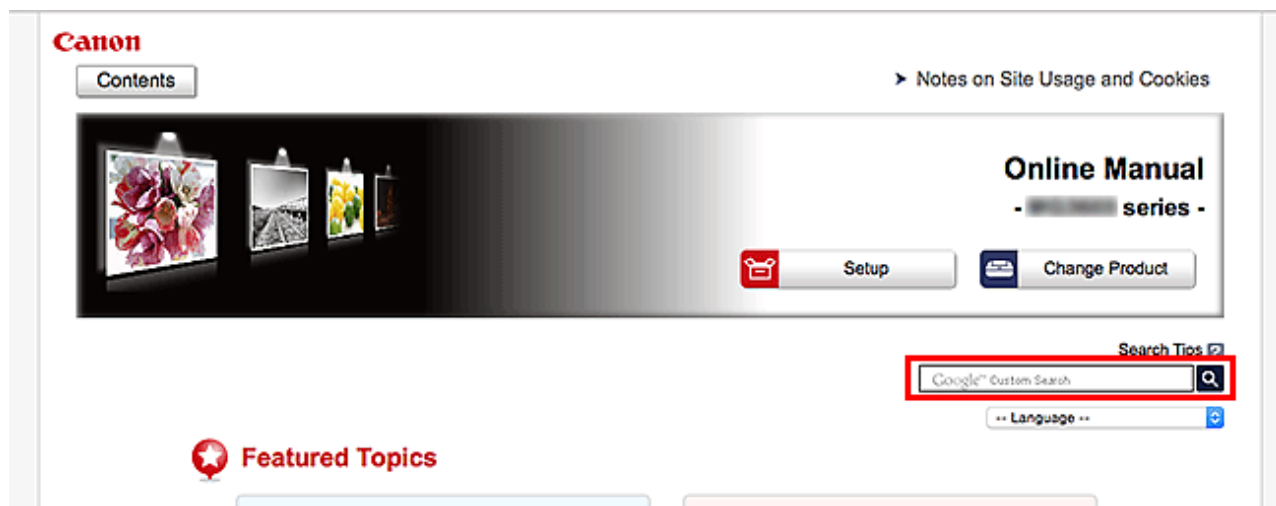

### ►►► Importante

- Es posible que esta función no esté disponible en algunos países o regiones.

### ►►► Nota

- La pantalla que aparece puede variar.
- Si busca desde esta página sin introducir el nombre de modelo del producto o el nombre de la aplicación, se incluirán en la búsqueda todos los productos compatibles con esta guía. Si desea limitar los resultados de la búsqueda, añada el nombre de modelo del producto o el nombre de la aplicación a las palabras clave.

#### • Búsqueda de funciones

Escriba el nombre de modelo del producto y una palabra clave para la función sobre la que desea información

Ejemplo: si desea aprender a cargar papel

Escriba "(nombre de modelo del producto) cargar papel" en la ventana de búsqueda y realice una búsqueda

#### • Errores de solución de problemas

Escriba el nombre de modelo del producto y un código de asistencia

Ejemplo: si aparece la siguiente pantalla de error

Escriba "(nombre de modelo del producto) 1003" en la ventana de búsqueda y realice una búsqueda

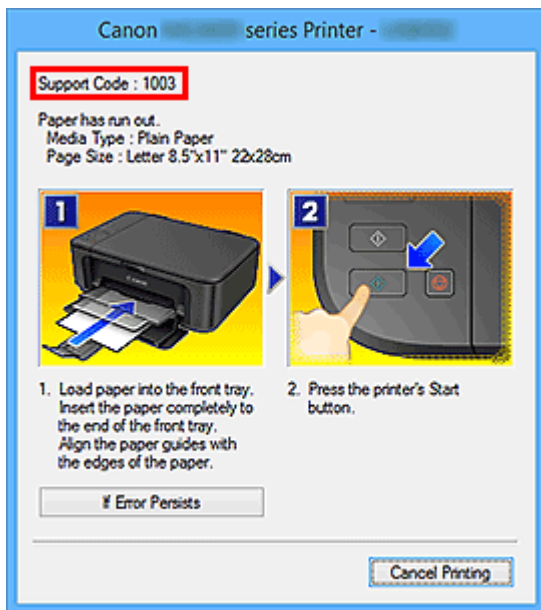

### ►►► Nota

- La pantalla que aparece varía en función del producto.

#### • **Búsqueda de funciones de aplicaciones**

Escriba el nombre de la aplicación y una palabra clave para la función sobre la que desea información

Ejemplo: si desea aprender a imprimir collages con My Image Garden

Escriba "My Image Garden collage" en la ventana de búsqueda y realice una búsqueda

#### • **Búsqueda de páginas de referencia**

Introduzca el nombre de su modelo y el título de una página de referencia\*

\* Puede buscar páginas de referencia más fácilmente introduciendo también el nombre de función.

Ejemplo: si desea explorar la página a la que hace referencia la siguiente frase de una página de procedimiento de escaneado

Consulte la "ficha Configuración de color" para su modelo desde el Inicio del Manual en línea para obtener más información.

Escriba "(nombre de modelo del producto) escaneado Ficha Configuración de color" en la ventana de búsqueda y realice una búsqueda

## **Uso del equipo**

- ▶ **Impresión de documentos desde el ordenador (Windows)**
- ▶ **Impresión de documentos desde el ordenador (Mac OS)**
- ▶ **Copia**
- ▶ **Funciones de fax**

## Impresión de documentos desde el ordenador (Windows)

Imprima documentos desde aplicaciones en un ordenador o un dispositivo de la siguiente manera.

1. Tire de un cassette.



2. Cargue papel con la cara de impresión hacia ABAJO.
3. Alinee las guías del papel con el ancho y la longitud del papel.

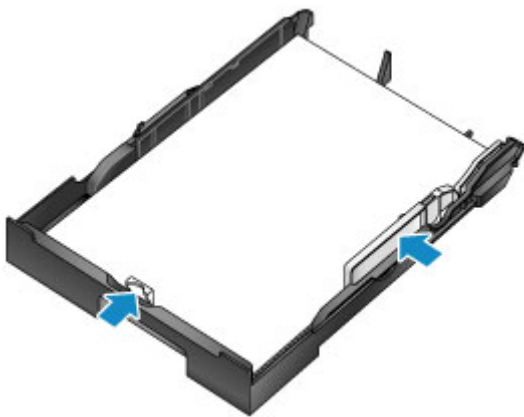

4. Inserte el cassette.

Después de insertar el cassette, se muestra la pantalla de registro de la información de papel del cassette en la pantalla táctil.

5. Seleccione el tamaño y el tipo de papel en el cassette en **Tm. pág. (Page size)** y **Tipo (Type)**, y púntee en **Registrar (Register)**.

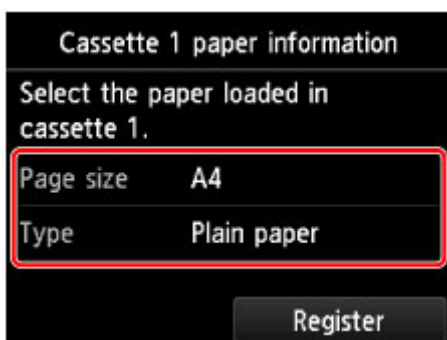

Siga las instrucciones de los mensajes que aparecen para registrar la información del papel.

6. Extraiga la bandeja de salida del papel (B) y abra la extensión de la bandeja de salida (A).



7. En la aplicación, seleccione Imprimir.

Puede acceder con frecuencia al cuadro de diálogo **Imprimir (Print)** seleccionando **Imprimir (Print)** en el menú **Archivo (File)**.

8. Seleccione el nombre del modelo de la impresora y haga clic en el botón **Preferencias (Preferences)** (o **Propiedades (Properties)**).

Se muestra la configuración del controlador de impresora.

#### »» Nota

- Los nombres de comando o de menú pueden variar según la aplicación y puede que la impresión conlleve más pasos. Para obtener instrucciones detalladas, consulte el manual del usuario de la aplicación.

9. Seleccione un perfil típico de impresión.

En **Configuraciones más utilizadas (Commonly Used Settings)** de la pestaña **Configuración rápida (Quick Setup)**, seleccione un perfil adecuado para la finalidad de la impresión.

Cuando haya seleccionado un perfil de impresión, los valores predeterminados se aplican automáticamente a la configuración de **Funciones adicionales (Additional Features)**, **Tipo de soporte (Media Type)** y **Tamaño del papel de la impresora (Printer Paper Size)**.

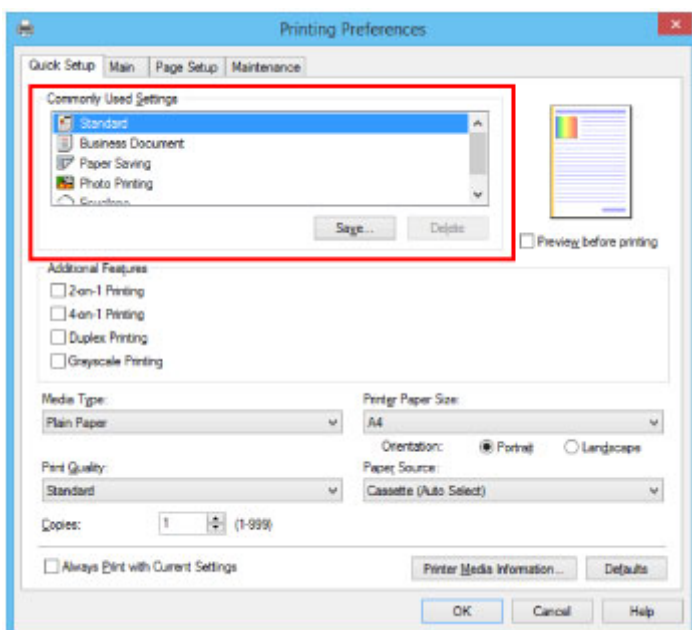

10. Seleccione la fuente del papel.

En **Fuente de papel (Paper Source)**, seleccione el cassette en el que se ha cargado el papel.

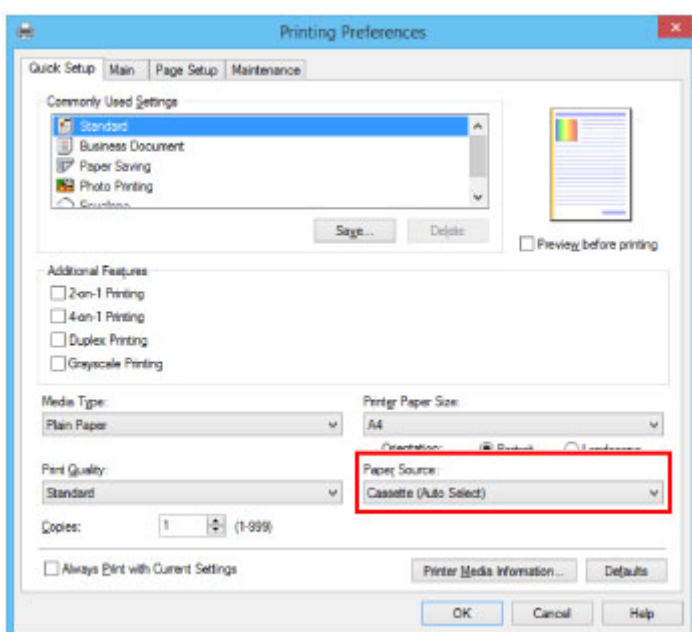

11. Cuando se complete la configuración de impresión, haga clic en **Aceptar (OK)** para imprimir.

### ►►► Nota

- Se pueden establecer varias configuraciones de impresión con el controlador de impresora.



## Impresión de documentos desde el ordenador (Mac OS)

Imprima documentos desde aplicaciones en un ordenador o un dispositivo de la siguiente manera.

1. Tire de un cassette.



2. Cargue papel con la cara de impresión hacia ABAJO.
3. Alinee las guías del papel con el ancho y la longitud del papel.

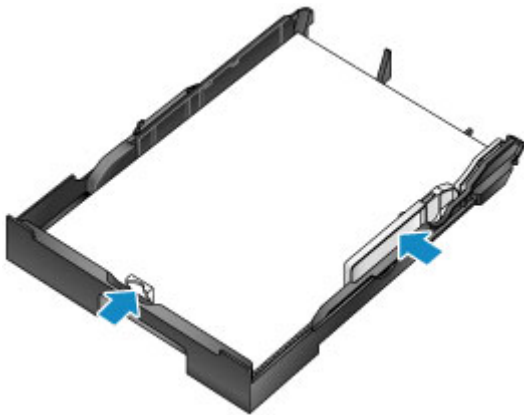

4. Inserte el cassette.

Después de insertar el cassette, se muestra la pantalla de registro de la información de papel del cassette en la pantalla táctil.

5. Seleccione el tamaño y el tipo de papel en el cassette en **Tm. pág. (Page size)** y **Tipo (Type)**, y púntee en **Registrar (Register)**.



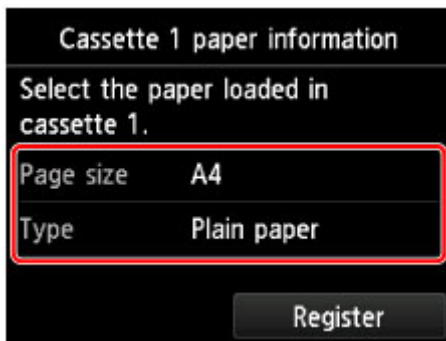

Siga las instrucciones de los mensajes que aparecen para registrar la información del papel.

6. Extraiga la bandeja de salida del papel (B) y abra la extensión de la bandeja de salida (A).



7. En la aplicación, seleccione Imprimir.

Puede acceder con frecuencia al cuadro de diálogo **Imprimir... (Print...)** en el menú **Archivo (File)**.

#### »»» Nota

- Para obtener instrucciones detalladas de funcionamiento, consulte el manual del usuario de la aplicación.

8. Seleccione el nombre del modelo y haga clic en la lista **Impresora (Printer)**.

Haga clic en **Mostrar detalles (Show Details)** para cambiar la ventana Configurar a la visualización detallada.



9. Seleccione el tamaño del papel.

En **Tamaño de papel (Paper Size)**, seleccione el tamaño de papel que utilice.

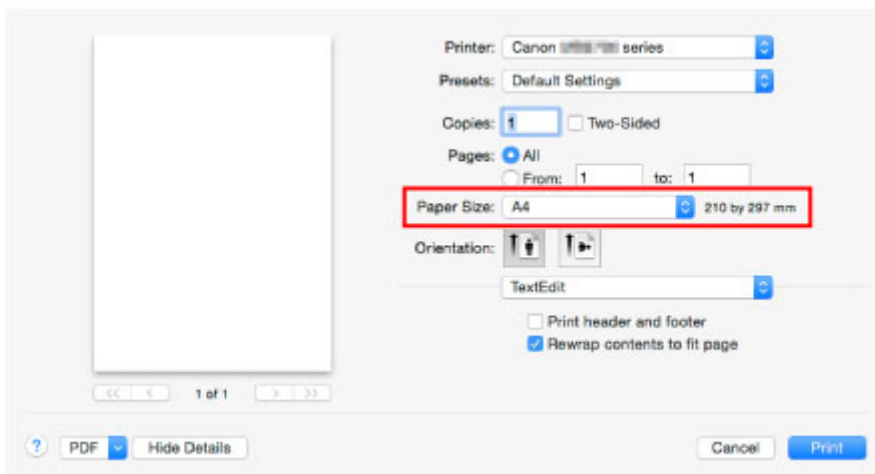

10. Seleccione **Calidad y soporte (Quality & Media)** en el menú desplegable.

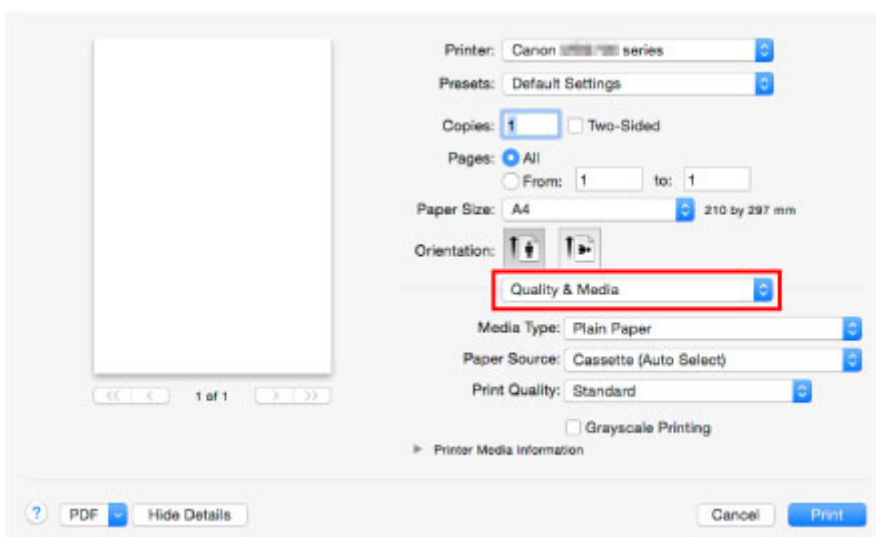

11. Seleccione el tipo de soporte.

En **Tipo de soporte (Media Type)**, seleccione el mismo tipo de soporte que se haya cargado en el equipo.

12. Seleccione la fuente del papel.

En **Fuente de papel (Paper Source)**, seleccione el cassette en el que se ha cargado el papel.

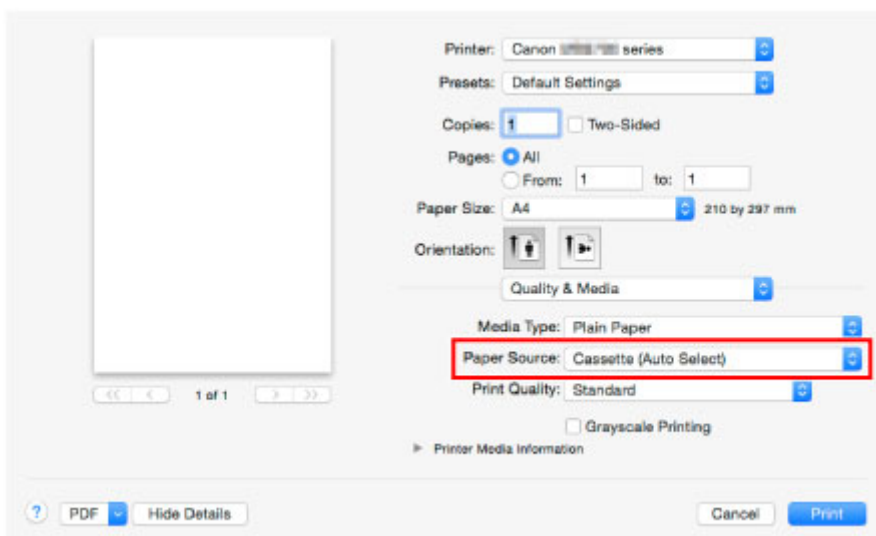

13. Cuando se complete la configuración de impresión, haga clic en **Imprimir (Print)** para imprimir.

### ▶▶▶ Nota

- Se pueden establecer varias configuraciones de impresión con el controlador de impresora.
  - Impresión desde el software de la aplicación (controlador de la impresora de Mac OS)

# Copia

Cargue originales y cópielos en papel normal como se muestra a continuación.

1. Tire de un cassette.



2. Cargue papel con la cara de impresión hacia ABAJO.
3. Alinee las guías del papel con el ancho y la longitud del papel.

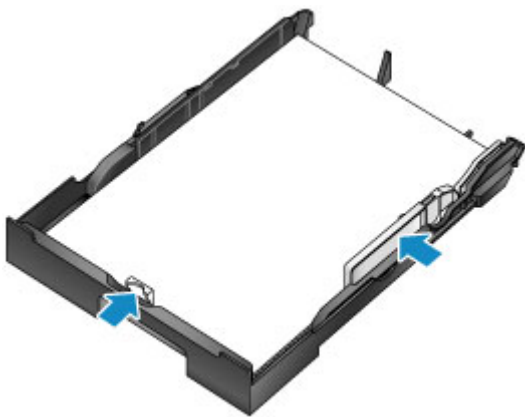

4. Inserte el cassette.

Después de insertar el cassette, se muestra la pantalla de registro de la información de papel del cassette en la pantalla táctil.

5. Seleccione el tamaño y el tipo de papel en el cassette en **Tm. pág. (Page size)** y **Tipo (Type)**, y púntee en **Registrar (Register)**.

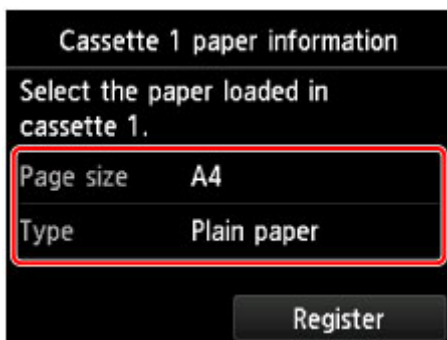

Siga las instrucciones de los mensajes que aparecen para registrar la información del papel.

6. Extraiga la bandeja de salida del papel (B) y abra la extensión de la bandeja de salida (A).



7. Pulse el botón **INICIO (HOME)** (C).



8. Puntee en **Copiar (Copy)** (D).

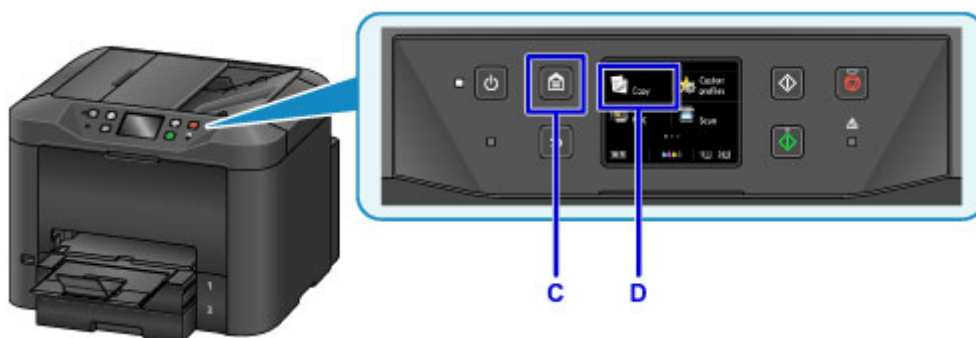

9. Abra la cubierta de documentos (E).

10. Cargue el original hacia **ABAJO** alineado con la marca de alineación (F).

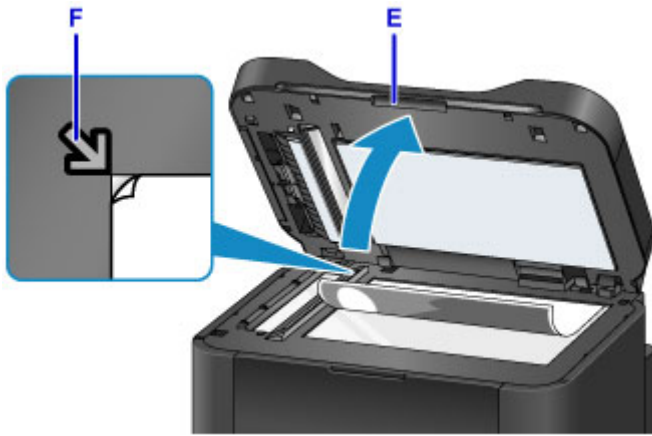

### »»» Nota

- Para la copia continua de varios originales, utilice el ADF (alimentador automático de documentos).



11. Cierre la cubierta de documentos.

12. Compruebe la configuración del papel y, a continuación, pulse el botón **Negro (Black)** o el botón **Color (G)**.



### »»» Importante

- No abra la cubierta de documentos hasta que haya finalizado la copia.

### »»» Nota

- El equipo le ofrece muchas otras características prácticas de copia.

■ [Copia](#)

## Funciones de fax

Envíe por fax varios documentos en blanco y negro como se muestra a continuación.

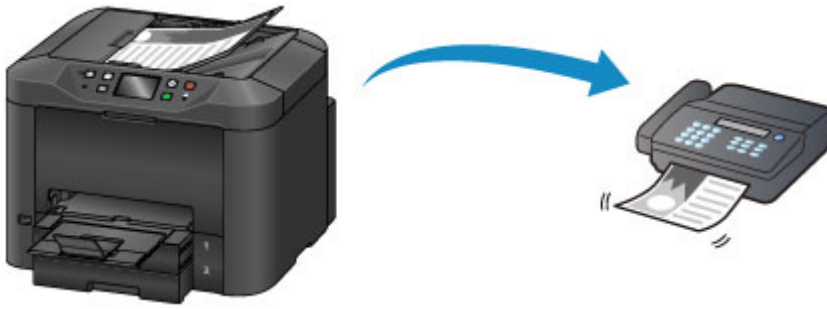

1. Abra la bandeja de documentos (A).



2. Inserte los documentos hacia ARRIBA.
3. Ajuste las guías de documentos según sea necesario.

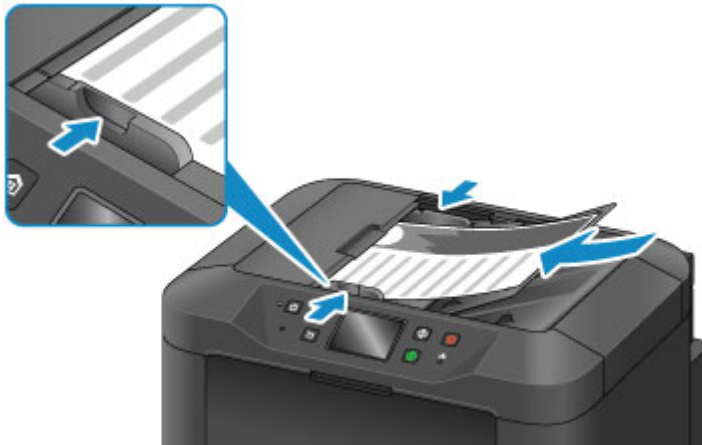

4. Pulse el botón **INICIO (HOME)** (B).

5. Puntee en  **FAX** (C).

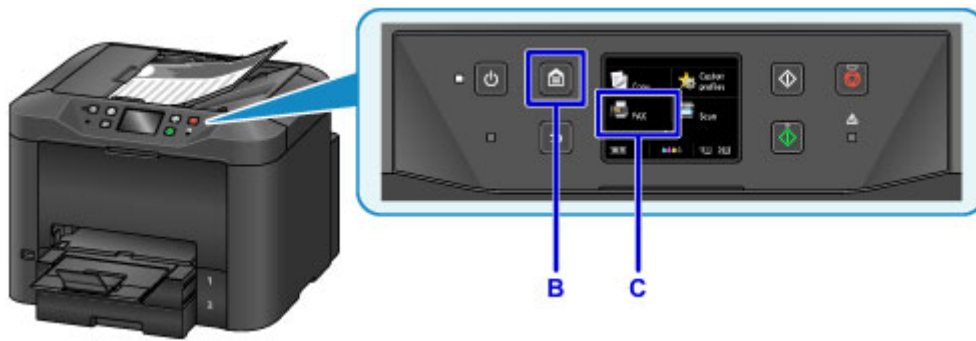

6. Puntee en **Introduzca el número (Enter the number) (D)**.



7. Puntee en el número de fax (E) y, a continuación, puntee en **OK (F)**.

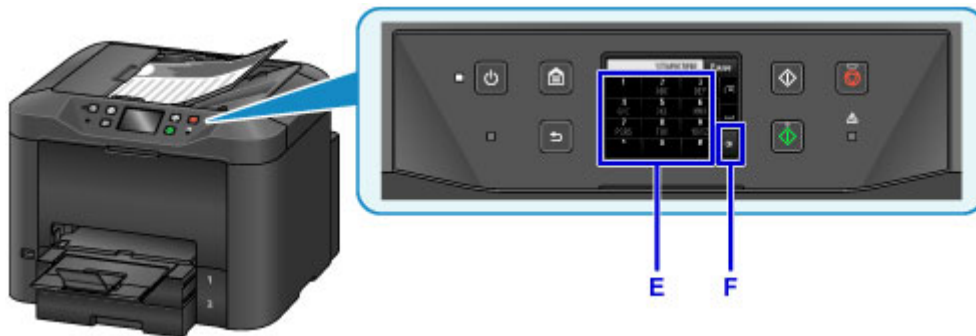

8. Pulse el botón **Negro (Black) (G)**.



»»» **Nota**

- El equipo tiene disponibles muchas otras funciones prácticas de fax.





## **Funciones de la impresora**

- **Conexión inalámbrica con "conexión directa"**
- **Descargar una variedad de materiales de contenido**
- **Imprimir elementos con Easy-PhotoPrint+ (aplicación web)**
- **Administración óptima de la impresora mediante Quick Utility Toolbox**
- **Métodos de conexión disponibles**
- **Escaneado de originales más grandes que la placa**
- **Escaneado de varios originales a la vez**
- **Uso de PIXMA/MAXIFY Cloud Link**
- **Imprimir fácilmente desde un teléfono inteligente o una tableta con Canon PRINT Inkjet/SELPHY**
- **Impresión con Windows RT**
- **Función de integración de almacenamiento en línea**

## **Impresión desde una impresora con AirPrint activado**

- **Impresión desde una impresora que tenga AirPrint activado con Mac**
- **Impresión desde una impresora que tenga AirPrint activado con un dispositivo iOS**

# Impresión desde una impresora que tenga AirPrint activado con Mac

Uso de AirPrint para imprimir desde iPhone, iPad, iPod touch o Mac.

AirPrint permite imprimir fotos, correos electrónicos, páginas web y documentos desde iPhone, iPad, iPod touch y Mac sin tener que instalar drivers ni descargar aplicaciones o software.

## »»» Nota

- Si quiere imprimir mediante AirPrint desde un dispositivo iOS, consulte la siguiente información.
  - [Impresión desde una impresora que tenga AirPrint activado con un dispositivo iOS](#)



## Comprobación del entorno

Primero, compruebe el entorno.

- **Entorno de funcionamiento de AirPrint**
  - iPhone, iPad y iPod touch con la versión de iOS más reciente
  - Mac con la versión más reciente de Mac OS

- **Requisito**

El dispositivo iOS o Mac y la impresora deben estar conectados a la misma red en LAN o directamente sin el router inalámbrico.

## Adición de la impresora como impresora AirPrint con el Mac

1. Abra **Preferencias del sistema (System Preferences)** y seleccione **Impresoras y escáneres (Printers & Scanners) (Imprimir y escanear (Print & Scan))** en el Mac.
2. Seleccione **+** para mostrar la lista de impresoras.
3. Seleccione la impresora con el nombre **Multifunción Bonjour (Bonjour Multifunction)**.
4. Seleccione **AirPrint seguro (Secure AirPrint)** o **AirPrint desde Uso (Use)**.
5. Seleccione **Agregar (Add)**.

## Impresión con AirPrint desde Mac

1. [Asegúrese de que la impresora está encendida.](#)

### »» Nota

- Si se activa la función Encendido automático de la impresora, esta impresora se encenderá automáticamente cuando se reciban los datos de impresión.

2. [Cargue el papel.](#)
3. Lleve a cabo las operaciones de impresión desde el software de la aplicación.  
Aparecerá el cuadro de diálogo Imprimir.
4. Seleccione el nombre del modelo agregado como impresora AirPrint de la lista de **impresoras (Printer)** en el cuadro de diálogo Imprimir.
5. Establezca el tamaño de papel, el tipo de soporte y demás ajustes según sea necesario.
6. Seleccione **Imprimir (Print)**.

Cuando realice una impresión, la impresora imprimirá aplicando la configuración establecida.

### »» Nota

- Conexión LAN inalámbrica:
  - Después de encender la impresora, pueden transcurrir varios minutos hasta que la impresora se comunique a través de la conexión LAN inalámbrica. Asegúrese de que la impresora esté conectada a la LAN inalámbrica e intente imprimir.
  - Si Bonjour está desactivado en la impresora, no se podrá usar AirPrint. Compruebe la configuración LAN de la impresora y active Bonjour.
- Para solucionar otros problemas con AirPrint, consulte la siguiente sección.

■ [No se puede imprimir con AirPrint](#)

## Comprobación del estado de la impresión

- Abrir la pantalla de estado de impresión

## Eliminación de un trabajo de impresión

Para eliminar un trabajo de impresión con AirPrint, utilice uno de estos métodos:

- En la impresora: Utilice el botón **Parar (Stop)** para cancelar el trabajo de impresión.
- Desde un dispositivo iOS: Eliminación de un trabajo de impresión no deseado

# Impresión desde una impresora que tenga AirPrint activado con un dispositivo iOS

Uso de AirPrint para imprimir desde iPhone, iPad, iPod touch o Mac.

AirPrint permite imprimir fotos, correos electrónicos, páginas web y documentos desde iPhone, iPad, iPod touch y Mac sin tener que instalar drivers ni descargar aplicaciones o software.

## »»» Nota

- Si quiere imprimir mediante AirPrint desde Mac, consulte la siguiente información.
  - [Impresión desde una impresora que tenga AirPrint activado con Mac](#)



## Comprobación del entorno

Primero, compruebe el entorno.

- **Entorno de funcionamiento de AirPrint**
  - iPhone, iPad y iPod touch con la versión de iOS más reciente
  - Mac con la versión más reciente de Mac OS

- **Requisito**

El dispositivo iOS o Mac y la impresora deben estar conectados a la misma red en LAN o directamente sin el router inalámbrico.

## Impresión con AirPrint desde un dispositivo iOS

1. [Asegúrese de que la impresora está encendida.](#)

### »»» Nota

- Si se activa la función Encendido automático de la impresora, esta impresora se encenderá automáticamente cuando se reciban los datos de impresión.

2. [Cargue el papel.](#)

3. En las aplicaciones de su dispositivo iOS, púntee en el icono de operación para mostrar las opciones de menú.

La siguiente ilustración es un ejemplo de cuando se imprime desde el navegador web de iPad. Según las aplicaciones o los dispositivos, la pantalla varía.



4. En las opciones de menú, puntée en **Imprimir (Print)**.

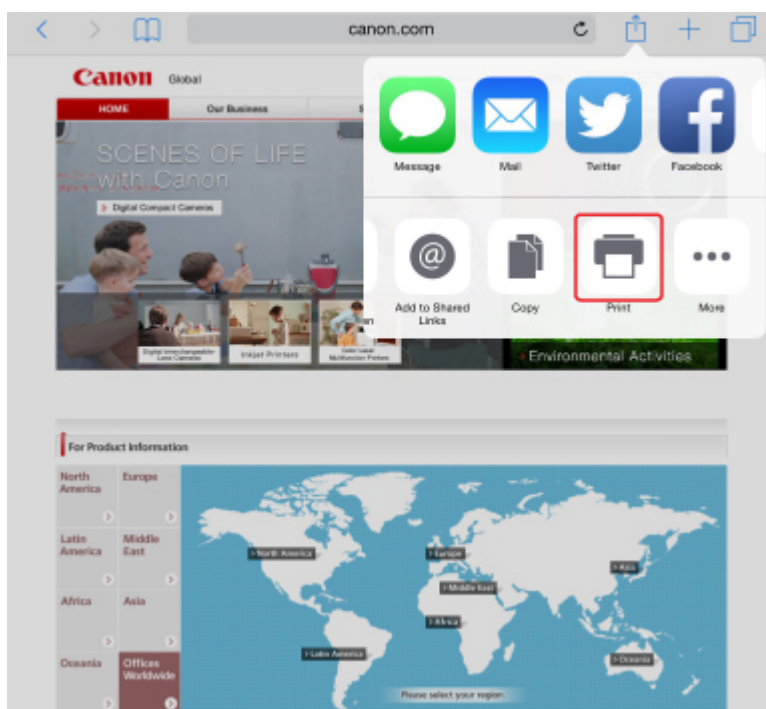

5. Seleccione el nombre del modelo desde la **impresora (Printer)** en **Opciones de impresora (Printer Options)**.

### »»» Importante

- Algunas aplicaciones no admiten AirPrint, de modo que es posible que no se muestre **Opciones de impresora (Printer Options)**. Si alguna aplicación no le permite usar las opciones de impresora, no podrá imprimir desde esa aplicación.

## »» Nota

- La opción **Opciones de impresora (Printer Options)** puede ser distintas según la aplicación que utilice.

6. Si imprime un tipo de archivo con varias páginas, como un archivo PDF, puntee en **Rango (Range)** y luego en **Todas las páginas (All Pages)**, o bien seleccione el rango de páginas que desee imprimir.
7. Para hacer **1 copia (1 Copy)**, puntee en **+** o en **-** para establecer el número de copias deseado.
8. Para la **impresión a doble cara (Duplex Printing)**, puntee en **Activar (On)** para activar la impresión a doble cara o en **Desactivar (Off)** para desactivarla.
9. Puntee en **Imprimir (Print)**.

Cuando realice una impresión, la impresora imprimirá aplicando la configuración establecida.

## »» Nota

- Conexión LAN inalámbrica:
  - Después de encender la impresora, pueden transcurrir varios minutos hasta que la impresora se comunique a través de la conexión LAN inalámbrica. Asegúrese de que la impresora esté conectada a la LAN inalámbrica e intente imprimir.
  - Si Bonjour está desactivado en la impresora, no se podrá usar AirPrint. Compruebe la configuración LAN de la impresora y active Bonjour.
- Para solucionar otros problemas con AirPrint, consulte la siguiente sección.

■ [No se puede imprimir con AirPrint](#)

## Tamaño de papel

Con AirPrint, el tamaño del papel se selecciona automáticamente en función de la aplicación que utilice el dispositivo iOS y de la región en la que se utilice AirPrint.

Cuando se utiliza la aplicación fotográfica, el tamaño de papel por omisión es L en Japón, y 4"x6" o KG en los demás países y regiones.

Cuando se utiliza la aplicación de documentos, el tamaño de papel por omisión es Carta en la región de los EE. UU. y A4 en Japón y Europa.

## »» Importante

- El tamaño del papel por omisión será diferente de los que figuran arriba en función del sistema operativo o el dispositivo.



Se recomienda llevar a cabo una impresión de prueba.

- Su aplicación puede ser compatible con varios tamaños de papel.



## Impresión de sobres

Para imprimir en el sobre desde el dispositivo iOS con AirPrint, consulte lo siguiente.

Imagen del resultado de la impresión	Orientación de los datos de impresión	Orientación de carga del sobre
		 <p data-bbox="810 696 1431 797">Cargue el sobre verticalmente con la parte de la dirección hacia abajo, de forma que la solapa doblada del sobre quede boca arriba en el lado derecho.</p>

## Comprobación del estado de la impresión

Durante la impresión, aparece el icono de **Centro de impresión (Print Center)** en la lista de aplicaciones usadas recientemente; puede usarlo para comprobar cómo progresa la impresión.

Pulse dos veces el botón Inicio del dispositivo iOS para establecer el modo **Multitarea (Multitasking)**. A continuación, desplácese hacia la derecha para mostrar el icono del **Centro de impresión (Print Center)** y un **Resumen de la impresión (Print Summary)**.

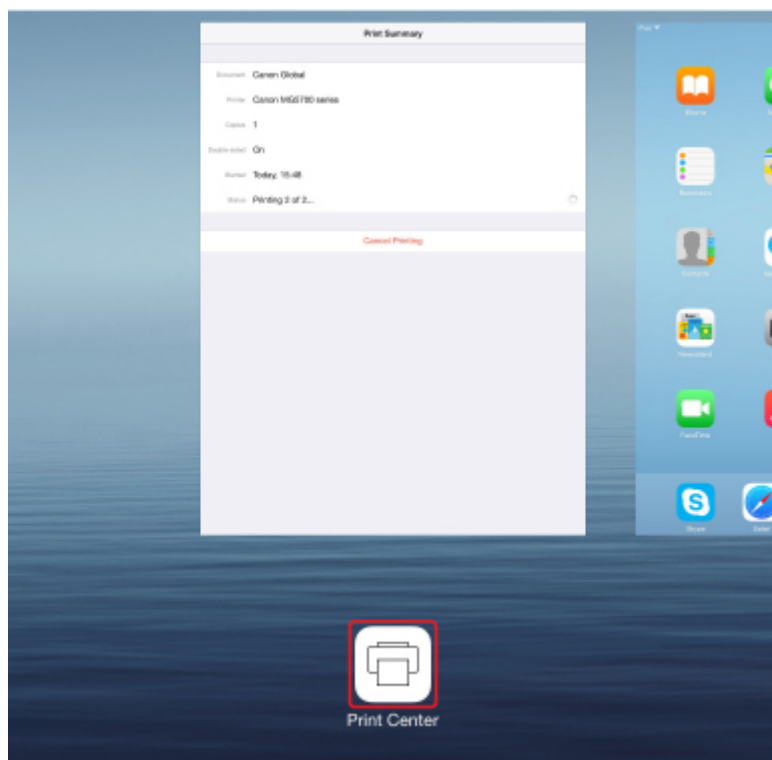

## Eliminación de un trabajo de impresión

Para eliminar un trabajo de impresión con AirPrint, utilice uno de estos métodos:

- En la impresora: Utilice el botón **Parar (Stop)** para cancelar el trabajo de impresión.
- Desde un dispositivo iOS: Pulse el botón Inicio en el dispositivo iOS dos veces para establecer el modo **Multitarea (Multitasking)** y, después, deslice el dedo a la derecha. Puntee el icono del **Centro de impresión (Print Center)** para visualizar un **Resumen de la impresión (Print Summary)**. Puntee el trabajo de impresión que desee cancelar y puntee **Cancelar impresión (Cancel Printing)**.

## Conexión inalámbrica con "conexión directa"

La impresora admite la "conexión directa", por la que es posible establecer una conexión inalámbrica con la impresora desde un ordenador o un teléfono inteligente sin necesidad de un router inalámbrico.

Cambie a la "conexión directa" para imprimir o escanear de forma inalámbrica.

### ■ [Uso del equipo con la conexión directa](#)



## Descargar una variedad de materiales de contenido

### CREATIVE PARK

Un "sitio de materiales de impresión" donde puede descargar todos los materiales de impresión gratuitamente.

Distintos tipos de contenido, como tarjetas para una época concreta y obras en papel que se pueden hacer montando las piezas de papel que se proporcionan.

### CREATIVE PARK PREMIUM

Un servicio donde los clientes que utilicen modelos que admitan contenido premium pueden descargar materiales de impresión exclusivos.

Se puede descargar contenido premium fácilmente con Easy-PhotoPrint+. Se puede imprimir directamente el contenido premium descargado con Easy-PhotoPrint+.

Para descargar el contenido premium, asegúrese de tener instalados cartuchos/depósitos de tinta originales Canon de todos los colores en una impresora compatible.



### ►► Nota

- El diseño del contenido premium que se ofrece en esta página está sujeto a modificación sin previo aviso.

## Imprimir elementos con Easy-PhotoPrint+ (aplicación web)

Puede crear e imprimir fácilmente elementos personalizados como, por ejemplo, calendarios y collages, en cualquier momento y lugar, accediendo a Easy-PhotoPrint+ en la web desde un ordenador o tableta.

Con Easy-PhotoPrint+, puede crear elementos en el entorno más reciente sin tener que instalar ningún programa.

Además, puede utilizar varios fotos para su elemento gracias a la integración con redes sociales como, por ejemplo, Facebook, o con almacenamiento en línea, álbumes web, etc.

Consulte "Guía de Easy-PhotoPrint+" para obtener más información.



## Administración óptima de la impresora mediante Quick Utility Toolbox

Quick Utility Toolbox es un menú contextual que permite acceder a las funciones que se desee utilizar con un clic. Tras instalar utilidades compatibles con Quick Utility Toolbox se agregará a este menú. Quick Utility Toolbox proporciona una manera fácil de iniciar rápidamente utilidades agregadas para realizar configuraciones de la impresora y otras tareas de administración.

Consulte lo siguiente para obtener más información.

- Guía de Quick Utility Toolbox (Windows)
- Guía de Quick Utility Toolbox (Mac OS)



## Métodos de conexión disponibles

Los siguientes métodos de conexión están disponibles en la impresora.

### Conexión inalámbrica

- Con un router inalámbrico



- Sin un router inalámbrico



### Conexión por cable



### USB Conexión



## Conexión inalámbrica

Existen dos métodos para conectar la impresora al dispositivo (por ejemplo, un teléfono inteligente o una tableta). Uno de los métodos consiste utilizar un router inalámbrico y el otro consiste en establecer la conexión sin usar un router inalámbrico.

Los dos métodos de conexión no se pueden utilizar simultáneamente.

Si tiene un router inalámbrico, se recomienda utilizar el método que se describe en Conexión utilizando un router inalámbrico.

Si ya hay un dispositivo conectado a la impresora y desea conectar otro dispositivo, conéctelo utilizando el mismo método de conexión que el dispositivo que ya está conectado.

Si lo conecta utilizando otro método de conexión, se desactivará la conexión del dispositivo en uso.

#### • Conexión utilizando un router inalámbrico



- Conecte la impresora y un dispositivo utilizando un router inalámbrico.
- Los métodos de conexión varían en función del tipo de router inalámbrico.
- Puede cambiar la configuración de red del SSID y el protocolo de seguridad en la impresora.
- Cuando se completa la conexión entre un dispositivo y un router inalámbrico y aparece  (icono de Wi-Fi) en la pantalla del dispositivo, puede conectar el dispositivo con la impresora mediante el router inalámbrico.

#### • Conexión sin usar un router inalámbrico



- Conecte la impresora y un dispositivo sin utilizar un router inalámbrico. Conecte un dispositivo y la impresora directamente mediante la conexión directa de la impresora.
- Cuando se usa la impresora con conexión directa, la conexión a Internet de la impresora deja de estar disponible. En tal caso, no se pueden utilizar los servicios web para la impresora.
- Si conecta un dispositivo que está conectado a Internet mediante un router inalámbrico a la impresora que utilice la conexión directa, se desactivará la conexión entre el dispositivo y el router inalámbrico. En este caso, puede que la conexión del dispositivo cambie automáticamente a una conexión de datos móviles, según el dispositivo. Se pueden aplicar cargos por la conexión a Internet utilizando una conexión de datos móviles.
- En la conexión directa, se pueden conectar hasta cinco dispositivos simultáneamente. Si intenta conectar un sexto dispositivo mientras están conectados los otros cinco, se mostrará un error. Si se muestra un error, desconecte un dispositivo que no utilice y configure de nuevo los ajustes.
- La configuración de red, como el SSID y el protocolo de seguridad, se especifica automáticamente.

## Conexión por cable

Conecte la impresora y un hub o router con un cable Ethernet. Prepare un cable Ethernet.

## USB Conexión

Conecte la impresora y un ordenador con un cable USB. Prepare un cable USB.

Restricciones

(Aparece en una nueva ventana)



## Escaneado de originales más grandes que la placa

Mediante la función de fusión de IJ Scan Utility, puede escanear las mitades izquierda y derecha de un elemento más grande que la platina y combinarlas en una sola imagen. Este sistema es válido para elementos cuyo tamaño sea aproximadamente el doble del de la placa.

Consulte lo siguiente para obtener más información.

- [Escaneado de originales más grandes que la placa \(Fusión de imágenes\)](#) (Windows)
- Escaneado de originales más grandes que la placa (Fusión de imágenes) (Mac OS)



## Escaneado de varios originales a la vez

Mediante IJ Scan Utility, puede escanear dos o más fotos (elementos pequeños) colocadas en la placa a la vez y guardar cada imagen por separado.

Consulte lo siguiente para obtener más información.

- [Escaneado de varios originales a la vez](#) (Windows)
- Escaneado de varios originales a la vez (Mac OS)

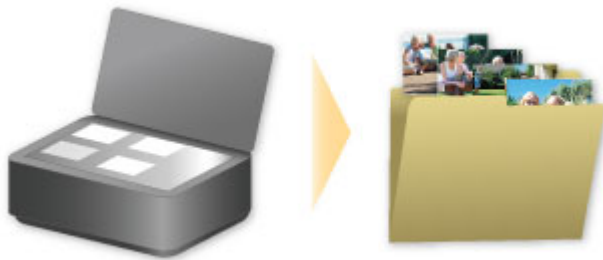

## Uso de PIXMA/MAXIFY Cloud Link

Al usar PIXMA/MAXIFY Cloud Link, puede conectar la impresora a un servicio en la nube, como CANON IMAGE GATEWAY, Evernote o Twitter, así como utilizar las siguientes funciones sin utilizar un ordenador:

- Imprimir imágenes desde un servicio para compartir imágenes
- Imprimir documentos desde un servicio de gestión de datos
- Guardar imágenes escaneadas en un servicio de gestión de datos.
- Utilizar Twitter para informar sobre el estado de la impresora, como, por ejemplo, sobre la falta de papel o niveles de tinta bajos.

Además, puede utilizar varias funciones añadiendo y registrando aplicaciones que están vinculadas con varios servicios en la nube.

■ [Utilización de PIXMA/MAXIFY Cloud Link desde la impresora](#)

■ [Uso de PIXMA/MAXIFY Cloud Link desde su teléfono inteligente, tableta u ordenador](#)



### ►►► Importante

- En determinados países, es posible que PIXMA/MAXIFY Cloud Link no esté disponible o que las aplicaciones disponibles sean distintas.
- Hay que tener una cuenta para utilizar algunas aplicaciones. En el caso de esas aplicaciones, configure una cuenta de antemano.
- Para averiguar qué modelos admiten PIXMA/MAXIFY Cloud Link, compruebe la página de inicio de Canon.
- La visualización de la pantalla podría cambiar sin previo aviso.

# Aviso sobre la impresión mediante el servicio web

## Al usar el servicio web

- Canon no garantiza la continuidad y la fiabilidad de los servicios web que se proporcionan, la disponibilidad del acceso al sitio o el permiso para descargar los materiales.
- Canon puede, en cualquier momento, actualizar, cambiar o eliminar la información proporcionada a través del servicio web; o bien puede suspender o interrumpir el servicio sin previo aviso. Canon no será considerada responsable de ningún daño derivado de dichas acciones.
- En ningún caso Canon será responsable de ningún daño que por cualquier motivo se derive del uso de los servicios web.
- Es necesario el registro de usuario para poder usar el sitio de enlaces externos.  
Al usar el sitio de enlaces externos, consulte las condiciones de uso del sitio y utilice el servicio bajo su responsabilidad.
- Todo el servicio web, o parte de él, puede no estar disponible según el país o región donde resida.
- En función de su entorno de red, algunas funciones mediante el servicio web no están disponibles. Incluso si están disponibles, puede transcurrir algún tiempo antes de que se imprima o muestre el contenido, o bien la comunicación puede interrumpirse mientras la operación está en curso.
- Al usar el servicio web, el nombre del equipo, la información de su región o país, el idioma seleccionado y el tipo de servicio que usa (por ejemplo, sitio para compartir fotos) se envían a nuestro servidor y se guardan en él. Canon no puede identificar a ningún cliente concreto a través de esta información.
- Antes de cambiar la propiedad de una impresora que admite una pantalla LCD a color o desecharla, seleccione **Configuración de dispositivo (Device settings)** -> **Restablecer configuración (Reset setting)** -> **Restablecer todo (Reset all)** y elimine su nombre de usuario y contraseña.
- Para más información, póngase en contacto con un representante autorizado de Canon en la zona en la que resida.

## Para los usuarios con residencia en China continental

- Canon Inc. proporciona PIXMA/MAXIFY Cloud Link, Easy-PhotoPrint+ y algunas funciones de Canon PRINT Inkjet/SELPHY, que están incluidas en este equipo.  
No obstante, como el servidor no está instalado en China continental, es posible que algunos de estos servicios no estén disponibles aún.

## Copyright y derechos de publicidad

### Al imprimir mediante uno de los servicios que presta Canon

1. El copyright de cada material (fotos, ilustraciones, logotipos o documentos: en adelante, "materiales") proporcionado en el servicio de impresión pertenece a sus respectivos propietarios. Las cuestiones relativas a los derechos de publicidad pueden surgir en relación con el uso de cualquier persona o personaje mostrado en el servicio de impresión.

A excepción de que así se permita (consulte el apartado "2" más adelante), está estrictamente prohibida la copia, la modificación o la distribución de todo o parte de los materiales que se incluyen en el servicio de impresión de plantillas web sin previo consentimiento del titular de los derechos (derechos de publicidad y copyright) correspondientes.

2. Todos los materiales proporcionados en el servicio de impresión de plantillas web se pueden usar libremente para fines personales y no comerciales.

## Utilización de PIXMA/MAXIFY Cloud Link desde la impresora

- ▶ [Antes de utilizar PIXMA/MAXIFY Cloud Link](#)
- ▶ [Registro de la información de impresora en PIXMA/MAXIFY Cloud Link](#)
- ▶ [Uso de PIXMA/MAXIFY Cloud Link](#)
- ▶ [Nube Solución de problemas](#)

## Antes de utilizar PIXMA/MAXIFY Cloud Link

En primer lugar, compruebe el contenido siguiente:

- **Precauciones**

Si tiene pensado usar el servicio web para imprimir documentos, asegúrese de consultar primero estas [precauciones](#).

- **Especificaciones de la impresora**

- La impresora debe ser compatibles con una pantalla LCD en color.  
Para comprobar si el modelo admite esta función, consulte "Modelos compatibles con PIXMA/MAXIFY Cloud Link desde la impresora".
- Es posible que su impresora no admita la función de escaneado.
- La impresora debe ser compatible Canon Inkjet Cloud Printing Center.  
Para comprobar si el modelo admite esta función, consulte "Modelos compatibles con Canon Inkjet Cloud Printing Center".

- **Entorno de red**

La impresora debe estar conectada a una LAN y a Internet.

Si la impresora no está conectada a una LAN, consulte aquí y configure una.

Para obtener información sobre la configuración de la LAN y de Internet, consulte el manual de los dispositivos de red o póngase en contacto con el fabricante.

### »»» **Importante**

- El usuario se hará cargo de los costes de acceso a Internet.

### ■ [Registro de la información de impresora en PIXMA/MAXIFY Cloud Link](#)

Copyright c 1991-2015 Unicode, Inc. All rights reserved. Distributed under the Terms of Use in <http://www.unicode.org/copyright.html>.

This software is based in part on the work of the Independent JPEG Group.

#### THE BASIC LIBRARY FUNCTIONS

Written by: Philip Hazel

Email local part: ph10

Email domain: cam.ac.uk

University of Cambridge Computing Service, Cambridge, England.

Copyright (c) 1997-2008 University of Cambridge All rights reserved.

#### THE "BSD" LICENCE

Redistribution and use in source and binary forms, with or without modification, are permitted provided that the following conditions are met:

\* Redistributions of source code must retain the above copyright notice, this list of conditions and the following disclaimer.

\* Redistributions in binary form must reproduce the above copyright notice, this list of conditions and the following disclaimer in the documentation and/or other materials provided with the distribution.

\* Neither the name of the University of Cambridge nor the name of Google Inc. nor the names of their contributors may be used to endorse or promote products derived from this software without specific prior written permission.

THIS SOFTWARE IS PROVIDED BY THE COPYRIGHT HOLDERS AND CONTRIBUTORS "AS IS" AND ANY EXPRESS OR IMPLIED WARRANTIES, INCLUDING, BUT NOT LIMITED TO, THE IMPLIED WARRANTIES OF MERCHANTABILITY AND FITNESS FOR A PARTICULAR PURPOSE ARE DISCLAIMED. IN NO EVENT SHALL THE COPYRIGHT OWNER OR CONTRIBUTORS BE LIABLE FOR ANY DIRECT, INDIRECT, INCIDENTAL, SPECIAL, EXEMPLARY, OR CONSEQUENTIAL DAMAGES (INCLUDING, BUT NOT LIMITED TO, PROCUREMENT OF SUBSTITUTE GOODS OR SERVICES; LOSS OF USE, DATA, OR PROFITS; OR BUSINESS INTERRUPTION) HOWEVER CAUSED AND ON ANY THEORY OF LIABILITY, WHETHER IN CONTRACT, STRICT LIABILITY, OR TORT (INCLUDING NEGLIGENCE OR OTHERWISE) ARISING IN ANY WAY OUT OF THE USE OF THIS SOFTWARE, EVEN IF ADVISED OF THE POSSIBILITY OF SUCH DAMAGE.



# Registro de la información de impresora en PIXMA/MAXIFY Cloud Link

Siga los pasos que se indican a continuación para registrar la información de la impresora en el servidor de servicio en la nube.

1. Compruebe que la impresora está conectada a Internet

2. En la pantalla de inicio de la impresora, seleccione  **Nube (Cloud)**

## »» Nota

- [Si hay varios usuarios utilizando la impresora](#) tras el registro inicial, seleccione el nombre de usuario de inicio de sesión en la pantalla **Cambiar de usuario (Switch user)**, escriba el [Código de seguridad \(Security code\)](#) y continúe con el registro.

Si el **Código de seguridad (Security code)** es incorrecto, utilice su teléfono inteligente, tableta u ordenador, y cambie la configuración que aparece en la opción [Mi cuenta \(My account\)](#) de Canon Inkjet Cloud Printing Center.

3. Cuando aparezca la pantalla de finalización de la preparación del registro, seleccione **OK**

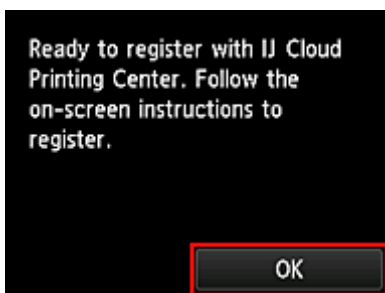

4. En la pantalla de confirmación, seleccione **Siguiente (Next)**

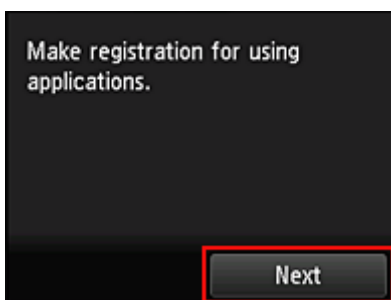

5. En las ventanas **Contrato de licencia (License agreement)** y **Declaración de privacidad (Privacy statement)**, lea las declaraciones y, a continuación, seleccione **Aceptar (Agree)** si está de acuerdo

<Contrato de licencia (License agreement)>



#### <Declaración de privacidad (Privacy statement)>

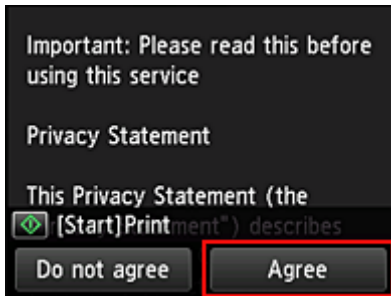

#### »» Nota

- Si selecciona **Rechazar (Do not agree)**, se mostrará una pantalla de confirmación donde se le preguntará si desea cancelar **Registrar Mi cuenta (Register My account)**. Si selecciona **Sí (Yes)**, se cancelará **Registrar Mi cuenta (Register My account)** y volverá a la pantalla de inicio. Aunque seleccione **Rechazar (Do not agree)**, podrá utilizar este servicio seleccionando **Aceptar (Agree)** en la pantalla de registro más adelante.
- Para imprimir la información mostrada en pantalla, pulse el botón **Iniciar (Start)**.

6. En la pantalla **Comprob. hora actual (Current time check)**, seleccione la hora más próxima a la actual y, a continuación, haga clic en **Siguiente (Next)**

Puede establecer la hora en unidades de 10 minutos.

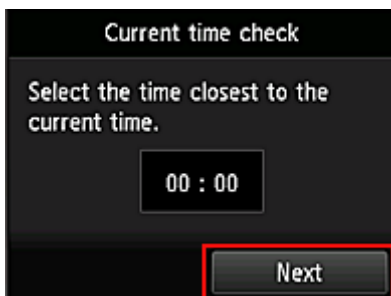

7. En la lista de zonas horarias, seleccione la región que esté más próxima

En algunas zonas, podría aparecer una pantalla para aplicar el ajuste de horario de verano.

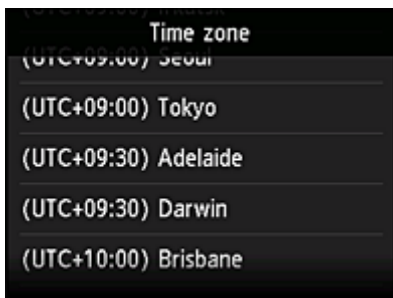

Finaliza el registro de la información de la impresora y se muestra una lista de aplicaciones.

Vea [aquí](#) la descripción de la pantalla de lista de aplicaciones.

Una vez finalizado el registro, puede [imprimir fotos y documentos](#) cargados en las aplicaciones del servicio de nube enlazado y [añadir/eliminar/ordenar aplicaciones](#).

#### ■ [Uso de PIXMA/MAXIFY Cloud Link](#)

## Gestión de la aplicación

En esta sección se explica cómo [añadir](#), [eliminar](#) y [ordenar](#) aplicaciones.

### »»» Importante

- **Seleccione cómo admin. (Select how to manage)** permite cambiar los usuarios que pueden usar este servicio.

Para obtener más información, consulte "[Ventana de Canon Inkjet Cloud Printing Center](#)".

## Añadir aplicaciones

Puede añadir sus aplicaciones favoritas a la impresora.

Siga los pasos que se describen a continuación para añadir aplicaciones.

1. En la pantalla de inicio de la impresora, seleccione  **Nube (Cloud)**
2. En la pantalla principal de la nube, seleccione **Añad/elim. (Add/delete)**

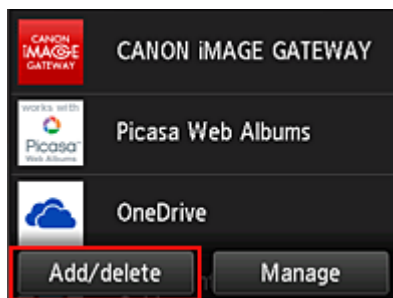

3. Seleccione **Regis. aplicaciones (Register apps)**

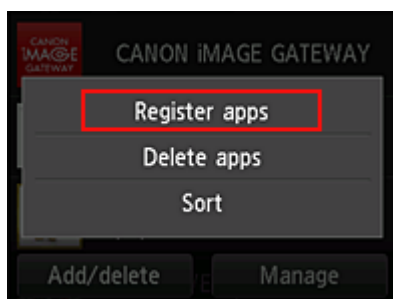

4. Seleccione la categoría de la aplicación en la lista

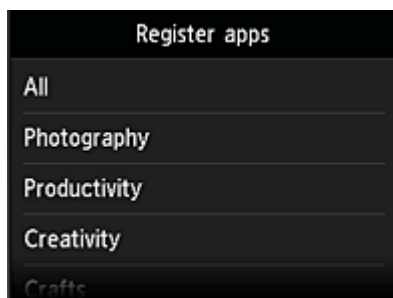

5. En la lista de aplicaciones que se muestra, seleccione la aplicación que desea registrar

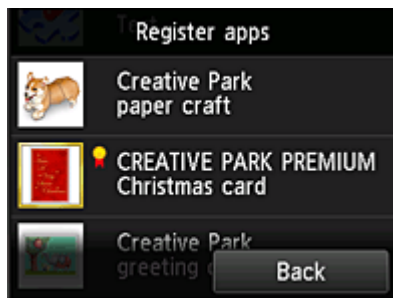

### »»» Nota

- Descripción de los iconos mostrados



: se puede utilizar con tinta Canon original.

Si utiliza un modelo G3000 series, no puede usar este servicio porque no es compatible con su modelo.

6. Seleccione **Registrar (Register)**

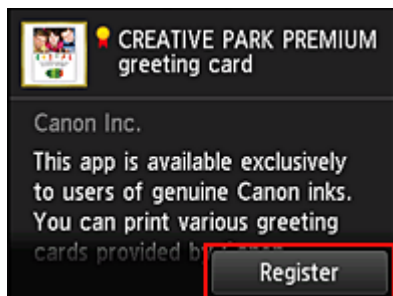

El proceso de registro finaliza y la aplicación se añade a la lista de aplicaciones.

Para registrar otra aplicación, repita el procedimiento desde el paso 5.

Para finalizar el registro de la aplicación, seleccione **Atrás (Back)** y vuelva a la pantalla principal de la nube.

### »»» Importante

- Es posible que se necesite una cuenta de la aplicación enlazada antes de utilizar la aplicación. Si es así, configure una cuenta por adelantado.

## Eliminar aplicaciones

Puede eliminar de la lista las aplicaciones que no necesite.

Siga los pasos que se describen a continuación para eliminar aplicaciones.



1. En la pantalla de inicio de la impresora, seleccione **Nube (Cloud)**
2. En la pantalla principal de la nube, seleccione **Añad/elim. (Add/delete)**

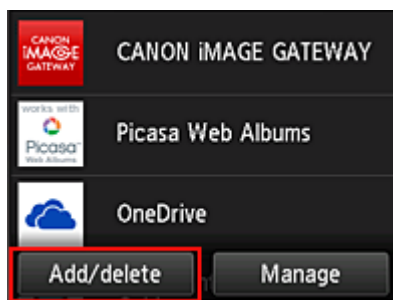

3. Seleccione **Elimin. aplicaciones (Delete apps)**

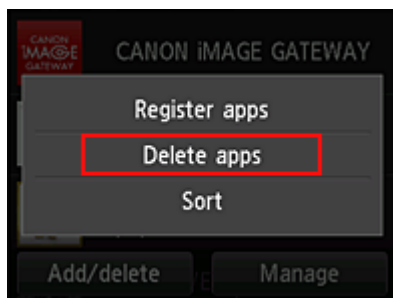

4. En la lista de aplicaciones que se muestra, seleccione la aplicación que desea eliminar

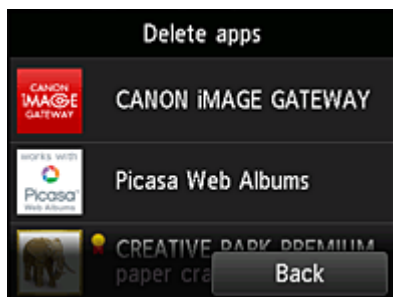

➤➤➤ **Nota**

- Descripción de los iconos mostrados
    - 🚫 : No se puede utilizar porque aún no se ha lanzado o no está disponible en su región o idioma, o bien no es compatible con su modelo.
    - 🏆 : se puede utilizar con tinta Canon original.
- Si utiliza un modelo G3000 series, no puede usar este servicio porque no es compatible con su modelo.

5. Seleccione **Eliminar (Delete)**

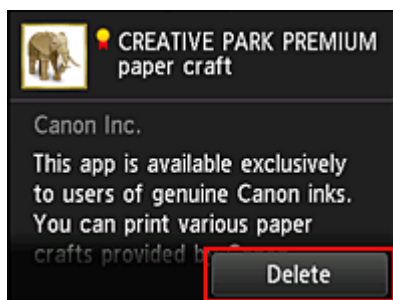

Una vez finalizado el proceso de eliminación, la aplicación se eliminará de la lista de aplicaciones de la pantalla principal.

Para eliminar otra aplicación, repita el procedimiento desde el paso 4.

Para finalizar la eliminación de la aplicación, seleccione **Atrás (Back)** y vuelva a la pantalla principal de la nube.

### »» Nota

- **Configurar (Config)** permite volver a registrar las aplicaciones eliminadas.

## Ordenar aplicaciones

Puede ordenar las aplicaciones que aparecen en la lista de aplicaciones.

Siga los pasos que se describen a continuación para ordenar aplicaciones.

1. En la pantalla de inicio de la impresora, seleccione  **Nube (Cloud)**
2. En la pantalla principal de la nube, seleccione **Añad/elim. (Add/delete)**

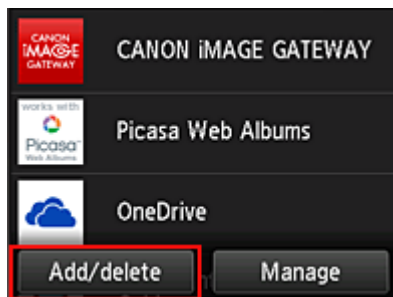

3. Seleccione **Ordenar (Sort)**

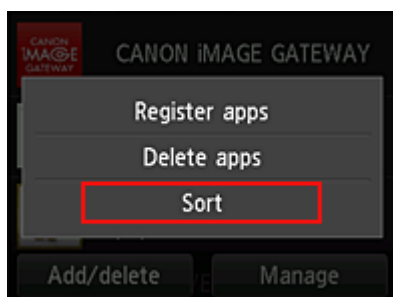

4. En la lista de aplicaciones, seleccione la aplicación que desea ordenar

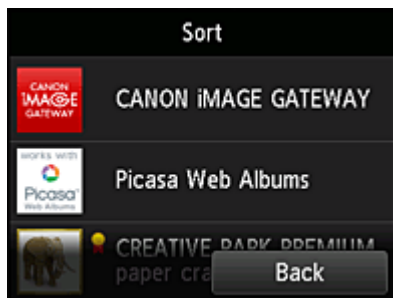

### »»» Nota

- Descripción de los iconos mostrados



: No se puede utilizar porque aún no se ha lanzado o no está disponible en su región o idioma, o bien no es compatible con su modelo.



: se puede utilizar con tinta Canon original.

Si utiliza un modelo G3000 series, no puede usar este servicio porque no es compatible con su modelo.

5. Utilice los botones ▲ / ▼ para mover la aplicación

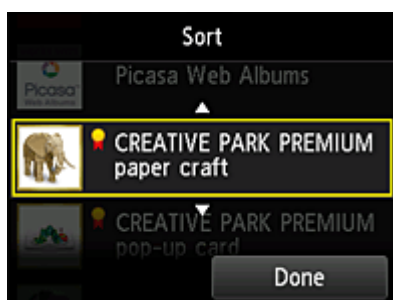

6. Seleccione **Hecho (Done)**

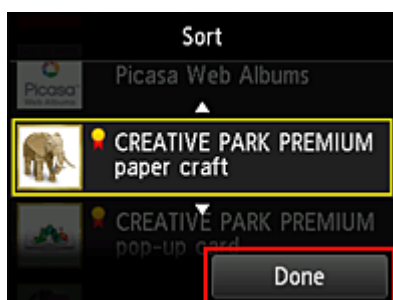

De esta forma finaliza el proceso de ordenación.

Para seguir ordenando aplicaciones, repita el procedimiento desde el paso 4.

Para finalizar la ordenación, seleccione **Atrás (Back)** y vuelva a la pantalla principal de la nube.



## Uso de PIXMA/MAXIFY Cloud Link

En esta sección se presenta el procedimiento de impresión de fotos utilizando CANON IMAGE GATEWAY como ejemplo.

### »»» Importante

- Las funciones disponibles varían dependiendo de la aplicación.
- El procedimiento de impresión varía dependiendo de la aplicación.
- Debe obtener la cuenta y registrar la foto y los demás datos por adelantado.
- Se pueden imprimir los siguientes formatos de archivo: jpg, jpeg, pdf, docx, doc, xlsx, xls, pptx, ppt y rtf. Los formatos de archivo que pueden imprimirse varían dependiendo de la aplicación.
- Antes de imprimir, compruebe que la impresora está encendida y conectada a la red. Inicie entonces el proceso.

### »»» Nota

- Puede utilizar CANON IMAGE GATEWAY para imprimir formatos de archivo jpg y jpeg.

1. En la [pantalla principal](#), seleccione la aplicación que vaya a utilizar
2. Introduzca la información según las instrucciones de la pantalla de autenticación y, a continuación, seleccione **Conectar (Log in)**



The image shows a dark-themed login interface. At the top, it says 'Country/Region:' followed by a dropdown menu showing 'Japan'. Below that is a 'User ID' field, then a 'Password' field, and finally a 'Log in' button highlighted with a red box.

### »»» Importante

- Es posible que algunas aplicaciones no se muestren en su totalidad en el área de visualización. Si este es el caso, desplácese hacia arriba, hacia abajo, hacia la derecha y hacia la izquierda para modificar el área de visualización.

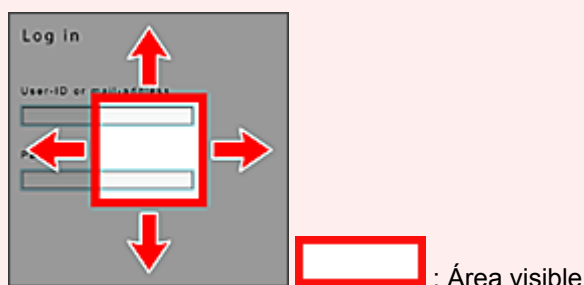

- La pantalla Inicio de sesión puede variar entre aplicaciones.
- Después de iniciar la sesión, un servicio externo podría pedirle que aceptara la utilización de su aplicación. Acepte si utiliza la aplicación.

3. En la lista de álbumes que se muestra, seleccione el álbum que prefiera



4. En la lista de imágenes que se muestra, seleccione la imagen que desee imprimir y, a continuación, seleccione **Siguiente (Next)**

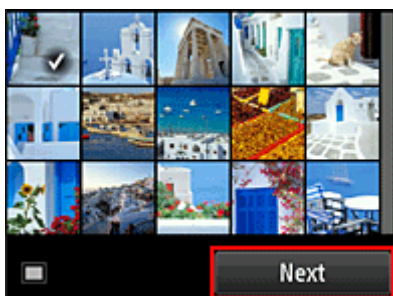

5. Realice la configuración de impresión necesaria y, a continuación, seleccione **Color**

Aparece un mensaje que indica que ha finalizado el envío del trabajo de impresión y empieza la impresión.

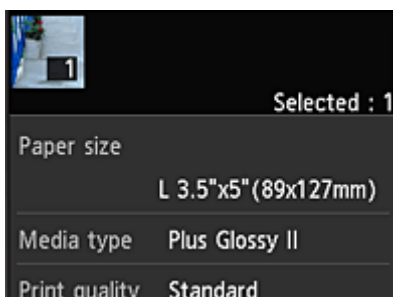

Para seguir imprimiendo, seleccione **Continuar (Continue)** y realice la operación desde el paso 3.

Para finalizar la impresión, seleccione **Aplic. (Apps)**. Se vuelve a la pantalla de lista de aplicaciones.

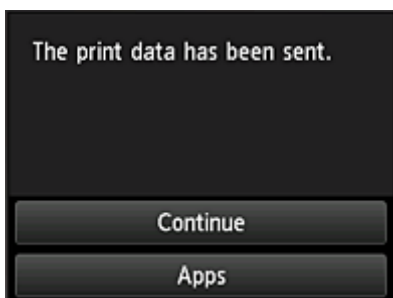

## »» Importante

- Si un trabajo de impresión no se imprime en un plazo de 24 horas después de su lanzamiento, su periodo de validez finalizará y no podrá imprimirse.
- En el caso de las aplicaciones premium que limitan el número de trabajos de impresión, los trabajos que no pueden imprimirse porque han caducado o por otras razones también se incluyen en el recuento de impresión.

## »» Nota

- Para guardar un historial de uso de este servicio, en la ventana Inicio del panel de control, seleccione



**Configurar (Setup) ->**



**Configuración del servicio web (Web service setup) ->**

**Config. conexión servicios web (Web service connection setup) -> Config. IJ Cloud Printing Center (IJ Cloud Printing Center setup) -> Configuración historial servicio (History setting for this service) -> Guardar (Save).**

■ [Nube Solución de problemas](#)

## Ventanas de la Nube

En esta sección se describe la pantalla principal de la **Nube (Cloud)** y los servicios disponibles en la pantalla principal.

### »»» Importante

- **Seleccione cómo admin. (Select how to manage)** permite cambiar los usuarios que pueden usar este servicio.  
Para obtener más información, consulte "[Ventana de Canon Inkjet Cloud Printing Center](#)".



Al seleccionar **Nube (Cloud)** desde la pantalla de inicio de la impresora, se abre la pantalla principal de la nube.

Puede utilizar las áreas que se muestran a continuación para realizar varias funciones, entre las que se incluyen añadir, iniciar y administrar aplicaciones.

También puede imprimir fotos y documentos iniciando la aplicación adecuada.



- (1) [Aplicaciones](#)
- (2) [Botón Añad/elim.](#)
- (3) [Botón Administrar](#)

### »»» Importante

- En función de las aplicaciones que planea usar, es posible que necesite disponer de antemano de una cuenta. En este caso, obtenga una cuenta de una de esas aplicaciones.
- Tras seleccionar la aplicación, es posible que algunas aplicaciones no aparezcan totalmente en el área de visualización. Si este es el caso, desplácese hacia arriba, hacia abajo, hacia la derecha y hacia la izquierda para modificar el área de visualización.

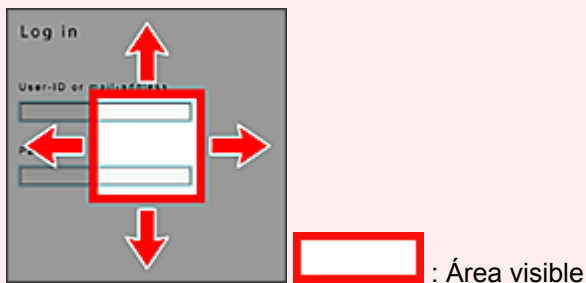

- Si aún no se ha publicado una aplicación, no está disponible en su región o idioma, o bien no es compatible con su modelo, no podrá iniciar esa aplicación.

## (1) Aplicaciones

Inmediatamente después de que aparezca la pantalla principal de la nube se muestra una lista de las aplicaciones registradas.

Para iniciar una aplicación, seleccione en la lista la aplicación que desea utilizar.

### »»» Nota

- Descripción de los iconos mostrados

 : No se puede utilizar porque aún no se ha lanzado o no está disponible en su región o idioma, o bien no es compatible con su modelo.

 : se puede utilizar con tinta Canon original.

Si utiliza un modelo G3000 series, no puede usar este servicio porque no es compatible con su modelo.

## (2) Botón Añad/elim. (Add/delete)

Utilice este botón para añadir, eliminar y ordenar aplicaciones.

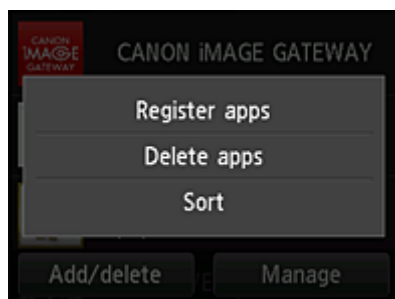

### Regis. aplicaciones (Register apps)

Seleccione esta opción para agregar sus aplicaciones favoritas.

- [Consulte aquí los detalles sobre cómo añadir aplicaciones](#)

### Elimin. aplicaciones (Delete apps)

Seleccione esta opción para eliminar aplicaciones registradas.

- [Consulte aquí los detalles sobre cómo eliminar aplicaciones](#)

### Ordenar (Sort)

Seleccione esta opción para ordenar la lista de aplicaciones.

- [Consulte aquí los detalles sobre cómo ordenar la lista de aplicaciones](#)

## (3) Botón Administr. (Manage)

Utilice este botón para administrar trabajos, desconectarse de una aplicación, mostrar el contrato de licencia y la declaración de privacidad, y definir la zona horaria.

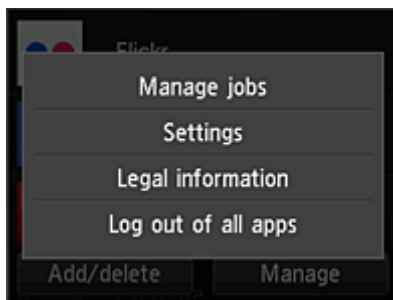

## Administrar trabajos (Manage jobs)

Desde la ventana **Lista estad. (Status list)** puede comprobar el estado de un trabajo.

## Configuración (Settings)

Seleccione esta opción para establecer la **Zona horaria (Time zone)**.

Seleccione su región en la lista. En algunas regiones, puede definir si desea o no aplicar la configuración de horario de verano.

### »»» Importante

- Si no puede encontrar su región en la lista, seleccione la que esté más próxima.

## Información legal (Legal information)

Se muestra el **Contrato de licencia (License agreement)** y la **Declaración de privacidad (Privacy statement)**.

Pulse el botón **Iniciar (Start)** para imprimir la información mostrada.

## Descon. todas aplic. (Log out of all apps)

Puede desconectarse a la vez de todas las aplicaciones a las que está conectado.

### »»» Nota

- Es posible que algunas aplicaciones mantengan la sesión iniciada hasta que se finalice la aplicación. Por tanto, si desea iniciar sesión de nuevo con una cuenta distinta, seleccione **Descon. todas aplic. (Log out of all apps)** para cerrar sesión primero.
- Una vez desconectado, tendrá que conectarse de nuevo. Es posible que pierda la configuración con algunas aplicaciones

## Nube Solución de problemas

### Si no puede imprimir

Compruebe lo siguiente si no puede imprimir.

- Compruebe que la impresora está conectada a Internet.
- Compruebe que la impresora está conectada a una LAN y que el entorno de la LAN está conectado a Internet.
- Compruebe que no aparece ningún mensaje de error en la pantalla LCD de la impresora.
- Si la impresión no comienza tras una breve espera, vaya a la pantalla de inicio de la impresora y



seleccione **Configurar (Setup) -> Solicitud de servicios web (Web service inquiry)**.

Si el problema no se resuelve, use el controlador de la impresora del ordenador para realizar el trabajo de impresión y compruebe si los datos se imprimen normalmente en la impresora.

Si sigue sin poder imprimir, consulte la página de solución de problemas para su modelo en el Inicio del Manual en línea.

#### ▶▶ Nota

- Con una conexión LAN inalámbrica, podrían transcurrir varios minutos tras encender la impresora para que se establezca la comunicación. Compruebe que la impresora está conectada a la red inalámbrica y espere unos instantes antes de empezar a imprimir.
- Si la impresora no está encendida o no está conectada a Internet y, por lo tanto, el trabajo de impresión no se procesa en las 24 horas posteriores a su lanzamiento, el trabajo se cancela automáticamente. Si esto ocurre, compruebe que la impresora está encendida y conectada a Internet y, a continuación, vuelva a enviar el trabajo de impresión.

## **Uso de PIXMA/MAXIFY Cloud Link desde su teléfono inteligente, tableta u ordenador**

- **Antes de utilizar Canon Inkjet Cloud Printing Center**
- **Registro de la información de usuario en Canon Inkjet Cloud Printing Center**
- **Utilización de Canon Inkjet Cloud Printing Center**
- **Adición de una Impresora**
- **Adición de un usuario de PIXMA/MAXIFY Cloud Link**
- **Solución de problemas Canon Inkjet Cloud Printing Center**



## Antes de utilizar Canon Inkjet Cloud Printing Center

Canon Inkjet Cloud Printing Center es un servicio que enlaza con la función de nube de la impresora y que permite realizar operaciones como, por ejemplo, el registro y la gestión de aplicaciones desde el teléfono inteligente o la tableta, y la comprobación del estado de impresión, de errores de impresión y el estado de tinta de la impresora. También puede imprimir fotos y documentos desde su teléfono inteligente o tableta.

En primer lugar, compruebe el contenido siguiente:

- **Precauciones**

Si tiene pensado usar el servicio web para imprimir documentos, asegúrese de consultar primero estas [precauciones](#).

- **Especificaciones de la impresora**

Compruebe que Canon Inkjet Cloud Printing Center es compatible con la impresora.

Algunos modelos no admiten esta función. Para comprobar si el modelo admite esta función, consulte "Modelos compatibles con Canon Inkjet Cloud Printing Center".

- **Entorno de red**

La impresora debe estar conectada a una LAN y a Internet.

### ▶▶▶ Importante

- El usuario se hará cargo de los costes de acceso a Internet.

- **Requisitos de funcionamiento**

En el caso de ordenadores, teléfonos inteligentes y tabletas, consulte "[Requisitos para el funcionamiento de Canon Inkjet Cloud Printing Center](#)".

### ▶▶▶ Importante

- Este servicio podría no estar disponible en algunos países o regiones. Además, aunque el servicio esté disponible, hay aplicaciones que no pueden utilizarse en algunas regiones.

### ■ [Registro de la información de usuario en Canon Inkjet Cloud Printing Center](#)

# Requisitos para el funcionamiento de Canon Inkjet Cloud Printing Center

## Ordenador

<b>CPU</b>	x86 o x64, 1,6 GHz o superior
<b>RAM</b>	2 GB o superior
<b>Pantalla</b>	Resolución de 1024 x 768 píxeles o superior Colores de pantalla de 24 bits (color verdadero) o superior

SO	Navegador
Windows Vista SP2	Internet Explorer 9 Mozilla Firefox Google Chrome
Windows 7	Internet Explorer 9, 10 y 11 Mozilla Firefox Google Chrome
Windows 8	Internet Explorer 10 y 11 Mozilla Firefox Google Chrome
Windows 8.1	Internet Explorer 11 Mozilla Firefox Google Chrome
Windows 10	Internet Explorer 11 Microsoft Edge Mozilla Firefox Google Chrome
Mac OS X v10.6-OS X Yosemite v10.10	Safari 5.1, 6, 7 y 8

## Teléfono inteligente o tableta

SO	Navegador	Resolución
iOS 7 o posterior	Navegador estándar del sistema operativo	320 x 480 o superior
Android 4 o posterior		480 x 800 o superior

Los requisitos de funcionamiento podrían cambiar sin previo aviso. Si esto sucede, es posible que no pueda volver a usar este servicio en su ordenador, teléfono inteligente o tableta.

### »»» Importante

- En el navegador que esté utilizando, habilite JavaScript y las cookies.
- Si utiliza la función de zoom para cambiar el tamaño de la fuente en el navegador, es posible que las páginas web no se muestren correctamente.
- Si utiliza la función de traducción de Google Chrome, es posible que las páginas web no se muestren correctamente.

- El servicio no admite el uso de sus servicios proporcionados a través de un servidor proxy que no está alojado en su país.
- En un entorno de red doméstica, se debe liberar el puerto 5222. Para obtener instrucciones sobre confirmación, póngase en contacto con el administrador de red.

## Registro de la información de usuario en Canon Inkjet Cloud Printing Center

Para utilizar Canon Inkjet Cloud Printing Center, hay que seguir los pasos que se indican a continuación y registrar la información de **Mi cuenta (My account)**.

- [Si su modelo cuenta con una pantalla LCD en color](#)
- [Si su modelo cuenta con una pantalla LCD en monocromo](#)
- [Si su modelo no cuenta con una pantalla LCD/si utiliza PRO-1000 series o PRO-500 series](#)

## Registro de la información de usuario en Canon Inkjet Cloud Printing Center (pantalla LCD en color)

Para utilizar Canon Inkjet Cloud Printing Center, hay que seguir los pasos que se indican a continuación y registrar la información de **Mi cuenta (My account)**.

### Registro de la impresora

1. Compruebe que la impresora está conectada a Internet

2. En la pantalla de inicio de la impresora, seleccione  **Nube (Cloud)**

Si la información de la impresora no se ha registrado en el servidor de servicio en la nube, se mostrará la [pantalla de finalización de la preparación del registro](#).

3. En la pantalla principal de la nube, seleccione **Usar desde un teléfono inteligente (Use from Smartphone)** o **Guía de integración para dispositivos móviles (Mobile Integration Guide)**

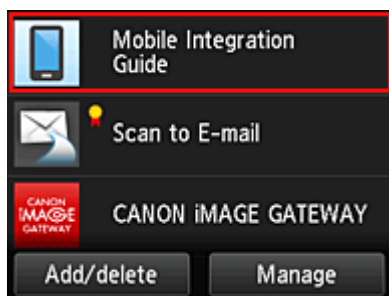

4. Siga las instrucciones que aparecen en pantalla y seleccione **Siguiente (Next)**
5. En la pantalla de registro de usuario, seleccione **Mostrar código QR (Show QR Code)**

También puede acceder a la URL de forma manual desde su teléfono inteligente, tableta u ordenador.



6. Lectura del código QR en pantalla usando un teléfono inteligente o una tableta



Para volver a la pantalla principal de la nube, seleccione **Salir (Exit)**.

#### »»» Nota

- Debe disponer de una aplicación especial para leer códigos QR desde su teléfono inteligente o tableta. Si no dispone de una aplicación que lea códigos QR en su teléfono inteligente o tableta, instale una desde App Store o Google Play.

7. En la pantalla **Preparación para el registro (Preparation for registration)**, seleccione **Enviar e-mail vacío (Send blank e-mail)**

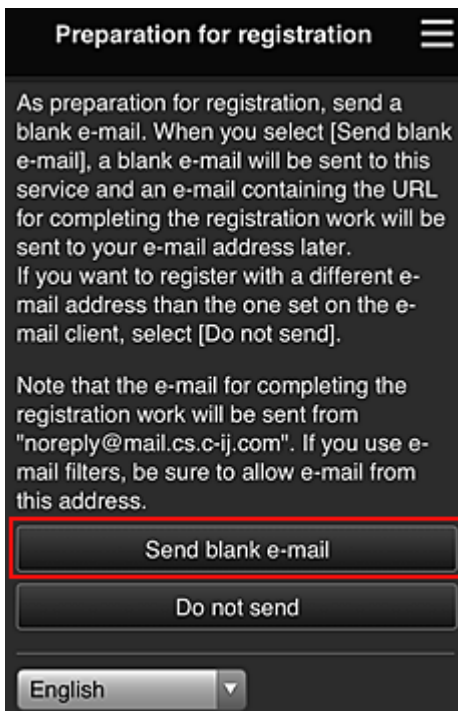

#### »»» Nota

- Al seleccionar **Enviar e-mail vacío (Send blank e-mail)**, se iniciará automáticamente el programa de envío de correo electrónico con la entrada de destino completada. Después de crearse el correo electrónico en blanco, envíelo sin realizar cambios.

Si desea registrar una dirección de correo electrónico diferente, seleccione **No enviar (Do not send)** para que se muestre la pantalla de entrada de **Dirección de e-mail (E-mail address)**.

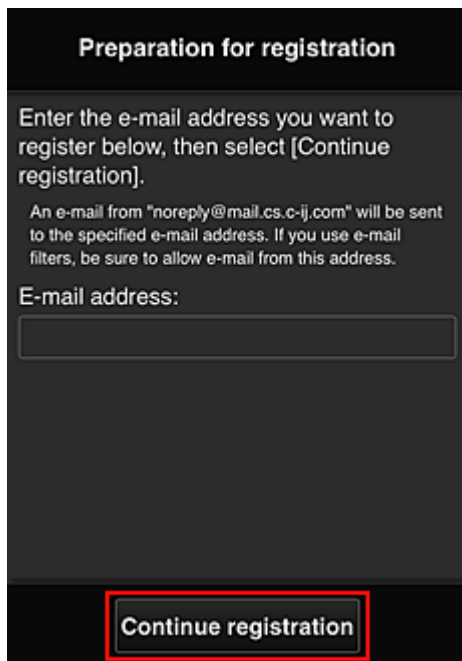

En la pantalla que aparece, introduzca la **Dirección de e-mail (E-mail address)** que desee registrar y, a continuación, seleccione **Continuar con el registro (Continue registration)**.

#### »» Nota

- Si introduce una dirección de correo electrónico que ya se ha registrado, recibirá un mensaje donde se le informa de ello. Siga las instrucciones del correo electrónico y registre una dirección diferente.

#### »» Importante

- Existen limitaciones de caracteres para la dirección de e-mail, como se indica a continuación.
  - Hasta 255 caracteres que consisten en caracteres alfanuméricos y símbolos (!\$\*/^\_{}|~.-@) de un solo byte. (Se hace distinción entre mayúsculas y minúsculas).
  - No se pueden utilizar caracteres de varios bytes.  
Se mostrará un mensaje de error si la dirección de e-mail introducida incluye un carácter que no puede utilizarse.
- Si ha registrado una dirección distinta por error, puede cancelar el registro accediendo a la pantalla de inicio de la impresora y seleccionando **Configurar (Setup) -> Configuración del servicio web (Web service setup) -> Config. conexión servicios web (Web service connection setup) -> Config. IJ Cloud Printing Center (IJ Cloud Printing Center setup) -> Eliminar de este servicio (Delete from this service)**.
- Si utiliza un filtro para correo no deseado, es posible que no reciba la notificación. Si ha configurado la recepción de e-mails únicamente de determinados dominios, asegúrese de cambiar la configuración para permitir la recepción de e-mails de "noreply@mail.cs.c-ij.com". No se mostrará ningún mensaje de error aunque no pueda recibir el e-mail por el filtro de correo no deseado o porque ha introducido una dirección de e-mail incorrecta.

8. Compruebe que ha recibido el correo electrónico en blanco y seleccione **Sí (Yes)**

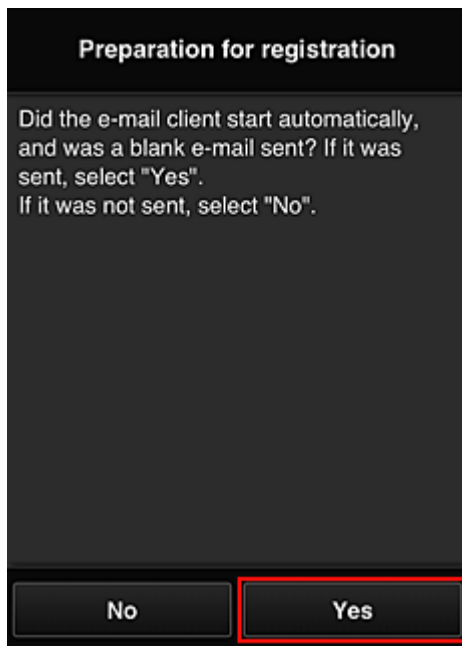

9. Siga las instrucciones que aparecen en pantalla y seleccione **OK**

La URL de la página de registro se enviará a la dirección de correo electrónica registrada.

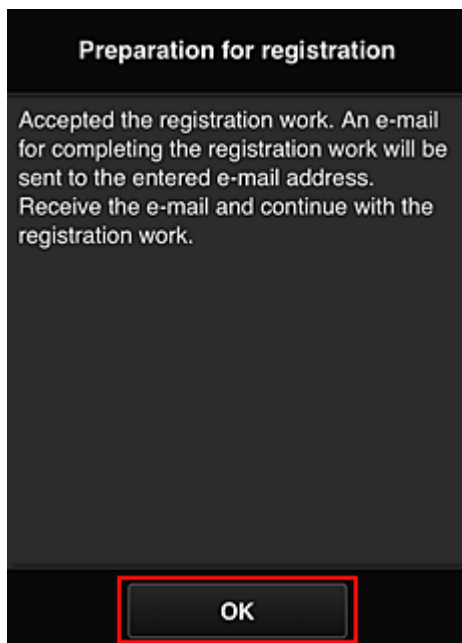

## **Acceso a la URL proporcionada en el correo electrónico, registro de la información y finalización del registro del usuario**

1. Compruebe se haya enviado a la dirección de correo electrónico registrada un mensaje que contenga la URL y que se pueda acceder a dicha URL



2. En las ventanas **Contrato de licencia (License agreement)** y **Declaración de privacidad (Privacy statement)** del Canon Inkjet Cloud Printing Center, lea las declaraciones y seleccione **Aceptar (Agree)** si está de acuerdo

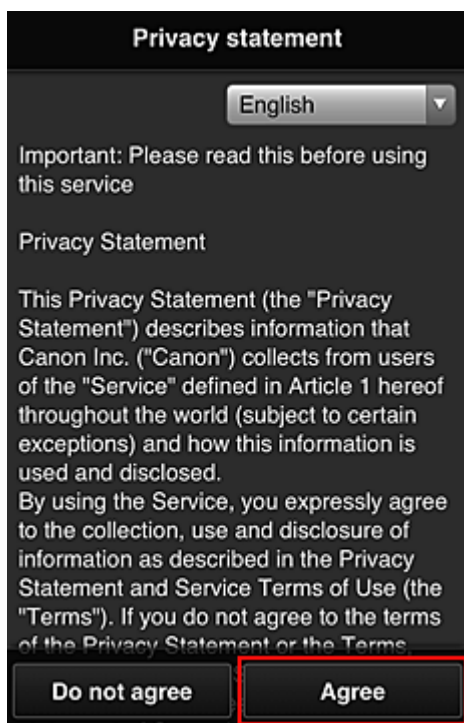
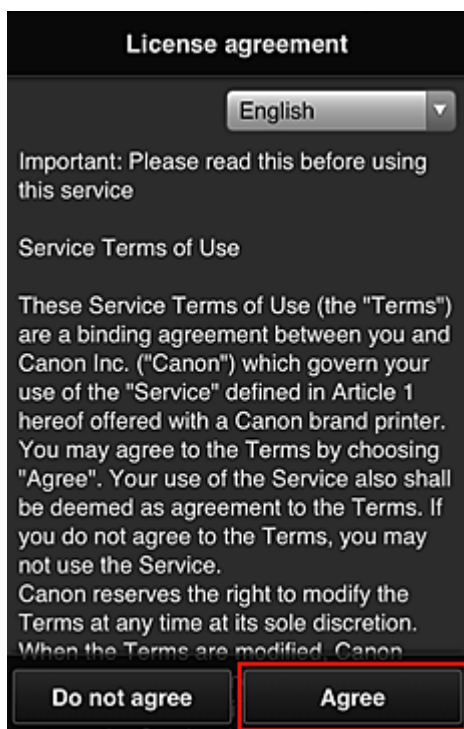

3. Registre una contraseña para iniciar sesión en Canon Inkjet Cloud Printing Center

En la pantalla de registro de su cuenta, introduzca la contraseña que quiera registrar en **Contraseña (Password)** y **Contraseña (confirmación) (Password (Confirmation))**. Después, seleccione **Siguiente (Next)**.

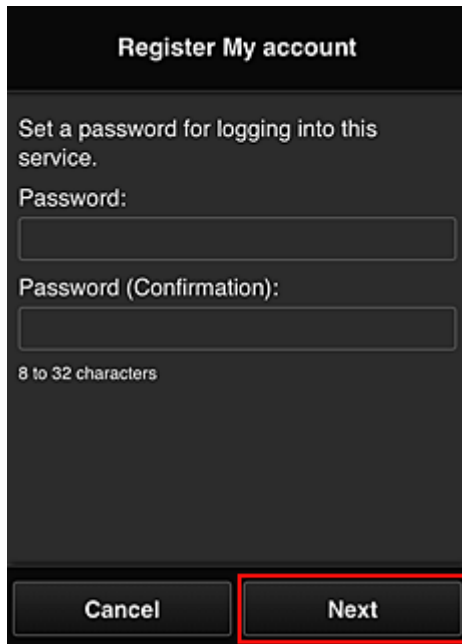

### »»» Importante

- Existen limitaciones de caracteres para la **Contraseña (Password)**, como se indica a continuación.
  - La contraseña debe tener una longitud de entre 8 y 32 caracteres, y utilizar símbolos y caracteres alfanuméricos de un solo byte (!"#\$%&'()\*+,-./:;<=>@[¥]^\_`{|}~). (Los caracteres alfabéticos distinguen entre mayúsculas y minúsculas)

#### 4. Rellene el campo **Sobrenombre (Nickname)**

Introduzca cualquier nombre de usuario que quiera usar.

Register My account

Nickname:

1 to 20 characters

Time zone:

(UTC) Coordinated Universal Time

Back Done

### »»» Importante

- El campo de introducción del nombre de usuario tiene la siguiente restricción de caracteres:
  - El nombre de usuario debe tener una longitud de entre 1 y 20 caracteres, y utilizar símbolos y caracteres alfanuméricos de un solo byte (!"#\$%&'()\*+,-./:;<=>@[¥]^\_`{|}~).(Los caracteres alfabéticos distinguen entre mayúsculas y minúsculas)

#### 5. Especifique la configuración de **Zona horaria (Time zone)** y seleccione **Hecho (Done)**

Seleccione su región en la lista. Si no puede encontrar su región en la lista, seleccione la que esté más próxima.

##### **Aplicar horario de verano (Apply daylight saving time)**

Solo aparece si la **Zona horaria (Time zone)** seleccionada tiene horario de verano.  
Seleccione si desea o no aplicar el horario de verano.

Register My account

Nickname:

1 to 20 characters

Time zone:

(UTC) Coordinated Universal Time

Back Done

El registro ha finalizado. Se muestra un mensaje de finalización del registro.  
Al seleccionar el botón **OK** en el mensaje, se muestra la pantalla de inicio de sesión.

Canon IJ Cloud Printing Center

E-mail address:

Password:

Keep login info

Log in

[Reset password from here](#)

Create new account

[About this service](#)

English

Introduzca la **Dirección de e-mail (E-mail address)** la **Contraseña (Password)** registradas y [Conectar \(Log in\)](#) en Canon Inkjet Cloud Printing Center.

#### ■ [Utilización de Canon Inkjet Cloud Printing Center](#)

# Registro de la información de usuario en Canon Inkjet Cloud Printing Center (pantalla LCD en monocroma)

Para utilizar Canon Inkjet Cloud Printing Center, hay que seguir los pasos que se indican a continuación y registrar la información de **Mi cuenta (My account)**.

## Imprimir la información de registro de la impresora

1. En el panel de control de la impresora, seleccione el botón  **Configuración (Setup)** y, a continuación, seleccione **Config. servicio web (Web service setup) -> Config. conexión (Connection setup) -> IJCloudPrintingCtr -> Regist. en servicio (Register w/ service)**

2. En la ventana de confirmación de registro, seleccione **Sí (Yes)**

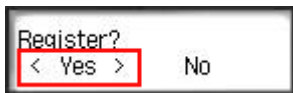

3. En la configuración de impresión, seleccione el idioma que aparecerá en pantalla

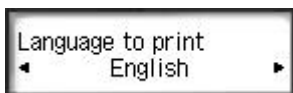

4. Siga las instrucciones que aparecen en la ventana e imprima la URL del sitio de autenticación y el **ID de registro de impresora (Printer registration ID)**

Defina papel normal tamaño A4, Carta o Legal y seleccione **OK**.

Se imprime la URL de autenticación y el **ID de registro de impresora (Printer registration ID)**.

### »»» Importante

- La operación para completar el registro debería haber finalizado en 60 minutos.

## Acceder a la URL en la página impresa e introducir después la dirección de e-mail y otra información necesaria

### »»» Importante

- No utilice el botón Atrás del navegador web mientras se procesa una operación. La transición entre pantallas podría no hacerse correctamente.

### »»» Nota

- Si introduce una dirección de correo electrónico que ya se ha registrado, recibirá un mensaje donde se le informa de ello. Siga las instrucciones del correo electrónico y registre una dirección diferente.

1. Utilice el navegador web del PC, teléfono inteligente, tableta u otro dispositivo para acceder a la URL de autenticación

2. Cuando aparezca la pantalla de registro de la impresora, seleccione **Crear nueva cuenta (Create new account)**

3. Introduzca la **Dirección de e-mail (E-mail address)** y el **ID de registro de impresora (Printer registration ID)** del propietario de la impresora y, a continuación, seleccione **OK**  
La URL de la página de registro se envía a la dirección de e-mail introducida.

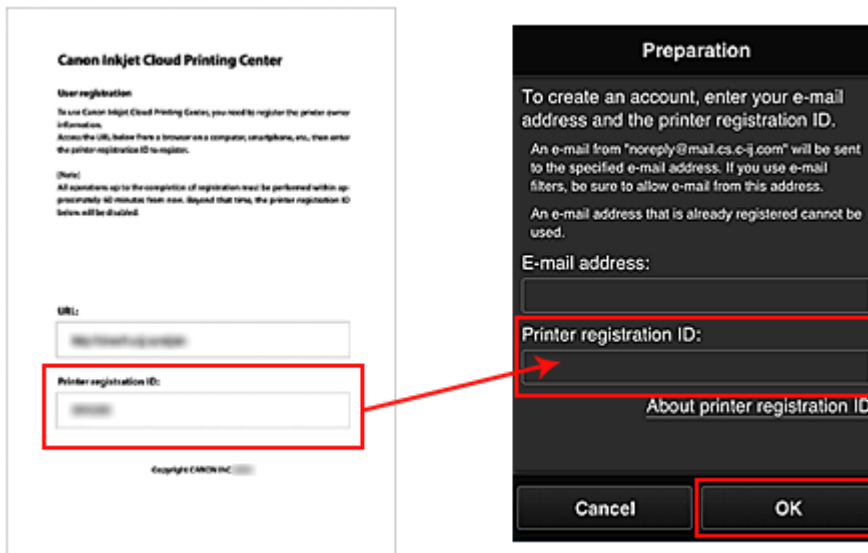

## ►►► Importante

- Existen limitaciones de caracteres para la dirección de e-mail, como se indica a continuación.
  - Hasta 255 caracteres que consisten en caracteres alfanuméricos y símbolos (!\$\*/^\_{}|~.-@) de un solo byte. (Se hace distinción entre mayúsculas y minúsculas).
  - No se pueden utilizar caracteres de varios bytes.  
Se mostrará un mensaje de error si la dirección de e-mail introducida incluye un carácter que no puede utilizarse.
- Si ha registrado por error una dirección de e-mail distinta, puede anular el registro seleccionando el botón **Configuración (Setup)** en el panel de control de la impresora y seleccionando **Config. servicio web (Web service setup) -> Config. conexión (Connection setup) -> IJCloudPrintingCtr -> Eliminar de servicio (Delete from service)**.
- Si utiliza un filtro para correo no deseado, es posible que no reciba la notificación. Si ha configurado la recepción de e-mails únicamente de determinados dominios, asegúrese de cambiar la configuración para permitir la recepción de e-mails de "noreply@mail.cs.c-ij.com". No se mostrará ningún mensaje de error aunque no pueda recibir el e-mail por el filtro de correo no deseado o porque ha introducido una dirección de e-mail incorrecta.

## Acceso a la URL proporcionada en el correo electrónico, registro de la información y finalización del registro del usuario

1. Compruebe se haya enviado a la dirección de correo electrónico introducida un mensaje que contenga la URL y que se pueda acceder a dicha URL
2. En las ventanas **Contrato de licencia (License agreement)** y **Declaración de privacidad (Privacy statement)** del Canon Inkjet Cloud Printing Center, lea las declaraciones y seleccione **Aceptar (Agree)** si está de acuerdo

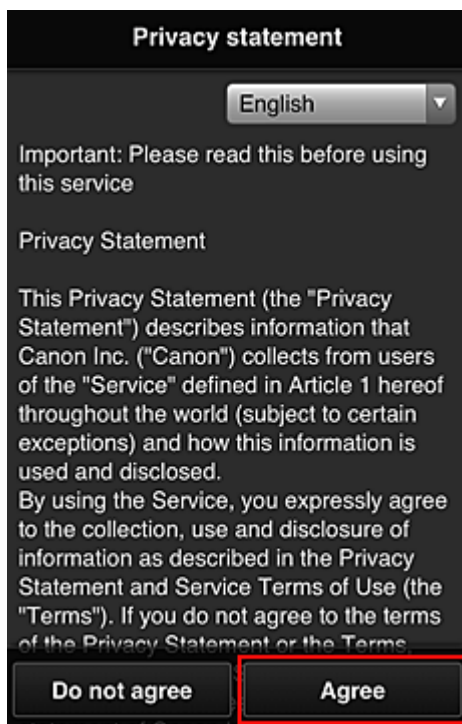
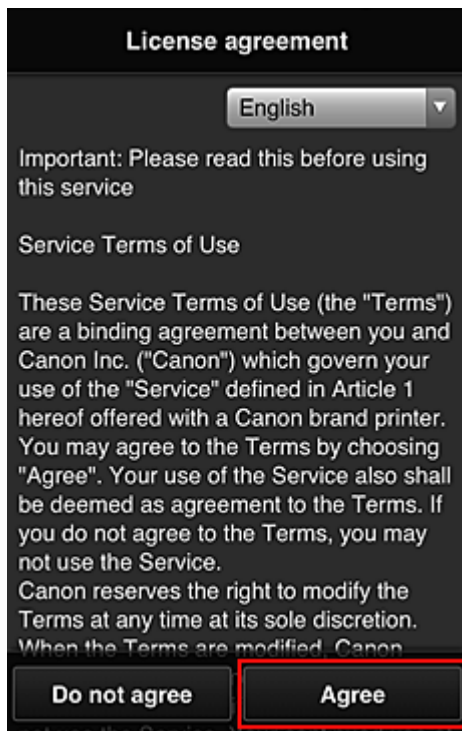

### 3. Registre una contraseña para iniciar sesión en Canon Inkjet Cloud Printing Center

En la pantalla de registro de su cuenta, introduzca la contraseña que quiera registrar en **Contraseña (Password)** y **Contraseña (confirmación) (Password (Confirmation))**. Después, seleccione **Siguiente (Next)**.



The screenshot shows a dark-themed mobile interface titled "Register My account". Below the title, it says "Set a password for logging into this service." There are two text input fields: "Password:" and "Password (Confirmation):". Below the second field, it says "8 to 32 characters". At the bottom, there are two buttons: "Cancel" and "Next". The "Next" button is highlighted with a red border.

### »»» Importante

- Existen limitaciones de caracteres para la **Contraseña (Password)**, como se indica a continuación.
  - La contraseña debe tener una longitud de entre 8 y 32 caracteres, y utilizar símbolos y caracteres alfanuméricos de un solo byte (!"#\$\$%&'()\*+,-./:;<=>?@[¥]^\_`{|}~). (Los caracteres alfabéticos distinguen entre mayúsculas y minúsculas)

#### 4. Rellene el campo **Sobrenombre (Nickname)**

Introduzca cualquier nombre de usuario que quiera usar.

The screenshot shows the same "Register My account" screen. The "Nickname:" field is highlighted with a red border. Below it, it says "1 to 20 characters". Below that is a "Time zone:" label and a dropdown menu showing "(UTC) Coordinated Universal Time". At the bottom, there are two buttons: "Back" and "Done".

### »»» Importante

- El campo de introducción del nombre de usuario tiene la siguiente restricción de caracteres:

- El nombre de usuario debe tener una longitud de entre 1 y 20 caracteres, y utilizar símbolos y caracteres alfanuméricos de un solo byte (!"#\$%&'()\*+,-./:;<=>@[¥]^\_`{|}~).
- (Los caracteres alfabéticos distinguen entre mayúsculas y minúsculas)

5. Especifique la configuración de **Zona horaria (Time zone)** y seleccione **Hecho (Done)**

Seleccione su región en la lista. Si no puede encontrar su región en la lista, seleccione la que esté más próxima.

**Aplicar horario de verano (Apply daylight saving time)**

Solo aparece si la **Zona horaria (Time zone)** seleccionada tiene horario de verano.

Seleccione si desea o no aplicar el horario de verano.

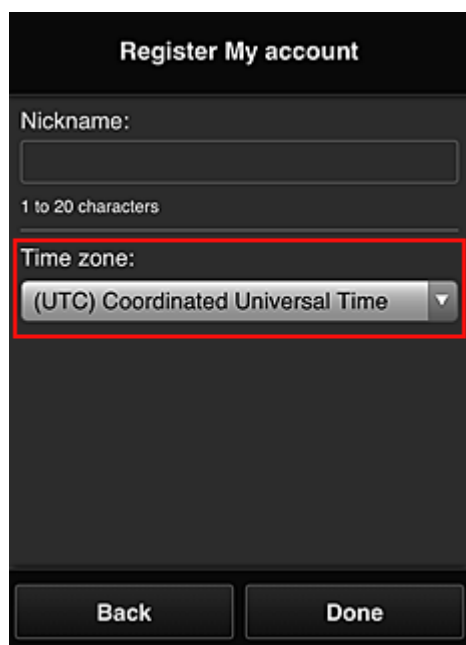

The screenshot shows a mobile application interface for registering an account. The title is "Register My account". There is a "Nickname:" label above a text input field. Below the input field, it says "1 to 20 characters". The "Time zone:" label is above a dropdown menu that currently displays "(UTC) Coordinated Universal Time". A red rectangular box highlights the "Time zone" dropdown menu. At the bottom of the screen, there are two buttons: "Back" and "Done".

El registro ha finalizado. Se muestra un mensaje de finalización del registro.

Al seleccionar el botón **OK** en el mensaje, se muestra la pantalla de inicio de sesión.

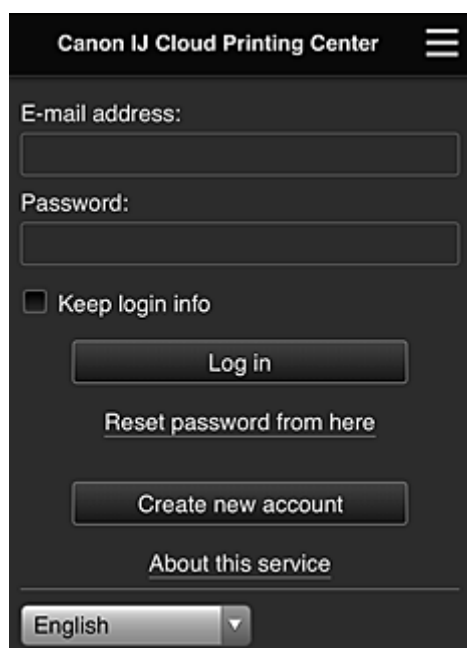

The screenshot shows the login screen for "Canon IJ Cloud Printing Center". At the top left, there is a hamburger menu icon. Below it, there are two input fields: "E-mail address:" and "Password:". Below the password field, there is a checkbox labeled "Keep login info". There are four buttons: "Log in", "Reset password from here", "Create new account", and "About this service". At the bottom, there is a language dropdown menu currently set to "English".

Introduzca la **Dirección de e-mail (E-mail address)** la **Contraseña (Password)** registradas y [Conectar \(Log in\)](#) en Canon Inkjet Cloud Printing Center.

■ [Utilización de Canon Inkjet Cloud Printing Center](#)

## Impresión del ID de registro de la impresora

### »»» Importante

- Algunos modelos no admiten esta función.

Para añadir una impresora utilizando Canon Inkjet Cloud Printing Center, necesitará un **ID de registro de impresora (Printer registration ID)**.

Desde el panel de control de esta impresora, imprima la URL del sitio de autenticación y su **ID de registro de impresora (Printer registration ID)**. El procedimiento es el siguiente:

1. Compruebe que la impresora está conectada a Internet

### »»» Importante

- Para utilizar esta función, debe conectar esta impresora a Internet.

### Si su modelo cuenta con una pantalla LCD en color

2. En la ventana de inicio, seleccione  **Configurar (Setup)** (  Varias configuraciones) ->  **Configuración del servicio web (Web service setup)** -> **Config. conexión servicios web (Web service connection setup)** -> **Config. IJ Cloud Printing Center (IJ Cloud Printing Center setup)** -> **Registrar en este servicio (Register with this service)**

3. En la ventana de confirmación de registro, seleccione **Sí (Yes)**

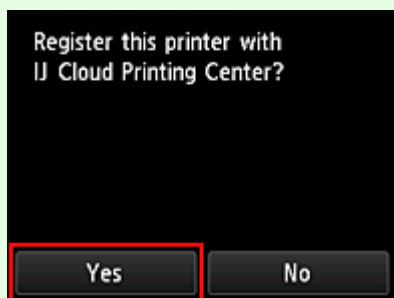

4. En la configuración de impresión, seleccione el idioma que aparecerá en pantalla



## Si su modelo cuenta con una pantalla LCD en monocromo

2. En el panel de control de la impresora, seleccione el botón  **Configuración (Setup)** y, a continuación, seleccione **Config. servicio web (Web service setup)** -> **Config. conexión (Connection setup)** -> **IJCloudPrintingCtr** -> **Regist. en servicio (Register w/ service)**
3. En la ventana de confirmación de registro, seleccione **Sí (Yes)**

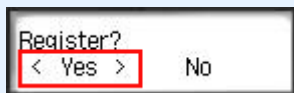

4. En la configuración de impresión, seleccione el idioma que aparecerá en pantalla

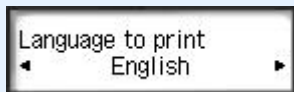

5. Siga las instrucciones que aparecen en la pantalla e imprima la URL del sitio de autenticación y el **ID de registro de impresora (Printer registration ID)**

Al establecer el tamaño A4, Carta o Legal para el papel normal y seleccionar **OK**, se imprime la URL del sitio de autenticación y su **ID de registro de impresora (Printer registration ID)**.

### ►►► Importante

- La operación para completar el registro debería haber finalizado en 60 minutos.

# Registro de la información de usuario en Canon Inkjet Cloud Printing Center (sin pantalla LCD/si utiliza PRO-1000 series o PRO-500 series)

Para utilizar Canon Inkjet Cloud Printing Center, hay que seguir los pasos que se indican a continuación y registrar la información de **Mi cuenta (My account)**.

## Registro desde el teléfono inteligente, tableta u ordenador

1. Compruebe que la impresora está conectada a Internet

### »»» Importante

- Para utilizar esta función, debe conectar esta impresora a Internet.

2. Mostrar la información de la impresora

Para obtener más información, vaya a la página de inicio de Manual en línea y consulte la información "Comprobación de la información de la impresora" correspondiente a su modelo.

3. Seleccione **Config. IJ Cloud Printing Center (IJ Cloud Printing Center setup) -> Registrar en este servicio (Register with this service)**

4. Siga las instrucciones que aparecen en la pantalla y lleve a cabo la autenticación

5. Cuando se muestre la pantalla **Preparación para el registro (Preparation for registration)**, seleccione **Enviar e-mail vacío (Send blank e-mail)**

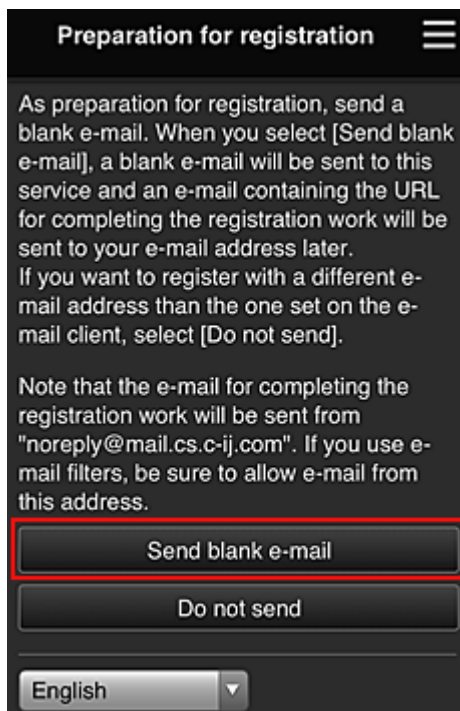

## »»» Nota

- Al seleccionar **Enviar e-mail vacío (Send blank e-mail)**, se iniciará automáticamente el programa de envío de correo electrónico con la entrada de destino completada. Después de crearse el correo electrónico en blanco, envíelo sin realizar cambios.

Si desea registrar una dirección de correo electrónico diferente, seleccione **No enviar (Do not send)** para que se muestre la pantalla de entrada de **Dirección de e-mail (E-mail address)**.

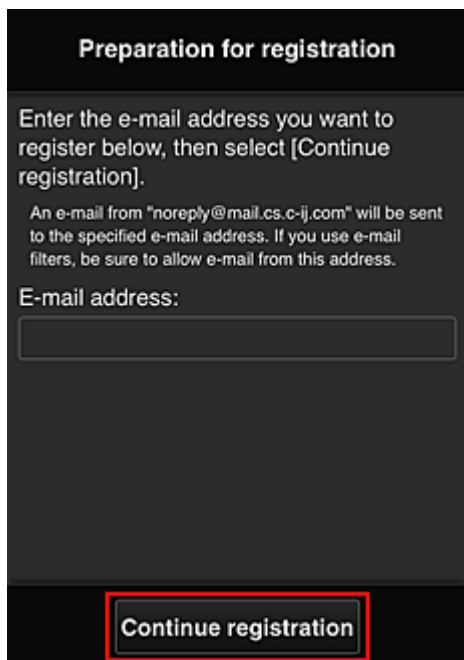

**Preparation for registration**

Enter the e-mail address you want to register below, then select [Continue registration].

An e-mail from "noreply@mail.cs.c-ij.com" will be sent to the specified e-mail address. If you use e-mail filters, be sure to allow e-mail from this address.

E-mail address:

En la pantalla que aparece, introduzca la **Dirección de e-mail (E-mail address)** que desee registrar y, a continuación, seleccione **Continuar con el registro (Continue registration)**.

## »»» Nota

- Si introduce una dirección de correo electrónico que ya se ha registrado, recibirá un mensaje donde se le informa de ello. Siga las instrucciones del correo electrónico y registre una dirección diferente.

## »»» Importante

- Existen limitaciones de caracteres para la dirección de e-mail, como se indica a continuación.
  - Hasta 255 caracteres que consisten en caracteres alfanuméricos y símbolos (!\$\*/^\_{}|~.-@) de un solo byte. (Se hace distinción entre mayúsculas y minúsculas).
  - No se pueden utilizar caracteres de varios bytes.  
Se mostrará un mensaje de error si la dirección de e-mail introducida incluye un carácter que no puede utilizarse.
- Si ha registrado por error una dirección de correo electrónico distinta, puede cancelar el registro mostrando la información de la impresora y seleccionando **Config. IJ Cloud Printing Center (IJ Cloud Printing Center setup) -> Eliminar de este servicio (Delete from this service)**.  
Para mostrar la información de la impresora, vaya a la página de inicio de Manual en línea y consulte la información "Comprobación de la información de la impresora" correspondiente a su modelo.

- Si utiliza un filtro para correo no deseado, es posible que no reciba la notificación. Si ha configurado la recepción de e-mails únicamente de determinados dominios, asegúrese de cambiar la configuración para permitir la recepción de e-mails de "noreply@mail.cs.c-ij.com". No se mostrará ningún mensaje de error aunque no pueda recibir el e-mail por el filtro de correo no deseado o porque ha introducido una dirección de e-mail incorrecta.

6. Compruebe que ha recibido el correo electrónico en blanco y seleccione **Sí (Yes)**

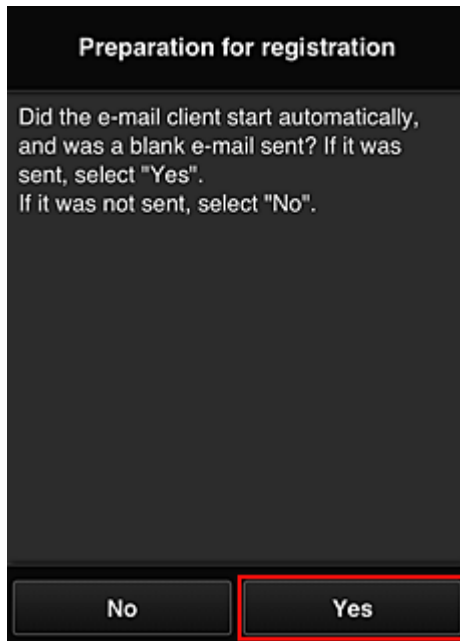

7. Siga las instrucciones que aparecen en pantalla y seleccione **OK**

La URL de la página de registro se enviará a la dirección de correo electrónica registrada.

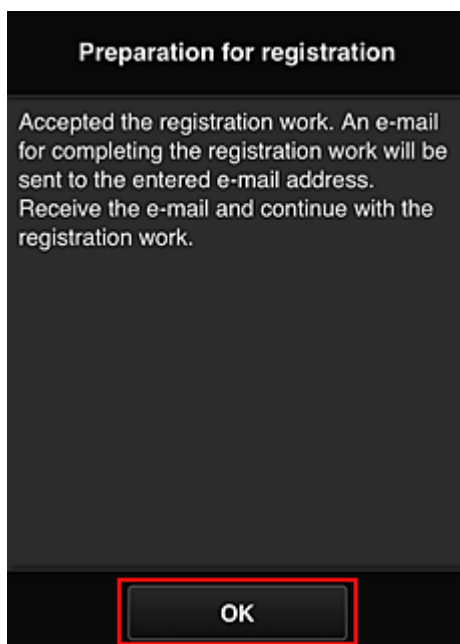



## Acceso a la URL proporcionada en el correo electrónico, registro de la información y finalización del registro del usuario

1. Compruebe se haya enviado a la dirección de correo electrónico registrada un mensaje que contenga la URL y que se pueda acceder a dicha URL
2. En las ventanas **Contrato de licencia (License agreement)** y **Declaración de privacidad (Privacy statement)** del Canon Inkjet Cloud Printing Center, lea las declaraciones y seleccione **Aceptar (Agree)** si está de acuerdo

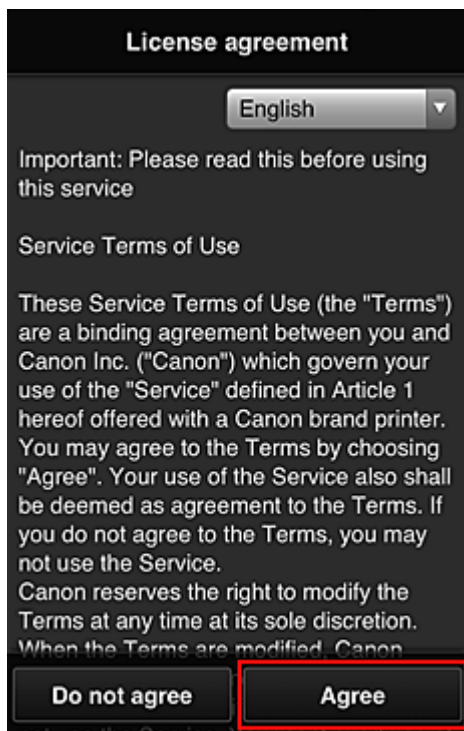

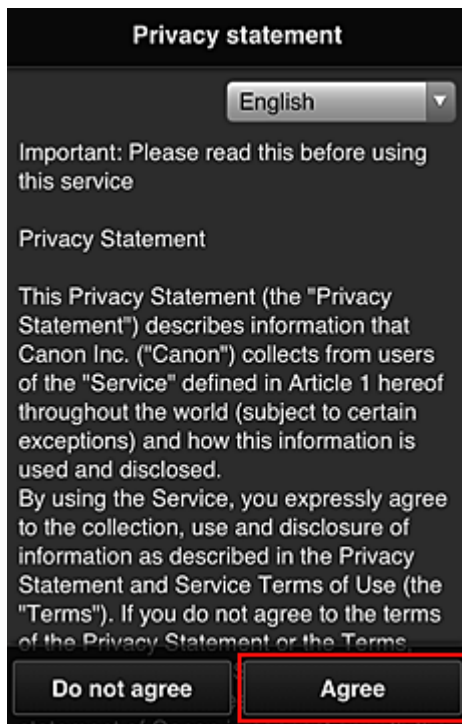

### 3. Registre una contraseña para iniciar sesión en Canon Inkjet Cloud Printing Center

En la pantalla de registro de su cuenta, introduzca la contraseña que quiera registrar en **Contraseña (Password)** y **Contraseña (confirmación) (Password (Confirmation))**. Después, seleccione **Siguiente (Next)**.



#### »»» Importante

- Existen limitaciones de caracteres para la **Contraseña (Password)**, como se indica a continuación.

- La contraseña debe tener una longitud de entre 8 y 32 caracteres, y utilizar símbolos y caracteres alfanuméricos de un solo byte (!"#\$%&'()\*+,-./:;<=>?@[¥]^\_`{|}~). (Los caracteres alfabéticos distinguen entre mayúsculas y minúsculas)

#### 4. Rellene el campo **Sobrenombre (Nickname)**

Introduzca cualquier nombre de usuario que quiera usar.

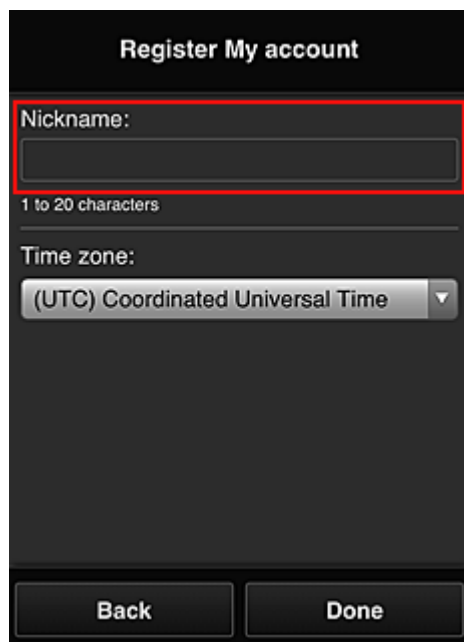

#### »»» **Importante**

- El campo de introducción del nombre de usuario tiene la siguiente restricción de caracteres:
  - El nombre de usuario debe tener una longitud de entre 1 y 20 caracteres, y utilizar símbolos y caracteres alfanuméricos de un solo byte (!"#\$%&'()\*+,-./:;<=>?@[¥]^\_`{|}~). (Los caracteres alfabéticos distinguen entre mayúsculas y minúsculas)

#### 5. Especifique la configuración de **Zona horaria (Time zone)** y seleccione **Hecho (Done)**

Seleccione su región en la lista. Si no puede encontrar su región en la lista, seleccione la que esté más próxima.

##### **Aplicar horario de verano (Apply daylight saving time)**

Solo aparece si la **Zona horaria (Time zone)** seleccionada tiene horario de verano.

Seleccione si desea o no aplicar el horario de verano.

**Register My account**

Nickname:  
  
 1 to 20 characters

Time zone:  
 (UTC) Coordinated Universal Time ▼

Back Done

El registro ha finalizado. Se muestra un mensaje de finalización del registro.  
 Al seleccionar el botón **OK** en el mensaje, se muestra la pantalla de inicio de sesión.

**Canon IJ Cloud Printing Center** ☰

E-mail address:

Password:

Keep login info

Log in

[Reset password from here](#)

Create new account

[About this service](#)

English ▼

Introduzca la **Dirección de e-mail (E-mail address)** la **Contraseña (Password)** registradas y **Conectar (Log in)** en Canon Inkjet Cloud Printing Center.

■ [Utilización de Canon Inkjet Cloud Printing Center](#)

# Utilización de Canon Inkjet Cloud Printing Center

Una vez finalizado el registro de usuario, podrá iniciar sesión en el Canon Inkjet Cloud Printing Center y utilizar el servicio.

1. En el PC, teléfono inteligente o tableta, acceda a la URL de conexión de servicio (<http://cs.c-ij.com/>)
2. En la pantalla Inicio de sesión, introduzca la **Dirección de e-mail (E-mail address)** y la **Contraseña (Password)**, y seleccione después **Conectar (Log in)**

## »»» Importante

- La dirección de e-mail y la contraseña distinguen mayúsculas y minúsculas. Asegúrese de escribirla correctamente.

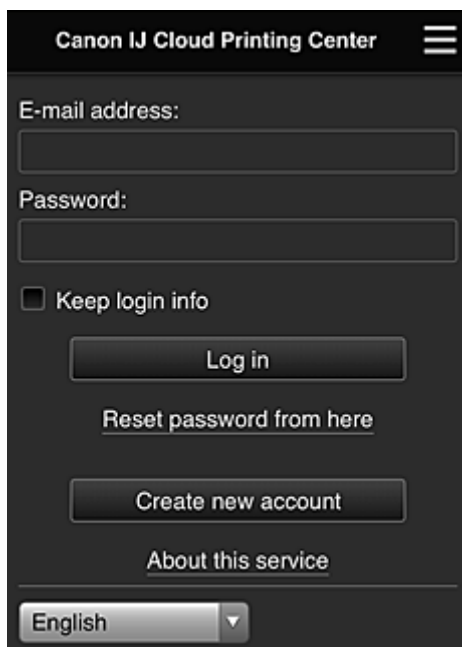

### Dirección de e-mail (E-mail address)

Introduzca la dirección de e-mail que utilizó en el registro de usuario.

### Contraseña (Password)

Introduzca la contraseña que utilizó en el registro de usuario.

### Conserv. info conexión (Keep login info)

Al marcar la casilla de verificación, la pantalla de inicio de sesión se omite durante 14 días a partir del último día en que se accedió a la pantalla de servicio.

## »»» Importante

- Si no consigue iniciar sesión en cinco intentos seguidos, tendrá que dejar pasar aproximadamente 60 minutos antes de volver a intentarlo.
- Permanecerá conectado durante 60 minutos después del último acceso.
- Es posible que el servicio no funcione correctamente si inicia sesión con la misma dirección de correo electrónico de varios dispositivos al mismo tiempo.

Tras iniciar sesión, podrá utilizar servicios muy prácticos como añadir/administrar aplicaciones que funcionan con la funcionalidad de nube del producto y comprobar el estado de la tinta.

Para consultar descripciones e instrucciones de funcionamiento, lea la sección "[Ventana del Canon Inkjet Cloud Printing Center](#)".

## Procedimiento de impresión

En esta sección se presenta el procedimiento de impresión de fotos utilizando CANON iIMAGE GATEWAY como ejemplo.

### ►►► Importante

- Las funciones disponibles varían dependiendo de la aplicación.
- El procedimiento de impresión varía dependiendo de la aplicación.
- Debe obtener la cuenta y registrar la foto y los demás datos por adelantado.
- Se pueden imprimir los siguientes formatos de archivo: jpg, jpeg, pdf, docx, doc, xlsx, xls, pptx, ppt y rtf.  
Los formatos de archivo que pueden imprimirse varían dependiendo de la aplicación.
- Antes de imprimir, compruebe que la impresora está encendida y conectada a la red. Inicie entonces el proceso.
- Está disponible si utiliza un teléfono inteligente o una tableta.

### ►►► Nota

- Puede utilizar CANON iIMAGE GATEWAY para imprimir formatos de archivo jpg y jpeg.

1. En la pantalla principal, seleccione la aplicación que vaya a utilizar
2. Introduzca la información según las instrucciones de la pantalla de autenticación y, a continuación, seleccione **Conectar (Log in)**

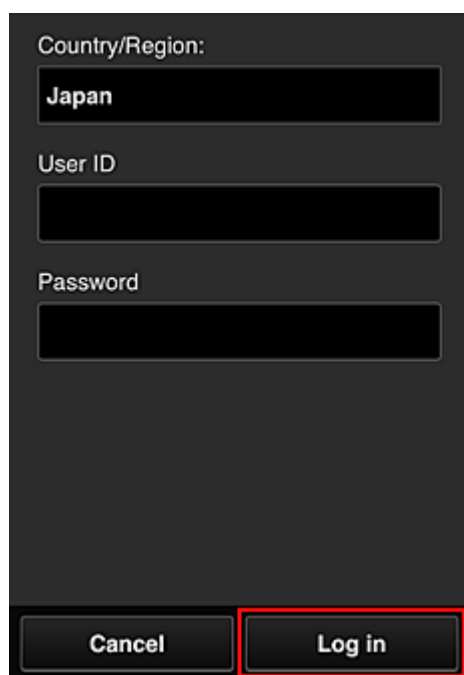

Country/Region:  
Japan

User ID

Password

Cancel Log in

3. En la lista de álbumes que se muestra, seleccione el álbum que prefiera

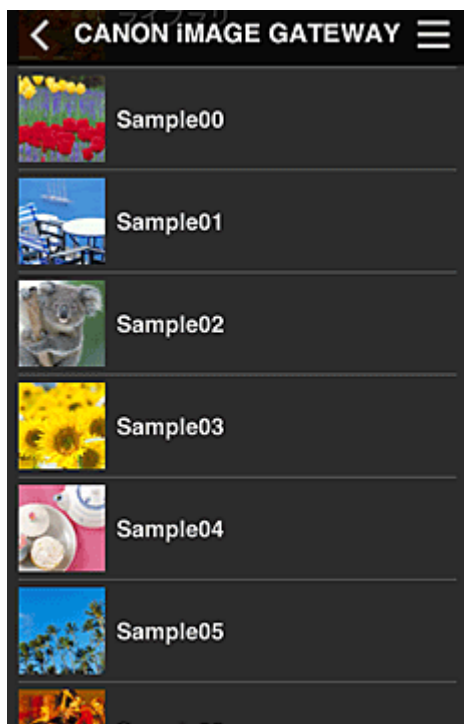

4. En la lista de imágenes que se muestra, seleccione la imagen que desee imprimir y, a continuación, seleccione **Siguiente (Next)**



5. Realice la configuración de impresión necesaria y, a continuación, seleccione **Imprimir (Print)**

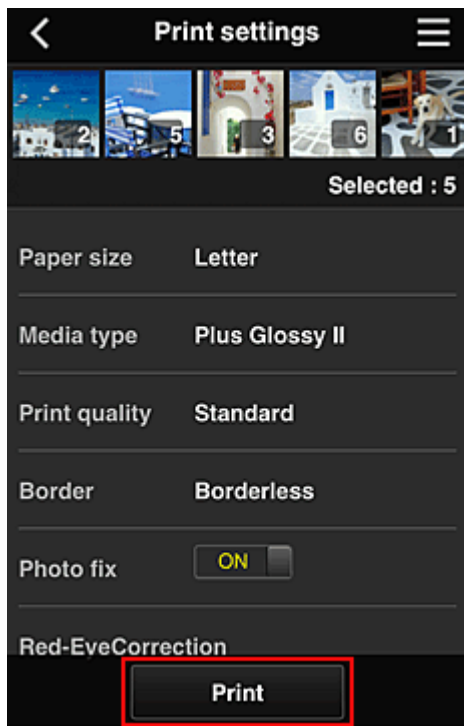

6. Aparece un mensaje de finalización del trabajo de impresión y se inicia la impresión

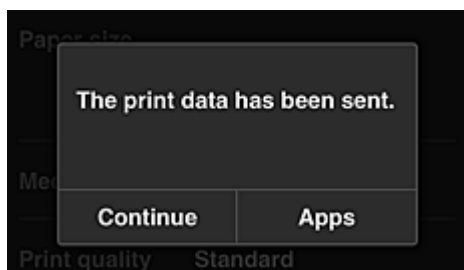

Para seguir imprimiendo, seleccione **Continuar (Continue)** y realice la operación desde el paso 3.

Para finalizar la impresión, seleccione **Aplic. (Apps)**. Se vuelve a la pantalla de lista de aplicaciones.

### »»» Importante

- Si un trabajo de impresión no se imprime en un plazo de 24 horas después de su lanzamiento, su periodo de validez finalizará y no podrá imprimirse.
- En el caso de las aplicaciones premium que limitan el número de trabajos de impresión, los trabajos que caducan y no pueden imprimirse también se incluyen en el recuento de impresión.

#### ■ [Adición de una Impresora](#)



## Ventana del Canon Inkjet Cloud Printing Center

En esta sección se describen las pantallas del Canon Inkjet Cloud Printing Center que aparecen en el teléfono inteligente, tableta u ordenador.

■ [Descripción de la pantalla Inicio de sesión](#)

■ [Descripción de la pantalla principal](#)

### Descripción de la pantalla Inicio de sesión

En esta sección se incluye la descripción de la pantalla Inicio de sesión de Canon Inkjet Cloud Printing Center.

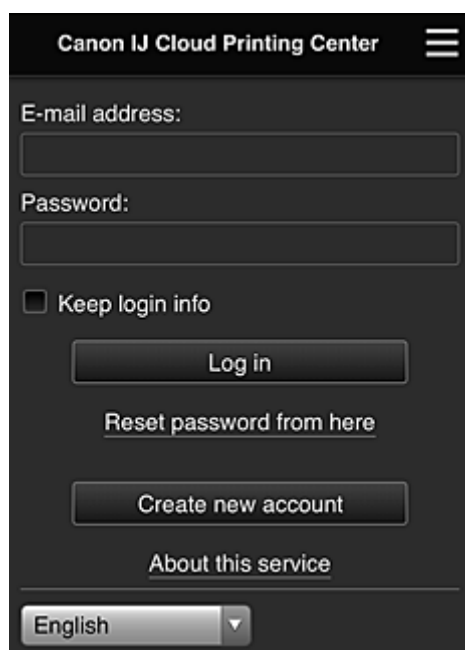

#### »»» Importante

- Dispone de 5 intentos para introducir la contraseña. Si se equivoca, no podrá conectarse durante los siguientes 60 minutos.
- Permanecerá conectado durante 60 minutos después del último acceso.

#### Idioma

Seleccione el idioma que va a utilizar.

#### Dirección de e-mail (E-mail address)

Introduzca la dirección de e-mail que utilizó en el registro de usuario.

#### »»» Importante

- La dirección de e-mail distingue entre mayúsculas y minúsculas. Asegúrese de escribirla correctamente.

#### Contraseña (Password)

Introduzca la contraseña que utilizó en el registro de usuario.

#### Conserv. info conexión (Keep login info)

Al marcar la casilla de verificación, la pantalla de inicio de sesión se omite durante 14 días a partir del último día en que se accedió a la pantalla de servicio.

### Restablecer contraseña aquí (Reset password from here)

Seleccione esta opción si ha olvidado la contraseña.

Restablezca la contraseña siguiendo las instrucciones que aparecen en la pantalla.

### Crear nueva cuenta (Create new account)

Se añadirá un nuevo registro al Canon Inkjet Cloud Printing Center.

Para realizar un nuevo registro, necesita el [ID de registro de impresora \(Printer registration ID\)](#).

### Acerca del servicio (About this service)

Esta opción muestra las descripciones de este servicio.

### Requisitos del sistema (System requirements)

Esta opción muestra los requisitos del sistema para el Canon Inkjet Cloud Printing Center.

### Info licencia de software (Software license info)

Aparece la información de licencia de Canon Inkjet Cloud Printing Center.

## Descripción de la pantalla principal

Al conectarse al Canon Inkjet Cloud Printing Center, aparece la pantalla principal.

Si utiliza un teléfono inteligente o una tableta, también podrá imprimir fotos y documentos.

### »»» Importante

- Con este servicio, las funciones disponibles serán distintas en función de si el usuario es el [Administrador \(Administrator\)](#) o [Usuario est. \(Standard user\)](#) de la impresora, y de si el método de administración se estableció.

Puede utilizar las áreas que se muestran a continuación para iniciar, añadir y administrar aplicaciones.

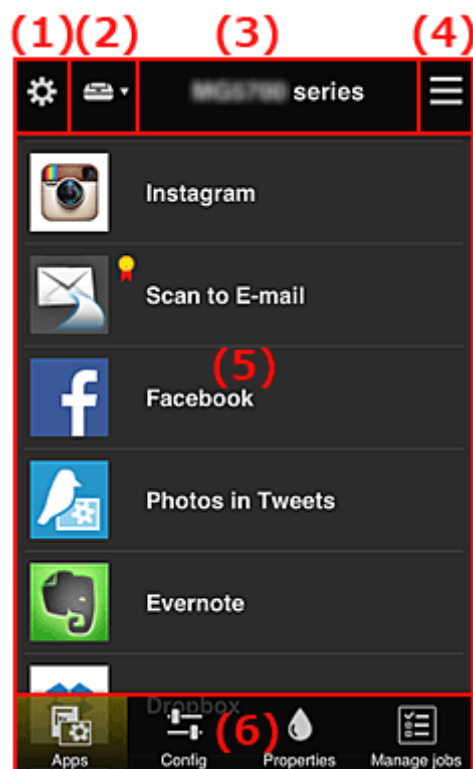

(1) [Menú contextual de la izquierda \(solo usuarios \[Administrador \\(Administrator\\)\]\(#\)\)](#)

(2) [Seleccionar impresora \(Select printer\)](#)

- (3) [Área de nombre de impresora](#)
- (4) [Menú de contexto de la derecha](#)
- (5) [Área de visualización](#)
- (6) [Área de menú](#)

## (1) Menú contextual de la izquierda (solo usuarios Administrador (Administrator))

Al seleccionar , aparece el menú contextual de la izquierda.

Al seleccionar **Adm. impres. (Mng. printer)**, **Administrar usuarios (Manage users)**, **Admin. de grupo (Group management)** o **Admin. avanzada (Advanced management)**, se mostrarán las pantallas correspondientes.

### »» Nota

- **Admin. de grupo (Group management)** solo se muestra al utilizar [Seleccione cómo admin. \(Select how to manage\)](#) y establecer **Administrar por grupo (para usuarios profesionales) (Manage by group (for office users))**.

## Pantalla Adm. impres. (Mng. printer)

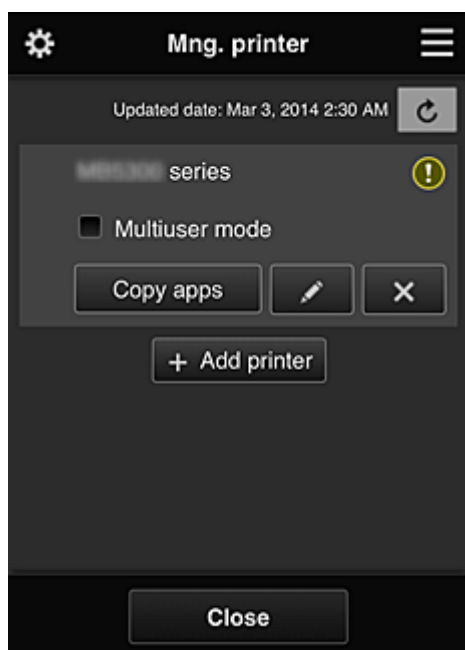

En la pantalla **Adm. impres. (Mng. printer)**, puede [comprobar\\*](#) o [actualizar\\*](#) la información de la impresora registrada en el Canon Inkjet Cloud Printing Center, [copiar aplicaciones](#), [cambiar los nombres de las impresoras](#), [eliminar impresoras](#) y [añadir impresoras](#).

- **Comprobación de la información de la impresora**

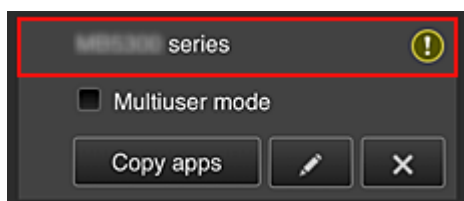

Se muestra el nombre de la impresora registrada.

 indica que se ha producido un error en la impresora.

- **Mostrar fecha y hora de actualización de la información de la impresora**

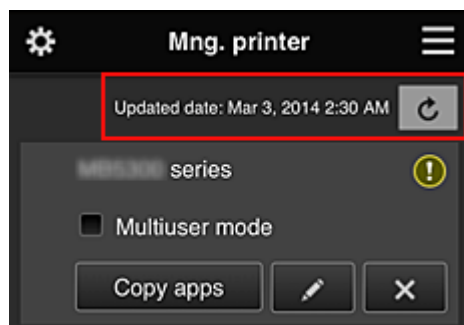

Muestra la fecha y la hora en que se actualizó por última vez la información de la impresora.

 actualiza la información.

- **Modo multiusuario (Multiuser mode) (solo para MAXIFY series)**

Si van a utilizar la impresora varios usuarios, añada una marca a [Modo multiusuario \(Multiuser mode\)](#).

La marca está asociada a la pantalla **Solicitar cód. seg. (Require security code)**.

- **Copiar apli.**

Seleccione esta opción para copiar en otra impresora las aplicaciones añadidas en la impresora seleccionada.

Al seleccionar , aparece la pantalla siguiente.

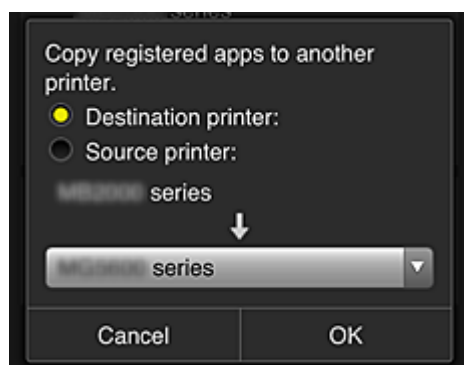

Establezca la **Impresora de destino (Destination printer)** y la **Impresora de origen (Source printer)**. A continuación, seleccione **OK**.

### »»» Nota

- Si se ha establecido **Seleccione cómo admin. (Select how to manage)**, podrá utilizar esta función solo cuando seleccione **Administre disponibilidad de aplicación por impresora (Manage app availability by printer)**. Para obtener más información, consulte [Consejos para usar Canon Inkjet Cloud Printing Center \(ámbito profesional\)](#)".

- **Cambio del nombre de la impresora**

Al seleccionar , se abre una pantalla para cambiar el nombre de la impresora. Siga las instrucciones que aparecen en la pantalla para cambiar el nombre.

**»»» Importante**

- El campo de introducción del nombre de la impresora tiene la siguiente limitación de caracteres:
  - Hasta 128 caracteres (Se hace distinción entre mayúsculas y minúsculas).

- **Eliminación de impresoras**

Al seleccionar , la impresora se elimina del Canon Inkjet Cloud Printing Center. Cuando transfiera propiedad de la impresora, seleccione **Borrar la información guardada en la impresora (Clear the information saved on the printer)**.

- **Añadir impresoras**

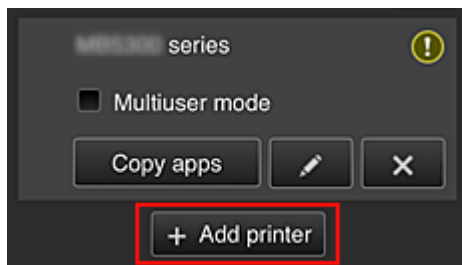

Seleccione esta opción para añadir impresoras que se utilizarán en el Canon Inkjet Cloud Printing Center.

Necesita un [ID de registro de impresora \(Printer registration ID\)](#) para añadir una impresora.

**»»» Nota**

- Aunque el número de impresoras que se puede registrar con un dominio es ilimitado, solo se garantiza que funcionen un máximo de 16.

## Pantalla Administrar usuarios (Manage users)

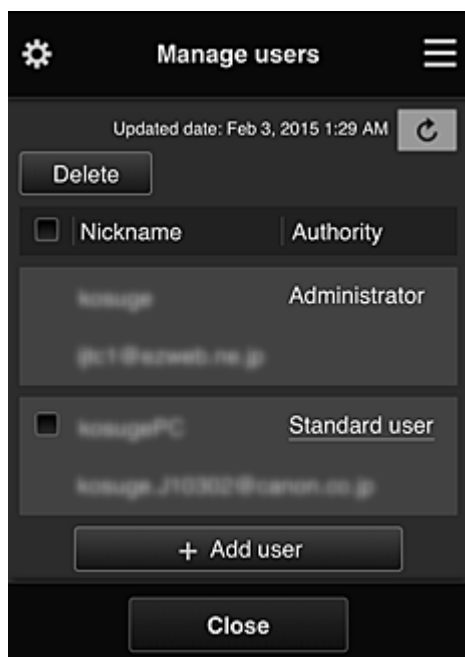

En la pantalla **Administrar usuarios (Manage users)**, puede comprobar la información de usuario registrada en Canon Inkjet Cloud Printing Center, [eliminar usuarios](#), [añadir usuarios](#) y [cambiar el usuario Administrador \(Administrator\) y la configuración de Usuario est. \(Standard user\)](#).

- **Eliminación de usuarios**

Marque la casilla de verificación del usuario que desea eliminar y seleccione **Eliminar (Delete)**. No se puede eliminar a sí mismo. Para eliminar su propio usuario, cancele su pertenencia en la pantalla [Mi cuenta \(My account\)](#).

- **Adición de usuarios**

Seleccione **Agregar usuario (Add user)**. Aparece la pantalla de registro de usuarios.

- **Cambio de la configuración del Administrador (Administrator) y el Usuario est. (Standard user)**

Para cambiar los privilegios de los usuarios **Administrador (Administrator)** o **Usuario est. (Standard user)**, seleccione **Autoridad (Authority)** en el usuario en el que desea cambiar la configuración.

## Pantalla Admin. de grupo (Group management)

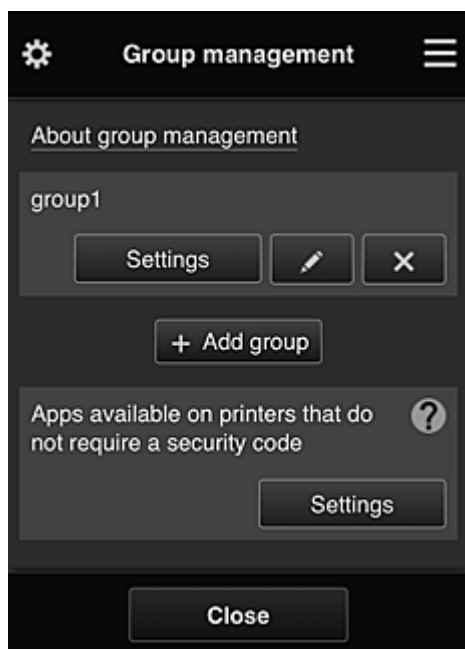

En la pantalla **Admin. de grupo (Group management)**, puede usar las funciones para [comprobar la información de grupo](#) registrada en Canon Inkjet Cloud Printing Center, [cambiar grupos](#), [eliminar grupos](#) y [añadir grupos](#), así como configurar los usuarios, las impresoras y las aplicaciones que pertenecen a cada grupo.

- **Comprobación de la información de grupo**

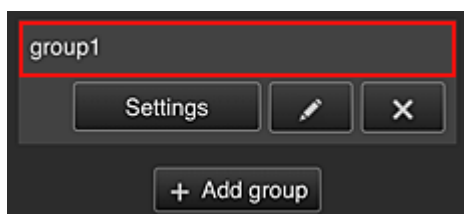

Se mostrarán los nombres de grupo registrados.

Si no se ha establecido ningún elemento, se mostrará .

Seleccione  para que se muestre la siguiente pantalla, que permitirá configurar la información de cada grupo.

La información que se muestra cambiará en función de la pestaña que esté seleccionada.

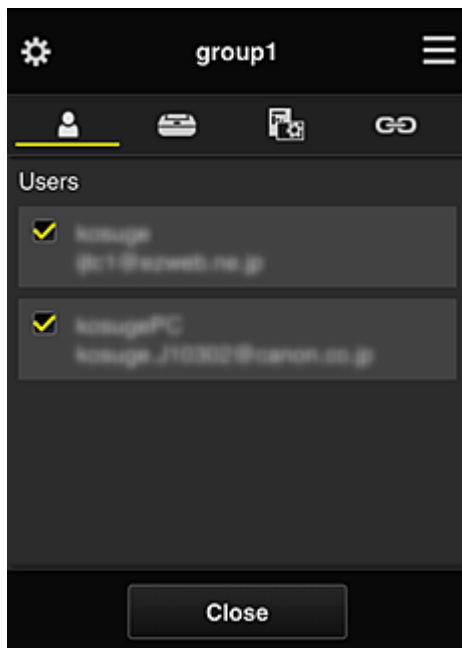

### **Usuarios (Users)**



Muestra todos los usuarios y direcciones de correo electrónico registrados en el dominio.

### **Impresoras (Printers)**

Muestra todas las impresoras registradas en el dominio.

### **Aplic. (Apps)**



Con la configuración predeterminada, en la pantalla mostrarán todas las aplicaciones. Para que se muestren solo las aplicaciones registradas, seleccione la categoría **Registrado (Registered)**.

Para cambiar entre las opciones de registro y eliminación de aplicaciones, seleccione  / .

### **Servicios web (Web services)**

Muestra el servicio de enlaces externos.

Puede restringir el uso de otros servicios web que usen cuentas de Canon Inkjet Cloud Printing Center como Easy-PhotoPrint+.

Para cambiar entre las opciones de asociación y eliminación de servicios, seleccione  / .

 se muestra en los elementos para los que no se ha seleccionado nada.

En la configuración predeterminada, se eliminan todas las marcas de **Impresoras (Printers)** y **Usuarios (Users)**. Solo las aplicaciones de sistema de **Aplic. (Apps)** se establecen en **ACT. (ON)**.

- **Modificación de un Nombre de grupo (Group name)**

Para mostrar la pantalla de modificación de un **Nombre de grupo (Group name)**, seleccione .

Puede cambiar el nombre a uno de su preferencia siguiendo las instrucciones de la pantalla que aparece.



## »»» Importante

- Cuando introduzca un **Nombre de grupo (Group name)**, tenga en cuenta las siguientes instrucciones:
  - Al utilizar caracteres alfanuméricos de un solo byte, introduzca, como mínimo, un carácter y, como máximo, 20. Al utilizar caracteres de doble byte, introduzca, como mínimo, un carácter y, como máximo, 10.
  - No pueden registrarse nombres de grupo duplicados en el mismo dominio.

### • Eliminación de un grupo

Para eliminar un grupo de Canon Inkjet Cloud Printing Center, seleccione .

Si elimina todos los grupos, debe crear uno nuevo. Para establecer un método de administración diferente, establezca el método de destino en la pantalla **Seleccione cómo admin. (Select how to manage)**

### • Añadir grupo (Add group)

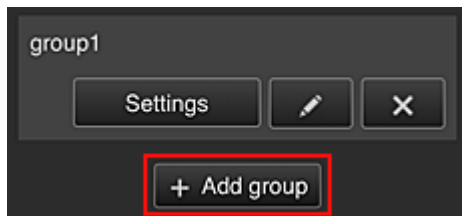

Añada un grupo para usar en Canon Inkjet Cloud Printing Center.

## »»» Nota

- Se pueden hasta registrar 20 grupos.

### • Aplicaciones disponibles en impresoras que no requieren cód. seg. (Apps available on printers that do not require a security code)

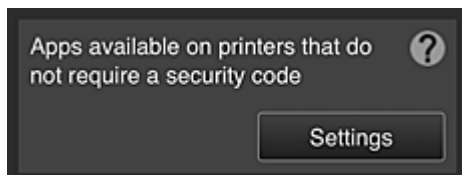

En las impresiones sin la configuración **Modo multiusuario (Multiuser mode)** o **Código de seguridad (Security code)**, establezca que las aplicaciones se muestren cuando un usuario

seleccione  **Nube (Cloud)** en la pantalla de inicio de la impresora.

Si el dominio no dispone de una impresora que cumpla esta condición, no se mostrará esta configuración.

Para acceder a la pantalla de configuración, seleccione .

## »»» Nota

- Si solo se ha registrado la siguiente impresora en el dominio, no se mostrará.
  - Impresora sin pantalla LCD
  - Impresora con pantalla LCD en monocroma

- Impresora con Modo multiusuario

## Pantalla Admin. avanzada (Advanced management)

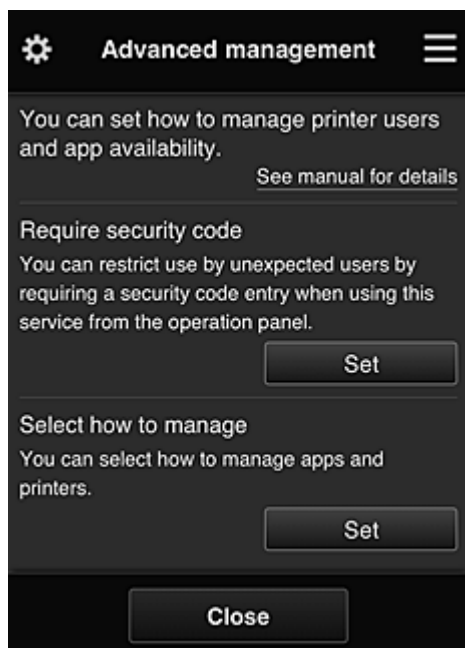

La pantalla **Admin. avanzada (Advanced management)** permite configurar el método de administración para los usuarios de la impresora y las aplicaciones que pueden usarse.

Para acceder a la pantalla de configuración, seleccione .

- **Solicitar cód. seg. (Require security code)**

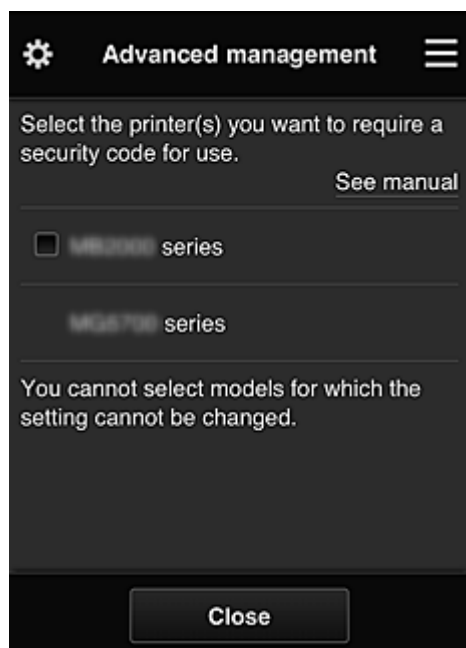

Cada usuario puede establecer un **Código de seguridad (Security code)**, iniciar la aplicación y llevar a cabo tareas de impresión y otras operaciones.

Este ajuste está vinculado a **Modo multiusuario (Multiuser mode)** en la pantalla **Adm. impres. (Mng. printer)**.

## »» Nota

- La lista no muestra los modelos de pantalla sin LCD o con LCD en monocroma.
- La casilla de verificación no se muestra en los modelos que no admiten el **Modo multiusuario (Multiuser mode)**.

- **Seleccione cómo admin. (Select how to manage)**

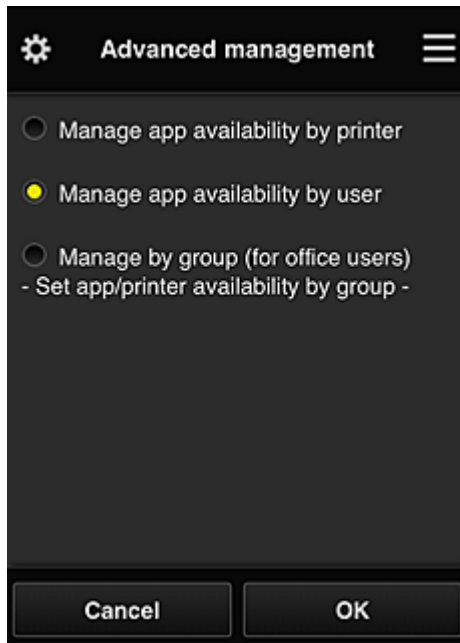

Puede cambiar el método de administración de las impresoras y aplicaciones que pueden usarse.

### **Administre disponibilidad de aplicación por impresora (Manage app availability by printer)**

Si está usando varias impresoras, podrá administrar las aplicaciones que pueden usarse en cada impresora.

### **Administre disponibilidad de aplicación por usuario (Manage app availability by user)**

Cuando se utiliza una impresora, puede administrar las aplicaciones que puede usar cada usuario.

Para consultar ejemplos de uso, consulte "[Consejos para usar Canon Inkjet Cloud Printing Center \(ámbito personal/si utiliza PRO-1000 series o PRO-500 series\)](#)".

### **Administrar por grupo (para usuarios profesionales) (Manage by group (for office users))**

Puede administrar las aplicaciones y las impresiones que pueden usarse por grupo.

Para consultar ejemplos de uso, consulte [Consejos para usar Canon Inkjet Cloud Printing Center \(ámbito profesional\)](#)".

## »» Nota

- Si administra las aplicaciones que puede usar la impresora, la configuración permitirá que los usuarios añadan, eliminen y reorganicen aplicaciones.  
Además, si utiliza una impresora MAXIFY series **Modo multiusuario (Multiuser mode)** en la pantalla [Adm. impres. \(Mng. printer\)](#), solo el administrador podrá añadir, eliminar y reorganizar aplicaciones.
- Si administra las aplicaciones que se pueden por usuario, todos los usuarios podrán añadir, eliminar y reorganizar aplicaciones, con independencia de la configuración del **Modo multiusuario (Multiuser mode)**.

- Si administra las aplicaciones que se pueden usar por grupo, todos los usuarios podrán añadir, eliminar y reorganizar aplicaciones.

## (2) Seleccionar impresora (Select printer)

Seleccione  y, a continuación, en la pantalla **Seleccionar impresora (Select printer)**, elija una impresora.

Si está utilizando un ordenador, podrá seleccionar una impresora directamente en el menú desplegable.

### »»» Nota

- Las impresoras con la configuración que restringen su uso no se mostrarán.

## (3) Área de nombre de impresora

Se muestra el nombre registrado de la impresora seleccionada.

El **Administrador (Administrator)** puede [cambiar el nombre de la impresora](#) en la pantalla **Adm. impres. (Mng. printer)** del menú de contexto de la izquierda.

## (4) Menú de contexto de la derecha

Al seleccionar , aparece el menú de contexto.

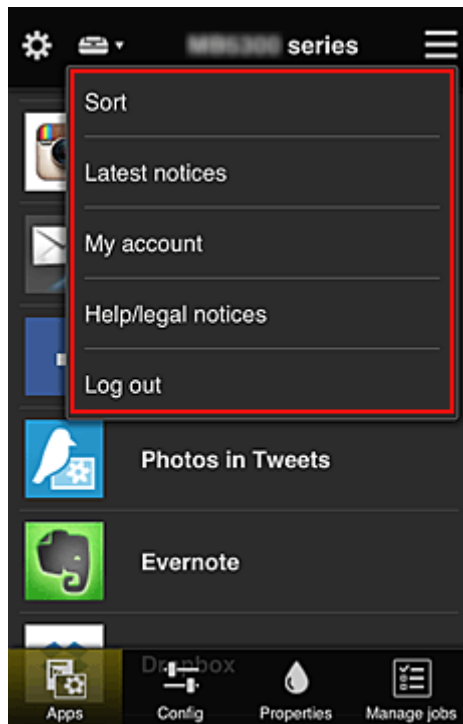

La información que se muestra depende del menú seleccionado en ese momento en el área de menús.

El símbolo  indica que hay un nuevo aviso sin leer.



- **Sort** **Ordenar (Sort)**

Muestra la pantalla para ordenar las aplicaciones registradas.

Puede utilizar los botones   para cambiar el orden de visualización de las aplicaciones. Al acabar de ordenarlas, seleccione **Hecho (Done)**.

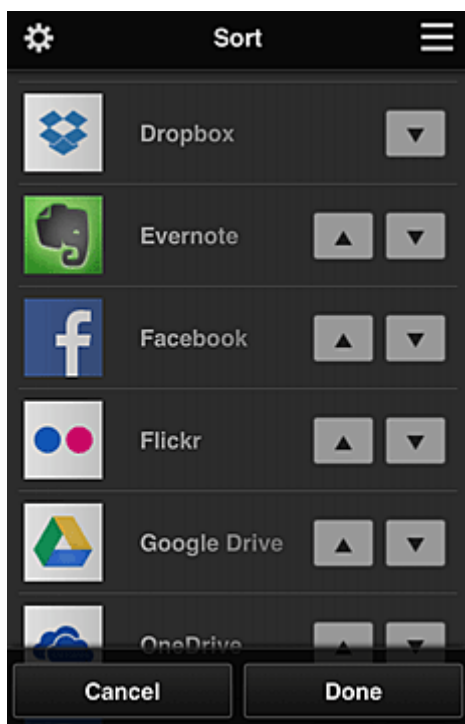

### »»» Nota

- Descripción de los iconos mostrados

 : No se puede utilizar porque aún no se ha lanzado o no está disponible en su región o idioma, o bien no es compatible con su modelo.

 : se puede utilizar con tinta Canon original.

Si utiliza un modelo G3000 series, no puede usar este servicio porque no es compatible con su modelo.

- **Latest notices** **Últimos avisos (Latest notices)**

Muestra los últimos avisos. El símbolo  indica que hay un nuevo aviso sin leer.

- **My account** **Mi cuenta (My account)**

Muestra la información de usuario.

En la pantalla **Mi cuenta (My account)**, puede cambiar la configuración de su cuenta.

En la pantalla **Mi cuenta (My account)**, puede mostrar la pantalla **Servicios permitidos (Permitted services)** y eliminar cualquier servicio asociado.

- **Help/legal notices** **Ayuda/avisos legales (Help/legal notices)**

Aparecen la descripción de la pantalla Canon Inkjet Cloud Printing Center y varios recordatorios.

- **Log out** **Desconectar (Log out)**

Abre la pantalla Desconectar del Canon Inkjet Cloud Printing Center.

## (5) Área de visualización

La pantalla cambia en función del menú seleccionado.

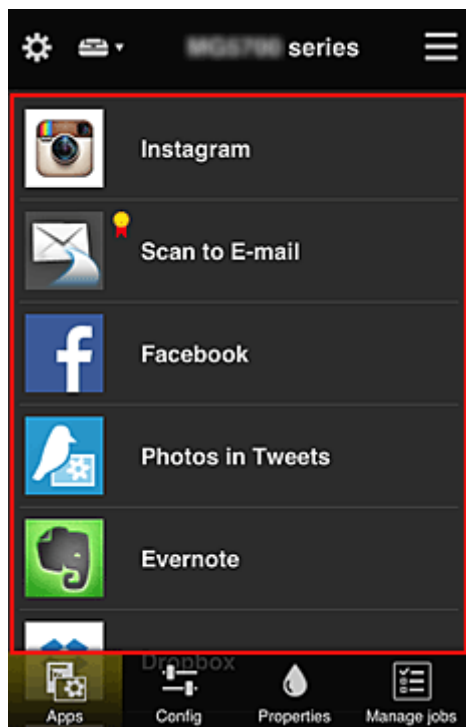

## (6) Área de menú

Se muestran estos 4 botones de menú:

-  **Aplic. (Apps)**

Esta acción muestra la lista de aplicaciones registradas en el [Área de visualización](#).

-  **Configurar (Config)**

Muestra la pantalla Registrar aplicaciones en el [Área de visualización](#).

La pantalla puede cambiar entre **Registrado (Registered)** y **Buscar aplicaci. (Search apps)**.

En la pantalla **Registrado (Registered)** se incluyen las aplicaciones registradas.

Puede comprobar la información de estas aplicaciones o anular el registro.

### »»» Nota

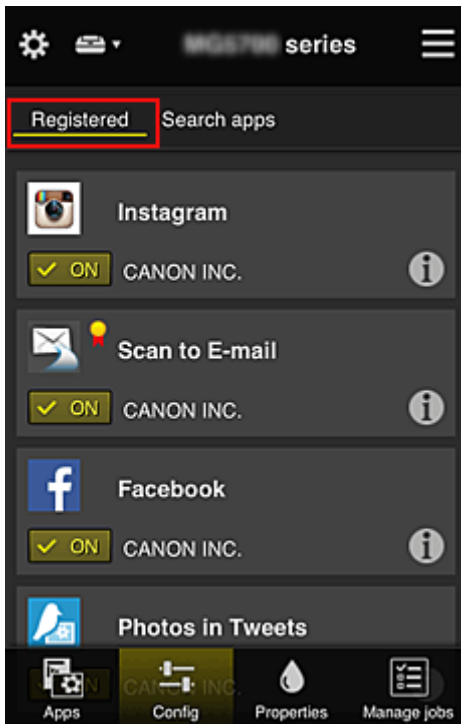

- Si no se ha establecido **Admin. de grupo (Group management)**, **Configurar (Config)** no se mostrará.

- Si se ha establecido **Administre disponibilidad de aplicación por usuario (Manage app availability by user)**, incluso **Usuario est. (Standard user)** podrá registrar y eliminar aplicaciones.

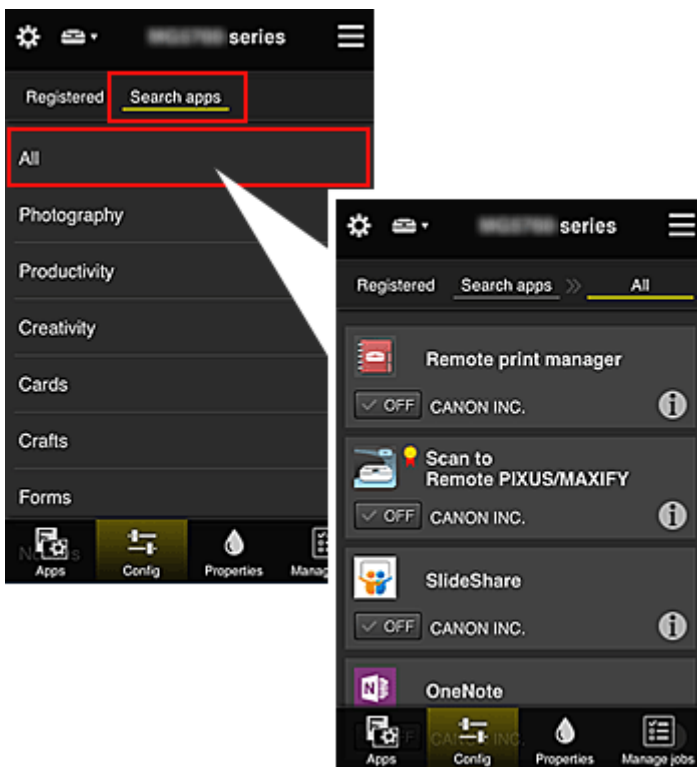

En la pantalla **Buscar aplicaci. (Search apps)**, se muestran por categoría las aplicaciones cuyo registro puede anular con el Canon Inkjet Cloud Printing Center.



- Al seleccionar , se muestran los detalles de la aplicación.
- Al seleccionar  / , puede optar entre registrar o anular el registro de la aplicación.

## »» Nota

- Descripción de los iconos mostrados



: No se puede utilizar porque aún no se ha lanzado o no está disponible en su región o idioma, o bien no es compatible con su modelo.



: se puede utilizar con tinta Canon original.

Si utiliza un modelo G3000 series, no puede usar este servicio porque no es compatible con su modelo.



Properties

### • **Propiedades (Properties)**

En esta pantalla se muestra el estado de la impresora seleccionada actualmente.

Puede comprobar cuánta tinta queda o los detalles sobre un error que se ha producido. También puede acceder al sitio de compra de tinta y al Manual en línea.

## »» Importante

- Las Propiedades que aparecen pueden diferir del estado real en el momento de la visualización, dependiendo del estado de la impresora.



Manage jobs

### • **Admin. trab. (Manage jobs)**

Esta pantalla muestra el estado y el historial de impresión o escaneado.

Puede comprobar el estado de la impresión o del escaneado consultando la **Lista de estados (Status list)** y el historial de impresión consultando el **Historial (History)**.

También puede cancelar trabajos de impresión o de escaneado y eliminar información del historial.

Para cancelar o eliminar un trabajo, selecciónelo y, a continuación, seleccione **Cancelar (Cancel)** o **Eliminar (Delete)**.



## Consejos para usar Canon Inkjet Cloud Printing Center (ámbito personal/si utiliza PRO-1000 series o PRO-500 series)

Gracias a la función **Admin. avanzada (Advanced management)**, podrá sacar partido de las numerosas características útiles que ofrece el servicio para el ámbito personal.

En esta sección se presentan estas funciones mediante un ejemplo con tres familiares (padre, madre e hijo).



Si el padre registra la impresora en Canon Inkjet Cloud Printing Center, solo el padre se gestiona mediante el servicio, y la madre y el hijo no pueden usar el servicio a menos que el padre les pida la **Dirección de e-mail (E-mail address)** y **Contraseña (Password)** para iniciar sesión.

### Si la madre y el hijo quieren usar el servicio en sus teléfonos inteligentes

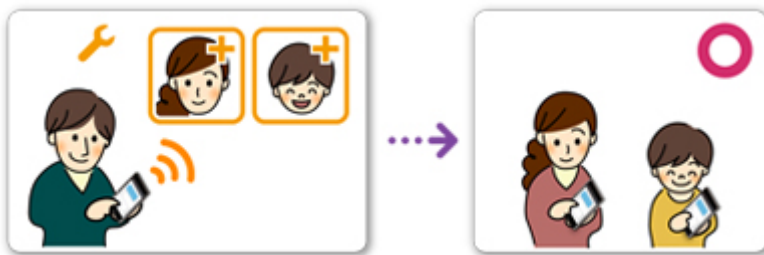

1. El padre [se registra en Canon Inkjet Cloud Printing Center](#) y se convierte en el **Administrador (Administrator)**
2. Después de iniciar sesión, el padre selecciona [Administrar usuarios \(Manage users\)](#) en 

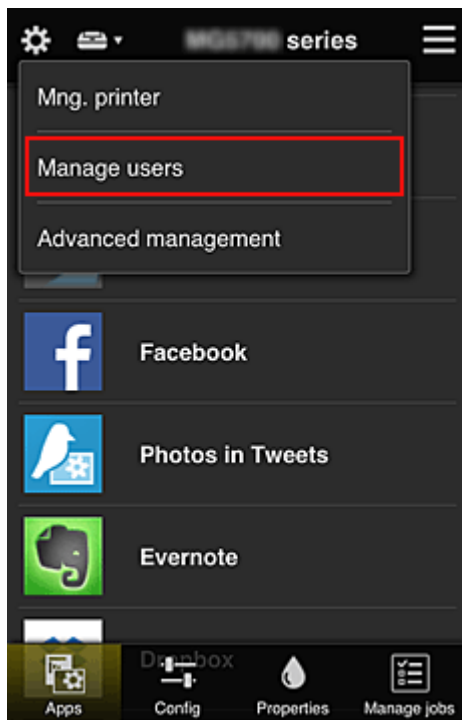

3. El padre selecciona **Agregar usuario (Add user)** y, siguiendo las instrucciones de la pantalla, registre a la madre y el hijo como usuarios.

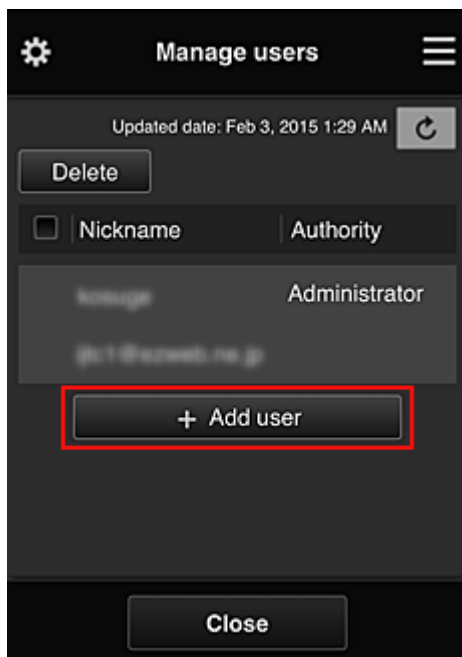

Una vez que se complete este registro, la madre y el hijo podrán usar el servicio.

## Si el padre, la madre y el hijo quieren administrar las aplicaciones de forma individual



Con la configuración predeterminada, solo el **Administrador (Administrator)** (padre) puede registrar aplicaciones para usar o eliminarlas.

Después de que el **Administrador (Administrator)** (padre) especifique la configuración de acuerdo con los siguientes procedimientos, el padre la madre y el hijo podrá administrar aplicaciones de forma individual.

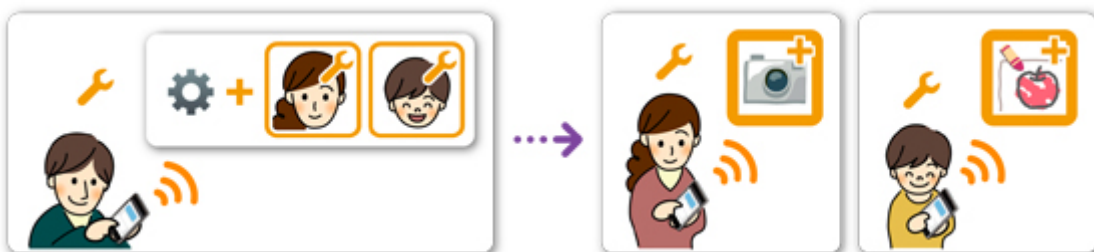

1. Al igual que el **Administrador (Administrator)**, el padre [inicia sesión en Canon Inkjet Cloud Printing Center](#) y selecciona **Admin. avanzada (Advanced management)** en 

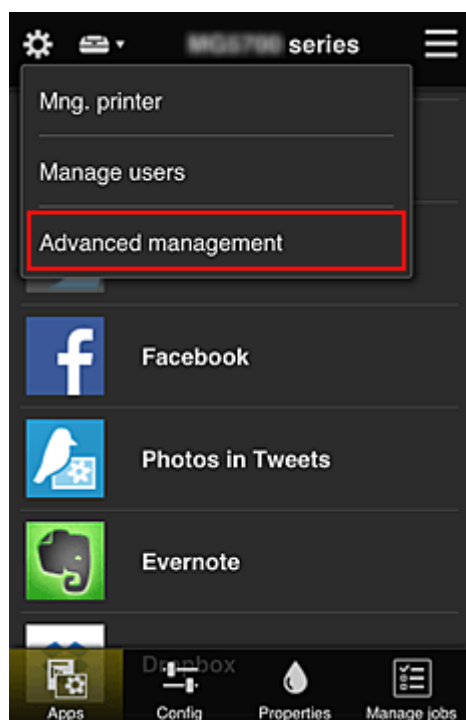

2. En **Seleccione cómo admin. (Select how to manage)**, el padre selecciona **Configurar (Set)**



3. El padre establece **Administre disponibilidad de aplicación por usuario (Manage app availability by user)** y selecciona **OK**

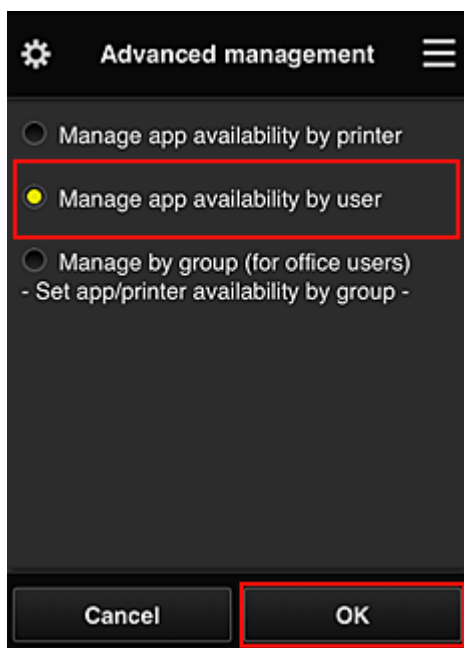

4. Se mostrará la pantalla para comprobar el cambio del método de administración

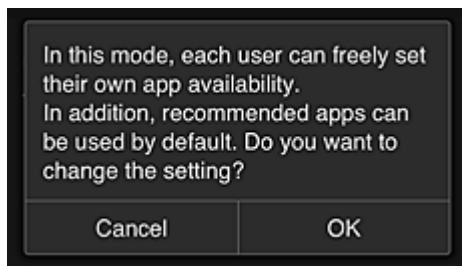

Para completar la configuración y volver a la ventana **Admin. avanzada (Advanced management)**, seleccione **OK**.

Todos los usuarios registrados pueden registrar y eliminar aplicaciones con total libertad.

## Consejos para usar Canon Inkjet Cloud Printing Center (ámbito profesional)

Gracias a la función **Admin. de grupo (Group management)**, podrá sacar partido de las numerosas características útiles que ofrece el servicio para el ámbito profesional.

En esta sección figura un ejemplo en el que se usan las dos impresoras, el **Administrador (Administrator)** es el empleado sénior, mientras que los otros miembros de la empresa son el presidente, el jefe de sección y una nueva contratación.

### »» Nota

- Si no se ha registrado la segunda impresora, seleccione "[Adición de una Impresora](#)" y registre la impresora siguiendo el procedimiento.

## Creación de un grupo para que lo usen todos los miembros de la oficina

Establezca el grupo básico.

En este ejemplo, solo la aplicación Evernote se usará en dos impresoras.

1. El empleado sénior [se registra en Canon Inkjet Cloud Printing Center](#) y se convierte en el **Administrador (Administrator)**
2. El empleado sénior selecciona [Administrar usuarios \(Manage users\)](#) en 

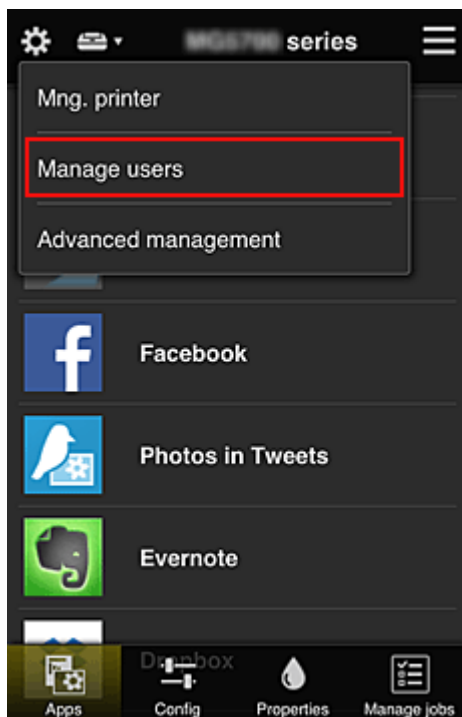

3. En la pantalla que aparece, el empleado sénior selecciona **Agregar usuario (Add user)** y registra al presidente de la empresa, al jefe de sección y a la nueva contratación como usuarios

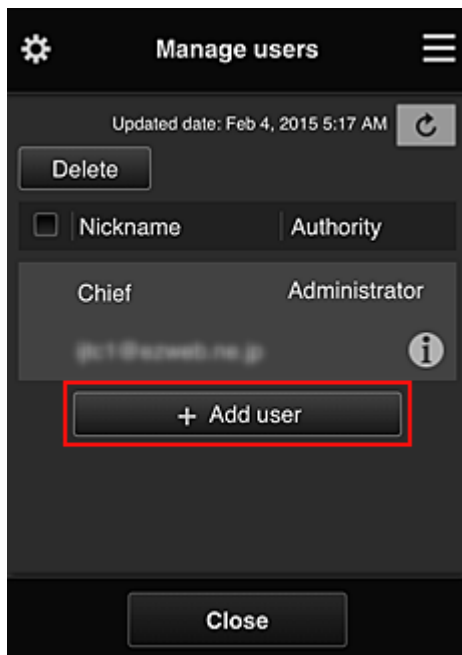

4. El empleado sénior selecciona **Admin. avanzada (Advanced management)** en 

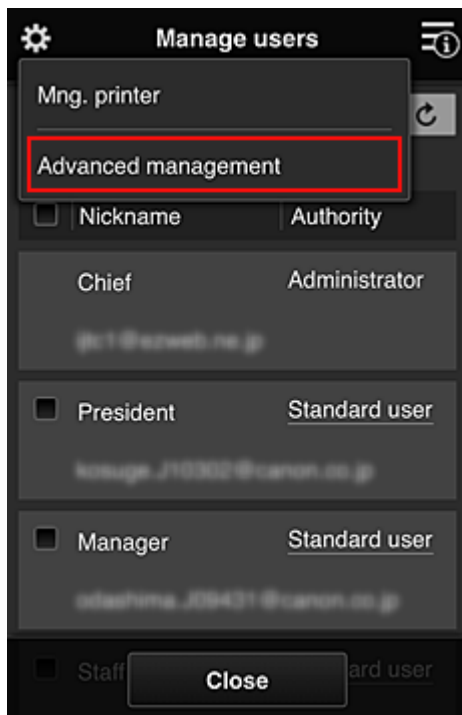

5. En **Seleccione cómo admin. (Select how to manage)**, el empleado sénior selecciona **Configurar (Set)**



6. El empleado sénior establece **Administrar por grupo (para usuarios profesionales)** (**Manage by group (for office users)**) y selecciona **OK**

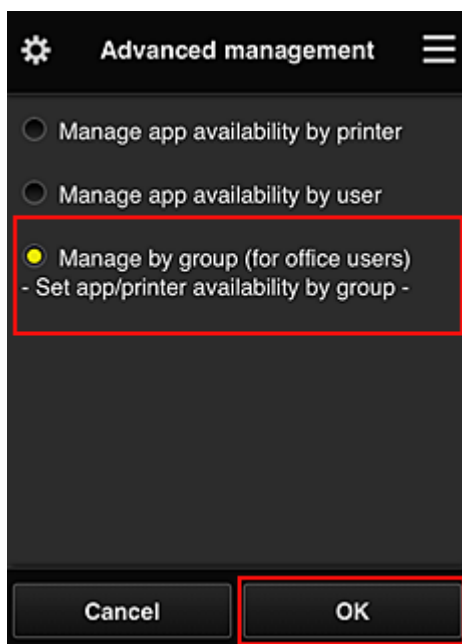

#### »»» Nota

- Si ya se ha configurado **Admin. de grupo (Group management)**, consulte los pasos a partir del 10.

7. En la pantalla de comprobación de cambios en el método de administración, el empleado sénior comprueba la información que aparece y selecciona **OK**.



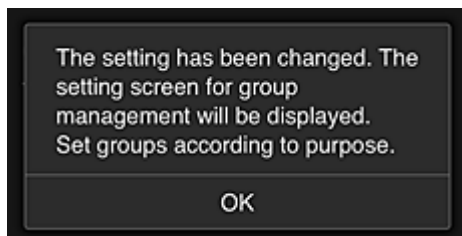
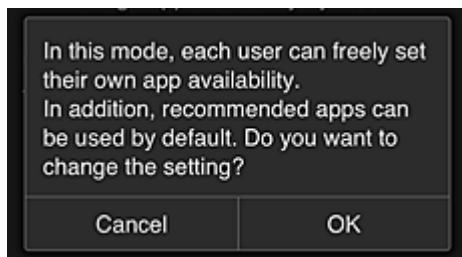

Esta opción solo se muestra si el modo seleccionado es **Admin. de grupo (Group management)**. Para completar la configuración y que se muestre la pantalla **Admin. de grupo (Group management)**, seleccione **OK**.

#### »» Nota

- Con la configuración predeterminada, el grupo se llama "grupo 1".
- Con la configuración predeterminada, todos los usuarios registrados pertenecen al mismo grupo.

8. En la pantalla **Admin. de grupo (Group management)**, el empleado sénior selecciona el botón  del grupo cuyo nombre va a cambiar

9. El empleado sénior introduce el **Nombre de grupo (Group name)** y selecciona **OK**

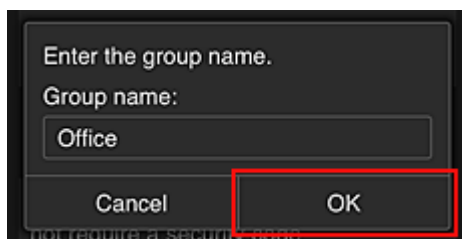

El empleado sénior introduce "Oficina" en esta pantalla, ya que va a configurar un grupo que usarán todos los miembros de la oficina.

#### »» Importante

- Al introducir el **Nombre de grupo (Group name)**, se aplicarán las siguientes restricciones.
  - El nombre del grupo puede tener un máximo de 20 caracteres alfanuméricos de un solo byte, o hasta 10 si son de doble byte.
  - No se puede registrar el mismo nombre de grupo más de una vez en el mismo dominio.
  - Se pueden registrar hasta 20 grupos.
- La persona que creó el grupo se convierte en el **Administrador (Administrator)**.

10. Seleccione **Configuración (Settings)** y, en la pantalla de configuración de grupo, compruebe que todos los usuarios de la pestaña **Usuarios (Users)** se hayan seleccionado

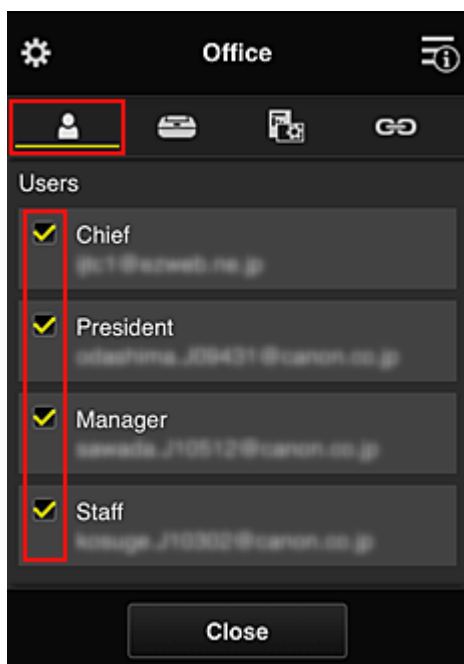

11. En la pestaña **Impresoras (Printers)**, compruebe que se han seleccionado todas las impresoras

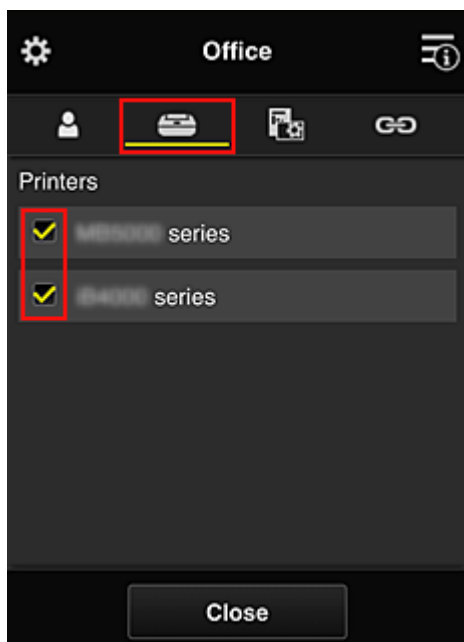

12. En la pestaña **Aplic. (Apps)**, establezca solo la aplicación Evernote en  ON

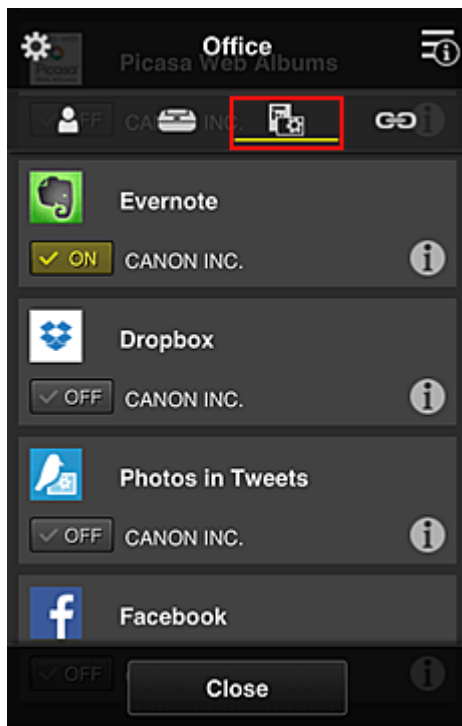

Para cambiar entre las opciones de registro y eliminación de aplicaciones, seleccione  ON /  OFF.

Para volver a la pantalla **Admin. de grupo (Group management)**, seleccione **Cerrar (Close)**.

Con esto, se completará la configuración del grupo que usarán todos los miembros de la oficina.

### »» Nota

- La pantalla de configuración de grupo muestra todos los usuarios e impresoras registrados en el dominio.
- Si desea configurar nuevas aplicaciones como individuo, puede añadir un grupo. Para crear un nuevo grupo, use **Añadir grupo (Add group)** y, a continuación, en la pantalla de configuración del grupo añadido, agregue usuarios e impresoras.

- [Limitación de las aplicaciones que podrá utilizar cada usuario](#)
- [Limitación de las aplicaciones que todos los miembros pueden usar en la impresora](#)
- [Limitación de las aplicaciones que podrá utilizar cada usuario en la impresora](#)
- [Limitación de las impresoras que podrá utilizar cada usuario](#)

### »» Importante

- Es posible que las aplicaciones disponibles sean diferentes en función del país o la región.

## Limitación de las aplicaciones que podrá utilizar cada usuario

Establezca lo siguiente:

- Toda la oficina: usar solo la aplicación Evernote
- Presidente: usar solo las aplicaciones Evernote y Facebook

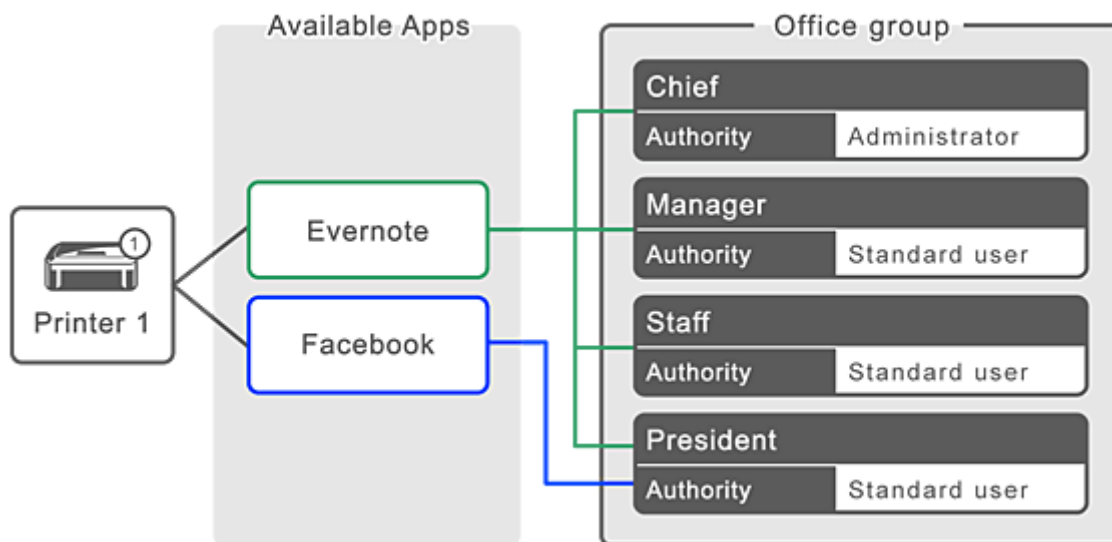

1. En , seleccione **Admin. de grupo (Group management)**

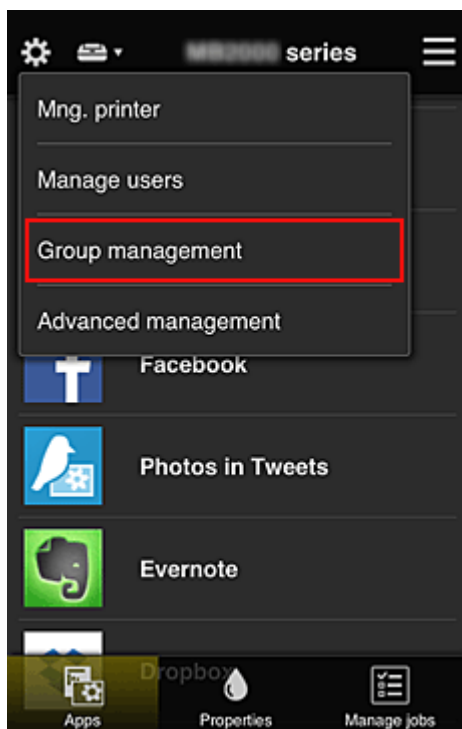

### ➤➤➤ Nota

- Esta opción solo se muestra si la opción **Administrar por grupo (para usuarios profesionales) (Manage by group (for office users))** está establecida en **Admin. avanzada (Advanced management)**.

2. En la pantalla que se muestra, seleccione **Añadir grupo (Add group)**

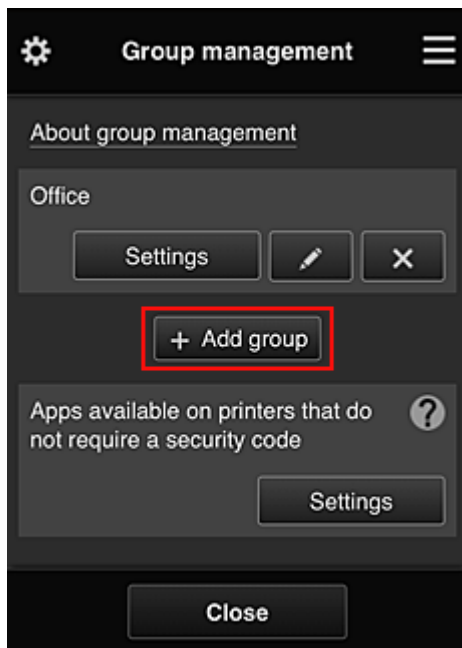

3. El empleado sénior introduce el **Nombre de grupo (Group name)** y selecciona **OK**

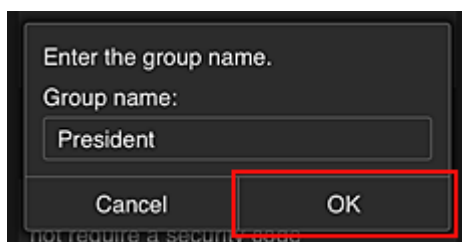

En este campo, introduzca "Presidente" como grupo exclusivo para el presidente, ya que configurará aplicaciones que solamente puede usar tal persona.

### ►►► Importante

- Al introducir el **Nombre de grupo (Group name)**, se aplicarán las siguientes restricciones.
  - El nombre del grupo puede tener un máximo de 20 caracteres alfanuméricos de un solo byte, o hasta 10 si son de doble byte.
  - No se puede registrar el mismo nombre de grupo más de una vez en el mismo dominio.
  - Se pueden registrar hasta 20 grupos.
- La persona que creó el grupo se convierte en el **Administrador (Administrator)**.

4. Siga los mensajes que aparecen en pantalla y seleccione **OK**

Se mostrará la pantalla de configuración de grupo.

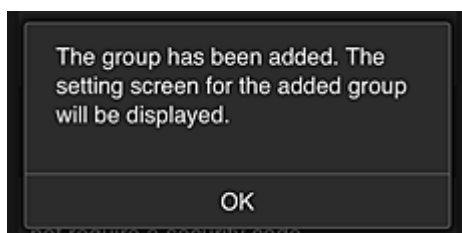

5. En la pestaña **Usuarios (Users)**, seleccione solo al presidente

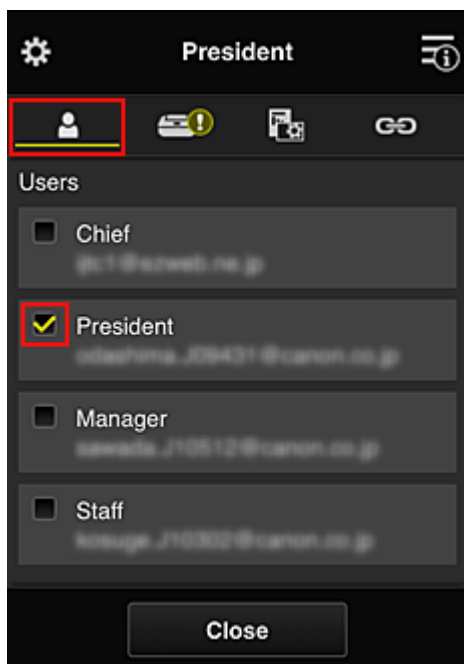

6. En la pestaña **Impresoras (Printers)**, seleccione la impresora que se usará.

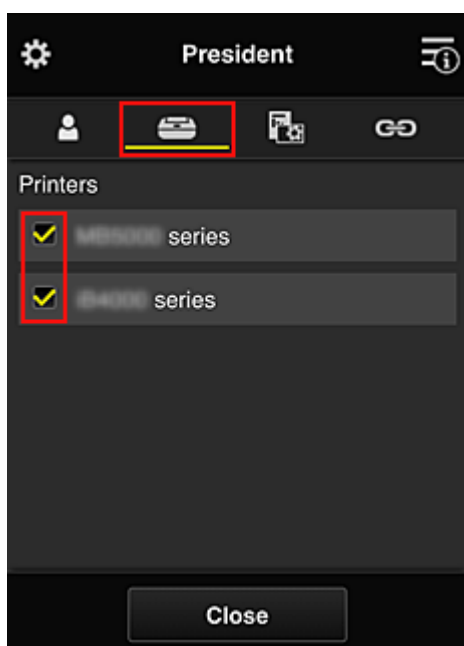

7. En la pestaña **Aplic. (Apps)**, establezca las aplicaciones Evernote y Facebook en 

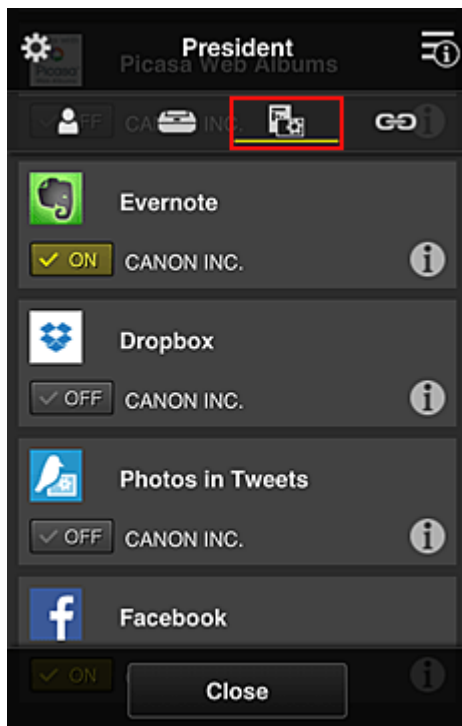

Para cambiar entre las opciones de registro y eliminación de aplicaciones, seleccione  ON /  OFF.

Para volver a la pantalla **Admin. de grupo (Group management)**, seleccione **Cerrar (Close)**.

El procedimiento anterior permite configurar aplicaciones que solo puede usar el presidente.

### »» Nota

- La pantalla de configuración de grupo muestra todos los usuarios e impresoras registrados en el dominio.

## Limitación de las aplicaciones que todos los miembros pueden usar en la impresora

Para establecer las aplicaciones que se usarán en la impresora, use el siguiente procedimiento que ha proporcionado este servicio.

Como ejemplo, en esta sección se describe el procedimiento para permitir que todos los usuarios utilicen la aplicación Evernote en la impresora.

1. En , seleccione **Admin. de grupo (Group management)**

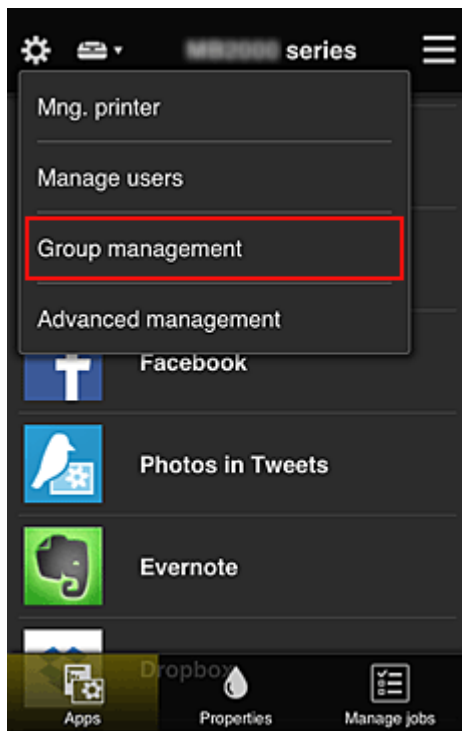

### »»» Nota

- Esta opción solo se muestra si la opción **Administrar por grupo (para usuarios profesionales) (Manage by group (for office users))** está establecida en **Admin. avanzada (Advanced management)**.

2. Para **Aplicaciones disponibles en impresoras que no requieren cód. seg. (Apps available on printers that do not require a security code)**, seleccione **Configuración (Settings)**

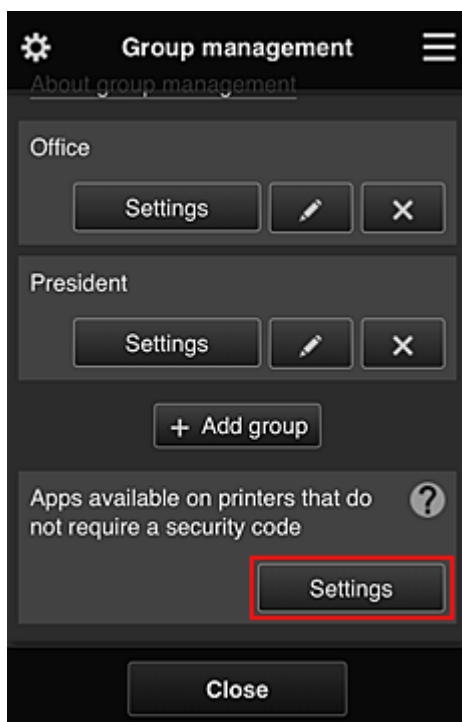



3. En la pestaña **Aplic. (Apps)**, establezca solo la aplicación Evernote en  ON

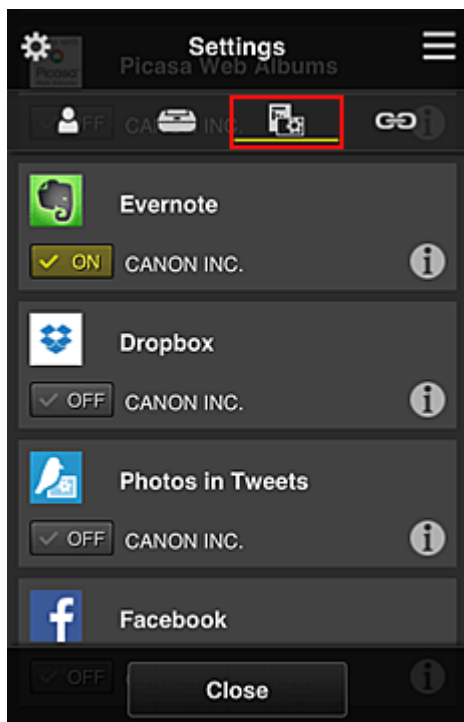

Para cambiar entre las opciones de registro y eliminación de aplicaciones, seleccione  ON /  OFF.

Para volver a la pantalla **Admin. de grupo (Group management)**, seleccione **Cerrar (Close)**.

En el procedimiento anterior se configura Evernote como la única aplicación que pueden usar todos los usuarios en la impresora.

## Limitación de las aplicaciones que podrá utilizar cada usuario en la impresora

Para cada usuario, puede establecer las aplicaciones que el usuario puede utilizar en la impresora. Como ejemplo, en esta sección se describe el procedimiento para permitir que solamente el presidente use también la aplicación Facebook en la impresora.

1. En , seleccione **Admin. avanzada (Advanced management)**

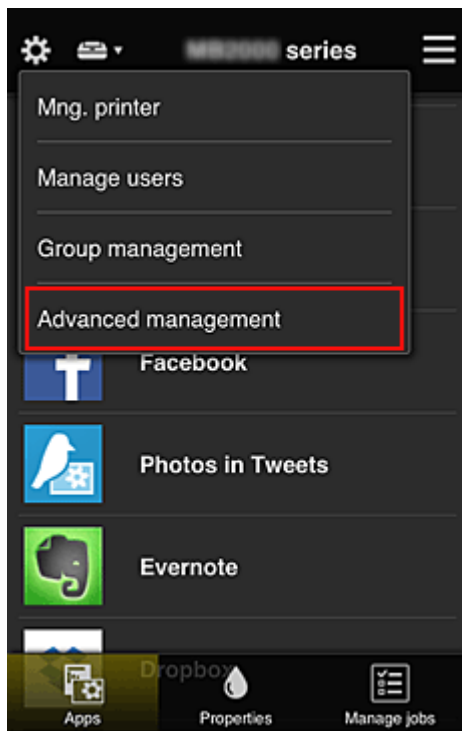

2. En **Solicitar cód. seg. (Require security code)**, seleccione **Configurar (Set)**.



3. Seleccione la impresora para la que configurará el **Código de seguridad (Security code)**.

Los [códigos de seguridad](#) identifican usuarios individuales cuando varios estén utilizando una impresora.

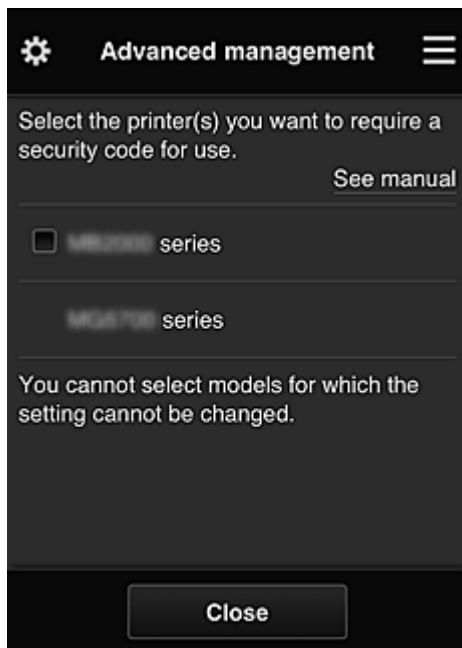

#### »»» Nota

- En los modelos donde no se puede cambiar la configuración, no se podrá seleccionar esta función.  
Algunos modelos no admiten esta función. Para comprobar si el modelo admite esta función, consulte "Modelos compatibles con códigos de seguridad".

#### 4. Configuración del **Código de seguridad (Security code)**

Si ningún usuario ha configurado un **Código de seguridad (Security code)**, se mostrará una pantalla donde se podrá decidir si enviar un correo electrónico en el que pedirá a estos usuarios que configuren un **Código de seguridad (Security code)**.



Para enviar un correo electrónico de notificación solo a los usuarios sin un **Código de seguridad (Security code)**, seleccione **OK**.

Para mostrar la pantalla de configuración del **Código de seguridad (Security code)** cuando los usuarios inicien sesión y no enviar el correo electrónico de notificación, seleccione **Cancelar (Cancel)**.



### »»» Importante

- La siguiente restricción de caracteres se aplica a las entradas de **Código de seguridad (Security code)**:
  - Hasta 8 caracteres alfanuméricos

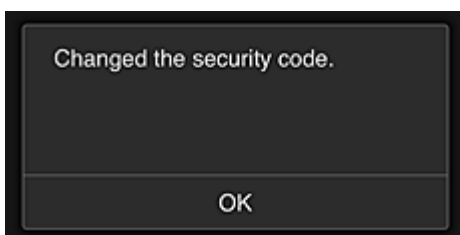

El proceso de cambio del **Código de seguridad (Security code)** acaba y se muestra el mensaje de que se ha completado el cambio.

En la pantalla del mensaje, seleccione **OK** para volver a la pantalla principal.

5. Seleccione  **Nube (Cloud)** en la pantalla de inicio de la impresora

6. En la pantalla **Cambiar de usuario (Switch user)**, seleccione el usuario



7. Introduzca el **Código de seguridad (Security code)** que estableció y haga clic en **Conectar (Log in)**

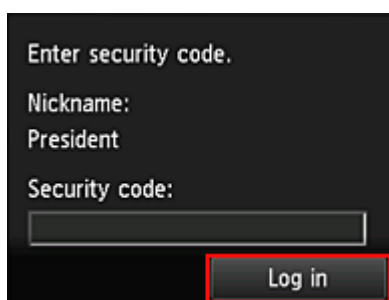

Enter security code.

Nickname:  
President

Security code:

Log in

#### »»» Nota

- Si no ha establecido un **Código de seguridad (Security code)**, defina un **Código de seguridad (Security code)** en [Mi cuenta \(My account\)](#) y, a continuación, haga clic en **Conectar (Log in)**.

8. Selección de la aplicación Facebook

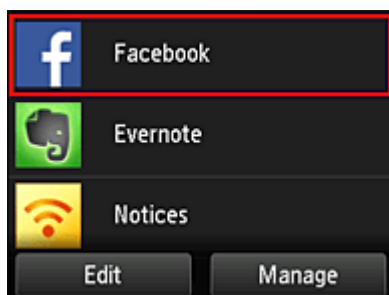

Solo el presidente podrá usar la aplicación Facebook en la impresora.

## Limitación de las impresoras que podrá utilizar cada usuario

Como ejemplo, en esta sección se describe el procedimiento para configurar una impresora para el presidente y otra impresora para todos los usuarios.

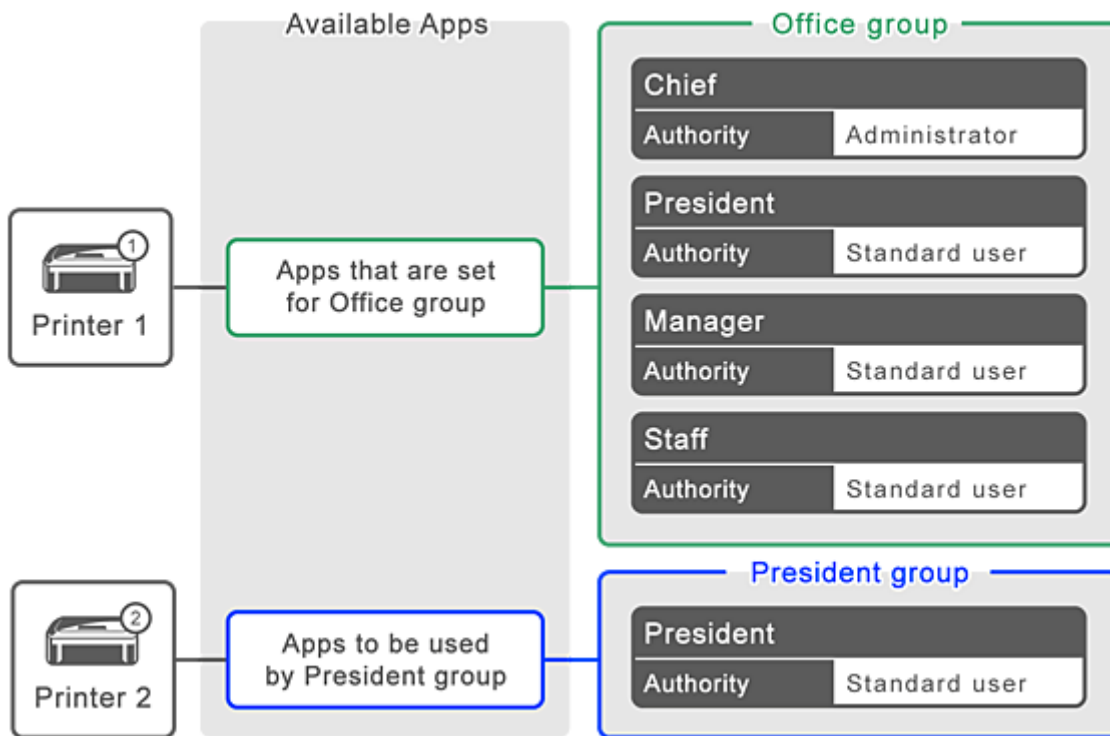

1. En , seleccione **Admin. de grupo (Group management)**

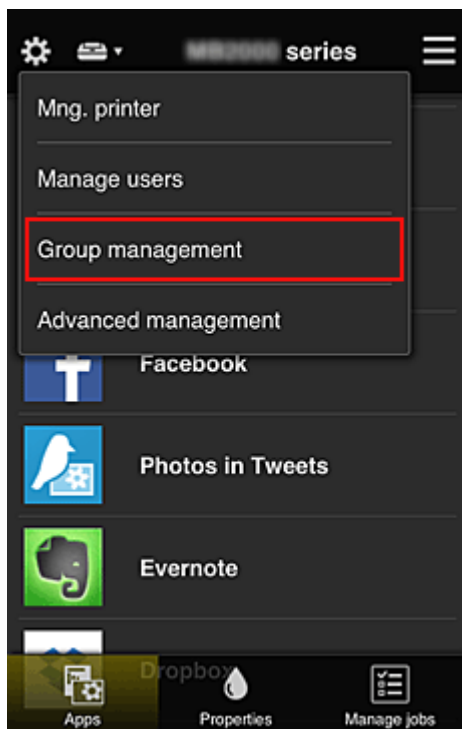

### »»» Nota

- Esta opción solo se muestra si la opción **Administrar por grupo (para usuarios profesionales) (Manage by group (for office users))** está establecida en **Admin. avanzada (Advanced management)**.

2. Seleccione **Configuración (Settings)** para el grupo que contiene todos los usuarios

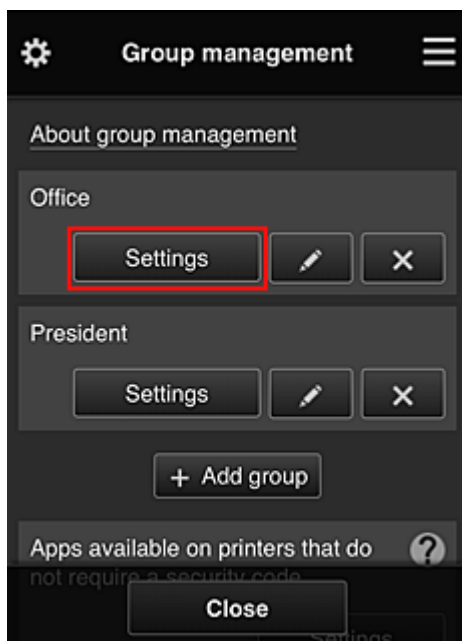

3. En la pestaña **Impresoras (Printers)**, elimine la impresora que se configuró para el presidente

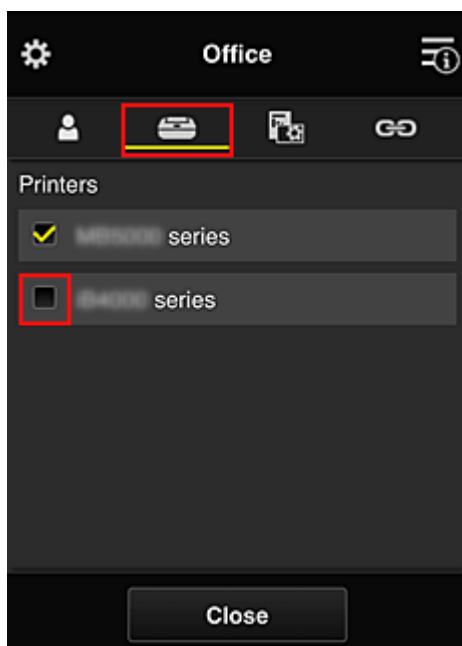

Para volver a la pantalla **Admin. de grupo (Group management)**, seleccione **Cerrar (Close)**.

### »»» Importante

- Si se va a administrar un usuario en varios grupos y se elimina una aplicación, o bien se cambia la impresora de destino en uno de estos grupos, el usuario podrá seguir usando dicha aplicación o impresora si la de los otros grupos así lo permiten.

Solo la impresora que se estableció pueden usarla todos los usuarios.

## ¿Qué es un Código de seguridad?

Un **Código de seguridad (Security code)** es lo que identifica al usuario cuando hay otros muchos usuarios compartiendo la misma impresora.

### »» Importante

- Si está utilizando el modelo MAXIFY series, puede establecer un **Código de seguridad (Security code)**. Le recomendamos que establezca un **Código de seguridad (Security code)** para evitar que otros usuarios usen su cuenta.
- Este código solo es válido cuando se utiliza MAXIFY Cloud Link desde el panel de control de la impresora. Este código no se puede utilizar cuando acceda a Canon Inkjet Cloud Printing Center desde su teléfono inteligente, tableta u ordenador.



## Adición de una Impresora

Con una sola cuenta puede utilizar los servicios de Canon Inkjet Cloud Printing Center en varias impresoras.

A continuación se describe el procedimiento para añadir una impresora:

- [Si su modelo cuenta con una pantalla LCD en color](#)
- [Si su modelo cuenta con una pantalla LCD en monocromo](#)  
[Si el modelo no cuenta con una pantalla LCD/si utiliza PRO-1000 series o PRO-500 series](#)

### Si su modelo cuenta con una pantalla LCD en color

1. Compruebe se haya enviado a [la dirección de correo electrónico registrada](#) un mensaje que contenga la URL y que se pueda acceder a dicha URL
2. Introduzca la información según las instrucciones de la pantalla de autenticación y, a continuación, seleccione **Conectar (Log in)**

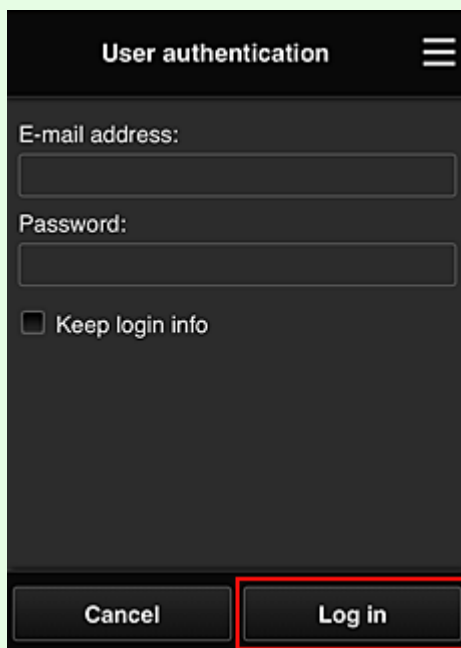

3. Cuando se muestre el mensaje de que se ha completado el proceso de adición de la impresora, seleccione **OK**

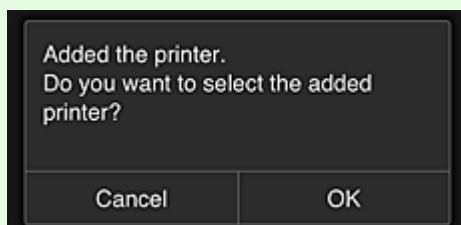

El proceso de adición de la impresora se completa y se muestra la pantalla principal de Canon Inkjet Cloud Printing Center.

## »» Nota

- Si selecciona **Cancelar (Cancel)**, el estado de selección de impresora no cambia y se muestra la pantalla principal de Canon Inkjet Cloud Printing Center.

### Si su modelo cuenta con una pantalla LCD en monocromo Si su modelo no cuenta con una pantalla LCD/si utiliza PRO-1000 series o PRO-500 series

1. Compruebe se haya enviado a la dirección de correo electrónico registrada un mensaje que contenga la URL y que se pueda acceder a dicha URL

■ [Si su modelo cuenta con una pantalla LCD en monocromo](#)

■ [Si su modelo no cuenta con una pantalla LCD/si utiliza PRO-1000 series o PRO-500 series](#)

2. Introduzca la información según las instrucciones de la pantalla de autenticación y, a continuación, seleccione **Conectar (Log in)**

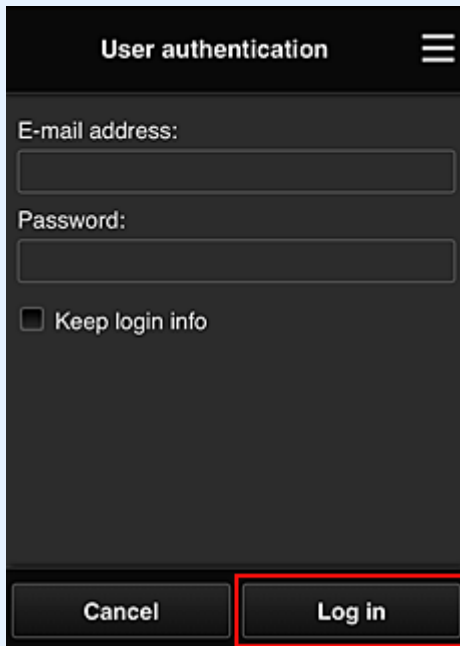

3. Cuando se muestre el mensaje de que se ha completado el proceso de adición de la impresora, seleccione **OK**

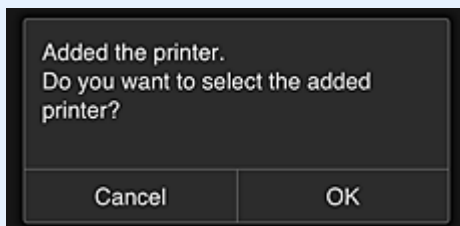

El proceso de adición de la impresora se completa y se muestra la pantalla principal de Canon Inkjet Cloud Printing Center.

»» Nota

- Si selecciona **Cancelar (Cancel)**, el estado de selección de impresora no cambia y se muestra la pantalla principal de Canon Inkjet Cloud Printing Center.

■ [Adición de un usuario de PIXMA/MAXIFY Cloud Link](#)

## Adición de un usuario de PIXMA/MAXIFY Cloud Link

Varios usuarios pueden utilizar una impresora.

En esta sección se describe el procedimiento para agregar un usuario y los privilegios del usuario.

### Adición de usuarios

1. En la pantalla de servicio, seleccione **Administrar usuarios (Manage users)** en .

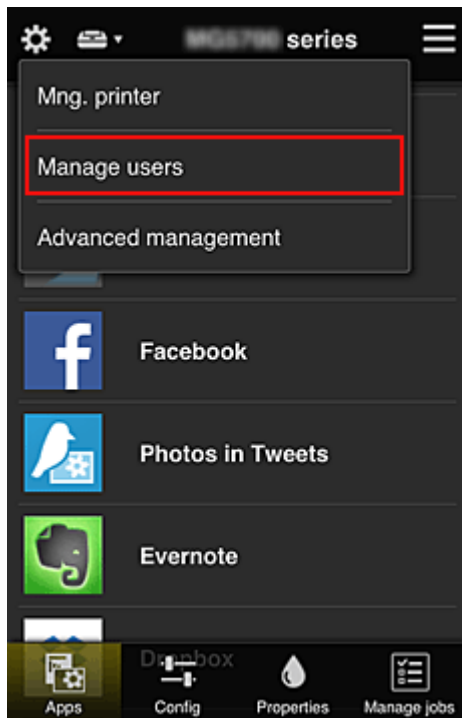

2. Seleccione **Agregar usuario (Add user)**

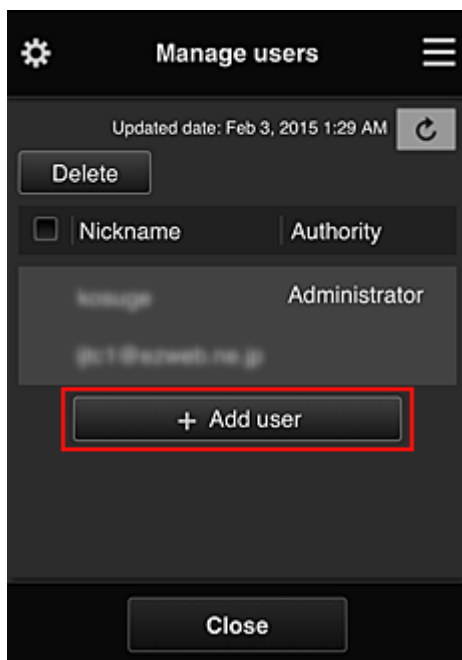

## »» Nota

- Al seleccionar **Agregar usuario (Add user)**, el servicio comprueba primero si se ha superado el número máximo de usuarios. Si es posible agregar nuevos usuarios, aparecerá la pantalla de registro de usuario.
- El número máximo de usuarios que se pueden agregar por impresora es 20.

3. Introduzca la dirección de e-mail del usuario que se va a agregar y, a continuación, seleccione **OK**

La URL para completar el registro se envía entonces a la dirección de e-mail introducida.

## »» Nota

- Si introduce una dirección de correo electrónico que ya se ha registrado, recibirá una notificación donde se le informa de ello. Para especificar otra dirección de correo electrónico, siga las instrucciones que se muestran.

4. Acceda a la URL que se indica en el e-mail

En el procedimiento siguiente se describen los pasos que hay que llevar a cabo si recibe un correo electrónico de notificación.

5. Lea las condiciones que se especifican en las pantallas **Contrato de licencia (License agreement)** y **Declaración de privacidad (Privacy statement)**. Si acepta las condiciones, seleccione **Aceptar (Agree)**.

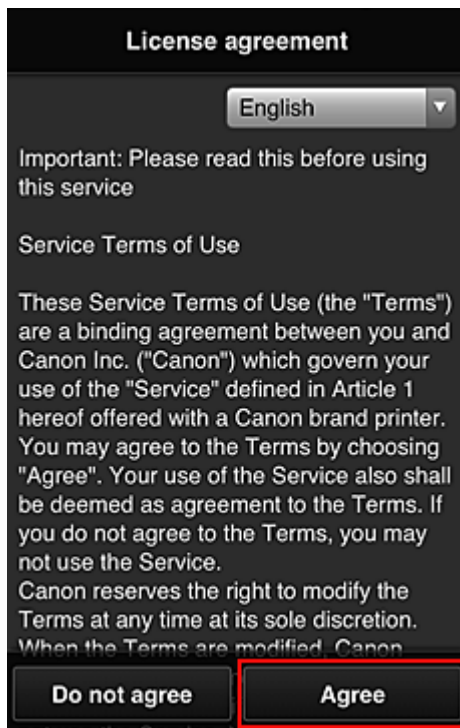

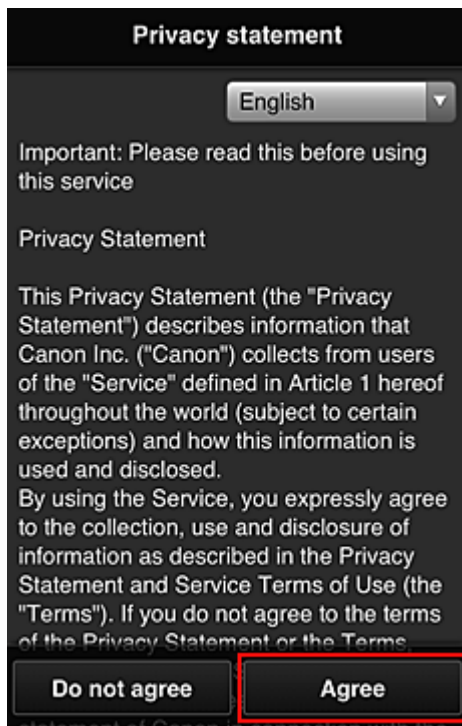

6. Registre una contraseña para iniciar sesión en Canon Inkjet Cloud Printing Center.

En la pantalla de registro de su cuenta, introduzca la contraseña que quiera en **Contraseña (Password)** y **Contraseña (confirmación) (Password (Confirmation))**. Después, seleccione **Siguiente (Next)**.

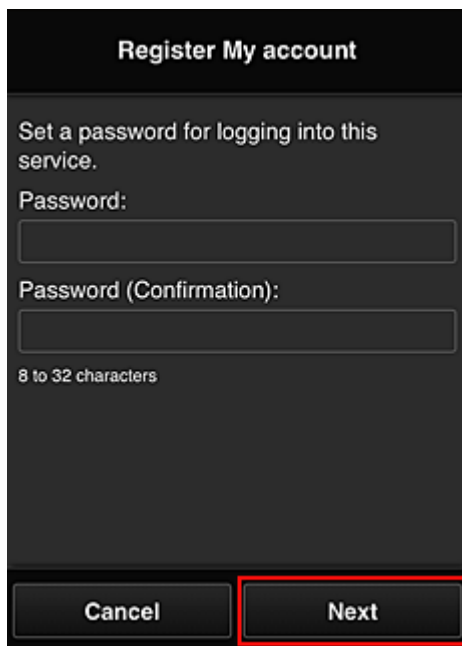

»»» **Importante**

- Existen limitaciones de caracteres para la **Contraseña (Password)**, como se indica a continuación.

- La contraseña debe tener una longitud de entre 8 y 32 caracteres, y utilizar símbolos y caracteres alfanuméricos de un solo byte (!"#\$%&'()\*+,-./:;<=>?@[¥]^\_`{|}~). (Los caracteres alfabéticos distinguen entre mayúsculas y minúsculas)

## 7. Rellene el campo **Sobrenombre (Nickname)**

Introduzca cualquier nombre de usuario que quiera usar.

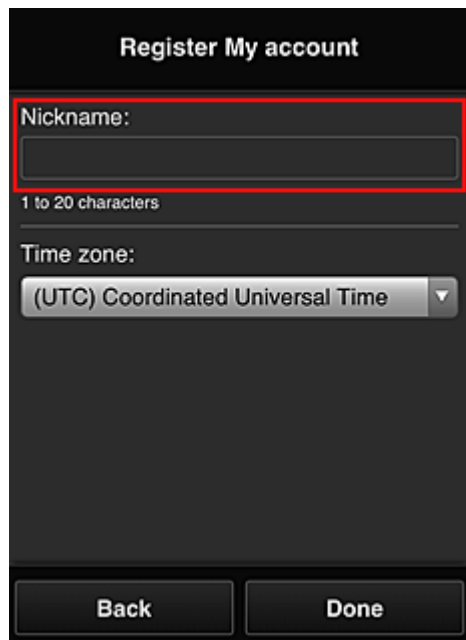

Register My account

Nickname:

1 to 20 characters

Time zone:

(UTC) Coordinated Universal Time

Back Done

### »»» Importante

- El campo de introducción del nombre de usuario tiene la siguiente restricción de caracteres:
  - El nombre de usuario debe tener una longitud de entre 1 y 20 caracteres, y utilizar símbolos y caracteres alfanuméricos de un solo byte (!"#\$%&'()\*+,-./:;<=>?@[¥]^\_`{|}~). (Los caracteres alfabéticos distinguen entre mayúsculas y minúsculas)

## 8. Especifique la configuración de **Zona horaria (Time zone)** y seleccione **Hecho (Done)**

Seleccione su región en la lista. Si no puede encontrar su región en la lista, seleccione la que esté más próxima.

### **Aplicar horario de verano (Apply daylight saving time)**

Solo aparece si la **Zona horaria (Time zone)** seleccionada tiene horario de verano.

Seleccione si desea o no aplicar el horario de verano.

The image shows a mobile application screen titled "Register My account". It features a "Nickname:" label above a text input field, with "1 to 20 characters" written below it. A "Time zone:" label is positioned above a dropdown menu that currently displays "(UTC) Coordinated Universal Time". The screen concludes with "Back" and "Done" buttons at the bottom.

El registro principal ha finalizado y se envía un e-mail de finalización del registro.

### »»» Nota

- Al utilizar MAXIFY Cloud Link, se añadirá una cookie para el usuario seleccionado en la impresora y se recuperará el estado de inicio de sesión de cada usuario. En cada impresora podrá registrar cookies para un máximo de 8 usuarios.

## Privilegios del usuario de la impresora

Si hay varios usuarios utilizando el servicio en la nube de una impresora, cada usuario se categoriza como el **Administrador (Administrator)** o como un **Usuario est. (Standard user)**.

### »»» Nota

- El usuario que se registra primero se convierte en el **Administrador (Administrator)**. El administrador puede cambiar los privilegios de los usuarios en la pantalla [Administrar usuarios \(Manage users\)](#).

Un **Administrador (Administrator)** puede cambiar la información de la impresora, añadir y eliminar aplicaciones, gestionar usuarios y realizar varias operaciones.

Un **Usuario est. (Standard user)** puede comprobar la información de la impresora e iniciar aplicaciones. Para obtener información sobre las funciones que puede utilizar cada usuario, consulte la sección "[Ventana del Canon Inkjet Cloud Printing Center](#)".

Si está utilizando MAXIFY Cloud Link en la impresora, seleccione **Modo multiusuario (Multiuser mode)** en la pantalla [Adm. impres. \(Mng. printer\)](#) para establecer la impresora en el **Modo multiusuario (Multiuser mode)**. Cada usuario podrá ahora iniciar una aplicación e imprimir documentos.

### »»» Nota

- Si aún no ha establecido un **Código de seguridad (Security code)** propio, seleccione **Modo multiusuario (Multiuser mode)** para que se muestre la pantalla de configuración del **Código de seguridad (Security code)**.  
Si selecciona **Cancelar (Cancel)**, no podrá establecer el **Modo multiusuario (Multiuser mode)**.



- Si es usuario **Administrador (Administrator)**, se mostrará una pantalla de confirmación donde se le preguntará si desea enviar un correo electrónico a los usuarios estándares que no dispongan de un **Código de seguridad (Security code)** en el que se pida que configuren un **Código de seguridad (Security code)** propio.
  - Para enviar un correo electrónico de notificación solo a los usuarios sin un **Código de seguridad (Security code)** y establecer el **Modo multiusuario (Multiuser mode)**, seleccione **OK**.
  - Para establecer el **Modo multiusuario (Multiuser mode)** y enviar un correo electrónico de notificación, seleccione **Cancelar (Cancel)**.

#### ■ [Solución de problemas Canon Inkjet Cloud Printing Center](#)

# Solución de problemas Canon Inkjet Cloud Printing Center

- [Si no se puede instalar una aplicación](#)
- [Si la aplicación registrada no está en la lista de aplicaciones](#)
- [Si la información no se actualiza al pulsar el botón de actualización](#)
- [Si no recibe el e-mail de registro](#)
- [Si no puede imprimir](#)
- [La impresión se inicia automáticamente aunque no se haga nada](#)
- [Si no puede iniciar sesión correctamente incluso después de haber introducido la contraseña correcta en iOS o Mac](#)

## Si no se puede instalar una aplicación

Compruebe el país o la región en que ha comprado la impresora.

Si la impresora se saca del país o región en que se adquiere, no se pueden instalar aplicaciones.

### Si utiliza iP110 series

Compruebe el país o la región en que ha comprado la impresora.

Si saca la impresora del país o región en la que la ha adquirido, es posible que no pueda instalar algunas aplicaciones.

Puede seguir utilizando las aplicaciones que ya están instaladas siempre y cuando sean compatibles con el país o región al que se traslada.

## Si la aplicación registrada no está en la lista de aplicaciones

Compruebe el idioma de pantalla de Canon Inkjet Cloud Printing Center.

Si el idioma se ha cambiado a uno que no admite una aplicación concreta, esa aplicación no aparecerá en la lista de aplicaciones aunque seguirá estando registrada.

Si vuelve al idioma de destino de la aplicación, esta aparecerá en la lista de aplicaciones y se podrá iniciar, registrar o anular su registro.

## Si la información no se actualiza al pulsar el botón de actualización



Como la pantalla Propiedades necesita conexión de red con la este producto, es posible que la información no se refleje inmediatamente. Espere unos minutos e intente después actualizar de nuevo la información.

Si la información sigue sin actualizarse, compruebe que el producto está conectado a Internet.

## Si no recibe el e-mail de registro

Es posible que haya introducido una dirección de e-mail distinta durante el registro de usuario de Canon Inkjet Cloud Printing Center.

## Si su modelo cuenta con una pantalla LCD en color

En la pantalla de inicio de la impresora, seleccione  **Configurar (Setup)** (  Varias

configuraciones) ->  **Configuración del servicio web (Web service setup)** -> **Config. conexión servicios web (Web service connection setup)** -> **Config. IJ Cloud Printing Center (IJ Cloud Printing Center setup)** -> **Eliminar de este servicio (Delete from this service)** para eliminar el registro del servicio.

## Si su modelo cuenta con una pantalla LCD en monocromo

En el panel de control de la impresora, seleccione el botón  **Configuración (Setup)** y seleccione después **Config. servicio web (Web service setup)** -> **Config. conexión (Connection setup)** -> **IJCloudPrintingCtr** -> **Eliminar de servicio (Delete from service)** para eliminar el registro del servicio.

## Si su modelo no cuenta con una pantalla LCD

Mostrar la información de la impresora -> **Config. IJ Cloud Printing Center (IJ Cloud Printing Center setup)** -> **Eliminar de este servicio (Delete from this service)** para el eliminar el registro del servicio.

Para mostrar la información de la impresora, vaya a la página de inicio de Manual en línea y consulte la información "Comprobación de la información de la impresora" correspondiente a su modelo.

Tras reiniciar la impresora, repita el registro de usuario de Canon Inkjet Cloud Printing Center desde el principio.

## Si no puede imprimir

Compruebe lo siguiente si no puede imprimir.

## Si su modelo cuenta con una pantalla LCD en color

- Compruebe que la impresora está conectada a Internet.
- Compruebe que la impresora está conectada a una LAN y que el entorno de la LAN está conectado a Internet.
- Compruebe que no aparece ningún mensaje de error en la pantalla LCD de la impresora.
- Si la impresión no comienza tras una breve espera, vaya a la pantalla de inicio de la impresora y

seleccione  **Configurar (Setup)** (  Varias configuraciones) -> **Solicitud de servicios web (Web service inquiry)**.

## Si su modelo cuenta con una pantalla LCD en monocromo

- Compruebe que la impresora está conectada a Internet.
- Compruebe que la impresora está conectada a una LAN y que el entorno de la LAN está conectado a Internet.
- Compruebe que no aparece ningún mensaje de error en la pantalla LCD de la impresora.
- Si la impresión no comienza tras una breve espera, vaya al panel de control de la impresora,



seleccione **Configuración (Setup)** y ejecute **Solicitud serv. web (Web service inquiry)**. Si no se inicia la impresión, ejecute la consulta varias veces.

## Si su modelo no cuenta con una pantalla LCD

- Compruebe que la impresora está conectada a Internet.
- Compruebe que la impresora está conectada a una LAN y que el entorno de la LAN está conectado a Internet.
- Si la impresión no comienza tras una breve espera, apague la impresora y vuelva a encenderla.

Si el problema no se resuelve, use el controlador de la impresora del ordenador para realizar el trabajo de impresión y compruebe si los datos se imprimen normalmente en la impresora.

Si sigue sin poder imprimir, consulte la página de solución de problemas para su modelo en el Inicio del Manual en línea.

### »» Nota

- Con una conexión LAN inalámbrica, podrían transcurrir varios minutos tras encender la impresora para que se establezca la comunicación. Compruebe que la impresora está conectada a la red inalámbrica y espere unos instantes antes de empezar a imprimir.
- Si la impresora no está encendida o no está conectada a Internet y, por lo tanto, el trabajo de impresión no se procesa en las 24 horas posteriores a su envío, el trabajo se cancela automáticamente. Si esto ocurre, compruebe que la impresora está encendida y conectada a Internet y, a continuación, vuelva a enviar el trabajo de impresión.

## La impresión se inicia automáticamente aunque no se haga nada

Un tercero puede utilizar de forma ilegal los servicios de Canon Inkjet Cloud Printing Center.

## Si su modelo cuenta con una pantalla LCD en color



En la pantalla de inicio de la impresora, seleccione **Configurar (Setup)** ( **Varias**



configuraciones) -> **Configuración del servicio web (Web service setup)** -> **Config. conexión servicios web (Web service connection setup)** -> **Config. IJ Cloud Printing Center (IJ Cloud Printing Center setup)** -> **Eliminar de este servicio (Delete from this service)** para eliminar el registro del servicio.

## Si su modelo cuenta con una pantalla LCD en monocromo



En el panel de control de la impresora, seleccione el botón **Configuración (Setup)** y seleccione después **Config. servicio web (Web service setup)** -> **Config. conexión (Connection setup)** -> **IJCloudPrintingCtr** -> **Eliminar de servicio (Delete from service)** para eliminar el registro del servicio.

## Si su modelo no cuenta con una pantalla LCD

Mostrar la información de la impresora -> **Config. IJ Cloud Printing Center (IJ Cloud Printing Center setup)** -> **Eliminar de este servicio (Delete from this service)** para el eliminar el registro del servicio.

Para mostrar la información de la impresora, vaya a la página de inicio de Manual en línea y consulte la información "Comprobación de la información de la impresora" correspondiente a su modelo.

Tras reiniciar la impresora, repita el registro de usuario de Canon Inkjet Cloud Printing Center desde el principio.

## Si no puede iniciar sesión correctamente incluso después de haber introducido la contraseña correcta en iOS o Mac

Si está utilizando iOS o Mac y la contraseña contiene el símbolo ¥ o ₩, sustitúyalo por una barra invertida. Para obtener instrucciones sobre cómo se introduce una barra invertida, consulte la ayuda del sistema operativo.

## Imprimir fácilmente desde un teléfono inteligente o una tableta con Canon PRINT Inkjet/SELPHY

Utilice la aplicación Canon PRINT Inkjet/SELPHY para imprimir fácilmente y sin cables las fotos guardadas en un teléfono inteligente o una tableta (iOS o Android).

También puede recibir datos escaneados (PDF o JPEG) directamente en un teléfono inteligente o una tableta sin utilizar un ordenador.



Se puede descargar Canon PRINT Inkjet/SELPHY de la App Store y de Google Play.

Siga estos pasos para imprimir fotos con facilidad.

1. Descargue Canon PRINT Inkjet/SELPHY.

Para iOS

Para Android

2. Conecte la impresora a la red Wi-Fi siguiendo las instrucciones de la pantalla de la aplicación.
3. Seleccione una foto en el menú **Impresión de fotos (Photo Print)** de la aplicación y, a continuación, puntee en **Imprimir (Print)**.

## Impresión con Windows RT

Al utilizar Windows RT 8.1 o una versión posterior, imprimir resulta sencillo porque solo tiene que conectar esta impresora a la red.

Para obtener más información sobre la conexión a la red, consulte la URL de configuración (<http://www.canon.com/ijsetup>) para utilizar este producto desde el ordenador, el teléfono inteligente o la tableta.

Cuando la conexión haya finalizado, se descargará automáticamente Canon Inkjet Print Utility, el software que le permite especificar la configuración de impresión.

Al utilizar Canon Inkjet Print Utility, puede comprobar el **Est. impr. (Printer status)** y especificar una configuración de impresión detallada. (Las funciones disponibles variarán dependiendo del entorno de uso y del método de conexión.)

## Función de integración de almacenamiento en línea

Se puede integrar la impresora con servicios de almacenamiento en línea como Evernote.



### Integración con el servicio de notas en línea "Evernote"

Si se ha instalado en su ordenador una aplicación cliente de Evernote, puede importar imágenes escaneadas en la aplicación y cargarlas en el servidor de Evernote.

Se pueden examinar las imágenes cargadas desde otros ordenadores, teléfonos inteligentes, etc.

Para utilizar Evernote, es necesario crear una cuenta. Consulte en la página "COMENZAR CON EVERNOTE" Evernote cómo crear una cuenta.

### Configuración

#### Para Windows:

En el cuadro de diálogo Configuración de IJ Scan Utility, seleccione el elemento que desee establecer y, a continuación, seleccione Evernote para **Enviar a una aplicación (Send to an application)** en **Configuración de la aplicación (Application Settings)**.

Consulte la sección "Cuadro de diálogo Configuración" correspondiente a su modelo desde el Inicio del Manual en línea para obtener más información.

#### Para Mac OS:

En el cuadro de diálogo Configuración de IJ Scan Utility, seleccione el elemento que desee establecer y, a continuación, seleccione Evernote para **Enviar a una aplicación (Send to an application)** en **Configuración de la aplicación (Application Settings)**.

Consulte la sección "Cuadro de diálogo Configuración" correspondiente a su modelo desde el Inicio del Manual en línea para obtener más información.

### ►►► Importante

- El servicio Evernote está sujeto a cambios o finalización sin previo aviso.



## **Cómo tratar el papel, originales, depósitos de tinta, etc.**

### **► Carga de papel**

- Fuentes de papel
- Carga de papel normal/fotográfico
- Carga de sobres

### **► Carga de originales**

- Dónde cargar los originales
- Carga de originales en el cristal de la platina
- Carga de documentos en el ADF (alimentador automático de documentos)
- Carga en función del uso
- Originales compatibles

### **► Introducción de una unidad flash USB**

- Introducción de una unidad flash USB
- Extracción de una unidad flash USB

### **► Sustitución de los depósitos de tinta**

- Sustitución de los depósitos de tinta
- Comprobación del estado de la tinta en la pantalla táctil

## **Carga de papel**

- ▶ **Fuentes de papel**
- ▶ **Carga de papel normal/fotográfico**
- ▶ **Carga de sobres**

## Fuentes de papel

### Tipos y tamaños de papel que se pueden utilizar

Se puede cargar papel en el cassette 1 (A) y en el cassette 2 (B).



En la parte superior, el cassette 1 (A) acepta cualquier tamaño de papel compatible con el equipo, como papel normal, papel fotográfico y sobres.

Debajo, el cassette 2 (B) acepta papel normal tamaño A4, Carta, Legal, Oficio, Oficio B, Oficio M, Folio y Legal (India).

#### ■ [Tipos de soporte compatibles](#)

Para evitar quedarse sin papel, puede cargar el mismo tamaño de papel normal (A4, Carta, Legal, Oficio, B-Oficio, M-Oficio, Folio y Legal (India)) en ambos cassettes y configurar el equipo para que cambie automáticamente al otro cassette cuando se agota vacíe el primero.

#### ■ [Configuración de cassette](#)

### »»» Nota

- Al imprimir, seleccione el tamaño y tipo de papel correctos. Una configuración de tamaño de página o tipo de soporte incorrectas puede provocar que la impresora se alimente desde la fuente de papel incorrecta o que la calidad de impresión se vea afectada.

Para obtener instrucciones sobre cómo cargar papel en un cassette, consulte estas secciones.

#### ■ [Carga de papel normal/fotográfico](#)

#### ■ [Carga de sobres](#)

### Ajuste del cassette al tamaño de papel utilizado

El cassette se puede ajustar en tres longitudes. Para extender el cassette, mantenga pulsado el bloqueo (C) mientras tira del anverso hacia usted.

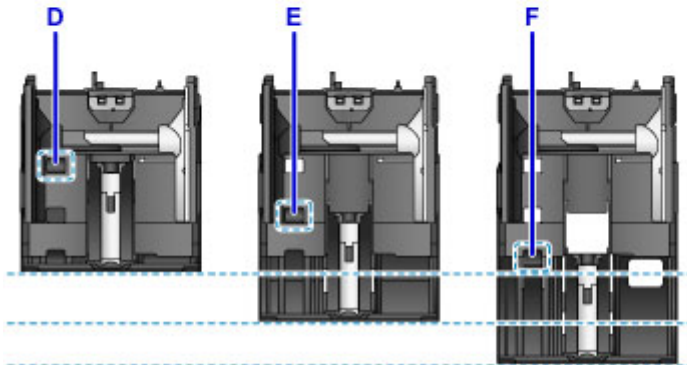
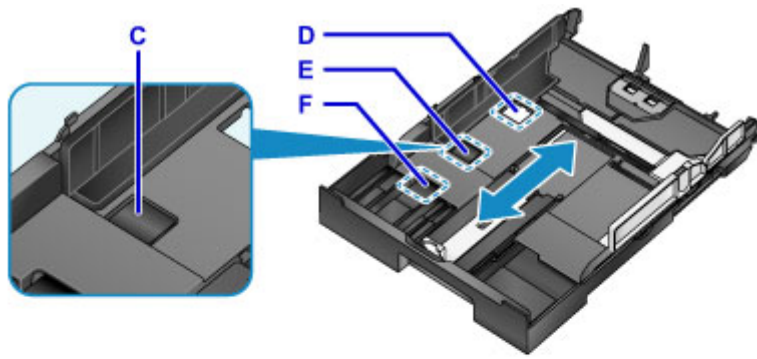

D: Posición de bloqueo para guardar el cassette

Establézcalo en la posición D cuando el equipo no se use durante un tiempo o antes de transportarlo. En esta posición, el cassette sobresale de la superficie del equipo. Tenga en cuenta que, en esta posición, no se puede cargar papel.

E: Posición de bloqueo para papel de tamaño A4, Carta o menor

Establézcalo en la posición E para papel de tamaño A4, Carta o más pequeño. El cassette no sobresale del equipo, pero puede cubrirlo tirando hacia fuera de la bandeja de salida del papel. Establezca el cassette en esta posición para el uso normal.

F: Posición de bloqueo para papel de tamaño superior a A4 o Carta

Establézcalo en la posición F para papel de tamaño superior a A4, como tamaño Legal. En esta posición, el cassette no está totalmente cubierto cuando se extrae la bandeja de salida del papel. (Por su diseño, el cassette sobresale un poco del equipo.)

## **Cargue papel con la cara de impresión hacia abajo**

Algún papel, como el papel fotográfico, tiene la superficie superior e inferior diferente. Cargue este papel con la otra cara blanca o satinada hacia abajo.

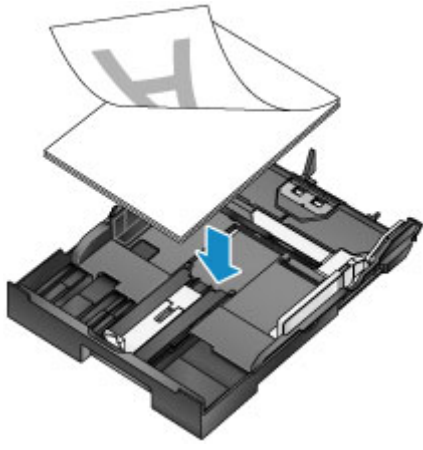

## Carga de papel normal/fotográfico

Cargue papel en el cassette 1 o en el cassette 2.

\* Este ejemplo muestra la carga en el cassette 1, pero el papel se carga del mismo modo en el cassette 2.

### ►►► Importante

- El papel se puede atascar si prueba a imprimir cortando el papel normal en tamaños más pequeños, por ejemplo, 10 x 15 cm (4 x 6 pulgadas) o 13 x 18 cm (5 x 7 pulgadas).

### ►►► Nota

- En el cassette 1, puede cargar cualquier tamaño de papel compatible con el equipo, como papel normal, papel fotográfico y sobres.
- En el cassette 2, cargue papel A4, Carta, Legal, Oficio, B-Oficio, M-Oficio, Folio o papel normal tamaño Legal (India).
- Para obtener información detallada acerca de los tamaños y pesos del papel que se puede utilizar, consulte [Tipos de soporte compatibles](#).
- Para obtener instrucciones sobre cómo cargar sobres, consulte [Carga de sobres](#).

#### 1. Prepare el papel.

Alinee los bordes del papel. Si el papel está curvado, alíselo.

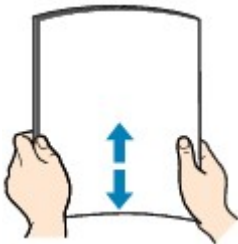

### ►►► Nota

- Alinee cuidadosamente los bordes del papel antes de cargarlo. Si se carga una pila desigual de papel, se pueden producir atascos.
- Si el papel está curvado, doble suavemente las esquinas dobladas opuestas para alisar el papel.

Para obtener más información acerca de cómo alisar el papel curvado, consulte "Corrija la curvatura del papel antes de cargarlo" en [El papel queda manchado / La superficie impresa está rayada](#).

- La suave curvatura del Papel Fotográfico Plus Semi Brillante SG-201 no ha de alisarse. En su lugar, cargue las hojas de una en una tal cual. Doblar esta clase de papel para alisarlo, puede romperse la superficie y reducirse la calidad de impresión.

#### 2. Tire de un cassette.



3. Deslice las guías del papel delantera (A) y derecha (B) hacia afuera para hacerle hueco al papel.
4. Cargue la pila de papel con la cara de impresión hacia ABAJO, centrada en el cassette.

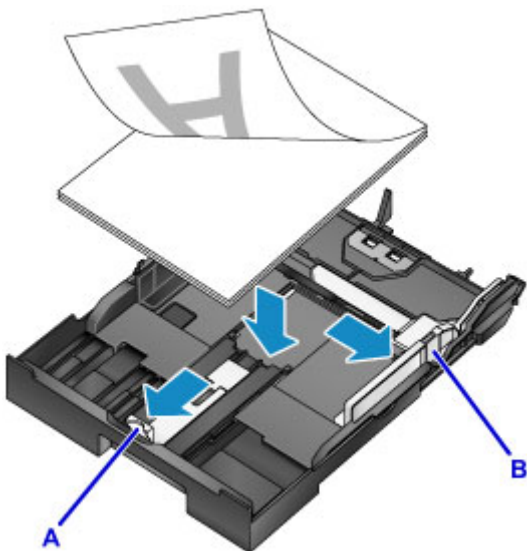

### »»» Importante

- Cargue siempre el papel con orientación vertical (C). Si se carga horizontalmente (D), pueden producirse atascos de papel.

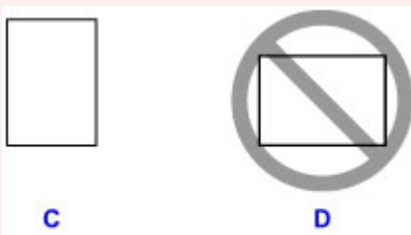

## »» Nota

- Algún papel, como el papel fotográfico, tiene la superficie superior e inferior diferente. Cargue este papel con la otra cara blanca o satinada hacia abajo.
- Alinee la pila de papel con el borde del cassette como se muestra.

Pueden producirse problemas de alimentación si el papel toca el saliente (E).

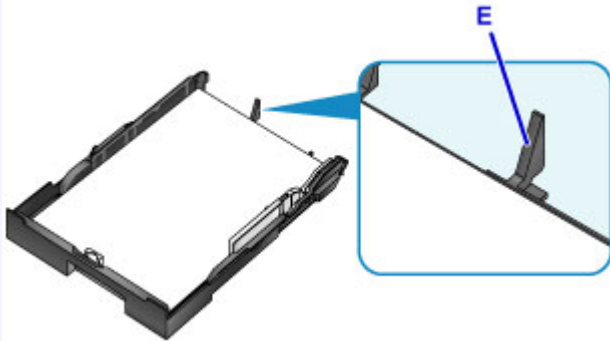

- Para cargar papel de 13 x 18 cm (5 x 7 pulgadas) o menor, levante la pestaña (F) de la guía del papel. (Solo se puede usar el cassette 1 para el papel de este tamaño.)

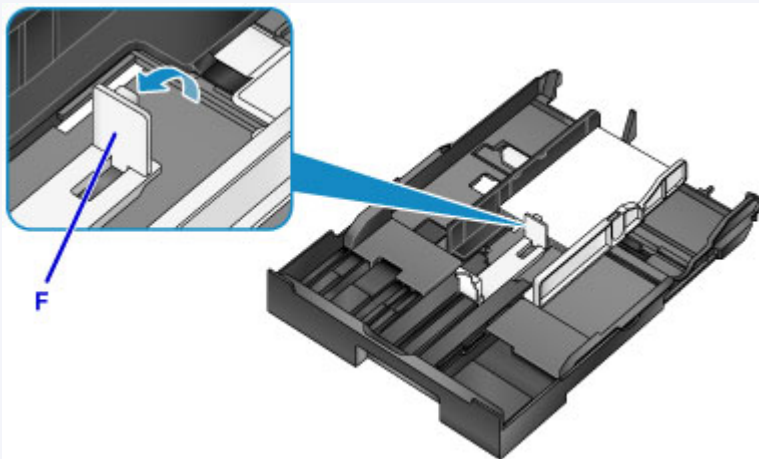

- Para cargar papel de tamaño superior a A4, pulse el bloqueo (G) y tire del cassette hacia los extremos.

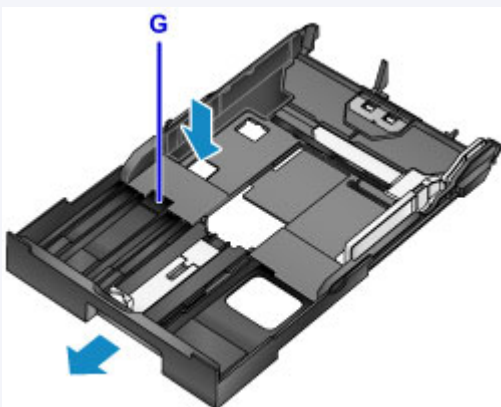

### 5. Alinee la guía del papel delantera (A) con la pila.

La guía del papel (A) encaja en su lugar cuando está alineada con la marca del tamaño de página del cassette.



- Deslice la guía del papel (B) derecha para alinear las guías izquierda y derecha con los bordes de la pila.

No coloque las guías del papel aplicando demasiada fuerza en el papel, ya que pueden producirse problemas de alimentación.

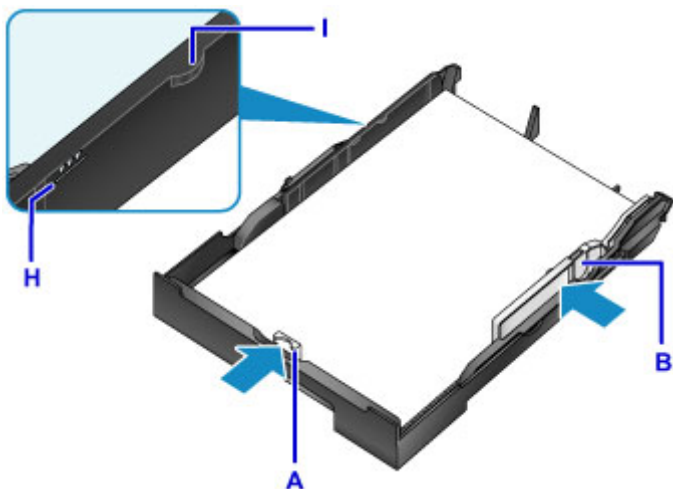

#### »» Nota

- No cargue hojas de papel de manera que sobrepasen la marca del límite de carga (H).
- Mantenga la altura de la pila por debajo de las pestañas (I) de las guías del papel.

- Inserte el cassette.

Empuje el cassette dentro del equipo hasta que se detenga.

Después de insertar el cassette, se muestra la pantalla de registro de la información de papel del cassette en la pantalla táctil.



#### »» Nota

- Papel de tamaño A4, Carta o menor: El cassette se detiene en la misma posición que la bandeja de salida del papel desplegada, que cubre entonces el cassette.

- Papel de tamaño superior a A4 o Carta: El cassette desplegado sobresale de la bandeja de salida del papel. No fuerce el cassette para que entre más en el equipo, ya que se podría dañar el equipo o el cassette.

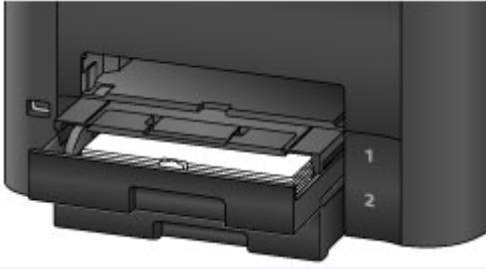

8. Seleccione el tamaño y el tipo de papel en el cassette en **Tm. pág. (Page size)** y **Tipo (Type)**, y puntee en **Registrar (Register)**.

Siga las instrucciones de los mensajes que aparecen para registrar la información del papel.

■ [Configuración del papel](#)

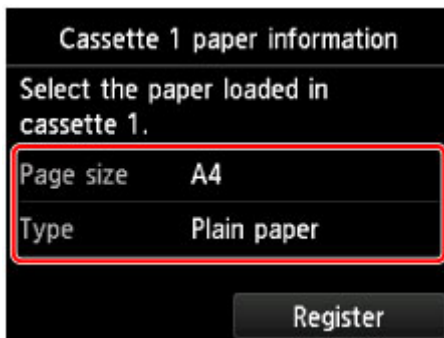

9. Extraiga la bandeja de salida del papel (K) y abra la extensión de la bandeja de salida (J).



»»» **Nota**

- Antes de imprimir, seleccione el tamaño y el tipo del papel cargado, tanto en la pantalla de configuración de impresión del panel de control como en el controlador de impresora.

## Carga de sobres

Cargue sobres en el cassette 1.

Cuando haya configurado el controlador de impresora, las direcciones se giran automáticamente y se imprimen en el sentido de la orientación del sobre.

### ►►► Importante

- No utilice los sobres siguientes. Estos tipos de sobres podrían atascarse o provocar fallos de funcionamiento en el equipo.
  - Sobres con superficies gofradas o revestidas
  - Sobres con doble solapa
  - Sobres con solapas adhesivas listas para adherirse

### ►►► Nota

- Para obtener información detallada acerca de los tamaños y pesos del papel que se puede utilizar, consulte [Tipos de soporte compatibles](#).

#### 1. Prepare los sobres.

- Para alisar los sobres, presione por las cuatro esquinas y los bordes.

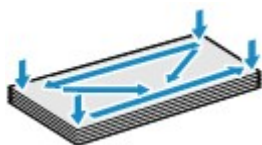

- Si los sobres están curvados, sujételos por las esquinas opuestas y dóblelos ligeramente en la dirección contraria.



- Alise las solapas que estén dobladas.
- Con un bolígrafo, presione la parte delantera en el sentido de inserción para alisar el sobre.

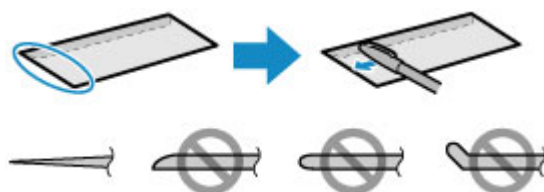

Vista lateral de la parte delantera de un sobre.

### ►►► Importante

- Los sobres que no estén alisados o que estén cargados de manera irregular pueden atascarse. Asegúrese de que las superficies curvadas o dobladas no superen los 3 mm (0,1 pulgadas).

#### 2. Tire del cassette 1.



3. Deslice las guías del papel delantera (A) y derecha (B) hacia afuera para hacerle hueco al papel.

4. Cargue los sobres hacia ABAJO, centrados en el cassette 1.

La solapa tiene que estar hacia arriba, tal y como se muestra a continuación.



Como máximo, se pueden cargar hasta 10 sobres a la vez.

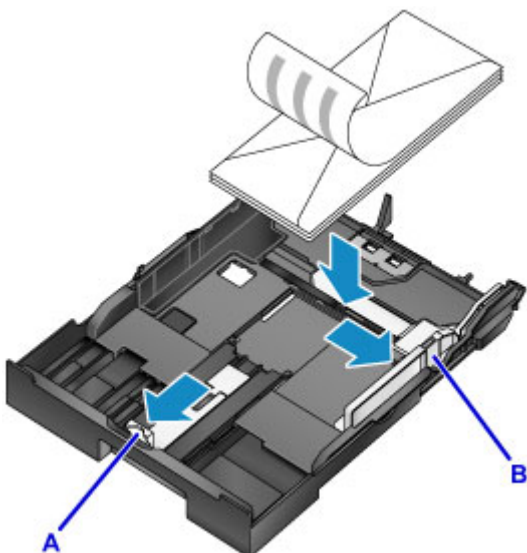

►► Nota

- Alinee la pila de sobres con el borde del cassette 1 como se muestra.  
Pueden producirse problemas de alimentación si los sobres tocan el saliente (C).

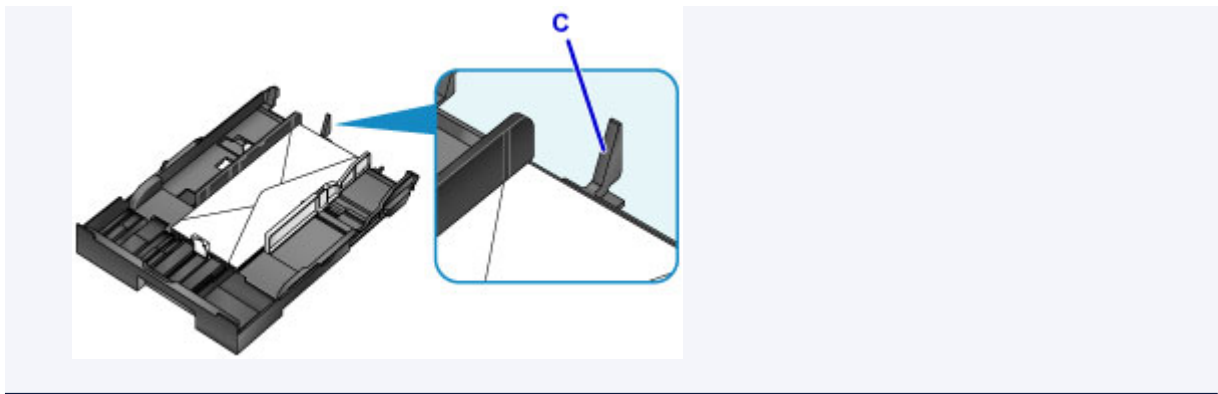

5. Alinee la guía del papel frontal (A) con el borde de los sobres.
6. Deslice la guía del papel (B) derecha para alinear las guías izquierda y derecha con los bordes de los sobres.

No coloque las guías del papel aplicando demasiada fuerza en los sobres, ya que pueden producirse problemas de alimentación.

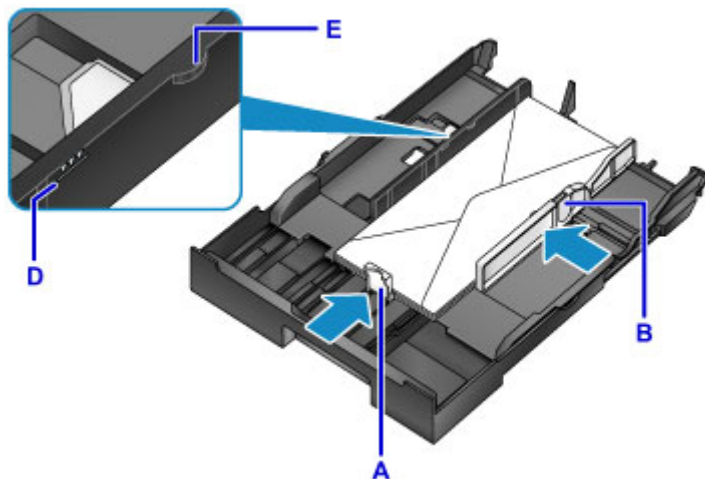

#### ►► Nota

- No cargue los sobres de manera que sobrepasen la marca del límite de carga (D).
- Mantenga la altura de la pila por debajo de las pestañas (E) de las guías del papel.

7. Inserte el cassette 1.

Empuje el cassette 1 hacia dentro del equipo hasta que se detenga.

Después de insertar el cassette, se muestra la pantalla de registro de la información de papel del cassette en la pantalla táctil.



8. Seleccione el tamaño y el tipo de sobres en el cassette en **Tm. pág. (Page size)** y **Tipo (Type)**, y puntee en **Registrar (Register)**.

■ [Configuración del papel](#)

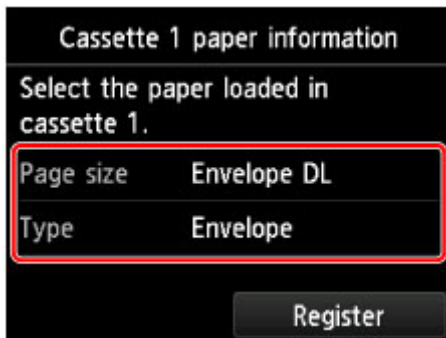

9. Extraiga la bandeja de salida del papel (G) y, a continuación, abra la extensión de la bandeja de salida (F).



**»» Nota**

- Antes de imprimir, seleccione el tamaño y el tipo de sobres cargados en la pantalla de configuración de impresión del controlador de impresora.

## **Carga de originales**

- ▶ **Dónde cargar los originales**
- ▶ **Carga de originales en el cristal de la platina**
- ▶ **Carga de documentos en el ADF (alimentador automático de documentos)**
- ▶ **Carga en función del uso**
- ▶ **Originales compatibles**



## Dónde cargar los originales

Cargue los originales en el cristal de la platina o en el ADF (alimentador automático de documentos).  
Para decidir dónde cargar los originales, tenga en cuenta el tamaño y el tipo de estos y el uso previsto.

### ■ [Originales compatibles](#)

#### Carga de originales, fotos o libros en el cristal de la platina



#### Carga de documentos múltiples del mismo tamaño y grosor en el ADF

Los documentos individuales también se pueden cargar en el ADF.



#### »» Nota

- El ADF también se puede usar para la copia a doble cara, el escaneado y el envío de faxes.
- Para obtener los mejores resultados, cargue los originales en el cristal de la platina.

## Carga de originales en el cristal de la platina

1. Abra la cubierta de documentos.

### ►►► Importante

- Al abrir o cerrar la cubierta de documentos, asegúrese de no tocar los botones ni la pantalla táctil del panel de control. Esto podría provocar resultados imprevistos.

2. Cargue el original hacia ABAJO en el cristal de la platina.

- [Originales compatibles](#)
- [Carga en función del uso](#)



### ►►► Importante

- Tenga en cuenta estas precauciones cuando cargue originales en el cristal de la platina.
  - No coloque objetos que pesen 2,0 kg (4,4 libras) o más en el cristal de la platina.
  - No ejerza una presión de 2,0 kg (4,4 libras) o superior en el cristal de la platina, como cuando se presionan los originales.

Esto podría provocar que no se escanee correctamente o daños en el cristal de la platina.

3. Cierre suavemente la cubierta de documentos.



### ►►► Importante

- Una vez cargado el original en el cristal de la platina, cierre la cubierta de documentos antes de comenzar a copiar, enviar un fax o escanear.

## Carga de documentos en el ADF (alimentador automático de documentos)

### »» Nota

- Para obtener los mejores resultados, cargue los documentos en el cristal de la platina.

1. Extraiga los originales que se quedan en el cristal de la platina.
2. Abra la bandeja de documentos.



3. Inserte el documento en la bandeja de documentos hasta que el equipo pite.

Cargue documentos hacia ARRIBA en la bandeja de documentos.

■ [Originales compatibles](#)

### »» Nota

- No se emitirá ningún sonido si ha silenciado el pitido en **Config. usuario avanzada (Device user settings) > Control de sonido (Sound control)**.

■ [Config. usuario avanzada](#)

4. Ajuste las guías de documentos (A) a la anchura del documento.

No coloque las guías de documentos aplicando demasiada fuerza en los documentos, ya que pueden producirse problemas de alimentación.

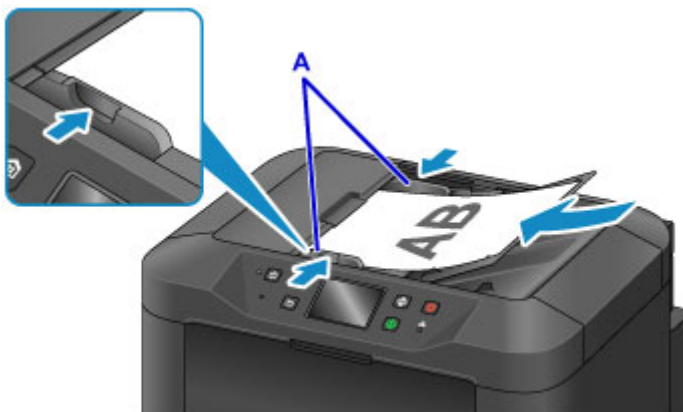

## Carga en función del uso

Cargue los originales correctamente para el modo en el que se van a usar. Los originales que no se carguen correctamente pueden provocar problemas de escaneado.

### Alinee los originales con la marca de alineación

- Carga de originales para copiar o enviar por fax
- Selección de **Tipo doc. (Doc.type) > Documento (Document) o Fotografía (Photo) en Escanear (Scan)** y especifica un tamaño estándar (como A4/Carta) en **Tmñ.esc. (Scan size)**
- Cuando use un ordenador para:
  - Escanear documentos, revistas o periódicos
  - Especificar un tamaño estándar (como A4/Carta) para escanear originales

Coloque el original hacia ABAJO en el cristal de la platina y alinéelo con la marca de alineación (). El área con rayas diagonales está fuera del área de escaneado.

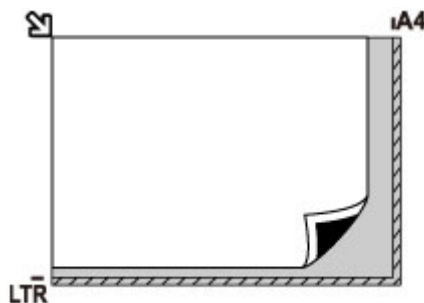

### Importante

- El área con rayas (A, 1 mm (0,04 pulgadas) desde el borde del cristal de la platina) está fuera del área de escaneado.

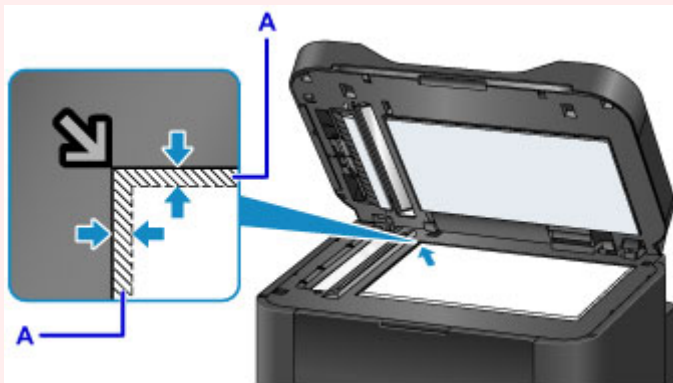

### Centrar un original en el cristal de la platina

- Selección de **Tipo doc. (Doc.type) > Fotografía (Photo) en Escanear (Scan)** y especifica **Tmñ.esc. (Scan size) > Escaneo autom. (Auto scan)** para escanear un original

Coloque el original hacia ABAJO al menos a 1 cm (0,4 pulgadas) de los bordes del cristal de la platina. El área con rayas diagonales está fuera del área de escaneado.

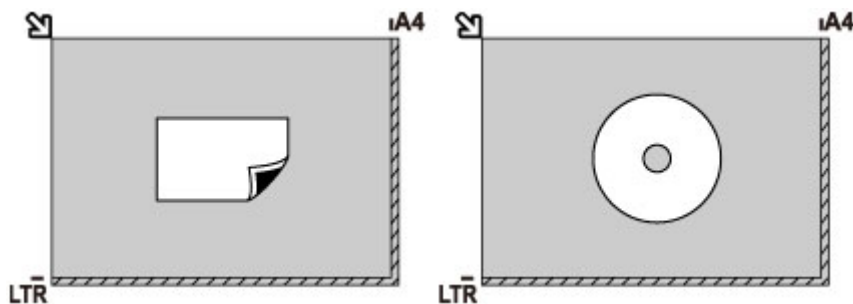

## Cargar varios originales en el cristal de la platina

- Selección de **Tipo doc. (Doc.type)** > **Fotografía (Photo)** en **Escanear (Scan)** y especifica **Tmñ.esc. (Scan size)** > **Multiescaneo auto (Auto multi scan)** para escanear varios originales
- Escaneado de varias fotografías, postales o tarjetas de visita desde un ordenador

Cargue el original hacia ABAJO. Deje al menos a 1 cm (0,4 pulgadas) libre entre los originales y los bordes del cristal de la platina. El área con rayas diagonales está fuera del área de escaneado.

Puede cargar como máximo hasta 12 originales a la vez.

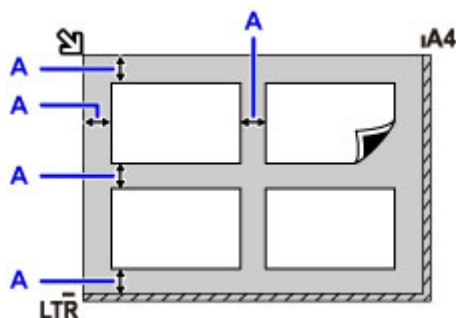

A: Al menos 1 cm (0,4 pulgadas)

### ►► Nota

- La función de corrección de sesgado centra automáticamente las imágenes escaneadas de los originales que se carguen torcidos (hasta 10° aproximadamente). Sin embargo, no se pueden corregir las fotos escaneadas con un borde largo de 180 mm (7,1 pulgadas) o más que se cargan torcidas.
- Es posible que las fotos no rectangulares o irregulares (como las fotos recortadas) no puedan escanearse correctamente.

## Originales compatibles

### En el cristal de la platina

Elemento	Detalles
Tipo de original	- Documento, revista o periódico - Fotografía, postal, tarjeta de visita o disco óptico (disco blu-ray, DVD o CD) - Documentos inadecuados para el ADF
Tamaño (ancho x alto)	Máx. 216 x 297 mm (8,5 x 11,7 pulgadas)
Cantidad	Una o más hojas*
Grosor	Máx. 10 mm (0,4 pulgadas)

\* Con algunas funciones, será posible cargar varios originales en el cristal de la platina.

■ [Carga en función del uso](#)

### En el ADF (alimentador automático de documentos)

Elemento	Detalles
Tipo de original	Documentos de papel normal de varias páginas del mismo tamaño, grosor y gramaje
Tamaño (ancho x alto)	- Máx. 216 x 356 mm (8,5 x 14,0 pulgadas) - Mín. 148 x 148 mm (5,8 x 5,8 pulgadas) Copia a doble cara/escaneado o copia 2 en 1/4 en 1: solo A4/Carta
Cantidad	- A4/Carta: máx. 50 hojas (papel de 75 g /m <sup>2</sup> (20 libras)), hasta 5 mm (0,20 pulgadas) de altura - Legal: máx. 10 hojas (papel de 75 g /m <sup>2</sup> (20 libras)), hasta 1 mm (0,04 pulgadas) de altura - Otros tamaños: 1 hoja
Grosor	0,07 a 0,13 mm (0,003 a 0,005 pulgadas)
Peso	60 a 95 g /m <sup>2</sup> (16,0 a 25,3 libras)

#### ▶▶▶ Nota

- Asegúrese de que los líquidos que haya en el original, como el pegamento, la tinta o el líquido corrector, están secos antes de cargarlos.

No cargue documentos pegados en el ADF, aunque el pegamento esté totalmente seco, ya que podría producirse un atasco de papel.

- Antes de cargar documentos, quite todas las grapas, los clips sujetapapeles y otros cierres.
- Cargue los documentos de tamaño Legal en el ADF.
- No cargue estos tipos de documentos en el ADF, ya que podría producirse un atasco de papel.
  - Documentos arrugados o doblados
  - Documentos ondulados

- Documentos rotos
  - Documentos con orificios
  - Documentos con pegamento
  - Documentos con notas adhesivas
  - Documentos de papel carbón
  - Documentos de papel revestido
  - Documentos de papel vegetal u otro papel fino
  - Documentos fotográficos u otro papel excesivamente grueso
-

## **Introducción de una unidad flash USB**

- **Introducción de una unidad flash USB**
- **Extracción de una unidad flash USB**



# Introducción de una unidad flash USB

## Archivos de imagen compatibles

- Se pueden imprimir imágenes tomadas con cámaras compatibles con las especificaciones del sistema Design Rule for Camera File, así como con imágenes TIFF. Ambos tipos de imágenes han de ajustarse a Exif 2.2/2.21/2.3. No es posible imprimir otros tipos de imagen o de película, como las imágenes RAW.
- Se pueden imprimir imágenes escaneadas y guardadas por el equipo por sí solo con **Tipo doc. (Doc.type)** establecido en **Fotografía (Photo)** y **Formato (Format)** establecido en **JPEG** (extensión de archivo ".jpg").

### »» Nota

- Este dispositivo incorpora tecnología exFAT con licencia de Microsoft.
- Si la unidad flash USB no encaja en el puerto de la unidad flash USB del equipo, es posible que necesite un cable de extensión. Este accesorio lo podrá encontrar en tiendas de electrónica.
- El equipo no puede detectar todas las unidades flash USB y no se garantiza un correcto funcionamiento.
- Las unidades flash USB seguras pueden no ser compatibles.

1. Introduzca la unidad flash USB en el puerto de la unidad flash USB.

Asegúrese de que la unidad flash USB tiene la orientación correcta e insértela directamente en el puerto.

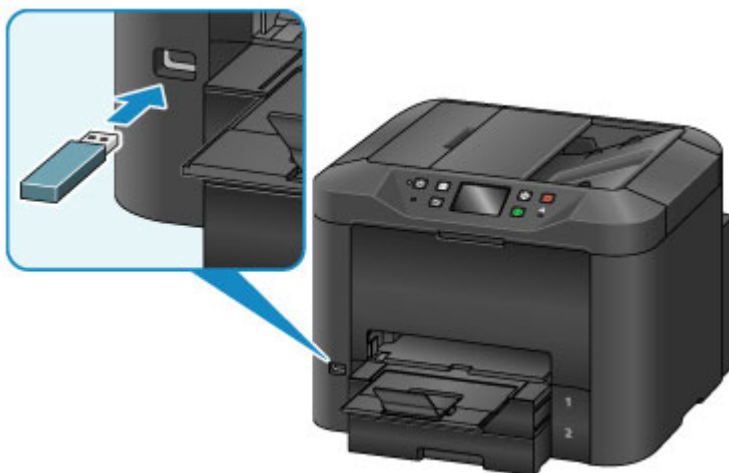

## Extracción de una unidad flash USB

1. Antes de quitar una unidad flash USB, asegúrese de que el equipo no está en proceso de lectura o escritura de datos.

Durante estas operaciones, aparece un mensaje en la pantalla táctil.

### **Importante**

- No extraiga una unidad flash USB ni apague el equipo mientras el equipo esté leyendo o escribiendo datos.

### **Nota**

- Si la unidad flash USB tiene un indicador de acceso, compruébelo para asegurarse de que la lectura o la escritura ha finalizado. Consulte el manual de instrucciones de la unidad flash USB siempre que lo necesite.

2. Extraiga la unidad flash USB.

Sujete la unidad flash USB y extráigala directamente del equipo.

## **Sustitución de los depósitos de tinta**

- ▶ **Sustitución de los depósitos de tinta**
- ▶ **Comprobación del estado de la tinta en la pantalla táctil**

## Sustitución de los depósitos de tinta

En caso de que se produzcan advertencias o errores causados por niveles de tinta bajos, aparecerá algún mensaje en la pantalla táctil para notificárselo. Responda al mensaje según sea necesario.

### ■ [Aparece un mensaje](#)

### »» Nota

- Si la impresión es borrosa o se ve afectada por rayas blancas, incluso cuando hay suficiente tinta, consulte [Procedimiento de mantenimiento](#).
- Para los avisos sobre el manejo de los depósitos de tinta, consulte las [Notas sobre los depósitos de tinta](#).

## Pasos para reemplazar los depósitos de tinta

Reemplace los depósitos de tinta de la siguiente manera siempre que lo necesite.

1. Después de confirmar que el equipo está encendido, abra la cubierta delantera.

Los depósitos de tinta que puede reemplazar se muestran en la pantalla táctil y el soporte del cabezal de impresión (A) se mueve a la posición de sustitución de dichos depósitos de tinta.

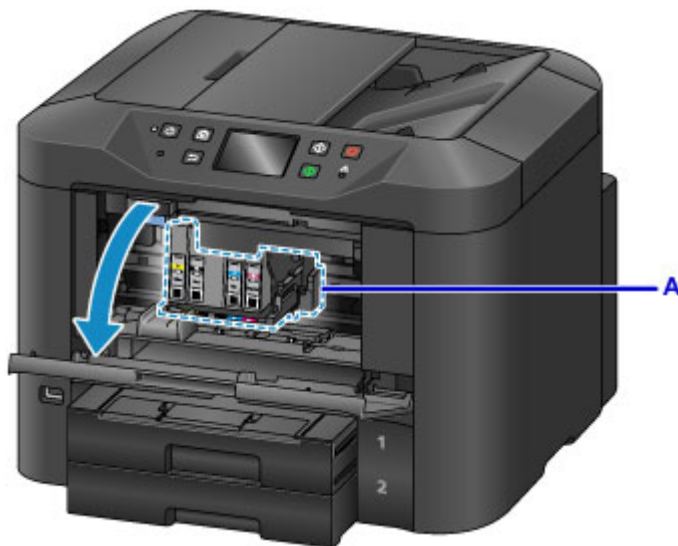

### ⚠ Precaución

- No detenga el movimiento del soporte del cabezal de impresión ni lo fuerce para cambiarlo de posición. No toque el soporte del cabezal de impresión hasta que deje de moverse.

### »» Importante

- No retire el depósito de tinta hasta que el nuevo esté preparado para su instalación.
  - Cuando se retira el depósito de tinta, el equipo no funciona hasta que se instala el nuevo.
  - Cuando se retira el depósito de tinta, el equipo no funciona ni siquiera tras reinstalar, tal como estaba, el depósito de tinta retirado.
- Los depósitos de tinta que se encuentran en otras posiciones no se pueden reemplazar. Forzarlos podría dañar el equipo o provocar fallos de funcionamiento.

- No toque las piezas metálicas ni cualquier otra área del interior del equipo.
- Si la cubierta delantera permanece abierta durante más de 60 minutos, el soporte del cabezal de impresión se desplazará hacia la derecha. En tal caso, cierre la cubierta delantera y vuelva a abrirla.

### »» Nota

- Si aparece una advertencia sobre el reemplazo de los depósitos de tinta, compruebe el mensaje y puntee en **OK**.

2. Cuando se identifique un depósito de tinta en la pantalla táctil para su reemplazo, empuje hacia arriba la palanca de expulsión del depósito de tinta (B).

El depósito de tinta se expulsa.

Para sustituir otro depósito de tinta, puntee en **Siguiente (Next)** para mostrar la pantalla de sustitución del siguiente depósito de tinta.

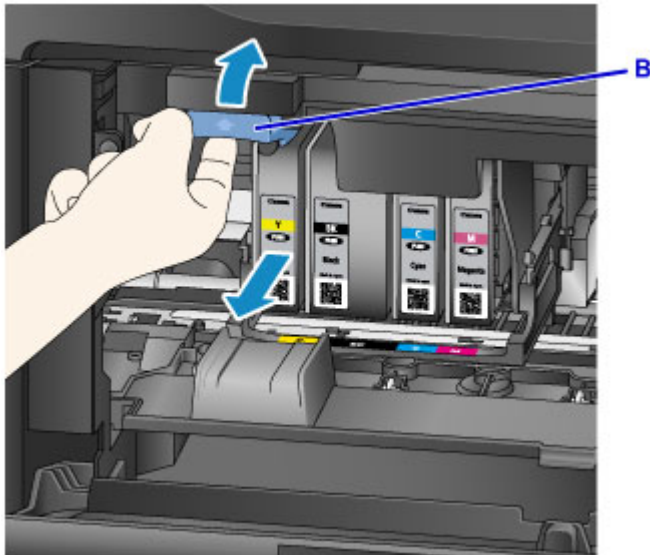

### »» Importante

- Coloque el depósito de tinta retirado en una bolsa de plástico inmediatamente después de retirarlo del equipo. De no hacerse así, los residuos de tinta pueden manchar la ropa o el área circundante.
- No toque ninguna pieza excepto los depósitos de tinta.
- Siga la normativa local al desechar los depósitos de tinta.
- Manipule los depósitos de tinta con cuidado. No los tire o los presione fuerte.

3. Extraiga el depósito de tinta del paquete.

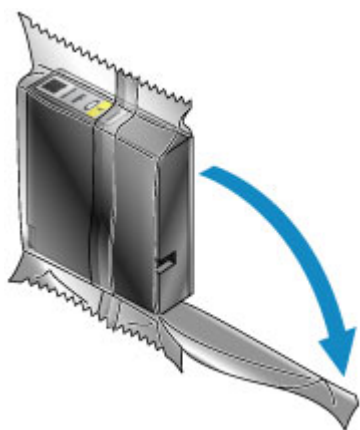

### »» Importante

- No toque el contacto (C) ni la interfaz (D) del depósito de tinta.

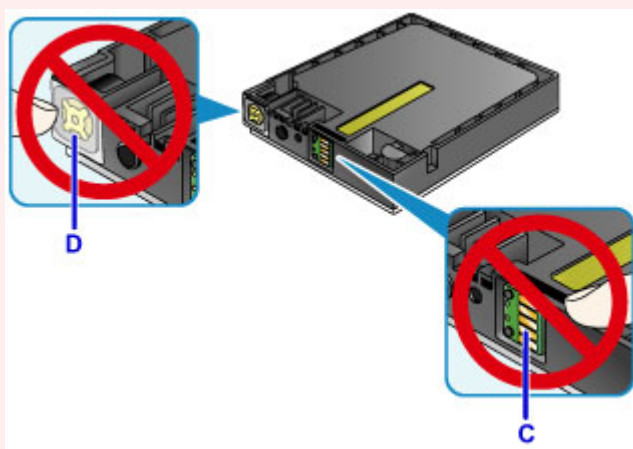

4. Inserte el nuevo depósito de tinta alineándolo con la guía de instalación (E) del equipo.

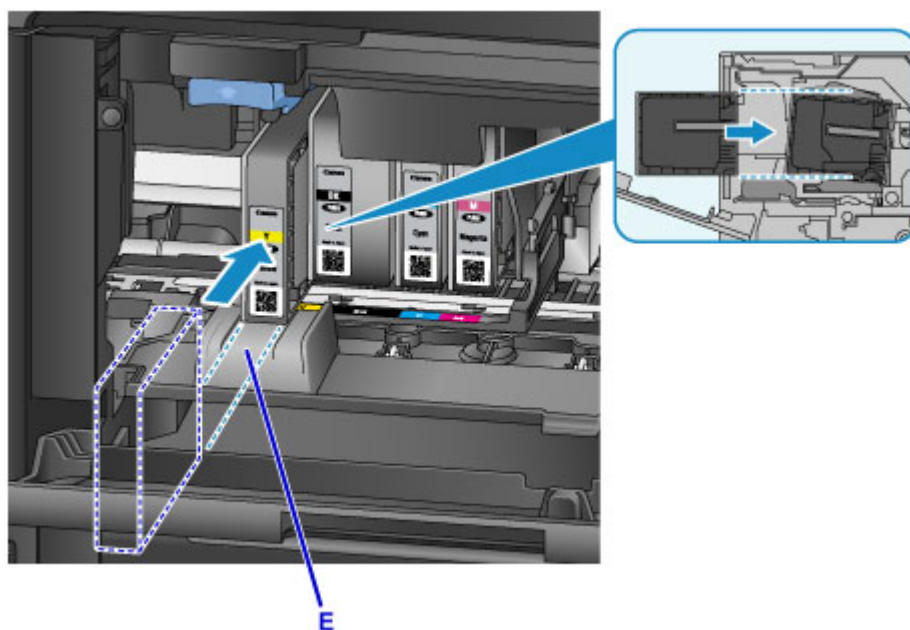

## »» Importante

- El depósito de tinta no encajará en la posición incorrecta. Compruebe la etiqueta bajo la posición de instalación e instale el depósito de tinta en la posición correcta.

5. Empuje el depósito de tinta firmemente hasta que encaje en su posición.

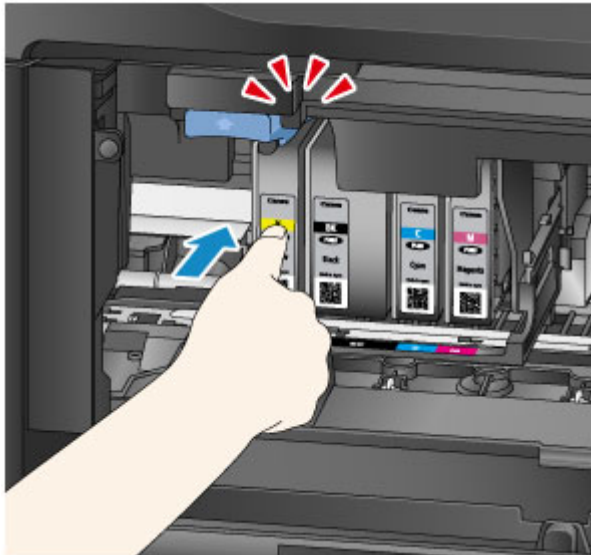

6. Puntee en **Salir (Exit)** en la pantalla táctil.

Si se muestra **Siguiente (Next)**, hay otro depósito de tinta que se puede sustituir.

Para sustituir el siguiente depósito de tinta, puntee en **Siguiente (Next)** y repita este procedimiento a partir del paso 2.

Para salir de la sustitución de depósitos de tinta, puntee en **Siguiente (Next)** hasta que se muestre **Salir (Exit)**.

El soporte del cabezal de impresión se mueve a la posición de pausa. Los depósitos de tinta no se pueden eliminar de esta posición.

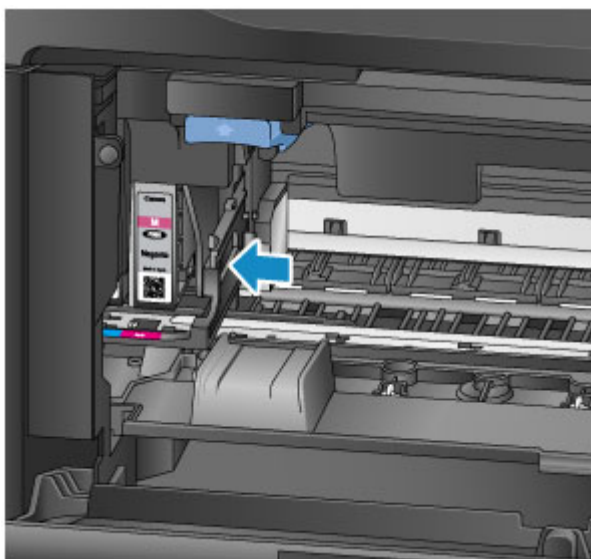

## »»» Importante

- No se puede imprimir sin instalar un kit completo de depósitos de tinta. Instale todos los depósitos de tinta.
- Los depósitos de tinta instalados no se pueden retirar hasta que se muestre un mensaje para reemplazarlos.

7. Cierre la cubierta delantera.



Después de reemplazar el depósito de tinta, el equipo comenzará a mezclar la tinta automáticamente. Espere hasta que este ruido se detenga. (La mezcla tarda entre 1 y 2 minutos.)

## »»» Nota

- Responda a cualquiera de los mensajes de error según sea necesario.
  - [Aparece un mensaje](#)
- Si la alineación del cabezal de impresión no es correcta, como cuando las líneas paralelas no se imprimen en paralelo, [alinee el cabezal de impresión](#).
- El equipo puede hacer ruido durante estas operaciones, pero esto no indica que haya un problema.

## Notas sobre los depósitos de tinta

### »»» Importante

- Instale el reemplazo de los depósitos de tinta inmediatamente. No deje al equipo sin depósito de tinta instalados.
- Reemplace los depósitos de tinta vacíos con nuevos. Los depósitos de tinta instalados que estén usados pueden atascar los inyectores. Los depósitos de tinta usados también pueden provocar que no se notifique correctamente el tiempo de reemplazo de un depósito de tinta.
- No extraiga los depósitos de tinta y los deje fuera del equipo. En ese caso, los depósitos de tinta se secarán, lo que podría provocar un funcionamiento incorrecto cuando se instalen de nuevo. Para mantener una calidad de impresión óptima, utilice los depósitos de tinta durante un periodo de hasta seis meses desde su instalación.



## »» Nota



- Es posible que la tinta de color se consuma aunque se imprima un original en blanco y negro o aunque se haya especificado la impresión en blanco y negro.

Todos los colores de tinta también se consumen durante la limpieza estándar y la limpieza a fondo del cabezal de impresión para mantener el rendimiento de la impresora. Cuando los depósitos de tinta se queden vacíos, sustitúyalos inmediatamente por nuevos.

■ [Consejos de tinta](#)

## Comprobación del estado de la tinta en la pantalla táctil

### »»» Nota

- Si se consume uno o más colores de tinta, los  cambian a  en la pantalla INICIO. Cuando aparezca , compruebe qué tinta (o tintas) se han consumido con el siguiente procedimiento.

1. Asegúrese de que el equipo está encendido y muestra la pantalla INICIO.  
Si no se abre la pantalla INICIO, pulse el botón **INICIO (HOME)** para acceder a ella.
2. Puntee en  en la pantalla INICIO.

#### ■ [Uso del Panel de control](#)

En caso de que haya mensajes sobre el nivel de tinta restante, aparecerá un símbolo en el área A.

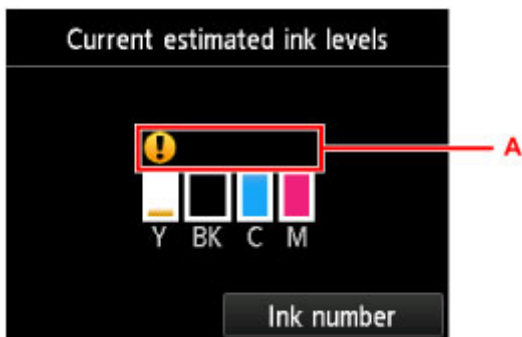

Ejemplo: 

El depósito de tinta se está agotando. Prepare un depósito de tinta nuevo.

### »»» Nota

- Los niveles de tinta de esta pantalla son estimados.
- También se puede mostrar la pantalla **Niveles tinta actuales estimados (Current estimated ink levels)** punteando en **Configurar (Setup)** en la pantalla INICIO y seleccionando **Niveles de tinta estimados (Estimated ink levels)** en el menú de configuración.
- Para comprobar el número de modelo del depósito de tinta, abra la pantalla **Número de tinta (Ink number)** punteando en **Número tinta (Ink number)**. Al puntear en **Impr. núm. (Print no.)** en esta pantalla, podrá imprimir el número de modelo del depósito de tinta. Si puntea en **Pedir mi tinta (Order ink now)**, se muestra el código QR para acceder al sitio de compra de tinta. El coste por la conexión a Internet lo debe abonar el cliente.
- También puede comprobar el estado de la tinta en la pantalla táctil durante la impresión.
- También puede comprobar el estado de la tinta desde un ordenador.
  - [Comprobación del estado de la tinta en el ordenador](#) (Windows)
  - [Comprobación del estado de la tinta en el ordenador](#) (Mac OS)

## **Mantenimiento**

- ▶ **Si la impresión pierde intensidad o es irregular**
- ▶ **Realización de las funciones de mantenimiento desde el ordenador (Windows)**
- ▶ **Realización de las funciones de mantenimiento desde el ordenador (Mac OS)**
- ▶ **Limpieza**

## **Si la impresión pierde intensidad o es irregular**

- **Procedimiento de mantenimiento**
- **Impresión del patrón de prueba de los inyectores**
- **Análisis del patrón de prueba de los inyectores**
- **Limpieza del cabezal de impresión**
- **Limpieza a fondo de los cabezales de impresión**
- **Alineación del Cabezal de impresión**
- **Alineación manual del cabezal de impresión**

## Procedimiento de mantenimiento

Siga estos pasos para restaurar la calidad de impresión si la impresión pierde intensidad o es desigual, los colores no son correctos o los resultados de impresión no son los esperados (como cuando las líneas paralelas no se imprimen en paralelo).

### ►►► Nota

- El aumento de la calidad de impresión en el controlador de impresora podría dar mejores resultados.
  - [Cambio de la calidad de impresión y corrección de los datos de imagen](#) (Windows)
  - [Cambio de la calidad de impresión y corrección de los datos de imagen](#) (Mac OS)

### Para corregir la impresión que ha perdido intensidad o es irregular:

|| Paso1 | Imprima el patrón de prueba de los inyectores.

Desde el equipo

- [Impresión del patrón de prueba de los inyectores](#)

Desde el ordenador

- [Impresión de un patrón de prueba de los inyectores](#) (Windows)
- [Impresión de un patrón de prueba de los inyectores](#) (Mac OS)

|| Paso2 | [Analice el patrón de prueba de los inyectores.](#)

**Faltan líneas o aparecen bandas blancas horizontales:**



|| Paso3 | Limpie el cabezal de impresión.

Desde el equipo

- [Limpieza del cabezal de impresión](#)

Desde el ordenador

- [Limpieza de los cabezales de impresión](#) (Windows)
- [Limpieza de los cabezales de impresión](#) (Mac OS)

Tras limpiar el cabezal de impresión, vuelva a imprimir y examinar el patrón de prueba de los inyectores.: ➔

[Paso1](#)

**El problema no se soluciona después de llevar a cabo dos veces los pasos del 1 al 3:**



|| Paso4 | Realice una limpieza a fondo de los cabezales de impresión.

Desde el equipo

- [Limpieza a fondo de los cabezales de impresión](#)

Desde el ordenador

■ [Limpieza de los cabezales de impresión](#) (Windows)

■ Limpieza de los cabezales de impresión (Mac OS)

## »» Nota

- Si permanecen los problemas de impresión incluso después de realizar el paso 4, apague el equipo, espere al menos 24 horas y vuelva a limpiar a fondo los cabezales de impresión. Deje el equipo enchufado después de apagarlo.

Si aún así no se resuelve el problema, es posible que el cabezal de impresión esté dañado. Póngase en contacto con el servicio técnico.

## Para corregir una mala alineación:

|| Paso Alinee el cabezal de impresión.

Desde el equipo

■ [Alineación del Cabezal de impresión](#)

Desde el ordenador

■ [Alineación de la posición de los cabezales de impresión](#) (Windows)

■ Alineación de la posición de los cabezales de impresión (Mac OS)

## Impresión del patrón de prueba de los inyectores

Imprima el patrón de prueba de los inyectores para determinar si la tinta sale correctamente por el inyector de los cabezales de impresión.

### »»» Nota

- Si se agota la tinta durante la impresión del patrón de prueba de los inyectores, aparecerá un mensaje de error en la pantalla táctil.

■ [Aparece un mensaje](#)

### Necesitará una hoja de papel normal de tamaño A4 o Carta

1. Asegúrese de que el equipo está encendido.

2. Desplace la pantalla INICIO y, a continuación, puntee en  **Configurar (Setup)**.

■ [Uso del Panel de control](#)

Se mostrará la pantalla Menú Configurar.

3. Puntee en  **Mantenimiento (Maintenance)**.

Se mostrará la pantalla **Mantenimiento (Maintenance)**.

4. Puntee **Impr. patrón prueba inyectores (Print nozzle check pattern)**.

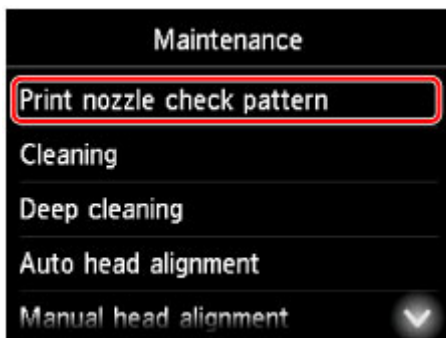

Se mostrará una pantalla de confirmación.

5. Cargue una hoja de papel normal de tamaño A4 o Carta en el cassette 1.

### »»» Importante

- La pantalla para registrar el tamaño de página y el tipo de soporte no se muestra durante las operaciones disponibles en la pantalla **Mantenimiento (Maintenance)**. Por tanto, se llevará a cabo la impresión incluso si no se carga papel normal de tamaño A4 o Carta.
- El patrón de prueba de los inyectores no se podrá imprimir desde el cassette 2. Cargue papel en el cassette 1.

6. Extraiga la bandeja de salida del papel y abra el soporte de la salida del papel.

7. Puntee en **Sí (Yes)**.

Tras imprimir el patrón de prueba de los inyectores, se mostrarán dos pantallas de confirmación del patrón.

8. [Analice el patrón de prueba de los inyectores.](#)



## Análisis del patrón de prueba de los inyectores

Analice el patrón de prueba de los inyectores y, si es necesario, limpie el cabezal de impresión.

1. Compruebe si faltan líneas en el patrón C o si hay rayas blancas horizontales en el patrón D.

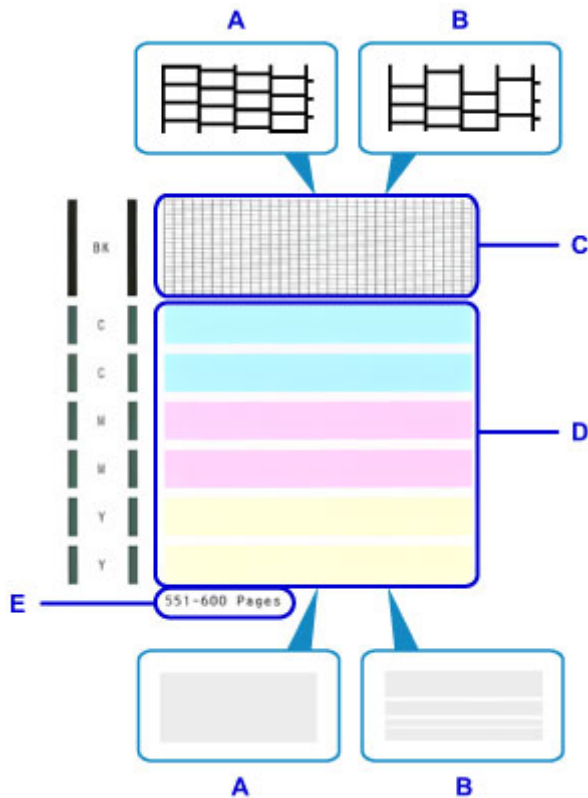

A: No faltan líneas ni hay rayas blancas horizontales

B: Faltan algunas líneas y hay rayas blancas horizontales

E: Número de páginas impresas hasta el momento

2. En la pantalla de comprobación, seleccione los patrones que se parezcan más al patrón de prueba de los inyectores.

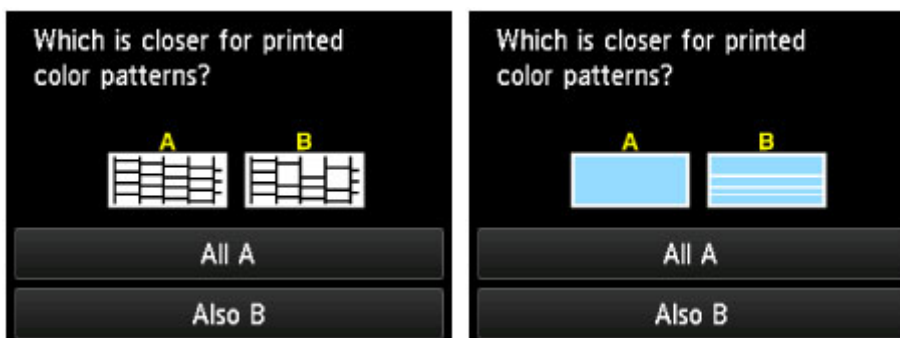

**En el caso de A (no faltan líneas ni hay rayas blancas horizontales) en ambos patrones (C y D):**

No es necesario limpiar. Puntee en **Todos A (All A)**, compruebe el mensaje y, a continuación, puntee en **OK**.

La pantalla **Mantenimiento (Maintenance)** se vuelve a mostrar ahora.

**En el caso de B (faltan algunas líneas o hay rayas blancas horizontales) en alguno de los patrones (C o D) o en ambos:**

Es necesario realizar una limpieza. Puntee en **También B (Also B)** y, a continuación, puntee en **Sí (Yes)** en la pantalla de confirmación de limpieza.

El equipo inicia ahora la limpieza de los cabezales de impresión.

■ [Limpieza del cabezal de impresión](#)

## ▶▶▶ Nota

- En la impresión del patrón de prueba de los inyectores, el registro del total de hojas impresas se indica con incrementos de 50 páginas.

## Limpeza del cabezal de impresión

Limpe el cabezal de impresión si en el patrón de prueba de los inyectores faltan líneas o hay bandas blancas horizontales. Con la limpieza, se desatascan los inyectores y el cabezal de impresión vuelve a la normalidad. Sin embargo, dado que la limpieza de los cabezales de impresión consume tinta, se recomienda que lleve a cabo esta operación solo cuando sea necesario.

### »» Nota

- La limpieza también se puede llevar a cabo desde un ordenador. Cuando utilice un ordenador, también puede seleccionar el grupo de tinta que va a limpiar.
  - [Limpieza de los cabezales de impresión](#) (Windows)
  - Limpieza de los cabezales de impresión (Mac OS)
- La limpieza desde el panel de control limpia todos los colores de los cabezales de impresión.

### Necesitará una hoja de papel normal de tamaño A4 o Carta

1. Asegúrese de que el equipo está encendido.

2. Desplace la pantalla INICIO y, a continuación, puntee en  **Configurar (Setup)**.

- [Uso del Panel de control](#)

Se mostrará la pantalla Menú Configurar.

3. Puntee en  **Mantenimiento (Maintenance)**.

Se mostrará la pantalla **Mantenimiento (Maintenance)**.

4. Puntee **Realizando la limpieza (Cleaning)**.

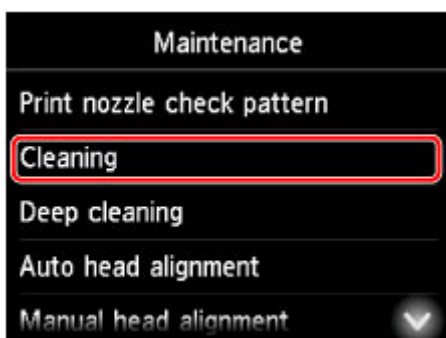

Se mostrará una pantalla de confirmación.

5. Puntee en **Sí (Yes)**.

El equipo inicia ahora la limpieza de los cabezales de impresión.

No lleve a cabo ninguna otra operación hasta que el equipo haya finalizado la limpieza de los cabezales de impresión. La limpieza durará 2 minutos aproximadamente.

Después, se mostrará una pantalla de confirmación para imprimir un patrón de prueba de los inyectores.

6. Cargue una hoja de papel normal de tamaño A4 o Carta en el cassette 1.

### »»» **Importante**

- La pantalla para registrar el tamaño de página y el tipo de soporte no se muestra durante las operaciones disponibles en la pantalla **Mantenimiento (Maintenance)**. Por tanto, se llevará a cabo la impresión incluso si no se carga papel normal de tamaño A4 o Carta.
- El patrón de prueba de los inyectores no se podrá imprimir desde el cassette 2. Cargue papel en el cassette 1.

7. Extraiga la bandeja de salida del papel y abra el soporte de la salida del papel.

8. Puntee en **Sí (Yes)**.

El patrón de prueba de los inyectores se imprime ahora.

9. [Analice el patrón de prueba de los inyectores.](#)

### »»» **Nota**

- Si persisten los problemas de impresión incluso tras limpiar el cabezal de impresión dos veces, [realice una limpieza a fondo del cabezal de impresión.](#)

## Limpieza a fondo de los cabezales de impresión

Si la limpieza estándar de los cabezales de impresión no mejora la calidad de impresión, realice una limpieza a fondo de los cabezales de impresión. Sin embargo, dado que la limpieza a fondo de los cabezales de impresión consume más tinta, se recomienda que lleve a cabo esta operación solo cuando sea necesario.

### »» Nota

- La limpieza a fondo de los cabezales de impresión también se puede llevar a cabo desde un ordenador. Cuando utilice un ordenador, también puede seleccionar el grupo de tinta que va a limpiar a fondo.
  - [Limpieza de los cabezales de impresión](#) (Windows)
  - Limpieza de los cabezales de impresión (Mac OS)
- La limpieza a fondo de los cabezales de impresión desde el panel de control limpia todos los colores de los cabezales de impresión.

### Necesitará una hoja de papel normal de tamaño A4 o Carta

1. Asegúrese de que el equipo está encendido.

2. Desplace la pantalla INICIO y, a continuación, puntee en  **Configurar (Setup)**.

■ [Uso del Panel de control](#)

Se mostrará la pantalla Menú Configurar.

3. Puntee en  **Mantenimiento (Maintenance)**.

Se mostrará la pantalla **Mantenimiento (Maintenance)**.

4. Puntee **Limpieza a fondo (Deep cleaning)**.



Se mostrará una pantalla de confirmación.

5. Puntee en **Sí (Yes)**.

La limpieza a fondo de los cabezales de impresión se inicia ahora.

No lleve a cabo ninguna otra operación hasta que el equipo haya finalizado la limpieza a fondo de los cabezales de impresión. La limpieza durará entre 2 y 3 minutos.

Después, se mostrará una pantalla de confirmación para imprimir un patrón de prueba de los inyectores.

6. Cargue una hoja de papel normal de tamaño A4 o Carta en el cassette 1.

### »»» **Importante**

- La pantalla para registrar el tamaño de página y el tipo de soporte no se muestra durante las operaciones disponibles en la pantalla **Mantenimiento (Maintenance)**. Por tanto, se llevará a cabo la impresión incluso si no se carga papel normal de tamaño A4 o Carta.
- El patrón de prueba de los inyectores no se podrá imprimir desde el cassette 2. Cargue papel en el cassette 1.

7. Extraiga la bandeja de salida del papel y abra el soporte de la salida del papel.

8. Puntee en **Sí (Yes)**.

El patrón de prueba de los inyectores se imprime ahora.

9. Puntee en **OK** cuando aparezca un mensaje que indique que la limpieza a fondo de los cabezales de impresión ha terminado.

10. [Analice el patrón de prueba de los inyectores.](#)

Si permanecen los problemas de impresión, apague el equipo, espere al menos 24 horas y vuelva a limpiar a fondo los cabezales de impresión. Deje el equipo enchufado después de apagarlo.

Si aún así no se resuelve el problema, es posible que el cabezal de impresión esté dañado. Póngase en contacto con el servicio técnico.

## Alineación del Cabezal de impresión

Si las imágenes impresas están distorsionadas, como cuando las líneas paralelas no se imprimen en paralelo, alinee el cabezal de impresión.

### »»» Nota

- Si se agota la tinta durante la hoja de alineación de los cabezales de impresión, aparecerá un mensaje de error en la pantalla táctil.

■ [Aparece un mensaje](#)

**Necesitará una hoja de papel normal de tamaño A4 o Carta (se acepta el papel reciclado)\***

\* Utilice papel blanco y limpio por ambas caras.

1. Asegúrese de que el equipo está encendido.

2. Desplace la pantalla INICIO y, a continuación, puntee en  **Configurar (Setup)**.

■ [Uso del Panel de control](#)

Se mostrará la pantalla Menú Configurar.

3. Puntee en  **Mantenimiento (Maintenance)**.

Se mostrará la pantalla **Mantenimiento (Maintenance)**.

4. Puntee **Alineación auto cabezales (Auto head alignment)**.



Se mostrará una pantalla de confirmación.

5. Cargue una hoja de papel normal de tamaño A4 o Carta en el cassette 1.

### »»» Importante

- La pantalla para registrar el tamaño de página y el tipo de soporte no se muestra durante las operaciones disponibles en la pantalla **Mantenimiento (Maintenance)**. Por tanto, se llevará a cabo la impresión incluso si no se carga papel normal de tamaño A4 o Carta.

- La alineación de los cabezales de impresión no se puede realizar desde el cassette 2. Cargue papel en el cassette 1.

6. Extraiga la bandeja de salida del papel y abra el soporte de la salida del papel.

7. Puntee en **Sí (Yes)**.

Se imprime la hoja de alineación de los cabezales de impresión y el cabezal de impresión se alinea automáticamente.

Este proceso dura entre 3 y 4 minutos.

#### ▶▶▶ Nota

- Si la alineación automática de los cabezales de impresión falla, aparecerá un mensaje de error en la pantalla táctil.

■ [Aparece un mensaje](#)

8. Puntee en **OK** cuando aparezca un mensaje que indique que la alineación de los cabezales de impresión ha terminado.

#### ▶▶▶ Nota

- Si los resultados de impresión tras la alineación automática del cabezal de impresión siguen sin ser satisfactorios, [alinee el cabezal de impresión manualmente](#).

También puede alinear manualmente la posición del cabezal de impresión desde un ordenador.

■ [Alineación manual de la posición del cabezal de impresión](#) (Windows)

■ Alineación manual de la posición del cabezal de impresión (Mac OS)



## Alineación manual del cabezal de impresión

Pruebe a alinear el cabezal de impresión manualmente si tras la alineación automática los resultados de impresión no son los esperados, como cuando las líneas paralelas no se imprimen en paralelo.

### »» Nota

- Para obtener más información sobre la alineación automática de los cabezales de impresión, consulte [Alineación del Cabezal de impresión](#).

**Necesitará dos hojas de papel normal de tamaño A4 o Carta**

1. Asegúrese de que el equipo está encendido.

2. Desplace la pantalla INICIO y, a continuación, puntee en  **Configurar (Setup)**.

#### ■ [Uso del Panel de control](#)

Se mostrará la pantalla Menú Configurar.

3. Puntee en  **Mantenimiento (Maintenance)**.

Se mostrará la pantalla **Mantenimiento (Maintenance)**.

4. Puntee **Alineación manual cabezales (Manual head alignment)**.

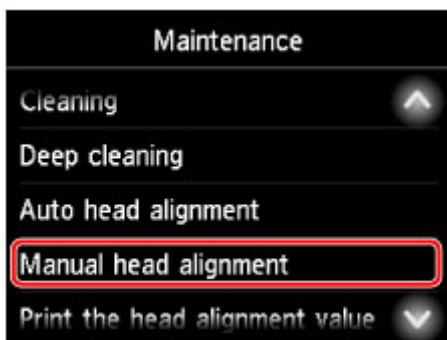

Se mostrará una pantalla de confirmación.

### »» Nota

- Seleccione **Imp. alineación cabezales (Print the head alignment value)** para imprimir y comprobar los valores de alineación actuales de la posición del cabezal.

5. Cargue dos hojas de papel normal de tamaño A4 o Carta en el cassette 1.

### »» Importante

- La pantalla para registrar el tamaño de página y el tipo de soporte no se muestra durante las operaciones disponibles en la pantalla **Mantenimiento (Maintenance)**. Por tanto, se llevará a cabo la impresión incluso si no se carga papel normal de tamaño A4 o Carta.

- La alineación manual de los cabezales de impresión no se puede realizar desde el cassette 2. Cargue papel en el cassette 1.

6. Extraiga la bandeja de salida del papel y abra el soporte de la salida del papel.

7. Puntee en **Sí (Yes)**.

Se imprimirá el patrón de alineación de cabezales.

8. Confirme que el patrón se ha imprimido correctamente y, si es así, puntee en **Sí (Yes)** cuando aparezca "**¿Se han imprimido bien los patrones? (Did the patterns print correctly?)**".

9. Compruebe el mensaje y puntee en **Siguiente (Next)**.

Aparecerá la pantalla de introducción de los valores de alineación de la posición del cabezal.

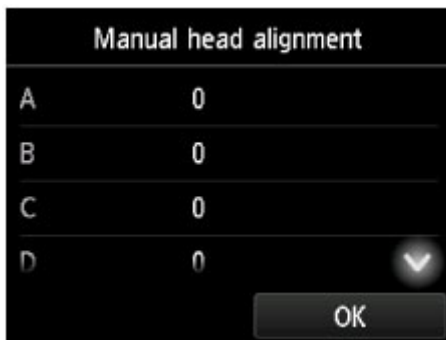

10. Examine los primeros patrones y puntee en **A**. En la columna A, encuentre el patrón en el que las rayas verticales son menos perceptibles y, a continuación, puntee el número de dicho patrón.

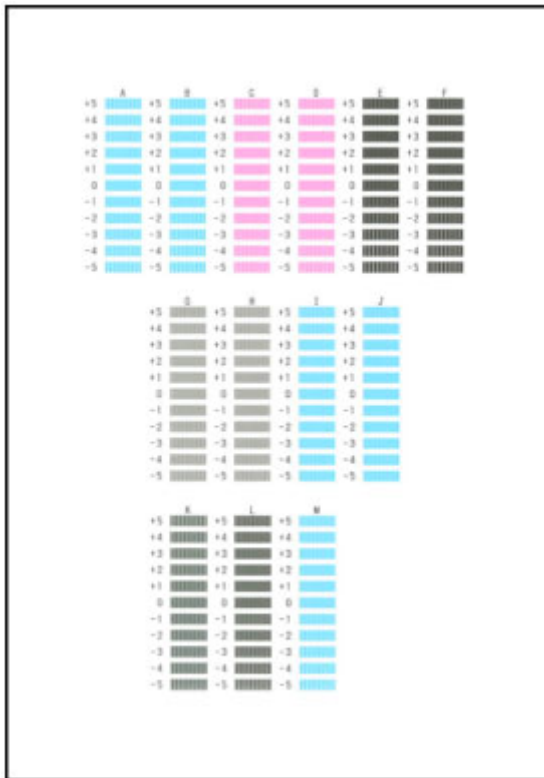

»» Nota

- Si todos los patrones son diferentes, elija el patrón en el que las rayas verticales son menos perceptibles.

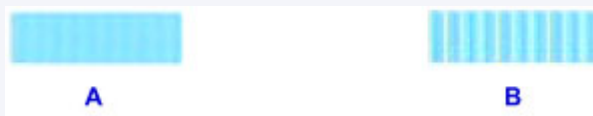

A: Rayas verticales sutiles

B: Rayas verticales perceptibles

11. Repita estos pasos hasta que termine de introducir los números de patrón de las columnas B a M y, a continuación, puntee en **OK**.
12. Compruebe el mensaje y, a continuación, puntee en **OK**.  
Se imprimirá el segundo kit de patrones.
13. Examine los segundos patrones y puntee en **N**. En la columna N, encuentre el patrón en el que las rayas horizontales son menos perceptibles y, a continuación, puntee el número de dicho patrón.

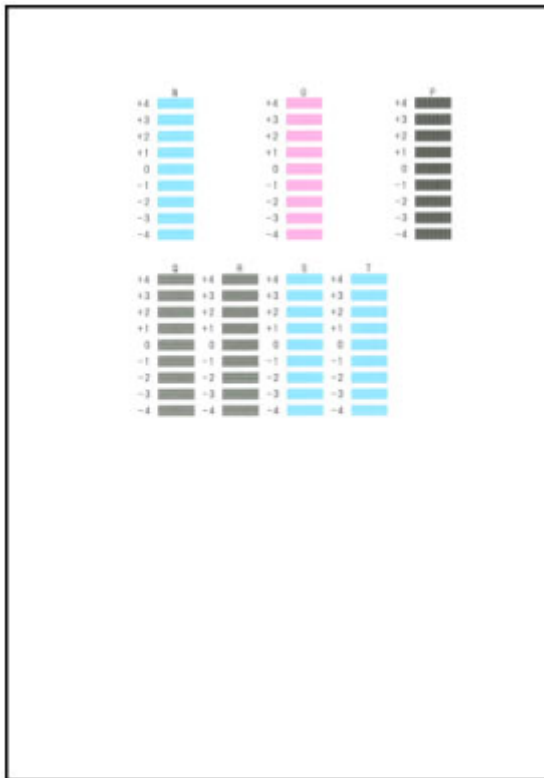

»» Nota

- Si todos los patrones son diferentes, elija el patrón en el que las rayas horizontales son menos perceptibles.

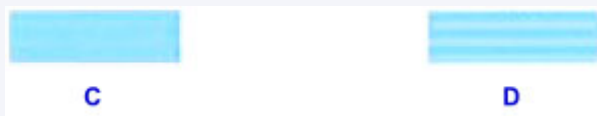

- C: Rayas horizontales sutiles
- D: Rayas horizontales perceptibles

14. Repita estos pasos hasta que termine de introducir los números de patrón de las columnas O a T y, a continuación, puntee en **OK**.

En la columna P, elija el patrón en el que las rayas verticales son menos perceptibles.

15. Puntee en **OK** cuando aparezca un mensaje que indique que la alineación de los cabezales de impresión ha terminado.

## **Uso de las funciones de mantenimiento desde el ordenador (Windows)**

- **Limpieza de los cabezales de impresión**
- **Alineación de la posición del cabezal de impresión**
- **Impresión de un patrón de prueba de los inyectores**

## Limpieza de los cabezales de impresión

La función de limpieza de los cabezales de impresión permite limpiar el inyector del cabezal de impresión obstruido. Lleve a cabo la limpieza de los cabezales de impresión si las impresiones quedan desvaídas o no se imprime un determinado color pese a haber suficiente tinta.

El procedimiento que debe seguirse para limpiar los cabezales de impresión es el siguiente:



### Limpieza (Cleaning)

1. Abra la [ventana de configuración del controlador de impresora](#)

2. Haga clic en **Limpieza (Cleaning)** de la ficha **Mantenimiento (Maintenance)**

Cuando se abra el cuadro de diálogo **Limpieza de los cabezales (Print Head Cleaning)**, seleccione el grupo de tintas para el que desea llevar a cabo la limpieza.

Haga clic en **Elementos iniciales de revisión (Initial Check Items)** para mostrar los elementos que es preciso comprobar antes de ejecutar la limpieza.

3. Realice la limpieza

Asegúrese de que la impresora esté encendida y, a continuación, haga clic en **Ejecutar (Execute)**.

Comenzará la limpieza de los cabezales de impresión.

4. Finalice la limpieza

Tras el mensaje de confirmación, se abrirá el cuadro de diálogo **Prueba de los inyectores (Nozzle Check)**.

5. Compruebe los resultados

Para comprobar si la calidad de impresión ha mejorado, haga clic en **Imprimir patrón de prueba (Print Check Pattern)**. Para cancelar el proceso de comprobación, haga clic en **Cancelar (Cancel)**.

Si la limpieza de los cabezales de impresión no soluciona el problema, vuelva a limpiarlos.

### »»» Importante

- El procedimiento de **Limpieza (Cleaning)** consume una pequeña cantidad de tinta. Si limpia con frecuencia los cabezales de impresión, la impresora se quedará sin tinta rápidamente. Por tanto, la limpieza sólo se deberá llevar a cabo cuando se necesite.



## Limpieza a fondo (Deep Cleaning)

El procedimiento de **Limpieza a fondo (Deep Cleaning)** es más minucioso que el de limpieza. Lleve a cabo la limpieza a fondo cuando después de dos intentos de **Limpieza (Cleaning)** no se resuelva el problema de los cabezales de impresión.

1. Abra la [ventana de configuración del controlador de impresora](#)
2. Haga clic en **Limpieza a fondo (Deep Cleaning)** de la ficha **Mantenimiento (Maintenance)**

Cuando se abra el cuadro de diálogo **Limpieza a fondo (Deep Cleaning)**, seleccione el grupo de tintas para el que desea llevar a cabo la limpieza a fondo.

Haga clic en **Elementos iniciales de revisión (Initial Check Items)** para mostrar los elementos que es preciso comprobar antes de ejecutar la limpieza a fondo.

3. Ejecute la limpieza a fondo

Asegúrese de que la impresora esté encendida y, a continuación, haga clic en **Ejecutar (Execute)**. Haga clic en **Aceptar (OK)** cuando aparezca el mensaje de confirmación.

Comenzará la limpieza a fondo de los cabezales de impresión.

4. Finalice la limpieza a fondo

Tras el mensaje de confirmación, se abrirá el cuadro de diálogo **Prueba de los inyectores (Nozzle Check)**.

5. Compruebe los resultados

Para comprobar si la calidad de impresión ha mejorado, haga clic en **Imprimir patrón de prueba (Print Check Pattern)**. Para cancelar el proceso de comprobación, haga clic en **Cancelar (Cancel)**.

### ►►► Importante

- El procedimiento de **Limpieza a fondo (Deep Cleaning)** consume mucha más tinta que el de **Limpieza (Cleaning)**. Si limpia con frecuencia los cabezales de impresión, la impresora se quedará sin tinta rápidamente. Por tanto, la limpieza sólo se deberá llevar a cabo cuando se necesite.

### ►►► Nota

- Si no se nota ninguna mejora después de ejecutar la **Limpieza a fondo (Deep Cleaning)**, apague la impresora, espere 24 horas y vuelva a llevar a cabo entonces la **Limpieza a fondo (Deep Cleaning)**. Si sigue sin haber mejoras, es posible que se haya acabado la tinta o que el cabezal de impresión esté desgastado. Para obtener información sobre cómo corregir el problema, consulte "No sale tinta".

## Tema relacionado

- [Impresión de un patrón de prueba de los inyectores](#)

## Alineación de la posición del cabezal de impresión

La alineación de los cabezales de impresión corrige la posición de instalación de los cabezales de impresión y mejora las desviaciones de los colores y las líneas.

Esta impresora admite dos métodos de alineación de los cabezales: la alineación automática de los cabezales y la alineación manual de los cabezales. Normalmente, la impresora está ajustada para realizar la alineación automática de los cabezales.

Si los resultados de impresión de la alineación automática del cabezal de impresión no son satisfactorios, [ejecute la alineación manual del cabezal](#).

El procedimiento que debe seguirse para la alineación automática de los cabezales de impresión es el siguiente:



### Alineación de los cabezales de impresión (Print Head Alignment)

1. Abra la [ventana de configuración del controlador de impresora](#)
2. Haga clic en **Alineación de los cabezales de impresión (Print Head Alignment)** en la ficha **Mantenimiento (Maintenance)**

Aparecerá el cuadro de diálogo **Iniciar alineación de cabezales de impresión (Start Print Head Alignment)**.

3. Cargue papel en la impresora

Cargue una hoja de papel normal de tamaño A4 o Carta en el cassette 1.

#### ►►► Importante

- El cassette 2 no está disponible para el procedimiento de alineación del cabezal de impresión. Cargue papel en el cassette 1.

#### ►►► Nota

- El número de hojas que se va a utilizar varía en función de si se ha seleccionado la alineación manual del cabezal.

4. Lleve a cabo la alineación de los cabezales de impresión

Asegúrese de que la impresora está encendida y haga clic en **Alinear cabezales de impresión (Align Print Head)**.

Siga las instrucciones del mensaje.

#### ►►► Importante

- No abra la cubierta delantera mientras la impresión esté en curso.



### »» Nota

- Espere a que termine la impresión antes de realizar otras operaciones. La impresión tarda unos 3 o 4 minutos en finalizar.

### »» Nota

- Para imprimir y comprobar la configuración actual, abra el cuadro de diálogo **Iniciar alineación de cabezales de impresión (Start Print Head Alignment)** y haga clic en **Imprimir valor de alineación (Print Alignment Value)**.

## Alineación manual de la posición del cabezal de impresión

La alineación de los cabezales de impresión corrige la posición de instalación de los cabezales de impresión y mejora las desviaciones de los colores y las líneas.

Esta impresora admite dos métodos de alineación de los cabezales: [la alineación automática de los cabezales y la](#) alineación manual de los cabezales. Normalmente, la impresora está ajustada para realizar la alineación automática de los cabezales.

Si los resultados de impresión de la alineación automática del cabezal de impresión no son satisfactorios, ejecute la alineación manual del cabezal.

El procedimiento que debe seguirse para la alineación manual de los cabezales de impresión es el siguiente:

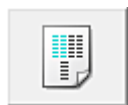

### Alineación de los cabezales de impresión (Print Head Alignment)

1. Abra la [ventana de configuración del controlador de impresora](#)
2. Haga clic en **Configuración personalizada (Custom Settings)** de la ficha **Mantenimiento (Maintenance)**

Se abrirá el cuadro de diálogo **Configuración personalizada (Custom Settings)**.

#### »»» Nota

- Si la impresora está apagada o si la comunicación entre la impresora y el ordenador está desactivada, quizás aparezca un mensaje de error indicando que el ordenador no puede obtener el estado de la impresora.  
Si así ocurre, haga clic en **Aceptar (OK)** para mostrar la configuración más reciente especificada en el ordenador.

3. Seleccione la alineación manual de los cabezales  
Marque la casilla de verificación **Alinear cabezales manualmente (Align heads manually)**.
4. Aplique la configuración  
Haga clic en **Aceptar (OK)** y, cuando aparezca el mensaje de confirmación, haga clic en **Aceptar (OK)**.
5. Haga clic en **Alineación de los cabezales de impresión (Print Head Alignment)** en la ficha **Mantenimiento (Maintenance)**  
Aparecerá el cuadro de diálogo **Iniciar alineación de cabezales de impresión (Start Print Head Alignment)**.
6. Cargue papel en la impresora  
Cargue dos hojas de papel normal de tamaño A4 o Carta en el cassette 1.

## »»» Importante

- El cassette 2 no está disponible para el procedimiento de alineación del cabezal de impresión. Cargue papel en el cassette 1.

### 7. Lleve a cabo la alineación de los cabezales de impresión

Asegúrese de que la impresora está encendida y haga clic en **Alinear cabezales de impresión (Align Print Head)**.

Siga las instrucciones del mensaje.

## »»» Importante

- No abra la cubierta delantera mientras la impresión esté en curso.

### 8. Compruebe el patrón impreso

Introduzca el número de patrones con las rayas menos perceptibles en los cuadros asociados.

Aunque haga clic en los patrones que contengan las rayas menos perceptibles en la ventana de vista preliminar, se introducirán los números automáticamente en los cuadros asociados.

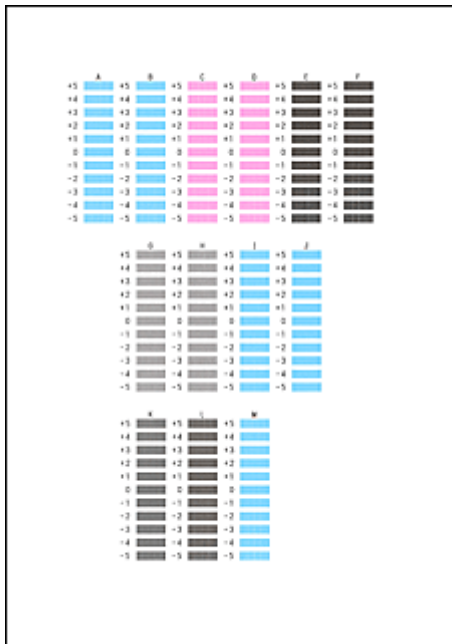

Una vez que haya introducido todos los valores necesarios, haga clic en **Aceptar (OK)**.

## »»» Nota

- Si le resulta difícil seleccionar el mejor patrón, elija el valor en el que las rayas verticales sean menos perceptibles.



(A)



(B)

(A) Rayas verticales menos perceptibles

(B) Rayas verticales más perceptibles

### 9. Compruebe el mensaje que aparezca y haga clic en **Aceptar (OK)**

Se imprimirá el segundo patrón.

### ►►► Importante

- No abra la cubierta delantera mientras la impresión esté en curso.

## 10. Compruebe el patrón impreso

Introduzca el número de los patrones cuyas franjas o rayas horizontales sean menos perceptibles en los cuadros asociados.

Aunque haga clic en los patrones que contengan la menor cantidad de franjas o rayas horizontales visibles en la ventana de vista preliminar, se introducirán los números automáticamente en los cuadros asociados.

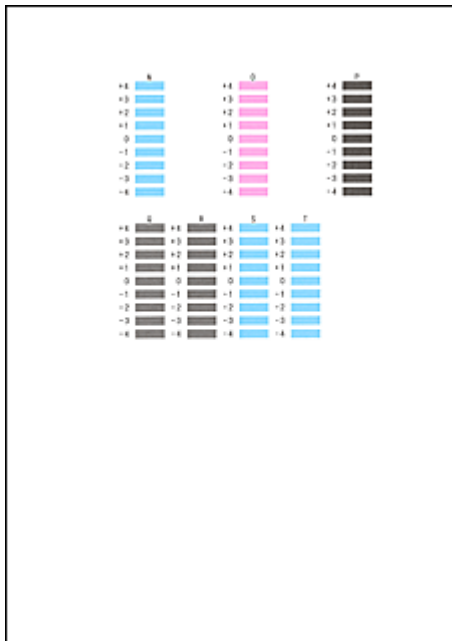

Una vez que haya introducido todos los valores necesarios, haga clic en **Aceptar (OK)**.

### ►►► Nota

- Si le resulta difícil seleccionar el mejor patrón, elija el valor en el que las bandas horizontales sean menos perceptibles.



(A)



(B)

(A) Rayas horizontales menos perceptibles

(B) Rayas horizontales más perceptibles

- Si le resulta difícil seleccionar el mejor patrón, elija el valor en el que las rayas verticales sean menos perceptibles.



(A)



(B)

(A) Rayas verticales menos perceptibles

(B) Rayas verticales más perceptibles

## »» Nota

- Para imprimir y comprobar la configuración actual, abra el cuadro de diálogo **Iniciar alineación de cabezales de impresión (Start Print Head Alignment)** y haga clic en **Imprimir valor de alineación (Print Alignment Value)**.

## Impresión de un patrón de prueba de los inyectores

La función de prueba de los inyectores permite comprobar si el cabezal de impresión funciona correctamente por medio de la impresión de un patrón de prueba de los inyectores. Imprima el patrón cuando las impresiones aparezcan desvaídas o si deja de imprimirse un determinado color.

El procedimiento que debe seguirse para imprimir un patrón de prueba de los inyectores es el siguiente:



### Prueba de los inyectores (Nozzle Check)

1. Abra la [ventana de configuración del controlador de impresora](#)
2. En la ficha **Mantenimiento (Maintenance)**, haga clic en **Prueba de los inyectores (Nozzle Check)**

Se abrirá el cuadro de diálogo **Prueba de los inyectores (Nozzle Check)**.

Haga clic en **Elementos iniciales de revisión (Initial Check Items)** para mostrar la lista de los elementos que se deben revisar antes de imprimir el patrón de prueba de los inyectores.

3. Cargue papel en la impresora

Cargue una hoja de papel normal de tamaño A4 o Carta en el cassette 1.

#### ►►► Importante

- El cassette 2 no está disponible para la impresión del patrón de prueba de los inyectores. Cargue papel en el cassette 1.

4. Imprima un patrón de prueba de los inyectores

Asegúrese de que la impresora está encendida y haga clic en **Imprimir patrón de prueba (Print Check Pattern)**.

Comenzará la impresión del patrón de prueba de los inyectores.

Haga clic en **Aceptar (OK)** cuando aparezca el mensaje de confirmación.

Se abrirá el cuadro de diálogo **Comprobación de patrones (Pattern Check)**.

5. Compruebe los resultados de impresión

Compruebe los resultados de impresión. Si son normales, haga clic en **Salir (Exit)**.

Si los resultados de impresión están borrosos o hay zonas que no se han imprimido, haga clic en **Limpieza (Cleaning)** para limpiar el cabezal de impresión.

## Tema relacionado

- [Limpieza de los cabezales de impresión](#)

## **Limpieza**

- **Limpieza de las superficies exteriores**
- **Limpieza del cristal de la platina y la cubierta de documentos**
- **Limpieza del ADF (alimentador automático de documentos)**
- **Limpieza de los rodillos de alimentación del papel**
- **Limpieza del interior del equipo (Limpieza de placa inferior)**
- **Limpieza de las almohadillas de los cassettes**

## Limpieza de las superficies exteriores

Con un trapo suave y seco, como una gamuza para limpiar las gafas, limpie con cuidado la superficie. Alise las arrugas del trapo antes de empezar a limpiar.

### »» Importante

- Antes de limpiar el equipo, apáguelo y desenchúfelo.
  - La alimentación no se puede desconectar cuando el equipo está enviando o recibiendo un fax ni cuando hay faxes almacenados en la memoria del equipo. Asegúrese de que el equipo ha finalizado el envío o la recepción de faxes antes de apagarlo.
  - Recuerde que no puede enviar ni recibir faxes cuando el equipo está desconectado.
  - Si desconecta el equipo, se borrarán todos los documentos de la memoria del equipo. Envíe faxes, imprima documentos o guarde trabajos de impresión en una unidad flash USB según sea necesario antes de desenchufar el equipo.
- Para no rayar la superficie, no la limpie con pañuelos de papel, papel de cocina o tejidos ásperos. Además, podría quedar polvo o fibras de papel en el equipo y obstruir el cabezal de impresión o afectar a la calidad de impresión.
- No limpie nunca el equipo con detergente o productos químicos volátiles, como disolvente, benceno o acetona, ya que podría provocar un mal funcionamiento o dañar las superficies.
- Cuando limpie la pantalla táctil, utilice un trapo suave, como una gamuza para limpiar las gafas para limpiar la superficie. No presione con demasiada firmeza. No limpie nunca la pantalla táctil con limpiadores que contengan disolventes orgánicos.



## Limpeza del cristal de la platina y la cubierta de documentos

### ►► Importante

- Antes de limpiar el equipo, apáguelo y desenchúfelo.
  - La alimentación no se puede desconectar cuando el equipo está enviando o recibiendo un fax ni cuando hay faxes almacenados en la memoria del equipo. Asegúrese de que el equipo ha finalizado el envío o la recepción de faxes antes de apagarlo.
  - Recuerde que no puede enviar ni recibir faxes cuando el equipo está desconectado.
  - Si desconecta el equipo, se borrarán todos los documentos de la memoria del equipo. Envíe faxes, imprima documentos o guarde trabajos de impresión en una unidad flash USB según sea necesario antes de desenchufar el equipo.
- Para no rayar la superficie, no la limpie con pañuelos de papel, papel de cocina o tejidos ásperos. Además, podría quedar polvo o fibras de papel en el equipo y obstruir el cabezal de impresión o afectar a la calidad de impresión.
- No limpie nunca el equipo con detergente o productos químicos volátiles, como disolvente, benceno o acetona, ya que podría provocar un mal funcionamiento o dañar las superficies.

Utilice un paño suave, seco, limpio y sin pelusas.

Limpe las manchas o el polvo de las superficies de cristal del cristal de la platina y de la parte inferior de la cubierta de documentos (A, B y C), y en las partes blancas en contacto con estas superficies (D, E y F).

Limpe las superficies de cristal con cuidado, sin dejar residuos.

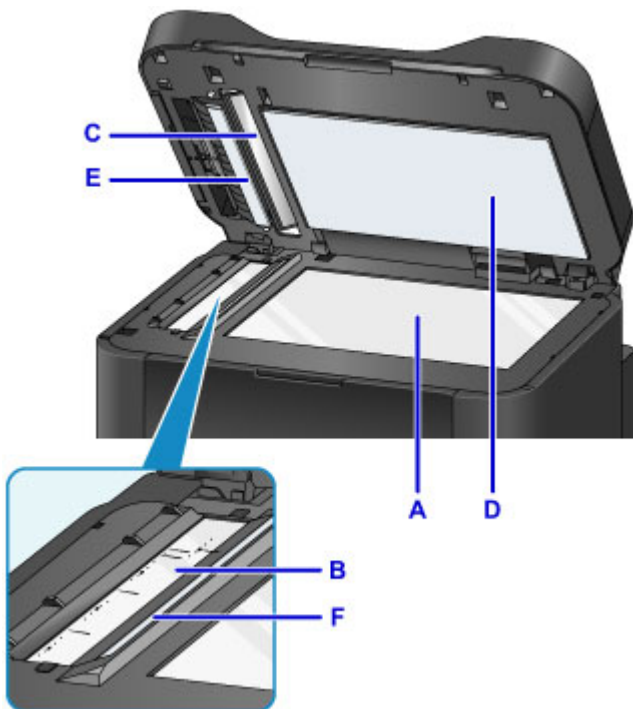

### ►► Importante

- Tenga especial cuidado al limpiar la parte inferior de la cubierta de documentos (D, en blanco).
- El pegamento, la tinta, el fluido corrector u otras sustancias que haya en el cristal del ADF (B y C) puede provocar manchas negras en las imágenes escaneadas. Limpie con cuidado dichas sustancias del cristal.

## Limpieza del ADF (alimentador automático de documentos)

Utilice un paño suave, limpio, seco y que no deje pelusas para limpiar el ADF (alimentador automático de documentos).

### »»» Importante

- Antes de limpiar el equipo, apáguelo y desenchúfelo.
  - La alimentación no se puede desconectar cuando el equipo está enviando o recibiendo un fax ni cuando hay faxes almacenados en la memoria del equipo. Asegúrese de que el equipo ha finalizado el envío o la recepción de faxes antes de apagarlo.
  - Recuerde que no puede enviar ni recibir faxes cuando el equipo está desconectado.
  - Si desconecta el equipo, se borrarán todos los documentos de la memoria del equipo. Envíe faxes, imprima documentos o guarde trabajos de impresión en una unidad flash USB según sea necesario antes de desenchufar el equipo.
- Para no rayar la superficie, no la limpie con pañuelos de papel, papel de cocina o tejidos ásperos. Además, podría quedar polvo o fibras de papel en el equipo y obstruir el cabezal de impresión o afectar a la calidad de impresión.
- No limpie nunca el equipo con detergente o productos químicos volátiles, como disolvente, benceno o acetona, ya que podría provocar un mal funcionamiento o dañar las superficies.

1. Abra la bandeja de documentos.



2. Abra la tapa del alimentador de documentos.



3. Utilice el paño para limpiar el polvo del papel del interior de la tapa del alimentador de documentos (A).

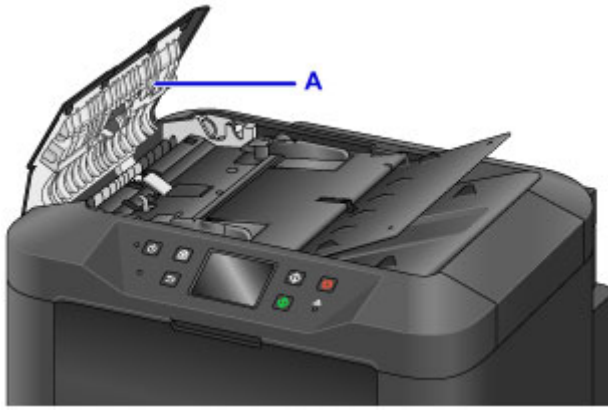

4. Cuando termine, cierre la tapa del alimentador de documentos apretándola hasta que haga clic.
5. Cierre la bandeja de documentos.

## Limpieza de los rodillos de alimentación del papel

Los rodillos de alimentación del papel con polvo o sucios pueden que la alimentación no sea correcta.

En tal caso, limpie los rodillos de alimentación del papel. Sin embargo, dado que la limpieza desgasta el rodillo, llévela a cabo solo cuando sea necesario.

**Necesitará tres hojas de papel normal de tamaño A4 o Carta**

1. Asegúrese de que el equipo está encendido.

2. Desplace la pantalla INICIO y, a continuación, puntee en  **Configurar (Setup)**.

 [Uso del Panel de control](#)

Se mostrará la pantalla Menú Configurar.

3. Puntee en  **Mantenimiento (Maintenance)**.

Se mostrará la pantalla **Mantenimiento (Maintenance)**.

4. Puntee **Limpieza de rodillos (Roller cleaning)**.

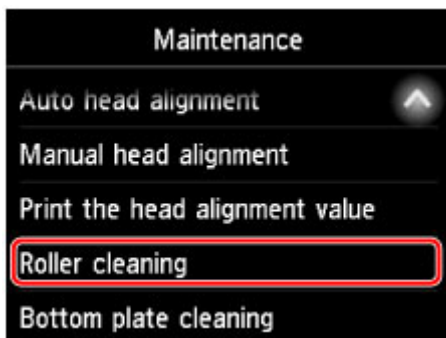

Se mostrará una pantalla de confirmación.

5. Puntee en **Sí (Yes)**.
6. Puntee en el origen del papel que desee limpiar (**Cassette 1** o **Cassette 2**).
7. Siga las instrucciones para eliminar el papel que haya en la fuente de papel seleccionada en el paso 6.
8. Puntee **OK**.

Los rodillos de alimentación del papel girarán mientras se limpian sin papel.

9. Tras confirmar que los rodillos de alimentación del papel han dejado de girar, siga las instrucciones para cargar tres hojas de papel normal de tamaño A4 o Carta en la fuente de papel seleccionada en el paso 6.

**»» Importante**

- La pantalla para registrar el tamaño de página y el tipo de soporte no se muestra durante las operaciones disponibles en la pantalla **Mantenimiento (Maintenance)**. Por tanto, se llevará a cabo la impresión incluso si no se carga papel normal de tamaño A4 o Carta.

10. Extraiga la bandeja de salida del papel y abra el soporte de la salida del papel.

11. Puntee **OK**.

La limpieza vuelve a empezar. Cuando se expulsa el papel, la limpieza ha terminado.

12. Puntee en **OK** cuando aparezca un mensaje que indique que la limpieza ha terminado.

Si el problema persiste tras limpiar los rodillos de alimentación del papel, póngase en contacto con el servicio técnico.

## Limpieza del interior del equipo (Limpieza de placa inferior)

Permite eliminar las manchas del interior del equipo de la siguiente manera. Limpie de este modo regularmente, ya que el polvo o el exceso de tinta en el equipo podría afectar a sus impresiones.

**Necesitará una hoja de papel normal de tamaño A4 o Carta\***

\* Utilice una hoja de papel nueva.

1. Asegúrese de que el equipo está encendido.

2. Desplace la pantalla INICIO y, a continuación, puntee en  **Configurar (Setup)**.

 [Uso del Panel de control](#)

Se mostrará la pantalla Menú Configurar.

3. Puntee en  **Mantenimiento (Maintenance)**.

Se mostrará la pantalla **Mantenimiento (Maintenance)**.

4. Puntee **Limpieza placa inferior (Bottom plate cleaning)**.

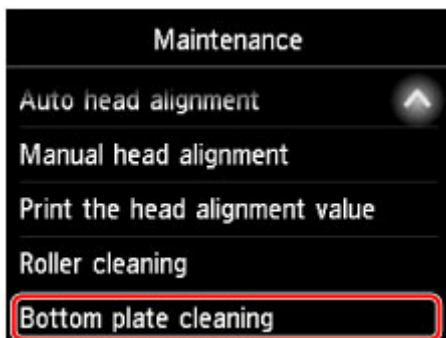

Se mostrará una pantalla de confirmación.

5. Puntee en **Sí (Yes)**.

6. Siga las instrucciones para retirar el papel que haya en el cassette 1 y, a continuación, puntee en **OK**.

7. Doble por la mitad a lo ancho una hoja de papel normal de tamaño A4 o Carta y desdóblela después.

8. Vuelva a doblar una de las mitades del papel, alineando el borde de la hoja con el pliegue central. Desdoble el papel y puntee en **OK**.

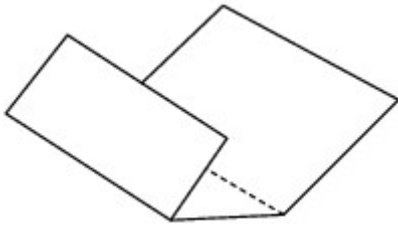

9. Con los bordes de los pliegues mirando hacia arriba, cargue solo esta hoja en el cassette 1, introduciendo primero el borde de la mitad que no tiene pliegue.

### »»» Importante

- La pantalla para registrar el tamaño de página y el tipo de soporte no se muestra durante las operaciones disponibles en la pantalla **Mantenimiento (Maintenance)**. Por tanto, se llevará a cabo la impresión incluso si no se carga papel normal de tamaño A4 o Carta.
- La limpieza de placa inferior no se puede realizar desde el cassette 2. Cargue papel en el cassette 1.



10. Extraiga la bandeja de salida del papel y abra el soporte de la salida del papel.

11. Puntee **OK**.

Ahora, el papel limpia el interior del equipo a medida que pasa.

Compruebe los bordes del papel expulsado. Si tienen manchas de tinta, repita la limpieza de la placa inferior.

12. Puntee en **OK** cuando aparezca un mensaje que indique que la limpieza ha terminado.

### »»» Nota

- Cuando vuelva a limpiar la placa inferior, utilice una hoja de papel nueva.

Si el problema persiste tras limpiar de nuevo la placa inferior, puede que los salientes del interior del equipo estén sucios. Utilice un bastoncillo de algodón o algo similar con cuidado para eliminar la tinta que pudieran tener.

## »» Importante

- Antes de limpiar el equipo, apáguelo y desenchúfelo.
  - La alimentación no se puede desconectar cuando el equipo está enviando o recibiendo un fax ni cuando hay faxes almacenados en la memoria del equipo. Asegúrese de que el equipo ha finalizado el envío o la recepción de faxes antes de apagarlo.
  - Recuerde que no puede enviar ni recibir faxes cuando el equipo está desconectado.
  - Si desconecta el equipo, se borrarán todos los documentos de la memoria del equipo. Envíe faxes, imprima documentos o guarde trabajos de impresión en una unidad flash USB según sea necesario antes de desenchufar el equipo.





## Limpieza de las almohadillas de los cassettes

Si la almohadilla de un cassette se ensucia o se cubre con polvo de papel, es posible que se expulsen varias hojas de papel a la vez. Limpie las almohadillas de los cassettes de la siguiente manera.

### Necesitará un bastoncillo de algodón

1. Tire del cassette 1 o del cassette 2 y quite el papel.
2. Utilice un bastoncillo de algodón humedecido para limpiar la suciedad o los desechos de la almohadilla (A).

### ►►► Importante

- Tras la limpieza, deje que la almohadilla se seque por completo.

### Ejemplo de limpieza del cassette 1:

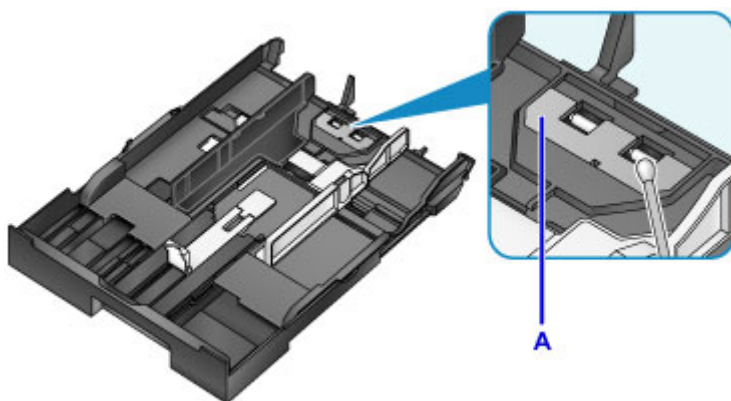

3. Vuelva a cargar el papel e inserte el cassette.

### ►►► Nota

- Si aparece un mensaje tras insertar el cassette, púntee en **Registrar (Register)**.

Si no se soluciona el problema, póngase en contacto con el centro de servicio.

## **Visión general**

### **► Seguridad**

- Precauciones de seguridad
- Información sobre regulaciones
- RAEE (UE Y EEE)

### **► Componentes principales y su funcionamiento**

- Componentes principales
- Fuente de alimentación
- Uso del Panel de control
- Introducción de números, letras y símbolos

### **► Cambio de la configuración**

- Cambio de la configuración de la Impresora desde el ordenador (Windows)
- Cambio de la configuración de la Impresora desde el ordenador (Mac OS)
- Cambio de la configuración desde el panel de control
- Cambio de la configuración de la impresora mediante un navegador web

### **► Conexión de red**

- Consejos sobre la conexión de red

### **► Configuración de red (IJ Network Device Setup Utility) (Windows)**

- IJ Network Device Setup Utility
- Inicio de IJ Network Device Setup Utility
- Pantalla IJ Network Device Setup Utility
- Definición de la configuración de red
- Comprobación del estado de la red
- Menús de IJ Network Device Setup Utility
- Otra información de red

### **► Comunicación de red (Mac OS)**

- Comprobación y cambio de la configuración de red

- Sugerencias para comunicaciones de red
- ▶ **Garantizar unos resultados de impresión óptimos**
  - Consejos de tinta
  - Consejos de impresión
  - Compruebe la configuración del papel antes de imprimir
  - Una vez cargado el papel, defina la información del papel del cassette
  - Cancelación de trabajos de impresión
  - Mantener una alta calidad de impresión
  - Transporte del equipo
- ▶ **Restricciones legales de escaneado/copia**
- ▶ **Especificaciones**

## **Seguridad**

- ▶ **Precauciones de seguridad**
- ▶ **Información sobre regulaciones**
- ▶ **WEEE (EU&EEA)**

# Precauciones de seguridad

## Elección del emplazamiento

- No instale la impresora sobre una superficie inestable o que esté expuesta a excesivas vibraciones.
- No instale la impresora en lugares húmedos o expuestos al polvo o a la luz directa del sol, cerca de una fuente de calor o al aire libre.

Para evitar el riesgo de incendios o de descargas eléctricas, utilice la impresora en el entorno de operación especificado en la [Especificaciones](#).

- No coloque la impresora sobre una moqueta o una alfombra gruesa.
- Coloque la impresora con su parte posterior en un lugar que esté a más de 2 pulgadas (5 cm) de la pared.

## Fuente de alimentación

- Asegúrese de que el área que rodea la toma de corriente esté despejada en todo momento para que el cable de alimentación eléctrica se pueda desenchufar fácilmente si fuera necesario.
- Jamás desenchufe el equipo tirando del cable.

Si tira del cable de alimentación puede dañarlo, lo que podría causar un incendio o descarga eléctrica.

- No use alargadores.

## Actividades cerca de la impresora

- No ponga las manos ni los dedos en la impresora mientras esté imprimiendo.
- Cuando traslade la impresora, agárrela por ambos extremos. En caso de que la impresora pese más de 14 kg, se recomienda que la levanten dos personas. La caída accidental de la impresora podría causar lesiones. Con respecto al peso de la impresora, consulte la [Especificaciones](#).
- No coloque ningún objeto sobre la impresora. En especial, no ponga objetos de metal (clips, grapas, etc.) ni recipientes con materiales inflamables (alcohol, disolventes, etc.) sobre la impresora.
- No transporte ni use la impresora inclinada, verticalmente o al revés, ya que se puede derramar la tinta y dañar la impresora.
- Cuando coloque un libro grueso en el cristal de la platina, no apriete excesivamente la cubierta de documentos. El cristal de la platina podría romperse y causar lesiones.

## Cabezales de impresión/depósitos de tinta/cartuchos FINE

- Mantenga los depósitos de tinta fuera del alcance de los niños. Si la tinta se introduce accidentalmente en la boca, se chupa o ingiere, se debe enjuagar la boca o beber un par de vasos de agua. Si se produce irritación o alguna molestia, consulte inmediatamente con un médico.
- Si la tinta entra en contacto con los ojos, aclárelos con agua de forma inmediata. Si la tinta entra en contacto con la piel, lávela con agua y jabón inmediatamente. Si persiste la irritación en los ojos o la piel, consulte con un médico de forma inmediata.
- Nunca toque los contactos eléctricos de un cabezal de impresión ni de los cartuchos FINE después de imprimir.  
Las piezas metálicas pueden estar muy calientes y causar quemaduras.
- No tire los depósitos de tinta ni los cartuchos FINE al fuego.

- No intente desarmar ni modificar el cabezal de impresión, los depósitos de tinta, ni los cartuchos FINE.

## Información sobre regulaciones

### Batería de litio

- Tire las baterías usadas de acuerdo con las regulaciones locales.
- Riesgo de explosión si se sustituye la batería por un tipo incorrecto.

### Usuarios en Argentina

#### Requisitos de alimentación

No utilice la impresora con un voltaje diferente al del país de compra. El uso de un voltaje incorrecto podría provocar un incendio o una descarga eléctrica. El voltaje y la frecuencia correctos son:

CA 100-240 V, 50/60 Hz

### Users in the U.S.A.

FCC Notice (U.S.A. Only)

For 120V, 60Hz model

Model Number: K10437 (Contains FCC Approved WLAN Module K30365)

This device complies with Part 15 of the FCC Rules. Operation is subject to the following two conditions: (1) This device may not cause harmful interference, and (2) this device must accept any interference received, including interference that may cause undesired operation.

Note: This equipment has been tested and found to comply with the limits for a Class B digital device, pursuant to Part 15 of the FCC Rules. These limits are designed to provide reasonable protection against harmful interference in a residential installation. This equipment generates, uses and can radiate radio frequency energy and, if not installed and used in accordance with the instructions, may cause harmful interference to radio communications.

However, there is no guarantee that interference will not occur in a particular installation. If this equipment does cause harmful interference to radio or television reception, which can be determined by turning the equipment off and on, the user is encouraged to try to correct the interference by one or more of the following measures:

- Reorient or relocate the receiving antenna.
- Increase the separation between the equipment and receiver.
- Connect the equipment into an outlet on a circuit different from that to which the receiver is connected.
- Consult the dealer or an experienced radio/TV technician for help.

Use of a shielded cable is required to comply with Class B limits in Subpart B of Part 15 of the FCC Rules.

Do not make any changes or modifications to the equipment unless otherwise specified in the manual. If such changes or modifications should be made, you could be required to stop operation of the equipment.

FCC ID:AZDK30365

Changes or modifications not expressly approved by the party responsible for compliance could void the user's authority to operate equipment.

This transmitter must not be co-located or operating in conjunction with any other antenna or transmitter.

The equipment complies with FCC radiation exposure limits for uncontrolled equipment. This equipment should be installed and operated with minimum distance at least 20cm between the radiator and persons body (excluding extremities: hands, wrists, feet and ankles) and must not be colocated or operated with any other antenna or transmitter.

Canon U.S.A., Inc.  
One Canon Park  
Melville, New York 11747  
1-800-652-2666

## **Pre-Installation Requirements**

### **Order Information**

When ordering service from the telephone company for this equipment, the following may be required.

Universal Service Order Code (USOC): RJ11C

The Facility Interface Code (FIC): 02LS2

Service Order Code (SOC): 9.0F

## **Connection of the Equipment**

This equipment complies with Part 68 of the FCC rules and the requirements adopted by the ACTA.

A label on this equipment contains, among other information, a product identifier in the format US:AAAEQ##TXXXX. If requested, this number must be provided to the telephone company.

The REN is used to determine the number of devices that may be connected to a telephone line.

Excessive RENs on a telephone line may result in the devices not ringing in response to an incoming call. In most but not all areas, the sum of RENs should not exceed five (5.0). To be certain of the number of devices that may be connected to a line, as determined by the total RENs, contact the local telephone company. The REN for this product is part of the product identifier that has the format US:AAAEQ##TXXXX. The digits represented by ## are the REN without a decimal point (e.g., 03 is a REN of 0.3).

A plug and jack used to connect this equipment to the premises wiring and telephone network must comply with the applicable FCC Part 68 rules and requirements adopted by the ACTA. A compliant telephone cord and modular plug is provided with this product. It is designed to be connected to a compatible modular jack that is also compliant. See installation instructions for details.

Connection to party lines is subjected to state tariffs. Contact the state public utility commission, public service commission or corporation commission for information.

If your home has specially wired alarm equipment connected to the telephone line, ensure the installation of this equipment does not disable your alarm equipment. If you have questions about what will disable alarm equipment, consult your telephone company or a qualified installer.

## **In Case of Equipment Malfunction**

Should any malfunction occur which cannot be corrected by the procedures described in the Online Manual, disconnect the equipment from the telephone line cable, turn off the power and disconnect the power cord. The telephone line cable should not be reconnected or the main power switch turned ON until



the problem is completely resolved. Users should contact their local authorized Canon Facsimile Service Dealer for the servicing of equipment.

Information regarding Authorized Service Facility locations can be obtained by calling the Canon Customer Center.

## **Rights of the Telephone Company**

If this equipment causes harm to the telephone network, the telephone company may temporarily disconnect service. The telephone company also retains the right to make changes in facilities and services that may affect the operation of this equipment. When such changes are necessary, the telephone company is required to give adequate prior notice to the user. However, if advance notice is not possible, the telephone company will notify the customer as soon as possible. Also, the customer will be advised of his/her right to file a complaint with the FCC if he/she believes it is necessary.

### **Warning**

The Telephone Consumer Protection Act of 1991 makes it unlawful for any person to use a computer or other electronic device to send any message via a telephone FAX machine unless such message clearly contains in a margin at the top or bottom of each transmitted page, or on the first page of the transmission, the date and time it is sent and an identification of the business or other entity, or other individual sending the message and the telephone number of the sending machine or such business, other entity, or individual.

In order to program this information into your FAX machine, you should complete the procedure to register your name, unit's telephone number, time, and date. Refer to the Online Manual.

## **Environmental Information**

Reducing your environmental impact

### **Power Consumption and Operational Modes**

The amount of electricity a device consumes depends on the way the device is used. This product is designed and set in a way to allow you to reduce the power consumption. After the last print it switches to Ready Mode. In this mode it can print again immediately if required. If the product is not used for a time, the device switches to its Sleep Mode. The devices consume less power (Watt) in these modes.

### **Energy Star®**

The Energy Star® programme is a voluntary scheme to promote the development and purchase of energy efficient models, which help to minimise environmental impact.

Products which meet the stringent requirements of the Energy Star® programme for both environmental benefits and the amount of energy consumption will carry the Energy Star® logo accordingly.

### **Paper types**

This product can be used to print on both recycled and virgin paper (certified to an environmental stewardship scheme), which complies with EN12281 or a similar quality standard. In addition it can support printing on media down to a weight of 64g/m<sup>2</sup>, lighter paper means less resources used and a lower environmental footprint for your printing needs.

CE

## WEEE (EU&EEA)

### Only for European Union and EEA (Norway, Iceland and Liechtenstein)



These symbols indicate that this product is not to be disposed of with your household waste, according to the WEEE Directive (2012/19/EU), the Battery Directive (2006/66/EC) and/or national legislation implementing those Directives. If a chemical symbol is printed beneath the symbol shown above, in accordance with the Battery Directive, this indicates that a heavy metal (Hg = Mercury, Cd = Cadmium, Pb = Lead) is present in this battery or accumulator at a concentration above an applicable threshold specified in the Battery Directive. This product should be handed over to a designated collection point, e.g., on an authorized one-for-one basis when you buy a new similar product or to an authorized collection site for recycling waste electrical and electronic equipment (EEE) and batteries and accumulators. Improper handling of this type of waste could have a possible impact on the environment and human health due to potentially hazardous substances that are generally associated with EEE. Your cooperation in the correct disposal of this product will contribute to the effective usage of natural resources. For more information about the recycling of this product, please contact your local city office, waste authority, approved scheme or your household waste disposal service or visit [www.canon-europe.com/weee](http://www.canon-europe.com/weee), or [www.canon-europe.com/battery](http://www.canon-europe.com/battery).

### Nur für Europäische Union und EWR (Norwegen, Island und Liechtenstein)



Diese Symbole weisen darauf hin, dass dieses Produkt gemäß WEEE-Richtlinie (2012/19/EU; Richtlinie über Elektro- und Elektronik-Altgeräte), Batterien-Richtlinie (2006/66/EG) und nationalen Gesetzen zur Umsetzung dieser Richtlinien nicht über den Hausmüll entsorgt werden darf. Falls sich unter dem oben abgebildeten Symbol ein chemisches Symbol befindet, bedeutet dies gemäß der Batterien-Richtlinie, dass in dieser Batterie oder diesem Akkumulator ein Schwermetall (Hg = Quecksilber, Cd = Cadmium, Pb = Blei) in einer Konzentration vorhanden ist, die über einem in der Batterien-Richtlinie angegebenen Grenzwert liegt. Dieses Produkt muss bei einer dafür vorgesehenen Sammelstelle abgegeben werden. Dies kann z. B. durch Rückgabe beim Kauf eines neuen ähnlichen Produkts oder durch Abgabe bei einer autorisierten Sammelstelle für die Wiederaufbereitung von Elektro- und Elektronik-Altgeräten sowie Batterien und Akkumulatoren geschehen. Der unsachgemäße Umgang mit Altgeräten kann aufgrund potenziell gefährlicher Stoffe, die generell mit Elektro- und Elektronik-Altgeräten in Verbindung stehen, negative Auswirkungen auf die Umwelt und die menschliche Gesundheit haben. Durch Ihre Mitarbeit bei der umweltgerechten Entsorgung dieses Produkts tragen Sie zu einer effektiven Nutzung natürlicher Ressourcen bei. Um weitere Informationen über die Wiederverwertung dieses Produkts zu erhalten, wenden Sie sich an Ihre Stadtverwaltung, den öffentlich-rechtlichen Entsorgungsträger, eine autorisierte Stelle für die Entsorgung von Elektro- und Elektronik-Altgeräten oder Ihr örtliches Entsorgungsunternehmen oder besuchen Sie [www.canon-europe.com/weee](http://www.canon-europe.com/weee), oder [www.canon-europe.com/battery](http://www.canon-europe.com/battery).

## Union Européenne, Norvège, Islande et Liechtenstein uniquement.



Ces symboles indiquent que ce produit ne doit pas être mis au rebut avec les ordures ménagères, comme le spécifient la Directive européenne DEEE (2012/19/UE), la Directive européenne relative à l'élimination des piles et des accumulateurs usagés (2006/66/CE) et les lois en vigueur dans votre pays appliquant ces directives. Si un symbole de toxicité chimique est imprimé sous le symbole illustré ci-dessus conformément à la Directive relative aux piles et aux accumulateurs, il indique la présence d'un métal lourd (Hg = mercure, Cd = cadmium, Pb = plomb) dans la pile ou l'accumulateur à une concentration supérieure au seuil applicable spécifié par la Directive. Ce produit doit être confié au distributeur à chaque fois que vous achetez un produit neuf similaire, ou à un point de collecte mis en place par les collectivités locales pour le recyclage des Déchets des Équipements Électriques et Électroniques (DEEE). Le traitement inapproprié de ce type de déchet risque d'avoir des répercussions sur l'environnement et la santé humaine, du fait de la présence de substances potentiellement dangereuses généralement associées aux équipements électriques et électroniques. Votre entière coopération dans le cadre de la mise au rebut correcte de ce produit favorisera une meilleure utilisation des ressources naturelles. Pour plus d'informations sur le recyclage de ce produit, contactez vos services municipaux, votre éco-organisme ou les autorités locales compétentes, ou consultez le site [www.canon-europe.com/weee](http://www.canon-europe.com/weee), ou [www.canon-europe.com/battery](http://www.canon-europe.com/battery).

## Uitsluitend bestemd voor de Europese Unie en EER (Noorwegen, IJsland en Liechtenstein)



Met deze symbolen wordt aangegeven dat dit product in overeenstemming met de AEEA-richtlijn (2012/19/EU), de richtlijn 2006/66/EG betreffende batterijen en accu's en/of de plaatselijk geldende wetgeving waarin deze richtlijnen zijn geïmplementeerd, niet bij het normale huisvuil mag worden weggegooid. Indien onder het hierboven getoonde symbool een chemisch symbool gedrukt staat, geeft dit in overeenstemming met de richtlijn betreffende batterijen en accu's aan dat deze batterij of accu een zwaar metaal bevat (Hg = kwik, Cd = cadmium, Pb = lood) waarvan de concentratie de toepasselijke drempelwaarde in overeenstemming met de genoemde richtlijn overschrijdt. Dit product dient te worden ingeleverd bij een hiervoor aangewezen inzamelpunt, bijv. door dit in te leveren bij een hiertoe erkend verkooppunt bij aankoop van een gelijksoortig product, of bij een officiële inzameldienst voor de recycling van elektrische en elektronische apparatuur (EEA) en batterijen en accu's. Door de potentieel gevaarlijke stoffen die gewoonlijk gepaard gaan met EEA, kan onjuiste verwerking van dit type afval mogelijk nadelige gevolgen hebben voor het milieu en de menselijke gezondheid. Uw medewerking bij het op juiste wijze weggoien van dit product draagt bij tot effectief gebruik van natuurlijke hulpbronnen. Voor verdere informatie over recycling van dit product kunt u contact opnemen met uw plaatselijke gemeente, afvaldienst, officiële dienst voor klein chemisch afval of afvalstortplaats, of kunt u terecht op [www.canon-europe.com/weee](http://www.canon-europe.com/weee), of [www.canon-europe.com/battery](http://www.canon-europe.com/battery).

## Sólo para la Unión Europea y el Área Económica Europea (Noruega, Islandia y Liechtenstein)



Estos iconos indican que este producto no debe desecharse con los residuos domésticos de acuerdo con la Directiva sobre RAEE (2012/19/UE) y la Directiva sobre Pilas y Acumuladores (2006/66/CE) y/o la legislación nacional. Si aparece un símbolo químico bajo este icono, de acuerdo con la Directiva sobre Pilas y Acumuladores, significa que la pila o el acumulador contiene metales pesados (Hg = Mercurio, Cd = Cadmio, Pb = Plomo) en una concentración superior al límite especificado en dicha directiva. Este producto deberá entregarse en un punto de recogida designado, por ejemplo, entregándolo en el lugar de venta al adquirir un producto nuevo similar o en un centro autorizado para la recogida de residuos de aparatos eléctricos y electrónicos (RAEE), baterías y acumuladores. La gestión incorrecta de este tipo de residuos puede afectar al medio ambiente y a la salud humana debido a las sustancias potencialmente nocivas que suelen contener estos aparatos. Su cooperación en la correcta eliminación de este producto contribuirá al correcto aprovechamiento de los recursos naturales. Los usuarios tienen derecho a devolver pilas, acumuladores o baterías usados sin coste alguno. El precio de venta de pilas, acumuladores y baterías incluye el coste de la gestión medioambiental de su desecho, y no es necesario mostrar la cuantía de dicho coste en la información y la factura suministradas a los usuarios finales. Si desea más información sobre el reciclado de este producto, póngase en contacto con su municipio, el servicio o el organismo encargado de la gestión de residuos domésticos o visite [www.canon-europe.com/weee](http://www.canon-europe.com/weee), o [www.canon-europe.com/battery](http://www.canon-europe.com/battery).

## Només per a la Unió Europea i a l'Espai Econòmic Europeu (Noruega, Islàndia i Liechtenstein)



Aquests símbols indiquen que aquest producte no s'ha de llençar amb les escombraries de la llar, d'acord amb la RAEE (2012/19/UE), la Directiva relativa a piles i acumuladors (2006/66/CE) i la legislació nacional que implementi aquestes directives. Si al costat d'aquest símbol hi apareix imprès un símbol químic, segons especifica la Directiva relativa a piles i acumuladors, significa que la bateria o l'acumulador conté un metall pesant (Hg = mercuri, Cd = cadmi, Pb = plom) en una concentració superior al límit aplicable especificat en la Directiva. Aquest producte s'hauria de lliurar en un dels punts de recollida designats, com per exemple, intercanviant un per un en comprar un producte similar o lliurant-lo en un lloc de recollida autoritzat per al reciclatge de residus d'aparells elèctrics i electrònics (RAEE) i piles i acumuladors. La manipulació inadequada d'aquest tipus de residus podria tenir un impacte negatiu en l'entorn i en la salut humana, a causa de les substàncies potencialment perilloses que normalment estan associades a l'RAEE. La vostra cooperació a l'hora de rebutjar correctament aquest producte contribuirà a la utilització efectiva dels recursos naturals. Els usuaris tenen dret a retornar les bateries o els acumuladors usats sense cap càrrec. El preu de venda de les bateries i els acumuladors inclou el cost de la gestió ambiental dels residus i no es necessari mostrar l'import d'aquest cost en aquest fullet o en la factura que es lliuri a l'usuari final. Per a més informació sobre el reciclatge d'aquest producte, contacteu amb l'oficina municipal, les autoritats encarregades dels residus, el pla de residus homologat o el servei

de recollida d'escombraries domèstiques de la vostra localitat o visiteu [www.canon-europe.com/weee](http://www.canon-europe.com/weee), o [www.canon-europe.com/battery](http://www.canon-europe.com/battery).

## Solo per Unione Europea e SEE (Norvegia, Islanda e Liechtenstein)



Questi simboli indicano che il prodotto non può essere smaltito con i rifiuti domestici, ai sensi della Direttiva RAEE (2012/19/UE), della Direttiva sulle Batterie (2006/66/CE) e/o delle leggi nazionali che attuano tali Direttive. Se sotto il simbolo indicato sopra è riportato un simbolo chimico, in osservanza della Direttiva sulle batterie, tale simbolo indica la presenza di un metallo pesante (Hg = Mercurio, Cd = Cadmio, Pb = Piombo) nella batteria o nell'accumulatore con un livello di concentrazione superiore a una soglia applicabile specificata nella Direttiva sulle batterie. Il prodotto deve essere conferito a un punto di raccolta designato, ad esempio il rivenditore in caso di acquisto di un nuovo prodotto simile oppure un centro di raccolta autorizzato per il riciclaggio di rifiuti di apparecchiature elettriche ed elettroniche (RAEE) nonché di batterie e accumulatori. Un trattamento improprio di questo tipo di rifiuti può avere conseguenze negative sull'ambiente e sulla salute umana a causa delle sostanze potenzialmente nocive solitamente contenute in tali rifiuti. La collaborazione dell'utente per il corretto smaltimento di questo prodotto contribuirà a un utilizzo efficace delle risorse naturali ed eviterà di incorrere in sanzioni amministrative ai sensi dell'art. 255 e successivi del Decreto Legislativo n. 152/06. Per ulteriori informazioni sul riciclaggio di questo prodotto, contattare le autorità locali, l'ente responsabile della raccolta dei rifiuti, un rivenditore autorizzato o il servizio di raccolta dei rifiuti domestici, oppure visitare il sito [www.canon-europe.com/weee](http://www.canon-europe.com/weee), o [www.canon-europe.com/battery](http://www.canon-europe.com/battery).

## Apenas para a União Europeia e AEE (Noruega, Islândia e Liechtenstein)



Estes símbolos indicam que este produto não deve ser eliminado juntamente com o seu lixo doméstico, segundo a Diretiva REEE de 2012/19/UE, a Diretiva de Baterias (2006/66/CE) e/ou a sua legislação nacional que transponha estas Diretivas. Se houver um símbolo químico impresso como mostrado abaixo, de acordo com a Diretiva de Baterias, isto indica que um metal pesado (Hg = Mercúrio, Cd = Cádmio, Pb = Chumbo) está presente nesta pilha ou acumulador, numa concentração acima de um limite aplicável especificado na Diretiva. Este produto deve ser entregue num ponto de recolha designado, por exemplo num local autorizado de troca quando compra um equipamento novo idêntico, ou num local de recolha autorizado para reciclar equipamento elétrico e eletrónico (EEE) em fim de vida, bem como pilhas e baterias. O tratamento inadequado deste tipo de resíduos pode ter um impacto negativo no ambiente e na saúde humana, devido a substâncias potencialmente perigosas que estão associadas com equipamentos do tipo EEE. A sua cooperação no tratamento correto deste produto irá contribuir para a utilização mais eficaz dos recursos naturais. Para obter mais informações acerca de como reciclar este produto, por favor contacte as suas autoridades locais responsáveis pela matéria, serviço de recolha aprovado para pilhas e baterias ou serviço de recolha de resíduos sólidos domésticos da sua municipalidade, ou visite [www.canon-europe.com/weee](http://www.canon-europe.com/weee), ou [www.canon-europe.com/battery](http://www.canon-europe.com/battery).

## Γæλδερ κун i Europæiske Union og EØS (Norge, Island og Liechtenstein)



Disse symboler betyder, at produktet ikke må bortskaffes sammen med dagrenovation i henhold til WEEE-direktivet (2012/19/EU), batteridirektivet (2006/66/EF) og/eller den lokale lovgivning, som disse direktiver er gennemført i. Hvis der i overensstemmelse med batteridirektivet er trykt et kemisk symbol under det symbol, der er vist ovenfor, betyder det, at batteriet eller akkumulatoren indeholder tungmetaller (Hg = kviksølv, Cd = cadmium, Pb = bly) i en koncentration, som ligger over de grænseværdier, der er beskrevet i batteridirektivet. Produktet skal afleveres på et godkendt indsamlingssted, f.eks. i overensstemmelse med en godkendt én-til-én-procedure, når du indkøber et nyt tilsvarende produkt, eller på et godkendt indsamlingssted for elektronikaffald samt for batterier og akkumulatore. Forkert håndtering af denne type affald kan medføre negative konsekvenser for miljøet og menneskers helbred på grund af de potentielt sundhedsskadelige stoffer, der generelt kan forefindes i elektrisk og elektronisk udstyr. Når du foretager korrekt bortskaffelse af produktet, bidrager du til effektiv brug af naturressourcerne. Kontakt din kommune, den lokale affaldsmyndighed, det lokale affaldsanlæg, eller besøg [www.canon-europe.com/weee](http://www.canon-europe.com/weee), eller [www.canon-europe.com/battery](http://www.canon-europe.com/battery) for at få flere oplysninger om genbrug af dette produkt.

## Μόνο για την Ευρωπαϊκή Ένωση και τον ΕΟΧ (Νορβηγία, Ισλανδία και Λιχτενστάιν)



Αυτά τα σύμβολα υποδεικνύουν ότι αυτό το προϊόν δεν πρέπει να απορρίπτεται μαζί με τα οικιακά απορρίμματα, σύμφωνα με την Οδηγία για τα Απόβλητα Ηλεκτρικού και Ηλεκτρονικού Εξοπλισμού (ΑΗΗΕ) (2012/19/ΕΕ), την Οδηγία για τις Ηλεκτρικές Στήλες (2006/66/ΕΚ) ή/και την εθνική νομοθεσία που εφαρμόζει τις Οδηγίες εκείνες. Εάν κάποιο χημικό σύμβολο είναι τυπωμένο κάτω από το σύμβολο που φαίνεται παραπάνω, σύμφωνα με την Οδηγία για τις Ηλεκτρικές Στήλες, υποδηλώνει ότι κάποιο βαρύ μέταλλο (Hg = Υδράργυρος, Cd = Κάδμιο, Pb = Μόλυβδος) υπάρχει στην μπαταρία ή τον συσσωρευτή σε συγκέντρωση μεγαλύτερη από το ισχύον επίπεδο που καθορίζεται στην Οδηγία για τις Ηλεκτρικές Στήλες. Αυτό το προϊόν πρέπει να παραδίδεται σε καθορισμένο σημείο συλλογής, π.χ. σε μια εξουσιοδοτημένη βάση ανταλλαγής όταν αγοράζετε ένα νέο παρόμοιο προϊόν ή σε μια εξουσιοδοτημένη θέση συλλογής για την ανακύκλωση των αποβλήτων ηλεκτρικού και ηλεκτρονικού εξοπλισμού (ΗΗΕ) και των ηλεκτρικών στηλών και συσσωρευτών. Ο ακατάλληλος χειρισμός αυτού του τύπου αποβλήτων μπορεί να έχει αρνητικό αντίκτυπο στο περιβάλλον και την υγεία του ανθρώπου, λόγω δυνητικά επικίνδυνων ουσιών που γενικά συνδέονται με τον ΗΗΕ. Η συνεργασία σας για τη σωστή απόρριψη αυτού του προϊόντος θα συμβάλει στην αποτελεσματική χρήση των φυσικών πόρων. Για περισσότερες πληροφορίες σχετικά με ανακύκλωση αυτού του προϊόντος, επικοινωνήστε με το τοπικό γραφείο της πόλης σας, την υπηρεσία απορριμμάτων, το εγκεκριμένο σχήμα ή την υπηρεσία απόρριψης οικιακών αποβλήτων ή επισκεφθείτε τη διεύθυνση [www.canon-europe.com/weee](http://www.canon-europe.com/weee) ή [www.canon-europe.com/battery](http://www.canon-europe.com/battery).

## Gjelder kun den europeiske union og EØS (Norge, Island og Liechtenstein)



Disse symbolene indikerer at dette produktet ikke skal kastes sammen med husholdningsavfall, i henhold til WEEE-direktivet (2012/19/EU), batteridirektivet (2006/66/EF) og/eller nasjonal lov som har implementert disse direktivene. Hvis et kjemisk symbol vises under symbolet vist ovenfor, i samsvar med batteridirektivet, indikerer dette at et tungmetall (Hg = kvikksølv, Cd = kadmium, Pb = bly) finnes i batteriet eller akkumulatoren i en konsentrasjon over en gjeldende øvre grense som er spesifisert i batteridirektivet. Produktet må leveres til et dertil egnet innsamlingspunkt, det vil si på en autorisert en-til-en-basis når en kjøper et nytt lignende produkt, eller til et autorisert innsamlingssted for resirkulering av avfall fra elektrisk og elektronisk utstyr (EE-utstyr) og batterier og akkumulatorene. Feil håndtering av denne typen avfall kan være miljø- og helseskadelig på grunn av potensielt skadelige stoffer som ofte brukes i EE-utstyr. Din innsats for korrekt avhending av produktet vil bidra til effektiv bruk av naturressurser. Du kan få mer informasjon om resirkulering av dette produktet ved å kontakte lokale myndigheter, avfallsadministrasjonen, et godkjent program eller husholdningens renovasjonsselskap, eller gå til [www.canon-europe.com/weee](http://www.canon-europe.com/weee), eller [www.canon-europe.com/battery](http://www.canon-europe.com/battery).

## Vain Euroopan unionin sekä ETA:n (Norja, Islanti ja Liechtenstein) alueelle.



Nämä tunnuksot osoittavat, että sähkö- ja elektroniikkalaiteromua koskeva direktiivi (SER-direktiivi, 2012/19/EU), paristoista ja akuista annettu direktiivi (2006/66/EY) sekä kansallinen lainsäädäntö kieltävät tuotteen hävittämisen talousjätteen mukana. Jos yllä olevan symbolin alapuolelle on paristodirektiivin mukaisesti painettu kemiallisen aineen tunnus, kyseinen paristo tai akku sisältää raskasmetalleja (Hg = elohopea, Cd = kadmium, Pb = lyijy) enemmän kuin paristodirektiivin salliman määrän. Tuote on vietävä asianmukaiseen keräyspisteeseen, esimerkiksi kodinkoneliikkeeseen uutta vastaavaa tuotetta ostettaessa tai viralliseen sähkö- ja elektroniikkalaiteromun tai paristojen ja akkujen keräyspisteeseen. Sähkö- ja elektroniikkalaiteromun virheellinen käsittely voi vahingoittaa ympäristöä ja ihmisten terveyttä, koska laitteet saattavat sisältää ympäristölle ja terveydelle haitallisia aineita. Tuotteen asianmukainen hävittäminen säästää myös luonnonvaroja. Jos haluat lisätietoja tämän tuotteen kierrätyksestä, ota yhteys kunnan jätehuoltoviranomaisiin tai käyttämäsi jätehuolto-yhtiöön tai käy osoitteessa [www.canon-europe.com/weee](http://www.canon-europe.com/weee), tai [www.canon-europe.com/battery](http://www.canon-europe.com/battery).

## Endast för Europeiska unionen och EES (Norge, Island och Liechtenstein)



De här symbolerna visar att produkten inte får sorteras och slängas som hushållsavfall enligt WEEE-direktivet (2012/19/EU), batteridirektivet (2006/66/EG) och/eller nationell lagstiftning som implementerar dessa direktiv. Om en kemisk symbol förekommer under ovanstående symbol innebär detta enligt Batteridirektivet att en tungmetall (Hg = Kvikksilver, Cd = Kadmium, Pb = Bly) förekommer i batteriet eller



ackumulatormed med en koncentration som överstiger tillämplig gräns som anges i Batteridirektivet. Produkten ska lämnas in på en avsedd insamlingsplats, t.ex. på en återvinningsstation auktoriserad att hantera elektrisk och elektronisk utrustning (EE-utrustning) samt batterier och ackumulatörer eller hos handlare som är auktoriserade att byta in varor då nya, motsvarande köps (en mot en). Olämplig hantering av avfall av den här typen kan ha negativ inverkan på miljön och människors hälsa på grund av de potentiellt farliga ämnen som kan återfinnas i elektrisk och elektronisk utrustning. Din medverkan till en korrekt avfallshantering av produkten bidrar till effektiv användning av naturresurserna. Om du vill ha mer information om var du kan lämna in den här produkten, kontakta ditt lokala kommunkontor, berörd myndighet eller företag för avfallshantering eller se [www.canon-europe.com/weee](http://www.canon-europe.com/weee), eller [www.canon-europe.com/battery](http://www.canon-europe.com/battery).

## Pouze Evropská unie a EHP (Norsko, Island a Lichtenštejsko)



Tento symbol znamená, že podle směrnice OEEZ (2012/19/EU), směrnice o bateriích (2006/66/ES) a/ nebo podle vnitrostátních právních prováděcích předpisů k těmto směrnici nemá být tento výrobek likvidován s odpadem z domácností. Je-li v souladu s požadavky směrnice o bateriích vytištěna pod výše uvedeným symbolem chemická značka, udává, že tato baterie nebo akumulátor obsahuje těžké kovy (Hg = rtuť, Cd = kadmium, Pb = olovo) v koncentraci vyšší, než je příslušná hodnota předepsaná směrnici. Tento výrobek má být vrácen do určeného sběrného místa, např. v rámci autorizovaného systému odběru jednoho výrobku za jeden nově prodaný podobný výrobek, nebo do autorizovaného sběrného místa pro recyklaci odpadních elektrických a elektronických zařízení (OEEZ), baterií a akumulátorů. Nevhodné nakládání s tímto druhem odpadu by mohlo mít negativní dopad na životní prostředí a lidské zdraví, protože elektrická a elektronická zařízení zpravidla obsahují potenciálně nebezpečné látky. Vaše spolupráce na správné likvidaci tohoto výrobku napomůže efektivnímu využívání přírodních zdrojů. Chcete-li získat podrobné informace týkající se recyklace tohoto výrobku, obraťte se prosím na místní úřad, orgán pro nakládání s odpady, schválený systém nakládání s odpady či společnost zajišťující likvidaci domovního odpadu, nebo navštivte webové stránky [www.canon-europe.com/weee](http://www.canon-europe.com/weee) nebo [www.canon-europe.com/battery](http://www.canon-europe.com/battery).

## Csak az Európai Unió és az EGT (Norvégia, Izland és Liechtenstein) országaiban



Ezek a szimbólumok azt jelzik, hogy a termék hulladékkezelése a háztartási hulladéktól különválasztva, az elektromos és elektronikus berendezések hulladékairól (WEEE) szóló (2012/19/EU) irányelvnek és az elemekről és akkumulátorokról, valamint a hulladék elemekről és akkumulátorokról szóló (2006/66/EK) irányelvnek megfelelően és/vagy ezen irányelveknek megfelelő helyi előírások szerint történik. Amennyiben a fent feltüntetett szimbólum alatt egy vegyjel is szerepel, az elemekről és akkumulátorokról szóló irányelvben foglaltak értelmében ez azt jelzi, hogy az elem vagy az akkumulátor az irányelvben meghatározott határértéknél nagyobb mennyiségben tartalmaz nehézfémeket (Hg = higany, Cd = kadmium, Pb = ólom). E terméket az arra kijelölt gyűjtőhelyre kell juttatni – pl. hasonló termék vásárlásakor a régi

becserélésére vonatkozó hivatalos program keretében, vagy az elektromos és elektronikus berendezések (EEE) hulladékainak gyűjtésére, valamint a hulladék elemek és hulladék akkumulátorok gyűjtésére kijelölt hivatalos gyűjtőhelyre. Az ilyen jellegű hulladékok nem előírászerű kezelése az elektromos és elektronikus berendezésekhez (EEE) általánosan kapcsolható potenciálisan veszélyes anyagok révén hatással lehet a környezetre és az egészségre. E termék megfelelő leselejtezésével Ön is hozzájárul a természeti források hatékony használatához. A termék újrahasznosítását illetően informálódjon a helyi polgármesteri hivatalnál, a helyi közterület-fenntartó vállalatnál, a hivatalos hulladéklerakó telephelyen vagy a háztartási hulladék begyűjtését végző szolgáltatónál, illetve látogasson el a [www.canon-europe.com/weee](http://www.canon-europe.com/weee), vagy [www.canon-europe.com/battery](http://www.canon-europe.com/battery) internetes oldalra.

## Tylko dla krajów Unii Europejskiej oraz EOG (Norwegia, Islandia i Liechtenstein)



Te symbole oznaczają, że produktu nie należy wyrzucać razem z odpadami gospodarstwa domowego, zgodnie z dyrektywą WEEE w sprawie zużytego sprzętu elektrycznego i elektronicznego (2012/19/UE) lub dyrektywą w sprawie baterii (2006/66/WE) bądź przepisami krajowymi wdrażającymi te dyrektywy. Jeśli pod powyższym symbolem znajduje się symbol chemiczny, zgodnie z dyrektywą w sprawie baterii oznacza to, że bateria lub akumulator zawiera metal ciężki (Hg = rtęć, Cd = kadm, Pb = ołów) w stężeniu przekraczającym odpowiedni poziom określony w dyrektywie w sprawie baterii. Użytkownicy baterii i akumulatorów mają obowiązek korzystać z dostępnego programu zwrotu, recyklingu i utylizacji baterii oraz akumulatorów. Niewłaściwe postępowanie z tego typu odpadami może mieć wpływ na środowisko i zdrowie ludzi ze względu na substancje potencjalnie niebezpieczne, związane ze użytym sprzętem elektrycznym i elektronicznym. Państwa współpraca w zakresie właściwej utylizacji tego produktu przyczyni się do efektywnego wykorzystania zasobów naturalnych. W celu uzyskania informacji o sposobie recyklingu tego produktu prosimy o kontakt z właściwym urzędem miejskim lub zakładem gospodarki komunalnej bądź zapraszamy na stronę [www.canon-europe.com/weee](http://www.canon-europe.com/weee), lub [www.canon-europe.com/battery](http://www.canon-europe.com/battery).

## Plati len pre štáty Európskej únie a EHP (Nórsko, Island a Lichtenštajnsko)



Tieto symboly označujú, že podľa Smernice o odpade z elektrických a elektronických zariadení (OEEZ) 2012/19/EÚ, Smernice o batériách (2006/66/ES) a podľa platnej legislatívy Slovenskej republiky sa tento produkt nesmie likvidovať spolu s komunálnym odpadom. Ak je chemická značka vytlačená pod vyššie uvedeným symbolom, znamená to, že táto batéria alebo akumulator obsahuje ťažký kov (Hg = ortuť, Cd = kadmium, Pb = olovo) v koncentrácii vyššej, ako je príslušná povolená hodnota stanovená v Smernici o batériách. Produkt je potrebné odovzdať do určenej zberne, napr. prostredníctvom výmeny za kúpu nového podobného produktu, alebo na autorizované zberné miesto, ktoré spracúva odpad z elektrických a elektronických zariadení (EEZ), batérií a akumulatorov. Nesprávna manipulácia s takýmto typom odpadu môže mať negatívny vplyv na životné prostredie a ľudské zdravie, pretože elektrické a elektronické zariadenia obsahujú potenciálne nebezpečné látky. Spoluprácou na správnej likvidácii tohto

produktu prispejete k účinnému využívání přírodních zdrojů. Další informace o recyklaci tohoto produktu získáte od místního úřadu, úřadu životního prostředí, ze schváleného plánu OEEZ alebo od spoločnosti, ktorá zaisťuje likvidáciu komunálneho odpadu. Viac informácií nájdete aj na webovej stránke: [www.canon-europe.com/weee](http://www.canon-europe.com/weee), alebo [www.canon-europe.com/battery](http://www.canon-europe.com/battery).

## Üksnes Euroopa Liit ja EMP (Norra, Island ja Liechtenstein)



Antud sümbolid viitavad sellele, et vastavalt elektri- ja elektroonikaseadmete jäätmeid käsitlevale direktiivile (2012/19/EL), patareisid ja akusid ning patarei- ja akujäätmeid käsitlevale direktiivile (2006/66/EÜ) ja/või nimetatud direktiive rakendavatele riiklikele õigusaktidele ei või seda toodet koos olmejäätmetega ära visata. Kui keemiline sümbol on trükitud eespool toodud sümboli alla, siis tähendab see, et antud patareis või akus leiduva raskemetalli (Hg = elavhõbe, Cd = kaadmium, Pb = plii) kontsentratsioonitase on kõrgem kui patareisid ja akusid ning patarei- ja akujäätmeid käsitlevas direktiivis sätestatud piirmäär. Antud tootest tekkinud jäätmed tuleb anda vastavasse kogumispunkti, nt müügipunkti, mis on volitatud üks ühe vastu vahetama, kui ostate uue sarnase toote, või vastavasse elektri- ja elektroonikaseadmete jäätmete ning patareide ja akude ümbertöötlemiseks mõeldud kogumispunkti. Antud liiki jäätmete vale käitlemine võib kahjustada keskkonda ja inimeste tervist elektri- ja elektroonikajäätmetes tavaliselt leiduvate potentsiaalselt ohtlike ainete tõttu. Antud tootest tekkinud jäätmete nõuetekohase kõrvaldamisega aitate kasutada loodusvarasid efektiivselt. Täiendava teabe saamiseks elektri- ja elektroonikaseadmetest tekkinud jäätmete ning patarei- ja akujäätmete tagastamise ja ümbertöötlemise kohta võtke ühendust kohaliku omavalitsusega, asjakohase valitsusasutusega, asjakohase tootjavastutusorganisatsiooniga või olmejäätmete käitlejaga. Lisateavet leitate ka Interneti-leheküljelt [www.canon-europe.com/weee](http://www.canon-europe.com/weee) või [www.canon-europe.com/battery](http://www.canon-europe.com/battery).

## Tikai Eiropas Savienībai un EEZ (Norvēģijai, Islandei un Lihtenšteinai)



Šie simboli norāda, ka atbilstoši ES Direktīvai (2012/19/ES) par elektrisko un elektronisko iekārtu atkritumiem (EEIA), Direktīvai (2006/66/EK) par baterijām un akumulatoriem, un akumulatoru atkritumiem, ar ko atceļ Direktīvu 91/157/EEK, un vietējiem tiesību aktiem šo izstrādājumu nedrīkst izmest kopā ar sadzīves atkritumiem. Ja zem iepriekš norādītā simbola ir uzdrukāts ķīmiskais simbols, saskaņā ar direktīvu par baterijām un akumulatoriem tas nozīmē, ka šīs baterijas vai akumulatori satur smagos metālus (Hg = dzīvsudrabs, Cd = kadmijs, Pb = svins) un to koncentrācijas līmenis pārsniedz direktīvā par baterijām un akumulatoriem minēto piemērojamo sliekšni. Šis izstrādājums ir jānodod piemērotā savākšanas vietā, piemēram, apstiprinātā veikalā, kur iegādājaties līdzīgu jaunu produktu un atstājat veco, vai apstiprinātā vietā izlietotu elektrisko un elektronisko iekārtu un bateriju un akumulatoru pārstrādei. Nepareiza šāda veida atkritumu apsaimniekošana var apdraudēt vidi un cilvēka veselību tādu iespējami bīstamu vielu dēļ, kas parasti ir elektriskajās un elektroniskajās iekārtās. Jūsu atbalsts pareizā šāda veida atkritumu apsaimniekošanā sekmēs efektīvu dabas resursu izmantošanu. Lai saņemtu pilnīgāku informāciju par šāda veida izstrādājumu nodošanu otrreizējai pārstrādei, sazinieties ar vietējo pašvaldību, atkritumu savākšanas atbildīgo dienestu, pilnvaroto organizāciju vai iestādi, kas veic sadzīves

atkritumu apsaimniekošanu, vai apmeklējiet tīmekļa vietni [www.canon-europe.com/weee](http://www.canon-europe.com/weee), vai [www.canon-europe.com/battery](http://www.canon-europe.com/battery).

## Tik Europos Sąjungai ir EEE (Norvegijai, Islandijai ir Lichtenšteinui)



Šie simboliai reiškia, kad šio gaminio negalima išmesti į buitines atliekas, kaip reikalaujama WEEE Direktyvoje (2012/19/ES) ir Baterijų direktyvoje (2006/66/EB) ir (ar) jūsų šalies nacionaliniuose įstatymuose, kuriais šios Direktyvos yra įgyvendinamos. Jeigu cheminio ženklo simbolis yra nurodytas žemiau šio ženklo, tai reiškia, kad vadovaujantis Baterijų direktyvą, baterijų ar akumuliatorių sudėtyje yra sunkiųjų metalų (Hg = gyvsidabris, Cd = kadmio, Pb = švino), kurių koncentracija viršija Baterijų direktyvoje nurodytas leistinas ribas. Šį gaminį reikia pristatyti į specialųjį surinkimo punktą, pavyzdžiui, mainais, kai jūs perkate naują panašų gaminį, arba į specialiąją surinkimo vietą, kurioje perdirbamos elektrinės ir elektroninės įrangos atliekos bei naudotos baterijos ir akumuliatoriai. Dėl netinkamo šio tipo atliekų tvarkymo gali nukentėti aplinka ir iškilti grėsmė žmogaus sveikatai dėl galimai kenksmingų medžiagų, iš esmės susijusių su elektrine ir elektronine įranga. Bendradarbiaudami ir teisingai utilizuodami šiuos gaminius, jūs padėsite efektyviai naudoti gamtinius išteklius. Daugiau informacijos apie gaminio perdirbimą jums gali suteikti vietinis biuras, atliekų tvarkymo bendrovė, sertifikuoti organai ar buitinių atliekų surinkimo įmonės. Taip pat siūloma apsilankyti interneto svetainėje [www.canon-europe.com/weee](http://www.canon-europe.com/weee), arba [www.canon-europe.com/battery](http://www.canon-europe.com/battery).

## Samo za Evropsko unijo in EGP (Norveška, Islandija in Lihtenštajn)



Ti simboli pomenijo, da tega izdelka skladno z Direktivo OEEO (2012/19/EU), Direktivo 2006/66/ES in/ali nacionalno zakonodajo, ki uvaja ti direktivi, ne smete odlagati z nesortiranimi gospodinjskimi odpadki. Če je pod zgoraj prikazanim simbolom natisnjen kemijski simbol, to v skladu z Direktivo pomeni, da je v tej bateriji ali akumulatorju prisotna težka kovina (Hg = živo srebro, Cd = kadmij, Pb = svinec), in sicer v koncentraciji, ki je nad relevantno mejno vrednostjo, določeno v Direktivi. Ta izdelek je potrebno odnesti na izbrano zbirno mesto, t. j. pooblaščenemu trgovino, kjer ob nakupu novega (podobnega) izdelka vrnete starega, ali na pooblaščenemu zbirno mesto za ponovno uporabo odpadne električne in elektronske opreme (EEO) ter baterij in akumulatorjev. Neustrezno ravnanje s to vrsto odpadkov lahko negativno vpliva na okolje in človeško zdravje zaradi potencialno nevarnih snovi, ki so pogosto povezane z EEO. Vaše sodelovanje pri pravilnem odlaganju tega izdelka predstavlja pomemben prispevek k smotrni izrabi naravnih virov. Za več informacij o ponovni uporabi tega izdelka se obrnite na lokalni mestni urad, pristojno službo za odpadke, predstavnika pooblaščenega programa za obdelavo odpadkov ali na lokalno komunalo. Lahko pa tudi obiščete našo spletno stran [www.canon-europe.com/weee](http://www.canon-europe.com/weee), ali [www.canon-europe.com/battery](http://www.canon-europe.com/battery).

## Само за Европейския съюз и ЕИП (Норвегия, Исландия и Лихтенщайн)



Тези символи показват, че този продукт не трябва да се изхвърля заедно с битовите отпадъци съгласно Директивата за ИУЕЕО (2012/19/ЕС), Директивата за батерии (2006/66/ЕО) и/или Вашето национално законодателство, прилагащо тези Директиви. Ако под показания горе символ е отпечатан символ за химически елемент, съгласно разпоредбите на Директивата за батерии, този втори символ означава наличието на тежък метал (Hg = живак, Cd = кадмий, Pb = олово) в батерията или акумулатора в концентрация над указаната граница за съответния елемент в Директивата. Този продукт трябва да бъде предаден в предназначен за целта пункт за събиране, например на база размяна, когато купувате нов подобен продукт, или в одобрен събирателен пункт за рециклиране на излязло от употреба електрическо и електронно оборудване (ИУЕЕО), батерии и акумулатори. Неправилното третиране на този тип отпадъци може да доведе до евентуални отрицателни последици за околната среда и човешкото здраве поради потенциално опасните вещества, които обикновено са свързани с ЕЕО. В същото време Вашето съдействие за правилното изхвърляне на този продукт ще допринесе за ефективното използване на природните ресурси. За повече информация относно това къде можете да предадете за рециклиране на този продукт, моля свържете се с Вашите местни власти, с органа, отговорен за отпадъците, с одобрената система за ИУЕЕО или с Вашата местна служба за битови отпадъци, или посетете [www.canon-europe.com/weee](http://www.canon-europe.com/weee), или [www.canon-europe.com/battery](http://www.canon-europe.com/battery).

## Doar pentru Uniunea Europeană și EEA (Norvegia, Islanda și Liechtenstein)



Ацесте символурн индикă фактурн чă ацест продус ну требуе арунчат ъмпреунă ку деџеурн менажере, ън конформитате ку Директива ДЕЕЕ (2012/19/УЕ), Директива рефериторе ла батерии (2006/66/СЕ) џи/сау легиле днс. наџионале це имплементеазă ацесте Директиве. Дакă ун символ химич есте импримат суб символул де май сус, ън конформитате ку Директива рефериторе ла батерии, ацест символ индикă презенџа ън батерие сау акумулатор а унуи метал греу (Hg = Меркур, Cd = Кадмиу, Pb = Плумб) ънтр-о концентраџие май маре декăт прагул адмис специфичат ън Директива рефериторе ла батерии. Ацест продус требуе ънмăнат пунктului де колектаре адекват, ех: принтр-ун schimb авторизат уну ла уну атунци чăнд цупăраџи ун продус нуу силмар сау ла ун лок де колектаре авторизат пентру рециклареа резидуурнл де ечипамент електрич џи електронич (ЕЕЕ) џи батерии џи акумулатори. Администрареа неадекватă а ацестуи тип де деџеури, ар пуеа аеа ун импакт асупра медиулуи џи асупра сăнăтăџии umane datorită substanџелор ку потенџил де рнск care сунт ън генерал асоциате ку ЕЕЕ. Кооперареа днс. ън дирекџиа рециклăрии коректе а ацестуи продус ва контрибуи ла о утилизаре ефициентă а ресурселор натурале. Пентру май multe информăџии despre рециклареа ацестуи продус, вă ругăм сă контактаџи бирул днс. локал, авторитăџиле responsabile ку деџеурнл, schema апробатă сау serviciул днс. responsabil ку деџеурнл менажере сау визитаџи-не ла [www.canon-europe.com/weee](http://www.canon-europe.com/weee), сау [www.canon-europe.com/battery](http://www.canon-europe.com/battery).

## Samo za Europsku uniju i EEA (Norveška, Island i Lihtenštajn)



Oznaka pokazuje da se ovaj proizvod ne smije odlagati s komunalnim i ostalim vrstama otpada, u skladu s direktivom WEEE (2012/19/EC), Direktivom o baterijama (2006/66/EC) i Pravilnikom o gospodarenju otpadnim baterijama i akumulatorima te Pravilnikom o gospodarenju otpadnim električnim i elektroničkim uređajima i opremom. Ako je ispod prethodno prikazane oznake otisnut kemijski simbol, u skladu s Direktivom o baterijama, to znači da se u ovoj bateriji ili akumulatoru nalazi teški metal (Hg = živa, Cd = kadmij, Pb = olovo) i da je njegova koncentracija iznad razine propisane u Direktivi o baterijama. Ovaj bi proizvod trebalo predati ovlaštenom skupljaču EE otpada ili prodavatelju koji je dužan preuzeti otpadni proizvod po sistemu jedan za jedan, ukoliko isti odgovara vrsti te je obavljao primarne funkcije kao i isporučena EE oprema. Otpadne baterije i akumulatori predaju se ovlaštenom skupljaču otpadnih baterija ili akumulatora ili prodavatelju bez naknade i obveze kupnje za krajnjeg korisnika. Neodgovarajuće rukovanje ovom vrstom otpada može utjecati na okoliš i ljudsko zdravlje zbog potencijalno opasnih supstanci koje se najčešće nalaze na takvim mjestima. Vaša suradnja u pravilnom zbrinjavanju ovog proizvoda pridonijet će djelotvornom iskorištavanju prirodnih resursa. Dodatne informacije o recikliranju ovog proizvoda zatražite od svog lokalnog gradskog ureda, službe za zbrinjavanje otpada, odobrenog programa ili komunalne službe za uklanjanje otpada ili pak na stranicama [www.canon-europe.com/weee](http://www.canon-europe.com/weee) ili [www.canon-europe.com/battery](http://www.canon-europe.com/battery).

## Korisnici u Srbiji



Ovaj simbol označava da ovaj proizvod ne sme da se odlaže sa ostalim kućnim otpadom, u skladu sa WEEE Direktivom (2012/19/EU), Direktivom o baterijama (2006/66/EC) i nacionalnim zakonima. Ukoliko je ispod gore navedenog simbola odštampan hemijski simbol, u skladu sa Direktivom o baterijama, ovaj simbol označava da su u ovoj bateriji ili akumulatoru prisutni teški metali (Hg – živa, Cd – kadmijum, Pb - olovo) u koncentracijama koje premašuju prihvatljivi prag naveden u Direktivi o baterijama. Ovaj proizvod treba predati određenom centru za prikupljanje, npr. po principu „jedan-za-jedan“ kada kupujete sličan novi proizvod, ili ovlašćenom centru za prikupljanje za reciklažu istrošene električne i elektronske opreme (EEE), baterija i akumulatora. Nepravilno rukovanje ovom vrstom otpada može imati negativne posledice po životnu sredinu i ljudsko zdravlje usled potencijalno opasnih materijala koji se uglavnom vezuju za EEE. Vaša saradnja na ispravnom odlaganju ovog proizvoda će doprineti efikasnom korišćenju prirodnih resursa. Više informacija o tome kako možete da reciklirate ovaj proizvod potražite od lokalnih gradskih vlasti, komunalne službe, odobrenog plana reciklaže ili servisa za odlaganje kućnog otpada, ili posetite stranicu [www.canon-europe.com/weee](http://www.canon-europe.com/weee), ili [www.canon-europe.com/battery](http://www.canon-europe.com/battery).

## **Componentes principales y su funcionamiento**

- ▶ **Componentes principales**
- ▶ **Fuente de alimentación**
- ▶ **Uso del Panel de control**
- ▶ **Introducción de números, letras y símbolos**

## Componentes principales

- ▶ **Vista frontal**
- ▶ **Vista posterior**
- ▶ **Vista interior**
- ▶ **Panel de control**



## Vista frontal

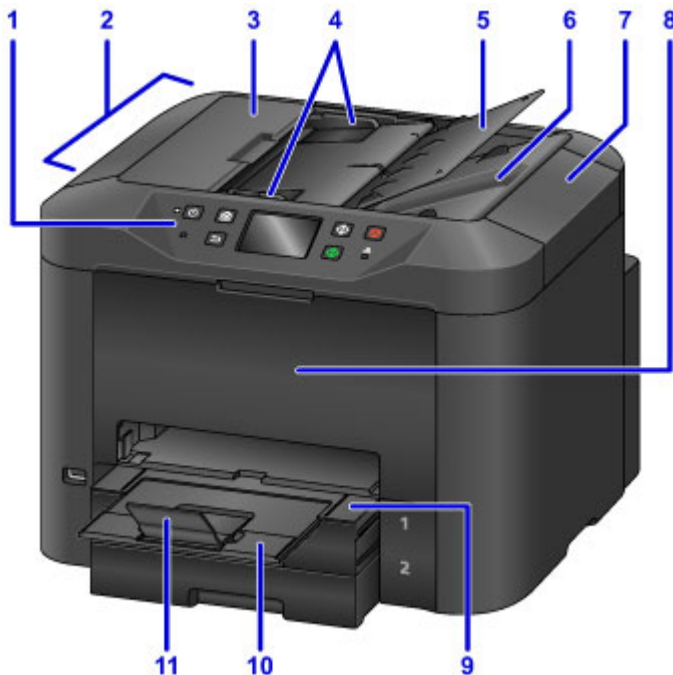

### (1) panel de control

Utilizado para ajustar la configuración o accionar el equipo.

■ [Panel de control](#)

### (2) ADF (Alimentador automático de documentos)

Cargue los documentos aquí. Los documentos cargados en la bandeja de documentos serán escaneados automáticamente, una página cada vez.

■ [Carga de documentos en el ADF \(alimentador automático de documentos\)](#)

### (3) tapa del alimentador de documentos

Ábrala para quitar documentos atascados.

### (4) guías de documentos

Ajuste a la anchura de los documentos en el ADF.

### (5) bandeja de documentos

Ábrala para cargar documentos en el ADF. Puede cargar varias páginas del mismo tamaño y grosor. Cargue los documentos hacia arriba.

### (6) ranura de salida del documento

Expulsa documentos escaneados en el ADF.

### (7) cubierta de documentos

Ábrala para cargar originales en el cristal de la platina.

### (8) cubierta delantera

Ábrala para reemplazar los depósitos de tinta o para eliminar atascos de papel internos.

### (9) bandeja de salida del papel

Extráigala para sostener los documentos impresos. La bandeja cubre el cassette cuando está desplegada. Deje la bandeja fuera normalmente.

**(10) extensión de la bandeja de salida**

Extráigala para sostener el papel impreso.

**(11) soporte de la salida del papel**

Ábrala para recoger el papel impreso.



**(12) puerto de la unidad flash USB**

[Introduzca USB las unidades flash](#) aquí.

**⚠ Advertencia**

- No conecte ningún otro dispositivo que no sean unidades flash USB al puerto de la unidad flash USB del equipo. Podría producirse un incendio, descarga eléctrica o el equipo podría estropearse.

**»»» Importante**

- No toque los objetos metálicos expuestos.
- No conecte USB cables de más de 3 metros (10 pies) de longitud que pudiesen perjudicar el funcionamiento de otros dispositivos periféricos.

**(13) cassette 1**

Acepta todos los tamaños de papel compatibles con el equipo, como papel normal, papel fotográfico y sobres.

■ [Fuentes de papel](#)

**(14) cassette 2**

Acepta A4, Carta, Legal, Oficio, B-Oficio, M-Oficio, Folio y papel normal tamaño Legal (India).

■ [Fuentes de papel](#)

**(15) cristal de la platina**

Cargue los originales aquí.

## Vista posterior

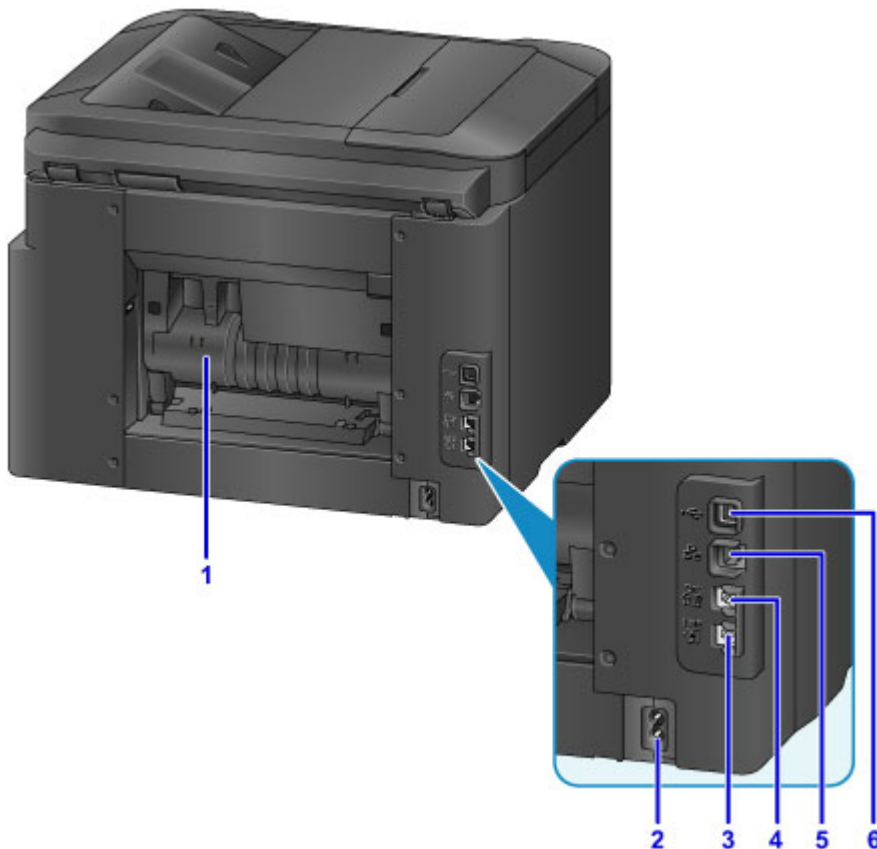

### (1) cubierta trasera

Ábrala para quitar los atascos de papel.

### (2) conector del cable de alimentación

Conecte aquí el cable de alimentación eléctrica que se proporciona.

### (3) clavija de línea telefónica

Conecte aquí el cable telefónico.

### (4) clavija de dispositivo externo

Conecte un teléfono o un contestador automático.

### (5) conector de LAN cableada

Conecte un cable Ethernet para utilizar el equipo en una red local.

### (6) puerto USB

Conecte el cable USB para obtener una conexión directa con el ordenador.

## »»» Importante

- No toque los objetos metálicos expuestos.
- No conecte ni desconecte el cable USB o Ethernet mientras el equipo esté imprimiendo o escaneando desde un ordenador.

## Vista interior



**(1) palanca de expulsión del depósito de tinta**

Empuje hacia para extraer los depósitos de tinta.

**(2) soporte del cabezal de impresión**

El cabezal de impresión viene preinstalado.

**»» Nota**

- Para obtener instrucciones sobre cómo reemplazar los depósitos de tinta, consulte [Sustitución de los depósitos de tinta](#).

## Panel de control

\* Aquí se muestran todos los indicadores del panel de control encendidos para las explicaciones.

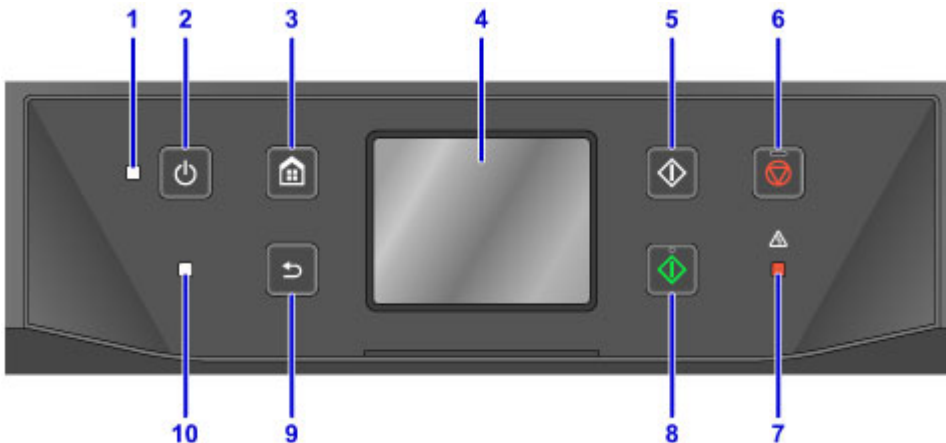

### (1) Luz de ENCENDIDO (POWER)

Se queda encendida después de parpadear cuando el equipo se enciende.

### (2) Botón de ACTIVADO (ON)

Enciende o apaga el equipo.

■ [Encendido y apagado del equipo](#)

### (3) Botón INICIO (HOME)

Se utiliza para acceder a la pantalla INICIO.

■ [Uso del Panel de control](#)

### (4) pantalla táctil

Muestra los mensajes, los elementos de los menús y el estado de funcionamiento. Toque la pantalla con suavidad con el dedo para seleccionar un elemento del menú o un botón.

■ [Funcionamiento básico de la pantalla táctil](#)

### (5) Botón Negro (Black)

Comienza la copia en blanco y negro, escaneado o envío de faxes.

### (6) Botón Parar (Stop)

Cancela la impresión, la copia, el escaneado o el envío de faxes en curso.

### (7) Lámpara de Alarma (Alarm)

Se enciende o parpadea cuando se produce un error.

### (8) Botón Color

Comienza la copia en color, el escaneado o el envío de faxes.

### (9) Botón Atrás (Back)

Para volver a la pantalla anterior.

### (10) Luz de Memoria FAX (FAX Memory)

Cuando está encendida, indica que hay documentos recibidos o sin enviar en la memoria del equipo.

## »» Nota

- El equipo emite un pitido o una alarma al tocar los botones del panel de control. Puede ajustar el volumen en **Config. usuario avanzada (Device user settings) > Control de sonido (Sound control)**.

■ [Config. usuario avanzada](#)

## **Fuente de alimentación**

- ▶ **Comprobación de que el equipo está encendido**
- ▶ **Encendido y apagado del equipo**
- ▶ **Comprobación del enchufe o el cable de alimentación**
- ▶ **Desconexión del equipo**



## Comprobación de que el equipo está encendido

Se encenderá la luz de **ENCENDIDO (POWER)** cuando el equipo esté encendido.

Aunque la pantalla táctil esté apagada, siempre y cuando la luz de **ENCENDIDO (POWER)** está encendida, el equipo está encendido.



### »»» Nota

- Después de encender el equipo, tarda unos 20 segundos en calentarse antes de poder realizar operaciones. Espere hasta que aparezca la pantalla INICIO.
- La pantalla táctil se apaga automáticamente tras aproximadamente 5 minutos de inactividad. Para activar la pantalla táctil de nuevo, tóquela. La pantalla también se activa de nuevo cuando se recibe un fax o se imprime un original desde un ordenador.

# Encendido y apagado del equipo

## Encendido del equipo

1. Pulse el botón **ACTIVADO (ON)** para encender el equipo.

La luz de **ENCENDIDO (POWER)** parpadea y, a continuación, se queda iluminada.

- [Comprobación de que el equipo está encendido](#)



### ►► Nota

- Después de encender el equipo, tarda unos 20 segundos en calentarse antes de poder realizar operaciones. Espere hasta que aparezca la pantalla INICIO.
- Si la luz **Alarma (Alarm)** se enciende o parpadea y aparece un mensaje de error en la pantalla táctil, consulte [Aparece un mensaje](#).
- Puede programar el encendido automático del equipo a la hora que especifique los días de la semana que especifique.

- [Configuración ECO](#)

- Se puede establecer que el equipo se encienda automáticamente cuando se inicia una impresión desde un equipo conectado por USB o una red, o cuando se inicie un escaneo o se reciba un fax. Esta característica está desactivada de manera predeterminada.

- [Configuración ECO](#)

## Apagado del equipo

1. Pulse el botón **ACTIVADO (ON)** para apagar el equipo.

Cuando la luz de **ENCENDIDO (POWER)** deja de parpadear, significa que el equipo se ha apagado.



### ►► Importante

- Antes de [desconectar el equipo](#) tras apagarlo, asegúrese de que la luz de **ENCENDIDO (POWER)** está apagada.

## »» Nota

- Recuerde que no puede enviar ni recibir faxes cuando el equipo está desconectado.
- La alimentación no se puede desconectar cuando el equipo está enviando o recibiendo un fax ni cuando hay faxes almacenados en la memoria del equipo.
- Puede programar el apagado automático del equipo a la hora que especifique los días de la semana que especifique.

### ■ [Configuración ECO](#)

- Se puede establecer que el equipo se apague automáticamente tras un periodo de tiempo especificado si no se realiza ninguna operación ni se reciben trabajos de impresión desde un ordenador. (El equipo no se puede apagar cuando hay un teléfono conectado.) Esta característica está activada de forma predeterminada.

### ■ [Configuración ECO](#)

## Comprobación del enchufe o el cable de alimentación

Compruebe el enchufe o el cable de alimentación una vez al mes para asegurarse de que no se ven influidos por estos problemas.

- Excesivamente calientes
- Corroído
- Doblado
- Desgastado
- Agrietado o quebrado

### Precaución

- Si el enchufe o el cable de alimentación se ven influidos por estos u otros problemas, [desenchufe el equipo](#) y solicite ayuda al servicio técnico. Si se sigue usando el equipo con alguno de estos problemas, se puede producir un incendio o una descarga eléctrica.

## Desconexión del equipo

Asegúrese de seguir estos pasos cuando desconecte el equipo.

### ►►► Importante

- Desenchufe el equipo solo tras apretar el botón **ACTIVADO (ON)** y confirmar que la luz de **ENCENDIDO (POWER)** está apagada. Si se desconecta el equipo mientras que la luz de **ENCENDIDO (POWER)** aún está encendida, puede que el cabezal de impresión se seque o atasque, lo que afectará a la calidad de impresión.
- Si desconecta el equipo, se borrarán todos los documentos de la memoria del equipo. Envíe faxes, imprima documentos o guarde trabajos de impresión en una unidad flash USB según sea necesario antes de desenchufar el equipo.

1. Pulse el botón **ACTIVADO (ON)** para apagar el equipo.



2. Compruebe que la luz de **ENCENDIDO (POWER)** está apagada.



3. Desenchufe el equipo.

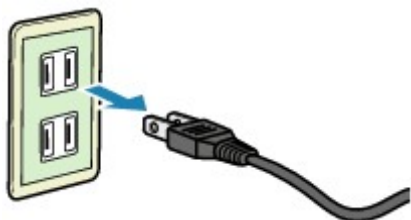

Las especificaciones sobre el cable de alimentación varían según la zona.

## Uso del Panel de control

El panel de control consta de una pantalla táctil (A) y varios botones (B).

Toque los iconos de la pantalla INICIO en la pantalla táctil para seleccionar menús para copiar, escanear y otras funciones.

La pantalla INICIO se compone de tres apartados.

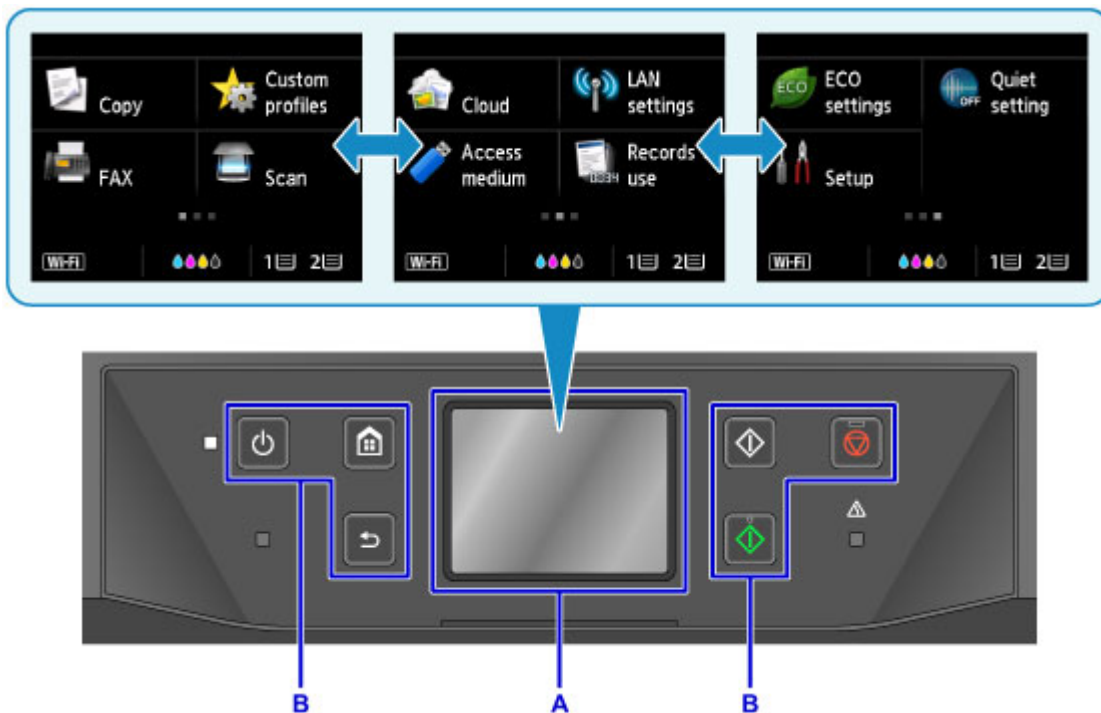

A: pantalla táctil

B: Botones del panel de control

## Funcionamiento básico de la pantalla táctil

Con suavidad, puntee en la pantalla táctil o use otros gestos para acceder a las distintas funciones y configuraciones.

### »»» Importante

- Tenga en cuenta las siguientes precauciones sobre la pantalla táctil para evitar un mal funcionamiento o el daño del equipo.
  - No apriete excesivamente la pantalla táctil.
  - No apriete la pantalla táctil con algo que no sea el dedo, especialmente con objetos de punta afilada, como bolígrafos, lápices o clavos.
  - No toque la pantalla táctil si tiene las manos húmedas o sucias.
  - No coloque cualquier objeto encima de la pantalla táctil.
- No coloque un protector de pantalla a la pantalla táctil. Al retirarla, la pantalla táctil podría sufrir daños.

### Puntear

Toque suave y brevemente con la punta del dedo.

Puntee para seleccionar un elemento o una foto en la pantalla, por ejemplo.



### **Tocar**

Toque con la punta del dedo, pulsando suavemente.

Toque prolongadamente el icono "avance" (o "retroceso") para avanzar o retroceder por los menús o las fotos continuamente, por ejemplo.

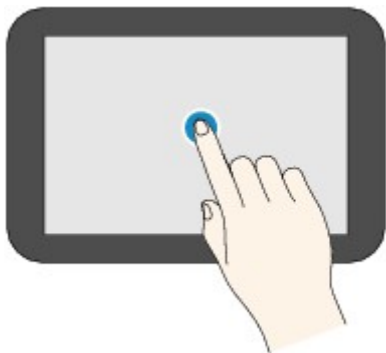

### **Desplazar**

Desplácese hacia arriba, hacia abajo, a la izquierda o a la derecha con el dedo por la pantalla.

Desplácese para ir de un menú a otro o para avanzar o retroceder por las fotos, por ejemplo.

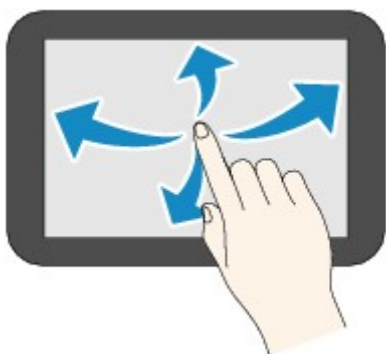

### **Arrastrar**

Sin dejar de tocar suavemente la pantalla, mover el dedo hacia arriba, hacia abajo, a la izquierda o a la derecha.

Arrastre para ver listas de elementos o para mover controles deslizantes, por ejemplo.

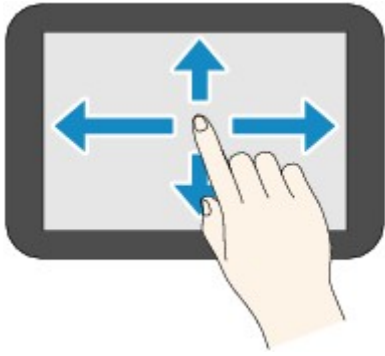

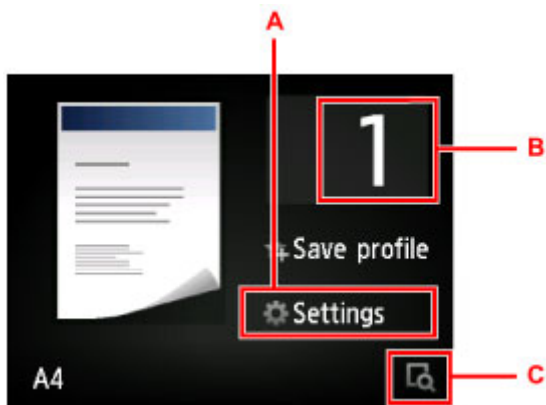

## Ejemplo de uso de la pantalla táctil

Estas funciones de la pantalla táctil están disponibles en la pantalla de copia en espera.



Puntee en A para mostrar el menú de configuración de impresión.

Arrastre hacia arriba o hacia abajo y, a continuación, puntee en un elemento para seleccionarlo.

Puede desplazarse hacia arriba y hacia abajo por el menú tocando  o  (D).

Una vez que se muestre la lista, puntee en una configuración para seleccionarla.

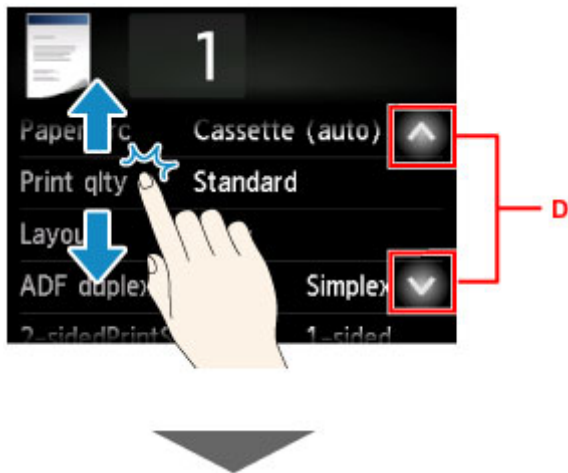



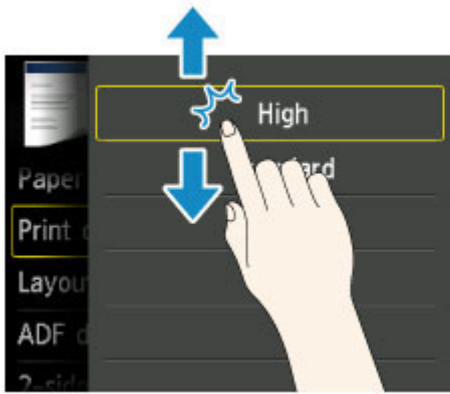

Puntee en B para mostrar la pantalla de selección del número de copias.



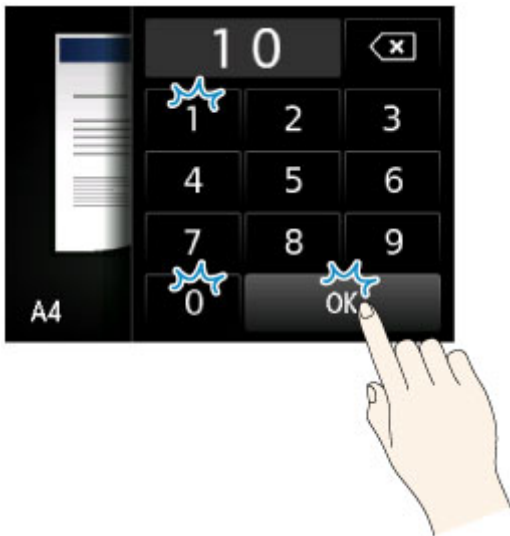

Puntee en un número para especificar el número de copias y, a continuación, puntee en **OK**.

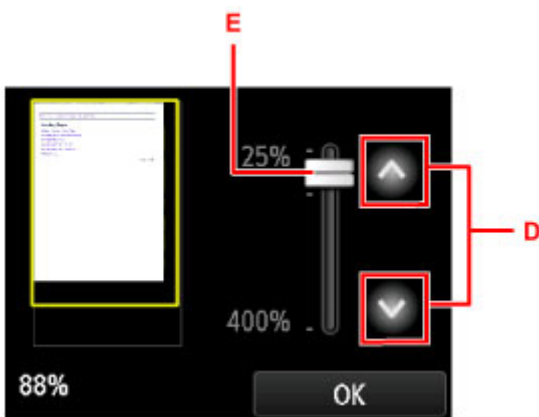

Puntee en C para mostrar la pantalla de vista preliminar.

A medida que visualiza la vista preliminar a la izquierda, mueva el regulador (E) hacia arriba o hacia abajo para reducir o ampliar la imagen.



También puede puntear en  o  (D) para reducir o ampliar las imágenes. Toque prolongadamente  o  para ajustar la ampliación continuamente.

Cuando obtenga la ampliación que desea, puntee en **OK**.

## Introducción de números, letras y símbolos

Al introducir datos del usuario, nombres de los destinatarios u otros datos, puede introducir o editar caracteres seleccionándolos en la pantalla.

### Cambio al modo de entrada

El equipo tiene un modo de entrada para letras y otro para números y símbolos. Para alternar entre modos, púntee en  (A) en la parte inferior izquierda.

Para cambiar entre minúsculas y mayúsculas en el modo alfabético y entre diferentes tipos de caracteres en el modo de números/símbolos, púntee en  (B).

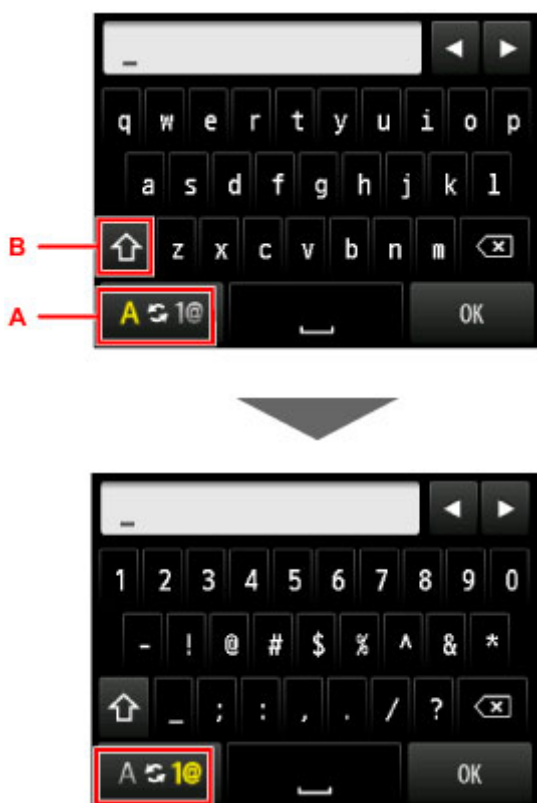

### »»» Nota

- En la pantalla solo se muestran los números y símbolos que están disponibles para el tipo de información que se está introduciendo, como números de teléfono o números de fax.

## Introducción o edición de números, letras y símbolos

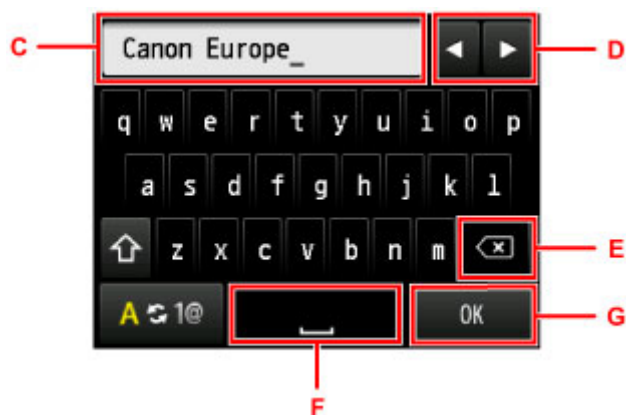

Introduzca la información de la siguiente manera.

- Para mover el punto de inserción (posición del cursor) en el campo de entrada (C)

Puntee en o (D).

- Para eliminar un carácter introducido

Mueva el cursor hacia el carácter que desee eliminar y, a continuación, puntee en (E).

Toque para continuar eliminando caracteres.

- Para introducir un espacio

Puntee en (F).

Tras finalizar la introducción de información, puntee en **OK** (G).

### Introducción de letras con tildes o diacríticos

Puntee repetidamente en la misma tecla hasta que se muestre en el campo de entrada el carácter que desee introducir (C).

Tecla	Minúsculas	Mayúsculas
a / A	a á â ã ä å æ	A Ä Å Æ
c / C	c ç	C Ç
e / E	e ë é è ê	E É Ê Ë
i / I	i ï í î ï	I Ï Í Î
n / N	n ñ	N Ñ
o / O	o ø ö ó ò ô õ	O Ø Ö Ó Õ Ô
p / P	p þ	P Þ
u / U	u ü ú û ù	U Ü Ú Û Ù
y / Y	y ý	Y Ý

## **Cambio de la configuración**

- ▶ **Cambio de la configuración de la Impresora desde el ordenador (Windows)**
- ▶ **Cambio de la configuración de la Impresora desde el ordenador (Mac OS)**
- ▶ **Cambio de la configuración desde el panel de control**
- ▶ **Cambio de la configuración de la impresora mediante un navegador web**

## **Cambio de la configuración de la impresora desde el ordenador (Windows)**

- **Cambio de las opciones de impresión**
- **Registro de un perfil de impresión utilizado con frecuencia**
- **Gestión del encendido de la Impresora**
- **Reducción del ruido de la Impresora**
- **Cambio del modo de funcionamiento de la Impresora**

## Cambio de las opciones de impresión

Se puede cambiar la configuración detallada del controlador de impresora para los datos de impresión enviados desde un software de aplicación.

Marque esta casilla de verificación si se recorta parte de los datos de imagen, varía la fuente de papel durante la impresión respecto de la configuración del controlador o se produce un error de impresión.

El procedimiento que debe seguirse para cambiar las opciones de impresión es el siguiente:

1. Abra la [ventana de configuración del controlador de impresora](#)
2. Haga clic en **Opciones de impresión... (Print Options...)** en la ficha **Configurar página (Page Setup)**

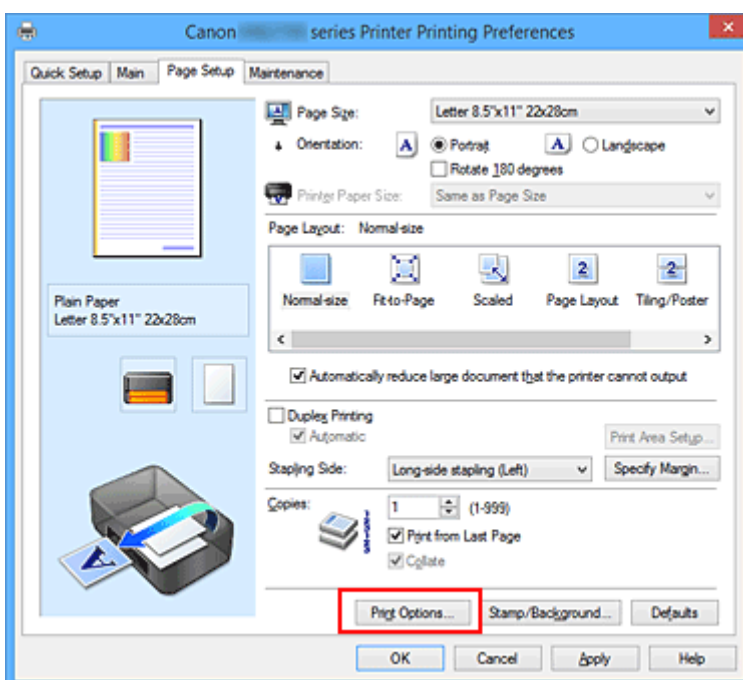

Se abre el cuadro de diálogo **Opciones de impresión (Print Options)**.

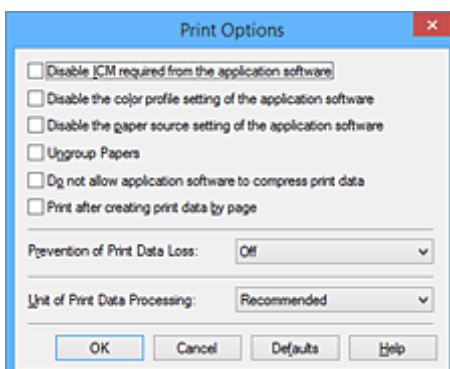

### »»» Nota

- Si utiliza el controlador de impresora XPS, las funciones disponibles serán distintas.

### 3. Cambie la configuración individual

Si es necesario, modifique la configuración de cada elemento y, a continuación, haga clic en **Aceptar (OK)**.

Aparecerá de nuevo la ficha **Configurar página (Page Setup)**.

## Registro de un perfil de impresión utilizado con frecuencia

Puede registrar un perfil de impresión que utilice con frecuencia en **Configuraciones más utilizadas (Commonly Used Settings)** de la ficha **Configuración rápida (Quick Setup)**. En cualquier momento se pueden borrar los perfiles de impresión innecesarios.

El procedimiento para registrar un perfil de impresión es el siguiente:

### Registro de un perfil de impresión

1. Abra la [ventana de configuración del controlador de impresora](#)

2. Establezca los elementos necesarios

En **Configuraciones más utilizadas (Commonly Used Settings)** de la ficha **Configuración rápida (Quick Setup)**, seleccione el perfil de impresión que desee utilizar y, en caso necesario, modifique la configuración de **Funciones adicionales (Additional Features)**.

También puede registrar los elementos necesarios en las fichas **Principal (Main)** y **Configurar página (Page Setup)**.

3. Haga clic en **Guardar... (Save...)**

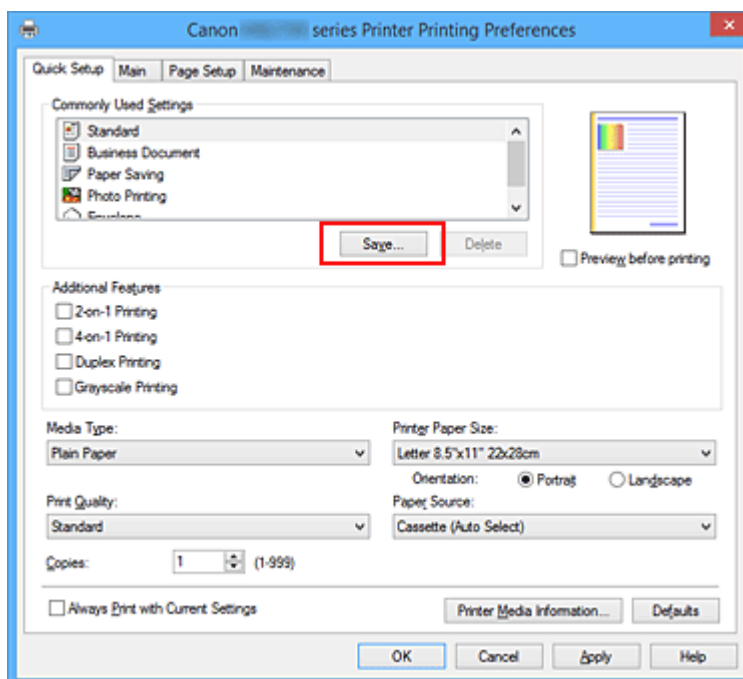

Se abrirá el cuadro de diálogo **Guardar configuraciones más utilizadas (Save Commonly Used Settings)**.

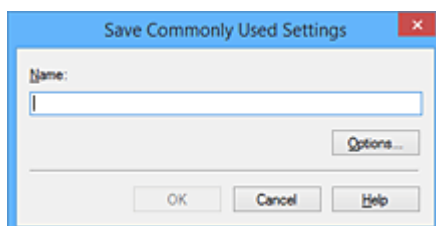



#### 4. Guarde la configuración

Introduzca un nombre en el campo **Nombre (Name)**. En caso necesario, haga clic en **Opciones... (Options...)**, establezca los elementos y haga clic en **Aceptar (OK)**.

En el cuadro de diálogo **Guardar configuraciones más utilizadas (Save Commonly Used Settings)** haga clic en **Aceptar (OK)** para guardar la configuración de impresión y vuelva a la ficha **Configuración rápida (Quick Setup)**.

El nombre y el icono aparecen en **Configuraciones más utilizadas (Commonly Used Settings)**.

#### ►►► Importante

- Para guardar el tamaño de página, la orientación y el número de copias establecidos en cada hoja, haga clic en **Opciones... (Options...)** y compruebe cada elemento.

#### ►►► Nota

- Cuando instale de nuevo el controlador de impresora o actualice su versión, la configuración de impresión ya registrada se eliminará de **Configuraciones más utilizadas (Commonly Used Settings)**.

La configuración de impresión registrada no se puede guardar ni conservar. Si se elimina un perfil, vuelva a registrar la configuración de impresión.

## Eliminación de perfiles de impresión innecesarios

#### 1. Seleccione el perfil de impresión que se va a eliminar

Elija el perfil de impresión que desee eliminar en la lista **Configuraciones más utilizadas (Commonly Used Settings)** de la ficha **Configuración rápida (Quick Setup)**.

#### 2. Elimine el perfil de impresión

Haga clic en **Eliminar (Delete)**. Cuando aparezca el mensaje de confirmación, haga clic en **Aceptar (OK)**.

El perfil de impresión seleccionado se eliminará de la lista **Configuraciones más utilizadas (Commonly Used Settings)**.

#### ►►► Nota

- No se puede borrar los perfiles de impresión registrados en la configuración inicial.

## Gestión del encendido de la Impresora

Esta función permite gestionar la alimentación de la impresora desde el controlador de ésta.

El procedimiento que debe seguirse para gestionar la alimentación de la impresora es el siguiente:



### Apagar la impresora (Power Off)

La función **Apagar la impresora (Power Off)** permite apagar la impresora. Si la utiliza, no podrá encender la impresora desde el controlador de impresora.

1. Abra la [ventana de configuración del controlador de impresora](#)
2. Ejecute la función de apagado

Haga clic en **Apagar la impresora (Power Off)** de la ficha **Mantenimiento (Maintenance)**. Cuando aparezca el mensaje de confirmación, haga clic en **Aceptar (OK)**.

La impresora se apagará y volverá a aparecer la ficha **Mantenimiento (Maintenance)**.

#### »»» Importante

- No se pueden recibir faxes cuando la impresora está apagada.

# Reducción del ruido de la Impresora

La función de silencio le permite reducir el ruido de funcionamiento de esta impresora. Selecciónela cuando desee reducir el ruido de la impresora durante la noche, etc.

Esta función puede disminuir la velocidad de impresión.

El procedimiento que debe seguirse para utilizar el modo silencioso es el siguiente:



## Configuración silenciosa (Quiet Settings)

1. Abra la [ventana de configuración del controlador de impresora](#)
2. Haga clic en **Configuración silenciosa (Quiet Settings)**, en la ficha **Mantenimiento (Maintenance)**

Se abrirá el cuadro de diálogo **Configuración silenciosa (Quiet Settings)**.

### »»» Nota

- Si la impresora está apagada o si la comunicación entre la impresora y el ordenador está desactivada, quizás aparezca un mensaje de error indicando que el ordenador no puede obtener el estado de la impresora.

3. Establezca el modo silencioso

Si es necesario, especifique uno de los siguientes elementos:

#### **No utilizar el modo silencioso (Do not use quiet mode)**

Seleccione esta opción si desea utilizar la impresora con el volumen del ruido de funcionamiento normal.

#### **Utilizar siempre el modo silencioso (Always use quiet mode)**

Seleccione esta opción para reducir el ruido de funcionamiento de la impresora.

#### **Utilizar el modo silencioso durante las horas especificadas (Use quiet mode during specified hours)**

Seleccione esta opción para reducir el ruido de funcionamiento de la impresora durante un determinado período de tiempo.

Establezca los valores para la **Hora de inicio (Start time)** y la **Hora de finalización (End time)** del modo silencioso que desee que se active. Si ambos se establecen a la misma hora, el modo silencioso no funcionará.

### »»» Importante

- Puede establecer el modo silencioso desde el panel de control de la impresora, el controlador de la impresora o ScanGear (controlador del escáner). Independientemente de como haya establecido el modo silencioso, el modo se aplica cuando se realizan operaciones desde el panel de control de la impresora o se imprime y escanea desde el ordenador.

#### 4. Aplique la configuración

Asegúrese de que la impresora está encendida y haga clic en **Aceptar (OK)**.

Haga clic en **Aceptar (OK)** cuando aparezca el mensaje de confirmación.

A partir de este momento se activará la configuración.

#### »» Nota

- Puede que el efecto del modo silencioso sea menor dependiendo de la fuente de papel y de la configuración de la calidad de impresión.

# Cambio del modo de funcionamiento de la Impresora

En caso necesario, cambie entre los distintos modos de funcionamiento de la impresora.

El procedimiento de **Configuración personalizada (Custom Settings)** es el siguiente:



## Configuración personalizada (Custom Settings)

1. Abra la [ventana de configuración del controlador de impresora](#)
2. Asegúrese de que la impresora está encendida y, a continuación, haga clic en **Configuración personalizada (Custom Settings)** en la ficha **Mantenimiento (Maintenance)**

Se abrirá el cuadro de diálogo **Configuración personalizada (Custom Settings)**.

### »» Nota

- Si la impresora está apagada o si la comunicación entre la impresora y el ordenador está desactivada, quizás aparezca un mensaje de error indicando que el ordenador no puede obtener el estado de la impresora.  
Si así ocurre, haga clic en **Aceptar (OK)** para mostrar la configuración más reciente especificada en el ordenador.

3. Si es necesario, realice las siguientes configuraciones:

#### **Evitar abrasión del papel (Prevent paper abrasion)**

Durante la impresión de alta densidad, la impresora puede aumentar la distancia entre el cabezal de impresión y el papel para evitar la abrasión de éste.

Marque esta casilla de verificación para evitar la abrasión del papel.

#### **Alinear cabezales manualmente (Align heads manually)**

La función **Alineación de los cabezales de impresión (Print Head Alignment)** de la ficha **Mantenimiento (Maintenance)** suele estar configurada en alineación automática de cabezales, pero se puede cambiar a alineación manual de los cabezales.

Si los resultados de impresión de la alineación automática del cabezal de impresión no son satisfactorios, [ejecute la alineación manual del cabezal](#).

Marque esta casilla de verificación para realizar la alineación manual de los cabezales. Quite la marca de esta casilla de verificación para realizar la alineación automática de los cabezales.

#### **Girar 90 grados a la izquierda si la orientación es [Horizontal] (Rotate 90 degrees left when orientation is [Landscape])**

En la ficha **Configurar página (Page Setup)** se puede cambiar la dirección de rotación en **Horizontal (Landscape)** de la **Orientación (Orientation)**.

Para girar los datos impresos 90 grados a la izquierda durante la impresión, seleccione esta opción. Para girar los datos impresos 90 grados a la derecha durante la impresión, no seleccione esta opción.

## »»» Importante

- No cambie esta configuración mientras el trabajo de impresión aparezca en la lista de espera de impresión. De lo contrario, podrían omitirse caracteres o corromperse el formato.

### **No detectar que no coincide la conf. del papel al imprimir desde PC (Don't detect mismatch of paper settings when printing from computer)**

Si imprime documentos desde el ordenador y la configuración del papel en el controlador de la impresora y la información de papel del cassette registrado en la impresora no coinciden, este ajuste desactiva la aparición de mensajes y le permite seguir imprimiendo.

Para desactivar la detección de divergencias en la configuración del papel, seleccione esta casilla de verificación.

### **Tiempo de secado (Ink Drying Wait Time)**

Puede definir el tiempo durante el cual la impresora va a estar parada hasta comenzar la impresión de la página siguiente. Al desplazar el control deslizante hacia la derecha, se aumenta la duración de la pausa, mientras que al desplazarlo hacia la izquierda, se disminuye.

Si una página impresa se mancha porque la siguiente se expulsa antes de que la tinta se haya secado, se recomienda aumentar el tiempo de secado.

Cuanto menor sea el tiempo de secado, con mayor rapidez se imprimirán los documentos.

## 4. Aplique la configuración

Haga clic en **Aceptar (OK)** y, cuando aparezca el mensaje de confirmación, haga clic en **Aceptar (OK)**.

Tras esto, la impresora funcionará según la configuración modificada.

## **Cambio de la configuración desde el panel de control**

- ▶ **Cambio de la configuración desde el panel de control**
- ▶ **Elementos de configuración en el panel de control**
- ▶ **Configuración del fax**
- ▶ **Conf. impres.**
- ▶ **Configuración de LAN**
- ▶ **Config. usuario avanzada**
- ▶ **Selección idioma**
- ▶ **Actualizar firmware**
- ▶ **Configuración de cassette**
- ▶ **Conf. contraseña administrador**
- ▶ **Restricciones operación**
- ▶ **Restablecer configuración**
- ▶ **Configuración del servicio web**
- ▶ **Información del sistema**
- ▶ **Configuración ECO**
- ▶ **Config. de silencio**
- ▶ **Registro de las configuraciones favoritas (Perfiles personalizados)**
- ▶ **Comprobación del número total de usos del equipo**

## Cambio de la configuración desde el panel de control

En esta sección se describe el procedimiento para cambiar la configuración en la pantalla **Configuración dispositivo (Device settings)**, realizando los pasos para especificar **Evitar abrasión del papel (Prevent paper abrasion)** como ejemplo.

1. [Asegúrese de que la impresora está encendida.](#)

2. Desplace la pantalla INICIO y puntee en  **Configurar (Setup).**

 [Uso del Panel de control](#)

3. Puntee en  **Configuración dispositivo (Device settings).**

Aparece la pantalla **Configuración de dispositivo (Device settings)**.

4. Puntee en el elemento de configuración para ajustar.

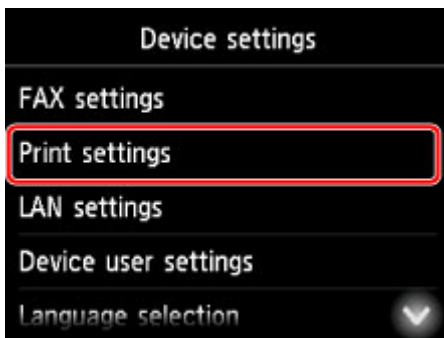

Aparecerá la pantalla de configuración del elemento seleccionado.

5. Puntee en el elemento de configuración.

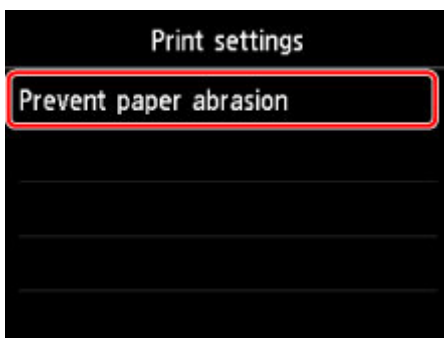

6. Puntee en la configuración para especificar.





Para obtener más información acerca de los elementos de configuración en el panel de control:

- [Elementos de configuración en el panel de control](#)

## Elementos de configuración en el panel de control

### »»» Nota

- Si la contraseña del administrador está activada, es necesaria para cambiar algunos elementos de configuración con el panel de control.

Para obtener más información sobre los elementos de configuración para los que se necesita la contraseña del administrador:

- [Configuración de la contraseña del administrador en el panel de control](#)

### Elementos de seguridad

- [Conf. contraseña administrador](#)
- [Restricciones operación](#)

### Elementos de la impresora

- [Configuración del fax](#)
- [Config. usuario avanzada](#)
- [Configuración del servicio web](#)
- [Selección idioma](#)
- [Configuración ECO](#)
- [Config. de silencio](#)
- [Registro de las configuraciones favoritas \(Perfiles personalizados\)](#)

### Elementos para papel/impresión

- [Conf. impres.](#)
- [Configuración de cassette](#)
- [Configuración del papel](#)

### Elementos de mantenimiento/gestión

- [Información del sistema](#)
- [Actualizar firmware](#)
- [Configuración de LAN](#)
- [Restablecer configuración](#)
- [Comprobación del número total de usos del equipo](#)

# Configuración del fax

## ►►► Importante

- Este elemento de configuración es para el administrador.

En esta sección se describen los elementos de configuración incluidos en **Configuración del fax (FAX settings)**.

- [Configuración de usuario del FAX \(FAX user settings\)](#)
- [Configuración de FAX avanzada \(Advanced FAX settings\)](#)
- [Config. impresión automática \(Auto print settings\)](#)
- [Config. guardar automáticamente \(Auto save setting\)](#)
- [Control de seguridad \(Security control\)](#)
- [Configuración fácil \(Easy setup\)](#)

## ►►► Nota

- Antes de modificar la configuración, puede comprobar los parámetros actuales imprimiendo la LISTA DATOS DE USUARIO (USER'S DATA LIST).

- [Resumen de informes y listas](#)

## Configuración de usuario del FAX (FAX user settings)

- **Config. información de usuario (User information settings)**

Registra el nombre y el número de fax/teléfono que se imprime en los faxes enviados.

- [Registro de la información de usuario](#)

- **Tipo de línea telefónica (Telephone line type) (país o región de compra distintos de China)**

Selecciona la configuración del tipo de línea de teléfono para la impresora.

- [Configuración del tipo de línea telefónica](#)

## ►►► Nota

- Esta opción quizás no esté disponible en función del país o la región de compra.

- **Selección auto. línea TEL (Telephone line auto selection) (solo China)**

Si selecciona **ON**, el tipo de línea telefónica se selecciona automáticamente.

Si selecciona **OFF**, puede seleccionar el tipo de línea telefónica manualmente.

- [Configuración del tipo de línea telefónica](#)

## Configuración de FAX avanzada (Advanced FAX settings)

- **Rellamada automática (Auto redial)**

Activa/desactiva la rellamada automática.

Cuando se selecciona **ON**, se puede especificar el número máximo de intentos de rellamada y el intervalo que espera la impresora entre cada intento.

- **Detección tono marcación (Dial tone detect)**

Evita los errores de transmisión que ocurren cuando se producen simultáneamente una recepción y una transmisión.

Si se selecciona **ON**, la impresora transmite el fax después de comprobar que hay tono de marcado.

### ▶▶▶ Nota

- Esta opción quizás no esté disponible en función del país o la región de compra.

- **Configuración tiempo de pausa (Pause time settings)**

Establece la duración de la pausa cada vez que introduce "P" (pausa).

- **Posición de TTI (TTI position)**

Selecciona la posición de la información de remitente (dentro o fuera de la zona de imagen).

- **Recepción remota (Remote RX)**

Activa/desactiva la recepción remota.

Cuando se selecciona **ON**, se puede especificar el ID de recepción remota.

- [Recepción remota](#)

- **Transmisión de color (Color transmission)**

Al enviar por fax documentos en color utilizando el ADF, selecciona si los datos se convierten en blanco y negro si el dispositivo de fax del destinatario no admite los faxes en color.

Si selecciona **Desconectar (Disconnect)**, la impresora no envía documentos en color si el dispositivo de fax del destinatario no admite faxes a color.

- **Reducción imagen RX (RX image reduction)**

Activa/desactiva la reducción automática de los faxes entrantes para que se ajusten al papel seleccionado.

Cuando se selecciona **ON**, se puede escoger la dirección de reducción de la imagen.

- **Config. comunicación avanzada (Adv. communication settings)**

- **ECM TX**

Permite seleccionar si se envían los faxes en ECM (modo de corrección de errores).

- [Transmisión/recepción de faxes con ECM](#)

- **ECM RX**

Permite seleccionar si se reciben los faxes en ECM (modo de corrección de errores).

- [Transmisión/recepción de faxes con ECM](#)

- **Velocidad inicial TX (TX start speed)**

Selecciona la velocidad de transmisión de fax.

La velocidad de inicio de transmisión de fax será más rápida cuanto más grande sea el valor.

Cuando existen deficiencias en la línea telefónica o en la conexión, quizás se corrijan los errores si se selecciona una velocidad de inicio de transmisión más baja.

- **Velocidad inicio recepción (RX start speed)**

Selecciona la velocidad de recepción de fax.

La velocidad de inicio de recepción de fax será más rápida cuanto más grande sea el valor.

Cuando existen deficiencias en la línea telefónica o en la conexión, quizás se corrijan los errores si se selecciona una velocidad de inicio de recepción más baja.

## **Config. impresión automática (Auto print settings)**

- **Documentos recibidos (Received documents)**

Permite seleccionar si se imprime automáticamente el fax recibido.

Si selecciona **No imprimir (Do not print)**, el fax recibido se almacena en la memoria de la impresora.

Para obtener más información sobre el fax recibido almacenado en la memoria de la impresora:

■ [Documentos guardados en la memoria de la impresora](#)

- **Informe de actividad (Activity report)**

Permite seleccionar si se imprime automáticamente el INFORME DE ACTIVIDAD (ACTIVITY REPORT).

Si selecciona **Imprimir (Print)**, la impresora imprime automáticamente el INFORME DE ACTIVIDAD (ACTIVITY REPORT) de los 20 historiales de faxes enviados y recibidos.

Para obtener más información sobre el procedimiento para imprimir el INFORME DE ACTIVIDAD (ACTIVITY REPORT) manualmente:

■ [Resumen de informes y listas](#)

- **Informe de TX (TX report)**

Permite seleccionar si se imprime automáticamente el INFORME DE TX (TX REPORT)/INFORME ERROR DE TX (ERROR TX REPORT) después de enviar un fax.

Si se imprime el informe, seleccione **Imprimir solo errores (Print error only)** o **Imprimir para cada TX (Print for each TX)**.

Si selecciona **Imprimir solo errores (Print error only)** o **Imprimir para cada TX (Print for each TX)**, podrá especificar la configuración de impresión de forma que se imprima la primera página del fax junto con el informe.

- **Informe recepción (RX report)**

Permite seleccionar si se imprime automáticamente el INFORME DE RX (RX REPORT) después de recibir un fax.

Si se imprime el INFORME DE RX (RX REPORT), seleccione **Imprimir solo errores (Print error only)** o **Imprimir para cada RX (Print for each RX)**.

- **Imprimir cuando tinta agotada (Print when out of ink)**

Establece si se sigue imprimiendo el fax recibido sin guardarlo en la memoria de la impresora cuando se agota la tinta.

No obstante, puede que parte del fax, o todo, no se imprima puesto que no hay tinta.

## Config. guardar automáticamente (Auto save setting)

Selecciona si guardar el fax recibido en la unidad flash USB automáticamente o reenviarlo a la carpeta compartida en el ordenador automáticamente después de recibirlo.

- [Almacenamiento automático de faxes recibidos en una unidad flash USB](#)
- [Cómo enviar los faxes recibidos automáticamente a la carpeta compartida en el ordenador](#)

## Control de seguridad (Security control)

### • Reingreso del n.º de fax (FAX number re-entry)

Si se selecciona **ON**, se puede establecer que la impresora envíe los faxes después de introducir el número dos veces. Al utilizar esta opción, se evitan errores al transmitir faxes.

- [Cómo evitar errores en la transmisión de faxes](#)

### • Compr. info. Rx de fax (Check RX FAX information)

Si se selecciona **ON**, la impresora comprueba si la información del dispositivo de fax del destinatario coincide con el número marcado. De ser así, la impresora comenzará a enviar faxes.

- [Cómo evitar errores en la transmisión de faxes](#)

### • Configuración tecla colgar (Hook key setting)

Si selecciona **Activar (Enable)**, podrá utilizar la función Marcar colgado.

### • Rechazo de recepción de fax (FAX reception reject)

Cuando se selecciona **ON**, la impresora rechaza la recepción de faxes que no incluyan la información de remitente o de los que provienen de remitentes especificados.

- [Cómo rechazar la recepción de un fax](#)

### • Rechazo de llamadas (Caller rejection)

Si se suscribe al servicio de identificación de llamadas, la impresora detectará el ID del remitente. Si el ID del remitente coincide con la condición especificadas en este ajuste, la impresora rechazará la llamada de teléfono o la recepción del fax del remitente.

Cuando se selecciona **Sí (Yes)** en la pantalla de confirmación de suscripción, se pueden especificar los ajustes de rechazo.

- [Uso del servicio de identificación de llamadas para rechazar llamadas](#)

### ▶▶▶ Nota

- Esta opción quizás no sea compatible en función del país o la región de compra. Póngase en contacto con su compañía telefónica para comprobar si proporciona este servicio.

## Configuración fácil (Easy setup)

La impresora se debe configurar dependiendo de la línea de teléfono y del uso de la función de envío de faxes. Siga el procedimiento según las instrucciones de la pantalla táctil.

### ▶▶▶ Nota

- Puede especificar la configuración de cada parámetro individualmente o la configuración avanzada.

Para obtener más información sobre cómo especificar la configuración:

■ [Preparativos para el envío de faxes](#)

---

## Conf. impres.

Seleccione este elemento de configuración en **Configuración dispositivo (Device settings)** en **Configurar (Setup)**.

- **Evitar abrasión del papel (Prevent paper abrasion)**

Utilice únicamente esta opción si la superficie de impresión aparece emborronada.

### **Importante**

- Después de imprimir, asegúrese de volver a establecer este ajuste en **OFF**, puesto que la calidad de impresión podría disminuir o la impresión ralentizarse.



# Configuración de LAN

Seleccione este elemento de configuración en **Configuración dispositivo (Device settings)** en **Configurar (Setup)**.

## »»» Importante

- Si la contraseña del administrador está activada, es necesaria para cambiar la configuración con el panel de control.

### • **Cambiar LAN (Change LAN)**

Permite usar una LAN inalámbrica, una LAN cableada o la conexión directa. También se puede desactivar todas.

### • **Config. LAN inalámbrica (Wireless LAN setup)**

Selecciona el método de configuración de la conexión de LAN inalámbrica.

## »»» Nota

- También puede acceder a este menú de configuración seleccionando **Configuración de LAN (LAN settings)** en la pantalla INICIO. En este caso, active la LAN inalámbrica.

#### ◦ **Configuración sin cables (Cableless setup)**

Seleccione esta opción si especifica la configuración de la información del punto de acceso en la impresora directamente desde un dispositivo (por ejemplo, un teléfono inteligente o una tableta) sin utilizar el router inalámbrico. Para el procedimiento de configuración, siga las instrucciones en pantalla del dispositivo de conexión.

#### ◦ **Configuración estándar (Standard setup)**

Seleccione esta opción cuando realice la configuración para una LAN inalámbrica de forma manual mediante el panel de control de la impresora.

#### ◦ **WPS (método de pulsador) (WPS (Push button method))**

Seleccione esta opción cuando realice la configuración para la LAN inalámbrica utilizando un router inalámbrico compatible con el método de pulsador de Wi-Fi Protected Setup (WPS). Siga las instrucciones que aparecen en pantalla durante la configuración.

#### ◦ **Otra configuración (Other setup)**

##### ■ **Configuración avanzada (Advanced setup)**

Se selecciona para establecer manualmente la configuración de LAN inalámbrica. Puede especificar arias claves WEP.

##### ■ **WPS (método de código PIN) (WPS (PIN code method))**

Seleccione esta opción cuando realice la configuración para la LAN inalámbrica utilizando un router inalámbrico compatible con el método de código PIN de Wi-Fi Protected Setup (WPS). Siga las instrucciones que aparecen en pantalla durante la configuración.

### • **Confirmar configuración LAN (Confirm LAN settings)**

Se muestra la lista de las configuraciones de LAN inalámbrica/cableada o la conexión directa de esta impresora en la pantalla táctil. Puntee **Impr. detalles (Print details)** y **Sí (Yes)** para imprimir la lista.

Para obtener más información acerca de la configuración de redes de la impresora:

- [Impresión de la configuración de red](#)

## »»» Importante

- El documento impreso de la configuración de red contiene información importante sobre la red. Trátela con cuidado.

- **Lista configuración WLAN (WLAN setting list)**

Se muestra la lista de configuraciones de LAN inalámbrica de esta impresora en la pantalla táctil.

Aparecen los elementos de configuración siguientes. (Algunos elementos de configuración no se muestran en función de la configuración de la impresora.)

Elementos	Parámetros
SSID	XXXXXXXXXXXXXXXXXXXX XXXXXXXXXXXXXXXXXXXX (hasta 32 caracteres)
Seguridad LAN inalámbrica (Wireless LAN security)	Inactivo/WEP (64 bits)/WEP (128 bits)/WPA-PSK (TKIP)/WPA-PSK (AES)/WPA2-PSK (TKIP)/WPA2-PSK (AES)
Intensidad de la señal (%) (Signal strength (%))	XXX
Dirección IPv4 (IPv4 address)	XXX. XXX. XXX. XXX (12 caracteres)
Máscara de subred IPv4 (IPv4 subnet mask)	XXX. XXX. XXX. XXX (12 caracteres)
Pasarela predeterminada IPv4 (IPv4 default gateway)	XXX. XXX. XXX. XXX (12 caracteres)
Dirección IPv6 (IPv6 address)	XXXX: XXXX: XXXX: XXXX: XXXX: XXXX: XXXX: XXXX (32 caracteres)
Dirección MAC (MAC address)	XX:XX:XX:XX:XX:XX (12 caracteres)
Nombre de impresora (Printer name)	XXXXXXXXXXXXXXXXXXXX (hasta 15 caracteres)
Nombre del servicio Bonjour (Bonjour service name)	XXXXXXXXXXXXXXXXXXXX XXXXXXXXXXXXXXXXXXXX XXXXXXXXXXXXXXXXXXXX XXXXXXXXXXXXXXXXXXXX (hasta 52 caracteres)
Huella dact. cert. raíz (SHA-1) (Root cert. thumbprint (SHA-1))	XXXXXXXXXX XXXXXXXXXXXX XXXXXXXXXXXX XXXXXXXXXX XXXXXXXXXXXX
Huella dact. cer. raíz (SHA-256) (Root cert. thumbprint (SHA-256))	XXXXXXXXXX XXXXXXXXXXXX XXXXXXXXXXXX XXXXXXXXXXXX XXXXXXXXXX XXXXXXXXXXXX XXXXXXXXXXXX XXXXXXXXXXXX

("XX" representa caracteres alfanuméricos.)

- **Lista configuración LAN (LAN setting list)**

Se muestra la lista de configuraciones de LAN cableada de esta impresora en la pantalla táctil.

Aparecen los elementos de configuración siguientes. (Algunos elementos de configuración no se muestran en función de la configuración de la impresora.)

Elementos	Parámetros
Dirección IPv4 (IPv4 address)	XXX. XXX. XXX. XXX (12 caracteres)
Máscara de subred IPv4 (IPv4 subnet mask)	XXX. XXX. XXX. XXX (12 caracteres)
Pasarela predeterminada IPv4 (IPv4 default gateway)	XXX. XXX. XXX. XXX (12 caracteres)
Dirección IPv6 (IPv6 address)	XXXX: XXXX: XXXX: XXXX: XXXX: XXXX: XXXX: XXXX (32 caracteres)
Dirección MAC (MAC address)	XX:XX:XX:XX:XX:XX (12 caracteres)
Nombre de impresora (Printer name)	XXXXXXXXXXXXXXXXXX (hasta 15 caracteres)
Nombre del servicio Bonjour (Bonjour service name)	XXXXXXXXXXXXXXXXXX XXXXXXXXXXXXXXXXXX XXXXXXXXXXXXXXXXXX XXXXXXXXXXXXXXXXXX (hasta 52 caracteres)
Huella dact. cert. raíz (SHA-1) (Root cert. thumbprint (SHA-1))	XXXXXXXXXX XXXXXXXXXXXX XXXXXXXXXXXX XXXXXXXXXX XXXXXXXXXXXX
Huella dact. cer. raíz (SHA-256) (Root cert. thumbprint (SHA-256))	XXXXXXXXXX XXXXXXXXXXXX XXXXXXXXXXXX XXXXXXXXXXXX XXXXXXXXXX XXXXXXXXXXXX XXXXXXXXXXXX XXXXXXXXXXXX

("XX" representa caracteres alfanuméricos.)

- **Lista config. conexión directa (Direct connection setting list)**

Se muestra la lista de configuraciones de conexión directa de esta impresora en la pantalla táctil.

Aparecen los elementos de configuración siguientes. (Algunos elementos de configuración no se muestran en función de la configuración de la impresora.)

Elementos	Parámetros
SSID	DIRECT-XXXX-XXXXXXseries
Contraseña (Password)	XXXXXXXXXXXX (10 caracteres)
Seguridad LAN inalámbrica (Wireless LAN security)	WPA2-PSK (AES)
Dirección IPv4 (IPv4 address)	XXX. XXX. XXX. XXX (12 caracteres)
Máscara de subred IPv4 (IPv4 subnet mask)	XXX. XXX. XXX. XXX (12 caracteres)
Pasarela predeterminada IPv4 (IPv4 default gateway)	XXX. XXX. XXX. XXX (12 caracteres)
Dirección IPv6 (IPv6 address)	XXXX: XXXX: XXXX: XXXX: XXXX: XXXX: XXXX: XXXX (32 caracteres)
Dirección MAC (MAC address)	XX:XX:XX:XX:XX:XX (12 caracteres)
Nombre de impresora (Printer name)	XXXXXXXXXXXXXXXXXX (hasta 15 caracteres)
Nombre del servicio Bonjour (Bonjour service name)	XXXXXXXXXXXXXXXXXX XXXXXXXXXXXXXXXXXX

	XXXXXXXXXXXXXXXXXXXX XXXXXXXXXXXXXXXXXXXX (hasta 52 caracteres)
<b>Nombre disp. conexión directa (Direct connection device name)</b>	XXXXXXX-XXXXXXXseries
<b>Huella dact. cert. raíz (SHA-1) (Root cert. thumbprint (SHA-1))</b>	XXXXXXXXXX XXXXXXXXXXXX XXXXXXXXXXXX XXXXXXXXXX XXXXXXXXXXXX
<b>Huella dact. cer. raíz (SHA-256) (Root cert. thumbprint (SHA-256))</b>	XXXXXXXXXX XXXXXXXXXXXX XXXXXXXXXXXX XXXXXXXXXXXX XXXXXXXXXX XXXXXXXXXXXX XXXXXXXXXXXX XXXXXXXXXXXX

("XX" representa caracteres alfanuméricos.)

- **Otra configuración (Other settings)**

### »»» Importante

- No puede seleccionar los elementos de abajo cuando se ha seleccionado **Desactivar LAN (Disable LAN)** para **Cambiar LAN (Change LAN)**.

- **Config. conexión directa (Direct connection settings)**

Los elementos de configuración están disponibles al conectar un dispositivo a la impresora.

### »»» Importante

- Solo puede seleccionar estos elementos de configuración cuando se haya seleccionado la opción **Activar conexión directa (Activate direct connect.)** para **Cambiar LAN (Change LAN)**.

- **Actualizar SSID/contraseña (Update SSID/password)**

Al seleccionar **Sí (Yes)**, se actualiza el identificador (SSID) y la contraseña de la conexión directa.

- **Cambiar nombre dispositivo (Change device name)**

Cambia el nombre de la impresora que se muestra en un dispositivo compatible con Wi-Fi Direct.

- **Confirmación solicitud conexión (Connection request confirmation)**

Al seleccionar **Sí (Yes)**, se muestra la pantalla de confirmación si hay un dispositivo compatible con Wi-Fi Direct conectándose con la impresora.

- [Uso del equipo con la conexión directa](#)

- **Establecer nombre de impresora (Set printer name)**

Permite especificar el nombre de la impresora. Se puede utilizar un máximo de 15 caracteres para el nombre.

### »»» Nota

- No se puede utilizar como nombre de impresora uno que ya se emplee para otros dispositivos conectados a la LAN.
- Ni el primer carácter ni el último del nombre de impresora pueden ser guiones.

- **Configuración de TCP/IP (TCP/IP settings)**

Configura IPv4 o IPv6.

◦ **Configuración de WSD (WSD setting)**

Elementos de configuración cuando se utiliza WSD (uno de los protocolos de red admitidos en Windows 10, Windows 8.1, Windows 8, Windows 7 y Windows Vista).

■ **Activar/desactivar WSD (Enable/disable WSD)**

Permite seleccionar si WSD estará activado o desactivado.

▶▶▶ **Nota**

- Cuando se activa esta configuración, el icono de la impresora aparece en el explorador de red en Windows 10, Windows 8.1, Windows 8, Windows 7 y Windows Vista.

■ **Optimizar WSD entrante (Optimize inbound WSD)**

Si selecciona **Activar (Enable)**, podrá recibir los datos de impresión WSD más rápidamente.

■ **Escaneo WSD desde este disp. (WSD scan from this device)**

Si selecciona **Activar (Enable)**, podrá transferir los datos escaneados al ordenador mediante WSD.

■ **Configuración tiempo espera (Timeout setting)**

Permite especificar la duración del tiempo de espera.

◦ **Configuración Bonjour (Bonjour settings)**

Elementos de configuración para la LAN mediante Bonjour para Mac OS.

■ **Activar/desactivar Bonjour (Enable/disable Bonjour)**

Si selecciona **Activar (Enable)**, podrá utilizar Bonjour para establecer la configuración de red.

■ **Nombre del servicio (Service name)**

Para especificar el nombre del servicio Bonjour. Se puede utilizar un máximo de 48 caracteres para el nombre.

▶▶▶ **Nota**

- No se puede utilizar como nombre de servicio uno que ya se emplee para otros dispositivos conectados a la LAN.

◦ **Configuración protocolo LPR (LPR protocol setting)**

Activa/desactiva la opción de LPR.

◦ **Protocolo RAW (RAW protocol)**

Habilita/deshabilita la impresión RAW.

◦ **LLMNR**

Habilita/deshabilita LLMNR (Link-Local Multicast Name Resolution). Si selecciona **Activo (Active)**, la impresora detectará la dirección IP de la impresora a partir del nombre de la impresora sin un servidor DNS.

◦ **Config. DRX de LAN cableada (Wired LAN DRX setting)**

Si selecciona **Activar (Enable)**, podrá activar la recepción discontinua cuando la impresora esté conectada a un dispositivo compatible con la LAN inalámbrica.

## Config. usuario avanzada

Seleccione este elemento de configuración en **Configuración dispositivo (Device settings)** en **Configurar (Setup)**.

### »»» Importante

- Si la contraseña del administrador está activada, es necesaria para cambiar la configuración con el panel de control.

- **Configuración hora/fecha (Date/time setting)**

Ajusta la fecha y la hora actuales.

Para obtener más información sobre el procedimiento:

- [Configuración de la información del remitente](#)

- **Formato de fecha (Date display format)**

Establece el formato de las fechas que aparecen en la pantalla táctil, y en los faxes y fotos enviados.

### »»» Nota

- Al seleccionar **ON** para **Imprimir fecha (Print date)** en la pantalla de configuración de impresión para la impresión desde una unidad flash USB, la fecha de disparo se imprime con el formato de fecha que se haya elegido.

- [Elementos de configuración para la impresión de fotos mediante el panel de control](#)

- **Config. de horario de verano (Daylight saving time setting)**

Activa/desactiva la configuración de horario de verano. Si se elige **ON**, se pueden seleccionar otras opciones adicionales. Esta opción quizás no esté disponible en función del país o la región de compra.

- **Fecha/hora inicio (Start date/time)**

Establece la fecha y la hora en que comienza el horario de verano.

**Mes (Month):** para especificar el mes.

**Semana (Week):** para especificar la semana.

**Día sem. (DOW):** para especificar el día de la semana.

Después de especificar los elementos anteriores y puntear **OK**, se mostrará la pantalla para establecer la hora de cambio para iniciar el horario de verano.

Después de especificar la hora de cambio y puntear **OK**, puede especificar la fecha y hora de finalización.

- **Fecha/hora finalización (End date/time)**

Establece la fecha y la hora en que finaliza el horario de verano.

**Mes (Month):** para especificar el mes.

**Semana (Week):** para especificar la semana.

**Día sem. (DOW):** para especificar el día de la semana.

Después de especificar los elementos anteriores y puntear **OK**, se mostrará la pantalla para establecer la hora de cambio para finalizar el horario de verano.

Especifique la hora de cambio y púntee **OK**.

- **Zona horaria (Time zone)**

Permite especificar la zona horaria del país o la región donde reside.

Especificar la zona horaria permite mostrar la hora y la fecha correctas a las que el software de correo electrónico envió un mensaje.

Para obtener más información sobre la zona horaria de cada país o región:

■ [Lista de zonas horarias](#)

- **Control de sonido (Sound control)**

Selecciona el volumen.

- **Volumen del teclado (Keypad volume)**

Permite seleccionar el volumen del pitido que emite el equipo al puntear la pantalla táctil o los botones del panel de control.

- **Volumen de alarma (Alarm volume)**

Selecciona el volumen de alarma.

- **Volumen monitor de línea (Line monitor volume)**

para seleccionar el volumen del monitor de línea.

- **Alarma de descolgado (Offhook alarm)**

Selecciona el volumen de alarma cuando el receptor del teléfono no está colgado correctamente.

- **País o región (Country or region)**

Permite seleccionar el país o región donde se utiliza la impresora.

### ▶▶▶ Nota

- Esta opción quizás no esté disponible en función del país o la región de compra.

- **Config. envío info dispositivo (Device info sending setting)**

Permite seleccionar si se enviará la información de uso de la impresora a Canon. La información enviada a Canon se utilizará para desarrollar productos mejores. Seleccione **Aceptar (Agree)** para enviar la información de uso de la impresora a Canon.

- **Control alim. (Power control)**

Permite encender o apagar la impresora automáticamente para ahorrar electricidad. Además, puede especificar la hora y el día para encenderla o apagarla.

- **Activar control de alimen. auto. (Enable auto power control)**

Especifica el tiempo que debe transcurrir antes de apagar la impresora de forma automática cuando esta permanezca inactiva o no se envíen datos de impresión a la impresora. Además, puede permitir que la impresora se encienda automáticamente si se envía un comando de escaneado desde un ordenador o se envían datos de impresión a la impresora.

- **Activar programación (Enable scheduling)**

Especifica la hora de encendido o apagado automático de la impresora cada día.

- **No controlar alimentación (Do not control power)**

Desactiva la función para encender o apagar la impresora automáticamente.

**»» Nota**

- También puede acceder a este menú de configuración seleccionando **Configuración ECO (ECO settings)** y **Control alim. (Power control)** en la pantalla INICIO.

■ [Configuración ECO](#)



## Lista de zonas horarias

Zona horaria	País o región
(UTC-12:00)	Isla Baker, Isla Howland
(UTC-11:00)	Samoa Americana, Niue
(UTC-10:00)	Hawái, Área occidental de las islas Aleutianas
(UTC-9:00)	Alaska
(UTC-8:00)	EE. UU./Canadá/México (Hora del Pacífico)
(UTC-7:00)	EE. UU./Canadá/México (Hora de las Montañas Rocosas)
(UTC-6:00)	EE. UU./Canadá/México (Hora central)
(UTC-5:00)	EE. UU./Canadá/México (Hora del Este), Cuba, Perú
(UTC-4:30)	Venezuela
(UTC-4:00)	Canadá (Hora del Atlántico), La mayoría de la Antillas Menores, Brasil (Hora del Amazonas), Chile
(UTC-3:30)	Canadá (Terranova)
(UTC-3:00)	Brasil (Hora de Brasilia), Argentina, Groenlandia
(UTC-2:00)	Brasil (Fernando de Noronha)
(UTC-1:00)	Azores, Cabo Verde
(UTC+00:00)	Reino Unido, Irlanda, Portugal, Islandia, Marruecos (África Occidental), Ghana
(UTC+1:00)	Hora Central Europea (Francia, Alemania), Hora de África Occidental (Nigeria, Congo)
(UTC+2:00)	Hora de Europa Oriental (Finlandia, Grecia), Hora de África Central, Sudáfrica
(UTC+3:00)	Rusia (Kaliningrado), Ucrania, Bielorrusia, Arabia Saudí, Hora de África Oriental
(UTC+3:30)	Irán
(UTC+4:00)	Rusia (Moscú), Azerbaiyán, Georgia, Emiratos Árabes Unidos, Mauricio
(UTC+4:30)	Afganistán
(UTC+5:00)	Pakistán
(UTC+5:30)	India
(UTC+5:45)	Nepal
(UTC+6:00)	Rusia (Ekaterimburgo), Kazajistán, Bangladés
(UTC+6:30)	Birmania (Myanmar), Islas Cocos
(UTC+7:00)	Rusia (Omsk), Mongolia, Tailandia, Vietnam, Yakarta
(UTC+8:00)	Rusia (Krasnoiarsk), China, Mongolia, Malasia, Australia (Australia Occidental)
(UTC+8:45)	Australia (Eucla)
(UTC+9:00)	Rusia (Irkutsk), Corea del Sur, Japan, Palaos
(UTC+9:30)	Australia (Territorio del Norte, Australia del Sur)
(UTC+10:00)	Rusia (Yakutsk), Guam, Hora estándar de Australia Oriental
(UTC+10:30)	Australia (Isla Lord Howe)

<b>(UTC+11:00)</b>	Russia (Vladivostok), Islas Salomón, Nueva Caledonia
<b>(UTC+12:00)</b>	Russia (Magadán), Nueva Zelanda, Fiyi, Kiribati (Islas Gilbert)
<b>(UTC+12:45)</b>	Nueva Zelanda (Islas Chatham)
<b>(UTC+13:00)</b>	Tonga, Kiribati (Islas Fénix), Samoa (A partir del 31/12/2011), Tokelau (A partir del 31/12/2011)
<b>(UTC+14:00)</b>	Kiribati (Islas de la Línea)

## Selección idioma

Seleccione este elemento de configuración en **Configuración dispositivo (Device settings)** en **Configurar (Setup)**.

### **»»» Importante**

- Si la contraseña del administrador está activada, es necesaria para cambiar la configuración con el panel de control.

Cambia el idioma de los mensajes y menús de la pantalla táctil.

## Actualizar firmware

Seleccione este elemento de configuración en **Configuración dispositivo (Device settings)** en **Configurar (Setup)**.

### ▶▶▶ Importante

- Si la contraseña del administrador está activada, es necesaria para cambiar la configuración con el panel de control.

Puede actualizar el firmware de la impresora, comprobar la versión del firmware o realizar la configuración de una pantalla de notificación, un servidor DNS y un servidor proxy.

### ▶▶▶ Nota

- Solo la opción **Comprobar la versión actual (Check current version)** está disponible si se selecciona **Desactivar LAN (Disable LAN)** o **Activar conexión directa (Activate direct connect.)** para **Cambiar LAN (Change LAN)** en **Conf. de LAN (LAN settings)**.

- **Instalar actualización (Install update)**

Realiza la actualización del firmware de la impresora. Si selecciona **Sí (Yes)**, se inicia la actualización del firmware. Siga las instrucciones que aparezcan en la pantalla para realizar la actualización.

### ▶▶▶ Importante

- Al emplear esta función, asegúrese de que la impresora está conectada a Internet.
- Si se actualiza el firmware, se eliminan todos los faxes almacenados en la memoria de la impresora.
- No puede iniciar la actualización del firmware en estas condiciones:
  - Mientras la impresora esté enviando o recibiendo un fax.
  - Mientras la impresora esté almacenando el fax sin imprimir en la memoria de la impresora (recepción en memoria).
  - Cuando los faxes sin enviar se almacenan en la memoria de la impresora.

### ▶▶▶ Nota

- Si la actualización del firmware no se completa, compruebe lo siguiente y adopte las medidas apropiadas.
  - Al emplear una LAN inalámbrica, asegúrese de que la impresora está correctamente conectada al ordenador mediante un cable de LAN.
  - Compruebe la configuración de red, como un router.
  - Si aparece el mensaje **No se puede conectar con el servidor. (Cannot connect to the server.)** en la pantalla táctil, púntee en **OK** e inténtelo de nuevo un poco más tarde.

- **Comprobar la versión actual (Check current version)**

Puede comprobar la versión de firmware actual.

- **Conf. actual. notificaciones (Update notification setting)**

Si se ha seleccionado **Sí (Yes)** y está disponible la actualización del firmware, aparece en la pantalla táctil la pantalla que le informa de la actualización del firmware.

- **Configuración del servidor DNS (DNS server setup)**

Establece la configuración de un servidor DNS. Seleccione **Configuración automática (Auto setup)** o **Configuración manual (Manual setup)**. Si selecciona **Configuración manual (Manual setup)**, siga la visualización en la pantalla táctil para realizar la configuración.

- **Configuración del servidor proxy (Proxy server setup)**

Establece la configuración de un servidor proxy. Siga la visualización en la pantalla táctil para realizar la configuración.

## Configuración de cassette

Seleccione este elemento de configuración en **Configuración dispositivo (Device settings)** en **Configurar (Setup)**.

Al registrar el tamaño y el tipo del papel cargado en el cassette, puede evitar que la impresora imprima defectuosamente mostrando el mensaje antes de que empiece la impresión cuando el tamaño del papel o el tipo de soporte del papel cargado no coincida con la configuración de impresión. Además, puede permitir que la impresora cambie automáticamente la fuente de papel cuando un cassette se queda sin papel.

Para obtener más información:

### ■ [Configuración del papel](#)

#### • **Registrar info papel cassette (Register cassette paper info)**

Permite registrar el tamaño del papel y el tipo de soporte cargados en el cassette.

#### ▶▶▶ **Nota**

- Al registrar el tamaño del papel y el tipo de soporte, se muestra la pantalla para seleccionar si desea aplicar la configuración a la configuración de copia. Seleccione **Sí (Yes)** para aplicar la configuración registrada a la copia.
- Para obtener más información sobre la combinación correcta de configuraciones de papel que puede especificar mediante el controlador de la impresora o en la pantalla táctil:
  - Para Windows:
    - [Configuración del papel en el controlador de impresora y la impresora \(Tipo de soporte\)](#)
    - [Configuración del papel en el controlador de impresora y la impresora \(Tamaño de papel\)](#)
  - Para Mac OS:
    - Configuración del papel en el controlador de impresora y la impresora (Tipo de soporte)
    - Configuración del papel en el controlador de impresora y la impresora (Tamaño de papel)

#### • **Detectar difer. config. papel (Detect paper setting mismatch)**

Si selecciona **Sí (Yes)**, la impresora detecta si el tamaño del papel y el tipo de soporte son los mismos que los que están registrados en **Registrar info papel cassette (Register cassette paper info)**. Si se inicia la impresión con una configuración que no coincide, aparece un mensaje de error en la pantalla táctil.

#### • **Detectar reinserción de cassette (Detect cassette reinsertion)**

Si selecciona **Sí (Yes)**, la impresora detecta que el cassette se ha vuelto a insertar. Cuando se muestre la pantalla **Registrar info papel cassette (Register cassette paper info)**, registre el tamaño del papel y el tipo de soporte.

#### • **Cam. ali. auto (Auto feed switch)**

Si selecciona **Sí (Yes)**, la impresora cambia automáticamente la fuente de papel cuando un cassette se queda sin papel. Cargue papel normal de tamaño A4, Carta o Legal en ambos cassettes para activar esta función.

## Conf. contraseña administrador

Seleccione este elemento de configuración en **Configuración dispositivo (Device settings)** en **Configurar (Setup)**.

### »» Importante

- Si la contraseña del administrador está activada, es necesaria para cambiar la configuración con el panel de control.

Puede especificar o desactivar la contraseña del administrador.

Si especifica la contraseña del administrador, seleccione el intervalo y especifique la contraseña del administrador.

#### **IU remota u otras herramientas (Remote UI or other tools)**

Es necesario introducir la contraseña del administrador para cambiar los elementos de configuración mediante la IU remota o con otro software.

#### **LCD, IU remota u otras herra. (LCD, Remote UI, or other tools)**

Es necesario introducir la contraseña del administrador para cambiar los elementos de configuración mediante el panel de control de la impresora, la IU remota u otro software.

Para obtener más información:

- [Configuración de la contraseña del administrador en el panel de control](#)

# Configuración de la contraseña del administrador en el panel de control

Puede especificar o desactivar la contraseña del administrador.

La especificación de la contraseña del administrador requiere que introduzca la contraseña necesaria para emplear los elementos o modificar la configuración que se indica a continuación.

- **Configuración del servicio web (Web service setup)**
- **Configuración del fax (FAX settings)**
- **Configuración de LAN (LAN settings)**
- **Config. usuario avanzada (Device user settings)**
- **Selección idioma (Language selection)**
- **Actualizar firmware (Firmware update)**
- **Configuración ECO (ECO settings)**
- **Config. de silencio (Quiet setting)**
- **Conf. contraseña administrador (Administrator password setting)**
- **Restricciones operación (Operation restrictions)**
- **Restablecer configuración (Reset setting)** (excepto para **Restablecer todo (Reset all)**)
- **Importar libreta de dir. cor. elec. (Import e-mail address book)**
- **Exportar libreta de dir. cor. elec. (Export e-mail address book)**

Siga el procedimiento que se indica a continuación para especificar la contraseña del administrador.

1. [Asegúrese de que la impresora está encendida.](#)

2. Desplace la pantalla INICIO y puntee en  **Configurar (Setup)**.

■ [Uso del Panel de control](#)

3. Puntee en  **Configuración dispositivo (Device settings)**.

Aparece la pantalla **Configuración de dispositivo (Device settings)**.

4. Puntee en **Conf. contraseña administrador (Administrator password setting)**.

5. Cuando aparezca la pantalla de confirmación para especificar la contraseña del administrador, puntee **Sí (Yes)**.

Si no se ha especificado ninguna contraseña para el administrador, aparecerá el mensaje de confirmación de registro. Al puntear **Sí (Yes)**, se muestra el mensaje de nuevo. Puntee **OK**.

## »»» Importante

- La contraseña del administrador se define en el momento de la adquisición. El número de serie de la impresora es la contraseña empleada.

Para obtener información sobre la contraseña del administrador, consulte [Contraseña de administrador](#).



6. Puntee **Cambiar contraseña admin. (Change administrator password)**.

Si no ha especificado una contraseña del administrador, puntee **Eliminar contraseña admin. (Remove administrator password)**. Al puntear **Sí (Yes)**, se muestra el mensaje de nuevo. Puntee **OK**.

7. Puntee el alcance donde es válida la contraseña del administrador.

**IU remota u otras herramientas (Remote UI or other tools)**

Es necesario introducir la contraseña del administrador para cambiar los elementos de configuración mediante la IU remota o con otro software.

**LCD, IU remota u otras herram. (LCD, Remote UI, or other tools)**

Es necesario introducir la contraseña del administrador para cambiar los elementos de configuración mediante el panel de control de la impresora, la IU remota u otro software.

8. Introduzca la contraseña del administrador.

**»»» Importante**

- Se aplica la siguiente restricción de caracteres a la contraseña:
  - Establezca una contraseña de entre 4 y 32 caracteres.
  - Solo se permiten caracteres alfanuméricos de un único byte.
  - Por razones de seguridad, se recomienda utilizar más de 6 caracteres alfanuméricos.

9. Puntee en **Aplicar (Apply)**.

10. Introduzca de nuevo la contraseña del administrador especificada.

11. Puntee en **Aplicar (Apply)**.

La contraseña de administrador está activada.

**Si desea cambiar o desactivar la contraseña de administrador:**

Si la contraseña de administrador está activada, al puntear **Configurar (Setup)**, **Configuración dispositivo (Device settings)** y **Conf. contraseña administrador (Administrator password setting)** en este orden e introducir la contraseña de administrador se muestra **Cambiar contraseña admin. (Change administrator password)** y **Eliminar contraseña admin. (Remove administrator password)** en la pantalla táctil. Seleccione cualquier elemento y siga las instrucciones de la pantalla para realizar la configuración.

## Restricciones operación

Seleccione este elemento de configuración en **Configuración dispositivo (Device settings)** en **Configurar (Setup)**.

### ▶▶▶ Importante

- Si la contraseña del administrador está activada, es necesaria para cambiar la configuración con el panel de control.

Puede restringir las operaciones de impresión, copia o envío de fax o utilizar una unidad flash USB o una carpeta compartida en el ordenador.

### ▶▶▶ Nota

- Cuando no hay activada ninguna restricción de operación, aparece la pantalla de confirmación para activar las restricciones de operación. Puntar **Sí (Yes)** le permite restringir operaciones. Si ya ha restringido alguna operación, se muestran los elementos de menú. Puntar **Cambiar restricciones operación (Change operation restrictions)** le permite modificar la configuración de las restricciones de operación.

Para obtener más información:

- [Restricción de la operación del equipo](#)

## Restricción de la operación del equipo

Puede restringir las operaciones de impresión, copia o envío de fax o utilizar una unidad flash USB o una carpeta compartida en el ordenador. Las restricciones se pueden desactivar temporalmente.

### ■ [Desactivación temporal de la restricción de la operación](#)

Para activar esta función, utilice la contraseña del administrador a fin de cambiar la configuración en el panel de control.

### ■ [Configuración de la contraseña del administrador en el panel de control](#)

1. [Asegúrese de que la impresora está encendida.](#)

2. Desplace la pantalla INICIO y puntee en  **Configurar (Setup).**

### ■ [Uso del Panel de control](#)

3. Puntee en  **Configuración dispositivo (Device settings).**

4. Puntee en **Restricciones operación (Operation restrictions).**

5. Introduzca la contraseña del administrador.

6. Cuando aparezca la pantalla de confirmación de la restricción de la operación, puntee **Sí (Yes).**

Si ya ha realizado la configuración de restricción de operación, se muestran los elementos de menú. Puntee en **Cambiar restricciones operación (Change operation restrictions).**

7. Puntee la operación que desee restringir y, a continuación, la función que desee restringir.

#### **Copiar (Copy)**

Restringe las operaciones de copia. Si selecciona **Restringir todas las copias (Restrict all copying)**, puede restringir todas las operaciones de copia. Si selecciona **Restringir copias en color (Restrict color copying)**, puede restringir solo las operaciones de copia en color.

#### **Imprimir desde medio almacén. (Print from storage medium)**

Restringe la impresión desde una unidad flash USB.

#### **Escanear a unidad flash USB (Scan to USB flash drive)**

Restringe guardar los datos escaneados en una unidad flash USB.

#### **Escanear en carpeta de destino (Scan to destination folder)**

Restringe el reenvío de los datos escaneados a una carpeta compartida en el ordenador.

#### **Escan(Corr. ele. dir. desde disp.) (Scan (E-mail direct from device))**

Restringe el envío de un correo electrónico con datos escaneados adjuntos desde la impresora.

#### **Libreta de direcc. correo electr. (E-mail address book)**

Restringe las operaciones relacionadas con la libreta de direcciones de correo electrónico de la impresora.

#### **Transmisión de FAX (FAX transmission)**

Restringe el envío de un fax desde la impresora. (No se restringe el envío de fax desde el ordenador).

#### **Recepción de FAX (FAX reception)**

Restringe la recepción de fax.

### **»»» Importante**

- Si la impresora recibe un fax mientras la opción **Restringir (Restrict)** está seleccionada, se muestra **No disponible. Restricción de operación establecida. (Not available. An operation restriction is set.)** en la pantalla táctil y se muestra la pantalla de pausa del fax. En este caso, no puede recibir los faxes. Solicite al administrador de la impresora que utiliza que cambie la configuración y pídale al remitente que vuelva a enviar los faxes.

#### **Directorio (Directory)**

Restringe las operaciones relacionadas con el directorio de la impresora.

### 8. Puntee en **Salir (Exit)**.

Las restricciones de operación que ha seleccionado están activadas.

### **»»» Nota**

- Si desactiva todas las restricciones, puntee **Cancelar restricciones operación (Cancel operation restrictions)** en el paso 6. Cuando aparezca la pantalla de confirmación, puntee **Sí (Yes)**.  
Para desactivar cada restricción de la operación, puntee el elemento en el paso 7 y puntee **No restringir (Do not restrict)**.

## **Desactivación temporal de la restricción de la operación**

Especifique la contraseña de anulación para desactivar temporalmente la restricción de la operación tras el procedimiento que se indica a continuación.

1. [Asegúrese de que la impresora está encendida.](#)

2. Desplace la pantalla INICIO y puntee en  **Configurar (Setup)**.

■ [Uso del Panel de control](#)

3. Puntee en  **Configuración dispositivo (Device settings)**.

4. Puntee en **Restricciones operación (Operation restrictions)**.

5. Introduzca la contraseña del administrador.

6. Puntee **Config. contraseña de anulación (Override password setting)** en la pantalla que aparece.
7. Puntee **Sí (Yes)** en la pantalla que aparece.
8. Puntee **OK** en la pantalla que aparece.
9. Especifique la contraseña.
10. Puntee en **Aplicar (Apply)**.
11. Vuelva a introducir la contraseña que ha especificado.
12. Puntee en **Aplicar (Apply)**.

La contraseña de anulación se activa.

#### **»» Nota**

- La recepción de fax está restringida aunque la restricción de la operación esté desactivada por la contraseña de anulación.
- Si la pantalla táctil se apaga mientras se desactiva la restricción de operación temporalmente, introduzca la contraseña de anulación de nuevo para reanudar la impresora.

## Restablecer configuración

Seleccione este elemento de configuración en **Configuración dispositivo (Device settings)** en **Configurar (Setup)**.

Restablece todos los ajustes que haya realizado en la impresora a los valores predeterminados. No obstante, es posible que algunos datos no se puedan cambiar, según el estado de uso actual de la impresora.

### ►►► Importante

- Si la contraseña del administrador está activada, es necesaria para cambiar la configuración con el panel de control.
- En función del elemento de configuración, es necesario volver a realizar la conexión o configuración después de haber restablecido la configuración a sus valores predeterminados.

- **Solo configuración servicio web (Web service setup only)**

Elimina IJ Cloud Printing Center y los registros de Google Cloud Print.

- **Solo configuración de LAN (LAN settings only)**

Restablece la configuración de LAN distinta a la contraseña del administrador a sus valores predeterminados.

Después del restablecimiento, vuelva a realizar la configuración según corresponda.

- **Solo n.º teléfono (Telephone number only)**

Elimina todos los números de teléfono o fax registrados.

- **Solo configuración (Settings only)**

Restablece la configuración predeterminada de parámetros como el tamaño del papel, el tipo de soporte u otros elementos de configuración. La configuración LAN y el número de teléfono/fax no se restablecen a sus valores predeterminados.

- **Solo config. envío info dispositivo (Device info sending setting only)**

Aplica la configuración para no enviar la información del dispositivo a Canon.

- **Solo entr. libr. de dir. cor. elec. (E-mail address book entries only)**

Elimina todas las direcciones de correo electrónico registradas.

- **Solo configuración del fax (FAX settings only)**

Restablece la configuración de fax a los valores predeterminados. Desconecte la línea de teléfono de la impresora antes de restablecer los valores predeterminados de este elemento.

Después del restablecimiento, vuelva a realizar la configuración según corresponda.

- **Restablecer todo (Reset all)**

Restablece los valores predeterminados de todas las configuraciones realizadas en la impresora. La contraseña del administrador especificada para la impresora vuelve a definirse según la configuración predeterminada.

Después del restablecimiento, vuelva a realizar la configuración según corresponda.

## »» Nota

- Las siguientes opciones de configuración no se pueden restablecer a los valores por omisión:
  - El idioma deseado aparece en la pantalla táctil
  - La posición actual del cabezal de impresión
  - El país o región seleccionado para **País o región (Country or region)**
  - Uso total de copia, escaneado y fax registrado en **Registros de uso (Records of use)**
  - CSR (Solicitud de firma de certificado) para la configuración de método de codificación (SSL/TLS)

Puede eliminar el nombre de usuario o el número de teléfono registrado siguiendo este procedimiento.

1. Acceda a la pantalla **Config. información de usuario (User information settings)**.

■ [Configuración de la información del remitente](#)

2. Puntee el nombre del usuario o el número de teléfono y elimine todos los caracteres o números.
3. Puntee **OK** cuando haya terminado de eliminar todos los caracteres o números.

- **Aceptar (Agree)** se selecciona para **Config. envío info dispositivo (Device info sending setting)** en **Config. usuario avanzada (Device user settings)** después de restablecer la configuración para enviar la información del dispositivo. Sin embargo, la impresora no envía la información del dispositivo. Puntee **No aceptar (Do not agree)** para desactivar la función para enviar la información del dispositivo.

## Configuración del servicio web

Seleccione este elemento de configuración de **Config. del servicio web (Web service setup)** en **Configurar (Setup)**.

### »»» Importante

- Si la contraseña del administrador está activada, es necesaria para cambiar la configuración con el panel de control.

- **Config. conexión servicios web (Web service connection setup)**

Los elementos de configuración siguientes estarán disponibles.

- **Config. Google Cloud Print (Google Cloud Print setup)**

Registra/elimina la impresora en Google Cloud Print.

- **Config. IJ Cloud Printing Center (IJ Cloud Printing Center setup)**

Registra/elimina la impresora en Canon Inkjet Cloud Printing Center.

- **Comp. config. servicio web (Check Web service setup)**

Compruebe si la impresora está registrada en Google Cloud Print o Canon Inkjet Cloud Printing Center.

- **Configuración del servidor DNS (DNS server setup)**

Establece la configuración de un servidor DNS. Seleccione **Configuración automática (Auto setup)** o **Configuración manual (Manual setup)**. Si selecciona **Configuración manual (Manual setup)**, siga la visualización en la pantalla táctil para realizar la configuración.

- **Configuración del servidor proxy (Proxy server setup)**

Establece la configuración de un servidor proxy. Siga la visualización en la pantalla táctil para realizar la configuración.



## Información del sistema

Seleccione este elemento de configuración de **Información del sistema (System information)** en **Configurar (Setup)**.

- **Versión actual (Current version)**

Muestra la versión actual del firmware.

- **Nombre de impresora (Printer name)**

Muestra el nombre de impresora especificado actualmente.

- **Número de serie (Serial number)**

Muestra el número de serie de la impresora.

- **Dirección MAC de LAN inalám. (MAC address of wireless LAN)**

Muestra la dirección MAC para la LAN inalámbrica.

- **Dirección MAC de LAN cableada (MAC address of wired LAN)**

Muestra la dirección MAC para la LAN cableada.

## Configuración ECO

Seleccione este elemento de configuración en la pantalla de inicio.

Esta configuración permite utilizar las funciones siguientes.

- Uso de la impresión automática a doble cara para ahorrar papel
  - [Uso de la impresión a doble cara](#)
- Encendido automático de la impresora automáticamente al imprimir o escanear desde un dispositivo o apagado automático cuando transcurre el tiempo especificado para ahorrar electricidad
  - [Encendido y apagado automático de la impresora](#)
- Encendido y apagado automático de la impresora a la hora y el día especificados
  - [Especificación de la hora y el día para encender o apagar automáticamente la impresora](#)

### »»» Nota

- Las funciones siguientes no se pueden activar de forma simultánea.
  - Encendido y apagado automático de la impresora
  - Especificación de la hora y el día de encendido y apagado automáticos de la impresora

### »»» Importante

- Si la contraseña del administrador está activada, es necesaria para cambiar la configuración con el panel de control.

## Uso de la impresión a doble cara

Para usar la impresión a doble cara, siga este procedimiento.

1. [Asegúrese de que la impresora está encendida.](#)

2. Desplace la pantalla INICIO y puntee  **Configuración ECO (ECO settings).**

■ [Uso del Panel de control](#)

3. Puntee en **Conf. impresión dos caras (Two-sided printing setting).**

4. Si fuese necesario, especifique la configuración.



- A. Puntee para seleccionar las copias a doble cara como valor predeterminado.
- B. Puntee para seleccionar la impresión a doble cara de archivos PDF guardados en una unidad flash USB como valor predeterminado.
- C. Puntee para seleccionar la impresión a doble cara de faxes recibidos o enviados, informes o listas como valor predeterminado.
- D. Puntee para especificar la configuración de impresión.

### »» Nota

- Si se selecciona la impresión a doble cara, aparece el icono  en cada menú de la pantalla INICIO o en los elementos de configuración de la impresión a doble cara de cada pantalla de configuración de impresión.

## Encendido y apagado automático de la impresora

Siga el procedimiento que se indica a continuación para encender y apagar automáticamente la impresora.

1. [Asegúrese de que la impresora está encendida.](#)

2. Desplace la pantalla INICIO y puntee  **Configuración ECO (ECO settings).**

■ [Uso del Panel de control](#)

3. Puntee en **Control alim. (Power control).**

4. Puntee **Activar control de alimen. auto. (Enable auto power control).**

5. Lea el mensaje y puntee **Siguiente (Next).**

6. Si fuese necesario, especifique la configuración.

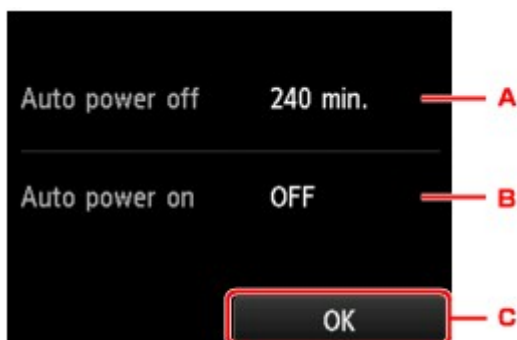

- A. Puntee para especificar el tiempo que debe transcurrir para apagar la impresora automáticamente si no se realiza ninguna operación ni se envían datos de impresión a la impresora.
- B. Puntee para seleccionar la configuración.

Al seleccionar **ON**, la impresora se enciende automáticamente si se envía un comando de escaneado desde un ordenador o se envían datos de impresión a la impresora.

C. Puntee para confirmar la configuración.

## Especificación de la hora y el día para encender o apagar automáticamente la impresora

Utilice el procedimiento siguiente para usar la función de ahorro de energía.

1. [Asegúrese de que la impresora está encendida.](#)

2. Desplace la pantalla INICIO y puntee  **Configuración ECO (ECO settings).**

■ [Uso del Panel de control](#)

3. Puntee en **Control alim. (Power control).**

4. Puntee **Activar programación (Enable scheduling).**

5. Lea el mensaje y puntee **Siguiente (Next).**

6. Si fuese necesario, especifique la configuración.

- Si desea especificar la hora y el día para encender la impresora:

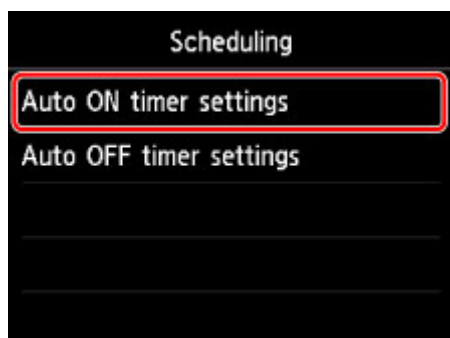

1. Puntee **Conf. temp. auto. ACTIVADA (Auto ON timer settings).**

2. Puntee **ON** en la pantalla que aparece.

Se muestra la pantalla siguiente.

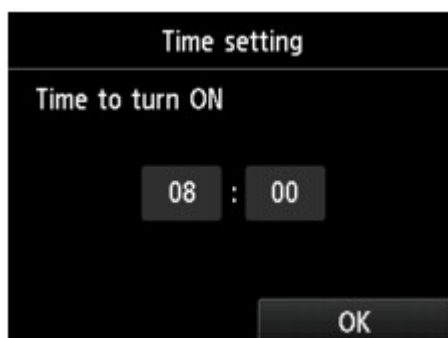

3. Puntee la hora.

Se muestra la pantalla siguiente.



4. Puntee los números para especificar la hora a la que se debe encender la impresora.

Puede especificar la hora de 0 a 24 y especificar los minutos en incrementos de 10 minutos.

5. Puntee **OK** para confirmar la hora a la que se debe encender la impresora.

Después de confirmar la hora para encender la impresora, se muestra la pantalla para especificar el día. Puntee el día, **Activar (Enable)** o **Desactivar (Disable)** y, a continuación, **OK**. La configuración es válida para los días que seleccione **Activar (Enable)**.

- Si desea especificar la hora y el día para apagar la impresora:

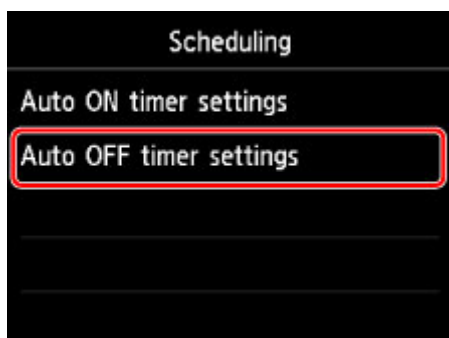

1. Puntee **Conf. temp. auto. DESACTIVADA (Auto OFF timer settings)**.

2. Puntee **ON** en la pantalla que aparece.

3. Compruebe el mensaje y puntee en **OK**.

Se muestra la pantalla siguiente.

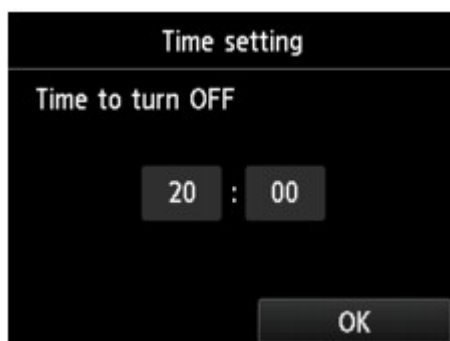

4. Puntee la hora.

Se muestra la pantalla siguiente.



5. Puntee los números para especificar la hora a la que se debe apagar la impresora.  
Puede especificar la hora de 0 a 24 y especificar los minutos en incrementos de 10 minutos.
6. Puntee **OK** para confirmar la hora a la que se debe apagar la impresora.  
Después de confirmar la hora para apagar la impresora, se muestra la pantalla para especificar el día. Puntee el día, **Activar (Enable)** o **Desactivar (Disable)** y, a continuación, **OK**. La configuración es válida para los días que seleccione **Activar (Enable)**.

## Config. de silencio

Seleccione este elemento de configuración en la pantalla de inicio.

Active esta función de la impresora si desea reducir el ruido de funcionamiento, por ejemplo, al imprimir por la noche. Además, puede especificar el intervalo de tiempo en el que reducir el ruido de funcionamiento.

### ►►► Importante

- Si la contraseña del administrador está activada, es necesaria para cambiar la configuración con el panel de control.
- Ajuste la fecha y la hora actuales con antelación.

■ [Configuración de la información del remitente](#)

Para configurarlo, siga el procedimiento que se indica a continuación.

1. [Asegúrese de que la impresora está encendida.](#)

2. Desplace la pantalla INICIO y puntee  **Config. de silencio (Quiet setting).**

■ [Uso del Panel de control](#)

3. Puntee en **Utilizar Modo silencioso (Use quiet mode)** o **Utilizar en horas especificadas (Use during specified hours)**.

- Si está seleccionado **Utilizar Modo silencioso (Use quiet mode)**:

Se muestra la pantalla de confirmación y el icono  aparece como icono del menú **Config. de silencio (Quiet setting)**.

- Si está seleccionado **Utilizar en horas especificadas (Use during specified hours)**:

Se muestra la pantalla **Horas de modo silencioso (Quiet mode hours)**.



- A. Puntee para mostrar la pantalla siguiente.



1. Puntee los números para especificar la hora de inicio.

Puede especificar la hora de 0 a 24.

2. Puntee para confirmar la hora de inicio.

Después de especificar la hora de inicio, especifique la hora de finalización siguiendo el mismo procedimiento.

- B. Puntee para confirmar la hora de inicio y de finalización.

Puede reducir el ruido de funcionamiento durante el tiempo especificado.



Se muestra la pantalla de confirmación y el icono  aparece como icono del menú **Config. de silencio (Quiet setting)**.

### »»» Importante

- La velocidad de funcionamiento es más lenta que cuando está seleccionada la opción **No utilizar el modo silencioso (Do not use quiet mode)**.
- Es posible que esta función no sea tan eficaz según la configuración de la impresora. Además, algunos ruidos, como el que emite la impresora al prepararse para la impresión, no se reducen.

### »»» Nota

- Puede establecer el modo silencioso desde el panel de control de la impresora o el controlador de la impresora. Independientemente de cómo se haya establecido el modo silencioso, este se aplica cuando se realizan operaciones desde el panel de control de la impresora o se imprime y se escanea desde el ordenador.
- En Windows, puede establecer el modo silencioso desde ScanGear (controlador de escáner).



# Registro de las configuraciones favoritas (Perfiles personalizados)

Puede registrar las configuraciones favoritas de copia, escaneado o envío de faxes y llamarlas desde la pantalla INICIO.

Se pueden hasta registrar 20 ajustes.

- [Registrar los ajustes](#)
- [Llamada a la configuración registrada](#)
- [Edición/eliminación de la configuración registrada](#)

## Registrar los ajustes

Puntee **Guar. perfil (Save profile)** en cada pantalla en espera o en la pantalla que aparece después de especificar la configuración.

Pantalla de pausa de copia

Pantalla de pausa de escaneo

Pantalla de pausa de transmisión de fax

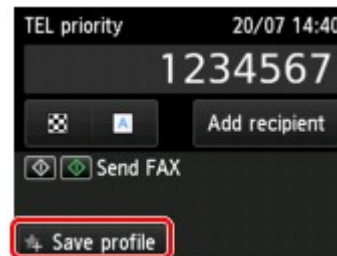
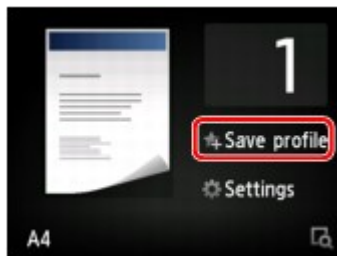

Cuando aparezca la pantalla de configuración de **Guar. perfil (Save profile)**, puntee en **Sí (Yes)**.

Si aparece la pantalla para introducir el nombre de la configuración, escriba el nombre y puntee **Registrar (Register)**.

### »»» Nota

- Si puntea en **Registrar (Register)** sin introducir el nombre, se aplica el nombre mostrado actualmente como nombre de la configuración.

## Llamada a la configuración registrada

Siga el procedimiento que se indica a continuación para llamar a la configuración registrada.

1. [Asegúrese de que la impresora está encendida.](#)

2. Desplace la pantalla INICIO y puntee  **Perfiles personalizados (Custom profiles)**.

- [Uso del Panel de control](#)

3. Puntee el ajuste al que desee llamar.

### »»» Nota

- Puede cambiar los elementos mostrados punteando **Cambiar vista (Switch view)**.

## Edición/eliminación de la configuración registrada

Siga el procedimiento que se indica a continuación para editar o eliminar la configuración registrada.

1. [Asegúrese de que la impresora está encendida.](#)

2. Desplace la pantalla INICIO y puntee  **Perfiles personalizados (Custom profiles).**



■ [Uso del Panel de control](#)

3. Puntee en **Editar/elim. (Edit/delete).**

Puede cambiar el orden o el nombre de la configuración registrada y eliminar la configuración.

- Para cambiar el orden de la configuración registrada

1. Puntee en **Reorganizar (Rearrange).**
2. Puntee el ajuste que desee desplazar.

3. Puntee  o  para desplazar el ajuste seleccionado.

4. Puntee en **Aplicar (Apply).**

5. Puntee en **Salir (Exit).**

- Para cambiar el nombre de la configuración registrada

1. Puntee en **Cambiar nombre (Rename).**
2. Puntee el ajuste que desee cambiar de nombre.
3. Escriba el nuevo nombre y puntee **OK.**

■ [Introducción de números, letras y símbolos](#)

4. Puntee en **Salir (Exit).**

- Para eliminar la configuración registrada

1. Puntee en **Eliminar (Delete).**
2. Puntee el ajuste que desee eliminar.
3. Puntee **Sí (Yes)** en la pantalla que aparece.
4. Puntee en **Salir (Exit).**

## Comprobación del número total de usos del equipo

Puede comprobar el número total de usos de la impresora (por ejemplo, el número total de impresiones, copias, faxes enviados o recibidos o de escaneados).

1. [Asegúrese de que la impresora está encendida.](#)



2. Desplace la pantalla INICIO y puntee **Registros de uso (Records of use)**.

### ■ [Uso del Panel de control](#)

Se muestra la pantalla **Registros de uso (Records of use)**.

3. Puntee el elemento que desea comprobar.

#### **Total hojas usadas en el disp. (Total sheets used on the device)**

Muestra el número total de impresión.

#### **Hojas usadas para copiar (No. of sheets used for copying)**

Muestra el número total de copias.

#### **Nº de hojas usadas para FAX (No. of sheets used for FAX)**

Muestra el número total de faxes recibidos o impresos.

#### **Hojas usadas para otras func. (Sheets used for other functions)**

Muestra el número total de impresiones que no sean copias o faxes.

#### **N.º de hojas de FAX enviadas (Number of FAX sheets sent)**

Muestra el número total de faxes enviados.

#### **N.º de hojas escaneadas (Number of sheets scanned)**

Muestra el número total de escaneados.

### »» Nota

- El registro del número total de usos no se revierte, ni siquiera si la impresora se revierte a sus valores predeterminados mediante la opción **Restablecer configuración (Reset setting)** de **Configuración dispositivo (Device settings)**.

## **Cambio de la configuración de la impresora mediante un navegador web**

- **Cambio de la configuración mediante el navegador web**
- **Elementos de configuración que se pueden cambiar mediante el navegador web**
- **Establecimiento de la contraseña**
- **Configuración del servidor de correo**
- **Especificación de la configuración de correo para el envío de datos escaneados**
- **Recepción del estado de la impresora por correo electrónico**

## Cambio de la configuración mediante el navegador web

Puede comprobar el estado de la impresora y cambiar su configuración utilizando el navegador web de su teléfono inteligente, tableta u ordenador.

Para comprobar el estado de la impresora y cambiar la configuración de la impresora, consulte "IU remota" en el navegador web.

### »» Nota

- La interfaz del usuario remota es un software que le permite realizar operaciones que habitualmente se ejecutan en el panel de control de la impresora mediante un navegador web a través de una red.  
Para utilizar la IU remota, se requiere una conexión LAN con la impresora.
- Puede utilizar la IU remota en los siguientes sistemas operativos y navegadores web.
  - Dispositivos iOS  
SO: iOS 7.0 o posterior  
Navegador web: navegador web estándar de iOS (Safari para dispositivos móviles)
  - Dispositivos Android  
SO: Android 4.0 o posterior  
Navegador web: navegador web estándar de Android (Navegador o Chrome)
  - Dispositivos Mac OS  
SO: Mac OS X v.10.6 o posterior  
Navegador web: Safari 5.1 o posterior
  - Dispositivos Windows  
SO: Windows Vista SP2 o posterior  
Navegador web: Internet Explorer 9 o posterior, Google Chrome 41.0.2272.118m o posterior, Mozilla Firefox 37.0.1 o posterior

1. [Asegúrese de que la impresora está encendida.](#)

2. Compruebe la dirección IP de la impresora.

Para comprobar la dirección IP de la impresora, siga los pasos que aparecen a continuación.

1. Desplace la pantalla INICIO y puntee en  **Configurar (Setup)**.

■ [Uso del Panel de control](#)

Se muestra la pantalla de menú.

2. Puntee  **Configuración dispositivo (Device settings)**.
3. Puntee en **Configuración de LAN (LAN settings)**.
4. Puntee en **Confirmar configuración LAN (Confirm LAN settings)**.

5. Compruebe el valor de **Dirección IPv4 (IPv4 address)**.

3. Abra el navegador web de su teléfono inteligente, tableta u ordenador y escriba la dirección IP.

Introduzca la siguiente información en el campo URL del navegador web.

http://XXX.XX.X.XXX

Seleccione la dirección IP en "XXX.XX.X.XXX".

Cuando acceda, se mostrará "IU remota" en el navegador web de su teléfono inteligente, tableta u ordenador.

4. Si abre la IU remota por primera vez en el teléfono inteligente, la tableta o el ordenador, seleccione **Para comunicación segura (For secure communication)**.

Descargue el certificado raíz y regístrelo.

■ [Registro del certificado raíz de la impresora en el navegador web](#)

#### »»» Nota

- Cuando haya registrado el certificado raíz en el navegador web del teléfono inteligente, la tableta o el ordenador, este paso no será necesario la próxima vez.  
Si se ha aplicado la opción **Restablecer todo (Reset all)** desde el panel de control de la impresora, descargue el certificado raíz de nuevo y regístrelo.
- Si el certificado raíz no está registrado, puede aparecer un mensaje para advertirle de que la conexión segura no está garantizada.

5. Seleccione **Iniciar sesión (Log on)**.

Aparecerá la página de autenticación de la contraseña.

#### »»» Nota

- Si el modo de usuario estándar está habilitado, seleccione el modo de administrador o el modo de usuario estándar para iniciar sesión.
- Una vez que elija un modo y seleccione **Iniciar sesión (Log on)**, aparecerá la pantalla de autenticación de contraseña de cada modo.

6. Introduzca la contraseña.

Cuando finalice la autenticación de la contraseña, los menús que pueden utilizarse se muestran en el navegador web.

#### »»» Importante

- La contraseña se establece en el momento de la compra. La contraseña es el número de serie de la impresora. El número de serie de la impresora aparece impreso en el adhesivo de la impresora. Consta de 9 caracteres alfanuméricos (4 letras seguidas de 5 números).

Para obtener información detallada sobre el establecimiento de la contraseña, consulte [Establecimiento de la contraseña](#).

7. Compruebe el estado de la impresora y cambie su configuración.

Para obtener información sobre los elementos de configuración que se pueden cambiar, consulte la siguiente sección.

■ [Elementos de configuración que se pueden cambiar mediante el navegador web](#)

8. Seleccione **Cerrar sesión (Log off)** al acabar de comprobar el estado de la impresora y cambiar su configuración.
9. Cierre el navegador web.

# Registro del certificado raíz de la impresora en el navegador web

Si el certificado raíz de la impresora no se ha registrado en el navegador web, puede aparecer un mensaje para advertirle de que la conexión segura no está garantizada.

Cuando se muestre la IU remota por primera vez en el teléfono inteligente, la tableta o el ordenador, descargue el certificado raíz y regístrelo en el navegador web. Se confirmará la conexión segura y no aparecerá ningún mensaje.

La forma de registrar el certificado raíz varía en función del navegador web.

- [Internet Explorer](#)
- [Safari](#)
- [Chrome en Android](#)
- [Safari móvil en iOS](#)

Para otros navegadores web, consulte la ayuda correspondiente.

## »»» Importante

- Asegúrese de que accede a la dirección IP correcta de la impresora. Para ello, compruebe el campo de URL del navegador web antes de registrar el certificado raíz.

## Internet Explorer

1. Seleccione **Descargar (Download)** en la IU remota.  
Se inicia la descarga del certificado raíz.
2. Si aparece la pantalla de confirmación, seleccione **Abrir (Open)**.  
Se muestra la pantalla **Certificado (Certificate)**.

### »»» Nota

- Para guardar el archivo de certificado en el dispositivo y registrarlo, seleccione **Guardar (Save)**. Seleccione **Opciones de Internet (Internet options)** en el menú **Herramientas (Tool)** de Internet Explorer, registre el certificado raíz en **Certificados (Certificates)** en la pestaña **Contenido (Content)**.

3. Seleccione **Instalar certificado (Install Certificate)**.  
Se muestra la pantalla **Asistente para Importar de certificados (Certificate Import Wizard)**.
4. Seleccione **Siguiente (Next)**.
5. Seleccione **Colocar todos los certificados en el siguiente almacén (Place all certificates in the following store)**.
6. Seleccione **Examinar (Browse)**.  
Se muestra la pantalla **Seleccionar almacén de certificados (Select Certificate Store)**.



7. Seleccione **Entidades de certificación raíz de confianza (Trusted Root Certification Authorities)** y **Aceptar (OK)**.
8. Seleccione **Siguiente (Next)** en la pantalla **Asistente para importación de certificados (Certificate Import Wizard)**.
9. Si aparece la pantalla **Finalización del Asistente para importación de certificados (Completing the Certificate Import Wizard)**, haga clic en **Finalizar (Finish)**.  
Se muestra la pantalla **Advertencia de seguridad (Security Warning)**.
10. Asegúrese de que huella digital de la pantalla **Advertencia de seguridad (Security Warning)** coincide con la de la impresora.  
Para la huella dactilar de la impresora, pulse el botón **INICIO (HOME)**, seleccione **Configurar (Setup)** -> **Configuración dispositivo (Device settings)** -> **Conf. de LAN (LAN settings)** -> **Confirmar configuración LAN (Confirm LAN settings)** y marque **Huella dact. cert. raíz (SHA-1) (Root cert. thumbprint (SHA-1))** o **Huella dact. cer. raíz (SHA-256) (Root cert. thumbprint (SHA-256))**.
11. Si la huella digital de la pantalla **Advertencia de seguridad (Security Warning)** coincide con la de la impresora, seleccione **Sí (Yes)**.
12. Seleccione **Sí (Yes)** en la pantalla **Asistente para importación de certificados (Certificate Import Wizard)**.  
Así concluye el registro del certificado raíz.

## Safari

1. Seleccione **Descargar (Download)** en la IU remota.  
Se inicia la descarga del certificado raíz.
2. Abra el archivo de descarga.  
Se muestra la pantalla **Agregar certificados (Add Certificates)**.
3. Seleccione **Agregar (Add)**.
4. Asegúrese de que la huella digital de la información de detalles del certificado coincide con la de la impresora.  
Para la huella dactilar de la impresora, pulse el botón **INICIO (HOME)**, seleccione **Configurar (Setup)** -> **Configuración dispositivo (Device settings)** -> **Conf. de LAN (LAN settings)** -> **Confirmar configuración LAN (Confirm LAN settings)** y marque **Huella dact. cert. raíz (SHA-1) (Root cert. thumbprint (SHA-1))** o **Huella dact. cer. raíz (SHA-256) (Root cert. thumbprint (SHA-256))**.

5. Si la huella digital de la información de detalles del certificado coincide con la de la impresora, seleccione **Confiar siempre (Always Trust)**.

Así concluye el registro del certificado raíz.

#### »» Nota

- Si hay una contraseña establecida en el dispositivo, puede ser necesario introducirla.

## Chrome en Android

1. Seleccione **Descargar (Download)** en la IU remota.

La descarga del certificado raíz se inicia y aparece la pantalla **Descarga del certificado (Downloading Certificate)**.

2. Especifique el nombre del certificado y seleccione **Aceptar (OK)**.

Así concluye el registro del certificado raíz.

#### »» Nota

- Si como tipo de seguridad no se ha establecido un PIN o una contraseña, puede que aparezca la pantalla de atención. Seleccione **Aceptar (OK)** y establezca el tipo de seguridad como PIN o contraseña.
- Si cuando selecciona **Iniciar sesión (Log on)** en la IU remota después de registrar el certificado raíz se muestra un mensaje que le advierte de que la conexión segura no está garantizada, reinicie el navegador web. El mensaje no aparecerá en el navegador web.

## Después del registro del certificado raíz

Es recomendable asegurarse de que se ha registrado el certificado raíz correcto.

Según el dispositivo Android que se use, puede aparecer una advertencia porque el certificado raíz que contiene la información de autenticación se ha registrado.

Para comprobar que se ha registrado el certificado raíz correcto, asegúrese de que la huella dactilar de la información del certificado coincida con la que la impresora. Siga estos pasos.

#### »» Nota

- En algunos dispositivos Android, no se puede comprobar la huella dactilar del certificado raíz registrado.

1. En el menú **Ajustes (Settings)** del dispositivo, seleccione **Seguridad (Security)**, **Credenciales de confianza (Trust credentials)** y **USUARIO (USER)**.

Aparecerá la lista de certificados descargados.

2. Seleccione el certificado descargado.

Se muestra la información del certificado.

3. Asegúrese de que la huella digital de la información del certificado coincide con la de la impresora.

Para la huella dactilar de la impresora, pulse el botón **INICIO (HOME)**, seleccione **Configurar (Setup)** -> **Configuración dispositivo (Device settings)** -> **Conf. de LAN (LAN settings)** -> **Confirmar configuración LAN (Confirm LAN settings)** y marque **Huella dact. cert. raíz (SHA-1) (Root cert. thumbprint (SHA-1))** o **Huella dact. cer. raíz (SHA-256) (Root cert. thumbprint (SHA-256))**.

4. Si la huella digital de la información del certificado coincide con la de la impresora, seleccione **Aceptar (OK)**.

Así concluye la confirmación del certificado raíz.

## Safari móvil en iOS

1. Seleccione **Descargar (Download)** en la IU remota.

La descarga del certificado raíz se inicia y aparece la pantalla **Instalar perfil (Install Profile)**.

2. Seleccione **Instalar (Install)**.

Se muestra la pantalla **Advertencia (Warning)**.

### ▶▶▶ Nota

- Si hay una contraseña establecida en el dispositivo, puede ser necesario introducirla.

3. Seleccione **Instalar (Install)**.

4. Seleccione **Instalar (Install)** en el cuadro de diálogo que aparece.

Así concluye el registro del certificado raíz.

# Elementos de configuración que se pueden cambiar mediante el navegador web

## »»» Nota

- Los elementos descritos en este documento y los elementos mostrados en el navegador web pueden aparecer en diferente orden.
- Los elementos que se pueden utilizar son diferentes en el modo de administrador y en el modo de usuario estándar.

## Elementos de seguridad

### Seguridad (Security) (Elemento de administrador)

Esta función le permite especificar la contraseña, la configuración del modo de usuario estándar, las restricciones de la operación y la configuración SSL/TLS del certificado para la comunicación encriptada.

Para obtener información detallada sobre el establecimiento de la contraseña, consulte [Establecimiento de la contraseña](#).

## Elementos de mantenimiento/gestión

### Utilidades (Utilities)

Esta función le permite establecer y ejecutar las funciones de la utilidad de la impresora como, por ejemplo, la limpieza.

### Config. LAN e inform. sistema (System info and LAN settings)

Esta función permite comprobar la información del sistema y cambiar la configuración LAN.

Si usa **Filtrado de IP (IP filtering)** en **Otra configuración (Other settings)** en **Configuración de LAN (LAN settings)**, puede permitir o rechazar la conexión de una dirección IP específica para la dirección IPv4 o la dirección IPv6.

Si usa **Configuración SNMP (SNMP settings)** en **Otra configuración (Other settings)** en **Configuración de LAN (LAN settings)**, puede especificar los valores de SNMP y MIB para administrar la impresora a través de una red.

### »»» Importante

- Si ha rechazado la dirección IP del dispositivo del administrador mediante **Filtrado de IP (IP filtering)** por error, restablezca la configuración de LAN de la impresora.

Para restablecer la configuración de LAN, consulte [Restablecer configuración](#).

## »»» Nota

- Una parte del menú solo se encuentra disponible al iniciar sesión en el modo de administrador.

### Actualizar firmware (Firmware update) (Elemento de administrador)

Esta función le permite actualizar el firmware y comprobar la información de la versión.

### Selección idioma (Language selection) (Elemento de administrador)

Esta función permite modificar el idioma de la pantalla.

## Elementos de la impresora

### Configuración de dispositivo (Device settings)

Esta función permite cambiar los valores de la impresora, como la configuración de silencio, el ahorro de energía y la configuración de impresión.

Además, esta función permite cambiar la configuración de correo y recibir información de estado de la impresora, como el nivel de tinta restante y los errores.

- [Configuración del servidor de correo](#)
- [Especificación de la configuración de correo para el envío de datos escaneados](#)
- [Recepción del estado de la impresora por correo electrónico](#)

### »»» Nota

- Una parte del menú solo se encuentra disponible al iniciar sesión en el modo de administrador.

### Conf. AirPrint (AirPrint settings)

Esta función le permite especificar la configuración de AirPrint, por ejemplo, la información de posición.

### Config. conexión servicios web (Web service connection setup) (Elemento de administrador)

Esta función permite registrar esta Google Cloud Print o IJ Cloud Printing Center, o bien cancelar un registro.

## Otros elementos

### Est. impr. (Printer status)

Esta función muestra información de la impresora como, por ejemplo, la cantidad de tinta restante, el estado e información detallada de errores.

También puede conectar con el sitio de compra de tinta o con la página de asistencia y utilizar los servicios web.

### Registros de uso (Records of use)

Esta función muestra el número total de usos de la impresora (por ejemplo, el número total de impresiones, copias, faxes enviados o recibidos o de escaneos).

### Manual (en línea) (Manual (Online))

Esta función muestra el Manual en línea.

## Establecimiento de la contraseña

Se pueden establecer contraseñas para administradores o usuarios estándar.

Al iniciar sesión con la contraseña de administrador, puede cambiar toda la configuración.

Al iniciar sesión con la contraseña de usuario estándar, puede cambiar parte de la configuración.

Al iniciar sesión con la contraseña de administrador, puede restringir las funciones de los usuarios estándar.

■ [Establecimiento de la contraseña de administrador](#)

■ [Establecimiento de la contraseña de usuario](#)

### »»» Nota

- La contraseña solo puede establecerse al iniciar sesión en el modo de administrador.

## Establecimiento de la contraseña de administrador

Para cambiar la contraseña de administrador, realice los siguientes pasos.

### »»» Importante

- La contraseña se establece en el momento de la compra. La contraseña es el número de serie de la impresora. El número de serie de la impresora aparece impreso en el adhesivo de la impresora. Consta de 9 caracteres alfanuméricos (4 letras seguidas de 5 números).

1. [Consulte el estado de la impresora en el navegador web.](#)
2. Seleccione **Seguridad (Security)**.  
Aparecerán los menús.
3. Seleccione **Conf. contraseña administrador (Administrator password setting)**.
4. Seleccione **Cambiar contraseña admin. (Change administrator password)**.  
Si no se establece la contraseña de administrador, aparecerá un mensaje de confirmación del registro. Seleccione **Sí (Yes)**. Cuando el mensaje aparezca de nuevo, seleccione **OK**.
5. Seleccione un intervalo en el que la contraseña de administrador sea válida y, a continuación, seleccione **OK**.

#### **IU remota u otras herramientas (Remote UI or other tools)**

Es necesario introducir la contraseña del administrador para cambiar los elementos de configuración mediante la IU remota o con otro software.

#### **Panel de control/IU remota/otras herram. (Operation panel/Remote UI/other tools)**

Es necesario introducir la contraseña del administrador para cambiar los elementos de configuración mediante el panel de control de la impresora, la IU remota u otro software.

6. Introduzca una contraseña y, a continuación, seleccione **OK**.

### »»» Importante

- Se aplica la siguiente restricción de caracteres a la contraseña:
  - Establezca una contraseña de entre 4 y 32 caracteres.
  - Solo se permiten caracteres alfanuméricos de un único byte.
  - Por razones de seguridad, se recomienda utilizar más de 6 caracteres alfanuméricos.

7. Cuando aparezca el mensaje de finalización, seleccione **OK**.

## Establecimiento de la contraseña de usuario

Para restringir la función para el usuario estándar, active el modo de usuario estándar y siga estos pasos para establecer una contraseña del usuario estándar.

1. [Consulte el estado de la impresora en el navegador web.](#)
2. Seleccione **Seguridad (Security)**.  
Aparecerán los menús.
3. Seleccione **Config. modo usuario estándar (Standard user mode settings)**.
4. Cuando aparezca el mensaje de confirmación, seleccione **Sí (Yes)**.
5. Introduzca una contraseña y, a continuación, seleccione **OK**.

### »»» Importante

- Se aplica la siguiente restricción de caracteres a la contraseña:
  - Establezca una contraseña de entre 4 y 32 caracteres.
  - Solo se permiten caracteres alfanuméricos de un único byte.
  - Por razones de seguridad, se recomienda utilizar más de 6 caracteres alfanuméricos.

6. Cuando aparezca el mensaje de finalización, seleccione **OK**.

# Configuración del servidor de correo

Para utilizar la función de correo, especifique la configuración del servidor de correo.

## »» Nota

- Si no ha especificado la configuración de zona horaria con el panel de control de la impresora, se mostrará un mensaje donde se le informa de que la hora correcta podría no aparecer en los correos electrónicos que envíe. Se recomienda establecer la configuración de zona horaria utilizando el panel de control de la impresora.  
Para la configuración de la zona horaria, consulte [Config. usuario avanzada](#).
- Estas funciones solo se pueden establecer si se ha iniciado sesión en el modo de administrador.

1. [Consulte el estado de la impresora en el navegador web.](#)

2. Seleccione **Configuración de dispositivo (Device settings)**.

Aparecerán los menús.

3. Seleccione **Configurar serv. correo elec. (Set mail server / test connect)**.

4. Seleccione **Configurar serv. correo elec. (Set mail server)**.

Se muestran los elementos de configuración del servidor de correo.

5. Especifique la configuración del servidor de correo.

Especifique los siguientes elementos.

**Dirección del remitente (Sender address)**

Introduzca la dirección de correo electrónico del remitente (esta impresora).

**Serv. cor. elec. salid. (SMTP) (Outgoing mail server (SMTP))**

Introduzca la dirección del servidor SMTP.

**Número de puerto (SMTP) (Port number (SMTP))**

Introduzca el número de puerto del servidor SMTP.

**Conexión segura (SSL) (Secure connection (SSL))**

Seleccione si se debe utilizar una conexión segura (SSL).

**No verificar certificados (Don't verify certificates)**

Seleccione si no desea verificar el certificado.

**Método de autenticación (Authentication method)**

Seleccione uno de los siguientes métodos de autenticación.

**Autenticación de SMTP (SMTP authentication)**

Seleccione si desea enviar el correo electrónico con autenticación SMTP.

A continuación, puede especificar la configuración siguiente.

- **Cuenta de salida (Outgoing account)**

Introduzca el nombre de cuenta de envío para realizar la autenticación.



- **Contraseña saliente (Outgoing password)**

Introduzca la contraseña de envío para realizar la autenticación.

#### **POP antes de SMTP (POP before SMTP)**

Seleccione si desea enviar el correo electrónico con el protocolo POP antes de la autenticación SMTP.

A continuación, puede especificar la configuración siguiente.

- **Serv. cor. elec. entra. (POP3) (Incoming mail server (POP3))**

Introduzca la dirección del servidor POP.

- **Número de puerto (POP3) (Port number (POP3))**

Introduzca el número de puerto del servidor POP.

- **Cuenta de entrada (Incoming account)**

Introduzca el nombre de cuenta de recepción para realizar la autenticación.

- **Contraseña de entrada (Incoming password)**

Introduzca la contraseña de recepción para realizar la autenticación.

- **Usar autenticación APOP (Use APOP authentication)**

Seleccione si desea enviar la contraseña mediante la transmisión de encriptación.

- **Borrar buzón de correo (Clear mailbox)**

Seleccione si desea eliminar los correos electrónicos que queden en el servidor POP3.

#### **»»» Importante**

- Cuando se activa esta configuración, se eliminará todo el correo electrónico de la bandeja de entrada del servidor. Si especifica la dirección de correo electrónico que usa a diario, asegúrese de desactivar este ajuste para no eliminar el correo electrónico no leído. Es recomendable que prepare la cuenta de correo electrónico dedicada de esta impresora para que no se elimine accidentalmente el correo electrónico no leído.

#### **Sin autenticación (No authentication)**

Seleccione si no es preciso realizar la autenticación.

### 6. Después de especificar la configuración del servidor de correo, seleccione **OK**.

Así concluye la operación de configuración.

#### **»»» Nota**

- Para asegurarse de que la configuración del servidor de correo se ha especificado correctamente, seleccione **Conex. prueba a serv. correo elec. (Test connection to mail server)**.

# Especificación de la configuración de correo para el envío de datos escaneados

Puede especificar la configuración de correo para enviar los datos escaneados desde la impresora mediante el correo electrónico.

En esta sección se describe la configuración del correo, como el título del correo electrónico, el texto inicial del cuerpo y el tamaño del archivo.

## »» Nota

- Estas funciones solo se pueden establecer si se ha iniciado sesión en el modo de administrador.
- Para enviar los datos escaneados desde la impresora mediante el correo electrónico y registrar la dirección de correo electrónico del destino, consulte la información siguiente.
  - [Envío de datos escaneados como correo electrónico desde el equipo](#)
- Especifique la configuración del servidor de correo previamente.
  - [Configuración del servidor de correo](#)

1. [Consulte el estado de la impresora en el navegador web.](#)

2. Seleccione **Configuración de dispositivo (Device settings)**.

Aparecerán los menús.

3. Seleccione **Escan. (Correo elec. direc. desde disp.) (Scan(Email direct from device))**.

4. Seleccione **Config. transm. correo elec. (E-mail transmission settings)**.

Se muestran los elementos de configuración del correo.

5. Especifique la configuración del correo.

Especifique los siguientes elementos.

### Asunto (Subject)

Indique el título del correo electrónico, con un máximo de 20 caracteres alfanuméricos.

## »» Nota

- El título que especifique aquí será el título inicial al enviar datos de escaneado. Puede cambiar el título al enviar datos de escaneado mediante el panel de control de la impresora.

### Cuerpo del texto (Body text)

Introduzca el texto del cuerpo del correo electrónico, con un máximo de 80 caracteres alfanuméricos.

### Tamaño máximo del adjunto (Maximum attachment size)

Seleccione el tamaño máximo del archivo de los datos de escaneado que se puede enviar.

6. Después de especificar la configuración del correo, seleccione **OK**.

Así concluye la operación de configuración.

## Recepción del estado de la impresora por correo electrónico

Recibirá información de estado de la impresora, como el nivel de tinta restante y los errores de la impresora.

### »» Nota

- Especifique la configuración del servidor de correo previamente.
  - [Configuración del servidor de correo](#)
- Si no ha especificado la configuración de fecha y hora con el panel de control de la impresora, puede que la fecha y hora no queden reflejadas en el correo electrónico enviado. Se recomienda establecer la configuración de la fecha y la hora utilizando el panel de control de la impresora.  
Para la configuración de la fecha y la hora, consulte [Config. usuario avanzada](#).
- Estas funciones solo se pueden establecer si se ha iniciado sesión en el modo de administrador.

Siga los pasos descritos a continuación para especificar la configuración de la información.

1. [Consulte el estado de la impresora en el navegador web.](#)
2. Seleccione **Configuración de dispositivo (Device settings)**.  
Aparecerán los menús.
3. Seleccione **Correo elec. notifi. estado (Status notification e-mail)**.
4. Seleccione **Receptores de notificaciones (Notification recipients)**.  
Se muestra la pantalla para registrar el destino.
5. Especifique la configuración del destino.  
Es posible registrar hasta 5 destinos siguiendo los pasos descritos a continuación.
  1. Seleccione el número del destino.
  2. Seleccione **Registrar (Register)**.
  3. Escriba la dirección de correo electrónico y seleccione el estado de la impresora para enviar la información.
  4. Seleccione **OK**.  
Así concluye el registro del destino.
6. Seleccione **Configuración de dispositivo (Device settings) -> Correo elec. notifi. estado (Status notification e-mail) -> Reintentar la configuración (Retry settings)**.
7. Especifique la configuración de reenvío.  
Para especificar el número de reenvío, siga los pasos descritos a continuación.
  1. Especifique el número de reenvío.

2. Especifique el intervalo de reenvío.

3. Seleccione **OK**.

Así concluye la configuración de reenvío.

## Conexión de red

- ▶ [Consejos sobre la conexión de red](#)

## **Consejos sobre la conexión de red**

- ▶ **Configuración de red predeterminada**
- ▶ **Se ha encontrado otra impresora con el mismo nombre**
- ▶ **Conexión a otro ordenador mediante LAN/Cambio de conexión de USB a LAN**
- ▶ **Impresión de la configuración de red**
- ▶ **Cambio del método de conexión de la red LAN/Cambio del método de conexión de la red LAN inalámbrica**

## Configuración de red predeterminada

### Valores predeterminados de conexión LAN

Elemento	Predeterminado
Cambiar LAN (Change LAN)	Desactivar LAN (Disable LAN)
SSID	BJNPSETUP
Modo de comunicación	Infraestructura
Seguridad LAN inalámbrica (Wireless LAN security)	Desactivar (Disable)
Dirección IP (IP address) (IPv4)	Configuración automática (Auto setup)
Dirección IP (IP address) (IPv6)	Configuración automática (Auto setup)
Establecer nombre de impresora (Set printer name)*	XXXXXXXXXXXX
Activar/desactivar IPv6 (Enable/disable IPv6)	Activar (Enable)
Activar/desactivar WSD (Enable/disable WSD)	Activar (Enable)
Configuración tiempo espera (Timeout setting)	1 minuto (1 minute)
Activar/desactivar Bonjour (Enable/disable Bonjour)	Activar (Enable)
Nombre del servicio (Service name)	Canon MB5400 series
Configuración protocolo LPR (LPR protocol setting)	Activar (Enable)
Config. DRX de LAN cableada (Wired LAN DRX setting)	Activar (Enable)
Protocolo RAW (RAW protocol)	Activar (Enable)
LLMNR	Activo (Active)

("XX" representa caracteres alfanuméricos.)

\* El valor predeterminado depende de la impresora. Para comprobar los valores, utilice el panel de control.

■ [Configuración de LAN](#)

### Valores predeterminados de la conexión directa

Elemento	Predeterminado
SSID (identificador para la conexión directa)	DIRECT-abXX-MB5400series *1
Contraseña (Password)	YYYYYYYYYYY *2
Seguridad LAN inalámbrica (Wireless LAN security)	WPA2-PSK (AES)
Nombre disp. conexión directa (Direct connection device name)	ZZZZZZ-MB5400series *3



<b>Confirmación solicitud conexión (Connection request confirmation)</b>	Mostrar
--	---------

\*1 "ab" se especifica al azar y "XX" representa los dos últimos dígitos de la dirección MAC de la impresora. (Este valor se especifica cuando se enciende la impresora por primera vez).

\*2 La contraseña se determina de forma automática cuando se enciende la impresora por primera vez.

\*3 "ZZZZZZ" representa los seis últimos dígitos de la dirección MAC de la impresora.

## Se ha encontrado otra impresora con el mismo nombre

Al detectar la impresora durante la configuración, es posible que aparezcan otras impresoras con el mismo nombre en la pantalla de resultados.

Seleccione una impresora mediante la comprobación de los parámetros de la impresora con respecto a los de la pantalla de resultados de detección.

- Para Windows:

Compruebe la dirección MAC o el número de serie de la impresora para seleccionar la impresora correcta de entre los resultados.

- Para Mac OS:

Los nombres de impresoras aparecen con la dirección MAC añadida al final o como el nombre de impresora especificado por Bonjour.

Compruebe identificadores como la dirección MAC, el nombre de impresora especificado por Bonjour y el número de serie de la impresora para seleccionar la impresora de entre las que aparecen.

### »» Nota

- Es posible que el número de serie no aparezca en la pantalla de resultados.

Compruebe la dirección MAC y el número de serie de la impresora con uno de los siguientes métodos.

- Mostrar esta información en la pantalla táctil.

Dirección MAC

- [Configuración de LAN](#)

Número de serie

- [Información del sistema](#)

- Imprimir la configuración de red.

- [Impresión de la configuración de red](#)

## Conexión a otro ordenador mediante LAN/Cambio de conexión de USB a LAN

■ [Para Windows:](#)

■ [Para Mac OS:](#)

### **Para Windows:**

Para añadir un ordenador que conectar a la impresora en una LAN, o para cambiar de conexión USB a LAN, establezca la configuración con el CD-ROM de instalación o según las instrucciones del sitio web de Canon.

### **Para Mac OS:**

Para conectar un ordenador adicional a la impresora mediante una LAN, o para cambiar de conexión USB a LAN, siga las instrucciones del sitio web de Canon.

# Impresión de la configuración de red

Utilice el panel de control para imprimir la configuración de red actual de la impresora.

## ►►► Importante

- El documento impreso de la configuración de red contiene información importante sobre la red. Trátela con cuidado.

1. [Asegúrese de que la impresora está encendida.](#)
2. [Cargue tres hojas de papel normal de tamaño A4 o Carta.](#)

3. Desplace la pantalla INICIO y puntee en  **Configurar (Setup)**.

### ■ [Uso del Panel de control](#)

Aparece la pantalla de menú.

4. Puntee en  **Configuración dispositivo (Device settings)**.
5. Puntee en **Configuración de LAN (LAN settings)**.  
Si ha especificado la contraseña del administrador, introdúzcala.
6. Puntee en **Confirmar configuración LAN (Confirm LAN settings)**.
7. Compruebe el mensaje y puntee en **OK**.
8. Puntee en **Impr. detalles (Print details)**.
9. Puntee en **Sí (Yes)**.

La impresora empezará a imprimir la información de la configuración de la red.

La información de la configuración de la red impresa es así:

Elemento	Descripción	Parámetros
Product Information	Información del producto	–
Product Name	Nombre del producto	XXXXXXXX
ROM Version	Versión de ROM	XXXXXXXX
Serial Number	Número de serie	XXXXXXXX
Wireless LAN	LAN inalámbrica	Enable/Disable

MAC Address	Dirección MAC	XX:XX:XX:XX:XX:XX
Infrastructure	Infraestructura	Enable/Disable
Connection	Estado de la conexión	Active/Inactive
SSID	SSID	SSID de LAN inalámbrica
Channel *1	Canal	XX (de 1 a 11)
Encryption	Método de codificación	None/WEP/TKIP/AES
WEP Key Length	Longitud de clave WEP (bits)	Inactive/128/64
Authentication	Método de autenticación	None/auto/open/shared/WPA-PSK/WPA2-PSK
Signal Strength	Intensidad de la señal	0 a 100 [%]
TCP/IPv4	TCP/IPv4	Enable
IP Address	Dirección IP (IP Address)	XXX.XXX.XXX.XXX
Subnet Mask	Máscara de subred	XXX.XXX.XXX.XXX
Default Gateway	Pasarela predeterminada	XXX.XXX.XXX.XXX
TCP/IPv6	TCP/IPv6	Enable/Disable
Link Local Address	Dirección local de enlace	XXXX:XXXX:XXXX:XXXX XXXX:XXXX:XXXX:XXXX
Link Local Prefix Length	Longitud de prefijo local de enlace	XXX
Manual Setting	Configuración manual	Enable/Disable
IP Address *2	Dirección IP (IP Address)	XXXX:XXXX:XXXX:XXXX XXXX:XXXX:XXXX:XXXX
Subnet Prefix Length	Longitud prefijo subred	XXX
Stateless Address1 *2	Dirección sin estado 1	XXXX:XXXX:XXXX:XXXX XXXX:XXXX:XXXX:XXXX
Stateless Prefix Length1 *2	Longitud de prefijo de subred *1 *2	XXX
Stateless Address2 *2	Dirección sin estado 2	XXXX:XXXX:XXXX:XXXX XXXX:XXXX:XXXX:XXXX
Stateless Prefix Length2 *2	Longitud de prefijo de subred *2 *2	XXX
Stateless Address3 *2	Dirección sin estado 3	XXXX:XXXX:XXXX:XXXX XXXX:XXXX:XXXX:XXXX

Stateless Prefix Length3 *2	Longitud de prefijo de subred *3	XXX
Stateless Address4 *2	Dirección sin estado 4	XXXX:XXXX:XXXX:XXXX XXXX:XXXX:XXXX:XXXX
Stateless Prefix Length4 *2	Longitud de prefijo de subred *4	XXX
Default Gateway1 *2	Puerta de enlace predeterminada *1	XXXX:XXXX:XXXX:XXXX XXXX:XXXX:XXXX:XXXX
Default Gateway2 *2	Puerta de enlace predeterminada *2	XXXX:XXXX:XXXX:XXXX XXXX:XXXX:XXXX:XXXX
Default Gateway3 *2	Puerta de enlace predeterminada *3	XXXX:XXXX:XXXX:XXXX XXXX:XXXX:XXXX:XXXX
Default Gateway4 *2	Puerta de enlace predeterminada *4	XXXX:XXXX:XXXX:XXXX XXXX:XXXX:XXXX:XXXX
IPsec *3	Configuración de IPsec	Active
Security Protocol *3	Método de seguridad	ESP/ESP & AH/AH
Direct Connection	Conexión directa	Enable/Disable
Connection	Estado de la conexión	Active/Inactive
SSID	SSID	SSID de la conexión directa
Password	Contraseña	Contraseña de la conexión directa (10 caracteres alfanuméricos)
Channel	Canal	3
Encryption	Método de codificación	AES
Authentication	Método de autenticación	WPA2-PSK
TCP/IPv4	TCP/IPv4	Enable
IP Address	Dirección IP (IP Address)	XXX.XXX.XXX.XXX
Subnet Mask	Máscara de subred	XXX.XXX.XXX.XXX
Default Gateway	Pasarela predeterminada	XXX.XXX.XXX.XXX
TCP/IPv6	TCP/IPv6	Enable/Disable
Link Local Address	Dirección local de enlace	XXXX:XXXX:XXXX:XXXX XXXX:XXXX:XXXX:XXXX
Subnet Prefix Length *2	Longitud prefijo subred	XXX
IPsec *3	Configuración de IPsec	Active

Security Protocol *3	Método de seguridad	–
Wired LAN	LAN cableada	Enable/Disable
MAC Address	Dirección MAC	XX:XX:XX:XX:XX:XX
Connection	Estado de LAN cableada	Active/Inactive
TCP/IPv4	TCP/IPv4	Enable
IP Address	Dirección IP (IP Address)	XXX.XXX.XXX.XXX
Subnet Mask	Máscara de subred	XXX.XXX.XXX.XXX
Default Gateway	Pasarela predeterminada	XXX.XXX.XXX.XXX
TCP/IPv6	TCP/IPv6	Enable/Disable
Link Local Address	Dirección local de enlace	XXXX:XXXX:XXXX:XXXX XXXX:XXXX:XXXX:XXXX
Link Local Prefix Length	Longitud de prefijo local de enlace	XXX
Manual Setting	Configuración manual	Enable/Disable
IP Address *2	Dirección IP (IP Address)	XXXX:XXXX:XXXX:XXXX XXXX:XXXX:XXXX:XXXX
Subnet Prefix Length	Longitud prefijo subred	XXX
Stateless Address1 *2	Dirección sin estado 1	XXXX:XXXX:XXXX:XXXX XXXX:XXXX:XXXX:XXXX
Stateless Prefix Length1 *2	Longitud de prefijo de subred *1	XXX
Stateless Address2 *2	Dirección sin estado 2	XXXX:XXXX:XXXX:XXXX XXXX:XXXX:XXXX:XXXX
Stateless Prefix Length2 *2	Longitud de prefijo de subred *2	XXX
Stateless Address3 *2	Dirección sin estado 3	XXXX:XXXX:XXXX:XXXX XXXX:XXXX:XXXX:XXXX
Stateless Prefix Length3 *2	Longitud de prefijo de subred *3	XXX
Stateless Address4 *2	Dirección sin estado 4	XXXX:XXXX:XXXX:XXXX XXXX:XXXX:XXXX:XXXX
Stateless Prefix Length4 *2	Longitud de prefijo de subred *4	XXX
Default Gateway1 *2	Puerta de enlace predeterminada *1	XXXX:XXXX:XXXX:XXXX XXXX:XXXX:XXXX:XXXX

Default Gateway2 *2	Puerta de enlace predeterminada *2	XXXX:XXXX:XXXX:XXXX XXXX:XXXX:XXXX:XXXX
Default Gateway3 *2	Puerta de enlace predeterminada *3	XXXX:XXXX:XXXX:XXXX XXXX:XXXX:XXXX:XXXX
Default Gateway4 *2	Puerta de enlace predeterminada *4	XXXX:XXXX:XXXX:XXXX XXXX:XXXX:XXXX:XXXX
IPsec *3	Configuración de IPsec	Active
Security Protocol *3	Método de seguridad	ESP/ESP & AH/AH
Wired LAN DRX	Recepción discontinua (LAN cableada)	Enable/Disable
Other Settings	Otras opciones	–
Printer Name	Nombre impresora	Nombre de la impresora (hasta 15 caracteres alfanuméricos)
Direct Conn. DevName	Nombre del dispositivo para la conexión directa (hasta 32 caracteres)	Nombre del dispositivo para la conexión directa
WSD Printing	Configuración de la impresión WSD	Enable/Disable
WSD Timeout	Tiempo de espera	1/5/10/15/20 [min]
LPD Printing	Configuración de la impresión LPD	Enable/Disable
RAW Printing	Configuración de la impresión RAW	Enable/Disable
Bonjour	Configuración de Bonjour	Enable/Disable
Bonjour Service Name	Nombre serv. Bonjour	Nombre del servicio Bonjour (hasta 52 caracteres alfanuméricos)
LLMNR	Configuración LLMNR	Enable/Disable
SNMP	Configuración SNMP	Enable/Disable
DNS Server	Obtener dirección de servidor DNS automáticamente	Auto/Manual
Primary Server	Dirección del servidor principal	XXX.XXX.XXX.XXX
Secondary Server	Dirección del servidor secundario	XXX.XXX.XXX.XXX
Proxy Server	Configuración del servidor proxy	Enable/Disable
Proxy Address	Dirección proxy	XXXXXXXXXXXXXXXXXXXXXXXX
Proxy Port	Especificación de puerto proxy	De 1 a 65535
Cert. Fingerprt(SHA-1)	Huella de certificado (SHA-1)	XXXXXXXXXX XXXXXXXXXXXX XXXXXXXXXXXX XXXXXXXXXX XXXXXXXXXXXX



Cert. Fingerprt(SHA-256)	Huella de certificado (SHA-256)	XXXXXXXXXXXXXXXXXXXX XXXXXXXXXXXX XXXXXXXXXXXXXXXXXXXX XXXXXXXXXXXX
--------------------------	---------------------------------	--

("XX" representa caracteres alfanuméricos.)

\*1 El canal puede variar entre 1 y 11 en función del país o región de compra.

\*2 Solo se imprimirá el estado de la red cuando esté activado IPv6.

\*3 Solo se imprimirá el estado de la red cuando estén activados los parámetros IPv6 y IPsec.

# Cambio del método de conexión de la red LAN/Cambio del método de conexión de la red LAN inalámbrica

- [Cambiar el método de conexión de LAN](#)
- [Cambiar el método de conexión de LAN inalámbrica](#)

## Cambiar el método de conexión de LAN

Siga uno de los procedimientos descritos a continuación para cambiar el método de conexión de LAN (por cable o inalámbrica).

### • Para Windows:

- Utilice el CD-ROM de instalación o siga las instrucciones del sitio web de Canon para volver a ejecutar la instalación.
- Puntee en el icono de la parte inferior izquierda de la pantalla de inicio, seleccione **Cambiar LAN (Change LAN)** y, a continuación, seleccione **Activar LAN inalámbrica (Activate wireless LAN)** o **Activar LAN cableada (Activate wired LAN)**.

Después, establezca la configuración en la pantalla **Configuración del protocolo (Protocol Settings)** en IJ Network Device Setup Utility.

Para obtener información detallada, consulte [Establecimiento/Cambio de la configuración de la red LAN inalámbrica](#) o [Establecimiento/Cambio de la configuración de la red LAN cableada](#).

### • Para Mac OS:

- Siga las instrucciones del sitio web de Canon para volver a establecer la configuración.
- Puntee en el icono de la parte inferior izquierda de la pantalla de inicio, seleccione **Cambiar LAN (Change LAN)** y, a continuación, seleccione **Activar LAN inalámbrica (Activate wireless LAN)** o **Activar LAN cableada (Activate wired LAN)**.

Después, establezca la configuración en la ficha **LAN inalámbrica (Wireless LAN)** o **LAN cableada (Wired LAN)** en IJ Network Tool.

Para obtener información detallada, consulte Cambio de la configuración en la hoja ficha inalámbrica o Cambio de la configuración en la ficha LAN cableada.

## Cambiar el método de conexión de LAN inalámbrica

Siga uno de los procedimientos descritos a continuación para cambiar el método de conexión de LAN inalámbrica (infraestructura o conexión directa).

### • Para Windows:

- Utilice el CD-ROM de instalación o siga las instrucciones del sitio web de Canon para volver a ejecutar la instalación.
- Establezca la configuración en la pantalla **Configuración del protocolo (Protocol Settings)** en IJ Network Device Setup Utility.

### »»» Importante

- Antes de ajustar la configuración mediante IJ Network Device Setup Utility, active el modo de configuración sin cables en la impresora siguiendo el procedimiento descrito a continuación.

1. [Asegúrese de que la impresora está encendida.](#)



2. Desplace la pantalla INICIO y puntee en **Conf. de LAN (LAN settings)**.

■ [Uso del Panel de control](#)

Si ha especificado la contraseña del administrador, introdúzcala.

3. Puntee en **Config. LAN inalámbrica (Wireless LAN setup)**.

4. Puntee en **Configuración sin cables (Cableless setup)**.

5. Compruebe el mensaje y puntee en **OK**.

Siga las instrucciones presentadas en su teléfono inteligente o tableta.

6. Si aparece un mensaje que indica que la configuración se ha completado, puntee en **OK**.

• **Para Mac OS:**

Siga las instrucciones del sitio web de Canon para volver a establecer la configuración.

## **Configuración de red (IJ Network Device Setup Utility) (Windows)**

- ▶ **IJ Network Device Setup Utility**
- ▶ **Inicio de IJ Network Device Setup Utility**
- ▶ **Pantalla IJ Network Device Setup Utility**
- ▶ **Definición de la configuración de red**
- ▶ **Comprobación del estado de la red**
- ▶ **Menús de IJ Network Device Setup Utility**
- ▶ **Otra información de red**

## IJ Network Device Setup Utility

IJ Network Device Setup Utility permite que un administrador de red/impresora gestione las impresoras de una red. Al configurar la impresora, esta utilidad se instala al mismo tiempo.

Use IJ Network Device Setup Utility para:

- Búsqueda de impresoras en la red y configuración inicial de la red para las impresoras detectadas
- Configuración inicial de la red mediante conexión de la impresora y el equipo con un cable USB (no disponible para algunos modelos)
- Cambiar la configuración de red de una impresora
- Comprobar el estado entre el equipo en el que está instalado IJ Network Device Setup Utility y la impresora para detectar si hay algún problema con la conexión

### »» Importante

- Según la impresora que esté utilizando, en el momento de la compra ya hay una contraseña de administrador especificada para la impresora. Si cambia la configuración de red, se requiere la autenticación con la contraseña del administrador.

Para obtener más información:

- [Contraseña de administrador](#)

Es recomendable cambiar la contraseña de administrador para mejorar la seguridad.

- [Cambio de la contraseña de administrador](#)

- Para utilizar la impresora por LAN, asegúrese de que tiene el equipo necesario para el tipo de conexión, como un router inalámbrico o un cable LAN.
- Al configurar o instalar IJ Network Device Setup Utility, desactive la función de bloqueo del firewall.
- No modifique la configuración de red con IJ Network Device Setup Utility mientras hay una impresión en curso.

## Inicio de IJ Network Device Setup Utility

Inicie IJ Network Device Setup Utility como se muestra a continuación.

- En Windows 10, haga clic en el botón **Inicio (Start)**, seleccione **Todas las aplicaciones (All apps)**, **Canon Utilities** y, a continuación, seleccione **IJ Network Device Setup Utility**. Si **IJ Network Device Setup Utility** no se muestra, busque "IJ Network Device Setup Utility" en **Buscar en la web y en Windows (Search the web and Windows)**.
- En Windows 8.1 o Windows 8, seleccione **IJ Network Device Setup Utility** en la pantalla de **Inicio (Start)** para iniciar IJ Network Device Setup Utility. Si **IJ Network Device Setup Utility** no se muestra en la pantalla **Inicio (Start)**, seleccione el acceso **Buscar (Search)** y busque "IJ Network Device Setup Utility".
- En Windows 7 o Windows Vista, haga clic en **Inicio (Start)** y seleccione **Todos los programas (All Programs)**, **Canon Utilities**, **IJ Network Device Setup Utility** y, a continuación, **IJ Network Device Setup Utility**.

Al iniciar IJ Network Device Setup Utility, el programa busca impresoras en la red y muestra una lista de las impresoras detectadas.

# Pantalla IJ Network Device Setup Utility

- [Elementos de la pantalla de IJ Network Device Setup Utility](#)
- [Menús de la pantalla de IJ Network Device Setup Utility](#)
- [Elementos de la barra de herramientas de la pantalla de IJ Network Device Setup Utility](#)

## Elementos de la pantalla de IJ Network Device Setup Utility

La pantalla siguiente aparece al iniciar IJ Network Device Setup Utility. En la pantalla aparecen las impresoras detectadas y se muestran los elementos siguientes.

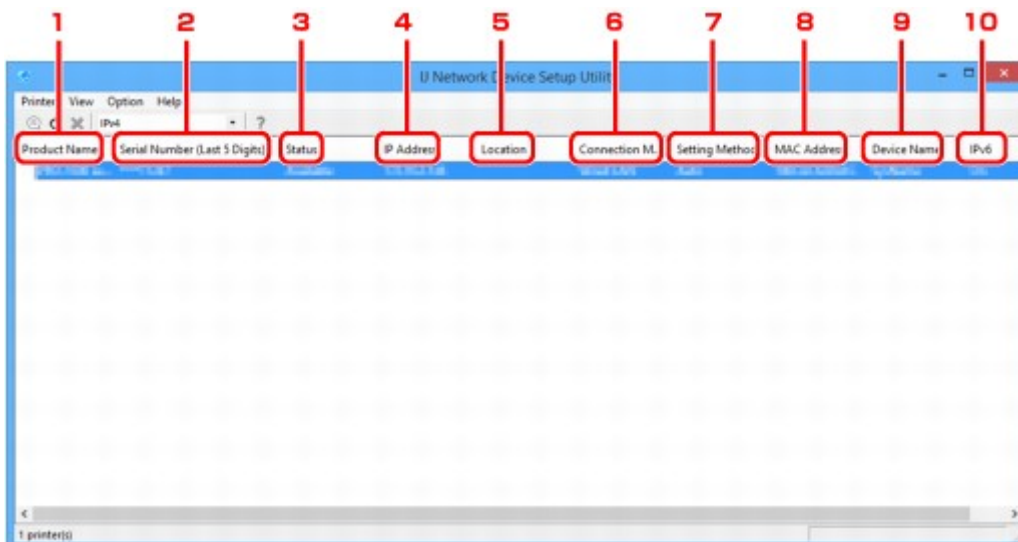

### 1. Nombre del producto (Product Name)

Muestra el nombre de producto de la impresora detectada. Si la impresora no se puede usar, aparecerá el icono siguiente a la izquierda.

: Aparece si la impresora no está conectada o configurada.

: Aparece si la dirección IP es la misma que la de otra impresora.

: Aparece cuando no es posible establecer la comunicación con la impresora.

#### ➤➤➤ Nota

- Si no se detecta la impresora que desea utilizar, pruebe a especificar los criterios de la búsqueda de impresora.

- [Definición de criterios para la búsqueda de impresora/Búsqueda de una impresora determinada](#)

### 2. Número de serie (últimos 5 dígitos) (Serial Number (Last 5 Digits))

Muestra los últimos cinco dígitos del número de serie de la impresora.

### 3. Estado (Status)

Muestra el estado de la impresora como se ve a continuación.

**Disponible (Available)**

Indica que la impresora está disponible.

**Inst. completada (Setup Completed)**

Aparece tras completar la configuración de red y hacer clic en **Configurar (Set)** para cerrar la ventana.

**No conectado (Not Connected)**

Indica que se debe realizar la configuración LAN inalámbrica de la impresora.

- [Ajustar o cambiar la configuración de LAN inalámbrica](#)

**No establecido (Not Set)**

Indica que la impresora no puede utilizarse en la red. Especifique una dirección IP o habilite IPv6.

**Solapar dirección IP (IP Address Overlap)**

Indica que la dirección IP es la misma que la de otra impresora.

**Desconoci. (Unknown)**

Indica que la impresora utilizada anteriormente no se puede usar en este momento.

**»»» Nota**

- Si se selecciona **USB** en el menú desplegable de la barra de herramientas, no aparece nada.

**4. Dirección IP (IP Address)**

Muestra la dirección IP de la impresora.

**»»» Nota**

- Si se selecciona **USB** en el menú desplegable de la barra de herramientas, se muestra "-" para la interfaz (LAN cableada o inalámbrica) deshabilitada en la configuración de la impresora.

**5. Ubicación (Location)**

Muestra la ubicación de la impresora si está registrada.

**»»» Nota**

- Si se selecciona **USB** en el menú desplegable de la barra de herramientas, no aparece nada.

- [Asignación de información de la impresora](#)

**6. Método de conexión (Connection Method)**

Muestra el método de conexión de la impresora (LAN cableada o inalámbrica).

**»»» Nota**

- Si se selecciona **USB** en el menú desplegable de la barra de herramientas, se muestra cualquiera de los métodos de conexión LAN (cableada o inalámbrica) disponible para la impresora.
- Si la impresora es compatible con ambos métodos de conexión LAN, la impresora se reconocerá como dos impresoras mostradas por separado.
- Si la impresora no es compatible con LAN cableada, no se mostrará esta opción.



- Si utiliza IJ Network Device Setup Utility en un equipo no compatible con LAN inalámbrica, no se mostrará esta opción.
- Si usa la impresora con una conexión directa, no se mostrarán las opciones de LAN cableada ni LAN inalámbrica.

## 7. Método de configuración (Setting Method)

Muestra el método de configuración de la impresora.

- **Auto**

Aparece si se está usando la impresora con una dirección IP especificada automáticamente.

- **Manual**

Aparece si se está usando la impresora con una dirección IP especificada manualmente.

### »» Nota

- Si se selecciona **USB** en el menú desplegable de la barra de herramientas, se muestra "-" para la interfaz (LAN cableada o inalámbrica) deshabilitada en la configuración de la impresora.

## 8. Dirección MAC (MAC Address)

Muestra la dirección MAC de la impresora detectada.

### »» Nota

- Si se selecciona **USB** en el menú desplegable de la barra de herramientas, se muestra "-" para la interfaz (LAN cableada o inalámbrica) deshabilitada en la configuración de la impresora.

## 9. Nombre dispositivo (Device Name)

Muestra el nombre de dispositivo de la impresora si se ha registrado.

### »» Nota

- Si se selecciona **USB** en el menú desplegable de la barra de herramientas, no aparece nada.

■ [Asignación de información de la impresora](#)

## 10. IPv6

Se indica **Sí (On)** cuando hay una dirección IPv6 asignada para la impresora.

### »» Nota

- Si se selecciona **USB** en el menú desplegable de la barra de herramientas, se muestra "-".

## Menús de la pantalla de IJ Network Device Setup Utility

En esta sección se describen los menús de la pantalla de IJ Network Device Setup Utility.

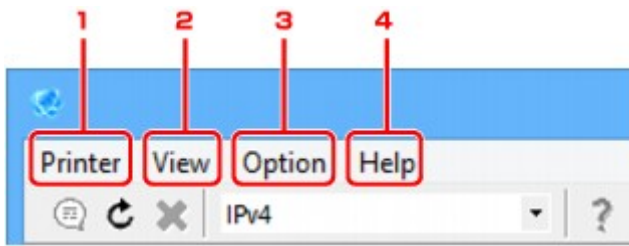

1. Menú **Impresora (Printer)**

■ [Menú Impresora](#)

2. Menú **Ver (View)**

■ [Menú Ver](#)

3. Menú **Opciones (Option)**

■ [Menú Opciones](#)

4. Menú **Ayuda (Help)**

■ [Menú Ayuda](#)

## Elementos de la barra de herramientas de la pantalla de IJ Network Device Setup Utility

En esta sección se describen los elementos de la barra de herramientas de la pantalla de IJ Network Device Setup Utility.

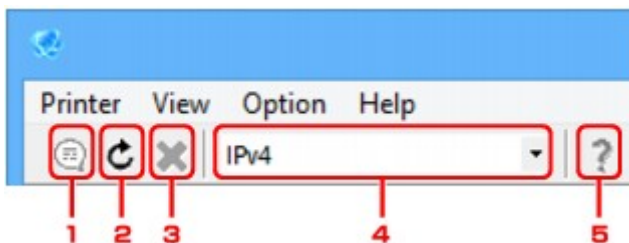

1. Configure la conexión LAN inalámbrica o cableada.

➤➤➤ **Nota**

- Este elemento tiene la misma función que [Configuración del protocolo...](#) en el menú **Impresora (Printer)**.

2. Vuelve a detectar las impresoras.

➤➤➤ **Nota**

- Este elemento tiene la misma función que [Actualizar](#) en el menú **Ver (View)**.

3. Deja de detectar impresoras.

**»» Nota**

- Este elemento tiene la misma función que [Cancelar](#) en el menú **Ver (View)**.

4. Cambia la lista de impresoras. (impresoras IPv4, IPv6 o USB)

**»» Nota**

- Este elemento tiene la misma función que [Cambiar a IPv4/IPv6/USB](#) en el menú **Ver (View)**.
- También puede mostrar la lista de impresoras conectadas por USB. (No disponible para algunos modelos.) En este caso, seleccione **USB**.

5. Abre esta guía.

**»» Nota**

- Este elemento tiene la misma función que [Manual en línea](#) en el menú **Ayuda (Help)**.

## **Definición de la configuración de red**

- **Definición/Cambio de la configuración de LAN cableada**
- **Ajustar o cambiar la configuración de LAN inalámbrica**
- **Asignación de información de la impresora**
- **Inicialización de la configuración de red**
- **Cambio de la contraseña de administrador**
- **Definición de criterios para la búsqueda de impresora/Búsqueda de una impresora determinada**
- **Si aparece la pantalla Información WEP**
- **Si aparece la pantalla Información WPA/WPA2**

## Definición/Cambio de la configuración de LAN cableada

Realice el procedimiento siguiente para definir o cambiar la configuración de LAN cableada.

### »»» Nota

- En el caso de algunos modelos, puede configurar la red para una impresora conectada por USB usando IJ Network Device Setup Utility. Seleccione **USB** en **Cambiar a IPv4/IPv6/USB (Switch IPv4/IPv6/USB)** en el menú **Ver (View)** para mostrar las impresoras que pueden configurarse.

#### 1. [Inicie IJ Network Device Setup Utility.](#)

Se enumerarán las impresoras detectadas.

#### 2. Seleccione la impresora cuya configuración desee definir o modificar en la lista de impresoras.

Seleccione la impresora con **LAN cableada (Wired LAN)** como **Método de conexión (Connection Method)** y un valor distinto a **Desconoci. (Unknown)** o **Inst. completada (Setup Completed)** en **Estado (Status)** para realizar la configuración.

Para configurar una impresora conectada por USB, seleccione **USB** en el menú desplegable de la barra de herramientas y seleccione la impresora con **LAN cableada (Wired LAN)** que se muestra en **Método de conexión (Connection Method)**.

#### 3. Seleccione **Configuración del protocolo... (Protocol Settings...)** en el menú **Impresora (Printer)**.

Aparecerá la pantalla **Confirmar la contraseña de la impresora (Confirm Printer Password)**.

Para obtener más información sobre la contraseña, consulte [Contraseña de administrador](#).

### »»» Nota

- Al hacer clic en el icono  podrá realizar o cambiar la configuración.

#### 4. Introduzca la contraseña y haga clic en **Aceptar (OK)**.

Aparecerá la pantalla **Configuración del protocolo (Protocol Settings)**.

#### 5. Defina o cambie la configuración.

Puede cambiar de pantalla entre IPv4 e IPv6. Haga clic en la ficha para cambiar el protocolo.

- Configuración de IPv4

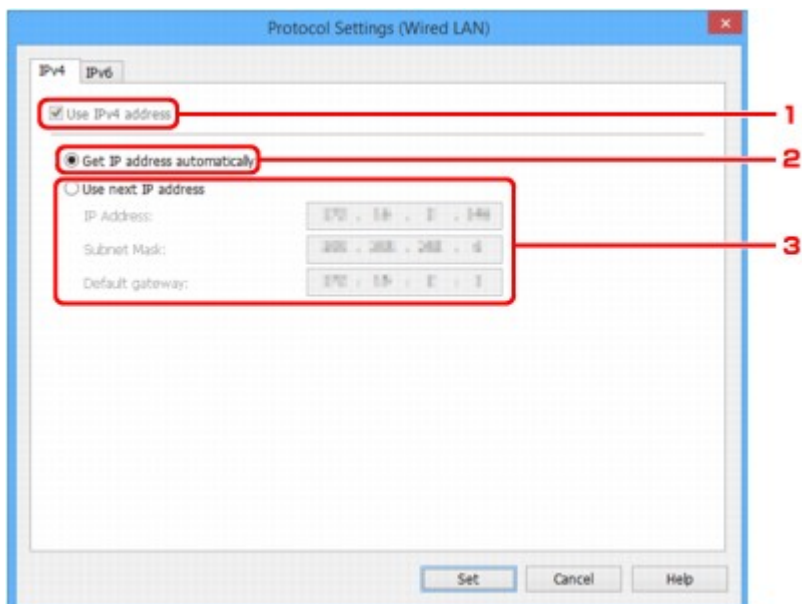

**1. Usar dirección IPv4 (Use IPv4 address)**

Siempre se encuentra seleccionada (se muestra atenuada).

**2. Obtener dirección IP automáticamente (Get IP address automatically)**

Seleccione esta opción para utilizar automáticamente una dirección IP asignada por un servidor DHCP. Debe activar la funcionalidad del servidor DHCP en su router.

**3. Usar siguiente dirección IP (Use next IP address)**

Seleccione esta opción si no existe ninguna funcionalidad DHCP activada en la configuración en la que utiliza la impresora o si desea utilizar una dirección IP fija.

Introduzca la dirección IP, la máscara de su red y la puerta de enlace predeterminada.

• Configuración de IPv6

**»»» Nota**

- Si se selecciona **USB** en el menú desplegable de la barra de herramientas, no se puede configurar IPv6.

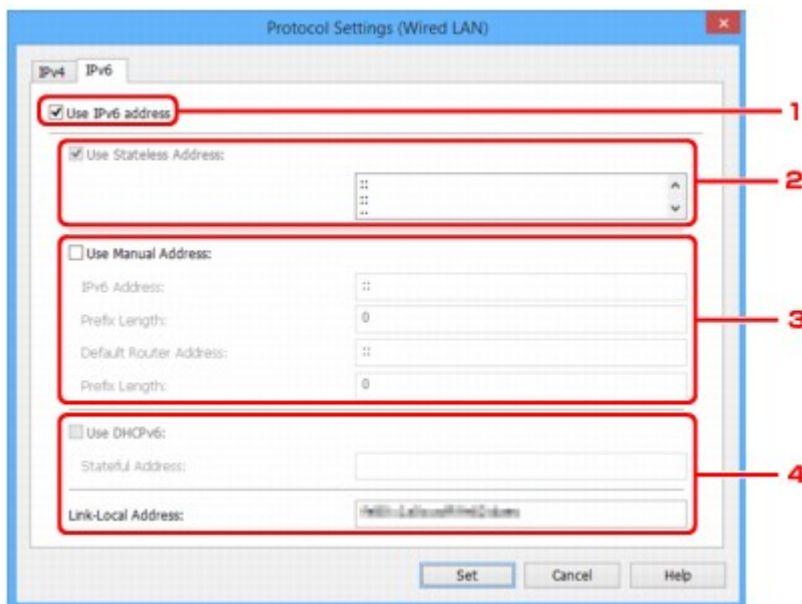

**1. Usar dirección IPv6 (Use IPv6 address)**

Seleccione esta opción al usar la impresora con un entorno IPv6.

**2. Utilizar dirección sin estado: (Use Stateless Address:)**

Seleccione esta opción al usar una dirección IP asignada automáticamente. Utilice un router compatible con IPv6.

**»»» Nota**

- Este elemento de configuración no está disponible según la impresora que utilice.

**3. Utilizar dirección manual: (Use Manual Address:)**

Seleccione esta opción si no existe ninguna funcionalidad DHCP activada en la configuración en la que utiliza la impresora o si desea utilizar una dirección IP fija.

Introduzca la dirección IP y la longitud de prefijo de la dirección IP.

**»»» Nota**

- Este elemento de configuración no está disponible según la impresora que utilice.

**4. Utilizar DHCPv6: (Use DHCPv6:)**

Seleccione esta opción al obtener una dirección IP mediante DHCPv6.

**»»» Nota**

- Este elemento de configuración no está disponible según la impresora que utilice.

6. Haga clic en **Configurar (Set)**.

## Ajustar o cambiar la configuración de LAN inalámbrica

Realice el procedimiento siguiente para definir o cambiar la configuración de LAN inalámbrica.

### ►►► Importante

- Antes de configurar la impresora, habilite la configuración inalámbrica (no es necesario si cambia la dirección IP). Para obtener información detallada, busque "NR049" en el manual en línea de su impresora y consulte la página que se muestra.

### ►►► Nota

- En el caso de algunos modelos, puede configurar la red para una impresora conectada por USB usando IJ Network Device Setup Utility. Seleccione **USB** en **Cambiar a IPv4/IPv6/USB (Switch IPv4/IPv6/USB)** del menú **Ver (View)** para que se muestren las impresoras.

#### 1. [Inicie IJ Network Device Setup Utility.](#)

Se enumerarán las impresoras detectadas.

#### 2. Seleccione la impresora cuya configuración desee definir o modificar en la lista de impresoras.

Seleccione la impresora con **LAN inalámbrica (Wireless LAN)** como **Método de conexión (Connection Method)** y un valor distinto a **Desconoci. (Unknown)** o **Inst. completada (Setup Completed)** en **Estado (Status)** para realizar la configuración.

Para configurar una impresora conectada por USB, seleccione **USB** en el menú desplegable de la barra de herramientas y seleccione la impresora con **LAN inalámbrica (Wireless LAN)** que se muestra en **Método de conexión (Connection Method)**.

#### 3. Seleccione **Configuración del protocolo... (Protocol Settings...)** en el menú **Impresora (Printer)**.

Aparecerá la pantalla **Confirmar la contraseña de la impresora (Confirm Printer Password)**.

Para obtener más información sobre la contraseña, consulte [Contraseña de administrador](#).

### ►►► Nota

- Al hacer clic en el icono  podrá realizar o cambiar la configuración.

#### 4. Introduzca la contraseña y haga clic en **Aceptar (OK)**.

Aparecerá la pantalla **Configuración del protocolo (Protocol Settings)**.

#### 5. Defina o cambie la configuración.

Puede cambiar de pantalla entre IPv4 e IPv6. Haga clic en la ficha para cambiar el protocolo.

- Configuración de IPv4/IPv6



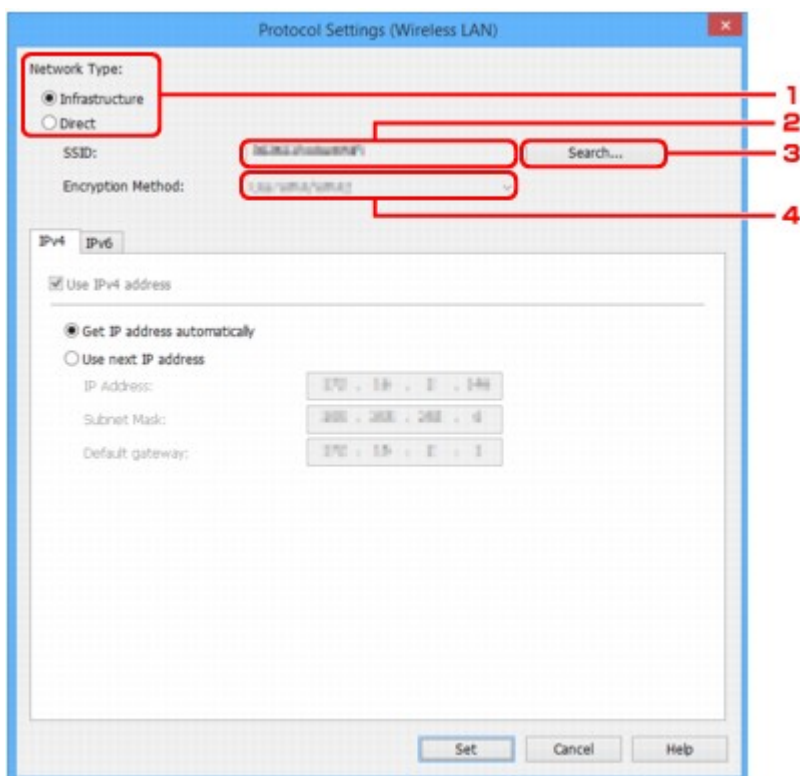

## 1. Tipo de red: (Network Type:)

Seleccione el modo de LAN inalámbrica.

### Infraestructura (Infrastructure)

Conecta la impresora con la LAN inalámbrica mediante un router inalámbrico.

### Directa (Direct)

Conecta la impresora con dispositivos de comunicación inalámbrica sin un router inalámbrico.

## »»» Nota

- Si se selecciona **Directa (Direct)**, el botón **Buscar... (Search...)** se muestra atenuado. Además, en función del entorno operativo, no podrá conectarse a Internet desde su equipo.

## 2. SSID:

Se muestra el identificador de red (SSID) de la LAN inalámbrica que se utiliza actualmente.

El identificador para conexión directa (SSID) aparece con la conexión directa.

## 3. Buscar... (Search...)

Aparece la pantalla **Routers inalámbricos detectados (Detected Wireless Routers)** para seleccionar un router inalámbrico al que conectarse. En el caso de un router inalámbrico ya conectado al equipo, se muestra **Disponible (Available)** en **Estado de la comunicación (Communication Status)**.

Si selecciona un router inalámbrico con **No conectado (Not Connected)** en **Estado de la comunicación (Communication Status)** de la lista, al hacer clic en **Configurar (Set)** se muestra la pantalla de configuración WPA/WPA2 o WEP para un router inalámbrico.

- [Si aparece la pantalla Información WEP](#)
- [Si aparece la pantalla Información WPA/WPA2](#)

#### 4. Método de codificación: (Encryption Method:)

Muestra el método de codificación que desea utilizar para la LAN inalámbrica.

- Configuración de IPv4

#### ▶▶▶ Nota

- Los elementos de configuración siguientes solo están disponibles cuando se selecciona **Infraestructura (Infrastructure)** para **Tipo de red: (Network Type:)**.  
Si se selecciona **Directa (Direct)**, los elementos de configuración siguientes aparecen atenuados.

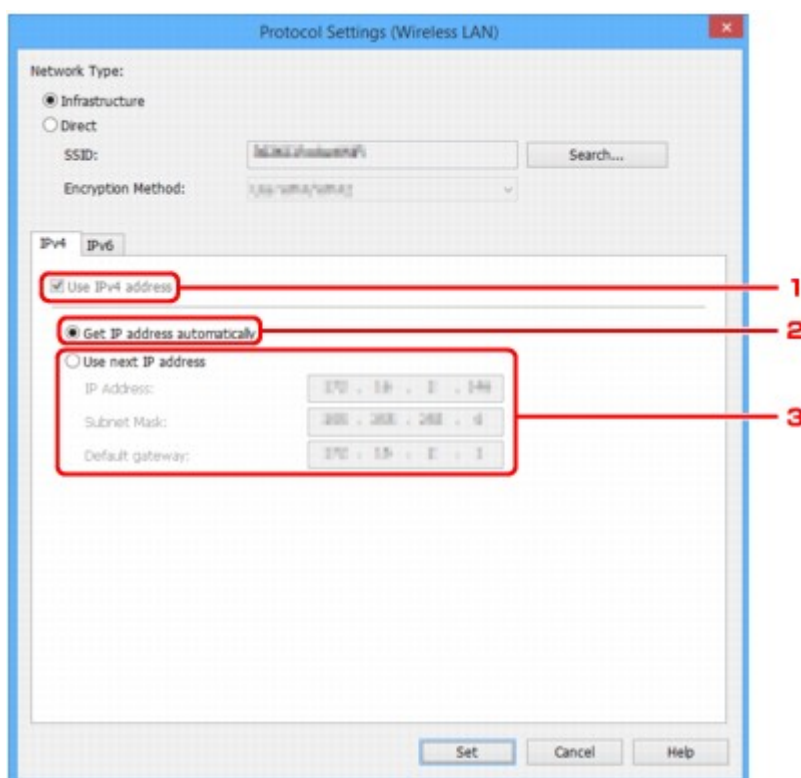

#### 1. Usar dirección IPv4 (Use IPv4 address)

Siempre se encuentra seleccionada (se muestra atenuada).

#### 2. Obtener dirección IP automáticamente (Get IP address automatically)

Seleccione esta opción para utilizar automáticamente una dirección IP asignada por un servidor DHCP. Debe activar la funcionalidad del servidor DHCP en su router.

#### 3. Usar siguiente dirección IP (Use next IP address)

Seleccione esta opción si no existe ninguna funcionalidad DHCP activada en la configuración en la que utiliza la impresora o si desea utilizar una dirección IP fija.

Introduzca la dirección IP, la máscara de su red y la puerta de enlace predeterminada.

- Configuración de IPv6

## »» Nota

- Si se selecciona **USB** en el menú desplegable de la barra de herramientas, no se puede configurar IPv6.
- Los elementos de configuración siguientes solo están disponibles cuando se selecciona **Infraestructura (Infrastructure)** para **Tipo de red: (Network Type:)**.

Si se selecciona **Directa (Direct)**, los elementos de configuración siguientes aparecen atenuados.

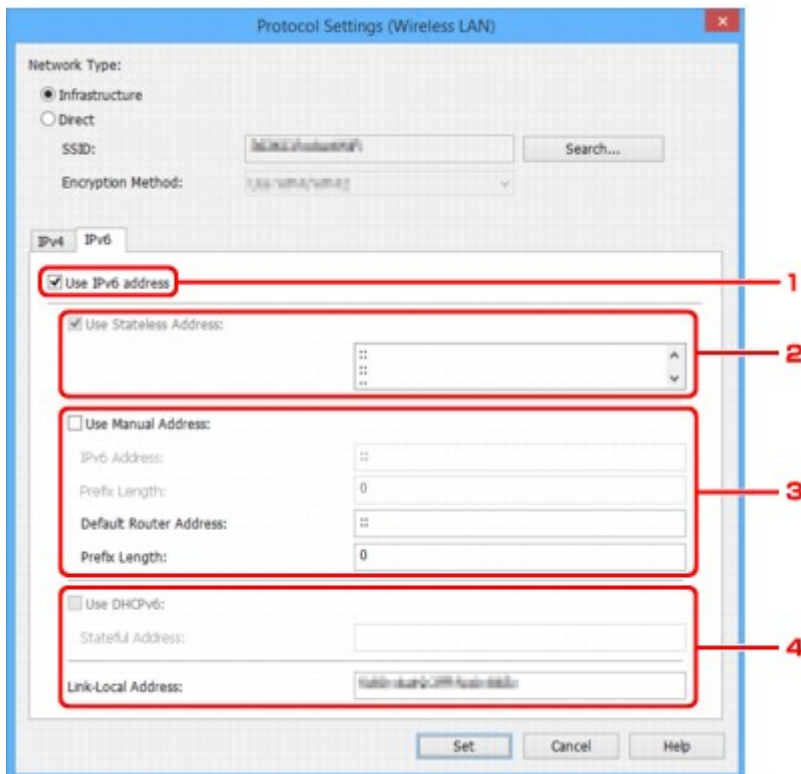

### 1. Usar dirección IPv6 (Use IPv6 address)

Seleccione esta opción al usar la impresora con un entorno IPv6.

### 2. Utilizar dirección sin estado: (Use Stateless Address:)

Seleccione esta opción al usar una dirección IP asignada automáticamente. Utilice un router compatible con IPv6.

## »» Nota

- Este elemento de configuración no está disponible según la impresora que utilice.

### 3. Utilizar dirección manual: (Use Manual Address:)

Seleccione esta opción si no existe ninguna funcionalidad DHCP activada en la configuración en la que utiliza la impresora o si desea utilizar una dirección IP fija.

Introduzca la dirección IP y la longitud de prefijo de la dirección IP.

## »» Nota

- Este elemento de configuración no está disponible según la impresora que utilice.

### 4. Utilizar DHCPv6: (Use DHCPv6:)

Seleccione esta opción al obtener una dirección IP mediante DHCPv6.

**»» Nota**

- Este elemento de configuración no está disponible según la impresora que utilice.

6. Haga clic en **Configurar (Set)**.

## Asignación de información de la impresora

Realice el procedimiento siguiente para asignar o cambiar el nombre de dispositivo o el nombre de ubicación de la impresora.

Los nombres se indican en **Nombre dispositivo: (Device Name:)** y **Ubicación: (Location:)** en la pantalla de **IJ Network Device Setup Utility**

### »» Nota

- Si se selecciona **USB** en el menú desplegable de la barra de herramientas, esta opción de configuración no está disponible.

#### 1. [Inicie IJ Network Device Setup Utility.](#)

Se enumerarán las impresoras detectadas.

#### 2. Seleccione la impresora a la que asignar el nombre de ubicación y dispositivo.

Seleccione la impresora con **Disponible (Available)** como **Estado (Status)**.

#### 3. Seleccione **Configuración de impresora detallada... (Detailed Printer Settings...)** en el menú **Impresora (Printer)**.

Aparecerá la pantalla **Confirmar la contraseña de la impresora (Confirm Printer Password)**.

Para obtener más información sobre la contraseña, consulte [Contraseña de administrador](#).

#### 4. Introduzca la contraseña y haga clic en **Aceptar (OK)**.

Aparecerá la pantalla **Configuración de impresora detallada (Detailed Printer Settings)**.

#### 5. Defina o cambie la configuración.

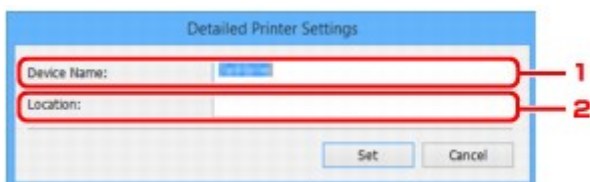

Los elementos de configuración siguientes estarán disponibles.

##### 1. **Nombre dispositivo: (Device Name:)**

Asigna el nombre de dispositivo.

##### 2. **Ubicación: (Location:)**

Asigna el nombre de ubicación.

#### 6. Haga clic en **Configurar (Set)**.

## Inicialización de la configuración de red

Realice el procedimiento siguiente para inicializar la configuración de red de la impresora.

1. [Inicie IJ Network Device Setup Utility.](#)

Se enumerarán las impresoras detectadas.

2. Seleccione la impresora para inicializar la configuración.

Seleccione la impresora con **Disponible (Available)** como **Estado (Status)**.

3. Seleccione **Restablecer configuración de LAN (Reset LAN settings)** en el menú **Impresora (Printer)**.

Aparecerá la pantalla **Confirmar la contraseña de la impresora (Confirm Printer Password)**.

Para obtener más información sobre la contraseña, consulte [Contraseña de administrador](#).

4. Introduzca la contraseña y haga clic en **Aceptar (OK)**.

5. Haga clic en **Sí (Yes)** en la pantalla que se muestra.

6. Haga clic en **Aceptar (OK)** en la pantalla que se muestra.

Se inicializará la configuración de red de la impresora.

## Cambio de la contraseña de administrador

Realice el procedimiento siguiente para cambiar la contraseña de administrador.

1. [Inicie IJ Network Device Setup Utility.](#)

Se enumerarán las impresoras detectadas.

2. Seleccione la impresora en la que cambiar la contraseña.

Seleccione la impresora con **Disponible (Available)** como **Estado (Status)**.

3. Seleccione **Cambiar contraseña... (Change Password...)** en el menú **Impresora (Printer)**.

Aparecerá la pantalla **Cambiar la contraseña de la impresora (Change Printer Password)**.

Para obtener más información sobre la contraseña, consulte [Contraseña de administrador](#).

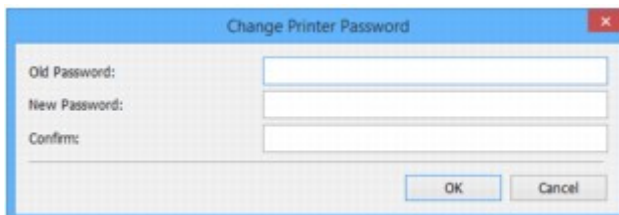

4. Introduzca la contraseña actual y una nueva contraseña.

5. Vuelva a introducir la nueva contraseña en **Confirmar: (Confirm:)**.

6. Haga clic en **Aceptar (OK)**.

La contraseña del administrador se cambiará.

## Definición de criterios para la búsqueda de impresora/Búsqueda de una impresora determinada

Es posible definir los criterios de búsqueda de impresoras al iniciar IJ Network Device Setup Utility o actualizar la búsqueda de impresoras, así como buscar una impresora determinada.

Al modificar esta configuración, puede detectarse la impresora que desea utilizar si aún no se había detectado

### »»» Nota

- Si no se detecta la impresora que desea utilizar, es posible que se detecte al especificar la dirección IP, la máscara de subred o la puerta de enlace predeterminada en el panel de control y realizar otra búsqueda.

■ [Definición de criterios para la búsqueda de impresoras](#)

■ [Búsqueda de una impresora determinada](#)

## Definición de criterios para la búsqueda de impresoras

1. [Inicie IJ Network Device Setup Utility.](#)
2. Seleccione **Buscar configuraciones del intervalo... (Search Settings...)** en el menú **Opciones (Option)**.

Aparecerá la pantalla **Buscar configuraciones del intervalo (Search Settings)**.

3. Introduzca criterios para la búsqueda de impresoras.

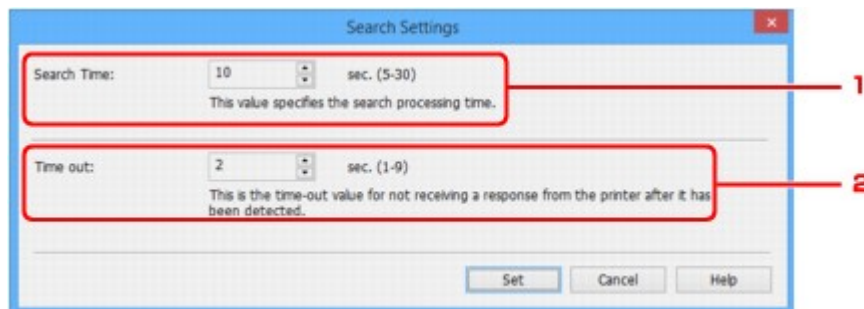

1. **Tiempo de búsqueda: (Search Time:)**  
Especifica el tiempo en el que se buscan impresoras.
2. **Tiempo de espera: (Time out:)**  
Especifica el tiempo de espera cuando no se recibe una respuesta de la impresora.

### »»» Nota

- Cuanto más generales sean los valores que especifique, más fácil será detectar las impresoras que desea, pero la búsqueda podría tardar un tiempo.

4. Haga clic en **Configurar (Set)**.



## Búsqueda de una impresora determinada

1. [Inicie IJ Network Device Setup Utility.](#)
2. Seleccione **Búsqueda especificada... (Specified Searching...)** en el menú **Opciones (Option)**.

Aparecerá la pantalla **Búsqueda especificada (Specified Searching)**.

3. Seleccione el elemento que desea especificar e introduzca un valor.

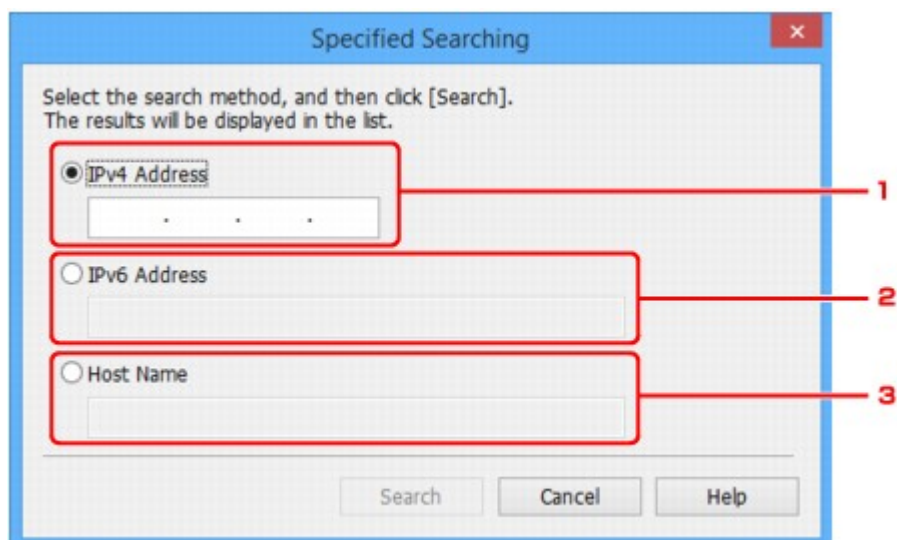

1. **Dirección IPv4 (IPv4 Address)**  
Especifica la dirección IPv4 de la impresora que desea buscar.
  2. **Dirección IPv6 (IPv6 Address)**  
Especifica la dirección IPv6 de la impresora que desea buscar.
  3. **Nombre del host (Host Name)**  
Especifica el nombre de host de la impresora que desea buscar.
4. Haga clic en **Búsqueda (Search)**.  
IJ Network Device Setup Utility inicia la búsqueda con los criterios indicados y se muestran las impresoras detectadas.

## Si aparece la pantalla Información WEP

Introduzca la contraseña de conformidad con el método de codificación del router inalámbrico si cambia de router inalámbrico para conectarse a la impresora.

1. Especifique los elementos siguientes cuando aparezca la pantalla **Información WEP (WEP Details)**.

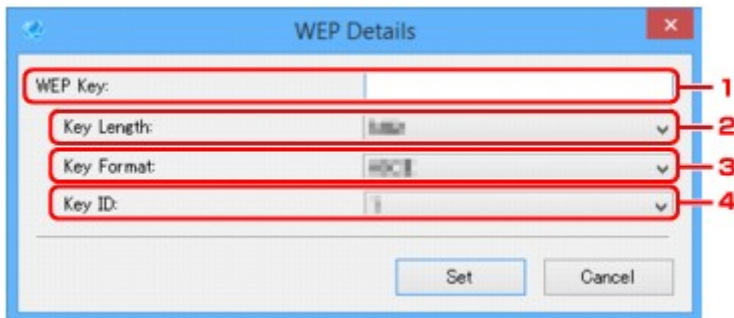

- 1. Clave WEP: (WEP Key:)**

Introduzca la misma clave que la establecida para el router inalámbrico.

El número y tipo de caracteres que se pueden introducir variará en función de la combinación de longitud y formato de la clave.

		Longitud de clave: (Key Length:)	
		64 bits (64bit)	128 bits (128bit)
Formato de clave: (Key Format:)	ASCII	5 caracteres	13 caracteres
	Hexadecimal (Hex)	10 dígitos	26 dígitos

- 2. Longitud de clave: (Key Length:)**

Seleccione **64 bits (64bit)** o **128 bits (128bit)**.

- 3. Formato de clave: (Key Format:)**

Seleccione **ASCII** o **Hex**.

- 4. ID de clave: (Key ID:)**

Seleccione el ID de clave (índice) establecido para el router inalámbrico.

2. Haga clic en **Configurar (Set)**.

### »»» Importante

- Si no se puede establecer una comunicación entre la impresora y el ordenador después de cambiar el tipo de codificación de la impresora, asegúrese de que los tipos de codificación del ordenador y del router inalámbrico coincidan con los de la impresora.

## Si aparece la pantalla Información WPA/WPA2

Introduzca la contraseña de conformidad con el método de codificación del router inalámbrico si cambia de router inalámbrico para conectarse a la impresora.

1. Especifique la contraseña cuando aparezca la pantalla **Información WPA/WPA2 (WPA/WPA2 Details)**.

Introduzca la contraseña establecida para el router inalámbrico. La contraseña debe ser una cadena de entre 8 y 63 caracteres alfanuméricos o un valor hexadecimal de 64 dígitos.

Si no conoce la contraseña del router inalámbrico consulte el manual de instrucciones que se suministra con el router inalámbrico o póngase en contacto con el fabricante.

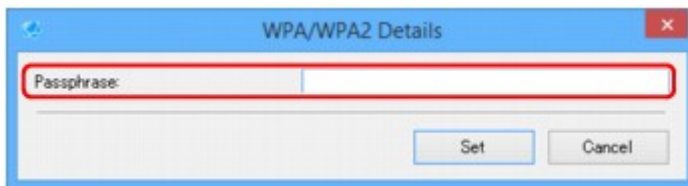

2. Haga clic en **Configurar (Set)**.

### »»» Importante

- Si no se puede establecer una comunicación entre la impresora y el ordenador después de cambiar el tipo de codificación de la impresora, asegúrese de que los tipos de codificación del ordenador y del router inalámbrico coincidan con los de la impresora.

## **Comprobación del estado de la red**

- ▶ **Comprobación del estado de la red inalámbrica**
- ▶ **Visualización de la información de red del equipo**
- ▶ **Visualización de la información de red de la impresora**
- ▶ **Comprobación del estado de conexión entre la impresora y el router inalámbrico**
- ▶ **Comprobación de las diferencias de configuración de red**

## Comprobación del estado de la red inalámbrica

Realice el procedimiento siguiente para comprobar el estado de la red inalámbrica (intensidad de la señal) entre la impresora y el equipo.

Si existe algún problema con la conexión LAN inalámbrica, compruebe el estado de la red desde este menú.

1. [Inicie IJ Network Device Setup Utility](#).

Se enumerarán las impresoras detectadas.

2. Seleccione la impresora para la que desee comprobar el estado de la red inalámbrica en la lista de impresoras.

Seleccione la impresora con **Disponible (Available)** como **Estado (Status)**.

3. Seleccione **Comprobar el estado de la comunicación inalámbrica (Check Wireless Communication Status)** en el menú **Impresora (Printer)**.

Aparecerá la pantalla **Confirmar la contraseña de la impresora (Confirm Printer Password)**.

Para obtener más información sobre la contraseña, consulte [Contraseña de administrador](#).

4. Introduzca la contraseña y haga clic en **Aceptar (OK)**.

- Si la impresora está conectada al equipo mediante un router inalámbrico:

Aparecerá la siguiente pantalla.

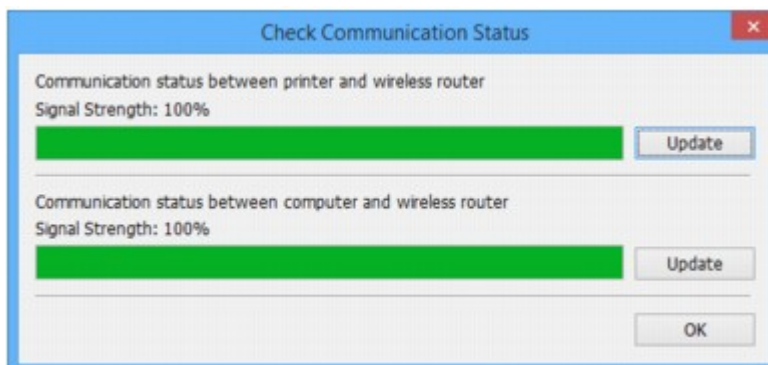

- Si la impresora está conectada al equipo mediante conexión directa:

Aparecerá la siguiente pantalla.

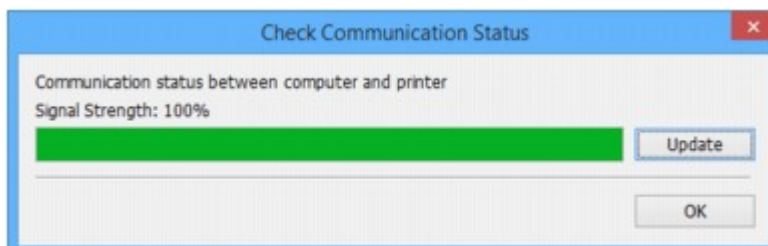

Al hacer clic en **Actualizar (Update)**, se vuelve a medir la intensidad de la señal.

5. Haga clic en **Aceptar (OK)** para cerrar la pantalla.

## Visualización de la información de red del equipo

Realice el procedimiento siguiente para mostrar la información de red del equipo al que se conecta la impresora seleccionada en la pantalla **IJ Network Device Setup Utility** y en el que IJ Network Device Setup Utility se encuentra instalado.

1. [Inicie IJ Network Device Setup Utility.](#)
2. Seleccione **Información de red del ordenador (Computer Network Information)** en el menú **Ver (View)**.

Aparecerá la siguiente pantalla.

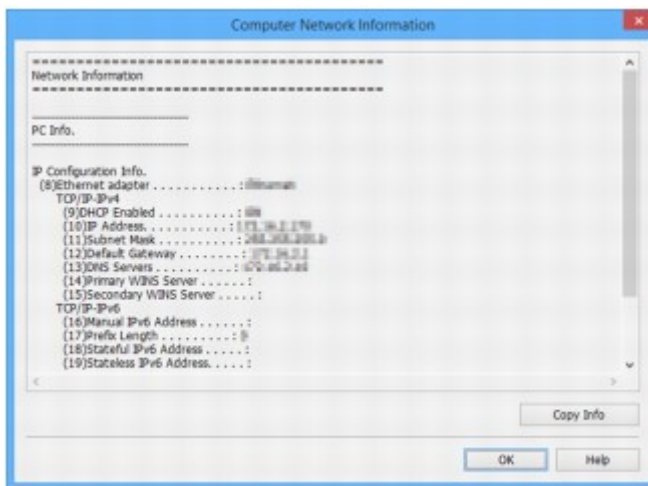

Al hacer clic en **Copiar info. (Copy Info)** se copia toda la información de red en el portapapeles.

3. Haga clic en **Aceptar (OK)** para cerrar la pantalla.

## Visualización de la información de red de la impresora

Realice el procedimiento siguiente para mostrar la información de red de la impresora.

1. [Inicie IJ Network Device Setup Utility.](#)

Se enumerarán las impresoras detectadas.

2. Seleccione la impresora cuya información de red desee mostrar de la lista de impresoras.

Seleccione la impresora con **Disponible (Available)** como **Estado (Status)**.

3. Seleccione **Información de red de la impresora (Printer Network Information)** en el menú **Ver (View)**.

Aparecerá la pantalla **Confirmar la contraseña de la impresora (Confirm Printer Password)**.

Para obtener más información sobre la contraseña, consulte [Contraseña de administrador.](#)

4. Introduzca la contraseña y haga clic en **Aceptar (OK)**.

Aparecerá la siguiente pantalla.

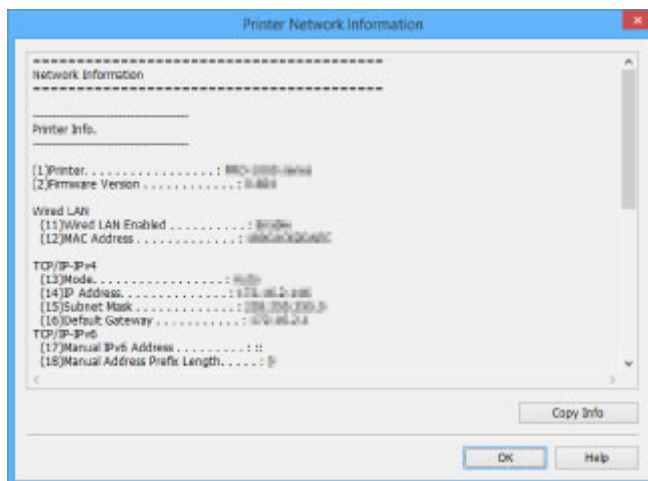

Al hacer clic en **Copiar info. (Copy Info)** se copia toda la información de red en el portapapeles.

5. Haga clic en **Aceptar (OK)** para cerrar la pantalla.



## Comprobación del estado de conexión entre la impresora y el router inalámbrico

Realice el procedimiento siguiente para comprobar la información del router inalámbrico detectado por la impresora.

Detecta routers inalámbricos cerca de la impresora y se muestran los detectados. Utilice este menú para asegurarse de que la ubicación de la impresora es correcta.

1. [Inicie IJ Network Device Setup Utility.](#)

Se enumerarán las impresoras detectadas.

2. Seleccione la impresora para la que desee comprobar el estado de conexión entre la impresora y el router inalámbrico de la lista de impresoras.

Seleccione la impresora con **Disponible (Available)** como **Estado (Status)** y **LAN inalámbrica (Wireless LAN)** como **Método de conexión (Connection Method)**.

3. Seleccione **Estado de la impresora y conexión con el router inalámbrico (Status of Printer and Wireless Router Connection)** en el menú **Ver (View)**.

Aparecerá la pantalla **Confirmar la contraseña de la impresora (Confirm Printer Password)**.

Para obtener más información sobre la contraseña, consulte [Contraseña de administrador](#).

4. Introduzca la contraseña y haga clic en **Aceptar (OK)**.

Aparecerá la siguiente pantalla.

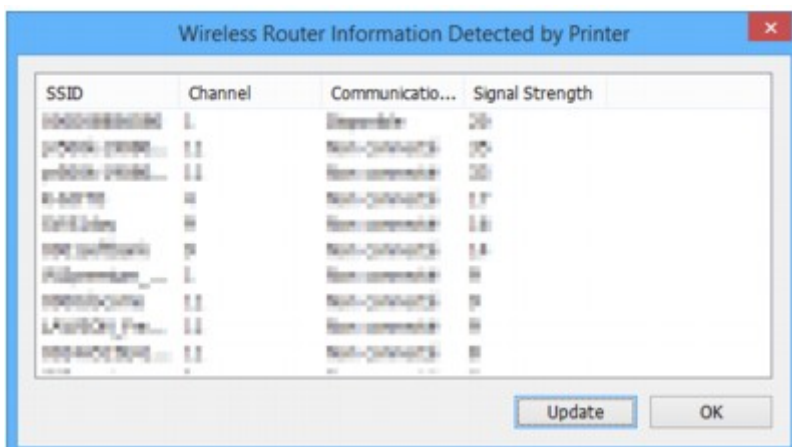

Al hacer clic en **Actualizar (Update)**, se vuelve a iniciar la búsqueda de routers inalámbricos.

5. Haga clic en **Aceptar (OK)** para cerrar la pantalla.

## Comprobación de las diferencias de configuración de red

Si no puede utilizar una impresora que haya usado anteriormente en la red, compare el estado de la red actual con el estado existente cuando podía utilizar la impresora y compruebe las diferencias.

### 1. [Inicie IJ Network Device Setup Utility.](#)

Se enumerarán las impresoras detectadas.

### 2. Seleccione la impresora con **Desconoci. (Unknown)** o **No establecido (Not Set)** como **Estado (Status)** en la lista de impresoras.

### 3. Seleccione **Comprobar estado de la conexión (Check Connection Status)** en el menú **Ver (View)**.

Aparecerá la siguiente pantalla.

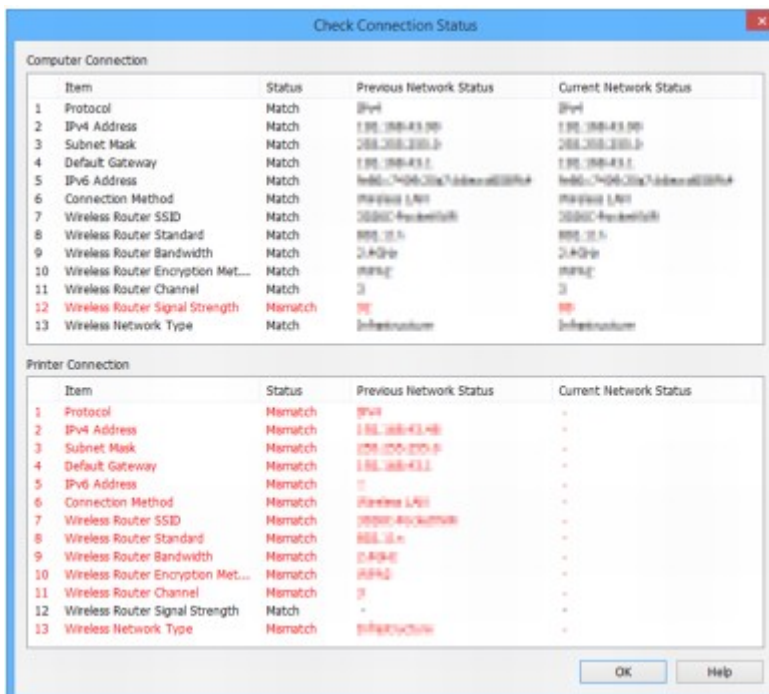

Si el estado de la red cuando se podía usar la impresora es distinto al estado actual, se indicará **Discrepancia (Mismatch)** en **Estado (Status)** y los elementos se mostrarán en rojo. Compruebe los elementos en rojo.

### 4. Haga clic en **Aceptar (OK)** para cerrar la pantalla.

## Menús de IJ Network Device Setup Utility

- **Menú Impresora**
- **Menú Ver**
- **Menú Opciones**
- **Menú Ayuda**

## Menú Impresora

En esta sección se describen los elementos mostrados en el menú **Impresora (Printer)**.

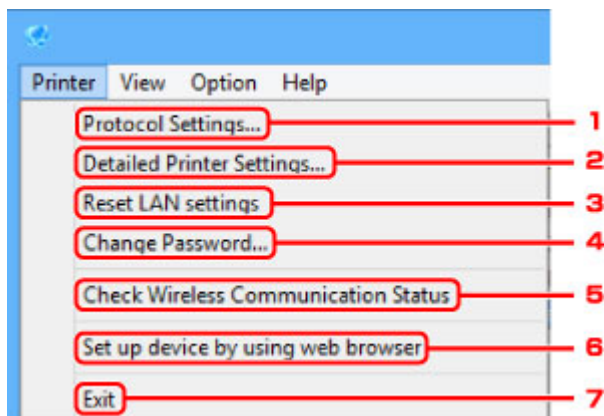

### 1. Configuración del protocolo... (Protocol Settings...)

Realiza la configuración LAN cableada o inalámbrica.

- [Definición/Cambio de la configuración de LAN cableada](#)
- [Ajustar o cambiar la configuración de LAN inalámbrica](#)

### 2. Configuración de impresora detallada... (Detailed Printer Settings...)

Asigna el nombre de dispositivo y la ubicación de la impresora.

- [Asignación de información de la impresora](#)

### 3. Restablecer configuración de LAN (Reset LAN settings)

Inicializa la configuración LAN de la impresora.

- [Inicialización de la configuración de red](#)

### 4. Cambiar contraseña... (Change Password...)

Cambia la contraseña especificada para la impresora.

- [Cambio de la contraseña de administrador](#)

### 5. Comprobar el estado de la comunicación inalámbrica (Check Wireless Communication Status)

Comprueba el estado de la comunicación LAN inalámbrica.

- [Comprobación del estado de la red inalámbrica](#)

### 6. Configuración de un dispositivo usando el navegador web (Set up device by using web browser)

Comprueba la información de la impresora o realiza una configuración detallada en la página web.

## »» Nota

- Puede utilizar esta función en los siguientes SO y navegadores web.

SO: Windows Vista SP2 o posterior

Navegador web: Internet Explorer 9 o posterior, Google Chrome 41.0.2272.118m o posterior,  
Mozilla Firefox 37.0.1 o posterior

## 7. Salir (Exit)

Cierra IJ Network Device Setup Utility.

# Menú Ver

En esta sección se describen los elementos mostrados en el menú **Ver (View)**.

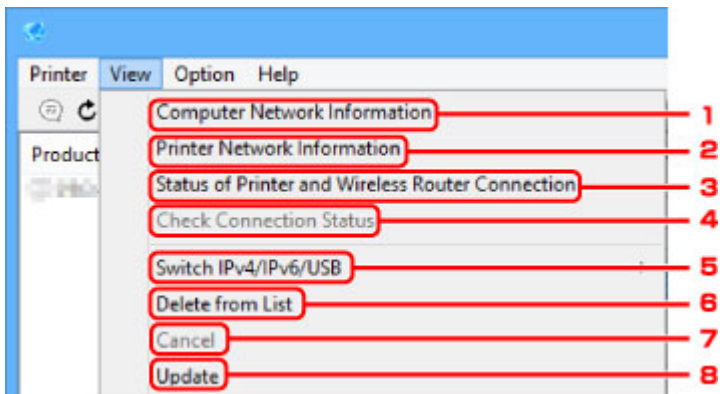

## 1. Información de red del ordenador (Computer Network Information)

Compruebe la información de red del ordenador.

■ [Visualización de la información de red del equipo](#)

## 2. Información de red de la impresora (Printer Network Information)

Compruebe la información de red de la impresora.

■ [Visualización de la información de red de la impresora](#)

## 3. Estado de la impresora y conexión con el router inalámbrico (Status of Printer and Wireless Router Connection)

Busca routers inalámbricos y comprueba la información del router inalámbrico (canal inalámbrico, estado de comunicación e intensidad de la señal) detectado por la impresora.

■ [Comprobación del estado de conexión entre la impresora y el router inalámbrico](#)

## 4. Comprobar estado de la conexión (Check Connection Status)

Si no puede utilizar una impresora que haya usado anteriormente en la red, compare el estado de la red actual con el estado existente cuando podía utilizar la impresora y compruebe las diferencias.

■ [Comprobación de las diferencias de configuración de red](#)

## 5. Cambiar a IPv4/IPv6/USB (Switch IPv4/IPv6/USB)

Cambia la lista de impresoras entre impresoras IPv4 y IPv6. En el caso de algunos modelos, puede configurar la red para impresoras conectadas por USB.

## 6. Eliminar de la lista (Delete from List)

Elimina la impresora seleccionada de la lista de impresoras.

## 7. Cancelar (Cancel)

Cancela la búsqueda de impresoras.

**»» Nota**

- Para cancelar la búsqueda de impresora, también puede hacer clic en el icono .

## 8. Actualizar (Update)

Se buscan de nuevo las impresoras.

**»» Nota**

- También puede volver a buscar si hace clic en el icono .

# Menú Opciones

En esta sección se describen los elementos mostrados en el menú **Opciones (Option)**.

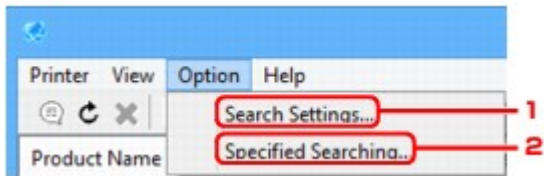

## 1. Buscar configuraciones del intervalo... (Search Settings...)

Especifica criterios para la búsqueda de impresoras.

- [Definición de criterios para la búsqueda de impresoras](#)

## 2. Búsqueda especificada... (Specified Searching...)

Busca la impresora por dirección IP o nombre de host.

- [Búsqueda de una impresora determinada](#)



# Menú Ayuda

En esta sección se describen los elementos mostrados en el menú **Ayuda (Help)**.

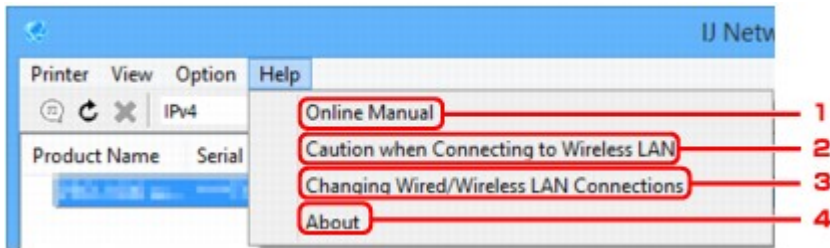

## 1. Manual en línea (Online Manual)

Abre esta guía.

## 2. Precaución al conectar con la LAN inalámbrica (Caution when Connecting to Wireless LAN)

Muestra el mensaje de precaución de la conexión LAN inalámbrica.

## 3. Cambio de conexiones LAN cableadas/inalámbricas (Changing Wired/Wireless LAN Connections)

Muestra el mensaje sobre el cambio del método de conexión LAN (cableada o inalámbrica) para la impresora seleccionada.

## 4. Acerca de (About)

Muestra la información de la versión de IJ Network Device Setup Utility.

## Otra información de red

- ▶ [Términos técnicos](#)
- ▶ [Restricciones](#)
- ▶ [Firewall](#)

## Términos técnicos

En esta sección se ofrece una explicación de los términos técnicos que se utilizan en el manual.

- [A](#)
- [B](#)
- [C](#)
- [D](#)
- [E](#)
- [H](#)
- [I](#)
- [K](#)
- [L](#)
- [M](#)
- [O](#)
- [P](#)
- [R](#)
- [S](#)
- [T](#)
- [U](#)
- [W](#)

### A

- **Modo de punto de acceso (Access point mode)**

La impresora se utiliza como punto de acceso para conectar dispositivos externos de comunicación inalámbrica (por ejemplo, ordenadores, teléfonos inteligentes o tabletas) en un entorno en el que no hay ningún punto de acceso (router inalámbrico) disponible. Con el modo de punto de acceso (conexión directa) puede conectar hasta 5 dispositivos a la impresora.

- **Ad hoc**

Configuración de la impresora y del equipo cliente en la que la comunicación inalámbrica se realiza de forma interpar, por ejemplo, todos los clientes del mismo nombre de red/SSID se comunican directamente entre ellos. No se requiere ningún router inalámbrico. Esta impresora no admite comunicación ad hoc.

- **Contraseña del administrador (Admin Password)**

Contraseña de administrador de IJ Network Device Setup Utility para restringir el acceso de los usuarios a la red. Debe introducirse para acceder a la configuración de la impresora y para realizar cambios en la configuración de la impresora.

- **AES**

Un método de codificación. Es opcional para WPA. Algoritmo de criptografía de alto nivel adoptado por las organizaciones gubernamentales de Estados Unidos para procesar la información.

- **Método de autenticación (Authentication Method)**

Método que utiliza un router inalámbrico para autenticar una impresora a través de una LAN inalámbrica. Los métodos son compatibles entre sí.

Para WPA/WPA2, el método de autenticación es PSK.

## B

- **Bonjour**

Un servicio integrado en el sistema operativo Mac OS X para detectar automáticamente los dispositivos en red que se pueden conectar.

## C

- **Configuración sin cables**

Especifica una configuración de router inalámbrico mediante un dispositivo (por ejemplo, un teléfono inteligente) directamente sin necesidad de usar un router inalámbrico.

- **Canal**

Canal de frecuencia para la comunicación inalámbrica. En el modo de infraestructura, el canal se ajusta automáticamente para coincidir con el establecido en el router inalámbrico. Esta impresora admite canales del 1 al 13. (Los canales 12 y 13 no son compatibles en función del país o la región de compra.) Tenga en cuenta que el número de canales que se puede utilizar en la LAN inalámbrica varía dependiendo de la región o el país.

## D

- **Pasarela predeterminada (Default Gateway)**

Un dispositivo de relé para conectar a otra red, por ejemplo, un router u ordenador.

- **Dirección de router predeterminada**

Dirección IP predeterminada definida para un router.

- **Funcionalidad de servidor DHCP**

El router asigna una dirección IP automáticamente cuando se enciende la impresora o el ordenador personal de una red.

- **DHCPv6**

Protocolo que asigna automáticamente la información necesaria cuando un ordenador se conecta a la red. DHCPv6 se puede utilizar cuando IPv6 está habilitado.

- **Conexión directa (modo de punto de acceso)**

La impresora se utiliza como punto de acceso para conectar dispositivos externos de comunicación inalámbrica (por ejemplo, ordenadores, teléfonos inteligentes o tabletas) en un entorno en el que no hay ningún router inalámbrico disponible. Con la conexión directa (modo de punto de acceso) puede conectar hasta 5 dispositivos a la impresora.

- **Servidor DNS (DNS server)**

Un servidor que convierte nombres de dispositivo en direcciones IP. Al especificar direcciones IP manualmente, especifique las direcciones de un servidor principal y otro secundario.

## F

- **Firewall**

Sistema que evita el acceso ilegal de un ordenador a la red. Para evitarlo, se puede utilizar la función de firewall de un router de banda ancha, el software de seguridad instalado en el ordenador o el sistema operativo del ordenador.

## H

- **Nombre de host**

Nombre de un ordenador o impresora de la red que permite reconocerlo fácilmente. Por lo general, se utilizan caracteres alfanuméricos de un solo byte.

## I

- **IEEE802.11b**

Estándar internacional de LAN inalámbrica que utiliza el rango de frecuencias de 2,4 GHz con un rendimiento de hasta 11 Mbps.

- **IEEE802.11g**

Estándar internacional de LAN inalámbrica que utiliza el rango de frecuencias de 2,4 GHz con un rendimiento de hasta 54 Mbps. Compatible con 802.11b.

- **IEEE802.11n**

Estándar internacional para las LAN inalámbrica que utilizan las gamas de frecuencia de 2,4 GHz y 5 GHz. Aunque se utilicen simultáneamente dos antenas o más o se obtenga una velocidad de transferencia superior a la anterior utilizando varios canales de comunicación al mismo tiempo, la velocidad de transmisión podría verse influenciada por los aparatos conectados.

Con la tasa de transferencia máxima de 600 Mbps, se puede comunicar con varios terminales de ordenador dentro de un radio de unos doce metros.

Compatible con 802.11b y 802.11g.

- **Infraestructura**

Uno de los métodos de comunicación inalámbrica. Los dispositivos de comunicación inalámbrica (por ejemplo, ordenador o impresora) están conectados a la red mediante un router inalámbrico.

- **Dirección IP (IP Address)**

Número único formado por cuatro partes separadas por puntos. Todos los dispositivos de red conectados a Internet tienen una dirección IP. Ejemplo: 192.168.0.1

Un router inalámbrico o un servidor DHCP del router asigna normalmente la dirección IP de forma automática.

- **IPv4/IPv6**

Protocolo de capas entre redes que se utiliza en Internet. IPv4 utiliza direcciones de 32-bit y IPv6 utiliza direcciones de 128-bit.

## K

- **Formato de clave (Key Format)**

Seleccione **ASCII** o **Hex** como formato de clave de WEP. El carácter que se puede utilizar para la clave WEP varía dependiendo de los formatos de clave seleccionados.

- ASCII

Cadena de 5 o 13 caracteres que puede incluir caracteres alfanuméricos y guiones bajos "\_". Distingue entre mayúsculas y minúsculas.

- Hexadecimal

Cadena de 10 o 26 dígitos que puede incluir hexadecimales (de 0 a 9, de A a F, y de a a f).

- **Longitud de clave (Key Length)**

Longitud de clave WEP. Seleccione 64 bits o 128 bits. Una longitud de clave mayor permite establecer una clave WEP más compleja.

## L

- **Dirección local de enlace**

Una dirección IP generada automáticamente a partir de un prefijo determinado (información de la red actual: fe80::) y un identificador de interfaz generado a partir de la dirección MAC de la impresora.

- **Calidad del enlace (Link Quality)**

El estado de la conexión entre el router inalámbrico y la impresora, excluido el ruido (interferencia), se indica con un valor entre 0 y 100 %.

- **LPR**

Protocolo de impresión independiente de plataforma que se utiliza en las redes TCP/IP. No es compatible con la comunicación bidireccional.

## M

- **Dirección MAC (MAC Address)**

También se conoce como la dirección física. Identificador único y permanente de hardware que los fabricantes asignan a los dispositivos de red. Las direcciones MAC tienen 48 bits y están escritas como un número hexadecimal separado por dos puntos, por ejemplo, 11:22:33:44:55:66.

## O

- **Estado de funcionamiento (Operation Status)**

Indica el estado en el que se puede utilizar la impresora.

## P

- **Longitud del prefijo**

Número de bits de la parte de red de una dirección IP. El número de bits varía entre 8 y 24 para IPv4 y es 64 para IPv6.

- **Servidor proxy (Proxy server)**

Servidor que enlaza un ordenador conectado a LAN con Internet. Cuando utilice un servidor proxy, especifique la dirección y el número de puerto del servidor proxy.

- **PSK**

Método de encriptación empleado en WPA/WPA2.

## R

- **Enrutador (Router)**

Un dispositivo de relé para conectarse a otra red.

## S

- **Intensidad de la señal (Signal Strength)**

La intensidad de la señal que recibe la impresora desde el router inalámbrico se indica con un valor entre 0 y 100 %.

- **SSID**

Etiqueta única para LAN inalámbrica. A menudo, se representa como un nombre de red o un nombre de router inalámbrico.

Para evitar interferencias, SSID distingue una LAN inalámbrica de otra.

La impresora y todos los equipos cliente de una LAN inalámbrica deben utilizar el mismo SSID para comunicarse entre ellos. El SSID puede tener 32 caracteres como máximo y está formado por caracteres alfanuméricos. También se puede hacer referencia al SSID por su nombre de red.

- **Silencioso**

En el modo silencioso, el router de acceso se oculta no transmitiendo su SSID. El cliente debe especificar el SSID establecido para el router de acceso para detectarlo.

- **Dirección con estado**

Dirección IPv6 adquirida desde un servidor DHCP mediante DHCPv6.

- **Dirección sin estado**

Dirección IPv6 tentativa generada automáticamente con un prefijo incluido en RA (Anuncio de router) y una dirección MAC. Una dirección IPv6 se genera en un entorno en el que no hay disponible un servidor DHCP.

- **Máscara de subred (Subnet Mask)**

La dirección IP tiene dos componentes: la dirección de red y la dirección de host. La máscara de subred se utiliza para calcular las direcciones de máscara de subred a partir de las direcciones IP. Normalmente, un router inalámbrico o un servidor DHCP del router asigna una máscara de subred de forma automática.

Ejemplo:

Dirección IP: 192.168.127.123

Máscara de subred: 255.255.255.0

Dirección de máscara de subred: 192.168.127.0

## T

- **TCP/IP**

Suite de protocolos de comunicaciones que se utiliza para conectar hosts en Internet o en una LAN. Este protocolo permite establecer la comunicación entre distintos terminales.

- **TKIP**

Protocolo de cifrado empleado en WPA/WPA2.

## U

- **USB**

Interfaz serie diseñada para permitir el uso de dispositivos de "cambio en caliente", por ejemplo, conectarlos y desconectarlos sin apagarlos.

## W

- **WCN (Windows Connect Now)**

Los usuarios que utilicen Windows Vista o posteriores pueden obtener información de configuración directamente a través de la red inalámbrica (WCN-NET).

- **WEP/Clave WEP**

Método de cifrado empleado en IEEE 802.11. Clave de seguridad compartida que se utiliza para encriptar y desencriptar datos enviados mediante redes inalámbricas. Esta impresora admite claves de 64 bits o 128 bits, el formato de clave del código ASCII o Hexadecimal y números de clave del 1 al 4.

- **Wi-Fi**

Asociación internacional que certifica la interoperabilidad de productos de LAN inalámbrica basados en la especificación IEEE 802.11.

Esta impresora es un producto autorizado para Wi-Fi.



- **LAN inalámbrica**

Red que, en vez de estar conectada mediante cables físicos, está conectada mediante una tecnología inalámbrica, como Wi-Fi.

- **Router inalámbrico (Wireless Router)**

Transmisor-receptor inalámbrico o estación base que recibe información de clientes inalámbricos o de la impresora y la vuelve a difundir. Requerido en una red de infraestructura.

- **WPA**

Estructura de seguridad anunciada por alianza Wi-Fi en octubre de 2002. Se ha establecido una seguridad superior a WEP.

- Autenticación (Authentication)

WPA define los siguientes métodos de autenticación: PSK, que se puede utilizar sin un servidor de autenticación, más WPA-802.1x, que requiere servidor de autenticación.

Esta impresora es compatible con WPA-PSK.

- Contraseña

Esta clave encriptada se utiliza para realizar la autenticación de WPA-PSK.

La contraseña debe ser una cadena de entre 8 y 63 caracteres alfanuméricos o un valor hexadecimal de 64 dígitos.

- **WPA2**

Estructura de seguridad introducida por Wi-Fi Alliance en septiembre de 2004 como versión posterior de WPA. Proporciona un mecanismo de encriptación superior mediante Advanced Encryption Standard (AES).

- Autenticación (Authentication)

WPA2 define los siguientes métodos de autenticación: PSK, que se puede utilizar sin un servidor de autenticación, más WPA2-802.1x, que requiere servidor de autenticación.

Esta impresora es compatible con WPA2-PSK.

- Contraseña

Esta clave encriptada se utiliza para realizar la autenticación de WPA2-PSK.

La contraseña debe ser una cadena de entre 8 y 63 caracteres alfanuméricos o un valor hexadecimal de 64 dígitos.

- **WPS (Wi-Fi Protected Setup)**

WPS es un estándar para establecer de forma sencilla y segura una red inalámbrica.

En Wi-Fi Protected Setup se utilizan 2 métodos principales:

Registro PIN: método de configuración obligatorio para todos los dispositivos certificados WPS

Configuración del pulsador (PBC): botón pulsador real en el hardware o botón pulsador simulado en el software.

## Restricciones

Si utiliza una impresora en una LAN inalámbrica, la impresora puede reconocer sistemas inalámbricos cercanos, por lo que debería establecer una clave de red (WEP o WPA/WPA2) para el punto de acceso para encriptar las transmisiones inalámbricas. No se puede garantizar la comunicación inalámbrica con un producto que no cumple con el estándar Wi-Fi.

La conexión con demasiados equipos puede afectar al rendimiento de la impresora, como la velocidad de impresión.

Si utiliza una impresora con conexión directa, no podrá realizar la siguiente configuración:

- Especificar una dirección IP manualmente
- Activar o desactivar IPv6

# Firewall

Un firewall es una función del software de seguridad instalado en el ordenador o en el sistema operativo de un ordenador, y se trata de un sistema diseñado para evitar el acceso no autorizado a la red.

## Precauciones cuando está activada la función de firewall

- Una función de firewall puede limitar las comunicaciones entre una impresora y un ordenador. Puede desactivar la configuración y comunicaciones de la impresora.
- Durante la configuración de la impresora, puede que le soliciten activar o desactivar las comunicaciones, dependiendo de la función de firewall del software de seguridad o sistema operativo. En ese caso, opte por activar las comunicaciones.
- Al usar IJ Network Device Setup Utility, puede que se le solicite activar o desactivar las comunicaciones, dependiendo de la función de firewall del software de seguridad. En ese caso, opte por activar las comunicaciones.
- Si en este momento no puede configurar la impresora, desactive la función de firewall del software de seguridad o sistema operativo.

### ►► Importante

- Si desactiva la función de firewall, desconecte la red de Internet.

- Algunas aplicaciones (como el software de configuración de la red) sustituyen la configuración del firewall. Compruebe primero la configuración de la aplicación.
- Si la impresora que utiliza está establecida con la opción de **Obtener dirección IP automáticamente (Get IP address automatically)**, la dirección IP cambiará cada vez que la impresora se conecte a la red. Dependiendo de la configuración del firewall, esto puede desactivar la configuración y comunicaciones de la impresora. En este caso, cambie la configuración del firewall o asigne una dirección IP fija a la impresora. La dirección IP se puede establecer mediante IJ Network Device Setup Utility.

■ [Definición/Cambio de la configuración de LAN cableada](#)

■ [Ajustar o cambiar la configuración de LAN inalámbrica](#)

Al asignar una dirección IP fija a la impresora necesitará especificar una dirección IP con la que el ordenador se pueda comunicar.

### ►► Nota

- Para obtener más información sobre la configuración del firewall del sistema operativo o del software de seguridad, consulte el manual de instrucciones del ordenador o del software, o póngase en contacto con su fabricante.

## **Garantizar unos resultados de impresión óptimos**

- ▶ **Consejos de tinta**
- ▶ **Consejos de impresión**
- ▶ **Compruebe la configuración del papel antes de imprimir**
- ▶ **Una vez cargado el papel, defina la información del papel del cassette**
- ▶ **Cancelación de trabajos de impresión**
- ▶ **Mantener una alta calidad de impresión**
- ▶ **Transporte del equipo**

## Consejos de tinta

### ¿La tinta se consume para otros fines distintos de la impresión?

A veces la tinta se consume para otros fines distintos de la impresión.

Cuando se utiliza la impresora Canon por primera vez después de haber instalado los depósitos de tinta que se incluyen, la impresora consume una pequeña cantidad de tinta, en la cantidad suficiente para permitir la impresión al llenar de tinta los inyectores del cabezal de impresión.

Los costes de impresión que se describen en los folletos o en los sitios web no se basan en los datos de consumo del primer depósito de tinta o cartucho de tinta, sino en los del depósito de tinta o cartucho de tinta posterior.

A veces, se puede usar la tinta para mantener una calidad de impresión óptima.

Para mantener el rendimiento de la impresora, la impresora Canon lleva a cabo la limpieza automáticamente en función de su estado. Cuando la impresora lleva a cabo la limpieza, se consume una pequeña cantidad de tinta. En este caso, podrían consumirse depósitos de tinta de todos los colores.

#### [Función de limpieza]

La función de limpieza ayuda a la impresora a absorber las burbujas de aire o la propia tinta de los inyectores y así prevenir la degradación de la calidad de la impresión o el atasco de los inyectores.

### ¿Se consume tinta de color durante la impresión en blanco y negro?

La impresión en blanco y negro puede consumir tinta de colores además de la negra, en función del tipo de papel y del controlador de impresora que se utilice. Por lo tanto, en algunos casos la tinta de color también se consume durante los trabajos de impresión en blanco y negro.

#### ►► Nota

- El equipo utiliza tinta a base de pigmentos. Con la tinta a base de pigmentos, la tinta de las superficies impresas puede quitarse cuando se frota o rasca.

## Consejos de impresión

### Antes de imprimir, compruebe el estado de la impresora

- ¿Está el cabezal de impresión en buenas condiciones?

Los inyectores del cabezal de impresión obstruidos producen una impresión desvaída, que afecta a la calidad de impresión y desaprovecha papel. Para comprobar el cabezal de impresión, imprima el patrón de prueba de los inyectores.

#### ■ [Procedimiento de mantenimiento](#)

- ¿Hay manchas de tinta en el interior del equipo?

Tras realizar muchos trabajos de impresión, las áreas a través de las cuales pasa el papel por el equipo pueden mancharse de tinta. Para limpiar el interior del equipo, realice la [limpieza de placa inferior](#).

### Confirme que el papel está cargado correctamente

- ¿Se ha cargado el papel con la orientación correcta?

Para cargar papel en el cassette, coloque el papel con la cara de impresión hacia ABAJO.

#### ■ [Carga de papel](#)

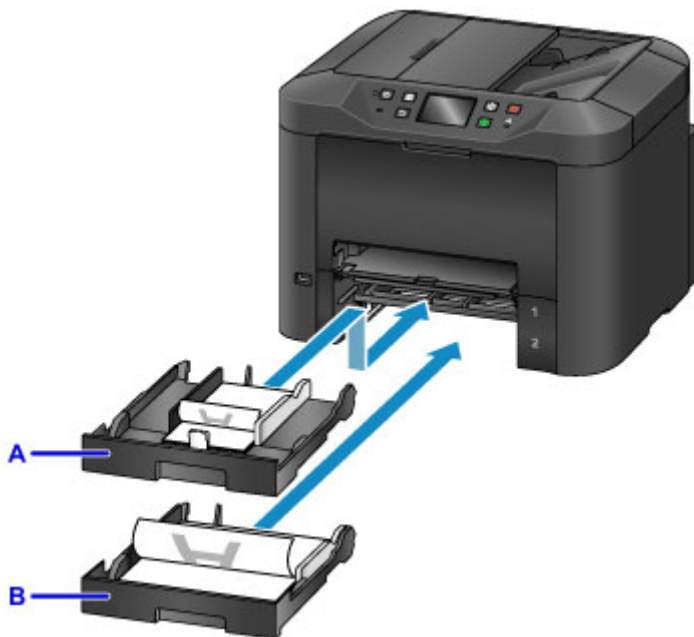

A: cassette 1

B: cassette 2

- ¿El papel está curvado?

El papel curvado provoca atascos de papel. Alise el papel curvado y, a continuación, cárguelo de nuevo.

#### ■ "Corrija la curvatura del papel antes de cargarlo" en [El papel queda manchado / La superficie impresa está rayada](#)

## **Compruebe la configuración del papel antes de imprimir**

Antes de imprimir, complete la configuración del papel en el panel de control o desde un ordenador.

El papel puede ser de muchos tipos. Alguno está revestido especialmente para la impresión de fotografías de alta calidad, mientras que otro papel está diseñado para imprimir documentos.

Cada tipo de papel tiene una configuración predeterminada que determina los detalles, como la forma en que se aplica y se usa la tinta y la distancia de los inyectores, que asegura una calidad de impresión óptima para el papel. Por el contrario, una configuración del papel incorrecta puede afectar al rendimiento del color o las superficies impresas pueden rayar el equipo.

Si la impresión es borrosa o no uniforme, vuelva a imprimir con una calidad de impresión superior.

## **Una vez cargado el papel, defina la información del papel del cassette**

Una vez cargado el papel, al insertar el cassette, aparece una pantalla para configurar el tipo y el tamaño del papel. Establezca la información del papel para el cassette, indicando el tipo y tamaño de papel cargado.

Para evitar una impresión defectuosa, el equipo puede comparar la información del papel introducida en el cassette para la configuración del papel del trabajo de impresión para asegurar que coinciden. Antes de imprimir, especifique la configuración del papel según la información del papel del cassette. Si esta configuración no coincide, la comprobación automática del papel (si está activada) evitará que se imprima de manera incorrecta y mostrará un mensaje de error. En este caso, compruebe y corrija la configuración del papel.

Para comprobar la configuración del papel del cassette, muestre la pantalla de información del papel en el panel de control.



## Cancelación de trabajos de impresión

### **No pulse el botón ACTIVADO (ON) para cancelar la trabajos de impresión**

Si pulsa el botón **ACTIVADO (ON)** para apagar el equipo mientras imprime, puede que el equipo no vuelva imprimir hasta que los trabajos de impresión se borren de manera interna.

Para cancelar la impresión, pulse el botón **Parar (Stop)**.

## Mantener una alta calidad de impresión

La clave para mantener una calidad de impresión óptima es evitar que el cabezal de impresión se seque o se atasque. Para garantizar la calidad de impresión, siga estos consejos.

### »» Nota

- En algunos papeles, la tinta se puede emborronar si pasa un marcador o un bolígrafo a base de agua, o si las partes impresas se manchan con agua o sudor.

### No desenchufe nunca el equipo si no está apagado.

Si pulsa el botón **ACTIVADO (ON)** para apagar el equipo, se tapaná automáticamente el cabezal de impresión (equipado con inyectores) para impedir que se seque. Sin embargo, no se tapaná si desenchufa el equipo mientras la luz de **ENCENDIDO (POWER)** esté encendida o parpadeando. Esto puede provocar que se seque o se obstruya.

Antes de [desenchufar el equipo](#), asegúrese de que la luz de **ENCENDIDO (POWER)** no esté encendida.

### »» Importante

- Si desconecta el equipo, se borrarán todos los documentos de la memoria del equipo. Envíe faxes, imprima documentos o guarde trabajos de impresión en una unidad flash USB según sea necesario antes de desenchufar el equipo.

### Imprima regularmente

Al igual las puntas de los rotuladores se secan y quedan inservibles (aunque esté cerrado) si no se utilizan durante un periodo de tiempo prolongado, el cabezal de impresión también se puede secar u obstruir si el equipo no se utiliza durante algún tiempo. Si es posible, utilice el equipo al menos una vez al mes.

### Permitir que las tintas se mezclen de forma regular

El equipo mezclar la tinta automáticamente de forma periódica con el fin de mantener una calidad de impresión óptima. Imprimir de forma regular ayuda a que la tinta esté en buenas condiciones.

Si no se utiliza el equipo durante un tiempo, se mezclará la tinta automáticamente antes de imprimir.

## Transporte del equipo

Tenga en cuenta estas precauciones cuando cambie el equipo de lugar para cambiar de vivienda o hacer reformas.

### »»» Importante

- Coloque el equipo hacia arriba en una caja resistente y empaquételo con suficiente material acolchado para protegerlo para su transporte.
- Con el kit del cabezal de impresión y el depósito de tinta instalado, presione el botón **ACTIVADO (ON)** para desconectar el equipo. Esto permite tapar automáticamente los cabezales de impresión, lo que evita que se sequen.
- Una vez embalado, no incline la caja, no la vuelque ni la ponga con la parte superior hacia abajo. Podría dañarse el equipo y provocar que la tinta se derramase durante el transporte.
- Cuando transporte el equipo mediante un servicio de correo, indique en la caja "ESTE LADO ARRIBA". Indique también en la caja "FRÁGIL" o "MANEJAR CON CUIDADO".



1. Apague el equipo.
2. Tras confirmar que la luz de **ENCENDIDO (POWER)** está apagada, [desenchufe el equipo](#).

### »»» Importante

- No desenchufe el equipo mientras que la luz de **ENCENDIDO (POWER)** esté encendida o parpadee. Esto podría dañar el equipo o provocar un mal funcionamiento, que podría evitar que se imprimiese.

3. Saque el cassette y retire el papel. Acorte los cassettes en preparación para guardarlos dentro.

#### ■ [Fuentes de papel](#)

4. Cierre el soporte de la salida del papel y, a continuación, empuje hacia dentro la extensión de la bandeja de salida y la bandeja de salida del papel.
5. Vuelva a insertar los cassettes.
6. Desconecte todos los cables y el cable de alimentación del equipo.

7. Cierre todas las cubiertas del equipo para evitar que se abran y para evitar que los cassettes se salgan durante el transporte. Coloque el equipo en una bolsa de plástico.
8. En la caja, rodee el equipo con material acolchado para protegerlo.

## Restricciones legales de escaneado/copia

El escaneado, la impresión, la copia o la modificación de copias de la siguiente información puede estar castigado por la ley.

Esta lista no es exhaustiva. En caso de duda, consulte a un representante legal local.

- Papel moneda
- Transferencias monetarias
- Certificados de depósito
- Sellos postales (matasellados o no)
- Placas o insignias de identificación
- Documentos de servicio selectivo u órdenes de pago
- Cheques o letras de cambio emitidas por organismos gubernamentales
- Licencias de vehículos de motor y certificados de titularidad
- Cheques de viaje
- Cupones de alimentos
- Pasaportes
- Documentos de inmigración
- Sellos de ingresos fiscales (matasellados o no)
- Bonos u otros certificados de endeudamiento
- Certificados bursátiles
- Trabajos u obras de arte protegidos por derechos de la propiedad intelectual sin el consentimiento del propietario del copyright

# Especificaciones

## Especificaciones generales

<b>Resolución de impresión (ppp)</b>	600 (horizontal) x 1200 (vertical)
<b>Interfaz</b>	<p><b>Puerto USB:</b> Alta velocidad USB *1</p> <p><b>Puerto de la unidad flash USB:</b> Unidad flash USB</p> <p><b>Puerto LAN:</b> LAN cableada: 100BASE-TX / 10BASE-T LAN inalámbrica: IEEE802.11n / IEEE802.11g / IEEE802.11b *2</p> <p>*1 Se necesita un ordenador que cumpla los estándares de USB de alta velocidad. Como la interfaz USB de alta velocidad es totalmente compatible con USB 1.1, se puede utilizar con USB 1.1.</p> <p>*2 Se puede configurar mediante la Configuración estándar, WPS (Wi-Fi Protected Setup), WCN (Windows Connect Now) o la Configuración sin cables.</p> <p>USB y LAN se pueden utilizar simultáneamente. LAN inalámbrica y LAN cableada no se pueden utilizar simultáneamente.</p>
<b>Anchura de impresión</b>	203,2 mm / 8 pulgadas
<b>Entorno de funcionamiento</b>	<p><b>Temperatura:</b> de 5 a 35 °C (de 41 a 95 °F) <b>Humedad:</b> del 10 al 90 % (humedad relativa sin condensación)</p> <p>* El rendimiento de la impresora puede ser menor en determinadas condiciones de temperatura y humedad.</p> <p>Condiciones recomendadas: <b>Temperatura:</b> de 15 a 30 °C (de 59 a 86 °F) <b>Humedad:</b> del 10 al 80 % RH (sin condensación)</p> <p>* Para obtener información sobre las condiciones de temperatura y humedad de papeles como, por ejemplo, el papel fotográfico, consulte el embalaje del papel o las instrucciones proporcionadas.</p>
<b>Entorno de almacenamiento</b>	<p><b>Temperatura:</b> de 0 a 40 °C (de 32 a 104 °F) <b>Humedad:</b> del 5 al 95 % RH (sin condensación)</p>
<b>Fuente de alimentación</b>	100-240 V de CA, a 50/60 Hz
<b>Consumo de energía</b>	<p><b>Impresión (copia):</b> aprox. 27 W <b>Pausa (mínimo):</b> aprox. 0,9 W *1*2 <b>Apagada:</b> aprox. 0,3 W *1</p> <p>*1 Conexión USB al PC *2 El tiempo de espera para la pausa no se puede cambiar.</p>
<b>Dimensiones externas</b>	<p>Aprox. 463 (An) x 394 (Pr) x 351 (Al) mm Aprox. 18,3 (An) x 15,5 (Pr) x 13,9 (Al) pulgadas</p>

	* Con la bandeja de salida del papel y los cassettes recogidos.
<b>Peso</b>	Aprox. 12,9 kg (aprox. 28,4 libras) * Con el cabezal de impresión y los depósitos de tinta instalados.
<b>Cabezal de impresión/Tinta</b>	Total de 4352 inyectores (BK 1280 inyectores, C/M/Y 512 x 6 inyectores)
<b>Capacidad ADF</b>	<b>Tamaño A4 o Carta:</b> máx. 50 hojas (papel de 75 g /m <sup>2</sup> / 20 libras), hasta 5 mm / 0,20 pulgadas de altura <b>Tamaño Legal:</b> máx. 10 hojas (papel de 75 g /m <sup>2</sup> / 20 libras), hasta 1 mm / 0,04 pulgadas de altura <b>Otros tamaños:</b> 1 hoja

## Especificaciones de copia

<b>Copias múltiples</b>	máx. 99 páginas
<b>Ajuste de la intensidad</b>	9 posiciones, intensidad automática (copia AE)
<b>Reducción/Ampliación</b>	25 % - 400 % (unidad del 1 %)

## Especificaciones de escaneado

<b>Controlador de escáner</b>	<b>Windows:</b> TWAIN 1.9 Especificación, WIA <b>Mac OS:</b> ICA
<b>Tamaño de escaneado máximo</b>	<b>Cristal de la platina:</b> A4/Carta, 216 x 297 mm / 8,5 x 11,7 pulgadas <b>ADF:</b> A4/Carta/Legal, 216 x 356 mm / 8,5 x 14,0 pulgadas
<b>Resolución de escaneado</b>	<b>Resolución óptica (horizontal x vertical) máx:</b> 1200 x 1200 ppp *1 <b>Resolución interpolada máx:</b> 19200 x 19200 ppp *2 *1 La resolución óptica representa la frecuencia de muestreo máxima basada en ISO 14473. *2 El aumento de la frecuencia de muestro limitará el área de escaneado máxima posible.
<b>Gradación (Entrada/Salida)</b>	<b>Gris:</b> 16 bits/8 bits <b>Color:</b> 48 bits/24 bits (RGB cada 16 bits/8 bits)

## Especificaciones de fax

<b>Línea aplicable</b>	Red telefónica conmutada (RTC)
<b>Modo de comunicación</b>	Super G3, G3
<b>Sistema de compresión de datos</b>	<b>Negro:</b> MH, MR, MMR <b>Color:</b> JPEG
<b>Velocidad de módem</b>	máx. 33,6 kbps

	(Rellamada automática)
<b>Velocidad de transmisión</b>	<p><b>Negro:</b> Aprox. 3 segundos/página a 33,6 kbps (Basado en el gráfico ITU-T N.º 1 para especificaciones de EE. UU. y en el gráfico N.º 1 de FAX estándar de Canon para otros, ambos en modo estándar.)</p> <p><b>Color:</b> Aprox. 1 minuto/página a 33,6 kbps (Basado en HOJA DE PRUEBA DE FAX A COLOR Canon.)</p>
<b>Gradación</b>	<p><b>Negro:</b> 256 niveles</p> <p><b>Color:</b> 24 bits a todo color (RGB cada 8 bits)</p>
<b>Ajuste de la densidad</b>	3 niveles
<b>Memoria</b>	<p><b>Transmisión/recepción:</b> aprox. 250 páginas (Basado en el gráfico ITU-T N.º 1 para especificaciones de EE. UU. y en el gráfico N.º 1 de FAX estándar de Canon para otros, ambos en modo estándar.)</p>
<b>Resolución del fax</b>	<p><b>Negro Estándar:</b> 8 píxeles/mm x 3,85 líneas/mm (203 píxeles/pulgada x 98 líneas/pulgada)</p> <p><b>Negro Fina, Fotografía:</b> 8 píxeles/mm x 7,70 líneas/mm (203 píxeles/pulgada x 196 líneas/pulgada)</p> <p><b>Negro Extra fina:</b> 300 x 300 ppp</p> <p><b>Color:</b> 200 x 200 ppp</p>
<b>Marcación</b>	<p>Llamada automática</p> <ul style="list-style-type: none"> <li>- Destinatario (máx. 100 destinos)</li> <li>- Marcación por grupo (máx. 99 destinos)</li> </ul> <p>Marcación normal</p> <p>Rellamada automática</p> <p>Rellamada manual (máx. 10 destinos)</p>
<b>Otros</b>	<p>Informe de actividad (cada 20 transacciones)</p> <p>Difusión secuencial (máx. 101 destinos)</p> <p>Números rechazados (máx. 10 destinos)</p>

## Especificaciones de red

<b>Protocolo de comunicación</b>	SNMP (es compatible con Canon-MIB), TCP/IP
<b>LAN cableada</b>	<p><b>Estándares compatibles:</b> IEEE802.3u (100BASE-TX) / IEEE802.3 (10BASE-T)</p> <p><b>Velocidad de transferencia:</b> 10 M/100 Mbps (cambio automático)</p>
<b>LAN inalámbrica</b>	<p><b>Estándares compatibles:</b> IEEE802.11n / IEEE802.11g / IEEE802.11b</p> <p><b>Ancho de banda de frecuencia:</b> 2,4 GHz</p> <p><b>Canal:</b> 1-11 o 1-13</p>



	<p>* El ancho de banda y los canales disponibles varían en función del país o de la región.</p> <p><b>Distancia de comunicación:</b> 50 m / 164 pies en interior</p> <p>* El alcance efectivo varía en función del entorno y la ubicación de la instalación.</p> <p><b>Seguridad:</b></p> <p>WEP (64/128 bits)</p> <p>WPA-PSK (TKIP/AES)</p> <p>WPA2-PSK (TKIP/AES)</p> <p><b>Configuración:</b></p> <p>Configuración estándar</p> <p>WPS (configuración del pulsador/método de código PIN)</p> <p>WCN (WCN-NET)</p> <p>Configuración sin cables</p> <p><b>Otras características:</b> contraseña de administración</p>
--	--

## Requisitos mínimos del sistema

Ajustar a los requisitos del sistema operativo cuando sean superiores a los aquí indicados.

### Windows

<b>Sistema operativo</b>	<p>Windows 10, Windows 8.1* y Windows 8</p> <p>Windows 7, Windows 7 SP1</p> <p>Windows Vista SP2</p> <p>* Windows 8.1 incluye Windows 8.1 Actualización.</p> <p>Para el controlador de impresora, el controlador de fax, Quick Utility Toolbox e IJ Network Device Setup Utility:</p> <p>Windows Server 2008, Windows Server 2008 R2, Windows Server 2012 y Windows Server 2012 R2</p>
<b>Espacio en disco duro</b>	<p>3,1 GB</p> <p>Nota: para instalar el software incluido.</p> <p>La cantidad de espacio disponible en el disco duro puede cambiar sin previo aviso.</p>
<b>Pantalla</b>	XGA 1024 x 768

### Mac OS

<b>Sistema operativo</b>	OS X v10.8.5 - OS X v10.11
<b>Espacio en disco duro</b>	<p>1,5 GB</p> <p>Nota: para instalar el software incluido.</p>

	La cantidad de espacio disponible en el disco duro puede cambiar sin previo aviso.
<b>Pantalla</b>	XGA 1024 x 768

## Otros SO compatibles

Es posible que algunas funciones no estén disponibles con todos los SO. Consulte el sitio web de Canon para obtener más detalles sobre el funcionamiento con iOS, Android y Windows RT.

## Capacidad de impresión móvil

Apple AirPrint
Google Cloud Print
MAXIFY Cloud Link

- Se necesita una conexión a Internet para usar Easy-WebPrint EX y el Manual en línea en su totalidad.
- Windows: el funcionamiento solo se puede garantizar en un ordenador con Windows 10, Windows 8.1, Windows 8, Windows 7 o Windows Vista preinstalado.
- Windows: se necesita una unidad de CD-ROM o conexión a Internet durante la instalación del software.
- Windows: se necesita Internet Explorer 8, 9, 10 u 11 para instalar Easy-WebPrint EX.
- Windows: es posible que algunas funciones no estén disponibles con Windows Media Center.
- Windows: es necesario instalar .NET Framework 4 o 4.5 para utilizar software de Windows.
- Windows: el controlador TWAIN (ScanGear) se basa en la especificación 1.9 de TWAIN y necesita el gestor de fuente de datos incluido con el sistema operativo.
- Mac OS: para Mac OS se necesita una conexión a Internet durante la instalación del software.
- En un entorno de red doméstica, se debe abrir el puerto 5222. Póngase en contacto con el administrador de red para obtener detalles.

La información incluida en esta guía está sujeta a cambios sin previo aviso.

## Información acerca del papel

- ▶ **Tipos de soporte compatibles**
  - Límite de carga de papel
- ▶ **Tipos de soporte no compatibles**
- ▶ **Cómo tratar el papel**
- ▶ **Área de impresión**
  - Área de impresión
  - Tamaños estándar
  - Sobres

## Tipos de soporte compatibles

Para obtener los mejores resultados, seleccione un papel diseñado para el modo en el que está imprimiendo. En Canon están disponibles varios tipos de papel adecuados para documentos, así como papel para fotografías o ilustraciones. Utilice papel original de Canon para imprimir fotografías importantes siempre que sea posible.

### Tipos de soporte

#### Papel original de Canon

##### »» Nota

- Para advertencias sobre el uso de la cara no imprimible, vea la información de uso de cada producto.
- Para obtener información detallada acerca del tamaño de papel y los tipos de soporte, acceda a la página web de Canon.
- El papel original de Canon no está disponible en algunos países o regiones. Tenga en cuenta que, en Estados Unidos, el papel de Canon no se vende por número de modelo. En su lugar, compre el papel por nombre.

#### Papel para imprimir documentos:

- Canon Red Label Superior <WOP111>
- Canon Océ Office Colour Paper <SAT213>
- Papel de alta resolución <HR-101N>

#### Papel para imprimir fotos:

- Papel Fotográfico Satinado "Uso Diario" <GP-501/GP-601>
- Papel Fotográfico Satinado <GP-601>
- Papel Fotográfico Brillo II <PP-201>
- Fotográfico Pro Brillante <LU-101>
- Papel Fotográfico Plus Semi Brillante <SG-201>
- Papel Fotográfico Mate <MP-101>

#### Papel que no sea original de Canon

- Papel normal (incluido el papel reciclado)
- Sobres
- Papel de etiqueta

■ [Límite de carga de papel](#)

■ [Configuración del papel en el controlador de impresora y la impresora \(Tipo de soporte\)](#)

(Windows)

■ [Configuración del papel en el controlador de impresora y la impresora \(Tipo de soporte\) \(Mac OS\)](#)

### Tamaños de página

Puede utilizar los siguientes tamaños de página.

## »» Nota

- El tamaño de página y el tipo de soporte compatible con el equipo será diferente según el SO que utilice.

### Tamaños estándar:

- Carta
- Legal
- Ejecutivo (184,2 x 266,7 mm (7,25 x 10,5 pulgadas))
- A4
- B5
- A5
- A6
- Oficio (215,9 x 317,5 mm (8,5 x 12,5 pulgadas))
- B-Oficio (216,0 x 355,0 mm (8,5 x 14 pulgadas))
- M-Oficio (216,0 x 341,0 mm (8,50 x 13,43 pulgadas))
- Folio (215,9 x 330,2 mm (8,5 x 13 pulgadas))
- Legal (India) (215 x 345 mm (8,46 x 13,58 pulgadas))
- L (89 x 127 mm)
- KG/10 x 15 cm (4 x 6 pulgadas)
- 2L/13 x 18 cm (5 x 7 pulgadas)
- Hagaki
- Hagaki 2
- 20 x 25 cm (8 x 10 pulgadas)
- Sobre Com 10
- Sobre DL
- Nagagata 3
- Nagagata 4
- Yougata 4
- Yougata 6
- Sobre C5
- Sobre Monarch (98,4 x 190,5 mm (3,88 x 7,5 pulgadas))

### Tamaños especiales

Los tamaños especiales de página han de estar dentro de los límites siguientes:

- cassette 1
  - Tamaño mínimo: 89,0 x 127,0 mm (3,50 x 5,00 pulgadas)
  - Tamaño máximo: 216,0 x 355,6 mm (8,50 x 14,00 pulgadas)
- cassette 2
  - Tamaño mínimo: 210,0 x 279,4 mm (8,27 x 11,00 pulgadas)
  - Tamaño máximo: 216,0 x 355,6 mm (8,50 x 14,00 pulgadas)

### Peso del papel

Se puede utilizar del siguiente gramaje.

- De 64 a 105 g /m<sup>2</sup> (17 a 28 libras) (papel normal que no sea original de Canon)

# Límite de carga de papel

## Papel Canon original

### Papel para imprimir documentos:

Nombre del soporte <N.º de modelo>	Cassette 1	Cassette 2	Bandeja de salida del papel
Canon Red Label Superior <WOP111>	Aprox. 250 hojas	Aprox. 250 hojas	Aprox. 75 hojas
Canon Océ Office Colour Paper <SAT213>	Aprox. 200 hojas	Aprox. 200 hojas	Aprox. 75 hojas
Papel de alta resolución <HR-101N>	65 hojas	N/A*1	65 hojas

### Papel para imprimir fotos:

#### »» Nota

- Si se suministra el papel siguiente desde el cassette 2, se puede dañar el equipo. Cargue siempre en el cassette 1.
- Para obtener los mejores resultados de impresión continuada, extraiga las hojas impresas de la bandeja de salida del papel para evitar manchas o decoloraciones.

Nombre del soporte <N.º de modelo>	Cassette 1
Papel Fotográfico Satinado "Uso Diario" <GP-501/ GP-601>*2	A4 y Carta: 10 hojas 10 x 15 cm (4 x 6 pulgadas): 20 hojas
Papel Fotográfico Satinado <GP-601>*2	A4 y Carta: 10 hojas 10 x 15 cm (4 x 6 pulgadas): 20 hojas
Papel Fotográfico Brillo II <PP-201>*2	A4, Carta, 13 x 18 cm (5 x 7 pulgadas), 20 x 25 cm (8 x 10 pulgadas): 10 hojas 10 x 15 cm (4 x 6 pulgadas): 20 hojas
Fotográfico Pro Brillante <LU-101>*2	A4 y Carta: 10 hojas
Papel Fotográfico Plus Semi Brillante <SG-201>*2	A4, Carta, 13 x 18 cm (5 x 7 pulgadas), 20 x 25 cm (8 x 10 pulgadas): 10 hojas 10 x 15 cm (4 x 6 pulgadas): 20 hojas
Papel Fotográfico Mate <MP-101>	A4 y Carta: 10 hojas 10 x 15 cm (4 x 6 pulgadas): 20 hojas

## Papel que no sea original de Canon

Nombre común	Cassette 1	Cassette 2	Bandeja de salida del papel
Papel normal (incluido el papel reciclado)*3	Aprox. 250 hojas	Aprox. 250 hojas	Aprox. 75 hojas
Sobres	10 sobres	N/A*1	*4

Papel de etiqueta	10 hojas	N/A*1	*4
-------------------	----------	-------	----

\*1 Si se suministra el papel y los sobres siguientes desde el cassette 2, se puede dañar el equipo.

Cargue siempre en el cassette 1.

\*2 La alimentación desde una pila cargada puede dejar marcas en el lado de impresión o provocar una alimentación ineficiente. En este caso, cargue las hojas de una en una.

\*3 La alimentación normal a la máxima capacidad puede no ser posible con algunos tipos de papel o con humedad o temperaturas muy elevadas o bajas. En este caso, cargue la mitad de papel o menos.

\*4 Para obtener los mejores resultados de impresión continuada, extraiga el papel o los sobres impresos de la bandeja de salida del papel para evitar manchas o decoloraciones.

## Tipos de soporte no compatibles

No utilice el papel siguiente. No solo obtendrá una calidad de impresión baja, sino que puede provocar atascos de papel o un funcionamiento incorrecto del equipo.

- Papel doblado, ondulado o arrugado
- Papel húmedo
- Papel normal o de cuaderno cortado a un tamaño pequeño
- Postales con imágenes
- Postales con fotos pegadas o con adhesivos
- Sobres con doble solapa
- Sobres con superficies gofradas o revestidas
- Sobres con solapas adhesivas listas para adherirse
- Cualquier papel con orificios
- Papel que no sea rectangular
- Papel grapado o con pegamento
- Papel con una cara adhesiva
- Papel revestido con purpurina u otras partículas decorativas



## Cómo tratar el papel

- Tenga cuidado de no rayar ni arañar la superficie de cualquier tipo de papel al manipularlo.
- Sujete el papel tan por los bordes como le sea posible e intente no tocar la superficie de impresión. La calidad de impresión puede deteriorarse si la superficie de impresión se mancha con sudor o grasa de las manos.
- No toque la superficie impresa hasta que la tinta se seque. Incluso cuando ya esté seca la tinta, tenga cuidado para no tocar en la medida de lo posible la superficie impresa al manipularlo. Por la naturaleza de la tinta a base de pigmentos, cuando se frota o rasca la superficie impresa la tinta puede quitarse.
- Saque del paquete sólo el número de hojas de papel necesario justo antes de imprimir.
- Para evitar que el papel se curve, cuando no realice impresiones, vuelva a colocar en el paquete el papel que no se utilizó y manténgalo en una superficie nivelada. Asimismo, guárdelo evitando las altas temperaturas, humedad y la luz solar directa.

## Área de impresión

- ▶ Área de impresión
- ▶ Tamaños estándar
- ▶ Sobres

## Área de impresión

Para mantener la calidad de impresión, el equipo deja un margen a lo largo del borde del papel. El área imprimible se encuentra dentro de este margen.

 (área de impresión recomendada): Imprima dentro de esta área siempre que sea posible.

 (área de impresión): También puede imprimir en esta área. Sin embargo, esto puede afectar a la precisión de la alimentación o a la calidad de impresión.

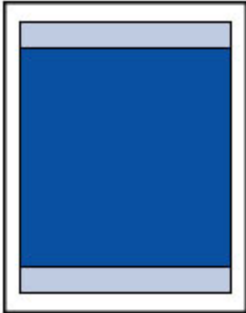

### ►► Nota

- La impresión y copia automática a doble cara reduce el área de impresión en 2 mm (0,08 pulgadas) en el margen superior.

## Tamaños estándar

Tamaño	Área de impresión (anchura x altura)
Carta	203,2 x 271,4 mm (8,00 x 10,69 pulgadas)
Legal	203,2 x 347,6 mm (8,00 x 13,69 pulgadas)
Ejecutivo	177,4 x 258,7 mm (6,98 x 10,19 pulgadas)
A6	98,2 x 140,0 mm (3,87 x 5,51 pulgadas)
A5	141,2 x 202,0 mm (5,56 x 7,95 pulgadas)
A4	203,2 x 289,0 mm (8,00 x 11,38 pulgadas)
B5	175,2 x 249,0 mm (6,90 x 9,80 pulgadas)
Oficio	203,2 x 307,0 mm (8,00 x 12,09 pulgadas)
B-Oficio	203,2 x 347,0 mm (8,00 x 13,66 pulgadas)
M-Oficio	203,2 x 333,0 mm (8,00 x 13,11 pulgadas)
Folio	203,2 x 322,2 mm (8,00 x 12,69 pulgadas)
Legal (India)	203,2 x 337,0 mm (8,00 x 13,27 pulgadas)
10 x 15 cm (4 x 6 pulgadas)	94,8 x 144,4 mm (3,73 x 5,69 pulgadas)
13 x 18 cm (5 x 7 pulgadas)	120,2 x 169,8 mm (4,73 x 6,69 pulgadas)
20 x 25 cm (8 x 10 pulgadas)	196,4 x 246,0 mm (7,73 x 9,69 pulgadas)

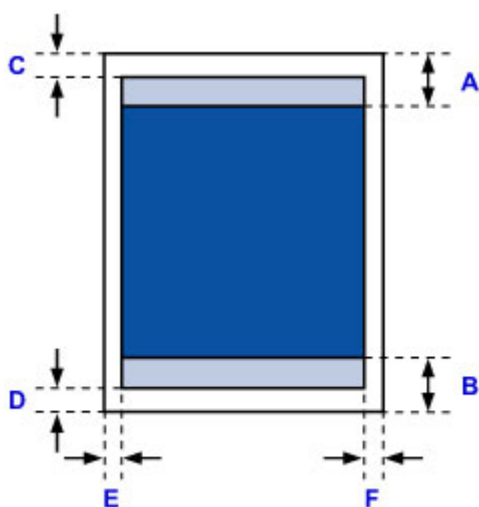

■ Área de impresión recomendada

A: 45,8 mm (1,80 pulgadas)

B: 36,8 mm (1,45 pulgadas)

■ Área imprimible

**Ejecutivo, A6, A5, A4, B5, 10 x 15 cm (4 x 6 pulgadas), 13 x 18 cm (5 x 7 pulgadas) y 20 x 25 cm (8 x 10 pulgadas)**

C: 3,0 mm (0,12 pulgadas)

D: 5,0 mm (0,20 pulgadas)

E: 3,4 mm (0,13 pulgadas)

F: 3,4 mm (0,13 pulgadas)

**Carta, Legal, Folio**

C: 3,0 mm (0,12 pulgadas)

D: 5,0 mm (0,20 pulgadas)

E: 6,4 mm (0,25 pulgadas)

F: 6,3 mm (0,25 pulgadas)

**Legal (India)**

C: 3,0 mm (0,12 pulgadas)

D: 5,0 mm (0,20 pulgadas)

E: 5,9 mm (0,23 pulgadas)

F: 5,9 mm (0,23 pulgadas)

**Oficio**

C: 3,0 mm (0,12 pulgadas)

D: 7,5 mm (0,30 pulgadas)

E: 6,4 mm (0,25 pulgadas)

F: 6,3 mm (0,25 pulgadas)

**Oficio B, Oficio M**

C: 3,0 mm (0,12 pulgadas)

D: 5,0 mm (0,20 pulgadas)

E: 6,4 mm (0,25 pulgadas)

F: 6,4 mm (0,25 pulgadas)

## Sobres

Tamaño	Área de impresión recomendada (anchura x altura)
Sobre Com 10	93,5 x 215,9 mm (3,68 x 8,50 pulgadas)
Sobre DL	98,8 x 194,6 mm (3,88 x 7,67 pulgadas)
Sobre C5	150,8 x 203,6 mm (5,94 x 8,02 pulgadas)
Sobre Monarch	87,2 x 165,1 mm (3,43 x 6,50 pulgadas)

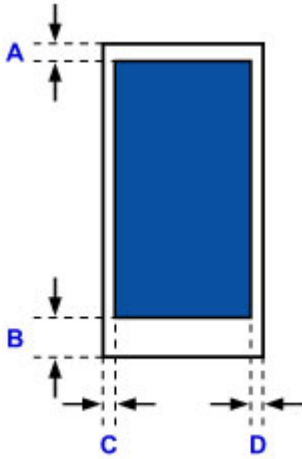

■ Área de impresión recomendada

A: 12,7 mm (0,5 pulgadas)

B: 12,7 mm (0,5 pulgadas)

C: 5,6 mm (0,22 pulgadas)

D: 5,6 mm (0,22 pulgadas)

## Configuración de administrador

- ▶ [Cómo compartir la impresora en una red](#)

## Cómo compartir la impresora en una red

Cuando se utilizan ordenadores en un entorno de red, los documentos se pueden imprimir desde varios ordenadores que compartan una única impresora.

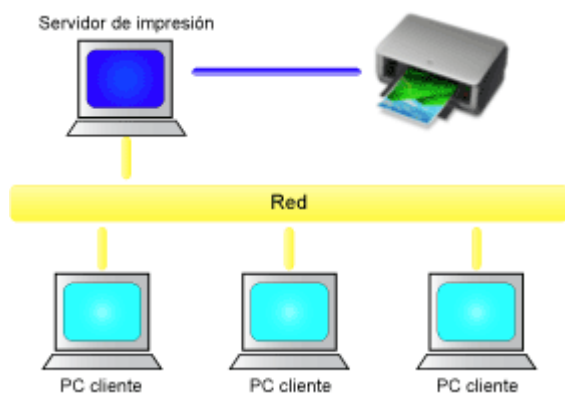

- [Configuración de una impresora compartida](#)

En esta sección se describe cómo configurar el servidor de impresión y el cliente.

### »» Nota

- Las versiones de Windows de los ordenadores conectados a la red no tienen por qué ser las mismas.
- Para configurar el controlador de fax, utilice el mismo procedimiento.

### Tema relacionado

- [Restricciones a la hora de compartir impresoras](#)



# Configuración de una impresora compartida

En el servidor de impresión, configure el uso compartido del controlador de impresora. A continuación, desde el cliente, configure la conexión al servidor de impresión.

1. [Instale el controlador de impresora](#) en el sistema del servidor de impresión
2. Seleccione como se describe a continuación:
  - Si utiliza Windows 10, Windows 8.1, Windows 8, Windows 7, Windows Server 2012 R2, Windows Server 2012 o Windows Server 2008 R2, seleccione **Panel de control (Control Panel) -> Hardware y sonido (Hardware and Sound) (Hardware) -> Dispositivos e impresoras (Devices and Printers)**.  
Se muestra la ventana **Dispositivos e impresoras (Devices and Printers)**.
  - Si utiliza Windows Vista o Windows Server 2008, seleccione el menú **Panel de control (Control Panel) -> Hardware y sonido (Hardware and Sound) -> Impresoras (Printers)**.  
Se muestra la ventana **Impresoras (Printers)**.
3. Haga clic en el icono del nombre del modelo de impresora que desee compartir
  - Si utiliza Windows 10, Windows 8.1, Windows 8, Windows 7, Windows Server 2012 R2, Windows Server 2012 o Windows Server 2008 R2, pulse la tecla Alt y en el menú **Archivo (File)** que aparece, seleccione **Propiedades de impresora (Printer properties) -> ficha Compartir (Sharing)**.
  - Si utiliza Windows Vista, pulse la tecla Alt y en el menú **Archivo (File)** que aparece, seleccione **Ejecutar como administrador (Run as administrator) -> Compartir... (Sharing...)**.
  - Si utiliza Windows Server 2008, seleccione **Compartir... (Sharing...)** en el menú **Archivo (File)**.

## Importante

- Se mostrará un cuadro de diálogo de confirmación/advertencia al iniciar, instalar o desinstalar el software.  
Este cuadro de diálogo aparece cuando se requieren derechos de administración para realizar una tarea.  
Si ha iniciado la sesión en una cuenta de administrador, haga clic en **Sí (Yes)** (o **Continuar (Continue)**, **Permitir (Allow)**) para continuar.  
Algunas aplicaciones requieren una cuenta de administrador para continuar. En estos casos, cambie a una cuenta de administrador y reinicie la operación desde el principio.

4. Configure los recursos compartidos  
En la ficha **Compartir (Sharing)**, marque (o seleccione) **Compartir esta impresora (Share this printer)**, defina el nombre compartido según corresponda y, a continuación, haga clic en **Aceptar (OK)**.
5. Si el servidor de impresión y el cliente tienen arquitecturas distintas (32 bits o 64 bits), instale un controlador adicional
  1. Se muestra la ventana **Dispositivos e impresoras (Devices and Printers)**, **Impresoras (Printers)** o **Impresoras y faxes (Printers and Faxes)**.
  2. Seleccione como se describe a continuación:

- Si utiliza Windows 10, Windows 8.1, Windows 8, Windows 7, Windows Server 2012 R2, Windows Server 2012 o Windows Server 2008 R2, seleccione el icono de impresora, haga clic en **Propiedades del servidor de impresión (Print server properties)** y seleccione la ficha **Controladores (Drivers)**
  - Si utiliza Windows Vista, pulse la tecla Alt y en el menú **Archivo (File)** que aparece, seleccione **Ejecutar como administrador (Run as administrator)** -> **Propiedades de servidor... (Server Properties...)** y seleccione la ficha **Controladores (Drivers)**
  - Si está usando Windows Server 2008, en el menú **Archivo (File)**, abra **Propiedades del servidor (Server Properties)** y seleccione la ficha **Controladores (Drivers)**.
3. Haga clic en **Añadir... (Add...)**.
  4. Cuando se muestre la pantalla **Agregar controlador de impresora (Add Printer Driver Wizard)**, haga clic en **Siguiente (Next)**.
  5. Si el servidor de impresión tiene una arquitectura de 32 bits, seleccione **x64**. Si el servidor de impresión tiene una arquitectura de 64 bits, seleccione **x86**. A continuación, haga clic en **Siguiente (Next)**.
  6. Haga clic en **Tengo disco... (Have Disk...)**.
  7. En la ventana **Instalar desde disco (Install From Disk)**, abra la carpeta "Controlador" del controlador de impresora descargado, especifique el archivo "inf" y haga clic en **Aceptar (OK)**.
  8. Seleccione la impresora que desea utilizar y haga clic en **Siguiente (Next)**.

**»»» Nota**

- Si aparece un mensaje de error, seleccione la otra impresora.

9. Haga clic en **Finalizar (Finish)**

Con esto concluye la configuración en el sistema del servidor de impresión. A continuación, hay que configurar los sistemas cliente.

6. En el cliente, abra el Explorador y haga doble clic en el icono de la impresora que desea compartir

7. Siga las instrucciones de la ventana e instale el controlador de impresora

Así concluye la configuración en el sistema cliente.

Aunque realice la configuración en un cliente distinto, siga los mismos pasos 6 y 7.

## Restricciones a la hora de compartir impresoras

Si utiliza el controlador de impresora XPS, cuando lea esta información sustituya "Vista preliminar de Canon IJ" por "Vista preliminar XPS de Canon IJ".

Cuando se utiliza una impresora en un entorno de red, existen las restricciones que se indican a continuación. Compruebe las que correspondan al entorno que utilice.

### Restricciones a la hora de compartir impresoras

- Si se solicita "ntprint.inf" cuando instala el controlador desde **Agregar impresora (Add Printer)**, especifique el archivo del siguiente modo:
  1. Inicie el Explorador en el servidor de impresión y en el cliente con distinta arquitectura, pegue la siguiente ruta en la barra de direcciones y pulse Intro en el teclado:  
%windir%\system32\driverstore\
  2. Haga clic con el botón derecho en la carpeta **FileRepository** y haga clic en **Propiedades (Properties)**.
  3. En la ficha **Compartir (Sharing)**, haga clic en **Compartir (Share)**.
  4. En la ventana de mensaje mostrada en el servidor de impresión, especifique "ntprint.inf\_xxxxxxx" en la carpeta que se compartió en el paso 3 y haga clic en **Aceptar (OK)**.  
Si hay varias copias, seleccione el archivo con la fecha y hora de actualización más recientes.

### Restricciones a la hora de compartir y utilizar una impresora

- Es posible que aparezca un mensaje de finalización de la impresión. Para desactivar la aparición del mensaje, realice el procedimiento siguiente.
  - Si utiliza Windows 10, Windows 8.1, Windows 8, Windows Server 2012 R2 o Windows Server 2012:  
En la ventana **Dispositivos e impresoras (Devices and Printers)** del sistema cliente, seleccione la impresora en **Impresoras (Printers)** y haga clic en **Propiedades del servidor de impresión (Print server properties)** en la barra de comandos.  
Desactive **Mostrar notificaciones para impresoras de red (Show informational notifications for network printers)** de la ficha **Opciones avanzadas (Advanced)** y, a continuación, reinicie el ordenador.
  - Si utiliza Windows 7 o Windows Server 2008 R2:  
En la ventana **Dispositivos e impresoras (Devices and Printers)** del sistema cliente, seleccione la impresora en **Impresoras y faxes (Printers and Faxes)** y haga clic en **Propiedades del servidor de impresión (Print server properties)** en la barra de comandos.  
Desactive **Mostrar notificaciones para impresoras de red (Show informational notifications for network printers)** de la ficha **Opciones avanzadas (Advanced)** y, a continuación, reinicie el ordenador.
  - Si utiliza Windows Vista:  
En la ventana **Impresoras (Printers)** del sistema cliente, pulse la tecla Alt y en el menú **Archivo (File)** que aparece, haga clic en **Ejecutar como administrador (Run as administrator) -> Propiedades del servidor... (Server Properties...)**.  
Desactive **Mostrar notificaciones para impresoras de red (Show informational notifications for network printers)** de la ficha **Opciones avanzadas (Advanced)** y, a continuación, reinicie el ordenador.

- Si utiliza Windows Server 2008:

En la ventana **Impresoras (Printers)** del sistema cliente, haga clic en **Propiedades del servidor... (Server Properties...)** desde el menú **Archivo (File)**.

Desactive **Mostrar notificaciones para impresoras de red (Show informational notifications for network printers)** de la ficha **Opciones avanzadas (Advanced)** y, a continuación, reinicie el ordenador.

- Es posible que la función de comunicación bidireccional se desactive y que no se reconozca el estado correcto de la impresora.  
Si un usuario cliente abre las propiedades de controlador de impresora y, a continuación, hace clic en **Aceptar (OK)** con la casilla de verificación **Activar soporte bidireccional (Enable bidirectional support)** no está activada en la ficha **Puertos (Ports)**, es posible que la función de comunicación bidireccional del servidor de impresión también esté desactivada.  
En tal caso, asegúrese de que la casilla de verificación **Activar soporte bidireccional (Enable bidirectional support)** esté marcada tanto en el sistema del servidor de impresión como en el sistema cliente.
- Al imprimir desde un sistema cliente, no se puede utilizar la opción Vista preliminar de Canon IJ.
- Cuando las funciones de la ficha **Mantenimiento (Maintenance)** no se puedan establecer correctamente desde un sistema cliente, quizás aparezcan atenuadas. En tal caso, modifique la configuración desde el servidor de impresión.  
Al cambiar la configuración del servidor de impresión, debe eliminar el icono de la impresora compartida del sistema cliente y, a continuación, volver a especificar la configuración compartida en el sistema cliente.
- Si el mismo controlador instalado en el servidor de impresión también está instalado en el cliente, es posible que se cree el icono de impresora de red automáticamente.
- Si se produce un error al imprimir un documento en una impresora compartida desde un cliente, el mensaje de error del monitor de estado Canon IJ se muestra tanto en el cliente como en el servidor de impresión. Si un documento se imprime con normalidad, el monitor de estado Canon IJ se muestra solo en el cliente.

## Contraseña de administrador

Según la impresora que esté utilizando, en el momento de la compra ya hay una contraseña de administrador especificada.

La contraseña es "canon" o el número de serie de la impresora ya se ha especificado.

### Modelos cuya contraseña de administrador especificada es "canon":

MG7500 series, MG6700 series, MG6600 series, MG5600 series

MG2900 series, MX490 series, MB5300 series, MB5000 series

MB2300 series, MB2000 series, E480 series, E460 series

iP110 series, iB4000 series, PRO-100S series, PRO-10S series

- Ya se especificó también en el momento de la compra el nombre de usuario "ADMIN" para los modelos anteriores.
- Cuando cambie la contraseña, se aplica la siguiente restricción de caracteres:
  - Establezca una contraseña de entre 0 y 32 caracteres.
  - Solo se permiten caracteres alfanuméricos de un único byte.
- Por razones de seguridad, se recomienda utilizar más de 6 caracteres alfanuméricos.

### Modelos cuyo número de serie se utiliza como la contraseña de administrador:

- En modelos distintos a los anteriores, el número de serie de la impresora se utiliza como la contraseña de administrador.

#### ■ Ubicación del número de serie

- Cuando cambie la contraseña, se aplica la siguiente restricción de caracteres:
  - Establezca una contraseña de entre 4 y 32 caracteres.
  - Solo se permiten caracteres alfanuméricos de un único byte.
- Por razones de seguridad, se recomienda utilizar más de 6 caracteres alfanuméricos.

## ►►► Importante

- Puede cambiar la impresora utilizando una de las herramientas siguientes. (Algunas herramientas podrían no estar disponibles dependiendo de la impresora que utilice.)
    - panel de control de la impresora
    - IJ Network Tool
    - Pantalla de información de la impresora que se muestra en el software de algunas aplicaciones Canon
    - IJ Network Device Setup Utility\*
- \* Solo para Windows

- Si se ha cambiado la contraseña mientras estaba compartiendo la impresora y no conoce la contraseña, pregunte al administrador de la impresora que esté utilizando.
- Vuelva a establecer la contraseña por omisión inicializando la configuración de la impresora.  
Para obtener más información sobre cómo inicializar la impresora, busque "UG067" o "UG505" en el manual en línea de la impresora y consulte las instrucciones.

# Contraseña y cookie

## ■ [Contraseña](#)

## ■ [Cookie](#)

### Contraseña

Escriba la contraseña cuando se muestre la pantalla de autenticación.

#### ■ [Contraseña de administrador](#)

En función de la impresora que utilice, tendrá que introducir el nombre de usuario y la contraseña. Para obtener más información sobre el nombre de usuario, consulte el enlace anterior.

#### ▶▶▶ **Importante**

- En función de la impresora que utilice, un mensaje le advertirá de que puede que se muestre información de identificación que no se ha verificado.
- Se recomienda cambiar la contraseña.

### Cookie

La cookie permite que el administrador de un sitio web guarde la información del usuario o el registro de acceso de este en cada ordenador a través de un navegador web de forma temporal.

Puede que la impresora envíe una o más cookies a su dispositivo de comunicación para verificar los usuarios que acceden mediante la **IU remota (Remote UI)** y para permitir que la impresora ofrezca información útil para cada usuario.

#### ▶▶▶ **Importante**

- La mayoría de los navegadores aceptan cookies de forma automática, pero puede modificar la configuración del navegador para no aceptarlas.

Si modifica su navegador para que no acepte las cookies, no podrá iniciar sesión en la **IU remota (Remote UI)** ni disponer de ninguna de sus funciones.

#### ▶▶▶ **Nota**

- Utilice un SO o navegador web de la siguiente lista para usar **IU remota (Remote UI)**.
  - Dispositivos iOS:  
SO: iOS 7.0 o posterior  
Navegador: Navegador predeterminado de dispositivos iOS (Safari para dispositivos móviles)
  - Dispositivos Android:  
SO: Android 4.0 o posterior  
Navegador: Navegador predeterminado de dispositivos Android (Navegador o Chrome)
  - Dispositivos Mac OS:  
SO: Mac OS X v.10.6 o posterior  
Navegador: Safari 5.1 o posterior

- Dispositivos Windows:

SO: Windows Vista SP2 o posterior

Navegador: Internet Explorer 9 o posterior / Google Chrome 41.0.2272.118m o posterior / Mozilla Firefox 37.0.1 o superior

---



## Cómo localizar el número de serie de la impresora

El número de serie aparece impreso en un adhesivo blanco que podrá encontrar en la impresora. Este número está compuesto por 9 caracteres alfanuméricos (4 letras seguidas de 5 cifras).

Ejemplo:

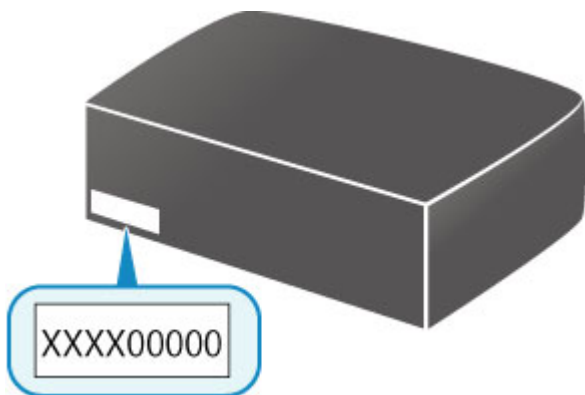

### »» Nota

- En función de la impresora que utilice, puede consultar el número de serie imprimiendo la información de la configuración de red de la impresora. Para obtener más información sobre la impresión, busque "NR044" en el manual en línea de la impresora y consulte las instrucciones.

## Registro del certificado raíz en el navegador web

Cuando se muestre la **IU remota (Remote UI)** por primera vez en el teléfono inteligente, tableta u ordenador, descargue el certificado raíz y, a continuación, regístrelo en el navegador web. Se confirmará la conexión segura y no aparecerá ningún mensaje.

Para obtener más información, busque "AF111" en el manual en línea de la impresora y consulte las instrucciones.

# Impresión

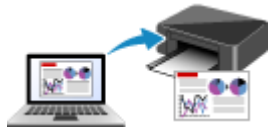

**Impresión desde un ordenador**



**Impresión desde un teléfono inteligente/  
tableta**



**Impresión mediante el panel de control**



**Configuración del papel**

## **Impresión desde un ordenador**

- **Impresión desde el software de la aplicación (controlador de la impresora de Windows)**
- **Impresión desde el software de la aplicación (controlador de la impresora de Mac OS)**
- **Impresión mediante el software de la aplicación Canon**
- **Impresión mediante un servicio web**
- **Impresión desde una impresora que tenga AirPrint activado con Mac**

## **Impresión desde el software de la aplicación (controlador de la impresora de Windows)**

- **Impresión de fácil configuración 🏠 Básico**
- **Métodos de impresión**
- **Cambio de la calidad de impresión y corrección de los datos de imagen**
- **Descripción del controlador de impresora**
- **Descripción de controlador de impresora**
- **Actualización de los MP Drivers**

## Impresión de fácil configuración

En esta sección se describe el procedimiento sencillo para configurar [la ficha Configuración rápida \(Quick Setup\)](#), para que pueda llevar a cabo la impresión adecuada en esta impresora.

### Impresión de fácil configuración

1. [Compruebe que la impresora esté encendida](#)
2. [Cargue papel](#) en la impresora
3. Abra la [ventana de configuración del controlador de impresora](#)
4. Seleccione un perfil utilizado con frecuencia

En **Configuraciones más utilizadas (Commonly Used Settings)** de la ficha **Configuración rápida (Quick Setup)**, elija un perfil de impresión adecuado para la finalidad.

Cuando se selecciona un perfil de impresión, la configuración de **Funciones adicionales (Additional Features)**, **Tipo de soporte (Media Type)** y **Tamaño del papel de la impresora (Printer Paper Size)** se cambia automáticamente a los valores predefinidos.

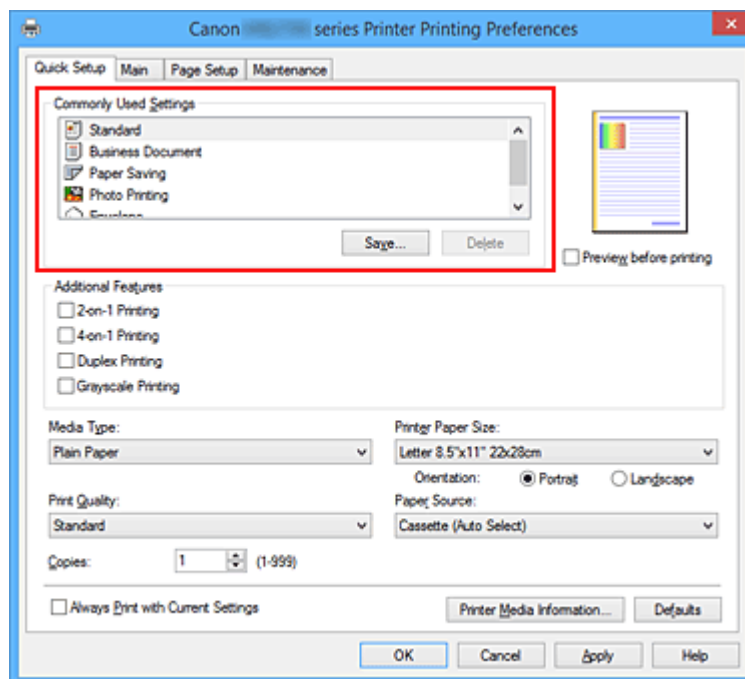

5. Seleccione la calidad de impresión

En **Calidad de impresión (Print Quality)**, seleccione **Alta (High)** o **Estándar (Standard)** según sus necesidades.

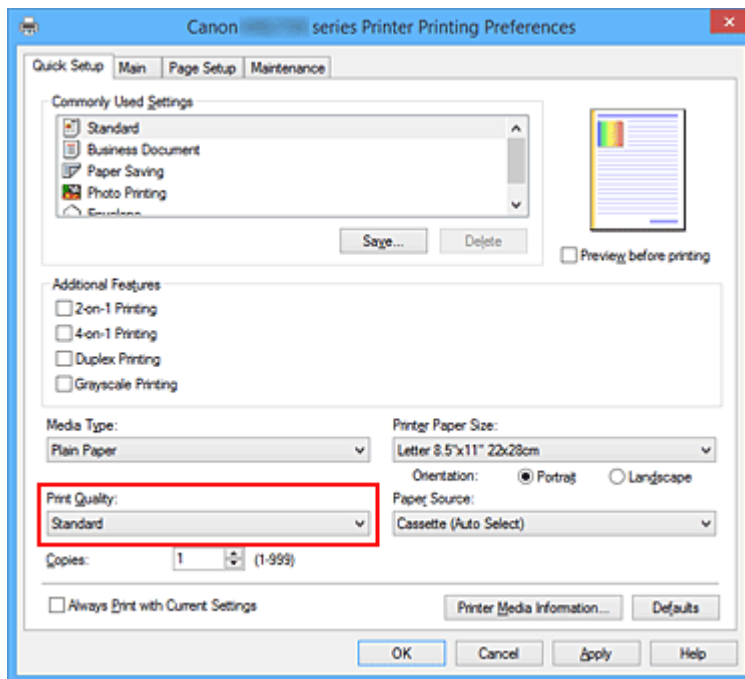

### ►►► Importante

- Los parámetros de calidad de impresión seleccionables pueden variar en función del perfil de impresión.

#### 6. Seleccione la fuente del papel

Según sus necesidades, seleccione **Cassette (selecc. auto) (Cassette (Auto Select))**, **Cassette 1** o **Cassette 2** en **Fuente de papel (Paper Source)**.

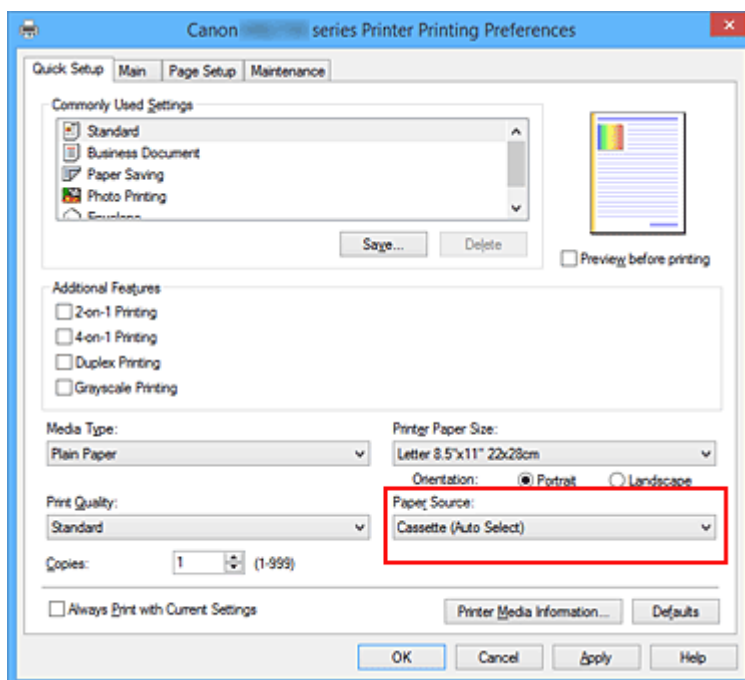

## »»» Importante

- Los parámetros de fuente de papel seleccionables pueden variar en función del tipo y del tamaño del papel.

### 7. Finalice la configuración

Haga clic en **Aceptar (OK)**.

Al llevar a cabo la impresión, el documento se imprimirá con los ajustes adecuados a la finalidad.

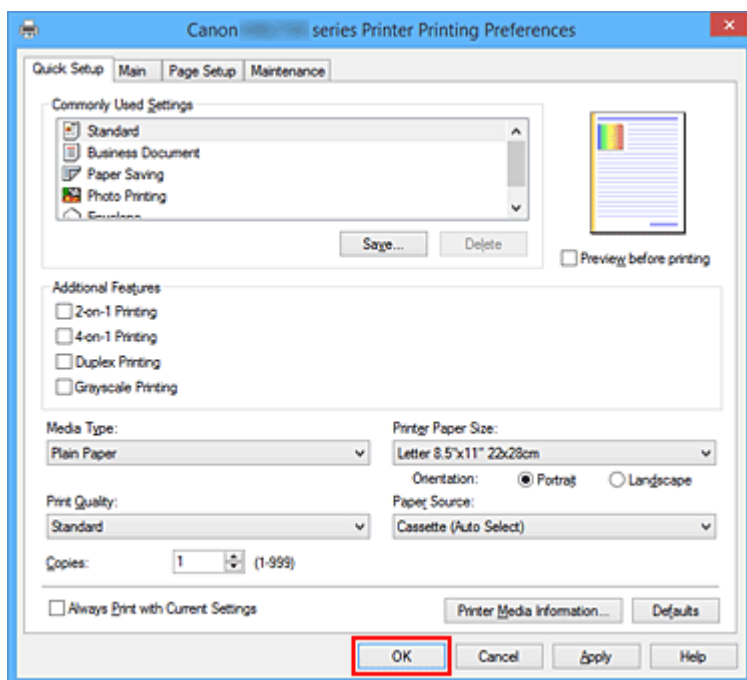

## »»» Importante

- Cuando se activa la casilla de verificación **Imprimir siempre con la configuración actual (Always Print with Current Settings)**, se conserva toda la configuración especificada en las fichas **Configuración rápida (Quick Setup)**, **Principal (Main)** y **Configurar página (Page Setup)**, de modo que también podrá imprimir con los mismos ajustes la próxima vez.
- En la ventana **Configuraciones más utilizadas (Commonly Used Settings)**, haga clic en **Guardar... (Save...)** para [registrar la configuración especificada](#).

## »»» Nota

- Si la configuración del papel del controlador de la impresora difiere de la información del papel del cassette registrada en la impresora, se podría producir un error. Para obtener instrucciones sobre qué hacer si se producen errores, consulte "[Configuración del papel](#)".  
Para comprobar la configuración de la impresora en uso o aplicar la configuración de la impresora al controlador de la impresora, haga clic en **Información de tipos de papel de impresora... (Printer Media Information...)** en la ficha **Configuración rápida (Quick Setup)** y especifique la configuración en el cuadro de diálogo que aparece.  
Para obtener más detalles sobre la información del papel del cassette que se debe registrar en la impresora, consulte la siguiente información:
  - [Configuración del papel en el controlador de impresora y la impresora \(Tipo de soporte\)](#)
  - [Configuración del papel en el controlador de impresora y la impresora \(Tamaño de papel\)](#)



## Comprobación de la configuración de la impresora y aplicación de la configuración al controlador de la impresora

1. Abra la ventana de configuración del controlador de la impresora
2. Haga clic en **Información de tipos de papel de impresora... (Printer Media Information...)** en la ficha **Configuración rápida (Quick Setup)**  
Aparecerá el cuadro de diálogo **Información de tipos de papel de impresora (Printer Media Information)**.
3. Seleccione **Fuente de papel (Paper Source)**.

En **Fuente de papel (Paper Source)**, compruebe la configuración o seleccione una nueva fuente de papel.

La configuración de la impresora en uso aparecen en **Tipo de soporte (Media Type)** y en **Tamaño de página (Page Size)**.

4. Aplicación de configuraciones

Para aplicar la configuración de la impresora al controlador de la impresora, haga clic en **Establecer (Set)**.

### ►► Nota

- Si el tipo de soporte de la impresora está definido como Hagaki, Ink Jet Hagaki o Hagaki K, o si el tamaño del papel de salida en la impresora está definido como 2L/13 x 18 cm (5 x 7 pulgadas), haga clic en **Establecer (Set)** para que se muestre el cuadro de diálogo. Seleccione el tipo de soporte y el tamaño de papel según la finalidad en cuestión y, a continuación, haga clic en **Aceptar (OK)**.
- Si no se ha establecido en la impresora el tipo de soporte y el tamaño de papel de salida, **Establecer (Set)** aparecerá atenuado y no se podrá seleccionar.
- Si la comunicación con la impresora está desactivada, **Información de tipos de papel de impresora... (Printer Media Information...)** no aparece o la información del papel de la impresora no se puede recopilar desde la impresora.

## Configuración del papel en el controlador de impresora y la impresora (Tipo de soporte)

Cuando utilice esta impresora, seleccione un tipo de soporte y un [tamaño de papel](#) que coincida con la finalidad de la impresión, de esta forma podrá obtener los mejores resultados de impresión.

Con esta impresora puede utilizar los siguientes tipos de soporte.

### Papeles originales de Canon (Impresión de documentos)

Nombre del soporte <N.º de modelo>	Tipo de soporte (Media Type) en el controlador de la impresora	Información del papel registrada en la impresora
Canon Red Label Superior <WOP111>	<b>Papel normal (Plain Paper)</b>	Papel normal
Canon Océ Office Colour Paper <SAT213>	<b>Papel normal (Plain Paper)</b>	Papel normal

### Papeles originales de Canon (Impresión de fotografías)

Nombre del soporte <N.º de modelo>	Tipo de soporte (Media Type) en el controlador de la impresora	Información del papel registrada en la impresora
Papel Fotográfico Brillo II <PP-201>	<b>Papel Fotográfico Brillo II (Photo Paper Plus Glossy II)</b>	Brillo II
Fotográfico Pro Brillante <LU-101>	<b>Fotográfico Pro Brillante (Photo Paper Pro Luster)</b>	Pro Brillante
Papel Fotográfico Plus Semi Brillante <SG-201>	<b>Papel Fotog. Plus Semi Brillante (Photo Paper Plus Semi-gloss)</b>	Plus Semi Brill.
Papel Fotográfico Satinado <GP-501/ GP-601>	<b>Papel Fotográfico Satinado (Glossy Photo Paper)</b>	Satinado
Papel Fotográfico Mate <MP-101>	<b>Papel Fotográfico Mate (Matte Photo Paper)</b>	Mate

### Papeles originales de Canon (Impresión de cartas profesionales)

Nombre del soporte <N.º de modelo>	Tipo de soporte (Media Type) en el controlador de la impresora	Información del papel registrada en la impresora
Papel de alta resolución <HR-101N>	<b>Papel de alta resolución (High Resolution Paper)</b>	Papel alta resoluc.

### Papeles disponibles a la venta

Nombre del soporte	Tipo de soporte (Media Type) en el controlador de la impresora	Información del papel registrada en la impresora
--------------------	--	--

Papel normal (incluido el papel reciclado)	<b>Papel normal (Plain Paper)</b>	Papel normal
Sobres	<b>Sobre (Envelope)</b>	Sobre
Papel de etiqueta	<b>Papel de etiquetas (Label Paper)</b>	Papel de etiquetas

## Configuración del papel en el controlador de impresora y la impresora (Tamaño de papel)

Cuando utilice esta impresora, seleccione un tamaño de papel que coincida con la finalidad de la impresión, de esta forma podrá obtener los mejores resultados de impresión.

Con esta impresora puede utilizar los siguientes tamaños de papel.

Tamaño del papel de la impresora (Printer Paper Size) en el controlador de la impresora	Información del papel registrada en la impresora
Carta 22x28cm 8.5"x11" (Letter 8.5"x11" 22x28cm)	Carta
Legal 22x36cm 8.5"x14" (Legal 8.5"x14" 22x36cm)	Legal
Ejecutivo 184.2x266.7mm 7.25"x10.5" (Executive 7.25"x10.5" 184.2x266.7mm)	Ejecutivo
A6	A6
A5	A5
A4	A4
B5	B5
Oficio 215.9x317.5mm 8.5"x12.5" (Oficio 8.5"x12.5" 215.9x317.5mm)	Oficio
Oficio B 216.0x355.0mm 8.5"x14" (B-Oficio 8.5"x14" 216.0x355.0mm)	Oficio B
Oficio M 216.0x341.0mm 8.50"x13.43" (M-Oficio 8.50"x13.43" 216.0x341.0mm)	Oficio M
Folio 215.9x330.2mm 8.5"x13" (Foolscap 8.5"x13" 215.9x330.2mm)	Folio
Legal (India) 215x345mm 8.46"x13.58" (Legal (India) 8.46"x13.58" 215x345mm)	Legal (India)
10x15cm 4"x6" (4"x6" 10x15cm)	KG/10x15cm(4x6)
13x18cm 5"x7" (5"x7" 13x18cm)	2L/13x18cm(5x7)
20x25cm 8"x10" (8"x10" 20x25cm)	20x25cm(8"x10")
L 89x127mm	L(89x127mm)
2L 127x178mm	2L/13x18cm(5x7)
Sobre comercial 10 (Envelope Com 10)	Sobre comercial 10
Sobre DL (Envelope DL)	Sobre DL
Yougata 4 105x235mm (Yougata 4 4.13"x9.25")	Yougata 4
Yougata 6 98x190mm (Yougata 6 3.86"x7.48")	Yougata 6
Sobre C5 (Envelope C5)	Sobre C5

<b>Sobre Monarch 98.4x190.5mm 3.88"x7.5" (Envelope Monarch 3.88"x7.5" 98.4x190.5mm)</b>	Sobre Monarch
Tamaño personalizado	Otros

## **Métodos de impresión**

- **Configuración de la Orientación y del Tamaño de página**
- **Configuración del número de copias y del orden de impresión**
- **Configuración del margen de grapado**
- **Impresión ajustada a la página**
- **Impresión a escala**
- **Impresión de diseño de página**
- **Impresión de mosaico/póster**
- **Impresión en cuadernillo**
- **Impresión a doble cara**
- **Impresión de sellos y fondos**
- **Registro de un sello**
- **Registro de datos de imagen para utilizarlos como fondo**
- **Configuración de la impresión de sobres**
- **Impresión en postales**
- **Cambio de la fuente de papel para que se ajuste a la finalidad**
- **Visualización de los resultados de impresión antes de imprimir**
- **Configuración de las dimensiones del papel (tamaño personalizado)**
- **Edición del documento que se va a imprimir o reimpresión desde el historial de impresión**

## Configuración de la Orientación y del Tamaño de página

La orientación y el tamaño de página los determina esencialmente el software de la aplicación. Cuando el tamaño de página y la orientación especificados en **Tamaño de página (Page Size)** y **Orientación (Orientation)** de la ficha **Configurar página (Page Setup)** coincidan con los establecidos por medio del software de la aplicación, no será necesario seleccionarlos en la ficha **Configurar página (Page Setup)**.

En caso de no poder especificarlos con el software de la aplicación, el procedimiento para seleccionar el tamaño de página y la orientación es el siguiente:

También puede establecer los valores de tamaño de página y orientación en la ficha **Configuración rápida (Quick Setup)**.

1. Abra la [ventana de configuración del controlador de impresora](#)
2. Seleccione el tamaño del papel

Seleccione un tamaño de página en la lista **Tamaño de página (Page Size)** de la ficha **Configurar página (Page Setup)**.

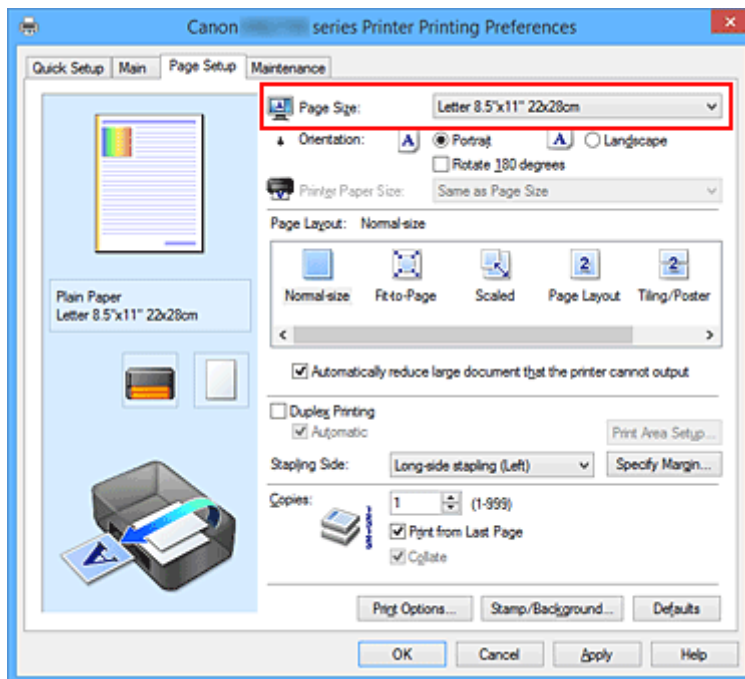

3. Establezca el valor de **Orientación (Orientation)**

Elija **Vertical (Portrait)** u **Horizontal (Landscape)** en **Orientación (Orientation)**. Marque la casilla de verificación **Girar 180 grados (Rotate 180 degrees)** si desea que al imprimir se gire el original 180 grados.

4. Finalice la configuración

Haga clic en **Aceptar (OK)**.

Cuando ejecute la impresión, el documento se imprimirá con el tamaño de página y la orientación seleccionados.

## »» Nota

- Si se selecciona **Tamaño normal (Normal-size)** para **Formato de página (Page Layout)**, se mostrará **Reducir automáticamente documentos grandes que no admite la impresora (Automatically reduce large document that the printer cannot output)**.

Normalmente, podrá dejar la casilla de verificación activada. Durante la impresión, desactive la casilla de verificación si no desea reducir grandes documentos que no se pueden imprimir en la impresora.



# Configuración del número de copias y del orden de impresión

A continuación se describe el modo de especificar el número de copias y el orden de impresión:  
También puede establecer el número de copias en la ficha **Configuración rápida (Quick Setup)**.

1. Abra la [ventana de configuración del controlador de impresora](#)
2. Establezca el número de copias que desee imprimir

En el campo **Copias (Copies)** de la ficha **Configurar página (Page Setup)**, especifique el número de copias que desee imprimir.

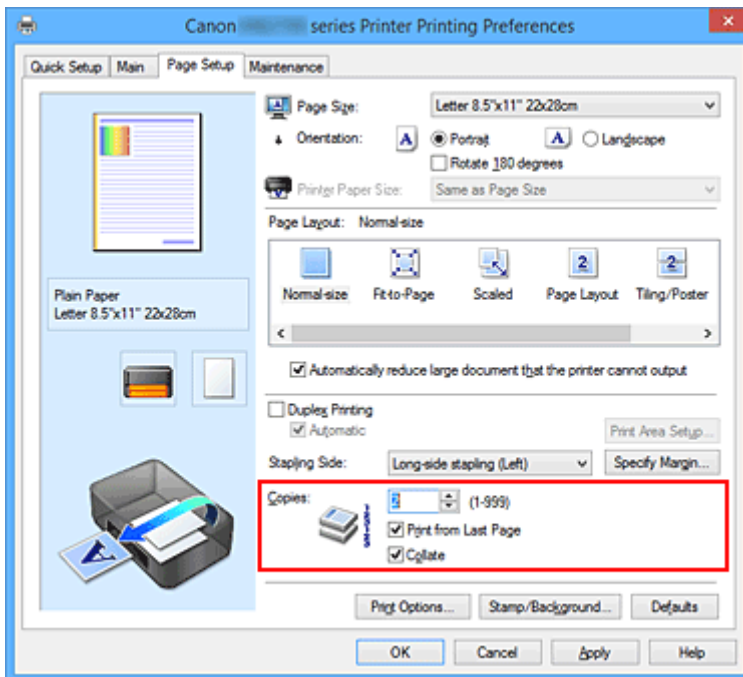

3. Especifique el orden de impresión

Marque la casilla de verificación **Imprimir desde la última página (Print from Last Page)** cuando quiera imprimir en orden desde la última página y desmárquela para imprimir empezando por la primera página.

Marque la casilla de verificación **Intercalar (Collate)** cuando vaya a imprimir varias copias de un documento y desee que todas las páginas de cada copia estén juntas. Desmarque esta casilla si desea imprimir juntas todas las páginas que tengan el mismo número de página.

- **Imprimir desde la última página (Print from Last Page):**  / **Intercalar (Collate):**

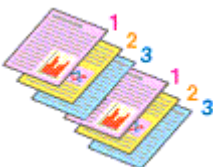

- **Imprimir desde la última página (Print from Last Page):**  / **Intercalar (Collate):**

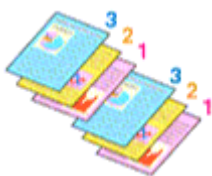

- **Imprimir desde la última página (Print from Last Page):**  / **Intercalar (Collate):**

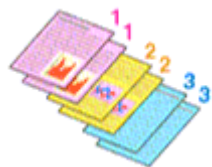

- **Imprimir desde la última página (Print from Last Page):**  / **Intercalar (Collate):**



#### 4. Finalice la configuración

Haga clic en **Aceptar (OK)**.

Al llevar a cabo la impresión, se imprimirá la cantidad de copias indicada en el orden especificado.

### »»» Importante

- Cuando el software de aplicación utilizado para crear el documento tenga la misma función, especifique la configuración en el controlador de impresora. Sin embargo, si los resultados de impresión no son aceptables, especifique la configuración de las funciones mediante el software de aplicación. Si especifica el número de copias y el orden de impresión tanto con el software de la aplicación como con el controlador de impresora, es posible que el número de copias sea la multiplicación de las dos configuraciones o que el orden de impresión especificado no se active.
- La opción **Imprimir desde la última página (Print from Last Page)** aparecerá atenuada y no estará disponible en el caso de seleccionar **Mosaico/Póster (Tiling/Poster)** en **Formato de página (Page Layout)**.
- Cuando se selecciona **Cuadernillo (Booklet)** en **Formato de página (Page Layout)**, **Imprimir desde la última página (Print from Last Page)** e **Intercalar (Collate)** aparecen atenuadas y no se pueden establecer.
- Cuando se selecciona **Impresión a doble cara (Duplex Printing)**, **Imprimir desde la última página (Print from Last Page)** aparece atenuada y no se puede establecer.

### »»» Nota

- Si marca las opciones **Imprimir desde la última página (Print from Last Page)** e **Intercalar (Collate)**, podrá llevar a cabo la impresión de modo que se intercalen las hojas de una en una comenzando por la última página.  
Estas opciones se pueden utilizar combinadas con **Tamaño normal (Normal-size)**, **Ajuste a la página (Fit-to-Page)**, **A escala (Scaled)** y **Diseño de página (Page Layout)**.

## Configuración del margen de grapado



A continuación se describe el procedimiento para configurar el lado de grapado y el ancho del margen:

1. Abra la [ventana de configuración del controlador de impresora](#)
2. Especifique el lado de grapado

Compruebe la posición del margen de grapado en la opción **Lado de grapado (Stapling Side)** de la ficha **Configurar página (Page Setup)**.

La impresora analizará la configuración de **Orientación (Orientation)** y **Formato de página (Page Layout)** y seleccionará la mejor posición de grapado. Cuando desee cambiar la configuración, haga su selección en la lista.

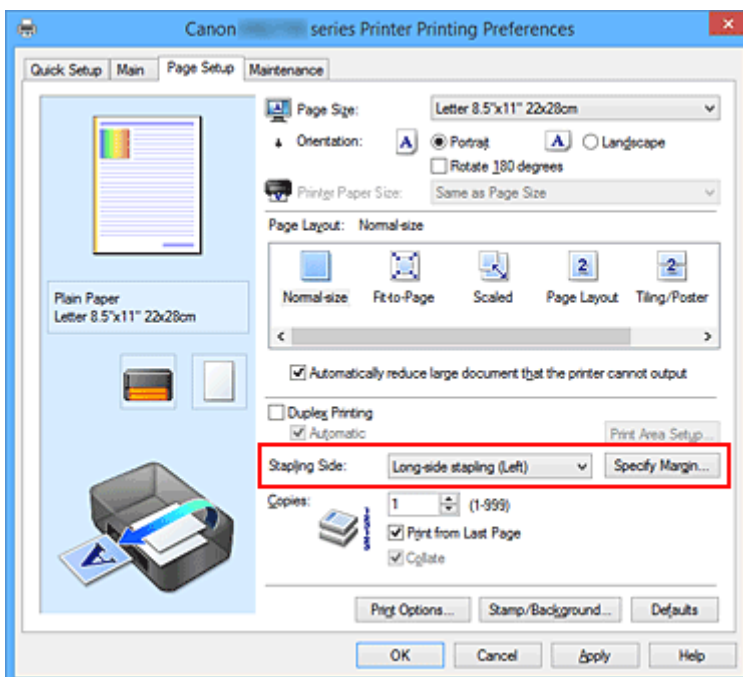

3. Establezca el ancho del margen

En caso necesario, haga clic en **Especificar margen... (Specify Margin...)** y establezca el ancho del margen; a continuación, haga clic en **Aceptar (OK)**.

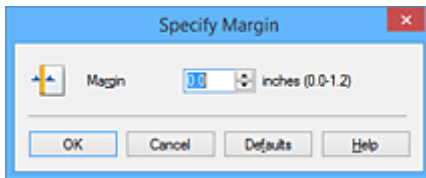

### »»» Nota

- La impresora reduce automáticamente el área de impresión en función del margen de la posición de grapado.

#### 4. Finalice la configuración

Haga clic en **Aceptar (OK)** de la ficha **Configurar página (Page Setup)**.

Al llevar a cabo la impresión, los datos se imprimirán con el lado de grapado y la anchura de margen indicados.

### »»» Importante

- Las opciones **Lado de grapado (Stapling Side)** y **Especificar margen... (Specify Margin...)** aparecerán atenuadas y no estarán disponibles si:
  - Se ha seleccionado **Mosaico/Póster (Tiling/Poster)** o **Cuadernillo (Booklet)** para **Formato de página (Page Layout)**
  - Se ha seleccionado **A escala (Scaled)** como **Formato de página (Page Layout)** (si también se ha seleccionado **Impresión a doble cara (Duplex Printing)**, solo se puede especificar la opción **Lado de grapado (Stapling Side)**.)

## Impresión ajustada a la página



El procedimiento para imprimir un documento que se amplía o reduce automáticamente para ajustarlo al tamaño de la página que se va a utilizar es el siguiente:

1. Abra la [ventana de configuración del controlador de impresora](#)

2. Establezca la impresión ajustada a la página

Seleccione **Ajuste a la página (Fit-to-Page)** en la lista **Formato de página (Page Layout)** de la ficha **Configurar página (Page Setup)**.

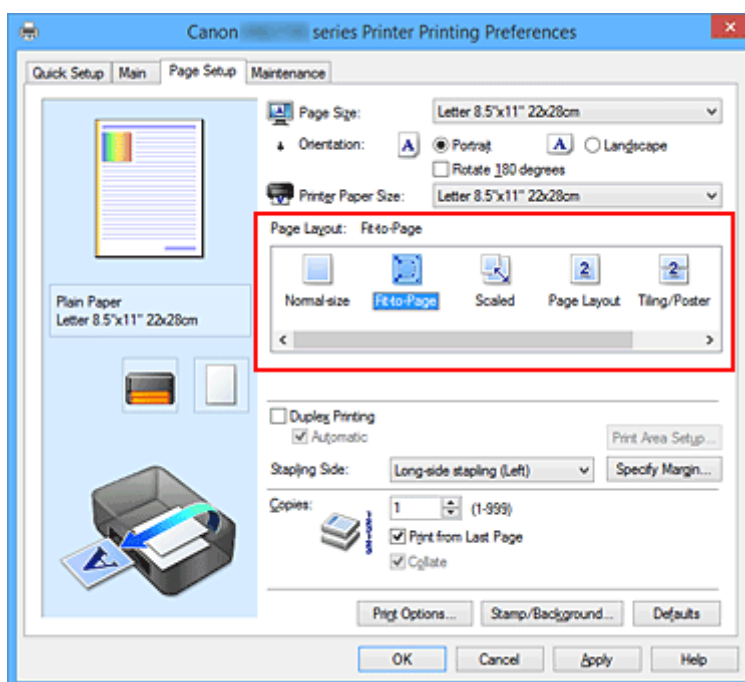

3. Seleccione el tamaño del papel del documento

Mediante **Tamaño de página (Page Size)**, seleccione el tamaño de página definido con el software de la aplicación.

4. Seleccione el tamaño del papel de impresión

Seleccione el tamaño de papel cargado en la impresora en la lista **Tamaño del papel de la impresora (Printer Paper Size)**.

Cuando el valor de **Tamaño del papel de la impresora (Printer Paper Size)** sea menor que el de **Tamaño de página (Page Size)**, la imagen de la página se reducirá. Cuando el valor de **Tamaño del papel de la impresora (Printer Paper Size)** sea mayor que el de **Tamaño de página (Page Size)**, la imagen de la página se ampliará.

Los ajustes en uso se muestran en la vista preliminar de la configuración a la izquierda del controlador de impresora.

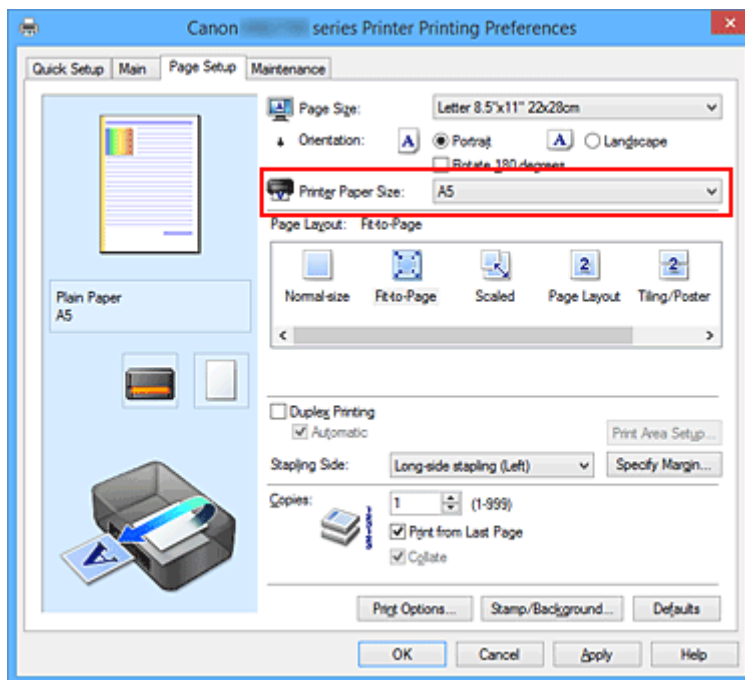

## 5. Finalice la configuración

Haga clic en **Aceptar (OK)**.

Al imprimir, el documento se ampliará o reducirá para adecuarlo al tamaño de la página.

## Impresión a escala



El procedimiento para imprimir un documento con páginas ampliadas o reducidas es el siguiente:

1. Abra la [ventana de configuración del controlador de impresora](#)
2. Establezca la impresión a escala

Seleccione **A escala (Scaled)** en la lista **Formato de página (Page Layout)** de la ficha **Configurar página (Page Setup)**.

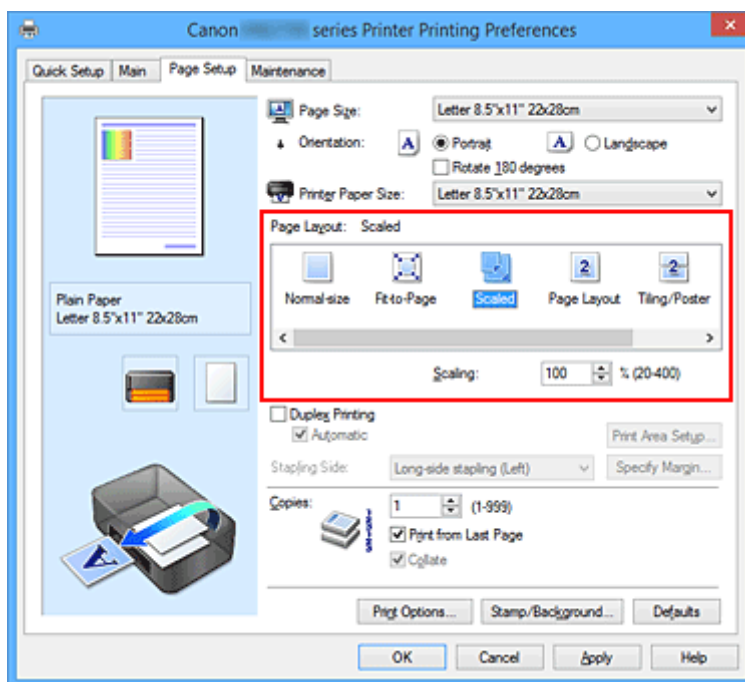

3. Seleccione el tamaño del papel del documento

Mediante **Tamaño de página (Page Size)**, seleccione el tamaño de página definido con el software de la aplicación.

4. Seleccione la proporción de escala mediante uno de los métodos siguientes:

- Seleccione un valor para **Tamaño del papel de la impresora (Printer Paper Size)**

Cuando el valor del tamaño del papel de la impresora sea menor que el de **Tamaño de página (Page Size)**, la imagen de la página se reducirá. Cuando el tamaño del papel de la impresora sea mayor que el de **Tamaño de página (Page Size)**, la imagen de la página se ampliará.

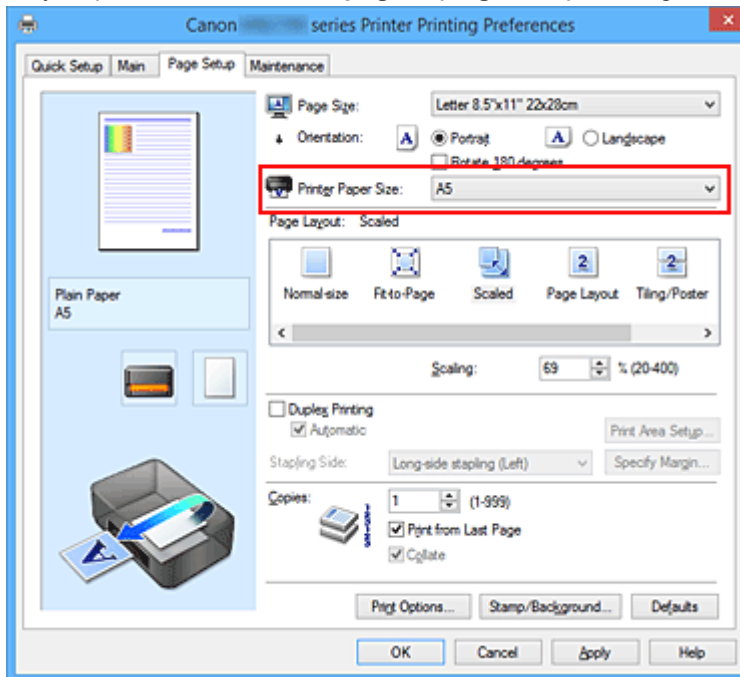

- Especifique un factor de escala

Introduzca directamente un valor en el cuadro **Escala (Scaling)**.

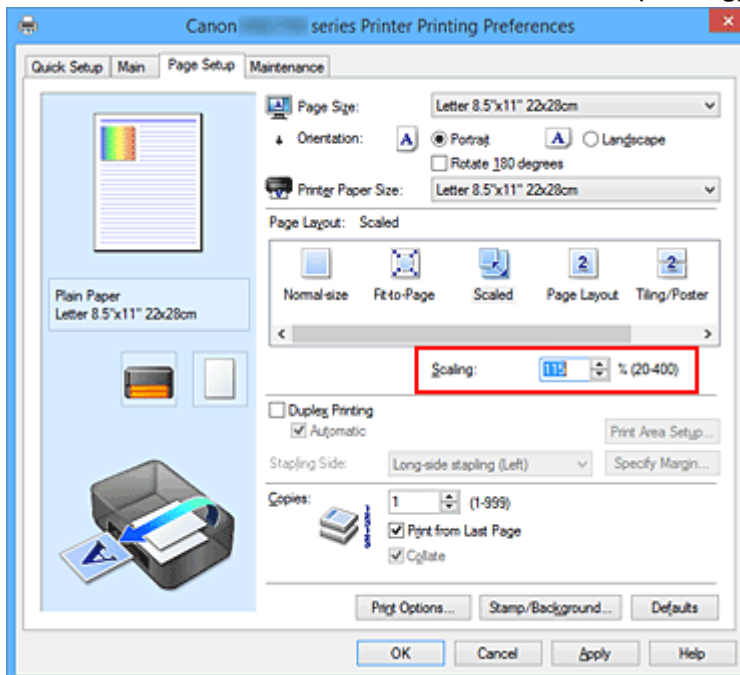

Los ajustes en uso se muestran en la vista preliminar de la configuración a la izquierda del controlador de impresora.

## 5. Finalice la configuración

Haga clic en **Aceptar (OK)**.

Al imprimir, el documento se imprimirá con la escala especificada.



### »» Importante

- Cuando el software de aplicación que se haya utilizado para crear el original disponga de una función de impresión a escala, establezca la configuración desde el software de aplicación. No será necesario establecer la misma configuración en el controlador de impresora.

### »» Nota

- La selección de **A escala (Scaled)** modifica el área imprimible del documento.

## Impresión de diseño de página

La función Impresión de diseño de página permite imprimir varias páginas en una sola hoja de papel.



Para ello, lleve a cabo el procedimiento que se indica a continuación:

1. Abra la [ventana de configuración del controlador de impresora](#)

2. Establezca la impresión del diseño de página

Seleccione **Diseño de página (Page Layout)** en la lista **Formato de página (Page Layout)** de la ficha **Configurar página (Page Setup)**.

Los ajustes en uso se muestran en la vista preliminar de la configuración a la izquierda del controlador de impresora.

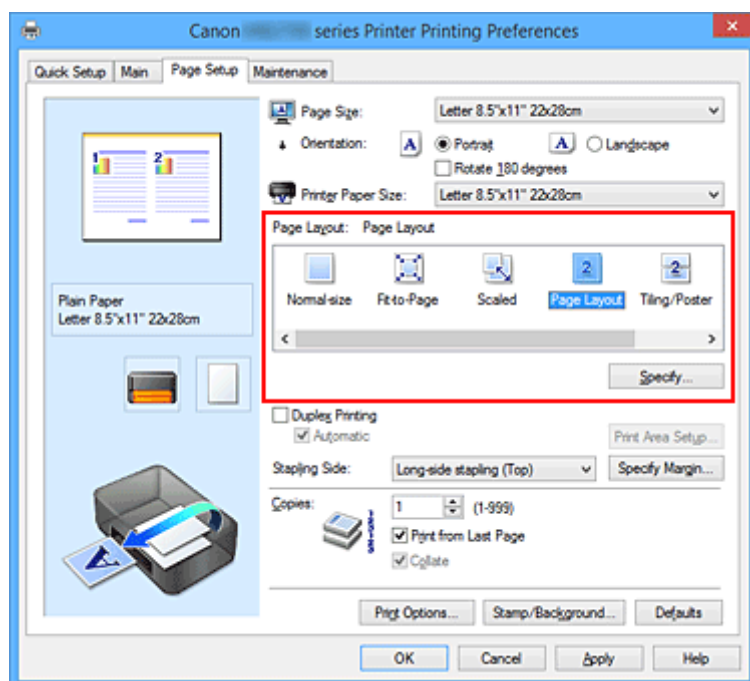

3. Seleccione el tamaño del papel de impresión

Seleccione el tamaño de papel cargado en la impresora en la lista **Tamaño del papel de la impresora (Printer Paper Size)**.

4. Establezca el número de páginas que desee imprimir en una hoja y el orden de páginas

Si es necesario, haga clic en **Especificar... (Specify...)**, establezca los siguientes valores en el cuadro de diálogo **Impresión de diseño de página (Page Layout Printing)** y haga clic en **Aceptar (OK)**.

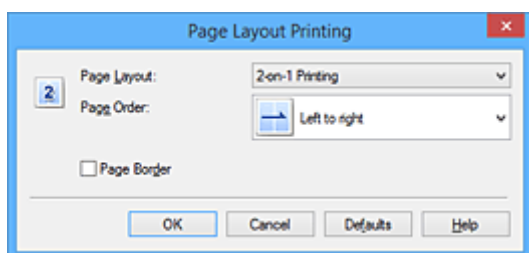

### **Formato de página (Page Layout)**

Para cambiar el número de páginas que se imprimirán en una sola hoja de papel, selecciónelo en la lista.

### **Orden de páginas (Page Order)**

Para cambiar el orden de alineación de las páginas, seleccione un método de colocación en la lista.

### **Borde de página (Page Border)**

Para imprimir un borde de página alrededor de todas las páginas de un documento, active esta casilla de verificación.

## 5. Finalice la configuración

Haga clic en **Aceptar (OK)** de la ficha **Configurar página (Page Setup)**.

Al imprimir, se ordenará el número especificado de páginas en cada hoja de papel en el orden indicado.

## Impresión de mosaico/póster

La función de impresión de mosaico/póster permite ampliar los datos de imagen, dividirlos en varias páginas e imprimir esas páginas en distintas hojas de papel. También puede pegar las páginas para crear una impresión grande como un póster.

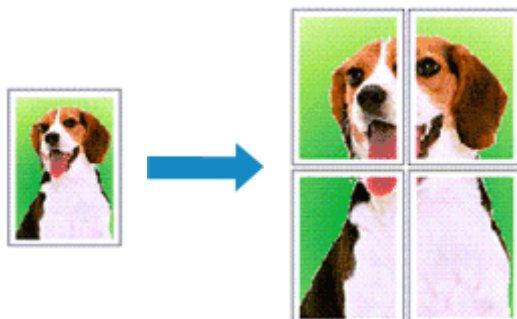

Para ello, proceda según se indica a continuación:

### Configuración de Impresión de mosaico/póster

1. Abra la [ventana de configuración del controlador de impresora](#)
2. Configure la impresión de mosaico/póster

Seleccione **Mosaico/Póster (Tiling/Poster)** en la lista **Formato de página (Page Layout)** de la ficha **Configurar página (Page Setup)**.

Los ajustes en uso se muestran en la vista preliminar de la configuración a la izquierda del controlador de impresora.

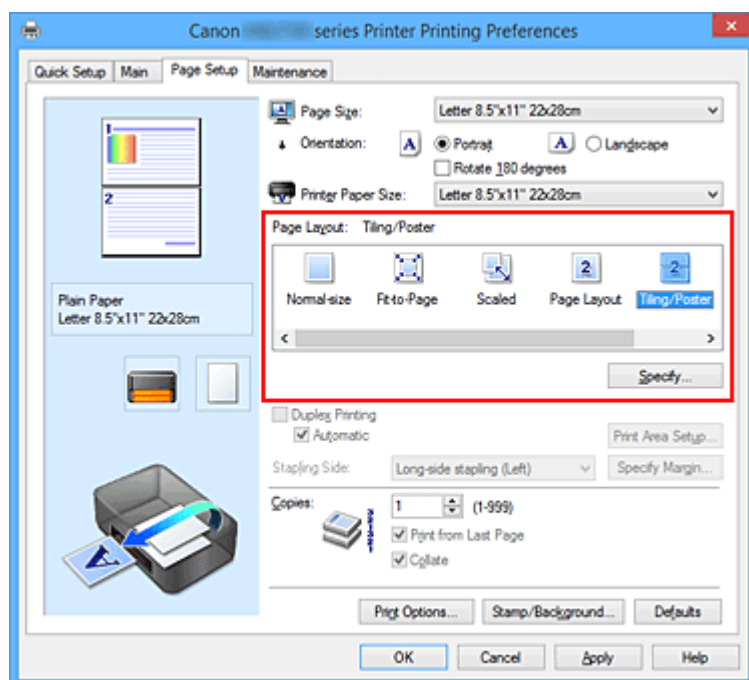

3. Seleccione el tamaño del papel de impresión

Seleccione el tamaño de papel cargado en la impresora en la lista **Tamaño del papel de la impresora (Printer Paper Size)**.

4. Establezca el número de divisiones de la imagen y las páginas que se van a imprimir

Si es necesario, haga clic en **Especificar... (Specify...)**, establezca los siguientes valores en el cuadro de diálogo **Impresión de mosaico/póster (Tiling/Poster Printing)** y, a continuación, haga clic en **Aceptar (OK)**.

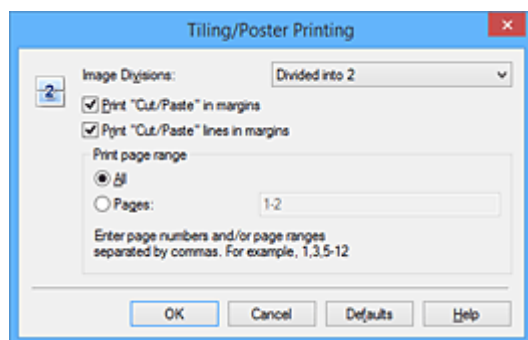

#### Div. Imágenes (Image Divisions)

Seleccione el número de divisiones (vertical x horizontal).

A medida que aumenta el número de divisiones, aumenta también el número de hojas que se utilizan para imprimir. Si va a pegar páginas para crear un póster, aumentar el número de divisiones le permitirá crear un póster más grande.

#### Imprimir "Cortar/Pegar" en márgenes (Print "Cut/Paste" in margins)

Para no imprimir las palabras "Cortar/Pegar", desactive esta casilla de verificación.

#### »»» Nota

- Puede que esta función no esté disponible cuando se utilicen ciertos tipos de controladores de impresora o entornos operativos.

#### Imprimir líneas de "Cortar/Pegar" en márgenes (Print "Cut/Paste" lines in margins)

Para no imprimir las líneas de corte, desactive esta casilla de verificación.

#### Imprimir intervalo de páginas (Print page range)

Permite especificar el intervalo de impresión. Normalmente se selecciona **Todo (All)**.

Para volver a imprimir una página específica, seleccione **Páginas (Pages)** e introduzca el número de página que desee imprimir. Para especificar varias páginas, introduzca los números de las páginas separándolos con comas o coloque un guión entre ellos.

#### »»» Nota

- También puede especificar el rango de impresión haciendo clic en las páginas en la vista preliminar de la configuración.

5. Finalice la configuración

Haga clic en **Aceptar (OK)** de la ficha **Configurar página (Page Setup)**.

Al imprimir, el documento se dividirá en varias páginas durante la impresión.

## Impresión sólo de páginas especificadas

Si la tinta se agotase o los caracteres perdiesen intensidad durante el proceso de impresión, podrá reimprimir sólo las páginas concretas siguiendo el procedimiento que se describe a continuación:

### 1. Establezca el intervalo de impresión

En la vista preliminar de la configuración de la parte izquierda de la ficha **Configurar página (Page Setup)**, haga clic en las páginas que no necesite imprimir.

De esta forma, todas las páginas sobre las que haga clic serán eliminadas y sólo las que aparecen en pantalla se imprimirán.

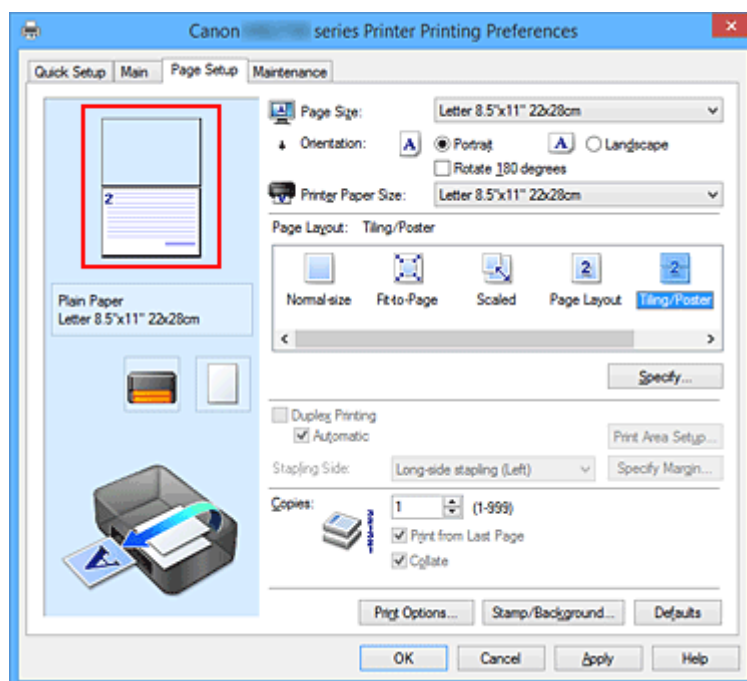

### ➤➤➤ Nota

- Haga clic en las páginas eliminadas para volver a mostrarlas.
- Con el botón secundario, haga clic en la vista preliminar de la configuración para seleccionar **Imprimir todas las páginas (Print all pages)** o **Eliminar todas las páginas (Delete all pages)**.

### 2. Finalice la configuración

Tras terminar la selección de páginas, haga clic en **Aceptar (OK)**.

Al imprimir, sólo se imprimirán las páginas especificadas.

### ➤➤➤ Importante

- Los resultados de la impresión pueden tener una apariencia tosca debido a que la impresión de mosaicos/pósters aumenta el documento al imprimirlo.

## Impresión en cuadernillo

La función de impresión en cuadernillo permite imprimir datos para confeccionar un cuadernillo. Los datos se imprimen en las dos caras del papel. Este tipo de impresión garantiza que las páginas se puedan intercalar adecuadamente, siguiendo el orden del número de página, cuando llega el momento de doblarlas y graparlas en el centro.

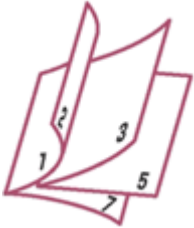

Para ello, proceda según se indica a continuación:

1. Abra la [ventana de configuración del controlador de impresora](#)

2. Establezca la impresión en cuadernillo

Seleccione **Cuadernillo (Booklet)** en la lista **Formato de página (Page Layout)** de la ficha **Configurar página (Page Setup)**.

Los ajustes actuales se muestran en la vista preliminar de la configuración, en el lateral izquierdo de la ventana.

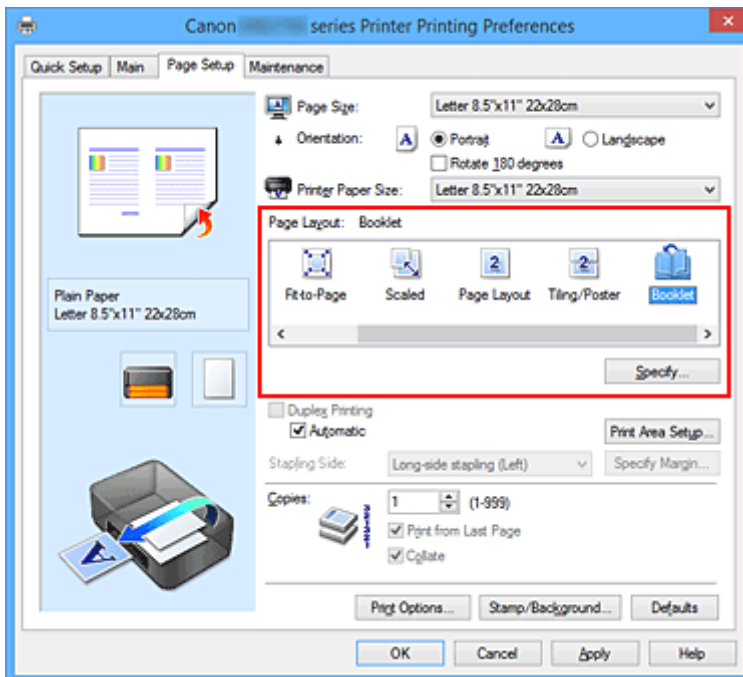

3. Seleccione el tamaño del papel de impresión

Seleccione el tamaño de papel cargado en la impresora en la lista **Tamaño del papel de la impresora (Printer Paper Size)**.

4. Establezca el margen de grapado y el ancho del margen

Haga clic en **Especificar... (Specify...)**, establezca la configuración siguiente en el cuadro de diálogo **Impresión en cuadernillo (Booklet Printing)** y, a continuación, haga clic en **Aceptar (OK)**.

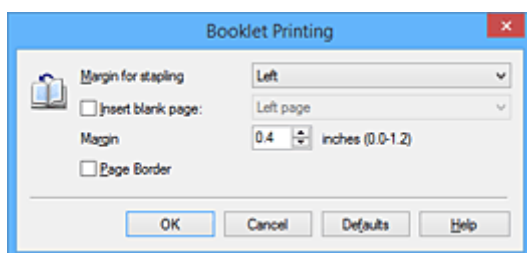

#### **Margen de grapado (Margin for stapling)**

Seleccione en qué lado se debe establecer el margen de grapado cuando esté terminado el cuadernillo.

#### **Introducir página en blanco (Insert blank page)**

Para dejar una cara en blanco, marque la casilla de verificación y seleccione la página que desee dejar en blanco.

#### **Margen (Margin)**

Introduzca el ancho del margen. El ancho que especifique desde el centro de la página constituirá el ancho del margen de la página.

#### **Borde de página (Page Border)**

Marque la casilla de verificación para imprimir un borde alrededor de cada página del documento.

### 5. Finalice la configuración

Haga clic en **Aceptar (OK)** de la ficha **Configurar página (Page Setup)**.

Al llevar a cabo la impresión, el documento se imprime automáticamente primero en un lado de la hoja de papel y a continuación en el lado opuesto.

Cuando haya terminado la impresión, doble el papel por el centro del margen y componga el cuadernillo.

#### **»»» Importante**

- No se puede seleccionar **Cuadernillo (Booklet)** cuando se especifica un tipo de soporte distinto de **Papel normal (Plain Paper)** para **Tipo de soporte (Media Type)** en la ficha **Principal (Main)**.

#### **»»» Nota**

- El sello y el fondo no se imprimen en las páginas en blanco insertadas mediante la función **Introducir página en blanco (Insert blank page)** de la impresión en cuadernillo.



## Impresión a doble cara

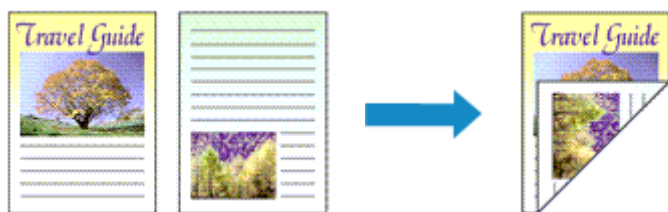

A continuación se describe el modo de imprimir datos en las dos caras de una hoja de papel:

La impresión a doble cara también se puede establecer en **Funciones adicionales (Additional Features)** de la ficha **Configuración rápida (Quick Setup)**.

### Impresión automática a doble cara

Puede realizar la impresión a doble cara sin necesidad de darle la vuelta al papel.

1. Abra la [ventana de configuración del controlador de impresora](#)
2. Establezca la impresión automática a doble cara

Marque la casilla **Impresión a doble cara (Duplex Printing)** en la ficha **Configurar página (Page Setup)** y compruebe que está seleccionado **Automático (Automatic)**.

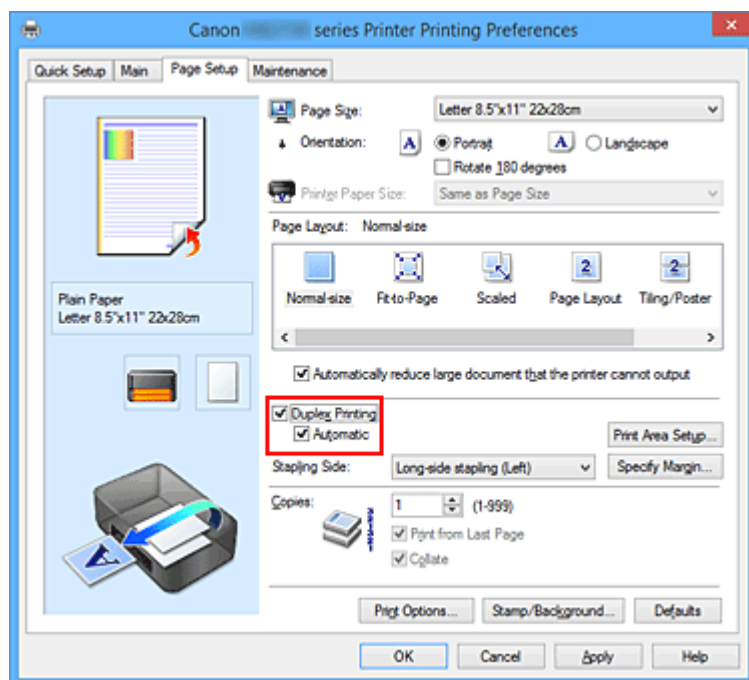

3. Seleccione el formato

Seleccione **Tamaño normal (Normal-size)**, **Ajuste a la página (Fit-to-Page)**, **A escala (Scaled)** o **Diseño de página (Page Layout)** en la lista **Formato de página (Page Layout)**.

4. Establezca el área de impresión

Con la impresión a doble cara, el área de impresión se vuelve ligeramente más estrecha de lo normal y es posible que el documento no quepa en una página.

Haga clic en **Configuración del área de impresión... (Print Area Setup...)**, seleccione uno de los siguientes métodos de proceso y, a continuación, haga clic en **Aceptar (OK)**.

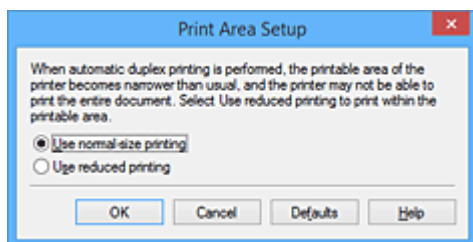

#### **Usar impresión en tamaño normal (Use normal-size printing)**

Imprime sin reducir la página.

#### **Usar impresión reducida (Use reduced printing)**

Reduce la página ligeramente durante la impresión.

#### 5. Especifique el lado de grapado

El mejor **Lado de grapado (Stapling Side)** se selecciona automáticamente en la configuración de **Orientación (Orientation)** y de **Formato de página (Page Layout)**. Para cambiar la configuración, seleccione otro lado de grapado en la lista.

#### 6. Establezca el ancho del margen

En caso necesario, haga clic en **Especificar margen... (Specify Margin...)** y establezca el ancho del margen; a continuación, haga clic en **Aceptar (OK)**.

#### 7. Finalice la configuración

Haga clic en **Aceptar (OK)** de la ficha **Configurar página (Page Setup)**.

Al ejecutar la impresión, comenzará la impresión a doble cara.

## **Impresión manual a doble cara**

Puede llevar a cabo la impresión a doble cara de forma manual.

#### 1. Abra la [ventana de configuración del controlador de impresora](#)

#### 2. Establezca la impresión a doble cara

Marque la casilla de verificación **Impresión a doble cara (Duplex Printing)** y quite la marca de **Automático (Automatic)** en la ficha **Configurar página (Page Setup)**.

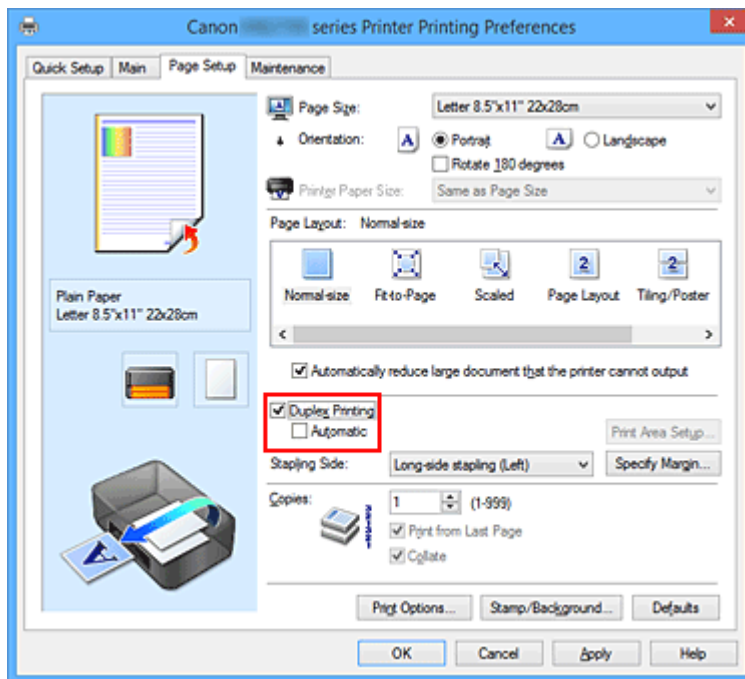

### 3. Seleccione el formato

Seleccione **Tamaño normal (Normal-size)**, **Ajuste a la página (Fit-to-Page)**, **A escala (Scaled)** o **Diseño de página (Page Layout)** en la lista **Formato de página (Page Layout)**.

### 4. Especifique el lado de grapado

El mejor **Lado de grapado (Stapling Side)** se selecciona automáticamente en la configuración de **Orientación (Orientation)** y de **Formato de página (Page Layout)**. Para cambiar la configuración, seleccione otro lado de grapado en la lista.

### 5. Establezca el ancho del margen

En caso necesario, haga clic en **Especificar margen... (Specify Margin...)** y establezca el ancho del margen; a continuación, haga clic en **Aceptar (OK)**.

### 6. Finalice la configuración

Haga clic en **Aceptar (OK)** de la ficha **Configurar página (Page Setup)**.

Al llevar a cabo la impresión, el documento se imprimirá primero en una cara de la hoja de papel. Una vez que se haya imprimido una cara, vuelva a cargar correctamente el papel según el mensaje.

A continuación, haga clic en **Iniciar impresión (Start Printing)** para imprimir la otra cara.

## ►►► Importante

- Si se selecciona un tipo de soporte distinto de **Papel normal (Plain Paper)** en la lista **Tipo de soporte (Media Type)** de la ficha **Principal (Main)**, la opción **Impresión a doble cara (Duplex Printing)** aparecerá atenuada y no estará disponible.

- Cuando se selecciona **Mosaico/Póster (Tiling/Poster)** o **Cuadernillo (Booklet)** en la lista **Formato de página (Page Layout)**, las opciones **Impresión a doble cara (Duplex Printing)** y **Lado de grapado (Stapling Side)** aparecerán atenuadas y no estarán disponibles.
- Sólo se puede ejecutar la **Impresión a doble cara (Duplex Printing)** cuando se selecciona uno de los siguientes tamaños de papel en **Tamaño de página (Page Size)**, en la ficha **Configurar página (Page Setup)**.
  - **Carta 22x28cm 8.5"x11" (Letter 8.5"x11" 22x28cm), A4**
- Después de imprimir el anverso de la página, hay un tiempo de espera de secado antes de empezar a imprimir el reverso (el funcionamiento se detiene momentáneamente). No toque el papel durante ese tiempo. Se puede modificar el tiempo de secado en **Configuración personalizada (Custom Settings)** de la ficha **Mantenimiento (Maintenance)**.

## Tema relacionado

- [Cambio del modo de funcionamiento de la Impresora](#)

## Impresión de sellos y fondos

Puede que las opciones **Sello (Stamp)** o **Fondo (Background)** no estén disponibles cuando se utilicen ciertos tipos de controladores de impresora o entornos operativos.

La función **Sello (Stamp)** permite imprimir un texto o un mapa de bits como sello por encima o por detrás de los datos del documento. También permite imprimir la fecha, la hora y el nombre de usuario. La función **Fondo (Background)** permite imprimir una ilustración atenuada detrás de los datos del documento.

Para realizar la impresión de sellos y fondos, lleve a cabo el procedimiento que se indica a continuación:

### Impresión de un sello

Muchos de los sellos que utilizan habitualmente las empresas, como "CONFIDENCIAL", "IMPORTANTE", etc., ya vienen registrados.

1. Abra la [ventana de configuración del controlador de impresora](#)
2. Haga clic en **Sello/Fondo... (Stamp/Background...) (Sello... (Stamp...))** de la ficha **Configurar página (Page Setup)**

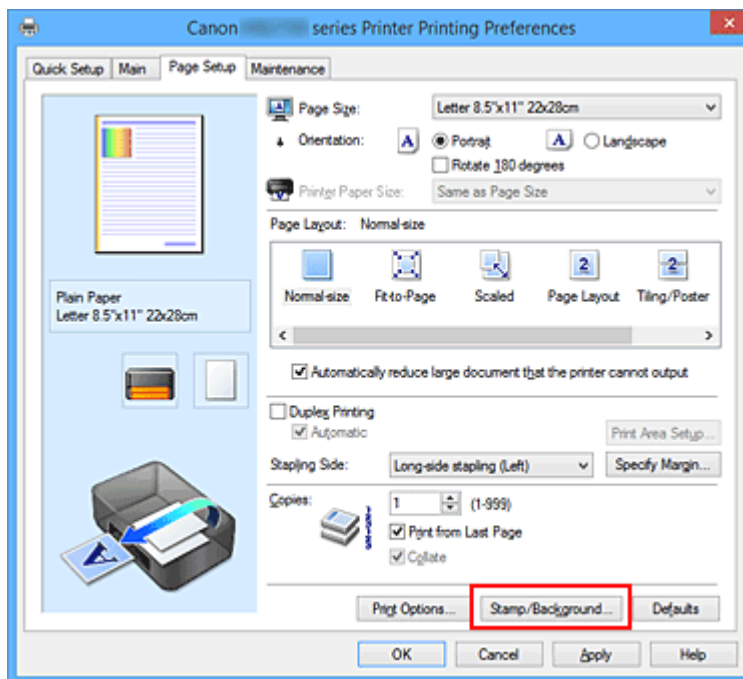

Se abrirá el cuadro de diálogo **Sello/Fondo (Stamp/Background) (Sello (Stamp))**.

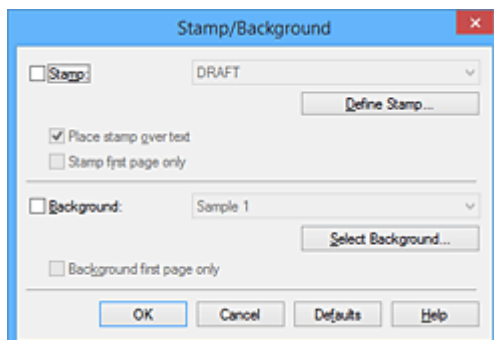

## »» Nota

- Con el controlador de impresora XPS, el botón **Sello/Fondo... (Stamp/Background...)** se convierte en el botón **Sello... (Stamp...)** y sólo se puede utilizar la función de sello.

### 3. Seleccione un sello

Marque la casilla de verificación **Sello (Stamp)** y seleccione el sello que desee utilizar de la lista. Los ajustes en uso se mostrarán en la vista preliminar de la configuración, a la izquierda de la ficha **Configurar página (Page Setup)**.

### 4. Establezca los detalles del sello

Si es necesario, especifique la configuración de los siguientes elementos y, a continuación, haga clic en **Aceptar (OK)**.

#### **Botón Definir sello... (Define Stamp...)**

Haga clic en él para [cambiar el texto del sello, el mapa de bits o la posición](#).

#### **Colocar sello sobre el texto (Place stamp over text)**

Para imprimir el sello por encima del documento, marque esta casilla de verificación.

## »» Nota

- El sello tendrá prioridad puesto que se imprimirá sobre los datos del documento en las secciones que se superpongan. Cuando se deje sin marcar esta casilla de verificación, el sello se imprimirá por detrás de los datos del documento, de modo que, en función del software de la aplicación que se utilice, podría quedar oculto en las secciones que se superpongan.
- **Colocar sello sobre el texto (Place stamp over text)** no se puede utilizar con el controlador de impresora XPS.  
Cuando se utilice el controlador de impresora XPS, el sello se imprimirá normalmente en el primer plano del documento.

#### **Imprimir sello semitransparente (Print semitransparent stamp)**

Marque esta casilla de verificación, para imprimir un sello semitransparente en el documento. Esta función sólo estará disponible cuando se utilice el controlador de impresora de XPS.

#### **Sello sólo en la primera página (Stamp first page only)**

Para imprimir el sello únicamente en la primera página, marque esta casilla de verificación.

### 5. Finalice la configuración

Haga clic en **Aceptar (OK)** de la ficha **Configurar página (Page Setup)**.

Al llevar a cabo la impresión, los datos se imprimirán con el sello especificado.

## Impresión de un fondo

Hay dos archivos de mapa de bits previamente registrados como ejemplos.

1. Abra la [ventana de configuración del controlador de impresora](#)

2. Haga clic en **Sello/Fondo... (Stamp/Background...)** de la ficha **Configurar página (Page Setup)**

Se abrirá el cuadro de diálogo **Sello/Fondo (Stamp/Background)**.

3. Seleccione el fondo

Marque la casilla de verificación **Fondo (Background)** y seleccione el fondo que desee utilizar de la lista.

Los ajustes en uso se mostrarán en la vista preliminar de la configuración, a la izquierda de la ficha **Configurar página (Page Setup)**.

4. Establezca los detalles del fondo

Si es necesario, establezca la configuración de los siguientes elementos y, a continuación, haga clic en **Aceptar (OK)**.

**Botón Seleccionar fondo... (Select Background...)**

Haga clic en él para [utilizar otro fondo o cambiar su diseño o densidad](#).

**Fondo sólo en la primera página (Background first page only)**

Para imprimir el fondo únicamente en la primera página, marque esta casilla de verificación.

5. Finalice la configuración

Haga clic en **Aceptar (OK)** de la ficha **Configurar página (Page Setup)**.

Al llevar a cabo la impresión, los datos se imprimirán con el fondo especificado.

## ►► Nota

- El sello y el fondo no se imprimen en las páginas en blanco insertadas mediante la función **Introducir página en blanco (Insert blank page)** de la impresión en cuadernillo.

## Temas relacionados

- [Registro de un sello](#)
- [Registro de datos de imagen para utilizarlos como fondo](#)

## Registro de un sello

Puede que esta función no esté disponible cuando se utilicen ciertos tipos de controladores de impresora o entornos operativos.

Se pueden crear y registrar sellos nuevos. También se puede cambiar y volver a registrar parte de la configuración de un sello existente. En cualquier momento se pueden borrar los sellos innecesarios.

A continuación se describe el método para registrar un sello nuevo:

### Registro de un sello nuevo

1. Abra la [ventana de configuración del controlador de impresora](#)
2. Haga clic en **Sello/Fondo... (Stamp/Background...) (Sello... (Stamp...))** de la ficha **Configurar página (Page Setup)**

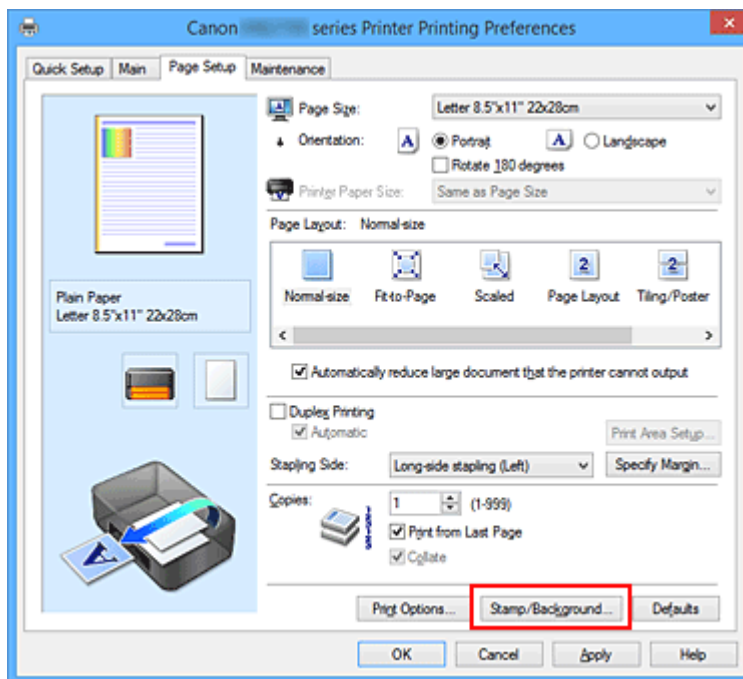

Se abrirá el cuadro de diálogo **Sello/Fondo (Stamp/Background) (Sello (Stamp))**.

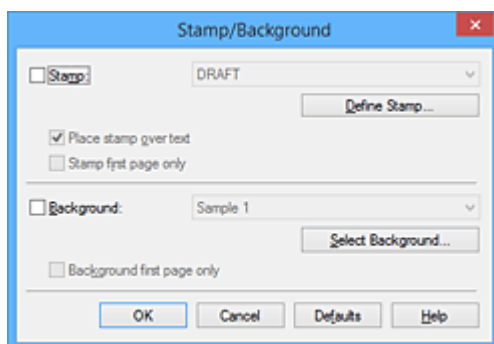



## »» Nota

- Con el controlador de impresora XPS, el botón **Sello/Fondo... (Stamp/Background...)** se convierte en el botón **Sello... (Stamp...)** y sólo se puede utilizar la función de sello.

### 3. Haga clic en **Definir sello... (Define Stamp...)**

Se abrirá el cuadro de diálogo **Configuración del sello (Stamp Settings)**.

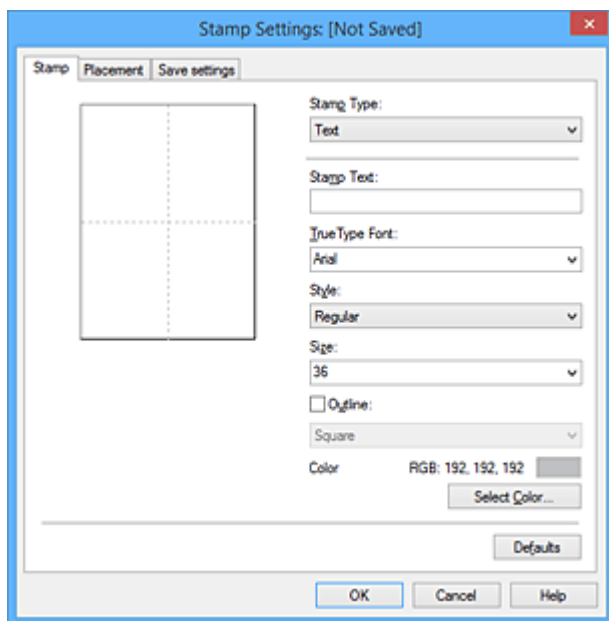

### 4. Configure el sello mientras visualiza la ventana de vista preliminar

#### • Ficha **Sello (Stamp)**

Seleccione **Texto (Text)**, **Mapa de bits (Bitmap)** o **Fecha/Hora/Nombre de usuario (Date/Time/User Name)**, según sus necesidades, en **Tipo de sello (Stamp Type)**.

- En el caso de registrar **Texto (Text)**, los caracteres se deben introducir previamente en **Texto del sello (Stamp Text)**. En caso necesario, modifique la configuración de **Fuente TrueType (TrueType Font)**, **Estilo (Style)**, **Tamaño (Size)** y **Contorno (Outline)**. Puede seleccionar el color del sello haciendo clic en **Seleccionar color... (Select Color...)**.
- Para **Mapa de bits (Bitmap)**, haga clic en **Seleccionar archivo... (Select File...)** y seleccione el archivo de mapa de bits (.bmp) que utilizar. En caso necesario, modifique la configuración de **Tamaño (Size)** y **Área blanca transparente (Transparent white area)**.
- En el caso de **Fecha/Hora/Nombre de usuario (Date/Time/User Name)**, la fecha/hora de creación y el nombre del usuario del objeto impreso aparecerán en **Texto del sello (Stamp Text)**. En caso necesario, modifique la configuración de **Fuente TrueType (TrueType Font)**, **Estilo (Style)**, **Tamaño (Size)** y **Contorno (Outline)**. Puede seleccionar el color del sello haciendo clic en **Seleccionar color... (Select Color...)**.

## »» Importante

- **Texto del sello (Stamp Text)** aparecerá atenuado y no estará disponible en el caso de seleccionar **Fecha/Hora/Nombre de usuario (Date/Time/User Name)**.

#### • Ficha **Colocación (Placement)**

Seleccione la posición del sello en la lista **Posición (Position)**. También puede seleccionar **Personalizada (Custom)** en la lista **Posición (Position)** y especificar las coordenadas de **Posición X (X-Position)** y **Posición Y (Y-Position)**.

Asimismo, puede cambiar de posición el sello arrastrándolo dentro de la ventana de vista preliminar.

Para cambiar el ángulo de posición del sello, introduzca directamente un valor en el cuadro **Orientación (Orientation)**.

### ►►► Importante

- No se puede cambiar la **Orientación (Orientation)** si está seleccionado **Mapa de bits (Bitmap)** para el **Tipo de sello (Stamp Type)** en la ficha **Sello (Stamp)**.

#### 5. Guarde el sello

Haga clic en la ficha **Guardar configuraciones (Save settings)** e introduzca un nombre en el cuadro **Título (Title)**; a continuación, haga clic en **Guardar (Save)**.

Haga clic en **Aceptar (OK)** cuando aparezca el mensaje de confirmación.

### ►►► Nota

- No se pueden introducir espacios, tabuladores ni retornos de carro al principio ni al final de un título.

#### 6. Finalice la configuración

Haga clic en **Aceptar (OK)**. Se volverá a abrir el cuadro de diálogo **Sello/Fondo (Stamp/Background) (Sello (Stamp))**.

El nombre que haya registrado aparecerá en la lista **Sello (Stamp)**.

## Cambio y registro de algunos parámetros de sello

#### 1. Seleccione el sello cuya configuración desee cambiar

Seleccione la casilla de verificación **Sello (Stamp)** en el cuadro de diálogo **Sello/Fondo (Stamp/Background) (Sello (Stamp))**. A continuación, seleccione en la lista el título del sello que desea cambiar.

#### 2. Haga clic en **Definir sello... (Define Stamp...)**

Se abrirá el cuadro de diálogo **Configuración del sello (Stamp Settings)**.

#### 3. Configure el sello mientras visualiza la ventana de vista preliminar

#### 4. Guarde el sello sobrescribiéndolo

Haga clic en **Sobrescribir (Save overwrite)** de la ficha **Guardar configuraciones (Save settings)**. Cuando desee guardar el sello con un título diferente, escriba el nombre nuevo en el cuadro **Título (Title)** y haga clic en **Guardar (Save)**.

Haga clic en **Aceptar (OK)** cuando aparezca el mensaje de confirmación.

5. Finalice la configuración

Haga clic en **Aceptar (OK)**. Se volverá a abrir el cuadro de diálogo **Sello/Fondo (Stamp/Background) (Sello (Stamp))**.

El nombre que haya registrado aparecerá en la lista **Sello (Stamp)**.

## Eliminación de sellos innecesarios

1. Haga clic en **Definir sello... (Define Stamp...)** del cuadro de diálogo **Sello/Fondo (Stamp/Background) (Sello (Stamp))**

Se abrirá el cuadro de diálogo **Configuración del sello (Stamp Settings)**.

2. Seleccione el sello que desee eliminar

Seleccione el nombre del sello que desee eliminar en la lista **Sellos (Stamps)** de la ficha **Guardar configuraciones (Save settings)**. A continuación, haga clic en **Eliminar (Delete)**.

Haga clic en **Aceptar (OK)** cuando aparezca el mensaje de confirmación.

3. Finalice la configuración

Haga clic en **Aceptar (OK)**. Se volverá a abrir el cuadro de diálogo **Sello/Fondo (Stamp/Background) (Sello (Stamp))**.

## Registro de datos de imagen para utilizarlos como fondo

Puede que esta función no esté disponible cuando se utilicen ciertos tipos de controladores de impresora o entornos operativos.

Puede seleccionar un archivo de mapa de bits (.bmp) y registrarlo como fondo nuevo. También puede cambiar y registrar parte de la configuración de un fondo existente. Puede eliminar cualquier fondo que no sea necesario.

El procedimiento para registrar datos de imagen y utilizarlos como fondo es el siguiente:

### Registro de un fondo nuevo

1. Abra la [ventana de configuración del controlador de impresora](#)
2. Haga clic en **Sello/Fondo... (Stamp/Background...)** de la ficha **Configurar página (Page Setup)**

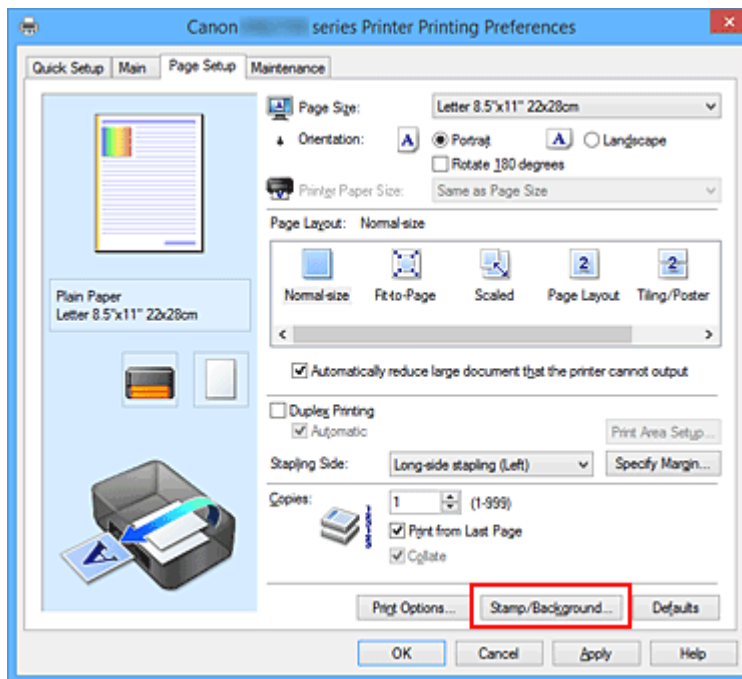

Se abrirá el cuadro de diálogo **Sello/Fondo (Stamp/Background)**.

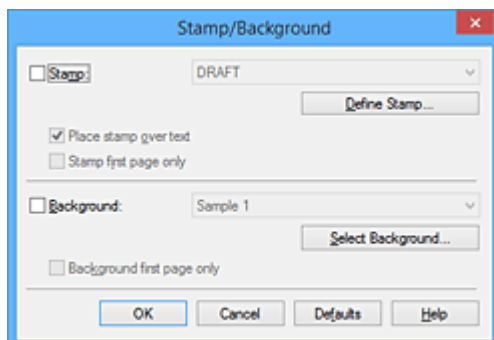

## »» Nota

- Con el controlador de impresora XPS, el botón **Sello/Fondo... (Stamp/Background...)** se convierte en el botón **Sello... (Stamp...)** y no se puede utilizar **Fondo (Background)**.

### 3. Haga clic en **Seleccionar fondo... (Select Background...)**

Se abrirá el cuadro de diálogo **Configuración del fondo (Background Settings)**.

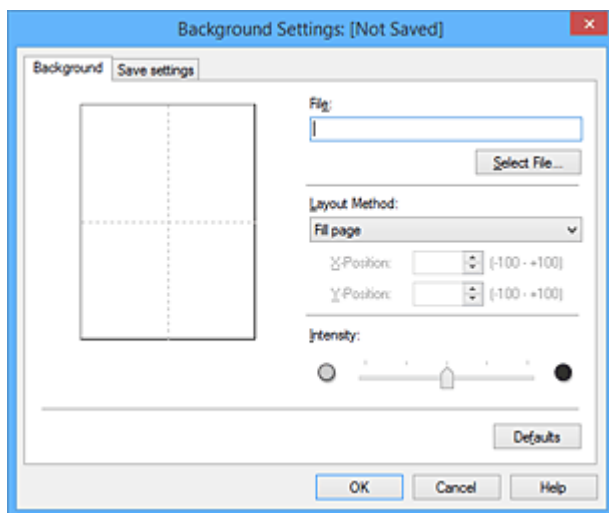

### 4. Seleccione los datos de imagen que desee registrar para el fondo

Haga clic en **Seleccionar archivo... (Select File...)**. Seleccione el archivo de mapa de bits (.bmp) objetivo y, a continuación, haga clic en **Abrir (Open)**.

### 5. Especifique las opciones siguientes sin perder de vista la ventana de vista preliminar

#### **Método de diseño (Layout Method)**

Seleccione el modo en que se colocarán los datos de imagen del fondo.

Cuando esté seleccionada la opción **Personalizada (Custom)**, podrá configurar las coordenadas de **Posición X (X-Position)** y **Posición Y (Y-Position)**.

Asimismo, podrá cambiar la posición del fondo arrastrando la imagen en la ventana de vista preliminar.

#### **Intensidad (Intensity)**

Defina la intensidad de los datos de imagen del fondo mediante el control deslizante **Intensidad (Intensity)**. Si desplaza el control deslizante hacia la derecha se oscurece el fondo; si lo desplaza hacia la izquierda, se iluminará. Para imprimir el fondo con la intensidad original del mapa de bits, mueva el control deslizante completamente a la derecha.

### 6. Guarde el fondo

Haga clic en la ficha **Guardar configuraciones (Save settings)** e introduzca un nombre en el cuadro **Título (Title)**; a continuación, haga clic en **Guardar (Save)**.

Haga clic en **Aceptar (OK)** cuando aparezca el mensaje de confirmación.

## »» Nota

- No se pueden introducir espacios, tabuladores ni retornos de carro al principio ni al final de un título.

### 7. Finalice la configuración

Haga clic en **Aceptar (OK)** y, a continuación, se volverá a abrir el cuadro de diálogo **Sello/Fondo (Stamp/Background)**.

El nombre que haya registrado aparecerá en la lista **Fondo (Background)**.

## Cambio y registro de algunos parámetros de fondo

### 1. Seleccione el fondo del que desee cambiar la configuración

Seleccione la casilla de verificación **Fondo (Background)** en el cuadro de diálogo **Sello/Fondo (Stamp/Background)**. A continuación, seleccione en la lista el título del fondo que desea cambiar.

### 2. Haga clic en **Seleccionar fondo... (Select Background...)**

Se abrirá el cuadro de diálogo **Configuración del fondo (Background Settings)**.

### 3. Mientras observa el resultado en la ventana de vista preliminar, especifique cada elemento de la ficha **Fondo (Background)**

### 4. Guarde el fondo

Haga clic en **Sobrescribir (Save overwrite)** de la ficha **Guardar configuraciones (Save settings)**. Si desea guardar el fondo con un nombre diferente, introduzca el nuevo en el cuadro **Título (Title)** y haga clic en **Guardar (Save)**.

Haga clic en **Aceptar (OK)** cuando aparezca el mensaje de confirmación.

### 5. Finalice la configuración

Haga clic en **Aceptar (OK)** y, a continuación, se volverá a abrir el cuadro de diálogo **Sello/Fondo (Stamp/Background)**.

El nombre que haya registrado aparecerá en la lista **Fondo (Background)**.

## Eliminación de fondos innecesarios

### 1. Haga clic en **Seleccionar fondo... (Select Background...)** del cuadro de diálogo **Sello/Fondo (Stamp/Background)**

Se abrirá el cuadro de diálogo **Configuración del fondo (Background Settings)**.

### 2. Seleccione el fondo que desee eliminar

Seleccione el nombre del fondo que desee eliminar en la lista **Fondos (Backgrounds)** de la ficha **Guardar configuraciones (Save settings)** y, a continuación, haga clic en **Eliminar (Delete)**. Haga clic en **Aceptar (OK)** cuando aparezca el mensaje de confirmación.

3. Finalice la configuración

Haga clic en **Aceptar (OK)** y, a continuación, se volverá a abrir el cuadro de diálogo **Sello/Fondo (Stamp/Background)**.

# Configuración de la impresión de sobres

El procedimiento para imprimir sobres es el siguiente:

1. [Cargue un sobre](#) en la impresora
2. Abra la [ventana de configuración del controlador de impresora](#)
3. Seleccione el tipo de soporte

Elija **Sobre (Envelope)** en **Configuraciones más utilizadas (Commonly Used Settings)** de la ficha **Configuración rápida (Quick Setup)**.

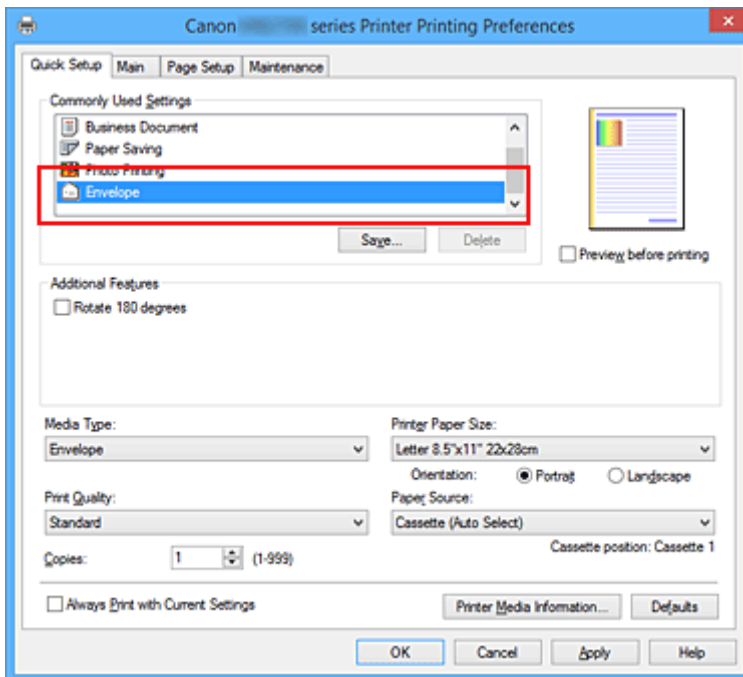

4. Seleccione el tamaño del papel

Cuando aparezca el cuadro de diálogo **Configuración del tamaño del sobre (Envelope Size Setting)**, seleccione **Sobre comercial 10 (Envelope Com 10)**, **Sobre DL (Envelope DL)**, **Yougata 4 105x235mm (Yougata 4 4.13\"x9.25\")**, **Yougata 6 98x190mm (Yougata 6 3.86\"x7.48\")**, **Sobre C5 (Envelope C5)** o **Sobre Monarch 98.4x190.5mm 3.88\"x7.5\" (Envelope Monarch 3.88\"x7.5\" 98.4x190.5mm)** y luego haga clic en **Aceptar (OK)**.

5. Establezca la orientación

Para imprimir las direcciones horizontalmente, seleccione **Horizontal (Landscape)** en **Orientación (Orientation)**.

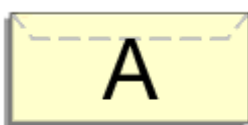



## »»» Nota

- Si se ha seleccionado **Yougata 4 105x235mm (Yougata 4 4.13"x9.25")**, **Yougata 6 98x190mm (Yougata 6 3.86"x7.48")**, **Sobre comercial 10 (Envelope Com 10)**, **Sobre DL (Envelope DL)**, **Sobre C5 (Envelope C5)** o **Sobre Monarch 98.4x190.5mm 3.88"x7.5" (Envelope Monarch 3.88"x7.5" 98.4x190.5mm)** para **Tamaño del papel de la impresora (Printer Paper Size)**, la impresora girará el papel 90 grados a la izquierda en la impresión, independientemente de la configuración **Girar 90 grados a la izquierda si la orientación es [Horizontal] (Rotate 90 degrees left when orientation is [Landscape])** para **Configuración personalizada (Custom Settings)** en la ficha **Mantenimiento (Maintenance)**.

### 6. Seleccione la calidad de impresión

Según sus necesidades, seleccione **Alta (High)** o **Estándar (Standard)** en **Calidad de impresión (Print Quality)**.

### 7. Finalice la configuración

Haga clic en **Aceptar (OK)**.

Al llevar a cabo la impresión, se imprimirá la información en el sobre.

## »»» Importante

- Cuando se imprimen sobres, se muestran mensajes de guía.  
Para ocultar los mensajes de guía, marque la casilla de verificación **No volver a mostrar este mensaje (Do not show this message again)**.  
Para volver a mostrar la guía, haga clic en el botón **Ver estado de la impresora (View Printer Status)** de la ficha **Mantenimiento (Maintenance)** y, a continuación, inicie el Monitor de estado Canon IJ.  
A continuación, haga clic en **Impresión de sobres (Envelope Printing)** de **Mostrar mensaje de guía (Display Guide Message)** en el menú **Opciones (Option)** para activar la configuración.

## »»» Nota

- Si la configuración del papel del controlador de la impresora difiere de la información del papel del cassette registrada en la impresora, se podría producir un error. Para obtener instrucciones sobre qué hacer si se producen errores, consulte "[Configuración del papel](#)".  
Para comprobar la configuración de la impresora en uso o aplicar la configuración de la impresora al controlador de la impresora, haga clic en **Información de tipos de papel de impresora... (Printer Media Information...)** en la ficha **Configuración rápida (Quick Setup)** y especifique la configuración en el cuadro de diálogo que aparece.  
Para obtener más detalles sobre la información del papel del cassette que se debe registrar en la impresora, consulte la siguiente información:
  - [Configuración del papel en el controlador de impresora y la impresora \(Tipo de soporte\)](#)
  - [Configuración del papel en el controlador de impresora y la impresora \(Tamaño de papel\)](#)

## Impresión en postales

En esta sección se describe el procedimiento para imprimir postales.

1. [Cargue una postal](#) en la impresora
2. Abra la [ventana de configuración del controlador de impresora](#)

3. Seleccione las configuraciones más utilizadas

Abra la ficha **Configuración rápida (Quick Setup)** y en **Configuraciones más utilizadas (Commonly Used Settings)** seleccione **Estándar (Standard)**.

4. Seleccione el tipo de soporte

En **Tipo de soporte (Media Type)**, seleccione **Ink Jet Hagaki (A)**, **Ink Jet Hagaki**, **Hagaki K (A)**, **Hagaki K**, **Hagaki (A)** o **Hagaki**.

### ▶▶▶ Importante

- Esta impresora no puede imprimir postales con fotos o pegatinas pegadas.
- Cuando imprima cada lado de la postal por separado, obtendrá una impresión más limpia si imprime primero el lado del mensaje y luego el de la dirección.
- La configuración del papel en el controlador de la impresora varía dependiendo de si se imprime en el lado de la dirección o en el del mensaje.  
Para comprobar la configuración de la impresora en uso o aplicar la configuración de la impresora al controlador de la impresora, haga clic en **Información de tipos de papel de impresora... (Printer Media Information...)** en la ficha **Configuración rápida (Quick Setup)** y especifique la configuración en el cuadro de diálogo que aparece.  
Para obtener más detalles sobre la información del papel del cassette que se debe registrar en el controlador de la impresora y en esta, consulte la siguiente información:
  - [Configuración del papel en el controlador de impresora y la impresora \(Tipo de soporte\)](#)
  - [Configuración del papel en el controlador de impresora y la impresora \(Tamaño de papel\)](#)

5. Seleccione el tamaño del papel

En **Tamaño del papel de la impresora (Printer Paper Size)** seleccione **Hagaki 100x148mm** o **Hagaki 2 200x148mm**.

### ▶▶▶ Importante

- Las postales plegables solo se pueden usar si se imprimen desde el ordenador.
- Cuando imprima una postal plegable, establezca siempre el tamaño de papel **Hagaki 2 200x148mm** desde el software de la aplicación o el controlador de impresora.
- No doble la postal plegable. Si se forma un doblez, la impresora no cargará la postal correctamente y las líneas podrían quedar torcidas o se podría atascar el papel.

6. Establecer la orientación de la impresión

Para imprimir la dirección horizontalmente, establezca la **Orientación (Orientation) Horizontal (Landscape)**.

#### 7. Seleccione la calidad de impresión

En **Calidad de impresión (Print Quality)**, seleccione **Alta (High)** o **Estándar (Standard)** según sus necesidades.

#### 8. Finalice la configuración

Haga clic en **Aceptar (OK)**.

Al imprimir, los datos se imprimirán en la postal.

### **Importante**

- Cuando imprima postales, se mostrará un mensaje de guía.  
Cuando aparezca el mensaje de guía, seleccione **No volver a mostrar este mensaje (Do not show this message again)** si no desea que vuelva a aparecer.  
Para volver a mostrar el mensaje de guía, abra la ficha **Mantenimiento (Maintenance)** y haga clic en **Ver estado de la impresora (View Printer Status)** para iniciar el monitor de estado de Canon IJ.  
En el menú **Opciones (Option)**, elija **Mostrar mensaje de guía (Display Guide Message)** y haga clic en **Impresión de Hagaki (Hagaki Printing)** para activar la configuración.
- Cuando imprima en soportes que no sean postales, cargue el soporte adecuado para el método de uso correspondiente y haga clic en **Iniciar impresión (Start Printing)**.

## Cambio de la fuente de papel para que se ajuste a la finalidad

En esta impresora, hay dos fuentes de papel: cassette 1 y cassette 2.

Se puede facilitar la impresión seleccionando una configuración de fuente de papel que coincida con el tipo de soporte o la finalidad.

El procedimiento para configurar la fuente de papel es el siguiente:

También puede establecer la fuente del papel en la ficha **Configuración rápida (Quick Setup)**.

1. Abra la [ventana de configuración del controlador de impresora](#)

2. Seleccione el tipo de soporte

Seleccione el tipo de papel cargado en la impresora en la lista **Tipo de soporte (Media Type)** de la ficha **Principal (Main)**.

3. Seleccione la fuente del papel

En la lista **Fuente de papel (Paper Source)**, seleccione la fuente de papel que se ajuste a la finalidad.

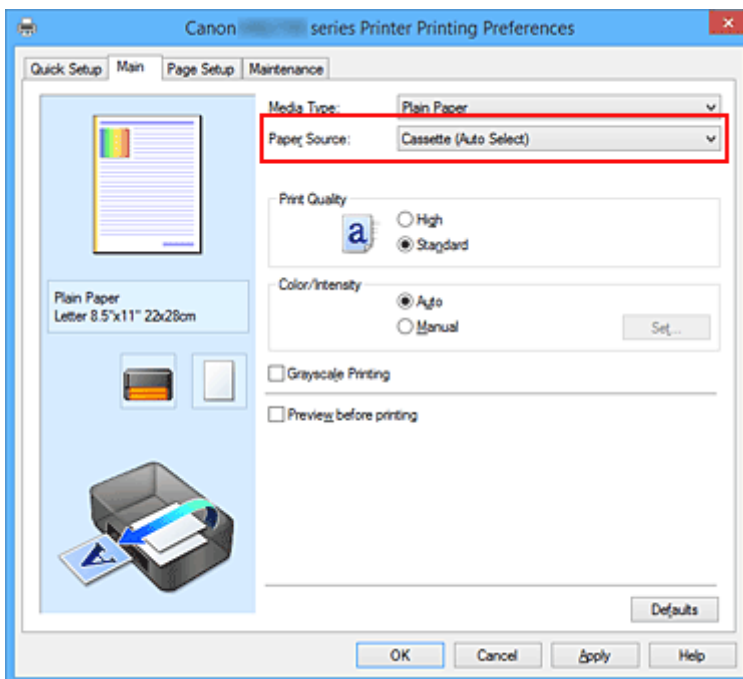

### **Cassette (selecc. auto) (Cassette (Auto Select))**

En función de la configuración del papel del controlador de la impresora y de la información del papel del cassette registrada en la impresora, la impresora determina automáticamente qué cassette se va a utilizar y se alimenta el papel desde ese cassette.

### **Cassette 1**

El papel se suministra desde el cassette 1.

### **Cassette 2**

El papel se suministra desde el cassette 2.

## »»» Importante

- Si se selecciona un tipo de soporte distinto de **Papel normal (Plain Paper)** en **Tipo de soporte (Media Type)** en la ficha **Principal (Main)**, el papel no se podrá introducir en el cassette 2.
- Si se selecciona un tamaño de papel distinto de **Carta 22x28cm 8.5"x11" (Letter 8.5"x11" 22x28cm)**, **Legal 22x36cm 8.5"x14" (Legal 8.5"x14" 22x36cm)**, **A4, Oficio 215.9x317.5mm 8.5"x12.5" (Oficio 8.5"x12.5" 215.9x317.5mm)**, **Oficio B 216.0x355.0mm 8.5"x14" (B-Oficio 8.5"x14" 216.0x355.0mm)**, **Oficio M 216.0x341.0mm 8.50"x13.43" (M-Oficio 8.50"x13.43" 216.0x341.0mm)**, **Folio 215.9x330.2mm 8.5"x13" (Foolscap 8.5"x13" 215.9x330.2mm)** o **Legal (India) 215x345mm 8.46"x13.58" (Legal (India) 8.46"x13.58" 215x345mm)** para **Tamaño de página (Page Size)** en la ficha **Configurar página (Page Setup)**, el papel no se podrá introducir desde el cassette 2.

#### 4. Finalice la configuración

Haga clic en **Aceptar (OK)**.

Al imprimir, la impresora utilizará la fuente de papel especificada para imprimir los datos.

## »»» Nota

- Si la configuración del papel del controlador de la impresora difiere de la información del papel del cassette registrada en la impresora, se podría producir un error. Para obtener instrucciones sobre qué hacer si se producen errores, consulte "[Configuración del papel](#)".  
Para comprobar la configuración de la impresora en uso o aplicar la configuración de la impresora al controlador de la impresora, haga clic en **Información de tipos de papel de impresora... (Printer Media Information...)** en la ficha **Configuración rápida (Quick Setup)** y especifique la configuración en el cuadro de diálogo que aparece.  
Para obtener más detalles sobre la información del papel del cassette que se debe registrar en la impresora, consulte la siguiente información:
  - [Configuración del papel en el controlador de impresora y la impresora \(Tipo de soporte\)](#)
  - [Configuración del papel en el controlador de impresora y la impresora \(Tamaño de papel\)](#)

## Visualización de los resultados de impresión antes de imprimir

Si utiliza el controlador de impresora XPS, cuando lea esta información sustituya "Vista preliminar de Canon IJ" por "Vista preliminar XPS de Canon IJ".

Es posible visualizar y comprobar los resultados de impresión antes de imprimir.

El procedimiento que se debe seguir para visualizar los resultados de impresión antes de imprimir es el siguiente:

También puede establecer la presentación de los resultados de impresión en la ficha **Configuración rápida (Quick Setup)**.

1. Abra la [ventana de configuración del controlador de impresora](#)
2. Establezca la vista preliminar

Marque la casilla **Vista preliminar antes de imprimir (Preview before printing)** de la ficha **Principal (Main)**.

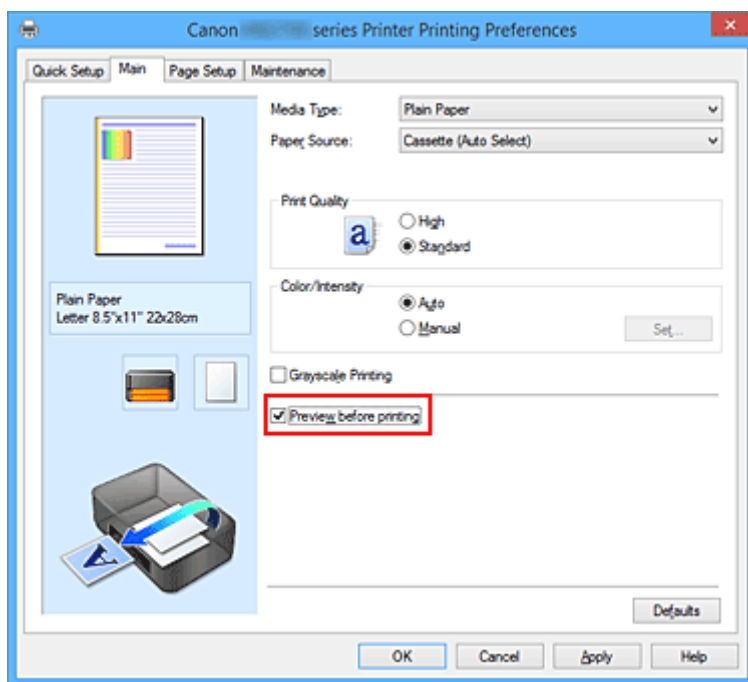

3. Finalice la configuración

Haga clic en **Aceptar (OK)**.

Al ejecutar la impresión, se abrirá la Vista preliminar de Canon IJ y mostrará los resultados de impresión.

### ►►► Importante

- En el cuadro de diálogo **Ajuste manual del color (Manual Color Adjustment)**, la ficha **Ajuste de color (Color Adjustment)** contiene la casilla de verificación **Imprimir un patrón para ajuste de color (Print a pattern for color adjustment)**. Cuando se selecciona esta casilla de verificación, **Vista preliminar antes de imprimir (Preview before printing)** aparece atenuada y no está disponible.

## Tema relacionado

- [Vista preliminar de Canon IJ](#)

## Configuración de las dimensiones del papel (tamaño personalizado)

Puede especificar la altura y la anchura del papel si su tamaño no está disponible en el menú **Tamaño de página (Page Size)**. Ese tipo de tamaño de papel se denomina "tamaño personalizado".

El procedimiento para especificar un tamaño personalizado es el siguiente:

También puede establecer un tamaño personalizado en **Tamaño del papel de la impresora (Printer Paper Size)** de la ficha **Configuración rápida (Quick Setup)**.

1. Abra la [ventana de configuración del controlador de impresora](#)

2. Seleccione el tamaño del papel

Seleccione **Personalizado... (Custom...)** para **Tamaño de página (Page Size)** en la ficha **Configurar página (Page Setup)**.

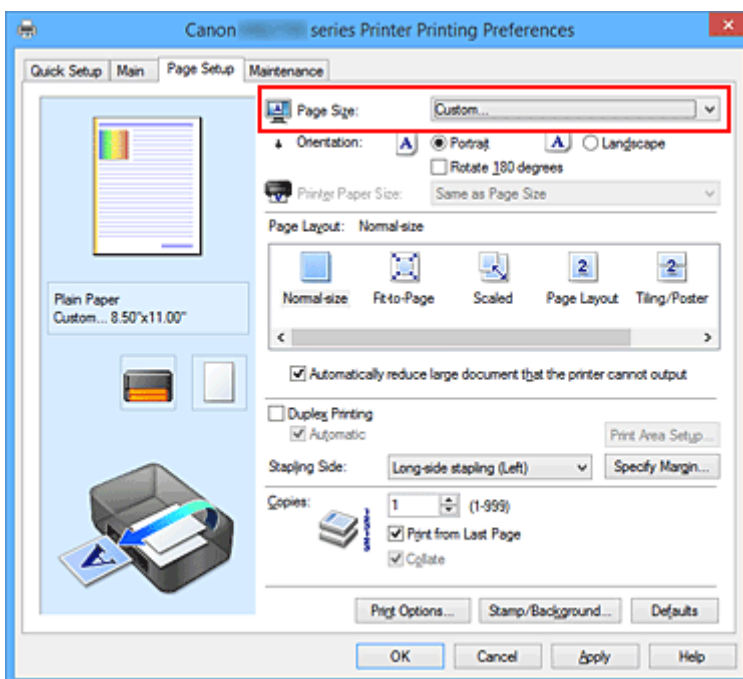

Se abrirá el cuadro de diálogo **Tamaño de papel personalizado (Custom Paper Size)**.

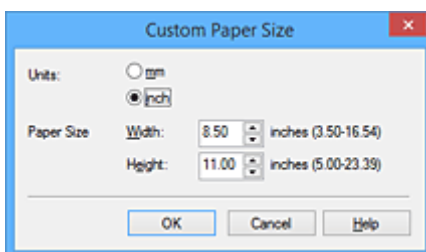

3. Establezca el tamaño de papel personalizado

Especifique el valor **Unidades (Units)** e introduzca los valores de **Ancho (Width)** y **Altura (Height)** del papel que se vaya a utilizar. A continuación, haga clic en **Aceptar (OK)**.



#### 4. Finalice la configuración

Haga clic en **Aceptar (OK)** de la ficha **Configurar página (Page Setup)**.

Al llevar a cabo la impresión, los datos se imprimirán con el tamaño de papel especificado.

#### ►►► Importante

- Si el software de la aplicación con el que se haya creado el documento dispone de una función para especificar los valores de altura y anchura, utilícelo para definirlos. Si el software de aplicación no disponga de dicha función o si el documento no se imprime correctamente, realice el anterior procedimiento desde el controlador de impresora para establecer los valores.
- La impresión se puede desactivar en función del tamaño del soporte definido por el usuario especificado.

Para obtener información sobre los tamaños imprimibles para los soportes definidos por el usuario, consulte "[Tipos de soporte compatibles](#)".

#### ►►► Nota

- Si la configuración del papel del controlador de la impresora difiere de la información del papel del cassette registrada en la impresora, se podría producir un error. Para obtener instrucciones sobre qué hacer si se producen errores, consulte "[Configuración del papel](#)".

Para comprobar la configuración de la impresora en uso o aplicar la configuración de la impresora al controlador de la impresora, haga clic en **Información de tipos de papel de impresora... (Printer Media Information...)** en la ficha **Configuración rápida (Quick Setup)** y especifique la configuración en el cuadro de diálogo que aparece.

Para obtener más detalles sobre la información del papel del cassette que se debe registrar en la impresora, consulte la siguiente información:

- [Configuración del papel en el controlador de impresora y la impresora \(Tipo de soporte\)](#)
- [Configuración del papel en el controlador de impresora y la impresora \(Tamaño de papel\)](#)

## Edición del documento que se va a imprimir o reimpresión desde el historial de impresión

Esta función no estará disponible cuando se utilice el controlador de impresora IJ estándar.

En la ventana de Vista preliminar de Canon IJ XPS, podrá editar el documento que se va a imprimir o recuperar el historial de impresión del documento para imprimirlo.

El procedimiento para utilizar la Vista preliminar de Canon IJ XPS es el siguiente:

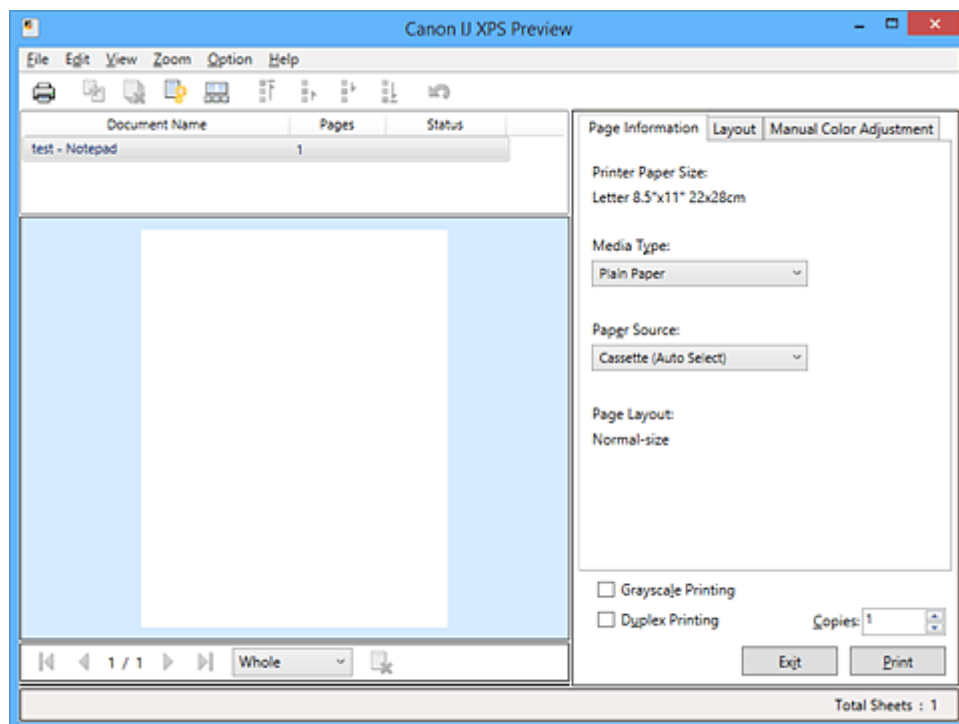

**Imprimir (Print)**



**Combinar documentos (Combine Documents)**



**Eliminar documento (Delete Document)**



**Restablecer documentos (Reset Documents)**



**Ver miniaturas (View Thumbnails)**



Mover documento



**Deshacer (Undo)**



Mover página



**Eliminar página (Delete Page)**

### »»» Nota

- Al hacer clic en  **Ver miniaturas (View Thumbnails)**, puede mostrar u ocultar las miniaturas de los documentos que se van a imprimir seleccionados en la lista **Nombre del documento (Document Name)**.

- Al hacer clic en  **Deshacer (Undo)** se revierten los cambios que se acaban de realizar.

## Editar e imprimir un documento de impresión

Cuando se imprimen varios documentos o páginas, se puede combinar documentos, cambiar la secuencia de impresión de los documentos o las páginas o eliminar estos.

1. Abra la [ventana de configuración del controlador de impresora](#)

2. Establezca la vista preliminar

Marque la casilla **Vista preliminar antes de imprimir (Preview before printing)** de la ficha **Principal (Main)**.

3. Finalice la configuración

Haga clic en **Aceptar (OK)**.

La Vista preliminar de Canon IJ XPS se ejecutará y se mostrarán los resultados de impresión antes de imprimir.

4. Edite los documentos y páginas que se van a imprimir

- Combinar documentos que se van a imprimir

Podrá combinar varios documentos que se van a imprimir para formar un único documento. Si se combinan los documentos que se van a imprimir, podrá evitar que se inserten páginas en blanco cuando ejecute la impresión a doble cara o la impresión del diseño de página.

En la lista **Nombre del documento (Document Name)**, seleccione los documentos que desee combinar. En el menú **Editar (Edit)**, seleccione **Combinar documentos (Combine Documents)** desde **Documentos (Documents)** para combinar los documentos en la secuencia enumerada.

Para seleccionar varios documentos que se van a imprimir, mantenga pulsada la tecla Ctrl y haga clic en los documentos que desee combinar, o mantenga pulsada la tecla Mayús y pulse la flecha hacia arriba o la flecha hacia abajo. También puede hacer clic en una zona en blanco de la lista de documentos y arrastrar el ratón para seleccionar varios documentos.

Cuando combine documentos, los documentos seleccionados antes de la combinación se eliminarán de la lista y se agregarán los combinados.

- Cambiar la secuencia de documentos o páginas que se van a imprimir
  - Para cambiar la secuencia de los documentos que se van a imprimir, vaya a la lista **Nombre del documento (Document Name)** y seleccione el documento que desee mover. Después, en el menú **Editar (Edit)**, seleccione **Mover documento (Move Document)** desde **Documentos (Documents)** y seleccione el elemento adecuado. También puede hacer clic y arrastrar un documento de impresión para cambiar la secuencia de impresión.
  - Para cambiar la secuencia de las páginas que se van a imprimir, haga clic en **Ver miniaturas (View Thumbnails)** desde el menú **Opciones (Option)** y seleccione la página que desee mover. Después, en el menú **Editar (Edit)**, seleccione **Mover página (Move Page)** desde **Páginas (Pages)** y seleccione el elemento adecuado. También puede hacer clic y arrastrar una página de impresión para cambiar la secuencia de impresión.
- Eliminar documentos y páginas que se van a imprimir

- Para eliminar un documento de impresión, selecciónelo de la lista **Nombre del documento (Document Name)** y en el menú **Editar (Edit)** elija **Documentos (Documents)** y, a continuación, **Eliminar documento (Delete Document)**.
- Para eliminar una página que se va a imprimir, haga clic en **Ver miniaturas (View Thumbnails)** desde el menú **Opciones (Option)** y seleccione la página que desee eliminar. Después, en el menú **Editar (Edit)**, seleccione **Eliminar página (Delete Page)** desde **Páginas (Pages)**.

- Recuperación de página impresa

Puede recuperar las páginas que se han eliminado con la opción **Eliminar página (Delete Page)**.

Para recuperar las páginas, marque la casilla de verificación **Ver páginas eliminadas (View Deleted Pages)** en el menú **Opciones (Option)** y seleccione las páginas que desea recuperar de entre las páginas de miniatura que se muestran. Después, en el menú **Editar (Edit)**, seleccione **Páginas (Pages)** desde **Restaurar páginas (Restore Page)**.

Después de editar los documentos o páginas que se van a imprimir, podrá cambiar la configuración de impresión en las fichas **Información de página (Page Information)**, **Formato (Layout)** y **Ajuste manual del color (Manual Color Adjustment)** según sea necesario.

### ►► Importante

- Para mostrar varios documentos de la lista, abra la vista preliminar y ejecute la impresión de nuevo.
- Para devolver los documentos que se van a imprimir a su estado original antes de editarlos en la vista preliminar, en el menú **Editar (Edit)**, seleccione **Restablecer documentos (Reset Documents)** desde **Documentos (Documents)**.
- Si los documentos que se van a combinar tienen una configuración de impresión distinta, puede que se muestre un mensaje.  
Compruebe el contenido del mensaje que aparece antes de combinar los documentos.
- Si los documentos que se van a combinar tienen tamaños de papel de salida distintos y se va a realizar la impresión a doble cara o la impresión de diseño de página, la impresora no producirá los resultados de impresión esperados para ciertos tipos de páginas.  
Compruebe la vista preliminar antes de imprimir.
- En función de la configuración de impresión del documento, es posible que no estén disponibles algunas funciones de la Vista preliminar de Canon IJ XPS.

### ►► Nota

- Podrá modificar el **Nombre del documento (Document Name)** conforme le interese.

## 5. Ejecute la impresión

Haga clic en **Imprimir (Print)**.

Al imprimir, la impresora utilizará la configuración especificada para imprimir los datos.

## Volver a imprimir desde el historial de impresión

Cuando se hace clic en **Guardar el historial de impresión (Save Print History)** en el menú **Archivo (File)** para activar la configuración, el documento impreso desde la vista preliminar se guarda, de modo que puede volver a imprimirlo con la misma configuración.

## 1. Acceda al historial de impresión

Abra la [ventana de configuración del controlador de impresora](#). A continuación, en la ficha **Mantenimiento (Maintenance)**, seleccione **Ver el historial de impresión (View Print History)**. Se mostrará la vista preliminar del documento impreso guardado.

### ►► Importante

- Para limitar el número de registros del historial de impresión, haga clic en **Límite de entradas del historial (History Entry Limit)** en el menú **Archivo (File)**.
- Si se supera el límite del número de registros, se eliminan los registros del historial empezando por el más antiguo.

## 2. Seleccione un documento para impresión

En la lista **Nombre del documento (Document Name)**, seleccione el documento que desee imprimir.

## 3. Ejecute la impresión

Haga clic en **Imprimir (Print)**.

## Tema relacionado

- [Visualización de los resultados de impresión antes de imprimir](#)

## **Cambio de la calidad de impresión y corrección de los datos de imagen**

- **Impresión en monocromo de documentos en color**
- **Especificación de la corrección del color**
- **Impresión óptima de los datos de imagen en fotografías**
- **Ajuste del color con el controlador de impresora**
- **Impresión con perfiles ICC**
- **Ajuste del balance del color**
- **Ajuste del balance del color utilizando patrones de muestra (controlador de impresora)**
- **Ajuste del brillo**
- **Ajuste de la intensidad**
- **Ajuste del contraste**
- **Ajuste de la intensidad/contraste utilizando patrones de muestra (controlador de impresora)**

## Impresión en monocromo de documentos en color

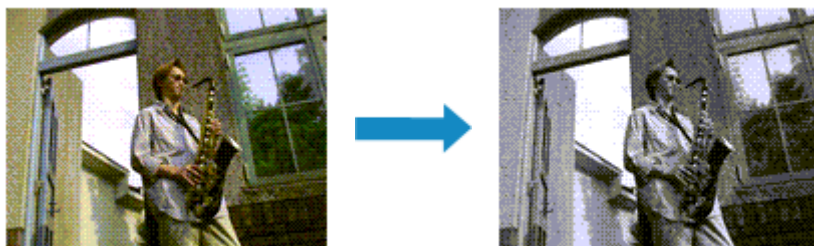

El procedimiento para imprimir en monocromo documentos en color es el siguiente:

La impresión en escala de grises también se puede establecer en **Funciones adicionales (Additional Features)** de la ficha **Configuración rápida (Quick Setup)**.

1. Abra la [ventana de configuración del controlador de impresora](#)
2. Establezca la impresión en escala de grises

Active la casilla de verificación **Impresión en escala de grises (Grayscale Printing)** en la ficha **Principal (Main)**.

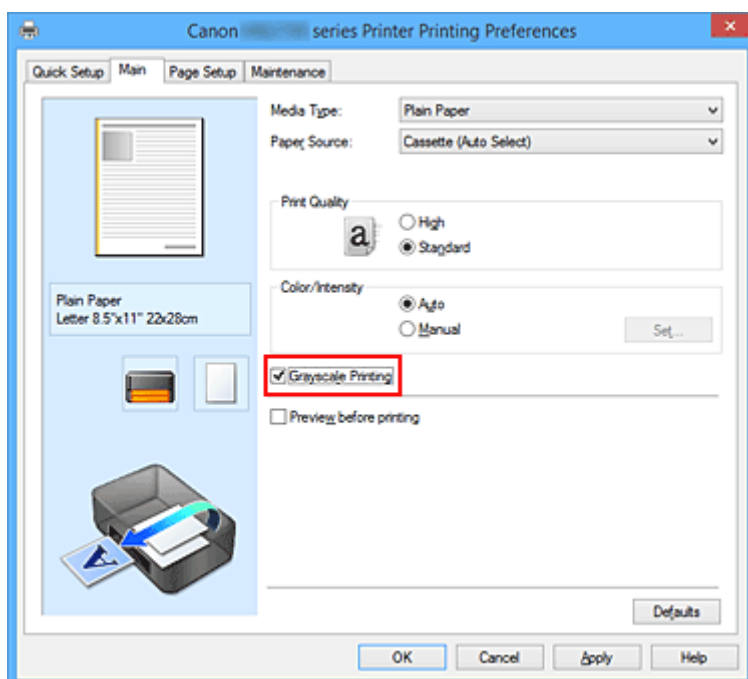

3. Finalice la configuración

Haga clic en **Aceptar (OK)**.

Cuando imprima, el documento se convertirá a datos en escala de grises. De este modo podrá imprimir en monocromo un documento en color.

### »»» Importante

- Cuando se marca la casilla de verificación **Impresión en escala de grises (Grayscale Printing)**, el controlador de impresora procesa los datos de imagen como datos sRGB. En tal caso, los colores

reales impresos pueden diferir de los datos de imagen originales.

Cuando utilice la función de impresión en escala de grises para imprimir datos de Adobe RGB, conviértalos en datos sRGB utilizando un software de la aplicación.

### »» Nota

- Al imprimir con **Impresión en escala de grises (Grayscale Printing)** puede que se utilicen otras tintas además de la negra.



## Especificación de la corrección del color

Se puede especificar el método de corrección del color que mejor se ajuste al tipo de documento que se desea imprimir.

Por lo general, el controlador de impresora ajusta los colores usando Canon Digital Photo Color de manera que los datos se imprimen con los tintes de color más utilizados. Este método es adecuado para imprimir datos sRGB.

Si desea imprimir utilizando el espacio de color (sRGB) de los datos de imagen de manera eficaz, seleccione **ICM (Coincidencia perfil ICC (ICC Profile Matching))**. Cuando quiera utilizar un software de aplicación para especificar un perfil ICC de impresión, seleccione **Ninguno (None)**.

A continuación, se describe el método para ajustar la corrección del color:

También puede establecer la corrección del color en la ficha **Configuración rápida (Quick Setup)** eligiendo **Impresión de fotografías (Photo Printing)** de **Configuraciones más utilizadas (Commonly Used Settings)** y seleccionando después **Ajuste manual del color/intensidad (Color/Intensity Manual Adjustment)** en **Funciones adicionales (Additional Features)**.

1. Abra la [ventana de configuración del controlador de impresora](#)
2. Seleccione el ajuste manual del color

En la ficha **Principal (Main)**, seleccione **Manual** para **Color/Intensidad (Color/Intensity)** y haga clic en **Establecer... (Set...)**.

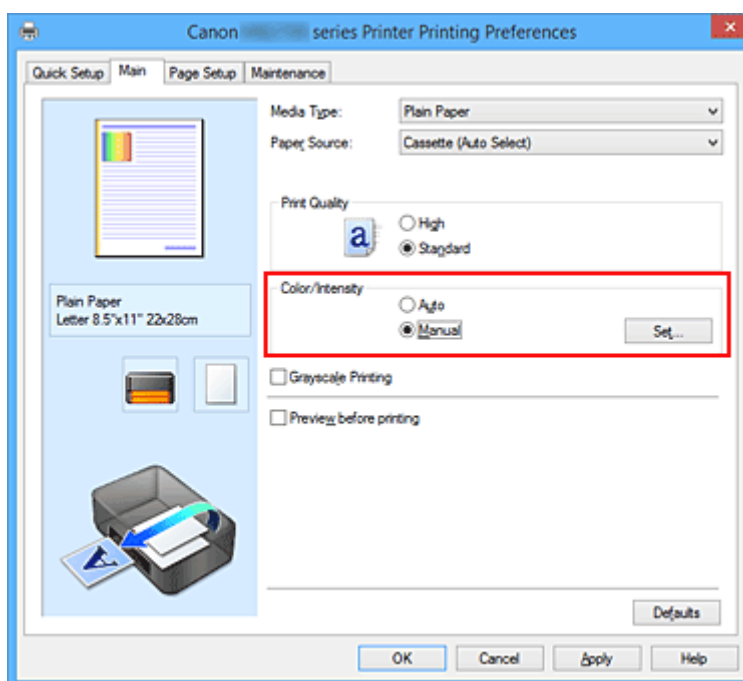

Se abrirá el cuadro de diálogo **Ajuste manual del color (Manual Color Adjustment)**.

3. Seleccione la corrección del color

Haga clic en la ficha **Coincidencia (Matching)**, seleccione el valor de **Corrección del color (Color Correction)** que se ajuste a sus necesidades y, a continuación, haga clic en **Aceptar (OK)**.

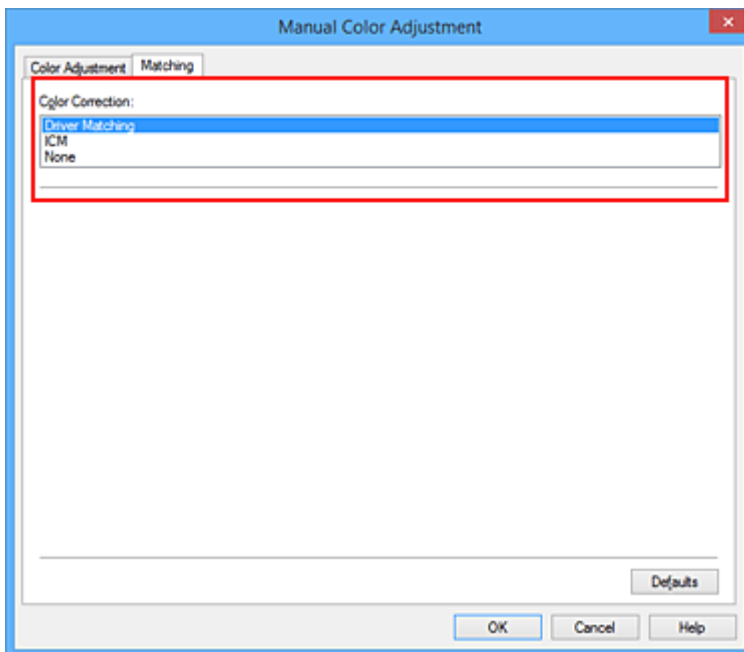

#### **Coincid. Controlador (Driver Matching)**

Con Canon Digital Photo Color, puede imprimir datos sRGB con los tintes de color más utilizados.

#### **ICM (Coincidencia perfil ICC (ICC Profile Matching))**

Ajusta los colores con el perfil ICC durante la impresión.

#### **Ninguno (None)**

El controlador de impresora no corrige el color. Seleccione este valor cuando, para imprimir los datos, vaya a especificar un perfil ICC de impresión creado de manera individual o un perfil ICC de impresión para papel especial Canon en un software de aplicación.

#### **4. Finalice la configuración**

Haga clic en **Aceptar (OK)** de la ficha **Principal (Main)**.

Al llevar a cabo la impresión, los datos del documento se imprimirán con el método de corrección del color especificado.

#### **»»» Importante**

- Cuando ICM esté desactivado en el software de aplicación, la opción **ICM** no estará disponible para **Corrección del color (Color Correction)** y quizás la impresora no pueda imprimir los datos de imagen correctamente.
- Cuando la casilla de verificación **Impresión en escala de grises (Grayscale Printing)** de la ficha **Principal (Main)** está activada, la opción **Corrección del color (Color Correction)** aparecerá atenuada y no estará disponible.

#### **Temas relacionados**

- [Impresión óptima de los datos de imagen en fotografías](#)
- [Ajuste del color con el controlador de impresora](#)
- [Impresión con perfiles ICC](#)

## Impresión óptima de los datos de imagen en fotografías

Al imprimir imágenes captadas con una cámara digital, se puede tener la sensación de que los tonos de color difieren de los reales o de los que aparecen en la pantalla.

Para conseguir los tonos más cercanos a la realidad, seleccione el método de impresión que mejor se adecue a la aplicación utilizada.

### Administración del color

Los dispositivos como cámaras digitales, escáneres, monitores e impresoras administran el color de forma diferente. La administración del color (coincidencia de color) es un método que gestiona los "colores" de los distintos dispositivos como un espacio de color común.

Windows tiene integrado en el sistema operativo un sistema de administración del color denominado "ICM".

sRGB es uno de los espacios de color habituales que se usa con más frecuencia.

Los perfiles ICC integran los "colores" de los distintos dispositivos en un espacio de color común.

Mediante un perfil ICC y la administración del color es posible trazar el espacio de color de los datos de imagen dentro del área de reproducción de color que la impresora es capaz de plasmar.

### Selección de un método de impresión adecuado para los datos de imagen

El método de impresión recomendado depende del espacio de color (sRGB) de los datos de imagen o del software de aplicación utilizado.

Hay dos métodos de impresión típicos.

Compruebe el espacio de color (sRGB) de los datos de imagen y el software de aplicación que vaya a utilizar y seleccione después el método de impresión que más se adecue a la finalidad.

#### Ajuste del color con el controlador de impresora

Describe el procedimiento de impresión de los datos sRGB utilizando la función de corrección del color del controlador de la impresora.

- Para imprimir mediante Canon Digital Photo Color

La impresora imprime los datos con las tintas de color que prefiere la mayoría, reproduciendo los colores de los datos de imagen originales y generando efectos tridimensionales y contrastes altos y nítidos.

- Para imprimir aplicando directamente los resultados de la edición y retoque de un software de aplicación

Al imprimir los datos, la impresora consigue aportar sutiles diferencias de color entre las zonas oscuras y claras, dejando intactas las zonas más oscuras y más claras.

Al imprimir los datos, la impresora aplica resultados de ajuste de precisión, como los ajustes de brillo que se realizan con un software de aplicación.

#### Impresión con perfiles ICC

Describe el procedimiento de impresión utilizando eficazmente el espacio de color de sRGB.

Se puede imprimir con un espacio de color común configurando el software de aplicación y el controlador de la impresora de tal manera que la administración del color coincida con el perfil ICC de entrada de los datos de la imagen.

El método de configuración del controlador de la impresora difiere en función del software de aplicación que se vaya a usar.

## Ajuste del color con el controlador de impresora

Es posible ajustar la función de corrección de color del controlador de impresora para imprimir datos sRGB con los tintes de color más utilizados mediante el uso de Canon Digital Photo Color.

Cuando se imprime desde un software de aplicación que puede identificar los perfiles ICC y permite especificarlos, utilice un perfil ICC de impresión en el software de aplicación y seleccione los ajustes de la administración del color.

El procedimiento que debe seguirse para efectuar el ajuste de colores con el controlador de impresora es el siguiente:

1. Abra la [ventana de configuración del controlador de impresora](#)

2. Seleccione el ajuste manual del color

En la ficha **Principal (Main)**, seleccione **Manual** para **Color/Intensidad (Color/Intensity)** y haga clic en **Establecer... (Set...)**.

Se abrirá el cuadro de diálogo **Ajuste manual del color (Manual Color Adjustment)**.

3. Seleccione la corrección del color

Haga clic en la ficha **Coincidencia (Matching)** y seleccione **Coincid. Controlador (Driver Matching)** en **Corrección del color (Color Correction)**.

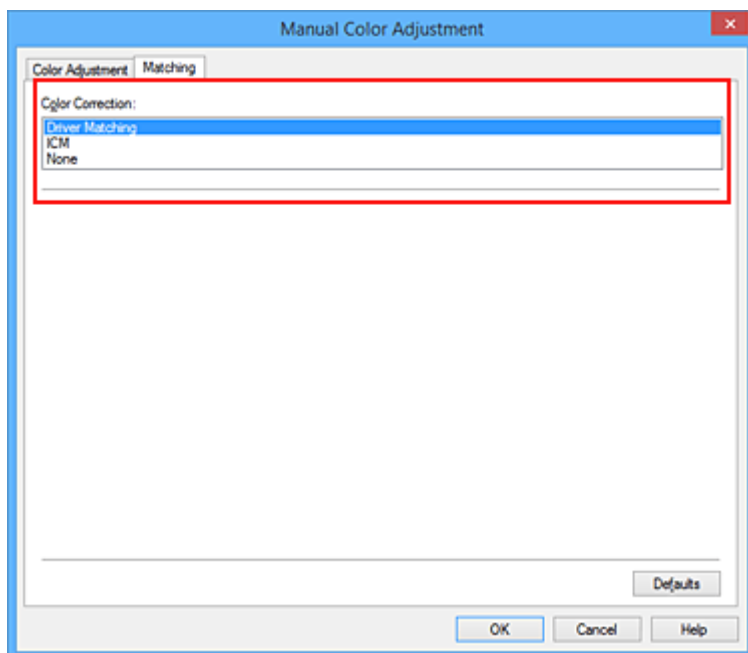

4. Establezca los demás elementos

Si es necesario, haga clic en la ficha **Ajuste de color (Color Adjustment)**, ajuste el balance del color (**Cian (Cyan)**, **Magenta** y **Amarillo (Yellow)**) y los parámetros de **Brillo (Brightness)**, **Intensidad (Intensity)** y **Contraste (Contrast)**; a continuación, haga clic en **Aceptar (OK)**.

5. Finalice la configuración

Haga clic en **Aceptar (OK)** de la ficha **Principal (Main)**.

Al ejecutar la impresión, el controlador de impresora ajustará los colores de los datos que se van a imprimir.

## Temas relacionados

- [Especificación de la corrección del color](#)
- [Ajuste del balance del color](#)
- [Ajuste del brillo](#)
- [Ajuste de la intensidad](#)
- [Ajuste del contraste](#)

## Impresión con perfiles ICC

Cuando los datos de imagen tienen un perfil ICC de entrada específico, se puede imprimir utilizando el espacio de color (sRGB) de los datos de manera eficaz.

El procedimiento de configuración del controlador de impresora varía en función del software de aplicación utilizado para imprimir.

### Especifique un perfil ICC desde el software de aplicación e imprima los datos

Cuando se imprime el resultado de la edición y retoque mediante Adobe Photoshop, Canon Digital Photo Professional o cualquier software de aplicación que permita especificar los perfiles ICC de entrada e impresión, al imprimir se utiliza de forma efectiva el espacio de color del perfil ICC de entrada especificado en los datos de imagen.

Para utilizar este método de impresión, use el software de aplicación para seleccionar los elementos de administración del color y especificar un perfil ICC de entrada y un perfil ICC de impresión en los datos de la imagen.

Aunque imprima utilizando un perfil ICC que haya creado usted mismo en un software de aplicación, asegúrese de seleccionar los elementos de administración del color desde el software de aplicación. Para obtener las instrucciones, consulte el manual del software de aplicación que esté utilizando.

1. Abra la [ventana de configuración del controlador de impresora](#)

2. Seleccione el ajuste manual del color

En la ficha **Principal (Main)**, seleccione **Manual** para **Color/Intensidad (Color/Intensity)** y haga clic en **Establecer... (Set...)**.

Se abrirá el cuadro de diálogo **Ajuste manual del color (Manual Color Adjustment)**.

3. Seleccione la corrección del color

Haga clic en la ficha **Coincidencia (Matching)** y elija **Ninguno (None)** en **Corrección del color (Color Correction)**.

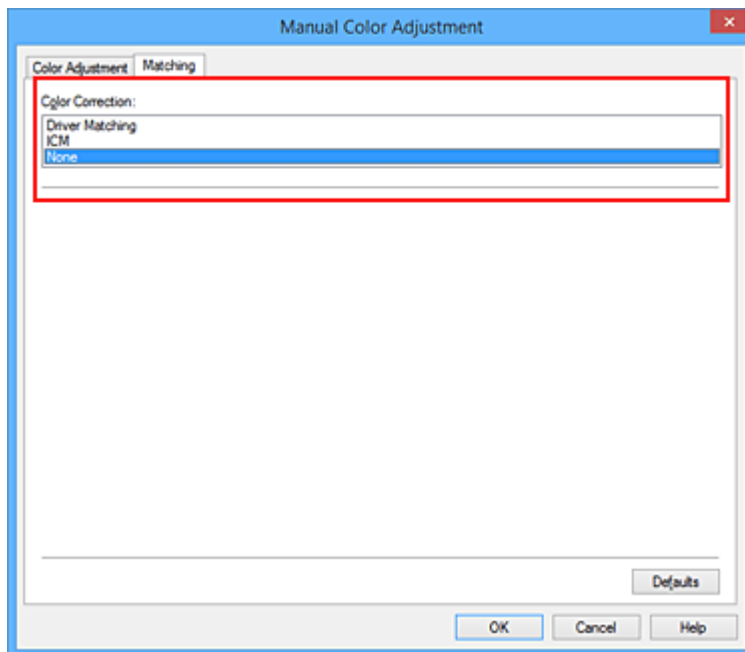

#### 4. Establezca los demás elementos

Si es necesario, haga clic en la ficha **Ajuste de color (Color Adjustment)**, ajuste el balance del color (**Cian (Cyan)**, **Magenta** y **Amarillo (Yellow)**) y los parámetros de **Brillo (Brightness)**, **Intensidad (Intensity)** y **Contraste (Contrast)**; a continuación, haga clic en **Aceptar (OK)**.

#### 5. Finalice la configuración

Haga clic en **Aceptar (OK)** de la ficha **Principal (Main)**.

Al ejecutar la impresión, la impresora utilizará el espacio de color de los datos de imagen.

## **Especifique un perfil ICC con el controlador de la impresora y, a continuación, imprima**

Imprima desde el software de aplicación que no pueda identificar perfiles ICC de entrada o que no permita especificar uno utilizando el espacio de color del perfil ICC de entrada (sRGB) encontrado en los datos.

#### 1. Abra la [ventana de configuración del controlador de impresora](#)

#### 2. Seleccione el ajuste manual del color

En la ficha **Principal (Main)**, seleccione **Manual** para **Color/Intensidad (Color/Intensity)** y haga clic en **Establecer... (Set...)**.

Se abrirá el cuadro de diálogo **Ajuste manual del color (Manual Color Adjustment)**.

#### 3. Seleccione la corrección del color

Haga clic en la ficha **Coincidencia (Matching)** y seleccione **ICM (Coincidencia perfil ICC (ICC Profile Matching))** para **Corrección del color (Color Correction)**.

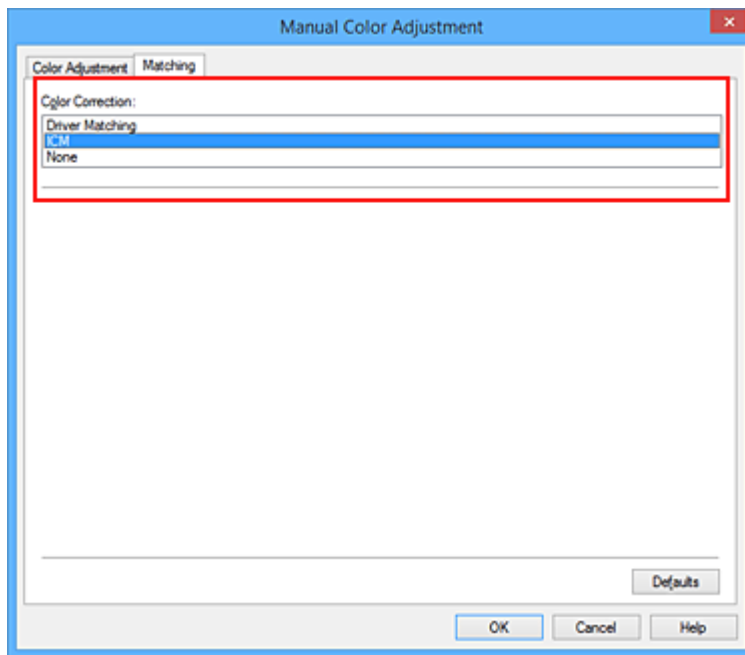

#### 4. Establezca los demás elementos

Si es necesario, haga clic en la ficha **Ajuste de color (Color Adjustment)** y ajuste la configuración de **Cian (Cyan)**, **Magenta**, **Amarillo (Yellow)**, **Brillo (Brightness)**, **Intensidad (Intensity)** y **Contraste (Contrast)**, y, a continuación, haga clic en **Aceptar (OK)**.

#### 5. Finalice la configuración

Haga clic en **Aceptar (OK)** de la ficha **Principal (Main)**.

Al ejecutar la impresión, la impresora utilizará el espacio de color de los datos de imagen.

### Temas relacionados

- [Especificación de la corrección del color](#)
- [Ajuste del balance del color](#)
- [Ajuste del brillo](#)
- [Ajuste de la intensidad](#)
- [Ajuste del contraste](#)



## Ajuste del balance del color

Es posible ajustar los tintes de color durante la impresión.

Como esta función ajusta el balance del color de la impresión modificando la proporción de tinta de cada color, cambia el balance del color total del documento. Utilice un software de aplicación cuando desee modificar mucho el balance del color. Use el controlador de impresora únicamente cuando desee ajustar ligeramente el balance del color.

En el ejemplo se puede observar un caso en el que mediante el balance del color se intensifica el cian y se atenúa el amarillo de modo que los colores se ven más uniformes en general.



Sin ajustes

Con ajuste del balance del color

A continuación, se describe el método para ajustar el balance del color:

También puede establecer el balance del color en la ficha **Configuración rápida (Quick Setup)** eligiendo **Impresión de fotografías (Photo Printing)** de **Configuraciones más utilizadas (Commonly Used Settings)** y seleccionando después **Ajuste manual del color/intensidad (Color/Intensity Manual Adjustment)** en **Funciones adicionales (Additional Features)**.

1. Abra la [ventana de configuración del controlador de impresora](#)
2. Seleccione el ajuste manual del color

En la ficha **Principal (Main)**, seleccione **Manual** para **Color/Intensidad (Color/Intensity)** y haga clic en **Establecer... (Set...)**.

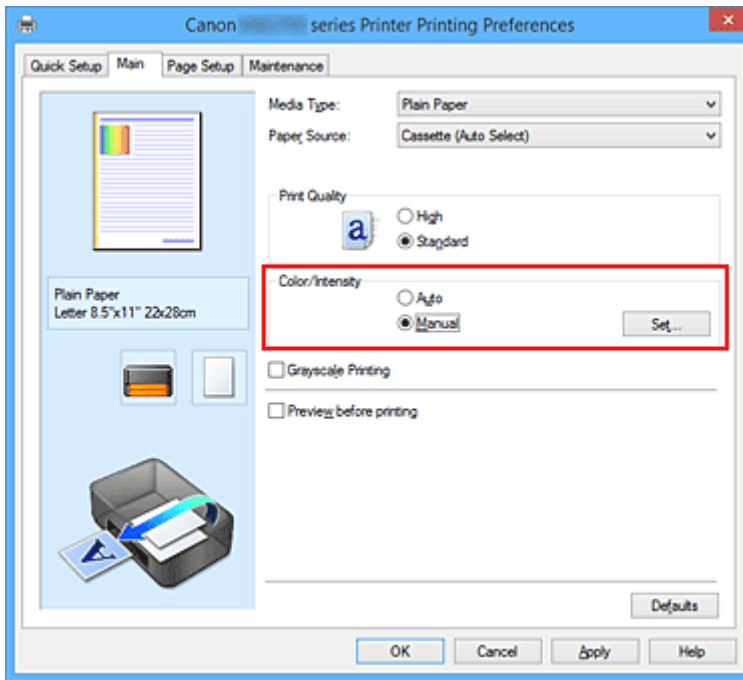

Se abrirá el cuadro de diálogo **Ajuste manual del color (Manual Color Adjustment)**.

### 3. Con ajuste del balance del color

Hay controles deslizantes individuales para **Cian (Cyan)**, **Magenta** y **Amarillo (Yellow)**. Cada color se vuelve más fuerte al mover hacia la derecha el control deslizante correspondiente y más débil al moverlo hacia la izquierda. Por ejemplo, cuando el cian se vuelve más tenue, el rojo se intensifica. También se puede introducir directamente un valor vinculado al control deslizante. Introduzca un valor dentro del intervalo de -50 a 50. Los ajustes en uso se muestran en la vista preliminar de la configuración a la izquierda del controlador de impresora.

Una vez ajustado cada color, haga clic en **Aceptar (OK)**.

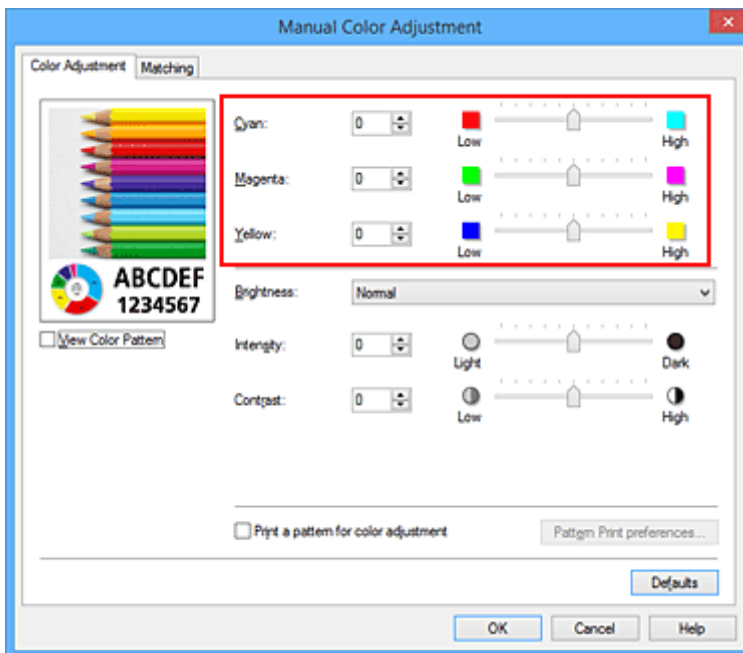

#### 4. Finalice la configuración

Haga clic en **Aceptar (OK)** de la ficha **Principal (Main)**.

Al llevar a cabo la impresión, el documento se imprimirá con el balance del color ajustado.

#### »» Importante

- Cuando se activa la casilla de verificación **Impresión en escala de grises (Grayscale Printing)** en la ficha **Principal (Main)**, la opción de balance de color (**Cian (Cyan)**, **Magenta**, **Amarillo (Yellow)**) aparece atenuada y no está disponible.

#### Temas relacionados

- [Especificación de la corrección del color](#)
- [Ajuste del balance del color utilizando patrones de muestra \(controlador de impresora\)](#)
- [Ajuste del brillo](#)
- [Ajuste de la intensidad](#)
- [Ajuste del contraste](#)
- [Ajuste de la intensidad/contraste utilizando patrones de muestra \(controlador de impresora\)](#)

## Ajuste del balance del color utilizando patrones de muestra (controlador de impresora)

Puede consultar los resultados de impresión de la impresión del patrón y ajustar el balance del color. Cuando se cambia el balance del color o la intensidad/contraste de un documento, la función de impresión de patrón imprime los resultados del ajuste en una lista, junto con los valores del ajuste.

A continuación se describe el procedimiento para ajustar el balance del color basándose en el patrón.

1. Abra la [ventana de configuración del controlador de impresora](#)
2. Seleccione el ajuste manual del color

En la ficha **Principal (Main)**, seleccione **Manual** para **Color/Intensidad (Color/Intensity)** y haga clic en **Establecer... (Set...)**.

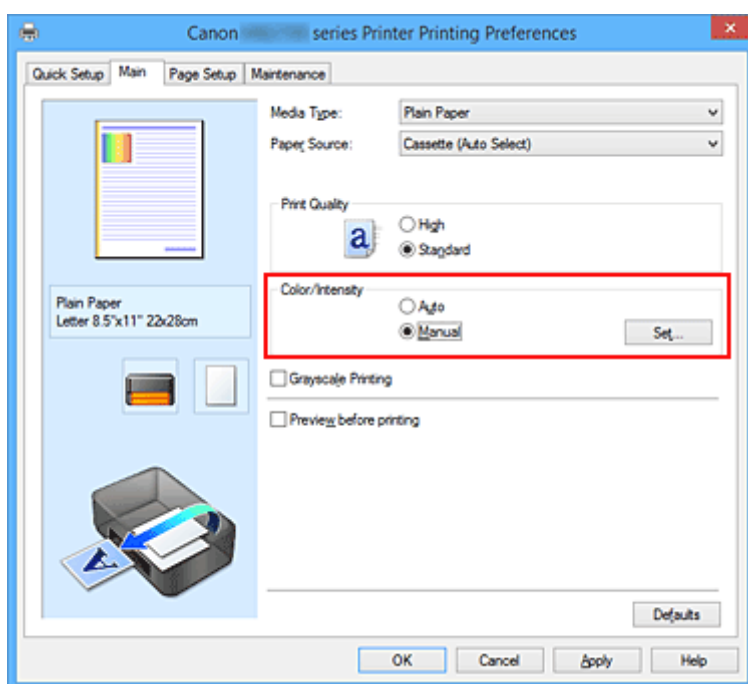

Se abrirá el cuadro de diálogo **Ajuste manual del color (Manual Color Adjustment)**.

3. Seleccione la impresión del patrón

En la ficha **Ajuste de color (Color Adjustment)**, seleccione la casilla de verificación **Imprimir un patrón para ajuste de color (Print a pattern for color adjustment)** y, a continuación, haga clic en **Preferencias de impresión de patrón... (Pattern Print preferences...)**.

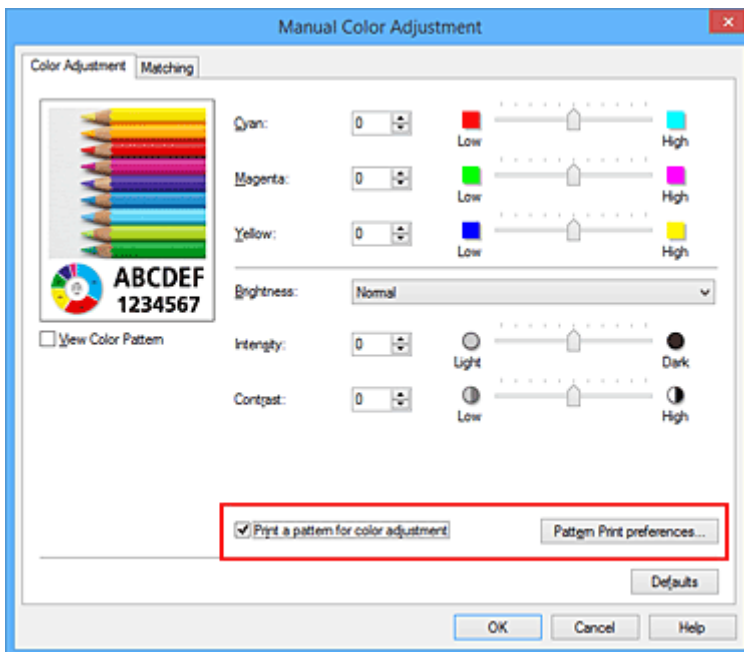

#### 4. Defina la impresión del patrón

Cuando se abra el cuadro de diálogo **Impresión de patrón (Pattern Print)**, defina los siguientes elementos y, a continuación, haga clic en **Aceptar (OK)**.

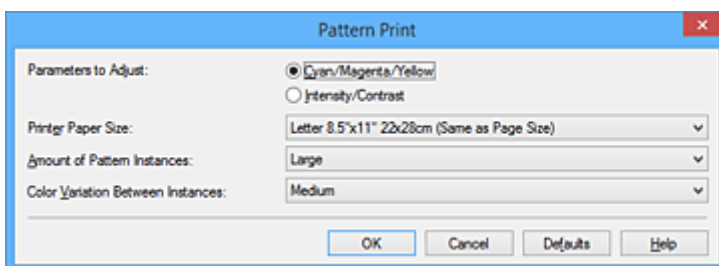

#### Parámetros de ajuste (Parameters to Adjust)

Seleccione **Cian/Magenta/Amarillo (Cyan/Magenta/Yellow)**.

#### ►►► Importante

- Cuando se activa la casilla de verificación **Impresión en escala de grises (Grayscale Printing)** en la ficha **Principal (Main)**, la opción **Cian/Magenta/Amarillo (Cyan/Magenta/Yellow)** aparece atenuada y no estará disponible.

#### Tamaño del papel de la impresora (Printer Paper Size)

Seleccione el tamaño del papel que va a utilizar para imprimir el patrón.

#### ►►► Nota

- Dependiendo del tamaño del papel seleccionado en la ficha **Configurar página (Page Setup)**, puede que haya tamaños que no se puedan seleccionar.

#### Cantidad de ejemplos de patrón (Amount of Pattern Instances)

Seleccione **Máxima (Largest)**, **Grande (Large)** o **Pequeña (Small)** para establecer el número de patrones que se van a imprimir.

## »» Nota

- Las opciones **Máxima (Largest)** y **Grande (Large)** no se pueden seleccionar cuando se seleccionan determinados tamaños de papel o tamaños de papel de salida.

### Variación de color entre ejemplos (Color Variation Between Instances)

Defina la cantidad de cambio de color entre los patrones relacionados.

## »» Nota

- La opción **Grande (Large)** corresponde aproximadamente al doble del tamaño de **Media (Medium)**, y **Pequeña (Small)** es aproximadamente la mitad del tamaño de **Media (Medium)**.

## 5. Compruebe los resultados de impresión de la impresión del patrón

En la ficha **Ajuste de color (Color Adjustment)**, seleccione **Aceptar (OK)** para cerrar el cuadro de diálogo **Ajuste manual del color (Manual Color Adjustment)**.

En la ficha **Principal (Main)**, seleccione **Aceptar (OK)** y, a continuación, lleve a cabo la impresión. A continuación, la impresora imprimirá un patrón en el que el balance del color que haya definido aparecerá como el valor central.



## 6. Ajuste el balance del color

Consulte los resultados de impresión y seleccione la imagen que más le guste. A continuación, indique los números del balance del color que aparecen en la parte inferior de dicha imagen en los campos **Cian (Cyan)**, **Magenta** y **Amarillo (Yellow)** de la ficha **Ajuste de color (Color Adjustment)**.

Quite la marca de la casilla de verificación **Imprimir un patrón para ajuste de color (Print a pattern for color adjustment)** y haga clic en **Aceptar (OK)**.

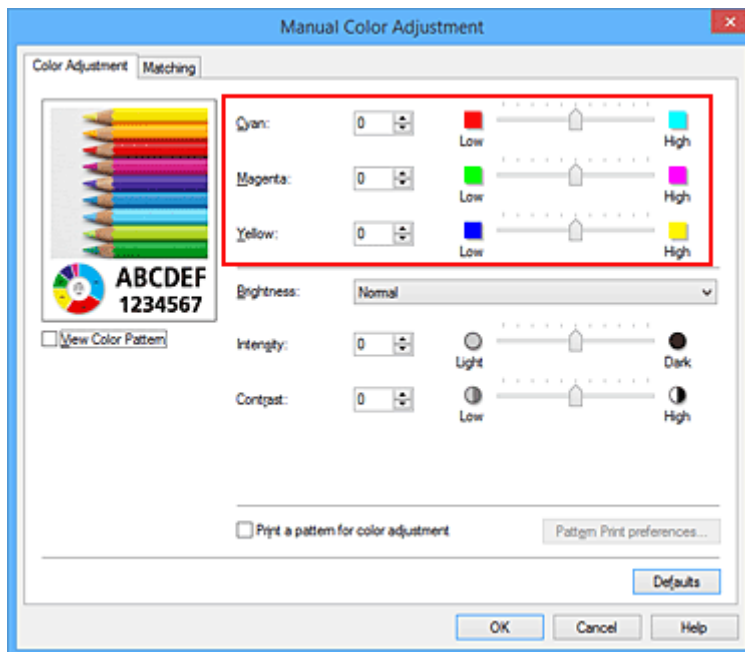

### »»» Nota

- También puede establecer el balance del color en la ficha **Configuración rápida (Quick Setup)** eligiendo **Impresión de fotografías (Photo Printing)** de **Configuraciones más utilizadas (Commonly Used Settings)** y seleccionando después **Ajuste manual del color/intensidad (Color/Intensity Manual Adjustment)** en **Funciones adicionales (Additional Features)**.

## 7. Finalice la configuración

Haga clic en **Aceptar (OK)** de la ficha **Principal (Main)**.

A continuación, cuando lleve a cabo la impresión, el documento se imprimirá con el balance del color ajustado mediante la función de impresión de patrón.

### »»» Importante

- Cuando se selecciona **Imprimir un patrón para ajuste de color (Print a pattern for color adjustment)** en la ficha **Ajuste de color (Color Adjustment)**, los siguientes elementos aparecerán atenuados y no se podrán definir:
  - **Vista preliminar antes de imprimir (Preview before printing)** en la ficha **Principal (Main)**
  - **Lado de grapado (Stapling Side)** y **Especificar margen... (Specify Margin...)** en la ficha **Configurar página (Page Setup)** (cuando se establece la **Impresión a doble cara (Duplex Printing)**, solo se puede definir **Lado de grapado (Stapling Side)**.)
- Cuando **Imprimir un patrón para ajuste de color (Print a pattern for color adjustment)** en la ficha **Ajuste de color (Color Adjustment)** está marcado, **Formato de página (Page Layout)** en la ficha **Configurar página (Page Setup)** se estable en **Tamaño normal (Normal-size)**.
- Cuando se activa la casilla de verificación **Impresión en escala de grises (Grayscale Printing)** de la ficha **Principal (Main)**, las opciones **Cian (Cyan)**, **Magenta** y **Amarillo (Yellow)** aparecerán atenuadas y no estarán disponibles.
- Esta función quizás no esté disponible según el software de aplicación.

## Temas relacionados

- [Ajuste del balance del color](#)
- [Ajuste de la intensidad](#)
- [Ajuste del contraste](#)
- [Ajuste de la intensidad/contraste utilizando patrones de muestra \(controlador de impresora\)](#)



## Ajuste del brillo

Se puede modificar el brillo de todos los datos de imagen en general al realizar impresiones. Esta función no cambia el blanco puro ni el negro puro, pero sí el brillo de los colores intermedios. En el ejemplo siguiente se pueden observar los resultados de impresión cuando se modifica el ajuste del brillo.



Se ha seleccionado **Claro (Light)** Se ha seleccionado **Normal** Se ha seleccionado **Oscuro (Dark)**

A continuación, se describe el método para ajustar la opción de brillo:

También puede establecer el brillo en la ficha **Configuración rápida (Quick Setup)** eligiendo **Impresión de fotografías (Photo Printing)** de **Configuraciones más utilizadas (Commonly Used Settings)** y seleccionando después **Ajuste manual del color/intensidad (Color/Intensity Manual Adjustment)** en **Funciones adicionales (Additional Features)**.

1. Abra la [ventana de configuración del controlador de impresora](#)
2. Seleccione el ajuste manual del color

En la ficha **Principal (Main)**, seleccione **Manual** para **Color/Intensidad (Color/Intensity)** y haga clic en **Establecer... (Set...)**.

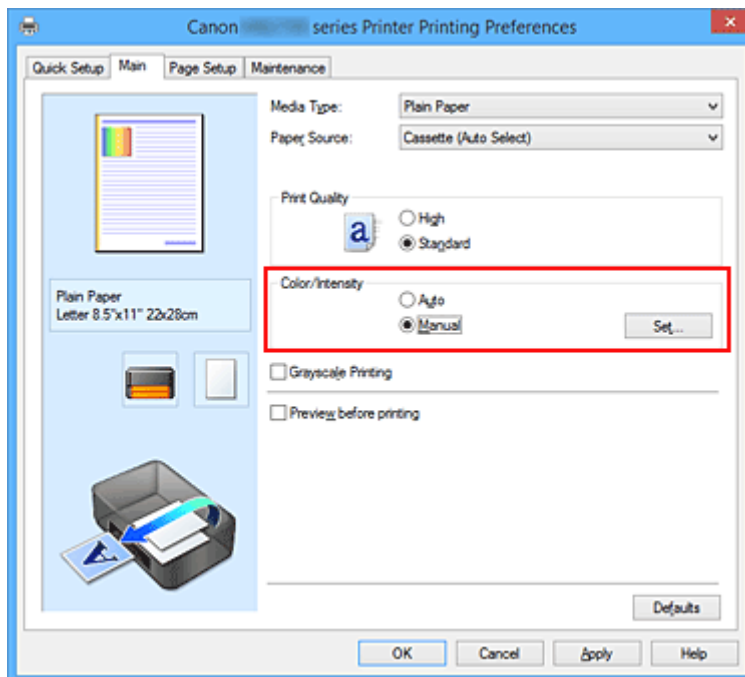

Se abrirá el cuadro de diálogo **Ajuste manual del color (Manual Color Adjustment)**.

### 3. Especifique el brillo

Seleccione **Claro (Light)**, **Normal** u **Oscuro (Dark)** en **Brillo (Brightness)** y haga clic en **Aceptar (OK)**. Los ajustes en uso se muestran en la vista preliminar de la configuración a la izquierda del controlador de impresora.

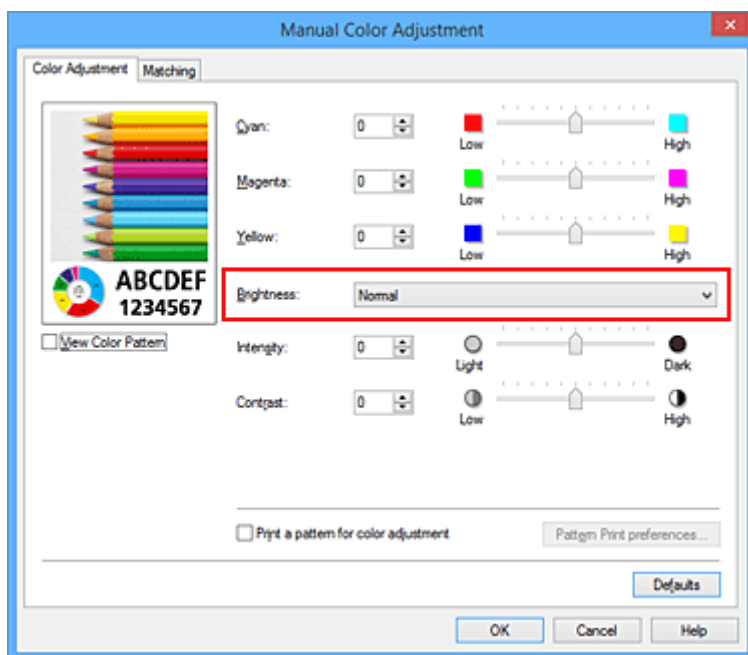

### 4. Finalice la configuración

Haga clic en **Aceptar (OK)** de la ficha **Principal (Main)**.

Al llevar a cabo la impresión, los datos se imprimirán con el brillo especificado.

## Temas relacionados

- [Especificación de la corrección del color](#)
- [Ajuste del balance del color](#)
- [Ajuste de la intensidad](#)
- [Ajuste del contraste](#)

## Ajuste de la intensidad

Permite atenuar (aclerar) o intensificar (oscurecer) los colores de los datos de imagen en conjunto durante la impresión.

En la muestra se puede observar un caso en el que se ha aumentado la intensidad de modo que todos los colores son más intensos al imprimir los datos de imagen.



Sin ajustes

Intensidad más alta

A continuación, se describe el método para ajustar la intensidad:

También puede establecer la intensidad en la ficha **Configuración rápida (Quick Setup)** eligiendo **Impresión de fotografías (Photo Printing)** de **Configuraciones más utilizadas (Commonly Used Settings)** y seleccionando después **Ajuste manual del color/intensidad (Color/Intensity Manual Adjustment)** en **Funciones adicionales (Additional Features)**.

1. Abra la [ventana de configuración del controlador de impresora](#)
2. Seleccione el ajuste manual del color

En la ficha **Principal (Main)**, seleccione **Manual** para **Color/Intensidad (Color/Intensity)** y haga clic en **Establecer... (Set...)**.

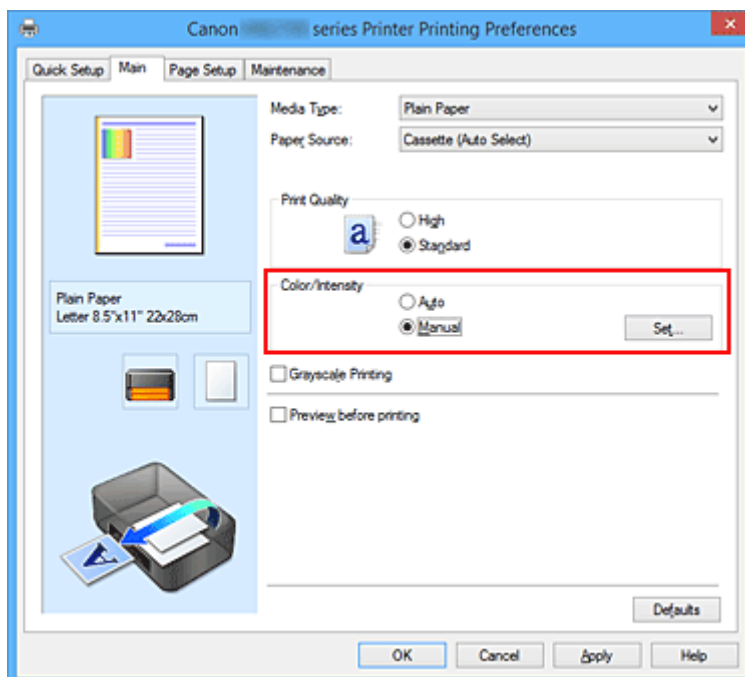

Se abrirá el cuadro de diálogo **Ajuste manual del color (Manual Color Adjustment)**.

### 3. Ajuste la intensidad

Mueva el control deslizante **Intensidad (Intensity)** hacia la derecha para intensificar (oscurecer) los colores y a la izquierda para atenuar (aumentar el brillo de) los colores.

También se puede introducir directamente un valor vinculado al control deslizante. Introduzca un valor dentro del intervalo de -50 a 50. Los ajustes en uso se muestran en la vista preliminar de la configuración a la izquierda del controlador de impresora.

Una vez ajustado cada color, haga clic en **Aceptar (OK)**.

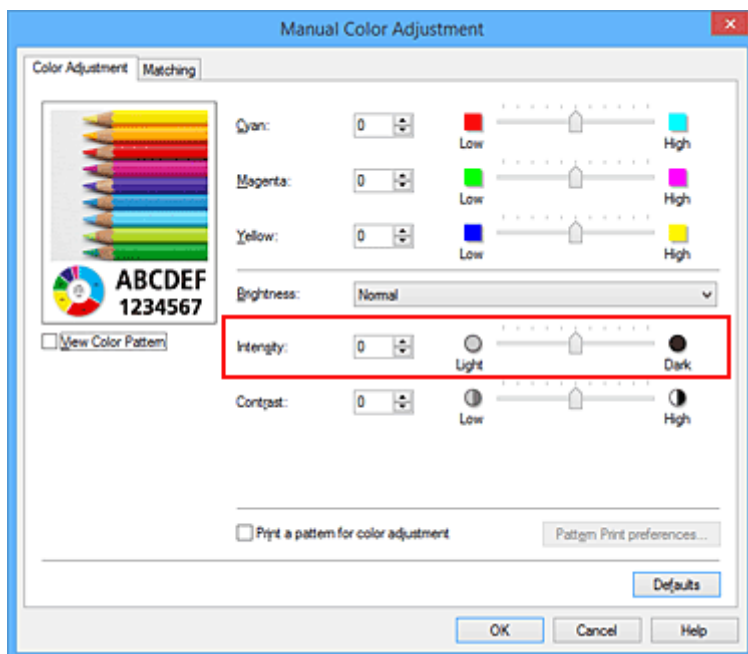

### 4. Finalice la configuración

Haga clic en **Aceptar (OK)** de la ficha **Principal (Main)**.

Al llevar a cabo la impresión, los datos de imagen se imprimirán con la intensidad ajustada.

## Temas relacionados

- [Especificación de la corrección del color](#)
- [Ajuste del balance del color](#)
- [Ajuste del balance del color utilizando patrones de muestra \(controlador de impresora\)](#)
- [Ajuste del brillo](#)
- [Ajuste del contraste](#)
- [Ajuste de la intensidad/contraste utilizando patrones de muestra \(controlador de impresora\)](#)

## Ajuste del contraste

Es posible ajustar el contraste de la imagen durante la impresión.

Aumente el contraste cuando desee que haya una mayor diferencia entre los elementos claros y los oscuros de las imágenes y que se distingan más. Por el contrario, reduzca el contraste cuando quiera que sean menores las diferencias entre las zonas claras y las oscuras de las imágenes y que se distingan menos.



Sin ajustes

Ajustar el contraste

A continuación, se describe el método para ajustar el contraste:

También puede establecer el contraste en la ficha **Configuración rápida (Quick Setup)** eligiendo **Impresión de fotografías (Photo Printing)** de **Configuraciones más utilizadas (Commonly Used Settings)** y seleccionando después **Ajuste manual del color/intensidad (Color/Intensity Manual Adjustment)** en **Funciones adicionales (Additional Features)**.

1. Abra la [ventana de configuración del controlador de impresora](#)
2. Seleccione el ajuste manual del color

En la ficha **Principal (Main)**, seleccione **Manual** para **Color/Intensidad (Color/Intensity)** y haga clic en **Establecer... (Set...)**.

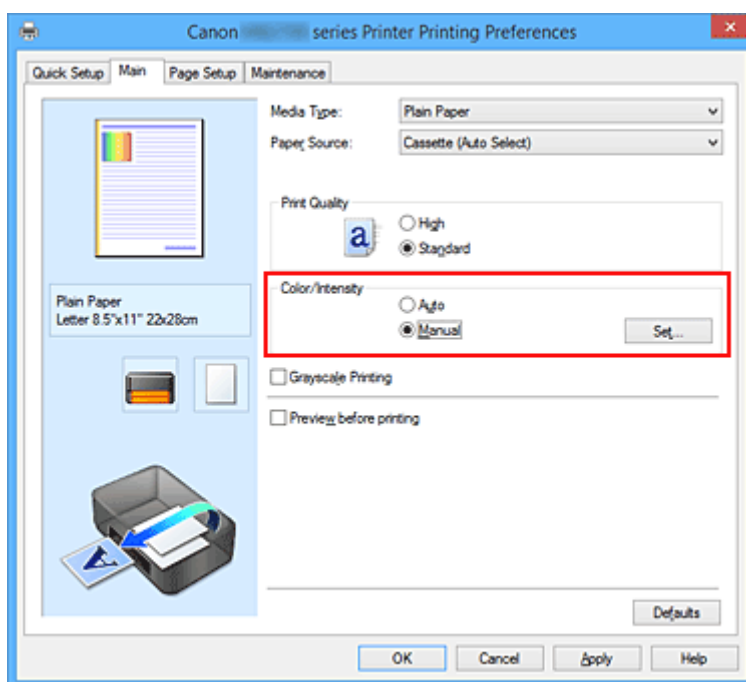

Se abrirá el cuadro de diálogo **Ajuste manual del color (Manual Color Adjustment)**.

### 3. Ajustar el contraste

Al desplazar el control deslizante **Contraste (Contrast)** hacia la derecha, aumentará el contraste y, al desplazarlo hacia la izquierda, disminuirá.

También se puede introducir directamente un valor vinculado al control deslizante. Introduzca un valor dentro del intervalo de -50 a 50. Los ajustes en uso se muestran en la vista preliminar de la configuración a la izquierda del controlador de impresora.

Una vez ajustado cada color, haga clic en **Aceptar (OK)**.

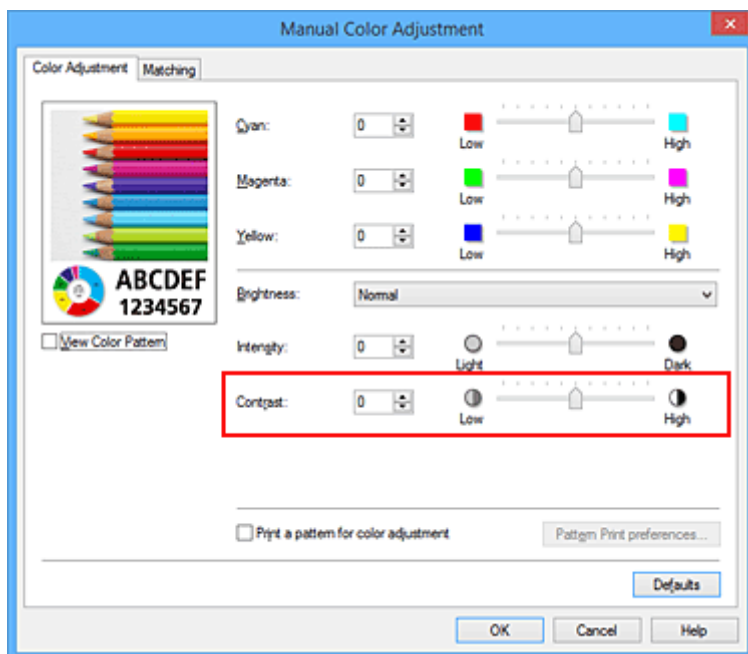

### 4. Finalice la configuración

Haga clic en **Aceptar (OK)** de la ficha **Principal (Main)**.

Al llevar a cabo la impresión, la imagen se imprimirá con el contraste ajustado.

## Temas relacionados

- [Especificación de la corrección del color](#)
- [Ajuste del balance del color](#)
- [Ajuste del balance del color utilizando patrones de muestra \(controlador de impresora\)](#)
- [Ajuste del brillo](#)
- [Ajuste de la intensidad](#)
- [Ajuste de la intensidad/contraste utilizando patrones de muestra \(controlador de impresora\)](#)

## Ajuste de la intensidad/contraste utilizando patrones de muestra (controlador de impresora)

Puede consultar los resultados de impresión de la impresión del patrón y ajustar la intensidad/contraste. Cuando se cambia el balance del color o la intensidad/contraste de un documento, la función de impresión de patrón imprime los resultados del ajuste en una lista, junto con los valores del ajuste.

A continuación se describe el procedimiento para ajustar la intensidad/contraste basándose en el patrón.

1. Abra la [ventana de configuración del controlador de impresora](#)
2. Seleccione el ajuste manual del color

En la ficha **Principal (Main)**, seleccione **Manual** para **Color/Intensidad (Color/Intensity)** y haga clic en **Establecer... (Set...)**.

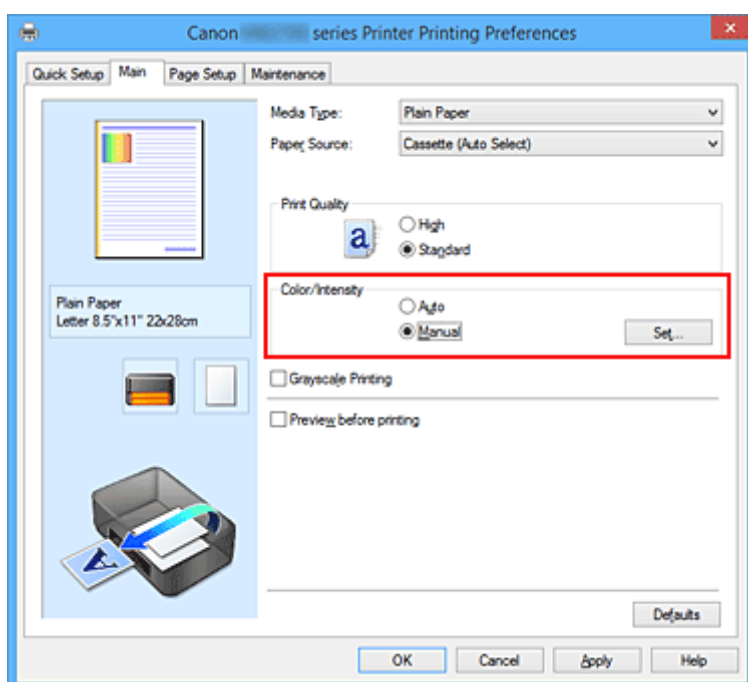

Se abrirá el cuadro de diálogo **Ajuste manual del color (Manual Color Adjustment)**.

3. Seleccione la impresión del patrón

En la ficha **Ajuste de color (Color Adjustment)**, seleccione la casilla de verificación **Imprimir un patrón para ajuste de color (Print a pattern for color adjustment)** y, a continuación, haga clic en **Preferencias de impresión de patrón... (Pattern Print preferences...)**.

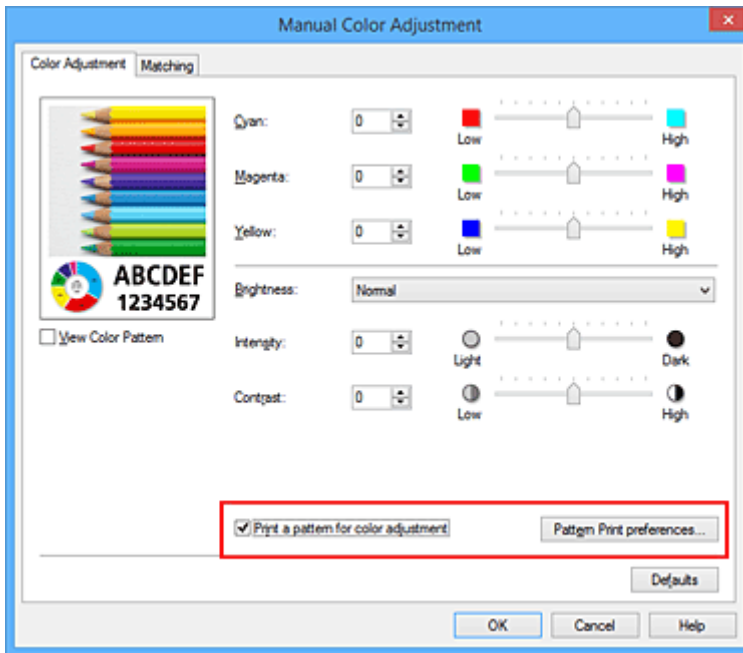

#### 4. Defina la impresión del patrón

Quando se abra el cuadro de diálogo **Impresión de patrón (Pattern Print)**, defina los siguientes elementos y, a continuación, haga clic en **Aceptar (OK)**.

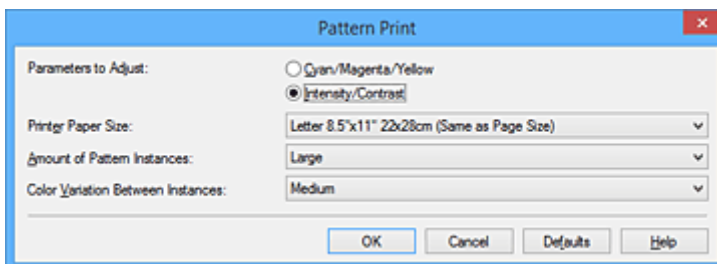

#### Parámetros de ajuste (Parameters to Adjust)

Seleccione **Intensidad/Contraste (Intensity/Contrast)**.

#### Tamaño del papel de la impresora (Printer Paper Size)

Seleccione el tamaño del papel que va a utilizar para imprimir el patrón.

#### ►►► Nota

- Dependiendo del tamaño del papel seleccionado en la ficha **Configurar página (Page Setup)**, puede que haya tamaños que no se puedan seleccionar.

#### Cantidad de ejemplos de patrón (Amount of Pattern Instances)

Seleccione **Máxima (Largest)**, **Grande (Large)** o **Pequeña (Small)** para establecer el número de patrones que se van a imprimir.

#### ►►► Nota

- Las opciones **Máxima (Largest)** y **Grande (Large)** no se pueden seleccionar cuando se seleccionan determinados tamaños de papel o tamaños de papel de salida.

#### Variación de color entre ejemplos (Color Variation Between Instances)

Defina la cantidad de cambio de color entre los patrones relacionados.



## »» Nota

- La opción **Grande (Large)** corresponde aproximadamente al doble del tamaño de **Media (Medium)**, y **Pequeña (Small)** es aproximadamente la mitad del tamaño de **Media (Medium)**.

### 5. Compruebe los resultados de impresión de la impresión del patrón

En la ficha **Ajuste de color (Color Adjustment)**, seleccione **Aceptar (OK)** para cerrar el cuadro de diálogo **Ajuste manual del color (Manual Color Adjustment)**.

En la ficha **Principal (Main)**, seleccione **Aceptar (OK)** y, a continuación, lleve a cabo la impresión. A continuación, la impresora imprimirá un patrón en el que la intensidad/contraste que haya definido aparecerá como el valor central.



### 6. Ajuste de la intensidad/contraste

Consulte los resultados de impresión y seleccione la imagen que más le guste. A continuación, indique los números de intensidad/contraste que aparecen en la parte inferior de dicha imagen en los campos **Intensidad (Intensity)** y **Contraste (Contrast)** de la ficha **Ajuste de color (Color Adjustment)**.

Quite la marca de la casilla de verificación **Imprimir un patrón para ajuste de color (Print a pattern for color adjustment)** y haga clic en **Aceptar (OK)**.

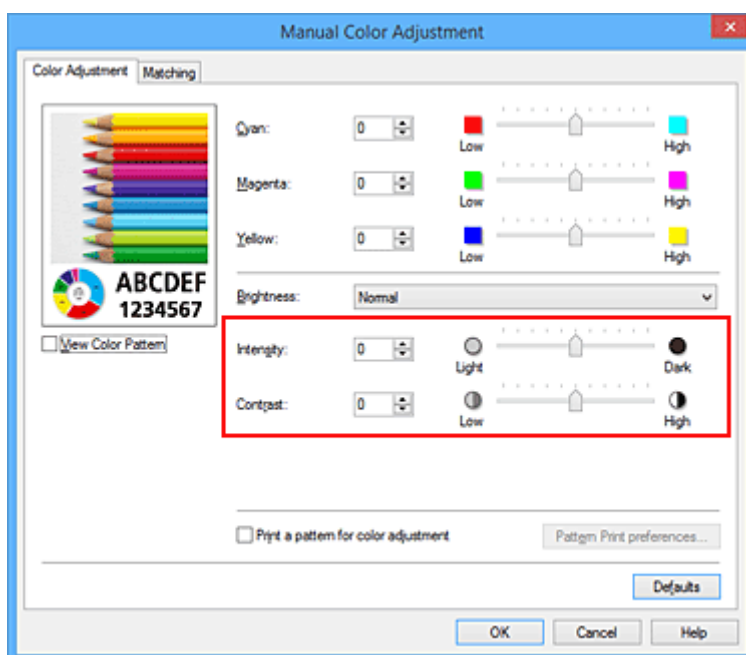

## »»» Nota

- También se puede establecer la intensidad/contraste en la ficha **Configuración rápida (Quick Setup)** seleccionando **Impresión de fotografías (Photo Printing)** en **Configuraciones más utilizadas (Commonly Used Settings)** y eligiendo a continuación **Ajuste manual del color/intensidad (Color/Intensity Manual Adjustment)** en **Funciones adicionales (Additional Features)**.

## 7. Finalice la configuración

Haga clic en **Aceptar (OK)** de la ficha **Principal (Main)**.

A continuación, cuando lleve a cabo la impresión, el documento se imprimirá con la intensidad/contraste ajustados mediante la función de impresión de patrón.

## »»» Importante

- Cuando se selecciona **Imprimir un patrón para ajuste de color (Print a pattern for color adjustment)** en la ficha **Ajuste de color (Color Adjustment)**, los siguientes elementos aparecerán atenuados y no se podrán definir:
  - **Vista preliminar antes de imprimir (Preview before printing)** en la ficha **Principal (Main)**
  - **Lado de grapado (Stapling Side)** y **Especificar margen... (Specify Margin...)** en la ficha **Configurar página (Page Setup)** (cuando se establece la **Impresión a doble cara (Duplex Printing)**, solo se puede definir **Lado de grapado (Stapling Side)**.)
- El patrón de una imagen se puede imprimir solo si se ha seleccionado **Tamaño normal (Normal-size)** para **Formato de página (Page Layout)** en la ficha **Configurar página (Page Setup)**.
- Esta función quizás no esté disponible según el software de aplicación.

## Temas relacionados

- [Ajuste del balance del color](#)
- [Ajuste del balance del color utilizando patrones de muestra \(controlador de impresora\)](#)
- [Ajuste de la intensidad](#)

■ [Ajuste del contraste](#)

## **Descripción del controlador de impresora**

- ▶ **Controlador de impresora Canon IJ**
- ▶ **Cómo abrir la ventana de configuración del controlador de impresora**
- ▶ **Estado del monitor Canon IJ**
- ▶ **Comprobación del estado de su ordenador**
- ▶ **Vista preliminar de Canon IJ**
- ▶ **Eliminación de un trabajo de impresión no deseado**
- ▶ **Instrucciones de uso (controlador de impresora)**

## Controlador de impresora Canon IJ

El controlador de impresora Canon IJ (se llamará controlador de impresora abajo) es un software que se instala en el ordenador para imprimir datos con esta impresora.

El controlador de impresora convierte los datos creados por el software de la aplicación en datos que la impresora es capaz de entender, y envía a la impresora la información ya convertida.

Dado que los distintos modelos son compatibles con distintos formatos de datos de impresión, es necesario el controlador de impresora específico para el modelo que se utiliza.

### Tipos de controlador de impresora

En Windows Vista SP1 o posterior, puede instalar el controlador de impresora XPS además del controlador de impresora habitual.

El controlador de impresora XPS es adecuado para imprimir desde un software de aplicación compatible con la impresión XPS.

#### ►►► Importante

- Para utilizar el controlador de impresora XPS, el controlador de impresora estándar ya debe estar instalado en el ordenador.

### Instalación del controlador de impresora

- Para instalar el controlador de impresora habitual, cargue el CD-ROM de instalación que se suministra con la impresora y, a continuación, instale el controlador desde **Volver a iniciar la instalación (Start Setup Again)**.
- Para instalar el controlador de impresora XPS, cargue el CD-ROM de instalación que se suministra con la impresora y, a continuación, seleccione **Controlador XPS (XPS Driver)** en **Agregar software (Add Software)**.

### Especificación del controlador de impresora

Para especificar el controlador de impresora, abra el cuadro de diálogo **Imprimir (Print)** del software de aplicación que esté utilizando y seleccione "XXX Printer" (donde "XXX" es el nombre de su modelo) para especificar el controlador de impresora habitual o seleccione "XXX Printer XPS" (donde "XXX" es el nombre de su modelo) para especificar el controlador de impresora XPS.

### Visualización del Manual desde el controlador de impresora

Para mostrar una descripción de una ficha en la ventana de configuración del controlador de impresora, haga clic en el botón **Ayuda (Help)** que se encuentra en la ficha.

### Tema relacionado

- [Cómo abrir la ventana de configuración del controlador de impresora](#)

# Cómo abrir la ventana de configuración del controlador de impresora

Puede visualizar la ventana de configuración del controlador de la impresora desde la aplicación de software en uso o desde el icono de impresora.

## Apertura de la ventana de configuración del controlador de impresora mediante el software de la aplicación

Siga el procedimiento que se expone a continuación para configurar el perfil de impresión al imprimir.

1. Seleccione el comando que se vaya a ejecutar al imprimir en el software de aplicación

En general, seleccione **Imprimir (Print)** en el menú **Archivo (File)** para abrir el cuadro de diálogo **Imprimir (Print)**.

2. Seleccione el nombre del modelo de la impresora y haga clic en el botón **Preferencias (Preferences)** (o **Propiedades (Properties)**)

Aparecerá la ventana de configuración del controlador de impresora.

### ▶▶▶ Nota

- En función del software de aplicación que utilice, los nombres de comando o de menú pueden variar, y puede que haya más pasos. Para obtener más detalles, consulte el manual del usuario del software de aplicación.

## Abrir la ventana de configuración del controlador de impresora desde el icono de impresora

Siga el procedimiento que se expone a continuación para llevar a cabo las operaciones de mantenimiento de la impresora, como la limpieza de los cabezales de impresión, o para configurar un perfil de impresión común para todo el software de aplicación.

1. Seleccione como se describe a continuación:

- Si utiliza Windows 10, Windows 8.1 o Windows 8, seleccione **Panel de control (Control Panel)** -> **Hardware y sonido (Hardware and Sound)** -> **Dispositivos e impresoras (Devices and Printers)**.
- Si utiliza Windows 7, seleccione el menú **Inicio (Start)** -> **Dispositivos e impresoras (Devices and Printers)**.
- Si utiliza Windows Vista, seleccione el menú **Panel de control (Control Panel)** -> **Hardware y sonido (Hardware and Sound)** -> **Impresoras (Printers)**.

2. Haga clic con el botón secundario en el icono del nombre del modelo de la impresora y, a continuación, seleccione **Preferencias de impresión (Printing preferences)** en el menú que aparezca

Aparecerá la ventana de configuración del controlador de impresora.

## »» Importante

- Al abrir la ventana de configuración del Controlador de la impresora a través de **Propiedades de impresora (Printer properties)** (Windows 10, Windows 8.1, Windows 8, Windows 7) o **Propiedades (Properties)** (Windows Vista) se muestran fichas relacionadas con las funciones de Windows como la ficha **Puertos (Ports)** (o **Avanzadas (Advanced)**). Estas pestañas no aparecen cuando la apertura se realiza desde **Preferencias de impresión (Printing preferences)** o el software de aplicación. Para obtener información sobre las funciones de Windows, consulte el manual del usuario de Windows.

## Estado del monitor Canon IJ

El Monitor de estado Canon IJ es un software de aplicación que muestra el estado de la impresora y el progreso de la impresión. Conocerá el estado de la impresora mediante gráficos, iconos y mensajes.

### Inicio del Monitor de estado Canon IJ

El Monitor de estado Canon IJ se inicia automáticamente al enviar datos de impresión a la impresora. Cuando se inicia, el Monitor de estado Canon IJ se muestra como un botón en la barra de tareas.



Haga clic en el botón del monitor de estado que aparece en la barra de tareas. Se mostrará el Monitor de estado Canon IJ.

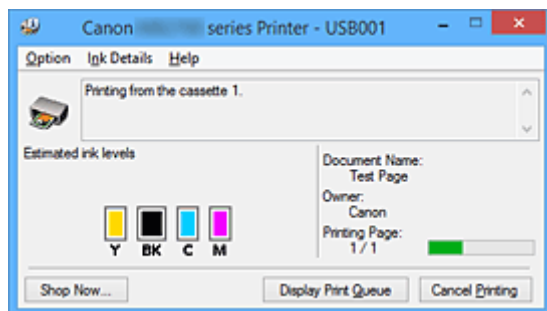

### Nota

- Para abrir el Monitor de estado Canon IJ cuando la impresora no está imprimiendo, abra la [ventana de configuración del controlador de impresora](#) y haga clic en **Ver estado de la impresora (View Printer Status)**, en la ficha **Mantenimiento (Maintenance)**.
- La información que aparece en el Monitor de estado Canon IJ puede variar en función del país o región donde se utilice la impresora.

## Errores

Si se producen errores, el Monitor de estado Canon IJ aparecerá automáticamente (p. ej., si la impresora se queda sin papel o si el nivel de tinta es bajo).

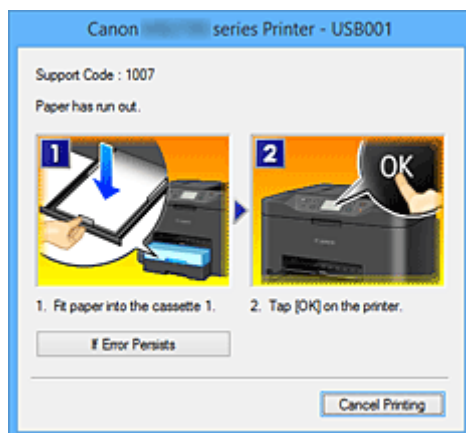

En estos casos, siga los pasos que se describan para solucionar el problema.



## Comprobación del estado de su ordenador

Puede comprobar el nivel restante de tinta y los tipos de depósito de tinta para su modelo.

1. Abra la [ventana de configuración del controlador de impresora](#)

2. Inicio del Monitor de estado Canon IJ

En la ficha **Mantenimiento (Maintenance)**, haga clic en **Ver estado de la impresora (View Printer Status)**.

Se abre el monitor de estado Canon IJ y muestra una imagen del estado de la tinta.

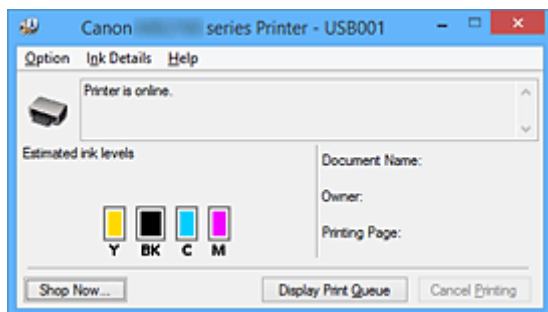

### »» Nota

- La información que aparece en el Monitor de estado Canon IJ puede variar en función del país o región donde se utilice la impresora.

3. Si es necesario, haga clic en **Detalles de la tinta (Ink Details)**

Puede comprobar la información relativa a la tinta.

Si se produce un error relacionado con la cantidad de tinta restante, aparecerá un icono de notificación en la parte superior de la imagen en el cuadro de diálogo **Detalles de la tinta (Ink Details)**.

En estos casos, siga los pasos que se describan en la pantalla para solucionar el problema.

### »» Nota

- También puede abrir el cuadro de diálogo **Detalles de la tinta (Ink Details)** seleccionando el icono de tinta en el monitor de estado Canon IJ.

## Vista preliminar de Canon IJ

La Vista preliminar de Canon IJ es una aplicación de software que muestra cómo quedará el documento antes de imprimirlo.

Refleja la información introducida en el controlador de impresora y permite comprobar el diseño del documento, el orden de impresión y el número de páginas. También permite modificar la configuración del tipo de soporte y de la fuente de papel.

Si desea ver una vista preliminar antes de imprimir, abra la [ventana de configuración del controlador de impresora](#), haga clic en la ficha **Principal (Main)** y marque la casilla de verificación **Vista preliminar antes de imprimir (Preview before printing)**.

Cuando no desee ver el documento antes de imprimirlo, quite la marca de la casilla de verificación.

### »»» Importante

- Si utiliza el controlador de impresora XPS, consulte "[Edición del documento que se va a imprimir o reimpresión desde el historial de impresión](#)".

### Tema relacionado

- [Visualización de los resultados de impresión antes de imprimir](#)

## Eliminación de un trabajo de impresión no deseado

Si utiliza el controlador de impresora XPS, cuando lea esta información sustituya "Monitor de estado Canon IJ" por el "Monitor de estado Canon IJ XPS".

Si la impresora no inicia la impresión, es posible que aún queden datos de un trabajo de impresión cancelado o erróneo.

Elimine el trabajo de impresión no deseado mediante el Monitor de estado Canon IJ.

### 1. Acceda al Monitor de estado Canon IJ

Haga clic en el icono del monitor de estado de Canon IJ que aparece en la barra de tareas.  
Se mostrará el Monitor de estado Canon IJ.

### 2. Acceda a los trabajos de impresión

Haga clic en **Mostrar cola de impresión (Display Print Queue)**.  
Se abrirá la ventana de la cola de impresión.

### 3. Elimine los trabajos de impresión

Seleccione **Cancelar todos los documentos (Cancel All Documents)** en el menú **Impresora (Printer)**.

Haga clic en **Sí (Yes)** cuando aparezca el mensaje de confirmación.

Así concluye la eliminación del trabajo de impresión.

## ►►► Importante

- Los usuarios que no tengan autorización para la administración de impresoras no podrán eliminar el trabajo de impresión de otro usuario.

## ►►► Nota

- Al llevar a cabo esta operación, se eliminan todos los trabajos de impresión. Si en la lista de la cola de impresión hay un trabajo necesario, comience nuevamente el proceso de impresión desde el principio.

## Instrucciones de uso (controlador de impresora)

Este controlador de impresora está sujeto a las siguientes restricciones. Cuando utilice el controlador de impresora, tenga en cuenta lo que se indica a continuación.

### Restricciones del controlador de impresora

- En función del documento que se vaya a imprimir, el método de alimentación de papel especificado en el controlador de impresora puede no funcionar correctamente.  
Si esto ocurre, abra la [ventana de configuración del controlador de impresora](#) en el cuadro de diálogo **Imprimir (Print)** del software de aplicación y compruebe la configuración del campo **Fuente de papel (Paper Source)** en la ficha **Principal (Main)**.
- Es posible que en algunas aplicaciones la opción **Copias (Copies)** de la ficha **Configurar página (Page Setup)** del controlador de impresora no esté activada.  
En este caso, utilice la opción de copias del cuadro de diálogo **Imprimir (Print)** del software de aplicación.
- Si el idioma seleccionado en **Idioma (Language)** en el cuadro de diálogo **Acerca de (About)** de la ficha **Mantenimiento (Maintenance)** no coincide con el del sistema operativo, es posible que la ventana de configuración del controlador de la impresora no se vea correctamente.
- No modifique los elementos de la ficha **Opciones avanzadas (Advanced)** de las propiedades de la impresora. Si modifica cualquiera de estos elementos, no podrá utilizar las siguientes funciones correctamente.  
Asimismo, si se selecciona la opción **Imprimir a un archivo (Print to file)** en el cuadro de diálogo **Imprimir (Print)** del software de aplicación y con las aplicaciones que no permiten la cola de EMF, como Adobe Photoshop LE o MS Photo Editor, las siguientes funciones no estarán disponibles.
  - **Vista preliminar antes de imprimir (Preview before printing)** en la ficha **Principal (Main)**
  - **Prevención de pérdida de datos de impresión (Prevention of Print Data Loss)** en el cuadro de diálogo **Opciones de impresión (Print Options)** de la ficha **Configurar página (Page Setup)**
  - **Diseño de página (Page Layout)**, **Mosaico/Póster (Tiling/Poster)**, **Cuadernillo (Booklet)**, **Impresión a doble cara (Duplex Printing)**, **Especificar margen... (Specify Margin...)**, **Imprimir desde la última página (Print from Last Page)**, **Intercalar (Collate)** y **Sello/Fondo... (Stamp/Background...)** (**Sello... (Stamp...)**) en la ficha **Configurar página (Page Setup)**
  - **Imprimir un patrón para ajuste de color (Print a pattern for color adjustment)** en la ficha **Ajuste de color (Color Adjustment)** del cuadro de diálogo **Ajuste manual del color (Manual Color Adjustment)**
- Dado que la resolución de la pantalla de vista preliminar es diferente de la resolución de impresión, es posible que el texto y las líneas de la pantalla de la vista preliminar tengan un aspecto diferente a los resultados reales de impresión.
- Con algunas aplicaciones, la impresión se divide en varios trabajos de impresión.  
Para cancelar la impresión, elimine todos los trabajos de impresión divididos.
- Si los datos de imagen no se imprimen correctamente, acceda al cuadro de diálogo **Opciones de impresión (Print Options)** desde la ficha **Configurar página (Page Setup)** y modifique la configuración de **Es necesario desactivar ICM desde el software de la aplicación (Disable ICM required from the application software)**. Quizás esto solucione el problema.

## »» Nota

- **Es necesario desactivar ICM desde el software de la aplicación (Disable ICM required from the application software)** no se puede utilizar cuando se utilice el controlador de impresora XPS.

- No inicie Canon IJ Network Tool durante la impresión.
- No imprima cuando se esté ejecutando Canon IJ Network Tool.

## Aspectos a tener en cuenta sobre las aplicaciones con restricciones

- Microsoft Word (Microsoft Corporation) está sujeto a las siguientes restricciones.
  - Si Microsoft Word ofrece las mismas funciones de impresión que el controlador de impresora, utilice Word para especificarlas.
  - Cuando se utiliza **Ajuste a la página (Fit-to-Page)**, **A escala (Scaled)** o **Diseño de página (Page Layout)** para **Formato de página (Page Layout)** en la ficha **Configurar página (Page Setup)** del controlador de impresora, es posible que el documento no se imprima con normalidad en determinadas versiones de Word.
  - Cuando **Tamaño de página (Page Size)** en Word se establece en "XXX Ampliar/Reducir", es posible que el documento no se imprima con normalidad en determinadas versiones de Word. Si esto ocurre, lleve a cabo el siguiente procedimiento.
    1. Abra el cuadro de diálogo **Imprimir (Print)** de Word.
    2. Abra la [ventana de configuración del controlador de impresora](#), y en la ficha **Configurar página (Page Setup)**, establezca el **Tamaño de página (Page Size)** en el mismo tamaño de papel que haya especificado en Word.
    3. Establezca el **Formato de página (Page Layout)** que desee y, a continuación, haga clic en **Aceptar (OK)** para cerrar la ventana.
    4. Cierre el cuadro de diálogo **Imprimir (Print)** sin comenzar la impresión.
    5. Vuelva a abrir el cuadro de diálogo **Imprimir (Print)** de Word.
    6. Vuelva a abrir la ventana de configuración del controlador de impresora y haga clic en **Aceptar (OK)**.
    7. Inicie la impresión.
- Cuando se active la impresión de mapa de bits en Adobe Illustrator (Adobe Systems Incorporated), quizás no se impriman algunos datos o la impresión tarde cierto tiempo. Imprima después de quitar la marca de la casilla de verificación **Impresión en mapa de bits (Bitmap Printing)** del cuadro de diálogo **Imprimir (Print)**.

## **Descripción de controlador de impresora**

- **Descripción de la ficha Configuración rápida**
- **Descripción de la ficha Principal**
- **Descripción de la ficha Configurar página**
- **Descripción de la ficha Mantenimiento**
- **Canon IJ Vista preliminar**
- **Vista preliminar de Canon IJ XPS**
- **Descripción Monitor de estado Canon IJ**

## Descripción de la ficha Configuración rápida

La ficha **Configuración rápida (Quick Setup)** sirve para registrar las configuraciones de impresión más utilizadas. Cuando se selecciona una configuración registrada, la impresora cambia automáticamente los elementos predefinidos.

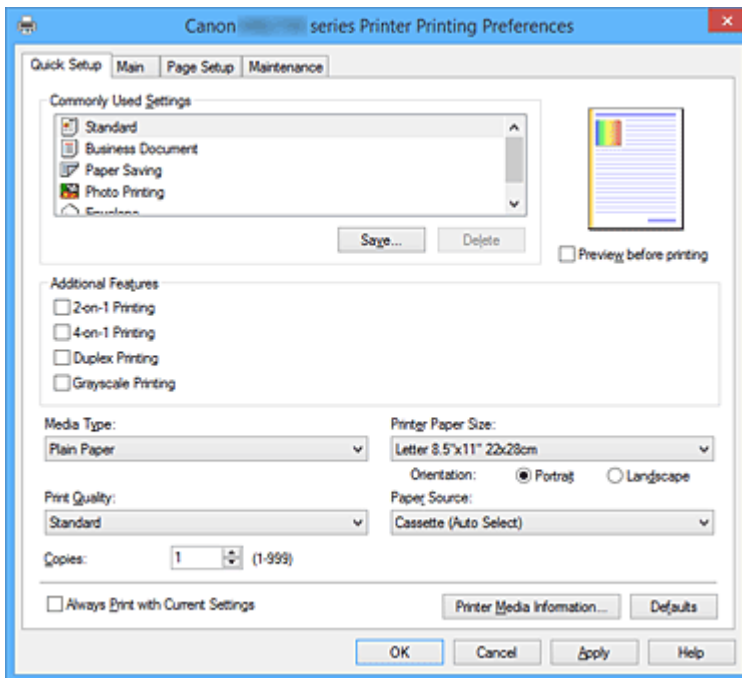

### Configuraciones más utilizadas (Commonly Used Settings)

Los nombres e iconos de perfiles de impresión utilizados con frecuencia se registran. Cuando se selecciona un perfil de impresión de acuerdo al propósito del documento, se aplica la configuración que coincide con el propósito.

Además, las funciones que se piensa que resultan útiles para el perfil de impresión seleccionado se muestran en **Funciones adicionales (Additional Features)**.

También puede cambiar un perfil de impresión y registrarlo con un nombre nuevo. Se puede eliminar el perfil de impresión registrado.

Puede reorganizar los perfiles arrastrando los perfiles individuales o manteniendo pulsada la tecla Control y pulsando las teclas de flecha arriba o flecha abajo.

#### Estándar (Standard)

Estos son los ajustes de fábrica.

Si **Tamaño de página (Page Size)**, **Orientación (Orientation)** y **Copias (Copies)** se establecieron desde el software de aplicación, dichos ajustes tienen prioridad.

#### Documentos profesionales (Business Document)

Seleccione este ajuste al imprimir un documento general.

Si **Tamaño de página (Page Size)**, **Orientación (Orientation)** y **Copias (Copies)** se establecieron desde el software de aplicación, dichos ajustes tienen prioridad.

#### Ahorro de papel (Paper Saving)

Seleccione este ajuste para ahorrar papel al imprimir un documento general. Las casillas de verificación **Impresión 2 en 1 (2-on-1 Printing)** y **Impresión a doble cara (Duplex Printing)** se marcan automáticamente.

Si **Tamaño de página (Page Size)**, **Orientación (Orientation)** y **Copias (Copies)** se establecieron desde el software de aplicación, dichos ajustes tienen prioridad.

#### **Impresión de fotografías (Photo Printing)**

Si selecciona este ajuste al imprimir una foto, se establecen el papel fotográfico y el tamaño de fotografía utilizados generalmente.

Si **Orientación (Orientation)** y **Copias (Copies)** se establecieron desde el software de aplicación, dichos ajustes tienen prioridad.

#### **Sobre (Envelope)**

Si elige este ajuste para imprimir un sobre, el **Tipo de soporte (Media Type)** se establece automáticamente en **Sobre (Envelope)**. En el cuadro de diálogo **Configuración del tamaño del sobre (Envelope Size Setting)**, seleccione el tamaño del sobre que desea utilizar.

#### **»»» Nota**

- La combinación de las **Funciones adicionales (Additional Features)** que se mostró para el perfil de impresión que se ha seleccionado se guardó el perfil de impresión añadido también se muestra cuando se selecciona el perfil de impresión añadido.

#### **Guardar... (Save...)**

Muestra el [Cuadro de diálogo Guardar configuraciones más utilizadas \(Save Commonly Used Settings\)](#).

Haga clic en este botón cuando desee guardar la información que estableció en las fichas **Configuración rápida (Quick Setup)**, **Principal (Main)** y **Configurar página (Page Setup)** en **Configuraciones más utilizadas (Commonly Used Settings)**.

#### **Eliminar (Delete)**

Elimina un perfil de impresión registrado.

Seleccione el nombre de la opción que se va a eliminar de las **Configuraciones más utilizadas (Commonly Used Settings)** y haga clic en **Eliminar (Delete)**. Cuando se muestre un mensaje de confirmación, haga clic en **Aceptar (OK)** para eliminar el perfil de impresión especificado.

#### **»»» Nota**

- No se puede borrar los perfiles de impresión registrados en la configuración inicial.

#### **Vista preliminar de configuración**

La ilustración del papel muestra cómo se colocará el original sobre una hoja de papel. Es posible comprobar una imagen de toda la disposición.

#### **Vista preliminar antes de imprimir (Preview before printing)**

Muestra el aspecto que tendrá el resultado de la impresión antes de imprimir los datos.

Active esta casilla de verificación para mostrar una vista preliminar antes de imprimir.

Desactive esta casilla de verificación si no desea mostrar una vista preliminar.

#### **»»» Importante**

- Para utilizar la Vista preliminar XPS de Canon IJ, debe tener instalado en su ordenador Microsoft .NET Framework 4 Client Profile.

#### **Funciones adicionales (Additional Features)**

Muestra las funciones prácticas, utilizadas con frecuencia, para el perfil de impresión que ha seleccionado para **Configuraciones más utilizadas (Commonly Used Settings)** en la ficha **Configuración rápida (Quick Setup)**.



Cuando se desplaza el puntero del ratón cerca de una función que puede cambiar, se muestra una descripción de dicha función.

Para habilitar una función, marque la casilla de verificación correspondiente.

Para algunas funciones, puede establecer la configuración detallada en las fichas **Principal (Main)** y **Configurar página (Page Setup)**.

### »»» Importante

- Según los perfiles de impresión, es posible que alguna función esté atenuada y que no pueda cambiarla.

#### **Impresión 2 en 1 (2-on-1 Printing)**

Imprime dos páginas del documento, una al lado de la otra, en una hoja de papel.

Para cambiar la secuencia de páginas, haga clic en la ficha **Configurar página (Page Setup)**, seleccione **Diseño de página (Page Layout)** para **Formato de página (Page Layout)** y haga clic en **Especificar... (Specify...)**. A continuación, en el [Cuadro de diálogo Impresión de diseño de página \(Page Layout Printing\)](#) que aparece, especifique el **Orden de páginas (Page Order)**.

#### **Impresión 4 en 1 (4-on-1 Printing)**

Imprime cuatro páginas del documento, una al lado de la otra, en una hoja de papel.

Para cambiar la secuencia de páginas, haga clic en la ficha **Configurar página (Page Setup)**, seleccione **Diseño de página (Page Layout)** para **Formato de página (Page Layout)** y haga clic en **Especificar... (Specify...)**. A continuación, en el [Cuadro de diálogo Impresión de diseño de página \(Page Layout Printing\)](#) que aparece, especifique el **Orden de páginas (Page Order)**.

#### **Impresión a doble cara (Duplex Printing)**

Selecciona si el documento se va a imprimir en ambas caras o sólo en una cara de una hoja de papel.

Para cambiar el lado o los márgenes de grapado, establezca los nuevos valores en la ficha **Configurar página (Page Setup)**.

#### **Impresión en escala de grises (Grayscale Printing)**

Esta función convierte los datos en datos de monocromo al imprimir el documento.

#### **Girar 180 grados (Rotate 180 degrees)**

Imprime el documento girando 180 grados respecto a la dirección del alimentador de papel.

El ancho del área de impresión y la extensión que se hayan configurado en otro software de aplicación se invertirán vertical y horizontalmente.

#### **Ajuste manual del color/intensidad (Color/Intensity Manual Adjustment)**

Seleccione cuando establezca el método **Corrección del color (Color Correction)** y ajustes individuales tales como **Cian (Cyan)**, **Magenta**, **Amarillo (Yellow)**, **Brillo (Brightness)**, **Intensidad (Intensity)** y **Contraste (Contrast)**, etc.

#### **Tipo de soporte (Media Type)**

Selecciona un tipo de papel de impresión.

Seleccione un tipo de soporte que coincida con el papel que se ha cargado en la impresora. Esto garantiza que la impresión se ha realizado correctamente para el papel especificado.

#### **Tamaño del papel de la impresora (Printer Paper Size)**

Selecciona el tamaño del papel cargado en la impresora.

Normalmente, el tamaño de papel se establece automáticamente según la opción de tamaño de papel de salida y el documento se imprime sin escalado.

Al establecer **Impresión 2 en 1 (2-on-1 Printing)** o **Impresión 4 en 1 (4-on-1 Printing)** en **Funciones**

**adicionales (Additional Features)**, puede establecer manualmente el tamaño de papel con **Tamaño de página (Page Size)** en la ficha **Configurar página (Page Setup)**.

Si selecciona un tamaño de papel más pequeño que el **Tamaño de página (Page Size)**, se reducirá el tamaño del documento. Si selecciona un tamaño de papel mayor, se ampliará el tamaño del documento.

Asimismo, si selecciona **Personalizado... (Custom...)**, se abre el [Cuadro de diálogo Tamaño de papel personalizado \(Custom Paper Size\)](#) y le permite especificar cualquier dimensión vertical y horizontal del tamaño de papel.

### **Orientación (Orientation)**

Selecciona la orientación de impresión.

Si la aplicación utilizada para crear el documento tiene una función similar, seleccione la misma orientación que haya seleccionado en dicha aplicación.

#### **Vertical (Portrait)**

Imprime el documento de forma que sus posiciones superior e inferior no cambien respecto a la dirección del alimentador de papel. Es el ajuste predeterminado.

#### **Horizontal (Landscape)**

Imprime el documento girándolo 90 grados respecto a la dirección del alimentador de papel.

Puede cambiar la dirección de rotación accediendo a la ficha **Mantenimiento (Maintenance)**, abriendo el cuadro de diálogo **Configuración personalizada (Custom Settings)** y utilizando, a continuación, la casilla de verificación **Girar 90 grados a la izquierda si la orientación es [Horizontal] (Rotate 90 degrees left when orientation is [Landscape])**.

Para girar el documento 90 grados a la izquierda durante la impresión, seleccione la casilla de verificación **Girar 90 grados a la izquierda si la orientación es [Horizontal] (Rotate 90 degrees left when orientation is [Landscape])**.

### **Calidad de impresión (Print Quality)**

Selecciona la calidad de impresión deseada.

Seleccione una de las siguientes para definir el nivel de calidad de impresión que resulta apropiado para la finalidad.

#### **Alta (High)**

Otorga prioridad a la calidad de impresión en lugar de a la velocidad.

#### **Estándar (Standard)**

Imprime con una velocidad y calidad medias.

### **Fuente de papel (Paper Source)**

Permite seleccionar la fuente desde la que se suministra el papel.

#### **Cassette (selecc. auto) (Cassette (Auto Select))**

En función de la configuración del papel del controlador de la impresora y de la información del papel del cassette registrada en la impresora, la impresora determina automáticamente qué cassette se va a utilizar y se alimenta el papel desde ese cassette.

#### **Cassette 1**

El papel se suministra desde el cassette 1.

#### **Cassette 2**

El papel se suministra desde el cassette 2.

## »»» Importante

- En función del tipo y el tamaño de soporte, la configuración de **Fuente de papel (Paper Source)** podría variar.

### Copias (Copies)

Permiten especificar el número de copias que se desea imprimir. Puede especificar un valor de 1 a 999.

## »»» Importante

- Cuando el software de aplicación utilizado para crear el documento tenga la misma función, especifique la configuración en el controlador de impresora. Sin embargo, si los resultados de impresión no son aceptables, especifique la configuración de las funciones mediante el software de aplicación.

### Imprimir siempre con la configuración actual (Always Print with Current Settings)

Imprime los documentos con la configuración actual a partir de la siguiente ejecución de impresión. Cuando se selecciona esta función y, a continuación, se cierra la [ventana de configuración del controlador de impresora](#), la información que haya establecido en las fichas **Configuración rápida (Quick Setup)**, **Principal (Main)** y **Configurar página (Page Setup)** se guarda y es posible imprimir con la misma configuración a partir de la siguiente ejecución de impresión.

## »»» Importante

- Si inicia sesión con un nombre de usuario distinto, la configuración que se estableció cuando se habilitó esta función no aparece reflejada en la configuración de impresión.
- Si se especificó un ajuste en el software de aplicación, dicho ajuste tiene prioridad.

### Información de tipos de papel de impresora... (Printer Media Information...)

Muestra el cuadro de diálogo [Información de tipos de papel de impresora \(Printer Media Information\)](#).

Puede comprobar la configuración de la impresora y aplicar la configuración comprobada al controlador de la impresora.

### Predetermin. (Defaults)

Restablece todas las configuraciones que ha cambiado a los valores predeterminados.

Haga clic en este botón para devolver todos los ajustes de **Configuración rápida (Quick Setup)**, **Principal (Main)** y **Configurar página (Page Setup)** a sus valores predeterminados (ajustes de fábrica).

## Cuadro de diálogo Guardar configuraciones más utilizadas (Save Commonly Used Settings)

Este cuadro de diálogo permite guardar la información que estableció en las fichas **Configuración rápida (Quick Setup)**, **Principal (Main)** y **Configurar página (Page Setup)** y agregar la información a la lista **Configuraciones más utilizadas (Commonly Used Settings)** en la ficha **Configuración rápida (Quick Setup)**.

### Nombre (Name)

Introduzca el nombre del perfil de impresión que desea guardar.

Se pueden introducir hasta 255 caracteres como máximo.

El nombre aparece, con su icono asociado en la lista **Configuraciones más utilizadas (Commonly Used Settings)** de la ficha **Configuración rápida (Quick Setup)**.

#### **Opciones... (Options...)**

Abre el [Cuadro de diálogo Guardar configuraciones más utilizadas \(Save Commonly Used Settings\)](#).

Cambia los detalles del perfil de impresión que se va a guardar.

### **Cuadro de diálogo Guardar configuraciones más utilizadas (Save Commonly Used Settings)**

Selecciona los iconos de los perfiles de impresión que se van a registrar en las **Configuraciones más utilizadas (Commonly Used Settings)** y cambia los elementos que se van a guardar en los perfiles de impresión.

#### **Icono (Icon)**

Seleccione el icono del perfil de impresión que desea guardar.

El icono seleccionado aparece, con su nombre, en la lista **Configuraciones más utilizadas (Commonly Used Settings)** de la ficha **Configuración rápida (Quick Setup)**.

#### **Guardar la configuración del tamaño de papel (Save the paper size setting)**

Guarda el tamaño de papel en el perfil de impresión en **Configuraciones más utilizadas (Commonly Used Settings)**.

Para aplicar el tamaño de papel guardado cuando se selecciona el perfil de impresión, marque esta casilla de verificación.

Si esta casilla de verificación no está marcada, el tamaño de papel no se guarda y, en consecuencia, el ajuste de tamaño de papel no se aplica cuando se selecciona el perfil de impresión. En su lugar, la impresora imprime con el tamaño de papel especificado con el software de aplicación.

#### **Guardar la configuración de la orientación (Save the orientation setting)**

Guarda la **Orientación (Orientation)** en el perfil de impresión en **Configuraciones más utilizadas (Commonly Used Settings)**.

Para aplicar la orientación de impresión guardada cuando se selecciona el perfil de impresión, marque esta casilla de verificación.

Si esta casilla de verificación no está marcada, la orientación de impresión no se guarda y, en consecuencia, el ajuste **Orientación (Orientation)** no se aplica cuando se selecciona el perfil de impresión. En su lugar, la impresora imprime con la orientación de impresión especificada con el software de aplicación.

#### **Guardar la configuración del número de copias (Save the copies setting)**

Guarda la opción de **Copias (Copies)** en el perfil de impresión en **Configuraciones más utilizadas (Commonly Used Settings)**.

Para aplicar la opción de copias guardado cuando se selecciona el perfil de impresión, marque esta casilla de verificación.

Si esta casilla de verificación no está marcada, la opción de copias no se guarda y, en consecuencia, el ajuste **Copias (Copies)** no se aplica cuando se selecciona el perfil de impresión. En su lugar, la impresora imprime con la opción de copias especificada con el software de aplicación.

## Cuadro de diálogo Tamaño de papel personalizado (Custom Paper Size)

Este cuadro de diálogo permite especificar el tamaño (ancho y altura) del papel personalizado.

### Unidades (Units)

Seleccione la unidad para especificar el tamaño de papel definido por el usuario.

### Tamaño de papel (Paper Size)

Especifica el **Ancho (Width)** y la **Altura (Height)** del papel personalizado. La medida se muestra según las unidades especificadas en **Unidades (Units)**.

## Cuadro de diálogo Información de tipos de papel de impresora (Printer Media Information)

Este cuadro de diálogo le permite comprobar la configuración de la impresora y aplicar la configuración comprobada al controlador de la impresora.

### Fuente de papel (Paper Source)

Compruebe la configuración o seleccione una nueva fuente de papel.

### Tipo de soporte (Media Type)

Muestra la opción **Tipo de soporte (Media Type)** establecida actualmente en la impresora.

Para aplicar la configuración mostrada al controlador de la impresora, haga clic en **Establecer (Set)**.

### Tamaño de página (Page Size)

Muestra la opción **Tamaño de página (Page Size)** establecida actualmente en la impresora.

Para aplicar la configuración mostrada al controlador de la impresora, haga clic en **Establecer (Set)**.

## Temas relacionados

- [Impresión de fácil configuración](#)
- [Configuración de la Orientación y del Tamaño de página](#)
- [Configuración del número de copias y del orden de impresión](#)
- [Impresión a doble cara](#)
- [Configuración de la impresión de sobres](#)
- [Impresión en postales](#)
- [Cambio de la fuente de papel para que se ajuste a la finalidad](#)
- [Visualización de los resultados de impresión antes de imprimir](#)
- [Configuración de las dimensiones del papel \(tamaño personalizado\)](#)
- [Impresión en monocromo de documentos en color](#)
- [Especificación de la corrección del color](#)
- [Ajuste del balance del color](#)
- [Ajuste del balance del color utilizando patrones de muestra \(controlador de impresora\)](#)
- [Ajuste del brillo](#)
- [Ajuste de la intensidad](#)
- [Ajuste del contraste](#)
- [Ajuste de la intensidad/contraste utilizando patrones de muestra \(controlador de impresora\)](#)
- [Registro de un perfil de impresión utilizado con frecuencia](#)

## Descripción de la ficha Principal

La ficha **Principal (Main)** permite crear una configuración de impresión básica según el tipo de soporte. A menos que sea necesaria una impresión especial, la impresión normal se puede ejecutar definiendo únicamente los elementos de esta ficha.

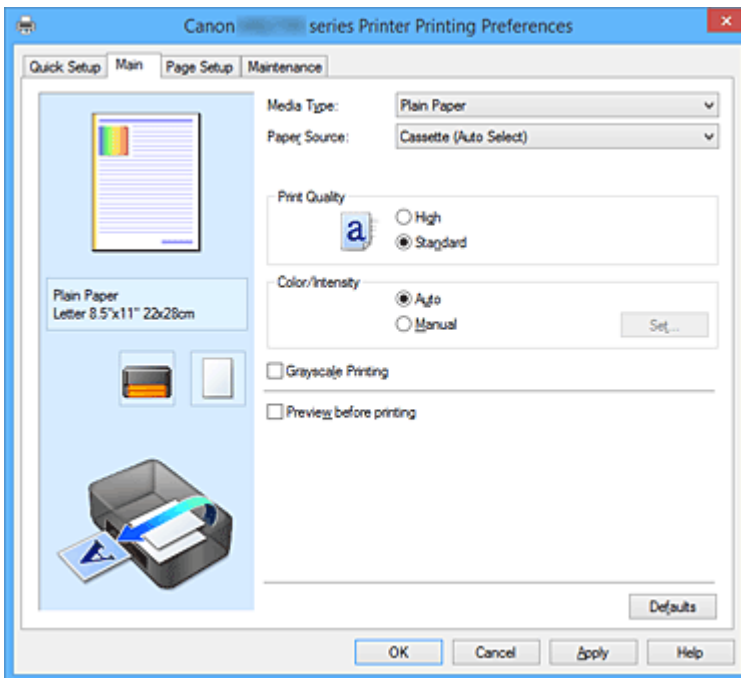

### Vista preliminar de configuración

La ilustración del papel muestra cómo se colocará el original sobre una hoja de papel.

Es posible comprobar una imagen de toda la disposición.

En la ilustración de la impresora se muestra cómo cargar papel para que coincida con la configuración del controlador de impresora.

Compruebe que la impresora está configurada correctamente consultando la ilustración antes de empezar a imprimir.

### Tipo de soporte (Media Type)

Selecciona un tipo de papel de impresión.

Seleccione un tipo de soporte que coincida con el papel que se ha cargado en la impresora. Esto garantiza que la impresión se ha realizado correctamente para el papel especificado.

### Fuente de papel (Paper Source)

Muestra la fuente desde la que se suministra el papel.

Es posible que cambiar la fuente de papel con el controlador de la impresora.

#### **Cassette (selecc. auto) (Cassette (Auto Select))**

En función de la configuración del papel del controlador de la impresora y de la información del papel del cassette registrada en la impresora, la impresora determina automáticamente qué cassette se va a utilizar y se alimenta el papel desde ese cassette.

#### **Cassette 1**

El papel se suministra desde el cassette 1.

#### **Cassette 2**

El papel se suministra desde el cassette 2.

## »»» Importante

- En función del tipo y el tamaño de soporte, la configuración de **Fuente de papel (Paper Source)** podría variar.

### Calidad de impresión (Print Quality)

Selecciona la calidad de impresión deseada.

Seleccione una de las siguientes para definir el nivel de calidad de impresión que resulta apropiado para la finalidad.

## »»» Importante

- Dependiendo de la configuración de **Tipo de soporte (Media Type)**, es posible producir los mismos resultados de impresión incluso si se cambia la **Calidad de impresión (Print Quality)**.

### Alta (High)

Otorga prioridad a la calidad de impresión en lugar de a la velocidad.

### Estándar (Standard)

Imprime con una velocidad y calidad medias.

### Color/Intensidad (Color/Intensity)

Selecciona el método de ajuste de color.

#### Auto

**Cian (Cyan), Magenta, Amarillo (Yellow), Brillo (Brightness), Intensidad (Intensity) y Contraste (Contrast)**, etc. se ajustan automáticamente.

#### Manual

Seleccione cuando establezca las configuraciones individuales, como, por ejemplo **Cian (Cyan), Magenta, Amarillo (Yellow), Brillo (Brightness), Intensidad (Intensity), Contraste (Contrast)**, etc. y el método de **Corrección del color (Color Correction)**.

### Establecer... (Set...)

Seleccione **Manual** para **Color/Intensidad (Color/Intensity)** para habilitar este botón.

En el cuadro de diálogo **Ajuste manual del color (Manual Color Adjustment)**, puede ajustar la configuración de color individual como, por ejemplo, **Cian (Cyan), Magenta, Amarillo (Yellow), Brillo (Brightness), Intensidad (Intensity) y Contraste (Contrast)** en la ficha **Ajuste de color (Color Adjustment)**, y seleccionar el método de **Corrección del color (Color Correction)** en la ficha **Coincidencia (Matching)**.

## »»» Nota

- Si desea utilizar un perfil ICC para ajustar colores, utilice el cuadro de diálogo **Ajuste manual del color (Manual Color Adjustment)** para establecer el perfil.

### Impresión en escala de grises (Grayscale Printing)

Esta función convierte los datos en datos de monocromo al imprimir el documento.

Active esta casilla de verificación para imprimir en monocromo un documento en color.

### Vista preliminar antes de imprimir (Preview before printing)

Muestra el aspecto que tendrá el resultado de la impresión antes de imprimir los datos.

Active esta casilla de verificación para mostrar una vista preliminar antes de imprimir.

## »»» Importante

- Para utilizar la Vista preliminar XPS de Canon IJ, debe tener instalado en su ordenador Microsoft .NET Framework 4 Client Profile.

### Predetermin. (Defaults)

Restablece todas las configuraciones que ha cambiado a los valores predeterminados. Al hacer clic en este botón se restaura toda la configuración en la pantalla actual a los valores predeterminados (ajustes de fábrica).

## Ficha Ajuste de color (Color Adjustment)

Esta ficha le permite ajustar el balance de color cambiando la configuración de las opciones **Cian (Cyan)**, **Magenta**, **Amarillo (Yellow)**, **Brillo (Brightness)**, **Intensidad (Intensity)** y **Contraste (Contrast)**.

### Vista preliminar

Muestra el efecto del ajuste de color.  
El color y el brillo cambian cuando se ajusta cada elemento.

### »»» Nota

- Cuando la casilla de verificación **Impresión en escala de grises (Grayscale Printing)** está activada el gráfico aparece en monocromo.

### Ver patrón de color (View Color Pattern)

Muestra un patrón para comprobar los cambios de color producidos por el ajuste de color. Si desea mostrar la imagen de vista preliminar con un patrón de color, active esta casilla de verificación.

### Cian (Cyan) / Magenta / Amarillo (Yellow)

Ajusta las intensidades de **Cian (Cyan)**, **Magenta** y **Amarillo (Yellow)**.

Al mover el control deslizante a la derecha el color se intensifica, y al moverlo hacia la izquierda se atenúa.

También se puede introducir directamente un valor vinculado al control deslizante. Introduzca un valor dentro del intervalo de -50 a 50.

Este ajuste cambia la cantidad relativa de tinta en cada color utilizado, lo que modifica el balance de color total del documento. Utilice su aplicación si desea modificar mucho el balance del color total. Use el controlador de impresora únicamente cuando desee ajustar ligeramente el balance del color.

## »»» Importante

- Cuando se marca la opción **Impresión en escala de grises (Grayscale Printing)** en la ficha **Principal (Main)**, **Cian (Cyan)**, **Magenta** y **Amarillo (Yellow)** aparecen atenuados y no están disponibles.

### Brillo (Brightness)

Seleccione el brillo de la impresión.

No se puede cambiar el nivel de blanco y negro puro. No obstante, se puede modificar el brillo de los colores entre blanco y negro.

### Intensidad (Intensity)

Ajusta la intensidad total de la impresión.

Al desplazar el control deslizante hacia la derecha, se aumenta la intensidad, mientras que al desplazarlo hacia la izquierda, se disminuye.



También se puede introducir directamente un valor vinculado al control deslizante. Introduzca un valor dentro del intervalo de -50 a 50.

### **Contraste (Contrast)**

Ajusta el contraste entre zonas claras y oscuras en la imagen que se va a imprimir.

Al desplazar el control deslizante hacia la derecha, aumentará el contraste y, al desplazarlo hacia la izquierda, disminuirá.

También se puede introducir directamente un valor vinculado al control deslizante. Introduzca un valor dentro del intervalo de -50 a 50.

### **Imprimir un patrón para ajuste de color**

Cuando se cambia el balance del color o la intensidad/contraste, la función de impresión de patrón imprime una lista de los resultados del ajuste junto con los valores del ajuste.

Seleccione esta función al imprimir un patrón para el ajuste del color.

### **Preferencias de impresión de patrón... (Pattern Print preferences...)**

Seleccione **Imprimir un patrón para ajuste de color (Print a pattern for color adjustment)** para activar este botón.

Se abre el [Impresión de patrón \(Pattern Print\)](#) y le permite establecer la configuración de impresión de patrones.

## **Cuadro de diálogo Impresión de patrón (Pattern Print)**

Realiza la configuración para impresión de patrones que permite comprobar el balance de color y la intensidad/contraste de documentos.

### **Parámetros de ajuste (Parameters to Adjust)**

Seleccione el elemento que desea comprobar mediante impresión de patrones.

#### **Cian/Magenta/Amarillo (Cyan/Magenta/Yellow)**

Imprime un patrón que permite comprobar el balance de cian/magenta/amarillo.

#### **»»» Importante**

- Cuando se marca la opción **Impresión en escala de grises (Grayscale Printing)** en la ficha **Principal (Main)**, **Cian/Magenta/Amarillo (Cyan/Magenta/Yellow)** aparece atenuado y no está disponible.

#### **Intensidad/Contraste (Intensity/Contrast)**

Imprime un patrón que permite comprobar el balance de intensidad/contraste.

### **Tamaño del papel de la impresora (Printer Paper Size)**

Selecciona el tamaño del papel que va a utilizar para imprimir el patrón.

Este ajuste está vinculado a **Tamaño del papel de la impresora (Printer Paper Size)** en la ficha **Configurar página (Page Setup)**.

#### **»»» Nota**

- Dependiendo del tamaño del papel seleccionado en la ficha **Configurar página (Page Setup)**, puede que haya tamaños que no se puedan seleccionar.

### **Cantidad de ejemplos de patrón (Amount of Pattern Instances)**

Establece el número de patrones que se van a imprimir.

Puede seleccionar entre **Máxima (Largest)**, **Grande (Large)** y **Pequeña (Small)**. Cuando se selecciona un tamaño de patrón, el número de patrones que se puede imprimir es como sigue:

## »» Nota

- Las opciones **Máxima (Largest)** y **Grande (Large)** no se pueden seleccionar cuando se seleccionan determinados tamaños de papel o tamaños de papel de salida.
- La vista preliminar de configuración en la ficha **Principal (Main)** muestra una imagen que permite comprobar todo el diseño.

### **Máxima (Largest)**

**Cian/Magenta/Amarillo (Cyan/Magenta/Yellow)** 37

**Intensidad/Contraste (Intensity/Contrast)** 49

### **Grande (Large)**

**Cian/Magenta/Amarillo (Cyan/Magenta/Yellow)** 19

**Intensidad/Contraste (Intensity/Contrast)** 25

### **Pequeña (Small)**

**Cian/Magenta/Amarillo (Cyan/Magenta/Yellow)** 7

**Intensidad/Contraste (Intensity/Contrast)** 9

### **Variación de color entre ejemplos (Color Variation Between Instances)**

Define la cantidad de cambio de color entre los patrones relacionados.

Seleccione entre **Grande (Large)**, **Media (Medium)** y **Pequeña (Small)**. **Grande (Large)** genera una gran cantidad de cambios y **Pequeña (Small)** genera una pequeña cantidad de cambio.

## »» Nota

- La opción **Grande (Large)** corresponde aproximadamente al doble del tamaño de **Media (Medium)**, y **Pequeña (Small)** es aproximadamente la mitad del tamaño de **Media (Medium)**.

## Ficha Coincidencia (Matching)

Permite seleccionar el método de ajuste de colores para que coincidan con el tipo de documento que se desea imprimir.

### **Corrección del color (Color Correction)**

Permite seleccionar **Coincid. Controlador (Driver Matching)**, **ICM (Coincidencia perfil ICC (ICC Profile Matching))** o **Ninguno (None)** para que coincidan con la finalidad de la operación de impresión.

### »» Importante

- Cuando la opción **Impresión en escala de grises (Grayscale Printing)** está marcada en la ficha **Principal (Main)**, la opción **Corrección del color (Color Correction)** aparecerá atenuada y no estará disponible.

### **Coincid. Controlador (Driver Matching)**

Con Canon Digital Photo Color, puede imprimir datos sRGB con los tintes de color más utilizados.

### **ICM (Coincidencia perfil ICC (ICC Profile Matching))**

Ajusta los colores con el perfil ICC durante la impresión.

### »» Importante

- Si el software de aplicación se ha definido de modo que ICM está deshabilitado, **ICM (Coincidencia perfil ICC (ICC Profile Matching))** no está disponible para **Corrección del**

**color (Color Correction)** y es posible que la impresora no pueda imprimir correctamente los datos de imagen.

#### **Ninguno (None)**

Deshabilita el ajuste de color con el controlador de la impresora.

#### **»» Nota**

- En el controlador de la impresora XPS, **ICM** se ha convertido en **Coincidencia perfil ICC (ICC Profile Matching)**.

### **Temas relacionados**

- [Ajuste del balance del color](#)
- [Ajuste del brillo](#)
- [Ajuste de la intensidad](#)
- [Ajuste del contraste](#)
- [Ajuste del balance del color utilizando patrones de muestra \(controlador de impresora\)](#)
- [Ajuste de la intensidad/contraste utilizando patrones de muestra \(controlador de impresora\)](#)
- [Especificación de la corrección del color](#)
- [Ajuste del color con el controlador de impresora](#)
- [Impresión con perfiles ICC](#)
- [Impresión en monocromo de documentos en color](#)
- [Visualización de los resultados de impresión antes de imprimir](#)

## Descripción de la ficha Configurar página

La ficha **Configurar página (Page Setup)** permite determinar cómo se va a organizar un documento en el papel. Además, esta ficha permite definir el número de copias y el orden de impresión. Si la aplicación con la que se haya creado el documento dispone de una función similar, defínalo en la aplicación.

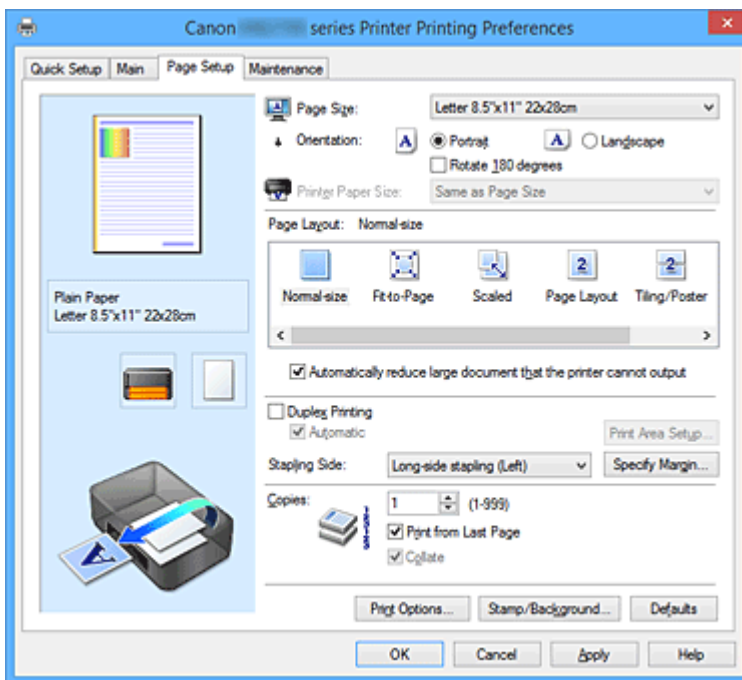

### Vista preliminar de configuración

La ilustración del papel muestra cómo se colocará el original sobre una hoja de papel.

Es posible comprobar una imagen de toda la disposición.

En la ilustración de la impresora se muestra cómo cargar papel para que coincida con la configuración del controlador de impresora.

Compruebe que la impresora está configurada correctamente consultando la ilustración antes de empezar a imprimir.

### Tamaño de página (Page Size)

Selecciona un tamaño de página.

Asegúrese de seleccionar los mismos tamaños de página seleccionados en la aplicación.

Si selecciona **Personalizado... (Custom...)**, se abre el [Cuadro de diálogo Tamaño de papel personalizado \(Custom Paper Size\)](#) y le permite especificar cualquier dimensión vertical y horizontal del tamaño de papel.

### Orientación (Orientation)

Selecciona la orientación de impresión.

Si la aplicación utilizada para crear el documento tiene una función similar, seleccione la misma orientación que haya seleccionado en dicha aplicación.

#### Vertical (Portrait)

Imprime el documento de forma que sus posiciones superior e inferior no cambien respecto a la dirección del alimentador de papel. Es el ajuste predeterminado.

#### Horizontal (Landscape)

Imprime el documento girándolo 90 grados respecto a la dirección del alimentador de papel.

Puede cambiar la dirección de rotación accediendo a la ficha **Mantenimiento (Maintenance)**,

abriendo el cuadro de diálogo **Configuración personalizada (Custom Settings)** y utilizando, a continuación, la casilla de verificación **Girar 90 grados a la izquierda si la orientación es [Horizontal] (Rotate 90 degrees left when orientation is [Landscape])**.

Para girar el documento 90 grados a la izquierda durante la impresión, seleccione la casilla de verificación **Girar 90 grados a la izquierda si la orientación es [Horizontal] (Rotate 90 degrees left when orientation is [Landscape])**.

### **Girar 180 grados (Rotate 180 degrees)**

Imprime el documento girando 180 grados respecto a la dirección del alimentador de papel.

El ancho del área de impresión y la extensión que se hayan configurado en otro software de aplicación se invertirán vertical y horizontalmente.

### **Tamaño del papel de la impresora (Printer Paper Size)**

Selecciona el tamaño del papel cargado en la impresora.

El ajuste predeterminado es **Igual que Tamaño de página (Same as Page Size)** para llevar a cabo una impresión de tamaño normal.

Puede seleccionar un tamaño de papel de impresora al seleccionar **Ajuste a la página (Fit-to-Page)**, **A escala (Scaled)**, **Diseño de página (Page Layout)**, **Mosaico/Póster (Tiling/Poster)** o **Cuadernillo (Booklet)** para **Formato de página (Page Layout)**.

Si selecciona un tamaño de papel más pequeño que el **Tamaño de página (Page Size)**, se reducirá el tamaño del documento. Si selecciona un tamaño de papel mayor, se ampliará el tamaño del documento.

Asimismo, si selecciona **Personalizado... (Custom...)**, se abre el [Cuadro de diálogo Tamaño de papel personalizado \(Custom Paper Size\)](#) y le permite especificar cualquier dimensión vertical y horizontal del tamaño de papel.

### **Formato de página (Page Layout)**

Selecciona el tamaño del documento que desea imprimir y el tipo de impresión.

#### **Tamaño normal (Normal-size)**

Éste es el método de impresión normal. Selecciónelo cuando no desee especificar el formato de página.

#### **Reducir automáticamente documentos grandes que no admite la impresora (Automatically reduce large document that the printer cannot output)**

Si la impresora no puede imprimir el tamaño de papel de un documento, la impresora puede reducir automáticamente el tamaño cuando imprime el documento.

Marque esta casilla de verificación para reducir el tamaño al imprimir el documento.

#### **Ajuste a la página (Fit-to-Page)**

Esta función permite ampliar o reducir documentos automáticamente para ajustarlos al tamaño de papel cargado en la impresora sin cambiar el tamaño de papel especificado en el software de la aplicación.

#### **A escala (Scaled)**

Los documentos se pueden ampliar o reducir para imprimirlos.

Especifique el tamaño en **Tamaño del papel de la impresora (Printer Paper Size)** o especifique la proporción de escala en el cuadro **Escala (Scaling)**.

#### **Escala (Scaling)**

Especifica una proporción de ampliación o reducción para el documento que se desea imprimir.

### **Formato de página (Page Layout)**

En una cara de la hoja de papel se pueden imprimir varias páginas del documento.

#### **Especificar... (Specify...)**

Abre el [Cuadro de diálogo Impresión de diseño de página \(Page Layout Printing\)](#).

Haga clic en este botón para definir los detalles sobre la impresión de diseño de página.

### **Mosaico/Póster (Tiling/Poster)**

Esta función permite ampliar los datos de la imagen y dividir los datos ampliados entre varias páginas que imprimir. También puede pegar entre sí estas hojas de papel para crear un formato impreso grande como, por ejemplo, un póster.

#### **Especificar... (Specify...)**

Abre el [Cuadro de diálogo Impresión de mosaico/póster \(Tiling/Poster Printing\)](#).

Haga clic en este botón para definir los detalles sobre la impresión de mosaico/póster.

### **Cuadernillo (Booklet)**

La función de impresión en cuadernillo permite imprimir datos para confeccionar un cuadernillo. Los datos se imprimen en las dos caras del papel. Este tipo de impresión garantiza que las páginas se pueden intercalar adecuadamente, siguiendo el orden del número de página, cuando llega el momento de doblarlas y graparlas en el centro.

#### **Especificar... (Specify...)**

Abre el [Cuadro de diálogo Impresión en cuadernillo \(Booklet Printing\)](#).

Haga clic en este botón para definir los detalles sobre la impresión en cuadernillo.

### **Impresión a doble cara (Duplex Printing)**

Selecciona si el documento se va a imprimir automáticamente en ambas caras o sólo en una cara de una hoja de papel.

Marque esta casilla de verificación para imprimir el documento en ambas caras.

Esta función se puede utilizar solo cuando se selecciona **Papel normal (Plain Paper)** para **Tipo de soporte (Media Type)** y se selecciona **Tamaño normal (Normal-size)**, **Ajuste a la página (Fit-to-Page)**, **A escala (Scaled)** o **Diseño de página (Page Layout)**.

#### **Automático (Automatic)**

Selecciona si la impresión a doble se va a realizar automática o manualmente.

Esta casilla de verificación se activará si se selecciona **Cuadernillo (Booklet)** en la lista **Formato de página (Page Layout)** o se marca la casilla de verificación **Impresión a doble cara (Duplex Printing)**.

Para imprimir a doble cara automáticamente, marque esta casilla de verificación.

Para imprimir a doble cara manualmente, quite la marca de esta casilla de verificación.

#### **Configuración del área de impresión... (Print Area Setup...)**

Abre el [Cuadro de diálogo Configuración del área de impresión \(Print Area Setup\)](#) en el que puede configurar el área de impresión para la impresión automática a doble cara.

### **Lado de grapado (Stapling Side)**

Selecciona la posición del margen de grapado.

La impresora analiza los ajustes de **Orientación (Orientation)** y **Formato de página (Page Layout)** y selecciona automáticamente la mejor posición del margen de grapado. Marque **Lado de grapado (Stapling Side)** y seleccione un valor de la lista para cambiarlo.

### **Especificar margen... (Specify Margin...)**

Abre el [Cuadro de diálogo Especificar margen \(Specify Margin\)](#).

Puede especificar el ancho del margen.

## Copias (Copies)

Permiten especificar el número de copias que se desea imprimir. Puede especificar un valor de 1 a 999.

### »»» Importante

- Si la aplicación utilizada para crear el documento tiene una función similar, especifique el número de copias con la aplicación sin especificarlo aquí.

## Imprimir desde la última página (Print from Last Page)

Marque la casilla de verificación si desea imprimir ordenadamente desde la última página. Si lo hace, no necesitará colocar las páginas en el orden correcto después de imprimir.

Desmarque la casilla de verificación para imprimir el documento en orden normal, empezando desde la primera página.

## Intercalar (Collate)

Marque esta casilla de verificación para agrupar las páginas de cada copia cuando desee imprimir varias copias.

Desmarque esta casilla si desea imprimir juntas todas las páginas que tengan el mismo número de página.

### »»» Importante

- Cuando el software de aplicación utilizado para crear el documento tenga la misma función, dé prioridad a la configuración del controlador de impresora. Sin embargo, si los resultados de impresión no son aceptables, especifique la configuración de las funciones mediante el software de aplicación. Si especifica el número de copias y el orden de impresión tanto con la aplicación como con el controlador de impresora, es posible que el número de copias sea la multiplicación de las dos configuraciones o que el orden de impresión especificado no se active.

## Opciones de impresión... (Print Options...)

Abre el [Cuadro de diálogo Opciones de impresión \(Print Options\)](#).

Cambia la configuración detallada del controlador de impresora para datos de impresión enviados desde la aplicación.

## Sello/Fondo... (Stamp/Background...) (Sello... (Stamp...))

Abre el [cuadro de diálogo Sello/Fondo \(Stamp/Background\) \(Sello \(Stamp\)\)](#).

La función **Sello (Stamp)** permite imprimir un texto o un mapa de bits como sello por encima o por detrás de los datos del documento. También permite imprimir la fecha, la hora y el nombre de usuario.

La función **Fondo (Background)** permite imprimir una ilustración atenuada detrás de los datos del documento.

### »»» Nota

- Con el controlador de impresora XPS, el botón **Sello/Fondo... (Stamp/Background...)** se convierte en el botón **Sello... (Stamp...)** y sólo se puede utilizar la función de sello.

Dependiendo del tipo de controlador de impresora que esté utilizando y del entorno, es posible **Sello (Stamp)** y **Fondo (Background)** no estén disponible.

## Cuadro de diálogo Tamaño de papel personalizado (Custom Paper Size)

Este cuadro de diálogo permite especificar el tamaño (ancho y altura) del papel personalizado.

### **Unidades (Units)**

Seleccione la unidad para especificar el tamaño de papel definido por el usuario.

### **Tamaño de papel (Paper Size)**

Especifica el **Ancho (Width)** y la **Altura (Height)** del papel personalizado. La medida se muestra según las unidades especificadas en **Unidades (Units)**.

## **Cuadro de diálogo Impresión de diseño de página (Page Layout Printing)**

Este cuadro de diálogo permite seleccionar el número de páginas del documento que se desean colocar en una hoja de papel, el orden de las páginas y si se va a imprimir una línea de borde alrededor de cada página de documento.

La configuración especificada en este cuadro de diálogo se puede confirmar en la vista preliminar de configuración en el controlador de la impresora.

### **Icono Vista preliminar**

Muestra la configuración realizada en el cuadro de diálogo **Impresión de diseño de página (Page Layout Printing)**.

Ahora puede comprobar el aspecto que tendrá el resultado de la impresión antes de imprimir los datos.

### **Formato de página (Page Layout)**

Especifica el número de páginas de documento que desee ajustar en una hoja.

### **Orden de páginas (Page Order)**

Especifica la orientación del documento que se desea imprimir en una hoja de papel.

### **Borde de página (Page Border)**

Imprime una línea de borde de página alrededor de cada página del documento.

Marque esta casilla de verificación para imprimir la línea de borde de página.

## **Cuadro de diálogo Impresión de mosaico/póster (Tiling/Poster Printing)**

Este cuadro de diálogo permite seleccionar el tamaño de la imagen que se va a imprimir. También puede realizar ajustes para líneas de corte y marcadores de pegado que resultan prácticos a la hora de pegar las páginas para formar un póster.

La configuración especificada en este cuadro de diálogo se puede confirmar en la vista preliminar de configuración en el controlador de la impresora.

### **Icono Vista preliminar**

Muestra la configuración del cuadro de diálogo **Impresión de mosaico/póster (Tiling/Poster Printing)**.

Ahora puede comprobar el aspecto que tendrá el resultado de la impresión.

### **Div. Imágenes (Image Divisions)**

Seleccione el número de divisiones (vertical x horizontal).

A medida que aumenta el número de divisiones, aumenta también el número de hojas que se utilizan para imprimir. Si va a pegar páginas para crear un póster, aumentar el número de divisiones le permitirá crear un póster más grande.



### Imprimir "Cortar/Pegar" en márgenes (Print "Cut/Paste" in margins)

Especifica si desea imprimir las palabras "Cortar" y "Pegar" en los márgenes. Estas palabras sirven como guía a la hora de pegar las páginas para formar un póster.

Marque esta casilla de verificación para imprimir las palabras.

#### »» Nota

- Dependiendo del tipo de controlador de impresora que esté utilizando y del entorno, es posible que esta función no esté disponible.

### Imprimir líneas de "Cortar/Pegar" en márgenes (Print "Cut/Paste" lines in margins)

Especifica si desea imprimir las líneas de corte que sirven como guía a la hora de pegar las páginas para formar un póster.

Marque esta casilla de verificación para imprimir las líneas de corte.

### Imprimir intervalo de páginas (Print page range)

Permite especificar el intervalo de impresión. Normalmente se selecciona **Todo (All)**.

Seleccione **Páginas (Pages)** para especificar una página o intervalo específico.

#### »» Nota

- Si algunas de las páginas no se han impreso correctamente, especifique las páginas que no hace falta imprimir haciendo clic sobre ellas en la vista preliminar de configuración de la ficha **Configurar página (Page Setup)**. Esta vez se imprimirán solo las páginas mostradas en la pantalla.

## Cuadro de diálogo Impresión en cuadernillo (Booklet Printing)

Este cuadro de diálogo permite establecer cómo encuadernar el documento como cuadernillo. En este cuadro de diálogo también se pueden definir las opciones para imprimir solo en una cara e imprimir un borde de página.

La configuración especificada en este cuadro de diálogo se puede confirmar en la vista preliminar de configuración en el controlador de la impresora.

### Icono Vista preliminar

Muestra la configuración realizada en el cuadro de diálogo **Impresión en cuadernillo (Booklet Printing)**.

Puede comprobar el aspecto que tendrá el documento al imprimirlo como cuadernillo.

### Margen de grapado (Margin for stapling)

Especifica el lado del cuadernillo que se va a grapar.

### Introducir página en blanco (Insert blank page)

Selecciona si se va a imprimir el documento en una cara o en ambas caras del cuadernillo.

Marque esta casilla de verificación para imprimir el documento en una cara del cuadernillo y seleccione en la lista la cara que desee dejar en blanco.

### Margen (Margin)

Especifica la anchura del margen de grapado.

El ancho que especifique constituirá el margen de grapado desde el centro de la página.

### Borde de página (Page Border)

Imprime una línea de borde de página alrededor de cada página del documento.

Marque esta casilla de verificación para imprimir la línea de borde de página.

## Cuadro de diálogo Configuración del área de impresión (Print Area Setup)

Con la impresión a doble cara, el área de impresión se vuelve ligeramente más estrecha de lo normal. En consecuencia, cuando se imprime un documento con márgenes pequeños, es posible que no quepa en una página.

Este cuadro de diálogo permite establecer si la página se va a reducir al imprimirse de forma que el documento quepa en una página.

### Usar impresión en tamaño normal (Use normal-size printing)

Imprime las páginas del documento sin reducirlas. Es el ajuste predeterminado.

### Usar impresión reducida (Use reduced printing)

Reduce ligeramente cada página del documento para ajustarla a una hoja de papel durante la impresión.

Seleccione este ajuste al utilizar impresión automática a doble cara para imprimir un documento con márgenes pequeños.

## Cuadro de diálogo Especificar margen (Specify Margin)

Este cuadro de diálogo permite especificar el ancho del margen de la cara que se desea grapar. Si un documento no cabe en una página, el documento se reduce al imprimirlo.

### Margen (Margin)

Especifica la anchura del margen de grapado.

El ancho de la cara especificado por **Lado de grapado (Stapling Side)** se convierte en el margen de grapado.

## Cuadro de diálogo Opciones de impresión (Print Options)

Realiza cambios para imprimir los datos que se envían a la impresora.

Dependiendo del tipo de controlador de impresora que esté utilizando y del entorno, es posible que esta función no esté disponible.

### Es necesario desactivar ICM desde el software de la aplicación (Disable ICM required from the application software)

Deshabilita la función ICM requerida desde el software de la aplicación.

Cuando un software de aplicación utiliza el ICM de Windows para imprimir datos, es posible que se generen colores no previstos o que disminuya la velocidad de impresión. Si se producen estos problemas, la activación de esta casilla de verificación podría solucionar los problemas.

#### »»» Importante

- En situaciones normales desmarque esta casilla de verificación.
- Esta función no sirve cuando se selecciona **ICM para Corrección del color (Color Correction)** en la ficha **Coincidencia (Matching)** del cuadro de diálogo **Ajuste manual del color (Manual Color Adjustment)**.

#### »»» Nota

- La ficha **Es necesario desactivar ICM desde el software de la aplicación (Disable ICM required from the application software)** no se puede utilizar con el controlador de impresora XPS.

### **Desactivar la configuración de perfil de color del software de la aplicación (Disable the color profile setting of the application software)**

Al marcar esta casilla de verificación se deshabilita la información del perfil de color establecido en el software de la aplicación.

Cuando la información del perfil de color establecida en el software de la aplicación se envía al controlador de la impresora, es posible que la impresión resultante contenga colores inesperados. Si esto ocurre, al marcar esta casilla de verificación se podría resolver el problema.

#### **»»» Importante**

- Incluso cuando esta casilla de verificación está marcada, solo alguna de la información del perfil de color está deshabilitada y el perfil de color se puede seguir utilizando para imprimir.
- En situaciones normales desmarque esta casilla de verificación.

### **Desactivar la configuración de la fuente de papel del software de la aplicación (Disable the paper source setting of the application software)**

Desactiva el método de alimentación de papel establecido por la aplicación.

En algunas aplicaciones como Microsoft Word, se podrían imprimir los datos con un método de alimentación distinto del de la configuración del controlador de la impresora. En este caso, compruebe esta función.

#### **»»» Importante**

- Si esta función está activada, normalmente no se puede cambiar el método de alimentación del papel en la Vista preliminar de Canon IJ.  
No obstante, si está utilizando el controlador de impresora XPS, podrá cambiar el método de alimentación del papel en la Vista preliminar de Canon IJ XPS.

### **Desagrupar papeles (Ungroup Papers)**

Especifica el método de visualización del **Tipo de soporte (Media Type)**, **Tamaño de página (Page Size)** y **Tamaño del papel de la impresora (Printer Paper Size)**.

Para mostrar los elementos por separado, seleccione la casilla de verificación.

Para mostrar los elementos en grupo, desmarque la casilla de verificación.

### **No permitir que el software de la aplicación comprima los datos de impresión (Do not allow application software to compress print data)**

Está prohibida la compresión de los datos de impresión de el software de la aplicación.

Si en el resultado de impresión faltan datos de imagen o aparecen colores no deseados, al seleccionar esta casilla de verificación es posible que se solucione el problema.

#### **»»» Importante**

- En situaciones normales desmarque esta casilla de verificación.

#### **»»» Nota**

- La ficha **No permitir que el software de la aplicación comprima los datos de impresión (Do not allow application software to compress print data)** no se puede utilizar con el controlador de impresora XPS.

### **Imprimir tras crear datos de impresión por página (Print after creating print data by page)**

Los datos de impresión se crean en unidades de página y la impresión comienza después de que el procesamiento de una página de datos de compresión se haya completado.

Si un documento impreso contiene resultados no deseados tales como líneas, al seleccionar esta casilla de verificación es posible que mejoren los resultados.

### »»» Importante

- En situaciones normales desmarque esta casilla de verificación.

### Escalar imágenes interpolando el vecino más próximo (Scale images using nearest-neighbor interpolation)

Cuando una imagen se va a ampliar o reducir al imprimirla, la impresora utiliza un proceso de interpolación sencillo para ampliar o reducir la imagen.

Si los datos de imagen en un documento impreso no se imprimen con claridad, al seleccionar esta casilla de verificación es posible que mejoren los resultados.

### »»» Importante

- En situaciones normales desmarque esta casilla de verificación.

### »»» Nota

- **Escalar imágenes interpolando el vecino más próximo (Scale images using nearest-neighbor interpolation)** solo se puede utilizar con el controlador de impresora XPS.

### Prevención de pérdida de datos de impresión (Prevention of Print Data Loss)

Puede reducir el tamaño de los datos de impresión que se crearon con el software de la aplicación y, a continuación, imprimir los datos.

Dependiendo de el software de la aplicación utilizada, es posible que los datos de imagen aparezcan recortados o que no se impriman correctamente. En tales casos, seleccione **Sí (On)**. Si no va a utilizar esta función, seleccione **No (Off)**.

### »»» Importante

- Es posible que al utilizar esta función, la calidad de impresión se reduzca dependiendo de los datos de impresión.

### Unidad de procesamiento de los datos de impresión (Unit of Print Data Processing)

Selecciona la unidad de procesamiento de los datos de impresión que se van a enviar a la impresora.

Seleccione **Recomendado (Recommended)** en circunstancias normales.

### »»» Importante

- Para determinados ajustes es posible que se utilice una gran cantidad de memoria. No cambie la configuración si el equipo tiene poca memoria.

### »»» Nota

- La ficha **Unidad de procesamiento de los datos de impresión (Unit of Print Data Processing)** no se puede utilizar con el controlador de impresora XPS.

### Cuadro de diálogo Sello/Fondo (Stamp/Background) (Sello... (Stamp...))

El cuadro de diálogo **Sello/Fondo (Stamp/Background) (Sello... (Stamp...))** permite imprimir un sello y/o un fondo por encima o por detrás de las páginas del documento. Además de los pre-registrados, puede registrar y utilizar su sello y fondo originales.

## »» Nota

- Con el controlador de impresora XPS, el botón **Sello/Fondo... (Stamp/Background...)** se convierte en el botón **Sello... (Stamp...)** y sólo se puede utilizar la función de sello.

### **Sello (Stamp)**

La impresión de sello es una función que imprime un sello sobre un documento.

Marque esta casilla de verificación y seleccione un título de la lista para imprimir un sello.

### **Definir sello... (Define Stamp...)**

Abre el [cuadro de diálogo Configuración del sello \(Stamp Settings\)](#).

Puede comprobar los detalles de un sello seleccionado o guardar un nuevo sello.

### **Colocar sello sobre el texto (Place stamp over text)**

Establece cómo se va a imprimir el sello en el documento.

Marque la casilla de verificación **Sello (Stamp)** para habilitarlo.

Marque esta casilla de verificación, para imprimir un sello sobre la página de documento impresa. Es posible que los datos impresos queden ocultos detrás del sello.

Desmarque esta casilla de verificación para imprimir los datos del documento sobre el sello. Es posible que los datos impresos no quedarán ocultos detrás del sello. No obstante, las partes del sello que se superponen con el documento podrían estar ocultas.

### **Imprimir sello semitransparente (Print semitransparent stamp)**

Establece cómo se va a imprimir el sello en el documento.

Marque la casilla de verificación **Sello (Stamp)** para habilitarlo.

Marque esta casilla de verificación, para imprimir un sello semitransparente sobre la página de documento impresa.

Desmarque esta casilla de verificación para imprimir el sello sobre los datos del documento. Es posible que los datos impresos queden ocultos detrás del sello.

## »» Nota

- Puede utilizar **Imprimir sello semitransparente (Print semitransparent stamp)** solo con el controlador de impresora XPS.

### **Sello sólo en la primera página (Stamp first page only)**

Selecciona si el sello se va a imprimir solo en la primera página o en todas las páginas cuando el documento tiene dos páginas o más.

Marque la casilla de verificación **Sello (Stamp)** para habilitarlo.

Marque esta casilla de verificación para imprimir un sello solo en la primera página.

### **Fondo (Background)**

La impresión de fondo es una función que permite imprimir una ilustración o un objeto similar (mapa de bits) detrás del documento.

Marque esta casilla de verificación para imprimir un fondo y seleccione un título de la lista.

### **Seleccionar fondo... (Select Background...)**

Abre el [cuadro de diálogo Configuración del fondo \(Background Settings\)](#).

Puede registrar un mapa de bits como fondo y cambiar el método de diseño y la intensidad del fondo seleccionado.

### **Fondo sólo en la primera página (Background first page only)**

Selecciona si el fondo se va a imprimir solo en la primera página o en todas las páginas cuando el documento tiene dos páginas o más.

Marque la casilla de verificación **Fondo (Background)** para habilitarlo.

Marque esta casilla de verificación para imprimir un fondo solo en la primera página.

## Ficha Sello (Stamp)

La ficha Sello le permite establecer el texto y el archivo de mapa de bits (.bmp) que se va a utilizar para un sello.

### Ventana Vista previa

Muestra el estado del sello configurado en cada ficha.

### Tipo de sello (Stamp Type)

Especifica el tipo de sello.

Seleccione **Texto (Text)** para crear un sello con caracteres. Seleccione **Mapa de bits (Bitmap)** para crear un archivo de mapa de bits. Seleccione **Fecha/Hora/Nombre de usuario (Date/Time/User Name)** para mostrar la fecha/hora de creación y el nombre de usuario del documento impreso.

La configuración de elementos de la ficha **Sello (Stamp)** cambia según el tipo seleccionado.

Si **Tipo de sello (Stamp Type)** es **Texto (Text)** o **Fecha/Hora/Nombre de usuario (Date/Time/User Name)**

### Texto del sello (Stamp Text)

Especifica la cadena de texto del sello.

Se pueden introducir hasta 64 caracteres como máximo.

En el caso de **Fecha/Hora/Nombre de usuario (Date/Time/User Name)**, la fecha/hora de creación y el nombre del usuario del objeto impreso aparecerán en **Texto del sello (Stamp Text)**.

### »»» Importante

- **Texto del sello (Stamp Text)** aparecerá atenuado y no estará disponible en el caso de seleccionar **Fecha/Hora/Nombre de usuario (Date/Time/User Name)**.

### Fuente TrueType (TrueType Font)

Selecciona la fuente para la cadena de texto del sello.

### Estilo (Style)

Selecciona el estilo de fuente para la cadena de texto del sello.

### Tamaño (Size)

Selecciona el tamaño de fuente para la cadena de texto del sello.

### Contorno (Outline)

Selecciona un marco que encierra la cadena de texto del sello.

Si se selecciona un tamaño de fuente grande para **Tamaño (Size)**, es posible que los caracteres se salgan del borde del sello.

### Color/Seleccionar color... (Select Color...)

Muestra el color actual del sello.

Para seleccionar un color distinto, haga clic en **Seleccionar color... (Select Color...)** para abrir el cuadro de diálogo **Color** y seleccionar o crear un color que desee utilizar como sello.

Cuando **Tipo de sello (Stamp Type)** está definido como **Mapa de bits (Bitmap)**

### Archivo (File)

Especifica el nombre del archivo de mapa de bits que se va a usar como sello.

### Seleccionar archivo... (Select File...)

Abre el cuadro de diálogo para abrir un archivo.

Haga clic en este botón para seleccionar un archivo de mapa de bits que utilizar como sello.

### Tamaño (Size)

Ajusta el tamaño del archivo de mapa de bits que utilizar como sello.

Al desplazar el control deslizante hacia la derecha, aumentará el tamaño y, al desplazarlo hacia la izquierda, disminuirá.

### Área blanca transparente (Transparent white area)

Especifica si hacer transparentes las áreas rellenas de blanco del mapa de bits.

Marque esta casilla de verificación para hacer transparentes las áreas rellenas de blanco del mapa de bits.

### »»» Nota

- Haga clic en **Predetermin. (Defaults)** para definir **Tipo de sello (Stamp Type)** en texto, **Texto del sello (Stamp Text)** en blanco, **Fuente TrueType (TrueType Font)** en Arial, **Estilo (Style)** en Normal, **Tamaño (Size)** en 36 puntos, **Contorno (Outline)** sin marcar y **Color** en gris con los valores RGB (192, 192, 192).

### Ficha Colocación (Placement)

La ficha Colocación le permite establecer la posición donde se va a imprimir el sello.

#### Ventana Vista previa

Muestra el estado del sello configurado en cada ficha.

#### Posición (Position)

Especifica la posición del sello en la página.

Seleccionar **Personalizada (Custom)** en la lista le permite introducir valores para las coordenadas **Posición X (X-Position)** y **Posición Y (Y-Position)** directamente.

#### Orientación (Orientation)

Especifica el ángulo de rotación del sello. El ángulo se puede establecer introduciendo el número de grados.

Los valores negativos giran el sello en el sentido de las agujas del reloj.

### »»» Nota

- La **Orientación (Orientation)** solo está habilitada cuando se selecciona **Texto (Text)** o **Fecha/Hora/Nombre de usuario (Date/Time/User Name)** para **Tipo de sello (Stamp Type)** en la ficha **Sello (Stamp)**.

### »»» Nota

- Haga clic en **Predetermin. (Defaults)** para establecer la posición del sello en **Centrar (Center)** y la orientación en 0.

### Ficha Guardar configuraciones (Save settings)

La ficha **Guardar configuraciones (Save settings)** permite registrar un nuevo sello o eliminar los sellos innecesarios.

### Título (Title)

Introduzca el título para guardar el sello que ha creado.  
Se pueden introducir hasta 64 caracteres como máximo.

### »» Nota

- No se pueden introducir espacios, tabuladores ni retornos de carro al principio ni al final de un título.

### Sellos (Stamps)

Muestra una lista de títulos de sellos guardados.  
Especifique un título para mostrar el sello correspondiente en **Título (Title)**.

### Guardar (Save)/Sobrescribir (Save overwrite)

Guarda el sello.  
Introduzca un título en **Título (Title)** y, a continuación, haga clic en este botón.

### Eliminar (Delete)

Elimina un sello innecesario.  
Especifique el título de un sello innecesario de la lista **Sellos (Stamps)** y haga clic en este botón.

## Ficha Fondo (Background)

La ficha Fondo permite seleccionar un archivo de mapa de bits (.bmp) que utilizar como fondo o determinar cómo imprimir el fondo seleccionado.

### Ventana Vista previa

Muestra el estado del mapa de bits establecido en la ficha **Fondo (Background)**.

### Archivo (File)

Especifica el nombre del archivo de mapa de bits que se va a usar como fondo.

### Seleccionar archivo... (Select File...)

Abre el cuadro de diálogo para abrir un archivo.  
Haga clic en este botón para seleccionar un archivo de mapa de bits (.bmp) que utilizar como fondo.

### Método de diseño (Layout Method)

Especifica el modo en que se colocarán la imagen del fondo en el papel.  
Cuando esté seleccionada la opción **Personalizada (Custom)**, podrá configurar las coordenadas de **Posición X (X-Position)** y **Posición Y (Y-Position)**.

### Intensidad (Intensity)

Ajusta la intensidad del mapa de bits que utilizar como fondo.  
Al desplazar el control deslizante hacia la derecha, se aumenta la intensidad, mientras que al desplazarlo hacia la izquierda, se disminuye. Para imprimir el fondo con la intensidad original del mapa de bits, mueva el control deslizante completamente a la derecha.

### »» Nota

- Dependiendo del tipo de controlador de impresora que esté utilizando y del entorno, es posible que esta función no esté disponible.
- Haga clic en **Predetermin. (Defaults)** para establecer **Archivo (File)** en blanco, **Método de diseño (Layout Method)** en **Toda la página (Fill page)** y la barra deslizante **Intensidad (Intensity)** en el medio.



## Ficha Guardar configuraciones (Save settings)

La ficha **Guardar configuraciones (Save settings)** permite registrar un nuevo fondo o eliminar los fondos innecesarios.

### Título (Title)

Introduzca el título para guardar la imagen de fondo que ha especificado.

Se pueden introducir hasta 64 caracteres como máximo.

### »» Nota

- No se pueden introducir espacios, tabuladores ni retornos de carro al principio ni al final de un título.

### Fondos (Backgrounds)

Muestra una lista de títulos de fondos registrados.

Especifique un título para mostrar el fondo correspondiente en **Título (Title)**.

### Guardar (Save)/Sobrescribir (Save overwrite)

Guarda los datos de imagen como un fondo.

Después de insertar el **Título (Title)**, haga clic en este botón.

### Eliminar (Delete)

Elimina un fondo innecesario.

Especifique el título de un fondo innecesario de la lista **Fondos (Backgrounds)** y, a continuación, haga clic en este botón.

## Descripción de la ficha Mantenimiento

La ficha **Mantenimiento (Maintenance)** permite controlar el mantenimiento de la impresora y modificar la configuración de la impresora.

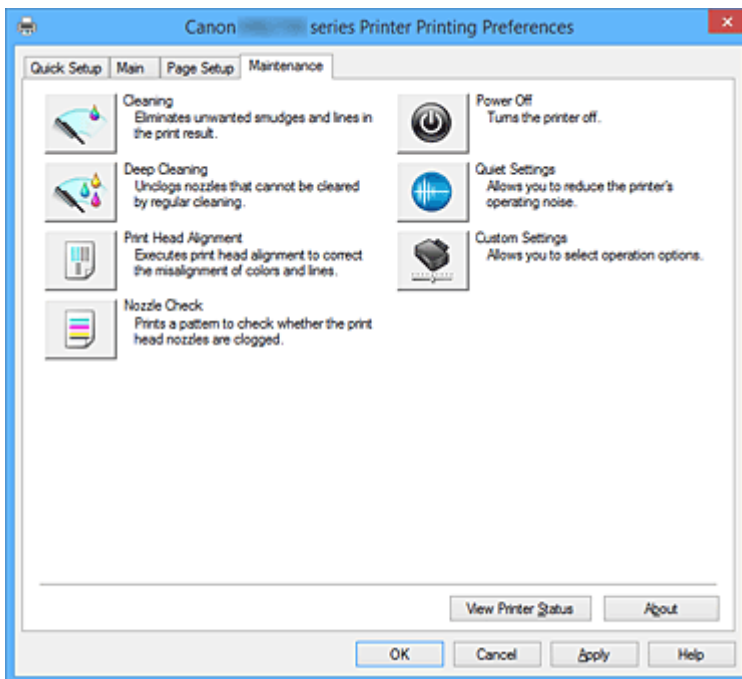

### Limpeza (Cleaning)

Realiza la limpieza del cabezal de impresión.

La limpieza de los cabezales de impresión eliminar cualquier obstrucción de los inyectores de los cabezales de impresión.

Lleve a cabo la limpieza cuando la impresión quede desvaída o si un color determinado no se imprime bien pese a que todos los niveles de tinta sean suficientemente elevados.



### Limpeza a fondo (Deep Cleaning)

Lleva a cabo una limpieza a fondo.

Lleve a cabo la limpieza a fondo cuando no se resuelva el problema de los cabezales de impresión después de dos intentos de limpieza.

### »» Nota

- El procedimiento de **Limpeza a fondo (Deep Cleaning)** consume mucha más tinta que el de **Limpeza (Cleaning)**. Si limpia con frecuencia los cabezales de impresión, se quedará sin tinta rápidamente. Por tanto, la limpieza sólo se deberá llevar a cabo cuando se necesite.

### Grupo de tinta (Ink Group)

Al hacer clic en **Limpeza (Cleaning)** o en **Limpeza a fondo (Deep Cleaning)**, se muestra la ventana **Grupo de tinta (Ink Group)**.

Selecciona el grupo de tintas en el que desea realizar la limpieza del cabezal de impresión.

Haga clic en [Elementos iniciales de revisión \(Initial Check Items\)](#) para mostrar los elementos que necesite comprobar antes de realizar la limpieza o la limpieza a fondo.

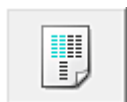

### **Alineación de los cabezales de impresión (Print Head Alignment)**

La alineación de los cabezales de impresión corrige la posición de instalación de los cabezales de impresión y mejora las desviaciones de los colores y las líneas.

Alinee el cabezal de impresión inmediatamente después de instalarlo.

Al hacer clic en **Alineación de los cabezales de impresión (Print Head Alignment)**, se muestra el [Cuadro de diálogo Iniciar alineación de cabezales de impresión \(Start Print Head Alignment\)](#).



### **Prueba de los inyectores (Nozzle Check)**

Imprime un patrón de prueba de los inyectores.

Lleva a cabo esta función las impresiones aparezcan desvaídas o si deja de imprimirse un determinado color. Imprima un patrón de prueba de los inyectores y compruebe si el cabezal de impresión funciona correctamente.

Si el resultado de impresión de un color específico aparece desvaído o si hay alguna sección sin imprimir, haga clic en **Limpieza (Cleaning)** para limpiar el cabezal de impresión.

Para mostrar la lista de los elementos que se deben revisar antes de imprimir el patrón de prueba de los inyectores, haga clic en [Elementos iniciales de revisión \(Initial Check Items\)](#).

#### **Imprimir patrón de prueba (Print Check Pattern)**

Esta función imprime un patrón que permite comprobar si alguno de los inyectores de tinta está obturado.

Haga clic en **Imprimir patrón de prueba (Print Check Pattern)**. Cuando aparezca el mensaje de confirmación, haga clic en **Aceptar (OK)**. Se muestra a continuación el cuadro de diálogo

#### **Comprobación de patrones (Pattern Check).**

##### **Mapa de bits del lado izquierdo (bien)**

Los inyectores del cabezal de impresión no están obstruidos.

##### **Mapa de bits del lado derecho (mal)**

Es posible que los inyectores del cabezal de impresión estén obstruidos.

##### **Salir (Exit)**

Cierra el cuadro de diálogo **Comprobación de patrones (Pattern Check)** y vuelve a la ficha **Mantenimiento (Maintenance)**.

##### **Limpieza (Cleaning)**

Realiza la limpieza del cabezal de impresión.

La limpieza de los cabezales de impresión eliminar cualquier obstrucción de los inyectores de los cabezales de impresión.

Lleve a cabo la limpieza cuando la impresión quede desvaída o si un color determinado no se imprime bien pese a que todos los niveles de tinta sean suficientemente elevados.



### **Apagar la impresora (Power Off)**

Apaga la impresora desde el controlador de la impresora.

Realice esta función para apagar la impresora cuando no pueda pulsar el botón ACTIVADO (botón ENCENDIDO) en la impresora porque el equipo esté fuera de su alcance.

Debe pulsar el botón ENCENDIDO (botón ALIMENTACIÓN) en la impresora para volver a encender la impresora después de hacer clic en este botón. Si la utiliza, no podrá encender la impresora desde el controlador de impresora.



### Configuración silenciosa (Quiet Settings)

Abre el [Cuadro de diálogo Configuración silenciosa \(Quiet Settings\)](#).

El cuadro de diálogo **Configuración silenciosa (Quiet Settings)** permite especificar un ajuste que reduce el ruido de funcionamiento de la impresora. Este modo resulta práctico cuando el ruido de funcionamiento de la impresora supone un problema, por ejemplo, al imprimir de noche. Realice esta función cuando desee cambiar la configuración de modo silencioso.

#### »» Nota

- Si la impresora está apagada o si la comunicación entre la impresora y el ordenador está desactivada, quizás aparezca un mensaje de error indicando que el ordenador no puede obtener el estado de la impresora.



### Configuración personalizada (Custom Settings)

Abre el [Cuadro de diálogo Configuración personalizada \(Custom Settings\)](#).

Realice esta función para cambiar los ajustes de esta impresora.

#### »» Nota

- Si la impresora está apagada o si la comunicación entre la impresora y el ordenador está desactivada, quizás aparezca un mensaje de error indicando que el ordenador no puede obtener el estado de la impresora.  
Si así ocurre, haga clic en **Aceptar (OK)** para mostrar la configuración más reciente especificada en el ordenador.

### Ver el historial de impresión (View Print History)

Esta función inicia la vista previa de Canon IJ XPS y muestra el historial de impresión.

#### »» Nota

- Esta opción se puede utilizar solo con el controlador de impresora XPS.

### Ver estado de la impresora (View Printer Status)

Inicia el Monitor de estado Canon IJ.

Realice esta función si desea comprobar el estado de la impresora y cómo se está realizando un trabajo de impresión.

#### »» Nota

- Si utiliza el controlador de impresora XPS, el "Monitor de estado Canon IJ" se convierte en el "Monitor de estado Canon IJ XPS".

### Acerca de (About)

Abre el [Cuadro de diálogo Acerca de \(About\)](#).

Se puede comprobar la versión del controlador de la impresora, además de una nota acerca del copyright.

Además, se puede cambiar el idioma que se desea utilizar.

## Elementos iniciales de revisión (Initial Check Items) (Limpieza (Cleaning) / Limpieza a fondo (Deep Cleaning))

Antes de realizar la **Limpieza (Cleaning)** o la **Limpieza a fondo (Deep Cleaning)**, compruebe que la impresora esté encendida y abra la cubierta de la impresora.

Compruebe los elementos siguientes para cada tinta.

- [Compruebe la cantidad de tinta](#) que queda en el depósito.
- Asegúrese de empujar el depósito de tinta por completo hasta escuchar un chasquido.
- Si hay una cinta naranja adherida al depósito de tinta, retírela por completo. Cualquier resto de cinta dificultará la salida de tinta.
- Compruebe que los depósitos de tinta están instalados en sus posiciones correctas.

## Cuadro de diálogo Iniciar alineación de cabezales de impresión (Start Print Head Alignment)

Este cuadro de diálogo le permite ajustar la posición de conexión del cabezal de impresión o imprimir el valor de ajuste actual de la posición del cabezal de impresión.

### Alinear cabezales de impresión (Align Print Head)

Alinea el cabezal de impresión.

La alineación de los cabezales de impresión corrige la posición de instalación de los cabezales de impresión y mejora las desviaciones de los colores y las líneas.

Alinee el cabezal de impresión inmediatamente después de instalarlo.

### Imprimir valor de alineación (Print Alignment Value)

Haga clic en este botón para comprobar el valor de ajuste actual de la posición del cabezal de impresión.

Imprime el valor de ajuste actual de la posición del cabezal de impresión.

## Cuadro de diálogo Alineación de los cabezales de impresión (Print Head Alignment)

Para ajustar la posición del cabezal de impresión manualmente, haga clic en **Alinear cabezales de impresión (Align Print Head)** en el cuadro de diálogo **Iniciar alineación de cabezales de impresión (Start Print Head Alignment)** y lleve a cabo las operaciones indicadas en los mensajes. Se muestra a continuación el cuadro de diálogo **Alineación de los cabezales de impresión (Print Head Alignment)**.

Este cuadro de diálogo permite comprobar el patrón impreso y ajustar la posición del cabezal de impresión.

### Ventana Vista previa

Muestra el patrón de **Alineación de los cabezales de impresión (Print Head Alignment)** y comprueba la posición del patrón seleccionado.

También puede cambiar el ajuste haciendo clic en el patrón en la pantalla directamente.

### Seleccione el número de patrón

Compare los patrones de ajuste impresos e introduzca el número de patrón con las rayas o bandas horizontales menos visibles en el cuadro correspondiente.

## »» Nota

- Si no sabe cómo analizar el patrón impreso, consulte [Alineación de la posición del cabezal de impresión](#).

## Elementos iniciales de revisión (Initial Check Items) (Prueba de los inyectores (Nozzle Check))

Antes de realizar la **Prueba de los inyectores (Nozzle Check)**, compruebe que la impresora esté encendida y abra la cubierta de la impresora.

Compruebe los elementos siguientes para cada tinta.

- [Compruebe la cantidad de tinta](#) que queda en el depósito.
- Asegúrese de empujar el depósito de tinta por completo hasta escuchar un chasquido.
- Si hay una cinta naranja adherida al depósito de tinta, retírela por completo. Cualquier resto de cinta dificultará la salida de tinta.
- Compruebe que los depósitos de tinta están instalados en sus posiciones correctas.

## Cuadro de diálogo Configuración silenciosa (Quiet Settings)

Al hacer clic en **Configuración silenciosa (Quiet Settings)**, se muestra el cuadro de diálogo **Configuración silenciosa (Quiet Settings)**.

El cuadro de diálogo **Configuración silenciosa (Quiet Settings)** permite especificar un ajuste que reduce el ruido de funcionamiento de la impresora.

Selecciónela cuando desee reducir el ruido de la impresora durante la noche, etc.

Esta función puede disminuir la velocidad de impresión.

### No utilizar el modo silencioso (Do not use quiet mode)

Seleccione esta opción si desea utilizar la impresora con el volumen del ruido de funcionamiento normal.

### Utilizar siempre el modo silencioso (Always use quiet mode)

Seleccione esta opción para reducir el ruido de funcionamiento de la impresora.

### Utilizar el modo silencioso durante las horas especificadas (Use quiet mode during specified hours)

Seleccione esta opción para reducir el ruido de funcionamiento de la impresora durante un determinado período de tiempo.

Establezca los valores para la **Hora de inicio (Start time)** y la **Hora de finalización (End time)** del modo silencioso que desee que se active. Si ambos se establecen a la misma hora, el modo silencioso no funcionará.

## »» Importante

- Puede establecer el modo silencioso desde el panel de control de la impresora, el controlador de la impresora o ScanGear (controlador del escáner). Independientemente de como haya establecido el modo silencioso, el modo se aplica cuando se realizan operaciones desde el panel de control de la impresora o se imprime y escanea desde el ordenador.

## Cuadro de diálogo Configuración personalizada (Custom Settings)

Al hacer clic en **Configuración personalizada (Custom Settings)**, se muestra el cuadro de diálogo **Configuración personalizada (Custom Settings)**.

En caso necesario, cambie entre los distintos modos de funcionamiento de la impresora.

### Evitar abrasión del papel (Prevent paper abrasion)

Durante la impresión de alta densidad, la impresora puede aumentar la distancia entre el cabezal de impresión y el papel para evitar la abrasión de éste.

Marque la casilla de verificación para activar esta función.

### Alinear cabezales manualmente (Align heads manually)

La función **Alineación de los cabezales de impresión (Print Head Alignment)** de la ficha **Mantenimiento (Maintenance)** suele estar configurada en alineación automática de cabezales, pero se puede cambiar a alineación manual de los cabezales.

Si los resultados de impresión de la alineación automática del cabezal de impresión no son satisfactorios, [ejecute la alineación manual del cabezal](#).

Marque esta casilla de verificación para realizar la alineación manual de los cabezales.

### Girar 90 grados a la izquierda si la orientación es [Horizontal] (Rotate 90 degrees left when orientation is [Landscape])

En la ficha **Configurar página (Page Setup)** se puede cambiar la dirección de rotación en **Horizontal (Landscape)** de la **Orientación (Orientation)**.

Para girar el documento 90 grados a la izquierda durante la impresión, seleccione esta casilla de verificación.

#### »» Nota

- Si se ha seleccionado **Yougata 4 105x235mm (Yougata 4 4.13"x9.25")**, **Yougata 6 98x190mm (Yougata 6 3.86"x7.48")**, **Sobre comercial 10 (Envelope Com 10)**, **Sobre DL (Envelope DL)**, **Sobre C5 (Envelope C5)** o **Sobre Monarch 98.4x190.5mm 3.88"x7.5" (Envelope Monarch 3.88"x7.5" 98.4x190.5mm)** para **Tamaño de página (Page Size)** en la ficha **Configurar página (Page Setup)**, la impresora girará el papel 90 grados a la izquierda en la impresión, independientemente de la configuración **Girar 90 grados a la izquierda si la orientación es [Horizontal] (Rotate 90 degrees left when orientation is [Landscape])** para **Configuración personalizada (Custom Settings)** en la ficha **Mantenimiento (Maintenance)**.

### No detectar que no coincide la conf. del papel al imprimir desde PC (Don't detect mismatch of paper settings when printing from computer)

Si imprime documentos desde el ordenador y la configuración del papel en el controlador de la impresora y la información de papel del cassette registrado en la impresora no coinciden, este ajuste desactiva la aparición de mensajes y le permite seguir imprimiendo.

Para desactivar la detección de divergencias en la configuración del papel, seleccione esta casilla de verificación.

### Tiempo de secado (Ink Drying Wait Time)

La impresora hace una pausa antes de imprimir la página siguiente. Al desplazar el control deslizante hacia la derecha, se aumenta la duración de la pausa, mientras que al desplazarlo hacia la izquierda, se disminuye.

Si una página impresa se mancha porque la siguiente se expulsa antes de que la tinta se haya secado, se recomienda aumentar el tiempo de secado.

Cuanto menor sea el tiempo de secado, con mayor rapidez se imprimirán los documentos.

## Cuadro de diálogo Acerca de (About)

Al hacer clic en **Acerca de (About)**, se muestra el cuadro de diálogo **Acerca de (About)**. Este cuadro de diálogo muestra la versión, el copyright y la lista de módulos del controlador de la impresora. Puede elegir el idioma que desea utilizar y cambiar el idioma mostrado en la ventana de configuración.

### Módulos

Enumera los módulos del controlador de impresora.

### Idioma (Language)

Especifica el idioma que desea utilizar en la [ventana de configuración del controlador de impresora](#).

### »»» Importante

- Si la fuente para mostrar el idioma elegido no está instalada en el sistema, los caracteres aparecerán distorsionados.

## Temas relacionados

- [Limpieza de los cabezales de impresión](#)
- [Alineación de la posición del cabezal de impresión](#)
- [Impresión de un patrón de prueba de los inyectores](#)
- [Gestión del encendido de la Impresora](#)
- [Reducción del ruido de la Impresora](#)
- [Cambio del modo de funcionamiento de la Impresora](#)



## Canon IJ Vista preliminar

La Vista preliminar de Canon IJ es una aplicación de software que muestra cómo quedará el documento antes de imprimirlo.

Refleja la información introducida en el controlador de impresora y permite comprobar el diseño del documento, el orden de impresión y el número de páginas. También permite modificar la configuración del tipo de soporte y de la fuente de papel.

Si desea ver una vista preliminar antes de imprimir, abra la [ventana de configuración del controlador de impresora](#) y marque la casilla de verificación **Vista preliminar antes de imprimir (Preview before printing)** en la ficha **Principal (Main)**.

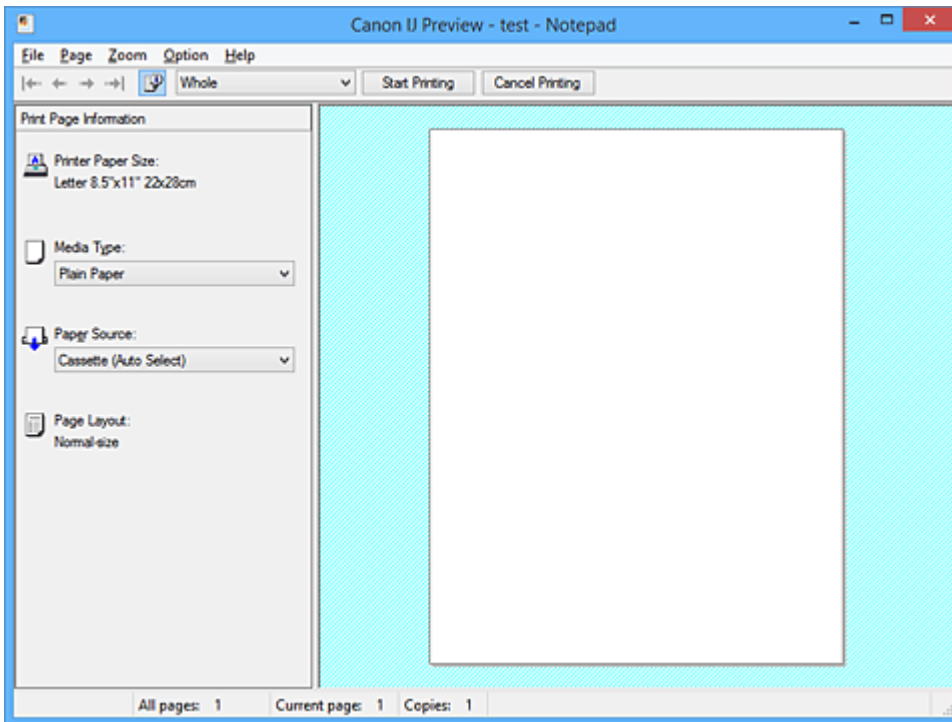

### Menú Archivo (File)

Selecciona la operación de impresión.

#### Iniciar impresión (Start Printing)

Finaliza la Vista preliminar de Canon IJ y, a continuación, empieza a imprimir el documento que se muestra en la pantalla de vista preliminar.

Este comando tiene la misma función que **Iniciar impresión (Start Printing)** en la barra de herramientas.

#### Cancelar impresión (Cancel Printing)

Finaliza la Vista preliminar de Canon IJ y cancela la impresión del documento que se muestra en la pantalla de vista preliminar.

Este comando tiene la misma función que **Cancelar impresión (Cancel Printing)** en la barra de herramientas.

#### Salir (Exit)

Finaliza la Vista preliminar de Canon IJ.

## Menú Página (Page)

Este menú incluye los comandos siguientes para seleccionar la página que se desea mostrar. Todos estos comandos excepto **Selección de páginas... (Page Selection...)** también se pueden seleccionar desde la barra de herramientas.

### »» Nota

- Si las páginas entran en cola, la última página en cola se convierte en la última página.
- Si el ajuste **Diseño de página (Page Layout)** de la ficha **Configurar página (Page Setup)** se especifica en **Diseño de página (Page Layout)**, **Mosaico/Póster (Tiling/Poster)** o **Cuadernillo (Booklet)**, el número de páginas es el número de hojas que utilizar para impresión y no el número de páginas en el documento original creado con el software de la aplicación.
- Si se ha definido la impresión a doble cada manualmente, los anversos de las páginas que se imprimirán primero se muestran todos juntos y, a continuación, se muestran los reversos.

### Primera página (First Page)

Muestra la primera página del documento.

Si la página mostrada actualmente es la primera página, este comando está atenuado y no se puede seleccionar.

### Página anterior (Previous Page)

Muestra la página situada antes de la página mostrada actualmente.

Si la página mostrada actualmente es la primera página, este comando está atenuado y no se puede seleccionar.

### Página siguiente (Next Page)

Muestra la página situada detrás de la página mostrada actualmente.

Si la página mostrada actualmente es la última página, este comando está atenuado y no se puede seleccionar.

### Última página (Last Page)

Muestra la última página del documento.

Si la página mostrada actualmente es la última página, este comando está atenuado y no se puede seleccionar.

### Selección de páginas... (Page Selection...)

Muestra el cuadro de diálogo **Selección de páginas (Page Selection)**.

Este comando permite especificar el número de la página que se desea mostrar.

## Menú Zoom

Selecciona la proporción del tamaño real impreso en el papel al tamaño de visualización de la vista preliminar.

También puede seleccionar la proporción en el cuadro de lista desplegable situado en la barra de herramientas.

### Todo (Whole)

Muestra toda la página de datos como una página.

### 50%

Reduce los datos mostrados al 50% del tamaño real que se va a imprimir.

### 100%

Muestra los datos al tamaño real que se va a imprimir.

## **200%**

Amplía los datos mostrados al 200% del tamaño real que se va a imprimir.

## **400%**

Amplía los datos mostrados al 400% del tamaño real que se va a imprimir.

### **Menú Opciones (Option)**

Este menú incluye el comando siguiente:

#### **Mostrar información de impresión de páginas (Displays Print Page Information)**

Muestra información de configuración de impresión (incluido el tamaño del papel de la impresora, el tipo de soporte y el formato de página) de cada página en el lado izquierdo de la pantalla de vista preliminar.

Esta pantalla también permite modificar la configuración del tipo de soporte y de la fuente de papel.

### **Menú Ayuda (Help)**

Cuando se selecciona este ítem de menú, se muestra la ventana Ayuda de la Vista previa de Canon IJ donde puede comprobar la información de la versión y del copyright.

### **Botón Iniciar impresión (Start Printing)**

Imprime los documentos seleccionados en la lista de documentos.

Los documentos impresos se eliminan de la lista y cuando se imprimen todos los documentos, se cierra la Vista preliminar de Canon IJ XPS.

### **Botón Cancelar impresión (Cancel Printing)**

Finaliza la Vista preliminar de Canon IJ y cancela la impresión del documento que se muestra en la pantalla de vista preliminar.

Puede hacer clic en este botón durante el envío a la cola de impresión.

### **Pantalla Información de impresión de páginas (Print Page Information)**

Muestra información de configuración de impresión de cada página en el lado izquierdo de la pantalla de vista preliminar.

Esta pantalla también permite modificar la configuración del tipo de soporte y de la fuente de papel.

#### **»»» Importante**

- Si el tipo de soporte y la fuente de papel se han establecido desde el software de la aplicación, dichos ajustes tienen prioridad y es posible que los ajustes que se hayan cambiado no surtan efecto.

### **Tamaño del papel de la impresora (Printer Paper Size)**

Muestra el tamaño de papel del documento que se va a imprimir.

### **Tipo de soporte (Media Type)**

Puede seleccionar el tipo de soporte del documento que se va a imprimir.

### **Fuente de papel (Paper Source)**

Puede seleccionar la fuente de papel del documento que se va a imprimir.

### **Formato de página (Page Layout)**

Muestra el formato de página del documento que se va a imprimir.

## Vista preliminar de Canon IJ XPS

La Vista preliminar de Canon IJ XPS es un software de aplicación que muestra cómo quedará el documento antes de imprimirlo.

Refleja la información introducida en el controlador de impresora y permite comprobar el diseño del documento, el orden de impresión y el número de páginas. La vista preliminar también permite editar el documento de impresión, editar las páginas de impresión, cambiar la configuración de impresión y llevar a cabo otras funciones.

Si desea ver una vista preliminar antes de imprimir, abra la [ventana de configuración del controlador de impresora](#) y marque la casilla de verificación **Vista preliminar antes de imprimir (Preview before printing)** en la ficha **Principal (Main)**.

### ►►► Importante

- Para utilizar la Vista preliminar XPS de Canon IJ, debe tener instalado en su ordenador Microsoft .NET Framework 4 Client Profile.

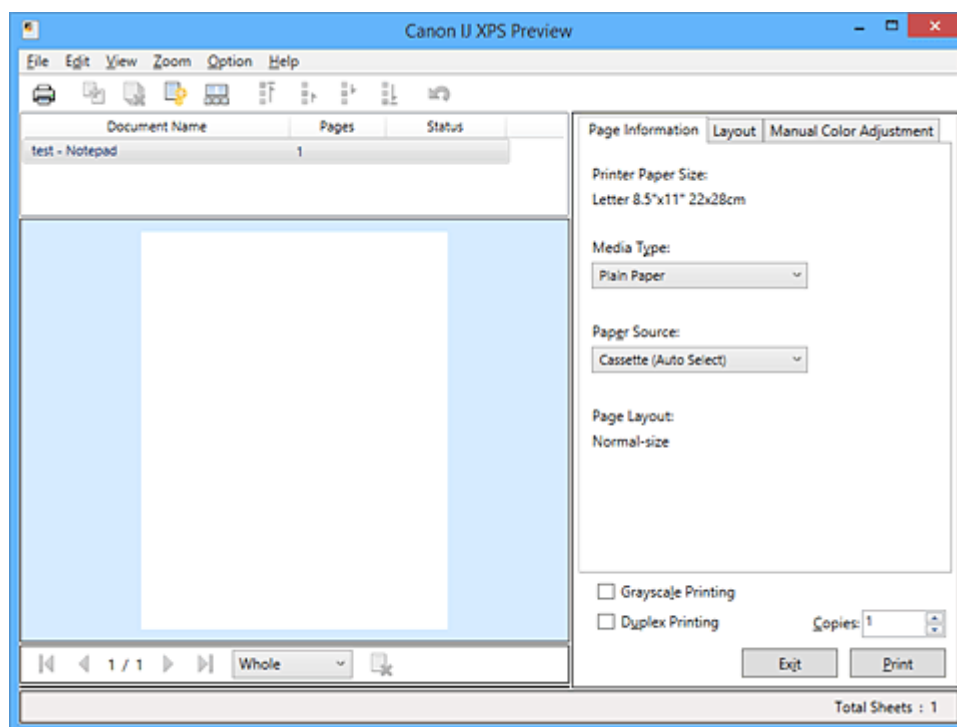

### Menú Archivo (File)

Selecciona el funcionamiento de impresión y la configuración del historial de impresión:

#### Imprimir (Print)

Imprime los documentos seleccionados en la lista de documentos.

Los documentos impresos se eliminan de la lista y cuando se imprimen todos los documentos, se cierra la Vista preliminar de Canon IJ XPS.

Este comando tiene la misma función que  (Imprimir) en la barra de herramientas y que **Imprimir (Print)** en el área de configuración de impresión.

#### Imprimir todos los documentos (Print All Documents)

Imprime todos los documentos de la lista de documentos y cierra la Vista preliminar de Canon IJ XPS.

### **Guardar el historial de impresión (Save Print History)**

Permite elegir si los documentos impresos desde la Vista preliminar de Canon IJ XPS se van a guardar como entradas del historial de impresión o no.

### **Límite de entradas del historial (History Entry Limit)**

Cambia el número máximo de registros del historial de impresión.

Seleccione **10 entradas (10 Entries)**, **30 entradas (30 Entries)** o **100 entradas (100 Entries)**.

### **»»» Importante**

- Si se supera el límite del número de registros, se eliminan los registros del historial empezando por el más antiguo.

### **Agregar documentos del historial a la lista (Add documents from history to the list)**

Agrega el documento guardado en el historial de impresión a la lista de documentos.

### **Salir (Exit)**

Finaliza la Vista preliminar de Canon IJ XPS. Los documentos restantes de la lista de documentos se eliminarán de la misma.

Este comando tiene la misma función que **Salir (Exit)** en el área de configuración de impresión.

### **Menú Editar (Edit)**

Selecciona el método para editar varios documentos o páginas.

#### **Deshacer (Undo)**

Revierte el cambio anterior.

Si el cambio no se puede revertir, esta función se atenúa y no se puede seleccionar.

Este comando tiene la misma función que  (Deshacer) en la barra de herramientas.

### **Documentos (Documents)**

Selecciona el método para editar documentos de impresión.

#### **Combinar documentos (Combine Documents)**

Combina los documentos seleccionados en la lista de documentos en un documento.

Si solo se selecciona un documento, este comando está atenuado y no se puede seleccionar.

Este comando tiene la misma función que  (Combinar documentos) en la barra de herramientas.

#### **Restablecer documentos (Reset Documents)**

Devuelve el documento seleccionado en la lista de documentos a su estado antes de agregarlo a la Vista preliminar de Canon IJ XPS.

Los documentos combinados se separan y se restauran los documentos originales.

Este comando tiene la misma función que  (Restablecer documentos) en la barra de herramientas.

#### **Mover documento (Move Document)**

Utilice el comando siguiente para cambiar el orden de los documentos seleccionados en la lista de documentos.

##### **Mover al primero (Move to First)**

Desplaza el documento de impresión seleccionado al inicio de la lista de documentos.

Si el documento seleccionado actualmente es el primero, este comando está atenuado y no se puede seleccionar.

### **Mover uno hacia arriba (Move Up One)**

Desplaza el documento de impresión seleccionado un puesto hacia arriba desde su posición actual.

Si el documento seleccionado actualmente es el primero, este comando está atenuado y no se puede seleccionar.

### **Mover uno hacia abajo (Move Down One)**

Desplaza el documento de impresión seleccionado un puesto hacia abajo desde su posición actual.

Si el documento seleccionado actualmente es el último, este comando está atenuado y no se puede seleccionar.

### **Mover al último (Move to Last)**

Desplaza el documento de impresión seleccionado al final de la lista de documentos.

Si el documento seleccionado actualmente es el último, este comando está atenuado y no se puede seleccionar.

### **Eliminar documento (Delete Document)**

Elimina el documento seleccionado de la lista de documentos.

Si la lista de documentos solo contiene un documento, dicho documento está atenuado y no se puede seleccionar.

Este comando tiene la misma función que  (Eliminar documento) en la barra de herramientas.

### **Impresión en escala de grises (Grayscale Printing)**

Permite cambiar la configuración de impresión en monocromo.

Este comando tiene la misma funcionalidad que la casilla de verificación **Impresión en escala de grises (Grayscale Printing)** en el área de configuración de impresión.

### **Impresión de diseño de página... (Page Layout Printing...)**

Se abre el cuadro de diálogo **Impresión de diseño de página (Page Layout Printing)**.

Este cuadro de diálogo permite establecer **Impresión de diseño de página (Page Layout Printing)**, **Diseño de página (Page Layout)**, **Orden de páginas (Page Order)** y **Borde de página (Page Border)**.

### **Impresión a doble cara... (Duplex Printing...)**

Abre el cuadro de diálogo **Impresión a doble cara (Duplex Printing)**.

Este cuadro de diálogo le permite establecer **Impresión a doble cara (Duplex Printing)**, **Automático (Automatic)**, **Lado de grapado (Stapling Side)** y **Margen (Margin)**.

### **Copias... (Copies...)**

Abre el cuadro de diálogo **Copias (Copies)**.

Este cuadro de diálogo permite establecer **Copias (Copies)**, **Intercalar (Collate)** y **Imprimir desde la última página (Print from Last Page)**.

### **Páginas (Pages)**

Selecciona el método para editar páginas de impresión.

#### **Eliminar página (Delete Page)**

Elimina la página seleccionada actualmente.

Si se ha establecido la impresión de diseño de página, se eliminarán las páginas encerradas por un borde rojo.

Este comando tiene la misma función que  (Eliminar página) en la barra de herramientas.

### **Restaurar páginas (Restore Page)**

Restaura las páginas que se han eliminado con la función **Eliminar página (Delete Page)**. Para restaurar páginas, debe seleccionar la casilla de verificación **Ver páginas eliminadas (View Deleted Pages)** en el menú **Opciones (Option)** y mostrar las páginas eliminadas como miniaturas.

### **Mover página (Move Page)**

Utilice el comando siguiente para cambiar el orden de las páginas seleccionadas actualmente.

#### **Mover al primero (Move to First)**

Desplaza la página seleccionada actualmente al inicio del documento.

Si la página seleccionada actualmente es la primera página, este comando está atenuado y no se puede seleccionar.

#### **Mover uno hacia delante (Move Forward One)**

Desplaza la página seleccionada actualmente una posición delante de su posición actual.

Si la página seleccionada actualmente es la primera página, este comando está atenuado y no se puede seleccionar.

#### **Mover uno hacia atrás (Move Backward One)**

Desplaza la página seleccionada actualmente una posición detrás de su posición actual.

Si la página seleccionada actualmente es la última página, este comando está atenuado y no se puede seleccionar.

#### **Mover al último (Move to Last)**

Desplaza la página seleccionada actualmente al final del documento.

Si la página seleccionada actualmente es la última página, este comando está atenuado y no se puede seleccionar.

### **Menú Ver (View)**

Selecciona los documentos y las páginas que se van a mostrar.

#### **Documentos (Documents)**

Utilice el comando siguiente para seleccionar el documento que se desea mostrar.

##### **Primer documento (First Document)**

Muestra el primer documento de la lista de documentos.

Si el documento seleccionado actualmente es el primero, este comando está atenuado y no se puede seleccionar.

##### **Documento anterior (Previous Document)**

Muestra el documento situado delante del documento mostrado actualmente.

Si el documento seleccionado actualmente es el primero, este comando está atenuado y no se puede seleccionar.

##### **Siguiente documento (Next Document)**

Muestra el documento situado detrás del documento mostrado actualmente.

Si el documento seleccionado actualmente es el último, este comando está atenuado y no se puede seleccionar.

##### **Último documento (Last Document)**

Muestra el último documento de la lista de documentos.

Si el documento seleccionado actualmente es el último, este comando está atenuado y no se puede seleccionar.

## Páginas (Pages)

Utilice el comando siguiente para seleccionar la página que desea mostrar.

### »» Nota

- Si el ajuste de **Formato de página (Page Layout)** en el controlador de impresora se ha especificado en **Mosaico/Póster (Tiling/Poster)** o **Cuadernillo (Booklet)**, el número de páginas es el número de hojas que se va a utilizar para impresión y no el número de páginas en el documento original creado con el software de aplicación.

### Primera página (First Page)

Muestra la primera página del documento.

Si la página mostrada actualmente es la primera página, este comando está atenuado y no se puede seleccionar.

### Página anterior (Previous Page)

Muestra la página situada antes de la página mostrada actualmente.

Si la página mostrada actualmente es la primera página, este comando está atenuado y no se puede seleccionar.

### Página siguiente (Next Page)

Muestra la página situada detrás de la página mostrada actualmente.

Si la página mostrada actualmente es la última página, este comando está atenuado y no se puede seleccionar.

### Última página (Last Page)

Muestra la última página del documento.

Si la página mostrada actualmente es la última página, este comando está atenuado y no se puede seleccionar.

### Selección de páginas... (Page Selection...)

Muestra el cuadro de diálogo **Selección de páginas (Page Selection)**.

Este comando permite especificar el número de la página que se desea mostrar.

## Menú Zoom

Selecciona la proporción del tamaño real impreso en el papel al tamaño de visualización de la vista preliminar.

También puede seleccionar la proporción en el cuadro de lista desplegable situado en la barra de herramientas.

### Todo (Whole)

Muestra toda la página de datos como una página.

### 50%

Reduce los datos mostrados al 50% del tamaño real que se va a imprimir.

### 100%

Muestra los datos al tamaño real que se va a imprimir.

### 200%

Amplía los datos mostrados al 200% del tamaño real que se va a imprimir.

### 400%

Amplía los datos mostrados al 400% del tamaño real que se va a imprimir.

## Menú Opciones (Option)

Conmuta el estado mostrar/ocultar de la información siguiente.



### **Ver miniaturas (View Thumbnails)**

Reduce todas las páginas del documento seleccionado en la lista de documentos y las muestra en la parte inferior de la ventana de vista preliminar.

Este comando tiene la misma función que  (Ver miniaturas) en la barra de herramientas.

### **Ver lista de documentos (View Document List)**

Muestra la lista del documento de impresión en la parte superior de la ventana de vista preliminar.

### **Ver área de configuración de impresión (View Print Settings Area)**

Muestra el área de configuración de impresión en el lado derecho de la ventana de vista preliminar.

### **Ver páginas eliminadas (View Deleted Pages)**

Cuando se muestran las miniaturas, esta función muestra páginas que se eliminaron con la función **Eliminar página (Delete Page)**.

Para comprobar las páginas eliminadas, primero debe seleccionar la casilla de verificación **Ver miniaturas (View Thumbnails)**.

### **Mantener documentos impresos en la lista (Keep printed documents on the list)**

Deja el documento impreso en la lista de documentos.

### **Ajustes de impresión mostrados al inicio (Print Settings Displayed at Startup)**

Cambia la ficha del área de configuración de impresión que mostrar cuando se inicia la Vista preliminar de Canon IJ XPS.

Seleccione **Información de página (Page Information)**, **Formato (Layout)** o **Ajuste manual del color (Manual Color Adjustment)**.

### **Menú Ayuda (Help)**

Cuando se selecciona este ítem de menú, se muestra la ventana Ayuda de la Vista previa de Canon IJ XPS donde puede comprobar la información de la versión y del copyright.



### **(Imprimir)**

Imprime los documentos seleccionados en la lista de documentos.

Los documentos impresos se eliminan de la lista y cuando se imprimen todos los documentos, se cierra la Vista preliminar de Canon IJ XPS.



### **(Combinar documentos)**

Combina los documentos seleccionados en la lista de documentos en un documento.

Si solo se selecciona un documento, este comando está atenuado y no se puede seleccionar.



### **(Eliminar documento)**

Elimina el documento seleccionado de la lista de documentos.

Si la lista de documentos solo contiene un documento, dicho documento está atenuado y no se puede seleccionar.



### **(Restablecer documentos)**

Devuelve el documento seleccionado en la lista de documentos a su estado antes de agregarlo a la Vista preliminar de Canon IJ XPS.

Los documentos combinados se separan y se restauran los documentos originales.



### **(Ver miniaturas)**

Reduce todas las páginas del documento seleccionado en la lista de documentos y las muestra en la parte inferior de la ventana de vista preliminar.

Para ocultar las páginas que se van a imprimir, vuelva a hacer clic en **Ver miniaturas (View Thumbnails)**.

#### **(Mover al primero)**

Desplaza el documento de impresión seleccionado al inicio de la lista de documentos.

Si el documento seleccionado actualmente es el primero, este comando está atenuado y no se puede seleccionar.

#### **(Mover uno hacia arriba)**

Desplaza el documento de impresión seleccionado un puesto hacia arriba desde su posición actual.

Si el documento seleccionado actualmente es el primero, este comando está atenuado y no se puede seleccionar.

#### **(Mover uno hacia abajo)**

Desplaza el documento de impresión seleccionado un puesto hacia abajo desde su posición actual.

Si el documento seleccionado actualmente es el último, este comando está atenuado y no se puede seleccionar.

#### **(Mover al último)**

Desplaza el documento de impresión seleccionado al final de la lista de documentos.

Si el documento seleccionado actualmente es el último, este comando está atenuado y no se puede seleccionar.

#### **(Deshacer)**

Revierte el cambio anterior.

Si el cambio no se puede revertir, esta función se atenúa y no se puede seleccionar.

#### **(Eliminar página)**

Elimina la página seleccionada actualmente.

Si se ha establecido la impresión de diseño de página, se eliminarán las páginas encerradas por un borde rojo.

### **Lista de documentos**

Muestra la lista de los documentos de impresión.

El documento seleccionado en la lista de documentos se convierte en el objetivo para mostrar y editar la vista preliminar.

#### **Nombre del documento (Document Name)**

Muestra el nombre del documento de impresión.

Si hace clic en el nombre del documento de impresión seleccionado, se muestra un cuadro de texto y puede cambiar el nombre del documento a cualquier nombre.

#### **Páginas (Pages)**

Muestra el número de páginas en el documento de impresión.

#### **»»» Importante**

- El número mostrado en **Páginas (Pages)** y el recuento de páginas de salida son diferentes.
- Para comprobar el recuento de páginas de salida, compruebe la barra de estado en la parte inferior de la ventana de vista preliminar.

## Estado (Status)

Muestra el estado de los documentos de impresión.

Los documentos sometidos a procesamiento de datos se muestran como **Procesando datos (Processing data)**.

### »» Importante

- Los documentos que muestran **Procesando datos (Processing data)** no se pueden imprimir ni editar.  
Espere a que finalice el procesamiento de datos.

## Pantalla de área de configuración de impresión

Permite comprobar y cambiar la configuración de impresión de los documentos seleccionados en la lista de documentos.

El área de configuración de impresión se muestra en el lado derecho de la ventana de vista preliminar.

### Ficha Información de página (Page Information)

Se muestra la configuración de impresión de cada página.

Puede modificar la configuración del tipo de soporte y de la fuente de papel.

#### Tamaño del papel de la impresora (Printer Paper Size)

Muestra el tamaño de papel del documento que se va a imprimir.

#### Tipo de soporte (Media Type)

Permite seleccionar el tipo de soporte del documento que se va a imprimir.

#### Fuente de papel (Paper Source)

Permite seleccionar la fuente de papel del documento que se va a imprimir.

#### Formato de página (Page Layout)

Muestra el formato de página del documento que se va a imprimir.

## Ficha Formato (Layout)

Puede especificar la configuración de la impresión de diseño de página.

Para aplicar la configuración especificada, haga clic en **Aplicar (Apply)**.

Si la configuración de impresión de diseño de página no se puede cambiar para el documento de impresión, los elementos individuales se atenúan y no se pueden seleccionar.

## Ficha Ajuste manual del color (Manual Color Adjustment)

Esta ficha le permite ajustar el balance de color cambiando la configuración de las opciones **Cian (Cyan)**, **Magenta**, **Amarillo (Yellow)**, **Brillo (Brightness)**, **Intensidad (Intensity)** y **Contraste (Contrast)**.

### Cian (Cyan)/Magenta/Amarillo (Yellow)

Ajusta las intensidades de **Cian (Cyan)**, **Magenta** y **Amarillo (Yellow)**.

Al mover el control deslizante a la derecha el color se intensifica, y al moverlo hacia la izquierda se atenúa.

También se puede introducir directamente un valor vinculado al control deslizante. Introduzca un valor dentro del intervalo de -50 a 50.

Este ajuste cambia la cantidad relativa de tinta en cada color utilizado, lo que modifica el balance de color total del documento.

Utilice su software de aplicación si desea modificar mucho el balance del color total. Use el controlador de impresora únicamente cuando desee ajustar ligeramente el balance del color.

## »»» Importante

- Cuando se marca **Impresión en escala de grises (Grayscale Printing)**, **Cian (Cyan)**, **Magenta** y **Amarillo (Yellow)** aparecen atenuados y no están disponibles.

### **Brillo (Brightness)**

Seleccione el brillo de la impresión.

El blanco y negro puro no cambiará, pero sí los colores entre el blanco y el negro.

### **Intensidad (Intensity)**

Ajusta la intensidad total de la impresión.

Al desplazar el control deslizante hacia la derecha, se aumenta la intensidad, mientras que al desplazarlo hacia la izquierda, se disminuye.

También se puede introducir directamente un valor vinculado al control deslizante. Introduzca un valor dentro del intervalo de -50 a 50.

### **Contraste (Contrast)**

Ajusta el contraste entre zonas claras y oscuras en la imagen que se va a imprimir.

Al desplazar el control deslizante hacia la derecha, aumentará el contraste y, al desplazarlo hacia la izquierda, disminuirá.

También se puede introducir directamente un valor vinculado al control deslizante. Introduzca un valor dentro del intervalo de -50 a 50.

### **Predetermin. (Defaults)**

Restablece todas las configuraciones que ha cambiado a los valores predeterminados.

Al hacer clic en este botón se restaura toda la configuración en esta ficha a los valores predeterminados (ajustes de fábrica).

### **Impresión en escala de grises (Grayscale Printing)**

Permite cambiar la configuración de impresión en monocromo.

### **Impresión a doble cara (Duplex Printing)**

Selecciona si el documento se va a imprimir en ambas caras o sólo en una cara de una hoja de papel.

Si la configuración de impresión a doble cara no se puede cambiar para el documento de impresión, este elemento aparece atenuado y no está disponible.

## »»» Importante

- Cuando se selecciona **Cuadernillo (Booklet)** para **Formato de página (Page Layout)**, se establecerá automáticamente **Impresión a doble cara (Duplex Printing)** del área de configuración de impresión. En este caso, **Impresión a doble cara (Duplex Printing)** está atenuado y no está disponible.

### **Copias (Copies)**

Permiten especificar el número de copias que se desea imprimir. Puede especificar un valor de 1 a 999.

Si el número de copias no se puede cambiar para el documento de impresión, este elemento aparece atenuado y no está disponible.

### **Salir (Exit)**

Finaliza la Vista preliminar de Canon IJ XPS.

Los documentos restantes de la lista de documentos se eliminarán de la misma.

**Imprimir (Print)**

Imprime los documentos seleccionados en la lista de documentos.

Los documentos impresos se eliminan de la lista y cuando se imprimen todos los documentos, se cierra la Vista preliminar de Canon IJ XPS.

## Descripción Monitor de estado Canon IJ

El monitor de estado Canon IJ muestra el estado de la impresora y el progreso de la impresión. El monitor utiliza gráficos, iconos y mensajes que le permiten conocer el estado de la impresora.

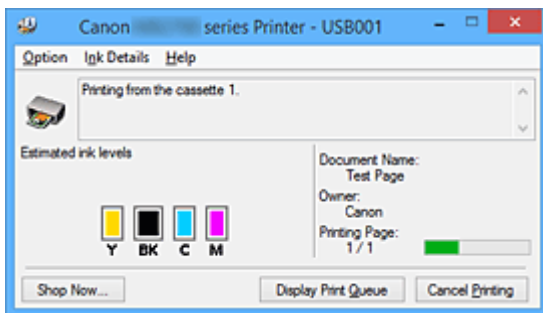

## Características del Monitor de estado Canon IJ

El Monitor de estado Canon IJ ofrece las ventajas siguientes:

### **Puede comprobar el estado de la impresora en la pantalla.**

El estado de la impresora se muestra en la pantalla en tiempo real.

Puede comprobar el progreso de impresión de cada documento (trabajo de impresión).

### **Los tipos de errores y las soluciones se muestran en pantalla.**

Muestra cuando se produce un error en la impresora.

Puede comprobar inmediatamente cómo responder.

### **Puede comprobar el estado de la tinta.**

Esta función presenta gráficos que muestran el tipo de depósito de tinta y los niveles de tinta estimados.

Se muestran iconos y mensajes cuando el nivel de tinta se está agotando (advertencia de nivel de tinta).

## Visión general del Monitor de estado Canon IJ

El Monitor de estado Canon IJ permite comprobar el estado de la impresora y la tinta con gráficos y mensajes.

Puede comprobar la información en el documento de impresión y el progreso de la impresión.

Cuando se produce un error en la impresora, muestra la causa y la solución. Siga las instrucciones del mensaje.

### **Impresora**

El Monitor de estado Canon IJ muestra un icono cuando se produce un error o una advertencia en la impresora.

! : indica que se ha producido una advertencia (error de llamada de operador) o que la impresora está funcionando.

✖ : se ha producido un error que requiere servicio.

### **Depósito de tinta**

El Monitor de estado Canon IJ muestra un icono cuando se produce una advertencia de nivel bajo de tinta o un error de falta de tinta.

Además, esta función muestra gráficos que indican los niveles de tinta estimados del depósito

de tinta.

En este caso, haga clic en los gráficos para abrir el cuadro de diálogo **Detalles de la tinta (Ink Details)**. Puede comprobar la información de detalle como, por ejemplo, el nivel de tinta restante y los tipos de depósito de tinta de su impresora.

#### **Nombre docum. (Document Name)**

Muestra el nombre del documento que se va a imprimir.

#### **Propietario (Owner)**

Muestra el nombre del propietario del documento que se va a imprimir.

#### **Imprimiendo página (Printing Page)**

Muestra el número de página que se está imprimiendo y el número total de páginas que se van a imprimir.

#### **Mostrar cola de impresión (Display Print Queue)**

Muestra la ventana de impresión utilizada para gestionar el trabajo de impresión que se está imprimiendo o que está en la cola de impresión.

#### **Cancelar impresión (Cancel Printing)**

Cancela el trabajo de impresión actual.

#### **»»» Importante**

- El botón **Cancelar impresión (Cancel Printing)** solo está habilitado cuando los datos de impresión se envían a la impresora. Una vez que los datos de impresión se han enviado, el botón se atenúa y deja de estar disponible.

#### **Menú Opciones (Option)**

Si selecciona **Activar monitor de estado (Enable Status Monitor)**, cuando se genera un mensaje relacionado con la impresora el Monitor de estado Canon IJ se inicia.

Cuando se selecciona **Activar monitor de estado (Enable Status Monitor)** están disponibles los comandos siguientes.

#### **Mostrar siempre el trabajo actual (Always Display Current Job)**

Muestra el Monitor de estado Canon IJ durante la impresión.

#### **Mostrar siempre arriba (Always Display on Top)**

Muestra el Monitor de estado Canon IJ delante de otras ventanas.

#### **Mostrar mensaje de guía (Display Guide Message)**

Muestra una guía para las operaciones en las que es complicado colocar el papel.

#### **Impresión de sobres (Envelope Printing)**

Muestra el mensaje de guía cuando se inicia la impresión del sobre.

Para ocultar este mensaje de guía, marque la casilla de verificación **No volver a mostrar este mensaje (Do not show this message again)**.

Para ver otra vez el mensaje de guía, haga clic en **Impresión de sobres (Envelope Printing)** en **Mostrar mensaje de guía (Display Guide Message)** del menú **Opciones (Option)** y active este ajuste.

#### **Impresión de Hagaki (Hagaki Printing)**

Muestra un mensaje de guía antes de que la impresora comience a imprimir en Hagaki.

Para ocultar este mensaje de guía, marque la casilla de verificación **No volver a mostrar este mensaje (Do not show this message again)**.

Para ver otra vez los mensajes de guía, haga clic en **Impresión de Hagaki (Hagaki**

**Printing)** en **Mostrar mensaje de guía (Display Guide Message)** del menú **Opciones (Option)** y active este ajuste.

#### **Mostrar advertencia automáticamente (Display Warning Automatically)**

##### **Cuando aparece un indicador de bajo nivel de tinta (When a Low Ink Warning Occurs)**

Inicia la ventana del Monitor de estado Canon IJ automáticamente y la muestra delante de las demás ventanas cuando se produce una advertencia de nivel de tinta bajo.

##### **Iniciar cuando se inicie Windows (Start when Windows is Started)**

Inicia automáticamente el Monitor de estado Canon IJ al iniciar Windows.

#### **Menú Detalles de la tinta (Ink Details)**

Seleccione este menú para mostrar el cuadro de diálogo **Detalles de la tinta (Ink Details)**.

Compruebe la información de detalle como, por ejemplo, el nivel de tinta restante y los tipos de depósito de tinta para su impresora.

##### **Cuadro de diálogo Detalles de la tinta (Ink Details)**

Esta función muestra gráficos y mensajes que indican el tipo de depósito de tinta y los niveles de tinta estimados.

##### **Información de tinta (mostrado a la izquierda)**

Muestra los tipos de depósito de tinta con gráficos.

Si se produce un error relacionado con el nivel de tinta restante, el controlador de impresora mostrará un icono para avisarle.

Si se muestra el icono, utilice la impresora siguiendo las instrucciones que aparecen en pantalla.

##### **Mensaje (mostrado a la derecha)**

Muestra información como, por ejemplo, el estado de tinta y los colores de tinta con frases.

##### **Número del modelo de tinta (Ink Model Number)**

Muestra los tipos de depósitos de tinta de su impresora.

##### **Cerrar (Close)**

Cierra el cuadro de diálogo **Detalles de la tinta (Ink Details)** para volver al Monitor de estado Canon IJ.

#### **Menú Ayuda (Help)**

Cuando se selecciona este ítem de menú, se muestra la ventana Ayuda del Monitor de estado Canon IJ donde puede comprobar la información de la versión y del copyright.



## **Actualización de los MP Drivers**

- ▶ **Obtención de la versión más reciente de los MP Drivers**
- ▶ **Eliminación de MP Drivers innecesarios**
- ▶ **Pasos previos a la instalación de los MP Drivers**
- ▶ **Instalación de los MP Drivers**

## Obtención de la versión más reciente de los MP Drivers

Los MP Drivers incluyen un controlador de impresora, ScanGear (controlador de escáner) y controlador de fax.

Si actualiza los MP Drivers a la versión de MP Drivers más reciente, es posible que se resuelvan los problemas que pudieran estar pendientes.

Puede acceder a nuestro sitio web y descargar los MP Drivers más recientes para su modelo.

### »» Importante

- La descarga de los MP Drivers es gratuita, pero el coste del acceso a Internet corre por cuenta del usuario.
- Antes de instalar la versión más reciente de los MP Drivers, [elimine la versión instalada anteriormente](#).

### Temas relacionados

- [Pasos previos a la instalación de los MP Drivers](#)
- [Instalación de los MP Drivers](#)

## Eliminación de MP Drivers innecesarios

Puede eliminar los MP Drivers que ya no utilice.

Cuando vaya a eliminar los MP Drivers, cierre primero todos los programas que se estén ejecutando.

El procedimiento para eliminar los MP Drivers innecesarios es el siguiente:

### 1. Inicie el desinstalador

Seleccione **Panel de control (Control Panel) -> Programas (Programs) -> Programas y características (Programs and Features)**.

En la lista de programas, seleccione "XXX MP Drivers" (donde "XXX" es el nombre de su modelo) y, a continuación, haga clic en **Desinstalar (Uninstall)**.

Aparecerá la ventana para confirmar la desinstalación del modelo.

#### »»» Importante

- Se mostrará un cuadro de diálogo de confirmación/advertencia al iniciar, instalar o desinstalar el software.  
Este cuadro de diálogo aparece cuando se requieren derechos de administración para realizar una tarea.  
Si ha iniciado la sesión en una cuenta de administrador, haga clic en **Sí (Yes)** (o **Continuar (Continue)**, **Permitir (Allow)**) para continuar.  
Algunas aplicaciones requieren una cuenta de administrador para continuar. En estos casos, cambie a una cuenta de administrador y reinicie la operación desde el principio.

### 2. Ejecute el desinstalador

Haga clic en **Ejecutar (Execute)**. Haga clic en **Sí (Yes)** cuando aparezca el mensaje de confirmación. Una vez eliminados todos los archivos, haga clic en **Completar (Complete)**.

Así concluye la eliminación de los MP Drivers.

#### »»» Importante

- El controlador de impresora, el controlador de impresora XPS y ScanGear (controlador de escáner) se eliminarán si se desinstalan los MP Drivers.

## Pasos previos a la instalación de los MP Drivers

En esta sección se describen los elementos que se deben comprobar antes de instalar los MP Drivers. Consulte también esta sección en el caso de que no pueda instalar los MP Drivers.

### Comprobación del estado de la impresora

- Apague la impresora.

### Comprobación de la configuración del ordenador personal

- Cierre todas las aplicaciones que se estén ejecutando.
- Inicie la sesión como un usuario con la cuenta del administrador.

### ►►► Importante

- Antes de instalar la versión más reciente de los MP Drivers, [elimine la versión instalada anteriormente](#).

### Temas relacionados

- [Obtención de la versión más reciente de los MP Drivers](#)
- [Instalación de los MP Drivers](#)

## Instalación de los MP Drivers

Puede acceder a nuestro sitio web en Internet y descargar los MP Drivers y el controlador de impresora XPS más recientes para su modelo.

El procedimiento para instalar los MP Drivers descargados se describe a continuación:

### 1. Apague la impresora

### 2. Inicie el instalador

Haga doble clic en el icono del archivo descargado.

Se iniciará el programa de instalación.

#### »»» Importante

- Se mostrará un cuadro de diálogo de confirmación/advertencia al iniciar, instalar o desinstalar el software.  
Este cuadro de diálogo aparece cuando se requieren derechos de administración para realizar una tarea.  
Si ha iniciado la sesión en una cuenta de administrador, haga clic en **Sí (Yes)** (o **Continuar (Continue)**, **Permitir (Allow)**) para continuar.  
Algunas aplicaciones requieren una cuenta de administrador para continuar. En estos casos, cambie a una cuenta de administrador y reinicie la operación desde el principio.

### 3. Instale los MP Drivers

Siga los pasos que se describan en la pantalla para solucionar el problema.

### 4. Finalice la instalación

Haga clic en **Completar (Complete)**.

En función del entorno que use, puede que aparezca un mensaje en el que se le pida que reinicie el ordenador. Reinicielo para completar la instalación correctamente.

#### »»» Importante

- Puede instalar el controlador de impresora XPS con el mismo procedimiento de instalación de los MP Drivers. No obstante, cuando instale el controlador de impresora XPS, complete primero la instalación de los MP Drivers.
- La descarga de los MP Drivers y del controlador de impresora XPS es gratuita, pero el coste del acceso a Internet corre a cuenta del usuario.
- Antes de instalar la versión más reciente de los MP Drivers, [elimine la versión instalada anteriormente](#).

## Temas relacionados

- [Obtención de la versión más reciente de los MP Drivers](#)
- [Eliminación de MP Drivers innecesarios](#)
- [Pasos previos a la instalación de los MP Drivers](#)

## **Impresión mediante un servicio web**

- ▶ **Uso de PIXMA/MAXIFY Cloud Link**
- ▶ **Impresión con Google Cloud Print**

## Uso de PIXMA/MAXIFY Cloud Link

Al usar PIXMA/MAXIFY Cloud Link, puede conectar la impresora a un servicio en la nube, como CANON IMAGE GATEWAY, Evernote o Twitter, así como utilizar las siguientes funciones sin utilizar un ordenador:

- Imprimir imágenes desde un servicio para compartir imágenes
- Imprimir documentos desde un servicio de gestión de datos
- Guardar imágenes escaneadas en un servicio de gestión de datos.
- Utilizar Twitter para informar sobre el estado de la impresora, como, por ejemplo, sobre la falta de papel o niveles de tinta bajos.

Además, puede utilizar varias funciones añadiendo y registrando aplicaciones que están vinculadas con varios servicios en la nube.

■ [Utilización de PIXMA/MAXIFY Cloud Link desde la impresora](#)

■ [Uso de PIXMA/MAXIFY Cloud Link desde su teléfono inteligente, tableta u ordenador](#)



### ►►► Importante

- En determinados países, es posible que PIXMA/MAXIFY Cloud Link no esté disponible o que las aplicaciones disponibles sean distintas.
- Hay que tener una cuenta para utilizar algunas aplicaciones. En el caso de esas aplicaciones, configure una cuenta de antemano.
- Para averiguar qué modelos admiten PIXMA/MAXIFY Cloud Link, compruebe la página de inicio de Canon.
- La visualización de la pantalla podría cambiar sin previo aviso.

## Impresión con Google Cloud Print

La impresora es compatible con Google Cloud Print™ (Google Cloud Print es un servicio con tecnología de Google Inc.).

Si utiliza Google Cloud Print, podrá imprimir desde cualquier sitio con aplicaciones o servicios que admitan Google Cloud Print.

### Impresión y envío de datos de impresión mediante Internet



Cuando registre la impresora en Google Cloud Print, podrá imprimir desde aplicaciones o servicios compatibles con Google Cloud Print sin necesidad de estar conectado a Internet.

### Impresión y envío de datos de impresión sin acceso a Internet



### ►►► Importante

- Esta función quizás no esté disponible en función del país o la región donde resida.
- Para usar Google Cloud Print, necesita crear una cuenta de Google y registrar la impresora con Google Cloud Print previamente.

Además, para registrar la impresora, eliminarla e imprimir con Google Cloud Print, hace falta una conexión LAN con la impresora y una conexión a internet. Conlleva los gastos de conexión a Internet.

1. [Creación de una cuenta de Google](#)
2. [Registro de la impresora con Google Cloud Print](#)
3. [Impresión desde un ordenador o teléfono inteligente con Google Cloud Print](#)

### ►►► Importante

- Cuando cambie el propietario de la impresora, elimine su registro de Google Cloud Print.



#### ■ [Eliminación de impresoras de Google Cloud Print](#)

Para eliminar la impresora de Google Cloud Print, hace falta una conexión LAN con la impresora y una conexión a Internet. Conlleva los gastos de conexión a Internet.

## Creación de una cuenta de Google

Para imprimir con Google Cloud Print, necesita crear una cuenta de Google y registrar la impresora en Google Cloud Print previamente.

### »»» Nota

- Si ya tiene una cuenta de Google, registre la impresora en Google Cloud Print.

■ [Registro de la impresora con Google Cloud Print](#)

Acceda a Google Cloud Print con el navegador web del ordenador o del dispositivo móvil, y registre la información solicitada.

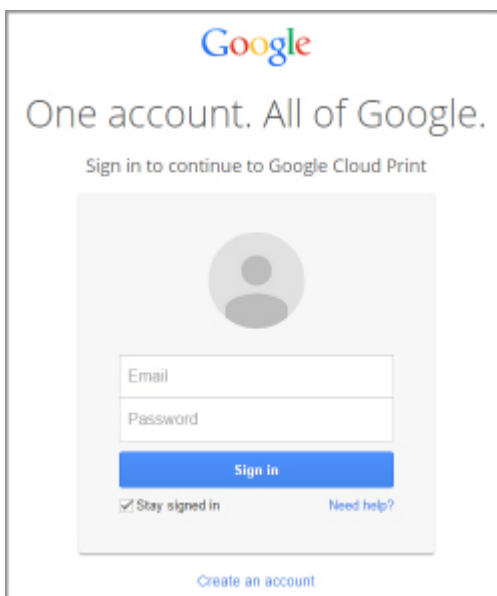

The image shows a Google sign-in page. At the top is the Google logo. Below it is the text "One account. All of Google." followed by "Sign in to continue to Google Cloud Print". In the center is a grey circle representing a user profile. Below that are two input fields: "Email" and "Password". A blue "Sign in" button is positioned below the password field. At the bottom left of the sign-in area is a checkbox labeled "Stay signed in" which is checked, and a link "Need help?". At the very bottom of the page is a link "Create an account".

\* La pantalla anterior podría cambiar sin previo aviso.

# Registro de la impresora con Google Cloud Print



La impresora se puede registrar en Google Cloud Print con los dos métodos siguientes.

- [Uso del registro Google Chrome](#)
- [Registro mediante la impresora](#)

## »»» Importante

- Si aún no dispone de una cuenta de Google, cree una.
  - [Creación de una cuenta de Google](#)
- Cuando cambie el propietario de la impresora, elimine su registro de Google Cloud Print.
  - [Eliminación de impresoras de Google Cloud Print](#)
- Es necesario disponer de una conexión LAN con la impresora y conexión a Internet para registrar la impresora en Google Cloud Print y para eliminarla. Conlleva los gastos de conexión a Internet.

## Uso del registro Google Chrome

1. Inicie el navegador Google Chrome en el ordenador.
2. Seleccione **Iniciar sesión en Chrome... (Sign in to Chrome...)** en  (menú de Chrome).
3. Inicie sesión en su cuenta de Google.
4. Seleccione **Configuración (Settings)** en  (menú de Chrome).
5. Seleccione **Mostrar opciones avanzadas... (Show advanced settings...)** para visualizar la información.
6. En **Google Cloud Print**, seleccione **Administrar (Manage)**.
7. Cuando se muestren los botones **Canon MB5400 series** y **Añadir impresoras (Add printers)**, seleccione **Añadir impresoras (Add printers)**.
8. Cuando aparezca el mensaje de confirmación para registrar la impresora, seleccione **Aceptar (OK)**.
9. Cuando se muestre la pantalla de configuración del registro en la pantalla táctil de la impresora, puntee **Sí (Yes)**.

El registro de la impresora ha finalizado.

## Registro mediante la impresora

### »»» Importante

- Puede ser necesario introducir la contraseña de administración en función del intervalo de la contraseña de administrador.

1. [Asegúrese de que la impresora está encendida.](#)

2. Desplace la pantalla INICIO y puntee en  **Configurar (Setup)**.

■ [Uso del Panel de control](#)

3. Puntee en  **Configuración del servicio web (Web service setup)**.

4. Puntee en **Config. conexión servicios web (Web service connection setup)** -> **Config. Google Cloud Print (Google Cloud Print setup)** -> **Registrar en Google Cloud Print (Register with Google Cloud Print)**.

### »»» Nota

- Si ya ha registrado la impresora en Google Cloud Print, aparecerá el mensaje de confirmación para registrar la impresora.

5. Cuando aparezca la pantalla de confirmación para registrar la impresora, puntee **Sí (Yes)**.

6. Cuando se muestre un mensaje para seleccionar el idioma en la pantalla de configuración de impresión de Google Cloud Print, puntee en **Siguiente (Next)**.

7. En la pantalla de configuración de impresión, puntee en el idioma que aparecerá en pantalla de Google Cloud Print.

Aparecerá el mensaje de confirmación para imprimir la URL de autenticación.

8. Cargue papel normal de tamaño A4 o Carta y puntee en **OK**.

Se imprime la URL de autenticación.

9. Asegúrese de que se imprime la URL de autenticación y puntee en **Sí (Yes)**.

10. Complete el proceso de autenticación mediante el navegador web del ordenador o del dispositivo móvil.

Acceda a la URL con el navegador web del ordenador o del dispositivo móvil y realice el proceso de autenticación siguiendo las instrucciones en pantalla.

### »» Importante

- Se debe acceder a la URL impresa y completar el proceso de autenticación rápidamente.
- Si supera el límite de tiempo del proceso de autenticación, se mostrará un mensaje de error en la pantalla táctil. Puntee **OK**. Cuando se muestre el mensaje de confirmación para imprimir la URL de autenticación, inténtelo de nuevo desde el paso 8.

### »» Nota

- Realice el proceso de autenticación con la cuenta de Google creada anteriormente.

11. Cuando se muestre el mensaje que indica que se ha completado el registro en la pantalla táctil de la impresora, puntee **OK**.

Cuando el proceso de autenticación finalice correctamente, aparecerán los elementos de registro. Cuando el proceso de autenticación finalice correctamente, podrá imprimir los datos con Google Cloud Print.

# Impresión desde un ordenador o teléfono inteligente con Google Cloud Print

Al enviar datos de impresión con Google Cloud Print, la impresora recibe los datos de impresión y los imprime automáticamente.

Cuando imprima desde un teléfono inteligente, tableta, ordenador u otro dispositivo externo con Google Cloud Print, cargue papel en la impresora previamente.

Puede imprimir con Google Cloud Print a través de los dos siguientes métodos.

- Impresión mediante Internet

Se requiere una conexión LAN con la impresora y una conexión a Internet.

- [Envío de datos de impresión mediante Internet](#)

- Impresión sin acceso a Internet

Se requiere una conexión de red con la impresora o activar la conexión directa de la impresora. Se requiere activar Bonjour en la impresora.

- [Envío de datos de impresión sin acceso a Internet](#)

## »»» Nota

- Según el estado de la comunicación, es posible que los datos de impresión tarden un rato en imprimirse o que la impresora no reciba los datos de impresión.
- Cuando se imprime con Google Cloud Print, la impresión podría cancelarse en función del estado de la impresora, como cuando la impresora está activa o cuando se ha producido un error. Para reanudar la impresión, compruebe el estado de la impresora y vuelva a imprimir con Google Cloud Print.
- Para la configuración de impresión:
  - Si selecciona otro tipo de soporte distinto de papel normal o un tamaño de papel distinto de A4/ Carta, los datos de impresión se imprimirán en una sola cara aunque seleccione la configuración de impresión a doble cara.
  - Si selecciona papel normal como tipo de soporte o el tamaño de papel B5/A5, los datos de impresión se imprimirán con bordes aunque seleccione la configuración de impresión sin bordes.
  - Los resultados de la impresión pueden variar en la imagen de impresión en función de los datos de impresión.
  - Según el dispositivo desde el que se envíen los datos de impresión, podría no seleccionar la configuración de impresión al enviar los datos de impresión con Google Cloud Print.

## Envío de datos de impresión mediante Internet

En esta sección se describe el procedimiento para enviar datos de impresión desde el navegador Google Chrome del ordenador. Según las aplicaciones, los dispositivos o los servicios, la operación será distinta.



## »»» Importante

- Para enviar datos de impresión a través de Internet se requiere una conexión LAN con la impresora y conexión a Internet. Conlleva los gastos de conexión a Internet.

1. [Asegúrese de que la impresora está encendida.](#)

## »»» Nota

- Si se activa la función Encendido automático de la impresora, esta impresora se encenderá automáticamente cuando se reciban los datos de impresión.

2. Inicie el navegador Google Chrome en el ordenador.
3. Seleccione **Iniciar sesión en Chrome... (Sign in to Chrome...)** en  (menú de Chrome).
4. Inicie sesión en su cuenta de Google.
5. Seleccione **Imprimir... (Print...)** en  (menú de Chrome).

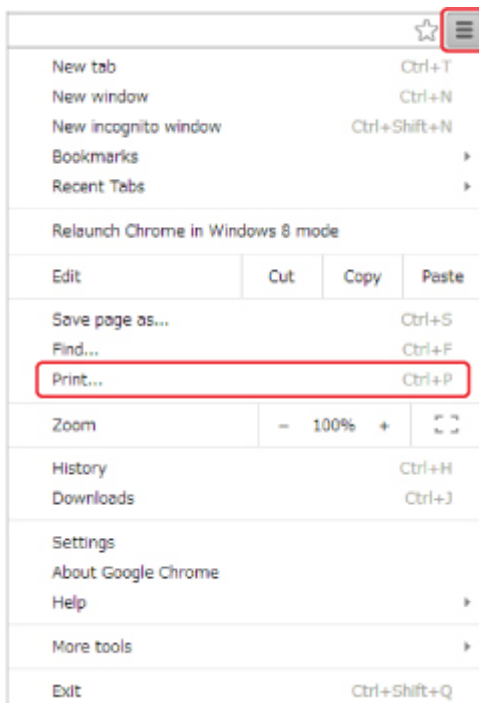

6. Seleccione **Cambiar... (Change...)** junto a **Destino (Destination)**.

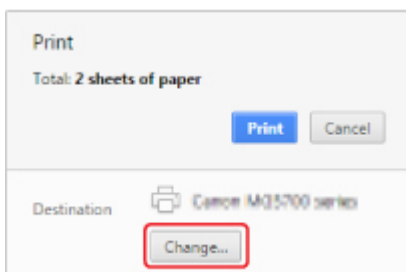

7. Seleccione **Canon MB5400 series** en **Google Cloud Print**.
8. Seleccione **Imprimir (Print)**.

Cuando finalicen los preparativos para imprimir con Google Cloud Print y cuando la impresora esté encendida, esta recibirá los datos de impresión y los imprimirá automáticamente.

## Si desea imprimir desde Google Cloud Print inmediatamente

Si la impresora no puede recibir los datos de impresión o si desea empezar a imprimir inmediatamente, puede comprobar que hay un trabajo de impresión en Google Cloud Print y volver al imprimir manualmente.

Siga estos pasos.

1. [Asegúrese de que la impresora está encendida.](#)

2. Desplace la pantalla INICIO y puntee en  **Configurar (Setup).**

■ [Uso del Panel de control](#)

3. Puntee en  **Solicitud de servicios web (Web service inquiry).**

### »» Nota

- Si no ha registrado la impresora en Google Cloud Print, no se muestra **Solicitud de servicios web (Web service inquiry)**.

4. Puntee **Imprim. desde Google Cloud Print (Print from Google Cloud Print)**.

Aparece la pantalla de confirmación para comprobar.

5. Puntee en **Sí (Yes)**.

Si hay datos de impresión, la impresora recibe los datos de impresión y los imprime.

## Envío de datos de impresión sin acceso a Internet

En esta sección se describe el procedimiento para enviar datos de impresión desde el navegador Google Chrome del ordenador. Según las aplicaciones, los dispositivos o los servicios, la operación será distinta.

### »» Importante



- Se requiere una conexión de red con la impresora o activar la conexión directa de la impresora.
- Se requiere activar Bonjour en la impresora.

1. [Asegúrese de que la impresora está encendida.](#)

### »» Nota

- Si se activa la función Encendido automático de la impresora, esta impresora se encenderá automáticamente cuando se reciban los datos de impresión.



2. Inicie el navegador Google Chrome en el ordenador.
3. Seleccione **Iniciar sesión en Chrome... (Sign in to Chrome...)** en  (menú de Chrome).
4. Inicie sesión en su cuenta de Google.
5. Seleccione **Imprimir... (Print...)** en  (menú de Chrome).

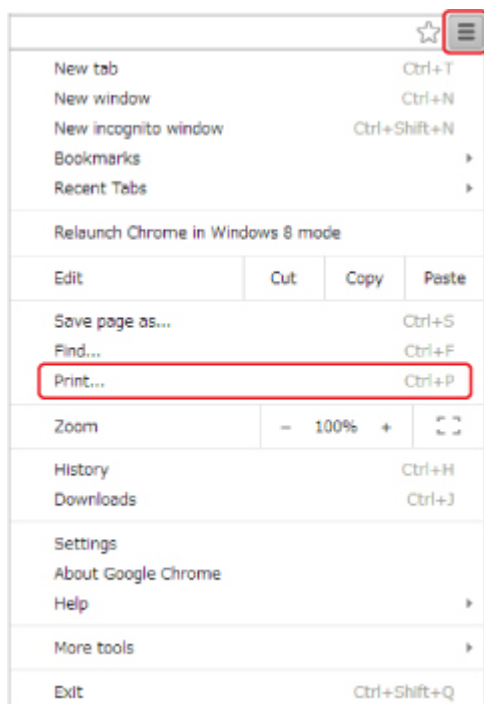

6. Seleccione **Cambiar... (Change...)** junto a **Destino (Destination)**.

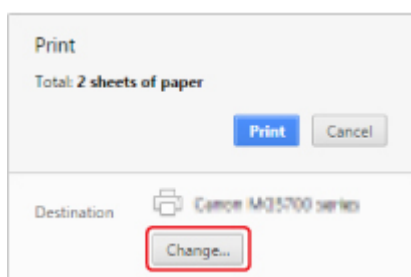

7. Seleccione **Canon MB5400 series** en **Destinos locales (Local Destinations)**.
8. Seleccione **Imprimir (Print)**.

Cuando finalicen los preparativos para imprimir con Google Cloud Print y cuando la impresora esté encendida, esta recibirá los datos de impresión y los imprimirá automáticamente.

## Eliminación de impresoras de Google Cloud Print

Si el propietario de la impresora cambia o si desea volver a registrar la impresora, elimínela de Google Cloud Print siguiendo los pasos indicados a continuación.

La impresora puede eliminarse de Google Cloud Print mediante los dos métodos siguientes.



■ [Eliminación mediante Google Chrome](#)

■ [Eliminación mediante la impresora](#)

### »»» Importante

- Para eliminar la impresora de Google Cloud Print, hace falta una conexión LAN con la impresora y una conexión a Internet. Conlleva los gastos de conexión a Internet.

### Eliminación mediante Google Chrome

1. Inicie el navegador Google Chrome en el ordenador.
2. Seleccione **Iniciar sesión en Chrome... (Sign in to Chrome...)** en  (menú de Chrome).
3. Inicie sesión en su cuenta de Google.
4. Seleccione **Configuración (Settings)** en  (menú de Chrome).
5. Seleccione **Mostrar opciones avanzadas... (Show advanced settings...)** para visualizar la información.
6. En **Google Cloud Print**, seleccione **Administrar (Manage)**.
7. Seleccione la opción **Administrar (Manage)** que aparece junto a **Canon MB5400 series** en la lista de dispositivos.
8. Seleccione **Eliminar (Delete)**.
9. Cuando aparezca el mensaje de confirmación para eliminar la impresora, seleccione **Aceptar (OK)**.

### Eliminación mediante la impresora

#### »»» Importante

- Puede ser necesario introducir la contraseña de administración en función del intervalo de la contraseña de administrador.

1. [Asegúrese de que la impresora está encendida.](#)

2. Desplace la pantalla INICIO y puntee en  **Configurar (Setup)**.

■ [Uso del Panel de control](#)

3. Puntee en  **Configuración del servicio web (Web service setup)**.

4. Puntee en **Config. conexión servicios web (Web service connection setup)** ->  
**Config. Google Cloud Print (Google Cloud Print setup)** -> **Eliminar de Google Cloud Print (Delete from Google Cloud Print)**.

5. Cuando aparezca la pantalla de confirmación para eliminar la impresora, puntee **Sí (Yes)**.

6. Cuando se muestra un mensaje en el que se indique que se ha completado la eliminación, puntee en **OK**.

# Impresión desde una impresora que tenga AirPrint activado con Mac

Uso de AirPrint para imprimir desde iPhone, iPad, iPod touch o Mac.

AirPrint permite imprimir fotos, correos electrónicos, páginas web y documentos desde iPhone, iPad, iPod touch y Mac sin tener que instalar drivers ni descargar aplicaciones o software.

## »»» Nota

- Si quiere imprimir mediante AirPrint desde un dispositivo iOS, consulte la siguiente información.
  - [Impresión desde una impresora que tenga AirPrint activado con un dispositivo iOS](#)



## Comprobación del entorno

Primero, compruebe el entorno.

- **Entorno de funcionamiento de AirPrint**
  - iPhone, iPad y iPod touch con la versión de iOS más reciente
  - Mac con la versión más reciente de Mac OS

- **Requisito**

El dispositivo iOS o Mac y la impresora deben estar conectados a la misma red en LAN o directamente sin el router inalámbrico.

## Adición de la impresora como impresora AirPrint con el Mac

1. Abra **Preferencias del sistema (System Preferences)** y seleccione **Impresoras y escáneres (Printers & Scanners) (Imprimir y escanear (Print & Scan))** en el Mac.
2. Seleccione **+** para mostrar la lista de impresoras.
3. Seleccione la impresora con el nombre **Multifunción Bonjour (Bonjour Multifunction)**.
4. Seleccione **AirPrint seguro (Secure AirPrint)** o **AirPrint desde Uso (Use)**.
5. Seleccione **Agregar (Add)**.

## Impresión con AirPrint desde Mac

1. [Asegúrese de que la impresora está encendida.](#)

### »» Nota

- Si se activa la función Encendido automático de la impresora, esta impresora se encenderá automáticamente cuando se reciban los datos de impresión.

2. [Cargue el papel.](#)
3. Lleve a cabo las operaciones de impresión desde el software de la aplicación.  
Aparecerá el cuadro de diálogo Imprimir.
4. Seleccione el nombre del modelo agregado como impresora AirPrint de la lista de **impresoras (Printer)** en el cuadro de diálogo Imprimir.
5. Establezca el tamaño de papel, el tipo de soporte y demás ajustes según sea necesario.
6. Seleccione **Imprimir (Print)**.

Cuando realice una impresión, la impresora imprimirá aplicando la configuración establecida.

### »» Nota

- Conexión LAN inalámbrica:
  - Después de encender la impresora, pueden transcurrir varios minutos hasta que la impresora se comunique a través de la conexión LAN inalámbrica. Asegúrese de que la impresora esté conectada a la LAN inalámbrica e intente imprimir.
  - Si Bonjour está desactivado en la impresora, no se podrá usar AirPrint. Compruebe la configuración LAN de la impresora y active Bonjour.
- Para solucionar otros problemas con AirPrint, consulte la siguiente sección.

■ [No se puede imprimir con AirPrint](#)

## Comprobación del estado de la impresión

- Abrir la pantalla de estado de impresión

## Eliminación de un trabajo de impresión

Para eliminar un trabajo de impresión con AirPrint, utilice uno de estos métodos:

- En la impresora: Utilice el botón **Parar (Stop)** para cancelar el trabajo de impresión.
- Desde un dispositivo iOS: Eliminación de un trabajo de impresión no deseado

# Impresión desde un dispositivo equipado con Windows 10 Mobile

Puede imprimir desde un dispositivo equipado con Windows 10 Mobile.

Esta función permite imprimir fotos, correos electrónicos, páginas web y documentos desde Windows 10 sin tener que instalar drivers ni descargar aplicaciones o software.

## Comprobación del entorno

Primero, compruebe el entorno.

- **Entorno de funcionamiento**

Windows 10

- **Requisito**

El dispositivo Windows y la impresora deben estar conectados a la misma red en LAN o directamente sin el router inalámbrico.

## Adición de la impresora a su dispositivo Windows

Para agregar la impresora, consulte la ayuda de Windows 10.

## Impresión desde un dispositivo Windows

1. [Asegúrese de que la impresora está encendida.](#)

### »»» Nota

- Si se activa la función Encendido automático de la impresora, esta impresora se encenderá automáticamente cuando se reciban los datos de impresión.

2. [Cargue el papel.](#)
3. Seleccione el comando que se vaya a ejecutar al imprimir en el software de aplicación.  
En general, seleccione **Imprimir (Print)** en el menú **Archivo (File)** para abrir el cuadro de diálogo **Imprimir (Print)**.
4. Seleccione el nombre del modelo.
5. Establezca el tamaño de papel, el tipo de soporte y demás ajustes según sea necesario.
6. Seleccione **Imprimir (Print)**.  
Cuando realice una impresión, la impresora imprimirá aplicando la configuración establecida.

## **Impresión desde un teléfono inteligente/tableta**

- **Impresión directamente desde un teléfono inteligente/tableta**
- **Impresión mediante un servicio web**

## **Impresión directamente desde un teléfono inteligente/tableta**

- **Impresión en Android**
- **Impresión desde una impresora que tenga AirPrint activado con un dispositivo iOS**
- **Impresión desde un dispositivo equipado con Windows 10 Mobile**
- **Uso del equipo con la conexión directa**



## Impresión en Android

Puede imprimir en una impresora Canon desde su teléfono inteligente o tableta Android instalando un módulo de impresión.

### Instalación del módulo de impresión

- Instalación de Canon Print Service

Canon Print Service es un módulo de impresión para Android 4.4.2 o superior y se encuentra disponible gratis en Google Play. Instale el módulo y actívelo.

■ [Impresión mediante Canon Print Service](#)

- Instalación de Mopria Print Service

Mopria Print Service es un módulo que permite imprimir en una impresora de autenticación Mopria desde Android 4.0 o posterior y que está disponible de forma gratuita en Google Play. Instale el módulo y actívelo.

Consulte la página de inicio de Mopria (<http://www.mopria.org>) para obtener más información.

■ [Impresión mediante Mopria Print Service](#)

### ►►► Importante

- Se necesita una conexión a Internet para descargar el módulo de impresión. Conlleva los gastos de conexión a Internet.

### Impresión mediante Canon Print Service

#### ►►► Importante

- La operación puede variar dependiendo del dispositivo Android o de la aplicación.
- Active el módulo después de instalarlo en el dispositivo Android. El servicio no se activa de inmediato tras la instalación.
- Puede imprimir utilizando Canon Print Service con la LAN inalámbrica.

1. [Asegúrese de que la impresora está encendida.](#)
2. [Cargue el papel.](#)
3. Realice la operación de impresión en la aplicación del dispositivo Android.
4. Seleccione la impresora en la aplicación del dispositivo Android.  
Seleccione la impresora que se muestra con el nombre de su impresora y Canon Print Service.
5. Si fuera necesario, especifique el número de copias, el tamaño de papel, etc.
6. Inicie la impresión.

Cuando realice una impresión, la impresora imprimirá aplicando la configuración establecida.

## Impresión mediante Mopria Print Service

### »» Importante

- La operación puede variar dependiendo del dispositivo Android o de la aplicación.
- Active el módulo después de instalarlo en el dispositivo Android. El servicio no se activa de inmediato tras la instalación.
- Puede imprimir utilizando Mopria Print Service con una LAN inalámbrica o con una conexión directa de la impresora.

1. [Asegúrese de que la impresora está encendida.](#)
2. [Cargue el papel.](#)
3. Realice la operación de impresión en la aplicación del dispositivo Android.
4. Seleccione la impresora en la aplicación del dispositivo Android.  
Seleccione la impresora que se muestra con el nombre de su impresora y Mopria Print Service.
5. Si fuera necesario, especifique el número de copias, el tamaño de papel, etc.
6. Inicie la impresión.  
Cuando realice una impresión, la impresora imprimirá aplicando la configuración establecida.

# Impresión desde una impresora que tenga AirPrint activado con un dispositivo iOS

Uso de AirPrint para imprimir desde iPhone, iPad, iPod touch o Mac.

AirPrint permite imprimir fotos, correos electrónicos, páginas web y documentos desde iPhone, iPad, iPod touch y Mac sin tener que instalar drivers ni descargar aplicaciones o software.

## »»» Nota

- Si quiere imprimir mediante AirPrint desde Mac, consulte la siguiente información.
  - [Impresión desde una impresora que tenga AirPrint activado con Mac](#)



## Comprobación del entorno

Primero, compruebe el entorno.

- **Entorno de funcionamiento de AirPrint**
  - iPhone, iPad y iPod touch con la versión de iOS más reciente
  - Mac con la versión más reciente de Mac OS

- **Requisito**

El dispositivo iOS o Mac y la impresora deben estar conectados a la misma red en LAN o directamente sin el router inalámbrico.

## Impresión con AirPrint desde un dispositivo iOS

1. [Asegúrese de que la impresora está encendida.](#)

### »»» Nota

- Si se activa la función Encendido automático de la impresora, esta impresora se encenderá automáticamente cuando se reciban los datos de impresión.

2. [Cargue el papel.](#)
3. En las aplicaciones de su dispositivo iOS, púntee en el icono de operación para mostrar las opciones de menú.

La siguiente ilustración es un ejemplo de cuando se imprime desde el navegador web de iPad. Según las aplicaciones o los dispositivos, la pantalla varía.



4. En las opciones de menú, puntée en **Imprimir (Print)**.



5. Seleccione el nombre del modelo desde la **impresora (Printer)** en **Opciones de impresora (Printer Options)**.

»»» **Importante**

- Algunas aplicaciones no admiten AirPrint, de modo que es posible que no se muestre **Opciones de impresora (Printer Options)**. Si alguna aplicación no le permite usar las opciones de impresora, no podrá imprimir desde esa aplicación.

## »» Nota

- La opción **Opciones de impresora (Printer Options)** puede ser distintas según la aplicación que utilice.

6. Si imprime un tipo de archivo con varias páginas, como un archivo PDF, puntee en **Rango (Range)** y luego en **Todas las páginas (All Pages)**, o bien seleccione el rango de páginas que desee imprimir.
7. Para hacer **1 copia (1 Copy)**, puntee en **+** o en **-** para establecer el número de copias deseado.
8. Para la **impresión a doble cara (Duplex Printing)**, puntee en **Activar (On)** para activar la impresión a doble cara o en **Desactivar (Off)** para desactivarla.
9. Puntee en **Imprimir (Print)**.

Cuando realice una impresión, la impresora imprimirá aplicando la configuración establecida.

## »» Nota

- Conexión LAN inalámbrica:
  - Después de encender la impresora, pueden transcurrir varios minutos hasta que la impresora se comunique a través de la conexión LAN inalámbrica. Asegúrese de que la impresora esté conectada a la LAN inalámbrica e intente imprimir.
  - Si Bonjour está desactivado en la impresora, no se podrá usar AirPrint. Compruebe la configuración LAN de la impresora y active Bonjour.
- Para solucionar otros problemas con AirPrint, consulte la siguiente sección.

■ [No se puede imprimir con AirPrint](#)

## Tamaño de papel

Con AirPrint, el tamaño del papel se selecciona automáticamente en función de la aplicación que utilice el dispositivo iOS y de la región en la que se utilice AirPrint.

Cuando se utiliza la aplicación fotográfica, el tamaño de papel por omisión es L en Japón, y 4"x6" o KG en los demás países y regiones.

Cuando se utiliza la aplicación de documentos, el tamaño de papel por omisión es Carta en la región de los EE. UU. y A4 en Japón y Europa.

## »» Importante



- El tamaño del papel por omisión será diferente de los que figuran arriba en función del sistema operativo o el dispositivo.

Se recomienda llevar a cabo una impresión de prueba.

- Su aplicación puede ser compatible con varios tamaños de papel.

## Impresión de sobres

Para imprimir en el sobre desde el dispositivo iOS con AirPrint, consulte lo siguiente.

Imagen del resultado de la impresión	Orientación de los datos de impresión	Orientación de carga del sobre
		 <p data-bbox="810 696 1431 797">Cargue el sobre verticalmente con la parte de la dirección hacia abajo, de forma que la solapa doblada del sobre quede boca arriba en el lado derecho.</p>

## Comprobación del estado de la impresión

Durante la impresión, aparece el icono de **Centro de impresión (Print Center)** en la lista de aplicaciones usadas recientemente; puede usarlo para comprobar cómo progresa la impresión.

Pulse dos veces el botón Inicio del dispositivo iOS para establecer el modo **Multitarea (Multitasking)**. A continuación, desplácese hacia la derecha para mostrar el icono del **Centro de impresión (Print Center)** y un **Resumen de la impresión (Print Summary)**.

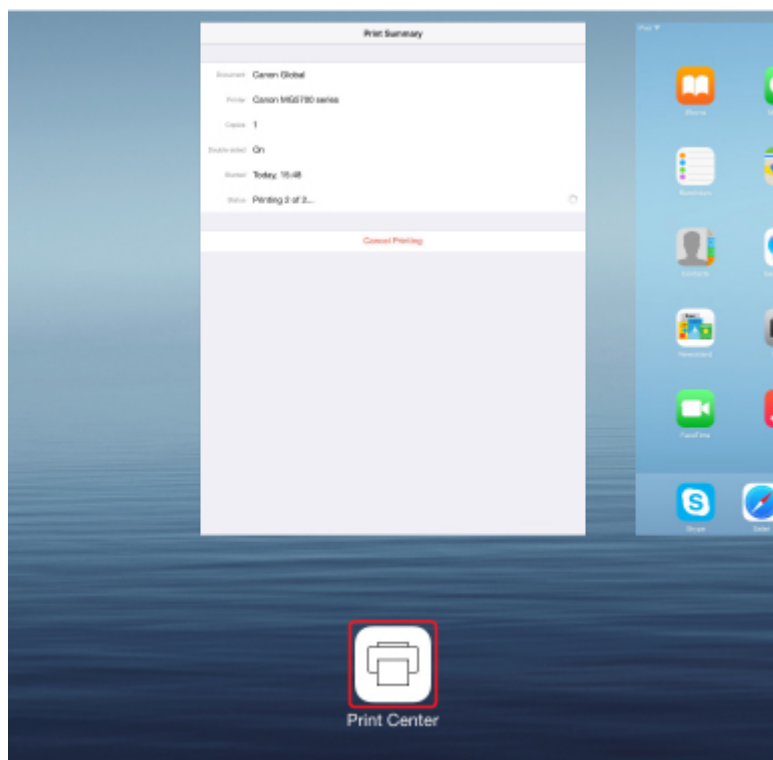

## Eliminación de un trabajo de impresión

Para eliminar un trabajo de impresión con AirPrint, utilice uno de estos métodos:

- En la impresora: Utilice el botón **Parar (Stop)** para cancelar el trabajo de impresión.
- Desde un dispositivo iOS: Pulse el botón Inicio en el dispositivo iOS dos veces para establecer el modo **Multitarea (Multitasking)** y, después, deslice el dedo a la derecha. Puntee el icono del **Centro de impresión (Print Center)** para visualizar un **Resumen de la impresión (Print Summary)**. Puntee el trabajo de impresión que desee cancelar y puntee **Cancelar impresión (Cancel Printing)**.

## Uso del equipo con la conexión directa

Puede conectar dispositivos (por ejemplo, teléfonos inteligentes o tabletas) a la impresora mediante los dos métodos siguientes.

- Conexión inalámbrica (conexión de dispositivos mediante un enrutador inalámbrico)
- Conexión inalámbrica directa (conexión de dispositivos mediante la conexión directa)

En esta sección se describe la conexión directa, que permite imprimir o escanear conectando los dispositivos directamente a la impresora.

Para usar la conexión directa, siga este procedimiento.

1. [Active la conexión directa.](#)
2. [Conecte los dispositivos a la impresora.](#)
3. [Realice la operación de impresión o escaneado.](#)

En esta sección también se describe cómo cambiar la conexión directa a una LAN inalámbrica.

- [Cambio de la configuración de la impresora para usar LAN inalámbrica](#)

### ►►► Importante

- Si la contraseña del administrador está activada, es necesaria para cambiar la configuración con el panel de control.
- Es posible conectar hasta 5 dispositivos a la impresora de forma simultánea.
- Compruebe las restricciones de uso y cambie la impresora a la conexión directa.

- Restricciones

## Preparación para la conexión directa

Cambie la configuración que se describe a continuación a fin de prepararse para la conexión directa.

- Configuración de LAN de la impresora
  - [Cambio de la configuración de la impresora](#)
- Configuración de un dispositivo para su conexión
  - [Cambio de la configuración de un dispositivo y conexión a la impresora](#)

## Cambio de la configuración de la impresora

1. [Asegúrese de que la impresora está encendida.](#)
2. Puntee el icono de la parte inferior izquierda de la pantalla INICIO.



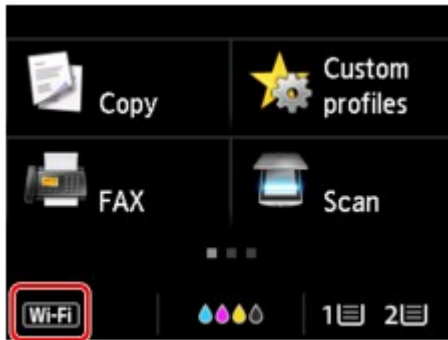

Por ejemplo, cuando la conexión LAN inalámbrica está activada:

Se muestra la pantalla **Cambiar LAN (Change LAN)**.

### »» Nota

- También puede abrir la pantalla **Cambiar LAN (Change LAN)** mediante el siguiente procedimiento.

1. Desplace la pantalla INICIO y puntee en  **Configurar (Setup)**.

■ [Uso del Panel de control](#)

2. Puntee en  **Configuración dispositivo (Device settings)**.

3. Puntee en **Configuración de LAN (LAN settings)**.

4. Puntee en **Cambiar LAN (Change LAN)**.

3. Puntee en **Activar conexión directa (Activate direct connect.)**.

4. Puntee en **Sí (Yes)**.

Aparecerá el identificador (SSID) para la conexión directa.

El dispositivo detecta la impresora mediante el identificador (SSID).

### »» Nota

- Si punea en **Detalles (Details)** y, a continuación, en **Sí (Yes)**, aparecerán los siguientes elementos.

- Configuración de seguridad
- Contraseña
- Nombre de la impresora que aparece en el dispositivo compatible con Wi-Fi Direct

Es necesario introducir una contraseña al conectar un dispositivo a la impresora. En función del dispositivo que utilice, no se requiere ninguna contraseña.

Al conectar un dispositivo compatible con Wi-Fi Direct a la impresora, seleccione el nombre del dispositivo que se muestra en la pantalla táctil del dispositivo.

- El identificador (SSID) y la configuración de seguridad se especifican automáticamente. Para actualizarlos, consulte las instrucciones a continuación.

5. Puntee **OK**.

La conexión directa se activa y se puede conectar un dispositivo a la impresora de forma inalámbrica.

## Cambio de la configuración de un dispositivo y conexión a la impresora

1. Active la comunicación inalámbrica en su dispositivo.

Active la red Wi-Fi en el menú de configuración del dispositivo.

Para obtener más información sobre cómo activar la comunicación inalámbrica, consulte el manual de instrucciones del dispositivo.

2. Seleccione "DIRECT-XXXX-MB5400series" (la "X" representa caracteres alfanuméricos) en la lista que aparece en el dispositivo.

▶▶▶ **Nota**

- Si "DIRECT-XXXX-MB5400series" no aparece en la lista, la conexión directa no está activada.

Consulte [Cambio de la configuración de la impresora](#) para activar la conexión directa.

3. Introduzca la contraseña.

El dispositivo se conectará a la impresora.

▶▶▶ **Nota**

- Compruebe la contraseña para la conexión directa.

Use uno de los métodos siguientes para la comprobación.

- Mostrar esta información en la pantalla táctil.

■ [Configuración de LAN](#)

- Imprimir la configuración de red.

■ [Impresión de la configuración de red](#)

- En función del dispositivo que esté utilizando, se debe introducir la contraseña para conectar un dispositivo a la impresora mediante la LAN inalámbrica. Introduzca la contraseña especificada para la impresora.
- Si su dispositivo compatible con Wi-Fi Direct está configurado para dar prioridad a Wi-Fi Direct y se está conectando a la impresora, la impresora muestra una pantalla de confirmación en la que se le pregunta si permite que el dispositivo se conecte con la impresora.

Asegúrese de que el nombre que aparece en la pantalla táctil es el mismo que el de su dispositivo de comunicación inalámbrica y puntee **Sí (Yes)**.

## Impresión o escaneado con la conexión directa

Conecte un dispositivo y la impresora e inicie la impresión o el escaneado.

### »» Nota

- Para obtener más información sobre cómo imprimir o escanear desde un dispositivo mediante una LAN inalámbrica, consulte el manual de instrucciones del dispositivo o la aplicación.
- Puede imprimir o escanear desde su teléfono inteligente o tableta. Para ello, instale Canon PRINT Inkjet/SELPHY. Descárguelo de App Store o de Google Play.

■ Para iOS

■ Para Android

## Cambio de la configuración de la impresora para usar LAN inalámbrica

Siga el procedimiento que se indica a continuación para cambiar la configuración de la impresora para utilizar la LAN inalámbrica.

1. Puntee el icono  de la parte inferior izquierda de la pantalla INICIO.

Se muestra la pantalla **Cambiar LAN (Change LAN)**.

### »» Nota

- También puede abrir la pantalla **Cambiar LAN (Change LAN)** mediante el siguiente procedimiento.

1. Desplace la pantalla INICIO y puntee en  **Configurar (Setup)**.

■ [Uso del Panel de control](#)

2. Puntee en  **Configuración dispositivo (Device settings)**.

3. Puntee en **Configuración de LAN (LAN settings)**.

4. Puntee en **Cambiar LAN (Change LAN)**.

2. Puntee en **Activar LAN inalámbrica (Activate wireless LAN)**.

Si no utiliza la impresora con una LAN inalámbrica, seleccione **Activar LAN cableada (Activate wired LAN)** o **Desactivar LAN (Disable LAN)**.

## Cambio de la configuración de la conexión directa

Cambie la configuración para la conexión directa mediante el siguiente procedimiento.

1. [Asegúrese de que la impresora está encendida.](#)

2. Desplace la pantalla INICIO y puntee en  **Configurar (Setup)**.



3. Puntee en **Configuración dispositivo (Device settings)**.
4. Puntee en **Configuración de LAN (LAN settings)**.
5. Puntee en **Otra configuración (Other settings)**.
6. Puntee en **Config. conexión directa (Direct connection settings)**.
7. Cambie la configuración según convenga.



- Para actualizar el identificador (SSID) y la contraseña de la conexión directa  
Puntee en A para abrir la pantalla de confirmación. Para actualizar el identificador (SSID) y la contraseña, puntee en **Sí (Yes)**.  
Para comprobar la configuración de seguridad y la contraseña actualizada, puntee en **Detalles (Details)** y, a continuación, en **Sí (Yes)** en la pantalla que se muestra después.
- Cambio del nombre de la impresora que se muestra en el dispositivo compatible con Wi-Fi Direct  
Puntee B para ver el nombre de la impresora (nombre del dispositivo) que se muestra en el dispositivo compatible con Wi-Fi Direct.  
Siga el procedimiento que se indica a continuación para cambiar el nombre.
  1. Puntee en la pantalla táctil.
  2. Introduzca el nombre del dispositivo (hasta 32 caracteres).
  3. Puntee en **OK** para concluir la introducción del nombre del dispositivo.
  4. Puntee en **OK** para concluir especificación del nombre del dispositivo.
- Para cambiar la configuración de la pantalla de confirmación cuando un dispositivo compatible con Wi-Fi Direct se conecte a la impresora  
Puntee en C para abrir la pantalla de confirmación. Si desea que la impresora muestre la pantalla en la que se le informa de que se está conectando un dispositivo compatible con Wi-Fi Direct a la impresora, puntee **Sí (Yes)**.

### »» Importante

- Para evitar que se produzca un acceso no autorizado, se recomienda que mantenga esta configuración en su valor predeterminado.

Cuando termine de ajustar la configuración, la impresora volverá a mostrar la pantalla **Config. conexión directa (Direct connection settings)**.

8. Pulse el botón **INICIO (HOME)**.

Se mostrará la pantalla INICIO.

### »» Nota

- Si modifica la configuración de conexión directa de la impresora, también modificará la configuración del router inalámbrico del dispositivo.

## **Impresión mediante un servicio web**

- ▶ **Uso de PIXMA/MAXIFY Cloud Link**
- ▶ **Impresión con Google Cloud Print**

## Uso de PIXMA/MAXIFY Cloud Link

Al usar PIXMA/MAXIFY Cloud Link, puede conectar la impresora a un servicio en la nube, como CANON iMAGE GATEWAY, Evernote o Twitter, así como utilizar las siguientes funciones sin utilizar un ordenador:

- Imprimir imágenes desde un servicio para compartir imágenes
- Imprimir documentos desde un servicio de gestión de datos
- Guardar imágenes escaneadas en un servicio de gestión de datos.
- Utilizar Twitter para informar sobre el estado de la impresora, como, por ejemplo, sobre la falta de papel o niveles de tinta bajos.

Además, puede utilizar varias funciones añadiendo y registrando aplicaciones que están vinculadas con varios servicios en la nube.

■ [Utilización de PIXMA/MAXIFY Cloud Link desde la impresora](#)

■ [Uso de PIXMA/MAXIFY Cloud Link desde su teléfono inteligente, tableta u ordenador](#)



### ►►► Importante

- En determinados países, es posible que PIXMA/MAXIFY Cloud Link no esté disponible o que las aplicaciones disponibles sean distintas.
- Hay que tener una cuenta para utilizar algunas aplicaciones. En el caso de esas aplicaciones, configure una cuenta de antemano.
- Para averiguar qué modelos admiten PIXMA/MAXIFY Cloud Link, compruebe la página de inicio de Canon.
- La visualización de la pantalla podría cambiar sin previo aviso.

## Impresión con Google Cloud Print

La impresora es compatible con Google Cloud Print™ (Google Cloud Print es un servicio con tecnología de Google Inc.).

Si utiliza Google Cloud Print, podrá imprimir desde cualquier sitio con aplicaciones o servicios que admitan Google Cloud Print.

### Impresión y envío de datos de impresión mediante Internet



Cuando registre la impresora en Google Cloud Print, podrá imprimir desde aplicaciones o servicios compatibles con Google Cloud Print sin necesidad de estar conectado a Internet.

### Impresión y envío de datos de impresión sin acceso a Internet



### ►►► Importante

- Esta función quizás no esté disponible en función del país o la región donde resida.
- Para usar Google Cloud Print, necesita crear una cuenta de Google y registrar la impresora con Google Cloud Print previamente.

Además, para registrar la impresora, eliminarla e imprimir con Google Cloud Print, hace falta una conexión LAN con la impresora y una conexión a internet. Conlleva los gastos de conexión a Internet.

1. [Creación de una cuenta de Google](#)
2. [Registro de la impresora con Google Cloud Print](#)
3. [Impresión desde un ordenador o teléfono inteligente con Google Cloud Print](#)

### ►►► Importante

- Cuando cambie el propietario de la impresora, elimine su registro de Google Cloud Print.



#### ■ [Eliminación de impresoras de Google Cloud Print](#)

Para eliminar la impresora de Google Cloud Print, hace falta una conexión LAN con la impresora y una conexión a Internet. Conlleva los gastos de conexión a Internet.

## **Impresión mediante el panel de control**

- **Impresión de datos fotográficos**
- **Impresión de documentos (archivos PDF) guardados en una unidad flash USB**

## **Impresión de datos fotográficos**

- **Impresión de fotografías guardadas en una unidad flash USB**
- **Elementos de configuración para la impresión de fotos mediante el panel de control**
- **Uso de prácticas funciones de visualización**

## Impresión de fotografías guardadas en una unidad flash USB

Permite imprimir fácilmente las fotografías guardadas en la unidad flash USB.

1. [Asegúrese de que la impresora está encendida.](#)
2. [Cargue papel fotográfico.](#)
3. [Inserte la unidad flash USB en el puerto de la unidad flash USB.](#)

### »»» Importante

- Si ya insertó la unidad flash USB para guardar automáticamente los faxes recibidos, no podrá imprimir las fotografías incluso cuando esté establecida la unidad flash USB que incluye los datos de los documentos.

En este caso, establezca **Config. guardar automáticamente (Auto save setting)** en **Configuración del fax (FAX settings)** como **OFF**, retire la unidad flash USB para guardar faxes y, a continuación, inserte la unidad flash USB que contiene los datos de la foto.

4. Desplace la pantalla INICIO y puntee  **Soporte de acceso (Access medium).**

#### ■ [Uso del Panel de control](#)

Aparecerá la pantalla de selección de fotografías.

### »»» Nota

- Si aparece el mensaje que le indica que la restricción de la operación está activada, pídale información al administrador de la impresora que está utilizando.
- Si ha guardado tanto archivos de fotos como archivos PDF en la unidad flash USB, se mostrará la pantalla de confirmación para seleccionar el archivo que se debe imprimir. Puntee **Imprimir fotos (Print photos)** en la pantalla que aparece.
- Si la unidad flash USB no contiene ningún dato fotográfico imprimible, aparece **No se han guardado datos de un tipo compatible. (Data of supported types are not saved.)** en la pantalla táctil.
- Si hay más de 2.000 datos fotográficos guardados en la unidad flash USB, los datos fotográficos se dividen automáticamente en grupos de 2.000 fotos en orden cronológico inverso (fecha de la última modificación). Compruebe el mensaje que aparece en la pantalla táctil y puntee en **OK**.

5. Si fuese necesario, especifique la configuración.

- Para seleccionar la fotografía que desea imprimir:

Desplácese horizontalmente para seleccionar la fotografía.

También se puede seleccionar la fotografía punteando "A".

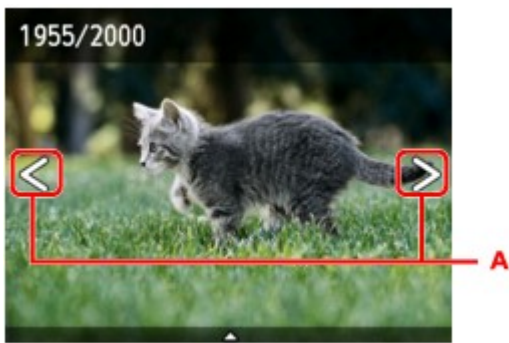

Puede imprimir una copia de la foto que esté visualizando en ese momento pulsando el botón **Color**.

- Para cambiar el método de visualización, el número de copias o la configuración de impresión: Puntee cerca del centro de la foto mostrada para que aparezcan los menús.

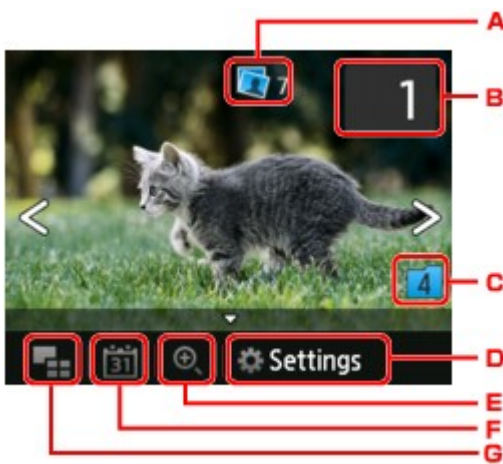

A. Número total de copias

Se muestra el número total de copias.

Al puntear, aparece la pantalla **Compruebe total de copias (Check total no. of copies)** en la que podrá comprobar el número de copias de cada foto. En la pantalla **Compruebe total de copias (Check total no. of copies)** puede cambiar el número de copias de cada foto.

B. Número de copias

Puntee para especificar el número de copias.

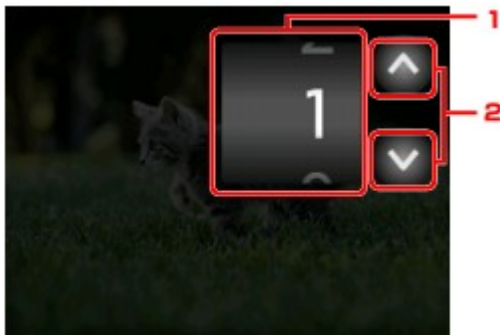

1. Desplácese verticalmente para especificar el número de copias.  
Puntee para que aparezca la pantalla de selección de fotografías.
2. Puntee para especificar el número de copias.

Toque de forma prolongada para especificar el número máximo de copias en 10.

### »» Nota

- También se puede especificar el número de copias de cada foto. Muestre en pantalla la foto que desea imprimir y especifique el número de copias cuando esté viendo la foto deseada.

#### C. Cambio de grupo

Puntee para cambiar el grupo de fotos.

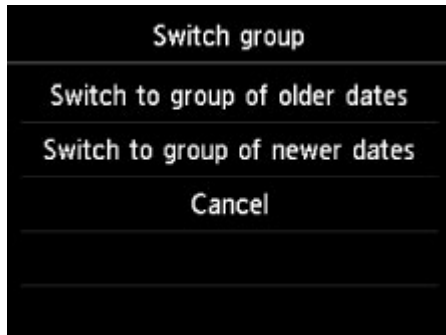

Para obtener más información:

- [Uso de prácticas funciones de visualización](#)

#### D. Configurac. (Settings)

Puntee para mostrar la pantalla **Configurac. (Settings)**.

Puede cambiar la configuración de tamaño de página, tipo de soporte, calidad de impresión, etc.

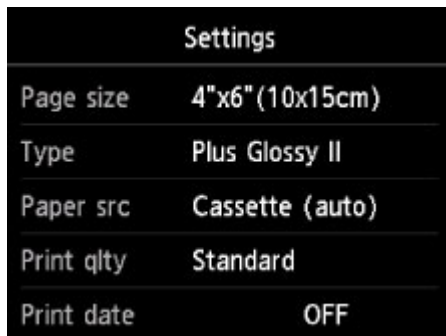

Para obtener más información sobre los elementos de configuración:

- [Elementos de configuración para la impresión de fotos mediante el panel de control](#)

#### E. Ampliación

Puntee para acercar la imagen en la foto.



Para obtener más información:

■ [Uso de prácticas funciones de visualización](#)

#### F. Especificación de fecha

Puntee para seleccionar fotos por fecha (fecha de la última modificación de datos).



Para obtener más información:

■ [Uso de prácticas funciones de visualización](#)

#### G. Visualización múltiple

Puntee para que aparezcan varias fotos a la vez.



Para obtener más información sobre el método de visualización:

■ [Uso de prácticas funciones de visualización](#)

### 6. Pulse el botón **Color**.

La impresora comenzará la impresión.

#### »» Nota

- Para cancelar la impresión, pulse el botón **Parar (Stop)**.
- Mientras se procesa el trabajo de impresión, puede añadir el trabajo de impresión (Reservar copia).

## Adición del trabajo de impresión

Puede añadir el trabajo de impresión (Reservar impresión de foto) mientras imprime fotos.

Siga el procedimiento que se indica a continuación para añadir el trabajo de impresión.

1. Desplace la foto mientras imprime para seleccionar la siguiente foto.

### »» Nota

- Mientras se selecciona la foto, la impresora imprime las fotos reservadas.
- El icono de fotografía reservada  aparece en la foto incluida en el trabajo de impresión.

2. Especifique el número de copias de cada foto.

### »» Nota

- Mientras se procesa el trabajo de impresión, no se puede cambiar la configuración de **Tm. pág. (Page size)** o **Tipo (Type)** en la pantalla de confirmación de la configuración de impresión. Estas opciones serán las mismas que las establecidas para la foto incluida en el trabajo de impresión.

3. Pulse el botón **Color**.

La foto reservada se imprimirá a continuación de la foto cuya impresión ya se haya iniciado.

Si va a imprimir más fotos, lleve a cabo nuevamente el procedimiento desde el paso 1.

### »» Nota

- Mientras se procesa el trabajo de impresión, no se puede acceder a la pantalla INICIO, ni cambiar el menú de impresión o imprimir desde el ordenador u otro dispositivo.
- Mientras se procesa el trabajo de impresión, la foto del otro grupo no se selecciona.
- Si pulsa el botón **Parar (Stop)** mientras se procesa el trabajo de impresión, aparece la pantalla para seleccionar el método de cancelación de la reserva. Si puntea **Cancelar todas las reservas (Cancel all reservations)**, puede cancelar la impresión de todas las fotos. Si puntea **Cancelar la última reserva (Cancel the last reservation)**, puede cancelar el último trabajo de impresión.
- Si hay muchos trabajos de impresión, el mensaje **No se pueden reservar más trabajos de impresión. Espere unos instantes y realice la operación de nuevo. (Cannot reserve more print jobs. Please wait a while and redo the operation.)** puede aparecer en la pantalla táctil. En tal caso, espere un momento y, a continuación, añada el trabajo de impresión.





# Elementos de configuración para la impresión de fotos mediante el panel de control

Se puede especificar la configuración del tamaño de página, tipo de soporte, corrección de fotografía, etc., para imprimir las fotos de la unidad flash USB.

Settings	
Page size	4"x6" (10x15cm) <span style="color: red;">1</span>
Type	Plus Glossy II <span style="color: red;">2</span>
Paper src	Cassette (auto) <span style="color: red;">3</span>
Print qlty	Standard <span style="color: red;">4</span>
Print date	OFF <span style="color: red;">5</span>

Puntee el elemento de configuración para mostrar los ajustes. Puntee para especificar la configuración.

## »» Nota

- Algunas configuraciones no se pueden especificar en combinación con los otros elementos de configuración o los menús de impresión. Si selecciona una configuración que no puede especificarse en combinación con otras, en la pantalla táctil aparecerán  y **Det. error (Error details)**. En este caso, puntee  en la esquina superior izquierda de la pantalla táctil para confirmar el mensaje y cambie la configuración.
- La configuración del tamaño de página, el tipo de soporte, etc. se conservan aunque se seleccione otro menú de impresión o se apague la impresora.

### 1. Tm. pág. (Page size)

Selecciona el tamaño de página del papel cargado.

#### »» Nota

- Solo se muestran los tamaños de página que se pueden seleccionar en el panel de control.

### 2. Tipo (Type) (tipo de soporte)

Selecciona el tipo de soporte cargado.

#### »» Nota

- Solo se muestran los tipos de soporte que se pueden seleccionar en el panel de control.

### 3. Ft papel (Paper src) (Origen del papel)

Seleccione el cassette para alimentación de papel.

Seleccionar **Cassette (auto)** permite a la impresora alimentar papel desde el cassette 2 cuando el cassette 1 se queda sin papel en las condiciones siguientes.

- Hay cargado papel normal de tamaño A4, Carta o Legal en el cassette 1 y el cassette 2.
- Se ha seleccionado **Sí (Yes)** para **Cam. ali. auto (Auto feed switch)** en **Configuración de cassette (Cassette settings)**.

### 4. Cal. imp. (Print qlty) (calidad de impresión)

Seleccione la calidad de impresión en función de la foto.

#### 5. Imprimir fecha (Print date)

Activa/desactiva la impresión de la fecha (fecha de disparo) en una foto.

#### »» Nota

- La fecha de disparo se imprime conforme a la configuración establecida en **Formato de fecha (Date display format)** en **Config. usuario avanzada (Device user settings)** en **Configuración dispositivo (Device settings)** en **Configurar (Setup)**.

■ [Config. usuario avanzada](#)

## Uso de prácticas funciones de visualización

Puede mostrar varias fotos a la vez, especificar la fecha (fecha de la última modificación de datos) para seleccionar fotos y cambiar el grupo de fotos.

- [Visualización de varias fotos para seleccionar una](#)
- [Especificación de la fecha para seleccionar fotos](#)
- [Acercamiento de imagen en la foto](#)
- [Cambio del grupo de fotos](#)

### Visualización de varias fotos para seleccionar una

Al puntear  en la pantalla de selección de fotografías, aparece la pantalla siguiente.



- A. Puntee la foto que desea imprimir, la pantalla táctil vuelve a mostrar una sola foto.
- B. Puntee para mostrar fotos por fecha.
  - [Especificación de la fecha para seleccionar fotos](#)
- C. Puntee para aumentar la cantidad de fotos mostradas. (54 fotos mostradas)
- D. Arrastre para cambiar el número de fotos mostradas a 6 fotos, 15 fotos o 54 fotos.
- E. Puntee para reducir la cantidad de fotos mostradas. (6 fotos mostradas)

### Especificación de la fecha para seleccionar fotos

Al puntear  en la pantalla de selección de fotografías, aparece la pantalla siguiente.



- A. Puntee para seleccionar la fecha (fecha de la última modificación de datos).

- B. Puntee la fecha cuyas fotos desea mostrar.  
Aparecen las fotos de la fecha especificada.

### »» Nota

- La fecha se muestra conforme a la configuración establecida en **Formato de fecha (Date display format)** de la **Config. usuario avanzada (Device user settings)** en la **Configuración dispositivo (Device settings)** de **Configurar (Setup)**.

■ [Config. usuario avanzada](#)

## Acercamiento de imagen en la foto

Al puntear  en la pantalla de selección de fotografías, aparece la pantalla siguiente.

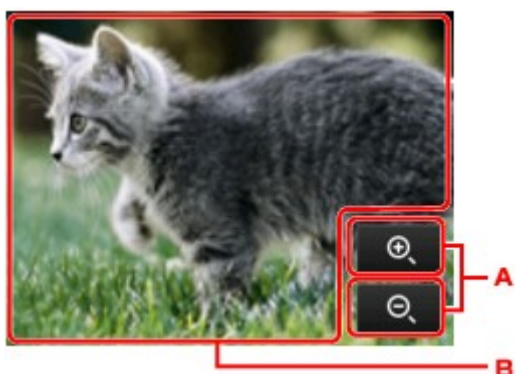

- A. Puntee para cambiar la ampliación de pantalla.  
B. Arrastre para mover la posición de la pantalla.

## Cambio del grupo de fotos

### »» Nota

- Si hay más de 2.000 datos fotográficos guardados en la unidad flash USB, los datos fotográficos se dividen automáticamente en grupos de 2.000 fotos en orden cronológico inverso (fecha de la última modificación).

Al puntear  en la pantalla de selección de fotografías, aparece la pantalla siguiente.

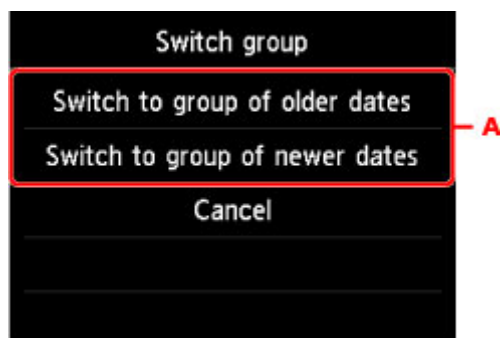

- A. Puntee para cambiar el grupo de fotos.

# Impresión de documentos (archivos PDF) guardados en una unidad flash USB

Puede imprimir los siguientes archivos PDF (extensión: .pdf) utilizando el panel de control de la impresora.

- Archivos PDF escaneados con el panel de control de la impresora y guardados en una unidad flash USB

- [Almacenamiento de datos escaneados en una unidad flash USB](#)

- Archivos PDF guardados automáticamente en una unidad flash USB al recibir faxes

- [Almacenamiento de documentos de la memoria de la impresora en una unidad flash USB](#)

- [Almacenamiento automático de faxes recibidos en una unidad flash USB](#)

- Archivos PDF generados por Canon IJ Scan Utility

Para Windows:

- [Escaneado de documentos](#)

Para Mac OS:

- Escaneado de documentos

- Para obtener más información sobre los archivos PDF que no se pueden imprimir desde la impresora:

- [Archivos PDF que no se pueden imprimir](#)

Siga el procedimiento que se indica a continuación para imprimir un archivo PDF.

1. [Asegúrese de que la impresora está encendida.](#)
2. [Cargue papel normal de tamaño A4, Carta o Legal.](#)
3. [Inserte la unidad flash USB en el puerto de la unidad flash USB.](#)

## ►►► Importante

- Si ya insertó la unidad flash USB para guardar automáticamente los faxes recibidos, no podrá imprimir los documentos incluso cuando esté establecida la unidad flash USB que incluye los datos de los documentos.

En este caso, establezca **Config. guardar automáticamente (Auto save setting)** en **Configuración del fax (FAX settings)** como **OFF**, retire la unidad flash USB para guardar faxes y, a continuación, inserte la unidad flash USB que contiene los datos del documento.

4. Desplace la pantalla INICIO y puntee  **Soporte de acceso (Access medium).**

- [Uso del Panel de control](#)

Se muestra la lista de documentos.

## ►►► Nota

- Si aparece el mensaje que le indica que la restricción de la operación está activada, pídale información al administrador de la impresora que está utilizando.



- Si se ha guardado tanto archivos de fotografía como archivos PDF en la unidad flash USB, se mostrará la pantalla de confirmación para seleccionar qué archivo imprimir. Puntee **Imprimir documentos (Print documents)** en la pantalla que aparece.
- Si la unidad flash USB no contiene ningún documento (archivos PDF) imprimible, se muestra en la **No se han guardado datos de un tipo compatible. (Data of supported types are not saved.)** en la pantalla táctil.

## 5. Seleccione el documento que desea imprimir.

Lista de nombres de archivo

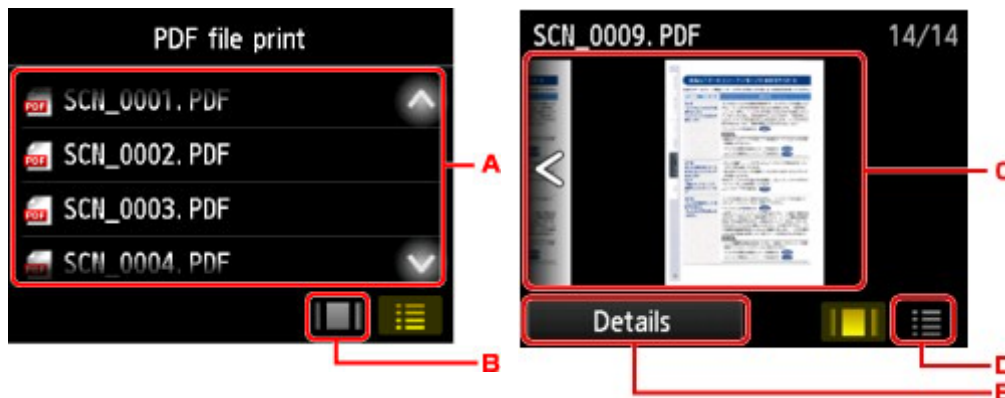
Pantalla de vista preliminar



- A. Desplácese en vertical o puntee   para mostrar el nombre de los documentos y puntee el documento que desee imprimir.
- B. Puntee para cambiar a la pantalla de vista preliminar.
- C. Desplácese para mostrar la vista preliminar del documento y puntee en él a fin de imprimirlo.
- D. Puntee para cambiar a la lista de nombres de archivo.
- E. Puntee para mostrar la pantalla **Detalles (Details)**.

### »» Nota

- Es posible que los nombres de archivo no se muestren correctamente en la lista de documentos si son largos o incluyen caracteres no compatibles.
- En la pantalla de vista preliminar, se muestra la primera página de cada PDF en la pantalla táctil. Además, si el documento tiene formato horizontal, se mostrará con una rotación de 90 grados.
- Con algunos archivos PDF, puede llevar más tiempo mostrar la vista preliminar o parte de ella puede verse recortada.
- El nombre de los archivos PDF aparece aunque no se puedan imprimir archivos PDF mediante el panel de control de la impresora. Si alguna de las condiciones siguientes se cumple para los archivos PDF, significa que no se pueden imprimir.
  - Archivos PDF guardados con un software de aplicación que no sea Canon IJ Scan Utility (software de aplicación compatible con la impresora)
  - Archivos PDF para los que no se dispone de pantalla de vista preliminar ("?" se muestra en dicha pantalla.)

- Se recomienda que abra la pantalla **Detalles (Details)** y se asegure de si se puede imprimir un archivo PDF. Si una de las condiciones siguientes se cumple para el archivo PDF, significa que no se puede imprimir.
  - No se puede acceder a la información de la pantalla **Detalles (Details)**.
  - En **Creado con (Created with)** se muestran caracteres que no forman parte del nombre de la impresora ni de **IJ Scan Utility**.
- Los archivos PDF generados con un software de aplicación que no sea Canon IJ Scan Utility (el software de aplicación compatible con la impresora) no se pueden imprimir aunque se guarden con Canon IJ Scan Utility.

6. Si fuese necesario, especifique la configuración.

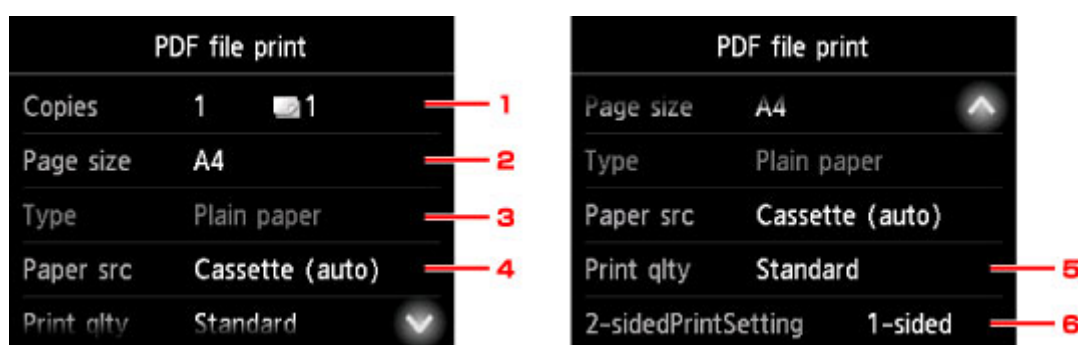

1. **Copias (Copies)**

Especifique el número de copias.

2. **Tm. pág. (Page size)**

Seleccione el tamaño de página en función del papel cargado.

»» **Nota**

- Solo se muestran los tamaños de página que se pueden seleccionar en el panel de control.

3. **Tipo (Type)** (tipo de soporte)

El tipo de papel está establecido como **Papel normal (Plain paper)**.

4. **Ft papel (Paper src)** (Origen del papel)

Seleccione el cassette para alimentación de papel.

Seleccionar **Cassette (auto)** permite a la impresora alimentar papel desde el cassette 2 cuando el cassette 1 se queda sin papel en las condiciones siguientes.

- Hay cargado papel normal de tamaño A4, Carta o Legal en el cassette 1 y el cassette 2.
- Se ha seleccionado **Sí (Yes)** para **Cam. ali. auto (Auto feed switch)** en **Configuración de cassette (Cassette settings)**.

5. **Cal. imp. (Print qlty)** (calidad de impresión)

Especifique la calidad de impresión.

6. **Conf. imp. 2 caras (2-sidedPrintSetting)**

Seleccione impresión a doble cara o a una cara.

Si punea en **Avanzada (Advanced)** con **2 caras (2-sided)** seleccionado, puede especificar la orientación y el lado de grapado del documento.

### »» Nota

- Si el nombre de la impresora o **IJ Scan Utility** se muestran en el campo **Creado con (Created with)** de la pantalla **Detalles (Details)**, puede seleccionar **2 caras (2-sided)** para imprimir en ambas caras de una hoja de papel.

7. Pulse el botón **Color** si desea imprimir en color o **Negro (Black)** para imprimir en blanco y negro.

La impresora comenzará la impresión.

### »» Nota

- Puede imprimir hasta 250 a la vez. Si intenta imprimir más de 250 páginas de un archivo PDF, aparece el mensaje **El archivo PDF especificado tiene demasiadas páginas. No se imprimirán las que superen el número de página imprimible. ¿Desea continuar? (The specified PDF file contains too many pages. The pages exceeding the number of printable pages will not be printed. Continue?)** en la pantalla táctil. Para iniciar la impresión, patee **Sí (Yes)**. Si tiene que imprimir más de 250 páginas de un archivo PDF, hágalo desde un ordenador.
- Según el archivo PDF, es posible imprimirlo con una rotación de 90 grados.
- Si el tamaño del documento es mayor que el tamaño de página especificado en la impresora, se imprimirá en un tamaño reducido. En este caso, las líneas finas del documento no se imprimirán o las imágenes pueden aparecer mal alineadas.
- Con algunos archivos PDF, tal vez se muestre un mensaje de error antes de comenzar la impresión o mientras se están imprimiendo.

Para obtener más información, consulte [Aparece un mensaje](#).

## Archivos PDF que no se pueden imprimir

No se pueden imprimir los siguientes archivos PDF, aunque el nombre de estos archivos PDF se muestre en la lista.

- Archivos escaneados con el panel de control de la impresora y guardados en una unidad flash USB con la opción **Formato (Format)** establecida en un valor distinto a **PDF** o **Compact PDF**
- Archivos generados con Canon IJ Scan Utility y a los que se aplica una de las condiciones siguientes
  - Datos encriptados
  - Volumen de datos superior a 2 GB
  - Datos que incluyan imágenes escaneadas a 9601 o más píxeles en las direcciones horizontal y vertical



## Configuración del papel

Al registrar el tamaño y el tipo del papel cargado en el cassette, puede evitar que la impresora imprima defectuosamente mostrando el mensaje antes de que empiece la impresión cuando el tamaño del papel o el tipo de soporte del papel cargado no coincida con la configuración de impresión.

### »» Nota

- La configuración de visualización predeterminada es diferente cuando se imprime o se copia desde el panel de control de la impresora y cuando se imprime con el controlador de la impresora.

- [Configuración predeterminada para mostrar el mensaje que impide la impresión defectuosa](#)

- Si inserta el cassette con papel cargado:



Aparecerá la pantalla que permite registrar la información del papel del cassette.

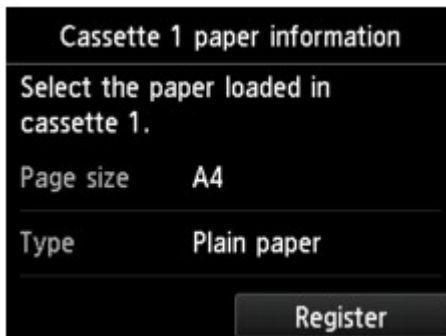

Registre el tamaño de papel y el tipo de soporte según el papel cargado.

### »» Importante

- Para copiar, especifique la configuración del papel para copiar, de forma que coincida con la información de papel del cassette.
- Para obtener más información sobre la combinación adecuada de configuraciones de papel que puede especificar mediante el controlador de la impresora o en la pantalla táctil:
  - Para Windows:
    - [Configuración del papel en el controlador de impresora y la impresora \(Tipo de soporte\)](#)
    - [Configuración del papel en el controlador de impresora y la impresora \(Tamaño de papel\)](#)

- Para Mac OS:

- Configuración del papel en el controlador de impresora y la impresora (Tipo de soporte)
- Configuración del papel en el controlador de impresora y la impresora (Tamaño de papel)

### »» Nota

- En función de la información del papel del cassette registrada, aparece la pantalla para asegurarse de si aplica la información registrada en la configuración del papel para copiar. Si punea en **Sí (Yes)**, se aplica la información a la configuración del papel para copiar.

- **Si la configuración del papel para imprimir o copiar es diferente de la información del papel del cassette registrada en la impresora:**

Ejemplo:

- Configuración del papel para imprimir o copiar: A5
- Información del papel del cassette registrada en la impresora: A4

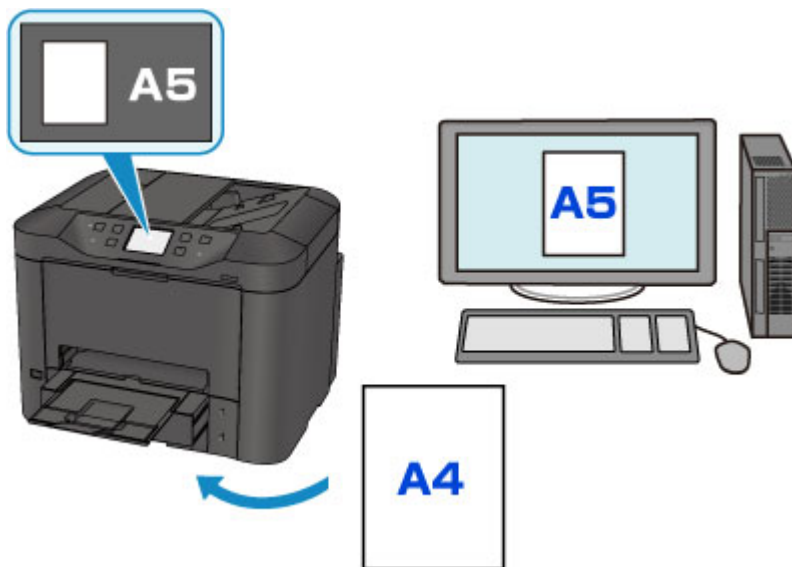

Cuando empieza a imprimir o copiar, aparece un mensaje.

Al puntear en **OK** en la pantalla táctil, se muestra la configuración de papel especificada para la impresión o la copia en el mensaje.

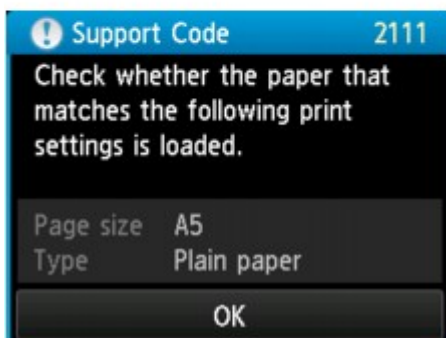
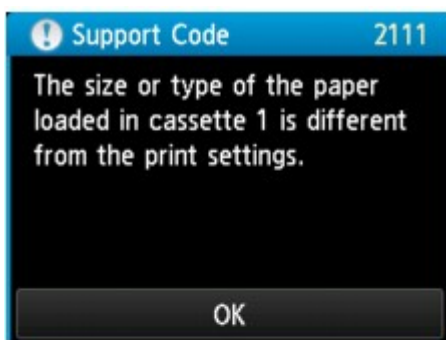

Compruebe el mensaje y púntee en **OK**. Si aparece la pantalla para seleccionar la operación, seleccione una de las operaciones siguientes.

### »»» Nota

- Según la configuración, es posible que las opciones siguientes no aparezcan.

#### **Imprimir con papel cargado. (Print with the loaded paper.)**

Seleccione si desea imprimir en el papel cargado en el cassette sin cambiar la configuración del papel.

Por ejemplo, si la configuración de papel para imprimir o copiar es A5 y la información registrada del papel del cassette en la impresora es A4, la impresora empieza a imprimir o a copiar en A5 en el papel cargado en el cassette.

#### **Sustituir el papel e imprimir (Replace the paper and print)**

Seleccione si desea imprimir después de sustituir el papel del cassette.

Por ejemplo, si la configuración del papel para imprimir o copiar es A5 y la información registrada del papel del cassette en la impresora es A4, debe cargar papel de tamaño A5 en el cassette antes de empezar a imprimir o copiar.

La pantalla de registro de información del papel del cassette se muestra después de sustituir el papel e insertar el cassette. Registre la información del papel del cassette según el papel que haya cargado en el cassette.

### »»» Nota

- Si no sabe qué información de papel registrar en la impresora, pulse el botón **Atrás (Back)** cuando aparezca la pantalla para seleccionar la operación. Cuando aparezca la pantalla anterior, compruebe el tamaño del papel y el tipo de soporte y registre estos datos en la impresora.
- Para obtener más información sobre la combinación adecuada de configuraciones de papel que puede especificar mediante el controlador de la impresora o en la pantalla táctil:

- Para Windows:
  - [Configuración del papel en el controlador de impresora y la impresora \(Tipo de soporte\)](#)
  - [Configuración del papel en el controlador de impresora y la impresora \(Tamaño de papel\)](#)
- Para Mac OS:
  - Configuración del papel en el controlador de impresora y la impresora (Tipo de soporte)
  - Configuración del papel en el controlador de impresora y la impresora (Tamaño de papel)

### **Cancelar (Cancel)**

Cancela la impresión.

Seleccione si cambia la configuración del papel especificada para impresión o copia. Cambie la configuración del papel y, a continuación, intente imprimir de nuevo.

## **Configuración predeterminada para mostrar el mensaje que impide la impresión defectuosa**

### • **Cuando imprima mediante el panel de control de la impresora:**

El mensaje que impide la impresión defectuosa está activado de forma predeterminada.

Para cambiar la configuración de visualización cuando se imprime o se copia con el panel de control de la impresora:

- [Configuración de cassette](#)

### • **Cuando se imprime mediante el controlador de la impresora:**

El mensaje que impide la impresión defectuosa está desactivado de forma predeterminada.

Para cambiar la configuración de visualización cuando se imprime mediante el controlador de la impresora:

- Para Windows:
  - [Cambio del modo de funcionamiento de la Impresora](#)
- Para Mac OS:
  - Cambio del modo de funcionamiento de la Impresora

## **»»» Importante**

### • Cuando el mensaje que impide la impresión defectuosa está desactivado:

La impresora empieza a imprimir o copiar aunque la configuración del papel para impresión o copia y la información del papel del cassette registrada en la impresora sean diferentes.

# Copia



**Realización de copias**  
Aspectos básicos



**Reducción o ampliación de copias**



**Copia a doble cara**



**Menú Copia especial**

## Realización de copias

En esta sección se describe el procedimiento para copiar con la opción **Copiar (Copy)**.

1. [Asegúrese de que la impresora está encendida.](#)
2. [Cargue el papel.](#)

3. Desplace la pantalla INICIO y puntee  **Copiar (Copy)**.

### ■ [Uso del Panel de control](#)

Aparecerá la pantalla de copia en espera.

4. [Cargue un documento original en el cristal de la platina o en el ADF.](#)
5. Si fuese necesario, especifique la configuración.



A. Se muestra el método de escaneado y el diseño de copia.

Cambia el método de escaneado desde el ADF y el diseño (una cara/dos caras).

B. Puntee para especificar el número de copias.



1. Puntee en los números para especificar el número de copias.

2. Puntee para confirmar el número de copias.

C. Puntee para registrar la configuración de impresión actual como configuración personalizada.

■ [Registro de las configuraciones favoritas \(Perfiles personalizados\)](#)

D. Puntee para mostrar los elementos de configuración de impresión.

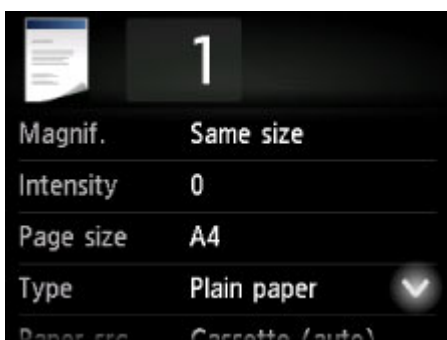

Para obtener más información sobre los elementos de configuración:

■ [Elementos de configuración para la copia](#)

E. Puntee para previsualizar una imagen de la copia en la pantalla de vista preliminar.

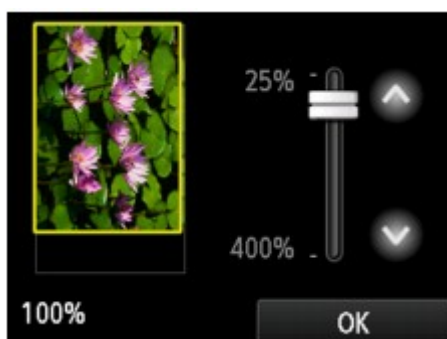

Para obtener más información:

■ [Acceso a la pantalla de vista preliminar](#)

F. Puntee para especificar el tamaño de página.

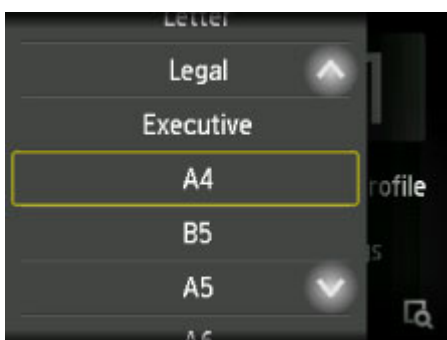

6. Pulse el botón **Color** si desea una copia en color, o el botón **Negro (Black)** para que la copia sea en blanco y negro.

La impresora empezará a copiar.

Una vez finalizada la copia, retire el original del cristal de la platina o de la ranura de salida de documentos.

## »»» Importante

- Si carga el original en el cristal de la platina, no abra la cubierta de documentos ni retire el original del cristal mientras se muestre **Escaneando documento... (Scanning document...)** en la pantalla táctil.
- Si carga el original en el ADF, no mueva el original hasta que haya finalizado la copia.

## »»» Nota

- Para cancelar la copia, pulse el botón **Parar (Stop)**.
- Si carga el original en el cristal de la platina, puede añadir el trabajo de copia mientras imprime.
  - [Adición del trabajo de copia \(copia de reserva\)](#)
- Si aparece el mensaje que le indica que la restricción de la operación está activada, pídale información al administrador de la impresora que está utilizando.

## Adición del trabajo de copia (copia de reserva)

Si carga el original en el cristal de la platina, puede añadir el trabajo de copia mientras imprime (copia de reserva).

La pantalla se muestra cuando puede añadir el trabajo de copia.



Cargue el original en el cristal de la platina y pulse el mismo botón (el botón **Color** o el botón **Negro (Black)**) que pulsó anteriormente.

## »»» Importante

- Cuando cargue el original en el cristal de la platina, mueva con cuidado la cubierta de documentos.

## »»» Nota



- Cuando la opción **Cal. imp. (Print qlty)** (calidad de impresión) está definida como **Alta (High)**, o carga el original en el ADF, no puede añadir el trabajo de copia.
- Al añadir el trabajo de copia, el número de copias o la configuración, como el tamaño de página o el tipo de soporte, no se pueden cambiar.
- Si pulsa el botón **Parar (Stop)** mientras la copia de reserva está en curso, aparece la pantalla para seleccionar el método de cancelación de la copia. Si punea **Cancelar todas las reservas (Cancel all reservations)**, puede cancelar la copia de todos los datos escaneados. Si punea **Cancelar la última reserva (Cancel the last reservation)**, puede cancelar el último trabajo de copia.
- Si establece un documento de demasiadas páginas para añadir el trabajo de copia, es posible que aparezca **No se pueden agregar más trabajos de copia. Espere unos instantes y realice la operación de nuevo. (Cannot add more copy jobs. Please wait a while and redo the operation.)**



en la pantalla táctil. Puntee en **OK**, espere un momento y, a continuación, intente realizar la copia de nuevo.

- Si durante el escaneado aparece el mensaje **Error al reservar el trabajo de copia. Empezar desde el principio. (Failed to reserve the copy job. Start over from the beginning.)** en la pantalla táctil, puntee en **OK** y, a continuación, pulse el botón **Parar (Stop)** para cancelar la copia. Tras esto, copie los documentos que no se hayan terminado de copiar.
-

## Acceso a la pantalla de vista preliminar

Si aparece  en la pantalla de copia en espera, púntee  para ver una imagen de la copia impresa en la pantalla de vista preliminar.

### »»» Importante

- La pantalla de vista previa no está disponible cuando se carga el original en el ADF.
- En las siguientes condiciones,  no aparece mientras se muestra la pantalla de copia en espera.
  - Se ha seleccionado **2 caras (2-sided)** para **Conf. imp. 2 caras (2-sidedPrintSetting)**.
  - Se ha seleccionado **Copia 2 en 1 (2-on-1 copy)** o **Copia 4 en 1 (4-on-1 copy)** para **Diseño (Layout)**.
  - Se ha seleccionado **ON** para **Intercalar (Collate)**.

Si se ha seleccionado **2 caras (2-sided)**, **Copia 2 en 1 (2-on-1 copy)** o **Copia 4 en 1 (4-on-1 copy)** y el original se ha cargado en el cristal de la platina, puede establecer que se muestre la pantalla de vista previa una vez finalizado el escaneado del original.

- [Copia a doble cara](#)
- [Copia de dos páginas en una sola página](#)
- [Copia de cuatro páginas en una sola página](#)

- Se escaneará el original para mostrar la vista previa de la imagen. Por consiguiente, no abra la cubierta de documentos hasta que aparezca la pantalla de vista preliminar.
- Los originales se vuelven a escanear después de mostrar la pantalla de vista previa y antes de que se inicie la copia. Por ello, no abra la cubierta de documentos ni retire el original del cristal de la platina mientras se muestre **Escaneando documento... (Scanning document...)**.

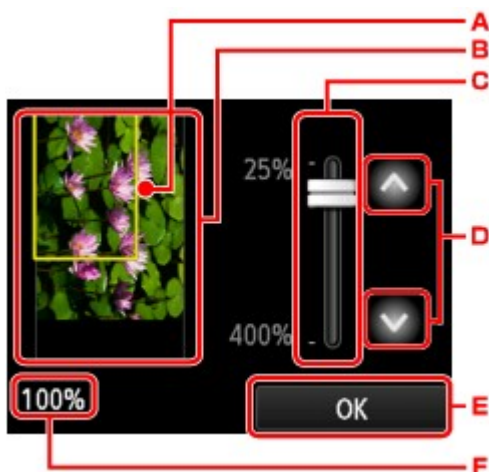



- Aparece sobre la imagen un marco que muestra el tamaño de página seleccionado. Se imprimirá el interior del marco.
- Se muestra el original colocado en el cristal de la platina. Púntee para seleccionar **Aj. a pág. (Fit to page)**. Si la imagen que se muestra está sesgada, consulte [Carga de originales](#) y vuelva a colocar el original correctamente; a continuación, acceda de nuevo a la pantalla de vista preliminar para comprobar el original.

- C. Se muestra el ajuste de ampliación establecido al acceder a la pantalla de vista previa. Si se ha seleccionado una configuración distinta de **Aj. a pág. (Fit to page)** puede cambiar la configuración de ampliación arrastrando la barra en la pantalla táctil.
- D. Puntee para especificar la ampliación.  
Si toca prolongadamente, la ampliación se modifica de 10 % en 10 %.
- E. Puntee para volver a la pantalla de copia en espera.
- F. Se mostrará la ampliación que esté establecida. Puntee para seleccionar **Aj. a pág. (Fit to page)**.



## Elementos de configuración para la copia

Al puntear **Configurac. (Settings)** en la pantalla de copia en espera aparecerá la pantalla siguiente.

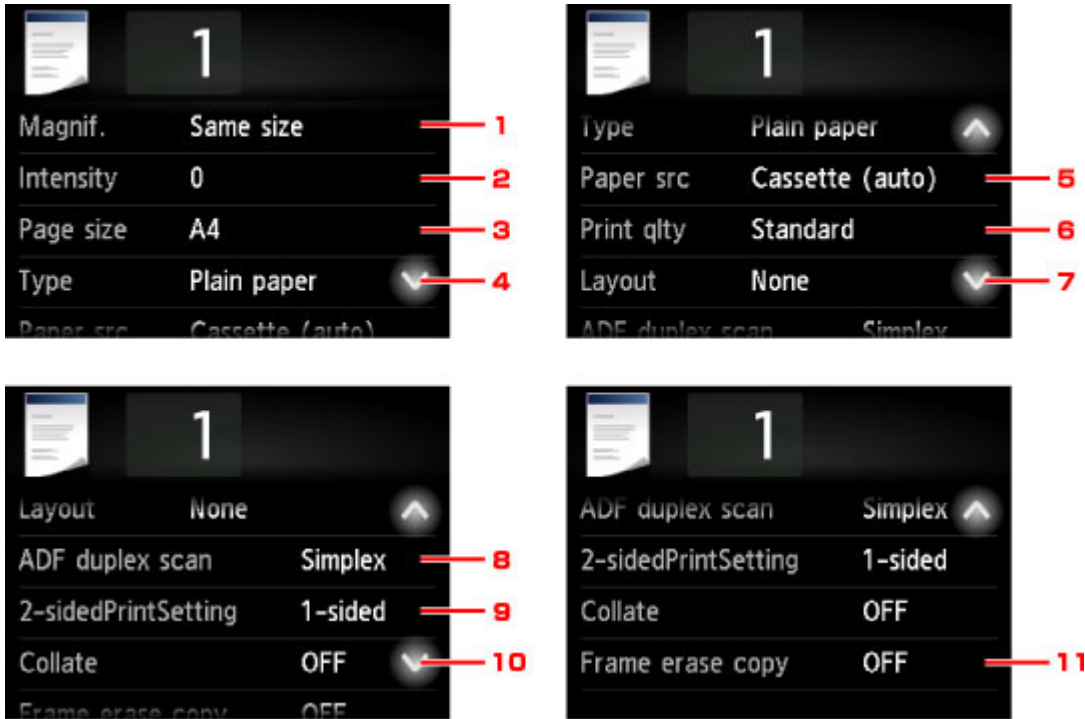
Desplácese verticalmente o puntee   para mostrar los elementos de configuración y puntee uno de ellos para mostrar la configuración. Puntee para especificar la configuración.



### »» Nota

- Algunas configuraciones no se pueden especificar en combinación con la configuración de otro ítem o del menú de copia. Si selecciona una configuración que no puede especificarse en combinación con otras, en la pantalla táctil aparecerán  y **Det. error (Error details)**. En este caso, puntee  en la esquina superior izquierda de la pantalla táctil para confirmar el mensaje y cambie la configuración.
- La configuración del tamaño de página, el tipo de soporte, etc. se conservan aunque se apague la impresora.
- Si se empieza a copiar con un menú de copia que no está disponible con la configuración establecida, el mensaje **La función no está disponible con esta config. (The specified function is not available with current settings.)** aparecerá en la pantalla táctil. Modifique la configuración siguiendo las instrucciones que aparezcan en pantalla.

#### 1. Ampliac. (Magnif.) (ampliación)

Especifica el método de reducción/ampliación.

 [Reducción o ampliación de copias](#)

#### 2. Intensid. (Intensity)

Especifica la intensidad.



A. Puntee para activar/desactivar el ajuste de intensidad automática.

Cuando se selecciona **ON**, la intensidad se ajusta automáticamente según los originales cargados en el cristal de la platina.

B. Arrastre para especificar la intensidad.

C. Puntee para confirmar la configuración de intensidad.

### »» Nota

- Cuando se seleccione **Autom. (Auto)**, cargue el original en el cristal de la platina. No puede utilizar el ADF.

### 3. Tm. pág. (Page size)

Selecciona el tamaño de página del papel cargado.

### »» Nota

- Solo se muestran los tamaños de página que se pueden seleccionar en el panel de control.

### 4. Tipo (Type) (tipo de soporte)

Selecciona el tipo de soporte cargado.

### »» Nota

- Solo se muestran los tipos de soporte que se pueden seleccionar en el panel de control.

### 5. Ft papel (Paper src) (Origen del papel)

Seleccione el cassette para alimentación de papel.

Seleccionar **Cassette (auto)** permite a la impresora alimentar papel desde el cassette 2 cuando el cassette 1 se queda sin papel en las condiciones siguientes.

- Hay cargado papel normal de tamaño A4, Carta o Legal en el cassette 1 y el cassette 2.
- Se ha seleccionado **Sí (Yes)** para **Cam. ali. auto (Auto feed switch)** en **Configuración de cassette (Cassette settings)**.

### 6. Cal. imp. (Print qlty) (calidad de impresión)

Ajusta la calidad de impresión en función del original.

## »»» Importante

- Si se utiliza **Estándar (Standard)** con **Tipo (Type)** definido en **Papel normal (Plain paper)** y la calidad no es tan buena como esperaba, seleccione **Alta (High)** para **Cal. imp. (Print qlty)** y vuelva a realizar la copia.
- Seleccione **Alta (High)** para **Cal. imp. (Print qlty)** para copiar en escala de grises. La escala de grises genera las tonalidades dentro de la gama de grises en lugar de en blanco o negro.

### 7. Diseño (Layout)

Seleccione el formato.

- [Copia de dos páginas en una sola página](#)
- [Copia de cuatro páginas en una sola página](#)
- [Al copiar la tarjeta de ID para que se ajuste a una sola página.](#)

### 8. Esc. ADF doble (ADF duplex scan)

Seleccione si realizar o no escaneado a doble cara desde el ADF.

- [Copia a doble cara](#)

### 9. Conf. imp. 2 caras (2-sidedPrintSetting)

Seleccione si realizar o no copia a doble cara.

- [Copia a doble cara](#)

### 10. Intercalar (Collate)

Seleccione si desea obtener las copias impresas en orden cuando se realizan copias múltiples de un original formado por varias páginas.

- [Copia intercalada](#)

### 11. Copiar borr. marco (Frame erase copy)

Cuando copie originales gruesos, como libros, puede realizar la copia sin que aparezcan márgenes negros ni sombras de encuadernación alrededor de la imagen.

- [Copia de originales gruesos, como libros](#)

## Reducción o ampliación de copias

Puede especificar la ampliación, opcionalmente, o seleccionar la copia con una proporción establecida o la copia ajustada a página.

La siguiente pantalla aparece cuando se punea **Configurac. (Settings)** en la pantalla de copia en espera y se punea **Ampliac. (Magnif.)** para seleccionar el método de reducción/ampliación.

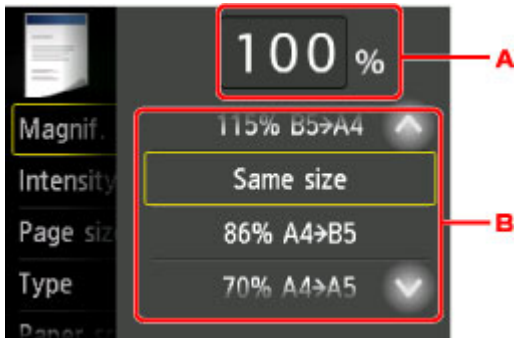

A. Puntee para mostrar la pantalla siguiente.



1. Puntee los números para especificar la ampliación.

■ [Copia con una proporción especificada](#)

2. Puntee para confirmar la ampliación.

B. Desplácese verticalmente o puntee   para especificar la ampliación.

■ [Proporción establecida](#)

## Método de reducción/ampliación

### »» Nota

• Algunos de estos métodos de reducción y ampliación no estarán disponibles en función del menú de copia.

• Ajustar a página

La impresora reducirá o ampliará automáticamente la imagen para que se ajuste al tamaño de página.



Ajuste de **Ampliac. (Magnif.)**: **Aj. a pág. (Fit to page)**

## »»» Nota

- Dependiendo del original, puede que no se detecte correctamente el tamaño de página al elegir **Aj. a pág. (Fit to page)**. En tal caso, seleccione una opción distinta de **Aj. a pág. (Fit to page)**.

- Copia con una proporción especificada

Puede especificar la proporción de la copia como porcentaje para reducir o ampliar las copias.

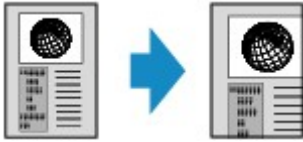

- Proporción establecida

Permite seleccionar una de las proporciones predeterminadas para reducir o ampliar las copias.

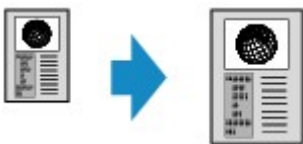

Seleccione una proporción adecuada para el tamaño del original y de la página.

Ajuste de **Ampliac. (Magnif.)**: 70% A4->A5/86% A4->B5/94% A4->CAR (94% A4->LTR)/115% B5->A4/141% A5->A4/156% 5x7->CAR (156% 5x7->LTR)/183% 4x6->CAR (183% 4x6->LTR)

## »»» Nota

- Algunas de las proporciones predeterminadas no están disponibles en función del país o la región de compra.

## »»» Nota

- Se puede seleccionar **400% Máx. (400% MAX)** (proporción de copia máxima) y **25% Mín. (25% MIN)** (proporción de copia mínima).
- Para hacer una copia con el mismo tamaño que el original, seleccione **Mismo tamaño (Same size)**.



## Copia a doble cara

Si se selecciona **2 caras (2-sided)** para **Conf. imp. 2 caras (2-sidedPrintSetting)** en **Copiar (Copy)**, se pueden copiar dos páginas originales en ambas caras de una sola hoja de papel.

Además, si selecciona **Doble c. (Duplex)** en **Esc. ADF doble (ADF duplex scan)**, puede realizar escaneado dúplex.

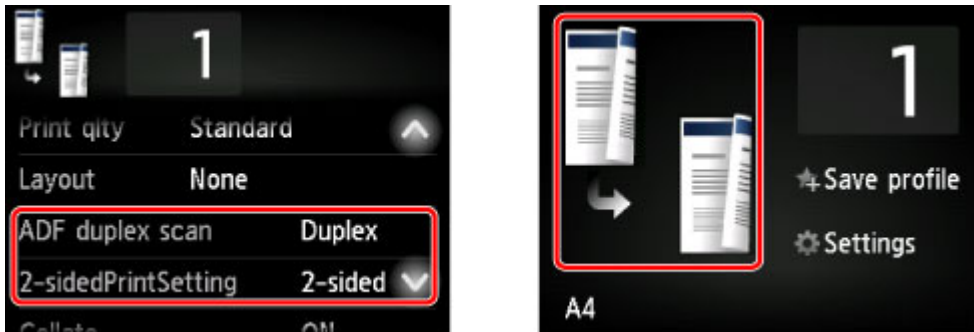

Especifique el lugar en el que cargar los originales o la configuración de copia según el método de copia a doble cara.

- **Una cara a doble cara**

Lugar donde cargar el original: cristal de la platina o ADF

**Esc. ADF doble (ADF duplex scan): Una cara (Simplex)**

**Conf. imp. 2 caras (2-sidedPrintSetting): 2 caras (2-sided)**

Cuando puntea **Avanzada (Advanced)** después de puntear **2 caras (2-sided)** para **Conf. imp. 2 caras (2-sidedPrintSetting)**, puede seleccionar la orientación y el lado de grapado del papel. Además, puede seleccionar si mostrar o no la pantalla de vista previa cuando cargue el original en el cristal de la platina.

- Al seleccionar **Orientación: Vertical (Orientation: Portrait)** y **Salida: encuad. largo (Output: Long side bind)**:



- Al seleccionar **Orientación: Vertical (Orientation: Portrait)** y **Salida: encuad. corto (Output: Short side bind)**:



- Al seleccionar **Orientación: Horizont. (Orientation: Landscape)** y **Salida: encuad. largo (Output: Long side bind)**:



- Al seleccionar **Orientación: Horizont. (Orientation: Landscape)** y **Salida: encuad. corto (Output: Short side bind)**:



- **Doble cara a una cara**

Lugar donde cargar el original: ADF

**Esc. ADF doble (ADF duplex scan): Doble c. (Duplex)**

**Conf. imp. 2 caras (2-sidedPrintSetting): 1 cara (1-sided)**

Cuando puntea en **Avanzada (Advanced)** después de puntear en **Doble c. (Duplex)** para **Esc. ADF doble (ADF duplex scan)**, puede seleccionar la orientación y el lado de grapado del original.

- Al seleccionar **Orientación: Vertical (Orientation: Portrait)** y **Original: encuad. largo (Original: Long side bind)**:

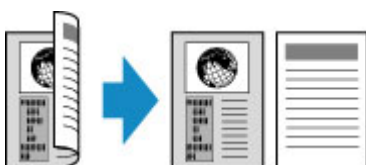

- Al seleccionar **Orientación: Vertical (Orientation: Portrait)** y **Original: encuad. corto (Original: Short side bind)**:



- Al seleccionar **Orientación: Horizont. (Orientation: Landscape)** y **Original: encuad. largo (Original: Long side bind)**:



- Al seleccionar **Orientación: Horizont. (Orientation: Landscape)** y **Original: encuad. corto (Original: Short side bind)**:



- **Doble cara a doble cara**

Lugar donde cargar el original: ADF

**Esc. ADF doble (ADF duplex scan): Doble c. (Duplex)**

**Conf. imp. 2 caras (2-sidedPrintSetting): 2 caras (2-sided)**

Cuando selecciona **Doble c. (Duplex)** en **Esc. ADF doble (ADF duplex scan)** y puntea en **Avanzada (Advanced)**, puede seleccionar la orientación y el lado de grapado del original. Cuando selecciona **2**

**caras (2-sided)** en **Conf. imp. 2 caras (2-sidedPrintSetting)** y puntea en **Avanzada (Advanced)**, puede seleccionar la orientación y el lado de grapado del papel.

- Si selecciona **Orientación: Vertical (Orientation: Portrait)** para la orientación y **Original: encuad. largo (Original: Long side bind)** y **Salida: encuad. largo (Output: Long side bind)** para el lado de grapado:

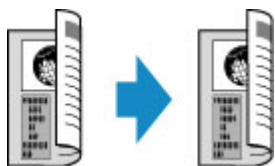

- Si selecciona **Orientación: Vertical (Orientation: Portrait)** para la orientación y **Original: encuad. corto (Original: Short side bind)** y **Salida: encuad. corto (Output: Short side bind)** para el lado de grapado:



- Si selecciona **Orientación: Horizont. (Orientation: Landscape)** para la orientación y **Original: encuad. largo (Original: Long side bind)** y **Salida: encuad. largo (Output: Long side bind)** para el lado de grapado:



- Si selecciona **Orientación: Horizont. (Orientation: Landscape)** para la orientación y **Original: encuad. corto (Original: Short side bind)** y **Salida: encuad. corto (Output: Short side bind)** para el lado de grapado:



Si los lados de grapado especificados para **Doble c. (Duplex)** y **2 caras (2-sided)** son distintos, los originales se copias de forma que la página se dé la vuelta en vertical.

Ejemplo: al seleccionar **Orientación: Horizont. (Orientation: Landscape)**, **Original: encuad. largo (Original: Long side bind)** y **Salida: encuad. corto (Output: Short side bind)**:



Tras haber seleccionado el lado de grapado, puede seleccionar si utilizará la pantalla de vista preliminar. Si puntea **ON**, aparece la pantalla de vista preliminar para poder comprobar la orientación.

## »» Nota

- Se puede utilizar la configuración de la copia a doble en combinación con **Copia 2 en 1 (2-on-1 copy)** o **Copia 4 en 1 (4-on-1 copy)**.

- [Copia de dos páginas en una sola página](#)
- [Copia de cuatro páginas en una sola página](#)

- Si se imprime en blanco y negro, la intensidad de impresión de la Copia a doble cara puede ser diferente de la de una única cara.

## Cuando cargue el original en el cristal de la platina:

### • Antes de escanear:

Si selecciona **2 caras (2-sided)** para **Conf. imp. 2 caras (2-sidedPrintSetting)** y la función de vista previa está activada, la impresora inicia un escaneado previo antes de escanear el original. Cuando finalice el escaneado previo, la pantalla siguiente (pantalla de vista preliminar) aparece en la pantalla táctil.

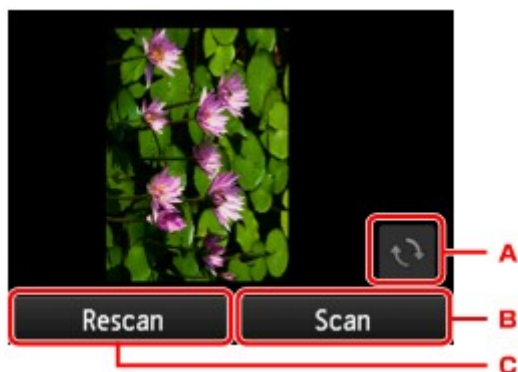

- A. Puntee para girar el original 180 grados.
- B. Puntee para empezar a escanear el original.
- C. Puntee para volver a escanear el original.

### • Después de escanear:

Después de escanear cada hoja del original, aparece la pantalla siguiente.

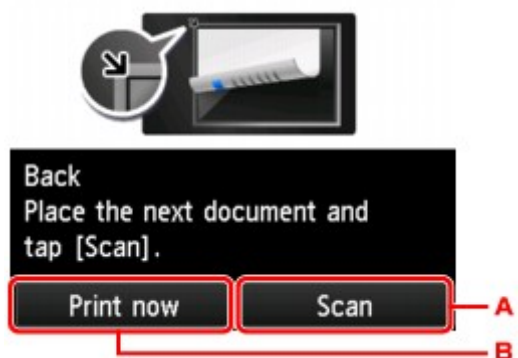

- A. Puntee para empezar a escanear el original.

Retire la hoja del original del cristal de la platina después de escanearla y cargue la siguiente hoja en el cristal de la platina; a continuación, puntee en **Escanear (Scan)**.

- B. Puntee para empezar a copiar el original ya escaneado.

## »» Nota

- Puede añadir el trabajo de copia durante la impresión.

■ [Adición del trabajo de copia \(copia de reserva\)](#)

## **Menú Copia especial**

- **Copia de dos páginas en una sola página**
- **Copia de cuatro páginas en una sola página**
- **Copia de originales gruesos, como libros**
- **Al copiar la tarjeta de ID para que se ajuste a una sola página.**
- **Copia intercalada**

## Copia de dos páginas en una sola página

Si selecciona **Copia 2 en 1 (2-on-1 copy)** para **Diseño (Layout)** en **Copiar (Copy)**, podrá copiar dos páginas originales en una sola hoja de papel reduciendo las imágenes.

Puntee en **Configurac. (Settings)** en la pantalla de copia en espera para mostrar la pantalla de configuración de impresión y, a continuación, seleccione **Copia 2 en 1 (2-on-1 copy)** para **Diseño (Layout)**.

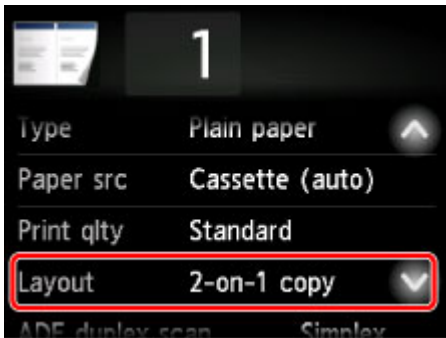

Seleccione **Copia 2 en 1 (2-on-1 copy)** y puntee en **OK**.

Si puntea en **Avanzada (Advanced)** con **Copia 2 en 1 (2-on-1 copy)** seleccionado, puede especificar la orientación y el orden del original.

- Al seleccionar **Orientación: Vertical (Orientation: Portrait)** y **De izq. a der. (Left to right)**:



- Al seleccionar **Orientación: Vertical (Orientation: Portrait)** y **De der. a izq. (Right to left)**:



- Al seleccionar **Orientación: Horizont. (Orientation: Landscape)** y **De arriba a abajo (Top to bottom)**:

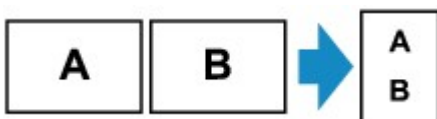

- Al seleccionar **Orientación: Horizont. (Orientation: Landscape)** y **De abajo a arriba (Bottom to top)**:



Tras haber seleccionado el orden, puede seleccionar si utilizará la pantalla de vista preliminar. Si puntea **ON**, aparece la pantalla de vista preliminar para poder comprobar la orientación.

### »»» Nota

- Esta función se puede utilizar combinado con Copia a doble cara.

Si utiliza esta función combinada, podrá copiar un original de cuatro páginas en una sola hoja de papel. En este caso, se copiarán dos páginas del original en cada cara del papel.

Si utiliza esta función combinada, seleccione la configuración de la copia a doble cara para **Esc. ADF doble (ADF duplex scan)** y **Conf. imp. 2 caras (2-sidedPrintSetting)**, y seleccione el lado de grapado del papel impreso en la pantalla de Configuración de impresión.

Para obtener más información sobre la función de copia a doble cara:

■ [Copia a doble cara](#)

## Cuando cargue el original en el cristal de la platina:

### • Antes de escanear:

Si la función de vista previa está activada, la impresora inicia un escaneado previo antes de escanear el original. Cuando finalice el escaneado previo, aparecerá la pantalla siguiente (pantalla de vista preliminar) en la pantalla táctil.

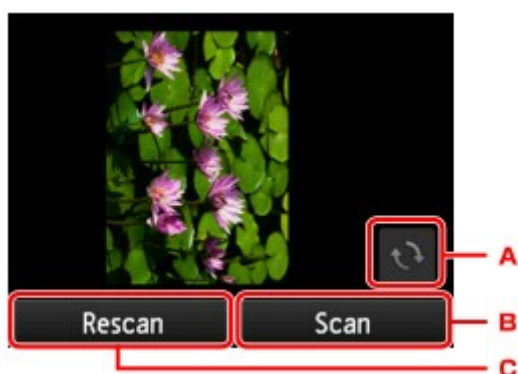

- A. Puntee para girar el original 180 grados.
- B. Puntee para empezar a escanear el original.
- C. Puntee para volver a escanear el original.

### • Después de escanear:

Después de escanear cada hoja del original, aparece la pantalla siguiente.

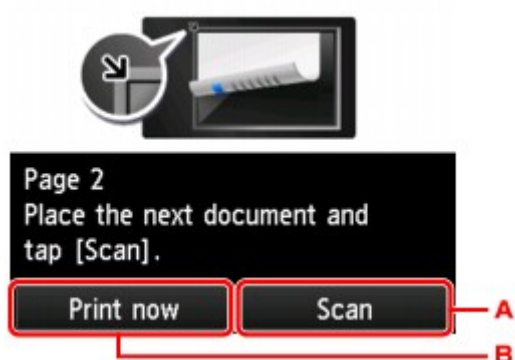

- A. Puntee para empezar a escanear el original.

Retire la hoja del original del cristal de la platina después de escanearla y cargue la siguiente hoja en el cristal de la platina; a continuación, puntee en **Escanear (Scan)**.

- B. Puntee para empezar a copiar el original ya escaneado.

## »» Nota

- Puede añadir el trabajo de copia durante la impresión.
  - [Adición del trabajo de copia \(copia de reserva\)](#)
- Si utiliza esta función combinada con la copia a doble cara, aparecerá la pantalla anterior después de escanear la segunda hoja del original. Siga las instrucciones en pantalla para escanear la tercera y la cuarta hoja del original.



## Copia de cuatro páginas en una sola página

Cuando seleccione **Copia 4 en 1 (4-on-1 copy)** para **Diseño (Layout)** en **Copiar (Copy)**, puede copiar cuatro páginas originales en una sola hoja de papel reduciendo las imágenes. Hay disponibles cuatro formatos diferentes.

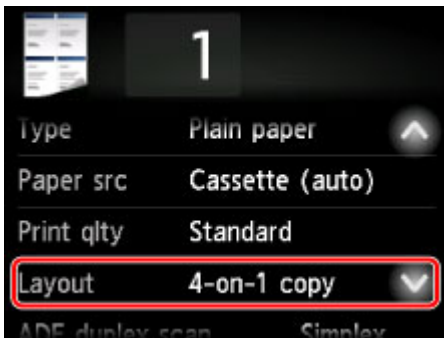

Seleccione **Copia 4 en 1 (4-on-1 copy)** y puntee en **OK**.

Si puntea en **Avanzada (Advanced)** con **Copia 4 en 1 (4-on-1 copy)** seleccionado, puede especificar la orientación y el orden del original.

### »»» Nota

- El orden es el mismo, independientemente de la orientación.

- Al seleccionar **De izq. sup. a der. (Upper-left to right)**

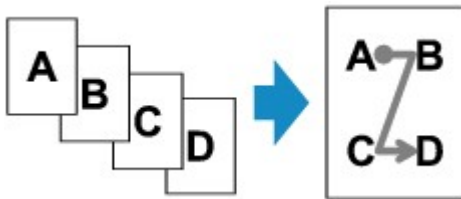

- Al seleccionar **De der. sup. a izq. (Upper-right to left)**

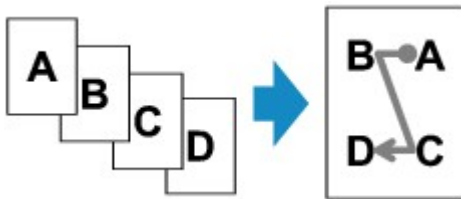

- Al seleccionar **De izq. sup. a abajo (Upper-left to bottom)**

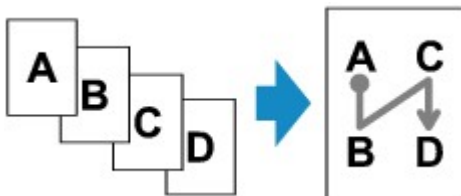

- Al seleccionar **De der. sup. a abajo (Upper-right to bottom)**

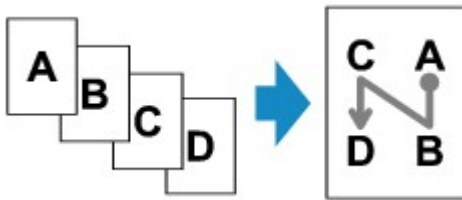

Tras haber seleccionado el orden, puede seleccionar si utilizará la pantalla de vista preliminar. Si punea **ON**, aparece la pantalla de vista preliminar para poder comprobar la orientación.

### »»» Nota

- Esta función se puede utilizar combinado con Copia a doble cara.

Si utiliza esta función combinada, podrá copiar un original de ocho páginas en una sola hoja de papel. En este caso, se copiarán cuatro páginas del original en cada cara del papel.

Si utiliza esta función combinada, seleccione la configuración de la copia a doble cara para **Esc. ADF doble (ADF duplex scan)** y **Conf. imp. 2 caras (2-sidedPrintSetting)**, y seleccione el lado de grapado del papel impreso en la pantalla de Configuración de impresión.

Para obtener más información sobre la función de copia a doble cara:

- [Copia a doble cara](#)

### Cuando cargue el original en el cristal de la platina:

- **Antes de escanear:**

Si la función de vista previa está activada, la impresora inicia un escaneado previo antes de escanear el original. Cuando finalice el escaneado previo, aparecerá la pantalla siguiente (pantalla de vista preliminar) en la pantalla táctil.

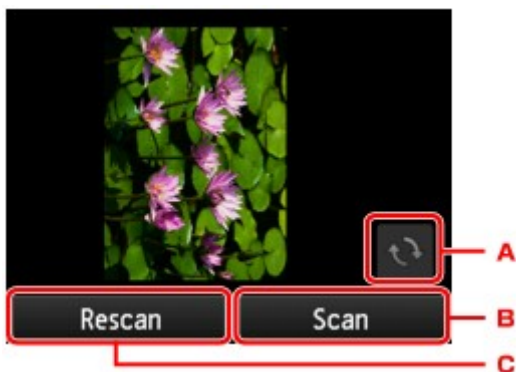

- A. Puntee para girar el original 180 grados.
- B. Puntee para empezar a escanear el original.
- C. Puntee para volver a escanear el original.

- **Después de escanear:**

Después de escanear cada hoja del original, aparece la pantalla siguiente.

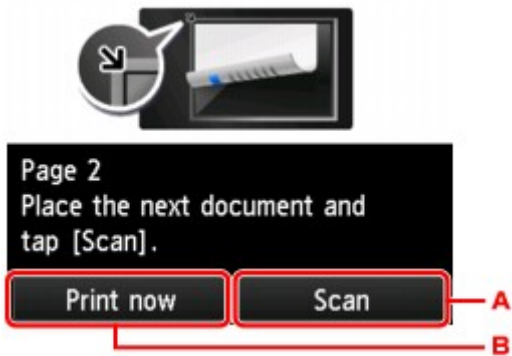

A. Puntee para empezar a escanear el original.

Retire la hoja del original del cristal de la platina después de escanearla y cargue la siguiente hoja en el cristal de la platina; a continuación, puntee en **Escanear (Scan)**.

B. Puntee para empezar a copiar el original ya escaneado.

### »» Nota

- Puede añadir el trabajo de copia durante la impresión.
  - [Adición del trabajo de copia \(copia de reserva\)](#)
- Si utiliza esta función combinada con la copia a doble cara, aparecerá la pantalla anterior después de escanear la cuarta hoja del original. Siga las instrucciones en pantalla para escanear el resto de originales.

## Copia de originales gruesos, como libros

Si se ha seleccionado **ON** para **Copiar borr. marco (Frame erase copy)** en **Copiar (Copy)**, puede realizar la copia sin que aparezcan márgenes negros ni sombras de encuadernación alrededor de la imagen. Con esta función reducirá el consumo innecesario de tinta.

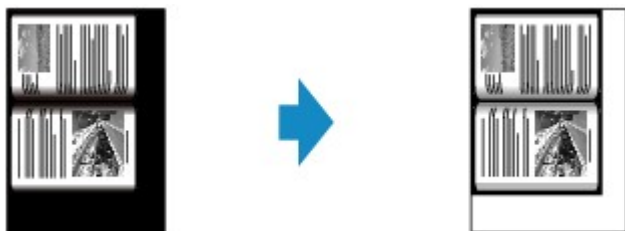

### »» Nota

- Cuando utilice esta función, cargue el original en el cristal de la platina y cierre la cubierta de documentos.
- Si aparece la pantalla de copia en espera, puntee  para ver una imagen de la copia impresa en la pantalla de vista preliminar.
  - [Acceso a la pantalla de vista preliminar](#)
- Podría aparecer un fino margen negro alrededor de la imagen. Esta función únicamente elimina los márgenes oscuros. Si el libro que se escanea es muy fino o se utiliza la impresora cerca de una ventana o en un ambiente con mucha luz, podría quedar un marco negro. Además, si el color del original es oscuro, la impresora no distinguirá entre el color del documento y la sombra, y esto quizás produzca un ligero recorte o sombra en el pliegue.

## Al copiar la tarjeta de ID para que se ajuste a una sola página.

Si selecciona **Copia de tarjeta ID (ID card copy)** para **Diseño (Layout)** en **Copiar (Copy)**, podrá copiar un original de tamaño de tarjetas, como una tarjeta de ID, en una sola hoja de papel.

Puntee **Configurac. (Settings)** en la pantalla de copia en espera para mostrar la pantalla de configuración de impresión y seleccione **Copia de tarjeta ID (ID card copy)** para **Diseño (Layout)**.



Compruebe el mensaje y puntee en **OK**.

Puede comprobar los resultados de impresión del anverso en la pantalla de vista preliminar.

- [Uso de la pantalla de vista preliminar para comprobar los resultados de impresión del anverso](#)

### »»» Nota

- Cuando use esta función, cargue el original en el cristal de la platina.

Pulse **Color** o el botón **Negro (Black)** para mostrar la pantalla siguiente.

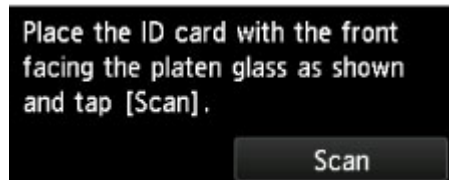

Cargue el original en el cristal de la platina siguiendo las instrucciones de la pantalla y puntee **Escanear (Scan)**.

Tras escanear el anverso, se muestra la pantalla siguiente.

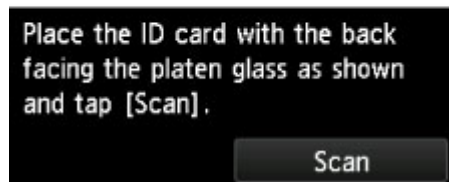

Cargue el original en el cristal de la platina siguiendo las instrucciones de la pantalla y puntee **Escanear (Scan)**.

La impresora empezará a copiar.

Retire el original del cristal de la platina una vez que finalice la copia.

## Uso de la pantalla de vista preliminar para comprobar los resultados de impresión del anverso

Al puntear  antes de cargar el original en el cristal de la platina, se muestra cómo se debe cargar el original en la pantalla táctil. Al cargar el original siguiendo las instrucciones de la pantalla y puntear **Escanear (Scan)**, se muestra la pantalla de vista preliminar para comprobar los resultados de impresión del anverso. Pulse **Color** o el botón **Negro (Black)** para iniciar un escaneado del anverso.

### »» Nota

- Al puntear **OK** en la pantalla de vista preliminar, aparece la pantalla de copia en espera.

Tras escanear el anverso, se muestra la pantalla siguiente.



Place the ID card with the back facing the platen glass as shown and tap [Scan].

Scan

Cargue el original en el cristal de la platina siguiendo las instrucciones de la pantalla y púntee **Escanear (Scan)**.

La impresora empezará a copiar.

Retire el original del cristal de la platina una vez que finalice la copia.

## Copia intercalada

Es posible obtener las copias impresas en orden cuando se realizan copias múltiples de un original formado por varias páginas.

Si se selecciona **ON** para **Intercalar (Collate)** en **Copiar (Copy)**, es posible obtener las copias impresas en orden cuando se realizan copias múltiples de un original formado por varias páginas. Además, se pueden copiar originales en ambas caras del papel.

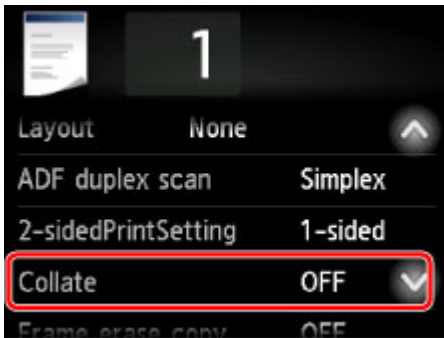

- Si está seleccionado **ON**:

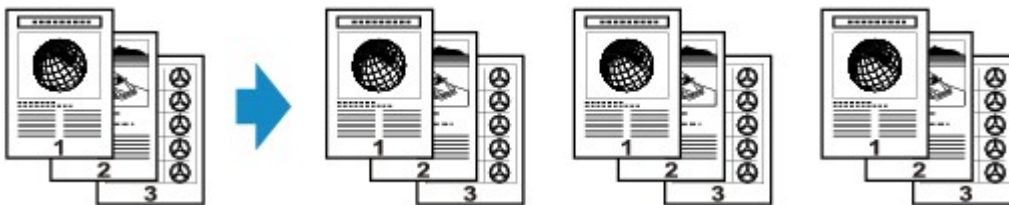

- Si está seleccionado **OFF**:



### »» Nota

- Cuando use esta función, cargue el original en el ADF.
- El número de páginas que puede leer la impresora varía según el documento. Si se muestra el mensaje **La memoria del dispositivo está llena. No se puede seguir con el proceso. (Device memory is full. Cannot continue process.)** en la pantalla táctil al escanear, reduzca el número de páginas del documento que va a escanear e intente realizar la copia de nuevo.

## Copia intercalada en combinación con copia a dos caras

La copia intercalada también está disponible cuando se selecciona la copia a dos caras.

Si utiliza esta función combinada, seleccione la configuración de la copia a doble cara para **Esc. ADF doble (ADF duplex scan)** y **Conf. imp. 2 caras (2-sidedPrintSetting)**, y seleccione el lado de grapado del papel impreso en la pantalla de Configuración de impresión.

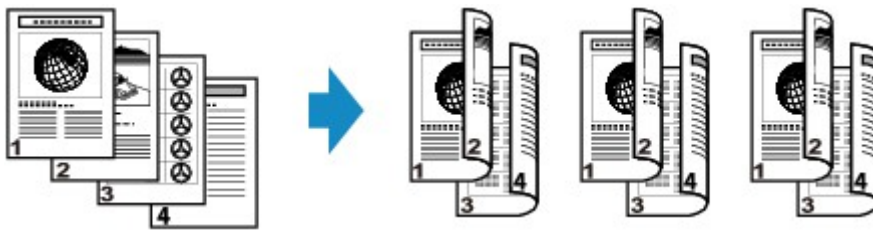

Consulte [Copia a doble cara](#) para copiar en las dos caras.



## Copia desde un teléfono inteligente/tableta

La instalación de Canon PRINT Inkjet/SELPHY en su teléfono inteligente/tableta permite realizar ajustes u operaciones de copia desde dicho teléfono inteligente/tablet.

Canon PRINT Inkjet/SELPHY es una aplicación creada por Canon y se puede descargar de App Store y de Google Play.

- Para iOS
- Para Android

1. [Asegúrese de que el equipo está encendido.](#)
2. [Cargue el papel.](#)
3. Conecte el equipo y su teléfono inteligente o tableta.
  - Conexión utilizando un router inalámbrico:
    - Conexión inalámbrica
  - Conexión sin utilizar un router inalámbrico:
    - [Uso del equipo con la conexión directa](#)
4. Inicie la aplicación "Canon PRINT Inkjet/SELPHY" desde su teléfono inteligente o tableta.
5. Asegúrese de que el equipo está seleccionado.

De lo contrario, seleccione el equipo.
6. Puntee **Copiar (Copy)** en la aplicación.
7. Si fuese necesario, especifique la configuración.

Los elementos de configuración siguientes estarán disponibles.

  - **Copias (Copies)**
  - **Tm. pág. (Paper Size)**
  - **Tipo (Media Type)**
  - **Ampliación (Magnification)**
  - **Intensidad copia (Copy Intensity)**
  - **Calidad de impresión (Print Quality)**
8. [Cargue un documento original en el cristal de la platina.](#)
9. Puntee **Color** en la aplicación si desea una copia en color, o bien **Negro (Black)** para que la copia sea en blanco y negro.

10. Si se muestra una pantalla donde se le solicita que introduzca la contraseña, escríbala y patee **Aceptar (OK)** en la aplicación.

El equipo comenzará a imprimir las copias.

### **»» Importante**

- La contraseña se establece en el momento de la compra. La contraseña es el número de serie de la impresora. El número de serie de la impresora aparece impreso en el adhesivo de la impresora. Consta de 9 caracteres alfanuméricos (4 letras seguidas de 5 números).

Para obtener información detallada sobre el establecimiento de la contraseña, consulte [Establecimiento de la contraseña](#).

## Escaneado



**Escaneado desde un ordenador  
(Windows)**



**Escaneado desde un ordenador (Mac OS)**



**Escaneado desde el panel de control**

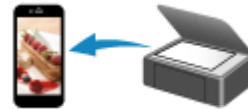

**Escaneado utilizando un teléfono  
inteligente/tableta**

## **Escaneado desde un ordenador (Windows)**

- **Uso de IJ Scan Utility**
- **Escaneado con el software de la aplicación (ScanGear)**
- **Otros métodos de escaneado**
- **Pantalla de configuración y menús de IJ Network Scanner Selector EX2**
- **Sugerencias de escaneado**
- **Colocación de originales (cuando vaya a escanear desde el ordenador)**
- **Configuración para escanear en red**

## Uso de IJ Scan Utility

- ¿Qué es IJ Scan Utility (software de escáner)?
- Inicio de IJ Scan Utility
- Escaneado de documentos 📄 Aspectos básicos
- Escaneado de fotos
- Escaneado con Configuraciones favoritas
- Escaneado de originales más grandes que la placa (Fusión de imágenes)
  - Ajuste los marcos de recorte en la ventana **Fusión de imágenes**
- Extracción de texto de imágenes escaneadas (OCR)
- Envío de imágenes escaneadas por correo electrónico
- Escaneado de varios originales a la vez
- Escaneado de varios documentos al mismo tiempo desde el ADF (alimentador automático de documentos)
- Escaneado de ambas caras de un documento al mismo tiempo
- Guardar después de comprobar los resultados del escaneado
- Pantallas de IJ Scan Utility

## ¿Qué es IJ Scan Utility (software de escáner)?

IJ Scan Utility es una aplicación que permite escanear fácilmente fotografías, fotos, documentos, etc.

Puede realizar tareas como escanear y guardar de una sola vez simplemente haciendo clic en el icono correspondiente en la pantalla principal de IJ Scan Utility.

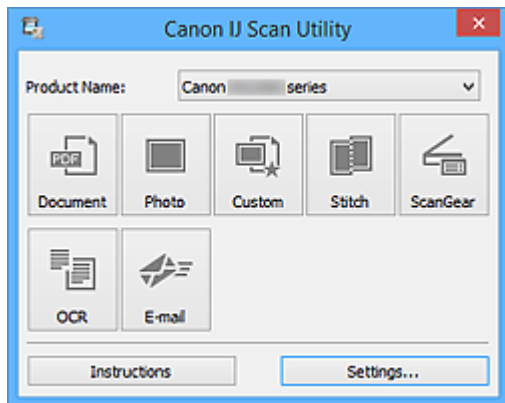

### Qué se puede hacer con IJ Scan Utility

#### Escanear fácilmente en función de sus necesidades

Para escanear solo tiene que hacer clic en un icono como, por ejemplo, en **Documento (Document)** para dar nitidez al texto de un documento o de una revista y que resulte más legible o en **Foto (Photo)** para escanear con una configuración adaptada a fotos.

#### »» Nota

- Consulte "[Pantalla principal de IJ Scan Utility](#)" para obtener más información sobre la pantalla principal de IJ Scan Utility.

#### Guardar imágenes escaneadas automáticamente

Las imágenes escaneadas se guardarán automáticamente en una carpeta predeterminada. Puede cambiar la carpeta según sea necesario.

#### »» Nota

- Las carpetas de guardado predeterminadas son las siguientes.
  - **Windows 10/Windows 8.1/Windows Vista:**  
Carpeta **Documentos (Documents)**
  - **Windows 8/Windows 7:**  
Carpeta **Mis documentos (My Documents)**
- Consulte en "[Cuadro de diálogo Configuración](#)" cómo especificar una carpeta.

## Integrar aplicaciones

Puede utilizar imágenes escaneadas mediante la integración con otras aplicaciones, mostrarlas en su aplicación favorita, adjuntarlas a correos electrónicos, extraer texto de ellas, etc.

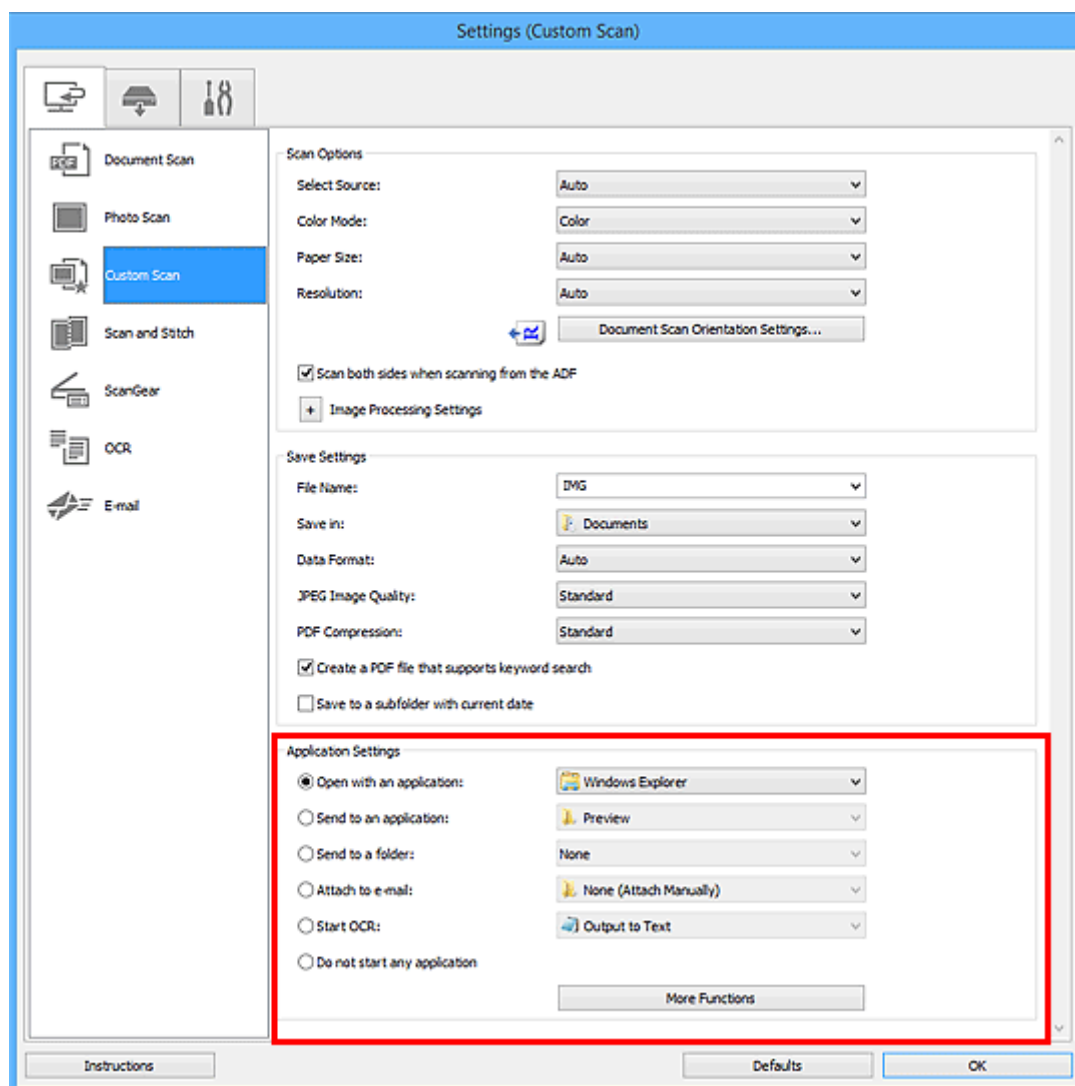

### »»» Nota

- Consulte en "[Cuadro de diálogo Configuración](#)" cómo definir la aplicación que desea integrar.

# Inicio de IJ Scan Utility

## »»» Nota

- Si tiene más de un escáner o ha cambiado la conexión de USB a conexión de red, configure el entorno de red de IJ Scan Utility.

■ [Configuración para escanear en red](#)

Siga estos pasos para iniciar IJ Scan Utility.

### Windows 10:

En el menú **Iniciar (Start)**, seleccione **Todas las aplicaciones (All apps)** > **Canon Utilities** > **IJ Scan Utility**.

### Windows 8.1/Windows 8:

Seleccione **IJ Scan Utility** en la pantalla Inicio.

Si **IJ Scan Utility** no aparece en la pantalla de Inicio, seleccione el acceso **Buscar (Search)** y, a continuación, busque "IJ Scan Utility".

### Windows 7/Windows Vista:

En el menú **Iniciar (Start)**, seleccione **Todos los programas (All Programs)** > **Canon Utilities** > **IJ Scan Utility** > **IJ Scan Utility**.

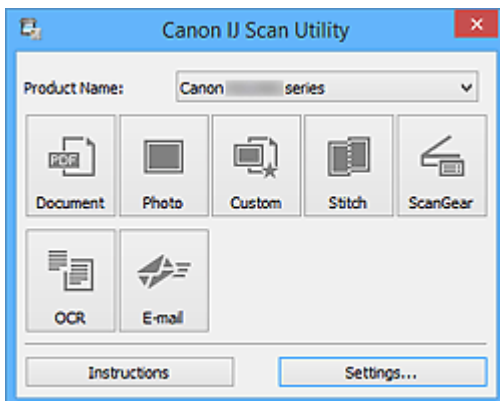



## Escaneado de documentos

Se pueden escanear elementos situados en la placa con la configuración adecuada para documentos.

1. Coloque el elemento en la placa.

■ [Colocación de originales \(cuando vaya a escanear desde el ordenador\)](#)

2. [Inicie IJ Scan Utility.](#)

3. Haga clic en **Config... (Settings...)**, seleccione el tamaño del papel, la resolución, etc., en el [cuadro de diálogo Configuración \(Escaneado de documento\) \(Settings \(Document Scan\)\)](#), según sea necesario.

Cuando finalice la configuración, haga clic en **Aceptar (OK)**.

4. Haga clic en **Documento (Document)**.

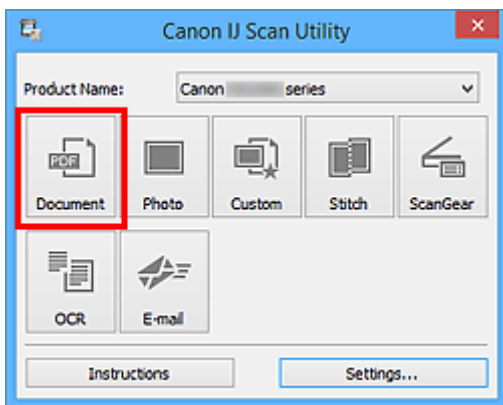

Comenzará el proceso de escaneado.

### »» Nota

- Haga clic en **Cancelar (Cancel)** para cancelar el escaneado.
- Las imágenes escaneadas se guardan en la carpeta definida en el campo **Guardar en (Save in)** del [cuadro de diálogo Configuración \(Escaneado de documento\) \(Settings \(Document Scan\)\)](#) que aparece al hacer clic en **Config... (Settings...)**. El cuadro de diálogo **Configuración (Escaneado de documento) (Settings (Document Scan))** también permite modificar los ajustes de escaneado avanzados.

## Escaneado de fotos

Se pueden escanear fotos situadas en la placa con la configuración adecuada para fotos.

1. Coloque la foto en la placa.

■ [Colocación de originales \(cuando vaya a escanear desde el ordenador\)](#)

2. [Inicie IJ Scan Utility.](#)

3. Haga clic en **Config... (Settings...)**, seleccione el tamaño del papel, la resolución, etc., en el [cuadro de diálogo Configuración \(Escaneando de foto\) \(Settings \(Photo Scan\)\)](#), según sea necesario.

Cuando finalice la configuración, haga clic en **Aceptar (OK)**.

4. Haga clic en **Foto (Photo)**.

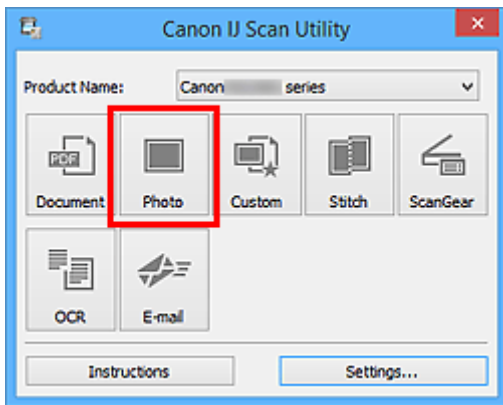

Comenzará el proceso de escaneado.

### »»» Nota

- Haga clic en **Cancelar (Cancel)** para cancelar el escaneado.
- Las imágenes escaneadas se guardan en la carpeta definida en el campo **Guardar en (Save in)** del [cuadro de diálogo Configuración \(Escaneando de foto\) \(Settings \(Photo Scan\)\)](#) que aparece al hacer clic en **Config... (Settings...)**. El cuadro de diálogo **Configuración (Escaneando de foto) (Settings (Photo Scan))** también permite modificar los ajustes de escaneado avanzados.

## Escaneo con Configuraciones favoritas

Se pueden escanear elementos situados en la placa con las configuraciones favoritas guardadas previamente.

Se recomienda este sistema para guardar las configuraciones más utilizadas o cuando se establece la configuración de escaneo detalladamente.

1. [Inicie IJ Scan Utility.](#)
2. Haga clic en **Config... (Settings...)**, seleccione el tipo de elemento, la resolución, etc. en el [cuadro de diálogo Configuración \(Escaneo personalizado\) \(Settings \(Custom Scan\)\)](#), según sea necesario.

Cuando finalice la configuración, haga clic en **Aceptar (OK)**.

### »»» Nota

- Una vez establecida la configuración, podrá volver a utilizarla en escaneados posteriores.

3. Coloque el elemento en la placa.

■ [Colocación de originales \(cuando vaya a escanear desde el ordenador\)](#)

4. Haga clic en **Personaliz. (Custom)**.

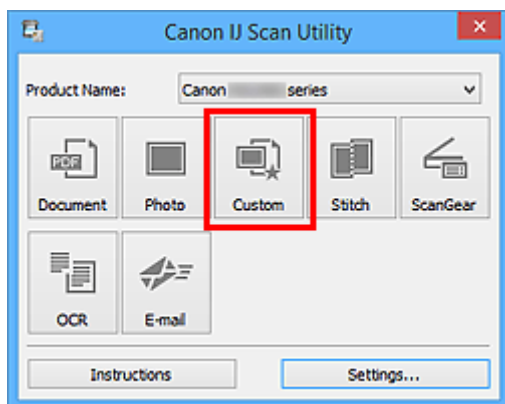

Comenzará el proceso de escaneo.

### »»» Nota

- Haga clic en **Cancelar (Cancel)** para cancelar el escaneo.
- La imágenes escaneadas se guardan en la carpeta definida en el campo **Guardar en (Save in)** del [cuadro de diálogo Configuración \(Escaneo personalizado\) \(Settings \(Custom Scan\)\)](#) que aparece al hacer clic en **Config... (Settings...)**. El cuadro de diálogo **Configuración (Escaneo personalizado) (Settings (Custom Scan))** también permite modificar los ajustes de escaneo avanzados.

## Escaneado de originales más grandes que la placa (Fusión de imágenes)

Puede escanear las mitades derecha e izquierda de un elemento más grande que la placa y combinarlas para obtener una sola imagen. Este sistema es válido para elementos cuyo tamaño sea aproximadamente el doble del de la placa.

### »» Nota

- A continuación se explica cómo escanear un elemento colocándolo en el lado izquierdo.

1. [Inicie IJ Scan Utility.](#)

2. Haga clic en **Config... (Settings...)**, seleccione el tipo de elemento, la resolución, etc. en el [cuadro de diálogo Configuración \(Escaneado y fusión\) \(Settings \(Scan and Stitch\)\)](#), según sea necesario.

Cuando finalice la configuración, haga clic en **Aceptar (OK)**.

3. Haga clic en **Fusionar (Stitch)**.

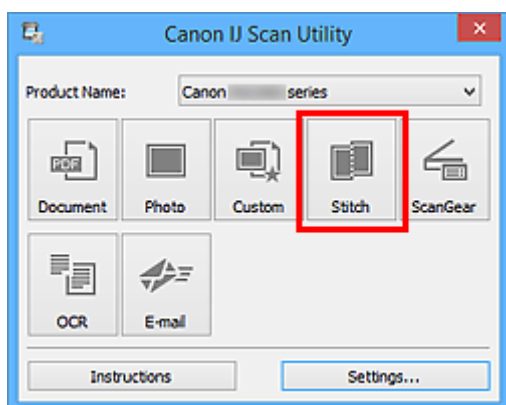

Aparecerá la ventana **Fusión de imágenes (Image Stitch)**.

4. En **Seleccionar el tamaño final (Select Output Size)** seleccione un tamaño de salida en función del tamaño del papel.

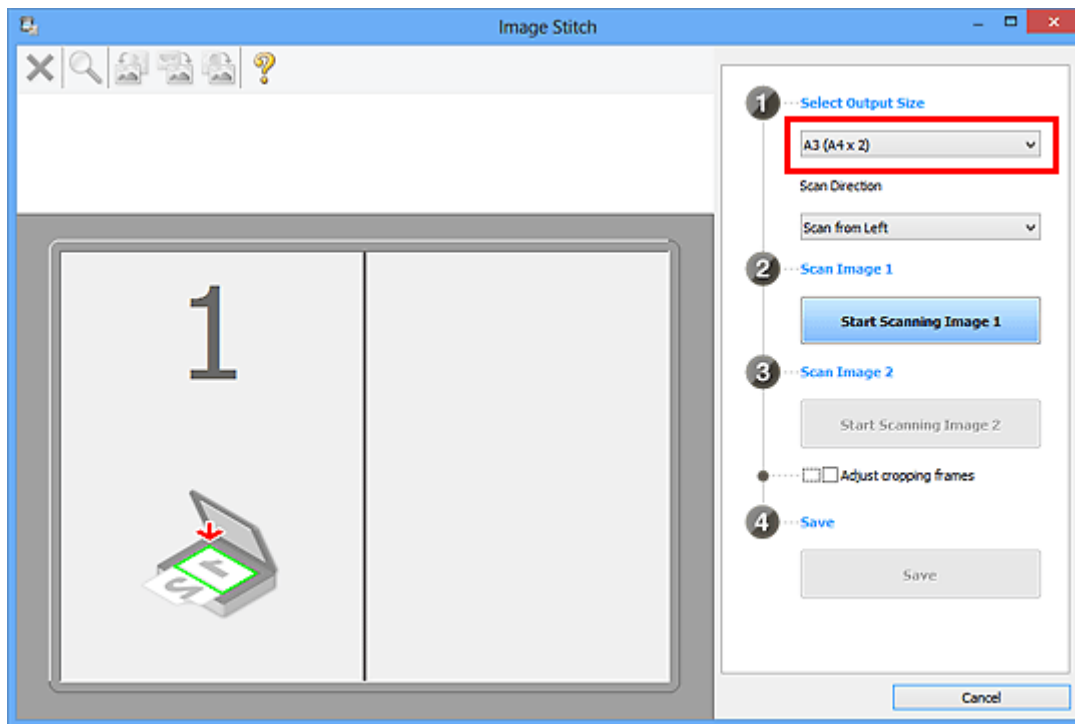

5. Asegúrese de que la opción **Escanear desde la izquierda (Scan from Left)** esté seleccionada en **Dirección del escáner (Scan Direction)**.

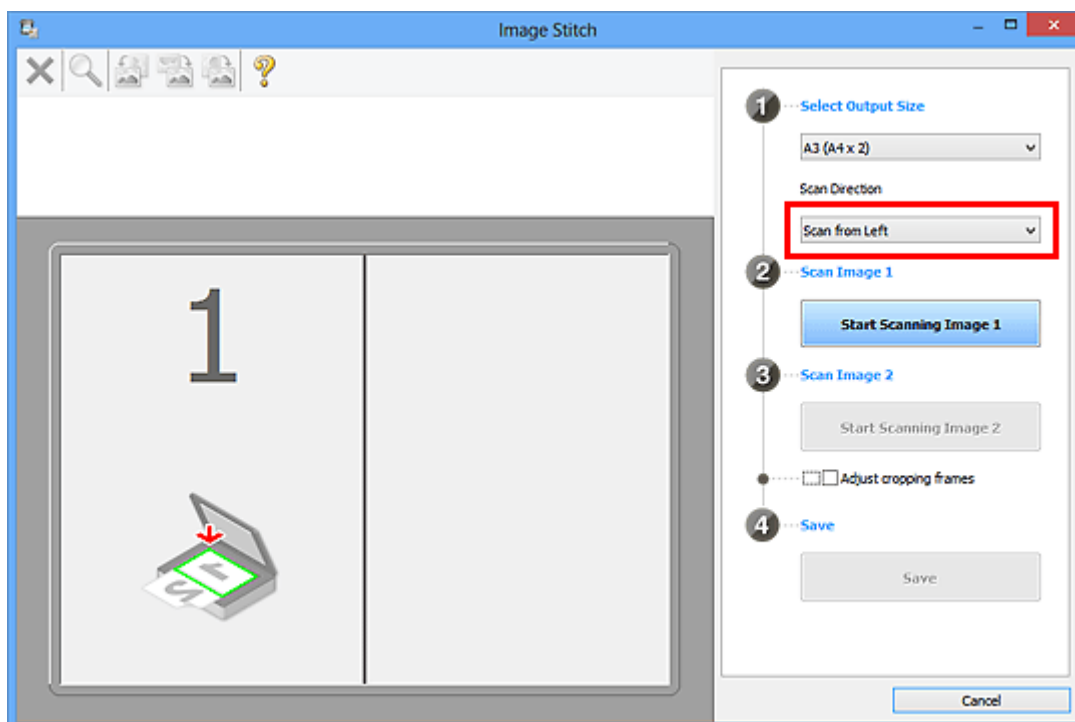

6. Coloque boca abajo en la placa el elemento que se va a mostrar en el lado izquierdo de la pantalla.
7. Haga clic en **Empezar a escanear imagen 1 (Start Scanning Image 1)**.

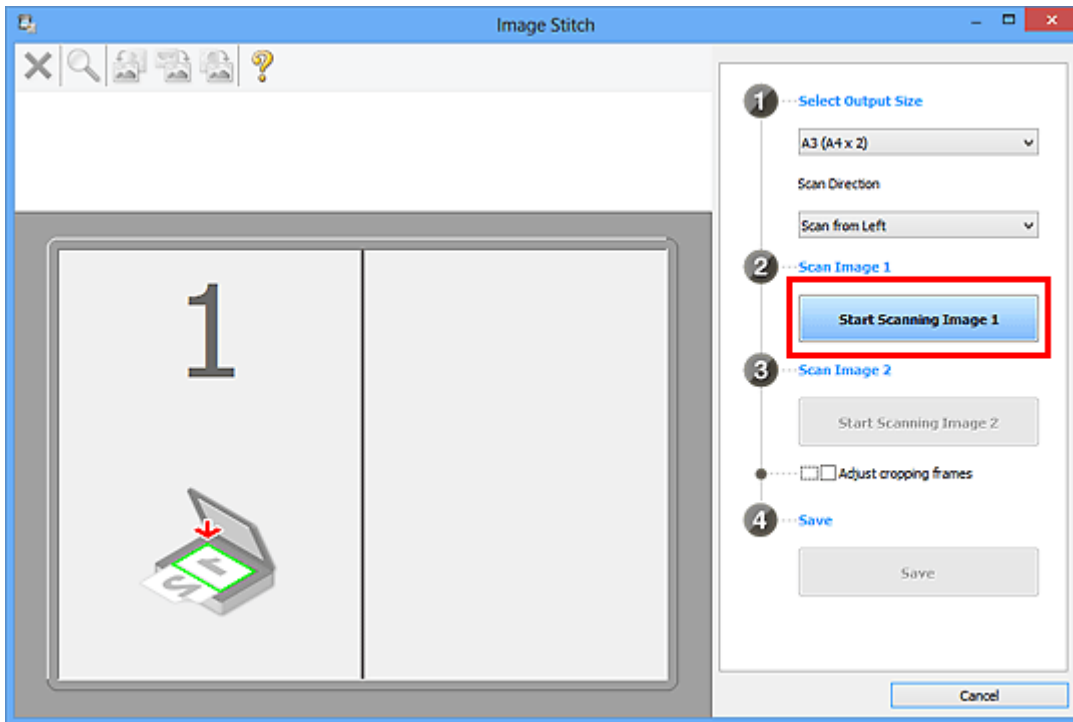

Se escanea el primer elemento, que aparece en 1.

#### ►► Nota

- Haga clic en **Cancelar (Cancel)** para cancelar el escaneado.

8. Coloque boca abajo en la placa el elemento que se va a mostrar en el lado derecho de la pantalla.

9. Haga clic en **Empezar a escanear imagen 2 (Start Scanning Image 2)**.

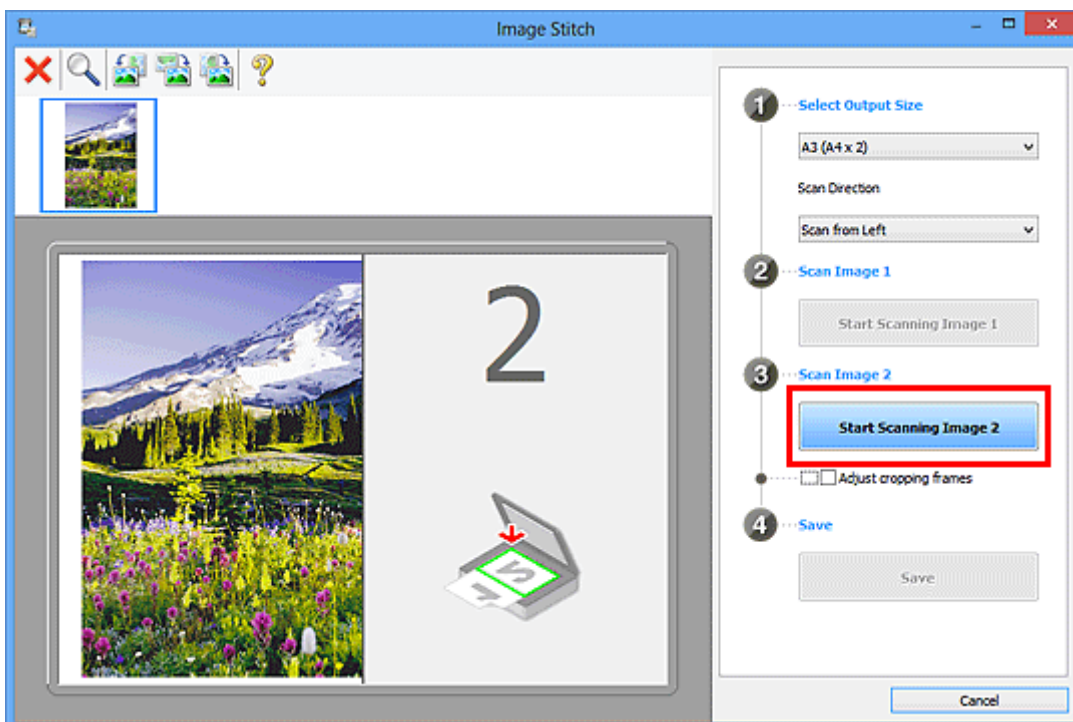

Se escanea el segundo elemento, que aparece en 2.

### ►►► Nota

- Haga clic en **Cancelar (Cancel)** para cancelar el escaneado.

10. Ajuste las imágenes escaneadas según sea necesario.

Utilice la Barra de herramientas para girar o acercar/alejar las imágenes, o arrástrelas para ajustar su posición.

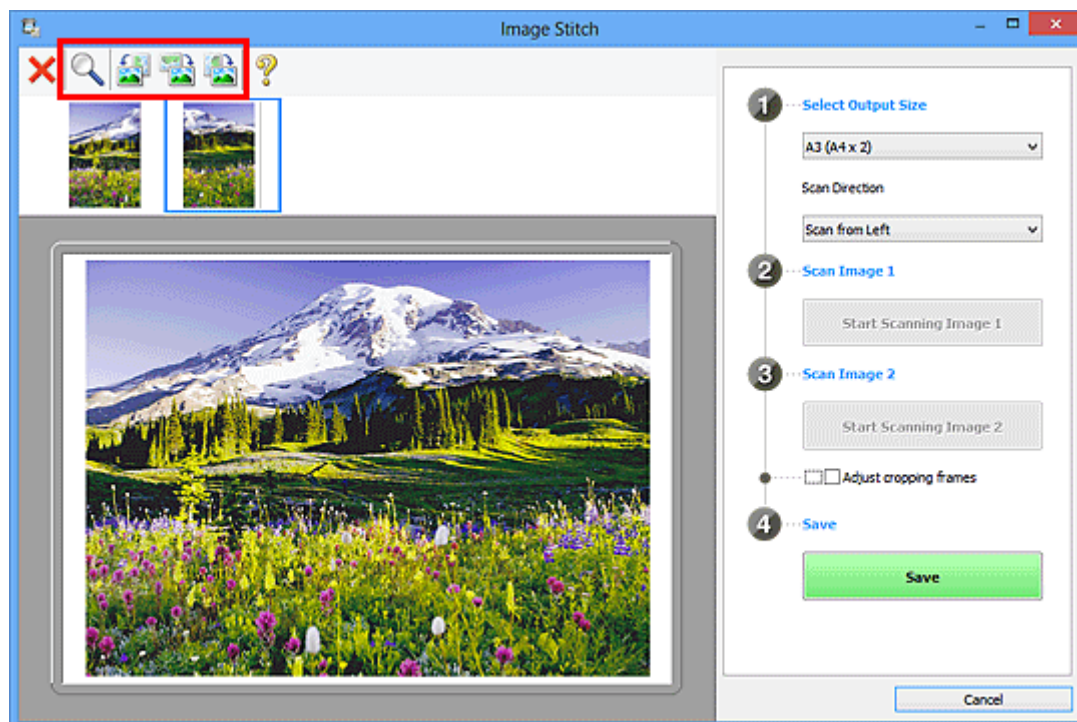

### ►►► Nota

- Seleccione la casilla **Ajustar marcos de recorte (Adjust cropping frames)** para especificar el área que se debe guardar.
  - [Ajuste los marcos de recorte en la ventana Fusión de imágenes](#)
- Para volver a escanear un elemento, seleccione la imagen en el área de Vista preliminar o la miniatura de la parte superior de la pantalla, y haga clic en **X** (Eliminar). La imagen seleccionada se elimina, permitiéndole volver a escanear el elemento.

11. Haga clic en **Guardar (Save)**.

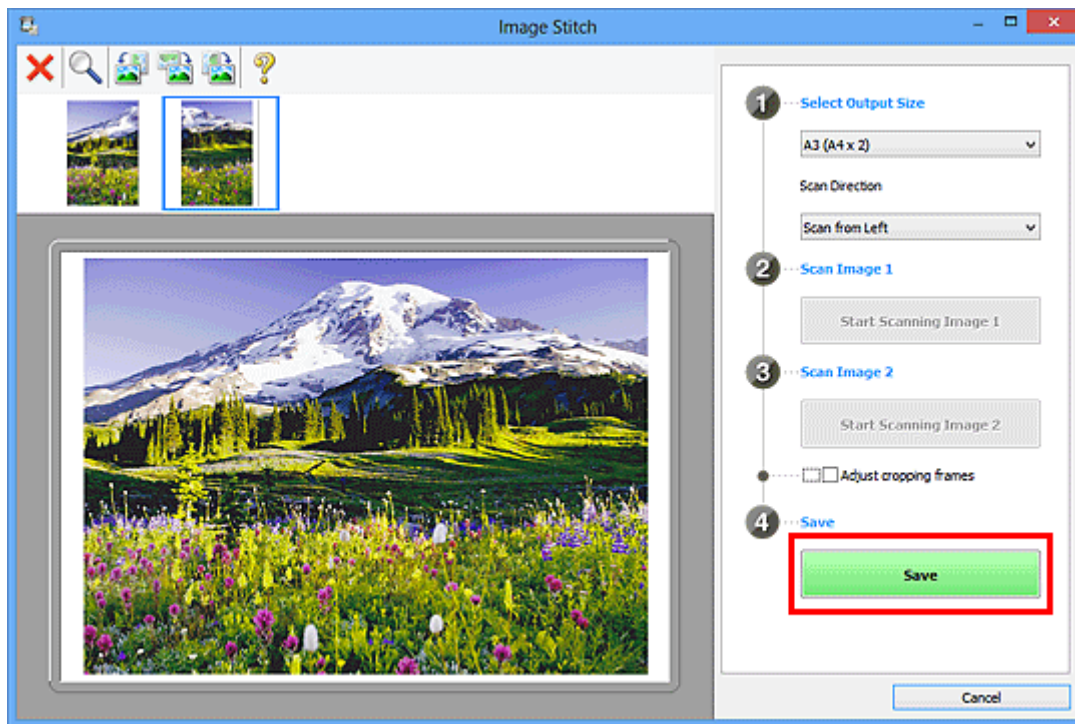

La imagen combinada se guarda.

### »»» Nota

- Consulte "[Ventana Fusión de imágenes](#)" para obtener más información sobre la ventana **Fusión de imágenes (Image Stitch)**.
- Puede establecer opciones avanzadas de la configuración de escaneado en el [cuadro de diálogo Configuración \(Escaneado y fusión\) \(Settings \(Scan and Stitch\)\)](#) que se abre al hacer clic en **Config... (Settings...)**.



## Ajuste los marcos de recorte en la ventana Fusión de imágenes

"Recortar" significa seleccionar el área que se desea mantener de una imagen y desechar el resto al escanearla.

En la ventana **Fusión de imágenes (Image Stitch)** se puede especificar un marco de recorte en la imagen mostrada en área Vista preliminar.

### »»» Nota

- Consulte "Ajuste de los marcos de recorte (ScanGear)" correspondiente a su modelo desde el Inicio del Manual en línea para aprender a ajustar los marcos de recorte con ScanGear (controlador de escáner).

### Marco de recorte inicial

No se ha especificado ningún marco de recorte. Si selecciona la casilla **Ajustar marcos de recorte (Adjust cropping frames)**, se especifica automáticamente un marco de recorte activo alrededor de la imagen en el área de Vista preliminar. Se puede arrastrar el marco de recorte para especificar el área.

Al escanear, se escaneará la imagen incluida en el área especificada con el marco de recorte.

### Ajuste de un marco de recorte

El cursor cambiará a  (Flecha) al colocarlo sobre un marco de recorte. Haga clic y arrastre el ratón para expandir o contraer el marco de recorte.



El cursor cambiará a  (flecha en cruz) al colocarlo dentro de un marco de recorte. Haga clic y arrastre el ratón para mover todo el marco de recorte.



### Eliminación de marcos de recorte

Para eliminar el marco de recorte, desactive la casilla **Ajustar marcos de recorte (Adjust cropping frames)**.

## Extracción de texto de imágenes escaneadas (OCR)

Haga clic en **OCR** en la pantalla principal de IJ Scan Utility para escanear texto de revistas y periódicos y mostrarlo en una aplicación especificada.

### »»» Nota

- También puede extraer texto desde **Documento (Document)**, **Personaliz. (Custom)** o **ScanGear**.

1. [Inicie IJ Scan Utility.](#)
2. Haga clic en **Config... (Settings...)** y, a continuación, establezca el tipo de documento, la resolución, etc. en el [cuadro de diálogo Configuración \(OCR\) \(Settings \(OCR\)\)](#) y, a continuación, seleccione la aplicación en la que desea que se muestre el resultado.

Cuando finalice la configuración, haga clic en **Aceptar (OK)**.

### »»» Nota

- Para **Resolución (Resolution)** solo se puede seleccionar **300 ppp (300 dpi)** o **400 ppp (400 dpi)**.
- Si no tiene instalada una aplicación compatible, el texto de la imagen se extrae y aparece en el editor de texto.  
El texto que se va a mostrar se basa en el **Idioma del documento (Document Language)** del [cuadro de diálogo Configuración \(Configuración general\) \(Settings \(General Settings\)\)](#). Seleccione el idioma que desee extraer en **Idioma del documento (Document Language)** y procesa a escanear.
- Puede añadir la aplicación en el menú desplegable.

3. Haga clic en **OCR**.

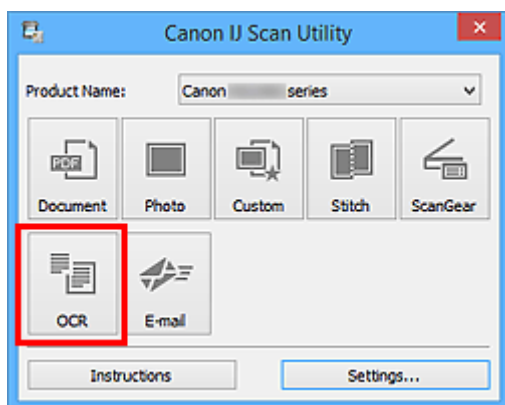

Comenzará el proceso de escaneado.

Al finalizar el escaneado, las imágenes escaneadas se guardan como establece la configuración y el texto extraído aparece en la aplicación especificada.

### »»» Nota

- Haga clic en **Cancelar (Cancel)** para cancelar el escaneado.

- El texto que se muestra en el editor de texto es orientativo únicamente. El texto de las imágenes de los siguientes tipos de documentos es posible que no se detecte correctamente.
  - Documentos con texto cuyo tamaño de fuente no se incluya en el intervalo de 8 a 40 puntos (a 300 ppp)
  - Documentos torcidos
  - Documentos colocados con la parte superior hacia abajo o documentos con texto con una orientación incorrecta (caracteres girados)
  - Documentos que incluyan fuentes especiales, efectos, cursiva o texto escrito a mano
  - Documentos con un espaciado de línea estrecho
  - Documentos con colores en el fondo del texto
  - Documentos escritos en varios idiomas

## Envío de imágenes escaneadas por correo electrónico

Puede enviar imágenes escaneadas mediante correo electrónico con tan solo hacer clic en **Correo (E-mail)** en la pantalla principal de IJ Scan Utility.

### »»» Nota

- También puede enviar imágenes escaneadas mediante correo electrónico desde **Documento (Document)**, **Foto (Photo)**, **Personaliz. (Custom)** o **ScanGear**.

1. [Inicie IJ Scan Utility.](#)
2. Haga clic en **Config... (Settings...)** y, a continuación, establezca el tipo de elemento, la resolución, etc., en el cuadro de diálogo [Configuración \(Correo\) \(Settings \(E-mail\)\)](#) y, a continuación, seleccione un cliente de correo electrónico.  
Cuando finalice la configuración, haga clic en **Aceptar (OK)**.

3. Coloque el elemento en la placa.

■ [Colocación de originales \(cuando vaya a escanear desde el ordenador\)](#)

4. Haga clic en **Correo (E-mail)**.

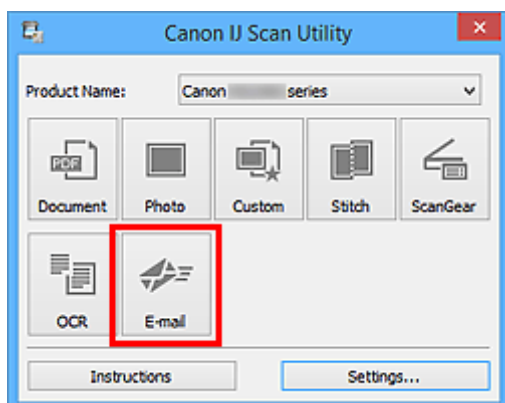

Comenzará el proceso de escaneado.

Cuando el escaneado se haya completado, el cliente de correo electrónico especificado se iniciará y las imágenes se adjuntarán en un nuevo mensaje.

### »»» Nota

- Haga clic en **Cancelar (Cancel)** para cancelar el escaneado.
- Las imágenes escaneadas se guardan según la configuración establecida en el cuadro de diálogo Configuración.
- Si la casilla **Compruebe el resultado del escaneado y especifique la configuración de guardado (Check scan results and specify save settings)** está seleccionada en el cuadro de diálogo Configuración, aparece el [cuadro de diálogo Guardar configuración \(Save Settings\)](#). Después de definir las opciones de guardado y hacer clic en **Aceptar (OK)**, las imágenes

escaneadas se guardan y se adjuntan automáticamente en un nuevo mensaje del cliente de correo electrónico especificado.

---

5. Especifique el destinatario, introduzca el asunto y el mensaje y envíe el correo electrónico.

Consulte el manual del cliente de correo electrónico para obtener información sobre la configuración del correo electrónico.

## Escaneado de varios originales a la vez

Puede escanear dos o más fotos (elementos pequeños) colocadas en la placa a la vez y guardar cada imagen por separado.

### ►►► Importante

- Los siguientes tipos de elemento puede que no se escaneen correctamente. En este caso, ajuste los marcos de recorte (áreas de escaneado) en la vista de la imagen completa de ScanGear y escanee de nuevo.
  - Fotos que tengan el fondo pálido
  - Elementos impresos en papel blanco, documentos manuscritos, tarjetas de visita, etc.
  - Elementos finos
  - Elementos gruesos

Consulte la sección "Escaneado de varios documentos a la vez con ScanGear (controlador de escáner)" correspondiente a su modelo desde el Inicio del Manual en línea para obtener más información.

### ►►► Nota

- En las descripciones siguientes se utilizan como ejemplo las pantallas para escanear con configuraciones favoritas.

1. Coloque los elementos en la placa.

■ [Colocación de originales \(cuando vaya a escanear desde el ordenador\)](#)

2. [Inicie IJ Scan Utility.](#)

3. Haga clic en **Config... (Settings...)**.

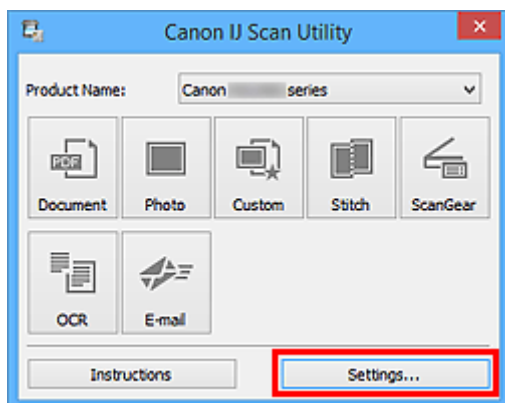

Aparece el cuadro de diálogo Configuración.

4. Haga clic en **Escaneado personalizado (Custom Scan)**.

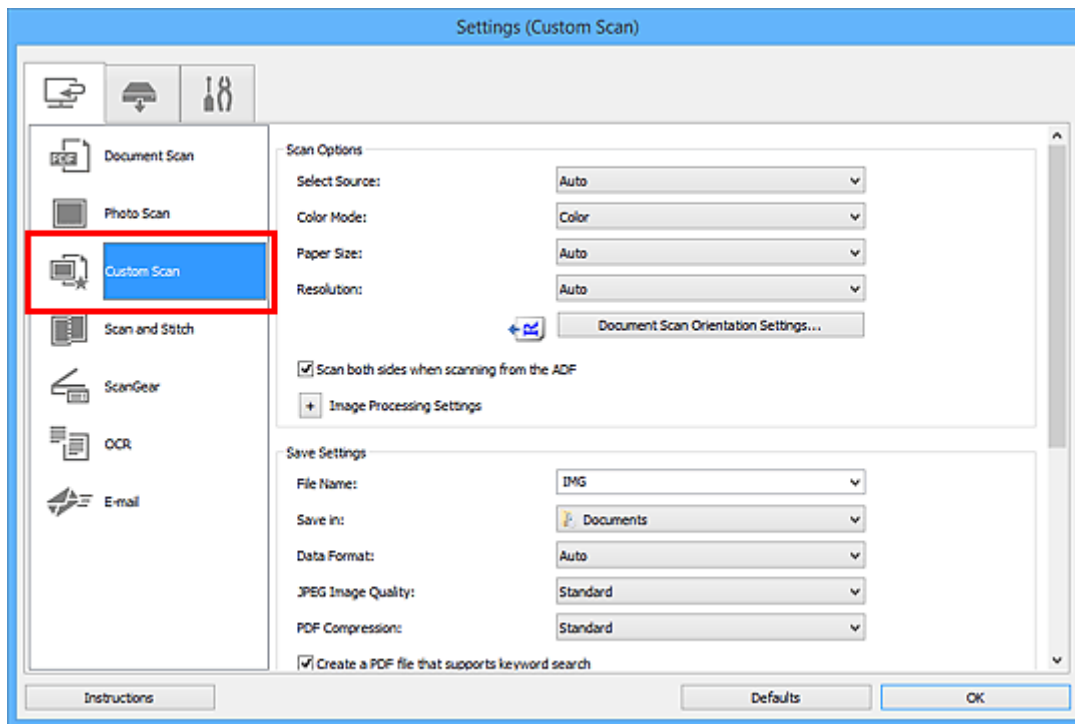

5. Seleccione **Seleccionar origen (Select Source)** en función de los elementos que se vayan a escanear.

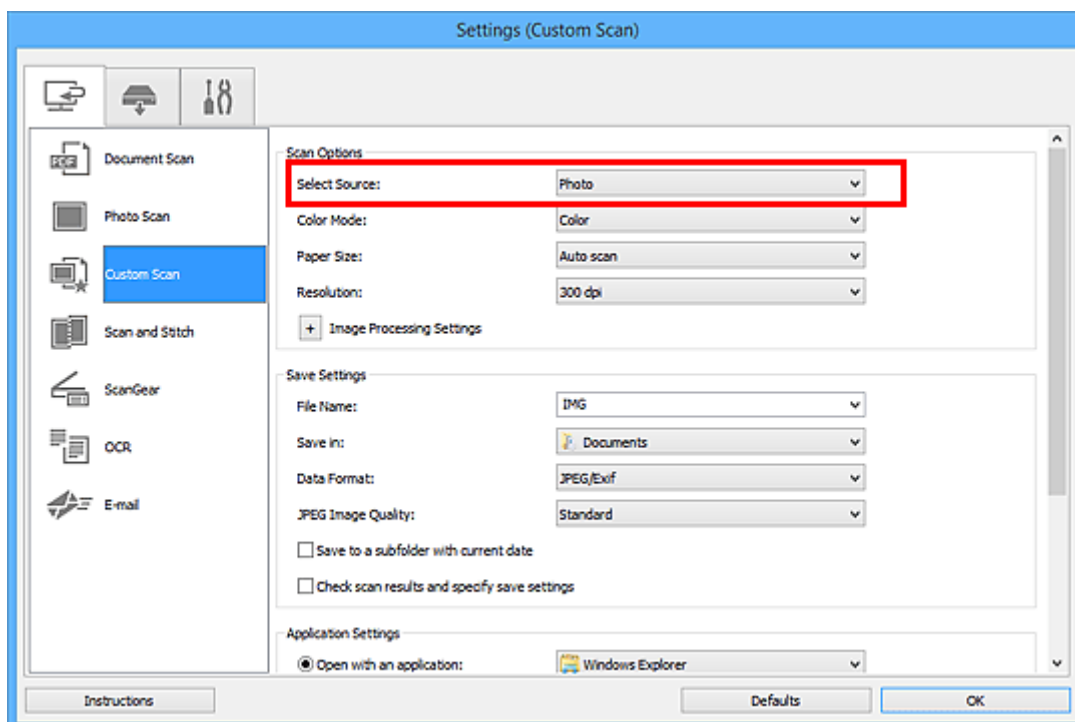

6. Seleccione **Escaneado auto (Auto scan)** en **Tamaño de papel (Paper Size)** y, a continuación, haga clic en **Aceptar (OK)**.

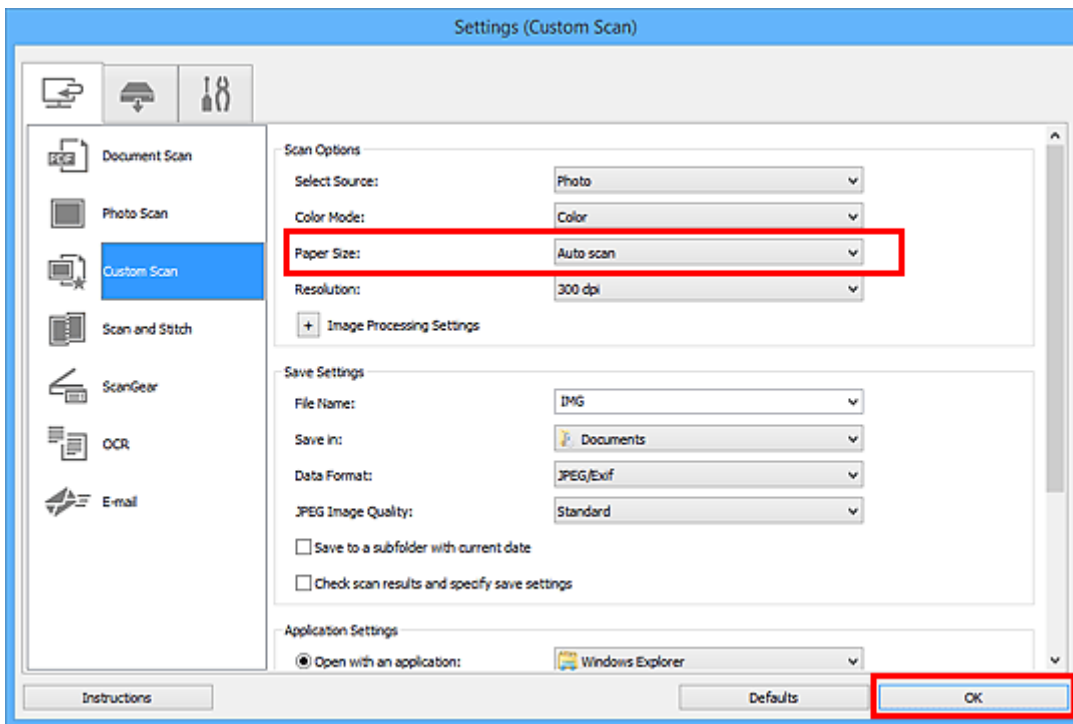

Aparece la pantalla principal de IJ Scan Utility.

### ►►► Nota

- Consulte las siguientes páginas para obtener más información sobre cómo configurar elementos en el cuadro de diálogo Configuración.

- [Cuadro de diálogo Configuración \(Escaneado de documento\)](#)
- [Cuadro de diálogo Configuración \(Escaneado de foto\)](#)
- [Cuadro de diálogo Configuración \(Escaneado personalizado\)](#)
- [Cuadro de diálogo Configuración \(OCR\)](#)
- [Cuadro de diálogo Configuración \(Correo\)](#)

7. Haga clic en **Personaliz. (Custom)**.

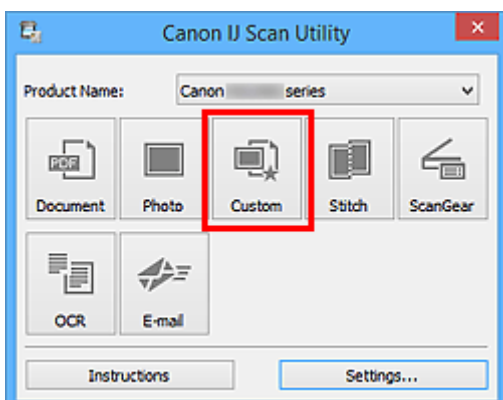

Los distintos elementos se escanearán a la vez.

### ►►► Nota

- Haga clic en **Cancelar (Cancel)** para cancelar el escaneado.



- Las imágenes escaneadas se guardan en la carpeta definida en el campo **Guardar en (Save in)** del correspondiente cuadro de diálogo Configuración que aparece al hacer clic en **Config... (Settings...)**. Cada cuadro de diálogo Configuración permite también modificar los ajustes de escaneo avanzados.

## Escaneado de varios documentos al mismo tiempo desde el ADF (alimentador automático de documentos)

Coloque varios documentos en el ADF (alimentador automático de documentos) y escanéelos al mismo tiempo.

En esta sección se explica cómo se escanea una cara de los documentos a la vez. Para escanear las dos caras de los documentos automáticamente, consulte "[Escaneado de ambas caras de un documento al mismo tiempo](#)".

### »» Nota

- Puede escanear varios documentos a la vez desde el ADF cuando escanea mediante **Documento (Document)**, **Personaliz. (Custom)**, **ScanGear**, **OCR** o **Correo (E-mail)**. Consulte "Escaneado con el software de la aplicación (ScanGear)" correspondiente a su modelo en el Inicio del Manual en línea para aprender a escanear con ScanGear (controlador de escáner).
- En las descripciones siguientes se utilizan como ejemplo las pantallas para escanear documentos.

1. Coloque los documentos en el ADF.

■ [Colocación de documentos \(ADF \(alimentador automático de documentos\)\)](#)

2. [Inicie IJ Scan Utility.](#)

3. Haga clic en **Config... (Settings...)**.

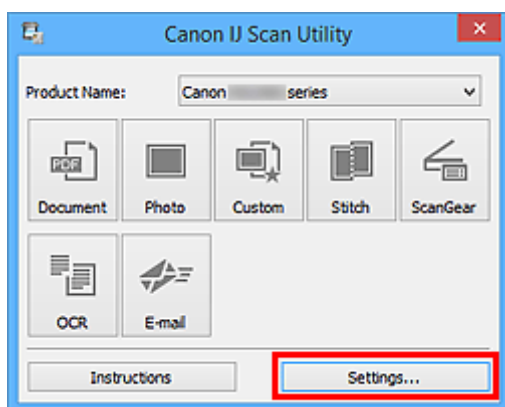

Aparece el cuadro de diálogo Configuración.

4. Haga clic en **Escaneado de documento (Document Scan)**.

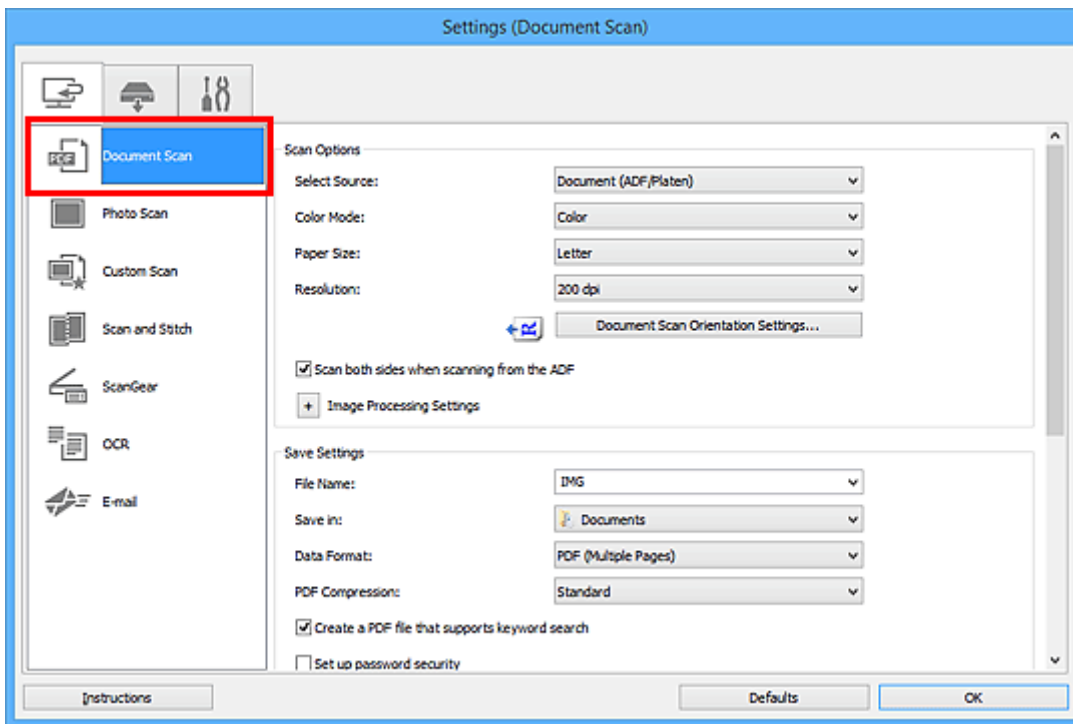

5. Seleccione **Seleccionar origen (Select Source)** en función de la clase de documentos que se vayan a escanear.

Para escanear únicamente el anverso de cada documento, seleccione **Documento (ADF/Placa) (Document (ADF/Platen))** o **Documento (ADF una cara) (Document (ADF Simplex))**.

Para escanear el anverso y a continuación el reverso de cada documento, seleccione **Documento (ADF doble cara manual) (Document (ADF Manual Duplex))**.

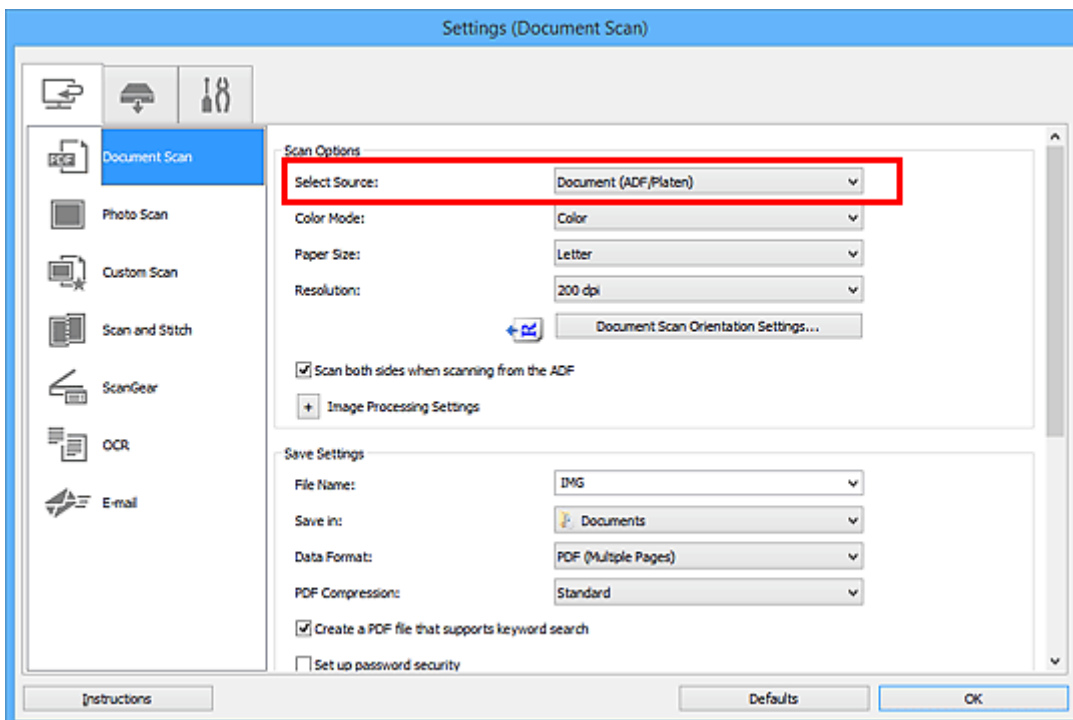

6. Establezca el modo de color, el tamaño del documento y la resolución de escaneo necesarios.

Haga clic en **Conf. orient. escaneado documento... (Document Scan Orientation Settings...)** para especificar la orientación de los documentos que se van a escanear. En el cuadro de diálogo que se muestra, se puede especificar la **Orientación (Orientation)** y el **Lado de la encuadernación (Binding Side)**. La manera en la que se colocan los documentos cuando se escanean los reversos depende del **Lado de la encuadernación (Binding Side)**.

Cuando finalice la configuración, haga clic en **Aceptar (OK)**.

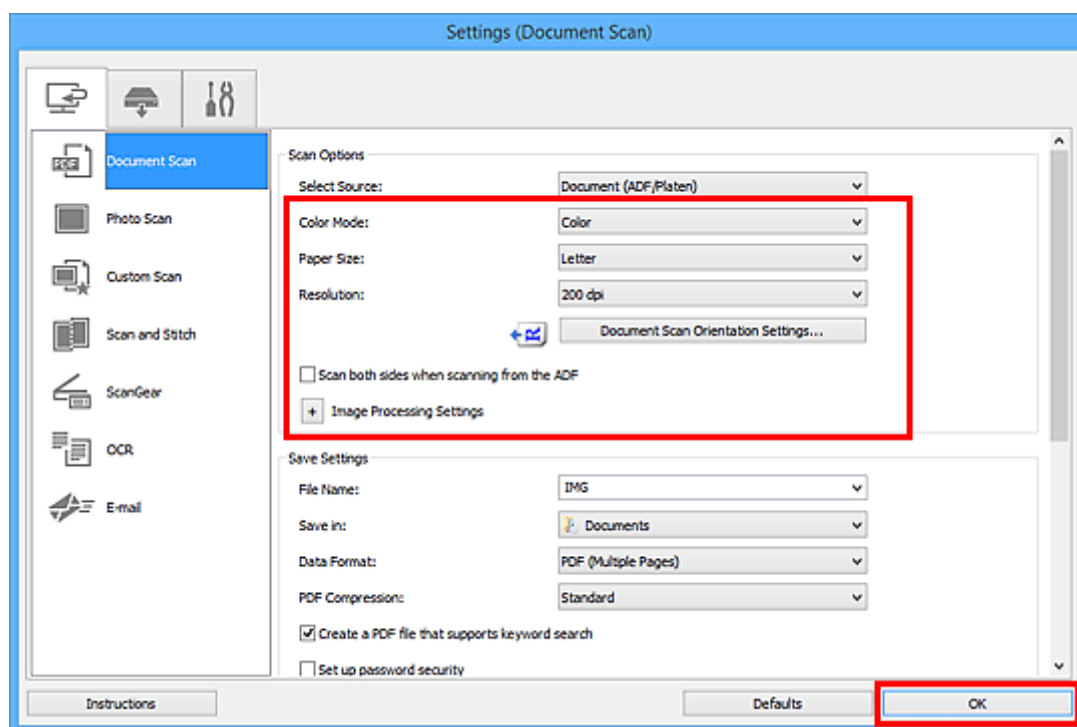

Aparece la pantalla principal de IJ Scan Utility.

### »»» Nota

- Consulte las siguientes páginas para obtener más información sobre cómo configurar elementos en el cuadro de diálogo Configuración.

■ [Cuadro de diálogo Configuración \(Escaneado de documento\)](#)

■ [Cuadro de diálogo Configuración \(Escaneado personalizado\)](#)

■ [Cuadro de diálogo Configuración \(OCR\)](#)

■ [Cuadro de diálogo Configuración \(Correo\)](#)

7. Haga clic en **Documento (Document)**.

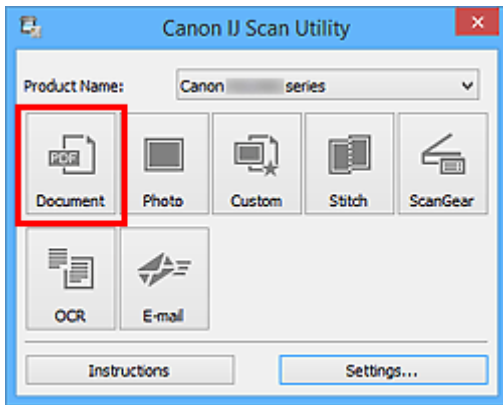

Comenzará el proceso de escaneado.

### »»» Nota

- Haga clic en **Cancelar (Cancel)** para cancelar el escaneado.

Si está seleccionado **Documento (ADF doble cara manual) (Document (ADF Manual Duplex))** para **Seleccionar origen (Select Source)**, vaya al paso 8.

### »»» Nota

- Si se ha seleccionado **Documento (ADF doble cara) (Document (ADF Duplex))** para **Seleccionar origen (Select Source)**, no se abre el cuadro de diálogo **Escaneado manual a doble cara (Manual Duplex Scanning)**: las dos caras del documento se escanean automáticamente. Consulte "[Escaneado de ambas caras de un documento al mismo tiempo](#)" para obtener más información.

8. Siga las instrucciones que aparezcan en la pantalla para colocar los documentos.

### »»» Nota

- En las descripciones siguientes se utilizan como ejemplo las pantallas para escanear con **Orientación (Orientation)** establecido **Vertical (Portrait)**.

**Cuando se selecciona Lado largo (Long edge) como Lado de la encuadernación (Binding Side) en Conf. orient. escaneado documento... (Document Scan Orientation Settings...):**

Coloque los documentos después de girar los documentos de salida 180 grados.

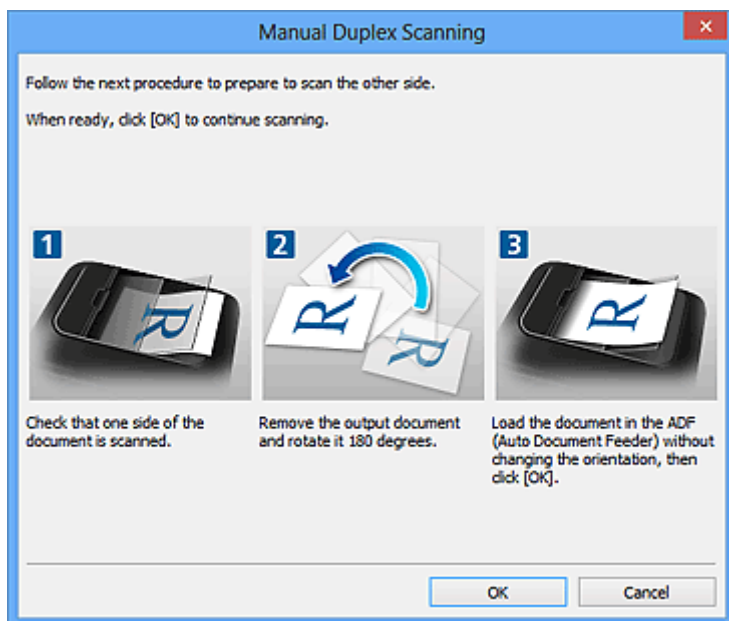

**Cuando se selecciona Lado corto (Short edge) como Lado de la encuadernación (Binding Side) en Conf. orient. escaneado documento... (Document Scan Orientation Settings...):**

Coloque los documentos sin cambiar la orientación de los documentos de salida.

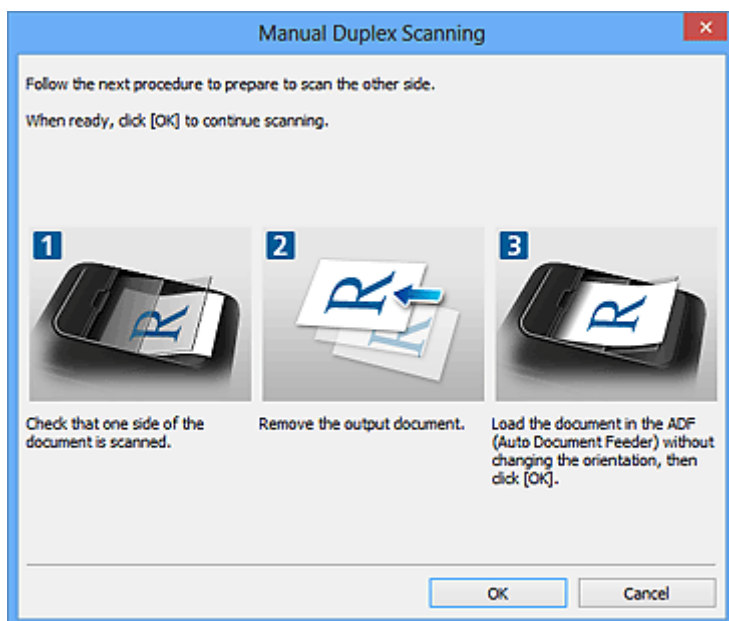

9. Haga clic en **Aceptar (OK)**.

Comenzará el proceso de escaneado.

### »»» Nota

- Haga clic en **Cancelar (Cancel)** para cancelar el escaneado.
- La imágenes escaneadas se guardan en la carpeta definida en el campo **Guardar en (Save in)** del correspondiente cuadro de diálogo Configuración que aparece al hacer clic en **Config... (Settings...)**. Cada cuadro de diálogo Configuración permite también modificar los ajustes de escaneado avanzados.

## Escaneado de ambas caras de un documento al mismo tiempo

Escanee las dos caras de un documento al mismo tiempo usando el ADF (alimentador automático de documentos).

### »»» Nota

- Puede escanear varios documentos a la vez desde el ADF cuando escanea mediante **Documento (Document)**, **Personaliz. (Custom)**, **ScanGear**, **OCR** o **Correo (E-mail)**.  
Consulte "Escaneado con el software de la aplicación (ScanGear)" correspondiente a su modelo en el Inicio del Manual en línea para aprender a escanear con ScanGear (controlador de escáner).
- En las descripciones siguientes se utilizan como ejemplo las pantallas para escanear documentos.

1. Coloque los documentos en el ADF.

■ [Colocación de documentos \(ADF \(alimentador automático de documentos\)\)](#)

2. [Inicie IJ Scan Utility.](#)

3. Haga clic en **Config... (Settings...)**.

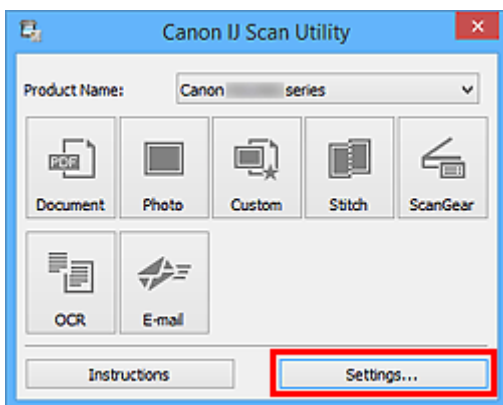

Aparece el cuadro de diálogo Configuración.

4. Haga clic en **Escaneado de documento (Document Scan)**.

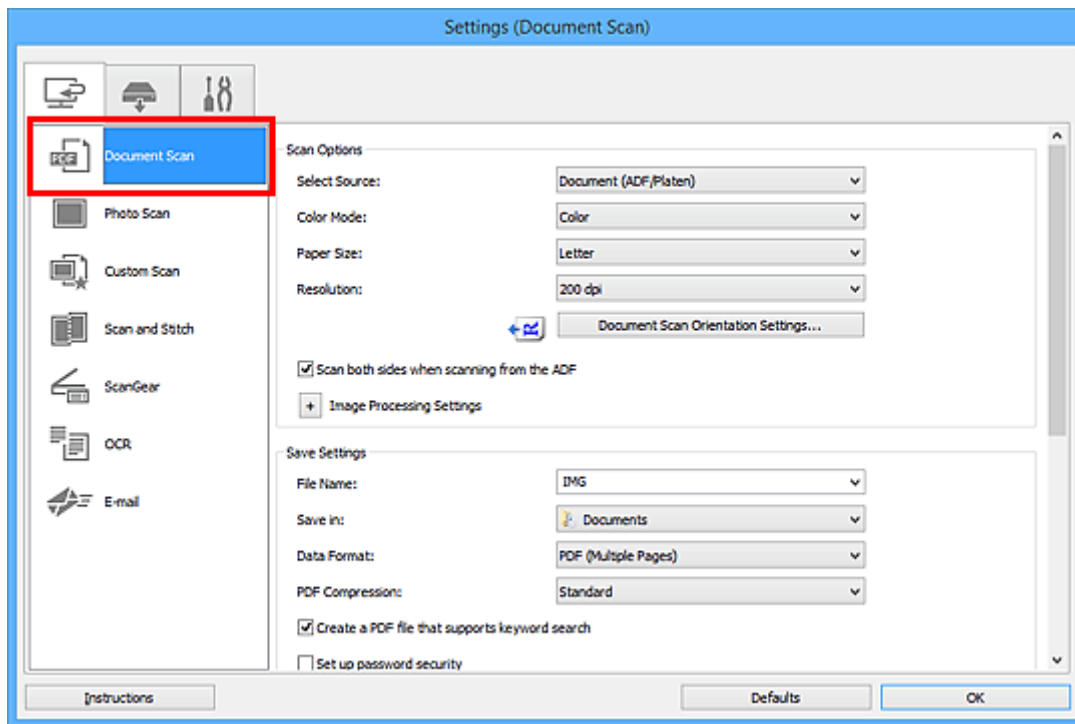

5. Seleccione **Documento (ADF/Placa) (Document (ADF/Platen))** o **Documento (ADF doble cara) (Document (ADF Duplex))** para **Seleccionar origen (Select Source)**.

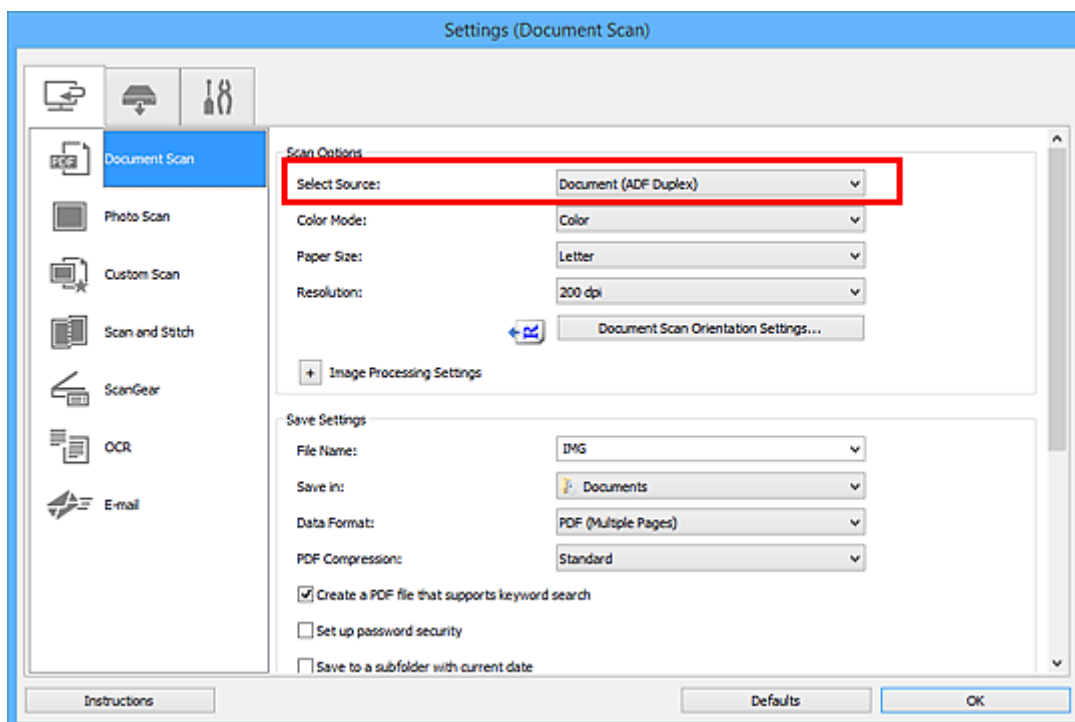

### »»» Nota

- Seleccione la casilla de verificación **Escanear ambas caras al escanear desde el ADF (Scan both sides when scanning from the ADF)** en **Opciones de escaneo (Scan Options)** cuando escanea mediante **Documento (ADF/Placa) (Document (ADF/Platen))**.



6. Establezca el modo de color, el tamaño del documento y la resolución de escaneado necesarios.

Haga clic en **Conf. orient. escaneado documento... (Document Scan Orientation Settings...)** para especificar la orientación de los documentos que se van a escanear. En el cuadro de diálogo que se muestra, se puede especificar la **Orientación (Orientation)** y el **Lado de la encuadernación (Binding Side)**.

Cuando finalice la configuración, haga clic en **Aceptar (OK)**.

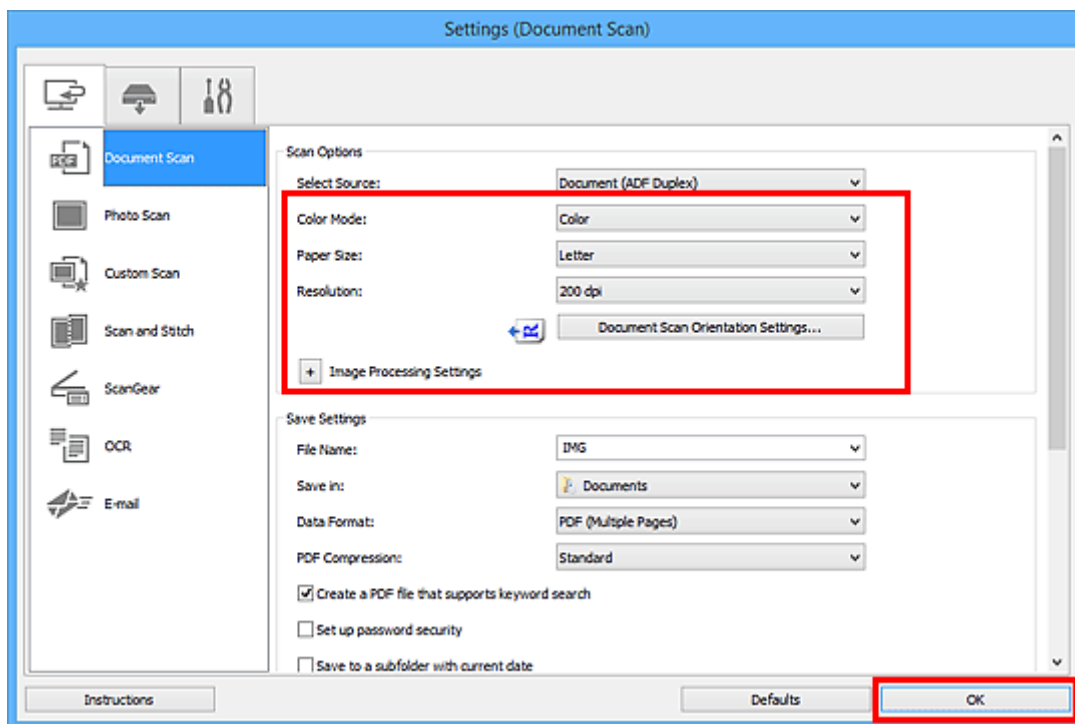

Aparece la pantalla principal de IJ Scan Utility.

### »»» Nota

- Consulte las siguientes páginas para obtener más información sobre cómo configurar elementos en el cuadro de diálogo Configuración.

■ [Cuadro de diálogo Configuración \(Escaneado de documento\)](#)

■ [Cuadro de diálogo Configuración \(Escaneado personalizado\)](#)

■ [Cuadro de diálogo Configuración \(OCR\)](#)

■ [Cuadro de diálogo Configuración \(Correo\)](#)

7. Haga clic en **Documento (Document)**.

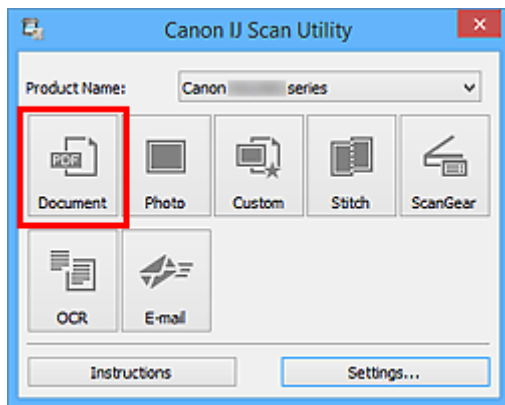

Las dos caras del documento se escanean automáticamente.

### »» Nota

- Haga clic en **Cancelar (Cancel)** para cancelar el escaneado.
- Las imágenes escaneadas se guardan en la carpeta definida en el campo **Guardar en (Save in)** del correspondiente cuadro de diálogo Configuración que aparece al hacer clic en **Config... (Settings...)**. Cada cuadro de diálogo Configuración permite también modificar los ajustes de escaneado avanzados.

## Guardar después de comprobar los resultados del escaneado

Puede comprobar los resultados del escaneado y luego guardar las imágenes en un ordenador.

### ►►► Importante

- Si utiliza el escaneado mediante el panel de control, no podrá comprobar los resultados del escaneado antes de guardarlos.

### ►►► Nota

- En las descripciones siguientes se utilizan como ejemplo las pantallas para escanear fotos.

1. [Inicie IJ Scan Utility.](#)
2. Haga clic en **Config... (Settings...)**.

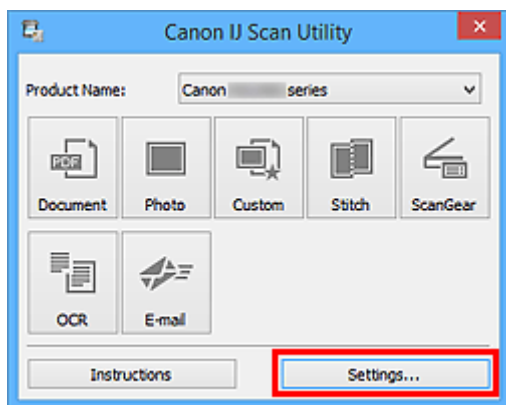

Aparece el [cuadro de diálogo Configuración](#).

3. Haga clic en **Escaneado de foto (Photo Scan)**.

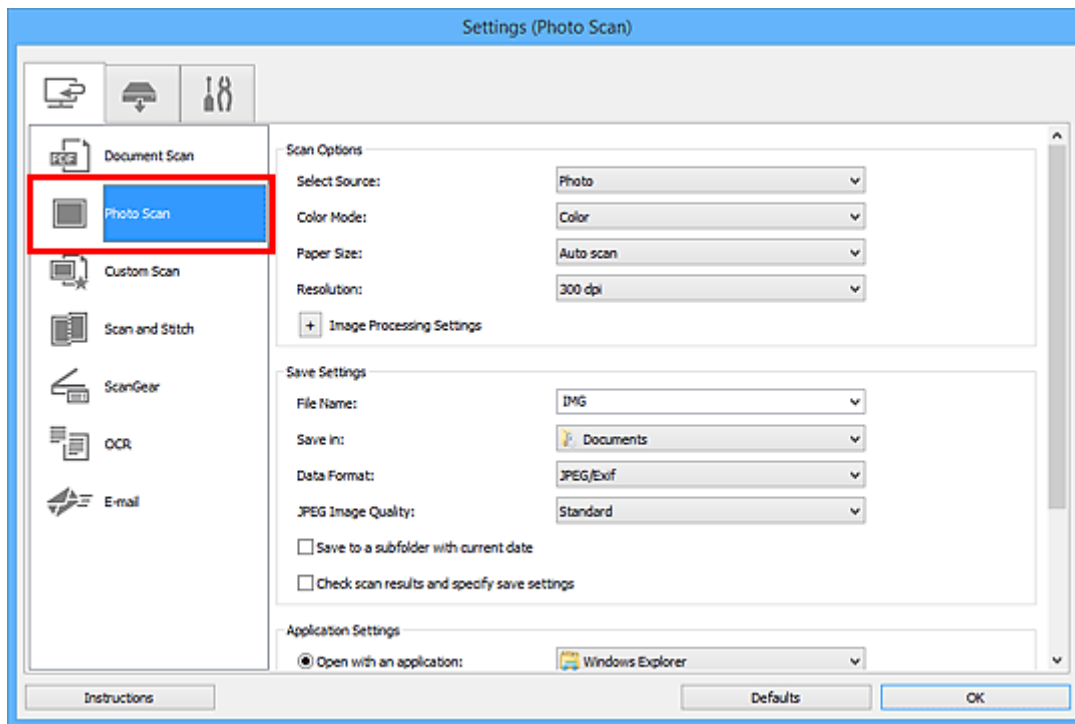

4. Seleccione la casilla **Compruebe el resultado del escaneado y especifique la configuración de guardado (Check scan results and specify save settings)** y, a continuación, haga clic en **Aceptar (OK)**.

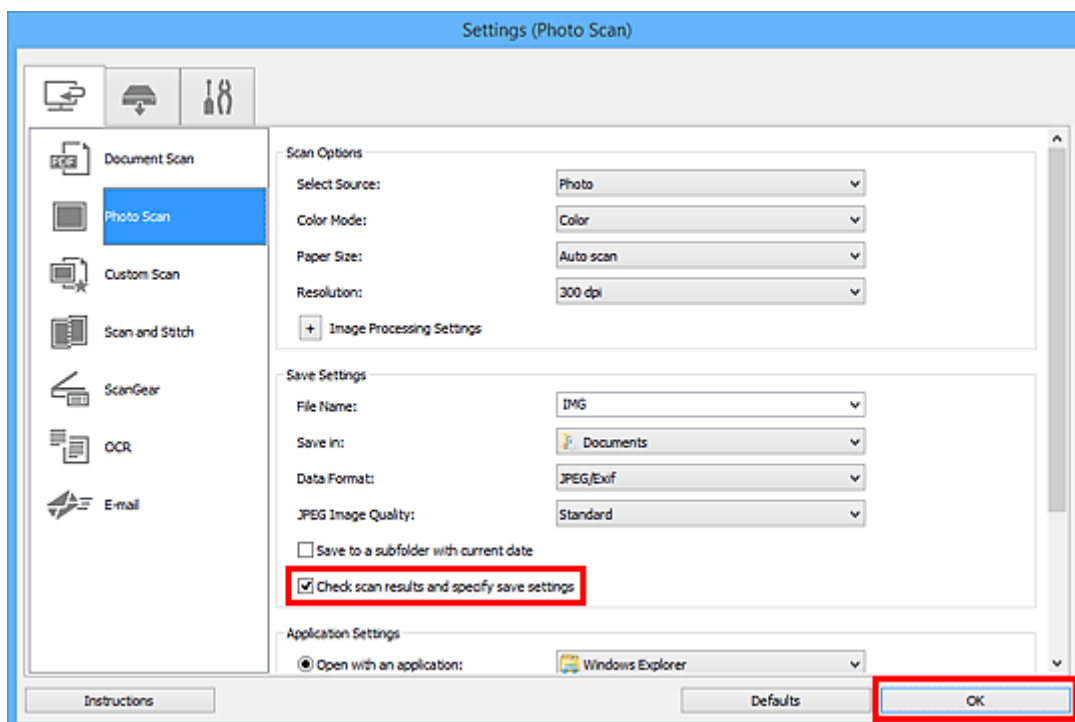

Aparece la pantalla principal de IJ Scan Utility.

### ►►► Nota

- Consulte las siguientes páginas para obtener más información sobre cómo configurar elementos en el cuadro de diálogo Configuración.

- [Cuadro de diálogo Configuración \(Escaneado de documento\)](#)
- [Cuadro de diálogo Configuración \(Escaneado de foto\)](#)
- [Cuadro de diálogo Configuración \(Escaneado personalizado\)](#)
- [Cuadro de diálogo Configuración \(Escaneado y fusión\)](#)
- [Cuadro de diálogo Configuración \(ScanGear\)](#)
- [Cuadro de diálogo Configuración \(OCR\)](#)
- [Cuadro de diálogo Configuración \(Correo\)](#)

5. Haga clic en **Foto (Photo)**.

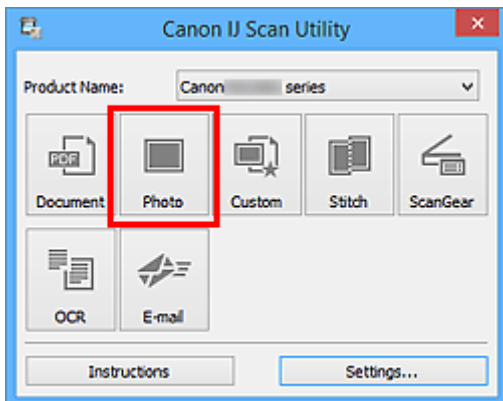

Comenzará el proceso de escaneado.

Al finalizar el escaneado, aparecerá el cuadro de diálogo **Guardar configuración (Save Settings)**.

#### »»» Nota

- Haga clic en **Cancelar (Cancel)** para cancelar el escaneado.

6. Cambie el orden de las imágenes o las opciones de guardado de archivo como convenga.

Puede cambiar el orden de las imágenes o las opciones de guardado de archivo en el [cuadro de diálogo Guardar configuración \(Save Settings\)](#).

#### »»» Nota

- Las carpetas de guardado predeterminadas son las siguientes.
  - **Windows 10/Windows 8.1/Windows Vista:**  
Carpeta **Documentos (Documents)**
  - **Windows 8/Windows 7:**  
Carpeta **Mis documentos (My Documents)**

7. Haga clic en **Aceptar (OK)**.

Las imágenes escaneadas se guardan según la configuración establecida.

## **Pantallas de IJ Scan Utility**

### **▶ Pantalla principal de IJ Scan Utility**

### **▶ Cuadro de diálogo Configuración**

- Cuadro de diálogo **Configuración (Escaneado de documento)**
- Cuadro de diálogo **Configuración (Escaneado de foto)**
- Cuadro de diálogo **Configuración (Escaneado personalizado)**
- Cuadro de diálogo **Configuración (Escaneado y fusión)**
- Cuadro de diálogo **Configuración (ScanGear)**
- Cuadro de diálogo **Configuración (OCR)**
- Cuadro de diálogo **Configuración (Correo)**
- Cuadro de diálogo **Configuración (Guardar en equipo (documento))**
- Cuadro de diálogo **Configuración (Guardar en equipo (foto))**
- Cuadro de diálogo **Configuración (Adjuntar a mensaje de correo electrónico (documento))**
- Cuadro de diálogo **Configuración (Adjuntar a mensaje de correo electrónico (foto))**
- Cuadro de diálogo **Configuración (Configuración general)**

### **▶ Cuadro de diálogo Guardar configuración**

### **▶ Cuadro de diálogo Configuración de seguridad de la contraseña**

### **▶ Ventana Fusión de imágenes**

## Pantalla principal de IJ Scan Utility

Siga estos pasos para iniciar IJ Scan Utility.

### Windows 10:

En el menú **Iniciar (Start)**, seleccione **Todas las aplicaciones (All apps)** > **Canon Utilities** > **IJ Scan Utility** para iniciar IJ Scan Utility.

### Windows 8.1/Windows 8:

Seleccione **IJ Scan Utility** en la pantalla Inicio para iniciar IJ Scan Utility.

Si **IJ Scan Utility** no aparece en la pantalla de Inicio, seleccione el acceso **Buscar (Search)** y, a continuación, busque "IJ Scan Utility".

### Windows 7/Windows Vista:

En el menú **Iniciar (Start)**, seleccione **Todos los programas (All Programs)** > **Canon Utilities** > **IJ Scan Utility** > **IJ Scan Utility** para iniciar IJ Scan Utility.

Puede realizar tareas como escanear, guardar, etc. de una sola vez haciendo clic en el icono correspondiente.

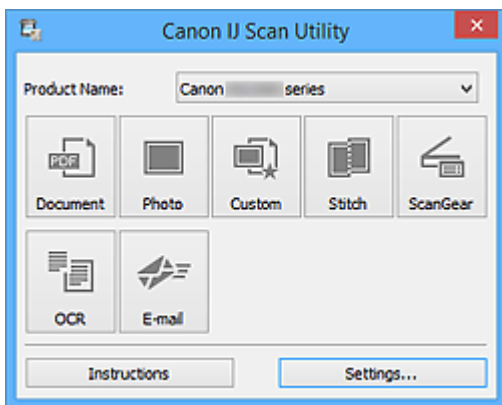

### Nombre del producto (Product Name)

Muestra el nombre del producto que IJ Scan Utility tiene configurado en ese momento para utilizarlo.

Si el producto que se muestra no es el que desea usar, seleccione el producto adecuado en la lista.

Además, para la conexión de red, seleccione uno que tenga "Red" después del nombre del producto.

### »»» Nota

- Consulte "[Configuración para escanear en red](#)" para saber cómo configurar un entorno de red.

### Documento (Document)

Escanea elementos como documentos y los guarda en el ordenador.

La configuración de escaneado/guardado y la respuesta después de escanear se pueden especificar en el [cuadro de diálogo Configuración \(Escaneado de documento\) \(Settings \(Document Scan\)\)](#).

### Foto (Photo)

Escanea elementos como fotos y los guarda en el ordenador.

La configuración de escaneado/guardado y la respuesta después de escanear se pueden especificar en el [cuadro de diálogo Configuración \(Escaneando de foto\) \(Settings \(Photo Scan\)\)](#).

### **Personaliz. (Custom)**

Escanea elementos con sus configuraciones favoritas y guarda las imágenes en el ordenador. El tipo del elemento puede ser detectado automáticamente.

La configuración de escaneado/guardado y la respuesta después de escanear se pueden especificar en el [cuadro de diálogo Configuración \(Escaneado personalizado\) \(Settings \(Custom Scan\)\)](#).

### **Fusionar (Stitch)**

Abre la ventana **Fusión de imágenes (Image Stitch)**, donde se pueden escanear las mitades izquierda y derecha de un elemento mayor que la placa y combinar las imágenes escaneadas para reconstruir una sola imagen.

La configuración de escaneado/guardado y la respuesta después de escanear se pueden especificar en el [cuadro de diálogo Configuración \(Escaneado y fusión\) \(Settings \(Scan and Stitch\)\)](#).

### **ScanGear**

Inicia ScanGear (controlador de escáner) para que pueda realizar correcciones en las imágenes y ajustar el color cuando esté escaneando.

La configuración de escaneado/guardado y la aplicación se pueden especificar en el [cuadro de diálogo Configuración \(ScanGear\) \(Settings \(ScanGear\)\)](#).

### **OCR**

Escanee el texto de revistas y periódicos y muéstrelo en una aplicación especificada.

La configuración de escaneado/guardado y la aplicación se pueden especificar en el [cuadro de diálogo Configuración \(OCR\) \(Settings \(OCR\)\)](#).

### **Correo (E-mail)**

Las imágenes escaneadas se pueden enviar por correo electrónico.

La configuración de escaneado/guardado y la aplicación se pueden especificar en el [cuadro de diálogo Configuración \(Correo\) \(Settings \(E-mail\)\)](#).

### **Instrucciones (Instructions)**



Abre esta guía.

### **Config... (Settings...)**

Muestra el [cuadro de diálogo Configuración](#) en el que puede especificar la configuración de escaneado/guardado y la respuesta después de escanear.



## Cuadro de diálogo Configuración

El cuadro de diálogo Configuración tiene tres fichas:  (Escaneado desde un ordenador),  (Escaneado desde el Panel de control) y  (Configuración general). Cuando se hace clic en una pestaña, la vista enmarcada en rojo cambia y se puede establecer la configuración avanzada de las funciones de cada pestaña.

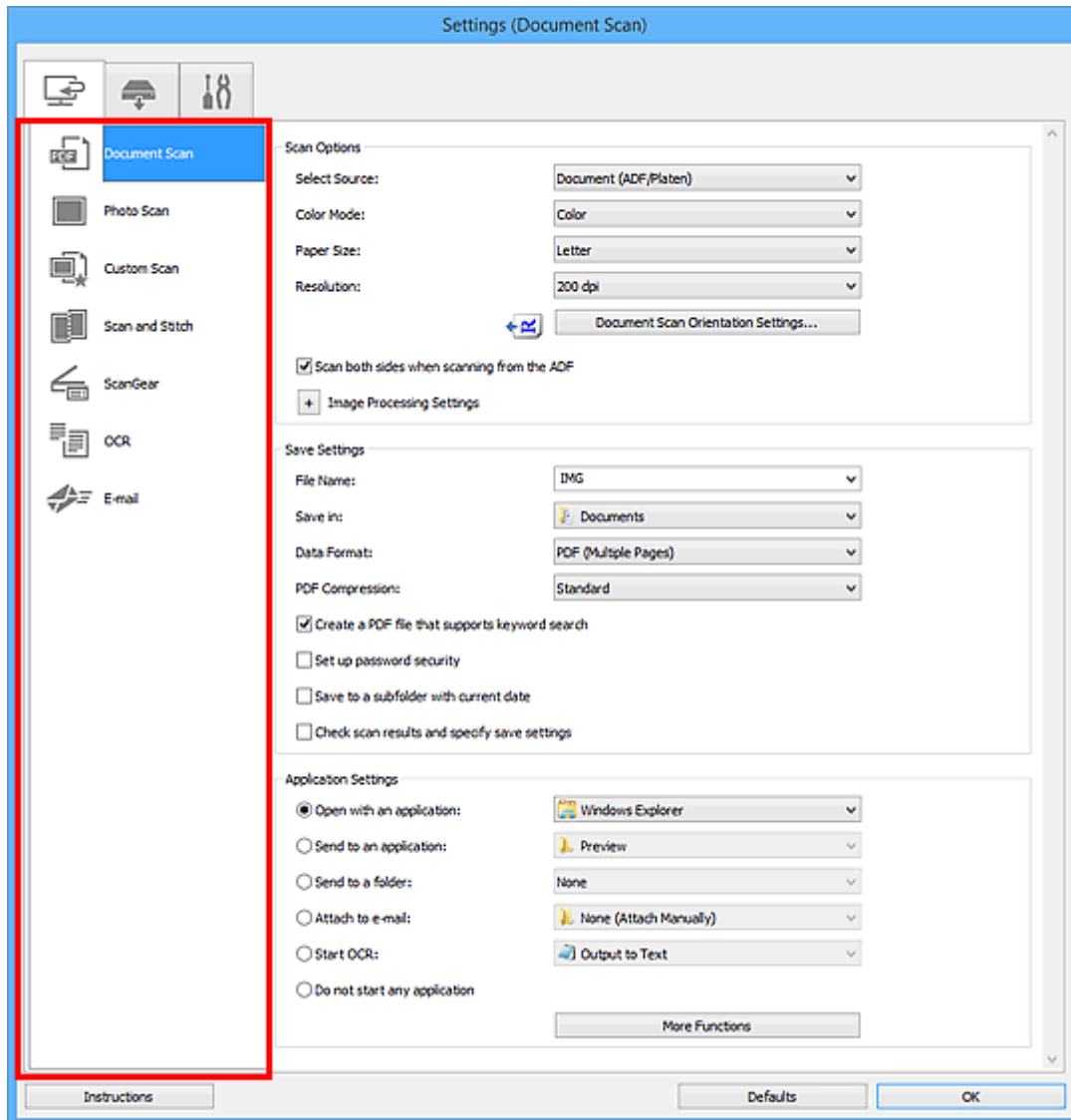

### Ficha (Escaneado desde un ordenador)

Se puede especificar la respuesta cuando se escanea desde IJ Scan Utility.

- [Cuadro de diálogo Configuración \(Escaneado de documento\)](#)
- [Cuadro de diálogo Configuración \(Escaneado de foto\)](#)
- [Cuadro de diálogo Configuración \(Escaneado personalizado\)](#)
- [Cuadro de diálogo Configuración \(Escaneado y fusión\)](#)
- [Cuadro de diálogo Configuración \(ScanGear\)](#)
- [Cuadro de diálogo Configuración \(OCR\)](#)

- [Cuadro de diálogo Configuración \(Correo\)](#)

## Ficha (Escaneado desde el panel de control)

Se puede especificar la respuesta cuando se escanea desde el panel de control.

- [Cuadro de diálogo Configuración \(Guardar en equipo \(documento\)\)](#)
- [Cuadro de diálogo Configuración \(Guardar en equipo \(foto\)\)](#)
- [Cuadro de diálogo Configuración \(Adjuntar a mensaje de correo electrónico \(documento\)\)](#)
- [Cuadro de diálogo Configuración \(Adjuntar a mensaje de correo electrónico \(foto\)\)](#)

## Pestaña (Configuración general)

Se puede establecer qué producto usar, restringir el tamaño de los archivos adjuntos en los correos electrónicos, el idioma para detectar texto en las imágenes y elegir la carpeta en la que se deben guardar temporalmente las imágenes.

- [Cuadro de diálogo Configuración \(Configuración general\)](#)

## Cuadro de diálogo Configuración (Escaneado de documento)

Haga clic en **Escaneado de documento (Document Scan)** de la ficha  (Escaneado desde un ordenador) para mostrar el cuadro de diálogo **Configuración (Escaneado de documento) (Settings (Document Scan))**.

En el cuadro de diálogo **Configuración (Escaneado de documento) (Settings (Document Scan))** puede establecer opciones avanzadas de la configuración de escaneado para escanear elementos como documentos.

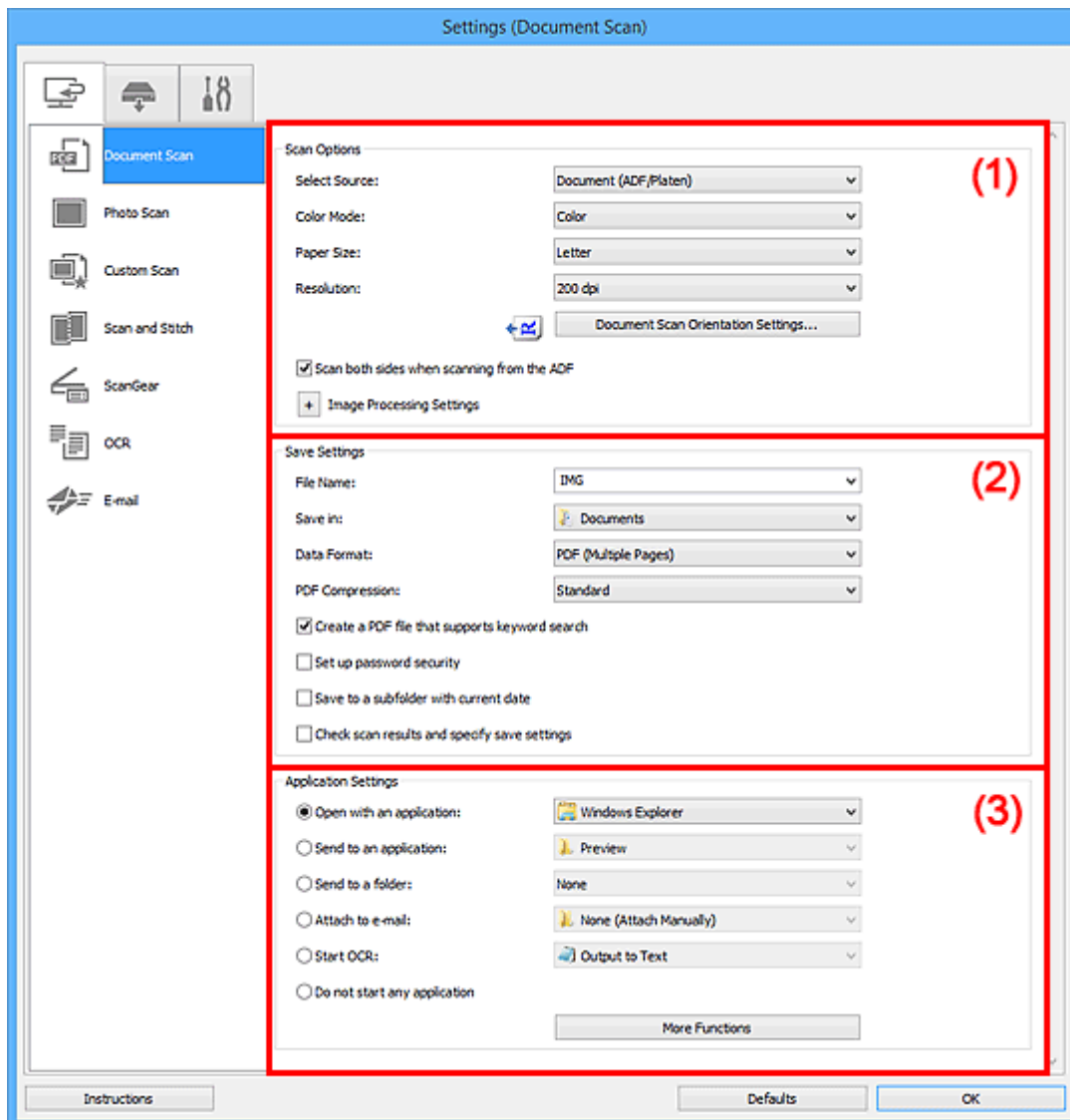

- [\(1\) Área Opciones de escaneado](#)
- [\(2\) Área Guardar configuración](#)
- [\(3\) Área Configuración de la aplicación](#)

### (1) Área Opciones de escaneado

#### Seleccionar origen (Select Source)

Seleccione el tipo de elemento que se va a escanear.

- Escaneado de documentos: **Documento (Document)** o **Documento (ADF/Placa) (Document (ADF/Platen))**
- Escaneado de revistas: **Revista (Magazine)**
- Escaneado de documentos desde el ADF (alimentador automático de documentos): **Documento (ADF una cara) (Document (ADF Simplex))**, **Documento (ADF doble cara manual) (Document (ADF Manual Duplex))**, **Documento (ADF doble cara) (Document (ADF Duplex))** o **Documento (ADF/Placa) (Document (ADF/Platen))**

### »»» Nota

- Cuando se selecciona **Documento (ADF/Placa) (Document (ADF/Platen))** y los documentos se colocan en la platina y también en el ADF, se escanean los que están en el ADF.

### Modo de color (Color Mode)

Seleccione el modo de color para escanear el elemento.

### Tamaño de papel (Paper Size)

Seleccione el tamaño del elemento que desee escanear.

Al seleccionar **Personalizado (Custom)**, se abre una pantalla en la que se puede especificar el tamaño del papel. Seleccione una **Unidad (Unit)**, introduzca el **Ancho (Width)** y la **Altura (Height)**, y, a continuación, haga clic en **Aceptar (OK)**.

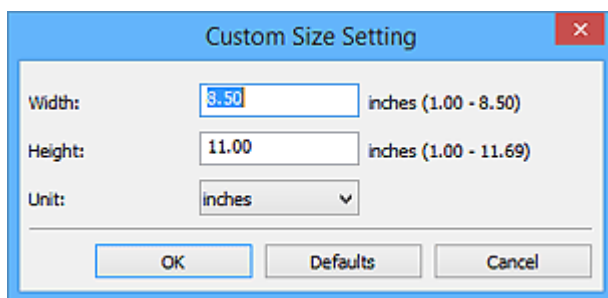

### »»» Nota

- Haga clic en **Predeterminados (Defaults)** para restablecer la configuración predeterminada.

### Resolución (Resolution)

Seleccione la resolución del elemento que desee escanear.

A mayor resolución (valor), más detalle en la imagen.

#### ■ Resolución

### »»» Nota

- **300 ppp (300 dpi)** o **400 ppp (400 dpi)** solo pueden establecerse cuando se selecciona **Iniciar OCR (Start OCR)** en **Configuración de la aplicación (Application Settings)**.

### Conf. orient. escaneado documento... (Document Scan Orientation Settings...)

Aparece cuando se selecciona ADF para **Seleccionar origen (Select Source)**.

Haga clic para mostrar el cuadro de diálogo **Conf. orient. escaneado documento (Document Scan Orientation Settings)** en el que puede especificar la orientación y el lado de encuadernación del documento que desee escanear desde el ADF.

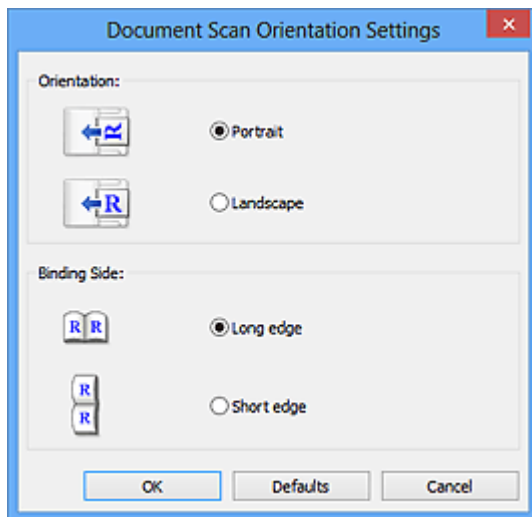

### »»» Importante

- **Lado de la encuadernación (Binding Side)** no se puede especificar cuando se escanea únicamente el anverso de cada documento.

### Escanear ambas caras al escanear desde el ADF (Scan both sides when scanning from the ADF)

Aparece cuando se selecciona **Documento (ADF/Placa) (Document (ADF/Platen))** para **Seleccionar origen (Select Source)**. Escanea ambas caras de los documentos colocados en el ADF.

### Configuración de procesamiento de imagen (Image Processing Settings)

Haga clic en  (Más) para establecer lo siguiente.

### »»» Nota

- Los elementos mostrados varían en función de **Seleccionar origen (Select Source)** y del **Modo de color (Color Mode)**.

### Aplicar autocorrección de documento (Apply Auto Document Fix)

Active esta casilla de verificación para hacer más nítido el texto de un documento o revista y mejorar su legibilidad.

### »»» Importante

- El tono de color puede diferir del de la imagen original debido a las correcciones. En tal caso, quite la marca de selección de la casilla de verificación y escanee.

### »»» Nota

- El proceso de escaneado tarda más de lo normal si esta opción está activada.

### Enfocar contorno (Sharpen outline)

Enfatiza el contorno de los objetos para enfocar la imagen.

### Reducir colores base (Reduce show-through)

Da nitidez al texto de un elemento o reduce la transparencia en periódicos, etc.

### Reducir muaré (Reduce moire)

Reduce el efecto muaré.

El material impreso está formado por una serie de pequeños puntos. El "muaré" es un fenómeno que se da cuando se escanean fotografías o imágenes impresas con trama y aparecen gradaciones desiguales o patrones de líneas.

### »»» Nota

- El proceso de escaneado tarda más de lo normal si la opción **Reducir muaré (Reduce moire)** está activada.

### **Reducir sombra margen (Reduce gutter shadow)/Reducir sombra margen (placa) (Reduce gutter shadow (platen))**

Reduce las sombras de encuadernación que aparecen entre páginas al escanear cuadernillos abiertos.

### »»» Importante

- Esta función solamente estará disponible al escanear desde la platina.

### »»» Nota

- Utilice la pestaña **Modo avanzado (Advanced Mode)** de ScanGear (controlador del escáner) para corregir las sombras de encuadernación cuando escanee elementos de tamaños no estándar o áreas específicas.  
Consulte la sección "Corrección sombra margen" correspondiente a su modelo desde el Inicio del Manual en línea para obtener más información.
- Cuando se activa esta función, el escaneado puede tardar más de lo habitual con conexión de red.

### **Corregir documento de texto torcido (Correct slanted text document)**

Detecta el texto escaneado y corrige el ángulo (entre -0,1 y -10 grados o entre +0,1 y +10 grados) del documento.

### »»» Importante

- Es posible que los siguientes tipos de documento no se puedan corregir correctamente porque el texto no se detecta correctamente.
  - Documentos en los que las líneas de texto estén inclinadas más de 10 grados o cuyos ángulos varíen en distintas líneas
  - Documentos que contengan texto en horizontal y en vertical
  - Documentos con fuentes extremadamente grandes o pequeñas
  - Documentos con poco texto
  - Documentos con cifras/imágenes
  - Textos manuscritos
  - Documentos con líneas horizontales y verticales (tablas)

### »»» Nota

- El proceso de escaneado tarda más de lo normal si la opción **Corregir documento de texto torcido (Correct slanted text document)** está activada.

## Detectar la orientación de un documento de texto y girar la imagen (Detect the orientation of text document and rotate image)

Gira automáticamente la imagen para conseguir la orientación correcta detectando la orientación del texto en el documento escaneado.

### »»» Importante

- Solo se admiten documentos de texto redactados en el idioma que se haya seleccionado en **Idioma del documento (Document Language)** del [cuadro de diálogo Configuración \(Configuración general\) \(Settings \(General Settings\)\)](#).
- Quizá no sea posible detectar la orientación de los siguientes tipos de configuración o documento porque el texto no se detecta correctamente.
  - La resolución está fuera del rango de entre 300 y 600 ppp
  - El tamaño de fuente está fuera del rango de entre 8 y 48 puntos
  - Documentos que incluyan fuentes especiales, efectos, cursiva o texto escrito a mano
  - Documentos con fondos con tramas

En ese caso, seleccione la casilla **Compruebe el resultado del escaneado y especifique la configuración de guardado (Check scan results and specify save settings)** y, a continuación, gire la imagen en el [cuadro de diálogo Guardar configuración \(Save Settings\)](#).

## (2) Área Guardar configuración

### Nombre archivo (File Name)

Introduzca el nombre de archivo de la imagen que desee guardar. Al guardar un archivo, se adjuntan la fecha y un número de cuatro dígitos al nombre definido para el archivo con el formato "\_20XX0101\_0001".

### »»» Nota

- Al seleccionar la casilla **Guardar en subcarpeta con fecha de hoy (Save to a subfolder with current date)**, se adjuntan la fecha y un número de cuatro dígitos al nombre definido para el archivo.

### Guardar en (Save in)

Muestra la carpeta en la que se deben guardar las imágenes escaneadas. Para añadir una carpeta, seleccione **Agregar... (Add...)** en el menú desplegable y, a continuación, aparecerá el cuadro de diálogo **Seleccionar carpeta de destino (Select Destination Folder)** con la opción **Agregar (Add)**. Haga clic en esta opción y especifique la carpeta de destino.

Las carpetas de guardado predeterminadas son las siguientes.

- **Windows 10/Windows 8.1/Windows Vista:**  
Carpeta **Documentos (Documents)**
- **Windows 8/Windows 7:**  
Carpeta **Mis documentos (My Documents)**

### Formato de datos (Data Format)

Seleccione el formato de datos con el que desea guardar las imágenes escaneadas.

Puede seleccionar **JPEG/Exif**, **TIFF**, **PNG**, **PDF** o **PDF (Varias páginas) (PDF (Multiple Pages))**.

### »»» Importante

- Si el **Modo de color (Color Mode)** es **Blanco y negro (Black and White)**, no se puede seleccionar **JPEG/Exif**.
- Cuando está seleccionado **Iniciar OCR (Start OCR)** en **Configuración de la aplicación (Application Settings)**, no se puede seleccionar **PDF** ni **PDF (Varias páginas) (PDF (Multiple Pages))**.

### »»» Nota

- Con conexión de red, el escaneado puede tardar más de lo habitual cuando se configura **TIFF** o **PNG** en **Formato de datos (Data Format)**.

## Compresión PDF (PDF Compression)

Seleccione el tipo de compresión para guardar archivos PDF.

### Estándar (Standard)

Normalmente, esta configuración es la más recomendable.

### Alto (High)

Comprime el tamaño del archivo al guardarlo, lo que permite reducir la carga de la red o el servidor.

### »»» Importante

- Esto solo aparece cuando se selecciona **PDF** o **PDF (Varias páginas) (PDF (Multiple Pages))** en **Formato de datos (Data Format)**.
- Cuando se selecciona **Blanco y negro (Black and White)** en **Modo de color (Color Mode)**, esta opción no aparece.

## Calidad de imagen JPEG (JPEG Image Quality)

Se puede especificar la calidad de imagen de los archivos JPEG.

### »»» Importante

- Esto solo aparece cuando se selecciona **JPEG/Exif** en **Formato de datos (Data Format)**.

## Crea un archivo PDF compatible con búsqueda de palabras clave (Create a PDF file that supports keyword search)

Seleccione esta casilla para convertir el texto de las imágenes en datos de texto y crear archivos PDF compatibles con la búsqueda de palabras clave.

### »»» Importante

- Esto solo aparece cuando se selecciona **PDF** o **PDF (Varias páginas) (PDF (Multiple Pages))** en **Formato de datos (Data Format)**.

### »»» Nota

- Si no se pueden realizar búsquedas en el texto correctamente, se recomienda seleccionar 300 ppp o superior para el valor **Resolución (Resolution)**.



- Se crean los archivos PDF en los que se pueden realizar búsquedas en el idioma seleccionado en **Idioma del documento (Document Language)** de la ficha  (Configuración general) del cuadro de diálogo Configuración.

### **Configurar seguridad de la contraseña (Set up password security)**

Seleccione esta casilla para mostrar el cuadro de diálogo [Configuración de seguridad de la contraseña \(Password Security Settings\)](#).

#### **»»» Importante**

- Esto solo aparece cuando se selecciona **PDF** o **PDF (Varias páginas) (PDF (Multiple Pages))** en **Formato de datos (Data Format)**.

### **Guardar en subcarpeta con fecha de hoy (Save to a subfolder with current date)**

Seleccione esta casilla para crear una carpeta de fecha actual en la carpeta especificada en **Guardar en (Save in)** y guardar en ella las imágenes escaneadas. La carpeta se creará con un nombre tal como "20XX\_01\_01" (Año\_Mes\_Fecha).

Si esta casilla de verificación no está seleccionada, los archivos se guardan directamente en la carpeta especificada en **Guardar en (Save in)**.

### **Compruebe el resultado del escaneado y especifique la configuración de guardado (Check scan results and specify save settings)**

Abre el [cuadro de diálogo Guardar configuración \(Save Settings\)](#) después de escanear.

## **(3) Área Configuración de la aplicación**

### **Abrir con una aplicación (Open with an application)**

Seleccione esta opción cuando desee mejorar o corregir las imágenes escaneadas.

Puede especificar la aplicación en el menú desplegable.

### **Enviar a una aplicación (Send to an application)**

Seleccione esta opción cuando desee usar las imágenes escaneadas tal y como están con una aplicación que permita examinar u organizar imágenes.

Puede especificar la aplicación en el menú desplegable.

### **Enviar a una carpeta (Send to a folder)**

Seleccione esta opción cuando desee, además, guardar las imágenes escaneadas en un carpeta distinta a la especificada en **Guardar en (Save in)**.

Puede especificar la carpeta en el menú desplegable.

### **Adj. a correo electr. (Attach to e-mail)**

Seleccione esta opción cuando desee enviar correos electrónicos con las imágenes escaneadas adjuntas.

Puede especificar qué cliente de correo electrónico desea iniciar en el menú desplegable.

### **Iniciar OCR (Start OCR)**

Seleccione esta opción cuando desee convertir el texto de la imagen escaneada en datos de texto.

Puede especificar la aplicación en el menú desplegable.

### **No iniciar ninguna aplicación (Do not start any application)**

Guarda en la carpeta especificada en **Guardar en (Save in)**.

### **»» Nota**

- Para añadir una aplicación o una carpeta en el menú desplegable, seleccione **Agregar... (Add...)** en el menú desplegable y, a continuación, aparecerá el cuadro de diálogo **Seleccionar aplicación (Select Application)** o **Seleccionar carpeta de destino (Select Destination Folder)** con la opción **Agregar (Add)**. Haga clic en esta opción y especifique la aplicación o la carpeta.

### **Instrucciones (Instructions)**

Abre esta guía.

### **Predeterminados (Defaults)**

Puede restablecer la configuración predeterminada en la pantalla que se muestra.

## Cuadro de diálogo Configuración (Escaneando de foto)

Haga clic en **Escaneando de foto (Photo Scan)** de la ficha  (Escaneado desde un ordenador) para mostrar el cuadro de diálogo **Configuración (Escaneando de foto) (Settings (Photo Scan))**.

En el cuadro de diálogo **Configuración (Escaneando de foto) (Settings (Photo Scan))** puede establecer opciones avanzadas de la configuración de escaneo para escanear elementos como fotos.

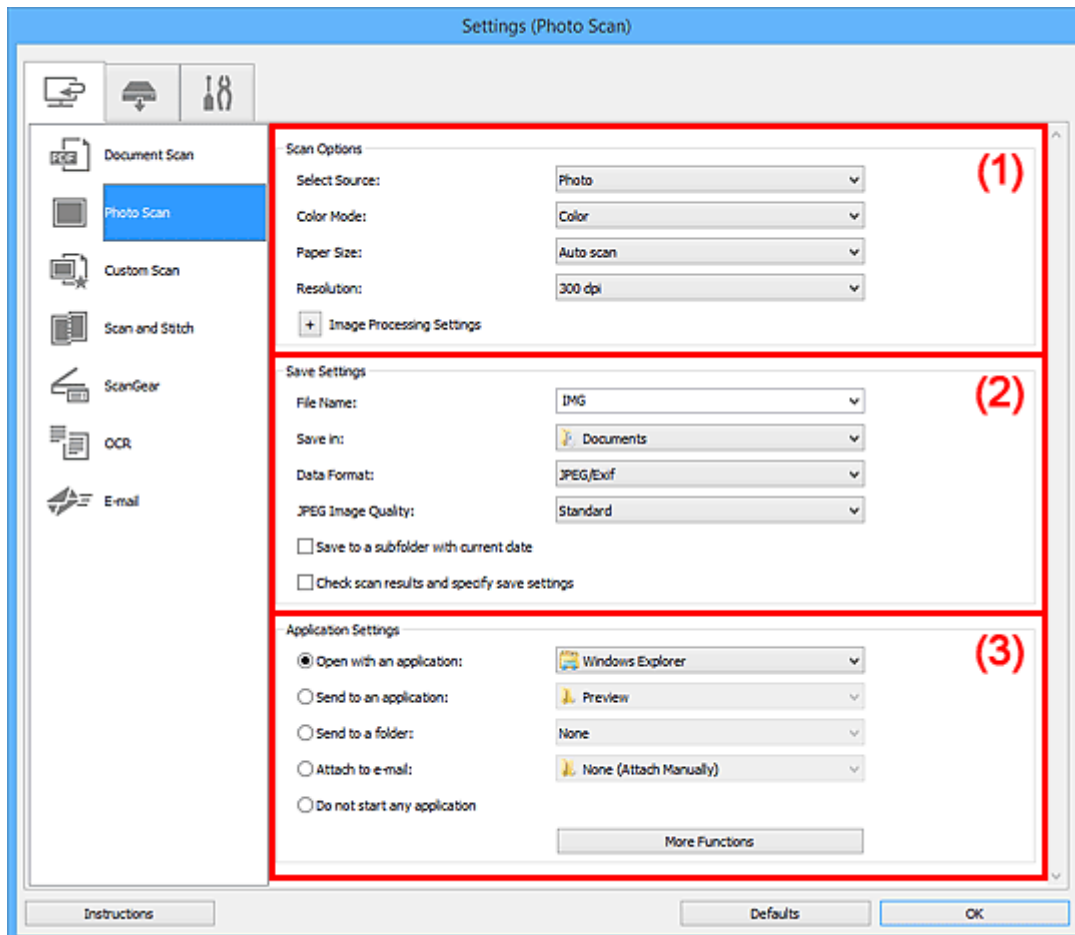

- [\(1\) Área Opciones de escaneado](#)
- [\(2\) Área Guardar configuración](#)
- [\(3\) Área Configuración de la aplicación](#)

### (1) Área Opciones de escaneado

#### Seleccionar origen (Select Source)

Se ha seleccionado **Foto (Photo)**.

#### Modo de color (Color Mode)

Seleccione el modo de color para escanear el elemento.

#### Tamaño de papel (Paper Size)

Seleccione el tamaño del elemento que desee escanear.

Al seleccionar **Personalizado (Custom)**, se abre una pantalla en la que se puede especificar el tamaño del papel. Seleccione una **Unidad (Unit)**, introduzca el **Ancho (Width)** y la **Altura (Height)**, y, a continuación, haga clic en **Aceptar (OK)**.

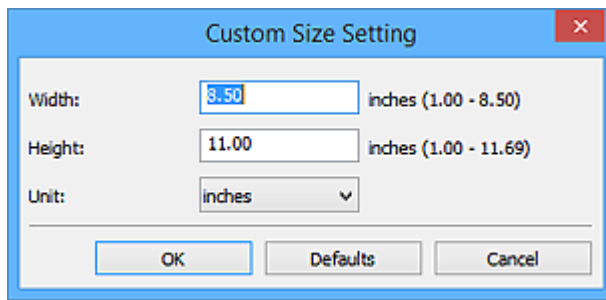

### »»» Nota

- Haga clic en **Predeterminados (Defaults)** para restablecer la configuración predeterminada.

### Resolución (Resolution)

Seleccione la resolución del elemento que desee escanear.

A mayor resolución (valor), más detalle en la imagen.

#### ■ Resolución

### Configuración de procesamiento de imagen (Image Processing Settings)

Haga clic en  (Más) para establecer lo siguiente.

### »»» Importante

- Si el **Modo de color (Color Mode)** es **Blanco y negro (Black and White)**, **Configuración de procesamiento de imagen (Image Processing Settings)** no está disponible.

### Enfocar contorno (Sharpen outline)

Enfatiza el contorno de los objetos para enfocar la imagen.

## (2) Área Guardar configuración

### Nombre archivo (File Name)

Introduzca el nombre de archivo de la imagen que desee guardar. Al guardar un archivo, se adjuntan la fecha y un número de cuatro dígitos al nombre definido para el archivo con el formato "\_20XX0101\_0001".

### »»» Nota

- Al seleccionar la casilla **Guardar en subcarpeta con fecha de hoy (Save to a subfolder with current date)**, se adjuntan la fecha y un número de cuatro dígitos al nombre definido para el archivo.

### Guardar en (Save in)

Muestra la carpeta en la que se deben guardar las imágenes escaneadas. Para añadir una carpeta, seleccione **Agregar... (Add...)** en el menú desplegable y, a continuación, aparecerá el cuadro de diálogo **Seleccionar carpeta de destino (Select Destination Folder)** con la opción **Agregar (Add)**. Haga clic en esta opción y especifique la carpeta de destino.

Las carpetas de guardado predeterminadas son las siguientes.

- **Windows 10/Windows 8.1/Windows Vista:**  
Carpeta **Documentos (Documents)**

- **Windows 8/Windows 7:**

Carpeta **Mis documentos (My Documents)**

#### **Formato de datos (Data Format)**

Seleccione el formato de datos con el que desea guardar las imágenes escaneadas.

Puede seleccionar **JPEG/Exif**, **TIFF** o **PNG**.

#### **»»» Importante**

- Si el **Modo de color (Color Mode)** es **Blanco y negro (Black and White)**, no se puede seleccionar **JPEG/Exif**.

#### **»»» Nota**

- Con conexión de red, el escaneado puede tardar más de lo habitual cuando se configura **TIFF** o **PNG** en **Formato de datos (Data Format)**.

#### **Calidad de imagen JPEG (JPEG Image Quality)**

Se puede especificar la calidad de imagen de los archivos JPEG.

#### **»»» Importante**

- Esto solo aparece cuando se selecciona **JPEG/Exif** en **Formato de datos (Data Format)**.

#### **Guardar en subcarpeta con fecha de hoy (Save to a subfolder with current date)**

Seleccione esta casilla para crear una carpeta de fecha actual en la carpeta especificada en **Guardar en (Save in)** y guardar en ella las imágenes escaneadas. La carpeta se creará con un nombre tal como "20XX\_01\_01" (Año\_Mes\_Fecha).

Si esta casilla de verificación no está seleccionada, los archivos se guardan directamente en la carpeta especificada en **Guardar en (Save in)**.

#### **Compruebe el resultado del escaneado y especifique la configuración de guardado (Check scan results and specify save settings)**

Abre el [cuadro de diálogo Guardar configuración \(Save Settings\)](#) después de escanear.

### **(3) Área Configuración de la aplicación**

#### **Abrir con una aplicación (Open with an application)**

Seleccione esta opción cuando desee mejorar o corregir las imágenes escaneadas.

Puede especificar la aplicación en el menú desplegable.

#### **Enviar a una aplicación (Send to an application)**

Seleccione esta opción cuando desee usar las imágenes escaneadas tal y como están con una aplicación que permita examinar u organizar imágenes.

Puede especificar la aplicación en el menú desplegable.

#### **Enviar a una carpeta (Send to a folder)**

Seleccione esta opción cuando desee, además, guardar las imágenes escaneadas en un carpeta distinta a la especificada en **Guardar en (Save in)**.

Puede especificar la carpeta en el menú desplegable.

**Adj. a correo electr. (Attach to e-mail)**

Seleccione esta opción cuando desee enviar correos electrónicos con las imágenes escaneadas adjuntas.

Puede especificar qué cliente de correo electrónico desea iniciar en el menú desplegable.

**No iniciar ninguna aplicación (Do not start any application)**

Guarda en la carpeta especificada en **Guardar en (Save in)**.

**»» Nota**

- Para añadir una aplicación o una carpeta en el menú desplegable, seleccione **Agregar... (Add...)** en el menú desplegable y, a continuación, aparecerá el cuadro de diálogo **Seleccionar aplicación (Select Application)** o **Seleccionar carpeta de destino (Select Destination Folder)** con la opción **Agregar (Add)**. Haga clic en esta opción y especifique la aplicación o la carpeta.

**Instrucciones (Instructions)**

Abre esta guía.

**Predeterminados (Defaults)**

Puede restablecer la configuración predeterminada en la pantalla que se muestra.

## Cuadro de diálogo Configuración (Escaneado personalizado)

Haga clic en **Escaneado personalizado (Custom Scan)** de la ficha  (Escaneado desde un ordenador) para mostrar el cuadro de diálogo **Configuración (Escaneado personalizado) (Settings (Custom Scan))**.

En el cuadro de diálogo **Configuración (Escaneado personalizado) (Settings (Custom Scan))** puede establecer opciones avanzadas de la configuración de escaneado para escanear según sus preferencias.

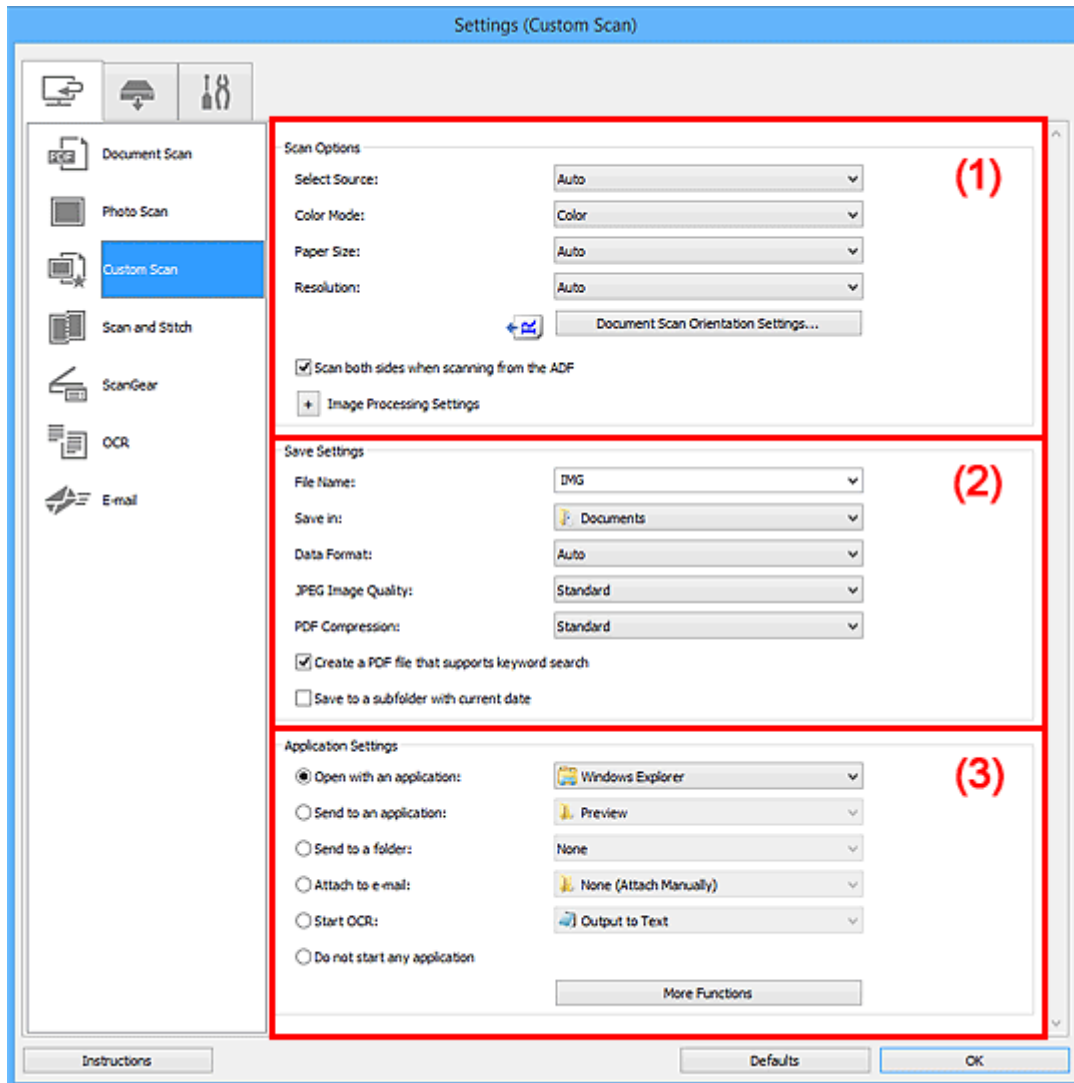

- [\(1\) Área Opciones de escaneado](#)
- [\(2\) Área Guardar configuración](#)
- [\(3\) Área Configuración de la aplicación](#)

### (1) Área Opciones de escaneado

#### Seleccionar origen (Select Source)

Seleccione el tipo de elemento que se va a escanear. Seleccione **Auto** para que se detecte automáticamente el tipo de documento y para que **Modo de color (Color Mode)**, **Tamaño de papel (Paper Size)** y **Resolución (Resolution)** se establezcan también automáticamente.

## »»» Importante

- Los tipos de elemento que admite **Auto** son fotos, postales, tarjetas de visita, revistas, periódicos, documentos y BD/DVD/CD.
  - Para escanear los siguientes tipos de elemento, especifique el tipo o el tamaño del elemento. No se puede escanear correctamente con **Auto**.
    - Fotos de tamaño A4
    - Documentos de texto de tamaño inferior a 2L (127 x 178 mm) (5 x 7 pulgadas), como páginas de encuadernaciones en rústica con la separación para el lomo
    - Elementos impresos en papel blanco fino
    - Elementos anchos, como fotos panorámicas
  - Puede que las etiquetas de disco reflectantes no se escaneen según lo previsto.
  - Coloque los elementos correctamente en función del tipo de elemento que vaya a escanear. De lo contrario, es posible que los elementos no se escaneen correctamente.
- Consulte "[Colocación de originales \(cuando vaya a escanear desde el ordenador\)](#)" para obtener información detallada sobre cómo colocar los elementos.
- Al escanear dos o más documentos desde el ADF (alimentador automático de documentos), cargue documentos del mismo tamaño incluso si ha seleccionado **Auto**.

## »»» Nota

- Para convertir el texto de la imagen en datos de texto después de escanear, especifique **Seleccionar origen (Select Source)** en lugar de seleccionar **Auto**.
- Para reducir el muaré, establezca **Seleccionar origen (Select Source)** en **Revista (Magazine)** o seleccione la casilla de verificación **Reducir muaré (Reduce moire)** en **Configuración de procesamiento de imagen (Image Processing Settings)**.

### Modo de color (Color Mode)

Seleccione el modo de color para escanear el elemento.

## »»» Nota

- Cuando **Seleccionar origen (Select Source)** está definido como **Auto**, solo está disponible la opción **Color**.

### Tamaño de papel (Paper Size)

Seleccione el tamaño del elemento que desee escanear.

Al seleccionar **Personalizado (Custom)**, se abre una pantalla en la que se puede especificar el tamaño del papel. Seleccione una **Unidad (Unit)**, introduzca el **Ancho (Width)** y la **Altura (Height)**, y, a continuación, haga clic en **Aceptar (OK)**.

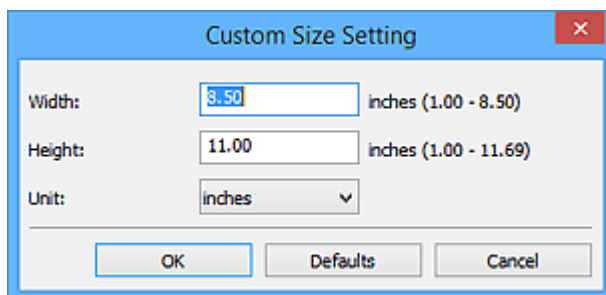



## »»» Nota

- Cuando **Seleccionar origen (Select Source)** está definido como **Auto**, solo está disponible la opción **Auto**.
- Haga clic en **Predeterminados (Defaults)** en la pantalla en la que puede especificar el tamaño del papel para restaurar la configuración predeterminada.

### Resolución (Resolution)

Seleccione la resolución del elemento que desee escanear.

A mayor resolución (valor), más detalle en la imagen.

■ [Resolución](#)

## »»» Nota

- Cuando **Seleccionar origen (Select Source)** está definido como **Auto**, solo está disponible la opción **Auto**.
- **300 ppp (300 dpi)** o **400 ppp (400 dpi)** solo pueden establecerse cuando se selecciona **Iniciar OCR (Start OCR)** en **Configuración de la aplicación (Application Settings)**.

### Conf. orient. escaneado documento... (Document Scan Orientation Settings...)

Aparece cuando se selecciona ADF o **Auto** para **Seleccionar origen (Select Source)**.

Haga clic para mostrar el cuadro de diálogo **Conf. orient. escaneado documento (Document Scan Orientation Settings)** en el que puede especificar la orientación y el lado de encuadernación del documento que desee escanear desde el ADF.

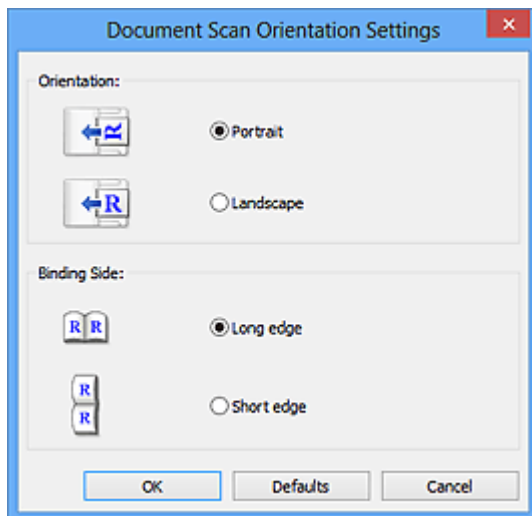

## »»» Importante

- **Lado de la encuadernación (Binding Side)** no se puede especificar cuando se escanea únicamente el anverso de cada documento.

### Escanear ambas caras al escanear desde el ADF (Scan both sides when scanning from the ADF)

Aparece cuando se selecciona **Auto** para **Seleccionar origen (Select Source)**. Escanea ambas caras de los documentos colocados en el ADF.

### Configuración de procesamiento de imagen (Image Processing Settings)

Haga clic en  (Más) para establecer lo siguiente. **Seleccionar origen (Select Source)** determina los elementos de configuración disponibles.

- **Cuando Seleccionar origen (Select Source) está definido como Auto:**

#### **Aplicar corrección de imagen recomendada (Apply recommended image correction)**

Aplica automáticamente las correcciones adecuadas en función del tipo de elemento.

#### **»»» Importante**

- El tono de color puede diferir del de la imagen original debido a las correcciones. En tal caso, quite la marca de selección de la casilla de verificación y escanee.

#### **»»» Nota**

- El proceso de escaneado tarda más de lo normal si esta opción está activada.

- **Cuando Seleccionar origen (Select Source) está definido como Foto (Photo):**

#### **»»» Importante**

- Si el **Modo de color (Color Mode)** es **Blanco y negro (Black and White)**, **Configuración de procesamiento de imagen (Image Processing Settings)** no está disponible.

#### **Enfocar contorno (Sharpen outline)**

Enfatiza el contorno de los objetos para enfocar la imagen.

- **Cuando Seleccionar origen (Select Source) está definido como Revista (Magazine) o Documento:**

#### **»»» Nota**

- Los elementos mostrados varían en función de **Seleccionar origen (Select Source)** y del **Modo de color (Color Mode)**.

#### **Aplicar autocorrección de documento (Apply Auto Document Fix)**

Active esta casilla de verificación para hacer más nítido el texto de un documento o revista y mejorar su legibilidad.

#### **»»» Importante**

- El tono de color puede diferir del de la imagen original debido a las correcciones. En tal caso, quite la marca de selección de la casilla de verificación y escanee.

#### **»»» Nota**

- El proceso de escaneado tarda más de lo normal si esta opción está activada.

#### **Enfocar contorno (Sharpen outline)**

Enfatiza el contorno de los objetos para enfocar la imagen.

#### **Reducir colores base (Reduce show-through)**

Da nitidez al texto de un elemento o reduce la transparencia en periódicos, etc.

#### **Reducir muaré (Reduce moire)**

Reduce el efecto muaré.

El material impreso está formado por una serie de pequeños puntos. El "muaré" es un fenómeno que se da cuando se escanean fotografías o imágenes impresas con trama y aparecen gradaciones desiguales o patrones de líneas.

### »» Nota

- El proceso de escaneado tarda más de lo normal si la opción **Reducir moiré (Reduce moire)** está activada.

#### **Reducir sombra margen (Reduce gutter shadow)**

Reduce las sombras de encuadernación que aparecen entre páginas al escanear cuadernillos abiertos.

### »» Importante

- Esta función solamente estará disponible al escanear desde la platina.

### »» Nota

- Utilice la pestaña **Modo avanzado (Advanced Mode)** de ScanGear (controlador del escáner) para corregir las sombras de encuadernación cuando escanee elementos de tamaños no estándar o áreas específicas.  
Consulte la sección "Corrección sombra margen" correspondiente a su modelo desde el Inicio del Manual en línea para obtener más información.
- Cuando se activa esta función, el escaneado puede tardar más de lo habitual con conexión de red.

#### **Corregir documento de texto torcido (Correct slanted text document)**

Detecta el texto escaneado y corrige el ángulo (entre -0,1 y -10 grados o entre +0,1 y +10 grados) del documento.

### »» Importante

- Es posible que los siguientes tipos de documento no se puedan corregir correctamente porque el texto no se detecta correctamente.
  - Documentos en los que las líneas de texto estén inclinadas más de 10 grados o cuyos ángulos varíen en distintas líneas
  - Documentos que contengan texto en horizontal y en vertical
  - Documentos con fuentes extremadamente grandes o pequeñas
  - Documentos con poco texto
  - Documentos con cifras/imágenes
  - Textos manuscritos
  - Documentos con líneas horizontales y verticales (tablas)

### »» Nota

- El proceso de escaneado tarda más de lo normal si la opción **Corregir documento de texto torcido (Correct slanted text document)** está activada.

#### **Detectar la orientación de un documento de texto y girar la imagen (Detect the orientation of text document and rotate image)**

Gira automáticamente la imagen para conseguir la orientación correcta detectando la orientación del texto en el documento escaneado.

## »»» Importante

- Solo se admiten documentos de texto redactados en idiomas que se puedan seleccionar en **Idioma del documento (Document Language)** del [cuadro de diálogo Configuración \(Configuración general\) \(Settings \(General Settings\)\)](#).
- Quizá no sea posible detectar la orientación de los siguientes tipos de configuración o documento porque el texto no se detecta correctamente.
  - La resolución está fuera del rango de entre 300 y 600 ppp
  - El tamaño de fuente está fuera del rango de entre 8 y 48 puntos
  - Documentos que incluyan fuentes especiales, efectos, cursiva o texto escrito a mano
  - Documentos con fondos con tramas

En ese caso, seleccione la casilla **Compruebe el resultado del escaneo y especifique la configuración de guardado (Check scan results and specify save settings)** y, a continuación, gire la imagen en el [cuadro de diálogo Guardar configuración \(Save Settings\)](#).

## (2) Área Guardar configuración

### Nombre archivo (File Name)

Introduzca el nombre de archivo de la imagen que desee guardar. Al guardar un archivo, se adjuntan la fecha y un número de cuatro dígitos al nombre definido para el archivo con el formato "\_20XX0101\_0001".

### »»» Nota

- Al seleccionar la casilla **Guardar en subcarpeta con fecha de hoy (Save to a subfolder with current date)**, se adjuntan la fecha y un número de cuatro dígitos al nombre definido para el archivo.

### Guardar en (Save in)

Muestra la carpeta en la que se deben guardar las imágenes escaneadas. Para añadir una carpeta, seleccione **Agregar... (Add...)** en el menú desplegable y, a continuación, aparecerá el cuadro de diálogo **Seleccionar carpeta de destino (Select Destination Folder)** con la opción **Agregar (Add)**. Haga clic en esta opción y especifique la carpeta de destino.

Las carpetas de guardado predeterminadas son las siguientes.

- **Windows 10/Windows 8.1/Windows Vista:**  
Carpeta **Documentos (Documents)**
- **Windows 8/Windows 7:**  
Carpeta **Mis documentos (My Documents)**

### Formato de datos (Data Format)

Seleccione el formato de datos con el que desea guardar las imágenes escaneadas.

Puede seleccionar **JPEG/Exif**, **TIFF**, **PNG**, **PDF**, **PDF (Varias páginas) (PDF (Multiple Pages))** o **Auto**.

### »»» Importante

- Si el **Modo de color (Color Mode)** es **Blanco y negro (Black and White)**, no se puede seleccionar **JPEG/Exif**.
- Cuando está seleccionado **Iniciar OCR (Start OCR)** en **Configuración de la aplicación (Application Settings)**, no se puede seleccionar **PDF** ni **PDF (Varias páginas) (PDF (Multiple Pages))**.

### »»» Nota

- **Auto** solo aparece cuando está seleccionado **Auto** para **Seleccionar origen (Select Source)**.
- Con conexión de red, el escaneado puede tardar más de lo habitual cuando se configura **TIFF** o **PNG** en **Formato de datos (Data Format)**.

#### Calidad de imagen JPEG (JPEG Image Quality)

Se puede especificar la calidad de imagen de los archivos JPEG.

### »»» Importante

- Esto solo aparece cuando se selecciona **JPEG/Exif** o **Auto** en **Formato de datos (Data Format)**.

#### Compresión PDF (PDF Compression)

Seleccione el tipo de compresión para guardar archivos PDF.

##### Estándar (Standard)

Normalmente, esta configuración es la más recomendable.

##### Alto (High)

Comprime el tamaño del archivo al guardarlo, lo que permite reducir la carga de la red o el servidor.

### »»» Importante

- Esto solo aparece cuando se selecciona **PDF, PDF (Varias páginas) (PDF (Multiple Pages))** o **Auto** en **Formato de datos (Data Format)**.
- Cuando se selecciona **Blanco y negro (Black and White)** en **Modo de color (Color Mode)**, esta opción no aparece.

#### Crea un archivo PDF compatible con búsqueda de palabras clave (Create a PDF file that supports keyword search)

Seleccione esta casilla para convertir el texto de las imágenes en datos de texto y crear archivos PDF compatibles con la búsqueda de palabras clave.

### »»» Importante

- Esto solo aparece cuando se selecciona **PDF, PDF (Varias páginas) (PDF (Multiple Pages))** o **Auto** en **Formato de datos (Data Format)**.

### »»» Nota

- Se crean los archivos PDF en los que se pueden realizar búsquedas en el idioma seleccionado en **Idioma del documento (Document Language)** de la ficha  (Configuración general) del cuadro de diálogo Configuración.

### **Configurar seguridad de la contraseña (Set up password security)**

Seleccione esta casilla para mostrar el cuadro de diálogo [Configuración de seguridad de la contraseña \(Password Security Settings\)](#).

#### **»»» Importante**

- Esto solo aparece cuando se selecciona **PDF** o **PDF (Varias páginas) (PDF (Multiple Pages))** en **Formato de datos (Data Format)**.

### **Guardar en subcarpeta con fecha de hoy (Save to a subfolder with current date)**

Seleccione esta casilla para crear una carpeta de fecha actual en la carpeta especificada en **Guardar en (Save in)** y guardar en ella las imágenes escaneadas. La carpeta se creará con un nombre tal como "20XX\_01\_01" (Año\_Mes\_Fecha).

Si esta casilla de verificación no está seleccionada, los archivos se guardan directamente en la carpeta especificada en **Guardar en (Save in)**.

### **Compruebe el resultado del escaneo y especifique la configuración de guardado (Check scan results and specify save settings)**

Abre el [cuadro de diálogo Guardar configuración \(Save Settings\)](#) después de escanear.

#### **»»» Importante**

- No aparece cuando **Seleccionar origen (Select Source)** está definido como **Auto**.

## **(3) Área Configuración de la aplicación**

### **Abrir con una aplicación (Open with an application)**

Seleccione esta opción cuando desee mejorar o corregir las imágenes escaneadas.

Puede especificar la aplicación en el menú desplegable.

### **Enviar a una aplicación (Send to an application)**

Seleccione esta opción cuando desee usar las imágenes escaneadas tal y como están con una aplicación que permita examinar u organizar imágenes.

Puede especificar la aplicación en el menú desplegable.

### **Enviar a una carpeta (Send to a folder)**

Seleccione esta opción cuando desee, además, guardar las imágenes escaneadas en un carpeta distinta a la especificada en **Guardar en (Save in)**.

Puede especificar la carpeta en el menú desplegable.

### **Adj. a correo electr. (Attach to e-mail)**

Seleccione esta opción cuando desee enviar correos electrónicos con las imágenes escaneadas adjuntas.

Puede especificar qué cliente de correo electrónico desea iniciar en el menú desplegable.

### **Iniciar OCR (Start OCR)**

Seleccione esta opción cuando desee convertir el texto de la imagen escaneada en datos de texto.

Puede especificar la aplicación en el menú desplegable.

### **No iniciar ninguna aplicación (Do not start any application)**

Guarda en la carpeta especificada en **Guardar en (Save in)**.

## »» Nota

- Para añadir una aplicación o una carpeta en el menú desplegable, seleccione **Agregar... (Add...)** en el menú desplegable y, a continuación, aparecerá el cuadro de diálogo **Seleccionar aplicación (Select Application)** o **Seleccionar carpeta de destino (Select Destination Folder)** con la opción **Agregar (Add)**. Haga clic en esta opción y especifique la aplicación o la carpeta.

### Instrucciones (Instructions)

Abre esta guía.

### Predeterminados (Defaults)

Puede restablecer la configuración predeterminada en la pantalla que se muestra.

## Cuadro de diálogo Configuración (Escaneado y fusión)

Haga clic en **Escaneado y fusión (Scan and Stitch)** de la ficha  (Escaneado desde un ordenador) para mostrar el cuadro de diálogo **Configuración (Escaneado y fusión) (Settings (Scan and Stitch))**.

En el cuadro de diálogo **Configuración (Escaneado y fusión) (Settings (Scan and Stitch))** puede establecer opciones avanzadas de la configuración de escaneado para escanear elementos más grandes que la placa.

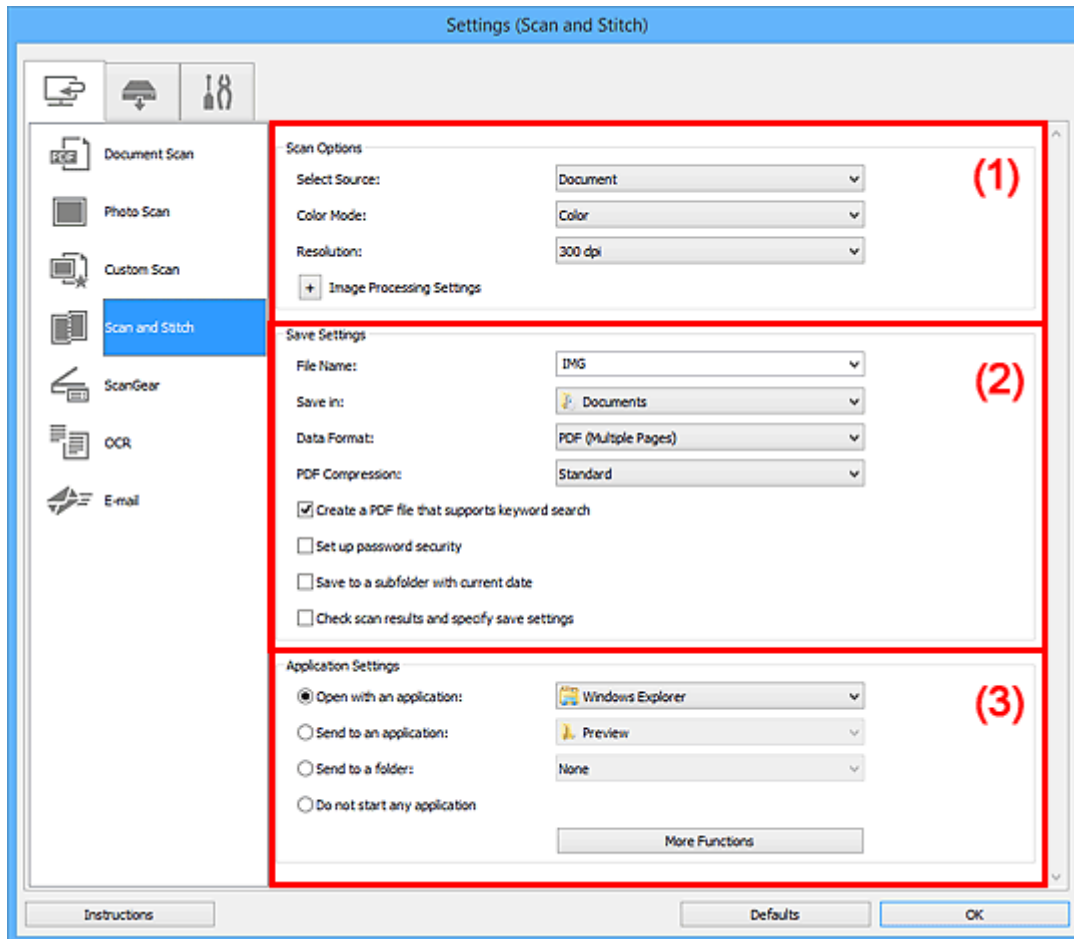

- [\(1\) Área Opciones de escaneado](#)
- [\(2\) Área Guardar configuración](#)
- [\(3\) Área Configuración de la aplicación](#)

### (1) Área Opciones de escaneado

#### Seleccionar origen (Select Source)

Seleccione el tipo de elemento que se va a escanear.

- Escaneado de fotos: **Foto (Photo)**
- Escaneado de documentos: **Documento (Document)**
- Escaneado de revistas: **Revista (Magazine)**



## »»» Nota

- Para reducir el muaré, establezca **Seleccionar origen (Select Source)** en **Revista (Magazine)** o seleccione la casilla de verificación **Reducir muaré (Reduce moire)** en **Configuración de procesamiento de imagen (Image Processing Settings)**.

### Modo de color (Color Mode)

Seleccione el modo de color para escanear el elemento.

### Resolución (Resolution)

Seleccione la resolución del elemento que desee escanear.

A mayor resolución (valor), más detalle en la imagen.

#### ■ Resolución

### Configuración de procesamiento de imagen (Image Processing Settings)

Haga clic en  (Más) para establecer lo siguiente. **Seleccionar origen (Select Source)** determina los elementos de configuración disponibles.

## »»» Importante

- Si el **Modo de color (Color Mode)** es **Blanco y negro (Black and White)**, **Configuración de procesamiento de imagen (Image Processing Settings)** no está disponible.

- **Cuando Seleccionar origen (Select Source) está definido como Foto (Photo):**

#### Enfocar contorno (Sharpen outline)

Enfatiza el contorno de los objetos para enfocar la imagen.

- **Cuando Seleccionar origen (Select Source) está definido como Revista (Magazine) o Documento (Document):**

#### Enfocar contorno (Sharpen outline)

Enfatiza el contorno de los objetos para enfocar la imagen.

#### Reducir colores base (Reduce show-through)

Da nitidez al texto de un elemento o reduce la transparencia en periódicos, etc.

#### Reducir muaré (Reduce moire)

Reduce el efecto muaré.

El material impreso está formado por una serie de pequeños puntos. El "muaré" es un fenómeno que se da cuando se escanean fotografías o imágenes impresas con trama y aparecen gradaciones desiguales o patrones de líneas.

## »»» Nota

- El proceso de escaneado tarda más de lo normal si la opción **Reducir muaré (Reduce moire)** está activada.

## (2) Área Guardar configuración

### Nombre archivo (File Name)

Introduzca el nombre de archivo de la imagen que desee guardar. Al guardar un archivo, se adjuntan la fecha y un número de cuatro dígitos al nombre definido para el archivo con el formato "\_20XX0101\_0001".

## »»» Nota

- Al seleccionar la casilla **Guardar en subcarpeta con fecha de hoy (Save to a subfolder with current date)**, se adjuntan la fecha y un número de cuatro dígitos al nombre definido para el archivo.

### Guardar en (Save in)

Muestra la carpeta en la que se deben guardar las imágenes escaneadas. Para añadir una carpeta, seleccione **Agregar... (Add...)** en el menú desplegable y, a continuación, aparecerá el cuadro de diálogo **Seleccionar carpeta de destino (Select Destination Folder)** con la opción **Agregar (Add)**. Haga clic en esta opción y especifique la carpeta de destino.

Las carpetas de guardado predeterminadas son las siguientes.

- **Windows 10/Windows 8.1/Windows Vista:**  
Carpeta **Documentos (Documents)**
- **Windows 8/Windows 7:**  
Carpeta **Mis documentos (My Documents)**

### Formato de datos (Data Format)

Seleccione el formato de datos con el que desea guardar las imágenes escaneadas.

Puede seleccionar **JPEG/Exif, TIFF, PNG, PDF o PDF (Varias páginas) (PDF (Multiple Pages))**.

## »»» Importante

- Si el **Modo de color (Color Mode)** es **Blanco y negro (Black and White)**, no se puede seleccionar **JPEG/Exif**.

## »»» Nota

- Con conexión de red, el escaneado puede tardar más de lo habitual cuando se configura **TIFF o PNG en Formato de datos (Data Format)**.

### Compresión PDF (PDF Compression)

Seleccione el tipo de compresión para guardar archivos PDF.

#### Estándar (Standard)

Normalmente, esta configuración es la más recomendable.

#### Alto (High)

Comprime el tamaño del archivo al guardarlo, lo que permite reducir la carga de la red o el servidor.

## »»» Importante

- Esto solo aparece cuando se selecciona **PDF o PDF (Varias páginas) (PDF (Multiple Pages))** en **Formato de datos (Data Format)**.
- Cuando se selecciona **Blanco y negro (Black and White)** en **Modo de color (Color Mode)**, esta opción no aparece.

### Calidad de imagen JPEG (JPEG Image Quality)

Se puede especificar la calidad de imagen de los archivos JPEG.

### »»» Importante

- Esto solo aparece cuando se selecciona **JPEG/Exif** en **Formato de datos (Data Format)**.

#### **Crea un archivo PDF compatible con búsqueda de palabras clave (Create a PDF file that supports keyword search)**

Seleccione esta casilla para convertir el texto de las imágenes en datos de texto y crear archivos PDF compatibles con la búsqueda de palabras clave.

### »»» Importante

- Esto solo aparece cuando se selecciona **PDF** o **PDF (Varias páginas) (PDF (Multiple Pages))** en **Formato de datos (Data Format)**.

### »»» Nota

- Se crean los archivos PDF en los que se pueden realizar búsquedas en el idioma seleccionado en **Idioma del documento (Document Language)** de la ficha  (Configuración general) del cuadro de diálogo Configuración.

#### **Configurar seguridad de la contraseña (Set up password security)**

Seleccione esta casilla para mostrar el cuadro de diálogo [Configuración de seguridad de la contraseña \(Password Security Settings\)](#).

### »»» Importante

- Esto solo aparece cuando se selecciona **PDF** o **PDF (Varias páginas) (PDF (Multiple Pages))** en **Formato de datos (Data Format)**.

#### **Guardar en subcarpeta con fecha de hoy (Save to a subfolder with current date)**

Seleccione esta casilla para crear una carpeta de fecha actual en la carpeta especificada en **Guardar en (Save in)** y guardar en ella las imágenes escaneadas. La carpeta se creará con un nombre tal como "20XX\_01\_01" (Año\_Mes\_Fecha).

Si esta casilla de verificación no está seleccionada, los archivos se guardan directamente en la carpeta especificada en **Guardar en (Save in)**.

#### **Compruebe el resultado del escaneo y especifique la configuración de guardado (Check scan results and specify save settings)**

Abre el [cuadro de diálogo Guardar configuración \(Save Settings\)](#) después de escanear.

## **(3) Área Configuración de la aplicación**

#### **Abrir con una aplicación (Open with an application)**

Seleccione esta opción cuando desee mejorar o corregir las imágenes escaneadas.

Puede especificar la aplicación en el menú desplegable.

#### **Enviar a una aplicación (Send to an application)**

Seleccione esta opción cuando desee usar las imágenes escaneadas tal y como están con una aplicación que permita examinar u organizar imágenes.

Puede especificar la aplicación en el menú desplegable.

**Enviar a una carpeta (Send to a folder)**

Seleccione esta opción cuando desee, además, guardar las imágenes escaneadas en un carpeta distinta a la especificada en **Guardar en (Save in)**.

Puede especificar la carpeta en el menú desplegable.

**No iniciar ninguna aplicación (Do not start any application)**

Guarda en la carpeta especificada en **Guardar en (Save in)**.

**»» Nota**

- Para añadir una aplicación o una carpeta en el menú desplegable, seleccione **Agregar... (Add...)** en el menú desplegable y, a continuación, aparecerá el cuadro de diálogo **Seleccionar aplicación (Select Application)** o **Seleccionar carpeta de destino (Select Destination Folder)** con la opción **Agregar (Add)**. Haga clic en esta opción y especifique la aplicación o la carpeta.

**Instrucciones (Instructions)**

Abre esta guía.

**Predeterminados (Defaults)**

Puede restablecer la configuración predeterminada en la pantalla que se muestra.

## Cuadro de diálogo Configuración (ScanGear)

Haga clic en **ScanGear** de la ficha  (Escaneado desde un ordenador) para mostrar el cuadro de diálogo **Configuración (ScanGear) (Settings (ScanGear))**.

En el cuadro de diálogo **Configuración (ScanGear) (Settings (ScanGear))** se puede especificar cómo guardar imágenes cuando se escanean elementos iniciando ScanGear (controlador de escáner) y qué tiene que pasar después de guardarlas.

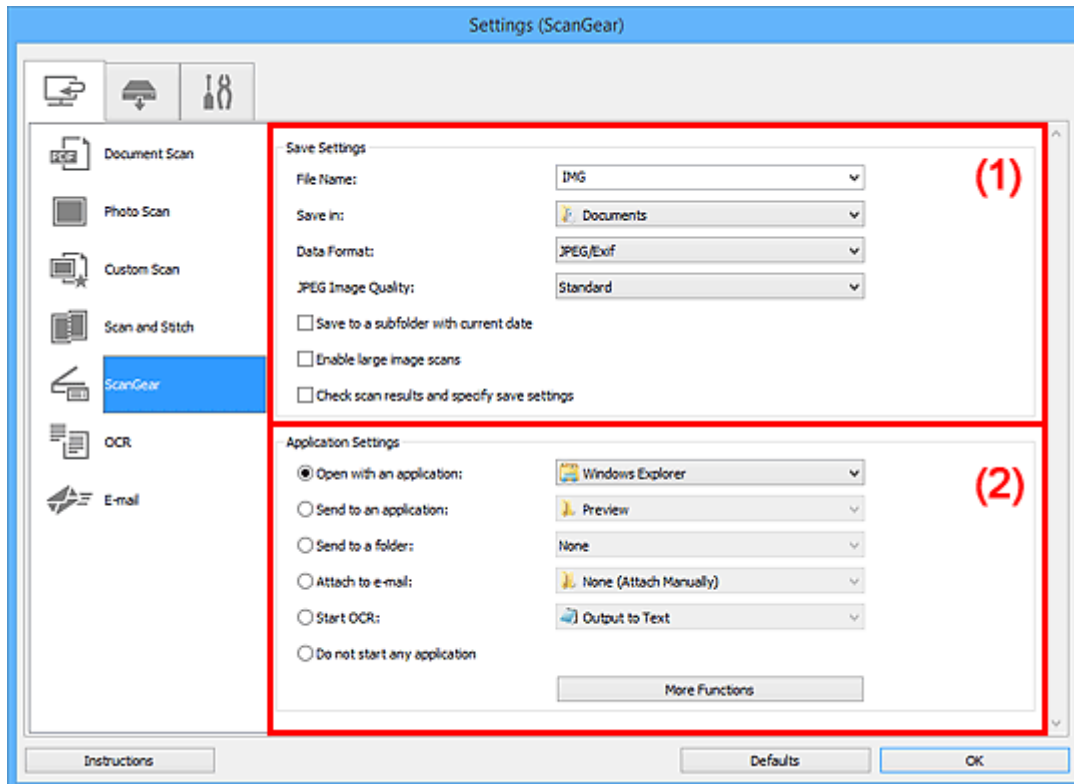

■ (1) [Área Guardar configuración](#)

■ (2) [Área Configuración de la aplicación](#)

### (1) Área Guardar configuración

#### Nombre archivo (File Name)

Introduzca el nombre de archivo de la imagen que desee guardar. Al guardar un archivo, se adjuntan la fecha y un número de cuatro dígitos al nombre definido para el archivo con el formato "\_20XX0101\_0001".

#### »»» Nota

- Al seleccionar la casilla **Guardar en subcarpeta con fecha de hoy (Save to a subfolder with current date)**, se adjuntan la fecha y un número de cuatro dígitos al nombre definido para el archivo.

#### Guardar en (Save in)

Muestra la carpeta en la que se deben guardar las imágenes escaneadas. Para añadir una carpeta, seleccione **Agregar... (Add...)** en el menú desplegable y, a continuación, aparecerá el cuadro de

diálogo **Seleccionar carpeta de destino (Select Destination Folder)** con la opción **Agregar (Add)**. Haga clic en esta opción y especifique la carpeta de destino.

Las carpetas de guardado predeterminadas son las siguientes.

- **Windows 10/Windows 8.1/Windows Vista:**

Carpeta **Documentos (Documents)**

- **Windows 8/Windows 7:**

Carpeta **Mis documentos (My Documents)**

### **Formato de datos (Data Format)**

Seleccione el formato de datos con el que desea guardar las imágenes escaneadas.

Puede seleccionar **JPEG/Exif, TIFF, PNG, PDF o PDF (Varias páginas) (PDF (Multiple Pages))**.

### **»»» Nota**

- Cuando se selecciona **PDF o PDF (Varias páginas) (PDF (Multiple Pages))**, se pueden escanear imágenes de 9 600 píxeles x 9 600 píxeles como máximo.
- Cuando la casilla **Activar escaneos de imágenes grandes (Enable large image scans)** está seleccionada en **Guardar configuración (Save Settings)** o cuando **Iniciar OCR (Start OCR)** está seleccionado en **Configuración de la aplicación (Application Settings)**, se puede seleccionar **JPEG/Exif, TIFF o PNG**.
- Con conexión de red, el escaneado puede tardar más de lo habitual cuando se configura **TIFF o PNG** en **Formato de datos (Data Format)**.

### **Calidad de imagen JPEG (JPEG Image Quality)**

Se puede especificar la calidad de imagen de los archivos JPEG.

### **»»» Importante**

- Esto solo aparece cuando se selecciona **JPEG/Exif** en **Formato de datos (Data Format)**.

### **Compresión PDF (PDF Compression)**

Seleccione el tipo de compresión para guardar archivos PDF.

#### **Estándar (Standard)**

Normalmente, esta configuración es la más recomendable.

#### **Alto (High)**

Comprime el tamaño del archivo al guardarlo, lo que permite reducir la carga de la red o el servidor.

### **»»» Importante**

- Esto solo aparece cuando se selecciona **PDF o PDF (Varias páginas) (PDF (Multiple Pages))** en **Formato de datos (Data Format)**.

### **Crea un archivo PDF compatible con búsqueda de palabras clave (Create a PDF file that supports keyword search)**

Seleccione esta casilla para convertir el texto de las imágenes en datos de texto y crear archivos PDF compatibles con la búsqueda de palabras clave.

### »»» Importante

- Esto solo aparece cuando se selecciona **PDF** o **PDF (Varias páginas) (PDF (Multiple Pages))** en **Formato de datos (Data Format)**.

### »»» Nota

- Se crean los archivos PDF en los que se pueden realizar búsquedas en el idioma seleccionado en **Idioma del documento (Document Language)** de la ficha  (Configuración general) del cuadro de diálogo Configuración.

#### Configurar seguridad de la contraseña (Set up password security)

Seleccione esta casilla para mostrar el cuadro de diálogo [Configuración de seguridad de la contraseña \(Password Security Settings\)](#).

### »»» Importante

- Esto solo aparece cuando se selecciona **PDF** o **PDF (Varias páginas) (PDF (Multiple Pages))** en **Formato de datos (Data Format)**.

#### Guardar en subcarpeta con fecha de hoy (Save to a subfolder with current date)

Seleccione esta casilla para crear una carpeta de fecha actual en la carpeta especificada en **Guardar en (Save in)** y guardar en ella las imágenes escaneadas. La carpeta se creará con un nombre tal como "20XX\_01\_01" (Año\_Mes\_Fecha).

Si esta casilla de verificación no está seleccionada, los archivos se guardan directamente en la carpeta especificada en **Guardar en (Save in)**.

#### Activar escaneos de imágenes grandes (Enable large image scans)

Marque esta casilla de verificación para escanear imágenes de 21 000 píxeles x 30 000 píxeles y 1,8 GB como máximo.

### »»» Importante

- Cuando esta casilla está seleccionada, no se puede seleccionar **Enviar a una aplicación (Send to an application)**, **Enviar a una carpeta (Send to a folder)**, **Adj. a correo electr. (Attach to e-mail)** ni **Iniciar OCR (Start OCR)**.

### »»» Nota

- Cuando esta casilla no está seleccionada, se pueden escanear imágenes de 10 208 píxeles x 14 032 píxeles como máximo.

#### Compruebe el resultado del escaneo y especifique la configuración de guardado (Check scan results and specify save settings)

Abre el [cuadro de diálogo Guardar configuración \(Save Settings\)](#) después de escanear.

## (2) Área Configuración de la aplicación

#### Abrir con una aplicación (Open with an application)

Seleccione esta opción cuando desee mejorar o corregir las imágenes escaneadas.

Puede especificar la aplicación en el menú desplegable.

### **Enviar a una aplicación (Send to an application)**

Seleccione esta opción cuando desee usar las imágenes escaneadas tal y como están con una aplicación que permita examinar u organizar imágenes.

Puede especificar la aplicación en el menú desplegable.

### **Enviar a una carpeta (Send to a folder)**

Seleccione esta opción cuando desee, además, guardar las imágenes escaneadas en un carpeta distinta a la especificada en **Guardar en (Save in)**.

Puede especificar la carpeta en el menú desplegable.

### **Adj. a correo electr. (Attach to e-mail)**

Seleccione esta opción cuando desee enviar correos electrónicos con las imágenes escaneadas adjuntas.

Puede especificar qué cliente de correo electrónico desea iniciar en el menú desplegable.

### **Iniciar OCR (Start OCR)**

Seleccione esta opción cuando desee convertir el texto de la imagen escaneada en datos de texto.

Puede especificar la aplicación en el menú desplegable.

### **No iniciar ninguna aplicación (Do not start any application)**

Guarda en la carpeta especificada en **Guardar en (Save in)**.

### **»» Nota**

- Para añadir una aplicación o una carpeta en el menú desplegable, seleccione **Agregar... (Add...)** en el menú desplegable y, a continuación, aparecerá el cuadro de diálogo **Seleccionar aplicación (Select Application)** o **Seleccionar carpeta de destino (Select Destination Folder)** con la opción **Agregar (Add)**. Haga clic en esta opción y especifique la aplicación o la carpeta.

### **Instrucciones (Instructions)**

Abre esta guía.

### **Predeterminados (Defaults)**

Puede restablecer la configuración predeterminada en la pantalla que se muestra.



## Cuadro de diálogo Configuración (OCR)

Haga clic en **OCR** de la ficha  (Escanado desde un ordenador) para mostrar el cuadro de diálogo **Configuración (OCR) (Settings (OCR))**.

En el cuadro de diálogo **Configuración (OCR) (Settings (OCR))**, puede realizar una configuración avanzada para extraer texto de imágenes escaneadas.

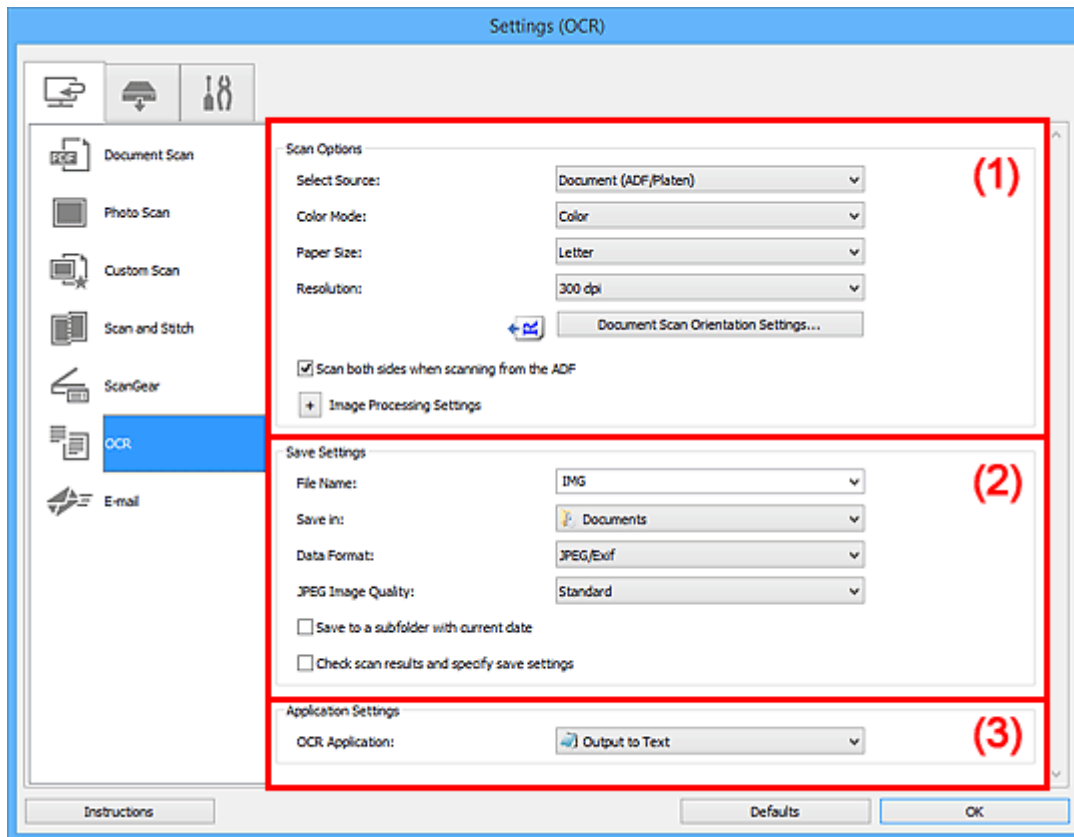

- [\(1\) Área Opciones de escaneado](#)
- [\(2\) Área Guardar configuración](#)
- [\(3\) Área Configuración de la aplicación](#)

### (1) Área Opciones de escaneado

#### Seleccionar origen (Select Source)

Seleccione el tipo de elemento que se va a escanear.

- Escaneado de documentos: **Documento (Document)** o **Documento (ADF/Placa) (Document (ADF/Platen))**
- Escaneado de revistas: **Revista (Magazine)**
- Escaneado de documentos desde el ADF (alimentador automático de documentos): **Documento (ADF una cara) (Document (ADF Simplex))**, **Documento (ADF doble cara manual) (Document (ADF Manual Duplex))**, **Documento (ADF doble cara) (Document (ADF Duplex))** o **Documento (ADF/Placa) (Document (ADF/Platen))**

## »»» Nota

- Cuando se selecciona **Documento (ADF/Placa) (Document (ADF/Platen))** y los documentos se colocan en la platina y también en el ADF, se escanean los que están en el ADF.

### Modo de color (Color Mode)

Seleccione el modo de color para escanear el elemento.

### Tamaño de papel (Paper Size)

Seleccione el tamaño del elemento que desee escanear.

Al seleccionar **Personalizado (Custom)**, se abre una pantalla en la que se puede especificar el tamaño del papel. Seleccione una **Unidad (Unit)**, introduzca el **Ancho (Width)** y la **Altura (Height)**, y, a continuación, haga clic en **Aceptar (OK)**.

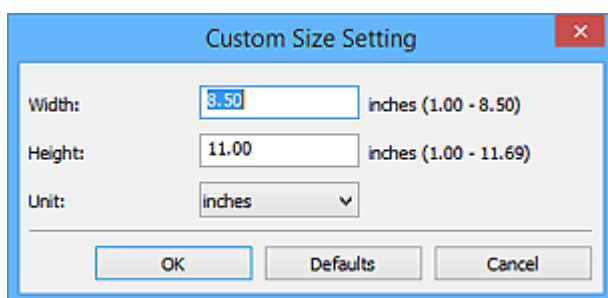

## »»» Importante

- No se podrá seleccionar **Personalizado (Custom)** en función del valor de **Seleccionar origen (Select Source)**.

## »»» Nota

- Haga clic en **Predeterminados (Defaults)** para restablecer la configuración predeterminada.

### Resolución (Resolution)

Seleccione la resolución del elemento que desee escanear.

A mayor resolución (valor), más detalle en la imagen.

#### ■ Resolución

## »»» Nota

- Para **Resolución (Resolution)** solo se puede seleccionar **300 ppp (300 dpi)** o **400 ppp (400 dpi)**.

### Conf. orient. escaneado documento... (Document Scan Orientation Settings...)

Aparece cuando se selecciona ADF para **Seleccionar origen (Select Source)**.

Haga clic para mostrar el cuadro de diálogo **Conf. orient. escaneado documento (Document Scan Orientation Settings)** en el que puede especificar la orientación y el lado de encuadernación del documento que desee escanear desde el ADF.

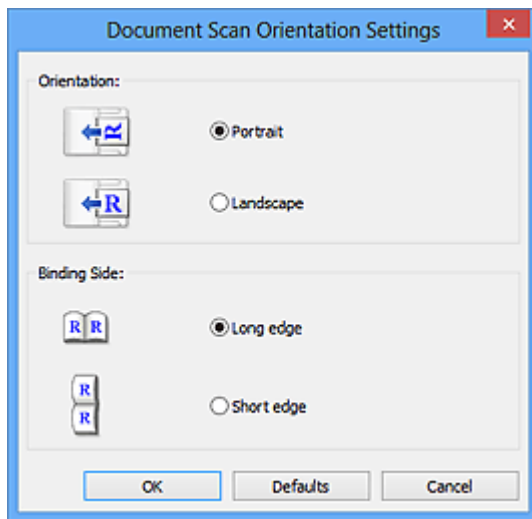

### »»» Importante

- **Lado de la encuadernación (Binding Side)** no se puede especificar cuando se escanea únicamente el anverso de cada documento.

### Escanear ambas caras al escanear desde el ADF (Scan both sides when scanning from the ADF)

Aparece cuando se selecciona **Documento (ADF/Placa) (Document (ADF/Platen))** para **Seleccionar origen (Select Source)**. Escanea ambas caras de los documentos colocados en el ADF.

### Configuración de procesamiento de imagen (Image Processing Settings)

Haga clic en  (Más) para establecer lo siguiente.

### »»» Nota

- Los elementos mostrados varían en función de **Seleccionar origen (Select Source)** y del **Modo de color (Color Mode)**.

### Aplicar autocorrección de documento (Apply Auto Document Fix)

Active esta casilla de verificación para hacer más nítido el texto de un documento o revista y mejorar su legibilidad.

### »»» Importante

- El tono de color puede diferir del de la imagen original debido a las correcciones. En tal caso, quite la marca de selección de la casilla de verificación y escanee.

### »»» Nota

- El proceso de escaneado tarda más de lo normal si esta opción está activada.

### Enfocar contorno (Sharpen outline)

Enfatiza el contorno de los objetos para enfocar la imagen.

### Reducir colores base (Reduce show-through)

Da nitidez al texto de un elemento o reduce la transparencia en periódicos, etc.

### Reducir muaré (Reduce moire)

Reduce el efecto muaré.

El material impreso está formado por una serie de pequeños puntos. El "muaré" es un fenómeno que se da cuando se escanean fotografías o imágenes impresas con trama y aparecen gradaciones desiguales o patrones de líneas.

### »»» Nota

- El proceso de escaneado tarda más de lo normal si la opción **Reducir muaré (Reduce moire)** está activada.

### **Reducir sombra margen (Reduce gutter shadow)/Reducir sombra margen (placa) (Reduce gutter shadow (platen))**

Reduce las sombras de encuadernación que aparecen entre páginas al escanear cuadernillos abiertos.

### »»» Importante

- Esta función solamente estará disponible al escanear desde la platina.

### »»» Nota

- Utilice la pestaña **Modo avanzado (Advanced Mode)** de ScanGear (controlador del escáner) para corregir las sombras de encuadernación cuando escanee elementos de tamaños no estándar o áreas específicas.  
Consulte la sección "Corrección sombra margen" correspondiente a su modelo desde el Inicio del Manual en línea para obtener más información.
- Cuando se activa esta función, el escaneado puede tardar más de lo habitual con conexión de red.

### **Corregir documento de texto torcido (Correct slanted text document)**

Detecta el texto escaneado y corrige el ángulo (entre -0,1 y -10 grados o entre +0,1 y +10 grados) del documento.

### »»» Importante

- Es posible que los siguientes tipos de documento no se puedan corregir correctamente porque el texto no se detecta correctamente.
  - Documentos en los que las líneas de texto estén inclinadas más de 10 grados o cuyos ángulos varíen en distintas líneas
  - Documentos que contengan texto en horizontal y en vertical
  - Documentos con fuentes extremadamente grandes o pequeñas
  - Documentos con poco texto
  - Documentos con cifras/imágenes
  - Textos manuscritos
  - Documentos con líneas horizontales y verticales (tablas)

### »»» Nota

- El proceso de escaneado tarda más de lo normal si la opción **Corregir documento de texto torcido (Correct slanted text document)** está activada.

## Detectar la orientación de un documento de texto y girar la imagen (Detect the orientation of text document and rotate image)

Gira automáticamente la imagen para conseguir la orientación correcta detectando la orientación del texto en el documento escaneado.

### »»» Importante

- Solo se admiten documentos de texto redactados en idiomas que se puedan seleccionar en **Idioma del documento (Document Language)** del [cuadro de diálogo Configuración \(Configuración general\) \(Settings \(General Settings\)\)](#).
- Quizá no sea posible detectar la orientación de los siguientes tipos de configuración o documento porque el texto no se detecta correctamente.
  - La resolución está fuera del rango de entre 300 y 600 ppp
  - El tamaño de fuente está fuera del rango de entre 8 y 48 puntos
  - Documentos que incluyan fuentes especiales, efectos, cursiva o texto escrito a mano
  - Documentos con fondos con tramas

En ese caso, seleccione la casilla **Compruebe el resultado del escaneado y especifique la configuración de guardado (Check scan results and specify save settings)** y, a continuación, gire la imagen en el [cuadro de diálogo Guardar configuración \(Save Settings\)](#).

## (2) Área Guardar configuración

### Nombre archivo (File Name)

Introduzca el nombre de archivo de la imagen que desee guardar. Al guardar un archivo, se adjuntan la fecha y un número de cuatro dígitos al nombre definido para el archivo con el formato "\_20XX0101\_0001".

### »»» Nota

- Al seleccionar la casilla **Guardar en subcarpeta con fecha de hoy (Save to a subfolder with current date)**, se adjuntan la fecha y un número de cuatro dígitos al nombre definido para el archivo.

### Guardar en (Save in)

Muestra la carpeta en la que se deben guardar las imágenes escaneadas. Para añadir una carpeta, seleccione **Agregar... (Add...)** en el menú desplegable y, a continuación, aparecerá el cuadro de diálogo **Seleccionar carpeta de destino (Select Destination Folder)** con la opción **Agregar (Add)**. Haga clic en esta opción y especifique la carpeta de destino.

Las carpetas de guardado predeterminadas son las siguientes.

- **Windows 10/Windows 8.1/Windows Vista:**  
Carpeta **Documentos (Documents)**
- **Windows 8/Windows 7:**  
Carpeta **Mis documentos (My Documents)**

### Formato de datos (Data Format)

Seleccione el formato de datos con el que desea guardar las imágenes escaneadas.

Puede seleccionar **JPEG/Exif**, **TIFF** o **PNG**.

### »»» Importante

- Si el **Modo de color (Color Mode)** es **Blanco y negro (Black and White)**, no se puede seleccionar **JPEG/Exif**.

### »»» Nota

- Con conexión de red, el escaneado puede tardar más de lo habitual cuando se configura **TIFF** o **PNG** en **Formato de datos (Data Format)**.

#### Calidad de imagen JPEG (JPEG Image Quality)

Se puede especificar la calidad de imagen de los archivos JPEG.

### »»» Importante

- Esto solo aparece cuando se selecciona **JPEG/Exif** en **Formato de datos (Data Format)**.

#### Guardar en subcarpeta con fecha de hoy (Save to a subfolder with current date)

Seleccione esta casilla para crear una carpeta de fecha actual en la carpeta especificada en **Guardar en (Save in)** y guardar en ella las imágenes escaneadas. La carpeta se creará con un nombre tal como "20XX\_01\_01" (Año\_Mes\_Fecha).

Si esta casilla de verificación no está seleccionada, los archivos se guardan directamente en la carpeta especificada en **Guardar en (Save in)**.

#### Compruebe el resultado del escaneado y especifique la configuración de guardado (Check scan results and specify save settings)

Abre el [cuadro de diálogo Guardar configuración \(Save Settings\)](#) después de escanear.

## (3) Área Configuración de la aplicación

#### Aplicación OCR (OCR Application)

Muestra el texto extraído en una aplicación especificada.

### »»» Nota

- Para añadir una aplicación al menú desplegable, seleccione **Agregar... (Add...)** en el mismo y, a continuación, haga clic en **Agregar (Add)** en el cuadro de diálogo **Seleccionar aplicación (Select Application)** que se muestra y especifique la aplicación.

#### Instrucciones (Instructions)

Abre esta guía.

#### Predeterminados (Defaults)

Puede restablecer la configuración predeterminada en la pantalla que se muestra.

## Cuadro de diálogo Configuración (Correo)

Haga clic en **Correo (E-mail)** de la ficha  (Escaneado desde un ordenador) para mostrar el cuadro de diálogo **Configuración (Correo) (Settings (E-mail))**.

En el cuadro de diálogo **Configuración (Correo) (Settings (E-mail))** se puede especificar qué tiene que pasar al adjuntar imágenes en un mensaje de correo electrónico después de escanearlas con el botón del escáner.

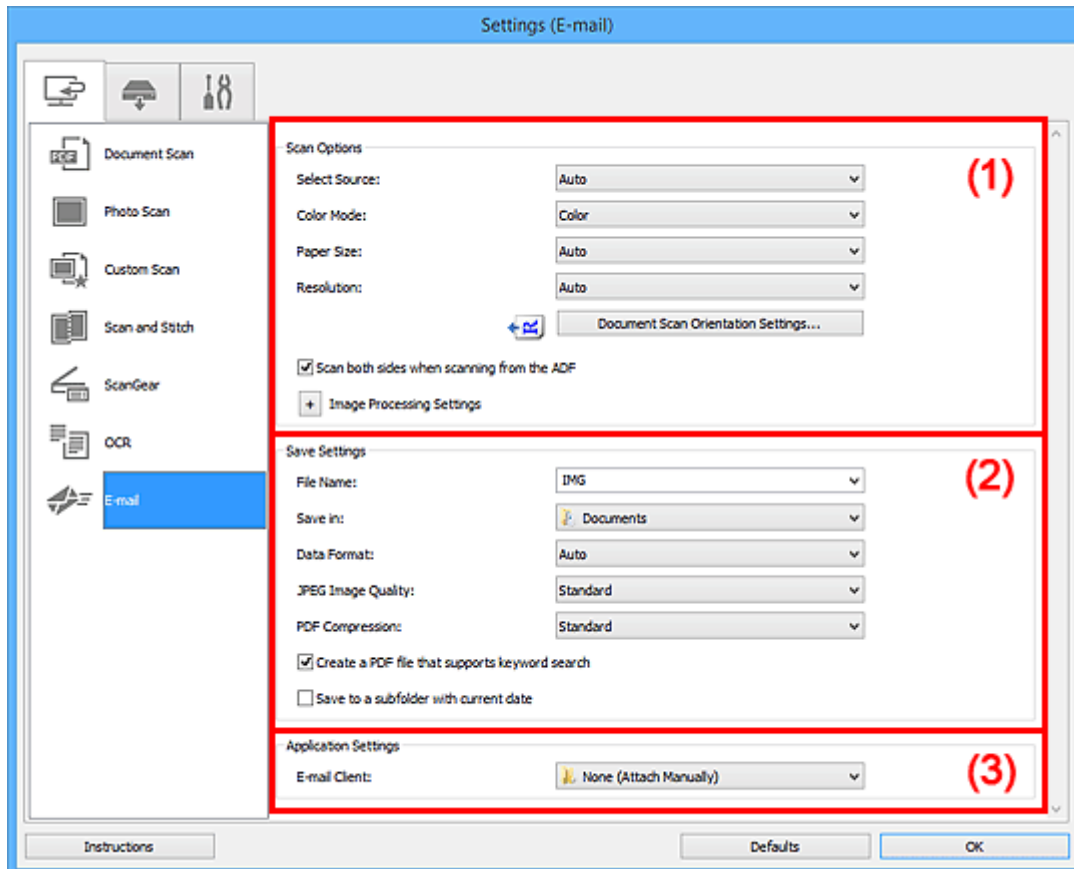

- (1) [Área Opciones de escaneado](#)
- (2) [Área Guardar configuración](#)
- (3) [Área Configuración de la aplicación](#)

### (1) Área Opciones de escaneado

#### Seleccionar origen (Select Source)

Seleccione el tipo de elemento que se va a escanear. Seleccione **Auto** para que se detecte automáticamente el tipo de documento y para que **Modo de color (Color Mode)**, **Tamaño de papel (Paper Size)** y **Resolución (Resolution)** se establezcan también automáticamente.

#### »»» Importante

- Los tipos de elemento que admite **Auto** son fotos, postales, tarjetas de visita, revistas, periódicos, documentos y BD/DVD/CD.
- Para escanear los siguientes tipos de elemento, especifique el tipo o el tamaño del elemento. No se puede escanear correctamente con **Auto**.
  - Fotos de tamaño A4

- Documentos de texto de tamaño inferior a 2L (127 x 178 mm) (5 x 7 pulgadas), como páginas de encuadernaciones en rústica con la separación para el lomo
  - Elementos impresos en papel blanco fino
  - Elementos anchos, como fotos panorámicas
- Puede que las etiquetas de disco reflectantes no se escaneen según lo previsto.
  - Coloque los elementos correctamente en función del tipo de elemento que vaya a escanear. De lo contrario, es posible que los elementos no se escaneen correctamente.
- Consulte "[Colocación de originales \(cuando vaya a escanear desde el ordenador\)](#)" para obtener información detallada sobre cómo colocar los elementos.
- Al escanear dos o más documentos desde el ADF (alimentador automático de documentos), cargue documentos del mismo tamaño incluso si ha seleccionado **Auto**.

### »»» Nota

- Para reducir el muaré, establezca **Seleccionar origen (Select Source)** en **Revista (Magazine)** o seleccione la casilla de verificación **Reducir muaré (Reduce moire)** en **Configuración de procesamiento de imagen (Image Processing Settings)**.

### Modo de color (Color Mode)

Seleccione el modo de color para escanear el elemento.

### »»» Nota

- Cuando **Seleccionar origen (Select Source)** está definido como **Auto**, solo está disponible la opción **Color**.

### Tamaño de papel (Paper Size)

Seleccione el tamaño del elemento que desee escanear.

Al seleccionar **Personalizado (Custom)**, se abre una pantalla en la que se puede especificar el tamaño del papel. Seleccione una **Unidad (Unit)**, introduzca el **Ancho (Width)** y la **Altura (Height)**, y, a continuación, haga clic en **Aceptar (OK)**.

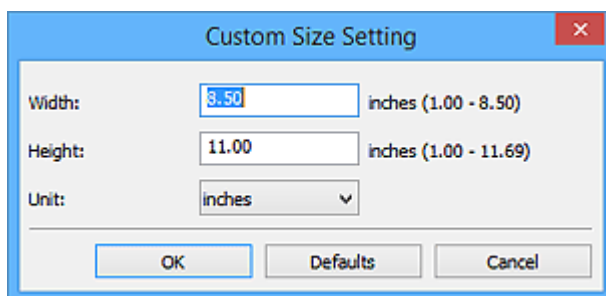

### »»» Nota

- Cuando **Seleccionar origen (Select Source)** está definido como **Auto**, solo está disponible la opción **Auto**.
- Haga clic en **Predeterminados (Defaults)** en la pantalla en la que puede especificar el tamaño del papel para restaurar la configuración predeterminada.

### Resolución (Resolution)

Seleccione la resolución del elemento que desee escanear.

A mayor resolución (valor), más detalle en la imagen.



## ■ Resolución

### »»» Nota

- Cuando **Seleccionar origen (Select Source)** está definido como **Auto**, solo está disponible la opción **Auto**.

### Conf. orient. escaneado documento... (Document Scan Orientation Settings...)

Aparece cuando se selecciona ADF o **Auto** para **Seleccionar origen (Select Source)**.

Haga clic para mostrar el cuadro de diálogo **Conf. orient. escaneado documento (Document Scan Orientation Settings)** en el que puede especificar la orientación y el lado de encuadernación del documento que desee escanear desde el ADF.

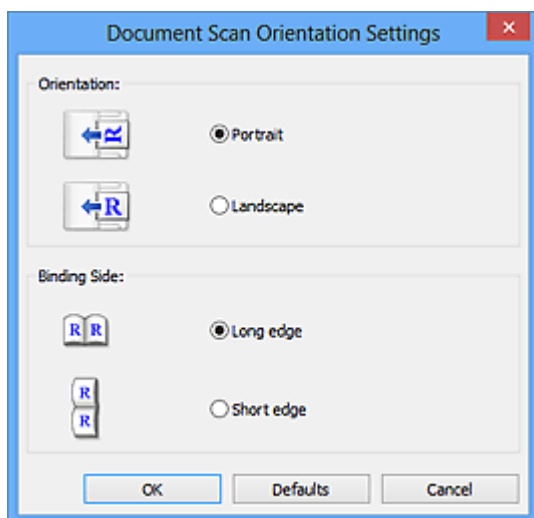

### »»» Importante

- **Lado de la encuadernación (Binding Side)** no se puede especificar cuando se escanea únicamente el anverso de cada documento.

### Escanear ambas caras al escanear desde el ADF (Scan both sides when scanning from the ADF)

Aparece cuando se selecciona **Auto** para **Seleccionar origen (Select Source)**. Escanea ambas caras de los documentos colocados en el ADF.

### Configuración de procesamiento de imagen (Image Processing Settings)

Haga clic en **+** (Más) para establecer lo siguiente. **Seleccionar origen (Select Source)** determina los elementos de configuración disponibles.

- **Cuando Seleccionar origen (Select Source) está definido como Auto:**

#### Aplicar corrección de imagen recomendada (Apply recommended image correction)

Aplica automáticamente las correcciones adecuadas en función del tipo de elemento.

### »»» Importante

- El tono de color puede diferir del de la imagen original debido a las correcciones. En tal caso, quite la marca de selección de la casilla de verificación y escanee.

### »»» Nota

- El proceso de escaneado tarda más de lo normal si esta opción está activada.

- Cuando **Seleccionar origen (Select Source)** está definido como **Foto (Photo)**:

### »»» Importante

- Si el **Modo de color (Color Mode)** es **Blanco y negro (Black and White)**, **Configuración de procesamiento de imagen (Image Processing Settings)** no está disponible.

#### **Enfocar contorno (Sharpen outline)**

Enfatiza el contorno de los objetos para enfocar la imagen.

- Cuando **Seleccionar origen (Select Source)** está definido como **Revista (Magazine)** o **Documento**:

### »»» Nota

- Los elementos mostrados varían en función de **Seleccionar origen (Select Source)** y del **Modo de color (Color Mode)**.

#### **Aplicar autocorrección de documento (Apply Auto Document Fix)**

Active esta casilla de verificación para hacer más nítido el texto de un documento o revista y mejorar su legibilidad.

### »»» Importante

- El tono de color puede diferir del de la imagen original debido a las correcciones. En tal caso, quite la marca de selección de la casilla de verificación y escanee.

### »»» Nota

- El proceso de escaneado tarda más de lo normal si esta opción está activada.

#### **Enfocar contorno (Sharpen outline)**

Enfatiza el contorno de los objetos para enfocar la imagen.

#### **Reducir colores base (Reduce show-through)**

Da nitidez al texto de un elemento o reduce la transparencia en periódicos, etc.

#### **Reducir muaré (Reduce moire)**

Reduce el efecto muaré.

El material impreso está formado por una serie de pequeños puntos. El "muaré" es un fenómeno que se da cuando se escanean fotografías o imágenes impresas con trama y aparecen gradaciones desiguales o patrones de líneas.

### »»» Nota

- El proceso de escaneado tarda más de lo normal si la opción **Reducir muaré (Reduce moire)** está activada.

#### **Reducir sombra margen (Reduce gutter shadow)**

Reduce las sombras de encuadernación que aparecen entre páginas al escanear cuadernillos abiertos.

### »»» Importante

- Esta función solamente estará disponible al escanear desde la platina.

## »» Nota

- Utilice la pestaña **Modo avanzado (Advanced Mode)** de ScanGear (controlador del escáner) para corregir las sombras de encuadernación cuando escanee elementos de tamaños no estándar o áreas específicas.  
Consulte la sección "Corrección sombra margen" correspondiente a su modelo desde el Inicio del Manual en línea para obtener más información.
- Cuando se activa esta función, el escaneado puede tardar más de lo habitual con conexión de red.

### **Corregir documento de texto torcido (Correct slanted text document)**

Detecta el texto escaneado y corrige el ángulo (entre -0,1 y -10 grados o entre +0,1 y +10 grados) del documento.

## »» Importante

- Es posible que los siguientes tipos de documento no se puedan corregir correctamente porque el texto no se detecta correctamente.
  - Documentos en los que las líneas de texto estén inclinadas más de 10 grados o cuyos ángulos varíen en distintas líneas
  - Documentos que contengan texto en horizontal y en vertical
  - Documentos con fuentes extremadamente grandes o pequeñas
  - Documentos con poco texto
  - Documentos con cifras/imágenes
  - Textos manuscritos
  - Documentos con líneas horizontales y verticales (tablas)

## »» Nota

- El proceso de escaneado tarda más de lo normal si la opción **Corregir documento de texto torcido (Correct slanted text document)** está activada.

### **Detectar la orientación de un documento de texto y girar la imagen (Detect the orientation of text document and rotate image)**

Gira automáticamente la imagen para conseguir la orientación correcta detectando la orientación del texto en el documento escaneado.

## »» Importante

- Solo se admiten documentos de texto redactados en idiomas que se puedan seleccionar en **Idioma del documento (Document Language)** del [cuadro de diálogo Configuración \(Configuración general\) \(Settings \(General Settings\)\)](#).
- Quizá no sea posible detectar la orientación de los siguientes tipos de configuración o documento porque el texto no se detecta correctamente.
  - La resolución está fuera del rango de entre 300 y 600 ppp
  - El tamaño de fuente está fuera del rango de entre 8 y 48 puntos
  - Documentos que incluyan fuentes especiales, efectos, cursiva o texto escrito a mano
  - Documentos con fondos con tramas

En ese caso, seleccione la casilla **Compruebe el resultado del escaneado y especifique la configuración de guardado (Check scan results and specify save settings)** y, a continuación, gire la imagen en el [cuadro de diálogo Guardar configuración \(Save Settings\)](#).

## (2) Área Guardar configuración

### Nombre archivo (File Name)

Introduzca el nombre de archivo de la imagen que desee guardar. Al guardar un archivo, se adjuntan la fecha y un número de cuatro dígitos al nombre definido para el archivo con el formato "\_20XX0101\_0001".

#### »»» Nota

- Al seleccionar la casilla **Guardar en subcarpeta con fecha de hoy (Save to a subfolder with current date)**, se adjuntan la fecha y un número de cuatro dígitos al nombre definido para el archivo.

### Guardar en (Save in)

Muestra la carpeta en la que se deben guardar las imágenes escaneadas. Para añadir una carpeta, seleccione **Agregar... (Add...)** en el menú desplegable y, a continuación, aparecerá el cuadro de diálogo **Seleccionar carpeta de destino (Select Destination Folder)** con la opción **Agregar (Add)**. Haga clic en esta opción y especifique la carpeta de destino.

Las carpetas de guardado predeterminadas son las siguientes.

- **Windows 10/Windows 8.1/Windows Vista:**  
Carpeta **Documentos (Documents)**
- **Windows 8/Windows 7:**  
Carpeta **Mis documentos (My Documents)**

### Formato de datos (Data Format)

Seleccione el formato de datos con el que desea guardar las imágenes escaneadas.

Puede seleccionar **JPEG/Exif**, **TIFF**, **PNG**, **PDF**, **PDF (Varias páginas) (PDF (Multiple Pages))** o **Auto**.

#### »»» Importante

- Si el **Modo de color (Color Mode)** es **Blanco y negro (Black and White)**, no se puede seleccionar **JPEG/Exif**.

#### »»» Nota

- **Auto** solo aparece cuando está seleccionado **Auto** para **Seleccionar origen (Select Source)**.
- Con conexión de red, el escaneado puede tardar más de lo habitual cuando se configura **TIFF** o **PNG** en **Formato de datos (Data Format)**.

### Calidad de imagen JPEG (JPEG Image Quality)

Se puede especificar la calidad de imagen de los archivos JPEG.

### »»» Importante

- Esto solo aparece cuando se selecciona **JPEG/Exif** o **Auto** en **Formato de datos (Data Format)**.

#### Compresión PDF (PDF Compression)

Seleccione el tipo de compresión para guardar archivos PDF.

##### Estándar (Standard)

Normalmente, esta configuración es la más recomendable.

##### Alto (High)

Comprime el tamaño del archivo al guardarlo, lo que permite reducir la carga de la red o el servidor.

### »»» Importante

- Esto solo aparece cuando se selecciona **PDF** o **PDF (Varias páginas) (PDF (Multiple Pages))** en **Formato de datos (Data Format)**.
- Cuando se selecciona **Blanco y negro (Black and White)** en **Modo de color (Color Mode)**, esta opción no aparece.

#### Crea un archivo PDF compatible con búsqueda de palabras clave (Create a PDF file that supports keyword search)

Seleccione esta casilla para convertir el texto de las imágenes en datos de texto y crear archivos PDF compatibles con la búsqueda de palabras clave.

### »»» Importante

- Esto solo aparece cuando se selecciona **PDF**, **PDF (Varias páginas) (PDF (Multiple Pages))** o **Auto** en **Formato de datos (Data Format)**.

### »»» Nota

- Se crean los archivos PDF en los que se pueden realizar búsquedas en el idioma seleccionado en **Idioma del documento (Document Language)** de la ficha  (Configuración general) del cuadro de diálogo Configuración.

#### Configurar seguridad de la contraseña (Set up password security)

Seleccione esta casilla para mostrar el cuadro de diálogo [Configuración de seguridad de la contraseña \(Password Security Settings\)](#).

### »»» Importante

- Esto solo aparece cuando se selecciona **PDF** o **PDF (Varias páginas) (PDF (Multiple Pages))** en **Formato de datos (Data Format)**.

#### Guardar en subcarpeta con fecha de hoy (Save to a subfolder with current date)

Seleccione esta casilla para crear una carpeta de fecha actual en la carpeta especificada en **Guardar en (Save in)** y guardar en ella las imágenes escaneadas. La carpeta se creará con un nombre tal como "20XX\_01\_01" (Año\_Mes\_Fecha).

Si esta casilla de verificación no está seleccionada, los archivos se guardan directamente en la carpeta especificada en **Guardar en (Save in)**.

### Compruebe el resultado del escaneo y especifique la configuración de guardado (Check scan results and specify save settings)

Abre el [cuadro de diálogo Guardar configuración \(Save Settings\)](#) después de escanear.

#### ►►► Importante

- No aparece cuando **Seleccionar origen (Select Source)** está definido como **Auto**.

## (3) Área Configuración de la aplicación

### Cliente de correo electrónico (E-mail Client)

Especifique qué cliente de correo electrónico usar para adjuntar imágenes escaneadas.

#### ►►► Nota

- Para añadir un cliente de correo electrónico en el menú desplegable, seleccione **Agregar... (Add...)** en el menú desplegable y, a continuación, haga clic en **Agregar (Add)** en el cuadro de diálogo **Seleccionar aplicación (Select Application)** que se mostrará y especifique el cliente de correo electrónico.

### Instrucciones (Instructions)

Abre esta guía.

### Predeterminados (Defaults)

Puede restablecer la configuración predeterminada en la pantalla que se muestra.

## Cuadro de diálogo Configuración (Guardar en equipo (foto))

Haga clic en **Guardar en equipo (foto) (Save to PC (Photo))** de la ficha  (Escanear desde el panel de control) para abrir el cuadro de diálogo **Configuración (Guardar en equipo (foto)) (Settings (Save to PC (Photo)))**.

En el cuadro de diálogo **Configuración (Guardar en equipo (foto)) (Settings (Save to PC (Photo)))** se puede especificar qué tiene que pasar al guardar imágenes como fotos en un ordenador después de escanearlas desde el panel de control.

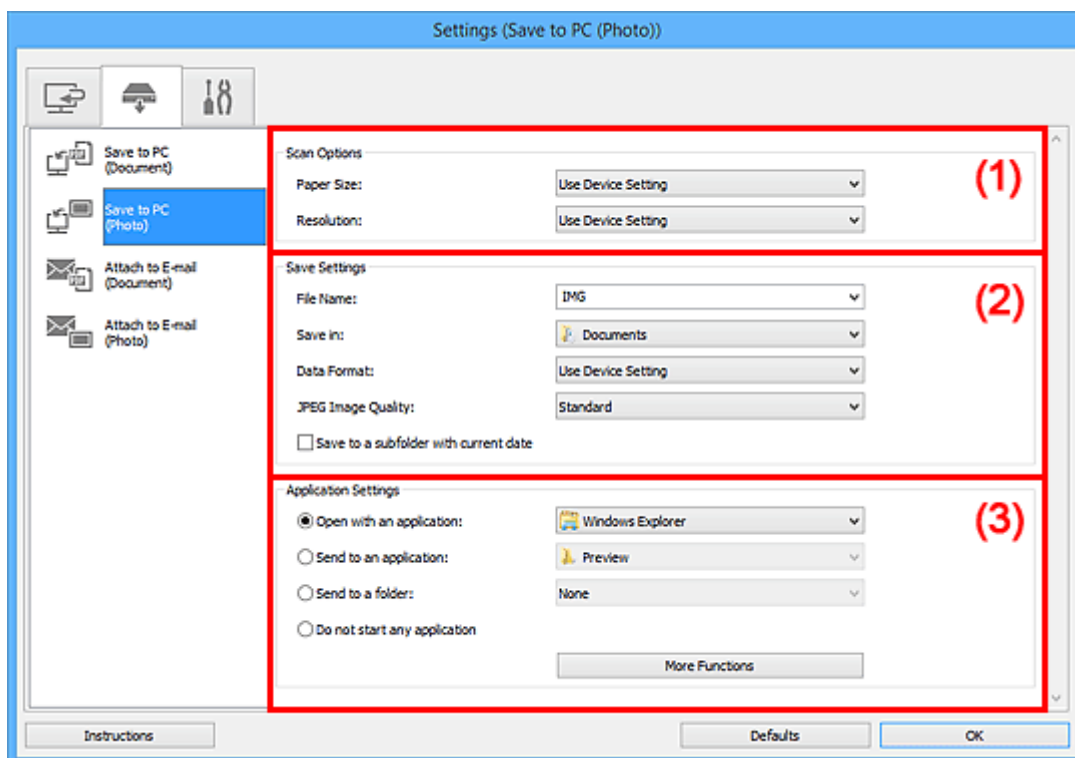

- [\(1\) Área Opciones de escaneado](#)
- [\(2\) Área Guardar configuración](#)
- [\(3\) Área Configuración de la aplicación](#)

### (1) Área Opciones de escaneado

#### Tamaño de papel (Paper Size)

Definir desde el panel de control.

#### Resolución (Resolution)

Definir desde el panel de control.

### (2) Área Guardar configuración

#### Nombre archivo (File Name)

Introduzca el nombre de archivo de la imagen que desee guardar. Al guardar un archivo, se adjuntan la fecha y un número de cuatro dígitos al nombre definido para el archivo con el formato "\_20XX0101\_0001".

## »» Nota

- Al seleccionar la casilla **Guardar en subcarpeta con fecha de hoy (Save to a subfolder with current date)**, se adjuntan la fecha y un número de cuatro dígitos al nombre definido para el archivo.

### **Guardar en (Save in)**

Muestra la carpeta en la que se deben guardar las imágenes escaneadas. Para añadir una carpeta, seleccione **Agregar... (Add...)** en el menú desplegable y, a continuación, aparecerá el cuadro de diálogo **Seleccionar carpeta de destino (Select Destination Folder)** con la opción **Agregar (Add)**. Haga clic en esta opción y especifique la carpeta de destino.

Las carpetas de guardado predeterminadas son las siguientes.

- **Windows 10/Windows 8.1/Windows Vista:**  
Carpeta **Documentos (Documents)**
- **Windows 8/Windows 7:**  
Carpeta **Mis documentos (My Documents)**

### **Formato de datos (Data Format)**

Definir desde el panel de control.

### **Calidad de imagen JPEG (JPEG Image Quality)**

Se puede especificar la calidad de imagen de los archivos JPEG.

### **Guardar en subcarpeta con fecha de hoy (Save to a subfolder with current date)**

Seleccione esta casilla para crear una carpeta de fecha actual en la carpeta especificada en **Guardar en (Save in)** y guardar en ella las imágenes escaneadas. La carpeta se creará con un nombre tal como "20XX\_01\_01" (Año\_Mes\_Fecha).

Si esta casilla de verificación no está seleccionada, los archivos se guardan directamente en la carpeta especificada en **Guardar en (Save in)**.

## **(3) Área Configuración de la aplicación**

### **Abrir con una aplicación (Open with an application)**

Seleccione esta opción cuando desee mejorar o corregir las imágenes escaneadas.

Puede especificar la aplicación en el menú desplegable.

### **Enviar a una aplicación (Send to an application)**

Seleccione esta opción cuando desee usar las imágenes escaneadas tal y como están con una aplicación que permita examinar u organizar imágenes.

Puede especificar la aplicación en el menú desplegable.

### **Enviar a una carpeta (Send to a folder)**

Seleccione esta opción cuando desee, además, guardar las imágenes escaneadas en un carpeta distinta a la especificada en **Guardar en (Save in)**.

Puede especificar la carpeta en el menú desplegable.

### **No iniciar ninguna aplicación (Do not start any application)**

Guarda en la carpeta especificada en **Guardar en (Save in)**.



## »» Nota

- Para añadir una aplicación o una carpeta en el menú desplegable, seleccione **Agregar... (Add...)** en el menú desplegable y, a continuación, aparecerá el cuadro de diálogo **Seleccionar aplicación (Select Application)** o **Seleccionar carpeta de destino (Select Destination Folder)** con la opción **Agregar (Add)**. Haga clic en esta opción y especifique la aplicación o la carpeta.

### **Instrucciones (Instructions)**

Abre esta guía.

### **Predeterminados (Defaults)**

Puede restablecer la configuración predeterminada en la pantalla que se muestra.

## Cuadro de diálogo Configuración (Guardar en equipo (documento))

Haga clic en **Guardar en equipo (documento) (Save to PC (Document))** de la ficha  (Escaneado desde el panel de control) para abrir el cuadro de diálogo **Configuración (Guardar en equipo (documento)) (Settings (Save to PC (Document)))**.

En el cuadro de diálogo **Configuración (Guardar en equipo (documento)) (Settings (Save to PC (Document)))** se puede especificar qué tiene que pasar al guardar imágenes como documentos en un ordenador después de escanearlas desde el panel de control.

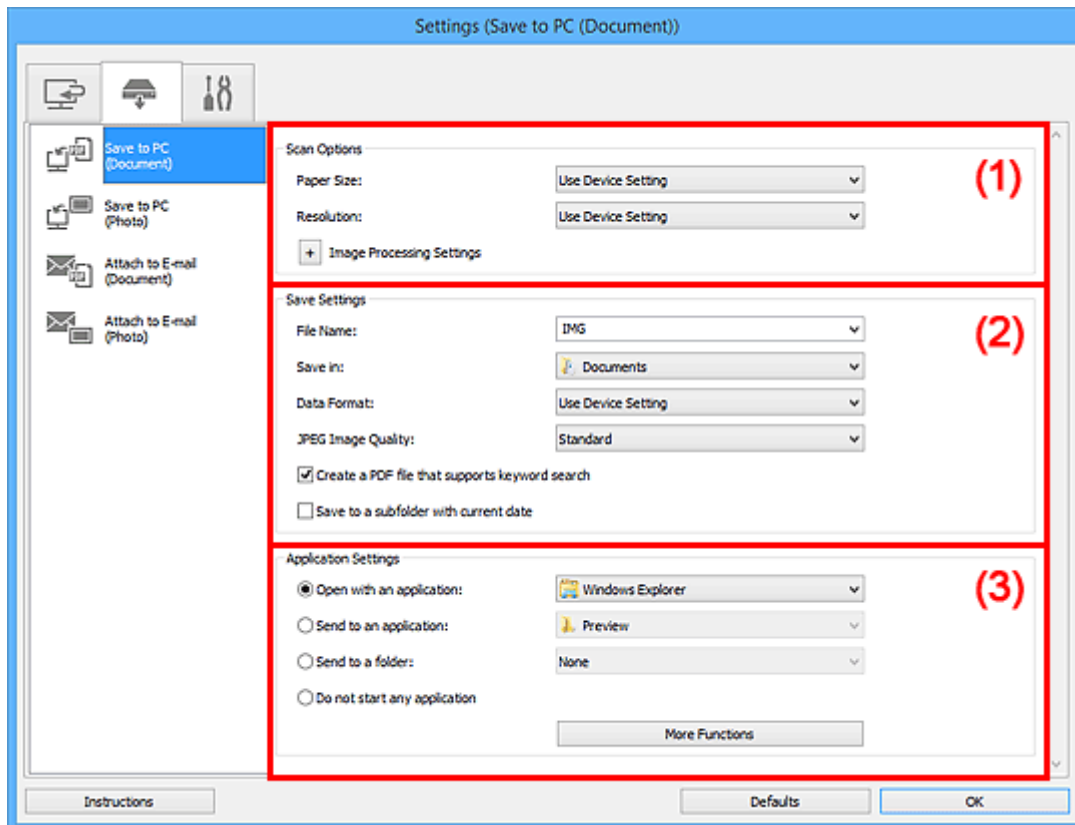

- [\(1\) Área Opciones de escaneado](#)
- [\(2\) Área Guardar configuración](#)
- [\(3\) Área Configuración de la aplicación](#)

### (1) Área Opciones de escaneado

#### Tamaño de papel (Paper Size)

Definir desde el panel de control.

#### Resolución (Resolution)

Definir desde el panel de control.

#### Configuración de procesamiento de imagen (Image Processing Settings)

Haga clic en  (Más) para establecer lo siguiente.

### Aplicar autocorrección de documento (Apply Auto Document Fix)

Active esta casilla de verificación para hacer más nítido el texto de un documento o revista y mejorar su legibilidad.

#### ►►► Importante

- El tono de color puede diferir del de la imagen original debido a las correcciones. En tal caso, quite la marca de selección de la casilla de verificación y escanee.

#### ►►► Nota

- El proceso de escaneado tarda más de lo normal si esta opción está activada.

### Reducir sombra margen (placa) (Reduce gutter shadow (platen))

Reduce las sombras de encuadernación que aparecen entre páginas al escanear cuadernillos abiertos.

#### ►►► Importante

- Esta función solamente estará disponible al escanear desde la platina.

#### ►►► Nota

- Cuando se activa esta función, el escaneado puede tardar más de lo habitual con conexión de red.

### Corregir documento de texto torcido (Correct slanted text document)

Detecta el texto escaneado y corrige el ángulo (entre -0,1 y -10 grados o entre +0,1 y +10 grados) del documento.

#### ►►► Importante

- Es posible que los siguientes tipos de documento no se puedan corregir correctamente porque el texto no se detecta correctamente.
  - Documentos en los que las líneas de texto estén inclinadas más de 10 grados o cuyos ángulos varíen en distintas líneas
  - Documentos que contengan texto en horizontal y en vertical
  - Documentos con fuentes extremadamente grandes o pequeñas
  - Documentos con poco texto
  - Documentos con cifras/imágenes
  - Textos manuscritos
  - Documentos con líneas horizontales y verticales (tablas)

#### ►►► Nota

- El proceso de escaneado tarda más de lo normal si la opción **Corregir documento de texto torcido (Correct slanted text document)** está activada.

### Detectar la orientación de un documento de texto y girar la imagen (Detect the orientation of text document and rotate image)

Gira automáticamente la imagen para conseguir la orientación correcta detectando la orientación del texto en el documento escaneado.

## »» Importante

- Solo se admiten documentos de texto redactados en idiomas que se puedan seleccionar en **Idioma del documento (Document Language)** del [cuadro de diálogo Configuración \(Configuración general\) \(Settings \(General Settings\)\)](#).
- Quizá no sea posible detectar la orientación de los siguientes tipos de configuración o documento porque el texto no se detecta correctamente.
  - La resolución está fuera del rango de entre 300 y 600 ppp
  - El tamaño de fuente está fuera del rango de entre 8 y 48 puntos
  - Documentos que incluyan fuentes especiales, efectos, cursiva o texto escrito a mano
  - Documentos con fondos con tramas

## (2) Área Guardar configuración

### Nombre archivo (File Name)

Introduzca el nombre de archivo de la imagen que desee guardar. Al guardar un archivo, se adjuntan la fecha y un número de cuatro dígitos al nombre definido para el archivo con el formato "\_20XX0101\_0001".

### »» Nota

- Al seleccionar la casilla **Guardar en subcarpeta con fecha de hoy (Save to a subfolder with current date)**, se adjuntan la fecha y un número de cuatro dígitos al nombre definido para el archivo.

### Guardar en (Save in)

Muestra la carpeta en la que se deben guardar las imágenes escaneadas. Para añadir una carpeta, seleccione **Agregar... (Add...)** en el menú desplegable y, a continuación, aparecerá el cuadro de diálogo **Seleccionar carpeta de destino (Select Destination Folder)** con la opción **Agregar (Add)**. Haga clic en esta opción y especifique la carpeta de destino.

Las carpetas de guardado predeterminadas son las siguientes.

- **Windows 10/Windows 8.1/Windows Vista:**  
Carpeta **Documentos (Documents)**
- **Windows 8/Windows 7:**  
Carpeta **Mis documentos (My Documents)**

### Formato de datos (Data Format)

Definir desde el panel de control.

### Calidad de imagen JPEG (JPEG Image Quality)

Se puede especificar la calidad de imagen de los archivos JPEG.

### Crear un archivo PDF compatible con búsqueda de palabras clave (Create a PDF file that supports keyword search)

Seleccione esta casilla para convertir el texto de las imágenes en datos de texto y crear archivos PDF compatibles con la búsqueda de palabras clave.

## »»» Nota

- Se crean los archivos PDF en los que se pueden realizar búsquedas en el idioma seleccionado en **Idioma del documento (Document Language)** de la ficha  (Configuración general) del cuadro de diálogo Configuración.

### **Guardar en subcarpeta con fecha de hoy (Save to a subfolder with current date)**

Seleccione esta casilla para crear una carpeta de fecha actual en la carpeta especificada en **Guardar en (Save in)** y guardar en ella las imágenes escaneadas. La carpeta se creará con un nombre tal como "20XX\_01\_01" (Año\_Mes\_Fecha).

Si esta casilla de verificación no está seleccionada, los archivos se guardan directamente en la carpeta especificada en **Guardar en (Save in)**.

## **(3) Área Configuración de la aplicación**

### **Abrir con una aplicación (Open with an application)**

Seleccione esta opción cuando desee mejorar o corregir las imágenes escaneadas.

Puede especificar la aplicación en el menú desplegable.

### **Enviar a una aplicación (Send to an application)**

Seleccione esta opción cuando desee usar las imágenes escaneadas tal y como están con una aplicación que permita examinar u organizar imágenes.

Puede especificar la aplicación en el menú desplegable.

### **Enviar a una carpeta (Send to a folder)**

Seleccione esta opción cuando desee, además, guardar las imágenes escaneadas en una carpeta distinta a la especificada en **Guardar en (Save in)**.

Puede especificar la carpeta en el menú desplegable.

### **No iniciar ninguna aplicación (Do not start any application)**

Guarda en la carpeta especificada en **Guardar en (Save in)**.

## »»» Nota

- Para añadir una aplicación o una carpeta en el menú desplegable, seleccione **Agregar... (Add...)** en el menú desplegable y, a continuación, aparecerá el cuadro de diálogo **Seleccionar aplicación (Select Application)** o **Seleccionar carpeta de destino (Select Destination Folder)** con la opción **Agregar (Add)**. Haga clic en esta opción y especifique la aplicación o la carpeta.

### **Instrucciones (Instructions)**

Abre esta guía.

### **Predeterminados (Defaults)**

Puede restablecer la configuración predeterminada en la pantalla que se muestra.

## Cuadro de diálogo Configuración (Adjuntar a mensaje de correo electrónico (foto))

Haga clic en **Adjuntar a mensaje de correo electrónico (foto) (Attach to E-mail (Photo))** de la ficha  (Escaneado desde el panel de control) para abrir el cuadro de diálogo **Configuración (Adjuntar a mensaje de correo electrónico (foto)) (Settings (Attach to E-mail (Photo)))**.

En el cuadro de diálogo **Configuración (Adjuntar a mensaje de correo electrónico (foto)) (Settings (Attach to E-mail (Photo)))** se puede especificar qué tiene que pasar al adjuntar imágenes como fotos en un mensaje de correo electrónico después de escanearlas desde el panel de control.

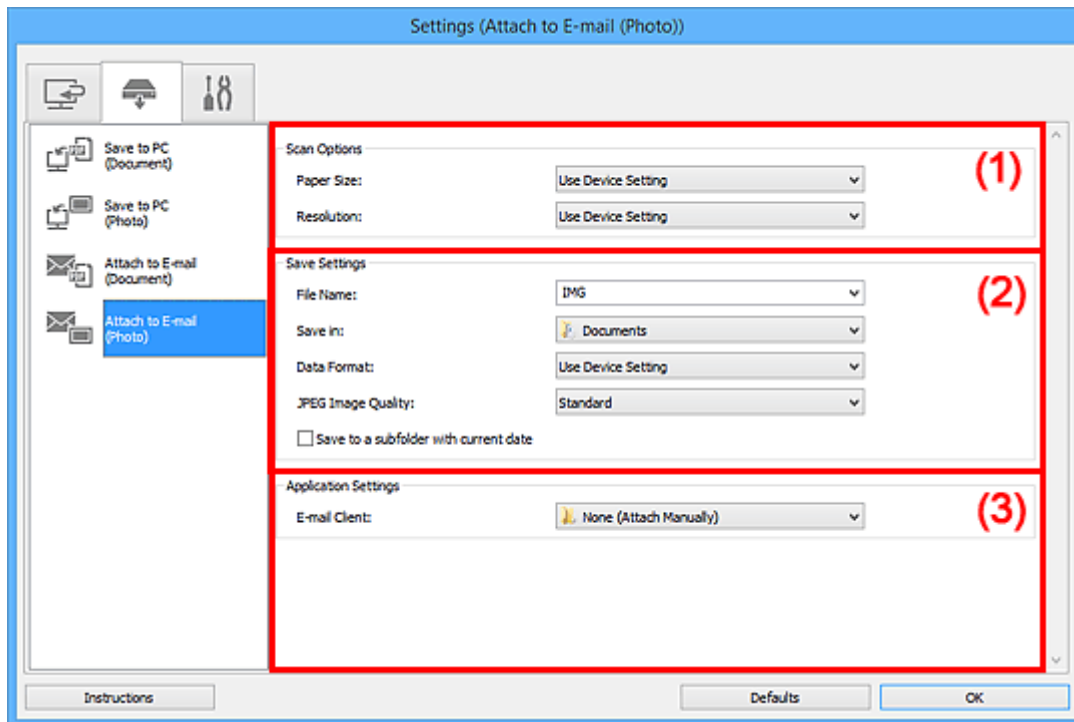

- [\(1\) Área Opciones de escaneado](#)
- [\(2\) Área Guardar configuración](#)
- [\(3\) Área Configuración de la aplicación](#)

### (1) Área Opciones de escaneado

#### Tamaño de papel (Paper Size)

Definir desde el panel de control.

#### Resolución (Resolution)

Definir desde el panel de control.

### (2) Área Guardar configuración

#### Nombre archivo (File Name)

Introduzca el nombre de archivo de la imagen que desee guardar. Al guardar un archivo, se adjuntan la fecha y un número de cuatro dígitos al nombre definido para el archivo con el formato "\_20XX0101\_0001".

## »»» Nota

- Al seleccionar la casilla **Guardar en subcarpeta con fecha de hoy (Save to a subfolder with current date)**, se adjuntan la fecha y un número de cuatro dígitos al nombre definido para el archivo.

### Guardar en (Save in)

Muestra la carpeta en la que se deben guardar las imágenes escaneadas. Para añadir una carpeta, seleccione **Agregar... (Add...)** en el menú desplegable y, a continuación, aparecerá el cuadro de diálogo **Seleccionar carpeta de destino (Select Destination Folder)** con la opción **Agregar (Add)**. Haga clic en esta opción y especifique la carpeta de destino.

Las carpetas de guardado predeterminadas son las siguientes.

- **Windows 10/Windows 8.1/Windows Vista:**  
Carpeta **Documentos (Documents)**
- **Windows 8/Windows 7:**  
Carpeta **Mis documentos (My Documents)**

### Formato de datos (Data Format)

Definir desde el panel de control.

### Calidad de imagen JPEG (JPEG Image Quality)

Se puede especificar la calidad de imagen de los archivos JPEG.

### Guardar en subcarpeta con fecha de hoy (Save to a subfolder with current date)

Seleccione esta casilla para crear una carpeta de fecha actual en la carpeta especificada en **Guardar en (Save in)** y guardar en ella las imágenes escaneadas. La carpeta se creará con un nombre tal como "20XX\_01\_01" (Año\_Mes\_Fecha).

Si esta casilla de verificación no está seleccionada, los archivos se guardan directamente en la carpeta especificada en **Guardar en (Save in)**.

## (3) Área Configuración de la aplicación

### Cliente de correo electrónico (E-mail Client)

Especifique qué cliente de correo electrónico usar para adjuntar imágenes escaneadas.

Puede especificar qué cliente de correo electrónico desea iniciar en el menú desplegable.

## »»» Nota

- Para añadir un cliente de correo electrónico en el menú desplegable, seleccione **Agregar... (Add...)** en el menú desplegable y, a continuación, haga clic en **Agregar (Add)** en el cuadro de diálogo **Seleccionar aplicación (Select Application)** que se mostrará y especifique el cliente de correo electrónico.

### Instrucciones (Instructions)

Abre esta guía.

### Predeterminados (Defaults)

Puede restablecer la configuración predeterminada en la pantalla que se muestra.

## Cuadro de diálogo Configuración (Adjuntar a mensaje de correo electrónico (documento))

Haga clic en **Adjuntar a mensaje de correo electrónico (documento) (Attach to E-mail (Document))** de la ficha  (Escaneado desde el panel de control) para abrir el cuadro de diálogo **Configuración (Adjuntar a mensaje de correo electrónico (documento)) (Settings (Attach to E-mail (Document)))**.

En el cuadro de diálogo **Configuración (Adjuntar a mensaje de correo electrónico (documento)) (Settings (Attach to E-mail (Document)))** se puede especificar qué tiene que pasar al adjuntar imágenes como documentos en un mensaje de correo electrónico después de escanearlas desde el panel de control.

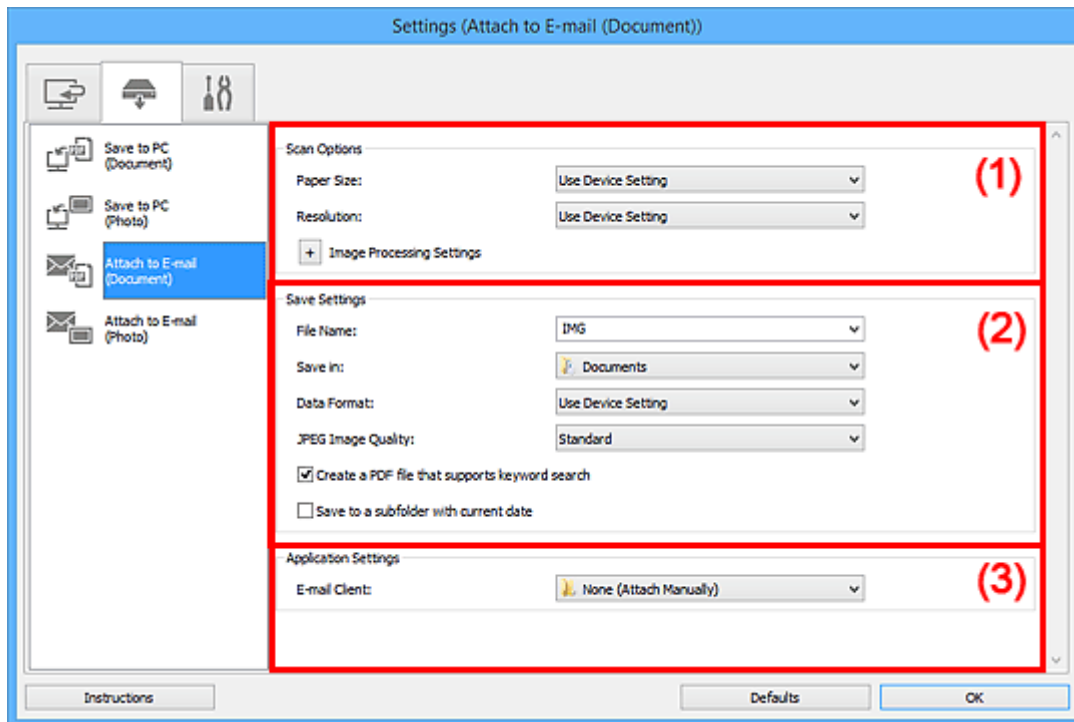

- [\(1\) Área Opciones de escaneado](#)
- [\(2\) Área Guardar configuración](#)
- [\(3\) Área Configuración de la aplicación](#)

### (1) Área Opciones de escaneado

#### Tamaño de papel (Paper Size)

Definir desde el panel de control.

#### Resolución (Resolution)

Definir desde el panel de control.

#### Configuración de procesamiento de imagen (Image Processing Settings)

Haga clic en  (Más) para establecer lo siguiente.

#### Aplicar autocorrección de documento (Apply Auto Document Fix)

Active esta casilla de verificación para hacer más nítido el texto de un documento o revista y mejorar su legibilidad.



### »»» Importante

- El tono de color puede diferir del de la imagen original debido a las correcciones. En tal caso, quite la marca de selección de la casilla de verificación y escanee.

### »»» Nota

- El proceso de escaneado tarda más de lo normal si esta opción está activada.

#### **Reducir sombra margen (placa) (Reduce gutter shadow (platen))**

Reduce las sombras de encuadernación que aparecen entre páginas al escanear cuadernillos abiertos.

### »»» Importante

- Esta función solamente estará disponible al escanear desde la platina.

### »»» Nota

- Cuando se activa esta función, el escaneado puede tardar más de lo habitual con conexión de red.

#### **Corregir documento de texto torcido (Correct slanted text document)**

Detecta el texto escaneado y corrige el ángulo (entre -0,1 y -10 grados o entre +0,1 y +10 grados) del documento.

### »»» Importante

- Es posible que los siguientes tipos de documento no se puedan corregir correctamente porque el texto no se detecta correctamente.
  - Documentos en los que las líneas de texto estén inclinadas más de 10 grados o cuyos ángulos varíen en distintas líneas
  - Documentos que contengan texto en horizontal y en vertical
  - Documentos con fuentes extremadamente grandes o pequeñas
  - Documentos con poco texto
  - Documentos con cifras/imágenes
  - Textos manuscritos
  - Documentos con líneas horizontales y verticales (tablas)

### »»» Nota

- El proceso de escaneado tarda más de lo normal si la opción **Corregir documento de texto torcido (Correct slanted text document)** está activada.

#### **Detectar la orientación de un documento de texto y girar la imagen (Detect the orientation of text document and rotate image)**

Gira automáticamente la imagen para conseguir la orientación correcta detectando la orientación del texto en el documento escaneado.

### »»» Importante

- Solo se admiten documentos de texto redactados en idiomas que se puedan seleccionar en **Idioma del documento (Document Language)** del [cuadro de diálogo Configuración \(Configuración general\) \(Settings \(General Settings\)\)](#).

- Quizá no sea posible detectar la orientación de los siguientes tipos de configuración o documento porque el texto no se detecta correctamente.
  - La resolución está fuera del rango de entre 300 y 600 ppp
  - El tamaño de fuente está fuera del rango de entre 8 y 48 puntos
  - Documentos que incluyan fuentes especiales, efectos, cursiva o texto escrito a mano
  - Documentos con fondos con tramas

## (2) Área Guardar configuración

### Nombre archivo (File Name)

Introduzca el nombre de archivo de la imagen que desee guardar. Al guardar un archivo, se adjuntan la fecha y un número de cuatro dígitos al nombre definido para el archivo con el formato "\_20XX0101\_0001".

### »»» Nota

- Al seleccionar la casilla **Guardar en subcarpeta con fecha de hoy (Save to a subfolder with current date)**, se adjuntan la fecha y un número de cuatro dígitos al nombre definido para el archivo.

### Guardar en (Save in)

Muestra la carpeta en la que se deben guardar las imágenes escaneadas. Para añadir una carpeta, seleccione **Agregar... (Add...)** en el menú desplegable y, a continuación, aparecerá el cuadro de diálogo **Seleccionar carpeta de destino (Select Destination Folder)** con la opción **Agregar (Add)**. Haga clic en esta opción y especifique la carpeta de destino.

Las carpetas de guardado predeterminadas son las siguientes.

- **Windows 10/Windows 8.1/Windows Vista:**  
Carpeta **Documentos (Documents)**
- **Windows 8/Windows 7:**  
Carpeta **Mis documentos (My Documents)**

### Formato de datos (Data Format)

Definir desde el panel de control.

### Calidad de imagen JPEG (JPEG Image Quality)

Se puede especificar la calidad de imagen de los archivos JPEG.

### Crea un archivo PDF compatible con búsqueda de palabras clave (Create a PDF file that supports keyword search)

Seleccione esta casilla para convertir el texto de las imágenes en datos de texto y crear archivos PDF compatibles con la búsqueda de palabras clave.

### »»» Nota

- Se crean los archivos PDF en los que se pueden realizar búsquedas en el idioma seleccionado en **Idioma del documento (Document Language)** de la ficha  (Configuración general) del cuadro de diálogo Configuración.

### **Guardar en subcarpeta con fecha de hoy (Save to a subfolder with current date)**

Seleccione esta casilla para crear una carpeta de fecha actual en la carpeta especificada en **Guardar en (Save in)** y guardar en ella las imágenes escaneadas. La carpeta se creará con un nombre tal como "20XX\_01\_01" (Año\_Mes\_Fecha).

Si esta casilla de verificación no está seleccionada, los archivos se guardan directamente en la carpeta especificada en **Guardar en (Save in)**.

## **(3) Área Configuración de la aplicación**

### **Cliente de correo electrónico (E-mail Client)**

Especifique qué cliente de correo electrónico usar para adjuntar imágenes escaneadas.

Puede especificar qué cliente de correo electrónico desea iniciar en el menú desplegable.

### **»» Nota**

- Para añadir un cliente de correo electrónico en el menú desplegable, seleccione **Agregar... (Add...)** en el menú desplegable y, a continuación, haga clic en **Agregar (Add)** en el cuadro de diálogo **Seleccionar aplicación (Select Application)** que se mostrará y especifique el cliente de correo electrónico.

### **Instrucciones (Instructions)**

Abre esta guía.

### **Predeterminados (Defaults)**

Puede restablecer la configuración predeterminada en la pantalla que se muestra.

## Cuadro de diálogo Configuración (Configuración general)

Haga clic en la ficha  (Configuración general) para abrir el cuadro de diálogo **Configuración (Configuración general) (Settings (General Settings))**.

En el cuadro de diálogo **Configuración (Configuración general) (Settings (General Settings))** se puede establecer qué producto usar, restringir el tamaño de los archivos adjuntos en los correos electrónicos, establecer el idioma para detectar texto en las imágenes y elegir la carpeta en la que se deben guardar temporalmente las imágenes.

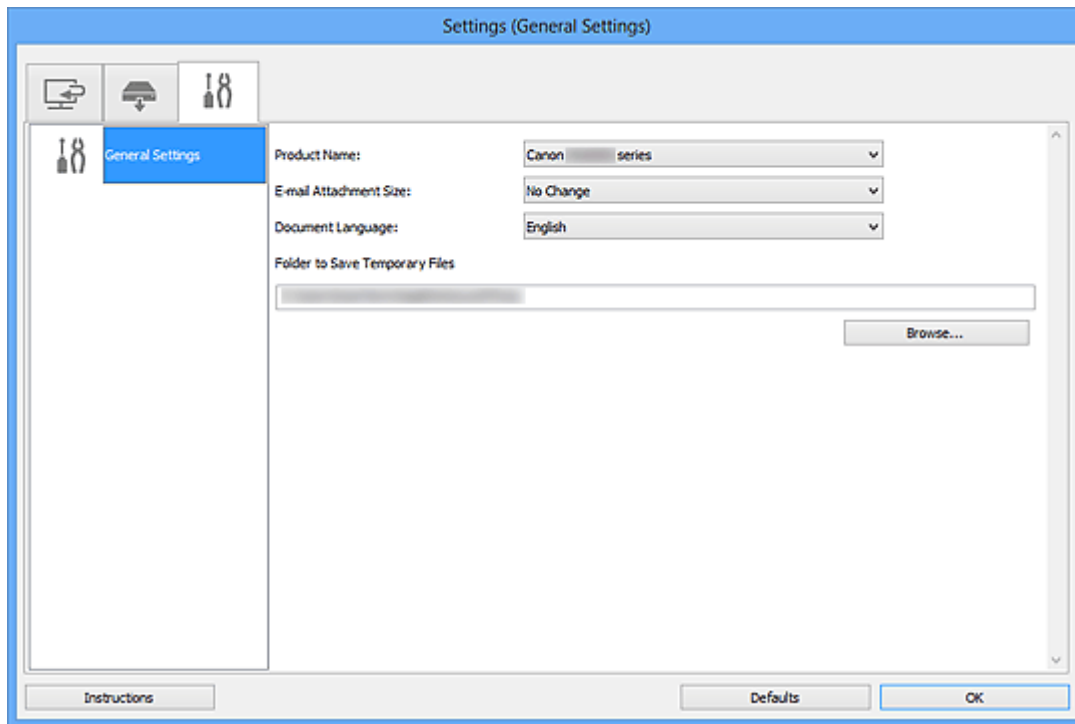

### Nombre del producto (Product Name)

Muestra el nombre del producto que IJ Scan Utility tiene configurado en ese momento para utilizarlo.

Si el producto que se muestra no es el que desea usar, seleccione el producto adecuado en la lista.

Además, para la conexión de red, seleccione uno que tenga "Red" después del nombre del producto.

### »»» Nota

- Con conexión de red, **Seleccionar (Select)** aparece a la derecha del nombre del producto. Haga clic en **Seleccionar (Select)** para mostrar IJ Network Scanner Selector EX desde donde puede cambiar el escáner que se va a utilizar. Consulte el procedimiento de configuración en "[Configuración para escanear en red](#)".

### Tamaño adjuntos correo (E-mail Attachment Size)

También se puede restringir el tamaño de las imágenes escaneadas que se adjuntan en los correos electrónicos.

Puede seleccionar **Pequeño (apto para ventanas de 640 x 480) (Small (Suitable for 640 x 480 Windows))**, **Mediano (apto para ventanas de 800 x 600) (Medium (Suitable for 800 x 600 Windows))**, **Grande (apto para ventanas de 1.024 x 768) (Large (Suitable for 1024 x 768 Windows))** o **Sin cambios (No Change)**.

**Idioma del documento (Document Language)**

Puede seleccionar el idioma para detectar texto en imágenes y para búsquedas cuando se crea un archivo PDF compatible con la búsqueda de palabras clave.

**Carpeta para guardar archivos temporales (Folder to Save Temporary Files)**

Muestra la carpeta en la que se deben guardar las imágenes temporalmente. Haga clic en **Examinar... (Browse...)** para especificar la carpeta de destino.

**Instrucciones (Instructions)**

Abre esta guía.

**Predeterminados (Defaults)**

Puede restablecer la configuración predeterminada en la pantalla que se muestra.

## Cuadro de diálogo Guardar configuración

Seleccione la casilla **Compruebe el resultado del escaneado y especifique la configuración de guardado (Check scan results and specify save settings)** en **Guardar configuración (Save Settings)** del cuadro de diálogo Configuración para que se abra el cuadro de diálogo **Guardar configuración (Save Settings)** después de escanear.

Se puede especificar el formato de datos y el destino mientras se ven las miniaturas de los resultados del escaneado.

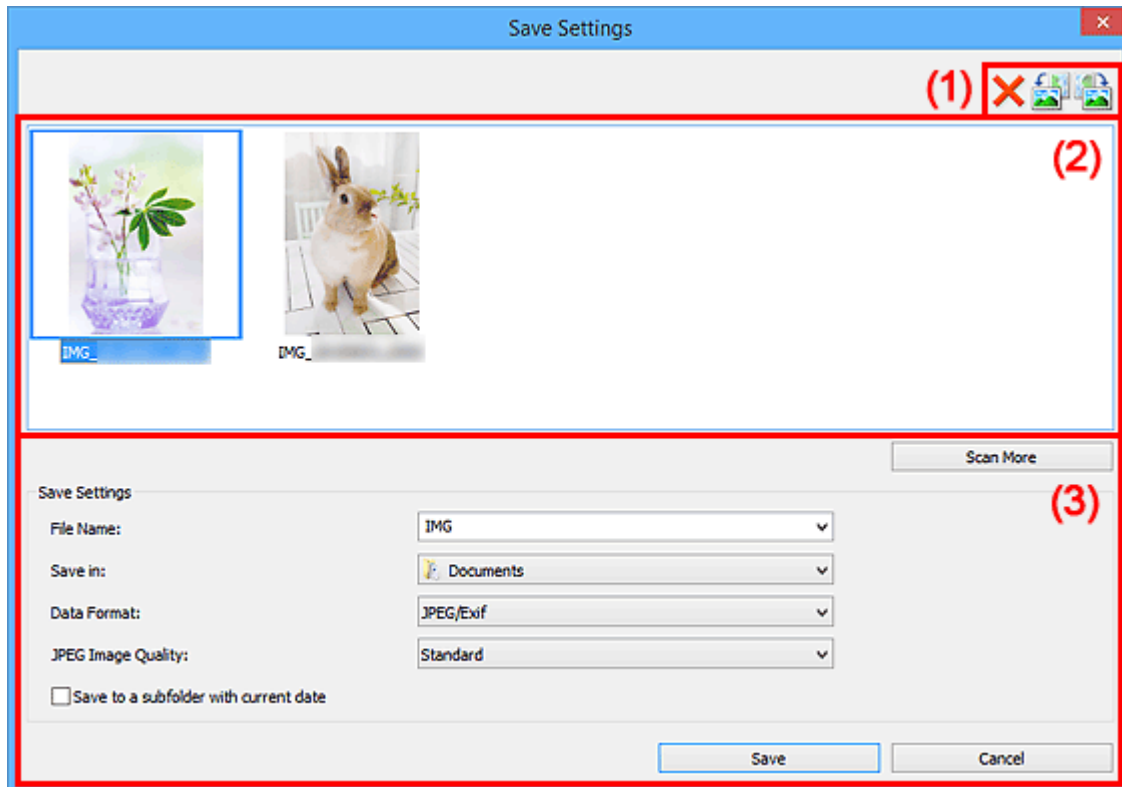

■ (1) [Botones de operación de vista previa](#)

■ (2) [Área Resultados de escaneado](#)

■ (3) [Área Guardar configuración](#)

### (1) Botones de operación de vista previa

 **(Eliminar)**

Elimina la imagen seleccionada en el área Resultados del escaneado.

 /  **(Girar a la izquierda 90°)/(Girar a la derecha 90°)**

Gira las imágenes escaneadas 90 grados en el sentido de las agujas del reloj o en sentido contrario.

Seleccione la imagen que desea girar y haga clic en  (Girar a la izquierda 90°) o  (Girar a la derecha 90°).

## »»» Importante

- Los botones de operación de vista previa no aparecen si la casilla de verificación **Activar escaneos de imágenes grandes (Enable large image scans)** está marcada en el cuadro de diálogo **Configuración (ScanGear) (Settings (ScanGear))**.

## (2) Área Resultados de escaneado

Muestra las miniaturas de las imágenes escaneadas. Puede cambiar el orden de guardado de las imágenes mediante arrastrar y soltar. Los nombres de archivo de guardado aparecen debajo de las miniaturas.

Haga doble clic en una miniatura para aumentar la vista de la imagen escaneada.



## (3) Área Guardar configuración

### Escanear más (Scan More)

Comienza a escanear de nuevo y, a continuación, añade la imagen al área Resultados del escaneado.

### Nombre archivo (File Name)

Introduzca el nombre de archivo de la imagen que desee guardar. Al guardar un archivo, se adjuntan la fecha y un número de cuatro dígitos al nombre definido para el archivo con el formato "\_20XX0101\_0001".

### »»» Nota

- Al seleccionar la casilla **Guardar en subcarpeta con fecha de hoy (Save to a subfolder with current date)**, se adjuntan la fecha y un número de cuatro dígitos al nombre definido para el archivo.

### Guardar en (Save in)

Muestra la carpeta en la que se deben guardar las imágenes escaneadas. Para añadir una carpeta, seleccione **Agregar... (Add...)** en el menú desplegable y, a continuación, aparecerá el cuadro de diálogo **Seleccionar carpeta de destino (Select Destination Folder)** con la opción **Agregar (Add)**. Haga clic en esta opción y especifique la carpeta de destino.

Las carpetas de guardado predeterminadas son las siguientes.

- **Windows 10/Windows 8.1/Windows Vista:**

Carpeta **Documentos (Documents)**

- **Windows 8/Windows 7:**

Carpeta **Mis documentos (My Documents)**

### Formato de datos (Data Format)

Seleccione el formato de datos con el que desea guardar las imágenes escaneadas.

Puede seleccionar **JPEG/Exif**, **TIFF**, **PNG**, **PDF** o **PDF (Varias páginas) (PDF (Multiple Pages))**.

#### »»» Importante

- No se puede seleccionar **PDF** ni **PDF (Varias páginas) (PDF (Multiple Pages))** en los siguientes casos.
  - Cuando se escanea haciendo clic en **Foto (Photo)** en la pantalla principal de IJ Scan Utility
  - Cuando la casilla **Activar escaneos de imágenes grandes (Enable large image scans)** está seleccionada en **Guardar configuración (Save Settings)** del cuadro de diálogo **Configuración (ScanGear) (Settings (ScanGear))**
  - Cuando la casilla **Iniciar OCR (Start OCR)** está seleccionada en **Configuración de la aplicación (Application Settings)** del cuadro de diálogo **Configuración (Escaneado de documento) (Settings (Document Scan))**, **Configuración (Escaneado personalizado) (Settings (Custom Scan))** o **Configuración (ScanGear) (Settings (ScanGear))**
- Si el **Modo de color (Color Mode)** es **Blanco y negro (Black and White)**, no se puede seleccionar **JPEG/Exif**.

#### »»» Nota

- Con conexión de red, el escaneado puede tardar más de lo habitual cuando se configura **TIFF** o **PNG** en **Formato de datos (Data Format)**.

### Calidad de imagen JPEG (JPEG Image Quality)

Se puede especificar la calidad de imagen de los archivos JPEG.

#### »»» Importante

- Esto solo aparece cuando se selecciona **JPEG/Exif** en **Formato de datos (Data Format)**.

### Compresión PDF (PDF Compression)

Seleccione el tipo de compresión para guardar archivos PDF.

#### Estándar (Standard)

Normalmente, esta configuración es la más recomendable.



### Alto (High)

Comprime el tamaño del archivo al guardarlo, lo que permite reducir la carga de la red o el servidor.

### »»» Importante

- Esto solo aparece cuando se selecciona **PDF** o **PDF (Varias páginas) (PDF (Multiple Pages))** en **Formato de datos (Data Format)**.

### Crea un archivo PDF compatible con búsqueda de palabras clave (Create a PDF file that supports keyword search)

Seleccione esta casilla para convertir el texto de las imágenes en datos de texto y crear archivos PDF compatibles con la búsqueda de palabras clave.

### »»» Importante

- Esto solo aparece cuando se selecciona **PDF** o **PDF (Varias páginas) (PDF (Multiple Pages))** en **Formato de datos (Data Format)**.

### »»» Nota

- Se crean los archivos PDF en los que se pueden realizar búsquedas en el idioma seleccionado en **Idioma del documento (Document Language)** de la ficha  (Configuración general) del cuadro de diálogo Configuración.

### Configurar seguridad de la contraseña (Set up password security)

Seleccione esta casilla para mostrar el cuadro de diálogo [Configuración de seguridad de la contraseña \(Password Security Settings\)](#).

### »»» Importante

- Esto solo aparece cuando se selecciona **PDF** o **PDF (Varias páginas) (PDF (Multiple Pages))** en **Formato de datos (Data Format)**.

### Guardar en subcarpeta con fecha de hoy (Save to a subfolder with current date)

Seleccione esta casilla para crear una carpeta de fecha actual en la carpeta especificada en **Guardar en (Save in)** y guardar en ella las imágenes escaneadas. La carpeta se creará con un nombre tal como "20XX\_01\_01" (Año\_Mes\_Fecha).

Si esta casilla de verificación no está seleccionada, los archivos se guardan directamente en la carpeta especificada en **Guardar en (Save in)**.

### Guardar (Save)

Guarda las imágenes escaneadas.

### Cancelar (Cancel)

Cancela el proceso de guardado.

# Cuadro de diálogo Configuración de seguridad de la contraseña

Establezca las contraseñas para abrir o imprimir/editar archivos PDF.

Muestre el cuadro de diálogo **Configuración de seguridad de la contraseña (Password Security Settings)** mediante una de las operaciones siguientes.

- Seleccione la casilla **Configurar seguridad de la contraseña (Set up password security)** en el [cuadro de diálogo Configuración](#) y, a continuación, proceda a escanear.
- Seleccione la casilla **Configurar seguridad de la contraseña (Set up password security)** en el cuadro de diálogo [Guardar configuración \(Save Settings\)](#) y, a continuación, proceda a guardar.

## »»» Nota

- El cuadro de diálogo **Guardar configuración (Save Settings)** aparece después de escanear con la casilla **Compruebe el resultado del escaneo y especifique la configuración de guardado (Check scan results and specify save settings)** seleccionada en **Guardar configuración (Save Settings)** del cuadro de diálogo Configuración.

## »»» Importante

- No será posible abrir ni editar el archivo PDF si se le olvida la contraseña. Se recomienda anotar las contraseñas y guardarlas en un sitio seguro para su uso en el futuro.
- Los archivos PDF protegidos por contraseña no se pueden abrir en aplicaciones que no admitan configuraciones de seguridad para archivos PDF.



### Exigir contraseña para abrir el documento (Require a password to open the document)

Puede especificar si se requiere una contraseña para abrir el archivo PDF. Seleccione esta casilla para introducir caracteres en **Contraseña documento (Document Open Password)**.

#### Contraseña documento (Document Open Password)

Escriba una contraseña para abrir el archivo PDF.

#### Contraseña (confirmar) (Password (Confirmation))

Escriba la contraseña establecida en **Contraseña documento (Document Open Password)**.

### Se necesita una contraseña para imprimir o editar el documento (Require a password to print or edit the document)

Puede especificar si se requiere una contraseña para imprimir o editar el archivo PDF. Seleccione esta casilla para introducir caracteres en **Contraseña para permisos (Permissions Password)**.

### **Contraseña para permisos (Permissions Password)**

Escriba una contraseña para imprimir o editar los archivos PDF.

### **Contraseña (confirmar) (Password (Confirmation))**

Escriba la contraseña establecida en **Contraseña para permisos (Permissions Password)**.

## **»»» Importante**

- Escriba una contraseña de hasta 32 caracteres utilizando letras, números o símbolos de un único byte (!"#\$%&'()\*+,-./:;<=>?@[^\]^\_`{|}~). Las contraseñas distinguen entre mayúsculas y minúsculas.
- Para establecer la **Contraseña documento (Document Open Password)** y la **Contraseña para permisos (Permissions Password)**, seleccione ambas casillas y especifique una contraseña diferente para cada una.

### **Aceptar (OK)**

Puede hacer clic en **Aceptar (OK)** tras introducir la **Contraseña documento (Document Open Password)** y la **Contraseña (confirmar) (Password (Confirmation))**, o la **Contraseña para permisos (Permissions Password)** y la **Contraseña (confirmar) (Password (Confirmation))**. Haga clic en **Aceptar (OK)** para escanear o guardar.

### **Cancelar (Cancel)**

**Tras escanear con la casilla Configurar seguridad de la contraseña (Set up password security) seleccionada en el cuadro de diálogo Configuración:**

Reaparece la pantalla principal de IJ Scan Utility.

**Tras guardar con la casilla Configurar seguridad de la contraseña (Set up password security) seleccionada en el cuadro de diálogo Guardar configuración (Save Settings):**

Aparece una pantalla de confirmación; haga clic en **Cancelar (Cancel)** para volver al cuadro de diálogo **Configuración de seguridad de la contraseña (Password Security Settings)**. Haga clic en **Aceptar (OK)** para guardar las imágenes escaneadas sin establecer una contraseña.

## Ventana Fusión de imágenes

Haga clic en **Fusionar (Stitch)** en la pantalla principal de IJ Scan Utility para abrir la ventana **Fusión de imágenes (Image Stitch)**.

Puede escanear las mitades derecha e izquierda de un elemento más grande que la placa y combinarlas para obtener una sola imagen. Se pueden escanear elementos cuyo tamaño sea aproximadamente el doble del de la placa.

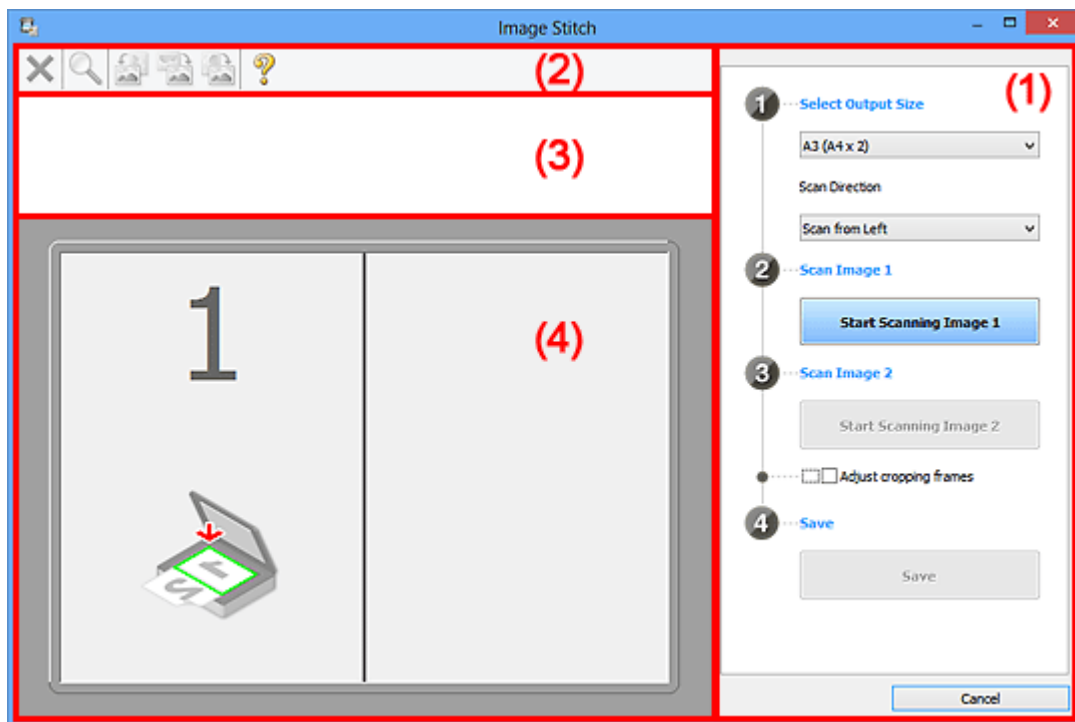

- [\(1\) Botones de funcionamiento y configuración](#)
- [\(2\) Barra de herramientas](#)
- [\(3\) Área Vista de miniaturas](#)
- [\(4\) Área de vista preliminar](#)

### »»» Nota

- Los elementos mostrados varían según el origen seleccionado y la vista.

### (1) Botones de funcionamiento y configuración

#### Seleccionar el tamaño final (Select Output Size)

##### **B4 (B5 x 2)**

Escanea por separado las mitades izquierda y derecha de un documento de tamaño B4.

##### **A3 (A4 x 2)**

Escanea por separado las mitades izquierda y derecha de un documento de tamaño A3.

##### **11 x 17 (Carta x 2) (11 x 17 (Letter x 2))**

Escanea por separado las mitades izquierda y derecha de un elemento dos veces más grande que el tamaño Carta.

### **Mesa exp. Completa x 2 (Full Platen x 2)**

Escanea por separado las mitades izquierda y derecha de un elemento dos veces más grande que la placa.

#### **Dirección del escáner (Scan Direction)**

##### **Escanear desde la izquierda (Scan from Left)**

Muestra la primera imagen escaneada en el lado izquierdo.

##### **Escanear desde la derecha (Scan from Right)**

Muestra la primera imagen escaneada en el lado derecho.

#### **Escanear imagen 1 (Scan Image 1)**

##### **Empezar a escanear imagen 1 (Start Scanning Image 1)**

Escanea el primer elemento.

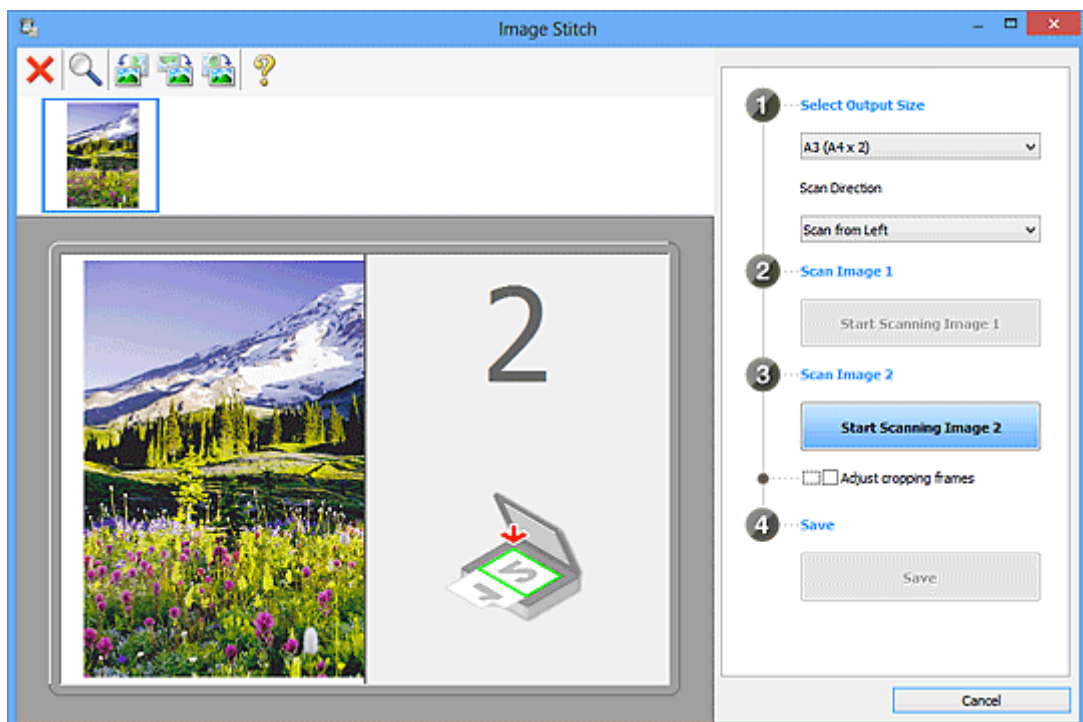

#### **Escanear imagen 2 (Scan Image 2)**

##### **Empezar a escanear imagen 2 (Start Scanning Image 2)**

Escanea el segundo elemento.

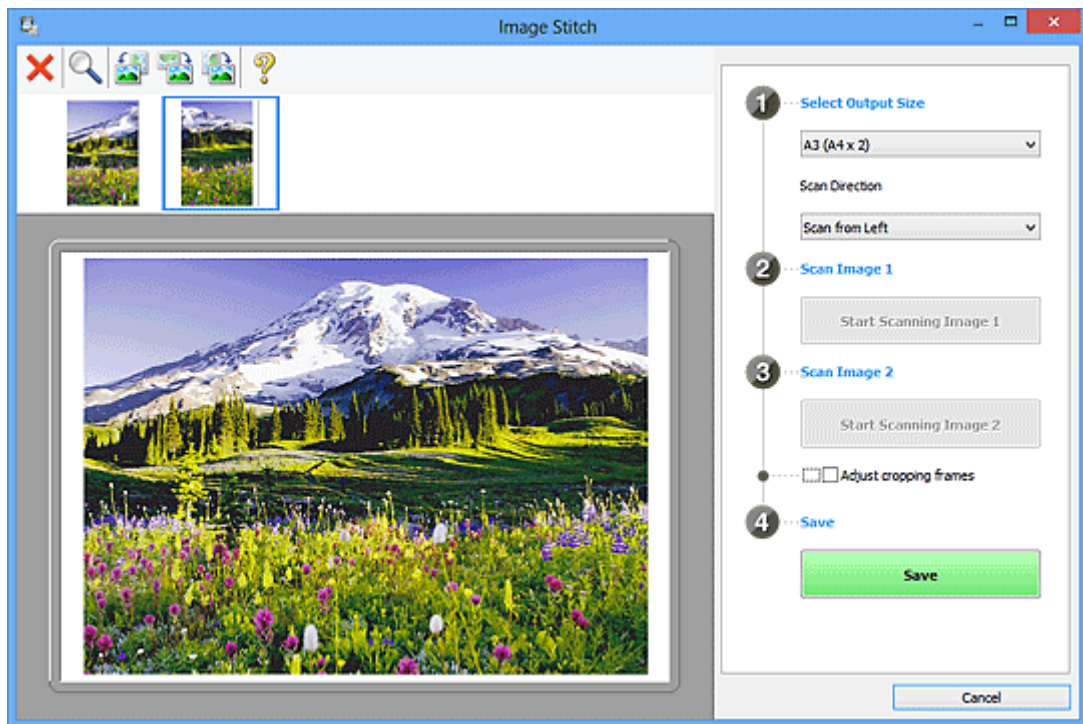

### Ajustar marcos de recorte (Adjust cropping frames)

Puede ajustar el área de escaneado en la vista preliminar.

Si no se ha especificado ninguna área, se guardará la imagen del tamaño detectado en **Seleccionar el tamaño final (Select Output Size)**. Si se especifica un área, solo se escaneará y se guardará la imagen incluida en el marco de recorte.

■ [Ajuste los marcos de recorte en la ventana Fusión de imágenes](#)

### Guardar (Save)

#### Guardar (Save)

Guarda las dos imágenes escaneadas como una sola imagen.

### Cancelar (Cancel)

Cancela el escaneado para **Fusionar (Stitch)**.

## (2) Barra de herramientas

Puede eliminar las imágenes escaneadas o ajustar las imágenes previsualizadas.



#### (Eliminar)

Elimina la imagen seleccionada en el área Vista de miniaturas.



#### (Ampliar/Reducir)

Permite aumentar o reducir la imagen previsualizada.

Al hacer clic en el área Vista preliminar se agranda la imagen mostrada.

Haciendo clic con el botón derecho en el área Vista preliminar se reduce la imagen mostrada.



#### (Girar a la izquierda)

Gira la imagen de la vista preliminar 90 grados en el sentido contrario al de las agujas del reloj.



**(Girar 180°)**

Gira la imagen de la vista preliminar 180 grados.



**(Girar a la derecha)**

Gira la imagen de vista preliminar 90 grados en el sentido de las agujas del reloj.



**(Abrir guía)**

Abre la página.

### **(3) Área Vista de miniaturas**

Muestra las miniaturas de las imágenes escaneadas. Si no se ha escaneado nada, aparece en blanco.

### **(4) Área de vista preliminar**

Muestra las imágenes escaneadas. Se puede ajustar el formato arrastrando la imagen escaneada o comprobando los resultados de la configuración realizada en "[\(1\) Botones de funcionamiento y configuración.](#)"

**Si no se ha escaneado ninguna imagen:**

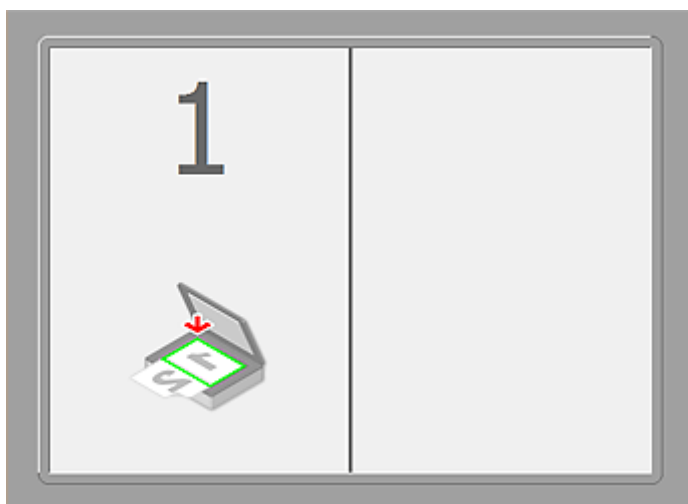

Después de escanear el primer elemento haciendo clic en Empezar a escanear imagen 1 (Start Scanning Image 1):

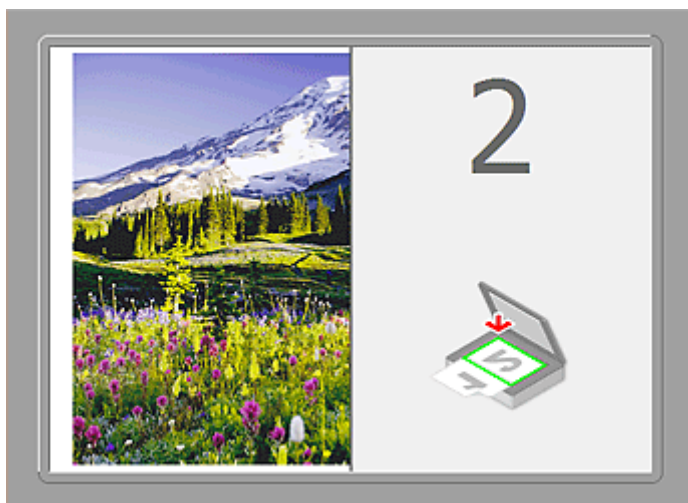

La imagen se escanea en la dirección especificada en **Dirección del escáner (Scan Direction)** y junto a ella aparece **2**.

Después de escanear el segundo elemento haciendo clic en Empezar a escanear imagen 2 (Start Scanning Image 2):



Aparecen las dos imágenes escaneadas.

## Tema relacionado

- [Escaneado de originales más grandes que la placa \(Fusión de imágenes\)](#)



## Escaneado con el software de la aplicación (ScanGear)

- ▶ ¿Qué es ScanGear (controlador de escáner)?
- ▶ Escaneado con configuraciones avanzadas mediante ScanGear (controlador de escáner)
- ▶ Inicio de ScanGear (controlador de escáner)
- ▶ Escaneado en Modo básico
- ▶ Escaneado en Modo avanzado
- ▶ Escaneado de varios documentos desde el ADF (alimentador automático de documentos) en Modo avanzado
- ▶ Escaneado de varios documentos a la vez con ScanGear (controlador de escáner)
- ▶ Corrección de imágenes y ajuste de los colores con ScanGear (controlador de escáner)
- ▶ Pantallas de ScanGear (controlador de escáner)
- ▶ Colocación de originales (cuando vaya a escanear desde el ordenador)
- ▶ Ajuste de los marcos de recorte (ScanGear)
- ▶ Notas generales (controlador de escáner)

### ►►► Importante

- Las funciones y configuración disponibles variarán en función del escáner o impresora.

## ¿Qué es ScanGear (controlador de escáner)?

ScanGear (controlador de escáner) es un software que se utiliza para escanear documentos. Permite especificar el tamaño de salida y realizar correcciones de imagen durante el escaneado.

ScanGear puede iniciarse desde IJ Scan Utility o desde aplicaciones compatibles con una interfaz estándar denominada TWAIN. (ScanGear es un controlador compatible con TWAIN.)

### Qué se puede hacer con este software

Este software permite mostrar una vista preliminar del resultado de un escaneado, así como establecer el tipo de documento, el tamaño de salida, etc. al escanear documentos. Resulta especialmente útil cuando se desea escanear en un tono de color específico, ya que permite realizar varias correcciones y ajustes del brillo, contraste, etc.

### Pantallas

Hay dos modos: Modo básico y Modo avanzado.

Para cambiar de un modo a otro, hay que hacer clic en las fichas de la parte superior derecha de la pantalla.

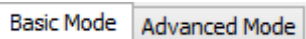

### »»» Nota

- ScanGear se inicia en el último modo utilizado.
- Las configuraciones no se conservan cuando se cambia de un modo a otro.

### Modo básico

Utilice la ficha **Modo básico (Basic Mode)** para escanear fácilmente siguiendo tres sencillos pasos en la pantalla ( **1** , **2** y **3** ).

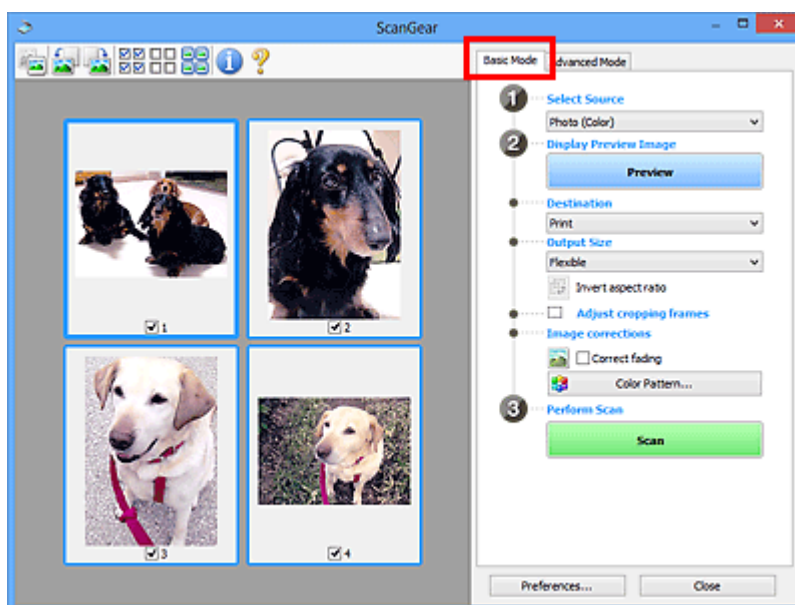

## Modo avanzado

Utilice la ficha **Modo avanzado (Advanced Mode)** para especificar el modo de color, la resolución de salida, el brillo de la imagen, el tono de color, etc. al escanear.

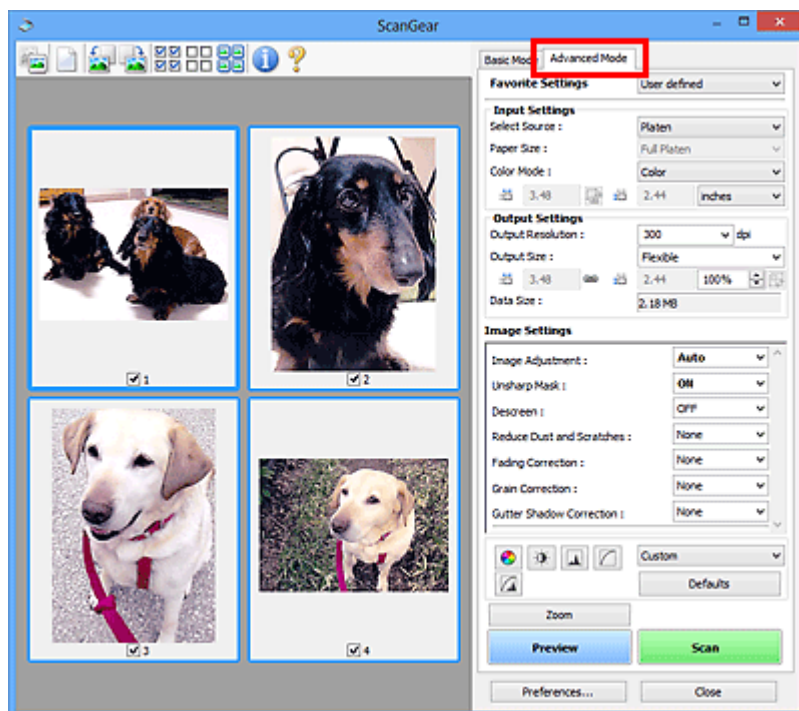

## **Escaneado con configuraciones avanzadas mediante ScanGear (controlador de escáner)**

- ▶ **Inicio de ScanGear (controlador de escáner)**
- ▶ **Escaneado en Modo básico**
- ▶ **Escaneado en Modo avanzado**
- ▶ **Escaneado de varios documentos desde el ADF (alimentador automático de documentos) en Modo avanzado**
- ▶ **Escaneado de varios documentos a la vez con ScanGear (controlador de escáner)**

## Inicio de ScanGear (controlador de escáner)

Use ScanGear (controlador de escáner) para realizar correcciones en las imágenes y ajustar el color cuando esté escaneando. ScanGear se puede iniciar desde IJ Scan Utility o desde otras aplicaciones.

### »» Nota

- Establezca el entorno de red si tiene más de un escáner o tiene un modelo compatible con la red y ha cambiado la conexión de USB a conexión de red.

## Inicio de IJ Scan Utility

Siga estos pasos para iniciar ScanGear desde IJ Scan Utility.

1. Inicie IJ Scan Utility.

Consulte "Iniciar IJ Scan Utility" para su modelo en la página inicial del Manual en línea para saber cómo se inicia IJ Scan Utility.

2. Haga clic en ScanGear en la pantalla principal de la IJ Scan Utility.

Aparece la pantalla ScanGear.

## Inicio desde una aplicación

Efectúe el siguiente procedimiento (ejemplo) para iniciar ScanGear desde una aplicación.

El procedimiento varía según la aplicación de que se trate. Para obtener más detalles, consulte el manual de la aplicación.

1. Inicie la aplicación en cuestión.
2. En el menú de la aplicación, seleccione el equipo.

### »» Nota

- Cuando quiera utilizar un modelo compatible con la red mediante la conexión a una red, seleccione uno en la opción "Red" que aparece después del nombre del producto.

3. Seleccione el comando para escanear un documento.

Aparece la pantalla ScanGear.

## Escaneado en Modo básico

Use la ficha **Modo básico (Basic Mode)** para escanear fácilmente siguiendo los pasos que aparecen en la pantalla.

Consulte "[Escaneado de varios documentos a la vez con ScanGear \(controlador de escáner\)](#)" para escanear varios documentos simultáneamente desde la platina.

Cuando se escanea desde el ADF (alimentador automático de documentos), los documentos se escanean sin vista preliminar.

### ►► Importante

- Es posible que los siguientes tipos de documentos no se escaneen correctamente. En tal caso, haga clic en  (Miniatura) de la barra de herramientas para cambiar a la vista de la imagen completa y escanear.
  - Fotos que tengan el fondo pálido
  - Documentos impresos en papel blanco, texto escrito a mano, tarjetas de visita, etc.
  - Documentos finos
  - Documentos gruesos
- Es posible que los siguientes tipos de documentos no se escaneen correctamente.
  - Documentos con menos de 3 cm cuadrados (1,2 pulgadas cuadradas)
  - Fotografías cortadas de distintas formas

### ►► Nota

- Si utiliza un modelo que admita el escaneado a doble cara con el ADF, puede escanear las dos caras de los documentos automáticamente desde el ADF.

1. Coloque el documento en la platina o el ADF y, a continuación, inicie ScanGear (controlador de escáner).

- [Colocación de originales \(cuando vaya a escanear desde el ordenador\)](#)
- [Inicio de ScanGear \(controlador de escáner\)](#)

2. Configure **Selección del origen (Select Source)** de acuerdo con el documento que haya colocado en la platina o el ADF.

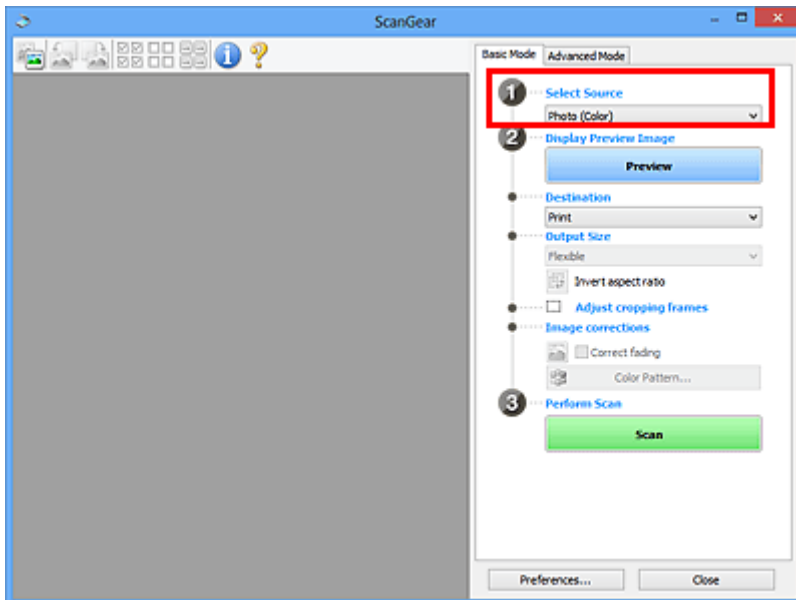

### ►►► Importante

- Algunas aplicaciones no admiten el escaneado continuo desde el ADF. Para obtener más detalles, consulte el manual de la aplicación.

### ►►► Nota

- Para escanear revistas que contengan muchas fotos en color, seleccione **Revista (Color)** (**Magazine (Color)**).

### 3. Haga clic en **Vista preliminar (Preview)**.

La imagen de vista preliminar se muestra en el área correspondiente.

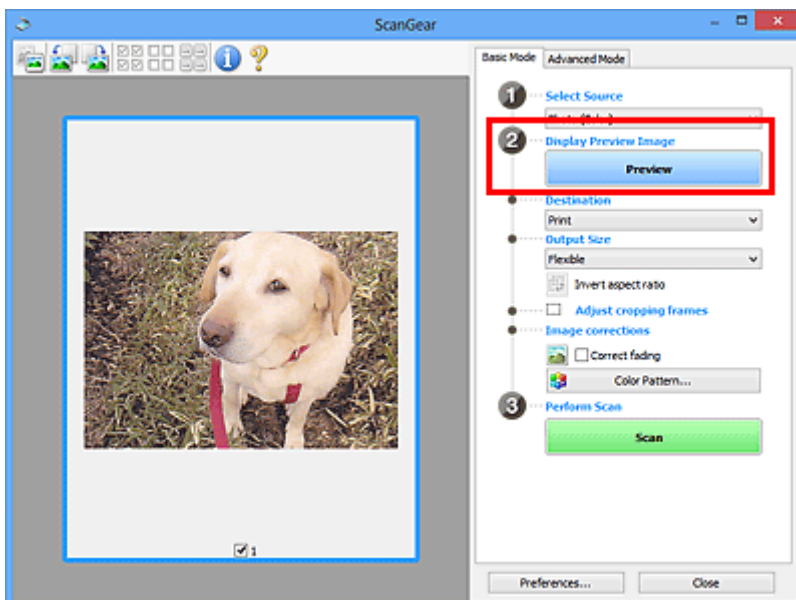

### ►►► Importante

- La opción **Vista preliminar (Preview)** no estará disponible si se ha seleccionado un tipo de ADF para **Selección del origen (Select Source)**.

## »»» Nota

- Los colores se ajustan en función del tipo de documento elegido en **Selección del origen (Select Source)**.

4. Configure la opción **Destino (Destination)**.

## »»» Nota

- Continúe directamente desde el paso 7 si se ha seleccionado un tipo de ADF para **Selección del origen (Select Source)**.

5. Establecer **Tamaño de salida (Output Size)** según el propósito.

Las opciones de tamaño de salida varían según el elemento seleccionado como **Destino (Destination)**.

6. Ajuste los marcos de recorte (áreas de escaneado) según sea necesario.

Ajuste el tamaño y la posición de los marcos de recorte en la vista preliminar de la imagen.

- [Ajuste de los marcos de recorte \(ScanGear\)](#)

7. Establezca las **Correcciones de imágenes (Image corrections)** según sea necesario.

8. Haga clic en **Escanear (Scan)**.

Comenzará el proceso de escaneado.

## »»» Nota

- Haga clic en  (Información) para abrir un cuadro de diálogo en el que se pueden comprobar los ajustes de escaneado actuales (tipo de documento, etc.).
- La respuesta de ScanGear después del escaneado puede especificarse en **Estado del cuadro de diálogo de ScanGear después del escaneado (Status of ScanGear dialog after scanning)**, en la ficha [Escanear \(Scan\)](#) del cuadro de diálogo **Preferencias (Preferences)**.

## Tema relacionado

- [Ficha Modo básico](#)



## Escaneado en Modo avanzado

Utilice la ficha **Modo avanzado (Advanced Mode)** para especificar el modo de color, la resolución de salida, el brillo de la imagen, el tono de color, etc. al escanear.

Consulte "[Escaneado de varios documentos a la vez con ScanGear \(controlador de escáner\)](#)" para escanear varios documentos a la vez.

Consulte "[Escaneado de varios documentos desde el ADF \(alimentador automático de documentos\) en Modo avanzado](#)" para escanear varios documentos situados sobre el ADF (alimentador automático de documentos).

### ►►► Importante

- Es posible que los siguientes tipos de documentos no se escaneen correctamente. En tal caso, haga clic en  (Miniatura) de la barra de herramientas para cambiar a la vista de la imagen completa y escanear.
  - Fotos que tengan el fondo pálido
  - Documentos impresos en papel blanco, texto escrito a mano, tarjetas de visita, etc.
  - Documentos finos
  - Documentos gruesos
- Es posible que los siguientes tipos de documentos no se escaneen correctamente.
  - Documentos con menos de 3 cm cuadrados (1,2 pulgadas cuadradas)
  - Fotografías cortadas de distintas formas

1. Coloque el documento en la platina e inicie ScanGear (controlador de escáner).

- [Colocación de originales \(cuando vaya a escanear desde el ordenador\)](#)
- [Inicio de ScanGear \(controlador de escáner\)](#)

2. Haga clic en la ficha **Modo avanzado (Advanced Mode)**.

La ficha cambia a **Modo avanzado (Advanced Mode)**.

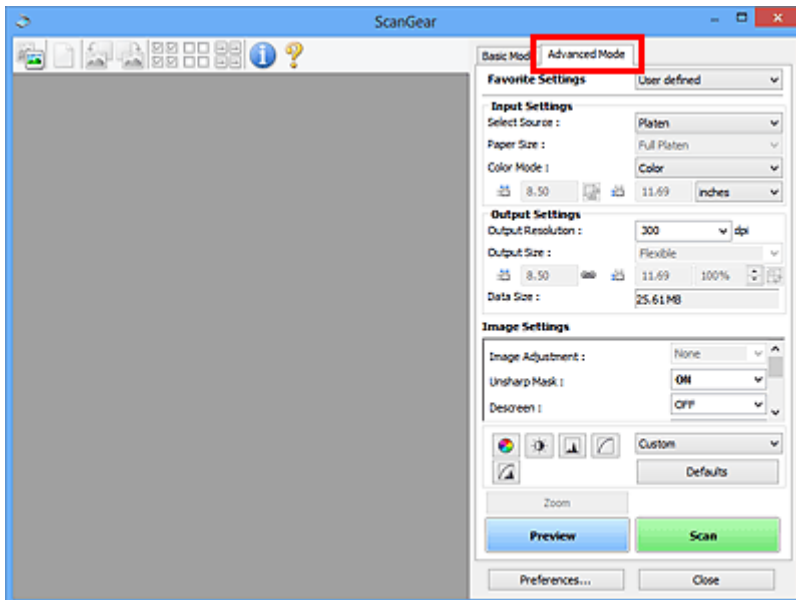

### ▶▶▶ Nota

- Las configuraciones no se conservan cuando se cambia de un modo a otro.

3. Establezca [Configuración de entrada \(Input Settings\)](#) según el documento o finalidad.
4. Haga clic en **Vista preliminar (Preview)**.

Las imágenes de la vista preliminar aparecerán en el área correspondiente.

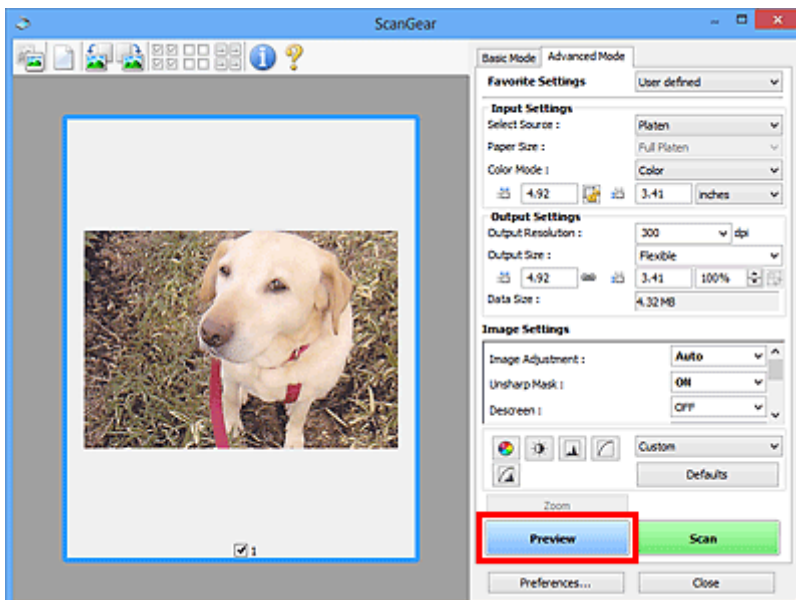

5. Defina la opción [Configuración de salida \(Output Settings\)](#).
6. Ajuste el marco de recorte (área de escaneado), corrija las imágenes y ajuste los colores según sea necesario.

### ■ [Ajuste de los marcos de recorte \(ScanGear\)](#)

■ [Configuración de imagen \(Image Settings\)](#)

■ [Botones de ajuste de color](#)

7. Haga clic en **Escanear (Scan)**.

Comenzará el proceso de escaneado.

### »» Nota

- Haga clic en  (Información) para abrir un cuadro de diálogo en el que se pueden comprobar los ajustes de escaneado actuales (tipo de documento, etc.).
- La respuesta de ScanGear después del escaneado puede especificarse en **Estado del cuadro de diálogo de ScanGear después del escaneado (Status of ScanGear dialog after scanning)**, en la ficha [Escanear \(Scan\)](#) del cuadro de diálogo **Preferencias (Preferences)**.

### Tema relacionado

■ [Ficha Modo avanzado](#)

## Escaneado de varios documentos desde el ADF (alimentador automático de documentos) en Modo avanzado

Utilice la ficha **Modo avanzado (Advanced Mode)** para especificar el brillo de las imágenes, el tono del color, etc. y escanear varios documentos colocados en el ADF (alimentador automático de documentos) al mismo tiempo. Si utiliza un modelo que admita el escaneado a doble cara con el ADF, puede escanear las dos caras de los documentos automáticamente desde el ADF.

Cuando se escanea desde el ADF, los documentos se escanean sin vista preliminar.

1. Coloque los documentos en el ADF del equipo e inicie ScanGear (controlador de escáner).

- [Colocación de documentos \(ADF \(alimentador automático de documentos\)\)](#)
- [Inicio de ScanGear \(controlador de escáner\)](#)

2. Haga clic en la ficha **Modo avanzado (Advanced Mode)** y seleccione **Documento (ADF una cara) (Document (ADF Simplex))** o **Documento (ADF doble cara) (Document (ADF Duplex))** para **Selección del origen (Select Source)**.

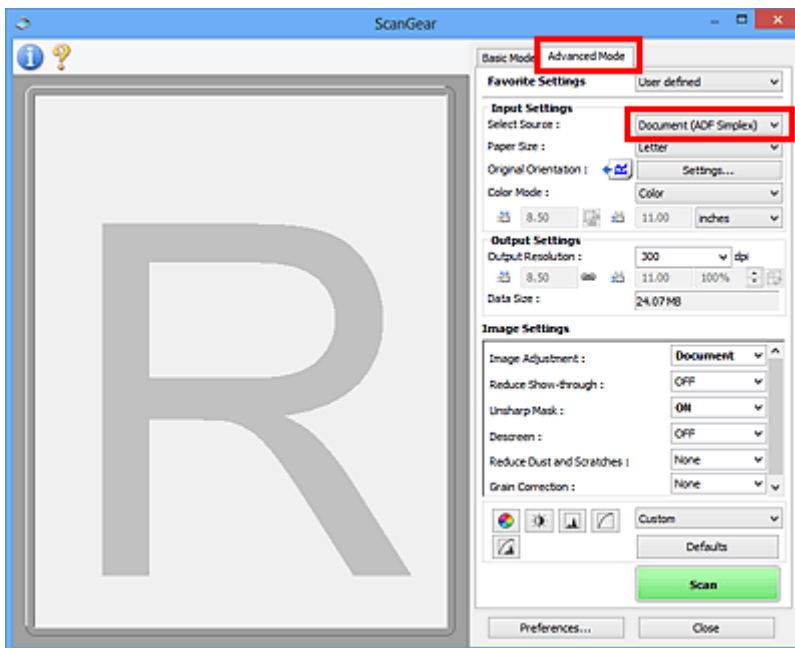

### »»» Nota

- Las configuraciones no se conservan cuando se cambia de un modo a otro.
- Si utiliza un modelo que admita el escaneado a doble cara desde el ADF, puede seleccionar **Documento (ADF doble cara) (Document (ADF Duplex))**.

3. Establezca [Configuración de entrada \(Input Settings\)](#) según el documento o finalidad.
4. Defina la opción [Configuración de salida \(Output Settings\)](#).
5. Realice las correcciones de la imagen y los ajustes de color necesarios.

■ [Configuración de imagen \(Image Settings\)](#)

■ [Botones de ajuste de color](#)

6. Haga clic en **Escanear (Scan)**.

Comenzará el proceso de escaneado.

### »» Nota

- Haga clic en  (Información) para abrir un cuadro de diálogo en el que se pueden comprobar los ajustes de escaneado actuales (tipo de documento, etc.).
- La respuesta de ScanGear después del escaneado puede especificarse en **Estado del cuadro de diálogo de ScanGear después del escaneado (Status of ScanGear dialog after scanning)**, en la ficha [Escanear \(Scan\)](#) del cuadro de diálogo **Preferencias (Preferences)**.

### Tema relacionado

■ [Ficha Modo avanzado](#)

## Escaneado de varios documentos a la vez con ScanGear (controlador de escáner)

Puede escanear dos o más fotos (documentos pequeños) en la platina a la vez mediante las fichas **Modo básico (Basic Mode)** y **Modo avanzado (Advanced Mode)**.

En esta sección se explica cómo se escanean varios documentos desde la ficha **Modo básico (Basic Mode)**.

### ▶▶▶ Importante

- Para escanear varios documentos como una única imagen, escanee con la vista de la imagen completa.
  - Los siguientes tipos de documentos puede que no se recorten correctamente. En tal caso, ajuste los marcos de recorte (áreas de escaneado) en la vista de la imagen completa y escanee.
    - Fotos que tengan el fondo pálido
    - Documentos impresos en papel blanco, texto escrito a mano, tarjetas de visita, etc.
    - Documentos finos
    - Documentos gruesos
- [Escaneado de varios documentos con la vista de la imagen completa](#)
- Es posible que los siguientes tipos de documentos no se escaneen correctamente.
    - Documentos con menos de 3 cm cuadrados (1,2 pulgadas cuadradas)
    - Fotografías cortadas de distintas formas

### ▶▶▶ Nota

- También se pueden escanear varios documentos a la vez desde la ficha **Modo avanzado (Advanced Mode)**. Utilice la ficha **Modo avanzado (Advanced Mode)** para establecer la configuración avanzada como, por ejemplo, el modo de color, la resolución de salida, el brillo de la imagen y el tono de color.
  - Consulte las secciones correspondientes a continuación para obtener los detalles sobre la ficha **Modo básico (Basic Mode)** y la ficha **Modo avanzado (Advanced Mode)**.
- [Ficha Modo básico](#)
- [Ficha Modo avanzado](#)

1. Coloque el documento en la platina e inicie ScanGear (controlador de escáner).

- [Colocación de originales \(cuando vaya a escanear desde el ordenador\)](#)
- [Inicio de ScanGear \(controlador de escáner\)](#)

2. Configure **Selección del origen (Select Source)** de acuerdo con el documento que haya colocado en la platina.

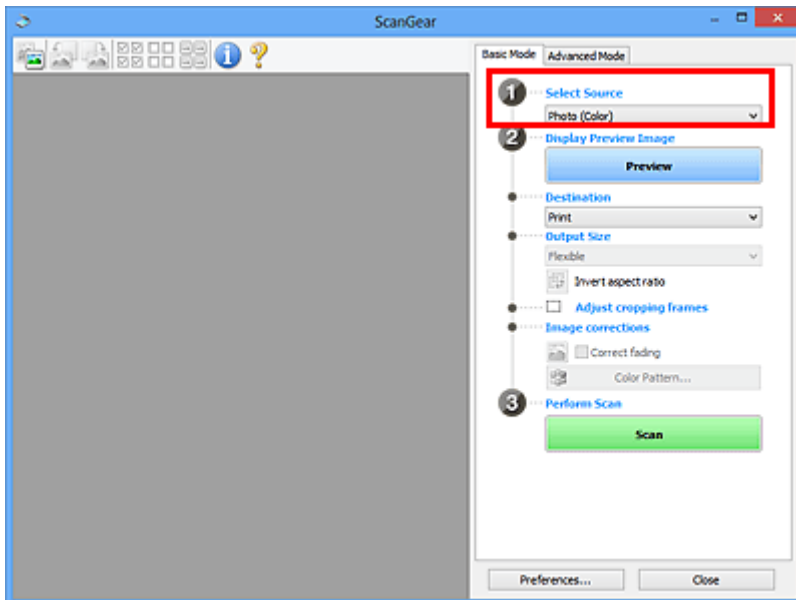

3. Haga clic en **Vista preliminar (Preview)**.

Las miniaturas de la vista preliminar de las imágenes aparecerán en el área de vista preliminar. Los marcos de recorte se especifican automáticamente en función del tamaño del documento.

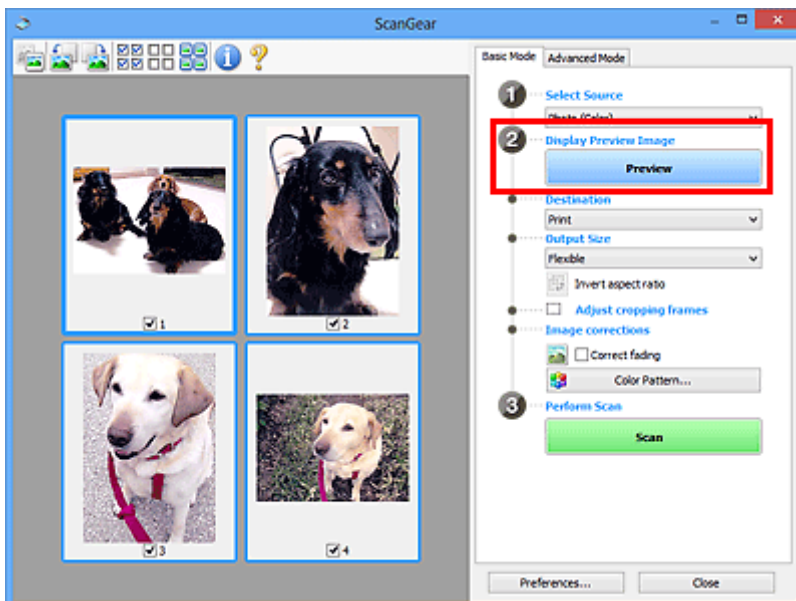

4. Configure la opción **Destino (Destination)**.

5. Establecer **Tamaño de salida (Output Size)** según el propósito.

6. Ajuste los marcos de recorte y establezca **Correcciones de imágenes (Image corrections)**, según sea necesario.

»»» **Nota**

- Se puede corregir cada imagen por separado. Seleccione el marco que desee corregir.

- En la vista de miniaturas únicamente se podrá crear un marco de recorte por cada imagen. Para crear varios marcos de recorte en una imagen, escanee en la vista de imagen completa.

■ [Escaneado de varios documentos con la vista de la imagen completa](#)

7. Seleccione las imágenes que desee escanear.

Seleccione las casillas de verificación de las imágenes que desee escanear.

8. Haga clic en **Escanear (Scan)**.

## Escaneado de varios documentos con la vista de la imagen completa

Si las miniaturas no se muestran correctamente durante la vista previa o desea escanear varios documentos como una única imagen, siga estos pasos.

### »» Nota

- Los documentos que se coloquen torcidos no se corregirán en la vista de la imagen completa.

1. Después de previsualizar las imágenes, haga clic en  (miniatura) en la barra de herramientas.

Cambie a la vista de imagen completa.

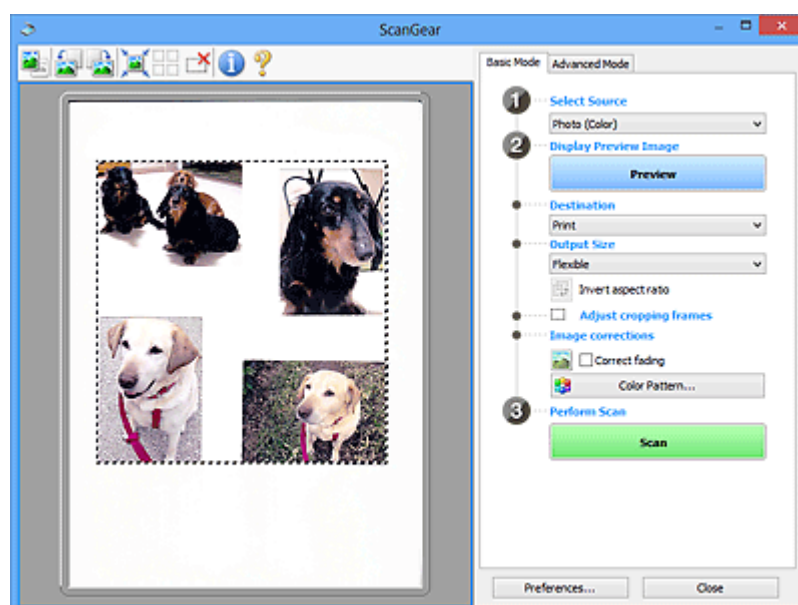

### »» Nota

- Cuando se muestra la imagen completa, el icono cambia a  (imagen completa).



2. Configure la opción **Destino (Destination)**.

3. Establecer **Tamaño de salida (Output Size)** según el propósito.

**Invertir relación de aspecto (Invert aspect ratio)** estará activada cuando **Tamaño de salida (Output Size)** esté establecido en cualquier ajuste excepto **Flexible**. Haga clic en este botón para girar el marco de recorte. Haga clic de nuevo para que vuelva a la orientación original.

4. Ajuste los marcos de recorte.

Ajuste el tamaño y la posición de los marcos de recorte en la vista preliminar de la imagen. También puede crear dos o más marcos de recorte.

Si no se especifica ningún área de escaneado, el documento se escaneará según el tamaño del documento (Recorte automático). Si se indica un área, sólo se escaneará la parte del área especificada.

■ [Ajuste de los marcos de recorte \(ScanGear\)](#)

5. Establezca las **Correcciones de imágenes (Image corrections)** según sea necesario.

6. Haga clic en **Escanear (Scan)**.

Se escanearán las áreas enmarcadas con líneas discontinuas.

## »» Nota

- La respuesta de ScanGear después del escaneado puede especificarse en **Estado del cuadro de diálogo de ScanGear después del escaneado (Status of ScanGear dialog after scanning)**, en la ficha [Escanear \(Scan\)](#) del cuadro de diálogo **Preferencias (Preferences)**.

## **Corrección de imágenes y ajuste de los colores con ScanGear (controlador de escáner)**

- **Corrección de imágenes (Nitidez de imagen, Reducción de polvo y arañazos, Corrección de difuminado, etc.)**
- **Ajuste de colores mediante un patrón de color**
- **Ajuste de la saturación y el balance del color**
- **Ajuste del brillo y el contraste**
- **Ajuste del histograma**
- **Ajuste de la curva de tonos**
- **Configuración del umbral**

## Corrección de imágenes (Nitidez de imagen, Reducción de polvo y arañazos, Corrección de difuminado, etc.)

Las funciones de **Configuración de imagen (Image Settings)** de la ficha **Modo avanzado (Advanced Mode)** de ScanGear (controlador de escáner) permiten mejorar el contorno de los sujetos, reducir el polvo y los arañazos, y corregir los colores difuminados al escanear imágenes.

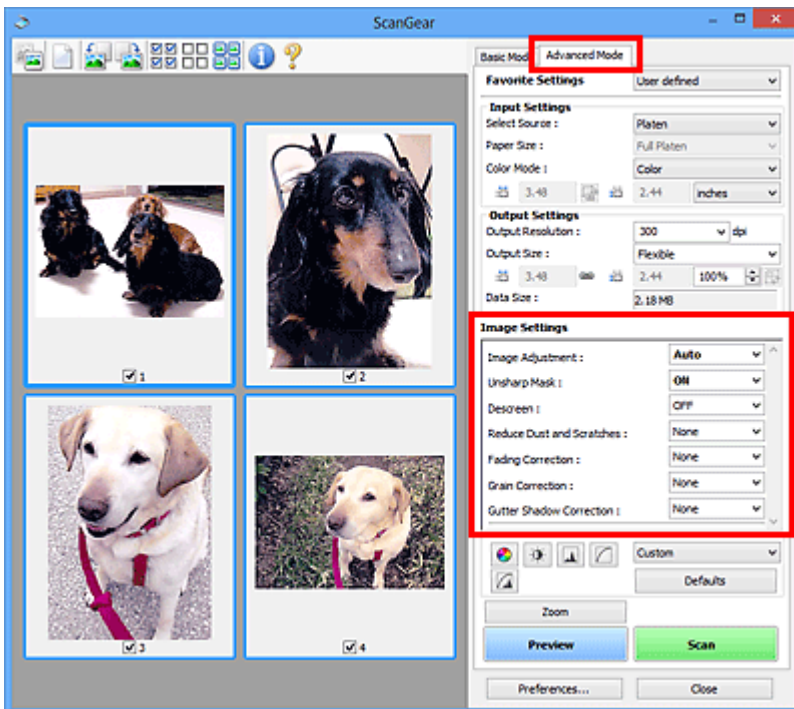

### Configuración de los elementos

Haga clic en  (flecha) de una función y seleccione un elemento del menú desplegable.

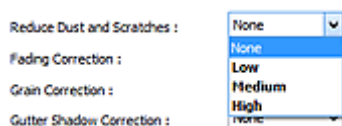

### ►►► Importante

- No aplique estas funciones a las imágenes sin efecto muaré, polvo o arañazos o colores difuminados. El tono de color puede verse afectado negativamente.
- Consulte "[Configuración de imagen \(Image Settings\)](#)" para obtener información detallada y conocer qué precauciones se deben tener en cuenta sobre cada función.

### ►►► Nota

- Consulte "[Escaneado en Modo avanzado](#)" para iniciar la ficha **Modo avanzado (Advanced Mode)** de ScanGear y escanear.



### Ajuste del brillo y el tono de color de la imagen

Establezca **Ajuste de imagen (Image Adjustment)** en **Automático (Auto)**, **Foto (Photo)**, **Revista (Magazine)** o **Documento (Document)**, en función de la clase de documento.

Ninguno (None)	Automático (Auto)
	

**Reducción de la transparencia de los documentos de texto o intensificación de la luminosidad del color base en papel reciclado, periódicos, etc. cuando se escanean documentos**

Se establece **Reducir colores base (Reduce Show-through)** en **ACTIVADO (ON)**.

DESACTIVADO (OFF)	ACTIVADO (ON)
	

**Cómo dejar más nítidas las imágenes levemente desenfocadas**

Ajuste **Nitidez de imagen (Unsharp Mask)** en **ACTIVADO (ON)**.

DESACTIVADO (OFF)	ACTIVADO (ON)
	

**Reducción de gradaciones y patrones de líneas**

Ajuste **Destramar (Descreen)** en **ACTIVADO (ON)**.

DESACTIVADO (OFF)	ACTIVADO (ON)



### »» Nota

- Las fotos y las imágenes impresas están formadas por una serie de pequeños puntos. El "muaré" es un fenómeno que se da cuando se escanean fotografías o imágenes impresas con trama y aparecen gradaciones desiguales o patrones de líneas. **Destramar (Descreen)** es la función que permite reducir el efecto muaré.

### Reducción de polvo y arañazos

Ajuste **Reducción de polvo y arañazos (Reduce Dust and Scratches)** en **Bajo (Low)**, **Medio (Medium)** o **Alto (High)** en función de la cantidad de polvo y arañazos.

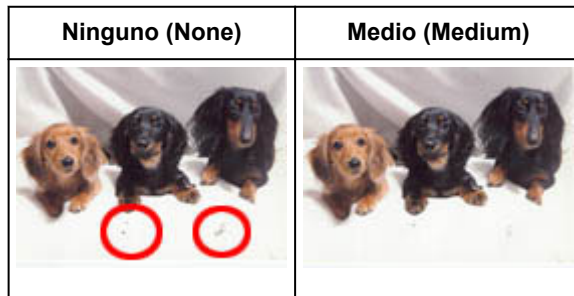

### Corrección de fotos que hayan perdido intensidad con el tiempo o como consecuencia de una dominante de color

Ajuste **Corrección de difuminado (Fading Correction)** en **Bajo (Low)**, **Medio (Medium)** o **Alto (High)** en función del grado de pérdida de intensidad o dominancia de un color.

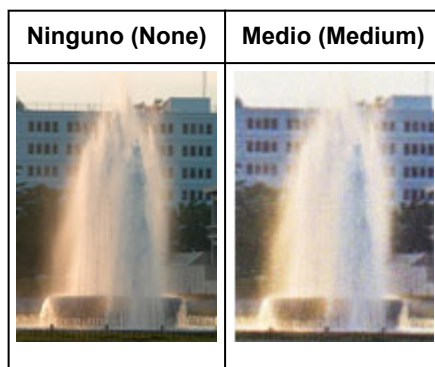

### Reducción del grano

Ajuste **Corrección de grano (Grain Correction)** en **Bajo (Low)**, **Medio (Medium)** o **Alto (High)** en función de la cantidad de grano.

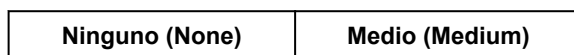



## Corrección de las sombras que aparecen entre páginas al escanear cuadernillos abiertos

Ajuste **Corrección sombra margen (Gutter Shadow Correction)** en **Bajo (Low)**, **Medio (Medium)** o **Alto (High)** en función de la cantidad de sombra.

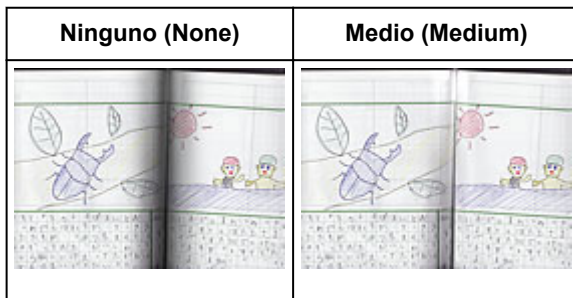

## Ajuste de colores mediante un patrón de color

Es posible generar vistas preliminares de los cambios de color y reproducir los colores naturales mediante la función de patrón de color de la ficha **Modo básico (Basic Mode)** de ScanGear (controlador de escáner).

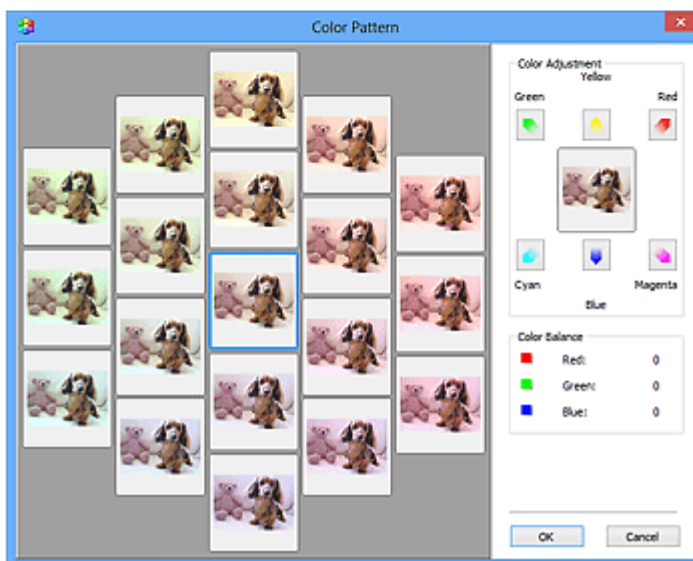
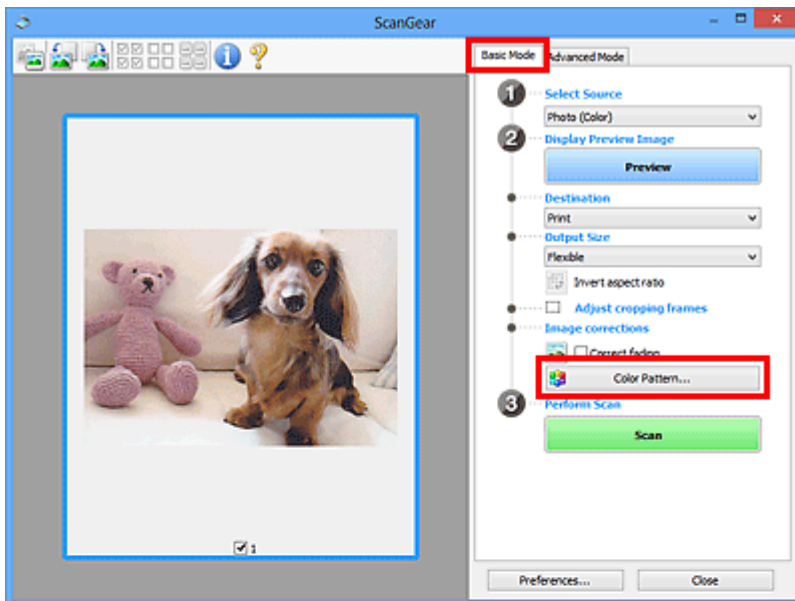

### Ajuste de color

Corrige los colores que se hayan desvanecido con el tiempo o debido a una dominante de color. La "dominante de color" es el fenómeno en el que un color concreto afecta a toda la imagen debido a las condiciones meteorológicas o fuertes colores ambientales.

Haga clic en una flecha de **Ajuste de color (Color Adjustment)** para destacar el color correspondiente.

El cian y el rojo, el magenta y el verde, y el amarillo y el azul son parejas de colores complementarios (cada pareja produce una sombra de gris al mezclarse). Puede reproducir los colores naturales de la escena reduciendo el color dominante y aumentando el color complementario.

Se recomienda buscar una porción de la imagen que deba ser blanca y ajustar los colores de modo que la porción se vuelva blanca.

La vista preliminar de la imagen aparecerá en el centro. Los colores de la imagen de vista preliminar cambiarán a medida que se vayan ajustando.

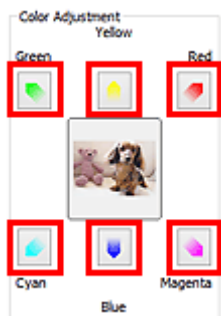

A continuación se incluye un ejemplo de corrección de una imagen azulada.

Dado que el **Azul (Blue)** y el **Verde (Green)** son demasiado intensos, hay que hacer clic en las flechas del **Amarillo (Yellow)** y el **Magenta** para corregirlos.



### ➤➤ Nota

- Los ajustes de color se aplican sólo a los marcos de recorte (áreas de escaneado) o al marco seleccionado en la vista de miniaturas.
- Puede seleccionar varios marcos o marcos de recorte manteniendo pulsada la tecla Ctrl mientras hace clic en los distintos marcos.
- También puede seleccionar un tono de color del patrón de color que se muestra a la izquierda de la pantalla **Patrón de color (Color Pattern)**.
- Asimismo puede utilizar esta función para agregar un matiz específico a la imagen. Aumente el magenta para agregar un matiz cálido y aumente el azul para agregar uno frío.



## Ajuste de la saturación y el balance del color

Puede aumentar el brillo de los colores que se hayan desvanecido con el tiempo o por una dominante de color utilizando  (saturación/balance del color) en la ficha **Modo avanzado (Advanced Mode)** de ScanGear (controlador de escáner).

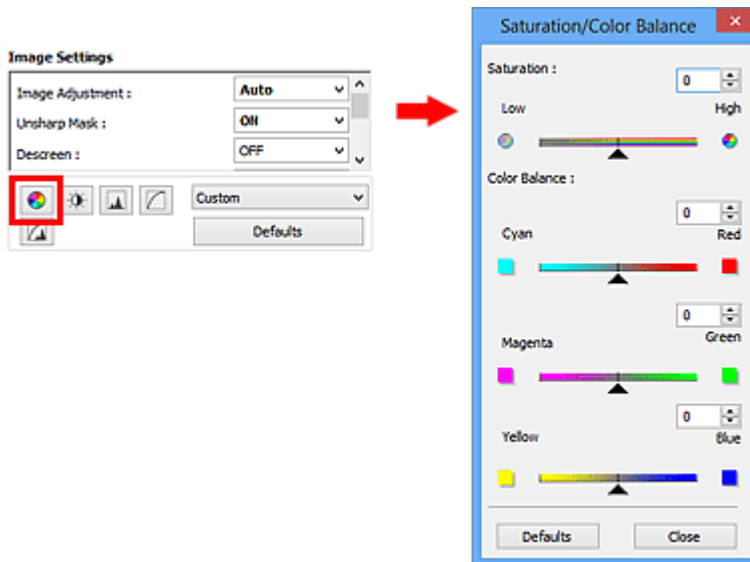

### ►►► Nota

- Haga clic en **Predeterminados (Defaults)** para restablecer todos los ajustes de la ventana actual.

## Saturación

Permite ajustar la saturación de la imagen (intensidad). Puede dar brillo a los colores que se hayan desvanecido con el paso del tiempo, etc.

Mueva ▲ (control deslizante) de **Saturación (Saturation)** hacia la izquierda para reducir la saturación (oscurecer la imagen) y hacia la derecha para aumentarla (aclerar la imagen). También puede introducir un valor (entre -127 y 127).

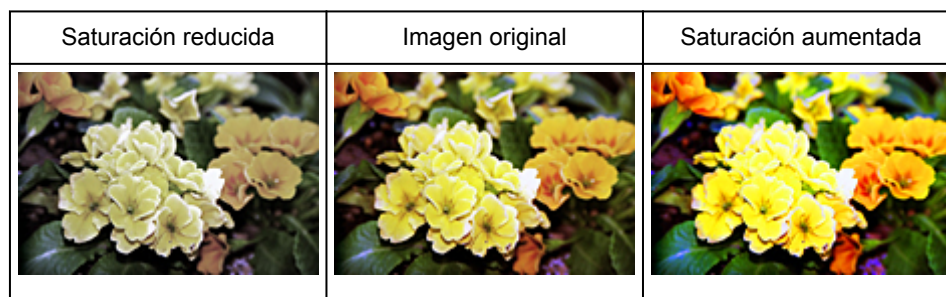

## »» Nota

- El tono de color natural de la imagen original se puede perder si se aumenta demasiado la saturación.

## Balance del color

Permite ajustar las imágenes que tienen una dominante de color. La "dominante de color" es el fenómeno en el que un color concreto afecta a toda la imagen debido a las condiciones meteorológicas o fuertes colores ambientales.

Mueva ▲ (control deslizante) de **Balance del color (Color Balance)** hacia la izquierda o hacia la derecha para destacar el color correspondiente.

Cian y rojo

Magenta y verde

Amarillo y azul

Estas son parejas de colores complementarios (cada pareja produce una sombra de gris al mezclarse). Puede reproducir los colores naturales de la escena reduciendo el color dominante y aumentando el color complementario.

Normalmente es difícil corregir la imagen por completo ajustando sólo una pareja de colores. Se recomienda buscar una porción de la imagen que deba ser blanca y ajustar las tres parejas de colores de modo que la porción se vuelva blanca.

También puede introducir un valor (entre -127 y 127).

A continuación aparece un ejemplo en el que se ha ajustado la pareja "cian y rojo".

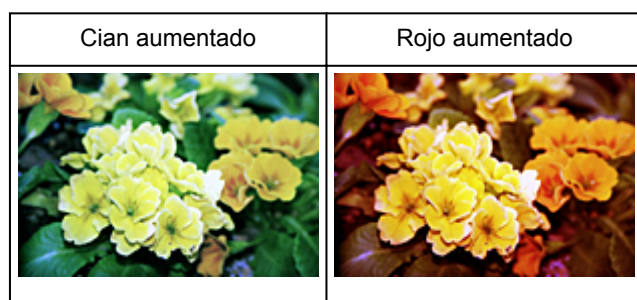



## Ajuste del brillo y el contraste

Puede ajustar las imágenes demasiado oscuras o claras, o demasiado planas por falta de contraste,

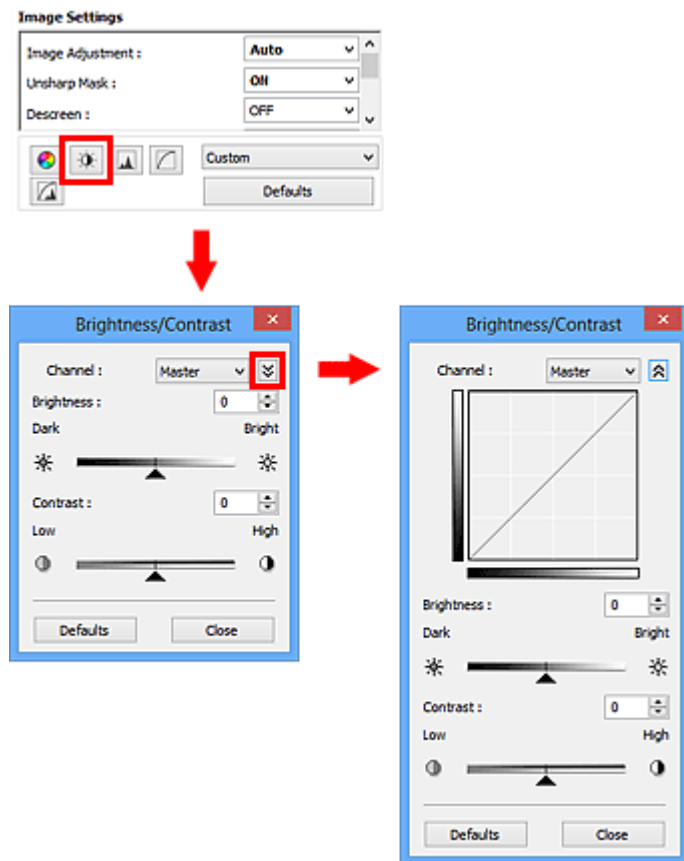
utilizando  (brillo/contraste) de la ficha **Modo avanzado (Advanced Mode)** de ScanGear (controlador de escáner).



### »» Nota

- Haga clic en  (flecha hacia abajo) para cambiar a la vista detallada. Haga clic en  (flecha hacia arriba) para volver a la vista anterior.
- Haga clic en **Predeterminados (Defaults)** para restablecer todos los ajustes de la ventana actual.

## Canal

Cada punto de una imagen es una mezcla de rojo, verde y azul en distintas proporciones (gradación). Estos colores se pueden ajustar individualmente como un "canal".

### Principal (Master)

Permite ajustar el rojo, el verde y el azul combinados.

### Rojo (Red)

Permite ajustar el canal rojo.

### Verde (Green)

Permite ajustar el canal verde.

### Azul (Blue)

Permite ajustar el canal azul.

## »» Nota

- Sólo **Escala de grises (Grayscale)** se mostrará en **Canal (Channel)** cuando **Modo de color (Color Mode)** sea **Escala de grises (Grayscale)**.

## Brillo

Permite ajustar el brillo de la imagen.

Mueva ▲ (control deslizante) de **Brillo (Brightness)** hacia la izquierda para oscurecer la imagen y hacia la derecha para aclararla. También puede introducir un valor (entre -127 y 127).



## »» Nota

- Los detalles de las altas luces se pueden perder si se aplica demasiado brillo a la imagen, al igual que las sombras si se oscurece demasiado la imagen.

## Contraste

El "contraste" es el grado de diferencia entre las partes más oscuras y más claras de la imagen. Al aumentar el contraste se aumentará la diferencia, por lo que la imagen será más nítida. Al reducir el contraste se reducirá la diferencia, por lo que la imagen se suavizará.

Mueva ▲ (control deslizante) de **Contraste (Contrast)** hacia la izquierda para reducir el contraste de la imagen y hacia la derecha para aumentarlo. También puede introducir un valor (entre -127 y 127).

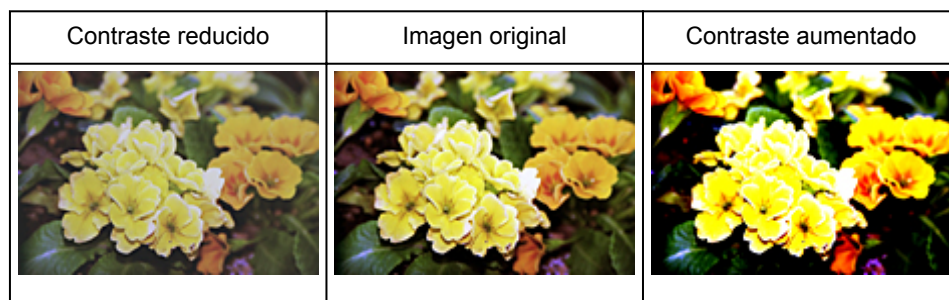

## »» Nota

- Aumentar el contraste resulta eficaz para agregar un efecto tridimensional a imágenes demasiado suaves. No obstante, se pueden perder las sombras y las altas luces si se aumenta demasiado el contraste.

## Ajuste del histograma

Puede ajustar el tono de color de la imagen utilizando un gráfico que muestra la distribución del brillo

(histograma) mediante  (histograma) en la ficha **Modo avanzado (Advanced Mode)** de ScanGear (controlador de escáner).

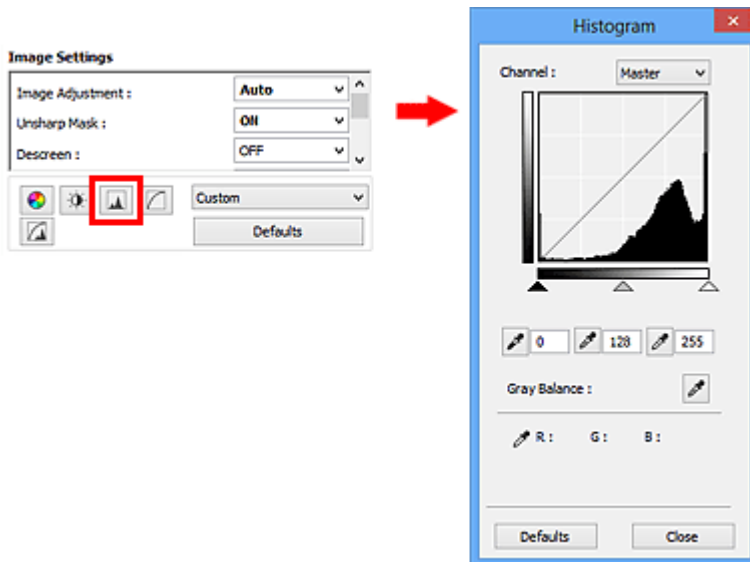

### ►► Nota

- Haga clic en **Predeterminados (Defaults)** para restablecer todos los ajustes de la ventana actual.

## Canal

Cada punto de una imagen es una mezcla de rojo, verde y azul en distintas proporciones (gradación). Estos colores se pueden ajustar individualmente como un "canal".

### Principal (Master)

Permite ajustar el rojo, el verde y el azul combinados.

### Rojo (Red)

Permite ajustar el canal rojo.

### Verde (Green)

Permite ajustar el canal verde.

### Azul (Blue)

Permite ajustar el canal azul.

### ►► Nota

- Sólo **Escala de grises (Grayscale)** se mostrará en **Canal (Channel)** cuando **Modo de color (Color Mode)** sea **Escala de grises (Grayscale)**.

## Interpretación de los histogramas

Es posible ver el histograma de un área especificada de cada **Canal (Channel)**. Cuanto más alto sea el pico del histograma, más datos se distribuirán en ese nivel.

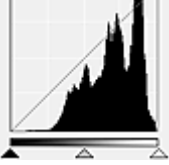
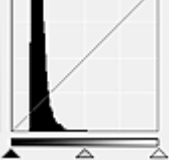
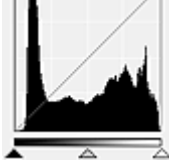

(1) Área clara	(2) Área oscura	(3) Imagen completa
		
Se distribuyen más datos en la parte de las altas luces.	Se distribuyen más datos en la parte de las sombras.	Los datos se distribuyen ampliamente entre las altas luces y las sombras.

## Ajuste de histogramas (mediante el control deslizante)

Seleccione un **Canal (Channel)** y, a continuación, mueva ▲ (control deslizante de punto negro) o △ (control deslizante de punto blanco) para especificar qué nivel se debe definir como sombras o como altas luces.

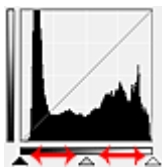

- Todo lo que quede a la izquierda de ▲ (control deslizante de punto negro) se volverá negro (nivel 0).
- Las partes en △ (control deslizante de punto intermedio) se volverán del color exacto entre el punto negro y el blanco.
- Todo lo que quede a la derecha de △ (control deslizante de punto blanco) se volverá blanco (nivel 255).

Si la opción **Ajuste de imagen (Image Adjustment)** está configurada para cualquier opción salvo **Ninguno (None)**, los ajustes indicados a continuación se ejecutarán automáticamente.

### Desplazamiento de los controles deslizantes de punto negro y de punto blanco

Mueva el control deslizante de punto negro o el de punto blanco para ajustar el brillo.

#### Imágenes con más datos distribuidos en la parte de las altas luces

Desplace el control deslizante de punto negro hacia la parte de las altas luces.

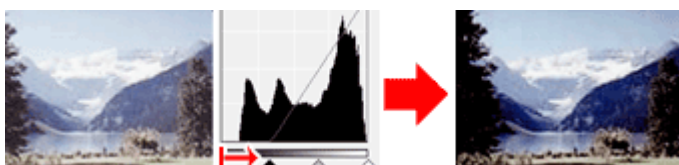

#### Imágenes con más datos distribuidos en la parte de las sombras

Desplace el control deslizante de punto blanco hacia la parte de las sombras.

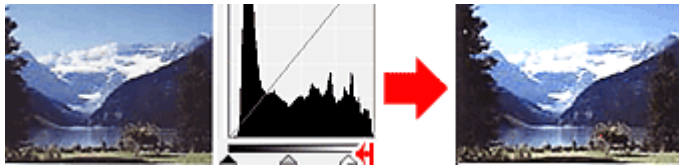

### Imágenes con datos ampliamente distribuidos

Desplace el control deslizante de punto negro hacia la parte de las altas luces y el de punto blanco hacia la parte de las sombras.

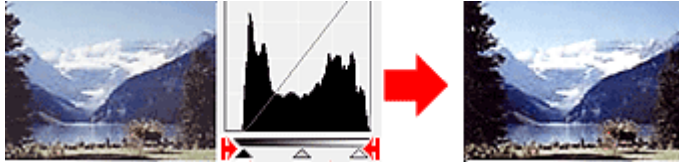

### Desplazamiento del control deslizante de punto intermedio

Desplace el control deslizante de punto intermedio para especificar el nivel que se debe definir como punto medio del rango de tonos.

### Imágenes con más datos distribuidos en la parte de las altas luces

Desplace el control deslizante de punto intermedio hacia la parte de las altas luces.

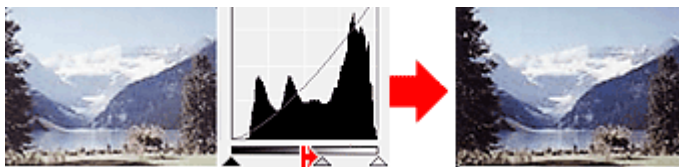

### Imágenes con más datos distribuidos en la parte de las sombras

Desplace el control deslizante de punto intermedio hacia la parte de las sombras.





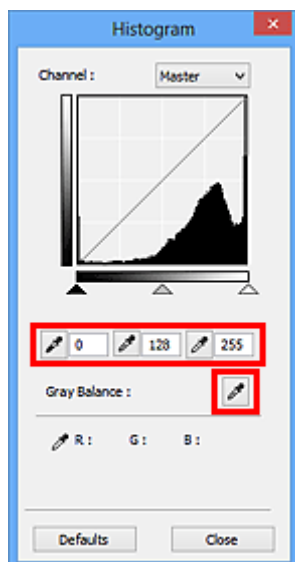

### Ajuste de histogramas (mediante el cuentagotas)

Cuando se selecciona una opción en **Canal (Channel)** y se hace clic en el cuentagotas de punto negro, blanco o intermedio, el puntero del ratón de la previsualización de imagen cambia a un cuentagotas. Haga clic en uno de los cuentagotas que aparecen debajo del histograma para cambiar la configuración.





- El punto en el que se haga clic con  (cuentagotas de punto negro) será el punto más oscuro. También se puede introducir un valor (de 0 a 245).
- El punto en el que se haga clic con  (cuentagotas de punto intermedio) será el punto medio del rango de tonos. También se puede introducir un valor (de 5 a 250).
- El punto en el que se haga clic con  (cuentagotas de punto blanco) será el punto más claro. También se puede introducir un valor (de 10 a 255).
- Haga clic en  (cuentagotas) para **Balance de grises (Gray Balance)** y haga clic en el área cuyo color desee ajustar en la vista preliminar de la imagen.

El punto donde haga clic se definirá como la referencia de color acromático y el resto de la imagen se ajustará en consecuencia. Por ejemplo, si hay nieve en una fotografía que aparezca azulada, haga clic en la parte azulada para ajustar toda la imagen y reproducir colores naturales.

## Ajuste de la curva de tonos

Puede ajustar el brillo de una imagen seleccionando el tipo de gráfico (curva de tonos) que muestra el balance de la entrada y salida de tonos mediante  (configuración de curva de tono) en la ficha **Modo avanzado (Advanced Mode)** de ScanGear (controlador de escáner).

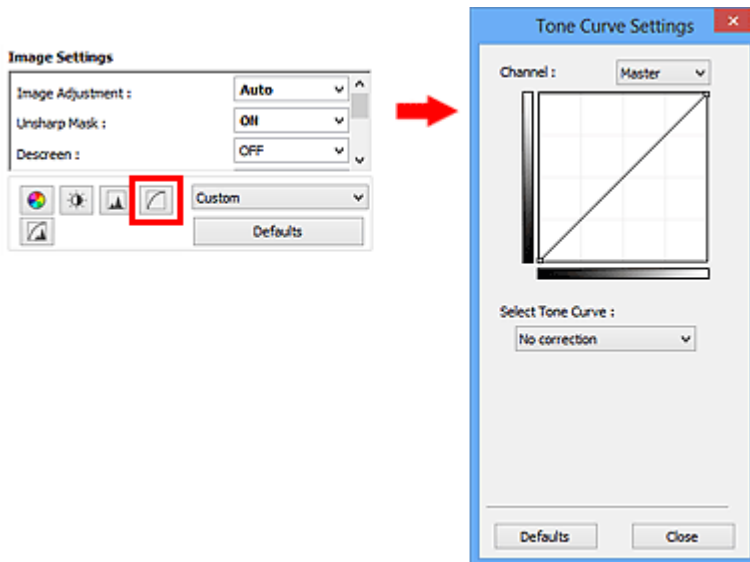

### »»» Nota

- Haga clic en **Predeterminados (Defaults)** para restablecer todos los ajustes de la ventana actual.

## Canal

Cada punto de una imagen es una mezcla de rojo, verde y azul en distintas proporciones (gradación). Estos colores se pueden ajustar individualmente como un "canal".

### Principal (Master)

Permite ajustar el rojo, el verde y el azul combinados.

### Rojo (Red)

Permite ajustar el canal rojo.

### Verde (Green)

Permite ajustar el canal verde.

### Azul (Blue)

Permite ajustar el canal azul.

### »»» Nota

- Sólo **Escala de grises (Grayscale)** se mostrará en **Canal (Channel)** cuando **Modo de color (Color Mode)** sea **Escala de grises (Grayscale)**.

## Lectura de las curvas de tonos

En ScanGear, escanear imágenes con el escáner es la entrada y su visualización en un monitor es la salida. La "curva de tonos" muestra el balance de la entrada y la salida de los tonos para cada **Canal (Channel)**.

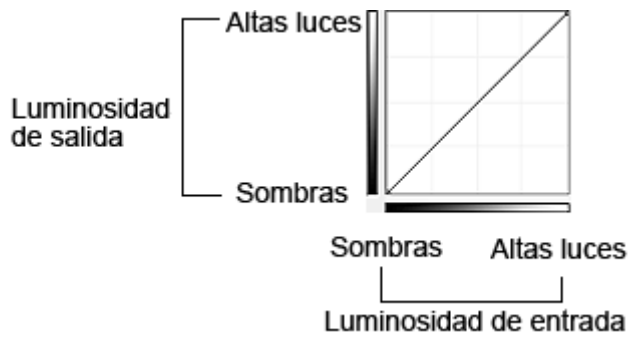

## Ajuste de la curva de tonos

En **Seleccionar curva de tonos (Select Tone Curve)**, elija una curva de tonos en **No hay corrección (No correction)**, **Sobreexposición (Overexposure)**, **Subexposición (Underexposure)**, **Contraste alto (High contrast)**, **Invertir la imagen positiva/negativa (Reverse the negative/positive image)** y **Editar curva personalizada (Edit custom curve)**.

### No hay corrección (No correction) (sin ajustes)

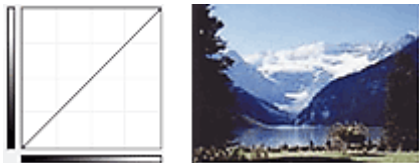

### Sobreexposición (Overexposure) (curva convexa)

Los datos de los tonos medios del lado de entrada se alargan hacia las altas luces del lado de salida, lo cual genera una imagen con tono claro al verla en un monitor.



### Subexposición (Underexposure) (curva cóncava)

Los datos de los tonos medios del lado de entrada se alargan hacia las sombras del lado de salida, lo cual genera una imagen con tono oscuro al verla en un monitor.

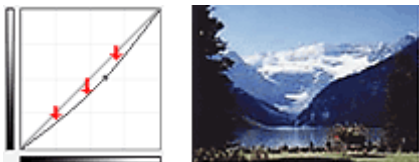

### Contraste alto (High contrast) (curva en S)

Las altas luces y las sombras del lado de entrada se mejoran, lo cual genera una imagen con mucho contraste.

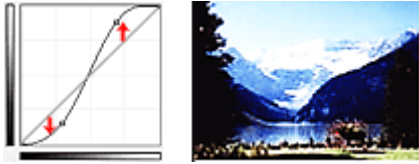

### **Invertir la imagen positiva/negativa (Reverse the negative/positive image) (línea descendente)**

Los lados de entrada y de salida están invertidos, lo cual genera una imagen invertida negativa-positiva.

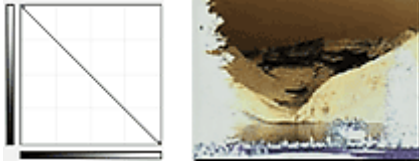

### **Editar curva personalizada (Edit custom curve)**

Puede arrastrar puntos específicos en la Curva de tonos para ajustar con libertad el brillo de las áreas correspondientes.

## Configuración del umbral

Puede definir con precisión el texto de un documento o reducir el efecto de colores base de un periódico ajustando el nivel de umbral mediante  (umbral) de la ficha **Modo avanzado (Advanced Mode)** de ScanGear (controlador de escáner).

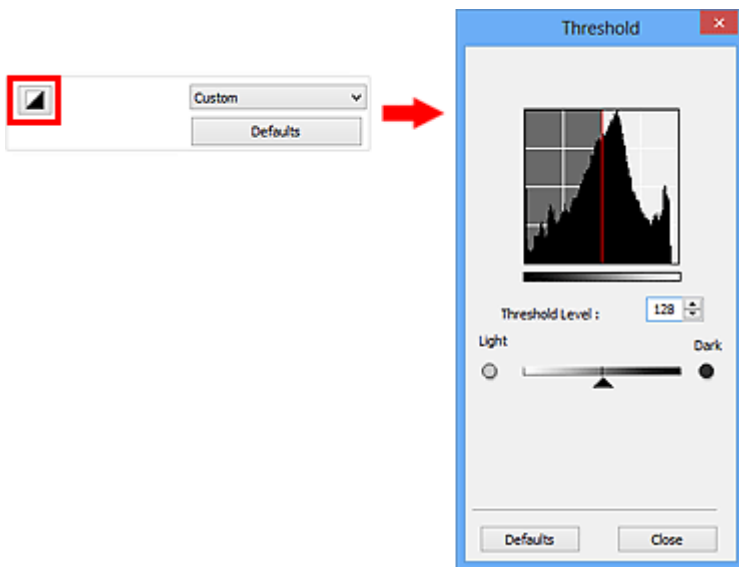

### ►►► Nota

- Esta función está disponible cuando **Modo de color (Color Mode)** es **Blanco y negro (Black and White)**.
- Haga clic en **Predeterminados (Defaults)** para restablecer todos los ajustes de la ventana actual.

## Ajuste del umbral

El brillo de las imágenes en color y en escala de grises se expresa en un valor entre 0 y 255. No obstante, al crear imágenes en blanco y negro, todos los colores se asignan al blanco (255) o al negro (0). El "umbral" es el valor fronterizo que determina un color como negro o blanco.

Mueva ▲ (control deslizante) hacia la derecha para aumentar el valor del umbral e incrementar así las áreas negras. Mueva el control deslizante hacia la izquierda para disminuir el valor y aumentar las áreas blancas. También puede introducir un valor (de 0 a 255).



## **Pantallas de ScanGear (controlador de escáner)**

- ▶ **Ficha Modo básico**
- ▶ **Ficha Modo avanzado**
  - **Configuración de entrada (Input Settings)**
  - **Configuración de salida (Output Settings)**
  - **Configuración de imagen (Image Settings)**
  - Botones de ajuste de color
- ▶ **Cuadro de diálogo Preferencias**
  - Ficha **Escáner**
  - Ficha **Vista preliminar**
  - Ficha **Escanear**
  - Ficha **Configuración de color**

## Ficha Modo básico

Este modo permite escanear fácilmente siguiendo los pasos que se muestran en pantalla.

En esta sección se describen los parámetros y las funciones disponibles en la ficha **Modo básico (Basic Mode)**.

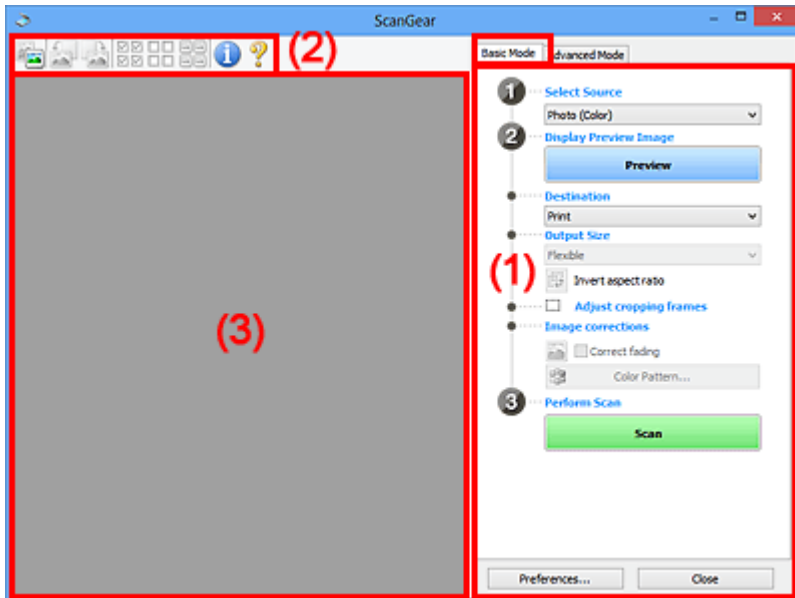

- [\(1\) Botones de funcionamiento y configuración](#)
- [\(2\) Barra de herramientas](#)
- [\(3\) Área de vista preliminar](#)

### ►►► Nota

- Los elementos que se muestran varían según el tipo de documento y la vista.
- La función de vista previa no está disponible cuando se escanea desde el AAD (alimentador automático de documentos).

## (1) Botones de funcionamiento y configuración

### Selección del origen (Select Source)

#### Foto (Color) (Photo (Color))

Escanea fotos en color.

#### Revista (Color) (Magazine (Color))

Escanea revistas en color.

#### Documento (Color) (Document (Color))

Escanee los documentos en color.

#### Documento (Escala de grises) (Document (Grayscale))

Escanee los documentos en blanco y negro.

#### Documento (Color) ADF una cara (Document (Color) ADF Simplex)

Escanea documentos en color desde el ADF.

#### Documento (Escala de grises) ADF una cara (Document (Grayscale) ADF Simplex)

Escanea documentos en blanco y negro desde el ADF.

### Documento (Color) ADF doble cara (Document (Color) ADF Duplex) (solo para modelos que admitan el escaneado a doble cara con el ADF)

Escanea ambas caras de los documentos en color desde el ADF.

### Documento (Escala de grises) ADF doble cara (Document (Grayscale) ADF Duplex) (solo para modelos que admitan el escaneado a doble cara con el ADF)

Escanea ambas caras de documentos en blanco y negro desde el ADF.

### »»» Importante

- Algunas aplicaciones no admiten el escaneado continuo desde el ADF. Para obtener más detalles, consulte el manual de la aplicación.

### »»» Nota

- Al seleccionar un tipo de documento, se activará la función Nitidez de imagen.
- Cuando se selecciona una opción distinta de los tipos de ADF, también se activará la función Ajuste de imagen, que ajusta las imágenes basándose en el tipo de documento.
- Si selecciona **Revista (Color) (Magazine (Color))**, se activará la función de destramado.

### Mostrar imagen preliminar (Display Preview Image)

#### Vista preliminar (Preview)

Realiza un escaneado de prueba.

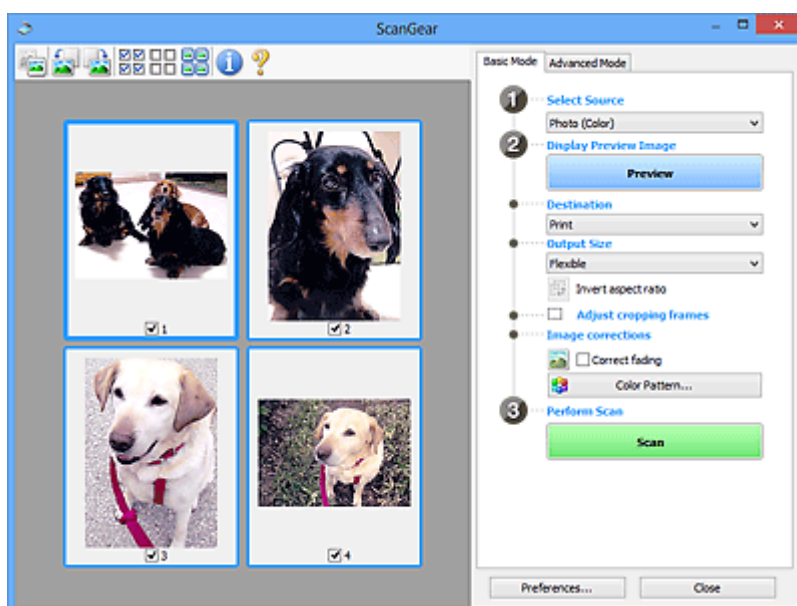

### »»» Nota

- Al usar el equipo por primera vez, se iniciará automáticamente la calibración del escáner. Espere unos instantes hasta que se muestre la imagen de vista preliminar.

### Destino (Destination)

Seleccione lo que desee hacer con la imagen escaneada.

### Impresión (Print)

Seleccione esta opción para imprimir la imagen escaneada con una impresora.

### Visualización de imagen (Image display)

Seleccione esta opción para ver la imagen escaneada en un monitor.



## OCR

Seleccione esta opción para procesar la imagen escaneada con un programa de software OCR.

El "software OCR" convierte el texto escaneado como imagen en datos de texto que se pueden editar en procesadores de texto y otros programas.

## Tamaño de salida (Output Size)

Seleccione un tamaño de salida.

Las opciones de tamaño de salida varían según el elemento seleccionado como **Destino (Destination)**.

### Flexible

Permite ajustar libremente los marcos de recorte (áreas de escaneado).

#### En la vista de miniaturas:

Arrastre el ratón sobre una miniatura para que aparezca un marco de recorte. Si se muestra un marco de recorte, se escaneará la parte dentro del marco. Cuando no se muestra ningún marco de recorte, cada marco se escanea individualmente.

#### En la vista de imagen completa:

Si no se muestra un marco de recorte, se escaneará el área de vista preliminar completa. Si se muestra un marco de recorte, se escaneará la parte dentro del marco.

## Tamaño de papel (L, A4, etc.)

Seleccione un tamaño de papel de salida. La parte que está dentro del marco de recorte se escaneará con el tamaño de papel seleccionado. Puede arrastrar el marco de recorte para ampliarlo o reducirlo manteniendo la proporción.

## Tamaño de monitor (1024 x 768 píxeles, etc.)

Seleccione un tamaño de salida en píxeles. Se mostrará un marco de recorte con el tamaño de monitor seleccionado y se escaneará la parte que está dentro del marco de recorte. Puede arrastrar el marco de recorte para ampliarlo o reducirlo manteniendo la proporción.

## Agregar/eliminar... (Add/Delete...)

Abre el cuadro de diálogo **Agregar/eliminar tamaño de salida (Add/Delete the Output Size)**, que permite especificar los tamaños de salida personalizados. Puede seleccionar esta opción si el **Destino (Destination)** es **Impresión (Print)** o **Visualización de imagen (Image display)**.

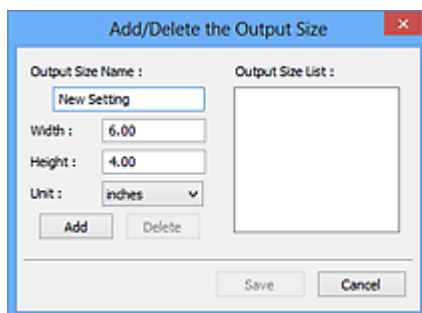

En el cuadro de diálogo **Agregar/eliminar tamaño de salida (Add/Delete the Output Size)**, puede especificar varios tamaños de salida y guardarlos a la vez. Los elementos guardados se registrarán con los elementos predefinidos en la lista **Tamaño de salida (Output Size)**, pudiéndose seleccionar.

### Añadiendo:

Introduzca el **Nombre de tamaño de salida (Output Size Name)**, **Ancho (Width)** y **Altura (Height)** y, a continuación, haga clic en **Agregar (Add)**. Para **Unidad (Unit)**, puede seleccionar **mm** o **pulgadas (inches)** si **Destino (Destination)** está establecido en **Impresión (Print)**, pero sólo se puede seleccionar **píxeles (pixels)** si **Destino (Destination)** está establecido en **Visualización de imagen (Image display)**. El nombre del tamaño añadido aparece en **Lista de tamaños de salida (Output Size List)**. Haga clic en **Guardar (Save)** para guardar los elementos que aparecen en **Lista de tamaños de salida (Output Size List)**.

### Eliminando:

Seleccione el tamaño de salida que desee eliminar en **Lista de tamaños de salida (Output Size List)** y, a continuación, haga clic en **Eliminar (Delete)**. Haga clic en **Guardar (Save)** para guardar los elementos que aparecen en **Lista de tamaños de salida (Output Size List)**.

### ►►► Importante

- No es posible eliminar los tamaños de salida predefinidos, como **A4** y **1024 x 768 píxeles (1024 x 768 pixels)**.

### ►►► Nota

- Guarde hasta 10 elementos.
- Si introduce un valor fuera del rango de parámetros establecido, se mostrará un mensaje de error. Introduzca un valor que esté dentro del rango de parámetros establecido.

### ►►► Nota

- Consulte información sobre cuándo o cómo aparecerá inicialmente el marco de recorte en una imagen previsualizada en **Marcos de recorte en imágenes previsualizadas (Cropping Frame on Previewed Images)** de la "ficha [Vista preliminar \(Preview\)](#)" (cuadro de diálogo **Preferencias (Preferences)**).



### Invertir relación de aspecto (Invert aspect ratio)

Está disponible si el **Tamaño de salida (Output Size)** está establecido en cualquier ajuste excepto **Flexible**.

Haga clic en este botón para girar el marco de recorte. Haga clic de nuevo para que vuelva a la orientación original.

### Ajustar marcos de recorte (Adjust cropping frames)

Puede ajustar el área de escaneado con el área de vista preliminar.

Si no se especifica ningún área de escaneado, el documento se escaneará según el tamaño del documento (Recorte automático). Si se especifica un área, sólo se escaneará la parte del marco de recorte.

- [Ajuste de los marcos de recorte \(ScanGear\)](#)

### Correcciones de imágenes (Image corrections)

Permite aplicar correcciones a las imágenes.

## »»» Importante

- **Aplicar autocorrección de documento (Apply Auto Document Fix)** y **Corregir difuminado (Correct fading)** están disponibles cuando se selecciona **Opción recomendada (Recommended)** en la ficha **Configuración de color (Color Settings)** del cuadro de diálogo **Preferencias (Preferences)**.

## »»» Nota

- Las funciones disponibles varían en función del tipo de documento seleccionado en **Selección del origen (Select Source)**.

### Aplicar autocorrección de documento (Apply Auto Document Fix)

Hace más nítido el texto de un documento o revista para que sea más legible.

## »»» Importante

- Si esta casilla de verificación está activada, el escaneado puede tardar más de lo habitual.
- El tono de color puede diferir del de la imagen original debido a las correcciones. En tal caso, quite la marca de selección de la casilla de verificación y escanee.
- Puede que la corrección no se aplique correctamente si el área de escaneado es demasiado pequeña.

### Corregir difuminado (Correct fading)

Corrige y escanea fotos cuyo color se haya desvanecido con el tiempo o tengan una dominante de color.

### Reducir sombra margen (Reduce gutter shadow)

Corrige las sombras que aparecen entre las páginas al escanear cuadernillos abiertos.

## »»» Importante

- Consulte las precauciones que deben adoptarse al utilizar esta función en "[Corrección sombra margen \(Gutter Shadow Correction\)](#)."

### Patrón de color... (Color Pattern...)

Permite ajustar el color general de la imagen. Puede corregir los colores que se han perdido como consecuencia de una dominante de color, etc. y reproducir los colores naturales mientras observa una vista preliminar de los cambios de color.

■ [Ajuste de colores mediante un patrón de color](#)

## »»» Importante

- Este ajuste no está disponible al seleccionar **Coincidencia de color (Color Matching)** en la ficha **Configuración de color (Color Settings)** del cuadro de diálogo **Preferencias (Preferences)**.

### Realizar escaneado (Perform Scan)

#### Escanear (Scan)

Inicia el escaneado.

## »»» Nota

- Al iniciar el escaneado, se mostrará el progreso. Haga clic en **Cancelar (Cancel)** para cancelar el escaneado.

### Preferencias... (Preferences...)

Abre el cuadro de diálogo [Preferencias \(Preferences\)](#), en el que podrá establecer opciones avanzadas de la configuración de la vista preliminar.

### Cerrar (Close)

Cierra ScanGear (controlador de escáner).

## (2) Barra de herramientas

Se puede ajustar o girar la vista previa de las imágenes. Los botones que se muestran en la barra de herramientas varían según la vista.

### En la vista de miniaturas:



### En la vista de imagen completa:

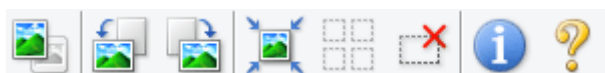

Cambia la vista del área de vista preliminar.

### ■ (3) [Área de vista preliminar](#)



#### (Girar a la izquierda)

Gira la imagen de la vista preliminar 90 grados en el sentido contrario al de las agujas del reloj.

- El resultado se reflejará en la imagen escaneada.
- La imagen volverá a su estado original al acceder de nuevo a la vista preliminar.



#### (Girar a la derecha)

Gira la imagen de vista preliminar 90 grados en el sentido de las agujas del reloj.

- El resultado se reflejará en la imagen escaneada.
- La imagen volverá a su estado original al acceder de nuevo a la vista preliminar.



#### (Recorte automático)

Muestra y ajusta el marco de recorte automáticamente al tamaño del documento mostrado en el área de vista preliminar. El área de escaneado se reduce cada vez que se hace clic en este botón si hay áreas recortables dentro del marco de recorte.



#### (Marcar todos los marcos)

Está disponible si se muestran al menos dos marcos de recorte.

Marca las casillas de verificación de la imagen en la vista de miniaturas.



#### (Desmarcar todos los marcos)

Está disponible si se muestran al menos dos marcos de recorte.

Elimina la marca de las casillas de verificación de la imagen en la vista de miniaturas.



#### **(Seleccionar todos los marcos)**

Está disponible si se muestran al menos dos marcos de recorte.

Selecciona las imágenes en la vista de miniaturas y les añade un contorno azul.



#### **(Seleccionar todos los marcos de recorte)**

Está disponible si se especifican al menos dos marcos de recorte.

Convierte los marcos de recorte en líneas discontinuas gruesas y le aplica la configuración a todos ellos.



#### **(Eliminar marco de recorte)**

Elimina el marco de recorte seleccionado.



#### **(Información)**

Muestra la versión de ScanGear y la configuración de escaneado actual (tipo de documento, etc.).



#### **(Abrir guía)**

Abre la página.

### **(3) Área de vista preliminar**



Es el área donde aparecen las imágenes de prueba al hacer clic en **Vista preliminar (Preview)**. También se pueden comprobar los resultados de los ajustes (correcciones de imagen, ajustes de color, etc.) hechos en "[\(1\) Botones de funcionamiento y configuración](#)".

**Cuando en la barra de herramientas aparece  (miniatura):**

Los marcos de recorte se especifican en función del tamaño del documento y se muestran las miniaturas de las imágenes escaneadas. Sólo se escanearán las imágenes que tengan la casilla de verificación marcada.



## »» Nota

- Cuando se previsualizan varias imágenes, los distintos contornos indican distintos estados de selección.
  - Marco de enfoque (contorno azul grueso): se aplicará la configuración que se muestra.
  - Marco seleccionado (contorno azul fino): la configuración se aplicará al mismo tiempo al marco de enfoque y a los marcos seleccionados. Se pueden seleccionar varias imágenes haciendo clic en ellas mientras se pulsa la tecla Ctrl.
  - Sin seleccionar (sin contorno): no se aplicará la configuración.
- Haga doble clic en un marco para ampliar la imagen. Haga clic en   (avance del marco) en la parte inferior de la pantalla para mostrar el marco anterior o siguiente. Haga doble clic de nuevo en el marco para devolver la imagen a su estado original, sin ampliar.

**Cuando en la barra de herramientas aparece  (imagen completa):**

Los elementos de la platina serán escaneados y presentados como una única imagen. Se escanearán todas las partes de los marcos de recorte.



## »» Nota

- Se puede especificar el marco de recorte en la imagen mostrada. En la vista de miniaturas únicamente se podrá crear un marco de recorte por cada imagen. En la vista de imagen completa se pueden crear varios marcos de recorte.
  - [Ajuste de los marcos de recorte \(ScanGear\)](#)

## Tema relacionado

- [Escaneado en Modo básico](#)

## Ficha Modo avanzado

Este modo permite establecer parámetros de configuración avanzada, como el modo de color, la resolución de salida, el brillo de la imagen y el tono de color.

En esta sección se describen los parámetros y las funciones disponibles en la ficha **Modo avanzado (Advanced Mode)**.

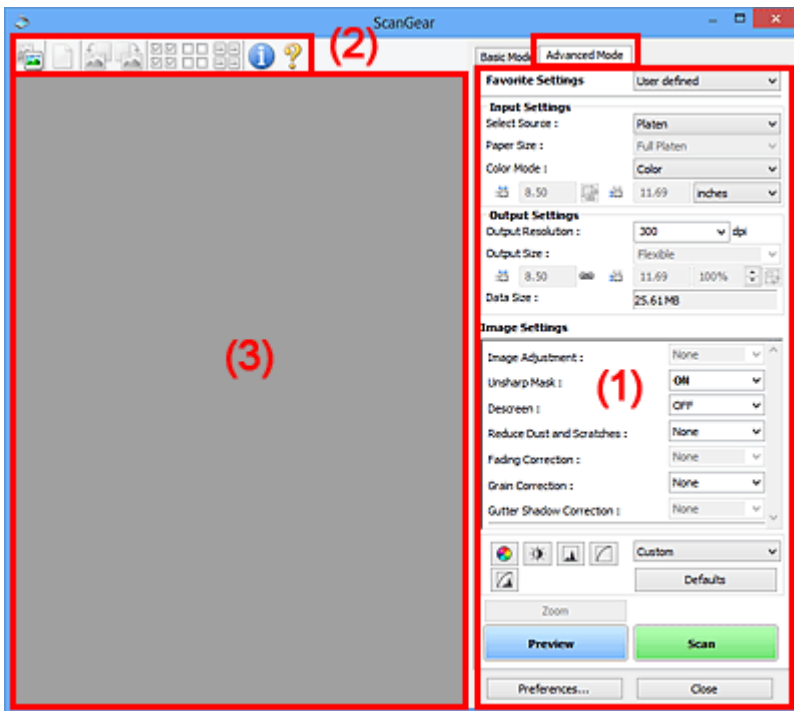

- (1) [Botones de funcionamiento y configuración](#)
- (2) [Barra de herramientas](#)
- (3) [Área de vista preliminar](#)

### ►►► Nota

- Los elementos que se muestran varían según el tipo de documento y la vista.
- La función de vista previa no está disponible cuando se escanea desde el AAD (alimentador automático de documentos).

## (1) Botones de funcionamiento y configuración

### Configuraciones favoritas (Favorite Settings)

Puede asignar un nombre para guardar un grupo de parámetros (configuración de entrada, configuración de salida, configuración de imagen y botones de ajuste de color) en la ficha **Modo avanzado (Advanced Mode)** y cargarlo según sea necesario. Resulta conveniente guardar un grupo de parámetros si tiene previsto utilizarlos a menudo. También puede utilizarlo para volver a cargar la configuración predeterminada.

Seleccione **Agregar/eliminar... (Add/Delete...)** en el menú desplegable para abarcar el cuadro de diálogo **Agregar/eliminar configuración de favoritos (Add/Delete Favorite Settings)**.

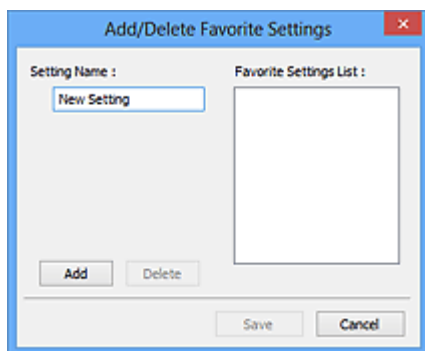

Introduzca el **Nombre de configuración (Setting Name)** y haga clic en **Agregar (Add)**; el nombre aparecerá en la **Lista de configuración de favoritos (Favorite Settings List)**.

Al hacer clic en **Guardar (Save)**, el elemento se mostrará junto a los elementos predefinidos en la lista **Configuraciones favoritas (Favorite Settings)**, donde se podrá seleccionar.

Para eliminar un elemento, selecciónelo en **Lista de configuración de favoritos (Favorite Settings List)** y haga clic en **Eliminar (Delete)**. Haga clic en **Guardar (Save)** para guardar la configuración que se muestre en **Lista de configuración de favoritos (Favorite Settings List)**.

### »»» Nota

- Se puede utilizar **Agregar/eliminar... (Add/Delete...)** en **Configuraciones favoritas (Favorite Settings)** después de la vista preliminar.
- Guarde hasta 10 elementos.

### [Configuración de entrada \(Input Settings\)](#)

Especifique la configuración de entrada, como el tipo y el tamaño de documento.

### [Configuración de salida \(Output Settings\)](#)

Especifique la configuración de salida, como la resolución y el tamaño de salida.

### [Configuración de imagen \(Image Settings\)](#)

Permite activar y desactivar varias funciones de corrección de imágenes.



### [Botones de ajuste de color](#)

Se pueden realizar correcciones precisas al brillo y el tono de color de las imágenes, incluyendo ajustes en el brillo o el contraste general de la imagen o ajustes en sus valores de luces y sombras (histograma) o balance (curva de tonos).

### **Zoom**

Amplía un marco, o amplía una imagen en el área especificada con un marco de recorte (área de escaneado). Al ampliar, **Zoom** cambia a **Deshacer (Undo)**. Haga clic en **Deshacer (Undo)** para devolver la imagen a su estado original, sin ampliar.

### **En la vista de miniaturas:**

Si una vista de miniatura incluye varias imágenes, al hacer clic en este botón se ampliará el marco seleccionado. Haga clic en   (avance del marco) en la parte inferior de la pantalla para mostrar el marco anterior o siguiente.

### »»» Nota

- También puede ampliar una imagen haciendo doble clic en el marco. Haga doble clic de nuevo en el marco para devolver la imagen a su estado original, sin ampliar.



### En la vista de imagen completa:

Vuelve a escanear la imagen en el área especificada con un marco de recorte con una ampliación superior.

### »»» Nota

- **Zoom** vuelve a escanear el documento y muestra la imagen de alta resolución en la vista preliminar.
-  (Ampliar/Reducir) de la barra de herramientas aplica un zoom rápido sobre la imagen de vista preliminar. No obstante, la resolución de la imagen mostrada será baja.

### Vista preliminar (Preview)

Realiza un escaneado de prueba.

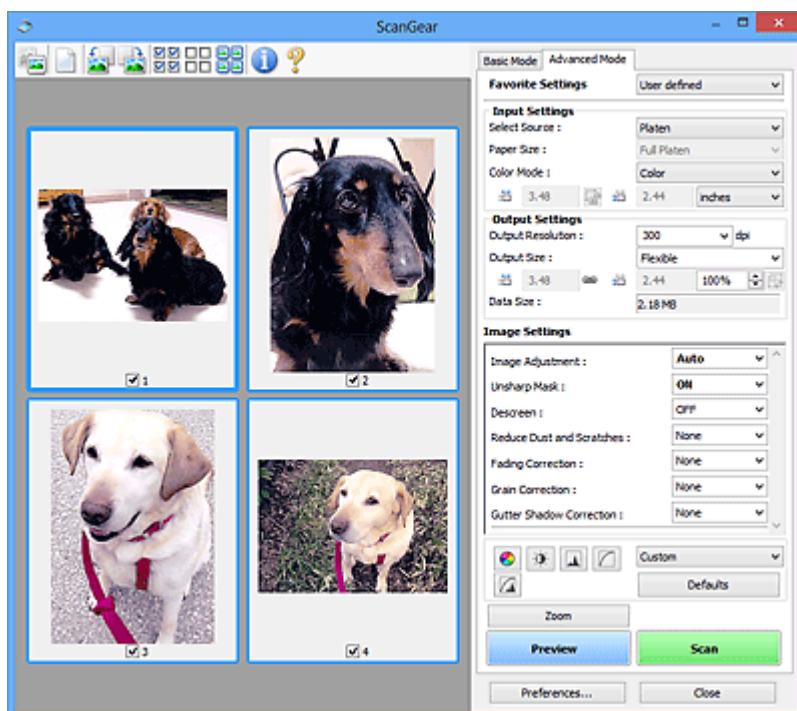

### Escanear (Scan)

Inicia el escaneado.

### »»» Nota

- Al iniciar el escaneado, se mostrará el progreso. Haga clic en **Cancelar (Cancel)** para cancelar el escaneado.
- Cuando el escaneado haya finalizado, podría aparecer un cuadro de diálogo para que seleccione la siguiente acción. Siga las indicaciones para terminar el proceso. Para obtener más información, consulte **Estado del cuadro de diálogo de ScanGear después del escaneado (Status of ScanGear dialog after scanning)** en la ficha [Escanear \(Scan\)](#) (cuadro de diálogo **Preferencias (Preferences)**).
- Si el tamaño total de las imágenes escaneadas supera un tamaño determinado, se necesitará cierto tiempo para procesarlas. En ese caso, aparece un mensaje de advertencia, se recomienda reducir el tamaño total. Para continuar, escanee la vista de la imagen completa.

### Preferencias... (Preferences...)

Abre el cuadro de diálogo [Preferencias \(Preferences\)](#), en el que podrá establecer opciones avanzadas de la configuración de la vista preliminar.

### Cerrar (Close)

Cierra ScanGear (controlador de escáner).

## (2) Barra de herramientas

Se puede ajustar o girar la vista previa de las imágenes. Los botones que se muestran en la barra de herramientas varían según la vista.

### En la vista de miniaturas:



### En la vista de imagen completa:



(Miniatura) /



(Imagen completa)

Cambia la vista del área de vista preliminar.

### ■ (3) [Área de vista preliminar](#)



(Borrar)

Elimina la imagen de vista preliminar del área Vista preliminar.

También restablece la barra de herramientas y la configuración de ajuste de color.



(Recortar)

Permite especificar el área de escaneado arrastrando el ratón.



(Mover imagen)

Si la imagen ampliada en el área de vista preliminar no cabe en la pantalla, le permite arrastrar la imagen hasta que pueda ver el fragmento que le interese. También puede mover la imagen mediante las barras de desplazamiento.



(Ampliar/Reducir)

Le permite ampliar en el área preliminar haciendo clic en la imagen. Haga clic con el botón derecho en la imagen para reducirla.



(Girar a la izquierda)

Gira la imagen de la vista preliminar 90 grados en el sentido contrario al de las agujas del reloj.

- El resultado se reflejará en la imagen escaneada.
- La imagen volverá a su estado original al acceder de nuevo a la vista preliminar.



#### **(Girar a la derecha)**

Gira la imagen de vista preliminar 90 grados en el sentido de las agujas del reloj.

- El resultado se reflejará en la imagen escaneada.
- La imagen volverá a su estado original al acceder de nuevo a la vista preliminar.



#### **(Recorte automático)**

Muestra y ajusta el marco de recorte automáticamente al tamaño del documento mostrado en el área de vista preliminar. El área de escaneado se reduce cada vez que se hace clic en este botón si hay áreas recortables dentro del marco de recorte.



#### **(Marcar todos los marcos)**

Está disponible si se muestran al menos dos marcos de recorte.

Marca las casillas de verificación de la imagen en la vista de miniaturas.



#### **(Desmarcar todos los marcos)**

Está disponible si se muestran al menos dos marcos de recorte.

Elimina la marca de las casillas de verificación de la imagen en la vista de miniaturas.



#### **(Seleccionar todos los marcos)**

Está disponible si se muestran al menos dos marcos de recorte.

Selecciona las imágenes en la vista de miniaturas y les añade un contorno azul.



#### **(Seleccionar todos los marcos de recorte)**

Está disponible si se especifican al menos dos marcos de recorte.

Convierte los marcos de recorte en líneas discontinuas gruesas y le aplica la configuración a todos ellos.



#### **(Eliminar marco de recorte)**

Elimina el marco de recorte seleccionado.



#### **(Información)**

Muestra la versión de ScanGear y la configuración de escaneado actual (tipo de documento, etc.).



#### **(Abrir guía)**

Abre la página.

### **(3) Área de vista preliminar**

Es el área donde aparecen las imágenes de prueba al hacer clic en **Vista preliminar (Preview)**. También se pueden comprobar los resultados de los ajustes (correcciones de imagen, ajustes de color, etc.) hechos en "[\(1\) Botones de funcionamiento y configuración](#)".

Cuando en la barra de herramientas aparece  (miniatura):

Los marcos de recorte se especifican en función del tamaño del documento y se muestran las miniaturas de las imágenes escaneadas. Sólo se escanearán las imágenes que tengan la casilla de verificación marcada.



### »» Nota

- Cuando se previsualizan varias imágenes, los distintos contornos indican distintos estados de selección.
  - Marco de enfoque (contorno azul grueso): se aplicará la configuración que se muestra.
  - Marco seleccionado (contorno azul fino): la configuración se aplicará al mismo tiempo al marco de enfoque y a los marcos seleccionados. Se pueden seleccionar varias imágenes haciendo clic en ellas mientras se pulsa la tecla Ctrl.
  - Sin seleccionar (sin contorno): no se aplicará la configuración.

Cuando en la barra de herramientas aparece  (imagen completa):

Los elementos de la platina serán escaneados y presentados como una única imagen. Se escanearán todas las partes de los marcos de recorte.



## »» Nota

- Se puede especificar el marco de recorte en la imagen mostrada. En la vista de miniaturas únicamente se podrá crear un marco de recorte por cada imagen. En la vista de imagen completa se pueden crear varios marcos de recorte.

- [Ajuste de los marcos de recorte \(ScanGear\)](#)

## Tema relacionado

- [Escaneado en Modo avanzado](#)
- [Escaneado de varios documentos desde el ADF \(alimentador automático de documentos\) en Modo avanzado](#)

## Configuración de entrada

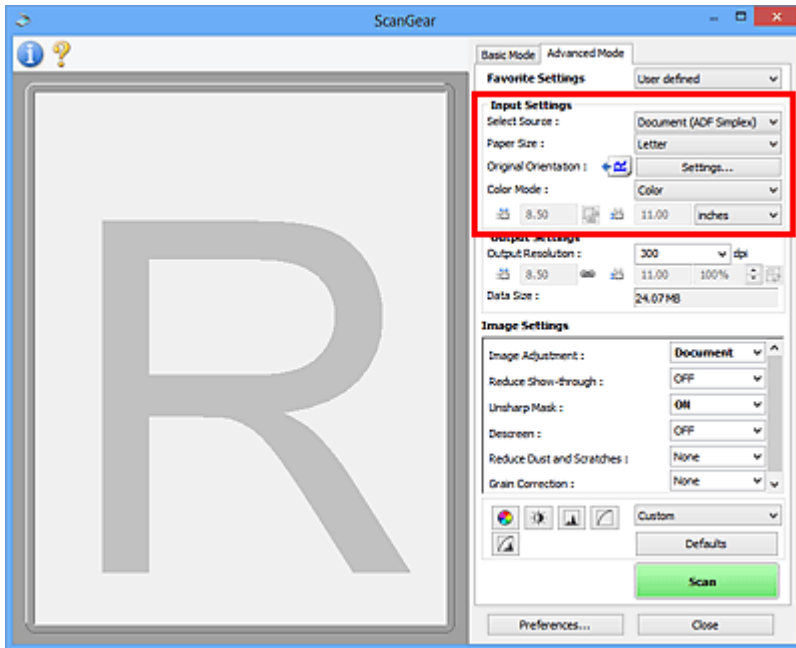

**Configuración de entrada (Input Settings)** permite establecer los siguientes elementos:

### Selección del origen (Select Source)

Se muestra el tipo de documento que se va a escanear. Para escanear desde la platina, seleccione **Placa (Platen)**; para escanear desde el ADF (alimentador automático de documentos), seleccione **Documento (ADF una cara) (Document (ADF Simplex))** o **Documento (ADF doble cara) (Document (ADF Duplex))**.

### ►►► Importante

- Algunas aplicaciones no admiten el escaneado continuo desde el ADF. Para obtener más detalles, consulte el manual de la aplicación.

### ►►► Nota

- Si utiliza un modelo que admita el escaneado a doble cara desde el ADF, puede seleccionar **Documento (ADF doble cara) (Document (ADF Duplex))**.

### Tamaño de papel (Paper Size)



Seleccione el tamaño del documento que desee escanear. Esta configuración está disponible únicamente en la vista de imagen completa.

Al seleccionar un tamaño, el tamaño del área de vista preliminar cambia en consecuencia.

### ►►► Importante

- Algunas aplicaciones tienen un límite para la cantidad de datos de escaneado que pueden recibir. Rango de escaneado disponible como sigue.
  - 21 000 píxeles x 30 000 píxeles o menos
- Si modifica **Tamaño de papel (Paper Size)** después de la vista preliminar, se eliminará la imagen de vista preliminar.

## »» Nota

- Si no está seguro del tamaño que debe seleccionar en **Tamaño de papel (Paper Size)**, ajuste **Tamaño de papel (Paper Size)** como **Mesa exp. completa (Full Platen)**, mida el tamaño del documento e introduzca los valores en  (Anchura) y  (Altura).

### Orientación original (Original Orientation)

Especifique la orientación y el lado de grapado de los documentos que desee escanear desde el ADF. Haga clic en **Configuración... (Settings...)** para abrir el cuadro de diálogo **Orientación (Orientation)**.

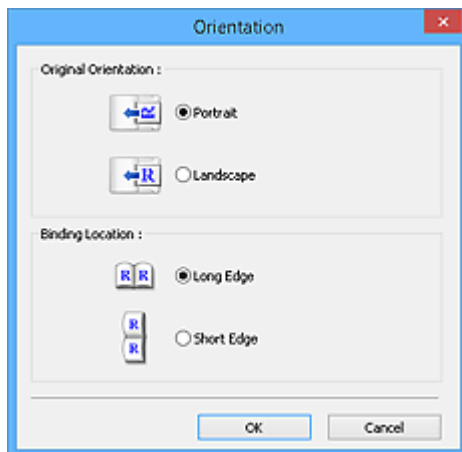

## »» Importante

- El cuadro de diálogo **Orientación (Orientation)** sólo puede abrirse cuando **Selección del origen (Select Source)** sea **Documento (ADF una cara) (Document (ADF Simplex))** o **Documento (ADF doble cara) (Document (ADF Duplex))**.
- Si utiliza un modelo que admita el escaneado a doble cara desde el ADF, aparece **Ubicación de la encuadernación (Binding Location)**.
- La **Ubicación de la encuadernación (Binding Location)** no puede especificarse cuando **Selección del origen (Select Source)** es **Documento (ADF una cara) (Document (ADF Simplex))**.

### Modo de color (Color Mode)

Seleccione cómo se debe escanear el documento.

#### Color

Seleccione este modo para escanear documentos en color o crear imágenes en color. Este modo procesa la imagen en 256 niveles (8 bits) de rojo (R(ed)), verde (G(reen)) y azul (B(lue)).

#### Escala de grises (Grayscale)

Seleccione este modo para escanear fotos en blanco y negro, o crear imágenes en blanco y negro. Este modo procesa la imagen en 256 niveles (8 bits) de blanco y negro.

#### Blanco y negro (Black and White)



Seleccione este modo para escanear fotos y documentos en blanco y negro. Este modo procesa la imagen en blanco y negro. El contraste de la imagen se divide en ciertos niveles (nivel de umbral) en blanco y negro y se procesa como dos colores. El nivel de umbral se puede establecer con





## Tamaño de entrada

En la vista de miniaturas, el tamaño del documento recortado se muestra después de la vista preliminar.

En la vista de la imagen completa, el **Tamaño de papel (Paper Size)** se muestra antes de la vista preliminar y el tamaño del marco de recorte (área de escaneado) se muestra después de ella.

Puede ajustar el tamaño del marco de recorte introduciendo los valores en  (Anchura) y  (Altura).

Haga clic en  (Cambiar relación de aspecto) y cambie el valor a  (Mantener relación de aspecto) para conservar la proporción al especificar el tamaño del marco de recorte.

### »»» Importante

- Los parámetros de tamaño de entrada sólo están disponibles si el **Tamaño de salida (Output Size)** de **Configuración de salida (Output Settings)** es **Flexible**. Si selecciona un tamaño distinto de **Flexible**, se mostrará un marco de recorte calculado a partir de **Tamaño de salida (Output Size)** y **Resolución de salida (Output Resolution)** y se fijará la proporción.

### »»» Nota

- Los valores que puede introducir estarán dentro del rango del tamaño de documento seleccionado. El tamaño mínimo es de 96 píxeles x 96 píxeles cuando la **Resolución de salida (Output Resolution)** es de 600 ppp, a una escala del 100 %.
- Si se lleva a cabo el recorte automático en la vista de la imagen completa, no se mantendrá la relación de aspecto, ya que se dará prioridad al tamaño.
- Consulte "[Ajuste de los marcos de recorte \(ScanGear\)](#)" para obtener detalles acerca de los marcos de recorte.



## Configuración de salida

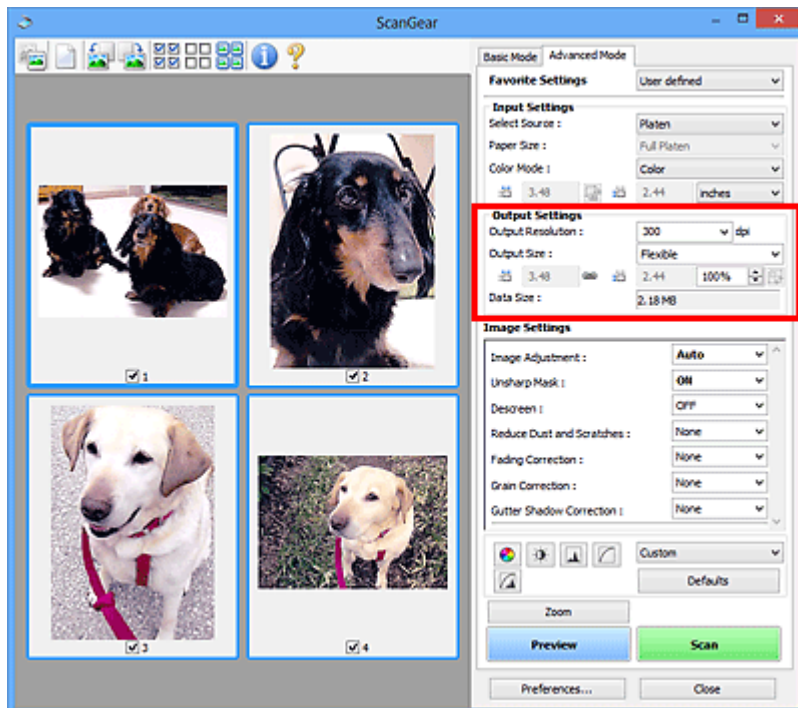

**Configuración de salida (Output Settings)** permite ajustar los siguientes elementos:

### Resolución de salida (Output Resolution)

Seleccione la resolución con la que desee escanear.

A mayor resolución (valor), más detalle en la imagen.

Seleccione una de las opciones de resolución haciendo clic en el botón correspondiente o escriba un valor en incrementos de 1 ppp.

Consulte la sección "Resolución" correspondiente a su modelo desde el Inicio del Manual en línea para obtener más información.

### Cuando Selección del origen (Select Source) está definido como Placa (Platen):

Se puede introducir un valor que esté dentro del rango de 25 y 19200 ppp.

### Cuando Selección del origen (Select Source) está definido como Documento (ADF una cara) (Document (ADF Simplex)) o Documento (ADF doble cara) (Document (ADF Duplex)):

Se puede introducir un valor que esté dentro del rango de 25 y 600 ppp.

### Tamaño de salida (Output Size)

Seleccione un tamaño de salida.

Seleccione **Flexible** para establecer tamaños personalizados o seleccione un tamaño de impresión o visualización. Seleccione **Agregar/eliminar... (Add/Delete...)** para establecer tamaños personalizados y guardarlos como nuevas opciones de tamaños de salida.

#### Flexible

Puede especificar la resolución y la escala de salida y ajustar los marcos de recorte (áreas de escaneado).



### En la vista de miniaturas:

Arrastre el ratón sobre una miniatura para que aparezca un marco de recorte. Si se muestra un marco de recorte, se escaneará la parte dentro del marco. Cuando no se muestra ningún marco de recorte, cada marco se escanea individualmente.



### En la vista de imagen completa:

Si no se muestra un marco de recorte, se escaneará el área de vista preliminar completa. Si se muestra un marco de recorte, se escaneará la parte dentro del marco.

## »» Nota

- Para ampliar o reducir la imagen escaneada, introduzca los valores en  (Anchura) y  (Altura) en **Configuración de salida (Output Settings)** o especifique un valor (en incrementos del 1 %) para %. Aunque el valor máximo disponible para % depende de la **Resolución de salida (Output Resolution)**, es posible especificarlo para hasta 19200 ppp (la máxima resolución de salida disponible).

### Tamaño de papel (L, A4, etc.) y tamaño de monitor (1024 x 768 píxeles, etc.)

No es posible especificar la  (anchura),  (altura) ni la escala. La imagen de vista preliminar se recortará según los valores de tamaño y resolución de salida seleccionados. La parte que está dentro del marco de recorte se escaneará con el tamaño de papel o monitor seleccionado. Puede arrastrar el marco de recorte para ampliarlo, moverlo o reducirlo manteniendo la proporción.

### Agregar/eliminar... (Add/Delete...)

Abre el cuadro de diálogo **Agregar/eliminar tamaño de salida (Add/Delete the Output Size)**, que permite especificar los tamaños de salida personalizados.

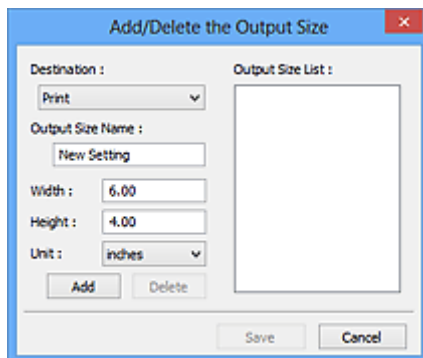

En el cuadro de diálogo **Agregar/eliminar tamaño de salida (Add/Delete the Output Size)**, puede especificar varios tamaños de salida y guardarlos a la vez. Los elementos guardados se registrarán con los elementos predefinidos en la lista **Tamaño de salida (Output Size)**, pudiéndose seleccionar.

### Añadiendo:

Seleccione **Impresión (Print)** o **Visualización de imagen (Image display)** para **Destino (Destination)**, introduzca **Nombre de tamaño de salida (Output Size Name)**, **Ancho (Width)** y **Altura (Height)**, y por último, haga clic en **Agregar (Add)**. Para **Unidad (Unit)**, puede seleccionar **mm** o **pulgadas (inches)** si **Destino (Destination)** está establecido en **Impresión (Print)**, pero sólo se puede seleccionar **píxeles (pixels)** si **Destino (Destination)** está establecido en **Visualización de imagen (Image display)**. El nombre del tamaño añadido aparece en **Lista de**

**tamaños de salida (Output Size List)**. Haga clic en **Guardar (Save)** para guardar los elementos que aparecen en **Lista de tamaños de salida (Output Size List)**.

#### Eliminando:

Seleccione el tamaño de salida que desee eliminar en **Lista de tamaños de salida (Output Size List)** y, a continuación, haga clic en **Eliminar (Delete)**. Haga clic en **Guardar (Save)** para guardar los elementos que aparecen en **Lista de tamaños de salida (Output Size List)**.

#### ►►► Importante

- No es posible eliminar los tamaños de salida predefinidos, como **A4** y **1024 x 768 píxeles (1024 x 768 pixels)**.

#### ►►► Nota

- Se pueden guardar hasta 10 elementos para cada destino.
- Si introduce un valor fuera del rango de parámetros establecido, se mostrará un mensaje de error. Introduzca un valor dentro del rango mostrado en el mensaje.

#### ►►► Nota

- Consulte "[Ajuste de los marcos de recorte \(ScanGear\)](#)" para obtener detalles acerca de los marcos de recorte.
- Consulte información sobre cuándo o cómo aparecerá inicialmente el marco de recorte en una imagen previsualizada en **Marco de recorte en imágenes previsualizadas (Cropping Frame on Previewed Images)** de la "ficha [Vista preliminar \(Preview\)](#)" (cuadro de diálogo **Preferencias (Preferences)**).



#### **(Cambiar relación de aspecto)**

Está disponible si el **Tamaño de salida (Output Size)** está establecido en cualquier ajuste excepto **Flexible**.

Haga clic en este botón para girar el marco de recorte. Haga clic de nuevo para que vuelva a la orientación original.

#### **Tamaño de datos (Data Size)**

Aparece el tamaño de los datos escaneados con la configuración actual.

#### ►►► Nota

- Si el tamaño de los datos supera un cierto tamaño, el valor se muestra en rojo. En tal caso, se muestra un mensaje de advertencia al hacer clic en **Escanear (Scan)**. Se recomienda ajustar la configuración para reducir el **Tamaño de datos (Data Size)**. Para continuar, escanee la vista de la imagen completa.

# Configuración de imagen

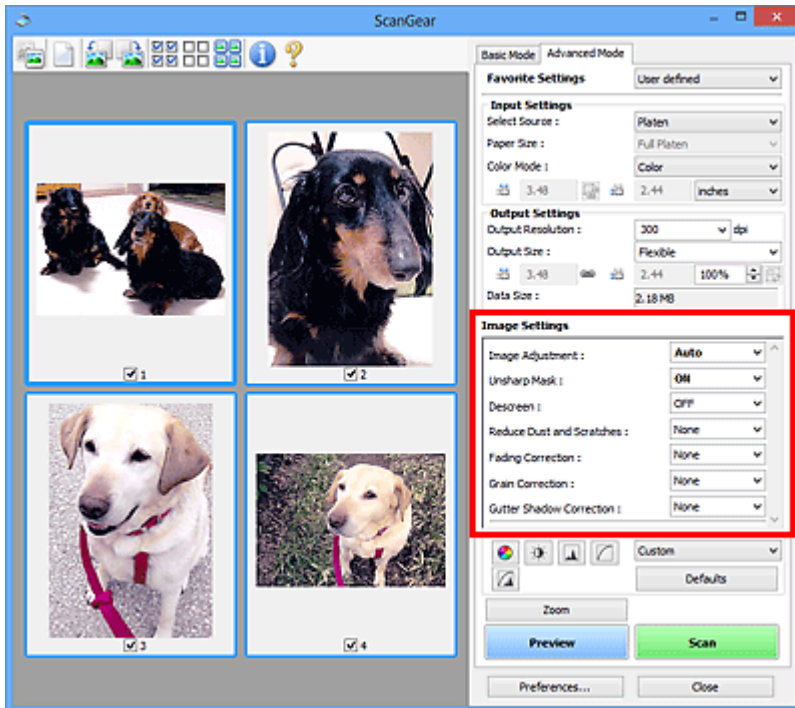

## ►►► Importante

- No aplique estas funciones a las imágenes sin efecto muaré, polvo o arañazos o colores difuminados. El tono de color puede verse afectado negativamente.
- Es posible que no se reflejen los resultados de las correcciones de imagen en la vista preliminar.

## ►►► Nota

- Los parámetros seleccionables dependen de la configuración **Modo de color (Color Mode)**.
- El proceso de escaneado puede tardar más de lo normal si se utiliza **Configuración de imagen (Image Settings)**.

**Configuración de imagen (Image Settings)** permite establecer los siguientes elementos:

### Ajuste de imagen (Image Adjustment)

Si se establece Ajuste de imagen, el brillo de la parte especificada de la imagen se optimiza. Las imágenes se pueden ajustar en función del tipo de documento detectado automáticamente o el tipo de documento especificado. El resultado del ajuste se reflejará en toda la imagen.

#### Ninguno (None)

No se aplicará Ajuste de imagen.

#### Automático (Auto)

Aplica Ajuste de imagen detectando automáticamente el tipo de documento. Normalmente, esta configuración es la más recomendable.

#### Foto (Photo)

Aplica el ajuste de imagen idóneo para fotografías.

#### Revista (Magazine)

Aplica el ajuste de imagen idóneo para revistas.

## Documento (Document)

Aplica el ajuste de imagen idóneo para documentos de texto.

### »»» Importante

- **Ajuste de imagen (Image Adjustment)** se puede establecer después de la vista preliminar.
- Puede establecer este parámetro si selecciona **Opción recomendada (Recommended)** en la ficha **Configuración de color (Color Settings)** del cuadro de diálogo **Preferencias (Preferences)**.

### »»» Nota

- Si la imagen no se ajusta correctamente con **Automático (Auto)**, especifique el tipo de documento.
- El tono de color puede diferir del de la imagen original debido a la función Ajuste de imagen. En tal caso, establezca **Ajuste de imagen (Image Adjustment)** en **Ninguno (None)**.

## Reducir colores base (Reduce Show-through)

Utilice esta función para reducir los colores base en los documentos de dos caras o atenuarlo en el papel reciclado y otros papeles de colores cuando escanee documentos.

### DESACTIVADO (OFF)

El color base no se reducirá.

### ACTIVADO (ON)

Selecciónelo para reducir el color base en los documentos de dos caras o atenuarlo. Normalmente, esta configuración es la más recomendable.

### »»» Importante

- Se puede establecer **Reducir colores base (Reduce Show-through)** si se ha seleccionado **Opción recomendada (Recommended)** en la ficha **Configuración de color (Color Settings)** del cuadro de diálogo **Preferencias (Preferences)** y se ha seleccionado **Documento (Document)** o **Revista (Magazine)** en **Ajuste de imagen (Image Adjustment)**.

## Nitidez de imagen (Unsharp Mask)

Enfatiza el contorno de los objetos para enfocar la imagen cuando se escanean fotos.

### DESACTIVADO (OFF)

No se aplicará la nitidez de imagen.

### ACTIVADO (ON)

Enfatiza el contorno de los objetos para enfocar la imagen. Normalmente, esta configuración es la más recomendable.

## Destramar (Descreen)

Las fotos y las imágenes impresas están formadas por una serie de pequeños puntos. El "muaré" es un fenómeno que se da cuando se escanean fotografías o imágenes impresas con trama y aparecen gradaciones desiguales o patrones de líneas. **Destramar (Descreen)** es la función que permite reducir el efecto muaré.

### DESACTIVADO (OFF)

El muaré no se reducirá.

### ACTIVADO (ON)

Reduce el muaré. Normalmente, esta configuración es la más recomendable.

## »»» Nota

- Aunque **Destramar (Descreen)** esté ajustado en **ACTIVADO (ON)**, seguirán existiendo efectos de muaré si **Nitidez de imagen (Unsharp Mask)** está ajustado en **ACTIVADO (ON)**. En tal caso, establezca **Nitidez de imagen (Unsharp Mask)** en **DESACTIVADO (OFF)**.

### Reducción de polvo y arañazos (Reduce Dust and Scratches)

Las fotos escaneadas pueden contener puntos blancos causados por el polvo o los arañazos. Utilice esta función para reducir este ruido.

#### Ninguno (None)

El polvo y los arañazos no se reducirán.

#### Bajo (Low)

Seleccione esta opción para reducir partículas de polvo y arañazos de tamaño pequeño. Los de mayor tamaño podrían no eliminarse.

#### Medio (Medium)

Normalmente, esta configuración es la más recomendable.

#### Alto (High)

Seleccione esta opción para reducir partículas de polvo y arañazos; no obstante, existe la posibilidad de que se observen evidencias del proceso de reducción y se pierdan partes delicadas de la imagen.

## »»» Importante

- Puede que esta función no sea eficaz para algunos tipos de fotos.

## »»» Nota

- Se recomienda seleccionar **Ninguno (None)** cuando se escanea materiales impresos.

### Corrección de difuminado (Fading Correction)

Utilice esta función para corregir fotos cuyo color se haya desvanecido con el tiempo o tengan una dominante de color. La "dominante de color" es el fenómeno en el que un color concreto afecta a toda la imagen debido a las condiciones meteorológicas o fuertes colores ambientales.

#### Ninguno (None)

La corrección de difuminado no se aplicará.

#### Bajo (Low)

Seleccione esta opción para corregir colores poco desvanecidos o con poca dominante de color.

#### Medio (Medium)

Normalmente, esta configuración es la más recomendable.

#### Alto (High)

Seleccione esta opción para corregir colores muy desvanecidos o con una gran dominante de color. Esto puede afectar al tono de la imagen.

## »»» Importante

- Se puede establecer la **Corrección de difuminado (Fading Correction)** después de la vista preliminar.

- Puede establecer este parámetro si selecciona **Opción recomendada (Recommended)** en la ficha **Configuración de color (Color Settings)** del cuadro de diálogo **Preferencias (Preferences)**.
- Puede que la corrección no se aplique correctamente si el área de escaneado es demasiado pequeña.

### Corrección de grano (Grain Correction)

Esta función se utiliza para reducir el grano (la aspereza) de una foto tomada con una película de alta sensibilidad.

#### Ninguno (None)

El grano no se reducirá.

#### Bajo (Low)

Seleccione esta opción si la foto tiene un nivel de grano bajo.

#### Medio (Medium)

Normalmente, esta configuración es la más recomendable.

#### Alto (High)

Seleccione esta opción si la foto tiene mucho grano. Esto puede afectar a la gradación y la nitidez de la imagen.

### ►►► Importante

- Puede que la corrección no se aplique correctamente si el área de escaneado es demasiado pequeña.

### Corrección sombra margen (Gutter Shadow Correction)

Utilice esta función para corregir las sombras que aparecen entre las páginas al escanear cuadernillos abiertos.

Al establecer la configuración de **Corrección sombra margen (Gutter Shadow Correction)** en la imagen de vista preliminar, se reflejará el resultado. Observe la vista preliminar de los efectos antes de escanear, ya que los resultados variarán según el tipo de documento y el modo en que se imprima.

Las líneas o el texto poco claro o difuminado debido a páginas dobladas no se corrigen.

#### Ninguno (None)

La sombra de margen no se corregirá.

#### Bajo (Low)

Seleccione esta opción si el nivel del efecto es demasiado fuerte con el valor medio.

#### Medio (Medium)

Normalmente, esta configuración es la más recomendable.

#### Alto (High)

Seleccione esta opción si el nivel del efecto es demasiado débil con el valor medio.

### ►►► Importante

- **Corrección sombra margen (Gutter Shadow Correction)** se puede establecer después de la vista preliminar.
- No coloque objetos que pesen 2,0 kg (4,4 libras) o más en la placa. No presione el documento con una fuerza superior a 2,0 kg (4,4 libras). Si aplica una presión más fuerte, es posible que el escáner no funcione correctamente o que el cristal se rompa.

- Alinee el documento con el borde de la platina. De lo contrario, la sombra no se corregirá de forma adecuada.



- Es posible que las sombras no se corrijan de forma adecuada dependiendo del documento. Si el fondo de la página no es blanco, es posible que no se detecten las sombras correctamente o que no se detecten en absoluto.
- Al escanear, presione el lomo con la misma fuerza que al realizar el escaneado de vista preliminar. Si la parte de la encuadernación no es simétrica, la sombra no se corregirá correctamente.



- El modo en que se debe colocar el documento depende del modelo de escáner y el documento que vaya a escanear.

## ►► Nota

- Cubra el documento con un paño negro si se muestran puntos blancos, rayas o patrones de colores en los resultados de escaneado causados por luz ambiental que se encuentre entre el documento y la platina.
- Si la sombra no se corrige correctamente, ajuste el marco de recorte (área de escaneado) de la imagen de vista preliminar.

■ [Ajuste de los marcos de recorte \(ScanGear\)](#)



## Botones de ajuste de color

Los botones de ajuste de color permiten realizar correcciones precisas al brillo y el tono de color de las imágenes, incluyendo ajustes en el brillo o el contraste general de la imagen o ajustes en sus valores de luces y sombras (histograma) o balance (curva de tonos).

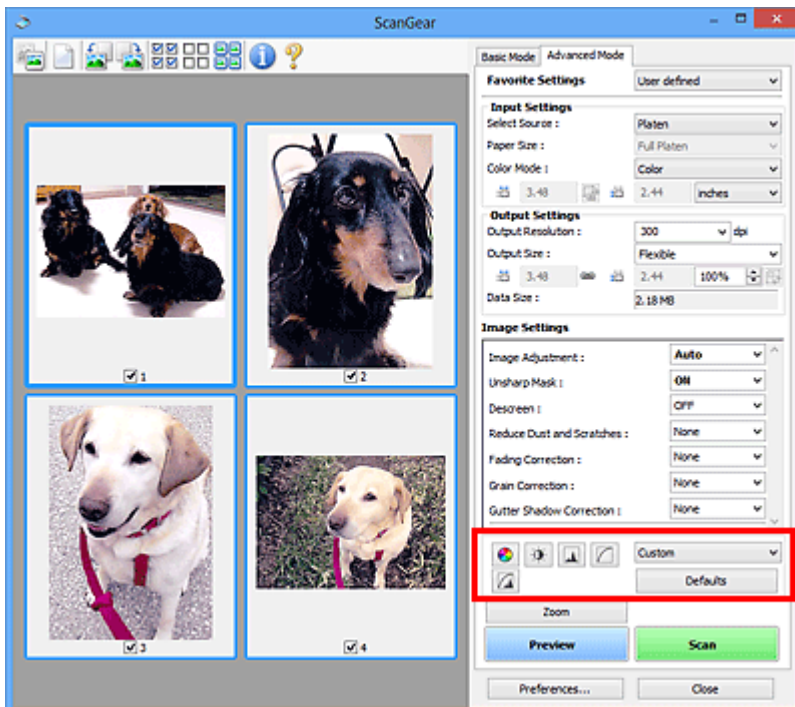

### ►►► Importante

- Los botones de ajuste de color no están disponibles al seleccionar **Coincidencia de color (Color Matching)** en la ficha **Configuración de color (Color Settings)** del cuadro de diálogo **Preferencias (Preferences)**.

### ►►► Nota

- Los parámetros seleccionables dependen de la configuración **Modo de color (Color Mode)**.
- Al ajustar la imagen mediante los botones de ajuste de color, los resultados se reflejarán en la imagen de vista preliminar.

Haga clic en un botón de ajuste de color para establecer los siguientes elementos:



#### (Saturación/Balance del color)

Ajusta la intensidad (vivacidad) y tonalidad cromática de la imagen. Utilice esta función para aumentar el brillo de los colores que se hayan desvanecido o con el tiempo o por una dominante de color. La "dominante de color" es el fenómeno en el que un color concreto afecta a toda la imagen debido a las condiciones meteorológicas o fuertes colores ambientales.

#### ■ [Ajuste de la saturación y el balance del color](#)



#### (Brillo/Contraste)

Ajuste el brillo y el contraste de la imagen. Si la imagen es demasiado clara o demasiado oscura, o bien si la calidad de la imagen es plana debido a la falta de contraste, se puede ajustar los niveles de brillo y contraste.

## ■ [Ajuste del brillo y el contraste](#)



### (Histograma)

Un histograma permite ver la concentración de datos en cada nivel de brillo de una imagen. Puede especificar el nivel más claro (altas luces) y el nivel más oscuro (sombras) de una imagen, cortar los niveles y expandir el centro del rango de tonos de la imagen.

## ■ [Ajuste del histograma](#)



### (Configuración de curva de tonos)

Ajuste el brillo de una imagen seleccionando el tipo de gráfico (curva de tonos) que muestra el balance de la entrada y salida de tonos. Puede hacer ajustes precisos en el brillo de un área específica.

## ■ [Ajuste de la curva de tonos](#)



### (Revisión final)

Realice una comprobación final de ajustes de color. Se mostrarán la curva de tonos final sintetizada y el histograma derivado del procesamiento de imagen subsiguiente. No hay ningún parámetro configurable en esta pantalla.

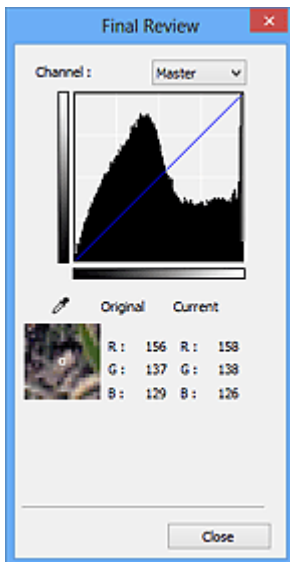

- Para una imagen en color, seleccione un color en **Canal (Channel)** para activar **Rojo (Red)**, **Verde (Green)** o **Azul (Blue)** o **Principal (Master)** para comprobar los tres colores.
- Si coloca el cursor en la imagen de vista preliminar, esa parte se ampliará y se mostrarán sus valores RGB (sólo L si el valor de **Modo de color (Color Mode)** es **Escala de grises (Grayscale)**) anteriores y posteriores a los ajustes.



### (Umbral)

Establezca el límite (umbral) en el que se dividen el blanco y el negro. Al ajustar el nivel de umbral, se puede definir con precisión el texto de un documento o reducir el efecto de colores base de un periódico.

## ■ [Configuración del umbral](#)

### Personalizado (Custom)

Puede asignar un nombre y guardar un conjunto de parámetros de curva de tonos y umbral de los botones de ajuste de color.

Seleccione **Agregar/eliminar... (Add/Delete...)** en el menú desplegable; si **Modo de color (Color Mode)** está establecido en cualquier ajuste excepto **Blanco y negro (Black and White)**, se abrirá el cuadro de diálogo **Agregar o eliminar configuración de curva de tonos (Add/Delete Tone Curve Settings)**; si el **Modo de color (Color Mode)** es **Blanco y negro (Black and White)**, se abrirá el cuadro de diálogo **Agregar o eliminar configuración de umbral (Add/Delete Threshold Settings)**.

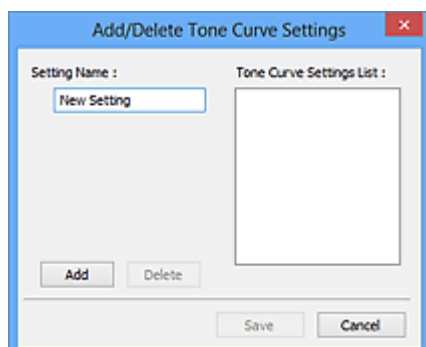

Introduzca el **Nombre de configuración (Setting Name)** y haga clic en **Agregar (Add)**; el nombre aparecerá en la **Lista de configuraciones de curva de tonos (Tone Curve Settings List)** o en la **Lista de configuraciones de umbral (Threshold Settings List)**. Haga clic en **Guardar (Save)** para guardar.

Para eliminar un elemento, selecciónelo en la **Lista de configuraciones de curva de tonos (Tone Curve Settings List)** o la **Lista de configuraciones de umbral (Threshold Settings List)** y haga clic en **Eliminar (Delete)**. Haga clic en **Guardar (Save)** para guardar la configuración que se muestre en **Lista de configuraciones de curva de tonos (Tone Curve Settings List)** o **Lista de configuraciones de umbral (Threshold Settings List)**.

Puede cargar y aplicar la configuración de umbral o curva de tonos guardada en una imagen de vista preliminar. Para cargar la configuración, seleccione el elemento guardado en el menú desplegable.

### »»» Nota

- Guarde hasta 20 elementos.

### Predeterminados (Defaults)

Restablece todos los ajustes (saturación/balance del color, brillo/contraste, histograma y curva de tonos).

## Cuadro de diálogo Preferencias

En el cuadro de diálogo **Preferencias (Preferences)** se pueden hacer configuraciones avanzadas para las funciones de ScanGear a través de las fichas **Escáner (Scanner)**, **Vista preliminar (Preview)**, **Escanear (Scan)** y **Configuración de color (Color Settings)**.

Haga clic en **Preferencias... (Preferences...)** de la pantalla de ScanGear (controlador de escáner) para abrir el cuadro de diálogo **Preferencias (Preferences)**.

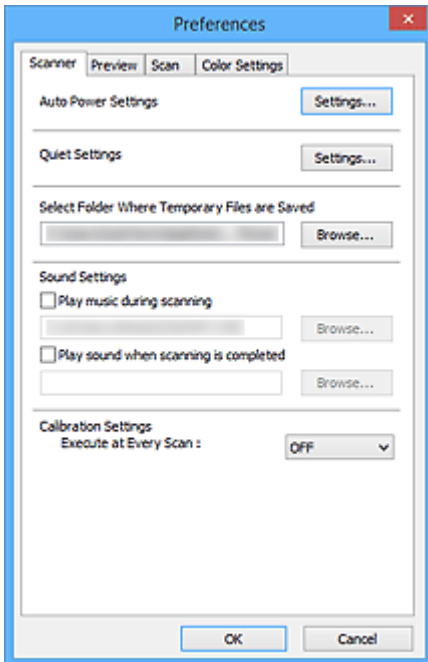

### Ficha Escáner

Permite establecer el ajuste de encendido automático, especificar la carpeta para guardar imágenes temporalmente y un archivo de música para reproducirlo durante el escaneado o al final de este.

### Ficha Vista preliminar

Permite seleccionar lo que desea hacer con la Vista preliminar al iniciar ScanGear y cómo mostrar los marcos de recorte después de la vista preliminar de las imágenes, así como el tamaño de recorte para las miniaturas de los documentos escaneados.

### Ficha Escanear

Permite seleccionar qué hacer con ScanGear después de escanear la imagen.

### Ficha Configuración de color

Permite seleccionar cómo ajustar el color y especificar el valor de gamma del monitor.

## Ficha Escáner

En la ficha **Escáner (Scanner)**, se puede especificar los ajustes siguientes.

### ►►► Importante

- Las funciones y configuración disponibles variarán en función del escáner o impresora.

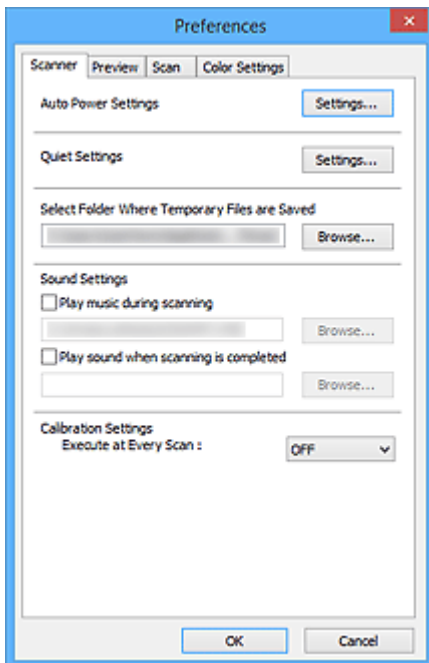

### Configuración de encendido automático (Auto Power Settings)

Puede encender y apagar el equipo de forma automática.

Haga clic en **Configuración... (Settings...)** para mostrar el cuadro de diálogo **Configuración de encendido automático (Auto Power Settings)**.

### ►►► Nota

- Si el equipo está apagado o la comunicación bidireccional desactivada, quizás aparezca un mensaje indicando que el ordenador no puede obtener el estado del equipo. En ese caso, haga clic en **Aceptar (OK)** para salir de ScanGear (controlador del escáner).

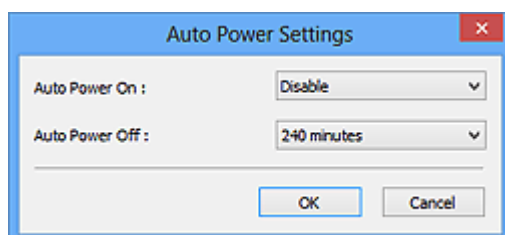

### Encendido automático (Auto Power On)

Seleccione **Activar (Enable)** para encender el equipo automáticamente cuando se reciben los datos.

### Apagado automático (Auto Power Off)

Especifique el tiempo que desea establecer en la lista. Si transcurre este tiempo sin que se reciban datos de impresión, el equipo se apaga automáticamente.

## ►►► Importante

Al conectarse a la red, dependiendo del modelo, no se apaga automáticamente aunque esté establecido **Apagado automático (Auto Power Off)**.

Consulte "Lista de compatibilidad de funciones por modelo (Apagado automático)" para comprobar si su modelo es compatible con la función Apagado automático.

### Configuración de silencio (Quiet Settings)

La función de silencio le permite reducir el ruido de funcionamiento de este equipo. Utilícelo cuando desee reducir el ruido del funcionamiento, por ejemplo, si se escanea o imprime por la noche.

Haga clic en **Configuración... (Settings...)** para establecer el modo silencioso.

### ►►► Nota

- Puede establecer el modo silencioso desde el panel de control del equipo, el controlador de la impresora o ScanGear.  
Independientemente de como se haga la configuración, se aplica a las operaciones de panel de control del equipo o si se imprime/escanea desde un ordenador, etc.
- Si se utiliza esta función, el escaneado o la impresión puede tardar más de lo habitual.

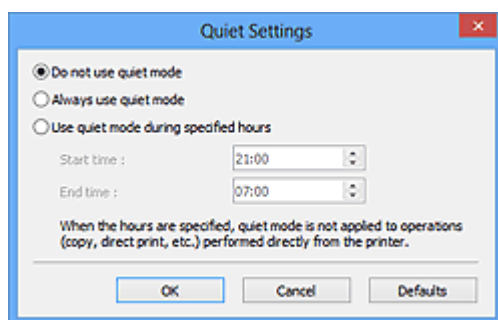

### No utilizar el modo silencioso (Do not use quiet mode)

Seleccione esta opción si desea utilizar el equipo con el volumen del ruido de funcionamiento normal.

### Utilizar siempre el modo silencioso (Always use quiet mode)

Seleccione esta opción para reducir el ruido de funcionamiento del equipo.

### Utilizar el modo silencioso durante las horas especificadas (Use quiet mode during specified hours)

Seleccione esta opción para reducir el ruido de funcionamiento del equipo durante un determinado periodo de tiempo.

Establezca la **Hora de inicio (Start time)** y la **Hora de finalización (End time)** en que estará activado el modo silencioso.

## ►►► Importante

- La hora especificada en **Hora de inicio (Start time)** y en **Hora de finalización (End time)** deben ser diferentes.
- Si su escáner o impresora no admite funciones de fax, el modo silencioso no se aplicará a las operaciones (copia, impresión directa, etc.) que se realicen directamente desde el equipo aunque se especifique la hora.

### **Seleccionar la carpeta donde se guardarán los archivos temporales (Select Folder Where Temporary Files are Saved)**

Muestra la carpeta en la que se deben guardar las imágenes temporalmente. Para cambiar la carpeta, haga clic en **Examinar... (Browse...)** para especificar una distinta.

### **Configuración de sonidos (Sound Settings)**

Puede configurar el equipo para que reproduzca música durante el escaneado o al finalizarlo.

Seleccione la casilla de verificación **Reproducir música durante el escaneado (Play music during scanning)** o **Reproducir sonido una vez finalizado el escaneado (Play sound when scanning is completed)** y, a continuación, haga clic en **Examinar... (Browse...)** y especifique un archivo de sonido.

Se puede especificar los siguientes archivos.

- Archivo MIDI (\*.mid, \*.rmi, \*.midi)
- Archivo de audio (\*.wav, \*.aif, \*.aiff)
- Archivo MP3 (\*.mp3)

### **Configuración de calibración (Calibration Settings)**

Al establecer **Ejecutar con cada escaneado (Execute at Every Scan)** en **ACTIVADO (ON)**, el escáner se calibrará siempre antes de la vista preliminar y el escaneado con el fin de reproducir los tonos de color correctos en las imágenes escaneadas.

#### **»»» Nota**

- Aunque **Ejecutar con cada escaneado (Execute at Every Scan)** se establezca en **DESACTIVADO (OFF)**, el escáner se podrá calibrar automáticamente en algunos casos (por ejemplo, nada más encender el equipo).
- La calibración puede requerir cierto tiempo en función del equipo.

## Ficha Vista preliminar

En la ficha **Vista preliminar (Preview)**, se pueden especificar los ajustes siguientes.

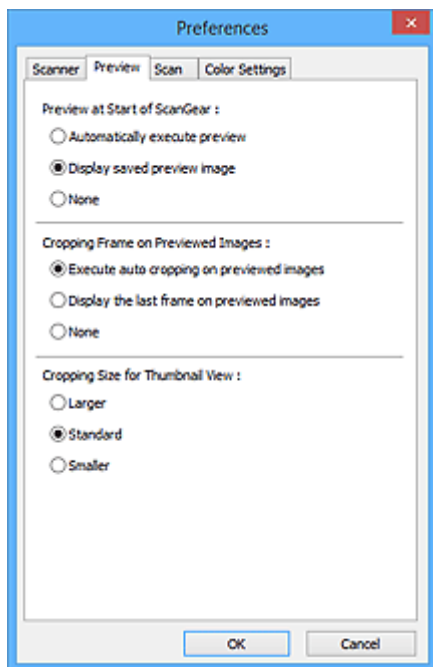

### Vista preliminar al iniciar ScanGear (Preview at Start of ScanGear)

Seleccione qué desea hacer con Vista preliminar al iniciar ScanGear (controlador de escáner).

#### Ejecutar automáticamente una vista preliminar (Automatically execute preview)

ScanGear presentará automáticamente la vista preliminar al iniciarse.

#### Mostrar imagen preliminar guardada (Display saved preview image)

Se mostrará la imagen de vista preliminar más reciente.

También se guardan la configuración del botón de ajuste de color, de la barra de herramientas y de la ficha **Modo avanzado (Advanced Mode)**.

#### Ninguno (None)

No se muestra ninguna imagen de vista preliminar al iniciar.

### »»» Nota

- Seleccione **Ninguno (None)** si no desea guardar la vista preliminar de la imagen.

### Marco de recorte en imágenes previsualizadas (Cropping Frame on Previewed Images)

Seleccione cómo mostrar los marcos de recorte después de previsualizar las imágenes.

#### Ejecutar recorte automático en imágenes previsualizadas (Execute auto cropping on previewed images)

Después de la vista preliminar se mostrará automáticamente un marco de recorte (área de escaneado) del tamaño del documento.

#### Mostrar último marco en imágenes previsualizadas (Display the last frame on previewed images)

Después de la vista preliminar se mostrará un marco de recorte del mismo tamaño que el último utilizado.



**Ninguno (None)**

Después de la vista preliminar no se mostrará ningún marco de recorte.

**Tamaño de recorte para vista en miniatura (Cropping Size for Thumbnail View)**

Seleccione el tamaño de recorte para las miniaturas de los documentos escaneados.

**Mayor (Larger)**

Muestra el 105 % (en anchura y altura) del área que se muestra para el tamaño estándar.

**Estándar (Standard)**

El tamaño estándar.

**Menor (Smaller)**

Muestra el 95 % (en anchura y altura) del área que se muestra para el tamaño estándar.

**»» Nota**

- Al cambiar la configuración **Tamaño de recorte para vista en miniatura (Cropping Size for Thumbnail View)**, las imágenes de vista preliminar se actualizarán y recortarán según el tamaño nuevo. A medida que se actualizan las imágenes de vista preliminar, los ajustes de color y las otras configuraciones aplicadas se restablecerán.

## Ficha Escanear

En la ficha **Escanear (Scan)**, puede especificar los ajustes siguientes.

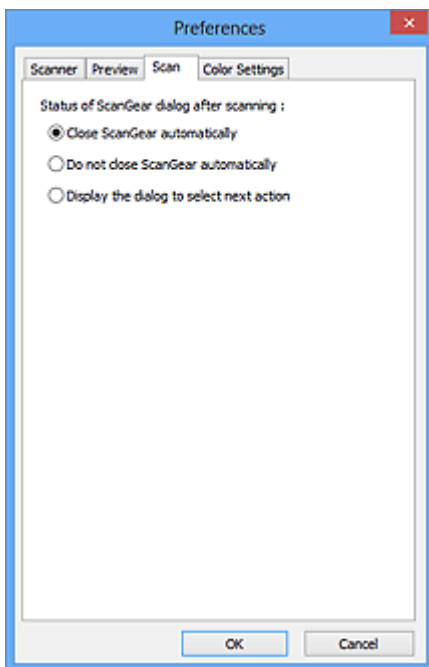

### Estado del cuadro de diálogo de ScanGear después del escaneado (Status of ScanGear dialog after scanning)

Seleccione qué hacer con ScanGear (controlador de escáner) después de escanear las imágenes.

#### Cerrar ScanGear automáticamente (Close ScanGear automatically)

Seleccione esta opción para volver a la aplicación original al finalizar el escaneado.

#### No cerrar ScanGear automáticamente (Do not close ScanGear automatically)

Seleccione esta opción para volver a la pantalla de ScanGear para realizar otro escaneado al finalizar el actual.

#### Mostrar el cuadro de diálogo para seleccionar la acción siguiente (Display the dialog to select next action)

Seleccione esta opción para abrir una pantalla y seleccionar la acción que se debe llevar a cabo al finalizar el escaneado.

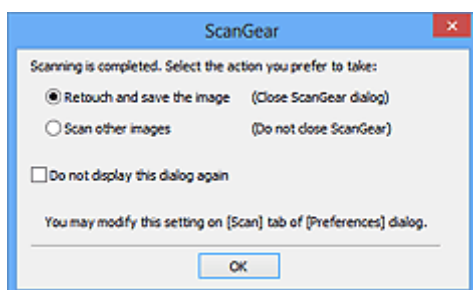

### »»» Nota

- Aunque establezca los valores **No cerrar ScanGear automáticamente (Do not close ScanGear automatically)** o **Mostrar el cuadro de diálogo para seleccionar la acción siguiente (Display the dialog to select next action)**, es posible que algunas aplicaciones no lo admitan.

## Ficha Configuración de color

En la ficha **Configuración de color (Color Settings)**, se puede especificar ajustes siguientes.

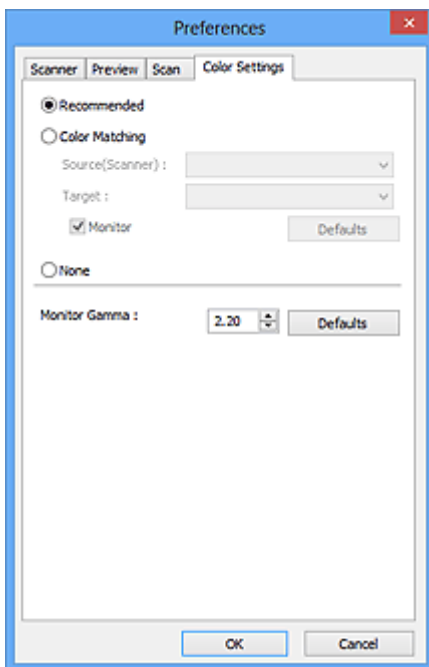

### Ajuste de color

Seleccione uno de los ajustes siguientes.

#### Opción recomendada (Recommended)

Seleccione esta opción para reproducir con intensidad el tono de un documento en la pantalla. Normalmente, esta configuración es la más recomendable.

#### Coincidencia de color (Color Matching)

Seleccione esta opción para que los colores del escáner, del monitor y de la impresora coincidan, reduciendo el tiempo y las molestias de realizar manualmente las coincidencias entre el color del monitor y la impresora.

#### Origen (Escáner) (Source(Scanner))

seleccione un perfil de escáner.

#### Objetivo (Target)

seleccione el perfil de destino.

#### Monitor

Seleccione esta casilla para ver la vista preliminar de la imagen con la corrección óptima para el monitor.

#### Predeterminados (Defaults)

Restablece la configuración predeterminada de **Coincidencia de color (Color Matching)**.

### ►►► Nota

- Los botones de ajuste de color de la ficha **Modo avanzado (Advanced Mode)** no están disponibles al seleccionar **Coincidencia de color (Color Matching)**.
- Esta función está disponible cuando **Modo de color (Color Mode)** es **Color**.

### **Ninguno (None)**

Seleccione esta opción para desactivar la corrección de color proporcionada por ScanGear (controlador de escáner).

### **»» Nota**

- En función del escáner o de la impresora, esta opción podría no estar disponible si se escanea desde el ADF (alimentador automático de documentos).
- Podrá seleccionar alguno si se ha especificado **Modo de color (Color Mode)** como **Color** o **Escala de grises (Grayscale)**.
- La coincidencia de color solamente estará disponible si ScanGear, el monitor, la aplicación compatible con la administración del color (como Adobe Photoshop) y la impresora están configurados correctamente.

Consulte el manual correspondiente para conocer la configuración del monitor, la impresora y la aplicación.

### **Gamma del monitor (Monitor Gamma)**

Al establecer el valor de gamma del monitor, se puede ajustar los datos de entrada según las características de brillo del monitor. Ajuste el valor si el de gamma del monitor no coincide con el predeterminado establecido en ScanGear y los colores de la imagen original no se reflejan con precisión en el monitor.

Haga clic en **Predeterminados (Defaults)** para volver al valor predeterminado de Gamma del monitor (2,20).

### **»» Nota**

- Consulte el manual del monitor para comprobar el valor de gamma. Si no está escrito en el manual, póngase en contacto con el fabricante.

## Colocación de originales (cuando vaya a escanear desde el ordenador)

Aprenda a colocar elementos en la platina o el AAD (alimentador automático de los documentos) de su escáner o impresora. Coloque los elementos correctamente en función del tipo de elemento que vaya a escanear. De lo contrario, es posible que los elementos no se escaneen correctamente.

### ►►► Importante

- No coloque ningún objeto en la cubierta de documentos. Cuando abra la cubierta de documentos, podrían caer objetos en el escáner o la impresora, lo que daría como resultado un funcionamiento defectuoso.
- Cierre la cubierta de documentos cuando escanee.
- Al abrir o cerrar la cubierta de documentos, no toque los botones ni la pantalla LCD (pantalla de cristal líquido) del panel de control. Puede producirse una operación imprevista.

■ [Colocación de elementos \(platina\)](#)



■ [Colocación de documentos \(ADF \(alimentador automático de documentos\)\)](#)

### Colocación de elementos (platina)

Coloque los elementos tal y como se indica a continuación para escanear detectando automáticamente el tipo o el tamaño del elemento.

### ►►► Importante

- Al escanear especificando el tamaño del papel en IJ Scan Utility o en ScanGear (controlador de escáner), alinee siempre una esquina superior del elemento con la esquina de la platina en la que aparece la flecha (marca de alineación).
- Las fotografías cortadas de distintas formas y los elementos con menos de 3 cm cuadrados (1,2 pulgadas cuadradas) puede que no se recorten correctamente al escanearlos.
- Puede que las etiquetas de disco reflectantes no se escaneen según lo previsto.

Para fotos, postales, tarjetas de visita o BD/DVD/CD	Para revistas, periódicos o documentos
 <p><b>Colocación de un único elemento:</b></p> <p>Coloque el elemento boca abajo en la placa dejando como mínimo 1 cm (0,4 pulgadas) de espacio entre los bordes (área con rayas diagonales) de la placa y el elemento. Las partes situadas en el área con rayas diagonales no se escanearán.</p>	 <p>Coloque el elemento boca abajo en la placa y alinee una de las esquinas superiores del elemento con la de la flecha (marca de alineación) de la placa. Las partes situadas en el área con rayas diagonales no se escanearán.</p>

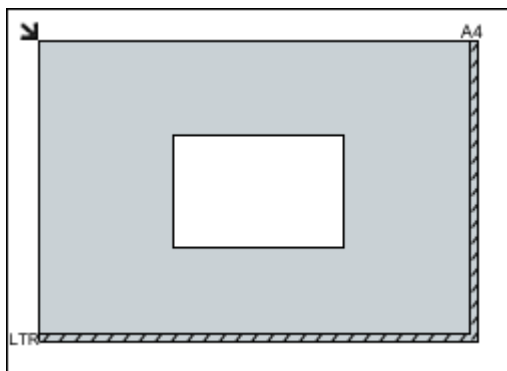

### ►►► Importante

- Es posible guardar como archivos PDF los elementos grandes (como las fotos de tamaño A4) que no se puedan colocar separados de los bordes/flecha (marca de alineación) de la placa. Para guardar en un formato diferente al PDF, escanee especificando el formato de datos.

#### Colocación de varios elementos:

Deje como mínimo 1 cm (0,4 pulgadas) de espacio entre los bordes (área con rayas diagonales) de la placa y los elementos, así como entre un elemento y otro. Las partes situadas en el área con rayas diagonales no se escanearán.

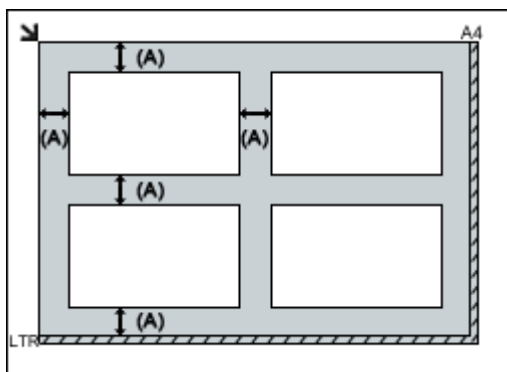

(A) Más de 1 cm (0,4 pulgadas)

### ►►► Nota

- Se puede colocar un máximo de 12 elementos.
- Se puede colocar un máximo de cuatro elementos si está activada la casilla **Comprimir imágenes escaneadas además de transferir (Compress scanned images upon transfer)** del cuadro de diálogo Configuración de IJ Scan Utility.
- Con conexión de red, si se colocan más de cinco elementos, inclusive, es posible que no se escaneen correctamente. En ese caso, reduzca el número de elementos colocados sobre la platina a cuatro como máximo y, a continuación, vuelva a escanear.

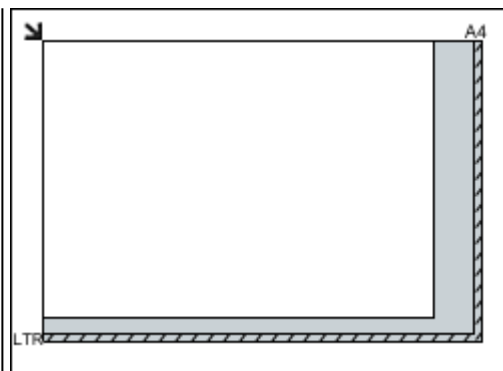

### ►►► Importante

- Consulte "Carga de originales" correspondiente a su modelo desde el Inicio del Manual en línea para conocer los detalles sobre las partes de qué elementos no se pueden escanear.

- Los elementos que se coloquen torcidos (10 grados o menos) se corregirán automáticamente.

## Colocación de documentos (ADF (alimentador automático de documentos))

### »»» Importante

- No deje elementos gruesos sobre la platina cuando escanee desde el ADF. Se podría producir un atasco de papel.
- Coloque y alinee los documentos del mismo tamaño cuando vaya a escanear al menos dos documentos.
- Consulte "Originales que es posible cargar" correspondiente a su modelo desde el Inicio del Manual en línea para conocer los detalles sobre los tamaños de documento admitidos cuando se escanea desde el ADF.

1. Abra la bandeja de documentos.

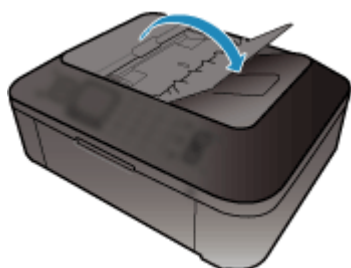

2. Coloque los documentos en el ADF, a continuación ajuste las guías de documentos a la anchura de los documentos.

Introduzca los documentos hacia arriba hasta que se oiga un pitido.

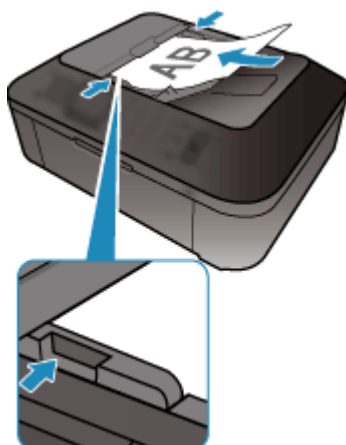

### »»» Nota

- Si se escanean documentos a doble cara, coloque la cara frontal hacia arriba. No se escanearán con el orden de página correcto si se colocan al revés.

## Ajuste de los marcos de recorte (ScanGear)

"Recortar" significa seleccionar el área que se desea mantener de una imagen y desechar el resto al escanearla.

En las pestañas **Modo básico (Basic Mode)** y **Modo avanzado (Advanced Mode)** puede especificar marcos de recorte (áreas de escaneado) en la o las imágenes mostradas en el área Vista preliminar de la pantalla.

Al escanear, cada una de las áreas especificadas con un marco de recorte se escaneará como una imagen independiente.

### »» Nota

- En la vista de imagen completa se pueden especificar varios marcos de recorte en la vista preliminar.
- Consulte "Ajuste de los marcos de recorte en la ventana Fusión de imágenes" correspondiente a su modelo desde el Inicio del Manual en línea para aprender a ajustar los marcos de recorte con IJ Scan Utility.

### Marco de recorte inicial

#### En la vista de miniaturas:

No se ha especificado ningún marco de recorte. Puede arrastrar el ratón sobre una miniatura para especificar un marco de recorte.

#### En la vista de imagen completa:

Los marcos de recorte activos se especifican automáticamente alrededor de la vista preliminar. Se puede arrastrar el marco de recorte el área de vista preliminar para especificar el área.

### »» Nota

- Puede cambiar la configuración de recorte automático en el cuadro de diálogo **Preferencias (Preferences)**. Consulte **Marco de recorte en imágenes previsualizadas (Cropping Frame on Previewed Images)** en la ficha "[Vista preliminar \(Preview\)](#)" para obtener información detallada.

### Tipos de marcos de recorte

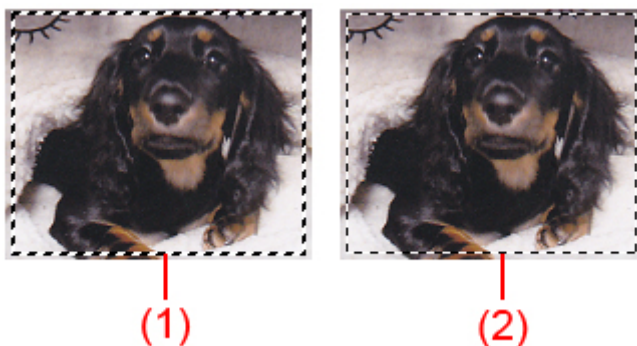

#### (1) Marco de recorte grueso (fijo o rotatorio)

Representa un marco de recorte seleccionado. Solo aparece en la vista de imagen completa. Puede seleccionar varios marcos de recorte haciendo clic en ellos mientras pulsa la tecla Ctrl. El tamaño de salida, las correcciones de imágenes y otras configuraciones de la pestaña **Modo básico (Basic**



**Mode)** o **Modo avanzado (Advanced Mode)** se aplicarán a todos los marcos de recorte seleccionados.

## (2) Marco de recorte fino





### En la vista de miniaturas:

Se aplicarán el tamaño de salida, las correcciones de imágenes y otras configuraciones de la pestaña **Modo básico (Basic Mode)** o **Modo avanzado (Advanced Mode)**.

### En la vista de imagen completa:

Representa un marco de recorte no seleccionado. No se aplicará la configuración de la pestaña **Modo básico (Basic Mode)** o **Modo avanzado (Advanced Mode)**.

## Ajuste de un marco de recorte





El cursor cambiará a     (Flecha) al colocarlo sobre un marco de recorte. Si hace clic y arrastra el ratón en la dirección de la flecha, el marco de recorte se expandirá o contraerá en consecuencia.



El cursor cambiará a  (flecha en cruz) al colocarlo dentro de un marco de recorte. Haga clic y arrastre el ratón para mover todo el marco de recorte.



### »»» Nota

- En la ficha **Modo avanzado (Advanced Mode)**, se puede especificar el tamaño del marco de recorte introduciendo los valores en  (Anchura) y  (Altura) en [Configuración de entrada \(Input Settings\)](#).
- Puede girar un marco de recorte 90 grados haciendo clic en  (Cambiar relación de aspecto). No obstante,  (Cambiar relación de aspecto) no está disponible si el **Tamaño de salida (Output Size)** es **Flexible**.

## Creación de varios marcos de recorte

### En la vista de miniaturas:

Sólo se puede crear un marco de recorte por imagen.

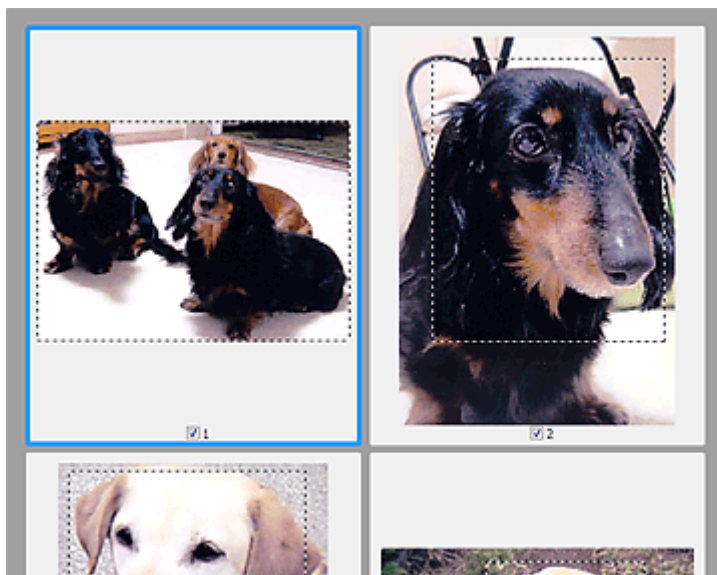

### En la vista de imagen completa:

Haga clic y arrastre el ratón a un espacio fuera del marco de recorte existente para crear un nuevo marco de recorte en el área de vista preliminar. El nuevo marco de recorte será el marco de recorte activo, y el antiguo, el marco de recorte no seleccionado.

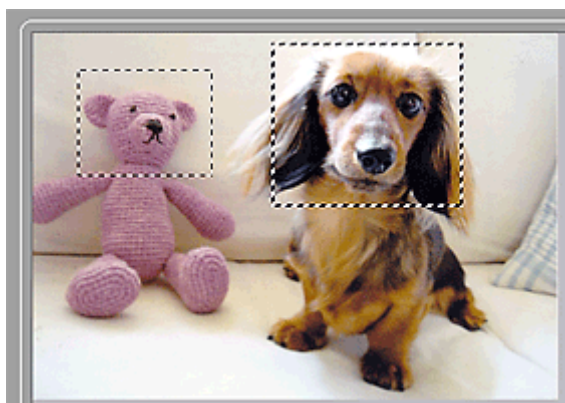

Puede crear varios marcos de recorte y aplicar distintas configuraciones de escaneado a cada uno de ellos.

También puede seleccionar varios marcos de recorte manteniendo pulsada la tecla Ctrl mientras hace clic en los distintos marcos.

Si selecciona varios marcos de recorte y modifica la configuración de una ficha a la derecha de ScanGear, la configuración se aplicará a todos los marcos de recorte seleccionados.

Al crear un marco de recorte nuevo, se conserva la configuración del marco de recorte más reciente.

### »» Nota

- Puede crear hasta 12 marcos de recorte.
- El escaneado tarda más de lo habitual si hay varios marcos de recorte seleccionados.

## Eliminación de marcos de recorte

### En la vista de miniaturas:

Para eliminar un marco de recorte, haga clic en un área fuera del marco de recorte de una imagen.

### En la vista de imagen completa:

Para eliminar un marco de recorte, selecciónelo y haga clic en  (Eliminar marco de recorte) de la barra de herramientas. Si lo prefiere, pulse la tecla Supr.

Si hay varios marcos de recorte, todos los marcos de recorte seleccionados (marco de recorte activo y marcos de recorte seleccionados) se eliminarán al mismo tiempo.

## Notas generales (controlador de escáner)

ScanGear (controlador de escáner) está sujeto a las siguientes restricciones. Tenga en cuenta estos aspectos al usarlo.

### Restricciones del controlador de escáner

- Al usar el sistema de archivos NTFS, es posible que el origen de datos TWAIN no se ejecute. Esto se debe a que, por motivos de seguridad, el módulo TWAIN no se puede escribir en la carpeta winnt. Póngase en contacto con el administrador del equipo para obtener ayuda.
- Puede que algunos ordenadores (incluidos los portátiles) que estén conectados al equipo no salgan correctamente del modo de espera. En tal caso, reinicie el ordenador.
- No conecte dos o más escáneres o impresoras multifunción con función de escáner al mismo equipo de forma simultánea. Si conecta varios dispositivos de escaneado, no podrá escanear desde el panel de control del equipo y es posible que se produzcan errores al acceder a los dispositivos.
- El escaneado puede fallar si el ordenador se ha reactivado del modo de reposo. Si se da el caso, siga estos pasos y escanee de nuevo.
  1. Apague el equipo.
  2. Salga de ScanGear; a continuación, desconecte el cable USB del ordenador y vuelva a conectarlo.
  3. Encienda el equipo.
- ScanGear no se puede abrir en varias aplicaciones simultáneamente. Y dentro de una misma aplicación, ScanGear no puede abrirse por segunda vez si ya está abierto.
- Asegúrese de cerrar la ventana de ScanGear antes de cerrar la aplicación.
- Cuando se utiliza un modelo compatible con la red mediante la conexión a una red, se puede acceder al equipo desde varios ordenadores al mismo tiempo.
- Cuando se utiliza un modelo compatible con la red mediante la conexión a una red, el escaneado tarda más de lo habitual.
- Asegúrese de que dispone de suficiente espacio en el disco para escanear imágenes grandes a una gran resolución. Por ejemplo, se requieren 300 MB como mínimo de espacio libre para escanear un documento A4 a 600 ppp a todo color.
- ScanGear y el controlador WIA no pueden utilizarse simultáneamente.
- No deje que el ordenador pase a estado de reposo o hibernación durante el escaneado.

### Aplicaciones con restricciones de uso

- Si inicia la aplicación Media Center, incluida en Windows XP Media Center Edition 2005, es posible que no se pueda escanear desde el panel de control del equipo. En tal caso, reinicie el ordenador.
- No se pueden escanear imágenes con Media Center incluido en Windows XP Media Center Edition 2005. Escanear con otras aplicaciones como IJ Scan Utility.
- En algunas aplicaciones puede que no se muestre la interfaz de usuario TWAIN. En este caso, consulte el manual de la aplicación y cambie la configuración según proceda.
- Algunas aplicaciones no admiten el escaneado continuo de varios documentos. En algunos casos, sólo se acepta la primera imagen escaneada, o se escanean varias imágenes como una sola. Con dichas aplicaciones, no escanee varios documentos desde el ADF (alimentador automático de documentos).

- Para importar imágenes escaneadas a Microsoft Office 2000, guárdelas primero mediante IJ Scan Utility, e importe después los archivos guardados desde el menú **Insertar (Insert)**.
- Al escanear imágenes del tamaño de la platina en Microsoft Office 2003 (Word, Excel, PowerPoint, etc.), haga clic en **Personalizar inserción (Custom Insert)** en la pantalla **Insertar imagen desde escáner o cámara (Insert Picture from Scanner or Camera)**. De lo contrario, es posible que las imágenes no se escaneen correctamente.
- Al escanear imágenes en Microsoft Office 2007/Microsoft Office 2010 (Word, Excel, PowerPoint, etc.), use la Galería multimedia de Microsoft.
- Es posible que las imágenes no se escaneen correctamente en algunas aplicaciones. En estos casos, aumente la memoria virtual del sistema operativo y vuelva a intentarlo.
- Si el tamaño de imagen es demasiado grande (por ejemplo, cuando se escanean imágenes grandes a una resolución alta), es posible que el equipo no responda o que la barra de progreso se quede al 0 %, dependiendo de la aplicación. En este caso, cancele la acción (por ejemplo, haga clic en **Cancelar (Cancel)** en la barra de progreso), a continuación, aumente la memoria virtual del sistema operativo o reduzca el tamaño de imagen o la resolución e inténtelo de nuevo. Si lo desea, también puede escanear primero la imagen mediante IJ Scan Utility, guardarla y después importarla a la aplicación.

## Otros métodos de escaneado

- ▶ [Escaneado con el controlador WIA](#)

## Escaneado con el controlador WIA

Se puede escanear un elemento desde una aplicación compatible con WIA (Adquisición de imágenes de Windows).

El procedimiento varía según la aplicación de que se trate. A continuación se ofrecen algunos ejemplos.

Consulte el manual de la aplicación para obtener más detalles.

### ►►► Importante

- Algunas aplicaciones no admiten el escaneado continuo desde el ADF (alimentador automático de documentos). Consulte el manual de la aplicación para obtener más detalles.
- Siga estos pasos para activar el escaneado en red.

- **Windows 10/Windows 8.1/Windows 8:**

1. Haga clic con el botón derecho en el menú **Iniciar (Start)** y, a continuación, seleccione **Explorador de archivos (File Explorer) > Red (Network)**.
2. En el menú **Red (Network)** de la pantalla mostrada, seleccione **Agregar dispositivos e impresoras (Add devices and printers)**.
3. En la pantalla de adición de dispositivos, seleccione **XXX\_dirección MAC (XXX\_MAC address)** ("XXX" equivale al nombre del modelo) y, a continuación, haga clic en **Siguiente (Next)**.

- **Windows 7/Windows Vista:**

1. Siga el procedimiento que se indica a continuación para abrir **Red (Network)**.
  - Windows 7: En el menú **Iniciar (Start)**, seleccione **Equipo (Computer) > Red (Network)**.
  - Windows Vista: En el menú **Iniciar (Start)**, seleccione **Red (Network)**.
2. Haga clic con el botón derecho en **XXX\_dirección MAC (XXX\_MAC address)** ("XXX" equivale al nombre del modelo) y, después, seleccione **Instalar (Install)**.

Es posible que la configuración ya se haya realizado según el entorno. En ese caso, aparece **Desinstalar (Uninstall)**.

## Escaneado con el controlador WIA 2.0

El siguiente es un ejemplo de escaneado utilizando "Fax y Escáner de Windows".

1. Coloque el elemento en la platina o ADF.

■ [Colocación de originales \(cuando vaya a escanear desde el ordenador\)](#)

2. Seleccione **Nuevo (New)** en el menú **Archivo (File)** de "Windows Fax and Scan" y, a continuación, haga clic en **Escanar... (Scan...)**.

Aparecerá la pantalla de configuración de escaneado.

### ►►► Nota

- Si tiene más de un escáner o impresora, es posible que aparezca una pantalla de selección de escáner. Haga doble clic en el escáner que desea utilizar.

- Para la conexión USB: **Canon XXX series** (donde "XXX" es el nombre del modelo)
- Para la conexión de red: **XXX series\_MAC address** (donde "XXX" es el nombre del modelo)

### 3. Especifique la configuración.

#### **Escáner (Scanner)**

Se mostrará el nombre del producto que esté establecido. Para cambiar el escáner, haga clic en **Cambiar... (Change...)** y seleccione el producto que desee usar.

#### **Perfil (Profile)**

Seleccione **Foto (predeterminado) (Photo (Default))** o **Documentos (Documents)** en función del tipo de elemento que vaya a escanear. Para guardar un **Perfil (Profile)** nuevo, seleccione **Agregar perfil... (Add profile...)**. Puede especificar los detalles en el cuadro de diálogo **Agregar perfil nuevo (Add New Profile)**.

#### **Origen (Source)**

Seleccione un tipo de escáner. Para escanear desde la platina, seleccione **Plano (Flatbed)**. Para escanear desde el ADF, seleccione **Alimentador (digitalizar una cara) (Feeder (Scan one side))** o **Alimentador (escanear ambas caras) (Feeder (Scan both sides))**.

#### **Tamaño del papel (Paper size)**

Seleccione el tamaño del papel. **Tamaño del papel (Paper size)** solamente podrá establecerse si el valor de **Origen (Source)** es **Alimentador (escanear una cara) (Feeder (Scan one side))** o **Alimentador (escanear ambas caras) (Feeder (Scan both sides))**.

#### **Formato de color (Color format)**

Seleccione el modo de color para escanear el elemento.

#### **Tipo de archivo (File type)**

Seleccione un formato de datos de entre JPEG, BMP, PNG y TIFF.

#### **Resolución (PPP) (Resolution (DPI))**

Especifique la resolución. Especifique un valor entre 50 y 600 ppp.

■ [Resolución](#)

#### **»»» Nota**

- Al usar el escáner o la impresora con conexión de red, se pueden especificar las siguientes resoluciones.  
150 ppp/300 ppp/600 ppp

#### **Brillo (Brightness)**

Desplace el control deslizante para ajustar el brillo. Muévelo hacia la izquierda para oscurecer la imagen y hacia la derecha para aclararla. También puede introducir un valor (entre -100 y 100).

#### **Contraste (Contrast)**

Desplace el control deslizante para ajustar el contraste. Al desplazarlo hacia la izquierda, se reducirá el contraste de la imagen, por lo que ésta se suavizará. Al desplazarlo hacia la derecha, se aumentará el contraste de la imagen, por lo que ésta tendrá mayor nitidez. También puede introducir un valor (entre -100 y 100).



### Mostrar vista preliminar o escanear imágenes como archivos separados (Preview or scan images as separate files)

Active esta casilla de verificación para mostrar una vista preliminar de varios archivos o escanearlos como archivos separados.

#### »»» Importante

- Cuando se usa el escáner o la impresora con conexión de red, no se puede especificar ni **Brillo (Brightness)**, ni **Contraste (Contrast)** ni **Mostrar vista preliminar o escanear imágenes como archivos separados (Preview or scan images as separate files)**.

4. Haga clic en **Vista preliminar (Preview)** para mostrar una vista preliminar de la imagen.

La vista preliminar de la imagen aparecerá en el lado derecho.

#### »»» Importante

- En una conexión en red, al escanear desde el ADF, los documentos se escanearán sin vista preliminar. Si ha abierto una vista preliminar, vuelva a abrir los documentos y escanéelos. Si queda un documento en el ADF después de la vista preliminar, pulse el botón **OK** del panel de control y retire el documento.

5. Haga clic en **Escanear (Scan)**.

Comienza el escaneado y, a continuación, la imagen escaneada aparece en la aplicación.

## Escaneado con el controlador WIA 1.0

A continuación se reproduce un ejemplo de escaneado usando "Paint".

1. Coloque el elemento en la platina o ADF.

■ [Colocación de originales \(cuando vaya a escanear desde el ordenador\)](#)

2. Haga clic en **Desde escáner o cámara (From scanner or camera)** en el menú **Archivo (File)** de Paint. (Seleccione el comando para escanear un elemento en la aplicación.)

#### »»» Nota

- Si tiene más de un escáner o impresora, es posible que aparezca una pantalla de selección de escáner. Haga doble clic en el escáner que desea utilizar.
  - Para la conexión USB: **Canon XXX series** (donde "XXX" es el nombre del modelo)
  - Para la conexión de red: **XXX series\_MAC address** (donde "XXX" es el nombre del modelo)

3. Seleccione la fuente de papel y el tipo de imagen en función de la clase de elemento que se vaya a escanear.

Para escanear desde la platina, seleccione **Plano (Flatbed)** para **Origen del papel (Paper source)**. Para escanear desde el ADF, seleccione **Alimentador de doc (Document Feeder)**.

Seleccione el tipo de imagen en **Imagen en color (Color picture)**, **Imagen de escala de grises (Grayscale picture)**, **Imagen o texto en blanco y negro (Black and white picture or text)** y **Configuración personalizada (Custom Settings)**.

#### »» Nota

- Al usar el escáner o la impresora con conexión de red, las opciones para el tipo de imagen que se pueda seleccionar pueden diferir de las que aparecen con la conexión USB.
- Para escanear con los valores establecidos previamente en **Ajustar la calidad de la imagen digitalizada (Adjust the quality of the scanned picture)**, seleccione **Configuración personalizada (Custom Settings)**.
- Al seleccionar **Alimentador de doc. (Document Feeder)** en **Origen del papel (Paper source)** se puede seleccionar el **Tamaño de página (Page size)**.

4. Haga clic en **Ajustar la calidad de la imagen digitalizada (Adjust the quality of the scanned picture)** y establezca las preferencias según sea necesario.

#### **Brillo (Brightness)**

Desplace el control deslizante para ajustar el brillo. Muévelo hacia la izquierda para oscurecer la imagen y hacia la derecha para aclararla. También puede introducir un valor (entre -127 y 127).

#### **Contraste (Contrast)**

Desplace el control deslizante para ajustar el contraste. Al desplazarlo hacia la izquierda, se reducirá el contraste de la imagen, por lo que ésta se suavizará. Al desplazarlo hacia la derecha, se aumentará el contraste de la imagen, por lo que ésta tendrá mayor nitidez. También puede introducir un valor (entre -127 y 127).

#### **Resolución (PPP) (Resolution (DPI))**

Especifique la resolución. Especifique un valor entre 50 y 600 ppp.

■ [Resolución](#)

#### »» Nota

- Al usar el escáner o la impresora con conexión de red, se pueden especificar las siguientes resoluciones.  
150 ppp/300 ppp/600 ppp

#### **Tipo de imagen (Picture type)**

Seleccione el tipo de escaneado que desee aplicar al elemento.

#### **Restablecer (Reset)**

Haga clic aquí para restaurar la configuración original.

#### »» Importante

- Cuando se usa el escáner o la impresora con conexión de red, no se puede especificar ni **Brillo (Brightness)** ni **Contraste (Contrast)**.

5. Haga clic en **Vista preliminar (Preview)** para mostrar una vista preliminar de la imagen.

La vista preliminar de la imagen aparecerá en el lado derecho. Arrastre  para especificar el área de escaneado.

## **»» Importante**

- En una conexión en red, al escanear desde el ADF, los documentos se escanearán sin vista preliminar. Si ha abierto una vista preliminar, vuelva a abrir los documentos y escanéelos. Si queda un documento en el ADF después de la vista preliminar, pulse el botón **OK** del panel de control y retire el documento.

### 6. Haga clic en **Escanear (Scan)**.

Comienza el escaneado y, a continuación, la imagen escaneada aparece en la aplicación.

# Pantalla de configuración y menús de IJ Network Scanner Selector EX2

Con IJ Network Scanner Selector EX2 puede seleccionar los escáneres o las impresoras que se van a utilizar para escanear o imprimir en red desde el ordenador o el panel de control.

Después de la instalación, IJ Network Scanner Selector EX2 aparecerá en el área de notificación del escritorio.

## ▶▶▶ Importante

- Si no puede escanear a través de una red, descargue los MP Drivers más recientes de nuestra página web y actualícese.
- Mientras IJ Network Scanner Selector EX2 esté activado, transmite paquetes periódicamente para comprobar si puede comunicarse con el escáner o la impresora a través de la red. Cuando utilice el ordenador en un entorno de red distinto del utilizado para configurar el escáner o la impresora, desactive IJ Network Scanner Selector EX2.

## ▶▶▶ Nota

- Si el icono no aparece en el área de notificación del escritorio, siga el procedimiento que se indica a continuación para empezar.

- **Windows 10:**

En el menú **Iniciar (Start)**, haga clic en **Todas las aplicaciones (All apps) > Canon Utilities > IJ Network Scanner Selector EX2**.

- **Windows 8.1/Windows 8:**

Haga clic en **IJ Network Scanner Selector EX2** en la pantalla de inicio.

Si **IJ Network Scanner Selector EX2** no aparece en la pantalla Inicio, seleccione el acceso **Buscar (Search)** y, a continuación, busque "IJ Network Scanner Selector EX2".

- **Windows 7/Windows Vista:**

En el menú **Inicio (Start)**, haga clic en **Todos los programas (All Programs) > Canon Utilities > IJ Network Scanner Selector EX2 > IJ Network Scanner Selector EX2**.

## Menú

Muestra un menú cuando se hace clic con el botón derecho en  (IJ Network Scanner Selector EX2) en el área de notificación del escritorio.

### **Desactivar Canon IJ Network Scanner Selector EX2 (Disable Canon IJ Network Scanner Selector EX2) / Activar Canon IJ Network Scanner Selector EX2 (Enable Canon IJ Network Scanner Selector EX2)**

Activa o desactiva IJ Network Scanner Selector EX2.

Si selecciona **Desactivar Canon IJ Network Scanner Selector EX2 (Disable Canon IJ Network Scanner Selector EX2)**, no será posible escanear en red desde el panel de control.

Activado:  , Desactivado: 

## »»» Importante

- Si se utiliza un modelo con el que no se puede escanear en red desde el panel de control, no puede escanear utilizando el panel de control aunque esta opción esté habilitada.

### Configuración... (Settings...)



Aparecerá la pantalla Conf. de escaneo desde PC. Puede seleccionar el modelo que desee usar.

### Acerca de (About)

Muestra información sobre la versión.

En el cuadro de diálogo que se muestra, puede cambiar el idioma que se utilizará en la aplicación. El cambio se aplica después de reiniciar el ordenador.

### Salir (Exit)

Cierra IJ Network Scanner Selector EX2;  (Activado) o  (Desactivado) desaparece del área de notificación del escritorio.

## Pantalla Conf. de escaneo desde PC

Haga clic con el botón derecho en el área de notificación del escritorio y seleccione **Configuración... (Settings...)** para mostrar la pantalla Conf. de escaneo desde PC.

El escáner o la impresora deben estar seleccionados con IJ Network Scanner Selector EX2 antes de escanear a través de una red.

### Escáneres (Scanners)

Muestra las direcciones MAC de los escáneres o impresoras que se pueden utilizar en la red.

Puede seleccionar un escáner o impresora por modelo. La selección de un escáner o impresora activa automáticamente el escaneo desde el panel de control.

### Instrucciones (Instructions)

Abre esta guía.

### Conf. de escaneado desde panel de control (Scan-from-Operation-Panel Settings)

Aparecerá la pantalla Conf. de escaneado desde panel de control. Puede seleccionar hasta tres escáneres e impresoras en total para escanear desde el panel de control. Puede escanear elementos utilizando el panel de control del escáner o impresora seleccionado y enviar las imágenes escaneadas al ordenador a través de la red.

## »»» Importante

- Si utiliza un modelo con el que no se puede escanear en red desde el panel de control, ese modelo no aparece en **Escáneres (Scanners)** y la opción no está disponible.

## Pantalla Conf. de escaneado desde panel de control

Haga clic en **Conf. de escaneado desde panel de control (Scan-from-Operation-Panel Settings)** en la pantalla Conf. de escaneo desde PC para abrir la pantalla Conf. de escaneado desde panel de control.

### Escáneres (Scanners)

Muestra las direcciones MAC de los escáneres o impresoras que se pueden utilizar en la red.

Puede seleccionar simultáneamente hasta tres escáneres e impresoras en total. La selección de un escáner o impresora activa automáticamente el escaneo desde el panel de control.

### Instrucciones (Instructions)

Abre esta guía.

### ►► Importante

- Si utiliza un modelo con el que no se puede escanear en red desde el panel de control, es posible que aparezca **Conf. de escaneo desde panel de control (Scan-from-Operation-Panel Settings)** en la pantalla Conf. de escaneo desde PC; sin embargo la opción no está disponible.

### ►► Nota

- Si no aparece el escáner o la impresora, compruebe lo siguiente y haga clic en **Aceptar (OK)** para cerrar la pantalla. A continuación, vuelva a abrirlo y trate de seleccionarlo de nuevo.
    - MP Drivers se habrá instalado
    - La configuración de red del escáner o la impresora se completa tras instalar los MP Drivers
    - La comunicación de red entre el escáner o la impresora y el ordenador está habilitada
- Si el escáner o la impresora sigue sin aparecer, consulte "Problemas con la comunicación de red" para su modelo en el Inicio del Manual en línea.
- No es necesario usar este software si se escanea mediante USB. Consulte "[Desinstalar IJ Network Scanner Selector EX2](#)" para eliminarlo. Aunque no se elimine, se puede escanear mediante USB.

## Desinstalar IJ Network Scanner Selector EX2

Siga el procedimiento que se describe a continuación para desinstalar IJ Network Scanner Selector EX2 del ordenador.

### »»» Importante

- No se puede escanear a través de una red después de desinstalar IJ Network Scanner Selector EX2.
- Inicie la sesión con una cuenta de usuario con privilegios de administrador.

1. Haga clic en **Panel de control (Control Panel) > Programas (Programs) > Programas y características (Programs and Features)**.
2. Seleccione **Canon IJ Network Scanner Selector EX2** y, a continuación, haga clic en **Desinstalar/Cambiar (Uninstall/Change)**.

### »»» Nota

- Si aparece la pantalla **Control de cuentas de usuario (User Account Control)**, haga clic en **Continuar (Continue)**.

3. Haga clic en **Sí (Yes)** cuando aparezca el mensaje de confirmación.
4. Cuando la desinstalación haya finalizado, haga clic en **Aceptar (OK)**.

### »»» Nota

- Cuando aparezca un mensaje pidiéndole que reinicie el ordenador, haga clic en **Aceptar (OK)** para reiniciarlo.

## Sugerencias de escaneado

- ▶ Resolución
- ▶ Formatos de datos
- ▶ Coincidencia de color



# Resolución

Los datos de la imagen escaneada son un conjunto de puntos con información acerca del brillo y del color. La densidad de estos puntos se denomina "resolución", la cual determinará el grado de detalle de la imagen. La unidad de resolución es el punto por pulgada (ppp), que corresponde al número de puntos por pulgada cuadrada (2,5 cm cuadrados).

Cuanto más alta sea la resolución (valor), mayor detalle se obtendrá en la imagen, y viceversa.

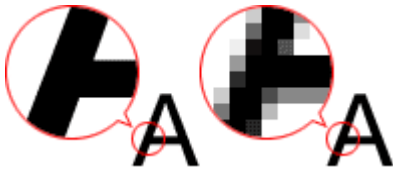

## Cómo definir la resolución

La resolución se puede definir en las siguientes pantallas.

### IJ Scan Utility:

**Resolución (Resolution)** en la ficha  (Escaneado desde un ordenador) del cuadro de diálogo Configuración

### ScanGear (controlador de escáner):

**Resolución de salida (Output Resolution)** en la **Configuración de salida (Output Settings)** de la pestaña **Modo avanzado (Advanced Mode)**

## Configuración de la resolución adecuada

Configure la resolución según el uso que se vaya a dar a la imagen escaneada.

Tipo de elemento	Uso	Modo de color	Resolución adecuada
Foto en color	Copia (Impresión)	Color	300 ppp
	Creación de postales	Color	300 ppp
	Almacenamiento en un ordenador	Color	300 ppp
	Usar en un sitio web o adjuntar a un mensaje de correo electrónico	Color	150 ppp
Foto en blanco y negro	Almacenamiento en un ordenador	Escala de grises	300 ppp
	Usar en un sitio web o adjuntar a un mensaje de correo electrónico	Escala de grises	150 ppp
Documento de texto (documento o revista)	Copia	Color, escala de grises o blanco y negro	300 ppp
	Adjuntar a un mensaje de correo electrónico	Color, escala de grises o blanco y negro	150 ppp
	Escaneado de texto utilizando OCR	Color o Escala de grises	300 ppp

### »» Importante

- Si se duplica la resolución, el tamaño de datos de la imagen escaneada se multiplicará por cuatro. Si el tamaño del archivo es demasiado grande, la velocidad de procesamiento será lenta, lo que provocará problemas como, por ejemplo, falta de memoria. Establezca el mínimo de resolución requerida en función del uso que se vaya a dar a la imagen.

### »» Nota

- Cuando vaya a imprimir la imagen escaneada agrandándola, escanee con una resolución mayor que la recomendada anteriormente.

## Formatos de datos

Puede seleccionar un formato de datos al guardar las imágenes escaneadas. Debe especificar el formato de datos más adecuado según el uso que quiera hacer de la imagen y según la aplicación.

Los formatos de datos disponibles varían según la aplicación y el sistema operativo (Windows o Mac OS).

Consulte la sección siguiente para ver las características de cada formato de datos para imágenes.

### **PNG (Extensión estándar de archivo: .png)**

Formato de datos que se usa a menudo en sitios web.

El formato PNG es adecuado para editar imágenes guardadas.

### **JPEG (extensión estándar de archivo: .jpg)**

Formato de datos que se usa a menudo en sitios web y en imágenes de cámaras digitales.

El formato JPEG presenta un elevado nivel de compresión. Las imágenes JPEG se degradan un poco cada vez que se guardan y no es posible devolverlas a su estado original.

El formato JPEG no está disponible para imágenes en blanco y negro.

### **TIFF (extensión estándar de archivo: .tif)**

Formato de datos que presenta un elevado grado de compatibilidad entre los distintos ordenadores y aplicaciones.

El formato TIFF es adecuado para editar imágenes guardadas.

### **»»» Nota**

- Algunos archivos TIFF son incompatibles.
- IJ Scan Utility admite los siguientes formatos de archivo TIFF.
  - Archivos binarios en blanco y negro sin comprimir
  - Archivos sin comprimir, RGB (8 bits por canal)
  - Archivos sin comprimir, escala de grises

### **PDF (extensión estándar de archivo: .pdf)**

Formato de datos para documentos electrónicos desarrollado por Adobe Systems Incorporated.

Se puede usar en distintos ordenadores y sistemas operativos, y con fuentes incrustadas; por lo tanto, se pueden intercambiar entre personas que utilicen distintos entornos, independientemente de las diferencias.

## Coincidencia de color

La "Coincidencia de color" consiste en hacer ajustes para que los tonos de color de un elemento original sean los mismos cuando aparece en pantalla y se imprime en color. En el escáner o la impresora, se ajustan los tonos de color como se muestra a continuación.

**Ejemplo: cuando se selecciona sRGB como perfil de salida (destino):**

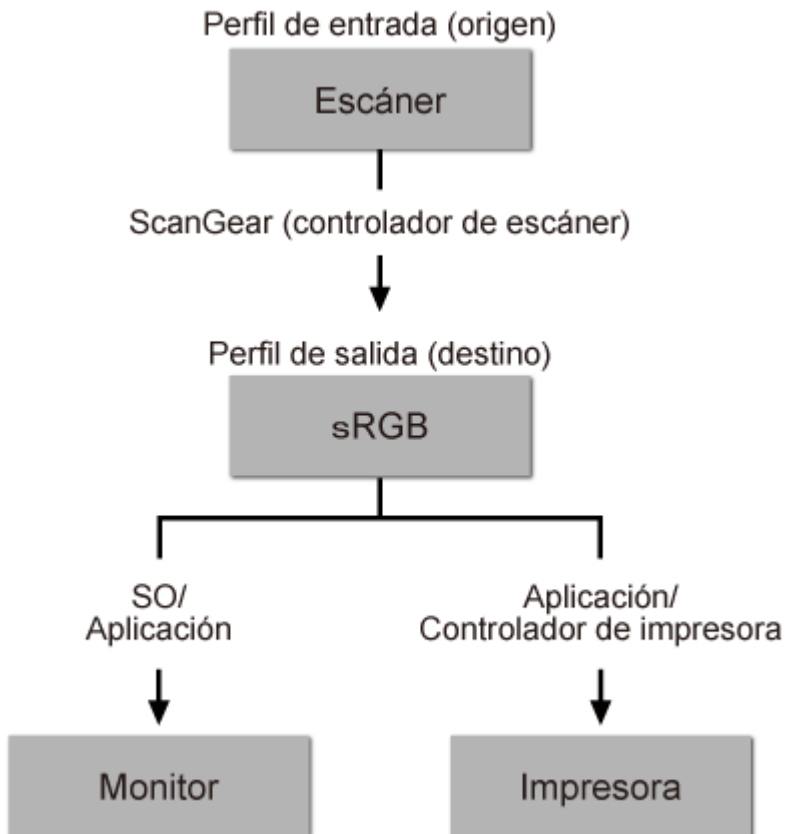

El espacio de color de la imagen pasa de ser el espacio de color del escáner a sRGB mediante ScanGear.

Al mostrarse en un monitor, el espacio de color de la imagen se convierte de sRGB al espacio de color del monitor a partir de la configuración del monitor del sistema operativo y la configuración de espacio de trabajo de la aplicación.

Al imprimir, el espacio de color de la imagen se convierte de sRGB al espacio de color de la impresora a partir de la configuración de impresión de la aplicación y la configuración del controlador de la impresora.

## Colocación de originales (cuando vaya a escanear desde el ordenador)

Aprenda a colocar elementos en la platina o el AAD (alimentador automático de los documentos) de su escáner o impresora. Coloque los elementos correctamente en función del tipo de elemento que vaya a escanear. De lo contrario, es posible que los elementos no se escaneen correctamente.

### ►►► Importante

- No coloque ningún objeto en la cubierta de documentos. Cuando abra la cubierta de documentos, podrían caer objetos en el escáner o la impresora, lo que daría como resultado un funcionamiento defectuoso.
- Cierre la cubierta de documentos cuando escanee.
- Al abrir o cerrar la cubierta de documentos, no toque los botones ni el monitor LCD (pantalla de cristal líquido) del panel de control. Puede producirse una operación imprevista.

■ [Colocación de elementos \(platina\)](#)



■ [Colocación de documentos \(ADF \(alimentador automático de documentos\)\)](#)

### Colocación de elementos (platina)

Coloque los elementos tal y como se indica a continuación para escanear detectando automáticamente el tipo o el tamaño del elemento.

### ►►► Importante

- Al escanear especificando el tamaño del papel en IJ Scan Utility o en ScanGear (controlador de escáner), alinee siempre una esquina superior del elemento con la esquina de la platina en la que aparece la flecha (marca de alineación).
- Las fotografías cortadas de distintas formas y los elementos con menos de 3 cm cuadrados (1,2 pulgadas cuadradas) puede que no se recorten correctamente al escanearlos.
- Puede que las etiquetas de disco reflectantes no se escaneen según lo previsto.

Para fotos, postales, tarjetas de visita o BD/DVD/CD	Para revistas, periódicos o documentos
 <p><b>Colocación de un único elemento:</b></p> <p>Coloque el elemento boca abajo en la placa dejando como mínimo 1 cm (0,4 pulgadas) de espacio entre los bordes (área con rayas diagonales) de la placa y el elemento. Las partes situadas en el área con rayas diagonales no se escanearán.</p>	 <p>Coloque el elemento boca abajo en la placa y alinee una de las esquinas superiores del elemento con la de la flecha (marca de alineación) de la placa. Las partes situadas en el área con rayas diagonales no se escanearán.</p>

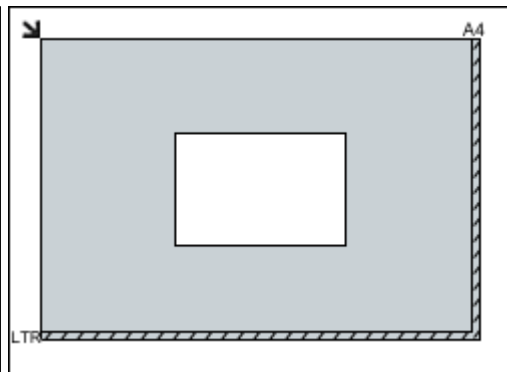

### ►►► Importante

- Es posible guardar como archivos PDF los elementos grandes (como las fotos de tamaño A4) que no se puedan colocar separados de los bordes/flecha (marca de alineación) de la placa. Para guardar en un formato diferente al PDF, escanee especificando el formato de datos.

#### Colocación de varios elementos:

Deje como mínimo 1 cm (0,4 pulgadas) de espacio entre los bordes (área con rayas diagonales) de la placa y los elementos, así como entre un elemento y otro. Las partes situadas en el área con rayas diagonales no se escanearán.

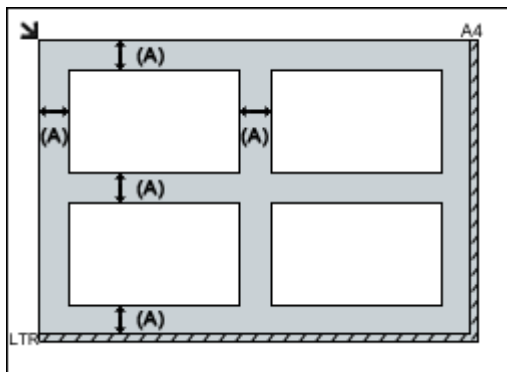

(A) Más de 1 cm (0,4 pulgadas)

### ►►► Nota

- Se puede colocar un máximo de 12 elementos.
- Los elementos que se coloquen torcidos (10 grados o menos) se corregirán automáticamente.

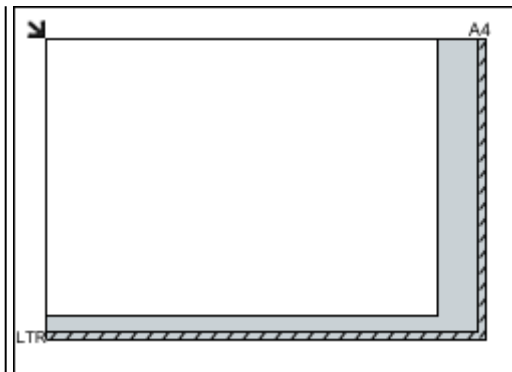

### ►►► Importante

- Para conocer las partes de qué elementos no se pueden escanear, consulte [Carga de originales](#).

## Colocación de documentos (ADF (alimentador automático de documentos))

### ►►► Importante

- No deje elementos gruesos sobre la platina cuando escanee desde el ADF. Se podría producir un atasco de papel.
- Coloque y alinee los documentos del mismo tamaño cuando vaya a escanear al menos dos documentos.

- Para conocer los tamaños de los documentos admitidos cuando se escanea desde el ADF, consulte [Originales compatibles](#).

1. Abra la bandeja de documentos.



2. Coloque los documentos en el ADF, a continuación ajuste las guías de documentos a la anchura de los documentos.

Introduzca los documentos hacia arriba hasta que se oiga un pitido.



#### »» Nota

- Si se escanean documentos a doble cara, coloque la cara frontal hacia arriba. No se escanearán correctamente si se colocan al revés.

## Configuración para escanear en red

Puede conectar el escáner o la impresora a una red para que varios ordenadores puedan utilizarlo o bien puede escanear imágenes en un ordenador concreto.

### »»» Importante

- Varios usuarios no pueden escanear al mismo tiempo.

### »»» Nota

- Configure de antemano la red del escáner o de la impresora desde el CD-ROM de instalación o siguiendo las instrucciones de nuestro sitio web.
- Con conexión de red, el escaneado tarda más que con conexión USB.

Lleve a cabo las siguientes configuraciones para habilitar el escaneado a través de una red.

## Especificación del escáner o la impresora

Use IJ Network Scanner Selector EX para especificar el escáner que desee usar. Al especificar el escáner, podrá escanear en red desde el ordenador o el panel de control.

### »»» Importante



- Si el producto que desea usar se cambia con IJ Network Scanner Selector EX, el producto usado para escanear con IJ Scan Utility se cambiará también. El producto para escanear desde el panel de control también cambiará.

Si no está seleccionado el escáner o la impresora en IJ Scan Utility, compruebe que está seleccionado con IJ Network Scanner Selector EX.

Para obtener más información, consulte "Pantalla de configuración y menús de IJ Network Scanner Selector EX2" correspondiente a su modelo en el Inicio del Manual en línea.

- Para escanear desde el panel de control, especifique de antemano el escáner o la impresora con IJ Network Scanner Selector EX.

### 1. Asegúrese de que IJ Network Scanner Selector EX se esté ejecutando.

Si IJ Network Scanner Selector EX se está ejecutando,  (IJ Network Scanner Selector EX2) aparece en el área de notificación del escritorio. Haga clic en  para comprobar también los iconos ocultos.

### »»» Nota

- Si el icono no aparece en el área de notificación del escritorio, siga el procedimiento que se indica a continuación para empezar.

- **Windows 10:**

En el menú **Iniciar (Start)**, haga clic en **Todas las aplicaciones (All apps) > Canon Utilities > IJ Network Scanner Selector EX2**.

- **Windows 8.1/Windows 8:**

Haga clic en **IJ Network Scanner Selector EX2** en la pantalla Inicio.



Si **IJ Network Scanner Selector EX2** no se muestra en la pantalla Inicio, seleccione el acceso **Buscar (Search)** y después busque "IJ Network Scanner Selector EX".

- **Windows 7/Windows Vista:**

En el menú **Inicio (Start)**, haga clic en **Todos los programas (All Programs) > Canon Utilities > IJ Network Scanner Selector EX2 > IJ Network Scanner Selector EX2**.

El icono aparece en el área de notificación del escritorio y aparece la pantalla Conf. de escaneo desde PC. En tal caso, continúe con el paso 3.

2. En el área de notificación del escritorio, haga clic con el botón derecho en  (IJ Network Scanner Selector EX2) y, a continuación, seleccione **Configuración... (Settings...)**.

Aparecerá la pantalla Conf. de escaneo desde PC.

3. Seleccione el escáner o la impresora desde **Escáneres (Scanners)**.

Normalmente, la dirección MAC del escáner o la impresora ya está seleccionada después de la configuración de la red. En tal caso, no deberá seleccionarlo de nuevo.

### **»»» Importante**

- Si hay varios escáneres en la red, aparecerán varios nombres de modelo. En tal caso, se puede seleccionar un escáner por modelo.

4. Haga clic en **Aceptar (OK)**.

### **»»» Nota**

- El escáner que se haya seleccionado en la pantalla Conf. de escaneo desde PC aparecerán seleccionados también automáticamente en la pantalla Conf. de escaneo desde panel de control.

## **Configuración para escanear con IJ Scan Utility**

Para escanear desde IJ Scan Utility mediante un escáner o una impresora conectada a una red, especifique su escáner o impresora con IJ Network Scanner Selector EX y, a continuación, siga los pasos siguientes para cambiar el estado de la conexión con el ordenador.

1. [Inicie IJ Scan Utility](#).
2. Seleccione "Canon XXX series Red" (donde "XXX" es el nombre del modelo) para el **Nombre del producto (Product Name)**.
3. Haga clic en **Config... (Settings...)** para utilizar otro escáner conectado a la red.
4. Haga clic en  (Configuración general) y luego en **Seleccionar (Select)** en **Nombre del producto (Product Name)**.

Aparecerá la pantalla Conf. de escaneo desde PC de IJ Network Scanner Selector EX.

Seleccione el escáner que desea utilizar y haga clic en **Aceptar (OK)**.

5. En el cuadro de diálogo **Configuración (Configuración general) (Settings (General Settings))**, haga clic en **Aceptar (OK)**.

Reaparece la pantalla principal de IJ Scan Utility. Se puede escanear mediante una conexión de red.



## Configuración para escanear usando el panel de control

Puede establecer la configuración para escanear desde el panel de control.

### ►►► Importante

- Configure de antemano IJ Scan Utility para usar el escáner o la impresora en una conexión de red.  
■ [Configuración para escanear con IJ Scan Utility](#)

1. Asegúrese de que IJ Network Scanner Selector EX se esté ejecutando.

Si IJ Network Scanner Selector EX se está ejecutando,  (IJ Network Scanner Selector EX2) aparece en el área de notificación del escritorio. Haga clic en  para comprobar también los iconos ocultos.

### ►►► Nota

- Si el icono no aparece en el área de notificación del escritorio, siga el procedimiento que se indica a continuación para empezar.

- **Windows 10:**

En el menú **Iniciar (Start)**, haga clic en **Todas las aplicaciones (All apps) > Canon Utilities > IJ Network Scanner Selector EX2**.

- **Windows 8.1/Windows 8:**

Haga clic en **IJ Network Scanner Selector EX2** en la pantalla Inicio.

Si **IJ Network Scanner Selector EX2** no se muestra en la pantalla Inicio, seleccione el acceso **Buscar (Search)** y después busque "IJ Network Scanner Selector EX".

- **Windows 7/Windows Vista:**

En el menú **Inicio (Start)**, haga clic en **Todos los programas (All Programs) > Canon Utilities > IJ Network Scanner Selector EX2 > IJ Network Scanner Selector EX2**.

El icono aparece en el área de notificación del escritorio y aparece la pantalla Conf. de escaneo desde PC. En tal caso, continúe con el paso 3.

2. En el área de notificación del escritorio, haga clic con el botón derecho en  (IJ Network Scanner Selector EX2) y, a continuación, seleccione **Configuración... (Settings...)**.

Aparecerá la pantalla Conf. de escaneo desde PC.

3. Haga clic en **Conf. de escaneo desde panel de control (Scan-from-Operation-Panel Settings)**.

Aparecerá la pantalla Conf. de escaneo desde panel de control.

4. Seleccione el escáner o la impresora desde **Escáneres (Scanners)** y haga clic en **Aceptar (OK)**.

Seleccione la dirección MAC del escáner o la impresora.

#### »» Nota

- Si hay varios escáneres conectados mediante una red, podrá seleccionar tres escáneres como máximo.

5. En la pantalla Conf. de escaneo desde PC, haga clic en **Aceptar (OK)**.

#### »» Nota

- Si no aparece el escáner o la impresora, compruebe lo siguiente y haga clic en **Aceptar (OK)** para cerrar la pantalla. A continuación, vuelva a abrirlo y trate de seleccionarlo de nuevo.
  - MP Drivers se habrá instalado
  - La configuración de red del escáner o la impresora se completa tras instalar los MP Drivers
  - La comunicación de red entre el escáner o la impresora y el ordenador está habilitada

Si el problema persiste, consulte [Problemas de comunicación de red](#).

## **Escaneado desde un ordenador (Mac OS)**

- ▶ **Uso de IJ Scan Utility**
- ▶ **Uso del controlador de escáner**
- ▶ **Sugerencias de escaneado**
- ▶ **Colocación de originales (cuando vaya a escanear desde el ordenador)**
- ▶ **Configuración para escanear en red**

## Escaneado desde el panel de control

- ▶ **Reenvío de los datos escaneados al ordenador utilizando el panel de control**
  - ▶ **Aspectos básicos**
- ▶ **Envío de datos escaneados como correo electrónico desde un ordenador**
- ▶ **Envío de datos escaneados como correo electrónico desde el equipo**
- ▶ **Almacenamiento de datos escaneados en una unidad flash USB**
- ▶ **Reenvío de datos escaneados a una carpeta compartida del ordenador**
- ▶ **Eliminación de datos escaneados de la unidad flash USB**
- ▶ **Elementos de configuración para escanear mediante el panel de control**
- ▶ **Configuración del panel de control con IJ Scan Utility (Windows)**
- ▶ **Configuración del panel de control con IJ Scan Utility (Mac OS)**

# Reenvío de los datos escaneados al ordenador utilizando el panel de control

Antes de enviar los datos escaneados al ordenador, compruebe lo siguiente:

- **Los MP Drivers están instalados (Windows).**

Si los MP Drivers aún no están instalados, instale los MP Drivers con el CD-ROM de instalación o desde el sitio web de Canon.

- **El controlador de escáner está instalado (Mac OS).**

Si el controlador del escáner aún no está instalado, instale el controlador del escáner desde el sitio web de Canon.

- **La impresora está conectada correctamente a un ordenador.**

Asegúrese de que la impresora esté conectada al ordenador correctamente.

No conecte ni desconecte el cable USB o LAN mientras la impresora esté funcionando ni cuando el ordenador se encuentre en modo de reposo o en espera.

Si escanea a través de una conexión de red, asegúrese de haber especificado toda la configuración necesaria.

- Para Windows:

- [Configuración para escanear en red](#)

- Para Mac OS:

- Configuración para escanear en red

- **El destino y el nombre de archivo se especifican en Canon IJ Scan Utility.**

Puede especificar el destino y el nombre de archivo en Canon IJ Scan Utility. Para obtener más información sobre la configuración de Canon IJ Scan Utility:

- Para Windows:

- [Cuadro de diálogo Configuración](#)

- Para Mac OS:

- Cuadro de diálogo Configuración

Para Mac OS X 10.11, iniciar Canon IJ Scan Utility es necesario para reenviar los datos escaneados al ordenador.

Siga el procedimiento que se indica a continuación para enviar los datos escaneados al ordenador.

1. [Asegúrese de que la impresora está encendida.](#)



2. Desplace la pantalla INICIO y puntee **Escanear (Scan)**.

- [Uso del Panel de control](#)

Aparecerá la pantalla para seleccionar dónde guardar los datos.



3. Puntee  **PC**.

4. Puntee el ordenador para reenviar los datos escaneados.

Puntee **Local (USB)** si el ordenador está conectado mediante USB o puntee el ordenador al que se vayan a enviar los datos escaneados si se trata de un ordenador conectado a una red.



Aparecerá la pantalla de escaneado en espera.

#### »» Nota

- Cuando reenvíe los datos escaneados al ordenador mediante WSD (uno de los protocolos de red admitidos en Windows 10, Windows 8.1, Windows 8, Windows 7 y Windows Vista), seleccione **Activar (Enable)** para **Escaneo WSD desde este disp. (WSD scan from this device)** en la **Configuración de WSD (WSD setting)** en **Otra configuración (Other settings)** en la **Configuración de LAN (LAN settings)** dentro de **Configuración dispositivo (Device settings)**.

■ [Configuración de WSD \(WSD setting\)](#)

Si puntea **Bus. de nuevo (Search again)**, la impresora comenzará de nuevo a buscar los ordenadores conectados.

5. Si fuese necesario, especifique la configuración.

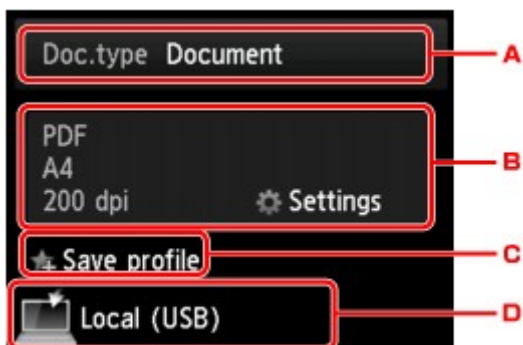

A. Puntee el tipo de documento.

### »»» Nota

- Cuando reenvíe los datos escaneados al ordenador encontrado mediante WSD, no podrá seleccionar el tipo de documento.

#### Documento (Document)

Escanea el original del cristal de la platina o del ADF como datos del documento aplicando la configuración especificada en **Cnf. escaneo (Scan settings)**.

#### Fotografía (Photo)

Escanea el original del cristal de la platina como datos fotográficos aplicando la configuración especificada en **Cnf. escaneo (Scan settings)**.

B. Puntee para mostrar la pantalla **Cnf. escaneo (Scan settings)**.

Para obtener más información sobre los elementos de configuración:

- [Elementos de configuración para escanear mediante el panel de control](#)

C. Puntee para registrar la configuración de escaneo actual como configuración personalizada.

- [Registro de las configuraciones favoritas \(Perfiles personalizados\)](#)

D. Puntee para que aparezca la pantalla de selección de destino.

6. [Cargue un documento original en el cristal de la platina o en el ADF.](#)

7. Pulse el botón **Color** si desea escanear en color o **Negro (Black)** para escanear en blanco y negro.

### »»» Nota

- Cuando reenvíe los datos escaneados al ordenador mediante WSD, pulse el botón **Color**.
- Si el original no se carga correctamente, aparece un mensaje en la pantalla táctil. Cargue el original en el cristal de la platina o en el ADF según la configuración de escaneo.

- **Si carga el original en el ADF:**

La impresora comenzará a escanear y los datos escaneados se reenviarán al ordenador.

- **Si carga el original en el cristal de la platina:**

- Si selecciona **JPEG** o **TIFF** para **Formato (Format)** en la pantalla de configuración de escaneo, la impresora inicia el escaneo y los datos escaneados se reenvían al ordenador.



- Cuando seleccione **PDF** o **Compact PDF** para **Formato (Format)** en la pantalla de configuración de escaneado, se mostrará la pantalla de confirmación que pregunta si se desea continuar escaneando, una vez completado el escaneado.

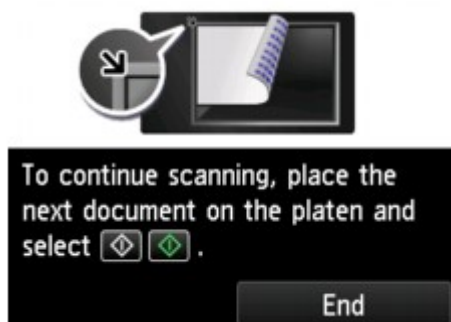

Si continúa escaneando, cargue el original en el cristal de la platina y comience a escanear.

Si no continúa escaneando, púntee **Fin (End)**. Los datos escaneados se reenvían al ordenador.

Los datos escaneados se reenviarán al ordenador según la configuración especificada en Canon IJ Scan Utility.

Una vez finalizado el escaneado, retire el original del cristal de la platina o de la ranura de salida del documento.

### **Si aparece la pantalla de selección de programas (Windows):**

Es posible que se abra la pantalla de selección de programa después de pulsar el botón **Color** o **Negro (Black)**. En tal caso, seleccione **Canon IJ Scan Utility** y haga clic en **Aceptar (OK)**.

### **Si desea escanear originales con una configuración avanzada, o si quiere editar o imprimir las imágenes escaneadas:**

Si escanea los originales desde un ordenador, puede editar las imágenes escaneadas, por ejemplo, optimizándolas o recortándolas.

Además, las imágenes escaneadas se pueden editar o imprimir utilizando el software de aplicación compatible para poder utilizarlas mejor.

■ [Uso de IJ Scan Utility](#)

#### **»»» Nota**

• Para Windows:

- Puede utilizar un software de aplicación compatible con WIA para escanear originales con esta impresora.

Para obtener más información:

■ [Escaneado con el controlador WIA](#)

- Si desea convertir un documento escaneado en texto:

■ [Extracción de texto de imágenes escaneadas \(OCR\)](#)

# Envío de datos escaneados como correo electrónico desde un ordenador

Antes de adjuntar los datos escaneados, compruebe lo siguiente:

- **Los MP Drivers están instalados (Windows).**

Si los MP Drivers aún no están instalados, instale los MP Drivers con el CD-ROM de instalación o desde el sitio web de Canon.

- **El controlador de escáner está instalado (Mac OS).**

Si el controlador del escáner aún no está instalado, instale el controlador del escáner desde el sitio web de Canon.

- **La impresora está conectada correctamente a un ordenador.**

Asegúrese de que la impresora esté conectada al ordenador correctamente.

No conecte ni desconecte el cable USB o LAN mientras la impresora esté funcionando ni cuando el ordenador se encuentre en modo de reposo o en espera.

Si escanea a través de una conexión de red, asegúrese de haber especificado toda la configuración necesaria.

- Para Windows:

- [Configuración para escanear en red](#)

- Para Mac OS:

- Configuración para escanear en red

- **El software de correo y el nombre de archivo se especifican en Canon IJ Scan Utility.**

Puede especificar el destino y el nombre de archivo en Canon IJ Scan Utility. Para obtener más información sobre la configuración de Canon IJ Scan Utility:

- Para Windows:

- [Cuadro de diálogo Configuración](#)

- Para Mac OS:

- Cuadro de diálogo Configuración

Para Mac OS X 10.11, iniciar Canon IJ Scan Utility es necesario para reenviar los datos escaneados al ordenador.

Siga el procedimiento que se indica a continuación para enviar los datos escaneados como correo electrónico desde el ordenador.

1. [Asegúrese de que la impresora está encendida.](#)

2. Desplace la pantalla INICIO y puntee  **Escanear (Scan).**

- [Uso del Panel de control](#)

Aparecerá la pantalla para seleccionar dónde guardar los datos.



3. Puntee  **Adjuntar a correo electr. (Attach to E-mail).**

4. Puntee  **Correo electrónico desde PC (E-mail from PC).**

5. Puntee en el ordenador para reenviar los datos escaneados.

Puntee **Local (USB)** si el ordenador está conectado mediante USB o puntee el ordenador al que se vayan a enviar los datos escaneados si se trata de un ordenador conectado a una red.



Aparecerá la pantalla de escaneado en espera.

6. Si fuese necesario, especifique la configuración.

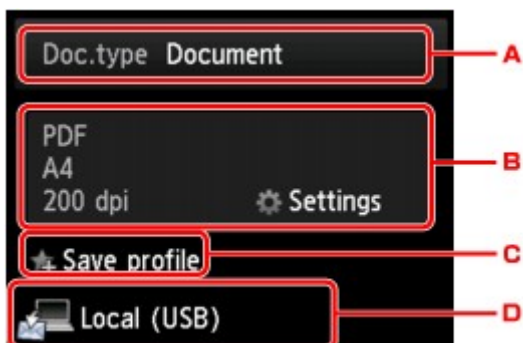

A. Puntee el tipo de documento.

**Documento (Document)**

Escanea el original del cristal de la platina o del ADF como datos del documento aplicando la configuración especificada en **Cnf. escaneo (Scan settings)**.

### Fotografía (Photo)

Escanea el original del cristal de la platina como datos fotográficos aplicando la configuración especificada en **Cnf. escaneo (Scan settings)**.

B. Puntee para mostrar la pantalla **Cnf. escaneo (Scan settings)**.

Para obtener más información sobre los elementos de configuración:

■ [Elementos de configuración para escanear mediante el panel de control](#)

C. Puntee para registrar la configuración de escaneo actual como configuración personalizada.

■ [Registro de las configuraciones favoritas \(Perfiles personalizados\)](#)

D. Puntee para que aparezca la pantalla de selección de destino.

7. [Cargue un documento original en el cristal de la platina o en el ADF.](#)

8. Pulse el botón **Color** si desea escanear en color o **Negro (Black)** para escanear en blanco y negro.

### »»» Nota

- Si el original no se carga correctamente, aparece un mensaje en la pantalla táctil. Cargue el original en el cristal de la platina o en el ADF según la configuración de escaneado.

- **Si carga el original en el ADF:**

La impresora comenzará a escanear y los datos escaneados se reenviarán al ordenador y se adjuntarán a un mensaje de correo electrónico.

- **Si carga el original en el cristal de la platina:**

- Si selecciona **JPEG** para **Formato (Format)** en la pantalla de configuración de escaneado, la impresora inicia el escaneado y los datos escaneados se reenvían al ordenador y se adjuntan a un mensaje de correo electrónico.
- Cuando seleccione **PDF** o **Compact PDF** para **Formato (Format)** en la pantalla de configuración de escaneado, se mostrará la pantalla de confirmación que pregunta si se desea continuar escaneando, una vez completado el escaneado.

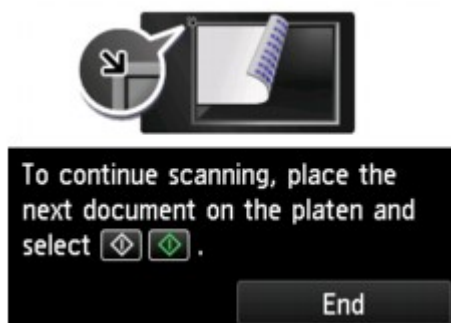

Si continúa escaneando, cargue el original en el cristal de la platina y comience a escanear.

Si no continúa escaneando, puntee **Fin (End)**. Los datos escaneados se reenvían al ordenador.

Los datos escaneados se reenviarán al ordenador y se adjuntarán a un mensaje de correo electrónico según la configuración especificada en Canon IJ Scan Utility.

Para obtener información sobre configuración o envío de correo electrónico, consulte el manual de instrucciones de software.

Una vez finalizado el escaneado, retire el original del cristal de la platina o de la ranura de salida del documento.

### **Si aparece la pantalla de selección de programas (Windows):**

Es posible que se abra la pantalla de selección de programa después de pulsar el botón **Color** o **Negro (Black)**. En tal caso, seleccione **Canon IJ Scan Utility** y haga clic en **Aceptar (OK)**.

## **Envío de datos escaneados como correo electrónico desde el equipo**

- ▶ **Envío de datos escaneados como correo electrónico desde el equipo**
- ▶ **Registro de la dirección de correo electrónico de los destinatarios**
- ▶ **Registro de destinatarios en el correo electrónico de grupo**
- ▶ **Cambio de la información registrada**
- ▶ **Eliminación de la información registrada**
- ▶ **Importación o exportación de la libreta de direcciones de correo electrónico**

# Envío de datos escaneados como correo electrónico desde el equipo

Puede enviar datos escaneados como correo electrónico desde la impresora.

Antes de usar esta función, compruebe lo siguiente.

- **La impresora está conectada a una LAN.**  
Asegúrese de que la impresora está correctamente conectada a una LAN.
- **La configuración del servidor de correo se ha completado mediante la IU remota.**
  - [Configuración del servidor de correo](#)
- **La configuración para enviar datos escaneados como correo electrónico se especifica mediante la IU remota.**
  - [Especificación de la configuración de correo para el envío de datos escaneados](#)

Siga el procedimiento que se indica a continuación para enviar los datos escaneados como correo electrónico desde la impresora.



1. [Asegúrese de que la impresora está encendida.](#)

2. Desplace la pantalla INICIO y puntee  **Escanear (Scan).**

- [Uso del Panel de control](#)

Aparecerá la pantalla para seleccionar dónde guardar los datos.



3. Puntee  **Adjuntar a correo electr. (Attach to E-mail).**
4. Puntee  **Corr. ele. direc. desde disp. (E-mail directly from device).**
5. Puntee **Seleccionar destinatarios (Select recipients).**
6. Especifique los destinatarios.

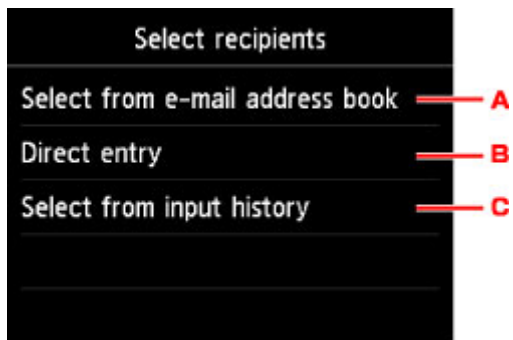

- A. Puntee para seleccionar los destinatarios de la libreta de direcciones.
- B. Puntee para introducir la dirección de correo electrónico de los destinatarios.
- C. Puntee para seleccionar los destinatarios del historial de entrada.

7. Configure las opciones de envío de correo.

Aparecerá la siguiente pantalla.

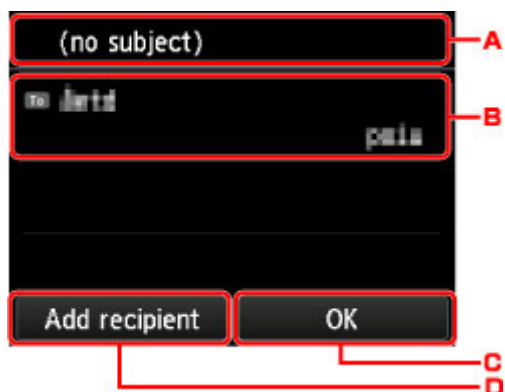

- A. Puntee para introducir el asunto.
- B. Puntee para seleccionar los elementos siguientes.

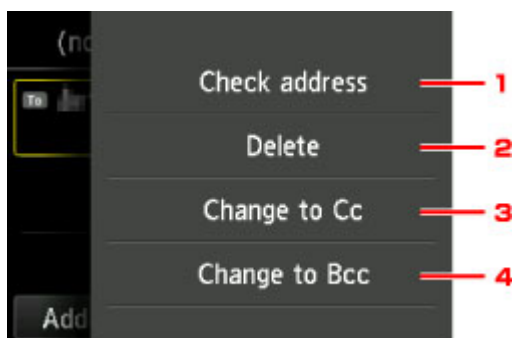

- 1. Puntee para comprobar la dirección. Puntear **Editar (Edit)** permite cambiar la dirección.
- 2. Al puntear aquí y seleccionar **Sí (Yes)**, se elimina el destinatario.
- 3. Puntee para cambiar a Cc (con copia).
- 4. Puntee para cambiar a Cco (con copia oculta).

»»» **Nota**

- Para cambiar los campos Cc o Cco a Para, puntee el destinatario y puntee **Cambiar a Para (Change to To)**.



- C. Puntee para terminar de especificar el destinatario.
- D. Puntee para añadir el destinatario.

8. Si fuese necesario, especifique la configuración.

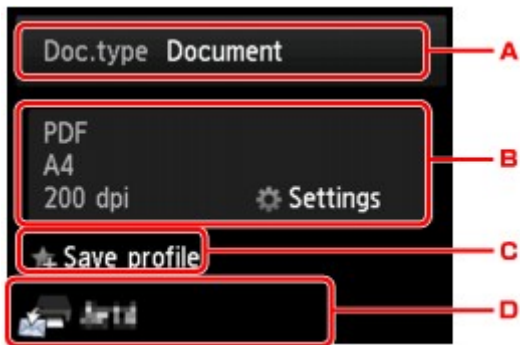

- A. Puntee el tipo de documento.

**Documento (Document)**

Escanea el original del cristal de la platina o del ADF como datos del documento aplicando la configuración especificada en **Cnf. escaneo (Scan settings)**.

**Fotografía (Photo)**

Escanea el original del cristal de la platina como datos fotográficos aplicando la configuración especificada en **Cnf. escaneo (Scan settings)**.

- B. Puntee para mostrar la pantalla **Cnf. escaneo (Scan settings)**.

Para obtener más información sobre los elementos de configuración:

- [Elementos de configuración para escanear mediante el panel de control](#)

- C. Puntee para registrar la configuración de escaneo actual como configuración personalizada.

- [Registro de las configuraciones favoritas \(Perfiles personalizados\)](#)

- D. Puntee para que aparezca la pantalla de selección de destino.

9. [Cargue un documento original en el cristal de la platina o en el ADF.](#)

10. Pulse el botón **Color** si desea escanear en color o **Negro (Black)** para escanear en blanco y negro.

**»»» Nota**

- Si el original no se carga correctamente, aparece un mensaje en la pantalla táctil. Cargue el original en el cristal de la platina o en el ADF según la configuración de escaneado.

- Cuando se selecciona **ON** como **Vista preliminar (Preview)** en la pantalla de configuración de escaneado:

La pantalla de vista preliminar se muestra antes de enviar el original escaneado en un mensaje de correo electrónico.

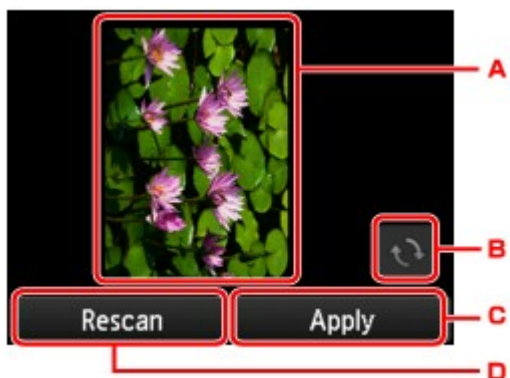

A. Se muestra la pantalla de vista preliminar de escaneado de datos.

B. Puntee para girar la pantalla de vista preliminar.

Aparece si selecciona **PDF** o **Compact PDF** en **Formato (Format)** en la pantalla de configuración de escaneado.

C. Puntee para enviar el original escaneado como correo electrónico.

D. Puntee para volver a escanear el original.

• **Si carga el original en el ADF:**

La impresora empieza a escanear y los datos escaneados se envían como correo electrónico.

• **Si carga el original en el cristal de la platina:**

- Si selecciona **JPEG** para **Formato (Format)** en la pantalla de configuración de escaneado, la impresora empieza a escanear y los datos escaneados se envían en un mensaje de correo electrónico.
- Cuando seleccione **PDF** o **Compact PDF** para **Formato (Format)** en la pantalla de configuración de escaneado, se mostrará la pantalla de confirmación que pregunta si se desea continuar escaneando, una vez completado el escaneado.

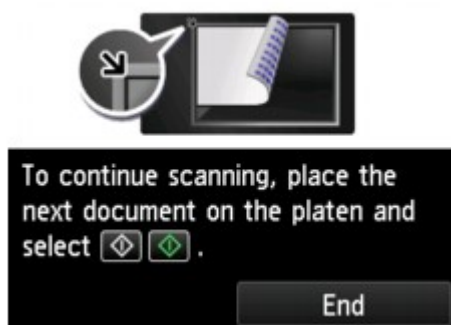

Si continúa escaneando, cargue el original en el cristal de la platina y comience a escanear.

Si no continúa escaneando, puntee **Fin (End)**. Los datos escaneados se envían como correo electrónico.

Una vez finalizado el escaneado, retire el original del cristal de la platina o de la ranura de salida del documento.

## Registro de comprobación de envío

Al puntear **Comprobar registro de envío (Check send log)** en **Corr. ele. direc. desde disp. (E-mail directly from device)**, se muestran los elementos siguientes.

- **Mostrar registro de envío (Display send log)**

Muestra el registro del envío de la impresora (hasta 100). Puntee el elemento que desea comprobar para obtener más información.

- **Imprimir registro de envío (Print send log)**

Imprime el registro del envío de la impresora. Puntee **Si (Yes)** para empezar a imprimir.

# Registro de la dirección de correo electrónico de los destinatarios

Antes de poder usar la libreta de direcciones de la impresora, es necesario registrar las direcciones de correo electrónico de los destinatarios. Siga el procedimiento que se indica a continuación para registrar la dirección de correo electrónico de los destinatarios.

1. [Asegúrese de que la impresora está encendida.](#)

2. Desplace la pantalla INICIO y puntee  **Escanear (Scan).**

 [Uso del Panel de control](#)

Aparecerá la pantalla para seleccionar dónde guardar los datos.



3. Puntee  **Adjuntar a correo electr. (Attach to E-mail).**

4. Puntee  **Corr. ele. direc. desde disp. (E-mail directly from device).**

5. Puntee **Editar libreta de dir. de co. elec. (Edit e-mail address book).**

6. Puntee **Mostrar libreta de dir. cor. elec. (Display e-mail address book).**

Se muestra la pantalla para seleccionar un número de ID.

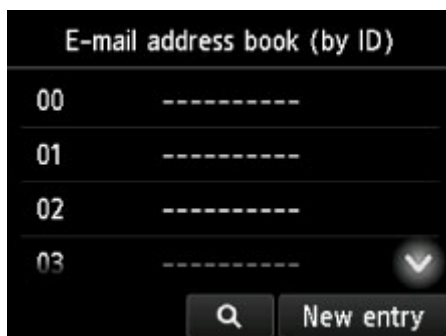

## »»» Nota

- Si ya ha registrado los destinatarios, el nombre de los mismos aparece junto al número de ID. Si ya ha registrado el correo de grupo, el icono  y el nombre de grupo se muestran junto al número de ID.

7. Seleccione un número de ID sin registrar.

## »»» Nota

- Si ya ha registrado los destinatarios y se muestran por nombre, púntee **Cambiar vista (Switch view)**. Los destinatarios registrados se muestran por número de ID.
- Si púntee **Nueva ent. (New entry)**, se seleccionará un número de ID no registrado en orden numérico.

8. Púntee **Registrar dir. cor. elect. (Register e-mail address)**.

9. Seleccione un método de registro.

- **Entrada directa (Direct entry)**

Se muestra la pantalla para registrar la dirección de correo electrónico y el nombre del destinatario. Vaya al paso siguiente.

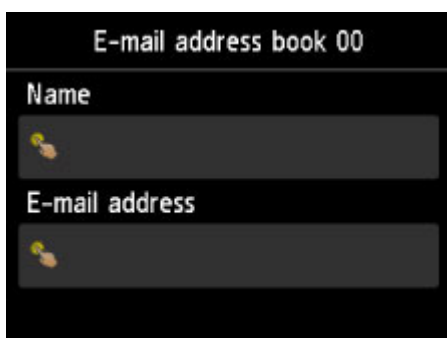

- **Selecc. desde reg. envío (Select from send log)**

Al seleccionar este método de registro, aparece la pantalla que permite seleccionar la dirección de correo electrónico de los registros de envío.



Si selecciona una dirección de correo electrónico de los registros de envío, aparece la pantalla para registrar la dirección de correo electrónico y el nombre del destinatario. Vaya al paso siguiente.

10. Escriba el nombre del destinatario.

1. Puntee el campo de introducción del nombre.  
Se abre la pantalla para introducir el carácter.
2. Escriba el nombre del destinatario.



3. Puntee **OK**.

»» Nota

- Se puede introducir un nombre de hasta 16 caracteres, incluidos los espacios.

■ [Introducción de números, letras y símbolos](#)

11. Escriba la dirección de correo electrónico del destinatario.

Si selecciona una dirección de correo electrónico en **Selec. desde reg. envío (Select from send log)**, esta ya se habrá introducido. Si no cambia la dirección de correo electrónico, vaya al paso siguiente.

1. Puntee el campo de introducción de la dirección de correo electrónico.
2. Escriba la dirección de correo del destinatario.



3. Puntee **OK**.

»» Nota

- Puede introducir hasta 60 caracteres para la dirección de correo electrónico (40 dígitos en EE. UU., Canadá, Corea y algunas regiones de Latinoamérica), incluidos los espacios.

■ [Introducción de números, letras y símbolos](#)

12. Puntee **Registrar (Register)** para terminar el registro.

**»» Nota**

- Para registrar el número y nombre de otro destinatario, seleccione un número de ID no registrado y repita el mismo procedimiento.

## Registro de destinatarios en el correo electrónico de grupo

Si registra dos o más direcciones de correo electrónico registradas en un correo electrónico de grupo, puede enviar el mismo correo sucesivamente a todos los destinatarios registrados para el correo electrónico de grupo.

1. [Asegúrese de que la impresora está encendida.](#)

2. Desplace la pantalla INICIO y puntee  **Escanear (Scan).**

 [Uso del Panel de control](#)

Aparecerá la pantalla para seleccionar dónde guardar los datos.



3. Puntee  **Adjuntar a correo electr. (Attach to E-mail).**

4. Puntee  **Corr. ele. direc. desde disp. (E-mail directly from device).**

5. Puntee **Editar libreta de dir. de co. elec. (Edit e-mail address book).**

6. Puntee **Mostrar libreta de dir. cor. elec. (Display e-mail address book).**

Se muestra la pantalla para seleccionar un número de ID.





## »»» Nota

- Si ya ha registrado los destinatarios, el nombre de los mismos aparece junto al número de ID. Si ya ha registrado el correo de grupo, el icono  y el nombre de grupo se muestran junto al número de ID.

7. Seleccione un número de ID sin registrar.

## »»» Nota

- Si ya ha registrado los destinatarios y se muestran por nombre, puntee **Cambiar vista (Switch view)**. Los destinatarios registrados se muestran por número de ID.
- Si puntea **Nueva ent. (New entry)**, se seleccionará un número de ID no registrado en orden numérico.

8. Puntee **Regis. cor. elec. de grupo (Register group e-mail)**.

Aparece la pantalla para registrar el nombre del grupo y el miembro del grupo.

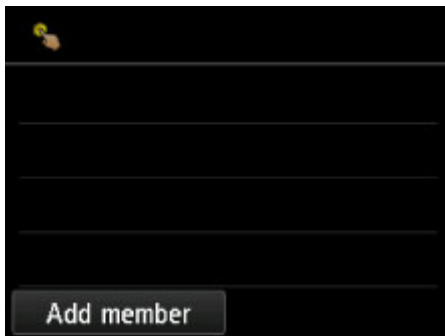

9. Escriba el nombre del grupo.

1. Puntee el campo de introducción del nombre del grupo.  
Se abre la pantalla para introducir el carácter.
2. Escriba el nombre del grupo.



3. Puntee **OK**.

## »»» Nota

- Se puede introducir un nombre de hasta 16 caracteres, incluidos los espacios.

 [Introducción de números, letras y símbolos](#)

10. Registre el destinatario registrado como miembro del correo electrónico de grupo.

1. Puntee en **Agr. miembro (Add member)**.

Se muestra la libreta de direcciones.

Mostrar por nombre

Mostrar por número de ID

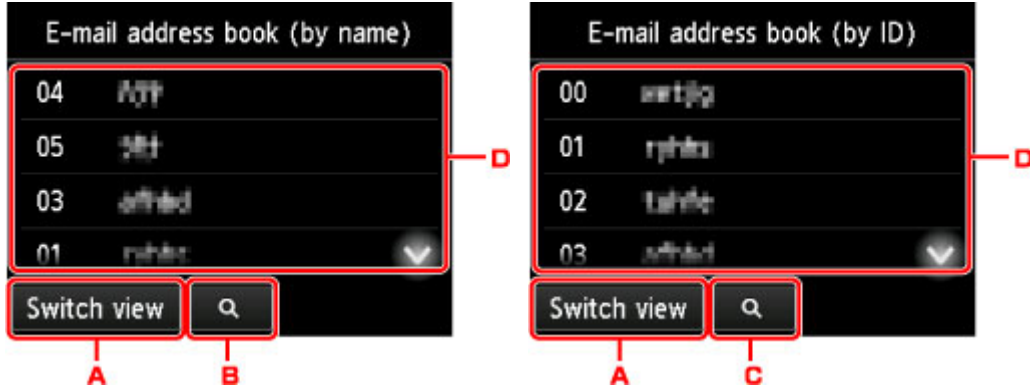

A. Puntee para cambiar la presentación por nombre y por número de ID.

B. Puntee para que aparezca la pantalla para seleccionar una inicial. Puede buscar el destinatario registrado por la inicial.



Al seleccionar la inicial, los destinatarios registrados se muestran en orden alfabético desde el carácter seleccionado.

C. Puntee para mostrar la pantalla para seleccionar un número de ID del destinatario registrado. Puede buscar el destinatario registrado por el número de ID.



Al introducir el número de ID y puntear **OK**, los destinatarios registrados se muestran en orden desde el destinatario del número de ID seleccionado.

D. Se muestran los destinatarios que se pueden registrar.

2. Puntee un destinatario para registrarlo como miembro de un grupo.

Se muestra en la lista el miembro que se desea registrar.



### »»» Nota

- Para eliminar el destinatario del correo electrónico de grupo, púntee el que desee eliminar de la lista. Una vez que se muestre la pantalla de confirmación, púntee **Sí (Yes)** para eliminar el destinatario del correo electrónico de grupo.

3. Para añadir a otro miembro, vuelva a púntear **Agr. miembro (Add member)**.

Se muestra la libreta de direcciones.

4. Púntee un destinatario para registrarlo como miembro de un grupo.

Se muestra en la lista el miembro que se desea registrar.



Repita el procedimiento para registrar a otro miembro en el mismo correo electrónico de grupo.

11. Púntee **Completar (Complete)** para terminar el registro.

### »»» Nota

- Para registrar otro grupo, seleccione un número de ID no registrado y repita el mismo procedimiento.

## Cambio de la información registrada

Para modificar la información registrada para el destinatario y el correo electrónico de grupo, siga el procedimiento que se indica a continuación.

1. [Asegúrese de que la impresora está encendida.](#)

2. Desplace la pantalla INICIO y puntee  **Escanear (Scan).**

■ [Uso del Panel de control](#)

Aparecerá la pantalla para seleccionar dónde guardar los datos.



3. Puntee  **Adjuntar a correo electr. (Attach to E-mail).**

4. Puntee  **Corr. ele. direc. desde disp. (E-mail directly from device).**

5. Puntee **Editar libreta de dir. de co. elec. (Edit e-mail address book).**

6. Puntee **Mostrar libreta de dir. cor. elec. (Display e-mail address book).**

7. Puntee el destinatario o el correo electrónico de grupo que desee cambiar.

8. Cambie la información registrada.

- Para cambiar un destinatario individual:

1. Puntee **Editar direc. correo elect. (Edit e-mail address).**

Se muestra la pantalla de información del destinatario seleccionado.

2. Puntee el campo de introducción del nombre o de la entrada de las direcciones de correo electrónico.

Aparece la pantalla de edición de cada uno.

3. Cambie el nombre o las direcciones de correo electrónico.
4. Puntee **OK.**

La pantalla táctil vuelve a la pantalla de información registrada.

5. Puntee en **Registrar (Register)**.

- Para cambiar un correo electrónico de grupo:

1. Puntee **Editar cor. elec. de grupo (Edit group e-mail)**.

Se muestra la pantalla de información registrada del correo electrónico de grupo.

2. Para cambiar el nombre del grupo, puntee el campo de introducción del nombre.

Cuando aparezca la pantalla de edición de nombre de grupo, cambie el nombre de grupo y, a continuación, puntee **OK**.

3. Para añadir un miembro, puntee **Agr. miembro (Add member)**.

Cuando se muestre el directorio de la impresora, puntee el destinatario que desea añadir.

4. Para eliminar un miembro, puntee el destinatario en la lista.

Cuando se muestre la pantalla de confirmación, puntee **Sí (Yes)** para eliminar el destinatario del correo electrónico de grupo.

5. Puntee **Completar (Complete)** para terminar el cambio.

## Eliminación de la información registrada

Para eliminar la información registrada del destinatario y el correo electrónico de grupo, siga el procedimiento que se indica a continuación.

1. [Asegúrese de que la impresora está encendida.](#)

2. Desplace la pantalla INICIO y puntee  **Escanear (Scan).**

■ [Uso del Panel de control](#)

Aparecerá la pantalla para seleccionar dónde guardar los datos.



3. Puntee  **Adjuntar a correo electr. (Attach to E-mail).**

4. Puntee  **Corr. ele. direc. desde disp. (E-mail directly from device).**

5. Puntee **Editar libreta de dir. de co. elec. (Edit e-mail address book).**

6. Puntee **Mostrar libreta de dir. cor. elec. (Display e-mail address book).**

7. Puntee el destinatario o el correo electrónico de grupo que desee eliminar.

8. Puntee **Elim. direc. correo elect. (Delete e-mail address)** o **Eliminar cor. elec. grupo (Delete group e-mail).**

9. Cuando aparezca la pantalla de confirmación, puntee **Sí (Yes)** para eliminar.

## Importación o exportación de la libreta de direcciones de correo electrónico

Puede importar una libreta de direcciones de correo electrónico guardada en una unidad flash USB o exportar la que hay guardada en la impresora en una unidad flash USB.

■ [Importación de la libreta de direcciones de correo electrónico](#)

■ [Exportación de la libreta de direcciones de correo electrónico](#)

### Importación de la libreta de direcciones de correo electrónico

Siga el procedimiento que se indica a continuación para importar la libreta de direcciones de correo electrónico.

1. [Asegúrese de que la impresora está encendida.](#)

2. Desplace la pantalla INICIO y puntee  **Escanear (Scan).**

■ [Uso del Panel de control](#)

Aparecerá la pantalla para seleccionar dónde guardar los datos.



3. [Inserte la unidad flash USB en el puerto de la unidad flash USB.](#)

4. Puntee  **Adjuntar a correo electr. (Attach to E-mail).**

5. Puntee  **Corr. ele. direc. desde disp. (E-mail directly from device).**

6. Puntee **Editar libreta de dir. de co. elec. (Edit e-mail address book).**

7. Puntee **Importar libreta de dir. cor. elec. (Import e-mail address book).**

8. Compruebe el mensaje que aparezca y puntee **Sí (Yes).**

La libreta de direcciones guardada en la unidad flash USB se importa y la de la impresora se sobrescribe. (El nombre de la libreta de direcciones es "EMAIL\_ADDRESS.BIN").

## Exportación de la libreta de direcciones de correo electrónico

Siga el procedimiento que se indica a continuación para exportar la libreta de direcciones de correo electrónico.

1. [Asegúrese de que la impresora está encendida.](#)

2. Desplace la pantalla INICIO y puntee  **Escanear (Scan).**

■ [Uso del Panel de control](#)

Aparecerá la pantalla para seleccionar dónde guardar los datos.



3. [Inserte la unidad flash USB en el puerto de la unidad flash USB.](#)

▶▶▶ **Nota**

- Para evitar sobrescribir la libreta de direcciones de correo electrónico, no se puede guardar en una unidad flash USB que ya incluya una.  
Elimine la libreta de la unidad flash USB o utilice una que no incluya ninguna libreta.
- El nombre de carpeta que incluye la libreta de direcciones de correo electrónico es "CANON\_SC\_\EMAIL\_ADDRESS.BIN".

4. Puntee  **Adjuntar a correo electr. (Attach to E-mail).**

5. Puntee  **Corr. ele. direc. desde disp. (E-mail directly from device).**

6. Puntee **Editar libreta de dir. de co. elec. (Edit e-mail address book).**

7. Puntee **Exportar libreta de dir. cor. elec. (Export e-mail address book).**

8. Compruebe el mensaje que aparezca y puntee **Sí (Yes).**

La libreta de direcciones de la impresora se guarda en la unidad flash USB.



# Almacenamiento de datos escaneados en una unidad flash USB

Puede guardar los datos escaneados directamente en la unidad flash USB.

## ►► Importante

- No extraiga la unidad flash USB de la impresora en los siguientes casos:
  - Cuando el escaneo está en curso
  - Antes de guardar los datos escaneados
- Por motivos de seguridad, recomendamos la copia de seguridad de los datos escaneados en una unidad flash USB en otros soportes de forma periódica para evitar incidentes imprevistos.
- No asumimos ninguna responsabilidad por los daños o pérdidas de datos producidos por cualquier motivo, ni siquiera durante el periodo de garantía.

1. [Asegúrese de que la impresora está encendida.](#)

2. Desplace la pantalla INICIO y puntee  **Escanear (Scan).**

■ [Uso del Panel de control](#)

Aparecerá la pantalla para seleccionar dónde guardar los datos.



3. [Inserte la unidad flash USB en el puerto de la unidad flash USB.](#)

4. Puntee  **Unidad flash USB (USB flash drive).**

## ►► Nota

- Si aparece el mensaje que le indica que la restricción de la operación está activada, pídale información al administrador de la impresora que está utilizando.

5. Puntee  **Guardar a flash USB (Save to USB flash drive).**

Aparecerá la pantalla de escaneo en espera.

6. Ajuste las opciones de configuración según sea necesario.

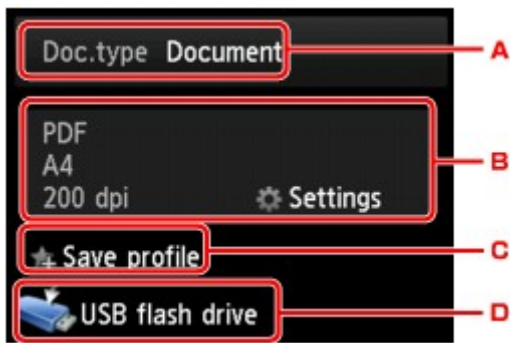

A. Puntee el tipo de documento.

**Documento (Document)**

Escanea el original del cristal de la platina o del ADF como datos del documento aplicando la configuración especificada en **Cnf. escaneo (Scan settings)**.

**Fotografía (Photo)**

Escanea el original del cristal de la platina como datos fotográficos aplicando la configuración especificada en **Cnf. escaneo (Scan settings)**.

B. Puntee para mostrar la pantalla **Cnf. escaneo (Scan settings)**.

Para obtener más información sobre los elementos de configuración:

- [Elementos de configuración para escanear mediante el panel de control](#)

C. Puntee para registrar la configuración de escaneo actual como configuración personalizada.

- [Registro de las configuraciones favoritas \(Perfiles personalizados\)](#)

D. Puntee para que aparezca la pantalla de selección de destino.

7. [Cargue un documento original en el cristal de la platina o en el ADF.](#)

8. Pulse el botón **Color** si desea escanear en color o **Negro (Black)** para escanear en blanco y negro.

**»»» Nota**

- Si el original no se carga correctamente, aparece un mensaje en la pantalla táctil. Cargue el original en el cristal de la platina o en el ADF según la configuración de escaneado.

- Cuando se selecciona **ON** como **Vista preliminar (Preview)** en la pantalla de configuración de escaneado:

Antes de guardar el original escaneado en la unidad flash USB, aparece la pantalla de vista preliminar.

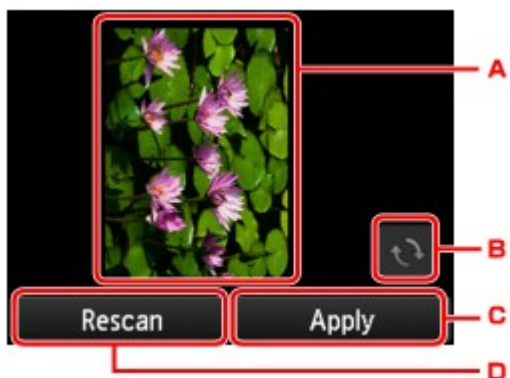

A. Se muestra la pantalla de vista preliminar de escaneado de datos.

B. Puntee para girar la pantalla de vista preliminar.

Aparece si selecciona **PDF** o **Compact PDF** en **Formato (Format)** en la pantalla de configuración de escaneado.

C. Puntee para guardar el original escaneado en la unidad flash USB.

D. Puntee para volver a escanear el original.

- **Si carga el original en el ADF:**

La impresora inicia el escaneado y los datos escaneados se guardan en la unidad flash USB.

- **Si carga el original en el cristal de la platina:**

- Si selecciona **JPEG** para **Formato (Format)** en la pantalla de configuración de escaneado, la impresora inicia el escaneado y los datos escaneados se guardan en la unidad flash USB.
- Cuando seleccione **PDF** o **Compact PDF** para **Formato (Format)** en la pantalla de configuración de escaneado, se mostrará la pantalla de confirmación que pregunta si se desea continuar escaneando, una vez completado el escaneado.

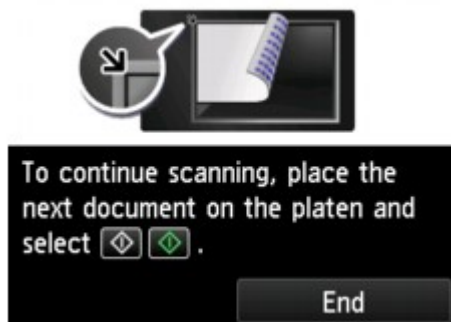

Si continúa escaneando, cargue el original en el cristal de la platina y comience a escanear.

Si no continúa escaneando, puntee **Fin (End)**. Los datos escaneados se guardan en la unidad flash USB en un archivo PDF.

Cuando escanee originales de manera continua, puede guardar hasta 100 páginas de imágenes en un archivo PDF.

Una vez finalizado el escaneado, retire el original del cristal de la platina o de la ranura de salida del documento.

## ▶▶ Nota

- Si la unidad flash USB se llena cuando el escaneado de imágenes está en curso, únicamente se podrán guardar las imágenes ya escaneadas.
- Puede guardar hasta 2000 archivos de datos escaneados tanto en formato de datos PDF como JPEG.
- El nombre de archivo y carpeta de los datos escaneados guardados en la unidad flash USB sigue esta nomenclatura:
  - Nombre de carpeta: (extensión de archivo: PDF): CANON\_SC\DOCUMENT\0001
  - Nombre de carpeta: (extensión de archivo: JPG): CANON\_SC\IMAGE\0001
  - Nombre de archivo: números consecutivos, comenzando en SCN\_0001
  - Fecha del archivo: la fecha y la hora de almacenamiento, como se establecen en la impresora.

Para obtener más información sobre cómo ajustar la fecha y hora:

■ [Configuración de la información del remitente](#)

- Importación al ordenador de los datos escaneados guardados en una unidad flash USB

Se pueden importar al ordenador los datos escaneados guardados en una unidad flash USB. Después de escanear los datos, conecte la unidad flash USB al ordenador e importe los datos.

## Reenvío de datos escaneados a una carpeta compartida del ordenador

Antes de enviar los datos escaneados a la carpeta compartida del ordenador, compruebe lo siguiente:

- **Se instalan MP Drivers y Canon Quick Utility Toolbox (Windows).**

Si MP Drivers y Canon Quick Utility Toolbox aún no están instalados, instálelos con el CD-ROM de instalación o desde nuestro sitio web.

- **El controlador de escáner y Canon Quick Utility Toolbox están instalados (Mac OS).**

Si el controlador del escáner y Canon Quick Utility Toolbox aún no están instalados, instálelos desde nuestro sitio web.

- **La impresora está conectada correctamente a un ordenador a través de LAN.**

- **La carpeta de destino se registra de antemano con Canon Quick Utility Toolbox.**

Puede registrar la carpeta de destino mediante Canon Quick Utility Toolbox. Para obtener más información sobre la configuración de Canon Quick Utility Toolbox:

- Para Windows:

- Configuración de la carpeta de destino

- Para Mac OS:

- Configuración de la carpeta de destino

Siga el procedimiento que se indica a continuación para enviar los datos escaneados a la carpeta compartida en el ordenador.

1. [Asegúrese que la impresora está encendida.](#)



2. Desplace la pantalla INICIO y puntee **Escanear (Scan)**.

- [Uso del Panel de control](#)

Aparecerá la pantalla para seleccionar dónde guardar los datos.

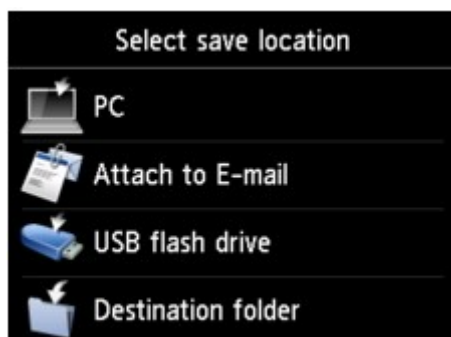

3. Puntee  **Carpeta de destino (Destination folder)**.

## »»» Nota

- Si aparece el mensaje que le indica que la restricción de la operación está activada, pídale información al administrador de la impresora que está utilizando.

4. Puntee en la carpeta para guardar los datos escaneados en la pantalla **Seleccionar carpeta (Select folder)**.

## »»» Nota

- Cuando especifique un código PIN para una carpeta registrada, aparece una pantalla que le solicita que introduzca un código PIN. La introducción del código PIN le permite asignar la carpeta compartida como destino.

5. Si fuese necesario, especifique la configuración.

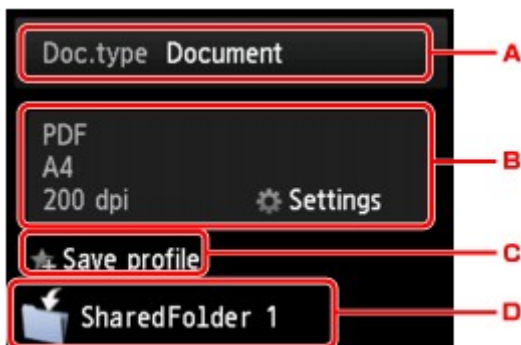

- A. Puntee el tipo de documento.

### Documento (Document)

Escanea el original del cristal de la platina o del ADF como datos del documento aplicando la configuración especificada en **Cnf. escaneo (Scan settings)**.

### Fotografía (Photo)

Escanea el original del cristal de la platina como datos fotográficos aplicando la configuración especificada en **Cnf. escaneo (Scan settings)**.

- B. Puntee para mostrar la pantalla **Cnf. escaneo (Scan settings)**.

Para obtener más información sobre los elementos de configuración:

- [Elementos de configuración para escanear mediante el panel de control](#)

- C. Puntee para registrar la configuración de escaneo actual como configuración personalizada.

- [Registro de las configuraciones favoritas \(Perfiles personalizados\)](#)

- D. Puntee para que aparezca la pantalla de selección de destino.

6. [Cargue un documento original en el cristal de la platina o en el ADF.](#)

7. Pulse el botón **Color** si desea escanear en color o **Negro (Black)** para escanear en blanco y negro.

## »» Nota

- Si el original no se carga correctamente, aparece un mensaje en la pantalla táctil. Cargue el original en el cristal de la platina o en el ADF según la configuración de escaneo.

- Cuando se selecciona **ON** como **Vista preliminar (Preview)** en la pantalla de configuración de escaneo:

Antes de reenviar el original escaneado a la carpeta compartida del ordenador aparece la pantalla de vista preliminar.

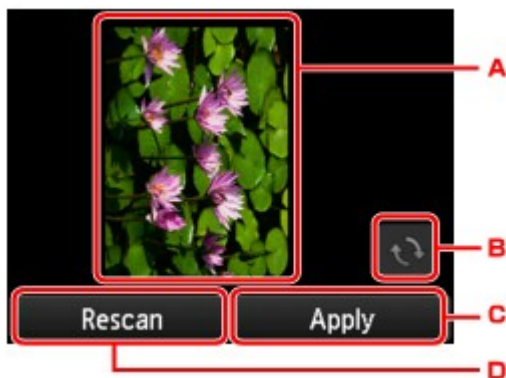

A. Se muestra la pantalla de vista preliminar de escaneo de datos.

B. Puntee para girar la pantalla de vista preliminar.

Aparece si selecciona **PDF** o **Compact PDF** en **Formato (Format)** en la pantalla de configuración de escaneo.

C. Puntee para reenviar el original escaneado a la carpeta compartida en el ordenador.

D. Puntee para volver a escanear el original.

- **Si carga el original en el ADF:**

La impresora comenzará a escanear y los datos escaneados se reenviarán a la carpeta compartida del ordenador.

- **Si carga el original en el cristal de la platina:**

- Si selecciona **JPEG** para **Formato (Format)** en la pantalla de configuración de escaneo, la impresora inicia el escaneo y los datos escaneados se guardan en la carpeta compartida del ordenador.
- Cuando seleccione **PDF** o **Compact PDF** para **Formato (Format)** en la pantalla de configuración de escaneo, se mostrará la pantalla de confirmación que pregunta si se desea continuar escaneando, una vez completado el escaneo.

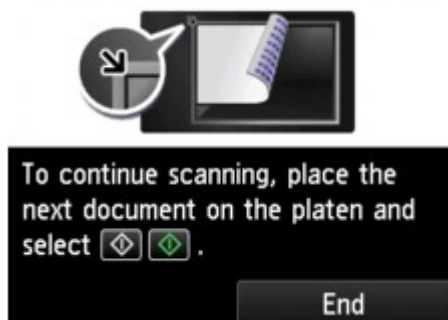

Si continúa escaneando, cargue el original en el cristal de la platina y comience a escanear.

Si no continúa escaneando, púntee **Fin (End)**. Los datos escaneados se reenvían a la carpeta compartida en el ordenador en un archivo PDF.

Los datos escaneados se reenvían a la carpeta compartida del ordenador según la configuración especificada en Canon Quick Utility Toolbox.

Una vez finalizado el escaneado, retire el original del cristal de la platina o de la ranura de salida del documento.



## Eliminación de datos escaneados de la unidad flash USB

Puede guardar los datos escaneados en la unidad flash USB a través del panel de control.

1. [Asegúrese de que la impresora está encendida.](#)

2. Desplace la pantalla INICIO y puntee  **Escanear (Scan).**

■ [Uso del Panel de control](#)

Aparecerá la pantalla para seleccionar dónde guardar los datos.

3. [Inserte la unidad flash USB en el puerto de la unidad flash USB.](#)

4. Puntee  **Unidad flash USB (USB flash drive).**

### »» Nota

- Si aparece el mensaje que le indica que la restricción de la operación está activada, pídale información al administrador de la impresora que está utilizando.

5. Puntee  **Eliminar datos escaneados (Delete saved data).**

Aparecerá la lista de archivos.

6. Seleccione los datos que desee eliminar.

Lista de nombres de archivo

Pantalla Vista preliminar

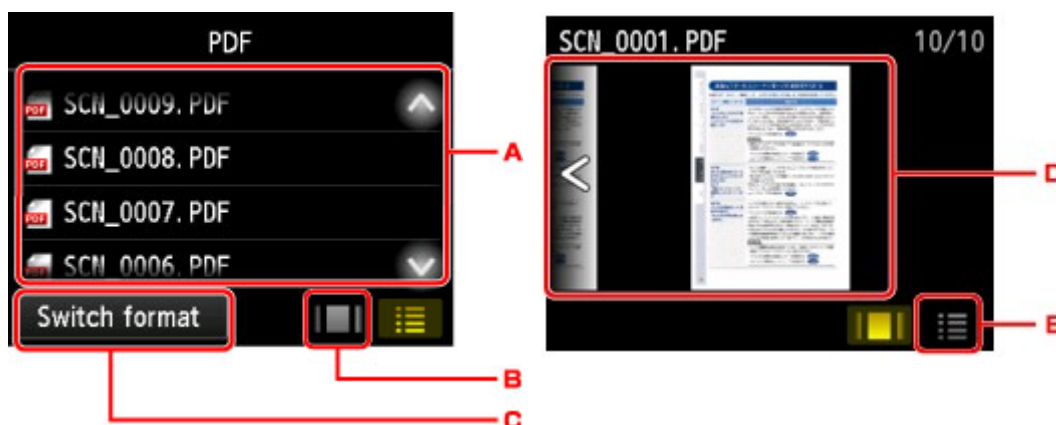

- A. Desplácese en vertical o puntee   para mostrar el nombre del archivo y puntee para eliminar los datos.

Cuando se selecciona el formato para los datos PDF, en la pantalla táctil sólo aparece la primera página de los datos PDF.

B. Puntee para mostrar la pantalla de vista preliminar.

Cuando se selecciona el formato para los datos PDF, en la pantalla táctil sólo aparece la primera página de los datos PDF.

C. Puntee para cambiar el tipo de archivo que aparece en la pantalla táctil.

D. Desplácese para mostrar los datos y puntee para eliminarlos.



E. Puntee para mostrar la lista de nombres de archivo.

7. Puntee **Sí (Yes)** en la pantalla de confirmación.

La impresora comenzará a eliminar el archivo.

## Elementos de configuración para escanear mediante el panel de control



Puede cambiar la configuración de escaneado, como el tamaño de escaneado, la resolución o el formato de los datos.

Cuando se muestre la pantalla de escaneado en espera, puntee **Configurac. (Settings)** para seleccionar el elemento de configuración. Desplácese verticalmente o puntee   para mostrar los elementos de configuración y puntee uno de ellos para mostrar la configuración. Puntee para especificar la configuración.

### »» Nota

- Cuando reenvíe los datos escaneados al ordenador mediante WSD (uno de los protocolos de red admitidos en Windows 10, Windows 8.1, Windows 8, Windows 7 y Windows Vista), no puede especificar la configuración de escaneado.
- En función del destino, algunos elementos de configuración no se pueden seleccionar. En esta sección se describen los ítems de configuración disponibles al seleccionar **Unidad flash USB (USB flash drive)** en la pantalla para seleccionar dónde guardar los datos.

El elemento de configuración que no se pueda seleccionar aparecerá atenuado.

- Algunas configuraciones no se podrán especificar en combinación con la configuración de otro ítem de configuración, el tipo de documento seleccionado para **Tipo doc. (Doc.type)** o el menú de escaneado de la pantalla para seleccionar dónde guardar los datos. Si selecciona una configuración que no puede especificarse en combinación con otras, en la pantalla táctil aparecerán  y **Det. error (Error details)**. En tal caso, puntee  en la parte superior izquierda de la pantalla táctil para comprobar el mensaje y cambie la configuración.
- Las configuraciones de escaneado especificadas diferentes de **Orientación ADF (ADF orientation)** y **Esc. ADF doble (ADF duplex scan)**, tales como el tamaño de escaneado, la resolución y el formato de datos, se conservan aunque se apague la impresora.
- Si se empieza a escanear con un menú de escaneado que no está disponible con la configuración establecida, el mensaje **La función no está disponible con esta config. (The specified function is not available with current settings.)** aparecerá en la pantalla táctil. Modifique la configuración siguiendo las instrucciones que aparezcan en pantalla.
- Para los elementos de configuración o el procedimiento para escanear desde el ordenador:
  - Para Windows:
    - [Cuadro de diálogo Configuración](#)
    - [Uso de IJ Scan Utility](#)
  - Para Mac OS:
    - Cuadro de diálogo Configuración
    - Uso de IJ Scan Utility

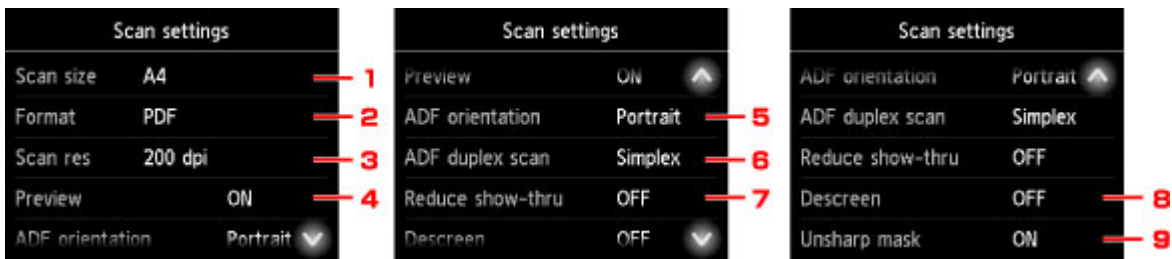

### 1. Tmñ.esc. (Scan size)

Seleccione el tamaño del original.

### 2. Formato (Format)

Selecciona el formato de datos de los datos escaneados.

### 3. Res. esc. (Scan res) (resolución de escaneado)

Selecciona la resolución del escaneado.

### 4. Vista preliminar (Preview)

Seleccione si desea obtener una vista preliminar de los datos escaneados al guardarlos en una unidad flash USB o si desea reenviarlos a una carpeta compartida.

### 5. Orientación ADF (ADF orientation)

Seleccione la orientación del documento original.

Este elemento de configuración no está disponible cuando se selecciona **Fotografía (Photo)** para **Tipo doc. (Doc.type)**.

### 6. Esc. ADF doble (ADF duplex scan)

Seleccione el método de escaneado cuando utilice el ADF. Al seleccionar **Doble c. (Duplex)**, puntee en **Avanzada (Advanced)** para seleccionar el lado de grapado.

Este elemento de configuración no está disponible cuando se selecciona **Fotografía (Photo)** para **Tipo doc. (Doc.type)**.

### 7. Reducir transpar. (Reduce show-thru) (reducción de transparencia)

Es posible que se muestren los caracteres del reverso cuando se escanea un documento fino, como un periódico. Seleccione **ON** si parece que los caracteres se transparentan en el documento escaneado.

Este elemento de configuración no está disponible cuando se selecciona **Fotografía (Photo)** para **Tipo doc. (Doc.type)**.

### 8. Destramar (Descreen)

Una copia está formada por puntos diminutos que componen los caracteres o gráficos. La interferencia con cada punto puede conllevar unas sombras desiguales o un patrón a rayas. Seleccione **ON** si advierte cualquier sombra desigual o patrón a rayas en la imagen escaneada.

Este elemento de configuración no está disponible cuando se selecciona **Fotografía (Photo)** para **Tipo doc. (Doc.type)**.

#### »» Nota

- Aunque esté configurado en **ON**, seguirán existiendo efectos de muaré si **Máscara enfoque (Unsharp mask)** está ajustado en **ON**. En este caso, configure **OFF** en **Máscara enfoque (Unsharp mask)**.

#### 9. Máscara enfoque (Unsharp mask)

El contorno de caracteres pequeños u objetos finos como pelo u hojas en una foto se puede ver acentuado. Seleccione **ON** si desea acentuar el contorno de los datos escaneados.

# Configuración del panel de control con IJ Scan Utility (Windows)

IJ Scan Utility permite especificar una respuesta al escanear desde el panel de control.

## »»» Nota

- En las descripciones siguientes se utilizan como ejemplo las pantallas para escanear fotos desde el panel de control.

1. [Inicie IJ Scan Utility.](#)
2. Haga clic en **Config... (Settings...)**.

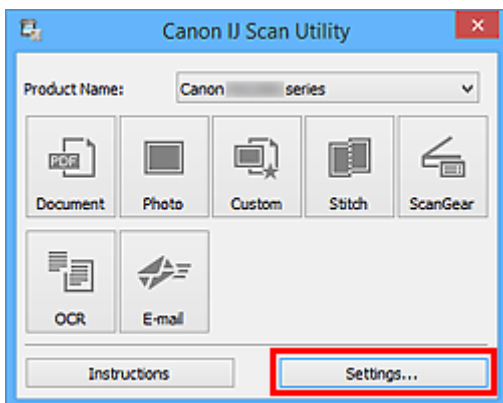

Aparece el cuadro de diálogo Configuración.

3. Seleccione un modo de escaneado en la ficha  (Escaneado desde el Panel de control).

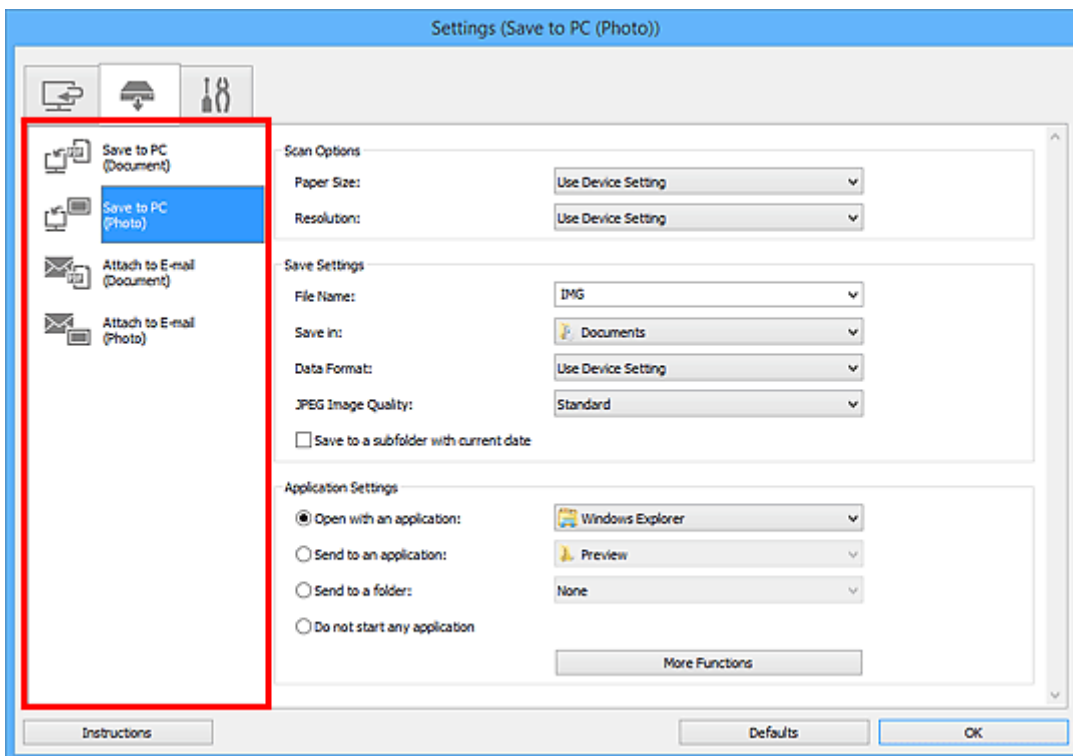

## »»» Nota

- Consulte lo siguiente para obtener más información.

- [Cuadro de diálogo Configuración \(Guardar en equipo \(documento\)\)](#)
- [Cuadro de diálogo Configuración \(Guardar en equipo \(foto\)\)](#)
- [Cuadro de diálogo Configuración \(Adjuntar a mensaje de correo electrónico \(documento\)\)](#)
- [Cuadro de diálogo Configuración \(Adjuntar a mensaje de correo electrónico \(foto\)\)](#)

### 4. Configure la opción **Opciones de escaneo (Scan Options)**.

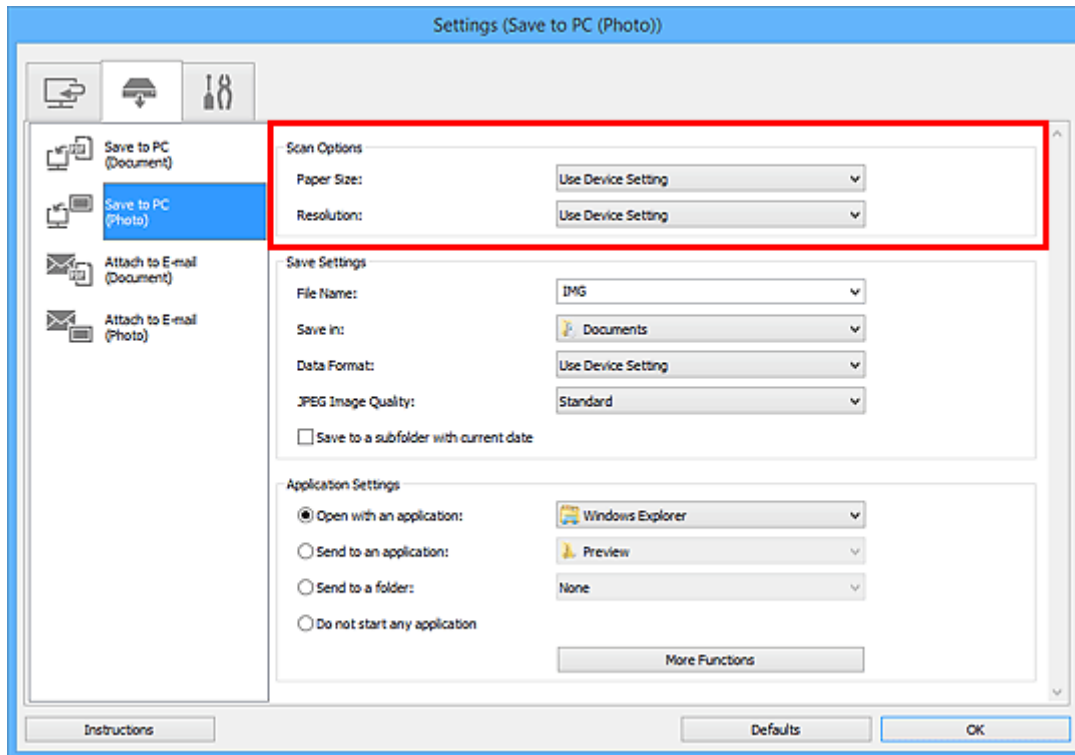

### 5. Especifique el nombre del archivo y otros parámetros en **Guardar configuración (Save Settings)**.

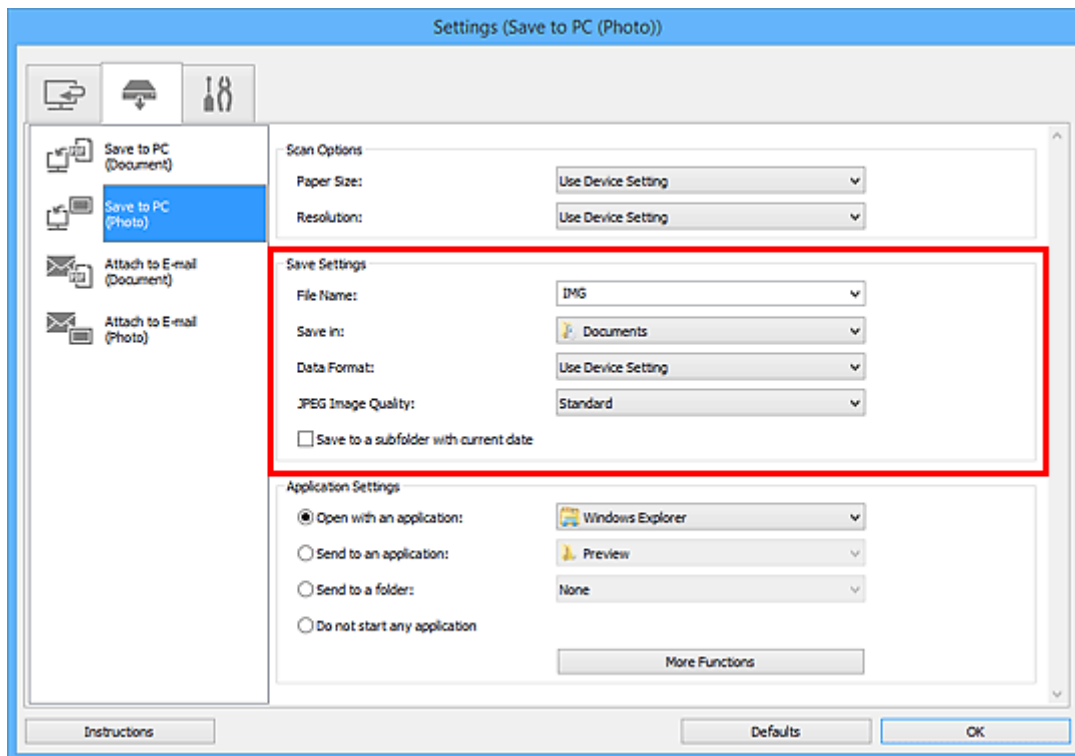

6. Seleccione la aplicación que desea iniciar después de escanear en **Configuración de la aplicación (Application Settings)**.

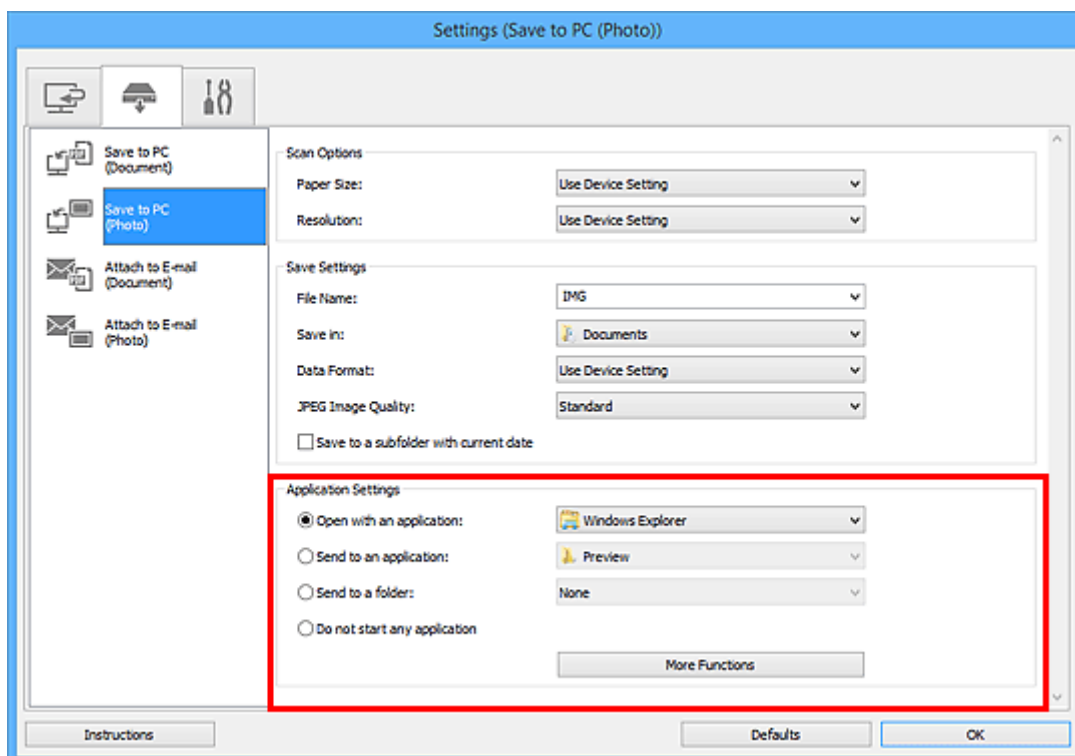

7. Haga clic en **Aceptar (OK)**.

Las respuestas se ejecutarán según la configuración especificada cuando se empiece a escanear desde el panel de control.



## Escaneado utilizando un teléfono inteligente/tableta

Este equipo es compatible con las siguientes funciones de escaneado.

### **PIXMA/MAXIFY Cloud Link**

PIXMA/MAXIFY Cloud Link es un servicio web ofrecido por Canon. Guarde las imágenes escaneadas en servicios de almacenamiento de datos mediante la integración con varios servicios en la nube sin tener que emplear un ordenador.

- [Uso de PIXMA/MAXIFY Cloud Link](#)

## Uso de PIXMA/MAXIFY Cloud Link

Al usar PIXMA/MAXIFY Cloud Link, puede conectar la impresora a un servicio en la nube, como CANON iMAGE GATEWAY, Evernote o Twitter, así como utilizar las siguientes funciones sin utilizar un ordenador:

- Imprimir imágenes desde un servicio para compartir imágenes
- Imprimir documentos desde un servicio de gestión de datos
- Guardar imágenes escaneadas en un servicio de gestión de datos.
- Utilizar Twitter para informar sobre el estado de la impresora, como, por ejemplo, sobre la falta de papel o niveles de tinta bajos.

Además, puede utilizar varias funciones añadiendo y registrando aplicaciones que están vinculadas con varios servicios en la nube.

■ [Utilización de PIXMA/MAXIFY Cloud Link desde la impresora](#)

■ [Uso de PIXMA/MAXIFY Cloud Link desde su teléfono inteligente, tableta u ordenador](#)



### ►►► Importante

- En determinados países, es posible que PIXMA/MAXIFY Cloud Link no esté disponible o que las aplicaciones disponibles sean distintas.
- Hay que tener una cuenta para utilizar algunas aplicaciones. En el caso de esas aplicaciones, configure una cuenta de antemano.
- Para averiguar qué modelos admiten PIXMA/MAXIFY Cloud Link, compruebe la página de inicio de Canon.
- La visualización de la pantalla podría cambiar sin previo aviso.

## Funciones de fax

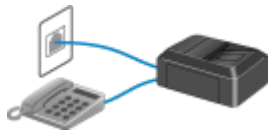

**Preparativos para el envío de faxes**



**Envío de faxes mediante el panel de control de la impresora**



**Registro de destinatarios**



**Recepción de faxes**



**Otras funciones de fax útiles**



**Envío de faxes desde el ordenador (Windows)**



**Envío de faxes desde el ordenador (Mac OS)**

## Preparativos para el envío de faxes

Conecte la impresora a la línea telefónica y configure la impresora antes de utilizar las funciones de fax. A continuación, especifique los parámetros básicos tales como la información del remitente, la fecha y hora y el ajuste del horario de verano.

### ►►► Importante

- Si la corriente se desconecta:

Si hay un apagón o desenchufa accidentalmente el cable de alimentación, la configuración de fecha y hora se restablecerá.

- No obstante, el equipo retendrá la información del usuario y el directorio.
- Todos los faxes almacenados en la memoria de la impresora, tales como los faxes no enviados y los recibidos, se perderán.

Si se desconecta la corriente sucederá lo siguiente:

- No podrá enviar ni recibir faxes, hacer copias ni escanear originales.
- Al conectar el teléfono, el que pueda utilizarlo o no dependerá de la línea telefónica y del equipo telefónico.

## Configuración de la impresora

La impresora se debe configurar dependiendo de la línea de teléfono y del uso de la función de envío de faxes. Siga el procedimiento que se indica a continuación para configurar la impresora.

1. [Conexión de la línea de teléfono](#)
2. [Configuración del tipo de línea telefónica](#)
3. [Establecimiento del modo de recepción](#)

### ►►► Nota

- Puede establecer la configuración del fax según las instrucciones de la pantalla táctil.

- [Configuración fácil \(Easy setup\)](#)

Si realiza la configuración según las instrucciones de la pantalla táctil, el modo de recepción se define en **Modo prioridad teléfono (TEL priority mode)** o **Modo solo fax (FAX only mode)**. Cambie el modo de recepción para recibir faxes con **DRPD** o **Conmutador de red (Network switch)**.

- [Establecimiento del modo de recepción](#)

## Especificación de la configuración básica del fax

- [Configuración de la información del remitente](#)

## Conexión de la línea de teléfono

El método de conexión difiere según la línea telefónica.

- Si conecta la impresora directamente a la línea de teléfono pared/Si conecta la impresora con el divisor xDSL:

- [Conexión básica](#)

- Si conecta la impresora a otra línea como, por ejemplo, una xDSL:

- [Conexión de varias líneas](#)

Si la conexión no es correcta, la impresora no podrá enviar ni recibir faxes. Conecte la impresora correctamente.

### »» Importante

- No conecte dispositivos de fax y/o teléfonos en paralelo (solo EE. UU. y Canadá).

Si se conectan en paralelo dos o más dispositivos de fax y/o teléfonos, es posible que se produzcan los siguientes problemas y que la impresora no funcione correctamente.

- Al levantar el auricular del teléfono conectado en paralelo durante la transmisión o recepción de faxes, la imagen del fax puede resultar distorsionada o puede producirse un error de comunicación.
- Algunos servicios, como el de identificación de llamadas, posiblemente no funcionen correctamente en el teléfono.

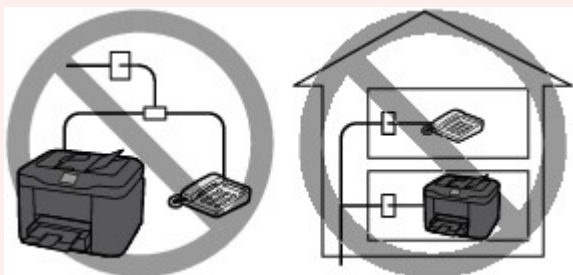

Si no es posible evitar conexiones en paralelo, configure el modo de recepción como **Modo prioridad teléfono (TEL priority mode)**, aunque ello no evitará que puedan producirse los problemas mencionados. En tal caso, solamente podrá recibir faxes manualmente.

## Conexión básica

Asegúrese de que la impresora esté apagada, conecte un extremo del cable de línea telefónica suministrado a la clavija de línea telefónica cerca de la marca "LINE" de la impresora; a continuación, conecte el otro extremo a la clavija de línea telefónica de la pared o a la clavija de línea telefónica del divisor xDSL.

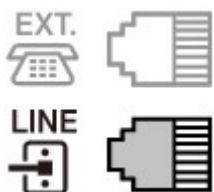

Cuando conecte el teléfono a la impresora, asegúrese de que la impresora esté apagada, conecte un extremo del cable modular a la clavija de dispositivo externo cerca de la marca "EXT." de la impresora; a continuación, conecte el otro extremo a la clavija de línea telefónica del teléfono.



## ►►► Importante

- Asegúrese de conectar la línea telefónica antes de encender la impresora.

Si conecta la línea telefónica cuando la impresora está encendida, apague la impresora y desconecte el cable de alimentación. Espere 1 minuto y, a continuación, conecte la línea telefónica y el cable de alimentación.

## ►►► Nota

- Consulte la [Vista posterior](#) para conocer la posición de la clavija de línea telefónica y la clavija de dispositivo externo.
- Antes de conectar un teléfono o contestador automático, retire la tapa del conector de teléfono.
- **Para usuarios del Reino Unido:**

Si no es posible conectar el conector del dispositivo externo al conector de la impresora, deberá adquirir un adaptador de B.T. para efectuar la conexión de la siguiente manera:

Conecte el adaptador de B.T. al cable modular que conecta el dispositivo externo y, a continuación, conecte el adaptador a la clavija de dispositivo externo.

## Conexión de varias líneas

En esta sección se indica cómo realizar la conexión de varias líneas.

Los que presentamos aquí son solamente ejemplos y no podemos garantizar que se ajusten a todas las condiciones de conexión. Consulte información detallada en el manual de instrucciones incluido con el dispositivo de red (dispositivos de control como un módem xDSL (línea de abonado digital) o adaptador de terminal) que conecte a la impresora.

## ►►► Nota

- xDSL es un término genérico para la tecnología de comunicaciones digitales de alta velocidad, con líneas telefónicas tales como ADSL/HDSL/SDSL/VDSL.

- **Conexión a un teléfono de Internet**

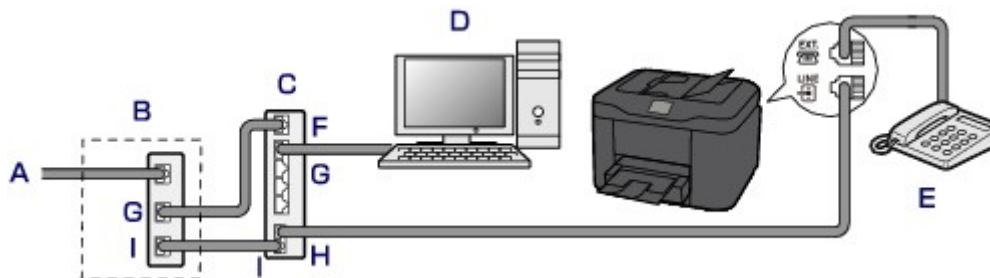

A. Línea de abonado digital

B. Módem xDSL (es posible que el bifurcador no esté integrado en el módem)

- C. Router de banda ancha compatible con telefonía por Internet
- D. Ordenador
- E. Teléfono o contestador automático
- F. Puerto WAN (Red de área extendida)
- G. Puerto LAN (Red de área local)
- H. Puerto TEL
- I. Puerto LINE

\* Las configuraciones y nombres de puertos pueden variar en función del producto.

### »» Nota

- Al conectarse a la línea xDSL, seleccione en **Tipo de línea telefónica (Telephone line type)** el mismo tipo de línea a la que esté abonado.

■ [Configuración del tipo de línea telefónica](#)

#### • Conexión a xDSL

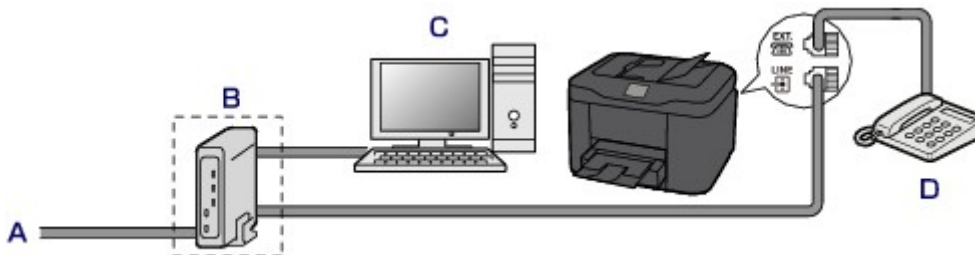

- A. Línea de abonado analógica
- B. Módem xDSL (es posible que el bifurcador no esté integrado en el módem)
- C. Ordenador
- D. Teléfono o contestador automático

### »» Importante

- Si el módem no incorpora un bifurcador, no bifurque la línea telefónica antes del bifurcador (lado de la pared). Además, no conecte bifurcadores en paralelo. Es posible que la impresora no pueda funcionar correctamente.

### »» Nota

- Al conectarse a la línea xDSL, seleccione en **Tipo de línea telefónica (Telephone line type)** el mismo tipo de línea a la que esté abonado.

■ [Configuración del tipo de línea telefónica](#)

#### • Conexión a una línea RDSI

Consulte información detallada acerca de la conexión y configuración de una línea RDSI (Red digital de servicios integrados) en los manuales adjuntos al adaptador de terminal o al enrutador.

## Configuración del tipo de línea telefónica

Antes de utilizar la impresora, asegúrese de configurar el tipo de línea telefónica correcto para su línea de teléfono. Si no sabe exactamente de qué tipo es, consulte a su compañía telefónica. Para conexiones xDSL o RDSI, confirme cuál es el tipo de línea consultándolo a la compañía telefónica o a su proveedor de servicios.

### ►►► Importante

- **Para usuarios de China:**

Después de conectar el cable de alimentación y de encender la impresora, el tipo de línea telefónica se selecciona automáticamente. Sin embargo, si la impresora está conectada al dispositivo de control como un módem xDSL o un adaptador del terminal, puede que el tipo de línea telefónica no se seleccione correctamente.

En este caso, configure el tipo de línea telefónica manualmente.

Para obtener más información sobre cómo se configura el tipo de línea telefónica manualmente en China:

■ [Configuración del tipo de línea telefónica manualmente en China](#)

### ►►► Nota

- La opción **Tipo de línea telefónica (Telephone line type)** no aparecerá en países o regiones que no admitan **Pulso rotativo (Rotary pulse)**.
- Es posible imprimir la LISTA DATOS DE USUARIO (USER'S DATA LIST) para verificar la configuración actual.

■ [Resumen de informes y listas](#)

1. [Compruebe que la impresora esté encendida.](#)

2. Desplace la pantalla INICIO y, a continuación, puntee en  **Configurar (Setup)**.

■ [Uso del Panel de control](#)

3. Puntee  **Configuración dispositivo (Device settings)**.

4. Puntee en **Configuración del fax (FAX settings)**.

5. Puntee en **Configuración de usuario del FAX (FAX user settings)**.

6. Puntee en **Tipo de línea telefónica (Telephone line type)**.

7. Puntee un tipo de línea telefónica.



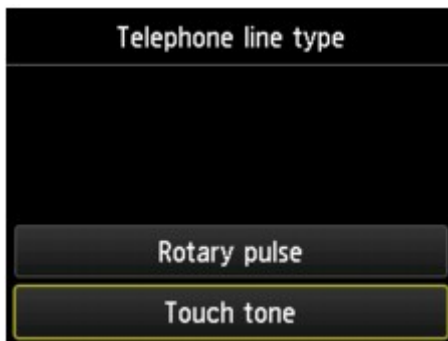

#### **Pulso rotativo (Rotary pulse)**

Selecciónelo si su tipo de línea telefónica es de marcación por pulsos.

#### **Tonos (Touch tone)**

Selecciónelo si su tipo de línea telefónica es de marcación por tonos.

## **Configuración del tipo de línea telefónica manualmente en China**

En esta sección se describe el procedimiento para configurar manualmente el tipo de línea telefónica en China.

1. [Compruebe que la impresora esté encendida.](#)

2. Desplace la pantalla INICIO y, a continuación, puntee en  **Configurar (Setup)**.

■ [Uso del Panel de control](#)

3. Puntee en  **Configuración dispositivo (Device settings)**.
4. Puntee en **Configuración del fax (FAX settings)**.
5. Puntee en **Configuración de usuario del FAX (FAX user settings)**.
6. Puntee en **Selección auto. línea TEL (Telephone line auto selection)**.  
Se muestra el tipo de línea telefónica actual.
7. Compruebe el tipo de línea telefónica y puntee **OK**.

#### **»»» Nota**

- Si no necesita cambiar el tipo de línea telefónica, pulse el botón **INICIO (HOME)** para volver a la pantalla INICIO.

8. Puntee en **OFF**.
9. Puntee un tipo de línea telefónica.

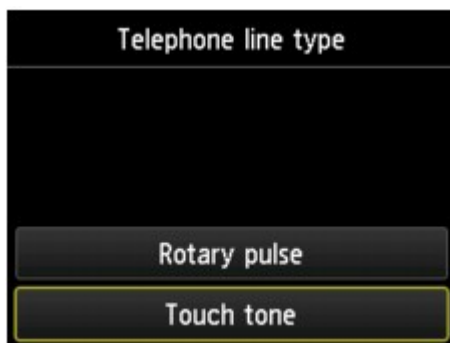

**Pulso rotativo (Rotary pulse)**

Selecciónelo si su tipo de línea telefónica es de marcación por pulsos.

**Tonos (Touch tone)**

Selecciónelo si su tipo de línea telefónica es de marcación por tonos.

## Establecimiento del modo de recepción

Ajuste el procedimiento de recepción (modo de recepción).

Para obtener más información sobre cómo ajustar el modo de recepción:

- [Establecimiento del modo de recepción](#)

Puede seleccionar el modo apropiado.

Para obtener más información sobre el modo de recepción que se puede seleccionar:

- [Acerca del modo de recepción](#)

Para obtener más información acerca de la configuración avanzada de cada modo de recepción:

- [Configuración avanzada del modo de recepción](#)

### »»» Nota

- El procedimiento de recepción varía en función del modo de recepción seleccionado.

Para obtener información sobre el método de recepción en función de cada modo de recepción:

- [Recepción de faxes](#)

- Si desea utilizar la misma línea de teléfono para los faxes y las llamadas de voz, conecte un teléfono o un equipo contestador a la clavija de dispositivo externo de esta impresora.

Para obtener información sobre cómo conectar el teléfono o el equipo contestador a la impresora:

- [Conexión básica](#)

## Establecimiento del modo de recepción

En esta sección se describe el procedimiento para seleccionar el modo de recepción.

1. [Compruebe que la impresora esté encendida.](#)

2. Desplace la pantalla INICIO y, a continuación, puntee en  **FAX**.

- [Uso del Panel de control](#)

3. Puntee en **List. funciones (Function list)**.
4. Se muestra la pantalla **List. funciones (Function list)**.
5. Puntee en **Config. modo recepción (Receive mode settings)**.
6. Puntee un modo de recepción y, a continuación, puntee en **OK**.

### »»» Nota

- Punteando **Avanzada (Advanced)**, puede especificar la configuración avanzada de cada modo de recepción.

Para obtener más información acerca de la configuración avanzada de cada modo de recepción:

■ [Configuración avanzada del modo de recepción](#)

- Para obtener más información sobre el modo de recepción:

■ [Acerca del modo de recepción](#)

- **DRPD** sólo está disponible en EE. UU. y Canadá.
- **Conmutador red (Network switch)** quizás no esté disponible en función del país o la región de compra.
- Consulte [Recepción de faxes](#) para obtener información sobre cómo recibir faxes o el procedimiento de cada modo de recepción.

## Acerca del modo de recepción

Puede seleccionar el modo de recepción adecuado a las condiciones de uso de fax: si utiliza una línea dedicada para fax, etc.

Modo de recepción	Las condiciones de uso del fax	Funcionamiento de recepción
<b>Modo prioridad teléfono (TEL priority mode)</b>	Cuando se reciben principalmente llamadas de voz (con un teléfono o un equipo contestador conectado a la impresora):	<p>Cuando entre una llamada, el teléfono sonará.</p> <p>Levante el auricular.</p> <p>Si la llamada es de voz, hable en el teléfono.</p> <p>Si la llamada es un fax, cuelgue el auricular después de que la impresora comience a recibir el fax.</p> <p><b>»» Nota</b></p> <ul style="list-style-type: none"> <li>• Dependiendo del tipo o la configuración del teléfono, es posible que no suene cuando entre una llamada aunque esté conectado a la impresora.</li> </ul>
<b>DRPD o Conmutador de red (Network switch)</b>	Cuando se reciben llamadas de voz (con un teléfono o un equipo contestador conectado a la impresora) y se suscribe un servicio de detección de patrón de llamada prestado por la compañía telefónica:	<p>Cuando entre una llamada, el teléfono sonará. La impresora detecta una llamada de fax mediante el patrón de llamada de fax.</p> <p>Si la llamada es un fax, la impresora lo recibirá automáticamente.</p> <p>Si la impresora no detecta el patrón de llamada de fax, el teléfono seguirá sonando.</p> <p><b>»» Nota</b></p> <ul style="list-style-type: none"> <li>• Dependiendo del tipo o la configuración del teléfono, es posible que no suene cuando entre una llamada aunque esté conectado a la impresora.</li> </ul>
<b>Modo solo fax (FAX only mode)</b>	Cuando no se reciben llamadas de voz:	Cuando entre un fax, la impresora lo recibirá automáticamente.

## Configuración avanzada del modo de recepción

Puede especificar la configuración avanzada de cada modo de recepción.

- **Configuración avanzada en Modo prioridad teléfono (TEL priority mode)**

Se pueden especificar los siguientes elementos de configuración.

- **Inter. manual/auto: ON (Manual/auto switch: ON)/Inter. manual/auto: OFF (Manual/auto switch: OFF)**

Si selecciona **Inter. manual/auto: ON (Manual/auto switch: ON)**, la impresora recibe faxes automáticamente después de que el dispositivo externo emite tonos durante un tiempo especificado.

Puede especificar cuánto tiempo transcurre hasta que comienza la recepción automática.

- **Hora inicio recepción (RX start time)**

Puede especificar cuánto tiempo transcurre hasta que comienza la recepción automática cuando se selecciona **Inter. manual/auto: ON (Manual/auto switch: ON)**. Especifique la duración de tiempo y puntee **OK**.

- **RX fácil de usar: ON (User-friendly RX: ON)/RX fácil de usar: OFF (User-friendly RX: OFF)**

Si selecciona **RX fácil de usar: ON (User-friendly RX: ON)**, la impresora cambia de la función de llamada de teléfono a la de recepción de fax al detectar la señal de fax (señal CNG) cuando se levanta el auricular del teléfono o se activa el contestador automático. Si hay un contestador automático conectado a la impresora, seleccione **RX fácil de usar: ON (User-friendly RX: ON)** para cambiar automáticamente a recepción de fax cuando el contestador automático haya contestado.

Si selecciona **RX fácil de usar: OFF (User-friendly RX: OFF)**, la impresora no cambia automáticamente de la función de llamada de teléfono a la de recepción de fax incluso si la impresora detecta la señal de fax (señal CNG). Seleccione **RX fácil de usar: OFF (User-friendly RX: OFF)** si desea que la impresora no cambie automáticamente durante una llamada.

## »» Nota

- Si está suscrito a un servicio de llamada dúplex en Hong Kong, el número de veces que el dispositivo externo emite los tonos especificados con **Número tonos (Ring count)** en **Modo solo fax (FAX only mode)** está disponible en **Modo prioridad teléfono (TEL priority mode)**.

Si desea especificar el número de veces que el dispositivo externo emite tonos en **Modo prioridad teléfono (TEL priority mode)**, seleccione **Modo solo fax (FAX only mode)** en la pantalla **Config. modo recepción (Receive mode settings)**, especifique el número de veces que emite tonos el dispositivo externo con **Número tonos (Ring count)** y, a continuación, cambie a **Modo prioridad teléfono (TEL priority mode)** en **Config. modo recepción (Receive mode settings)**.

- Si está suscrito a un servicio de llamada dúplex en Hong Kong, recomendamos que seleccione **Inter. manual/auto: OFF (Manual/auto switch: OFF)**.

- **Configuración avanzada en Modo solo fax (FAX only mode)**

Se pueden especificar la siguiente opción de configuración.

- **Número tonos (Ring count)**

Puede especificar cuántas veces suena el dispositivo externo cuando se recibe una llamada.

Especifique el número de veces y puntee **OK**.

- **Configuración avanzada en DRPD**

Se pueden especificar los siguientes elementos de configuración.

- Patrón de llamada (**Tono normal (Normal ring)/Tono doble (Double ring)/Corto-corto-largo (Short-short-long)/Corto-largo-corto (Short-long-short)**)

Establece el patrón del tono distintivo de una llamada que la impresora juzga como llamada de fax.

Si se suscribe a un servicio DRPD, haga que el patrón de tono coincida con el asignado por su compañía telefónica.

■ [Establecimiento del patrón de llamada DRPD \(solo EE. UU. y Canadá\)](#)

- **Número tonos (Ring count)**

Puede especificar cuántas veces suena el dispositivo externo cuando se recibe una llamada.

Especifique el número de veces y patee **OK**.

- **Configuración avanzada en Conmutador de red (Network switch)**

Se pueden especificar la siguiente opción de configuración.

- **Número tonos (Ring count)**

Puede especificar cuántas veces suena el dispositivo externo cuando se recibe una llamada.

Especifique el número de veces y patee **OK**.

## **Establecimiento del patrón de llamada DRPD (solo EE. UU. y Canadá)**

Si se ha suscrito a un servicio de detección de patrón de llamada (DRPD) prestado por su compañía telefónica, ésta asignará dos o más números de teléfono con patrones de llamada diferenciados a su única línea de teléfono, permitiéndole tener números diferentes para llamadas de fax y de voz en una sola línea. La impresora detectará automáticamente el patrón de llamada y, también automáticamente, recibirá el fax si se trata de un patrón de llamada de fax.

Para utilizar el servicio DRPD, efectúe el siguiente procedimiento para configurar el tono de llamada de fax y ajustarlo al patrón asignado por la compañía telefónica.

### **»» Nota**

- Consulte información detallada acerca de este servicio a su compañía telefónica local.

1. [Compruebe que la impresora esté encendida.](#)

2. Desplace la pantalla INICIO y, a continuación, patee en  **FAX**.

■ [Uso del Panel de control](#)

3. Patee en **List. funciones (Function list)**.

Se muestra la pantalla **List. funciones (Function list)**.

4. Patee en **Config. modo recepción (Receive mode settings)**.

5. Puntee en **DRPD**.
6. Puntee en **Avanzada (Advanced)**.
7. Seleccione el patrón de llamada que la compañía telefónica haya asignado a su número de fax.



8. Especifique el número de veces y puntee en **OK**.
9. Puntee **OK**.  
Se muestra la pantalla **List. funciones (Function list)**.

## Configuración de la información del remitente

Puede establecer la información del remitente como, por ejemplo, la fecha/hora, nombre de la unidad y número de fax/teléfono de la unidad.

- [Acerca de la información del remitente](#)
- [Configuración de la fecha y la hora](#)
- [Ajuste del horario de verano](#)
- [Registro de la información de usuario](#)

### Acerca de la información del remitente

Si se registran el nombre y el número de teléfono/fax de la unidad, aparecerán impresos con la fecha y la hora como información del remitente en el fax del destinatario.

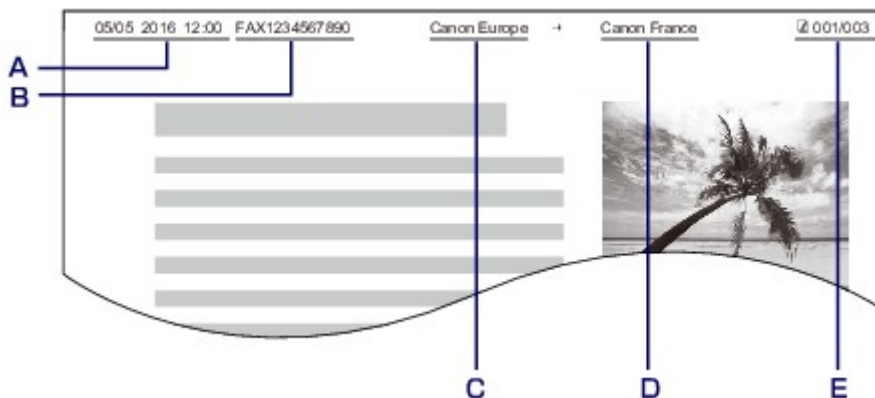

- A. Fecha y hora de la transmisión
- B. Número de fax/teléfono de la unidad
- C. Nombre de la unidad
- D. El nombre del destinatario registrado aparecerá impreso al enviar faxes.
- E. Número de página

### »»» Nota

- Es posible imprimir la LISTA DATOS DE USUARIO (USER'S DATA LIST) para confirmar la información del remitente que haya registrado.

- [Resumen de informes y listas](#)

- Al enviar faxes en blanco y negro, podrá optar por imprimir la información del remitente en el interior o en el exterior del área de la imagen.

Especifique la configuración **Posición de TTI (TTI position)** en **Configuración de FAX avanzada (Advanced FAX settings)** dentro de **Configuración del fax (FAX settings)**.

- [Configuración de FAX avanzada \(Advanced FAX settings\)](#)

- Puede seleccionar el formato de impresión de fecha entre tres formatos: **AAAA/MM/DD (YYYY/MM/DD)**, **MM/DD/AAAA (MM/DD/YYYY)** y **DD/MM/AAAA (DD/MM/YYYY)**.

Seleccione el formato de impresión de la fecha en **Formato de fecha (Date display format)** dentro de **Config. usuario avanzada (Device user settings)**.



## Configuración de la fecha y la hora

En esta sección se describe el procedimiento para definir la fecha y hora.

1. [Compruebe que la impresora esté encendida.](#)

2. Desplace la pantalla INICIO y, a continuación, puntee en  **Configurar (Setup).**

■ [Uso del Panel de control](#)

3. Puntee  **Configuración dispositivo (Device settings).**

4. Puntee **Config. usuario avanzada (Device user settings).**

5. Puntee en **Configuración hora/fecha (Date/time setting).**

6. Defina la fecha.

1. Puntee el elemento de configuración que desee cambiar.

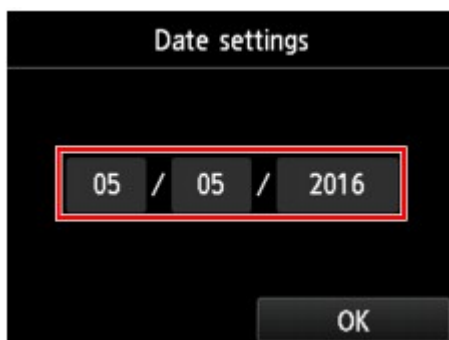

2. Puntee el número que desea introducir.



Del año solamente es necesario introducir los dos últimos dígitos.

3. Puntee **OK.**
4. Vuelva a puntear **OK** cuando se haya completado la configuración.

## 7. Defina la hora.

1. Puntee el elemento de configuración que desee cambiar.

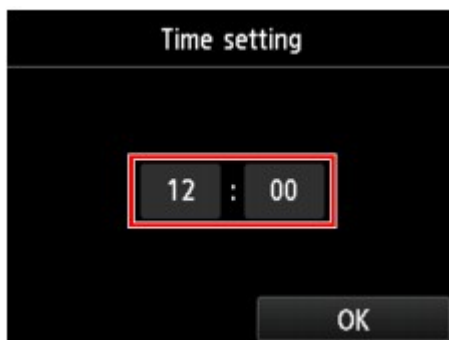

2. Puntee el número que desea introducir.



Introduzca la fecha y hora en formato de 24 horas.

3. Puntee **OK**.
4. Vuelva a puntear **OK** cuando se haya completado la configuración.

## 8. Pulse el botón **INICIO (HOME)** para volver a la pantalla **INICIO**.

### Ajuste del horario de verano

Algunos países han adoptado el horario de verano, según el cual se adelanta la hora en determinados períodos del año.

Es posible configurar la impresora para que cambie automáticamente la hora. Para ello, debe registrar la fecha y hora de inicio y de final del horario de verano.

#### ►►► Importante

- De manera predeterminada no está incluida toda la información más reciente sobre países o regiones en los que se aplica el **Config. de horario de verano (Daylight saving time setting)**. Por ello, será necesario que cambie el ajuste predeterminado en función de la información más reciente de su país o región.

#### ►►► Nota

- Esta opción quizás no esté disponible en función del país o la región de compra.

1. [Compruebe que la impresora esté encendida.](#)

2. Desplace la pantalla INICIO y, a continuación, puntee en  **Configurar (Setup)**.

■ [Uso del Panel de control](#)

3. Puntee  **Configuración dispositivo (Device settings)**.

4. Puntee **Config. usuario avanzada (Device user settings)**.

5. Puntee en **Config. de horario de verano (Daylight saving time setting)**.

6. Puntee en **ON**.

Para desactivar el horario de verano, puntee en **OFF**.

7. Ajuste la fecha y la hora de comienzo del horario de verano.

1. Ajuste la fecha de comienzo del horario de verano.

Puntee en un elemento de configuración para cambiarlo y, a continuación, especifique la configuración. Vuelva a puntear **OK** cuando se haya completado la configuración.

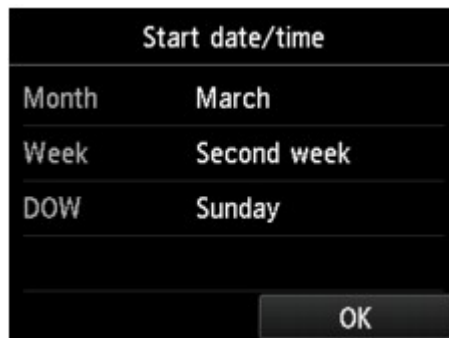

2. Ajuste la hora (en formato de 24 horas) de comienzo del horario de verano.

Puntee en un elemento de configuración para cambiarlo y, a continuación, especifique la configuración. Vuelva a puntear **OK** cuando se haya completado la configuración.

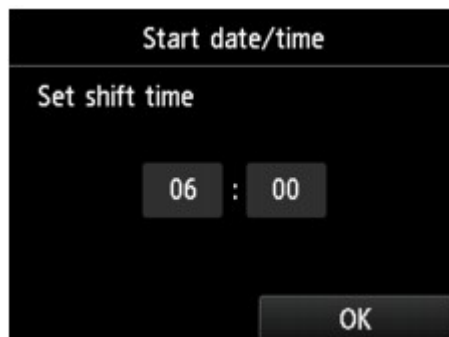

8. Ajuste la fecha y la hora de final del horario de verano.

1. Ajuste la fecha de fin del horario de verano.

Puntee en un elemento de configuración para cambiarlo y, a continuación, especifique la configuración. Vuelva a puntear **OK** cuando se haya completado la configuración.

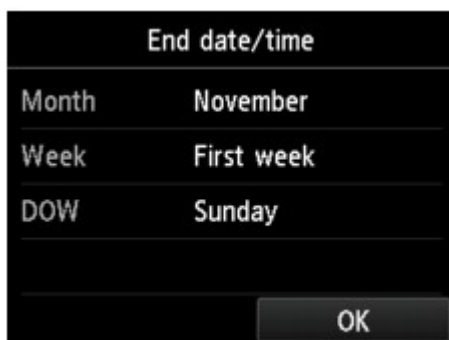

2. Ajuste la hora (en formato de 24 horas) de final del horario de verano.

Puntee en un elemento de configuración para cambiarlo y, a continuación, especifique la configuración. Vuelva a puntear **OK** cuando se haya completado la configuración.

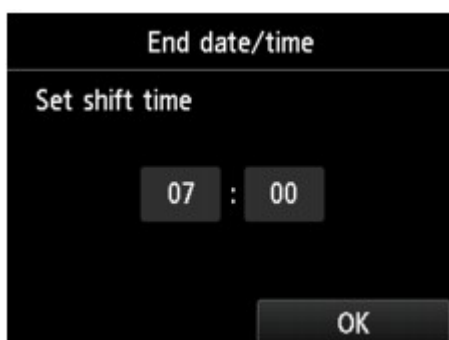

9. Pulse el botón **INICIO (HOME)** para volver a la pantalla INICIO.

## Registro de la información de usuario

En esta sección se describe el procedimiento para registrar la información de usuario.

### »»» Nota

- Antes de enviar un fax, asegúrese de introducir su nombre y número de fax/teléfono en **Nombre unidad (Unit name)** y **TEL unidad (Unit TEL)** en la pantalla **Config. información de usuario (User information settings)** (sólo para EE. UU.).

1. [Compruebe que la impresora esté encendida.](#)

2. Desplace la pantalla INICIO y, a continuación, puntee en  **Configurar (Setup)**.

#### ■ [Uso del Panel de control](#)

3. Puntee  **Configuración dispositivo (Device settings)**.

4. Puntee en **Configuración del fax (FAX settings)**.

5. Puntee en **Configuración de usuario del FAX (FAX user settings)**.

6. Puntee en **Config. información de usuario (User information settings)**.

Aparece la pantalla para registrar el nombre de la unidad y el número de fax/teléfono de la misma.



7. Especifique el nombre de la unidad.

1. Puntee en el campo de introducción bajo **Nombre unidad (Unit name)**.

Se abre la pantalla para introducir el carácter.

2. Especifique el nombre de la unidad.

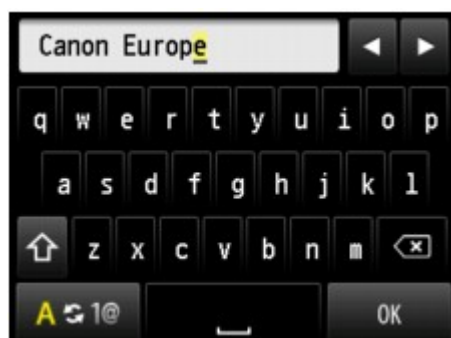

3. Puntee **OK**.

### »»» Nota

- Se puede introducir un nombre de hasta 24 caracteres, incluidos los espacios.
- Para obtener detalles sobre cómo introducir o eliminar caracteres:

■ [Introducción de números, letras y símbolos](#)

8. Introduzca el número de teléfono/fax de la unidad.

1. Puntee en el campo de introducción bajo **TEL unidad (Unit TEL)**.

Se muestra la pantalla para introducir el número.

2. Introduzca el número de teléfono/fax de la unidad.



3. Puntee **OK**.

### »» Nota

- Puede introducir el número de fax o teléfono de 20 dígitos como máximo, espacios incluidos.
- Para obtener detalles sobre cómo introducir o eliminar caracteres:
  - [Introducción de números, letras y símbolos](#)

9. Puntee **Registrar (Register)** para terminar el registro.

## **Envío de faxes mediante el panel de control de la impresora**

- ▶ **Envío de faxes introduciendo el número de fax/teléfono**
- ▶ **Reenvío de faxes (rellamada a un número ocupado)**
- ▶ **Configuración de elementos para envío de faxes**
- ▶ **Envío de faxes mediante funciones útiles**

## Envío de faxes introduciendo el número de fax/teléfono

Esta sección explica cómo marcar y enviar faxes directamente introduciendo los números de fax/teléfono.

### ►►► Importante

- Es posible que los faxes se envíen a destinatarios no deseados debido a que los números de teléfono o fax se hayan registrado o marcado de manera incorrecta. Cuando se envíen documentos importantes, recomendamos enviarlos después de hablar por teléfono.

■ [Envío de un fax después de hablar por teléfono](#)

1. [Compruebe que la impresora esté encendida.](#)
2. [Cargue los documentos en el cristal de la platina o en el ADF.](#)

### ►►► Nota

- Para obtener más información acerca de los tipos, condiciones de los documentos y cómo cargar el documento:

■ [Carga de originales](#)

3. Desplace la pantalla INICIO y, a continuación, puntee en  **FAX**.

■ [Uso del Panel de control](#)

Aparecerá la pantalla de espera de fax.

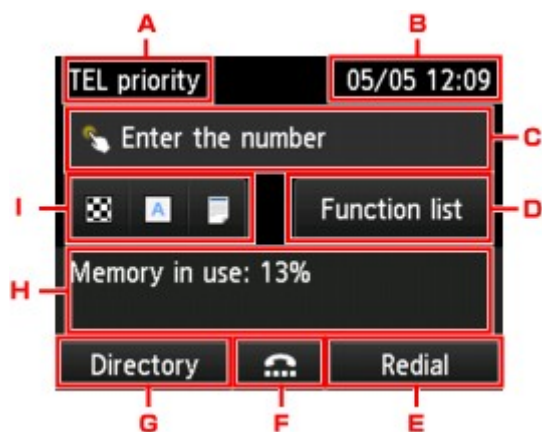

A. Modo de recepción

Se muestra el modo de recepción seleccionado actualmente.

B. Fecha y hora

Se muestra la fecha y hora.

C. Campo de entrada de los números de fax/teléfono

Puntee para mostrar la pantalla para introducir los números de fax/teléfono.

D. **List. funciones (Function list)**



Puede utilizar cada función de fax y cambiar la configuración del fax.

#### E. **Reclamada (Redial)**

Puntee para enviar faxes sin volver a marcar.

- [Reenvío de faxes \(reclamada a un número ocupado\)](#)

#### F. Marcar colgado

Puntee para enviar faxes con la función Marcar colgado.

- [Uso de la función Marcar colgado](#)

#### G. **Directorio (Directory)**

Puede seleccionar un número de fax/teléfono registrado.

- [Envío de faxes a destinatarios registrados](#)

#### H. Estado actual

Se muestra el estado actual.

#### I. Configuración de envío

- [Configuración de elementos para envío de faxes](#)

### »»» Nota

- Si no ha configurado la impresora aún para enviar/recibir faxes, el mensaje de configuración se muestra en la pantalla táctil cuando se puntea en **FAX** en la pantalla INICIO por primera vez. Cuando realice la configuración para el envío de faxes, siga el procedimiento según las instrucciones de la pantalla táctil.

#### 4. Marque el número de teléfono/fax del destinatario.

1. Puntee en el campo de introducción de números de fax/teléfono.

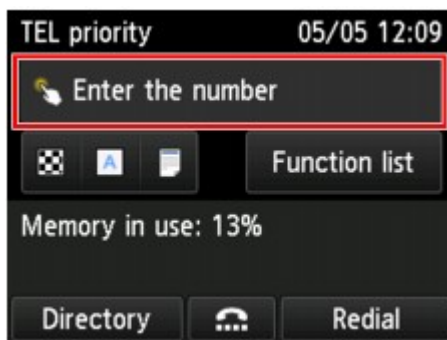

2. Introduzca el número de fax o teléfono.



A. Teclas numéricas

Introduce el número.

B. **Pausa (Pause)**

Introduzca una pausa "P".

C. Eliminar

Elimina el número introducido.

D. Espacio

Inserta un espacio.

3. Puntee **OK**.



La pantalla táctil vuelve a la pantalla de pausa del fax.

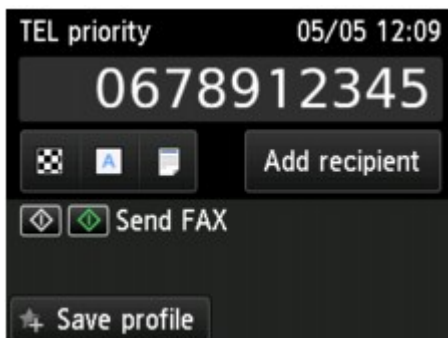

## »»» Nota

- Al puntear **Guar. perfil (Save profile)**, puede registrar la configuración de impresión actual como configuración personalizada.

■ [Registro de las configuraciones favoritas \(Perfiles personalizados\)](#)

5. Pulse el botón **Color** para transmisión en color o **Negro (Black)** para transmisión en blanco y negro.

La impresora comenzará a escanear el documento.

### ►►► Importante

- La transmisión en color solo está disponible cuando el dispositivo de fax del destinatario es compatible con los faxes a color.
- No abra la cubierta de documentos hasta que haya finalizado el escaneado.

6. Inicie el envío.

- **Si carga el documento en el ADF:**

La impresora escanea el documento automáticamente y empieza a enviar el fax.

### ►►► Nota

- Para cancelar una transmisión de fax, pulse el botón **Parar (Stop)**. Para cancelar una transmisión de fax que ya esté en curso, pulse el botón **Parar (Stop)** y, a continuación, siga las instrucciones de la pantalla táctil.
- Si los documentos se quedan en el ADF después de pulsar el botón **Parar (Stop)** cuando el escaneado esté en curso, aparece, **Documento en ADF. Puntee [OK] para descargar documento. (Document in ADF. Tap [OK] to eject document.)** en la pantalla táctil. Al puntear **OK**, los documentos restantes se expulsan automáticamente.

- **Si carga el documento en el cristal de la platina:**

Una vez finalizado el documento del primer original, aparecerá la pantalla de confirmación en la que se pregunta si se va a cargar el siguiente documento.

Para enviar el documento escaneado, puntee **Enviar ahora (Send now)** para empezar a enviar.

Para enviar varias páginas, siga el mensaje para cargar la página siguiente y puntee **Escanear (Scan)**. Después de escanear todas las páginas, puntee en **Enviar ahora (Send now)** para empezar a enviar.

### ►►► Nota

- Para cancelar el envío del fax, pulse el botón **Parar (Stop)**.

### ►►► Nota

- Si la impresora está conectada a un sistema PBX (Private Branch Exchange), consulte las instrucciones de funcionamiento del sistema para conocer los detalles sobre marcación del número de teléfono/fax del destinatario.
- En el caso de que la impresora no consiga enviar un fax, por ejemplo, cuando la línea del destinatario esté comunicando, dispone de una función de rellamada automática para marcar el número después de un intervalo especificado. La rellamada automática está activada de forma predeterminada.

#### ■ [Rellamada automática](#)

- Los documentos no enviados, tales como los que están pendientes de rellamada, se almacenan en la memoria de la impresora. No se almacenan en caso de error de envío.

#### ■ [Documentos guardados en la memoria de la impresora](#)

- No desconecte el cable de alimentación hasta que se envíen todos los documentos. Si se desconecta el cable de alimentación, se perderán todos los documentos no enviados almacenados en la memoria de la impresora.
-

## Reenvío de faxes (rellamada a un número ocupado)

Hay dos maneras de volver a marcar un número: rellamada automática y rellamada manual.

- Rellamada automática

Si envía un documento y la línea del destinatario está ocupada, la impresora volverá a marcar el número transcurrido un intervalo específico.

■ [Rellamada automática](#)

- Rellamada manual

Puede rellamar a los destinatarios que haya marcado introduciendo los números de fax/teléfono.

■ [Rellamada manual](#)

### »»» Importante

- Es posible que los faxes se envíen a destinatarios no deseados debido a que los números de teléfono o fax se hayan registrado o marcado de manera incorrecta. Cuando se envíen documentos importantes, recomendamos enviarlos después de hablar por teléfono.

■ [Envío de un fax después de hablar por teléfono](#)

### »»» Nota

- La rellamada automática está activada de forma predeterminada.
- Para obtener detalles sobre el funcionamiento de envío básico:

■ [Envío de faxes introduciendo el número de fax/teléfono](#)

## Rellamada automática

Puede activar o desactivar la rellamada automática. Cuando se activa la rellamada automática, se puede especificar el número máximo de intentos de rellamada y el intervalo que espera la impresora entre cada intento.

Active y especifique la configuración de rellamada automática en **Rellamada automática (Auto redial)** en **Configuración de FAX avanzada (Advanced FAX settings)** dentro de **Configuración del fax (FAX settings)**.

■ [Configuración de FAX avanzada \(Advanced FAX settings\)](#)

### »»» Importante

- Durante la rellamada automática, el fax no enviado se almacena en la memoria de la impresora temporalmente hasta que termine el envío del fax. Si se produce un fallo en la alimentación o desconecta el cable de alimentación antes de que termine la rellamada automática, todos los faxes almacenados en la memoria de la impresora se eliminarán y no se enviarán.

### »»» Nota

- Para cancelar la rellamada automática, espere a que la impresora comience a volver a marcar y, a continuación, pulse el botón **Parar (Stop)**.

- Para cancelar la rellamada automática, elimine el fax no enviado de la memoria de la impresora mientras la impresora se encuentra en espera para hacer una rellamada. Para obtener más información, consulte [Eliminación de documentos en la memoria de la impresora](#).

## Rellamada manual

Siga el procedimiento que se indica a continuación para la rellamada manual.

1. [Compruebe que la impresora esté encendida](#).
2. [Cargue los documentos en el cristal de la platina o en el ADF](#).
3. Desplace la pantalla INICIO y, a continuación, puntee en  **FAX**.

■ [Uso del Panel de control](#)

Aparecerá la pantalla de espera de fax.

4. Cambie la configuración de envío según convenga.

■ [Configuración de elementos para envío de faxes](#)

5. Puntee en **Rellamada (Redial)**.

Se muestra la pantalla **Rellamada (Redial)**.

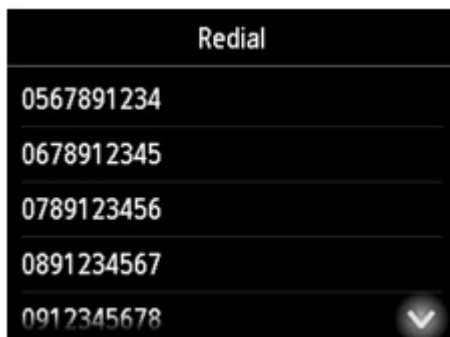

6. Puntee el número de un destinatario para rellamada.
7. Pulse el botón **Color** para transmisión en color o **Negro (Black)** para transmisión en blanco y negro.

### »»» Importante

- La transmisión en color solo está disponible cuando el dispositivo de fax del destinatario es compatible con los faxes a color.

## »» Nota

- Para la rellamada manual, la impresora memoriza hasta 10 destinatarios marcados recientemente introduciendo los números de fax/teléfono. Tenga en cuenta que la impresora no memoriza ningún destinatario marcado mediante la función de rellamada o seleccionándolo del directorio.
- Para cancelar la rellamada manual, pulse el botón **Parar (Stop)**. Para cancelar una transmisión de fax que ya esté en curso, pulse el botón **Parar (Stop)** y, a continuación, siga las instrucciones de la pantalla táctil.
- Si los documentos se quedan en el ADF después de pulsar el botón **Parar (Stop)** cuando el escaneado esté en curso, aparece, **Documento en ADF. Puntee [OK] para descargar documento. (Document in ADF. Tap [OK] to eject document.)** en la pantalla táctil. Al puntear **OK**, los documentos restantes se expulsan automáticamente.

## Configuración de elementos para envío de faxes

Puede cambiar la configuración de envío, como el contraste de escaneado o la resolución de escaneado en la pantalla de estado de espera del fax.

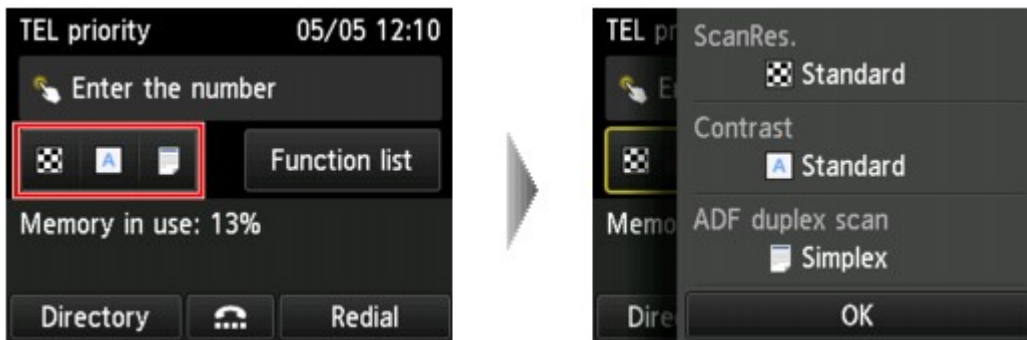

Puntee en para cambiar la configuración de envío.

- **Res. esc. (ScanRes.)**

Podrá seleccionar las siguientes opciones de configuración de la resolución de escaneado.

**Estándar (Standard)**

Apto para documentos que sólo contienen texto.

**Fina (Fine)**

Apto para documentos de alta calidad de impresión.

**Extra fina (Extra fine)**

Apto para documentos que contienen ilustraciones con muchos detalles o de alta calidad de impresión.

Si el dispositivo de fax del destinatario no es compatible con **Extra fina (Extra fine)** (300 x 300 ppp), el fax se enviará con resolución **Estándar (Standard)** o **Fina (Fine)**.

**Fotografía (Photo)**

Apto para fotografías.

»»» **Nota**

- Cuando se envía un fax en color, los documentos siempre se escanean con la misma resolución (200 x 200 ppp). La calidad de imagen (relación de compresión) está determinada por la resolución de escaneado seleccionada, excepto **Extra fina (Extra fine)** y **Fotografía (Photo)** que ofrecen la misma calidad de imagen.

- **Contras. (Contrast)**

Seleccione una configuración de contraste de escaneado entre **Baja (Lower)**, **Estándar (Standard)** y **Alta (Higher)**.

- **Esc. ADF doble (ADF duplex scan)**

Seleccione un método de escaneado cuando cargue el documento en el ADF.

»»» **Nota**

- Después de enviar un fax con **Doble c. (Duplex)**, este ajuste devuelve a **Una cara (Simplex)** automáticamente.



La pantalla táctil vuelve a la pantalla de modo en espera de fax cuando termine de especificar la configuración y puntee **OK**.

## **Envío de faxes mediante funciones útiles**

- ▶ **Envío de un fax después de hablar por teléfono**
- ▶ **Envío de faxes a destinatarios registrados**
- ▶ **Envío del mismo documento a varios destinatarios (difusión secuencial)**
- ▶ **Cómo evitar errores en la transmisión de faxes**
- ▶ **Uso de la función Marcar colgado**

## Envío de un fax después de hablar por teléfono

Si desea hablar con el destinatario antes de enviarle un fax o si este no dispone de un dispositivo de fax que pueda recibir los faxes automáticamente, envíe el fax de forma manual después de hablar con el destinatario por teléfono para comprobar si puede recibir faxes.

### ►►► Importante

- Es posible que los faxes se envíen a destinatarios no deseados debido a que los números de teléfono o fax se hayan registrado o marcado de manera incorrecta. Cuando se envíen documentos importantes, recomendamos enviarlos después de hablar por teléfono. Consulte a continuación el procedimiento para enviar un fax manualmente.
- Para la transmisión manual, no se puede utilizar el cristal de la platina para cargar los documentos. Cargue los documentos en el ADF.

Cuando cargue un documento en el cristal de la platina, envíe un fax con transmisión automática.

#### ■ [Envío de faxes introduciendo el número de fax/teléfono](#)

- Para hablar con el destinatario antes de enviar un fax, es necesario conectar un teléfono a la impresora.

Para obtener más información sobre cómo conectar el teléfono a la impresora:

#### ■ [Conexión básica](#)

### ►►► Nota

- Para obtener detalles sobre el funcionamiento de envío básico:

#### ■ [Envío de faxes introduciendo el número de fax/teléfono](#)

1. [Compruebe que la impresora esté encendida.](#)

2. [Cargue los documentos en el ADF.](#)

3. Desplace la pantalla INICIO y, a continuación, puntee en  **FAX**.

#### ■ [Uso del Panel de control](#)

Aparecerá la pantalla de espera de fax.

4. Cambie la configuración de envío según convenga.

#### ■ [Configuración de elementos para envío de faxes](#)

5. Descuelgue el auricular del teléfono conectado a la impresora.

6. Utilice el teléfono para marcar el número de fax/teléfono del destinatario.

7. Hable con el destinatario.

Cuando escuche un tono agudo en lugar de la voz del destinatario, no podrá comprobar si el destinatario puede recibir faxes. Si desea detener el envío del fax, cuelgue el auricular. Si desea enviar el fax, vaya al paso 8.

8. Pídale al destinatario que establezca el modo de recepción de faxes en su dispositivo.

9. Cuando escuche un tono agudo, pulse el botón **Color** o el botón **Negro (Black)**.

Pulse el botón **Color** para la transmisión en color o **Negro (Black)** para la transmisión en blanco y negro.

### ▶▶▶ **Importante**

- La transmisión en color solo está disponible cuando el dispositivo de fax del destinatario es compatible con los faxes a color.

10. Cuelgue el auricular.

### ▶▶▶ **Nota**

- Para cancelar una transmisión de fax, pulse el botón **Parar (Stop)**. Para cancelar una transmisión de fax que ya esté en curso, pulse el botón **Parar (Stop)** y, a continuación, siga las instrucciones de la pantalla táctil.
- Si los documentos se quedan en el ADF después de pulsar el botón **Parar (Stop)** cuando el escaneado esté en curso, aparece, **Documento en ADF. Puntee [OK] para descargar documento. (Document in ADF. Tap [OK] to eject document.)** en la pantalla táctil. Al puntear **OK**, los documentos restantes se expulsan automáticamente.

## Envío de faxes a destinatarios registrados

El registro del número de fax/teléfono y el nombre de un destinatario en el directorio de la impresora permite enviar faxes con facilidad.

### »»» Importante

- Es posible que los faxes se envíen a destinatarios no deseados debido a que los números de teléfono o fax se hayan registrado o marcado de manera incorrecta. Cuando se envíen documentos importantes, recomendamos enviarlos después de hablar por teléfono.

■ [Envío de un fax después de hablar por teléfono](#)

### »»» Nota

- Para obtener detalles sobre el funcionamiento de envío básico:

■ [Envío de faxes introduciendo el número de fax/teléfono](#)

1. [Compruebe que la impresora esté encendida.](#)
2. [Cargue los documentos en el cristal de la platina o en el ADF.](#)

3. Desplace la pantalla INICIO y, a continuación, puntee en  **FAX**.

■ [Uso del Panel de control](#)

Aparecerá la pantalla de espera de fax.

4. Cambie la configuración de envío según convenga.

■ [Configuración de elementos para envío de faxes](#)

5. Puntee en **Directorio (Directory)**.

Se muestra la pantalla para seleccionar a un destinatario registrado.

6. Seleccione a un destinatario registrado.

Mostrar por nombre

Mostrar por número de ID

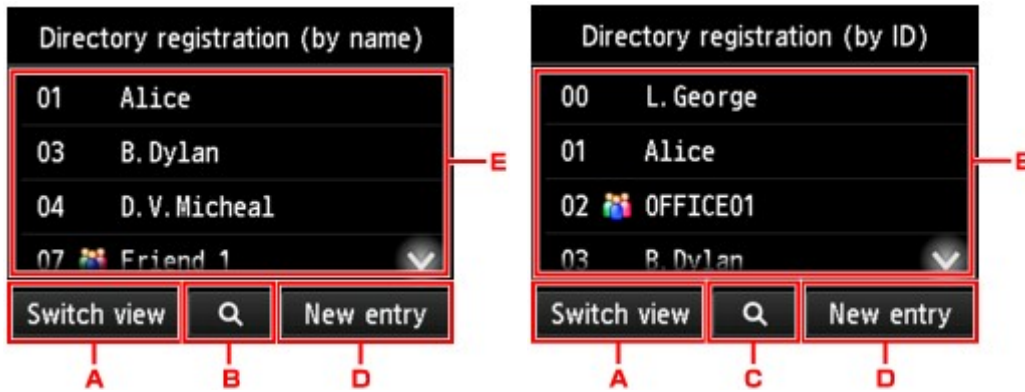

- A. Puntee para cambiar la presentación por nombre y por número de ID.
- B. Puntee para que aparezca la pantalla para seleccionar una inicial. Puede buscar el destinatario registrado por la inicial.



Al seleccionar la inicial, los destinatarios registrados se muestran en orden alfabético desde el carácter seleccionado.

- C. Puntee para mostrar la pantalla para seleccionar un número de ID del destinatario registrado. Puede buscar el destinatario registrado por el número de ID.



Al introducir el número de ID y puntear **OK**, los destinatarios registrados se muestran en orden desde el destinatario del número de ID seleccionado.

- D. Puntee en para registrar un nuevo destinatario o una marcación por grupo.

- [Registro de números de teléfono/fax de destinatarios](#)
- [Registro de destinatarios en marcación por grupo](#)

- E. Puntee para seleccionar un destinatario registrado.

7. Puntee en **Enviar FAX (Send FAX)** como operación para el destinatario seleccionado.

La pantalla táctil vuelve a la pantalla de pausa del fax.

### »» Nota

- Puede editar o eliminar un destinatario seleccionado.

- [Cambio de la información registrada](#)

- [Eliminación de la información registrada](#)

8. Pulse el botón **Color** para transmisión en color o **Negro (Black)** para transmisión en blanco y negro.

### »» Importante

- La transmisión en color solo está disponible cuando el dispositivo de fax del destinatario es compatible con los faxes a color.

### »» Nota

- Para cancelar una transmisión de fax, pulse el botón **Parar (Stop)**. Para cancelar una transmisión de fax que ya esté en curso, pulse el botón **Parar (Stop)** y, a continuación, siga las instrucciones de la pantalla táctil.
- Si los documentos se quedan en el ADF después de pulsar el botón **Parar (Stop)** cuando el escaneado esté en curso, aparece, **Documento en ADF. Puntee [OK] para descargar documento. (Document in ADF. Tap [OK] to eject document.)** en la pantalla táctil. Al puntear **OK**, los documentos restantes se expulsan automáticamente.
- En el caso de que la impresora no consiga enviar un fax, por ejemplo, cuando la línea del destinatario esté comunicando, dispone de una función de rellamada automática para marcar el número después de un intervalo especificado. La rellamada automática está activada de forma predeterminada.

- [Rellamada automática](#)

Para cancelar la rellamada automática, espere a que la impresora comience a volver a marcar y, a continuación, pulse el botón **Parar (Stop)**.

## Envío del mismo documento a varios destinatarios (difusión secuencial)

Esta impresora permite preparar el envío del mismo documento a un máximo de 101 destinatarios con una sola operación. Se pueden especificar los destinatarios introduciendo los números de fax/teléfono y seleccionando los destinatarios registrados (la marcación por grupo y el número del destinatario particular) en combinación.

Se puede especificar el siguiente número de destinatarios de forma combinada.

- El destinatario registrado en la impresora:  
Hasta 100 (total de marcación por grupo y número de destinatario particular)
- Introducción de los números de fax/teléfono o rellamada:

1

### ►► Importante

- Es posible que los faxes se envíen a destinatarios no deseados debido a que los números de teléfono o fax se hayan registrado o marcado de manera incorrecta. Cuando se envíen documentos importantes, recomendamos enviarlos uno por uno después de hablar por teléfono.

■ [Envío de un fax después de hablar por teléfono](#)

### ►► Nota

- Si envía documentos con frecuencia al mismo grupo de destinatarios, puede agrupar tales números en una marcación por grupo. Así podrá enviar documentos a todos los destinatarios del grupo mediante una operación sencilla.

■ [Registro de destinatarios en marcación por grupo](#)

- Para obtener detalles sobre el funcionamiento de envío básico:

■ [Envío de faxes introduciendo el número de fax/teléfono](#)

1. [Compruebe que la impresora esté encendida.](#)
2. [Cargue los documentos en el cristal de la platina o en el ADF.](#)

3. Desplace la pantalla INICIO y, a continuación, puntee en  FAX.

■ [Uso del Panel de control](#)

Aparecerá la pantalla de espera de fax.

4. Cambie la configuración de envío según convenga.

■ [Configuración de elementos para envío de faxes](#)

5. Especifique el primer destinatario.



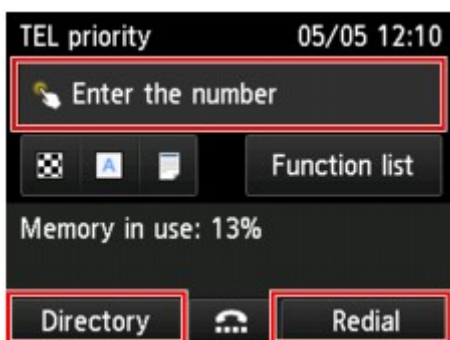

Especifique el primer destinatario mediante uno de los métodos siguientes.

- Especificándolo con el destinatario registrado en la impresora:

Puntee **Directorio (Directory)** y especifique el destinatario.

■ [Envío de faxes a destinatarios registrados](#)

- Introduciendo los números de fax/teléfono:

Puntee el campo de entrada de los números de fax/teléfono e introduzca el número.

■ [Envío de faxes introduciendo el número de fax/teléfono](#)

### ▶▶▶ Nota

- Si **Reingreso del n.º de fax (FAX number re-entry)** en **Control de seguridad (Security control)** bajo el menú **Configuración del fax (FAX settings)** se define en **ON**, vuelva a introducir el número otra vez.

■ [Control de seguridad \(Security control\)](#)

- Al rellamar:

Puntee **Re llamada (Redial)** y seleccione un número en los registros de llamada saliente.

■ [Re llamada manual](#)

## 6. Añada el destinatario.

1. Puntee en **Agr. destinat. (Add recipient)**.

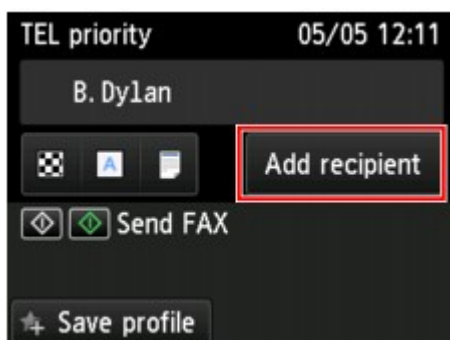

Aparecerá la lista de destinatarios.

2. Seleccione un método para añadir el destinatario.

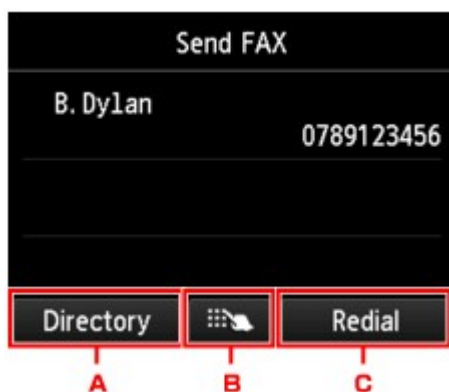

- A. Añada el destinatario de los destinatarios registrados.
- B. Añada el destinatario introduciendo los números de fax/teléfono si ha especificado un primer destinatario desde los destinatarios registrados.
- C. Añada el destinatario seleccionando un número de los registros de llamada salientes si ha especificado un primer destinatario desde los destinatarios registrados.

3. Añada un destinatario.

Añada un destinatario de acuerdo al método elegido.

Tras especificar los múltiples destinatarios, se muestra la pantalla **Difusión secuencial (Sequential broadcasting)**.

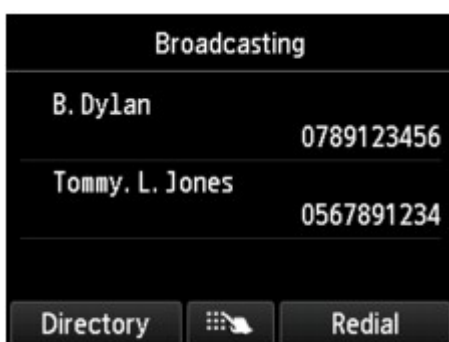

4. Si desea añadir un destinatario adicional, repita el mismo procedimiento.

### »» Nota

- Puede especificar el destinatario introduciendo el número de fax/teléfono o seleccionando un número de los registros de llamada salientes.
- Si desea eliminar al destinatario, púntee un destinatario que desee eliminar de la lista. Una vez que se muestre la pantalla de confirmación, púntee **Sí (Yes)** para eliminar al destinatario.

7. Pulse el botón **Color** para transmisión en color o **Negro (Black)** para transmisión en blanco y negro.

### »» Importante

- La transmisión en color solo está disponible cuando el dispositivo de fax del destinatario es compatible con los faxes a color.

## »» Nota

- Para cancelar una transmisión de fax, pulse el botón **Parar (Stop)**. Para cancelar una transmisión de fax que ya esté en curso, pulse el botón **Parar (Stop)** y, a continuación, siga las instrucciones de la pantalla táctil.

Al pulsar el botón **Parar (Stop)**, se cancela la transmisión de fax a todos los destinatarios especificados. No se puede cancelar la transmisión sólo para un destinatario.

- Si los documentos se quedan en el ADF después de pulsar el botón **Parar (Stop)** cuando el escaneado esté en curso, aparece, **Documento en ADF. Puntee [OK] para descargar documento. (Document in ADF. Tap [OK] to eject document.)** en la pantalla táctil. Al puntear **OK**, los documentos restantes se expulsan automáticamente.

## Cómo evitar errores en la transmisión de faxes

Esta impresora dispone de dos funciones para evitar los errores en la transmisión de faxes.

- Envío de faxes después de introducir el número de fax/teléfono dos veces

Esta función exige que se vuelva a introducir el número de fax/teléfono después de haberlo introducido, de modo que la impresora evita que se produzcan errores al marcar.

### ■ [Envío de faxes después de marcar dos veces \(Reingreso del n° de fax\)](#)

- Envío de faxes después de que la impresora compruebe la información del dispositivo de fax del destinatario

Antes de enviar un fax, la impresora comprueba si la información del dispositivo de fax del destinatario coincide con el número marcado.

### ■ [Envío de faxes tras comprobar la información \(verificación de la información del destinatario\)](#)

## Envío de faxes después de marcar dos veces (Reingreso del n° de fax)

Defina **Reingreso del n.º de fax (FAX number re-entry)** en **ON** mediante el siguiente procedimiento.

1. [Compruebe que la impresora esté encendida.](#)

2. Desplace la pantalla INICIO y, a continuación, puntee en  **Configurar (Setup)**.

### ■ [Uso del Panel de control](#)

3. Puntee  **Configuración dispositivo (Device settings)**.

4. Puntee en **Configuración del fax (FAX settings)**.

5. Puntee en **Control de seguridad (Security control)**.

6. Puntee en **Reingreso del n.º de fax (FAX number re-entry)**.

7. Puntee en **ON**.

Si envía un fax con esta función, aparece la siguiente pantalla después de introducir el número de teléfono/fax del destinatario.

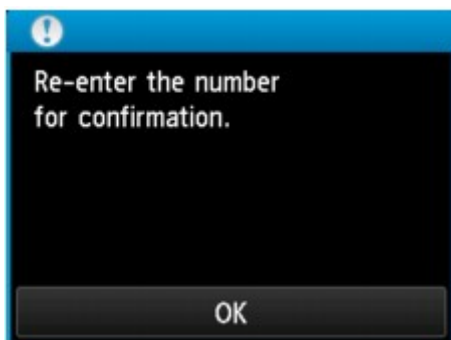

Vuelva a introducir el número de teléfono/fax del destinatario.

## Envío de faxes tras comprobar la información (verificación de la información del destinatario)

Defina **Compr. info. Rx de fax (Check RX FAX information)** en **ON** mediante el siguiente procedimiento.

### »»» Importante

- Esta función no está disponible para el envío manual de faxes.

■ [Envío de un fax después de hablar por teléfono](#)

1. [Compruebe que la impresora esté encendida.](#)

2. Desplace la pantalla INICIO y, a continuación, puntee en  **Configurar (Setup)**.

■ [Uso del Panel de control](#)

3. Puntee  **Configuración dispositivo (Device settings)**.

4. Puntee en **Configuración del fax (FAX settings)**.

5. Puntee en **Control de seguridad (Security control)**.

6. Puntee en **Compr. info. Rx de fax (Check RX FAX information)**.

7. Puntee en **ON**.

### »»» Importante

- La transmisión se cancela si la impresora no consigue recibir la información de fax del destinatario o si la información recibida no coincide con la del número de fax/teléfono.

## Uso de la función Marcar colgado

Siga el procedimiento que se indica a continuación para enviar faxes utilizando la función Marcar colgado.

### ▶▶▶ Importante

- Es posible que los faxes se envíen a destinatarios no deseados debido a que los números de teléfono o fax se hayan registrado o marcado de manera incorrecta. Cuando se envíen documentos importantes, recomendamos enviarlos después de hablar por teléfono.

- [Envío de un fax después de hablar por teléfono](#)

- Para la transmisión manual, no se puede utilizar el cristal de la platina para cargar los documentos. Cargue los documentos en el ADF.

Cuando cargue un documento en el cristal de la platina, envíe un fax con transmisión automática.

- [Envío de faxes introduciendo el número de fax/teléfono](#)

### ▶▶▶ Nota

- Puede utilizar la función Marcar colgado solo cuando **Configuración tecla colgar (Hook key setting)** en **Control de seguridad (Security control)** dentro de **Configuración del fax (FAX settings)** esté definida en **Activar (Enable)**.

- [Control de seguridad \(Security control\)](#)

- Para obtener detalles sobre el funcionamiento de envío básico:

- [Envío de faxes introduciendo el número de fax/teléfono](#)

1. [Compruebe que la impresora esté encendida.](#)

2. [Cargue los documentos en el ADF.](#)

3. Desplace la pantalla INICIO y, a continuación, puntee en  **FAX**.

- [Uso del Panel de control](#)

Aparecerá la pantalla de espera de fax.

4. Cambie la configuración de envío según convenga.

- [Configuración de elementos para envío de faxes](#)

5. Puntee en .

6. Especifique un destinatario.

Especifique el destinatario mediante uno de los métodos siguientes.

- Especificándolo con el destinatario registrado en la impresora:

Seleccione el destinatario registrado punteando en **Directorio (Directory)**.

#### ■ [Envío de faxes a destinatarios registrados](#)

- Introduciendo los números de fax/teléfono:

Puntee el campo de entrada de los números de fax/teléfono e introduzca el número.

#### ■ [Envío de faxes introduciendo el número de fax/teléfono](#)

- Rellamada manual:

Puntee **Rellamada (Redial)** y seleccione un número en los registros de llamada saliente.

#### ■ [Rellamada manual](#)

### 7. Cuando escuche un tono agudo, pulse el botón **Color** o el botón **Negro (Black)**.

Pulse el botón **Color** para la transmisión en color o **Negro (Black)** para la transmisión en blanco y negro.

#### ▶▶▶ **Importante**

- La transmisión en color solo está disponible cuando el dispositivo de fax del destinatario es compatible con los faxes a color.

#### ▶▶▶ **Nota**

- Para cancelar una transmisión de fax, pulse el botón **Parar (Stop)**. Para cancelar una transmisión de fax que ya esté en curso, pulse el botón **Parar (Stop)** y, a continuación, siga las instrucciones de la pantalla táctil.
- Si los documentos se quedan en el ADF después de pulsar el botón **Parar (Stop)** cuando el escaneado esté en curso, aparece, **Documento en ADF. Puntee [OK] para descargar documento. (Document in ADF. Tap [OK] to eject document.)** en la pantalla táctil. Al puntear **OK**, los documentos restantes se expulsan automáticamente.

## **Registro de destinatarios**

- ▶ **Registro de destinatarios mediante el panel de control de la impresora**
- ▶ **Registro de destinatarios con la Utilidad de marcación rápida2 (Windows)**
- ▶ **Registro de destinatarios con la Utilidad de marcación rápida2 (Mac OS)**



# Registro de destinatarios mediante el panel de control de la impresora

Registrar destinatarios en el directorio de la impresora de antemano le permite marcar fácilmente los números de fax/teléfono.

Los métodos de registro disponibles son los siguientes:

- Registro de destinatarios

Registrar el nombre y el número de fax/teléfono de los destinatarios le permite enviar un fax seleccionando un destinatario registrado en el directorio de la impresora.

- [Registro de números de teléfono/fax de destinatarios](#)

- Registro de marcación por grupo

Puede combinar en un grupo dos o más destinatarios registrados de antemano. Permite enviar el mismo documento a todos los destinatarios registrados en el grupo.

- [Registro de destinatarios en marcación por grupo](#)

Se pueden registrar hasta 100 destinatarios en total destinatarios individuales y marcaciones por grupo.

## »»» Nota

- Para cambiar la información registrada del destinatario o la marcación por grupos, consulte [Cambio de la información registrada](#).
- Para eliminar la información registrada del destinatario o la marcación por grupos, consulte [Eliminación de la información registrada](#).
- Para imprimir una lista de los números de fax/teléfono y nombres de los destinatarios registrados, consulte [Impresión de una lista de destinatarios registrados](#).
- Podrá registrar, cambiar o eliminar la información registrada del destinatario o la marcación por grupos mediante el uso de la Utilidad de marcación rápida2 en el ordenador.
  - Para Windows:
    - [Registro de destinatarios con la Utilidad de marcación rápida2 \(Windows\)](#)
  - Para Mac OS:
    - [Registro de destinatarios con la Utilidad de marcación rápida2 \(Mac OS\)](#)

## Registro de números de teléfono/fax de destinatarios

Antes de poder utilizar el directorio de la impresora, es necesario registrar los número de teléfono/fax de los destinatarios. Siga el procedimiento que se indica a continuación para registrar los números de teléfono/fax de los destinatarios.

1. [Compruebe que la impresora esté encendida.](#)

2. Desplace la pantalla INICIO y, a continuación, puntee en  **FAX**.

■ [Uso del Panel de control](#)

Aparecerá la pantalla de espera de fax.

3. Puntee en **List. funciones (Function list)**.

Se muestra la pantalla **List. funciones (Function list)**.

4. Puntee en **Registro n.º TEL (TEL number registration)**.

5. Puntee en **Registro de directorio (Directory registration)**.

Se muestra la pantalla para seleccionar un número de ID.



### »»» Nota

- Si ya ha registrado los destinatarios, el nombre de los mismos aparece junto al número de ID. Si ya ha registrado la marcación por grupo, el icono  y el nombre de grupo se muestran junto al número de ID.

6. Seleccione un número de ID sin registrar.

### »»» Nota

- Si ya ha registrado los destinatarios y se muestran por nombre, puntee **Cambiar vista (Switch view)**. Los destinatarios registrados se muestran por número de ID.
- Si puntea **Nueva ent. (New entry)**, se seleccionará un número de ID no registrado en orden numérico.

7. Puntee en **Registrar destinatario (Register recipient)**.

8. Seleccione un método de registro.

9. Registre el número de teléfono/fax de los destinatarios.

Registre el número de teléfono/fax de los destinatarios en función del método de registro seleccionado.

- **Introduciendo el número (By entering the number)**

Aparece la pantalla para registrar el número de fax/teléfono y el nombre del destinatario. Vaya al paso siguiente.

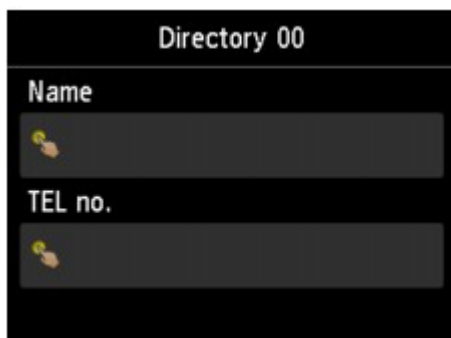

- **En registro llamadas salientes (From outgoing call log)**

Al seleccionar este método de registro, aparece la pantalla que permite seleccionar el número de teléfono/fax de los registros de llamadas salientes.



Al seleccionar un número de fax/teléfono en los registros de llamadas salientes, se mostrará la pantalla para registrar el número de fax/teléfono y nombre del destinatario. Vaya al paso siguiente.

- **En registro llamadas entrantes (From incoming call log)**

Al seleccionar este método de registro, aparece la pantalla que permite seleccionar el número de teléfono/fax o el nombre de los registros de llamadas entrantes.



Seleccione un número de fax/teléfono o un nombre en los registros de llamadas entrantes, se mostrará la pantalla para registrar el número de fax/teléfono y nombre del destinatario. Vaya al paso siguiente.

### »» Nota

- Puede que el método de registro no esté disponible en función del país o la región de compra.

#### 10. Escriba el nombre del destinatario.

Si selecciona **En registro llamadas entrantes (From incoming call log)** como método de registro, puede que el nombre del destinatario ya se haya introducido. Si no cambia el nombre, vaya al paso siguiente.

1. Puntee el campo de introducción del nombre.

Se abre la pantalla para introducir el carácter.

2. Escriba el nombre del destinatario.



3. Puntee **OK**.

### »» Nota

- Se puede introducir un nombre de hasta 16 caracteres, incluidos los espacios.

■ [Introducción de números, letras y símbolos](#)

#### 11. Introduzca el número de teléfono/fax del destinatario.

Si selecciona un número de fax/teléfono **En registro llamadas salientes (From outgoing call log)** o **En registro llamadas entrantes (From incoming call log)**, puede que ya se haya introducido el número de fax/teléfono. Si no cambia el número de teléfono/fax, vaya al paso siguiente.

1. Puntee en el campo de introducción de números de fax/teléfono.

Se muestra la pantalla para introducir el número.

2. Introduzca el número de teléfono/fax del destinatario.



3. Puntee **OK**.

### »» Nota

- Puede introducir un número de fax/teléfono de 60 dígitos (40 dígitos en EE.UU., Canadá, Corea y algunas regiones de Latinoamérica), incluidos los espacios.
  - [Introducción de números, letras y símbolos](#)
- Cuando **Tipo de línea telefónica (Telephone line type)** en **Configuración de usuario del FAX (FAX user settings)** en **Configuración del fax (FAX settings)** se define en **Pulso rotativo (Rotary pulse)**, puede introducir un tono ("T") punteando la tecla Tono.

12. Puntee **Registrar (Register)** para terminar el registro.

### »» Nota

- Para registrar el número y nombre de otro destinatario, seleccione un número de ID no registrado y repita el mismo procedimiento.
- Puede comprobar los números y nombres de los destinatarios que ha registrado si imprime la LISTA NÚMEROS TEL. DESTINATARIO (RECIPIENT TELEPHONE NUMBER LIST).
  - [Impresión de una lista de destinatarios registrados](#)

## Registro de destinatarios en marcación por grupo

Si registra dos o más destinatarios registrados en una marcación por grupo, puede enviar el mismo documento sucesivamente a todos los destinatarios registrados para la marcación por grupo.

1. [Compruebe que la impresora esté encendida.](#)

2. Desplace la pantalla INICIO y, a continuación, puntee en  **FAX**.

■ [Uso del Panel de control](#)

Aparecerá la pantalla de espera de fax.

3. Puntee en **List. funciones (Function list)**.

Se muestra la pantalla **List. funciones (Function list)**.

4. Puntee en **Registro n.º TEL (TEL number registration)**.

5. Puntee en **Registro de directorio (Directory registration)**.

Se muestra la pantalla para seleccionar un número de ID.

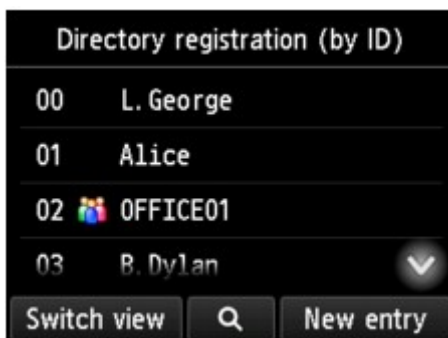

### »»» Nota

- Si ya ha registrado los destinatarios, el nombre de los mismos aparece junto al número de ID. Si ya ha registrado la marcación por grupo, el icono  y el nombre de grupo se muestran junto al número de ID.

6. Seleccione un número de ID sin registrar.

### »»» Nota

- Si ya ha registrado los destinatarios y se muestran por nombre, puntee **Cambiar vista (Switch view)**. Los destinatarios registrados se muestran por número de ID.
- Si puntea **Nueva ent. (New entry)**, se seleccionará un número de ID no registrado en orden numérico.

7. Puntee en **Registro marc. por grupo (Group dial registration)**.

Aparece la pantalla para registrar el nombre del grupo y el miembro del grupo.

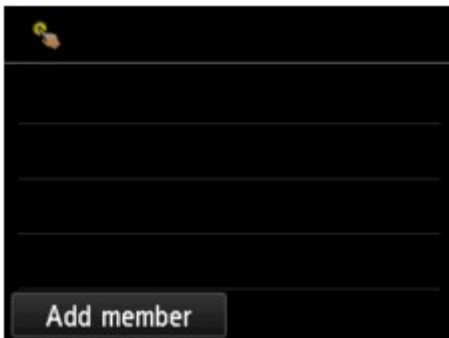

8. Escriba el nombre del grupo.

1. Puntee el campo de introducción del nombre del grupo.  
Se abre la pantalla para introducir el carácter.
2. Escriba el nombre del grupo.



3. Puntee **OK**.

»» Nota

- Se puede introducir un nombre de hasta 16 caracteres, incluidos los espacios.

■ [Introducción de números, letras y símbolos](#)

9. Registre un destinatario registrado como miembro de una marcación por grupo.

1. Puntee en **Agr. miembro (Add member)**.

Aparece el directorio de la impresora.

Mostrar por nombre

Mostrar por número de ID

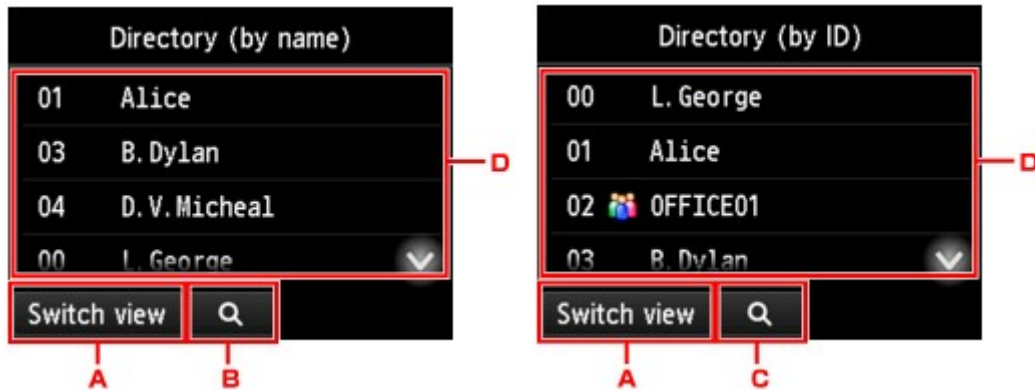

- A. Puntee para cambiar la presentación por nombre y por número de ID.
- B. Puntee para que aparezca la pantalla para seleccionar una inicial. Puede buscar el destinatario registrado por la inicial.



Al seleccionar la inicial, los destinatarios registrados se muestran en orden alfabético desde el carácter seleccionado.

- C. Puntee para mostrar la pantalla para seleccionar un número de ID del destinatario registrado. Puede buscar el destinatario registrado por el número de ID.



Al introducir el número de ID y puntear **OK**, los destinatarios registrados se muestran en orden desde el destinatario del número de ID seleccionado.

- D. Se muestran los destinatarios que se pueden registrar.
2. Puntee en un destinatario para registrarlo como miembro de un grupo.  
Se muestra en la lista el miembro que se desea registrar.





### »»» Nota

- Para eliminar al destinatario de marcación por grupo, puntee un destinatario que desee eliminar de la lista. Una vez que se muestre la pantalla de confirmación, puntee **Sí (Yes)** para eliminar al destinatario de la marcación por grupo.

3. Para añadir a otro miembro, vuelva a puntear **Agr. miembro (Add member)**.

Aparece el directorio de la impresora.

4. Puntee en un destinatario para registrarlo como miembro de un grupo.

Se muestra en la lista el miembro que se desea registrar.

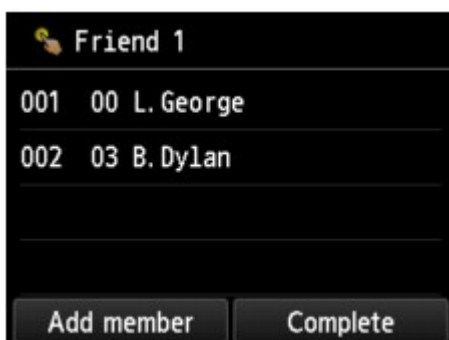

Repita el procedimiento para registrar a otro miembro en la misma marcación por grupo.

10. Puntee **Completar (Complete)** para terminar el registro.

### »»» Nota

- Para registrar otro grupo, seleccione un número de ID no registrado y repita el mismo procedimiento.
- Puede comprobar los destinatarios que ha registrado en la marcación por grupo imprimiendo la LISTA Nº DE TELÉFONOS MARCACIÓN EN GRUPO (GROUP DIAL TELEPHONE NO. LIST).

■ [Impresión de una lista de destinatarios registrados](#)

## Cambio de la información registrada

Para modificar la información registrada para el destinatario y la marcación por grupo, siga el procedimiento que se indica a continuación.

1. [Compruebe que la impresora esté encendida.](#)

2. Desplace la pantalla INICIO y, a continuación, puntee en  FAX.

■ [Uso del Panel de control](#)

Aparecerá la pantalla de espera de fax.

3. Puntee en **List. funciones (Function list)**.

Se muestra la pantalla **List. funciones (Function list)**.

4. Puntee en **Registro n.º TEL (TEL number registration)**.

5. Puntee en **Registro de directorio (Directory registration)**.

6. Puntee en el destinatario o en la marcación por grupo que desee cambiar.

7. Cambie la información registrada.

- Para cambiar un destinatario individual:

1. Puntee en **Editar destinatario (Edit recipient)**.

Se muestra la pantalla de información del destinatario seleccionado.

2. Puntee en el campo de introducción del nombre o el campo de introducción de los números de fax/teléfono.

Aparece la pantalla de edición de cada uno.

3. Cambie el nombre o los números de fax/teléfono.

4. Puntee **OK**.

La pantalla táctil vuelve a la pantalla de información registrada.

5. Puntee en **Registrar (Register)**.

- Para cambiar una marcación por grupo:

1. Puntee en **Editar marc. por grupo (Edit group dial)**.

Se muestra la pantalla de información de la marcación por grupo.

2. Para cambiar el nombre del grupo, puntee el campo de introducción del nombre.

Cuando aparezca la pantalla de edición de nombre de grupo, cambie el nombre de grupo y, a continuación, puntee en **OK**.

3. Para añadir un miembro, puntee **Agr. miembro (Add member)**.

Cuando se muestre el directorio de la impresora, puntee en el destinatario que desee añadir.

4. Para eliminar un miembro, puntee el destinatario en la lista.

Cuando se muestre la pantalla de confirmación, puntee **Sí (Yes)** para eliminar al destinatario de la marcación por grupo.

5. Puntee **Completar (Complete)** para terminar el cambio.

## Eliminación de la información registrada

Para eliminar la información registrada para el destinatario y la marcación por grupo, siga el procedimiento que se indica a continuación.

1. [Compruebe que la impresora esté encendida.](#)

2. Desplace la pantalla INICIO y, a continuación, puntee en  **FAX**.

■ [Uso del Panel de control](#)

Aparecerá la pantalla de espera de fax.

3. Puntee en **List. funciones (Function list)**.

Se muestra la pantalla **List. funciones (Function list)**.

4. Puntee en **Registro n.º TEL (TEL number registration)**.

5. Puntee en **Registro de directorio (Directory registration)**.

6. Puntee en el destinatario o en la marcación por grupo que desee eliminar.

7. Elimine la información registrada.

- Para eliminar un destinatario individual:

1. Puntee en **Eliminar destinatario (Delete recipient)**.
2. Cuando aparezca la pantalla de confirmación, puntee **Sí (Yes)** para eliminar.

- Para eliminar una marcación por grupo:

1. Puntee en **Eliminar marc. por grupo (Delete group dial)**.
2. Cuando aparezca la pantalla de confirmación, puntee **Sí (Yes)** para eliminar.

## Impresión de una lista de destinatarios registrados

Se puede imprimir una lista de los números de fax/teléfono y dejarla cerca de la impresora para consultarla a la hora de marcar.

1. [Compruebe que la impresora esté encendida.](#)

2. [Cargue el papel.](#)

3. Desplace la pantalla INICIO y, a continuación, puntee en  **FAX**.

■ [Uso del Panel de control](#)

Aparecerá la pantalla de espera de fax.

4. Puntee en **List. funciones (Function list)**.

Se muestra la pantalla **List. funciones (Function list)**.

5. Puntee en **Imprimir informes/listas (Print reports/lists)**.

6. Puntee en **Lista de Directorio (Directory list)**.

7. Puntee en un elemento para imprimir.

- Si se selecciona **Destinatario (Recipient)**:

Se muestra la pantalla de confirmación para seleccionar si desea que la lista se imprima en orden alfabético.

Si puntea **Sí (Yes)**: Imprime LISTA NÚMEROS TEL. DESTINATARIO (RECIPIENT TELEPHONE NUMBER LIST) en orden alfabético.

Si puntea **No**: imprime LISTA NÚMEROS TEL. DESTINATARIO (RECIPIENT TELEPHONE NUMBER LIST) en el orden del número de ID.

- Si se selecciona **Marcación por grupo (Group dial)**:

Aparecerá la pantalla de confirmación de impresión. Puntee **Sí (Yes)** para imprimir LISTA N° DE TELÉFONOS MARCACIÓN EN GRUPO (GROUP DIAL TELEPHONE NO. LIST).

# Registro de destinatarios con la Utilidad de marcación rápida2 (Windows)

## Acerca de Utilidad de marcación rápida2

La Utilidad de marcación rápida2 es una utilidad que sirve para reenviar el directorio del teléfono registrado en la impresora a un ordenador y para registrar o cambiar este directorio en el ordenador. Además, puede registrar el directorio del teléfono editado en el ordenador en la impresora. También podrá guardarlos en el ordenador como copia de seguridad.

Por motivos de seguridad, se recomienda que realice una copia de seguridad de los datos registrados en el ordenador con la Utilidad de marcación rápida2.

- [Inicio de la Utilidad de marcación rápida2](#)
- [Cuadro de diálogo Utilidad de marcación rápida2](#)
- [Almacenamiento del directorio del teléfono registrado en la impresora en el ordenador](#)
- [Registro de un número de fax o teléfono con la Utilidad de marcación rápida2](#)
- [Cambio de un número de fax o teléfono con la Utilidad de marcación rápida2](#)
- [Eliminación de un número de fax o teléfono con la Utilidad de marcación rápida2](#)
- [Cambio de información del remitente con la Utilidad de marcación rápida2](#)
- [Registro o cambio de un número rechazado con la Utilidad de marcación rápida2](#)
- [Registro del directorio del teléfono que se ha guardado en el ordenador en la impresora](#)

## Inicio de la Utilidad de marcación rápida2

### ►► Importante

- Antes de iniciar la Utilidad de marcación rápida2, asegúrese de que la impresora esté conectada al ordenador correctamente.
- No conecte ni desconecte ningún cable mientras la impresora esté funcionando ni cuando el ordenador se encuentre en modo de reposo o en espera.
- Si la impresora es compatible con la conexión LAN, asegúrese de que la impresora esté conectada al ordenador con una conexión LAN para usar la Utilidad de marcación rápida2 mediante esta conexión.
- Es posible que aparezca la pantalla de introducción de contraseña durante el inicio o la operación. Si aparece, introduzca la contraseña del administrador y haga clic en **Aceptar (OK)**. Si no conoce la contraseña del administrador, póngase en contacto con el administrador de la impresora.

Siga el procedimiento que se describe a continuación para iniciar la Utilidad de marcación rápida2.

1. Compruebe que la impresora está encendida.

2. Inicio de la Utilidad de marcación rápida2.

- En Windows 10, haga clic en el botón **Inicio (Start)**, seleccione **Todas las aplicaciones (All apps)**, **Canon Utilities** y, a continuación, seleccione **Utilidad de marcación rápida2**.
- En Windows 8.1 o Windows 8, seleccione **Utilidad de marcación rápida2 (Speed Dial Utility2)** en la pantalla **Inicio (Start)** para iniciar la Utilidad de marcación rápida2. Si **Utilidad de marcación rápida2** no se muestra en la pantalla **Inicio (Start)**, seleccione el acceso **Buscar (Search)** y busque "Utilidad de marcación rápida2".
- En Windows 7 o Windows Vista, haga clic en **Inicio (Start)**, seleccione **Todos los programas (All programs)**, **Canon Utilities**, **Utilidad de marcación rápida2 (Speed Dial Utility2)** y, a continuación, **Utilidad de marcación rápida2 (Speed Dial Utility2)**.

Se inicia la Utilidad de marcación rápida2.

### ►► Nota

- También puede iniciar la Utilidad de marcación rápida2 en Quick Utility Toolbox.

## Cuadro de diálogo Utilidad de marcación rápida2

Los siguientes elementos se encuentran en el cuadro de diálogo **Utilidad de marcación rápida2 (Speed Dial Utility2)**.

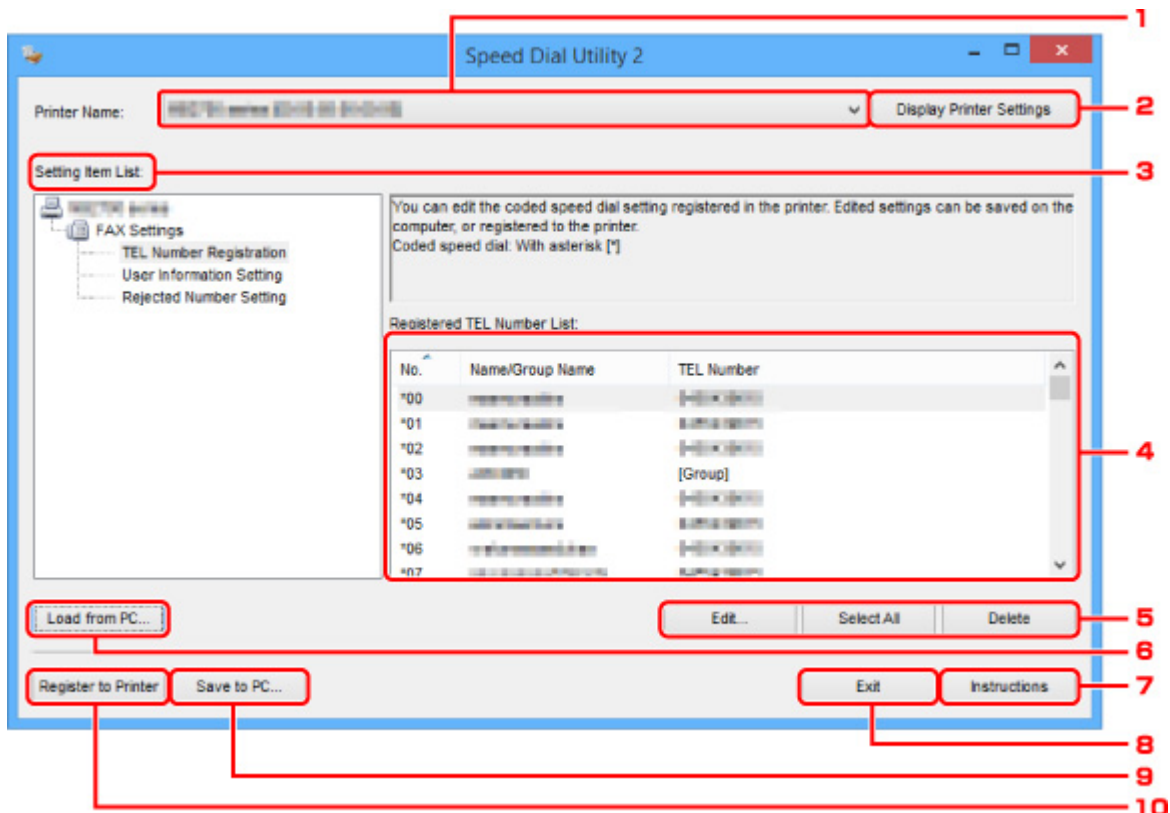

### 1. Nombre de la impresora: (Printer Name:)

Selecciona la impresora para editar el directorio del teléfono con la Utilidad de marcación rápida2. Detrás del nombre de la impresora se muestra la dirección MAC de la impresora.

#### »»» Nota

- Para comprobar la dirección MAC de la impresora, consulte el apartado sobre su modelo en la sección Comprobación de la información de red en la página de inicio del Manual en línea.
- En el caso de una impresora compatible con la conexión LAN inalámbrica y la conexión LAN cableada, aparece la dirección MAC de la conexión LAN cableada, independientemente del método de conexión.

### 2. Mostrar configuración de la impresora (Display Printer Settings)

Carga el directorio del teléfono registrado en la impresora seleccionada para **Nombre de la impresora: (Printer Name:)** en la Utilidad de marcación rápida2.

### 3. Lista de elementos de configuración: (Setting Item List:)

Selecciona un elemento de configuración para editar. Elija un elemento de **Registro del número de TEL (TEL Number Registration)**, **Configuración de información de usuario (User Information Setting)** y **Configuración de números rechazados (Rejected Number Setting)**.



#### 4. Lista de información registrada

Muestra la información registrada seleccionada para la **Lista de elementos de configuración: (Setting Item List):**.

#### **Nota**

- Al hacer clic en el nombre del elemento, puede seleccionar el orden de visualización.

#### 5. **Editar... (Edit...)/Seleccionar todo (Select All)/Eliminar (Delete)**

Permite editar el elemento seleccionado para **Lista de elementos de configuración: (Setting Item List):**, eliminar el elemento o seleccionar todos los elementos.

Cuando se seleccionan varios elementos de la lista de información registrada, no se puede utilizar el botón **Editar... (Edit...)**.

#### 6. **Cargar desde el PC... (Load from PC...)**

Muestra el directorio del teléfono guardado en el ordenador.

#### 7. **Instrucciones (Instructions)**

Abre esta guía.

#### 8. **Salir (Exit)**

Cierra la Utilidad de marcación rápida2. La información registrada o editada con la Utilidad de marcación rápida2 ni se guarda en el ordenador ni se registra en la impresora.

#### 9. **Guardar en el PC... (Save to PC...)**

Guarda el directorio del teléfono editado mediante la Utilidad de marcación rápida2 en el ordenador.

#### 10. **Registrar a impres. (Register to Printer)**

Registra el directorio del teléfono editado mediante la Utilidad de marcación rápida2 en la impresora.

## Almacenamiento del directorio del teléfono registrado en la impresora en el ordenador

Siga el procedimiento que se indica a continuación para guardar el directorio del teléfono (incluido el nombre de los destinatarios, el número de fax o teléfono de los destinatarios, la marcación por grupo, el nombre del usuario, el número de fax o teléfono del usuario y los números rechazados) que esté registrado en la impresora al ordenador.

1. [Inicio de la Utilidad de marcación rápida2.](#)
2. Seleccione una impresora en el cuadro de lista **Nombre de la impresora: (Printer Name:)** y haga clic en **Mostrar configuración de la impresora (Display Printer Settings)**.
3. Haga clic en **Guardar en el PC... (Save to PC...)**.
4. Introduzca el nombre de archivo en la pantalla que aparece y haga clic en **Guardar (Save)**.

### »»» Nota

- Los datos del directorio del teléfono (archivo RSD, \*.rsd) se pueden importar en otra impresora.

■ [Registro del directorio del teléfono que se ha guardado en el ordenador en la impresora](#)

## Registro de un número de fax o teléfono con la Utilidad de marcación rápida2

Siga el procedimiento que se indica a continuación para registrar los números de teléfono/fax.

### »» Nota

Antes de registrar los números de teléfono o fax con la Utilidad de marcación rápida2, compruebe que no hay ninguna operación de fax en curso.

1. [Inicio de la Utilidad de marcación rápida2](#).
2. Seleccione una impresora en el cuadro de lista **Nombre de la impresora: (Printer Name:)** y haga clic en **Mostrar configuración de la impresora (Display Printer Settings)**.
3. Haga clic en **Registro del número de TEL (TEL Number Registration)** en la **Lista de elementos de configuración: (Setting Item List:)**.  
Aparecerá la lista de números de teléfono/fax registrados.
4. Seleccione un código que esté libre de la lista y haga clic en **Editar... (Edit...)**.  
Se mostrará el cuadro de diálogo **Selección individual o de grupo (Individual or Group Selection)**.
5. Haga clic en **Registrar nº TEL individual (Register individual TEL number)** o en **Registrar marcación por grupo (Register group dial)** y, a continuación, en **Siguiente... (Next...)**.

- Si se selecciona **Registrar nº TEL individual (Register individual TEL number)**:

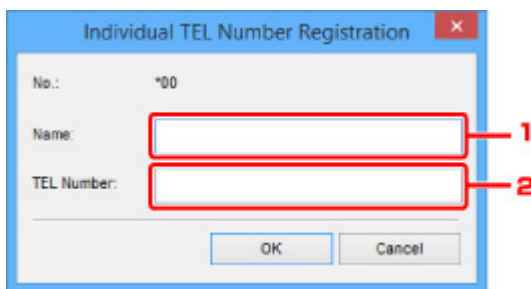

1. Escriba un nombre.
  2. Introduzca el número de fax o teléfono.
- Si se selecciona **Registrar marcación por grupo (Register group dial)**:

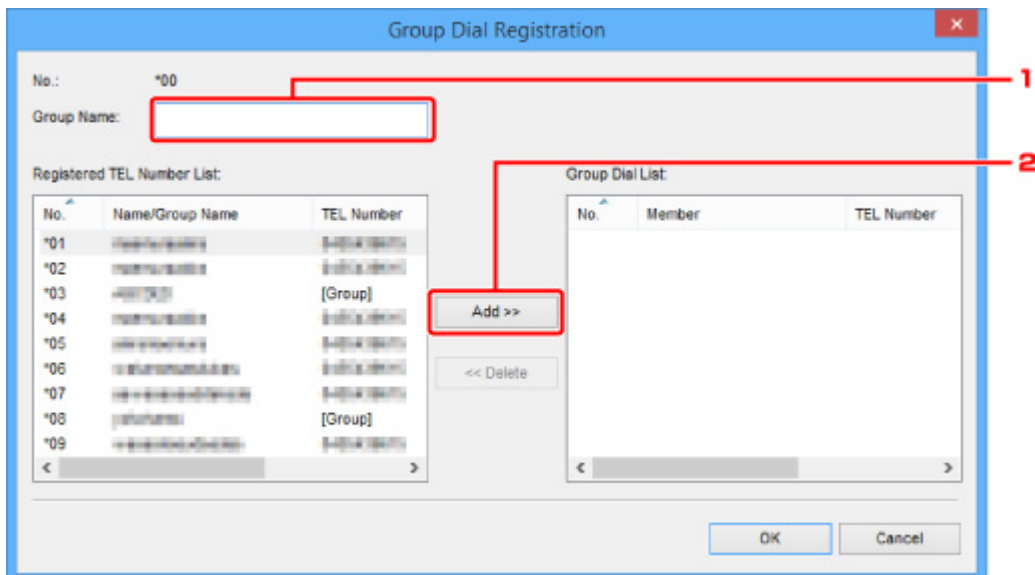

1. Escriba el nombre del grupo.
2. Seleccione el código que desee añadir a la marcación por grupo y haga clic en **Agregar >>** (**Add >>**).

#### ➤➤ Nota

- Solo puede añadir los números que ya se hayan registrado.

#### 6. Haga clic en **Aceptar (OK)**.

Para continuar con el registro de números de teléfono/fax o grupos por marcación, repita los pasos 4 a 6.

- Cómo guardar la información registrada en el ordenador:
  1. Haga clic en **Guardar en el PC... (Save to PC...)**.
  2. Introduzca el nombre de archivo en la pantalla que aparece y haga clic en **Guardar (Save)**.
- Para registrar la información registrada en la impresora:
  1. Haga clic en **Registrar a impres. (Register to Printer)**.
  2. Cuando aparezca el mensaje, léalo y haga clic en **Aceptar (OK)**.

La información se registra en la impresora.

## Cambio de un número de fax o teléfono con la Utilidad de marcación rápida2

Siga el procedimiento que se indica a continuación para cambiar los números de teléfono/fax.

### »» Nota

- Antes de cambiar los números de teléfono o fax con la Utilidad de marcación rápida2, compruebe que no hay ninguna operación de fax en curso.

1. [Inicio de la Utilidad de marcación rápida2.](#)
2. Seleccione una impresora en el cuadro de lista **Nombre de la impresora: (Printer Name:)** y haga clic en **Mostrar configuración de la impresora (Display Printer Settings)**.
3. Haga clic en **Registro del número de TEL (TEL Number Registration)** en la **Lista de elementos de configuración: (Setting Item List:)**.  
Aparecerá la lista de números de teléfono/fax registrados.
4. Seleccione un código de la lista para cambiarlo y haga clic en **Editar... (Edit...)**.
  - Si se selecciona un número de teléfono/fax individual:

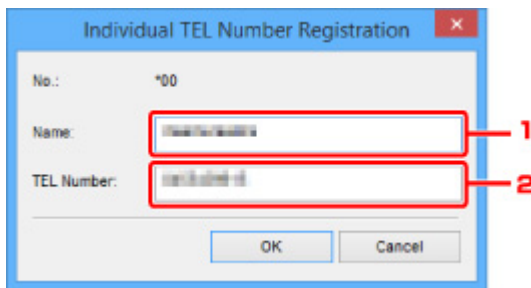

1. Escriba un nombre nuevo.
  2. Introduzca un número de fax o teléfono nuevo.
- Si se selecciona una marcación por grupo:

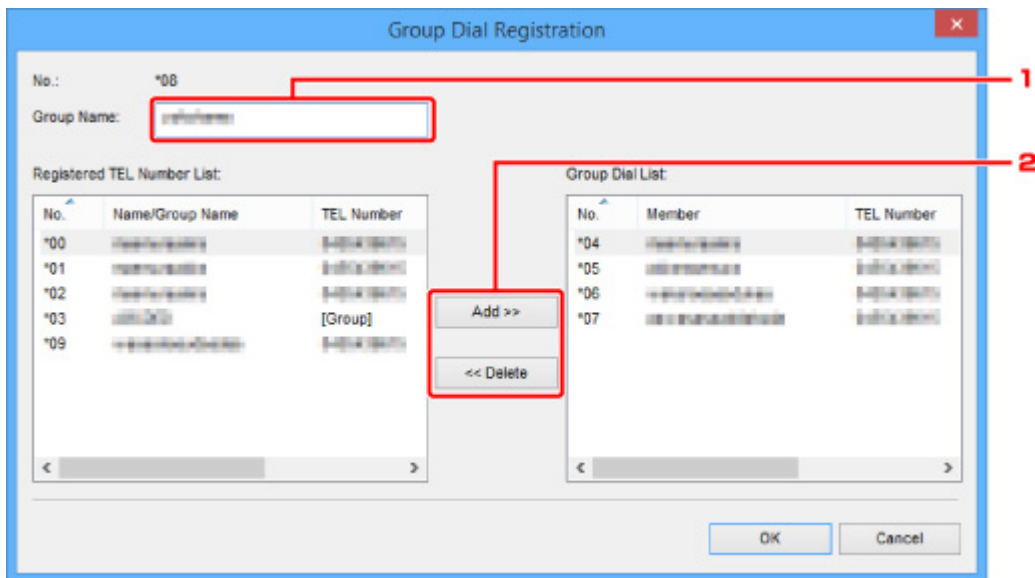

1. Escriba un nombre de grupo nuevo.
2. Añada un miembro a la marcación por grupo o elimínelo.

**Para añadir un miembro:**

Seleccione el código que desee añadir a la marcación por grupo y haga clic en **Agregar >> (Add >>)**.

**Para eliminar un miembro:**

Seleccione el código que desee eliminar de la marcación por grupo y haga clic en **<< Eliminar (<< Delete)**.

5. Haga clic en **Aceptar (OK)**.

Para continuar cambiando números de teléfono/fax o grupos por marcación, repita los pasos 4 y 5.

- Para guardar la información editada en el ordenador:
  1. Haga clic en **Guardar en el PC... (Save to PC...)**.
  2. Introduzca el nombre de archivo en la pantalla que aparece y haga clic en **Guardar (Save)**.
- Para registrar la información editada en la impresora:
  1. Haga clic en **Registrar a impres. (Register to Printer)**.
  2. Cuando aparezca el mensaje, léalo y haga clic en **Aceptar (OK)**.  
La información se registra en la impresora.

## Eliminación de un número de fax o teléfono con la Utilidad de marcación rápida2

Siga el procedimiento que se indica a continuación para eliminar los números de teléfono/fax.

### »» Nota

- Antes de eliminar los números de teléfono o fax con la Utilidad de marcación rápida2, compruebe que no hay ninguna operación de fax en curso.

1. [Inicio de la Utilidad de marcación rápida2](#).
2. Seleccione una impresora en el cuadro de lista **Nombre de la impresora: (Printer Name:)** y haga clic en **Mostrar configuración de la impresora (Display Printer Settings)**.
3. Haga clic en **Registro del número de TEL (TEL Number Registration)** en la **Lista de elementos de configuración: (Setting Item List:)**.  
Aparecerá la lista de números de teléfono/fax registrados.
4. Seleccione el código que desee eliminar de la lista y haga clic en **Eliminar (Delete)**.

### »» Nota

- Para eliminar todos los números de fax o teléfono de la lista, haga clic en **Seleccionar todo (Select All)** y en **Eliminar (Delete)**.

5. Cuando aparezca la pantalla de confirmación, haga clic en **Aceptar (OK)**.

Se elimina el número de teléfono/fax seleccionado.

Para continuar eliminando números de fax o teléfono, repita los pasos 4 y 5.

- Para guardar la información editada en el ordenador:
  1. Haga clic en **Guardar en el PC... (Save to PC...)**.
  2. Introduzca el nombre de archivo en la pantalla que aparece y haga clic en **Guardar (Save)**.
- Para registrar la información editada en la impresora:
  1. Haga clic en **Registrar a impres. (Register to Printer)**.
  2. Cuando aparezca el mensaje, léalo y haga clic en **Aceptar (OK)**.  
La información se registra en la impresora.

## Cambio de información del remitente con la Utilidad de marcación rápida2

Siga el procedimiento que se indica a continuación para cambiar el nombre del usuario o el número de teléfono/fax.

1. [Inicio de la Utilidad de marcación rápida2](#).
2. Seleccione una impresora en el cuadro de lista **Nombre de la impresora: (Printer Name:)** y haga clic en **Mostrar configuración de la impresora (Display Printer Settings)**.
3. Haga clic en **Configuración de información de usuario (User Information Setting)** en la **Lista de elementos de configuración: (Setting Item List:)**.  
Aparecerá la información del usuario.
4. Seleccione el elemento que desee cambiar y haga clic en **Editar... (Edit...)**.  
Aparecerá el cuadro de diálogo **Información de usuario (User Information)**.
5. Escriba el nuevo nombre de usuario en **Nombre de usuario (User Name)** y el nuevo número de fax o teléfono en **Nº TEL (TEL Number)** y, a continuación, haga clic en **Aceptar (OK)**.
  - Para guardar la información editada en el ordenador:
    1. Haga clic en **Guardar en el PC... (Save to PC...)**.
    2. Introduzca el nombre de archivo en la pantalla que aparece y haga clic en **Guardar (Save)**.
  - Para registrar la información editada en la impresora:
    1. Haga clic en **Registrar a impres. (Register to Printer)**.
    2. Cuando aparezca el mensaje, léalo y haga clic en **Aceptar (OK)**.  
La información se registra en la impresora.



## Registro o cambio de un número rechazado con la Utilidad de marcación rápida<sup>2</sup>

Para registrar, cambiar o eliminar los números rechazados, siga el procedimiento que se indica a continuación.

1. [Inicio de la Utilidad de marcación rápida<sup>2</sup>](#).
2. Seleccione una impresora en el cuadro de lista **Nombre de la impresora: (Printer Name:)** y haga clic en **Mostrar configuración de la impresora (Display Printer Settings)**.
3. Haga clic en **Configuración de números rechazados (Rejected Number Setting)** en la **Lista de elementos de configuración: (Setting Item List:)**.

Aparecerá la lista de números rechazados.

- Para registrar un número rechazado:
  1. Seleccione un código que esté libre de la lista y haga clic en **Editar... (Edit...)**.
  2. Escriba el número de fax o teléfono en el cuadro de diálogo **Número rechazado (Rejected Number)** y haga clic en **Aceptar (OK)**.
- Para cambiar un número rechazado:
  1. Seleccione un código de la lista para cambiarlo y haga clic en **Editar... (Edit...)**.
  2. Escriba el número de fax o teléfono en el cuadro de diálogo **Número rechazado (Rejected Number)** y haga clic en **Aceptar (OK)**.
- Para eliminar un número rechazado:
  1. Seleccione el código que desee eliminar de la lista y haga clic en **Eliminar (Delete)**.

Se elimina el número de teléfono/fax seleccionado.

### »» Nota

- Para eliminar todos los números de fax o teléfono de la lista, haga clic en **Seleccionar todo (Select All)** y en **Eliminar (Delete)**.

## Registro del directorio del teléfono que se ha guardado en el ordenador en la impresora

Puede cargar los datos del directorio del teléfono (archivo RSD, \*.rsd) y registrarlos en la impresora.

Los datos del directorio del teléfono (archivo RSD, \*.rsd) que se exportan desde otra impresora se pueden cargar y registrar en la impresora.

### »»» Nota

- En la Utilidad de marcación rápida2, los datos del directorio del teléfono (archivo RSD, \*.rsd) que se exportan con la Utilidad de marcación rápida se pueden cargar.

1. [Inicio de la Utilidad de marcación rápida2](#).
2. Seleccione una impresora en el cuadro de lista **Nombre de la impresora: (Printer Name:)** y haga clic en **Mostrar configuración de la impresora (Display Printer Settings)**.
3. Haga clic en **Cargar desde el PC... (Load from PC...)**.
4. Seleccione un dato del directorio del teléfono (archivo RSD, \*.rsd) para registrar en la impresora.
5. Haga clic en **Abrir (Open)** en el cuadro de diálogo.  
Se muestra el directorio del teléfono seleccionado.

### »»» Nota

- Si selecciona los datos del directorio del teléfono (archivo RSD, \*.rsd) que se exportan desde otra impresora, se muestra un mensaje de confirmación. Haga clic en **Aceptar (OK)**.

6. Haga clic en **Registrar a impres. (Register to Printer)**.

El directorio del teléfono que se ha guardado en el ordenador se registra en la impresora.

## **Recepción de faxes**

- ▶ **Recepción de faxes**
- ▶ **Cambio de la configuración del papel**
- ▶ **Recepción en memoria**
- ▶ **Recepción de faxes mediante funciones útiles**

## Recepción de faxes

En esta sección se describe la preparación necesaria para recibir un fax y cómo recibir un fax.

### Preparación para la recepción de un fax

Realice los preparativos para recibir un fax según el procedimiento siguiente.

1. [Compruebe que la impresora esté encendida.](#)

2. Desplace la pantalla INICIO y, a continuación, puntee en  **FAX**.

■ [Uso del Panel de control](#)

Aparecerá la pantalla de espera de fax.

3. Compruebe la configuración del modo de recepción.

Compruebe que la configuración del modo de recepción se muestra en la pantalla de espera del fax.

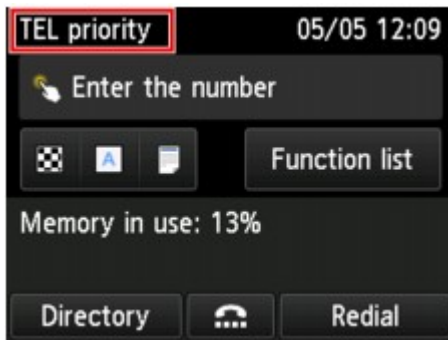

#### ▶▶▶ Nota

- Para obtener más información sobre cómo cambiar el modo de recepción:

■ [Establecimiento del modo de recepción](#)

4. [Cargue el papel.](#)

Cargue las hojas de papel normal.

5. Especifique las opciones de configuración del papel según sea oportuno.

■ [Cambio de la configuración del papel](#)

Esto completa la preparación para la recepción del fax.

Cuando se recibe un fax, se imprimirá en el papel cargado automáticamente.

## Recepción de faxes

El procedimiento de recepción varía en función del modo de recepción seleccionado.

## »»» Nota

- Para obtener más información sobre el modo de recepción:

- [Establecimiento del modo de recepción](#)

- Puede especificar la configuración avanzada de cada modo de recepción.

Para obtener más información acerca de la configuración avanzada de cada modo de recepción:

- [Configuración avanzada del modo de recepción](#)

- Cuando la impresora no puede imprimir un fax recibido, la impresora guarda temporalmente dicho fax sin imprimir en la memoria (memoria de recepción).

- [Recepción en memoria](#)

- Al recibir un fax, puede guardar los faxes recibidos en una unidad flash USB como archivos PDF automáticamente o reenviar los faxes recibidos a la carpeta compartida en el ordenador como archivos PDF automáticamente.

- [Almacenamiento automático de faxes recibidos en una unidad flash USB](#)

- [Cómo enviar los faxes recibidos automáticamente a la carpeta compartida en el ordenador](#)

## Si está seleccionado Modo prioridad teléfono (TEL priority mode):

- Cuando la llamada es un fax:

El teléfono sonará cuando entre una llamada.

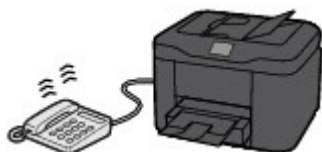

Levante el auricular. Si oye el tono del fax, espere al menos 5 segundos hasta que se detenga y cuelgue el auricular.



La impresora recibirá el fax.



## »»» Nota

- Si la impresora no cambia a recepción de fax, vuelva a seleccionar **FAX** y, a continuación, el botón **Color** o **Negro (Black)** en la pantalla INICIO para recibir el fax.
- Para recibir un fax sin levantar el auricular, seleccione **Inter. manual/auto: ON (Manual/auto switch: ON)** en **Avanzada (Advanced)**. **Hora inicio recepción (RX start time)** le permite especificar el número de segundos hasta que la impresora cambia a recepción de fax.

- Si está suscrito a un servicio de llamada dúplex en Hong Kong, el teléfono sonará un número especificado de veces cuando haya una llamada entrante con un patrón de tonos distintivo de fax. A continuación, la impresora cambiará automáticamente al modo de recepción de fax sin descolgar el auricular.

El número de veces que sonará el teléfono hasta cambiar a la recepción de fax se puede cambiar.

- Configure la impresora para que pueda iniciar la recepción del fax desde un teléfono conectado (recepción remota).

#### ■ [Recepción remota](#)

#### • Cuando haya un equipo contestador conectada a la impresora:

- Si el contestador automático está definido en modo de respuesta, seleccione **RX fácil de usar: ON (User-friendly RX: ON)** en **Avanzada (Advanced)**. Si la llamada es un fax, la impresora lo recibirá automáticamente.
- Si el modo contestador está desactivado en el contestador automático, levante el auricular. Si oye el tono del fax, espere al menos 5 segundos hasta que se detenga y cuelgue el auricular.
- Si **Inter. manual/auto: ON (Manual/auto switch: ON)** está seleccionado en **Avanzada (Advanced)**, ajuste **Hora inicio recepción (RX start time)** para que transcurra más tiempo antes de que el contestador automático empiece a reproducir el mensaje. Después de establecer esta configuración, recomendamos llamar al contestador utilizando un teléfono móvil, etc. para confirmar que los mensajes se graban correctamente en el contestador automático.
- Establezca el contestador automático en el modo de respuesta y configúrelo de la siguiente manera:
  - El mensaje no debe tener una duración superior a 15 segundos.
  - En el mensaje, indique a las personas que llama cómo se envía un fax.

#### • Cuando la llamada es de voz:

El teléfono sonará cuando entre una llamada.

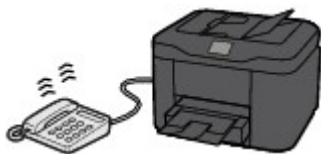

Descuelgue el auricular y hable.



#### ▶▶▶ Nota

- Si la impresora cambia inesperadamente a la recepción de fax durante las llamadas telefónicas, seleccione **RX fácil de usar: OFF (User-friendly RX: OFF)** en **Avanzada (Advanced)**.

- Si **Inter. manual/auto: ON (Manual/auto switch: ON)** está seleccionado en **Avanzada (Advanced)**, debe responder a las llamadas entrantes levantando el auricular antes de que transcurra el tiempo especificado en **Hora inicio recepción (RX start time)**. De lo contrario, la impresora cambiará a la recepción de fax.

### Si está seleccionado **Modo solo fax (FAX only mode)**:

- **Cuando la llamada es un fax:**

La impresora recibirá el fax automáticamente.



#### »» Nota

- Si hay un teléfono conectado a la impresora, el teléfono sonará cuando entre una llamada.
- Puede cambiar el número de veces que sonará el teléfono con **Número tonos (Ring count)** en **Avanzada (Advanced)**.

### Si está seleccionado **DRPD o Conmutador de red (Network switch)**:

- **Cuando la llamada es un fax:**

El teléfono sonará cuando entre una llamada.

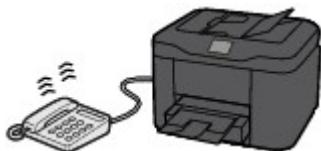

La impresora recibirá el fax automáticamente cuando detecte el patrón de llamada del fax.



#### »» Nota

- Puede cambiar el número de veces que sonará el teléfono.

■ [Configuración avanzada del modo de recepción](#)

- **Cuando la llamada es de voz:**

El teléfono sonará cuando entre una llamada.

Si la impresora no detecta el patrón de llamada de fax, el teléfono seguirá sonando.

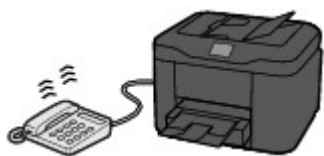

Descuelgue el auricular y hable.



### »» Nota

- Para utilizar esta función, contrate un servicio compatible ofrecido por su compañía telefónica.
- **Para DRPD**

Deberá seleccionar el patrón de tono adecuado en la impresora.

■ [Establecimiento del patrón de llamada DRPD \(solo EE. UU. y Canadá\)](#)

- **Para conmutador de red**

El nombre de este servicio varía dependiendo del país o región de compra. Puede que esta opción no esté disponible según el país o región de compra.



## Cambio de la configuración del papel

La impresora imprime los faxes recibidos en el papel que esté cargado previamente en la impresora. Con el panel de control se puede modificar la configuración del papel para imprimir los faxes. Asegúrese de que la configuración es la apropiada para el papel cargado.

### ►► Importante

- Si el tamaño del papel cargado es distinto del especificado en el ajuste de tamaño de papel, los faxes recibidos se almacenan en la memoria de la impresora y se muestra **Compruebe el tamaño de página y púntee [OK] (Check the page size and tap [OK].)** en la pantalla táctil. En este caso, cargue papel del mismo tamaño que el especificado en ajuste de tamaño de papel y, a continuación, púntee en **OK**.

También puede pulsar el botón **Parar (Stop)** para cerrar el mensaje e imprimir posteriormente los documentos guardados en la memoria de la impresora.

■ [Impresión de documentos en la memoria de la impresora](#)

- Si no hay papel cargado o si se agota durante la impresión, los faxes recibidos se guardan en la memoria de la impresora y se muestra el mensaje de error que indica que no hay papel en la pantalla táctil. En este caso, cargue papel y púntee **OK**.

También puede pulsar el botón **Parar (Stop)** para cerrar el mensaje e imprimir posteriormente los documentos guardados en la memoria de la impresora.

■ [Impresión de documentos en la memoria de la impresora](#)

### ►► Nota

- Si el remitente envía un documento cuyo tamaño es superior a Carta o Legal, por ejemplo, de 11 x 17 pulgadas, quizás su dispositivo lo reduzca automáticamente para enviarlo o lo divida o solo transmita parte del original.

1. [Compruebe que la impresora esté encendida.](#)

2. Desplace la pantalla INICIO y, a continuación, púntee en  **FAX**.

■ [Uso del Panel de control](#)

Aparecerá la pantalla de espera de fax.

3. Púntee en **List. funciones (Function list)**.

Se muestra la pantalla **List. funciones (Function list)**.

4. Púntee en **Configuración de papel FAX (FAX paper settings)**.

Se muestra la pantalla **Configuración de papel FAX (FAX paper settings)**.

5. Especifique la configuración.

FAX paper settings		
Page size	A4	A
Type	Plain paper	B
Paper src	Cassette (auto)	C
2-sidedPrintSetting	1-sided	D

**A. Tm. pág. (Page size)**

Seleccione el tamaño de página entre **A4**, **Carta (Letter)** o **Legal**.

**B. Tipo (Type)** (tipo de soporte)

El tipo de papel está establecido como **Papel normal (Plain paper)**.

**C. Ft papel (Paper src)** (Origen del papel)

Seleccione el cassette para alimentación de papel.

Seleccionar **Cassette (auto)** permite a la impresora alimentar papel desde el cassette 2 cuando el cassette 1 se queda sin papel en las condiciones siguientes.

- Hay cargado papel normal de tamaño A4, Carta o Legal en el cassette 1 y el cassette 2.
- Se ha seleccionado **Sí (Yes)** para **Cam. ali. auto (Auto feed switch)** en **Configuración de cassette (Cassette settings)**.

**D. Conf. imp. 2 caras (2-sidedPrintSetting)**

Seleccione impresión a doble cara o a una cara.

La impresión a doble cara está disponible para faxes en blanco y negro. Los faxes en color se imprimen a una cara independientemente de esta configuración.

Después de seleccionar **2 caras (2-sided)** para **Conf. imp. 2 caras (2-sidedPrintSetting)**, puntee **Avanzada (Advanced)** para especificar el lado de grapado.

**»» Nota**

- Cuando **Tm. pág. (Page size)** se define en **A4** o **Carta (Letter)**, los faxes recibidos se imprimen en las dos caras del papel.

6. Para volver a la pantalla de modo de espera de fax, pulse el botón **Atrás (Back)** dos veces.

## Recepción en memoria

Si la impresora no ha podido imprimir el fax recibido, este se guarda en la memoria de la impresora. La luz **Memoria FAX (FAX Memory)** está encendida y aparece **Recibido en memoria. (Received in memory.)** en la pantalla de pausa del fax.

### ►►► Importante

- Si se desenchufa el cable de alimentación, se eliminarán todos los faxes almacenados en la memoria de la impresora. La próxima vez que encienda la impresora, puntee en **OK** cuando haya aparecido una pantalla de confirmación. Se imprimirá la lista de los faxes eliminados de la memoria de la impresora (INFORME DE BORRADO DE MEMORIA (MEMORY CLEAR REPORT)).

Si la impresora recibe un fax en una de las siguientes condiciones, el fax recibido se guardará automáticamente en la memoria de la impresora.

- **La impresora está establecida para guardar faxes recibidos en su memoria:**

Si se selecciona **No imprimir (Do not print)** para **Documentos recibidos (Received documents)** en **Config. impresión automática (Auto print settings)**, bajo **Configuración del fax (FAX settings)**, los faxes recibidos se almacenan en la memoria de la impresora.

Puede imprimir los faxes guardados en la memoria de la impresora desde la pantalla **Referencia de memoria (Memory reference)** del menú Fax.

- [Impresión de documentos en la memoria de la impresora](#)

### ►►► Nota

- Para imprimir automáticamente los faxes recibidos, seleccione **Imprimir (Print)** para **Documentos recibidos (Received documents)** en **Config. impresión automática (Auto print settings)** en **Configuración del fax (FAX settings)**.

- [Config. impresión automática \(Auto print settings\)](#)

- **Se ha producido un error en la impresora:**

Si selecciona **Imprimir (Print)** para **Documentos recibidos (Received documents)** en **Config. impresión automática (Auto print settings)** en **Configuración del fax (FAX settings)**, los faxes recibidos se imprimirán automáticamente. Sin embargo, si se produce cualquiera de los siguientes errores, el fax recibido no se imprimirá. En su lugar, el documento se guardará en la memoria de la impresora.

Cuando haya resuelto el error, el fax almacenado en la memoria de la impresora se imprimirá automáticamente.

- La cantidad de tinta restante no es suficiente para imprimir un fax:

Sustituya el depósito de tinta.

- [Sustitución de los depósitos de tinta](#)

### ►►► Nota

- Se puede establecer que la impresora imprima de forma forzada el fax recibido aunque se haya agotado la tinta.

Establezca **Imprimir cuando tinta agotada (Print when out of ink)** en **Config. impresión automática (Auto print settings)** bajo el menú **Configuración del fax (FAX settings)** en **Imprimir (Print)**.

No obstante, puede que parte del fax, o todo, no se imprima puesto que no hay tinta.

Asimismo, el contenido del fax no se guardará en la memoria de la impresora.

Si la tinta ya se ha agotado, se recomienda seleccionar **No imprimir (Do not print)** para **Documentos recibidos (Received documents)** en **Config. impresión automática (Auto print settings)**, bajo **Configuración del fax (FAX settings)**, para guardar el fax recibido en la memoria de la impresora. Tras sustituir el depósito de tinta y seleccionar **Imprimir (Print)** para **Documentos recibidos (Received documents)** en **Config. impresión automática (Auto print settings)**, el fax almacenado en la memoria de la impresora se imprimirá automáticamente.

■ [Config. impresión automática \(Auto print settings\)](#)

- Se ha agotado el papel:

Cargue el papel y puntee **OK** en la pantalla táctil.

- Se ha cargado un tamaño del papel distinto al especificado por **Tm. pág. (Page size)** en **Configuración de papel FAX (FAX paper settings)**:

Cargue el mismo tamaño de papel que el especificado en **Tm. pág. (Page size)** en **Configuración de papel FAX (FAX paper settings)** y, continuación, puntee en **OK** en la pantalla táctil.

- **Ha pulsado el botón Parar (Stop) para cancelar la impresión de un fax:**

Pulse el botón **INICIO (HOME)** y puntee **FAX** para reanudar la impresión del fax.

## ▶▶▶ Nota

- La impresora puede almacenar hasta 250 páginas como máximo\* (máx. 30 documentos) de faxes en la memoria de la impresora.

\* En base a la tabla ITU-T N°. 1 (modo estándar)

- Si la memoria de la impresora se llena durante la recepción de memoria, solo se guardarán en la memoria las páginas que ya se hayan recibido. Imprima los faxes recibidos almacenados en la memoria de la impresora, guárdelos en la unidad flash USB o reenvíelos a la carpeta compartida del ordenador y, a continuación, elimínelos de la memoria de la impresora y pida al remitente que vuelva a enviar los faxes.

■ [Documentos guardados en la memoria de la impresora](#)

## **Recepción de faxes mediante funciones útiles**

- **Almacenamiento automático de faxes recibidos en una unidad flash USB**
- **Cómo enviar los faxes recibidos automáticamente a la carpeta compartida en el ordenador**
- **Recepción remota**
- **Cómo rechazar la recepción de un fax**
- **Uso del servicio de identificación de llamadas para rechazar llamadas**

# Almacenamiento automático de faxes recibidos en una unidad flash USB

Al recibir un fax, puede guardarlo automáticamente como PDF en una unidad flash USB.



En esta sección se describe el procedimiento para permitir que la impresora guarde automáticamente los faxes recibidos en una unidad flash USB.

## ►►► Importante

- No extraiga la unidad flash USB de la impresora cuando la impresora esté definida para guardar automáticamente faxes recibidos en una unidad flash USB.
- Por motivos de seguridad, recomendamos la copia de seguridad de los faxes guardados en una unidad flash USB en otros soportes de forma periódica para evitar incidentes imprevistos.
- No asumimos ninguna responsabilidad por los daños o pérdidas de datos producidos por cualquier motivo, ni siquiera durante el periodo de garantía.
- **Esperando proces. documento. (Awaiting document processing.)** se muestra en la pantalla de espera del fax y los faxes se almacenan en la memoria de la impresora cuando no lo hacen en la unidad flash USB debido a que la unidad flash USB no se ha insertado o no permite la escritura.

También puede guardar manualmente los faxes que se hayan guardado en la memoria de la impresora en la unidad flash USB. Elimine el fax innecesario de la memoria de la impresora tras guardarlo en la unidad flash USB.

- [Almacenamiento de documentos de la memoria de la impresora en una unidad flash USB](#)
- [Eliminación de documentos en la memoria de la impresora](#)

1. [Compruebe que la impresora esté encendida.](#)
2. [Inserte la unidad flash USB en el puerto de la unidad flash USB.](#)
3. Desplace la pantalla INICIO y, a continuación, puntee en  **Configurar (Setup)**.
  - [Uso del Panel de control](#)
4. Puntee  **Configuración dispositivo (Device settings)**.
5. Puntee en **Configuración del fax (FAX settings)**.
6. Puntee en **Config. guardar automáticamente (Auto save setting)**.
7. Puntee en **ON**.
8. Puntee en **Unidad flash USB (USB flash drive)**.

## »» Nota

- Se pueden guardar hasta 250 páginas o faxes como un archivo PDF.
- Se pueden guardar hasta 2000 archivos PDF en una unidad flash USB.
- Si se extrae la unidad flash USB o se llena cuando está en curso la acción de guardar los faxes, en la pantalla táctil se mostrará el mensaje de error. Puntee **OK** para descartar el error.
- El nombre de archivo y carpeta o los faxes guardados en la unidad flash USB siguen esta nomenclatura:
  - Nombre de carpeta: CANON\_SC\FAXDOC\0001
  - Nombre de archivo (extensión de archivo: PDF): números consecutivos, comenzando en FAX\_0001
  - Fecha del archivo: la fecha y la hora de almacenamiento, como se establecen en la impresora.

Para obtener más información sobre cómo ajustar la fecha y hora:

### ■ [Configuración de la fecha y la hora](#)

- Al extraer la unidad flash USB, defina la opción **Config. guardar automáticamente (Auto save setting)** en **OFF**.

# Cómo enviar los faxes recibidos automáticamente a la carpeta compartida en el ordenador

Puede reenviar los faxes recibidos a la carpeta compartida en el ordenador como archivos PDF automáticamente.

En esta sección se describe el procedimiento para permitir que la impresora reenvíe faxes recibidos a la carpeta compartida del ordenador automáticamente.

## »»» Importante

- No desconecte la impresora del ordenador mientras la impresora está configurada para reenviar faxes recibidos a la carpeta compartida del ordenador automáticamente.
- No asumimos ninguna responsabilidad por los daños o pérdidas de datos producidos por cualquier motivo, ni siquiera durante el periodo de garantía.
- **Esperando proces. documento. (Awaiting document processing.)** se muestra en la pantalla de espera del fax y los faxes se almacenan en la memoria del equipo cuando los faxes recibidos no se reenvían a la carpeta compartida porque la impresora no está conectada al ordenador o porque la configuración de carpeta compartida ha cambiado.
- Puede reenviar los faxes almacenados que se hayan guardado en la memoria de la impresora a la carpeta compartida en el ordenador manualmente. Elimine el fax innecesario de la memoria de la impresora después de reenviarlo a la carpeta compartida.

- [Reenvío de un documento en la memoria de la impresora a la carpeta compartida del ordenador](#)
- [Eliminación de documentos en la memoria de la impresora](#)

## »»» Nota

- Registre la carpeta de destino utilizando Quick Utility Toolbox de antemano.

Para obtener más información sobre cómo registrar la carpeta de destino:

- Para Windows:
  - Configuración de la carpeta de destino
- Para Mac OS:
  - Configuración de la carpeta de destino

1. [Compruebe que la impresora esté encendida.](#)

2. Asegúrese de que la impresora esté conectada al ordenador de destino.

3. Desplace la pantalla INICIO y, a continuación, puntee en  **Configurar (Setup).**

- [Uso del Panel de control](#)

4. Puntee  **Configuración dispositivo (Device settings).**



5. Puntee en **Configuración del fax (FAX settings)**.
6. Puntee en **Config. guardar automáticamente (Auto save setting)**.
7. Puntee en **ON**.
8. Puntee en **Carpeta de destino (Destination folder)**.
9. Seleccione una carpeta compartida.

#### ▶▶▶ Nota

- Cuando especifique un código PIN para una carpeta registrada, aparece una pantalla que le solicita que introduzca un código PIN. La introducción del código PIN le permite asignar la carpeta compartida como destino.

#### ▶▶▶ Nota

- Se pueden reenviar hasta 250 páginas o faxes como un archivo PDF.
- Puede reenviar hasta 2000 archivos PDF a la carpeta compartida del ordenador.
- Si la impresora se desconecta del ordenador o si se producen errores de escritura en el ordenador mientras se están guardando faxes, se muestra el mensaje de error en la pantalla táctil. Puntee **OK** para descartar el error.
- Los faxes reenviados a la carpeta compartida se nombran con el número de serie a partir de FAX\_0001 (extensión de archivo: PDF).
- Al desconectar la impresora del ordenador, defina **Config. guardar automáticamente (Auto save setting)** en **OFF**.

## Recepción remota

Si la impresora está situada lejos del teléfono, descuelgue el auricular conectado a la impresora y marque 25 (ID de recepción remota) para recibir los faxes (recepción remota).

- Si utiliza una línea de pulso rotativo, cambie temporalmente el teléfono a la marcación por tonos. Para obtener más información sobre cómo cambiar a la marcación por tonos, consulte el manual de instrucciones del teléfono.
- En el caso de que la impresora tenga conectado un equipo contestador que pueda realizar operaciones de control remoto, el código de seguridad de esta función puede ser el mismo que el de la recepción remota. En este caso, cambie el ID de recepción remota en **ID de recepción remota (Remote RX ID)** en **Recepción remota (Remote RX)** en **Configuración de FAX avanzada (Advanced FAX settings)** en **Configuración del fax (FAX settings)**.

■ [Configuración de FAX avanzada \(Advanced FAX settings\)](#)

La recepción remota se puede deshabilitar.

## Cómo rechazar la recepción de un fax

Se puede establecer que la impresora rechace los faxes sin información de remitente o los de determinados remitentes.

Seleccione una de las condiciones siguientes para rechazar los faxes.

- Faxes sin identificación de remitente.
- Faxes de remitentes no registrados en el directorio de la impresora.
- Faxes de remitentes registrados en la impresora como números rechazados.

Seleccione una condición de rechazo de fax conforme al procedimiento que se indica a continuación.

1. [Compruebe que la impresora esté encendida.](#)

2. Desplace la pantalla INICIO y, a continuación, puntee en  **Configurar (Setup).**

■ [Uso del Panel de control](#)

3. Puntee  **Configuración dispositivo (Device settings).**

4. Puntee en **Configuración del fax (FAX settings).**

5. Puntee en **Control de seguridad (Security control).**

6. Puntee en **Rechazo de recepción de fax (FAX reception reject).**

7. Puntee en **ON.**

8. Seleccione una condición de rechazo de recepción de fax.

### **Sin info. de remitente (No sender info.)**

Rechaza los faxes que no incluyan la identificación de remitente.

### **No está en el directorio (Not in directory)**

Rechaza faxes de los remitentes no registrados en el directorio de la impresora.

### **Números rechazados (Rejected numbers)**

Rechaza los faxes de los remitentes registrados en la impresora como números rechazados.

Para obtener detalles sobre la forma de registrar números rechazados, consulte [Cómo registrar un número rechazado.](#)

## ▶▶▶ Nota

- Cuando la impresora rechaza la recepción, se muestra **Recepción rechazada. (Reception rejected.)** en la pantalla de espera del fax.
- Cuando se selecciona otra configuración distinta a **Sin info. de remitente (No sender info.)** también se rechazan los faxes sin identificación de remitente.

## Cómo registrar un número rechazado

Registre el número rechazado mediante el procedimiento que se indica a continuación.

1. Cuando se muestre la pantalla de confirmación para registrar el número rechazado, puntee en **Sí (Yes)**.
2. Seleccione un número de registro.
3. Seleccione un método de registro.
4. Registre el número rechazado.

Registre el número rechazado en función del método de registro.

- **Introduciendo el número (By entering the number)**

Al seleccionar este método de registro, aparece la pantalla que permite registrar el número de teléfono/fax.

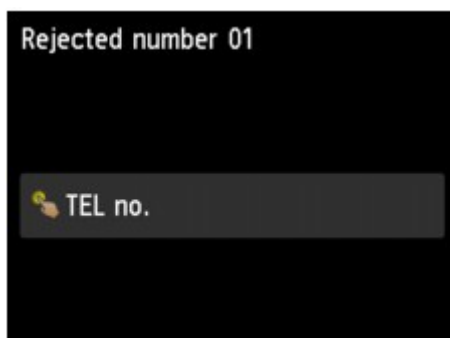

Puntee el campo de entrada de números de fax/teléfono para mostrar la pantalla para introducir el número de fax/teléfono. Introduzca el número de fax/teléfono que desee registrar y, a continuación, puntee en **OK**.

- **En registro llamadas salientes (From outgoing call log)**

Al seleccionar este método de registro, aparece la pantalla que permite seleccionar el número de teléfono/fax de los registros de llamadas salientes.

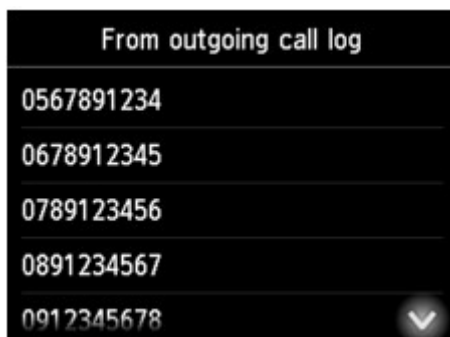

Puntee un número de fax/teléfono que desee registrar.

- **En registro llamadas entrantes (From incoming call log)**

Al seleccionar este método de registro, aparece la pantalla que permite seleccionar el número de teléfono/fax o el nombre de los registros de llamadas entrantes.



Puntee un número de fax/teléfono o un nombre que desee registrar.

#### »»» Nota

- Puede que el método de registro no esté disponible en función del país o la región de compra.

5. Puntee **Registrar (Register)** para terminar el registro.

#### »»» Nota

- Para registrar otro número rechazado, seleccione otro número de registro y, a continuación, registre el número rechazado.

Se pueden registrar hasta 10 números rechazados.

- Se puede imprimir la lista de los números rechazados (LISTA DE NÚMEROS RECHAZADOS (REJECTED NUMBER LIST)).

#### ■ [Resumen de informes y listas](#)

- Para cambiar el número rechazado registrado:
  1. Seleccione un número rechazado registrado que desee cambiar.
  2. Puntee en **Editar (Edit)**.
  3. Puntee en el campo de introducción de números de fax/teléfono.

Se mostrará la pantalla para cambiar el número rechazado registrado.
  4. Cambie el número rechazado registrado de la misma manera que al realizar el registro.
  5. Concluya el registro de la misma manera que al realizar el registro.
- Para eliminar el número rechazado registrado:
  1. Seleccione un número rechazado registrado que desee eliminar.
  2. Puntee en **Eliminar (Delete)**.

Aparecerá la pantalla de confirmación.
  3. Puntee en **Sí (Yes)**.
- También puede registrar el número rechazado punteando en **List. funciones (Function list)** en la pantalla de pausa del fax y seleccionando, a continuación, **Números rechazados (Rejected numbers)** en **Registro n.º TEL (TEL number registration)**.

## Uso del servicio de identificación de llamadas para rechazar llamadas

Si se suscribe al servicio de identificación de llamadas, la impresora detectará el ID del remitente. Si el ID del remitente coincide con la condición especificadas en este ajuste, la impresora rechazará la llamada de teléfono o la recepción del fax del remitente.

### »» Nota

- Esta opción quizás no sea compatible en función del país o la región de compra.  
Póngase en contacto con su compañía telefónica para comprobar si proporciona este servicio.

Especifique la configuración mediante el procedimiento que se indica a continuación.

1. [Compruebe que la impresora esté encendida.](#)

2. Desplace la pantalla INICIO y, a continuación, puntee en  **Configurar (Setup).**

■ [Uso del Panel de control](#)

3. Puntee  **Configuración dispositivo (Device settings).**

4. Puntee en **Configuración del fax (FAX settings).**

5. Puntee en **Control de seguridad (Security control).**

6. Puntee en **Rechazo de llamadas (Caller rejection).**

7. Puntee en **Sí (Yes).**

Se muestra la pantalla **Condic. rechazo llamadas (Caller rejection conditions).**

8. Especifique las condiciones de rechazo.

Puntee un elemento de configuración y seleccione **Aceptar (Accept)** o **Rechazar (Reject).**

#### **Nº anónimo (Anonymous no.)**

Selecciona si se rechaza una llamada de teléfono o la recepción de un fax de un número anónimo.

#### **Nº fuera de área (Out of area no.)**

Selecciona si se rechaza una llamada de teléfono o la recepción de un fax que proceda de fuera del área del servicio suscrito.

#### **Números rechazados (Rejected numbers)**

Selecciona si se rechaza una llamada de teléfono o la recepción de un fax de los números especificados.

9. Puntee en **OK** para concluir la especificación de las condiciones de rechazo.

Si selecciona **Rechazar (Reject)** para **Nº rechazado (Rejected numbers)**, se muestra **¿Registrar números rechazados? (Register rejected numbers?)** en la pantalla táctil. Puntee en **Sí (Yes)** y, a continuación, registre el número rechazado.

Para obtener detalles sobre la forma de registrar números rechazados, consulte [Cómo registrar un número rechazado](#).

#### **»» Nota**

- Aunque seleccione **Rechazar (Reject)**, la impresora sonará una vez.  
(Puede que la impresora no suene en función del país o la región de compra.)

## Otras funciones de fax útiles

- ▶ **Uso de servicios de información**
- ▶ **Transmisión/recepción de faxes con ECM**
- ▶ **Documentos guardados en la memoria de la impresora**
- ▶ **Resumen de informes y listas**



## Uso de servicios de información

Puede utilizar varios servicios de información como, por ejemplo, los que proporcionan los bancos, o hacer reservas de avión u hotel. Como estos servicios requieren la marcación por tonos, es preciso cambiar temporalmente a la marcación por tonos si la impresora está conectada a una línea de pulso rotativo.

- [Uso de la línea de tonos](#)
- [Uso de la línea de pulso rotativo](#)

### ►►► Importante

- Quizás necesite ponerse en contacto con los proveedores de tales servicios para obtener información sobre los mismos. Para conocer todos los detalles, póngase en contacto con los proveedores de los servicios.

## Uso de la línea de tonos

- **Marcación con la función Marcar colgado**

### ►►► Nota

- Puede utilizar la función Marcar colgado solo cuando **Configuración tecla colgar (Hook key setting)** en **Control de seguridad (Security control)** dentro de **Configuración del fax (FAX settings)** esté definida en **Activar (Enable)**.

- [Control de seguridad \(Security control\)](#)

1. [Compruebe que la impresora esté encendida.](#)

2. Desplace la pantalla INICIO y, a continuación, puntee en  **FAX**.

- [Uso del Panel de control](#)

Aparecerá la pantalla de espera de fax.

3. Puntee en .

4. Marque el número del servicio de información.

5. Cuando conteste el mensaje grabado del servicio de información, puntee en los números mediante la tecla numérica conforme indique el mensaje.

6. Puntee en  para terminar de utilizar del servicio.

- **Marcación utilizando el teléfono conectado a la impresora**

1. [Compruebe que la impresora esté encendida.](#)

2. Desplace la pantalla INICIO y, a continuación, puntee en  **FAX**.

- [Uso del Panel de control](#)

Aparecerá la pantalla de espera de fax.

3. Descuelgue el auricular del teléfono.

4. Utilice el teléfono para marcar el número del servicio de información.

5. Cuando conteste el mensaje grabado del servicio de información, utilice el teléfono para pulsar los números conforme indique el mensaje.
6. Cuelgue el teléfono para dejar de usar el servicio.

## Uso de la línea de pulso rotativo

- **Marcación con la función Marcar colgado**

### »» Nota

- Puede utilizar la función Marcar colgado solo cuando **Configuración tecla colgar (Hook key setting)** en **Control de seguridad (Security control)** dentro de **Configuración del fax (FAX settings)** esté definida en **Activar (Enable)**.

- [Control de seguridad \(Security control\)](#)

1. [Compruebe que la impresora esté encendida.](#)

2. Desplace la pantalla INICIO y, a continuación, puntee en  **FAX**.

- [Uso del Panel de control](#)

Aparecerá la pantalla de espera de fax.

3. Puntee en .

4. Marque el número del servicio de información.

5. Cuando conteste el mensaje grabado del servicio de información, puntee en la tecla de tono para cambiar a la marcación por tonos.

6. Puntee en los números mediante la tecla numérica conforme indique el mensaje.

7. Puntee en  para terminar de utilizar del servicio.

- **Marcación utilizando el teléfono conectado a la impresora**

1. [Compruebe que la impresora esté encendida.](#)

2. Desplace la pantalla INICIO y, a continuación, puntee en  **FAX**.

- [Uso del Panel de control](#)

Aparecerá la pantalla de espera de fax.

3. Descuelgue el auricular del teléfono.

4. Utilice el teléfono para marcar el número del servicio de información.

5. Cuando conteste el mensaje grabado del servicio de información, utilice el teléfono para cambiar a la marcación por tonos.

Cuando se marca el número del servicio de información con el teléfono conectado a la impresora, es imposible utilizar la impresora para cambiar a la marcación por tonos. Para obtener información sobre cómo cambiar a la marcación por tonos, consulte el manual de instrucciones del teléfono.

6. Utilice el teléfono para pulsar los números conforme indique el mensaje.
7. Cuelgue el teléfono para dejar de usar el servicio.

## Transmisión/recepción de faxes con ECM

Esta impresora está configurada para enviar/recibir faxes en modo ECM (modo de corrección de errores). Si el dispositivo de fax del destinatario es compatible con ECM, ECM corrige los errores automáticamente y vuelve a enviar el fax.

### »» Nota

- Si el dispositivo de fax del destinatario o del remitente no es compatible con ECM, el fax se enviará/recibirá sin la corrección de errores automática.
- Para recibir faxes en color, compruebe que la opción **ECM RX** en **Config. comunicación avanzada (Adv. communication settings)** en **Configuración de FAX avanzada (Advanced FAX settings)** dentro de **Configuración del fax (FAX settings)** se ha definido en **ON**.

- [Configuración de FAX avanzada \(Advanced FAX settings\)](#)

Para desactivar la transmisión/recepción con ECM, defina **ECM TX** y **ECM RX** bajo el menú **Config. comunicación avanzada (Adv. communication settings)** en **OFF**.

- Cuando está activado ECM, la transmisión puede durar más.

## Documentos guardados en la memoria de la impresora

Si no se ha llevado a cabo el envío de un fax, o si la impresora no ha podido imprimir los faxes recibidos, dichos faxes se almacenarán en la memoria de la impresora.

Si se produce un error durante una transmisión de fax, el documento no se guarda en la memoria de la impresora.

En los casos siguientes, la impresora no es capaz de imprimir el fax recibido, por lo que lo guarda automáticamente en su memoria.

- La cantidad de tinta restante no es suficiente para imprimir un fax.
- Al agotarse el papel.
- Se ha cargado un tamaño del papel distinto al especificado por **Tm. pág. (Page size)** en **Configuración de papel FAX (FAX paper settings)**.
- Se ha seleccionado la opción **No imprimir (Do not print)** para **Documentos recibidos (Received documents)** en **Config. impresión automática (Auto print settings)**, bajo **Configuración del fax (FAX settings)**.
- Al pulsar el botón **Parar (Stop)** para cancelar la impresión del fax que se está recibiendo.

### ►►► Importante

- Si se desenchufa el cable de alimentación de la impresora, se eliminarán todos los faxes almacenados en la memoria de la impresora.

Para obtener información detallada sobre cómo desenchufar el cable de alimentación, consulte [Desconexión del equipo](#).

Puede imprimir o eliminar los faxes guardados en la memoria de la impresora. También puede guardar los faxes recibidos almacenados en la memoria de la impresora en la unidad flash USB o reenviar los faxes recibidos almacenados en la memoria de la impresora a la carpeta compartida del ordenador.

- Para imprimir un documento desde la memoria de la impresora:
  - [Impresión de documentos en la memoria de la impresora](#)
- Para eliminar un documento de la memoria de la impresora:
  - [Eliminación de documentos en la memoria de la impresora](#)
- Para guardar un documento en una unidad flash USB
  - [Almacenamiento de documentos de la memoria de la impresora en una unidad flash USB](#)
- Para reenviar un documento a la carpeta compartida en el ordenador
  - [Reenvío de un documento en la memoria de la impresora a la carpeta compartida del ordenador](#)

### ►►► Nota

- Al confirmar, imprimir o eliminar un documento guardado en la memoria de la impresora, hay que identificarlo por su número de transacción. Si desconoce el número de transacción del documento que le interesa, imprima primero la lista de documentos (LISTA MEMORIA (MEMORY LIST)).

Para obtener información detallada acerca de la forma de imprimir la LISTA MEMORIA (MEMORY LIST), consulte [Impresión de documentos en la memoria de la impresora](#).

# Impresión de documentos en la memoria de la impresora

Puede imprimir un documento especificado desde la memoria de la impresora o imprimir todos los documentos recibidos de la memoria de una sola vez.

Al imprimir un documento especificado, hay que identificarlo por su número de transacción. Si desconoce el número de transacción del documento que le interesa, imprima primero la lista de documentos (LISTA MEMORIA (MEMORY LIST)).

1. [Compruebe que la impresora esté encendida.](#)
2. [Cargue el papel.](#)

3. Desplace la pantalla INICIO y, a continuación, puntee en  FAX.

## ■ [Uso del Panel de control](#)

Aparecerá la pantalla de espera de fax.

4. Puntee en **List. funciones (Function list)**.

Se muestra la pantalla **List. funciones (Function list)**.

5. Puntee en **Referencia de memoria (Memory reference)**.

Se muestra la lista de memoria.



A. Fecha y hora de la transacción y número de fax/teléfono

B. Número de transacción (TX/RX n.º)

Un número de transacción entre "0001" y "4999" indica el envío de un documento.

Un número de transacción entre "5001" y "9999" indica la recepción de un documento.

C. Información del color

**Color** se muestra para la transmisión/recepción de color. No se muestra nada para la transmisión/recepción de blanco y negro.

## »» Nota

- Si no hay ningún documento guardado en la memoria de la impresora, aparece **No hay ningún documento en la memoria (There is no document in memory.)**. Puntee **OK** para volver a la pantalla anterior.

### 6. Seleccione un menú de impresión.

- Para imprimir la lista de memoria (LISTA MEMORIA (MEMORY LIST)):

Puede imprimir una lista de los documentos de la memoria de la impresora punteando en **Imp lista doc (Print doc. list)**.

Cuando aparezca la pantalla de confirmación de impresión, puntee **Sí (Yes)**. Se inicia la impresión.

LISTA MEMORIA (MEMORY LIST) La lista de memoria muestra el número de transacción de los faxes no enviados o no impresos (N° TX/RX), el modo de transacción, el número de teléfono del destinatario y la fecha y hora de la transacción.

Un número de transacción entre "0001" y "4999" en LISTA MEMORIA (MEMORY LIST) indica el envío de un documento. Un número de transacción entre "5001" y "9999" en LISTA MEMORIA (MEMORY LIST) indica la recepción de un documento.

- Para especificar un documento que desea imprimir:

Seleccione el documento que desea imprimir en la pantalla **Lista de memoria (Memory list)**, puntee **Impr. doc. especificado (Print specified document)**.

## »» Nota

- Si el documento especificado no está guardado en la memoria de la impresora, aparece **No existe ningún documento que se pueda imprimir. (There is no document that can be printed.)**. Puntee **OK** para volver a la pantalla anterior.

Se muestra la pantalla de confirmación para seleccionar si desea imprimir solo la primera página del documento.

Cuando se selecciona **Sí (Yes)**, sólo se imprime la primera página del documento. El documento permanecerá guardado en la memoria de la impresora.

Cuando se selecciona **No**, se imprimen todas las páginas del documento. Aparecerá la pantalla que permite confirmar la eliminación del documento impreso en la memoria de la impresora después de la impresión.

- Para imprimir todos los documentos almacenado en la memoria de la impresora:

Puntee en **Proces. lotes (Batch process)** y, a continuación, puntee en **Impr. todos los doc. RX (Print all RX documents)**.

Cuando aparezca la pantalla de confirmación de impresión, puntee **Sí (Yes)**. Se imprimen todos los documentos de la memoria de la impresora.

Cada vez que se imprima un documento, aparecerá la pantalla que permite confirmar la eliminación del documento impreso en la memoria de la impresora.

Si puntea en **Sí (Yes)**, el documento impreso se elimina de la memoria de la impresora.

## Eliminación de documentos en la memoria de la impresora

Puede eliminar un documento especificado de la memoria de la impresora o eliminar todos los documentos de la memoria de una sola vez.

### »» Nota

- Al eliminar un documento especificado, hay que identificarlo por su número de transacción. Si desconoce el número de transacción del documento que le interesa, imprima primero la lista de documentos (LISTA MEMORIA (MEMORY LIST)).

■ [Impresión de documentos en la memoria de la impresora](#)

- [Compruebe que la impresora esté encendida.](#)

- Desplace la pantalla INICIO y, a continuación, puntee en  FAX.

■ [Uso del Panel de control](#)

Aparecerá la pantalla de espera de fax.

- Puntee en **List. funciones (Function list)**.

Se muestra la pantalla **List. funciones (Function list)**.

- Puntee en **Referencia de memoria (Memory reference)**.

Se muestra la lista de memoria.



A. Fecha y hora de la transacción y número de fax/teléfono

B. Número de transacción (TX/RX n.º)

Un número de transacción entre "0001" y "4999" indica el envío de un documento.

Un número de transacción entre "5001" y "9999" indica la recepción de un documento.

C. Información del color

**Color** se muestra para la transmisión/recepción de color. No se muestra nada para la transmisión/recepción de blanco y negro.



## »» Nota

- Si no hay ningún documento guardado en la memoria de la impresora, aparece **No hay ningún documento en la memoria (There is no document in memory.)**. Puntee **OK** para volver a la pantalla anterior.

### 5. Seleccione un menú de eliminación.

- Para especificar un documento que desea eliminar:

Seleccione el documento que desea eliminar en la pantalla **Lista de memoria (Memory list)**, puntee **Elim. doc. especificado (Delete specified doc.)**.

## »» Nota

- Si el documento especificado no está guardado en la memoria de la impresora, aparece **No existe ningún documento que se pueda eliminar. (There is no document that can be deleted.)**. Puntee **OK** para volver a la pantalla anterior.

Aparecerá la pantalla de confirmación.

Si selecciona **Sí (Yes)**, se elimina el documento especificado de la memoria de la impresora.

- Para eliminar todos los documentos almacenados en la memoria de la impresora:

Puntee en **Proces. lotes (Batch process)** y, a continuación, puntee en **Eliminar todos los doc. (Delete all documents)**.

Aparecerá la pantalla de confirmación.

Si selecciona **Sí (Yes)**, todos los documentos se eliminan de la memoria de la impresora.

# Almacenamiento de documentos de la memoria de la impresora en una unidad flash USB

Puede guardar los faxes recibidos almacenados en la memoria de la impresora en una unidad flash USB como archivos PDF mediante el panel de control de la impresora.

Puede guardar un documento específico de la memoria de la impresora en la unidad flash USB o guardar de una vez todos los documentos de la memoria en la unidad flash USB.

## »»» Importante

- No extraiga la unidad flash USB de la impresora hasta que no se hayan guardado los datos por completo.
- Por motivos de seguridad, recomendamos la copia de seguridad de los faxes guardados en una unidad flash USB en otros soportes de forma periódica para evitar incidentes imprevistos.
- No asumimos ninguna responsabilidad por los daños o pérdidas de datos producidos por cualquier motivo, ni siquiera durante el periodo de garantía.

## »»» Nota

- Al guardar un documento específico, hay que identificarlo por su número de transacción. Si desconoce el número de transacción del documento que le interesa, imprima primero la lista de documentos (LISTA MEMORIA (MEMORY LIST)).

### ■ [Impresión de documentos en la memoria de la impresora](#)

- Después de guardar el fax de la memoria de la impresora en la unidad flash USB, el fax seguirá almacenado en la memoria de la impresora.

Para obtener información detallada acerca de cómo eliminar el fax de la memoria de la impresora, consulte [Eliminación de documentos en la memoria de la impresora](#).

1. [Compruebe que la impresora esté encendida.](#)
2. [Inserte la unidad flash USB en el puerto de la unidad flash USB.](#)

3. Desplace la pantalla INICIO y, a continuación, puntee en  **FAX**.

### ■ [Uso del Panel de control](#)

Aparecerá la pantalla de espera de fax.

4. Puntee en **List. funciones (Function list)**.  
Se muestra la pantalla **List. funciones (Function list)**.
5. Puntee en **Referencia de memoria (Memory reference)**.  
Se muestra la lista de memoria.



A. Fecha y hora de la transacción y número de fax/teléfono

B. Número de transacción (TX/RX n.º)

Un número de transacción entre "0001" y "4999" indica el envío de un documento.

Un número de transacción entre "5001" y "9999" indica la recepción de un documento.

C. Información del color

**Color** se muestra para la transmisión/recepción de color. No se muestra nada para la transmisión/recepción de blanco y negro.

### »»» Nota

- Si no hay ningún documento guardado en la memoria de la impresora, aparece **No hay ningún documento en la memoria (There is no document in memory.)**. Puntee **OK** para volver a la pantalla anterior.

6. Seleccione un menú para guardar.

- Para especificar un documento que guardar en la unidad flash USB:

Seleccione el documento que desea guardar en la pantalla **Lista de memoria (Memory list)**, puntee **Guar. doc. especificado (Save specified document)**.

### »»» Nota

- Si el documento especificado no está guardado en la memoria de la impresora, aparece **No existe ningún documento que se pueda guardar. (There is no document that can be saved.)**. Puntee **OK** para volver a la pantalla anterior.

Puntee en **Unidad flash USB (USB flash drive)** como destino. El documento especificado se guardará en la unidad flash USB.

- Para guardar todos los documentos recibidos que se hayan guardado en la memoria de la impresora en la unidad flash USB:

Puntee en **Proces. lotes (Batch process)** y, a continuación, puntee en **Guardar todos doc. RX (Save all RX documents)**.

Puntee en **Unidad flash USB (USB flash drive)** como destino. Todos los documentos se guardan en la unidad flash USB.

### »»» Nota

- Se pueden guardar hasta 250 páginas o faxes como un archivo PDF.
- Se pueden guardar hasta 2000 archivos PDF en una unidad flash USB.

- Los faxes se guardan según el orden del número de transacción cuando se selecciona **Guardar todos doc. RX (Save all RX documents)**.
- Si se extrae la unidad flash USB o se llena cuando está en curso la acción de guardar los faxes, en la pantalla táctil se mostrará el mensaje de error. Puntee **OK** para descartar el error.
- El nombre de archivo y carpeta o los faxes guardados en la unidad flash USB siguen esta nomenclatura:
  - Nombre de carpeta: CANON\_SC\FAXDOC\0001
  - Nombre de archivo (extensión de archivo: PDF): números consecutivos, comenzando en FAX\_0001
  - Fecha del archivo: la fecha y la hora de almacenamiento, como se establecen en la impresora.

Para obtener más información sobre cómo ajustar la fecha y hora:

■ [Configuración de la fecha y la hora](#)

## Reenvío de un documento en la memoria de la impresora a la carpeta compartida del ordenador

Puede reenviar los faxes recibidos almacenados en la memoria de la impresora en una carpeta compartida en el equipo como archivos PDF mediante el panel de control de la impresora.

Puede reenviar un documento específico de la memoria de la impresora a la carpeta compartida del ordenador o reenviar a la vez todos los documentos de su memoria a la carpeta compartida del ordenador.

### ►►► Importante

- No desconecte la impresora del ordenador mientras la impresora reenvía faxes recibidos a la carpeta compartida del ordenador.
- No asumimos ninguna responsabilidad por los daños o pérdidas de datos producidos por cualquier motivo, ni siquiera durante el periodo de garantía.

### ►►► Nota

- Registre la carpeta de destino utilizando Quick Utility Toolbox de antemano.

Para obtener más información sobre cómo registrar la carpeta de destino:

- Para Windows:
  - Configuración de la carpeta de destino
- Para Mac OS:
  - Configuración de la carpeta de destino
- Al reenviar un documento especificado, hay que identificarlo por su número de transacción. Si desconoce el número de transacción del documento que le interesa, imprima primero la lista de documentos (LISTA MEMORIA (MEMORY LIST)).
  - [Impresión de documentos en la memoria de la impresora](#)
- Después de reenviar el fax de la memoria de la impresora a la carpeta compartida del ordenador, el fax seguirá almacenado en la memoria de la impresora.

Para obtener información detallada acerca de cómo eliminar el fax de la memoria de la impresora, consulte [Eliminación de documentos en la memoria de la impresora](#).

1. [Compruebe que la impresora esté encendida.](#)
2. Asegúrese de que la impresora esté conectada al ordenador de destino.

3. Desplace la pantalla INICIO y, a continuación, puntee en  FAX.

- [Uso del Panel de control](#)

Aparecerá la pantalla de espera de fax.

4. Puntee en **List. funciones (Function list)**.

Se muestra la pantalla **List. funciones (Function list)**.

5. Puntee en **Referencia de memoria (Memory reference)**.

Se muestra la lista de memoria.

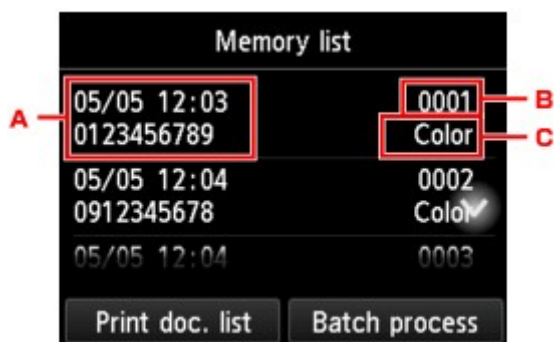

A. Fecha y hora de la transacción y número de fax/teléfono

B. Número de transacción (TX/RX n.º)

Un número de transacción entre "0001" y "4999" indica el envío de un documento.

Un número de transacción entre "5001" y "9999" indica la recepción de un documento.

C. Información del color

**Color** se muestra para la transmisión/recepción de color. No se muestra nada para la transmisión/recepción de blanco y negro.

►►► **Nota**

- Si no hay ningún documento guardado en la memoria de la impresora, aparece **No hay ningún documento en la memoria (There is no document in memory.)**. Puntee **OK** para volver a la pantalla anterior.

6. Seleccione un menú de reenvío.

- Para especificar un documento que reenviar a la carpeta compartida en el ordenador:

Seleccione el documento que desea reenviar en la pantalla **Lista de memoria (Memory list)**, puntee **Guar. doc. especificado (Save specified document)**.

►►► **Nota**

- Si el documento especificado no está guardado en la memoria de la impresora, aparece **No existe ningún documento que se pueda reenviar. (There is no document that can be forwarded.)**. Puntee **OK** para volver a la pantalla anterior.

Puntee en **Carpeta de destino (Destination folder)** como destino.

Puntee en una carpeta de destino para reenviar el documento especificado a la carpeta compartida en el ordenador.

►►► **Nota**

- Cuando especifique un código PIN para una carpeta registrada, aparece una pantalla que le solicita que introduzca un código PIN. La introducción del código PIN le permite asignar la carpeta compartida como destino.

- Para reenviar todos los documentos recibidos que se hayan guardado en la memoria de la impresora a la carpeta compartida en el ordenador:

Puntee en **Proces. lotes (Batch process)** y, a continuación, puntee en **Guardar todos doc. RX (Save all RX documents)**.

Puntee en **Carpeta de destino (Destination folder)** como destino.

Puntee en una carpeta de destino para reenviar todos los documentos a la carpeta compartida en el ordenador.

### »» Nota

- Cuando especifique un código PIN para una carpeta registrada, aparece una pantalla que le solicita que introduzca un código PIN. La introducción del código PIN le permite asignar la carpeta compartida como destino.

### »» Nota

- Se pueden reenviar hasta 250 páginas o faxes como un archivo PDF.
- Se pueden reenviar hasta 2000 archivos PDF en una unidad flash USB.
- Los faxes se reenvían según el orden del número de transacción cuando se selecciona **Guardar todos doc. RX (Save all RX documents)**.
- Si la impresora se desconecta del ordenador o si se producen errores de escritura en el ordenador mientras se está realizando el reenvío de faxes, se muestra el mensaje de error en la pantalla táctil. Puntee **OK** para descartar el error.
- Los faxes reenviados a la carpeta compartida se nombran con el número de serie a partir de FAX\_0001 (extensión de archivo: PDF).

## Resumen de informes y listas

La impresora imprime automáticamente el informe de envío o de recepción de faxes. Puede imprimir la lista del número de fax/teléfono o la configuración actual.



■ [Tipo de informes y listas](#)

■ [Impresión de informe o lista](#)

### Tipo de informes y listas

Informe o lista	Descripción
INFORME DE ACTIVIDAD (ACTIVITY REPORT)	<p>Muestra las operaciones de fax recientes a la vista.</p> <ul style="list-style-type: none"><li>• El INFORME DE ACTIVIDAD (ACTIVITY REPORT) se puede imprimir manualmente. Para información detallada sobre los procedimientos de impresión, consulte <a href="#">Impresión de informe o lista</a>.</li><li>• El * (asterisco) se adjunta al historial ya impreso en el INFORME DE ACTIVIDAD (ACTIVITY REPORT).</li><li>• Si selecciona <b>Imprimir (Print)</b> para <b>Informe de actividad (Activity report)</b> en <b>Config. impresión automática (Auto print settings)</b> bajo <b>Configuración del fax (FAX settings)</b>, la impresora imprime automáticamente el INFORME DE ACTIVIDAD (ACTIVITY REPORT) de los 20 historiales de faxes enviados y recibidos.</li></ul> <p>■ <a href="#">Config. impresión automática (Auto print settings)</a></p>
Lista de Directorio <ul style="list-style-type: none"><li>• LISTA NÚMEROS TEL. DESTINATARIO (RECIPIENT TELEPHONE NUMBER LIST)</li><li>• LISTA Nº DE TELÉFONOS MARCACIÓN EN GRUPO (GROUP DIAL TELEPHONE NO. LIST)</li></ul>	<p>Se enumeran los números y nombres registrados.</p> <p>Puede imprimir las listas del destinatario y marcación por grupo.</p> <p>Para información detallada sobre los procedimientos de impresión, consulte <a href="#">Impresión de informe o lista</a>.</p>
LISTA DATOS DE USUARIO (USER'S DATA LIST)	<p>Confecciona una lista de los ajustes en uso de la impresora y de la información de remitente registrada.</p> <p>Para información detallada sobre los procedimientos de impresión, consulte <a href="#">Impresión de informe o lista</a>.</p>
LISTA MEMORIA (MEMORY LIST)	<p>Confecciona una lista de los documentos que haya guardados en ese momento en la memoria de la impresora.</p> <p>Para información detallada sobre los procedimientos de impresión, consulte <a href="#">Impresión de informe o lista</a>.</p>



	<p><b>»»» Nota</b></p> <ul style="list-style-type: none"> <li>Después de seleccionar <b>Referencia de memoria (Memory reference)</b> para mostrar la pantalla <b>Lista de memoria (Memory list)</b>, puede imprimir LISTA MEMORIA (MEMORY LIST) pulsando <b>Imp lista doc (Print doc. list)</b>.</li> </ul> <p> <a href="#">Impresión de documentos en la memoria de la impresora</a></p>
LISTA DE NÚMEROS RECHAZADOS (REJECTED NUMBER LIST)	<p>Confecciona una lista de los números rechazados.</p> <p>Para información detallada sobre los procedimientos de impresión, consulte <a href="#">Impresión de informe o lista</a>.</p>
HISTORIAL DE LLAMADAS (CALLER HISTORY)	<p>Incluye el historial de llamadas.</p> <p>Esta lista está disponible cuando se ha suscrito un servicio de identificación de llamadas.</p> <p>Para información detallada sobre los procedimientos de impresión, consulte <a href="#">Impresión de informe o lista</a>.</p> <p>Esta lista quizás no sea compatible en función del país o la región de compra.</p>
INFORME DE TX (TX REPORT)/INFORME ERROR DE TX (ERROR TX REPORT)	<p>Después de cada transmisión se imprime cualquiera de estos informes.</p> <ul style="list-style-type: none"> <li>De fábrica viene establecido que la impresión de INFORME ERROR DE TX (ERROR TX REPORT) sólo se produzca cuando haya un error de transmisión.</li> </ul> <p>Puede configurar la impresora para imprimir el INFORME DE TX (TX REPORT) cada vez que se envíe un documento, o bien desactivar la impresión del informe seleccionando <b>Informe de TX (TX report)</b> en <b>Config. impresión automática (Auto print settings)</b>, bajo <b>Configuración del fax (FAX settings)</b>.</p> <p>También podrá especificar la configuración de impresión de forma que se imprima la primera página del fax junto con el informe.</p> <p> <a href="#">Config. impresión automática (Auto print settings)</a></p> <p><b>»»» Nota</b></p> <ul style="list-style-type: none"> <li>La primera página del fax no se imprimirá para la transmisión en color.</li> </ul> <ul style="list-style-type: none"> <li>El INFORME DE TRANSMISIÓN MÚLTIPLE (MULTI TRANSMISSION REPORT) se imprime después de la difusión secuencial de un documento.</li> <li>Cuando se produce un error al enviar un fax, el número de error se imprime en el INFORME ERROR DE TX (ERROR TX REPORT) (con algunos errores, también se imprime la causa).</li> </ul> <p>Para información detallada sobre el número de error, consulte <a href="#">Errores al enviar un fax</a>.</p>
INFORME DE TRANSMISIÓN MÚLTIPLE (MULTI TRANSMISSION REPORT)	<p>Este informe se imprime después de la difusión secuencial de un documento.</p> <p>Confirma si la transmisión de un fax a todos los destinatarios se ha finalizado correctamente.</p> <p>El procedimiento de impresión y el número de error es el mismo que el del INFORME DE TX (TX REPORT).</p>
INFORME DE RX (RX REPORT)	<p>Este informe se imprime después de cada transmisión.</p> <ul style="list-style-type: none"> <li>La impresora está establecida de fábrica para no imprimir ningún INFORME DE RX (RX REPORT).</li> </ul>

	<p>Puede configurar la impresora para imprimir el INFORME DE RX (RX REPORT) cada vez que reciba un documento, o bien solo cuando se produzca un error al seleccionar <b>Informe recepción (RX report)</b> en <b>Config. impresión automática (Auto print settings)</b>, bajo <b>Configuración del fax (FAX settings)</b>.</p> <p>■ <a href="#">Config. impresión automática (Auto print settings)</a></p> <ul style="list-style-type: none"> <li>• Cuando se produce un error al recibir un fax, el número de error se imprime en el INFORME DE RX (RX REPORT) (con algunos errores, también se imprime la causa).</li> </ul> <p>Para obtener información sobre el número de error, consulte <a href="#">Errores al recibir faxes</a>.</p>
INFORME DE BORRADO DE MEMORIA (MEMORY CLEAR REPORT)	<p>Incluye los faxes eliminados de la memoria de la impresora si los faxes almacenados en la memoria de la impresora se eliminan por causa de un corte de corriente o si se desenchufa el cable de alimentación.</p> <p>Cuando se enciende la impresora, se muestra <b>Cable desenchufado. Perdidos los documentos no enviados/recibidos en memoria. Cargue papel y puntee [OK] para imprimir la lista de documentos perdidos. (The power cord has been unplugged and unsent/received docs in memory have been lost. Load paper and tap [OK] to print a list of the lost docs.)</b> en la pantalla táctil. El INFORME DE BORRADO DE MEMORIA (MEMORY CLEAR REPORT) se imprime punteando <b>OK</b> en la pantalla táctil.</p>

## Impresión de informe o lista

En esta sección se describe el procedimiento para imprimir el informe o la lista de forma manual.

Imprima el siguiente informe o lista de forma manual.

- INFORME DE ACTIVIDAD (ACTIVITY REPORT)
- Lista de Directorio (LISTA NÚMEROS TEL. DESTINATARIO (RECIPIENT TELEPHONE NUMBER LIST)/LISTA N° DE TELÉFONOS MARCACIÓN EN GRUPO (GROUP DIAL TELEPHONE NO. LIST))
- LISTA DATOS DE USUARIO (USER'S DATA LIST)
- LISTA MEMORIA (MEMORY LIST)
- LISTA DE NÚMEROS RECHAZADOS (REJECTED NUMBER LIST)
- HISTORIAL DE LLAMADAS (CALLER HISTORY)

### »» Nota

- El HISTORIAL DE LLAMADAS (CALLER HISTORY) quizás no sea compatible en función del país o la región de compra.

1. [Compruebe que la impresora esté encendida.](#)
2. [Cargue el papel.](#)
3. Desplace la pantalla INICIO y, a continuación, puntee en  **FAX**.
  - [Uso del Panel de control](#)

Aparecerá la pantalla de espera de fax.
4. Puntee en **List. funciones (Function list)**.

Se muestra la pantalla **List. funciones (Function list)**.

5. Puntee en **Imprimir informes/listas (Print reports/lists)**.

6. Seleccione un informe o una lista que desee imprimir para empezar a imprimir.

- Al seleccionar **Lista de Directorio (Directory list)**:

Seleccione **Destinatario (Recipient)** o **Marcación por grupo (Group dial)**.

Si selecciona **Destinatario (Recipient)**, elija si desea que la LISTA NÚMEROS TEL. DESTINATARIO (RECIPIENT TELEPHONE NUMBER LIST) se imprima en orden alfabético. Si selecciona **Sí (Yes)**, la impresora imprime la LISTA NÚMEROS TEL. DESTINATARIO (RECIPIENT TELEPHONE NUMBER LIST) en orden alfabético. Si selecciona **No**, la impresora imprime la LISTA NÚMEROS TEL. DESTINATARIO (RECIPIENT TELEPHONE NUMBER LIST) en orden numérico.

Si selecciona **Marcación por grupo (Group dial)**, aparece la pantalla de confirmación.

Seleccione **Sí (Yes)**. La impresora imprime la LISTA N° DE TELÉFONOS MARCACIÓN EN GRUPO (GROUP DIAL TELEPHONE NO. LIST).

- Si selecciona un ítem que no sea **Lista de Directorio (Directory list)**:

Seleccione **Sí (Yes)** cuando aparezca la pantalla de confirmación.

La impresora imprime el siguiente informe o lista.

## Errores al enviar un fax

Cuando se produce un error al enviar un fax, el número de error se imprime en el INFORME ERROR DE TX (ERROR TX REPORT) o INFORME DE ACTIVIDAD (ACTIVITY REPORT) (con algunos errores, también se imprime la causa).

Las causas que se corresponden con los números de error son las siguientes.

Núm.	Causa	Acción
#001	Documento atascado en el ADF.	El documento está atascado en el ADF. Cuando desaparezca el mensaje de error, vuelva a ejecutar la operación.
#003	Doc demasiado grande.	Se ha intentado enviar un documento mayor de 400 mm / 15,75 pulgadas. No se puede enviar un documento mayor de 400 mm / 15,75 pulgadas desde el ADF. "#003" también se imprime cuando el envío de una página tarda demasiado. Divida el documento o establezca un valor inferior de calidad de imagen (resolución de fax) y, a continuación, vuelva a enviarlo.
#005	No hay respuesta.	El dispositivo de fax del destinatario no responde. Póngase en contacto con el destinatario y pídale que compruebe que la línea de teléfono está conectada correctamente.
#012	No hay papel en el dispositivo de fax del destinatario.	No hay papel en el dispositivo de fax del destinatario. Póngase en contacto con el destinatario y pídale que cargue papel.

#017	Ningún tono detectado.	<p>La impresora no ha podido detectar el tono de marcado.</p> <p>La opción <b>Detección tono marcación (Dial tone detect)</b> en <b>Configuración de FAX avanzada (Advanced FAX settings)</b> bajo <b>Configuración del fax (FAX settings)</b> está definida en <b>ON</b>. Se define en <b>OFF</b>.</p> <p>■ <a href="#">Configuración de FAX avanzada (Advanced FAX settings)</a></p>
#018	Línea ocupada.	<p>El número de fax/teléfono marcado está ocupado.</p> <p>Inténtelo de nuevo pasados unos momentos.</p>
#022	El número se elimina.	<p>El número de fax/teléfono registrado en el directorio de la impresora es incorrecto.</p> <p>Compruebe el número de fax/teléfono del destinatario, corrija el número de fax/teléfono registrado en el directorio de la impresora y vuelva a enviar el documento.</p> <p>■ <a href="#">Cambio de la información registrada</a></p>
#037	Memoria llena.	<p>La impresora no ha podido enviar un fax porque la memoria está llena.</p> <p>Elimine contenido de la memoria y, a continuación, vuelva a enviar el fax.</p> <p>■ <a href="#">Documentos guardados en la memoria de la impresora</a></p>
#059	La transmisión se ha cancelado porque la información de fax no coincide.	<p>La transmisión se ha cancelado porque la impresora no ha podido detectar la información del dispositivo de fax del destinatario o porque la información no coincide con el número marcado. Este mensaje aparece cuando <b>Compr. info. Rx de fax (Check RX FAX information)</b> de <b>Control de seguridad (Security control)</b> dentro de <b>Configuración del fax (FAX settings)</b> se establece en <b>ON</b>.</p> <p>Para obtener más información, consulte <a href="#">Envío de faxes tras comprobar la información (verificación de la información del destinatario)</a>.</p>
#085	Inténtelo de nuevo con una transmisión en blanco y negro.	<p>El dispositivo de fax del destinatario no admite color.</p> <p>Vuelva a enviar el documento en blanco y negro.</p>
#099	Se ha pulsado el botón <b>Parar (Stop)</b> durante la transmisión.	<p>Se ha pulsado el botón <b>Parar (Stop)</b> para cancelar la transmisión del documento.</p> <p>Vuelva a enviarlo en caso necesario.</p>
#412	No se ha podido enviar el fax desde el equipo.	<p>No se ha podido enviar el fax desde el equipo. Asegúrese de que la impresora esté conectada al ordenador correctamente y repita la operación.</p>
#995	El fax no enviado se ha eliminado durante la rellamada automática.	<p>Durante la rellamada automática, el fax no enviado se almacena en la memoria de la impresora temporalmente hasta que termine el envío del fax. Si se produce un fallo en la alimentación o desconecta el cable de alimentación antes de que termine la rellamada automática, todos los faxes almacenados en la memoria de la impresora se eliminarán y no se enviarán.</p> <p>Vuelva a enviar al documento.</p>

## Errores al recibir faxes

Cuando se produce un error al recibir un fax, el número de error se imprime en el INFORME DE RX (RX REPORT) o INFORME DE ACTIVIDAD (ACTIVITY REPORT) (con algunos errores, también se imprime la causa).

Las causas que se corresponden con los números de error son las siguientes.

Núm.	Causa	Acción
#003	Tarda mucho en recibirse una página.	Póngase en contacto con el remitente y pídale que divida el fax o que establezca una calidad de imagen (resolución de fax) inferior y que vuelva a enviarlo.
#005	No hay respuesta.	En la recepción manual de un fax, la impresora no ha podido detectar las señales del dispositivo de fax del remitente. Póngase en contacto con el remitente y pídale que vuelva a enviarlo o establezca la recepción automática de faxes en la impresora.
#037	Memoria llena.	La impresora no ha podido recibir un fax porque la memoria está llena. Elimine contenido de la memoria y, a continuación, pídale al remitente que vuelva a enviar el fax. Consulte <a href="#">Documentos guardados en la memoria de la impresora</a> .
#046	Se ha rechazado la recepción debido a una condición de rechazo de fax especificada.	La recepción se ha rechazado porque el fax coincide con la condición de rechazo de fax especificada en <b>Rechazo de recepción de fax (FAX reception reject)</b> en <b>Control de seguridad (Security control)</b> dentro de <b>Configuración del fax (FAX settings)</b> . Para obtener más información, consulte <a href="#">Cómo rechazar la recepción de un fax</a> .
#099	Se ha pulsado el botón <b>Parar (Stop)</b> durante la recepción.	Se ha pulsado el botón <b>Parar (Stop)</b> para cancelar la recepción del fax. Póngase en contacto con el remitente y pídale que lo vuelva a enviar en caso necesario.
#995	El fax recibido se ha eliminado.	El fax recibido se eliminó antes de guardarlo en la unidad flash USB, reenviarlo a la carpeta compartida en el ordenador o imprimirlo. Póngase en contacto con el remitente y pídale que lo vuelva a enviar en caso necesario.

## Envío de faxes desde el ordenador (Windows)

- Envío de un fax (controlador de fax)  **Básico**
- Cómo crear una libreta de direcciones (controlador de fax)
- Cómo editar o eliminar un destinatario de una libreta de direcciones (controlador de fax)
- Cómo buscar un destinatario en una libreta de direcciones (controlador de fax)
- No se pueden enviar faxes desde el ordenador
- Cómo abrir la pantalla de ajustes del controlador de fax
- Notas generales (controlador de fax)

## Envío de un fax (controlador de fax)

Mediante el controlador de fax, se puede enviar faxes desde las aplicaciones compatibles con la impresión de documentos.

### »»» Nota

- Sólo admite la transmisión en blanco y negro.

1. Compruebe que el equipo está encendido.
2. Con una aplicación (por ejemplo, el Bloc de notas) abra el documento que desee enviar por fax y, a continuación, haga clic en el comando Imprimir. (En este caso, el comando **Imprimir... (Print...)** del menú **Archivo (File)**).
3. En **Seleccionar impresora (Select Printer)** o **Nombre (Name)** en el cuadro de diálogo **Imprimir (Print)**, seleccione **Canon XXX series FAX** (donde "XXX" es el nombre del modelo).
4. Haga clic en **Imprimir (Print)** o **Aceptar (OK)**.

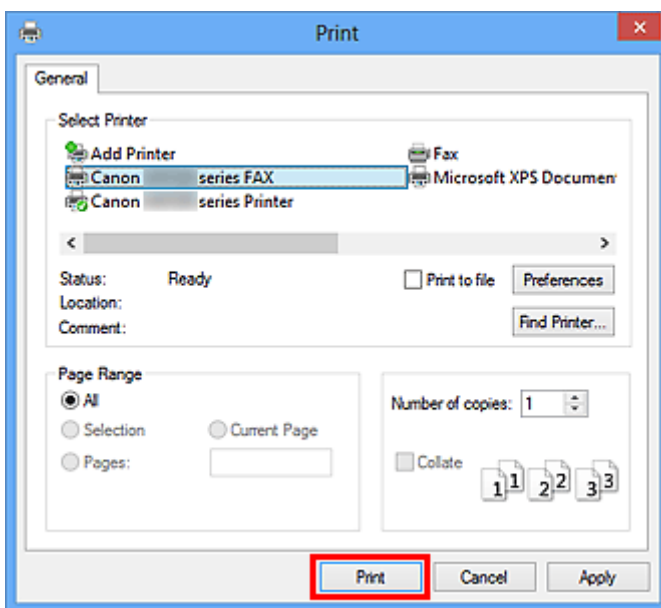

\* Cuadro de diálogo **Imprimir (Print)** del Bloc de notas

### »»» Nota

- Haga clic en **Preferencias (Preferences)** o **Propiedades (Properties)** en el cuadro de diálogo **Imprimir (Print)** para abrir el cuadro de diálogo de configuración de impresión del controlador de fax, en el que puede establecer el tamaño de papel y la orientación de la impresión. Para obtener más información sobre cómo abrir el cuadro de diálogo de configuración de la impresión, consulte ["Cómo abrir la pantalla de ajustes del controlador de fax."](#)

5. Haga clic en **Mostrar Listín de direcciones... (Display Address Book...)** en **Establecer destinatario (Set Recipient)** en el cuadro de diálogo **Enviar fax (Send FAX)**.

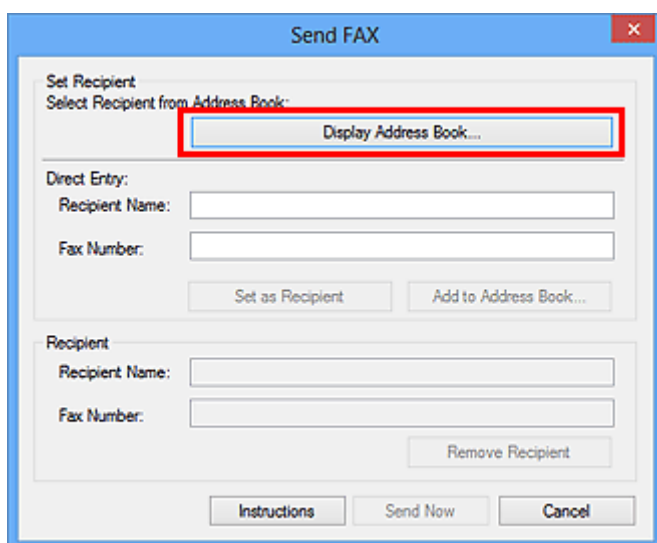

6. Seleccione un destinatario en **Nombre del destinatario (Recipient Name)** en el cuadro de diálogo **Seleccionar destinatario de la Libreta de direcciones (Select Recipient from Address Book)** y, a continuación, haga clic en **Establecer como destinatario (Set as Recipient)**.

El destinatario seleccionado se refleja en **Destinatario (Recipient)** en el cuadro de diálogo **Enviar fax (Send FAX)**.

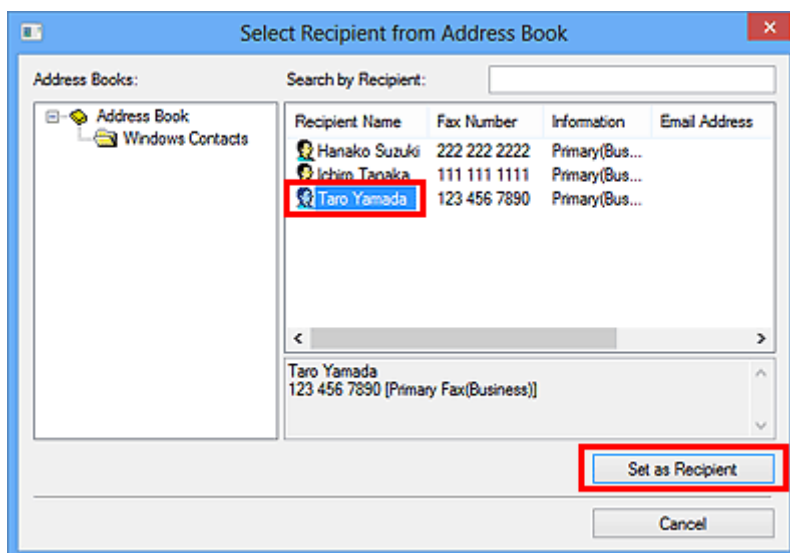

### »»» Importante

- No es posible especificar un destinatario si no está registrado en la libreta de direcciones. Registre al destinatario en la libreta de direcciones y vuelva a abrirla.  
Para obtener más información sobre cómo registrar destinatarios en la libreta de direcciones, consulte "[Cómo crear una libreta de direcciones \(controlador de fax\)](#)."
- Si el número de fax/teléfono del destinatario o el número de fax/teléfono registrado no son correctos, el fax podría enviarse a un destinatario inesperado. Cuando envíe un fax importante, le



recomendamos enviarlo después de comprobar los datos introducidos y el estado del destinatario.

## »»» Nota

- También puede especificar **Destinatario (Recipient)** introduciendo **Nombre del destinatario (Recipient Name)** y **Número de fax (Fax Number)** en **Entrada directa (Direct Entry)** en el cuadro de diálogo **Enviar fax (Send FAX)** y, a continuación, haciendo clic en **Establecer como destinatario (Set as Recipient)**.
  - Para obtener más información sobre los caracteres válidos, consulte "[Notas generales \(controlador de fax\)](#)."
  - También puede enviar faxes aunque solo se introduzca el **Número de fax (Fax Number)**.
  - Si desea registrar al destinatario introducido en la libreta de direcciones, haga clic en **Agregar a la libreta de direcciones... (Add to Address Book...)**. Para obtener más información sobre cómo registrar destinatarios en la libreta de direcciones, consulte "[Cómo crear una libreta de direcciones \(controlador de fax\)](#)."
- Añada el número de acceso a la línea externa antes del número de fax, en caso necesario.  
(Ejemplo: cuando el número de acceso a la línea externa sea "0" y el número de fax sea "XXX-XXXX", introduzca "0XXX-XXXX".)

## 7. Haga clic en **E. ahora (Send Now)**.

Cuando aparezca el mensaje de confirmación, haga clic en **Aceptar (OK)**.

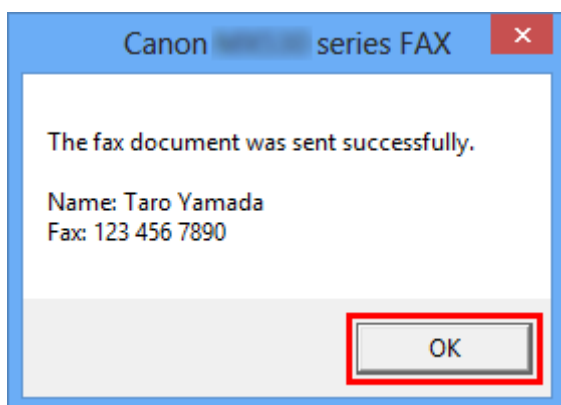

## »»» Importante

- Si no puede enviar un fax a causa de un fallo en la línea, consulte "[No se pueden enviar faxes desde el ordenador](#)".

## Cómo cancelar la transmisión

Cuando se hace clic en **E. ahora (Send Now)** del cuadro de diálogo **Enviar fax (Send FAX)**, aparece el icono de la impresora en la barra de tareas. Al hacer doble clic en este icono, se muestra la lista de trabajos de fax pendientes de transmisión o que se están enviando.

Si se hace clic con el botón secundario en un trabajo y se selecciona **Cancelar (Cancel)**, la transmisión se detiene.

Canon series FAX

Printer	Document	View			
Document Name	Status	Owner	Pages	Size	Sub
Untitled - Notepad	Printing	UserName	1	8.11 KB/8.11 KB	1:4

< | >

1 document(s) in queue

## Cómo crear una libreta de direcciones (controlador de fax)

Cuando se utiliza la libreta de direcciones, basta con especificar un destinatario desde ésta para enviar un fax.

En la libreta de direcciones se puede registrar el nombre, el número de fax y demás información del destinatario.

### Registro de un destinatario (contacto de WAB) en la libreta de direcciones

La libreta de direcciones permite registrar a un destinatario concreto (Contacto).

1. [Abra el cuadro de diálogo de configuración de impresión del controlador de fax.](#)
2. Haga clic en **Libreta de direcciones... (Address Book...)** en el cuadro de diálogo mostrado.

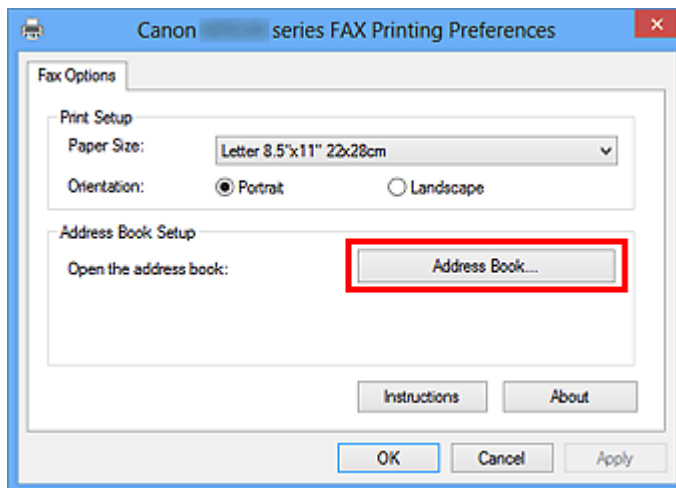

#### »» Nota

- Una vez que se registra a un destinatario concreto (Contacto) en la carpeta de la libreta de direcciones (Contactos de Windows) como un archivo de libreta de direcciones (archivo de contactos), se puede utilizar en varias aplicaciones. No obstante, no podrá cambiar la libreta de direcciones que utilice puesto que sólo se puede crear una libreta de direcciones por cada usuario.

Para abrir los contactos de Windows, siga los pasos siguientes.

- **Windows 8.1/Windows 8:**

Seleccione el acceso **Buscar (Search)** y, a continuación, busque los contactos.

- **Windows 7/Windows Vista:**

Seleccione **XXXX (nombre de usuario) (XXXX (user name))** en el menú **Inicio (Start)** y haga doble clic en **Contactos (Contacts)**.

3. En el cuadro de diálogo **Libreta de direcciones (Address Book)**, haga clic en **Nuevo... (New...)**.

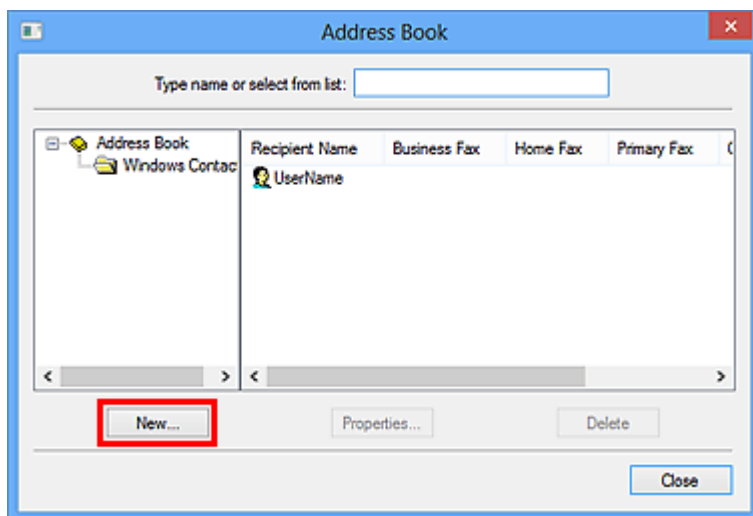

4. Seleccione en **Contacto (Contact)** del cuadro de diálogo **Entrada nueva (New Entry)** y, a continuación, haga clic en **Aceptar (OK)**.

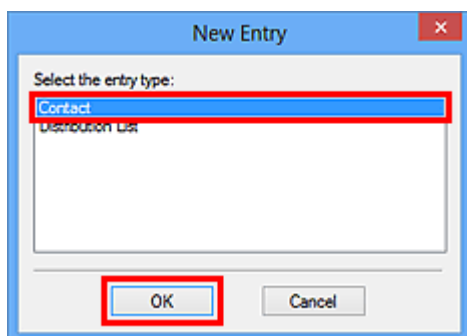

#### ►►► Nota

- Para enviar fax, solo se puede indicar el **Contacto (Contact)** (un destinatario). Es imposible especificar una **Lista de distribución (Distribution List)**.

5. En la pestaña **Nombre y correo (Name and E-mail)** del cuadro de diálogo Propiedades, introduzca el **nombre (First)** y el **apellido (Last)**.

El nombre del destinatario aparecerá impreso en la parte superior del fax que reciba.

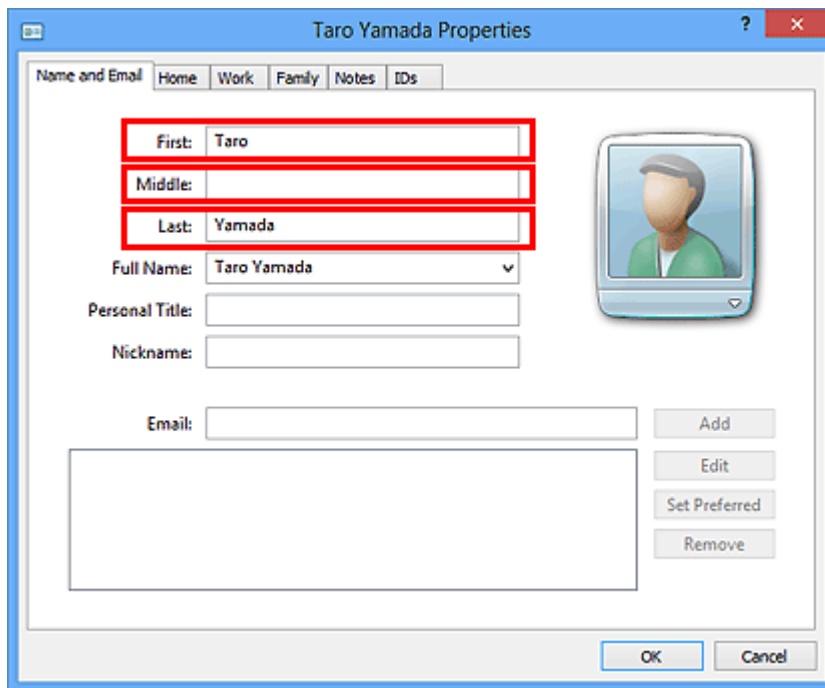

6. Introduzca el número de fax en la ficha **Domicilio particular (Home)** o **Trabajo (Work)** y, a continuación, haga clic en **Aceptar (OK)**.

Se registra a un destinatario concreto (Contrato) en la libreta de direcciones.

### ►► Nota

- También se puede registrar a un destinatario haciendo clic en el botón **Agregar a la libreta de direcciones... (Add to Address Book...)** del cuadro de diálogo **Enviar fax (Send FAX)** después de haber introducido sus datos.

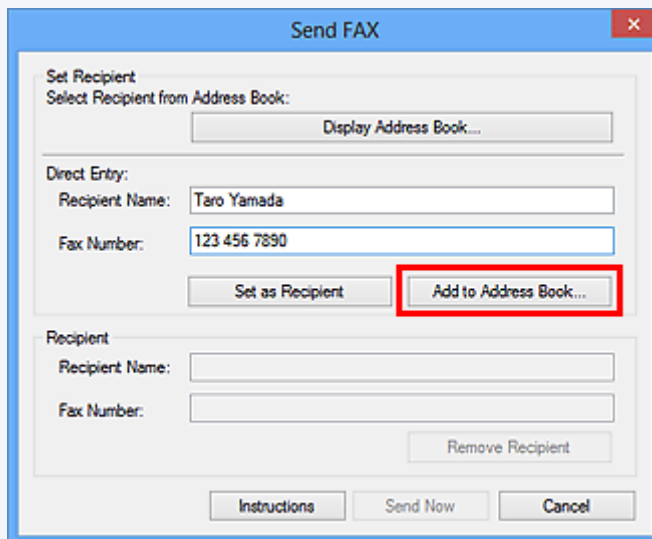

- Añada el número de acceso a la línea externa antes del número de fax, en caso necesario. (Ejemplo: cuando el número de acceso a la línea externa sea "0" y el número de fax sea "XXX-XXXX", introduzca "0XXX-XXXX".)
- Si se actualiza de Windows XP a Windows Vista, la libreta de direcciones creada en Windows XP quizás no quede reflejada en Windows Vista. En tal caso, abra la libreta de direcciones

siguiendo el procedimiento que se indica a continuación y refleje la información en una libreta de direcciones nueva.

1. En el menú **Inicio (Start)**, seleccione **Panel de control (Control Panel) > Apariencia y personalización (Appearance and Personalization) > Opciones de carpeta (Folder Options)**.
2. Haga clic en la ficha **Ver (View)** del cuadro de diálogo **Opciones de carpeta (Folder Options)**, seleccione **Mostrar todos los archivos y carpetas ocultos (Show hidden files and folders)** en **Configuración avanzada (Advanced settings)** y, a continuación, haga clic en **Aceptar (OK)**.
3. En el menú **Inicio (Start)**, seleccione **XXXX (nombre de usuario) (XXXX (user name))** y haga doble clic en **AppData > Roaming > Canon > MP5** para abrir la carpeta.
4. Haga doble clic en el archivo ".wab".

La libreta de direcciones se reflejará automáticamente en Windows Vista.

## Tema relacionado

- [Cómo editar o eliminar un destinatario de una libreta de direcciones \(controlador de fax\)](#)
- [Cómo buscar un destinatario en una libreta de direcciones \(controlador de fax\)](#)

## Cómo editar o eliminar un destinatario de una libreta de direcciones (controlador de fax)

Puede modificar los nombres, números de fax y demás información de los destinatarios registrados en la libreta de direcciones, o bien eliminarlos.

### Edición de destinatarios de una libreta de direcciones

1. [Abra el cuadro de diálogo de configuración de impresión del controlador de fax.](#)
2. Haga clic en **Libreta de direcciones... (Address Book...)** en el cuadro de diálogo mostrado.

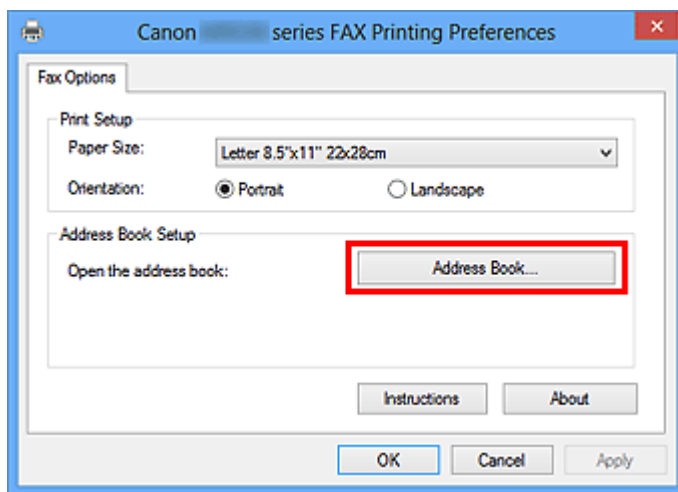

3. Seleccione el destinatario que desee editar en el cuadro de diálogo **Libreta de direcciones (Address Book)** y, a continuación, haga clic en **Propiedades... (Properties...)**.

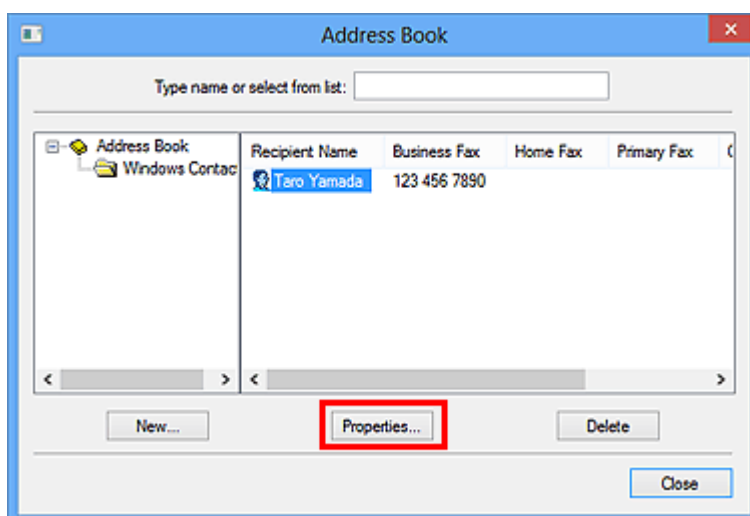

4. Modifique la información según sea necesario en el cuadro de diálogo Propiedades y, a continuación, haga clic en **Aceptar (OK)**.

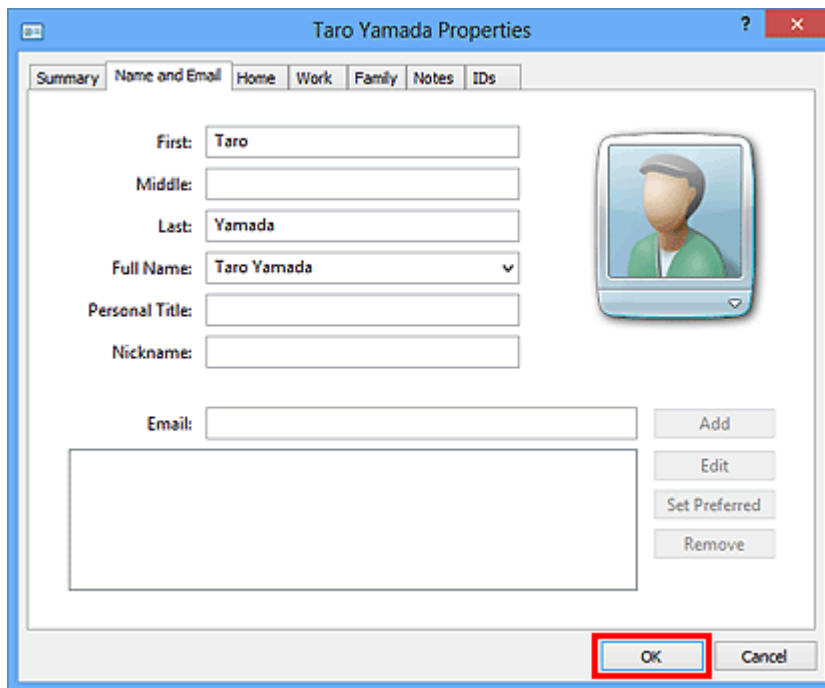

## Eliminación de destinatarios de una libreta de direcciones

1. [Abra el cuadro de diálogo de configuración de impresión del controlador de fax.](#)
2. Haga clic en **Libreta de direcciones... (Address Book...)** en el cuadro de diálogo mostrado.

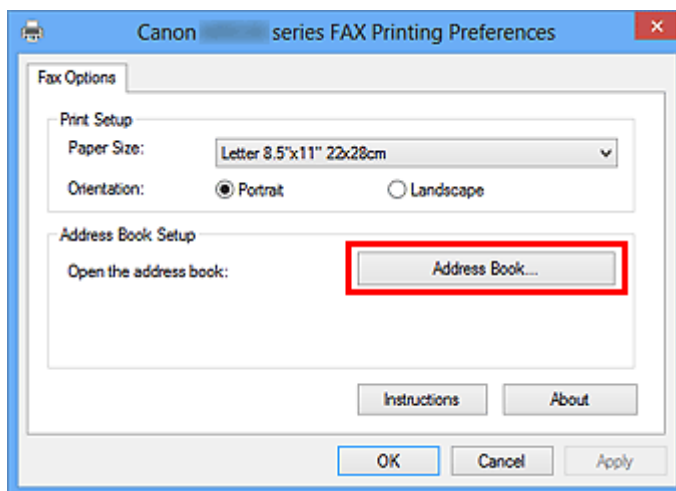

3. Seleccione el destinatario en el cuadro de diálogo **Libreta de direcciones (Address Book)** y haga clic en **Eliminar (Delete)**.



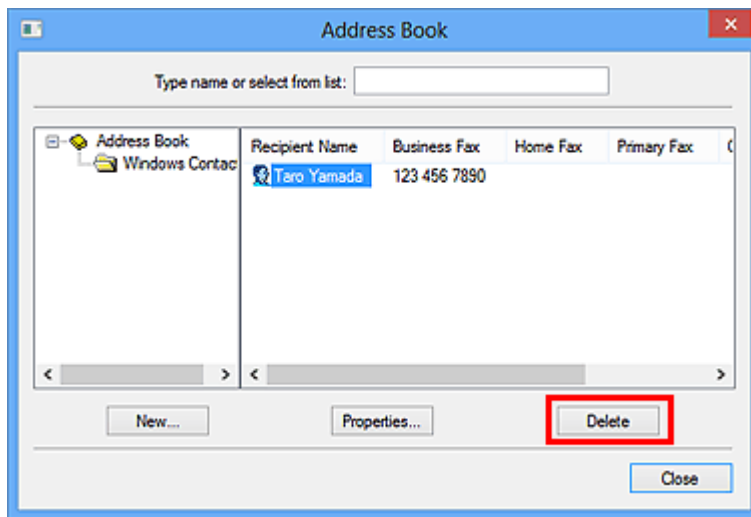

4. Cuando aparezca el mensaje de confirmación, haga clic en **Sí (Yes)**.

## Cómo buscar un destinatario en una libreta de direcciones (controlador de fax)

Se puede buscar a los destinatarios registrados en la libreta por su nombre.

1. Con una aplicación (por ejemplo, el Bloc de notas) abra el documento que desee enviar por fax y, a continuación, haga clic en el comando Imprimir. (En este caso, el comando **Imprimir... (Print...)** del menú **Archivo (File)**).
2. En **Seleccionar impresora (Select Printer)** o **Nombre (Name)** en el cuadro de diálogo **Imprimir (Print)**, seleccione **Canon XXX series FAX** (donde "XXX" es el nombre del modelo).
3. Haga clic en **Imprimir (Print)** o **Aceptar (OK)**.

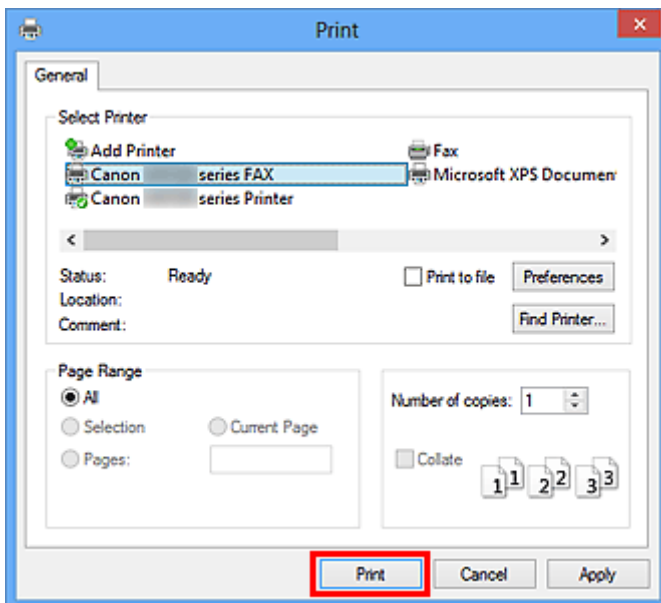

\* Cuadro de diálogo **Imprimir (Print)** del Bloc de notas

4. Haga clic en **Mostrar Listín de direcciones... (Display Address Book...)** en **Establecer destinatario (Set Recipient)** en el cuadro de diálogo **Enviar fax (Send FAX)**.

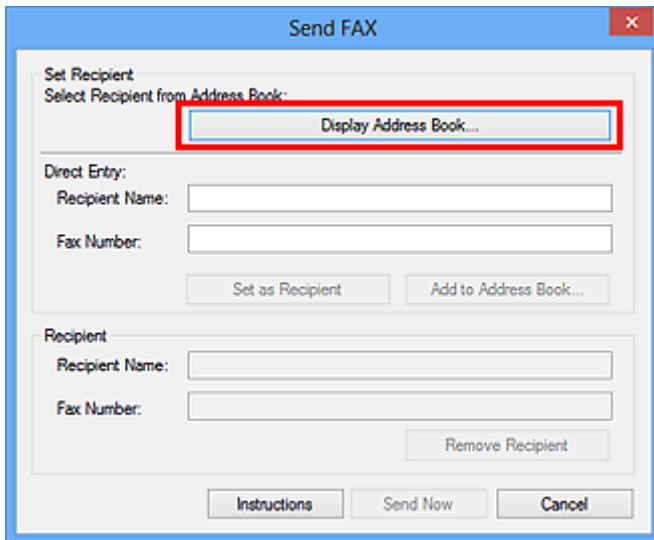

- Introduzca el nombre del destinatario que desee localizar en **Buscar por destinatario (Search by Recipient)** del cuadro de diálogo **Seleccionar destinatario de la Libreta de direcciones (Select Recipient from Address Book)**.

Si se localiza el nombre introducido, el destinatario aparecerá en la lista de contactos con el nombre seleccionado.

Cuando el nombre esté seleccionado, haga clic en **Establecer como destinatario (Set as Recipient)** para introducirlo como destinatario.

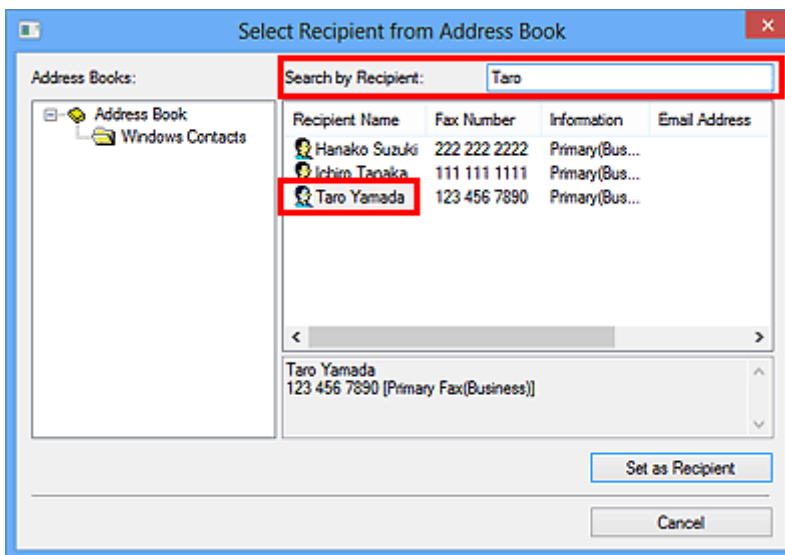

### »»» Importante

- No se puede buscar por ningún otro criterio que no sea el nombre.



## No se pueden enviar faxes desde el ordenador

---



### Comprobación 1 ¿Está encendido el equipo?

Cuando el equipo está apagado, no se pueden enviar faxes. Pulse el botón **ACTIVADO (ON)** para encenderlo.

Si se desconecta el cable de alimentación sin apagar el equipo (algún botón del panel de control está iluminado), al volver a conectarlo el equipo se enciende de nuevo.

Si se desconecta el cable de alimentación después de pulsar el botón **ACTIVADO (ON)** para apagar el equipo (ningún botón del panel de control está iluminado), al volver a conectarlo hay que pulsar el botón **ACTIVADO (ON)** para encender el equipo.

Si se ha desconectado la corriente por un fallo de alimentación, etc., el equipo se enciende automáticamente una vez resuelto el problema de corriente.

### »» Importante

- Asegúrese de que todas las luces del panel de control estén apagadas antes de desenchufar el cable de alimentación, y después desenchúfelo.

Si se produce un corte de corriente o desenchufa el cable de alimentación eléctrica, todos los faxes almacenados en la memoria del equipo se eliminarán.

### »» Nota

- Si los faxes almacenados en la memoria del equipo se eliminan por causa de un corte de corriente o si se desenchufa el cable de alimentación, la lista de los faxes eliminados de la memoria del equipo se imprimirá después de encender el equipo.

### Comprobación 2 ¿se está enviando un documento desde la memoria o se está recibiendo un fax en la memoria?

Cuando se muestra el mensaje de transmisión/recepción en la pantalla LCD (pantalla de cristal líquido) del equipo, se está enviando/recibiendo un fax en/desde la memoria del equipo. Espere hasta que concluya la transmisión/recepción.

### Comprobación 3 ¿Está establecido correctamente el tipo de línea telefónica?

Compruebe el ajuste del tipo de línea telefónica y cámbielo si fuera necesario.

### Comprobación 4 ¿Está establecida la opción **Detección tono marcación (Dial tone detect)** en **ON**?

Vuelva a enviar el fax un poco más tarde.

Si sigue sin poder enviar el fax, seleccione **OFF** para **Detección tono marcación (Dial tone detect)** en **Configuración de FAX avanzada (Advanced FAX settings)** bajo **Configuración del fax (FAX settings)**.

#### Comprobación 5 ¿el número de fax el destinatario es correcto?

Compruebe el número de fax del destinatario y vuelva a enviar el documento.

■ [Envío de un fax \(controlador de fax\)](#)

#### »»» Nota

- Para obtener más información sobre cómo cambiar destinatarios registrados en la libreta de direcciones, consulte "[Cómo editar o eliminar un destinatario de una libreta de direcciones \(controlador de fax\).](#)"

#### Comprobación 6 ¿Se ha producido algún error durante la transmisión?

Compruebe si aparece un mensaje en la pantalla del ordenador.

Si aparece, compruébelo y resuelva el error.

#### Comprobación 7 ¿Se ha producido un error de impresora?

Compruebe si en la pantalla LCD aparece un mensaje.

Si aparece un código de asistencia, consulte la "Lista de códigos de asistencia" para su modelo en el Inicio del Manual en línea.

Si no aparece un código de asistencia, consulte "Aparece un mensaje" para su modelo en el Inicio del Manual en línea.

Si tiene prisa, pulse el botón **Parar (Stop)** para que desaparezca el mensaje y, a continuación, envíe el fax.

#### Comprobación 8 ¿Está conectada correctamente la línea telefónica?

Vuelva a conectar el cable de la línea telefónica a la clavija de línea telefónica.

Si la línea telefónica está conectada correctamente, entonces hay un problema con la línea telefónica. Póngase en contacto con la compañía telefónica y con el fabricante del adaptador de teléfono o de terminal.

## Cómo abrir la pantalla de ajustes del controlador de fax

A continuación se explica cómo mostrar el cuadro de diálogo Configuración de impresión o el cuadro de diálogo Propiedades del controlador de fax desde la aplicación o desde el icono Fax/Impresora.

### Apertura del cuadro de diálogo Configuración de impresión del Controlador de fax desde una aplicación

1. Haga clic en el comando Imprimir de la aplicación.

En general, puede abrir el cuadro de diálogo **Imprimir (Print)** seleccionando Print en el menú Archivo.

2. Seleccione "el nombre del modelo de la impresora" y haga clic en **Preferencias (Preferences)** (o **Propiedades (Properties)**).

Aparece el cuadro de diálogo de configuración de impresión del controlador de fax.

### Apertura del cuadro de diálogo Configuración de impresión del controlador de fax desde el icono Fax/Impresora

#### • Windows 8.1/Windows 8:

1. Haga clic en el acceso **Configuración (Settings) > Panel de control (Control Panel) > Hardware y sonido (Hardware and Sound) > Dispositivos e impresoras (Devices and Printers)**.
2. Haga clic con el botón derecho en el icono **Canon XXX series Printer** o **Canon XXX series FAX** y seleccione **Preferencias de impresión (Printing Preferences)** y, a continuación, **Canon XXX series FAX**. (Donde "XXX" es el nombre del modelo.)

#### • Windows 7:

1. En el menú **Inicio (Start)**, seleccione **Panel de control (Control Panel) > Hardware y sonido (Hardware and Sound) > Dispositivos e impresoras (Devices and Printers)**.
2. Haga clic con el botón derecho en el icono **Canon XXX series Printer** o **Canon XXX series FAX** y seleccione **Preferencias de impresión (Printing Preferences)** y, a continuación, **Canon XXX series FAX**. (Donde "XXX" es el nombre del modelo.)

#### • Windows Vista:

1. En el menú **Inicio (Start)**, seleccione **Panel de control (Control Panel) > Hardware y sonido (Hardware and Sound) > Impresoras (Printers)**.

2. Haga clic con el botón secundario en el icono **Canon XXX series FAX** (donde "XXX" es el nombre del modelo) y seleccione **Preferencias de impresión... (Printing Preferences...)**.

## **Apertura del cuadro de diálogo Propiedades del controlador de fax desde el icono Fax/Impresora**

### **• Windows 8.1/Windows 8:**

1. Haga clic en el acceso **Configuración (Settings) > Panel de control (Control Panel) > Hardware y sonido (Hardware and Sound) > Dispositivos e impresoras (Devices and Printers)**.
2. Haga clic con el botón derecho en el icono **Canon XXX series Printer** o **Canon XXX series FAX** y seleccione **Propiedades de la impresora (Printer Properties)** y, a continuación, **Canon XXX series FAX**. (Donde "XXX" es el nombre del modelo.)

### **• Windows 7:**

1. En el menú **Inicio (Start)**, seleccione **Panel de control (Control Panel) > Hardware y sonido (Hardware and Sound) > Dispositivos e impresoras (Devices and Printers)**.
2. Haga clic con el botón derecho en el icono **Canon XXX series Printer** o **Canon XXX series FAX** y seleccione **Propiedades de la impresora (Printer Properties)** y, a continuación, **Canon XXX series FAX**. (Donde "XXX" es el nombre del modelo.)

### **• Windows Vista:**

1. En el menú **Inicio (Start)**, seleccione **Panel de control (Control Panel) > Hardware y sonido (Hardware and Sound) > Impresoras (Printers)**.
2. Haga clic con el botón secundario en el icono de **Canon XXX series FAX** (donde "XXX" es el nombre del modelo) y, a continuación, seleccione **Propiedades (Properties)**.

## Notas generales (controlador de fax)

Este controlador de fax está sujeto a las siguientes restricciones.

Cuando utilice el controlador de fax, tenga en cuenta lo que se indica a continuación.

- Es posible que el controlador de fax no funcione correctamente al enviar un documento de Microsoft Excel 2002 como fax con la opción **Permitir alternar entre A4 y Carta (Allow A4/Letter Paper Resizing)** seleccionada en Microsoft Excel 2002. Siga estas instrucciones para solucionar el problema:

1. Haga clic en **Opciones... (Options...)** del menú **Herramientas (Tools)**.
2. Desmarque la opción **Permitir alternar entre A4 y Carta (Allow A4/Letter Paper Resizing)** en la ficha **Internacional (International)**.

- Cuando se utiliza una impresora compatible con la red, no se pueden enviar faxes desde varios ordenadores al mismo tiempo. Si intenta enviar un fax desde un ordenador mientras se está enviando un fax desde otro ordenador, aparecerá un mensaje y no podrá enviar el fax.

Asegúrese de que no se está enviando ningún fax desde otro ordenador.

- Si se asigna el controlador de fax al puerto de Bluetooth, no se podrá enviar faxes desde el ordenador.
- Puede usar los siguientes caracteres para el **Número de fax (Fax Number)**:

Carácter	Explicación
0 - 9 * #	Se usa en números de teléfono y fax.
, p	Para introducir una pausa entre números.
P	Para introducir una pausa al final de una secuencia de números.
T	Los números después de T se enviarán como señal de tono.
+ - ( ), espacio	Para que el número sea más fácil de leer. No es posible introducir un espacio delante de un número.

\*No es posible utilizar ".", "R", "M" ni "E".

- Puede introducir el siguiente número de caracteres en **Nombre del destinatario (Recipient Name)** y **Número de fax (Fax Number)**.

**Nombre del destinatario (Recipient Name):** hasta 16 caracteres

**Número de fax (Fax Number):** hasta 60 caracteres

\* El número de caracteres que puede introducir varía en algunas regiones.

- El controlador de fax no funciona correctamente si no selecciona la opción **Activar cola de impresión (Enable printer pooling)** en la ficha **Puertos (Ports)** del cuadro de diálogo **Propiedades de Canon XXX series FAX (Canon XXX series FAX Properties)** (donde "XXX" es el nombre del modelo). Compruebe que la opción está seleccionada.

Para obtener más información sobre cómo abrir el cuadro de diálogo **Propiedades de Canon XXX series FAX (Canon XXX series FAX Properties)**, consulte "[Apertura del cuadro de diálogo Propiedades del controlador de fax desde el icono Fax/Impresora.](#)"



## Envío de faxes desde un ordenador (Mac OS)

- ▶ [Envío de un fax](#)
- ▶ [Notas generales](#)

## Envío de un fax

Puede enviar los faxes utilizando la impresora desde Mac.

Al enviar un fax desde Mac, agregue la impresora como dispositivo AirPrint desde Mac.

### Comprobación del entorno

Primero, compruebe el entorno.

- **Entorno de funcionamiento de AirPrint**

Mac con la versión más reciente de Mac OS

- **Requisito**

El equipo Mac y la impresora deben estar conectados a la misma red por LAN.

### Adición de la impresora como impresora AirPrint con el Mac

1. Abra **Preferencias del sistema (System Preferences)** y seleccione **Impresoras y escáneres (Printers & Scanners)** (**Imprimir y escanear (Print & Scan)**) en el Mac.
2. Seleccione **+** para mostrar la lista de impresoras.
3. Seleccione la impresora con el nombre **Multifunción Bonjour (Bonjour Multifunction)**.
4. Seleccione **AirPrint seguro (Secure AirPrint)** o **AirPrint desde Uso (Use)**.
5. Seleccione **Agregar (Add)**.

### Envío de un fax desde un equipo Mac

#### ▶▶▶ Nota

- Esta función solo admite la transmisión en monocromo.

1. [Asegúrese de que la impresora está encendida.](#)
2. Abra el documento que desee enviar por fax en una aplicación.
3. Abra el cuadro de diálogo Imprimir.  
Para abrir el cuadro de diálogo Imprimir, normalmente se selecciona **Imprimir... (Print...)** en el menú **Archivo (File)** de la aplicación.
4. Seleccione **Canon XXX series - Fax** (donde "XXX" es el nombre de la impresora) en la lista **Impresora (Printer)**.

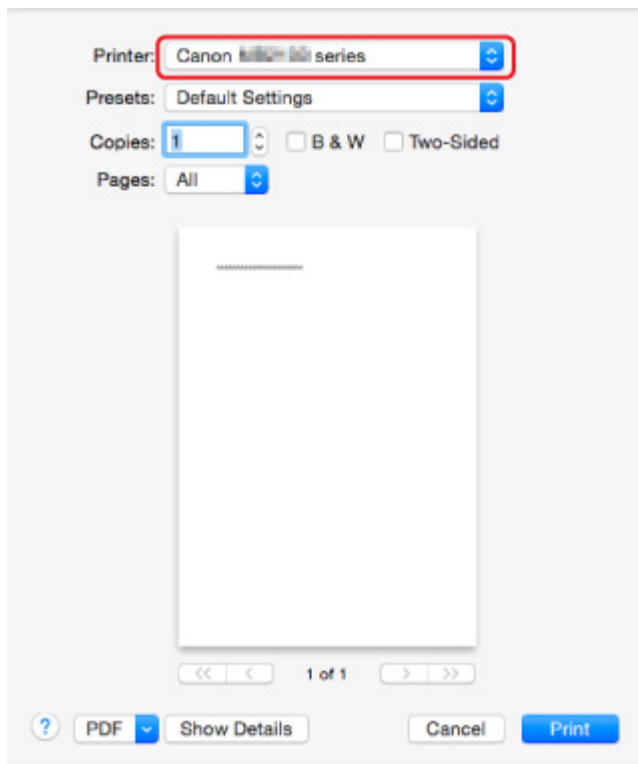

5. Especifique la configuración del papel de fax, según sea necesario.

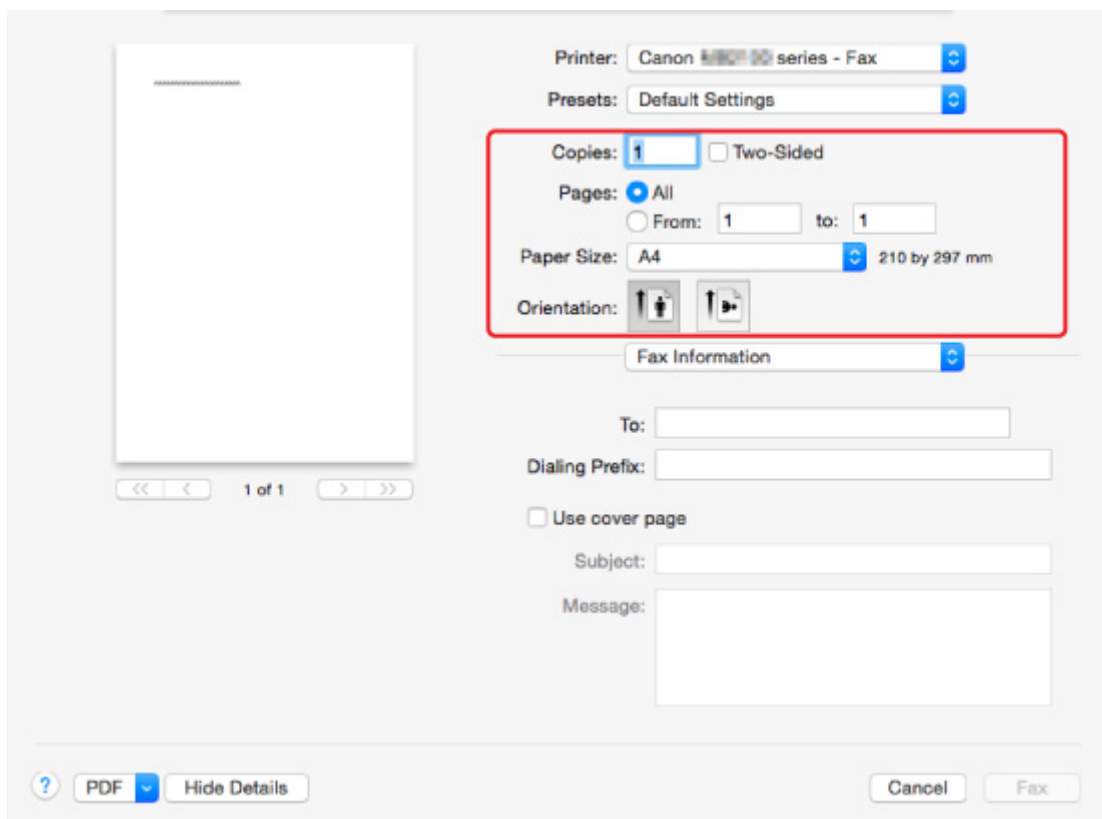

6. Introduzca los números de fax o teléfono en el campo **Para (To:)**.

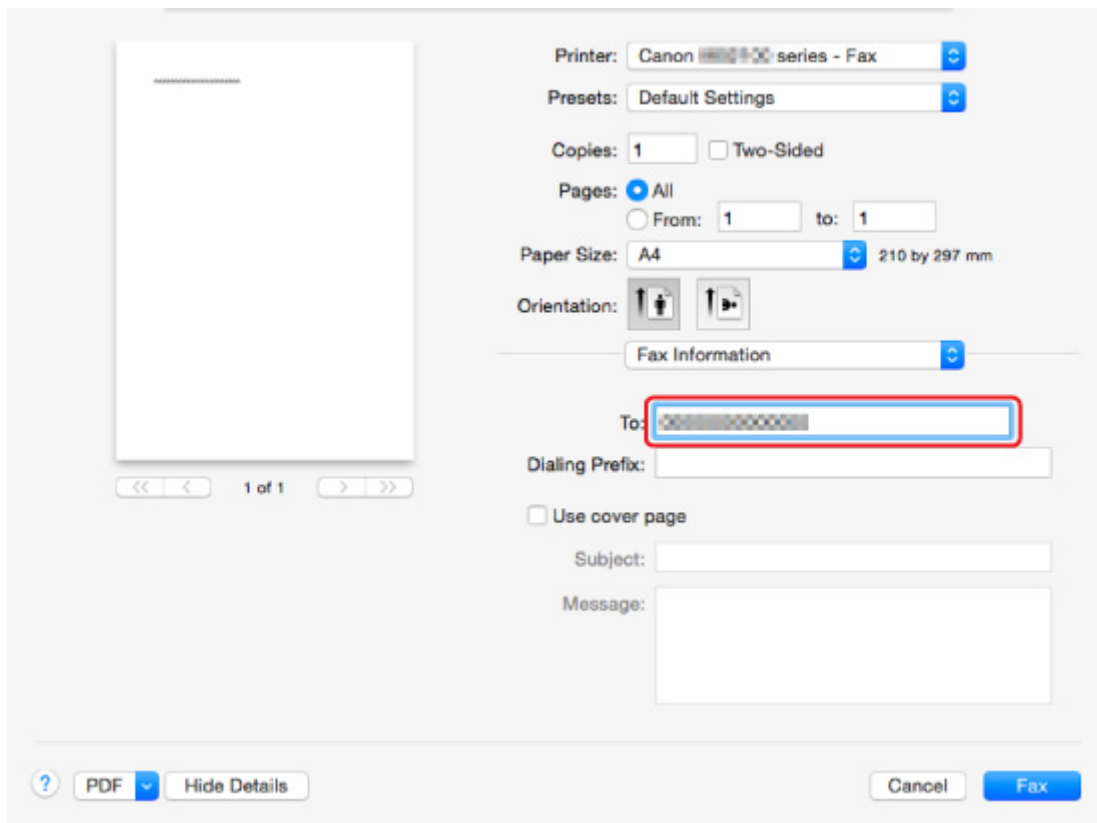

Introduzca el prefijo de marcación y especifique la configuración de la portada, según sea necesario.

## 7. Seleccione **Fax**.

La impresora marca automáticamente y envía el fax.

### »»» Nota

- Para cancelar el envío del fax, pulse el botón **Parar (Stop)** de la impresora.

## Rellamada automática

Las impresora vuelve a llamar automáticamente en función de la configuración establecida en la impresora.

Puede activar o desactivar la rellamada automática. Cuando se activa la rellamada automática, se puede especificar el número máximo de intentos de rellamada y el intervalo que espera la impresora entre cada intento.

### ■ [Configuración del fax](#)

### »»» Nota

- Para cancelar la rellamada automática, espere a que la impresora comience la rellamada y pulse el botón **Parar (Stop)** de la impresora.

## Notas generales

El envío de faxes desde Mac está sujeto a las siguientes restricciones.

- Introduzca texto en los campos **Para (To:)** y **Prefijo de marcación: (Dialing Prefix:)**, sin superar los 60 caracteres. Si se supera el límite máximo de 60 caracteres, la impresora marca únicamente los primeros 60.
- Puede usar los siguientes caracteres para el campo **Para (To:)**.

Carácter	Explicación
0 - 9 * #	Se usa en números de teléfono y fax.
+ espacio	Para que el número sea más fácil de leer.No es posible introducir un espacio delante de un número.

- Puede usar los siguientes caracteres para el campo **Prefijo de marcación (Dialing Prefix:)**.

Carácter	Explicación
0 - 9 * #	Se usa en números de teléfono y fax.
p	Para introducir una pausa entre números.
T	Los números después de T se enviarán como señal de tono.
+ espacio	Para que el número sea más fácil de leer.No es posible introducir un espacio delante de un número.

# Solución de problemas

---

## Preguntas más frecuentes

- [No se puede encontrar el equipo en la red](#)
- [No se puede encontrar el equipo mientras se utiliza la LAN inalámbrica](#)
- [No comienza la impresión](#)
- [El papel está en blanco/La impresión es borrosa/Los colores son incorrectos/Aparecen rayas blancas](#)
- [Se produce un error](#)
- [Los resultados de la impresión no son satisfactorios](#)
- [Aparece un mensaje](#)
- [No se puede instalar MP Drivers](#)
- [Clave de red desconocida](#)
- [Atascos de papel](#)
- [No se puede enviar un fax](#)
- [No se puede recibir/imprimir un fax](#)
- [Lista de códigos de asistencia para errores](#)

## Ejemplos de problemas

---

- La impresora no se mueve
  - [El equipo no se enciende](#)
  - [No se puede utilizar el equipo de repente](#)
  - [No comienza la impresión](#)
  - [Atascos de papel](#)
  - [Problemas de escaneado \(Windows\)](#)
  - [Problemas de escaneado \(Mac OS\)](#)
  - [No se puede imprimir/escanear desde un teléfono inteligente/tableta](#)
  - [No se puede imprimir con AirPrint](#)
- No se puede establecer correctamente
  - [No se puede encontrar el equipo en la pantalla Comprobar la configuración de impresora](#)
  - [Aparición de un mensaje en el ordenador durante la configuración](#)
  - [No se puede encontrar el equipo mientras se utiliza la LAN inalámbrica](#)
  - [No se puede encontrar el equipo mientras se utiliza la LAN cableada](#)
  - [Problemas de conexión USB](#)
  - [No se puede establecer comunicación con el equipo a través de USB](#)
  - [Clave de red desconocida](#)
  - [No se puede utilizar el equipo tras reemplazar un router inalámbrico o cambiar la configuración](#)
  - [Se desconoce la contraseña del administrador establecida en el equipo](#)
  - [Comprobación de la información de red](#)
  - [Restauración a los ajustes de fábrica](#)
  - [No se puede instalar MP Drivers](#)
  - [Easy-WebPrint EX no se inicia o no aparece el menú de Easy-WebPrint EX \(Windows\)](#)

- [Actualización de los MP Drivers en un entorno de red \(Windows\)](#)
- Los resultados de la impresión o el escaneado no son satisfactorios
  - [No comienza la impresión](#)
  - [La impresión es lenta](#)
  - [La impresión o copia se detiene](#)
  - [Los resultados de la impresión no son satisfactorios](#)
  - [No sale tinta](#)
  - [Atascos de papel](#)
  - [El papel no entra correctamente/Se produce un error "No hay papel"](#)
  - [Problemas de impresión automática a doble cara](#)
  - [Los resultados del escaneado no son satisfactorios](#) (Windows)
  - Los resultados del escaneado no son satisfactorios (Mac OS)
- Aparece un error o un mensaje
  - [Se produce un error](#)
  - [No aparece nada en la pantalla táctil](#)
  - [La pantalla táctil muestra un idioma incorrecto](#)
  - [Aparece un mensaje](#)
  - [Lista de códigos de asistencia para errores](#)
  - [Se muestra un mensaje sobre el fax en la pantalla de pausa del fax](#)
  - [Mensajes de error de escaneado con IJ Scan Utility](#) (Windows)
  - Mensajes de error de escaneado con IJ Scan Utility (Mac OS)
  - [Mensajes de error de ScanGear \(controlador de escáner\)](#)
  - Mensajes de error del controlador de escáner

## Problemas de operaciones

---

- [Problemas de comunicación de red](#)
- [Problemas de impresión](#)
- [Problemas al imprimir/escanear desde un teléfono inteligente/tableta](#)
- [Problemas de escaneado \(Windows\)](#)
- Problemas de escaneado (Mac OS)
- [Problemas con el fax](#)
- [Problemas mecánicos](#)
- [Problemas con la instalación y la descarga](#)
- [Errores y mensajes](#)
- [Si no puede resolver el problema](#)

## **Problemas de comunicación de red**

- **No se puede encontrar el equipo en la red**
- **Problemas de conexión de red**
- **Otros problemas de la red**



## No se puede encontrar el equipo en la red

**Mientras se realiza la configuración de la impresora:**

- ▶ No se puede encontrar el equipo en la pantalla **Comprobar la configuración de impresora**
- ▶ No se puede encontrar el equipo después de buscarlo en la pantalla **Detección de impresora durante la configuración**
- ▶ **Búsqueda de un equipo por la dirección IP o el nombre de host durante la configuración (Windows)**
- ▶ No se puede pasar de la pantalla **Conexión de impresora/Conexión del cable**

**Mientras se utiliza la impresora:**

- ▶ No se puede encontrar el equipo mientras se utiliza la **LAN inalámbrica**
- ▶ No se puede encontrar el equipo mientras se utiliza la **LAN cableada**

### ▶▶▶ Nota

- No puede utilizar la LAN inalámbrica y la LAN cableada simultáneamente.

## No se puede encontrar el equipo en la pantalla Comprobar la configuración de impresora

- **Para Windows:**

Si no se puede encontrar la impresora y aparece la pantalla **Comprobar la configuración de impresora (Check Printer Settings)** después de buscar la impresora mediante **Búsqueda automática (Automatic search)** en la pantalla **Buscar impresoras (Search for Printers)**, haga clic en **Volver a detectar (Redetect)** y vuelva a buscar la impresora utilizando la dirección IP en la pantalla **Buscar impresoras (Search for Printers)**.

Si no se encuentra la impresora tras buscarla por dirección IP, compruebe los ajustes de red.

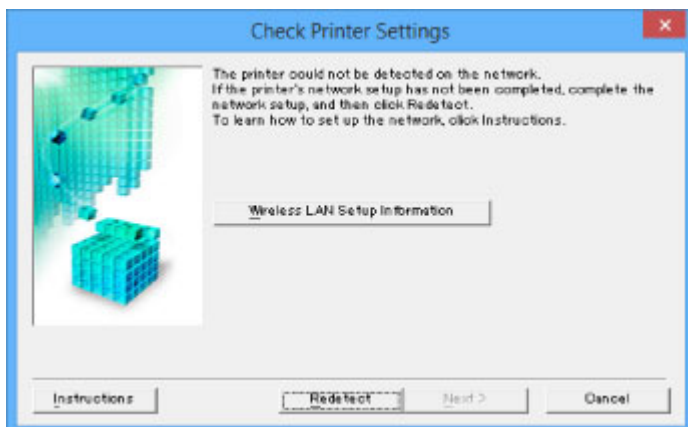

- **Para Mac OS:**

Si no se encuentra la impresora en la pantalla **Comprobar la configuración de impresora (Check Printer Settings)**, compruebe la configuración de red antes de volver a intentar detectar la impresora.

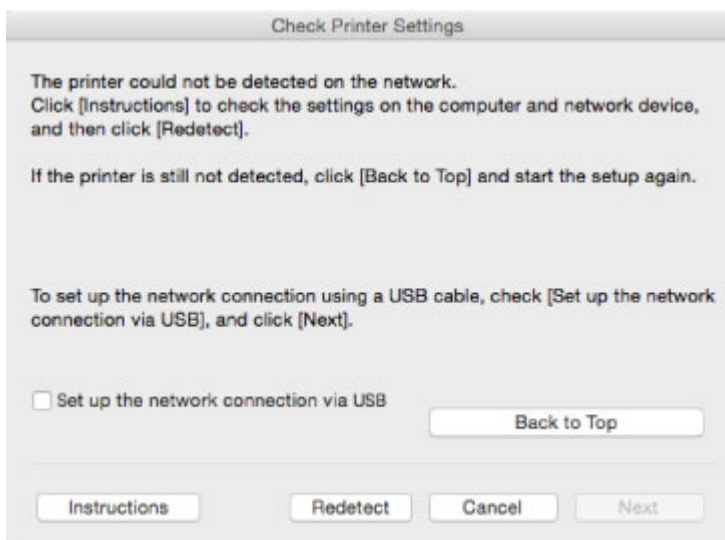

- [Comprobación 1: No se puede encontrar el equipo en la pantalla Comprobar la configuración de impresora durante la configuración de la LAN inalámbrica](#)
- [Comprobación 1: No se puede encontrar el equipo en la pantalla Comprobar la configuración de impresora durante la configuración de la LAN cableada](#)



## Comprobación 1: No se puede encontrar el equipo en la pantalla Comprobar la configuración de impresora durante la configuración de la LAN inalámbrica

---



### ¿Están encendidos la impresora y el dispositivo de red (router, etc.)?

Compruebe que la impresora está encendida.

#### ■ [Comprobación de que el equipo está encendido](#)

Asegúrese de que el dispositivo de red (router, etc.) esté encendido.

### Si la impresora o el dispositivo de red están apagados:

Encienda la impresora o el dispositivo de red.

Es posible que deba esperar un tiempo tras encender la impresora o el dispositivo de red para poder utilizarlos. Espere un tiempo tras encender la impresora o el dispositivo de red y, a continuación, haga clic en **Volver a detectar (Redetect)**, que se encuentra en la pantalla **Comprobar la configuración de impresora (Check Printer Settings)** para volver a detectar la impresora.

Si se encuentra la impresora, siga las instrucciones que aparecen en pantalla para continuar con la configuración de la comunicación de la red.

### Si la impresora y el dispositivo de red están encendidos:

Si los dispositivos de red están encendidos, apáguelos y vuelva a encenderlos. Si la impresora no se puede encontrar después de seguir este paso, vaya a la comprobación 2.

#### ■ [Comprobación 2: No se puede encontrar el equipo en la pantalla Comprobar la configuración de impresora durante la configuración de la LAN inalámbrica](#)



## Comprobación 2: No se puede encontrar el equipo en la pantalla Comprobar la configuración de impresora durante la configuración de la LAN inalámbrica



### ¿Se ha configurado la impresora para que permita la comunicación inalámbrica?

Asegúrese de que el icono  o  aparece en la pantalla táctil.

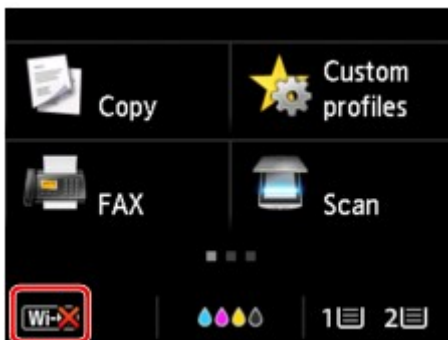

### Si no aparece el icono:

- Para Windows:

La impresora no está configurada para permitir que se establezca una comunicación inalámbrica.

Haga clic en **Información sobre configuración de LAN inalámbrica (Wireless LAN Setup Information)** en la pantalla **Comprobar la configuración de impresora (Check Printer Settings)** para comprobar el estado y active la comunicación inalámbrica en la impresora.

- Para Mac OS:

La impresora no está configurada para permitir que se establezca una comunicación inalámbrica.

Active la comunicación inalámbrica en la impresora.

Una vez activada la configuración de la LAN inalámbrica, haga clic en **Volver al principio (Back to Top)** en la pantalla **Comprobar la configuración de impresora (Check Printer Settings)** para intentar configurar la comunicación de red desde el principio.

### Si aparece el icono:

Continúe con la comprobación 3.

- [Comprobación 3: No se puede encontrar el equipo en la pantalla Comprobar la configuración de impresora durante la configuración de la LAN inalámbrica](#)



## Comprobación 3: No se puede encontrar el equipo en la pantalla Comprobar la configuración de impresora durante la configuración de la LAN inalámbrica



### ¿Se ha conectado la impresora al router inalámbrico?

Utilice el icono de la pantalla táctil para asegurarse de que la impresora está conectada al router inalámbrico.

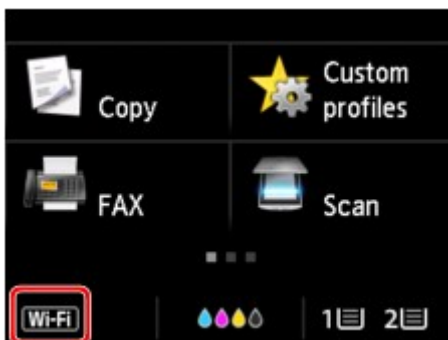

### Si aparece el icono :

- Comprobación de la ubicación del router inalámbrico

Tras comprobar la configuración del router inalámbrico, asegúrese de que la impresora no esté lejos del router inalámbrico.

La impresora puede estar a un máximo de 50 m (164 pies) del router inalámbrico en el interior. Asegúrese de que la impresora esté lo suficientemente cerca del router inalámbrico que va a usar.

Coloque el router inalámbrico y la impresora de modo que no existan obstáculos entre ellos. La calidad de la comunicación inalámbrica entre distintas habitaciones o plantas suele ser baja. Las comunicaciones inalámbricas pueden quedar obstaculizadas debido a materiales de construcción compuestos por metal u hormigón. Si no se puede establecer una comunicación entre la impresora y el ordenador en una LAN inalámbrica debido a una pared, coloque la impresora y el ordenador en la misma habitación.

Si hay cerca un dispositivo, por ejemplo, un microondas que emite ondas de radio del mismo ancho de banda de frecuencia que el router inalámbrico, podrían aparecer interferencias. Aleje todo lo que pueda el router inalámbrico de las fuentes de interferencia.

- Comprobación de la configuración del router inalámbrico

La impresora y el router inalámbrico deben estar conectados mediante un ancho de banda de 2,4 GHz. Asegúrese de que el router inalámbrico para el destino de la impresora esté configurado para usar un ancho de banda de 2,4 GHz.

Compruebe el SSID del router inalámbrico para la impresora en la pantalla táctil.

Puntee en el icono de la parte inferior izquierda y seleccione **Ver config. (See settings)**.

Para obtener más información sobre el router inalámbrico, consulte el manual de instrucciones proporcionado con dicho router o póngase en contacto con el fabricante.

Después de seguir las indicaciones anteriores, haga clic en **Volver a detectar (Redetect)** en la pantalla **Comprobar la configuración de impresora (Check Printer Settings)** para volver a detectar la impresora.

Si se encuentra la impresora, siga las instrucciones que aparecen en pantalla para continuar con la configuración de la comunicación de la red.

Si no se puede detectar la impresora, significa que la impresora no está conectada al router inalámbrico. Conecte la impresora al router inalámbrico.

Tras conectar la impresora al router inalámbrico, configure la comunicación de red desde el comienzo.

## Si aparece el icono :

Continúe con la comprobación 4.

- [Comprobación 4: No se puede encontrar el equipo en la pantalla Comprobar la configuración de impresora durante la configuración de la LAN inalámbrica](#)



## Comprobación 4: No se puede encontrar el equipo en la pantalla Comprobar la configuración de impresora durante la configuración de la LAN inalámbrica

---



### ¿Se ha especificado correctamente la dirección IP de la impresora?

Si no se ha especificado correctamente la dirección IP de la impresora, puede que la impresora no se encuentre. Asegúrese de que la dirección IP de la impresora no se utilice para otro dispositivo.

Para comprobar la dirección IP de la impresora, imprima la información de la configuración de red o use el panel de control para mostrarla.

- Mostrar esta información en la pantalla táctil.

- [Configuración de LAN](#)

- Imprimir la configuración de red.

- [Impresión de la configuración de red](#)

### Si la dirección IP no se ha especificado correctamente:

Consulte [Si aparece una pantalla de error:](#) y especifique la dirección IP.

### Si la dirección IP se ha especificado correctamente:

Continúe con la comprobación 5.

- [Comprobación 5: No se puede encontrar el equipo en la pantalla Comprobar la configuración de impresora durante la configuración de la LAN inalámbrica](#)



## Comprobación 5: No se puede encontrar el equipo en la pantalla Comprobar la configuración de impresora durante la configuración de la LAN inalámbrica



### Desactivación temporal del bloqueo en la función de firewall.

El firewall del software de seguridad o del sistema operativo del ordenador pueden limitar la comunicación entre la impresora y el ordenador. Compruebe la configuración del firewall del software de seguridad o del sistema operativo, o consulte el mensaje que aparece en el ordenador y desactive el bloqueo temporalmente.

### Si el firewall interfiere con la configuración:

- **Si aparece el mensaje:**

Si aparece un mensaje que alerta sobre el hecho de que el software de Canon está intentando acceder a la red, configure el software de seguridad para permitir el acceso.

Después de otorgar acceso al software, haga clic en **Volver a detectar (Redetect)** en la pantalla **Comprobar la configuración de impresora (Check Printer Settings)** para volver a detectar la impresora.

Si se encuentra la impresora, siga las instrucciones que aparecen en pantalla para continuar con la configuración de la comunicación de la red.

- **Si no aparece ningún mensaje:**

Cancele la configuración y ajuste el software de seguridad para que permita acceder a la red al software de Canon indicado más abajo.

- Para Windows:

**Setup.exe** o **Setup64.exe** en la carpeta **win > Driver > DrvSetup** del CD-ROM de instalación

- Para Mac OS:

**Setup.app**, **Canon IJ Network Tool.app**, **canonijnetwork.bundle**, **CIJScannerRegister.app**, **Canon IJ Scan Utility2.app** y **CIJSUAgent.app**

Después de configurar el software de seguridad, vuelva a realizar la configuración de la comunicación de red desde el principio.

Después de la configuración, active el firewall.

### »» Nota

- Para obtener más información sobre la configuración del firewall del sistema operativo o del software de seguridad, consulte el manual de instrucciones o póngase en contacto con el fabricante.



## Si la configuración del firewall no es la causante del problema:

Continúe con la comprobación 6.

- [Comprobación 6: No se puede encontrar el equipo en la pantalla Comprobar la configuración de impresora durante la configuración de la LAN inalámbrica](#)



## Comprobación 6: No se puede encontrar el equipo en la pantalla Comprobar la configuración de impresora durante la configuración de la LAN inalámbrica

---



### Compruebe la configuración del router inalámbrico.

Compruebe la configuración del router inalámbrico para la conexión de red, como los filtros de dirección IP, los filtros de dirección MAC y la función DHCP.

Compruebe que se asigna el mismo canal de radio al router inalámbrico y a la impresora.

Para comprobar la configuración del router inalámbrico, consulte el manual de instrucciones que se suministra con el router inalámbrico o póngase en contacto con el fabricante.

Después de comprobar la configuración del router inalámbrico, haga clic en **Volver a detectar (Redetect)** en la pantalla **Comprobar la configuración de impresora (Check Printer Settings)** para volver a detectar la impresora.

Si se encuentra la impresora, siga las instrucciones que aparecen en pantalla para continuar con la configuración de la comunicación de la red.



## Comprobación 1: No se puede encontrar el equipo en la pantalla Comprobar la configuración de impresora durante la configuración de la LAN cableada

---



### ¿Está conectado el cable de LAN, y la impresora y el router encendidos?

Asegúrese de que el cable LAN está conectado.

Compruebe que la impresora está encendida.

#### ■ [Comprobación de que el equipo está encendido](#)

Asegúrese que el router está encendido.

### Si el cable de LAN está conectado y la impresora o el dispositivo de red están apagados:

Encienda la impresora o el dispositivo de red.

Puede pasar cierto tiempo hasta que la impresora y el dispositivo de red estén listos para utilizarse una vez encendidos. Espere un poco después de encender la impresora o el dispositivo de red y, a continuación, haga clic en **Volver a detectar (Redetect)** en la pantalla **Comprobar la configuración de impresora (Check Printer Settings)** para volver a detectar la impresora.

Si se encuentra la impresora, siga las instrucciones que aparecen en pantalla para continuar con la configuración de la comunicación de la red.

### Si el cable de LAN está conectado y la impresora y el dispositivo de red están encendidos:

Si no se puede encontrar la impresora tras tratar de volver a detectarla, a pesar de que tanto la propia impresora como el dispositivo de red están encendidos, vaya a la comprobación 2.

#### ■ [Comprobación 2: No se puede encontrar el equipo en la pantalla Comprobar la configuración de impresora durante la configuración de la LAN cableada](#)



## **Comprobación 2: No se puede encontrar el equipo en la pantalla Comprobar la configuración de impresora durante la configuración de la LAN cableada**

---



### **¿Puede ver páginas web en el ordenador?**

Asegúrese de que el ordenador y el dispositivo de red (router, etc.) estén configurados y de que el ordenador esté conectado a la red.

### **Si no puede ver ninguna página web:**

Haga clic en **Cancelar (Cancel)** en la pantalla **Comprobar la configuración de impresora (Check Printer Settings)** para cancelar la configuración de la comunicación de red.

A continuación, configure el ordenador y el dispositivo de red.

Para obtener información acerca de los procedimientos, consulte el manual de instrucciones que se suministra con el ordenador y el dispositivo de red, o póngase en contacto con sus fabricantes.

Si puede ver páginas web después de configurar el ordenador y el dispositivo de red, intente configurar la comunicación de red desde el principio.

### **Si puede ver páginas web:**

Continúe con la comprobación 3.

- [Comprobación 3: No se puede encontrar el equipo en la pantalla Comprobar la configuración de impresora durante la configuración de la LAN cableada](#)



### Comprobación 3: No se puede encontrar el equipo en la pantalla Comprobar la configuración de impresora durante la configuración de la LAN cableada



¿Se ha configurado la impresora para que permita la comunicación por cable?

Asegúrese de que el icono  aparece en la pantalla táctil.

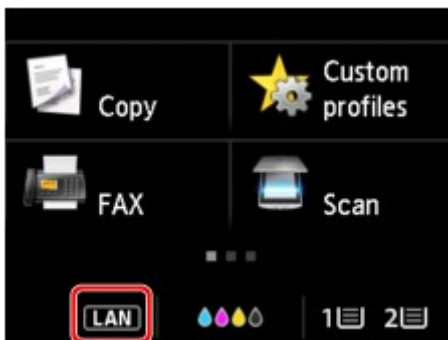

#### Si no aparece el icono:

La impresora no está configurada para permitir que se establezca una comunicación por cable. Active la comunicación cableada en la impresora.

Una vez que haya activado la comunicación cableada, vuelva a realizar la configuración de la comunicación de red desde el principio.

#### Si aparece el icono:

Continúe con la comprobación 4.

- [Comprobación 4: No se puede encontrar el equipo en la pantalla Comprobar la configuración de impresora durante la configuración de la LAN cableada](#)



## Comprobación 4: No se puede encontrar el equipo en la pantalla Comprobar la configuración de impresora durante la configuración de la LAN cableada

---



### ¿Se ha especificado correctamente la dirección IP de la impresora?

Si no se ha especificado correctamente la dirección IP de la impresora, puede que la impresora no se encuentre. Asegúrese de que la dirección IP de la impresora no se utilice para otro dispositivo.

Para comprobar la dirección IP de la impresora, imprima la información de la configuración de red o use el panel de control para mostrarla.

- Mostrar esta información en la pantalla táctil.

■ [Configuración de LAN](#)

- Imprimir la configuración de red.

■ [Impresión de la configuración de red](#)

### Si la dirección IP no se ha especificado correctamente:

Consulte [Si aparece una pantalla de error:](#) y especifique la dirección IP.

### Si la dirección IP se ha especificado correctamente:

Continúe con la comprobación 5.

■ [Comprobación 5: No se puede encontrar el equipo en la pantalla Comprobar la configuración de impresora durante la configuración de la LAN cableada](#)



## Comprobación 5: No se puede encontrar el equipo en la pantalla Comprobar la configuración de impresora durante la configuración de la LAN cableada

---



### Desactivación temporal del bloqueo en la función de firewall.

El firewall del software de seguridad o del sistema operativo del ordenador pueden limitar la comunicación entre la impresora y el ordenador. Compruebe la configuración del firewall del software de seguridad o del sistema operativo, o consulte el mensaje que aparece en el ordenador y desactive el bloqueo temporalmente.

### Si el firewall interfiere con la configuración:

- **Si aparece el mensaje:**

Si aparece un mensaje que alerta sobre el hecho de que el software de Canon está intentando acceder a la red, configure el software de seguridad para permitir el acceso.

Después de otorgar acceso al software, haga clic en **Volver a detectar (Redetect)** en la pantalla **Comprobar la configuración de impresora (Check Printer Settings)** para volver a detectar la impresora.

Si se encuentra la impresora, siga las instrucciones que aparecen en pantalla para continuar con la configuración de la comunicación de la red.

- **Si no aparece ningún mensaje:**

Cancele la configuración y ajuste el software de seguridad para que permita acceder a la red al software de Canon indicado más abajo.

- Para Windows:

**Setup.exe** o **Setup64.exe** en la carpeta **win > Driver > DrvSetup** del CD-ROM de instalación

- Para Mac OS:

**Setup.app**, **Canon IJ Network Tool.app**, **canonijnetwork.bundle**, **CIJScannerRegister.app**,  
**Canon IJ Scan Utility2.app** y **CIJSUAgent.app**

Después de configurar el software de seguridad, vuelva a realizar la configuración de la comunicación de red desde el principio.

Después de la configuración, active el firewall.

### »» Nota

- Para obtener más información sobre la configuración del firewall del sistema operativo o del software de seguridad, consulte el manual de instrucciones o póngase en contacto con el fabricante.

## Si la configuración del firewall no es la causante del problema:

Continúe con la comprobación 6.

- [Comprobación 6: No se puede encontrar el equipo en la pantalla Comprobar la configuración de impresora durante la configuración de la LAN cableada](#)





## **Comprobación 6: No se puede encontrar el equipo en la pantalla Comprobar la configuración de impresora durante la configuración de la LAN cableada**

---



### **Compruebe la configuración del router.**

Compruebe la configuración del router para la conexión de red, como el filtrado de la dirección IP, el filtrado de la dirección MAC y la función DHCP.

Para obtener más información sobre la comprobación de la configuración del router, consulte el manual de instrucciones proporcionado con dicho router o póngase en contacto con el fabricante.

Después de comprobar la configuración del router, haga clic en **Volver a detectar (Redetect)** en la pantalla **Comprobar la configuración de impresora (Check Printer Settings)** para volver a detectar la impresora.

Si se encuentra la impresora, siga las instrucciones que aparecen en pantalla para continuar con la configuración de la comunicación de la red.



## No se puede encontrar el equipo después de buscarlo en la pantalla Detección de impresora durante la configuración



- **Para Windows:**

La impresora podría no detectarse con el método de configuración actual.

Seleccione el botón de izquierdo **Establecer la conexión de red según la guía (Set up the network connection according to the guide)** y haga clic en **Siguiente (Next)**. Se muestra la pantalla para mostrar otro método de configuración.

Canon PRO-1000 series

1 2 3 4

**Select Printer**

Select from the list

The serial number can be found on the Letter of Guarantee and on the printer.

IPv4 Address IPv6 Address

Serial Number	IP Address	MAC Address
---------------	------------	-------------

Serial Number Location Update

Specify the IP address and run the search

**Set up the network connection according to the guide.**

Select this option if the printer is not displayed on the list or if it cannot be found by specifying the IP address.

Back to Top Next

Realice la configuración según las instrucciones que aparecen en la pantalla.

### »»» Nota

- Puede buscar impresoras por una dirección IP o un nombre de host.
  - [Búsqueda de un equipo por la dirección IP o el nombre de host durante la configuración \(Windows\)](#)

- **Para Mac OS:**

La impresora podría no detectarse con el método de configuración actual.

Seleccione la casilla de verificación **La impresora que desea configurar no está en la lista (Setting printer could not be found on the list)** y haga clic en **Siguiente (Next)**. Se muestra la pantalla para mostrar otro método de configuración.

Canon iMX400 series

Printers on Network List

Serial Number	MAC Address	IP Address

Update

Setting printer could not be found on the list

1. To set a printer on the network, select one from the above printers list, and then click [Next].  
The serial number can be found on the back of the printer and on the Letter of Guarantee.  
The above list displays only the last 5 digits of the serial number.
2. If the setting printer could not be found on the above list, turn on the printer and click [Update].
3. If the printer could not still be found, select [Setting printer could not be found on the list], and the click [Next].

Back to Top

Next

Realice la configuración según las instrucciones que aparecen en la pantalla.

## Búsqueda de un equipo por la dirección IP o el nombre de host durante la configuración (Windows)

Si la impresora no aparece en la pantalla **Seleccionar impresora (Select Printer)**, busque la impresora por dirección IP o nombre de host. Seleccione el botón de opción **Especificar la dirección IP y ejecutar la búsqueda (Specify the IP address and run the search)** y haga clic en **Siguiente (Next)**. Aparece la pantalla que permite seleccionar los criterios de búsqueda.

### 1. Compruebe la dirección IP o el nombre de host de la impresora.

Para comprobar la dirección IP o el nombre de host de la impresora, imprima la información de la configuración de red o use el panel de control para mostrarla.

- Mostrar esta información en la pantalla táctil.

■ [Configuración de LAN](#)

- Imprimir la configuración de red.

■ [Impresión de la configuración de red](#)

### »» Nota

- Si utiliza la impresora en una oficina, consulte al administrador de red.

### 2. Especifique el método de búsqueda.

Seleccione uno de los métodos de abajo.

The screenshot shows the 'Printer Search Method Selection' screen. It features three radio button options, each with a text input field below it:

- Search by IPv4 address (Input field 1)
- Search by IPv6 address (Input field 2)
- Search by host name (Input field 3)

At the bottom of the screen, there are 'Back' and 'Next' buttons, and an 'Online Manual' link. A note at the bottom states: 'To specify an IP address and run the search, you must assign an IP address to the printer beforehand. For more details, click [Online Manual].'

#### 1. Buscar por dirección IPv4 (Search by IPv4 address)

Seleccione esta opción para buscar impresoras por la dirección IPv4.

2. **Buscar por dirección IPv6 (Search by IPv6 address)**

Seleccione esta opción para buscar impresoras por la dirección IPv6.

3. **Buscar por nombre de host (Search by host name)**

Seleccione esta opción para buscar impresoras por el nombre de host. El nombre de host se denomina nombre de host LLMNR o nombre Bonjour.

3. Introduzca la dirección IP o el nombre de host y haga clic en **Siguiente (Next)**.

Comenzará la búsqueda del equipo.

## Si aparece una pantalla de error:

Resuelva el error según las instrucciones mostradas en pantalla.

Si la dirección IP introducida ya se utiliza para otro dispositivo, siga el procedimiento incluido a continuación para especificar la dirección IP de la impresora.

1. Desplace la pantalla INICIO y puntee en  **Configurar (Setup)**.

■ [Uso del Panel de control](#)

2. Puntee en  **Configuración dispositivo (Device settings)**.

3. Puntee en **Configuración de LAN (LAN settings)**.

Si ha especificado la contraseña del administrador, introdúzcala.

4. Puntee en **Otra configuración (Other settings)**.

5. Puntee en **Configuración de TCP/IP (TCP/IP settings)**.

**Si se especifica una dirección IPv4:**

1. Puntee en **IPv4**.
2. Puntee en **OK** en la pantalla que aparece.
3. Puntee en **Dirección IP (IP address)**.
4. Puntee en **Configuración manual (Manual setup)**.

Al puntear en **Configuración automática (Auto setup)** se especifica automáticamente la dirección IP.

5. Introduzca la dirección IP.
6. Puntee **OK**.
7. Introduzca la máscara de subred.
8. Puntee **OK**.
9. Introduzca la puerta de enlace predeterminada.

10. Puntee **OK**.

Se ha especificado la dirección IPv4.

**Si se especifica una dirección IPv6:**

1. Puntee en **IPv6**.
2. Puntee en **OK** en la pantalla que aparece.
3. Puntee en **Activar/desactivar IPv6 (Enable/disable IPv6)**.
4. Puntee en **Activar (Enable)**.

Se ha especificado la dirección IPv6.

**»»» Importante**

- Si el firewall está activado en el ordenador, es posible que no se detecten las impresoras que estén en otra subred. Desactive el firewall.

**Si el firewall interfiere con la búsqueda de la impresora:**

• **Si aparece el mensaje:**

Si aparece un mensaje que alerta sobre el hecho de que el software de Canon está intentando acceder a la red, configure el software de seguridad para permitir el acceso.

Tras permitir que el software acceda, especifique la dirección IP o el nombre de host y busque impresoras de nuevo.

Si se encuentra la impresora, siga las instrucciones que aparecen en pantalla para continuar con la configuración de la comunicación de la red.

• **Si no aparece ningún mensaje:**

Cancele la búsqueda de impresoras y, a continuación, configure el software de seguridad para permitir que el software de Canon más abajo acceda a la red.

**Setup.exe** o **Setup64.exe** en la carpeta **win > Driver > DrvSetup** del CD-ROM de instalación

Tras configurar el software de seguridad, especifique la dirección IP o el nombre de host y vuelva a buscar impresoras.

**»»» Nota**

- Para obtener más información sobre la configuración del firewall del sistema operativo o del software de seguridad, consulte el manual de instrucciones o póngase en contacto con el fabricante.



## No se puede pasar de la pantalla **Conexión de impresora/Conexión del cable**



Si no puede pasar de la pantalla **Conexión de impresora (Printer Connection)** o de la pantalla **Conexión del cable (Connect Cable)**, compruebe lo siguiente.

**Comprobación 1** Asegúrese de que el cable USB esté firmemente conectado a la impresora y al ordenador.

Conecte la impresora y el ordenador con un cable USB, como en la ilustración siguiente. El puerto USB se encuentra en la parte posterior de la impresora.

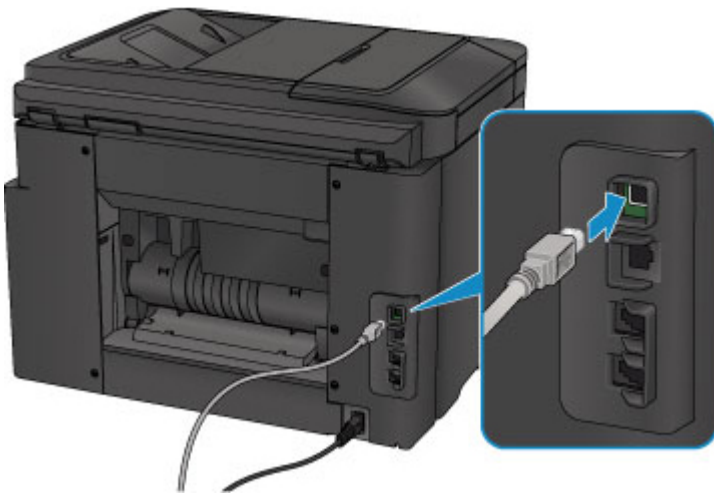

**Compruebe los elementos siguientes únicamente si no puede pasar de la pantalla **Conexión de impresora (Printer Connection)**.**

**Comprobación 2** Siga el procedimiento que se indica a continuación para conectar de nuevo la impresora y el ordenador.

### »»» **Importante**

- Para Mac OS, asegúrese de que el icono de bloqueo se encuentra en la parte inferior izquierda de la pantalla **Impresoras y escáneres (Printers & Scanners)** pantalla **Impresión y escáner (Print & Scan)** en Mac OS X v10.8 o Mac OS X v10.7.

Si se muestra el icono  (bloqueado), haga clic en él para desbloquear. (Necesitará el nombre y la contraseña de administrador).

1. Apague la impresora.
2. Desconecte el cable USB de la impresora y del ordenador y vuelva a conectarlo.
3. Encienda la impresora.

**Comprobación 3** Si no puede resolver el problema, siga el procedimiento que se explica a continuación para volver a instalar MP Drivers.

- Para Windows:

1. Haga clic en **Cancelar (Cancel)**.
  - Si aparece la pantalla **Error de instalación (Installation Failure)**:
    1. Haga clic en **Inicio finalizado (Start Over)**.
    2. Haga clic en **Salir (Exit)** en la pantalla **Iniciar configuración (Start Setup)** y finalice la configuración.
  - Si aparece la pantalla **Error de conexión. (Connection failed.)**:
    1. Haga clic en **Siguiente (Next)**.
    2. Haga clic en **Siguiente (Next)** en la pantalla que aparece.
    3. Haga clic en **Volver al principio (Back to Top)** en la pantalla **Seleccionar impresora (Select Printer)**.
    4. Haga clic en **Salir (Exit)** en la pantalla **Iniciar configuración (Start Setup)** y finalice la configuración.
3. Apague la impresora.
4. Reinicie el ordenador.
5. Compruebe que no se esté ejecutando ningún software de aplicación.
6. Realice de nuevo la configuración según las instrucciones del sitio web de Canon.

**»» Nota**

- Puede utilizar el CD-ROM de instalación para establecer de nuevo la configuración.

- Para Mac OS:

1. Haga clic en **Siguiente (Next)**.
2. Haga clic en **Salir (Exit)** en la pantalla que se muestra y finalice la configuración.
3. Apague la impresora.
4. Reinicie el ordenador.
5. Compruebe que no se esté ejecutando ningún software de aplicación.
6. Realice de nuevo la configuración según las instrucciones del sitio web de Canon.





## No se puede encontrar el equipo mientras se utiliza la LAN inalámbrica



**Comprobación 1** Compruebe que la impresora está encendida.

**Comprobación 2** ¿Aparece el icono  en la pantalla táctil?

Si no se muestra el icono, púntee en el icono situado en la esquina inferior izquierda y seleccione **Activar LAN inalámbrica (Activate wireless LAN)** en la pantalla **Cambiar LAN (Change LAN)**.

**Comprobación 3** Asegúrese de que la configuración de la impresora ha finalizado.

Si no es así, realice la configuración.

- Para Windows:

Utilice el CD-ROM de instalación o siga las instrucciones del sitio web de Canon.

- Para Mac OS:

Siga las instrucciones del sitio web de Canon.

**Comprobación 4** Vuelva a buscar la impresora.

- Para Windows:

 [Pantalla IJ Network Device Setup Utility](#)

- Para Mac OS:

 Pantalla Canon IJ Network Tool

**Comprobación 5** Asegúrese de que la impresora y la configuración de red del router inalámbrico coinciden.

Asegúrese de que la configuración de red de la impresora (por ejemplo, el nombre del router inalámbrico, SSID, la clave de red, etc.) coincide con la del router inalámbrico.

Para comprobar la configuración del router inalámbrico, consulte el manual de instrucciones que se suministra con el router inalámbrico o póngase en contacto con el fabricante.

Para comprobar la configuración de red actual de la impresora, imprima la información de la configuración de red.

 [Impresión de la configuración de red](#)

Si la configuración de red de la impresora no coincide con la del router inalámbrico, modifique la configuración de red de la impresora para que coincida con la del router inalámbrico.

 [Configuración de red \(IJ Network Device Setup Utility\) \(Windows\)](#)

 Comunicación de red (Mac OS)

**Comprobación 6** Asegúrese de que la impresora no esté demasiado lejos del router inalámbrico.

Coloque el router inalámbrico y la impresora donde no existan obstáculos entre ambas. La calidad de la comunicación inalámbrica entre distintas habitaciones o plantas suele ser baja. Las comunicaciones inalámbricas pueden quedar obstaculizadas debido a materiales de construcción compuestos por metal u hormigón. Si la impresora no puede comunicarse con el ordenador a través de una LAN inalámbrica debido a una pared, coloque la impresora y el ordenador en la misma habitación.

Si hay cerca un dispositivo, por ejemplo, un microondas que emite ondas de radio del mismo ancho de banda de frecuencia que el router inalámbrico, podrían aparecer interferencias. Aleje todo lo que pueda el router inalámbrico de las fuentes de interferencia.

**Comprobación 7** Asegúrese de que la señal inalámbrica es fuerte. Supervise el estado de la señal y mueva la impresora y el router inalámbrico tal como considere necesario.

Para comprobar el estado de la radio:

- Para Windows:

■ [Comprobación del estado de la red inalámbrica](#)

- Para Mac OS:

■ Supervisión del estado de la red inalámbrica

**Comprobación 8** Asegúrese de que el ordenador esté conectado al router inalámbrico.

Para obtener más información sobre cómo comprobar la configuración del ordenador o el estado de la conexión, consulte el manual de instrucciones del ordenador o póngase en contacto con el fabricante.

**Comprobación 9** Asegúrese de que **Habilitar compatibilidad bidireccional (Enable bidirectional support)** está seleccionado en la ficha **Puertos (Ports)** del cuadro de diálogo de propiedades del controlador de impresora. (Windows)

**Comprobación 10** Asegúrese de que el firewall del software de seguridad está desactivado.

Si tiene activado el firewall del software de seguridad, puede aparecer un mensaje que indica que el software de Canon está intentando acceder a la red. Si aparece este mensaje de advertencia, defina el software de seguridad para permitir siempre el acceso.

Si utiliza algún programa que cambie de entorno de red, compruebe la configuración. Algunos programas utilizan un firewall de forma predeterminada.

**Comprobación 11** Si la impresora está conectada a una estación base AirPort mediante LAN, utilice caracteres alfanuméricos para el identificador de red (SSID). (Mac OS)

**Si no se resuelve el problema, vuelva a establecer la configuración.**

- Para Windows:

Utilice el CD-ROM de instalación o siga las instrucciones del sitio web de Canon.

- Para Mac OS:

Siga las instrucciones del sitio web de Canon.



## No se puede encontrar el equipo mientras se utiliza la LAN cableada

---



**Comprobación 1** Compruebe que la impresora está encendida.

**Comprobación 2** ¿Aparece el icono  en la pantalla táctil?

Si no se muestra el icono, púntee en el icono situado en la esquina inferior izquierda y, a continuación, seleccione **Activar LAN cableada (Activate wired LAN)** en la pantalla **Cambiar LAN (Change LAN)**.

**Comprobación 3** Asegúrese de que el cable LAN esté conectado adecuadamente.

Asegúrese de que la impresora esté conectada al router con el cable LAN. Si el cable LAN está suelto, conéctelo correctamente.

Si el cable LAN está conectado en el lado WAN del router, conéctelo en el lado LAN del router.

## **Problemas de conexión de red**

- **No se puede utilizar el equipo de repente**
- **Clave de red desconocida**
- **Se desconoce la contraseña del administrador establecida en el equipo**
- **No se puede utilizar el equipo tras reemplazar un router inalámbrico o cambiar la configuración**
- **La impresión es lenta**
- **No se puede acceder a Internet mediante LAN inalámbrica desde el dispositivo de comunicación**
- **No se muestra el nivel de tinta en el monitor de estado de la impresora (Windows)**

## No se puede utilizar el equipo de repente

- [No se puede establecer comunicación con la impresora después de cambiar la configuración de la red](#)
- [No se puede establecer comunicación con la impresora mediante la LAN inalámbrica](#)
- [No se puede establecer comunicación con la impresora mediante la conexión directa](#)
- [No se puede establecer comunicación con la impresora mediante la LAN por cable](#)
- [No se puede imprimir, escanear o enviar faxes desde un ordenador conectado a la red](#)

### **Q** No se puede establecer comunicación con la impresora después de cambiar la configuración de la red

---

#### **A**

Puede pasar cierto tiempo hasta que el ordenador obtenga una dirección IP, o puede que tenga que reiniciar el ordenador.

Asegúrese de que el ordenador haya obtenido una dirección IP válida y vuelva a intentar encontrar la impresora.

### **Q** No se puede establecer comunicación con la impresora mediante la LAN inalámbrica

---

#### **A**

**Comprobación 1** Compruebe que la impresora está encendida.

**Comprobación 2** Asegúrese de que la configuración de red de la impresora y el router inalámbrico coinciden.

Asegúrese de que la configuración de red de la impresora (por ejemplo, el nombre del router inalámbrico, SSID, la clave de red, etc.) coincide con la del router inalámbrico.

Para comprobar la configuración del router inalámbrico, consulte el manual de instrucciones que se suministra con el router inalámbrico o póngase en contacto con el fabricante.

Para comprobar la configuración de red actual de la impresora, imprima la información de la configuración de red.

- [Impresión de la configuración de red](#)

Si la configuración de red de la impresora no coincide con la del router inalámbrico, modifique la configuración de red de la impresora para que coincida con la del router inalámbrico.

- [Configuración de red \(IJ Network Device Setup Utility\) \(Windows\)](#)
- Comunicación de red (Mac OS)

**Comprobación 3** Asegúrese de que la impresora no esté demasiado lejos del router inalámbrico.

Coloque el router inalámbrico y la impresora donde no existan obstáculos entre ambas. La calidad de la comunicación inalámbrica entre distintas habitaciones o plantas suele ser baja. Las comunicaciones inalámbricas pueden quedar obstaculizadas debido a materiales de construcción compuestos por metal u hormigón. Si la impresora no puede comunicarse con el ordenador a través de una LAN inalámbrica debido a una pared, coloque la impresora y el ordenador en la misma habitación.

Si hay cerca un dispositivo, por ejemplo, un microondas que emite ondas de radio del mismo ancho de banda de frecuencia que el router inalámbrico, podrían aparecer interferencias. Aleje todo lo que pueda el router inalámbrico de las fuentes de interferencia.

**Comprobación 4** Asegúrese de que la señal inalámbrica es fuerte. Supervise el estado de la señal y mueva la impresora y el router inalámbrico tal como considere necesario.

- Para Windows:
  - [Comprobación del estado de la red inalámbrica](#)
- Para Mac OS:
  - Supervisión del estado de la red inalámbrica

**Comprobación 5** Asegúrese de que el ordenador esté conectado al router inalámbrico.

Para obtener más información sobre cómo comprobar la configuración del ordenador o el estado de la conexión, consulte el manual de instrucciones del ordenador o póngase en contacto con el fabricante.

**Comprobación 6** Asegúrese de que utiliza un canal válido.

Los canales inalámbricos que se pueden utilizar pueden estar limitados en función del dispositivo de red inalámbrica empleado por el ordenador. Consulte el manual de instrucciones que se suministra con el ordenador o con el dispositivo de red inalámbrica para comprobar los canales inalámbrico que se pueden usar.

**Comprobación 7** Asegúrese de que el canal establecido en el router inalámbrico es un canal que se puede usar, tal y como se ha confirmado en la comprobación 6.

Si no es así, cambie el canal establecido en el router inalámbrico.

**Comprobación 8** Asegúrese de que el firewall del software de seguridad está desactivado.

Si tiene activado el firewall del software de seguridad, puede aparecer un mensaje que indica que el software de Canon está intentando acceder a la red. Si aparece este mensaje de advertencia, defina el software de seguridad para permitir siempre el acceso.

Si utiliza algún programa que cambie de entorno de red, compruebe la configuración. Algunos programas utilizan un firewall de forma predeterminada.

**Comprobación 9** Si la impresora está conectada a una estación base AirPort mediante LAN, utilice caracteres alfanuméricos para el identificador de red (SSID). (Mac OS)

**Si no se resuelve el problema, vuelva a establecer la configuración.**

- Para Windows:

Utilice el CD-ROM de instalación o siga las instrucciones del sitio web de Canon.

- Para Mac OS:

Siga las instrucciones del sitio web de Canon.

- **Colocación:**

Asegúrese de que no haya ningún obstáculo entre el router inalámbrico y la impresora.

## **No se puede establecer comunicación con la impresora mediante la conexión directa**

---

### 

**Comprobación 1** Compruebe que la impresora está encendida.

**Comprobación 2** ¿Aparece el icono  en la pantalla táctil?

Si no aparece el icono, púntee en el icono situado en la parte inferior izquierda y seleccione **Activar conexión directa (Activate direct connect.)** en la pantalla **Cambiar LAN (Change LAN)**.

**Comprobación 3** Asegúrese de que la impresora esté seleccionada como conexión para dispositivos (por ejemplo, teléfonos inteligentes o tabletas).

Seleccione el identificador para la conexión directa (SSID) especificado para la impresora como destino de conexión para dispositivos.

**Comprobación 4** ¿Ha introducido la contraseña correcta especificada para la conexión directa?

Si la configuración de seguridad de la conexión directa está habilitada, deberá introducir la contraseña para conectar el dispositivo a la impresora.

A fin de comprobar la contraseña especificada para la impresora, muéstrela mediante el panel de control de la impresora o imprima la información de configuración de red de la impresora.

- Mostrar esta información en la pantalla táctil.

 [Configuración de LAN](#)

- Imprimir la configuración de red.

 [Impresión de la configuración de red](#)

**Comprobación 5** Asegúrese de que la impresora no esté demasiado lejos del dispositivo.

Coloque el dispositivo y la impresora de modo que no haya obstáculos entre ellos. La calidad de la comunicación inalámbrica entre distintas habitaciones o plantas suele ser baja. Las comunicaciones inalámbricas pueden quedar obstaculizadas debido a materiales de construcción compuestos por metal u hormigón. Si la impresora no puede comunicarse con el ordenador a través de una LAN inalámbrica debido a una pared, coloque la impresora y el ordenador en la misma habitación.



Si hay cerca un dispositivo, por ejemplo, un microondas que emite ondas de radio del mismo ancho de banda de frecuencia que el router inalámbrico, podrían aparecer interferencias. Aleje todo lo que pueda el router inalámbrico de las fuentes de interferencia.

Coloque los dispositivos a una distancia adecuada de la impresora.

**Comprobación 6** Asegúrese de que ya hay conectados 5 dispositivos.

La conexión directa no admite la conexión de más de 5 dispositivos.

## **No se puede establecer comunicación con la impresora mediante la LAN por cable**

---

### **A**

**Comprobación 1** Compruebe que la impresora está encendida.

**Comprobación 2** Asegúrese de que el cable LAN esté conectado adecuadamente.

Asegúrese de que la impresora esté conectada al router con el cable LAN. Si el cable LAN está suelto, conéctelo correctamente.

Si el cable LAN está conectado en el lado WAN del router, conéctelo en el lado LAN del router.

**Si no se resuelve el problema, vuelva a establecer la configuración.**

- Para Windows:

Utilice el CD-ROM de instalación o siga las instrucciones del sitio web de Canon para volver a ejecutar la instalación.

- Para Mac OS:

Siga las instrucciones del sitio web de Canon.

## **No se puede imprimir, escanear o enviar faxes desde un ordenador conectado a la red**

---

### **A**

**Comprobación 1** Asegúrese de que el ordenador esté conectado al router inalámbrico.

Para obtener más información sobre cómo comprobar la configuración del ordenador o el estado de la conexión, consulte el manual de instrucciones del ordenador o póngase en contacto con el fabricante.

**Comprobación 2** Si no se han instalado los MP Drivers, instálelos.

- Para Windows:

Instale los MP Drivers mediante el CD-ROM de instalación o hágalo desde el sitio web de Canon.

- Para Mac OS:

Instale los MP Drivers desde el sitio web de Canon.

**Comprobación 3** Cuando utilice una LAN inalámbrica, asegúrese de que el router inalámbrico no restringe los ordenadores que pueden acceder a él.

Para obtener más información sobre la conexión y la configuración del router inalámbrico, consulte el manual de instrucciones del router inalámbrico o póngase en contacto con el fabricante.

**»» Nota**

- Para comprobar la dirección MAC o la dirección IP del ordenador, consulte [Comprobación de la dirección IP o la dirección MAC del ordenador](#).

## Clave de red desconocida

- [Clave WPA/WPA2 o WEP establecida para el router inalámbrico desconocida; imposible establecer una conexión](#)
- [Establecimiento de una clave de codificación](#)

### Clave WPA/WPA2 o WEP establecida para el router inalámbrico desconocida; imposible establecer una conexión

---

#### A

Para obtener más información sobre la instalación de un router inalámbrico, consulte el manual de instrucciones que se suministra con el router inalámbrico o póngase en contacto con el fabricante. Asegúrese de que el ordenador puede establecer una comunicación con el router inalámbrico.

Configure la impresora de modo que coincida con la configuración del router inalámbrico mediante IJ Network Device Setup Utility (para Windows) o IJ Network Tool (para Mac OS).

### Establecimiento de una clave de codificación

---

#### A

Para obtener más información sobre la instalación de un router inalámbrico, consulte el manual de instrucciones que se suministra con el router inalámbrico o póngase en contacto con el fabricante. Asegúrese de que el ordenador puede establecer una comunicación con el router inalámbrico.

Configure la impresora de modo que coincida con la configuración del router inalámbrico mediante IJ Network Device Setup Utility (para Windows) o IJ Network Tool (para Mac OS).

- **Uso de WPA/WPA2**

El método de autenticación, la contraseña y el tipo de codificación dinámica deben ser iguales para el router inalámbrico, la impresora y el ordenador.

Introduzca la contraseña configurada para el router inalámbrico (una secuencia de entre 8 y 63 caracteres alfanuméricos, o un número hexadecimal de 64 caracteres).

Se selecciona automáticamente TKIP (codificación básica) o AES (codificación segura) como método de codificación dinámica.

- Para Windows:

Para información detallada, consulte [Si aparece la pantalla Información WPA/WPA2](#).

- Para Mac OS:

Para obtener información detallada, consulte Cambio de la configuración detallada WPA o WPA2.

#### Nota

- Esta impresora admite WPA/WPA2-PSK (WPA/WPA2 Personal) y WPA2-PSK (WPA2 Personal).

## • Uso de WEP

La longitud y el formato de la clave, la clave que se va a utilizar (una de 1 a 4) y el método de autenticación deben ser iguales para el router inalámbrico, la impresora y el ordenador.

Para poder establecer la comunicación con un router inalámbrico que utilice claves WEP generadas automáticamente, debe configurar la impresora para que utilice la clave generada por el router inalámbrico introduciéndola en formato hexadecimal.

### ◦ Para Windows:

Cuando aparezca la pantalla **Información WEP (WEP Details)** después de hacer clic en **Buscar... (Search...)** en la pantalla **Configuración protocolo (LAN inalámbrica) (Protocol Settings (Wireless LAN))**, siga las instrucciones que aparecen en pantalla para establecer la longitud, el formato y el número de la clave WEP.

Para ver información detallada, consulte [Si aparece la pantalla Información WPE.](#)

### ◦ Para Mac OS:

Normalmente, se debe seleccionar **Auto** como método de autenticación. De lo contrario, seleccione **Sistema abierto (Open System)** o **Clave compartida (Shared Key)** según la configuración del router inalámbrico.

Cuando aparezca la pantalla **Información WEP (WEP Details)** después de hacer clic en **Configurar (Set)** en la pantalla **Routers inalámbricos (Wireless Routers)**, siga las instrucciones que aparecen en la pantalla y establezca la longitud, el formato y el número de la clave, así como el método de autenticación para introducir una clave WEP.

Para obtener información detallada, consulte [Cambio de la configuración detallada WEP.](#)

## ▶▶▶ Nota

- Si la impresora está conectada a una estación base AirPort a través de una LAN:

Si la impresora está conectada a una estación base AirPort a través de una LAN, compruebe la configuración establecida en **Seguridad inalámbrica (Wireless Security)** de **Utilidad AirPort (AirPort Utility)**.

- Seleccione **64 bits (64 bit)** si ha seleccionado **WEP de 40 bits (WEP 40 bit)** como longitud de clave en la estación base de AirPort.
- Seleccione **1** para **Id. de clave (Key ID)**. De lo contrario, no se podrá establecer una comunicación entre el ordenador y la impresora mediante el router inalámbrico.



## Se desconoce la contraseña del administrador establecida en el equipo

---



Inicialice la configuración de la impresora.

Seleccione **Restablecer todo (Reset all)** para restaurar la contraseña del administrador a su valor predeterminado.

### ■ [Restablecer configuración](#)

Tras inicializar la configuración de la impresora, vuelva a realizar la configuración.

- Para Windows:  
Utilice el CD-ROM de instalación o siga las instrucciones del sitio web de Canon.
- Para Mac OS:  
Siga las instrucciones del sitio web de Canon.



## No se puede utilizar el equipo tras reemplazar un router inalámbrico o cambiar la configuración

---



Al reemplazar un router inalámbrico, vuelva a llevar a cabo la configuración de red de la impresora.

- Para Windows:  
Utilice el CD-ROM de instalación o siga las instrucciones del sitio web de Canon.
- Para Mac OS:  
Siga las instrucciones del sitio web de Canon.

Si esto no resuelve el problema, consulte la información siguiente.

- [No se puede establecer comunicación con la impresora después de haber activado el filtrado de dirección MAC/IP o la clave de codificación en el router inalámbrico](#)
- [Si la codificación está activada, no se puede establecer una comunicación con la impresora después de cambiar el tipo de codificación en el router inalámbrico](#)



## No se puede establecer comunicación con la impresora después de haber activado el filtrado de dirección MAC/IP o la clave de codificación en el router inalámbrico

---



**Comprobación 1** Compruebe la configuración del router inalámbrico.

Para comprobar la configuración del router inalámbrico, consulte el manual de instrucciones que se suministra con el router inalámbrico o póngase en contacto con el fabricante. Asegúrese de que se puede establecer una comunicación entre el ordenador y el router inalámbrico con esta configuración.

**Comprobación 2** Si está llevando a cabo un filtrado de direcciones MAC o IP en el router inalámbrico, compruebe que las direcciones MAC o IP del ordenador, el dispositivo de red y la impresora están registradas.

**Comprobación 3** Si utiliza una clave WPA/WPA2 o WEP, asegúrese de que las claves de codificación del ordenador, del dispositivo de red y de la impresora coinciden con la establecida para el router inalámbrico.

Además de la propia clave WEP, la longitud y el formato de la clave, el ID de clave que se va a utilizar y el método de autenticación deben coincidir en la impresora, el router inalámbrico y el ordenador.

Para obtener información detallada, consulte [Establecimiento de una clave de codificación](#).

**Q** Si la codificación está activada, no se puede establecer una comunicación con la impresora después de cambiar el tipo de codificación en el router inalámbrico

---

**A**

Si cambia el tipo de codificación de la impresora y, posteriormente, no puede comunicarse con el ordenador, asegúrese de que el tipo de codificación del ordenador y del router inalámbrico coincide con el tipo establecido para la impresora.

- [No se puede establecer comunicación con la impresora después de haber activado el filtrado de dirección MAC/IP o la clave de codificación en el router inalámbrico](#)



## La impresión es lenta

---



**Comprobación 1** Es posible que la impresora esté imprimiendo o escaneando un trabajo grande desde otro ordenador.

**Comprobación 2** Cuando utilice LAN inalámbrica, asegúrese de que la impresora no esté demasiado lejos del router inalámbrico.

Coloque el router inalámbrico y la impresora donde no existan obstáculos entre ambas. La calidad de la comunicación inalámbrica entre distintas habitaciones o plantas suele ser baja. Las comunicaciones inalámbricas pueden quedar obstaculizadas debido a materiales de construcción compuestos por metal u hormigón. Si la impresora no puede comunicarse con el ordenador a través de una LAN inalámbrica debido a una pared, coloque la impresora y el ordenador en la misma habitación.

Si hay cerca un dispositivo, por ejemplo, un microondas que emite ondas de radio del mismo ancho de banda de frecuencia que el router inalámbrico, podrían aparecer interferencias. Aleje todo lo que pueda el router inalámbrico de las fuentes de interferencia.

**Comprobación 3** Cuando utilice LAN inalámbrica, asegúrese de que la señal inalámbrica es fuerte. Supervise el estado de la señal y mueva la impresora y el router inalámbrico tal como considere necesario.

- Para Windows:

-  [Comprobación del estado de la red inalámbrica](#)

- Para Mac OS:

-  Supervisión del estado de la red inalámbrica





## No se puede acceder a Internet mediante LAN inalámbrica desde el dispositivo de comunicación

---



**Comprobación 1** ¿Se ha conectado el dispositivo a la impresora mediante conexión directa?

Si el dispositivo se ha conectado a la impresora mediante conexión directa, no puede acceder a Internet. Desactive la conexión directa y conecte el dispositivo al router inalámbrico.

Para obtener más detalles, consulte el manual de instrucciones proporcionado con el dispositivo y el router inalámbrico.

**Comprobación 2** ¿Está encendido el router inalámbrico?

**Comprobación 3** ¿Se ha configurado correctamente el router inalámbrico?

Para obtener más información sobre cómo comprobar la configuración del router inalámbrico, consulte el manual de instrucciones que se suministra con el router inalámbrico o póngase en contacto con el fabricante.

**Comprobación 4** Compruebe la ubicación del dispositivo y el router inalámbrico.

Compruebe la distancia entre el dispositivo y el router inalámbrico y verifique si existen obstrucciones o fuentes de interferencias por onda de radio en las cercanías.



## No se muestra el nivel de tinta en el monitor de estado de la impresora (Windows)

---



Utilice el controlador de la impresora con comunicación bidireccional.

Seleccione **Activar soporte bidireccional (Enable bidirectional support)** en la ficha **Puertos (Ports)** del cuadro de diálogo de propiedades del controlador de impresora.

- [Cómo abrir la ventana de configuración del controlador de impresora](#)

## Otros problemas de la red

- Aparición de un mensaje en el ordenador durante la configuración
- Se envían paquetes de forma constante (Windows)
- Comprobación de la información de red
- Restauración a los ajustes de fábrica

## Aparición de un mensaje en el ordenador durante la configuración

- [Durante la configuración aparece la pantalla para introducir la contraseña](#)
- [La pantalla de la configuración de la codificación aparece cuando se selecciona el router inalámbrico](#)
- [Aparece un mensaje que indica que se ha conectado la impresora a una red inalámbrica sin codificar](#)

### **Q** Durante la configuración aparece la pantalla para introducir la contraseña

### **A**

Aparece la siguiente pantalla si la impresora se ha configurado para utilizarla con una red y se ha definido una contraseña de administrador.

- Para Windows:



- Para Mac OS:



Introduzca la contraseña del administrador establecida en la impresora.

### »»» Nota

- Ya se ha definido una contraseña de administrador para la impresora en el momento de la compra.

Para obtener más información:

- [Contraseña de administrador](#)

Para mejorar la seguridad, es recomendable cambiar la contraseña del administrador.

- Para Windows:

- [Cambio de la contraseña de administrador](#)

- Para Mac OS:

- Cambio de la configuración en la ficha Contraseña del administrador

## **Q** La pantalla de la configuración de la codificación aparece cuando se selecciona el router inalámbrico

---

### **A**

Esta pantalla aparece automáticamente si el router inalámbrico seleccionado está codificado. Defina la misma configuración de codificación que la establecida para el router inalámbrico.

- Para Windows:

Para obtener más información acerca de la configuración de la codificación, consulte [Establecimiento/Cambio de la configuración de la red LAN inalámbrica](#).

- Para Mac OS:

Para obtener más información acerca de la configuración de la codificación, consulte Cambio de la configuración en la ficha LAN inalámbrica.

## **Q** Aparece un mensaje que indica que se ha conectado la impresora a una red inalámbrica sin codificar

---

### **A**

La seguridad no está configurada en el router inalámbrico. Se puede seguir utilizando la impresora, así que continúe con la configuración y finalícela.

### **»»» Importante**

- Si se conecta a una red que no está protegida, existe el riesgo de revelar información, por ejemplo, datos personales, a terceros.



## Se envían paquetes de forma constante (Windows)

---



Cuando IJ Network Scanner Selector EX2 está activado, transmite paquetes periódicamente para comprobar si puede comunicarse con la impresora a través de la red. Si utiliza el ordenador en un entorno de red distinto del utilizado para configurar la impresora, desactive IJ Network Scanner Selector EX2.

Para desactivar IJ Network Scanner Selector EX2, haga clic con el botón derecho en el icono  del área de notificación del escritorio y seleccione **Desactivar Canon IJ Network Scanner Selector EX2 (Disable Canon IJ Network Scanner Selector EX2)**.

## Comprobación de la información de red

- [Comprobación de la dirección IP o la dirección MAC de la impresora](#)
- [Comprobación de la dirección IP o la dirección MAC del ordenador](#)
- [Comprobación de la comunicación entre el equipo, la impresora y el router inalámbrico](#)
- [Comprobación de la información de configuración de red](#)



### Comprobación de la dirección IP o la dirección MAC de la impresora

---



Para comprobar la dirección IP o la dirección MAC de la impresora, imprima la información de la configuración de red o use el panel de control para mostrarla.

- Mostrar esta información en la pantalla táctil.

- [Configuración de LAN](#)

- Imprimir la configuración de red.

- [Impresión de la configuración de red](#)

Puede comprobar la información de la configuración de red en la pantalla del ordenador.

- Para Windows:

- [Pantalla IJ Network Device Setup Utility](#)

- Para Mac OS:

- Menús de Canon IJ Network Tool

Puede mostrar la dirección MAC de la impresora en la pantalla táctil.

- [Información del sistema](#)



### Comprobación de la dirección IP o la dirección MAC del ordenador

---



Para comprobar la dirección IP o la dirección MAC del ordenador, siga las instrucciones que se indica a continuación.

- Para Windows:

1. Seleccione **Símbolo del sistema (Command Prompt)** como se indica a continuación.

En Windows 10, haga clic con el botón derecho en el botón **Iniciar (Start)** y seleccione **Símbolo del sistema (Command Prompt)**.

En Windows 8.1 o Windows 8, seleccione **Símbolo del sistema (Command Prompt)** en la pantalla **Inicio (Start)**. Si **Símbolo del sistema (Command Prompt)** no aparece en la pantalla **Inicio (Start)**, seleccione el acceso **Buscar (Search)** y busque "**Símbolo del sistema (Command Prompt)**".

En Windows 7 o Windows Vista, haga clic en **Inicio (Start) > Todos los programas (All Programs) > Accesorios (Accessories) > Símbolo del sistema (Command Prompt)**.

2. Escriba "ipconfig/all" y pulse **Intro (Enter)**.

Aparecen la dirección IP y la dirección MAC del ordenador. Si el ordenador no está conectado a una red, no aparecerá la dirección IP.

- Para Mac OS:

1. Seleccione **Preferencias del sistema (System Preferences)** en el menú Apple y, a continuación, haga clic en **Red (Network)**.
2. Asegúrese de que la interfaz de red que utiliza el ordenador está seleccionada y, a continuación, haga clic en **Avanzado (Advanced)**.

Cuando utilice una LAN inalámbrica en el ordenador, asegúrese de que la opción **Wi-Fi** está seleccionada para la interfaz de red. Cuando use una LAN cableada, asegúrese de que la opción **Ethernet** está seleccionada.

3. Compruebe la dirección IP o la dirección MAC.

Haga clic en **TCP/IP** para comprobar la dirección IP.

Haga clic en **Hardware** para comprobar la dirección MAC.

## **Comprobación de la comunicación entre el equipo, la impresora y el router inalámbrico**

---

### **A**

Realice una prueba ping para comprobar si se está produciendo una comunicación.

- Para Windows:

1. Seleccione **Símbolo del sistema (Command Prompt)** como se indica a continuación.

En Windows 10, haga clic con el botón derecho en el botón **Iniciar (Start)** y seleccione **Símbolo del sistema (Command Prompt)**.

En Windows 8.1 o Windows 8, seleccione **Símbolo del sistema (Command Prompt)** en la pantalla **Inicio (Start)**. Si **Símbolo del sistema (Command Prompt)** no aparece en la pantalla **Inicio (Start)**, seleccione el acceso **Buscar (Search)** y busque "**Símbolo del sistema (Command Prompt)**".

En Windows 7 o Windows Vista, haga clic en **Inicio (Start) > Todos los programas (All Programs) > Accesorios (Accessories) > Símbolo del sistema (Command Prompt)**.

2. Introduzca el comando ping y pulse **Intro (Enter)**.

El comando ping es: ping XXX.XXX.XXX.XXX

"XXX.XXX.XXX.XXX" es la dirección IP del dispositivo de destino.

Si se está produciendo una comunicación, aparece un mensaje como el que se muestra más abajo.

Respuesta de XXX.XXX.XXX.XXX: bytes=32 tiempo=10ms TTL=255



Si aparece **Agotado el tiempo para la solicitud (Request timed out)**, no se produce ninguna comunicación.

- Para Mac OS:

1. Inicie **Utilidad Red (Network Utility)** como se muestra a continuación.

En Mac OS X v10.11, Mac OS X v10.10 o Mac OS X v10.9, seleccione **Ordenador (Computer)** en el menú **Ir (Go)** de Finder, haga doble clic en **Macintosh HD > Sistema (System) > Biblioteca (Library) > CoreServices > Aplicaciones (Applications) > Utilidad Red (Network Utility)**.

En Mac OS X v10.8 o Mac OS X v10.7, abra la carpeta **Utilidades (Utilities)** en la carpeta **Aplicaciones (Applications)** y, a continuación, haga doble clic en **Utilidad Red (Network Utility)**.

2. Haga clic en **Ping**.
3. Asegúrese de que está seleccionado **Enviar sólo XX solicitudes (pings) (Send only XX pings)** (XX son números).
4. Introduzca la dirección IP de la impresora de destino o el router inalámbrico de destino en **Introduzca la dirección de red en la que hacer ping (Enter the network address to ping)**.
5. Haga clic en **Ping**.

"XXX.XXX.XXX.XXX" es la dirección IP del dispositivo de destino.

Aparece un mensaje como el siguiente.

```
64 bytes desde XXX.XXX.XXX.XXX: icmp_seq=0 ttl=64 tiempo=3,394 ms
```

```
64 bytes desde XXX.XXX.XXX.XXX: icmp_seq=1 ttl=64 tiempo=1,786 ms
```

```
64 bytes desde XXX.XXX.XXX.XXX: icmp_seq=2 ttl=64 tiempo=1,739 ms
```

```
--- Estadísticas de ping de XXX.XXX.XXX.XXX ---
```

```
3 paquetes transmitidos, 3 paquetes recibidos, 0 % paquetes perdidos
```

Si la pérdida de paquetes es del 100%, la comunicación no se está produciendo. Si no es así, existe una comunicación entre el ordenador y el dispositivo de destino.



## Comprobación de la información de configuración de red

---



Para comprobar la información de configuración de red de la impresora, imprima la información de la configuración de red o use el panel de control para mostrarla.

- Mostrar esta información en la pantalla táctil.

■ [Configuración de LAN](#)

- Imprimir la configuración de red.

■ [Impresión de la configuración de red](#)



## Restauración a los ajustes de fábrica

---



### »» Importante

- Para Windows:

La inicialización borra la configuración de red de la impresora por completo y hace imposible imprimir, escanear o enviar y recibir faxes desde un ordenador en una red. Para utilizar la impresora en una red de nuevo tras restaurar los ajustes de fábrica, use el CD-ROM de instalación o siga las instrucciones del sitio web de Canon para volver a realizar la configuración.

- Para Mac OS:

La inicialización borra la configuración de red de la impresora por completo y hace imposible imprimir, escanear o enviar y recibir faxes desde un ordenador en una red. Para utilizar la impresora en una red de nuevo tras restaurar los ajustes de fábrica, siga las instrucciones del sitio web de Canon para volver a realizar la configuración.

Inicialice la configuración de red mediante el panel de control de la impresora.

- [Restablecer configuración](#)

## **Problemas al imprimir/escanear desde un teléfono inteligente/ tableta**

- ▶ **No se puede imprimir/escanear desde un teléfono inteligente/tableta**

## No se puede imprimir/escanear desde un teléfono inteligente/tableta

Si no puede imprimir/escanear desde su teléfono inteligente/tableta, es posible que el teléfono inteligente/tableta no pueda comunicarse con la impresora.

Compruebe la causa del problema según el método de conexión.

- [No se puede establecer comunicación con la impresora a través de la LAN inalámbrica](#)
- [No se puede establecer la comunicación con la impresora mientras se encuentra en el modo de conexión directa](#)

### »» Nota

- En caso de problemas al imprimir con otros métodos de conexión o para obtener más información sobre cómo configurar cada método de conexión:
  - [Uso de PIXMA/MAXIFY Cloud Link](#)
  - [Impresión con Google Cloud Print](#)
  - [Impresión desde una impresora que tenga AirPrint activado con un dispositivo iOS](#)

## No se puede establecer comunicación con la impresora a través de la LAN inalámbrica

### A

Si su teléfono inteligente/tableta no puede comunicarse con la impresora, compruebe lo siguiente.

**Comprobación 1** Compruebe que la impresora está encendida.

**Comprobación 2** ¿Aparece el icono  en la pantalla táctil?

Si no se muestra el icono, púntee en el icono situado en la parte superior derecha y, después, seleccione **Activar LAN inalámbrica (Activate wireless LAN)** en la pantalla **Cambiar LAN (Change LAN)**.

Si aparece el icono , significa que la impresora no está conectada al router inalámbrico.

**Comprobación 3** ¿La configuración de red de la impresora coincide con la del router inalámbrico?

Asegúrese de que la configuración de red de la impresora (por ejemplo, el nombre del router inalámbrico, SSID, la clave de red, etc.) coincide con la del router inalámbrico.

Para comprobar la configuración del router inalámbrico, consulte el manual de instrucciones que se suministra con el router inalámbrico o póngase en contacto con el fabricante.

Para comprobar la configuración de red actual de la impresora, imprima la información de la configuración de red.

- [Impresión de la configuración de red](#)

Si la configuración de red de la impresora no coincide con la del router inalámbrico, modifique la configuración de red de la impresora para que coincida con la del router inalámbrico.

**Comprobación 4** ¿La configuración de red de su teléfono inteligente o tableta coincide con la del router inalámbrico?

Asegúrese de que la configuración de red de su teléfono inteligente o tableta (por ejemplo, el nombre del router inalámbrico, SSID, la clave de red, etc.) coincide con la del router inalámbrico.

Para comprobar la configuración de su teléfono inteligente/tableta, consulte el manual de instrucciones incluido con el dispositivo.

Si la configuración de red de su teléfono inteligente/tableta no coincide con la del router inalámbrico, modifique la configuración de red de aquel para que coincida con la del router inalámbrico.

**Comprobación 5** Asegúrese de que la impresora no esté demasiado lejos del router inalámbrico.

Coloque la impresora lo suficientemente cerca como para que se pueda establecer la comunicación con el router inalámbrico.

**Comprobación 6** Compruebe si existe alguna obstrucción.

La calidad de la comunicación inalámbrica entre distintas habitaciones o plantas suele ser baja. Desplace la impresora y el router inalámbrico si fuera necesario.

**Comprobación 7** Asegúrese de que no haya interferencias de ondas de radio en las proximidades.

Si hay cerca algún dispositivo, como un horno microondas, que emita ondas de radio con la misma banda de frecuencia que un router inalámbrico, puede causar interferencias. Aleje todo lo que pueda el router inalámbrico de las fuentes de interferencia.

**Q** **No se puede establecer la comunicación con la impresora mientras se encuentra en el modo de conexión directa**

---

**A**

Si su teléfono inteligente/tableta no puede comunicarse con la impresora en el modo de conexión directa, compruebe lo siguiente.

**Comprobación 1** Compruebe que la impresora está encendida.

**Comprobación 2** ¿Aparece el icono  en la pantalla táctil?

Si no se muestra el icono, púntee en el icono situado en la parte superior derecha y, después, seleccione **Activar conexión directa (Activate direct connect.)** en la pantalla **Cambiar LAN (Change LAN)**.

**Comprobación 3** Compruebe la configuración de su teléfono inteligente o tableta.

Asegúrese de que su teléfono inteligente o tableta puede usar la LAN inalámbrica.

Para obtener más información sobre cómo configurar la LAN inalámbrica, consulte el manual de instrucciones incluido con su teléfono inteligente o tableta.

**Comprobación 4** ¿Ha seleccionado la impresora como destino en el teléfono inteligente o la tableta?

Seleccione el nombre de punto de acceso (SSID) de la impresora con su teléfono inteligente/tableta.

**Comprobación 5** ¿Ha introducido la contraseña correcta especificada para la conexión directa?

Si la configuración de seguridad del modo de conexión directa está activada, deberá introducir la contraseña para conectar su teléfono inteligente/tableta a la impresora.

**Comprobación 6** Asegúrese de que la impresora no esté demasiado lejos.

Coloque su teléfono inteligente/tableta lo suficientemente cerca como para que se pueda establecer una comunicación con la impresora.

**Comprobación 7** Compruebe si existe alguna obstrucción.

La calidad de la comunicación inalámbrica entre distintas habitaciones o plantas suele ser baja. Desplace la impresora si fuera necesario.

**Comprobación 8** Asegúrese de que no haya interferencias de ondas de radio en las proximidades.

Si hay cerca algún dispositivo, como un horno microondas, que emita ondas de radio con la misma banda de frecuencia que un router inalámbrico, puede causar interferencias. Aleje todo lo que pueda la impresora de las fuentes de interferencia.

**Comprobación 9** Asegúrese de que ya hay conectados 5 dispositivos.

La conexión directa no admite la conexión de más de 5 dispositivos.

## **Problemas de impresión**

- **No comienza la impresión**
- **Atascos de papel**
- **Los resultados de la impresión no son satisfactorios**
- **No sale tinta**
- **El papel no entra correctamente/Se produce un error "No hay papel"**
- **Problemas de impresión automática a doble cara**
- **La impresión o copia se detiene**
- **No se puede imprimir con AirPrint**



## No comienza la impresión

---



**Comprobación 1** Asegúrese de que la impresora está adecuadamente enchufada y pulse el botón **ACTIVADO (ON)** para encenderla.

La luz **ENCENDIDO (POWER)** se ilumina mientras la impresora se inicia. Espere hasta que la luz de **ENCENDIDO (POWER)** deje de parpadear y permanezca iluminada.

### »»» Nota

- Si se van a imprimir grandes volúmenes de datos, como fotografías u otros gráficos, el inicio de la impresión puede llevar más tiempo. Si la luz **ENCENDIDO (POWER)** parpadea, el ordenador estará procesando los datos y enviándolos a la impresora. Espere a que se inicie la impresión.

**Comprobación 2** Asegúrese de que la impresora está correctamente conectada al ordenador.

Si está utilizando un cable USB, asegúrese de que está correctamente conectado tanto a la impresora como al ordenador. Cuando el cable USB esté firmemente conectado, compruebe lo siguiente:

- Si utiliza un dispositivo de relé, como un concentrador USB, desconéctelo, conecte la impresora directamente al equipo e intente imprimir de nuevo. Si la impresión se inicia normalmente, existe un problema con el dispositivo de relé. Póngase en contacto con el fabricante del dispositivo de relé.
- El problema también puede deberse al cable USB. Sustituya el cable USB e intente imprimir de nuevo.

Cuando utilice la impresora en una LAN, asegúrese de que la impresora está conectada a la red mediante un cable de LAN o que se ha configurado correctamente para el uso de red.

**Comprobación 3** ¿La conexión directa está activada?

Para imprimir con un modo que no sea el de conexión directa, desactive primero la conexión directa.

■ [Uso del equipo con la conexión directa](#)

**Comprobación 4** Asegúrese de que la configuración del papel coincida con la información establecida para el cassette.

Si la configuración del papel no coincide con la información establecida para el cassette, aparece un mensaje de error en la pantalla táctil. Siga las instrucciones de la pantalla táctil para resolver el problema.

■ [Configuración del papel](#)

### »»» Nota

- Puede seleccionar si desea que aparezca el mensaje que impide la impresión defectuosa.
  - Para cambiar la configuración de la visualización de mensajes durante los procesos de impresión o copia mediante el panel de control de la impresora, siga estos pasos:



#### ■ [Configuración de cassette](#)

- Para cambiar el ajuste de visualización de mensajes al imprimir mediante el controlador de la impresora:

#### ■ [Cambio del modo de funcionamiento de la Impresora](#) (Windows)

#### ■ [Cambio del modo de funcionamiento de la Impresora](#) (Mac OS)

**Comprobación 5** Elimine los trabajos de impresión innecesarios si va a imprimir desde un ordenador.

- Para Windows:

#### ■ [Eliminación de un trabajo de impresión no deseado](#)

- Para Mac OS:

#### ■ [Eliminación de un trabajo de impresión no deseado](#)

**Comprobación 6** ¿Se ha seleccionado el controlador de impresión de su impresora durante la impresión?

La impresora no funcionará correctamente si utiliza el controlador de una impresora distinta.

- Para Windows:

Asegúrese de que esté seleccionado "Canon XXX series Printer" (donde "XXX" es el nombre de la impresora) en el cuadro de diálogo Imprimir.

#### ▶▶▶ **Nota**

- Para que la impresora sea la seleccionada de forma predeterminada, seleccione **Establecer como impresora predeterminada (Set as Default Printer)**.

- Para Mac OS:

Asegúrese de que el nombre de su impresora esté seleccionado en el campo **Impresora (Printer)** del cuadro de diálogo Imprimir.

#### ▶▶▶ **Nota**

- Para que la impresora sea la seleccionada de forma predeterminada, elija la impresora como **Impresora predeterminada (Default printer)**.

**Comprobación 7** Establezca el puerto de impresora correcto (Windows).

Asegúrese de que se haya establecido el puerto de impresora correcto.

1. Inicie sesión con una cuenta con privilegios de administrador.
2. Compruebe los siguientes parámetros:
  - En Windows 10, haga clic con el derecho en **Inicio (Start)** y seleccione **Panel de control (Control Panel) > Ver dispositivos e impresoras (View devices and printers)**.
  - En Windows 8.1 o Windows 8, seleccione **Panel de control (Control Panel)** en el acceso **Configuración (Settings)** del **Escritorio (Desktop) > Hardware y sonido (Hardware and Sound) > Dispositivos e impresoras (Devices and Printers)**.
  - En Windows 7, seleccione **Dispositivos e impresoras (Devices and Printers)** en el menú **Inicio (Start)**.

- En Windows Vista, seleccione el menú **Inicio (Start) > Panel de control (Control Panel) > Hardware y sonido (Hardware and Sound) > Impresoras (Printers)**.

3. Abra las propiedades de controlador de impresora.

- En Windows 10, Windows 8.1, Windows 8 o Windows 7, haga clic con el botón derecho en el icono "Canon XXX series Printer" (donde "XXX" es el nombre de la impresora) y, a continuación, seleccione **Propiedades de impresora (Printer properties)**.
- En Windows Vista, haga clic con el botón derecho en el icono "Canon XXX series Printer" (donde "XXX" es el nombre de la impresora) y seleccione **Propiedades (Properties)**.

4. Haga clic en la pestaña **Puertos (Ports)** para comprobar la configuración de puertos.

Asegúrese de que el puerto llamado "USBnnn" (donde "n" es un número), en el que aparece "Canon XXX series Printer" en la columna **Impresora (Printer)** está seleccionado para **Imprimir en los siguientes puertos (Print to the following port(s))**.

- Si la configuración es incorrecta:  
Vuelva a instalar MP Drivers desde el CD-ROM de instalación o el sitio web de Canon.
- Si la impresión no se inicia aunque la impresora esté conectada al ordenador mediante un cable USB y esté seleccionado el puerto denominado "USBnnn", haga lo siguiente:

En Windows 8.1 o Windows 8, seleccione **My Printer** en la pantalla **Inicio (Start)** para iniciar **My Printer**. Si **My Printer** no se muestra en la pantalla **Inicio (Start)**, seleccione el acceso **Buscar (Search)** y después busque "**My Printer**".

Establezca el puerto de impresora correcto en **Diagnosticar y reparar impresora (Diagnose and Repair Printer)**. Siga las instrucciones que aparezcan en pantalla para establecer el puerto de impresora correcto y, a continuación, elija el nombre de la impresora.

En Windows 7 o Windows Vista, haga clic en **Inicio (Start)** y seleccione **Todos los programas (All programs), Canon Utilities, Canon My Printer, Canon My Printer** y, a continuación, seleccione **Diagnosticar y reparar impresora (Diagnose and Repair Printer)**. Siga las instrucciones que aparezcan en pantalla para establecer el puerto de impresora correcto y, a continuación, elija el nombre de la impresora.

Si el problema no se soluciona, vuelva a instalar los MP Drivers con el CD-ROM de instalación o desde el sitio web de Canon.

#### Comprobación 8 ¿Es el volumen de datos de impresión demasiado grande (Windows)?

Haga clic en la opción **Opciones de impresión (Print Options)** de la hoja **Configurar página (Page Setup)** del controlador de impresora. A continuación, establezca **Prevención de pérdida de datos de impresión (Prevention of Print Data Loss)** en el cuadro de diálogo que se muestra en **Sí (On)**.

\* Esta opción puede reducir la calidad de impresión.

#### Comprobación 9 Reinicie el ordenador si lo está utilizando para imprimir.



## Atascos de papel



Cuando ocurren atascos de papel, se muestra automáticamente un mensaje de solución de problemas. Tome las medidas adecuadas que se describen en el mensaje.

- **Si aparece un código de asistencia y un mensaje en la pantalla del ordenador:**

- Para Windows:

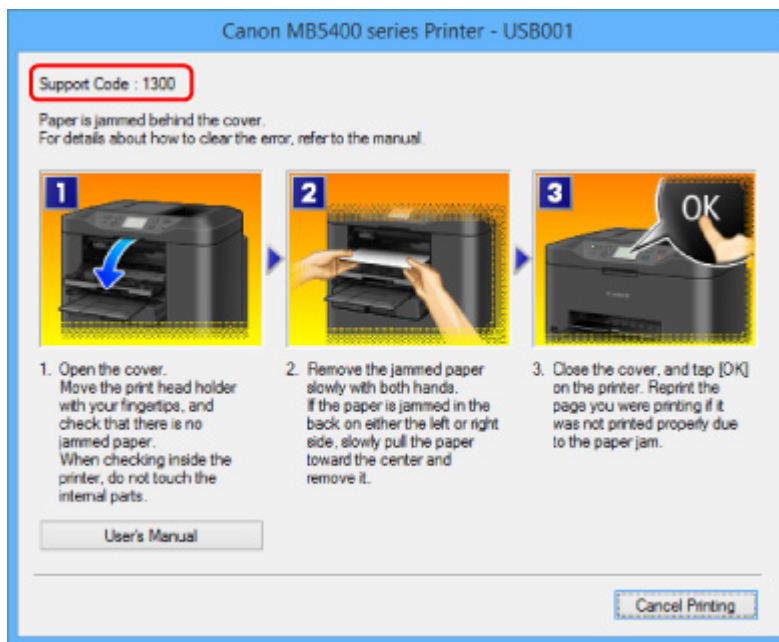

- Para Mac OS:

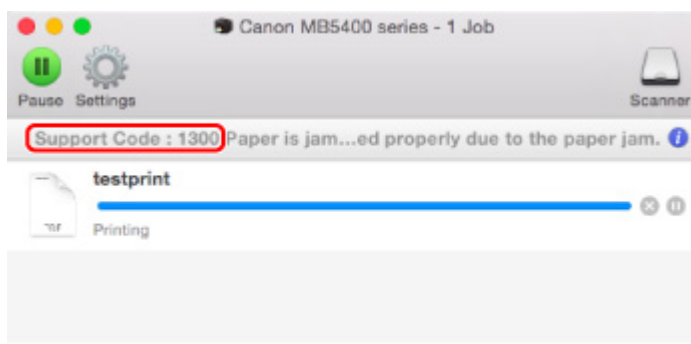

\* Según el sistema operativo que se utilice, la pantalla varía.

- Si aparece un código de asistencia y un mensaje en la pantalla táctil:



Para extraer el papel atascado, consulte [Lista de códigos de asistencia en caso de error \(Atascos de papel\)](#).

### ▶▶▶ Nota

- También puede buscar los detalles sobre cómo solucionar los errores que se indican en el código de asistencia que se muestra.

■ [Búsqueda](#)



## Los resultados de la impresión no son satisfactorios



Si el resultado de la impresión no es satisfactorio, ya sea porque aparecen bandas blancas, líneas no alineadas o colores no uniformes, compruebe en primer lugar los ajustes de la calidad de impresión y del papel.

**Comprobación 1** ¿La configuración del tamaño de página y del tipo de soporte coincide con el tamaño y el tipo de papel cargado?

Si esta configuración no coincide, no se podrá obtener el resultado adecuado.

Al imprimir fotografías o ilustraciones, una configuración incorrecta del tipo de papel puede reducir la calidad del color que se imprima.

Además, si imprime con una configuración de tipo de papel incorrecta, se puede rayar la superficie impresa.

El método para comprobar la configuración del papel y de la calidad de impresión será distinto según lo que se haga con la impresora.

Copia	<p>Compruebe la configuración mediante el panel de control.</p> <ul style="list-style-type: none"> <li>■ <a href="#">Elementos de configuración para la copia</a></li> </ul>
Impresión desde una unidad flash USB	<p>Compruebe la configuración mediante el panel de control.</p> <ul style="list-style-type: none"> <li>■ <a href="#">Elementos de configuración para la impresión de fotos mediante el panel de control</a></li> </ul>
Impresión desde el ordenador	<p>Cambie la configuración con el controlador de impresora.</p> <ul style="list-style-type: none"> <li>• Para Windows: <ul style="list-style-type: none"> <li>■ <a href="#">Impresión de fácil configuración</a></li> </ul> </li> <li>• Para Mac OS: <ul style="list-style-type: none"> <li>■ <a href="#">Impresión de fácil configuración</a></li> </ul> </li> </ul>

**Comprobación 2** Asegúrese de que se ha seleccionado la calidad de impresión adecuada (consulte la tabla anterior).

Seleccione una calidad de impresión adecuada para el papel y lo que se vaya a imprimir. Si advierte colores borrosos o no uniformes, suba el valor de la configuración de la calidad de impresión e imprima de nuevo.

**Comprobación 3** Si no se resuelve el problema, confirme si se debe a otras causas.

Consulte también los apartados siguientes:

- [No se puede finalizar la impresión](#)
- [Parte de la página no se imprime \(Windows\)](#)
- [El papel está en blanco/La impresión es borrosa/Los colores son incorrectos/Aparecen rayas blancas](#)
- [Las líneas no están alineadas](#)
- [Faltan líneas o están incompletas \(Windows\)](#)

- [Faltan imágenes o están incompletas \(Windows\)](#)
- [La tinta se emborrona / El papel está curvado](#)
- [El papel queda manchado / La superficie impresa está rayada](#)
- [El reverso del papel queda manchado](#)
- [Colores con franjas o irregularidades](#)



## No se puede finalizar la impresión

---



**Comprobación 1** Seleccione la configuración para no comprimir los datos de impresión (Windows).

Si selecciona la configuración para no comprimir los datos de impresión con un software de aplicación que esté usando, el resultado de la impresión mejorará.

Haga clic en la opción **Opciones de impresión (Print Options)** de la hoja **Configurar página (Page Setup)** del controlador de impresora. Seleccione la casilla de verificación **No permitir que el software de la aplicación comprima los datos de impresión (Do not allow application software to compress print data)** y haga clic en **Aceptar (OK)**.

\* Desactive la casilla de verificación cuando termine la impresión.

**Comprobación 2** ¿Es el volumen de datos de impresión demasiado grande (Windows)?

Haga clic en la opción **Opciones de impresión (Print Options)** de la hoja **Configurar página (Page Setup)** del controlador de impresora. A continuación, establezca **Prevención de pérdida de datos de impresión (Prevention of Print Data Loss)** en el cuadro de diálogo que se muestra en **Sí (On)**.

\* Esta opción puede reducir la calidad de impresión.

**Comprobación 3** El disco duro puede no contar con el suficiente espacio libre para almacenar el trabajo.

Elimine los archivos innecesarios para liberar espacio en el disco.



## Parte de la página no se imprime (Windows)

---



**Comprobación** ¿Está utilizando la función de impresión automática a doble cara?

En la impresión automática a doble cara, el área imprimible en la parte superior de la página es 2 mm / 0,08 pulgadas más estrecha que en el área normal.

Por tanto, es posible que no se imprima la parte inferior de la página. Para evitarlo, establezca la opción de impresión reducida en el controlador de impresora.

### »» Importante

- La impresión reducida, en función del documento, puede afectar al diseño.

Si la aplicación utilizada para crear el documento tiene una función de zoom, establezca el tamaño reducido en la aplicación.

1. Abra la ventana de configuración del controlador de impresora.
  - [Cómo abrir la ventana de configuración del controlador de la impresora](#)
2. Marque la casilla de verificación **Impresión a doble cara (Duplex Printing)** en la hoja **Configurar página (Page Setup)**.
3. Haga clic en **Configuración del área de impresión (Print Area Setup)** y seleccione **Usar impresión reducida (Use reduced printing)**.





# El papel está en blanco/La impresión es borrosa/Los colores son incorrectos/Aparecen rayas blancas

❖ El papel está en blanco



❖ La impresión es borrosa



❖ Los colores son incorrectos

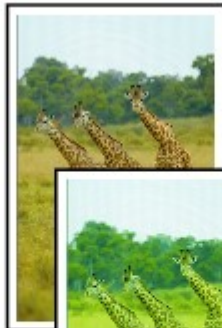

## Aparecen rayas blancas

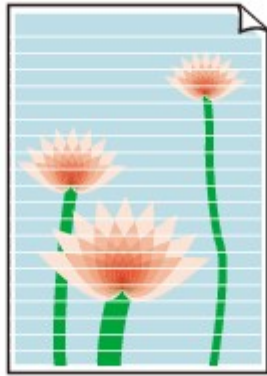

## A

**Comprobación 1** Compruebe la configuración del papel y la calidad de impresión.

- [Los resultados de la impresión no son satisfactorios](#)

**Comprobación 2** Compruebe el estado de los depósitos de tinta. Sustituya el depósito de tinta si se ha agotado la tinta.

- [Sustitución de los depósitos de tinta](#)

**Comprobación 3** Imprima el patrón de prueba de los inyectores para realizar las operaciones de mantenimiento necesarias, como limpiar el cabezal de impresión.

Imprima el patrón de prueba de los inyectores para determinar si la tinta sale correctamente por los inyectores del cabezal de impresión.

Para obtener más información sobre la impresión del patrón de prueba de los inyectores, la limpieza del cabezal de impresión y la limpieza a fondo de los cabezales de impresión, consulte [Si la impresión pierde intensidad o es irregular](#).

- Si el patrón de prueba de los inyectores no se imprime correctamente:  
Compruebe si el depósito de tinta del color que da problemas está vacío.  
Si el depósito de tinta no está vacío, lleve a cabo una limpieza de los cabezales y pruebe a imprimir de nuevo el patrón de prueba de los inyectores.
- Si no consigue solucionar el problema tras limpiar dos veces el cabezal de impresión, siga estos pasos:  
Realice una limpieza a fondo del cabezal de impresión.  
Si no se resuelve el problema después de llevar a cabo la limpieza a fondo del cabezal de impresión, apague la impresora y vuelva a limpiar a fondo los cabezales al cabo de 24 horas. No desenchufe la impresora cuando la apague.
- Si no consigue solucionar el problema tras limpiar a fondo dos veces el cabezal de impresión, siga estos pasos:  
Si después de la limpieza a fondo el cabezal de impresión no se resuelve el problema, puede que esté dañado el cabezal de impresión. Póngase en contacto con el centro de servicio técnico de Canon más cercano para solicitar una reparación.

**Comprobación 4** Cuando utilice papel con una única cara imprimible, asegúrese de cargar el papel con la cara de impresión hacia abajo.

Si se imprime en la cara equivocada de este tipo de papel, la impresión puede quedar borrosa o la calidad de las copias quizás no sea buena.

Cargue papel con la cara imprimible hacia abajo.

Consulte el manual de instrucciones proporcionado con el papel para obtener más información sobre la cara imprimible.

- **Cuando copie, consulte también los apartados siguientes:**

**Comprobación 5** ¿Está sucio el cristal de la platina o el cristal del ADF?

Limpie el cristal de la platina o el cristal del ADF.

- [Limpieza del cristal de la platina y la cubierta de documentos](#)

### ►► Nota

- Si el cristal del ADF está sucio, aparecerán rayas negras en el papel, como se muestra a continuación.



**Comprobación 6** Asegúrese de que el original esté cargado correctamente en el cristal de la platina o en el ADF.

- [Carga de originales](#)

**Comprobación 7** ¿El documento original está cargado con la cara hacia arriba/abajo correcta?

Al cargar el original en el cristal de la platina, el lado que se va a copiar debe estar boca abajo. Al cargar el original en el ADF, el lado que se va a copiar debe estar boca arriba.

**Comprobación 8** ¿Copió una copia impresa hecha con esta impresora?

Si utiliza una copia impresa con esta impresora como original, la calidad de impresión podría reducirse en función de las condiciones del original.

Imprima directamente desde la impresora o vuelva a imprimir desde el ordenador si puede volver a imprimir desde él.



## Las líneas no están alineadas



**Comprobación 1** Compruebe la configuración del papel y la calidad de impresión.

■ [Los resultados de la impresión no son satisfactorios](#)

**Comprobación 2** Ejecute la alineación del cabezal de impresión.

Si las líneas impresas no están alineadas o el resultado de la impresión no es satisfactorio por cualquier otro motivo, ajuste la posición del cabezal de impresión.

■ [Alineación del Cabezal de impresión](#)

### »» Nota

- Si el problema no se soluciona tras realizar la alineación del cabezal de impresión, alinee el cabezal de impresión manualmente. Consulte la sección [Alineación manual del cabezal de impresión](#).

**Comprobación 3** Aumente la calidad de impresión e intente imprimir de nuevo.

Si se incrementa la calidad de impresión mediante el panel de control del controlador de la impresora, es posible que mejore el resultado de la impresión.

**Comprobación 4** Si las líneas no están bien alineadas con la impresión manual a doble cara, realice la impresión automática a doble cara. (Windows)



## Faltan líneas o están incompletas (Windows)

---



**Comprobación 1** ¿Está utilizando la función de impresión de diseño de página o de margen de encuadernación?

Cuando se utilizan la función de impresión de diseño de página o de margen de encuadernación, puede que no se imprimen las líneas finas. Intente ensanchar las líneas del documento.

**Comprobación 2** ¿Es el volumen de datos de impresión demasiado grande?

Haga clic en la opción **Opciones de impresión (Print Options)** de la hoja **Configurar página (Page Setup)** del controlador de impresora. A continuación, establezca **Prevención de pérdida de datos de impresión (Prevention of Print Data Loss)** en el cuadro de diálogo que se muestra en **Sí (On)**.

\* Esta opción puede reducir la calidad de impresión.



## Faltan imágenes o están incompletas (Windows)

---



**Comprobación 1** Seleccione la configuración para no comprimir los datos de impresión.

Si selecciona la configuración para no comprimir los datos de impresión con un software de aplicación que esté usando, el resultado de la impresión mejorará.

Haga clic en la opción **Opciones de impresión (Print Options)** de la hoja **Configurar página (Page Setup)** del controlador de impresora. Seleccione la casilla de verificación **No permitir que el software de la aplicación comprima los datos de impresión (Do not allow application software to compress print data)** y haga clic en **Aceptar (OK)**.

\* Desactive la casilla de verificación cuando termine la impresión.

**Comprobación 2** ¿Es el volumen de datos de impresión demasiado grande?

Haga clic en la opción **Opciones de impresión (Print Options)** de la hoja **Configurar página (Page Setup)** del controlador de impresora. A continuación, establezca **Prevención de pérdida de datos de impresión (Prevention of Print Data Loss)** en el cuadro de diálogo que se muestra en **Sí (On)**.

\* Esta opción puede reducir la calidad de impresión.



## La tinta se emborrona / El papel está curvado

### La tinta se emborrona



### El papel está curvado



**Comprobación 1** Compruebe la configuración del papel y la calidad de impresión.

■ [Los resultados de la impresión no son satisfactorios](#)

**Comprobación 2** Si la intensidad es alta, reduzca el valor de intensidad e intente imprimir otra vez.

Cuando se usa papel normal para imprimir imágenes con una alta intensidad, el papel puede absorber demasiada tinta y ondularse, lo que provoca su abrasión.

- Impresión desde el ordenador

Cambie la configuración de intensidad con el controlador de impresora.

- Para Windows:

■ [Ajuste de la intensidad](#)

- Para Mac OS:

■ [Ajuste de la intensidad](#)

- Copia

■ [Elementos de configuración para la copia](#)

**Comprobación 3** Utilice papel fotográfico para imprimir fotos.

Para imprimir datos con una alta saturación de color, como fotografías o imágenes con colores oscuros, se recomienda usar Papel Fotográfico Brillo II u otro papel especial de la marca Canon.

■ [Tipos de soporte compatibles](#)



## El papel queda manchado / La superficie impresa está rayada

### El papel queda manchado

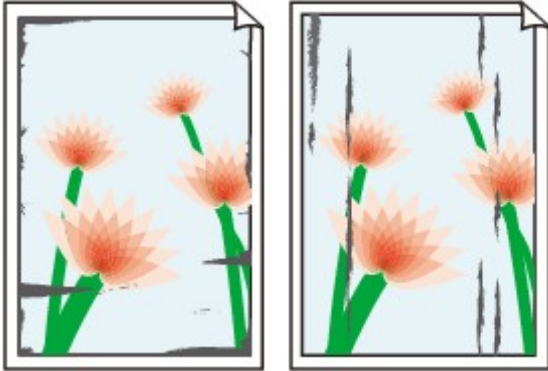

Bordes manchados

Superficie manchada



### La superficie impresa está rayada



**Comprobación 1** Compruebe la configuración del papel y la calidad de impresión.

■ [Los resultados de la impresión no son satisfactorios](#)

**Comprobación 2** Compruebe el tipo de papel.

Asegúrese de que utiliza el papel adecuado para imprimir lo que desee.

■ [Tipos de soporte compatibles](#)

**Comprobación 3** Cargue el papel antes de corregir su curvatura.

Cuando utilice Papel Fotográfico Plus Semi Brillante, aunque la hoja esté curvada, cargue las hojas de una en una tal como están. Si enrolla este papel en la dirección contraria para alisarlo, puede romperse la superficie del papel y reducirse la calidad de impresión.

Se recomienda volver a colocar en el paquete el papel que no se utilice y colocarlo sobre una superficie plana.

- Papel normal

Dé la vuelta al papel y vuelva a cargarlo para imprimir en la otra cara.

- Otro papel

Si la curvatura en las esquinas del papel tiene una altura mayor que 3 mm/0,1 pulgadas (A), puede que el papel se manche o que no entre correctamente. Siga estas instrucciones para corregir la curvatura del papel.





1. Enrolle el papel en la dirección opuesta a la curvatura tal como muestra la siguiente ilustración.



2. Compruebe que el papel ha quedado plano.

Cuando imprima en el papel al que se le haya corregido la curvatura, le recomendamos imprimir las hojas de una en una.

### »» Nota

- Dependiendo del tipo de papel, puede mancharse o no entrar correctamente, aunque no esté curvado hacia dentro. Siga las instrucciones que se describen a continuación para curvar el papel hacia fuera con una altura no superior a 3 mm/0,1 pulgadas (B) antes de imprimir. Esto podría mejorar el resultado de la impresión.

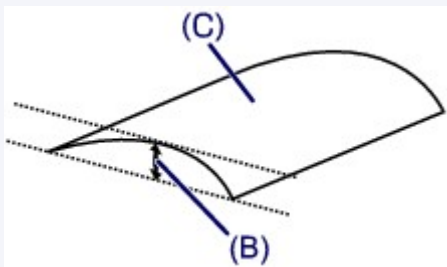

(C) Cara de impresión

Se recomienda introducir las hojas del papel que se ha curvado hacia fuera de una en una.

### Comprobación 4 Configure la impresora para evitar la abrasión del papel.

Al ajustar el parámetro para evitar la abrasión del papel, aumentará el espacio entre el cabezal de impresión y el papel. Si la abrasión del papel sigue apareciendo incluso al establecer correctamente el tipo de soporte para que coincida con el papel cargado, configure la impresora para evitar la abrasión del papel mediante el panel de control o el ordenador.

Esta opción puede reducir la velocidad de impresión.

\* Cuando haya acabado de imprimir, desactive esta opción. De lo contrario, se aplicará a los futuros trabajos de impresión.

- Desde el panel de control

Pulse el botón **INICIO (HOME)**, seleccione **Configurar (Setup)**, **Configuración dispositivo (Device settings)** y **Configuración impresión (Print settings)**, y, a continuación, defina **Evitar abrasión del papel (Prevent paper abrasion)** como **ON**.

■ [Cambio de la configuración desde el panel de control](#)

- Desde el ordenador

- Para Windows:

Abra la ventana de configuración del controlador de la impresora, seleccione **Configuración personalizada (Custom Settings)** en la hoja **Mantenimiento (Maintenance)**, marque la casilla de verificación **Evitar abrasión del papel (Prevent paper abrasion)** y, a continuación, haga clic en **Aceptar (OK)**.

Para abrir la ventana de configuración del controlador de la impresora, consulte [Cómo abrir la ventana de configuración del controlador de la impresora](#).

- Para Mac OS:

En Canon IJ Printer Utility, seleccione **Configuración personalizada (Custom Settings)** en el menú emergente, marque la casilla de verificación **Evitar abrasión del papel (Prevent paper abrasion)** y, a continuación, haga clic en **Aplicar (Apply)**.

Para abrir Canon IJ Printer Utility, consulte Apertura de Canon IJ Printer Utility.

**Comprobación 5** Si la intensidad es alta, reduzca el valor de intensidad e intente imprimir otra vez.

Cuando se usa papel normal para imprimir imágenes con una alta intensidad, el papel puede absorber demasiada tinta y ondularse, lo que provoca su abrasión.

- Impresión desde el ordenador

Cambie la configuración de intensidad con el controlador de impresora.

- Para Windows:

■ [Ajuste de la intensidad](#)

- Para Mac OS:

■ [Ajuste de la intensidad](#)

- Copia

■ [Elementos de configuración para la copia](#)

**Comprobación 6** No imprima fuera del área de impresión recomendada.

Si imprime más allá el área de impresión recomendada del papel, el borde inferior del papel se puede manchar de tinta.

Cambie el tamaño del documento mediante el software de la aplicación.

■ [Área de impresión](#)

**Comprobación 7** ¿Está sucio el cristal de la platina o el cristal del ADF?

Limpie el cristal de la platina o el cristal del ADF.

■ [Limpieza del cristal de la platina y la cubierta de documentos](#)

## »» Nota

- Si el cristal del ADF está sucio, aparecerán rayas negras en el papel, como se muestra a continuación.



### Comprobación 8 ¿Está sucio el rodillo de alimentación del papel?

Limpie el rodillo de alimentación del papel.

- [Limpieza de los rodillos de alimentación del papel](#)

#### »» Nota

- El rodillo de alimentación del papel al limpiarse, por lo que solo se debe realizar cuando sea necesario.

### Comprobación 9 ¿Está sucio el interior de la impresora?

Durante la impresión a dos caras, puede quedar algo de tinta en el interior de la impresora, lo que puede provocar que las copias impresas salgan manchadas.

Realice el proceso de limpieza de la placa inferior para limpiar el interior de la impresora.

- [Limpieza del interior del equipo \(Limpieza de placa inferior\)](#)

#### »» Nota

- Para evitar que se manche el interior de la impresora, asegúrese de establecer correctamente el tamaño del papel.

### Comprobación 10 Establezca el tiempo de secado de la tinta.

De esta forma, la superficie impresa podrá secarse y se evitará que el papel se manche o se raye.

- Para Windows:
  1. Compruebe que la impresora está encendida.
  2. Abra la ventana de configuración del controlador de impresora.
    - [Cómo abrir la ventana de configuración del controlador de la impresora](#)
  3. Haga clic en la pestaña **Mantenimiento (Maintenance)** y en **Configuración personalizada (Custom Settings)**.
  4. Arrastre **Tiempo de secado (Ink Drying Wait Time)** la barra deslizante para establecer el tiempo de espera y haga clic en **Aceptar (OK)**.
  5. Lea el mensaje y haga clic en **Aceptar (OK)**.
- Para Mac OS:
  1. Compruebe que la impresora está encendida.
  2. Abra Canon IJ Printer Utility.
    - [Apertura de Canon IJ Printer Utility](#)
  3. Seleccione **Configuración personalizada (Custom Settings)** en el menú desplegable.

4. Arrastre **Tiempo de secado: (Ink Drying Wait Time:)** la barra deslizable para establecer el tiempo de espera y haga clic en **Aplicar (Apply)**.
5. Lea el mensaje y haga clic en **Aceptar (OK)**.



## El reverso del papel queda manchado

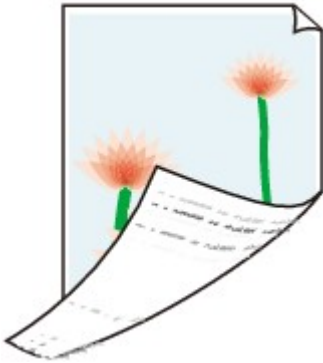

**Comprobación 1** Compruebe la configuración del papel y la calidad de impresión.

■ [Los resultados de la impresión no son satisfactorios](#)

**Comprobación 2** Realice el proceso de limpieza de la placa inferior para limpiar el interior de la impresora.

■ [Limpieza del interior del equipo \(Limpieza de placa inferior\)](#)

### »» Nota

- Durante la impresión a dos caras o el uso intensivo de la impresión pueden manchar de tinta el interior de la impresora.



## Colores con franjas o irregularidades

### Colores con irregularidades



### Colores con franjas

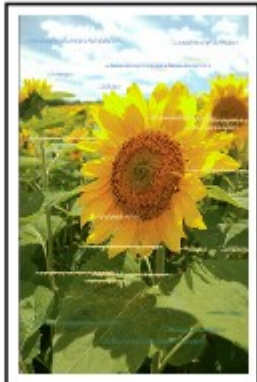

**Comprobación 1** Compruebe la configuración del papel y la calidad de impresión.

■ [Los resultados de la impresión no son satisfactorios](#)

**Comprobación 2** Imprima el patrón de prueba de los inyectores para realizar las operaciones de mantenimiento necesarias, como limpiar el cabezal de impresión.

Imprima el patrón de prueba de los inyectores para determinar si la tinta sale correctamente por los inyectores del cabezal de impresión.

Para obtener más información sobre la impresión del patrón de prueba de los inyectores, la limpieza del cabezal de impresión y la limpieza a fondo de los cabezales de impresión, consulte [Si la impresión pierde intensidad o es irregular](#).

- Si el patrón de prueba de los inyectores no se imprime correctamente:

Compruebe si el depósito de tinta del color que da problemas está vacío.

Si el depósito de tinta no está vacío, lleve a cabo una limpieza de los cabezales y pruebe a imprimir de nuevo el patrón de prueba de los inyectores.

- Si no consigue solucionar el problema tras limpiar dos veces el cabezal de impresión, siga estos pasos:

Realice una limpieza a fondo del cabezal de impresión.

Si no se resuelve el problema después de llevar a cabo la limpieza a fondo del cabezal de impresión, apague la impresora y vuelva a limpiar a fondo los cabezales al cabo de 24 horas. No desenchufe la impresora cuando la apague.

- Si no consigue solucionar el problema tras limpiar a fondo dos veces el cabezal de impresión, siga estos pasos:

Si después de la limpieza a fondo el cabezal de impresión no se resuelve el problema, puede que esté dañado el cabezal de impresión. Póngase en contacto con el centro de servicio técnico de Canon más cercano para solicitar una reparación.

### Comprobación 3 Ejecute la alineación del cabezal de impresión.

#### [Alineación del Cabezal de impresión](#)

#### **Nota**

- Si el problema no se soluciona tras realizar la alineación del cabezal de impresión, alinee el cabezal de impresión manualmente. Consulte la sección [Alineación manual del cabezal de impresión](#).



## No sale tinta

---



### Comprobación 1 ¿Se ha agotado la tinta?

Compruebe el código de asistencia de la pantalla táctil y lleve a cabo la acción oportuna para corregirlo.

- [Lista de códigos de asistencia para errores](#)

### Comprobación 2 ¿Están obstruidos los inyectores del cabezal de impresión?

Imprima el patrón de prueba de los inyectores para determinar si la tinta sale correctamente por los inyectores del cabezal de impresión.

Para obtener más información sobre la impresión del patrón de prueba de los inyectores, la limpieza del cabezal de impresión y la limpieza a fondo de los cabezales de impresión, consulte [Si la impresión pierde intensidad o es irregular](#).

- Si el patrón de prueba de los inyectores no se imprime correctamente:  
Compruebe si el depósito de tinta del color que da problemas está vacío.  
Si el depósito de tinta no está vacío, lleve a cabo una limpieza de los cabezales y pruebe a imprimir de nuevo el patrón de prueba de los inyectores.
- Si no consigue solucionar el problema tras limpiar dos veces el cabezal de impresión, siga estos pasos:  
Realice una limpieza a fondo del cabezal de impresión.  
Si no se resuelve el problema después de llevar a cabo la limpieza a fondo del cabezal de impresión, apague la impresora y vuelva a limpiar a fondo los cabezales al cabo de 24 horas. No desenchufe la impresora cuando la apague.
- Si no consigue solucionar el problema tras limpiar a fondo dos veces el cabezal de impresión, siga estos pasos:  
Si después de la limpieza a fondo el cabezal de impresión no se resuelve el problema, puede que esté dañado el cabezal de impresión. Póngase en contacto con el centro de servicio técnico de Canon más cercano para solicitar una reparación.





## El papel no entra correctamente/Se produce un error "No hay papel"



**Comprobación 1** Asegúrese de que haya papel cargado.

■ [Carga de papel](#)

**Comprobación 2** Asegúrese de lo siguiente cuando cargue el papel.

- Cuando cargue dos o más hojas de papel, despegue el papel antes de cargarlo, como si hojeara un libro. Además, si carga papel y todavía queda papel en el cassette, despegue este papel y el nuevo antes de cargarlo, como si hojeara un libro.



- Cuando cargue dos o más hojas de papel, alinee los bordes antes de cargarlo.
- Cuando cargue dos hojas o más, asegúrese de que la pila de papel no supere el límite de carga del papel.

No obstante, en función del tipo de papel o de las condiciones ambientales (humedad y temperaturas muy elevadas o bajas), puede que la alimentación del papel no se realice correctamente a la máxima capacidad. En tales casos, reduzca la cantidad de papel de cada carga a menos de la mitad del límite de carga del papel.

- Cargue siempre el papel en orientación vertical, con independencia de la orientación de impresión.

■ [Carga de papel](#)

### »»» Importante

- Cuando cargue papel en el cassette, desplace la guía de papel de la parte delantera para que se alinee con la marca de tamaño de papel correspondiente. Cargue el papel con la cara de impresión hacia ABAJO, cargue la pila de papel en el centro del cassette y deslice las guías del papel para que queden alineadas con ambos bordes de la pila de papel.

■ [Carga de papel](#)

**Comprobación 3** ¿Es el papel demasiado grueso o está demasiado curvado?

■ [Tipos de soporte no compatibles](#)

**Comprobación 4** Asegúrese de lo siguiente cuando cargue postales o sobres:

- Si una postal está curvada, es posible que no se introduzca correctamente, aunque la pila de papel no supere el límite de carga de papel.

Cargue las postales japonesas con la columna de código postal hacia el extremo del cassette 1.

- Cuando imprima en sobres, consulte [Carga de papel](#) y prepárelos antes de imprimir.

Una vez haya preparado los sobres, cárguelos con orientación vertical. Si coloca los sobres en horizontal, no entrarán correctamente.

**Comprobación 5** Compruebe que los parámetros del tipo de soporte y del tamaño de papel se corresponden con los del papel cargado.

**Comprobación 6** Limpie el rodillo de alimentación del papel.

■ [Limpieza de los rodillos de alimentación del papel](#)

### ▶▶▶ Nota

- El rodillo de alimentación del papel al limpiarse, por lo que solo se debe realizar cuando sea necesario.

**Comprobación 7** Si se introducen dos o más hojas de papel al mismo tiempo desde el cassette, limpie el interior del cassette.

Para obtener información acerca de la limpieza del interior del cassette, consulte [Limpieza de las almohadillas de los cassettes](#).

Si con estos procedimientos no consigue resolver el problema, póngase en contacto con el centro de servicio técnico de Canon más cercano para solicitar una reparación.



## Problemas de impresión automática a doble cara

---



### Comprobación 1 ¿Se ha seleccionado la impresión automática a doble cara?

- Para Windows:

Asegúrese de que las casillas de verificación **Impresión a doble cara (Duplex Printing)** y **Automático (Automatic)** están seleccionadas en la hoja **Configurar página (Page Setup)** de la ventana de configuración del controlador de impresora.

 [Impresión a doble cara](#)

- Para Mac OS:

Asegúrese de que la casilla de verificación **A doble cara (Two-Sided)** está seleccionada en el cuadro de diálogo Imprimir.

 Impresión a doble cara

### Comprobación 2 Compruebe que el tamaño del papel cargado sea adecuado para la impresión automática a doble cara.

Los tamaños de papel adecuados para la impresión automática a doble cara son A4 y Carta.

Cargue papel de tamaño adecuado y puntee en la opción **OK** de la pantalla táctil.

### Comprobación 3 Asegúrese de que el tamaño de papel está bien configurado.

Compruebe que la configuración del tamaño de papel sea adecuada para la impresión automática a doble cara.

Compruebe la configuración del tamaño de papel en el software de la aplicación.

A continuación, compruebe la configuración del tamaño de papel en el controlador de impresora.

- Para Windows:

Compruebe la configuración de **Tamaño de página (Page Size)** en la hoja **Configurar página (Page Setup)** de la ventana de configuración del controlador de impresora.

- Para Mac OS:

Compruebe la opción **Tamaño de papel (Paper Size)** en el cuadro de diálogo Configurar página.

### Nota

- Puede que la impresión a doble cara no se encuentre disponible, dependiendo de la versión del software de la aplicación.

### Comprobación 4 Asegúrese de que el tipo de soporte está bien configurado.

Asegúrese de que la configuración del tipo de soporte sea adecuada para la impresión automática a doble cara.

- Para Windows:

Asegúrese de que el tipo de papel cargado es adecuado para la impresión automática a doble cara en la pestaña **Principal (Main)** de la ventana de configuración del controlador de impresora.

- Para Mac OS:

Asegúrese de que el tipo de papel cargado es adecuado para la impresión automática a doble cara en la hoja **Calidad y soporte (Quality & Media)** del cuadro de diálogo Imprimir.

## »» Nota

- Para Windows:

Para cambiar a la impresión manual a doble cara, lleve a cabo el siguiente procedimiento.

Abra la ventana de configuración del controlador de impresora, desactive la casilla **Automático (Automatic)** en la hoja **Configurar página (Page Setup)** y vuelva a imprimir.

Al realizar la impresión manual a doble cara, tenga en cuenta lo siguiente.

- Si va a imprimir tres o más páginas de un documento con la impresión manual a doble cara, un lado de todas las hojas del papel se imprimirá primero. Dé la vuelta al papel y vuelva a cargarlo para imprimir en la otra cara. No cambie el orden de las hojas.
- El procedimiento para dar la vuelta al papel varía en función del lado de grapado y la orientación de la impresión. Siga las instrucciones que aparecen en pantalla.

- Para Mac OS:

No se encuentra disponible la impresión manual a doble cara.



## La impresión o copia se detiene

---



### Comprobación 1 ¿Hay papel cargado?

Asegúrese de que haya papel cargado.

Cargue papel normal si sea necesario.

### Comprobación 2 ¿Se están imprimiendo documentos con muchas fotografías o ilustraciones?

Como el ordenador y la impresora necesitan tiempo para procesar un gran volumen de datos, como fotografías u otros gráficos, puede parecer que la impresora haya dejado de funcionar.

Además, si va a imprimir datos que constantemente empleen una gran cantidad de tinta en las sucesivas hojas de papel normal, la impresora se puede detener temporalmente. En cualquier caso, espere hasta que concluya el proceso.

### »» Nota

- Al imprimir un documento con una extensa área de impresión, o al hacer varias copias, la impresión se puede detener para permitir que se seque la tinta.

### Comprobación 3 ¿Ha estado la impresora trabajando de forma continua durante un largo periodo de tiempo?

Si la impresora imprime sin parar durante mucho tiempo, el cabezal de impresión o las partes aledañas se pueden sobrecalentar. La impresora detendrá la impresión durante un momento en un salto de línea y continuará imprimiendo más tarde.

En este caso, espere un momento sin realizar ninguna operación. Si la impresión continúa sin reanudarse, interrumpa la sesión de impresión y apague la impresora durante al menos 15 minutos.

### ⚠ Precaución

- El cabezal de impresión y las zonas circundantes pueden alcanzar temperaturas extraordinariamente altas. No toque nunca el cabezal de impresión ni los componentes cercanos.



## No se puede imprimir con AirPrint

---



**Comprobación 1** Compruebe que la impresora está encendida.

Si la impresora está encendida, apáguela, vuelva a encenderla y compruebe si el problema se ha resuelto.

**Comprobación 2** Al imprimir mediante una LAN, compruebe que la impresora está conectada por LAN a la misma máscara de subred de la red que el dispositivo compatible con AirPrint.

**Comprobación 3** Compruebe que la impresora tenga suficiente papel y tinta.

**Comprobación 4** Asegúrese de que se no muestre ningún mensaje de error en la pantalla táctil de la impresora.

Si el problema no se resuelve, use el controlador de la impresora del ordenador para ejecutar la impresión y compruebe si el documento se imprime normalmente en la impresora.

## **Problemas de escaneado (Windows)**

- **Problemas de escaneado**
- **Los resultados del escaneado no son satisfactorios**
- **Problemas de software**
- **IJ Scan Utility Mensajes de error**
- **ScanGear Mensajes de error (Controlador de escáner)**

## **Problemas de escaneado**

- **El escáner no funciona**
- **ScanGear (controlador de escáner) no se inicia**
- **Aparece un mensaje de error y no se muestra la pantalla de ScanGear (controlador de escáner)**
- **No se pueden escanear varios originales a la vez**
- **La velocidad de escaneado es muy lenta**
- **Se muestra el mensaje "No hay suficiente memoria."**
- **El ordenador deja de funcionar durante el escaneado**
- **El escáner no funciona después de actualizar Windows**
- **La imagen escaneada no se abre**





## El escáner no funciona

---



**Comprobación 1** Compruebe que el escáner o la impresora están encendidos.

**Comprobación 2** Conecte el cable USB a un puerto USB distinto del equipo.

**Comprobación 3** Si el cable USB está conectado a un concentrador USB, retírelo del concentrador USB y conéctelo a un puerto USB del equipo.

**Comprobación 4** Reinicie el ordenador.



## ScanGear (controlador de escáner) no se inicia

---



**Comprobación 1** Asegúrese de que los MP Drivers estén instalados.

Si no están instalados, instale MP Drivers desde el CD-ROM de instalación o desde nuestro sitio web.

**Comprobación 2** Seleccione el escáner o la impresora en el menú de la aplicación.

### ▶▶▶ Importante

- Si el nombre del escáner o la impresora aparece varias veces, seleccione el que no incluye WIA.

### ▶▶▶ Nota

- El funcionamiento puede variar dependiendo de la aplicación.
- Utilice el controlador WIA al escanear con una aplicación compatible con WIA.

■ [Escaneado con el controlador WIA](#)

**Comprobación 3** Asegúrese de que la aplicación es compatible con TWAIN.

No es posible iniciar ScanGear (controlador de escáner) desde aplicaciones incompatibles con TWAIN.

**Comprobación 4** Escanee y guarde imágenes con IJ Scan Utility y abra los archivos en su aplicación.



## Aparece un mensaje de error y no se muestra la pantalla de ScanGear (controlador de escáner)

---



**Comprobación 1** Compruebe que el escáner o la impresora están encendidos.

**Comprobación 2** Apague el escáner o impresora, vuelva a conectar el cable USB y enchufe nuevamente el cable de alimentación.

**Comprobación 3** Conecte el cable USB a un puerto USB distinto del equipo.

**Comprobación 4** Si el cable USB está conectado a un concentrador USB, retírelo del concentrador USB y conéctelo a un puerto USB del equipo.

**Comprobación 5** Asegúrese de que los MP Drivers estén instalados.

Si no están instalados, instale MP Drivers desde el CD-ROM de instalación o desde nuestro sitio web.

**Comprobación 6** Seleccione el escáner o la impresora en el menú de la aplicación.

### »» Nota

- El funcionamiento puede variar dependiendo de la aplicación.

**Comprobación 7** Asegúrese de que la aplicación es compatible con TWAIN.

No es posible iniciar ScanGear (controlador de escáner) desde aplicaciones incompatibles con TWAIN.

**Comprobación 8** Salga de ScanGear si se está ejecutando en otra aplicación.



## No se pueden escanear varios originales a la vez

---



**Comprobación 1** Asegúrese de que los elementos estén colocados correctamente.

- [Colocación de originales \(cuando vaya a escanear desde el ordenador\)](#)

**Comprobación 2** Compruebe si puede escanear correctamente un elemento.

Algunas aplicaciones no admiten el escaneado de varias imágenes. Si es el caso, escanee cada imagen individualmente.



## La velocidad de escaneo es muy lenta

---



**Comprobación 1** Para ver la imagen en un monitor, establezca la resolución de salida en torno a 150 ppp. Para imprimir, establézcala en torno a 300 ppp.

■ [Resolución](#)

**Comprobación 2** Establezca **Corrección de difuminado (Fading Correction)**, **Corrección de grano (Grain Correction)**, etc. en **Ninguno (None)**.

Consulte la sección "Configuración de imagen" correspondiente a su modelo desde el Inicio del Manual en línea para obtener más información.

**Comprobación 3** En IJ Scan Utility, desactive la casilla **Corregir documento de texto torcido (Correct slanted text document) / Detectar la orientación de un documento de texto y girar la imagen (Detect the orientation of text document and rotate image)** y vuelva a escanear.

■ [Cuadro de diálogo Configuración \(Escaneado de documento\)](#)

■ [Cuadro de diálogo Configuración \(Escaneado personalizado\)](#)



**Se muestra el mensaje "No hay suficiente memoria."**

---



**Comprobación 1** Salga de otras aplicaciones e inténtelo de nuevo.

**Comprobación 2** Reduzca la resolución o el tamaño de salida y repita el escaneado.

■ [Resolución](#)



## El ordenador deja de funcionar durante el escaneado

---



**Comprobación 1** Reinicie el ordenador, reduzca la resolución de salida en ScanGear (controlador de escáner) y vuelva a escanear.

Consulte la sección "Configuración de salida" correspondiente a su modelo desde el Inicio del Manual en línea para obtener más información.

**Comprobación 2** Elimine los archivos innecesarios para obtener espacio libre suficiente en el disco duro y repita el escaneado.

Cuando el tamaño de la imagen es demasiado grande (por ejemplo, cuando se escanea un elemento grande a alta resolución), puede aparecer un mensaje de error si no hay espacio suficiente en el disco duro para escanear y guardar.

**Comprobación 3** En la **Carpeta para guardar archivos temporales (Folder to Save Temporary Files)** de IJ Scan Utility, especifique una carpeta en una unidad con suficiente espacio disponible.

■ [Cuadro de diálogo Configuración \(Configuración general\)](#)

**Comprobación 4** Puede que haya varios dispositivos conectados a los puertos USB.

Desconecte todos los dispositivos excepto el escáner o la impresora.



## El escáner no funciona después de actualizar Windows

---



**Comprobación** Desconecte el cable USB, desinstale (elimine) y reinstale MP Drivers e IJ Scan Utility.

### Paso 1: desinstale MP Drivers.

Para obtener información sobre cómo eliminar los MP Drivers, consulte [Eliminación de MP Drivers innecesarios](#).

### Paso 2: desinstale IJ Scan Utility.

1. Haga clic en **Panel de control (Control Panel) > Programas (Programs) > Programas y características (Programs and Features)**.
2. Seleccione **Canon IJ Scan Utility** y, a continuación, haga clic en **Desinstalar/Cambiar (Uninstall/Change)**.
3. Cuando aparezca el cuadro de diálogo de confirmación, haga clic en **Sí (Yes)**.
4. Cuando la desinstalación haya finalizado, haga clic en **Aceptar (OK)**.

IJ Scan Utility se elimina.

### »» Nota

- Es posible que aparezca un cuadro de diálogo de confirmación o advertencia al instalar, desinstalar o iniciar software.  
Este cuadro de diálogo aparece cuando se requieren derechos de administración para realizar una tarea.  
Si ha iniciado sesión en una cuenta de administrador, siga las instrucciones en pantalla.

### Paso 3: vuelva a instalar MP Drivers e IJ Scan Utility.

Vuelva a instalar los MP Drivers y IJ Scan Utility desde el CD-ROM de instalación o desde nuestro sitio web.





## La imagen escaneada no se abre

---



**Comprobación** Si el formato de datos no es compatible con la aplicación, escanee la imagen de nuevo y, al guardarla, seleccione un formato de datos muy habitual, como JPEG.

Consulte el manual de la aplicación para obtener más detalles. Si tiene alguna pregunta, póngase en contacto con el fabricante de la aplicación.

## Los resultados del escaneado no son satisfactorios

- Aparece el efecto moaré en los resultados de escaneado
- La calidad de escaneado (imagen mostrada en el monitor) es pobre
- La imagen escaneada está rodeada de áreas blancas
- No es posible escanear con el tamaño correcto
- El tamaño o la posición de la imagen no se detectan correctamente al escanear desde el Panel de control
- Los originales están colocados correctamente, pero la imagen se escanea torcida
- La imagen escaneada aparece ampliada (o reducida) en el monitor del ordenador



## Aparece el efecto moaré en los resultados de escaneado

---



**Comprobación 1** aumente la resolución de escaneado.

■ [Resolución](#)

**Comprobación 2** Tome las siguientes medidas y escanee de nuevo.

- Establezca una de las siguientes configuraciones en el cuadro de diálogo **Configuración (Escaneado de documento) (Settings (Document Scan))**, el cuadro de diálogo **Configuración (Escaneado personalizado) (Settings (Custom Scan))**, el cuadro de diálogo **Configuración (Escaneado y fusión) (Settings (Scan and Stitch))**, el cuadro de diálogo **Configuración (OCR) (Settings (OCR))** o el cuadro de diálogo **Configuración (Correo) (Settings (E-mail))** de IJ Scan Utility y, a continuación, escanee desde la pantalla principal de IJ Scan Utility.

- Defina **Seleccionar origen (Select Source)** como **Revista (Magazine)** y el **Modo de color (Color Mode)** como **Color**
- Seleccione la casilla de verificación **Reducir moaré (Reduce moire)** en **Configuración de procesamiento de imagen (Image Processing Settings)**

■ [Cuadro de diálogo Configuración \(Escaneado de documento\)](#)

■ [Cuadro de diálogo Configuración \(Escaneado personalizado\)](#)

■ [Cuadro de diálogo Configuración \(Escaneado y fusión\)](#)

■ [Cuadro de diálogo Configuración \(OCR\)](#)

■ [Cuadro de diálogo Configuración \(Correo\)](#)

- En la ficha **Modo básico (Basic Mode)** de ScanGear (controlador de escáner), seleccione **Revista (Color) (Magazine (Color))** en **Selección del origen (Select Source)**.

Consulte la sección "Ficha Modo básico" correspondiente a su modelo desde el Inicio del Manual en línea para obtener más información.

- En la ficha **Modo avanzado (Advanced Mode)** de ScanGear, establezca **Destramar (Descreen)** de **Configuración de imagen (Image Settings)** en **ACTIVADO (ON)**.

Consulte la sección "Configuración de imagen" correspondiente a su modelo desde el Inicio del Manual en línea para obtener más información.

### »» Nota

- Si aparece el efecto moaré al escanear una fotografía de impresión digital, lleve a cabo las medidas anteriores y repita el escaneado.



## La calidad de escaneado (imagen mostrada en el monitor) es pobre

---



**Comprobación 1** Si la imagen es irregular, aumente la resolución de escaneado o seleccione **TIFF** o **PNG** en **Formato de datos (Data Format)** del cuadro de diálogo **Configuración**.

■ [Resolución](#)

■ [Cuadro de diálogo Configuración](#)

**Comprobación 2** Establezca el tamaño de visualización al 100 %.

Algunas aplicaciones no muestran las imágenes claramente si el tamaño de visualización es demasiado pequeño.

**Comprobación 3** Si aparece muaré (patrón de líneas), lleve a cabo las siguientes medidas y repita el escaneado.

- Establezca uno de los siguientes parámetros en el cuadro de diálogo **Configuración (Escaneado de documento) (Settings (Document Scan))**, el cuadro de diálogo **Configuración (Escaneado personalizado) (Settings (Custom Scan))** o el cuadro de diálogo **Configuración (Escaneado y fusión) (Settings (Scan and Stitch))** de IJ Scan Utility y, a continuación, vuelva a escanear desde la pantalla principal de IJ Scan Utility.
  - Defina **Seleccionar origen (Select Source)** como **Revista (Magazine)** y el **Modo de color (Color Mode)** como **Color**
  - Seleccione la casilla de verificación **Reducir muaré (Reduce moire)** en **Configuración de procesamiento de imagen (Image Processing Settings)**

■ [Cuadro de diálogo Configuración \(Escaneado de documento\)](#)

■ [Cuadro de diálogo Configuración \(Escaneado personalizado\)](#)

■ [Cuadro de diálogo Configuración \(Escaneado y fusión\)](#)

- En la ficha **Modo básico (Basic Mode)** de ScanGear (controlador de escáner), seleccione **Revista (Color) (Magazine (Color))** en **Selección del origen (Select Source)**.

Consulte la sección "Ficha Modo básico" correspondiente a su modelo desde el Inicio del Manual en línea para obtener más información.

- En la ficha **Modo avanzado (Advanced Mode)** de ScanGear, establezca **Destramar (Descreen)** de **Configuración de imagen (Image Settings)** en **ACTIVADO (ON)**.

Consulte la sección "Configuración de imagen" correspondiente a su modelo desde el Inicio del Manual en línea para obtener más información.

## »» Nota

- Si aparece el efecto muaré al escanear una fotografía de impresión digital, lleve a cabo las medidas anteriores y repita el escaneado.

### Comprobación 4 Compruebe la calidad de color del monitor.

Consulte la Ayuda de Windows o el manual del monitor para obtener detalles sobre cómo comprobar la profundidad de color del monitor.

### Comprobación 5 Limpie la platina y la cubierta de documentos.

Comprobación 6 Si el documento está en mal estado (sucio, desvaído, etc.), utilice las funciones **Reducción de polvo y arañazos (Reduce Dust and Scratches)**, **Corrección de difuminado (Fading Correction)**, **Corrección de grano (Grain Correction)**, etc. de **Configuración de imagen (Image Settings)** en la ficha **Modo avanzado (Advanced Mode)** de ScanGear.

Consulte la sección "Configuración de imagen" correspondiente a su modelo desde el Inicio del Manual en línea para obtener más información.

Comprobación 7 Si el tono de color de las imágenes es diferente al del documento original, lleve a cabo las siguientes medidas y repita el escaneado.

- En la ficha **Modo avanzado (Advanced Mode)** de ScanGear, establezca **Ajuste de imagen (Image Adjustment)** de **Configuración de imagen (Image Settings)** en **Ninguno (None)**.

Consulte la sección "Configuración de imagen" correspondiente a su modelo desde el Inicio del Manual en línea para obtener más información.

- En la ficha **Configuración de color (Color Settings)** del cuadro de diálogo **Preferencias (Preferences)** de ScanGear, establezca **Coincidencia de color (Color Matching)**.

Consulte "Ficha Configuración de color" para su modelo desde el Inicio del Manual en línea para obtener más información.



## La imagen escaneada está rodeada de áreas blancas

---



**Comprobación** Especifique el área de escaneado.

En una vista de imagen completa de ScanGear (controlador de escáner), haga clic en  (Recorte automático) para mostrar automáticamente el marco de recorte (área de escaneado) en función del tamaño del elemento.

También es posible especificar manualmente el área de escaneado en la vista de miniatura o si el elemento tiene márgenes blancos (por ejemplo, en fotografías), o bien si se desea crear marcos de recorte personalizados.

■ [Ajuste los marcos de recorte en la ventana Fusión de imágenes](#)

### **Nota**

- Consulte "Ajuste de los marcos de recorte (ScanGear)" correspondiente a su modelo desde el Inicio del Manual en línea para aprender a ajustar los marcos de recorte con ScanGear (controlador de escáner).



**No es posible escanear con el tamaño correcto**

---



**Comprobación** Asegúrese de que los elementos estén colocados correctamente.

- [Colocación de originales \(cuando vaya a escanear desde el ordenador\)](#)



## El tamaño o la posición de la imagen no se detectan correctamente al escanear desde el Panel de control

---



**Comprobación 1** Asegúrese de que los elementos estén colocados correctamente.

- [Colocación de originales \(cuando vaya a escanear desde el ordenador\)](#)

**Comprobación 2** Compruebe que la configuración corresponde al elemento que se va a escanear.

Si no puede escanear correctamente detectando automáticamente el tipo de elemento, especifique el tipo y tamaño del elemento.

### **Al escanear desde el Panel de control:**

Para obtener información sobre los elementos de configuración para escanear mediante el panel de control, consulte [Elementos de configuración para escanear mediante el panel de control](#).

### **Al escanear con IJ Scan Utility:**

- [Escaneado de documentos](#)
- [Escaneado de fotos](#)
- [Escaneado con Configuraciones favoritas](#)





**Los originales están colocados correctamente, pero la imagen se escanea torcida**

---



**Comprobación** Cuando se selecciona Documento o **Revista (Magazine)** para **Seleccionar origen (Select Source)**, hay que desactivar la casilla **Corregir documento de texto torcido (Correct slanted text document)** y volver a escanear el elemento.

- [Cuadro de diálogo Configuración \(Escaneado de documento\)](#)
- [Cuadro de diálogo Configuración \(Escaneado personalizado\)](#)



## La imagen escaneada aparece ampliada (o reducida) en el monitor del ordenador

---



**Comprobación 1** Modifique la configuración de pantalla en la aplicación.

Consulte el manual de la aplicación para obtener más detalles. Si tiene alguna pregunta, póngase en contacto con el fabricante de la aplicación.

### **Nota**

- No es posible reducir el tamaño de la imagen en Paint. Para reducir el tamaño de presentación, abra las imágenes en una aplicación.

**Comprobación 2** Modifique la configuración de resolución en ScanGear (controlador de escáner) y vuelva a escanear.

A mayor resolución, mayor será el tamaño de la imagen resultante.

■ [Resolución](#)

## Problemas de software

- ▶ El cliente de correo electrónico que desea usar no aparece en la pantalla de selección del cliente de correo electrónico



## El cliente de correo electrónico que desea usar no aparece en la pantalla de selección del cliente de correo electrónico

---



**Comprobación** Compruebe que el cliente de correo electrónico MAPI está habilitado.

Consulte en el manual del cliente de correo electrónico cómo configurar MAPI.

Si el problema no se soluciona aunque se habilite MAPI, seleccione **Ninguno (adjuntar manualmente) (None (Attach Manually))** en la pantalla de selección del cliente de correo electrónico y adjunte manualmente la imagen al correo electrónico saliente.

## IJ Scan Utility Mensajes de error

Si aparece un mensaje de error para IJ Scan Utility, compruebe el código de error y siga la solución correspondiente.

Código de error	Mensaje de error	Solución
152	No hay suficiente memoria. Salga de otras aplicaciones para disponer de más memoria.	<ul style="list-style-type: none"> <li>No se puede obtener la memoria necesaria para iniciar IJ Scan Utility; salga de otras aplicaciones.</li> </ul>
153	La imagen que intenta escanear tiene un tamaño que no se puede abrir con la aplicación especificada. Cambie la configuración para reducir el tamaño de la imagen.	<ul style="list-style-type: none"> <li>Reduzca la resolución o el tamaño de salida y repita el escaneado.</li> </ul>
201	Falta o se ha corrompido un archivo necesario, o la configuración es incorrecta. Intente instalar de nuevo.	<ul style="list-style-type: none"> <li>Elimine los MP Drivers y, a continuación, vuelva a instalar los MP Drivers desde el CD-ROM de instalación o desde nuestro sitio web.</li> </ul> <p>Para obtener información sobre cómo eliminar los MP Drivers, consulte <a href="#">Eliminación de MP Drivers innecesarios</a>.</p>
202	Se ha producido un error interno. Realice los pasos siguientes. <ul style="list-style-type: none"> <li>Compruebe el estado del escáner.</li> <li>Reinicie el escáner.</li> <li>Reinicie el ordenador y, a continuación, inténtelo de nuevo.</li> <li>Reinstale el controlador del escáner.</li> </ul>	<ul style="list-style-type: none"> <li>Se ha producido un error interno. Realice los pasos siguientes. <ul style="list-style-type: none"> <li>Compruebe el estado del escáner.</li> <li>Reinicie el escáner.</li> <li>Reinicie el ordenador y, a continuación, inténtelo de nuevo.</li> <li>Reinstale MP Drivers.</li> </ul> </li> </ul>
230	No hay instalado un controlador de escáner compatible con este software. Instálelo y vuelva a intentarlo.	<ul style="list-style-type: none"> <li>Vuelva a instalar los MP Drivers desde el CD-ROM de instalación o desde nuestro sitio web.</li> </ul>
231	No se puede finalizar el escaneado. No hay suficiente espacio en disco.	<ul style="list-style-type: none"> <li>Elimine los archivos innecesarios del disco duro y vuelva a escanear.</li> </ul>
232	No se puede guardar el archivo. El disco está protegido contra escritura.  Cancele la protección o use otro disco.	<ul style="list-style-type: none"> <li>Cancele la protección contra escritura del disco.</li> </ul>
234	El modelo seleccionado no admite esta función de escaneado. Seleccione una función de escaneado distinta.	<ul style="list-style-type: none"> <li>Seleccione una función de escaneado distinta.</li> </ul>

242	No se puede escribir el archivo.	<ul style="list-style-type: none"> <li>• Compruebe la autorización de la carpeta en <b>Carpeta para guardar archivos temporales (Folder to Save Temporary Files)</b> en el cuadro de diálogo <b>Configuración (Configuración general) (Settings (General Settings))</b> o <b>Guardar en (Save in)</b> en el cuadro de diálogo Configuración correspondiente.</li> </ul>
243	No se puede leer el archivo.	<ul style="list-style-type: none"> <li>• Compruebe la autorización de la carpeta en <b>Carpeta para guardar archivos temporales (Folder to Save Temporary Files)</b> en el cuadro de diálogo <b>Configuración (Configuración general) (Settings (General Settings))</b> o <b>Guardar en (Save in)</b> en el cuadro de diálogo Configuración correspondiente.</li> </ul>
244	Carece de los privilegios necesarios para acceder a la carpeta especificada.	<ul style="list-style-type: none"> <li>• Conceda autorización a la carpeta especificada.</li> </ul>
245	<p>No se ha podido detectar el texto. Asegúrese de que no se cumplen las condiciones siguientes.</p> <ul style="list-style-type: none"> <li>- La configuración de idioma del documento no coincide con el idioma del documento.</li> <li>- No hay texto en el documento.</li> <li>- Se escanea texto no compatible con la detección.</li> </ul>	<ul style="list-style-type: none"> <li>• Asegúrese de que el <b>Idioma del documento (Document Language)</b> en el cuadro de diálogo <b>Configuración (Configuración general) (Settings (General Settings))</b> coincide con el idioma del documento.</li> <li>• Asegúrese de que el documento contiene texto.</li> </ul>

## ScanGear Mensajes de error (Controlador de escáner)

Si aparece un mensaje de error para ScanGear (controlador de escáner), compruebe el código de error y siga la solución correspondiente.

Código de error	Mensaje de error	Solución
1 4 10 122 151 175 176 177	Error del escáner. Apague el escáner y siga las instrucciones de la Guía del Usuario. El controlador del escáner se cerrará.	<ul style="list-style-type: none"> <li>Asegúrese de que su escáner o impresora y el ordenador están conectados correctamente.</li> <li>Elimine los MP Drivers y, a continuación, vuelva a instalar los MP Drivers desde el CD-ROM de instalación o desde nuestro sitio web.</li> </ul> <p>Para obtener información sobre cómo eliminar los MP Drivers, consulte <a href="#">Eliminación de MP Drivers innecesarios</a>.</p> <ul style="list-style-type: none"> <li>Puede que su escáner o su impresora estén dañados.</li> </ul> <p>Reinicie el equipo y vuelva a conectar el escáner o la impresora. Si sigue apareciendo el mismo mensaje de error, póngase en contacto el servicio técnico.</p>
140	La impresora está en uso o se ha producido un error. Compruebe el estado. El controlador del escáner se cerrará.	<ul style="list-style-type: none"> <li>Espere a que termine de funcionar el dispositivo y, a continuación, escanee.</li> </ul>
145	No se puede comunicar con el escáner por estas razones: - El escáner está apagado. - El escáner está desconectado. (Está desconectado de la LAN, si se usa en una red LAN.)  Compruébelo y vuelva a intentarlo. El controlador del escáner se cerrará.	<ul style="list-style-type: none"> <li>Compruebe que el escáner o la impresora están encendidos.</li> <li>Elimine los MP Drivers y, a continuación, vuelva a instalar los MP Drivers desde el CD-ROM de instalación o desde nuestro sitio web.</li> </ul> <p>Para obtener información sobre cómo eliminar los MP Drivers, consulte <a href="#">Eliminación de MP Drivers innecesarios</a>.</p>
155	No es posible establecer la comunicación con el escáner. Puede que el cable esté desconectado o el escáner esté apagado. Compruebe el estado. El controlador del escáner se cerrará.	<ul style="list-style-type: none"> <li>Compruebe que el origen de la aplicación seleccionada es correcto. Consulte el manual de la aplicación para obtener más detalles.</li> </ul>
156	No se puede comunicar con el escáner por estas razones: - El escáner está apagado. - El cable USB está desconectado.  Compruébelo y vuelva a intentarlo. El controlador del escáner se cerrará.	<ul style="list-style-type: none"> <li>Compruebe el estado de la impresora.</li> <li>Con la conexión USB, compruebe la conexión del cable USB y vuelva a conectarlo como se requiera.</li> </ul>
157	No se puede comunicar con el escáner por estas razones: - El escáner está apagado.	

	<p>- (Si se utiliza una conexión de LAN cableada) Está desconectado de la red LAN cableada.</p> <p>- (Si se utiliza una conexión LAN inalámbrica) Señal débil debido a obstrucciones.</p> <p>- Conexión de red prohibida por el software de seguridad.</p> <p>- Se ha seleccionado un escáner diferente en la red.</p> <p>Compruébelo y vuelva a intentarlo.</p> <p>Haga clic en [Selección escáner] si desea seleccionar otro escáner.</p> <p>El controlador del escáner se cerrará.</p>	<ul style="list-style-type: none"> <li>• Con la conexión de red, compruebe la conexión del estado y vuelva a conectarlo como se requiera.</li> <li>• Con la conexión de red, especifique el escáner que se usará con IJ Network Scanner Selector EX.</li> </ul> <p>Consulte el procedimiento de configuración en "<a href="#">Configuración para escanear en red</a>".</p>
152	<p>La memoria se está agotando.</p> <p>Aumente la memoria disponible.</p> <p>El controlador del escáner se cerrará.</p>	<ul style="list-style-type: none"> <li>• No se puede obtener la memoria necesaria para iniciar ScanGear (controlador de impresora); salga de otras aplicaciones.</li> </ul>
201	<p>Falta o se ha corrompido un archivo necesario, o la configuración es incorrecta.</p> <p>Intente instalar de nuevo.</p> <p>El controlador del escáner se cerrará.</p>	<ul style="list-style-type: none"> <li>• Elimine los MP Drivers y, a continuación, vuelva a instalar los MP Drivers desde el CD-ROM de instalación o desde nuestro sitio web.</li> </ul> <p>Para obtener información sobre cómo eliminar los MP Drivers, consulte <a href="#">Eliminación de MP Drivers innecesarios</a>.</p>
202	<p>Se ha producido un error interno.</p> <p>El controlador del escáner se cerrará. Realice los pasos siguientes.</p> <ul style="list-style-type: none"> <li>- Compruebe el estado del escáner.</li> <li>- Reinicie el escáner.</li> <li>- Reinicie el ordenador y, a continuación, inténtelo de nuevo.</li> <li>- Reinstale el controlador del escáner.</li> </ul>	<ul style="list-style-type: none"> <li>• Se ha producido un error interno. Realice los pasos siguientes. <ul style="list-style-type: none"> <li>◦ Compruebe el estado del escáner.</li> <li>◦ Reinicie el escáner.</li> <li>◦ Reinicie el ordenador y, a continuación, inténtelo de nuevo.</li> <li>◦ Reinstale MP Drivers.</li> </ul> </li> <li>• Haga clic en <b>Panel de control (Control Panel) &gt; Sistema y seguridad (System and Security) &gt; Herramientas administrativas (Administrative Tools)</b> y, a continuación, haga doble clic en <b>Servicios (Services)</b> para comprobar si WIA (Adquisición de imágenes de Windows) se está ejecutando o se ha iniciado.</li> <li>• Pueden existir interferencias con otros controladores; elimine los que no sean necesarios.</li> <li>• Puede que su aplicación no cumpla correctamente con TWAIN. Escanee usando otra aplicación.</li> </ul>



203	No hay suficiente espacio libre en disco para completar el escaneado. El controlador del escáner se cerrará.	<ul style="list-style-type: none"> <li>• Elimine los archivos innecesarios del disco duro y vuelva a escanear.</li> </ul>
206	El escáner no está disponible mientras lo utiliza otra aplicación o usuario.	<ul style="list-style-type: none"> <li>• Salga de ScanGear (en uso).</li> </ul>
207	No se ha seleccionado el escáner. Haga clic en [Selección escáner] para seleccionar un escáner. El controlador del escáner se cerrará.	<ul style="list-style-type: none"> <li>• Con la conexión de red, especifique el escáner que se usará con IJ Network Scanner Selector EX. Consulte el procedimiento de configuración en "<a href="#">Configuración para escanear en red</a>".</li> </ul>
208	No se ha podido encontrar IJ Network Scanner Selector. Vuelva a instalar el controlador del escáner. El controlador del escáner se cerrará.	<ul style="list-style-type: none"> <li>• Elimine los MP Drivers y, a continuación, vuelva a instalar los MP Drivers desde el CD-ROM de instalación o desde nuestro sitio web. Para obtener información sobre cómo eliminar los MP Drivers, consulte <a href="#">Eliminación de MP Drivers innecesarios</a>.</li> </ul>
250	Se ha producido un error. Apague el dispositivo y vuelva a encenderlo. El controlador del escáner se cerrará.	<ul style="list-style-type: none"> <li>• Apague el dispositivo y vuelva a encenderlo.</li> </ul>
252	No se puede escribir ni leer el archivo.	<ul style="list-style-type: none"> <li>• Salga de las aplicaciones en ejecución, compruebe que hay suficiente espacio libre en el disco duro y, a continuación, vuelva a realizar el escaneo.</li> </ul>

## **Problemas con el fax**

- ▶ **Problemas en el envío de faxes**
- ▶ **Problemas en la recepción de faxes**
- ▶ **El fax que se envía queda borroso**
- ▶ **Problemas telefónicos**

## **Problemas en el envío de faxes**

- **No se puede enviar un fax**
- **No se puede utilizar la difusión secuencial mediante la rellamada o no se puede marcar introduciendo los números**
- **A menudo se producen errores al enviar faxes**



## No se puede enviar un fax



### Comprobación 1 ¿Está encendido el equipo?

- Cuando el equipo está apagado, no se pueden enviar faxes. Pulse el botón **ACTIVADO (ON)** para encenderlo.
- Si se desenchufa el cable de alimentación sin apagar el equipo (con la luz de **ENCENDIDO (POWER)** encendida), al volver a conectarlo el equipo se enciende de nuevo.
- Si se desconecta el cable de alimentación después de pulsar el botón **ACTIVADO (ON)** para apagar el equipo (con la luz de **ENCENDIDO (POWER)** apagada), vuelva a conectarlo y pulse el botón **ACTIVADO (ON)** para encender el equipo.
- Si se ha desconectado la corriente por un fallo de alimentación, etc., el equipo se enciende automáticamente una vez resuelto el problema de corriente.

### ►► Importante

- Asegúrese de que la luz de **ENCENDIDO (POWER)** está apagada antes de desenchufar el cable de alimentación y, a continuación, desenchúfelo.

Si se produce un corte de corriente o desenchufa el cable de alimentación, todos los faxes almacenados en la memoria de la impresora se eliminarán.

Para obtener información sobre cómo desenchufar el cable de alimentación, consulte [Desconexión del equipo](#).

### ►► Nota

- Si los faxes almacenados en la memoria de la impresora se eliminan por causa de un corte de corriente o si se desenchufa el cable de alimentación, la lista de los faxes eliminados de la memoria de la impresora (INFORME DE BORRADO DE MEMORIA (MEMORY CLEAR REPORT)) se imprimirá después de encender la impresora.

Para obtener más información, consulte [Resumen de informes y listas](#).

### Comprobación 2 ¿Se está enviando el documento desde la memoria o se está recibiendo el fax en la memoria?

Cuando se muestra el mensaje de transmisión/recepción en la pantalla de pausa de fax, se está enviando/recibiendo un fax en/desde la memoria de la impresora. Espere hasta que concluya la transmisión/recepción.

### Comprobación 3 ¿Está llena la memoria de la impresora?

Elimine contenido de la memoria y, a continuación, vuelva a enviar el fax.

- [Documentos guardados en la memoria de la impresora](#)

### Comprobación 4 ¿Está establecido correctamente el tipo de línea telefónica?

Compruebe el ajuste del tipo de línea telefónica y cámbielo si fuera necesario.

■ [Configuración del tipo de línea telefónica](#)

**Comprobación 5** ¿Está establecida la opción **Configuración tecla colgar (Hook key setting)** en **Desactivar (Disable)**?

Cuando vaya a enviar un fax manualmente, marque el número con la opción **Activar (Enable)** seleccionada para **Configuración tecla colgar (Hook key setting)** en **Control de seguridad (Security control)** bajo el menú **Configuración del fax (FAX settings)** o utilice el teléfono conectado a la impresora para marcar el número.

■ [Configuración del fax](#)

**Comprobación 6** ¿Está establecida la opción **Detección tono marcación (Dial tone detect)** en **ON**?

Vuelva a enviar el fax un poco más tarde.

Si sigue sin poder enviar el fax, seleccione **OFF** para **Detección tono marcación (Dial tone detect)** en **Configuración de FAX avanzada (Advanced FAX settings)** bajo **Configuración del fax (FAX settings)**.

■ [Configuración del fax](#)

**Comprobación 7** ¿Se ha registrado correctamente el número de fax en el directorio de la impresora?

Compruebe el número de fax/teléfono del destinatario, corrija el número de fax/teléfono registrado en el directorio de la impresora y vuelva a enviar el documento.

■ [Cambio de la información registrada](#)

▶▶▶ **Nota**

- Puede comprobar los números y nombres de los destinatarios que ha registrado en el directorio de la impresora imprimiendo la LISTA NÚMEROS TEL. DESTINATARIO (RECIPIENT TELEPHONE NUMBER LIST).

■ [Resumen de informes y listas](#)

**Comprobación 8** ¿Se ha producido algún error durante la transmisión?

- Asegúrese de que en la pantalla de pausa del fax aparece un mensaje. Cuando en la pantalla de pausa del fax aparezca un mensaje, compruebe la causa.

■ [Se muestra un mensaje sobre el fax en la pantalla de pausa del fax](#)

- Imprima el INFORME DE ACTIVIDAD (ACTIVITY REPORT) y compruebe si hay algún error.

■ [Resumen de informes y listas](#)

**Comprobación 9** ¿Se ha cargado correctamente el documento?

Retire el documento y, a continuación, vuelva a cargarlo en el cristal de la platina o ADF.

■ [Carga de originales](#)

**Comprobación 10** ¿Se ha producido un error en la impresora?

Asegúrese de que se muestre un mensaje de error en la pantalla táctil. Cuando en la pantalla táctil aparezca un mensaje de error, compruebe la causa.

Cuando aparezca un mensaje de error con el código de asistencia, consulte la [Lista de códigos de asistencia para errores](#).

Cuando aparezca un mensaje de error sin el código de asistencia, consulte [Aparece un mensaje](#).

Si tiene prisa, pulse el botón **Parar (Stop)** para que desaparezca el mensaje y, a continuación, envíe el fax.

#### Comprobación 11 ¿Está conectada correctamente la línea telefónica?

Vuelva a conectar el cable de la línea telefónica a la clavija de línea telefónica.

##### ■ [Conexión de la línea de teléfono](#)

Si la línea telefónica está conectada correctamente, hay un problema con la línea telefónica. Póngase en contacto con la compañía telefónica y con el fabricante del adaptador de teléfono o de terminal.



## **No se puede utilizar la difusión secuencial mediante la rellamada o no se puede marcar introduciendo los números**

---



**Comprobación** ¿Ha seleccionado ya el destinatario desde el historial de rellamadas o ha marcado un número introduciendo los números de fax/teléfono?

Se puede marcar el número de un destinatario seleccionándolo del historial de rellamadas o introduciendo los números de fax/teléfono como destinatario de la difusión secuencial.

Si ya ha marcado seleccionando el destinatario desde el historial de rellamadas o introduciendo los números de teléfono/fax, seleccione el destinatario en el directorio de la impresora.



## A menudo se producen errores al enviar faxes

---



**Comprobación** Compruebe el estado de la línea telefónica o de la conexión.

Si hay deficiencias en la línea telefónica o en la conexión, disminuir la velocidad de inicio de la transmisión quizás corrija el error.

Reduzca la velocidad de inicio de transmisión en **Velocidad inicial TX (TX start speed)** en **Config. comunicación avanzada (Adv. communication settings)** en **Configuración de FAX avanzada (Advanced FAX settings)** bajo el menú **Configuración del fax (FAX settings)**.

■ [Configuración del fax](#)



## **Problemas en la recepción de faxes**

- **No se puede recibir/imprimir un fax**
- **La impresora no cambia automáticamente entre las llamadas de voz y las de fax**
- **La calidad del fax recibido es baja**
- **No se puede recibir un fax en color**
- **A menudo se producen errores al recibir faxes**



## No se puede recibir/imprimir un fax



### Comprobación 1 ¿Está encendido el equipo?

- Cuando el equipo está apagado, no se pueden recibir faxes. Pulse el botón **ACTIVADO (ON)** para encenderlo.
- Si se desenchufa el cable de alimentación sin apagar el equipo (con la luz de **ENCENDIDO (POWER)** encendida), al volver a conectarlo el equipo se enciende de nuevo.
- Si se desconecta el cable de alimentación después de pulsar el botón **ACTIVADO (ON)** para apagar el equipo (con la luz de **ENCENDIDO (POWER)** apagada), vuelva a conectarlo y pulse el botón **ACTIVADO (ON)** para encender el equipo.
- Si se ha desconectado la corriente por un fallo de alimentación, etc., el equipo se enciende automáticamente una vez resuelto el problema de corriente.

### »» Importante

- Asegúrese de que la luz de **ENCENDIDO (POWER)** está apagada antes de desenchufar el cable de alimentación y, a continuación, desenchúfelo.

Si se produce un corte de corriente o desenchufa el cable de alimentación, todos los faxes almacenados en la memoria de la impresora se eliminarán.

Para obtener información sobre cómo desenchufar el cable de alimentación, consulte [Desconexión del equipo](#).

### »» Nota

- Si los faxes almacenados en la memoria de la impresora se eliminan por causa de un corte de corriente o si se desenchufa el cable de alimentación, la lista de los faxes eliminados de la memoria de la impresora (INFORME DE BORRADO DE MEMORIA (MEMORY CLEAR REPORT)) se imprimirá después de encender la impresora.

Para obtener más información, consulte [Resumen de informes y listas](#).

### Comprobación 2 ¿Está llena la memoria de la impresora?

Imprima los faxes recibidos almacenados en la memoria de la impresora, guárdelos en la unidad flash USB o reenvíelos a la carpeta compartida del ordenador y, a continuación, elimínelos de la memoria de la impresora y pida al remitente que vuelva a enviar los faxes.

■ [Documentos guardados en la memoria de la impresora](#)

### Comprobación 3 ¿Se ha producido algún error durante la recepción?

- Asegúrese de que en la pantalla de pausa del fax aparece un mensaje. Cuando en la pantalla de pausa del fax aparezca un mensaje, compruebe la causa.

■ [Se muestra un mensaje sobre el fax en la pantalla de pausa del fax](#)

- Imprima el INFORME DE ACTIVIDAD (ACTIVITY REPORT) y compruebe si hay algún error.

#### ■ [Resumen de informes y listas](#)

**Comprobación 4** ¿El cable de la línea telefónica está conectado a la clavija de dispositivo externo?

Vuelva a conectarla a la clavija de línea telefónica.

#### ■ [Conexión de la línea de teléfono](#)

**Comprobación 5** ¿Es diferente el tamaño del papel cargado al especificado por **Tm. pág. (Page size)** en **Configuración de papel FAX (FAX paper settings)**?

Si para imprimir faxes se carga un papel con un tamaño distinto del especificado en **Tm. pág. (Page size)**, los faxes recibidos no se imprimen y se guardan en la memoria de la impresora (recepción en memoria). Cargue el mismo tamaño de papel que el especificado en **Tm. pág. (Page size)** y, a continuación, puntee **OK** en la pantalla táctil.

**Comprobación 6** ¿Hay papel cargado?

Si no hay papel, los faxes recibidos se almacenarán en la memoria de la impresora sin imprimirse (recepción en memoria). Cargue el papel y, a continuación, puntee en **OK** en la pantalla táctil.

**Comprobación 7** ¿Es suficiente la cantidad de tinta restante para imprimir un fax?

Si no hay suficiente tinta para imprimir, los faxes recibidos se guardan en la memoria de la impresora sin imprimirse (recepción en memoria). Sustituya el depósito de tinta y, a continuación, imprima los faxes guardados en la memoria de la impresora.

#### ■ [Documentos guardados en la memoria de la impresora](#)

### »» Nota

- Si la impresora estaba en el modo fax recibiendo faxes, la impresión comenzará automáticamente después de sustituir el depósito de tinta.

#### ■ [Sustitución de los depósitos de tinta](#)

- Cuando la impresora recibe faxes en blanco y negro en la memoria de la impresora, si se selecciona **2 caras (2-sided)** para **Conf. imp. 2 caras (2-sidedPrintSetting)** en **Configuración de papel FAX (FAX paper settings)**, al seleccionar **1 cara (1-sided)** es posible que se impriman los faxes.
- Se puede establecer que la impresora imprima de forma forzada el fax recibido aunque se haya agotado la tinta.

Establezca **Imprimir cuando tinta agotada (Print when out of ink)** en **Config. impresión automática (Auto print settings)** bajo el menú **Configuración del fax (FAX settings)** en **Imprimir (Print)**.

No obstante, puede que parte del fax, o todo, no se imprima puesto que no hay tinta.

Asimismo, el contenido del fax no se guardará en la memoria de la impresora.

Si la tinta ya se ha agotado, se recomienda seleccionar **No imprimir (Do not print)** para **Documentos recibidos (Received documents)** en **Config. impresión automática (Auto print settings)** bajo **Configuración del fax (FAX settings)** para guardar el fax recibido en la memoria de la impresora. Tras sustituir el depósito de tinta y seleccionar **Imprimir (Print)** para **Documentos recibidos (Received**

**documents**) en **Config. impresión automática (Auto print settings)**, el fax almacenado en la memoria de la impresora se imprimirá automáticamente.

■ [Configuración del fax](#)

#### Comprobación 8 ¿Está establecida la impresora en el modo de recepción adecuado?

Compruebe la configuración del modo de recepción y modifíquela para que se adapte a la conexión en caso necesario.

■ [Establecimiento del modo de recepción](#)

#### Comprobación 9 ¿Está establecida la opción **Rechazo de recepción de fax (FAX reception reject)** en **ON**?

Seleccione **OFF** para **Rechazo de recepción de fax (FAX reception reject)** en **Control de seguridad (Security control)** bajo **Configuración del fax (FAX settings)**.

Para obtener más información de la guía, consulte [Cómo rechazar la recepción de un fax](#).

#### Comprobación 10 ¿Hay definidos elementos de configuración como **Rechazar (Reject)** en **Rechazo de llamadas (Caller rejection)**?

Si selecciona **Rechazar (Reject)** para cualquier elemento de configuración en **Rechazo de llamadas (Caller rejection)** en **Control de seguridad (Security control)** bajo **Configuración del fax (FAX settings)**, la impresora rechaza las llamadas para el elemento de configuración seleccionado **Rechazar (Reject)**.

Para obtener más información de la guía, consulte [Uso del servicio de identificación de llamadas para rechazar llamadas](#).



## La impresora no cambia automáticamente entre las llamadas de voz y las de fax

---



**Comprobación** ¿Está establecido el modo de recepción en **Modo solo fax (FAX only mode)**?

Si se selecciona **Modo solo fax (FAX only mode)** para **Config. modo recepción (Receive mode settings)** no se produce el intercambio automático entre llamadas de voz y de fax.

Establezca el modo de recepción en **Modo prioridad teléfono (TEL priority mode)**, **DRPD\*1** o **Conmutador de red (Network switch)\*2**.

Si el modo de recepción es **Modo prioridad teléfono (TEL priority mode)** y la impresora tiene conectado un contestador automático, compruebe que el contestador automático reproduce el mensaje adecuado al contestar.

■ [Establecimiento del modo de recepción](#)

\*1 Esta opción sólo está disponible en EE UU y Canadá.

\*2 Esta opción quizás no esté disponible en función del país o la región de compra.



## La calidad del fax recibido es baja

---



**Comprobación 1** Compruebe la configuración de escaneado del dispositivo de fax del remitente.

Pida al remitente que ajuste la configuración de escaneado del dispositivo de fax.

**Comprobación 2** ¿Está establecida la opción **ECM RX** en **OFF**?

Seleccione **ON** para **ECM RX** en **Config. comunicación avanzada (Adv. communication settings)** en **Configuración de FAX avanzada (Advanced FAX settings)** bajo **Configuración del fax (FAX settings)**.

Cuando se activa **ECM RX**, el dispositivo de fax del remitente vuelve a enviar el fax después de corregir los errores automáticamente.

■ [Configuración del fax](#)

**Comprobación 3** ¿Están sucios el documento original del remitente o el área de escaneado del dispositivo de fax del remitente?

La calidad de imagen del fax viene determinada principalmente por el dispositivo de fax del remitente. Póngase en contacto con el remitente y pídale que compruebe si el área de escaneado del dispositivo de fax está sucia.

**Comprobación 4** ¿Está activada la transmisión/recepción con ECM pese a que la línea/conexión sea deficiente, o es el dispositivo de fax del remitente compatible con ECM?

- Seleccione **ON** para **ECM RX** en **Config. comunicación avanzada (Adv. communication settings)** en **Configuración de FAX avanzada (Advanced FAX settings)** bajo **Configuración del fax (FAX settings)**.

■ [Configuración del fax](#)

- Póngase en contacto con el remitente y pídale que compruebe si la configuración del dispositivo de fax tiene habilitada la transmisión con ECM.

Si el dispositivo de fax del destinatario o del remitente no es compatible con ECM, el fax se enviará/recibirá sin la corrección de errores automática.

- Reduzca la velocidad de inicio de recepción en **Velocidad inicio recepción (RX start speed)** en **Config. comunicación avanzada (Adv. communication settings)** en **Configuración de FAX avanzada (Advanced FAX settings)** bajo **Configuración del fax (FAX settings)**.

■ [Configuración del fax](#)

**Comprobación 5** ¿Ha confirmado la configuración del papel y la calidad de impresión?

■ [Los resultados de la impresión no son satisfactorios](#)



## No se puede recibir un fax en color

---



**Comprobación** ¿Está establecida la opción **ECM RX** en **OFF**?

Si se selecciona **OFF** para **ECM RX** en **Config. comunicación avanzada (Adv. communication settings)** en **Configuración de FAX avanzada (Advanced FAX settings)** dentro de **Configuración del fax (FAX settings)**, la impresora no puede recibir faxes en color. La impresora se desconectará de la línea telefónica o recibirá los faxes en color en blanco y negro según la configuración del dispositivo de fax del remitente.

Establezca **ECM RX** en **ON**.

■ [Configuración del fax](#)



## A menudo se producen errores al recibir faxes

---



**Comprobación 1** Compruebe el estado de la línea telefónica o de la conexión.

Si hay deficiencias en la línea de teléfono o en la conexión, disminuir la velocidad de inicio de la recepción quizás corrija el error.

Reduzca la velocidad de inicio de recepción en **Velocidad inicio recepción (RX start speed)** en **Config. comunicación avanzada (Adv. communication settings)** en **Configuración de FAX avanzada (Advanced FAX settings)** bajo **Configuración del fax (FAX settings)**.

■ [Configuración del fax](#)

**Comprobación 2** ¿Funciona con normalidad el dispositivo de fax del remitente?

Póngase en contacto con el remitente y pídale que compruebe si su dispositivo de fax funciona con normalidad.





## El fax que se envía queda borroso



### Comprobación 1 ¿Se ha cargado correctamente el documento?

Retire el documento y, a continuación, vuelva a cargarlo en el cristal de la platina o ADF.

■ [Carga de originales](#)

### Comprobación 2 ¿El cristal de la platina, la parte interior de la cubierta de documentos o el cristal del ADF están sucios?

Limpie el cristal de la platina, la parte interior de la cubierta de documentos o el cristal del ADF y, a continuación, vuelva a cargar el documento.

■ [Limpieza del cristal de la platina y la cubierta de documentos](#)

### ▶▶▶ Nota

- Si el cristal del ADF está sucio, aparecerán rayas negras en el papel, como se muestra a continuación.



### Comprobación 3 ¿La configuración de la calidad de imagen o el ajuste del contraste de escaneado son los adecuados para el documento?

En la pantalla táctil, seleccione una configuración de calidad de imagen y de contraste de escaneado que sea adecuada para el documento.

■ [Configuración de elementos para envío de faxes](#)

### Comprobación 4 ¿El documento original se ha cargado con la cara equivocada hacia arriba o hacia abajo?

Cuando se carga un documento en el cristal de la platina, la cara que se va a escanear debe estar hacia abajo.

Cuando el documento se carga en el ADF, la cara que se va a escanear debe estar hacia arriba.

### Comprobación 5 ¿Está escaneando documentos gruesos o curvados?

Los documentos gruesos o curvados no se pueden enviar como faxes de buena calidad ya que al escanearlos aparecen sombras o distorsiones.

Cuando cargue un documento en el cristal de la platina, presione sobre la cubierta de documentos con la mano cuando realice el escaneo.

## Problemas telefónicos

- No se puede marcar
- El teléfono se desconecta durante una llamada



## No se puede marcar

---



**Comprobación 1** ¿Está conectado correctamente el cable de la línea telefónica?

Compruebe que el cable de la línea telefónica está conectado correctamente.

■ [Conexión de la línea de teléfono](#)

**Comprobación 2** ¿Se han establecido correctamente el tipo de línea telefónica de la impresora o el dispositivo externo?

Compruebe el ajuste del tipo de línea telefónica y cámbielo si fuera necesario.

■ [Configuración del tipo de línea telefónica](#)



## El teléfono se desconecta durante una llamada

---



**Comprobación** ¿El cable de la línea telefónica o el teléfono (o los dispositivos periféricos como, por ejemplo, un teléfono externo, un contestador automático o un módem de ordenador) están conectados correctamente?

Verifique que el cable de la línea telefónica y el teléfono (o los dispositivos periféricos como, por ejemplo, un teléfono externo, un contestador automático o un módem de ordenador) están conectados correctamente.

■ [Conexión de la línea de teléfono](#)

## **Problemas mecánicos**

- **El equipo no se enciende**
- **Problemas de conexión USB**
- **No se puede establecer comunicación con el equipo a través de USB**
- **No aparece nada en la pantalla táctil**
- **La pantalla táctil muestra un idioma incorrecto**
- **El soporte del cabezal de impresión no se desplaza a la posición de sustitución**
- **No se abre el monitor del estado de la impresora (Windows)**



## El equipo no se enciende

---



**Comprobación 1** Pulse el botón **ACTIVADO (ON)**.

**Comprobación 2** Asegúrese de que el cable de alimentación está adecuadamente conectado a la impresora y, a continuación, vuelva a encenderla.

**Comprobación 3** Desenchufe la impresora y, transcurridos al menos 2 minutos, vuelva a enchufarla y encenderla.

Si con este procedimiento no consigue resolver el problema, póngase en contacto con el centro de servicio técnico de Canon más cercano para solicitar una reparación.

## Problemas de conexión USB

**Q** La velocidad de impresión o de escaneado es lenta/La conexión USB de alta velocidad no funciona/Aparece el mensaje "Este dispositivo puede funcionar más rápidamente (This device can perform faster)" (Windows)

---

**A**

Si el entorno del sistema no es compatible con la conexión USB de alta velocidad, la impresora funcionará a la velocidad que permite la conexión USB 1.1, que es la más lenta. En este caso, la impresora funcionará correctamente, pero la velocidad de impresión o escaneado puede que sea más lenta debido a la velocidad de comunicación.

**Comprobación** Compruebe lo siguiente para asegurarse de que el entorno del sistema admite la conexión USB de alta velocidad.

- ¿Admite el puerto USB del ordenador la conexión USB de alta velocidad?
- ¿El cable USB o el concentrador USB admiten la conexión USB de alta velocidad?

Asegúrese de usar un cable USB de alta velocidad homologado. Se recomienda que la longitud del cable USB no supere los 3 metros / 10 pies aproximadamente.

- ¿Admite el sistema operativo del ordenador la conexión USB de alta velocidad?

Instale la última actualización en el ordenador.

- ¿Funciona correctamente el controlador USB de alta velocidad?

Si resulta necesario, obtenga e instale la versión más reciente del controlador USB de alta velocidad en el ordenador.

### »»» Importante

- Para obtener más información, póngase en contacto con el fabricante del ordenador, del cable USB o del concentrador USB.





## No se puede establecer comunicación con el equipo a través de USB



**Comprobación 1** Compruebe que la impresora está encendida.

**Comprobación 2** Conecte el cable USB correctamente.

Tal y como se muestra en la ilustración siguiente, el puerto USB se encuentra en la parte posterior de la impresora.

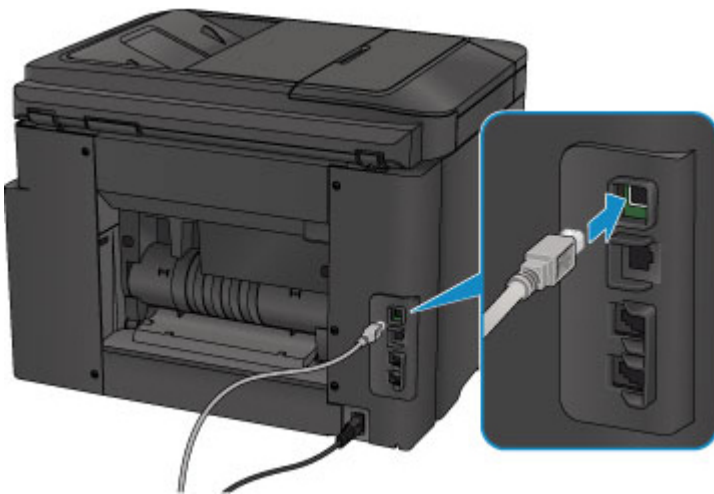

**Comprobación 3** No inicie IJ Network Tool durante la impresión. (Mac OS)

**Comprobación 4** No imprima cuando se esté ejecutando IJ Network Tool. (Mac OS)

**Comprobación 5** Asegúrese de que **Habilitar compatibilidad bidireccional (Enable bidirectional support)** está seleccionado en la ficha **Puertos (Ports)** del cuadro de diálogo de propiedades del controlador de impresora (Windows).

■ [Cómo abrir la ventana de configuración del controlador de impresora](#)



## No aparece nada en la pantalla táctil

---



- Si la luz de la lámpara **ENCENDIDO (POWER)** está apagada, haga lo siguiente:  
La impresora no está encendida. Compruebe que el cable de alimentación eléctrica esté conectado y pulse el botón **ACTIVADO (ON)**.
- Si la luz de la lámpara **ENCENDIDO (POWER)** está encendida:  
Es posible que la pantalla táctil esté en modo de ahorro de energía. Puntee la pantalla táctil.



## La pantalla táctil muestra un idioma incorrecto

---



Siga estas instrucciones para seleccionar el idioma que desee.

1. Pulse el botón **INICIO (HOME)** y espere unos 5 segundos.

2. Desplace la pantalla INICIO y puntee en  **Configurar (Setup)**.

■ [Uso del Panel de control](#)

3. Puntee en  **Configuración dispositivo (Device settings)**.
4. Puntee en el quinto elemento de configuración desde arriba.
5. Puntee en el idioma que desee seleccionar para la pantalla táctil.



## El soporte del cabezal de impresión no se desplaza a la posición de sustitución



### »» Importante

- El soporte del cabezal de impresión se desplaza a la posición de sustitución solo cuando un depósito de tinta se queda sin tinta. Si ningún depósito se queda sin tinta, el soporte del cabezal de impresión no se desplaza incluso aunque abra la cubierta delantera.

#### Comprobación 1 ¿La luz de la lámpara **ENCENDIDO (POWER)** está apagada?

Compruebe si la luz de **ENCENDIDO (POWER)** está iluminada.

La luz **ENCENDIDO (POWER)** se ilumina mientras la impresora se inicia. Espere a que la luz de **ENCENDIDO (POWER)** deje de parpadear y permanezca iluminada, a continuación, vuelva a abrir la cubierta delantera.

#### Comprobación 2 ¿Aparece un mensaje de error en la pantalla táctil?

Cierre la cubierta delantera, siga el código de asistencia (número de error) que aparece en el mensaje de error para solucionar el error y, a continuación, vuelva a abrirlo. Para obtener más detalles sobre cómo resolver el error, consulte la [Lista de códigos de asistencia para errores](#).

#### Comprobación 3 ¿Se ha quedado la cubierta delantera abierta durante 60 minutos o más?

Si la cubierta delantera se deja abierta durante más de 60 minutos, el soporte del cabezal de impresión se desplazará hacia la posición de protección para evitar que el cabezal de impresión se seque. Cierre y vuelva a abrir la cubierta delantera para que el soporte del cabezal de impresión se desplace a la posición de sustitución.

El soporte del cabezal de impresión no se desplaza a menos que el equipo esté encendido. Si la luz de **ENCENDIDO (POWER)** está apagada, cierre la cubierta delantera y encienda la impresora.



## No se abre el monitor del estado de la impresora (Windows)

---



Comprobación 1 ¿Está activado el monitor del estado de la impresora?

Asegúrese de que la opción **Activar monitor de estado (Enable Status Monitor)** esté activada en el menú **Opciones (Option)** del monitor de estado de la impresora.

1. Abra la ventana de configuración del controlador de impresora.
  - [Cómo abrir la ventana de configuración del controlador de la impresora](#)
2. En la hoja **Mantenimiento (Maintenance)**, haga clic en **Ver estado de la impresora (View Printer Status)**.
3. Seleccione **Activar monitor de estado (Enable Status Monitor)** en el menú **Opciones (Option)** si no está seleccionado.

## Problemas con la instalación y la descarga

- **No se puede instalar MP Drivers**
- **Easy-WebPrint EX no se inicia o no aparece el menú de Easy-WebPrint EX (Windows)**
- **Actualización de los MP Drivers en un entorno de red (Windows)**



## No se puede instalar MP Drivers

---



■ [Para Windows:](#)

■ [Para Mac OS:](#)

### Para Windows:

- **Si la instalación no se inicia al insertar el CD-ROM de instalación:**

Siga estas instrucciones para iniciar la instalación.

1. Compruebe los siguientes parámetros:

- En Windows 10, haga clic en el botón **Iniciar (Start)** > **Explorador de archivos (File Explorer)** y, a continuación, haga clic en **Este PC (This PC)** en la lista que aparece a la izquierda.
- En Windows 8.1 o Windows 8, seleccione el icono **Explorador (Explorer)** de la **Barra de tareas (Taskbar)** del **Escritorio (Desktop)** y, a continuación, seleccione **Este equipo (This PC) (Equipo (Computer))** en Windows 8) en la lista de la izquierda.
- En Windows 7 o Windows Vista, haga clic en **Inicio (Start)** y después en **Equipo (Computer)**.



2. Haga doble clic en el icono de **CD-ROM** de la ventana que se muestra.

Si se muestra el contenido del CD-ROM, haga doble clic en **MSETUP4.EXE**.

Si no puede instalar los MP Drivers con el CD-ROM de instalación, instálelos desde el sitio web de Canon.

### »» Nota

- Si el icono de CD-ROM no aparece, pruebe lo siguiente:

- Retire el CD-ROM del equipo y vuelva a introducirlo.
- Reinicie el equipo.

Si el icono sigue sin aparecer, pruebe otro disco y compruebe si este aparece. Si lo hace, significa que existe algún error en el CD-ROM de instalación. Póngase en contacto con el centro de servicio técnico de Canon más cercano para solicitar una reparación.

- Si no puede avanzar de la pantalla Conexión de impresora (Printer Connection):



- [No se puede pasar de la pantalla Conexión de impresora/Conexión del cable](#)

- Otros casos:

Reinstale los MP Drivers.

Si los MP Drivers no se han instalado correctamente, desinstale los MP Drivers, reinicie el ordenador y, a continuación, reinstale los MP Drivers.

- [Eliminación de MP Drivers innecesarios](#)

Vuelva a instalar los MP Drivers con el CD-ROM de instalación o hágalo desde el sitio web de Canon.

### ▶▶▶ Nota

- Si se ha detenido el instalador debido a un error de Windows, es posible que la operación de Windows no sea estable y que no pueda instalar los controladores. Reinicie el equipo y, a continuación, vuelva a instalar los controladores.

### Para Mac OS:

Descargue el controlador de la página de asistencia del sitio web de Canon y, a continuación, vuelva a instalarlo.





## Easy-WebPrint EX no se inicia o no aparece el menú de Easy-WebPrint EX (Windows)

---



Si no se inicia Easy-WebPrint EX o no aparece su menú en Internet Explorer, compruebe lo siguiente.

### Comprobación 1 ¿Aparece **Canon Easy-WebPrint EX** en el menú **Barras de herramientas (Toolbars)** del menú **Ver (View)** de Internet Explorer?

Si no aparece **Canon Easy-WebPrint EX**, significa que Easy-WebPrint EX no está instalado en el ordenador. Instale la versión más reciente de Easy-WebPrint EX desde el sitio web de Canon.

#### »» Nota

- Si en el ordenador no está instalado Easy-WebPrint EX, puede que aparezca un mensaje en el área de notificaciones del escritorio. Haga clic en el mensaje y siga las instrucciones para instalar Easy-WebPrint EX.
- Se requiere acceso a Internet para instalar o descargar Easy-WebPrint EX.

### Comprobación 2 ¿Se ha seleccionado **Canon Easy-WebPrint EX** en el menú **Barras de herramientas (Toolbars)** dentro del menú **Ver (View)** de Internet Explorer?

Si no se ha seleccionado **Canon Easy-WebPrint EX**, significa que Easy-WebPrint EX está desactivado. Seleccione **Canon Easy-WebPrint EX** para activarlo.



## Actualización de los MP Drivers en un entorno de red (Windows)

---



Descargue la versión más reciente de los MP Drivers.

Los MP Drivers más recientes para su modelo se pueden descargar en el sitio web de Canon.

Desinstale los MP Drivers existentes y siga las instrucciones de instalación para instalar los MP Drivers más recientes que ha descargado. En la pantalla de selección del método de conexión, seleccione **Usar la impresora con conexión LAN inalámbrica (Use the printer with wireless LAN connection)** o **Usar la impresora con conexión LAN cableada (Use the printer with wired LAN connection)** según el método de conexión que utilice. La impresora se detecta automáticamente en la red.

Asegúrese de que se ha detectado la impresora e instale los MP Drivers según las instrucciones en pantalla.

### ▶▶▶ Nota

- La configuración de red de la impresora no se ve afectada, por lo que la impresora se puede emplear en la red sin tener que volver a realizar la configuración.

## **Errores y mensajes**

- ▶ **Se produce un error**
- ▶ **Se muestra un mensaje sobre el fax en la pantalla de pausa del fax**
- ▶ **Aparece un mensaje**

## Se produce un error

Cuando se produzca un error durante la impresión, como que la impresora se quede sin papel o que el papel se atasque, aparecerá automáticamente un mensaje para solucionar el problema. Tome las medidas adecuadas que se describan en el mensaje.

Si se produce el error, aparece un código de asistencia (número de error) en la pantalla del ordenador o en la pantalla táctil.

### Si aparece un código de asistencia y un mensaje en la pantalla del ordenador:

- Para Windows:

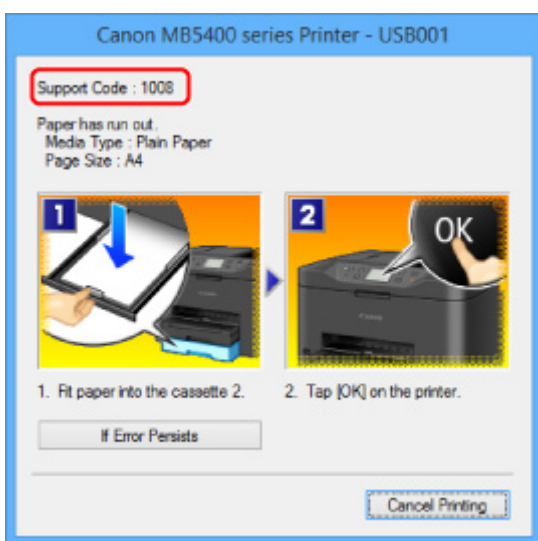

- Para Mac OS:

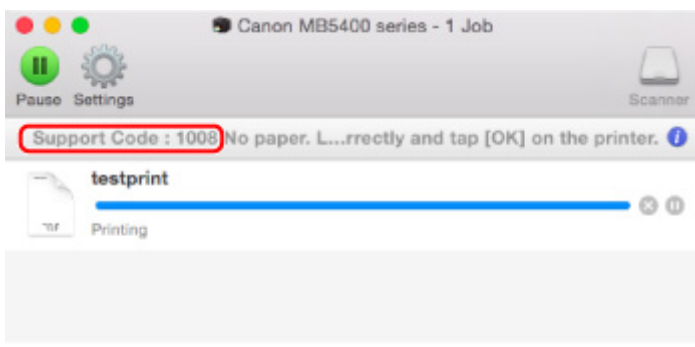

\* Según el sistema operativo que se utilice, la pantalla varía.

Si aparece un código de asistencia y un mensaje en la pantalla táctil:

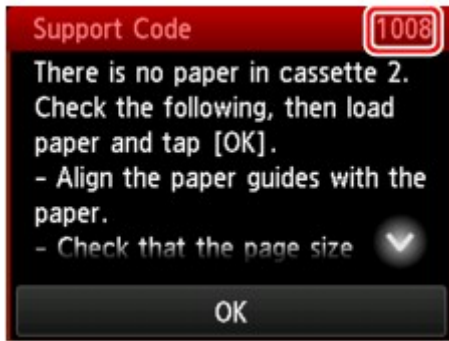

Para obtener información sobre la resolución de errores con códigos de asistencia, consulte [Lista de códigos de asistencia para errores](#).

### »» Nota

- También puede buscar los detalles sobre cómo solucionar los errores que se indican en el código de asistencia que se muestra.

■ [Búsqueda](#)

Para solucionar errores sin códigos de asistencia, consulte [Se produce un error](#).



## Se muestra un mensaje sobre el fax en la pantalla de pausa del fax



Si aparece un mensaje en la pantalla de espera de fax, lleve a cabo la acción correspondiente que se indica a continuación.

Mensaje	Acción
<b>Rellamada automática (Auto redial)</b>	<p>La impresora está esperando para volver a marcar el número del destinatario porque la línea estaba ocupada o el destinatario no respondió cuando intentaba enviar un documento. Espere a que la impresora vuelva a marcar el número automáticamente. Si desea cancelar la rellamada automática, espere a que la impresora empiece a marcar el número y, a continuación, pulse el botón <b>Parar (Stop)</b>. También puede eliminar el documento de la memoria de la impresora para que se cancele la rellamada automática.</p> <p>■ <a href="#">Reenvío de faxes (rellamada a un número ocupado)</a></p>
<b>No puede utilizarse esta marcación de grupo. (This group dial cannot be used.)</b> <b>Directorio ## (Directory ##)</b>	<p>* "##" representa un número de dos dígitos.</p> <p>La marcación por grupo no se puede especificar en la función Marcar colgado.</p> <p>Especifique el destinatario individual.</p>
<b>Cuelgue el teléfono. (Replace the receiver.)</b>	<p>El auricular no está colgado correctamente.</p> <p>Colóquelo en su sitio.</p>
<b>Pruebe otra vez en bl. y n. (Try again in black &amp; white.)</b>	<p>El dispositivo de fax del destinatario no admite color.</p> <p>Pulse el botón <b>Negro (Black)</b> para volver a enviar el fax.</p> <p>Otra opción se seleccionar <b>Enviar en blanco y negro (Send in black &amp; white)</b> para <b>Transmisión de color (Color transmission)</b> en <b>Configuración de FAX avanzada (Advanced FAX settings)</b> en <b>Configuración del fax (FAX settings)</b>. La impresora convierte los documentos en color a datos en blanco y negro si el dispositivo de fax del destinatario no admite los faxes a color.</p> <p>■ <a href="#">Configuración del fax</a></p>
<b>Imposible establ. conexión. (Failed to connect.)</b>	<p>El cable del teléfono con clavija modular quizás no esté conectado correctamente.</p> <p>Asegúrese de que el cable está conectado correctamente y vuelva a enviar el fax después de un rato.</p> <p>Si sigue sin poder enviar el fax, seleccione <b>OFF</b> para <b>Detección tono marcación (Dial tone detect)</b> en <b>Configuración de FAX avanzada (Advanced FAX settings)</b> bajo <b>Configuración del fax (FAX settings)</b>.</p>

## ■ [Configuración del fax](#)

### Recibido en memoria. (Received in memory.)

Si la impresora recibe un fax en las siguientes condiciones, la impresora no podrá imprimirlo y lo guardará en la memoria de la impresora. Cuando haya resuelto el problema según se describe, el fax almacenado en la memoria de la impresora se imprimirá automáticamente.

- La cantidad de tinta restante no es suficiente para imprimir un fax:

Sustituya el depósito de tinta.

#### ■ [Sustitución de los depósitos de tinta](#)

### ▶▶▶ Nota

- Se puede establecer que la impresora imprima de forma forzada el fax recibido aunque se haya agotado la tinta.

Establezca **Imprimir cuando tinta agotada (Print when out of ink)** en **Config. impresión automática (Auto print settings)** bajo el menú **Configuración del fax (FAX settings)** en **Imprimir (Print)**.

No obstante, puede que parte del fax, o todo, no se imprima puesto que no hay tinta.

Asimismo, el contenido del fax no se guardará en la memoria de la impresora.

Si la tinta ya se ha agotado, se recomienda seleccionar **No imprimir (Do not print)** para **Documentos recibidos (Received documents)** en **Config. impresión automática (Auto print settings)** bajo **Configuración del fax (FAX settings)** para guardar el fax recibido en la memoria de la impresora. Tras sustituir el depósito de tinta y seleccionar **Imprimir (Print)** para **Documentos recibidos (Received documents)** en **Config. impresión automática (Auto print settings)**, el fax almacenado en la memoria de la impresora se imprimirá automáticamente.

#### ■ [Configuración del fax](#)

- Se ha agotado el papel:

Cargue el papel y puntee **OK** en la pantalla táctil.

- Se ha cargado un tamaño del papel distinto al especificado por **Tm. pág. (Page size)** en **Configuración de papel FAX (FAX paper settings)**:

Cargue el mismo tamaño de papel que el especificado en **Tm. pág. (Page size)** y, a continuación, puntee **OK** en la pantalla táctil.

- Ha pulsado el botón **Parar (Stop)** para cancelar la impresión de un fax:

Pulse el botón **INICIO (HOME)** y puntee **FAX** para reanudar la impresión del fax.

- Se ha seleccionado la opción **No imprimir (Do not print)** para **Documentos recibidos (Received documents)** en **Config. impresión automática (Auto print settings)**, bajo **Configuración del fax (FAX settings)**:

Puede imprimir los faxes guardados en la memoria de la impresora desde la pantalla **Referencia de memoria (Memory reference)** del menú Fax.

#### ■ [Impresión de documentos en la memoria de la impresora](#)

### ▶▶▶ Nota

- Para imprimir automáticamente los faxes recibidos, seleccione **Imprimir (Print)** para **Documentos recibidos (Received documents)** en **Config. impresión automática (Auto print settings)** en **Configuración del fax (FAX settings)**.

#### ■ [Configuración del fax](#)

	<ul style="list-style-type: none"> <li>• Si no imprime el fax guardado en la memoria de la impresora (p. ej., porque no ha solucionado el problema pulsando el botón <b>Parar (Stop)</b>), puede eliminar o imprimir el fax guardado en la impresora más adelante.</li> </ul> <p>■ <a href="#">Documentos guardados en la memoria de la impresora</a></p>
<p><b>Ocupado/ sin señal (Busy/no signal)</b></p>	<ul style="list-style-type: none"> <li>• El número del destinatario marcado está ocupado. Inténtelo de nuevo pasados unos momentos.</li> <li>■ <a href="#">Reenvío de faxes (rellamada a un número ocupado)</a></li> <li>• El número de fax/teléfono marcado es incorrecto. Compruebe el número de teléfono/fax y marque de nuevo.</li> <li>• El dispositivo de fax del destinatario no responde (después de todos los intentos de rellamada automática). Póngase en contacto con el destinatario y pídale que compruebe su dispositivo de fax. En las llamadas al extranjero, añada pausas al número registrado.</li> <li>• El destinatario no utiliza una impresora G3. La impresora no puede enviar documentos a un dispositivo de fax incompatible con el estándar G3, ni tampoco recibirlos de este. Póngase en contacto con el destinatario y pídale que compruebe si su dispositivo de fax es compatible con G3.</li> <li>• La configuración de pulso rotativo/tonos de la impresora no es correcta. Configure la impresora para que coincida con la línea de teléfono que utilice.</li> <li>■ <a href="#">Configuración del tipo de línea telefónica</a></li> </ul>
<p><b>Memoria llena. (Memory is full.)</b></p>	<p>La memoria de la impresora está llena puesto que ha enviado/recibido muchos documentos o un documento con muchos detalles.</p> <p>Imprima los faxes almacenados en la memoria de la impresora o guárdelos en la unidad flash USB y elimínelos de la memoria de la impresora.</p> <p>■ <a href="#">Documentos guardados en la memoria de la impresora</a></p> <p>Al enviar un fax, vuelva a enviarlo. Si sigue apareciendo este mensaje, elimine los faxes almacenados en la memoria de la impresora, divídalos para enviarlos y vuelva a enviarlos.</p> <p>Cuando reciba un fax, pídale el remitente que vuelva a enviarlo.</p>
<p><b>Esperando proces. documento. (Awaiting document processing.)</b></p>	<ul style="list-style-type: none"> <li>• Los faxes recibidos no se han guardado en la unidad flash USB de manera automática debido a que la unidad flash USB no se ha insertado o no ha permitido la escritura. Los faxes recibidos se almacenan en la memoria de la impresora. Inserte una unidad flash USB en la que se pueda escribir y, a continuación, guarde manualmente los faxes recibidos en la unidad flash USB.</li> <li>■ <a href="#">Almacenamiento de documentos de la memoria de la impresora en una unidad flash USB</a></li> <li>• Los faxes recibidos no se han reenviado a la carpeta compartida del ordenador porque la impresora no está conectada al ordenador o porque ha cambiado la configuración de la carpeta compartida. Los faxes recibidos se almacenan en la memoria de la impresora. Conecte la impresora al ordenador y, a continuación, reenvíe manualmente los faxes recibidos a la carpeta compartida en el ordenador.</li> <li>■ <a href="#">Reenvío de un documento en la memoria de la impresora a la carpeta compartida del ordenador</a></li> </ul>



	<p>Elimine el fax innecesario de la memoria de la impresora después de guardarlo en la unidad flash USB, de reenviarlo a la carpeta compartida del ordenador o de imprimirlo.</p> <p>■ <a href="#">Eliminación de documentos en la memoria de la impresora</a></p>
<p><b>La info. fax no coincide. (FAX info does not match.)</b></p>	<p>La transmisión se ha cancelado porque la impresora no ha podido detectar la información del dispositivo de fax del destinatario o porque la información no coincide con el número marcado. Este mensaje aparece cuando <b>Compr. info. Rx de fax (Check RX FAX information)</b> de <b>Control de seguridad (Security control)</b> dentro de <b>Configuración del fax (FAX settings)</b> se establece en <b>ON</b>.</p> <p>Para obtener más información, consulte <a href="#">Cómo evitar errores en la transmisión de faxes</a>.</p>
<p><b>Recepción rechazada. (Reception rejected.)</b></p>	<p>La recepción se ha rechazado porque el fax coincide con la condición de rechazo de fax especificada en <b>Rechazo de recepción de fax (FAX reception reject)</b> en <b>Control de seguridad (Security control)</b> dentro de <b>Configuración del fax (FAX settings)</b>.</p> <p>Para obtener más información, consulte <a href="#">Cómo rechazar la recepción de un fax</a>.</p>
<p><b>Esperando salida de informe... (Waiting for report output...)</b></p>	<p>Si la impresora recibe un fax en una de las siguientes condiciones, la impresora no podrá imprimir los informes. Cuando haya resuelto el problema según se describe, los informes se imprimirán automáticamente.</p> <ul style="list-style-type: none"> <li>• La cantidad de tinta restante no es suficiente para imprimir un informe: Sustituya el depósito de tinta. ■ <a href="#">Sustitución de los depósitos de tinta</a></li> <li>• Se ha agotado el papel: Cargue el papel y puntee <b>OK</b> en la pantalla táctil.</li> <li>• Se ha cargado un tamaño del papel distinto al especificado por <b>Tm. pág. (Page size)</b> en <b>Configuración de papel FAX (FAX paper settings)</b>: Cargue el mismo tamaño de papel que el especificado en <b>Tm. pág. (Page size)</b> y, a continuación, puntee <b>OK</b> en la pantalla táctil.</li> <li>• Se ha pulsado el botón <b>Parar (Stop)</b> para cancelar la impresión de un informe: Pulse el botón <b>INICIO (HOME)</b> y puntee <b>FAX</b> para reanudar la impresión del informe.</li> </ul>

## Aparece un mensaje

En esta sección se describen algunos de los errores y mensajes que pueden mostrarse.

### »» Nota

- Aparece un código de asistencia (número de error) en el ordenador o en la pantalla táctil para algunos errores. Para obtener información sobre errores con códigos de asistencia, consulte [Lista de códigos de asistencia para errores](#).

Si aparece un mensaje en la pantalla táctil, consulte la información siguiente.

- [En la pantalla táctil aparece un mensaje](#)

Si aparece un mensaje en el ordenador, consulte la información siguiente.

- [Aparece un error relacionado con la impresión automática a doble cara](#)
- [Aparece un error donde se informe de que se ha desconectado el cable de alimentación \(Windows\)](#)
- [Error de escritura/Error de salida/Error de comunicación \(Windows\)](#)
- [Otros mensajes de error \(Windows\)](#)
- [Se muestra la pantalla Inkjet Printer/Scanner/Fax Extended Survey Program \(Windows\)](#)
- [Aparece el icono Inkjet Printer/Scanner/Fax Extended Survey Program \(Mac OS\)](#)



## En la pantalla táctil aparece un mensaje



Compruebe el mensaje y adopte las medidas apropiadas.

- **No se han guardado datos de un tipo compatible. (Data of supported types are not saved.)**
  - En la unidad flash USB no hay datos de imagen ni documentos guardados que pueda leer la impresora.
  - Si el nombre del archivo o la ruta de la carpeta contiene determinados caracteres, es posible que la impresora no reconozca el archivo. Utilice exclusivamente caracteres alfanuméricos.
  - Los datos fotográficos editados o procesados en el ordenador se deben imprimir desde el ordenador.

### »» Nota

- Cuando se selecciona una foto que se ha procesado en un ordenador, en la pantalla táctil aparece "?".

- **No se puede imprimir el archivo PDF especificado. Error al escanear el archivo, formato no compatible o archivo demasiado grande. (Cannot print the specified PDF file. An error has occurred while scanning the file, or the format is not supported, or the file is too large.)**
  - Asegúrese de que el archivo PDF tenga un formato imprimible desde una unidad flash USB. Para obtener más información, consulte [Impresión de documentos \(archivos PDF\) guardados en una unidad flash USB](#).

## »»» Nota

- Los nombres de los archivos PDF se muestran aunque no se puedan imprimir desde la unidad flash USB. Le recomendamos que compruebe que son imprimibles. Si alguna de las condiciones siguientes se cumple para los archivos PDF, significa que no se pueden imprimir.
  - La pantalla **Detalles (Details)** no se muestra con el archivo PDF que quiere imprimir.
  - Se muestran caracteres que no forman parte del nombre de la impresora o **IJ Scan Utility** en **Creado con (Created with)** de la pantalla **Detalles (Details)**.
  - Aparece "?" en la pantalla de vista preliminar.

◦ Los datos editados o procesados en el ordenador se deben imprimir desde el ordenador.



- **El archivo PDF especificado contiene datos no imprimibles. Quizás no se impriman algunas partes. (The specified PDF file contains unprintable data. Some portions may not be printed.)**

Un archivo PDF con muchos gráficos o imágenes de alta resolución puede perder datos o detener la impresión antes de que haya finalizado. En tal caso, imprima desde el ordenador.

- **Compruebe el tamaño de página y púntee [OK]. (Check the page size and tap [OK].)**

El tamaño de papel cargado difiere del especificado en la opción de tamaño del papel.

Cargue papel del mismo tamaño que el especificado en el ajuste de tamaño de papel y, a continuación, púntee en **OK**.

- **No se apagó correctamente la última vez. En el momento de apagar pulse el botón . (Power was not turned off correctly the last time. Press the  button when turning power off.)**

Es posible que se haya desenchufado la impresora cuando aún estaba encendida.

Púntee en **OK** en la pantalla táctil.

## »»» Nota

- Consulte [Desconexión del equipo](#) para desconectar la impresora correctamente.

- **Cable desenchufado. Perdidos los documentos no enviados/recibidos en memoria. (The power cord has been unplugged and unsent/received docs in memory have been lost.)**

Se ha producido un corte de corriente o se ha desenchufado el cable de alimentación eléctrica cuando había faxes almacenados en la memoria de la impresora.

## »»» Importante

- Si se produce un corte de corriente o desenchufa la impresora, todos los faxes almacenados en la memoria de la impresora se eliminarán.

Consulte [Desconexión del equipo](#) para desconectar la impresora.

Púntee en **OK** en la pantalla táctil.

Después de puntear en **OK**, se imprimirá la lista de los faxes eliminados de la memoria de la impresora (INFORME DE BORRADO DE MEMORIA (MEMORY CLEAR REPORT)).

Para obtener más información, consulte [Resumen de informes y listas](#).

- **No se puede conectar con el servidor. Espere unos instantes e inténtelo de nuevo. (Cannot connect to the server. Please wait a while and try again.)**

La impresora no puede conectar con el servidor debido a un error de comunicación.

Puntee en la opción **OK** de la pantalla táctil y vuelva a intentarlo más tarde.

## Aparece un error relacionado con la impresión automática a doble cara

---

### 

**Comprobación** Consulte [Problemas de impresión automática a doble cara](#) y lleve a cabo la acción adecuada.

## Aparece un error donde se informe de que se ha desconectado el cable de alimentación (Windows)

---

### 

Es posible que se haya desenchufado la impresora mientras estaba en funcionamiento.

Compruebe el mensaje de error que aparece en el equipo y haga clic en **Aceptar (OK)**.

La impresora comenzará la impresión.

Consulte [Desconexión del equipo](#) para desenchufar el cable de alimentación.

### **Importante**

- Si se desenchufa la impresora, se eliminarán todos los faxes almacenados en la memoria de la impresora.

## Error de escritura/Error de salida/Error de comunicación (Windows)

---

### 

**Comprobación 1** Si la luz **ENCENDIDO (POWER)** está apagada, asegúrese de que la impresora esté enchufada y encendida.

La luz **ENCENDIDO (POWER)** se ilumina mientras la impresora se inicia. Espere hasta que la luz de **ENCENDIDO (POWER)** deje de parpadear y permanezca iluminada.

## Comprobación 2 Asegúrese de que se haya establecido el puerto de impresora correcto en el controlador de impresora.

\* En las instrucciones siguientes, "XXX" equivale al nombre de su impresora.

1. Inicie sesión con una cuenta con privilegios de administrador.
2. Compruebe los siguientes parámetros:
  - En Windows 10, haga clic con el derecho en **Inicio (Start)** y seleccione **Panel de control (Control Panel) > Ver dispositivos e impresoras (View devices and printers)**.
  - En Windows 8.1 o Windows 8, seleccione **Panel de control (Control Panel)** en el acceso **Configuración (Settings)** del **Escritorio (Desktop) > Hardware y sonido (Hardware and Sound) > Dispositivos e impresoras (Devices and Printers)**.
  - En Windows 7, seleccione **Dispositivos e impresoras (Devices and Printers)** en el menú **Inicio (Start)**.
  - En Windows Vista, seleccione el menú **Inicio (Start) > Panel de control (Control Panel) > Hardware y sonido (Hardware and Sound) > Impresoras (Printers)**.

3. Abra las propiedades de controlador de impresora.

- En Windows 10, Windows 8.1, Windows 8 o Windows 7, haga clic con el botón derecho en el icono "Canon XXX series Printer" (donde "XXX" es el nombre de la impresora) y, a continuación, seleccione **Propiedades de impresora (Printer properties)**.
- En Windows Vista, haga clic con el botón derecho en el icono "Canon XXX series Printer" (donde "XXX" es el nombre de la impresora) y seleccione **Propiedades (Properties)**.

4. Haga clic en la pestaña **Puertos (Ports)** para comprobar la configuración de puertos.

Asegúrese de que el puerto llamado "USBnnn" (donde "n" es un número), en el que aparece "Canon XXX series Printer" en la columna **Impresora (Printer)** está seleccionado para **Imprimir en los siguientes puertos (Print to the following port(s))**.

- Si la configuración es incorrecta:

Vuelva a instalar MP Drivers desde el CD-ROM de instalación o el sitio web de Canon.

- Si la impresión no se inicia aunque la impresora esté conectada al ordenador mediante un cable USB y esté seleccionado el puerto denominado "USBnnn", haga lo siguiente:

En Windows 8.1 o Windows 8, seleccione **My Printer** en la pantalla **Inicio (Start)** para iniciar **My Printer**. Si **My Printer** no se muestra en la pantalla **Inicio (Start)**, seleccione el acceso **Buscar (Search)** y después busque "**My Printer**".

Establezca el puerto de impresora correcto en **Diagnosticar y reparar impresora (Diagnose and Repair Printer)**. Siga las instrucciones que aparezcan en pantalla para establecer el puerto de impresora correcto y, a continuación, elija el nombre de la impresora.

En Windows 7 o Windows Vista, haga clic en **Inicio (Start)** y seleccione **Todos los programas (All programs), Canon Utilities, Canon My Printer, Canon My Printer** y, a continuación, seleccione **Diagnosticar y reparar impresora (Diagnose and Repair Printer)**. Siga las instrucciones que aparezcan en pantalla para establecer el puerto de impresora correcto y, a continuación, elija el nombre de la impresora.

Si el problema no se soluciona, vuelva a instalar los MP Drivers con el CD-ROM de instalación o desde el sitio web de Canon.

### Comprobación 3 Asegúrese de que la impresora está correctamente conectada al ordenador.

Si está utilizando un cable USB, asegúrese de que está correctamente conectado tanto a la impresora como al ordenador. Cuando el cable USB esté firmemente conectado, compruebe lo siguiente:

- Si utiliza un dispositivo de relé, como un concentrador USB, desconéctelo, conecte la impresora directamente al ordenador e intente imprimir de nuevo. Si la impresión se inicia normalmente, existe un problema con el dispositivo de relé. Póngase en contacto con el fabricante del dispositivo de relé.
- El problema también puede deberse al cable USB. Sustituya el cable USB e intente imprimir de nuevo.

Cuando utilice la impresora en una LAN, asegúrese de que la impresora está conectada a la red mediante un cable de LAN o que se ha configurado correctamente para el uso de red.

### Comprobación 4 Asegúrese de que los MP Drivers estén instalados correctamente.

Desinstale los MP Drivers siguiendo el procedimiento que se describe en [Eliminación de MP Drivers innecesarios](#) y, a continuación, vuelva a instalarlos con el CD-ROM de instalación o desde el sitio web de Canon.

### Comprobación 5 Cuando la impresora esté conectada al ordenador mediante un cable USB, compruebe el estado del dispositivo en el ordenador.

Siga el procedimiento que se describe a continuación para comprobar el estado del dispositivo.

1. Abra el Administrador de dispositivos en el ordenador, como se muestra a continuación.

Si aparece la pantalla **Control de cuentas de usuario (User Account Control)**, siga las instrucciones en pantalla.

- En Windows 10, haga clic con el botón derecho en el botón **Iniciar (Start)** y seleccione **Administrador de dispositivos (Device Manager)**.
  - En Windows 8.1 o Windows 8, seleccione **Panel de control (Control Panel)** en el acceso **Configuración (Settings)** del **Escritorio (Desktop)** > **Hardware y sonido (Hardware and Sound)** > **Administrador de dispositivos (Device Manager)**.
  - En Windows 7 o Windows Vista, haga clic en **Panel de control (Control Panel)**, **Hardware y sonido (Hardware and Sound)** y, a continuación, en **Administrador de dispositivos (Device Manager)**.
2. Haga doble clic en **Controladoras de bus serie universal (Universal Serial Bus controllers)** y, a continuación, en **Compatibilidad con impresoras USB (USB Printing Support)**.

Si no aparece la pantalla **Propiedades de compatibilidad con impresoras USB (USB Printing Support Properties)**, asegúrese de que la impresora esté conectada correctamente al ordenador.

 **Comprobación 3** [Asegúrese de que la impresora está correctamente conectada al ordenador.](#)

3. Haga clic en **General** y compruebe si existe un problema en el dispositivo.

Si se muestra un error de dispositivo, consulte la Ayuda de Windows para solucionarlo.

## Otros mensajes de error (Windows)



## Comprobación

Si aparece un mensaje de error fuera del monitor de estado de la impresora, compruebe lo siguiente:

- **"No ha sido posible almacenar los datos en la cola de impresión debido a una falta de espacio en el disco (Could not spool successfully due to insufficient disk space)"**

Elimine archivos innecesarios para aumentar el espacio libre en disco.

- **"No ha sido posible almacenar los datos en la cola de impresión debido a una falta de memoria (Could not spool successfully due to insufficient memory)"**

Cierre otras aplicaciones para aumentar la memoria disponible.

Si aun así no puede imprimir, reinicie el equipo e intente imprimir de nuevo.

- **"No se ha encontrado el controlador de la impresora (Printer driver could not be found)"**

Desinstale los MP Drivers siguiendo el procedimiento que se describe en [Eliminación de MP Drivers innecesarios](#) y, a continuación, vuelva a instalarlos con el CD-ROM de instalación o desde el sitio web de Canon.

- **"No se pudo imprimir Nombre de aplicación (Could not print Application name) - Nombre de archivo"**

Intente volver a imprimir una vez haya terminado el trabajo actual.



## Se muestra la pantalla Inkjet Printer/Scanner/Fax Extended Survey Program (Windows)

---



Si el programa Inkjet Printer/Scanner/Fax Extended Survey Program está instalado, aparecerá una pantalla de confirmación pidiendo permiso para enviar la información de uso de la impresora y del software de aplicación cada mes durante diez años aproximadamente.

Lea la información que aparezca en la pantalla y siga las instrucciones que se indican a continuación.

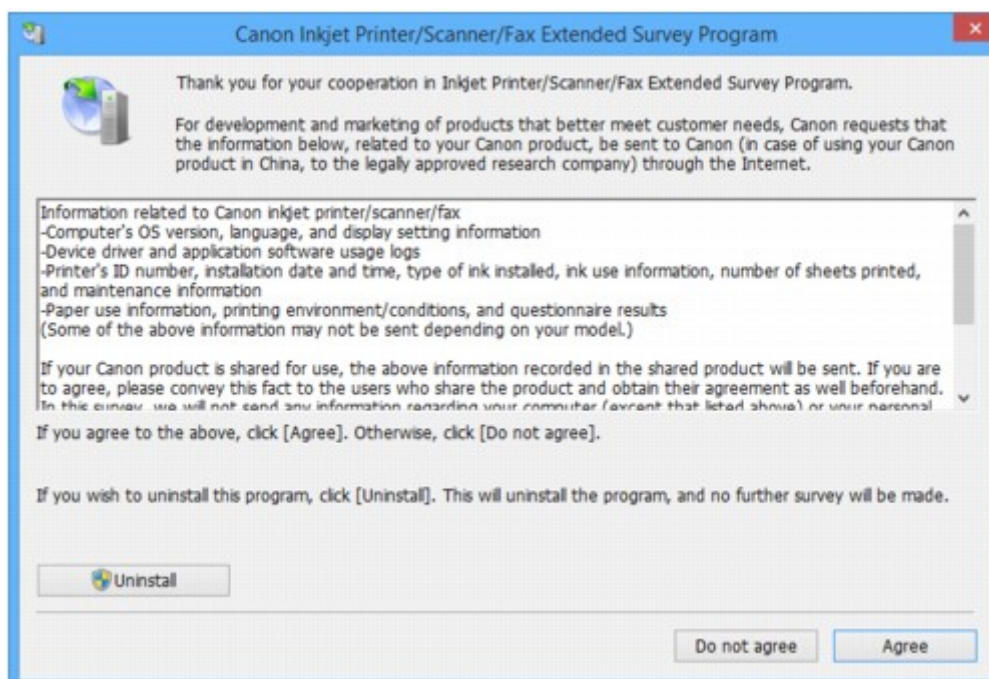

- **Si acepta participar en la encuesta:**

Haga clic en **Aceptar (Agree)** y siga las instrucciones en pantalla. La información sobre el uso de la impresora se enviará a través de Internet. Cuando haya finalizado el procedimiento, la información se enviará automáticamente sin mostrar la pantalla de confirmación a partir de la próxima vez.

### »» Nota

- Durante el envío de la información, puede aparecer una pantalla de advertencia, como un mensaje de seguridad de Internet. Asegúrese de que el nombre del programa sea "IJPLMUI.exe" y continúe el proceso.
- Si desactiva la casilla **Enviar automáticamente a partir de la próxima vez (Send automatically from the next time)**, la información no se enviará automáticamente a partir de la segunda vez en adelante y en el momento de la siguiente encuesta se mostrará una pantalla de confirmación. Para enviar la información de forma automática, consulte [Cambio de la configuración de la pantalla de confirmación](#).

- **Si no acepta participar en la encuesta:**

Haga clic en **No aceptar (Do not agree)**. Se cerrará la pantalla de confirmación y se omitirá la encuesta en ese momento. La pantalla de confirmación volverá a aparecer al mes.

- **Para desinstalar Inkjet Printer/Scanner/Fax Extended Survey Program:**

Para desinstalar Inkjet Printer/Scanner/Fax Extended Survey Program, haga clic en **Desinstalar (Uninstall)** y siga las instrucciones que aparecen en pantalla.

- **Cambio de la configuración de la pantalla de confirmación:**

1. Compruebe los siguientes parámetros:
  - En Windows 10, haga clic con el botón derecho en el botón **Iniciar (Start)** y seleccione **Programas y características (Programs and Features)**.



- En Windows 8.1 o Windows 8, seleccione **Panel de control (Control Panel)** en el acceso **Configuración (Settings)** en **Escritorio (Desktop)** > **Programas (Programs)** > **Programas y características (Programs and Features)**.
- En Windows 7 o Windows Vista, seleccione el menú **Inicio (Start)** > **Panel de control (Control Panel)** > **Programas (Programs)** > **Programas y características (Programs and Features)**.

#### »» Nota

- Es posible que aparezca un cuadro de diálogo de confirmación o advertencia al instalar, desinstalar o iniciar software.

Este cuadro de diálogo aparece cuando se requieren derechos de administración para realizar una tarea.

Si ha iniciado sesión en una cuenta con privilegios de administrador, siga las instrucciones en pantalla.

2. Seleccione **Canon Inkjet Printer/Scanner/Fax Extended Survey Program**.
3. Seleccione **Cambiar (Change)**.

Si selecciona **Sí (Yes)** después de haber seguido las instrucciones en pantalla, la pantalla de confirmación se mostrará en el momento de la siguiente encuesta.

Si selecciona **No**, la información se enviará automáticamente.

#### »» Nota

- Si selecciona **Desinstalar (Uninstall)**, se desinstalará Inkjet Printer/Scanner/Fax Extended Survey Program. Siga las instrucciones que aparecen en pantalla.



## Aparece el icono Inkjet Printer/Scanner/Fax Extended Survey Program (Mac OS)



Si el programa Inkjet Printer/Scanner/Fax Extended Survey Program está instalado, la información de uso de la impresora y del software de aplicación se enviará cada mes durante unos diez años. El icono **Inkjet Printer/Scanner/Fax Extended Survey Program** aparece en Dock cuando llega el momento de enviar la información sobre el uso de la impresora.

Haga clic en el icono, lea la información que aparezca y siga las instrucciones que se indican a continuación.

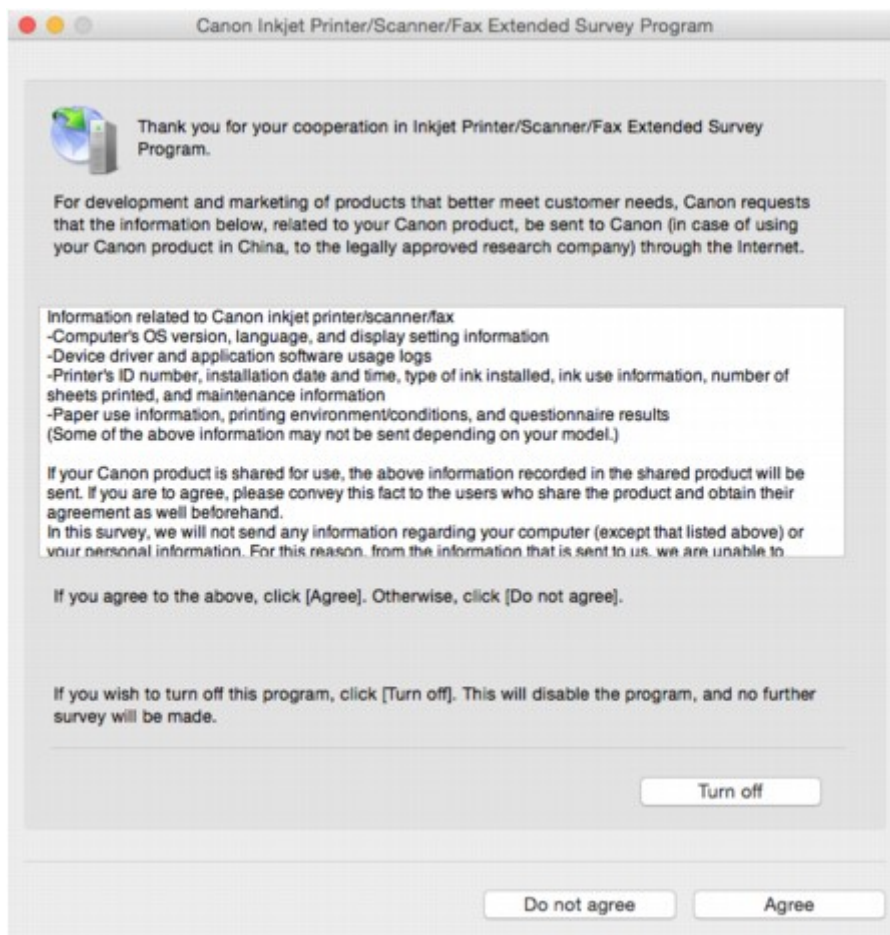

- **Si acepta participar en la encuesta:**

Haga clic en **Aceptar (Agree)** y siga las instrucciones en pantalla. La información sobre el uso de la impresora se enviará a través de Internet. Cuando haya finalizado el procedimiento, la información se enviará automáticamente sin mostrar la pantalla de confirmación a partir de la próxima vez.

### ▶▶▶ Nota

- Si desactiva la casilla **Enviar automáticamente a partir de la próxima vez (Send automatically from the next time)**, la información no se enviará automáticamente la próxima vez y el icono de **Inkjet Printer/Scanner/Fax Extended Survey Program** se mostrará en el dock en el momento de la siguiente encuesta.

- **Si no acepta participar en la encuesta:**

Haga clic en **No aceptar (Do not agree)**. Se cerrará la pantalla de confirmación y se omitirá la encuesta en ese momento. La pantalla de confirmación volverá a aparecer al mes.

- **Para detener el envío de información:**

Haga clic en **Apagar (Turn off)**. Esto detendrá Inkjet Printer/Scanner/Fax Extended Survey Program y la información no se enviará. Para reanudar la encuesta, consulte [Cambio de la configuración:](#).

- **Para desinstalar Inkjet Printer/Scanner/Fax Extended Survey Program:**

1. Detenga Inkjet Printer/Scanner/Fax Extended Survey Program.

■ [Cambio de la configuración:](#)

2. Seleccione **Aplicaciones (Applications)** en el menú **Ir (Go)** de Finder, haga doble clic en las carpetas **Canon Utilities** y **Inkjet Extended Survey Program**.
3. Mueva el archivo **Canon Inkjet Printer/Scanner/Fax Extended Survey Program.app** a la **Papelera (Trash)**.
4. Reinicie el ordenador.  
Vacíe la **Papelera (Trash)** y reinicie el ordenador.

- **Cambio de la configuración:**

Para mostrar la pantalla de confirmación cada vez que se envíe la información sobre el uso de la impresora o para reanudar la encuesta, siga el procedimiento siguiente.

1. Seleccione **Aplicaciones (Applications)** en el menú **Ir (Go)** de Finder, haga doble clic en las carpetas **Canon Utilities** y **Inkjet Extended Survey Program**.
2. Haga doble clic en el icono de **Canon Inkjet Printer/Scanner/Fax Extended Survey Program**.

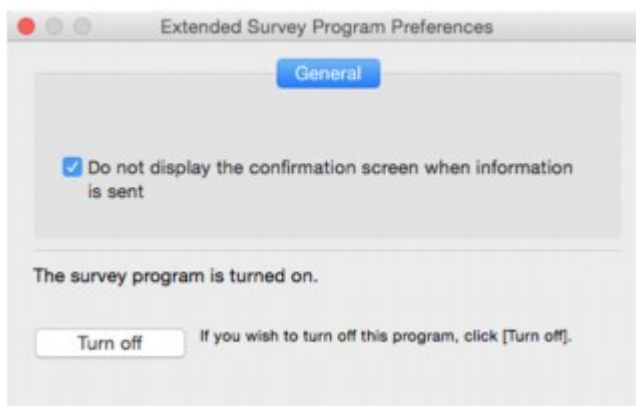

- **No mostrar la pantalla de confirmación cuando se envíe la información (Do not display the confirmation screen when information is sent):**

Si la casilla está seleccionada, la información se enviará automáticamente.

Si la casilla no está seleccionada, el icono de **Inkjet Printer/Scanner/Fax Extended Survey Program** aparecerá en Dock en el momento de la siguiente encuesta. Haga clic en el icono y siga las instrucciones que aparecen en pantalla.

- **Botón Apagar (Turn off)/Encender (Turn on):**

Haga clic en el botón **Apagar (Turn off)** para detener Extended Survey Program sobre impresora de inyección de tinta/escáner/fax.

Haga clic en el botón **Encender (Turn on)** para reiniciar Inkjet Printer/Scanner/Fax Extended Survey Program.

## Si no puede resolver el problema

Si se encuentra con algún problema que no puede solucionar siguiendo las instrucciones de este capítulo, póngase en contacto con Canon mediante la página de asistencia del sitio web de Canon, o bien con el centro de servicio de Canon más cercano.

El personal del servicio técnico de Canon ha recibido la formación adecuada para prestar una asistencia técnica satisfactoria a los clientes.

### Precaución

- Si la impresora emite ruidos, humo u olores inusuales, apáguela inmediatamente. Desenchufe la impresora y póngase en contacto con el distribuidor que se la vendió o con el centro de servicio de Canon más cercano. Jamás intente reparar o desmontar la impresora usted mismo.
- Si intenta reparar o desmontar la impresora, se invalidará la garantía, haya expirado o no.

Antes de ponerse en contacto con el centro de servicio, tenga en cuenta la siguiente información:

- Nombre del producto  
(El nombre de la impresora se encuentra en la portada delantera del manual de instalación).
- Número de serie (consulte el manual de instalación)
- Detalles del problema
- Qué ha intentado hacer para resolver el problema y sus resultados

## Lista de códigos de asistencia para errores

El código de asistencia aparece en la pantalla táctil y en la pantalla del ordenador cuando se produce un error.

Un código de asistencia hace referencia al número de error y aparece con un mensaje de error.

Si se produce un error, compruebe el código de asistencia mostrado en la pantalla táctil y en la pantalla del ordenador y adopte las medidas pertinentes.

### El código de asistencia aparece en la pantalla táctil y en la pantalla del ordenador

- **Del 1000 al 1ZZZ**

[1007](#) [1008](#) [1200](#) [1300](#) [1303](#) [1309](#)

[1310](#) [1313](#) [1314](#) [1319](#) [1575](#) [1600](#)

[1660](#) [1688](#) [1700](#) [1701](#) [1754](#) [1755](#)

[1872](#) [1873](#) [1874](#) [1890](#)

- **Del 2000 al 2ZZZ**

[2001](#) [2002](#) [2111](#) [2112](#) [2113](#) [2121](#)

[2122](#) [2500](#) [2700](#) [2801](#) [2802](#) [2803](#)

[2805](#)

- **Del 3000 al 3ZZZ**

[3401](#) [3402](#) [3403](#) [3404](#) [3405](#) [3406](#)

[3407](#) [3408](#) [3410](#) [3411](#) [3412](#) [3413](#)

[3414](#) [3415](#) [3416](#) [3417](#) [3418](#) [3419](#)

[3420](#) [3421](#) [3422](#) [3423](#) [3424](#) [3425](#)

[3426](#) [3427](#) [3428](#) [3429](#) [3430](#) [3431](#)

[3432](#) [3433](#)

- **Del 4000 al 4ZZZ**

[4100](#) [4103](#) [4104](#)

- **Del 5000 al 5ZZZ**

[5011](#) [5012](#) [5040](#) [5050](#) [5051](#) [5100](#)

[5102](#) [5103](#) [5104](#) [5105](#) [5200](#) [5203](#)

[5204](#) [5205](#) [5206](#) [5207](#) [5208](#) [5209](#)

[5400](#) [5500](#) [5501](#) [5B00](#) [5B01](#) [5C01](#)

• **Del 6000 al 6ZZZ**

[6000](#) [6500](#) [6502](#) [6700](#) [6701](#) [6800](#)

[6801](#) [6900](#) [6901](#) [6902](#) [6910](#) [6911](#)

[6920](#) [6921](#) [6930](#) [6931](#) [6932](#) [6933](#)

[6936](#) [6937](#) [6938](#) [6939](#) [693A](#) [6940](#)

[6941](#) [6942](#) [6943](#) [6944](#) [6945](#) [6946](#)

• **Del 7000 al 7ZZZ**

[7100](#) [7200](#) [7201](#) [7202](#) [7203](#) [7204](#)

[7205](#)

• **Del 9000 al 9ZZZ**

[9000](#) [9500](#)

• **Del A000 al ZZZZ**

[B202](#) [B203](#) [B204](#) [B205](#) [B502](#) [B503](#)

[B504](#) [C000](#)

Para ver los códigos de asistencia de atascos de papel, consulte también [Lista de códigos de asistencia en caso de error \(Atascos de papel\)](#).

## Lista de códigos de asistencia en caso de error (Atascos de papel)

Si el papel está atascado, extráigalo siguiendo el procedimiento adecuado como se muestra a continuación.

- Si el papel está atascado dentro de la cubierta delantera:

- [1300](#)

- Si el papel está atascado dentro de la cubierta trasera:

- [1303](#)

- Si el papel está atascado dentro de la cubierta trasera mientras la impresora arrastra el papel impreso:

- [1313](#)

- Si el papel está atascado dentro de la cubierta trasera durante una impresión automática a doble cara:

- [1314](#)

- Si el documento está atascado en el ADF:

- [2801](#)

- Otros casos distintos de los anteriores:

- [Otros casos](#)

## 1300

### Causa

El papel está atascado dentro de la cubierta delantera.

### Qué hacer

Si el papel está atascado dentro de la cubierta delantera, extraiga el papel mediante estos pasos.

#### ►►► Importante

- La impresora no se puede desconectar cuando está enviando o recibiendo un fax, ni cuando el fax recibido o el fax sin enviar se encuentra almacenado en la memoria de la impresora.

Apague la impresora una vez se haya asegurado de que este ha completado el envío o la recepción de todos los faxes. No desenchufe cuando apague la impresora.

Si se desenchufa el cable de alimentación, se eliminarán todos los faxes almacenados en la memoria de la impresora.

#### ►►► Nota

- En el caso de que se produzca un atasco de papel durante la impresión y sea necesario apagar la impresora para quitarlo, pulse el botón **Parar (Stop)** para detener la impresión antes de apagar la impresora.

1. Abra la cubierta delantera.

#### ►►► Importante

- No toque la película transparente (A) ni la tira blanca (B).

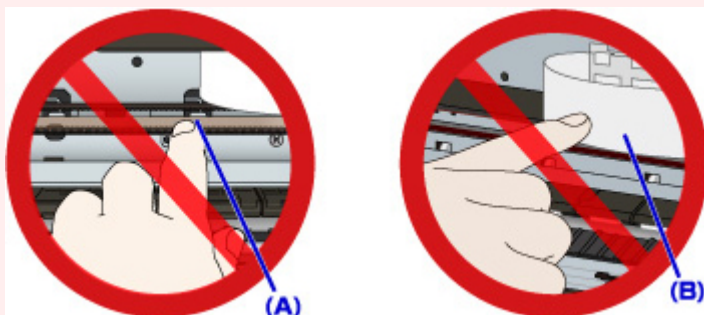

En el caso de que ensucie o arañe estas piezas al tocarlas con el papel o la mano, podría provocar daños en la impresora.

2. Asegúrese de que el papel atascado no está debajo del soporte del cabezal de impresión.

Si el papel atascado está debajo del soporte del cabezal de impresión, mueva el soporte del cabezal de impresión al máximo hacia la derecha o la izquierda, lo que le resulte más fácil para retirar el papel.



Cuando mueva el soporte del cabezal de impresión, presione con los dedos el lado derecho o el lado izquierdo del soporte del cabezal de impresión y deslícelo hacia el extremo derecho o hacia el izquierdo.

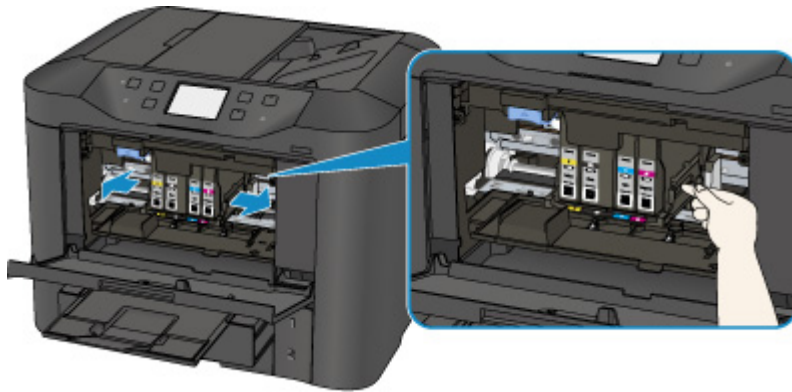

3. Sujete firmemente el papel atascado con las manos.

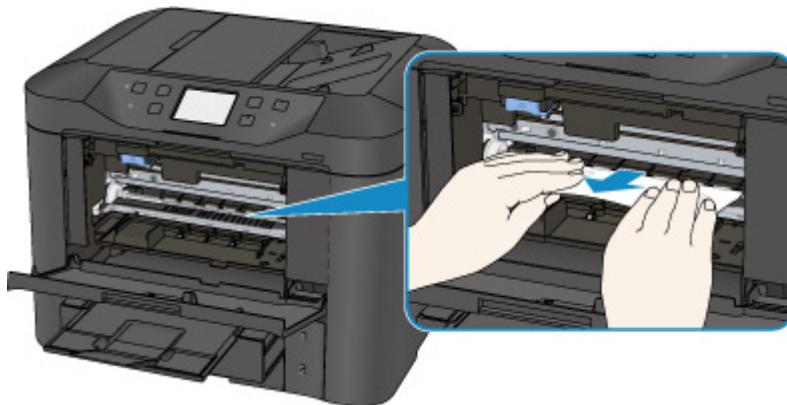

Si el papel está enrollado, retírelo.

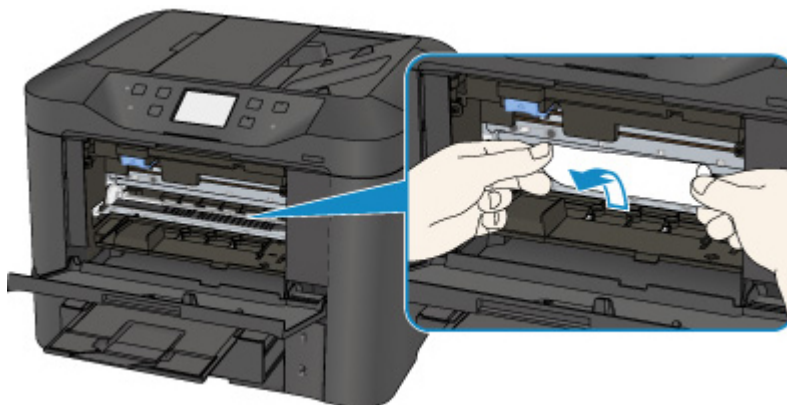

4. Tire lentamente del papel atascado para no romperlo.

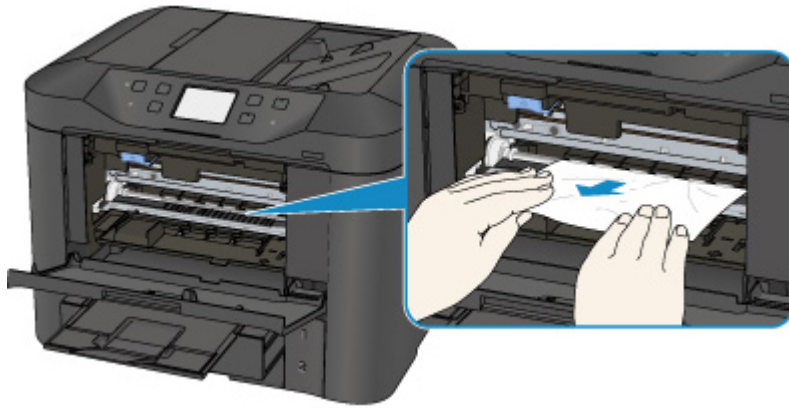

5. Asegúrese de que retira todo el papel atascado.

Si el papel se rasga al tirar de él para sacarlo, es posible que queden restos de papel en la impresora. Compruebe lo que se indica a continuación y retire el trozo de papel que pueda haber quedado.

- ¿Queda papel debajo del soporte del cabezal de impresión?
- ¿Han quedado restos de papel en la impresora?
- ¿Queda papel en los espacios vacíos de la izquierda y derecha (C) de la impresora?

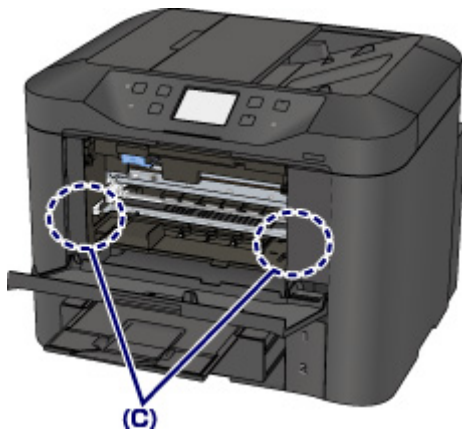

6. Cierre la cubierta delantera.

7. Puntee en **OK** en la pantalla táctil de la impresora.

- Si el papel se atasca mientras se está imprimiendo un fax o generando el informe de transmisión del fax:

Después de solucionar el error de atasco de papel y puntear en **OK** en la pantalla táctil de la impresora, la impresora reanuda la impresión desde la página en la que se atascó el papel.

- Si el papel se atasca mientras se está imprimiendo desde un ordenador o se está realizando una copia:

Después de solucionar el error de atasco de papel y puntear en **OK** en la pantalla táctil de la impresora, la impresora reanuda la impresión desde la siguiente página en la que se atascó el papel.

Dado que la página donde se atascó el papel no se ha impreso, vuelva a imprimir si es necesario.

Si el papel se atasca mientras se está imprimiendo o copiando a doble cara, es posible que el orden de impresión o de copia no sea el previsto si reanuda la impresión después de solucionar el error de atasco de papel. En este caso, cancele la impresión y vuelva a imprimir desde el principio.

Si el papel se atasca mientras se está imprimiendo el diseño, realizando copias 2 en 1 o 4 en 1, es posible que algunas páginas no se impriman si reanuda la impresión después de solucionar el error de atasco de papel. En este caso, cancele la impresión y vuelva a imprimir desde el principio.

- Si apaga la impresora mientras toma las medidas adecuadas para resolver el error de atasco de papel:

Se cancelarán todos los trabajos de la cola de impresión. Reanude el proceso de impresión.

### ▶▶ Nota

- Al volver a cargar el papel, asegúrese de que utiliza un papel adecuado para imprimir y de que lo carga correctamente.

Alinee las guías de papel con ambos bordes del papel cuando cargue papel.

- Si una vez retirado todo el papel atascado, la pantalla táctil de la impresora o la pantalla del ordenador muestra un mensaje de atasco de papel al reanudar la impresión, es posible que todavía quede algún trozo en el interior de la impresora. En ese caso, asegúrese de que no queda ningún trozo de papel en el interior de la impresora.
- Recomendamos utilizar papel que no sea de tamaño A5 o A6 para imprimir documentos con fotografías o gráficos. El papel de tamaño A5 o A6 podría arrugarse y atascarse al salir de la impresora.

Si con estos procedimientos no consigue resolver el problema, póngase en contacto con el centro de servicio técnico de Canon más cercano para solicitar una reparación.

# 1303

## Causa

El papel está atascado dentro de la cubierta trasera.

## Qué hacer

Si el papel está atascado dentro de la cubierta trasera, siga estos pasos para extraer el papel.

### ►► Importante

- La impresora no se puede desconectar cuando está enviando o recibiendo un fax, ni cuando el fax recibido o el fax sin enviar se encuentra almacenado en la memoria de la impresora.

Apague la impresora una vez se haya asegurado de que este ha completado el envío o la recepción de todos los faxes. No desenchufe cuando apague la impresora.

Si se desenchufa el cable de alimentación, se eliminarán todos los faxes almacenados en la memoria de la impresora.

### ►► Nota

- En el caso de que se produzca un atasco de papel durante la impresión y sea necesario apagar la impresora para quitarlo, pulse el botón **Parar (Stop)** para detener la impresión antes de apagar la impresora.

1. Gire la impresora de forma que la parte trasera de la impresora esté frente a usted.

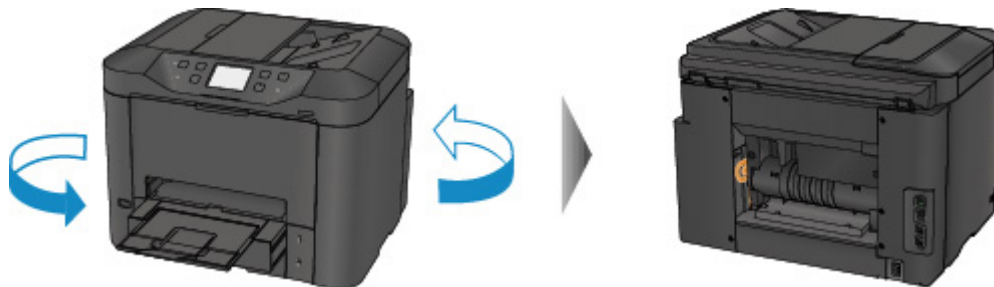

2. Si el material de protección de la cubierta trasera sigue en su sitio, elimínelo.

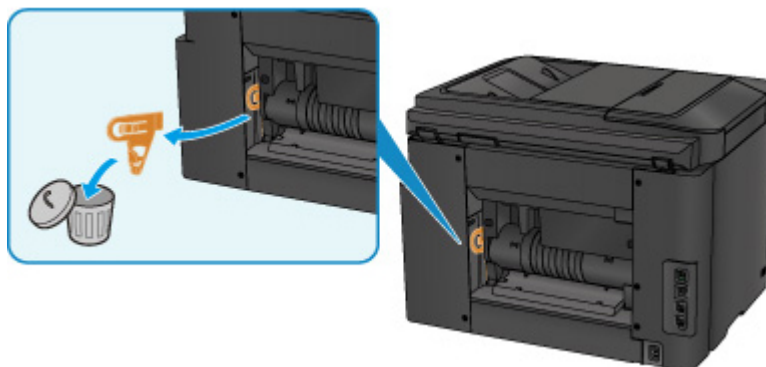

3. Abra la cubierta trasera.

Deslice la cubierta trasera hacia la izquierda y ábrala.

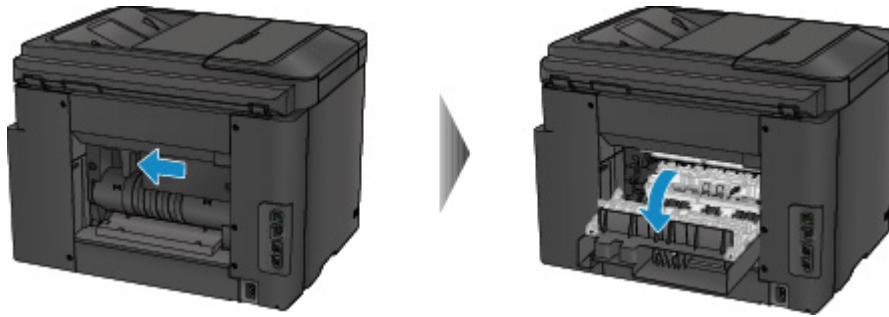

4. Tire lentamente del papel.

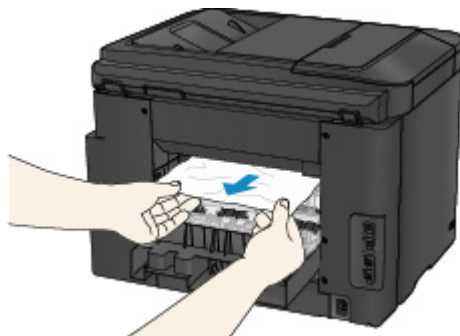

#### »» Nota

- No toque los elementos del interior de la impresora.
- Si no puede extraer el papel, intente hacer lo siguiente.
  - Apague la impresora y vuelva a encenderla.  
Puede que el papel se expulse automáticamente.
  - Extraiga la bandeja de salida del papel.  
Así resulta fácil extraer el papel.

5. Cierre la cubierta trasera lentamente.

Cierre la cubierta trasera y deslícela hacia la derecha.

Deslice la cubierta trasera de forma que la marca  $\Delta$  de la cubierta trasera se alinee con la marca  $\nabla$  de la impresora.

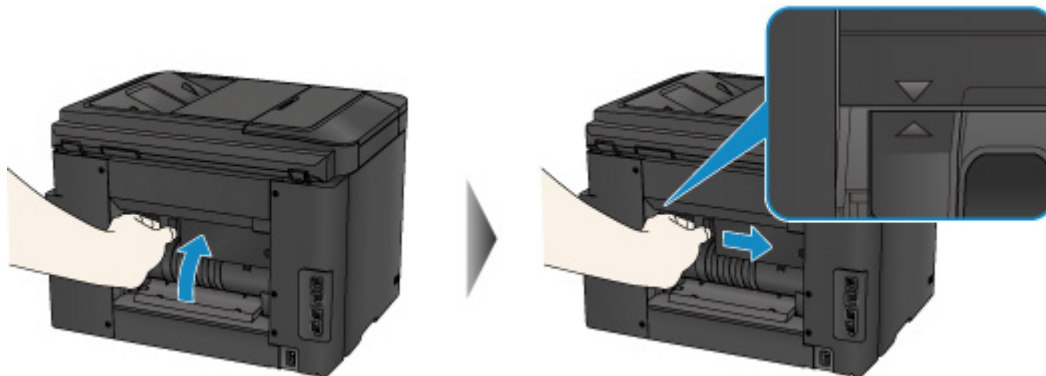

6. Vuelva a cargar el papel y puntee en la opción **OK** de la pantalla táctil de la impresora.

- Si el papel se atasca mientras se está imprimiendo un fax o generando el informe de transmisión del fax:

Después de solucionar el error de atasco de papel y puntear en **OK** en la pantalla táctil de la impresora, la impresora reanuda la impresión desde la página en la que se atascó el papel.

- Si el papel se atasca mientras se está imprimiendo desde un ordenador o se está realizando una copia:

Después de solucionar el error de atasco de papel y puntear en **OK** en la pantalla táctil de la impresora, la impresora reanuda la impresión desde la siguiente página en la que se atascó el papel.

Dado que la página donde se atascó el papel no se ha impreso, vuelva a imprimir si es necesario.

Si el papel se atasca mientras se está imprimiendo o copiando a doble cara, es posible que el orden de impresión o de copia no sea el previsto si reanuda la impresión después de solucionar el error de atasco de papel. En este caso, cancele la impresión y vuelva a imprimir desde el principio.

Si el papel se atasca mientras se está imprimiendo el diseño, realizando copias 2 en 1 o 4 en 1, es posible que algunas páginas no se impriman si reanuda la impresión después de solucionar el error de atasco de papel. En este caso, cancele la impresión y vuelva a imprimir desde el principio.

- Si apaga la impresora mientras toma las medidas adecuadas para resolver el error de atasco de papel:

Se cancelarán todos los trabajos de la cola de impresión. Reanude el proceso de impresión.

### **»» Nota**

- Al volver a cargar el papel, asegúrese de que utiliza un papel adecuado para imprimir y de que lo carga correctamente.

Alinee las guías de papel con ambos bordes del papel cuando cargue papel.

- Recomendamos utilizar papel que no sea de tamaño A5 o A6 para imprimir documentos con fotografías o gráficos. El papel de tamaño A5 o A6 podría arrugarse y atascarse al salir de la impresora.

Si con estos procedimientos no consigue resolver el problema, póngase en contacto con el centro de servicio técnico de Canon más cercano para solicitar una reparación.

## 1313

### Causa

El papel se atasca dentro de la cubierta trasera mientras la impresora arrastra el papel impreso.

### Qué hacer

Si el papel se atasca dentro de la cubierta trasera mientras la impresora arrastra el papel impreso, extraiga el papel siguiendo estos pasos.

#### ►►► Importante

- Si el papel impreso se amontona en la ranura de salida del papel, la impresora podría arrastrarlo hacia dentro, provocando un atasco de papel en el interior de la impresora. Retire el papel impreso de la bandeja de salida del papel antes de que se acumulen 75 hojas.
- La impresora no se puede desconectar cuando está enviando o recibiendo un fax, ni cuando el fax recibido o el fax sin enviar se encuentra almacenado en la memoria de la impresora.

Apague la impresora una vez se haya asegurado de que este ha completado el envío o la recepción de todos los faxes. No desenchufe cuando apague la impresora.

Si se desenchufa el cable de alimentación, se eliminarán todos los faxes almacenados en la memoria de la impresora.

#### ►►► Nota

- En el caso de que se produzca un atasco de papel durante la impresión y sea necesario apagar la impresora para quitarlo, pulse el botón **Parar (Stop)** para detener la impresión antes de apagar la impresora.

1. Gire la impresora de forma que la parte trasera de la impresora esté frente a usted.

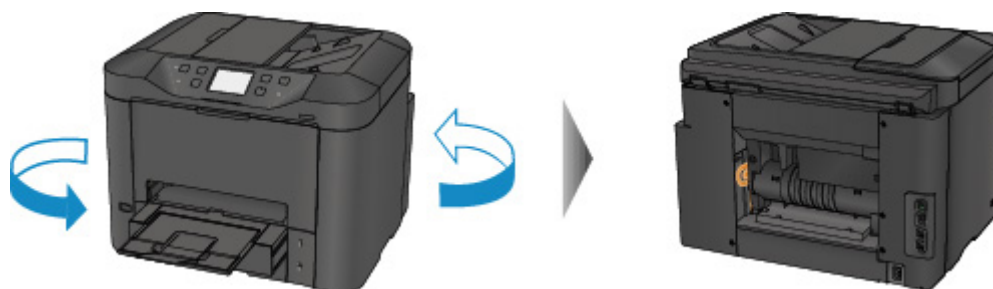

2. Si el material de protección de la cubierta trasera sigue en su sitio, elimínelo.

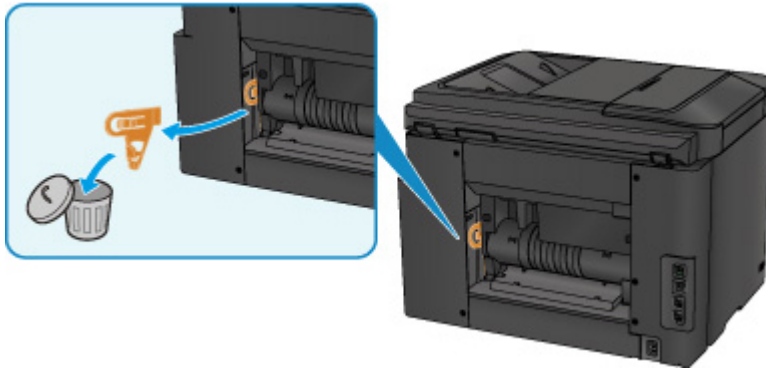

### 3. Abra la cubierta trasera.

Deslice la cubierta trasera hacia la izquierda y ábrala.

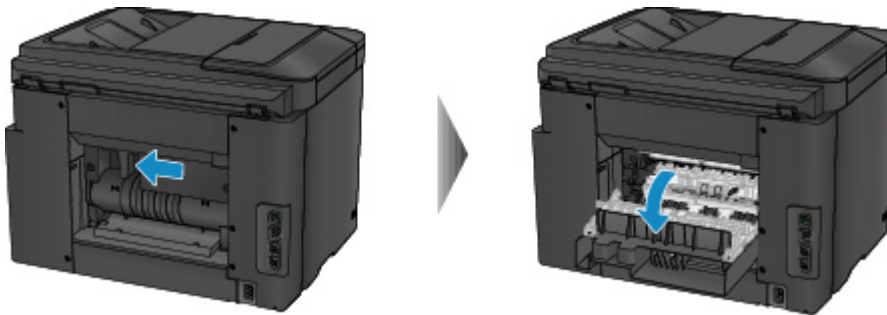

### 4. Tire lentamente del papel.

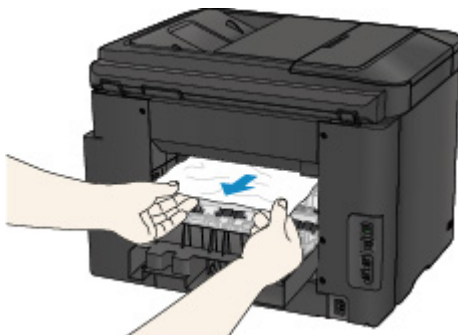

#### ►► Nota

- No toque los elementos del interior de la impresora.
- Si no puede extraer el papel, intente hacer lo siguiente.
  - Apague la impresora y vuelva a encenderla.  
Puede que el papel se expulse automáticamente.
  - Extraiga la bandeja de salida del papel.  
Así resulta fácil extraer el papel.

### 5. Cierre la cubierta trasera lentamente.

Cierre la cubierta trasera y deslícela hacia la derecha.



Deslice la cubierta trasera de forma que la marca  $\Delta$  de la cubierta trasera se alinee con la marca  $\nabla$  de la impresora.

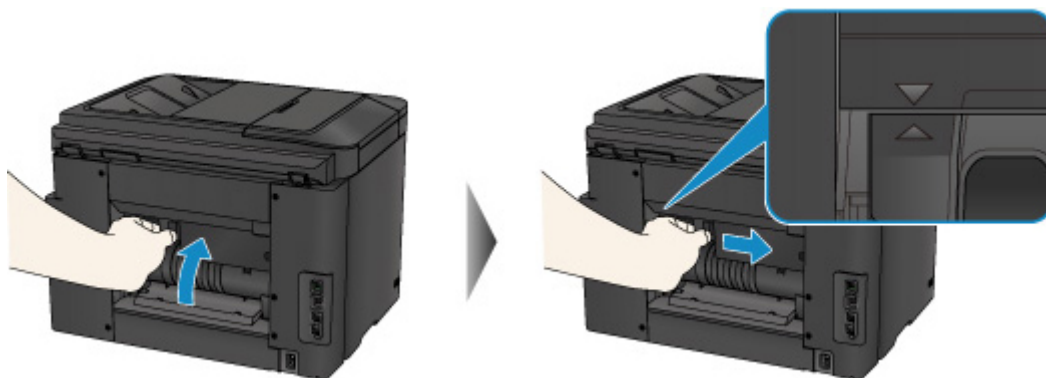

6. Vuelva a cargar el papel y púntee en la opción **OK** de la pantalla táctil de la impresora.

- Si el papel se atasca mientras se está imprimiendo un fax o generando el informe de transmisión del fax:

Después de solucionar el error de atasco de papel y puntear en **OK** en la pantalla táctil de la impresora, la impresora reanuda la impresión desde la página en la que se atascó el papel.

- Si el papel se atasca mientras se está imprimiendo desde un ordenador o se está realizando una copia:

Después de solucionar el error de atasco de papel y puntear en **OK** en la pantalla táctil de la impresora, la impresora reanuda la impresión desde la siguiente página en la que se atascó el papel.

Dado que la página donde se atascó el papel no se ha impreso, vuelva a imprimir si es necesario.

Si el papel se atasca mientras se está imprimiendo o copiando a doble cara, es posible que el orden de impresión o de copia no sea el previsto si reanuda la impresión después de solucionar el error de atasco de papel. En este caso, cancele la impresión y vuelva a imprimir desde el principio.

Si el papel se atasca mientras se está imprimiendo el diseño, realizando copias 2 en 1 o 4 en 1, es posible que algunas páginas no se impriman si reanuda la impresión después de solucionar el error de atasco de papel. En este caso, cancele la impresión y vuelva a imprimir desde el principio.

- Si apaga la impresora mientras toma las medidas adecuadas para resolver el error de atasco de papel:

Se cancelarán todos los trabajos de la cola de impresión. Reanude el proceso de impresión.

### ▶▶▶ Nota

- Al volver a cargar el papel, asegúrese de que utiliza un papel adecuado para imprimir y de que lo carga correctamente.

Alinee las guías de papel con ambos bordes del papel cuando cargue papel.

Si con estos procedimientos no consigue resolver el problema, póngase en contacto con el centro de servicio técnico de Canon más cercano para solicitar una reparación.

# 1314

## Causa

El papel se atasca dentro de la cubierta trasera durante una impresión automática a doble cara.

## Qué hacer

Si el papel se atasca dentro de la cubierta trasera durante una impresión automática a doble cara, extraiga el papel siguiendo estos pasos.

### ►►► Importante

- La impresora no se puede desconectar cuando está enviando o recibiendo un fax, ni cuando el fax recibido o el fax sin enviar se encuentra almacenado en la memoria de la impresora.

Apague la impresora una vez se haya asegurado de que este ha completado el envío o la recepción de todos los faxes. No desenchufe cuando apague la impresora.

Si se desenchufa el cable de alimentación, se eliminarán todos los faxes almacenados en la memoria de la impresora.

### ►►► Nota

- En el caso de que se produzca un atasco de papel durante la impresión y sea necesario apagar la impresora para quitarlo, pulse el botón **Parar (Stop)** para detener la impresión antes de apagar la impresora.

1. Gire la impresora de forma que la parte trasera de la impresora esté frente a usted.

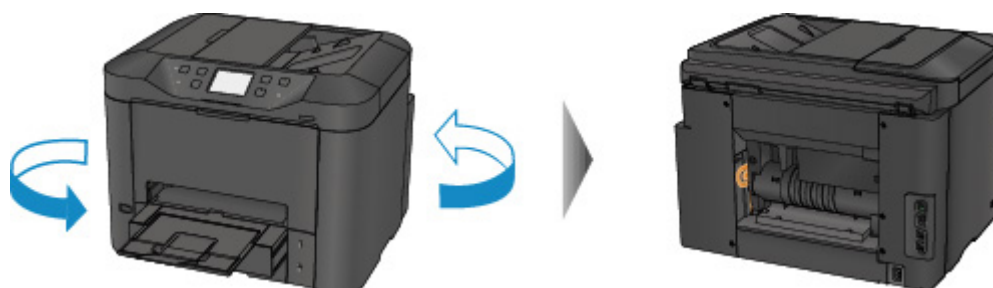

2. Si el material de protección de la cubierta trasera sigue en su sitio, elimínelo.

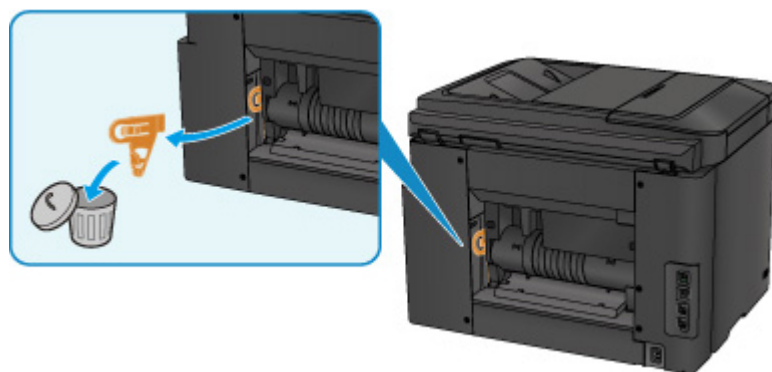

### 3. Abra la cubierta trasera.

Deslice la cubierta trasera hacia la izquierda y ábrala.

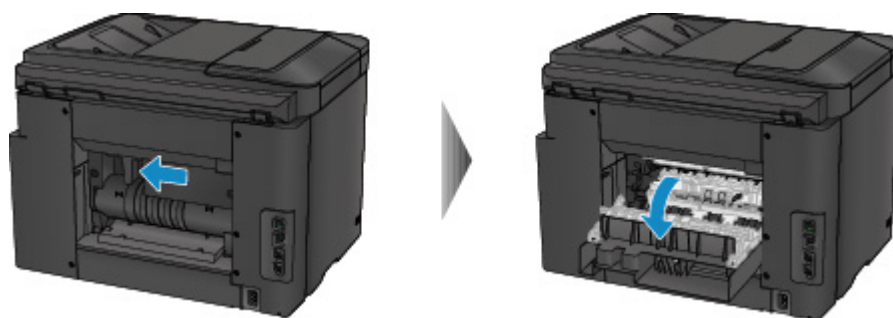

### 4. Tire lentamente del papel.

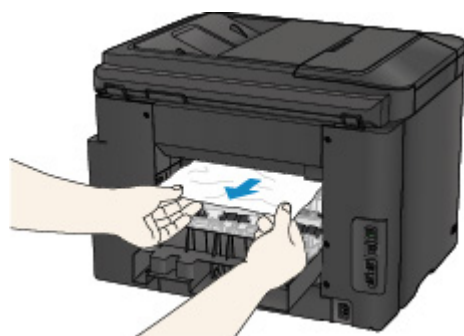

#### »» Nota

- No toque los elementos del interior de la impresora.
- Si no puede extraer el papel, intente hacer lo siguiente.
  - Apague la impresora y vuelva a encenderla.  
Puede que el papel se expulse automáticamente.
  - Extraiga la bandeja de salida del papel.  
Así resulta fácil extraer el papel.

### 5. Cierre la cubierta trasera lentamente.

Cierre la cubierta trasera y deslícela hacia la derecha.

Deslice la cubierta trasera de forma que la marca  $\Delta$  de la cubierta trasera se alinee con la marca  $\nabla$  de la impresora.

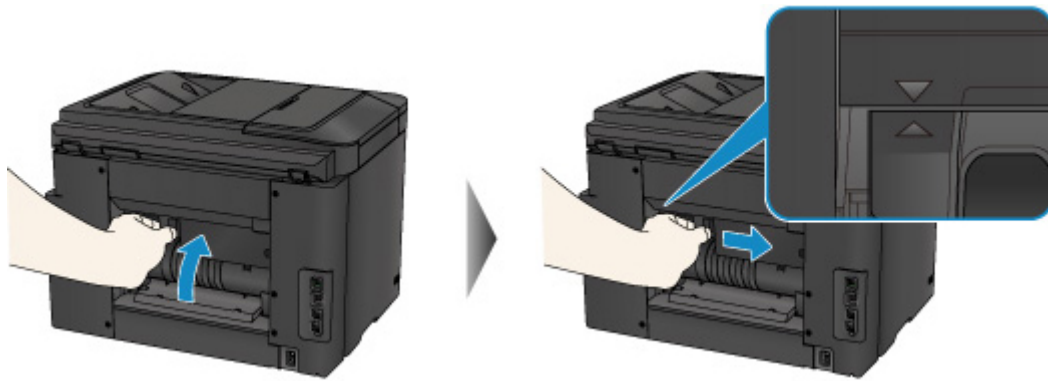

6. Vuelva a cargar el papel y puntee en la opción **OK** de la pantalla táctil de la impresora.

- Si el papel se atasca mientras se está imprimiendo un fax o generando el informe de transmisión del fax:

Después de solucionar el error de atasco de papel y puntear en **OK** en la pantalla táctil de la impresora, la impresora reanuda la impresión desde la página en la que se atascó el papel.

- Si el papel se atasca mientras se está imprimiendo desde un ordenador o se está realizando una copia:

Después de solucionar el error de atasco de papel y puntear en **OK** en la pantalla táctil de la impresora, la impresora reanuda la impresión desde la siguiente página en la que se atascó el papel.

Dado que la página donde se atascó el papel no se ha impreso, vuelva a imprimir si es necesario.

Si el papel se atasca mientras se está imprimiendo o copiando a doble cara, es posible que el orden de impresión o de copia no sea el previsto si reanuda la impresión después de solucionar el error de atasco de papel. En este caso, cancele la impresión y vuelva a imprimir desde el principio.

Si el papel se atasca mientras se está imprimiendo el diseño, realizando copias 2 en 1 o 4 en 1, es posible que algunas páginas no se impriman si reanuda la impresión después de solucionar el error de atasco de papel. En este caso, cancele la impresión y vuelva a imprimir desde el principio.

- Si apaga la impresora mientras toma las medidas adecuadas para resolver el error de atasco de papel:

Se cancelarán todos los trabajos de la cola de impresión. Reanude el proceso de impresión.

»» **Nota**

- Al volver a cargar el papel, asegúrese de que utiliza un papel adecuado para imprimir y de que lo carga correctamente.

Alinee las guías de papel con ambos bordes del papel cuando cargue papel.

Si con estos procedimientos no consigue resolver el problema, póngase en contacto con el centro de servicio técnico de Canon más cercano para solicitar una reparación.

## 2801

### Causa

El documento se ha atascado en el ADF.

### Qué hacer

Extraiga el documento mediante el siguiente procedimiento.

#### ►► Importante

- La impresora no se puede desconectar cuando está enviando o recibiendo un fax, ni cuando el fax recibido o el fax sin enviar se encuentra almacenado en la memoria de la impresora.

Apague la impresora una vez se haya asegurado de que este ha completado el envío o la recepción de todos los faxes. No desenchufe cuando apague la impresora.

Si se desenchufa el cable de alimentación, se eliminarán todos los faxes almacenados en la memoria de la impresora.

- **Si el original sigue en el ADF al pulsar el botón Parar (Stop) mientras la impresora está escaneando el documento:**

Si pulsa el botón **Parar (Stop)** durante el escaneado y, a continuación, el documento permanece en el ADF, el mensaje que indica que el papel permanece en el ADF aparecerá en la pantalla táctil. Puntee en **OK** para extraer automáticamente el documento.

- **Si el original está atascado en el ADF:**

Extraiga el documento mediante el siguiente procedimiento.

1. Si la impresión está en curso, pulse el botón **Parar (Stop)**.
2. Apague la impresora.
3. Si hay cargado un documento de varias páginas, retire del ADF las páginas que no están atascadas y abra la tapa del alimentador de documentos.

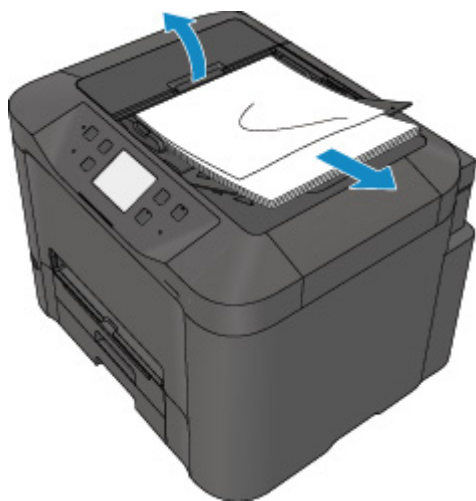

4. Saque el documento atascado del ADF.



5. Cierre la tapa del alimentador de documentos y encienda la impresora.

Al volver a escanear el documento después de solucionar el error, hágalo desde la primera página.

Si no puede extraer el documento o se rompe dentro de la impresora, o bien si el error de atasco del documento continúa tras retirar el documento, póngase en contacto con el centro de servicio Canon más próximo para solicitar una reparación.

#### »» Nota

- Según el tipo de soporte, o el entorno, por ejemplo, si la temperatura o la humedad son demasiado altas o bajas, es posible que el documento no se introduzca correctamente.

En este caso, reduzca el número de páginas del documento a más o menos la mitad de la capacidad de carga.

Si el documento se sigue atascando, use el cristal de la platina.

#### • Si el original se ha atascado en el ADF (del lado del alimentador de papel):

Si el documento está atascado en la ranura de salida de documentos, cierre la bandeja de documentos como se muestra en la siguiente imagen y saque el documento.

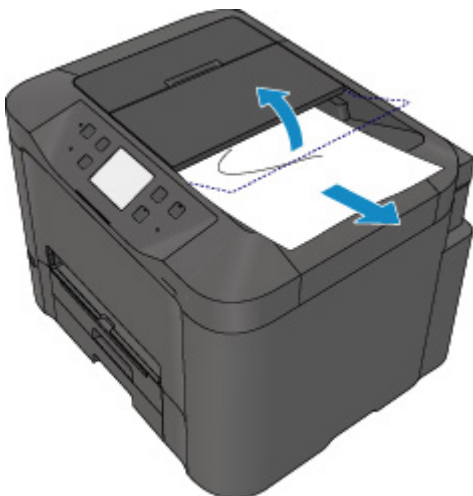

Al volver a escanear el documento después de solucionar el error, hágalo desde la primera página.

Si no puede extraer el documento o se rompe dentro de la impresora, o bien si el error de atasco del documento continúa tras retirar el documento, póngase en contacto con el centro de servicio Canon más próximo para solicitar una reparación.

## Otros casos

Compruebe lo siguiente:

**Comprobación 1** ¿Hay algo que esté bloqueando la ranura de salida del papel?

**Comprobación 2** ¿Está la cubierta trasera colocada correctamente?

**Comprobación 3** ¿El papel está curvado?

Cargue el papel antes de corregir su curvatura.



# 1007

## Causa

Entre las posibles causas se incluyen las siguientes.

- No hay papel en el cassette 1.
- El papel no está cargado correctamente en el cassette 1.

## Qué hacer

De las siguientes acciones, aplique la que corresponda.

- Cargue papel en el cassette 1.
- Alinee las guías de papel con ambos bordes del papel cuando cargue papel en el cassette 1.

Después de realizar las acciones anteriores, púntee en la opción **OK** de la pantalla táctil.

## »» Nota

- El papel que se puede cargar varía según la fuente del papel.  
En el cassette 1 y el cassette 2 se puede cargar papel normal de tamaño A4, Carta, Legal, Oficio, Oficio B, Oficio M, Folio o Legal (India).
- Pulse el botón **Parar (Stop)** de la impresora para cancelar la impresión.

# 1008

## Causa

Entre las posibles causas se incluyen las siguientes.

- No hay papel en el cassette 2.
- El papel no está cargado correctamente en el cassette 2.

## Qué hacer

De las siguientes acciones, aplique la que corresponda.

- Cargue papel en el cassette 2.
- Alinee las guías de papel con ambos bordes del papel cuando cargue papel en el cassette 2.

Después de realizar las acciones anteriores, púntee en la opción **OK** de la pantalla táctil.

### ►► Importante

- El papel que se puede cargar varía según la fuente del papel.

El papel que se puede cargar en el cassette 2 es papel normal de tamaño A4, Carta, Legal, Oficio, Oficio B, Oficio M, Folio o Legal (India).

### ►► Nota

- Pulse el botón **Parar (Stop)** de la impresora para cancelar la impresión.

## **1200**

### **Causa**

La cubierta delantera está abierta.

### **Qué hacer**

Cierre la cubierta delantera y espere un momento.

No lo cierre mientras esté reemplazando un depósito de tinta.

## 1309

### **Causa**

Se especifica el tamaño de papel que no es compatible con la impresión automática a doble cara.

### **Qué hacer**

Los tamaños de papel adecuados para la impresión automática a doble cara son A4 y Carta.

Pulse el botón **Parar (Stop)** de la impresora para cancelar la impresión.

A continuación, cambie la configuración de impresión y vuelva a imprimir.

## 1310

### **Causa**

Puede que el tamaño de papel no sea compatible con la impresión automática a doble cara.

### **Qué hacer**

Los tamaños de papel adecuados para la impresión automática a doble cara son A4 y Carta. Asegúrese de que se haya cargado el tamaño de papel correcto. Puntee en la opción **OK** de la pantalla táctil, para expulsar el papel y reanudar la impresión en el anverso de la hoja siguiente. El reverso de la hoja expulsada no se imprimirá.

## 1319

### **Causa**

El tamaño del papel no es compatible con la impresión automática a doble cara.

### **Qué hacer**

Los tamaños de papel adecuados para la impresión automática a doble cara son A4 y Carta.

Pulse el botón **Parar (Stop)** de la impresora para cancelar la impresión.

A continuación, cambie la configuración de impresión y vuelva a imprimir.

## **1575**

### **Causa**

No se puede detectar correctamente la tinta.

### **Qué hacer**

Si se vacía un depósito de tinta, sustitúyalo.

El depósito de tinta no puede sustituirse hasta que se vacía.

Canon no se hace responsable del mal funcionamiento ni de los problemas derivados de continuar imprimiendo con el estado de tinta agotada.

# 1600

## Causa

Es posible que se haya agotado la tinta.

## Qué hacer

Se recomienda sustituir el depósito de tinta.

Si la impresión está en curso y desea continuar imprimiendo, púntee el botón **OK** del equipo con el depósito de tinta instalado. Después podrá continuar la impresión. Se recomienda sustituir el depósito de tinta después de la impresión. La máquina puede sufrir daños si continúa imprimiendo con el estado de tinta agotada.

Puesto que la información contenida en el fax se podría perder si se imprime en estas condiciones, el fax recibido no se imprimirá, sino que se almacenará en la memoria del equipo hasta que se sustituya la tinta. Los faxes almacenados en la memoria deben imprimirse manualmente. Si lo desea, puede cambiar la configuración de modo que se fuerce la impresión del fax recibido en lugar de almacenarse en la memoria, si bien es posible que la información del fax o parte de ella no se imprima debido al estado de tinta agotada.

### ►► Importante

- No retire el depósito de tinta hasta que el nuevo esté preparado para su instalación.
  - Cuando se retira el depósito de tinta, el equipo no funciona hasta que se instala el nuevo.
  - Cuando se retira el depósito de tinta, el equipo no funciona ni siquiera tras reinstalar, tal como estaba, el depósito de tinta retirado.



## **1660**

### **Causa**

Un depósito de tinta no está instalado.

### **Qué hacer**

Instale el depósito de tinta.

# 1688

## Causa

Se ha agotado la tinta.

## Qué hacer

Sustituya el depósito de tinta y cierre la cubierta delantera.

Si imprime en el estado actual, la máquina puede sufrir daños.

Si desea continuar imprimiendo en este estado, deberá desactivar la función de detección del nivel de tinta restante. Mantenga pulsado el botón **Parar (Stop)** del equipo durante al menos 5 segundos y, a continuación, suéltelo.

Con esta operación se memoriza la desactivación de la función de detección del nivel de tinta restante. Canon no se hace responsable del mal funcionamiento ni de los problemas derivados de continuar imprimiendo con el estado de tinta agotada.

### ►► Importante

- No retire el depósito de tinta hasta que el nuevo esté preparado para su instalación.
  - Cuando se retira el depósito de tinta, el equipo no funciona hasta que se instala el nuevo.
  - Cuando se retira el depósito de tinta, el equipo no funciona ni siquiera tras reinstalar, tal como estaba, el depósito de tinta retirado.

### ►► Nota

- Puesto que la información contenida en el fax se puede perder si se imprime en estas condiciones, los faxes recibidos no se imprimirán y se almacenarán en la memoria de la impresora hasta que se sustituya la tinta. Deberá imprimir los faxes almacenados en la memoria manualmente. Puede cambiar la configuración para que el fax recibido se imprima de forma forzada en vez de que se guarde en la memoria, pero puede que el fax o parte de la información de éste no se imprima debido al estado de tinta agotada.

## 1700

### **Causa**

El absorbedor de tinta está casi lleno.

### **Qué hacer**

Puntee **OK** en la pantalla táctil para seguir imprimiendo. Póngase en contacto con el centro de servicio técnico de Canon más cercano para solicitar una reparación.

## 1701

### **Causa**

El absorbedor de tinta está casi lleno.

### **Qué hacer**

Puntee **OK** en la pantalla táctil para seguir imprimiendo. Póngase en contacto con el centro de servicio técnico de Canon más cercano para solicitar una reparación.

## 1754

### Causa

El depósito de tinta no está instalado correctamente.

### Qué hacer

Abra la cubierta delantera.

A continuación, empuje el depósito de tinta.

Después de instalar correctamente el depósito de tinta, cierre la cubierta delantera.

Si con este procedimiento no consigue resolver el problema, póngase en contacto con el centro de servicio técnico de Canon más cercano para solicitar una reparación.

### ►► Importante

- Una vez instalado, no se puede retirar el depósito de tinta hasta que se agota la tinta.

# 1755

## Causa

Se ha agotado la tinta.

## Qué hacer

Para mantener la calidad de del equipo y de la impresión, el equipo no puede seguir imprimiendo con el estado de tinta agotada.

Cancele la impresión y sustituya el depósito de tinta antes de imprimir de nuevo.

### ►► Importante

- No retire el depósito de tinta hasta que el nuevo esté preparado para su instalación.
  - Cuando se retira el depósito de tinta, el equipo no funciona hasta que se instala el nuevo.
  - Cuando se retira el depósito de tinta, el equipo no funciona ni siquiera tras reinstalar, tal como estaba, el depósito de tinta retirado.

### ►► Nota

- Puesto que la información contenida en el fax se puede perder si se imprime en estas condiciones, los faxes recibidos no se imprimirán y se almacenarán en la memoria de la impresora hasta que se sustituya la tinta. Deberá imprimir los faxes almacenados en la memoria manualmente.

## 1872

### Causa

El cassette 1 no está insertado.

### Qué hacer

Inserte el cassette 1.

### »» Nota

- Una vez que el cassette 1 está instalado, aparecerá la pantalla para configurar la información del papel del cassette. Defina la información del papel del cassette 1.
- Pulse el botón **Parar (Stop)** de la impresora para cancelar la impresión.

## 1873

### Causa

El cassette 2 no está insertado.

### Qué hacer

Inserte el cassette 2.

### »» Nota

- Una vez que el cassette 2 está instalado, aparecerá la pantalla para configurar la información del papel del cassette. Defina la información del papel del cassette 2.
- Pulse el botón **Parar (Stop)** de la impresora para cancelar la impresión.



## 1874

### Causa

El cassette 1 y el cassette 2 no están insertados.

### Qué hacer

Inserte ambos cassettes.

### »» Nota

- Una vez que el cassette está instalado, aparecerá la pantalla para configurar la información del papel del cassette. Establezca la información del papel para el papel del cassette 1 y del cassette 2.
- Pulse el botón **Parar (Stop)** de la impresora para cancelar la impresión.

## 1890

### Causa

Es posible que el soporte del cabezal de impresión todavía contenga la cinta o el material de protección.

### Qué hacer

Abra la cubierta delantera y, a continuación, compruebe que ni el material de protección ni la cinta siguen en el soporte del cabezal de impresión.

Si ve que el material de protección o la cinta siguen en el soporte, retírelos y cierre la cubierta delantera.

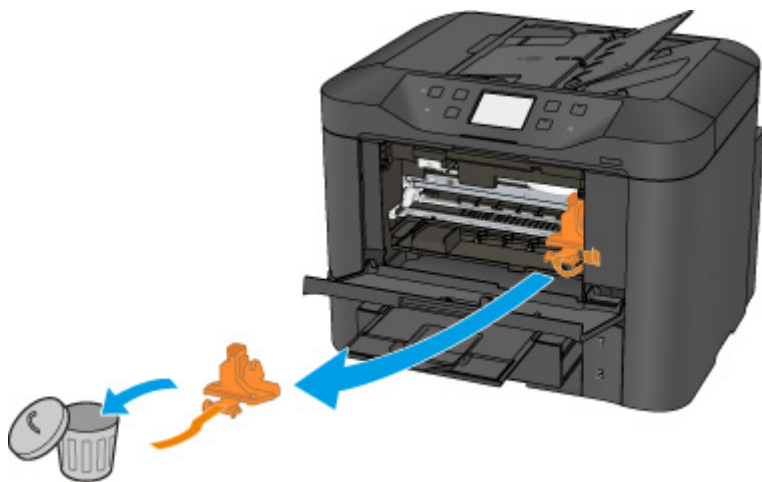

Si con este procedimiento no consigue resolver el problema, póngase en contacto con el centro de servicio técnico de Canon más cercano para solicitar una reparación.

## **2001**

### **Causa**

Se ha conectado un dispositivo no compatible.

### **Qué hacer**

Compruebe que el dispositivo esté conectado al puerto de la unidad flash USB. La impresión directa de fotografías solo es posible con una unidad flash USB.

## **2002**

### **Causa**

Se ha conectado un concentrador USB incompatible.

### **Qué hacer**

Si se conecta una unidad flash USB a la impresora por el concentrador USB, desconecte el concentrador de la impresora.

Conecte una unidad flash USB directamente a la impresora.

## 2111

### Causa

La configuración del papel para impresión o copia es distinta de la información del papel del cassette especificada en la impresora.

### »» Nota

- A continuación encontrará la correspondencia adecuada entre la configuración del papel especificada en el controlador de la impresora o en la pantalla táctil.
  - [Configuración del papel en el controlador de impresora y la impresora \(Tipo de soporte\)](#)  
(Windows)
  - Configuración del papel en el controlador de impresora y la impresora (Tipo de soporte) (Mac OS)
  - [Configuración del papel en el controlador de impresora y la impresora \(Tamaño de papel\)](#)  
(Windows)
  - Configuración del papel en el controlador de impresora y la impresora (Tamaño de papel) (Mac OS)
- Para generar una copia, especifique la configuración del papel de copia de manera que coincida con la información de papel del cassette establecida en la impresora.
- A continuación, se incluyen más detalles sobre la información del papel del cassette que se ha establecido en la impresora.
  - [Configuración del papel](#)

Si la configuración del papel de copia o impresión no coincide con la información del papel del cassette establecido en la impresora tal y como se muestra a continuación, aparecerá un mensaje en la pantalla táctil.

- Configuración del papel especificada en el controlador de impresora:  
Tamaño del papel: A5  
Tipo de soporte: Papel normal
- Información del papel del cassette establecida en la impresora:  
Tamaño del papel: A4  
Tipo de soporte: Papel normal

Al puntear en la opción **OK** de la pantalla táctil, se mostrará la configuración del papel de copia o impresión debajo de este mensaje.

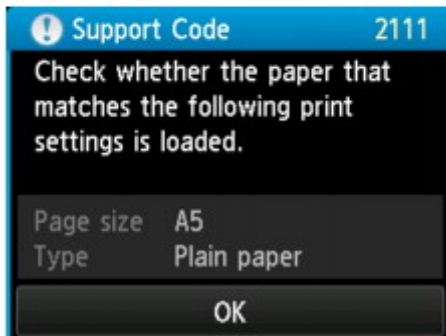
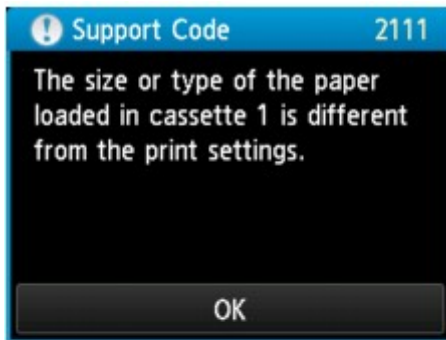

## Qué hacer

Al puntear de nuevo en la opción **OK** de la pantalla táctil, se muestra la siguiente pantalla.

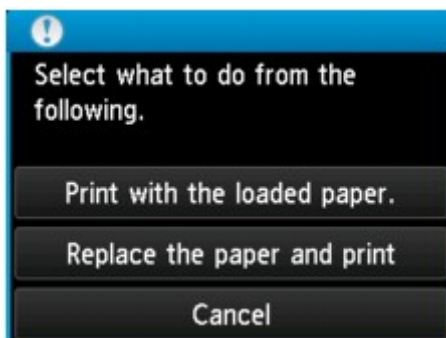

Seleccione la acción adecuada.

### »» Nota

- Según la configuración, es posible que no aparezcan todas las opciones siguientes.

#### **Imprimir con papel cargado. (Print with the loaded paper.)**

Seleccione esta opción para imprimir o copiar sobre el papel cargado en el cassette 1 sin cambiar la configuración del papel.

Por ejemplo, si la configuración del papel es A5 y en la información del papel del cassette se ha establecido el valor A4, se utiliza la configuración de tamaño A5 para imprimir o copiar sobre el papel A4 en el cassette 1.

#### **Sustituir el papel e imprimir (Replace the paper and print)**

Seleccione esta opción para imprimir una vez que haya cambiado el papel del cassette 1.

Por ejemplo, si la configuración del papel es A5 y en la información del papel del cassette se ha establecido el valor A4, cambie el papel del cassette 1 por un papel A5 y lleve a cabo la impresión o copia.

Una vez que haya cambiado el papel, aparecerá la pantalla para configurar la información del papel del cassette. Defina la información del papel del cassette 1.

## »» Nota

- Si no sabe qué información del papel debe definir, pulse el botón **Atrás (Back)**. Aparecerá la pantalla anterior, en la que se muestra el tamaño del papel y el tipo de soporte. Compruebe la configuración del papel y defínala según la información del papel del cassette.
- A continuación encontrará la correspondencia adecuada entre la configuración del papel especificada en el controlador de la impresora o en la pantalla táctil.

- [Configuración del papel en el controlador de impresora y la impresora \(Tipo de soporte\)](#) (Windows)

- Configuración del papel en el controlador de impresora y la impresora (Tipo de soporte) (Mac OS)

- [Configuración del papel en el controlador de impresora y la impresora \(Tamaño de papel\)](#) (Windows)

- Configuración del papel en el controlador de impresora y la impresora (Tamaño de papel) (Mac OS)

## Cancelar (Cancel)

Cancela la impresión.

Seleccione esta opción para cambiar la configuración del papel de impresión o copia. Cambie la configuración del papel e intente imprimir de nuevo.

## »» Nota

- Para evitar que se muestre el mensaje que impide la posible impresión defectuosa, cambie la configuración como se describe a continuación. Cuando establezca la configuración para que no se muestre el mensaje, la impresora utilizará la configuración del papel para imprimir o copiar en el papel del cassette 1, aunque el papel no coincida con la configuración.

- Para cambiar la configuración de la visualización de mensajes durante los procesos de impresión o copia mediante el panel de control de la impresora, siga estos pasos:

- [Configuración de cassette](#)

- Para cambiar el ajuste de visualización de mensajes al imprimir mediante el controlador de la impresora:

- [Cambio del modo de funcionamiento de la Impresora](#) (Windows)

- Cambio del modo de funcionamiento de la Impresora (Mac OS)

## 2112

### Causa

La configuración del papel para impresión o copia es distinta de la información del papel del cassette especificada en la impresora.

### »» Nota

- A continuación encontrará la correspondencia adecuada entre la configuración del papel especificada en el controlador de la impresora o en la pantalla táctil.
  - [Configuración del papel en el controlador de impresora y la impresora \(Tipo de soporte\)](#)  
(Windows)
  - Configuración del papel en el controlador de impresora y la impresora (Tipo de soporte) (Mac OS)
  - [Configuración del papel en el controlador de impresora y la impresora \(Tamaño de papel\)](#)  
(Windows)
  - Configuración del papel en el controlador de impresora y la impresora (Tamaño de papel) (Mac OS)
- Para generar una copia, especifique la configuración del papel de copia de manera que coincida con la información de papel del cassette establecida en la impresora.
- A continuación, se incluyen más detalles sobre la información del papel del cassette que se ha establecido en la impresora.
  - [Configuración del papel](#)

Si la configuración del papel de copia o impresión no coincide con la información del papel del cassette establecido en la impresora tal y como se muestra a continuación, aparecerá un mensaje en la pantalla táctil.

- Configuración del papel especificada en el controlador de impresora:  
Tamaño del papel: A4  
Tipo de soporte: Papel normal
- Información del papel del cassette establecida en la impresora:  
Tamaño del papel: Legal  
Tipo de soporte: Papel normal

Al puntear en la opción **OK** de la pantalla táctil, se mostrará la configuración del papel de copia o impresión debajo de este mensaje.



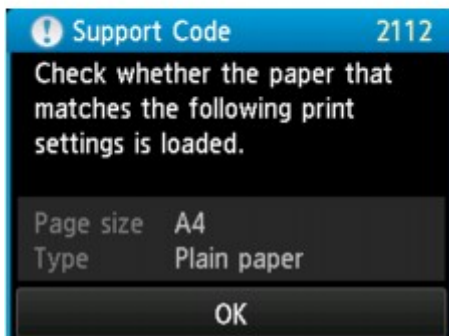
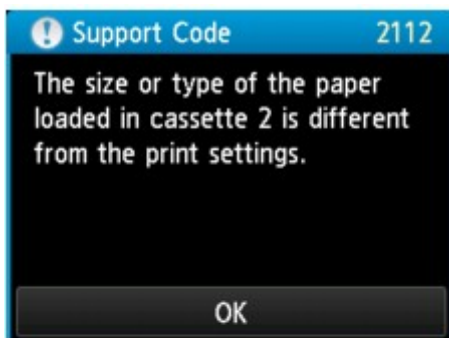

## Qué hacer

Al puntear de nuevo en la opción **OK** de la pantalla táctil, se muestra la siguiente pantalla.

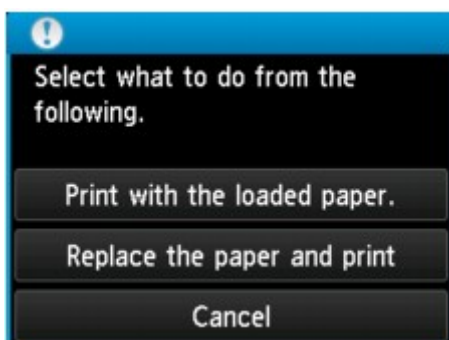

Seleccione la acción adecuada.

### »» Nota

- Según la configuración, es posible que no aparezcan todas las opciones siguientes.

#### **Imprimir con papel cargado. (Print with the loaded paper.)**

Seleccione esta opción para imprimir o copiar sobre el papel cargado en el cassette 2 sin cambiar la configuración del papel.

Por ejemplo, si la configuración del papel es A4 y en la información del papel del cassette se ha establecido el valor Legal, se utiliza la configuración de tamaño A4 para imprimir o copiar sobre el papel Legal en el cassette 2.

#### **Sustituir el papel e imprimir (Replace the paper and print)**

Seleccione esta opción para imprimir una vez que haya cambiado el papel del cassette 2.

Por ejemplo, si la configuración del papel es A4 y en la información del papel del cassette se ha establecido el valor Legal, cambie el papel del cassette 2 por un papel A4 y lleve a cabo la impresión o copia.

Una vez que haya cambiado el papel, aparecerá la pantalla para configurar la información del papel del cassette. Defina la información del papel del cassette 2.

## »» Nota

- Si no sabe qué información del papel debe definir, pulse el botón **Atrás (Back)**. Aparecerá la pantalla anterior, en la que se muestra el tamaño del papel y el tipo de soporte. Compruebe la configuración del papel y defínala según la información del papel del cassette.
- A continuación encontrará la correspondencia adecuada entre la configuración del papel especificada en el controlador de la impresora o en la pantalla táctil.
  - [Configuración del papel en el controlador de impresora y la impresora \(Tipo de soporte\)](#) (Windows)
  - Configuración del papel en el controlador de impresora y la impresora (Tipo de soporte) (Mac OS)
  - [Configuración del papel en el controlador de impresora y la impresora \(Tamaño de papel\)](#) (Windows)
  - Configuración del papel en el controlador de impresora y la impresora (Tamaño de papel) (Mac OS)

## Cancelar (Cancel)

Cancela la impresión.

Seleccione esta opción para cambiar la configuración del papel de impresión o copia. Cambie la configuración del papel e intente imprimir de nuevo.

## »» Nota

- Para evitar que se muestre el mensaje que impide la posible impresión defectuosa, cambie la configuración como se describe a continuación. Cuando establezca la configuración para que no se muestre el mensaje, la impresora utilizará la configuración del papel para imprimir o copiar en el papel del cassette 2, aunque el papel no coincida con la configuración.
  - Para cambiar la configuración de la visualización de mensajes durante los procesos de impresión o copia mediante el panel de control de la impresora, siga estos pasos:
    - [Configuración de cassette](#)
  - Para cambiar el ajuste de visualización de mensajes al imprimir mediante el controlador de la impresora:
    - [Cambio del modo de funcionamiento de la Impresora](#) (Windows)
    - Cambio del modo de funcionamiento de la Impresora (Mac OS)

## 2113

### Causa

La configuración del papel para impresión o copia es distinta de la información del papel del cassette especificada en la impresora.

### »» Nota

- A continuación encontrará la correspondencia adecuada entre la configuración del papel especificada en el controlador de la impresora o en la pantalla táctil.
  - [Configuración del papel en el controlador de impresora y la impresora \(Tipo de soporte\)](#)  
(Windows)
  - Configuración del papel en el controlador de impresora y la impresora (Tipo de soporte) (Mac OS)
  - [Configuración del papel en el controlador de impresora y la impresora \(Tamaño de papel\)](#)  
(Windows)
  - Configuración del papel en el controlador de impresora y la impresora (Tamaño de papel) (Mac OS)
- Para generar una copia, especifique la configuración del papel de copia de manera que coincida con la información de papel del cassette establecida en la impresora.
- A continuación, se incluyen más detalles sobre la información del papel del cassette que se ha establecido en la impresora.
  - [Configuración del papel](#)

Si la configuración del papel de copia o impresión no coincide con la información del papel del cassette establecido en la impresora tal y como se muestra a continuación, aparecerá un mensaje en la pantalla táctil.

- Configuración del papel especificada en el controlador de impresora:  
Tamaño del papel: A4  
Tipo de soporte: Papel normal
- Información del papel del cassette establecida en la impresora:  
Tamaño del papel: Legal  
Tipo de soporte: Papel normal

Al puntear en la opción **OK** de la pantalla táctil, se mostrará la configuración del papel de copia o impresión debajo de este mensaje.

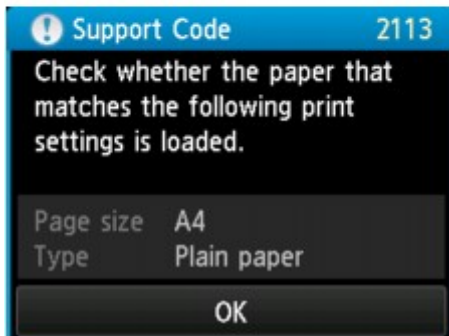
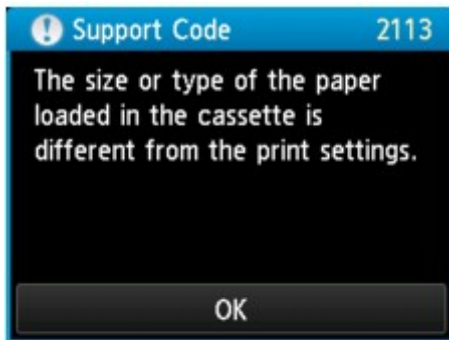

## Qué hacer

Al puntear de nuevo en la opción **OK** de la pantalla táctil, se muestra la siguiente pantalla.

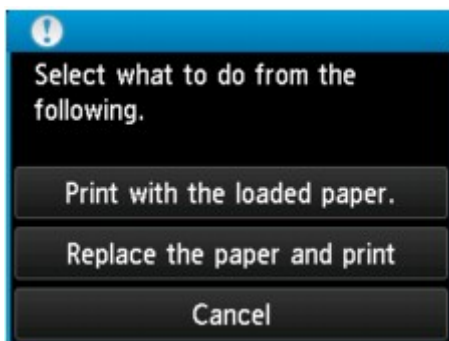

Seleccione la acción adecuada.

### »» Nota

- Según la configuración, es posible que no aparezcan todas las opciones siguientes.

#### **Imprimir con papel cargado. (Print with the loaded paper.)**

Seleccione esta opción para imprimir o copiar sobre el papel del cassette 1 y del cassette 2 sin cambiar la configuración del papel.

Por ejemplo, si la configuración del papel es A4 y en la información del papel del cassette se ha establecido el valor Legal, se utiliza la configuración de tamaño A4 para imprimir o copiar sobre el papel Legal del cassette 1 y del cassette 2.

#### **Sustituir el papel e imprimir (Replace the paper and print)**

Seleccione esta opción para imprimir una vez que haya cambiado el papel del cassette 1 y del cassette 2.

Por ejemplo, si la configuración del papel es A5 y en la información del papel del cassette se ha establecido el valor A4, cambie el papel del cassette 1 y del cassette 2 por un papel A5 y lleve a cabo la impresión o copia.

Una vez que haya cambiado el papel, aparecerá la pantalla para configurar la información del papel del cassette. Establezca la información del papel para el papel del cassette 1 y del cassette 2.

## »» Nota

- Si no sabe qué información del papel debe definir, pulse el botón **Atrás (Back)**. Aparecerá la pantalla anterior, en la que se muestra el tamaño del papel y el tipo de soporte. Compruebe la configuración del papel y defínala según la información del papel del cassette.
- A continuación encontrará la correspondencia adecuada entre la configuración del papel especificada en el controlador de la impresora o en la pantalla táctil.

- [Configuración del papel en el controlador de impresora y la impresora \(Tipo de soporte\)](#) (Windows)

- Configuración del papel en el controlador de impresora y la impresora (Tipo de soporte) (Mac OS)

- [Configuración del papel en el controlador de impresora y la impresora \(Tamaño de papel\)](#) (Windows)

- Configuración del papel en el controlador de impresora y la impresora (Tamaño de papel) (Mac OS)

## Cancelar (Cancel)

Cancela la impresión.

Seleccione esta opción para cambiar la configuración del papel de impresión o copia. Cambie la configuración del papel e intente imprimir de nuevo.

## »» Nota

- Para evitar que se muestre el mensaje que impide la posible impresión defectuosa, cambie la configuración como se describe a continuación. Cuando establezca la configuración para que no se muestre el mensaje, la impresora utilizará la configuración del papel para imprimir o copiar en el papel del cassette 1 y del cassette 2, aunque el papel no coincida con la configuración.

- Para cambiar la configuración de la visualización de mensajes durante los procesos de impresión o copia mediante el panel de control de la impresora, siga estos pasos:

- [Configuración de cassette](#)

- Para cambiar el ajuste de visualización de mensajes al imprimir mediante el controlador de la impresora:

- [Cambio del modo de funcionamiento de la Impresora](#) (Windows)

- Cambio del modo de funcionamiento de la Impresora (Mac OS)

## 2121

### Causa

La configuración del papel del cassette 1 está incompleta.

### Qué hacer

Si se muestra la siguiente pantalla, significa que la configuración del papel del cassette 1 está incompleta.

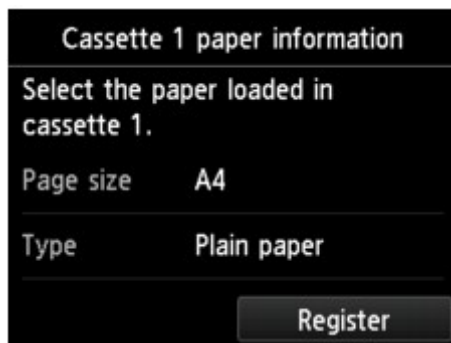

Puntee en **Registrar (Register)** en la pantalla táctil de la impresora para finalizar la configuración del papel del cassette 1.

## 2122

### Causa

La configuración del papel del cassette 2 está incompleta.

### Qué hacer

Si se muestra la siguiente pantalla, significa que la configuración del papel del cassette 2 está incompleta.

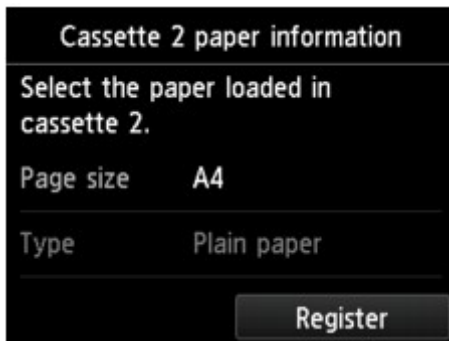

Puntee en **Registrar (Register)** en la pantalla táctil de la impresora para finalizar la configuración del papel del cassette 2.

## 2500

### Causa

La causa de los siguientes errores podría ser un fallo en la alineación automática de los cabezales de impresión.

- Los inyectores del cabezal de impresión están obstruidos.
- El papel de tamaño distinto de A4 o Carta se ha cargado en el cassette 1.
- La ranura de salida del papel está expuesta a una luz intensa.

### Qué hacer

Puntee en la opción **OK** de la pantalla táctil y lleve a cabo las acciones correspondientes que se indican a continuación.

- Compruebe el estado del cabezal de impresión mediante la impresión del patrón de prueba de los inyectores.
- Cargue una hoja de papel normal de tamaño A4 o Carta en el cassette 1 y realice de nuevo el procedimiento de alineación automática del cabezal de impresión.

Para la alineación automática del cabezal de impresión, cargue siempre el papel en el cassette 1.

- Ajuste el entorno de trabajo y/o la posición de la impresora para que la ranura de salida del papel no quede expuesta a la luz intensa.

Después de realizar las acciones anteriores, si el problema continúa tras alinear nuevamente el cabezal de impresión, puntee en la opción **OK** de la pantalla táctil y, a continuación, siga el procedimiento de alineación manual del cabezal de impresión.



## 2700

### Causa

Entre las posibles causas se incluyen las siguientes.

- Se ha producido un error durante la copia y ha transcurrido un tiempo.
- El documento se ha quedado en el ADF.
- Se ha producido un error durante el escaneado y el documento se ha quedado en el ADF.

### Qué hacer

De las siguientes acciones, aplique la que corresponda.

- Cuando realice copias, puntee en la opción **OK** de la pantalla táctil e intente llevar a cabo la copia de nuevo.
- Cuando el documento se quede en el ADF, puntee en el botón **OK** de la pantalla táctil para cargarlo.
- Cuando escanee, pulse el botón **Parar (Stop)** para cancelar el escaneado e intente escanear de nuevo.

## 2802

### **Causa**

No hay ningún documento en el ADF.

### **Qué hacer**

Puntee en **OK** en la pantalla táctil para resolver el error e intente de nuevo la operación después de cargar los documentos.

## 2803

### Causa

El documento es demasiado grande o se ha atascado en el ADF.

### Qué hacer

Puntee en **OK** en la pantalla táctil. Asegúrese de que el documento que carga cumple los requisitos de la impresora antes de volver a intentar la operación.

Si el documento se atasca, retire el papel atascado siguiendo el procedimiento que se indica a continuación.

### »» Importante

- La impresora no se puede desconectar cuando está enviando o recibiendo un fax, ni cuando el fax recibido o el fax sin enviar se encuentra almacenado en la memoria de la impresora.

Apague la impresora una vez se haya asegurado de que este ha completado el envío o la recepción de todos los faxes. No desenchufe cuando apague la impresora.

Si se desenchufa el cable de alimentación, se eliminarán todos los faxes almacenados en la memoria de la impresora.

- **Si el original está atascado en el ADF:**

Extraiga el documento mediante el siguiente procedimiento.

1. Si la impresión está en curso, pulse el botón **Parar (Stop)**.
2. Apague la impresora.
3. Si hay cargado un documento de varias páginas, retire del ADF las páginas que no están atascadas y abra la tapa del alimentador de documentos.

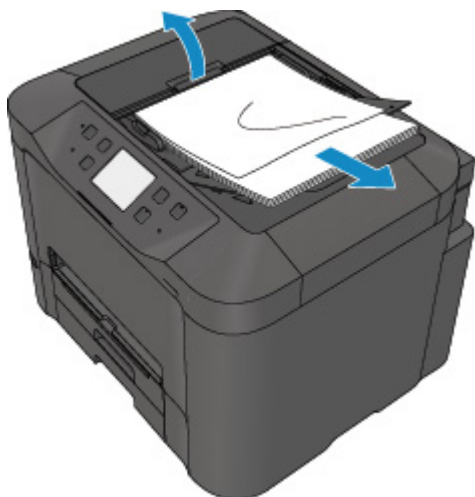

4. Saque el documento atascado del ADF.



5. Cierre la tapa del alimentador de documentos y encienda la impresora.

Al volver a escanear el documento después de solucionar el error, hágalo desde la primera página.

Si no puede extraer el documento o se rompe dentro de la impresora, o bien si el error de atasco del documento continúa tras retirar el documento, póngase en contacto con el centro de servicio Canon más próximo para solicitar una reparación.

#### »» Nota

- Según el tipo de soporte, o el entorno, por ejemplo, si la temperatura o la humedad son demasiado altas o bajas, es posible que el documento no se introduzca correctamente.

En este caso, reduzca el número de páginas del documento a más o menos la mitad de la capacidad de carga.

Si el documento se sigue atascando, use el cristal de la platina.

#### • Si el original se ha atascado en el ADF (del lado del alimentador de papel):

Si el documento está atascado en la ranura de salida de documentos, cierre la bandeja de documentos como se muestra en la siguiente imagen y saque el documento.

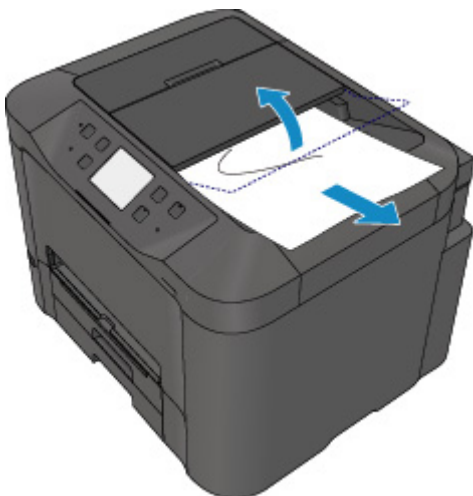

Al volver a escanear el documento después de solucionar el error, hágalo desde la primera página.

Si no puede extraer el documento o se rompe dentro de la impresora, o bien si el error de atasco del documento continúa tras retirar el documento, póngase en contacto con el centro de servicio Canon más próximo para solicitar una reparación.

## **2805**

### **Causa**

La cubierta de documentos está abierta.

### **Qué hacer**

Cierre la cubierta de documentos y púntee **OK** en la pantalla táctil de la impresora.

## **3401**

### **Causa**

Se ha cancelado la copia de reserva.

### **Qué hacer**

Puntee en **OK** en la pantalla táctil de la impresora.

## **3402**

### **Causa**

La impresora no ha podido realizar copias porque la memoria está llena.

### **Qué hacer**

Puntee en **OK** en la pantalla táctil de la impresora.

Espere un momento y, a continuación, intente realizar de nuevo el mismo proceso.



## **3403**

### **Causa**

La impresora no ha podido realizar copias porque la memoria está llena.

### **Qué hacer**

Puntee en **OK** en la pantalla táctil de la impresora.

Espere un momento y, a continuación, intente realizar de nuevo el mismo proceso.

## **3404**

### **Causa**

El documento se ha quedado en el ADF.

### **Qué hacer**

Espere un momento. El proceso de copia se iniciará.

## **3405**

### **Causa**

La impresora no ha podido realizar copias porque la memoria está llena.

### **Qué hacer**

Puntee en **OK** en la pantalla táctil de la impresora.

Espere un momento y, a continuación, intente realizar de nuevo el mismo proceso.

## **3406**

### **Causa**

La impresora no ha podido realizar copias porque la memoria está llena.

### **Qué hacer**

Puntee en **OK** en la pantalla táctil de la impresora.

Espere un momento y, a continuación, intente realizar de nuevo el mismo proceso.

## **3407**

### **Causa**

Se debe cargar la siguiente hoja.

### **Qué hacer**

Cargue la siguiente hoja y puntee en la opción **OK** de la pantalla táctil de la impresora.

## **3408**

### **Causa**

La pantalla de vista previa se muestra en la pantalla táctil de la impresora.

### **Qué hacer**

Una vez que haya obtenido la vista previa, púntee en la opción **OK** de la pantalla táctil de la impresora.

## **3410**

### **Causa**

No se puede reservar el trabajo de copia porque la impresora está escaneando una hoja.

### **Qué hacer**

Espere un momento y, a continuación, reserve el trabajo de copia.

## 3411

### Causa

Puede reservar un trabajo de copia.

### Qué hacer

Si reserva un trabajo de copia, cargue el original y pulse el botón **Color** de la impresora para generar una copia a color o en el botón **Negro (Black)** de la impresora para generar una copia en blanco y negro.



## 3412

### Causa

Error de escaneado del original.

### Qué hacer

Puntee en **OK** en la pantalla táctil de la impresora y, a continuación, siga las acciones que se indican a continuación.

- Asegúrese de que el original esté cargado en el cristal de la platina.
- Compruebe que el original tiene la posición y orientación correctas.

Después de realizar las acciones anteriores, intente escanear o copiar de nuevo.

Si sigue sin resolverse el error, especifique el tamaño del original.

### »» Importante

- Es posible que el original con menos de 3 cm (1,2 pulgadas) cuadradas no se escanee correctamente.

## 3413

### Causa

Se ha establecido la prevención de la abrasión del papel.

### Qué hacer

Si sigue imprimiendo con la configuración actual, púntee en **Sí (Yes)**.

Evitar la abrasión del papel puede reducir la velocidad de impresión.

Si desactiva esta configuración, púntee en **No**. Toque el botón **INICIO (HOME)**, seleccione **Configurar (Setup)**, **Configuración de dispositivo (Device settings)** y **Configuración impresión (Print settings)** y, a continuación, establezca **Evitar abrasión del papel (Prevent paper abrasion)** en **OFF**.

## 3414

### Causa

Error de comunicación con el servidor de correo.

### Qué hacer

Puntee en **OK** en la pantalla táctil de la impresora.

Asegúrese de que la dirección y el número de puerto del servidor de correo saliente (servidor SMTP) en la configuración del servidor de correo son correctos con la IU remota.

■ [Configuración del servidor de correo](#)

Si no se soluciona el error, compruebe el estado del servidor de correo.

Para comprobar la configuración y el estado del servidor de correo, póngase en contacto con el administrador del servidor de correo.

## 3415

### Causa

Error de comunicación con el servidor de correo.

### Qué hacer

Puntee en **OK** en la pantalla táctil de la impresora.

Asegúrese de que la dirección y el número de puerto del servidor de correo entrante (servidor POP3) en la configuración del servidor de correo son correctos con la IU remota.

■ [Configuración del servidor de correo](#)

Si no se soluciona el error, compruebe el estado del servidor de correo.

Para comprobar la configuración y el estado del servidor de correo, póngase en contacto con el administrador del servidor de correo.

## 3416

### Causa

Error de comunicación con el servidor de correo.

### Qué hacer

Puntee en **OK** en la pantalla táctil de la impresora.

Asegúrese de que la configuración de la conexión segura (SSL) del servidor de correo coincide con la de la impresora.

Para que la configuración de la conexión de la impresora sea segura (SSL), utilice la IU remota.

■ [Configuración del servidor de correo](#)

Para establecer una conexión segura (SSL) del servidor de correo, póngase en contacto con el administrador del servidor de correo.

## 3417

### Causa

Error de comunicación con el servidor de correo.

### Qué hacer

Puntee en **OK** en la pantalla táctil de la impresora.

Asegúrese de que la configuración de la conexión segura (SSL) del servidor de correo coincide con la de la impresora.

Para que la configuración de la conexión de la impresora sea segura (SSL), utilice la IU remota.

■ [Configuración del servidor de correo](#)

Para establecer una conexión segura (SSL) del servidor de correo, póngase en contacto con el administrador del servidor de correo.

## 3418

### Causa

Error de comunicación con el servidor de correo.

### Qué hacer

Puntee en **OK** en la pantalla táctil de la impresora.

Asegúrese de que el ajuste del servidor de correo saliente (servidor SMTP) es correcto con la IU remota.

■ [Configuración del servidor de correo](#)

Si no se soluciona el error, compruebe el estado del servidor de correo.

Para comprobar la configuración y el estado del servidor de correo, póngase en contacto con el administrador del servidor de correo.

## 3419

### Causa

Error de comunicación con el servidor de correo.

### Qué hacer

Puntee en **OK** en la pantalla táctil de la impresora.

Asegúrese de que la cuenta de salida y la contraseña de salida en la configuración del servidor de correo son correctas con la IU remota.

■ [Configuración del servidor de correo](#)

Si no se soluciona el error, compruebe el estado del servidor de correo.

Para comprobar la configuración y el estado del servidor de correo, póngase en contacto con el administrador del servidor de correo.



## 3420

### Causa

Error de comunicación con el servidor de correo.

### Qué hacer

Puntee en **OK** en la pantalla táctil de la impresora.

Asegúrese de que el ajuste del servidor de correo entrante (servidor POP3) es correcto con la IU remota.

■ [Configuración del servidor de correo](#)

Si no se soluciona el error, compruebe el estado del servidor de correo.

Para comprobar la configuración y el estado del servidor de correo, póngase en contacto con el administrador del servidor de correo.

## 3421

### Causa

Error de comunicación con el servidor de correo.

### Qué hacer

Puntee en **OK** en la pantalla táctil de la impresora.

Asegúrese de que la cuenta de entrada y la contraseña de entrada en la configuración del servidor de correo son correctas con la IU remota.

■ [Configuración del servidor de correo](#)

Si no se soluciona el error, compruebe el estado del servidor de correo.

Para comprobar la configuración y el estado del servidor de correo, póngase en contacto con el administrador del servidor de correo.

## 3422

### Causa

Error de comunicación con el servidor de correo.

### Qué hacer

Puntee en **OK** en la pantalla táctil de la impresora.

Asegúrese de que la configuración de la autenticación APOP del servidor de correo coincide con la de la impresora.

Para configurar la autenticación APOP de la impresora, utilice la IU remota.

■ [Configuración del servidor de correo](#)

Si no se soluciona el error, compruebe el estado del servidor de correo.

Para configurar la autenticación APOP del servidor de correo, póngase en contacto con el administrador del servidor de correo.

## 3423

### Causa

Error de comunicación con el servidor de correo.

### Qué hacer

Puntee en **OK** en la pantalla táctil de la impresora.

Asegúrese de que la configuración del servidor de correo es correcta con la IU remota.

■ [Configuración del servidor de correo](#)

Si no se soluciona el error, compruebe el estado del servidor de correo.

Para comprobar la configuración y el estado del servidor de correo, póngase en contacto con el administrador del servidor de correo.

## **3424**

### **Causa**

Error al enviar el correo.

### **Qué hacer**

Puntee en **OK** en la pantalla táctil de la impresora.

Especifique la dirección de correo de destino correcta y, a continuación, intente enviar el correo de nuevo.

## 3425

### Causa

Puede que el correo no se haya podido enviar debido a una de las siguientes causas.

- El tamaño de archivo de los datos escaneados es demasiado grande.
- La memoria de la impresora está llena.

### Qué hacer

Puntee en **OK** en la pantalla táctil de la impresora.

De las siguientes acciones, aplique la que corresponda.

- Baje la resolución e intente escanear de nuevo.
- Reduzca los documentos e intente escanear de nuevo.

Si no se soluciona el error, lleve a cabo las acciones oportunas que se indican a continuación.

- Compruebe el tamaño máximo del archivo adjunto para el envío de los datos escaneados.

Puede establecer el tamaño máximo del archivo adjunto con la IU remota.

■ [Especificación de la configuración de correo para el envío de datos escaneados](#)

- Compruebe el estado del servidor de correo.

## 3426

### Causa

Ha finalizado la impresión de la primera cara en el modo de impresión manual a doble cara.

### Qué hacer

Prepárese para imprimir la otra cara.

Mantenga la cara impresa hacia arriba y gire el papel 180 grados de forma que introduzca primero el borde frontal del papel impreso. A continuación, vuelva a ajustar el papel en el cassette 1.

Cuando esté listo, púntee en **OK** en la pantalla táctil de la impresora.

## 3427

### **Causa**

Ha finalizado la impresión de la primera cara en el modo de impresión manual a doble cara.

### **Qué hacer**

Prepárese para imprimir la otra cara.

Mantenga la cara impresa hacia arriba y vuelva a ajustar el papel en el cassette 1 sin cambiar la orientación.

Cuando esté listo, púntee en **OK** en la pantalla táctil de la impresora.



## 3428

### Causa

Ha finalizado la impresión de la primera cara en el modo de impresión manual a doble cara.

### Qué hacer

Prepárese para imprimir la otra cara.

Mantenga la cara impresa hacia arriba y vuelva a ajustar el papel en el cassette 1 sin cambiar la orientación.

Cuando esté listo, púntee en **OK** en la pantalla táctil de la impresora.

## 3429

### Causa

Ha finalizado la impresión de la primera cara en el modo de impresión manual a doble cara.

### Qué hacer

Prepárese para imprimir la otra cara.

Mantenga la cara impresa hacia arriba y gire el papel 180 grados de forma que introduzca primero el borde frontal del papel impreso. A continuación, vuelva a ajustar el papel en el cassette 1.

Cuando esté listo, púntee en **OK** en la pantalla táctil de la impresora.

## 3430

### Causa

Ha finalizado la impresión de la primera cara en el modo de impresión manual a doble cara.

### Qué hacer

Prepárese para imprimir la otra cara.

Mantenga la cara impresa hacia arriba y gire el papel 180 grados de forma que introduzca primero el borde frontal del papel impreso. A continuación, vuelva a ajustar el papel en el cassette 2.

Cuando esté listo, púntee en **OK** en la pantalla táctil de la impresora.

## 3431

### **Causa**

Ha finalizado la impresión de la primera cara en el modo de impresión manual a doble cara.

### **Qué hacer**

Prepárese para imprimir la otra cara.

Mantenga la cara impresa hacia arriba y vuelva a ajustar el papel en el cassette 2 sin cambiar la orientación.

Cuando esté listo, púntee en **OK** en la pantalla táctil de la impresora.

## 3432

### Causa

Ha finalizado la impresión de la primera cara en el modo de impresión manual a doble cara.

### Qué hacer

Prepárese para imprimir la otra cara.

Mantenga la cara impresa hacia arriba y vuelva a ajustar el papel en el cassette 2 sin cambiar la orientación.

Cuando esté listo, púntee en **OK** en la pantalla táctil de la impresora.

## 3433

### Causa

Ha finalizado la impresión de la primera cara en el modo de impresión manual a doble cara.

### Qué hacer

Prepárese para imprimir la otra cara.

Mantenga la cara impresa hacia arriba y gire el papel 180 grados de forma que introduzca primero el borde frontal del papel impreso. A continuación, vuelva a ajustar el papel en el cassette 2.

Cuando esté listo, púntee en **OK** en la pantalla táctil de la impresora.

## **4100**

### **Causa**

No se pueden imprimir los datos especificados.

### **Qué hacer**

Cuando vaya a imprimir contenidos de CREATIVE PARK PREMIUM, compruebe el mensaje que aparezca en la pantalla del ordenador, asegúrese de que todos los depósitos de tinta originales de Canon de todos los colores están bien instalados, y vuelva a empezar a imprimir.

## 4103

### **Causa**

No se puede realizar la impresión con la configuración actual.

### **Qué hacer**

Pulse el botón **Parar (Stop)** de la impresora para cancelar la impresión.

A continuación, cambie la configuración de impresión y vuelva a imprimir.



## 4104

### Causa

Se especifica el tamaño de papel o tipo de soporte que no se puede suministrar desde el cassette 2.

### Qué hacer

Pulse el botón **Parar (Stop)** de la impresora para cancelar la impresión.

Especifique como configuración del tamaño de papel A4, Carta o Legal y especifique como configuración del tipo de soporte Papel Normal. A continuación, vuelva a imprimir.

### »» Nota

- Si no va a cambiar la configuración del tamaño de papel o la configuración del tipo de soporte, seleccione cassette 1 como origen del papel. En este caso, registre correctamente la información del papel del cassette 1.

## 5011

### Causa

Se ha producido un error en la impresora.

### Qué hacer

Apague la impresora y desenchúfela.

Enchufe de nuevo la impresora y vuelva a encenderla.

Si con este procedimiento no consigue resolver el problema, póngase en contacto con el centro de servicio técnico de Canon más cercano para solicitar una reparación.

### ►► Importante

- Si desenchufa, se eliminarán todos los faxes almacenados en la memoria de la impresora.

## 5012

### Causa

Se ha producido un error en la impresora.

### Qué hacer

Apague la impresora y desenchúfela.

Enchufe de nuevo la impresora y vuelva a encenderla.

Si con este procedimiento no consigue resolver el problema, póngase en contacto con el centro de servicio técnico de Canon más cercano para solicitar una reparación.

### ►► Importante

- Si desenchufa, se eliminarán todos los faxes almacenados en la memoria de la impresora.

## 5040

### Causa

Se ha producido un error en la impresora.

### Qué hacer

Apague la impresora y desenchúfela.

Enchufe de nuevo la impresora y vuelva a encenderla.

Si con este procedimiento no consigue resolver el problema, póngase en contacto con el centro de servicio técnico de Canon más cercano para solicitar una reparación.

### ►► Importante

- Si desenchufa, se eliminarán todos los faxes almacenados en la memoria de la impresora.

## 5050

### Causa

Se ha producido un error en la impresora.

### Qué hacer

Apague la impresora y desenchúfela.

Enchufe de nuevo la impresora y vuelva a encenderla.

Si con este procedimiento no consigue resolver el problema, póngase en contacto con el centro de servicio técnico de Canon más cercano para solicitar una reparación.

### ►► Importante

- Si desenchufa, se eliminarán todos los faxes almacenados en la memoria de la impresora.

## 5051

### Causa

Se ha producido un error en la impresora.

### Qué hacer

Apague la impresora y desenchúfela.

Enchufe de nuevo la impresora y vuelva a encenderla.

Si con este procedimiento no consigue resolver el problema, póngase en contacto con el centro de servicio técnico de Canon más cercano para solicitar una reparación.

### ►► Importante

- Si desenchufa, se eliminarán todos los faxes almacenados en la memoria de la impresora.

## 5100

### Causa

Se ha producido un error en la impresora.

### Qué hacer

Cancele la impresión y apague la impresora.

Compruebe lo siguiente:

- Asegúrese de que elementos como papel atascado o estabilizadores no obstaculicen el movimiento del soporte del cabezal de impresión.

Elimine todo obstáculo.

- Asegúrese de que los depósitos de tinta están correctamente instalados.

Pulse los depósitos de tinta hasta que se coloquen en su sitio con un clic.

Vuelva a encender la impresora.

Si con este procedimiento no consigue resolver el problema, póngase en contacto con el centro de servicio técnico de Canon más cercano para solicitar una reparación.

### ►► Importante

- Al eliminar los elementos que obstaculicen el movimiento del soporte del cabezal de impresión, tenga cuidado de no tocar la película transparente (A) ni la tira blanca (B).

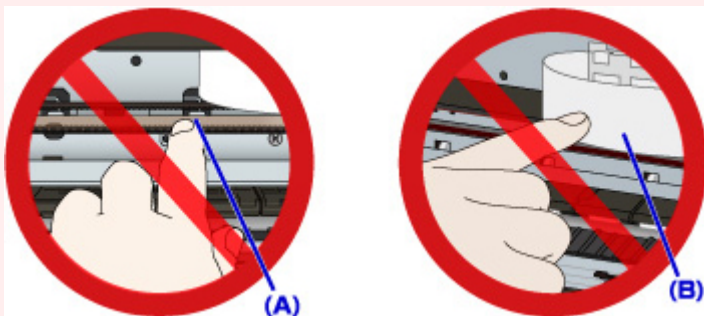

En el caso de que ensucie o arañe estas piezas al tocarlas con el papel o la mano, podría provocar daños en la impresora.

- Si desenchufa, se eliminarán todos los faxes almacenados en la memoria de la impresora.

## 5102

### Causa

Se ha producido un error en la impresora.

### Qué hacer

Cancele la impresión y apague la impresora.

Compruebe lo siguiente:

- Asegúrese de que elementos como papel atascado o estabilizadores no obstaculicen el movimiento del soporte del cabezal de impresión.

Elimine todo obstáculo.

- Asegúrese de que los depósitos de tinta están correctamente instalados.

Pulse los depósitos de tinta hasta que se coloquen en su sitio con un clic.

Vuelva a encender la impresora.

Si con este procedimiento no consigue resolver el problema, póngase en contacto con el centro de servicio técnico de Canon más cercano para solicitar una reparación.

### ►► Importante

- Al eliminar los elementos que obstaculicen el movimiento del soporte del cabezal de impresión, tenga cuidado de no tocar la película transparente (A) ni la tira blanca (B).

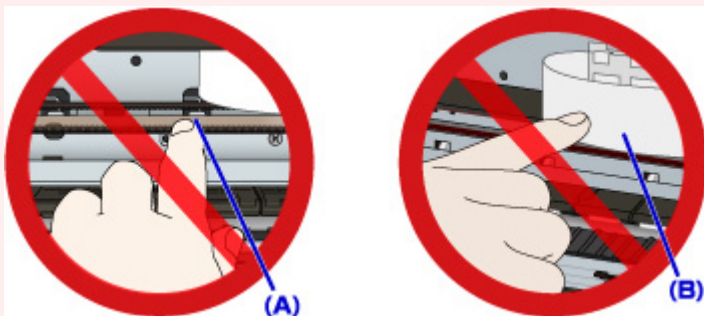

En el caso de que ensucie o arañe estas piezas al tocarlas con el papel o la mano, podría provocar daños en la impresora.

- Si desenchufa, se eliminarán todos los faxes almacenados en la memoria de la impresora.



## 5103

### Causa

Se ha producido un error en la impresora.

### Qué hacer

Cancele la impresión y apague la impresora.

Compruebe lo siguiente:

- Asegúrese de que elementos como papel atascado o estabilizadores no obstaculicen el movimiento del soporte del cabezal de impresión.

Elimine todo obstáculo.

- Asegúrese de que los depósitos de tinta están correctamente instalados.

Pulse los depósitos de tinta hasta que se coloquen en su sitio con un clic.

Vuelva a encender la impresora.

Si con este procedimiento no consigue resolver el problema, póngase en contacto con el centro de servicio técnico de Canon más cercano para solicitar una reparación.

### ►► Importante

- Al eliminar los elementos que obstaculicen el movimiento del soporte del cabezal de impresión, tenga cuidado de no tocar la película transparente (A) ni la tira blanca (B).

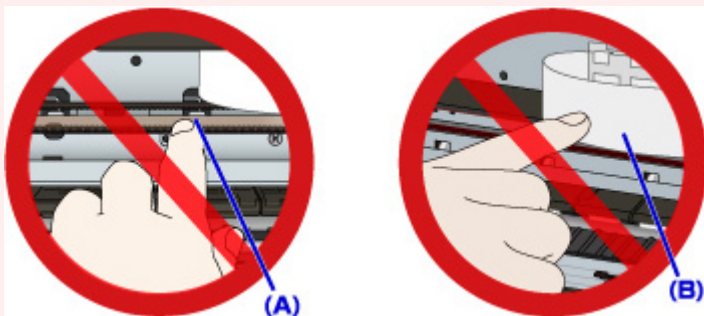

En el caso de que ensucie o arañe estas piezas al tocarlas con el papel o la mano, podría provocar daños en la impresora.

- Si desenchufa, se eliminarán todos los faxes almacenados en la memoria de la impresora.

## 5104

### Causa

Se ha producido un error en la impresora.

### Qué hacer

Cancele la impresión y apague la impresora.

Compruebe lo siguiente:

- Asegúrese de que elementos como papel atascado o estabilizadores no obstaculicen el movimiento del soporte del cabezal de impresión.

Elimine todo obstáculo.

- Asegúrese de que los depósitos de tinta están correctamente instalados.

Pulse los depósitos de tinta hasta que se coloquen en su sitio con un clic.

Vuelva a encender la impresora.

Si con este procedimiento no consigue resolver el problema, póngase en contacto con el centro de servicio técnico de Canon más cercano para solicitar una reparación.

### ►► Importante

- Al eliminar los elementos que obstaculicen el movimiento del soporte del cabezal de impresión, tenga cuidado de no tocar la película transparente (A) ni la tira blanca (B).

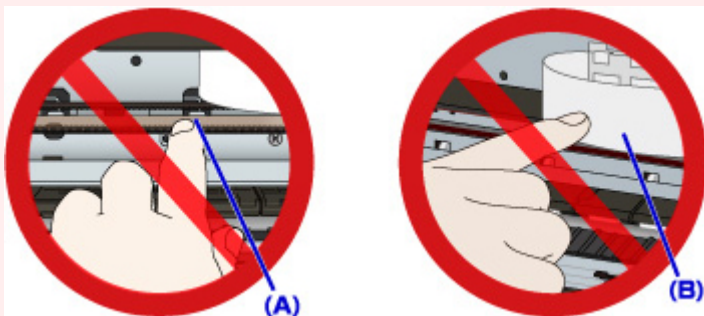

En el caso de que ensucie o arañe estas piezas al tocarlas con el papel o la mano, podría provocar daños en la impresora.

- Si desenchufa, se eliminarán todos los faxes almacenados en la memoria de la impresora.

## 5105

### Causa

Se ha producido un error en la impresora.

### Qué hacer

Cancele la impresión y apague la impresora.

Compruebe lo siguiente:

- Asegúrese de que elementos como papel atascado o estabilizadores no obstaculicen el movimiento del soporte del cabezal de impresión.

Elimine todo obstáculo.

- Asegúrese de que los depósitos de tinta están correctamente instalados.

Pulse los depósitos de tinta hasta que se coloquen en su sitio con un clic.

Vuelva a encender la impresora.

Si con este procedimiento no consigue resolver el problema, póngase en contacto con el centro de servicio técnico de Canon más cercano para solicitar una reparación.

### ►► Importante

- Al eliminar los elementos que obstaculicen el movimiento del soporte del cabezal de impresión, tenga cuidado de no tocar la película transparente (A) ni la tira blanca (B).

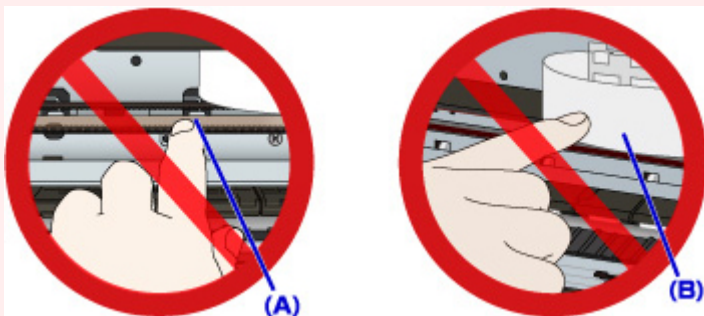

En el caso de que ensucie o arañe estas piezas al tocarlas con el papel o la mano, podría provocar daños en la impresora.

- Si desenchufa, se eliminarán todos los faxes almacenados en la memoria de la impresora.

## 5200

### Causa

Se ha producido un error en la impresora.

### Qué hacer

Apague la impresora y desenchúfela.

Enchufe de nuevo la impresora y vuelva a encenderla.

Si con este procedimiento no consigue resolver el problema, póngase en contacto con el centro de servicio técnico de Canon más cercano para solicitar una reparación.

### ►► Importante

- Si desenchufa, se eliminarán todos los faxes almacenados en la memoria de la impresora.

## 5203

### Causa

Se ha producido un error en la impresora.

### Qué hacer

Apague la impresora y desenchúfela.

Enchufe de nuevo la impresora y vuelva a encenderla.

Si con este procedimiento no consigue resolver el problema, póngase en contacto con el centro de servicio técnico de Canon más cercano para solicitar una reparación.

### ►► Importante

- Si desenchufa, se eliminarán todos los faxes almacenados en la memoria de la impresora.

## 5204

### Causa

Se ha producido un error en la impresora.

### Qué hacer

Apague la impresora y desenchúfela.

Enchufe de nuevo la impresora y vuelva a encenderla.

Si con este procedimiento no consigue resolver el problema, póngase en contacto con el centro de servicio técnico de Canon más cercano para solicitar una reparación.

### **»» Importante**

- Si desenchufa, se eliminarán todos los faxes almacenados en la memoria de la impresora.

## 5205

### Causa

Se ha producido un error en la impresora.

### Qué hacer

Apague la impresora y desenchúfela.

Enchufe de nuevo la impresora y vuelva a encenderla.

Si con este procedimiento no consigue resolver el problema, póngase en contacto con el centro de servicio técnico de Canon más cercano para solicitar una reparación.

### ►► Importante

- Si desenchufa, se eliminarán todos los faxes almacenados en la memoria de la impresora.

## 5206

### Causa

Se ha producido un error en la impresora.

### Qué hacer

Apague la impresora y desenchúfela.

Enchufe de nuevo la impresora y vuelva a encenderla.

Si con este procedimiento no consigue resolver el problema, póngase en contacto con el centro de servicio técnico de Canon más cercano para solicitar una reparación.

### ►► Importante

- Si desenchufa, se eliminarán todos los faxes almacenados en la memoria de la impresora.



## 5207

### Causa

Se ha producido un error en la impresora.

### Qué hacer

Apague la impresora y desenchúfela.

Enchufe de nuevo la impresora y vuelva a encenderla.

Si con este procedimiento no consigue resolver el problema, póngase en contacto con el centro de servicio técnico de Canon más cercano para solicitar una reparación.

### ►► Importante

- Si desenchufa, se eliminarán todos los faxes almacenados en la memoria de la impresora.

## 5208

### Causa

Se ha producido un error en la impresora.

### Qué hacer

Apague la impresora y desenchúfela.

Enchufe de nuevo la impresora y vuelva a encenderla.

Si con este procedimiento no consigue resolver el problema, póngase en contacto con el centro de servicio técnico de Canon más cercano para solicitar una reparación.

### ►► Importante

- Si desenchufa, se eliminarán todos los faxes almacenados en la memoria de la impresora.

## 5209

### Causa

Se ha producido un error en la impresora.

### Qué hacer

Apague la impresora y desenchúfela.

Enchufe de nuevo la impresora y vuelva a encenderla.

Si con este procedimiento no consigue resolver el problema, póngase en contacto con el centro de servicio técnico de Canon más cercano para solicitar una reparación.

### ►► Importante

- Si desenchufa, se eliminarán todos los faxes almacenados en la memoria de la impresora.

## 5400

### Causa

Se ha producido un error en la impresora.

### Qué hacer

Apague la impresora y desenchúfela.

Enchufe de nuevo la impresora y vuelva a encenderla.

Si con este procedimiento no consigue resolver el problema, póngase en contacto con el centro de servicio técnico de Canon más cercano para solicitar una reparación.

### ►► Importante

- Si desenchufa, se eliminarán todos los faxes almacenados en la memoria de la impresora.

## **5500**

### **Causa**

No se ha reconocido correctamente el depósito de tinta.

### **Qué hacer**

Póngase en contacto con el servicio técnico.

## **5501**

### **Causa**

No se ha reconocido correctamente el depósito de tinta.

### **Qué hacer**

Póngase en contacto con el servicio técnico.

## **5B00**

### **Causa**

Se ha producido un error en la impresora.

### **Qué hacer**

Póngase en contacto con el centro de servicio técnico de Canon más cercano para solicitar una reparación.

## **5B01**

### **Causa**

Se ha producido un error en la impresora.

### **Qué hacer**

Póngase en contacto con el centro de servicio técnico de Canon más cercano para solicitar una reparación.



## 5C01

### Causa

Se ha producido un error en la impresora.

### Qué hacer

Apague la impresora y desenchúfela.

Enchufe de nuevo la impresora y vuelva a encenderla.

Si con este procedimiento no consigue resolver el problema, póngase en contacto con el centro de servicio técnico de Canon más cercano para solicitar una reparación.

### ►► Importante

- Si desenchufa, se eliminarán todos los faxes almacenados en la memoria de la impresora.

## 6000

### Causa

Se ha producido un error en la impresora.

### Qué hacer

Apague la impresora y desenchúfela.

Enchufe de nuevo la impresora y vuelva a encenderla.

Si con este procedimiento no consigue resolver el problema, póngase en contacto con el centro de servicio técnico de Canon más cercano para solicitar una reparación.

### ►► Importante

- Si desenchufa, se eliminarán todos los faxes almacenados en la memoria de la impresora.

## 6500

### Causa

Se ha producido un error en la impresora.

### Qué hacer

Apague la impresora y desenchúfela.

Enchufe de nuevo la impresora y vuelva a encenderla.

Si con este procedimiento no consigue resolver el problema, póngase en contacto con el centro de servicio técnico de Canon más cercano para solicitar una reparación.

### ►► Importante

- Si desenchufa, se eliminarán todos los faxes almacenados en la memoria de la impresora.

## 6502

### Causa

Se ha producido un error en la impresora.

### Qué hacer

Apague la impresora y desenchúfela.

Enchufe de nuevo la impresora y vuelva a encenderla.

Si con este procedimiento no consigue resolver el problema, póngase en contacto con el centro de servicio técnico de Canon más cercano para solicitar una reparación.

### ►► Importante

- Si desenchufa, se eliminarán todos los faxes almacenados en la memoria de la impresora.

## 6700

### Causa

Se ha producido un error en la impresora.

### Qué hacer

Apague la impresora y desenchúfela.

Enchufe de nuevo la impresora y vuelva a encenderla.

Si con este procedimiento no consigue resolver el problema, póngase en contacto con el centro de servicio técnico de Canon más cercano para solicitar una reparación.

### ►► Importante

- Si desenchufa, se eliminarán todos los faxes almacenados en la memoria de la impresora.

## 6701

### Causa

Se ha producido un error en la impresora.

### Qué hacer

Apague la impresora y desenchúfela.

Enchufe de nuevo la impresora y vuelva a encenderla.

Si con este procedimiento no consigue resolver el problema, póngase en contacto con el centro de servicio técnico de Canon más cercano para solicitar una reparación.

### ►► Importante

- Si desenchufa, se eliminarán todos los faxes almacenados en la memoria de la impresora.

## 6800

### Causa

Se ha producido un error en la impresora.

### Qué hacer

Apague la impresora y desenchúfela.

Enchufe de nuevo la impresora y vuelva a encenderla.

Si con este procedimiento no consigue resolver el problema, póngase en contacto con el centro de servicio técnico de Canon más cercano para solicitar una reparación.

### ►► Importante

- Si desenchufa, se eliminarán todos los faxes almacenados en la memoria de la impresora.

## 6801

### Causa

Se ha producido un error en la impresora.

### Qué hacer

Apague la impresora y desenchúfela.

Enchufe de nuevo la impresora y vuelva a encenderla.

Si con este procedimiento no consigue resolver el problema, póngase en contacto con el centro de servicio técnico de Canon más cercano para solicitar una reparación.

### ►► Importante

- Si desenchufa, se eliminarán todos los faxes almacenados en la memoria de la impresora.



## 6900

### Causa

Se ha producido un error en la impresora.

### Qué hacer

Apague la impresora y desenchúfela.

Enchufe de nuevo la impresora y vuelva a encenderla.

Si con este procedimiento no consigue resolver el problema, póngase en contacto con el centro de servicio técnico de Canon más cercano para solicitar una reparación.

### ►► Importante

- Si desenchufa, se eliminarán todos los faxes almacenados en la memoria de la impresora.

## 6901

### Causa

Se ha producido un error en la impresora.

### Qué hacer

Apague la impresora y desenchúfela.

Enchufe de nuevo la impresora y vuelva a encenderla.

Si con este procedimiento no consigue resolver el problema, póngase en contacto con el centro de servicio técnico de Canon más cercano para solicitar una reparación.

### ►► Importante

- Si desenchufa, se eliminarán todos los faxes almacenados en la memoria de la impresora.

## 6902

### Causa

Se ha producido un error en la impresora.

### Qué hacer

Apague la impresora y desenchúfela.

Enchufe de nuevo la impresora y vuelva a encenderla.

Si con este procedimiento no consigue resolver el problema, póngase en contacto con el centro de servicio técnico de Canon más cercano para solicitar una reparación.

### ►► Importante

- Si desenchufa, se eliminarán todos los faxes almacenados en la memoria de la impresora.

## 6910

### Causa

Se ha producido un error en la impresora.

### Qué hacer

Apague la impresora y desenchúfela.

Enchufe de nuevo la impresora y vuelva a encenderla.

Si con este procedimiento no consigue resolver el problema, póngase en contacto con el centro de servicio técnico de Canon más cercano para solicitar una reparación.

### ►► Importante

- Si desenchufa, se eliminarán todos los faxes almacenados en la memoria de la impresora.

## 6911

### Causa

Se ha producido un error en la impresora.

### Qué hacer

Apague la impresora y desenchúfela.

Enchufe de nuevo la impresora y vuelva a encenderla.

Si con este procedimiento no consigue resolver el problema, póngase en contacto con el centro de servicio técnico de Canon más cercano para solicitar una reparación.

### ►► Importante

- Si desenchufa, se eliminarán todos los faxes almacenados en la memoria de la impresora.

## 6920

### Causa

Se ha producido un error en la impresora.

### Qué hacer

Apague la impresora y desenchúfela.

Enchufe de nuevo la impresora y vuelva a encenderla.

Si con este procedimiento no consigue resolver el problema, póngase en contacto con el centro de servicio técnico de Canon más cercano para solicitar una reparación.

### ►► Importante

- Si desenchufa, se eliminarán todos los faxes almacenados en la memoria de la impresora.

## 6921

### Causa

Se ha producido un error en la impresora.

### Qué hacer

Apague la impresora y desenchúfela.

Enchufe de nuevo la impresora y vuelva a encenderla.

Si con este procedimiento no consigue resolver el problema, póngase en contacto con el centro de servicio técnico de Canon más cercano para solicitar una reparación.

### ►► Importante

- Si desenchufa, se eliminarán todos los faxes almacenados en la memoria de la impresora.

## 6930

### Causa

Se ha producido un error en la impresora.

### Qué hacer

Apague la impresora y desenchúfela.

Enchufe de nuevo la impresora y vuelva a encenderla.

Si con este procedimiento no consigue resolver el problema, póngase en contacto con el centro de servicio técnico de Canon más cercano para solicitar una reparación.

### ►► Importante

- Si desenchufa, se eliminarán todos los faxes almacenados en la memoria de la impresora.



## 6931

### Causa

Se ha producido un error en la impresora.

### Qué hacer

Apague la impresora y desenchúfela.

Enchufe de nuevo la impresora y vuelva a encenderla.

Si con este procedimiento no consigue resolver el problema, póngase en contacto con el centro de servicio técnico de Canon más cercano para solicitar una reparación.

### ►► Importante

- Si desenchufa, se eliminarán todos los faxes almacenados en la memoria de la impresora.

## 6932

### Causa

Se ha producido un error en la impresora.

### Qué hacer

Apague la impresora y desenchúfela.

Enchufe de nuevo la impresora y vuelva a encenderla.

Si con este procedimiento no consigue resolver el problema, póngase en contacto con el centro de servicio técnico de Canon más cercano para solicitar una reparación.

### ►► Importante

- Si desenchufa, se eliminarán todos los faxes almacenados en la memoria de la impresora.

## 6933

### Causa

Se ha producido un error en la impresora.

### Qué hacer

Apague la impresora y desenchúfela.

Enchufe de nuevo la impresora y vuelva a encenderla.

Si con este procedimiento no consigue resolver el problema, póngase en contacto con el centro de servicio técnico de Canon más cercano para solicitar una reparación.

### ►► Importante

- Si desenchufa, se eliminarán todos los faxes almacenados en la memoria de la impresora.

## 6936

### Causa

Se ha producido un error en la impresora.

### Qué hacer

Apague la impresora y desenchúfela.

Enchufe de nuevo la impresora y vuelva a encenderla.

Si con este procedimiento no consigue resolver el problema, póngase en contacto con el centro de servicio técnico de Canon más cercano para solicitar una reparación.

### Importante

- Si desenchufa, se eliminarán todos los faxes almacenados en la memoria de la impresora.

## 6937

### Causa

Se ha producido un error en la impresora.

### Qué hacer

Apague la impresora y desenchúfela.

Enchufe de nuevo la impresora y vuelva a encenderla.

Si con este procedimiento no consigue resolver el problema, póngase en contacto con el centro de servicio técnico de Canon más cercano para solicitar una reparación.

### ►► Importante

- Si desenchufa, se eliminarán todos los faxes almacenados en la memoria de la impresora.

## 6938

### Causa

Se ha producido un error en la impresora.

### Qué hacer

Apague la impresora y desenchúfela.

Enchufe de nuevo la impresora y vuelva a encenderla.

Si con este procedimiento no consigue resolver el problema, póngase en contacto con el centro de servicio técnico de Canon más cercano para solicitar una reparación.

### ►► Importante

- Si desenchufa, se eliminarán todos los faxes almacenados en la memoria de la impresora.

## 6939

### Causa

Se ha producido un error en la impresora.

### Qué hacer

Apague la impresora y desenchúfela.

Enchufe de nuevo la impresora y vuelva a encenderla.

Si con este procedimiento no consigue resolver el problema, póngase en contacto con el centro de servicio técnico de Canon más cercano para solicitar una reparación.

### ►► Importante

- Si desenchufa, se eliminarán todos los faxes almacenados en la memoria de la impresora.

## 693A

### Causa

Se ha producido un error en la impresora.

### Qué hacer

Apague la impresora y desenchúfela.

Enchufe de nuevo la impresora y vuelva a encenderla.

Si con este procedimiento no consigue resolver el problema, póngase en contacto con el centro de servicio técnico de Canon más cercano para solicitar una reparación.

### ►► Importante

- Si desenchufa, se eliminarán todos los faxes almacenados en la memoria de la impresora.



## 6940

### Causa

Se ha producido un error en la impresora.

### Qué hacer

Apague la impresora y desenchúfela.

Enchufe de nuevo la impresora y vuelva a encenderla.

Si con este procedimiento no consigue resolver el problema, póngase en contacto con el centro de servicio técnico de Canon más cercano para solicitar una reparación.

### ►► Importante

- Si desenchufa, se eliminarán todos los faxes almacenados en la memoria de la impresora.

## 6941

### Causa

Se ha producido un error en la impresora.

### Qué hacer

Apague la impresora y desenchúfela.

Enchufe de nuevo la impresora y vuelva a encenderla.

Si con este procedimiento no consigue resolver el problema, póngase en contacto con el centro de servicio técnico de Canon más cercano para solicitar una reparación.

### ►► Importante

- Si desenchufa, se eliminarán todos los faxes almacenados en la memoria de la impresora.

## 6942

### Causa

Se ha producido un error en la impresora.

### Qué hacer

Apague la impresora y desenchúfela.

Enchufe de nuevo la impresora y vuelva a encenderla.

Si con este procedimiento no consigue resolver el problema, póngase en contacto con el centro de servicio técnico de Canon más cercano para solicitar una reparación.

### ►► Importante

- Si desenchufa, se eliminarán todos los faxes almacenados en la memoria de la impresora.

## 6943

### Causa

Se ha producido un error en la impresora.

### Qué hacer

Apague la impresora y desenchúfela.

Enchufe de nuevo la impresora y vuelva a encenderla.

Si con este procedimiento no consigue resolver el problema, póngase en contacto con el centro de servicio técnico de Canon más cercano para solicitar una reparación.

### ►► Importante

- Si desenchufa, se eliminarán todos los faxes almacenados en la memoria de la impresora.

## 6944

### Causa

Se ha producido un error en la impresora.

### Qué hacer

Apague la impresora y desenchúfela.

Enchufe de nuevo la impresora y vuelva a encenderla.

Si con este procedimiento no consigue resolver el problema, póngase en contacto con el centro de servicio técnico de Canon más cercano para solicitar una reparación.

### ►► Importante

- Si desenchufa, se eliminarán todos los faxes almacenados en la memoria de la impresora.

## 6945

### Causa

Se ha producido un error en la impresora.

### Qué hacer

Apague la impresora y desenchúfela.

Enchufe de nuevo la impresora y vuelva a encenderla.

Si con este procedimiento no consigue resolver el problema, póngase en contacto con el centro de servicio técnico de Canon más cercano para solicitar una reparación.

### ►► Importante

- Si desenchufa, se eliminarán todos los faxes almacenados en la memoria de la impresora.

## 6946

### Causa

Se ha producido un error en la impresora.

### Qué hacer

Apague la impresora y desenchúfela.

Enchufe de nuevo la impresora y vuelva a encenderla.

Si con este procedimiento no consigue resolver el problema, póngase en contacto con el centro de servicio técnico de Canon más cercano para solicitar una reparación.

### ►► Importante

- Si desenchufa, se eliminarán todos los faxes almacenados en la memoria de la impresora.

## 7100

### Causa

Se ha producido un error en la impresora.

### Qué hacer

Apague la impresora y desenchúfela.

Enchufe de nuevo la impresora y vuelva a encenderla.

Si con este procedimiento no consigue resolver el problema, póngase en contacto con el centro de servicio técnico de Canon más cercano para solicitar una reparación.

### ►► Importante

- Si desenchufa, se eliminarán todos los faxes almacenados en la memoria de la impresora.



## 7200

### Causa

Se ha producido un error en la impresora.

### Qué hacer

Apague la impresora y desenchúfela.

Enchufe de nuevo la impresora y vuelva a encenderla.

Si con este procedimiento no consigue resolver el problema, póngase en contacto con el centro de servicio técnico de Canon más cercano para solicitar una reparación.

### ►► Importante

- Si desenchufa, se eliminarán todos los faxes almacenados en la memoria de la impresora.

## 7201

### Causa

Se ha producido un error en la impresora.

### Qué hacer

Apague la impresora y desenchúfela.

Enchufe de nuevo la impresora y vuelva a encenderla.

Si con este procedimiento no consigue resolver el problema, póngase en contacto con el centro de servicio técnico de Canon más cercano para solicitar una reparación.

### ►► Importante

- Si desenchufa, se eliminarán todos los faxes almacenados en la memoria de la impresora.

## 7202

### Causa

Se ha producido un error en la impresora.

### Qué hacer

Apague la impresora y desenchúfela.

Enchufe de nuevo la impresora y vuelva a encenderla.

Si con este procedimiento no consigue resolver el problema, póngase en contacto con el centro de servicio técnico de Canon más cercano para solicitar una reparación.

### ►► Importante

- Si desenchufa, se eliminarán todos los faxes almacenados en la memoria de la impresora.

## 7203

### Causa

Se ha producido un error en la impresora.

### Qué hacer

Apague la impresora y desenchúfela.

Enchufe de nuevo la impresora y vuelva a encenderla.

Si con este procedimiento no consigue resolver el problema, póngase en contacto con el centro de servicio técnico de Canon más cercano para solicitar una reparación.

### ►► Importante

- Si desenchufa, se eliminarán todos los faxes almacenados en la memoria de la impresora.

## 7204

### Causa

Se ha producido un error en la impresora.

### Qué hacer

Apague la impresora y desenchúfela.

Enchufe de nuevo la impresora y vuelva a encenderla.

Si con este procedimiento no consigue resolver el problema, póngase en contacto con el centro de servicio técnico de Canon más cercano para solicitar una reparación.

### ►► Importante

- Si desenchufa, se eliminarán todos los faxes almacenados en la memoria de la impresora.

## 7205

### Causa

Se ha producido un error en la impresora.

### Qué hacer

Apague la impresora y desenchúfela.

Enchufe de nuevo la impresora y vuelva a encenderla.

Si con este procedimiento no consigue resolver el problema, póngase en contacto con el centro de servicio técnico de Canon más cercano para solicitar una reparación.

### ►► Importante

- Si desenchufa, se eliminarán todos los faxes almacenados en la memoria de la impresora.

## 9000

### Causa

Se ha producido un error en la impresora.

### Qué hacer

Apague la impresora y desenchúfela.

Enchufe de nuevo la impresora y vuelva a encenderla.

Si con este procedimiento no consigue resolver el problema, póngase en contacto con el centro de servicio técnico de Canon más cercano para solicitar una reparación.

### ►► Importante

- Si desenchufa, se eliminarán todos los faxes almacenados en la memoria de la impresora.

## 9500

### Causa

Se ha producido un error en la impresora.

### Qué hacer

Apague la impresora y desenchúfela.

Enchufe de nuevo la impresora y vuelva a encenderla.

Si con este procedimiento no consigue resolver el problema, póngase en contacto con el centro de servicio técnico de Canon más cercano para solicitar una reparación.

### ►► Importante

- Si desenchufa, se eliminarán todos los faxes almacenados en la memoria de la impresora.



## B202

### Causa

Se ha producido un error que hay que reparar.

### Qué hacer

Apague la impresora y desenchúfela.

Póngase en contacto con el centro de servicio técnico de Canon más cercano para solicitar una reparación.

### »» Importante

- Si desenchufa, se eliminarán todos los faxes almacenados en la memoria de la impresora.

## B203

### Causa

Se ha producido un error que hay que reparar.

### Qué hacer

Apague la impresora y desenchúfela.

Póngase en contacto con el centro de servicio técnico de Canon más cercano para solicitar una reparación.

### »» Importante

- Si desenchufa, se eliminarán todos los faxes almacenados en la memoria de la impresora.

## B204

### Causa

Se ha producido un error que hay que reparar.

### Qué hacer

Apague la impresora y desenchúfela.

Póngase en contacto con el centro de servicio técnico de Canon más cercano para solicitar una reparación.

### »» Importante

- Si desenchufa, se eliminarán todos los faxes almacenados en la memoria de la impresora.

## B205

### Causa

Se ha producido un error que hay que reparar.

### Qué hacer

Apague la impresora y desenchúfela.

Póngase en contacto con el centro de servicio técnico de Canon más cercano para solicitar una reparación.

### »» Importante

- Si desenchufa, se eliminarán todos los faxes almacenados en la memoria de la impresora.

## B502

### Causa

Se ha producido un error en la impresora.

### Qué hacer

Apague la impresora y desenchúfela.

Enchufe de nuevo la impresora y vuelva a encenderla.

Si con este procedimiento no consigue resolver el problema, póngase en contacto con el centro de servicio técnico de Canon más cercano para solicitar una reparación.

### ►► Importante

- Si desenchufa, se eliminarán todos los faxes almacenados en la memoria de la impresora.

## B503

### Causa

Se ha producido un error en la impresora.

### Qué hacer

Apague la impresora y desenchúfela.

Enchufe de nuevo la impresora y vuelva a encenderla.

Si con este procedimiento no consigue resolver el problema, póngase en contacto con el centro de servicio técnico de Canon más cercano para solicitar una reparación.

### ►► Importante

- Si desenchufa, se eliminarán todos los faxes almacenados en la memoria de la impresora.

## **B504**

### **Causa**

Se ha producido un error en la impresora.

### **Qué hacer**

Apague la impresora y desenchúfela.

Enchufe de nuevo la impresora y vuelva a encenderla.

Si con este procedimiento no consigue resolver el problema, póngase en contacto con el centro de servicio técnico de Canon más cercano para solicitar una reparación.

### **»» Importante**

- Si desenchufa, se eliminarán todos los faxes almacenados en la memoria de la impresora.

## C000

### Causa

Se ha producido un error en la impresora.

### Qué hacer

Cancele la impresión y apague la impresora.

Compruebe lo siguiente:

- Asegúrese de que elementos como papel atascado o estabilizadores no obstaculicen el movimiento del soporte del cabezal de impresión.

Elimine todo obstáculo.

- Asegúrese de que los depósitos de tinta están correctamente instalados.

Pulse los depósitos de tinta hasta que se coloquen en su sitio con un clic.

Vuelva a encender la impresora.

Si con este procedimiento no consigue resolver el problema, póngase en contacto con el centro de servicio técnico de Canon más cercano para solicitar una reparación.

### ►► Importante

- Al eliminar los elementos que obstaculicen el movimiento del soporte del cabezal de impresión, tenga cuidado de no tocar la película transparente (A) ni la tira blanca (B).

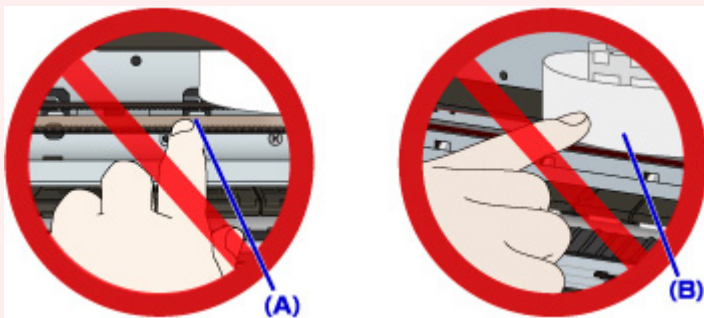

En el caso de que ensucie o arañe estas piezas al tocarlas con el papel o la mano, podría provocar daños en la impresora.

- Si desenchufa, se eliminarán todos los faxes almacenados en la memoria de la impresora.