

Canon

EOS
REBEL SL3

Guía del usuario avanzado



Introducción

Antes de empezar a disparar, lea lo siguiente

Para evitar accidentes y fotografías mediocres, primero lea las “Precauciones de seguridad” (📖23) y las “Precauciones de manejo” (📖26). También, lea atentamente este manual para asegurarse de utilizar la cámara correctamente.

Consulte este manual mientras utiliza la cámara para conocerla mejor

Haga algunos disparos de prueba mientras lee este manual y observe los resultados. De este modo entenderá mejor cómo funciona la cámara. Asegúrese de guardar este manual en un lugar seguro, de modo que pueda consultarlo de nuevo cuando sea necesario.

Prueba de la cámara antes de usarla y responsabilidad

Después de fotografiar, reproduzca y revise si las imágenes se registraron correctamente. Si la cámara o la tarjeta de memoria fallan y las imágenes no se pueden grabar o descargar en un ordenador, Canon no se hará responsable de las pérdidas o de los inconvenientes causados.

Derechos de autor

Las leyes sobre derechos de autor de su país pueden prohibir el uso de sus imágenes grabadas, o de la música sujeta a derechos de autor y las imágenes con música que se encuentran en la tarjeta de memoria, fuera del uso privado. Asimismo, debe tener en cuenta que en algunas representaciones públicas, exposiciones, etc., se prohíbe tomar fotografías incluso para uso privado.

Lista de comprobación de elementos

Antes de empezar, compruebe si los siguientes elementos acompañan a la cámara. Si falta alguno, póngase en contacto con el distribuidor.



Cámara

(con marco del ocular y tapa del cuerpo)



Correa



**Batería
LP-E17**

(con tapa protectora)



**Cargador de batería
LC-E17**

- **La cámara no incluye un CD-ROM de software, un cable de interfaz ni un cable HDMI.**
- Si adquirió un kit con objetivo, compruebe que se hayan incluido los objetivos.
- Procure no perder ninguno de los elementos mencionados.



- Cuando necesite Instrucciones de objetivos, descárguelas desde el sitio web de Canon. Las Instrucciones de objetivos (archivos PDF) son para objetivos que se venden individualmente. Tenga en cuenta que cuando adquiera el kit con objetivos, algunos de los accesorios incluidos con el objetivo pueden no coincidir con los que figuran en las Instrucciones del objetivo.



- Puede descargar el software desde el sitio web de Canon (📖509).

Guía de iniciación rápida

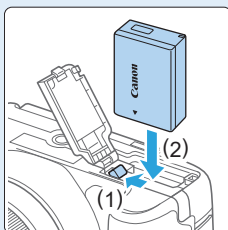
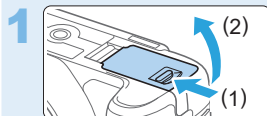

Inserte la batería (📖 38).

- Después de la compra, cargue la batería para empezar a usar la cámara (📖 36).

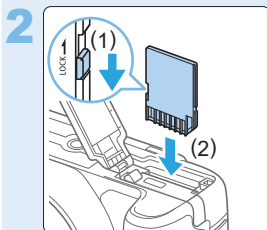

Inserte la tarjeta (📖 38).

- Con la etiqueta de la tarjeta orientada hacia la parte trasera de la cámara, insértela en la ranura de la tarjeta.

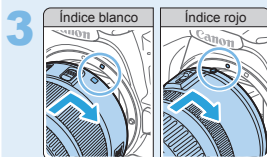

Monte el objetivo (📖 48).

- Alinee el índice de montaje blanco o rojo del objetivo con el índice de montaje de la cámara del mismo color para montar el objetivo.

4

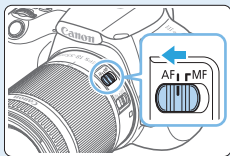

Sitúe el conmutador de modos de enfoque del objetivo en <AF> (📖 48).

5



Sitúe el interruptor de alimentación en <ON> y, a continuación, ajuste el dial de modo en <A+> (Escena inteligente automática) (📖 73).

- Todos los ajustes necesarios de la cámara se realizarán automáticamente.

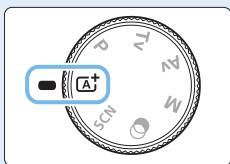

6

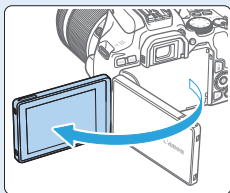

Despliegue el monitor LCD (📖 41).

- Si se muestra en el monitor LCD la pantalla de ajuste de fecha/hora/zona, consulte la página 44.

7



Enfoque el motivo (📖 52).

- Mire por el visor y sitúe el motivo de modo que quede encuadrado en el centro del visor.
- Presione el disparador hasta la mitad y la cámara enfocará el motivo.
- Si es necesario, levante el flash con los dedos.

8

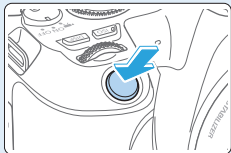

Tome la fotografía (📖52).

- Presione el disparador hasta el fondo para tomar la fotografía.

9

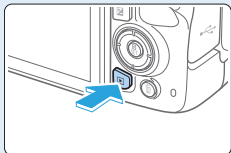

Revise la imagen.

- La imagen recién captada aparecerá en el monitor LCD durante 2 segundos.
- Para volver a visualizar la imagen, presione el botón <▶> (📖105).

- Para disparar mientras observa el monitor LCD, consulte “Fotografía con el monitor LCD (Disparo con Visión en Directo)” (📖193).
- Para ver las imágenes captadas hasta el momento, consulte “Reproducción de imágenes” (📖105).
- Para eliminar las imágenes, consulte “Borrado de imágenes” (📖334).

Tarjetas compatibles

La cámara puede utilizar las siguientes tarjetas, independientemente de su capacidad. **Si la tarjeta es nueva o fue formateada (inicializada) previamente por otra cámara o un ordenador, formatee la tarjeta con esta cámara (📖69).**

- **Tarjetas de memoria SD/SDHC*/SDXC***

* Compatibles con tarjetas UHS-I.

Tarjetas que pueden grabar vídeos

Cuando grabe vídeos, utilice una tarjeta de gran capacidad con rendimiento suficiente (con velocidades de escritura y lectura suficientemente rápidas) para el tamaño de grabación de vídeo.



En este manual, el término "tarjeta" hace referencia a las tarjetas de memoria SD, las tarjetas de memoria SDHC y las tarjetas de memoria SDXC.

* **La cámara no incluye una tarjeta para la grabación de fotos/vídeos. Debe adquirirla por separado.**

Capítulos









Introducción	2
Para empezar y operaciones básicas de la cámara	35
Fotografía básica y reproducción de imágenes	72
Ajuste de los modos AF y de avance	107
Ajustes de imagen	119
Operaciones avanzadas para efectos fotográficos	153
Fotografía con flash	177
Fotografía con el monitor LCD (Disparo con Visión en Directo)	193
Grabación de vídeo	232
Funciones prácticas	275
Reproducción de imágenes	299
Procesado posterior de imágenes	355
Funciones inalámbricas	371
Personalización de la cámara	471
Referencia	485
Guía de iniciación del software / Descarga de imágenes en un ordenador	508

Contenido por propósito

Toma de fotografías

- **Fotografiar de forma automática** → 72 - 103 (Modos de la zona básica)
- **Fotografiar de forma continua** → 117 (Disparos en serie)
- **Tomar una fotografía de sí mismo en un grupo** → 220 (Autodisparador)
- **Congelar la acción** → 156 (**Tv** AE con prioridad a la velocidad de obturación)
- **Difuminar la acción** → 156 (**Tv** AE con prioridad a la velocidad de obturación)
- **Fotografiar con los efectos que elija** → 79 (Ayuda creativa)
- **Desenfocar el fondo** → 159 (**Av** AE con prioridad a la abertura)
- **Mantener nítidamente enfocado el fondo** → 159 (**Av** AE con prioridad a la abertura)
- **Ajustar el brillo de la imagen (exposición)** → 169 (Compensación de la exposición)
- **Fotografiar con poca luz** → 81, 178 (Fotografía con flash)
→ 123 (Ajuste de la sensibilidad ISO)
- **Fotografiar sin flash** → 186 (Flash desactivado)
- **Fotografiar fuegos artificiales de noche** → 165 (Exposiciones "B")
- **Fotografiar mientras se observa el monitor LCD** → 193 (Disparo con Visión en Directo)
- **Fotografiar con efectos creativos** → 96, 202 (Filtros creativos)
- **Tomar un autorretrato** → 224 (Autorretrato)
- **Grabar vídeos** → 232 (Grabación de vídeo)













Calidad de imagen

- **Fotografiar con efectos de imagen ajustados al motivo** →  127 (Estilo de imagen)
 - **Hacer una impresión a gran tamaño de la imagen** →  120 ( L,  L, RAW,  CRAW)
 - **Tomar muchas fotografías** →  120 ( S1,  S1, S2)
-

AF (Enfoque)

- **Cambiar el punto de enfoque** →  113 ( Selección del punto AF)
- **Fotografiar un motivo en movimiento** →  86,  87,  110 (AF AI Servo)

Reproducción

- **Ver las imágenes en la cámara** →  105 ( Reproducción)
- **Buscar fotos rápidamente** →  300 ( Visualización de índice)
 306 ( Exploración de imágenes)
- **Clasificar imágenes** →  309 (Clasificaciones)
- **Evitar el borrado accidental de imágenes importantes** →  331 ( Proteger imágenes)
- **Borrar imágenes innecesarias** →  334 ( Borrado)
- **Reproducir automáticamente fotos y vídeos** →  326 (Presentación de diapositivas)
- **Ver las fotos y los vídeos en un televisor** →  329 (Televisor)
- **Ajustar la luminosidad del monitor LCD** →  278 (Luminosidad del monitor LCD)
- **Aplicar efectos especiales a las imágenes** →  356 (Filtros creativos)

Funciones inalámbricas

- **Enviar imágenes a un smartphone** →  376 (Comunicarse con un smartphone)
- **Enviar imágenes a un ordenador** →  405 (Usar con software)
- **Imprimir imágenes** →  408 (Imprimir en impresora Wi-Fi)
- **Compartir imágenes en línea** →  418 (Enviar imágenes a un servicio Web)

Índice de funciones

Alimentación

- Batería
 - Carga (📖36)
 - Inserción/Extracción (📖38)
 - Nivel de la batería (📖43)
 - Comprobación de la información de la batería (📖486)
- Toma de electricidad doméstica (📖487)
- Desconexión automática (📖42)

Tarjetas

- Insertar/Extraer (📖38)
- Formateado (📖69)
- Disparar sin tarjeta (📖276)

Objetivo

- Montaje/Desmontaje (📖48)
- Zoom (📖49)

Ajustes básicos

- Ajuste dióptrico (📖51)
- Idioma (📖47)
- Fecha/Hora/Zona (📖44)
- Aviso sonoro (📖276)

Monitor LCD

- Uso del monitor LCD (📖41)
- Botón LCD off/on (📖289)
- Ajuste de luminosidad (📖278)
- Pantalla táctil (📖66)
- Visualización de ajustes de nivel (📖53)
- Guía de funciones (📖57)

Grabación de imágenes

- Creación/selección de una carpeta (📖279)
- Número de archivo (📖281)

AF

- Operación AF (📖108)
- Selección del punto AF (📖113)
- Enfoque manual (📖116)
- AF de detección de ojos (📖218)
- AF continuo (📖219)
- Ajuste del valor máximo MF (📖227)

Avance

- Modo de avance (📖117)
- Disparos en serie (📖117)

Calidad de imagen

- Calidad de grabación de imágenes (📖120)
- Estilo de imagen (📖127)
- Balance de blancos (📖135)
- Luminosidad Automática (📖142)
- Reducción de ruido para largas exposiciones (📖146)
- Reducción de ruido para altas sensibilidades ISO (📖145)
- Corrección de las aberraciones del objetivo (📖148)
- Prioridad de tonos altas luces (📖144)
- Espacio de color (📖152)

Disparo

- Modo de disparo (📖31)
- Sensibilidad ISO (📖123)
- Exposición "B" (📖165)
- Modo de medición (📖167)
- Bloqueo del espejo (📖174)
- Control remoto (📖489)

Ajuste de la exposición

- Compensación de la exposición (📖169)
- Compensación de la exposición con M+ISO Auto (📖164)
- AEB (📖171)
- Bloqueo AE (📖173)

Flash

- Flash incorporado (📖178)
- Flash externo (📖184)
- Ajustes de funciones del flash (📖185)

Disparo con Visión en Directo

- Disparo con Visión en Directo (📖193)
- Formato (📖206)
- Operación AF (📖209)
- Sistema AF (📖211)
- Filtros creativos (📖202)
- Autodisparador (📖220)
- Disparador táctil (📖222)
- Autorretrato (📖224)

Grabación de vídeo

- Grabación de vídeo (📖232)
- Sistema AF (📖211)
- Tamaño de grabación de vídeo (📖243)
- AF servo vídeo (📖268)
- Grabación de sonido (📖266)
- Exposición manual (📖237)
- Zoom digital (📖246)
- Grabación de vídeo HDR (📖249)
- Filtros creativos para vídeos (📖250)
- Instantánea de vídeo (📖260)
- Vídeo time-lapse (📖253)
- Disparo con mando a distancia (📖489)

Reproducción

- Tiempo de revisión de imagen (📖277)
- Visualización de una única imagen (📖105)
- Información sobre el disparo (📖349)
- Visualización de índice (📖300)
- Exploración de imágenes (Reproducción con salto) (📖302)
- Vista ampliada (📖304)
- Rotación de imagen (📖308)
- Clasificación (📖309)
- Reproducción de vídeos (📖318)
- Presentación de diapositivas (📖326)
- Visualización de imágenes en un televisor (📖329)
- Protección (📖331)
- Borrado (📖334)
- Reproducción táctil (📖305)
- Orden de impresión (DPOF) (📖341)
- Configuración de fotolibro (📖346)

Edición de imágenes

- Filtros creativos (📖356)
- Cambio de tamaño (📖365)
- Recorte (📖367)

Personalización

- Funciones personalizadas (C.Fn) (📖472)
- Mi menú (📖481)

Software



- Guía de iniciación del software (📖509)
- Instrucciones del software (📖510)

Funciones inalámbricas



- Comunicarse con un smartphone (📖376)
- Autoenviar imágenes a smartphones (📖389)
- Control remoto (EOS Utility) (📖401)
- Autoenviar imágenes a ordenadores (📖405)
- Imprimir desde impresoras Wi-Fi (📖408)
- Enviar imágenes a un servicio Web (📖418)
- Borrar los ajustes inalámbricos (📖452)

Convenciones de este manual

Iconos de este manual

-  : Indica el dial principal.
-  : Indican arriba, abajo, izquierda y derecha en las teclas en cruz <⬆>, respectivamente.
- <SET> : Indica el botón de ajuste.

* Además de lo anterior, los iconos y símbolos que se utilizan en los botones de la cámara y se muestran en el monitor LCD se utilizan también en este manual cuando se tratan las operaciones y funciones correspondientes.

- ☆ : Este icono que aparece arriba a la derecha de los títulos de las páginas indica que la función solo está disponible en los modos de la zona creativa (📖32).
- (📖***) : Números de páginas de referencia para obtener más información.
-  : Advertencia para evitar problemas al fotografiar.
-  : Información complementaria.
-  : Sugerencia o consejo para fotografiar mejor.
- ? : Consejo para la solución de problemas.

Supuestos básicos para las instrucciones de funcionamiento y notas sobre las fotos de ejemplo

- En todas las operaciones que se describen en este manual se supone que el interruptor de alimentación está situado en <ON> (📖42).
- Se supone que todos los ajustes de menú y las funciones personalizadas son los predeterminados.
- Las ilustraciones de este manual describen como ejemplo la cámara con un objetivo EF-S18-55mm f/4-5.6 IS STM montado.
- Las fotos de ejemplo que se muestran en la cámara y se utilizan en este manual solo tienen propósitos ilustrativos, para mostrar los efectos con mayor claridad.

Contenido

Introducción	2
Lista de comprobación de elementos	3
Guía de iniciación rápida	4
Tarjetas compatibles	7
Capítulos.....	8
Contenido por propósito	9
Índice de funciones.....	12
Convenciones de este manual	15
Contenido	16
Precauciones de seguridad	23
Precauciones de manejo	26
Nombres de las partes.....	29
Para empezar y operaciones básicas de la cámara	35
Carga de la batería	36
Instalación y extracción de la batería y la tarjeta.....	38
Uso del monitor LCD	41
Encendido de la alimentación.....	42
Ajuste de la fecha, hora y zona horaria	44
Selección del idioma de la interfaz	47
Montaje y desmontaje de un objetivo	48
Operaciones fotográficas básicas.....	51
Ajuste del nivel de visualización de la pantalla.....	53
Control rápido para funciones de disparo.....	59
Operaciones y configuraciones del menú.....	61
Uso de la cámara con la pantalla táctil	66
Formateado de tarjetas de memoria.....	69
Cambio de la pantalla del monitor LCD	71

Fotografía básica y reproducción de imágenes 72

Toma de fotografías totalmente automática (Escena inteligente automática).....	73
Técnicas de fotografía totalmente automática (Escena inteligente automática).....	77
Modo de escena especial.....	81
Fotografía de retratos.....	82
Fotografía de retratos con tono de piel tersa.....	83
Fotografía de fotos de grupos.....	84
Fotografía de paisajes.....	85
Fotografía de objetos en movimiento.....	86
Fotografía de niños.....	87
Fotografía de primeros planos.....	88
Fotografía de comida.....	89
Fotografía de retratos a la luz de las velas.....	90
Fotografía de retratos nocturnos (con trípode).....	91
Fotografía de escenas nocturnas (sin trípode).....	92
Fotografía de escenas a contraluz.....	93
Fotografía con efectos de filtros creativos.....	96
Control rápido.....	102
Ajuste de la luminosidad.....	103
Reproducción de imágenes.....	105

Ajuste de los modos AF y de avance 107

Cambio del funcionamiento del enfoque automático.....	108
Selección del punto AF.....	113
Motivos difíciles de enfocar.....	115
Selección del modo de avance.....	117

Ajustes de imagen 119

Ajuste de la calidad de imagen.....	120
Ajuste de la sensibilidad ISO para fotos.....	123
Selección de un estilo de imagen.....	127

Personalización de un estilo de imagen	130
Registro de un estilo de imagen	133
Adecuación a la fuente de luz.....	135
Ajuste del tono de color para la fuente de luz.....	139
Corrección automática de la luminosidad y del contraste	142
Prioridad de tonos altas luces.....	144
Ajuste de la reducción de ruido	145
Corrección de aberraciones del objetivo debidas a características ópticas	148
Ajuste de la gama de reproducción del color.....	152
Operaciones avanzadas para efectos fotográficos	153
AE programada (modo P).....	154
Transmisión del movimiento del motivo (modo Tv)	156
Cambio de la profundidad de campo (modo Av)	159
Exposición manual (modo M)	163
Cambio del modo de medición	167
Ajuste de la compensación de la exposición deseada	169
Ahorquillado automático de la exposición	171
Bloqueo de la exposición.....	173
Bloqueo del espejo para reducir la borrosidad por trepidación de la cámara	174
Ajustes de la luz de ayuda al AF.....	176
Fotografía con flash	177
Uso del flash incorporado.....	178
Uso de un flash Speedlite externo.....	184
Ajuste de las funciones del flash	185
Fotografía con el monitor LCD (Disparo con Visión en Directo)	193
Fotografía con el monitor LCD.....	194
Ajustes de funciones de disparo.....	200
Fotografía con efectos de filtros creativos	202

Ajustes de funciones de menú.....	206
Cambio del funcionamiento del enfoque automático.....	209
Enfoque con AF.....	211
Enfoque de los ojos de las personas.....	218
Ajuste del AF continuo.....	219
Uso del autodesparador.....	220
Disparo con el disparador táctil.....	222
Toma de un autorretrato (Selfie).....	224
MF: Enfoque manual.....	226
Grabación de vídeo	232
Grabación de vídeo.....	233
Ajustes de funciones de disparo.....	242
Ajuste del tamaño de grabación de vídeo.....	243
Uso del zoom digital de vídeo.....	246
IS digital de vídeo.....	247
Grabación de vídeos HDR.....	249
Grabación de vídeo con efectos de filtros creativos.....	250
Grabación de vídeos time-lapse.....	253
Grabación de instantáneas de vídeo.....	260
Ajustes de funciones de menú.....	265
Funciones prácticas	275
Funciones prácticas.....	276
Limpieza automática del sensor.....	290
Anexión de datos de eliminación del polvo.....	292
Limpieza manual del sensor.....	295
Resolución de la salida HDMI.....	297
Reproducción de RAW en un televisor HDR.....	298
Reproducción de imágenes	299
Búsqueda rápida de imágenes.....	300
Ampliación de imágenes.....	304
Reproducción con la pantalla táctil.....	305

Rotación de imágenes	308
Establecimiento de clasificaciones	309
Filtrado de imágenes para la reproducción	312
Control rápido para la reproducción	315
Visualización de vídeos	317
Reproducción de vídeos	318
Edición de las primeras y últimas escenas de un vídeo	321
Extracción de un fotograma de vídeos 4K o vídeos time-lapse 4K.....	324
Presentación de diapositivas (Reproducción automática).....	326
Reproducción en un televisor	329
Protección de imágenes	331
Borrado de imágenes	334
Preparación para la impresión.....	338
Impresión	340
Formato de orden de impresión digital (DPOF).....	341
Especificación de imágenes para un fotolibro	346
Visualización de información sobre el disparo.....	349

Procesado posterior de imágenes 355

Aplicación de efectos de filtros creativos.....	356
Aplicación de sus efectos favoritos (Ayuda creativa)	359
Corrección de ojos rojos	361
Edición de álbumes de instantáneas de vídeo	362
Cambio de tamaño de imágenes JPEG	365
Recorte de imágenes JPEG	367
Especificación de la visualización de la imagen inicial cuando se inicia la reproducción	370

Funciones inalámbricas 371

Qué puede hacer con las funciones de comunicación inalámbrica	372
Menús de fichas: ficha de ajustes inalámbricos	373
Selección de la conexión Wi-Fi/Bluetooth	374

Conexión a un smartphone.....	376
Conexión a un ordenador a través de Wi-Fi.....	401
Conexión a una impresora a través de Wi-Fi	408
Envío de imágenes a un servicio Web	418
Conexión Wi-Fi mediante puntos de acceso	432
Conexión a un control remoto inalámbrico	437
Reconexión a través de Wi-Fi.....	440
Registro de varios ajustes de conexión.....	442
Configuración de Wi-Fi	443
Ajustes de Bluetooth.....	444
Cambio del apodo.....	445
Etiquetado geográfico de imágenes con información GPS de otros dispositivos	446
Cambio o eliminación de ajustes de conexión.....	450
Borrado de los ajustes de comunicación inalámbrica a valores predeterminados.....	452
Pantalla Ver información.....	453
Manejo del teclado virtual	454
Respuesta a mensajes de error.....	455
Notas sobre la función de comunicación inalámbrica.....	465
Seguridad	467
Revisión de los ajustes de la red	468
Estado de comunicación inalámbrica	469
Personalización de la cámara	471
Ajuste de las funciones personalizadas.....	472
Elementos de ajustes de funciones personalizadas.....	474
Registro de Mi menú.....	481
Referencia	485
Comprobación de la información de la batería	486
Uso de una toma de electricidad doméstica.....	487
Disparo con control remoto.....	489

Extracción del marco del ocular.....	490
Guía de solución de problemas.....	491
Códigos de error.....	504

Guía de iniciación del software / Descarga de imágenes en un ordenador

508

Información general sobre el software.....	509
Descarga y visualización de las Instrucciones del software (archivos PDF).....	510
Descarga de imágenes en un ordenador	511
Índice	513

Precauciones de seguridad

El propósito de las precauciones siguientes es evitarle, a usted y a otras personas, daños y lesiones. Asegúrese de entender y cumplir plenamente estas precauciones antes de usar el producto.



Advertencias:

Tenga en cuenta las siguientes advertencias. De lo contrario, podrían producirse lesiones graves o, incluso, la muerte.

- Siga estas medidas de seguridad para evitar incendios, calentamiento excesivo, fugas de productos químicos, explosiones y descargas eléctricas:
 - No utilice baterías, fuentes de alimentación ni accesorios que no se especifiquen en las Instrucciones. No utilice baterías modificadas ni de fabricación casera, ni utilice el producto si está dañado.
 - No cortocircuite, desmonte ni modifique la batería. No aplique calor ni soldadura a la batería. No exponga la batería al fuego ni al agua. No someta la batería a impactos físicos fuertes.
 - No inserte incorrectamente los extremos más y menos de las baterías.
 - No recargue la batería a temperaturas fuera del intervalo de temperatura de carga (de trabajo) admisible. Tampoco supere el tiempo de recarga indicado en las Instrucciones.
 - No inserte objetos metálicos extraños en los contactos eléctricos de la cámara, accesorios, cables de conexión, etc.
- Cuando deseche una batería, aisle los contactos eléctricos con cinta aislante. El contacto con otros objetos metálicos u otras baterías puede provocar incendios o explosiones.
- Si al recargar la batería emite demasiado calor, humo o gases, desconecte inmediatamente el cargador de batería de la fuente de alimentación para detener la recarga. De lo contrario, puede provocar un incendio, daños por calor o descargas eléctricas.
- Si la batería tiene una fuga, cambia de color, se deforma o emite humo o gases, extráigala inmediatamente. Tenga cuidado de no quemarse al hacerlo. Si continúa usándola, puede provocar un incendio, descargas eléctricas o quemaduras.
- Si se produce una fuga, evite que el electrolito entre en contacto con los ojos, la piel y la ropa. Puede producir ceguera o problemas cutáneos. Si el electrolito entra en contacto con los ojos, la piel o la ropa, lave la zona afectada con abundante agua limpia, sin frotarla. Acuda a un médico inmediatamente.
- No deje ningún cable cerca de una fuente de calor. El cable podría deformarse o el material aislante podría fundirse, con el consiguiente peligro de incendio o descarga eléctrica.

- No sujete la cámara en la misma posición durante largos períodos de tiempo. Aunque la cámara no parezca muy caliente, el contacto prolongado con una misma parte del cuerpo puede provocar enrojecimiento de la piel o ampollas debidas a quemaduras de contacto de baja temperatura. En lugares extremadamente cálidos o para personas con problemas de circulación o mala sensibilidad en la piel, se recomienda usar un trípode cuando se utilice la cámara.
- No dispare el flash a nadie que esté conduciendo un automóvil u otro vehículo. Puede provocar un accidente.
- Cuando no esté utilizando la cámara o los accesorios, extraiga la batería y desconecte la clavija de alimentación y los cables de conexión del equipo antes de guardarlo. De este modo evitará descargas eléctricas, exceso de calor, incendios y corrosión.
- No utilice el equipo en lugares en los que haya gas inflamable. Así evitará explosiones e incendios.
- Si el equipo se cae, la carcasa se rompe y las piezas internas quedan al descubierto, no toque las piezas internas expuestas. Existe la posibilidad de una descarga eléctrica.
- No desmonte ni modifique el equipo. Las piezas internas tienen un alto voltaje y pueden generar una descarga eléctrica.
- No mire al sol o a una fuente de luz de gran potencia a través de la cámara o el objetivo. Su visión podría resultar dañada.
- Mantenga el equipo lejos del alcance de niños y bebés, incluso mientras lo utiliza. Las correas y los cables pueden provocar accidentalmente asfixia, descargas eléctricas o lesiones. También pueden producirse lesiones o asfixia si un niño o un bebé se traga accidentalmente una pieza o un accesorio de la cámara. Si un niño o un bebé se traga una pieza o un accesorio, acuda a un médico inmediatamente.
- No utilice ni almacene el equipo en lugares con polvo o humedad. Asimismo, mantenga la batería alejada de objetos metálicos y guárdela con su tapa protectora puesta para evitar cortocircuitos. De este modo evitará incendios, exceso de calor, descargas eléctricas y quemaduras.
- Antes de utilizar la cámara en un avión o un hospital, compruebe si está permitido. Las ondas electromagnéticas que emite la cámara pueden interferir con los instrumentos del avión o el equipo del hospital.
- Siga estas medidas de seguridad para evitar incendios y descargas eléctricas:
 - Introduzca siempre la clavija de alimentación por completo.
 - No sujete la clavija de alimentación con las manos húmedas.
 - Cuando vaya a desconectar una clavija de alimentación, sujete la clavija y tire de ella en vez de tirar del cable.
 - No arañe, corte ni doble excesivamente el cable; asimismo, no ponga ningún objeto pesado encima del mismo. No retuerza ni ate los cables.
 - No conecte demasiadas clavijas de alimentación a la misma fuente de alimentación.
 - No utilice un cable si tiene los hilos rotos o el material aislante deteriorado.

- Desenchufe periódicamente la clavija de alimentación y limpie el polvo alrededor de la toma de corriente con un paño seco. Si esa zona tiene polvo o grasa, o está húmeda, el polvo de la fuente de alimentación puede humedecerse y provocar un cortocircuito, con el consiguiente peligro de incendio.
- No conecte la batería directamente a una toma eléctrica o a una toma de mechero de automóvil. La batería puede tener fugas, generar demasiado calor o explotar provocando incendios, quemaduras o lesiones.
- Cuando un niño utilice el producto, un adulto deberá explicarle detalladamente cómo utilizarlo. Supervise a los niños mientras utilicen el producto. Un uso incorrecto puede provocar descargas eléctricas o lesiones.
- No deje al sol un objetivo suelto o fijado a una cámara sin la tapa puesta. El objetivo puede concentrar los rayos del sol y provocar un incendio.
- No cubra ni envuelva el producto con un paño cuando lo utilice. El calor que se acumule puede deformar la carcasa o producir un incendio.
- Tenga cuidado de que la cámara no se moje. Si el producto cae al agua o si penetran en el mismo agua u objetos metálicos, extraiga inmediatamente la batería. De este modo evitará incendios, descargas eléctricas y quemaduras.
- No utilice disolvente de pintura, benceno ni disolventes orgánicos para limpiar el producto. Puede provocar incendios o riesgos para la salud.



Precauciones: Cumpla las precauciones siguientes. De lo contrario, podrían producirse lesiones físicas o daños a la propiedad.

- No utilice ni almacene el producto en lugares sometidos a altas temperaturas, como el interior de un automóvil a pleno sol. El producto puede calentarse y provocar quemaduras. Si lo hace, también puede provocar fugas o la explosión de la batería, lo que degradará el rendimiento o acortará la vida útil del producto.
- No transporte la cámara si está fijada en un trípode. Si lo hace, puede provocar lesiones o accidentes. Compruebe también que el trípode es lo suficientemente robusto como para soportar la cámara y el objetivo.
- No deje el producto en un entorno de bajas temperaturas durante un largo período de tiempo. El producto se enfriará y puede provocar lesiones al tocarlo.
- No dispare el flash cerca de los ojos. Puede dañar le los ojos.
- En caso de irritación o reacción anormal de la piel durante, o después de usar el producto, evite su uso y consulte a un médico.

Precauciones de manejo

Cuidado de la cámara

- La cámara es un instrumento de precisión. No la deje caer ni la someta a golpes.
- La cámara no es sumergible y no se puede utilizar bajo el agua. Si la cámara se cae al agua accidentalmente, póngase en contacto inmediatamente con el centro de asistencia de Canon más próximo. Elimine las gotas de agua adheridas a la cámara con un paño seco y limpio. Si la cámara ha estado expuesta al salitre propio de un entorno marino, límpiela con un paño limpio húmedo bien escurrido.
- Nunca deje la cámara junto a dispositivos con un campo magnético fuerte, como un imán o un motor eléctrico. Evite también usar o dejar la cámara cerca de cualquier dispositivo que emita fuertes ondas de radio, como una antena de grandes dimensiones. Los campos magnéticos fuertes pueden causar fallos en el funcionamiento de la cámara o destruir los datos de las imágenes.
- No deje la cámara en lugares demasiado calurosos, como el interior de un coche expuesto a la luz directa del sol. Las altas temperaturas pueden producir averías.
- La cámara contiene un sistema de circuitos electrónicos de precisión. No intente nunca desmontarla.
- No bloquee el funcionamiento del espejo con el dedo, etc. Si lo hace, puede provocar una avería.
- Si se adhiere polvo al objetivo, al visor, al espejo réflex, a la pantalla de enfoque, etc., utilice solamente un soplador disponible en el mercado para soplarlo. No utilice limpiadores que contengan disolventes orgánicos para limpiar el cuerpo de la cámara o el objetivo. Si se encuentra con algún tipo de suciedad de difícil eliminación, lleve la cámara al centro de asistencia de Canon más próximo.
- No toque los contactos eléctricos de la cámara con los dedos. Así evitará que los contactos se corroan. La corrosión de los contactos puede provocar que la cámara deje de funcionar correctamente.

- Si la cámara se traslada repentinamente de un entorno frío a uno caliente, puede producirse condensación de agua en la cámara y en partes internas. Para evitar la condensación, coloque la cámara en una bolsa de plástico con cierre hermético y permita que se adapte a esa temperatura más cálida antes de sacarla.
- Si se forma condensación de agua en la cámara, no la utilice. Así evitará causar daños en la cámara. Si hay condensación, retire el objetivo, la tarjeta y la batería de la cámara; espere a que se haya evaporado totalmente antes de volver a utilizarla.
- Si no va a utilizar la cámara durante un período de tiempo prolongado, extraiga la batería y guarde la cámara en un lugar fresco, seco y con buena ventilación. Aunque la cámara esté guardada, presione el disparador unas cuantas veces de vez en cuando para comprobar que la cámara aún funciona.
- Evite almacenar la cámara en lugares donde haya productos químicos que provoquen óxido o corrosión, como un laboratorio químico.
- Si la cámara no se ha utilizado durante un período de tiempo prolongado, compruebe todas sus funciones antes de utilizarla. Si no ha utilizado la cámara durante cierto tiempo o tiene prevista una sesión fotográfica importante, como un viaje al extranjero, llévela al centro de asistencia de Canon más cercano para que la revisen o compruebe usted mismo que funciona correctamente.
- Si utiliza repetidamente los disparos en serie o realiza disparos con Visión en Directo o grabaciones de vídeo durante un periodo prolongado, es posible que la cámara se caliente. Esto no es una avería.
- Si hay una fuente de luz brillante dentro o fuera del área de imagen, es posible que se produzcan imágenes fantasma.

Monitor LCD

- Aunque el monitor LCD está fabricado con tecnología de muy alta precisión y más del 99,99 % de píxeles efectivos, es posible que un 0,01 % o menos de los píxeles estén vacíos, y también puede haber puntos de color negro, rojo u otros colores. Los píxeles vacíos no suponen una avería. Estos píxeles no afectan a las imágenes grabadas.

- Si se deja encendido el monitor LCD durante un período prolongado de tiempo, puede que haya quedado marcada la pantalla si ve restos de lo que se estaba mostrando. No obstante, esto es solo temporal y desaparecerá si no se utiliza la cámara durante unos días.
- La pantalla del monitor LCD puede parecer ligeramente lenta a bajas temperaturas o mostrarse en negro a altas temperaturas. Volverá a la normalidad a temperatura ambiente.

Tarjetas

Para proteger la tarjeta y sus datos grabados, tenga en cuenta lo siguiente:

- No deje caer la tarjeta, no la doble ni la moje. No la someta a una fuerza excesiva, a impactos físicos ni a vibraciones.
- No toque los contactos electrónicos de la tarjeta con los dedos ni con nada metálico.
- No adhiera pegatinas, etc., a la tarjeta.
- No almacene ni utilice una tarjeta cerca de dispositivos que tengan un fuerte campo magnético, como un televisor, unos altavoces o unos imanes. Evite también los lugares que puedan tener electricidad estática.
- No deje la tarjeta a la luz directa del sol ni cerca de una fuente de calor.
- Guarde la tarjeta en un estuche.
- No almacene las tarjetas en lugares polvorientos, húmedos o demasiado calurosos.

Manchas que se adhieren a la parte frontal del sensor

Además del polvo que entra en la cámara desde el exterior, en raras ocasiones el lubricante de las piezas internas de la cámara puede manchar la parte frontal del sensor. Si hay manchas visibles en las imágenes, es recomendable que un centro de asistencia de Canon limpie el sensor.

Objetivo

Después de desmontar el objetivo de la cámara, deje el objetivo con el extremo posterior hacia arriba y coloque la tapa posterior del objetivo para evitar que se rayen la superficie del objetivo y los contactos eléctricos (1).

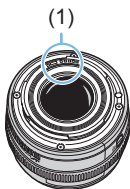

Nombres de las partes

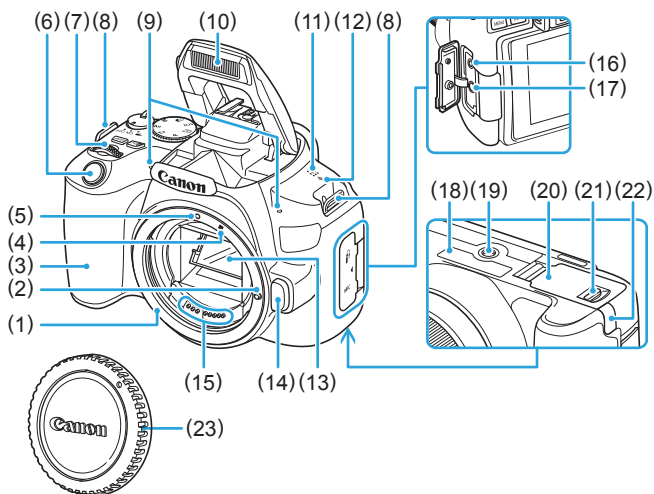

- | | |
|-----------------------------------------------------------------|-----------------------------------------------------------------------------------|
| (1) Montura del objetivo | (13) Espejo |
| (2) Clavija de bloqueo del objetivo | (14) Botón de desbloqueo del objetivo |
| (3) Empuñadura | (15) Contactos |
| (4) Índice de montaje para objetivo EF-S | (16) Terminal de disparador remoto |
| (5) Índice de montaje para objetivo EF | (17) Terminal IN para micrófono externo |
| (6) Disparador | (18) Número de serie |
| (7) Dial principal | (19) Rosca de trípode |
| (8) Montura de la correa | (20) Tapa de la ranura de la tarjeta/del compartimento de la batería |
| (9) Micrófonos incorporados | (21) Cierre de la tapa de la ranura de la tarjeta/del compartimento de la batería |
| (10) Flash incorporado/Emisor de la luz de ayuda al AF | (22) Orificio del cable de CC |
| (11) Altavoz | (23) Tapa del cuerpo |
| (12) $\langle \ominus \rangle$ Marca del plano focal | |

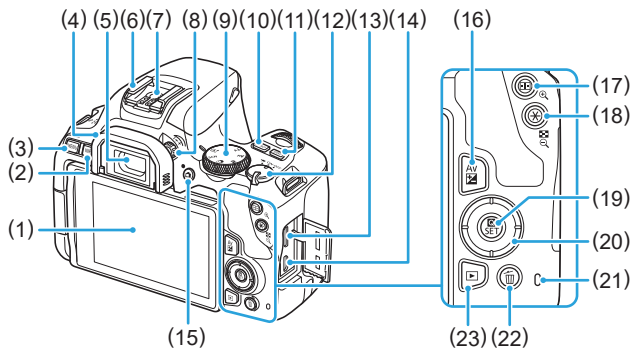

- | | |
|---------------------------------------------------------------------------------------------------------------------------------------------------------------------------------------------------------------------------------------------------------------------------------------------------------------------------------------------------------------------------------------------------------------------------------------------------------------------------------------------------------------------------------------------------------------------------------------------------------------------------------------------------------------------------------|-------------------------------------------------------------------------------------------------------------------------------------------------------------------------------------------------------------------------------------------------------------------------------------------------------------------------------------------------------------------------------------------------------------------------------------------------------------------------------------------------------------------------------------------------------------------------------------------------------------------------------------------------------------------------------------------------------------------------------------------------------------------------------------------------------------------------------------------------------------------------------|
| <p>(1) Monitor LCD/Pantalla táctil
Se abre hacia la izquierda unos 180° y gira hacia arriba y hacia abajo.</p> <p>(2) Botón <INFO> (Información)</p> <p>(3) Botón <MENU> (Menú)
Se utiliza para mostrar pantallas de menú.</p> <p>(4) Marco del ocular</p> <p>(5) Ocular del visor</p> <p>(6) Zapata para accesorios</p> <p>(7) Contactos de sincronización del flash</p> <p>(8) Rueda de ajuste dióptrico</p> <p>(9) Dial de modo</p> <p>(10) Botón <ISO> (Ajuste de la sensibilidad ISO)</p> <p>(11) Botón <DISP> (Visualización)</p> <p>(12) Interruptor de alimentación</p> <p>(13) Terminal HDMI mini OUT</p> <p>(14) Terminal digital</p> | <p>(15) Botón <📷> (Disparo con Visión en Directo/grabación de vídeo)
Cambia de la visualización del visor a la visualización de Visión en Directo. La grabación es posible cuando el interruptor de alimentación está ajustado en <🔋>.</p> <p>(16) Botón <Av/☒> (Abertura/Compensación de la exposición)</p> <p>(17) Botón <☑> (Selección del punto AF)/<🔍> (Ampliar)</p> <p>(18) Botón <✖> (Bloqueo AE/Bloqueo FE)/<☒-🔍> (Índice/Reducir)</p> <p>(19) Botón <Q> (Control rápido)/<SET> (Ajuste)
Muestra la pantalla de control rápido. También se utiliza para confirmar ajustes seleccionados.</p> <p>(20) <▲><▼><◀><▶>: <⬢> Teclas en cruz</p> <p>(21) Lámpara de acceso</p> <p>(22) Botón <🗑️> (Borrado de imagen única)</p> <p>(23) Botón <▶> (Reproducción)</p> |
|---------------------------------------------------------------------------------------------------------------------------------------------------------------------------------------------------------------------------------------------------------------------------------------------------------------------------------------------------------------------------------------------------------------------------------------------------------------------------------------------------------------------------------------------------------------------------------------------------------------------------------------------------------------------------------|-------------------------------------------------------------------------------------------------------------------------------------------------------------------------------------------------------------------------------------------------------------------------------------------------------------------------------------------------------------------------------------------------------------------------------------------------------------------------------------------------------------------------------------------------------------------------------------------------------------------------------------------------------------------------------------------------------------------------------------------------------------------------------------------------------------------------------------------------------------------------------|

Dial de modo

El dial de modo incluye los modos de la zona básica y los modos de la zona creativa.

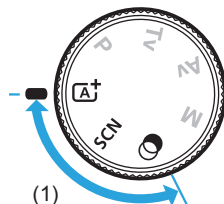













(1) Zona básica



Solo es necesario presionar el disparador. La cámara establece todos los ajustes adecuados para fotografiar el motivo o la escena.

A+ : Escena inteligente automática (📖 73)

SCN : Escena especial (📖 81)

 Retratos (📖 82)	 Primeros planos (📖 88)
 Piel Tersa (📖 83)	 Comida (📖 89)
 Foto de grupo (📖 84)	 Luz de velas (📖 90)
 Paisajes (📖 85)	 Retratos nocturnos (📖 91)
 Deportes (📖 86)	 Escena nocturna sin trípode (📖 92)
 Niños (📖 87)	 Control contraluz HDR (📖 93)

 : Filtros creativos (📖 96)

 B/N con grano (📖 98)	 Efecto miniatura (📖 99)
 Enfoque suave (📖 98)	 Arte estándar HDR (📖 99)
 Efecto ojo de pez (📖 98)	 Arte vivo HDR (📖 99)
 Efecto Acuarela (📖 98)	 Arte óleo HDR (📖 99)
 Efecto cámara juguete (📖 98)	 Arte relieve HDR (📖 99)

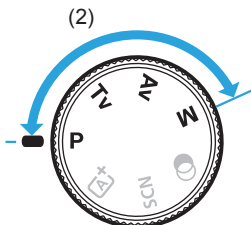

(2) Zona creativa

Estos modos ofrecen más control para fotografiar diversos motivos como desee.

P : AE programada (📖 154)

Tv : AE con prioridad a la velocidad de obturación (📖 156)

Av : AE con prioridad a la apertura (📖 159)

M : Exposición manual (📖 163)

Visualización de información en el visor

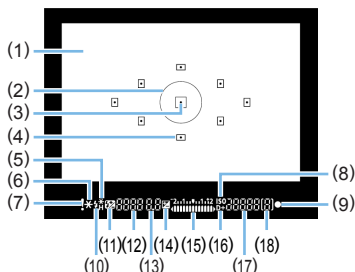

- | | |
|-----------------------------------------|------------------------------------------|
| (1) Pantalla de enfoque | (12) Velocidad de obturación |
| (2) Círculo de medición puntual | Exposición "B" (buLb) |
| (3) Indicador de activación de punto AF | Bloqueo FE (FEL) |
| (4) Punto AF | Ocupado (buSy) |
| (5) Sincronización de alta velocidad | Recarga del flash incorporado |
| Bloqueo FE / Ahorquillado de la | (buSy) |
| exposición con flash en curso | Aviso de tarjeta ausente (Card) |
| (6) Bloqueo AE / AEB en curso | Error de tarjeta (Card) |
| (7) Icono de advertencia | Aviso de tarjeta llena (FuLL) |
| (8) Indicador de sensibilidad ISO | Código de error (Err) |
| (9) Indicador de enfoque | (13) Abertura |
| (10) Flash listo | (14) Compensación de la exposición |
| Aviso de bloqueo FE incorrecto | (15) Indicador del nivel de exposición |
| (11) Compensación de la exposición con | Cantidad de compensación de la |
| flash | exposición |
| (16) Prioridad de tonos altas luces | Intervalo AEB |
| (17) Sensibilidad ISO | (17) Sensibilidad ISO |
| (18) Ráfaga máxima | (18) Ráfaga máxima |

- La pantalla solo mostrará los ajustes aplicados actualmente.

Cargador de batería LC-E17

Cargador de batería para batería LP-E17 (📖36).

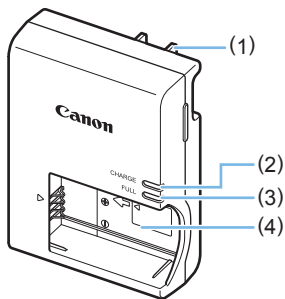

- (1) Clavija de alimentación
- (2) Lámpara de carga
- (3) Lámpara de carga completa
- (4) Ranura de la batería

Para empezar y operaciones básicas de la cámara

En este capítulo se describen los pasos preparatorios antes de empezar a disparar, así como las operaciones básicas de la cámara.

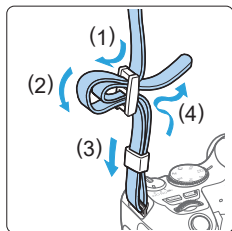

Colocación de la correa suministrada

Pase el extremo de la correa a través del ojal de la montura de la cámara, desde abajo.

Seguidamente, páselo a través de la hebilla de la correa, como se muestra en la ilustración. Tire de la correa para que quede tensa y asegúrese de que no se afloja en la hebilla.

Carga de la batería

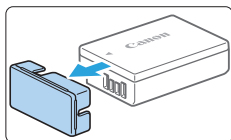

1 Retire la tapa protectora.

- Quite la tapa protectora que se proporciona con la batería.

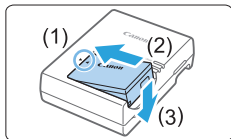

2 Monte la batería.

- Monte la batería firmemente en el cargador de batería, como se muestra en la ilustración.
- Para retirar la batería, siga el procedimiento anterior en orden inverso.

LC-E17

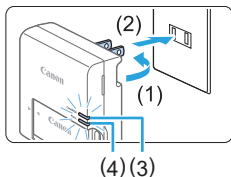

3 Recargue la batería.

Para LC-E17

- Tal como indica la flecha, saque las patillas del cargador de batería (1) e insértelas en la toma de electricidad (2).

Para LC-E17E

- Conecte el cable de alimentación al cargador de batería e inserte la clavija en la toma de electricidad.
- ➔ La recarga se inicia automáticamente y la lámpara de carga (3) se ilumina en naranja.
- ➔ Cuando la batería se haya recargado por completo, la lámpara de carga completa (4) se iluminará en verde.

LC-E17E

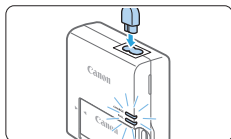

- **La recarga completa de una batería totalmente agotada a temperatura ambiente (23 °C / 73 °F) tarda aproximadamente 2 horas.** El tiempo necesario para recargar la batería varía mucho en función de la temperatura ambiente y de la capacidad restante en la batería.
- Por motivos de seguridad, la recarga a bajas temperaturas (5 °C - 10 °C / 41 °F - 50 °F) tardará más tiempo (hasta aprox. 4 h).



Sugerencias para usar la batería y el cargador de batería

- **Al comprarla, la batería no está cargada por completo.**
Cargue la batería antes de utilizarla.
 - **Recargue la batería el día antes o el mismo día en el que vaya a utilizarla.**
Incluso mientras estén guardadas, las baterías cargadas se vaciarán gradualmente y perderán su capacidad.
 - **Una vez que se haya recargado la batería, desmóntela y desenchufe el cargador de batería de la toma de electricidad.**
 - **Cuando no utilice la cámara, retire la batería.**
Si se deja la batería en la cámara durante un periodo prolongado de tiempo, se continuará liberando una pequeña cantidad de corriente que descarga la batería en exceso y acorta su duración. Conserve la batería con la tapa protectora (suministrada) puesta. Almacenar la batería cuando está completamente cargada puede reducir su rendimiento.
 - **El cargador de batería puede utilizarse también en otros países.**
El cargador de batería es compatible con una fuente de alimentación de 100 V CA a 240 V CA 50/60 Hz. Si es necesario, monte un adaptador de clavija comercial para el país o la región correspondiente. No conecte ningún transformador de tensión portátil al cargador de batería. Si lo hace, puede dañar el cargador de batería.
 - **Si la batería se agota rápidamente, incluso tras haberla cargado por completo, es porque ha alcanzado el final de su vida útil.**
Compruebe el rendimiento de recarga de la batería (📖486) y compre una batería nueva.
- ⚠
- Después de desconectar la clavija de alimentación del cargador de batería, no toque el enchufe durante, aproximadamente, 5 seg.
 - No cargue ninguna batería diferente de la batería LP-E17.
 - La batería LP-E17 solamente puede usarse con productos Canon. Si la utiliza con un cargador de batería o un producto incompatible, puede provocar averías o accidentes de los que Canon no se hace responsable.

Instalación y extracción de la batería y la tarjeta

Cargue en la cámara una batería LP-E17 completamente cargada. La cámara puede utilizar una tarjeta de memoria SD, SDHC o SDXC (se venden por separado). También se pueden utilizar tarjetas de memoria SDHC y SDXC de Clase de velocidad UHS-I. Las imágenes captadas se graban en la tarjeta.



- Asegúrese de que el conmutador de protección contra escritura de la tarjeta esté situado en la posición superior para permitir la escritura y el borrado.

Instalación de la batería y la tarjeta

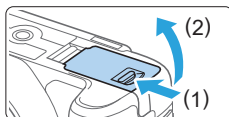

1 Abra la tapa.

- Deslice la palanca como indican las flechas y abra la tapa.

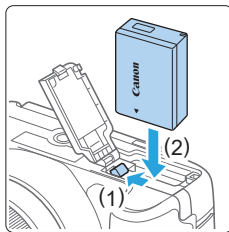

2 Inserte la batería.

- Inserte el extremo con los contactos de la batería.
- Inserte la batería hasta que quede encajada en su sitio.

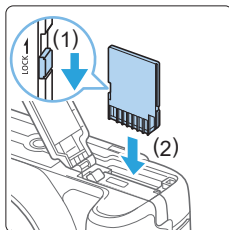

3 Inserte la tarjeta.

- Como se muestra en la ilustración, oriente la cara de la etiqueta de la tarjeta hacia la parte posterior de la cámara e inserte la tarjeta hasta que encaje en su lugar.

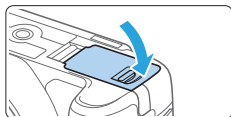

4 Cierre la tapa.

- Presione la tapa para cerrarla hasta que encaje en su lugar.
- Cuando sitúe el interruptor de alimentación en <ON>, se mostrará en el monitor LCD el número de disparos posibles.



- Una vez abierta la tapa del compartimento de la ranura de la tarjeta/batería, tenga cuidado de no forzarla más hacia atrás. Si lo hace, la bisagra podría romperse.



- El número de disparos posibles varía en función de la capacidad restante en la tarjeta, de la calidad de grabación de imágenes, de la sensibilidad ISO, etc.
- Si ajusta [📷: Disparar sin tarjeta] en [Desactivar] evitará olvidarse de insertar una tarjeta antes de disparar (📖276).

Extracción de la batería y la tarjeta

1 Sitúe el interruptor de alimentación en <OFF> (📖42).

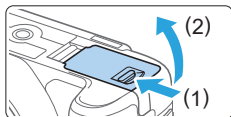

2 Abra la tapa.

- Compruebe que la lámpara de acceso esté apagada y abra la tapa.
- Si se muestra [Guardando...], cierre la tapa.

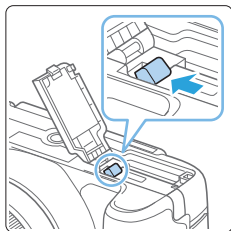

3 Extraiga la batería.

- Presione la palanca de bloqueo de la batería, como indica la flecha, y extraiga la batería.
- Para evitar cortocircuitos, no olvide colocar la tapa protectora suministrada (📖36) en la batería.

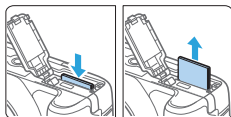

4 Extraiga la tarjeta.

- Empuje suavemente la tarjeta y luego suéltela para expulsarla.
- Tire directamente hacia fuera de la tarjeta.

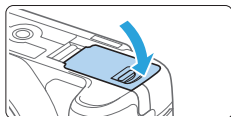



5 Cierre la tapa.

- Presione la tapa para cerrarla hasta que encaje en su lugar.



- Cuando la lámpara de acceso está iluminada o parpadeando, indica que la tarjeta está escribiendo, leyendo o borrando imágenes, o que se están transfiriendo datos. No abra la tapa del compartimento de la ranura de la tarjeta/batería.

Tampoco debe hacer nunca nada de lo siguiente mientras la lámpara de acceso esté iluminada o parpadeando. De lo contrario, puede dañar los datos de la imagen, la tarjeta o la cámara.

- Extraer la tarjeta.
- Extraer la batería.
- Agitar o golpear la cámara.
- Desconectar y conectar un cable de alimentación (cuando se usen accesorios de toma eléctrica doméstica (se venden por separado, 487)).
- Si la tarjeta ya contiene imágenes grabadas, es posible que el número de archivo de imagen no se inicie desde 0001 (281).
- Si se muestra un error relativo a la tarjeta en el monitor LCD, retire e inserte de nuevo la tarjeta. Si el error persiste, utilice una tarjeta diferente. Si puede transferir imágenes de la tarjeta a un ordenador, transfiera todas las imágenes y, a continuación, formatee la tarjeta con la cámara (69). Después, puede que la tarjeta vuelva a la normalidad.
- No toque los contactos de la tarjeta con los dedos ni con objetos metálicos. No exponga los contactos al polvo ni al agua. Si se adhiere suciedad a los contactos, es posible que los contactos fallen.
- No es posible usar tarjetas multimedia (MMC). (Se mostrará un error de tarjeta).

Uso del monitor LCD

Una vez desplegado el monitor LCD, puede ajustar funciones de menú, usar el disparo con Visión en Directo, grabar vídeos o reproducir fotos y vídeos. Puede cambiar la dirección y el ángulo del monitor LCD.

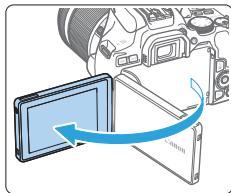

1 Despliegue el monitor LCD.

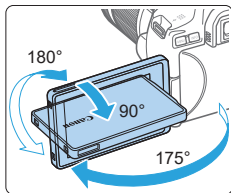

2 Gire el monitor LCD.

- Cuando el monitor LCD esté desplegado, puede girarlo arriba, abajo o 180° para orientarlo hacia el motivo.
- El ángulo indicado es solamente aproximado.

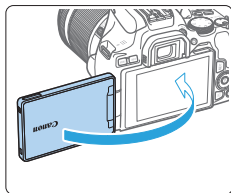

3 Oriéntelo hacia usted.

- Normalmente, utilice la cámara con el monitor LCD orientado hacia usted.



- Tenga cuidado para no forzar la rotación del monitor LCD aplicando demasiada fuerza al eje de rotación (bisagra).
- Cuando se conecte un cable al terminal de la cámara, el intervalo del ángulo de rotación del monitor LCD desplegado estará limitado.



- Cuando no utilice la cámara, cierre el monitor LCD con la pantalla orientada hacia el interior. Puede proteger la pantalla.
- Durante el disparo con Visión en Directo o la grabación de vídeo, si orienta el monitor LCD hacia el motivo se mostrará en la pantalla una imagen especular (invertida entre izquierda y derecha).

Encendido de la alimentación

Si enciende el interruptor de alimentación y aparece la pantalla de ajuste de fecha, hora y zona horaria, consulte la página 44 para ajustar la fecha, hora y zona horaria.

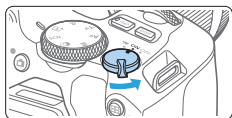

- < > :La cámara se enciende. Puede grabar vídeos (📖233).
- < ON > :La cámara se enciende. Puede tomar fotos.
- < OFF > :La cámara se apaga y no funciona. Sitúe el interruptor de alimentación en esta posición cuando no utilice la cámara.

Limpieza automática del sensor

- Siempre que sitúe el interruptor de alimentación en < ON > u < OFF >, se ejecutará automáticamente la limpieza del sensor. (Es posible que se oiga un pequeño sonido). Durante la limpieza del sensor, el monitor LCD mostrará < >.
- Incluso durante la limpieza del sensor, si presiona el disparador hasta la mitad (📖52), la operación de limpieza se detendrá y podrá tomar una fotografía inmediatamente.
- Si sitúa repetidamente el interruptor de alimentación en < ON > u < OFF > en un corto intervalo de tiempo, es posible que no se muestre el icono < >. Esto es normal y no se trata de una avería.

Desconexión automática

Para ahorrar energía de la batería, si no se utiliza la cámara durante un periodo prolongado, la alimentación se apagará automáticamente después del tiempo ajustado bajo [: **Descon. auto**] (📖277). Para encender de nuevo la cámara, presione el disparador hasta la mitad (📖52).







- Si sitúa el interruptor de alimentación en < OFF > mientras se está grabando una imagen en la tarjeta, se mostrará [**Guardando...**] y, una vez que finalice la grabación, se apagará la alimentación.

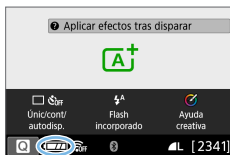

Indicador de nivel de la batería

Cuando la alimentación está encendida, se indica el nivel de la batería en uno de estos cuatro niveles.



- : El nivel de la batería es suficiente.
- : El nivel de la batería es bajo, pero la cámara se puede seguir usando.
- : La batería se agotará pronto. (Parpadea)
- : Recargue la batería.



- Si hace algo de lo siguiente, la batería se agotará con mayor rapidez:
 - Presionar el disparador hasta la mitad durante un período prolongado.
 - Activar frecuentemente el AF sin tomar una fotografía.
 - Usar el estabilizador de imagen del objetivo.
 - Usar con frecuencia el monitor LCD.
 - Usar la función Wi-Fi o la función Bluetooth.
- Puede que el número de disparos posibles se reduzca en función de las condiciones de disparo reales.
- El objetivo se alimenta de la energía de la batería de la cámara. Ciertos objetivos pueden agotar la batería con mayor rapidez que otros.
- Consulte [ **Info. Batería**] para examinar el estado de la batería ( 486).

Ajuste de la fecha, hora y zona horaria

Cuando encienda la alimentación por primera vez, o si se ha reiniciado la fecha, hora y zona, aparecerá la pantalla de ajuste de fecha/hora/zona. En primer lugar, siga estos pasos para ajustar la zona horaria. Ajuste la cámara en la zona horaria en la que viva actualmente. Así, cuando viaje, podrá cambiar simplemente el ajuste a la zona horaria correspondiente a su destino y la cámara ajustará automáticamente la fecha/hora.

Tenga en cuenta que la fecha y hora que se añadan a las imágenes grabadas se basarán en este ajuste de fecha/hora. Asegúrese de ajustar la fecha y la hora correctas.

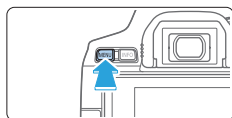

1 Muestre las fichas principales.

- Presione el botón <MENU> para mostrar las fichas principales.

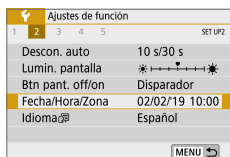

2 Bajo la ficha [🔑], seleccione [Fecha/Hora/Zona].

- Presione las teclas <◀> <▶> para seleccionar la ficha principal [🔑] y, a continuación, presione <SET>.
- Presione las teclas <◀> <▶> para seleccionar una ficha secundaria.
- Presione las teclas <▲> <▼> para seleccionar [Fecha/Hora/Zona] y, a continuación, presione <SET>.

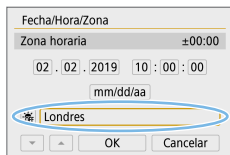

3 Ajuste la zona horaria.

- De forma predeterminada, se ajusta [Londres].
- Presione las teclas <◀> <▶> para seleccionar [Zona horaria] y, a continuación, presione <SET>.



- Para ver los procedimientos de ajustes de función del menú, consulte 61 - 65.
- En el paso 3, la hora que se muestra en **[Zona horaria]** es la diferencia horaria respecto a la hora universal coordinada (Coordinated Universal Time (UTC)).

Diferencia de zona/hora
02/02/2019 10:00:00
Zona
Londres

Zona horaria
02/02/2019 10:00:00
São Paulo -03:00
Fernando de Noronha -02:00
Las Azores -01:00
Londres ±00:00
París +01:00
<input type="button" value="SET"/> <input type="button" value="OK"/>

Diferencia de zona/hora
02/02/2019 10:00:00
Zona

Diferencia hora
+ 09 : 15
<input type="button" value="v"/> <input type="button" value="^"/> <input type="button" value="OK"/> <input type="button" value="Cancelar"/>

Fecha/Hora/Zona
(02/02/2019)
02 . 02 . 2019 10 : 00 : 00
mm/dd/aa
<input type="checkbox"/> Londres
<input type="button" value="v"/> <input type="button" value="^"/> <input type="button" value="OK"/> <input type="button" value="Cancelar"/>

- Presione de nuevo **<SET>**.

- Presione las teclas **<▲>** **<▼>** para seleccionar la zona horaria y, a continuación, presione **<SET>**.
- Si no aparece la zona horaria que desea, presione el botón **<MENU>** y, a continuación, vaya al paso siguiente para ajustarla (con la diferencia de hora respecto a la hora universal coordinada (Coordinated Universal Time, UTC)).
- Para ajustar la diferencia horaria respecto a UTC, presione las teclas **<◀>** **<▶>** para seleccionar un parámetro (+/-/hora/minuto) para **[Diferencia hora]**.
- Presione **<SET>** para mostrar **<⏏>**.
- Presione las teclas **<▲>** **<▼>** para ajustarla y, a continuación, presione **<SET>**. (Vuelva a **<□>**).
- Tras introducir la zona horaria o la diferencia horaria, utilice las teclas **<◀>** **<▶>** para seleccionar **[OK]** y, a continuación, presione **<SET>**.

4 Ajuste la fecha y la hora.

- Presione las teclas **<◀>** **<▶>** para seleccionar el número.
- Presione **<SET>** para mostrar **<⏏>**.
- Presione las teclas **<▲>** **<▼>** para ajustarla y, a continuación, presione **<SET>**. (Vuelva a **<□>**).

Fecha/Hora/Zona

Horario de verano desactivado

02 . 02 . 2019 10 : 00 : 00

mm/dd/aa

Londres

OK Cancelar

5 Ajuste el horario de verano.

- Ajústelo si es necesario.
- Presione las teclas <◀> <▶> para seleccionar [].
- Presione <SET> para mostrar <☀>.
- Presione las teclas <▲> <▼> para seleccionar [] y, a continuación, presione <SET>.
- Cuando se ajuste el horario de verano en [], la hora ajustada en el paso 4 avanzará 1 hora. Si se ajusta [], se cancelará el horario de verano y la hora se retrasará en 1 hora.

Fecha/Hora/Zona

(02/02/2019)

02 . 02 . 2019 10 : 00 : 00

mm/dd/aa

Londres

OK Cancelar

6 Salga del ajuste.

- Presione las teclas <◀> <▶> para seleccionar [OK] y, a continuación, presione <SET>.
- ➔ Se ajustará la fecha, la hora, la zona horaria y el horario de verano, y volverá a aparecer el menú.



- Es posible que los ajustes de fecha/hora/zona se reinicien en los casos siguientes. Si ocurre así, ajuste de nuevo la fecha/hora/zona.
 - Cuando se guarde la cámara sin la batería.
 - Cuando se agote la batería de la cámara.
 - Cuando se exponga la cámara a temperaturas bajo cero durante un período prolongado.



- La fecha y hora ajustadas se iniciarán en el momento en que seleccione [OK] en el paso 6.
- Aunque se ajuste [: Descon. auto] en [4 minutos] o menos, el tiempo de desconexión automática será de aprox. 6 min. cuando se muestre la pantalla de ajuste [: Fecha/Hora/Zona].
- Después de cambiar el ajuste de zona horaria o diferencia de hora, compruebe que se haya ajustado la fecha/hora correctas.

Selección del idioma de la interfaz

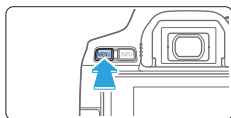

1 Muestre las fichas principales.

- Presione el botón <MENU> para mostrar las fichas principales.

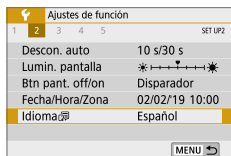

2 Bajo la ficha [🔧], seleccione [Idioma].

- Presione las teclas <◀> <▶> para seleccionar la ficha principal [🔧] y, a continuación, presione <SET>.
- Presione las teclas <◀> <▶> para seleccionar una ficha secundaria.
- Presione las teclas <▲> <▼> para seleccionar [Idioma] y, a continuación, presione <SET>.



3 Ajuste el idioma deseado.

- Presione las teclas en cruz <⬆> para seleccionar el idioma y, a continuación, presione <SET>.
- ➔ El idioma de la interfaz cambiará.

Montaje y desmontaje de un objetivo

La cámara es compatible con todos los objetivos Canon EF y EF-S. Tenga en cuenta que no es posible utilizar objetivos RF o EF-M.

Montaje de un objetivo

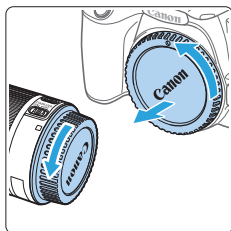

1 Quite las tapas.

- Quite la tapa posterior del objetivo y la tapa del cuerpo girándolas de la forma que indican las flechas.

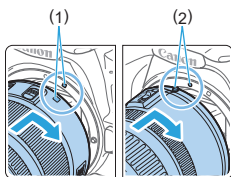

2 Monte el objetivo.

- Alinee el índice rojo o blanco del objetivo con el índice de la cámara del mismo color. Gire el objetivo como muestra la flecha hasta que encaje en su lugar.

(1) Índice blanco

(2) Índice rojo

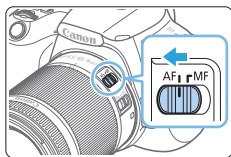

3 Sitúe el conmutador de modos de enfoque del objetivo en <AF>.

- <AF> significa "autofocus" (enfoque automático).
- <MF> significa "manual focus" (enfoque manual).

4 Quite la tapa de la parte frontal del objetivo.

Zoom

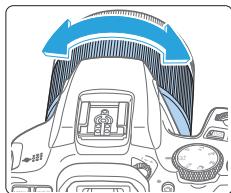

Gire el anillo de zoom del objetivo con los dedos.

- Realice la operación de zoom antes de enfocar. Si gira el anillo de zoom después de haber enfocado, es posible que pierda el enfoque.

Desmontaje del objetivo

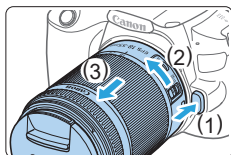

Mantenga presionado el botón de desbloqueo del objetivo y gire el objetivo como indica la flecha.

- Gire el objetivo hasta que se detenga y desmóntelo.
- Coloque la tapa posterior del objetivo en el objetivo desmontado.



- No mire al sol directamente a través de ningún objetivo. Si lo hace, puede sufrir pérdida de visión.
- **Al montar o desmontar un objetivo, sitúe el interruptor de alimentación de la cámara en <OFF>.**
- Si la parte delantera (el anillo de enfoque) del objetivo gira durante el enfoque automático, no toque la parte que gira.

Sugerencias para evitar manchas y polvo

- Cuando cambie de objetivo, hágalo rápidamente en un lugar con el mínimo polvo posible.
- Cuando guarde la cámara sin un objetivo montado, no olvide colocar la tapa del cuerpo en la cámara.
- Quite el polvo de la tapa del cuerpo antes de colocarla.



- **Ángulo de visión**

- Dado que el área de imagen es menor que el formato de película de 35 mm, el ángulo efectivo de visión del objetivo montado será equivalente a, aproximadamente, el de un objetivo con una longitud focal 1,6 veces superior a la longitud focal indicada.

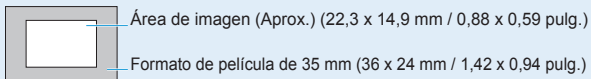

- Para ver instrucciones de uso del objetivo, consulte las Instrucciones del objetivo.

Operaciones fotográficas básicas

Ajuste de la claridad del visor

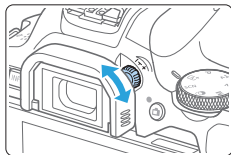

Gire la rueda de ajuste dióptrico.

- Gire la rueda a la derecha o la izquierda de manera que los puntos AF del visor aparezcan nítidamente.
- Si resulta difícil girar la rueda, retire el marco del ocular (📖490).



- Si tras el ajuste dióptrico de la cámara aún no consigue ver nítidamente a través del visor, es recomendable que utilice objetivos de ajuste dióptrico de la serie E (se venden por separado).

Sujeción de la cámara

Para obtener imágenes nítidas, sujete firmemente la cámara para minimizar las trepidaciones.

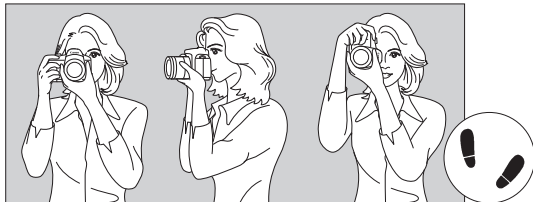

Con la cámara en horizontal

Con la cámara en vertical

- (1) Sujete firmemente con la mano derecha la empuñadura de la cámara.
- (2) Sujete el objetivo desde abajo con la mano izquierda.
- (3) Apoye ligeramente sobre el disparador el dedo índice derecho.
- (4) Apriete los brazos y los codos ligeramente contra la parte delantera del cuerpo.
- (5) Para mantener una postura estable, coloque un pie ligeramente por delante del otro.
- (6) Acérquese la cámara a la cara y mire a través del visor.



- Para disparar mientras observa el monitor LCD, consulte la página 193.

Disparador

El disparador tiene dos posiciones. Puede presionar el disparador hasta la mitad. A continuación, puede presionar el disparador hasta el fondo.

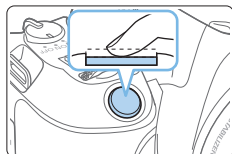

Presionar el disparador hasta la mitad

De este modo se activa el enfoque automático y el sistema automático de exposición, que ajusta la velocidad de obturación y la abertura.

En el visor aparece el ajuste de la exposición (velocidad de obturación y abertura).

Mientras presiona el disparador hasta la mitad, el monitor LCD se apagará (📖 289).

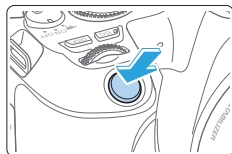

Presionar el disparador hasta el fondo

Esta acción dispara el obturador y toma la fotografía.

Prevención de trepidaciones

El movimiento de la cámara cuando se sostiene a mano durante el momento de la exposición se denomina trepidación. Puede causar imágenes borrosas. Para evitar trepidaciones, tenga en cuenta lo siguiente:

- Sujete y estabilice la cámara como se muestra en “Sujeción de la cámara” (📖 51).
- Presione el disparador hasta la mitad para enfocar automáticamente y, a continuación, presione lentamente el disparador hasta el fondo.



- Si presiona el disparador hasta el fondo sin antes presionarlo hasta la mitad, o si lo presiona hasta la mitad e inmediatamente después lo presiona hasta el fondo, pasará un momento antes de que la cámara tome la fotografía.
- Puede volver al modo listo para disparo presionando el disparador hasta la mitad, incluso mientras se muestra el menú, se reproducen imágenes o se graban imágenes.

Ajuste del nivel de visualización de la pantalla

Puede ajustar cómo se muestra la información en la pantalla de acuerdo con sus preferencias. Cambie los ajustes como desee.

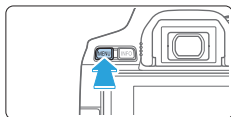

1 Muestre las fichas principales.

- Presione el botón <MENU> para mostrar las fichas principales.

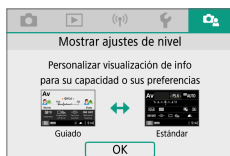

2 Seleccione la ficha [📷].

- Presione las teclas <◀> <▶> de las teclas en cruz para seleccionar la ficha [📷] y, a continuación, presione <SET>.

Pantalla de disparo

Puede seleccionar [Estándar] o [Guiado] (visualización fácil de usar) para la pantalla de control rápido en el disparo a través del visor. De manera predeterminada, se ajusta la opción en [Guiado].

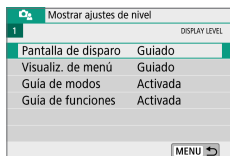

1 Seleccione [Pantalla de disparo].



2 Seleccione el método de visualización.

● Pantallas de ejemplo

<📷>: Guiado



<📷>: Estándar



<Av>: Guiado



<Av>: Estándar



- En los modos de la zona creativa, si se ajusta **[Guiado]**, solamente se mostrarán en la pantalla de control rápido las funciones específicas del modo de disparo ajustado. Tenga en cuenta que los elementos de la pantalla de control rápido que no pueden ajustarse cuando se selecciona **[Guiado]** pueden ajustarse a través de la pantalla del menú (📖62).

Visualización de menú

Puede seleccionar el tipo de visualización **[Estándar]** o **[Guiado]**. Si ajusta **[Guiado]**, se proporcionarán descripciones de la ficha principal cuando se presione el botón <MENU>. Si ajusta **[Estándar]**, pasará directamente a la pantalla del menú cuando presione el botón <MENU>. De manera predeterminada, se ajusta la opción en **[Guiado]**.

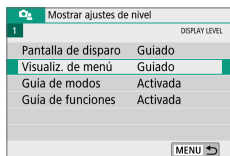

1 Seleccione **[Visualiz. de menú]**.

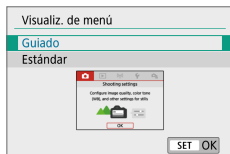

2 Seleccione el tipo de visualización.



(1) Fichas principales



- Cuando se ajusta **[Guiado]**, la ficha **[★ (Mi menú)]** no aparece. Para ajustar Mi menú (📖481), cambie el nivel de visualización del menú a **[Estándar]**.

Guía de modo de disparo

Al cambiar de modos de disparo, se puede mostrar una breve descripción de los mismos. De manera predeterminada, se ajusta la opción en **[Activada]**.

Mostrar ajustes de nivel	
1	DISPLAY LEVEL
Pantalla de disparo	Guiado
Visualiz. de menú	Guiado
Guía de modos	Activada
Guía de funciones	Activada

1 Seleccione **[Guía de modos]**.

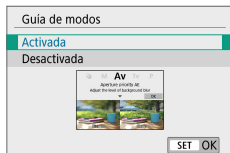

2 Seleccione **[Activada]**.

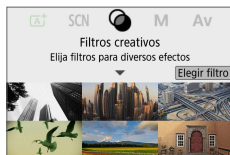

3 Gire el dial de modo.

→ Aparecerá una descripción del modo de disparo seleccionado.



4 Presione la tecla **<▼>**.

→ Aparecerá el resto de la descripción.

- Para borrar la guía de modos, presione **<SET>**.
- En los modos de disparo **<SCN>** y **<☉>**, aparecerá la pantalla de selección del modo de disparo.

Guía de funciones

Cuando utilice el control rápido o ajuste elementos de menú, puede mostrar una descripción breve de las funciones y opciones (guía de funciones). De manera predeterminada, se ajusta la opción en **[Activada]**.

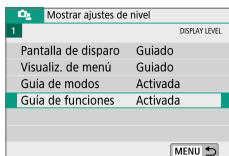

1 Seleccione **[Guía de funciones]**.

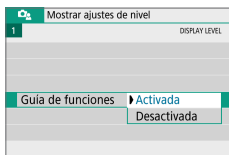

2 Seleccione **[Activada]**.

● Pantallas de ejemplo

Pantalla de control rápido

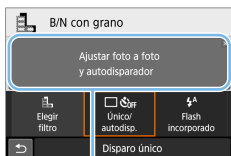

(1)

Pantalla de menú

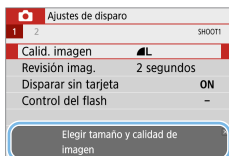

(1)

(1) Guía de funciones



- La descripción desaparecerá cuando toque en ella o continúe con la operación.

Sugerencias para fotografiar

Aparecerán sugerencias para fotografiar cuando **[Pantalla de disparo]** se ajuste en **[Guiado]** (📖 53) y los ajustes de la cámara tengan como resultado cualquiera de los casos siguientes. En los modos de la zona básica, las sugerencias para fotografiar aparecen independientemente del ajuste de **[Pantalla de disparo]**.

- Desea desenfocar más el fondo (ajustando el valor de apertura más bajo en el modo **<Av>**).
- Es probable que la imagen esté sobreexpuesta.
- Es probable que la imagen esté subexpuesta.
- Es probable que ocurra la trepidación de la cámara (solo en los modos de la zona básica).

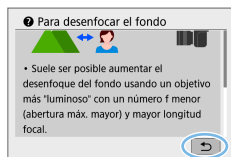
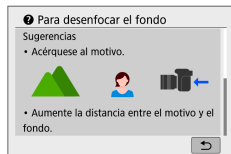

1 Toque en el área dentro del marco.

- ➔ Aparecerán las sugerencias para fotografiar.
- También puede mostrar las sugerencias para fotografiar presionando el botón **<🗑>**.

2 Consulte las sugerencias para fotografiar.

- Puede desplazarse hacia arriba y hacia abajo tocando la pantalla.
- También puede desplazarse presionando las teclas **<▲>** **<▼>**.

3 Toque en **[↩]**.

- ➔ Las sugerencias para fotografiar desaparecerán y aparecerá de nuevo la pantalla del paso 1.
- También puede ocultar las sugerencias para fotografiar presionando **<SET>**.

Control rápido para funciones de disparo

Puede seleccionar y establecer directamente las funciones de disparo que se muestran en el monitor LCD mediante operaciones intuitivas. Esto se denomina control rápido.

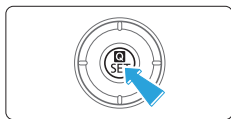

1 Presione el botón <Q>.

➔ Aparecerá la pantalla de control rápido.



2 Ajuste las funciones que desee.

● Presione las teclas en cruz <◀▶> para seleccionar una función.

➔ Aparecerán los ajustes de la función seleccionada y la Guía de funciones (📖57).

● Gire el dial <🌀> para cambiar el ajuste.

Modos de la zona básica

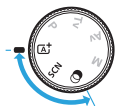

Modos de la zona creativa

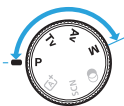

3 Tome la fotografía.

● Presione el disparador hasta el fondo para tomar la fotografía.

➔ Se mostrará la imagen captada.



● En los pasos 1 y 2, también puede tocar el monitor LCD para realizar la operación (📖66).

Ejemplo de pantalla de control rápido

- Cuando se ajusta [📷]: Pantalla de disparo: Guiado

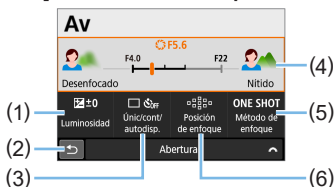

- | | |
|-----------------------------------|----------------------------|
| (1) Compensación de la exposición | (4) Abertura |
| (2) Volver | (5) Operación AF |
| (3) Modo de avance | (6) Selección del punto AF |

- Cuando se ajusta [📷]: Pantalla de disparo: Estándar

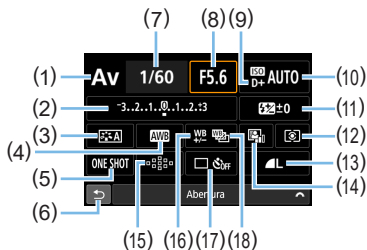

- | | |
|-------------------------------------------------|----------------------------------------------|
| (1) Modo de disparo* | (11) Compensación de la exposición con flash |
| (2) Ajuste de compensación de la exposición/AEB | (12) Modo de medición |
| (3) Estilo de imagen | (13) Calidad de grabación de imágenes |
| (4) Balance de blancos | (14) Luminosidad Automática |
| (5) Operación AF | (15) Selección del punto AF |
| (6) Volver | (16) Corrección del balance de blancos |
| (7) Velocidad de obturación | (17) Modo de avance |
| (8) Abertura | (18) Ahorquillado del balance de blancos |
| (9) Prioridad de tonos altas luces* | |
| (10) Sensibilidad ISO | |

* Estas funciones no se pueden ajustar con el control rápido.

Operaciones y configuraciones del menú

Puede configurar diversos ajustes con los menús, como la calidad de grabación de la imagen, la fecha y hora, etc.

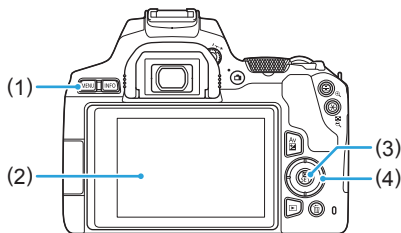

(1) Botón <MENU>

(2) Monitor LCD

(3) Botón <SET>

(4) Teclas en cruz <+>

Pantalla de menú

Las fichas y elementos de menú que se muestran varían en función del modo de disparo.

Modos de la zona básica

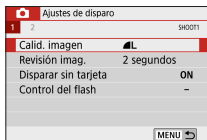
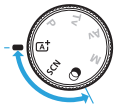

Grabación de vídeo

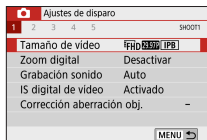

Modos de la zona creativa

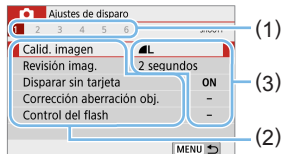
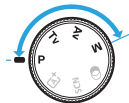

(1) Fichas secundarias

(2) Elementos de menú

(3) Ajustes de menú

Procedimiento de ajuste de los menús

- Cuando se ajusta [O₂: Visualiz. de menú: Guiado]



1 Muestre las fichas principales.

- Cuando presione el botón <MENU> aparecerán las fichas principales (1) y una descripción de la ficha seleccionada.

2 Seleccione una ficha principal.

- Cada vez que presione las teclas <◀> <▶> de las teclas en cruz, cambiará la ficha principal (grupo de funciones).

3 Muestre la pantalla de menú.

- Presione <SET> para mostrar la pantalla de menú.
- Para volver a la pantalla de la ficha principal, presione el botón <MENU>.

4 Seleccione una ficha secundaria.

- Presione las teclas <◀> <▶> de las teclas en cruz para seleccionar una ficha secundaria.

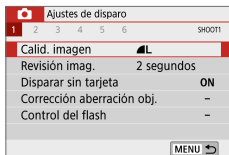

5 Seleccione el elemento que desee.

- Presione las teclas <▲> <▼> de las teclas en cruz para seleccionar el elemento y, a continuación, presione <SET>.

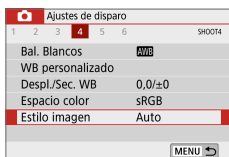

6 Seleccione el ajuste.

- Presione las teclas <▲> <▼> o <◀> <▶> de las teclas en cruz para seleccionar el ajuste deseado. (Algunos ajustes se seleccionan con las teclas <▲> <▼> y otros se seleccionan con las teclas <◀> <▶>).
- El ajuste actual se indica en azul.



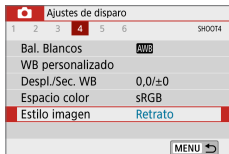

7 Establezca el ajuste.

- Presione <SET> para establecerlo.
- ➔ Si cambia el ajuste predeterminado, estará indicado en azul (disponible solo para los elementos de menú de la ficha [📷]).

8 Salga del ajuste.

- Presione el botón <MENU> dos veces para salir del menú y volver al estado de cámara lista para disparar.



- En el paso 2, también puede usar el dial <📷> y el botón <INFO>, en lugar de las teclas en cruz.
- También puede ir a la pantalla del menú tocando [OK] en el paso 3.
- En los pasos 2 a 8, también puede tocar el monitor LCD para realizar la operación (📖66).
- En la siguiente descripción de las funciones del menú, se supone que se muestra la pantalla del menú.
- Para cancelar la operación, presione el botón <MENU>.

- Cuando se ajusta [📷] : Visualiz. de menú: Estándar]

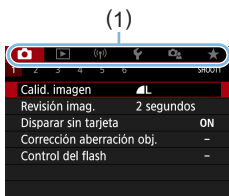

1 Muestre la pantalla de menú.

- Presione el botón <MENU> para mostrar la pantalla de menú.

2 Seleccione una ficha.

- Presione las teclas <◀> <▶> para seleccionar la ficha principal (1) y la secundaria.
- Las operaciones posteriores son las mismas que para [📷] : Visualiz. de menú: Guiado]. Vea los pasos en “Procedimiento de ajuste de los menús” (📖 62), comenzando con el paso 5.
- Para salir del ajuste, presione el botón <MENU> una vez.



- En el paso 2, también puede usar el dial <📷> y el botón <INFO>, en lugar de las teclas en cruz. Tenga en cuenta que el botón <INFO> no se puede usar en fichas secundarias.

Elementos de menú atenuados

Ejemplo: Cuando se ajusta [Reduc. ruido multidisparo]

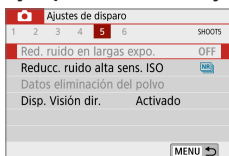

Los elementos de menú atenuados no se pueden ajustar. El elemento de menú aparece atenuado si hay otro ajuste de función que prevalezca sobre él.

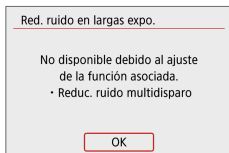

Puede ver la función que prevalece seleccionando el elemento de menú atenuado y presionando <SET>. Si cancela el ajuste de la función que prevalece, el elemento de menú atenuado pasará a ser ajustable.



- Quizá no pueda ver la función que prevalece para ciertos elementos de menú atenuados.



- Con **[Borrar los ajustes de cámara]** bajo **[F: Borrar ajustes]**, puede restablecer las funciones del menú a sus ajustes predeterminados (📖288).

Uso de la cámara con la pantalla táctil

Puede manejar la cámara tocando con los dedos el monitor LCD (panel sensible al tacto).

Tocar

Pantalla de ejemplo (control rápido)



- Utilice un dedo para dar un toque (tocar brevemente y, a continuación, retirar el dedo) en el monitor LCD.
- Puede tocar para seleccionar menús, iconos, etc. que se muestren en el monitor LCD.
- Por ejemplo, cuando toque [Q] aparecerá la pantalla de control rápido. Puede tocar [↶] para volver a la pantalla anterior.



Operaciones posibles tocando en la pantalla

- Ajustar funciones de menú después de presionar el botón <MENU>
- Control rápido
- Ajustar funciones después de presionar el botón <ISO> o <[ISO]>
- AF táctil y disparador táctil en el disparo con Visión en Directo
- Selección de puntos AF
- Ajustar funciones en el disparo con Visión en Directo y la grabación de vídeo
- Operaciones de reproducción



- Si ajusta [🔊: Aviso sonoro] en [🔊 toque], no sonará el aviso sonoro para las operaciones táctiles (📖276).

Arrastrar

Pantalla de ejemplo (pantalla de menú)



- Deslice el dedo mientras toca el monitor LCD.

Pantalla de ejemplo (visualización de escala)

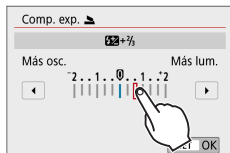

Operaciones posibles arrastrando el dedo sobre la pantalla

- Seleccionar una ficha o un elemento del menú después de presionar el botón <MENU>
- Ajustar con la pantalla de indicación
- Control rápido
- Seleccionar puntos AF
- Ajustar funciones en el disparo con Visión en Directo y la grabación de vídeo
- Operaciones de reproducción

Ajuste de la sensibilidad del control táctil

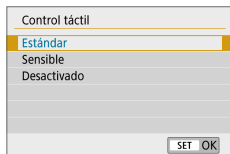

1 Seleccione [Control táctil].

- Bajo la ficha [F], seleccione [Control táctil] y, a continuación, presione <SET>.

2 Establezca el ajuste de sensibilidad del control táctil.

- Seleccione el ajuste que desee y, a continuación, presione <SET>.
- [Estándar] es el ajuste normal.
- [Sensible] proporciona una respuesta táctil más reactiva que [Estándar]. Pruebe a utilizar ambos ajustes y seleccione el que prefiera.
- Para desactivar las operaciones táctiles, seleccione [Desactivado].



Precauciones para las operaciones de control táctil

- Dado que el monitor LCD no es sensible a la presión, no debe utilizar ningún objeto afilado, como una uña o un bolígrafo, para las operaciones táctiles.
- No utilice los dedos húmedos para las operaciones táctiles.
- Si el monitor LCD tiene humedad o los dedos están húmedos, es posible que la pantalla táctil no responda o que se produzcan errores de funcionamiento. En tal caso, apague la alimentación y elimine la humedad con un paño.
- Si se coloca cualquier película protectora o cualquier adhesivo disponible en el mercado sobre el monitor LCD, es posible que se degrade la respuesta a las operaciones en la pantalla táctil.
- Si realiza rápidamente una operación táctil cuando se haya ajustado [Sensible], es posible que la respuesta de la operación táctil no sea buena.

Formateado de tarjetas de memoria

Si la tarjeta es nueva o fue formateada previamente con otra cámara o un ordenador, formatee la tarjeta con esta cámara.



- Cuando se formatea la tarjeta, todas las imágenes y los datos de la tarjeta se borran. Se borrarán incluso las imágenes protegidas, así que debe asegurarse de que no haya nada que desee conservar. Si es necesario, transfiera las imágenes y los datos a un ordenador, etc., antes de formatear la tarjeta.

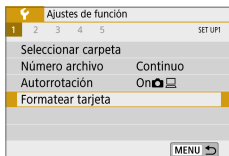

1 Seleccione [Formatear tarjeta].

- Bajo la ficha [F], seleccione [Formatear tarjeta] y, a continuación, presione <SET>.

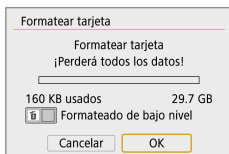

2 Formatee la tarjeta.

- Seleccione [OK] y, a continuación, presione <SET>.
- ➔ Se formateará la tarjeta.
- ➔ Una vez que finalice el formateado, volverá a aparecer el menú.
- Para el formateado de bajo nivel, presione el botón <☑> para añadir una marca de verificación <✓> a [Formateado de bajo nivel] y, a continuación, seleccione [OK].



- La capacidad de la tarjeta que se muestra en la pantalla de formateado de la tarjeta puede ser inferior a la capacidad indicada en la tarjeta.
- Este dispositivo incorpora tecnología exFAT con licencia de Microsoft.



Utilice [Formatear tarjeta] en los casos siguientes:

- La tarjeta es nueva.
- La tarjeta fue formateada por una cámara diferente o un ordenador.
- La tarjeta está llena de imágenes o datos.
- Se muestra un error relacionado con la tarjeta (📖504).

Formateado de bajo nivel

- Haga un formateo de bajo nivel si la velocidad de escritura o de lectura de la tarjeta parece lenta o si desea borrar totalmente los datos de la tarjeta.
- Dado que el formateado de bajo nivel formateará todos los sectores grabables de la tarjeta, el formateado tardará algo más que el formateado normal.
- Puede detener el formateado de bajo nivel seleccionando **[Cancelar]**. Incluso en este caso, el formateado normal ya se habrá completado y podrá usar la tarjeta de la manera habitual.

● Formatos de archivo de la tarjeta

Las tarjetas SD/SDHC se formatearán en FAT32. Las tarjetas SDXC se formatearán en exFAT.

Cuando grabe un vídeo con una tarjeta formateada en exFAT, el vídeo se grabará en un único archivo (en lugar de dividirse en varios archivos), aunque supere 4 GB. (El archivo de vídeo superará 4 GB).



- Si formatea una tarjeta SDXC con esta cámara y, a continuación, la inserta en otra cámara, es posible que se muestre un error y que la tarjeta quede inutilizable. Es posible que determinados sistemas operativos de ordenador o lectores de tarjetas no reconozcan tarjetas formateadas en exFAT.
- Cuando se formatea la tarjeta o se borran los datos, solamente se cambia la información de administración de los archivos. Los datos reales no se borran por completo. Tenga esto en cuenta cuando venda o deseche la tarjeta. Cuando deseche la tarjeta, haga un formateado de bajo nivel o destruya la tarjeta físicamente para evitar la filtración de los datos personales.

Cambio de la pantalla del monitor LCD

El monitor LCD puede mostrar la pantalla de control rápido, la pantalla del menú, imágenes captadas, etc.

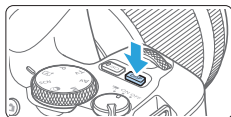
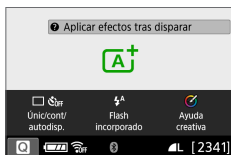

- Cuando encienda la alimentación, aparecerá la pantalla de control rápido. Entonces podrá consultar los ajustes actuales de funciones de disparo.
- **Cuando presione el disparador hasta la mitad, la pantalla se apagará. Cuando suelte el disparador, la pantalla se encenderá.**
- También puede apagar la pantalla presionando el botón <DISP>. Presione de nuevo el botón para encender la pantalla.

Funciones del menú



- Aparece cuando se presiona el botón <MENU>. Presione el botón otra vez para volver a la pantalla anterior.

Imagen captada

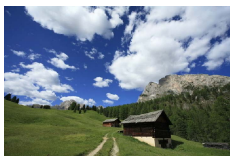

- Aparece cuando se presiona el botón <▶>. Presione el botón otra vez para volver a la pantalla anterior.



- Puede ajustar [🔌: Btn pant. off/on] de manera que el monitor LCD no se apague o encienda (📖289).
- Aunque se muestre la pantalla de menú o la imagen captada, si presiona el disparador podrá disparar inmediatamente.
- También puede apagar la pantalla presionando el botón <INFO>. Presione de nuevo el botón para encender la pantalla.

Fotografía básica y reproducción de imágenes

En este capítulo se describe cómo utilizar los modos de la zona básica en el dial de modo para obtener los mejores resultados y cómo reproducir imágenes.

Con los modos de la zona básica, todo lo que tiene que hacer es apuntar, disparar y la cámara realizará automáticamente todos los ajustes. Además, dado que no es posible cambiar los ajustes avanzados de la función de disparo, puede disfrutar de tomar fotografías sin preocuparse de obtener imágenes fallidas debidas a errores de manejo.

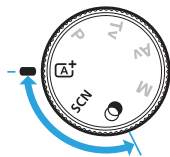
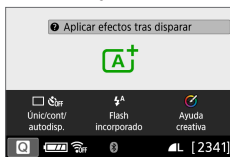

- **Antes de disparar en el modo <SCN> o <A+>**
Cuando el monitor LCD esté apagado, presione el botón <Q> (81, 96) para comprobar qué modo de disparo está ajustado antes de disparar.
 - * <SCN>: Escena especial
 - * <A+>: Filtros creativos

Toma de fotografías totalmente automática (Escena inteligente automática)

<A⁺> es un modo totalmente automático. La cámara analiza la escena y establece automáticamente los ajustes óptimos. También puede ajustar automáticamente el enfoque en el motivo estático o en movimiento detectando el movimiento del motivo (📖77).

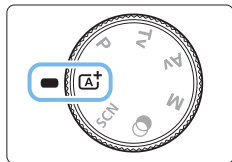

1 Ajuste el dial de modo en <A⁺>.



2 Sitúe el punto AF sobre el motivo.

- Para enfocar se utilizarán todos los puntos AF (1) y la cámara enfocará normalmente el objeto más cercano.
- Situar el centro del punto AF sobre el motivo facilita el enfoque.

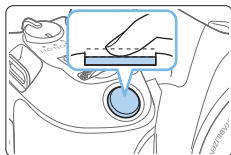

(1)

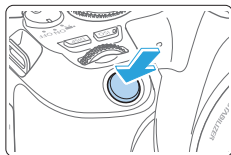

3 Enfoque el motivo.

- Presione el disparador hasta la mitad. Los elementos del objetivo se desplazarán para enfocar.
- ➔ Cuando obtenga el enfoque, el punto dentro del punto AF que realice el enfoque parpadeará brevemente en rojo. Al mismo tiempo, sonará un aviso sonoro y se iluminará en el visor el indicador de enfoque <●> (1).
- Si es necesario, levante el flash con los dedos.

4 Tome la fotografía.

- Presione el disparador hasta el fondo para tomar la fotografía.
- ➔ La imagen captada aparecerá en el monitor LCD durante aprox. 2 segundos.
- Cuando termine de disparar, empuje hacia abajo con los dedos el flash incorporado.



- Antes de levantar el flash, retire los accesorios que haya montados en la zapata para accesorios.



- Si en el paso 1 aparece una descripción del modo de disparo, presione <SET> para ocultarla (📖 56).
- El modo <A+> hace que los colores resulten más impactantes en escenas de naturaleza, exteriores y puestas de sol. Si no obtiene los tonos de color deseados, cambie el modo a un modo de la zona creativa, seleccione un estilo de imagen diferente de <S-A> y, a continuación, dispare de nuevo (📖 127).

? Preguntas frecuentes

- **El indicador de enfoque <●> parpadea y no se obtiene el enfoque.**
 - Sitúe el punto AF sobre una zona que tenga un buen contraste y, a continuación, presione el disparador hasta la mitad (📖52).
 - Si está demasiado cerca del motivo, aléjese y dispare de nuevo.
 - Seleccione el punto AF más cercano a donde quiera enfocar (📖113). El ajuste predeterminado es AF de selección automática.
- **Se iluminan simultáneamente varios puntos AF.**

Se ha logrado el enfoque con todos los puntos que parpadean en rojo. Puede tomar la fotografía siempre que esté iluminado un punto AF que cubra el motivo deseado.
- **El aviso sonoro continúa sonando suavemente. (No se ilumina el indicador de enfoque <●>).**

Indica que la cámara está enfocando de forma continua un motivo en movimiento. (No se ilumina el indicador de enfoque <●>). Puede tomar fotos nítidas de motivos en movimiento.

Tenga en cuenta que, en este caso, el bloqueo del enfoque (📖77) no es posible.
- **Presionar el disparador hasta la mitad no enfoca el motivo.**

Si el conmutador de modos de enfoque del objetivo está ajustado en <MF> (enfoque manual), ajústelo en <AF> (enfoque automático).
- **El flash se disparó aunque era de día.**

Es posible que el flash dispare para motivos situados a contraluz para ayudar a aclarar las zonas oscuras del motivo. Para evitar que el flash incorporado dispare, empújelo hacia abajo con los dedos.
- **El flash incorporado se disparó y la foto salió extremadamente luminosa.**

Sepárese más del motivo y dispare. Cuando tome fotos con flash, si el motivo está demasiado cercano a la cámara es posible que la foto salga extremadamente luminosa (sobreexposición).

- **Con poca luz, el flash incorporado dispara una serie de destellos.**
Es posible que al presionar el disparador hasta la mitad el flash incorporado dispare una serie de destellos para ayudar al enfoque automático. Esto se denomina luz de ayuda al AF. Su alcance efectivo es de aproximadamente 4 metros/13,1 pies. Tenga en cuenta que el flash incorporado producirá un sonido cuando dispare continuamente. Esto es normal y no se trata de una avería.
- **Al usar el flash, la parte inferior de la imagen salió anormalmente oscura.**
La sombra del barril del objetivo se captó en la imagen debido a que el motivo estaba demasiado cerca de la cámara. Sepárese más del motivo y dispare. Si hay un parasol montado en el objetivo, quítelo antes de tomar la fotografía con flash.

Técnicas de fotografía totalmente automática (Escena inteligente automática)

Recomposición de la toma



Según la escena, si coloca el motivo a la izquierda o a la derecha para incluir un fondo equilibrado obtendrá una imagen con mejor perspectiva.

En el modo <A+>, al presionar el disparador hasta la mitad para enfocar un motivo estático, se bloqueará el enfoque sobre ese motivo. Reacomponga la toma mientras mantiene el disparador presionado hasta la mitad y, a continuación, presione el disparador hasta el fondo para tomar la fotografía. Esta técnica se denomina “bloqueo del enfoque”. El bloqueo del enfoque también se puede aplicar en los otros modos de la zona básica (excepto en <SCN: 風多>).

Fotografía de motivos en movimiento



En el modo <A+>, si el motivo se mueve (si cambia la distancia a la cámara) mientras enfoca o después, se activará el AF AI Servo para enfocar el motivo de forma continua. (El aviso sonoro continuará sonando suavemente). Siempre que mantenga el punto AF situado sobre el motivo mientras presiona el disparador hasta la mitad, el enfoque será continuo. En el momento decisivo, presione el disparador hasta el fondo para tomar la fotografía.

Disparo con Visión en Directo

Puede disparar mientras ve la imagen en el monitor LCD. Esto se denomina “disparo con Visión en Directo”. Para obtener información detallada, consulte la página 193.

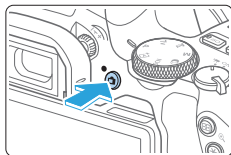

1 Muestre la imagen de Visión en Directo en el monitor LCD.

- Presione el botón .
- ➔ La imagen de Visión en Directo aparecerá en el monitor LCD.

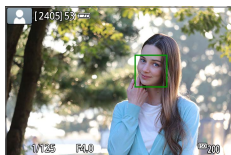

2 Enfoque el motivo.

- Presione el disparador hasta la mitad para enfocar.
- ➔ Cuando se logre el enfoque, el punto AF se iluminará en verde y sonará el aviso sonoro.

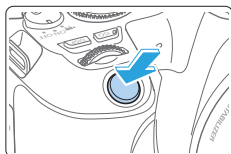

3 Tome la fotografía.

- Presione el disparador hasta el fondo.
- ➔ Se tomará la imagen y se mostrará la imagen captada en el monitor LCD.
- ➔ Cuando termine la visualización de la reproducción, la cámara volverá automáticamente al disparo con Visión en Directo.
- Presione el botón para finalizar el disparo con Visión en Directo.

También puede hacer girar el monitor LCD en diferentes ángulos (📖41).



Ángulo normal



Ángulo bajo



Ángulo alto

Disparo con efectos aplicados (Ayuda creativa)

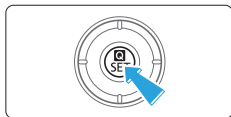

1 Presione el botón <Q>.

- En el disparo a través del visor, utilice las teclas <◀> <▶> para seleccionar **[Ayuda creativa]** y, a continuación, presione <SET>.
- En el disparo con Visión en Directo, lea el mensaje y seleccione **[OK]**.

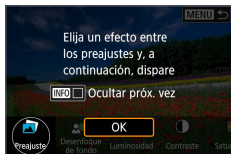

2 Seleccione un efecto.

- Utilice las teclas <◀> <▶> para seleccionar un efecto y, a continuación, presione <SET>.



3 Seleccione el nivel de efecto y otros detalles.

- Utilice las teclas <◀> <▶> para ajustarla y, a continuación, presione <SET>.
- Para restablecer el ajuste, presione el botón <✱> y, a continuación, seleccione **[OK]**.









Efectos de Ayuda creativa



● **[Preajuste]**

Seleccione uno de los efectos preajustados.

Tenga en cuenta que **[Saturación]**, **[Tono color 1]** y **[Tono color 2]** no están disponibles con **[B&W]**.

-  **Desenfoque de fondo**
Ajuste el desenfoque de fondo. Elija valores más altos para hacer que los fondos sean más nítidos. Para desenfocar el fondo, elija valores inferiores. **[AUTO]** ajusta el desenfoque de fondo en función de la luminosidad. Dependiendo de la luminosidad del objetivo (número f/), es posible que algunas posiciones no estén disponibles.
-  **Luminosidad**
Ajuste la luminosidad de la imagen.
-  **Contraste**
Ajuste el contraste.
-  **Saturación**
Ajuste la viveza de los colores.
-  **Tono color 1**
Ajuste el tono de color ámbar/azul.
-  **Tono color 2**
Ajuste el tono de color verde/magenta.
-  **Monocromo**
Ajuste el efecto de tono para el disparo monocromo. Ajústelo en **[Off]** para disparar en color. **[Saturación]**, **[Tono color 1]** y **[Tono color 2]** no están disponibles con las opciones diferentes de **[Off]**.



- Cuando se utiliza el flash, **[Desenfoque de fondo]** no está disponible.
- Estos ajustes se restablecen al cambiar de modos de disparo o situar el interruptor de alimentación en <OFF>. Para guardar los ajustes, ajuste : **Retener datos Ayuda creativa** en **[Activar]**.
- <!> aparece en la parte inferior izquierda del visor si se cambian los ajustes ajustando : **Retener datos Ayuda creativa** en **[Activar]**.

Guardar efectos

Para guardar el ajuste actual en la cámara, presione el botón <INFO> en la pantalla de ajustes de Ayuda creativa y, a continuación, seleccione **[OK]**. Se puede guardar hasta tres preajustes como **[USER*]**. Una vez que se han guardado tres, para guardar otro nuevo se debe sobrescribir un preajuste **[USER*]** existente.

Modo de escena especial

La cámara elegirá automáticamente los ajustes adecuados cuando seleccione un modo de disparo para el motivo o la escena.

* <SCN> significa Escena especial.

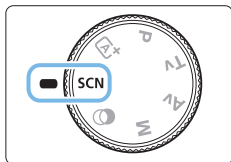

1 Ajuste el dial de modo en <SCN>.



2 Presione el botón <Q>.

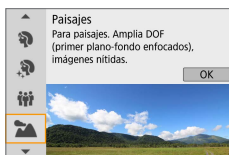

3 Seleccione un modo de disparo.

- Presione las teclas <▲> <▼> para seleccionar el modo de disparo que desee y, a continuación, presione <SET>.
- También puede seleccionarlo girando el dial <🌅>.

Modos de disparo disponibles en el modo SCN

Modo de disparo	Página
Retratos	82
Piel Tersa	83
Foto de grupo	84
Paisaje	85
Deportes	86
Niños	87

Modo de disparo	Página
Primeros planos	88
Comida	89
Luz de velas	90
Retratos nocturnos	91
Escena nocturna sin trípode	92
Control contraluz HDR	93

Fotografía de retratos

El modo (Retratos) desenfoca el fondo para hacer resaltar a las personas que son el motivo de la imagen. También hace que los tonos de la piel y el pelo aparezcan más suaves.

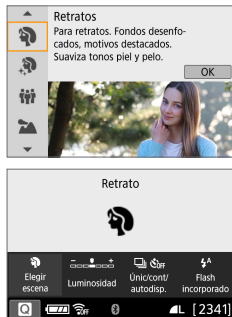

Sugerencias para fotografiar

- **Seleccione la ubicación donde haya mayor distancia entre el motivo y el fondo.**
Cuanto mayor sea la distancia entre el motivo y el fondo, más difuminado aparecerá el fondo. El motivo destacará también mejor frente a un fondo despejado y oscuro.
- **Utilice un teleobjetivo.**
Si tiene un objetivo zoom, utilice el extremo teleobjetivo para hacer que el motivo ocupe el encuadre de cintura hacia arriba. Acérquese cuanto sea necesario.
- **Enfoque sobre la cara.**
Compruebe que el punto AF que cubre la cara se ilumina. Para primeros planos de la cara, enfoque los ojos.



- El ajuste predeterminado es (Disparos en serie). Si continúa presionando el disparador, puede fotografiar en serie para captar cambios en la postura y la expresión facial del motivo.

Fotografía de retratos con tono de piel tersa

Utilice el modo <Piel Tersa> (Piel Tersa) para hacer que la piel tenga un aspecto más atractivo en los retratos. Las imágenes se procesan para hacer que la piel tenga un aspecto más terso.

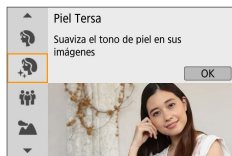

Sugerencias para fotografiar

- **Ajuste el tamaño de la cara.**

Alrededor de los motivos principales detectados para el suavizado de la piel se muestran marcos.

Para suavizar la piel de manera más eficaz, puede ajustar el tamaño para que el marco se muestre sobre la cara del motivo.

- **Enfoque sobre la cara.**

Compruebe que el punto AF que cubre la cara se ilumina. Para primeros planos de la cara, enfoque los ojos.



- En función de las condiciones de disparo, es posible que se modifiquen otras áreas diferentes de la piel de las personas.
- Cuando se dispare a través del visor contra fondos brillantes o en condiciones similares, es posible que la piel no se suavice como se espera y que las caras aparezcan demasiado oscuras. En este caso, ajuste **[Luminosidad]** o cambie al disparo con Visión en Directo.

Fotografía de fotos de grupos

Utilice el modo (Foto de grupo) para tomar fotografías de grupos. Puede tomar una foto en la que tanto las personas de la primera fila como las que se encuentren atrás queden enfocadas.

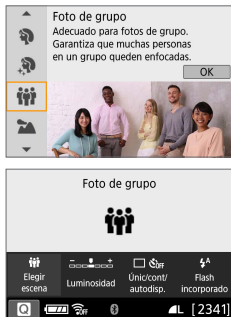

Sugerencias para fotografiar

- **Utilice un objetivo gran angular.**

Si utiliza un objetivo zoom, use el extremo gran angular para facilitar que todas las personas del grupo queden enfocadas, desde la primera fila hasta la última. Además, si pone algo de distancia entre la cámara y los motivos (de modo que los motivos aparezcan en la foto de cuerpo entero), el rango de enfoque aumenta en profundidad.

- **Tome varias fotografías del grupo.**

Se recomienda para tomar varias fotos por si alguien cierra los ojos.



- Consulte las precauciones en la página 94.



- Cuando dispare en interiores o con poca luz, sujete firmemente la cámara o utilice un trípode para evitar la trepidación.
- Puede ajustar la luminosidad de la imagen con **[Luminosidad]**.

Fotografía de paisajes

Utilice el modo < 🏔️ > (Paisajes) para fotografiar grandes paisajes o para que todo quede enfocado, de lo más cercano a lo más lejano. Para obtener imágenes muy nítidas con azules y verdes vivos.

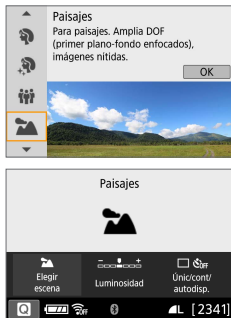

💡 Sugerencias para fotografiar

- **Con un objetivo zoom, use el extremo gran angular.**
Si utiliza un objetivo zoom, ajuste el objetivo en el extremo gran angular para que queden enfocados tanto los objetos cercanos como los lejanos. También dará amplitud a los paisajes.
- **Fotografía de escenas nocturnas.**
El modo < 🏔️ > también es bueno para escenas nocturnas, porque desactiva el flash incorporado. Cuando fotografíe escenas nocturnas, utilice un trípode para evitar trepidaciones.
- **El flash incorporado no disparará ni siquiera en condiciones de contraluz o de baja iluminación.**

Fotografía de objetos en movimiento

Utilice el modo (Deportes) para fotografiar un motivo en movimiento, como una persona corriendo o un vehículo en movimiento.

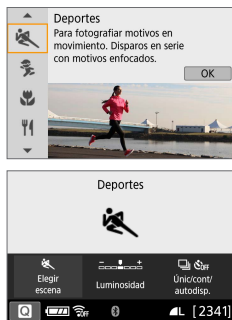

Sugerencias para fotografiar

- **Utilice un teleobjetivo.**

Se recomienda utilizar un teleobjetivo para fotografiar a distancia.

- **Utilice el punto AF central para enfocar.**

Sitúe el punto AF central sobre el motivo y, a continuación, presione el disparador hasta la mitad para enfocar automáticamente. Durante el enfoque automático, el aviso sonoro continuará sonando suavemente. Si no es posible enfocar, el indicador de enfoque parpadeará. El ajuste predeterminado es (Disparos en serie). En el momento decisivo, presione el disparador hasta el fondo para tomar la fotografía. Si continúa presionando el disparador, puede realizar disparos continuos manteniendo el enfoque para captar los cambios en el movimiento del motivo.



- El flash incorporado no disparará ni siquiera en condiciones de contraluz o de baja iluminación.
- Cuando haya poca luz y sea probable que se produzca trepidación, parpadeará la indicación de velocidad de obturación en la esquina inferior izquierda del visor. Sujete la cámara con firmeza y dispáre.
- Si está utilizando un flash Speedlite externo, el flash Speedlite disparará.

Fotografía de niños

Cuando desee enfocar y fotografiar de manera continua niños corriendo alrededor, utilice <👦> (Niños). Los tonos de piel tendrán un aspecto saludable.



💡 Sugerencias para fotografiar

- **Utilice el punto AF central para enfocar.**
Sitúe el punto AF central sobre el motivo y, a continuación, presione el disparador hasta la mitad para enfocar automáticamente. Durante el enfoque automático, el aviso sonoro continuará sonando suavemente. Si no es posible enfocar, el indicador de enfoque <●> parpadeará.
- **Dispare de manera continua.**
El ajuste predeterminado es <📷> (Disparos en serie). En el momento decisivo, presione el disparador hasta el fondo para tomar la fotografía. Si continúa presionando el disparador, puede realizar disparos continuos manteniendo el enfoque para captar los cambios de las expresiones faciales y el movimiento del motivo.
- ❗ ● Mientras se recarga el flash, en el visor se mostrará, “buSy” y no se podrá tomar fotos. Tome la fotografía cuando se desactive esta indicación.
- Consulte las precauciones en la página 94.

Fotografía de primeros planos

Si desea fotografiar primeros planos de flores o cosas pequeñas, utilice el modo <🌸> (Primeros planos). Para hacer que las cosas pequeñas aparezcan mucho más grandes, utilice un objetivo macro (se vende por separado).

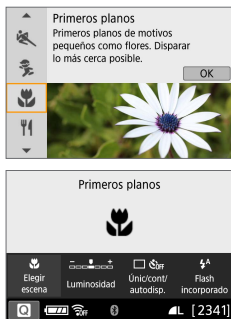

💡 Sugerencias para fotografiar

- **Utilice un fondo sencillo.**
Un fondo sencillo hace que los objetos pequeños, como las flores, resalten mejor.
- **Acérquese todo lo posible al motivo.**
Compruebe que utiliza la distancia mínima de enfoque del objetivo. Algunos objetivos tienen indicaciones como <0.25m/0.8ft>. La distancia mínima de enfoque del objetivo se mide desde la marca <⊕> (plano focal) de la parte superior de la cámara hasta el motivo. Si se acerca demasiado al motivo y no es posible enfocar, el indicador de enfoque <●> parpadeará. Si utiliza el flash incorporado y la parte inferior de la imagen sale anormalmente oscura, aléjese un poco del motivo e inténtelo de nuevo.
- **Con un objetivo zoom, utilice el extremo teleobjetivo.**
Cuando utilice un objetivo zoom, el uso del extremo teleobjetivo hará que el motivo aparezca más grande.

Fotografía de comida

Cuando fotografíe comida, utilice <Fork> (Comida). La foto tendrá un aspecto brillante y apetitoso. Además, dependiendo de la fuente de luz, se suprimirá el matiz rojizo de las imágenes tomadas bajo luz de tungsteno, etc.

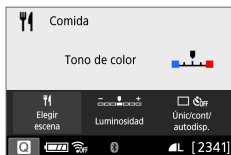

Sugerencias para fotografiar

- **Cambie el tono de color.**

Puede cambiar **[Tono de color]**. Para aumentar el matiz rojizo de la comida, ajústelo hacia **[Cálido]**. Ajústelo hacia **[Frio]** si parece demasiado rojo.

- **Evite usar el flash.**

Si utiliza flash, es posible que la luz se refleje en el plato o en la comida y provoque sombras poco naturales. Es recomendable disparar sin flash, pero debe tener cuidado con la trepidación de la cámara con poca luz.



- Dado que este modo permite captar los apetitosos tonos del color de la comida, es posible que los motivos humanos se capten con un tono de piel inadecuado.
- Es posible que el matiz de color cálido de los motivos se desvanezca.
- Cuando se incluyan varias fuentes de luz en la pantalla, es posible que el matiz de color cálido de la imagen no se reduzca.
- Si utiliza flash, el ajuste de **[Tono de color]** cambiará al ajuste estándar.

Fotografía de retratos a la luz de las velas

Cuando desee fotografiar un motivo humano a la luz de las velas, use <☞> (Luz de velas). La atmósfera de la luz de las velas se refleja en los tonos de color de la imagen.

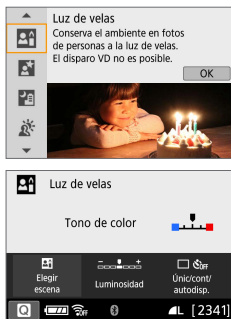

💡 Sugerencias para fotografiar

- **Utilice el punto AF central para enfocar.**
Sitúe el punto AF central del visor sobre el motivo y, a continuación, dispare.
 - **Si la visualización numérica (velocidad de obturación) del visor parpadea, evite la trepidación.**
Con poca luz, la visualización de la velocidad de obturación en el visor parpadeará. Sujete firmemente la cámara o utilice un trípode. Si utiliza un objetivo zoom, puede reducir el desenfoque provocado por la trepidación de la cámara ajustando el objetivo en el extremo gran angular.
 - **Cambie el tono de color.**
Puede cambiar **[Tono de color]**. Para aumentar el matiz rojizo de la luz de las velas, ajústelo en **[Cálido]**. Ajústelo hacia **[Frio]** si parece demasiado rojo.
- ⚠
- El disparo con Visión en Directo no es posible.
 - Aunque la fotografía con flash no es posible, se recomienda levantar antes el flash para permitir el disparo de la luz de ayuda al AF (📖176).

Fotografía de retratos nocturnos (con trípode)

Si desea fotografiar personas de noche y obtener una escena nocturna de aspecto natural en el fondo, utilice el modo (Retratos nocturnos). Es recomendable utilizar un trípode.

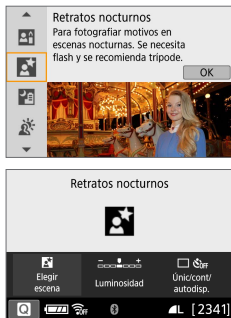

Sugerencias para fotografiar

- **Utilice un objetivo gran angular y un trípode.**

Cuando utilice un objetivo zoom, use el extremo gran angular para obtener una vista nocturna amplia. Además, dado que es probable que al disparar sujetando la cámara con las manos se produzca trepidación, utilice un trípode.

- **Compruebe la luminosidad del motivo.**

Con poca luz, el uso del flash mejora las fotos de personas. Tenga en cuenta que es recomendable reproducir la imagen captada en el lugar donde se ha tomado para comprobar la luminosidad de la imagen. Si el motivo aparece oscuro, acérquese y dispare de nuevo.

- **Dispare también en otros modos de disparo.**

Dado que es probable que al disparar de noche se produzca trepidación, también es recomendable disparar con y .



- Indique al motivo que debe estar quieto incluso después de que se dispare el flash.
- Consulte las precauciones en la página 94.

Fotografía de escenas nocturnas (sin trípode)

Para obtener los mejores resultados al fotografiar escenas nocturnas, use un trípode. Sin embargo, con el modo (Escena nocturna sin trípode), podrá fotografiar escenas nocturnas incluso sosteniendo la cámara con la mano. En este modo de disparo se realizan cuatro disparos consecutivos para cada imagen y se graba una imagen resultante en la que se reduce la trepidación de la cámara.

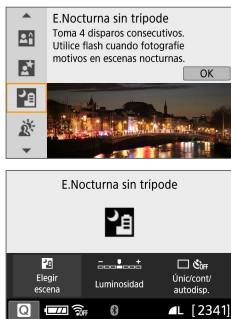

Sugerencias para fotografiar

● Sujete firmemente la cámara.

Durante el disparo, sujete la cámara de manera firme y estable. En este modo, se alinean cuatro disparos y se combinan en una única imagen. No obstante, si alguno de los cuatro disparos está muy desalineado debido a los movimientos de la cámara, es posible que no se alineen correctamente en la imagen final.

● Para fotos donde aparezcan personas, dispare el flash.

Para fotos donde aparezcan personas, levante el flash incorporado con los dedos. Para tomar un bonito retrato, en la primera toma se utilizará el flash. Diga al motivo que no se mueva hasta que se hayan realizado los cuatro disparos consecutivos.



- En comparación con otros modos de disparo, el intervalo de disparo será menor.
- Consulte las precauciones en  94 -  95.

Fotografía de escenas a contraluz

Cuando fotografíe una escena que tenga tanto zonas luminosas como zonas oscuras, utilice el modo <  > (Control contraluz HDR). Cuando tome una imagen en este modo, se realizarán tres disparos consecutivos con diferentes exposiciones. El resultado es una única imagen, con un amplio rango tonal, en el que se minimizan las sombras recortadas provocadas por el contraluz.

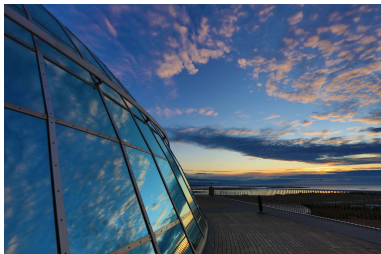
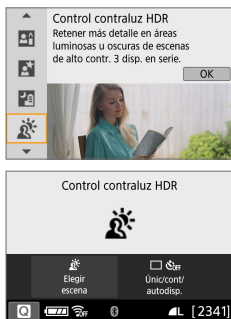



Sugerencias para fotografiar

- **Sujete firmemente la cámara.**

Durante el disparo, sujete la cámara de manera firme y estable. En este modo, se alinean tres disparos y se combinan en una única imagen. No obstante, si alguno de los tres disparos está muy desalineado debido a los movimientos de la cámara, es posible que no se alineen correctamente en la imagen final.



- En comparación con otros modos de disparo, el intervalo de disparo será menor.
- Aunque la fotografía con flash no es posible, se recomienda levantar antes el flash para permitir el disparo de la luz de ayuda al AF ( 176).
- Consulte las precauciones en  94 -  95.



- HDR significa “High Dynamic Range” (alto rango dinámico).



Precauciones para <iii> Foto de grupo

- Dado que se aplica la corrección de la distorsión, la cámara graba un área de imagen más restringida que la que se ve a través del visor. (La periferia de la imagen se recorta ligeramente y la resolución parece ligeramente inferior). Además, durante el disparo con Visión en Directo el ángulo de visión cambia ligeramente.

Precauciones para <👤> Niños

- Durante el disparo con Visión en Directo, si se dispara el flash durante los disparos en serie, la velocidad de los disparos en serie se reducirá. Aunque no se dispare el flash para las fotos siguientes, se continuará disparando con la velocidad de disparos en serie reducida.

Precauciones para <🌃> Retratos nocturnos y <🌃> Escena nocturna sin trípode

- Durante el disparo con Visión en Directo, puede que sea difícil obtener el enfoque con fuentes de luz puntuales como los que pueden encontrarse en una escena nocturna. En tal caso, sitúe el conmutador de modos de enfoque del objetivo en <MF> y enfoque manualmente.
- La imagen de Visión en Directo que se muestra no tendrá exactamente el mismo aspecto que la imagen captada real.

Precauciones para <🌃> Retratos nocturnos

- Durante el disparo con Visión en Directo, es posible que sea difícil enfocar cuando la cara del motivo se vea oscura. En tal caso, sitúe el conmutador de modos de enfoque del objetivo en <MF> y enfoque manualmente.

Precauciones para <🌃> Escena nocturna sin trípode y <🌃> Control contraluz HDR

- No es posible ajustar la calidad de imagen RAW.
- Si fotografía un motivo en movimiento, es posible que el movimiento del motivo deje una estela de imágenes o que el área que rodea el motivo se oscurezca.
- Puede que la alineación de imágenes no funcione correctamente con patrones repetitivos (cuadrículas, bandas, etc.), con imágenes planas o con un único tono, o con tomas muy desalineadas debido a los movimientos de la cámara.
- La grabación de las imágenes en la tarjeta tarda algún tiempo, puesto que se combinan después de disparar. Durante el procesado de las imágenes, se mostrará “buSy” en el visor y no podrá tomar otra fotografía hasta que se complete el procesado.



Precauciones para Escena nocturna sin trípode

- En la fotografía con flash, si el motivo está demasiado cercano a la cámara es posible que la foto salga extremadamente luminosa (sobreexposición).
- En la fotografía con flash, si fotografía una escena nocturna con luces limitadas, es posible que los disparos no se alineen correctamente. El resultado puede ser una foto borrosa.
- En la fotografía con flash, si el motivo humano está cerca de un fondo que también reciba la iluminación del flash, es posible que los disparos no se alineen correctamente. El resultado puede ser una foto borrosa. También es posible que aparezcan sombras poco naturales y que el color se reproduzca de manera inadecuada.
- Ángulo de cobertura del flash con un flash Speedlite externo:
 - Cuando utilice un flash Speedlite con ajuste automático de la cobertura del flash, la posición del zoom se fijará en el extremo angular (gran angular), independientemente de la posición del zoom del objetivo.
 - Cuando utilice un flash Speedlite que requiera el ajuste manual de la cobertura del flash, ajuste el cabezal del flash en la posición normal.

Precauciones para Control contraluz HDR

- Es posible que la imagen no se reproduzca con una gradación suave y tenga un aspecto irregular o un nivel significativo de ruido.
- Puede que el control contraluz HDR no sea eficaz para escenas con excesivo contraluz o con un alto contraste extremo.
- Cuando fotografíe motivos que sean lo suficientemente luminosos como, por ejemplo, escenas iluminadas normalmente, puede que la imagen tenga una apariencia poco natural debido al efecto HDR.

Fotografía con efectos de filtros creativos

En el modo <📷> (Filtros creativos), puede aplicar uno de los diez efectos de filtro (B/N con grano*, Enfoque suave*, Efecto ojo de pez*, Efecto Acuarela*, Efecto cámara de juguete*, Efecto miniatura*, Arte estándar HDR, Arte vivo HDR, Arte óleo HDR y Arte relieve HDR) para fotografiar. Cuando la cámara esté ajustada para el disparo con Visión en Directo, puede ver el efecto en la pantalla antes de empezar a disparar. La cámara guardará solo la imagen con los efectos de filtro creativo aplicados.

* Para ver los efectos marcados con un asterisco, también puede tomar una foto sin un filtro creativo, aplicar después el efecto y guardarla como una nueva imagen (📖356).

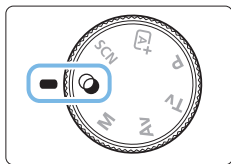

1 Ajuste el dial de modo en <📷>.



2 Muestre la imagen de Visión en Directo.

- Presione el botón <📷> para mostrar la imagen de Visión en Directo.



3 Seleccione [Filtros creativos] con el control rápido.

- Presione el botón <📷>.
- Presione las teclas <▲> <▼> para seleccionar [📷] en la parte superior izquierda de la pantalla y, a continuación, presione <SET>.













- Si no desea que se muestre la imagen de Visión en Directo al ajustar funciones, presione el botón <📷> después del paso 1 y seleccione [Elegir filtro].













4 Seleccione un modo de disparo.

- Presione las teclas <▲> <▼> para seleccionar el modo de disparo y, a continuación, presione <SET>.
- ➔ La imagen se mostrará con los efectos del filtro aplicado.



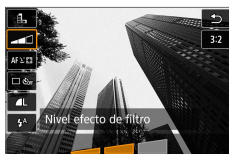

Modos de disparo disponibles en el modo

Modo de disparo	Página
 B/N con grano	 98
 Enfoque suave	 98
 Efecto ojo de pez	 98
 Efecto Acuarela	 98
 Efecto cámara juguete	 98

Modo de disparo	Página
 Efecto miniatura	 99
 Arte estándar HDR	 99
 Arte vivo HDR	 99
 Arte óleo HDR	 99
 Arte relieve HDR	 99



5 Ajuste el efecto.

- Presione el botón <Q> y seleccione el icono bajo **[Filtros creativos]** (excepto para , , ,  y ).
- Presione las teclas <◀> <▶> para ajustar el efecto y, a continuación, presione <SET>.

6 Tome la fotografía.

- Presione el disparador hasta el fondo para tomar la fotografía.
- Para volver a disparar con el visor, presione el botón <📷> para salir del disparo con Visión en Directo. A continuación, presione el disparador hasta el fondo para tomar la fotografía.







- No es posible ajustar la calidad de imagen RAW.
- Cuando se ajusta <📷>, <👤>, <🐟>, <🎨>, <📷> o <📷>, no se puede ajustar los disparos en serie.
- Los datos de eliminación del polvo ( 292) no se anexarán a las imágenes captadas con el efecto de ojo de pez aplicado.







Durante el disparo con Visión en Directo

- Con B/N con grano, el efecto de grano que se muestra en el monitor LCD tendrá un aspecto diferente del efecto de grano registrado en la imagen.
- Con los efectos de Enfoque suave y Miniatura, es posible que el efecto de desenfoque que se muestra en el monitor LCD tenga un aspecto diferente de los efectos de desenfoque registrados en la imagen.
- El histograma no se muestra.
- No es posible la vista ampliada.
- En los modos de la zona creativa, puede ajustar algunos filtros creativos con el control rápido (📖96).

Características de los filtros creativos

-  **B/N con grano**
Crea una foto en blanco y negro con grano. Puede cambiar el efecto de blanco y negro ajustando el contraste.
-  **Enfoque suave**
Da a la imagen un aspecto suave. Puede cambiar el grado de suavidad ajustando el desenfoque.
-  **Efecto ojo de pez**
Aplica el efecto de un objetivo de ojo de pez. La imagen tendrá distorsión de tipo barril.
El área que se recorta a lo largo de la periferia de la imagen cambiará en función del nivel de este efecto de filtro. Además, dado que este filtro amplía la parte central de la imagen, es posible que la resolución en el centro se reduzca, según el número de píxeles grabados. Revise la imagen en la pantalla cuando ajuste este filtro. El punto AF se fijará en el central.
-  **Efecto Acuarela**
Hace que la foto parezca una pintura a la acuarela con colores suaves. Puede controlar la densidad de color ajustando el efecto de filtro. Tenga en cuenta que es posible que las escenas nocturnas u oscuras no se reproduzcan con una gradación suave y tengan un aspecto irregular o un nivel significativo de ruido.
-  **Efecto cámara juguete**
Oscurece las esquinas de la foto y aplica un tono de color único que la hace parecer como si se hubiera tomado con una cámara de juguete. Puede cambiar el matiz de color ajustando el tono de color.

-  **Efecto miniatura**
Crea un efecto de diorama.
Si desea que el centro de la imagen tenga un aspecto nítido, tome la fotografía sin modificar ningún ajuste.
Para mover el área que tiene un aspecto nítido (marco de efecto miniatura) en el disparo con Visión en Directo, consulte “Ajuste del efecto miniatura” (📖 101). Como sistema AF, se utiliza AF 1 punto.
Se recomienda colocar el marco de efecto miniatura sobre el punto AF antes de tomar una fotografía.
Durante el disparo a través del visor, sitúe el punto AF central sobre el motivo y dispáre.
-  **Arte estándar HDR**
Las altas luces y las sombras recortadas se reducen. La gradación plana y el bajo contraste crean un efecto parecido a la pintura. Los contornos del motivo tendrán bordes luminosos (u oscuros).
-  **Arte vivo HDR**
Los colores son más saturados que con **[Arte estándar HDR]**, y el bajo contraste y la gradación plana crean un efecto de arte gráfico.
-  **Arte óleo HDR**
Los colores son los más saturados, lo que hace que el motivo destaque y la imagen tenga el aspecto de una pintura al óleo.
-  **Arte relieve HDR**
La saturación de color, el brillo, el contraste y la gradación se reducen para hacer que la imagen tenga un aspecto plano. La imagen parece desvaída y antigua. Los contornos del motivo tendrán bordes vivos luminosos (u oscuros).



Precauciones para Arte estándar HDR, Arte vivo HDR, Arte óleo HDR y Arte relieve HDR

- En comparación con otros modos de disparo, el área de imagen será menor.
- La imagen de Visión en Directo que se muestra con el filtro aplicado no tendrá exactamente el mismo aspecto que la imagen captada real.
- Si fotografía un motivo en movimiento, es posible que el movimiento del motivo deje una estela de imágenes o que el área que rodea el motivo se oscurezca.
- Puede que la alineación de imágenes no funcione correctamente con patrones repetitivos (cuadrículas, bandas, etc.), con imágenes planas o con un único tono, o con tomas muy desalineadas debido a los movimientos de la cámara.
- Si está sujetando la cámara a mano, procure evitar la trepidación cuando dispare.
- Es posible que la gradación de color del cielo o de las paredes blancas no se reproduzca correctamente. Puede que aparezca exposición irregular, colores irregulares o ruido.
- El disparo bajo iluminación fluorescente o LED puede tener como resultado una reproducción poco natural del color de las áreas iluminadas.
- La grabación de las imágenes en la tarjeta tarda algún tiempo, puesto que se combinan después de disparar. Durante el procesado de las imágenes, se mostrará “**buSy**” en el visor y no podrá tomar otra fotografía hasta que se complete el procesado.
- Aunque la fotografía con flash no es posible, con poca luz se recomienda levantar antes el flash para permitir el disparo de la luz de ayuda al AF ( 176).



- Para , las altas luces y las sombras recortadas se reducen para una alta gama dinámica de tonos, incluso con escenas de alto contraste. **Se toman tres imágenes en serie con diferentes exposiciones para cada disparo y se combinan en una única imagen.**

Ajuste del efecto miniatura



1 Mueva el punto AF.

- Mueva el punto AF a donde desee enfocar.



2 Mueva el marco del efecto miniatura.

- Mueva el marco del efecto miniatura si el punto AF queda fuera, para alinear el punto AF con el marco.
- Presione el botón <Q> (o toque el icono [Q] en la parte inferior derecha de la pantalla). El marco del efecto miniatura se pondrá de color naranja y se podrá mover.
- Presione el botón <INFO> (o toque el icono [INFO] en la parte inferior izquierda de la pantalla) para cambiar entre las orientaciones vertical y horizontal del marco del efecto miniatura.
- Presione <SET> para ajustar la posición del marco del efecto miniatura.
- Presione <▲> <▼> o <◀> <▶> para mover el punto AF o el marco del efecto miniatura. Presione el botón <🏠> para devolver el punto AF o el marco del efecto miniatura al centro de la pantalla.

3 Tome la fotografía.

Control rápido

Puede seleccionar y ajustar directamente los ajustes a los que se accede al presionar el botón <Q> en los modos de la zona básica.

1 Ajuste el dial de modo en un modo de la zona básica.

2 Presione el botón <Q>.

→ Aparecerá la pantalla de control rápido.

3 Ajuste las funciones que desee.

● Presione las teclas en cruz <⬅➡> para seleccionar una función.

→ Aparecerán los ajustes de la función seleccionada y la Guía de funciones (libro 57).

● Gire el dial <☀> para cambiar el ajuste.

● También puede elegir en una lista seleccionando una función y presionando <SET>.

- Cuando se ajuste [📷: Pantalla de disparo: Estándar], aparecerá una pantalla como la siguiente.

Ejemplo: <📷>

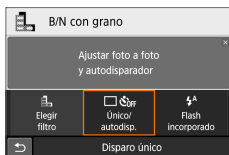

Ejemplo: <📷>

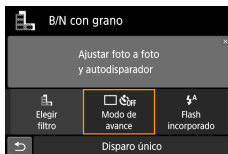

4 Tome la fotografía.

- Presione el disparador hasta el fondo para tomar la fotografía.
- Para volver a disparar con el visor, presione el botón <📷> para salir del disparo con Visión en Directo. A continuación, presione el disparador hasta el fondo para tomar la fotografía.
- Si cambia el modo de disparo o sitúa el interruptor de alimentación en <OFF>, el ajuste volverá a ser **[0]** (estándar).



- Si no desea que se muestre la imagen de Visión en Directo al ajustar funciones, comience el procedimiento en el paso 3.

Reproducción de imágenes

A continuación se describe la forma más fácil de reproducir imágenes. Para obtener información detallada sobre el procedimiento de reproducción, consulte la página 299.

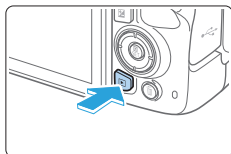

1 Reproduzca la imagen.

- Presione el botón <▶>.
- ➔ Aparecerá la última imagen captada o reproducida.

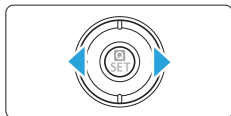

2 Seleccione una imagen.

- Para reproducir imágenes empezando por la última imagen captada, presione la tecla <◀>. Para reproducir imágenes empezando por la primera imagen captada, presione la tecla <▶>.
- Cada vez que presione el botón <INFO>, la visualización cambiará.



Sin información



Visualización de información básica

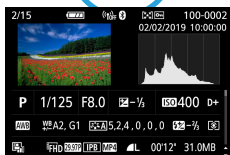

Visualización de información sobre el disparo

3 Salga de la reproducción de imágenes.

- Presione el botón <▶> para salir de la reproducción de imágenes y volver al estado listo para fotografiar.

Visualización de información sobre el disparo

Mientras se muestra la pantalla de información de disparo (📖105), puede presionar las teclas <▲> <▼> para cambiar la información de disparo que se muestra en la parte inferior de la pantalla, como se indica a continuación. Para obtener información detallada, consulte 📖350 - 📖351.

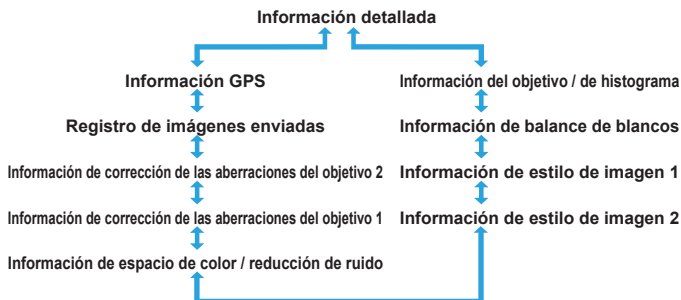

- La información que se muestra varía en función del modo de disparo y de los ajustes.
- Si utiliza el receptor GPS GP-E2 o un smartphone para registrar información GPS para la imagen, aparecerá también la pantalla "Información GPS".

Ajuste de los modos AF y de avance

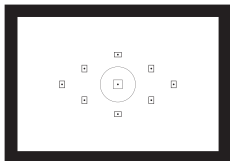

Los puntos AF del visor se han dispuesto de modo que el disparo con AF sea adecuado para una amplia variedad de motivos y escenas.

También puede seleccionar la operación AF y el modo de avance que mejor se ajusten a las condiciones del disparo y al motivo.

- El icono ☆ que aparece en la parte superior derecha del título de la página indica que la función solo está disponible en los modos de la zona creativa (32).
- En los modos de la zona básica, la operación AF se ajusta automáticamente.



- <AF> significa "autofocus" (enfoque automático). <MF> significa "manual focus" (enfoque manual).

Cambio del funcionamiento del enfoque automático



Puede seleccionar las características de la operación AF (enfoque automático) adecuadas para las condiciones de disparo o para el motivo. En modos de la zona básica, se ajusta automáticamente la operación AF óptima para el modo de disparo correspondiente.

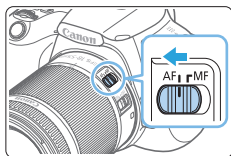

- 1 Sitúe el conmutador de modos de enfoque del objetivo en <AF>.
- 2 Gire el dial de modo a un modo de la zona creativa.

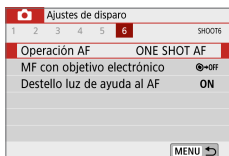

- 3 Seleccione [Operación AF].
 - Bajo la ficha [AF], seleccione [Operación AF] y, a continuación, presione <SET>.→ Aparecerá [Operación AF].

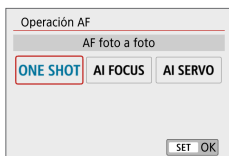

- 4 Seleccione la operación AF.
 - Presione las teclas <◀> <▶> para seleccionar la operación AF que desee y, a continuación, presione <SET>.
- 5 Enfoque el motivo.
 - Apunte el punto AF hacia el motivo y presione el disparador hasta la mitad. La cámara enfocará entonces automáticamente en la operación AF seleccionada.

AF foto a foto para motivos estáticos



Adecuado para motivos estáticos. Cuando presione el disparador hasta la mitad, la cámara solo enfocará una vez.

- El punto que hay dentro del punto AF (1) que obtiene el enfoque se ilumina brevemente en rojo, y el indicador de enfoque <●> (2) del visor también se ilumina.
- Con la medición evaluativa, el ajuste de exposición se establece al mismo tiempo que se obtiene el enfoque.
- Mientras mantenga presionado el disparador hasta la mitad, el enfoque quedará bloqueado. Entonces podrá recomponer la toma, si lo desea.



- Si no es posible enfocar, el indicador de enfoque <●> del visor parpadeará. Si ocurre así, no se puede tomar la fotografía aunque se presione el disparador hasta el fondo. Reacomponga la toma o consulte “Motivos difíciles de enfocar” (📖 115) e intente enfocar de nuevo.
- Si se ajusta [🔊: Aviso sonoro] en [Desactivado], no sonará el aviso sonoro cuando se obtenga el enfoque.
- Una vez obtenido el enfoque con AF foto a foto, puede bloquearlo sobre un motivo y recomponer la toma. Esta técnica se denomina “bloqueo del enfoque”. Esto es útil cuando se desea enfocar un motivo periférico.
- Cuando use un objetivo equipado con una función de enfoque manual electrónico, consulte la página 112.

AF AI Servo para motivos en movimiento

Esta operación AF es adecuada para motivos en movimiento en los que la distancia de enfoque no deja de cambiar. Mientras mantiene presionado el disparador hasta la mitad, la cámara mantendrá enfocado el motivo continuamente.

- La exposición se ajusta en el momento de tomar la fotografía.
- Cuando la selección del punto AF (📖 113) es automática, la cámara utiliza primero el punto AF central para enfocar. Durante el enfoque automático, si el motivo se aleja del punto AF central, el seguimiento del enfoque continúa mientras el motivo esté cubierto por otro punto AF.



- Con AF AI Servo, el aviso sonoro no suena aunque se obtenga el enfoque. Además, no se iluminará el indicador de enfoque <●> en el visor.

AF AI Foco para conmutar la operación AF automáticamente

El modo AF AI Foco cambia la operación AF del modo [AF foto a foto] al modo [AF AI Servo] automáticamente si un motivo estático empieza a moverse.

- Una vez enfocado el motivo en AF foto a foto, si el motivo empieza a moverse la cámara detectará el movimiento, cambiará automáticamente la operación AF a AF AI Servo y comenzará a seguir el motivo en movimiento.



- Cuando se logre el enfoque con AF AI Foco con la operación Servo activa, el aviso sonoro continuará sonando suavemente. Sin embargo, no se iluminará el indicador de enfoque <●> en el visor. Tenga en cuenta que, en este caso, el bloqueo del enfoque no es posible.



Luz de ayuda al AF con el flash incorporado

En condiciones de poca luz, cuando se presione el disparador hasta la mitad, es posible que el flash incorporado emita una breve ráfaga. Esto ilumina el motivo para facilitar el enfoque automático.



- La luz de ayuda al AF no se emitirá desde el flash incorporado en los modos <SCN: - La luz de ayuda al AF no se emite con la operación AF AI Servo.
- El flash incorporado produce un sonido cuando dispara continuamente. Esto es normal y no se trata de una avería.



- El alcance efectivo de la luz de ayuda al AF disparada por el flash incorporado es aproximadamente de 4 metros/13,1 pies.
- Si se levanta el flash incorporado, la luz de ayuda al AF se dispara cuando es necesario. Para evitar que se dispare, ajuste [: Destello luz de ayuda al AF] en [Desactivado] ( 176).

Ajuste de MF con objetivo electrónico

Con objetivos USM y STM equipados con la función de enfoque manual electrónico, puede ajustar si se utilizará el enfoque manual electrónico en el modo AF foto a foto. El ajuste predeterminado es **[Desact. tras AF One-Shot]**.

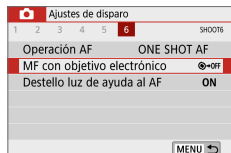

1 Seleccione **[MF con objetivo electrónico]**.

- Bajo la ficha [📷], seleccione **[MF con objetivo electrónico]** y, a continuación, presione <SET>.

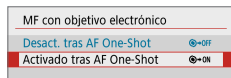

2 Establezca el ajuste deseado.

- Seleccione el ajuste y, a continuación, presione <SET>.

- **Desact. tras AF One-Shot**

El ajuste de enfoque manual tras la operación AF se desactiva.

- **Activado tras AF One-Shot**

Puede ajustar manualmente el enfoque después de la operación AF si continúa presionando el disparador hasta la mitad.

Selección del punto AF

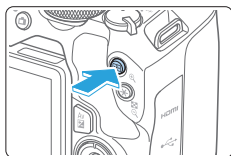

1 Presione el botón <[ícono de punto AF]>.

- ➔ El punto AF seleccionado se mostrará en el monitor LCD y en el visor.



2 Seleccione el punto AF.

- Utilice las teclas en cruz <[teclas de dirección]> para seleccionar el punto AF.
- Para seleccionar el punto AF mientras observa el visor, gire el dial <[dial]> para cambiar el punto iluminado en rojo.
- Cuando todos los puntos AF se iluminen, se ajustará la selección automática del punto AF. El punto AF se seleccionará automáticamente para enfocar el motivo.
- Al presionar <SET> se alterna la selección del punto AF entre el punto AF central y la selección automática del punto AF.

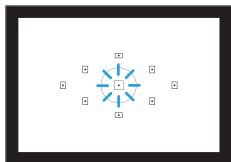

3 Enfoque el motivo.

- Sitúe el punto AF seleccionado sobre el motivo y presione el disparador hasta la mitad para enfocar.



- También puede tocar la pantalla del monitor LCD para seleccionar el punto AF. Durante la selección manual del punto AF, al tocar el icono [ícono de punto AF] en la esquina inferior izquierda de la pantalla cambiará el modo a la selección automática del punto AF.
- Si ajusta [👉: Camb. botón [ícono de punto AF]/*] en [Activar], puede cambiar las funciones del botón <[ícono de punto AF]> y del botón <[*]>.



Sugerencias para fotografiar

- **Cuando fotografíe retratos en primer plano, utilice [AF foto a foto] y enfoque los ojos.**

Enfoque los ojos del sujeto antes de componer el disparo.

- **Si es difícil enfocar, seleccione el punto AF central.**

El punto AF central tiene el rendimiento de enfoque más alto de los nueve puntos AF.

- **Para facilitar el seguimiento de motivos en movimiento, utilice [Selección automática] junto con la operación AF [AF AI Servo] (📖 110).**

En primer lugar, se utilizará el punto AF central para enfocar el motivo. Durante el enfoque automático, si el motivo se aleja del punto AF central, el seguimiento del enfoque continúa mientras el motivo esté cubierto por otro punto AF.



- Si combina el objetivo con un multiplicador (se vende por separado) y el número $f/$ de apertura máxima supera $f/5,6$, el disparo AF no será posible (excepto durante el disparo con Visión en Directo). Para obtener más información, consulte las Instrucciones del multiplicador.

Motivos difíciles de enfocar

El enfoque automático puede fallar y no conseguir el enfoque (en el visor parpadeará el indicador de enfoque <●>) con motivos especiales como los siguientes:

- Motivos con muy bajo contraste (Ejemplo: cielos azules, superficies planas de colores uniformes, etc.)
- Motivos muy débilmente iluminados
- Motivos reflectantes o en contraluz extremo (Ejemplo: coches con carrocería muy reflectante, etc.)
- Motivos cercanos y lejanos situados cerca de un punto AF (Ejemplo: animales en jaulas, etc.)
- Fuentes de luz como puntos de luz situados cerca de un punto AF (Ejemplo: escenas nocturnas, etc.)
- Motivos con patrones repetitivos (Ejemplo: ventanas de rascacielos, teclados de ordenador, etc.)
- Motivos con patrones más finos que un punto AF (Ejemplo: caras o flores tan pequeñas o más que el punto AF, etc.)

En tales casos, enfoque de cualquiera de las dos maneras siguientes.

- (1) Con AF foto a foto, enfoque un objeto que se encuentre a la misma distancia que el motivo que desea fotografiar y bloquee el enfoque y, a continuación puede recomponer la toma (📖77).
- (2) Ajuste el conmutador de modos de enfoque del objetivo en <MF> y enfoque manualmente.



- Según el motivo, es posible que el enfoque se logre recomponiendo ligeramente la toma y realizando de nuevo la operación AF.
- Para las condiciones que dificultan el enfoque con AF durante el disparo con Visión en Directo o la grabación de vídeo, consulte la página 216.

MF: Enfoque manual

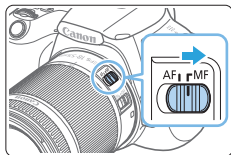

- 1 Sitúe el conmutador de modos de enfoque del objetivo en <MF>.

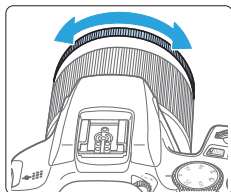

- 2 Enfoque el motivo.

- Enfoque girando el anillo de enfoque del objetivo hasta que el motivo aparezca nítido en el visor.



- Si presiona el disparador hasta la mitad y enfoca manualmente, el punto AF que obtenga el enfoque se iluminará brevemente en rojo y el indicador de enfoque <●> se iluminará en el visor.

Selección del modo de avance

Se ofrecen modos de avance con disparo único y continuo.

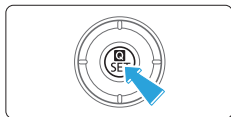

1 Presione el botón <Q>.

→ Aparecerá la pantalla de control rápido.



2 Seleccione [OFF].

● Presione las teclas en cruz <◀▶> para seleccionar [OFF] y, a continuación, presione <SET>.

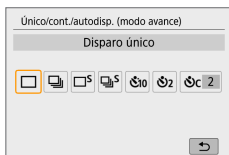

3 Seleccione el modo de avance.

● Presione las teclas <◀▶> para seleccionar el modo de avance que desee y, a continuación, presione <SET>.

: Disparo único

Cuando presione por completo el disparador, se tomará solamente una fotografía.

: Disparos en serie

Cuando presione por completo el disparador, la cámara realizará disparos en serie mientras lo mantenga presionado.

: Disparo único silencioso^{*}

Cuando presione por completo el disparador, solo se tomará una fotografía silenciosamente.

: Disparos en serie silenciosos^{*}

Cuando presione por completo el disparador, la cámara realizará disparos en serie silenciosamente mientras lo mantenga presionado.

/ : Autodisparador: 10 seg./Control remoto

(cuando se utiliza el control remoto inalámbrico BR-E1 (se vende por separado))

 **2 : Autodisparador: 2 seg.**

 **C : Autodisparador: En serie**

Para el disparo con autodisparador, consulte la página 220. Para el disparo con control remoto con el BR-E1, consulte la página 489.



- La velocidad de los disparos en serie puede reducirse debido a la velocidad de obturación, la apertura, las condiciones del motivo, la luminosidad, el objetivo, el uso del flash, la temperatura, la fuente de alimentación, la capacidad restante en la batería, etc.
- Con el disparo con Visión en Directo, no se puede ajustar <□S> y <□S>.
- La velocidad de los disparos en serie puede reducirse si el nivel de capacidad restante en la batería es bajo o si dispara en condiciones de baja iluminación.
- En la operación AF AI Servo, la velocidad de disparos en serie puede hacerse ligeramente más lenta según las condiciones del motivo y el objetivo que se utilice.
- Cuando la memoria interna se llene durante los disparos en serie, es posible que la velocidad de los disparos en serie caiga en picado, puesto que el disparo se desactivará temporalmente.
- Cuando la cámara se empareje con el BR-E1, <S10> cambiará a <S10> (489).

Ajustes de imagen

En este capítulo se describen los ajustes de funciones relacionadas con la imagen: calidad de grabación de imágenes, sensibilidad ISO, estilo de imagen, balance de blancos, Luminosidad Automática, reducción de ruido, corrección de las aberraciones del objetivo y otras funciones.

- El icono ☆ que aparece en la parte superior derecha del título de la página indica que la función solo está disponible en los modos de la zona creativa (📖32).

Ajuste de la calidad de imagen

Puede seleccionar el número de píxeles y la calidad de imagen. Las opciones de calidad de imagen JPEG son **L**, **L**, **M**, **M**, **S1**, **S1** y **S2**. Las opciones de calidad de imagen RAW son **RAW** y **CRAW**.

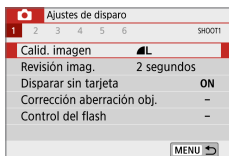

1 Seleccione la calidad de grabación de imágenes.

- Bajo la ficha [**📷**], seleccione [**Calid. imagen**] y, a continuación, presione <SET>.

➔ Aparecerá [**Calid. imagen**].

2 Ajuste la calidad de grabación de imágenes.

- Para seleccionar la calidad RAW, gire el dial <🔘>; para seleccionar la calidad JPEG, presione las teclas <◀> <▶>.
- Seleccione la calidad de grabación de imagen, consultando el número de píxeles de la calidad correspondiente (1) y el número de disparos posibles (2) que se muestran en la pantalla y, a continuación, presione <SET>.

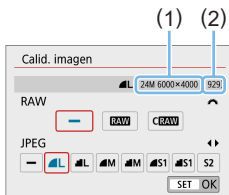

- Aunque utilice una tarjeta de clase UHS-I, el indicador de ráfaga máxima no cambiará.
- Significado de los iconos de calidad de imagen: **RAW** RAW, **CRAW** RAW compacto, **JPEG**, **L** Fina, **M** Normal, **L** Grande, **M** Mediana, **S** Pequeña.

? Preguntas frecuentes

- **Deseo seleccionar la calidad de grabación de imágenes correspondiente al tamaño del papel para la impresión.**

Tamaño del papel

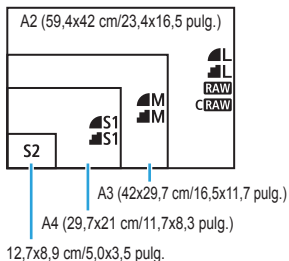

Consulte el diagrama de la izquierda para elegir la calidad de grabación de imágenes. Si desea recortar la imagen, es recomendable seleccionar una calidad mayor (más píxeles), por ejemplo **L**, **M**, **RAW** o **CRAW**.

S2 es adecuada para reproducir la imagen en un marco de fotos digital.

- **¿Cuál es la diferencia entre **L** y **M**?**

Estos ajustes indican los diferentes niveles de calidad de imagen que producen las diferentes tasas de compresión. El ajuste **L** produce una imagen de mayor calidad con el mismo número de píxeles. Aunque **M** produce una imagen de calidad ligeramente inferior, permite guardar más imágenes en la tarjeta. **S2** estará en calidad **L** (Fina).

- **Puede hacer más disparos de los que indicaba el número de disparos posibles.**

Según las condiciones de disparo, es posible que pueda hacer más disparos que los indicados. Por otra parte, también pueden ser menos que los indicados. El número de disparos posibles que se muestra es solo aproximado.

- **¿Muestra la cámara la ráfaga máxima?**

La ráfaga máxima se muestra en el lado derecho del visor. Dado que es solamente un indicador de un dígito **0 - 9**, los números mayores de 8 se mostrarán solamente como “9”. Observe que este número se muestra aunque no haya ninguna tarjeta instalada en la cámara. Tenga cuidado de no disparar sin una tarjeta en la cámara.

- **¿Cuándo debo usar **RAW** o **CRAW**?**

Las imágenes **RAW** y **CRAW** se deben procesar en un ordenador. Para obtener información detallada, consulte “Imágenes RAW e imágenes JPEG” (📖122).

Imágenes RAW e imágenes JPEG

- Las imágenes RAW son datos sin procesar del sensor de imagen que se graban digitalmente en la tarjeta en forma de archivos **RAW** o **CRRAW** (de menor tamaño que **RAW**), dependiendo de su selección. Puede usar Digital Photo Professional (software EOS) para procesar imágenes RAW. Puede hacer diversos ajustes en las imágenes según cómo se vayan a utilizar y puede generar imágenes JPEG o de otros tipos que reflejen los efectos de esos ajustes.
- Si se ajusta **[-]** tanto para la imagen RAW como para la imagen JPEG, se ajustará **L**.
- Si selecciona tanto RAW como JPEG cada vez que dispare, se grabará simultáneamente en la tarjeta la misma imagen tanto en RAW como en JPEG con las calidades de grabación de imágenes ajustadas. Las dos imágenes se grabarán con los mismos números de archivo (1). La extensión de archivo (2) es .JPG para JPEG y .CR3 para RAW.



Software de procesamiento de imágenes RAW

- Para mostrar imágenes RAW en un ordenador, se recomienda utilizar Digital Photo Professional (en adelante DPP, software EOS) (📖 509).
- Las versiones anteriores de DPP Ver.4.x no pueden procesar imágenes RAW tomadas con esta cámara. Si hay una versión anterior de DPP Ver.4.x instalada en su ordenador, obtenga e instale la versión más reciente de DPP desde el sitio web de Canon para actualizarla. (La versión anterior se sobrescribirá). Tenga en cuenta que DPP Ver.3.x o anterior no puede procesar imágenes RAW tomadas con esta cámara.
- Es posible que el software comercial no pueda mostrar imágenes RAW tomadas con esta cámara. Para obtener información sobre compatibilidad, póngase en contacto con el fabricante del software.

Ajuste de la sensibilidad ISO para fotos



Ajuste la sensibilidad ISO (sensibilidad del sensor de imagen a la luz) adecuada para el nivel de luz ambiental. En los modos de la zona básica, se ajusta automáticamente la sensibilidad ISO.

Consulte 234, 235 y 238 para ver información acerca de la sensibilidad ISO durante la grabación de vídeo.



1 Presione el botón <ISO>.

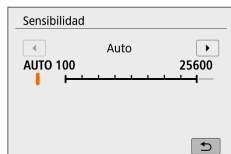

2 Ajuste la sensibilidad ISO.

- Mientras mira por el visor o al monitor LCD, presione las teclas <◀> <▶> o gire el dial para seleccionar la sensibilidad ISO que desee y, a continuación, presione <SET>.
- La sensibilidad ISO se puede ajustar entre ISO 100 - ISO 25600.
- Cuando se selecciona **[AUTO]**, la sensibilidad ISO se ajusta automáticamente (125).
- Cuando realice el ajuste desde **[Sensibilidad ISO]** en **[📷: Ajustes de sensibilidad ISO]** (se muestra a la izquierda), puede presionar el botón <INFO> para especificar **[AUTO]**.



Guía de sensibilidad ISO

- Las sensibilidades ISO bajas reducen el ruido de la imagen pero pueden aumentar el riesgo de trepidación de la cámara o del motivo o reducir el área enfocada (menor profundidad de campo) en algunas condiciones de disparo.
- Las sensibilidades ISO altas permiten disparar con poca luz, aumentan el área enfocada (por la mayor profundidad de campo) y amplían el alcance del flash, pero pueden aumentar el ruido de la imagen.



- También se puede ajustar desde **[Sensibilidad ISO]** en **[📷: Ajustes de sensibilidad ISO]**.
- Bajo **[🔧: Func. personalizadas(C.Fn)]**, si **[Ampliación ISO]** se ajusta en **[1:On]**, también se puede seleccionar "H" (equivalente a ISO 51200) (📖474).



- Si **[📷: Prioridad tonos altas luces]** se ajusta en **[Activada]** o **[Mejorado]**, no se puede seleccionar ISO 100 ni "H" (equivalente a ISO 51200) (📖144).
- Si dispara con temperaturas elevadas, es posible que las imágenes que obtenga parezcan tener más grano. Las exposiciones largas también pueden provocar irregularidades en los colores de la imagen.
- Cuando dispare con altas sensibilidades ISO, es posible que el ruido (como puntos de luz y bandas) se haga perceptible.
- Si utiliza una alta sensibilidad ISO y flash para fotografiar un motivo cercano, puede que se produzca sobreexposición.
- Cuando dispare en condiciones que produzcan un ruido extremo, como una combinación de alta sensibilidad ISO, alta temperatura y larga exposición, es posible que las imágenes no se graben correctamente.
- Dado que "H" (equivalente a ISO 51200) es un ajuste de sensibilidad ISO ampliada, el ruido (puntos luminosos, bandas, etc.) y los colores irregulares resultarán más perceptibles y la resolución será menor en comparación con el ajuste estándar.

Ajuste automático de la sensibilidad ISO: ISO [AUTO]

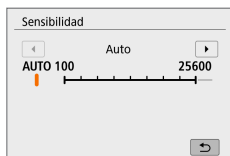

- Si la sensibilidad ISO se ajusta en **[AUTO]**, el ajuste de sensibilidad ISO real se mostrará en el visor o en el monitor LCD al presionar el disparador hasta la mitad.
- Cuando se ajusta **[AUTO]**, la sensibilidad ISO se indica en incrementos de punto completo. Sin embargo, la sensibilidad ISO se ajusta realmente en incrementos más precisos. En consecuencia, en la información de disparo de la imagen (📖349), es posible que se muestre una sensibilidad ISO de ISO 125 o ISO 640.

Ajuste de la sensibilidad ISO máxima para [AUTO]

Para ISO Auto, puede ajustar el límite máximo de sensibilidad ISO entre ISO 400 - ISO 25600.

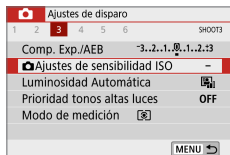

1 Seleccione [Ajustes de sensibilidad ISO].

- Bajo la ficha [A], seleccione [Ajustes de sensibilidad ISO] y, a continuación, presione <SET>.

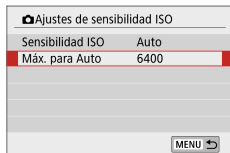

2 Seleccione [Máx. para Auto].

- Seleccione [Máx. para Auto] y, a continuación, presione <SET>.

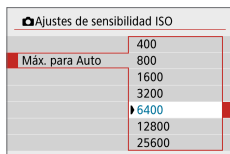

3 Seleccione la sensibilidad ISO.

- Seleccione la sensibilidad ISO y, a continuación, presione <SET>.

Selección de un estilo de imagen



Con solo seleccionar un estilo de imagen preajustado, puede obtener características de imagen que se ajusten eficazmente a su expresión fotográfica o al motivo.

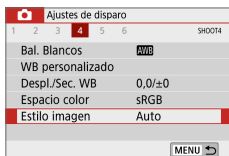

1 Seleccione [Estilo imagen].

- Bajo la ficha [📷], seleccione [Estilo imagen] y, a continuación, presione <SET>.
- ➔ Aparece la pantalla de selección de estilo de imagen.

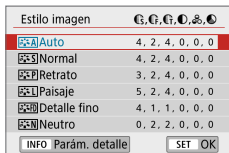

2 Seleccione un estilo de imagen.

- Seleccione un estilo de imagen y, a continuación, presione <SET>.
- ➔ Se ajustará el estilo de imagen.

Características del estilo de imagen

Auto

Se ajustará automáticamente el tono de color adecuado para la escena. Los colores tendrán un aspecto vivo para cielos azules, vegetación y escenas de puestas de sol, en particular en escenas de naturaleza, exteriores y puestas de sol.



- Si no se obtiene el tono de color deseado con [Auto], utilice otro estilo de imagen.

Normal

El aspecto de la imagen es vivo y nítido. Este es un estilo de imagen de uso general, adecuado para la mayoría de las escenas.

Retrato

Para excelentes tonos de piel. El aspecto de la imagen es más suave. Adecuado para retratos en primer plano. Puede cambiar [Tono de color] ( 131) para ajustar el tono de piel.

Paisaje

Para obtener imágenes muy nítidas con azules y verdes vivos. Eficaz para paisajes impresionantes.

Detalle fino

Adecuado para la descripción de la textura fina y el contorno detallado del motivo. Los colores tendrán cierta viveza.

Neutro

Para usuarios que prefieran procesar las imágenes con un ordenador. Para obtener colores naturales e imágenes suaves con valores moderados de luminosidad y saturación de color.

Fiel

Para usuarios que prefieran procesar las imágenes con un ordenador. El color de un motivo captado a la luz ambiental con una temperatura de color de 5200 K se ajustará para que coincida con el color colorimétrico del motivo. Para imágenes suaves con valores moderados de luminosidad y saturación de color.

Monocromo

Crea imágenes en blanco y negro.



- Las imágenes en blanco y negro captadas en JPEG no se pueden revertir a color. Tenga cuidado y no deje activado el ajuste **[Monocromo]** cuando desee volver a tomar fotos en color.



- Puede ajustar la cámara para que muestre **<!>** en el visor cuando se ajuste **[Monocromo]** (476).

Definido por el usuario 1-3

Puede registrar un estilo básico, como **[Retrato]**, **[Paisaje]**, un archivo de estilo de imagen, etc. y ajustarlo como desee (133). Con cualquier estilo de imagen definido por el usuario que no se haya ajustado aún, las fotos se tomarán con los mismos ajustes de características que con los ajustes predeterminados de **[Auto]**.

Símbolos

La pantalla de selección de estilo de imagen tiene iconos para **[Fuerza]**, **[Radio]** o **[Umbral]** de **[Nitidez]**, así como **[Contraste]** y otros parámetros. Los números indican el valor para estos parámetros ajustados para el estilo de imagen respectivo.

Estilo imagen									
Auto	4	2	4	0	0	0	0	0	0
Normal	4	2	4	0	0	0	0	0	0
Retrato	3	2	4	0	0	0	0	0	0
Paisaje	5	2	4	0	0	0	0	0	0
Detalle fino	4	1	1	0	0	0	0	0	0
Neutro	0	2	2	0	0	0	0	0	0

INFO Parám. detalle SET OK

Estilo imagen									
Detalle fino	4	1	1	0	0	0	0	0	0
Neutro	0	2	2	0	0	0	0	0	0
Fiel	0	2	2	0	0	0	0	0	0
Monocromo	4	2	4	0	N	N			
Usuario 1	Auto								
Usuario 2	Auto								

INFO Parám. detalle SET OK

Símbolos

	Nitidez	
		Fuerza
		Radio
		Umbral
	Contraste	
	Saturación	
	Tono de color	
	Efecto filtro (Monocromo)	
	Efecto de tono (Monocromo)	



- Durante la grabación de vídeo, se mostrará “ * ” para **[Radio]** y **[Umbral]** de **[Nitidez]**. **[Radio]** y **[Umbral]** no se aplicarán a los vídeos.

Personalización de un estilo de imagen



Puede personalizar los estilos de imagen. Puede cambiar o ajustar valores de parámetros diferentes de los predeterminados de los estilos de imagen, como **[Fuerza]**, **[Radio]** o **[Umbral]** de **[Nitidez]**, así como **[Contraste]** y otros parámetros. Para ver los efectos resultantes, haga tomas de prueba. Para personalizar **[Monocromo]**, consulte la página 132.



1 Seleccione **[Estilo imagen]**.

- Bajo la ficha **[●]**, seleccione **[Estilo imagen]** y, a continuación, presione **<SET>**.
- ➔ Aparece la pantalla de selección de estilo de imagen.

2 Seleccione un estilo de imagen.

- Seleccione un estilo de imagen y, a continuación, presione el botón **<INFO>**.

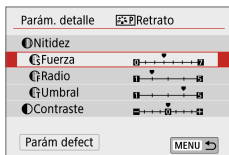

3 Seleccione un parámetro.

- Seleccione el parámetro (como **[Fuerza]** de **[Nitidez]**) que va a ajustar y, a continuación, presione **<SET>**.
- Consulte sobre ajustes y efectos en la página 131.

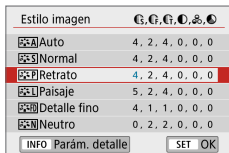
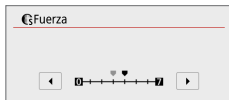

4 Ajuste el parámetro.

- Presione las teclas <◀> <▶> para ajustar el efecto del parámetro y, a continuación, presione <SET>.
- Presione el botón <MENU> para guardar los ajustes de parámetros ajustados. Aparecerá de nuevo la pantalla de selección de estilo de imagen.
- ➔ Los valores de los ajustes de parámetros diferentes de los predeterminados se mostrarán en azul.

Ajustes y efectos

Ícono	Nitidez		
		Fuerza	0: Resalte de contorno débil 7: Resalte de contorno fuerte
		Radio* ¹	1: Fina 5: Con grano
	Umbral* ²	1: Baja 5: Alta	
	Contraste	-4: Bajo contraste +4: Alto contraste	
	Saturación	-4: Baja saturación +4: Alta saturación	
	Tono de color	-4: Tono de piel rojizo +4: Tono de piel amarillento	

- *1: Indica el nivel de detalle de los contornos que se destacarán. Cuanto menor sea el número, más detallados serán los contornos que se pueden destacar.
- *2: Ajusta qué proporción del contorno se destaca en función de la diferencia de contraste entre el motivo y el área circundante. Cuanto menor sea el número, mayor proporción del contorno se destacará cuando la diferencia de contraste sea baja. Sin embargo, cuando el número es menor, el ruido tiende a ser más visible.



- Para la grabación de vídeo, no es posible ajustar **[Radio]** y **[Umbral]** para **[Nitidez]** (no se muestran).
- Si selecciona **[Parám defect]** en el paso 3, puede devolver los ajustes de los parámetros del estilo de imagen correspondiente a sus valores predeterminados.
- Para disparar con el estilo de imagen ajustado, seleccione primero el estilo de imagen ajustado y, a continuación, dispáre.

Ajuste monocromo

Además de los efectos descritos en “Ajustes y efectos” (📖 131), como **[Contraste]** o **[Fuerza]**, **[Radio]** y **[Umbral]** para **[Nitidez]**, también se puede ajustar **[Efecto filtro]** y **[Efecto de tono]**.

Efecto filtro

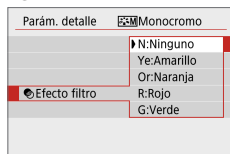

Con un efecto de filtro aplicado a una imagen monocroma, puede hacer que las nubes blancas o los árboles verdes resalten más que en el original.

Filtro	Efectos de ejemplo
N : Ninguno	Imagen normal en blanco y negro, sin efecto de filtro.
Ye : Amarillo	El cielo azul será más natural y las nubes blancas parecerán más contrastadas.
Or : Naranja	El cielo azul parecerá ligeramente más oscuro. Las puestas de sol parecerán más brillantes.
R : Rojo	El cielo azul parecerá bastante oscuro. Las hojas secas destacarán más y parecerán más claras.
G : Verde	Los tonos de piel y los labios tendrán un aspecto apagado. Las hojas verdes de los árboles destacarán más y parecerán más claras.



- Al aumentar el **[Contraste]**, el efecto del filtro se hará más pronunciado.

Efecto de tono

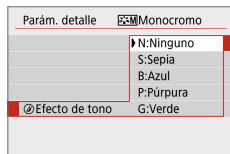

Aplicando un efecto de tono, puede crear una imagen monocroma en el color seleccionado. Es eficaz cuando se desea crear imágenes más impactantes. Puede seleccionar lo siguiente: **[N:Ninguno]**, **[S:Sepia]**, **[B:Azul]**, **[P:Púrpura]** o **[G:Verde]**.

Registro de un estilo de imagen



Puede seleccionar un estilo de imagen base, como **[Retrato]** o **[Paisaje]**, ajustar sus parámetros como desee y registrarlo en **[Usuario 1]**, **[Usuario 2]** o **[Usuario 3]**. Es útil cuando se desea predefinir varios estilos de imagen con diferentes ajustes.

Aquí también puede modificar los estilos de imagen que haya registrado en la cámara con EOS Utility (software EOS).

1 Seleccione **[Estilo imagen]**.

- Bajo la ficha **[📷]**, seleccione **[Estilo imagen]** y, a continuación, presione **<SET>**.
- ➔ Aparece la pantalla de selección de estilo de imagen.

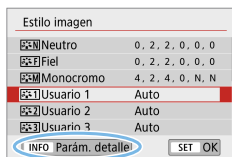

2 Seleccione **[Usuario *]**.

- Seleccione **[Usuario *]** y, a continuación, presione el botón **<INFO>**.

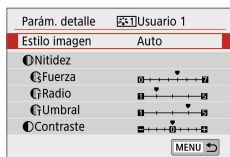

3 Presione **<SET>**.

- Con **[Estilo imagen]** seleccionado, presione **<SET>**.

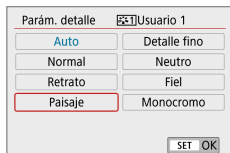

4 Seleccione el estilo de imagen base.

- Seleccione el estilo de imagen base y, a continuación, presione **<SET>**.
- Para ajustar los parámetros de un estilo de imagen registrado en la cámara con EOS Utility (software EOS), seleccione aquí el estilo de imagen.

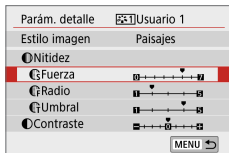

5 Seleccione un parámetro.

- Seleccione el parámetro (como **[Fuerza]** de **[Nitidez]**) que va a ajustar y, a continuación, presione **<SET>**.

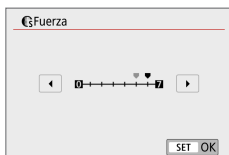

6 Ajuste el parámetro.

- Presione las teclas **<<>** **<>>** para ajustar el efecto del parámetro y, a continuación, presione **<SET>**.
Para obtener información detallada, consulte "Personalización de un estilo de imagen" (📖 130).
- Presione el botón **<MENU>** para registrar los ajustes de parámetros ajustados. Aparecerá de nuevo la pantalla de selección de estilo de imagen.
➔ El estilo de imagen base se indicará a la derecha de **[Usuario *]**.

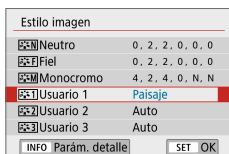

- Si ya se ha registrado un estilo de imagen bajo **[Usuario *]**, al cambiar el estilo de imagen base en el paso 4 se cancelarán los ajustes de parámetros del anterior estilo de imagen definido por el usuario.
- Si ejecuta **[Borrar los ajustes de cámara]** bajo **[🔧: Borrar ajustes]** (📖 288), todos los estilos y ajustes de **[Usuario *]** recuperarán sus valores predeterminados. En los estilos de imagen registrados mediante EOS Utility (software EOS), solo los parámetros modificados revertirán al ajuste predeterminado.



- Para disparar con el estilo de imagen registrado, siga el paso 2 de la página 127 para seleccionar **[Usuario *]** y, a continuación, dispare.
- Para ver el procedimiento de registro de un archivo de estilo de imagen en la cámara, consulte las Instrucciones de EOS Utility.

Adecuación a la fuente de luz



El balance de blancos (WB) sirve para hacer que las áreas blancas sean realmente blancas. Normalmente, el ajuste Auto [AWB] (Prioridad al ambiente) o [AWB w] (Prioridad al blanco) obtendrá el balance de blancos correcto. Si con Auto no puede obtener colores naturales, puede seleccionar el balance de blancos correspondiente a la fuente de luz, o ajustarlo manualmente fotografiando un objeto blanco.

En los modos de la zona básica, se ajusta automáticamente [AWB] (prioridad al ambiente). (En el modo <M>, se ajusta [AWB w] (prioridad al blanco)).



1 Seleccione [Bal. Blancos].

- Bajo la ficha [📷], seleccione [Bal. Blancos] y, a continuación, presione <SET>.

➔ Aparecerá [Bal. Blancos].



2 Seleccione un ajuste de balance de blancos.

- Seleccione el ajuste que desee y, a continuación, presione <SET>.
- El valor "Aprox. **** K" (K: Kelvin) que se muestra para los ajustes de balance de blancos <☀>, <🏠>, <☁>, <☀> o <☀> es la temperatura de color correspondiente que se ajusta.

Balance de blancos

Para el ojo humano, un objeto blanco sigue siendo blanco independientemente del tipo de iluminación. Con una cámara digital, el blanco que sirve como base para la corrección de color se decide en función de la temperatura de color de la iluminación y, a continuación, se ajusta el color mediante software para hacer que las áreas blancas aparezcan de color blanco. Con esta función, puede tomar fotos con tonos de color naturales.

Balance de blancos automático

Con **[AWB]** (Prioridad al ambiente), puede aumentar la intensidad del matiz de color cálido de la imagen cuando fotografíe una imagen iluminada con luz de tungsteno. Si selecciona **[AWB w]** (Prioridad al blanco), puede reducir la intensidad del matiz de color cálido de la imagen.

Si desea igualar el balance de blancos automático de modelos de cámaras EOS DIGITAL anteriores, seleccione **[AWB]** (Prioridad al ambiente).

1 Seleccione **[Bal. Blancos]**.

- Bajo la ficha **[📷]**, seleccione **[Bal. Blancos]** y, a continuación, presione **<SET>**.

➔ Aparecerá **[Bal. Blancos]**.

2 Seleccione **[AWB]**.

- Con **[AWB]** seleccionado, presione el botón **<INFO>**.

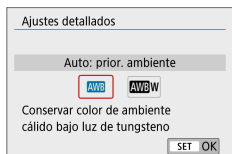
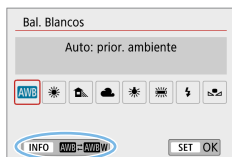

3 Seleccione el elemento que desee.

- Seleccione **[Auto: prior. ambiente]** o **[Auto: prior. blanco]** y, a continuación, presione **<SET>**.

AWB : Auto: prioridad al ambiente

AWB w : Auto: prioridad al blanco



Precauciones para ajustar **[AWB w]** (Prioridad al blanco)

- Es posible que el matiz de color cálido de los motivos se desvanezca.
- Cuando se incluyan varias fuentes de luz en la pantalla, es posible que el matiz de color cálido de la imagen no se reduzca.
- Cuando se utilice flash, el tono de color será el mismo que con **[AWB]** (Prioridad al ambiente).

Balance de blancos personalizado

Con el balance de blancos personalizado, puede ajustar el balance de blancos para la fuente de luz específica de la ubicación de disparo. Realice este procedimiento bajo la fuente de luz en la ubicación real donde vaya a disparar.



1 Fotografíe un objeto blanco.

- Mire por el visor y apunte todo el cuadro de línea de puntos (que se muestra en la ilustración) hacia un objeto de color blanco uniforme.
- Enfoque manualmente y dispare con la exposición estándar ajustada para el objeto blanco.
- Puede usar cualquiera de los ajustes de balance de blancos.

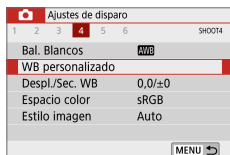

2 Seleccione [WB personalizado].

- Bajo la ficha [📷], seleccione **[WB personalizado]** y, a continuación, presione <SET>.
- ➔ Aparecerá la pantalla de selección de balance de blancos personalizado.



3 Importe los datos de balance de blancos.

- Seleccione la imagen captada en el paso 1 y, a continuación, presione <SET>.
- ➔ En la pantalla de diálogo que aparece, seleccione **[OK]** y los datos se importarán.



4 Seleccione [] (**Personalizado**).

- Bajo la ficha [], seleccione [**Bal. Blancos**] y, a continuación, presione <SET>.
- Seleccione [] (**Personalizado**) y, a continuación, presione <SET>.



- Si la exposición obtenida en el paso 1 es muy diferente de la exposición estándar, es posible que no se obtenga un balance de blancos correcto.
- En el paso 3, no se puede seleccionar las siguientes imágenes: imágenes captadas con el estilo de imagen ajustado en [**Monocromo**] (127), imágenes captadas con un filtro creativo, imágenes procesadas con un filtro creativo después de disparar, imágenes recortadas e imágenes captadas con otra cámara.

Ajuste del tono de color para la fuente de luz



Puede corregir el balance de blancos ajustado. Este ajuste tendrá el mismo efecto que el uso de un filtro de conversión de la temperatura de color o de un filtro de compensación de color disponible en el mercado. Cada color se puede corregir a uno de nueve niveles.

Esta función es para usuarios avanzados, en particular para aquellos que entienden el uso de los filtros de compensación de color y de conversión de la temperatura de color y sus efectos.

Corrección del balance de blancos

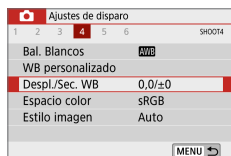

1 Seleccione [Despl./Sec. WB].

- Bajo la ficha [📷], seleccione [Despl./Sec. WB] y, a continuación, presione <SET>.

➔ Se muestra la pantalla de corrección y ahorquillado del balance de blancos.



2 Ajuste la corrección del balance de blancos.

- Presione las teclas <▲> <▼> o <◀> <▶> para mover la marca "■" hasta la posición adecuada.
- B representa el azul, A el ámbar, M el magenta y G el verde. El equilibrio de color de la imagen se ajustará hacia el color en la dirección del movimiento.
- A la derecha de la pantalla, "DESPLAZ" indica la dirección y la cantidad de corrección, respectivamente.
- Al presionar el botón <🗑️> se cancelarán todos los ajustes de [Despl./Sec. WB].
- Presione <SET> para salir del ajuste y volver al menú.

Ajuste de ejemplo: A2, G1

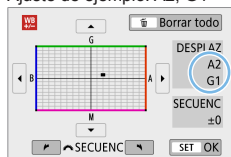



- Puede ajustar la cámara para mostrar $\langle ! \rangle$ en el visor y en el monitor LCD cuando se haya ajustado la corrección del balance de blancos (📖 476).
- Un nivel de la corrección azul/ámbar equivale a aprox. 5 grados mired de un filtro de conversión de la temperatura de color. (Mired: unidad de medida de la temperatura de color que se utiliza para indicar valores como la densidad de un filtro de conversión de temperatura de color).

Ahorquillado automático del balance de blancos

Con un solo disparo, se pueden grabar simultáneamente tres imágenes con diferentes tonos de color. Según la temperatura de color del ajuste del balance de blancos actual, las imágenes del ahorquillado tenderán al azul/ámbar y al magenta/verde. Esta función se conoce como ahorquillado del balance de blancos (WB Bkt.). Es posible realizar un ahorquillado del balance de blancos de hasta ± 3 niveles en incrementos de un nivel.

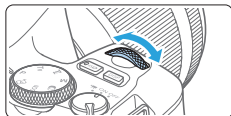

Tendencia a B/A ± 3 niveles

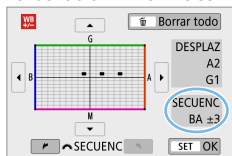

Ajuste la cantidad de ahorquillado del balance de blancos.

- En el paso 2 de “Corrección del balance de blancos” (📖 139), cuando gire el dial $\langle \text{☀} \rangle$, la marca “■” de la pantalla cambiará a “■ ■ ■” (3 puntos).

Al girar el dial en el sentido de las agujas del reloj se ajusta el ahorquillado B/A, y al girarlo en sentido contrario se ajusta el ahorquillado M/G.

- ➔ A la derecha, “**SECUENC**” indica la dirección de ahorquillado y la cantidad de corrección.
- Al presionar el botón $\langle \text{☼} \rangle$ se cancelarán todos los ajustes de [Despl./Sec. WB].
- Presione $\langle \text{SET} \rangle$ para salir del ajuste y volver al menú.

Secuencia de ahorquillado

El ahorquillado de las imágenes se realizará según la secuencia siguiente:

1. Balance de blancos estándar, 2. Tendencia azul (B) y 3. Tendencia ámbar (A), o 1. Balance de blancos estándar, 2. Tendencia magenta (M), y 3. Tendencia verde (G).



- Durante el ahorquillado del balance de blancos, la ráfaga máxima será menor, y el número de disparos posibles también se reducirá a aprox. un tercio del número normal.
- Puesto que se graban tres imágenes para cada disparo, la grabación en la tarjeta tardará más tiempo.



- También se puede ajustar la corrección del balance de blancos y AEB junto con el ahorquillado del balance de blancos. Si ajusta AEB en combinación con el ahorquillado del balance de blancos, se grabará un total de nueve imágenes para un solo disparo.
- Durante el disparo con Visión en Directo, el icono del balance de blancos parpadeará.
- “**SECUENC**” significa secuencia de ahorquillado.

Corrección automática de la luminosidad y del contraste



Si la imagen sale oscura o el contraste es bajo, la luminosidad y el contraste pueden corregirse automáticamente. Esta función se denomina Luminosidad Automática. El ajuste predeterminado es **[Estándar]**. Con las imágenes JPEG, la corrección se aplica en el momento de captar la imagen. En los modos de la zona básica, se ajusta automáticamente **[Estándar]**.

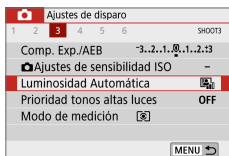

1 Seleccione **[Luminosidad Automática]**.

- Bajo la ficha **[📷]**, seleccione **[Luminosidad Automática]** y, a continuación, presione **<SET>**.

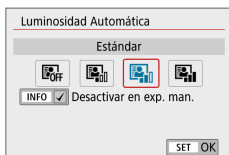

2 Seleccione el ajuste.

- Seleccione el ajuste que desee y, a continuación, presione **<SET>**.

3 Tome la fotografía.

- La imagen se grabará con la luminosidad y el contraste corregidos, si es necesario.



- Si se ajusta **[📷: Prioridad tonos altas luces]** en **[Activada]** o **[Mejorado]**, **[Luminosidad Automática]** se ajustará automáticamente en **[Desactivada]**.
- Si se establece un ajuste diferente de **[Desactivada]** y se usa la compensación de la exposición o la compensación de la exposición con flash para oscurecer la exposición, es posible que la imagen siga saliendo luminosa. Si desea una exposición más oscura, ajuste esta función en **[Desactivada]**.
- Según las condiciones de disparo, es posible que el ruido aumente.
- Con **[Alta]**, es posible que la ráfaga máxima sea menor y que la grabación de imágenes en la tarjeta tarde más.



- En el paso 2, si presiona el botón <INFO> y quita la marca de verificación [✓] para el ajuste **[Desactivar en exp. man.]**, la Luminosidad Automática también se puede ajustar en el modo <M>.

Prioridad de tonos altas luces



Puede reducir las altas luces sobreexpuestas recortadas.

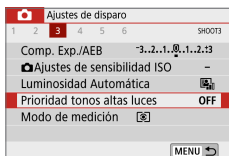

1 Seleccione [Prioridad tonos altas luces].

- Bajo la ficha [📷], seleccione [**Prioridad tonos altas luces**] y, a continuación, presione <SET>.

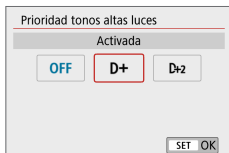

2 Ajuste una opción.

- [**Activada**]: mejora la gradación de las altas luces. La gradación entre los grises y las altas luces se suaviza.
- [**Mejorado**]: reduce las altas luces sobreexpuestas aún más que [**Activada**], bajo algunas condiciones de disparo.

3 Tome la fotografía.

- ➔ La imagen se grabará con la prioridad de tonos altas luces aplicada.



- Es posible que el ruido aumente ligeramente.
- [**Mejorado**] no está disponible al grabar vídeos.
- Con [**Mejorado**], es posible que los resultados de algunas escenas no tengan el aspecto esperado.

Reducción de ruido de alta sensibilidad ISO

Esta función reduce el ruido generado en la imagen. Aunque la reducción de ruido se aplica a todas las sensibilidades ISO, es particularmente efectivo con altas sensibilidades ISO. Cuando se dispara con bajas sensibilidades ISO, el ruido de las partes más oscuras de la imagen (zonas de sombra) se puede reducir aún más. Cambie el ajuste al adecuado para el nivel de ruido.

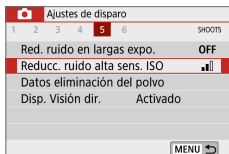

1 Seleccione [Reducc. ruido alta sens. ISO].

- Bajo la ficha [📷], seleccione [**Reducc. ruido alta sens. ISO**] y, a continuación, presione <SET>.

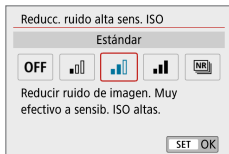

2 Ajuste el nivel.

- Seleccione el nivel de reducción de ruido que desee y, a continuación, presione <SET>.

- [**NR**]: **Reduc. ruido multidisparo**

Aplica la reducción de ruido con mayor calidad de imagen que **[Alta]**. Para una única foto se realizan cuatro disparos en serie, y se alinean y se combinan automáticamente en una única imagen JPEG. Si la calidad de imagen se ajusta en RAW o RAW+JPEG, no se puede ajustar **[Reduc. ruido multidisparo]**.

3 Tome la fotografía.

- La imagen se grabará con la reducción de ruido aplicada.



- Puede ajustar la cámara para que muestre <!> en el visor cuando se ajuste la reducción de ruido multidisparo (📖476).



Cuando se ajusta [Reduc. ruido multidisparo]

- Si las imágenes están muy desalineadas debido a la trepidación de la cámara, es posible que el efecto de la reducción de ruido sea menor.
- Si está sujetando la cámara a mano, manténgala firme para evitar la trepidación de la cámara. Es recomendable utilizar un trípode.
- Si fotografía un motivo en movimiento, es posible que el motivo en movimiento deje una estela de imágenes.
- Puede que la alineación de imágenes no funcione correctamente con patrones repetitivos (cuadrículas, bandas, etc.) o con imágenes planas, con un único tono.
- Si la luminosidad del motivo cambia mientras se realizan las cuatro tomas consecutivas, es posible que se obtenga una exposición irregular en la imagen.
- Después de disparar, es posible que la grabación de una imagen en la tarjeta tarde algún tiempo después de realizar la reducción de ruido y combinar las imágenes. Durante el procesado de las imágenes, se mostrará "buSy" en el visor y no podrá tomar otra fotografía hasta que se complete el procesado.
- No se puede utilizar AEB ni el ahorquillado de balance de blancos.
- Si se ajusta [: Red. ruido en largas expo.], AEB o ahorquillado de balance de blancos, no se podrá ajustar [Reduc. ruido multidisparo].
- Aunque la fotografía con flash no es posible, con poca luz se recomienda levantar antes el flash para permitir el disparo de la luz de ayuda al AF. Sin embargo, la luz de ayuda al AF se emitirá según el ajuste de [: Destello luz de ayuda al AF].
- No se puede ajustar [Reduc. ruido multidisparo] para las exposiciones "B".
- Si apaga la alimentación, cambia el modo de disparo a un modo de la zona básica, realiza una exposición "B" o graba un vídeo, el ajuste cambiará automáticamente a [Estándar].
- No se puede ajustar [: Datos eliminación del polvo].

Reducción de ruido en largas exposiciones

La reducción de ruido es posible con imágenes expuestas durante 1 seg. o más.

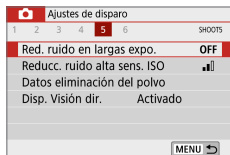

1 Seleccione [Red. ruido en largas expo.].

- Bajo la ficha [, seleccione [Red. ruido en largas expo.] y, a continuación, presione <SET >.

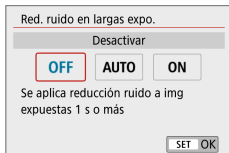

2 Establezca el ajuste deseado.

- Seleccione el ajuste que desee y, a continuación, presione <SET>.

- **[Auto]**

Para las exposiciones de 1 seg. o más, la reducción de ruido se realiza automáticamente si se detecta ruido típico de las largas exposiciones. Este ajuste **[Auto]** es suficientemente eficaz en la mayoría de los casos.

- **[Activar]**

Se realiza la reducción de ruido para todas las exposiciones de 1 seg. o más. Es posible que el ajuste **[Activar]** pueda reducir ruido que no sea detectable con el ajuste **[Auto]**.

3 Tome la fotografía.

- La imagen se grabará con la reducción de ruido aplicada.



- Si se ajusta **[Auto]** o **[Activar]**, el proceso de reducción de ruido después de tomar la fotografía puede tardar tanto tiempo como el de la exposición. No es posible tomar otra fotografía hasta que se complete el proceso de reducción de ruido.
- Es posible que las imágenes tomadas con ISO 1600 o superior muestren más grano con el ajuste **[Activar]** que con el ajuste **[Desactivar]** o **[Auto]**.
- Con el ajuste **[Auto]** o **[Activar]** establecido, si se realiza una exposición larga mientras se muestra la imagen de Visión en Directo, se mostrará "BUSY" durante el proceso de reducción de ruido. La visualización de Visión en Directo no aparecerá hasta que se complete la reducción de ruido. (No podrá tomar otra foto).

Corrección de aberraciones del objetivo debidas a características ópticas



El viñeteado, la distorsión de imagen y otros problemas pueden ser consecuencia de las características ópticas del objetivo. La cámara puede compensar estos fenómenos utilizando **[Corrección aberración obj.]**.

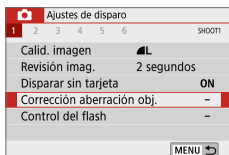

1 Seleccione **[Corrección aberración obj.]**.

- Bajo la ficha **[📷]**, seleccione **[Corrección aberración obj.]** y, a continuación, presione <SET>.

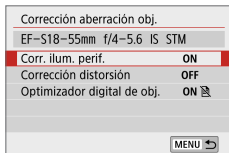

2 Seleccione un elemento.

- Presione las teclas <▲> <▼> para seleccionar el elemento y, a continuación, presione <SET>.

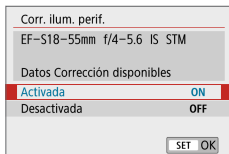

3 Seleccione **[Activada]**.

- Confirme que se muestre el nombre del objetivo montado y (excepto por la corrección de difracción) **[Datos Corrección disponibles]**.
- Si se muestra **[Datos correc. no disponibles]** o **[📷]**, consulte “Optimizador digital de objetivos” (📖150).

4 Tome la fotografía.

- En la imagen captada se corregirá la aberración del objetivo.

Corrección de la iluminación periférica

El viñeteado (esquinas de la imagen oscuras) se puede corregir.



- Según las condiciones de disparo, es posible que aparezca ruido en la periferia de la imagen.
- Cuanto mayor sea la sensibilidad ISO, menor será la cantidad de corrección.



- La cantidad de corrección aplicada será inferior a la cantidad máxima de corrección que se aplica con Digital Photo Professional (software EOS).
- La iluminación periférica se corrige automáticamente en los modos de la zona básica cuando hay datos de corrección registrados en la cámara.

Corrección de la distorsión

La distorsión (deformación de la imagen) se puede corregir.



- Para corregir la distorsión, la cámara capta un área de imagen más estrecha que el área que se ve al disparar, que recorta un poco la imagen y reduce ligeramente la resolución aparente.
- El ajuste de la corrección de la distorsión puede cambiar ligeramente el ángulo de visión.
- Cuando amplíe imágenes, la corrección de la distorsión no se aplicará a las imágenes que se muestran.
- Las imágenes con corrección de la distorsión aplicada no tendrán datos de eliminación de polvo anexados (📖292).
- Es posible que la representación del punto AF durante el disparo a través del visor esté ligeramente desalineada, debido a la distorsión.



- La distorsión se corrige automáticamente cuando el modo <SCN> se ajusta en <📷> y hay datos de corrección registrados en la cámara.

Optimizador digital de objetivos

Es posible corregir diversas aberraciones provocadas por las características ópticas del objetivo, junto con la pérdida de claridad inducida por la difracción y el filtro de paso bajo.

Si **[Optimizador digital de obj.]** muestra **[Datos correc. no disponibles]** o **[No]**, puede usar EOS Utility para añadir los datos de corrección del objetivo a la cámara. Para obtener información detallada, consulte las instrucciones de EOS Utility.



- Dependiendo de las condiciones de disparo, es posible que el ruido se intensifique junto con los efectos de la corrección. También se puede enfatizar los bordes de la imagen. Ajuste la nitidez del estilo de imagen o ajuste **[Optimizador digital de obj.]** en **[Desactivar]** si es necesario antes de disparar.
- Cuanto mayor sea la sensibilidad ISO, menor será la cantidad de corrección.
- Para la grabación de vídeo, no aparecerá **[Optimizador digital de obj.]**. (La corrección no es posible).



- Activar **[Optimizador digital de obj.]** corrige tanto la aberración cromática como la difracción, aunque estas opciones no se muestran.
- El Optimizador digital de objetivos se aplica automáticamente en los modos de la zona básica cuando hay datos de corrección registrados en la cámara.

Corrección de la aberración cromática

La aberración cromática (halos de color alrededor de los motivos) se puede corregir.



- Cuando se activa **[Optimizador digital de obj.]**, no se muestra **[Corr. aberr. crom.]**.

Corrección de difracción

La difracción (pérdida de nitidez provocada por la abertura) se puede corregir.



- Dependiendo de las condiciones de disparo, es posible que el ruido se intensifique junto con los efectos de la corrección.
- Cuanto mayor sea la sensibilidad ISO, menor será la cantidad de corrección.
- Para la grabación de vídeo, no aparecerá **[Corrección de difracción]**. (La corrección no es posible).



- Con "Corrección de difracción", además de la difracción se corrige la degradación de la resolución debida al filtro de paso bajo, etc. En consecuencia, la corrección es efectiva incluso con aberturas cercanas a la abertura máxima.
- Cuando se activa **[Optimizador digital de obj.]**, no se muestra **[Corrección de difracción]**.



Precauciones generales para la corrección de las aberraciones del objetivo

- La corrección de la iluminación periférica, la corrección de la aberración cromática, la corrección de la distorsión y la corrección de difracción no pueden aplicarse a imágenes JPEG ya tomadas.
- Cuando se utilice un objetivo que no sea Canon, se recomienda ajustar las correcciones en **[Desactivada]** aunque se muestre **[Datos Corrección disponibles]**.
- Al ampliar la periferia de la imagen es posible que se muestren partes de la imagen que no se grabarán.
- La cantidad de corrección será menor (excepto por la corrección de difracción) si el objetivo utilizado no tiene información de distancia.



Notas generales para la corrección de las aberraciones del objetivo

- El efecto de la corrección de las aberraciones del objetivo variará en función del objetivo utilizado y las condiciones de disparo. El efecto también puede ser difícil de discernir según el objetivo que se utilice, las condiciones de disparo, etc.
- Si la corrección es difícil de discernir, es recomendable ampliar y comprobar la imagen después de disparar.
- Se puede aplicar correcciones incluso si se ha montado un multiplicador o un convertidor de tamaño real.
- Si no se han registrado en la cámara los datos de corrección para el objetivo montado, el resultado será el mismo que cuando la opción de corrección se ajusta en **[Desactivada]** (excepto por la corrección de difracción).
- Si es necesario, consulte también las Instrucciones de EOS Utility.

Ajuste de la gama de reproducción ☆ del color

La gama de colores reproducibles se denomina “espacio de color”. Con esta cámara puede ajustar el espacio de color en sRGB o Adobe RGB para las imágenes captadas. Se recomienda sRGB para las tomas normales. En los modos de la zona básica, se ajustará automáticamente **[sRGB]**.

1 Seleccione [Espacio color].

- Bajo la ficha **[📷]**, seleccione **[Espacio color]** y, a continuación, presione **<SET>**.

2 Ajuste el espacio de color deseado.

- Seleccione **[sRGB]** o **[Adobe RGB]** y, a continuación, presione **<SET>**.

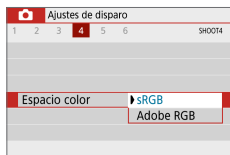

Adobe RGB

Este espacio de color se utiliza principalmente para la impresión comercial y otros usos industriales. Este ajuste no se recomienda para usuarios sin conocimientos sobre procesado de imágenes, Adobe RGB y Regla de diseño para sistema de archivo de cámara 2.0 (Exif 2.21 o superior). La imagen parecerá muy atenuada en el entorno sRGB de un ordenador y con impresoras que no sean compatibles con la Regla de diseño para sistema de archivo de cámara 2.0 (Exif 2.21 o superior). En consecuencia, será necesario procesar posteriormente las imágenes mediante software de ordenador.



- Si la foto se toma con el espacio de color Adobe RGB, el primer carácter del nombre de archivo será un subrayado “_”.
- El perfil ICC no se adjunta. Para ver explicaciones sobre el perfil ICC, consulte las Instrucciones de Digital Photo Professional.

Operaciones avanzadas para efectos fotográficos

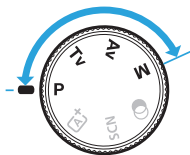

En los modos de la zona creativa, puede cambiar diversos ajustes de la cámara si desea obtener una amplia variedad de resultados fotográficos, seleccionando la velocidad de obturación y/o la apertura, ajustando la exposición que desee, etc.

- Si presiona el disparador hasta la mitad y lo suelta, los ajustes de la exposición continuarán mostrándose en el visor durante aprox. 4 seg. mediante la función de temporización de la medición.
- El icono ☆ que aparece en la parte superior derecha del título de la página indica que la función solo está disponible en los modos de la zona creativa.

Puntero del dial principal

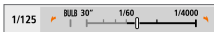

El icono del puntero <↖↗> que se muestra junto con la velocidad de obturación o el ajuste de apertura indica que puede girar el dial <🌀> para realizar el ajuste respectivo.

AE programada (modo P)

La cámara ajusta automáticamente la velocidad de obturación y la apertura para ajustarse a la luminosidad del motivo. Esta función se denomina AE programada.

* <P> significa "Program" (programa).

* AE significa "Auto Exposure" (exposición automática).

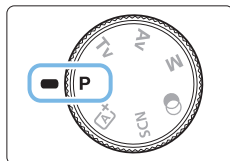

1 Ajuste el dial de modo en <P>.



2 Enfoque el motivo.

- Mire por el visor y sitúe el motivo de modo que esté cubierto por el punto AF. Después presione el disparador hasta la mitad.
- ➔ Cuando se logra el enfoque, el punto dentro del punto AF que logra el enfoque se ilumina brevemente en rojo y el indicador de enfoque <●> de la parte inferior derecha del visor se ilumina (en el modo AF foto a foto).
- ➔ La velocidad de obturación y la apertura se ajustarán automáticamente y se mostrarán en el visor.



3 Compruebe el visor.

- Si las indicaciones de velocidad de obturación y de apertura no parpadean, la exposición es estándar.

4 Tome la fotografía.

- Encuadre la toma y presione el disparador hasta el fondo.



- Si en el paso 1 aparece una descripción del modo de disparo, presione <SET> para ocultarla (página 56).



Sugerencias para fotografiar

● Cambie la sensibilidad ISO. Utilice el flash incorporado.

Para igualar el nivel de luminosidad ambiental y el del motivo, puede cambiar la sensibilidad ISO (📖 123) o utilizar el flash incorporado (📖 178).

● Cambie el programa con cambio de programa.

Después de presionar el disparador hasta la mitad, gire el dial <🌞> para cambiar la combinación de velocidad de obturación y apertura (programa). El cambio de programa se cancela automáticamente después de tomar la fotografía. El cambio de programa no es posible con flash.



● Si parpadean la velocidad de obturación "30" y el número f/ más bajo, es señal de subexposición. Incremente la sensibilidad ISO o utilice el flash.



● Si parpadean la velocidad de obturación "4000" y el número f/ más alto, es señal de sobreexposición. Reduzca la sensibilidad ISO.



Diferencias entre <P> y <A+> (Escena inteligente automática)

- En el modo <A+>, muchas funciones, como la operación AF y el modo de medición, se ajustan automáticamente para evitar fotografías estropeadas. Las funciones que puede ajustar están limitadas. Con el modo <P>, en cambio, solo se ajusta automáticamente la velocidad de obturación y la apertura. Puede ajustar libremente la operación AF, el modo de medición y otras funciones.

Transmisión del movimiento del motivo (modo Tv)

Puede congelar la acción o crear sensación de movimiento con el modo **<Tv>** (AE con prioridad a la velocidad de obturación) del dial de modo.

* **<Tv>** significa "Time value" (valor de tiempo).

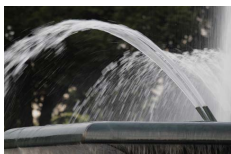

Movimiento difuminado

(Velocidad de obturación lenta: 1/30 seg.)



Acción congelada

(Velocidad de obturación rápida: 1/2000 seg.)

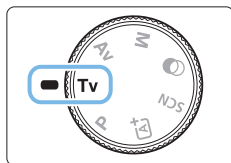

1 Ajuste el dial de modo en **<Tv>**.



2 Ajuste la velocidad de obturación deseada.

- Consulte "Sugerencias para fotografiar", (📖 157) para ver consejos sobre el ajuste de la velocidad de obturación.
- Si gira el dial  a la derecha ajustará una velocidad de obturación más rápida y si lo gira a la izquierda ajustará una más lenta.



3 Tome la fotografía.

- Cuando enfoque y presione el disparador hasta el fondo, se tomará la fotografía con la velocidad de obturación ajustada.



Indicación de la velocidad de obturación

- El monitor LCD muestra la velocidad de obturación como una fracción. Sin embargo, el visor solo muestra el denominador. “0”5” indica 0,5 seg. y “15”” es 15 seg.



Sugerencias para fotografiar

- **Para congelar el movimiento de un motivo que se mueva rápidamente**
Utilice una velocidad de obturación rápida, como 1/4000 seg. a 1/500 seg. según la velocidad del motivo en movimiento.
- **Para difuminar un niño o un animal corriendo y dar una impresión de movimiento**
Utilice una velocidad de obturación media, como 1/250 seg. a 1/30 seg. Siga el objeto en movimiento usando el visor y presione el disparador para tomar la fotografía. Si utiliza un teleobjetivo, sujételo firmemente para evitar la trepidación.
- **Para difuminar un río o una fuente que fluye**
Utilice una velocidad de obturación de 1/30 seg. o más lenta. Utilice un trípode para evitar trepidaciones.
- **Ajuste la velocidad de obturación de modo que la indicación de abertura no parpadee.**

Si presiona el disparador hasta la mitad y cambia la velocidad de obturación mientras se muestra la abertura, también cambiará el valor de abertura para mantener la misma exposición (cantidad de luz que alcanza el sensor de imagen). En esta operación, si el valor de abertura supera el rango ajustable, parpadeará para indicar que la exposición estándar no se puede obtener.

Si la exposición va a ser demasiado oscura, parpadeará la abertura máxima (número f/ más bajo). Si ocurre así, gire el dial  hacia la izquierda para ajustar una velocidad de obturación menor o aumente la sensibilidad ISO.

Si la exposición va a ser demasiado luminosa, parpadeará la abertura mínima (número f/ más alto). Si ocurre así, gire el dial  hacia la derecha para ajustar una velocidad de obturación mayor o reduzca la sensibilidad ISO.



Uso del flash incorporado

Para obtener una exposición correcta con flash del motivo principal, la potencia del flash se ajustará automáticamente (flash automático) para que se adecue a la abertura ajustada automáticamente.

Cambio de la profundidad de campo (modo Av)

Para obtener un fondo difuminado o hacer que todo lo que está cerca y lejos aparezca nítido, ajuste el dial de modo en **<Av>** (AE con prioridad a la apertura) para ajustar la profundidad de campo (intervalo de enfoque aceptable).

* **<Av>** significa "Aperture value" (valor de apertura) (tamaño de la apertura del diafragma del objetivo).



Fondo difuminado

(con un número de apertura $f/$ menor: $f/5,6$)



Primer plano y fondo nítidos

(con un número de apertura $f/$ mayor: $f/32$)

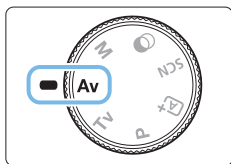

1 Ajuste el dial de modo en **<Av>**.



2 Ajuste la apertura que desee.

- Cuanto más alto sea el número $f/$, más amplia será la profundidad de campo en la que se obtiene un enfoque nítido tanto en el primer plano como en el fondo.
- Si gira el dial **<Av>** a la derecha, ajustará un número $f/$ más alto (menor apertura) y si lo gira a la izquierda ajustará un número $f/$ más bajo (mayor apertura).



3 Tome la fotografía.

- Cuando enfoque y presione el disparador hasta el fondo, se tomará la fotografía con la apertura ajustada.



Visualización del valor de apertura

- Cuanto mayor sea el número $f/$, menor será la apertura. El número $f/$ indicado variará en función del objetivo. Si no hay ningún objetivo montado en la cámara, se mostrará "00" como apertura.



Sugerencias para fotografiar

- **Cuando utilice una apertura con un número $f/$ alto o fotografíe en escenas con poca luz, tenga en cuenta que puede producirse trepidación.**

Un número $f/$ -de apertura mayor hará más lenta la velocidad de obturación. Con poca luz, la velocidad de obturación puede ser de hasta 30 seg. En tales casos, aumente la sensibilidad ISO y sujete firmemente la cámara o utilice un trípode.

- **La profundidad de campo variará dependiendo no solo de la apertura, sino también del objetivo y de la distancia al motivo.**

Dado que los objetivos gran angular tienen una profundidad de campo (intervalo de enfoque aceptable delante y detrás del punto de enfoque) más amplia, no será necesario que ajuste un número $f/$ de apertura alto para obtener una fotografía nítida desde el primer plano hasta el fondo. Por otra parte, los teleobjetivos tienen una profundidad de campo reducida.

Además, cuanto más cerca esté el motivo, menor será la profundidad de campo. Cuanto más lejos esté el motivo, mayor será la profundidad de campo.

- **Ajuste la abertura de modo que la indicación de velocidad de obturación no parpadee.**

Si presiona el disparador hasta la mitad y cambia la abertura mientras se muestra la velocidad de obturación, también cambiará la velocidad de obturación para mantener la misma exposición (cantidad de luz que alcanza el sensor de imagen).

En esta operación, si la velocidad de obturación supera el rango ajustable, parpadeará para indicar que la exposición estándar no se puede obtener.

Si la fotografía va a ser demasiado oscura, parpadeará la indicación de velocidad de obturación de "30" (30 seg.). Si ocurre así, gire el dial <  > hacia la izquierda para ajustar un número f/ menor o aumente la sensibilidad ISO.

Si la fotografía va a ser demasiado luminosa, parpadeará la indicación de velocidad de obturación de "4000" (1/4000 seg.). Si ocurre así, gire el dial <  > hacia la derecha para ajustar un número f/ mayor o reduzca la sensibilidad ISO.



Uso del flash incorporado

Para obtener una exposición correcta con flash, la potencia del flash se controlará automáticamente (exposición automática del flash) para que se adecue a la abertura ajustada. La velocidad de obturación se establecerá automáticamente para ajustarla a la luminosidad de la escena ( 187). Con poca luz, el motivo principal se expone con el flash automático, y el fondo con una velocidad de obturación baja ajustada automáticamente. La imagen sale con la exposición estándar tanto para el motivo como para el fondo, con un toque de la atmósfera (sincronización del flash automático con velocidad lenta). Si está sujetando la cámara a mano, manténgala firme para evitar la trepidación de la cámara. Se recomienda utilizar un trípode para evitar la trepidación.

Previsualización de la profundidad de campo

La abertura (diafragma) cambia solo en el momento en que se toma la fotografía. El resto del tiempo, el diafragma permanece totalmente abierto. En consecuencia, cuando observe una escena a través del visor o en el monitor LCD, la profundidad de campo parecerá escasa.

Puede comprobar la profundidad de campo presionando los botones <SET> o <DISP> cuando se hayan configurado como se describe a continuación. El intervalo enfocado puede verse claramente en las imágenes de Visión en Directo cuando se ajusta el valor de abertura mientras se mantiene presionado el botón <SET> o <DISP>.

- En [**☛**: **Func. personalizadas(C.Fn)**], ajuste [**Asignar botón SET**] en [**7:Previsualización DOF**].
- En [**☛**: **Func. personalizadas(C.Fn)**], ajuste [**Función del botón DISP**] en [**1:Previsualización DOF**].

Exposición manual (modo M)

Puede ajustar la velocidad de obturación y la abertura manualmente según desee. Mientras consulta el indicador del nivel de exposición en el visor, puede ajustar la exposición como desee. Este método se denomina exposición manual.

* <M> significa "Manual".

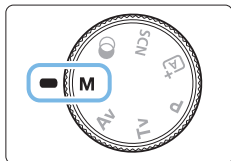

1 Ajuste el dial de modo en <M>.

2 Ajuste la sensibilidad ISO (📖 123).

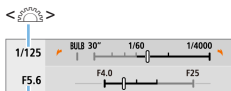

3 Ajuste la velocidad de obturación y la abertura.

- Para ajustar la velocidad de obturación, gire el dial <🌞>.
- Para ajustar la abertura, gire el dial <🌞> mientras mantiene presionado el botón <Av📷>.

<Av📷> + <🌞>

4 Enfoque el motivo.

- Presione el disparador hasta la mitad.
- ➔ El ajuste de exposición se mostrará en el visor.
- Consulte la marca del nivel de exposición <📷> para ver a qué distancia del nivel de exposición estándar se encuentra el nivel de exposición actual.

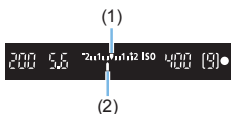

(1) Índice de exposición estándar

(2) Marca del nivel de exposición

5 Ajuste la exposición y tome la fotografía.

- Compruebe el indicador del nivel de exposición y ajuste la velocidad de obturación y la abertura deseadas.
- Si el nivel de exposición supera ± 2 puntos respecto a la exposición estándar, el extremo del indicador del nivel de exposición mostrará $\langle \blacktriangleleft \rangle$ o $\langle \blacktriangleright \rangle$ en el visor. (En el monitor LCD, si el nivel de exposición supera ± 3 puntos, se mostrará $\langle \blacktriangleleft \blacktriangleright \rangle$ o $\langle \blacktriangleright \blacktriangleleft \rangle$).



- El ajuste de exposición establecido no se mantendrá para la grabación de vídeo.

Compensación de la exposición con ISO Auto

Si se ha ajustado la sensibilidad ISO en **[AUTO]** para el disparo con exposición manual, puede ajustar la compensación de la exposición (📖169) de la manera siguiente:

- **[📷: Comp. Exp./AEB]**
- **[5:Comp.exp. (pres.botón, gire 🌞)]** con **[Asignar botón SET]** bajo **[🔧: Func. personalizadas(C.Fn)]** (📖478)
- Control rápido (📖59)



- Si se ajusta ISO Auto, el ajuste de sensibilidad ISO cambiará para obtener la exposición estándar con la velocidad de obturación y la abertura ajustadas. En consecuencia, es posible que no obtenga el efecto de exposición deseado. En tal caso, ajuste la compensación de la exposición.
- Si se usa flash cuando se haya ajustado ISO Auto, la compensación de la exposición no se aplicará aunque se haya ajustado una cantidad de compensación de la exposición.



- Bajo [**☑**: **Luminosidad Automática**], si se quita la marca de verificación [**✓**] de [**Desactivar en exp. man.**], se puede ajustar Luminosidad Automática incluso en el modo **<M>** (📖 142).
- Cuando se ajusta ISO Auto, se puede presionar el botón **<✳>** para bloquear la sensibilidad ISO.
- Si presiona el botón **<✳>** y recompone la imagen, podrá ver la diferencia de nivel de exposición en el indicador del nivel de exposición comparado con cuando se presionó el botón **<✳>**.
- Si se aplicó la compensación de la exposición (📖 169) en modo **<P>**, **<Tv>** o **<Av>**, se continuará manteniendo la cantidad de compensación de la exposición ya ajustada cuando se cambie el modo de disparo a **<M>** con ISO Auto ajustada.

Uso del flash incorporado

Para obtener una exposición correcta con flash del motivo principal, la potencia del flash se ajustará automáticamente (flash automático) para que se adecue a la abertura ajustada manualmente. Tenga en cuenta que el rango de velocidad de obturación ajustable estará limitado entre 1/200 seg. y 30 seg. o bulb.

BULB: Exposiciones largas (“B”)

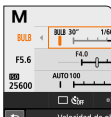

En la exposición “B”, el obturador se mantiene abierto mientras se mantenga presionado el disparador. Se puede utilizar para fotografiar fuegos artificiales y otros motivos que exijan largas exposiciones.

En el paso 3 de la página 163, gire el dial **<BULB>** a la izquierda para ajustar **<BULB>**. El tiempo de exposición transcurrido (1) se mostrará en el monitor LCD.

1'04

(1)



- No apunte la cámara hacia una fuente de luz intensa, como el sol o una luz artificial fuerte. Si lo hace, puede dañar el sensor de imagen o los componentes internos de la cámara.
- Puesto que las exposiciones bulb producen más ruido de lo normal, es posible que las imágenes tengan un aspecto ligeramente granulado.
- Si se ajusta ISO Auto, el ajuste de sensibilidad ISO será de ISO 400.
- Cuando realice exposiciones "B", si utiliza al mismo tiempo el autodesparador y el bloqueo del espejo, continúe presionando el disparador hasta el fondo (durante el tiempo de retardo del autodesparador + tiempo de exposición "B"). Si suelta el disparador durante la cuenta atrás del autodesparador, se oirá un sonido de disparo pero no se tomará ninguna fotografía.



- Puede reducir el ruido debido a largas exposiciones ajustando [**Red. ruido en largas expo.**] en [**Auto**] o [**Activar**] (📖146).
- Para las exposiciones "B" se recomienda utilizar un trípode y un disparador remoto (se vende por separado, 📖489).
- También puede usar el control remoto inalámbrico BR-E1 (se vende por separado, 📖489) para realizar exposiciones "B". Cuando presione el botón de disparo del BR-E1 (botón de transmisión), la exposición "B" comenzará inmediatamente o 2 seg. después. Presione de nuevo el botón para detener la exposición "B".
- Puede desactivar la visualización del tiempo de exposición transcurrido presionando el botón <INFO>.

Cambio del modo de medición



Se proporcionan cuatro métodos (modos de medición) para medir la luminosidad del motivo. Normalmente, se recomienda la medición evaluativa. En modos de la zona básica, se ajustará automáticamente la medición evaluativa. (En los modos <SCN: [ícono] > y <[ícono]: [ícono] >, se ajusta la medición promediada ponderada al centro).

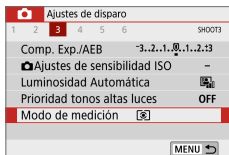

1 Seleccione [Modo de medición].

- Bajo la ficha [ícono], seleccione [Modo de medición] y, a continuación, presione <SET>.

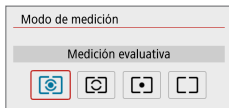

2 Ajuste el modo de medición.

- Seleccione el modo de medición deseado y, a continuación, presione <SET>.

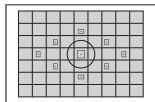

[ícono] Medición evaluativa

Modo de medición de uso general adecuado incluso para motivos a contraluz. La cámara ajusta automáticamente la exposición adecuada para la escena.

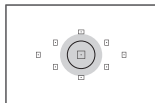

[ícono] Medición parcial

Es efectiva cuando hay luces mucho más brillantes alrededor del motivo debido a contraluz, etc. La zona gris de la figura de la izquierda es donde se mide aproximadamente la luminosidad para obtener la exposición estándar.

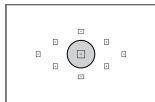

[ícono] Medición puntual

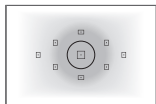

Es efectiva cuando se mide una parte específica del motivo o de la escena. La zona gris de la figura de la izquierda es aproximadamente donde se mide la luminosidad para obtener la exposición estándar. Este modo de medición es para usuarios avanzados.



Medición promediada con preponderancia central

La medición se promedia para toda la escena, dando mayor peso en la ponderación al centro de la pantalla. Este modo de medición es para expertos avanzados.



- Con  (Medición evaluativa), el ajuste de exposición se bloqueará cuando se presione el disparador hasta la mitad y se logre enfocar. En los modos  (Medición parcial),  (Medición puntual) y (Medición promediada con preponderancia central), la exposición se ajusta en el momento de tomar la foto. (Presionar el disparador hasta la mitad no bloquea la exposición).

Ajuste de la compensación de la exposición deseada



Ajuste la compensación de la exposición si los resultados de disparar sin usar el flash no son tan luminosos como se espera. Esta función puede utilizarse en modos de la zona creativa (excepto <M>). Puede ajustar la compensación de la exposición hasta ± 5 puntos* en incrementos de 1/3 de punto.

Si se ajusta tanto el modo <M> como ISO Auto, consulte la página 164 para ajustar la compensación de la exposición.

- * En el modo de disparo Visión en Directo/grabación de vídeo, o cuando [: Pantalla de disparo] se ajusta en [Guiado], la compensación de la exposición se puede ajustar hasta ± 3 puntos.

Exposición aumentada para obtener una imagen más luminosa



1 Compruebe el indicador del nivel de exposición.

- Presione el disparador hasta la mitad y consulte el indicador del nivel de exposición en el visor o en el monitor LCD.

2 Ajuste la cantidad de compensación.

- Si la exposición es demasiado oscura, gire el dial < > a la derecha mientras mantiene presionado el botón < Av > (para aumentar la exposición).
- Si la exposición es demasiado luminosa, gire el dial < > a la izquierda mientras mantiene presionado el botón < Av > (para reducir la exposición).

Exposición reducida para obtener una imagen más oscura



3 Tome la fotografía.

- Para cancelar la compensación de la exposición, vuelva a ajustar la cantidad de la exposición en <◀▶>.



- Si se establece [: **Luminosidad Automática**] (📖142) en cualquier ajuste diferente de [**Desactivada**], es posible que la imagen continúe pareciendo luminosa aunque se haya ajustado una compensación de la exposición reducida para obtener una imagen más oscura.
- El nivel de compensación de la exposición ajustado no se aplicará a la grabación de vídeo.



- Cuando sitúe el interruptor de alimentación en <OFF>, el ajuste de compensación de la exposición se cancelará.
- La cantidad de compensación de la exposición que se muestra en el visor se limita a ± 2 puntos. Si la cantidad de compensación de la exposición supera ± 2 puntos, el extremo del indicador del nivel de exposición mostrará <◀> o <▶>.
- Si desea ajustar una compensación de la exposición que supere ± 2 puntos, es recomendable que la ajuste con [: **Comp. Exp./AEB**] (📖171).

Ahorquillado automático de la exposición



Esta función lleva la compensación de la exposición un paso más allá variando automáticamente la exposición en el intervalo de ± 2 puntos en incrementos de $1/3$ de punto con tres disparos, como se muestra a continuación. Después puede elegir la mejor exposición.

Esta función se conoce como AEB (ahorquillado automático de la exposición).



Exposición estándar



Exposición más oscura
(Exposición reducida)



Exposición más clara
(Exposición aumentada)

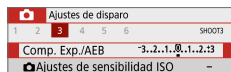

1 Seleccione [Comp. Exp./AEB].

- Bajo la ficha [📷], seleccione [Comp. Exp./AEB] y, a continuación, presione <SET>.

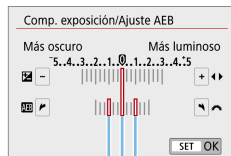

2 Ajuste el intervalo AEB.

- Gire el dial <🔧> para ajustar el intervalo AEB (1).
- Presione las teclas <◀> <▶> para ajustar la cantidad de compensación de la exposición. Si se combina AEB con la compensación de la exposición, AEB se aplicará centrado en el nivel de compensación de la exposición.
- Presione <SET> para establecerlo.
- ➔ Cuando presione el disparador hasta la mitad, se mostrará en el visor el intervalo de AEB.



3 Tome la fotografía.

- Enfoque y presione el disparador hasta el fondo y se realizarán los disparos en la secuencia de exposición estándar, exposición reducida y exposición aumentada.

Cancelación del AEB

- Siga los pasos 1 y 2 para desactivar la visualización del intervalo AEB (ajustado en 0).
- El ajuste AEB también se cancelará automáticamente si se sitúa el interruptor de alimentación en <OFF>, se completa la recarga del flash, etc.

Sugerencias para fotografiar

● Uso de AEB con disparos en serie

Si ajusta el modo de avance en <□□> o <□□S> (📖 117) y presiona el disparador completamente, los tres disparos en secuencia se tomarán de manera consecutiva en la secuencia de exposición estándar, exposición reducida y exposición aumentada y, a continuación, la cámara dejará automáticamente de disparar.

● Uso de AEB con disparo único (□/□S)

Presione tres veces el disparador para realizar las tres tomas ahorquilladas. Los disparos se tomarán en la secuencia de exposición estándar, exposición reducida y exposición aumentada.

● Uso de AEB con el autodesparador o un control remoto (se vende por separado)

Con el autodesparador (<Ⓢ1> <Ⓢ2>), el control remoto inalámbrico BR-E1 <Ⓢ1> o el disparador remoto RS-60E3, puede realizar tres disparos en secuencia tras un retardo de 10 seg. o 2 seg. Cuando se haya ajustado <Ⓢc> (📖 220), el número de disparos consecutivos será de tres veces el número ajustado.



- Durante AEB, <✳> y el rango de AEB en el visor parpadearán.
- AEB no se puede usar con flash, cuando se ajusta **[Reduc. ruido multidisparo]**, para disparar con un filtro creativo o con exposiciones "B".
- Si se ajusta **[☑: Luminosidad Automática]** (📖 142) en cualquier ajuste diferente de **[Desactivada]**, es posible que el efecto de AEB sea reducido.

Bloqueo de la exposición



Puede bloquear la exposición cuando desee ajustar el enfoque y la exposición por separado o cuando vaya a tomar varias fotos con el mismo ajuste de exposición. Presione el botón <★> para bloquear la exposición y, a continuación, recomponga y tome la imagen. Esta función se denomina bloqueo AE. Es eficaz para fotografiar motivos a contraluz, etc.

1 Enfoque el motivo.

- Presione el disparador hasta la mitad.
- ➔ Aparecerá el ajuste de exposición.

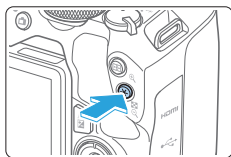

2 Presionar el botón <★>.

- ➔ El icono <★> se ilumina en el visor para indicar que el ajuste de exposición está bloqueado (bloqueo AE).
- Cada vez que se presiona el botón <★>, se bloquea el ajuste de exposición actual.

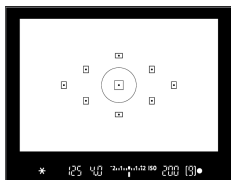

3 Recomponga el encuadre y tome la fotografía.

- Cuando vaya a tomar más fotos manteniendo el bloqueo AE, mantenga presionado el botón <★> y presione el disparador para tomar otra foto.

Efectos del bloqueo AE

Modo de medición (167)	Método de selección del punto AF (113)	
	Selección automática	Selección manual
	El bloqueo AE se aplica al punto AF que logra el enfoque.	El bloqueo AE se aplica al punto AF seleccionado.
	El bloqueo AE se aplica al punto AF central.	

* Cuando el conmutador de modos de enfoque del objetivo está ajustado en <MF>, el bloqueo AE se implementa con la ponderación de la exposición centrada en el punto AF central.



- El bloqueo AE no es posible con exposiciones "B".

Bloqueo del espejo para reducir la borrosidad por trepidación de la cámara



Puede utilizar la función de bloqueo del espejo para evitar las vibraciones mecánicas molestas (impacto del espejo) cuando dispare con superteleobjetivos o fotografíe primeros planos (fotografía macro).

El bloqueo del espejo se activa ajustando [Bloqueo del espejo] en [1:Activado] en [F: Func. personalizadas(C.Fn)] (📖475).

1 Enfoque el motivo y, a continuación, presione el disparador hasta el fondo.

→ El espejo se levantará.

2 Presione otra vez el disparador hasta el fondo.

→ Se toma la fotografía y el espejo vuelve a bajar.

- Después de tomar la foto, ajuste **[Bloqueo del espejo]** en **[0:Desactivado]**.





Sugerencias para fotografiar

- **Uso del autodisparador <📷10>, <📷2> con el bloqueo del espejo**
Cuando se presiona el disparador hasta el fondo, el espejo se bloquea. La imagen se tomará entonces 10 seg. o 2 seg. más tarde.
- **Disparo con control remoto**
Dado que al tomar la fotografía no se toca la cámara, el disparo con control remoto junto con el bloqueo del espejo pueden reducir la borrosidad por las vibraciones de la cámara (📖489).
Con el control remoto inalámbrico BR-E1 (se vende por separado) ajustado en un retardo de 2 segundos, presione el botón de disparo para bloquear el espejo; la fotografía se tomará 2 seg. después del bloqueo del espejo.
Con el disparador remoto RS-60E3 (se vende por separado), presione el botón de disparo hasta el fondo para bloquear el espejo y vuelva a presionarlo a fondo para tomar la fotografía.



- No apunte la cámara hacia una fuente de luz intensa, como el sol o una luz artificial fuerte. Si lo hace, puede dañar el sensor de imagen o los componentes internos de la cámara.
- En situaciones de alta luminosidad, por ejemplo, en la playa o en una pista de esquí en un día soleado, tome la fotografía tan pronto como se establezca el bloqueo del espejo.
- Cuando dispare con bloqueo del espejo, si utiliza al mismo tiempo el temporizador y exposiciones "B", continúe presionando el disparador hasta el fondo (durante el tiempo de retardo del autodisparador + el tiempo de exposición "B"). Si suelta el disparador durante la cuenta atrás del autodisparador, se oír un sonido de disparo pero no se tomará ninguna fotografía.
- Durante el bloqueo del espejo, los ajustes de funciones de disparo y las operaciones de menú, etc., se desactivan.



- Aunque ajuste el modo de avance en , o , la cámara continuará disparando en modo de disparo único.
- Cuando se ajuste [: **Reducc. ruido alta sens. ISO**] en [**Reduc. ruido multidisparo**], se realizarán cuatro disparos consecutivos para una única imagen independientemente del ajuste de [**Bloqueo del espejo**].
- Si transcurren aprox. 30 segundos después del bloqueo del espejo, volverá a bajar automáticamente. El espejo se vuelve a bloquear al presionar de nuevo el disparador hasta el fondo.
- Cuando se dispara con bloqueo del espejo, se recomienda utilizar un trípode y el control remoto inalámbrico BR-E1 (se vende por separado,  489) o el disparador remoto RS-60E3 (se vende por separado,  489).

Ajustes de la luz de ayuda al AF

Especifique el destello de la luz de ayuda al AF desde en flash incorporado a la cámara o un EOS Speedlite.

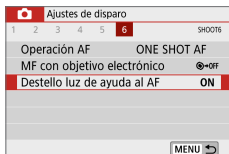

1 Seleccione [Destello luz de ayuda al AF].

- Bajo la ficha [📷], seleccione [Destello luz de ayuda al AF] y, a continuación, presione <SET>.

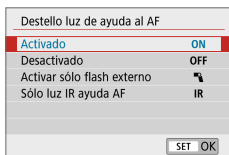

2 Seleccione un elemento.

- Presione las teclas <▲> <▼> para seleccionar el elemento y, a continuación, presione <SET>.

● [ON] Activado

La luz de ayuda al AF se emitirá cuando sea necesario.

Levante el flash para emitir la luz de ayuda al AF desde el flash incorporado.

● [OFF] Desactivado

No se emitirá la luz de ayuda al AF. Ajústelo si prefiere no emitir la luz de ayuda al AF.

● [IR] Activar sólo flash externo

Si hay instalado un flash Speedlite externo, emitirá la luz de ayuda al AF cuando sea necesario.

● [IR] Sólo luz IR ayuda AF

Permite la emisión de la luz de ayuda al AF infrarroja desde flashes Speedlite externos equipados con esta función, cuando estas unidades de flash están montadas.



- Es recomendable levantar el flash previamente y ajustar [Destello luz de ayuda al AF] en [Activado] en modo <A+>, <SCN> o <Q>.
- Los flashes Speedlite externos cuya función personalizada [Destello luz de ayuda al AF] se haya ajustado en [Desactivado] no emiten ninguna luz de ayuda al AF.

Fotografía con flash

En este capítulo se describe cómo disparar con el flash incorporado y flashes Speedlite externos (serie EL/EX, se venden por separado) y cómo establecer los ajustes del flash en la pantalla de menú de la cámara.



- Cuando se fotografía con flash no se puede usar AEB.

Uso del flash incorporado

En interiores, con poca luz o en contraluces con luz de día, levante simplemente el flash incorporado y presione el disparador para tomar hermosas fotografías fácilmente. En el modo <P>, la velocidad de obturación (1/60 seg. - 1/200 seg.) se ajustará automáticamente para evitar trepidaciones.

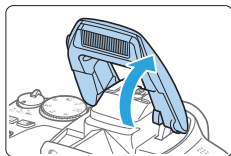

1 Levante el flash con los dedos.

- En los modos de la zona creativa, es posible disparar con flash siempre que se levante el flash.
- Mientras se recarga el flash, en el visor se mostrará “buSy” y en el monitor LCD se mostrará [BUSY].



2 Presione el disparador hasta la mitad.

- Compruebe, en la esquina inferior izquierda del visor, si se muestra el icono <⚡>.

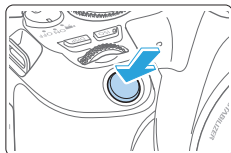

3 Tome la fotografía.

- Cuando se consiga el enfoque y presione el disparador hasta el fondo, el flash se disparará siempre.



- Antes de levantar el flash, retire los accesorios que haya montados en la zapata para accesorios.



Sugerencias para fotografiar

- **Con luz muy brillante, reduzca la sensibilidad ISO.**

Si el ajuste de exposición del visor parpadea, reduzca la sensibilidad ISO.

- **Desmonte el parasol del objetivo. No se acerque demasiado al motivo.**

Si el objetivo tiene un parasol montado o está demasiado cerca del motivo, es posible que la parte inferior de la fotografía aparezca oscura debido a la obstrucción de la luz del flash. Para fotografías importantes, reproduzca la imagen y compruebe que la foto no parezca anormalmente oscura en la parte inferior.



Compensación de la exposición con flash

Ajuste la compensación de la exposición con flash si la luminosidad del motivo no sale como lo desea (debe ajustar la potencia del flash) en la fotografía con flash. Puede establecer la compensación de la exposición con flash hasta ± 2 puntos en incrementos de $1/3$ de punto.

Ajustes de disparo	
1	SHOOT1
Calid. imagen	AL
Revisión imag.	2 segundos
Disparar sin tarjeta	ON
Corrección aberración obj.	-
Control del flash	-

1 Seleccione [Control del flash].

- Bajo la ficha [📷], seleccione [Control del flash] y, a continuación, presione <SET>.

Control del flash	
Destello flash	⚡
Med. E-TTL II	Evaluativa
Sincro Lenta	$\frac{1}{200}$ A
Aj. func. flash incorp.	

2 Seleccione [Aj. func. flash incorp.].

Aj. func. flash incorp.	
Modo de flash	E-TTL II
Sincro obturac.	1ª cortina
Comp. exp. 📷	2..1..0..1..2

3 Seleccione [Comp. exp. 📷].

Comp. exp. 📷	
Más osc.	Más lum.
-2..1..0..1..2	

4 Ajuste la cantidad de compensación.

- Si la exposición es demasiado oscura, presione la tecla <▶> (para aumentar la exposición).

Si la exposición es demasiado luminosa, presione la tecla <◀> (para reducir la exposición).

- ➔ Cuando presione el disparador hasta la mitad, aparecerá el icono <📷> en el visor.
- Después de tomar la foto, cancele la compensación de la exposición con flash ajustándola de nuevo en 0.

5.0	5.6	6.3	7.1	8.0	9.0	10.0	11.2	12.5	14.0	16.0	18.0	20.0	22.4	25.0	28.0	32.0	36.0	40.0	(9)
-----	-----	-----	-----	-----	-----	------	------	------	------	------	------	------	------	------	------	------	------	------	-----



- Si se establece [: **Luminosidad Automática**] (📖142) en cualquier ajuste diferente de [**Desactivada**], es posible que la imagen siga pareciendo luminosa aunque se ajuste una compensación reducida de la exposición con flash.
- Si se ajusta la compensación de la exposición con flash con un flash Speedlite externo (se vende por separado, 📖184), no se puede ajustar la compensación de la exposición con flash con la cámara (control rápido o ajustes de funciones del flash externo). Si se ajusta tanto con la cámara como con el flash Speedlite externo, el ajuste del flash Speedlite prevalece sobre el de la cámara.



- La cantidad de compensación se conservará aunque sitúe el interruptor de alimentación en <OFF>.



Bloqueo de la exposición con flash (bloqueo FE)

Si el motivo está en el borde de la pantalla y se utiliza el flash, es posible que el motivo resulte demasiado luminoso u oscuro en función del fondo, etc. En esta situación debe utilizarse el bloqueo FE. Después de ajustar la potencia del flash para obtener la luminosidad adecuada para el motivo, puede recomponer (situando el motivo a un lado) y disparar. Esta función también puede utilizarse con un flash Speedlite serie EL/EX Canon.

* FE significa "Flash Exposure" (exposición con flash).

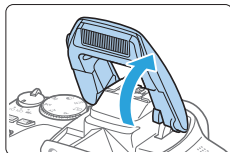

1 Levante el flash con los dedos.

- Presione el disparador hasta la mitad y observe el visor para comprobar si está iluminado el icono <⚡>.

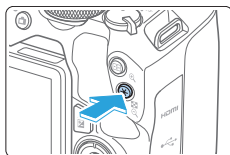

2 Enfoque el motivo.

3 Presione el botón <✱>.

- Apunte el centro del visor al motivo sobre el cual desea bloquear la exposición con flash y, a continuación, presione el botón <✱>.
- ➔ El flash emitirá un disparo previo del flash, y calculará y guardará en la memoria la potencia de flash necesaria.
- ➔ En el visor, se mostrará "FEL" por un momento y se iluminará <⚡✱>.
- Cada vez que se presione el botón <✱>, se emitirá un disparo previo del flash, y se calculará y guardará en la memoria la potencia de flash necesaria.



4 Tome la fotografía.

- Encuadre la toma y presione el disparador hasta el fondo.
- ➔ El flash se dispara y se toma la fotografía.



- Si el motivo está demasiado lejos y la imagen captada sale oscura, el icono <⚡> parpadeará. Acérquese al motivo y repita los pasos 2 a 4.
- El bloqueo FE no es posible durante el disparo con Visión en Directo.

Uso de un flash Speedlite externo

Flashes Speedlite serie EL/EX exclusivos para EOS

El uso de un flash Speedlite serie EL/EX (se vende por separado) facilita la fotografía con flash.

Para ver los procedimientos operativos, consulte las instrucciones del flash Speedlite serie EL/EX.



- Cuando se utilizan flashes Speedlite serie EX que no son compatibles con los ajustes de funciones del flash, las funciones se limitan.



- Los flashes Canon Speedlite que no sean de la serie EL/EX no dispararán.
- Si se utiliza la cámara con una unidad de flash o un accesorio de flash específico de otra marca de cámaras, es posible que la cámara no solo no funcione correctamente, sino que además se produzca una avería.

Ajuste de las funciones del flash

Con el flash incorporado o con un flash Speedlite externo serie EL/EX compatible con ajustes de la función de flash, puede utilizar la pantalla de menú de la cámara para ajustar las funciones de flash y las funciones personalizadas del flash Speedlite externo.

Si utiliza un flash Speedlite externo, móntelo en la cámara y enciéndalo antes de ajustar las funciones del flash.

Para ver información detallada sobre las funciones del flash Speedlite externo, consulte las Instrucciones del flash Speedlite.

Ajustes de disparo						
1	2	3	4	5	6	SHOOT
Calid. imagen						AL
Revisión imag.						2 segundos
Disparar sin tarjeta						ON
Corrección aberración obj.						-
Control del flash						-

1 Seleccione [Control del flash].

- Bajo la ficha [📷], seleccione **[Control del flash]** y, a continuación, presione <SET>.

Control del flash	
Destello flash	⚡
Med. E-TTL II	Evaluativa
Sincro Lenta	$\frac{1}{200}$ A
Aj. func. flash incorp.	
Aj. func. flash externo	
Ajuste C.Fn flash externo	
Borrar ajustes	MENU

2 Seleccione un elemento.

- Seleccione la opción de menú que va a ajustar y, a continuación, presione <SET>.

Destello flash

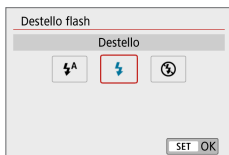

Ajuste [**⚡**] (en los modos de la zona básica o el modo **P**) para hacer que el flash dispare automáticamente, en función de las condiciones de disparo.

Ajuste [**⚡**] para hacer que el flash dispare siempre cuando usted dispare.

Seleccione [**⊘**] (en los modos de la zona creativa) para mantener el flash apagado o si va a usar la luz de ayuda al AF.



- Aunque **[Destello flash]** se haya ajustado en [**⊘**], si es difícil lograr el enfoque con poca luz, es posible que el flash dispare una serie de destellos (“Ajustes de la luz de ayuda al AF” (📖 176)). Para evitar que el flash incorporado dispare, empújelo hacia abajo con los dedos.

Medición de flash E-TTL II

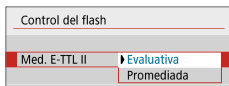

Para exposiciones normales con flash, ajuste esta opción en **[Evaluativa]**. Si se ajusta **[Promediada]**, la exposición con flash se promediará para toda la escena medida. Según la escena, puede que sea necesario compensar la exposición con flash. Este ajuste es para usuarios avanzados.



Sincronización lenta

Sincro Lenta	
1/200-30 seg. automática	1/200 -30° A
1/200-1/60 seg. automática	1/200 -1/60° A
1/200 seg. (fijo)	1/200
SET OK	

Puede ajustar la velocidad de sincronización del flash para la fotografía con flash en el modo <Av> o <P>.

- **[1/200
-30° A] 1/200-30 seg. automática**
La velocidad de sincronización del flash se ajusta automáticamente dentro de un intervalo de 1/200 seg. a 30 seg. para adecuarse a la luminosidad de la escena. Bajo ciertas condiciones de disparo, en lugares con poca luz, se utiliza el disparo con sincronización lenta y la velocidad de obturación se reduce automáticamente.
- **[1/200
-1/60° A] 1/200-1/60 seg. automática**
Impide que se ajuste una velocidad de obturación lenta en condiciones de poca luz. Es eficaz para evitar la borrosidad del motivo y la trepidación de la cámara. No obstante, aunque el motivo quedará correctamente expuesto con el flash, es posible que el fondo salga oscuro.
- **[1/200] 1/200 seg. (fijo)**
La velocidad de sincronización del flash se fija en 1/200 seg. Esto evita mejor la borrosidad del motivo y la trepidación de la cámara que con **[1/200-1/60 seg. automática]**. Sin embargo, con poca luz, el fondo del motivo saldrá más oscuro que con **[1/200-1/60 seg. automática]**.



- Para usar el disparo con sincronización lenta, ajuste **[1/200-30 seg. automática]**.
- La sincronización de alta velocidad no está disponible en modo <Av> o <P> cuando se ajusta **[1/200 seg. (fijo)]**.



[Aj. func. flash incorp.] y [Aj. func. flash externo]

Puede ajustar las funciones de la tabla siguiente. Las funciones que se muestran bajo **[Aj. func. flash externo]** varían en función del modelo de flash Speedlite.

Control del flash	
Destello flash	⚡
Med. E-TTL II	Evaluativa
Sincro Lenta	1/200 A
Aj. func. flash incorp.	
Aj. func. flash externo	
Ajuste C.Fn flash externo	
<input type="button" value="Borrar ajustes"/> <input type="button" value="MENU"/>	

- Seleccione **[Aj. func. flash incorp.]** o **[Aj. func. flash externo]**.
- ➔ Se mostrará la pantalla de ajustes de funciones del flash. Con **[Aj. func. flash incorp.]**, solo se puede seleccionar y ajustar las funciones resaltadas.

Aj. func. flash incorp.	
Modo de flash	E-TTL II
Sincro obturac.	1ª cortina
Comp. exp.	2..1..0..1..2
<input type="button" value="MENU"/>	



[Aj. func. flash incorp.]

Aj. func. flash externo	
ETTL	WIRELESS OFF Zoom AUTO
[>]	[±0] [±0]
<input type="button" value="←"/>	Medición de flash E-TTL

[Aj. func. flash externo]

- (1) Modo de flash
- (2) Zoom del flash (cobertura del flash)
- (3) Sincronización del obturador
- (4) Compensación de la exposición con flash
- (5) Ahorquillado de la exposición con flash

Funciones principales para [Aj. func. flash incorp.] y [Aj. func. flash externo]

Función	[Aj. func. flash incorp.]	[Aj. func. flash externo]	Página
	Disparo normal		
Modo de flash		○	 190
Sincronización del obturador	○	○	 190
Ahorquillado de la exposición con flash*		○	
Compensación de la exposición con flash	○	○	 180
Control del ratio de destello		○	
Disparo del flash emisor		○	
Zoom del flash*		○	

* Para [Ahorquillado expos. flash] y [Zoom del flash], consulte el manual de instrucciones de un flash Speedlite compatible con las funciones.

● Modo de flash

Cuando utilice un flash Speedlite externo, puede seleccionar el modo de flash adecuado para los efectos fotográficos que desee.

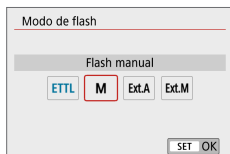
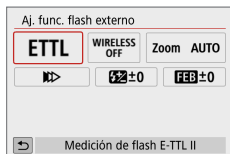

- **[Medición de flash E-TTL II]** es el modo estándar de los flashes Speedlite serie EL/EX para la fotografía con flash automático.
- **[Flash manual]** es el modo para usuarios avanzados que deseen ajustar el valor de **[Potencia flash]** (1/1 a 1/128) por sí mismos.
- Respecto a otros modos del flash, consulte las instrucciones de un flash Speedlite compatible con el modo de flash correspondiente.

● Sincronización del obturador

Normalmente, ajuste esta opción en **[Sincronización primera cortina]**, de modo que el flash se dispare inmediatamente después de que se inicie la exposición.

Si se ajusta **[Sincronización segunda cortina]**, el flash se disparará inmediatamente antes de que se cierre el obturador. Cuando se combina esto con una velocidad de obturación lenta, se puede crear un rastro de luz como el de los faros de un automóvil durante la noche con un aspecto más natural. Cuando se ajuste la sincronización a la segunda cortina junto con **[Medición de flash E-TTL II]**, el flash se disparará dos veces seguidas: una vez cuando presione el disparador hasta el fondo y una vez inmediatamente antes del final de la exposición. Además, si la velocidad de obturación es de 1/100 seg. o más rápida, se aplicará automáticamente la sincronización a la primera cortina.

Si hay un flash Speedlite externo montado, también puede seleccionar **[Sincronización alta velocidad]** (⚡_H). Para obtener información detallada, consulte las instrucciones del flash Speedlite.

● Compensación de la exposición con flash

Para obtener información detallada, consulte "Compensación de la exposición con flash" (📖180).



Ajuste de las funciones personalizadas del flash Speedlite externo

Las funciones personalizadas que se muestran bajo **[Ajuste C.Fn flash externo]** varían en función del modelo de flash Speedlite.

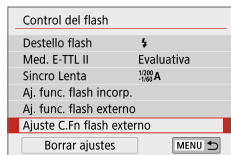

1 Muestre la función personalizada.

- Con la cámara lista para disparar con un flash Speedlite externo, seleccione **[Ajuste C.Fn flash externo]** y, a continuación, presione <SET>.

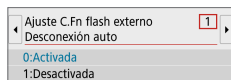

2 Ajuste la función personalizada.

- Presione las teclas <◀> <▶> para seleccionar el número de función y, a continuación, ajuste la función. El procedimiento es el mismo que para ajustar las funciones personalizadas de la cámara (472).



Borrado de todos los ajustes a sus valores predeterminados

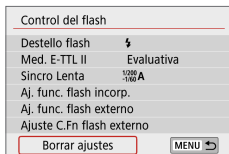

1 Seleccione **[Borrar ajustes]**.

- Bajo la ficha [: **Control del flash**], seleccione **[Borrar ajustes]** y, a continuación, presione <SET>.

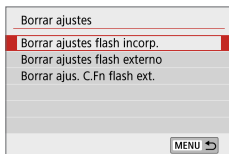

2 Seleccione los ajustes que vaya a borrar.

- Seleccione **[Borrar ajustes flash incorp.]**, **[Borrar ajustes flash externo]** o **[Borrar ajust. C.Fn flash ext.]** y, a continuación, presione <SET>.
- Cuando seleccione **[OK]**, los ajustes correspondientes del flash se borrarán.



- La función personal (P.Fn) del flash Speedlite no se puede ajustar ni cancelar en la pantalla **[Control del flash]** de la cámara. Ajústela directamente desde el flash Speedlite.

Fotografía con el monitor LCD (Disparo con Visión en Directo)

Puede disparar mientras ve la imagen en el monitor LCD de la cámara. Esto se denomina “disparo con Visión en Directo”.

- Si sujeta la cámara a mano y dispara mientras observa el monitor LCD, es posible que la trepidación de la cámara produzca imágenes borrosas. En tales casos, se recomienda utilizar un trípode.



Disparo remoto con Visión en Directo

- Con EOS Utility (software EOS, 509) instalado en un ordenador, es posible conectar la cámara al ordenador y disparar a distancia mientras se observa la pantalla del ordenador. Para obtener información detallada, consulte las instrucciones de EOS Utility.

Fotografía con el monitor LCD

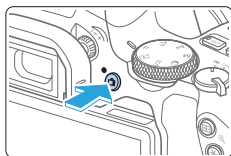

1 Muestre la imagen de Visión en Directo.

- Presione el botón .
- ➔ La imagen de Visión en Directo aparecerá en el monitor LCD. En el modo , el icono de escena correspondiente a la escena detectada por la cámara se muestra en la esquina superior izquierda de la pantalla (📖199).
- La imagen de Visión en Directo se mostrará con el nivel de luminosidad más similar al de la imagen real que se vaya a captar.

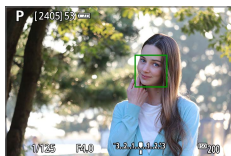

2 Enfoque el motivo.

- Cuando presione el disparador hasta la mitad, la cámara enfocará con el sistema AF actual (📖211).
- También puede tocar la pantalla para seleccionar la cara o el motivo (📖222).

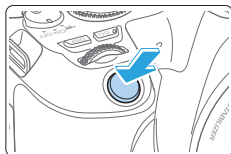

3 Tome la fotografía.

- Presione el disparador hasta el fondo.
- ➔ Se tomará la imagen y se mostrará la imagen captada en el monitor LCD.
- ➔ Cuando termine la visualización de la reproducción, la cámara volverá automáticamente al disparo con Visión en Directo.
- Presione el botón para finalizar el disparo con Visión en Directo.



- La cobertura del campo de visión de la imagen es de aprox. el 100 % (con la calidad de grabación de imagen ajustada en JPEG **L** y el formato ajustado en 3:2).
- Puede comprobar la profundidad de campo en los modos de la zona creativa presionando los botones <SET> o <DISP> cuando se hayan configurado como se describe a continuación.
 - En [**F**: **Func. personalizadas(C.Fn)**], ajuste [**Asignar botón SET**] en [**7:Previsualización DOF**].
 - En [**F**: **Func. personalizadas(C.Fn)**], ajuste [**Función del botón DISP**] en [**1:Previsualización DOF**].
- También puede usar un control remoto inalámbrico BR-E1 (se vende por separado) o un disparador remoto RS-60E3 (se vende por separado) para el disparo con Visión en Directo (489).

Activación del disparo con Visión en Directo

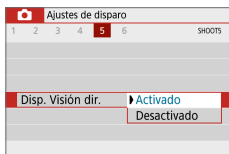

Ajuste [**📷**: **Disp. Visión dir.**] en [**Activado**].

Visualización de disparos en serie

Durante el disparo con Visión en Directo, si realiza <📷> disparos en serie con AF foto a foto, mantenga presionado el disparador hasta el fondo para mostrar (reproducir) las imágenes captadas de manera continua. Cuando finalicen los disparos en serie (cuando el disparador vuelva hasta la posición media), se mostrará la imagen de Visión en Directo.



- Dependiendo de las condiciones de disparo, como cuando se fotografía con flash o se realizan largas exposiciones, es posible que las imágenes captadas no se muestren (reproduzcan) de manera continua.
- En el modo <SCN: 📷>, el disparo con Visión en Directo no es posible.
- En el modo <SCN: 📷>, el ángulo de visión cambia ligeramente en el disparo con Visión en Directo debido a la aplicación de la corrección de la distorsión.
- En los modos <SCN: 📷> y <📷: 📷 HDR 📷 HDR 📷 HDR 📷 HDR >, el área de imagen será menor.
- Para la fotografía con flash, la velocidad de disparos en serie será más lenta.
- No apunte la cámara hacia una fuente de luz intensa, como el sol o una luz artificial fuerte. Si lo hace, puede dañar el sensor de imagen o los componentes internos de la cámara.
- **Las precauciones generales para el disparo con Visión en Directo están en 📖229 - 📖231.**



- Cuando se utilice el flash habrá dos sonidos del obturador, pero solamente se tomará una fotografía. Además, el tiempo necesario para tomar la imagen una vez que se presione el disparador hasta el fondo será más largo que cuando se dispare utilizando el visor.
- Si no se utiliza la cámara durante un período prolongado, la alimentación se apagará automáticamente después del tiempo ajustado en [🔌: Descon. auto] (📖277). Si se ajusta [🔌: Descon. auto] en [Desactivada], el disparo con Visión en Directo finalizará automáticamente después de 30 min. (La alimentación de la cámara permanecerá activa).
- Con un cable HDMI, puede mostrar la imagen de Visión en Directo en un televisor (📖329). Tenga en cuenta que no se emitirá ningún sonido. Si la imagen no aparece en la pantalla de TV, compruebe si [🔌: Sistema vídeo] está ajustado correctamente en [Para NTSC] o [Para PAL] (según el sistema de vídeo del televisor).

Visualización de información

- Cada vez que presione el botón <INFO>, la visualización de información cambiará.

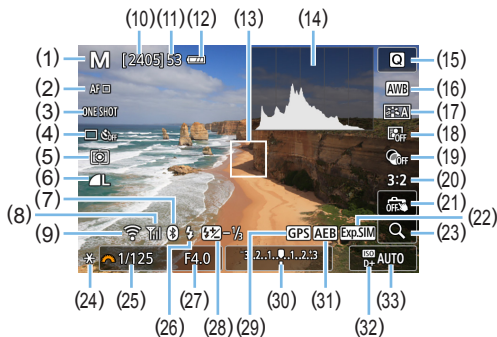

- | | |
|--------------------------------------------------------------|----------------------------------------------------------|
| (1) Modo de disparo | (18) Luminosidad Automática |
| (2) Sistema AF | (19) Filtros creativos |
| (3) Operación AF | (20) Formato de foto |
| (4) Modo de avance | (21) Disparador Táctil |
| (5) Modo de medición | (22) Simulación de la exposición |
| (6) Calidad de grabación de imágenes | (23) Vista ampliada |
| (7) Función Bluetooth | (24) Bloqueo AE |
| (8) Intensidad de la señal Wi-Fi | (25) Velocidad de obturación |
| (9) Función Wi-Fi | (26) Flash listo/Flash desactivado |
| (10) Disparos posibles | (27) Abertura |
| (11) Ráfaga máxima | (28) Compensación de la exposición con flash |
| (12) Nivel de la batería | (29) Indicador de conexión GPS |
| (13) Punto AF (AF 1 punto) | (30) Indicador del nivel de exposición/
Intervalo AEB |
| (14) Visualización de histograma | (31) AEB/FEB/Reducción de ruido
multidisparo |
| (15) Control rápido | (32) Prioridad de tonos altas luces |
| (16) Balance de blancos/Corrección del
balance de blancos | (33) Sensibilidad ISO |
| (17) Estilo de imagen | |



- Puede mostrar el histograma presionando el botón <INFO>. Sin embargo, el histograma no se muestra mientras se presiona el disparador hasta el fondo.
- Cuando se muestra <Exp.SIM> en blanco, indica que la imagen de Visión en Directo se muestra con el nivel de luminosidad más similar al de la imagen real que se va a captar.
- Si <Exp.SIM> parpadea, indica que la imagen de Visión en Directo se muestra con una luminosidad diferente del resultado real de la toma, debido a las condiciones de baja o alta iluminación. No obstante, las imágenes reales grabadas reflejarán el ajuste de exposición. Tenga en cuenta que el ruido puede ser más visible que la imagen que se graba realmente.
- La simulación de exposición no se realiza en los modos <SCN: [ícono] >, cuando se ajusta la reducción de ruido multidisparo, cuando se utiliza el flash o cuando se utiliza la exposición "B". El icono <Exp.SIM> y el histograma se mostrarán en gris. La imagen se muestra en el monitor LCD con la luminosidad estándar. Además, es posible que el histograma no se muestre correctamente en condiciones de baja o alta iluminación.
- El icono <Exp.SIM> también se mostrará en gris en los modos <[ícono] : [ícono] [ícono] [ícono] >. El histograma no se mostrará.

Advertencias:

No sujete la cámara en la misma posición durante largos períodos de tiempo.

Aunque la cámara no parezca muy caliente, el contacto prolongado con una misma parte del cuerpo puede provocar enrojecimiento de la piel o ampollas debidas a quemaduras de contacto de baja temperatura. En lugares extremadamente cálidos o para personas con problemas de circulación o mala sensibilidad en la piel, se recomienda usar un trípode cuando se utilice la cámara.

Iconos de escena

En el modo de disparo <A+>, la cámara detecta el tipo de escena y ajusta todo automáticamente de manera adecuada para la escena. El tipo de escena detectado se indica en la esquina superior izquierda de la pantalla.

Fondo \ Motivo	Retratos		No retrato			Color de fondo
		Movimiento	Escenas de exteriores y naturaleza	Movimiento	Primer plano*1	
Claro						Gris
Contraluz						
Incluye el cielo azul						Azul claro
Contraluz						
Puesta de sol	*2				*2	Naranja
Foco						Azul oscuro
Oscuro						
Con trípode	*3*4	*2	*3*4	*2		

- *1: Se muestra cuando el objetivo montado dispone de información de distancia. Con un tubo de extensión o una lente de aproximación, es posible que el icono no concuerde con la escena real.
- *2: Aparecerá el icono de la escena seleccionada de las escenas detectables.
- *3: Se muestra cuando se cumplen todas las condiciones siguientes:
La escena fotográfica es oscura, es una escena nocturna y la cámara está montada en un trípode.
- *4: Se muestra con cualquiera de los objetivos siguientes:
- EF-S18-55mm f/3.5-5.6 IS II
 - EF-S55-250mm f/4-5.6 IS II
 - EF300mm f/2.8L IS II USM
 - EF400mm f/2.8L IS II USM
 - EF500mm f/4L IS II USM
 - EF600mm f/4L IS II USM
 - Objetivos con estabilizador de imagen presentados a partir de 2012.
- *3+*4: Si se cumplen a la vez las condiciones de *3 y *4, la velocidad de obturación se ralentizará.



- Para determinadas escenas o condiciones de disparo, es posible que el icono que se muestra no concuerde con la escena real.

Ajustes de funciones de disparo

Aquí se describen los ajustes de funciones particulares del disparo con Visión en Directo.

Control rápido

Presione el botón **<Q>** cuando se muestre una imagen para acceder a la pantalla de control rápido, donde puede establecer ajustes.



- 1 Presione el botón **<Q>**.**
→ Se mostrarán las funciones ajustables.





2 Seleccione una función y ajústela.

- Presione las teclas **<▲>** **<▼>** para seleccionar una función.
- Los ajustes de la función seleccionada y la Guía de funciones (📖57) aparecerán en la pantalla.
- Presione las teclas **<◀>** **<▶>** para ajustar la función.
- En los modos **<SCN>** y **<📷>**, active la casilla del modo de disparo en la parte superior izquierda de la pantalla y, a continuación, presione **<SET>** para seleccionar el modo de disparo.
- Para ajustar el balance de blancos automático, seleccione **[AWB]** y, a continuación, presione el botón **<☑/🔍>**.
- Para establecer el ajuste **<📷c>** del modo de avance, la corrección del balance de blancos/ahorquillado del balance de blancos, los parámetros de estilo de imagen o los efectos de filtros creativos, presione el botón **<INFO>**.

3 Salga del ajuste.

- Presione **<SET>** para finalizar el ajuste y volver a la pantalla de disparo con Visión en Directo.
- También puede seleccionar **[↩]** para volver al disparo con Visión en Directo.



- En los modos de la zona creativa, puede ajustar la sensibilidad ISO presionando el botón <ISO>.
- Cuando ajuste  (Medición parcial) o  (Medición puntual), se mostrará un círculo de medición en el centro de la pantalla.
- Con el disparo con Visión en Directo, no es posible ajustar <S> y <S> en el modo de avance o en el autodisparador.

Fotografía con efectos de filtros creativos



Mientras ve la pantalla de Visión en Directo, puede aplicar uno de los siete efectos de filtro (B/N con grano, Enfoque suave, Efecto ojo de pez, Efecto Óleo, Efecto Acuarela, Efecto cámara juguete y Efecto miniatura) para disparar.

La cámara guardará solo la imagen con el filtro creativo aplicado. También puede tomar una foto sin un filtro creativo, aplicar después un efecto y guardarla como una nueva imagen (📖356).

1 Gire el dial de modo a un modo de la zona creativa.

2 Presione el botón <Q>.

➔ Aparecerá la pantalla de control rápido.

3 Seleccione [OFF].

- Presione las teclas <▲> <▼> para seleccionar [OFF] (Filtro creativo) en el lado derecho de la pantalla.

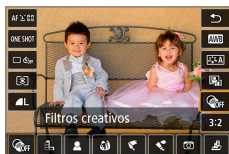

4 Seleccione un efecto de filtro.

- Presione las teclas <◀> <▶> para seleccionar un efecto de filtro (📖204).

➔ La imagen se mostrará con los efectos del filtro aplicado.



5 Ajuste el efecto del filtro.

- Presione el botón <INFO> (excepto para 📷).

- Presione las teclas <◀> <▶> para ajustar el efecto y, a continuación, presione <SET>.

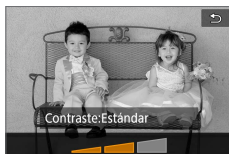

6 Tome la fotografía.

→ La imagen se toma con el efecto de filtro aplicado.









- Cuando ajuste un filtro creativo, tendrá efecto el disparo único aunque el modo de avance se haya ajustado en .
- Disparar con filtros creativos le impedirá especificar RAW, AEB, ahorquillado del balance de blancos o reducción de ruido multidisparo.



- Cuando se dispara con filtros creativos no se muestra el histograma.

Características de los filtros creativos

-  **B/N con grano**
Crea una foto en blanco y negro con grano. Puede cambiar el efecto de blanco y negro ajustando el contraste.
-  **Enfoque suave**
Da a la imagen un aspecto suave. Puede cambiar el grado de suavidad ajustando el desenfoque.
-  **Efecto ojo de pez**
Aplica el efecto de un objetivo de ojo de pez. La imagen tendrá distorsión de tipo barril.
El área que se recorta a lo largo de la periferia de la imagen cambiará en función del nivel de este efecto de filtro. Además, dado que este filtro amplía la parte central de la imagen, es posible que la resolución en el centro se reduzca, según el número de píxeles grabados. Revise la imagen en la pantalla cuando ajuste este filtro. El punto AF se fijará en el central.
-  **Efecto Óleo**
Hace que la foto parezca una pintura al óleo y que el motivo parezca más tridimensional. Puede ajustar el contraste y la saturación. Tenga en cuenta que es posible que motivos tales como el cielo o las paredes blancas no se reproduzcan con una gradación suave y tengan un aspecto irregular o un nivel significativo de ruido.
-  **Efecto Acuarela**
Hace que la foto parezca una pintura a la acuarela con colores suaves. Puede controlar la densidad de color ajustando el efecto de filtro. Tenga en cuenta que es posible que las escenas nocturnas u oscuras no se reproduzcan con una gradación suave y tengan un aspecto irregular o un nivel significativo de ruido.
-  **Efecto cámara juguete**
Oscurece las esquinas de la foto y aplica un tono de color único que la hace parecer como si se hubiera tomado con una cámara de juguete. Puede cambiar el matiz de color ajustando el tono de color.

-  **Efecto miniatura**

Crea un efecto de diorama.

Si desea que el centro de la imagen tenga un aspecto nítido, tome la fotografía sin modificar ningún ajuste.

Para mover el área donde desee que tenga un aspecto nítido (marco de efecto miniatura), consulte “Ajuste del efecto miniatura” (📖101).

Como sistema AF, se utiliza AF 1 punto. Se recomienda colocar el marco de efecto miniatura sobre el punto AF antes de tomar una fotografía.



- Con B/N con grano, el efecto de grano que se muestra en el monitor LCD tendrá un aspecto diferente del efecto de grano registrado en la imagen.
- Con los efectos de Enfoque suave y Miniatura, es posible que el efecto de desenfoque que se muestra en el monitor LCD tenga un aspecto diferente de los efectos de desenfoque registrados en la imagen. Puede comprobar el desenfoque antes de disparar presionando los botones <SET> o <DISP> cuando se hayan configurado como se describe a continuación.
 - En [**☛**: **Func. personalizadas(C.Fn)**], ajuste [**Asignar botón SET**] en [**7:Previsualización DOF**].
 - En [**☛**: **Func. personalizadas(C.Fn)**], ajuste [**Función del botón DISP**] en [**1:Previsualización DOF**].

Ajustes de funciones de menú

Los elementos de ajuste para el disparo con Visión en Directo se muestran en las fichas [📷] y [👁] en el disparo con Visión en Directo.

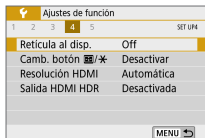
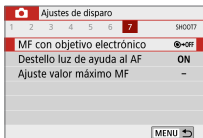
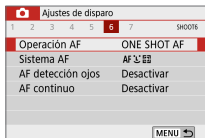
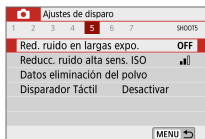
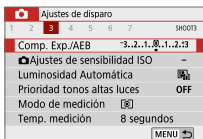

● Formato Imagen[☆]

Puede cambiar el formato de la imagen. El ajuste predeterminado es **[3:2]**. El área que rodea a la imagen de Visión en Directo se enmascara en negro cuando se ajusta alguno de los siguientes formatos: **[4:3]** **[16:9]** **[1:1]**.

Las imágenes JPEG se guardarán con el formato ajustado. Las imágenes RAW siempre se guardarán con el formato **[3:2]**. La información de formato seleccionada se agrega al archivo de imagen RAW. Cuando procese la imagen RAW con Digital Photo Professional (software EOS), esto le permitirá generar una imagen con el mismo formato que se ajustó para disparar. En el caso del formato **[4:3]**, **[16:9]** y **[1:1]**, las líneas que indican el formato aparecerán durante la reproducción de la imagen, pero no se dibujarán realmente sobre ella.

Calidad de imagen	Formato y número de píxeles (Aprox.)			
	3:2	4:3	16:9	1:1
L / L	6000×4000 (24 megapíxeles)	5328×4000* (21,3 megapíxeles)	6000×3368* (20,2 megapíxeles)	4000×4000 (16 megapíxeles)
M / M	3984×2656 (10,6 megapíxeles)	3552×2664 (9,5 megapíxeles)	3984×2240* (8,9 megapíxeles)	2656×2656 (7,1 megapíxeles)
S1 / S1	2976×1984 (5,9 megapíxeles)	2656×1992 (5,3 megapíxeles)	2976×1680* (5 megapíxeles)	1984×1984 (3,9 megapíxeles)
S2	2400×1600 (3,8 megapíxeles)	2112×1600* (3,4 megapíxeles)	2400×1344* (3,2 megapíxeles)	1600×1600 (2,6 megapíxeles)
RAW / RAW	6000×4000 (24 megapíxeles)	6000×4000 (24 megapíxeles)	6000×4000 (24 megapíxeles)	6000×4000 (24 megapíxeles)



- **[4:3], [16:9] y [1:1]** están disponibles en el disparo con Visión en Directo.
- Los números de píxeles se redondean a la decena de millar o el millar más cercanos.
- Las imágenes JPEG se crean con el formato especificado.
- Las imágenes RAW se captan en 3:2 y se etiquetan para indicar el formato especificado.
- La calidad de grabación de imagen y el formato con asterisco no coinciden exactamente con el formato indicado.

● **Temporizador de medición** [☆]

Puede cambiar cuánto tiempo se mostrará el ajuste de exposición (tiempo de bloqueo AE). En los modos de la zona básica, el temporizador de medición se fija en 8 seg.

● **Disparador táctil** (📖222)

Con solo tocar la pantalla del monitor LCD, puede enfocar y tomar la foto automáticamente.

● **Sistema AF** (📖211)

Puede seleccionar [**⏏**+Seguim.], [**AF puntual**], [**AF 1 punto**] o [**Zona AF**]. Tenga en cuenta que, en el modo <[**A**]⁺>, el sistema AF se ajusta en [**⏏**+Seguim.] y no se puede cambiar.

● **AF de detección de ojos** (📖218)

Con el sistema AF ajustado en [**⏏**+Seguim.], puede disparar con los ojos del motivo enfocados.



● **AF continuo** (📖219)

Ayuda a evitar que se pierda oportunidades de foto repentinas, porque la cámara enfoca constantemente los motivos hasta que presione el disparador hasta la mitad.





- **Ajuste de valor máximo MF^{*}** (📖227)

Para facilitar el enfoque, es posible mostrar en color los bordes de los objetos enfocados.

- **Reticula al disparar**

Con [3x3 ] o [6x4 ], puede mostrar líneas de retícula para que le ayuden a nivelar la cámara vertical u horizontalmente. Además, con [3x3+diag ], la retícula se muestra junto con líneas diagonales que le ayudarán a mejorar el equilibrio de la composición alineando las intersecciones sobre el motivo.



- Al seleccionar [: Datos eliminación del polvo], o bien [Limpiar manualmente] o [Limpiar ahora ] bajo [: Limpieza del sensor], el disparo con Visión en Directo se detendrá. Para iniciar de nuevo el disparo con Visión en Directo, presione el botón </>.

Cambio del funcionamiento del enfoque automático



Puede seleccionar las características de la operación AF (enfoque automático) adecuadas para las condiciones de disparo o para el motivo. En modos de la zona básica, se ajusta automáticamente la operación AF óptima para el modo de disparo correspondiente.

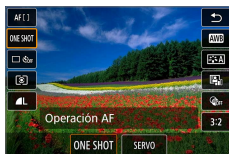

1 Presione el botón <Q>.

→ Aparecerá la pantalla de control rápido.

2 Seleccione [ONE SHOT].

- Presione las teclas <▲> <▼> para seleccionar [ONE SHOT] (operación AF) en el lado izquierdo de la pantalla.

3 Seleccione la operación AF.

- Presione las teclas <◀> <▶> para seleccionar la operación AF que desee y, a continuación, presione <SET>.

ONE SHOT : AF foto a foto

SERVO : AF Servo

4 Enfoque el motivo.

- Apunte el punto AF hacia el motivo y presione el disparador hasta la mitad. La cámara enfocará entonces automáticamente en la operación AF seleccionada.



- Solamente se puede ajustar para el disparo con Visión en Directo (no se puede ajustar para la grabación de vídeo).
- Si no se logra enfocar, el punto AF se iluminará en naranja. Si ocurre así, no se puede tomar la fotografía aunque se presione el disparador hasta el fondo. Reacompañe la toma e intente enfocar de nuevo. O bien, consulte "Condiciones de disparo que dificultan el enfoque" (p.216).

AF foto a foto para motivos estáticos

Adecuado para motivos estáticos. Cuando presione el disparador hasta la mitad, la cámara solo enfocará una vez.

- Cuando se logre el enfoque, el punto AF se iluminará en verde y sonará el aviso sonoro.
- El enfoque se mantiene bloqueado mientras se mantiene presionado el disparador hasta la mitad, lo que permite recomponer la imagen antes de tomar la fotografía.
- Para la fotografía con flash, la velocidad de disparos en serie será más lenta.



- Si se ajusta [**🔊: Aviso sonoro**] en [**Desactivado**], no sonará el aviso sonoro cuando se obtenga el enfoque.

AF Servo para motivos en movimiento

Esta operación AF es adecuada para motivos en movimiento.

Mientras mantiene presionado el disparador hasta la mitad, la cámara mantendrá enfocado el motivo continuamente.

- El seguimiento del motivo tiene prioridad cuando el modo de avance se ajusta en <[]> para los disparos en serie.
- Para la fotografía con flash, la velocidad de disparos en serie será más lenta.
- Cuando se logra enfocar, el punto AF se ilumina en azul.
- La exposición se ajusta en el momento de tomar la fotografía.
- Cuando se ajuste [**Sistema AF**] en [**☑️+Seguim.**], el enfoque será continuo mientras el marco de Área AF pueda seguir el motivo.



- Según el objetivo utilizado, la distancia al motivo y la velocidad del motivo, es posible que la cámara no pueda enfocar correctamente.
- Si se utiliza el zoom durante los disparos en serie, puede perderse el enfoque. Utilice primero el zoom y, a continuación, recomponga la toma y dispáre.



- Con AF Servo, el aviso sonoro no suena aunque se obtenga el enfoque.

Enfoque con AF

Selección del sistema AF

Puede seleccionar el sistema AF adecuado para las condiciones de disparo y para el motivo. Como sistema AF, puede seleccionar [**┐** (cara)+Seguim.] (📖212), [**AF puntual**], [**AF 1 punto**] o [**Zona AF**] (📖213).

Si desea obtener un enfoque preciso, ajuste el conmutador de modos de enfoque del objetivo en <MF>, amplíe la imagen y enfoque manualmente (📖226).

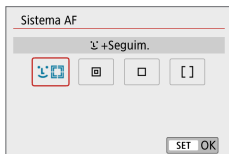

Seleccione el sistema AF.

- Bajo la ficha [**📷**], seleccione [**Sistema AF**].
- Seleccione el sistema AF que desee y, a continuación, presione <SET>.
- Mientras se muestra la imagen de Visión en Directo, también puede presionar el botón <📷> para seleccionar el sistema AF en la pantalla de control rápido (📖200).



- En las descripciones de 📖212–📖213 se asume que [**Operación AF**] se ha ajustado en [**AF foto a foto**] (📖210). Con [**AF Servo**] (📖210) ajustado, el punto AF se volverá azul cuando se obtenga el enfoque.
- En los modos <SCN: 📷>, se ajusta automáticamente AF Servo y, cuando se obtiene el enfoque, el punto AF se vuelve azul y suena el aviso sonoro.
- Cuando se ajusta la grabación de vídeo 4K, solo están disponibles [**┐+Seguim.**] y [**AF 1 punto**].
- Respecto al disparador táctil (AF y disparo del obturador mediante operación táctil), consulte la página 222.

Cara+Seguimiento

La cámara detecta las caras humanas y las enfoca. Si una cara se mueve, el punto AF <[]> se mueve también para seguir la cara.



1 Compruebe el punto AF.

- Cuando se detecte una cara, aparecerá <[]> sobre la cara que se vaya a enfocar.
- Si se detectan varias caras, se mostrará <[]>. Utilice <◀> <▶> para mover el marco <[]> sobre la cara que desee enfocar.
- También puede tocar la pantalla del monitor LCD para seleccionar la cara o el motivo.

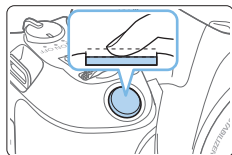

2 Enfoque el motivo.

- Presione el disparador hasta la mitad para enfocar.
- ➔ Si no se puede detectar ninguna cara o no se toca nada en la pantalla, el enfoque se obtendrá dentro del marco del área AF.
- ➔ Cuando se logre el enfoque, el punto AF se iluminará en verde y sonará el aviso sonoro.
- ➔ Si no se logra enfocar, el punto AF se iluminará en naranja.

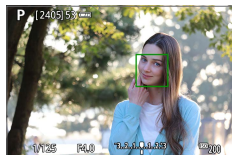

3 Tome la fotografía.

- Revise el enfoque y la exposición y, a continuación, presione el disparador hasta el fondo para tomar la fotografía (📖 194).

- **Enfoque un motivo diferente de una cara humana**

Una vez que el punto AF <F> obtenga el enfoque, el punto AF <F> se moverá también para seguir el motivo si cambia la composición o se mueve el motivo.



- Si la cara del motivo está muy desenfocada, la detección de caras no será posible. Ajuste el enfoque manualmente (226) de modo que se pueda detectar la cara y, a continuación, realice el AF.
- Puede que se detecte como una cara un objeto diferente de una cara humana.
- La detección de caras no funcionará si la cara es muy pequeña o muy grande en la imagen, demasiado luminosa o demasiado oscura, o si está parcialmente oculta.
- Es posible que <F> solamente cubra una parte de la cara, no la cara entera.



- El tamaño del punto AF cambia en función del motivo.

AF puntual/AF 1 punto/Zona AF

Puede ajustar manualmente el marco de Zona AF o el punto AF. Aquí se utiliza como ejemplo pantallas de AF 1 punto.



(1)

1 Compruebe el punto AF.

- Aparecerá el punto AF (1).
- Con Zona AF, se muestra el marco de Zona AF.



2 Mueva el punto AF.

- También puede mover el punto AF tocando la pantalla o presionando las teclas en cruz <D>.
- Para centrar el punto AF o el marco de Zona AF, presione el botón <C>.
- Para ampliar la visualización, presione el botón <Q>. Cada vez que se presiona el botón <Q>, la relación de ampliación cambia.

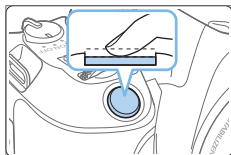

3 Enfoque el motivo.

- Apunte el punto AF hacia el motivo y presione el disparador hasta la mitad.
- ➔ Cuando se logre el enfoque, el punto AF se iluminará en verde y sonará el aviso sonoro.
- ➔ Si no se logra enfocar, el punto AF se iluminará en naranja.

4 Tome la fotografía.

- Presione el disparador hasta el fondo para tomar la fotografía (📖 194).



- El enfoque puede resultar difícil cuando se utilice un punto AF periférico. En este caso, seleccione un punto AF que se encuentre en el centro.

Notas para AF

Operación AF

- Aunque se haya obtenido el enfoque, al presionar el disparador hasta la mitad se enfocará de nuevo.
- La luminosidad de la imagen puede variar durante y después de la operación AF.
- Dependiendo del motivo y de las condiciones de disparo, es posible que se tarde más en enfocar o que se reduzca la velocidad de disparos en serie.
- Si cambia la fuente de luz mientras se muestra la imagen de Visión en Directo, es posible que la pantalla oscile y que resulte difícil enfocar. Si ocurre así, salga del disparo con Visión en Directo y realice el AF bajo la fuente de luz real bajo la que esté fotografiando.



- Si no puede obtener el enfoque con AF, sitúe el conmutador de modos de enfoque del objetivo en <MF> y enfoque manualmente (📖226).
- Si fotografía el motivo en la periferia y está ligeramente desenfocado, recomponga para mover el motivo (y el punto AF) hacia el centro de la pantalla, enfoque de nuevo y, a continuación, tome la foto.
- No se emitirá la luz de ayuda al AF. No obstante, si se utiliza un flash Speedlite serie EX equipado con luz LED, la luz LED se iluminará para facilitar el AF cuando sea necesario.
- Con determinados objetivos, es posible que se tarde más tiempo en obtener el enfoque mediante el enfoque automático o que no se obtenga un enfoque preciso.

Condiciones de disparo que dificultan el enfoque

- Motivos con bajo contraste, como el cielo azul y las superficies planas de colores uniformes, o cuando se recorten los detalles de las sombras o las altas luces.
- Motivos débilmente iluminados.
- Bandas y otros diseños donde solamente haya contraste en dirección horizontal.
- Motivos con patrones repetitivos (por ejemplo: ventanas de rascacielos, teclados de ordenador, etc.).
- Líneas finas y contornos de motivos.
- Bajo una fuente de luz cuya luminosidad, color o diseño cambie continuamente.
- Escenas nocturnas o puntos de luz.
- La imagen parpadea bajo iluminación fluorescente o LED.
- Motivos extremadamente pequeños.
- Motivos en el borde de la pantalla.
- Motivos reflectantes o en contraluz extremo (por ejemplo: coches con carrocería muy reflectante, etc.).
- Motivos cercanos y lejanos cubiertos por un punto AF (por ejemplo: animales en una jaula, etc.).
- Motivos que se muevan continuamente dentro del punto AF y no vayan a mantenerse quietos debido a la trepidación de la cámara o la borrosidad del motivo.
- Realización de AF cuando el motivo está desenfocado muy lejos.
- Aplicación de un efecto de enfoque suave con un objetivo de enfoque suave.
- Uso de un filtro de efecto especial.
- Durante el AF, aparece ruido (puntos de luz, bandas, etc.) en la pantalla.

Rango AF

El rango de enfoque automático disponible varía en función del objetivo y del formato utilizado, así como si se están grabando vídeos 4K o se están utilizando funciones como IS digital de vídeo.

Vista ampliada



Para comprobar el enfoque cuando el sistema AF sea diferente de [**⏏+Seguim.**], amplíe la visualización aprox. 5× o 10× presionando el botón <Q> o tocando [Q] en la esquina inferior derecha.

La vista ampliada no está disponible con [**⏏+Seguim.**].

- Para mover el punto AF, presione las teclas en cruz <⬆> o toque el punto que desee ampliar.
 - Presione el botón <Q> o toque [Q] para ampliar el área cubierta por el marco de ampliación. Cada vez que presione el botón <Q> o toque [Q], la ratio de ampliación cambia.
 - La ampliación se centra en el punto AF para **[AF puntual]**, y **[AF 1 punto]** y se centra en el marco de Zona AF para **[Zona AF]**.
 - Si se presiona el disparador hasta la mitad cuando se ha ajustado **[AF 1 punto]** o **[AF puntual]**, el enfoque automático se realiza con la visualización ampliada. Cuando se ajustan otros sistemas AF, el enfoque automático se realiza después de restablecer la visualización normal.
 - Con AF Servo, si presiona el disparador hasta la mitad en la vista ampliada, la cámara volverá a la vista normal para enfocar.
- ⚠
- Si es difícil enfocar en la vista ampliada, vuelva a la vista normal y realice el AF.
 - Si se realiza el AF en la vista normal y, a continuación, se usa la vista ampliada, es posible que no pueda obtenerse un enfoque preciso.
 - La velocidad del AF varía entre la vista normal y la vista ampliada.
 - Durante la vista ampliada, AF servo vídeo (📖268) no funcionará.
 - Con la vista ampliada resulta más difícil enfocar debido a las trepidaciones de la cámara. Es recomendable utilizar un trípode.

Enfoque de los ojos de las personas

Con el sistema AF ajustado en [**☺+Seguim.**], puede disparar con los ojos del motivo enfocados.

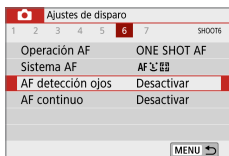

1 Seleccione [AF detección ojos].

- Bajo la ficha [**📷**], seleccione [**AF detección ojos**] y, a continuación, presione <SET>.

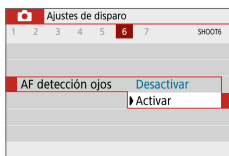

2 Seleccione [Activar].

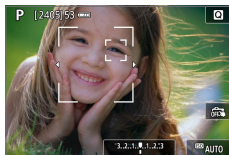

3 Apunte la cámara al motivo.

- ➔ Se mostrará un punto AF alrededor del ojo.
- Puede tocar la pantalla para seleccionar un ojo para el enfoque. Cuando se tocan otros rasgos faciales, tales como la nariz o la boca, se selecciona toda la cara. Los ojos para el enfoque se seleccionan automáticamente.
- Cuando aparece <☺> o <☺>, puede seleccionar un ojo o una cara con las teclas <◀> <▶>.

4 Tome la fotografía.

- Es posible que los ojos del motivo no se detecten correctamente, dependiendo del motivo y de las condiciones de disparo.

Ajuste del AF continuo

Esta función mantiene los motivos enfocados en general. Cuando se presiona el disparador hasta la mitad, la cámara está lista para enfocar inmediatamente.

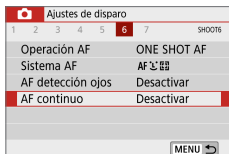

1 Seleccione [AF continuo].

- Bajo la ficha [📷], seleccione [AF continuo] y, a continuación, presione <SET>.

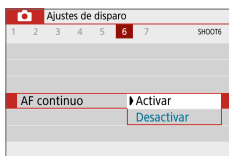

2 Seleccione [Activar].



- Activar esta función reduce el número de disparos disponibles, porque el objetivo se mueve continuamente y consume energía de la batería.

Uso del autodisparador

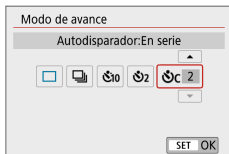
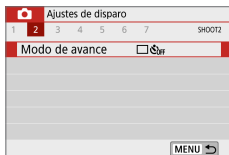



1 Seleccione [Modo de avance].

- Bajo la ficha [📷], seleccione [Modo de avance] y, a continuación, presione <SET>.

2 Seleccione el autodisparador.

- Presione las teclas <◀> <▶> para seleccionar el autodisparador y, a continuación, presione <SET>.



 : **Autodisparador de 10 seg./ control remoto**

La foto se toma 10 segundos después de presionar el disparador.

También es posible disparar con control remoto con el control remoto inalámbrico BR-E1 (se vende por separado) (📖489).

 : **Autodisparador de 2 segundos**

La foto se toma 2 segundos después de presionar el disparador.

 : **Autodisparador de 10 segundos más disparos en serie**

10 segundos después de presionar el disparador, se realiza el número de disparos en serie que se haya ajustado.

Presione las teclas <▲> <▼> para ajustar el número de disparos en serie (2 a 10) que tomar con el autodisparador.

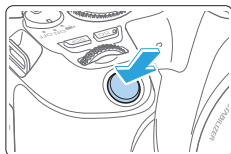

3 Tome la fotografía.

- Enfoque el motivo y, a continuación, presione el disparador hasta el fondo.
- ➔ Para comprobar el funcionamiento, escuche los avisos sonoros o mire la cuenta atrás (en segundos) en el monitor LCD.
- ➔ 2 seg. antes de que se tome la fotografía, los avisos sonoros sonarán más rápidamente.



- Con <S/C>, el intervalo entre los disparos en serie puede prolongarse en función de los ajustes de funciones de disparo, como la calidad de grabación de imágenes o el flash.
- Si entra luz parásita por el visor cuando se toma la fotografía, puede afectar a la exposición. Se recomienda el disparo con Visión en Directo.



- Después de tomar fotografías con autodisparador se recomienda reproducir las imágenes (📖 105) para examinar el enfoque y la exposición.
- Si utiliza el autodisparador para hacer un autorretrato, bloquee el enfoque (📖 77) en un objeto que se encuentre a la misma distancia a la que se vaya a colocar.
- Para cancelar el autodisparador después de que se inicie, toque el monitor LCD o presione el botón <SET>.

Disparo con el disparador táctil

Con solo tocar la pantalla del monitor LCD, puede enfocar y tomar la foto automáticamente.



1 Active el disparador táctil.

- Toque [OFF].
Cada vez que toque el icono, cambiará entre [OFF] y [ON].
- [ON] (Dispar. Táctil:Activar)
La cámara enfocarà el punto que toque y, a continuación, se tomará la fotografía.
- [OFF] (Dispar. Táctil:Desactivar)
Puede tocar un punto para realizar el enfoque en ese punto (Tocar AF). Presione el disparador hasta el fondo para tomar la fotografía.

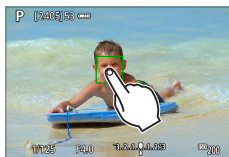

2 Toque la pantalla para disparar.

- Toque la cara o el motivo en la pantalla.
- ➔ La cámara enfocarà en el punto que toque (Tocar AF), utilizando el sistema AF que se haya ajustado (211).
- ➔ Cuando se logra el enfoque, el punto AF se ilumina en verde y la fotografía se toma automáticamente.
- Si no se logra enfocar, el punto AF se ilumina en naranja y no se puede tomar la fotografía. Toque otra vez la cara o el motivo en la pantalla.



- Aunque ajuste el modo de avance en , la cámara continuará disparando en modo de disparo único.
- Aunque se ajuste **[Operación AF]** en **[AF Servo]**, al tocar la pantalla la imagen se enfocará con **[AF foto a foto]**.
- Si se toca la pantalla en la vista ampliada, no se enfocará ni se tomará la fotografía.
- Si se ajusta el filtro creativo Efecto ojo de pez, la cámara enfocará utilizando el punto AF del centro de la pantalla independientemente del punto que toque.
- Si se ajusta el filtro creativo Efecto miniatura, el disparador táctil no funciona.



- También puede ajustar el disparador táctil con **[📷: Disparador Táctil]**.
- Para disparar con exposición "B", toque dos veces la pantalla. El primer toque en la pantalla iniciará la exposición "B". Al tocarla otra vez detendrá la exposición. Tenga cuidado de no mover la cámara al tocar la pantalla.

Toma de un autorretrato (Selfie)

El modo Autorretrato procesa la imagen para adecuarla a motivos humanos. Antes de disparar, puede especificar también el desenfoque del fondo, la luminosidad y el suavizado de la piel.

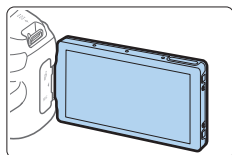

1 Oriente el monitor LCD hacia la parte frontal de la cámara.

- Como se muestra en la ilustración, despliegue el monitor LCD y oriéntelo hacia la parte frontal de la cámara (📖41).



2 Toque [📷] en la pantalla.

- Toque [📷] en la pantalla para activar el modo Autorretrato.

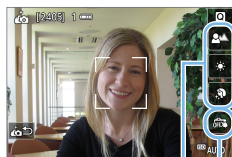

3 Establezca los ajustes de Autorretrato.

- Toque una función (1) para seleccionarla y, a continuación, ajuste el efecto.

(1) (2)

4 Tome la fotografía.

Cuando utilice el disparador táctil:

- Toque [📷] (2) y ajuste [📷] (Dispar. Táctil: Activar) (📖222).
- Toque el punto donde desee enfocar y, a continuación, tome la foto.

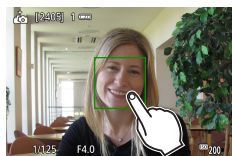



Cuando utilice el disparador:

- Presione el disparador hasta la mitad para enfocar y, a continuación, presiónelo hasta el fondo para tomar la fotografía.



- Una vez que la cámara obtenga el enfoque, no cambie la distancia entre la cámara y usted hasta que haya tomado la foto.
- Tenga cuidado para no dejar caer la cámara.
- No se puede fotografiar con flash. Procure evitar la trepidación cuando dispare en condiciones de baja iluminación.



- El modo autorretrato se cancelará cuando sitúe el interruptor de cámara en <OFF> o realice cualquiera de las acciones siguientes:
 - Tocar [] en la pantalla.
 - Girar el monitor LCD de vuelta a su posición original.
 - Presionar el botón </>.

MF: Enfoque manual

Puede ampliar la imagen y enfocar con precisión con el MF (enfoque manual).

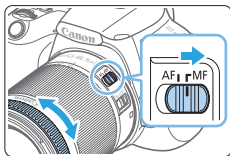

1 Sitúe el conmutador de modos de enfoque del objetivo en <MF>.

- Gire el anillo de enfoque del objetivo para enfocar de forma aproximada.

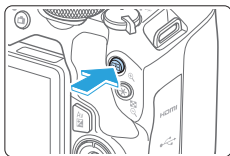

2 Muestre el marco de ampliación.

- Presione el botón <Q>.
- ➔ Aparecerá el marco de ampliación.
- También puede tocar [Q] en la pantalla para ampliar la imagen.



3 Mueva el marco de ampliación.

- Presione las teclas en cruz <◀▶> para mover el marco de ampliación donde desee enfocar.
- Al presionar el botón <🗑️>, el marco de ampliación volverá al centro de la pantalla.



(1)(2)(3)

4 Amplíe la imagen.

- Cada vez que presione el botón <Q>, la ampliación de la imagen cambiará según la secuencia siguiente:

➔ Visualización normal → 5x → 10x

- (1) Bloqueo AE
- (2) Posición del área ampliada
- (3) Ampliación

5 Enfoque manualmente.

- Mientras observa la imagen ampliada, gire el anillo de enfoque del objetivo para enfocar.
- Una vez logrado el enfoque, presione el botón <Q> para volver a la vista normal.

6 Tome la fotografía.

- Revise el enfoque y la exposición y, a continuación, presione el disparador para tomar la fotografía (194).



- En la vista ampliada, la exposición se bloquea. (La velocidad de obturación y la apertura se mostrarán en rojo).
- Incluso con enfoque manual, puede usar el disparador táctil para tomar una fotografía.

Ajuste del valor máximo MF (resalte de contornos)

Para facilitar el enfoque, es posible mostrar en color los bordes de los objetos enfocados. Puede ajustar el color del contorno y ajustar la sensibilidad (nivel) de la detección de bordes (excepto en el modo <A⁺>).

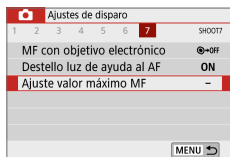

1 Seleccione [Ajuste valor máximo MF].

- Bajo la ficha [📷], seleccione [Ajuste valor máximo MF] y, a continuación, presione <SET>.

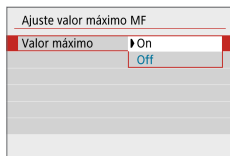

2 Seleccione [Valor máximo].

- Seleccione [Valor máximo] y, a continuación, presione <SET>.
- Seleccione [On] y, a continuación, presione <SET>.



Precauciones generales para el disparo con Visión en Directo

Calidad de imagen

- Cuando dispare con altas sensibilidades ISO, es posible que el ruido (como puntos de luz y bandas) se haga perceptible.
- Disparar con temperaturas elevadas puede provocar ruido y colores irregulares en la imagen.
- Si se utiliza continuamente el disparo con Visión en Directo durante un período prolongado, es posible que la temperatura interna de la cámara se eleve y que la calidad de imagen se deteriore. Salga siempre del disparo con Visión en Directo cuando no esté disparando.
- Si realiza una exposición larga mientras la temperatura interna de la cámara es alta, es posible que la calidad de imagen se deteriore. Salga del disparo con Visión en Directo y espere unos minutos antes de volver a disparar.

Iconos de advertencia de temperatura interna blanco y rojo

- Si la temperatura interna de la cámara aumenta como consecuencia de disparar con Visión en Directo durante un período prolongado o bajo una temperatura ambiente elevada, aparecerá un icono blanco o rojo.
- El icono blanco indica que la calidad de imagen de las fotos se degradará. Es recomendable salir temporalmente del disparo con Visión en Directo y permitir que la cámara se enfríe antes de volver a disparar.
- El icono rojo indica que el disparo con Visión en Directo se detendrá pronto automáticamente. Si ocurre así, no podrá volver a disparar hasta que se reduzca la temperatura interna de la cámara. Salga temporalmente del disparo con Visión en Directo o apague la alimentación y deje que la cámara descanse un rato.
- El disparo con Visión en Directo a elevadas temperaturas durante un período prolongado de tiempo provocará que los iconos o aparezcan antes. Cuando no esté fotografiando, apague siempre la cámara.
- Si la temperatura interna de la cámara es alta, es posible que la calidad de las imágenes de alta sensibilidad ISO o de larga exposición se degrade incluso antes de que se muestre el icono blanco.



Precauciones generales para el disparo con Visión en Directo

Resultados del disparo

- Si toma la fotografía durante la vista ampliada, es posible que la exposición resultante no sea la deseada. Vuelva a la vista normal antes de tomar la fotografía. Durante la vista ampliada, la velocidad de obturación y la abertura se mostrarán en rojo. Aunque tome la fotografía en la vista ampliada, la imagen se captará con el área de imagen de la vista normal.
- Si utiliza un objetivo TS-E (excepto el TS-E17mm f/4L o el TS-E24mm f/3.5L II) para desplazar o inclinar el objetivo o utiliza un tubo de extensión, es posible que no se obtenga la exposición estándar o que el resultado sea una exposición irregular.

Imagen de Visión en Directo

- En condiciones de baja o alta luminosidad, es posible que la imagen de Visión en Directo no refleje la luminosidad de la imagen captada.
- Aunque se ajuste una baja sensibilidad ISO, es posible que el ruido continúe siendo visible en la imagen de Visión en Directo cuando haya poca luz. No obstante, cuando dispare, la imagen grabada tendrá menos ruido. (La calidad de la imagen de Visión en Directo es diferente de la de la imagen grabada).
- Si cambia la fuente de luz (iluminación) dentro de la imagen, la pantalla puede oscilar. Si ocurre así, salga del disparo con Visión en Directo y reanude el disparo con Visión en Directo bajo la fuente de luz real.
- Si apunta la cámara en una dirección diferente, es posible que se pierda momentáneamente la luminosidad correcta de la imagen de Visión en Directo. Antes de disparar, espere a que el nivel de luminosidad se estabilice.
- Si hay en la imagen una fuente de luz muy brillante, el área brillante puede aparecer negra en el monitor LCD. No obstante, la imagen captada real mostrará correctamente el área brillante.
- Con poca luz, si ajusta [☛: Lumin. pantalla] en un valor luminoso, es posible que aparezca ruido o colores irregulares en la imagen de Visión en Directo. No obstante, el ruido o los colores irregulares no se registrarán en la imagen captada.
- Cuando amplíe la imagen, es posible que la nitidez de la imagen parezca más pronunciada que en la imagen real.
- Si la velocidad de obturación es de 1 seg. o más lenta, se mostrará "BUSY" en el monitor LCD y no aparecerá la pantalla de Visión en Directo hasta que se complete la exposición.

Funciones personalizadas

- Durante el disparo con Visión en Directo, algunos ajustes de funciones personalizadas no tendrán efecto.



Precauciones generales para el disparo con Visión en Directo

Objetivo y flash

- Si el objetivo montado dispone de un estabilizador de imagen y ajusta el conmutador del estabilizador de imagen (IS) en <ON>, el estabilizador de imagen funcionará en todo momento, aunque no presione el disparador hasta la mitad. El estabilizador de imagen consume energía de la batería y puede reducir el número de disparos posibles dependiendo de las condiciones de disparo. Cuando no sea necesario el estabilizador de imagen, por ejemplo al utilizar un trípode, es recomendable ajustar el conmutador IS en <OFF>.
- La función de enfoque prefijado solo es posible para el disparo con Visión en Directo cuando se utiliza un (súper) teleobjetivo equipado con el modo de enfoque prefijado, disponible a partir del segundo semestre de 2011.
- El bloqueo FE no funcionará si se utiliza el flash incorporado. El bloqueo FE y el flash de modelado no funcionarán si se utiliza un flash Speedlite externo.

Grabación de vídeo



La grabación de vídeo se activa situando el interruptor de alimentación en <[símbolo de cámara]>.

- Para ver información sobre las tarjetas que pueden grabar vídeos, consulte la página 7.
- Si sujeta la cámara a mano y graba vídeo, la trepidación de la cámara puede producir vídeos borrosos. En tal caso, es recomendable utilizar un trípode.
- Para disparar sujetando la cámara a mano, consulte la página 78.

Grabación de vídeo

Para reproducir los vídeos grabados, se recomienda conectar la cámara a un televisor (📖329).

Grabación con exposición automática

Cuando se ajuste cualquier modo de disparo diferente de <M>, se utilizará el control de exposición automática para ajustarse a la luminosidad actual de la escena.

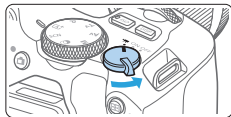

1 Sitúe el interruptor de alimentación en <P>.

- ➔ El espejo réflex producirá un sonido y, a continuación, la imagen aparecerá en el monitor LCD.

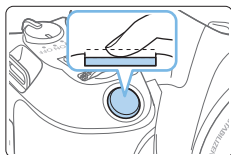

2 Ajuste el dial de modo en un modo distinto de <SCN>, <P> o <M>.

3 Enfoque el motivo.

- Antes de grabar un vídeo, enfoque con AF o con enfoque manual (📖211–📖217, 📖226).
- De forma predeterminada, se ajusta **[AF servo vídeo: Activar]** para que la cámara continúe enfocando siempre. Para detener AF servo vídeo, consulte 📖268.

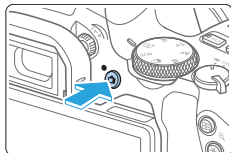

4 Grabe el vídeo.

- Presione el botón <📷> para empezar a grabar un vídeo. Para detener la grabación de vídeo, presione otra vez el botón <📷>.
- ➔ Mientras se está grabando el vídeo, en la esquina superior derecha de la pantalla se muestra la marca “●REC”.
- ➔ Se grabará sonido mediante los micrófonos incorporados (1).

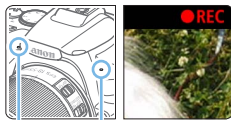

(1)



- Las precauciones generales para la grabación de vídeo se encuentran en 273–274.
- Si es necesario, lea también las “Precauciones generales para el disparo con Visión en Directo” en 229–231.



- En los modos de disparo <Av> y <Tv>, los ajustes serán los mismos que cuando se dispara en el modo <P>.
- Las funciones de menú ajustables difieren entre los modos de la zona básica y los modos de la zona creativa.
- La velocidad de obturación, la abertura y la sensibilidad ISO se ajustan automáticamente.
- En los modos de la zona creativa, puede presionar el botón <★> (173) para bloquear la exposición (bloqueo AE). El ajuste de exposición se mostrará durante el número de segundos ajustado con [: Temp. medición]. Después de aplicar el bloqueo AE durante la grabación de vídeo, puede cancelarlo presionando el botón <[] >. (El ajuste del bloqueo AE se retiene hasta que se presione el botón <[] >).
- En los modos de la zona creativa, puede girar el dial <[] > mientras mantiene presionado el botón <Av[] > para ajustar la compensación de la exposición.
- Si graba un vídeo con exposición automática, la velocidad de obturación, la abertura y la sensibilidad ISO no se grabarán en la información Exif del vídeo.
- Con la grabación de vídeo con exposición automática (excepto en la grabación de vídeo time-lapse), la cámara encenderá automáticamente la luz LED del flash Speedlite en condiciones de baja iluminación. Para ver información detallada, consulte las Instrucciones del flash Speedlite serie EX equipado con luz LED.

Sensibilidad ISO en los modos de la zona básica

- La sensibilidad ISO se ajustará automáticamente entre ISO 100–ISO 12800. Tenga en cuenta que cuando se ajusta la cámara para vídeos 4K, la sensibilidad ISO es ISO 100–6400.

Sensibilidad ISO en los modos <P>, <Tv> y <Av>

- La sensibilidad ISO se ajustará automáticamente entre ISO 100–ISO 12800. El límite máximo varía en función del ajuste de **[Máx. para Auto]** en el ajuste de **[📷:🔊 ISO Auto]** (📖270). Tenga en cuenta que cuando se ajusta la cámara para vídeos 4K, la sensibilidad ISO es ISO 100–6400.
- Bajo **[👉: Func. personalizadas(C.Fn)]**, si se ajusta **[Ampliación ISO]** en **[1:On]**, también se puede seleccionar **[H(25600)]** para **[Máx. para Auto]**. Tenga en cuenta que cuando se ajusta la cámara para vídeos 4K, la sensibilidad ISO es ISO 100–6400.
- Cuando **[📷: Prioridad tonos altas luces]** se ajusta en **[Activada]**, la gama de sensibilidad ISO es ISO 200–12800. Tenga en cuenta que cuando se ajusta la cámara para vídeos 4K, la sensibilidad ISO es ISO 100–6400.



- Cuando cambie de la toma de fotos a la grabación de vídeo, compruebe otra vez los ajustes de sensibilidad ISO antes de grabar vídeo.

Iconos de escena

Durante la grabación de vídeo en <A+>, se mostrará un icono que representa la escena detectada por la cámara y se realizará el disparo adaptado a la escena. Para determinadas escenas o condiciones de disparo, es posible que el icono que se muestra no concuerde con la escena real.

Fondo \ Motivo	Retratos	No retrato		Color de fondo
		Escenas de exteriores y naturaleza	Primer plano*1	
Claro				Gris
Contraluz				
Incluye el cielo azul				Azul claro
Contraluz				
Puesta de sol	*2		*2	Naranja
Foco				Azul oscuro
Oscuro				

*1 : Se muestra cuando el objetivo montado dispone de información de distancia. Con un tubo de extensión o una lente de aproximación, es posible que el icono no concuerde con la escena real.

*2 : Aparecerá el icono de la escena seleccionada de las escenas detectables.

Grabación con exposición manual

En el modo <M>, puede ajustar manualmente la velocidad de obturación, la apertura y la sensibilidad ISO para la grabación de vídeo. El uso de la exposición manual para grabar vídeos es para usuarios avanzados.

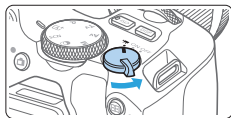

1 Sitúe el interruptor de alimentación en <P>.

- El espejo réflex producirá un sonido y, a continuación, la imagen aparecerá en el monitor LCD.

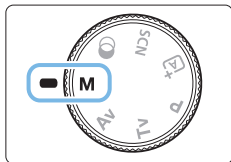

2 Ajuste el dial de modo en <M>.



3 Ajuste la sensibilidad ISO.

- Presione el botón <ISO> y presione las teclas <◀> <▶> o gire el dial <⚙> para seleccionar la sensibilidad ISO.
- Para ver información detallada sobre la sensibilidad ISO, consulte la página 238.

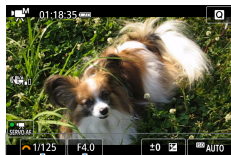

(1) (2)

4 Ajuste la velocidad de obturación y la apertura.

- Para ajustar la velocidad de obturación (1), gire el dial <⚙>.
- Para ajustar la apertura (2), gire el dial <⚙> mientras mantiene presionado el botón <Av>.

5 Enfoque y grabe el vídeo.

- El procedimiento es el mismo de los pasos 3 y 4 para “Grabación de vídeo” (📖 233).

Sensibilidad ISO durante la grabación con exposición manual

- Con **[AUTO]**, la sensibilidad ISO se ajustará automáticamente entre ISO 100 - ISO 12800. El límite máximo varía en función del ajuste de **[Máx. para Auto]** en el ajuste de **[📷: 📷 ISO Auto]** (📖270). Tenga en cuenta que cuando se ajusta la cámara para vídeos 4K, la sensibilidad ISO es ISO 100–6400.
- Puede ajustar la sensibilidad ISO manualmente entre ISO 100 - ISO 12800 en incrementos de un punto. Bajo **[🔧: Func. personalizadas(C.Fn)]**, si se ajusta **[Ampliación ISO]** en **[1:On]**, el límite máximo de la gama de ajuste manual de la sensibilidad ISO se ampliará para que pueda seleccionar también H (equivalente a ISO 25600). Tenga en cuenta que cuando se ajusta la cámara para vídeos 4K, la sensibilidad ISO es ISO 100–6400.
- Si **[📷: Prioridad tonos altas luces]** se ajusta en **[Activada]**, la sensibilidad ISO será ISO 200 - ISO 12800. Tenga en cuenta que cuando se ajusta la cámara para vídeos 4K, la sensibilidad ISO es ISO 100–6400.



- Dado que la grabación de vídeo con ISO 25600 puede producir como resultado mucho ruido, se ha diseñado como una sensibilidad ISO ampliada (que se muestra como "H").
- Cuando cambie de la toma de fotos a la grabación de vídeo, compruebe otra vez los ajustes de la cámara antes de grabar vídeo.
- No se recomienda cambiar la velocidad de obturación ni la apertura durante la grabación de vídeo, dado que los cambios se registrarán en la exposición.
- Cuando grabe vídeos de objetos en movimiento, se recomienda una velocidad de obturación de aprox. 1/30 seg. a 1/125 seg. Cuanto más rápida sea la velocidad de obturación, menos suave parecerá el movimiento del motivo.
- Si cambia la velocidad de obturación mientras dispara bajo iluminación fluorescente o LED, es posible que se grabe parpadeo en las imágenes.



- Si se ajusta **[5:Comp.exp. (pres.botón, gire📷)]** con **[Asignar botón SET]** bajo **[🔧: Func. personalizadas(C.Fn)]** (📖478), se puede utilizar la compensación de la exposición con ISO Auto ajustada.
- Cuando se ajusta ISO Auto, se puede presionar el botón **<★>** para bloquear la sensibilidad ISO.
- Si presiona el botón **<★>** y recompone la imagen, podrá ver la diferencia de nivel de exposición en el indicador del nivel de exposición (📖239) comparado con cuando se presionó el botón **<★>**.
- Se puede mostrar el histograma presionando el botón **<INFO>**.

Visualización de información

- Cada vez que presione el botón <INFO>, la visualización de información cambiará.

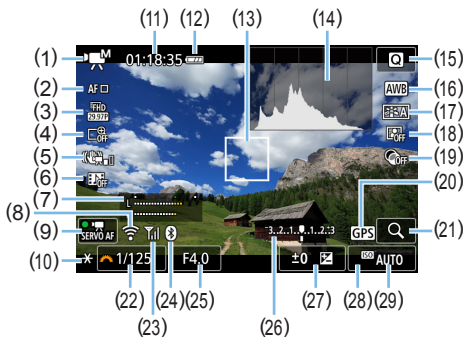

- | | |
|-----------------------------------------------------------------------------------------------------------------------------------------------------------------------------------------------------------------------------------------------------------------------------------------------------------------------------------------------------------------------------------------------------------------------------------------------------------------------------------------------------------------------------------------------------------------------------------------------------------------------------------------------------------------------------------------------------------------------------------------------------------------------------------------------------------|----------------------------------------------------------------------------------------------------------------------------------------------------------------------------------------------------------------------------------------------------------------------------------------------------------------------------------------------------------------------------------------------------------------------------------------------------------------------------------------------------------------------------------------------------------------------------------------------------------------------------------------------------------------------------------------------------------------------------------------------------------------------------------|
| <p>(1) Modo de grabación de vídeo/Icono de escena</p> <ul style="list-style-type: none"> ☑️A[*] : Exposición automática (Modos de la zona básica) ☑️M : Exposición automática (Modos de la zona creativa) ☑️M : Exposición manual HDR : Vídeo HDR ☑️ : Filtros creativos ☑️ : Vídeo time-lapse <p>(2) Sistema AF</p> <ul style="list-style-type: none"> • AF ☑️ : Seguimiento • AF ☑️ : AF puntual • AF ☑️ : AF 1 punto • AF [] : Zona AF <p>(3) Tamaño de grabación de vídeo</p> <p>(4) Zoom digital</p> <p>(5) IS digital de vídeo</p> <p>(6) Instantánea de vídeo</p> <p>(7) Nivel de grabación (manual)</p> <p>(8) Función Wi-Fi</p> <p>(9) AF servo vídeo</p> <p>(10) Bloqueo AE</p> | <p>(11) Tiempo restante de grabación de vídeo*/Tiempo transcurrido</p> <p>* Se aplica a un único clip de vídeo.</p> <p>(12) Nivel de la batería</p> <p>(13) Punto AF</p> <p>(14) Histograma (para exposición manual)</p> <p>(15) Control rápido</p> <p>(16) Balance de blancos</p> <p>(17) Estilo de imagen</p> <p>(18) Luminosidad Automática</p> <p>(19) Filtros creativos</p> <p>(20) Indicador de conexión GPS</p> <p>(21) Ampliar/Zoom digital</p> <p>(22) Velocidad de obturación</p> <p>(23) Intensidad de la señal Wi-Fi</p> <p>(24) Función Bluetooth</p> <p>(25) Abertura</p> <p>(26) Indicador del nivel de exposición (para exposición manual)</p> <p>(27) Compensación de la exposición</p> <p>(28) Prioridad de tonos altas luces</p> <p>(29) Sensibilidad ISO</p> |
|-----------------------------------------------------------------------------------------------------------------------------------------------------------------------------------------------------------------------------------------------------------------------------------------------------------------------------------------------------------------------------------------------------------------------------------------------------------------------------------------------------------------------------------------------------------------------------------------------------------------------------------------------------------------------------------------------------------------------------------------------------------------------------------------------------------|----------------------------------------------------------------------------------------------------------------------------------------------------------------------------------------------------------------------------------------------------------------------------------------------------------------------------------------------------------------------------------------------------------------------------------------------------------------------------------------------------------------------------------------------------------------------------------------------------------------------------------------------------------------------------------------------------------------------------------------------------------------------------------|



- Las líneas de retícula y el histograma no se pueden mostrar durante la grabación de vídeo. (La visualización desaparecerá cuando comience a grabar un vídeo).
- Cuando se inicie la grabación de vídeo, el tiempo restante de grabación de vídeo cambiará al tiempo transcurrido.

Toma de fotos

No se puede tomar fotos durante la grabación de vídeo.

Para tomar fotos, detenga la grabación de vídeo y tome fotos utilizando el disparo a través del visor o el disparo con Visión en Directo.



Precauciones para la grabación de vídeo

- No apunte la cámara hacia una fuente de luz intensa, como el sol o una luz artificial fuerte. Si lo hace, puede dañar el sensor de imagen o los componentes internos de la cámara.
- Cuando se presione el disparador hasta la mitad para enfocar automáticamente durante la grabación de vídeo, es posible que se produzcan los siguientes fenómenos.
 - Puede que se pierda el enfoque momentáneamente.
 - La luminosidad del vídeo grabado puede cambiar.
 - Puede que el vídeo grabado se detenga momentáneamente.
 - Es posible que en el vídeo se grabe el ruido mecánico del objetivo.
- Si se ajusta <AWB> o <AWB w> y la sensibilidad ISO o la abertura cambia durante la grabación de vídeo, es posible que también cambie el balance de blancos.
- Si graba un vídeo bajo iluminación LED o fluorescente, es posible que la imagen del vídeo parpadee.
- Se recomienda grabar varios vídeos de prueba si se va a utilizar el zoom durante la grabación de vídeo. El uso del zoom durante la grabación de vídeo puede provocar que se graben cambios en la exposición o sonido mecánico del objetivo, o que las imágenes se desenfocuen.
- Durante la grabación de vídeo, no se puede ampliar la imagen aunque se presione el botón <Q>.
- Tenga cuidado para no cubrir el micrófono incorporado (📖233) con los dedos, etc.
- Si conecta o desconecta el cable HDMI durante la grabación de vídeo, la grabación de vídeo finalizará.
- **Las precauciones generales para la grabación de vídeo se encuentran en 📖273 - 📖274.**
- **Si es necesario, lea también las “Precauciones generales para el disparo con Visión en Directo” en 📖229 - 📖231.**

Advertencias:

No sujete la cámara en la misma posición durante largos períodos de tiempo.

Aunque la cámara no parezca muy caliente, el contacto prolongado con una misma parte del cuerpo puede provocar enrojecimiento de la piel o ampollas debidas a quemaduras de contacto de baja temperatura. En lugares extremadamente cálidos o para personas con problemas de circulación o mala sensibilidad en la piel, se recomienda usar un trípode cuando se utilice la cámara.



Notas para la grabación de vídeo

- Cada vez que grabe un vídeo, se creará un nuevo archivo de vídeo en la tarjeta.
- La cobertura del campo de visión de vídeo para la grabación de vídeos 4K, Full HD y HD es de aproximadamente el 100%.
- El sonido se graba en estéreo mediante los micrófonos integrados de la cámara.
- Si conecta el micrófono estéreo direccional DM-E1 (se vende por separado) al terminal IN para micrófono externo de la cámara (📖29), el micrófono externo tendrá prioridad.
- La mayoría de los micrófonos externos provistos con clavija mini de 3,5 mm de diámetro se pueden usar.
- La función de enfoque prefijado es posible para la grabación de vídeo cuando se utiliza un (súper) teleobjetivo equipado con el modo de enfoque prefijado, presentado a partir de la segunda mitad de 2011.

Ajustes de funciones de disparo

Aquí se describen los ajustes de funciones particulares de la grabación de vídeo.

Control rápido

Si presiona el botón **<Q>** mientras se muestra la imagen en el monitor LCD, puede ajustar Sistema AF, Tamaño de grabación de vídeo, Zoom digital, IS digital de vídeo, Instantánea de vídeo, Balance de blancos, Estilo de imagen, Luminosidad Automática y Filtros creativos.

Tenga en cuenta que en los modos de la zona básica los elementos disponibles varían en función del modo de disparo.



1 Presione el botón **<Q>**.

➔ Se mostrarán las funciones ajustables.

2 Seleccione una función y ajústela.

- Presione las teclas **<▲>** **<▼>** para seleccionar una función.
- ➔ Los ajustes de la función seleccionada y la Guía de funciones (📖57) aparecerán en la pantalla.
- Presione las teclas **<◀>** **<▶>** para ajustar la función.
- Para ajustar el balance de blancos automático, seleccione **[AWB]** y, a continuación, presione el botón **<☰/🔍>**.
- Para ajustar la Corrección WB, los parámetros de Estilo de imagen o los filtros creativos, presione el botón **<INFO>**.
- Al presionar **<SET>**, la cámara volverá a la grabación de vídeo.
- También puede seleccionar **[↶]** para volver a la grabación de vídeo.

Ajuste del tamaño de grabación de vídeo



Con [**📷**: **Tamaño de vídeo**], puede ajustar el tamaño de grabación de vídeo (tamaño de imagen, frecuencia de fotogramas y método de compresión) y otras funciones. Los vídeos se grabarán en formato MP4.

● **Tamaño de imagen**

4K 3840x2160

El vídeo se graba con calidad 4K. El formato es 16:9.

FHD 1920x1080

Calidad de grabación de alta definición completa (Full HD). El formato es 16:9.

HD 1280x720

Calidad de grabación de alta definición (HD). El formato es 16:9.



- La reproducción normal de vídeos 4K y **FHD 59.94P / 50.00P**, quizá no sea posible en otros dispositivos, porque la reproducción hace un uso intensivo del procesamiento.



- La frecuencia de fotogramas que se muestra en la pantalla de tamaño de grabación de vídeo cambia en función de si [**📺**: **Sistema vídeo**] se ajusta en [**Para NTSC**] o [**Para PAL**].
- Si cambia el ajuste de [**📺**: **Sistema vídeo**], ajuste de nuevo el tamaño de grabación de vídeo.
- No es posible grabar vídeos en calidad VGA.

● Grabación de vídeo 4K

- La grabación de vídeos 4K requiere una tarjeta de alto rendimiento.
- La grabación de vídeos 4K aumenta mucho la carga de procesamiento, lo que puede provocar que la temperatura interna de la cámara aumente con mayor rapidez o más que para los vídeos normales.
- De un vídeo 4K, puede seleccionar cualquier fotograma para guardarlo en la tarjeta como una fotografía JPEG de aproximadamente 8,3 megapíxeles (3840x2160) (📖324).



- Al grabar vídeo 4K, se utiliza para enfocar la detección de contraste. Es posible que el enfoque tarde más y sea más difícil que al grabar vídeos HD o Full HD.

● Frecuencia de fotogramas (fps: fotogramas por segundo)

29,97P 29,97 fps / **59,94P** 59,94 fps

Para áreas en las que el sistema de TV sea NTSC (América del Norte, Japón, Corea del Sur, México, etc.).

25,00P 25,00 fps / **50,00P** 50,00 fps

Para áreas en las que el sistema de TV sea PAL (Europa, Rusia, China, Australia, etc.).

23,98P 23,98 fps

Principalmente para películas.

● Método de compresión

IPB IPB (Estándar)

Comprime eficientemente varios fotogramas a la vez para la grabación.

IPB  IPB (Ligero)

Dado que el vídeo se graba con una frecuencia de bits menor para la reproducción en diversos dispositivos, el tamaño de archivo será menor que con IPB (Estándar). En consecuencia, es posible grabar durante más tiempo que con IPB (Estándar).

● Formato de grabación de vídeo

MP4 MP4

Todos los vídeos que grabe con la cámara se grabarán como archivos de vídeo en formato MP4 (extensión de archivo “.MP4”).

Archivos de vídeo que superan 4 GB

Aunque grabe un vídeo que supere 4 GB, puede continuar grabando sin interrupción.

- **Uso de tarjetas SD/SDHC formateadas con la cámara**

Si utiliza la cámara para formatear una tarjeta SD/SDHC, la cámara la formateará en FAT32.

Con una tarjeta formateada en FAT32, si graba un vídeo y el tamaño de archivo supera 4 GB se creará automáticamente un nuevo archivo de vídeo.

Cuando reproduzca el vídeo, deberá reproducir cada archivo de vídeo individualmente. Los archivos de vídeo no se pueden reproducir automáticamente en orden consecutivo. Cuando finalice la reproducción del vídeo, seleccione el siguiente vídeo y reproduzca.

- **Uso de tarjetas SDXC formateadas con la cámara**

Si utiliza la cámara para formatear una tarjeta SDXC, la cámara la formateará en exFAT.

Cuando utilice una tarjeta formateada en exFAT, aunque el tamaño de archivo supere 4 GB durante la grabación de vídeo, el vídeo se guardará como un único archivo (en lugar de dividirse en varios archivos).

Límite de tiempo de grabación de vídeo

El tiempo máximo de grabación por vídeo es de 29 min. 59 seg. Una vez que se alcanza 29 min. 59 seg., la grabación se detiene automáticamente. Puede iniciar de nuevo la grabación de un vídeo presionando el botón <📷>. (El vídeo se grabará como un nuevo archivo de vídeo).





- Cuando descargue en un ordenador archivos de vídeo que superen 4 GB, utilice EOS Utility (📖509) o un lector de tarjetas (📖512). Los archivos de vídeo que superen 4 GB no se descargarán si realiza la descarga de imágenes con la función del sistema operativo del ordenador.

Uso del zoom digital de vídeo

Cuando el tamaño de grabación es **FHD 29.97P 1PB** (NTSC) o **FHD 25.00P 1PB** (PAL), se puede grabar con un zoom digital de aproximadamente 3x a 10x.

Ajustes de disparo					
1	2	3	4	5	SHOOT1
Tamaño de vídeo	FHD 29.97P 1PB				
Zoom digital	Desactivar				
Grabación sonido	Auto				

Zoom digital
Zoom de aprox. 3-10x
 



1 Ajuste el dial de modo en un modo distinto de <SCN> o <📷>.

2 Seleccione **[Zoom digital]**.

- Bajo la ficha **[📷]**, seleccione **[Zoom digital]** y, a continuación, presione <SET>.

3 Seleccione **[Zoom de aprox. 3-10x]**.

- Seleccione **[Zoom de aprox. 3-10x]** y, a continuación, presione <SET>.
- Presione el botón <MENU> para salir del menú y volver a la grabación de vídeo.

4 Use el zoom digital.

- Presione las teclas <▲> <▼>.
- ➔ Aparecerá la barra de zoom digital.
- Presione la tecla <▲> para ampliar con el zoom o la tecla <▼> para reducir.
- Cuando presione el disparador hasta la mitad, la cámara enfocará con **[AF 1 punto]** (fijado en el centro).
- Para cancelar el zoom digital, ajuste **[Desactivar]** en el paso 2.



- Se recomienda utilizar un trípode para evitar la trepidación.
- No se puede ajustar Vídeo time-lapse, Filtro creativo ni IS digital de vídeo.
- La sensibilidad ISO máxima será ISO 6400.
- No es posible la vista ampliada.
- Dado que el zoom digital de vídeo procesa la imagen digitalmente, la imagen mostrará más grano al aumentar la ampliación. Es posible que también se hagan perceptibles ruido, puntos de luz, etc.
- El icono de escena no se mostrará.
- Para obtener información detallada, consulte “Condiciones de disparo que dificultan el enfoque” (📖216).

IS digital de vídeo

La función IS digital de vídeo de la cámara reduce la trepidación de la cámara al grabar vídeos. Con IS digital de vídeo, es posible estabilizar las imágenes incluso cuando se utilice un objetivo sin estabilizador de imagen. Cuando utilice un objetivo equipado con estabilizador de imagen, ajuste el conmutador del estabilizador de imagen del objetivo en <ON>.

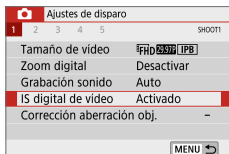

1 Seleccione [IS digital de vídeo].

- Bajo la ficha [📷], seleccione [IS digital de vídeo] y, a continuación, presione <SET>.

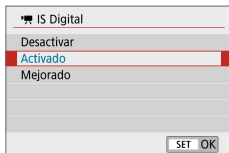

2 Seleccione un elemento.

- Presione las teclas <▲> <▼> de las teclas en cruz para seleccionar el elemento y, a continuación, presione <SET>.

- **Desactivar** (📷 OFF)

La estabilización de imagen con IS digital de vídeo se desactiva.

- **Activado** (📷 ON)

Se corrige la trepidación de la cámara. La imagen se ampliará ligeramente.

- **Mejorado** (📷 ENH)

En comparación con cuando se ajusta [Activado], se pueden corregir trepidaciones de la cámara más intensas. La imagen se ampliará más.



- IS digital de vídeo no funcionará cuando el conmutador del estabilizador de imagen óptico del objetivo se ajuste en <OFF>.
- Con un objetivo cuya longitud focal sea superior a 800 mm, IS digital de vídeo no funcionará.
- IS digital de vídeo no se puede ajustar en modo <SCN><📷> ni cuando se ajusta Zoom digital de vídeo, Vídeo time-lapse o Filtro creativo.
- Cuanto más amplio sea el ángulo de visión, más eficaz será la estabilización de imagen. Cuanto más estrecho sea el ángulo de visión, menos eficaz será la estabilización de imagen.
- Cuando se utilice un objetivo TS-E, un objetivo ojo de pez o un objetivo que no sea Canon, es recomendable ajustar IS digital de vídeo en **[Desactivar]**.
- Los efectos de IS digital de vídeo no se aplican a las imágenes durante la visualización ampliada.
- Dado que IS digital de vídeo amplía la imagen, la imagen parece tener más grano. Es posible que también se hagan perceptibles ruido, puntos de luz, etc.
- Dependiendo del motivo y de las condiciones de disparo, es posible que el motivo se vea notablemente borroso (el motivo parece momentáneamente desenfocado) debido a los efectos de IS digital de vídeo.
- El tamaño de punto AF también cambia cuando se especifica IS digital de vídeo.
- Cuando se utiliza un trípode, se recomienda ajustar IS digital de vídeo en **[Desactivar]**.
- Esta función no es compatible con ciertos objetivos. Para obtener información detallada, consulte el sitio web de Canon.

Grabación de vídeos HDR

Puede reducir las altas luces recortadas de las áreas luminosas, que pueden hacer los detalles difíciles de ver al grabar vídeo incluso en escenas de alto contraste.

El tamaño de grabación es **FHD 29.97P 1PB** (NTSC) o **FHD 25.00P 1PB** (PAL).

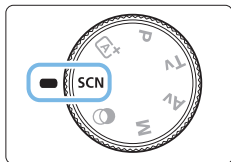

1 Ajuste el dial de modo en <SCN>.



2 Grabe un vídeo HDR.



- Dado que para crear un vídeo HDR se combinan varios fotogramas, es posible que determinadas partes de la imagen de vídeo aparezcan distorsionadas. Cuando se grabe sujetando la cámara con la mano, es posible que la trepidación haga más visible la distorsión. Es recomendable utilizar un trípode. Tenga en cuenta que, aunque se utilice un trípode para grabar, es posible que aparezcan estelas de imágenes o ruido con mayor intensidad cuando el vídeo HDR se reproduzca fotograma a fotograma o a cámara lenta, en comparación con la reproducción normal.
- No se puede ajustar Zoom digital de vídeo, Vídeo time-lapse ni IS digital de vídeo.

Grabación de vídeo con efectos de filtros creativos

En el modo <📷> (Filtros creativos), puede grabar vídeos con uno de los cinco efectos de filtro (Ensueño, Películas antiguas, Recuerdos, B/N realzado y Efecto miniatura de vídeo).

El tamaño de grabación se puede ajustar en $\overline{\text{FHD}} \text{ 29.97P}$ (NTSC) o $\overline{\text{FHD}} \text{ 25.00P}$ (PAL).

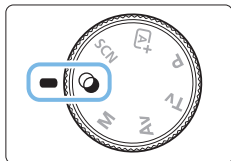

1 Ajuste el dial de modo en <📷>.

2 Presione el botón <Q>.

➔ Aparecerá la pantalla de control rápido.

3 Seleccione [$\frac{1}{2}$].

- Presione las teclas <▲> <▼> para seleccionar [$\frac{1}{2}$] (Modo de disparo) en la parte superior izquierda de la pantalla y, a continuación, presione <SET>.



4 Seleccione un efecto de filtro.

- Presione las teclas <▲> <▼> para seleccionar un efecto de filtro (📖251) y, a continuación, presione <SET>.
- ➔ La imagen se mostrará con los efectos del filtro aplicado.
- Para Efecto miniatura de vídeo, mueva el punto AF a la posición que desee enfocar. Mueva el marco de la escena si el punto AF queda fuera, para alinear el punto AF con la escena.





5 Ajuste el nivel de efecto del filtro.

- Presione el botón <Q> y seleccione el icono bajo **[Modo de disparo]**.
- Presione las teclas <◀> <▶> para ajustar el efecto y, a continuación, presione <SET>.
- Cuando se ajuste el Efecto miniatura de vídeo, seleccione la velocidad de reproducción.

6 Grabe el vídeo.



- No es posible la vista ampliada.
- El histograma no se muestra.
- No se puede ajustar Zoom digital de vídeo, Instantánea de vídeo, Vídeo time-lapse ni IS digital de vídeo.
- Es posible que la gradación de color del cielo o de las paredes blancas no se reproduzca correctamente. Puede que aparezca exposición irregular, colores irregulares o ruido.



- En los modos de la zona creativa, puede ajustar filtros creativos con el control rápido (p. 242).

Características de los filtros creativos

● **Ensueño**

Crea una atmósfera suave, mística, de ensueño. Proporciona al vídeo un aspecto general suave, desenfocando la periferia de la pantalla. Puede ajustar las zonas borrosas en los bordes de la pantalla.

● **Películas antiguas**

Crea una atmósfera que se asemeja a una película antigua añadiendo a la imagen efectos de temblores, rayas y parpadeos. Las partes superior e inferior de la pantalla se enmascaran en negro. Si ajusta el efecto del filtro, puede modificar los efectos de temblores y rayas.

● **Recuerdos**

Crea la atmósfera de un recuerdo lejano. Proporciona al vídeo un aspecto general suave, reduciendo el brillo en la periferia de la pantalla. Si ajusta el efecto del filtro, puede modificar la saturación general y las zonas oscuras en los bordes de la pantalla.

-  **B/N realizado**

Crea una atmósfera de realismo realizado con un alto contraste en blanco y negro. Puede ajustar el grano y el efecto de blanco y negro.

-  **Efecto miniatura de vídeo**

Puede grabar vídeos con efecto de miniatura (diorama). Seleccione la velocidad de reproducción y grabe.

Si desea que el centro de la imagen tenga un aspecto nítido, grabe el vídeo sin modificar ningún ajuste.

Para mover el área donde desee que tenga un aspecto nítido (marco de efecto miniatura), consulte “Ajuste del efecto miniatura” (📖101).

Como sistema AF, se utiliza AF 1 punto. Se recomienda colocar el marco de efecto miniatura sobre el punto AF antes de tomar una fotografía. Durante el disparo, no se mostrará ni el punto AF ni el marco del efecto miniatura.

En el paso 5, ajuste la velocidad de reproducción en [5x], [10x] o [20x] y grabe.

Velocidad de reproducción y duración (para un vídeo de 1 minuto)

Velocidad	Duración de la reproducción
5x	Aprox. 12 seg.
10x	Aprox. 6 seg.
20x	Aprox. 3 seg.



< > (Vídeos con efecto miniatura)

- El sonido no se grabará.
- AF servo vídeo no funcionará.
- Los vídeos con efecto miniatura cuyo tiempo de reproducción sea inferior a 1 seg. no se pueden editar (📖321).

Grabación de vídeos time-lapse

Es posible unir automáticamente fotos tomadas a intervalos establecidos para crear un vídeo time-lapse 4K o Full HD. Un vídeo time-lapse muestra cómo cambia un motivo en un período de tiempo mucho más corto que el tiempo que transcurre realmente. Es eficaz para una observación de punto fijo de paisajes cambiantes, plantas en crecimiento, etc.

Los vídeos time-lapse se grabarán en formato MP4 con la calidad siguiente: $\text{4K } 29.97\text{P } \text{ALL-I}$ (NTSC)/ $\text{4K } 25.00\text{P } \text{ALL-I}$ (PAL) para la grabación 4K y $\text{FHD } 29.97\text{P } \text{ALL-I}$ (NTSC)/ $\text{FHD } 25.00\text{P } \text{ALL-I}$ (PAL) para la grabación Full HD.

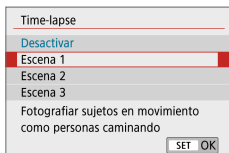
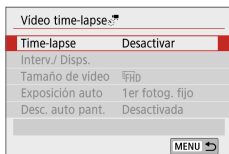
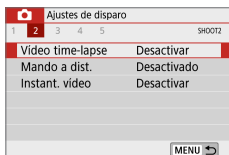

1 Ajuste el dial de modo en un modo distinto de <SCN> o <📷>.

2 Seleccione [Vídeo time-lapse].

- Bajo la ficha [📷], seleccione [Vídeo time-lapse] y, a continuación, presione <SET>.

3 Seleccione [Time-lapse].

4 Seleccione una escena.

- Seleccione una escena adecuada para la situación de disparo.
- Para tener más libertad al ajustar el intervalo de disparo y el número de disparos manualmente, seleccione [Personalizado].

5 Seleccione [Interv./ Disps.].

- Seleccione [Interv./ Disps.] y, a continuación, presione <SET>.

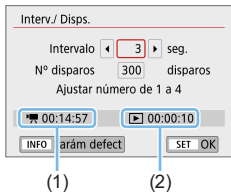

6 Ajuste el intervalo de disparo.

- Seleccione **[Intervalo]** (seg.). Utilice las teclas <◀> <▶> para ajustar un valor y, a continuación, presione <SET>.
- Consulte **[⏸: Tiempo necesario]** (1) y **[▶: Tiempo de reproducción]** (2) para ajustar el número.

Cuando se ajuste [Personalizado]

- Seleccione **[Intervalo]** (min.:seg.).
- Presione <SET> para mostrar <⏸>.
- Ajuste el número y, a continuación, presione <SET>. (Vuelve a <□>).
- Seleccione **[OK]** para registrar el ajuste.

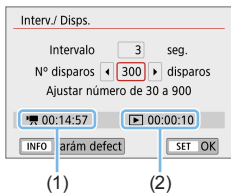

7 Ajuste el número de disparos.

- Seleccione **[Nº disparos]**. Utilice las teclas <◀> <▶> para ajustar un valor y, a continuación, presione <SET>.
- Consulte **[⏸: Tiempo necesario]** (1) y **[▶: Tiempo de reproducción]** (2) para ajustar el número.

Cuando se ajuste [Personalizado]

- Seleccione el dígito.
- Presione <SET> para mostrar <⏸>.
- Seleccione el número que desee y, a continuación, presione <SET>. (Vuelve a <□>).
- Compruebe que **[▶: Tiempo de reproducción]** no se muestre en rojo.
- Seleccione **[OK]** para registrar el ajuste.



- Con **[Escena**]**, los intervalos y los números de disparos disponibles están limitados en función del tipo de escena.
- Si el número de disparos se ajusta en 3600, el vídeo time-lapse durará aprox. 2 min. en NTSC y aprox. 2 min. 24 seg. en PAL.



8 Seleccione el tamaño de grabación de vídeo que desee.

- **4K (3840×2160)**

El vídeo se graba con calidad 4K. El formato es 16:9.

La frecuencia de fotogramas es 29,97 fps (**29.97P**) para NTSC y 25,00 fps (**25.00P**) para PAL, y los vídeos se graban en formato MP4 (**MP4**) con compresión ALL-I (**ALL-I**).

- **FHD (1920×1080)**

El vídeo se grabará con calidad de alta definición completa (Full HD). El formato es 16:9.

La frecuencia de fotogramas es 29,97 fps (**29.97P**) para NTSC y 25,00 fps (**25.00P**) para PAL, y los vídeos se graban en formato MP4 (**MP4**) con compresión ALL-I (**ALL-I**).

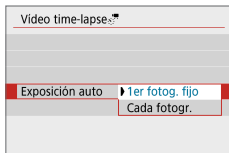

9 Configure [Exposición auto].

- **1er fotograma fijo**

Cuando tome la primera foto, se realizará la medición para ajustar automáticamente la exposición adecuada para la luminosidad. El ajuste de exposición del primer disparo se aplicará a los disparos subsiguientes. También se aplicarán otros ajustes relacionados con el disparo del primer disparo a los disparos subsiguientes.

- **Cada fotograma**

También se realiza la medición para cada disparo subsiguiente, para ajustar automáticamente la exposición adecuada para la luminosidad. Tenga en cuenta que si se ajustan en **[Auto]** funciones como el estilo de imagen y el balance de blancos, se ajustarán automáticamente para cada disparo subsiguiente.

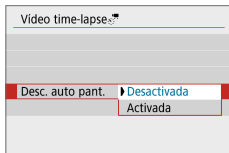

10 Configure [Desc. auto pant.].

● Desactivada

La imagen se mostrará incluso durante la grabación de vídeo time-lapse. Tenga en cuenta que la pantalla se apagará aprox. 30 min. después de que se inicien los disparos.

● Activada

Tenga en cuenta que la pantalla se apagará aprox. 10 seg. después de que se inicien los disparos.



- Durante la grabación de vídeo time-lapse, puede presionar el botón <INFO> para encender o apagar la pantalla.

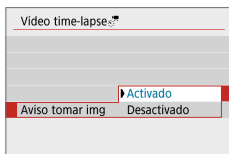

11 Ajuste el aviso sonoro.

- Seleccione [Aviso tomar img].
- Si se ajusta [Desactivado], no sonará el aviso sonoro de disparo.

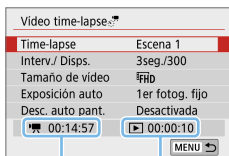

12 Compruebe los ajustes.

(1) Tiempo necesario

Indica el tiempo necesario para realizar el número de disparos ajustado con el intervalo ajustado. Si supera 24 horas, se mostrará “**** días”.

(2) Tiempo de reproducción

Indica el tiempo de grabación de vídeo (tiempo necesario para reproducir el vídeo) al crear el vídeo time-lapse 4K o el vídeo Full HD a partir de las fotos tomadas con los intervalos ajustados.

13 Salga del menú.

- Presione el botón <MENU> para desactivar la pantalla de menú.

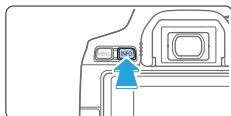

14 Compruebe minuciosamente el tiempo necesario y el intervalo.

- Presione el botón <INFO> y compruebe de nuevo el “Tiempo necesario (1)” y el “Intervalo (2)” que se muestra en la pantalla.



(1)(2)

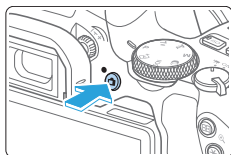

15 Grabe el vídeo time-lapse.

- Presione el botón <CAMERA> para iniciar la grabación de vídeo time-lapse.
- El AF no funcionará durante la exposición del vídeo time-lapse.
- Mientras se graba el vídeo time-lapse, se muestra “●REC”.
- ➔ Una vez realizado el número establecido de disparos, la grabación de vídeo time-lapse finaliza.
- **Para cancelar la grabación de vídeos time-lapse, ajuste [Time-lapse] en [Desactivar].**



- Si la tarjeta no tiene espacio libre suficiente para grabar el número establecido de fotos, **[Tiempo de reprod.]** se mostrará en rojo. Aunque la cámara pueda continuar grabando, la grabación se detendrá cuando la tarjeta se llene.
- Si el tamaño del archivo de vídeo supera 4 GB con los ajustes de **[Nº disparos]** y la tarjeta no se ha formateado en exFAT (📖70), **[Tiempo de reproducción]** de mostrará en rojo. Si continúa disparando en estas condiciones y el tamaño del archivo de vídeo alcanza 4 GB, la grabación de vídeo time-lapse se detendrá.





- No apunte la cámara hacia una fuente de luz intensa, como el sol o una luz artificial fuerte. Si lo hace, puede dañar el sensor de imagen o los componentes internos de la cámara.
- No es posible grabar vídeos time-lapse cuando la cámara esté conectada a un ordenador mediante el cable de interfaz o cuando se conecte un cable HDMI.
- AF servo vídeo no funcionará.
- No utilice el zoom del objetivo durante la grabación de vídeo time-lapse. Si utiliza el zoom del objetivo, puede provocar que la imagen se desenfoque, que cambie la exposición o que la corrección de aberración del objetivo no funcione correctamente.
- Durante la grabación de vídeo time-lapse, no tendrá efecto la desconexión automática. Además, no podrá establecer los ajustes de la función de disparo ni las funciones del menú, reproducir imágenes, etc.
- Para los vídeos time-lapse no se graba sonido.
- Con **[Intervalo]** ajustado en menos de 3 seg. y **[Exposición auto]** ajustada en **[Cada fotogr.]**, si la luminosidad es muy diferente del disparo anterior, es posible que la cámara no dispare con el intervalo establecido.
- IS digital de vídeo no está disponible.
- Si el tiempo necesario para grabar en la tarjeta supera el intervalo entre disparos debido a las funciones de disparo ajustadas o al rendimiento de la tarjeta, es posible que algunos de los disparos no se tomen con los intervalos ajustados.
- Si conecta la cámara a un ordenador con el cable de interfaz y utiliza EOS Utility (software EOS), ajuste **[📷: Vídeo time-lapse]** en **[Desactivar]**. Si se selecciona una opción distinta de **[Desactivar]**, la cámara no se puede comunicar con el ordenador.
- Durante la grabación de vídeo time-lapse, el estabilizador de imagen del objetivo no funcionará.
- La grabación de vídeo time-lapse finaliza si el interruptor de alimentación se sitúa en <OFF>, por ejemplo, y el ajuste se cambia a **[Desactivar]**.
- Aunque se utilice un flash, no disparará.
- Las operaciones siguientes cancelan la espera de la grabación de vídeo time-lapse y cambian el ajuste a **[Desactivar]**.
 - Al seleccionar **[Limpiar ahora]**  bajo **[🔧: Limpieza del sensor]** o seleccionar **[Borrar los ajustes de cámara]** bajo **[🔧: Borrar ajustes]**.
 - Girando el dial de modo.
- Si inicia la grabación de vídeo time-lapse mientras se muestra la advertencia de temperatura <🌡️> blanca (📖229), es posible que la calidad de imagen del vídeo time-lapse decaiga. Es recomendable iniciar la grabación de vídeo time-lapse después de que desaparezca el <🌡️> blanco (la temperatura interna de la cámara se reduce).



- Es recomendable utilizar un trípode.
- La cobertura del campo de visión de vídeo para la grabación de vídeos time-lapse 4K y Full HD es de aproximadamente el 100%.
- Para cancelar la grabación de vídeo time-lapse, presione el botón . El vídeo time-lapse grabado hasta el momento se grabará en la tarjeta.
- Puede reproducir el vídeo time-lapse grabado con esta cámara de la misma manera que se reproduce un vídeo normal.
- Si el tiempo necesario para la grabación es superior a 24 horas, pero inferior a 48, se indicará "2 días". Si son necesarios tres o más días, se indicará el número de días en incrementos de 24 horas.
- Aunque el tiempo de reproducción del vídeo time-lapse sea inferior a 1 seg., aún se creará un archivo de vídeo. Para **[Tiempo de reprod.]**, se mostrará "00'00"
- Si el tiempo de grabación es largo, se recomienda utilizar los accesorios de toma eléctrica doméstica (se venden por separado, 487).
- Puede usar el control remoto inalámbrico BR-E1 (se vende por separado) para iniciar y detener la grabación de vídeo time-lapse.

Con el control remoto inalámbrico BR-E1

- En primer lugar, empareje el control remoto inalámbrico BR-E1 con la cámara (437).
- Ajuste [: Mando a dist.] en **[Activado]**.

Grabación de instantáneas de vídeo

Grabe una serie de instantáneas de vídeo cortas, cada una de unos pocos segundos de duración, y la cámara las combinará para crear un álbum de instantáneas de vídeo que muestre esos momentos destacados de su viaje o evento.

Las instantáneas de vídeo están disponibles cuando el tamaño de grabación de vídeo se ajusta en **FHD 29.97P IPB** (NTSC) / **FHD 25.00P IPB** (PAL). Los álbumes de instantáneas de vídeo se pueden reproducir también junto con música de fondo (📖364).

Creación de un álbum de instantáneas de vídeo



Ajuste de la duración de la grabación de instantáneas de vídeo

1 Ajuste el dial de modo en un modo distinto de **<📷>**.

2 Seleccione **[Instant. vídeo]**.

- Bajo la ficha **[📷]**, seleccione **[Instant. vídeo]** y, a continuación, presione **<SET>**.

3 Seleccione **[Activar]**.

- Seleccione **[Instant. vídeo]** y, a continuación, seleccione **[Activar]**.

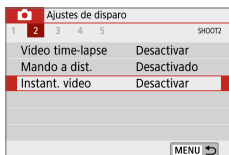

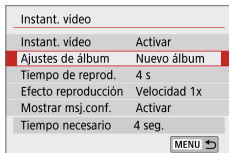

4 Seleccione [Ajustes de álbum].

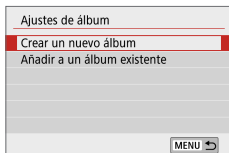

5 Seleccione [Crear un nuevo álbum].

- Lea el mensaje y seleccione [OK].

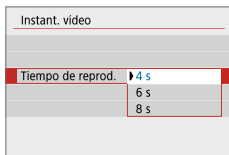

6 Especifique el tiempo de reproducción.

- Especifique el tiempo de reproducción por instantánea de vídeo.

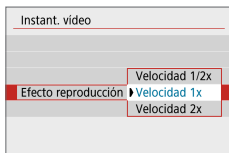

7 Especifique el efecto de reproducción.

- Este ajuste determina la velocidad con la que se reproducen los álbumes.
- Tenga en cuenta que con <SCN>, [Efecto reproducción] no está disponible.

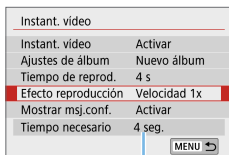

(1)

8 Compruebe el tiempo de grabación requerido.

- Se indica el tiempo que se requiere para grabar cada instantánea de vídeo (1), en función del tiempo y del efecto de reproducción.

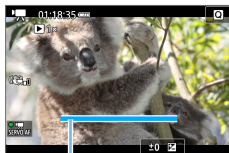

(1)

9 Salga del menú.

- Presione el botón <MENU> para salir del menú.
- ➔ Se muestra una barra azul para indicar el tiempo de grabación (1).

Creación de un álbum de instantáneas de vídeo

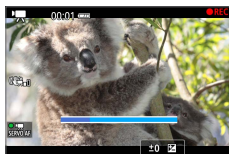

10 Grabe la primera instantánea de vídeo.

- Presione el botón <CAMERA> y, a continuación, dispare.
- ➔ La barra azul que indica la duración de la grabación se reducirá gradualmente. Una vez transcurrida la duración de grabación establecida, la grabación se detendrá automáticamente.
- ➔ Aparecerá la pantalla de confirmación (📖263).



11 Guarde como un álbum de instantáneas de vídeo.

- Seleccione [📁 Guardar como álbum] y, a continuación, presione <SET>.
- El clip de vídeo se guardará como la primera instantánea de vídeo del álbum de instantáneas de vídeo.



12 Continúe grabando más instantáneas de vídeo.



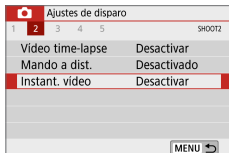



- Repita el paso 10 para grabar la siguiente instantánea de vídeo.
- Seleccione [📁 Agregar a álbum] y, a continuación, presione <SET>.
- Para crear otro álbum de instantáneas de vídeo, seleccione [📁 Guardar como un nuevo álbum].
- Repita el paso 12 si es necesario.



13 Salga de la grabación de instantáneas de vídeo.

- Ajuste **[Instant. vídeo]** en **[Desactivar]**.
Para volver a la grabación de vídeo normal, no olvide ajustar [Desactivar].
- Presione el botón **<MENU>** para salir del menú y volver a la grabación de vídeo normal.

Opciones en los pasos 11 y 12

Función	Descripción
 Guardar como álbum (Paso 11)	El clip de vídeo se guardará como la primera instantánea de vídeo del álbum de instantáneas de vídeo.
 Agregar a álbum (Paso 12)	La instantánea de vídeo recién grabada se agregará al álbum grabado inmediatamente antes.
 Guardar como un nuevo álbum (Paso 12)	Se crea un nuevo álbum de instantáneas de vídeo, y el clip de vídeo se guarda como primera instantánea de vídeo. El nuevo álbum será un archivo diferente del álbum previamente grabado.
 Reproducir instantánea de vídeo (Pasos 11 y 12)	Se reproducirá la instantánea de vídeo recién grabada.
 No guardar en álbum (Paso 11)  Eliminar sin guardar en álbum (Paso 12)	La instantánea de vídeo recién grabada se borrará en lugar de guardarse en el álbum. Seleccione [OK] en el diálogo de confirmación.



- Si prefiere grabar la siguiente instantánea de vídeo inmediatamente, ajuste **[Mostrar msj.conf.]** bajo **[📷: Instant. vídeo]** en **[Desactivar]**. Este ajuste permite grabar la siguiente instantánea de vídeo inmediatamente, sin mensaje de confirmación.

Adición a un álbum existente

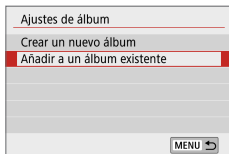

1 Seleccione [Añadir a un álbum existente].

- Siga el paso 5 de 261 para seleccionar [Añadir a un álbum existente].

2 Seleccione un álbum existente.

- Presione las teclas <◀> <▶> para seleccionar un álbum existente y, a continuación, presione <SET>.
- Seleccione [OK].
- ➔ Ciertos ajustes de las instantáneas de vídeo cambiarán para adaptarse a los ajustes del álbum existente.

3 Salga del menú.

- Presione el botón <MENU> para salir del menú.
- ➔ Aparecerá la pantalla de grabación de instantáneas de vídeo.

4 Grabe la instantánea de vídeo.

- Consulte "Creación de un álbum de instantáneas de vídeo" (262) para grabar la instantánea de vídeo.



- No se puede seleccionar un álbum grabado con otra cámara.



Precauciones para la grabación de instantáneas de vídeo

- Cuando se ajusta [Efecto reproducción] en [Velocidad 1/2x] o [Velocidad 2x] no se graba ningún sonido.
- El tiempo de grabación por instantánea de vídeo es solo aproximado. Según la frecuencia de fotogramas, es posible que la duración de grabación que se muestra durante la reproducción no sea exacta.

Ajustes de funciones de menú

Los elementos de ajuste para grabar vídeo se muestran en las fichas [📷] y [🔍] cuando se sitúa el interruptor de alimentación en <📷>.

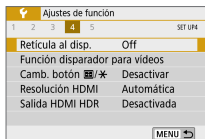
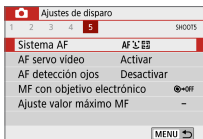
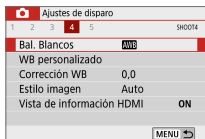
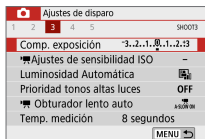
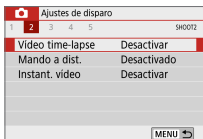
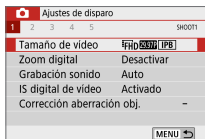

- **Tamaño de grabación de vídeo** (📖 243)
Puede ajustar el tamaño de grabación de vídeo (tamaño de imagen, velocidad (fps) y método de compresión).
- **Zoom digital** (📖 246)
Puede utilizar el zoom digital para grabar con teleobjetivo.

● Grabación de sonido [☆]

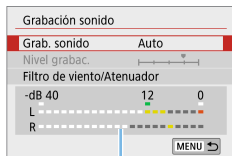

(1)

Normalmente, los micrófonos incorporados grabarán sonido estéreo. Si se conecta el micrófono estéreo direccional DM-E1 (se vende por separado) al terminal IN para micrófono externo de la cámara (📖29), el micrófono externo tendrá prioridad.

(1) Medidor de nivel

Opciones de [Grab. sonido/Nivel grabac.]

[Auto] : El nivel de grabación del sonido se ajustará automáticamente. El control de nivel automático funcionará automáticamente en respuesta al nivel de sonido.

[Manual] : Para usuarios avanzados. Puede ajustar el nivel de grabación de sonido en 64 niveles posibles. Seleccione **[Nivel grabac.]** y presione las teclas <◀> <▶> mientras observa el medidor de nivel para ajustar el nivel de grabación de sonido. Observe el indicador de pico sostenido (aproximadamente 3 segundos) y haga el ajuste de modo que el medidor de nivel se ilumine de vez en cuando a la derecha de la marca "12" (-12 dB) para los sonidos más fuertes. Si supera "0", el sonido se distorsionará.

[Desactivada] : No se grabará sonido.

[Filtro viento]

Cuando se ajuste en **[Automático]**, reducirá el ruido del viento cuando haya viento en exteriores. Esta característica solamente funciona cuando se utilizan los micrófonos incorporados para la grabación de vídeo. Cuando tiene efecto la función de filtro de viento, también se reducen parte de los sonidos de baja frecuencia.

[Atenuador]

Suprime automáticamente la distorsión de sonido provocada por ruidos fuertes. Aunque ajuste **[Grab. sonido]** en **[Auto]** o **[Manual]** para grabar, continúa siendo posible que se produzca distorsión de sonido si hay un sonido muy fuerte. En tal caso, es recomendable ajustar **[Activar]**.



- Si utiliza la función Wi-Fi (comunicación inalámbrica) con un micrófono externo, es posible que se grabe ruido. No se recomienda utilizar la función de comunicación inalámbrica durante la grabación de sonido.



- En los modos de la zona básica, los ajustes disponibles para [: **Grabación sonido**] serán [**Activada**]/[**Desactivada**]. Si se ajusta [**Activada**], el nivel de grabación de sonido se ajustará automáticamente (igual que con [**Auto**]) y la función del filtro de viento tendrá efecto.
- El balance del volumen de sonido entre L (izquierda) y R (derecha) no se puede ajustar.
- El audio se graba con una frecuencia de muestreo de 48 kHz/16 bits para izquierda y derecha.

● **IS digital de vídeo** (247)

Permite reducir la trepidación de la cámara al grabar vídeo.

● **Corrección de las aberraciones del objetivo** [★] (148)

Puede ajustar la corrección de la iluminación periférica y la corrección de la aberración cromática.

● **Vídeo time-lapse** (253)

Puede grabar vídeos time-lapse.

● **Disparo con mando a distancia**

Cuando ajuste [**Activado**], puede iniciar o detener la grabación de vídeo con el control remoto inalámbrico BR-E1 (se vende por separado, 489).

Si está usando el BR-E1, ajuste el conmutador de modo de disparo/grabación de vídeo en la posición < > y, a continuación, presione el botón de disparo.

● **Instantánea de vídeo** (260)

Puede grabar instantáneas de vídeo.

● **Ajustes de sensibilidad ISO** [★] (270)

Ajuste la sensibilidad ISO y la gama de sensibilidad ISO para vídeos.

● **Obturador lento automático** [★] (271)

Cuando grabe vídeos con iluminación un tanto baja, puede elegir si dar prioridad a la luminosidad o a la suavidad.

● **Temporizador de medición** [★]

Puede cambiar cuánto tiempo se mostrará el ajuste de exposición (tiempo de bloqueo AE).

- **Vista de información HDMI** ^{*} (📖272)

Puede ocultar la información superpuesta durante la salida HDMI.

- **Sistema AF**

Los sistemas AF serán los mismos que se describen en “Enfoque con AF” (📖211). Puede seleccionar [**⏏**+Seguim.], [**AF puntual**], [**AF 1 punto**] o [**Zona AF**].

- **AF servo vídeo**

Con esta función activada, la cámara enfoca continuamente el motivo durante la grabación de vídeo. El ajuste predeterminado es [**Activar**].

Cuando se ajuste [Activar]:

- La cámara enfoca el motivo continuamente, aunque no se esté presionando el disparador hasta la mitad.
- Si desea mantener el enfoque en un punto específico o no desea que se grabe el sonido mecánico del objetivo, puede detener temporalmente AF servo vídeo de la manera siguiente.
 - Toque [**⏏**_{SERVO AF}] en la parte inferior izquierda de la pantalla.
 - Bajo [**⏏**: Func. personalizadas(C.Fn)], si se ajusta [**Disparador/Bloqueo AE**] en [**2:AF/Bloqueo AF,no bloq AE**], se puede hacer una pausa en AF servo vídeo manteniendo presionado el botón <⏏>. Cuando suelte el botón <⏏>, AF servo vídeo se reanudará.
- Durante la pausa de AF servo vídeo, si vuelve a la grabación de vídeo tras operaciones tales como presionar el botón <MENU> o <▶> o cambiar el sistema AF, se reanudará el AF servo vídeo.

Cuando se ajuste [Desactivar]:

- Presione el disparador hasta la mitad para enfocar.



Precauciones cuando se ajusta [AF servo vídeo] en [Activar]

- Condiciones de disparo que dificultan el enfoque
 - Un motivo en rápido movimiento que se acerca o se aleja de la cámara.
 - Motivos en movimiento a corta distancia de la cámara.
 - Para obtener información detallada, consulte “Condiciones de disparo que dificultan el enfoque” (📖216).
- Dado que el objetivo se acciona continuamente y se consume energía de la batería, el tiempo de grabación de vídeo posible se acortará.
- Con determinados objetivos, es posible que se grabe el sonido mecánico al enfocar. En tal caso, el uso del micrófono estéreo direccional DM-E1 (se vende por separado) puede reducir tales sonidos en el vídeo. Además, el uso de algunos objetivos USM (por ejemplo, el EF-S18-135mm f/3.5-5.6 IS USM) o ciertos objetivos STM (por ejemplo, el EF-S18-55mm f/4-5.6 IS STM) reducirá el sonido mecánico del objetivo que se grabe.
- AF servo vídeo hará una pausa mientras se utilice el zoom o la vista ampliada.
- Durante la grabación de vídeo, si un motivo se acerca a la cámara o se aleja de ella, o la cámara se mueve en vertical o en horizontal (barrido), es posible que la imagen de vídeo grabada se expanda o se contraiga (que cambie la ampliación de la imagen) momentáneamente.
- Si desea ajustar el conmutador de modo de enfoque del objetivo en <MF> durante AF servo vídeo, sitúe primero el interruptor de alimentación de la cámara en <ON>.

- **MF con objetivo electrónico** * (📖112)

Se puede especificar cuando se utilicen objetivos compatibles con el enfoque manual electrónico.

- **Retícula al disparar**

Con [3x3 

Tenga en cuenta que la retícula no se muestra en el monitor LCD durante la grabación de vídeo.

Obturador lento automático ☆

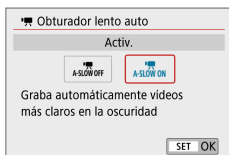

Puede elegir si grabar vídeos más luminosos y menos afectados por el ruido de la imagen que cuando se ajusta **[Desac.]** ralentizando automáticamente la velocidad de obturación con poca luz. Se aplica cuando la frecuencia de fotogramas del tamaño de grabación de vídeo es **59.94P** o **50.00P**.

- **[Desac.]**

Permite grabar vídeos con un movimiento más suave y más natural, menos afectado por los movimientos del motivo que cuando se ajusta en **[Activ.]**. Tenga en cuenta que, con poca luz, es posible que los vídeos sean más oscuros que cuando se ajusta en **[Activ.]**.

- **[Activ.]**

Permite grabar vídeos más luminosos, menos afectados por el ruido de la imagen que cuando se ajusta en **[Desac.]** mediante la reducción automática de la velocidad de obturación a 1/30 seg. (NTSC) o 1/25 seg. (PAL) con poca luz.



- Se recomienda ajustarlo en **[Desac.]** cuando grabe motivos en movimiento con poca luz o cuando aparezcan imágenes residuales como rastros.

Visualización de información para la salida HDMI [☆]

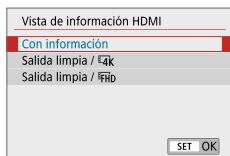

Puede configurar la visualización de la información para la salida de imagen a través de un cable HDMI.

- **[Con información]**

La imagen, la información de disparo, los puntos AF y otra información se muestran en el otro dispositivo a través de HDMI. Tenga en cuenta que la pantalla de la cámara se apaga.

Los vídeos grabados se guardan en la tarjeta.

- **[Salida limpia / 4K]**

La salida HDMI consta solo de vídeos 4K. También se muestra la información de disparo y los puntos AF en la cámara, pero no se graba ninguna imagen en la tarjeta. Tenga en cuenta que la comunicación Wi-Fi no está disponible.

- **[Salida limpia / FHD]**

La salida HDMI consta solo de vídeos Full HD. También se muestra la información de disparo y los puntos AF en la cámara, pero no se graba ninguna imagen en la tarjeta. Tenga en cuenta que la comunicación Wi-Fi no está disponible.



Precauciones generales para la grabación de vídeo

Icono de advertencia de temperatura interna rojo

- Si aparece un icono rojo durante la grabación de vídeo es posible que la tarjeta esté caliente, así que debe detener la grabación y dejar que la cámara se enfríe antes de extraer la tarjeta. (No retire la tarjeta inmediatamente).
- Si la temperatura interna de la cámara aumenta como consecuencia de la grabación de vídeo durante un período prolongado o bajo una temperatura ambiente elevada, aparecerá un icono rojo.
- El icono rojo indica que la grabación de vídeo se detendrá pronto automáticamente. Si ocurre así, no podrá volver a disparar hasta que se reduzca la temperatura interna de la cámara. Apague la alimentación y deje que la cámara descanse un rato.
- Si se graba un vídeo a una temperatura elevada durante un período prolongado de tiempo, el icono aparecerá antes. Cuando no esté fotografiando, apague siempre la cámara.

Grabación y calidad de imagen

- Si el objetivo montado dispone de un estabilizador de imagen y ajusta el conmutador del estabilizador de imagen (IS) en <ON>, el estabilizador de imagen funcionará en todo momento, aunque no presione el disparador hasta la mitad. El estabilizador de imagen consume energía de la batería y puede acortar el tiempo total de grabación de vídeo en función de las condiciones de disparo. Cuando no sea necesario el estabilizador de imagen, por ejemplo al utilizar un trípode, es recomendable ajustar el conmutador IS en <OFF>.
- Los micrófonos incorporados de la cámara grabarán también el sonido del funcionamiento y el sonido mecánico de la cámara durante la grabación. El uso del micrófono estéreo direccional DM-E1 (se vende por separado) puede reducir estos sonidos en el vídeo.
- No conecte al terminal IN para micrófono externo de la cámara nada más que un micrófono externo.
- Si cambia la luminosidad durante la grabación de vídeo con exposición automática, es posible que la imagen del vídeo se congele momentáneamente. En tal caso, haga la grabación de vídeo con exposición manual.
- Si hay en la imagen una fuente de luz muy brillante, el área brillante puede aparecer negra en el monitor LCD. El vídeo se grabará casi exactamente como aparece en el monitor LCD.
- Con poca luz, es posible que aparezca ruido o colores irregulares en la imagen. El vídeo se grabará casi exactamente como aparece en el monitor LCD.
- Si reproduce un vídeo con otros dispositivos, es posible que la calidad de la imagen o del sonido decaiga o que la reproducción no sea posible (aunque los dispositivos sean compatibles con el formato MP4).



Precauciones generales para la grabación de vídeo

Grabación y calidad de imagen

- Si utiliza una tarjeta cuya velocidad de escritura sea baja, es posible que aparezca un indicador de cinco niveles (1) a la derecha de la pantalla durante la grabación de vídeo. Indica cuántos datos faltan por escribir en la tarjeta (la capacidad restante de la memoria búfer interna). Cuanto más lenta sea la tarjeta, más rápidamente subirá el indicador. Si el indicador se llena, la grabación de vídeo se detendrá automáticamente.

Si la tarjeta tiene una velocidad de escritura rápida, el indicador no aparecerá o el nivel (si se muestra) apenas subirá. En primer lugar, grabe algunos vídeos de prueba para ver si la tarjeta puede escribir suficientemente rápido.



Restricciones sobre los vídeos en formato MP4

- Tenga en cuenta que, en general, a los vídeos en formato MP4 se les aplican las siguientes restricciones.
 - No se grabará sonido para los dos últimos fotogramas, aproximadamente.
 - Cuando reproduzca vídeos en Windows, es posible que las imágenes y el sonido pierdan ligeramente la sincronización.

Funciones prácticas

- Desactivación del aviso sonoro (📖276)
- Recordatorio de tarjeta (📖276)
- Ajuste del tiempo de revisión de imagen (📖277)
- Ajuste del tiempo de desconexión automática (📖277)
- Ajuste de la luminosidad del monitor LCD (📖278)
- Creación y selección de una carpeta (📖279)
- Métodos de numeración de archivos (📖281)
- Ajuste de la información de copyright (📖284)
- Ajuste de la autorrotación de imágenes verticales (📖286)
- Reversión de la cámara a los ajustes predeterminados (📖288)
- Apagado y encendido del monitor LCD (📖289)
- Limpieza automática del sensor (📖290)
- Anexión de datos de eliminación del polvo (📖292)
- Limpieza manual del sensor (📖295)
- Resolución de la salida HDMI (📖297)
- Reproducción de RAW en un televisor HDR (📖298)

Funciones prácticas

Desactivación del aviso sonoro

Puede evitar que suene el aviso sonoro cuando se consiga el enfoque, durante el disparo con autodesparador y durante las operaciones táctiles.

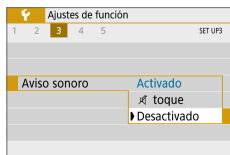

Bajo la ficha [🔧], seleccione [**Aviso sonoro**] y, a continuación, presione <SET>. Seleccione [**Desactivado**] y, a continuación, presione <SET>.

Para silenciar el aviso sonoro solamente durante las operaciones táctiles, seleccione [🔇 toque].

Recordatorio de tarjeta

Este ajuste evita que se tomen fotografías si no hay ninguna tarjeta en la cámara.

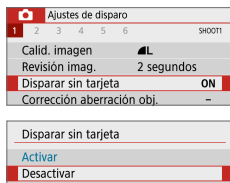

Bajo la ficha [📷], seleccione [**Disparar sin tarjeta**] y, a continuación, presione <SET>. Seleccione [**Desactivar**] y, a continuación, presione <SET>.

Si no hay ninguna tarjeta insertada en la cámara y presiona el disparador, en el visor se mostrará “Card” y no podrá realizar el disparo.

Ajuste del tiempo de revisión de imagen

Puede cambiar cuánto tiempo se mostrará la imagen en el monitor LCD inmediatamente después del disparo. Si se ajusta **[Off]**, la imagen no se mostrará inmediatamente después del disparo. Si se ajusta **[Retención]**, la revisión de imagen se mostrará hasta que transcurra el tiempo de **[Descon. auto]**.

Tenga en cuenta que, durante la revisión de imagen, la revisión finalizará si acciona cualquier control de la cámara, por ejemplo, si presiona el disparador hasta la mitad.

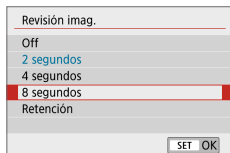

Bajo la ficha **[📷]**, seleccione **[Revisión imag.]** y, a continuación, presione **<SET>**. Seleccione el ajuste que desee y, a continuación, presione **<SET>**.

Ajuste del tiempo de desconexión automática

Para ahorrar energía de la batería, la cámara se apaga automáticamente después del tiempo de inactividad ajustado. Cuando la cámara se apague debido a la desconexión automática, puede encenderla de nuevo presionando el disparador, etc.

Si se ha ajustado [Desactivada], apague la cámara o presione el botón <DISP> para apagar el monitor LCD y ahorrar energía de la batería.

Aunque se ajuste [Desactivada], el monitor LCD se apagará después de que la cámara esté inactiva durante aproximadamente 30 minutos.

Para encender el monitor LCD de nuevo, presione el botón <DISP>.

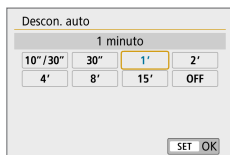

Bajo la ficha **[🔋]**, seleccione **[Descon. auto]** y, a continuación, presione **<SET>**. Seleccione el ajuste que desee y, a continuación, presione **<SET>**.



- Si se ajusta **[10 s/30 s]**, la cámara se apagará después de estar inactiva durante aproximadamente 10 segundos. Al ajustar funciones o durante el disparo con Visión en Directo, la grabación de vídeo, la reproducción de imágenes, etc., el tiempo de desconexión automática será de aprox. 30 seg.

Ajuste de la luminosidad del monitor LCD

Puede ajustar la luminosidad del monitor LCD para facilitar la visualización.

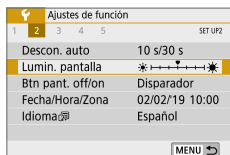

Bajo la ficha [☛], seleccione [**Lumin. pantalla**] y, a continuación, presione <SET>. Presione las teclas <◀> <▶> para ajustar la luminosidad en la pantalla de ajuste y, a continuación, presione <SET>.

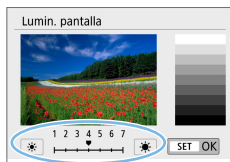

Cuando revise la exposición de una imagen, ajuste la luminosidad del monitor LCD en 4 y evite que la luz ambiente afecte a la imagen.

Creación y selección de una carpeta

Puede crear y seleccionar libremente la carpeta donde se guardarán las imágenes captadas.

Esta operación es opcional, dado que se creará automáticamente una carpeta para guardar las imágenes captadas.

Creación de una carpeta

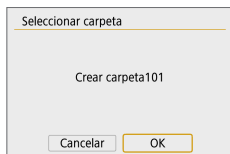
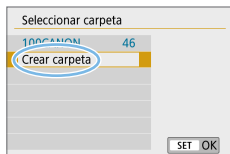
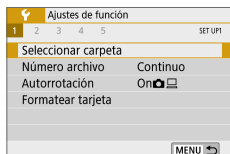

1 Seleccione [Seleccionar carpeta].

- Bajo la ficha [F], seleccione [Seleccionar carpeta] y, a continuación, presione <SET>.

2 Seleccione [Crear carpeta].

- Seleccione [Crear carpeta] y, a continuación, presione <SET>.

3 Cree una nueva carpeta.

- Seleccione [OK] y, a continuación, presione <SET>.
- ➔ Se crea una nueva carpeta con el número de carpeta incrementado en uno.

Selección de una carpeta

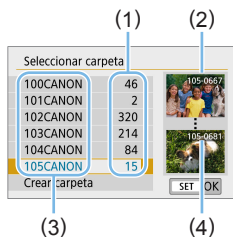

- Mientras se muestra la pantalla de selección de carpetas, seleccione una carpeta y presione <SET>.
- ➔ Se selecciona la carpeta donde se guardarán las imágenes captadas.
- Las subsiguientes imágenes captadas se grabarán en la carpeta seleccionada.

- (1) Número de imágenes en la carpeta
- (2) Número de archivo más bajo
- (3) Nombre de la carpeta
- (4) Número de archivo más alto



Carpetas

- Como en **"100CANON"**, por ejemplo, el nombre de carpeta empieza con tres dígitos (el número de carpeta) seguidos por cinco caracteres alfanuméricos. Una carpeta puede contener como máximo 9999 imágenes (número de archivo 0001 - 9999). Cuando una carpeta se llena, se crea automáticamente una nueva carpeta con el número de carpeta incrementado en uno. Además, si se ejecuta un reinicio manual (📖283), se crea automáticamente una nueva carpeta. Se pueden crear carpetas numeradas de 100 a 999.

Creación de carpetas con un ordenador

- Con la tarjeta abierta en la pantalla, cree una nueva carpeta denominada **"DCIM"**. Abra la carpeta DCIM y cree tantas carpetas como necesite para guardar y organizar las imágenes. El nombre de la carpeta debe seguir el formato **"100ABC_D"**. Los tres primeros dígitos son siempre el número de carpeta de 100 a 999. Los últimos cinco caracteres pueden ser cualquier combinación de letras mayúsculas y minúsculas de la A a la Z, números y el guión bajo "_". No se puede utilizar el espacio. Tenga en cuenta también que dos nombres de carpeta no pueden compartir el mismo número de carpeta de tres dígitos (por ejemplo, **"100ABC_D"** y **"100W_XYZ"**), aunque los últimos cinco caracteres de cada nombre sean diferentes.

Métodos de numeración de archivos

Los archivos de imagen se numerarán de 0001 a 9999 en el orden en el que se tomen las imágenes y, a continuación, se guardarán en una carpeta. Puede cambiar cómo se asigna el número de archivo.

El número de archivo aparecerá en el ordenador con este formato:

IMG_0001.JPG.

Número archivo	
Numeración	Continuo
Reinic. man.	

En **[Número archivo]** bajo la ficha **[F]**, seleccione **[Numeración]** y, a continuación, presione <SET>. Más abajo se describen los ajustes disponibles. Seleccione la opción y, a continuación, presione <SET>.

- **[Continuo]:** Cuando desee continuar la secuencia de numeración de archivos incluso después de reemplazar la tarjeta o de crear una nueva carpeta.

Aunque sustituya la tarjeta o cree una nueva carpeta, la secuencia de numeración de archivos continuará hasta 9999. Esto es útil cuando se desea guardar imágenes con números comprendidos entre 0001 y 9999, ubicadas en diversas tarjetas o en diversas carpetas, en una carpeta de un ordenador.

Si la tarjeta de repuesto o la carpeta existente contienen imágenes grabadas previamente, la numeración de archivos de las nuevas imágenes puede continuar a partir de la numeración de los archivos de las imágenes existentes en la tarjeta o carpeta. Si desea utilizar la numeración continua de archivos, es recomendable que utilice cada vez una tarjeta recién formateada.

Numeración de archivos después de sustituir la tarjeta

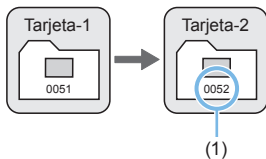

Numeración de archivos después de crear una carpeta

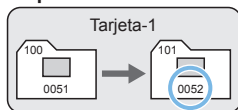

(1) Siguiente número de archivo de la secuencia

- **[Reinic. auto]:** Cuando desee reiniciar la secuencia de numeración de archivos desde 0001 cada vez que se sustituya la tarjeta o se cree una nueva carpeta.

Cuando reemplace la tarjeta o cree una carpeta, la numeración de archivos se reiniciará desde 0001 para las nuevas imágenes guardadas. Esto es útil si se desea organizar imágenes por tarjetas o carpetas.

Si la tarjeta de repuesto o la carpeta existente contienen imágenes grabadas previamente, la numeración de archivos de las nuevas imágenes puede continuar a partir de la numeración de los archivos de las imágenes existentes en la tarjeta o carpeta. Si desea guardar imágenes iniciando la numeración de archivos en 0001, utilice cada vez una tarjeta recién formateada.

Numeración de archivos después de sustituir la tarjeta

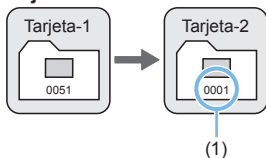

Numeración de archivos después de crear una carpeta

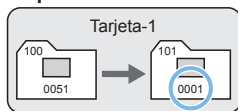

(1) Se reinicia la numeración de archivos

- **[Reinic. man.]:** Cuando desee reiniciar la numeración de archivos a 0001 o empezar desde el número de archivo 0001 en una nueva carpeta.

Número archivo	
Numeración	Continuo
Reinic. man.	

En **[Número archivo]** bajo la ficha **[🔧]**, seleccione **[Reinic. man.]** y, a continuación, seleccione **[OK]** en el diálogo de confirmación.

Cuando se reinicia manualmente la numeración de archivos, se crea automáticamente una nueva carpeta y la numeración de archivos de las imágenes guardadas en esa carpeta se inicia desde 0001.

Esto es útil, por ejemplo, si se desea utilizar diferentes carpetas para las imágenes tomadas ayer y las tomadas hoy. Después del reinicio manual, la numeración de archivos vuelve a continua o reinicio automático. (No habrá diálogo de confirmación del reinicio manual).



- Si el número de archivo de la carpeta 999 alcanza 9999, no será posible disparar aunque la tarjeta tenga aún capacidad de almacenamiento. El monitor LCD mostrará un mensaje indicándole que sustituya la tarjeta. Sustitúyala por una nueva tarjeta.



- El nombre de archivo de las imágenes JPEG y RAW comenzará por "IMG_". Los nombres de archivo de vídeo empiezan por "MVI_". La extensión será ".JPG" para las imágenes JPEG, ".CR3" para las imágenes RAW y ".MP4" para los vídeos.



Ajuste de la información de copyright

Cuando ajuste la información de copyright, se anexionará a la imagen como información Exif.

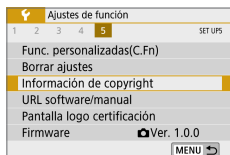

1 Seleccione [Información de copyright].

- Bajo la ficha [F], seleccione [Información de copyright] y, a continuación, presione <SET>.

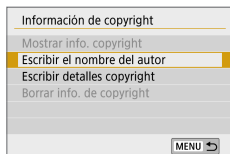

2 Seleccione el elemento que vaya a ajustar.

- Seleccione [Escribir el nombre del autor] o [Escribir detalles copyright] y, a continuación, presione <SET>.



3 Escriba texto.

- Presione las teclas en cruz <◀▶> para mover □ y seleccione el carácter que desee. A continuación, presione <SET> para introducirlo.
- Puede introducir como máximo 63 caracteres.
- Para eliminar caracteres únicos, seleccione [X] o presione el botón <🗑️>.
- Puede seleccionar [MODE] para cambiar el modo de entrada.
- Para mover el cursor, seleccione [◀] o [▶] en la parte superior derecha o gire el dial <🌀>.
- Para cancelar la entrada de texto, presione el botón <MENU> y, a continuación, seleccione [Cancelar].

(1) Modo de entrada

(2) Paleta de caracteres

4 Salga del ajuste.

- Después de escribir el texto, presione el botón <MENU> y, a continuación, seleccione **[OK]**.
- ➔ La información ajustada se guarda.

Revisión de la información de copyright

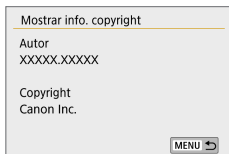

Si selecciona **[Mostrar info. copyright]** en el paso 2, podrá revisar la información de **[Autor]** y **[Copyright]** que haya escrito.

Borrado de la información de copyright

Si selecciona **[Borrar info. de copyright]** en el paso 2, puede borrar la información de **[Autor]** y **[Copyright]**.



- Si la entrada para “Autor” o “Copyright” es larga, es posible que no se muestre completa cuando seleccione **[Mostrar info. copyright]**.



- También puede establecer o revisar la información de copyright con EOS Utility (software EOS, 509).



Ajuste de la autorrotación de imágenes verticales

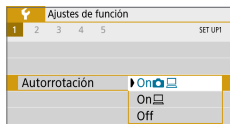

Las imágenes captadas en orientación vertical se giran automáticamente a la orientación correcta para su visualización, para que no se muestren en orientación horizontal cuando se reproduzcan en el monitor LCD de la cámara o se vean en una pantalla de ordenador. Puede cambiar el ajuste para esta función.





Bajo la ficha [F], seleccione **[Autorrotación]** y, a continuación, presione <SET>. Más abajo se describen los ajustes disponibles. Seleccione la opción y, a continuación, presione <SET>.

- **[On  ** :La imagen vertical se gira automáticamente durante la reproducción tanto en el monitor LCD de la cámara como en la pantalla del ordenador.
- **[On **] :La imagen vertical solo se gira automáticamente en la pantalla del ordenador.
- **[Off]** :La imagen vertical no se gira automáticamente.



? Preguntas frecuentes

- **La imagen vertical no se gira durante la revisión de la imagen, inmediatamente después del disparo.**

Presione el botón < > para que la presentación de imágenes muestre la imagen girada.

- **Está ajustado [On  ], pero la imagen no se gira durante la reproducción.**

La autorrotación no funcionará con imágenes verticales captadas mientras **[Autorrotación]** estuviera ajustada en **[Off]**. Si toma la fotografía vertical con la cámara inclinada hacia arriba o hacia abajo, es posible que la imagen no gire automáticamente en la reproducción. En tal caso, consulte “Rotación de imágenes” ( 308).

- **En el monitor LCD de la cámara, deseo girar una imagen captada cuando se había ajustado [On ].**
Ajuste [On  ] y, a continuación, reproduzca la imagen. La imagen girará.
- **La imagen vertical no se gira en la pantalla del ordenador.**
El software utilizado no es compatible con la rotación de imágenes. Utilice en su lugar software EOS.

Reversión de la cámara a los ajustes predeterminados ☆

Es posible revertir los ajustes de funciones de disparo y de menú de la cámara a sus valores predeterminados. Esta opción está disponible en los modos de la zona creativa.

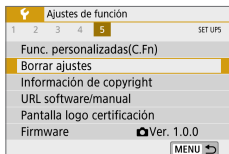

1 Seleccione **[Borrar ajustes]**.

- Bajo la ficha [**⚙**], seleccione **[Borrar ajustes]** y, a continuación, presione <SET>.

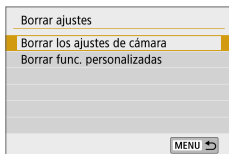

2 Seleccione **[Borrar los ajustes de cámara]**.

- Seleccione **[Borrar los ajustes de cámara]** y, a continuación, presione <SET>.

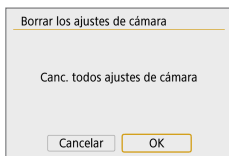

3 Seleccione **[OK]**.

- Seleccione **[OK]** y, a continuación, presione <SET>.

? Preguntas frecuentes

● Borrado de todos los ajustes de la cámara

Después del procedimiento anterior, seleccione **[Borrar func. personalizadas]** en [**⚙**: **Borrar ajustes]** para borrar todos los ajustes de funciones personalizadas (📖472).

Apagado y encendido del monitor LCD

Puede configurar la cámara de modo que el monitor LCD no se apague y se vuelva a encender al presionar el disparador hasta la mitad (o al presionar el botón <✱>).

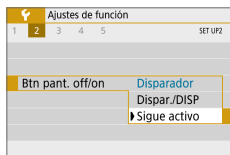

Bajo la ficha [✱], seleccione **[Btn pant. off/on]** y, a continuación, presione <SET>. Más abajo se describen los ajustes disponibles. Seleccione la opción y, a continuación, presione <SET>.

- **[Disparador]** : Cuando presione el disparador hasta la mitad, la pantalla se apagará. Cuando se suelta el disparador, la pantalla se enciende.
- **[Dispar./DISP]** : Cuando presione el disparador hasta la mitad, la pantalla se apagará. La pantalla permanecerá apagada incluso después de soltar el disparador. Para encender la pantalla, presione el botón <DISP>.
- **[Sigue activo]** : La pantalla permanece encendida aunque se presione el disparador hasta la mitad. Para apagar la pantalla, presione el botón <DISP>.

Limpieza automática del sensor

Siempre que sitúe el interruptor de alimentación en <ON> o <OFF>, se activará la unidad de autolimpieza del sensor para sacudir y eliminar automáticamente el polvo de la superficie del sensor. Normalmente, no es necesario prestar atención a esta operación. No obstante, se puede realizar manualmente la limpieza del sensor o desactivar esta unidad de la manera siguiente.

Activación manual de la limpieza del sensor

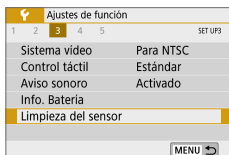

1 Seleccione [Limpieza del sensor].

- Bajo la ficha [🔧], seleccione [Limpieza del sensor] y, a continuación, presione <SET>.

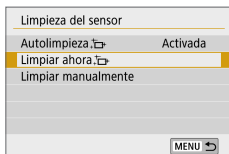



2 Seleccione [Limpiar ahora 🔄].

- Seleccione [Limpiar ahora 🔄] y, a continuación, presione <SET>.
- Seleccione [OK] y, a continuación, presione <SET>.
- ➔ La pantalla indicará que se está limpiando el sensor. (Es posible que se oiga un pequeño sonido). Aunque habrá un sonido mecánico del obturador durante la limpieza, no se tomará ninguna foto.



- Cuando se ajusta la reducción de ruido multidisparo, no se puede seleccionar [Limpiar ahora 🔄].



- Para obtener resultados óptimos, realice la limpieza del sensor con la cámara colocada en posición vertical y estable sobre una mesa u otra superficie plana.
- Aunque repita la limpieza del sensor, el resultado no mejorará mucho. Inmediatamente después de que acabe la limpieza del sensor, la opción **[Limpiar ahora ]** se mantendrá desactivada temporalmente.
- Es posible que aparezcan puntos de luz en la pantalla de disparo si el sensor resulta afectado por rayos cósmicos o factores similares. Puede seleccionar **[Limpiar ahora ]** para suprimir su aparición ( 503).

Desactivación de la limpieza automática del sensor

- En el paso 2, seleccione **[Autolimpieza ]** y ajústela en **[Desactiv.]**.
 - ➔ El sensor ya no se limpiará cuando sitúe el interruptor de alimentación en <ON> u <OFF>.

Anexión de datos de eliminación del polvo



Normalmente, la unidad de autolimpieza del sensor eliminará la mayoría del polvo que pueda ser visible en las imágenes capturadas. No obstante, en caso de que quede polvo visible, puede añadir a la imagen datos de eliminación del polvo para borrar más tarde las manchas de polvo. El software Digital Photo Professional (software EOS, 509) utiliza los datos de eliminación del polvo para borrar automáticamente las motas de polvo.

Preparación

- Prepare un objeto de color blanco uniforme, como una hoja de papel.
- Ajuste la longitud focal del objetivo en 50 mm o más.
- Ajuste el conmutador de modos de enfoque del objetivo en <MF> y ajuste el enfoque en infinito (∞). Si el objetivo no tiene escala de distancias, gire la cámara hacia usted y gire por completo el anillo de enfoque en sentido horario.

Obtención de los datos de eliminación del polvo

Ajustes de disparo					
1	2	3	4	5	6
					SHOOT5
					Red. ruido en largas expo. OFF
					Reducc. ruido alta sens. ISO
					Datos eliminación del polvo
					Disp. Visión dir. Activado

1 Seleccione [Datos eliminación del polvo].

- Bajo la ficha [], seleccione [Datos eliminación del polvo] y, a continuación, presione <SET>.

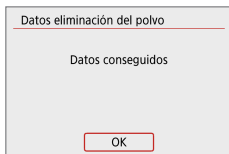
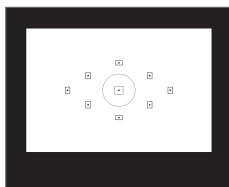
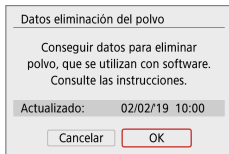

2 Seleccione [OK].

- Si selecciona **[OK]** y presiona <SET>, se realizará la limpieza automática del sensor y, a continuación, aparecerá un mensaje. Aunque habrá un sonido mecánico del obturador durante la limpieza, no se tomará ninguna foto.

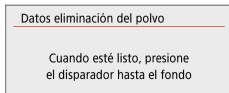

3 Fotografié un objeto uniformemente blanco.

- A una distancia de 20 cm–30 cm (0,7 pies–1,0 pie), llene el visor con un objeto completamente blanco y sin tramas, y tome una fotografía.
- ➔ La fotografía debe tomarse en el modo de AE con prioridad a la abertura con una abertura de $f/22$.
- Dado que la imagen no se va a guardar, es posible obtener los datos aunque no haya ninguna tarjeta en la cámara.
- ➔ Cuando se tome la fotografía, la cámara iniciará la recogida de datos de eliminación del polvo. Cuando se obtengan los datos de eliminación del polvo, aparecerá un mensaje. Seleccione **[OK]** y volverá a aparecer el menú.
- Si los datos no se obtuvieron correctamente, aparecerá un mensaje de error. Después de revisar la información en “Preparación” (📖292), seleccione **[OK]** y, a continuación, dispáre otra vez.

Datos de eliminación del polvo

Una vez obtenidos los datos de eliminación del polvo, se anexarán a todas las imágenes JPEG y RAW que se capturen después. Antes de una toma importante, es recomendable actualizar los datos de eliminación del polvo obteniéndolos de nuevo.

Para ver información detallada acerca del uso de Digital Photo Professional (software EOS) para borrar automáticamente las motas de polvo, consulte las Instrucciones de Digital Photo Professional.

Los datos de eliminación del polvo anexados a la imagen son tan pequeños que apenas afectan al tamaño de archivo de la imagen.



- Asegúrese de utilizar un objeto totalmente blanco, como una hoja nueva de papel blanco. Si el objeto tiene cualquier trama o diseño, es posible que se reconozca como datos de polvo y ello afecte a la precisión de la eliminación del polvo con el software EOS.

Limpieza manual del sensor



El polvo que no pueda eliminar la autolimpieza del sensor puede eliminarse manualmente con un soplador disponible en el mercado, etc. Antes de limpiar el sensor, desmonte el objetivo de la cámara.

El sensor de imagen es extremadamente delicado. Si es necesario limpiar directamente el sensor, es recomendable que lleve la cámara a un centro de asistencia de Canon.



1 Seleccione [Limpieza del sensor].

- Bajo la ficha [🔧], seleccione **[Limpieza del sensor]** y, a continuación, presione <SET>.



2 Seleccione [Limpiar manualmente].

- Seleccione **[Limpiar manualmente]** y, a continuación, presione <SET>.



3 Seleccione [OK].

- Seleccione **[OK]** y, a continuación, presione <SET>.
- ➔ Tras un instante, el espejo réflex se bloqueará y el obturador se abrirá.

4 Limpie el sensor.

5 Finalice la limpieza.

- Sitúe el interruptor de alimentación en <OFF>.



- Si utiliza una batería, asegúrese de que esté completamente cargada.



- Se recomienda utilizar accesorios de fuente de alimentación doméstica (se venden por separado, 487).



- Cuando se ajusta la reducción de ruido multidisparo, no se puede seleccionar **[Limpiar manualmente]**.
- **Mientras limpia el sensor, no haga nunca nada de lo siguiente. Si se interrumpe la alimentación, el obturador se cerrará, lo que puede dañar las cortinas del obturador y el sensor de imagen.**
 - **Situar el interruptor de alimentación en <OFF>.**
 - **Extraer o insertar la batería.**
- La superficie del sensor de imagen es extremadamente delicada. Limpie el sensor con cuidado.
- Utilice un soplador simple, sin cepillo. Un cepillo puede rayar el sensor.
- No introduzca la punta del soplador en el interior de la cámara más allá de la montura del objetivo. Si se apaga la alimentación, el obturador se cerrará, lo que puede dañar las cortinas del obturador o el espejo réflex.
- No utilice nunca aire o gas a presión para limpiar el sensor. El aire a presión puede dañar el sensor, y el gas del aerosol se puede congelar sobre el sensor y rayarlo.
- Si el nivel de la batería baja mientras se limpia el sensor, sonará un aviso sonoro como advertencia. Deje de limpiar el sensor.
- Si queda alguna mota que no se pueda quitar con un soplador, es recomendable que limpien el sensor en un centro de asistencia de Canon.

Resolución de la salida HDMI

Ajuste la resolución de salida de imagen que se utiliza cuando se conecta la cámara a un televisor o a un dispositivo de grabación externo con un cable HDMI.

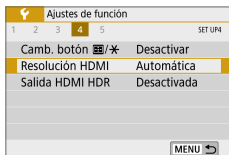

1 Seleccione [Resolución HDMI].

- Bajo la ficha [F], seleccione [Resolución HDMI] y, a continuación, presione <SET>.

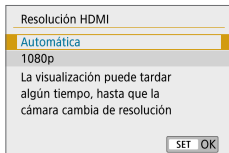

2 Seleccione un elemento.

- Presione las teclas <▲> <▼> para seleccionar el elemento y, a continuación, presione <SET>.

● Automática

Las imágenes se mostrarán automáticamente con la resolución óptima correspondiente al televisor conectado.

● 1080p

Salida con resolución 1080p. Seleccione esta opción si prefiere evitar problemas de visualización o retardos cuando la cámara cambie de resolución.

Reproducción de RAW en un televisor HDR

Puede conectar la cámara a un televisor HDR para ver imágenes RAW en HDR.

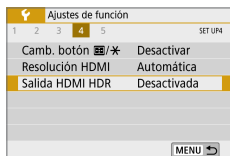

1 Seleccione [Salida HDMI HDR].

- Bajo la ficha [F], seleccione [Salida HDMI HDR] y, a continuación, presione <SET>.

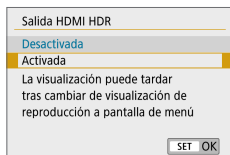

2 Seleccione [Activada].

- Presione las teclas <▲> <▼> para seleccionar [Activada].



- Asegúrese de que el televisor HDR esté configurado para la entrada HDR. Para ver información detallada sobre cómo cambiar de entradas en el televisor, consulte el manual del televisor.
- Dependiendo del televisor utilizado, quizá las imágenes no tengan el aspecto esperado.
- Es posible que algunos efectos de imagen y alguna información no se muestren en un televisor HDR.

Reproducción de imágenes

En este capítulo se describe el uso avanzado de los métodos de reproducción que se describen en “Fotografía básica y reproducción de imágenes” (📖72), cómo reproducir y borrar las imágenes captadas (fotos/vídeos), cómo verlas en una pantalla de televisión y otras funciones relacionadas con la reproducción.

Imágenes captadas y guardadas con otro dispositivo

Es posible que la cámara no pueda mostrar correctamente las imágenes captadas con una cámara distinta, editadas con un ordenador o cuyo nombre de archivo se haya cambiado.

Búsqueda rápida de imágenes

Visualización de varias imágenes en una pantalla (Visualización de índice)

Busque imágenes rápidamente con la visualización de índice, que muestra 4, 9, 36 o 100 imágenes en una pantalla.

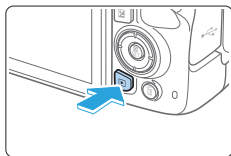

1 Reproduzca la imagen.

- Cuando presione el botón <▶>, se mostrará la última imagen captada.



2 Cambie a la visualización de índice.

- Presione el botón <📷-🔍>.
- ➔ Aparecerá la visualización de índice de 4 imágenes. La imagen seleccionada se resaltará con un marco naranja.
- Al presionar el botón <📷-🔍>, la pantalla cambiará de la manera siguiente: 9 imágenes → 36 imágenes → 100 imágenes.
- Al presionar el botón <🔍>, la pantalla cambiará de la manera siguiente: 100 imágenes → 36 imágenes → 9 imágenes → 4 imágenes → 1 imagen.



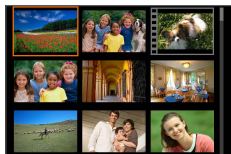

3 Seleccione una imagen.



- Presione las teclas en cruz <⬆> para mover el marco naranja y seleccionar la imagen.
- Al girar el dial <🌀> se mostrarán las imágenes de la pantalla siguiente o anterior.
- Presione <SET> en la vista del índice para mostrar la imagen seleccionada en la visualización de imagen única.

Salto entre imágenes (Reproducción con salto)

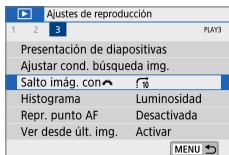
En la visualización de una única imagen, puede girar el dial <  > para saltar entre imágenes adelante o atrás, según el método de salto ajustado.







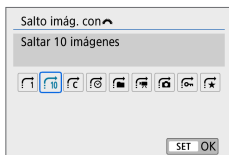







1 Seleccione [Salto].



- Bajo la ficha [], seleccione [**Salto imág. con**] y, a continuación, presione <SET>.



2 Seleccione el método de salto.

- Presione las teclas en cruz <  > para seleccionar el método de salto y, a continuación, presione <SET>.
 - : **Mostrar imágenes una a una**
 - : **Saltar 10 imágenes**
 - : **Saltar el número especificado de imágenes**
 - : **Mostrar por fecha**
 - : **Mostrar por carpeta**
 - : **Mostrar sólo vídeos**
 - : **Mostrar sólo fotos**
 - : **Mostrar sólo imágenes protegidas**
 - : **Mostrar por clasificación de imagen** ( 309)
Gire el dial <  > para seleccionar.



- Con [**Saltar el número especificado de imágenes**], puede girar el dial <  > para seleccionar el número de imágenes que desee saltar (1 a 100).
- Para buscar imágenes por la fecha de toma, seleccione [**Fecha**].
- Para buscar imágenes por carpeta, seleccione [**Carpeta**].
- Si la tarjeta contiene tanto vídeos como fotos, seleccione [**Videos**] o [**Fotos**] para mostrar solamente unos u otras.
- Si ninguna imagen coincide con la [**Clasificación**] seleccionada, no podrá examinar las imágenes con el dial <  >.



(1)

(2)

3 Examine saltando.

- Presione el botón <▶> para reproducir imágenes.
- En la visualización de una única imagen, gire el dial <⚙>.
- ➔ Puede examinar mediante el método ajustado.

(1) Método de salto

(2) Posición de reproducción

Ampliación de imágenes

Puede ampliar una imagen captada de 1,5x a 10x, aproximadamente, en el monitor LCD.

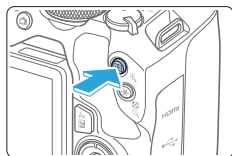

(1)

1 Amplíe la imagen.

- Presione el botón <🔍> durante la reproducción de imágenes.
- ➔ La imagen se ampliará. La posición del área ampliada (1) se mostrará en la esquina inferior derecha de la pantalla.
- Si mantiene presionado el botón <🔍>, la imagen se ampliará hasta que alcance la ampliación máxima.
- Presione el botón <🔍> para reducir la ampliación. Si mantiene presionado el botón, la ampliación se reducirá hasta la visualización de una única imagen.



2 Desplácese por la imagen.

- Presione las teclas en cruz <⬅➡> para desplazar la imagen ampliada en la dirección en que presione.
- Para salir de la vista ampliada, presione el botón <▶> y reaparecerá la visualización de una única imagen.



- Gire el dial <🔧> para ver otra imagen mientras mantiene la vista ampliada.
- Los videos no se pueden ampliar.

Reproducción con la pantalla táctil

El monitor LCD es un panel sensible al tacto que puede tocar con los dedos para diversas operaciones de reproducción. **En primer lugar, presione el botón <▶> para reproducir imágenes.**

Examinar imágenes



Deslice con un dedo.

- Con la visualización de una única imagen, toque el monitor LCD con **un dedo**. Puede examinar la imagen siguiente o anterior deslizando el dedo a la izquierda o a la derecha.

Deslice a la izquierda para ver la imagen siguiente (más reciente) o deslice a la derecha para ver la imagen anterior (más antigua).

- Con la visualización de índice, toque también el monitor LCD con **un dedo**. Puede examinar la pantalla siguiente o anterior deslizando el dedo hacia arriba o hacia abajo.

Deslice hacia arriba para ver las imágenes siguientes (más recientes) o deslice hacia abajo para ver las imágenes anteriores (más antiguas). Cuando seleccione una imagen, aparecerá el marco naranja. Toque la imagen otra vez para mostrarla como una imagen única.

Salto entre imágenes (Reproducción con salto)

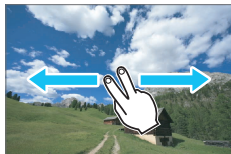

Deslice con dos dedos.

Toque el monitor LCD con **dos dedos**. Cuando deslice dos dedos a la izquierda o a la derecha, puede saltar a través de las imágenes con el método ajustado en [Salto imág. con ].

Reducción de imagen (Visualización de índice)



Pince con dos dedos.

Toque la pantalla con dos dedos separados entre sí y ciérrelos como si fueran una pinza sobre la pantalla.

- Cada vez que pince con los dedos, la visualización de una única imagen cambiará a la visualización de índice.
- Cuando seleccione una imagen, aparecerá el marco naranja. Toque la imagen otra vez para mostrarla como una imagen única.

Ampliar la imagen



Separe entre sí dos dedos.

Toque la pantalla con dos dedos juntos y, a continuación, sepárelos entre sí sobre la pantalla.

- Cuando separe los dedos, la imagen se ampliará.
- La imagen se puede ampliar hasta aprox. 10x.

Toque dos veces.

- Cuando toque dos veces la imagen con el dedo, los píxeles de la imagen grabada se mostrarán a aproximadamente el 100%, centrados alrededor del punto donde haya tocado.
- Para volver a la visualización de una única imagen, vuelva a realizar un doble toque en la imagen.



- En la visualización de índice, no se puede ampliar la imagen con el doble toque.



- Puede desplazarse por la imagen arrastrando el dedo.
- Para reducir la imagen, cierre los dedos como si fueran una pinza sobre la pantalla.
- Puede tocar [↶] para volver a la visualización de una única imagen.

Rotación de imágenes

Puede usar esta función para girar la imagen visualizada a la orientación deseada.

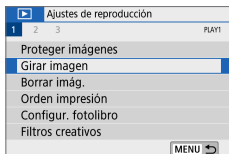

1 Seleccione [Girar imagen].

- Bajo la ficha [▶], seleccione **[Girar imagen]** y, a continuación, presione <SET>.



2 Seleccione una imagen.

- Presione las teclas <◀> <▶> para seleccionar la imagen que va a girar.
- También puede seleccionar una imagen en la visualización de índice (📖300).

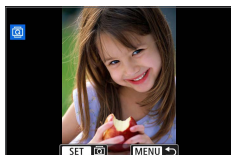

3 Gire la imagen.

- Cada vez que presione <SET>, la imagen girará en sentido horario de la manera siguiente: 90° → 270° → 0°.
- Para girar otra imagen, repita los pasos 2 y 3.
- Para salir y volver al menú, presione el botón <MENU>.



- Si ajusta [**ƒ**: **Autorrotación**] en [On📷📺] (📖286) antes de tomar fotografías en vertical, no será necesario que gire la imagen como antes se ha descrito.
- Si la imagen girada no se muestra en la orientación girada durante la reproducción de imagen, ajuste [**ƒ**: **Autorrotación**] en [On📷📺].
- No es posible girar un vídeo.

Establecimiento de clasificaciones

Puede clasificar imágenes (fotos y vídeos) con una de entre cinco marcas de clasificación: [★]/[★] / [★] / [★] / [★]. Esta función se denomina clasificación.

* Clasificar las imágenes puede ayudarle a organizarlas.

Clasificar una única imagen

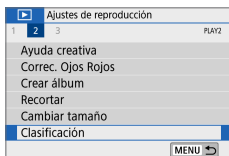

1 Seleccione [Clasificación].

- Bajo la ficha [▶], seleccione [Clasificación] y, a continuación, presione <SET >.

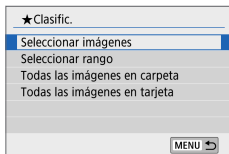

2 Seleccione [Seleccionar imágenes].

- ➔ Se mostrará una imagen.



3 Seleccione la imagen que se vaya a clasificar.

- Presione las teclas <◀> <▶> para seleccionar una imagen que se vaya a clasificar y, a continuación, presione <SET >.
- Puede presionar el botón <☒·🔍> para seleccionar imágenes en una visualización de tres imágenes. Para volver a la visualización de una única imagen, presione el botón <🔍>.



4 Clasifique la imagen.

- Presione las teclas <▲> <▼> para seleccionar una clasificación.
- ➔ Cuando anexe una marca de clasificación a la imagen, el número que aparece junto a la clasificación ajustada aumentará en uno.
- Para clasificar otra imagen, repita los pasos 3 y 4.

Especificación del rango

Puede especificar el rango de imágenes para clasificar todas las imágenes del rango de una vez.

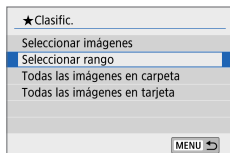

1 Seleccione [Seleccionar rango].

- Seleccione [Seleccionar rango] en [▶]: Clasificación] y, a continuación, presione <SET >.



2 Especifique el rango de imágenes.

- Seleccione la primera imagen (punto inicial) y, a continuación, presione <SET >.
- Seleccione la última imagen (punto final) y, a continuación, presione <SET >.
- ➔ El icono [✓] aparecerá en las imágenes seleccionadas.
- Para cancelar la selección, repita este paso.
- Si presiona el botón <MENU> antes de seleccionar un punto final borrará los iconos [✓].

3 Confirme el rango.

- Presione el botón <MENU>.

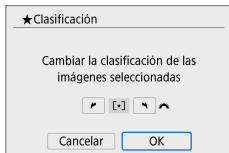



4 Clasifique la imagen.

- Gire el dial <  > para seleccionar una marca de clasificación y, a continuación, seleccione [OK].

Especificación de todas las imágenes de una carpeta o una tarjeta

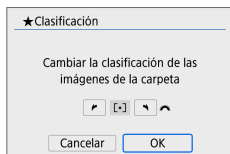
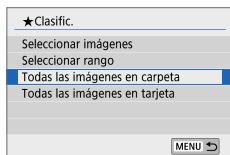
Puede clasificar todas las imágenes de una carpeta o de una tarjeta a la vez.





- Cuando seleccione **[Todas las imágenes en carpeta]** o **[Todas las imágenes en tarjeta]** en []: **Clasificación**, se especificarán todas las imágenes de la carpeta o de la tarjeta.
- Gire el dial <  > para seleccionar una marca de clasificación y, a continuación, seleccione [OK].
- Para cancelar la clasificación, seleccione la marca de clasificación [OFF].



- Se puede mostrar un total de hasta 999 imágenes de una clasificación dada. Si hay 1000 imágenes o más con una clasificación dada, se mostrará [###].

Aprovechar las clasificaciones

- Con [: Salto. con], puede mostrar solo las imágenes con una clasificación específica.
- Dependiendo del sistema operativo del ordenador, se puede ver la clasificación de cada archivo como parte de la visualización de información del archivo o en el visor de imágenes estándar que se proporciona (solamente imágenes JPEG).

Filtrado de imágenes para la reproducción

Puede buscar imágenes especificando las condiciones y mostrar las imágenes filtradas. También puede reproducirlas en una presentación de diapositivas, protegerlas o borrar todas las imágenes encontradas de una vez.

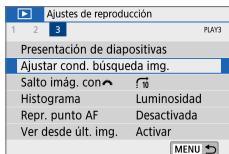

1 Seleccione [Ajustar cond. búsqueda img.].

- Bajo la ficha [▶], seleccione [Ajustar cond. búsqueda img.] y, a continuación, presione <SET>.



2 Ajuste las condiciones de búsqueda.

- Presione las teclas <▲> <▼> para seleccionar la condición.
- Presione las teclas <◀> <▶> para establecer el ajuste.
- Para cancelar el ajuste, presione el botón <INFO>.
- Incluso puede ajustar todas las condiciones.
- Para cancelar todas las condiciones, presione el botón <🗑>.

Elemento	Ajuste
★ Clasificación	Se mostrarán las imágenes con la marca de clasificación seleccionada.
📅 Fecha	Se mostrarán las imágenes captadas en la fecha de toma seleccionada.
📁 Carpeta	Se mostrarán las imágenes de la carpeta seleccionada.
🔒 Proteger	Se mostrarán las imágenes "protegidas" o "desprotegidas" de la tarjeta.
📁 Tipo de archivo	Se mostrarán los archivos de imagen del tipo seleccionado. Los tipos de archivo ajustables son [Fotos], [(RAW)], [(RAW, RAW+JPEG)], [(RAW+JPEG)], [(RAW+JPEG, JPEG)], [(JPEG)] y [Vídeos].

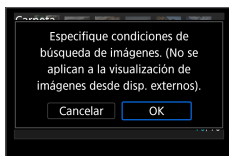

3 Implemente las condiciones de búsqueda.

- Presione <SET>.
- ➔ Lea el mensaje que aparece y seleccione [OK].

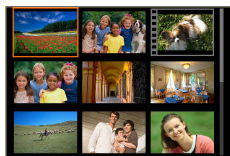

4 Muestre las imágenes encontradas.

- Presione el botón <▶> para reproducir imágenes.
- ➔ Las imágenes que coincidan con las condiciones ajustadas aparecerán en un marco amarillo.



- Si no hay imágenes que coincidan con las condiciones de búsqueda, al presionar <SET> en la pantalla del paso 2 no se activará [OK]. (No podrá continuar con el paso 3).



- Aunque se ajuste [**⚡**: **Descon. auto**] en **[4 minutos]** o menos, el tiempo de desconexión automática será de aprox. 6 min. cuando se muestre la pantalla de condiciones de búsqueda.
- Mientras se muestran las imágenes encontradas, también puede realizar operaciones (protección, borrado, orden de impresión, configuración de fotolibro, clasificación y presentación de diapositivas) para todas las imágenes encontradas de una vez.
- La visualización de imágenes encontradas se cancelará automáticamente con las siguientes operaciones:
 - Realizar disparos.
 - Si se activa la desconexión automática.
 - Situar el interruptor de alimentación en <OFF>.
 - Formatear la tarjeta SD.
 - Añadir una imagen (como cuando se guarda como una imagen nueva una imagen captada tras aplicarle un efecto de filtro, cambiarla de tamaño o recortarla).
 - Cuando ya no haya imágenes que coincidan con las condiciones de búsqueda.

Control rápido para la reproducción

Durante la reproducción, puede presionar el botón <Q> para ajustar lo siguiente: [🔒: Proteger imágenes], [🔄: Girar imagen], [★: Clasificación], [🎨: Filtros creativos], [📏: Cambiar tamaño (solo imágenes JPEG)], [✂️: Recortar], [↶↷: Salto imág. con 🌅], [🔍: Búsqueda de imágenes], [📱: Enviar imág. a smartphone*] y [🎨: Ayuda creativa (solo imágenes RAW)].

Para vídeos, solo se puede ajustar lo siguiente: [🔒: Proteger imágenes], [★: Clasificación], [↶↷: Salto imág. con 🌅], [🔍: Búsqueda de imágenes], [📱: Enviar imág. a smartphone*] o [▶️: Reproducir vídeo].

* No seleccionable si se ajusta [Desactivada] para [Wi-Fi] bajo [(📶): Config. Wi-Fi].



1 Presione el botón <Q>.

- Durante la reproducción de imágenes, presione el botón <Q>.
- ➔ Aparecerán las opciones de control rápido.



2 Seleccione un elemento y ajústelo.

- Presione las teclas <▲> <▼> para seleccionar una función.
- ➔ El nombre y el ajuste de la función seleccionada se muestran en la parte inferior de la pantalla.
- Presione las teclas <◀> <▶> para ajustar la función.
- Para Proteger imágenes (📖331) y Clasificación (📖309), presione <INFO> para seleccionar varias imágenes.

- Para Filtros creativos (📖356), Cambiar tamaño (📖365), Recortar (📖367), Búsqueda de imágenes (📖312), Enviar imágenes a smartphone (📖390) y Ayuda creativa (📖359), presione <SET> y ajuste la función.
- Salto imág. con 🌅 (📖302) : para especificar el número de imágenes para la reproducción con salto o la clasificación (📖309), presione <INFO>.
- Para cancelar, presione el botón <MENU>.

3 Salga del ajuste.

- Presione <SET> para salir del control rápido.



- Para girar una imagen (📖308), ajuste [**📷: Autorrotación**] en [**On** 📷 📄]. Si [**📷: Autorrotación**] se ajuste en [**On** 📄] u [**Off**], el ajuste de [**📷 Girar imagen**] se registrará en la imagen, pero la cámara no girará la imagen para la visualización.



- Para las imágenes tomadas con otra cámara, es posible que las opciones que pueda seleccionar estén restringidas.

Visualización de vídeos

Las tres maneras principales de reproducir vídeos y disfrutar de ellos son las siguientes:

Reproducción en un televisor (📖 329)

Si conecta la cámara a un televisor con un cable HDMI, podrá reproducir en el televisor las fotos y los vídeos captados.

- ❗ Dado que los grabadores de disco duro no tienen terminal HDMI IN, la cámara no se puede conectar a un grabador de disco duro con un cable HDMI.
- Aunque se conecte la cámara a un grabador de disco duro con un cable USB, los vídeos y las fotos no podrán reproducirse ni guardarse.
- Los vídeos no se pueden reproducir en dispositivos que no sean compatibles con archivos de vídeo en formato MP4.

Reproducción en el monitor LCD de la cámara (📖 318—📖 326)

Puede reproducir vídeos en el monitor LCD de la cámara. También es posible recortar las primeras y últimas escenas del vídeo, así como reproducir las fotos y los vídeos de la tarjeta como diapositivas en una reproducción automática.

- ❗ Un vídeo editado con un ordenador no puede reescribirse en la tarjeta ni reproducirse con la cámara.

Reproducción y edición con un ordenador

Los archivos de vídeo grabados en la tarjeta pueden transferirse a un ordenador y reproducirse o editarse con software preinstalado o de propósito general compatible con el formato de grabación del vídeo.

- 📄 Para reproducir o editar un vídeo con software comercial, utilice software compatible con vídeos en formato MP4. Para ver información detallada sobre el software comercial, póngase en contacto con el fabricante del software.

Reproducción de vídeos

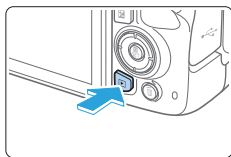

1 Reproduzca la imagen.

- Presione el botón <▶> para mostrar una imagen.

2 Seleccione un vídeo.

- Presione las teclas <◀> <▶> para seleccionar el vídeo que vaya a reproducir.
- En la visualización de una única imagen, el icono <SET [M]> que se muestra arriba a la izquierda indica un vídeo.
- En la visualización de índice, las perforaciones del borde izquierdo de las miniaturas indican vídeos. **Dado que en la visualización de índice no se pueden reproducir vídeos, presione <SET> para cambiar a la visualización de una única imagen.**

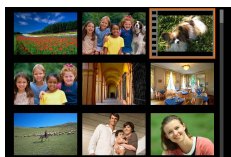

3 En la visualización de una única imagen, presione <SET>.

4 Reproduzca el vídeo.

- Seleccione [▶] (Reproducir vídeo) y, a continuación, presione <SET>.
- ➔ Se iniciará la reproducción de vídeo.
- Para hacer una pausa en la reproducción y mostrar el panel de reproducción de vídeo, presione <SET>.
- El volumen durante la reproducción se puede ajustar presionando las teclas <▲> <▼>.
- Para obtener información detallada sobre las operaciones de reproducción, consulte la página 319.

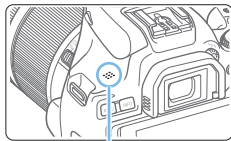
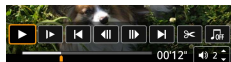

(1)

(1) Altavoz















- Es posible que la cámara no pueda reproducir vídeos grabados con otra cámara.

Panel de reproducción de vídeo

Elemento	Operaciones de reproducción
▶ Reproducir	Al presionar <SET> se alterna entre la reproducción y la parada.
▶ Cámara lenta	Ajusta la velocidad de cámara lenta al presionar las teclas <◀> <▶>. La velocidad de cámara lenta se indica en la parte superior derecha de la pantalla.
◀ Saltar atrás	Salta hacia atrás aprox. 4 seg. cada vez que se presiona <SET>.
◀ Fotograma anterior	Muestra el fotograma anterior cada vez que se presiona <SET>. Si se mantiene presionado <SET>, se rebobinará el vídeo.
 ▶ Fotograma siguiente	Reproduce el vídeo fotograma a fotograma cada vez que se presiona <SET>. Si se mantiene presionado <SET>, el vídeo avanzará rápidamente.
▶ Saltar adelante	Salta hacia adelante aprox. 4 seg. cada vez que se presiona <SET>.
✂ Editar	Muestra la pantalla de edición (📖321).
📷 Extracción de fotograma	Disponible al reproducir vídeos 4K o time-lapse 4K. Permite extraer el fotograma actual y guardarlo como una foto JPEG (📖324).
🎵 Música de fondo	Reproduce un vídeo con la música de fondo seleccionada (📖364).
	Posición de reproducción
mm' ss"	Tiempo de reproducción (minutos:segundos)
🔊 Volumen	Utilice las teclas <▲> <▼> para ajustar el volumen del altavoz (📖318).
MENU ↶	Presione el botón <MENU> para volver a la visualización de una única imagen.

Panel de reproducción de vídeo (Álbumes de instantáneas de vídeo)

Elemento	Operaciones de reproducción
 Reproducir	Al presionar <SET> se alterna entre la reproducción y la parada.
 Cámara lenta	Ajuste la velocidad de cámara lenta presionando las teclas <◀> <▶>. La velocidad de cámara lenta se indica en la parte superior derecha de la pantalla.
 Vídeo anterior	Muestra el primer fotograma de la instantánea de vídeo anterior.
 Fotograma anterior	Muestra el fotograma anterior cada vez que se presiona <SET>. Si se mantiene presionado <SET>, se rebobinará el vídeo.
 Fotograma siguiente	Reproduce el vídeo fotograma a fotograma cada vez que se presiona <SET>. Si se mantiene presionado <SET>, el vídeo avanzará rápidamente.
 Vídeo siguiente	Muestra el primer fotograma de la instantánea de vídeo siguiente.
 Borrar vídeo	Borra la instantánea de vídeo actual.
 Editar	Muestra la pantalla de edición (📖321).
 Música de fondo	Reproduce un vídeo con la música de fondo seleccionada (📖364).
	Posición de reproducción
mm' ss"	Tiempo de reproducción (minutos:segundos)
 Volumen	Utilice las teclas <▲> <▼> para ajustar el volumen del altavoz (📖318).
 MENU ↩	Presione el botón <MENU> para volver a la visualización de una única imagen.



- Cuando la cámara esté conectada a un televisor para la reproducción de vídeo, utilice los controles del televisor para ajustar el volumen (📖329). (No se puede ajustar el volumen presionando las teclas <▲> <▼>).
- Es posible que la reproducción de vídeo se detenga si la velocidad de lectura de la tarjeta es demasiado lenta o los archivos de vídeo tienen fotogramas dañados.

Reproducción con la pantalla táctil

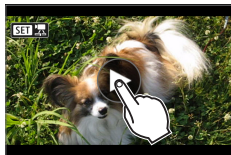

Toque [▶] en el centro de la pantalla.

- Se iniciará la reproducción de vídeo.
- Para mostrar la pantalla de control rápido, toque <SET [icono]> en la parte superior izquierda.
- Para hacer una pausa en la reproducción del vídeo, toque la pantalla. También aparecerá el panel de reproducción de vídeo.

Edición de las primeras y últimas escenas de un vídeo

Puede cortar la primera y la última escena de un vídeo en incrementos de aproximadamente 1 segundo.

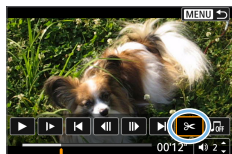

1 Haga una pausa en la reproducción de vídeo.

- Aparecerá el panel de reproducción de vídeo.

2 En la pantalla de reproducción de vídeo, seleccione [✂].

- Se mostrará el panel de edición de vídeo en la parte inferior de la pantalla.



3 Especifique la parte que se va a cortar.

- Seleccione [**⏮**] (Cortar el principio) o [**⏭**] (Cortar el final) y, a continuación, presione <SET>.
- Presione las teclas <◀> <▶> para ver los fotogramas anterior o siguiente. Si mantiene presionada la tecla, los fotogramas avanzarán o retrocederán rápidamente.
- Una vez decidida la parte que va a recortar, presione <SET>. La parte resaltada en blanco en la parte superior es lo que quedará.

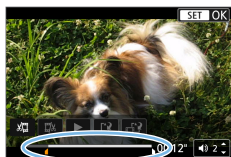

4 Revise el vídeo editado.

- Seleccione [**▶**] para reproducir el vídeo editado.
- Para cambiar la parte editada, vuelva al paso 2.
- Para cancelar la edición, presione el botón <MENU> y, a continuación, seleccione [**OK**] en el diálogo de confirmación.

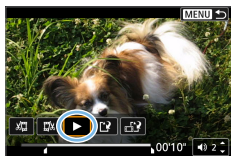



(1)(2)

5 Guarde el vídeo editado.

- Seleccione [**⏏**] (1) y, a continuación, presione <SET>.
- ➔ Aparecerá la pantalla para guardar.
- Para guardarlo como un vídeo nuevo, seleccione [**Nuevo archivo**]. Para guardarlo y sobrescribir el archivo de vídeo original, seleccione [**Sobrescribir**] y, a continuación, presione <SET>.
- Seleccione [**⏏**] (2) para guardar una versión comprimida del archivo. Los vídeos 4K se convierten en vídeos Full HD antes de la compresión.
- En el diálogo de confirmación, seleccione [**OK**] y, a continuación, presione <SET> para guardar el vídeo editado y volver a la pantalla de reproducción de vídeo.



- Dado que la edición se realiza en incrementos de aprox. 1 seg. (en la posición indicada por [**⏏**] en la parte inferior de la pantalla), la posición real donde se recortan los vídeos puede ser diferente de la posición especificada.
- Si la tarjeta no tiene suficiente espacio libre, no estará disponible [**Nuevo archivo**].
- Cuando el nivel de la batería sea bajo, no será posible editar vídeo. Utilice una batería completamente cargada.
- Los vídeos grabados con otra cámara no se pueden editar con esta cámara.

Extracción de un fotograma de vídeos 4K o vídeos time-lapse 4K

Desde los vídeos 4K o time-lapse 4K, puede seleccionar fotogramas individuales para guardarlos como fotos JPEG de aprox. 8,3 megapíxeles (3840×2160). Esta función se llama “Extracción de fotograma (captura de fotograma 4K)”.



1 Reproduzca la imagen.

- Presione el botón <▶>.

2 Seleccione un vídeo 4K o un vídeo time-lapse 4K.

- Seleccione con las teclas <◀> <▶>.
- En la pantalla de información de disparo (📖 352), los vídeos 4K y los vídeos time-lapse 4K se indican mediante un icono [4K].
- En la visualización de índice, presione <SET> para cambiar a la visualización de una única imagen.

3 En la visualización de una única imagen, presione <SET>.

4 Haga una pausa en la reproducción de vídeo.

- Aparecerá el panel de reproducción de vídeo.

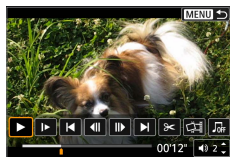

5 Seleccione un fotograma para extraerlo.

- Utilice el panel de reproducción de vídeo para seleccionar el fotograma que se va a extraer como una foto.
- Para ver las instrucciones del panel de reproducción de vídeo, consulte 📖 319.

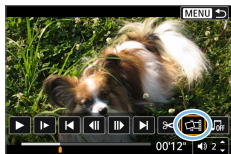

6 Seleccione [OK].

- Seleccione con las teclas <◀> <▶>.

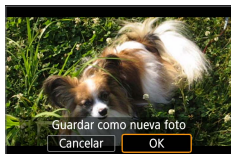

7 Guarde la imagen.

- Seleccione [OK] para guardar el fotograma actual como una foto JPEG.

8 Seleccione la imagen que desea mostrar.

- Compruebe la carpeta de destino y el número de archivo de imagen.
- Seleccione [Ver vídeo original] o [Ver foto extraída].



- La extracción de fotogramas no es posible con vídeos Full HD, vídeos time-lapse Full HD o vídeos 4K o time-lapse 4K procedentes de una cámara diferente.

Presentación de diapositivas (Reproducción automática)

Puede reproducir automáticamente todas las imágenes de la tarjeta, una tras otra.

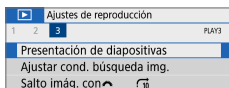

1 Seleccione [Presentación de diapositivas].

- Bajo la ficha [▶], seleccione [Presentación de diapositivas] y, a continuación, presione <SET>.

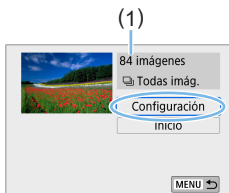

2 Ajuste [Configuración] como desee.

- Presione las teclas <▲> <▼> para seleccionar [Configuración] y, a continuación, presione <SET>.
- Ajuste las opciones [Tiempo reproduc.], [Repetir] (reproducción repetida), [Efecto transición] (efecto al cambiar de imagen) y [Música de fondo] para las fotos.
- Consulte la página 364 para ver el procedimiento de selección de la música de fondo.
- Después de completar los ajustes, presione el botón <MENU>.

(1) Número de imágenes a reproducir

[Tiempo reproduc.]

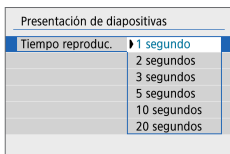

[Repetir]

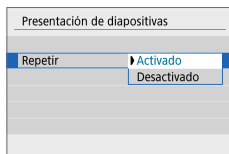

[Efecto transición]

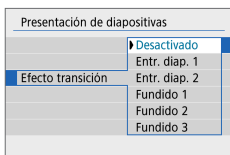

[Música de fondo]

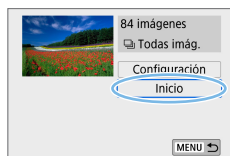
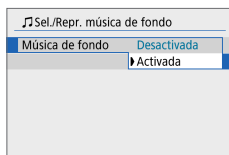

3 Inicie la presentación de diapositivas.

- Presione las teclas <▲> <▼> para seleccionar **[Inicio]** y, a continuación, presione <SET>.
- ➔ La presentación de diapositivas se iniciará después de que se muestre **[Cargando imágenes...]**.

4 Salga de la presentación de diapositivas.

- Para salir de la presentación de diapositivas y volver a la pantalla de ajuste, presione el botón <MENU>.



- Para hacer una pausa en la presentación de diapositivas, presione <SET>. Durante la pausa, aparecerá [II] en la esquina superior izquierda de la imagen. Presione de nuevo <SET> para reanudar la presentación de diapositivas. También puede hacer una pausa en la presentación de diapositivas tocando la pantalla.
- Durante la reproducción automática, puede presionar el botón <INFO> para cambiar el formato de visualización de fotos (📖 105).
- Durante la reproducción de vídeo, se puede ajustar el volumen con las teclas <▲> <▼>.
- Durante la reproducción automática o la pausa, puede presionar las teclas <◀> <▶> para ver otra imagen.
- Durante la reproducción automática no tendrá efecto la desconexión automática.
- El tiempo de visualización puede variar en función de la imagen.
- Para ver la presentación de diapositivas en un televisor, consulte la página 329.
- Mientras visualiza imágenes en la reproducción con filtro mediante [▶]: **Ajustar cond. búsqueda img.**, puede reproducirlas en una presentación de diapositivas.

Reproducción en un televisor

Si conecta la cámara a un televisor con un cable HDMI, podrá reproducir en el televisor las fotos y los vídeos captados. Para el cable HDMI, se recomienda el cable HDMI HTC-100 (se vende por separado).

Si la imagen no aparece en la pantalla del televisor, compruebe si **[F: Sistema vídeo]** está ajustado correctamente en **[Para NTSC]** o **[Para PAL]** (según el sistema de vídeo del televisor).

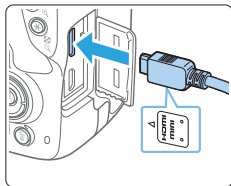

1 Conecte a la cámara el cable HDMI.

- Con el logotipo <▲HDMI MINI> de la clavija orientado hacia el frente de la cámara, insértelo en el terminal <HDMI OUT>.

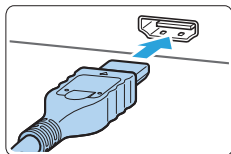

2 Conecte el cable HDMI al televisor.

- Conecte el cable HDMI al puerto HDMI IN del televisor.

3 Encienda el televisor y cambie la entrada de vídeo para seleccionar el puerto conectado.

4 Sitúe el interruptor de alimentación de la cámara en <ON>.

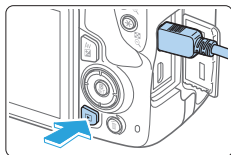

5 Presione el botón <▶>.

- La imagen aparecerá en la pantalla de TV. (En el monitor LCD de la cámara no aparece nada).
- Las imágenes se mostrarán automáticamente con la resolución óptima correspondiente al televisor conectado.
- Puede presionar el botón <INFO> para cambiar el formato de visualización.
- Para reproducir vídeos, consulte la página 318.



- Ajuste el volumen del sonido del vídeo con el televisor. El volumen del sonido no se puede ajustar con la cámara.
- Antes de conectar o desconectar el cable entre la cámara y el televisor, apague la cámara y el televisor.
- Dependiendo del televisor, es posible que parte de la imagen visualizada quede cortada.
- No conecte la salida de ningún otro dispositivo al terminal <HDMI OUT> de la cámara. Si lo hace, puede provocar una avería.
- Es posible que ciertos televisores no muestren las imágenes por razones de incompatibilidad.

Protección de imágenes

Puede proteger las imágenes importantes para evitar borrarlas accidentalmente con la función de borrado de la cámara.

Protección de una única imagen

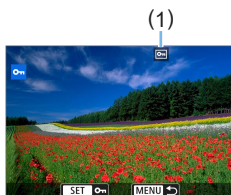
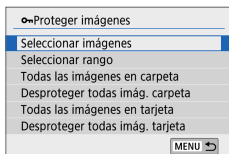
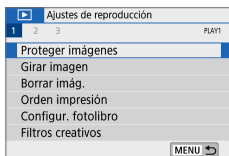

- 1 Seleccione [Proteger imágenes].**
 - Bajo la ficha [▶], seleccione **[Proteger imágenes]** y, a continuación, presione <SET>.
- 2 Seleccione [Seleccionar imágenes].**
 - ➔ Se mostrará una imagen.
- 3 Seleccione la imagen que va a proteger.**
 - Presione las teclas <◀> <▶> para seleccionar la imagen que va a proteger.
- 4 Proteja la imagen.**
 - Presione <SET> para proteger la imagen. Aparecerá el icono <On> (1).
 - Para cancelar la protección de la imagen, presione de nuevo <SET>. El icono <On> desaparecerá.
 - Para proteger otra imagen, repita los pasos 3 y 4.

Especificación del rango de imágenes a proteger

Puede especificar el rango de imágenes para proteger todas las imágenes del rango de una vez.

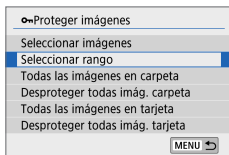

1 Seleccione [Seleccionar rango].

- Seleccione [Seleccionar rango] en [: Proteger imágenes] y, a continuación, presione <SET>.

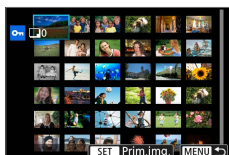

2 Especifique el rango de imágenes.

- Seleccione la primera imagen (punto inicial) y, a continuación, presione <SET>.
- Seleccione la última imagen (punto final) y, a continuación, presione <SET>.
- ➔ Las imágenes se protegerán y aparecerá el icono <>.
- Para cancelar la selección, repita este paso.
- Para volver a la pantalla anterior, presione el botón <MENU>.

Protección de todas las imágenes de una carpeta o de una tarjeta

Puede proteger todas las imágenes de una carpeta o de una tarjeta a la vez.

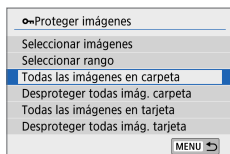

Cuando seleccione **[Todas las imágenes en carpeta]** o **[Todas las imágenes en tarjeta]** en **[▶]: Proteger imágenes**, se protegerán todas las imágenes de la carpeta o de la tarjeta.

Para cancelar la selección, seleccione **[Desproteger todas imág. carpeta]** o **[Desproteger todas imág. tarjeta]**.



- Si formatea la tarjeta (📖 69), las imágenes protegidas también se borrarán.



- También se pueden proteger los videos.
- Una vez protegida una imagen, no podrá eliminarla con la función de borrado de la cámara. Para borrar una imagen protegida, primero tendrá que cancelar la protección.
- Si borra todas las imágenes (📖 337), solo se conservarán las que estén protegidas. Esta opción es útil si desea borrar de una vez todas las imágenes que no necesite.

Borrado de imágenes

Puede seleccionar y borrar las imágenes que no necesite una a una o borrarlas como un lote. Las imágenes protegidas (📖 331) no se borrarán.



- Cuando se borra una imagen, no se puede recuperar. Antes de borrar una imagen, asegúrese de que ya no la necesita. Proteja las imágenes importantes para impedir que se borren accidentalmente. Al borrar una imagen captada en RAW+JPEG se borrará tanto la imagen RAW como la JPEG.

Borrado de una única imagen

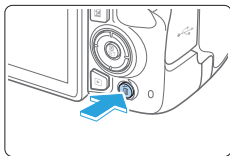

1 Reproduzca la imagen que va a borrar.

2 Presione el botón <🗑>.
→ Aparecerá el menú Borrar.



3 Borre la imagen.

- Seleccione **[Borrar]** y, a continuación, presione <SET>. La imagen mostrada se borrará.

Marcado <✓> de imágenes para borrar por lotes

Puede añadir marcas de verificación a las imágenes que vaya a borrar para borrar todas esas imágenes a la vez.

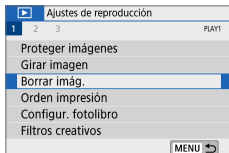

1 Seleccione **[Borrar ímág.]**.

- Bajo la ficha **[▶]**, seleccione **[Borrar ímág.]** y, a continuación, presione <SET>.

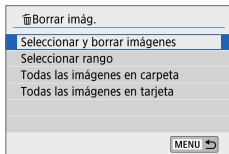

2 Seleccione [Seleccionar y borrar imágenes].

→ Se mostrará una imagen.



3 Seleccione las imágenes que va a borrar.

- Presione las teclas <◀> <▶> para seleccionar la imagen a borrar y, a continuación, presione <SET>.
- Se mostrará una marca de verificación <✓> en la parte superior izquierda de la pantalla.
- Puede presionar el botón <🗑️🔍> para seleccionar imágenes en una visualización de tres imágenes. Para volver a la visualización de una única imagen, presione el botón <🔍>.
- Para seleccionar otra imagen a borrar, repita el paso 3.

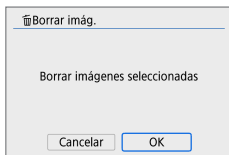

4 Borre las imágenes.

- Presione el botón <MENU>.
- Seleccione [OK] y, a continuación, presione <SET>.
- Las imágenes seleccionadas se borrarán.

Especificación del rango de imágenes a borrar

Puede especificar el rango de imágenes para borrar todas las imágenes del rango de una vez.

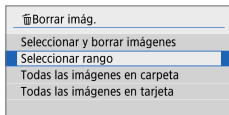

1 Seleccione [Seleccionar rango].

- Seleccione **[Seleccionar rango]** en **[▶]: Borrar ímág.]** y, a continuación, presione **<SET>**.

2 Especifique el rango de imágenes.

- Seleccione la primera imagen (punto inicial) y, a continuación, presione **<SET>**.
- Seleccione la última imagen (punto final) y, a continuación, presione **<SET>**.
- ➔ El icono **[✓]** aparecerá en las imágenes seleccionadas.
- Para cancelar la selección, repita este paso.
- Para volver a la pantalla anterior, presione el botón **<MENU>**.

3 Borre las imágenes.

- Presione el botón **<MENU>**.
- Seleccione **[OK]** en el diálogo de confirmación y, a continuación, presione **<SET>**.
- ➔ Las imágenes seleccionadas se borrarán.

Borrado de todas las imágenes de una carpeta o de una tarjeta

Puede borrar todas las imágenes de una carpeta o de una tarjeta a la vez. Cuando [: **Borrar imág.**] se ajuste en [**Todas las imágenes en carpeta**] o [**Todas las imágenes en tarjeta**], se borrarán todas las imágenes de la carpeta o la tarjeta.



- Para borrar todas las imágenes, incluidas las imágenes protegidas, formatee la tarjeta ( 69).

Preparación para la impresión

El procedimiento de impresión directa se puede realizar por completo con la cámara, mirando a la pantalla de ajustes en el monitor LCD de la cámara.

Conexión de la cámara a una impresora

1 Configure la impresora.

- Para obtener información detallada, consulte las instrucciones de la impresora.

2 Conecte la cámara a la impresora.

- Conéctelas con un cable de interfaz (se vende por separado).
- Conecte el cable al terminal digital de la cámara con el icono <↔> de la clavija del cable orientado hacia la parte delantera de la cámara.
- Para la conexión a la impresora, consulte las Instrucciones de la misma.

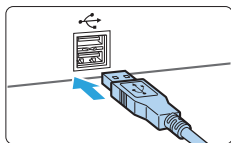
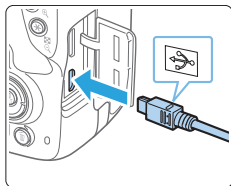

3 Encienda la impresora.

4 Sitúe el interruptor de alimentación de la cámara en <ON>.

- Es posible que algunas impresoras emitan un aviso sonoro.
- Aparecerá la imagen con el icono en la parte superior izquierda de la pantalla para indicar que la cámara está conectada a una impresora.



- Antes de utilizar la impresora, asegúrese de que tenga un puerto de conexión PictBridge.
- No es posible imprimir vídeos.
- No es posible usar la cámara con impresoras que solamente sean compatibles con CP Direct o Bubble Jet Direct.
- Si durante el paso 4 se escucha un aviso sonoro prolongado, hay un problema con la impresora. Resuelva el problema que se muestra en el mensaje de error (📖417).



- También puede imprimir imágenes RAW tomadas con esta cámara.
- Cuando utilice una batería para alimentar la cámara, asegúrese de que esté completamente cargada.
- Antes de desconectar el cable, apague primero la cámara y la impresora. Agarre la clavija (no el cable) para tirar del cable.
- Para la impresión directa, se recomienda utilizar el acoplador de CC DR-E18 (se vende por separado) y el adaptador de CAAC-E6N (se vende por separado) para alimentar la cámara.

Impresión

La presentación de la pantalla y las opciones de ajuste variarán en función de la impresora. Además es posible que determinados ajustes no estén disponibles. Para obtener información detallada, consulte las instrucciones de la impresora.



(1)

1 Seleccione la imagen que desea imprimir.

- Compruebe si el icono aparece en la parte superior izquierda del monitor LCD.
- Presione las teclas <◀> <▶> para seleccionar la imagen que se va a imprimir.

(1) Icono de conexión de la impresora

2 Presione <SET>.

- ➔ Aparece la pantalla de ajuste de la impresión.
- Para ver información detallada sobre el ajuste, consulte “Ajustes de impresión” (📖 413).

Formato de orden de impresión digital (DPOF)

DPOF (Digital Print Order Format) permite imprimir imágenes grabadas en la tarjeta de acuerdo con sus instrucciones de impresión, como la selección de imágenes, la cantidad a imprimir, etc. Puede imprimir varias imágenes en un lote o crear una orden de impresión para un servicio de acabado fotográfico.

Puede establecer ajustes de impresión tales como el tipo de impresión, el estampado de fecha, el estampado del número de archivo, etc. Los ajustes de impresión se aplicarán a todas las imágenes especificadas para la impresión. (No se pueden ajustar por separado para cada imagen).

Ajuste de las opciones de impresión

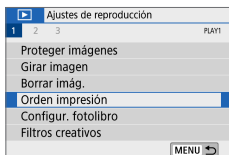

1 Seleccione [Orden impresión].

- Bajo la ficha [▶], seleccione [Orden impresión] y, a continuación, presione <SET>.

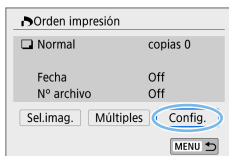

2 Seleccione [Config.].

3 Ajuste las opciones como desee.

- Ajuste [Tipo impresión], [Fecha] y [Nº archivo].
- Seleccione el elemento que desee y, a continuación, presione <SET>. Seleccione el ajuste que desee y, a continuación, presione <SET>.

[Tipo impresión]

Orden impresión
Config.
Tipo impresión ▶ Normal
Índice
Ambos

[Fecha]

Orden impresión
Config.
Fecha On
Off

[Nº archivo]

Orden impresión
Config.
Nº archivo On
Off

Tipo de impresión		Normal	Imprime una imagen en una hoja.
		Índice	Se imprimen varias imágenes miniatura en una hoja.
		Ambos	Imprime la imagen normal y el índice.
Fecha	On Off	[On] imprime la fecha de grabación de la imagen captada.	
Número de archivo	On Off	[On] imprime el número de archivo.	

4 Salga del ajuste.

- Presione el botón <MENU>.
- ➔ Volverá a aparecer la pantalla de orden de impresión.
- A continuación, seleccione **[Sel.imag.]** o **[Múltiples]** para indicar las imágenes a imprimir.



- No se puede especificar la impresión de vídeos o imágenes RAW.
- Aunque **[Fecha]** y **[Nº archivo]** se ajusten en **[On]**, es posible que la fecha o el número de archivo no se impriman, según el ajuste de tipo de impresión y el modelo de impresora.
- En las copias **[Índice]**, no se puede ajustar **[Fecha]** y **[Nº archivo]** en **[On]** a la vez.
- Al imprimir con DPOF, utilice la tarjeta cuyas especificaciones de orden de impresión se hayan ajustado. No es posible imprimir en la orden de impresión especificada si se extraen solamente las imágenes de la tarjeta para imprimirlas.
- Es posible que algunas impresoras y establecimientos de acabado fotográfico compatibles con DPOF no puedan imprimir las imágenes según lo especificado. Consulte las Instrucciones de la impresora antes de imprimir o infórmese sobre la compatibilidad en el establecimiento de acabado fotográfico en el que haga su pedido de copias.
- Cuando instale imágenes en esta cámara, no especifique una nueva orden de impresión para imágenes que tengan una orden de impresión ajustada con una cámara diferente. Es posible que todas las órdenes de impresión se sobrescriban accidentalmente. Además, quizá no sea posible la orden de impresión según el tipo de imágenes.

Especificación de imágenes para la impresión

Selección de imágenes

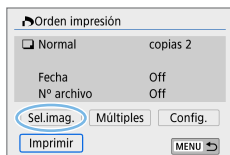

Seleccione y especifique las imágenes una por una.

Puede presionar el botón <[Grid Icon]> para seleccionar imágenes en una visualización de tres imágenes. Para volver a la visualización de una única imagen, presione el botón <[Magnifying Glass Icon]>.

Presione el botón <MENU> para guardar la orden de impresión en la tarjeta.

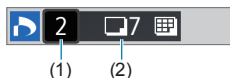

- **[Normal] [Ambos]**

Presione las teclas <▲> <▼> para ajustar el número de copias que se imprimirán de la imagen mostrada.

(1) Cantidad

(2) Total de imágenes seleccionadas

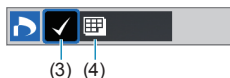

- **[Índice]**

Presione <SET> para añadir una marca de verificación a la casilla [✓]. La imagen se incluirá en la impresión de índice.

(3) Marca de verificación

(4) Icono de índice

Selección de varias imágenes

● Seleccionar rango

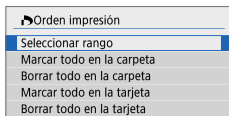

1 Seleccione [Seleccionar rango].

- Seleccione **[Seleccionar rango]** en **[Múltiples]** y, a continuación, presione **<SET>**.

2 Especifique el rango de imágenes.

- Seleccione la primera imagen (punto inicial) y, a continuación, presione **<SET>**.
- Seleccione la última imagen (punto final) y, a continuación, presione **<SET>**.
- ➔ El icono **[✓]** aparecerá en las imágenes seleccionadas.
Se ajustará la impresión de una copia de todas las imágenes especificadas.
- Para cancelar la selección, repita este paso.
- Para volver a la pantalla anterior, presione el botón **<MENU>**.

● Todas las imágenes de una carpeta

Seleccione **[Marcar todo en la carpeta]** y seleccione la carpeta.

Se especificará una orden de impresión de una copia de todas las imágenes de la carpeta. Si selecciona **[Borrar todo en la carpeta]** y selecciona la carpeta, se cancelará la orden de impresión de todas las imágenes de la carpeta.

● Todas las imágenes de una tarjeta

Si selecciona **[Marcar todo en la tarjeta]**, se especificará la impresión de una copia de todas las imágenes de la tarjeta. Si selecciona **[Borrar todo en la tarjeta]**, se cancelará la orden de impresión de todas las imágenes de la tarjeta.



- Tenga en cuenta que no se especificará la impresión de imágenes RAW ni vídeos aunque se especifiquen todas las imágenes de una vez con **[Múltiples]**.
- Si utiliza una impresora compatible con PictBridge, no especifique más de 400 imágenes en cada orden de impresión. Si especifica una cantidad mayor, es posible que no todas las imágenes se impriman.

Especificación de imágenes para un fotolibro

Puede especificar hasta 998 imágenes para imprimirlas en un fotolibro. Cuando utilice EOS Utility (software EOS) para transferir imágenes a un ordenador, las imágenes especificadas para un fotolibro se copiarán en una carpeta específica. Esta función es útil para pedir fotolibros en línea.

Especificación de imágenes de una en una

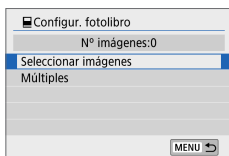
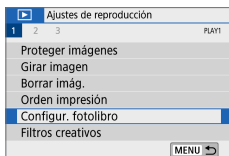

1 Seleccione [Configur. fotolibro].

- Bajo la ficha [**1**], seleccione **[Configur. fotolibro]** y, a continuación, presione <SET>.

2 Seleccione [Seleccionar imágenes].

- ➔ Se mostrará una imagen.

3 Seleccione la imagen que vaya a especificar.

- Presione las teclas <◀> <▶> para seleccionar la imagen que vaya a especificar y, a continuación, presione <SET>.
- Repita este paso para seleccionar otra imagen. El número de imágenes especificadas se mostrará en la parte superior izquierda de la pantalla.
- Para cambiar a la visualización de tres imágenes, presione el botón <☒-Q>. Para volver a la visualización de una única imagen, presione el botón <Q>.
- Para cancelar la especificación de imágenes, presione de nuevo <SET>.

Especificación del rango

Puede especificar el rango de imágenes para seleccionar todas las imágenes del rango de una vez para el fotolibro.

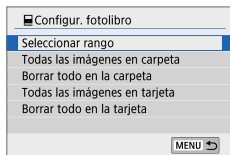

1 Seleccione [Seleccionar rango].

- En [Múltiples] bajo [▶]: **Configur. fotolibro**, seleccione **[Seleccionar rango]** y, a continuación, presione <SET>.

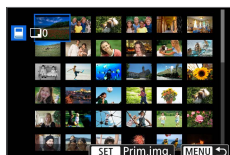

2 Especifique el rango de imágenes.

- Seleccione la primera imagen (punto inicial) y, a continuación, presione <SET>.
- Seleccione la última imagen (punto final) y, a continuación, presione <SET>.
- ➔ El icono [✓] aparecerá en las imágenes seleccionadas.
- Para cancelar la selección, repita este paso.
- Para volver a la pantalla anterior, presione el botón <MENU>.

Especificación de todas las imágenes de una carpeta o una tarjeta

También puede especificar todas las imágenes de una carpeta o de una tarjeta a la vez para un fotolibro.

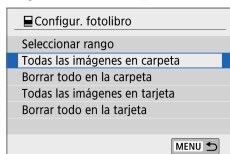

Cuando se ajuste **[Múltiples]** bajo **[▶]**: **Configur. fotolibro** en **[Todas las imágenes en carpeta]** o **[Todas las imágenes en tarjeta]**, se especificarán todas las imágenes de la carpeta o la tarjeta para un fotolibro.

Para borrar las selecciones, seleccione **[Borrar todo en la carpeta]** o **[Borrar todo en la tarjeta]**.



- No se puede especificar vídeos ni imágenes RAW.
- No especifique para otro fotolibro con esta cámara imágenes ya especificadas para un fotolibro en otra cámara. Todos los ajustes del fotolibro pueden sobrescribirse accidentalmente.

Visualización de información sobre el disparo

La información que se muestra varía en función del modo de disparo y de los ajustes.

Ejemplo de foto

● Visualización de información básica

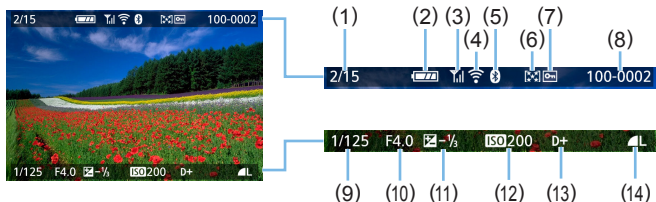

- | | |
|----------------------------------------------------|---------------------------------------------|
| (1) N.º de reproducción/Total de imágenes grabadas | (8) Número de carpeta - Número de archivo |
| (2) Nivel de la batería | (9) Velocidad de obturación |
| (3) Intensidad de la señal Wi-Fi | (10) Abertura |
| (4) Función Wi-Fi | (11) Nivel de compensación de la exposición |
| (5) Función Bluetooth | (12) Sensibilidad ISO |
| (6) Clasificación | (13) Prioridad de tonos altas luces |
| (7) Protección de imagen | (14) Calidad de grabación de imágenes |

● Representación del punto AF

Cuando [: Repr. punto AF] se ajusta en [Activada], el punto AF que obtuvo el enfoque se muestra en rojo. Si se usa la selección automática del punto AF, es posible que se muestren varios puntos AF al mismo tiempo.



- Si la imagen se tomó con otra cámara, es posible que determinada información de disparo no se muestre.
- Quizá no sea posible reproducir en otras cámaras imágenes tomadas con esta cámara.

- Visualización de información sobre el disparo

- Información detallada

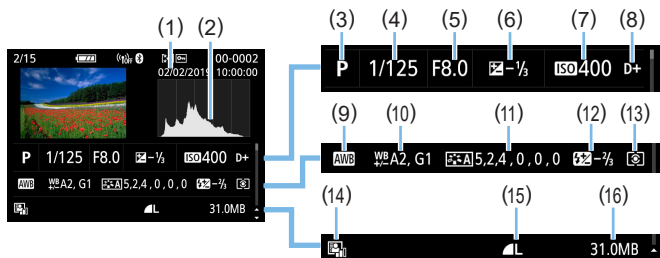

- | | |
|--------------------------------------------|------------------------------------------------------------------------------------------|
| (1) Fecha/hora de disparo | (10) Corrección del balance de blancos |
| (2) Histograma (Luminosidad/RGB) | (11) Detalles de ajuste de estilo de imagen |
| (3) Modo de disparo | (12) Cantidad de compensación de la exposición con flash/Reducción de ruido multidisparo |
| (4) Velocidad de obturación | (13) Modo de medición |
| (5) Abertura | (14) Luminosidad Automática |
| (6) Nivel de compensación de la exposición | (15) Calidad de grabación de imágenes |
| (7) Sensibilidad ISO | (16) Tamaño del archivo |
| (8) Prioridad de tonos altas luces | |
| (9) Balance de blancos | |

* Cuando dispare con la calidad de grabación de imagen RAW+JPEG, se mostrará el tamaño de archivo RAW.

* Durante la fotografía con flash sin compensación de la exposición del flash, se mostrará <[Flash icon]>.

* Para las imágenes tomadas con reducción de ruido multidisparo se mostrará <[NR icon]>.

* <[Creative filter icon]> se mostrará para las imágenes captadas con un filtro creativo o las imágenes editadas (cambiando su tamaño o aplicando un filtro creativo o Ayuda creativa) y, a continuación, guardados.

* Se mostrará <[Crop icon]> y <[Crop icon]> para las imágenes recortadas y después guardadas.

- Información del objetivo/de histograma

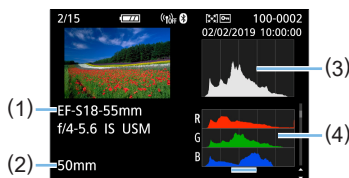

- (1) Nombre del objetivo
- (2) Longitud focal
- (3) Visualización de histograma (Luminosidad)
- (4) Visualización de histograma (RGB)

- Información de balance de blancos

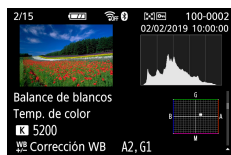

- Información de estilo de imagen 1



- Información de estilo de imagen 2

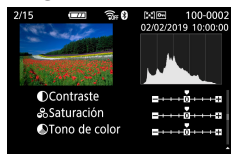

- Información de espacio de color/reducción de ruido

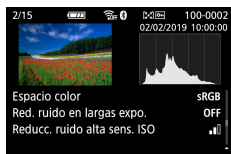

- Información de corrección de las aberraciones del objetivo



- Registro de imágenes enviadas

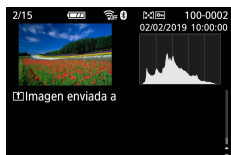

- Si utilizó el receptor GPS GP-E2 o un smartphone para registrar información GPS para la imagen, aparecerá también la pantalla "Información GPS".

Ejemplo de vídeo

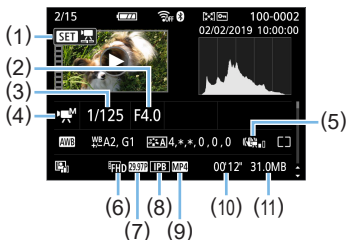

- | | |
|-------------------------------------------------|--------------------------------------------------|
| (1) Reproducir | (7) Frecuencia de fotogramas |
| (2) Abertura | (8) Método de compresión |
| (3) Velocidad de obturación | (9) Formato de grabación de vídeo |
| (4) Modo de grabación de vídeo/Vídeo time-lapse | (10) Tiempo de grabación, Tiempo de reproducción |
| (5) IS digital de vídeo | (11) Tamaño del archivo de vídeo |
| (6) Tamaño de grabación de vídeo | |

* Si se utiliza la exposición manual, se mostrará la velocidad de obturación, la apertura y la sensibilidad ISO (si se ajustó manualmente).

* Para instantáneas de vídeo, se mostrará el icono .



- Durante la reproducción de vídeo, se mostrará “*,” para **[Radio]** y **[Umbral]** de **[Nitidez]** de **[Estilo imagen]**.

- **Aviso de altas luces**

Cuando se muestre la información de disparo, las áreas sobreexpuestas y las altas luces recortadas parpadearán. Para obtener un mejor resultado para las zonas intermitentes donde desee que la gradación se reproduzca fielmente, ajuste la compensación de la exposición en una cantidad negativa y dispare otra vez.

- **Histograma**

El histograma de brillo muestra la distribución de niveles de exposición y la luminosidad general. El histograma RGB sirve para comprobar la gradación y la saturación de color. Puede cambiar la pantalla con [▶]: **Histograma**].

Pantalla [Luminosidad]

Este histograma es un gráfico que muestra la distribución del nivel de brillo de la imagen. El eje horizontal indica el nivel de brillo (más oscuro a la izquierda y más claro a la derecha), mientras que el eje vertical indica el número de píxeles de cada nivel de brillo. Cuantos más píxeles haya a la izquierda, más oscura será la imagen. Cuantos más píxeles haya a la derecha, más luminosa será la imagen. Si hay demasiados píxeles a la izquierda, los detalles de las zonas de sombra se perderán. Si hay demasiados píxeles a la derecha, los detalles de las zonas con más luz se perderán. Se reproducirá la gradación intermedia. Consultando la imagen y su histograma de luminosidad, podrá ver la inclinación del nivel de exposición y la gradación general.

Histogramas de ejemplo



Imagen oscura



Luminosidad normal



Imagen luminosa

Pantalla [RGB]

Este histograma es un gráfico que muestra la distribución del nivel de brillo de cada color primario en la imagen (RGB o rojo, verde y azul). El eje horizontal indica el nivel de brillo del color (más oscuro a la izquierda y más claro a la derecha), mientras que el eje vertical indica el número de píxeles de cada nivel de brillo del color. Cuantos más píxeles haya a la izquierda, más oscuro y menos prominente será el color. Cuantos más píxeles haya hacia la derecha, más luminoso y denso será el color. Si hay demasiados píxeles a la izquierda, faltará información del color correspondiente. Si hay demasiados píxeles a la derecha, el color estará demasiado saturado y sin gradación. Si comprueba el histograma RGB de la imagen, podrá ver las condiciones de saturación y gradación del color, así como la inclinación del balance de blancos.

Procesado posterior de imágenes

Después de tomar una imagen, puede aplicar un efecto de filtro, cambiar el tamaño de la imagen JPEG (reducir el número de píxeles) o recortar la imagen JPEG.



- Es posible que la cámara no pueda procesar imágenes tomadas con otra cámara.
- El procesado posterior de las imágenes, como se describe en este capítulo, no se puede realizar cuando la cámara está conectada a un ordenador con un cable de interfaz.

Aplicación de efectos de filtros creativos

Puede aplicar los siguientes filtros creativos a una imagen y guardarla como una nueva imagen: B/N con grano, Enfoque suave, Efecto objetivo ojo de pez, Efecto óleo, Efecto Acuarela, Efecto de cámara de juguete y Efecto miniatura.

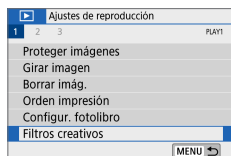

1 Seleccione [Filtros creativos].

- Bajo la ficha [▶], seleccione **[Filtros creativos]** y, a continuación, presione <SET>.
- ➔ Se mostrará una imagen.

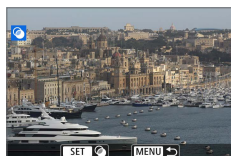

2 Seleccione una imagen.

- Seleccione la imagen a la que desee aplicar un filtro.
- Si presiona el botón <☒-🔍>, puede cambiar a la visualización de índice y seleccionar una imagen.



3 Seleccione un efecto de filtro.

- Cuando presione <SET>, se mostrarán los tipos de filtros creativos (📖357).
- Seleccione un filtro y, a continuación, presione <SET>.
- ➔ La imagen se mostrará con los efectos del filtro aplicado.



4 Ajuste el efecto del filtro.

- Ajuste el efecto del filtro y, a continuación, presione <SET>.
- Para el Efecto miniatura, presione las teclas <▲> <▼> para mover el marco blanco al punto que desee que tenga un aspecto nítido y, a continuación, presione <SET>.

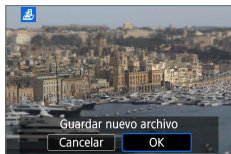

5 Guarde la imagen.

- Seleccione **[OK]** para guardar la imagen.
- Compruebe la carpeta de destino y el número de archivo de imagen y, a continuación, seleccione **[OK]**.
- Para aplicar un filtro a otra imagen, repita los pasos 2 a 5.



- Cuando tome imágenes RAW+JPEG, se aplicará el filtro Creativo a la imagen RAW y la imagen se guardará como una imagen JPEG.
- Si se ha ajustado un formato para una imagen RAW y se le aplica el efecto de filtro, la imagen se guardará con el formato ajustado.
- A las imágenes a las que se les haya aplicado el Efecto ojo de pez no se les anexarán datos de eliminación del polvo (📖292).

Características de los filtros creativos

● 🖼️ B/N con grano

Crea una foto en blanco y negro con grano. Puede cambiar el efecto de blanco y negro ajustando el contraste.

● 👤 Enfoque suave

Da a la imagen un aspecto suave. Puede cambiar el grado de suavidad ajustando el desenfoque.

● 🐟 Efecto ojo de pez

Aplica el efecto de un objetivo de ojo de pez. La imagen tendrá distorsión de tipo barril.

El área que se recorta a lo largo de la periferia de la imagen cambiará en función del nivel de este efecto de filtro. Además, dado que este efecto de filtro amplía el centro de la imagen, es posible que la resolución aparente en el centro se degrade, según el número de píxeles grabados. En el paso 4, debe ajustar el efecto de filtro al tiempo que examina la imagen resultante.

● 🎨 Efecto Óleo

Hace que la foto parezca una pintura al óleo y que el motivo parezca más tridimensional. Puede ajustar el contraste y la saturación. Tenga en cuenta que es posible que motivos tales como el cielo o las paredes blancas no se reproduzcan con una gradación suave y tengan un aspecto irregular o un nivel significativo de ruido.

-  **Efecto Acuarela**

Hace que la foto parezca una pintura a la acuarela con colores suaves. Puede controlar la densidad de color ajustando el efecto de filtro. Tenga en cuenta que es posible que las escenas nocturnas u oscuras no se reproduzcan con una gradación suave y tengan un aspecto irregular o un nivel significativo de ruido.

-  **Efecto cámara juguete**

Oscurece las esquinas de la foto y aplica un tono de color único que la hace parecer como si se hubiera tomado con una cámara de juguete. Puede cambiar el matiz de color ajustando el tono de color.

-  **Efecto miniatura**

Crea un efecto de diorama. Puede cambiar qué parte de la imagen se ve nítida. En el paso 4, si presiona el botón <INFO> (o toca  en la pantalla), puede cambiar entre las orientaciones horizontal y vertical del marco blanco.

Aplicación de sus efectos favoritos (Ayuda creativa)

Puede procesar imágenes RAW aplicando sus efectos favoritos y guardándolas como JPEG.

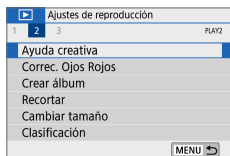

1 Seleccione [Ayuda creativa].

- Bajo la ficha [▶], seleccione **[Ayuda creativa]** y, a continuación, presione <SET>.



2 Seleccione una imagen.

- Utilice las teclas <◀> <▶> para seleccionar imágenes para procesar y, a continuación, presione <SET>.



3 Seleccione un nivel de efecto.

- Utilice las teclas <◀> <▶> para seleccionar el efecto.



- Si selecciona **[Preajuste]** y presiona <SET>, puede elegir **[VIVID]**, **[SOFT]** u otros efectos preajustados. **[AUTO1]**, **[AUTO2]** y **[AUTO3]** son efectos recomendados por la cámara en función de las condiciones de la imagen.



- Puede seleccionar efectos como **[Luminosidad]** o **[Contraste]** presionando <SET> y, a continuación, utilizando las teclas <◀> <▶>.
- Presione <SET> cuando finalice el ajuste.
- Para restablecer el efecto, presione el botón <✖>.
- Para confirmar el efecto, presione el botón <☑>.

4 Seleccione [OK] para guardar la imagen.

Corrección de ojos rojos

Corrige automáticamente las imágenes afectadas por ojos rojos. Puede guardar la imagen corregida como un archivo separado.

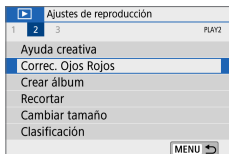

1 Elija [Correc. Ojos Rojos].

- Bajo la ficha [▶], seleccione [Correc. Ojos Rojos] y, a continuación, presione <SET>.

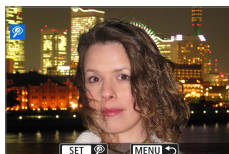

2 Seleccione una imagen.

- Presione las teclas <◀> <▶> para seleccionar la imagen.

3 Corrija la imagen.

- Toque [👁] o presione <SET>.
- ➔ Alrededor de las áreas corregidas de la imagen se muestran marcos.

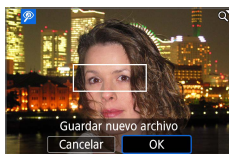

4 Seleccione [OK].

- La imagen se guarda ahora como un archivo nuevo.



- Es posible que algunas imágenes no se corrijan con exactitud.

Edición de álbumes de instantáneas de vídeo

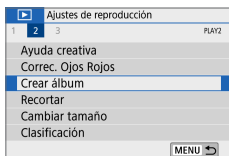

1 Seleccione [Crear álbum].

- Bajo la ficha [▶], seleccione **[Crear álbum]** y, a continuación, presione <SET>.

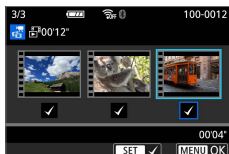

2 Seleccione el álbum que desea editar.

- Presione <SET> para añadir una marca de verificación [✓].
- Después de la selección, presione el botón <MENU>.

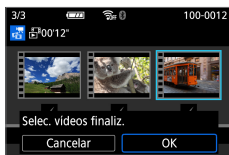

3 Seleccione [OK].

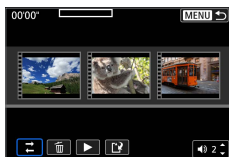

4 Seleccione una opción de edición.

- Presione las teclas <◀> <▶> para seleccionar una opción de edición y, a continuación, presione <SET>.

Opción	Descripción
↔ Reorganizar instantáneas de vídeo	Presione las teclas <◀> <▶> para seleccionar la instantánea de vídeo que desee mover y, a continuación, presione <SET>. Presione las teclas <◀> <▶> para mover la instantánea y, a continuación, presione <SET>.
🗑️ Quitar instantánea vídeo	Presione las teclas <◀> <▶> para seleccionar la instantánea de vídeo que desee eliminar y, a continuación, presione <SET>. El icono [🗑️] se mostrará en la instantánea de vídeo seleccionada. Al presionar <SET> otra vez, se cancelará la selección y desaparecerá [🗑️].
▶ Reproducir instantánea de vídeo	Presione las teclas <◀> <▶> para seleccionar la instantánea de vídeo que desee reproducir y, a continuación, presione <SET>. Utilice las teclas <▲> <▼> para ajustar el volumen.



5 Finalice la edición.

- Presione el botón <MENU> cuando haya finalizado la edición.
- Seleccione [🔍] (Finalizar edición) y, a continuación, presione <SET>.

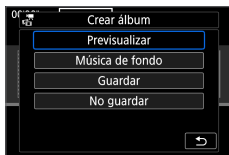

6 Guarde la imagen.

- Para reproducir un álbum con música de fondo, utilice **[Música de fondo]** para seleccionar la música (📖 364).
- Para comprobar la edición, seleccione **[Previsualizar]**.
- Al seleccionar **[Guardar]**, el álbum editado se guarda como un nuevo álbum.



- Los álbumes de instantáneas de vídeo solo se pueden editar una vez.

Selección de la música de fondo

Los álbumes y las presentaciones de diapositivas se pueden reproducir con música de fondo tras copiar la música en la tarjeta con EOS Utility (software EOS).

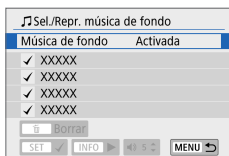

1 Seleccione [Música de fondo].

- Ajuste [Música de fondo] en [Activada].

2 Seleccione la música de fondo.

- Utilice las teclas <▲> <▼> para seleccionar la música y, a continuación, presione <SET>. Para [Presentación de diapositivas], puede seleccionar varias pistas.

3 Reproduzca la música de fondo.

- Para escuchar una muestra de una música de fondo, presione el botón <INFO>.
- Utilice las teclas <▲> <▼> para ajustar el volumen. Para detener la escucha de la música de fondo, presione de nuevo el botón <INFO>.
- Para eliminar la música, utilice las teclas <▲> <▼> para seleccionarla y, a continuación, presione el botón <🗑️>.



- Para ver el procedimiento de copia de música de fondo en una tarjeta, consulte las instrucciones de EOS Utility.

Cambio de tamaño de imágenes JPEG

Puede cambiar el tamaño de una imagen JPEG para reducir el número de píxeles y guardarla como una nueva imagen. Solamente se puede cambiar el tamaño de las imágenes JPEG **L**, **M** y **S1**. **No se puede cambiar el tamaño de las imágenes JPEG S2 y RAW.**

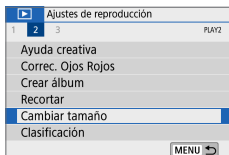

1 Seleccione [Cambiar tamaño].

- Bajo la ficha [▶], seleccione [Cambiar tamaño] y, a continuación, presione <SET>.
- ➔ Se mostrará una imagen.



2 Seleccione una imagen.

- Seleccione la imagen cuyo tamaño desee cambiar.
- Si presiona el botón <☒-Q>, puede cambiar a la visualización de índice y seleccionar una imagen.



3 Seleccione el tamaño de imagen que desee.

- Presione <SET> para mostrar los tamaños de imagen.
- Seleccione el tamaño de imagen que desee (1) y, a continuación, presione <SET>.



4 Guarde la imagen.

- Seleccione [OK] para guardar la imagen que ha cambiado de tamaño.
- Compruebe la carpeta de destino y el número de archivo de imagen y, a continuación, seleccione [OK].
- Para cambiar el tamaño de otra imagen, repita los pasos 2 a 4.

Opciones de cambio de tamaño por calidad de imagen original

Calidad de imagen original	Ajustes disponibles de cambio de tamaño		
	M	S1	S2
L	<input type="radio"/>	<input type="radio"/>	<input type="radio"/>
M		<input type="radio"/>	<input type="radio"/>
S1			<input type="radio"/>



- Es posible que las imágenes se recorten ligeramente, en función de la combinación de cambio de tamaño y formato.

Recorte de imágenes JPEG

Puede recortar una imagen JPEG captada y guardarla como otra imagen. El recorte de imágenes solamente es posible con imágenes JPEG. **Las imágenes tomadas en RAW no se pueden recortar.**

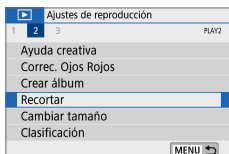

1 Seleccione [Recortar].

- Bajo la ficha [▶], seleccione **[Recortar]** y, a continuación, presione <SET>.
- ➔ Se mostrará una imagen.



2 Seleccione una imagen.

- Seleccione la imagen que desee recortar.
- Si presiona el botón <☒·Q>, puede cambiar a la visualización de índice y seleccionar una imagen.



3 Ajuste el tamaño, el formato, la posición y la corrección de orientación.

- Presione <SET> para mostrar el marco de recorte.
- ➔ Se recortará el área de imagen que quede dentro del marco de recorte.

Cambio de tamaño del marco de recorte

- Presione el botón <Q> o <☒·Q>.
- ➔ El tamaño del marco de recorte cambiará. Cuanto menor sea el marco de recorte, más ampliada parecerá la imagen recortada.

Cambio del formato del marco de recorte

- Gire el dial <🔧> para seleccionar [↔].
- ➔ Cada vez que se presiona <SET>, el formato del marco de recorte cambia.
- ➔ Esto también permite recortar la imagen tomada con orientación horizontal para que parezca que fue tomada con orientación vertical.

Desplazamiento del marco de recorte

- Presione las teclas <▲> <▼> o <◀> <▶>.
- ➔ El marco de recorte se moverá hacia arriba, abajo, izquierda o derecha.
- También puede tocar el marco de recorte y arrastrarlo a la posición deseada.

Corrección de la inclinación

- Gire el dial <🔧> para seleccionar [📐].
- ➔ Compruebe la inclinación con la retícula que se muestra y, a continuación, gire el dial <🔧> para corregir la inclinación.
Puede corregir la inclinación hasta $\pm 10^\circ$ en incrementos de $0,1^\circ$.
- ➔ Si toca [↖] o [↗] en la parte superior izquierda de la pantalla, la inclinación se corregirá en incrementos de $0,5^\circ$.
- Presione <SET>.



4 Muestre la imagen recortada en la vista completa.

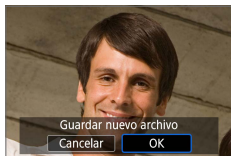

- Gire el dial <🔧> para seleccionar [↔].
- ➔ Puede ver la imagen recortada.
- Para volver a la visualización original, presione de nuevo el botón <SET>.



5 Guarde la imagen.

- Gire el dial <🔧> para seleccionar [📁]. Presione <SET> y, a continuación, seleccione [OK] para guardar la imagen recortada.
- Compruebe la carpeta de destino y el número de archivo de imagen y, a continuación, seleccione [OK].
- Para recortar otra imagen, repita los pasos 2 a 5.



- La posición y el tamaño del marco de recorte pueden cambiar dependiendo del ángulo ajustado para la corrección de la inclinación.
- Una vez guardada una imagen recortada, no se puede volver a recortar. Además, no se puede cambiar su tamaño ni se le puede aplicar un filtro creativo.
- No se añadirá información de representación del punto AF (349) ni datos de eliminación del polvo () a las imágenes recortadas.

Especificación de la visualización de la imagen inicial cuando se inicia la reproducción

Puede especificar qué imagen se muestra primero al iniciar la reproducción de imágenes.

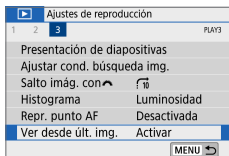

1 Seleccione [Ver desde últ. img.].

- Bajo la ficha [▶], seleccione [Ver desde últ. img.] y, a continuación, presione <SET>.

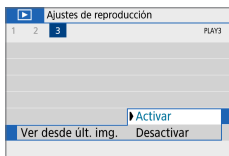

2 Seleccione un elemento.

- Presione las teclas <▲> <▼> para seleccionar una opción.

- **[Activar]**: la reproducción se reanuda desde la última imagen visualizada (excepto inmediatamente después de terminar de disparar).
- **[Desactivar]**: la reproducción se reanuda desde la foto más reciente siempre que se reinicia la cámara.

Funciones inalámbricas

En este capítulo se describe cómo conectar la cámara a un smartphone de manera inalámbrica a través de Bluetooth® o Wi-Fi® y enviar imágenes a dispositivos o servicios web, así como la manera de controlar la cámara desde un ordenador o un control remoto inalámbrico.

Qué puede hacer con las funciones de comunicación inalámbrica

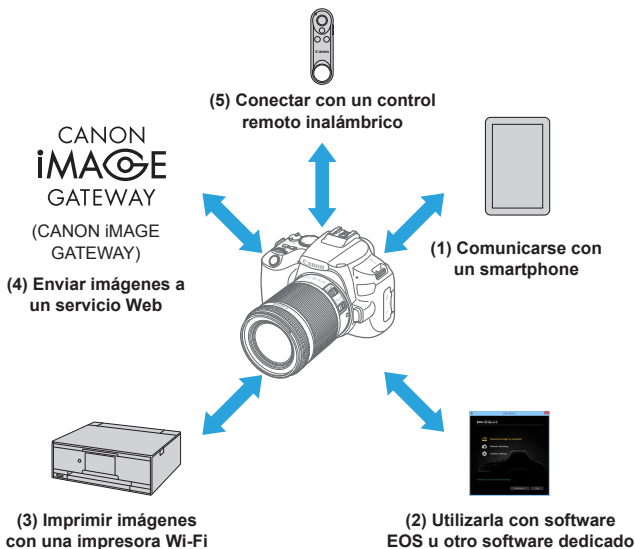

Importante

Tenga en cuenta que Canon no será responsable de ninguna pérdida ni ningún daño derivado de ajustes incorrectos de comunicación inalámbrica para el uso de la cámara. Además, Canon no será responsable de ninguna otra pérdida ni ningún otro daño provocados por el uso de la cámara.

Cuando utilice funciones de comunicación inalámbrica, establezca la seguridad correspondiente bajo su propia responsabilidad y criterio. Canon no se hará responsable de ninguna pérdida ni ningún daño provocados por accesos no autorizados u otras vulneraciones de la seguridad.

Menús de fichas: ficha de ajustes inalámbricos

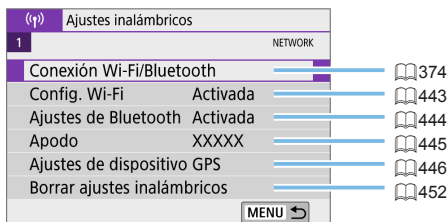

- La comunicación inalámbrica no está disponible mientras la cámara está conectada mediante un cable de interfaz a un ordenador u otro dispositivo.
- No es posible utilizar con la cámara otros dispositivos, como ordenadores, conectándolos con un cable de interfaz mientras la cámara esté conectada a dispositivos mediante Wi-Fi.
- La cámara no puede estar conectada a través de Wi-Fi si no hay ninguna tarjeta en la cámara (excepto para [🖨]). Además, para [🌐] y los servicios Web, la cámara no puede estar conectada mediante Wi-Fi si no hay ninguna imagen guardada en la tarjeta.
- La conexión Wi-Fi finalizará si ajusta la alimentación de la cámara en <OFF> o abre la tapa de la ranura de la tarjeta/del compartimento de la batería.
- Con una conexión Wi-Fi establecida, la función de desconexión automática de la cámara no funciona.

Selección de la conexión Wi-Fi/ Bluetooth

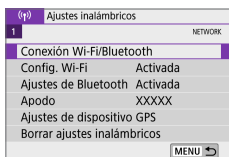

1 Seleccione [Conexión Wi-Fi/ Bluetooth].

- Bajo la ficha [(1)], seleccione [Conexión Wi-Fi/Bluetooth] y, a continuación, presione <SET>.



2 Seleccione un elemento para la conexión de la cámara.

(1) Comunicarse con un smartphone 376

Controle la cámara de manera remota y navegue por las imágenes de la cámara a través de una conexión Wi-Fi utilizando la aplicación dedicada Camera Connect en smartphones o tabletas (a los que en este manual se hace referencia, en conjunto, como “smartphones”).

(2) Utilizarla con software EOS u otro software dedicado 401

Conecte la cámara a un ordenador a través de Wi-Fi y maneje la cámara de manera remota con EOS Utility (software EOS). Con la aplicación dedicada Image Transfer Utility 2, también puede enviar las imágenes de la cámara a un ordenador automáticamente.

(3) Imprimir imágenes con una impresora Wi-Fi 408

Conecte la cámara a una impresora que admita PictBridge (red LAN inalámbrica) a través de Wi-Fi para imprimir imágenes.

(4)  Enviar imágenes a un servicio Web  418)

Comparta imágenes con amigos o familiares en redes sociales o en el servicio fotográfico en línea CANON iMAGE GATEWAY para clientes de Canon tras completar su inscripción como miembro (gratuito).

(5)  Conectar con un control remoto inalámbrico

Esta cámara también puede conectarse al control remoto inalámbrico BR-E1 (se vende por separado) a través de Bluetooth para disparo con control remoto  437).

Conexión a un smartphone

Después de emparejar la cámara con un smartphone compatible con la tecnología de baja energía Bluetooth (en adelante, “Bluetooth”), puede hacer lo siguiente.

- Establecer una conexión Wi-Fi utilizando solamente el smartphone (📖378).
- Establecer una conexión Wi-Fi con la cámara aunque esté apagada (📖383).
- Etiquetar geográficamente las imágenes con información GPS adquirida por el smartphone (📖447).
- Controlar la cámara de manera remota desde un smartphone (📖382).

Tras conectar la cámara a un smartphone mediante Wi-Fi, también puede hacer lo siguiente.

- Examinar y guardar imágenes en la cámara desde un smartphone (📖382).
- Controlar la cámara de manera remota desde un smartphone (📖382).
- Enviar de imágenes a un smartphone desde la cámara (📖390).

Activación de Bluetooth y Wi-Fi en un smartphone

Active Bluetooth y Wi-Fi desde la pantalla de ajustes del smartphone. Tenga en cuenta que no es posible realizar el emparejamiento con la cámara desde la pantalla de ajustes de Bluetooth del smartphone.



- Para establecer una conexión Wi-Fi a través de un punto de acceso, consulte “Conexión Wi-Fi mediante puntos de acceso” (📖432).

Instalación de Camera Connect en un smartphone

En el smartphone con Android o iOS debe estar instalada la aplicación dedicada Camera Connect (gratuita).

- Utilice la versión más reciente del SO del smartphone.
- Camera Connect puede instalarse desde Google Play o App Store. También se puede obtener acceso a Google Play o App Store utilizando los códigos QR que aparecen al emparejar la cámara o conectarla mediante Wi-Fi a un smartphone.



- Para ver información sobre versiones de sistemas operativos compatibles con Camera Connect, consulte el sitio de descarga de Camera Connect.
- Es posible que las pantallas de ejemplo y otros detalles de esta guía no coincidan con los elementos reales de la interfaz de usuario después de actualizaciones del firmware de la cámara o actualizaciones de Camera Connect, Android o iOS.

Conexión a un smartphone compatible con Bluetooth a través de Wi-Fi

Pasos en la cámara (1)

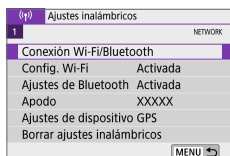

1 Seleccione [Conexión Wi-Fi/Bluetooth].

- Bajo la ficha [(Ⓜ)], seleccione [Conexión Wi-Fi/Bluetooth] y, a continuación, presione <SET>.



2 Seleccione [Conectar con smartphone].

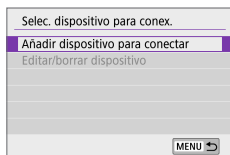

3 Seleccione [Añadir dispositivo para conectar].

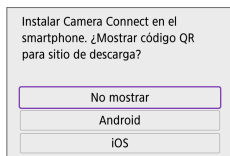

4 Seleccione un elemento.

- Si Camera Connect ya está instalada, seleccione [No mostrar].
- Si Camera Connect no está instalada, seleccione [Android] o [iOS], escanee con el smartphone el código QR que se muestra y, a continuación, acceda a Google Play o App Store e instale Camera Connect.

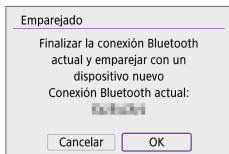
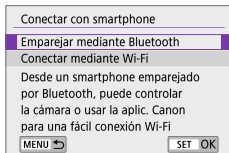

5 Seleccione [Emparejar mediante Bluetooth].

- Presione <SET> para iniciar el emparejado.
- Para emparejar con un smartphone diferente después de emparejar con uno inicialmente, seleccione **[OK]** en la pantalla de la izquierda y, a continuación, presione <SET>.

Pasos en el smartphone (1)



6 Inicie Camera Connect.



7 Toque la cámara para emparejar.

- ➔ Si está utilizando un smartphone Android, vaya al paso 9.

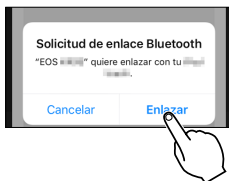

8 Toque sobre [Enlazar] (solo iOS).

Pasos en la cámara (2)



9 Seleccione [OK] y, a continuación, presione <SET >.



10 Presione <SET >.

- El emparejado se completa y la cámara se conecta al smartphone a través de Bluetooth.

Aparece un icono Bluetooth en la pantalla principal de Camera Connect.

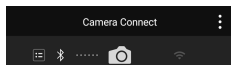

- No es posible conectar la cámara a dos o más smartphones al mismo tiempo a través de Bluetooth. Para cambiar a un smartphone diferente para la conexión Bluetooth, consulte [450](#).
- La conexión Bluetooth consume energía de la batería incluso después de que se active la desconexión automática de la cámara. Por lo tanto, es posible que el nivel de la batería sea bajo cuando se utiliza la cámara.

Solución de problemas de emparejamiento

- Conservar en el smartphone registros de emparejamiento de cámaras emparejadas previamente impedirá emparejarlo con esta cámara. Antes de volver a intentar el emparejamiento, elimine los registros de emparejamiento de las cámaras previamente emparejadas desde la pantalla de ajustes de Bluetooth del smartphone.



- Con una conexión Bluetooth establecida, puede manejar la cámara para enviar imágenes al smartphone ([390](#)).

Pasos en el smartphone (2)

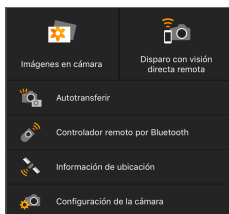

11 Seleccione y toque en una función Camera Connect.

- En iOS, toque **[Acceder]** cuando se muestre un mensaje para confirmar la conexión de la cámara.
- Para ver las funciones Camera Connect, consulte 382.
- Cuando se establece una conexión Wi-Fi, aparecerá la pantalla de la función seleccionada.
- En el monitor LCD de la cámara se muestra **[Wi-Fi activado]**.
- Los iconos Bluetooth y Wi-Fi se iluminan en la pantalla principal de Camera Connect.

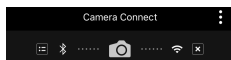
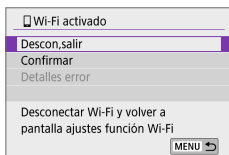

La conexión Wi-Fi en un smartphone compatible con Bluetooth ya está completa.

- Para finalizar la conexión Wi-Fi, consulte “Finalización de conexiones Wi-Fi” (397).
- La finalización de la conexión Wi-Fi cambiará la cámara a la conexión Bluetooth.
- Para volver a conectar mediante Wi-Fi, inicie Camera Connect y toque la función que vaya a utilizar.

Pantalla **[Wi-Fi activado]**

Descon,salir

- Cierra la conexión Wi-Fi.

Confirmar

- Puede comprobar los ajustes.

Detalles error

- Cuando se produce un error de conexión Wi-Fi, puede comprobar los detalles del error.

Funciones de Camera Connect

Imágenes en cámara

- Puede examinar, eliminar o clasificar imágenes.
- Puede guardar imágenes en un smartphone.

Disparo con visión directa remota

- Permite disparar de manera remota mientras se ve una imagen en directo en el smartphone.

Autotransferir

- Permite configurar el ajuste de la cámara y la aplicación para enviar las fotos a un smartphone automáticamente cuando se capturan (📖389).

Controlador remoto por Bluetooth

- Permite el control remoto de la cámara desde un smartphone emparejado mediante Bluetooth. (No disponible cuando se conecta mediante Wi-Fi).
- Antes de usar un controlador remoto por Bluetooth, considere ajustar un tiempo más largo de desconexión automática.

Información de ubicación

- No se admite en esta cámara.

Configuración de la cámara

- Se pueden cambiar los ajustes de la cámara.

Establecimiento de una conexión Wi-Fi cuando la cámara está apagada

Incluso con el interruptor de alimentación de la cámara situado en <OFF>, mientras la cámara esté emparejada con un smartphone mediante Bluetooth, puede utilizar el smartphone para conectar mediante Wi-Fi.

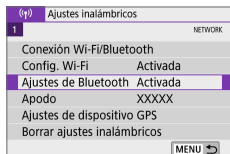

1 Seleccione [Ajustes de Bluetooth].

- Bajo la ficha [(Ⓜ)], seleccione [Ajustes de Bluetooth] y, a continuación, presione <SET>.

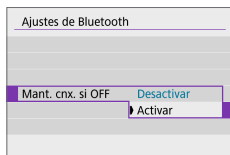

2 Ajuste [Mant. cnx. si OFF] en [Activar].

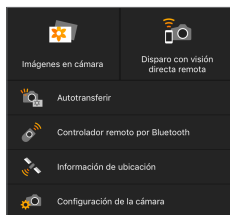

- Con el interruptor de alimentación de la cámara situado en <OFF>, toque [Imágenes en cámara] en el menú Camera Connect para iniciar la conexión Wi-Fi.
- En iOS, toque [Acceder] cuando se muestre un mensaje para confirmar la conexión de la cámara. Cuando se establece la conexión Wi-Fi, se muestran las imágenes de la cámara.

- Puede usar Camera Connect para guardar imágenes en el smartphone o eliminar de la cámara.
- Para finalizar la conexión Wi-Fi, toque [(x)] en la pantalla principal de Camera Connect (📖397).



- Esta función no puede usarse si se restablecen los ajustes inalámbricos o se borra la información de conexión del smartphone.

Cancelación del emparejado

Para cancelar el emparejado con un smartphone, haga lo siguiente.

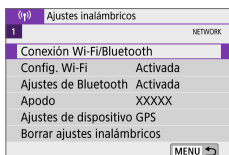

1 Seleccione [Conexión Wi-Fi/Bluetooth].

- Bajo la ficha [(F)], seleccione [Conexión Wi-Fi/Bluetooth] y, a continuación, presione <SET>.



2 Seleccione [Conectar con smartphone].

- Si aparece el historial (440), cambie la pantalla con las teclas <◀> <▶>.

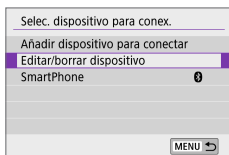

3 Seleccione [Editar/borrar dispositivo].

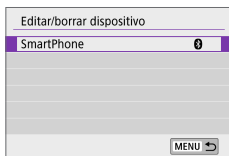

4 Seleccione el smartphone cuyo emparejamiento va a cancelar.

- Los smartphones emparejados actualmente con la cámara están etiquetados con [B].

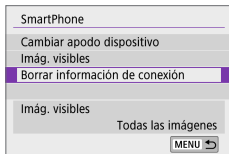

5 Seleccione [Borrar información de conexión].

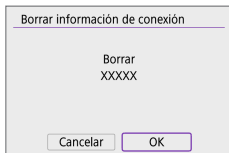

6 Seleccione [OK] y, a continuación, presione <SET >.

7 Borre la información de la cámara en el smartphone.

- En el menú de ajustes de Bluetooth del smartphone, borre la información de la cámara registrada en el smartphone.

Conexión Wi-Fi sin usar Bluetooth

Pasos en la cámara (1)

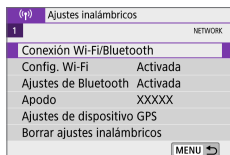

1 Seleccione [Conexión Wi-Fi/Bluetooth].

- Bajo la ficha [(📶)], seleccione [Conexión Wi-Fi/Bluetooth] y, a continuación, presione <SET >.



2 Seleccione [Conectar con smartphone].

- Si aparece el historial (📖 440), cambie la pantalla con las teclas <◀> <▶>.

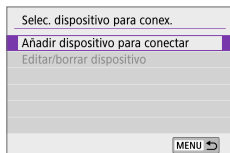

3 Seleccione [Añadir dispositivo para conectar].

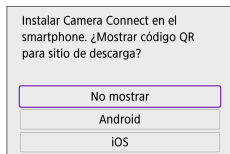

4 Seleccione un elemento.

- Si Camera Connect ya está instalada, seleccione [No mostrar].

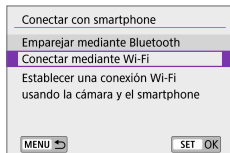

5 Seleccione [Conectar mediante Wi-Fi].

(1)

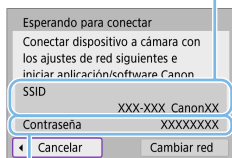

(2)

6 Compruebe el SSID (nombre de red) y la contraseña.

- Compruebe el SSID (1) y la contraseña (2) que se muestran en el monitor LCD de la cámara.
- En [(1): **Config. Wi-Fi**], si establece [**Contraseña**] en [**Ninguna**], la contraseña no se mostrará o no será necesaria (📖443).



- Seleccione [**Cambiar red**] en el paso 6 para establecer una conexión Wi-Fi a través de un punto de acceso (📖432).

Pasos en el smartphone

Pantalla del smartphone (ejemplo)

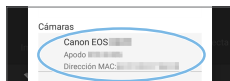

7 Opere el smartphone para establecer una conexión Wi-Fi.

- Active la función Wi-Fi del smartphone y, a continuación, toque el SSID (nombre de red) marcado en el paso 6.
- Para la contraseña, escriba la contraseña marcada en el paso 6.

8 Inicie Camera Connect y toque la cámara con la que va a conectar mediante Wi-Fi.

Pasos en la cámara (2)

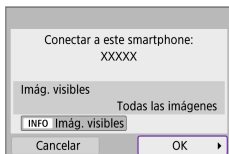

9 Seleccione [OK].

- Para especificar las imágenes visibles, presione el botón <INFO>. Consulte el paso 5 de 398 para ajustarlas.

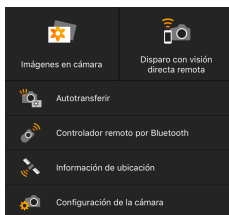

- La ventana principal de Camera Connect se mostrará en el smartphone.

La conexión Wi-Fi con un smartphone está ahora completa.

- Maneje la cámara con Camera Connect (382).

- Para finalizar la conexión Wi-Fi, consulte “Finalización de conexiones Wi-Fi” (397).
- Para volver a conectarse a través de Wi-Fi, consulte “Reconexión a través de Wi-Fi” (440).



- Cuando se conecte a través de Wi-Fi, puede enviar imágenes a un smartphone desde la pantalla de control rápido durante la reproducción (390).

Transferencia automática de imágenes mientras se dispara

Puede enviar las fotos a un smartphone automáticamente. Antes de seguir estos pasos, asegúrese de que la cámara y el smartphone estén conectados mediante Wi-Fi.

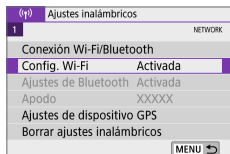

- 1 **Seleccione [Config. Wi-Fi].**
 - Bajo la ficha [(Ⓜ)], seleccione [**Config. Wi-Fi**] y, a continuación, presione <SET>.

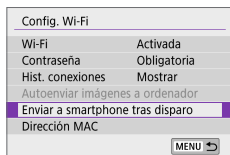

- 2 **Seleccione [Enviar a smartphone tras disparo].**

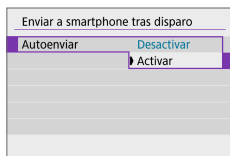

- 3 **En [Autoenviar], seleccione [Activar].**

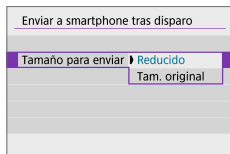

- 4 **Ajuste [Tamaño para enviar].**

- 5 **Tome la fotografía.**

Envío de imágenes a un smartphone desde la cámara

Puede utilizar la cámara para enviar imágenes a un smartphone emparejado mediante Bluetooth (solo dispositivos Android) o conectado mediante Wi-Fi.

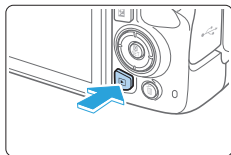

1 Reproduzca la imagen.



2 Presione el botón <Q>.



3 Seleccione [📱].

- Si realiza este paso durante la conexión mediante Bluetooth, se mostrará un mensaje y la conexión cambiará a una conexión Wi-Fi.

4 Seleccione las opciones de envío y envíe las imágenes.

(1) Envío de imágenes individuales



1 Seleccione la imagen que desea enviar.

- Utilice las teclas <◀> <▶> para seleccionar una imagen para enviar y, a continuación, presione <SET>.
- Si presiona el botón <☒-Q>, puede cambiar a la visualización de índice y seleccionar una imagen.

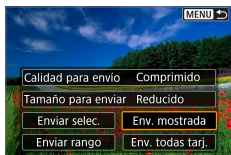

2 Seleccione [Env. mostrada].

- En [Tamaño para enviar], puede seleccionar el tamaño para el envío de imágenes.
- Cuando envíe vídeos, puede seleccionar la calidad de imagen de los vídeos que vaya a enviar en [Calidad para envío].

(2) Envío de varias imágenes seleccionadas



1 Presione <SET>.

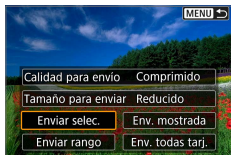

2 Seleccione [Enviar selec.].

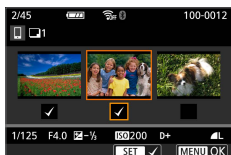

3 Seleccione las imágenes que desea enviar.

- Utilice las teclas <◀> <▶> para seleccionar imágenes para enviar y, a continuación, presione <SET>.
- Puede presionar el botón <📷🔍> para seleccionar imágenes en la visualización de 3 imágenes. Para volver a la visualización de una única imagen, presione <🔍>.
- Después de seleccionar las imágenes que va a enviar, presione el botón <MENU>.

4 Salga de la selección de imágenes.

- Seleccione [OK].

5 Seleccione [Tamaño para enviar].

- En la pantalla que aparece, seleccione un tamaño de imagen.

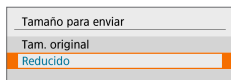
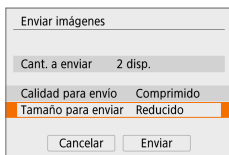

- Cuando envíe vídeos, seleccione la calidad de imagen en [Calidad para envío].

6 Seleccione [Enviar].

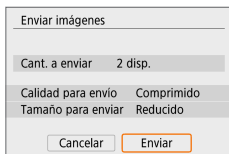

(3) Envío de un rango especificado de imágenes



1 Presione <SET>.

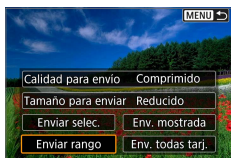

2 Seleccione [Enviar rango].



3 Especifique el rango de imágenes.

- Seleccione la primera imagen (punto inicial).
- Seleccione la última imagen (punto final).
- Para cancelar la selección, repita este paso.
- Puede presionar el botón <📷🔍> para cambiar el número de imágenes que se muestran en la visualización de índice.

4 Confirme el rango.

- Presione el botón <MENU> y, a continuación, presione [OK].

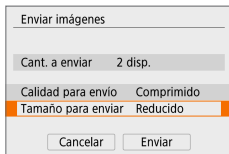

5 Seleccione [Tamaño para enviar].

- En la pantalla que aparece, seleccione un tamaño de imagen.

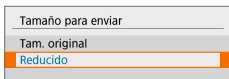

- Cuando envíe vídeos, seleccione la calidad de imagen en [Calidad para envío].

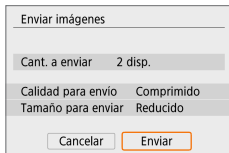

6 Seleccione [Enviar].

(4) Enviar todas las imágenes en tarjeta



1 Presione <SET>.

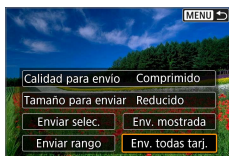

2 Seleccione [Env. todas tarj.].

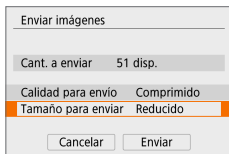

3 Seleccione [Tamaño para enviar].

- En la pantalla que aparece, seleccione un tamaño de imagen.

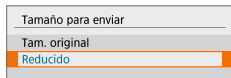

- Cuando envíe vídeos, seleccione la calidad de imagen en [Calidad para envío].

4 Seleccione [Enviar].

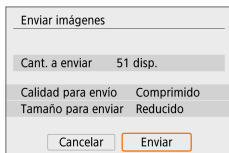

(5) Envío de imágenes que coincidan con las condiciones de búsqueda

Envíe todas las imágenes que coincidan con las condiciones de búsqueda en **[Ajustar cond. búsqueda img.]** a la vez.

Para **[Ajustar cond. búsqueda img.]**, consulte “Filtrado de imágenes para la reproducción” (📖312).



1 Presione **<SET>**.

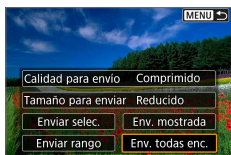

2 Seleccione **[Env. todas enc.]**.

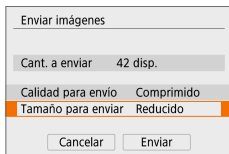

3 Seleccione **[Tamaño para enviar]**.

- En la pantalla que aparece, seleccione un tamaño de imagen.

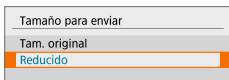

- Cuando envíe vídeos, seleccione la calidad de imagen en **[Calidad para envío]**.

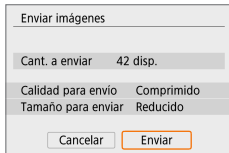

4 Seleccione **[Enviar]**.

Finalización de la transferencia de imágenes

Envío de imágenes desde la cámara cuando está emparejada mediante Bluetooth (Android)



- Presione el botón <MENU> en la pantalla de transferencia de imágenes.



- Seleccione **[OK]** en la pantalla de la izquierda para finalizar la transferencia de imágenes y la conexión Wi-Fi.

Envío de imágenes desde la cámara mediante una conexión Wi-Fi



- Presione el botón <MENU> en la pantalla de transferencia de imágenes.
- Para finalizar la conexión Wi-Fi, consulte “Finalización de conexiones Wi-Fi” (📖397).



- Durante la operación de transferencia de imágenes, no es posible tomar fotografías aunque se presione el disparador de la cámara.



- Durante la conexión Wi-Fi, se recomienda desactivar la función de ahorro de energía del smartphone.
- La selección del tamaño reducido para las fotos se aplica a todas las fotos que se envíen en ese momento. Tenga en cuenta que las fotos tamaño **S2** no se reducen.
- La selección de la compresión para vídeos se aplica a todos los vídeos que se envíen en ese momento.
- Cuando utilice una batería para alimentar la cámara, asegúrese de que esté completamente cargada.

Finalización de conexiones Wi-Fi

Realice cualquiera de las siguientes operaciones.

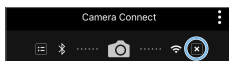

En la pantalla de Camera Connect, toque en [X].

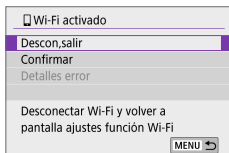

En la pantalla [Wi-Fi activado], seleccione [Descon,salir].

- Si no se muestra [Wi-Fi activado], seleccione [Conexión Wi-Fi/Bluetooth] bajo la ficha [(P)].
- Seleccione [Descon,salir] y, a continuación, seleccione [OK] en el diálogo de confirmación.

Ajustes para hacer visibles las imágenes de smartphones

Las imágenes pueden ser especificadas después de que finalice la conexión Wi-Fi.

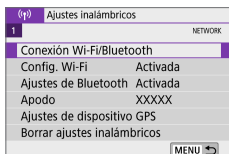

1 Seleccione [Conexión Wi-Fi/Bluetooth].

- Bajo la ficha [(P)], seleccione [Conexión Wi-Fi/Bluetooth] y, a continuación, presione <SET>.



2 Seleccione [Conectar con smartphone].

- Si aparece el historial (440), cambie la pantalla con las teclas <<> <>>.

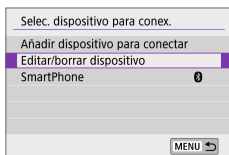

3 Seleccione [Editar/borrar dispositivo].

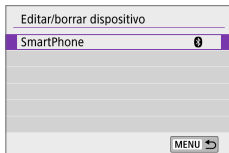

4 Seleccione un smartphone.

- Seleccione el nombre del smartphone en el que desee dejar visibles las imágenes.

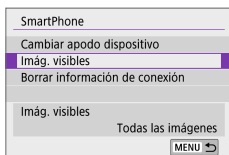

5 Seleccione [Imág. visibles].

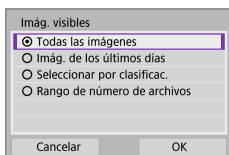

6 Seleccione un elemento.

- Seleccione **[OK]** para acceder a la pantalla de ajustes.

[Todas las imágenes]

Todas las imágenes almacenadas en la tarjeta se hacen visibles.

[Imág. de los últimos días]

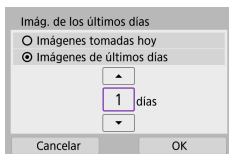

Especifique las imágenes visibles según la fecha de toma. Se pueden especificar las imágenes tomadas hasta nueve días atrás.

- Cuando se selecciona **[Imágenes de últimos días]**, se hacen visibles las imágenes tomadas hasta la cantidad especificada de días antes de la fecha actual. Utilice las teclas **<▲>** **<▼>** para especificar el número de días y, a continuación, presione **<SET>** para confirmar la selección.
- Cuando seleccione **[OK]**, se establecerán las imágenes visibles.



- Si **[Imág. visibles]** está establecido en un ajuste que no sea **[Todas las imágenes]**, no podrá usar la función de disparo remoto.

[Seleccionar por clasificac.]



Especifique las imágenes visibles, según se haya añadido (o no) una clasificación o por el tipo de clasificación.

- Cuando seleccione el tipo de clasificación, se establecerán las imágenes visibles.

[Rango de número de archivos] (Seleccionar rango)

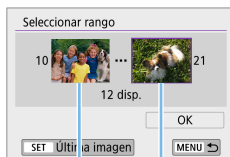

Seleccione la primera y la última imagen, organizadas por número de archivo, para especificar las imágenes visibles.

1. Presione **<SET>** para mostrar la pantalla de selección de imágenes. Presione las teclas **<◀>** **<▶>** para seleccionar la imagen.

Si presiona el botón **<☒-Q>**, puede cambiar a la visualización de índice y seleccionar una imagen.

2. Seleccione una imagen como punto inicial (1).
3. Utilice **<▶>** para seleccionar una imagen como punto final (2).
4. Seleccione **[OK]**.



- Si se cierra la conexión Wi-Fi mientras se graba un vídeo con disparo remoto, ocurrirá lo siguiente.
 - Si el interruptor de alimentación se sitúa en <'■>, la grabación de vídeo continuará.
 - Si el interruptor de alimentación se sitúa en <ON>, la grabación de vídeo se detendrá.
- Cuando el interruptor de alimentación se sitúa en <ON> y la cámara se ajusta en el modo de grabación de vídeo utilizando Camera Connect, no se puede utilizar la cámara para disparar.
- Con una conexión Wi-Fi establecida con un smartphone, algunas funciones no están disponibles.
- En el disparo remoto, es posible que se reduzca la velocidad del AF.
- Según el estado de conexión, es posible que la visualización de imágenes o el momento del disparo del obturador se retrasen.
- Al guardar las imágenes en un smartphone, no se pueden tomar imágenes, incluso si se presiona el disparador de la cámara. Además, es posible que el monitor LCD de la cámara se apague.



- Durante la conexión Wi-Fi, se recomienda desactivar la función de ahorro de energía del smartphone.

Conexión a un ordenador a través de Wi-Fi

En esta sección se describe cómo conectar la cámara a un ordenador mediante Wi-Fi y realizar operaciones de la cámara utilizando software EOS u otro software dedicado. Instale la versión más reciente del software en el ordenador antes de configurar una conexión Wi-Fi.

Para ver las instrucciones de funcionamiento del ordenador, consulte el manual del usuario del ordenador.

Manejo de la cámara con EOS Utility

Puede utilizar EOS Utility (software EOS), para importar imágenes de la cámara, controlar la cámara y realizar otras operaciones.

Pasos en la cámara (1)

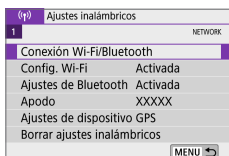

1 Seleccione [Conexión Wi-Fi/Bluetooth].

- Bajo la ficha [(w)], seleccione [Conexión Wi-Fi/Bluetooth] y, a continuación, presione <SET >.

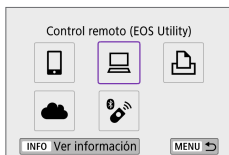

2 Seleccione [Control remoto (EOS Utility)].

- Si aparece el historial (📖 440), cambie la pantalla con las teclas <◀> <▶>.

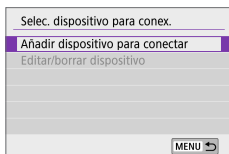

3 Seleccione [Añadir dispositivo para conectar].

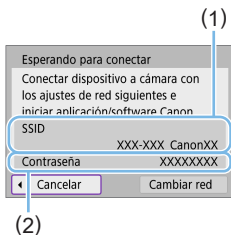

4 Compruebe el SSID (nombre de red) y la contraseña.

- Compruebe el SSID (1) y la contraseña (2) que se muestran en el monitor LCD de la cámara.
- En [(?)]: **Config. Wi-Fi**], si establece **[Contraseña]** en **[Ninguna]**, la contraseña no se mostrará o no será necesaria. Para obtener información detallada, consulte 443.

Pasos en el ordenador (1)

Pantalla del ordenador (ejemplo)

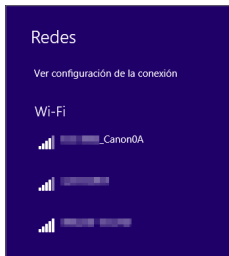

5 Seleccione el SSID y, a continuación, introduzca la contraseña.

- En la pantalla de configuración de red del equipo, seleccione el SSID marcado en el paso 4.
- Para la contraseña, escriba la contraseña marcada en el paso 4.

Pasos en la cámara (2)

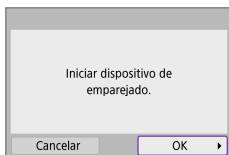

6 Seleccione [OK].

- Se muestra el siguiente mensaje. "*****" representa los seis últimos dígitos de la dirección MAC de la cámara que se va a conectar.

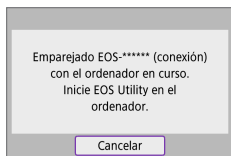

Pasos en el ordenador (2)



7 Inicie EOS Utility.

8 En EOS Utility, haga clic en [Asociación por Wi-Fi/LAN].

- Si aparece un mensaje relacionado con el firewall, seleccione [Sí].

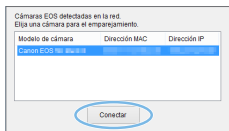

9 Haga clic en [Conectar].

- Seleccione la cámara con la que desea conectar y luego haga clic en [Conectar].

Pasos en la cámara (3)

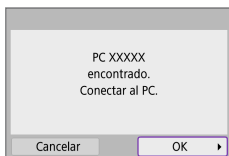

10 Establezca una conexión Wi-Fi.

- Seleccione [OK].

Pantalla [Wi-Fi activado]

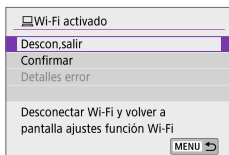

Descon,salir

- Cierra la conexión Wi-Fi.

Confirmar

- Puede comprobar los ajustes.

Detalles error

- Cuando se produce un error de conexión Wi-Fi, puede comprobar los detalles del error.

La conexión Wi-Fi a un ordenador ya está completa.

- Controle la cámara con EOS Utility en el ordenador.
- Para volver a conectarse a través de Wi-Fi, consulte “Reconexión a través de Wi-Fi” (📖440).



- Si se cierra la conexión Wi-Fi mientras se graba un vídeo con disparo remoto, ocurrirá lo siguiente.
 - Si el interruptor de alimentación se sitúa en <🔌>, la grabación de vídeo continuará.
 - Si el interruptor de alimentación se sitúa en <ON>, la grabación de vídeo se detendrá.
- No es posible realizar operaciones con la cámara después de utilizar EOS Utility para cambiar del modo de toma de fotos al modo de grabación de vídeo.
- Con una conexión Wi-Fi establecida con EOS Utility, algunas funciones no están disponibles.
- En el disparo remoto, es posible que se reduzca la velocidad del AF.
- Según el estado de conexión, es posible que la visualización de imágenes o el momento del disparo del obturador se retrasen.
- En el disparo con visión directa remota, la velocidad de transmisión de imagen es más lenta comparada con una conexión por cable de interfaz. Por lo tanto, los motivos móviles no pueden mostrarse con fluidez.

Envío de imágenes de la cámara automáticamente

Con el software dedicado Image Transfer Utility 2, puede enviar imágenes de la cámara a un ordenador automáticamente.

Pasos en el ordenador (1)

1 Conecte el ordenador y el punto de acceso e inicie Image Transfer Utility 2.

- Cuando siga las instrucciones que se muestran la primera vez que se inicia Image Transfer Utility 2, aparecerá la pantalla de configuración de emparejado.

Pasos en la cámara (1)

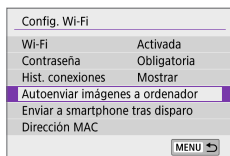

2 Seleccione [Autoenviar imágenes a ordenador].

- Bajo la ficha [(F)], seleccione [Config. Wi-Fi] y, a continuación, presione <SET>.
- Seleccione [Autoenviar imágenes a ordenador].

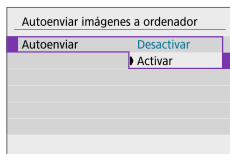

3 En [Autoenviar], seleccione [Activar].

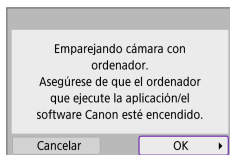

4 Seleccione [OK].

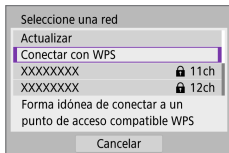

5 Conéctese a un punto de acceso a través de Wi-Fi.

- Establezca una conexión Wi-Fi entre la cámara y el punto de acceso conectado al ordenador. Para ver las instrucciones de conexión, consulte “Conexión Wi-Fi mediante puntos de acceso” (📖432).

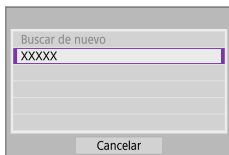

6 Seleccione el ordenador con el que vaya a emparejar la cámara.

Pasos en el ordenador (2)

7 Empareje la cámara y el ordenador.

- Seleccione la cámara y, a continuación, haga clic en **[Emparejado]**.

Pasos en la cámara (2)

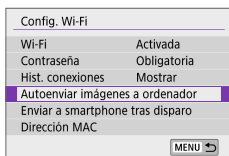

8 Seleccione **[Autoenviar imágenes a ordenador]**.

- Bajo la ficha **[Wi-Fi]**, seleccione **[Config. Wi-Fi]** y, a continuación, presione **<SET>**.
- Seleccione **[Autoenviar imágenes a ordenador]**.

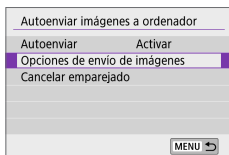

9 Seleccione **[Opciones de envío de imágenes]**.

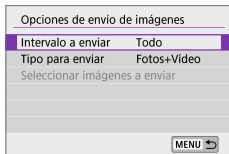

10 Seleccione qué enviar.

- Si selecciona **[Imág. selec.]** en **[Intervalo a enviar]**, especifique las imágenes que desea enviar en la pantalla **[Seleccionar imágenes a enviar]**.
- Después de completar los ajustes, apague la cámara.

Las imágenes de la cámara se envían automáticamente al ordenador activo al encender la cámara dentro del alcance del punto de acceso.



- Si las imágenes no se envían automáticamente, pruebe a reiniciar la cámara.

Conexión a una impresora a través de Wi-Fi

En esta sección, se describe cómo imprimir imágenes conectando directamente la cámara a una impresora compatible con PictBridge (LAN inalámbrica) mediante Wi-Fi. Para ver las instrucciones de funcionamiento de la impresora, consulte el manual del usuario de la impresora.

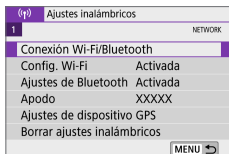

1 Seleccione [Conexión Wi-Fi/Bluetooth].

- Bajo la ficha [(Wi-Fi)], seleccione [Conexión Wi-Fi/Bluetooth] y, a continuación, presione <SET>.



2 Seleccione [Imprimir desde impres. Wi-Fi].

- Si aparece el historial (📖440), cambie la pantalla con las teclas <<> <>>.

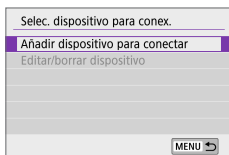

3 Seleccione [Añadir dispositivo para conectar].

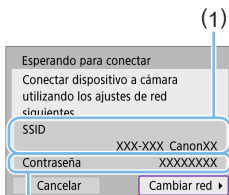

4 Compruebe el SSID (nombre de red) y la contraseña.

- Compruebe el SSID (1) y la contraseña (2) que se muestran en el monitor LCD de la cámara.
- En [(Wi-Fi): Config. Wi-Fi], si establece [Contraseña] en [Ninguna], la contraseña no se mostrará o no será necesaria (📖443).

5 Configure la impresora.

- En el menú Configuración Wi-Fi de la impresora que vaya a utilizar, seleccione el SSID que ha consultado.
- Para la contraseña, escriba la contraseña marcada en el paso 4.

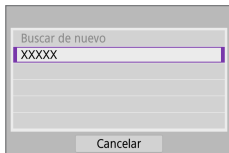

6 Seleccione la impresora.

- En la lista de impresoras detectadas, seleccione la impresora a la que se va a conectar mediante Wi-Fi.
- Si su impresora preferida no aparece en la lista, es posible que al seleccionar **[Buscar de nuevo]** la cámara la encuentre y la muestre.



- Para establecer una conexión Wi-Fi a través de un punto de acceso, consulte "Conexión Wi-Fi mediante puntos de acceso" (432).

Impresión de imágenes

Impresión de imágenes individuales



1 Seleccione la imagen que desea imprimir.

- Utilice las teclas <◀> <▶> para seleccionar una imagen para imprimir y, a continuación, presione <SET>.
- Si presiona el botón <☒-Q>, puede cambiar a la visualización de índice y seleccionar una imagen.

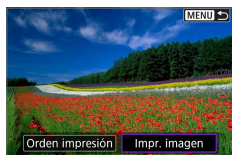

2 Seleccione [Impr. imagen].

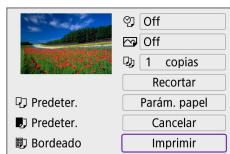

3 Imprimir la imagen.

- Para ver los procedimientos de ajuste de impresión, consulte 413.
- Seleccione [**Imprimir**] y, a continuación, [**OK**] para empezar a imprimir.

Impresión de acuerdo con las opciones de imagen especificadas



1 Presione <SET>.



2 Seleccione [Orden impresión].



3 Ajuste las opciones de impresión.

- Para ver los procedimientos de ajuste de impresión, consulte “Formato de orden de impresión digital (DPOF)” (📖341).
- Si se ha completado la orden de impresión antes de la conexión Wi-Fi, vaya al paso 4.

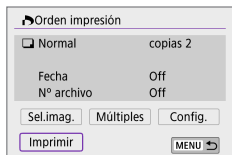

4 Seleccione [Imprimir].

- Se puede seleccionar [Imprimir] únicamente cuando haya una imagen seleccionada y la impresora esté lista para imprimir.

5 Realice el ajuste de [Parám. papel] (📖413).

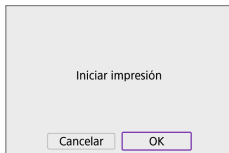

6 Imprimir la imagen.

- Cuando seleccione **[OK]**, comenzará la impresión.



- No es posible disparar mientras se haya establecido una conexión con una impresora mediante Wi-Fi.
- No es posible imprimir vídeos.
- Antes de imprimir, no olvide ajustar el tamaño del papel.
- Es posible que algunas impresoras no puedan imprimir el número de archivo.
- Si se ajusta **[Bordeado]**, es posible que algunas impresoras impriman la fecha en el borde.
- Según la impresora, puede que la fecha resulte poco visible si se imprime sobre un fondo luminoso o sobre el borde.
- Las imágenes RAW no se pueden imprimir si se selecciona **[Orden impresión]**. Al imprimir, seleccione **[Impr. imagen]** e imprima.



- Cuando utilice una batería para alimentar la cámara, asegúrese de que esté completamente cargada.
- En función del tamaño del archivo de la imagen y de la calidad de imagen, es posible que la impresión tarde en comenzar tras seleccionar **[Imprimir]**.
- Para detener la impresión, presione <SET> mientras aparece **[Parada]** y, a continuación, seleccione **[OK]**.
- Cuando imprima con **[Orden impresión]**, si ha detenido la impresión y desea reanudar la impresión de las demás imágenes, seleccione **[Resumen]**. Tenga en cuenta que la impresión no se reanudará si ocurre algo de lo siguiente:
 - Modificar la orden de impresión o eliminar alguna de las imágenes de la orden de impresión antes de reanudar la impresión.
 - Al ajustar el índice, modificar el ajuste de papel antes de reanudar la impresión.
- Si se produce un problema durante la impresión, consulte 417.

Ajustes de impresión

La presentación de la pantalla y las opciones de ajuste variarán en función de la impresora. Además es posible que determinados ajustes no estén disponibles. Para obtener información detallada, consulte las instrucciones de la impresora.

Pantalla de ajuste de la impresión

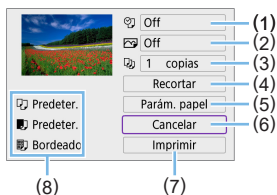

- (1) Ajusta la impresión de la fecha o del número de archivo (📖415).
- (2) Ajusta los efectos de impresión (📖415).
- (3) Ajusta el número de copias para imprimir (📖415).
- (4) Ajusta el área de impresión (📖416).
- (5) Ajusta el tamaño, el tipo y el diseño del papel (📖414).
- (6) Vuelve a la pantalla de selección de imágenes.
- (7) Inicia la impresión.
- (8) Se muestra el tamaño, el tipo y el diseño del papel que haya ajustado.

* Dependiendo de la impresora, es posible que algunos ajustes no se puedan seleccionar.

Ajustes del papel

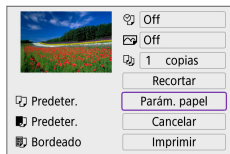

- Seleccione [Parám. papel].

[🖨️] Ajuste del tamaño de papel

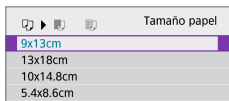

- Seleccione el tamaño del papel en la impresora.

[🖨️] Ajuste del tipo de papel

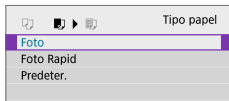

- Seleccione el tipo de papel en la impresora.

[🖨️] Ajuste del diseño de papel

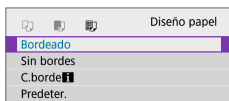

- Seleccione el diseño de página.



- Si el formato de la imagen es diferente del formato del papel de impresión, es posible que la imagen se someta a un recorte importante cuando la imprima en forma de impresión sin bordes. También es posible que las imágenes se impriman con menor resolución.

Ajuste de la impresión de fecha y número de archivo

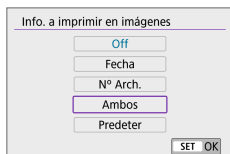

- Seleccione [📅].
- Seleccione qué imprimir.

Ajuste de los efectos de impresión (Optimización imagen)

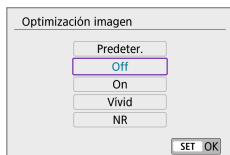

- Seleccione [🖨️].
- Seleccione efectos de impresión.



- Si imprime la información de disparo en una imagen tomada con una sensibilidad ISO ampliada (**H**), es posible que no se imprima la sensibilidad ISO correcta.
- El ajuste [**Predeter.**] aplicado a los efectos de impresión y otras opciones son ajustes del fabricante que fueron establecidos como ajustes predeterminados de la impresora. Consulte las instrucciones de la impresora para conocer los ajustes [**Predeter.**].

Ajuste del número de copias



- Seleccione [📄].
- Seleccione el número de copias para imprimir.

Recortar la imagen

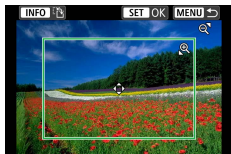

Ajuste el recorte inmediatamente antes de imprimir. Para cambiar otros ajustes de impresión después de recortar imágenes, quizá sea necesario volver a recortar las imágenes.

1 En la pantalla de ajuste de la impresión, seleccione [Recortar].

2 Ajuste el tamaño, la posición y el formato del marco de recorte.

- Se imprimirá la parte de la imagen que quede dentro del marco de recorte. La forma del marco (formato) puede cambiarse con [Parám. papel].

Cambio de tamaño del marco de recorte

Use los botones <Q> <Q> para cambiar el tamaño del marco de recorte.

Desplazamiento del marco de recorte

Presione las teclas en cruz <+> para mover el marco vertical y horizontalmente.

Cambio de la orientación del marco de recorte

Al presionar el botón <INFO>, la orientación del marco de recorte cambia entre horizontal y vertical.

3 Presione <SET> para salir del recorte.

- Puede comprobar el área de imagen recortada en la esquina superior izquierda de la pantalla de ajuste de la impresión.



- En función de la impresora, es posible que la parte de la imagen recortada no se imprima según lo especificado.
- Cuanto menor sea el marco de recorte, menor será la resolución con la que se imprimirán las imágenes.



Gestión de error de impresora

- Si la impresión no se reanuda después de solucionar un error de impresión (falta de tinta, de papel, etc.) y seleccionar **[Seguir]**, utilice los botones de la impresora. Para obtener información detallada sobre cómo reanudar la impresión, consulte las instrucciones de la impresora.

Mensajes de error

- Si se produce un error durante la impresión, aparecerá un mensaje de error en el monitor LCD de la cámara. Después de resolver el problema, reanude la impresión. Para obtener información sobre cómo solucionar un problema de impresión, consulte las instrucciones de la impresora.

Error papel

- Confirme que el papel se haya cargado correctamente.

Error tinta

- Compruebe el nivel de tinta de la impresora y el depósito de residuos de tinta.

Error Hard

- Compruebe si hay algún problema en la impresora que no tenga que ver con el papel ni la tinta.

Error fichero

- La imagen seleccionada no se puede imprimir. Las imágenes tomadas con una cámara diferente o editadas con un ordenador quizá no se puedan imprimir.

Envío de imágenes a un servicio Web

En esta sección se describe cómo usar servicios Web para enviar imágenes.

Registro de servicios Web

Utilice un smartphone o un ordenador para añadir los servicios Web a la cámara.

- Para completar los ajustes de la cámara para CANON iMAGE GATEWAY y otros servicios Web, se necesita un smartphone o un ordenador con un navegador y conexión a Internet.
- Visite el sitio web de CANON iMAGE GATEWAY para obtener información detallada sobre las versiones de los navegadores (como Microsoft Internet Explorer) y los ajustes necesarios para el acceso a CANON iMAGE GATEWAY.
- Para obtener información sobre los países y regiones donde está disponible CANON iMAGE GATEWAY, visite el sitio web de Canon (<http://www.canon.com/cig/>).
- Para ver instrucciones y datos detallados de ajuste de CANON iMAGE GATEWAY, consulte la información de ayuda para CANON iMAGE GATEWAY.
- Si también desea utilizar servicios Web diferentes de CANON iMAGE GATEWAY, deberá tener una cuenta en los servicios que desee utilizar. Para ver información más detallada, consulte los sitios web de cada servicio Web que vaya a registrar.
- Las tarifas por conectarse a su proveedor y las tarifas de comunicación para acceder al punto de acceso de su proveedor se le cobrarán por separado.

Registro de CANON iIMAGE GATEWAY

Para enlazar la cámara y CANON iIMAGE GATEWAY, añade CANON iIMAGE GATEWAY como sitio Web de destino en la cámara.

Deberá escribir una dirección de correo electrónico que utilice en el ordenador o el smartphone.

Pasos en la cámara (1)

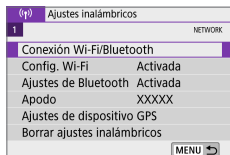

1 Seleccione [Conexión Wi-Fi/Bluetooth].

- Bajo la ficha [(W)], seleccione [Conexión Wi-Fi/Bluetooth] y, a continuación, presione <SET >.



2 Seleccione [Cargar en servicio Web].



3 Seleccione [Acepto].

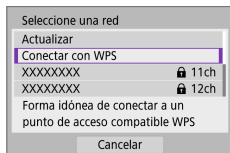

4 Establezca una conexión Wi-Fi.

- Conectarse a un punto de acceso a través de Wi-Fi.
Vaya al paso 7 de 433.

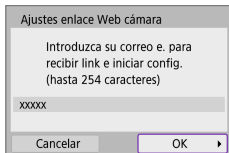

5 Escriba su dirección de correo electrónico.

- Escriba su dirección de correo electrónico y, a continuación, seleccione [OK].

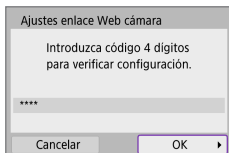

6 Escriba un número de cuatro dígitos.

- Escriba el número de cuatro dígitos que desee y, a continuación, seleccione [OK].

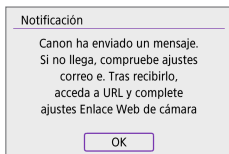

7 Seleccione [OK].

- El icono [📧] cambia a [📧].

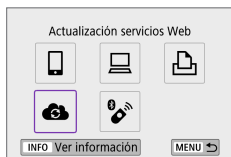

Pasos en el ordenador o el smartphone

8 Configure el enlace web de cámara.

- Acceda a la página del mensaje de notificación.
- Siga las instrucciones para completar los ajustes de la página de ajustes de enlace web de cámara.

Pasos en la cámara (2)

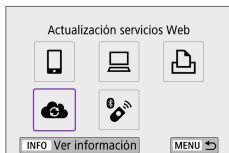

9 Añada CANON iMAGE GATEWAY como destino.

- Seleccione [📶].
Se añadirá CANON iMAGE GATEWAY.



Registro de otros servicios Web

Pasos en el ordenador o el smartphone

1 Configure el servicio Web que desee utilizar.

- Visite el sitio web de CANON iMAGE GATEWAY y acceda a la página de ajustes de enlace web de cámara.
- Siga las instrucciones de la pantalla para completar los ajustes para los servicios Web que desee utilizar.

Pasos en la cámara



2 Añada el servicio Web que configuró como destino.

- Bajo la ficha [(1)], seleccione [Conexión Wi-Fi/Bluetooth] y, a continuación, presione <SET>.
- Seleccione [☁].

Envío de imágenes

Puede compartir imágenes con su familia y amigos enviando las imágenes de la cámara a un servicio Web registrado en la cámara o enviando enlaces web de los álbumes en línea.

Conexión a servicios web mediante Wi-Fi

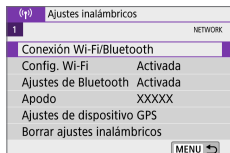

1 Seleccione [Conexión Wi-Fi/Bluetooth].

- Bajo la ficha [(P)], seleccione [Conexión Wi-Fi/Bluetooth] y, a continuación, presione <SET>.



2 Seleccione un servicio Web.

- Si aparece el historial (📖 440), cambie la pantalla con las teclas <◀> <▶>.
- Es posible que se muestre una pantalla para seleccionar un destino, según el tipo y los ajustes del servicio Web (📖 435).

Envío de imágenes individuales



1 Seleccione la imagen que desea enviar.

- Utilice las teclas <◀> <▶> para seleccionar una imagen para enviar y, a continuación, presione <SET>.
- Si presiona el botón <☒-Q>, puede cambiar a la visualización de índice y seleccionar una imagen.



2 Seleccione [Env. mostrada].

- En [Tamaño para enviar], puede seleccionar el tamaño para el envío de imágenes.
- En la pantalla siguiente al envío de imágenes, seleccione [OK] para finalizar la conexión Wi-Fi.
- Cuando se muestre la pantalla [Términos de uso], lea detenidamente el mensaje y, a continuación, seleccione [Acepto].
- Para desplazar la pantalla, utilice las teclas <▲> <▼>.



Envío de varias imágenes seleccionadas



1 Presione <SET>.

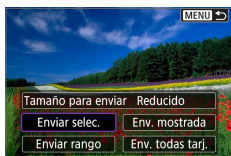

2 Seleccione [Enviar selec.].



3 Seleccione las imágenes que desea enviar.

- Utilice las teclas <◀> <▶> para seleccionar una imagen para enviar y, a continuación, presione <SET>.
- Puede presionar el botón <🔍> para seleccionar imágenes en una visualización de tres imágenes. Para volver a la visualización de una única imagen, presione el botón <🔍>.
- Después de seleccionar las imágenes que va a enviar, presione el botón <MENU>.

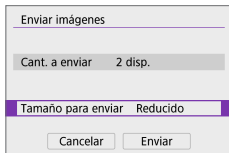

4 Seleccione [Tamaño para enviar].

- Cuando se selecciona YouTube como destino, no se muestra [Tamaño para enviar].
- En la pantalla que aparece, seleccione un tamaño de imagen.

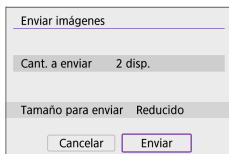
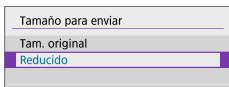

5 Seleccione [Enviar].

- En la pantalla siguiente al envío de imágenes, seleccione [OK] para finalizar la conexión Wi-Fi.
- Cuando se muestre la pantalla [Términos de uso], lea detenidamente el mensaje y, a continuación, seleccione [Acepto].
- Para desplazar la pantalla, utilice las teclas <▲> <▼>.

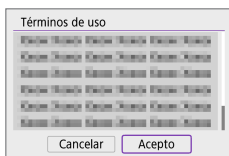

Envío de un rango especificado de imágenes

Especifique el rango de imágenes para enviar todas las imágenes en el rango a la vez.



1 Presione <SET>.

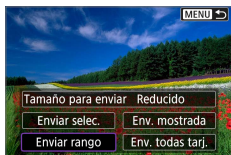

2 Seleccione [Enviar rango].

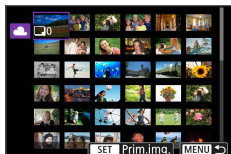

3 Especifique el rango de imágenes.

- Seleccione la primera imagen (punto inicial).
- Seleccione la última imagen (punto final).
- ➔ Las imágenes se seleccionarán y aparecerá [✓].
- Para cancelar la selección, repita este paso.
- Puede presionar el botón <[ícono de cámara y lupa]> para cambiar el número de imágenes que se muestran en la visualización de índice.

4 Confirme el rango.

- Presione el botón <MENU>.

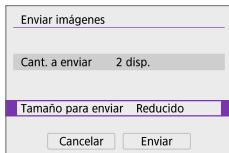

5 Seleccione [Tamaño para enviar].

- En la pantalla que aparece, seleccione un tamaño de imagen.

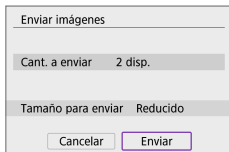
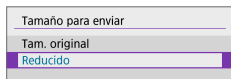

6 Seleccione [Enviar].

- En la pantalla siguiente al envío de imágenes, seleccione **[OK]** para finalizar la conexión Wi-Fi.
- Cuando se muestre la pantalla **[Términos de uso]**, lea detenidamente el mensaje y, a continuación, seleccione **[Acepto]**.
- Para desplazar la pantalla, utilice las teclas **<▲>** **<▼>**.



Enviar todas las imágenes en tarjeta



1 Presione <SET>.

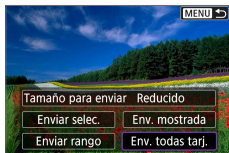

2 Seleccione [Env. todas tarj.].

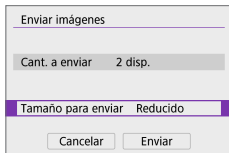

3 Seleccione [Tamaño para enviar].

- En la pantalla que aparece, seleccione un tamaño de imagen.

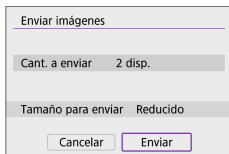
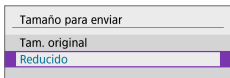

4 Seleccione [Enviar].

- En la pantalla siguiente al envío de imágenes, seleccione **[OK]** para finalizar la conexión Wi-Fi.



- Cuando se muestre la pantalla **[Términos de uso]**, lea detenidamente el mensaje y, a continuación, seleccione **[Acepto]**.
- Para desplazar la pantalla, utilice las teclas <▲> <▼>.

Envío de imágenes que coincidan con las condiciones de búsqueda

Envíe todas las imágenes que coincidan con las condiciones de búsqueda en **[Ajustar cond. búsqueda img.]** a la vez.

Para **[Ajustar cond. búsqueda img.]**, consulte “Filtrado de imágenes para la reproducción” (📖312).



1 Presione <SET>.



2 Seleccione **[Env. todas enc.]**.

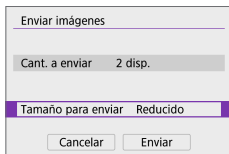

3 Seleccione **[Tamaño para enviar]**.

- En la pantalla que aparece, seleccione un tamaño de imagen.

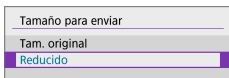

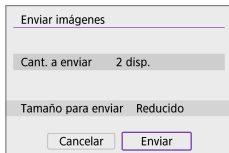

4 Seleccione [Enviar].

- En la pantalla siguiente al envío de imágenes, seleccione **[OK]** para finalizar la conexión Wi-Fi.
- Cuando se muestre la pantalla **[Términos de uso]**, lea detenidamente el mensaje y, a continuación, seleccione **[Acepto]**.
- Para desplazar la pantalla, utilice las teclas <▲> <▼>.



- Durante la conexión Wi-Fi a un servicio Web, no es posible tomar fotografías aunque se presione el disparador de la cámara.
- Cuando se envía una imagen a un servicio Web que no es CANON IMAGE GATEWAY, es posible que no aparezca un mensaje de error de envío, incluso si no se ha enviado correctamente la imagen al servicio Web. Dado que este tipo de errores de envío se puede verificar en el sitio de CANON IMAGE GATEWAY, verifique el contenido del error y, a continuación, intente enviar la imagen nuevamente.



- Según el servicio Web, la cantidad de imágenes que pueden enviarse y la duración de los vídeos estarán limitados.
- Es posible que determinadas imágenes no se puedan enviar con **[Enviar rango]**, **[Env. todas tarj.]** o **[Env. todas enc.]**.
- Cuando se reduce el tamaño de la imagen, todas las imágenes que se envíen al mismo tiempo cambian de tamaño. Tenga en cuenta que los vídeos y las fotos tamaño **S2** no se reducen.
- **[Reducido]** solo está habilitado para fotos que se tomaron con cámaras del mismo modelo que esta cámara. Las fotos tomadas con otros modelos se envían sin cambiar de tamaño.
- Cuando acceda a CANON IMAGE GATEWAY, puede consultar el historial de envíos de los servicios Web donde se enviaron las imágenes.
- Cuando utilice una batería para alimentar la cámara, asegúrese de que esté completamente cargada.

Conexión Wi-Fi mediante puntos de acceso

En esta sección se describe cómo conectarse a una red Wi-Fi a través de un punto de acceso compatible con WPS (modo PCB).

En primer lugar, consulte la posición del botón WPS y cuánto tiempo presionarlo.

El establecimiento de la conexión puede tardar alrededor de un minuto.

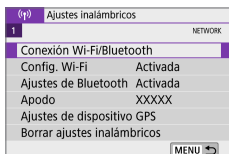

1 Seleccione [Conexión Wi-Fi/Bluetooth].

- Bajo la ficha [(P)], seleccione [Conexión Wi-Fi/Bluetooth] y, a continuación, presione <SET>.



2 Seleccione un elemento.

- Si aparece el historial (440), cambie la pantalla con las teclas <◀> <▶>.

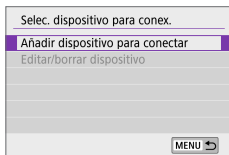

3 Seleccione [Añadir dispositivo para conectar].



- Cuando (Conectar con smartphone) está seleccionado, se muestra la pantalla de la izquierda. Si Camera Connect ya está instalada, seleccione **[No mostrar]**.
- En la pantalla **[Conectar con smartphone]** que se muestra a continuación, seleccione **[Conectar mediante Wi-Fi]** y, a continuación, presione <SET>.

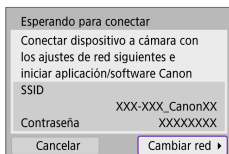

4 Seleccione **[Cambiar red]**.

- Se muestra cuando se selecciona , o .

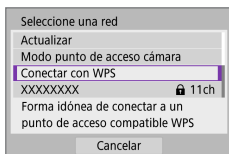

5 Seleccione **[Conectar con WPS]**.



- Para obtener información sobre **[Modo punto de acceso cámara]** del paso 5, consulte 435.

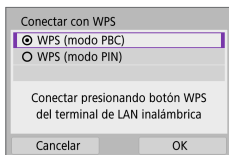

6 Seleccione **[WPS (modo PBC)]**.

- Seleccione **[OK]**.

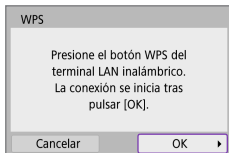

7 Conecte con el punto de acceso a través de Wi-Fi.

- Presione el botón WPS del punto de acceso.
- Seleccione **[OK]**.

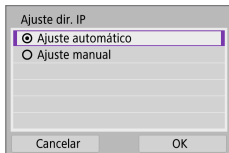

8 Seleccione [Ajuste automático].

- Seleccione [OK] para abrir la pantalla de ajuste de la función Wi-Fi.
- Si se produce un error con [Ajuste automático], consulte 455.

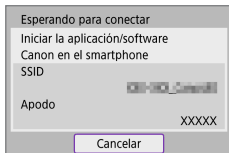

9 Especifique los ajustes para la función Wi-Fi.

[Conectar con smartphone]

- En la pantalla de ajustes de Wi-Fi del smartphone, toque el SSID (nombre de red) que se muestra en la cámara y, a continuación, escriba la contraseña del punto de acceso para la conexión.

Vaya al paso 8 de 387.

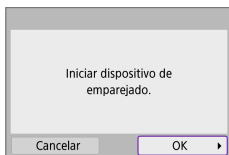

[Control remoto (EOS Utility)]

Vaya al paso 7 u 8 de 403.

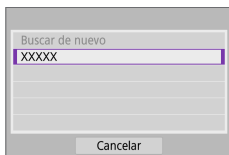

[Imprimir desde impres. Wi-Fi]

Vaya al paso 6 de 409.

Registro de CANON IMAGE GATEWAY

Vaya al paso 5 de 420.

Pantalla Enviar a

Es posible que se muestre una pantalla para seleccionar un destino, dependiendo del servicio Web.

Para registrar destinos o especificar los ajustes, debe utilizar un ordenador. Para obtener más información, consulte las instrucciones de EOS Utility.

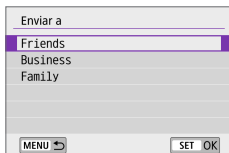

- Se puede mostrar la pantalla **[Enviar a]**.
- Seleccione el destino en la lista de destinos registrados.
- Los procedimientos para establecer una conexión y enviar imágenes son los mismos que para otros servicios Web.

Modo punto de acceso cámara

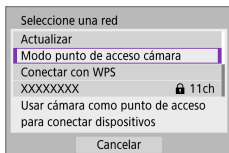

El modo punto de acceso cámara es un modo de conexión que permite conectar la cámara directamente a cada dispositivo a través de Wi-Fi.

Aparece cuando se selecciona [□], [⌂] o [⌂] en [(P): Conexión Wi-Fi/Bluetooth].

Configuración manual de la dirección IP

Los elementos mostrados variarán según la función Wi-Fi seleccionada.

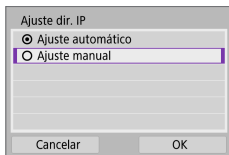

- 1 **Seleccione [Ajuste manual].**
 - Seleccione **[OK]**.

Ajuste dir. IP	
Dirección IP	192.168.1.2
Máscara subred	255.255.255.0
Puerta enlace	Desact.
Cancelar	OK

2 Seleccione un elemento.

- Seleccione un elemento para acceder a la pantalla de entrada numérica.
- Para utilizar una puerta de enlace, seleccione **[Activar]** y, a continuación, seleccione **[Dirección]**.

Puerta enlace	
<input checked="" type="radio"/> Activar	
<input type="radio"/> Desact.	
Dirección	
0.0.0.0	
Cancelar	OK

Dirección IP	
192 . 168 . 1 . 3	↻
0 1 2 3 4 5 6 7 8 9	↕
⏏ ×	INFO Cancelar MENU OK

3 Escriba los valores que desee.

- Gire el dial <🌀> para mover la posición de entrada en el área superior y use las teclas <◀> <▶> para seleccionar el número. Presione <SET> para especificar el número seleccionado.
- Para ajustar los valores introducidos y volver a la pantalla del paso 2, presione el botón <MENU>.

Ajuste dir. IP	
Dirección IP	192.168.1.3
Máscara subred	255.255.255.0
Puerta enlace	Desact.
Cancelar	OK ▶

4 Seleccione [OK].

- Cuando haya completado el ajuste de los elementos necesarios, seleccione **[OK]**.
- Si no sabe con seguridad qué escribir, consulte “Revisión de los ajustes de la red” (📖 468) o pregunte al administrador de la red o a otra persona con conocimientos sobre la red.

Conexión a un control remoto inalámbrico

Esta cámara también puede conectarse al control remoto inalámbrico BR-E1 (se vende por separado) a través de Bluetooth para disparo con control remoto (📖489).

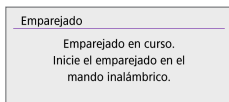
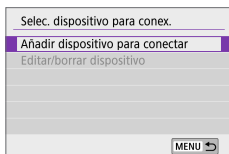
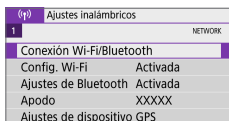

1 Seleccione [Conexión Wi-Fi/Bluetooth].

- Bajo la ficha [(📶)], seleccione [Conexión Wi-Fi/Bluetooth] y, a continuación, presione <SET>.

2 Seleccione [📶 Conectar a mando inalámbrico].

3 Seleccione [Añadir dispositivo para conectar].

4 Empareje los dispositivos.

- Cuando aparezca la pantalla [Emparejado], mantenga presionados los botones <W> y <T> del BR-E1 simultáneamente durante al menos 3 seg.
- Cuando aparezca un mensaje que confirma que la cámara está emparejada con el BR-E1, presione <SET>.

5 Active el disparo con control remoto.

- Ajuste **[Modo de avance]** bajo la ficha **[📷]** en **[🔗]** (📖 117).

Toma de fotos

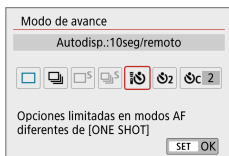

Grabación de vídeo

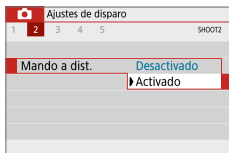

- En **[Mando a dist.]** bajo la ficha **[📷]**, seleccione **[Activado]**.

- Para ver instrucciones tras completar el emparejado, consulte las Instrucciones del BR-E1.



- Las conexiones Bluetooth consumen energía de la batería incluso después de activar la desconexión automática de la cámara.



- Cuando no vaya a usar la función Bluetooth, se recomienda ajustarla en **[Desactivada]** en el paso 1.
- Cuando la cámara esté ajustada para el disparo remoto, la desconexión automática tendrá efecto en aprox. 2 min.

Cancelación del emparejado

Para emparejar la cámara con otro BR-E1, borre la información de conexión del control remoto conectado actualmente.

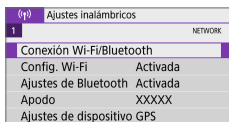

1 Seleccione [Conexión Wi-Fi/Bluetooth].

- Bajo la ficha [(Ⓜ)], seleccione [Conexión Wi-Fi/Bluetooth] y, a continuación, presione <SET>.

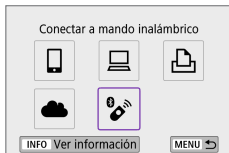

2 Seleccione [Conectar a mando inalámbrico].

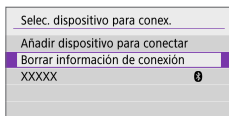

3 Seleccione [Borrar información de conexión].

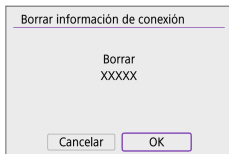

4 Seleccione [OK].

Reconexión a través de Wi-Fi

Siga estos pasos para reconectar con dispositivos o servicios Web con ajustes de conexión registrados.

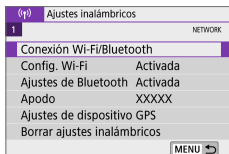

1 Seleccione [Conexión Wi-Fi/Bluetooth].

- Bajo la ficha [Wi-Fi], seleccione [Conexión Wi-Fi/Bluetooth] y, a continuación, presione <SET>.

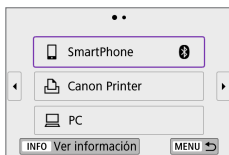

2 Seleccione un elemento.

- Seleccione el elemento que desea conectar a través de Wi-Fi desde el historial que se muestra en la pantalla. Si el elemento no aparece, utilice las teclas <◀> <▶> para cambiar las pantallas.
- Si [Hist. conexiones] se configura en [Ocultar], no se mostrará el historial (📖443).

3 Opere el dispositivo conectado.

[📱] Smartphone

- Inicie Camera Connect.
- Si el destino de conexión del smartphone ha cambiado, restaure los ajustes para conectarse a través de Wi-Fi a la cámara o al mismo punto de acceso que el de la cámara.

Cuando conecte la cámara directamente a un smartphone mediante Wi-Fi, se mostrará “_Canon0A” al final del SSID.

[💻] Ordenador

- En el ordenador, inicie el software EOS.
- Si el destino de conexión del ordenador ha cambiado, restaure los ajustes para conectarse a través de Wi-Fi a la cámara o al mismo punto de acceso que el de la cámara.

Cuando conecte la cámara directamente a un ordenador mediante Wi-Fi, se mostrará “_Canon0A” al final del SSID.

[📄] Impresora

- Si el destino de conexión de la impresora ha cambiado, restaure los ajustes para conectarse a través de Wi-Fi con la cámara o con el mismo punto de acceso que el de la cámara.

Cuando conecte la cámara directamente a una impresora mediante Wi-Fi, se mostrará “_Canon0A” al final del SSID.

Registro de varios ajustes de conexión

Puede registrar hasta 10 ajustes de conexión para las funciones de comunicación inalámbrica.

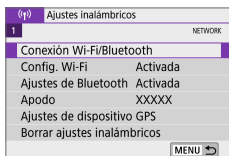

1 Seleccione [Conexión Wi-Fi/Bluetooth].

- Bajo la ficha [(W)], seleccione [Conexión Wi-Fi/Bluetooth] y, a continuación, presione <SET >.



2 Seleccione un elemento.

- Si aparece el historial (📖440), cambie la pantalla con las teclas <◀> <▶>.
- Para obtener información detallada sobre [📱Conectar con smartphone], consulte “Conexión a un smartphone” (📖376).
- Para obtener información detallada sobre [💻Control remoto (EOS Utility)], consulte “Conexión a un ordenador a través de Wi-Fi” (📖401).
- Para ver información detallada sobre [🖨️Imprimir desde impresora Wi-Fi], consulte “Conexión a una impresora a través de Wi-Fi” (📖408).
- Cuando envíe imágenes a un servicio Web, consulte “Envío de imágenes a un servicio Web” (📖418).



- Para borrar ajustes de conexión, consulte 📖450.

Configuración de Wi-Fi

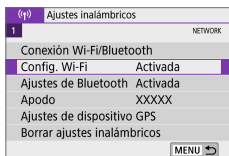

1 Seleccione [Config. Wi-Fi].

- Bajo la ficha [(Ⓜ)], seleccione [**Config. Wi-Fi**] y, a continuación, presione <SET>.

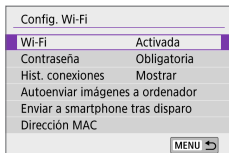

2 Seleccione un elemento.

- **Wi-Fi**

Cuando el uso de dispositivos electrónicos e inalámbricos esté prohibido, como a bordo de aviones o en hospitales, ajústelo en [**Desactivada**].

- **Contraseña**

Ajuste [**Ninguna**] para poder establecer una conexión Wi-Fi sin contraseña (excepto cuando se conecte a un punto de acceso mediante Wi-Fi).

- **Hist. conexiones**

Puede definir si desea [**Mostrar**] u [**Ocultar**] el historial de los dispositivos Wi-Fi conectados.

- **Autoenviar imágenes a ordenador**

Con el software dedicado Image Transfer Utility 2, puede enviar imágenes de la cámara a un ordenador automáticamente (📖405).

- **Enviar a smartphone tras disparo**

Puede enviar las fotos a un smartphone automáticamente (📖389).

- **Dirección MAC**

Puede consultar la dirección MAC de la cámara.

Ajustes de Bluetooth

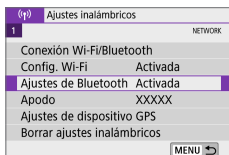

1 Elija [Ajustes de Bluetooth].

- Bajo la ficha [(1)], seleccione [Ajustes de Bluetooth] y, a continuación, presione <SET >.

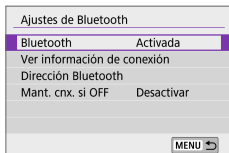

2 Seleccione un elemento.

- **Bluetooth**

Si no va a utilizar la función Bluetooth, seleccione [Desactivada].

- **Ver información de conexión**

Puede comprobar el nombre y el estado de comunicación del dispositivo emparejado.

- **Dirección Bluetooth**

Puede comprobar la dirección Bluetooth de la cámara.

- **Mant. cnx. si OFF**

Se muestra después de emparejar la cámara con un smartphone mediante Bluetooth.

Seleccionar [Activar] permite ver las imágenes de la cámara y controlarla de otras maneras mediante una conexión Wi-Fi aunque la cámara esté apagada (📖383).

Cambio del apodo

Puede cambiar el apodo de la cámara (que se muestra en smartphones y otras cámaras) si es necesario.

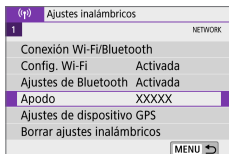

1 Elija [Apodo].

- Bajo la ficha [(1)], seleccione [Apodo] y, a continuación, presione <SET>.

2 Escriba texto con el teclado virtual (454).

- Cuando termine de escribir caracteres, presione el botón <MENU> y, a continuación, seleccione [OK].

Etiquetado geográfico de imágenes con información GPS de otros dispositivos

Puede etiquetar imágenes geográficamente con el receptor GPS GP-E2 (se vende por separado) o un smartphone compatible con Bluetooth.

GP-E2

1 Monte el GP-E2 en la cámara.

- Monte el GP-E2 en la zapata para accesorios de la cámara y enciéndalo. Para ver información detallada, consulte las Instrucciones del GP-E2.

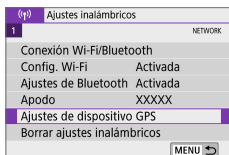

2 Seleccione [Ajustes de dispositivo GPS].

- Bajo la ficha [(P)], seleccione [**Ajustes de dispositivo GPS**] y, a continuación, presione <SET >.

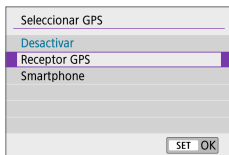

3 En [Seleccionar GPS], seleccione [Receptor GPS].

4 Tome la fotografía.

- Para ver información detallada sobre [**Config**], consulte las Instrucciones del GP-E2.



Precauciones para el uso del GP-E2

- Compruebe primero los países y regiones donde se permite el uso del GPS y respete sus restricciones legales.
- Actualice el firmware del GP-E2 a la versión 2.0.0 o posterior. Para actualizar el firmware se necesita un cable de interfaz. Para ver cómo actualizar el firmware del GP-E2, consulte el sitio web de Canon.
- El cable no se puede utilizar para conectar la cámara al GP-E2.
- La cámara no registra la dirección de disparo.

Smartphone

Complete estos ajustes después de instalar la aplicación dedicada Camera Connect (📖377) en el smartphone.

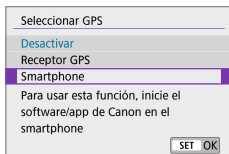
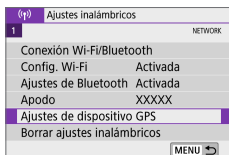

1 Active la función de información de ubicación del smartphone.

2 Establezca la conexión Bluetooth.

- Conecte la cámara a un smartphone a través de Bluetooth (📖378).

3 Seleccione [Ajustes de dispositivo GPS].

- Bajo la ficha [(📶)], seleccione **[Ajustes de dispositivo GPS]** y, a continuación, presione <SET >.

4 Seleccione [Smartphone] en [Seleccionar GPS].

- Una vez completados estos ajustes, inicie Camera Connect.

5 Tome la fotografía.

- La información de ubicación adquirida mediante el smartphone se anexará a la imagen.

Visualización de la conexión GPS

Puede consultar el estado de adquisición de la información de ubicación del smartphone en el icono de la conexión GPS de las pantallas de toma de fotos o grabación de vídeo (📖 197 y 📖 239, respectivamente).

- Gris: los servicios de ubicación están desactivados.
- Intermitente: no se puede adquirir información de ubicación.
- Encendido: información de ubicación adquirida.

Respecto al estado del indicador de conexión GPS para el uso del GP-E2 consulte las Instrucciones del GP-E2.

Etiquetado geográfico de la imagen al tomar fotos

Las imágenes captadas mientras el icono GPS está encendido se etiquetan geográficamente.

Información de ubicación anexada a la imagen

En la pantalla de información de disparo (📖 105), puede examinar la información de ubicación anexada a la imagen captada.

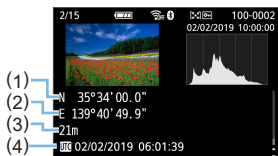

- (1) Latitud
- (2) Longitud
- (3) Elevación
- (4) UTC (Hora universal coordinada)



- El smartphone solo puede adquirir información de ubicación cuando la cámara está conectada a un smartphone a través de Bluetooth.
- No se adquiere información de dirección.
- Es posible que la información de ubicación adquirida no sea precisa, dependiendo de las condiciones de viaje y del estado del smartphone.
- La adquisición de información de ubicación desde el smartphone después de encender la cámara puede tardar algún tiempo.
- La información de ubicación deja de adquirirse después de cualquiera de las operaciones siguientes.
 - Emparejar con un control remoto inalámbrico mediante Bluetooth.
 - Apagar la cámara.
 - Finalizar Camera Connect.
 - Desactivar la función de información de ubicación del smartphone.
- La información de ubicación deja de adquirirse en cualquiera de las situaciones siguientes.
 - La cámara se apaga.
 - La conexión Bluetooth finaliza.
 - El nivel de batería restante del smartphone es bajo.



- La hora universal coordinada (Coordinated Universal Time), abreviada como UTC, es esencialmente igual a la Hora media de Greenwich (Greenwich Mean Time).
- Cuando grabe un vídeo, se anexará la información GPS del momento en que se inició la grabación del vídeo.

Cambio o eliminación de ajustes de conexión

Para cambiar o eliminar los ajustes de conexión, finalice primero la conexión Wi-Fi.

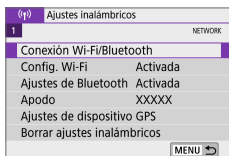

1 Seleccione [Conexión Wi-Fi/Bluetooth].

- Bajo la ficha [(W)], seleccione [Conexión Wi-Fi/Bluetooth] y, a continuación, presione <SET >.



2 Seleccione un elemento.

- Si aparece el historial (📖 440), cambie la pantalla con las teclas <◀> <▶>.

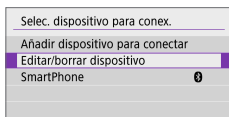

3 Seleccione [Editar/borrar dispositivo].

- Puede seleccionar un smartphone etiquetado con [📶] en gris para cambiar la conexión Bluetooth. Una vez que se muestre la pantalla [Conectar con smartphone], seleccione [Emparejar mediante Bluetooth] y, a continuación, presione <SET > en la pantalla siguiente.

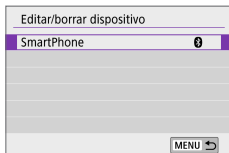

4 Seleccione el dispositivo para el que desea cambiar o eliminar la configuración de la conexión.

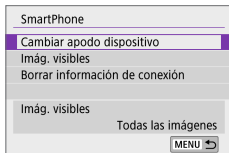

5 Seleccione un elemento.

- Cambie o elimine los ajustes de la conexión que se muestran en la pantalla.

- **Cambiar apodo dispositivo**

Puede cambiar el apodo usando el teclado virtual (📖454).

- **Imág. visibles (📖397)**

Se muestra cuando se selecciona [📱Conectar con smartphone]. Los ajustes aparecerán en la parte inferior de la pantalla.

- **Borrar información de conexión**

Cuando elimine la información de conexión de un smartphone emparejado, elimine también la información de la cámara registrada en el smartphone (📖384).



- Para los servicios Web, visite el sitio web de CANON IMAGE GATEWAY para eliminar los ajustes de conexión.

Borrado de los ajustes de comunicación inalámbrica a valores predeterminados

Se pueden eliminar todos los ajustes de comunicación inalámbrica. Si elimina los ajustes de comunicación inalámbrica, puede evitar que su información quede expuesta cuando preste o dé la cámara a otras personas.

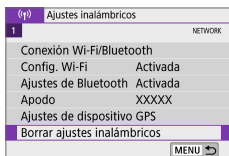

1 Seleccione [Borrar ajustes inalámbricos].

- Bajo la ficha [(P)], seleccione [Borrar ajustes inalámbricos] y, a continuación, presione <SET >.

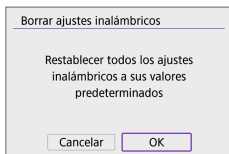

2 Seleccione [OK].



- Al realizar [**⚠**: Borrar los ajustes de cámara] no se elimina la información de ajustes de comunicaciones inalámbricas.
- Si ha emparejado la cámara con un smartphone, en la pantalla de ajustes Bluetooth del smartphone, elimine la información de conexión de la cámara para la que restauró los ajustes predeterminados de la comunicación inalámbrica.

Pantalla Ver información

Puede examinar los detalles del error y la dirección MAC de la cámara.

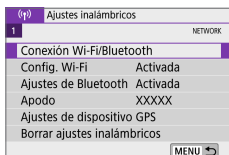

1 Seleccione [Conexión Wi-Fi/Bluetooth].

- Bajo la ficha [(P)], seleccione [Conexión Wi-Fi/Bluetooth] y, a continuación, presione <SET>.



2 Presione el botón <INFO>.

- Aparecerá la pantalla [Ver información].

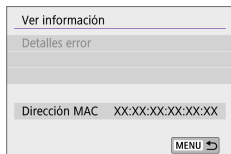

- Cuando produzca un error, presione <SET> para mostrar el contenido del error.

Manejo del teclado virtual

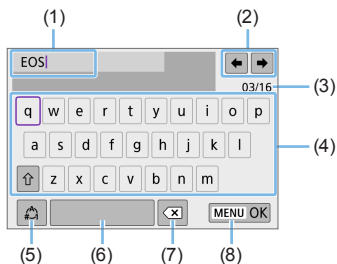

(1) Área de entrada, para escribir texto

(2) Teclas del cursor, para desplazarse en el área de entrada

(3) N.º actual de caracteres/n.º disponible

(4) Teclado

(5) Cambiar modos de entrada

(6) Espacio

(7) Eliminar un carácter en el área de entrada

(8) Finalizar la entrada de texto

- Presione las teclas en cruz <⬅➡> para moverse dentro de 2 y 4–7.
- Presione <SET> para confirmar la entrada o al cambiar de modo de entrada.

Respuesta a mensajes de error

Cuando se produzca un error, muestre los detalles del error mediante uno de los procedimientos siguientes. A continuación, elimine la causa del error utilizando como referencia los ejemplos que se muestran en este capítulo.

- En la pantalla **[Ver información]**, presione <SET> (📖453).
- Seleccione **[Detalles error]** en la pantalla **[Wi-Fi activado]**.

Haga clic en la página del número del código de error en el siguiente cuadro para pasar a la página correspondiente.

11 (📖456)	12 (📖456)	21 (📖457)	22 (📖458)
23 (📖459)	61 (📖460)	63 (📖461)	64 (📖461)
65 (📖462)	66 (📖462)	67 (📖462)	68 (📖463)
69 (📖463)	91 (📖463)	121 (📖463)	125 (📖463)
126 (📖464)	127 (📖464)	141 (📖464)	142 (📖464)
151 (📖464)	152 (📖464)		



- Cuando se produce un error, se muestra **[Err**]** en la parte superior derecha de la pantalla [(?)]: **Conexión Wi-Fi/Bluetooth**. Desaparece cuando la alimentación de la cámara se ajusta en <OFF>.

11: Conexión no encontrada

- En el caso de [📷], ¿se está ejecutando Camera Connect?
➔ Establezca una conexión utilizando Camera Connect (📖387).
- En el caso de [📄], ¿se está ejecutando el software EOS?
➔ Inicie el software EOS y vuelva a establecer la conexión (📖403).
- En el caso de [🔌], ¿está encendida la alimentación de la impresora?
➔ Encienda la impresora.
- ¿Se ajustó el uso de la misma contraseña en la cámara y en el punto de acceso para la autenticación?
➔ Este error se produce si no coinciden las contraseñas cuando el método de autenticación para el cifrado esté ajustado en **[Sistema abierto]**.
El ajuste distingue entre mayúsculas y minúsculas, por lo que debe comprobar los caracteres en mayúscula y minúscula. Asegúrese de que se haya escrito en la cámara la contraseña correcta para la autenticación (📖454).

12: Conexión no encontrada

- ¿Está encendida la alimentación del dispositivo de destino y del punto de acceso?
➔ Encienda el dispositivo de destino y el punto de acceso y, a continuación, espere unos momentos. Si continúa sin poder establecer una conexión, realice otra vez los procedimientos para establecer la conexión.

21: El servidor DHCP no asignó dirección

Qué se debe comprobar en la cámara

- En la cámara, la dirección IP se ajusta en **[Ajuste automático]**. ¿Es este el ajuste correcto?
 - ➔ Si no se utiliza ningún servidor DHCP, configure los ajustes después de ajustar la dirección IP en **[Ajuste manual]** en la cámara (📖435).

Qué se debe comprobar en el servidor DHCP

- ¿Está encendida la alimentación del servidor DHCP?
 - ➔ Encienda el servidor DHCP.
- ¿Hay suficientes direcciones para que el servidor DHCP asigne?
 - ➔ Aumente el número de direcciones asignadas por el servidor DHCP.
 - ➔ Elimine de la red las direcciones asignadas a dispositivos por el servidor DHCP para reducir el número de direcciones en uso.
- ¿Está funcionando correctamente el servidor DHCP?
 - ➔ Compruebe los ajustes del servidor DHCP para asegurarse de que esté funcionando correctamente como servidor DHCP.
 - ➔ Si corresponde, pida al administrador de la red que se asegure de que el servidor DHCP está disponible.

22: El servidor DNS no responde

Qué se debe comprobar en la cámara

- En la cámara, ¿coincide el ajuste de dirección IP del servidor DNS con la dirección real del servidor?
 - ➔ Ajuste la dirección IP en **[Ajuste manual]**. A continuación, en la cámara, ajuste la dirección IP correspondiente a la dirección del servidor DNS utilizado (📖435, 📖468).

Qué se debe comprobar en el servidor DNS

- ¿Está encendida la alimentación del servidor DNS?
 - ➔ Encienda el servidor DNS.
- ¿Son correctos los ajustes del servidor DNS para las direcciones IP y los nombres correspondientes?
 - ➔ En el servidor DNS, asegúrese de que las direcciones IP y los nombres correspondientes se hayan escrito correctamente.
- ¿Está funcionando correctamente el servidor DNS?
 - ➔ Compruebe los ajustes del servidor DNS para asegurarse de que esté funcionando correctamente como servidor DNS.
 - ➔ Si corresponde, pida al administrador de la red que se asegure de que el servidor DNS está disponible.

Qué se debe comprobar en la red en general

- ¿Incluye la red a la que está intentando conectarse a través de Wi-Fi un router o dispositivo similar que actúa como una puerta de enlace?
 - ➔ Si corresponde, pregunte al administrador de la red la dirección de la puerta de enlace de la red y escríbala en la cámara (📖435, 📖468).
 - ➔ Asegúrese de que el ajuste de dirección de la puerta de enlace se escriba correctamente en todos los dispositivos de red, incluida la cámara.

23: En la red seleccionada existe un dispositivo con la misma dirección IP

Qué se debe comprobar en la cámara

- ¿Tienen la misma dirección IP la cámara y otro dispositivo conectado mediante una conexión Wi-Fi a la misma red?
 - ➔ Cambie la dirección IP de la cámara para evitar utilizar la misma dirección que otro dispositivo de la red. También puede cambiar la dirección IP del dispositivo que tenga la dirección duplicada.
 - ➔ Si la dirección IP de la cámara se ha ajustado en **[Ajuste manual]** en un entorno de red que utilice un servidor DHCP, cambie el ajuste a **[Ajuste automático]** (📖434).



Respuesta a los mensajes de error 21–23

- Cuando responda a los errores con los números 21–23, compruebe además los puntos siguientes.
- **¿Se ajustó el uso de la misma contraseña en la cámara y en el punto de acceso para la autenticación?**
 - Este error se produce si no coinciden las contraseñas cuando el método de autenticación para el cifrado esté ajustado en **[Sistema abierto]**. El ajuste distingue entre mayúsculas y minúsculas, por lo que debe comprobar los caracteres en mayúscula y minúscula. Asegúrese de que se haya escrito en la cámara la contraseña correcta para la autenticación (📖454).

61: No se encontró el SSID seleccionado

- ¿Hay algún obstáculo que bloquee la línea de visión entre la cámara y la antena del punto de acceso?
 - ➔ Mueva la antena del punto de acceso hasta una posición claramente visible desde el punto de vista de la cámara (📖465).

Qué se debe comprobar en la cámara

- ¿Coincide el ajuste del SSID de la cámara con el del punto de acceso?
 - ➔ Consulte el SSID en el punto de acceso y, a continuación, ajuste el mismo SSID en la cámara.

Qué se debe comprobar en el punto de acceso

- ¿Está encendido el punto de acceso?
 - ➔ Encienda la alimentación del punto de acceso.
- Si está activo el filtro por dirección MAC, ¿está registrada en el punto de acceso la dirección MAC de la cámara utilizada?
 - ➔ Registre en el punto de acceso la dirección MAC de la cámara utilizada. La dirección MAC se puede consultar en la pantalla **[Ver información]** (📖453).

63: Fallo en la autenticación inalámbrica

- ¿Se ha ajustado el uso del mismo método de autenticación en la cámara y en el punto de acceso?
 - ➔ La cámara es compatible con los siguientes métodos de autenticación: **[Sistema abierto]**, **[Clave compartida]** y **[WPA/WPA2-PSK]**.
- ¿Se ajustó el uso de la misma contraseña en la cámara y en el punto de acceso para la autenticación?
 - ➔ El ajuste distingue entre mayúsculas y minúsculas, por lo que debe comprobar los caracteres en mayúscula y minúscula. Asegúrese de que se haya escrito en la cámara la contraseña correcta para la autenticación.
- Si está activo el filtro por dirección MAC, ¿está registrada en el punto de acceso la dirección MAC de la cámara utilizada?
 - ➔ Registre en el punto de acceso la dirección MAC de la cámara utilizada. La dirección MAC se puede consultar en la pantalla **[Ver información]** (📖453).

64: No puede conectar con el terminal inalámbrico

- ¿Se ha ajustado el uso del mismo método de cifrado en la cámara y en el punto de acceso?
 - ➔ La cámara es compatible con los siguientes métodos de cifrado: WEP, TKIP y AES.
- Si está activo el filtro por dirección MAC, ¿está registrada en el punto de acceso la dirección MAC de la cámara utilizada?
 - ➔ Registre en el punto de acceso la dirección MAC de la cámara utilizada. La dirección MAC se puede consultar en la pantalla **[Ver información]** (📖453).

65: Pérdida conexión inalámbrica

- ¿Hay algún obstáculo que bloquee la línea de visión entre la cámara y la antena del punto de acceso?
 - ➔ Mueva la antena del punto de acceso hasta una posición claramente visible desde el punto de vista de la cámara (📖465).
- La conexión Wi-Fi se perdió por alguna razón, y no se puede restablecer la conexión.
 - ➔ Las siguientes son posibles razones: acceso excesivo al punto de acceso desde otro dispositivo, un horno microondas o un aparato similar que se esté utilizando cerca (que interfiere con IEEE 802.11b/g/n (banda de 2,4 GHz)), o la influencia de la lluvia o una humedad elevada (📖465).

66: Contraseña LAN inalámbrica incorrecta

- ¿Se ajustó el uso de la misma contraseña en la cámara y en el punto de acceso para la autenticación?
 - ➔ El ajuste distingue entre mayúsculas y minúsculas, por lo que debe comprobar los caracteres en mayúscula y minúscula. Asegúrese de que se haya escrito en la cámara la contraseña correcta para la autenticación.

67: Método de cifrado LAN inalámbrico incorrecto

- ¿Se ha ajustado el uso del mismo método de cifrado en la cámara y en el punto de acceso?
 - ➔ La cámara es compatible con los siguientes métodos de cifrado: WEP, TKIP y AES.
- Si está activo el filtro por dirección MAC, ¿está registrada en el punto de acceso la dirección MAC de la cámara utilizada?
 - ➔ Registre en el punto de acceso la dirección MAC de la cámara utilizada. La dirección MAC se puede consultar en la pantalla **[Ver información]** (📖453).

68: No se puede conectar con el terminal LAN inalámbrico. Vuelva a intentarlo desde el principio.

- ¿Mantuvo presionado el botón WPS (Wi-Fi Protected Setup, Configuración protegida de Wi-Fi) del punto de acceso durante el período de tiempo especificado?
 - ➔ Mantenga presionado el botón WPS durante el tiempo que se indique en las instrucciones del punto de acceso.
- ¿Está intentando establecer una conexión cerca del punto de acceso?
 - ➔ Intente establecer la conexión cuando ambos dispositivos estén dentro del alcance correspondiente.

69: Se encontraron varios terminales LAN inalámbricos. No se puede conectar. Vuelva a intentarlo desde el principio.

- Hay una conexión en curso por parte de otros puntos de acceso en modo de conexión pulsando un botón (modo PBC) de WPS (Wi-Fi Protected Setup, Configuración protegida de Wi-Fi).
 - ➔ Espere unos momentos antes de intentar establecer la conexión.

91: Otro error

- Se produjo un problema diferente de los errores con los números de código 11 a 69.
 - ➔ Apague y encienda la cámara con el interruptor de alimentación.

121: No hay suficiente espacio libre en el servidor

- El servidor web de destino no tiene suficiente espacio libre.
 - ➔ Elimine las imágenes que no necesite en el servidor web, compruebe el espacio libre en el servidor web y, a continuación, intente enviar los datos de nuevo.

125: Compruebe los ajustes de red

- ¿Está conectada la red?
 - ➔ Compruebe el estado de conexión de la red.

126: No se pudo conectar con el servidor

- CANON iIMAGE GATEWAY está en mantenimiento o hay una concentración de carga temporal.
➔ Intente volver a conectarse al servicio Web más tarde.

127: Se ha producido un error

- Se ha producido un problema diferente de los errores con los números de código 121 a 126 al conectar la cámara al servicio Web.
➔ Vuelva a intentar establecer la conexión Wi-Fi con el servicio Web.

141: La impresora está ocupada. Intente conectar otra vez.

- ¿Está realizando la impresora un proceso de impresión?
➔ Vuelva a intentar establecer la conexión Wi-Fi para la impresora después de terminar el proceso de impresión.
- ¿Hay otra cámara conectada a la impresora a través de Wi-Fi?
➔ Trate de establecer nuevamente la conexión Wi-Fi con la impresora después de que haya finalizado la conexión Wi-Fi con la otra cámara.

142: No se pudo adquirir información de la impresora. Conecte otra vez para intentarlo de nuevo.

- ¿Está encendida la alimentación de la impresora?
➔ Trate de establecer nuevamente la conexión Wi-Fi después de encender la impresora.

151: Transmisión cancelada

- La transferencia automática de imágenes al ordenador se interrumpió por algún motivo.
➔ Para reanudar la transferencia automática de imágenes, sitúe el interruptor de alimentación de la cámara en <OFF> y, a continuación, sitúelo en <ON>.

152: Tarjeta protegida contra grabación

- ¿Está el conmutador de protección contra escritura de la tarjeta situado en la posición de bloqueo?
➔ Deslice el conmutador de protección contra escritura de la tarjeta en la posición de escritura.

Notas sobre la función de comunicación inalámbrica

Si se reduce la velocidad de transmisión, se pierde la conexión o se produce algún otro problema al utilizar las funciones de comunicación inalámbricas, intente realizar las siguientes acciones correctivas.

Distancia entre la cámara y el smartphone

Si la cámara está demasiado lejos del smartphone, no puede establecerse la conexión Wi-Fi, incluso cuando la conexión Bluetooth es posible. En este caso, ponga la cámara y el smartphone juntos y, a continuación, establezca una conexión Wi-Fi.

Ubicación de instalación de la antena del punto de acceso

- Cuando lo utilice en interiores, instale el dispositivo en la habitación donde esté usando la cámara.
- Instale el dispositivo donde no haya personas ni objetos entre el dispositivo y la cámara.

Dispositivos electrónicos cercanos



Si la velocidad de transmisión de Wi-Fi se reduce debido a la influencia de los siguientes dispositivos electrónicos, deje de utilizarlos o transmita la comunicación en un área más alejada de los dispositivos.

- La cámara se comunica a través de Wi-Fi mediante IEEE 802.11b/g/n utilizando ondas de radio en la banda de 2,4 GHz. Por esta razón, la velocidad de transmisión Wi-Fi se reducirá si hay dispositivos Bluetooth, hornos de microondas, teléfonos inalámbricos, micrófonos, smartphones, otras cámaras o dispositivos similares funcionando cerca en la misma banda de frecuencia.

Precauciones para el uso de varias cámaras

- Cuando conecte varias cámaras a un punto de acceso a través de Wi-Fi, asegúrese de que las direcciones IP de las cámaras sean diferentes.
- Cuando se conectan varias cámaras a un punto de acceso a través de Wi-Fi, la velocidad de transmisión se reduce.
- Cuando haya varios puntos de acceso IEEE 802.11b/g/n (banda de 2,4 GHz), deje un espacio de cinco canales entre cada canal Wi-Fi para reducir las interferencias de las ondas de radio. Por ejemplo, utilice los canales 1, 6 y 11, los canales 2 y 7, o los canales 3 y 8.

Uso del control remoto inalámbrico BR-E1

- BR-E1 no se puede utilizar mientras la cámara y el smartphone estén emparejados mediante Bluetooth. Cambie la conexión de la cámara a el control remoto inalámbrico en [ **Conectar a mando inalámbrico**], en []: **Conexión Wi-Fi/Bluetooth**].

Seguridad

Si los ajustes de seguridad no se han configurado correctamente, pueden producirse los siguientes problemas.

- **Monitorización de la transmisión**

Terceros malintencionados podrían interceptar las transmisiones de Wi-Fi y tratar de obtener los datos que usted envía.

- **Acceso no autorizado a la red**

Terceros malintencionados podrían obtener acceso no autorizado a la red que esté utilizando para robar, modificar o destruir información. Además, puede ser víctima de otros tipos de acceso no autorizados, tales como la suplantación de identidad (donde alguien asume una identidad para obtener acceso a información no autorizada) o ataques de trampolín (en los cuales alguien obtiene acceso no autorizado a su red para usarla como trampolín para ocultar su rastro cuando se infiltra en otros sistemas).

Se recomienda utilizar los sistemas y funciones para proteger correctamente la red y evitar que ocurran este tipo de problemas.

Revisión de los ajustes de la red

- **Windows**

Abra el **[Símbolo del sistema]** de Windows y escriba `ipconfig/all` y presione la tecla **<Intro>**.

Además de la dirección IP asignada al ordenador, también se muestran la máscara de subred, la puerta de enlace y la información del servidor DNS.

- **Mac OS**

En Mac OS X, abra la aplicación **[Terminal]**, escriba `ifconfig -a` y presione la tecla **<Volver>**. La dirección IP asignada al ordenador se indica en el elemento **[en0]** mediante **[inet]**, con el formato

`“***.***.***.***”`.

* Para obtener información acerca de la aplicación **[Terminal]**, consulte la ayuda de Mac OS X.

Para evitar utilizar la misma dirección IP para el ordenador y otros dispositivos de la red, cambie el número de la derecha cuando configure la dirección IP asignada a la cámara mediante los procesos descritos en  435.

Ejemplo: 192.168.1.10

Estado de comunicación inalámbrica

El estado de la comunicación inalámbrica se puede consultar en el monitor LCD.

Pantalla de control rápido



(2) (3)
(1)

Pantalla de visualización de información durante la reproducción





(2)
(1) (3)

- (1) Fuerza de la señal inalámbrica
- (2) Función Wi-Fi
- (3) Función Bluetooth

Estado de comunicación		Monitor LCD	
		Función Wi-Fi	Fuerza de la señal inalámbrica
No conectada	Wi-Fi: Desactivada		Off
	Wi-Fi: Activada		
Conectando		(Parpadeando)	┆
Conectada			┆,
Enviando datos		(↔)	┆,
Error de conexión		(Parpadeando)	┆

Indicador de la función Bluetooth

Función Bluetooth	Estado de conexión	Monitor LCD
Diferente de [Desactivada]	Bluetooth conectado	
	Bluetooth no conectado	
[Desactivada]	Bluetooth no conectado	No se muestra



- Cuando se conecta con smartphones mediante Wi-Fi y durante la transferencia automática de imágenes a ordenadores, se indica el estado "Bluetooth conectado".
- Cuando se conecta con ordenadores, impresoras o servicios Web mediante Wi-Fi, se indica el estado "Bluetooth no conectado".

Personalización de la cámara

Puede hacer ajustes finos en las diversas funciones de la cámara para ajustarlas a sus preferencias fotográficas con Funciones personalizadas. Las funciones personalizadas solo pueden ajustarse y solo funcionan en los modos de la zona creativa.

Modos de la zona creativa

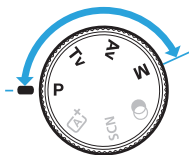

Ajuste de las funciones personalizadas

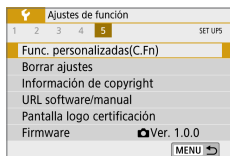

1 Seleccione [Func. personalizadas(C.Fn)].

- Bajo la ficha [F], seleccione [Func. personalizadas(C.Fn)] y, a continuación, presione <SET>.

(1)

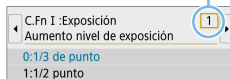

2 Seleccione el número de función personalizada (1).

- Presione las teclas <◀> <▶> para seleccionar el número de función personalizada y, a continuación, presione <SET>.

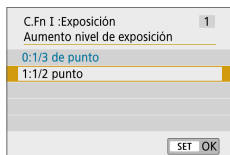

3 Cambie el ajuste como desee.

- Presione las teclas <▲> <▼> para seleccionar el ajuste (número) que desee y, a continuación, presione <SET>.
- Repita los pasos 2 a 3 si desea ajustar otras funciones personalizadas.
- En la parte inferior de la pantalla se indican los ajustes actuales de las funciones personalizadas bajo los respectivos números de función.

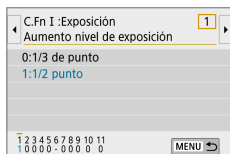

4 Salga del ajuste.

- Presione el botón <MENU>.
- ➔ Aparecerá de nuevo la pantalla del paso 1.

Cancelación de todas las funciones personalizadas

Bajo [F: Borrar ajustes], seleccione [Borrar func. personalizadas] para borrar todos los ajustes de funciones personalizadas (📖288).

Funciones personalizadas

C.Fn I: Exposición

1	Aumento nivel de exposición	474
2	Ampliación ISO	474
3	Desplazamiento de seguridad	475
4	Cancelación automática de la compensación de la exposición	475

Disparo VD	Grabación de vídeo
<input type="radio"/>	<input type="radio"/>
<input type="radio"/>	<input type="radio"/>
<input type="radio"/>	<input type="radio"/>

C.Fn II: Avance

5	Bloqueo del espejo	475
---	--------------------	-----

--	--

C.Fn III: Funcionamiento/Otros

6	Advertencias en visor	476
7	Disparador/Bloqueo AE	477
8	Asignar botón SET	478
9	Función del botón DISP	479
10	Visualización de pantalla al inicio	479
11	Retraer objetivo al apagar	480

<input type="radio"/>	<input type="radio"/>
<input type="radio"/>	<input type="radio"/>
(Excepto 3)	(Solo 4 y 5*)
<input type="radio"/>	<input type="radio"/>
(Excepto 4)	(Excepto 1)
<input type="radio"/>	<input type="radio"/>

* El ajuste 4 no funciona durante la grabación de vídeo.



- Las funciones personalizadas sombreadas no funcionan durante el disparo con Visión en Directo (VD) o la grabación de vídeo. (Los ajustes se desactivan).

Elementos de ajustes de funciones personalizadas ☆

Las funciones personalizadas se organizan en tres grupos según el tipo de función: C.Fn I: Exposición, C.Fn II: Avance, C.Fn III: Funcionamiento/Otros.

C.Fn I: Exposición

C.Fn-1 Aumento nivel de exposición

0: 1/3 de punto

1: 1/2 de punto

Ajusta incrementos de 1/2 de punto para la velocidad de obturación, la apertura, la compensación de la exposición, AEB, la compensación de la exposición con flash, etc. Es útil cuando los incrementos de 1/3 de punto son demasiado finos.



- Cuando se ajusta en 1, la visualización del nivel de exposición en el visor es la siguiente.



C.Fn-2 Ampliación ISO

0: Off

1: On

Cuando ajuste la sensibilidad ISO, puede ajustar “H” (equivalente a ISO 51200) para las fotos y “H” (equivalente a ISO 25600) para los vídeos. Tenga en cuenta que si [**📷: Prioridad tonos altos luces**] se ajusta en [**Activada**] o [**Mejorado**], no se puede seleccionar “H”.



- Para vídeos 4K, la gama de sensibilidad ISO es de ISO 100–6400, incluso cuando [**Ampliación ISO**] se ajusta en [**1:On**].

C.Fn-3 Desplazamiento de seguridad

0: Desactivado

1: Activado

Para realizar el ajuste automático de la velocidad de obturación y el valor de apertura para acercarse al nivel de exposición a la exposición estándar si no es posible obtener la exposición estándar con la velocidad de obturación o el valor de apertura especificados en los modos <Tv> o <Av>.

C.Fn-4 Cancelación automática de la compensación de la exposición

0: Activado

Cuando se sitúe el interruptor de alimentación en <OFF>, el ajuste de compensación de la exposición se cancelará.

1: Desactivado

El ajuste de compensación de la exposición permanecerá en vigor aunque se sitúe el interruptor de alimentación en <OFF>.

C.Fn II: Avance

C.Fn-5 Bloqueo del espejo

0: Desactivado

1: Activado

Puede evitar el desenfoque por vibración de la cámara debido a las vibraciones mecánicas (impacto del espejo) en el interior de la cámara al fotografiar con superteleobjetivos o en la fotografía de primeros planos (fotografía macro). Consulte la página 174 para obtener información sobre el proceso de bloqueo del espejo.

C.Fn III: Funcionamiento/Otros

C.Fn-6 Advertencias <!> en visor

Cuando se ajusta alguna de las funciones siguientes, se puede mostrar el icono <!> en la parte inferior izquierda del visor (📖33). El icono <!> también aparecerá en la pantalla de control rápido (📖59).

Seleccione la función para la que desea que aparezca el icono de advertencia, presione <SET> para añadir una marca de verificación [✓] y, a continuación, seleccione [OK].

Con ajuste **Monocromo** :

Si se ajusta el estilo de imagen en [Monocromo] (📖127), aparecerá el icono de advertencia.

Con corrección **WB**:

Si se ajusta la corrección del balance de blancos (📖139), aparecerá el icono de advertencia.

Con ajuste **NR** :

Si se ajusta [📷: Reducc. ruido alta sens. ISO] en [Reduc. ruido multidisparo] (📖145), aparecerá el icono de advertencia.

Con medición puntual:

Si se ajusta [📷: Modo de medición] en [Medición puntual] (📖167), aparecerá el icono de advertencia.



- Cuando se ajuste [📷: Pantalla de disparo] en [Guiado], esta función personalizada no tendrá efecto. (Los ajustes no tienen efecto).

0: AF/Bloqueo AE

1: Bloqueo AE/AF

Es útil cuando se desea realizar el enfoque y la medición por separado. Presione el botón <✳> para realizar el enfoque automático y presione el disparador hasta la mitad para aplicar el bloqueo AE.

2: AF/Bloqueo AF, no bloq AE

Durante AF AI Servo (o AF servo para disparo con Visión en Directo), puede presionar el botón <✳> para hacer una pausa momentánea en la operación AF. De esta forma se evita la pérdida del enfoque automático causada por cualquier obstáculo que se cruce entre la cámara y el motivo. La exposición se ajusta en el momento de tomar la fotografía.

3: AE/AF, sin bloqueo AE

Resulta útil para motivos que se mueven y se detienen repetidamente. Durante AF AI Servo (o AF Servo para disparo con Visión en Directo), puede presionar el botón <✳> para iniciar o detener la AF AI Servo. La exposición se ajusta en el momento de tomar la fotografía. De esta forma, puede ajustar la cámara para mantener siempre el enfoque y la exposición óptimos, y esperar el momento decisivo.



Durante la grabación de vídeo

- Con el ajuste 1 o 3, presione el botón <✳> para el AF foto a foto.

Puede asignar una función de uso frecuente a <SET>. Cuando la cámara esté lista para disparar, al presionar el botón <SET> se mostrará la pantalla de ajuste de la función respectiva.

0: Pantalla de Control Rápido

Aparecerá la pantalla de control rápido (📖 59).

1: Calidad de imagen

Aparecerá la pantalla de ajuste de calidad de imagen.

2: Compens. exposición flash

Aparecerá la pantalla de ajuste de compensación de la exposición con flash.

3: Pantalla On/Off

Puede encender o apagar el monitor LCD.

4: Mostrar menú

Aparecerá la pantalla de menú.

5: Comp.exp. (pres.botón, gire 🌞)

Puede ajustar la compensación de la exposición girando el dial <🌞> mientras mantiene presionado <SET>. Es útil cuando se desea ajustar la compensación de la exposición en <M> exposición manual con ISO Auto ajustada.

6: Ajustes de funciones del flash

Aparecerá la pantalla de ajuste de funciones del flash externo o el flash incorporado.

7: Previsualización DOF

El objetivo se cerrará a la abertura ajustada y podrá ver el intervalo de enfoque aceptable (profundidad de campo) en el visor o en la imagen de Visión en Directo.

C.Fn-9 Función del botón DISP

Puede asignar una función de uso frecuente al botón <DISP>. Cuando la cámara esté lista para disparar, al presionar el botón <DISP> se mostrará la pantalla de ajuste de la función respectiva.

0: Pantalla On/Off

Puede encender o apagar el monitor LCD.

1: Previsualización DOF

El objetivo se cerrará a la abertura ajustada y podrá ver el intervalo de enfoque aceptable (profundidad de campo) en el visor o en la imagen de Visión en Directo.

2: Conexión Wi-Fi/Bluetooth

Aparecerá la pantalla de ajustes para conexiones Wi-Fi/Bluetooth. Cuando se conecta mediante Wi-Fi, se muestra la pantalla **[Wi-Fi activado]**.

3: Brillo máx. de pantalla (temp)

Aumenta temporalmente la luminosidad de la pantalla.

4: Pausa de AF servo vídeo

Puede poner en pausa AF servo vídeo.

C.Fn-10 Visual. de pantalla al inicio

0: Mostrar ajustes disparo

Cuando encienda la alimentación, aparecerá la pantalla de control rápido (📖59).

1: Ajustes previos pantalla

Cuando se encienda la alimentación, la cámara comenzará con el mismo estado de pantalla del monitor LCD anterior a la última vez que se apagó. En consecuencia, si apaga la cámara cuando el monitor LCD esté apagado, cuando vuelva a encender la cámara no se mostrará nada. Esto ayuda a ahorrar energía. Las operaciones de menú y la reproducción de imágenes estarán disponibles de la manera habitual.

C.Fn-11 Retraer objetivo al apagar

Este es el ajuste para el mecanismo de retracción del objetivo cuando se monta en la cámara un objetivo STM motorizado (como el EF40mm f/2.8 STM). Puede establecerlo para retraer automáticamente el objetivo extendido cuando se sitúe el interruptor de alimentación de la cámara en <OFF>.

0: Activar

1: Desactivar



- Con desconexión automática, el objetivo no se retraerá, independientemente del ajuste.
- Antes de desmontar el objetivo, asegúrese de que esté retraído.



- Con el ajuste 0, esta función tiene efecto independientemente del ajuste del conmutador de modos de enfoque del objetivo (AF o MF).

Registro de Mi menú



Bajo la ficha Mi menú, puede registrar elementos de menú y funciones personalizadas cuyos ajustes cambie con frecuencia. También puede nombrar las fichas de menú registradas y presionar el botón <MENU> para mostrar primero la ficha Mi menú.



- Cuando se ajuste [: Visualiz. de menú] en [Guiado], la ficha [★] no se mostrará. Cambie [Visualiz. de menú] a [Estándar] (55).

Creación y adición de la ficha Mi menú



1 Seleccione [Añadir ficha Mi menú].

- Bajo la ficha [★], seleccione [Añadir ficha Mi menú] y, a continuación, presione <SET>.



2 Seleccione [OK].

- Se creará la ficha [MY MENU1].
- Puede crear hasta cinco fichas de Mi menú repitiendo los pasos 1 y 2.

Registro de elementos de menú bajo las fichas Mi menú



1 Seleccione [Configurar: MY MENU*].

- Presione las teclas <◀> <▶> para seleccionar [Configurar: MY MENU*] (ficha para registrar elementos de menú) y, a continuación, presione <SET>.



2 Seleccione [Seleccionar ítems a registrar].

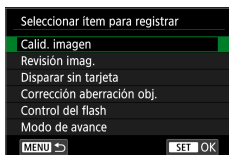

3 Registre los elementos que desee.

- Seleccione el elemento que desee y, a continuación, presione <SET>.
- Seleccione [OK] en el diálogo de confirmación.
- Puede registrar como máximo seis elementos.
- Para volver a la pantalla del paso 2, presione el botón <MENU>.

Ajustes de la ficha Mi menú



Puede ordenar y eliminar elementos bajo la ficha de menú, así como cambiar el nombre o eliminar la ficha de menú.

● Ordenar ítems registrados

Puede cambiar el orden de los elementos registrados en Mi menú. Seleccione [Ordenar ítems registrados] y seleccione el elemento cuyo orden desea cambiar. A continuación, presione <SET>. Mientras se muestra [◆], presione las teclas <▲> <▼> para cambiar el orden y, a continuación, presione <SET>.

● Borrar ítems seleccionados / Borrar todos ítems de la ficha

Puede eliminar cualquiera de los elementos registrados. [Borrar ítems seleccionados] elimina los elementos de uno en uno y [Borrar todos ítems de la ficha] elimina todos los elementos registrados bajo la ficha.

- **Borrar ficha**

Puede eliminar la ficha Mi menú que se muestra actualmente. Seleccione **[Borrar ficha]** para eliminar la ficha **[MY MENU*]**.

- **Renombrar ficha**

Puede cambiar el nombre de la ficha Mi menú desde **[MY MENU*]**.



1 Seleccione **[Renombrar ficha]**.

2 Escriba texto.

- Presione el botón **<⌫>** para borrar los caracteres que no necesite.
- Presione las teclas en cruz **<⬅➡>** para mover **□** y seleccione el carácter que desee. A continuación, presione **<SET>** para introducirlo.
- Puede seleccionar **[↕]** para cambiar el modo de entrada.
- Puede introducir como máximo 16 caracteres.
- Para mover el cursor, seleccione **[⬅]** o **[➡]** en la parte superior derecha o gire el dial **<🌀>**.
- Para cancelar la entrada de texto, presione el botón **<MENU>** y, a continuación, seleccione **[Cancelar]**.

3 Salga del ajuste.

- Después de escribir el texto, presione el botón **<MENU>** y, a continuación, seleccione **[OK]**.
- ➔ La información ajustada se guarda.

Borrar todas fichas Mi menú / Borrar todos los ítems

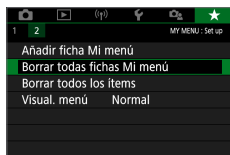

Puede eliminar todas las fichas de Mi menú que haya creado o los elementos de Mi menú que haya registrado bajo las mismas.

- **Borrar todas fichas Mi menú**

Puede borrar todas las fichas Mi menú que haya creado. Cuando seleccione **[Borrar todas fichas Mi menú]**, todas las fichas de **[MY MENU1]** a **[MY MENU5]** se eliminarán y la ficha **[★]** recuperará su estado predeterminado.

- **Borrar todos los ítems**

Puede eliminar todos los elementos registrados bajo las fichas **[MY MENU1]** a **[MY MENU5]**. Las fichas se mantendrán. Cuando se seleccione **[Borrar todos los ítems]**, todos los elementos registrados bajo todas las fichas creadas se eliminarán.



- Si realiza **[Borrar ficha]** o **[Borrar todas fichas Mi menú]**, las fichas cuyos nombres se hayan cambiado con **[Renombrar ficha]** también se eliminarán.

Ajustes de visualización del menú

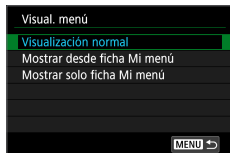

- Puede seleccionar **[Visual. menú]** para ajustar la pantalla de menú que aparecerá primero cuando presione el botón **<MENU>**.

- **Visualización normal**

Muestra la última pantalla de menú visualizada.

- **Mostrar desde ficha Mi menú**

Se muestra con la ficha **[★]** seleccionada.

- **Mostrar solo ficha Mi menú**

Solo se muestra la ficha **[★]**. (Las fichas **[📷]**, **[▶]**, **[⏸]**, **[🔍]** y **[🔧]** no se mostrarán).

Referencia

Este capítulo proporciona información de referencia sobre características de la cámara, accesorios del sistema, etc.



Logotipo de certificación

- Seleccione [**F**: **Pantalla logo certificación**] y presione <SET> para mostrar algunos de los logotipos de las certificaciones de la cámara. Otros logotipos de certificación pueden encontrarse en estas Instrucciones, en el cuerpo de la cámara y en el embalaje de la cámara.

Comprobación de la información de la batería

En el monitor LCD, puede comprobar el estado de la batería que está utilizando.

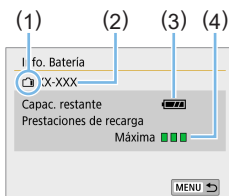
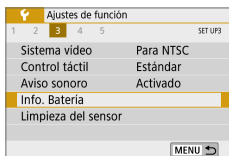

Seleccione [Info. Batería].

- Bajo la ficha [F], seleccione [Info. Batería] y, a continuación, presione <SET>.

- (1) Posición de la batería
- (2) Modelo de batería o fuente de alimentación doméstica que se está usando.
- (3) Se muestra el nivel de la batería (43).
- (4) El nivel de rendimiento de recarga de la batería se muestra en tres niveles.
 - : El rendimiento de recarga de la batería es bueno.
 - : El rendimiento de recarga de la batería se ha degradado ligeramente.
 - : Se recomienda adquirir una nueva batería.



- Se recomienda utilizar una batería LP-E17 original de Canon. Si utiliza baterías que no sean productos originales de Canon, es posible que no se obtenga el máximo rendimiento de la cámara o que se produzca una avería.



- Si se muestra un mensaje de error de comunicación de la batería, siga las instrucciones del mensaje.

Uso de una toma de electricidad doméstica

Puede suministrar energía a la cámara a través de una toma eléctrica doméstica con un acoplador de CC DR-E18 y el adaptador de CA AC-E6N (cada uno se vende por separado).

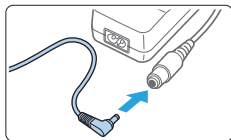

1 Conecte la clavija del acoplador de CC.

- Conecte la clavija del acoplador de CC a la toma del adaptador de CA.

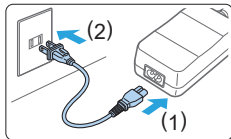

2 Conecte el cable de alimentación.

- Conecte el cable de alimentación como se muestra en la ilustración.
- Después de usar la cámara, desconecte la clavija de alimentación de la toma de electricidad.

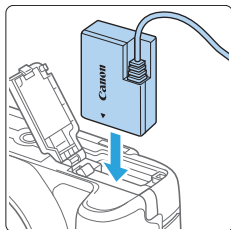

3 Inserte el acoplador de CC.

- Abra la tapa e inserte firmemente el acoplador de CC hasta que encaje en su lugar.

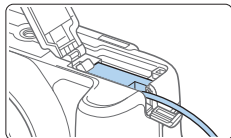
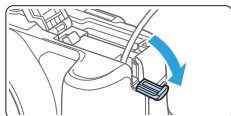

4 Encaje el cable de CC.

- Abra la tapa del orificio del cable de CC e instale el cable como se muestra en la ilustración.
- Cierre la tapa.



- No conecte ni desconecte el cable de alimentación mientras el interruptor de alimentación de la cámara esté situado en <ON>.

Disparo con control remoto

Control remoto inalámbrico BR-E1 (se vende por separado)

Puede disparar de manera remota hasta aprox. 5 metros/16,4 pies de la cámara.

Después de emparejar la cámara y el BR-E1, ajuste el modo de avance en <í><í>(117).

Para ver las instrucciones de funcionamiento, consulte las Instrucciones del BR-E1.

Disparador remoto RS-60E3 (se vende por separado)

La cámara es compatible con el disparador remoto RS-60E3, que incluye un cable de aprox. 60 cm/2,0 pies. Cuando está conectado al terminal de disparador remoto de la cámara, puede presionarse hasta la mitad y hasta el fondo, igual que el disparador.

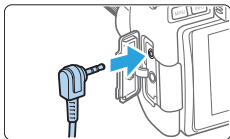

- También es posible el disparo con control remoto durante la grabación de vídeo (267).

Extracción del marco del ocular

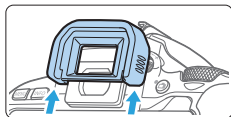

- Empuje la base del marco del ocular para desmontarlo.

Guía de solución de problemas

Si se produce un problema con la cámara, consulte en primer lugar esta guía de solución de problemas. Si la guía de solución de problemas no resuelve el problema, póngase en contacto con el distribuidor o con el centro de asistencia de Canon más cercano.

Problemas relacionados con la alimentación

La batería no se recarga.

- No utilice ninguna otra batería que no sea la batería genuina Canon LP-E17.

La lámpara del cargador de batería parpadea.

- Si (1) el cargador de batería o la batería tiene un problema o (2) la comunicación con la batería falla (con una batería que no sea Canon), el circuito de protección detendrá la carga y la lámpara de carga parpadeará en naranja. En el caso (1), desenchufe de la toma de corriente la clavija de alimentación del cargador de batería. Retire y vuelva a colocar la batería en el cargador de batería. Espere dos o tres minutos y, a continuación, vuelva a conectar la clavija de alimentación a la toma de corriente. Si el problema persiste, póngase en contacto con el distribuidor o con el centro de asistencia de Canon más cercano.

La cámara no se activa ni siquiera cuando el interruptor de alimentación está situado en <ON>.

- Asegúrese de que la batería esté correctamente instalada en la cámara (📖38).
- Asegúrese de que la tapa del compartimento de la ranura de la tarjeta/batería esté cerrada (📖38).
- Recargue la batería (📖36).
- Presione el botón <DISP> (📖71).

La lámpara de acceso continúa parpadeando incluso cuando el interruptor de alimentación está situado en <OFF>.

- Si se apaga la alimentación mientras se está grabando una imagen en la tarjeta, la lámpara de acceso continuará iluminada o parpadeando durante unos segundos. Cuando se completa la grabación de imágenes, la alimentación se apaga automáticamente.

Se muestra [Error de comunicación de la batería. ¿Aparece el logotipo de Canon en esta batería o estas baterías?].

- No utilice ninguna otra batería que no sea la batería genuina Canon LP-E17.
- Retire la batería e instálela de nuevo (📖38).
- Si los contactos eléctricos están sucios, utilice un paño suave para limpiarlos.

La batería se agota rápidamente.

- Utilice una batería completamente cargada (📖36).
- Es posible que el rendimiento de la batería se haya degradado. Consulte [🔧: Info. Batería] para examinar el nivel de rendimiento de recarga de la batería (📖486). Si el rendimiento de la batería es mediocre, sustitúyala por una nueva.
- El número de disparos posibles se reducirá con cualquiera de las operaciones siguientes:
 - Presionar el disparador hasta la mitad durante un período prolongado.
 - Activar frecuentemente el AF sin tomar una fotografía.
 - Usar el estabilizador de imagen del objetivo.
 - Usar con frecuencia el monitor LCD.
 - Disparar continuamente con Visión en Directo o grabación de vídeo durante un período prolongado.
 - Usar la función Bluetooth.
 - Usar la función Wi-Fi.

La cámara se apaga sola.

- La desconexión automática está activada. Si no desea que la cámara se apague automáticamente, ajuste el menú [**☛: Descon. auto**] en [**Desactivada**] (📖277).
- Incluso si [**☛: Descon. auto**] se ajusta en [**Desactivada**], el monitor LCD se apagará si la cámara queda inactiva durante aprox. 30 minutos. (La alimentación de la cámara no se apaga). Presione el botón <DISP> para encender el monitor LCD.

Problemas relacionados con el disparo

No se puede montar el objetivo.

- La cámara no se puede utilizar con objetivos RF o EF-M (📖48).

No se puede disparar ni grabar imágenes.

- Asegúrese de que la tarjeta esté correctamente insertada (📖38).
- Deslice el conmutador de protección contra escritura de la tarjeta hasta el ajuste de escritura/borrado (📖38).
- Si la tarjeta está llena, sustitúyala o borre las imágenes que no necesite para liberar espacio (📖38, 📖334).
- No es posible tomar una fotografía cuando el indicador de enfoque <●> del visor parpadea durante el enfoque con AF foto a foto. Presione otra vez el disparador hasta la mitad para volver a enfocar automáticamente, o enfoque manualmente (📖52, 📖116).

No se puede utilizar la tarjeta.

- Si se muestra un mensaje de error de tarjeta, consulte 📖39 o 📖504.

Cuando se introduce la tarjeta en otra cámara, se muestra un mensaje de error.

- Dado que las tarjetas SDXC se formatean en exFAT, si formatea una tarjeta con esta cámara y, a continuación, la inserta en otra cámara, es posible que se muestre un error y que no sea posible utilizar la tarjeta.

La imagen está desenfocada o borrosa.

- Sitúe el conmutador de modos de enfoque del objetivo en <AF> (📖48).
- Presione el disparador suavemente para evitar la trepidación de la cámara (📖51–📖52).
- Con un objetivo equipado con el estabilizador de imagen, ajuste el interruptor IS en <ON>.
- Con poca luz, es posible que la velocidad de obturación se reduzca. Utilice una velocidad de obturación más rápida (📖156), ajuste una sensibilidad ISO más alta (📖123), utilice flash (📖178) o utilice un trípode.

No puedo bloquear el enfoque y recomponer la toma.

- Ajuste la operación AF en AF foto a foto. El bloqueo del enfoque no es posible en el modo AF AI Servo ni cuando tiene efecto el servo en el modo AF AI Foco (📖209).

Aparecen barras horizontales, o la exposición o el tono de color tienen un aspecto extraño.

- La iluminación fluorescente, la iluminación LED u otras fuentes de luz pueden provocar barras horizontales (ruido) y exposiciones irregulares cuando se dispara a través del visor o con Visión en Directo. Además, es posible que la exposición o el tono de color resultantes no sean correctos. Una velocidad de obturación baja puede reducir el problema.

No se puede obtener la exposición estándar o la exposición es irregular.

- Cuando dispare a través del visor o con Visión en Directo, si utiliza un objetivo TS-E (diferente del TS-E17mm f/4L o del TS-E24mm f/3.5L II) y desplaza o inclina el objetivo, o utiliza un tubo de extensión, es posible que no se obtenga la exposición estándar o que la exposición sea irregular.



La velocidad de disparos en serie es lenta.

- La velocidad máxima de los disparos en serie puede reducirse en función de la velocidad de obturación, la abertura, las condiciones del motivo, la luminosidad, el objetivo, el uso del flash, la temperatura, el tipo de batería, la capacidad restante en la batería, los ajustes de la función de disparo etc. Para ver información detallada, consulte la página 117.



La ráfaga máxima durante los disparos en serie es menor.

- Al fotografiar un motivo con detalles finos, tales como un campo de hierba, el tamaño de archivo por imagen aumenta, lo que puede reducir la ráfaga máxima real.



No se puede ajustar ISO 100.

- ISO 100 no está disponible cuando [: **Prioridad tonos altas luces**] se ajusta en **[Activada]** o **[Mejorado]**. Si se ajusta en **[Desactivada]**, se puede ajustar ISO 100 (144). Esto se aplica también a la grabación de vídeo (238).



No se puede seleccionar sensibilidades ISO ampliadas.

- Si [: **Prioridad tonos altas luces**] se ajusta en **[Activada]** o **[Mejorado]**, la gama de sensibilidad ISO es de ISO 200–25600 (hasta ISO 12800 para vídeos o 6400 para vídeos 4K), aunque **[Ampliación ISO]** se ajuste en **[1:On]**. Si se ajusta **[Desactivada]** para [: **Prioridad tonos altas luces**], se puede ajustar **[H]** (144). Esto se aplica también a la grabación de vídeo (238).

No se puede ajustar la Luminosidad Automática.

- Luminosidad Automática no está disponible cuando [: **Prioridad tonos altas luces**] se ajusta en **[Activada]** o **[Mejorado]**. Si se ajusta **[Desactivada]**, se puede ajustar la Luminosidad Automática (144).

Aunque he ajustado una compensación de la exposición reducida, la imagen sale clara.

- Ajuste [: **Luminosidad Automática**] en [**Desactivada**]. Cuando se ajuste [**Estándar**] [**Baja**] [**Alta**], aunque ajuste una compensación de la exposición o una compensación de la exposición con flash reducidas, es posible que la imagen salga clara ( 142).

El flash incorporado no dispara.

- Si utiliza el flash incorporado con demasiada frecuencia en un período de tiempo demasiado corto, es posible que el flash deje de disparar durante un tiempo para proteger la unidad emisora de luz.

No se puede ajustar la compensación de la exposición con flash para el flash Speedlite externo.

- Si se ajusta la compensación de la exposición con flash con el flash externo Speedlite, no será posible ajustar la cantidad de compensación con la cámara. Cuando se cancela la compensación de la exposición con flash del flash Speedlite externo (se ajusta en 0), la compensación de la exposición con flash puede ajustarse con la cámara.



La cámara hace un ruido al agitarla.

- Es posible que se oiga un leve ruido cuando el mecanismo interno de la cámara se mueva ligeramente.



El obturador produce dos sonidos de disparo durante el disparo con Visión en Directo.

- Si utiliza flash, el obturador producirá dos sonidos de disparo cada vez que dispare ( 196).

Durante el disparo con Visión en Directo, se muestra un icono blanco o rojo.

- Indica que la temperatura interna de la cámara es alta. Si se muestra el icono  blanco, la calidad de imagen de las fotos puede deteriorarse. Si se muestra el icono  rojo, indica que el disparo con Visión en Directo finalizará pronto automáticamente ( 229).

Durante la grabación de vídeo, se muestra el icono rojo.

- Indica que la temperatura interna de la cámara es alta. Si se muestra el icono  rojo, indica que la grabación de vídeo finalizará pronto automáticamente (273).

La grabación de vídeo se detiene sola.

- Si la velocidad de escritura de la tarjeta es lenta, es posible que la grabación de vídeo se detenga automáticamente. Para ver las tarjetas que permiten la grabación de vídeos, consulte la página 7. Para averiguar la velocidad de escritura de la tarjeta, consulte el sitio Web del fabricante de la tarjeta, etc.
- Si graba vídeo durante 29 min. 59 seg., la grabación de vídeo se detendrá automáticamente.

No se puede ajustar la sensibilidad ISO para la grabación de vídeo.

- En los modos de disparo diferentes de **<M>**, la sensibilidad ISO se ajusta automáticamente.
En el modo **<M>**, puede ajustar manualmente la sensibilidad ISO (238).

La exposición cambia durante la grabación de vídeo.

- Si cambia la velocidad de obturación o la abertura durante la grabación de vídeo, es posible que se graben los cambios en la exposición.
- Si usa el zoom del objetivo durante la grabación de vídeo puede provocar cambios en la exposición, independientemente de que la abertura máxima del objetivo cambie o no. Como resultado, es posible que se graben los cambios en la exposición.

El motivo aparece distorsionado durante la grabación de vídeo.

- Si mueve la cámara a izquierda o derecha o graba un objeto en movimiento, es posible que la imagen aparezca distorsionada.

La imagen parpadea o aparecen barras horizontales durante la grabación de vídeo.

- El parpadeo, las barras horizontales (ruido) o las exposiciones irregulares pueden deberse a luz fluorescente, iluminación LED u otras fuentes de luz durante la grabación de vídeo. Además, es posible que se registren cambios en la exposición (luminosidad) o en el tono de color. Tenga en cuenta que, en el modo $\langle M \rangle$, una velocidad de obturación baja puede reducir el problema.

Problemas con las funciones inalámbricas

No se puede emparejar con un smartphone.

- Utilice un smartphone compatible con la versión 4.1 o posterior de la especificación Bluetooth.
- Active Bluetooth desde la pantalla de ajustes del smartphone.
- No es posible realizar el emparejamiento con la cámara desde la pantalla de ajustes de Bluetooth del smartphone. Instale la aplicación específica Camera Connect (gratuita) en el smartphone (📖377).
- Un smartphone emparejado anteriormente no puede emparejarse con la cámara de nuevo si se retiene el registro de la cámara en el smartphone. En este caso, quite el registro de la cámara retenido en la configuración Bluetooth en el smartphone y vuelva a intentar el emparejamiento (📖384).

No es posible ajustar la función Wi-Fi.

- Si la cámara está conectada a un ordenador u otro dispositivo con un cable de interfaz, no se puede ajustar funciones Wi-Fi. Desconecte el cable de interfaz antes de ajustar cualquier función (📖373).

No se pueden utilizar dispositivos conectados por cable de interfaz.

- No es posible utilizar con la cámara otros dispositivos, como ordenadores, conectándolos con un cable de interfaz mientras la cámara esté conectada a dispositivos mediante Wi-Fi. Finalice la conexión Wi-Fi antes de conectar el cable de interfaz.

Las operaciones como el disparo y la reproducción no son posibles.

- Con una conexión Wi-Fi establecida, las operaciones como el disparo y la reproducción pueden no estar disponibles. Finalice la conexión Wi-Fi y, a continuación, realice la operación.

No puedo reconectar con un smartphone.

- Incluso con una combinación de la misma cámara y el mismo smartphone, si ha cambiado los ajustes o ha seleccionado un ajuste diferente, quizá no sea posible establecer de nuevo la conexión aunque se haya seleccionado el mismo SSID. En este caso, elimine los ajustes de conexión de la cámara de los ajustes Wi-Fi del smartphone y configure de nuevo una conexión.
- Es posible que no se establezca una conexión si se está ejecutando Camera Connect al reconfigurar los ajustes de conexión. En este caso, salga de Camera Connect un momento y, a continuación, reiniciela.

Problemas de manejo

Un botón o dial de la cámara no funciona según lo esperado.

- Bajo [**☛**: **Func. personalizadas(C.Fn)**], compruebe el ajuste de [**Asignar botón SET**] (📖478).
- Para la grabación de vídeo, compruebe el ajuste de [**☛**: **Función disparador para vídeos**] (📖270).

Durante las operaciones de pantalla táctil, el aviso sonoro suena repentinamente más suave.

- Compruebe si el dedo está obstruyendo el altavoz (📖29).

No es posible utilizar la operación táctil.

- Compruebe si [**☛**: **Control táctil**] se ha ajustado en [**Estándar**] o [**Sensible**] (📖68).

Problemas de visualización

La pantalla de menú muestra menos fichas y opciones.

- Ciertas fichas u opciones de menú no se muestran en los modos de la zona básica. Ajuste el modo de disparo en un modo de la zona creativa (📖61).
- Bajo la ficha [★], [Visual. menú] se ha ajustado en [Mostrar solo ficha Mi menú] (📖484).

El primer carácter del nombre del archivo es un guión bajo (“_”).

- Ajuste el espacio de color en sRGB. Si se ajusta Adobe RGB, el primer carácter será un guión bajo (📖152).

El nombre de archivo empieza por “MVI_”.

- Se trata de un archivo de vídeo (📖283).

La numeración de archivos no se inicia desde 0001.

- Si la tarjeta ya contiene imágenes grabadas, es posible que el número de archivo de imagen no se inicie desde 0001 (📖282).

La fecha y la hora de disparo que se muestran no son correctas.

- Asegúrese de haber ajustado correctamente la fecha y la hora (📖44).
- Compruebe la zona horaria y el horario de verano (📖44).

La fecha y la hora no están en la imagen.

- La fecha y la hora de disparo no aparecen en la imagen. La fecha y la hora se registran en los datos de imagen como información de disparo. Cuando imprima, puede imprimir la fecha y la hora en la imagen utilizando la fecha y la hora registradas en la información de disparo (📖341).

Se muestra [###].

- Si el número de imágenes grabadas en la tarjeta supera el número que puede mostrar la cámara, se mostrará [###] (📖311).

La imagen que aparece en el monitor LCD no es clara.

- Si el monitor LCD está sucio, utilice un paño suave para limpiarlo.
- A bajas o altas temperaturas, es posible que el monitor LCD parezca lento o se quede en negro. Volverá a la normalidad a temperatura ambiente.

Problemas de reproducción

Parte de la imagen parpadea en negro.

- Se trata de la alerta de altas luces (📖353). Las áreas sobreexpuestas con altas luces recortadas parpadearán.

No se puede borrar la imagen.

- Si la imagen está protegida, no podrá borrarla (📖331).

No se puede reproducir el vídeo.

- Los vídeos editados con un ordenador no se pueden reproducir con la cámara.

Durante la reproducción de vídeo se oye el sonido del funcionamiento y sonidos mecánicos.

- Si acciona los diales de la cámara o el objetivo durante la grabación de vídeo, también se grabará el ruido del funcionamiento. Se recomienda utilizar el micrófono estéreo direccional DM-E1 (se vende por separado) (📖266).

El vídeo parece congelarse momentáneamente.

- Si hay un cambio drástico en el nivel de exposición durante la grabación de vídeo con exposición automática, la grabación se detendrá momentáneamente hasta que se establezca la luminosidad. En tal caso, dispense en el modo <M> (📖237).

No aparece ninguna imagen en el televisor.

- Asegúrese de que se haya ajustado correctamente [**📺: Sistema vídeo**] en [**Para NTSC**] o [**Para PAL**] (según el sistema de vídeo del televisor).
- Asegúrese de que la clavija del cable HDMI se haya insertado completamente (📖329).

Hay varios archivos de vídeo para una única toma de vídeo.

- Si el tamaño del archivo de vídeo alcanza 4 GB, se creará automáticamente otro archivo de vídeo (📖245). No obstante, si utiliza una tarjeta SDXC formateada con la cámara, puede grabar un vídeo en un único archivo aunque supere 4 GB.

Mi lector de tarjetas no reconoce la tarjeta.

- Según el lector de tarjetas utilizado y el sistema operativo del ordenador, es posible que las tarjetas SDXC no se reconozcan correctamente. En este caso, conecte la cámara al ordenador con el cable de interfaz y, a continuación, importe las imágenes en el ordenador con EOS Utility (software EOS).

No se puede cambiar el tamaño de la imagen.

- Con esta cámara, no se puede cambiar el tamaño de las imágenes JPEG **S2** o las imágenes RAW (📖365).













La imagen no se puede recortar.

- Con esta cámara, no se puede recortar imágenes RAW (📖367).



Se muestra un cuadro rojo en la imagen.

- [**▶: Repr. punto AF**] se ha ajustado en [**Activada**] (📖349).

No se muestra un cuadro rojo en la imagen.



- Aunque se ajuste [: **Repr. punto AF**] en [**Activada**] (349), el cuadro rojo no se muestra para las imágenes siguientes:
 - Imágenes tomadas con reducción de ruido multidisparo (145)
 - Imágenes tomadas con <**SCN**:   > o <:     >
 - Imágenes recortadas (367)
 - Imágenes a las que se haya aplicado el efecto ojo de pez después de disparar (356)

Aparecen puntos de luz en la imagen.



- Es posible que aparezcan puntos de luz blancos, rojos o azules en las imágenes captadas si el sensor resulta afectado por rayos cósmicos o factores similares. Su aparición puede reducirse al ejecutar [**Limpiar ahora** ] bajo [**Limpeza del sensor**] (290).

Problemas de limpieza del sensor

El obturador produce un sonido durante la limpieza del sensor.



- Cuando seleccione [**Limpiar ahora** ], el obturador producirá un sonido mecánico, pero no se tomará ninguna imagen (290).

La limpieza automática del sensor no funciona.

- Si sitúa repetidamente el interruptor de alimentación en <ON> u <OFF> dentro de un corto período de tiempo, es posible que el icono < > no se muestre (42).

Problemas de conexión con el ordenador

La comunicación entre la cámara conectada y el ordenador no funciona.

- Cuando utilice EOS Utility (software EOS), ajuste [: **Vídeo time-lapse**] en [**Desactivar**] (253).

No puedo transferir imágenes a un ordenador.

- Instale el software EOS en el ordenador (509).
- Mientras se establece una conexión Wi-Fi, la cámara no se puede conectar a un ordenador con un cable de interfaz.

Códigos de error

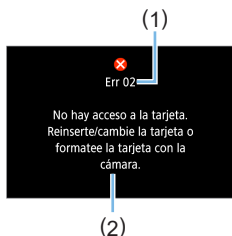

Si hay un problema con la cámara, se mostrará un mensaje de error. Siga las instrucciones de la pantalla.

- (1) Número de error
- (2) Causa y soluciones

Número	Mensaje de error y solución
01	La comunicación entre la cámara y el objetivo no funciona. Limpie los contactos del objetivo.
	Limpie los contactos eléctricos de la cámara y del objetivo, utilice un objetivo Canon o retire e instale de nuevo la batería.
02	No hay acceso a la tarjeta. Reinserte/cambie la tarjeta o formatee la tarjeta con la cámara.
	Retire y vuelva a insertar la tarjeta, sustituya la tarjeta o formatee la tarjeta.
04	No se pueden guardar las imágenes. La tarjeta está llena. Cambie la tarjeta.
	Sustituya la tarjeta, borre las imágenes que no necesite o formatee la tarjeta.
06	No se pudo realizar la limpieza del sensor. Apague la cámara y enciéndala de nuevo.
	Accione el interruptor de alimentación.
07, 10 20, 30 40, 50 60, 70 80	Un error impidió disparar. Apague la cámara y enciéndala nuevamente o vuelva a colocar la batería.
	Use el interruptor de alimentación, inserte de nuevo la batería o utilice un objetivo Canon.

* Si el mensaje de error continúa apareciendo después de seguir las anteriores instrucciones, anote el número del código de error y póngase en contacto con el centro de asistencia de Canon más próximo.

Marcas comerciales

- Adobe es una marca comercial de Adobe Systems Incorporated.
- Microsoft y Windows son marcas comerciales de Microsoft Corporation, registradas en los Estados Unidos y/o en otros países.
- Macintosh y Mac OS son marcas comerciales de Apple Inc., registradas en los EE. UU. y en otros países.
- El logotipo de SDXC es una marca comercial de SD-3C, LLC.
- HDMI, el logotipo HDMI y High-Definition Multimedia Interface son marcas comerciales o marcas comerciales registradas de HDMI Licensing LLC.
- WPS, cuando se utiliza en las pantallas de ajustes de la cámara y en este manual, significa Wi-Fi Protected Setup (Configuración protegida de Wi-Fi).
- La marca denominativa Bluetooth® y sus logotipos son registradas propiedad de Bluetooth SIG, Inc. y todo uso que Canon Inc. haga de dichas marcas está sujeto a una licencia. Otras marcas comerciales y nombres comerciales pertenecen a sus respectivos propietarios.
- Todas las demás marcas comerciales son propiedad de sus respectivos dueños.

Acerca de la licencia MPEG-4

"This product is licensed under AT&T patents for the MPEG-4 standard and may be used for encoding MPEG-4 compliant video and/or decoding MPEG-4 compliant video that was encoded only (1) for a personal and non-commercial purpose or (2) by a video provider licensed under the AT&T patents to provide MPEG-4 compliant video. No license is granted or implied for any other use for MPEG-4 standard."

THIS PRODUCT IS LICENSED UNDER THE AVC PATENT PORTFOLIO LICENSE FOR THE PERSONAL USE OF A CONSUMER OR OTHER USES IN WHICH IT DOES NOT RECEIVE REMUNERATION TO (i) ENCODE VIDEO IN COMPLIANCE WITH THE AVC STANDARD ("AVC VIDEO") AND/OR (ii) DECODE AVC VIDEO THAT WAS ENCODED BY A CONSUMER ENGAGED IN A PERSONAL ACTIVITY AND/OR WAS OBTAINED FROM A VIDEO PROVIDER LICENSED TO PROVIDE AVC VIDEO. NO LICENSE IS GRANTED OR SHALL BE IMPLIED FOR ANY OTHER USE. ADDITIONAL INFORMATION MAY BE OBTAINED FROM MPEG LA, L.L.C. SEE [HTTP://WWW.MPEGLA.COM](http://www.mpegla.com)

* Aviso mostrado en inglés según lo requerido.

Software de terceros

Este producto incluye software de terceros.

●AES-128 Library

Copyright (c) 1998-2008, Brian Gladman, Worcester, UK. All rights reserved.

LICENSE TERMS

The redistribution and use of this software (with or without changes) is allowed without the payment of fees or royalties provided that:

1. source code distributions include the above copyright notice, this list of conditions and the following disclaimer;
2. binary distributions include the above copyright notice, this list of conditions and the following disclaimer in their documentation;
3. the name of the copyright holder is not used to endorse products built using this software without specific written permission.

DISCLAIMER

This software is provided 'as is' with no explicit or implied warranties in respect of its properties, including, but not limited to, correctness and/or fitness for purpose.

Se recomienda el uso de accesorios originales de Canon

Este producto está diseñado para alcanzar un rendimiento óptimo si se utiliza con accesorios originales de Canon. En consecuencia, es muy recomendable usar este producto con accesorios originales.

Canon no será responsable de ningún daño que se produzca en este producto ni de accidentes tales como averías, fuego, etc. provocados por el fallo de accesorios que no sean originales de Canon (p. ej., una fuga o una explosión de una batería). Tenga en cuenta que las reparaciones derivadas por errores de funcionamiento de accesorios no originales no estarán cubiertas por la garantía, aunque puede solicitar tales reparaciones abonando la tarifa correspondiente.



- La batería LP-E17 solamente puede usarse con productos Canon. Si la utiliza con un cargador de batería o un producto incompatible, puede provocar averías o accidentes de los que Canon no se hace responsable.

Guía de iniciación del software / Descarga de imágenes en un ordenador

Información general sobre el software

Descarga e instalación del software

Cuando utilice software EOS u otro software dedicado, utilice la versión más reciente disponible. Para descargarlo, necesitará introducir el número de serie en la parte inferior de la cámara.

- Nunca conecte la cámara a un ordenador antes de instalar el software. Este no se instalará correctamente.
- No se puede instalar el software EOS en un ordenador sin conexión a Internet.
- Las versiones anteriores no pueden mostrar las imágenes de esta cámara correctamente. Además, no es posible procesar imágenes RAW de esta cámara.
- Actualice siempre cualquier versión anterior del software que se haya instalado (sobreescribiéndola con la versión más reciente).

1 Descargue el software.

- Conéctese a Internet desde un ordenador y acceda al siguiente sitio web de Canon.

www.canon.com/icpd

- Seleccione su país o región de residencia y descargue el software.
- Descomprímalo en el ordenador.

Para Windows :haga clic en el archivo instalador que se muestra para iniciar el instalador.

Para Macintosh:se creará y se mostrará un archivo dmg. Siga estos pasos para iniciar el instalador.

- (1) Haga doble clic en el archivo dmg.
 - ➔ En el escritorio aparecerán un icono de unidad y el archivo instalador.
Si no aparece el archivo instalador, haga doble clic en el icono de unidad para mostrarlo.
- (2) Haga doble clic en el archivo instalador.
 - ➔ Se iniciará el instalador.

2 Siga las instrucciones de la pantalla para realizar la instalación.

Descarga y visualización de las Instrucciones del software (archivos PDF)

Para descargar las Instrucciones del software (archivos PDF) se necesita conexión a Internet. La descarga no es posible en entornos sin conexión a Internet.

1 Descargue las Instrucciones del software (archivos PDF).

- Conéctese a Internet y acceda al siguiente sitio web de Canon.

www.canon.com/icpd

2 Vea las Instrucciones del software (archivos PDF).

- Haga doble clic en las Instrucciones (archivo PDF) descargadas para abrirlo.
- Para ver las Instrucciones (archivos PDF), se necesita Adobe Acrobat Reader DC u otro visor de Adobe PDF (se recomienda la versión más reciente).
- Adobe Acrobat Reader DC se puede descargar gratis desde Internet.
- Para aprender a usar el software de visualización de PDF, consulte la sección ayuda del software.

Descarga de imágenes en un ordenador

Puede utilizar software EOS para descargar imágenes de la cámara en un ordenador. Hay dos formas de hacerlo.

Guardado de imágenes en un ordenador conectado

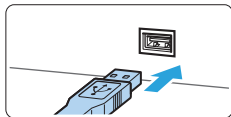
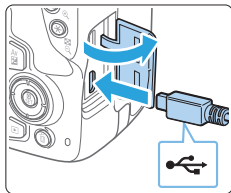

- 1 Instale el software (📖 509).**
- 2 Utilice un cable de interfaz (se vende por separado) para conectar la cámara al ordenador.**
 - Conecte el cable al terminal digital de la cámara con el icono <↔> de la clavija del cable orientado hacia la parte delantera de la cámara.
 - Conecte la clavija del cable al terminal USB del ordenador.
- 3 Utilice EOS Utility para transferir las imágenes.**
 - Consulte las Instrucciones de EOS Utility.



- Mientras se establece una conexión Wi-Fi, la cámara no se puede conectar a un ordenador con un cable de interfaz.

Descarga de imágenes con un lector de tarjetas

Puede usar un lector de tarjetas para descargar imágenes en un ordenador.

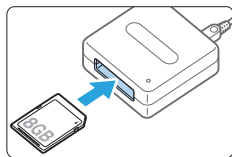

1 Instale el software (📖509).

2 Inserte la tarjeta en el lector de tarjetas.

3 Utilice Digital Photo Professional para descargar las imágenes.

- Consulte las Instrucciones de Digital Photo Professional.



- Cuando descargue imágenes de la cámara en un ordenador con un lector de tarjetas sin utilizar el software EOS, copie la carpeta DCIM de la tarjeta en el ordenador.

Índice

Números

[4K] 3840×2160 (Vídeo) : 243

1280×720 (Vídeo) : 243

1920×1080 (Vídeo) : 243

A

Accesorios : 3

Acoplador de CC : 487

Adaptador de CA : 487

Adobe RGB : 152

Advertencia de temperatura : 229, 273

AEB : 171, 474

AE con prioridad a la apertura : 159

AE con prioridad a la velocidad de obturación : 156

AE programada : 154

<A+> (Escena inteligente automática) : 73

AF

AF continuo : 219

AF de detección de ojos : 218

Aviso sonoro : 276

Desenfocado : 51, 115, 216

Enfoque manual : 116

Luz de ayuda al AF : 111, 176

Motivos difíciles para AF : 115, 216

Operación AF : 108, 209

Recomponer : 77

Sistema AF : 211, 268

AF 1 punto : 113, 211, 213

AF de detección de ojos : 218

AF foto a foto : 109, 210

AF puntual : 211, 213

AF Servo

AF servo vídeo : 268

AI SERVO (AF AI Servo) : 77, 110

SERVO (AF Servo) : 210

Ahorquillado : 140

AI FOCUS (AF AI Foco) : 110

AI SERVO (AF AI Servo) : 77, 110

Ajuste dióptrico : 51

Ajustes predeterminados : 288

Álbum de instantáneas de vídeo : 260

Álbum (instantánea de vídeo) : 362

Alimentación

Carga : 36

Desconexión automática : 277

Información de la batería : 486

Nivel de la batería : 43, 486

Rendimiento de recarga : 486

Toma de electricidad doméstica : 487

Alta definición completa (Full HD) : 243

Alta definición completa (Full HD) (vídeo) : 243

Altas luces recortadas : 353

Altavoz : 318

Ampliación de imágenes : 226, 304

Ángulo de visión : 50

Arrastrar : 67

Arte estándar HDR : 99

Arte óleo HDR : 99

Arte relieve HDR : 99

Arte vivo HDR : 99

Atenuador : 266

Aumento nivel de exposición : 474

Autodisparador : 220

Autodisparador de 10 o 2 segundos : 220

Autorretrato : 224

Autorrotación : 286

Av (AE con prioridad a la apertura) : 159

Avería : 491
Aviso de altas luces : 353
Aviso sonoro : 276
Aviso sonoro de toque : 276
Ayuda creativa : 79, 359

B

Balance de blancos : 135
 Ahorquillado : 140, 171
 Corrección : 139
 Personalizado : 137
 Prioridad al ambiente (AWB) : 136
 Prioridad al blanco (AWB) : 136
Balance de blancos personalizado : 137
Balance de blancos (WB) : 135
Batería : 36, 38, 43
Bloqueo AE : 173
Bloqueo del enfoque : 77
Bloqueo del espejo : 174, 475
Bloqueo FE : 182
B/N con grano : 98, 204, 357
Borrado de los ajustes de la cámara a sus valores predeterminados : 288
Borrado (imágenes) : 334
Botón DISP : 29, 71, 277, 289
Botón INFO : 105, 197, 239
BULB (Exposiciones "B") : 165

C

Cables : 329, 511
Calidad de imagen : 120
Cámara
 Borrado de los ajustes de la cámara a sus valores predeterminados : 288
 Borrosidad por vibración de la cámara : 174
 Sujeción de la cámara : 51
Cambio de programa : 155
Cambio de tamaño : 365
Captura de fotograma 4K : 324

Cara+Seguimiento : 211, 212
Carga : 36
Cargador de batería : 34, 36
Clasificación : 309
Comida : 89
Compensación de la exposición : 169
Compensación de la exposición con flash : 180
Comunicación inalámbrica : 371
Configuración de fotolibro : 346
Conmutador de modos de enfoque : 48, 116, 226
Contactos de sincronización del flash : 29
Continuo : 281
Contraste : 131
Control contraluz HDR : 93
Control rápido : 59, 102, 200, 242, 315
Correa : 35
Corrección de difracción : 151
Corrección de la aberración cromática : 150
Corrección de la distorsión : 149
Corrección de la iluminación periférica : 149
Creación/selección de carpetas : 279

D

Datos de eliminación del polvo : 292
Deportes : 86
Desconexión automática : 42, 277
Dial de modo : 31
Dial principal : 29, 153
Disparador : 52
Disparador remoto : 489
Disparador táctil : 222
Disparar sin tarjeta : 276
Disparo con control remoto : 489
Disparo con Visión en Directo : 78, 193
 AF 1 punto : 213

AF de detección de ojos : 218
AF puntual : 213
Autorretrato : 224
Cara+Seguimiento : 212
Control rápido : 200
Enfoque manual : 226
Filtros creativos : 202
Formato : 206
Líneas de retícula : 208
Operación AF : 209
Temporizador de medición : 207
Visualización de información : 197
Zona AF : 213
Disparos en serie : 117
Disparo único : 117
DPOF : 341

E

Efecto Acuarela : 98, 204, 358
Efecto cámara juguete : 98, 204, 358
Efecto de filtro : 129, 132
Efecto de tono (Monocromo) : 132
Efecto miniatura : 99, 205, 358
Efecto miniatura de vídeo : 252
Efecto ojo de pez : 98, 204, 357
Efecto óleo : 204, 357
Enfoque → AF
Enfoque automático → AF
Enfoque manual : 116, 226
Enfoque suave : 98, 204, 357
Escena inteligente automática : 73
Escena nocturna sin trípode : 92
Escenas nocturnas : 91, 92
Espacio de color : 152
Estilo de imagen : 127, 130, 133
exFAT : 70, 245
Exposición "B" : 165
Exposiciones largas ("B") : 165
Exposición manual : 163, 237
Extensión : 283

Extracción de fotograma : 324

F

FEB : 189
Fecha/Hora : 44
Filtro de viento : 266
Filtros creativos : 96, 202, 250, 356
Filtros creativos para vídeos : 250
 B/N realzado : 252
 Efecto miniatura de vídeo : 252
 Ensueño : 251
 Películas antiguas : 251
 Recuerdos : 251
Fina (calidad de imagen) : 120
Flash
 Bloqueo FE : 182
 Compensación de la exposición con flash : 180
 Control del flash (ajustes de funciones) : 185
 Flash desactivado : 185
 Flash incorporado : 178
 Flash manual : 190
 Funciones personalizadas : 191
 Modo de flash : 189, 190
 Sincronización del obturador (1a/2a cortina) : 190
 Sincronización lenta : 187
 Unidades de flash externas : 184
Flash incorporado : 178
Formateado : 69
Formateado (inicialización de la tarjeta) : 69
Formato : 206
Foto de grupo : 84
Fotografía macro : 88
Frecuencia de fotogramas : 244
Función Bluetooth : 376, 437
 Conexión : 378
 Dirección : 444

Funciones personalizadas : 472

Funciones Wi-Fi : 371

Android : 377

Apodo : 451

Borrado de ajustes : 452

Borrar información de conexión : 451

Cambiar red : 433

Camera Connect : 377, 382

CANON iIMAGE GATEWAY : 418

Configuración de red : 468

Configuración Wi-Fi : 443

Dirección IP : 435

Dirección MAC : 453

Editar información dispositivo : 397, 450

Enviar seleccionadas : 391, 425

Enviar todas las imágenes en tarjeta : 394, 428

Envío de imágenes que coincidan con las condiciones de búsqueda : 395, 430

EOS Utility : 401

Historial de conexión : 440

Imágenes visibles : 397

Image Transfer Utility 2 : 405

Impresión : 410

Impresora : 408

iOS : 377

Manejo remoto : 382

Modo punto de acceso cámara : 435

Nombre de red : 387, 402, 408

Notas : 465

Orden de impresión : 413

Pantalla Ver información : 453

PictBridge : 408

Reconexión : 440

Redimensionar : 389, 393, 426

SSID : 387, 402, 408

Teclado virtual : 454

Ver imágenes : 382

WPS (Wi-Fi Protected Setup (Configuración protegida de Wi-Fi)) : 432

G

GPS : 446

Grande (calidad de imagen) : 120, 365

Guía de funciones : 57

Guía de modo de disparo : 56

H

HDMI : 297, 317

HDMI HDR : 298

HD (vídeo) : 243

Histograma (Luminosidad/RGB) : 353

Horario de verano : 44

I

Icono de advertencia : 476

Iconos de escena : 199, 236

Idioma : 47

Imágenes

Ampliación de imágenes : 304

Autorrotación : 286

Aviso de altas luces : 353

Borrado : 334

Clasificación : 309

Condiciones de búsqueda : 312

Histograma : 353

Información sobre el disparo : 349

Número de archivo : 281

Pantalla de TV : 317, 329

Presentación de diapositivas : 326

Protección : 331

Representación del punto AF : 349

Reproducción : 105, 299

Reproducción automática : 326

Reproducción con salto (exploración de imágenes) : 302

Rotación manual : 308

Tiempo de revisión : 277
Visualización de índice : 300
Imágenes en blanco y negro : 80
Indicador de enfoque : 73
Indicador del nivel de exposición : 33
Información de copyright : 284
Información de ubicación : 446
Información sobre el disparo : 349
Instantánea de vídeo : 260
IPB (Estándar) : 244
IPB (Ligero) : 244
IS digital de vídeo : 247

J

JPEG : 120

L

Lámpara de acceso : 39
Limpieza del sensor : 290, 295
Limpieza (sensor de imagen) : 290, 295
Líneas de retícula : 208, 269
Luminosidad Automática : 142
Luz de velas : 90

M

Marco del ocular : 29, 490
Mediana (calidad de imagen) : 120, 365
Medición evaluativa : 167
Medición parcial : 167
Medición promediada con preponderancia central : 168
Medición puntual : 167
Mensajes de error : 504
Menú : 61
Mi Menú : 481
Nivel de visualización : 53
Procedimiento de ajuste : 62
M (Exposición manual) : 163
MF (Enfoque manual) : 116
Micrófono : 233

Mi Menú : 481
Modo de avance : 60, 117
Modo de disparo : 31
<A+> (Escena inteligente automática) : 73
Av (AE con prioridad a la abertura) : 159
Filtros creativos : 96
Arte estándar HDR : 99
Arte óleo HDR : 99
Arte relieve HDR : 99
Arte vivo HDR : 99
B/N con grano : 98
Efecto Acuarela : 98
Efecto cámara juguete : 98
Efecto miniatura : 99
Efecto ojo de pez : 98
Enfoque suave : 98
M (Exposición manual) : 163
Modo de escena especial (SCN) : 81
Comida : 89
Control contraluz HDR : 93
Deportes : 86
Escena nocturna sin trípode : 92
Foto de grupo : 84
Luz de velas : 90
Niños : 87
Paisajes : 85
Piel Tensa : 83
Primeros planos : 88
Retratos : 82
Retratos nocturnos : 91
P (AE programada) : 154
Tv (AE con prioridad a la velocidad de obturación) : 156
Modo de escena especial (SCN) : 81
Modo de flash : 189, 190
Modo de medición : 167
Modos de la zona básica : 31
Modos de la zona creativa : 32

Monitor LCD : 27, 41
Ajuste de ángulo : 41, 78
Ajuste de luminosidad : 278
Reproducción de imágenes : 105, 299
Visualización de menú : 61
Monitor LCD de ángulo variable : 41, 78
Monocromo : 128, 132
MP4 : 243
Música de fondo : 364

N

Niños : 87
Nitidez : 131
Nivel de grabación sonido : 266
Nivel de visualización : 53
Nombre de archivo : 281
Nombres de las partes : 29
Normal (calidad de imagen) : 120
NTSC : 244, 329
Número de píxeles : 120

O

Objetivo : 28, 48
Corrección de difracción : 151
Corrección de la aberración cromática : 150
Corrección de la distorsión : 149
Corrección de la iluminación periférica : 149
Liberación de bloqueo : 49
Optimizador digital de objetivos : 150
Operación táctil : 66
Optimizador digital de objetivos : 150
Orden de impresión (DPOF) : 341

P

P (AE programada) : 154
Paisajes : 85, 128
PAL : 244
Pantalla de disparo : 53

Pantalla reducida : 300
Pantalla táctil : 66, 305
Pequeño (calidad de imagen) : 120, 365
Perfil ICC : 152
Presentación de diapositivas : 326
Presionar a fondo : 52
Presionar hasta la mitad : 52
Prevención de polvo en la imagen : 290
Previsualización de la profundidad de campo : 162
Primeros planos : 88
Prioridad a tonos : 144
Prioridad de tonos altas luces : 144
Protección de imágenes : 331
Punto AF : 113

R

Ráfaga máxima : 121
RAW : 60, 120, 122
RAW+JPEG : 120, 122
Recortar : 367
Reducción de ruido
Alta sensibilidad ISO : 145
Exposiciones largas : 146
Reducción de ruido de alta sensibilidad ISO : 145
Reducción de ruido en largas exposiciones : 146
Reducción de ruido multidisparo : 145
Reinicio automático : 282
Reinicio manual : 283
Reproducción : 105, 299
Reproducción automática : 326
Reproducción con salto : 302
Retratos : 82, 127
Retratos nocturnos : 91
Rosca de trípode : 29
Rotación (imágenes) : 286, 308

S

Saturación	: 131
Selección AF automática de 9 puntos	: 113
Selección automática del punto AF	: 113
Selección manual (punto AF)	: 113
Sensibilidad → Sensibilidad ISO	
Sensibilidad ISO	: 123, 234, 238
Ajuste automático (ISO Auto)	: 125
Ajuste del límite máximo para ISO Auto	: 126
Ampliación ISO	: 474
Sepia (Monocromo)	: 132
Sincronización del obturador	: 190
Sincronización primera cortina	: 190
Sincronización segunda cortina	: 190
Sistema vídeo	: 243, 329
Software	: 509
sRGB	: 152
Sugerencias para fotografiar	: 58

T

Tamaño del archivo	: 350
Tarjetas	: 7, 28, 38, 69
Formateado	: 69
Formateado de bajo nivel	: 70
Protección contra escritura	: 38
Solución de problemas	: 39, 70
Tarjetas de memoria → Tarjetas	
Tarjetas SD, SDHC, SDXC → Tarjetas	
Temperatura de color	: 135
Temporizador de medición	: 207, 267
Terminal digital	: 29
Terminal USB (digital)	: 511
Tiempo de revisión de imagen	: 277
Toma de electricidad doméstica	: 487
Tono de color	: 89, 90, 131
Trepidación de la cámara	: 51
Tv (AE con prioridad a la velocidad de obturación)	: 156

U

Unidades de flash externo → Fillash	
UTC (Hora universal coordinada)	: 449

V

Valor máximo MF	: 227
Vídeo HDR	: 249
Videos	: 232
AF servo vídeo	: 268
Álbum de instantáneas de vídeo	: 260
Atenuador	: 266
Bloqueo AE	: 173
Control rápido	: 242
Edición	: 321
Edición de las primeras y últimas escenas	: 321
Exposición automática	: 233
Exposición manual	: 237
Extracción de fotograma	: 324
Filtro de viento	: 266
Filtros creativos	: 250
Frecuencia de fotogramas	: 244
Grabación de sonido	: 266
Grabación de vídeo HDR	: 249
Instantánea de vídeo	: 260
IS digital de vídeo	: 247
Líneas de retícula	: 269
Método de compresión	: 244
Micrófono	: 233, 266
Micrófono externo	: 266
Reproducción	: 317, 318
Salida HDMI	: 297
Sistema AF	: 242, 268
Tamaño de grabación de vídeo	: 243
Temporizador de medición	: 267
Vídeo time-lapse	: 253
Visualización de información	: 239
Visualización de vídeos	: 317
Visualización en un televisor	: 317, 329

Zoom digital de vídeo	: 246
Vídeo time-lapse	: 253
Visor	: 33
Ajuste dióptrico	: 51
Visualización de índice	: 300
Visualización de menú	: 55
Visualización de una única imagen	: 105
Visualización en un televisor	: 317, 329
Volumen (reproducción de vídeos)	: 319, 320

Z

Zapata para accesorios	: 29, 184
Zona AF	: 211, 213
Zona horaria	: 44

Canon