

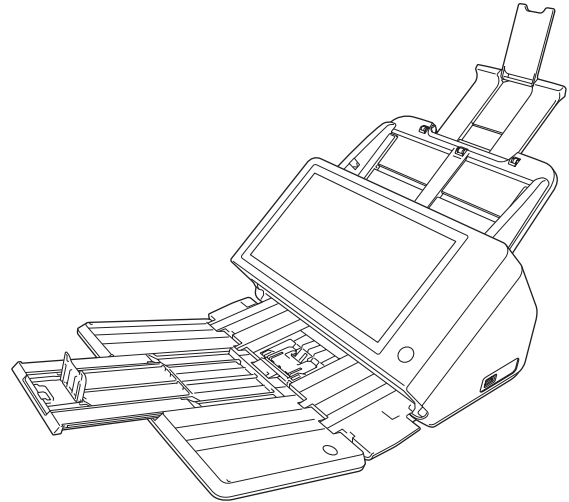

INSTRUCTIES

Lees a.u.b. eerst deze handleiding voordat u de scanner gaat gebruiken.
Bewaar deze handleiding na het lezen goed om eventueel in de toekomst te kunnen raadplegen.



Alleen Europese Unie (en EER).



Dit symbool geeft aan dat dit product in overeenstemming met de AEEA-richtlijn (2002/96/EG) en de nationale wetgeving niet mag worden afgevoerd met het huishoudelijk afval. Dit product moet worden ingeleverd bij een aangewezen,

geautoriseerd inzamelpunt, bijvoorbeeld wanneer u een nieuw gelijksoortig product aanschaft, of bij een geautoriseerd inzamelpunt voor hergebruik van elektrische en elektronische apparatuur (EEA). Een onjuiste afvoer van dit type afval kan leiden tot negatieve effecten op het milieu en de volksgezondheid als gevolg van potentieel gevaarlijke stoffen die veel voorkomen in elektrische en elektronische apparatuur (EEA). Bovendien werkt u door een juiste afvoer van dit product mee aan het effectieve gebruik van natuurlijke hulpbronnen. Voor meer informatie over waar u uw afgedankte apparatuur kunt inleveren voor recycling kunt u contact opnemen met het gemeentehuis in uw woonplaats, de reinigingsdienst, of het afvalverwerkingsbedrijf. U kunt ook het schema voor de afvoer van afgedankte elektrische en elektronische apparatuur (AEEA) raadplegen. Ga voor meer informatie over het inzamelen en recyclen van afgedankte elektrische en elektronische apparatuur naar www.canon-europe.com/environment. (EER: Noorwegen, IJsland en Liechtenstein)

Modelnummers

De volgende modelnummers kunnen worden genoemd in de veiligheidsvoorschriften voor de diverse gebieden waar deze netwerkscanner te koop is.

Model ScanFront 400: M111271

Handelsmerken

- Canon en het Canonlogo zijn handelsmerken van Canon Inc.
- imageFORMULA is een handelsmerk van Canon Electronics Inc.
- Microsoft, Windows, Internet Explorer en Active Directory zijn geregistreerde handelsmerken of handelsmerken van Microsoft Corporation in de Verenigde Staten en andere landen.
- Adobe, Acrobat en Adobe Reader zijn geregistreerde handelsmerken of handelsmerken van Adobe Systems Incorporated in de Verenigde Staten en andere landen.
- Andere producten die in deze handleiding worden vermeld zijn mogelijk de handelsmerken van de respectievelijke eigenaren.

Reproductiewaarschuwing

Dit apparaat is ontworpen om te worden gebruikt op een legale manier en in overeenstemming met alle toepasselijke wetgeving, met inbegrip van, maar niet beperkt tot wetgeving op het gebied van vervalsing en auteursrechten, alsook wetgeving met betrekking tot de nationale veiligheid.

Personen die een of meer van de volgende materialen hebben gereproduceerd (ongeacht het feit of dit opzettelijk is gedaan of niet) met als doel dat materiaal door te laten gaan voor het origineel, kunnen worden vervolgd in overeenstemming met de toepasselijke wet- en regelgeving.

- Papiergeld of bankbiljetten (binnenlands en buitenlands)
- Postzegels, belastingzegels of andere, vergelijkbare zegels
- Aandeelcertificaten, obligatiecertificaten, promessen, cheques of andere waardecertificaten
- Paspoorten, vergunningen of andere certificaten of documenten die zijn uitgegeven door ambtenaren of overheidsinstellingen

Deze lijst is niet uitputtend.

Canon is niet verantwoordelijk voor de manier waarop deze scanner wordt gebruikt door een individu.

Houd er rekening mee dat bepaalde intellectuele eigendommen worden beschermd door auteursrechtwetgeving en dat items waarop auteursrechten van toepassing zijn, niet mogen worden gereproduceerd zonder expliciete toestemming van de auteursrechthouder, tenzij het gaat om persoonlijk of huishoudelijk gebruik en er sprake is van specifieke omstandigheden.

Afwijzing van aansprakelijkheid

De informatie in dit document kan zonder voorafgaande melding worden gewijzigd.

CANON ELECTRONICS INC. GEEFT GEEN GARANTIE VAN WELKE AARD DAN OOK MET BETREKKING TOT DIT MATERIAAL, NOCH UITDRUKKELIJK NOCH IMPLICIET, BEHALVE WAT IN DEZE IS VOORZIEN, INCLUSIEF EN ZONDER BEPERKING, DAARVAN, GARANTIES MET BETREKKING TOT VERKOOPBAARHEID, VERHANDELBAARHEID, GESCHIKTHEID VOOR EEN BEPAALD DOEL OF GEBRUIK OF NIET SCHENDEN. CANON ELECTRONICS INC. STELT ZICH NIET AANSPRAKELIJK VOOR ENIGE RECHTSTREEKSE, TOEVALLIGE OF GEVOLGSCHADE VAN WELKE AARD DAN OOK, OF VOOR VERLIES OF KOSTEN DIE UIT HET GEBRUIK VAN DIT MATERIAAL VOORTVLOEIEN.

CANON ELECTRONICS INC. IS NIET AANSPRAKELIJK VOOR DE OPSLAG EN HET GEBRUIK VAN DOCUMENTEN DIE MET DIT PRODUCT ZIJN GESCAND, OF VOOR DE OPSLAG EN HET GEBRUIK VAN RESULTERENDE GESCANDE BEELDGEGEVENS.

ALS U DE ORIGINELLEN VAN GESCANDE DOCUMENTEN WILT AFVOEREN, BENT U, DE KLANT, VERANTWOORDELIJK VOOR CONTROLE VAN DE GESCANDE BEELDEN OM VAST TE STELLEN DAT DE GEGEVENS INTACT ZIJN.

DE MAXIMALE AANSPRAKELIJKHEID VAN CANON ELECTRONICS INC. ONDER DEZE GARANTIE IS BEPERKT TOT DE AANSCHAFPRIJS VAN HET PRODUCT WAAR DEZE GARANTIE BETREKKING OP HEEFT.

Open Source-licenties

Dit product bevat open source-software.

Voor details over de licentievoorwaarden van de open source-software raadpleegt u het bestand OpenSource.txt dat te vinden is in de map LICENSE op de software-installatieschijf.

Copyright 2016 by CANON ELECTRONICS INC. Alle rechten voorbehouden. Niets uit deze publicatie mag worden verveelvoudigd of overgebracht in enige vorm of op enige manier, hetzij elektronisch of mechanisch, met inbegrip van fotokopiëren en opnames, of opgeslagen in een geautomatiseerd gegevensbestand zonder voorafgaande schriftelijke toestemming van CANON ELECTRONICS INC.

Inleiding

Dank u voor uw aanschaf van de Canon imageFORMULA ScanFront 400 netwerkscanner.

Lees deze handleiding grondig door voordat u het apparaat gaat gebruiken. Zo leert u de vele functies kennen en kunt u ze zo goed mogelijk leren gebruiken. Bewaar deze handleiding na het lezen goed om eventueel in de toekomst te kunnen raadplegen.

□ ScanFront 400

De ScanFront 400 is een netwerkscanner die u kunt gebruiken zonder hem te hoeven aan te sluiten op een computer.

De gegevens van een gescande afbeelding kunnen met de ScanFront 400 naar een gedeelde map op een server-pc of client-pc op het netwerk, naar een FTP-server, naar een printer voor afdrukken of via e-mail of internetfaxservice naar een externe locatie worden verzonden. Als de scanner niet in een netwerkomgeving wordt gebruikt kunnen de afbeeldingen ook in een USB-geheugen worden opgeslagen.

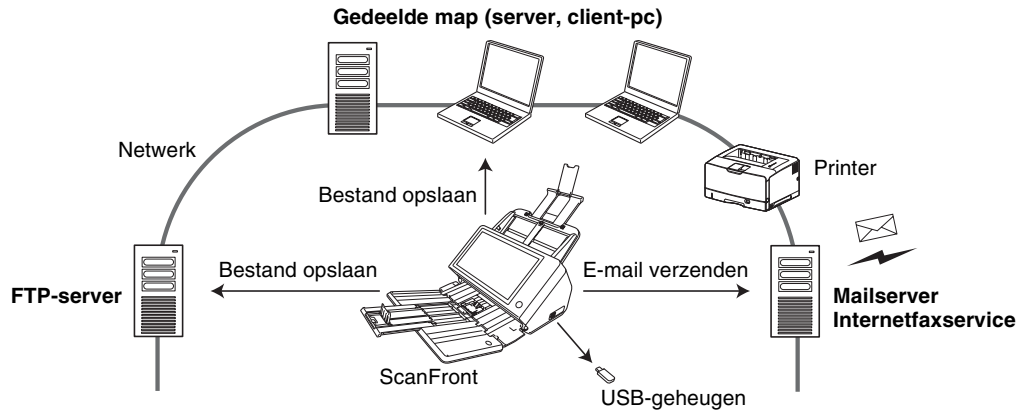

Schematische weergave van de ScanFront

□ Over de webapplicatiemodus van de ScanFront 400

De ScanFront 400 kent een modus met de naam "webapplicatiemodus".

Als u wilt overschakelen naar de webapplicatiemodus, neem dan contact op met uw leverancier.

❑ Over de ingesloten SDK voor SF400

Bij de ScanFront 400 is de ingesloten SDK voor SF400 inbegrepen waarmee u aanmeld- en beeldoverbrengingsfuncties kunt aanpassen en een functie kunt toepassen die gebruik maakt van de interne webapplicatie, met behulp van aangepaste LXC-software. Als u de ingesloten SDK voor SF400 wilt gebruiken, neem dan contact op met uw plaatselijke erkende Canon-leverancier of -ondersteuningsdienst.

❑ Handleidingen voor de scanner

De volgende handleidingen worden meegeleverd met de Canon ScanFront 400. Lees deze handleidingen grondig door voordat u de scanner gaat gebruiken.

Installatie- en bedieningshandleiding*

Installatiehandleiding

Hierin wordt beschreven hoe u de scanner installeert. Installeer de ScanFront volgens de aanwijzingen in de installatiehandleiding. Voor nadere gegevens over de ScanFront raadpleegt u de *Bedieningshandleiding* en de *ScanFront 400 INSTRUCTIES* (elektronische handleidingen).

Bedieningshandleiding

Hierin vindt u een overzicht van de functies van de scanner. Ook worden de handelingen beschreven die u moet verrichten om de ScanFront te gebruiken. Nadere gegevens over de instellingen van de ScanFront vindt u in de *ScanFront 400 INSTRUCTIES* (elektronische handleiding).

* De gedrukte versie van de Installatie- en bedieningshandleiding kan variëren, afhankelijk van uw woongebied. PDF-bestanden van de Installatie- en bedieningshandleiding in andere talen vindt u op de schijf met toepassingen.



INSTRUCTIES: Elektronische handleiding (Deze handleiding)

Hierin leest u hoe u de scanner moet gebruiken, en vindt u aanwijzingen voor het configureren van de scannerinstellingen. Ook vindt u hier informatie over het gebruik, het onderhoud en het oplossen van problemen. Deze handleiding is opgeslagen als PDF-bestand op de meegeleverde schijf met toepassingen. U hebt Adobe Reader nodig om dit bestand te openen. (U kunt Adobe Reader downloaden van de website van Adobe.)

❑ In deze handleiding gebruikte symbolen

De volgende symbolen worden in deze handleiding gebruikt om procedures, beperkingen, voorzorgsmaatregelen bij het gebruik en veiligheidsaanwijzingen toe te lichten.



WAARSCHUWING

Duidt op een waarschuwing voor handelingen die, indien niet correct uitgevoerd, de dood of ernstig persoonlijk letsel tot gevolg kunnen hebben. Als u de scanner veilig wilt gebruiken, dient u altijd deze waarschuwingen ter harte te nemen.

LET OP

Duidt op een waarschuwing voor handelingen die, indien niet correct uitgevoerd, persoonlijk letsel of schade aan eigendommen tot gevolg kunnen hebben. Als u de scanner veilig wilt gebruiken, dient u altijd deze waarschuwingen ter harte te nemen.

ATTENTIE

Geeft belangrijke informatie aan over de bediening van de apparatuur. Lees deze informatie grondig door zodat u de scanner correct kunt bedienen en schade aan de scanner wordt voorkomen.

Wenk

Geeft aan dat er aanvullende informatie volgt over de bediening of over een procedure. Wij raden u nadrukkelijk aan om deze opmerkingen te lezen.

Indeling van deze handleiding

Deze handleiding bestaat uit de volgende hoofdstukken.

Hoofdstuk 1 Voordat u het apparaat gaat gebruiken

Dit hoofdstuk biedt een overzicht van de ScanFront.

Hoofdstuk 2 Het installeren van de ScanFront

Dit hoofdstuk bevat beschrijvingen van de installatieprocedures en de beheerdersinstellingen van de scanner.

Hoofdstuk 3 Gebruik

Dit hoofdstuk bevat beschrijvingen van de soorten documenten die gescand kunnen worden, en de basisfuncties van de scanner.

Hoofdstuk 4 Bediening

Dit hoofdstuk bevat beschrijvingen van de procedures voor het gebruik van de scanner.

Hoofdstuk 5 Beheerdersinstellingen

In dit hoofdstuk worden de beheerdersinstellingen beschreven waarmee de beheerder instellingen kan configureren.

Hoofdstuk 6 Gebruikersinstellingen

In dit hoofdstuk worden de gebruikersinstellingen beschreven waarmee de beheerder instellingen kan configureren.

Hoofdstuk 7 ScanFront Administration Tool for SF400

In dit hoofdstuk wordt beschreven hoe u het ScanFront Administration Tool for SF400 installeert en gebruikt.

Hoofdstuk 8 Onderhoud

In dit hoofdstuk wordt het schoonmaken van de scanner en het vervangen van verbruiksartikelen beschreven.

Hoofdstuk 9 Problemen oplossen

Dit hoofdstuk bevat beschrijvingen hoe u moet handelen in geval van problemen of foutmeldingen.

Hoofdstuk 10 Bijlagen

Dit hoofdstuk bevat de specificaties van de scanner.

□ Inhoudsopgave

Inleiding	5
ScanFront 400	5
Over de webapplicatiemodus van de ScanFront 400	5
Over de ingesloten SDK voor SF400	6
Handleidingen voor de scanner	6
In deze handleiding gebruikte symbolen	6
Indeling van deze handleiding	7

Hoofdstuk 1 Voordat u het apparaat gaat gebruiken

1. Belangrijke veiligheidsinstructies	14
Installatieplek	14
Stroom	15
Verplaatsen van de scanner	15
Gebruik	15
Het apparaat afvoeren	18
2. Kenmerken van de ScanFront 400	19
ScanFront 400	19
3. Namen en functies van onderdelen	22
Voorzijde, documentinvoer en uitvoerladen	22
Achterkant	23
4. Netwerkomgeving	25
Netwerkomgeving	25
Ondersteuning voor adresboekdiensten	26

Hoofdstuk 2 Het installeren van de ScanFront

1. Voordat u de scanner gaat installeren	28
Installatieplek	28
De wisselstroomadapter aansluiten	29

De netwerkkabel aansluiten	30
2. De stroom aan- en uitzetten	31
De stroom aan- en uitzetten	31
De stroom uitzetten	32
3. De scannerinstellingen configureren	33
Beheerdersinstellingen	33
4. Beheerdersinstellingen configureren	36
Aanmelden bij de beheerdersinstellingen	36
Netwerkinstellingen	37
Beheerderswachtwoord	38
Reservekopie en -terugzetinformatie	39
Aanmeldingstype selecteren	40
Rollerteller terugstellen	40
De ScanFront formatteren	41
Netwerktest	41

Hoofdstuk 3 Gebruik

1. Documenten	43
Gewoon papier	43
Visitekaartjes	44
Kaart (plastic)	44
Paspoort	44
2. De scanner voorbereiden	45
De documentinvoerlade en -uitvoerlade vorbereiden	45
De invoermethode wijzigen	46
USB-poort	46
3. Documenten plaatsen	48
Een document plaatsen	48
Gevouwen documenten plaatsen	49
Een lang document plaatsen	50
Een kaartje plaatsen	50

Een draagvel plaatsen.....	51
Een draagvel plaatsen voor paspoorten.....	52
4. Wat te doen bij een papierstoring of dubbele invoer.....	54

Hoofdstuk 4 Bediening

1. Werkwijze bij het gebruik van de scanner.....	58
2. De stroom aan- en uitzetten.....	59
De stroom aan- en uitzetten.....	59
De stroom uitzetten.....	60
3. Aanmeldscherm.....	61
Typen aanmeldscherm.....	61
Bij gebruik van serververificatie.....	62
Aanmelden met lijst.....	62
Aanmelden met invoer.....	63
4. Weergegeven scherm na aanmelden.....	65
Startscherm.....	65
Opdrachtknopenscherm.....	66
5. Gebruikersinstellingenscherm.....	67
Gebruikersbeheer.....	67
Adresboekinstellingen.....	68
Opdrachtknopinstellingen.....	68
Wijzig wachtwoord.....	68
Bedieningsgeschiedenis weergeven.....	69
6. Scanmethodes.....	70
Scannen vanaf het startscherm.....	70
Scannen vanaf het opdrachtknopenscherm.....	71
Adresselectiescherm.....	72
Het USB-geheugenscherm.....	74
Venster met printerinstellingen.....	75
Scannen.....	76
7. Adressen registreren en bewerken.....	82

Een nieuw adres registreren.....	82
Een adres wijzigen.....	87
Een adres kopiëren.....	88
8. Scan-/verzendinginstellingen.....	89
Scaninstellingen.....	90
Bestandsindelingen.....	100
Beveiligingsinstellingen voor PDF-bestanden.....	102
Verzendinstellingen.....	103
Batchscheiding met patchcodevellen.....	106
Patchcodevellen gebruiken.....	107

Hoofdstuk 5 Beheerdersinstellingen

1. Beheerdersinstellingen.....	110
2. Gebruikersbeheer.....	112
Nieuwe gebruikers registreren.....	113
Gebruikers bewerken.....	119
Gebruikersfuncties beperken.....	120
Gebruikers verwijderen.....	122
Verwijderen door serversynchronisatie.....	122
Gebruikers exporteren.....	123
Gebruikers importeren.....	124
3. Adresboekinstellingen.....	126
Nieuwe adressen registreren.....	126
Adressen wijzigen.....	126
Adressen kopiëren.....	127
Adressen verwijderen.....	127
Adresboeken exporteren.....	128
Adresboeken importeren.....	129
4. Opdrachtknopinstellingen.....	130
Nieuwe opdrachtknoppen registreren.....	131
Opdrachtknoppen kopiëren.....	133
Opdrachten bewerken.....	134

Opdrachtknoppen exporteren.....	135	IEEE802.1X instelling.....	167
Opdrachtknoppen importeren.....	136	Toegang vanaf een webbrowser op een extern werkstation	168
5. Apparaatconfiguratie	138		
Netwerkinstellingen	139		
Taal/tijdzone	140		
Datum/tijd instellingen	140		
Automatisch afmelden.....	141		
SNMP-instellingen.....	141		
6. Serverinstellingen.....	148		
E-mailserver	149		
FAX.....	150		
Verificatieserver.....	151		
Adresboekserver	153		
FTP-server.....	154		
HTTP-proxyserver	154		
FTP-proxyserver.....	155		
7. Systeeminstellingen	156		
Een reservekopie maken van alle instellingen	156		
Alle instellingen terugzetten.....	157		
Foutlog exporteren	158		
Versie-informatie	158		
Versie bijwerken	159		
8. Systeembeheer	160		
Beheerdersinstellingen	160		
9. Certificaten	162		
Certificaten verwijderen	162		
10. Persoonlijke sleutel	163		
Persoonlijke sleutel verwijderen	163		
11. Scherm apparaatbediening	164		
Detailinstellingen van het apparaat	165		
Een wachtwoord instellen.....	166		

Hoofdstuk 6 Gebruikersinstellingen

1. Gebruikersinstellingen.....	171
2. Gebruikersbeheer	172
3. Adresboekinstellingen	174
Nieuwe adressen registreren.....	175
Adressen wijzigen.....	175
Adressen kopiëren.....	175
4. Opdrachtknopinstellingen.....	176
Nieuwe opdrachtknoppen registreren.....	176
Opdrachtknoppen kopiëren	177
Opdrachten bewerken	177
Opdrachtknoppen exporteren.....	177
Opdrachtknoppen importeren.....	177

Hoofdstuk 7 ScanFront Administration Tool for SF400

1. Het ScanFront Administration Tool for SF400.....	179
2. Het ScanFront Administration Tool for SF400 installeren	180
Systeemvereisten	180
Installatie	180
3. Instellen van het ScanFront Administration Tool for SF400	182
Het ScanFront Administration Tool for SF400 starten.....	182
ScanFront-scanners registreren.....	182
4. De ScanFront-scanners beheren.....	184

Een ScanFront selecteren.....	184
De status van ScanFront controleren.....	184
Wachtwoorden invoeren.....	185
IP-adressen of apparaatnamen wijzigen	186
Gedetailleerde gegevens over de ScanFront bekijken	186
Het webmenu weergeven.....	187
Stapelverwerking	187
Beheersgegevens importeren/exporteren	190
Hoofdscherm weergave/niet-weergave	191

Hoofdstuk 8 Onderhoud

1. Normale schoonmaak	193
De scanner schoonmaken.....	193
Het aanraakscherm schoonmaken.....	193
De glasplaat en de rollers schoonmaken	194
De vertragingsroller schoonmaken.....	196
De invoerroller schoonmaken.....	198
2. De rollen schoonmaken.....	200
Rollervervangingsset.....	200
Het aantal pagina's controleren en de teller terugstellen.....	201

Hoofdstuk 9 Problemen oplossen

1. Problemen oplossen.....	204
2. Foutmeldingen.....	211
3. De ScanFront initialiseren	217

Hoofdstuk 10 Bijlagen

1. Specificaties	219
Specificaties van het apparaat	219
Netwerkspecificaties.....	221

Verzendbestemmingen.....	221
Netadapter (type 100 tot 240 V)	221
Verbruiksartikelen.....	221
Optionele apparatuur.....	221
De Flatbed Scanner Unit 102/201	222
Buitenmaten	223
2. Index	224

Hoofdstuk 1 Voordat u het apparaat

1. Belangrijke veiligheidsinstructies	14
Installatieplek	14
Stroom.....	15
Verplaatsen van de scanner	15
Gebruik.....	15
Het apparaat afvoeren	18
2. Kenmerken van de ScanFront 400	19
ScanFront 400.....	19
3. Namen en functies van onderdelen	22
Voorzijde, documentinvoer en uitvoerladen	22
Achterkant.....	23
4. Netwerkomgeving	25
Netwerkomgeving	25
Ondersteuning voor adresboekdiensten	26

1. Belangrijke veiligheidsinstructies

Lees voor een veilig gebruik van de scanner de onderstaande veiligheidsrichtlijnen en -maatregelen.

□ Installatieplek

De prestaties van deze scanner worden beïnvloed door de omgeving waarin u het apparaat installeert. Installeer de scanner daarom op een plaats die voldoet aan de volgende omgevingsvereisten:

- Zorg dat er voldoende ruimte rondom de scanner is voor gebruik, onderhoud en ventilatie.

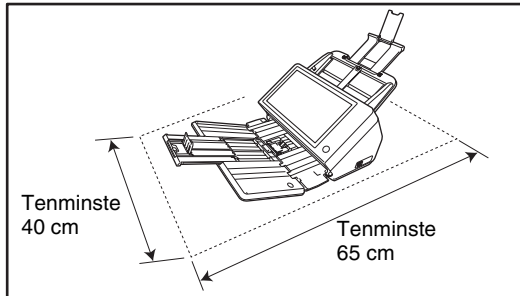

- Plaats het apparaat niet in direct zonlicht. Gebruik zonodig gordijnen om de scanner af te schermen van zonlicht.
- Vermijd erg stoffige locaties.

- Vermijd warme of vochtige plaatsen, zoals in de buurt van kranen, geisers of luchtbevochtigers en plaatsen waar dampen van ammonia en verfverdunner of andere vluchtige chemische stoffen vrij kunnen komen.
- Vermijd plaatsen met veel trillingen.
- Plaats de scanner niet in ruimtes met snelle temperatuurschommelingen. Als de kamer waar u de scanner installeert koud is maar snel warm wordt, kan zich condens vormen binnen in de scanner. Dit kan leiden tot een aanmerkelijke verslechtering van de scankwaliteit.
De volgende omstandigheden worden aanbevolen voor een optimale scankwaliteit:
Kamertemperatuur: 10 °C tot 32,5 °C
Vochtigheid: 20% tot 80% RH
- Installeer de scanner niet in de nabijheid van apparatuur die een magnetisch veld kan genereren (bijv. luidsprekers, televisies of radio's).

□ Stroom

- Gebruik alleen een stopcontact dat overeenkomt met de aangegeven spanning en frekwentie (220 - 240 V, 50 / 60 Hz).
- Sluit geen andere elektrische apparatuur aan op hetzelfde stopcontact als dat van de scanner. Als u een verlengsnoer gebruikt, zorg er dan voor dat dit de juiste kenmerken heeft voor de scanner.
- Het is uiterst gevaarlijk om de wisselstroomadapter uit elkaar te halen of te wijzigen - doe dit dus nooit.
- Het netsnoer en de wisselstroomadapter kunnen beschadigd raken als er vaak op wordt gestaan of als er zware voorwerpen op worden gezet. Als het netsnoer of de wisselstroomadapter beschadigd is en u blijft deze toch gebruiken, dan kan dat leiden tot ongelukken, zoals brand of elektrische schokken.
- Gebruik het netsnoer niet als het in de knoop zit.
- Trek niet rechtstreeks aan het netsnoer. Houd het snoer bij de stekker vast wanneer u het uit het stopcontact haalt.
- Plaats geen voorwerpen in de buurt van de stekker zodat u in noodgevallen bij het stopcontact kunt om de stekker eruit te halen.
- Gebruik alleen de wisselstroomadapter die bij de scanner is meegeleverd. Gebruik de wisselstroomadapter ook niet voor andere apparaten dan deze scanner.

Model: MG1-5039

- Als u vragen heeft over de netvoeding, neem dan contact op met uw erkende Canon-leverancier of serviceafdeling voor verdere informatie.

□ Verplaatsen van de scanner

- Wanneer u de scanner verplaatst, houd het apparaat dan altijd met beide handen vast zodat het niet kan vallen. De scanner weegt ongeveer 4,5 kg.
- Voordat u de scanner verplaatst dient u ervoor te zorgen dat de documentlade is gesloten en dat de verbindingkabel en het netsnoer zijn losgekoppeld. Als u de scanner vervoert terwijl de verbindingkabel en het netsnoer nog zijn aangesloten, kunnen de stekkers en aansluitingen mogelijk worden beschadigd door stoten tijdens transport.

□ Gebruik



WAARSCHUWING

Let op de volgende voorzorgsmaatregelen bij het gebruik van de scanner. Houdt u zich aan deze voorschriften om brandgevaar en elektrische schokken te voorkomen.

- Gebruik nooit alcohol, benzeen, verfverdunner, spuitbussen of andere licht ontvlambare materialen in de buurt van de scanner.

- Zorg ervoor dat u het netsnoer of de wisselstroomadapter nooit doorsnijdt, beschadigt of wijzigt. Plaats geen zware voorwerpen op het netsnoer of de wisselstroomadapter. Trek niet aan het snoer en maak er geen overbodige lussen in.
- De meegeleverde netsnoerset is alleen bedoeld voor gebruik met deze scanner. Gebruik hem niet met andere apparatuur. Gebruik bovendien alleen de netsnoerset die bij deze scanner is meegeleverd. Anders kunt u brand of elektrische schokken veroorzaken.
- Sluit het netsnoer nooit aan met natte handen.
- Sluit de scanner niet aan op een stekkerdoos.
- Vermijd knopen en kronkelingen in het netsnoer omdat deze kunnen leiden tot brand of elektrische schokken. Zorg ervoor dat wanneer u het netsnoer aansluit, u de stekker helemaal in het stopcontact steekt.
- Probeer de scanner niet uit elkaar te halen of op een of andere wijze te wijzigen.
- Probeer nooit de wisselstroomadapter uit elkaar te halen of op een of andere wijze te wijzigen; dit is gevaarlijk en kan leiden tot brand en elektrische schokken.
- Gebruik geen spuitbussen met brandbare inhoud in de buurt van de scanner.
- Wanneer u de scanner reinigt, zorg er dan voor dat u eerst het apparaat uitzet en de stekker uit het stopcontact trekt.
- Reinig de scanner met een licht bevochtigde, goed uitgewrongen doek. Gebruik nooit alcohol, benzeen, verfverdunder of andere brandbare stoffen.
- Als de scanner vreemde geluiden maakt, vreemd ruikt, rook afgeeft of heet wordt, of als het apparaat helemaal niet meer werkt of afwijkend gedrag vertoont, schakel de scanner dan onmiddellijk uit en trek de stekker uit het stopcontact. Neem vervolgens contact op met uw plaatselijke Canon-leverancier of serviceafdeling voor advies.
- Laat de scanner niet vallen en stel hem niet bloot aan botsingen of heftige schokken. Als de scanner ooit beschadigd mocht raken, schakel het apparaat dan onmiddellijk uit en trek de stekker uit het stopcontact. Neem vervolgens contact op met uw plaatselijke Canon-leverancier of serviceafdeling en laat de scanner nakijken.
- Schakel voordat u de scanner verplaatst het apparaat uit en trek de stekker uit het stopcontact.



LET OP

- Plaats de scanner niet op een wankel of hellend oppervlak, of in een omgeving met hevige trillingen omdat hierdoor de scanner kan vallen waardoor u letsel kunt oplopen of de scanner kunt beschadigen.

- Zorg ervoor dat de ventilatieopeningen niet worden geblokkeerd. Dit kan oververhitting van de scanner veroorzaken waardoor brandgevaar ontstaat.
- Leg geen kleine metalen voorwerpen op de scanner, zoals nietjes, paperclips of juwelen. Deze voorwerpen kunnen in de scanner vallen en brand of elektrische schokken veroorzaken. Als dergelijke voorwerpen in de scanner terechtkomen, schakel het apparaat dan onmiddellijk uit en trek de stekker uit het stopcontact. Neem vervolgens contact op met uw plaatselijke Canon-leverancier of serviceafdeling en laat de scanner nakijken.
- Plaats de scanner niet in een stoffige of vochtige omgeving. Dit kan brandgevaar en elektrische schokken veroorzaken.
- Plaats geen objecten boven op de scanner. Deze kunnen (om)vallen met persoonlijk letsel tot gevolg.
- Gebruik de scanner alleen met een netvoeding van 220 - 240 V wisselstroom. Anders kunnen brand en elektrische schokken ontstaan.
- Trek het netsnoer altijd aan de stekker uit het stopcontact. Trek niet direct aan het netsnoer omdat hierdoor het snoer of de binnenbedrading van de stekker beschadigd kunnen worden, wat kan leiden tot brand en elektrische schokken.
- Zorg voor voldoende ruimte rond de stekker zodat u deze eenvoudig uit het stopcontact kunt trekken. Als u voorwerpen plaatst rond de stekker, kunt u bij een noodgeval niet bij de stekker om deze uit het stopcontact te trekken.
- Zorg dat er geen water of brandbare stoffen (alcohol, verfverdunner, benzeen, etc.) terechtkomen in de scanner omdat dit kan leiden tot brand of elektrische schokken.
- Schakel voor de veiligheid de scanner uit wanneer u het apparaat enige tijd niet gebruikt, bijvoorbeeld 's nachts. Zet voor de veiligheid het apparaat ook uit, koppel de wisselstroomadapter los en trek het netsnoer uit het stopcontact wanneer u de eenheid voor een langere tijd niet gebruikt, bijvoorbeeld tijdens vakanties.
- Draag tijdens het gebruik van de scanner geen loshangende kleren of juwelen die in de scanner terecht kunnen komen. Dit kan leiden tot persoonlijk letsel. Wees extra voorzichtig wanneer u een stropdas draagt of lang haar hebt. Als er iets in de scanner vast komt te zitten, trek dan onmiddellijk de stekker uit het stopcontact om de scanner te stoppen.
- Wees voorzichtig bij het plaatsen van papier in de scanner en wanneer u vastgelopen papier verwijdert. U kunt uw hand openhalen aan de rand van een vel papier.

☐ **Het apparaat afvoeren**

- Voordat u deze scanner afvoert, dient u de scanner te initialiseren; hierdoor worden alle geregistreerde gegevens verwijderd.
- Houd u bij het afdanken van de scanner altijd aan de plaatselijke wet- en regelgeving of raadpleeg uw leverancier.

2. Kenmerken van de ScanFront 400

Hieronder vindt u de voornaamste kenmerken van de ScanFront 400.

□ ScanFront 400

● Compacte netwerkdocumentscanner

De netwerkdocumentscanner heeft een compact ontwerp van 305 mm (W) × 253 mm (D) × 204 mm (H) (12,01" (W) × 9,96" (D) × 8,03" (H)) wanneer de invoerlade is verwijderd. U kunt documenten scannen in allerlei formaten, variërend van visitekaartjes tot A4/LTR-documenten.

● Ondersteuning voor verschillende bestemmingen

U kunt de gescande afbeeldingsbestanden via het netwerk naar de volgende typen bestemmingen verzenden:

- Gedeelde mappen
- FTP-servers
- E-mailadressen
- Fax (via een internetfaxdienst)

● Verschillende scanmodi

De scanner beschikt over vijf scanmodi: Zwart-wit, Foutdiffusie, Tekstverbetering, Grijs en Kleur.

● Scannen van lange documenten

De scanner kent een scanmodus waarmee lange documenten automatisch kunnen worden gedetecteerd.

* Welke scanmodi beschikbaar zijn, hangt af van de bestandsindeling van de afbeelding die u wilt overbrengen.

● Snelle documentinvoer

De scanner kan maximaal 45 A4-documenten per minuut scannen.

* Scanomstandigheden: Zwart-wit, enkelzijdig, 200 dpi

● Hoge beeldkwaliteit

De scanner is voorzien van een optische-resolutiesensor van 600 dpi waarmee documenten met een hoge beeldkwaliteit kunnen worden gescand.

● Ondersteuning voor USB-geheugen

De scanner ondersteunt het opslaan van afbeeldingsbestanden op USB-geheugen. Hierdoor kunt u ze meenemen naar locaties die niet verbonden zijn met een netwerk.

● Bediening via aanraakscherm

Dankzij een 10,1 inch TFT WSVGA-scherm (1024 x 600 punten) met een aanraakscherm kunt u alle scannerhandelingen uitvoeren door het scherm aan te raken.

● Ondersteuning voor muis en toetsenbord

Behalve met het aanraakscherm kunt u de scanner ook bedienen met een muis en een toetsenbord. ([Zie pag. 46.](#))

- **ScanFront Administration Tool for SF400**
Na installatie van de meegeleverde ScanFront Administration Tool for SF400 kunnen meerdere ScanFront-scanners tegelijk op het netwerk worden beheerd.
* Stel [Bediening op afstand toelaten] in op [Aan]. (Zie pag. 166.)
- **Opdrachtknoppen**
Door bestemmingen vooraf te registreren en scanomstandigheden als opdrachten te registreren, kunt u scannen door een opdrachtknop te selecteren.
- **Gedeeld adresboek en gedeelde opdrachtknop**
Het gedeelde adresboek en de gedeelde opdrachtknoppen zijn beschikbaar voor alle gebruikers.
- **Persoonlijk adresboek en persoonlijke opdrachtknop**
Naast het door alle gebruikers gedeelde adresboek en de door alle gebruikers gedeelde opdrachtknoppen, heeft elke gebruiker ook een persoonlijk adresboek en persoonlijke opdrachtknop ter beschikking.
- **Ondersteuning voor adresboekdiensten**
De scanner ondersteunt adresboekdiensten (Active Directory en OpenLDAP); hierdoor kunt u gebruik maken van gebruikersaccounts en e-mailadressen die geregistreerd zijn op een domeinserver of LDAP-server.
- **Beperkingen bij functies**
Met deze scanner kunt u beperkingen opleggen aan bijvoorbeeld de bestemmingen en startknop die voor elke gebruiker beschikbaar zijn.
- **Automatische herkenning van paginagrootte**
De scanner detecteert de grootte van een gescand document en verwijdert witte ruimte rondom de afbeelding.
- **Automatische kleurdetectie**
De scanner kan automatisch detecteren of een document in kleur of in zwart-wit is en de gescande beelden dienovereenkomstig opslaan.
- **Folioscan**
De scanner kan beide zijden van een dubbelgevouwen document scannen en daarvan één enkel gescand beeld maken.
- **Dubbele invoerdetectie naar lengte**
De scanner detecteert dubbele invoer door de lengtes van documenten te vergelijken, en stopt dan met invoeren.
* Door de lengte van het eerste document als richtlijn te gebruiken, detecteert de scanner dubbele invoer wanneer een document met afwijkende lengte wordt ingevoerd.
- **Dubbele invoerdetectie door ultrasoon geluid**
Naast de detectie van dubbele invoer door het vergelijken van lengtes van documenten, kan de scanner ook dubbele invoer detecteren door middel van een ultrasone sensor.
- **Dubbele-invoerherhaling**
Wanneer dubbele invoer is opgetreden, brengt deze functie het document terug naar de invoerlade.
Vervolgens worden de pagina's opnieuw ingevoerd.

- **Blanco pagina overslaan**

De scanner scant beide zijden van een document en slaat het opslaan over als hij vaststelt dat het een blanco pagina betreft.

- **Rechttrekken**

Als de scanner, aan de hand van het gescande beeld, detecteert dat het document scheef is ingevoerd, dan wordt de afbeelding rechtgezet.

- **Roteren van afbeeldingen**

De scanner kan een gescande afbeelding roteren in stappen van 90°, of kan de tekstrichting binnen het document detecteren en dan de afbeelding roteren in stappen van 90° zodat de tekstrichting wordt gecorrigeerd.

- **Doorschijnen voorkomen**

De scanner voorkomt dat afbeeldingen op de achterzijde van dunne documenten verschijnen op de gescande pagina's

- **Uitvalkleur en kleuren versterken**

De scanner beschikt over een uitvalkleurfunctie waarmee u een kleur (rood, blauw of groen) kunt weglaten; ook beschikt de scanner over een functie waarmee u een opgegeven kleur kunt versterken.

- **Teken/lijnversterkingsfunctie**

Als lettertekens en lijnen op gescande beelden niet goed zichtbaar zijn, dan kunt u met deze functie de dikte ervan aanpassen tijdens het scannen.

- **Tekstverbeteringsmodus**

De achtergrondkleur van de tekst wordt verwerkt zodat de tekstgedeelten benadrukt en beter leesbaar worden.
* Deze functie werkt niet op alle documenten even effectief.

- **Tekst/Lijndiktecorrectiefunctie**

Deze functie corrigeert de dikte van tekst en lijnen als de tekst en lijnen minder goed te onderscheiden zijn in gescande afbeeldingen.

- **Kaartjes scannen**

U kunt creditcards en visitekaartjes scannen wanneer die voldoen aan de standaarden ISO.

- **Paspoorten scannen**

U kunt paspoorten scannen met het optionele draagvel (voor paspoorten).

- **Voorbeeldscan**

Met deze functie wordt de eerste pagina van een document gescand, waarna het scannen stopt zodat u helderheid en contrast kunt aanpassen aan de hand van het resultaat, voordat het scannen verder gaat.

- **Automatisch starten**

De scanner is voorzien van een automatische startfunctie waarmee scannen automatisch kan worden gestart wanneer een document in de invoerlade wordt gedetecteerd.

3. Namen en functies van onderdelen

De namen en functies van de onderdelen van de ScanFront worden hieronder weergegeven.

□ Voorzijde, documentinvoer en uitvoerladen

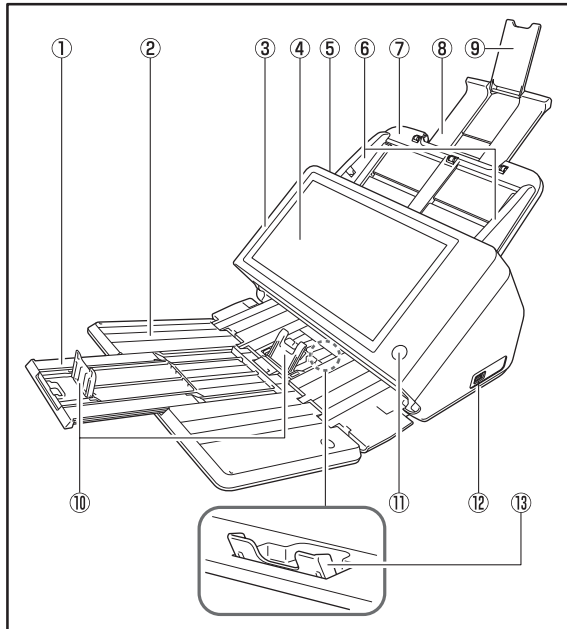

① Verlengstuk van de lade

Open dit om te voorkomen dat gescande documenten op de grond vallen.

② Documentuitvoerlade

Open deze lade wanneer u de ScanFront gebruikt.

③ Paneelgedeelte

Open dit als er papier is vastgelopen of voor onderhoud. [\(Zie pag. 55.\)](#)

④ Aanraakscherm

U bedient de ScanFront door dit scherm aan te raken.

⑤ Vergrendelingshendel

Hiermee vergrendelt u het paneelgedeelte. Trek de hendel naar u toe als u het paneelgedeelte wilt ontgrendelen. [\(Zie pag. 55.\)](#)

⑥ Documentgeleiders

Pas deze aan de breedte van het document aan. [\(Zie pag. 49.\)](#)

⑦ Documentinvoerlade

Plaats hier de documenten. [\(Zie pag. 45.\)](#)

⑧ Invoersteun

Trek deze uit om geplaatste documenten te ondersteunen.

⑨ Invoerverlengsteun

Open deze wanneer u lang papier in de scanner plaatst.

⑩ Documentuitvoerstop

Deze voorkomt dat uitgevoerde documenten uit de uitvoerlade vallen; ook lijnt hij de voorranden uit. Hij kan worden verplaatst en aangepast aan de lengte van het document. De hoek van de documentuitvoerstopper op de documentuitvoerlade varieert, afhankelijk van het aantal documenten dat wordt uitgevoerd.

⑪ Aan/uit-toets

Druk hierop om de scanner aan te zetten. Wanneer u dit doet, gaat de aan/uitindicator branden. Met de uitknop die op het aanraakscherm wordt weergegeven zet u het apparaat uit. De aan/uitknop brandt of knippert als volgt, afhankelijk van de scannerstatus.

Aan/uittoetsindicatie	Beschrijving
Constant aan	Het apparaat staat aan
Knipperend	Spaarstand

⑫ USB-poort (voorzijde)

Hier sluit u een USB 1.1/Hi-Speed- of USB 2.0-compatibel USB-geheugenapparaat, USB-toetsenbord of USB-muis aan.

⑬ Uitvoerladesteun

Open deze bij het scannen van meerdere documenten tegelijk met verschillende afmetingen. De gescande documenten worden in de lade verzameld door de documentuitvoerlade van onderaf te ondersteunen en op te tillen.

❑ Achterkant

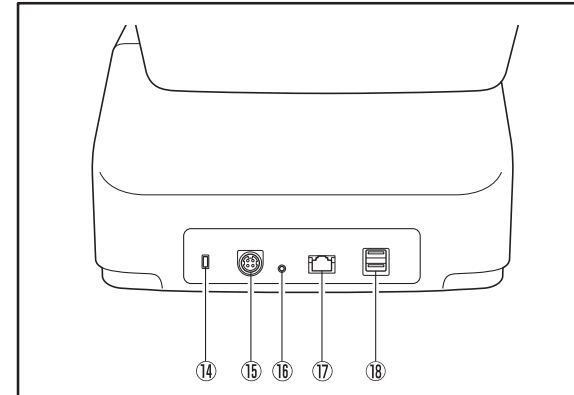

⑭ Kensingtonslot

Dit is een gleuf waar u bijvoorbeeld een ketting of slot kunt vastmaken om diefstal te voorkomen.

⑮ Netstroomaansluiting (24 V gelijkstroom)

Hier sluit u de meegeleverde wisselstroomadapter aan. (Zie pag. 29.)

⑯ Onderhoudsschakelaar

Dit is een schakelaar voor onderhoud. Steek geen voorwerpen in dit gat.

⑰ LAN-poort (RJ-45)

Hier sluit u een RJ-45-compatibele (10Base-T / 100Base-TX / 1000Base-T) netwerkkabel aan. (Zie pag. 30.)

⑱ USB-poort (rechtsachter)

Hier sluit u een USB 1.1/Hi-Speed- of USB 2.0-compatibel USB-geheugenapparaat, USB-toetsenbord of USB-muis aan.

4. Netwerkomgeving

De netwerkomgeving die is vereist om de ScanFront te kunnen gebruiken wordt hieronder beschreven. Voor gegevens over uw netwerkomgeving neemt u contact op met de netwerkbeheerder.

□ Netwerkomgeving

● Netwerkprotocol

De scanner maakt gebruik van het TCP/IP-protocol om verbinding met het netwerk te maken.

● IP-adrestoewijzing

Het TCP/IP-protocol maakt gebruik van een IP-adres per apparaat dat op het netwerk is aangesloten. Raadpleeg uw netwerkbeheerder om het IP-adres vast te stellen dat u aan de scanner moet toekennen.

● DHCP-ondersteuning

De scanner biedt ondersteuning voor DHCP (Dynamic Host Configuration Protocol - dynamisch gastheerconfiguratieprotocol). Een DHCP-server zorgt voor een netwerkomgeving waarin IP-adressen automatisch kunnen worden verkregen vanaf de DHCP-server, zodat u geen IP-adres hoeft in te stellen op de scanner.

* Het aantal IP-adressen dat kan worden verkregen met DHCP wordt beheerd door de netwerkbeheerder. Neem voor nadere informatie contact op met uw netwerkbeheerder.

● Ondersteuning voor 1000Base-T

De scanner biedt ondersteuning voor 1000Base-T. De communicatie kan echter langzamer zijn dan de communicatiesnelheid van netwerk, afhankelijk van de andere apparaten die op het netwerk zijn aangesloten en van het type hub.

● SMTP-server (e-mail)

De scanner biedt ondersteuning voor een SMTP-server, zodat u afbeeldingsbestanden rechtstreeks vanaf de scanner per e-mail kunt verzenden.

● FTP-server

Afhankelijk van de instelling van de firewall kan communicatie wellicht onmogelijk zijn.

● Fax

Gescande afbeeldingen kunnen worden verzonden naar specifieke adressen als faxdocumenten door het versturen van e-mails met gescande afbeeldingen als bijlage naar een internetfaxdienst. Hiervoor moeten berichtindelingen en adressen worden gespecificeerd, zoals voorgeschreven door de internetfaxdienst.

- **Printer**

Met de FTP-afdrukfunctie van een printer die op hetzelfde netwerk is aangesloten als de ScanFront kunt u gescande beelden afdrukken.

- **Ondersteuning voor adresboekdiensten**

- **Active Directory**

Active Directory is een adresboekdienst die is ingevoerd voor Windows 2000. Informatie die is geregistreerd onder Active Directory kan worden gebruikt op andere computers. Met de ScanFront kunt u gebruikersinformatie die is geregistreerd op de domeinserver die is geregistreerd als verificatieserver, gebruiken als verificatiegegevens bij het aanmelden bij de ScanFront.

* Een domeinserver die gebruik maakt van Windows NT Server als besturingssysteem, kan niet worden geregistreerd als verificatieserver.

- **OpenLDAP-server**

De scanner ondersteunt OpenLDAP-servers waarmee verbinding kan worden gemaakt met het LDAP (Lightweight Directory Access Protocol)-protocol. ScanFront-gebruikers en referentie-e-mailadressen kunnen worden geïdentificeerd voor registratie in het adresboek met behulp van de geregistreeerde gebruikersgegevens op de OpenLDAP-server.

Hoofdstuk 2 Het installeren van de ScanFront

1. Voordat u de scanner gaat installeren	28
Installatieplek	28
De wisselstroomadapter aansluiten	29
De netwerkkabel aansluiten	30
2. De stroom aan- en uitzetten	31
De stroom aan- en uitzetten	31
De stroom uitzetten	32
3. De scannerinstellingen configureren	33
Beheerdersinstellingen.....	33
4. Beheerdersinstellingen configureren	36
Aanmelden bij de beheerdersinstellingen	36
Netwerkinstellingen	37
Beheerderswachtwoord	38
Reservekopie en -terugzetinformatie	39
Aanmeldingstype selecteren	40
Rollerteller terugstellen	40
De ScanFront formatteren.....	41
Netwerkstest	41

1. Voordat u de scanner gaat installeren

Voordat u de scanner gaat installeren, dient u hem op de plek van gebruik te plaatsen, en de wisselstroomadapter en netwerkkabel aan te sluiten.

□ Installatieplek

De prestaties van deze scanner worden beïnvloed door de omgeving waarin u het apparaat installeert. Installeer de scanner daarom op een plaats die voldoet aan de volgende omgevingsvereisten:

- Zorg dat er voldoende ruimte rondom de scanner is voor gebruik, onderhoud en ventilatie.

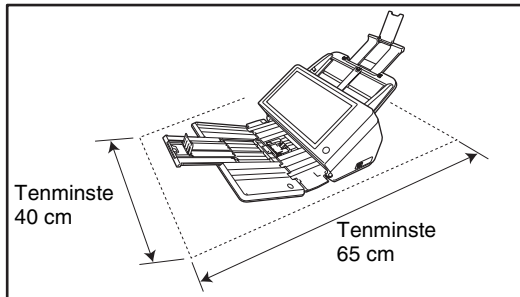

- Plaats het apparaat niet in direct zonlicht. Gebruik zonodig gordijnen om de scanner af te schermen van zonlicht.
- Vermijd erg stoffige locaties.

- Vermijd warme of vochtige plaatsen, zoals in de buurt van kranen, geisers of luchtbevochtigers en plaatsen waar dampen van ammonia en verfdunner of andere vluchtige chemische stoffen vrij kunnen komen.
- Vermijd plaatsen met veel trillingen.
- Plaats de scanner niet in ruimtes met snelle temperatuurschommelingen. Als de kamer waar u de scanner installeert koud is maar snel warm wordt, kan zich condens vormen binnen in de scanner. Dit kan leiden tot een aanmerkelijke verslechtering van de scankwaliteit. De volgende omstandigheden worden aanbevolen voor een optimale scankwaliteit:
 Kamertemperatuur: 10 °C tot 32,5 °C
 Vochtigheid: 20% tot 80% RH
- Installeer de scanner niet in de nabijheid van apparatuur die een magnetisch veld kan genereren (bijv. luidsprekers, televisies of radio's).

▣ De wisselstroomadapter aansluiten

Volg onderstaande stappen om de wisselstroomadapter aan te sluiten.

⚠ LET OP

Gebruik uitsluitend de meegeleverde wisselstroomadapter en het meegeleverde netsnoer.

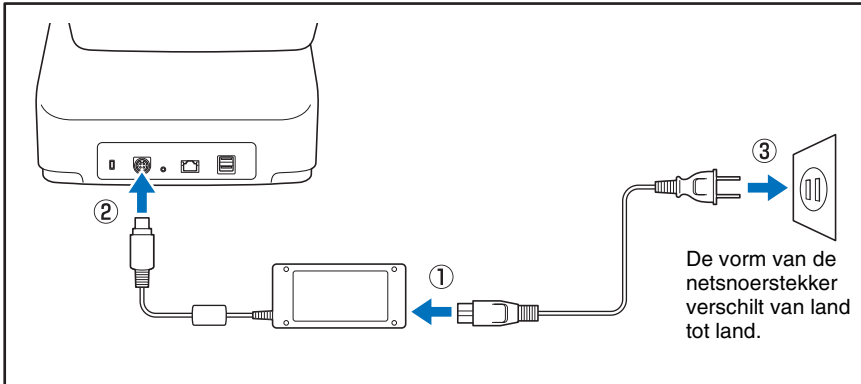

- ① Sluit het netsnoer aan op de wisselstroomadapter.
- ② Steek de stekker van de wisselstroomadapter in de stroomaansluiting.
- ③ Steek de stekker van het netsnoer in het stopcontact.

▣ De netwerkkabel aansluiten

Steek de netwerkkabelstekker (RJ-45) in de LAN-poort.

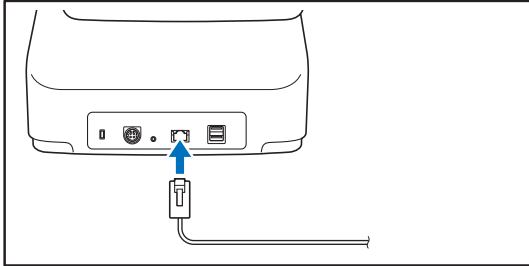

2. De stroom aan- en uitzetten

Zet de scanner aan met de aan-uitknop en zet hem uit met de knop [Uitschakelen] op het bedieningspaneel.

□ De stroom aan- en uitzetten

Druk op de aan-uitknop om de scanner in te schakelen. De aan-uitindicator gaat branden en het startscherm of het aanmeldscherm verschijnt.

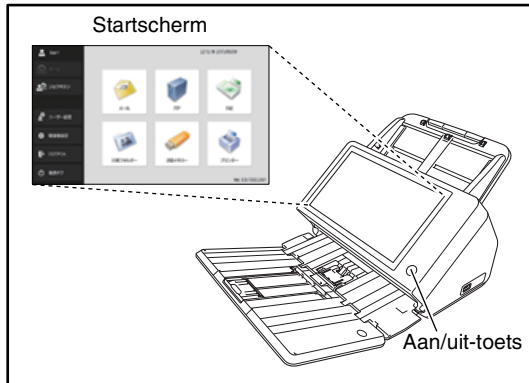

- Wanneer de aan-/uitindicator oplicht, maar er niets verschijnt op het paneel, dan is de spaarstand in werking getreden en is de scanner tijdelijk uitgeschakeld. U kunt de spaarstand verlaten door op de aan-uitknop te drukken. (Zie "[Wachttijd tot spaarstand.](#)" op pag. 165.)
- Het aanraakscherm kan soms donker zijn. In dat geval raakt u het scherm aan om de helderheid te herstellen.

! ATTENTIE

- Wacht tot het startscherm verschijnt nadat u de aan-uitknop hebt ingedrukt om de scanner aan te zetten.
- Wanneer de aan-/uitindicator oplicht, maar er niets verschijnt op het paneel, dan is het paneel uitgeschakeld. U kunt het aanraakpaneel weer aanzetten door het aan te raken. (Zie "[Pas de wachttijd aan totdat het scherm automatisch wordt uitgeschakeld.](#)" op pag. 165.)

□ De stroom uitzetten

Druk op de knop [Uitschakelen], linksonder op het paneel, om de scanner uit te zetten.

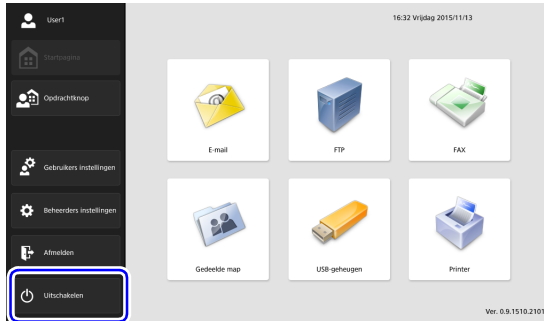

! ATTENTIE

- Wanneer u vervolgens de scanner opnieuw wilt aanzetten, dan moet u tenminste 5 seconden wachten nadat hij is uitgeschakeld.
- Als de scanner niet meer reageert, kunt u de aan-uitknop ingedrukt houden om afsluiten te forceren. In dergelijke gevallen kunnen geconfigureerde instellingen, bedieningsgeschiedenis of foutlogs verloren gaan en is opstarten misschien niet mogelijk. Wanneer u de aan-uitknop gebruikt om geforceerd af te sluiten, kunnen defecten ontstaan. Gebruik deze mogelijkheid dus niet onder normale omstandigheden.
- Nadat ScanFront overgaat naar spaarstand als er geen verbinding met een netwerk is, wordt de stroom automatisch uitgeschakeld als de scanner gedurende 4 uur niet wordt bediend.

3. De scannerinstellingen configureren

De installatie van de ScanFront gebeurt vanuit de beheerdersinstellingen op het startscherm. U configureert netwerkinstellingen en andere instellingen voor het gebruik van de ScanFront.

□ Beheerdersinstellingen

De volgende onderdelen zijn beschikbaar onder de beheerdersinstellingen. Voor nadere gegevens, zie "[Beheerdersinstellingen configureren](#)" op pag. 36.



Wenk

Sommige functies kunnen niet worden geconfigureerd door algemene gebruikers in de Gebruikersinstellingen.

Instelling	Beschrijving	Beheerdersinstellingen	Gebruikersinstellingen
Gebruikersbeheer	Hiermee registreert nieuwe gebruikers en bewerkt u gebruikers. U kunt alleen instellingen bewerken in de gebruikersinstellingen en sommige instellingen kunnen niet worden bewerkt.	Ja (Zie pag. 112)	Ja, gedeeltelijk. (Zie pag. 172)
Adresboekinstellingen	Registreer en bewerk onderdelen in het gedeelde adresboek. U kunt onderdelen in het gedeelde adresboek en het persoonlijke adresboek registreren en bewerken in de gebruikersinstellingen. Gebruikers van wie de toegangsrechten zijn beperkt door de beheerder kunnen niet registreren en bewerken.	Ja (Zie pag. 126)	Ja (Zie pag. 174)
Opdrachtknopinstellingen	Registreer en bewerk taken voor de gedeelde opdrachtknop. U kunt taken voor de gedeelde opdrachtknop en de persoonlijke opdrachtknop registreren en bewerken in de gebruikersinstellingen. Gebruikers van wie de toegangsrechten zijn beperkt door de beheerder kunnen niet registreren en bewerken.	Ja (Zie pag. 130)	Ja (Zie pag. 176)

Instelling	Beschrijving	Beheerdersinstellingen	Gebruikersinstellingen
Apparaatconfiguratie	Configureer de scannerinstellingen		
Netwerkinstellingen	Bevestig de instellingen voor [Apparaatnaam] en [IP-adres] van de scanner.	Ja (Zie pag. 139)	Nee
Taal/tijdzone	Stel de taal in voor het aanraakscherm en de geografische regio waar het gebruikt wordt.	Ja (Zie pag. 138)	Nee
Datum/tijd instellingen	Stel de datum/tijd voor de ScanFront-scanner in.	Ja (Zie pag. 138)	Nee
ScanFront onderhoud	U kunt de schermuitschakeling configureren, de rollerteller terugstellen en het wachtwoord configureren.	Ja (Zie pag. 138)	Nee
ScanFront formatteren	Gebruik dit als u de bedrijfsomgeving wilt wijzigen of als u alle huidige instellingen wilt verwerpen.	Ja (Zie pag. 217)	Nee
SNMP-instellingen	Instellingen configureren voor beheer van de ScanFront bij gebruik van SNMP.	Ja (Zie pag. 141)	Nee
Serverinstellingen	Registreer de postserver, de adresboekserver en de verificatieserver.		
E-mail server-/ FAX	Registreer de SMTP-server waarmee e-mail en faxen worden verstuurd.	Ja (Zie pag. 149)	Nee
Verificatieserver	Registreer een domeinserver waar gebruikers kunnen worden gezocht met Active Directory of OpenLDAP.	Ja (Zie pag. 151)	Nee
Adresboekserver	Registreer een LDAP-server waar e-mailadresboeken kunnen worden doorzocht.	Ja (Zie pag. 153)	Nee
FTP-server	Instellingen configureren voor het opslaan van afbeeldingsbestanden op de FTP-server.	Ja (Zie pag. 154)	Nee

Instelling	Beschrijving	Beheerdersinstellingen	Gebruikersinstellingen
HTTP-proxyserver	Configureer de proxyserver voor gebruik van een HTTP-proxyserver.	Ja (Zie pag. 154)	
FTP-proxyserver	Configureer dit bij verbinding maken met een externe FTP-server via een proxyserver.	Ja (Zie pag. 155)	Nee
Systeeminstellingen	Configureer instellingen voor het beheer van de scanner.		
Reservekopie van alle instellingen / Herstel alle instellingen	Maak een reservekopie van de scannerinstellingen of zet deze terug.	Ja (Zie pag. 156)	Nee
Versiegegevens	Geeft de versie-informatie weer en werk de versie bij van de ScanFront-module.	Ja (Zie pag. 158)	Nee
Systeembeheer	Voer systeembeheer uit voor de ScanFront.		
Type aanmelding instellen	Selecteer het aanmeldvenster voor gebruikers.	Ja (Zie pag. 61)	Nee
Netwerkttest	Controleer of communicatie is tot stand gebracht tussen de ScanFront en andere apparaten op het netwerk.	Ja (Zie pag. 41)	Nee
Beheerdersinstellingen	Stel het wachtwoord en e-mailadres van de beheerder in.	Ja (Zie pag. 160)	Nee

4. Beheerdersinstellingen configureren

Voer het beheerderswachtwoord in en meld u aan om beheerdersinstellingen te wijzigen.

□ Aanmelden bij de beheerdersinstellingen

Volg onderstaande stappen om de [Apparaatnaam] en [IP-adres] te configureren; deze zijn nodig om met de scanner verbinding te maken met een netwerk.

1. Druk op [Beheerdersinstellingen].

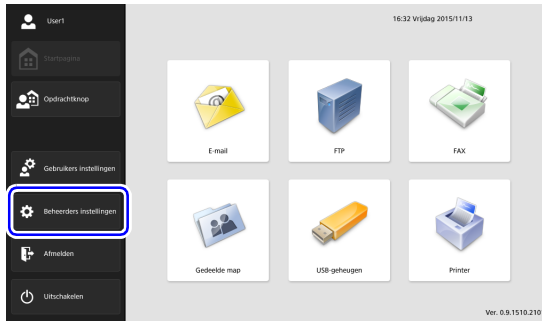

Het invoervak [Beheerderswachtwoord] verschijnt.

2. Druk op [OK] om het venster [Beheerderinstellingen] weer te geven.

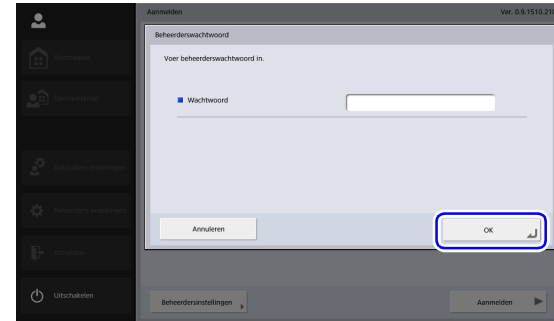

💡 Wenk

Aanvankelijk is het beheerderswachtwoord ingesteld op de tekenreeks die is afgedrukt in het wachtwoordveld op het etiket aan de achterzijde van het apparaat. Als het wachtwoord leeg is, is er geen beheerderswachtwoord ingesteld.

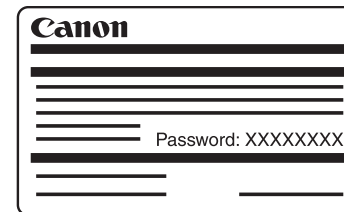

3. Selecteer het onderdeel dat u wilt configureren.

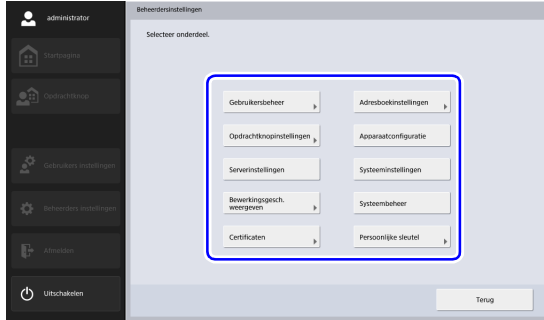

□ Netwerkinstellingen

Configureer de apparaatnaam en het IP-adres waarmee de ScanFront wordt aangesloten op een netwerk met [Netwerkinstellingen] in het venster Apparaatconfiguratie.

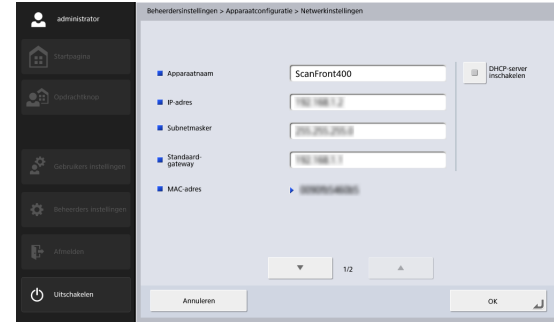

! ATTENTIE

- Netwerkinstellingen configureren terwijl er een netwerkkabel op de scanner is aangesloten. Als er geen netwerkkabel op de scanner is aangesloten is het niet mogelijk om instellingen in het venster Netwerkinstellingen te controleren of te wijzigen.
- De apparaatnaam is de naam die op het netwerk gebruikt wordt voor de scanner. Wanneer u deze instelling wijzigt, dan dient u ervoor te zorgen dat de naam uniek is, d.w.z. dat hij verschillend is van alle andere apparaatnamen.
- De apparaatnaam kan een combinatie van letters (A-Z, a-z), cijfers (0-9) en koppeltekens (-) zijn van maximaal 15 tekens.
- De apparaatnaam moet beginnen met een letter. De apparaatnaam mag niet eindigen op een koppelteken.

- Wanneer u geen DHCP-server gebruikt om IP-adressen toe te wijzen, dan maakt u het aankruisvakje [DHCP-server inschakelen] leeg en voert u een vast IP-adres in. Neem voor nadere informatie contact op met uw netwerkbeheerder.
- Als de DHCP-server ingeschakeld is en de DNS-serverinformatie wordt niet correct opgehaald, maak dan het aankruisvakje [Automatisch ophalen van DNS-server] leeg en voer de adressen van de servers in.

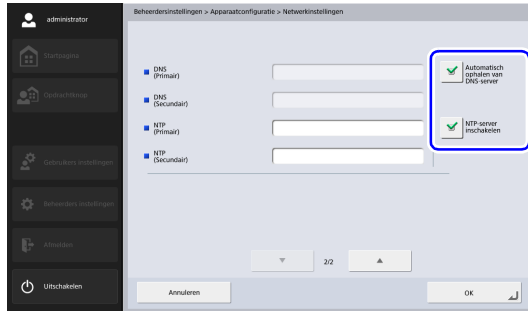

Beheerderswachtwoord

Configureer het beheerderswachtwoord waarmee toegang wordt beperkt tot de beheerdersinstellingen bij [Beheerdersinstellingen] in het venster Systeembeheer.

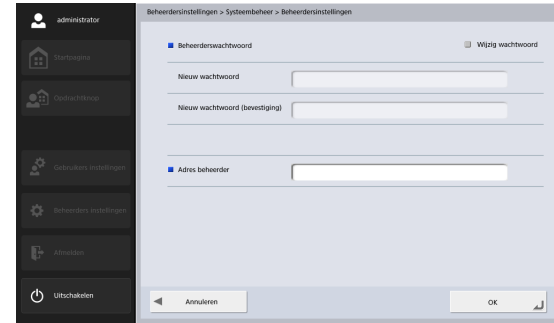

⚠ LET OP

Wees voorzichtig met het beheerderswachtwoord. Als u het wachtwoord vergeet, dan moet u de scanner opnieuw formatteren. Daarbij gaan alle geregistreerde gegevens verloren.

💡 Wenk

Met het beheerderswachtwoord beveiligt u gegevens t.a.v. verzending en gebruikersbeheer, zoals adresboeken, opdrachtgegevens en doelserversinstellingen.

❑ Reservekopie en -terugzetinformatie

Maak in de volgende gevallen een reservekopie van instellingen of haal deze terug door gebruik te maken van een gedeelde map op het netwerk.

Wanneer u nog een ScanFront installeert

Wanneer u (bijvoorbeeld) een andere ScanFront installeert, dan maakt u een reservekopie van de instellingen van de eerste ScanFront, en zet u deze terug naar de nieuwe ScanFront.

Wanneer u de versie van de ScanFront bijwerkt.

Maak een reservekopie van de instellingen voordat u de versie van de ScanFront bijwerkt, en zet de instellingen terug nadat de versie is bijgewerkt.

Wanneer u de ScanFront wegbrengt voor reparatie

Voordat u de ScanFront laat repareren, maakt u eerst een reservekopie van de instellingen.

! ATTENTIE

- Stel [Bediening op afstand toelaten] ([zie pag. 166](#)) in op [Aan] voordat u gaat herstellen. Als dit niet op [Aan] is ingesteld voor herstel, wordt informatie voor bepaalde instellingen, zoals taal, tijdzone en SNMP, niet toegepast.
- Voordat u de ScanFront laat repareren, maakt u eerst een reservekopie van de instellingen en vervolgens initialiseert u de ScanFront. ([Zie "De ScanFront initialiseren" op pag. 217.](#))

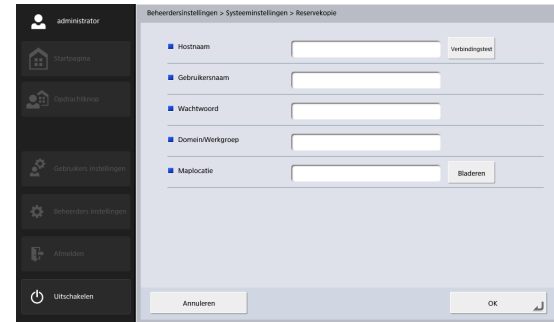

❑ Aanmeldingstype selecteren

Configureer het scherm dat verschijnt wanneer gebruikers zich aanmelden met [Type aanmelding instellen] in het venster Systeembeheer.

Voor nadere gegevens, zie "Aanmeldscherm" op pag. 61.

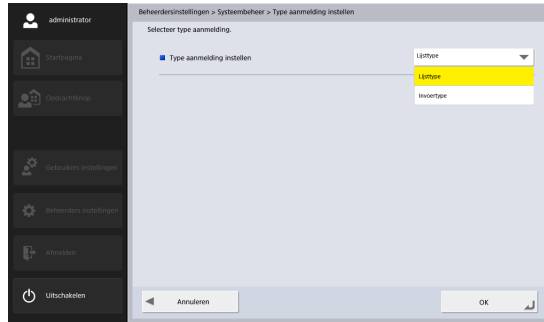

❑ Rollerteller terugstellen

Stel de rollerteller terug nadat u de toevoerroller hebt vervangen wanneer de scanner niet langer correct documenten invoert. Voor nadere gegevens, zie "De rollen schoonmaken" op pag. 200.

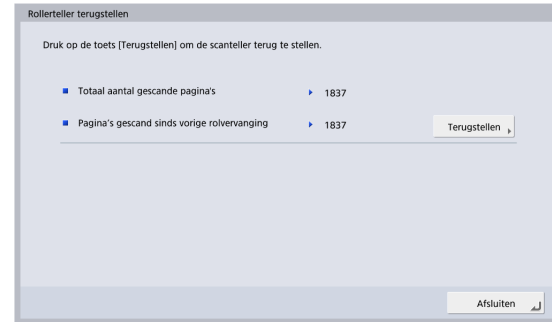

De ScanFront formatteren

Door de ScanFront te initialiseren, verwijdert u alle instellingen die op de ScanFront zijn geregistreerd.

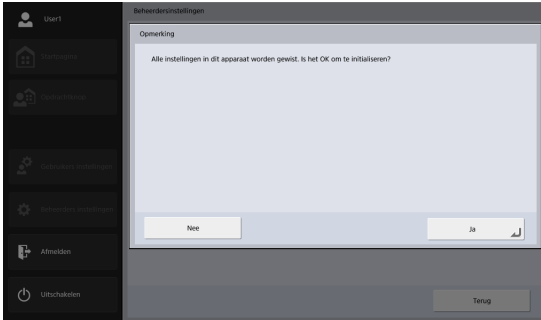

Initialiseer de ScanFront in de volgende situaties. Voor nadere gegevens, zie ["De ScanFront initialiseren"](#) op pag. 217.

Wanneer u de ScanFront wegbrengt voor reparatie

Voordat u de ScanFront laat repareren, initialiseert u de ScanFront, zodat de opgeslagen gebruikersinformatie geheim blijft.

Wanneer u van besturingsysteem wisselt

Verwijder alle gebruikersinformatie die op de ScanFront is geregistreerd, wanneer bijvoorbeeld de gebruikers zijn gewijzigd omdat u de installatielocatie hebt gewijzigd.

Netwerkstest

Controleer of communicatie is tot stand gebracht tussen de ScanFront en andere apparaten op het netwerk. Voer het IP-adres in van een apparaat en druk op de knop [Verbindingstest] om het gegeven IP-adres te pingen en te controleren of communicatie met het apparaat tot stand is gebracht.

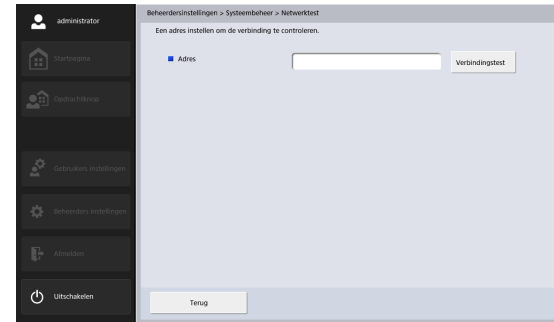

Hoofdstuk 3 Gebruik

1. Documenten	43
Gewoon papier	43
Visitekaartjes	44
Kaart (plastic)	44
Paspoort	44
2. De scanner voorbereiden	45
De documentinvoerlade en -uitvoerlade vorbereiden	45
De invoermethode wijzigen	46
USB-poort	46
3. Documenten plaatsen	48
Een document plaatsen	48
Gevouwen documenten plaatsen	49
Een lang document plaatsen	50
Een kaartje plaatsen	50
Een draagvel plaatsen	51
Een draagvel plaatsen voor paspoorten	52
4. Wat te doen bij een papierstoring of dubbele invoer	54

1. Documenten

Met de ScanFront kunt u documenten scannen in allerlei formaten, variërend van visitekaartjes tot A4/Legal-documenten. U kunt documenten invoeren met de volgende formaten en diktes, afhankelijk van de gebruikte invoermethode.

□ Gewoon papier

Formaat

Breedte: 50 mm tot 216 mm

Lengte: 54 mm tot 356 mm

(tot 3.048 mm in Lang documentmodus)

Dikte voor paginascheiding aan

27 g/m² tot 209 g/m²

Dikte voor paginascheiding uit

27 g/m² tot 255 g/m²

! ATTENTIE

Een document moet aan de volgende criteria voldoen om te kunnen worden gescand:

- Wanneer u een document met meerdere pagina's gaat scannen, moet u pagina's met dezelfde grootte, dikte en gewicht samen scannen. Wanneer u verschillende typen papier tegelijkertijd scant, kan het papier vastlopen.
- Let erop dat de inkt van een document droog is voordat u het gaat scannen. Als u documenten scant waarvan de inkt nog niet droog is, raken de rollers en de glasplaat vuil. Hierdoor verschijnen er strepen of vegen op de afbeeldingen; ook kunnen andere documenten vuil worden.

- Wanneer u een document hebt gescand dat met potlood is geschreven, moet u altijd de rollers of het scanglas schoonmaken. Als u documenten scant die met potlood zijn geschreven, raken de rollers en de glasplaat vuil. Hierdoor verschijnen er strepen op de afbeeldingen; ook kunnen andere documenten vuil worden.
- Wanneer u een tweezijdig afgedrukt document scant dat op dun papier is afgedrukt, dan kan de achterzijde van de pagina doorschijnen. Pas de helderheid aan in de scaninstellingen voordat u het document gaat scannen.
- Wanneer u dunne documenten scant, kunnen er invoerfouten optreden, afhankelijk van het type papier. De documenten kunnen dan in de verkeerde volgorde worden gescand en uitgevoerd.
- Gelamineerde documenten worden soms niet goed gescand, afhankelijk van het document.
- Merk op dat het scannen van de volgende typen documenten kan leiden tot vastlopen van papier en storingsen. Als u een dergelijk document wilt scannen, scant u een fotokopie van het document of gebruikt u een optioneel draagvel.



Gekreukte of gevouwen documenten



Gekrulde documenten



Documenten met scheuren



Documenten met paperclips of nietjes



Carbonpapier



Papier met een beschermingslaag (gecoat papier)



Extreem dun, doorschijnend papier



Documenten met veel papierdeeltjes

❑ Visitekaartjes

Formaat

Breedte: 50 mm en groter

Breedte: 85 mm en groter

Dikte

380 g/m² en minder



ATTENTIE

- We adviseren om visitekaartjes horizontaal te plaatsen. Verticaal geplaatste visitekaartjes worden, afhankelijk van de omvang, soms niet juist ingevoerd.
- Als de stapel visitekaartjes die u hebt geplaatst niet goed ingevoerd wordt, plaats dan minder visitekaartjes.
- Visitekaartjes kunnen soms bij uitvoer in de verkeerde volgorde worden gestapeld. Dit is afhankelijk van het formaat en de dikte van de visitekaartjes en van de richting waarin ze zijn ingevoerd.

❑ Kaart (plastic)

Formaat

54 mm x 86 mm (ISO-standaard)

Dikte kaarten

1,4 mm of minder

Oriëntatie

Alleen horizontale invoer

Kaartje met reliëf

Kaartjes met reliëf kunnen worden gescand.

Invoercapaciteit

10 kaartjes (zonder reliëf), 1 kaartje (met reliëf)



LET OP

- Bij het scannen van kaarten dient u ze horizontaal in te voeren. Als u kaarten verticaal invoert, worden ze mogelijk niet correct uitgevoerd. Kaarten die in de scanner vastlopen, raken mogelijk beschadigd wanneer u ze verwijdert.
- Kaartjes met reliëf kunnen mogelijk niet correct worden gescand, afhankelijk van het type reliëf.
- Wanneer u kaarten scant, stel dan [Dubbele invoerdetectie met ultrasoon geluid] in op [Uit] in het venster Gedetailleerde instellingen. (Zie pag. 92.)

❑ Paspoort

Formaat

88 mm x 125 mm (ISO-standaard)

Steek het paspoort geopend in een optioneel draagvel (voor paspoorten).

Dikte

6 mm of minder (inclusief draagvel)

2. De scanner voorbereiden

Wanneer u een document in de scanner plaatst, trekt u de documentuitvoerlade wanneer de grootte van het document daarom vraagt en zet u zo nodig de documentuitvoerstop omhoog. Nadat u het document hebt geplaatst, wijzigt u de invoermethode (bijv. Zet [Niet-scheidingsinvoermodus] op [Aan] of [Uit]) in het venster met gedetailleerde instellingen van de ScanFront, al naar gelang het type document dat u hebt geplaatst.

▣ De documentinvoerlade en -uitvoerlade voorbereiden

Stel de laden in in overeenstemming met het document dat u wilt scannen.

1. Open de documentuitvoerlade ①.
2. Open de invoersteun ②.

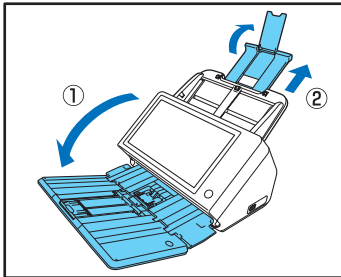

💡 Wenk

- Trek het centrale ladeverlengstuk uit wanneer u denkt dat uitgevoerde documenten van de lade af kunnen vallen.

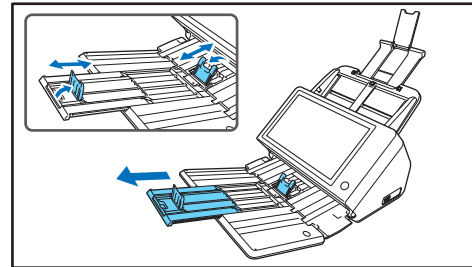

- Wanneer u documenten met verschillende formaten tegelijkertijd scant, worden de gescande documenten soms niet netjes op de uitvoerlade verzameld. Scan in dergelijke situaties met het ladeverlengstuk uitgetrokken.

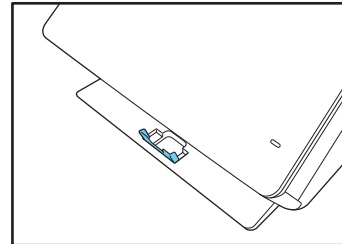

De invoermethode wijzigen

Stel [Niet-scheidingsinvoermodus] in op [Aan] of [Uit] in het venster Gedetailleerde instellingen, naar gelang de invoermethode voor het document.

Uit

Wanneer u meerdere documenten wilt scannen met elk vel apart gescheiden, stel dan [Niet-scheidingsinvoermodus] in op [Uit].

Aan

Wanneer u continue documenten wilt scannen, zoals bonnen, zonder elk vel te scheiden of als u documenten van dik papier wilt scannen, stel dan [Niet-scheidingsinvoermodus] in op [Aan].

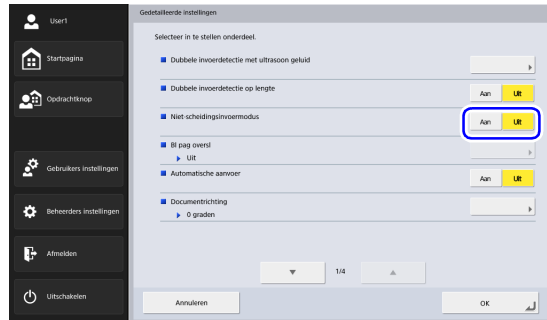

! ATTENTIE

Wanneer u een document scant met pagina's die aan elkaar zijn gehecht, zoals facturen, moet u het document zo plaatsen dat de gehechte rand naar beneden is gericht.

USB-poort

U kunt een USB-geheugenapparaat plaatsen in de USB-poort om afbeeldingsbestanden op te slaan.

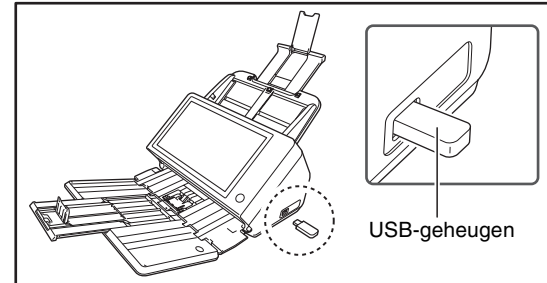

U kunt ook een USB-toetsenbord en USB-muis aansluiten om de ScanFront te bedienen.

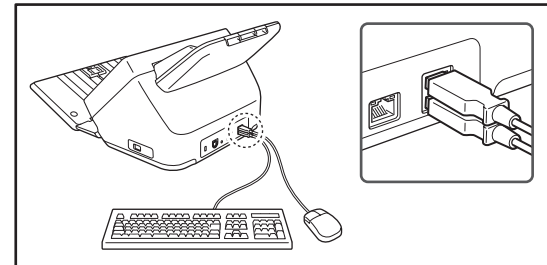

! ATTENTIE

- De scanner start niet als deze wordt ingeschakeld terwijl er een USB-geheugen is geplaatst. Plaats het USB-geheugenapparaat nadat de scanner is opgestart en het startscherm is verschenen.
- Gebruik USB-geheugen dat niet tegen schrijven beveiligd is. Als het USB-geheugen tegen schrijven beveiligd is, kunnen er geen gegevens naar het USB-geheugen worden geschreven.
- Deze scanner ondersteunt geen USB-geheugen dat voorzien is van wachtwoordbeveiliging, gegevensversleuteling of andere functies dan gegevensopslag.
- Gebruik een USB-geheugenapparaat dat is geformatteerd met het bestandssysteem FAT16, FAT32 of exFAT.
- Let erop dat het USB-geheugen genoeg ruimte heeft om de afbeeldingen op te slaan.

3. Documenten plaatsen

Wanneer u documenten in de scanner plaatst, leg ze dan ondersteboven in de scanner, met de bovenrand naar de onderkant van de lade.

□ Een document plaatsen

Volg de volgende stappen om een document te plaatsen.

1. Stel de documentgeleiders breder in dan het document is.

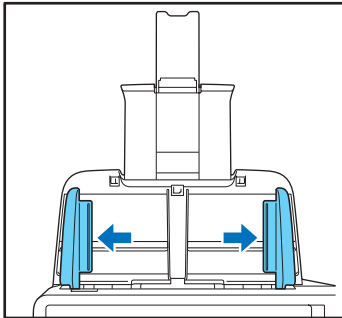

2. Waaier het document.

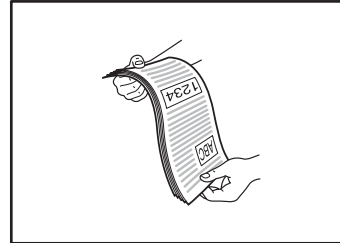

3. Plaats het document ondersteboven met de bovenrand naar de onderkant van de lade.

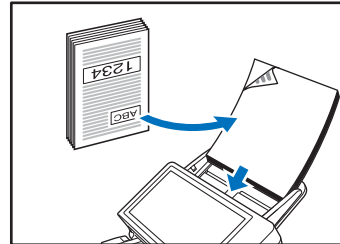

4. Stel de documentgeleiders in op de breedte van het document.

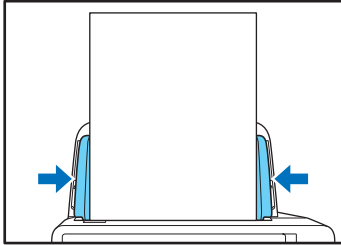

! ATTENTIE

Zorg dat de stapel documenten in de invoerlade niet uitsteekt voorbij de documentgeleiders.

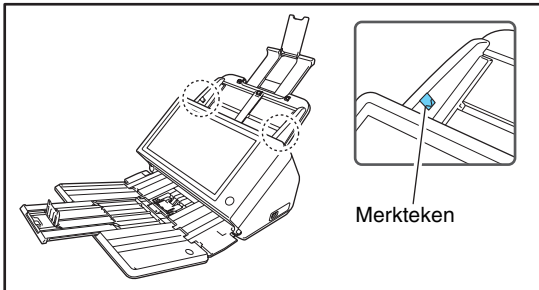

▣ Gevouwen documenten plaatsen

Met de functie Folio kunt u documenten scannen die groter zijn dan A4/LTR en daardoor niet in de invoerlade passen. (Het maximumformaat is A3.) Als u deze functie wilt gebruiken, vouwt u het document middendoor in lengterichting en plaatst u het in de invoerlade. De ScanFront scant beide zijden en combineert de scans tot één enkel beeld.

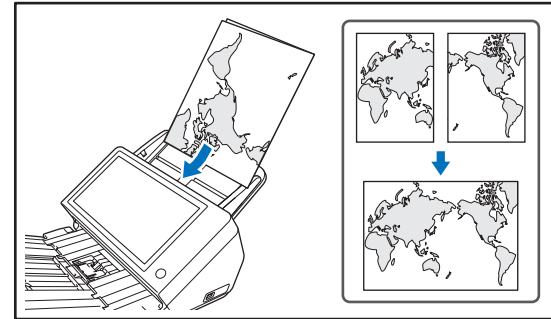

! ATTENTIE

- Wanneer u het document vouwt, legt u linker- en rechterzijde op elkaar, en zorgt u voor een scherpe, rechte vouw. Anders kan het document vastlopen of wordt het beeld niet netjes uitgelijnd.
- De vouwlijn zelf wordt niet gescand. Let hierop wanneer de vouw door foto's, grafieken of tekst loopt.
- Voor het scannen van folioformaat stelt u [Niet-scheidingsinvoermodus] in op [Aan]. Plaats documenten één voor één.

- Stel de documentgeleiders in op de breedte van het document. Anders kan het beeld scheef of verschoven gescand worden.



Wenk

- Plaats gevouwen documenten met de vouw naar rechts in de scanner. De zijde van het gevouwen document die naar u is gericht, wordt de rechterzijde van het gecombineerde beeld.
- Wanneer u een document scant dat dubbel is gevouwen, stel dan [Te scannen zijde] in op [Folio].
- De gecombineerde afbeelding heeft als maximumformaat A3. Wanneer u een dubbelgevouwen document met afwijkend formaat gaat scannen, stelt u [Paginagrootte] in op [Aut formaat].
- Stel bij het scannen van een document dat in tweeën is gevouwen de [resolutie (dpi)] in op 300 dpi of minder.
- Wanneer u een document scant dat is dubbelgevouwen, stel dan [Te scannen zijde] in op [Folio].

□ Een lang document plaatsen

U kunt documenten scannen tot 3.048 mm lang.



ATTENTIE

- Wanneer u een lang document scant, stel dan [Paginagrootte] in op [Aut afm(Lang)].
- Wanneer u een lang document scant, stel dan [Resolutie (dpi)] in op 200 dpi of minder.
- U kunt [Te scannen zijde] niet instellen op [Folio] wanneer u een lang document scant.

□ Een kaartje plaatsen

Volg de volgende stappen om een kaartje te scannen.

1. Voor het scannen van folioformaat stelt u [Niet-scheidingsinvoermodus] in op [Aan].
2. Stel de documentgeleiders in op de breedte van het kaartje.

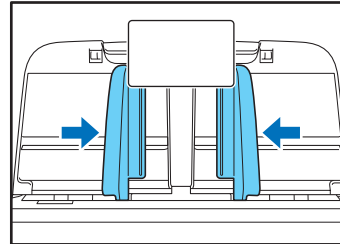

3. Plaats de kaart met de voorkant omlaag en met de bovenkant onderin de lade.

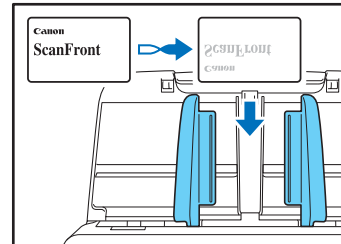

⚠ LET OP

- Plaats de kaarten één voor één.
- Bij het scannen van kaarten dient u ze horizontaal in te voeren. Als u kaarten verticaal invoert, worden ze mogelijk niet correct uitgevoerd. Kaarten die in de scanner vastlopen, raken mogelijk beschadigd wanneer u ze verwijderd.
- Wanneer u kaarten scant, stel dan [Dubbele invoerdetectie met ultrasoon geluid] in op [Uit] in het venster Gedetailleerde instellingen. (Zie pag. 93.)
- Trek aan de vergrendeling en open het paneelgedeelte voordat u een geplaatst kaartje gaat verwijderen. Wanneer u uw vingers in het apparaat steekt terwijl het paneelgedeelte gesloten is, kunt u uzelf bezeren.

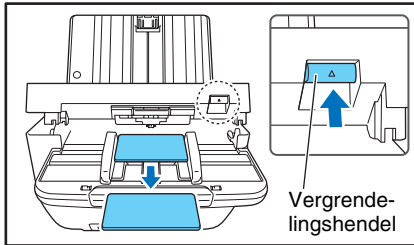
**💡 Wenk**

Wanneer u kaarten zonder reliëf scant, kunt u maximaal 10 kaarten tegelijkertijd in de scanner plaatsen. Stel in zo'n geval [Documenttype] in op [Extra dik papier/plastic kaart] in het venster Gedetailleerde instellingen. (Zie pag. 99.)

❑ Een draagvel plaatsen

Wanneer u een document wilt scannen dat speciale bescherming nodig heeft tegen beschadiging, steek het document dan in een optioneel draagvel voordat u het in de scanner plaatst.

1. Stel [Documenttype] in op [Draagvel] in het venster Gedetailleerde instellingen. (Zie pag. 99.)
2. Steek het document in het draagvel.

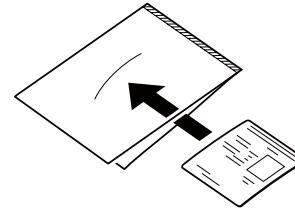

3. Plaats het document met de pagina die u wilt scannen omlaag. Nadat u het document hebt geplaatst, lijnt u de documentgeleiders uit met de beide randen van het document.

⚠ LET OP

- Als het draagvel of paspoort niet goed is geplaatst, kan het document vastlopen of krijgt u geen goed scanbeeld.
- Wanneer [Draagvel] is geselecteerd, wordt [Dubbele invoerdetectie met ultrasoon geluid] automatisch ingesteld op [Uit].

! ATTENTIE

- Steek documenten recht in het midden van het dragerfolie. Het scannen gaat niet goed als het document te dicht naar één kant zit, scheef zit of uit het dragerfolie steekt.

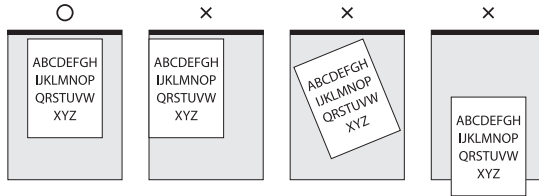

- De maximale dikte die u kunt scannen is 127 g/m^2 (0,15 mm). Als de dikte meer dan 127 g/m^2 (0,15 mm) bedraagt, kan de scanner defect raken door bijvoorbeeld vastgelopen papier.
- Afhankelijk van de conditie van het dragervel kan het gescande beeld afgesneden zijn en werken de correctiefuncties van de scanner misschien niet goed. In dergelijke situaties geeft u een groter papierformaat (bijv. A4) op als instelling voor [Paginagrootte].
- Het draagvel is een verbruiksartikel. Vervang het wanneer dat nodig is, bijvoorbeeld als er zichtbare krassen of vegen zijn. De gebruikelijke vervangingscyclus voor draagvellen is ongeveer 1000 scans met een los vel 80 g/m^2 -papier per scan.

□ Een draagvel plaatsen voor paspoorten

Wanneer u een paspoort scant, steekt u het paspoort in een optioneel draagvel voor paspoorten voordat u het in de scanner plaatst.

1. Stel [Documenttype] in op [Draagvel (voor paspoorten)] in het venster Gedetailleerde instellingen. (Zie pag. 99.)
2. Open de pagina van het paspoort dat u wilt scannen. Voeg het paspoort in het draagvel in en plaats hierbij de dikkere kant zo dicht mogelijk bij de gesloten kant.

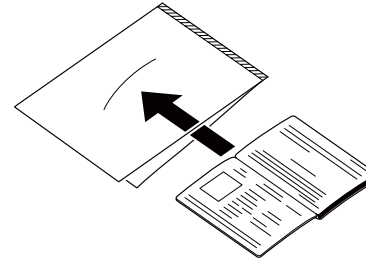

3. Plaats het document met de gesloten kant van het draagvel als de oplooptkant en de pagina die u wilt scannen naar beneden gericht. Pas de documentgeleiders aan beide zijden van het document aan nadat u het document hebt geplaatst.

! LET OP

- Als het draagvel en het paspoort niet correct zijn geplaatst, kan er een papierstoring optreden of wordt het document niet goed gescand.

- Wanneer [Draagvel (voor paspoorten)] is geselecteerd, wordt [Dubbele invoerdetectie met ultrasoon geluid] automatisch ingesteld op [Uit].

ATTENTIE

- Afhankelijk van de conditie van het draagvel of paspoort kan het gescande beeld afgesneden zijn en werken de correctiefuncties van de scanner misschien niet goed. In dergelijke situaties geeft u een groter papierformaat (bijv. A4) op als instelling voor [Paginagrootte]. [\(Zie pag. 90.\)](#)
- Als het paspoort een heel ander formaat heeft dan het dragervel, kan het document vastlopen en werken de correctiefuncties van de scanner misschien niet goed.
- De maximale dikte voor scanbare documenten is 6 mm met het paspoort in het dragervel. Als de 6 mm wordt overschreden, kan het document vastlopen en raakt de scanner misschien beschadigd.
- Andere documenten dan paspoorten mogen niet in de dragerfolie worden geplaatst en gescand. Als u dit toch doet, werkt de scanner mogelijk niet meer.
- Het draagvel is een verbruiksartikel. Vervang het wanneer dat nodig is, bijvoorbeeld als er zichtbare krassen of vegen zijn.

4. Wat te doen bij een papierstoring of dubbele invoer

Wanneer er een papierstoring of dubbele invoer wordt gedetecteerd, dan stopt de invoer en stopt het scannen.

1. Lees wat er op het scherm wordt weergegeven.

Als het papier vastloopt of dubbel wordt ingevoerd bij de eerste pagina van een document, verschijnt de volgende melding.

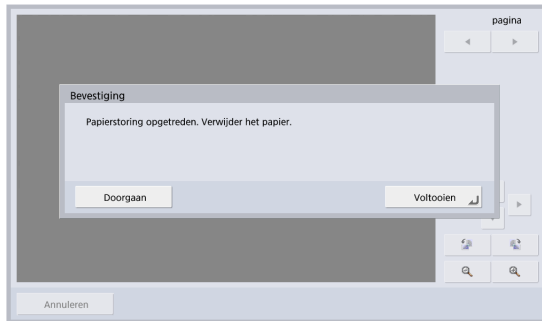

Wenk

- Als u op [Voltoeien] klikt, keert de weergave terug naar het vorige scherm.
- Als u door wilt gaan met scannen, stel dan eerst het document terug voordat u doorgaat met bewerkingen op het scherm. Druk op [Doorgaan] om verder te gaan met scannen.

Als het papier vastloopt of dubbel wordt ingevoerd midden in een document, verschijnt de volgende melding.





Wenk

- Als u door wilt gaan met scannen, verwijder dan eerst het document voordat u het scherm aanraakt. Nadat u het verwijderde document opnieuw hebt geplaatst, drukt u op de knop [Doorgaan] om door te gaan met scannen.
- Om het document opnieuw van de voorbeeldpagina te scannen plaatst u het in de scanner, startend met de pagina die in het voorbeeld wordt weergegeven, en drukt u op [VERWIJDEREN & DOORGAAN].
- Om het voorbeeld op te slaan als gescand beeld en vervolgens de overige documenten te scannen, legt u de overgebleven documenten in de scanner en klikt u op [OPSLAAN & DOORGAAN].
- Als u op [Voltoeien] klikt, worden de afbeeldingen opgeslagen die zijn gescand totdat de storing optrad. Het scannen stopt.
- Als u op [Annuleren] klikt, worden de gescande afbeeldingen geannuleerd en keert de weergave terug naar het vorige scherm.

ATTENTIE

De weergave schakelt over naar het verzendscherm. Wanneer bovenstaande melding verschijnt en de scanner overschakelt op de spaarstand, worden alle tot dan gescande gegevens gewist. (Zie "Wachttijd tot spaarstand." op pag. 165.)

2. Verwijder de gescande documenten uit de uitvoerlade en alle documenten die eventueel nog in de invoerlade liggen.
3. Trek de vergrendelingshendel naar u toe en open het paneelgedeelte volledig.

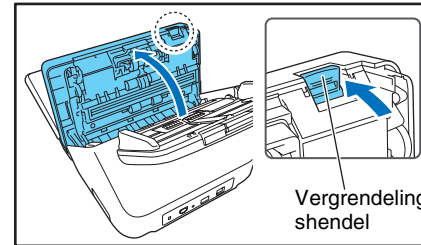

4. Trek het vastgelopen document los in de richting die het eenvoudigst lijkt.

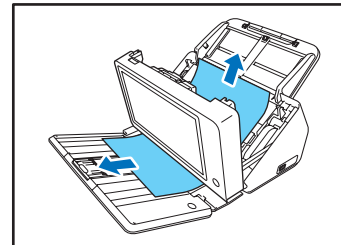

5. Sluit het paneelgedeelte en plaats het document opnieuw.

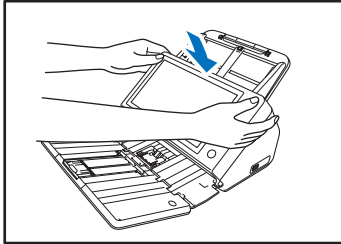

6. Druk op [Doorgaan] om verder te gaan met scannen.

! ATTENTIE

- Als er papier vastloopt of als er dubbele invoer optreedt, stel dan [Documenttype] in op [Extra dun papier] in het venster Gedetailleerde instellingen. Beperk bovendien het aantal documenten dat u in de scanner legt tot ongeveer 10 vellen.
- Een vuile of versleten invoerrol kan veel papierstoringen en dubbele invoer veroorzaken. Ook documenten die aan elkaar plakken door statische elektriciteit zijn vaak oorzaak van storingen.

Als de invoerroller vuil is, maak hem dan schoon. Als er na het schoonmaken nog steeds papierstoringen of dubbele invoer optreden, schaf dan een rollervervangingsset aan en vervang de rollers (invoerroller en vertragsroller). (Zie pag. 200.)

Hoofdstuk 4 Bediening

1. Werkwijze bij het gebruik van de scanner	58	Een nieuw adres registreren.....	82
2. De stroom aan- en uitzetten	59	Een adres wijzigen	87
De stroom aan- en uitzetten	59	Een adres kopiëren	88
De stroom uitzetten	60	8. Scan-/verzendinginstellingen	89
3. Aanmeldschermb	61	Scaninstellingen	90
Typen aanmeldschermb	61	Bestandsindelingen	100
Bij gebruik van serververificatie.....	62	Beveiligingsinstellingen voor PDF-bestanden	102
Aanmelden met lijst	62	Verzendinstellingen	103
Aanmelden met invoer.....	63	Batchscheiding met patchcodevellen	106
4. Weergegeven scherm na aanmelden	65	Patchcodevellen gebruiken	107
Startscherm	65		
Opdrachtknopenscherm	66		
5. Gebruikersinstellingenscherm	67		
Gebruikersbeheer.....	67		
Adresboekinstellingen	68		
Opdrachtknopinstellingen	68		
Wijzig wachtwoord.....	68		
Bedieningsgeschiedenis weergeven	69		
6. Scanmethodes	70		
Scannen vanaf het startscherm.....	70		
Scannen vanaf het opdrachtknopenscherm	71		
Adresselectieschermb	72		
Het USB-geheugenscherm.....	74		
Venster met printerinstellingen	75		
Scannen	76		
7. Adressen registreren en bewerken	82		

1. Werkwijze bij het gebruik van de scanner

De werkwijze en de schermen, vanaf het aanzetten van de scanner tot het verzenden van een afbeeldingsbestand, zijn als volgt. Voor beschrijvingen van de verschillende instellingen raadpleegt u de desbetreffende naslagpagina's.

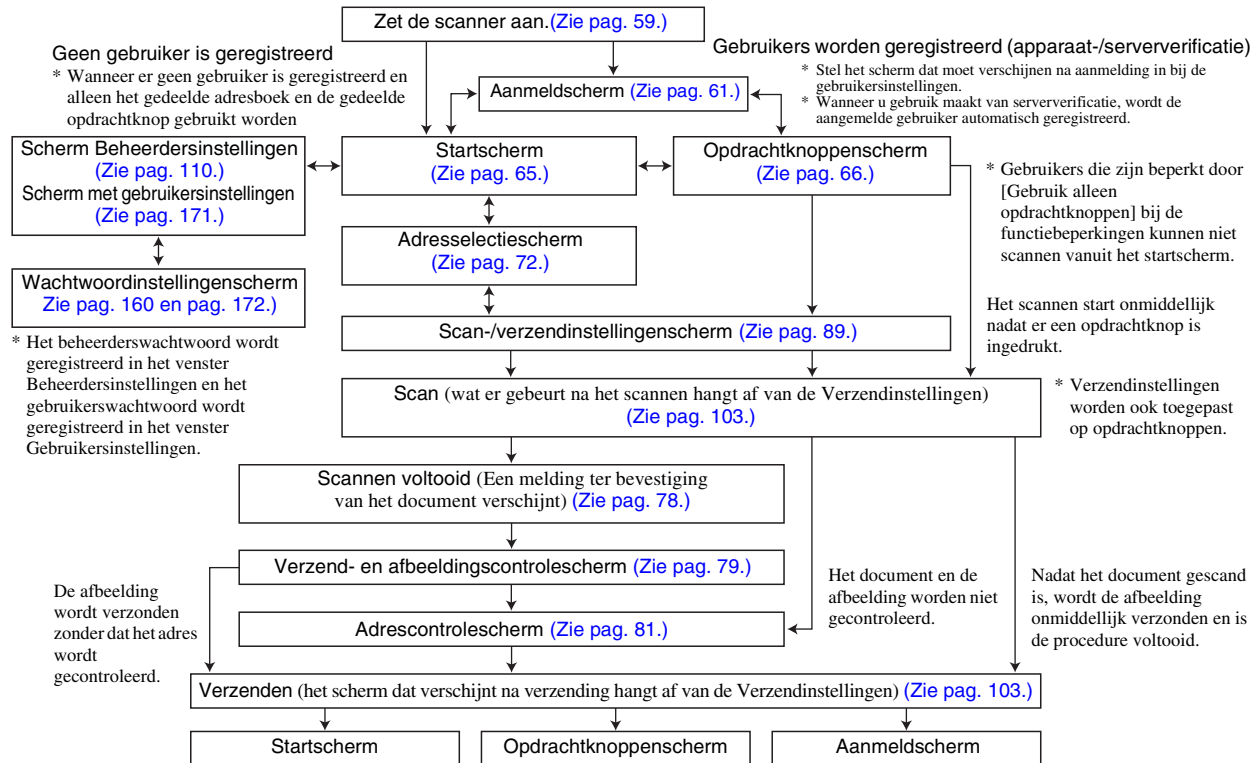

2. De stroom aan- en uitzetten

Zet de scanner aan met de aan-uitknop en zet hem uit met de knop [Uitschakelen] op het bedieningspaneel.

□ De stroom aan- en uitzetten

Druk op de aan-uitknop om de scanner in te schakelen. De aan-uitindicator gaat branden en het startscherm of het aanmeldscherm verschijnt.

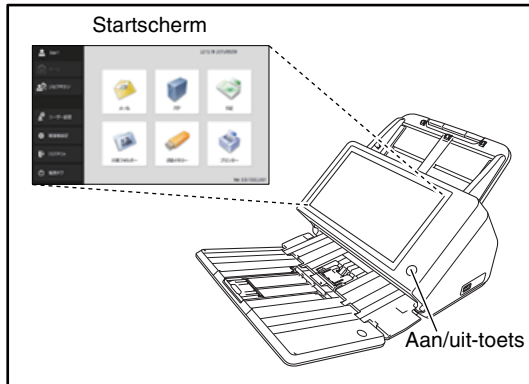

💡 Wenk

- Wacht tot het startscherm verschijnt nadat u de aan-uitknop hebt ingedrukt om de scanner aan te zetten.
- Als er gebruikers zijn geregistreerd, verschijnt het aanmeldscherm. (Zie "Aanmeldscherm" op pag. 61.)

- Wanneer de aan-/uitindicator oplicht, maar er niets verschijnt op het paneel, dan is het paneel uitgeschakeld. U kunt het aanraakpaneel weer aanzetten door het aan te raken. (Zie "Pas de wachttijd aan totdat het scherm automatisch wordt uitgeschakeld." op pag. 165.)
- Wanneer de aan-/uitindicator oplicht, maar er niets verschijnt op het paneel, dan is de spaarstand in werking getreden en is de scanner tijdelijk uitgeschakeld. U kunt de spaarstand verlaten door op de aan-uitknop te drukken. (Zie "Wachttijd tot spaarstand." op pag. 165.)
- Het aanraakscherm kan soms donker zijn. In dat geval raakt u het scherm aan om de helderheid te herstellen.

□ De stroom uitzetten

Druk op de knop [Uitschakelen], linksonder op het paneel, om de scanner uit te zetten.

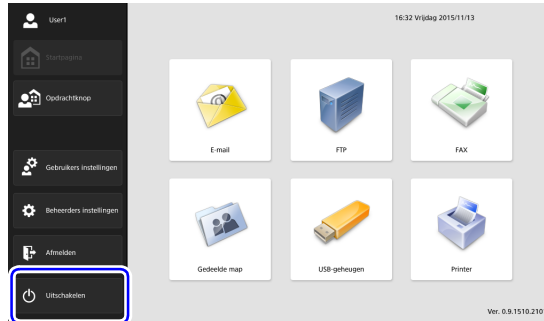

! ATTENTIE

- Wanneer u vervolgens de scanner opnieuw wilt aanzetten, dan moet u tenminste 5 seconden wachten nadat hij is uitgeschakeld.
- Als de scanner niet meer reageert, kunt u de aan-uitknop ingedrukt houden om afsluiten te forceren. In dergelijke gevallen kunnen geconfigureerde instellingen, bedieningsgeschiedenis of foutlogs verloren gaan en is opstarten misschien niet mogelijk. Wanneer u de aan-uitknop gebruikt om geforceerd af te sluiten, kunnen defecten ontstaan. Gebruik deze mogelijkheid dus niet onder normale omstandigheden.
- Nadat ScanFront overgaat naar spaarstand als er geen verbinding met een netwerk is, wordt de stroom automatisch uitgeschakeld als de scanner gedurende 4 uur niet wordt bediend.

3. Aanmeldschem

Het aanmeldschem verschijnt wanneer de scanner wordt aangezet.

□ Typen aanmeldschem

Er zijn twee typen aanmeldschem: een lijststaanmeldschem waarin u kunt kiezen uit een lijst met geregistreerde gebruikers, en een invoeraanmeldschem waarin u een gebruikersnaam en wachtwoord moet invoeren.

Het scherm Aanmelden met lijsttype

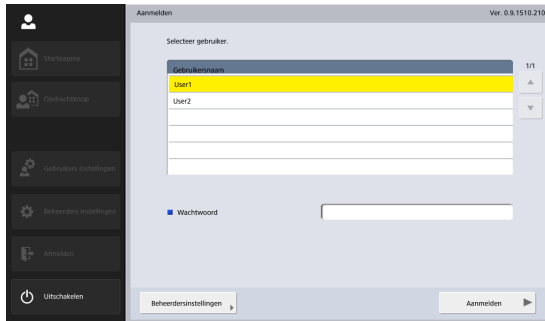

Het scherm Aanmelden met invoertype

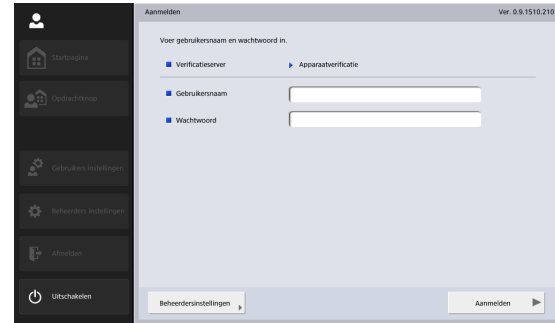

💡 Wenk

Stel het type aanmeldschem in [Systeembeheer] - [Type aanmelding instellen] van het venster Beheerdersinstellingen.

❑ Bij gebruik van serververificatie

Het aanmeldscherm bij gebruik van serververificatie is het invoeraanmeldscherm; ook wordt er een lijstvak weergegeven waarin u apparaatverificatie en serververificatie kunt selecteren.

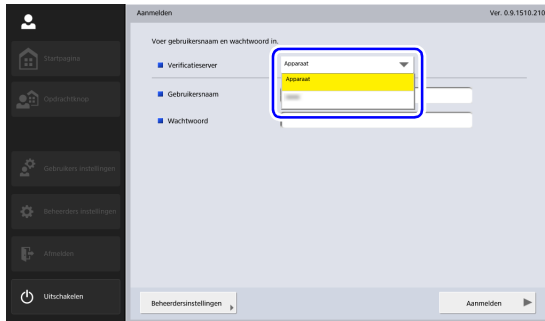

! ATTENTIE

Wanneer u serververificatie gebruikt om u aan te melden, wordt u geregistreerd als nieuwe gebruiker van serververificatie.

❑ Aanmelden met lijst

Volg onderstaande stappen om u aan te melden bij Aanmelden met lijst.

1. Selecteer de gebruiker die zich gaat aanmelden en druk op het invoervak [Wachtwoord].

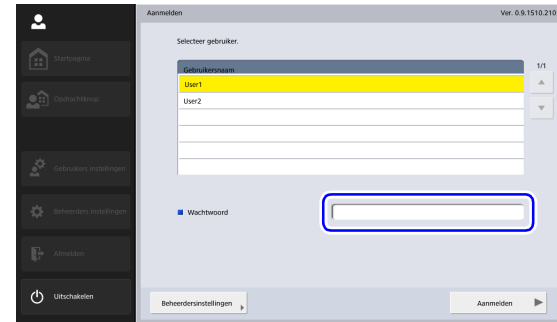

Het toetsenbordscherm verschijnt.

2. Voer een wachtwoord in en druk op [OK].

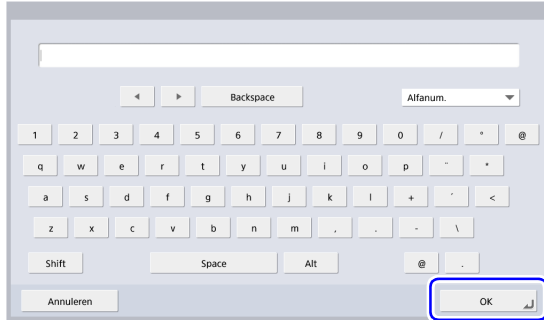

! ATTENTIE

Wachtwoorden zijn hoofdlettergevoelig. Zorg ervoor dat u het wachtwoord correct invoert.

3. Druk op [Aanmelden] om u aan te melden bij de scanner.

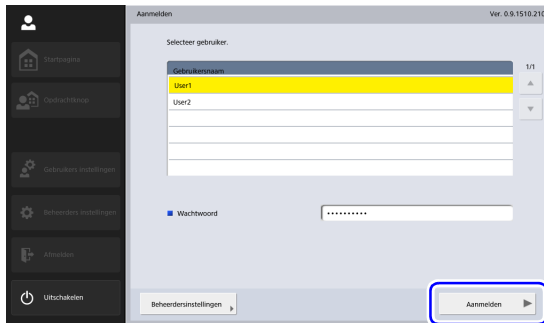

4. Het startscherm (of opdrachtknoppenscherm) verschijnt.

☐ Aanmelden met invoer

In het invoeraanmeldscherm meldt u zich aan met uw gebruikersnaam en wachtwoord.

1. Druk op het invoervak [Gebruikersnaam] ([Wachtwoord]).

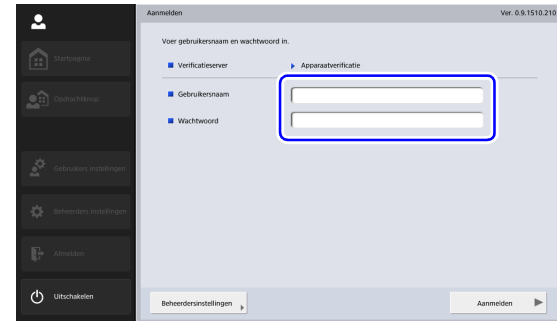

Het toetsenbordscherm verschijnt.

2. Voer uw gebruikersnaam (wachtwoord) in en druk op [OK].

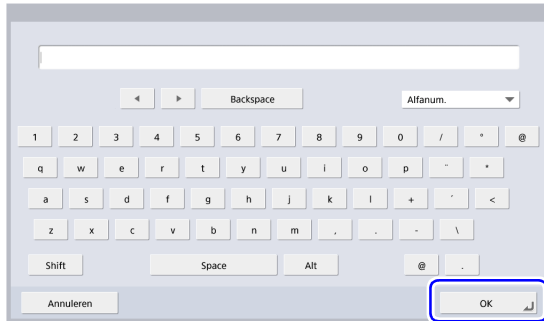

! ATTENTIE

- Gebruikersnamen en wachtwoorden zijn hoofdlettergevoelig. Zorg ervoor dat u de gebruikersnaam en het wachtwoord die zijn geregistreerd bij de apparaatverificatie correct invoert.
- Als u niet weet welke gebruikersnaam en wachtwoord u moet invoeren voor de serververificatie, neemt u contact op met de domeinserverbeheerder.

3. Druk op [Aanmelden] om u aan te melden bij de scanner.

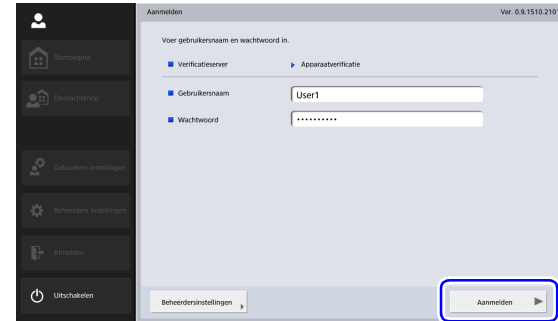

4. Het startscherm (of opdrachtknoppenscherm) verschijnt.

4. Weergegeven scherm na aanmelden

U kunt het scherm (startscherm of opdrachtknoppenschermb) instellen dat moet verschijnen na aanmelding. [Zie pag. 114 en pag. 172.](#)

Startscherm

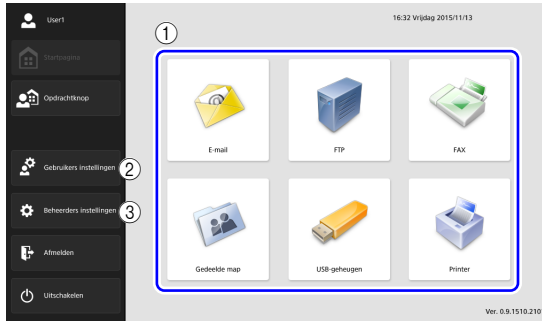

- ① Selecteer de knoppen voor de bestemming (E-mail, FTP, FAX, Gedeelde map, USB-geheugen en Printer)
Met deze knoppen opent u een adreselectiescherm.
[\(Zie "Scanmethodes" op pag. 70.\)](#)
- ② De knop [Gebruikersinstellingen]
Open het venster Gebruikersinstellingen. Voor nadere gegevens, zie ["Gebruikersinstellingenschermb"](#) op pag. 67.
- ③ De knop [Beheerdersinstellingen]

Met deze knop opent u het scherm met beheerdersinstellingen. Voor nadere gegevens, zie ["Beheerdersinstellingen configureren"](#) op pag. 36.

! ATTENTIE

Een gebruiker voor wie het gebruik van het startscherm is verboden, kan het startscherm niet gebruiken. Neem voor meer informatie contact op met de beheerder.

❑ Opdrachtknoppen scherm

In dit scherm kunt u een opdracht knop selecteren waarmee u kunt scannen met de voorwaarden die zijn geregistreerd voor de opdracht knop; daarna wordt het afbeeldingsbestand verzonden. (Zie "Scanmethodes" op pag. 70.)

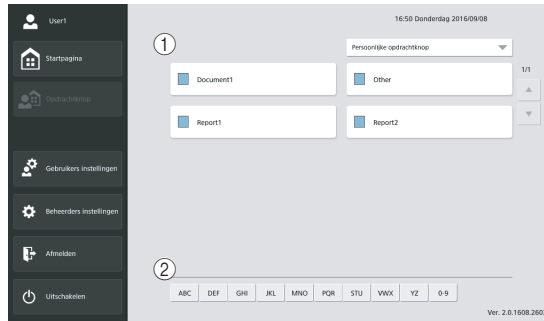

① Opdrachtknop

Het Scan-/verzendinginstellingen verschijnt. (Zie "Scannen vanaf het opdracht knoppenscher" op pag. 71.)

② Sprongtoetsen

Gebruik deze toetsen om specifieke opdracht knoppen te vinden als er bijvoorbeeld veel opdracht knoppen worden weergegeven.

! ATTENTIE

- Wanneer u op de opdracht knop drukt, wordt het document onmiddellijk gescand. Plaats altijd eerst uw document voordat u op de opdracht knop drukt. (Zie "Documenten plaatsen" op pag. 48.)
- Registreer en bewerk opdracht knoppen in het venster Beheerdersinstellingen of het venster Gebruikersinstellingen.
- Als u een opdracht knop niet kunt bewerken, dan is het bewerken van opdracht knoppen verboden door de beheerder van de ScanFront. Neem voor meer informatie contact op met de beheerder.

5. Gebruikersinstellingenschermb

In het venster Gebruikersinstellingen kunt u de Gebruikersinstellingen bewerken van de momenteel aangemelde gebruiker, registraties en bewerkingen uitvoeren voor het adresboek en opdrachtknoppen en wachtwoorden bewerken. Voor nadere gegevens, zie "Gebruikersinstellingen" op pag. 171.

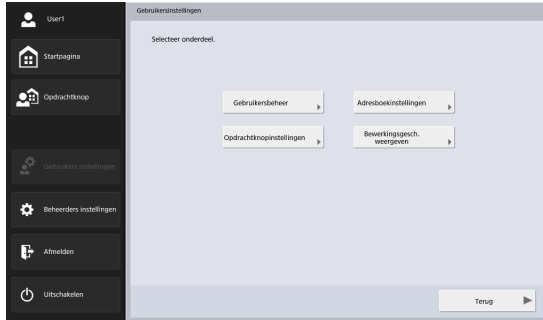

Gebruikersbeheer

Bewerk gebruikersnamen en e-mailadressen en selecteer het scherm dat verschijnt na aanmelding. (Zie "Gebruikersbeheer" op pag. 172.)

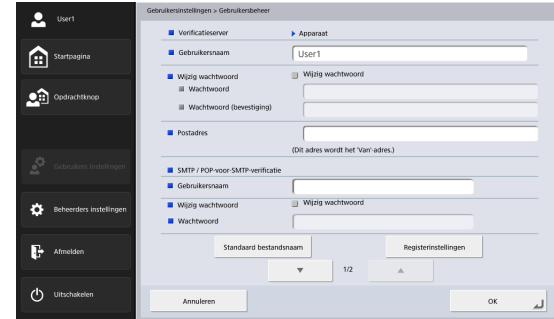

Adresboekinstellingen

Voer registratie voor adresboeken uit en beheer ze. (Zie "Adresboekinstellingen" op pag. 174.)

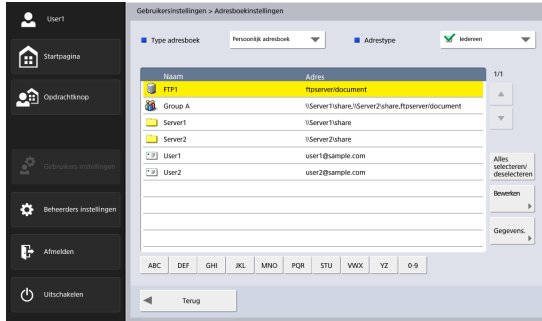

Wijzig wachtwoord

U kunt een nieuw gebruikerswachtwoord invoeren of een al geregistreerd wachtwoord wijzigen.

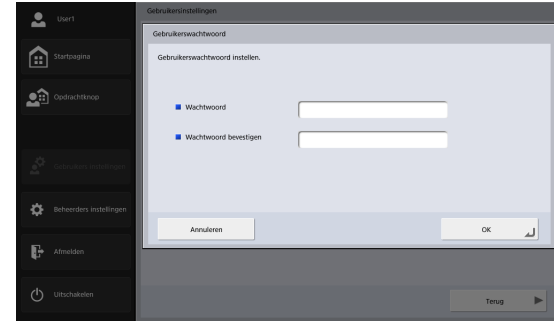

Opdrachtknopinstellingen

Registreer en beheer opdrachtknoppen. (Zie "Opdrachtknopinstellingen" op pag. 176.)

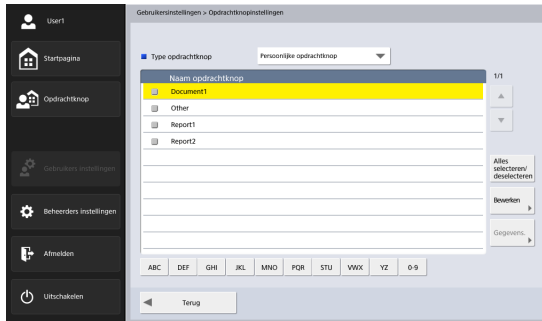

Wenk

U hoeft niet eerst het oude wachtwoord in te voeren om een wachtwoord te wijzigen. Het nieuwe wachtwoord dat u invoert wordt geregistreerd.

▣ Bedieningsgeschiedenis weergeven

Hiermee kunnen aangemelde gebruikers hun bedieningsgeschiedenis bekijken.

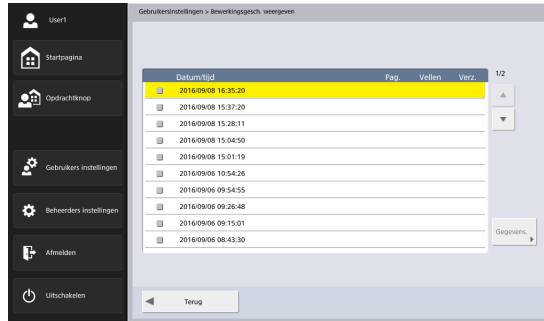

Gebruikersinstellingen > Bedieningsgeschiedenis weergeven

Datum/tijd	Pag.	Vellen	Verz.	1/2
2016-09-08 16:35:20				▲
2016-09-08 15:37:20				▼
2016-09-08 15:28:11				
2016-09-08 15:04:50				
2016-09-08 15:01:19				
2016-09-06 10:54:26				
2016-09-06 09:54:55				
2016-09-06 09:26:48				
2016-09-06 09:15:01				
2016-09-06 08:43:30				

Terug

Gigaveert

6. Scanmethodes

U kunt scannen vanaf het startscherm of vanaf het opdrachtknoppenscherf. (Zie "Weergegeven scherm na aanmelden" op pag. 65.)

□ Scannen vanaf het startscherm

Als u op de selectieknop drukt voor de bestemming (e-mail, FTP, fax of gedeelde map) onder [Adrestype], verschijnt het adresselectievenster waarin u een adres kunt opgeven om een beeldbestand naartoe te versturen.

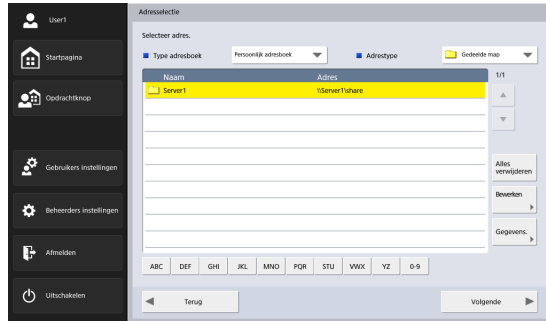

Wanneer u op de bestemmingsknop USB-geheugen drukt, moet u op [Omlaag] drukken en de map opgeven op het USB-geheugenapparaat waar u het afbeeldingsbestand wilt opslaan.

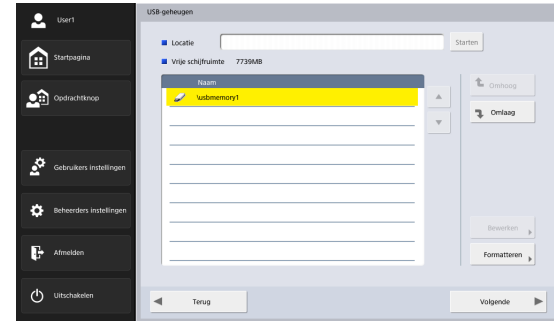

Als u op de bestemmingsknop Printer drukt, kunt u de printerinstellingen configureren.

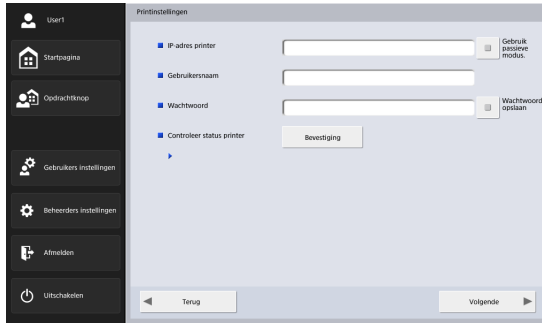

Als u een adres selecteert en vervolgens op [Volgende] drukt, dan verschijnt het scherm met Scan-/ verzendinstellingen. Stel de scanvoorwaarden in en start het scannen.

❑ Scannen vanaf het opdrachtknoppen scherm

Als u op een opdrachtknop drukt verschijnt het scherm met Scan-/verzendinginstellingen. Controleer het adres en de scaninstellingen die zijn geregistreerd voor de opdrachtknop en start het scannen.

Voor nadere informatie over het scannen leest u door vanaf het instellen van de scanvoorwaarden in stap 5.

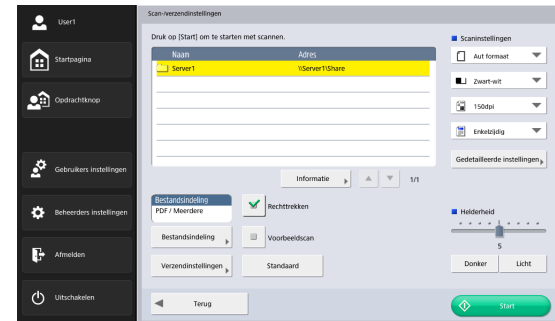

! ATTENTIE

- Het instellingenscherf en het scherm dat verschijnt na het scannen zijn afhankelijk van de instellingen van de opdrachtknop. Nadere informatie over de algehele werkwijze vanaf het configureren van instellingen tot aan het verzenden van een afbeeldingsbestand vindt u bij [zie "Werkwijze bij het gebruik van de scanner" op pag. 58.](#)
- Opdrachtknoppen kunnen niet worden gebruikt voor het opslaan van afbeeldingsbestanden op een USB-geheugen of voor het verzenden naar printers voor afdrukken.

Adresselectiescherm

In het adresselectiescherm kunt u het adres selecteren waarheen u het afbeeldingsbestand wilt verzenden, en kunt u adressen registreren.

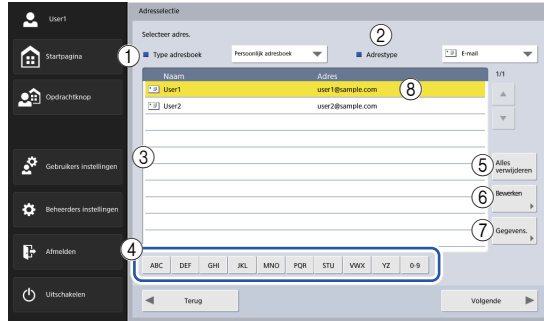

1 Type adresboek

Selecteer een type adresboek (gedeeld adresboek of persoonlijk adresboek). Als de instelling voor adresboekserver is ingeschakeld, is ook de optie [LDAP-adresboek] beschikbaar.

2 Adrestype

Als u het type adres (E-mail, Gedeelde map, Fax, FTP of Groep) selecteert dat u wilt laten weergeven in de adressenlijst, dan worden adressen van het geselecteerde type weergegeven.

3 Adressenlijst

In deze lijst worden geregistreerde adressen weergegeven. U kunt hier het adres selecteren waarheen u het afbeeldingsbestand wilt laten verzenden.

Wenk

- De volgende pictogrammen worden gebruikt om de typen adressen aan te duiden.
 - :E-mail
 - :Gedeelde map
 - :Fax
 - :FTP
 - :Groep
- Wanneer u op een adres drukt, wordt een vinkje () bij het pictogram gezet en is het adres geselecteerd. Drukt u nogmaals op een geselecteerd adres, dan wordt de selectie ongedaan gemaakt.
- Is er geen vinkje bijstaat, is een adres niet geselecteerd als adres, ook niet als de achtergrond gekleurd is en het adres geselecteerd lijkt.
- Door op de e-mail- of groeps pictogrammen te drukken, bladert u door de verzendingsmogelijkheden (Aan, Cc, Bcc).
 - :Aan
 - :Cc
 - :Bcc
 - :Selectie ongedaan gemaakt

4 Sprongtoetsen



Wanneer er veel adressen zijn en het adres dat u zoekt niet wordt weergegeven in de adressenlijst, dan kunt u met deze toetsen een sleutelwoord opgeven en zo het adres opzoeken en weergeven.

- ⑤ De knop [Alles verwijderen]
Hiermee worden alle selecties van adressen ongedaan gemaakt.
- ⑥ De knop [Bewerken]
Met deze knop kunt u nieuwe adressen registreren en oude adressen bewerken.
- ⑦ De knop [Gegevens.]
Met deze knop geeft u nadere gegevens weer voor het adres.
- ⑧ [Mijn e-mailadres]
Geeft het e-mailadres van de momenteel aangemelde gebruiker weer als het e-mailadres van de gebruiker is geregistreerd en [E-mail naar mijn mailbox] (zie pag. 114) is ingeschakeld in het scherm Gebruikersbeheer.



Wenk

- Dit wordt niet weergegeven als het type adresboek [LDAP-adresboek] is.

Wanneer directe transmissie naar faxmachines is ingeschakeld

Als u bent aangemeld als gebruiker waarvoor het aankruisvakje bij [Toestaan om naar FAX te verzenden] is geselecteerd bij [Gebruikersbeheer] — [Beperking van functie] of de Beheerdersinstellingen, kunt u faxen verzenden naar adressen die niet in het adresboek zijn geregistreerd door het faxnummer rechtstreeks in het scherm Adresselectie te voeren. (Zie "Gebruikersfuncties beperken" op pag. 120.)

! ATTENTIE

Wanneer u rechtstreekse verzending gebruikt, dient u het faxnummer correct in te voeren.

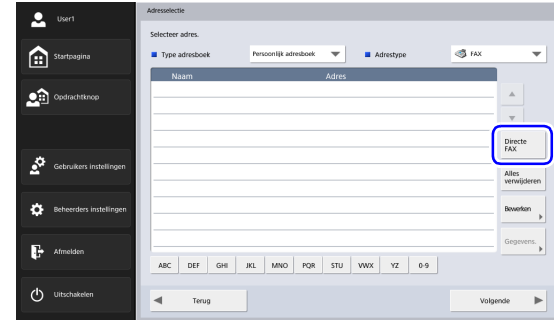

Wanneer u op [Directe FAX] drukt, verschijnt het vak voor faxnummerinvoer.

Wanneer u op het vak drukt, verschijnt het numerieke toetsenbord.

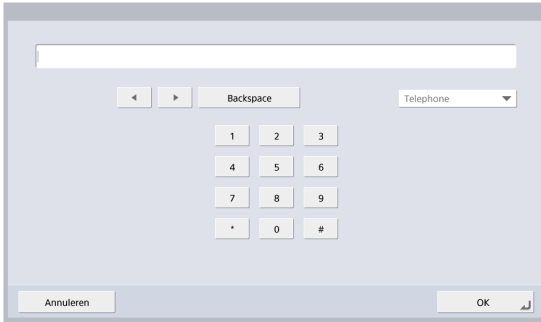

Wanneer u het faxnummer invoert en op [OK] drukt, verschijnt het venster [Scan-/verzendinginstellingen].

☐ Het USB-geheugenscherm

In het USB-geheugenscherm kunt u opgeven in welke map op het USB-geheugenapparaat u het afbeeldingsbestand wilt opslaan.

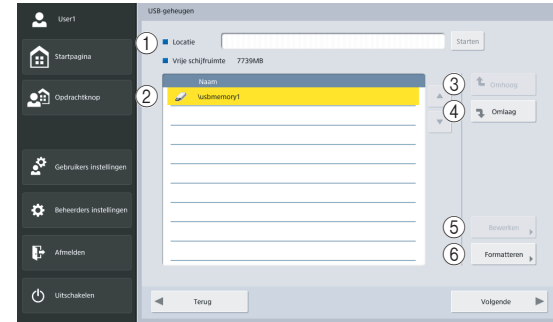

① Locatie

Voer de maplocatie in van het USB-geheugen. U kunt ook op [Omlaag] klikken en een map selecteren.

② USB-geheugenweergave

Deze geeft het ingestoken USB-geheugen weer.

💡 Wenk

- Wanneer u een USB-geheugenapparaat insteekt, kunt u dit een nummer toewijzen.
- Als u een USB-geheugenapparaat wilt insteeken of vervangen terwijl het USB-geheugenvenster open staat, druk dan op de knop [Terug] om terug te keren naar het startvenster, werk de USB-geheugengegevens bij en open dan het USB-geheugenvenster opnieuw.

- ③ De knop [Omhoog]
Met deze knop gaat u naar een map een niveau hoger, wanneer u een map op een lager niveau in het USB-geheugen had geselecteerd.
- ④ De knop [Omlaag]
Met deze knop kunt u naar een map op een lager niveau in het USB-geheugen gaan.
- ⑤ De knop [Bewerken]
Met deze knop kunt u nieuwe mappen registreren en oude mappen bewerken.



- ⑥ De knop [Formatteren]
Hiermee kunt u alle bestanden op een USB-geheugenapparaat verwijderen. (Het bestandssysteem verandert niet.)

▣ Venster met printerinstellingen

In het venster met printerinstellingen kunt u de printer opgeven waarmee u FTP-afdrukken wilt uitvoeren.

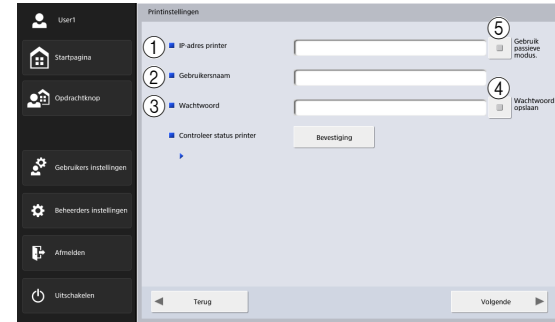

- ① IP-adres printer
Voer het IP-adres van de printer in.
- ② Gebruikersnaam
Voer de gebruikersnaam in die is geconfigureerd voor het FTP-afdrukken met de printer.
- ③ Wachtwoord
Voer het wachtwoord in dat is geconfigureerd voor het FTP-afdrukken met de printer.
- ④ Wachtwoord opslaan
Sla het ingevoerde wachtwoord op.
- ⑤ Gebruik passieve modus
Verzend naar de FTP-server in Passieve modus.

! ATTENTIE

De afdrুকinstellingen hangen af van de printer. U kunt geen afdrुकinstellingen configureren op de ScanFront.

Scannen

In deze paragraaf wordt beschreven hoe u kunt scannen. Wanneer u het afbeeldingsbestand wilt opslaan naar USB-geheugen, dient u in de stappen 2 t/m 4 op te geven in welke map op het USB-geheugenapparaat u het afbeeldingsbestand wilt opslaan. (Zie "Het USB-geheugenscherm" op pag. 74.)

1. Kies een bestemming.

Selecteer een bestemming door op een bestemmingsknop te drukken.

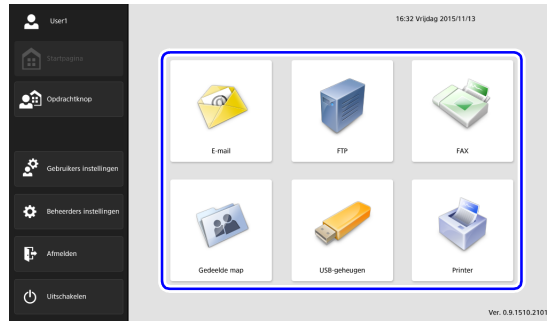

Het adresselectiescherm verschijnt.

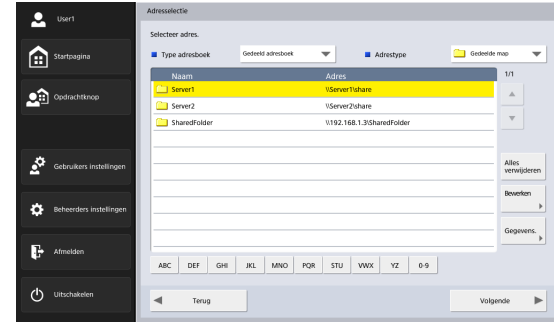

2. Ga naar het adres waarheen u het afbeeldingsbestand wilt verzenden met [Type adresboek] en [Adrestype].

3. Selecteer een weergegeven adres door erop te drukken.

Er verschijnt een vinkje (✓) bij het pictogram van het geselecteerde adres. Drukt u nogmaals op een geselecteerd adres, dan wordt de selectie ongedaan gemaakt.

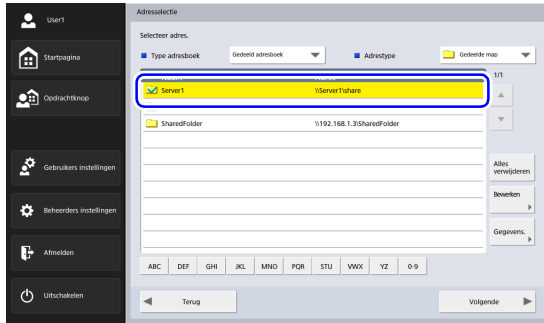

! ATTENTIE

Als er geen vinkje bijstaat, is een adres niet geselecteerd als adres om gegevens naartoe te zenden, ook niet als de achtergrond gekleurd is.

4. Controleer of het geselecteerde adres een vinkje heeft en druk dan op [Volgende].

💡 Wenk

Wanneer u een ander type adres hebt geselecteerd, kunt u het geselecteerde adres controleren door te drukken op [Geselecteerd adres] in de keuzelijst Adrestype.

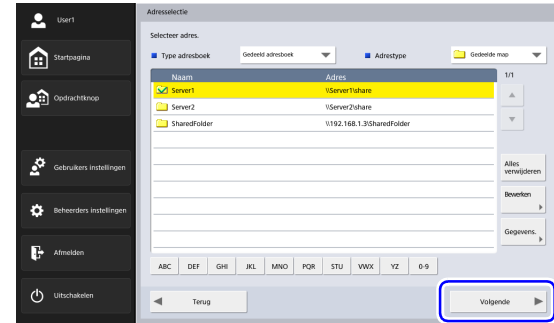

Het Scan-/verzendingsscherm verschijnt.

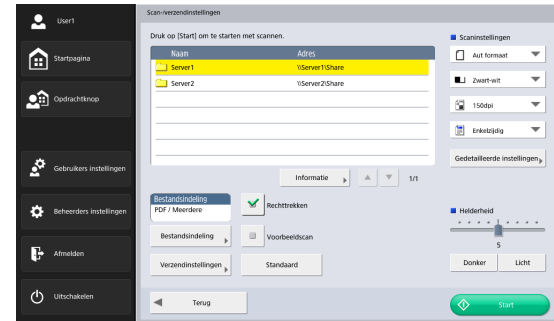

5. Stel de scanvoorwaarden in. (Zie "Scan-/verzendingsscherm" op pag. 89.)

! ATTENTIE

Wanneer u een opdrachtknop gebruikt om te scannen, hangt de volgende procedure af van de instellingen van die opdrachtknop. Voor nadere gegevens, zie "[Nieuwe opdrachtknoppen registreren](#)" op pag. 131.

- Als [Indien u deze opdrachtknop selecteert] is ingesteld op [Scherm met scaninstellingen overslaan] en u drukt op een opdrachtknop, dan start het scannen zonder dat het Scan-/ verzendinstellingscherm van stap 4 wordt weergegeven.
- Als [Verstuur de bestanden direct na het scannen] is ingesteld op [Aan], dan eindigt het scannen zonder de bevestiging om door te gaan met scannen uit stap 7 wordt weergegeven, en verschijnt het adrescontrolescherm van stap 10.
- Als [Controleer adressen voor verzending] is ingesteld op [Uit], dan wordt de afbeelding verzonden zonder dat het adrescontrolescherm van stap 10 wordt weergegeven, en is de procedure ten einde.

6. Druk op [Start] om het scannen te starten. Het scannen stopt als het document is gescand.

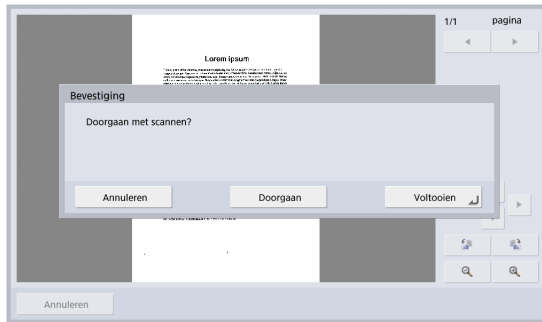
**! ATTENTIE**

- Als [Verstuur de bestanden direct na het scannen] is ingesteld op [Aan] in de Verzendinstellingen van het Scan-/ verzendinstellingscherm, dan eindigt het scannen zonder dat de bevestiging om door te gaan met scannen wordt weergegeven, en verschijnt het adrescontrolescherm van stap 10.
- Wanneer de bevestigingsmelding links verschijnt en de scanner overschakelt op de spaarstand, worden alle tot dan gescande gegevens gewist. (Zie "[Wachttijd tot spaarstand.](#)" op pag. 165.)

7. Controleer het document en ga door met de volgende stap.

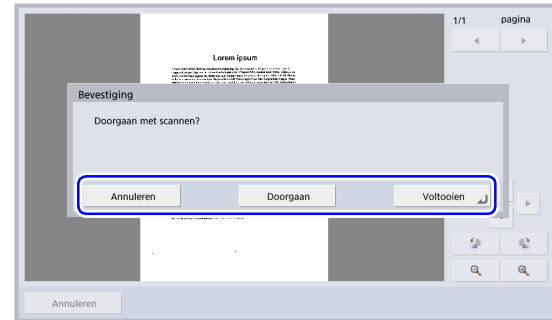

- Druk op [Voltoeien] om naar het verzendscherm te gaan.
- Druk op de knop [Doorgaan] om door te gaan met scannen.
- Druk op [Annuleren] om terug te keren naar het Scan-/ verzendinstellingscherm.

8. Controleer de gescande afbeeldingen.

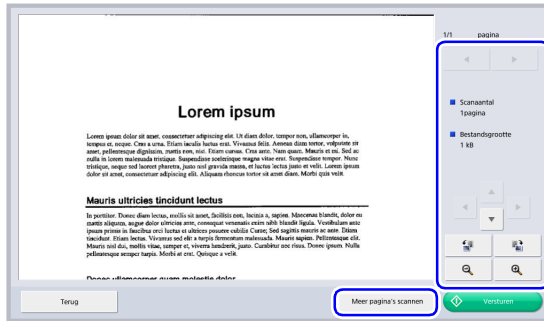

▶ : Geef de afbeelding van de volgende pagina weer.

◀ : Geef de afbeelding van de vorige pagina weer.

◀ ▶ ◂ ◃ : Verplaats het weergegeven gebied wanneer u een vergrote weergave van de afbeelding aan het bekijken bent.

🔄 : Roteer de afbeelding 90 graden linksom.

🔄 : Roteer de afbeelding 90 graden rechtsom.

🔍 : Vergroot de afbeelding.

🔍 : Verklein de afbeelding.

! ATTENTIE

Wijzigingen in stand en grootte worden toegepast op alle gescande afbeeldingen die in het venster Versturen kunnen worden weergegeven.

- Als u op [Meer pagina's scannen] drukt, verschijnt het scherm [Scaninstellingen], waar u de scancondities kunt wijzigen. Nadat u de instellingen hebt gewijzigd, drukt u op [Afbeelding controleren en verzenden] om terug te gaan naar het venster Versturen.

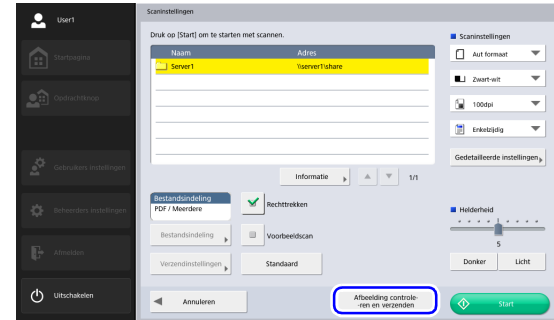

 **Wenk**

Wanneer het voorbeeld vergroot wordt weergegeven, kunt u met uw vinger het beeld verslepen.

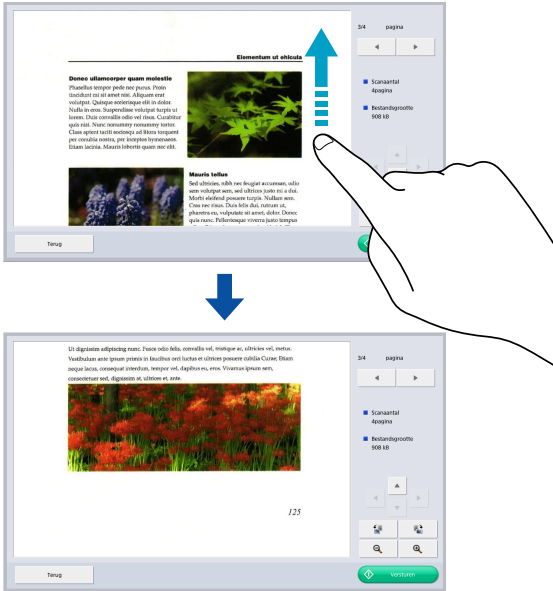

9. Druk op [Versturen].

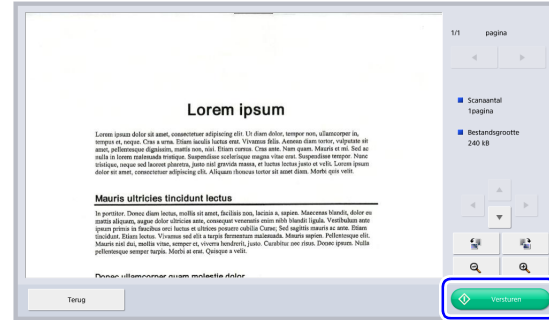

Het adrescontrolescherm verschijnt.

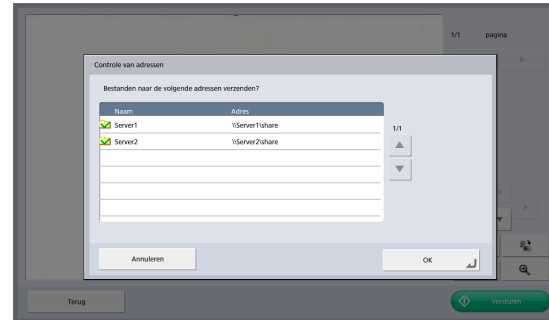

! ATTENTIE

Als [Controleer adressen voor verzending] is ingesteld op [Uit] bij de Verzendinginstellingen in het Scan-/verzendinginstellingenschermbij, dan wordt de afbeelding verzonden zonder dat het adrescontroleschermbij wordt weergegeven, en is de procedure ten einde.

10. Controleer het adres en druk op [OK] om de gescande afbeelding te verzenden.

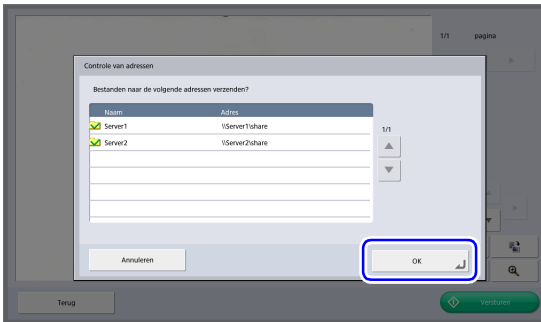
**! ATTENTIE**

Als er een foutmelding verschijnt, controleert u de adresinstellingen en de bestemming en probeert u het opnieuw.

11. U keert terug naar het scherm dat is ingesteld als [Scherm na verzending] bij de Verzendinginstellingen in het Scan-/verzendinginstellingenschermbij.

7. Adressen registreren en bewerken

Als een adres waarheen u een afbeeldingsbestand wilt verzenden niet is geregistreerd in het adresboek, of als de gegevens van een geregistreerd adres verouderd zijn, kunt u met onderstaande stappen een nieuw adres registreren of een bestaand adres wijzigen in het adresboek.

□ Een nieuw adres registreren

1. Maak een keuze voor [Type adresboek] en [Adrestype], druk op [Bewerken] en druk vervolgens op [Nieuw].

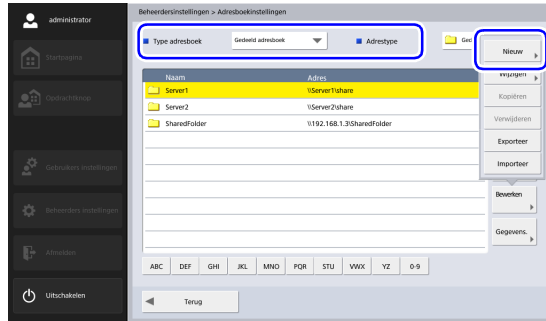

2. Registreer het adres waarbij u de instellingen van het adrestype volgt.

E-mailregistratiescherm

- **Naam**
Voer de naam in die in het adresboek moet verschijnen.
- **E-mailadres**
Voer het adres van de afzender in voor het geval dat afbeeldingsbestanden per e-mail worden verzonden.

Registratiescherm voor gedeelde map

Beheerdersinstellingen > Adresboekinstellingen > Gedeeld adresboek > Gedeelde map > Nieuw adres

Protocol

Naam

Hostnaam

Maplocatie

Poortnummer

Proxy gebruiken

Beheerdersinstellingen > Adresboekinstellingen > Gedeeld adresboek > Gedeelde map > Nieuw adres

Gebruikersnaam

Wachtwoord

Domein/werkgroep

• Protocol

Selecteer het protocol dat moet worden gebruikt voor het verzenden van bestanden naar gedeelde mappen. U kunt kiezen uit [SMB], [WebDAV] of [WebDAV over SSL].

• Proxy gebruiken

Verbinding maken met een extern netwerk via een HTTP-proxyserver.

Dit is ingeschakeld als [Protocol] is ingesteld op een andere optie dan [SMB].

• Naam

Voer de naam in die in het adresboek moet verschijnen.

• Hostnaam

Voer de naam in van de computer waarop de gedeelde map te vinden is.

• Maplocatie

Voer de naam van de gedeelde map en het pad naar de submap in om deze te registreren.



Wenk

Als u het pad naar de submap niet weet, kunt u de submap opgeven door onderstaande stappen te volgen.

1. Voer de hostnaam, gebruikersnaam, wachtwoord en domein in, en druk op de knop [Bladeren] om naar de computer te gaan met de gedeelde map.
2. Geef een submap op binnen de weergegeven map.
3. Druk op [Omlaag] om naar een niveau lager dan de geselecteerde map te gaan, of druk op [Bewerken] en [Maak een nieuwe map] om een nieuwe map te maken.

• Poortnummer

Voer het poortnummer in als [WebDAV] of [WebDAV over SSL] is geselecteerd als [Protocol].

• Gebruikersnaam / Wachtwoord

Voer de gebruikersnaam en het wachtwoord in van een account die schrijfrechten heeft op de gedeelde map.

- **Domein/werkgroep**
Als de computer die de gedeelde map bevat deel uitmaakt van een domein, voer dan de NetBIOS-domeinnaam in.
- **Wachtwoord opslaan**
Sla het ingevoerde wachtwoord op.

FTP-registratiescherm

- **Protocol**
Selecteer het protocol dat moet worden gebruikt bij het verzenden via FTP. Bij het uitvoeren van versleutelde communicatie kunt u [FTP], [FTPS(Explicit)], [FTPS(Implicit)] of [SFTP] selecteren. Als [SFTP] is geselecteerd kunt u kiezen voor [Verificatiemethode].
- **Naam**
Voer de naam in die in het adresboek moet verschijnen.
- **FTP-server**
Voer het adres van de FTP-server in.
- **Maplocatie**
Voer het pad in naar de submap wanneer u een submap op de FTP-server wilt opgeven.

**Wenk**

Als u het pad naar de submap niet weet, kunt u de submap opgeven door onderstaande stappen te volgen.

1. Nadat u serveradres, gebruikersnaam en wachtwoord hebt ingevoerd, klikt u op de knop [Bladeren] en meldt u zich aan bij de FTP-server.
 2. Geef een submap op op het niveau van de weergegeven map en klik dan op [OK].
- **Verificatiemethode**
Als [SFTP] is geselecteerd in [Protocol], selecteer dan de verificatiemethode in [Wachtwoordverificatie] of [Verificatie met persoonlijke sleutels].
 - **Poortnummer**
Voer het poortnummer in. Het standaardpoortnummer is 21.
 - **Gebruikersnaam / Wachtwoord**
Voer de gebruikersnaam en het wachtwoord in waarmee men zich bij de FTP-server moet aanmelden.

**ATTENTIE**

Voer de gebruikersnaam en het wachtwoord in van een account die schrijfrechten heeft op de FTP-server.

- **Wachtwoord opslaan**
Sla het ingevoerde wachtwoord op.
- **Wachtwoordzin gebruiken**
Wachtwoordzin gebruiken als [Verificatie met persoonlijke sleutels] is geselecteerd als [Verificatiemethode].
- **Wachtwoordzin**
Wachtwoordzin invoeren.

- **Wachtw.zin opslaan**

Sla de ingevoerde wachtwoordzin op.

- **Vingerafdruk**

Voer de vingerafdruk van de Persoonlijke sleutel in.

ATTENTIE

Voer altijd uw vingerafdruk in als [Protocol] is ingesteld op [SFTP].

- **Bevestiging**

Bevestig de vingerafdruk.

- **FTP-proxy gebruiken**

Passeer de firewall via een FTP-proxyserver om verbinding te maken met een externe FTP-server.

Configureer instellingen voor de proxyserver in het scherm [FTP-proxyserver] (zie pag. 155).

- **Gebruik passieve modus**

Hiermee gebruikt u de passieve modus om gegevens te verzenden naar de FTP-server. Gebruik dit wanneer een bestand niet verzonden kan worden naar de FTP-server.

ATTENTIE

Gebruik de passieve modus wanneer u op de normale manier geen verbinding met de FTP-server kunt maken. Let er echter op dat communicatie niet mogelijk is wanneer het netwerk niet naar behoren functioneert.

Faxregistratievenster

- **Naam**
Voer de naam in die in het adresboek moet verschijnen.
- **Faxnummer**
Voer het faxnummer in van de ontvanger.

Groepregistratiescherm

- **Naam**
Voer de naam in die in het adresboek moet worden weergegeven.
- **De knop [Toevoegen]**
Selecteer de adressen die u wilt registreren voor de groep vanuit [Type adresboek] en [Adrestype]. De geselecteerde adressen worden weergegeven in de lijst.

! ATTENTIE

- Wanneer u gedeelde mappen toevoegt aan groepen, voeg dan niet meerdere gedeelde mappen met verschillende toegangsrechten toe.
- Wanneer u een groep gebruikt om tegelijkertijd te verzenden naar gedeelde servers en dergelijke, en naar meerdere gedeelde mappen met verschillende toegangsrechten, kunnen er verzendfouten ontstaan.

□ Een adres wijzigen

Wanneer er een verzendfout optreedt omdat de informatie over het verzendingsdoel die geregistreerd is voor het adres onjuist is, dan wijzigt u het adres.

1. Selecteer het type adres dat u wilt wijzigen en druk op [Gegevens].

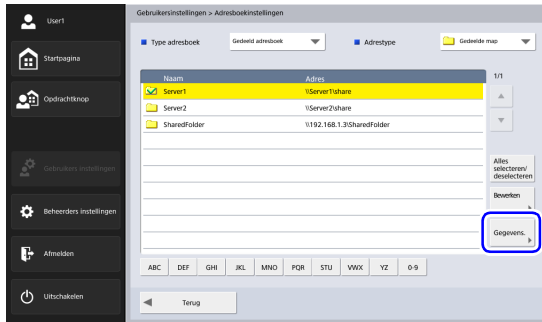

De gegevens voor het adres verschijnen.

2. Controleer de gegevens voor het geselecteerde adres.

3. Druk dan op [Bewerken] en vervolgens op [Wijzigen].

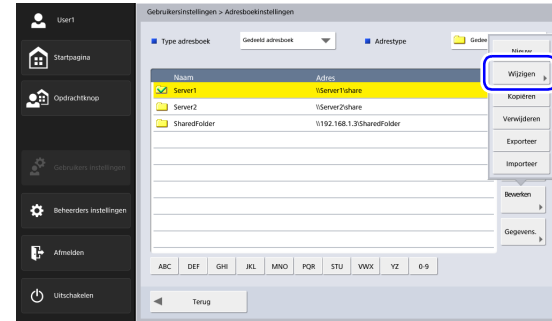

Het bewerkingsscherm voor het adres verschijnt.

4. Wijzig het adres.

Wenk

Meer informatie over het bewerken van onderdelen vindt u onder zie "Een nieuw adres registreren" op pag. 82.

□ Een adres kopiëren

U kunt adressen kopiëren tussen het persoonlijke adresboek en het gedeelde adresboek.

1. Selecteer het adres dat u wilt kopiëren.
2. Selecteer het adres, druk op [Bewerken] en dan op [Kopiëren].

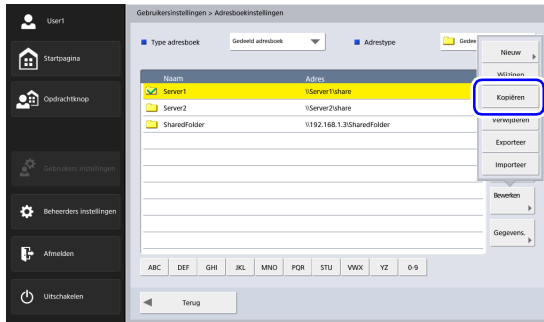

Het venster Geef doel op en bevestig verschijnt.

3. Selecteer het type voor het kopieerdoeladresboek op en druk op [OK].

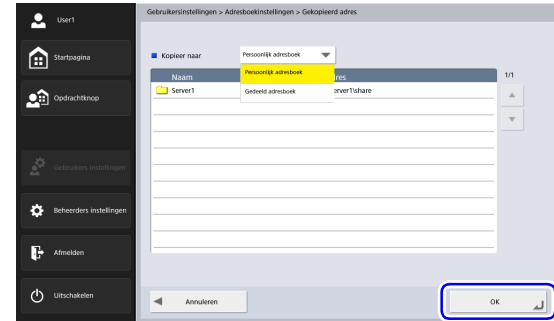

Het adres wordt gekopieerd en het adresboek van de doelbestemming verschijnt.

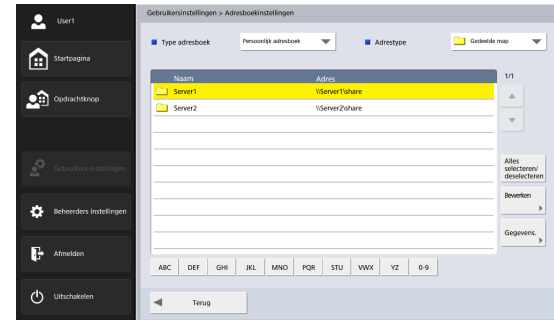

8. Scan-/verzendinginstellingen

In deze paragraaf worden de scaninstellingen en de verzendinginstellingen van de scanner beschreven.

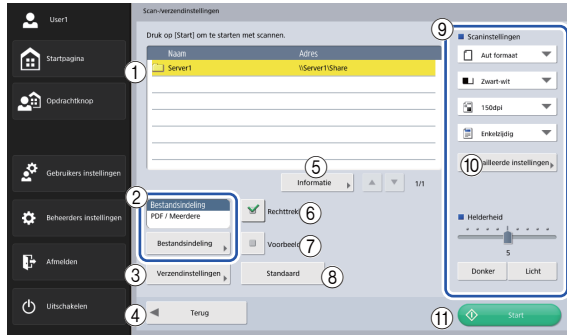

① Adresweergavegebied

Hier worden de adressen weergegeven die in het adresselectiescherm zijn geselecteerd, of die voor de opdrachtknop geregistreerd zijn.

② Bestandsindeling

Controleer de weergegeven bestandsindeling en druk op de knop [Bestandsindeling] als u de instellingen wilt configureren. (Zie "Bestandsindelingen" op pag. 100.)

③ Verzendinginstellingen

Stel de verzendvoorwaarden in. (Zie "Verzendinstellingen" op pag. 103.)

④ De knop [Terug]

Met deze knop gaat u terug naar het vorige scherm.

⑤ Informatie

Hier worden de gegevens weergegeven van het adres met de gekleurde achtergrond.

⑥ De knop [Rechttrekken]

Als de scanner, aan de hand van het gescande beeld, detecteert dat het document scheef is ingevoerd, dan wordt de afbeelding rechtgezet.

⑦ De knop [Voorbeeldscan]

Wanneer het scannen start, wordt de eerste pagina van het document gescand en stopt het scannen. U kunt met behulp van de afbeelding van de eerste pagina de helderheid en het contrast controleren en aanpassen, voordat u het hele document gaat scannen.



Wenk

- Het scannen pauzeert nadat de eerste pagina is gescand, en de afbeelding van de eerste pagina wordt weergegeven.
- Aan de hand van de weergegeven afbeelding kunt u helderheid en contrast controleren en aanpassen. Als u op [Doorgaan] drukt, gaat het scannen door met de aangepaste helderheid en contrast voor de eerste afbeelding.

⑧ De knop [Standaard]

Met deze knop stelt u alle gewijzigde instellingen terug naar de standaardwaarden van de scanner.

! ATTENTIE

Als het Scan-/verzendinstellingenschermb is geopend vanaf een opdrachtknop en u op de knop [Standaard] drukt, dan worden de instellingen niet teruggesteld naar de waarden die zijn ingesteld voor de opdrachtknop, maar naar de standaardwaarden van de scanner.

9 Scaninstellingen

Stel de scanvoorwaarden in. (Zie "Scaninstellingen" op pag. 90.)

10 Gedetailleerde instellingen

Configureer gedetailleerde instellingen voor de scanvoorwaarden. (Zie "Gedetailleerde instellingen" op pag. 92.)

11 De knop [Start]

Hiermee start u het scannen.

Scaninstellingen

Tot de scaninstellingen horen basisinstellingen als paginagrootte, modus, resolutie, scanzijde en helderheid, en gedetailleerde instellingen.

Basisinstellingen

Papiergrootte	Modus	Resolutie	Scanzijde
<input type="checkbox"/> Aut formaat	<input type="checkbox"/> Zwart-wit	<input type="checkbox"/> 100dpi	<input type="checkbox"/> Enkezijdig
<input checked="" type="checkbox"/> Aut afm(Lang)	<input checked="" type="checkbox"/> Foutverspreiding	<input checked="" type="checkbox"/> 100dpi	<input checked="" type="checkbox"/> Enkezijdig
<input type="checkbox"/> A4	<input type="checkbox"/> Tekstverbetering	<input type="checkbox"/> 150dpi	<input type="checkbox"/> Dubbelzijdig
<input type="checkbox"/> A5	<input type="checkbox"/> Grijs	<input type="checkbox"/> 200dpi	<input type="checkbox"/> BI pag overvl
<input type="checkbox"/> A5R	<input type="checkbox"/> Kleur	<input type="checkbox"/> 240dpi	<input type="checkbox"/> Folio
<input type="checkbox"/> A6	<input type="checkbox"/> Auto kleurdetectie	<input type="checkbox"/> 300dpi	
<input type="checkbox"/> A6R		<input type="checkbox"/> 400dpi	
<input type="checkbox"/> B5		<input type="checkbox"/> 600dpi	
<input type="checkbox"/> B6			
<input type="checkbox"/> B6R			
<input type="checkbox"/> LGL			
<input type="checkbox"/> LTR			

Papiergrootte

Selecteer de grootte van het te scannen document.

De weergegeven papierformaten verschillen als volgt, afhankelijk van de instellingen voor [Feeder/flatbed] in het scherm [Gedetailleerde instellingen].

- Als [Automatisch] of [Invoerlade] is geselecteerd, worden de ondersteunde papierformaten van zowel de ScanFront als de glasplaatscanner weergegeven.
- Als [Flatbed] is geselecteerd, worden de ondersteunde papierformaten van de glasplaatscanner weergegeven.

**Wenk**

- Met de optie [Aut formaat] wordt de grootte van het te scannen document automatisch gedetecteerd.
- Wanneer u een lang document scant, selecteer dan [Aut afm(Lang)]

**ATTENTIE**

- Wanneer [Aut afm(Lang)] is geselecteerd, kunt u geen resolutie van meer dan [240 dpi] instellen.
- Als er geen A3-glasplaatscanner is aangesloten en [Aut formaat], [B4], [A3], of [DubbeleLetter] is geselecteerd, is de maximale resolutie-instelling [300 dpi].

Modus

Selecteer de scanmodus.

**ATTENTIE**

- Welke modi u kunt selecteren, hangt af van de ingestelde bestandsindeling (zie pag. 100).

TIFF/PDF/PNG

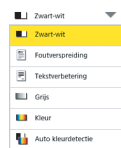

JPEG



- Wanneer [Tekstverbetering] is geselecteerd, wordt [Doorschijnen verminderen] in het venster met gedetailleerde instellingen grijs weergegeven en kan niet worden geselecteerd.
- De functie [Auto kleurdetectie] kan niet tegelijkertijd gebruikt worden met de functies Uitvalkleur of Voorbeeldscan.
- De scansnelheid kan lager worden wanneer u de functie Automatische kleurdetectie gebruikt.

Resolutie

Selecteer de scanresolutie.

**ATTENTIE**

- Wanneer [Aut afm(Lang)] is geselecteerd bij [Paginagrootte], kunt u geen resolutie van meer dan [240 dpi] instellen.
- Wanneer [Folio] is geselecteerd voor [Te scannen zijde], kunt u geen resolutie van meer dan [400 dpi] instellen.

Scanzijde

Selecteer hoe het document gescand moet worden (enkelzijdig, dubbelzijdig, lege pagina overslaan)

**Wenk**

- Met de optie Lege pagina overslaan worden beide zijden van een document gescand; het opslaan wordt overgeslagen als de scanner vaststelt dat het een blanco pagina betreft.
- Wanneer u de optie Lege pagina overslaan selecteert, komt de instelling voor lege pagina's overslaan bij de gedetailleerde instellingen beschikbaar. (Zie "Overslaan lege pagina" op pag. 93.)
- Wanneer u Folio selecteert, kunnen documenten die dubbelgevouwen zijn en aan twee kanten gescand worden, als één enkel beeld worden gescand.

**ATTENTIE**

- De scansnelheid kan lager worden wanneer u [Blanco pagina overslaan] selecteert.
- Wanneer [Folio] is geselecteerd, kunt u geen resolutie van meer dan [400 dpi] instellen.

Helderheid

Pas de helderheid aan de helderheid van het document aan.



Wenk

Als u beide zijden wilt scannen van een document dat zijden met verschillende helderheid heeft, dan kunt u de helderheid voor voor- en achterzijde apart instellen bij de gedetailleerde instellingen.

Gedetailleerde instellingen

Druk op de knop [Gedetailleerde instellingen] om het scherm met gedetailleerde instellingen te openen.

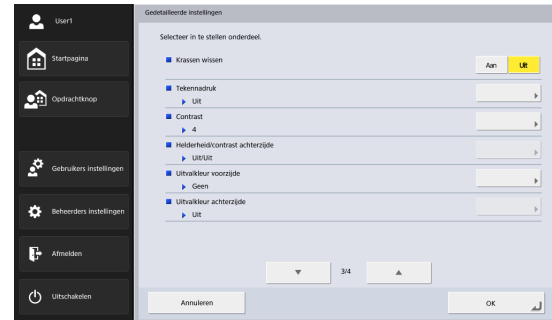
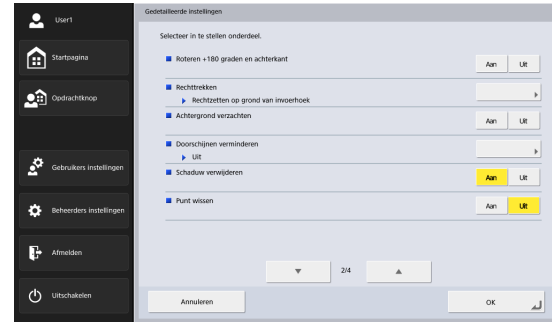
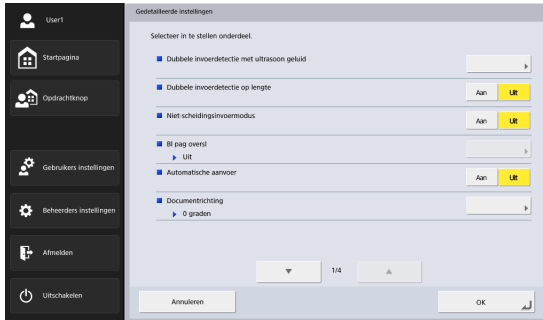

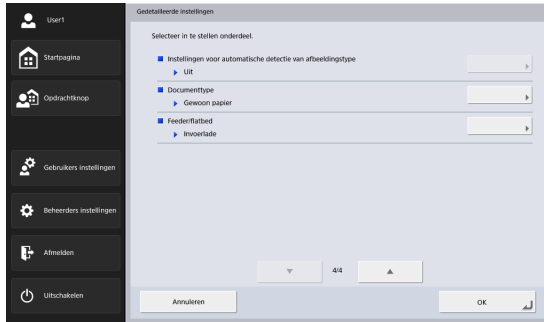

Dubbele invoerdetectie met ultrasoon geluid

De scanner gebruikt een ultrageluidssensor om te detecteren of twee of meer documenten tegelijkertijd worden ingevoerd, en stopt met invoeren wanneer dubbele invoer wordt gedetecteerd.

! ATTENTIE

- Deze methode werkt goed wanneer documenten meer dan 50 mm overlappen. Hij werkt niet als de documenten maar een klein stukje overlappen.
- Wanneer [Te scannen zijde] is ingesteld op [Folio], is [Dubbele invoerdetectie met ultrasoon geluid] grijs weergegeven en kan niet worden geselecteerd.

Dubbele invoerdetectie op lengte

De scanner gebruikt de lengte van het document om te detecteren of twee of meer documenten tegelijkertijd worden ingevoerd, en stopt met invoeren wanneer dubbele invoer wordt gedetecteerd.

! ATTENTIE

- Met de lengte van het eerste document als standaard, detecteert de scanner dubbele invoer als een volgende pagina 35 mm of meer langer of korter is.
- Stel [Dubbele invoerdetectie op lengte] in op [Uit] wanneer u documenten scant met pagina's van verschillende lengte.

Niet-scheidingsinvoermodus

Stel [Niet-scheidingsinvoermodus] in op [Aan] of [Uit] naar gelang de invoermethode voor het document. (Zie pag. 46.)

Overslaan lege pagina

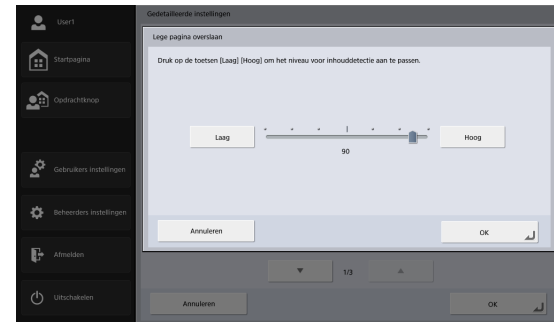

Wanneer u [Bl pag oversl] selecteert bij de instellingen voor scanzijde, dan is deze optie beschikbaar en kunt u de gevoeligheid instellen voor het overslaan van blanco pagina's.

💡 Wenk

- De startwaarde voor de optie Lege pagina overslaan is "90".

- Als u de waarde lager maakt dan de standaardwaarde, dan wordt het waarschijnlijker dat pagina's met tekst worden overgeslagen.
- Als u de waarde hoger maakt dan de standaardwaarde, dan wordt het waarschijnlijker dat pagina's zonder tekst worden gescand.

Automatische aanvoer

Wanneer dit is ingesteld op [Aan], worden documenten die u in de scanner plaatst, automatisch gedetecteerd en ingevoerd. U beëindigt het scannen met een druk op [Annuleren].



Wenk

Om van een glasplaatsscanner te scannen terwijl dit is ingesteld op [Aan] drukt u op de scanknop van de glasplaatsscanner.

Documentrichting

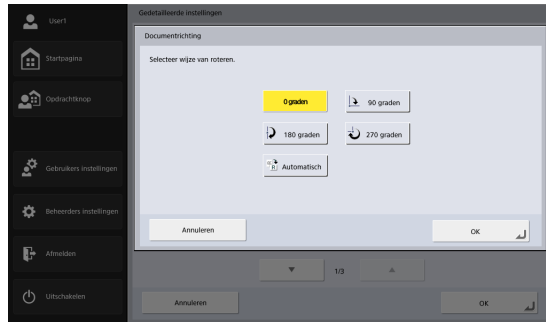

Hiermee wordt de gescande afbeelding over een bepaalde hoek gedraaid.



Wenk

Wanneer u [Automatisch] selecteert, dan wordt de tekstoriëntatie binnenin het document gedetecteerd, en wordt de afbeelding zo geroteerd dat de tekstoriëntatie correct is.



ATTENTIE

De scansnelheid kan lager worden wanneer u [Automatisch] selecteert.

Roteren +180 graden achterkant

Roteer de afbeelding op de achterzijde 180 graden tijdens dubbelzijdig scannen.



Wenk

De volgende twee instellingen moeten worden geconfigureerd om [Roteren +180 graden achterkant] in te schakelen.

- Stel de scanzijde in op [Dubbelzijdig] of [Lege pagina overslaan] bij [Scaninstellingen] in het scherm [Scan-/ verzendinstellingen]. (Zie pag. 91.)
- Stel [Documentrichting] in op een andere instelling dan [Automatisch] in het scherm [Gedetailleerde Instellingen]. (Zie pag. 94.)

Rechtzetten

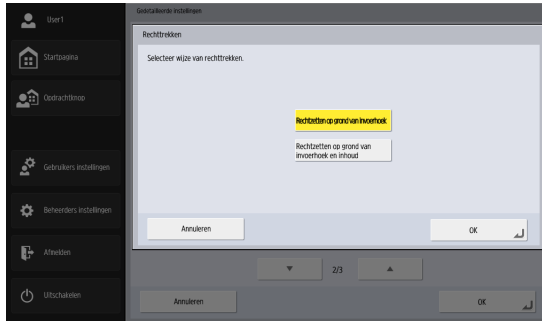

Als de scanner, aan de hand van het gescande beeld, detecteert dat het document scheef is ingevoerd, dan wordt de afbeelding rechtgezet.

- **Rechtzetten op grond van invoerhoek**
Detecteert scheefstand die optreedt in documenten tijdens documenttransport en corrigeert deze.
- **Rechtzetten op grond van invoerhoek en inhoud**
Detecteert scheefstand die optreedt in documenten tijdens documenttransport en in gescande beelden en corrigeert deze.



Wenk

De functie Scheefstandcorrectie werkt soms niet goed in onderstaande situaties. In dat geval schakelt u de scheefstandcorrectie uit. (Ook in andere gevallen dan onderstaande wordt scheefstand niet altijd correct gecorrigeerd of kunnen delen van het gescande beeld afgesneden worden, afhankelijk van het document.)

- Bij het scannen van documenten met donkere randen

- Bij het scannen van glanzende of spiegelende documenten

Achtergrond verzachten

Verwerkt het gescand beeld zodat de achtergrond gelijkmatig is.

Doorschijnen verminderen

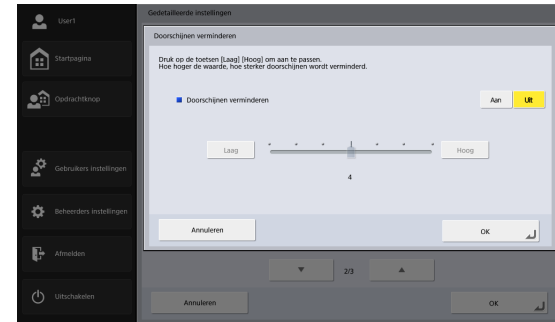

Hiermee wordt doorschijnen voorkomen; daarbij schijnen afbeeldingen op de achterkant van een gescand document door naar de voorzijde, bijvoorbeeld wanneer u dunne documenten scant met tekst of afbeeldingen aan beide zijden.

! ATTENTIE

Doorschijnen verminderen kan niet ingesteld worden als de modus [Tekstverbetering] is geselecteerd.



Wenk

Bij gebruik van Doorschijnen verminderen, kunt u het reductieniveau aanpassen aan het type document.

Schaduw verwijderen

Verwijdert automatisch schaduwen boven- en onderaan gescande beelden.

Punt wissen

Verwijder automatisch geïsoleerde zwarte stippen van 3×3 pixels op witte achtergronden (of geïsoleerde witte stippen van 3×3 pixels op zwarte achtergronden).

Krassen wissen

Verwijder uitsteeksels (bijv. rafels) in contouren van gescande afbeeldingen.

Tekennadruk

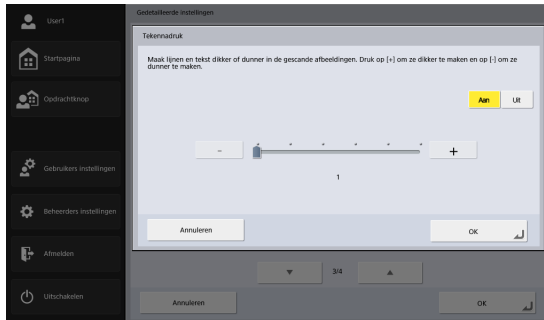

Pas het correctieniveau aan voor tekst- en lijndikte.

Contrast

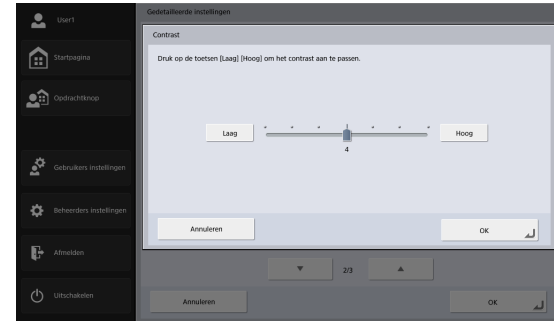

Hiermee past u het contrast van te scannen afbeelding aan.

Helderheid/contrast achterzijde

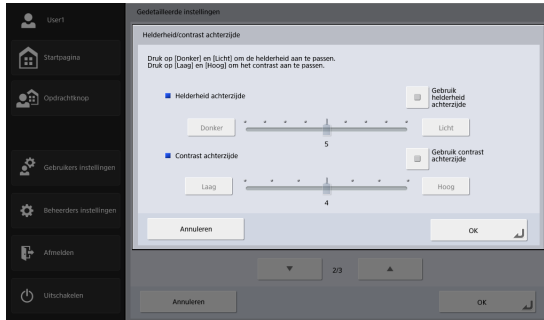

Deze optie is beschikbaar wanneer u beide zijden van een document scant; u gebruikt hem wanneer helderheid en contrast van voor- en achterzijde verschillend zijn. Als u een vinkje zet bij [Gebruik helderheid/contrast achterzijde], dan kunt u de instellingen voor helderheid en contrast voor voor- en achterzijde apart van elkaar wijzigen.

Uitvalkleur voorzijde (achterzijde)

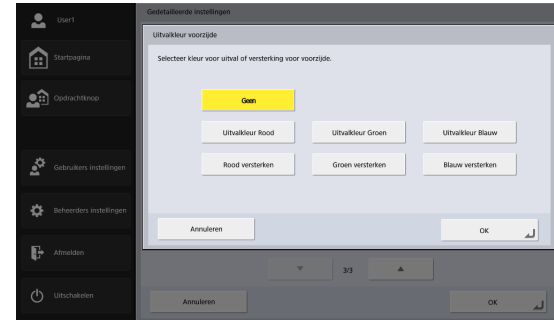

De functie Uitvalkleur kent een "uitval" effect waarbij een bepaalde kleur (rood, groen of blauw) wordt weggelaten bij het scannen, en een "kleurversterkings" effect waarbij een opgegeven kleur benadrukt wordt. U kunt deze effecten voor voor- en achterzijde apart instellen.

! ATTENTIE

De instellingen voor uitvalkleur zijn niet beschikbaar wanneer u de modus [Kleur] hebt ingesteld.

Instellingen voor automatische kleurdetectie

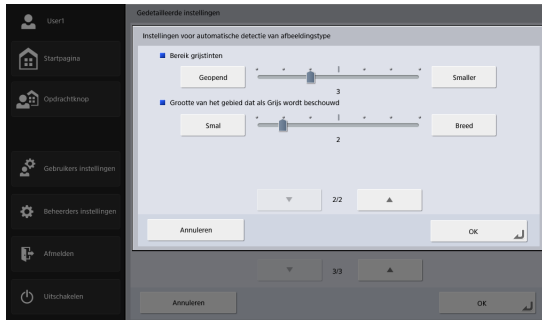
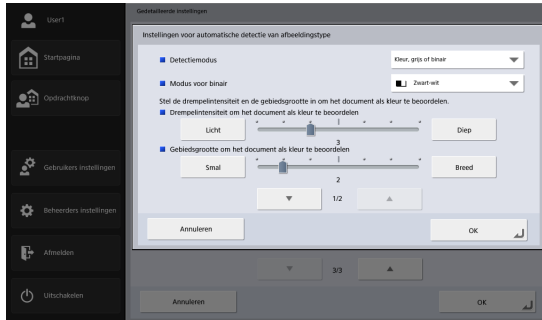

Deze functie is ingeschakeld als u Automatische kleurdetectie hebt ingeschakeld. U kunt de volgende detectie-instellingen configureren om vast te stellen of een document in kleur of in zwart-wit is.

- Detectiemodus

Geef de kleurdetectiemodus op.

Afhankelijk van deze instelling, verloopt de verwerking van gescande documenten verschillend, als volgt.

Instellingswaarde	Als een kleurendocument wordt gedetecteerd	Als een zwart-witdocument wordt gedetecteerd
[Kleur, grijs of binair]	Opgeslagen als kleurenbeeld	Opgeslagen als beeld in grijstinten of zwart-wit, afhankelijk van de inhoud van het document
[Kleur of grijs]		Opgeslagen als beeld in grijstinten
[Kleur of binair]		Opgeslagen als zwart-witbeeld

- Modus voor binair

Geef de scanmodus op voor als een zwart-witdocument wordt gedetecteerd.

- Drempelintensiteit om het document als kleur te beoordelen

Hiermee past u de gevoeligheid voor kleur in een document aan.

- Gebiedsgrootte om het document als kleur te beoordelen

Hiermee geeft u het aandeel gekleurde gebieden in een document aan.

- **Bereik grijstinten**
Past de detectiegevoeligheid aan voor het aandeel grijstinten in documenten.
- **Grootte van het gebied dat als Grijs wordt beschouwd**
Past de grootte van het grijsdetectiegebied aan op documenten.

! ATTENTIE

- De functie [Automatische kleurdetectie] kan niet tegelijkertijd gebruikt worden met de functies Uitvalkleur of Voorbeeldscan.
- De scansnelheid kan lager worden wanneer u de functie Automatische kleurdetectie gebruikt.

Documenttype

Selecteer het type document dat u wilt scannen. U kunt kiezen uit [Gewoon papier], [Extra dun papier], [Extra dik papier/plastic kaart], [Draagvel] of [Draagvel (voor paspoorten)].

💡 Wenk

Wanneer [Extra dik papier/plastic kaart], [Draagvel] of [Draagvel (voor paspoorten)] is geselecteerd, wordt [Dubbele invoerdetectie met ultrasoon geluid] automatisch ingesteld op [Uit].

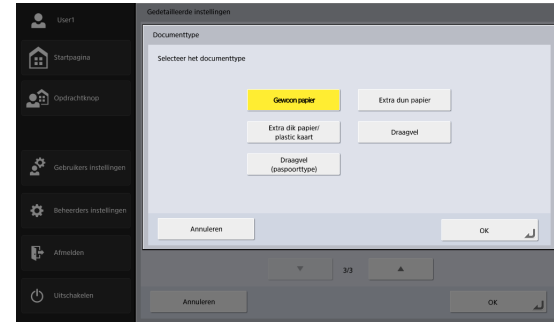

Feeder/flatbed

Wanneer u een glasplaatscanner hebt aangesloten, selecteer dan of u het scannen wilt uitvoeren op de ScanFront of op de glasplaatscanner. Wanneer [Automatisch] is geselecteerd, wordt het scannen uitgevoerd op de ScanFront wanneer er documenten zijn geplaatst op de ScanFront (ADF) of op de glasplaatscanner als er geen documenten zijn geplaatst op de ScanFront.

! ATTENTIE

- Wanneer [Automatisch] is geselecteerd, wordt de scanresolutie beperkt tot een maximum van 300 dpi.
- Wanneer u een glasplaatscanner Unit 102 gebruikt die is aangesloten op de ScanFront, plaatst u het document met de linkerbovenhoek gelijk met de pijl op de glasplaatscanner.

Bestandsindelingen

U kunt kiezen uit de vier bestandsindelingen TIFF, JPEG, PDF en PNG. De scanmodi die beschikbaar zijn, zijn afhankelijk van de bestandsindeling die u kiest. (Zie "Modus" op pag. 91.)

TIFF-indeling

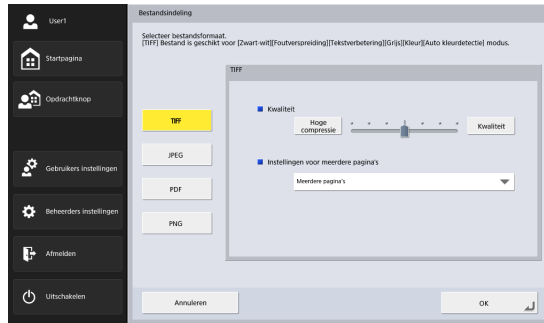

Selecteer [Enkele pagina (Voor/achter in apart bestand)] om elke zijde van elke pagina op te slaan als een apart afbeeldingsbestand, [Enkele pagina (Voor/achter in één bestand)] om elke pagina op te slaan als een apart afbeeldingsbestand of [Meerdere pagina's] om één afbeeldingsbestand met meerdere pagina's op te slaan wanneer u meerdere pagina's scant.

JPEG-indeling

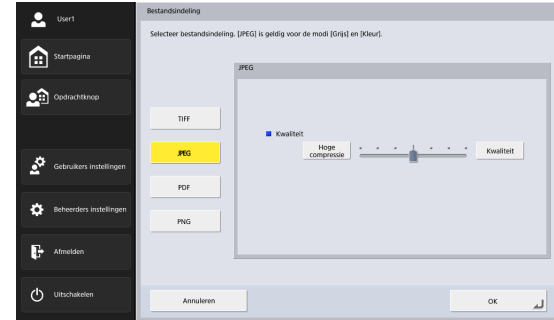

Kies de gewenste compressiegraad voor JPEG-bestanden.

PDF-indeling

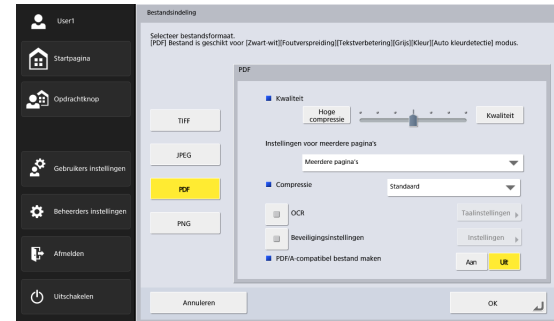

Configureer de volgende instellingen voor het opslaan in PDF-indeling.

- **Compressie**
Selecteer de compressiemethode.
- **Kwaliteit**
Pas de kwaliteit aan aan de opgegeven compressieverhouding.
- **Instellingen voor meerdere pagina's**
Selecteer [Enkele pagina (Voor/achter in apart bestand)] om elke zijde van elke pagina op te slaan als een apart afbeeldingsbestand, [Enkele pagina (Voor/achter in één bestand)] om elke pagina op te slaan als een apart afbeeldingsbestand of [Meerdere pagina's] om één afbeeldingsbestand met meerdere pagina's op te slaan wanneer u meerdere pagina's scant.
- **OCR (Optical Character Recognition - optische lettertekenherkenning)**
Als u OCR inschakelt, dan wordt er lettertekenherkenning toegepast op de tekstgedeelten van het gescande document, en de tekstgedeelten worden als tekstinformatie ingevoegd in het PDF-bestand. Met de knop [Taalinstellingen] kunt u de taal voor de lettertekenherkenning selecteren.
- **Beveiligingsinstellingen**
Als u de beveiligingsinstellingen instelt op Aan en vervolgens op de knop [Instellingen] drukt, verschijnt het venster met beveiligingsinstellingen en kunt u de beveiligingsinstellingen configureren voor het PDF-bestand. Voor nadere gegevens, zie ["Beveiligingsinstellingen voor PDF-bestanden"](#) op pag. 102.

- **PDF/A-compatibel bestand maken**
Als dit ingesteld is op [Aan] wordt er een PDF/A-bestand gemaakt.

! ATTENTIE

- Als er een taal wordt geselecteerd die niet wordt ondersteund door PDF/A (Japans, English + Japans, Turks, Russisch) in de [Taalinstellingen] van de [OCR], wordt deze gewijzigd in een taal die wel wordt ondersteund.
- [Beveiligingsinstellingen] kunnen niet worden ingesteld bij het maken van een PDF/A-bestand.

PNG-indeling

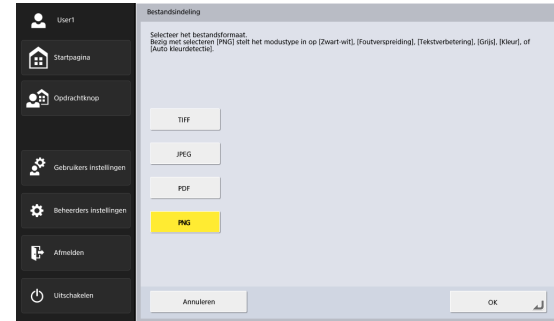

Beveiligingsinstellingen voor PDF-bestanden

Pas beveiliging toe op het PDF-bestand.

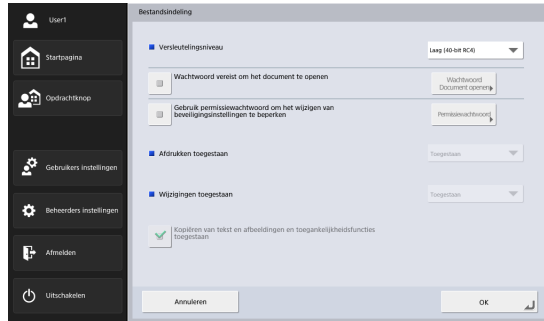

Versleutelingsniveau

Beschikbare instellingsniveaus zijn Hoog (128-bits RC4) en Laag (40-bits RC4).

! ATTENTIE

Het instellingsniveau Hoog (128-bit RC4) is aanbevolen. Het instellingsniveau Laag (40-bit RC4) is minder veilig.

Wachtwoord vereist om het document te openen

Het bekijken van het document wordt beveiligd met een wachtwoord.

! ATTENTIE

Zorg er dus voor dat u het wachtwoord niet vergeet. Als u het wachtwoord vergeet, kunt u het document niet meer openen.

Gebruik permissiewachtwoord om het wijzigen van beveiligingsinstellingen te beperken

De volgende rechten kunnen beveiligd worden met een wachtwoord.

- **Afdrukken toegestaan**
Hiermee is het afdrukken van het PDF-bestand op een printer toegestaan.
- **Wijzigingen toegestaan**
Hiermee kan het PDF-bestand bewerkt worden, bijvoorbeeld door pagina's toe te voegen of te verwijderen.
- **Kopiëren van tekst en afbeeldingen en toegankelijkheidsfuncties toegestaan**
Hiermee wordt het mogelijk om tekstinformatie die d.m.v. OCR-software is ingevoegd te kopiëren, en kan het PDF-bestand voorgelezen worden door tekst-naar-spraaksoftware

! ATTENTIE

- Het beveiligen van rechten van het PDF-bestand wordt aanbevolen wanneer de rechten zijn beperkt.
- In een toepassing waarmee PDF-bestanden kunnen worden bewerkt (zoals Adobe Acrobat) kunt u voor een beveiligd PDF-bestand de toegangsrechten wijzigen en de wachtwoordbeveiliging annuleren.

Verzendinstellingen
E-mailinstellingen (onderwerp, bericht)

Stel het onderwerp en de berichttekst in voor verzending per e-mail.

Bestandsnaam

Specificeer een naam voor de afbeelding die moet worden verzonden.

Automatische bestandsnaam

De scanner voegt 17 cijfers die de datum en tijd aangeven toe aan de bestandsnaam van de te verzenden afbeelding.

Vb.: 14 mei 2016, 15:40:30

JJJJMMTT: Bestandsnaam + 20160514154030123

MMTTJJJJ: Bestandsnaam + 05142016154030123

TTMMJJJJ: Bestandsnaam + 14052016154030123

* De laatste drie cijfers geven het aantal milliseconden aan.

Wanneer er aangepaste bestandsnaaminstellingen zijn geconfigureerd bij de Beheerdersinstellingen of Gebruikersinstellingen, kunt u [Aangepast] selecteren om de aangepaste bestandsnaam toe te voegen aan de bestandsnaam van het gescande beeld (zie pag. 115).

! ATTENTIE

- Stel altijd ofwel [Bestandsnaam] ofwel [Automatische bestandsnaam] in. Als u geen bestandsnaam invoert en vervolgens [Automatische bestandsnaam] instelt op [Geen], verschijnt een foutmelding.
- Als JPEG- of PNG-indeling is geselecteerd, of als TIFF- of PDF-indeling is geselecteerd en ingesteld op Enkele pagina, wordt automatisch een viercijferig getal vanaf "0001" toegevoegd achter de bestandsnaam.
- De volgende tekens mogen niet in de aangepaste bestandsnaam voorkomen:
/ : ? * " < > |

Actie indien dezelfde bestandsnaam bestaat

Selecteer de actie die moet worden ondernomen wanneer een bestand met dezelfde naam al bestaat op de bestemmingslocatie.

- **Geef een bericht weer**
Er verschijnt een melding dat u het overschrijven van het bestand moet bevestigen.
- **Annuleer verzending**
Het verzenden wordt geannuleerd.
- **Overschrijf het bestand**
Het bestand op de bestemmingslocatie wordt overschreven.

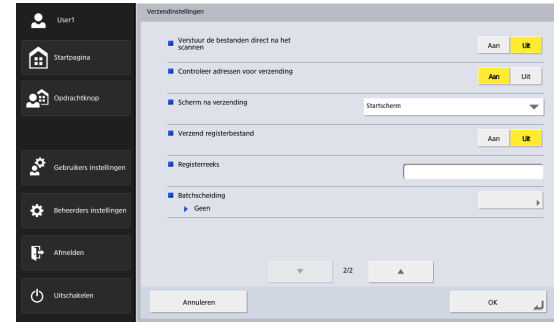

Verstuur de bestanden direct na het scannen

Verzend de bestanden direct na het scannen, zonder ze eerst te controleren.

Controleer adressen voor verzending

Controleer de adressen na het scannen, voordat de bestanden verzonden worden.

Scherm na verzending

Selecteer het scherm dat moet worden weergegeven nadat de afbeeldingen zijn verzonden.

- **Startscherm (Opmachtknoppenschermb)**
Geef het startscherm (opdrachtknoppenschermb) weer na verzending van de afbeeldingen.

! ATTENTIE

- De instelling [Scherm na aanmelden] die door de gebruiker is ingesteld heeft betrekking op het startscherm (opdrachtknoppenschermb).

- Het opdrachtknoppenschermbord wordt weergegeven wanneer een gebruiker zich aanmeldt voor wie gebruik van het startscherm is verboden door de beheerder van de ScanFront.
- **Afmelden**
De gebruiker wordt afgemeld na verzending van de afbeeldingen.
- **Selecteer scherm na verzending**
Geef na verzending van de afbeeldingen een dialoogvenster weer waarin u het scherm kunt selecteren.



Wenk

Wanneer er geen gebruiker is geregistreerd, verschijnt de optie Afmelden niet.

Verzend registerbestand

Geef op of u registerbestanden (metagegevens) wilt verzenden met de gescande beelden.

Wanneer u registerbestanden wilt verzenden, voer dan een registerreeks in.

Indexbestanden worden gemaakt volgens de instellingen die in de beheerdersinstellingen of gebruikersinstellingen zijn geconfigureerd. (zie pag. 117).



ATTENTIE

De volgende tekens mogen niet in de tekenreeksen in het indexbestand voorkomen:

& " ' < >

Batchscheiding

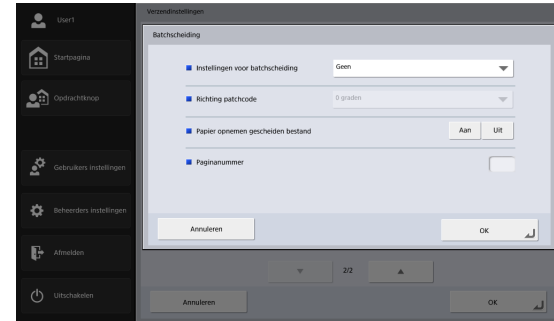

U kunt batchscheiding laten uitvoeren als er een lege pagina of een patchcodelevel wordt gedetecteerd.

! ATTENTIE

De volgende twee instellingen moeten worden geconfigureerd om batchscheiding mogelijk te maken.

- Selecteer het aankruisvakje [Inschakelen] voor [Teller] in het scherm Standaard bestandsnaaminstellingen (pag. 115).
- Stel [Automatische bestandsnaam] in op [Gebruikerskeuze] in het scherm Verzendinstellingen (pag. 103).
- **Instellingen voor batchscheiding**
Als [Lege pagina] is geselecteerd en er wordt een blanco pagina gedetecteerd bij de te scannen documenten, activeert die blanco pagina automatische batchscheiding (d.w.z. automatische bestandsscheiding), waardoor bestanden met meerdere pagina's kunnen worden gemaakt.

Als [Patchcode] is geselecteerd en er wordt een patchcode gedetecteerd bij de te scannen documenten, wordt batchscheiding uitgevoerd. Zie voor meer informatie "[Batchscheiding met patchcodevellen](#)" op pag. 106.

Wanneer [Opgegeven pagina's] is geselecteerd, wordt batchscheiding uitgevoerd na het opgegeven aantal pagina's.

- **Richting patchcode**

Configureer dit als [Instellingen voor batchscheiding] is ingesteld op [Patchcode].

Configureer dit overeenkomstig de richting van het patchcodevel dat u in de invoerlade wilt plaatsen.



Wenk

Configureer [Richting patchcode] als volgt volgens de patchcode die in het document is ingevoegd.

PATCH T				
PATCH II				
Richting patchcode	0 graden	90 graden	180 graden	270 graden

- **Papier opnemen gescheiden bestand**

Configureer dit als [Instellingen voor batchscheiding] is ingesteld op [Patchcode].

Als [Aan] is geselecteerd wordt het patchcodevel gescand en opgeslagen, ongeacht het patchcodepatroon.

Als [Uit] is geselecteerd wordt de afbeelding van het patchcodevel gescand zonder dat deze wordt opgeslagen als een PATCH T-patroon wordt herkend.

- **Paginanummer**

Geef het aantal pagina's op wanneer [Instellingen voor batchscheiding] is ingesteld op [Opgegeven pagina's].

Batchscheiding met patchcodevellen

Een patchcodevel is een vel waarop een uniek patroon is afgedrukt en dat wordt gebruikt om bestanden te scheiden zonder het scannen te onderbreken. Als er zo'n vel wordt gescand en het patroon wordt herkend door de scanner, wordt bestandsscheiding uitgevoerd.

Patchcodevellen afdrukken

Open het patchcodevelbestand met een toepassing die pdf-indeling ondersteunt en druk altijd op de originele grootte af. De patchcodevellen zijn als PDF-bestand opgeslagen op de meegeleverde cd-rom met instructies en hulpmiddelen.

ATTENTIE

- Druk [PATCH T (A4)] en [PATCH II (A4)] op A4-papier en [PATCH T (LTR)] en [PATCH II (LTR)] op letter-formaat papier altijd op de originele grootte af.
- Als een patchcodevel wordt vergroot of verkleind, wordt de patchcode misschien niet herkend.

Functies patchcodepatroon

Patchcodes worden gescheiden in twee patronen, PATCH T en PATCH II, beide met verschillende functies.

• PATCH T



Als er een vel met dit patroon wordt herkend, wordt het bestand gescheiden met de afbeelding van het volgende vel als begin van het volgende bestand.

U kunt met de instelling [Papier opnemen gescheiden bestand] kiezen of de afbeelding van het patchcodevel moet worden opgeslagen (zie pag. 106).

• PATCH II



Als er een vel met dit patroon wordt herkend, wordt het bestand gescheiden met de afbeelding van dit vel als begin van het volgende bestand. De afbeelding van dit vel wordt altijd opgeslagen, ongeacht de instelling voor [Papier opnemen gescheiden bestand].

❑ Patchcodevellen gebruiken

Dit gedeelte behandelt scannen met gebruik van patchcodevellen voor bestandsscheiding.

1. Druk de patchcodevellen af met een printer.

De patchcodevellen zijn opgeslagen in de volgende map op de cd-rom met instructies en hulpprogramma's.

Q:\Documents

('Q:' is de stationsletter van het -cd-romstation.)

! ATTENTIE

- Druk [PATCH T (A4)] en [PATCH II (A4)] op A4-papier en [PATCH T (LTR)] en [PATCH II (LTR)] op letter-formaat papier altijd op de originele grootte af.
- Als een patchcodevel wordt vergroot of verkleind, wordt de patchcode misschien niet herkend.

2. Voeg de patchcodevellen in vóór de pagina's die het begin moeten vormen van de gescheiden bestanden en plaats de documenten in de invoerlade.

Voeg de patchcodevellen in vóór de pagina's die het begin moeten vormen van de gescheiden bestanden.

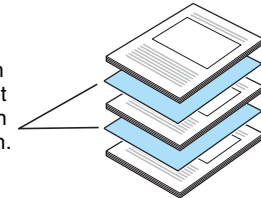

3. Open het scherm [Batchscheiding] vanuit het scherm [Verzendinstellingen].

4. Stel [Instellingen voor batchscheiding] in op [Patchcode] en configureer de instellingen voor [Richting patchcode] en [Papier opnemen gescheiden bestand].

Voor meer gegevens raadpleegt u "Batchscheiding" op pag. 105.

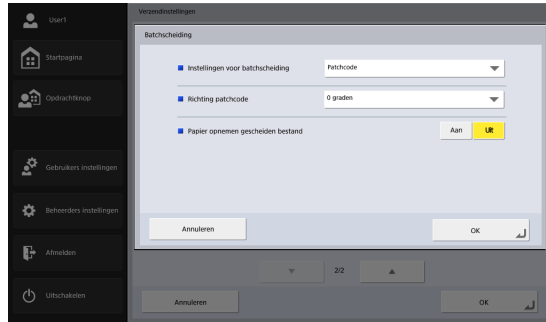

5. Start het scannen.

Patchcodevellen maken

Pas op het volgende bij het kopiëren van patchcodepatronen voor het maken van patchcodevellen van verschillende groottes.

! ATTENTIE

- Pas de plaatsing van de patchcode zodanig aan dat deze binnen het volgende detectiegebied valt.

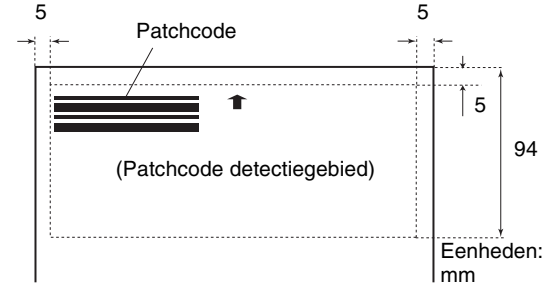

- Wijzig bij het kopiëren van patchcodepatronen de originele grootte niet.
- Zorg dat afgedrukte patchcodevellen niet worden verontreinigd of gevlekt. Druk daarnaast patchcodevellen die zijn gevouwen of gekreukt opnieuw af.

Hoofdstuk 5 Beheerdersinstellingen

1. Beheerdersinstellingen.....	110	6. Serverinstellingen.....	148
2. Gebruikersbeheer.....	112	E-mailserver	149
Nieuwe gebruikers registreren.....	113	FAX.....	150
Gebruikers bewerken	119	Verificatieserver.....	151
Gebruikersfuncties beperken.....	120	Adresboekserver	153
Gebruikers verwijderen.....	122	FTP-server.....	154
Verwijderen door serversynchronisatie	122	HTTP-proxyserver	154
Gebruikers exporteren.....	123	FTP-proxyserver.....	155
Gebruikers importeren.....	124	7. Systeeminstellingen	156
3. Adresboekinstellingen	126	Een reservekopie maken van alle instellingen	156
Nieuwe adressen registreren.....	126	Alle instellingen terugzetten.....	157
Adressen wijzigen.....	126	Foutlog exporteren	158
Adressen kopiëren.....	127	Versie-informatie	158
Adressen verwijderen	127	Versie bijwerken	159
Adresboeken exporteren	128	8. Systeembeheer	160
Adresboeken importeren	129	Beheerdersinstellingen	160
4. Opdrachtknopinstellingen	130	9. Certificaten	162
Nieuwe opdrachtknoppen registreren.....	131	Certificaten verwijderen	162
Opdrachtknoppen kopiëren	133	10. Persoonlijke sleutel	163
Opdrachten bewerken	134	Persoonlijke sleutel verwijderen	163
Opdrachtknoppen exporteren	135	11. Scherm apparaatbediening	164
Opdrachtknoppen importeren.....	136	Detailinstellingen van het apparaat	165
5. Apparaatconfiguratie	138	Een wachtwoord instellen.....	166
Netwerkinstellingen	139	IEEE802.1X instelling	167
Taal/tijdzone	140	Toegang vanaf een webbrowser op een extern	
Datum/tijd instellingen	140	werkstation	168
Automatisch afmelden	141		
SNMP-instellingen	141		

1. Beheerdersinstellingen

Onder "Beheerdersinstellingen" kunt u de volgende instellingen configureren.

Wenk

- Wanneer u de beheerdersinstellingen wijzigt, kunt u gevraagd worden naar het wachtwoord van het apparaat.
- Aanvankelijk is het wachtwoord ingesteld op de tekenreeks die is afgedrukt in het wachtwoordveld op het etiket aan de achterzijde van het apparaat. Sommige apparaten hebben echter geen wachtwoordveld. In die gevallen is er geen wachtwoord ingesteld.

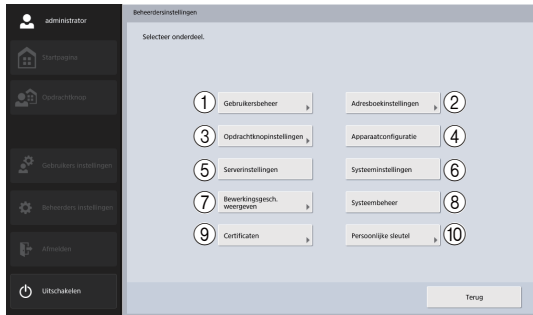
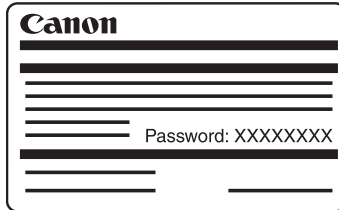

- ① **Gebruikersbeheer** (Zie "Gebruikersbeheer" op pag. 112.)
Hier registreert en beheert u de gebruikers van de ScanFront en beperkt u de functies die beschikbaar zijn voor gebruikers.
- ② **Adresboekinstellingen** (Zie "Adresboekinstellingen" op pag. 126.)
Hier registreert en beheert u onderdelen in het gedeelde adresboek dat beschikbaar is voor alle gebruikers.
- ③ **Opdrachtknopinstellingen** (Zie "Opdrachtknopinstellingen" op pag. 130.)
Hier registreert en beheert u de gedeelde opdrachtknop die beschikbaar is voor alle gebruikers.
- ④ **Apparaatconfiguratie** (Zie "Apparaatconfiguratie" op pag. 138.)
Hier configureert u de instellingen van de ScanFront-scanner.
- ⑤ **Serverinstellingen** (Zie "Serverinstellingen" op pag. 148.)
Hier configureert u mailserverinstellingen voor het versturen van e-mail vanaf de ScanFront, instellingen voor het gebruik van een verificatieserver die compatibel is met een adreslijstservice, instellingen voor het gebruik van een adresboekserver die compatibel is met LDAP en instellingen voor het gebruik van een functie waarmee een scanresultatenlogboek wordt verzonden bij overdracht naar de FTP-server.

⑥ **Systeeminstellingen** (Zie "[Systeeminstellingen](#)" op pag. 156.)

Hier configureert u de volgende instellingen voor het beheer van de ScanFront.

- Een reservekopie maken en terugstellen van alle ScanFront-instellingen
- ScanFront-versiegegevens nakijken

⑦ **Bedieningsgeschiedenis weergeven**

Geef een gebruikersnaam op om door de bedieningsgeschiedenis te bladeren.



Wenk

Als geschiedenis is geselecteerd en [Gegevens] wordt ingedrukt, wordt gedetailleerde geschiedenisinformatie weergegeven.

⑧ **Systeembeheer** (Zie "[Systeembeheer](#)" op pag. 160.)

Hier configureert u het aanmeldscherm en de weergavetaalinstellingen, voert u een netwerktest uit en configureert u de instellingen voor wachtwoord en e-mailadres voor de systeembeheerder.

⑨ **Certificaten** (Zie "[Certificaten](#)" op pag. 162.)

Certificaten weergeven en verwijderen.

⑩ **Persoonlijke sleutel** (Zie "[Persoonlijke sleutel](#)" op pag. 163.)

De Persoonlijke sleutel weergeven en verwijderen die moet worden gebruikt voor Verificatie met persoonlijke sleutels bij verzending via SFTP.

2. Gebruikersbeheer

Onder "Gebruikersbeheer" kunt u de gebruikers van de ScanFront registreren en beheren en de functies beperken die beschikbaar zijn voor gebruikers.

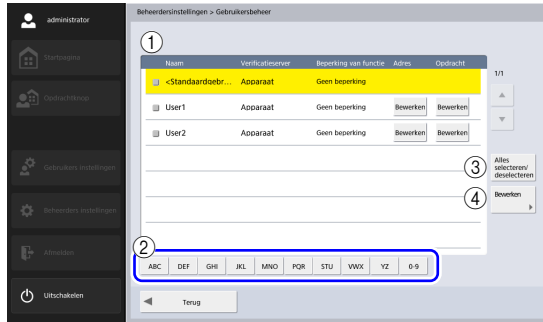

① Gebruikerslijst

- **Aankruisvakje:** Selecteer dit aankruisvakje om een gebruiker te selecteren. Als u aankruisvakjes voor meerdere gebruikers hebt geselecteerd, kunt u beperkingen op functies instellen of alle geselecteerde gebruikers tegelijkertijd verwijderen.
- **Naam:** Geeft de namen van de geregistreerde gebruikers weer.
<Standaardgebruiker> is de standaardinstelling voor het registreren van nieuwe gebruikers.
- **De knop [Bewerken] bij adressen:** Hier registreert en bewerkt u vermeldingen in het persoonlijke adresboek dat beschikbaar is voor individuele gebruikers. Voor

nadere informatie over adresboekinstellingen, zie "[Adresboekinstellingen](#)" op pag. 126.

- **De knop [Bewerken] bij opdrachten:** Hier registreert en bewerkt u de persoonlijke opdrachtknop die beschikbaar is voor individuele gebruikers. Voor nadere informatie over opdrachtknopinstellingen, zie "[Opdrachtknopinstellingen](#)" op pag. 130.

② Sprongtoetsen

Als er veel gebruikers zijn en de gebruiker die u zoekt niet wordt weergegeven in de gebruikerslijst, dan kunt u met deze knoppen een zoekwoord opgeven waarnaar u wilt zoeken en zo de gebruiker weergeven.



Wenk

Wanneer u zoekt met de sprongknoppen, zoekt u naar de naam van de gebruiker.

③ De knop [Alles selecteren/deselecteren]

Hiermee selecteert u alle gebruikers of wist u alle geselecteerde gebruikers.

④ De knop [Bewerken]

Hiermee registreert nieuwe gebruikers en bewerkt u gebruikers.

□ Nieuwe gebruikers registreren

U kunt nieuwe gebruikers registreren.

! ATTENTIE

- Wanneer u een verificatieserver (zie pag. 151) gebruikt, worden gebruikers die zich aanmelden met een verificatieserveraccount automatisch geregistreerd.
- Als er een e-mailadres is geregistreerd voor de verificatieserveraccount, wordt dat e-mailadres automatisch ook geregistreerd.
- Als er geen e-mailadres is geregistreerd voor de verificatieserveraccount, wordt er geen e-mailadres geregistreerd. Registreer een e-mailadres door de gebruikersinstellingen te bewerken (zie pag. 119).

1. Druk op [Bewerken] - [Nieuwe gebruiker].

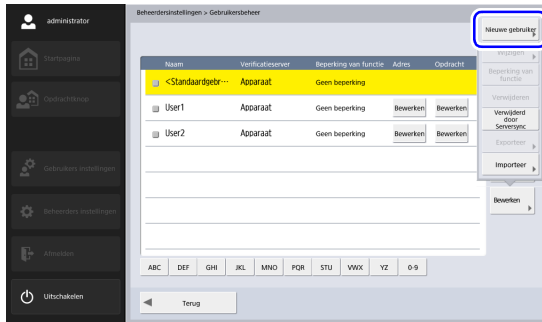

Het venster Nieuwe gebruiker verschijnt.

2. Voer de noodzakelijke gegevens in voor de diverse onderdelen en druk op [OK].

💡 Wenk

- Wanneer een gebruiker is geregistreerd, verandert de weergave op de ScanFront-scanner van het startscherm naar het aanmeldscherm. (Zie "Aanmeldscherm" op pag. 61.)

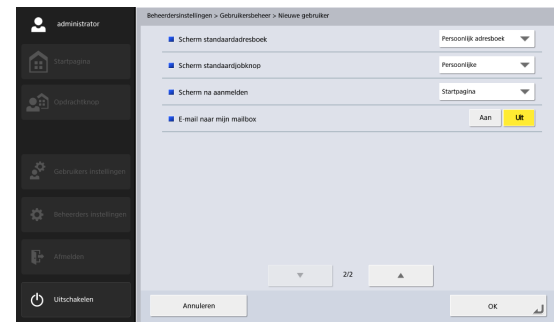
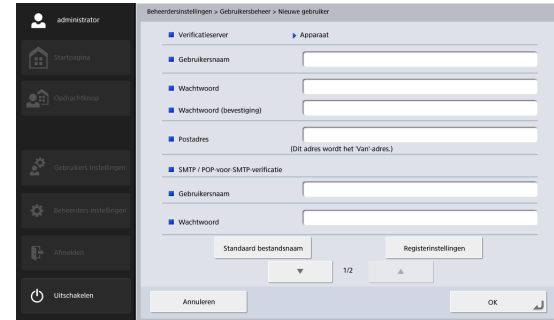

- **Verificatieserver: Apparaat**

De verificatiemethode voor alle nieuw geregistreerde gebruikers is "Apparaat" en de gebruikersverificatie gebeurt op de ScanFront (het apparaat).



Wenk

Voor gebruikers die zijn aangemeld vanaf een verificatieserveraccount en die automatisch zijn geregistreerd, is de verificatiemethode de domeinnaam van de verificatieserver.

- **Gebruikersnaam / Wachtwoord**

Voer de naam en het wachtwoord in dat u wilt gebruiken voor aanmelding bij de ScanFront.

- **Wachtwoord (bevestiging)**

Voer hetzelfde wachtwoord nogmaals in voor bevestiging.

- **Mailadres**

Voer het afzenderadres in voor e-mail die wordt verzonden vanaf de ScanFront.

- **SMTP / POP-voor-SMTP-verificatie**

Dit wordt weergegeven wanneer [Verificatiemethode mailserver] ([zie pag. 149](#)) is geconfigureerd op een andere instelling dan [SMTP] bij de mailservinstellingen. Voer de gebruikersnaam en het wachtwoord in die worden gebruikt voor verificatie door de mailserver.



ATTENTIE

- Als is ingesteld dat de gebruikersnaam moet worden opgenomen in het registerbestand en de bestandsindeling van het registerbestand is ingesteld op XML, dan kunt u

geen tekens in de gebruikersnaam gebruiken die in XML niet gebruikt kunnen worden.

- Bevestig de gebruikersnaam en het wachtwoord bij de gebruiker voordat u ze invoert. Anders moet de gebruiker ze rechtstreeks invoeren bij het gebruikersbeheer ([zie pag. 172](#)) van de gebruikersinstellingen.
- **Scherms standaardadresboek**
Selecteer of [Persoonlijk adresboek] of [Gedeeld adresboek] moet worden weergegeven bij het openen van het scherm [Adresselectie] vanaf het startscherm.
- **Scherms standaardjobknop**
Selecteer of "Persoonlijke opdrachtknop" of "Gedeelde opdrachtknop" moet worden weergegeven als het Opdrachtknoppenschermscherm wordt weergegeven na aanmelden.
- **Scherms na aanmelden**
Selecteer "Startscherm" of "Opdrachtknoppenschermscherm" als eerste scherm dat verschijnt nadat de gebruiker zich heeft aangemeld.



ATTENTIE

De instelling voor het eerste venster na aanmelding is ook van invloed op welk venster verschijnt nadat een gescand beeld is verzonden. ([Zie "Verzendinstellingen" op pag. 89.](#))

- **E-mail naar mijn mailbox**

Stel dit in op [Ja] om het e-mailadres weer te geven van de aangemelde gebruiker in het adresboek. Als er een e-mailadres is ingesteld voor de gebruiker wordt dit e-mailadres weergegeven, zelfs als het niet is geregistreerd in het adresboek. Het e-mailadres van de gebruiker wordt boven aan de adreslijst weergegeven.

- **Aangepaste bestandsnaam**
Hiermee geeft u het venster Aangepaste bestandsnaaminstellingen weer. (Zie "Aangepaste bestandsnaaminstellingen" op pag. 115.)
- **Registerinstellingen**
Hiermee geeft u het venster [Registerinstellingen] weer. (Zie "Registerinstellingen" op pag. 117.)

Aangepaste bestandsnaaminstellingen

Hier geeft u de manier op waarop bestandsnamen worden samengesteld voor opgeslagen gescande beelden. Als u kiest voor het gebruik van aangepaste bestandsnamen tijdens een scanprocedure worden de afbeeldingsbestanden opgeslagen met namen die worden bepaald door de eerder geconfigureerde instellingen. De volgorde van de componenten die onderdeel uitmaken van de standaard bestandsnaam kan worden geconfigureerd in het scherm [Aangepaste bestandsnaam iteminstelling].

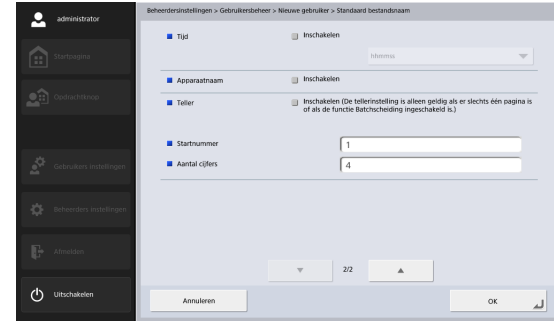
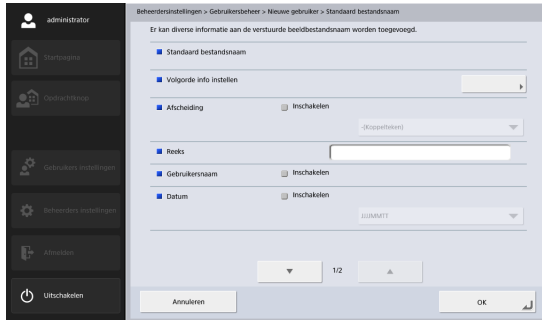

! ATTENTIE

De volgende tekens mogen niet in de aangepaste bestandsnaam voorkomen.

/ : ? * " < > |

- **Standaard bestandsnaam**
Geef de componenten weer die deel uitmaken van de standaard bestandsnaam in de ingestelde volgorde.
- **Volgorde info instellen**
Geef het scherm [Aangepaste bestandsnaam iteminstelling] weer.

Hiermee kunt u de volgorde van de componenten configureren die deel uitmaken van de standaard bestandsnaam.

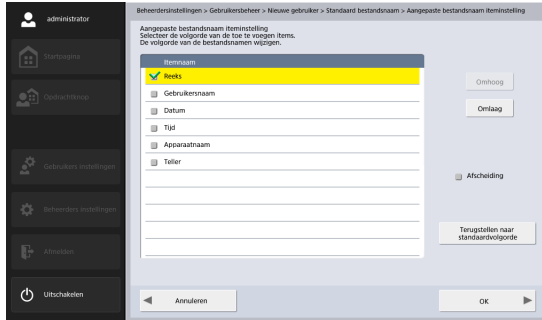

Selecteer een item en druk op de knop [Omhoog] of [Omlaag] om de positie in de volgorde te wijzigen.

Wenk

- De aankruisvakjes voor items die zijn ingesteld op [Inschakelen] in het scherm [Standaard bestandsnaam] worden geselecteerd. Op dezelfde manier geeft de staat van de selectievakjes [Inschakelen] in het scherm [Standaard bestandsnaam] de selectievakjes weer die u in dit scherm configureert.
- De positie van [Reeks] kan worden gewijzigd, maar het selectievakje kan niet worden uitgeschakeld.
- **Afscheiding**
Selecteer het aankruisvakje [Inschakelen] om een scheidingsteken op te nemen tussen de tekens in de bestandsnaam en selecteer het teken dat u als scheidingsteken wilt gebruiken in de lijst.

- **Reeks**
Geef een tekenreeks op die in de bestandsnaam moet voorkomen.
- **Gebruikersnaam**
Selecteer het aankruisvakje [Inschakelen] om de gebruikersnaam in de bestandsnaam op te nemen.
- **Datum**
Selecteer het aankruisvakje [Inschakelen] om de datum in de bestandsnaam op te nemen en selecteer een datumindeling in de lijst.
- **Tijd**
Selecteer het aankruisvakje [Inschakelen] om de tijd in de bestandsnaam op te nemen en selecteer een tijdsindeling in de lijst.

Wenk

De op de ScanFront ingestelde tijd wordt gebruikt.

- **Apparaatnaam**
Selecteer het aankruisvakje [Inschakelen] om de apparaatnaam in de bestandsnaam op te nemen.
- **Teller/Startnummer/Aantal cijfers**
Selecteer het aankruisvakje [Inschakelen] om een teller in de bestandsnaam op te nemen. Wanneer dit is ingeschakeld, kunt u de startwaarde en het aantal cijfers opgeven voor de teller.

Registerinstellingen

Geef de inhoud van registerbestanden (metagegevens) op die aan de gescande beeldbestanden worden aangehangen. De volgorde van de componenten die deel uitmaken van het indexbestand kunnen worden geconfigureerd in het scherm [Index iteminstellingen].

Beheerdersinstellingen > Gebruikersbeheer > Nieuwe gebruiker > Registerinstellingen

Er kan verschillende informatie als een bestand van de index van de end of het toe formulier worden overgebracht wanneer het scannen op hetzelfde moment wordt uitgevoerd als het overbrengen van het gescande beeldbestand.

Volgorde van informatie String

Registerbestandsformaat XML CSV

Volgorde van info instellen

Registerreeks

Veldnaam String

Gebruikersnaam Inschakelen

Veldnaam User

1/4

Annuleren OK

Beheerdersinstellingen > Gebruikersbeheer > Nieuwe gebruiker > Registerinstellingen

Teller Inschakelen

Startnummer 1

Aantal cijfers 4

Veldnaam Counter

Bestandsnaam Inschakelen

Veldnaam FileName

Bestandsgrootte Inschakelen

Veldnaam FileSize

Aantal pagina's Inschakelen

Veldnaam PageNumber

3/4

Annuleren OK

Beheerdersinstellingen > Gebruikersbeheer > Nieuwe gebruiker > Registerinstellingen

Bestemmingsdoel Inschakelen

Veldnaam Folder

Vellen Inschakelen

Veldnaam SheetNumber

4/4

Annuleren OK

! ATTENTIE

De volgende tekens mogen niet in de tekenreeksen in het indexbestand voorkomen.

& ' ' < >

- Volgorde van informatie

Geef de componenten weer die deel uitmaken van het indexbestand in de ingestelde volgorde.

- **Registerbestandsformaat**
Geef een bestandsindeling op voor de registerbestanden.
- **Volgorde info instellen**
Geeft het scherm [Index iteminstellingen] weer. Hiermee kunt u de volgorde van de componenten configureren die deel uitmaken van het indexbestand.

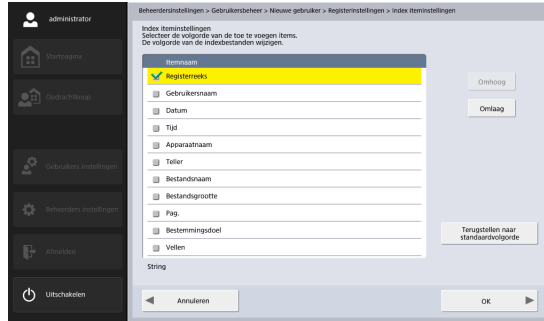

Selecteer een item en druk op de knop [Omhoog] of [Omlaag] om de positie in de volgorde te wijzigen.

Wenk

- De aankruisvakjes voor items die zijn ingesteld op [Inschakelen] in het scherm [Registerinstellingen] worden geselecteerd. Op dezelfde manier geeft de staat van de selectievakjes [Inschakelen] in het scherm [Registerinstellingen] de selectievakjes weer die u in dit scherm configureert.
- De positie van [Registerreeks] kan worden gewijzigd, maar het selectievakje kan niet worden uitgeschakeld.

- **Registerreeks/Veldnaam**
Voer een tekenreeks in voor de index. U kunt de standaardveldnaam ("String") zo nodig wijzigen.
- **Gebruikersnaam**
Selecteer het aankruisvakje [Inschakelen] om de gebruikersnaam in het registerbestand op te nemen. U kunt de standaardveldnaam ("User") zo nodig wijzigen.
- **Datum**
Selecteer het aankruisvakje [Inschakelen] om de datum in het registerbestand op te nemen en selecteer een datumindeling in de lijst [Formatteren]. U kunt de standaardveldnaam ("Date") zo nodig wijzigen.
- **Tijd**
Selecteer het aankruisvakje [Inschakelen] om de tijd in het registerbestand op te nemen en selecteer een tijdsindeling in de lijst [Formatteren]. U kunt de standaardveldnaam ("Time") zo nodig wijzigen.

Wenk

De op de ScanFront ingestelde tijd wordt gebruikt.

- **Apparaatnaam**
Selecteer het aankruisvakje [Inschakelen] om de apparaatnaam in het registerbestand op te nemen. U kunt de standaardveldnaam ("Device") zo nodig wijzigen.
- **Teller/Startnummer/Aantal cijfers**
Selecteer het aankruisvakje [Inschakelen] om een teller in het registerbestand op te nemen. Wanneer dit is ingeschakeld, kunt u de startwaarde en het aantal cijfers opgeven voor de teller. U kunt de standaardveldnaam ("Counter") zo nodig wijzigen.

- **Bestandsnaam**

Selecteer het aankruisvakje [Inschakelen] om de bestandsnaam in het registerbestand op te nemen. U kunt de standaardveldnaam ("FileName") zo nodig wijzigen.

- **Bestandsgrootte**

Selecteer het aankruisvakje [Inschakelen] om de bestandsgrootte in het registerbestand op te nemen. U kunt de standaardveldnaam ("FileSize") zo nodig wijzigen.

- **Aantal pagina's**

Selecteer het aankruisvakje [Inschakelen] om het aantal pagina's in het gescande beeld op te nemen in het registerbestand. U kunt de standaardveldnaam ("PageNumber") zo nodig wijzigen.

- **Bestemmingsdoel**

Selecteer het aankruisvakje [Inschakelen] om het doelpad in het registerbestand op te nemen. U kunt de standaardveldnaam ("Folder") zo nodig wijzigen.

- **Vellen**

Selecteer het aankruisvakje [Inschakelen] om het aantal pagina's in het gescande beeld op te nemen in het registerbestand. U kunt de standaardveldnaam ("SheetNumber") zo nodig wijzigen.

Gebruikers bewerken

U kunt de instellingen van geregistreerde gebruikers wijzigen.

1. Selecteer een gebruiker en druk dan op [Bewerken] - [Wijzigen].

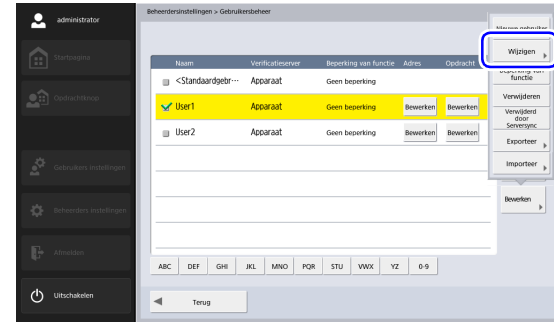

Het bewerkingsscherm verschijnt.

2. Wijzig de gebruikersinstellingen en druk op [OK].

Voor meer informatie over de instellingen, zie "[Nieuwe gebruikers registreren](#)" op pag. 113.

Wenk

- Bij het bewerken van <Standaardgebruiker> is de enige instelling die kan worden gewijzigd in de gebruikersinstellingen de standaardinstelling voor "Scherm standaardadresboek", "Scherm standaardjobknop" of "Scherm na aanmelden".
- Wanneer u een gebruiker bewerkt die automatisch was geregistreerd via serververificatie, kunt u het e-mailadres instellen in het venster Bewerken.
- Wanneer "Gebruik alleen opdrachtknoppen" is ingeschakeld als functiebeperking, wordt alleen "Opdrachtknoppenlijst" weergegeven als instelling voor "Scherm na aanmelden".

Gebruikersfuncties beperken

U kunt beperkingen instellen voor de functies die beschikbaar zijn voor gebruikers.

ATTENTIE

Als u de functies van <Standaardgebruiker> beperkt, worden de functies toegepast op nieuw geregistreerde gebruikers en gebruikers die automatisch worden geregistreerd via serververificatie.

Wenk

Als meerdere gebruikers zijn geselecteerd, worden de functiebeperkingen ingesteld voor alle geselecteerde gebruikers tegelijkertijd.

1. Selecteer een gebruiker en druk dan op [Bewerken] - [Beperking van functie].

2. Stel de functie in die u wilt beperken en druk op [OK].

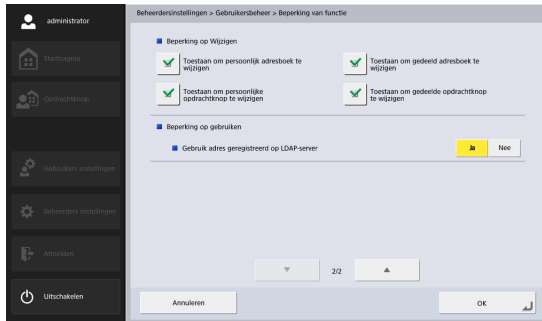
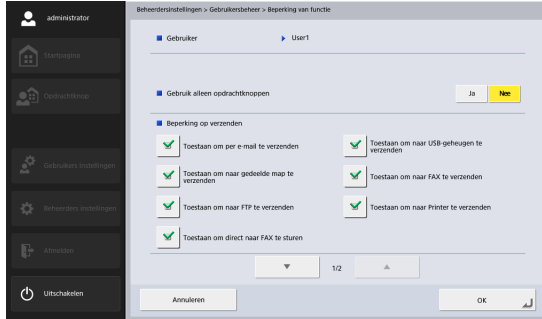

- **Gebruik alleen opdrachtknoppen**
Hiermee schakelt u scannen vanuit het startscherm uit. Alleen het opdrachtknoppenscherm wordt weergegeven wanneer de gebruiker zich aanmeldt.

- **Beperking op verzenden**
Hiermee beperkt u de doelen waar de scanner beelden naar toe kan versturen. Deselecteer een doel om het uit te schakelen.
- **Beperking op Wijzigen**
Hiermee beperkt u het bewerken van adresboeken en opdrachtknoppen. Deselecteer een adresboek of opdrachtknop om het bewerken ervan uit te schakelen.



Wenk

Configureer deze instellingen om alleen de bestaande adressen en opdrachtknoppen beschikbaar te maken voor de gebruiker.

- **Beperking op gebruiken**
Hiermee beperkt u het gebruik van het LDAP-adresboek wanneer het gebruik van een adresboekserver is ingeschakeld in [zie "Serverinstellingen" op pag. 148](#).

Gebruikers verwijderen

U kunt geregistreerde gebruikers verwijderen.
<Standaardgebruiker> kan echter niet worden verwijderd.

1. Selecteer een gebruiker en druk dan op [Bewerken] - [Verwijderen].

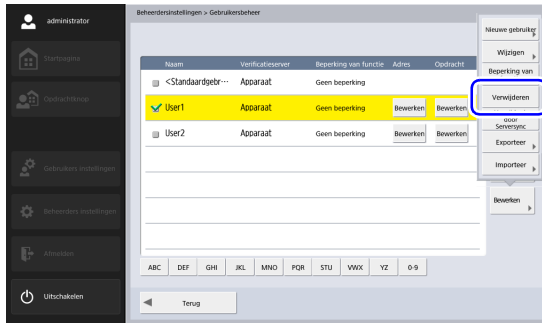

Er verschijnt een bevestigingsmelding.

2. Druk op [Ja].

Verwijderen door serversynchronisatie

Als de verificatieserver is ingeschakeld (Zie "Serverinstellingen" op pag. 148), kunt u de gebruikers verwijderen uit de gebruikerslijst die niet zijn geregistreerd op de verificatieserver.

1. Druk op [Bewerken] - [Verwijderd door Serversync].

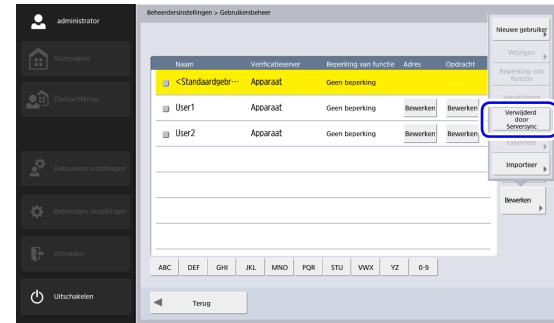

Er verschijnt een bevestigingsmelding.

2. Druk op [Ja].

Gebruikers exporteren

U kunt gebruikersgegevens opslaan in een door u gekozen map.

Wenk

U exporteert gebruikers wanneer u een reservekopie wilt maken van de gebruikers en wanneer u de gebruikersgegevens naar een andere server wilt overbrengen omdat u bijvoorbeeld een nieuwe server gaat gebruiken.

1. Selecteer de gebruikers die u wilt exporteren en druk dan op [Bewerken] - [Exporteer].

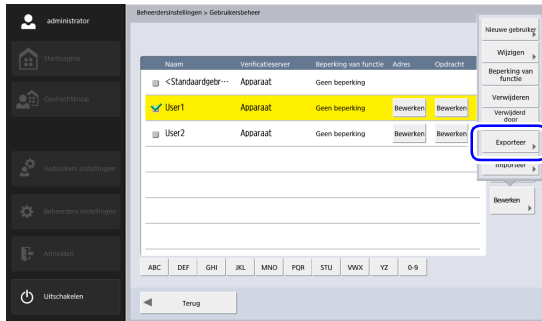

Het exporteervenster verschijnt.

2. Voer de opslaglocatie in.

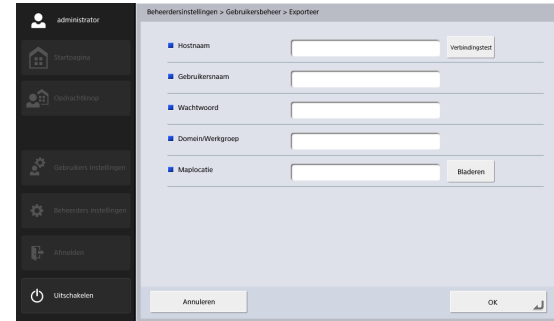

Wenk

- Druk op [Verbindingstest] om de verbinding met de ingevoerde hostnaam te testen.
- Druk op [Bladeren] om het venster Gedeelde map weer geven. Geef dan host en gedeelde map op.

3. Druk op [OK].
Het exporteren start.
Wanneer het proces is voltooid, verschijnt een bericht.
4. Druk op [Ja].

Gebruikers importeren

U kunt geëxporteerde gebruikersgegevens importeren.

1. Druk op [Bewerken] - [Importeer].

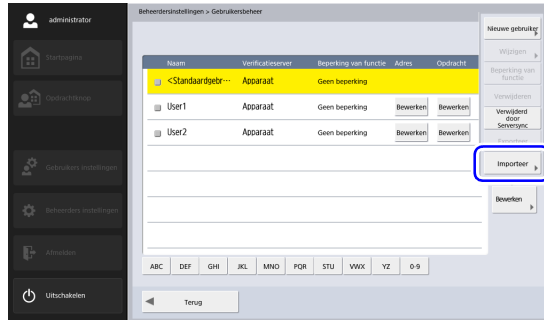

Het importeurscherm verschijnt.

2. Voer de noodzakelijke gegevens voor de diverse onderdelen in en geef dan het instellingsbestand met geëxporteerde gebruikers op.

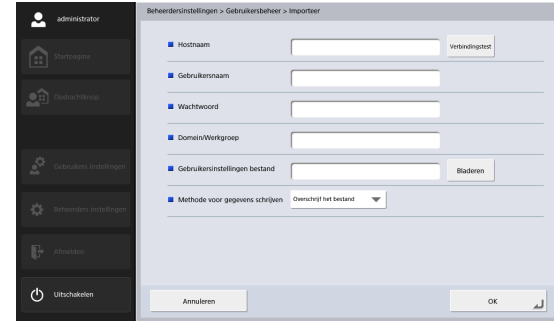

Wenk

- Druk op [Verbindingstest] om de verbinding met de ingevoerde hostnaam te testen.
 - Druk op [Bladeren] om het venster Gedeelde map weer geven. Geef dan het instellingsbestand op.
- ### 3. Bij "Methode voor gegevens schrijven" selecteert u de handeling die u wilt uitvoeren bij het importeren van het gebruikers-instellingenbestand.
- Overschrijf het bestand: Hiermee verwijdert u de huidige geregistreerde gebruikers en overschrijft u ze met de geïmporteerde gebruikersgegevens.
 - Annuleer verzending Hiermee annuleert u het importeren wanneer er een gebruiker bestaat met dezelfde naam.

- 4.** Druk op [OK].
Het importeren start.
Wanneer het proces is voltooid, verschijnt een bericht.
- 5.** Druk op [Ja].

3. Adresboekinstellingen

Onder "Adresboekinstellingen" bij de beheerdersinstellingen kunt u vermeldingen registreren in het gedeelde adresboek (dat beschikbaar is voor alle gebruikers).

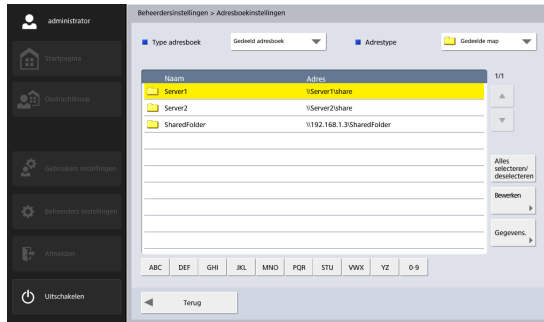

Voor nadere informatie over het scherm Adresboekinstellingen, zie "6. Scanmethodes" - "Het adresselectievenster" op [pag. 72](#).

Alleen het gedeelde adresboek kan in dit venster worden beheerd. Wilt u het persoonlijke adresboek beheren (dat beschikbaar is voor individuele gebruikers), druk dan op de knop [Bewerken] in de adreskolom van de gebruikerslijst in het venster Gebruikersbeheer.

□ Nieuwe adressen registreren

Als een adres waarnaar u een beeldbestand wilt sturen niet in het adresboek is geregistreerd, kunt u een nieuw adres registreren.

Voor nadere informatie over het registreren van een nieuw adres, zie "7. Adressen registreren en bewerken" - "Een nieuw adres registreren" op [pag. 82](#).

Wenk

- Het aantal adressen dat u kunt registreren in het gedeelde adresboek (persoonlijk adresboek) is 1000, in combinatie met het totale aantal adressen onder de gedeelde opdrachtknop (persoonlijke opdrachtknop).
- U kunt 100 adressen registreren in een groep.
- De beschikbare instellingen variëren, afhankelijk van het type adres (e-mail, gedeelde map, FTP-server, fax of groep).

□ Adressen wijzigen

Wanneer er een verzendfout optreedt omdat de informatie over het verzendingsdoel die geregistreerd is voor het adres onjuist is, dan wijzigt u het adres.

Voor nadere informatie over het wijzigen van een adres, zie "7. Adressen registreren en bewerken" - "Een adres wijzigen" op [pag. 87](#).

Adressen kopiëren

U kunt adressen kopiëren en ze registreren als nieuwe adressen.

Voor nadere informatie over het kopiëren van een adres, zie "7. Adressen registreren en bewerken" - "Een adres kopiëren" op [pag. 88](#).



Wenk

- Gebruik deze functie om een adres te kopiëren in het gedeelde adresboek en het te registreren als een ander adres door enkele van de instellingen te wijzigen.
- In de individuele gebruikersadresboekinstellingen die worden weergegeven wanneer u op de knop [Bewerken] drukt in de adreskolom van de gebruikerslijst in het venster Gebruikersbeheer, kunt u adressen kopiëren tussen het gedeelde adresboek en het persoonlijke adresboek.

Adressen verwijderen

U kunt geregistreerde adressen verwijderen.

1. Selecteer een adres en druk dan op [Bewerken] - [Verwijderen].

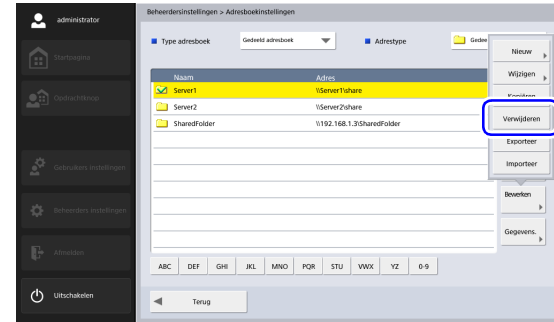

Er verschijnt een bevestigingsmelding.

2. Druk op [Ja].

Adresboeken exporteren

U kunt de adresboekgegevens opslaan in een door u gekozen map.

Wenk

- U kunt het opgeslagen CSV-bestand openen met software die CSV-bestanden ondersteunt, zoals rekenbladprogramma's. Zo kunt u de structuur van het bestand bekijken.
- U kunt de structuur van een CSV-bestand dat u hebt gemaakt in een andere e-mailclient aanpassen aan die van een CSV-bestand dat is opgeslagen via adresboekexport. U kunt dan het adresboek van de andere e-mailclient importeren en gebruiken op de ScanFront.

1. Druk op [Bewerken] - [Exporteer].

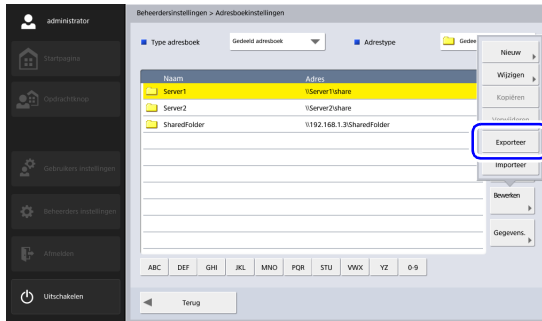

Het exporteervenster verschijnt.

2. Voer de noodzakelijke gegevens in voor de diverse onderdelen.

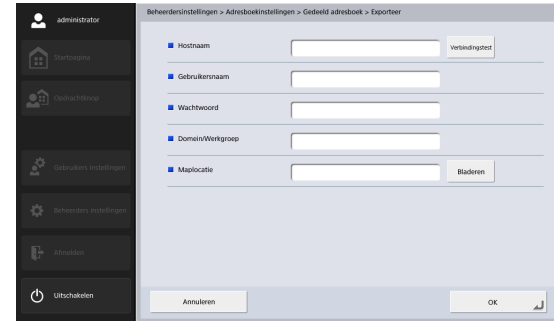

Wenk

- Druk op [Verbindingstest] om de verbinding met de ingevoerde hostnaam te testen.
- Druk op [Bladeren] om het venster Gedeelde map weer geven. Geef dan host en gedeelde map op.

3. Druk op [OK].

Het exporteren start.

Wanneer het proces is voltooid, verschijnt een bericht.

4. Druk op [Ja].

Adresboeken importeren

U kunt geëxporteerde adresboekgegevens importeren.

1. Druk op [Bewerken] - [Importeer].

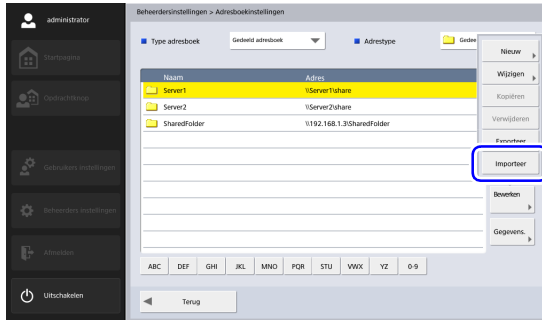

2. Voer de noodzakelijke gegevens voor de diverse onderdelen in en geef dan het instellingsbestand met geëxporteerde gebruikers op.

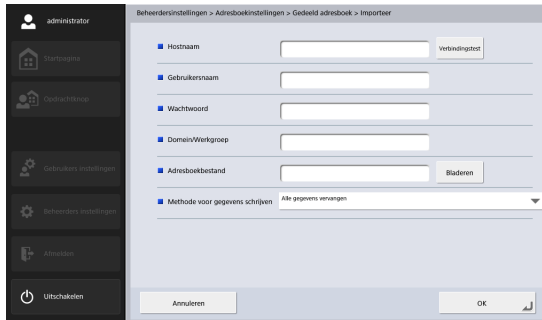

Wenk

- Druk op [Verbindingstest] om de verbinding met de ingevoerde hostnaam te testen.
 - Druk op [Bladeren] om het venster Gedeelde map weer geven. Geef dan host en gedeelde map op.
3. Bij "Methode voor gegevens schrijven" selecteert u de handeling die u wilt uitvoeren bij het importeren van het adresboek-instellingenbestand.
 - **Alle gegevens vervangen:** Hiermee verwijdert u alle huidige geregistreerde adresboeken en overschrijft ze met de geïmporteerde adresboekgegevens.
 - **Gegevens toevoegen:** Hiermee voegt u de geïmporteerde adresboekgegevens toe aan de momenteel geregistreerde adresboeken.
 4. Druk op [OK].
Het importeren start.
Wanneer het proces is voltooid, verschijnt een bericht.
 5. Druk op [Ja].

4. Opdrachtknopinstellingen

Onder "Opdrachtknopinstellingen" bij de beheerdersinstellingen kunt u opdrachtknoppen registreren naar de gedeelde opdrachtknop (die beschikbaar is voor alle gebruikers).

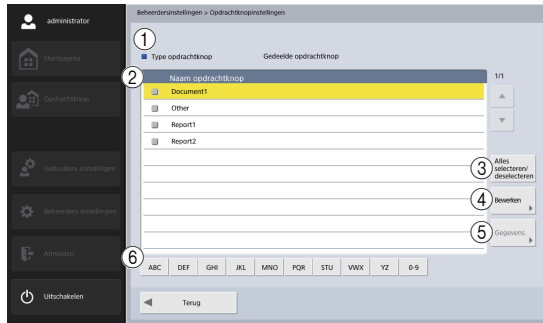

- ④ De knop [Bewerken]
Hiermee registreert u nieuwe opdrachtknoppen en bewerkt u opdrachtknoppen.
- ⑤ De knop [Gegevens.]
Hiermee geeft u nadere informatie weer over de opdrachtknoppen.
- ⑥ Sprongtoetsen
Gebruik deze toetsen om specifieke opdrachtknoppen te vinden als er bijvoorbeeld veel opdrachtknoppen worden weergegeven.

① Type opdrachtknop

De gedeelde opdrachtknop beheren

Wilt u de persoonlijke opdrachtknop beheren (die beschikbaar is voor individuele gebruikers), druk dan op de knop [Bewerken] in de opdracht kolom van de gebruikerslijst in het venster Gebruikersbeheer.

② Opdrachtknoppenlijst

Hiermee geeft u de geregistreerde opdrachtknoppen weer.

③ De knop [Alle selecteren/deselecteren]

Hiermee selecteert u alle opdrachtknoppen of wist u alle geselecteerde opdrachtknoppen.

□ Nieuwe opdrachtknoppen registreren

U kunt nieuwe opdrachtknoppen registreren.

1. Druk op [Bewerken] - [Nieuwe opdrachtknop].

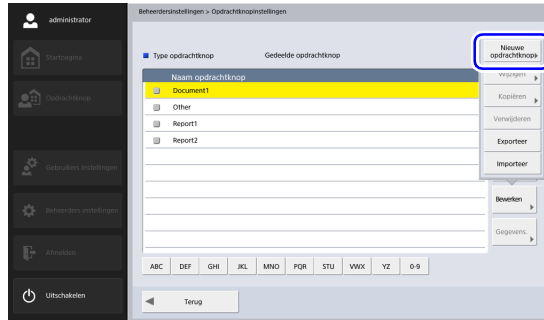

Het venster Nieuwe opdrachtknop verschijnt.

2. Voer de noodzakelijke gegevens in voor de diverse onderdelen en druk op [OK].

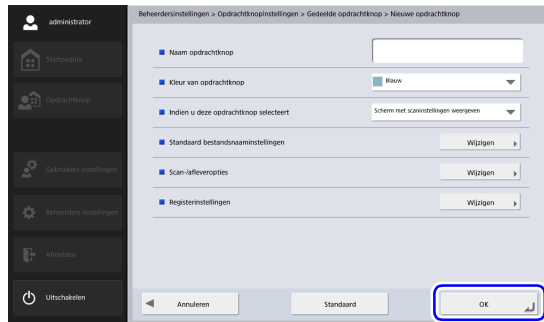

• Naam opdrachtknop

Voer de naam van de opdrachtknop in die wordt weergegeven op het aanraakscherm van de scanner.



Wenk

- Opdrachtknoppen worden gesorteerd en weergegeven op opdrachtknopnaam. Als u de opdrachtknoppen in een bepaalde volgorde wilt weergeven, voeg dan bij het registreren volgletters of -nummers in voor de naam van de opdrachtknoppen. Vb.: 01_xxxx
- Wanneer u een naam voor een opdrachtknop invoert die twee regels lang is, wordt de opdrachtknop over twee regels weergegeven.
- Kleur van opdrachtknop
Geef een kleur op voor de opdrachtknop.
- Indien u deze opdrachtknop selecteert
- Scherm met scaninstellingen weergeven
Hiermee geeft u het venster Scaninstellingen weer wanneer u op de opdrachtknop drukt.
- Scherm met scaninstellingen overslaan
Hiermee start u met scannen zonder het venster Scaninstellingen weer te geven wanneer u op de opdrachtknop drukt.



ATTENTIE

Wanneer u [Scherm met scaninstellingen overslaan] selecteert, start het scannen meteen wanneer u op de opdrachtknop drukt, ongeacht of er een document is geplaatst.

• Aangepaste bestandsnaaminstellingen

Hiermee geeft u het venster Aangepaste bestandsnaaminstellingen weer. (Zie "Aangepaste bestandsnaaminstellingen" op pag. 132.)

- **Scan-/afleveropties**

Hiermee geeft u het venster Scan-/verzendinginstellingen weer. (Zie "Scan-/verzendinginstellingen" op pag. 89.)



Wenk

Wanneer u een nieuwe opdrachtknop registreert, worden de volgende onderdelen niet weergegeven onder "Verzendinstellingen" in de scaninstellingen van het venster Scan-/verzendinginstellingen.

- Bestandsnaam
- Automatische bestandsnaam
- Verzend registerbestand
- Registerinstellingen

Hiermee geeft u het venster [Registerinstellingen] weer. (Zie "Registerinstellingen" op pag. 133.)

Aangepaste bestandsnaaminstellingen

Hier geeft u de manier op waarop bestandsnamen worden samengesteld voor opgeslagen gescande beelden.

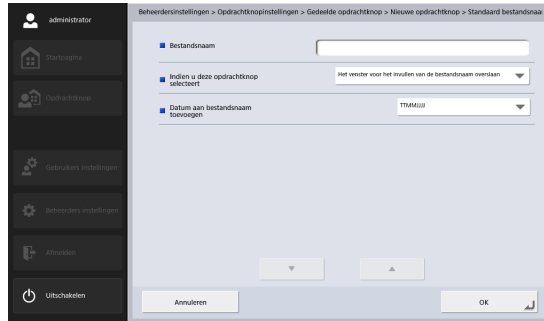

- **Bestandsnaam**

Specificeer een naam voor de afbeelding die moet worden verzonden.

- **Indien u deze opdrachtknop selecteert**

Hier geeft u op of het venster voor bestandsnaam invoer verschijnt wanneer u het scannen start met de opdrachtknop.

- **Datum aan bestandsnaam toevoegen**

De scanner voegt 17 cijfers die de datum en tijd aangeven toe aan de bestandsnaam van de te verzenden afbeelding. Bijv. 14 mei 2016, 15:40:30

JJJJMMTT: Bestandsnaam +20160514154030123

MMTTJJJJ: Bestandsnaam + 05142016154030123

TTMMJJJJ: Bestandsnaam +14052016154030123

* De laatste drie cijfers geven het aantal milliseconden aan.

U kunt [Aangepast] selecteren om extra bestandsnaaminstellingen te configureren. De extra instellingen zijn identiek aan die onder "Aangepaste bestandsnaaminstellingen" (zie pag. 115) onder Gebruikersbeheer.

Registerinstellingen

Hier geeft u op of u metagegevens (registerbestanden) wilt aanhangen aan de gescande beelden.

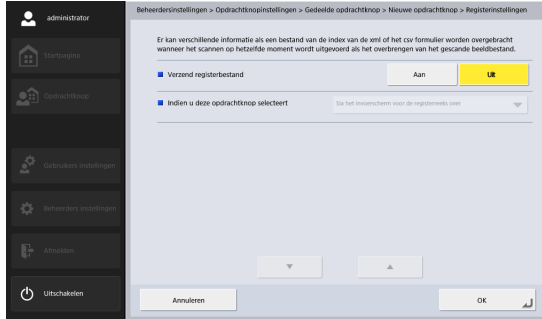

- **Verzend registerbestand**
Selecteer [Aan] om registerbestanden te versturen. Registerbestanden worden gemaakt volgens de "Registerinstellingen" (zie pag. 117) die zijn geconfigureerd onder Gebruikersbeheer.
- **Indien u deze opdrachtknop selecteert**
Hier geeft u op of het venster voor registertekeningvoer verschijnt wanneer u het scannen start met de opdrachtknop.

Opdrachtknoppen kopiëren

U kunt opdrachtknoppen kopiëren en ze registreren als nieuwe opdrachtknoppen.

Wenk

- Gebruik deze functie om een opdrachtknop te kopiëren vanuit Gedeelde opdrachtknop en hem te registreren als een andere opdrachtknop door enkele van de instellingen te wijzigen.
- In de individuele gebruikersopdrachtknopinstellingen die worden weergegeven wanneer u op de knop [Bewerken] drukt in de opdracht kolom van de gebruikerslijst in het venster Gebruikersbeheer, kunt u opdrachtknoppen kopiëren tussen de gedeelde opdrachtknop en de persoonlijke opdrachtknop.

1. Selecteer de opdrachtknop die u wilt kopiëren en druk op [Bewerken] - [Kopiëren].

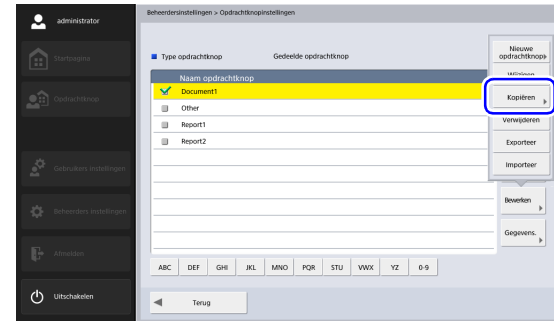

Het kopieerscherm verschijnt.

2. Druk op [OK].

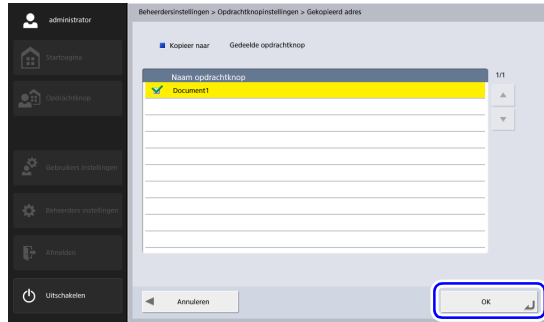

Een dubbele opdrachtknop met dezelfde naam als de kopiebron wordt gemaakt.

3. Wijzig de naam en instellingen van de gekopieerde opdrachtknop en registreer hem als nieuwe opdrachtknop.

□ Opdrachten bewerken

U kunt de instellingen van een geregistreerde opdracht bewerken.

1. Selecteer de opdrachtknop die u wilt bewerken en druk op [Bewerken] - [Wijzigen].

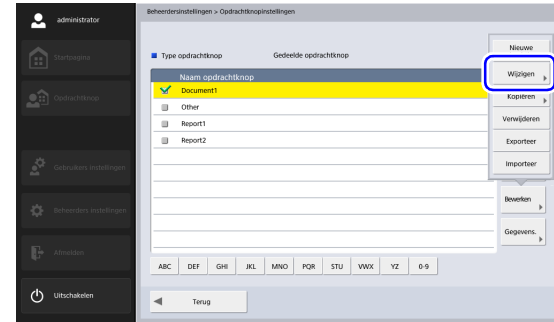

Het bewerkingsscherm verschijnt.

2. Wijzig de opdrachtknopinstellingen en druk op [OK].

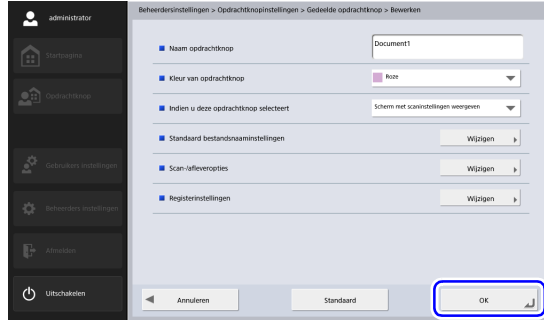

Voor meer informatie over de instellingen, zie "Nieuwe opdrachtknoppen registreren" op pag. 131.

❑ Opdrachtknoppen exporteren

U kunt de gegevens van een opdrachtknop opslaan naar een opgegeven map als bestand in CSV-indeling.

U exporteert opdrachtknoppen wanneer u een reservekopie wilt maken van de opdrachtknoppen en wanneer u de opdrachtknoppen naar een andere server wilt overbrengen omdat u bijvoorbeeld een nieuwe server gaat gebruiken.

1. Druk op [Bewerken] - [Exporteer].

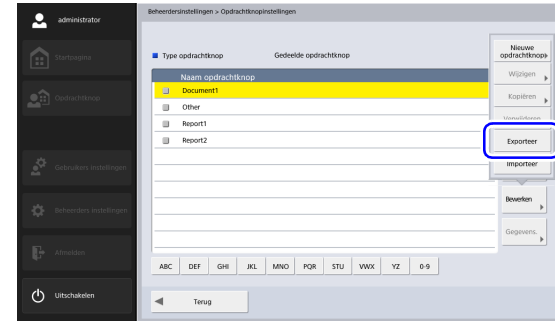

Het exporteervenster verschijnt.

- Voer de noodzakelijke gegevens in voor de diverse onderdelen.

Wenk

- Druk op [Verbindingstest] om de verbinding met de ingevoerde hostnaam te testen.
 - Druk op [Bladeren] om het venster Gedeelde map weer geven. Geef dan host en gedeelde map op.
- Druk op [OK].
Het exporteren start.
Wanneer het proces is voltooid, verschijnt een bericht.
 - Druk op [Ja].

Opdrachtknoppen importeren

U kunt geëxporteerde opdrachtknopgegevens importeren naar de ScanFront.

- Druk op [Bewerken] - [Importeer].

Het importeurscherm verschijnt.

2. Voer de noodzakelijke gegevens voor de diverse onderdelen in en geef dan het instellingsbestand met geëxporteerde opdrachtknoppen op.

 **Wenk**

- Druk op [Verbindingstest] om de verbinding met de ingevoerde hostnaam te testen.
 - Druk op [Bladeren] om het venster Gedeelde map weer geven. Geef dan host en gedeelde map op.
3. Bij "Methode voor gegevens schrijven" selecteert u de handeling die u wilt uitvoeren bij het importeren van het opdrachtknop-instellingenbestand.
- **Alle gegevens vervangen:** Hiermee verwijdert u alle geregistreerde opdrachtknoppen en overschrijft ze met de geïmporteerde opdrachtknoppen.
 - **Gegevens toevoegen:** Hiermee voegt u de geïmporteerde opdrachtknoppen toe aan de momenteel geregistreerde opdrachtknoppen.

4. Druk op [OK].
Het importeren start.
Wanneer het proces is voltooid, verschijnt een bericht.
5. Druk op [Ja].

5. Apparaatconfiguratie

In het venster Apparaatconfiguratie kunt u de instellingen van de ScanFront-scanner configureren.

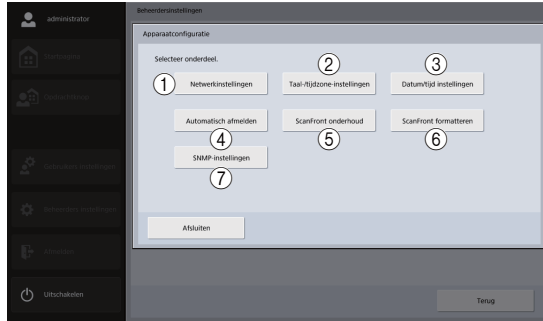

① Netwerkinstellingen

Hier bekijkt of wijzigt u de netwerkinstellingen die zijn geconfigureerd op de ScanFront-scanner. (Zie "[Netwerkinstellingen](#)" op pag. 139.)

② Taal-/tijdzone-instellingen

Hier stelt u de weergavetaal in voor het aanraakscherm van de ScanFront en de regio waarin de ScanFront wordt gebruikt. (Zie "[Taal/tijdzone](#)" op pag. 140.)

! ATTENTIE

De instelling voor tijdzone is ook van invloed op het tijdstempel van verzonden e-mails.

③ Datum/tijd instellingen

Stel de datum/tijd voor de ScanFront-scanner in. (Zie "[Datum/tijd instellingen](#)" op pag. 140.)

④ Automatisch afmelden

Stel de tijd in waarna automatisch wordt afgemeld. (Zie "[Automatisch afmelden](#)" op pag. 141.)

⑤ ScanFront onderhoud

Hiermee geeft u het onderhoudsmodusvenster van de ScanFront weer. (Zie "[Scherm apparaatbediening](#)" op pag. 164.)

⑥ ScanFront formatteren

Hiermee wist u alle gebruikersgegevens die in de ScanFront zijn geregistreerd. (Zie "[De ScanFront initialiseren](#)" op pag. 217.)

⑦ SNMP-instellingen

Instellingen voor gebruik van SNMP configureren. (Zie "[SNMP-instellingen](#)" op pag. 141.)

□ Netwerkinstellingen

Configureer de apparaatnaam en het IP-adres waarmee de ScanFront wordt aangesloten op een netwerk (Zie "Netwerkinstellingen" op pag. 37.)

The screenshot shows the 'Netwerkinstellingen' (Network Settings) window in the administrator interface. The left sidebar contains navigation options: 'administratie', 'Startpagina', 'Opdrachtlijst', 'Gebruikersinstellingen', 'Beheerdersinstellingen', 'Afdrukken', and 'Uitschakelen'. The main content area is titled 'Beheerdersinstellingen > Apparaatconfiguratie > Netwerkinstellingen'. It features a list of settings on the left: 'Apparaatnaam' (set to 'ScanFront400'), 'IP-adres' (192.168.1.2), 'Subnetmasker' (255.255.255.0), 'Standaardgateway' (192.168.1.1), and 'MAC-adres' (indicated by a blue arrow). On the right, there is a checkbox for 'DNS server inschakelen'. At the bottom, there are navigation buttons: a dropdown arrow, '1/2', an up arrow, 'Annuleren', and 'OK'.

The screenshot shows the 'Netwerkinstellingen' (Network Settings) window, specifically the DNS and NTP server configuration section. The left sidebar is identical to the previous screenshot. The main content area is titled 'Beheerdersinstellingen > Apparaatconfiguratie > Netwerkinstellingen'. It features a list of settings on the left: 'DNS (Primair)', 'DNS (Secundair)', 'NTP (Primair)', and 'NTP (Secundair)', each with an empty input field. On the right, there are two checkboxes: 'Automatisch opvullen van DNS-server' and 'NTP-server inschakelen'. At the bottom, there are navigation buttons: a dropdown arrow, '2/2', an up arrow, 'Annuleren', and 'OK'.

! ATTENTIE

Stel een apparaatnaam in van maximaal 15 tekens lang. U kunt letters, cijfers en koppeltekens (-) gebruiken. Een koppelteken (-) mag niet aan het einde van de apparaatnaam staan.

□ Taal/tijdzone

Controleer en wijzig de weergavetaal en de regionale instellingen van de ScanFront-scanner.

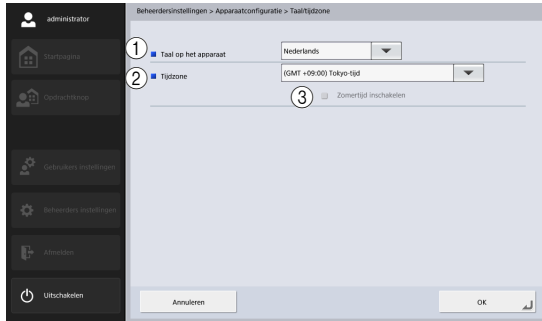

① Taal op het apparaat

Stel de weergavetaal voor de ScanFront-scanner in.

! ATTENTIE

Na het wijzigen van de weergavetaal moet de ScanFront opnieuw worden gestart.

② Tijdzone

Stel de regio in waar u de ScanFront gaat gebruiken.

③ Zomertijd inschakelen

Pas de zomertijd toe voor de regio die als tijdzone is ingesteld.

! ATTENTIE

- Als de juiste tijdzone niet is ingesteld, zijn de tijdstempels die worden opgeslagen voor de verzendtijden van de e-mailberichten en voor de opgeslagen beeldbestanden ook onjuist.
- Wanneer zomertijd is ingeschakeld, wordt niet altijd de juiste tijd weergegeven. Stel in dat geval de juiste tijd in.

□ Datum/tijd instellingen

Configureer de datum en tijd voor de ScanFront-scanner. De datum en tijd worden bijvoorbeeld gebruikt voor aangepaste bestandsnamen.

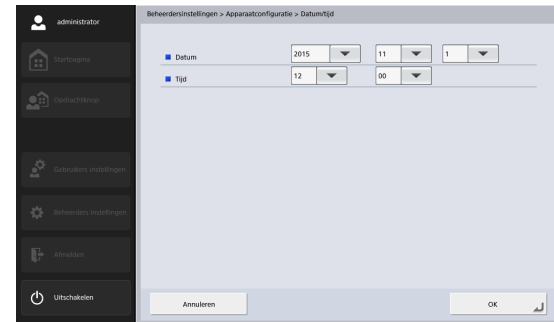

Automatisch afmelden

Hiermee stelt u de scanner zo in dat gebruikers automatisch worden afgemeld na een bepaalde tijd zonder activiteit.

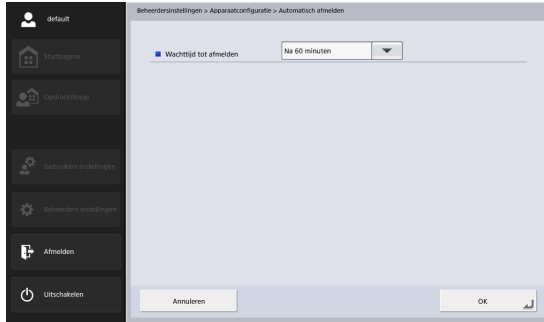

! ATTENTIE

Automatisch afmelden wordt uitgevoerd nadat de wachttijd die is gespecificeerd bij [Automatisch afmelden] is verstreken, zelfs bij gebruik van de scanner zonder geregistreerde gebruikers.

SNMP-instellingen

Configureer instellingen voor het beheer van de ScanFront met SNMPv1 en SNMPv3.

De instellingen voor SNMPv1 en SNMPv3 worden overgenomen als u op de knop OK drukt in dit venster.

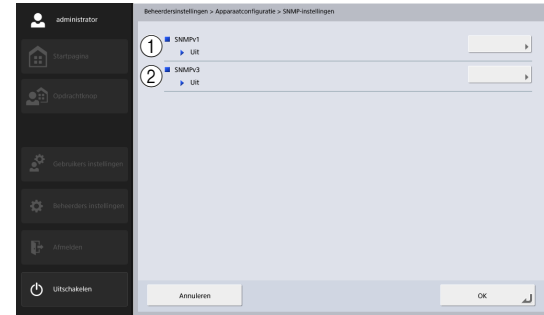

SNMP is een protocol voor het bewaken en besturen van communicatieapparaten op een netwerk op basis van een gegevensbestand met beheergegevens (MIB genoemd); het kan worden gebruikt om de status van de ScanFront en foutgegevens te controleren met behulp van een pc. De ScanFront ondersteunt SNMPv1 en SNMPv3 met uitgebreide beveiligingsmogelijkheden. U kunt een van beide kiezen of beide gebruiken. Stel dit in naargelang het doel en de omgeving van het gebruik.

💡 Wenk

Met SNMP-beheerssoftware kunt u de ScanFront configureren, bewaken en besturen vanaf een pc. Voor meer informatie raadpleegt u de gebruiksaanwijzing van uw software.

① SNMPv1-instellingen

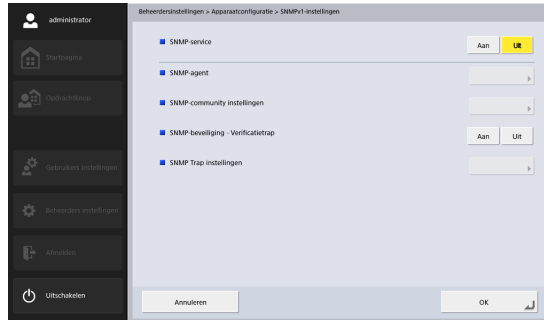

SNMPv1 bepaalt de omvang van de communicatie met gegevens die community-namen worden genoemd; deze namen worden echter als gewone tekst doorgegeven naar het netwerk zodat ze kwetsbaar zijn voor beveiligingslekken. Als u hecht aan beveiliging, schakelt u SNMPv1 uit en gebruikt u SNMPv3.

! ATTENTIE

SNMPv1 en SNMPv3 kennen beide de instellingen [SNMP-agent] en [SNMP-beveiliging - Verificatietrap]. Wijzigingen in deze instellingen in SNMPv1 worden overgenomen in SNMPv3 en vice versa. Andere instellingen kunnen voor SNMPv1 en SNMPv3 onafhankelijk worden geconfigureerd.

SNMP-service

Stel dit in op [Aan] bij gebruik van SNMPv1.

SNMP-agent

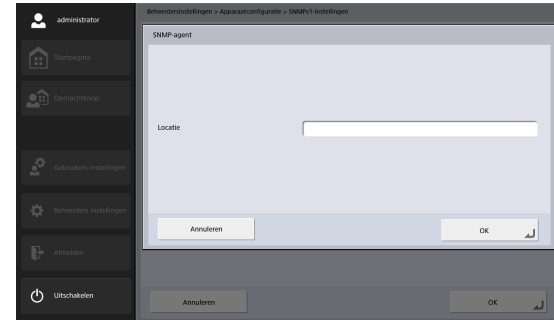

Voer de installatielocatie van de SNMP-agent in.

! ATTENTIE

Dezelfde instelling wordt overgenomen in SNMPv3.

SNMP-community instellingen

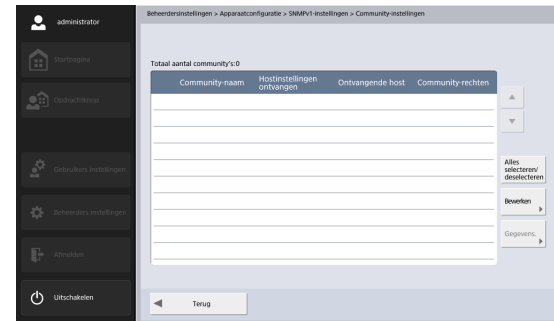

Geef de communities weer waartoe de SNMP-hosts behoren die SNMP-aanvragen mogen versturen naar de SNMP-agent.

Wilt u een community registreren waarvoor SNMP-aanvragen zijn toegestaan, druk dan op [Bewerken] - [Nieuw] en configureer de community-naam, ontvangende host en community-privileges.

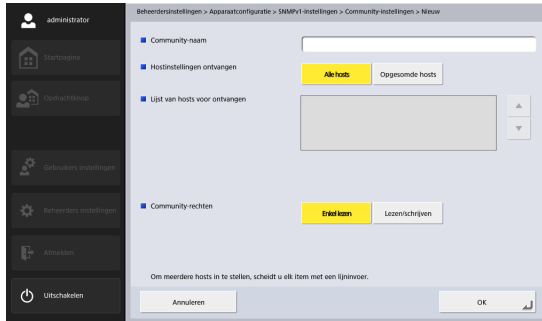

- **Community-naam**

Voer de community-naam in (max. 32 tekens: alleen alfanumeriek en de tekens '-' en '_').

- **Hostinstellingen ontvangen**

Als [Alle hosts] is geselecteerd, worden pakketten geaccepteerd van alle hosts die bij de in [SNMP-community instellingen] geregistreerde community horen.

- **Lijst van hosts voor ontvangen**

Als [Opgesomde hosts] is geselecteerd voor [Hostinstellingen ontvangen], voer dan het IP-adres in van de host waarvan de SNMP-pakketten moeten worden ontvangen.

! ATTENTIE

Let erop dat de "standaard" die is opgenomen in de lijst van de ontvangende host wordt geïnterpreteerd als alle gespecificeerde hosts.

💡 Wenk

Om de geregistreerde community-instelling te wijzigen selecteert u de community in het scherm [SNMP-instellingen] en drukt u op [Bewerken] - [Wijzigen], en wijzigt u vervolgens de instelling in het scherm [Wijzigen].

SNMP-beveiliging - Verificatietrap

Als [Aan] is geselecteerd en er een SNMP-verzoek is ontvangen van een community die niet is geregistreerd bij [SNMP-community instellingen], wordt er een bericht verzonden naar de trapverzendingsbestemming.

! ATTENTIE

Dezelfde instelling wordt overgenomen in SNMPv3.

SNMP Trap instellingen

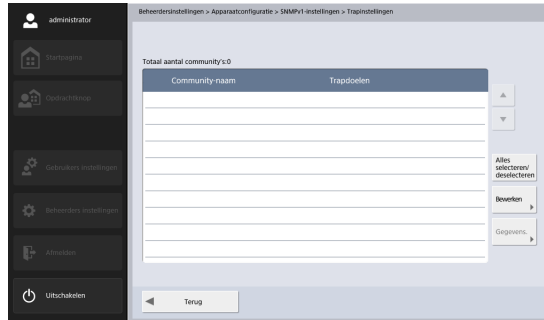

Geeft de communities weer waarvoor de SNMP-traps zijn geconfigureerd.

Wilt u een SNMP-trap registreren, druk dan op [Bewerken] - [Nieuw] en configureer het verzenddoel voor de SNMP-trap en de community-naam.

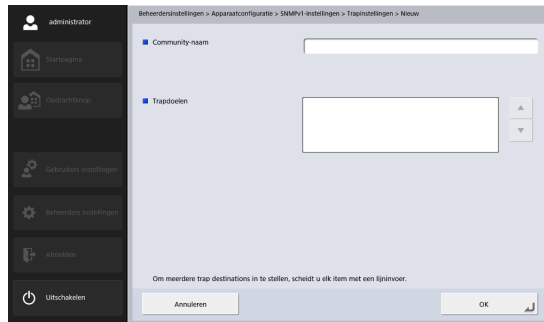

② SNMPv3-instellingen

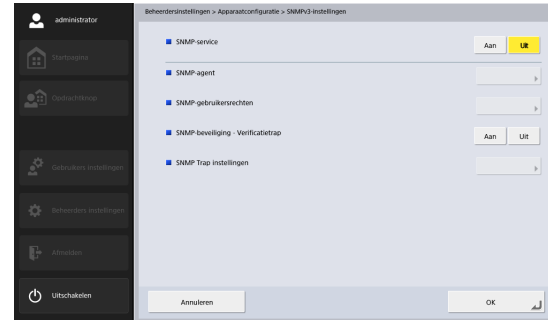

Met SNMPv3 is netwerkapparaatbeheer mogelijk met krachtige beveiligingsmogelijkheden.

! ATTENTIE

SNMPv1 en SNMPv3 kennen beide de instellingen [SNMP-agent] en [SNMP-beveiliging - Verificatietrap]. Wijzigingen in deze instellingen in SNMPv1 worden overgenomen in SNMPv3 en vice versa. Andere instellingen kunnen voor SNMPv1 en SNMPv3 onafhankelijk worden geconfigureerd.

SNMP-service

Stel dit in op [Aan] bij gebruik van SNMPv3.

SNMP-agent

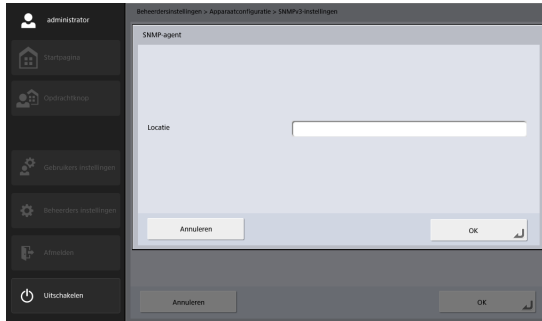

Voer de installatielocatie van de SNMP-agent in.



ATTENTIE

Dezelfde instelling wordt overgenomen in SNMPv1.

SNMP-gebruikersrechten

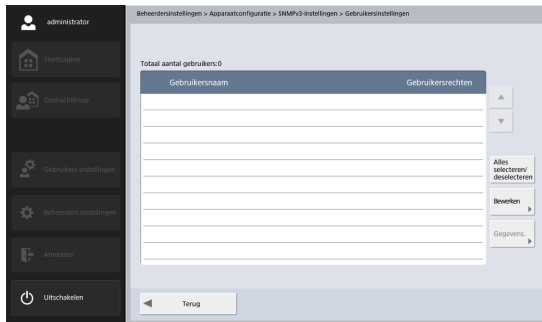

Geeft de gebruikers weer die beschikbaar zijn voor SNMPv3.

Druk op [Bewerken] - [Nieuw] om gebruikers te registreren en te configureren.

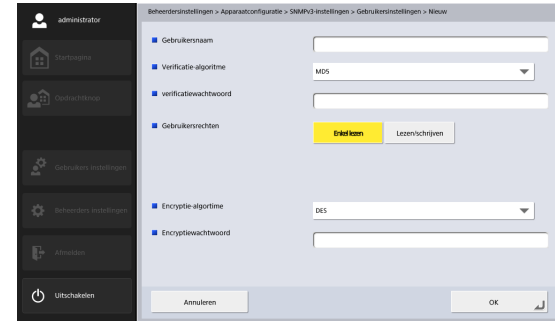

- **Gebruikersnaam**

Voer de gebruikersnaam in (max. 32 tekens: alleen alfanumeriek en de tekens '-' en '_'). U kunt geen gebruikers registreren met een zelfde naam als geregistreerd in [Trapinstellingen].

- **Verificatie-algoritme**

Geeft het encryptie-algoritme voor het verificatiewachtwoord. Selecteer [MD5] of [SHA1].

- **Verificatiewachtwoord**

Voer het wachtwoord in om de gebruikersnaam te verifiëren (acht tot zestien tekens: alleen alfanumeriek en de tekens '-' en '_').

- **Gebruikersrechten**

Kies of de hier geregistreerde gebruikersnaam alleen leesrechten of zowel lees- als schrijfrechten krijgt.

- **Encryptie-algoritme**
Geeft het encryptie-algoritme voor het encryptiewachtwoord. Selecteer [DES] of [AES].
- **Encryptiewachtwoord**
Voer het wachtwoord in waarmee verzonden en ontvangen gegevens worden versleuteld (acht tot zestien tekens: alleen alfanumeriek en de tekens '-' en '_').

SNMP-beveiliging - Verificatietrap

Als [Aan] is geselecteerd en er een SNMP-verzoek is ontvangen van een gebruiker die niet is geregistreerd bij [SNMP-gebruikersrechten], wordt er een bericht verzonden naar het trapdoel.

! ATTENTIE

Dezelfde instelling wordt overgenomen in SNMPv1.

SNMP Trap instellingen

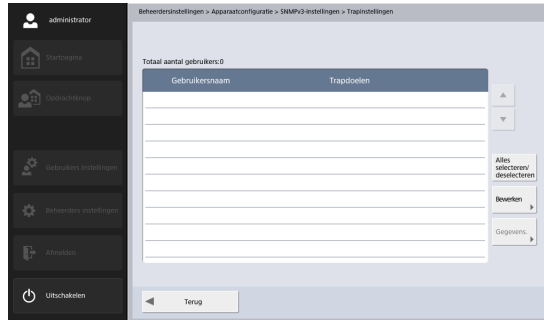

Geeft de gebruikers weer die gebruik kunnen maken van de SNMP-trap.

Druk op [Bewerken] - [Nieuw] om gebruikers te registreren en te configureren.

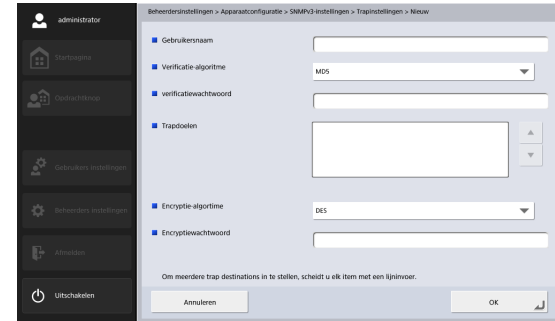

- **Gebruikersnaam**
Voer de gebruikersnaam in (max. 32 tekens: alleen alfanumeriek en de tekens '-' en '_'). U kunt geen gebruikers registreren met een zelfde naam als geregistreerd in [SNMP-gebruikersrechten].
- **Verificatie-algoritme**
Geeft het encryptie-algoritme voor het verificatiewachtwoord. Selecteer [MD5] of [SHA1].
- **verificatiewachtwoord**
Voer het wachtwoord in om de gebruikersnaam te verifiëren (acht tot zestien tekens: alleen alfanumeriek en de tekens '-' en '_').
- **Trapdoelen**
Hier stelt u de host(s) in waar traps naar toe worden verzonden. Stel er altijd minstens één in.

- **Encryptie-algoritme**
Geeft het encryptie-algoritme voor het encryptiewachtwoord. Selecteer [DES] of [AES].
- **Encryptiewachtwoord**
Voer het wachtwoord in waarmee verzonden en ontvangen gegevens worden versleuteld (acht tot zestien tekens: alleen alfanumeriek en de tekens '-' en '_').

6. Serverinstellingen

In het venster Serverinstellingen kunt u mailserverinstellingen configureren voor het verzenden van beelden via e-mail. Ook kunt u instellingen configureren voor toegang tot een netwerkverificatieserver die compatibel is met een adreslijstservice.



① E-mailserver

Hier geeft u de mailserver op waarmee e-mail verzonden wordt. (Zie "E-mailserver" op pag. 149.)

② FAX

Hier stelt u de internetfaxaanbieder in waarmee faxen worden verzonden. (Zie "FAX" op pag. 150.)

③ Verificatieserver

Hier stelt u de domeinserver (verificatieserver) in waarop gebruikersaccounts zijn geregistreerd met Active Directory.
(Zie "Verificatieserver" op pag. 151.)

④ Adresboekserver

Stel deze instellingen in wanneer u een LDAP-server gebruikt.
(Zie "Adresboekserver" op pag. 153.)

⑤ FTP-server

Hier stelt u de functie in waarmee scanresultaatlogboeken worden verzonden samen met beeldbestanden bij verzending naar de FTP-server. (Zie "FTP-server" op pag. 154.)

⑥ HTTP-proxyserver

Configureer dit als u gebruik wilt maken van een HTTP-proxyserver bij het verzenden van bestanden naar de gedeelde map. (Zie "HTTP-proxyserver" op pag. 154.)

⑦ FTP-proxyserver

Configureer de proxyserver die moet worden gebruikt bij verbinding maken met een externe FTP-server via een FTP-proxyserver. (Zie "FTP-proxyserver" op pag. 155.)

□ E-mailserver

U kunt de e-mailserverinstellingen configureren voor het versturen van e-mail.

Wenk

De ScanFront verzendt grote hoeveelheden gegevens per e-mail. Overleg met de beheerder van het e-mailsysteem voordat u de mailserverinstellingen configureert.

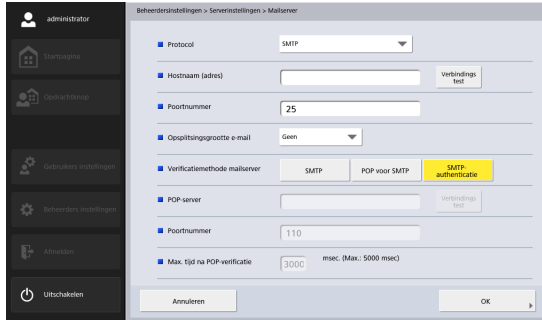

• Protocol

Selecteer het protocol dat moet worden gebruikt bij het verzenden van e-mail. Bij het uitvoeren van versleutelde communicatie kunt u [SMTPS] of [STARTTLS] selecteren.

Wenk

- Er moet een certificaat worden geïmporteerd om versleutelde verzending te kunnen gebruiken. Zie voor meer informatie over certificaten "[Certificaten](#)" op pag. 162.

- Als [SMTPS] of [STARTTLS] is geselecteerd, kan alleen [SMTP-authenticatie] worden gebruikt als [Verificatiemethode mailserver].
- **Hostnaam (adres)**
Voer de naam en het adres in van de SMTP-server (voor het verzenden van e-mailberichten).

Wenk

Druk op [Verbindingstest] om de verbinding met de ingevoerde hostnaam te testen.

• Poortnummer

Wijzig zo nodig het poortnummer. Het standaardpoortnummer is 25.

• Opsplitsingsgrootte e-mail

Als het beeldbestand dat aan een e-mail wordt aangehangen te groot is voor verzending, wordt het bestand opgedeeld in segmenten met de opgegeven grootte.

ATTENTIE

- Afbeeldingsbestanden van 10 MB of groter kunnen niet als één deel worden verzonden.
- Als de doel-mailclient geen ondersteuning biedt voor opgedeelde bijlagen, kan het gebeuren dat de verzonden segmenten niet meer te combineren zijn tot een beeldbestand. In dergelijke gevallen schakelt u deze instelling uit en verdeelt u de gescande documenten handmatig voordat u ze verzendt.
- **Verificatiemethode mailserver**
Configureer deze instelling op basis van de verificatiemethode van uw mailserver. Voor nadere informatie over de verificatiemethode van de mailserver neemt u contact op met uw mailsysteembeheerder.

! ATTENTIE

- Als u iets anders dan [SMTP] selecteert als verificatiemethode voor de mailserver, dient u de instellingen voor verificatie bij de mailserver voor elke gebruiker te configureren. (Zie pag. 114.)
- Als u iets anders dan [SMTP] selecteert, vergeet dan niet om gebruikers te registreren.
- Wanneer u [POP voor SMTP] selecteert, dient u de hostnaam (of -adres), het poortnummer van de gebruikte POP-server en de wachttijd na POP-verificatie op te geven.
- Wanneer u [SMTP-verificatie] selecteert, wordt automatisch een verificatiemethode met een hoog niveau geselecteerd uit de SMTP-verificatiemethoden.

FAX

Configureer de volgende instellingen voor de internetfaxdienst die u gaat gebruiken.

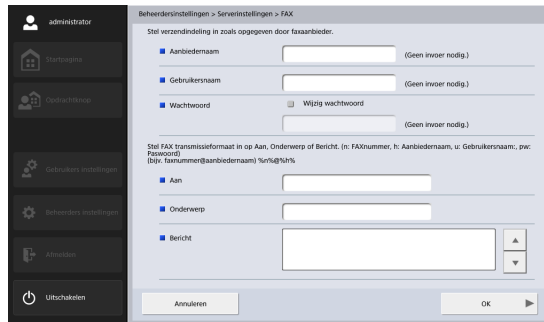

• **Aanbiedersnaam**

Als u gebruik maakt van een internetfaxdienst waarbij specificatie van een aanbiedersnaam vereist is, voer dan hier de naam van uw aanbieder in.

• **Gebruikersnaam**

Als u gebruik maakt van een internetfaxdienst waarbij specificatie van gebruikersgegevens is vereist, voer dan hier de bij uw aanbieder geregistreerde gebruikersnaam in.

• **Wachtwoord**

Wilt u het wachtwoord gebruiken van de gebruiker die u hebt opgegeven onder [Gebruikersnaam], selecteer dan [Wijzig wachtwoord] en voer het wachtwoord in.

• **Aan, Onderwerp en Bericht**

Voer het e-mailadres (Aan), het onderwerp en het bericht in voor de e-mails die naar de internetfaxdienst worden verzonden.

Als u de volgende invoertekensreeksen voor deze instellingen invoert, worden deze reeksen vervangen door de volgende vervangende reeksen als de fax wordt verzonden.

Invoertekensreeks	Vervangende tekensreeks
%n%	Faxnummer dat is geregistreerd in het adresboek en geselecteerd vóór het verzenden van het afbeeldingsbestand.
%h%	Aanbiedersnaam
%u%	Gebruikersnaam
%pw%	Wachtwoord

Bijvoorbeeld, de variabelen die u invoert worden als volgt vervangen als het faxnummer "001112222", de naam van de provider "FaxService" en de gebruikersnaam "SFUser" is.

Invoertekenreeks	Vervangende tekenreeks
%n%@%h%	001112222@FaxService
Faxafleveringsbericht (van %u%)	Faxafleveringsbericht (van SFUser)

□ Verificatieserver

Wanneer u een domeinserver gebruikt die compatibel is met Active Directory of OpenLDAP, kunt u zich aanmelden bij de ScanFront met een gebruikersaccount die is geregistreerd bij de domeinserver.

In de verificatieserverinstellingen kunt u de domeinserver registreren die u wilt gebruiken als verificatieserver. Als de accountgegevens e-mailadressen bevatten, kunt u ook de instellingen configureren voor het verwijzen naar en registreren van e-mailadressen.

U kunt vier verificatieservers registreren.

! ATTENTIE

- Nadat u de verificatieserver hebt ingesteld, start u de ScanFront opnieuw om de weergave bij te werken.
- Voor nadere informatie over het gebruik en instellen van een verificatieserver neemt u contact op met uw serverbeheerder.

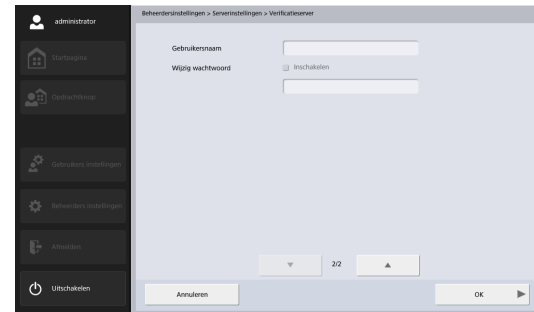
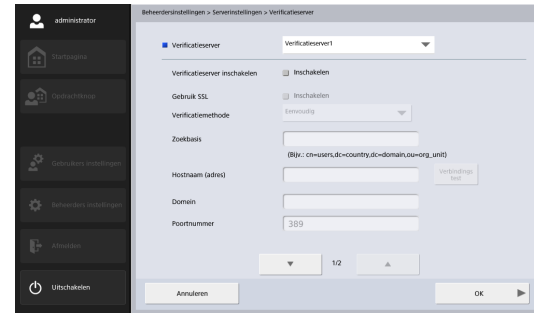

- **Verificatieserver**
Selecteer de verificatieserver die u wilt gebruiken.
- **Verificatieserver inschakelen**
Selecteer dit aankruisvakje zodat gebruikers die zijn geregistreerd bij de verificatieserver zich kunnen aanmelden.

- **Gebruik SSL**

Selecteer dit aankruisvakje om SSL te gebruiken voor communicatie met de verificatieserver.

- **Verificatiemethode**

Selecteer een van de volgende opties, afhankelijk van de adreslijstservice die gebruikt wordt door de verificatieserver.

- Selecteer [Eenvoudig] als de verificatieserver als adreslijstservice OpenLDAP gebruikt.
- Selecteer [Active Directory] als de verificatieserver als adreslijstservice Active Directory gebruikt.

- **Zoekbasis**

Voer de zoekbasis in voor het verwijzen naar e-mailadressen die zijn geregistreerd op de verificatieserver.

 **ATTENTIE**

Voor nadere informatie over de tekens die u moet invoeren als zoekbasis neemt u contact op met uw systeembeheerder.

- **Hostnaam (adres)**

Voer de hostnaam of het IP-adres in van de verificatieserver.

 **Wenk**

- Als u [Actieve directory] selecteert als [Verificatiemethode] voert u de volledige domeinnaam (FQDN) in plaats van het IP-adres in. Dit werkt niet met een IP-adres.
- Druk op [Verbindingstest] om de verbinding met de ingevoerde hostnaam te testen.
- **Domein**
Voer een domeinnaam in die wordt ondersteund door Active Directory.

- **Poortnummer**

Voer het poortnummer in dat wordt gebruikt voor het LDAP-protocol. Het standaardpoortnummer is 389.

 **Wenk**

Het standaard poortnummer is 636 als [Use SSL] is ingeschakeld.

- **Gebruikersnaam**

Wanneer u de verificatieserver als adresboekserver gebruikt, voer dan een gebruikersnaam in om naar e-mailadressen te verwijzen.

- **Wijzig wachtwoord**

Wanneer u een wachtwoord voor bovenstaande gebruiker wilt instellen, selecteer dan het aankruisvakje en voer een wachtwoord in.

 **Wenk**

Wanneer u het wachtwoord wijzigt, worden de wachtwoordgegevens bijgewerkt die zijn opgeslagen op de ScanFront, maar niet het wachtwoord dat is geregistreerd op de server.

Wanneer serververificatie is ingesteld, wordt een lijstvak toegevoegd aan het aanmeldscrem waarmee u kunt kiezen uit apparaatverificatie of serververificatie.

Adresboekserver

Wanneer u een adresboekserver (LDAP-server) gebruikt, selecteert u de server en voert u de diverse instellingen in als de verificatieserver en adresboekserver verschillend zijn.

Voor meer informatie over de instellingen, zie "[Verificatieserver](#)" op pag. 151.

Wenk

Wanneer u verschillende servers als adresboekserver en verificatieserver gebruikt, selecteer dan [Anoniem] als [Verificatiemethode].

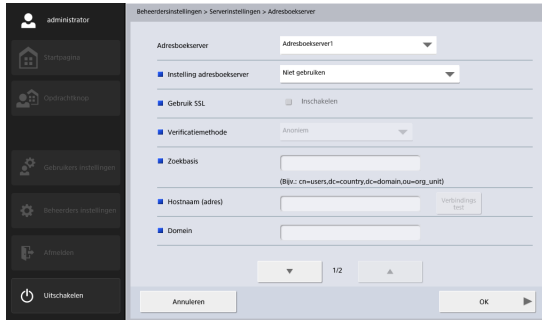

The screenshot shows the 'Adresboekserver' configuration page. The left sidebar contains navigation options: 'administratie', 'Gebruikersinstellingen', 'Beheerdersinstellingen', 'Adresboekserver', and 'Uitschakelen'. The main content area is titled 'Beheerdersinstellingen > Serverinstellingen > Adresboekserver'. It features several configuration fields: 'Adresboekserver' (dropdown menu), 'Instelling adresboekserver' (dropdown menu), 'Gebruik SSL' (checkbox), 'Verificatiemethode' (dropdown menu), 'Zoekbasis' (text input with a hint '(Bijv.: cn=users,dc=country,dc=domain,ou=org_unit)'), 'Hoornaam (adres)' (text input with a 'Verificatie test' button), and 'Domain' (text input). At the bottom, there are 'Annuleren' and 'OK' buttons, and a page indicator '1/2'.

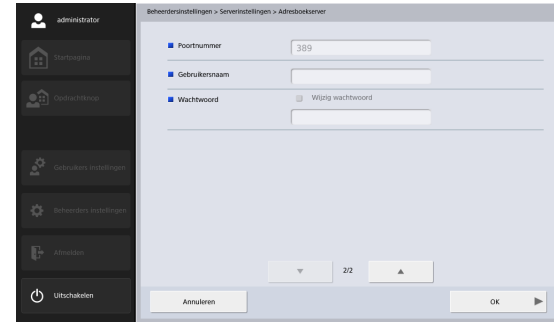

The screenshot shows the 'Adresboekserver' configuration page with the 'Gebruikersnaam' and 'Wachtwoord' fields highlighted. The left sidebar is the same as in the previous screenshot. The main content area is titled 'Beheerdersinstellingen > Serverinstellingen > Adresboekserver'. It features several configuration fields: 'Voornummer' (text input), 'Gebruikersnaam' (text input), 'Wachtwoord' (text input with a 'Wilt u wachtwoord' checkbox), and 'Uitschakelen' (checkbox). At the bottom, there are 'Annuleren' and 'OK' buttons, and a page indicator '2/2'.

FTP-server

U kunt de functie gebruiken waarmee scanresultaatlogboeken worden verzonden samen met beeldbestanden bij verzending naar de FTP-server. Wanneer deze functie is ingeschakeld, wordt een scanresultatenlogboek met dezelfde bestandsnaam als het beeldbestand verstuurd naar dezelfde FTP-map als het beeldbestand. De uitgang voor het logboekbestand is ".log".

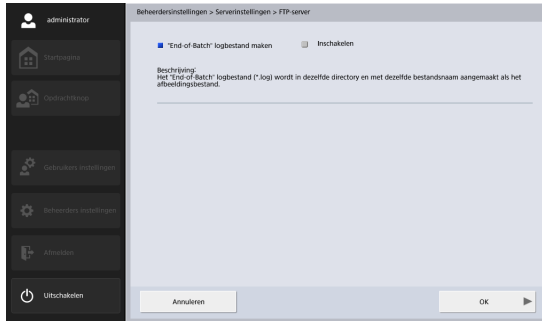

HTTP-proxyserver

Configureer de proxyserver die moet worden gebruikt als u een HTTP-proxyserver gebruikt voor verbinding maken met een extern netwerk (zie pag. 83) bij het verzenden van bestanden naar de gedeelde map.

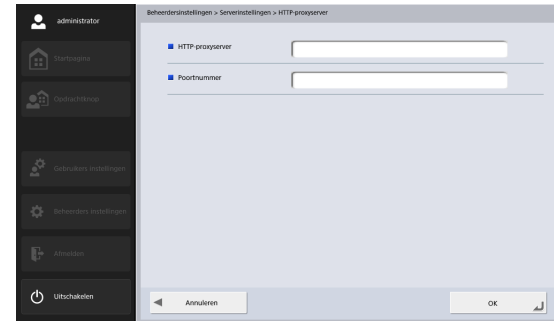

❑ FTP-proxyserver

Configureer de proxyserver die moet worden gebruikt bij het passeren van een firewall voor verbinding maken met een externe FTP-server via een FTP-proxyserver. (Zie pag. 154.)



Wenk

- Om verbinding te maken via een FTP-proxyserver moet het selectievakje [Inschakelen] voor [FTP-proxy gebruiken] zijn geselecteerd in het scherm FTP-adresregistratie (zie pag. 85).
- Proxyservers die gebruikersnamen en wachtwoorden vereisen worden niet ondersteund.

The screenshot shows a configuration window titled 'Beheerdersinstellingen > Serversinstellingen > FTP-proxyserver'. On the left is a dark sidebar with navigation icons for 'Administratie', 'Hostnamen', 'Opdrachten', 'Gebruikersinstellingen', 'Serversinstellingen', 'Algemeen', and 'Uitschakelen'. The main window has a light blue background and contains two input fields: 'Hostnaam (adres)' and 'Poortnummer'. A 'Verbindings test' button is located to the right of the first field. At the bottom of the window are 'Annuleren' and 'OK' buttons.

- **Hostnaam (adres)**
Voer het adres van de FTP-proxyserver in.
- **Poortnummer**
Voer het poortnummer van de FTP-proxyserver in.

7. Systeeminstellingen

In het scherm Systeeminstellingen kunt u de instellingsgegevens van ScanFront back-uppen of herstellen. Het Foutexportlog en ScanFront kunnen worden bijgewerkt als ScanFront wordt geopend in een webbrowser op een externe terminal. Zie "[Toegang vanaf een webbrowser op een extern werkstation](#)" op pag. 168 of "[Het webmenu weergeven](#)" op pag. 187 voor details over de toegangsmethode.

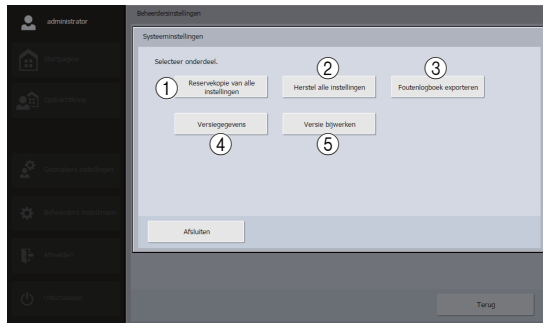

- ① **Reservekopie van alle instellingen**
Een reservekopie maken van de ScanFront-instellingen. (Zie "[Een reservekopie maken van alle instellingen](#)" op pag. 156.)
De volgende instellingen worden niet opgeslagen.
 - IP-adres
 - Apparaatnaam
 - Aanpassingswaarden van het aanraakscherm
- ② **Herstel alle instellingen**
De ScanFront-instellingen terugzetten. (Zie "[Alle instellingen terugzetten](#)" op pag. 157.)

- ③ **Foutenlogboek exporteren**
Het foutlog exporteren. Dit wordt weergegeven bij openen met een webbrowser op een externe terminal. (Zie "[Foutlog exporteren](#)" op pag. 158.)
- ④ **Versiegegevens**
De versiegegevens weergegeven van het besturingssysteem en de modules van de ScanFront.
- ⑤ **Versie bijwerken**
De versie van ScanFront bijwerken. Dit wordt weergegeven bij openen met een webbrowser op een externe terminal. (Zie "[Versie bijwerken](#)" op pag. 159.)

Een reservekopie maken van alle instellingen

U kunt een reservekopie maken van de instellingen van de ScanFront.

! ATTENTIE

De volgende instellingen worden niet opgenomen in de reservekopiegegevens omdat ze specifiek zijn voor de ScanFront.

- IP-adres
- Apparaatnaam
- Aanpassingswaarden van het aanraakscherm

1. Druk op [Reservekopie van alle instellingen].
Het reservekopiescherm verschijnt.
2. Voer de opslaglocatie in.

Wenk

- Druk op [Verbindingstest] om de verbinding met de ingevoerde hostnaam te testen.
 - Druk op [Bladeren] om het venster Gedeelde map weer geven. Geef dan host en gedeelde map op.
3. Druk op [OK].
De reservekopie wordt gemaakt.
Wanneer het proces is voltooid, verschijnt een bericht.
 4. Druk op [Ja].

Alle instellingen terugzetten

U kunt reservekopiegegevens terugstellen op de ScanFront.

ATTENTIE

Stel [Bediening op afstand toelaten] (zie pag. 166) in op [Aan] voordat u gaat herstellen. Als dit niet op [Aan] is ingesteld voor herstel, wordt informatie voor bepaalde instellingen, zoals taal, tijdzone en SNMP, niet toegepast.

1. Druk op [Herstel alle instellingen].
Het terugzetvenster verschijnt.
2. Voer de opslaglocatie van de gegevens in en geef de opgeslagen gegevens op.

Wenk

- Druk op [Verbindingstest] om de verbinding met de ingevoerde hostnaam te testen.
- Druk op [Bladeren] om het venster Gedeelde map weer geven. Geef dan het opgeslagen bestand op.

3. Druk op [OK].
Het terugzetten start.
Wanneer het proces is voltooid, verschijnt een bericht.

4. Druk op [Ja].

❑ Foutlog exporteren

Sla alle informatie over systeemproblemen op als een zip-bestand op een locatie op de externe terminal.



Wenk

- Dit wordt weergegeven bij openen met een webbrowser op een externe terminal.
- Als [Foutlog exporteren] is aangeklikt wordt het scherm van de opgegeven locatie weergegeven.

❑ Versie-informatie

U kunt de versie-informatie weergegeven van de modules die worden gebruikt door de ScanFront.

! ATTENTIE

Als er problemen zijn met de ScanFront, hebt u de versiegegevens nodig wanneer u contact opneemt met de ondersteuningsdienst.

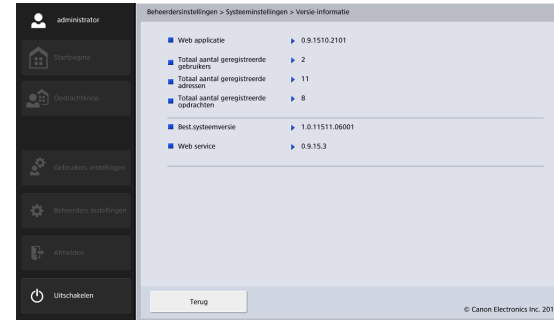

❑ Versie bijwerken

Gebruik het bestand Versie bijwerken dat naar de scanner is ge-upload om deze bij te werken.



Wenk

Dit wordt weergegeven bij openen met een webbrowser op een externe terminal.

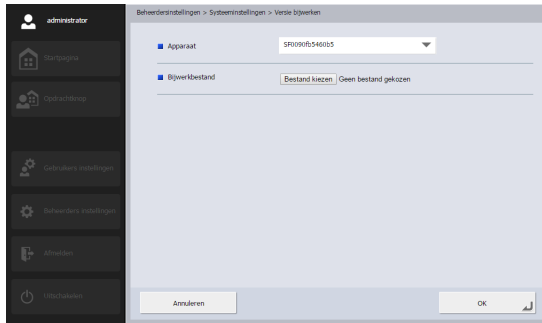

! ATTENTIE

- Maak altijd een reservekopie van de gegevens van de ScanFront voordat u de versie opwaardeert.
- Het versie-opwaardeerproces neemt enige tijd in beslag. Nadat u het proces hebt gestart, moet u de ScanFront niet meer aanraken totdat deze opnieuw is opgestart.
- Als netwerkcommunicatie langzaam is, kan er zich een timeout voordoen en kan de versie-update mislukken.

8. Systeembeheer

In het venster Systeembeheer kunt u het aanmeldscherm configureren en de taalinstellingen weergeven, een netwerktest uitvoeren en de wachtwoord- en e-mailadresinstellingen voor de beheerder configureren.

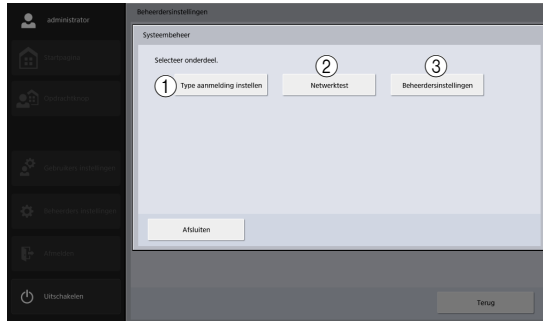

- ① **Type aanmelding instellen**
Hier stelt u het schermtype voor de gebruikersaanmelding in. (Zie "[Scherm na aanmelden](#)" op pag. 114.)
- ② **Netwerktest**
Hier controleert u of de ScanFront kan communiceren met andere apparaten op het netwerk. (Zie "[Netwerktest](#)" op pag. 41.)
- ③ **Beheerdersinstellingen**
Hier stelt u het beheerderswachtwoord in voor aanmelding bij het venster Beheerdersinstellingen. (Zie "[Beheerdersinstellingen configureren](#)" op pag. 36.)

Beheerdersinstellingen

U kunt het wachtwoord en e-mailadres van de beheerder instellen.

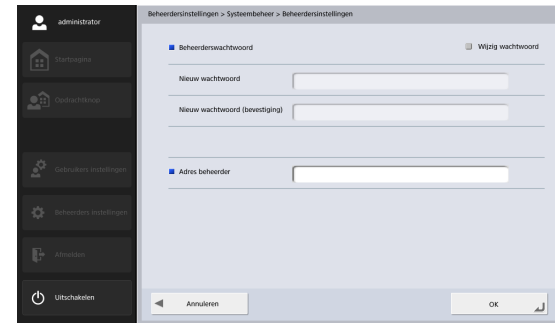

- **Beheerderswachtwoord**
Als u het beheerderswachtwoord wilt wijzigen, selecteert u het aankruisvakje [Wachtwoord wijzigen] en voert u een nieuw wachtwoord in.
- **Adres beheerder**
Hier registreert u het e-mailadres van de beheerder.

 **ATTENTIE**

Wanneer een verzonden e-mailbericht een fout oplevert vanwege bijvoorbeeld een onjuist e-mailadres, wordt een foutmelding verstuurd vanaf de mailservers naar het e-mailadres van de beheerder.

9. Certificaten

Geeft certificaten weer die zijn geïmporteerd in ScanFront.

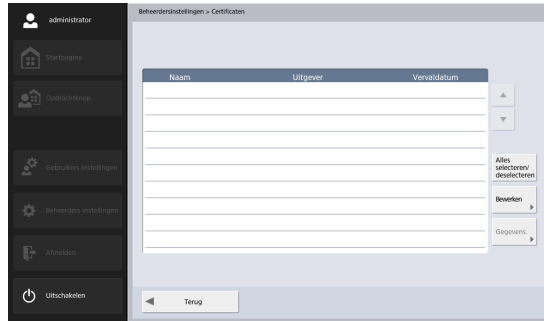

De in ScanFront geïmporteerde certificaten voor het gebruik van de volgende transmissieprotocollen worden weergegeven.

LDAP, SMTPS, STARTTLS, FTPS(Explicit mode /Implicit mode) en WebDAV over SSL

! ATTENTIE

Om certificaten te importeren opent u ScanFront vanuit een webbrowser op een externe terminal, opent u het scherm certificaten en importeert u deze vervolgens uit de weergegeven certificaten [Certificaat importeren].

💡 Wenk

- Zie "[Toegang vanaf een webbrowser op een extern werkstation](#)" op pag. 168 of "[Het webmenu weergeven](#)" op pag. 187 voor details over toegang vanuit een webbrowser op een externe terminal.

- Om een certificaat te kunnen importeren moet het certificaat voldoen aan de indeling X.509.
- Er kunnen maximaal 50 certificaten worden geïmporteerd.

☐ Certificaten verwijderen

1. Selecteer het certificaat dat moet worden verwijderd in het scherm certificatenlijst.
2. Druk op [Verwijderen].

10. Persoonlijke sleutel

Geeft de persoonlijke sleutels weer die zijn geregistreerd in ScanFront.

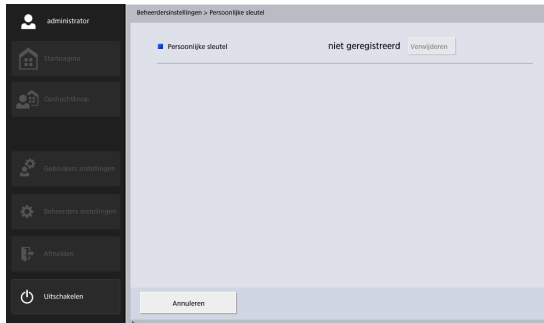

- Er kan slechts 1 persoonlijke sleutel worden geregistreerd.

□ Persoonlijke sleutel verwijderen

Als op [Verwijderen] wordt gedrukt, wordt de persoonlijke sleutel verwijderd.

De persoonlijke sleutel wordt gebruikt bij het verzenden van gescande afbeeldingen met SFTP. Gebruik dit menu om de persoonlijke sleutel te selecteren in combinatie met de publieke sleutel die zijn geregistreerd voor publieke verificatie van de SFTP-server.

! ATTENTIE

Om persoonlijke sleutels te registreren opent u ScanFront vanuit een webbrowser op een externe terminal, opent u het scherm sleutels en specificeert u vervolgens het sleutelbestand uit de weergegeven bestanden [Bestandsnaam].

💡 Wenk

- Zie "[Toegang vanaf een webbrowser op een extern werkstation](#)" op pag. 168 of "[Het webmenu weergeven](#)" op pag. 187 voor details over toegang vanuit een webbrowser op een externe terminal.

11. Scherm apparaatbediening

U kunt de schermuitschakeling configureren, de rollerteller terugstellen en het wachtwoord configureren.

U kunt het venster Apparaatbediening weergeven vanuit het configuratievenster van de beheerdersinstellingen (Zie pag. 138.)

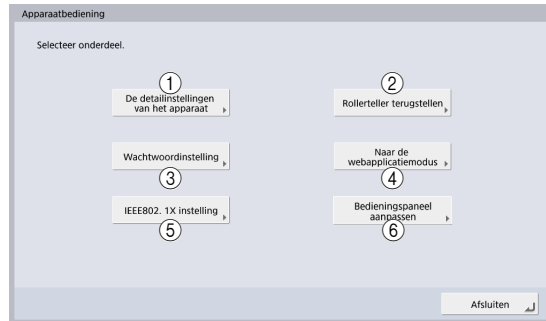

① Detailinstellingen van het apparaat

Configureer de instelling voor scherm uit, configureer de stroombesparingsmodus en pas de compressieverhouding aan van het scannerstuurprogramma.

② Rollerteller terugstellen

Stel de rollerteller terug nadat u de toevoerroller hebt vervangen wanneer de scanner niet langer correct documenten invoert. (Zie "2. De rollers vervangen" - "De paginateller controleren en terugstellen" op pag. 201.)

③ Wachtwoordinstelling

Stel het wachtwoord in waarmee u toegang beperkt tot de apparaatconfiguratie. (Zie "Een wachtwoord instellen" op pag. 166.)

④ Naar de webapplicatiemodus

Overschakelen naar Web applicatiemodus. Gebruik deze functie als u de scanner gebruikt in combinatie met een externe/interne webapplicatieserver.

! ATTENTIE

Gebruik deze knop niet om de scanner naar webapplicatiemodus over te schakelen wanneer u de scanner in standaardmodus gebruikt. Als u wilt overschakelen naar Web applicatiemodus en de scanner in die modus wilt gebruiken, neem dan contact op met uw leverancier.

⑤ IEEE802.1X instelling

Configureer deze instellingen wanneer u IEEE802.1X-verificatie gebruikt voor netwerkverbindingen. (Zie "IEEE802.1X instelling" op pag. 167.)

⑥ Bedieningspaneel aanpassen

Als de posities die u aanraakt op het aanraakscherm afwijken van de posities die reageren op uw aanraking, past u het aanraakscherm aan.



Wenk

- U moet opnieuw aanmelden bij het apparaat nadat u [Bedieningspaneel aanpassen] hebt uitgevoerd.
- Afhankelijk van het apparaat dat u gebruikt, wordt [Bedieningspaneel aanpassen] misschien niet weergegeven. In dat geval wordt het aanraakscherm automatisch aangepast.

Detailinstellingen van het apparaat



- Pas de wachttijd aan totdat het scherm automatisch wordt uitgeschakeld.

Hier stelt u de ScanFront zo in dat het aanraakscherm wordt uitgeschakeld na een bepaalde periode van inactiviteit.

! ATTENTIE

Nadat het scherm is uitgeschakeld, kunt u het weer inschakelen door het scherm aan te raken.

- Wachttijd tot spaarstand.

Hiermee stelt u de scanner zo in, dat hij automatisch op de spaarstand overschakelt wanneer hij een bepaalde tijd niet gebruikt wordt.

! ATTENTIE

- Wanneer de scanner in spaarstand gaat, dan wordt het aanraakscherm uitgeschakeld en flinkt de aan-uitknop. U kunt de spaarstand verlaten door op de aan-uitknop te drukken.

- Merk op dat, als de scanner overgaat op de spaarstand nadat er geen documenten meer zijn na het starten van het scannen, of nadat het scannen is onderbroken wegens een papierstoring, alle afbeeldingen die zijn gescand voorafgaand aan het onderbreken van het scannen en die nog niet waren verzonden, verloren gaan.
- U kunt de scanner niet onmiddellijk gebruiken wanneer het apparaat net uit spaarstand komt. Het apparaat is pas na ongeveer 15 seconden beschikbaar; wacht dus even voordat u het weer gaat gebruiken.
- Wanneer u overgaat op de spaarstand, wordt busvoeding naar aangesloten USB-apparaten uitgeschakeld. Als een apparaat niet wordt herkend nadat u de voeding herstelt vanuit de spaarstand, ontkoppelt u het apparaat voordat u de spaarstand opnieuw activeert.
- **Bediening op afstand toelaten.**

Stel dit in op [Aan] als u toegang tot de ScanFront vanaf een extern werkstation via een webbrowser of ScanFront Administration Tool voor SF400 wilt toestaan. (Zie pag. 168.)

ATTENTIE

Als [Bediening op afstand toelaten] is ingesteld op [Aan], is bediening op afstand mogelijk zonder invoer van een wachtwoord. Om veiligheid te garanderen, adviseren we om een wachtwoord voor het apparaat te configureren in het scherm [Wachtwoordinstelling].

- **Reduction ratio adjustment (%)**

Als de invoerrol is versleten, worden gescande beelden in verticale richting uitgerekt. In dat geval gebruikt u de functie [Reduction ratio adjustment] om het uitrekken te verminderen. U kunt een aanpassingswaarde tussen -3,0% en 3,0% opgeven.

Een wachtwoord instellen

Stel het wachtwoord in waarmee u toegang beperkt tot de apparaatconfiguratie.

Als u een wachtwoord instelt, moet u het wachtwoord invoeren als u het apparaat wilt configureren.

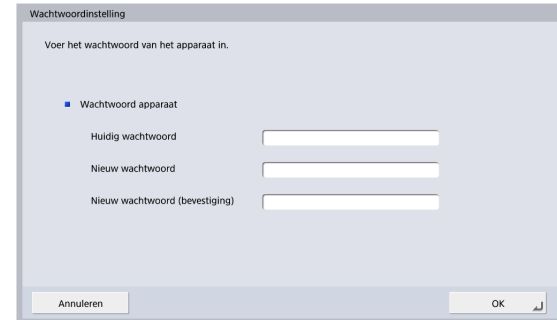

Wenk

- Aanvankelijk is het wachtwoord ingesteld op de tekenreeks die is afgedrukt in het wachtwoordveld op het etiket aan de achterzijde van het apparaat. Sommige apparaten hebben echter geen wachtwoordveld. In die gevallen is er geen wachtwoord ingesteld.
- Met een apparaatwachtwoord beveilt u gegevens t.a.v. apparaatbeheer, zoals apparaat-IP-adres, tijdzone en server-URL in webapplicatiemodus.

ATTENTIE

- Het apparaatwachtwoord kan ook vereist zijn in het venster Beheerdersinstellingen.
- Op apparaten met een wachtwoord op het etiket aan de achterzijde is aanvankelijk al een standaardwachtwoord

geregistreerd. Als er een wachtwoord is ingesteld, is de aanvankelijke status van [Bediening op afstand toelaten.] ingesteld op [Aan].

□ IEEE802.1X instelling

Wanneer u IEEE802.1X-verificatie gebruikt, geef dan de verificatiemethode op en configureer de instellingen.

• IEEE802.1X verificatie

Stel dit in op [Aan] om selectie mogelijk te maken van een verificatiemethode (EAP-TLS, EAP-TTLS, PEAP). Selecteer [EAP-TLS], [EAP-TTLS] of [PEAP] en configureer de noodzakelijke instellingen.

• Aanmeldingsnaam

Voer de aanmeldingsnaam in die nodig is voor verificatie.

• Wachtwoord

Wanneer [EAP-TTLS] of [PEAP] is geselecteerd, voert u het wachtwoord in dat hoort bij de aanmeldingsnaam.

• CA-certificaat

Wanneer [EAP-TLS] of [PEAP] is geselecteerd, importeert u het CA-certificaat voor verificatie. Sla het CA-certificaat (ca_cert.cer) op in de basismap van het USB-geheugenapparaat en druk op [Importeren] nadat u het op de scanner hebt aangesloten om het certificaatbestand te importeren. Wilt u een CA-certificaat bijwerken, druk dan op [Verwijderen] om het geregistreerde certificaatbestand te verwijderen en importeer het nieuwe bestand.

• Clientcertificaat

Wanneer [EAP-TLS] is geselecteerd, importeert u het clientcertificaat dat gebruikt wordt voor verificatie. Sla het clientcertificaat (cli_cert.pfx) op in de basismap van het USB-geheugenapparaat en druk op [Importeren] nadat u het op de scanner hebt aangesloten om het certificaatbestand te importeren. Wilt u een clientcertificaat bijwerken, druk dan op [Verwijderen] om het geregistreerde certificaatbestand te verwijderen en importeer het nieuwe bestand.

• Intern TTLS-protocol

Wanneer [EAP-TTLS] is geselecteerd, geef dan het interne protocol (MSCHAPv2 of PAP) op dat wordt gebruikt.

❑ Toegang vanaf een webbrowser op een extern werkstation

U kunt toegang krijgen tot de ScanFront vanuit een webbrowser op een extern werkstation. U kunt dan gebruikers, adressen en opdrachten registreren, apparaatinstellingen configureren en andere handelingen uitvoeren.

1. Stel [Bediening op afstand toelaten] in op [Aan]. (Zie pag. 166.)
2. Start de webbrowser op het externe werkstation.
3. Voer het volgende webadres in voor toegang tot de ScanFront.

`http://xxx.xxx.xxx.xxx:50080/`

* Voer het IP-adres van de ScanFront in voor "xxx.xxx.xxx.xxx". Het poortnummer staat achter de ':' (dubbele punt).



Wenk

- Voer bij communicatie via SSL het volgende in "https://xxx.xxx.xxx.xxx:50443".
- Wanneer u SSL-communicatie gebruikt, zorg er dan voor dat u het juiste servercertificaat importeert voordat u ScanFront Administration Tool for SF400 gaat gebruiken (zie pag. 189). Afhankelijk van de werking van de webbrowser kan het niet importeren van het certificaat leiden tot onjuist functioneren van het menu.
- Het poortnummer kan worden gewijzigd met het ScanFront Administration Tool for SF400. Voor meer informatie raadpleegt u [Het poortnummer en de LXC status wijzigen] (zie pag. 189).

Het aanmeldscherf van de ScanFront verschijnt.



ATTENTIE

Als een extern bedieningspaneel in slaapstand gaat terwijl er verbinding is met de ScanFront, kan er een onjuiste melding worden verstuurd dat er wordt gescand. Sluit altijd de webbrowser waarmee u toegang hebt tot de ScanFront af voordat u de slaapstand instelt of u weggaat bij een extern bedieningspaneel waarop automatische slaapstand is ingeschakeld.



Wenk

- Export van werkingslogs kan alleen worden uitgevoerd vanuit de webbrowser van een externe terminal.
- Wanneer u de scanner benadert vanuit een webbrowser op een extern werkstation, kunt u de opslag van het werkstation opgeven als downloaddoel of uploadbron voor bestanden. De dialoogvensters die verschijnen wanneer u de volgende vensters opent, verschillen dan van de vensters die verschijnen op de scanner.
 - De vensters [Exporteer] en [Importeer] van [Gebruikersbeheer], [Adresboekinstellingen] en [Opdrachtknopinstellingen]
 - De vensters [Reservekopie] en [Herstellen] van de [Systeeminstellingen]
- Wanneer u de scanner benadert vanuit een webbrowser op een extern werkstation, verschillen sommige instellingen die verschijnen in het venster Beheerdersinstellingen van de instellingen op de scanner.
 - Onderdelen die niet verschijnen wanneer u de scanner benadert vanuit een webbrowser op een extern werkstation: [ScanFront onderhoud] en [ScanFront formatteren] onder [Apparaatconfiguratie]

- [Best.systeemversie] en [Web service] onder [Systeeminstellingen] - [Versiegegevens]
- Onderdelen die alleen verschijnen wanneer u de scanner benadert vanuit een webbrowser op een extern werkstation:
 - [Cert. importeren] in [Certificaten]
 - [Bestandsnaam] van [Persoonlijke sleutel]
 - [Exporteren Fout Log] en [Versie bijwerken] in [Systeeminstellingen]

Hoofdstuk 6 Gebruikersinstellingen

1. Gebruikersinstellingen	171
2. Gebruikersbeheer	172
3. Adresboekinstellingen.....	174
Nieuwe adressen registreren	175
Adressen wijzigen	175
Adressen kopiëren	175
4. Opdrachtknopinstellingen	176
Nieuwe opdrachtknoppen registreren	176
Opdrachtknoppen kopiëren.....	177
Opdrachten bewerken.....	177
Opdrachtknoppen exporteren	177
Opdrachtknoppen importeren	177

1. Gebruikersinstellingen

Onder "Gebruikersinstellingen" kunt u de gegevens van een gebruiker wijzigen die is aangemeld met apparaatverificatie.

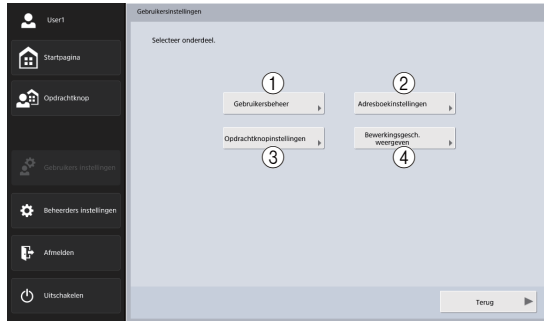

- ① **Gebruikersbeheer** (Zie "Gebruikersbeheer" op pag. 172.)
Hier kunt u de gebruikersinstellingen wijzigen.
- ② **Adresboekinstellingen** (Zie "Adresboekinstellingen" op pag. 174.)
Hier kunt u meldingen registreren en beheren in het gedeelde adresboek (dat beschikbaar is voor alle gebruikers) en het persoonlijke adresboek (dat beschikbaar is voor individuele gebruikers).

- ③ **Opdrachtknopinstellingen** (Zie "Opdrachtknopinstellingen" op pag. 176.)
Hier kunt u opdrachtknoppen registreren en beheren voor de gedeelde opdrachtknop (die beschikbaar is voor alle gebruikers) en de persoonlijke opdrachtknop (beschikbaar die is voor individuele gebruiker).
- ④ **Bedieningsgeschiedenis weergeven**
Geeft de bedieningsgeschiedenis van aangemelde gebruikers weer.



Wenk

Als geschiedenis is geselecteerd en [Gegevens] wordt ingedrukt, wordt gedetailleerde geschiedenisinformatie weergegeven.

2. Gebruikersbeheer

In het venster Gebruikersbeheer kunt u gebruikersgegevens bewerken.

The screenshot shows the 'Gebruikersinstellingen > Gebruikersbeheer' window for 'User1'. The left sidebar contains navigation options: Startpagina, Opdrachtloop, Gebruikersinstellingen, Beheerdersinstellingen, Afmelden, and Uitschakelen. The main area is titled 'Apparaat' and contains the following settings:

- Verificatieverwer**: Apparatuur
- Gebruikersnaam**: User1
- Wijzig wachtwoord**: (checked)
- Wachtwoord**: [Empty field]
- Wachtwoord (Bevestiging)**: [Empty field]
- Postadres**: [Empty field] (Dit adres wordt het 'Van'-adres.)
- SMTP / POP-voor SMTP-verificatie**:
 - Gebruikersnaam**: [Empty field]
 - Wijzig wachtwoord**: (checked)
 - Wachtwoord**: [Empty field]

Buttons at the bottom include 'Standaard bestandsnaam', 'Registerinstellingen', '1/2', 'Annuleren', and 'OK'.

The screenshot shows the 'Gebruikersinstellingen > Gebruikersbeheer' window for 'User1'. The left sidebar is the same as in the previous screenshot. The main area is titled 'Persoonlijke instellingen' and contains the following settings:

- Schermbestandsnaam**: Persoonlijke adresboek
- Schermbestandsnaam**: Persoonlijke
- Schermbestandsnaam**: Startpagina
- E-mail naar mijn mailbox**: Aan **OK**

Buttons at the bottom include '2/2', 'Annuleren', and 'OK'.

- **Gebruikersnaam**
Geeft de geregistreerde gebruikersnaam weer. Als u de gebruikersnaam wilt wijzigen, neem dan contact op met de systeembeheerder.
- **Wijzig wachtwoord**
Selecteer het aankruisvakje [Wijzig wachtwoord] en voer het nieuwe wachtwoord in in het veld Wachtwoord. Voer het vervolgens nogmaals in in het veld Wachtwoord bevestigen.
- **Mailadres**
Geeft het geregistreerde e-mailadres weer. Als u het e-mailadres wilt wijzigen, neem dan contact op met de systeembeheerder.
- **SMTP / POP-voor-SMTP-verificatie**
Dit wordt weergegeven wanneer de systeembeheerder "Verificatiemethode mailserver" heeft ingesteld op iets anders dan [SMTP] in de mailserverinstellingen (zie pag. 149). Voer de gebruikersnaam en het wachtwoord in die worden gebruikt voor verificatie door de mailserver.

! ATTENTIE

- Wanneer u een wachtwoord invoert, selecteert u eerst het aankruisvakje [Wijzig wachtwoord].
- Voor een gebruiker die is aangemeld met serververificatie hoeft geen e-mailadres te zijn geregistreerd. Voor nadere informatie over de e-mailadresinstellingen neemt u contact op met uw systeembeheerder.

- **Schermdaandaardadresboek**
Selecteer of [Persoonlijk adresboek] of [Gedeeld adresboek] moet worden weergegeven bij het openen van het scherm [Adresselectie] vanaf het startscherm.
 - **Schermdaandaardjobknop**
Selecteer of "Persoonlijke opdrachtknop" of "Gedeelde opdrachtknop" moet worden weergegeven als het Opdrachtknoppenschermda wordt weergegeven na aanmelden.
 - **Schermda na aanmelden**
Selecteer "Startscherm" of "Opdrachtknoppenschermda" als eerste scherm dat verschijnt nadat de gebruiker zich heeft aangemeld.
- ! ATTENTIE**
- De instelling voor het eerste venster na aanmelding is ook van invloed op welk venster verschijnt nadat een gescand beeld is verzonden. (Zie "8. Scan-/verzendinginstellingen" - "Verzendinstellingen" op pag. 89.)
 - Als de systeembeheerder het gebruik van het startscherm heeft verboden, wordt alleen [Opdrachtknoppenschermda] weergegeven als instelling "Schermda na aanmelden". Neem voor nadere informatie contact op met uw systeembeheerder.
 - **E-mail naar mijn mailbox**
Stel dit in op [Ja] om het e-mailadres weer te geven van de aangemelde gebruiker in het adresboek.
Als er een e-mailadres is ingesteld voor de gebruiker wordt dit e-mailadres weergegeven, zelfs als het niet is geregistreerd in het adresboek.
Het e-mailadres van de gebruiker wordt boven aan de adreslijst weergegeven.
 - **Aangepaste bestandsnaam**
Hiermee geeft u het venster Aangepaste bestandsnaaminstellingen weer. (Zie "Aangepaste bestandsnaaminstellingen" op pag. 115)
 - **Registerinstellingen**
Hiermee geeft u het venster [Registerinstellingen] weer. (Zie "Registerinstellingen" op pag. 117.)

3. Adresboekinstellingen

In "Adresboekinstellingen" van de gebruikersinstellingen kunt u vermeldingen registreren in het gedeelde adresboek (dat beschikbaar is voor alle gebruikers) en het persoonlijke adresboek (dat beschikbaar is voor individuele gebruikers).

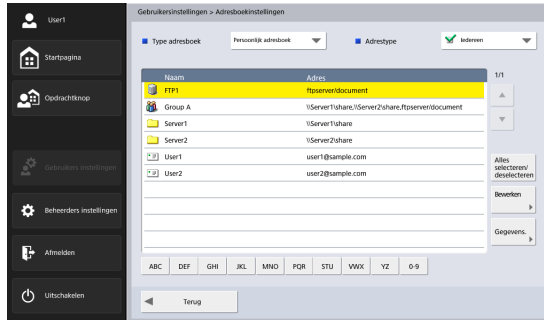

Voor nadere informatie over het scherm Adresboekinstellingen, zie "6. Scanmethodes" - "Het adresselectievenster" op [pag. 72](#).

! ATTENTIE

Als de systeembeheerder het bewerken van adresboeken heeft verboden, worden de adresboekinstellingen als volgt. Neem voor nadere informatie contact op met uw systeembeheerder.

- Als bewerken is verboden voor slechts een van beide adresboeken (gedeeld of persoonlijk), dan kunt u alleen adressen kopiëren vanuit het verboden adresboek en ze in het toegestane adresboek plakken.
- Als bewerken is verboden voor zowel het persoonlijke als het gedeelde adresboek, is de knop [Bewerken] niet beschikbaar.

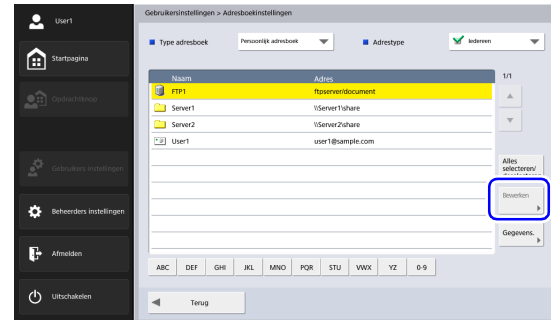

❑ Nieuwe adressen registreren

Als een adres waarnaar u een beeldbestand wilt sturen niet in het adresboek is geregistreerd, kunt u een nieuw adres registreren.

Voor nadere informatie over het registreren van een nieuw adres, zie "7. Adressen registreren en bewerken" - "Een nieuw adres registreren" op [pag. 82](#).



Wenk

- Het aantal adressen dat u kunt registreren in het gedeelde adresboek (persoonlijk adresboek) is 1000, in combinatie met het totale aantal adressen onder de gedeelde opdrachtknop (persoonlijke opdrachtknop).
- Voor bovenstaand aantal telt een groep als het aantal adressen dat is geregistreerd bij de groep (maximaal 99 adressen) plus de groepsnaam; een groep met 99 adressen telt dus voor 100 adressen.
- De beschikbare instellingen variëren, afhankelijk van het type adres (e-mail, gedeelde map, FTP-server, fax of groep).

❑ Adressen wijzigen

Wanneer er een verzendfout optreedt omdat de informatie over het verzendingsdoel die geregistreerd is voor het adres onjuist is, dan wijzigt u het adres.

Voor nadere informatie over het wijzigen van een adres, zie "7. Adressen registreren en bewerken" - "Een adres wijzigen" op [pag. 87](#).

❑ Adressen kopiëren

U kunt adressen kopiëren en ze registreren als nieuwe adressen.

Voor nadere informatie over het kopiëren van een adres, zie "7. Adressen registreren en bewerken" - "Een adres kopiëren" op [pag. 88](#).



Wenk

Gebruik deze functie om een adres te kopiëren vanuit het gedeelde adresboek naar het persoonlijke adresboek of omgekeerd. U kunt het dan registreren als een ander adres door enkele van de instellingen te wijzigen.

4. Opdrachtknopinstellingen

Onder "Opdrachtknopinstellingen" bij de gebruikersinstellingen kunt u opdrachtknoppen registreren naar de gedeelde opdrachtknop die beschikbaar is voor alle gebruikers en de Persoonlijke opdrachtknop die voor elke gebruiker wordt geboden.

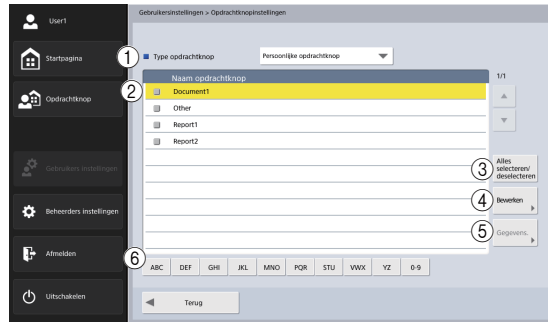

- ① **Type opdrachtknop**
Selecteer het type opdrachtknop dat u wilt bewerken (gedeeld of persoonlijk).
- ② **Opdrachtknoppenlijst**
Hiermee geeft u de geregistreerde opdrachtknoppen weer.
- ③ **De knop [Alles selecteren/deselecteren]**
Hiermee selecteert u alle opdrachtknoppen of wist u alle geselecteerde opdrachtknoppen.
- ④ **De knop [Bewerken]**
Hiermee registreert u nieuwe opdrachtknoppen en bewerkt u opdrachtknoppen.

- ⑤ **De knop [Gegevens.]**
Hiermee geeft u nadere informatie weer over de opdrachtknoppen.
- ⑥ **Sprongtoetsen**
Gebruik deze toetsen om specifieke opdrachtknoppen te vinden als er bijvoorbeeld veel opdrachtknoppen worden weergegeven.

Nieuwe opdrachtknoppen registreren

U kunt nieuwe opdrachtknoppen registreren. Voor nadere informatie over het registreren van nieuwe opdrachtknoppen, zie "[Nieuwe opdrachtknoppen registreren](#)" op pag. 131 onder "Beheerdersinstellingen".

❑ Opdrachtknoppen kopiëren

U kunt opdrachtknoppen kopiëren en ze registreren als nieuwe opdrachtknoppen.

Voor nadere informatie over het kopiëren van opdrachtknoppen, zie "[Opdrachtknoppen kopiëren](#)" op pag. 133 onder "Beheerdersinstellingen".



Wenk

Bij de opdrachtknopinstellingen van de gebruikersinstellingen kunt u het type opdrachtknop selecteren voor het doel in het venster Geef doel op en bevestig.

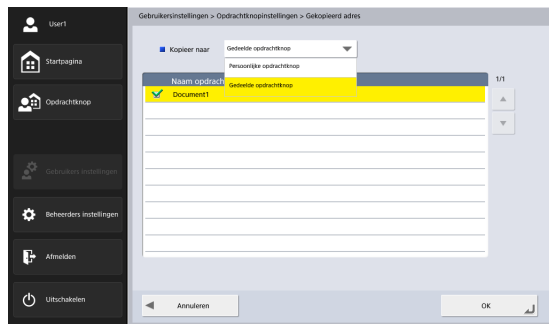

❑ Opdrachten bewerken

U kunt de instellingen van een geregistreerde opdrachtknop bewerken.

Voor nadere informatie over het bewerken van opdrachtknoppen, zie "[Opdrachten bewerken](#)" op pag. 134 onder "Beheerdersinstellingen".

❑ Opdrachtknoppen exporteren

U kunt de gegevens van een opdrachtknop opslaan naar een opgegeven map als bestand in DAT-indeling.

Voor nadere informatie over het exporteren van opdrachtknoppen, zie "[Opdrachtknoppen exporteren](#)" op pag. 135 onder "Beheerdersinstellingen".

❑ Opdrachtknoppen importeren

U kunt geëxporteerde opdrachtknopgegevens importeren naar de ScanFront.

Voor nadere informatie over het importeren van opdrachtknoppen, zie "[Opdrachtknoppen importeren](#)" op pag. 136 onder "Beheerdersinstellingen".

Hoofdstuk 7 ScanFront Administration Tool for SF400

1. Het ScanFront Administration Tool for SF400	179
2. Het ScanFront Administration Tool for SF400 installeren.....	180
Systeemvereisten.....	180
Installatie	180
3. Instellen van het ScanFront Administration Tool for SF400	182
Het ScanFront Administration Tool for SF400 starten.....	182
ScanFront-scanners registreren.....	182
4. De ScanFront-scanners beheren.....	184
Een ScanFront selecteren.....	184
De status van ScanFront controleren.....	184
Wachtwoorden invoeren	185
IP-adressen of apparaatnamen wijzigen.....	186
Gedetailleerde gegevens over de ScanFront bekijken	186
Het webmenu weergeven	187
Stapelverwerking.....	187
Beheersgegevens importeren/exporteren.....	190
Hoofdscherm weergave/niet-weergave.....	191

1. Het ScanFront Administration Tool for SF400

ScanFront Administration Tool for SF400 is software waarmee u meerdere ScanFront-scanners tegelijkertijd kunt beheren. Om deze software te gebruiken, moet u hem installeren op een computer binnen hetzelfde netwerk als de ScanFront-scanners.

ATTENTIE

Stel [Bediening op afstand toelaten] ([zie pag. 166](#)) in op [Aan] voordat u ScanFront Administration Tool for SF400 gaat gebruiken.

Wanneer u ScanFront Administration Tool for SF400 gebruikt, kunt u de volgende handelingen uitvoeren voor ScanFront-scanners op hetzelfde netwerk.

- De huidige status van de ScanFront- en netwerkconfiguratiegegevens bekijken
- De ScanFront configureren
- Verbindingen controleren
- Software bijwerken
- Reservekopieën maken van configuratiegegevens en deze terugzetten
- Gebruikersgegevens importeren en exporteren

Wenk

Wanneer u ScanFront Administration Tool for SF400 gebruikt, dan moet u ervoor zorgen dat de datum- en tijdstellingen op de computer en op de ScanFront 400 overeenkomen. Configureer de instellingen op de computer en de ScanFront zodat de instellingen overeenkomen wanneer u ze omzet naar GMT.

2. Het ScanFront Administration Tool for SF400 installeren

□ **Systeemvereisten**

Installeer het ScanFront Administration Tool for SF400 op een computer die is aangesloten op hetzelfde netwerk als de ScanFront-scanners en die voldoet aan de volgende vereisten.

Besturingssysteem

- Microsoft Windows Server 2008 R2 Service Pack 1 of later (64-bitsversies)
 - Microsoft Windows Server 2012 R2 (64-bitsversies)
 - Microsoft Windows Server 2016 (64-bitsversies)
 - Microsoft Windows Server 2019 (64-bitsversies)
 - Microsoft Windows 7 Service Pack 1 of later (32-/64-bitsversies)
 - Windows 8.1 (32-/64-bitsversies)
 - Windows 10 (32-/64-bitsversies)
- Dit is de omgeving per december 2018.

Ga voor de meest recente informatie over softwareondersteuning naar de productpagina op de website van Canon.

Overige:

- .NET Framework 4.5 of later

□ **Installatie**

1. Plaats de cd-rom met instructies en hulpprogramma's in het cd-/dvd-/BD-station van de computer.
2. Start het installatieprogramma van de ScanFront Administration Tool for SF400.
Blader met bijvoorbeeld Windows Verkenner in de onderstaande map op de schijf en dubbelklik op het installatieprogramma om het te starten.
Q: \AdministrationTool\setup.exe ("Q" is de letter die aan het schijfstation is toegewezen)
3. Klik op [Volgende].

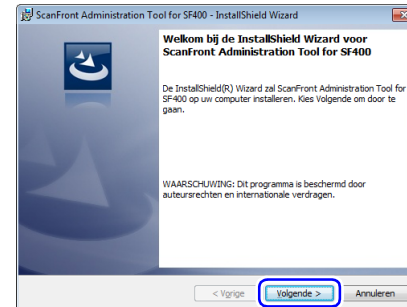

4. Selecteer "Ik ga akkoord met de voorwaarden van de licentieovereenkomst" en klik op [Volgende].

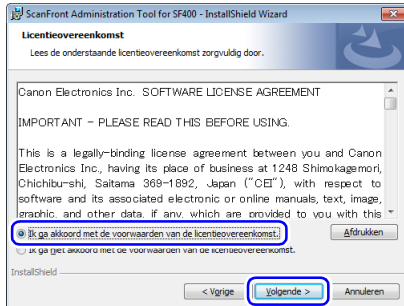

5. Klik op [Installeren].

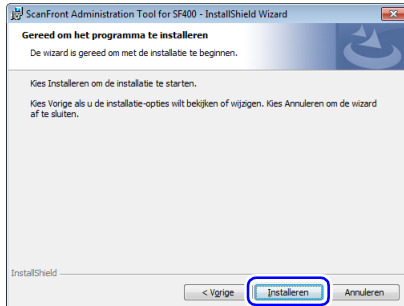

De installatie begint. Wanneer de installatie voltooid is, verschijnt een venster dat meldt dat de installatie klaar is.

6. Klik op [Voltoeien].

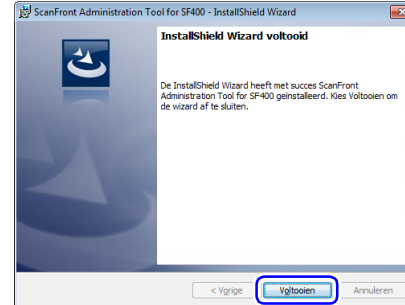

3. Instellen van het ScanFront Administration Tool for SF400

□ Het ScanFront Administration Tool for SF400 starten

Klik op de knop [Start], [Alle programma's], [ScanFront Administration Tool for SF400] en vervolgens op [ScanFront Administration Tool for SF400]. ScanFront Administration Tool for SF400 start.

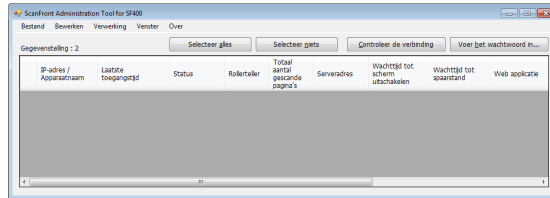

ScanFront Administration Tool for SF400 afsluiten

Klik op [Afsluiten] in het menu [Bestand].

□ ScanFront-scanners registreren

Wilt u een ScanFront-scanner beheren met het ScanFront Administration Tool for SF400, voeg dan als volgt de ScanFront toe aan de lijst van het ScanFront Administration Tool for SF400.

1. Klik op [Toevoegen] in het menu [Bewerken]. Het venster [Maak nieuwe items aan] verschijnt.

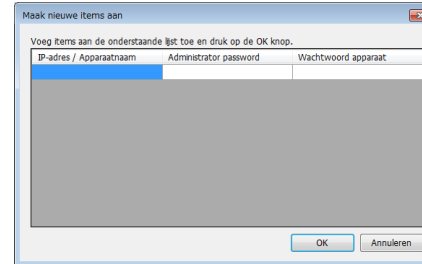

2. Voer de gegevens in voor de ScanFront die u wilt registreren.
 - Voer het IP-adres van de ScanFront in bij [IP-adres/ Apparaatnaam].
 - Als er een beheerderswachtwoord is geconfigureerd voor de ScanFront, voer dit dan in bij [Beheerderswachtwoord].
 - Als er een apparaatwachtwoord is geconfigureerd voor de ScanFront, voer dit dan in bij [Apparaatwachtwoord].
 - Nadat u een IP-adres voor een ScanFront hebt ingevoerd, wordt een nieuwe gegevensrij toegevoegd. Hierdoor kunt u gegevens invoeren voor meerdere ScanFront-scanners.

**Wenk**

Op apparaten met een wachtwoord op het etiket aan de achterzijde is aanvankelijk al een standaardwachtwoord geregistreerd. Merk op dat elk apparaat een ander wachtwoord heeft.

3. Klik op [OK].

De geregistreerde ScanFront-scanners worden toegevoegd aan de lijst in het ScanFront Administration Tool for SF400.

**Wenk**

Merk op dat de foutmelding 'In gebruik door andere gebruiker.' kan verschijnen als u het apparaatwachtwoord verkeerd invult.

**Geregistreerde ScanFront-scanners
verwijderen**

In de lijst in het ScanFront Administration Tool for SF400 selecteert u het aankruisvakje uiterst links van de rij met de ScanFront die u wilt verwijderen. Klik dan op [Verwijderen] in het menu [Bewerken].

4. De ScanFront-scanners beheren

U kunt de wachtwoorden voor beheerder en apparaat wijzigen, verbindingen controleren en gebruikers beheren voor de ScanFront-scanners die zijn geregistreerd in ScanFront Administration Tool for SF400.



□ Een ScanFront selecteren

Wilt u een ScanFront-scanner beheren met het ScanFront Administration Tool for SF400, selecteer hem dan in de lijst van het ScanFront Administration Tool for SF400. Wanneer u een aankruisvakje helemaal links van een rij in de lijst selecteert, selecteert u de bijbehorende ScanFront. Als u op [Selecteer alles] klikt, worden alle ScanFront-scanner in de lijst geselecteerd. Als u [Selecteer niets] selecteert, worden alle selecties in de lijst gewist.

□ De status van ScanFront controleren

Nadat u een ScanFront-scanner hebt geselecteerd in de lijst, klikt u op de knop [Controleer de verbinding]. Dan verschijnt de verbindingstatus en informatie over de geselecteerde ScanFront, zoals hieronder beschreven.

[Status]

Wanneer de verbinding correct is, wordt "Verbinding mogelijk" weergegeven.

[Rollerteller]

Dit geeft het aantal documenten weer dat is ingevoerd sinds de laatste keer dat de rol is vervangen en de teller is teruggesteld.

[Totaal aantal gescande pagina's]

Dit geeft het totaal aantal gescande documenten weer.

[Serveradres]

De modus van de ScanFront (Standaardmodus, Webapplicatiemodus, Nog niet verbonden) wordt weergegeven. Als de modus Webapplicatiemodus is, wordt het adres van de doelserver weergegeven. Als u op het adres van de server dubbelklikt, verschijnt het dialoogvenster [Proxyserver] waar u het adres van de proxyserver en de huidige instellingen kunt bekijken.

[Wachttijd tot scherm uitschakelen]

Geeft de wachttijd weer totdat het scherm wordt uitgeschakeld.

[Wachttijd tot spaarstand]

Geeft de wachttijd weer totdat op spaarstand wordt overgeschakeld.

[Web applicatie]

Geeft de versie van de webapplicatie weer.

Totdat de verbinding is bevestigd door ScanFront wordt "Nog niet verbonden" weergegeven.

Wanneer u werkt in webapplicatiemodus kan de versie van de webapplicatie niet worden opgehaald en wordt deze als volgt weergegeven.

Als u hebt overgeschakeld naar webapplicatiemodus nadat u de versie hebt opgehaald: "Laatst opgehaald versienummer (Webapplicatiemodus)"

Als u hebt overgeschakeld naar webapplicatiemodus voordat u de versie hebt opgehaald: "Nog niet verbonden (Webapplicatiemodus)"

[Best.systeemversie]

De versie van het besturingssysteem wordt weergegeven.

[Web service]

De versie van de webservice wordt weergegeven.

□ Wachtwoorden invoeren

Wanneer u een aankruisvakje helemaal links van de rijen in de lijst ScanFront selecteert, op de knop [Voer het wachtwoord in] klikt om de dialoogvenster [Wachtwoord] weer te geven, kunt u het beheerderswachtwoord en apparaatwachtwoord wijzigen die zijn geregistreerd bij ScanFront Administration Tool for SF400.



Nadat u een nieuw beheerderswachtwoord en apparaatwachtwoord hebt ingevoerd en op [OK] hebt geklikt, sluit het dialoogvenster [Wachtwoord] en worden het beheerderswachtwoord en apparaatwachtwoord die zijn geregistreerd bij ScanFront Administration for SF400 gewijzigd.

**Wenk**

Als er meerdere ScanFront-scanners zijn geselecteerd verschijnt er een dialoogvenster voor het wijzigen van het wachtwoord van de eerste geselecteerde ScanFront in de lijst. Als u op [OK] klikt, verschijnt er een dialoogvenster voor het wijzigen van het wachtwoord van de volgende ScanFront. Om hetzelfde wachtwoord voor alle ScanFront-scanners te configureren selecteert u het aankruisvakje [Doe dit voor alle conflicten] voordat u op [OK] klikt.

IP-adressen of apparaatnamen wijzigen

Dubbelklik een ScanFront-scanner in de lijst om het dialoogvenster [IP-adres / Apparaatnaam] weer te geven en wijzig vervolgens het IP-adres of de apparaatnaam van de geselecteerde ScanFront.

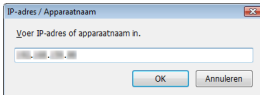

Nadat u een nieuw IP-adres hebt ingevoerd en op [OK] hebt geklikt, sluit het dialoogvenster en wordt het opgegeven IP-adres of de opgegeven apparaatnaam toegepast.

Gedetailleerde gegevens over de ScanFront bekijken

Klik op de knop [Controleer details] die verschijnt bij de ScanFront-scanners die in de lijst zijn geregistreerd. Het dialoogvenster [Informatie] verschijnt.

**ATTENTIE**

U kunt deze handeling alleen verrichten bij ScanFront-scanners waarmee het ScanFront Administration Tool for SF400 verbinding kan maken.

**Wenk**

De knop [Controleer details] is niet beschikbaar in webapplicatiemodus.

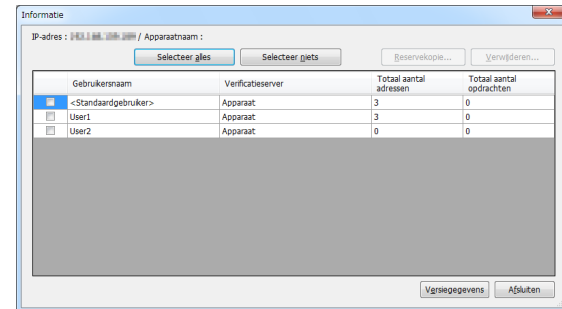

In het venster [Informatie] verschijnt een lijst met gebruikers die voor de ScanFront zijn geregistreerd. U kunt met de volgende knoppen in het venster de gebruikers beheren die zijn geregistreerd voor de ScanFront.

- Wilt u een gebruiker selecteren om er iets mee te doen, selecteer dan het aankruisvakje helemaal links van de rij. Wanneer u op [Selecteer alles] of [Selecteer niets] klikt, worden alle aankruisvakjes voor gebruikers in de lijst geselecteerd of juist niet.
- Klik op [Reservekopie] om een reservekopie van de configuratiegegevens te maken naar een locatie op de computer voor gebruikers die zijn geselecteerd in de lijst.
- Klik op [Verwijderen] om de gebruikers te verwijderen die zijn geselecteerd in de lijst.
- Sluit het venster "Informatie" door op [Afsluiten] te klikken.

□ Het webmenu weergeven

Wanneer u een ScanFront-scanner selecteert in de lijst en op de knop [Open webmenu] klikt, start de webbrowser en wordt het webmenu voor de geselecteerde ScanFront weergegeven.

ATTENTIE

- Werking van Compatibility View (compatibele weergave) voor Internet Explorer wordt niet gegarandeerd. Als u het Web Menu in Compatibility View (compatibele weergave) opent, wordt het scherm mogelijk niet juist weergegeven, kunnen handelingen mogelijk niet worden voltooid en kunnen er zich andere problemen voordoen. Als u het Web Menu opent met Internet Explorer, controleer dan of de URL van het Web Menu is geconfigureerd voor Compatibility View (compatibele weergave).

- Als het Web Menu wordt geopend via SSL-communicatie, kan er zich een fout voordoen en kan toegang eventueel onmogelijk zijn, ook al is ScanFront geregistreerd als een vrijgestelde website. Importeer in dergelijke gevallen een servercertificaat met dezelfde CN, SAN, etc. als de URL die u wilt openen, en importeer het basiscertificaat van de basiscertificeringsinstantie die hetzelfde certificaat of servercertificaat heeft uitgegeven voor de [Vertrouwde basiscertificeringsinstanties] van uw webbrowser (in het geval van Internet Explorer).



Wenk

De knop [Open webmenu] is niet beschikbaar in webapplicatiemodus.

□ Stapelverwerking

U kunt meerdere ScanFront-scanners in de lijst selecteren en dan een opdracht selecteren in het menu [Verwerking]. U voert dan dezelfde handeling uit op alle geselecteerde ScanFront-scanners tegelijkertijd.

In het menu [Verwerking] zijn de volgende opdrachten beschikbaar.

[Herstel alle instellingen]

- **Herstel één bestand**

Met deze handeling leest u de reservekopiegegevens die zijn opgeslagen in een bestand op de computer en herstelt u deze naar alle geselecteerde ScanFronts.

- **Herstel meerdere bestanden per apparaat**
U kunt een map opgeven op de computer waar eerder individuele ScanFront-reservekopiegegevens zijn verzameld. Deze worden teruggesteld naar de ScanFront waarvan het IP-adres of de apparaatnaam overeenkomt met die in de bestandsnaam van de reservekopiegegevens in die map. Wanneer u [Herstel meerdere bestanden per apparaat] uitvoert, verschijnt een dialoogvenster met de reservekopiegegevens voor de geselecteerde ScanFront. Klik op [OK] om te herstellen.



Wenk

- Deselecteer reservekopiegegevens in de lijst om ze uit te sluiten van herstel naar de hersteldoelen.
- Reservekopiegegevens worden opgeslagen in bestanden met de volgende naamgeving:
allsettings_<IP-adres of apparaatnaam>_<datum>.dat
Als er meerdere reservekopiebestanden zijn met hetzelfde IP-adres of dezelfde apparaatnaam in de bestandsnaam, wordt degene met de laatste datum gebruikt voor herstel.
- De knop [Herstel alle instellingen] is niet beschikbaar in webapplicatiemodus.
- Het beheerderswachtwoord is in de gegevens in de reservekopie opgenomen, maar het apparaatwachtwoord niet.



ATTENTIE

- Let erop dat u [Reservekopie van alle instellingen] gebruikt in ScanFront Administration Tool for SF400 om reservekopiebestanden te maken. Reservekopiegegevens die u met de ScanFront zelf maakt of in het webmenu hebben verschillende naamgevingen, zodat ze niet kunnen worden gebruikt voor herstel op deze manier.

- Verander de bestandsnaam van reservekopiegegevens niet.
- Zoek ScanFront-reservekopiegegevens op hetzelfde hiërarchische niveau binnen de map.
- Omdat het apparaatbeheer gebeurt op basis van het IP-adres, kunnen ScanFront-reservekopiebestanden onjuist worden afgehandeld als het IP-adres wordt gewijzigd door de DHCP-server.

[Reservekopie van alle instellingen]

Sla reservekopiegegevens op van alle geselecteerde ScanFront-scanner op een willekeurige locatie op de computer.



Wenk

- Alle configureerbare instellingen worden opgeslagen of hersteld, met uitzondering van de volgende.
 - Alle onderdelen van het venster [Netwerkinstellingen]
 - Datum en tijd
 - Alle onderdelen van het venster [Apparaatbediening]
 De knop [Reservekopie van alle instellingen] is niet beschikbaar in webapplicatiemodus.
- Nadat u de ScanFront hebt opgewaardeerd, werken de functies Reservekopie en Herstel niet zonder de nieuwste versie van ScanFront Administration Tool for SF400. Werk bij naar de nieuwste versie voordat u aan de slag gaat.
- Het beheerderswachtwoord is in de gegevens in de reservekopie opgenomen, maar het apparaatwachtwoord niet.

[Importeer gebruikersgegevens]

Laad ScanFront-gebruikersgegevens die op de computer zijn opgeslagen en registreer ze op alle geselecteerde ScanFront-scanners.

**Wenk**

De knop [Importeer gebruikersgegevens] is niet beschikbaar in webapplicatiemodus.

[Exporteer gebruikersgegevens]

Sla de gebruikersgegevens op van alle geselecteerde ScanFront-scanner op een willekeurige locatie op de computer.

**Wenk**

De knop [Exporteer gebruikersgegevens] is niet beschikbaar in webapplicatiemodus.

[Importeer het servercertificaat]

- ScanFront-certificaat (functie van webapplicatiemodus)

Importeer bijvoorbeeld het SSL-certificaat voor afstandsbediening van de ScanFront. Wanneer u afstandsbediening gebruikt via SSL-communicatie, importeert u een vertrouwd certificaat naar de ScanFront.

Bestandsformaat voor het SSL-certificaat: pfx

- Web applicatie certificaat

Importeer het certificaat dat u wilt gebruiken met ScanFront Web SDK.

Certificaatindelingen: pem, der, cer

[Versie bijwerken]

Laad ScanFront-firmware die is opgeslagen op de computer en werk de firmware-versie bij van alle geselecteerde ScanFront-scanners.

**ATTENTIE**

Als netwerkcommunicatie langzaam is kan er zich een time-out voordoen en kan de versie-update mislukken.

[Reboot]

Herstart ScanFront.

[De detailinstellingen van het apparaat]

U kunt de wachttijden instellen tot het scherm wordt uitgeschakeld en tot de spaarstand wordt geactiveerd.

**ATTENTIE**

Het ScanFront Administration Tool for SF400 versie 2.0 en later ondersteunen Energy Star 3.0; de maximale wachttijd tot de spaarstand is dus 120 minuten.

[Het poortnummer en de LXC status wijzigen] (functie van ingesloten SDK)

U kunt het poortnummer van de webapplicatie, een aangepast LXC-poortnummer en de aangepaste LXC-aanuitstatus opgeven.

[Aangepaste LXC] (functie van ingesloten SDK)

- [Aangepaste LXC gebruiken]

U kunt de ON-status (Aan) van de aangepaste LXC opgeven.

- [Aangepaste LXC niet gebruiken]

U kunt de OFF-status (Uit) van de aangepaste LXC opgeven.

- **[Gebruik interne Web app]**
U kunt de ON-status (Aan) van de interne webapplicatie opgeven.
Voer [Gebruik interne Web app] uit, voer het interne serveradres in waarnaar de ScanFront verwijst in het dialoogvenster dat verschijnt en klik op [OK].
- **[Gebruik interne Web app niet]**
U kunt de OFF-status (Uit) van de interne webapplicatie opgeven.

ATTENTIE

Wanneer u het poortnummer van de webapplicatie wijzigt, wijzigt ook het webadres waarmee u op het externe apparaat vanuit de webbrowser toegang hebt tot de ScanFront. Voor meer informatie, zie "[Toegang vanaf een webbrowser op een extern werkstation](#)" op pag. 168.

[Gebruik externe Web app]

Schakel de bediening van de ScanFront over van standaardmodus naar webapplicatiemodus.
Voer [Gebruik externe Web app] uit, voer het serveradres in waarnaar de ScanFront verwijst in het dialoogvenster dat verschijnt, voer zo nodig het adres van de proxyserver in en klik op [OK].

ATTENTIE

Wanneer u een onjuist webadres instelt, kan bediening van alle ingestelde machines onmogelijk worden. Voer eerst een grondige test uit.

[Gebruik externe Web app niet]

Schakel de bediening van de ScanFront over van webapplicatiemodus naar standaardmodus.

Beheersgegevens importeren/exporteren

U kunt beheersgegevens voor het ScanFront Administration Tool for SF400 exporteren naar elke locatie op de computer, en u kunt geëxporteerde beheersgegevens importeren.

Beheersgegevens exporteren

Klik op [Export] in het menu [Bestand], geef een bestemming en bestandsnaam op voor de beheersgegevens in het dialoogvenster dat verschijnt en klik dan op [Opslaan].

Beheersgegevens importeren

Klik op [Import] in het menu [Bestand], geef de opslaglocatie en bestandsnaam op voor de beheersgegevens in het dialoogvenster dat verschijnt en klik dan op [Openen].

□ Hoofdscherm weergave/niet-weergave

In het menu [Venster] klikt u op [Weergeven] om het dialoogvenster te openen waarin u kunt kiezen welke onderdelen u wilt weergeven of verbergen op het hoofdscherm. Onderdelen die zijn geselecteerd voor weergave verschijnen op het hoofdscherm als u op [OK] klikt.

[IP-adres / Apparaatnaam], [Informatie] en [Open webmenu] kunnen echter niet worden verborgen.

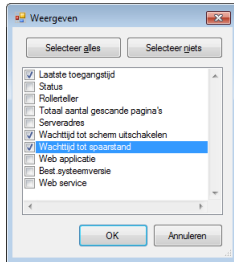

Hoofdstuk 8 Onderhoud

1. Normale schoonmaak.....	193
De scanner schoonmaken	193
Het aanraakscherm schoonmaken	193
De glasplaat en de rollers schoonmaken	194
De vertragingsroller schoonmaken	196
De invoerroller schoonmaken	198
2. De rollen schoonmaken	200
Rollervervangingsset.....	200
Het aantal pagina's controleren en de teller terugstellen.....	201

1. Normale schoonmaak

Maak de scanner regelmatig schoon volgens onderstaande aanwijzingen zodat hij goed blijft presteren.

LET OP

- Wanneer u de scanner schoonmaakt, mag u geen water of zeep direct op de scanner sproeien. Hierdoor kunnen precisiemechanismen beschadigd raken, zoals de lichtbron.
- Maak het aanraakscherm nooit schoon met verdunner, alcohol of andere organische oplosmiddelen. Dergelijke oplosmiddelen kunnen het aanraakscherm doen vervormen, verkleuren of wegsmelten, waardoor storingen ontstaan.

De scanner schoonmaken

Het oppervlak van de scanner kunt u schoonmaken met een licht met water bevochtigde en goed uitgewrongen doek. Hiermee verwijdert u het vuil, en daarna droogt u de scanner met een schone, droge doek.

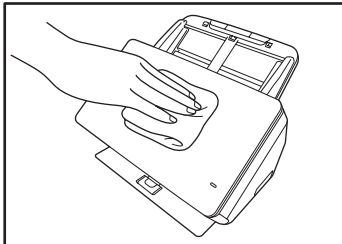

Het aanraakscherm schoonmaken

U maakt het aanraakscherm schoon met een zachte, droge doek waarmee u zachtjes het oppervlak van het scherm schoonveegt zonder druk uit te oefenen.

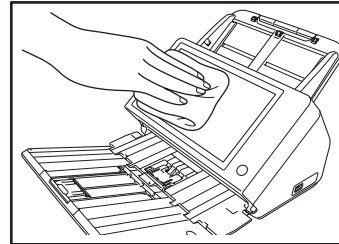

De glasplaat en de rollers schoonmaken

Als er strepen of vuil op gescande documenten verschijnen, dan kan het zijn dat de glasplaat en de rollers in de scanner vuil zijn. Maak ze regelmatig schoon volgens onderstaande aanwijzingen.

1. Trek de vergrendelingshendel naar u toe en open het paneelgedeelte volledig.

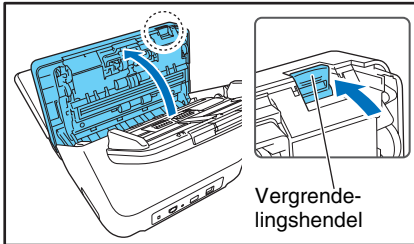

2. Verwijder stof en papierdeeltjes die zich verzamelt hebben binnen de scanner met een föhn.
3. Veeg de glasplaat schoon met een schone, droge doek.

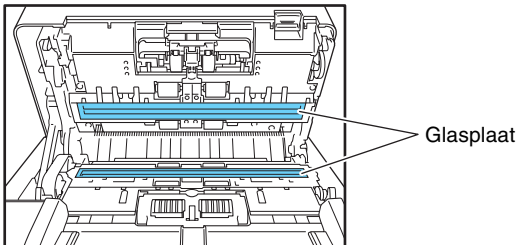

Wenk

Er zijn twee glasplaten, één voor de voorzijde van de documenten, en één voor de achterzijde. Maak ze allebei schoon.

LET OP

Spuit geen water of sop rechtstreeks op de scanner. Hierdoor kunnen precisiemechanismen beschadigd raken, zoals de lichtbron.

ATTENTIE

Krasjes op de glasplaat kunnen strepen veroorzaken op de gescande afbeeldingen, en ook invoerfouten veroorzaken. Als u krasjes constateert op een van de glasplaten, neem dan contact op met uw plaatselijke officiële Canon-leverancier.

4. Verwijder vuil van de rollers met een doek die is natgemaakt in water en vervolgens grondig is uitgewrongen.

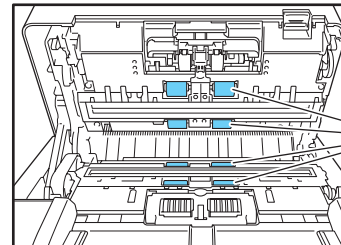

ATTENTIE

Veeg de rollers schoon terwijl u ze draait.

5. Verwijder de vertragsingsroller en de invoerroller, en verwijder vuil.

Zie "De vertragsingsroller schoonmaken" op pag. 196.

Zie "De invoerroller schoonmaken" op pag. 198.

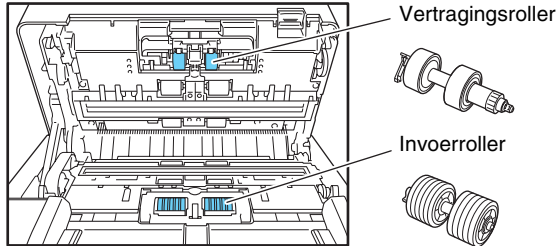

! **ATTENTIE**

Als u de vertragsingsroller en de invoerroller hebt verwijderd en schoongemaakt, brengt u ze weer aan in de scanner.

6. Sluit het paneelgedeelte voorzichtig. Druk op beide zijden van de eenheid totdat u een klik hoort ten teken dat de eenheid vergrendeld is.

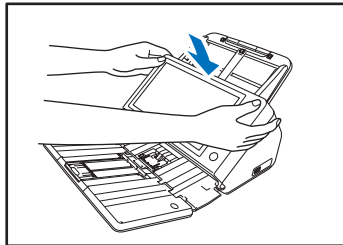

7. Sluit voorzichtig de documentuitvoerlade.

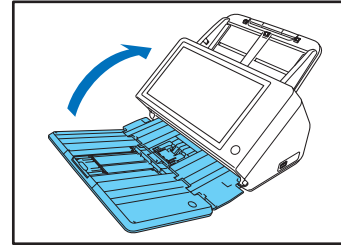

□ De vertragingssroller schoonmaken

Volg onderstaande aanwijzingen om de vertragingssroller te verwijderen en terug te plaatsen ten behoeve van schoonmaak of vervanging.

⚠ LET OP

Gebruik nooit kracht wanneer u de vertragingssroller verwijdert of bevestigt. Anders kan de roller vervormen waardoor invoerfouten ontstaan.

1. Open de rollerbehuizing.

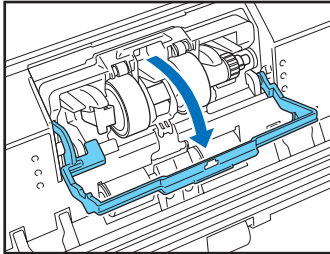

2. Til de documentdetectiehandel omhoog.

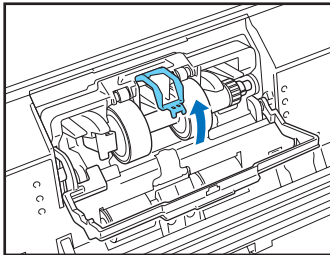

3. Trek aan de linker hendel waarmee de vertragingssrol vastzit aan de scanner en verwijder de rol.

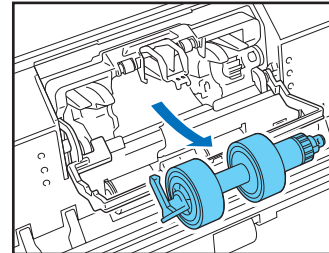
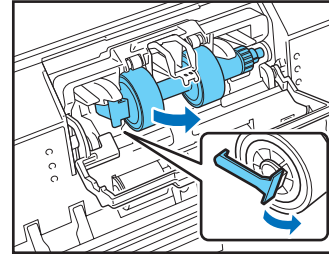

4. Verwijder vuil van de roller met een doek die is natgemaakt in water en vervolgens grondig is uitgewrongen.

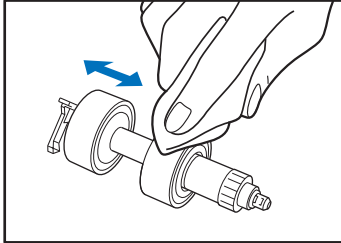

5. Plaats de schone vertragsrol met de rechterkant eerst.

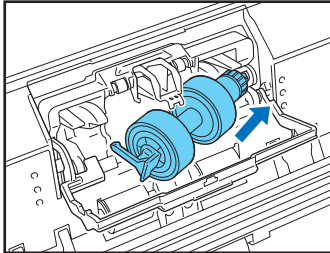

6. Duw op de linkerkant van de vertragsrol om hem vast te zetten in de scanner.

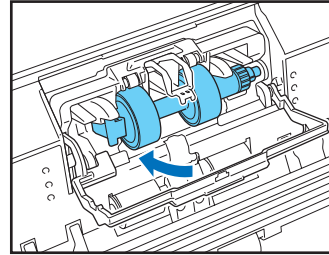

7. Laat de documentdetectiehendel neer en sluit de rolbehuizing.

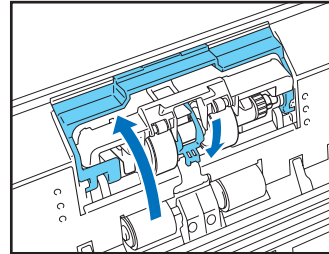

□ De invoerroller schoonmaken

Volg onderstaande aanwijzingen om de invoerroller te verwijderen en terug te plaatsen ten behoeve van schoonmaak of vervanging.

⚠ LET OP

Gebruik nooit kracht wanneer u de invoerroller verwijdert of bevestigt. Anders kan de roller vervormen waardoor invoerfouten ontstaan.

1. Open de rollerbehuizing.

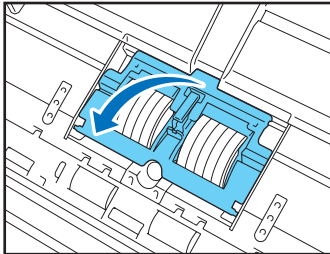

2. Verwijder de invoerrol.

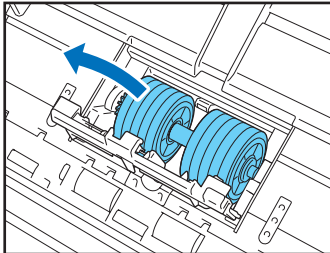

3. Verwijder vuil van de roller met een doek die is natgemaakt in water en vervolgens grondig is uitgewrongen.

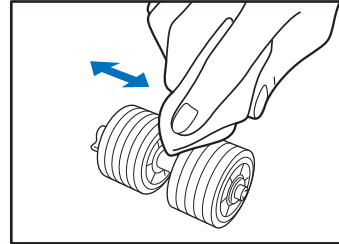

4. Plaats de invoerrol.

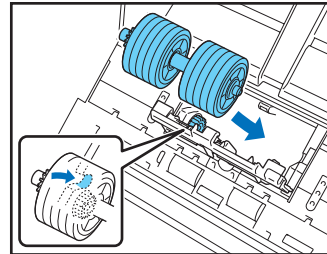

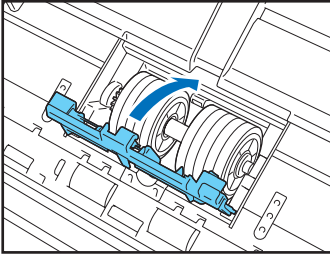
5. Sluit de rollerbehuizing.

2. De rollen schoonmaken

Wanneer de rollers versleten raken, zullen er meer invoerfouten zoals vastgelopen papier op gaan treden.

Als er invoerfouten blijven optreden nadat u de rollen hebt schoongemaakt, koop dan een rolvervangingsset en vervang de rollen (invoerrol en vertragsingsrol).

❑ Rollervervangingsset

De rollervervangingsset is een set met reserveonderdelen voor de invoerroller en de vertragsingsroller. Neem contact op met uw plaatselijke officiële Canon-leverancier of serviceafdeling voor nadere informatie.

Productnaam: Rollervervangingsset

Productcode: 1550C001

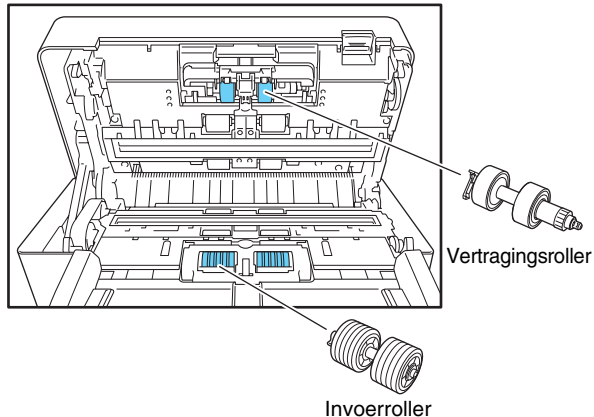

! ATTENTIE

- Rollen zijn verbruiksartikelen. Wanneer u meer dan 200.000 pagina's hebt gescand met de rollers, dan dient u een rollervervangingsset aan te schaffen en de onderdelen te vervangen. (Zie "Het aantal pagina's controleren en de teller terugstellen" op pag. 201.)
- Wanneer de rollers versleten raken, zullen er meer invoerfouten zoals vastgelopen papier op gaan treden. Wanneer dat gebeurt, moet u de rollers vervangen, ongeacht hoeveel pagina's u hebt gescand.
- Stel de rollerteller terug nadat u de rollers hebt vervangen.
- Raadpleeg de schoonmaakprocedure voor de rol voor nadere informatie over het vervangen van de rollen. (Zie pag. 196, pag. 198.)

❑ Het aantal pagina's controleren en de teller terugstellen

U kunt het aantal pagina's controleren in het scherm Rollerteller terugstellen van het scherm met beheerdersinstellingen.

! ATTENTIE

De rollerteller telt het aantal pagina's dat door de vervangen rollen wordt ingevoerd. Stel altijd de rollerteller terug nadat u de rollers hebt vervangen.

1. Meld u aan bij de beheerdersinstellingen.

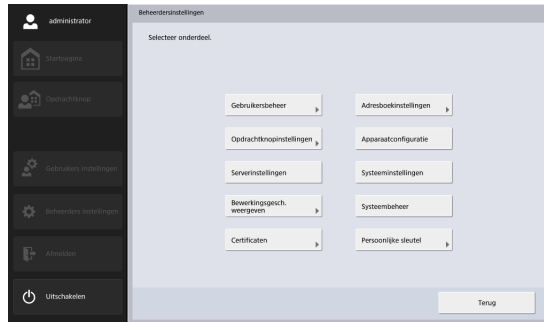

2. Druk op de knop [Apparaatconfiguratie] - [ScanFront-onderhoud] - [Rollerteller terugstellen] om het venster Rollerteller terugstellen weer te geven.



Schermbild [Rollerteller terugstellen]



Totaal aantal gescande pagina's

Deze teller geeft het totale aantal documenten aan dat in de scanner is ingevoerd.

Pagina's gescand sinds vorige rolvervangning

Deze teller geeft het aantal documentpagina's aan dat is ingevoerd in de scanner sinds de laatste keer dat de roller is vervangen en de teller is teruggesteld.

3. Druk op de knop [Terugstellen] om de teller terug te stellen.



4. Druk op [Afsluiten] om het scherm [Beheerdersinstellingen] te verlaten.

Hoofdstuk 9 Problemen oplossen

1. Problemen oplossen	204
2. Foutmeldingen	211
3. De ScanFront initialiseren.....	217

1. Problemen oplossen

Als een van de volgende problemen optreedt, lost u het probleem op volgens de aanwijzingen bij de bijbehorende oplossing.

Netwerkinstellingen en overige instellingen		
Kan geen LDAP-adresboek gebruiken (alleen bepaalde gebruikers)	Oorzaak	De beheerder heeft gebruik van het LDAP-adresboek beperkt.
	Oplossing	Neem contact op met de beheerder van de ScanFront.
Kan niet communiceren met LDAPS, SMTPS, FTPS, WebDAV over SSL, of andere servers, ondanks correct geconfigureerde verbindinginstellingen	Oorzaak	Het certificaat is niet geïmporteerd.
	Oplossing	Raadpleeg de serverbeheerder en importeer het juiste certificaat.
	Oorzaak	De klok van de ScanFront is niet gesynchroniseerd.
	Oplossing	Synchroniseer de klok.
Kan de gedeelde map niet openen	Oorzaak	De klok op de computer waarop de gedeelde map zich bevindt en de klok op de ScanFront zijn niet gesynchroniseerd.
	Oplossing	Synchroniseer de klokken.
Kan de instellingen niet bijwerken	Oorzaak	De ScanFront is in gebruik of de gebruiker is niet aangemeld.
	Oplossing	Controleer de status van de ScanFront en probeer het opnieuw.
Kan geen nieuwe map maken (gedeelde map / FTP-server)	Oorzaak	Er zijn geen schrijfrechten voor de gedeelde map toegekend voor de gebruikersnaam en het wachtwoord die u hebt ingevoerd.
	Oplossing	Neem contact op met de beheerder van de gedeelde map.
U geeft een e-mailadres op als adres; wanneer u het scannen start, krijgt u een foutmelding	Oorzaak	De instellingen voor de mailservers zijn niet geregistreerd, of zijn gewist.
	Oplossing	Neem contact op met de beheerder van de ScanFront.

Kan e-mail niet versturen	Oorzaak	U probeert een afbeeldingsbestand van 10 MB of groter te versturen.
	Oplossing	Verklein de grootte van het gescande document zodat het afbeeldingsbestand kleiner is dan 10 MB.
Kan bestanden niet versturen naar de FTP-server	Oorzaak	U verzendt zonder de passieve modus te gebruiken.
	Oplossing	Schakel de passieve modus in het FTP-registratievenster in. (Zie pag. 85.)
Kan het adresboek of de opdrachtknoppen niet bewerken (alleen bepaalde gebruikers)	Oorzaak	De beheerder heeft het bewerken van de adresboeken/opdrachtknoppen beperkt.
	Oplossing	Neem contact op met de beheerder van de ScanFront.
U kunt alleen bepaalde bestemmingen selecteren. Bijvoorbeeld, u kunt alleen gedeelde mappen selecteren (alleen bepaalde gebruikers)	Oorzaak	De beheerder heeft beperkingen gesteld aan gebruikersfuncties.
	Oplossing	Neem contact op met de beheerder van de ScanFront.
U kunt geen verbinding maken met een FTP-server die toegankelijk is van buiten het bedrijf	Oorzaak	Er is een probleem met de firewall.
	Oplossing	Wijzig de firewall-configuratie zodat toegang mogelijk wordt naar een FTP-server of gebruik een FTP-proxyserver. (Zie pag. 155.)
E-mailberichten geven een verkeerde verzendtijd weer.	Oorzaak	(1) De datum- en tijdstellingen zijn onjuist. (2) De tijdzone is ingesteld op een ander land.
	Oplossing	Neem contact op met de beheerder, en controleer de instellingen voor [Taal/tijdzone] (Zie pag. 138.)
Het adres van de verzender wordt niet weergegeven in e-mailberichten	Oorzaak	Het e-mailadres van de gebruiker en de beheerder zijn niet geregistreerd. (Zie pag. 113 en pag. 160.)
	Oplossing	Neem contact op met de beheerder en registreer de e-mailadressen.

U kunt geen verbinding maken met het netwerk (IP-adresconflict)	Oorzaak	Het IP-adres dat is ingesteld, is al in gebruik door een ander apparaat.
	Oplossing	Neem contact op met de systeembeheerder van het netwerk en wijzig de IP-adresinstelling.
U kunt geen verbinding maken met het netwerk (probleem met LAN-kabelaansluiting)	Oorzaak	De LAN-kabel is niet correct aangesloten.
	Oplossing	Controleer de aansluitingen van de LAN-kabel.
U kunt geen verbinding maken met het netwerk (apparaatnaamconflict)	Oorzaak	De apparaatnaam die is ingesteld, is al in gebruik door een ander apparaat.
	Oplossing	Neem contact op met de systeembeheerder van het netwerk en wijzig de apparaatnaam. Wanneer u twee of meer ScanFront-scanners installeert, moet u goed opletten dat u geen dubbele apparaatnamen instelt.
U kunt een map niet verwijderen	Oorzaak	Er zijn gegevens opgeslagen in de map.
	Oplossing	Neem contact op met de beheerder van de gedeelde map.
	Oorzaak	Er zijn geen wijzigingsrechten voor de gedeelde map toegekend voor de gebruikersnaam en het wachtwoord die u hebt ingevoerd.
	Oplossing	Neem contact op met de beheerder van de gedeelde map.
U kunt niet scannen vanuit het startscherm (alleen bepaalde gebruikers)	Oorzaak	De beheerder heeft "Gebruik alleen opdrachtknoppen" ingesteld als beperking van functie.
	Oplossing	Neem contact op met de beheerder van de ScanFront.

U kunt zich niet aanmelden	Oorzaak	U hebt fouten gemaakt met de hoofdletters en kleine letters. (Zie pag. 64.)
	Oplossing	Zorg dat u gebruikersnaam en wachtwoord invoert met de correcte hoofdletters en kleine letters.
	Oorzaak	[Verificatiemethode] is ingesteld op [Active Directory] voor de verificatieserver en een IP-adres of pc-naam is opgegeven bij [Hostnaam].
	Oplossing	Geef de FQDN op bij [Hostnaam] (zie pag. 151) en configureer de DNS-server waarop de opgegeven FQDN is geregistreerd in het venster [Netwerkinstellingen] (zie pag. 37).
	Oorzaak	[Verificatiemethode] is ingesteld op [Active Directory] voor de verificatieserver en een NetBIOS-domeinnaam is opgegeven bij [Domein].
	Oplossing	Geef de DNS-domeinnaam op bij [Domein] (zie pag. 151) en configureer de DNS-server waarop de opgegeven DNS-domeinnaam is geregistreerd in het venster [Netwerkinstellingen] (zie pag. 37).
Kan geen verbinding maken met het apparaat via het netwerk	Oorzaak	[Bediening op afstand toelaten] is ingesteld op [Uit].
	Oplossing	Stel [Bediening op afstand toelaten] in op [Aan]. (Zie pag. 166.)
Geen toegang tot gedeelde mappen vanaf een computer	Oorzaak	WINS-servernaamresolutie wordt gebruikt.
	Oplossing	Gebruik een IP-adres.
Geen toegang tot mappen of servers ondanks geslaagde verbindingstests	Oorzaak	De verbindingstest is puur het resultaat van het versturen van een PNG-opdracht aan de opgegeven host.
	Oplossing	Controleer of de overige instellingen (gebruikersnaam, wachtwoord, domein, pad naar map, poortnummer enz.) correct zijn geconfigureerd.

Scannen		
Er verschijnen vegen op de afbeeldingen	Oorzaak	De glasplaat is vuil.
	Oplossing	Maak de glasplaat schoon. (Zie pag. 194.) Als u krasjes constateert op een van de glasplaten, neem dan contact op met uw plaatselijke officiële Canon-leverancier.
Het papier loopt vast	Oorzaak	De rollers zijn vuil.
	Oplossing	Maak de rollers schoon. (Zie pag. 194.)
	Oorzaak	Er is een invoerfout opgetreden die te maken heeft met het type document.
	Oplossing	Stel [Documenttype] in op [Extra dun papier] in het venster Gedetailleerde instellingen. Beperk bovendien het aantal documenten dat u in de scanner legt tot ongeveer 10 vellen. (Zie pag. 56.)
Het papier loopt vaak vast	Oorzaak	De rollers (verbruiksartikelen) zijn versleten.
	Oplossing	Koop een rollervervangingsset en vervang de rollers. (Zie pag. 200.)
Er treedt dubbele invoer op	Oorzaak	De pagina's van het document plakken aan elkaar door statische elektriciteit.
	Oplossing	Voordat u een stapel documenten laadt, dient u ze te waaieren.
	Oorzaak	De papiersoort van de documenten veroorzaakt invoerfouten.
	Oplossing	Stel [Documenttype] in op [Extra dun papier] in het venster Gedetailleerde instellingen. Beperk bovendien het aantal documenten dat u in de scanner legt tot ongeveer 10 vellen. (Zie pag. 56.) Stel bovendien [Niet-scheidingsinvoermodus] in op [Uit] en scan de pagina's één voor één.
	Oorzaak	De vertragsrol en invoerrol zijn vuil.
	Oplossing	Maak de vertragsrol en invoerrol schoon. (Zie pag. 195.)

Een stapel documenten wordt in één keer ingevoerd	Oorzaak	[Niet-scheidingsinvoermodus] is ingesteld op [Aan]. (Zie pag. 46.)
	Oplossing	Stel [Niet-scheidingsinvoermodus] in op [Uit].
Het scannen start onmiddellijk nadat u op een opdrachtknop drukt (alleen bepaalde gebruikers)	Oorzaak	[Scherm met scaninstellingen overslaan] is geselecteerd bij de opdrachtknopinstellingen. (Zie pag. 131.)
	Oplossing	Wijzig de opdrachtknopinstelling of plaats het document en druk dan op een opdrachtknop.
Paspoorten worden niet correct gescand	Oorzaak	Het opgegeven papierformaat is te klein.
	Oplossing	Geef een groter papierformaat op (bijv. A4) bij de instelling [Papierafmeting] in het venster Scan-/verzendinginstellingen. (Zie pag. 90.)
	Oorzaak	Er is een invoerfout opgetreden die te maken heeft met de dikte van het papier.
	Oplossing	Stel [Resolutie (dpi)] in op 300 dpi of minder in het venster Scan-/verzendinginstellingen. (Zie pag. 91.)
Hardware		
U kunt het apparaat niet aanzetten	Oorzaak	De wisselstroomadapter is niet goed aangesloten of de stekker zit niet in het stopcontact.
	Oplossing	Controleer of de wisselstroomadapter en het netsnoer goed zijn aangesloten. Als het probleem na controle van de aansluitingen nog steeds bestaat, neem dan contact op met uw plaatselijke officiële Canon-leverancier.
De scanner schakelt niet in als de stroomschakelaar wordt ingedrukt	Oorzaak	Er is een USB-geheugen in de scanner geplaatst.
	Oplossing	Verwijder het USB-geheugen en start de scanner opnieuw.

De melding "Onjuist wachtwoord" verschijnt, ook al is het juiste wachtwoord ingevoerd	Oorzaak	De datum- en tijdstellingen op de computer en op de ScanFront 400 komen niet overeen.
	Oplossing	Zorg ervoor dat de datum- en tijdstellingen op de computer en op de ScanFront 400 overeenkomen. Als er meer dan 2 minuten verschil zit tussen de datum- en tijdstellingen op de computer en de ScanFront wanneer die worden omgezet naar GMT, verschijnt de foutmelding "Onjuist wachtwoord".
Het venster voor aanpassen van het aanraakscherm verschijnt	Oorzaak	Het apparaat is volledig geïnitieerd.
	Oplossing	Volg de aanwijzingen op het scherm om het aanraakscherm aan te passen. (Zie pag. 164.)

2. Foutmeldingen

Als een van de volgende foutmeldingen verschijnt, lost u het probleem op volgens de aanwijzingen bij de bijbehorende oplossing. Als u niet weet wat u moet doen als er een andere foutmelding verschijnt, neem dan contact op met de ondersteuning.

Verbinding met FTP-server mislukt.	Oorzaak	De instellingen van de geregistreerde FTP-server zijn onjuist.
	Oplossing	Controleer de instellingen van de FTP-server. (Zie pag. 84.)
	Oorzaak	De computer die als FTP-server wordt gebruikt, staat niet aan.
	Oplossing	Controleer de computer die als FTP-server wordt gebruikt.
Stel SMTP-serveradres in a.u.b.	Oorzaak	De instellingen voor de mailserver zijn niet geregistreerd, of zijn gewist.
	Oplossing	Neem contact op met de beheerder van de ScanFront en controleer de instellingen voor de E-mailserver. (Zie pag. 149.)
Dit is een beperkt onderdeel.	Oorzaak	De beheerder heeft beperkingen gesteld aan de verzendopties bij het geselecteerde e-mailadres. (Zie pag. 121.)
	Oplossing	Neem contact op met de beheerder van de ScanFront.
Gebruikersnaam bestaat al. Wijzig gebruikersnaam a.u.b. en probeer het opnieuw.	Oorzaak	Er is al een gebruiker geregistreerd met dezelfde gebruikersnaam als degene die u nu probeert te registreren.
	Oplossing	Controleer de gebruikersnaam voordat u hem gaat registreren.

Papierstoring opgetreden. Verwijder het papier.	Oorzaak	De rollers zijn vuil of versleten.
	Oplossing	<p>(1) Controleer of de rollen goed zijn geplaatst en maak ze zo nodig schoon. (Zie pag. 194.)</p> <p>(2) Wanneer de pagina's aan elkaar plakken door statische elektriciteit is correct scannen niet goed mogelijk. Waaier het document voor het laden.</p> <p>(3) Als er vaker papier vastloopt, stel dan [Documenttype] in op [Extra dun papier] in het venster Gedetailleerde instellingen. Beperk bovendien het aantal documenten dat u in de scanner legt tot ongeveer 10 vellen. (Zie pag. 56.)</p>
Niet alle velden ingevuld.	Oorzaak	U hebt een handeling verricht zoals het importeren of herstellen van een adresboek of opdrachtknop, of u probeert de versie bij te werken, zonder dat u het bestand hebt opgegeven dat moet worden geladen naar de ScanFront.
	Oplossing	Geef het instellingsbestand op en voer de handeling opnieuw uit.
Er zijn twee vellen tegelijk ingevoerd. Controleer het document en het gescande beeld op het scherm en scan het document opnieuw.	Oorzaak	De pagina's van het document plakken aan elkaar vast door (bijvoorbeeld) statische elektriciteit, te veel documenten tegelijkertijd geladen, de rollers zijn vuil, enz.
	Oplossing	<p>(1) Controleer of de rollen goed zijn geplaatst en maak ze zo nodig schoon. (Zie pag. 194.)</p> <p>(2) Wanneer de pagina's aan elkaar plakken door statische elektriciteit is correct scannen niet goed mogelijk. Waaier het document voor het laden.</p> <p>(3) Als dubbele invoer vaker voorkomt, stel dan [Documenttype] in op [Extra dun papier] in het venster Gedetailleerde instellingen. Beperk bovendien het aantal documenten dat u in de scanner legt tot ongeveer 10 vellen. (Zie pag. 56.)</p>
Het gekopieerde adres kan niet geplakt worden vanwege een afwijkend adrestype.	Oorzaak	De kopieerbron en het plakadres zijn van een verschillend type.
	Oplossing	Let erop dat het gekopieerde adres en de plek waar u het wilt plakken, van hetzelfde type zijn.

Bevat beperkt adres.	Oorzaak	De instellingen voor de opdrachtknop bevatten een adres dat is beperkt door de beheerder. (Zie pag. 121.)
	Oplossing	Neem contact op met de beheerder van de ScanFront.
De instellingen kunnen niet worden gewijzigd of opgeslagen. Een gebruiker kan op het apparaat zijn aangemeld. Controleer de status van het apparaat.	Oorzaak	Het wijzigen van instellingen en registratie zijn niet mogelijk omdat er een gebruiker is aangemeld.
	Oplossing	Probeer het opnieuw nadat de gebruiker zich heeft afgemeld.
Maximum aantal adressen is geregistreerd. U kunt geen gebruikers meer registreren.	Oorzaak	Het maximum aantal adressen is overschreden.
	Oplossing	Verwijder adressen die niet langer in gebruik zijn en probeer het opnieuw.
Maximum aantal opdrachtknoppen is geregistreerd. U kunt geen gebruikers meer registreren.	Oorzaak	Het maximum aantal te registreren opdrachtknoppen is overschreden.
	Oplossing	Verwijder opdrachtknoppen die niet langer in gebruik zijn en probeer het opnieuw.
Maximum aantal gebruikers is geregistreerd. U kunt geen gebruikers meer registreren.	Oorzaak	Het maximum aantal geregistreerde gebruikers is overschreden.
	Oplossing	Verwijder gebruikers die niet langer in gebruik zijn en probeer het opnieuw.
Inloggen mislukt. Authenticatieserver niet gevonden.	Oorzaak	De gebruiker die bij het aanmelden is opgegeven, bestaat niet op de verificatieserver.
	Oplossing	Voer uw gebruikersnaam en wachtwoord correct in. Neem contact op met de beheerder van de ScanFront als dit probleem blijft bestaan.
De verificatieserver kan niet worden gebruikt. Controleer de verbinding en instelling van de server.	Oorzaak	De instellingen voor de verificatieserver zijn onjuist.
	Oplossing	Controleer de instellingen voor de verificatieserver.
	Oorzaak	De computer die als verificatieserver dient, staat niet aan.
	Oplossing	Zet de computer aan die dient als verificatieserver.

Het pad bevat een teken dat niet gebruikt mag worden.	Oorzaak	Het opgegeven pad bevat een ongeldig teken.
	Oplossing	Bij het opgeven van padnamen mag u de volgende tekens niet gebruiken. /:?*"<>
Nieuw wachtwoord en bevestigingswachtwoord komen niet overeen.	Oorzaak	Het nieuwe wachtwoord en het bevestigingswachtwoord komen niet overeen.
	Oplossing	Voer hetzelfde wachtwoord in voor het nieuwe wachtwoord en het bevestigingswachtwoord.
Wachtwoord is niet geregistreerd. Wilt u doorgaan?	Oorzaak	Er is geen wachtwoord ingesteld voor de te registreren gebruiker.
	Oplossing	Controleer het wachtwoord voordat u gaat registreren.
Wachtwoord is onjuist.	Oorzaak	Het ingevoerde wachtwoord is onjuist.
	Oplossing	Zorg dat u gebruikersnaam en wachtwoord invoert met de correcte hoofdletters en kleine letters.
Er is geen bestandsnaam opgegeven. Voer een bestandsnaam in of activeer de instelling [Automatische bestandsnaam].	Oorzaak	U hebt geen bestandsnaam ingevoerd en [Automatische bestandsnaam] is ingesteld op [Geen].
	Oplossing	Voer een bestandsnaam in of stel [Automatische bestandsnaam] in op iets anders dan [Geen]. (Zie pag. 103.)

Bestanden verzenden mislukt.	Oorzaak	Het doel is onjuist of verbinding met het doel kan niet tot stand worden gebracht.
	Oplossing	Controleer of de hostnaam, FTP-server, e-mailadres en maplocatie die is geregistreerd als doel correct is en controleer of verbinding met het doel mogelijk is.
	Oorzaak	U probeert een afbeeldingsbestand van 10 MB of groter te versturen.
	Oplossing	Verklein de grootte van het gescande document zodat het afbeeldingsbestand kleiner is dan 10 MB.
	Oorzaak	U probeert via FTP te verzenden zonder de passieve modus te gebruiken.
	Oplossing	Schakel de passieve modus in het FTP-registratievenster in. (Zie pag. 85.)
U kunt het volgende teken niet als Bestandsnaam gebruiken.	Oorzaak	Ongeldige tekens zijn gebruikt voor de aangepaste bestandsnaam.
	Oplossing	Zorg ervoor dat de volgende tekens niet in de aangepaste bestandsnaam voorkomen: / : ? * " < >
Kan map niet maken.	Oorzaak	Het USB-geheugenapparaat is niet goed aangesloten.
	Oplossing	Controleer de verbinding met het USB-geheugenapparaat.
De hostnaam bevat een teken dat niet gebruikt mag worden.	Oorzaak	De opgegeven hostnaam bevat een ongeldig teken.
	Oplossing	Bij het opgeven van hostnamen mag u de volgende tekens niet gebruiken. /:?* "<>
JPG kan niet worden geselecteerd als binaire modus geselecteerd is.	Oorzaak	De scanner kan niet worden gebruikt met de geselecteerde combinatie van modus en bestandsindeling.
	Oplossing	Controleer welke combinaties van modus en bestandsindeling toegestaan zijn. (Zie pag. 91.)

U kunt niet kiezen voor Tekstverbetering als Doorschijnen verminderen is geselecteerd.	Oorzaak	De scanner kan niet worden gebruikt met de combinatie van deze geselecteerde modus en instelling.
	Oplossing	Controleer welke combinatie van modus en instelling kan worden gebruikt. (Zie pag. 91.)
De tekenreeks bevat een ongeldig teken.	Oorzaak	Er zijn verboden lettertekens gebruikt voor het indexbestand.
	Oplossing	Zorg ervoor dat de volgende tekens niet in tekenreeksen in het indexbestand voorkomen: & " ' < >
Kan logbestand niet schrijven. Verzending van bestanden wordt afgebroken.	Oorzaak	Er zijn geen schrijfrechten toegekend voor de gedeelde map die is opgegeven als opslaglocatie voor het logbestand.
	Oplossing	Controleer de instellingen en toegangsrechten van de gedeelde map.
Selecteer gebruiker a.u.b.	Oorzaak	U probeert gebruikersgegevens te exporteren vanaf de scanner zonder een gebruiker te hebben geselecteerd in het gebruikersinstellingenvenster.
	Oplossing	Selecteer een gebruikersnaam om te exporteren.
Kan de waarde niet instellen.	Oorzaak	Aangepaste LXC moet worden geïnstalleerd voordat de interne webapplicatie kan worden gebruikt.
	Oplossing	Als u de functie wilt gebruiken die gebruik maakt van de interne webapplicatie, neem dan contact op met uw leverancier.

3. De ScanFront initialiseren

Initialiseer de ScanFront wanneer u de ScanFront voor reparatie webbrengt zodat gebruikersinformatie geheim blijft. Ook kunt u de ScanFront initialiseren wanneer u hem op een andere locatie gaat gebruiken en daarom alle gebruikersinformatie wilt wissen. Alle informatie die op de ScanFront is geregistreerd wordt hierbij geïnitieerd, waaronder gebruikersgegevens, adresboeken en opdrachtknoppen.

! ATTENTIE

- Door de ScanFront te initialiseren, verwijdt u alle geregistreerde informatie. Zorg altijd voor een reservekopie voordat u gaat initialiseren.
- Zet de scanner niet uit voordat de initialisatie is voltooid. (Het startscherm verschijnt wanneer de initialisatie voltooid is.)

1. Meld u aan bij de beheerdersinstellingen.

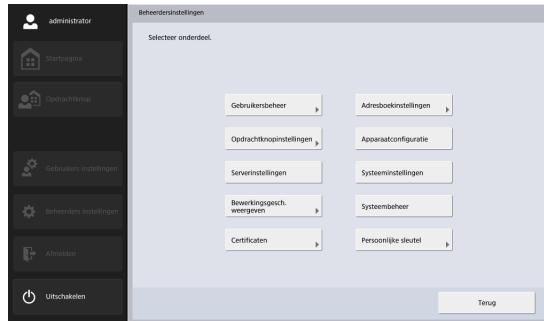

2. Druk op de knop [Apparaatconfiguratie] - [ScanFront formatteren].

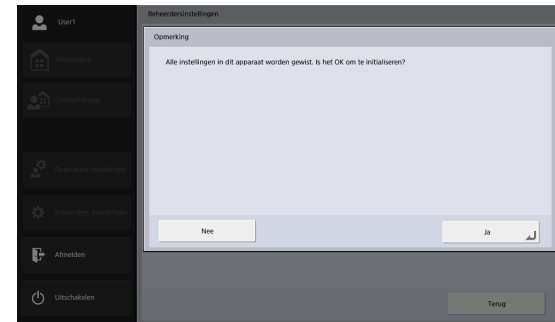

3. Bevestig het bericht en druk op [Ja] om de initialisatie uit te voeren. De scanner schakelt zichzelf uit.

Hoofdstuk 10 Bijlagen

1. Specificaties.....	219
Specificaties van het apparaat.....	219
Netwerkspecificaties	221
Verzendbestemmingen	221
Netadapter (type 100 tot 240 V).....	221
Verbruiksartikelen	221
Optionele apparatuur	221
De Flatbed Scanner Unit 102/201.....	222
Buitenmaten	223
2. Index.....	224

1. Specificaties

□ Specificaties van het apparaat

Type

Klein formaat doorvoerscanner met netwerkmogelijkheden

Bedieningspaneel

10,1" TFT-LCD aanraakscherm

WSGVA (1024 × 600 punten) weergave

Specificaties te scannen documenten

Gewoon papier

Breedte: 50 mm tot 216 mm

Lengte: 54 mm tot 356 mm

(U kunt documenten scannen met een maximale lengte van 3.048 mm in de Lang documentmodus.)

Dikte voor paginascheiding aan:

27 tot 209 g/m² (0,04 mm tot 0,25 mm)

Dikte voor paginascheiding uit:

27 tot 255 g/m² (0,04 mm tot 0,30 mm)

Invoercapaciteit:

85 vellen

(Formaat: A4 of kleiner, Papiergewicht: 70 tot 100 g/m², Temperatuur: 15 °C tot 27,5 °C (59 °F tot 81,5 °F), Vochtigheid: 25% tot 75% relatieve vochtigheid)

Totale dikte: 10 mm of minder

Documenten van verschillend formaat in dezelfde batch scannen:

A4-formaat of kleiner: 60 vellen (tot 80 g/m² (22 lb bond))

Groter dan A4-formaat: 40 vellen (tot 80 g/m² (22 lb bond))

Totale dikte: 10 mm of minder

Visitekaartjes

Formaat

Breedte: 50 mm en groter

Breedte: 85 mm en groter

Dikte

380 g/m² en minder

Kaartjes

Formaat: 54 mm × 86 mm (ISO-standaard)

Kaartdikte: 1,4 mm of minder

Richting: Alleen horizontale invoer

Kaartjes met reliëf kunnen worden gescand.

Invoercapaciteit:

10 kaartjes (zonder reliëf), 1 kaartje (met reliëf)

Paspoort

Formaat: 88 mm × 125 mm (ISO-standaard)

Steek het paspoort geopend in een optioneel draagvel (voor paspoorten).

Dikte: 6 mm of minder (inclusief draagvel)

Scansensor

Contactbeeldsensor

Lichtbron

LED

Scanzijde

Enkelzijdig / dubbelzijdig

Scanmodi

Zwart-wit, Foutdiffusie, Tekstverbetering, 256-niveau grijs, 24-bits kleur en Automatische kleurdetectie

Scanresoluties (primaire scanlijnen x secundaire scanlijnen)100 × 100 dpi / 150 × 150 dpi / 200 × 200 dpi
240 × 240 dpi / 300 × 300 dpi / 400 × 400 dpi
600 × 600 dpi**Scansnelheid (bij A4-formaat)****Zwart-wit**

Enkelzijdig	200 × 200 dpi	45 pag./min.
	300 × 300 dpi	45 pag./min.
Dubbelzijdig	200 × 200 dpi	90 pag./min.
	300 × 300 dpi	90 pag./min.

Grijs

Enkelzijdig	200 × 200 dpi	45 pag./min.
	300 × 300 dpi	45 pag./min.
Dubbelzijdig	200 × 200 dpi	90 pag./min.
	300 × 300 dpi	90 pag./min.

Kleur

Enkelzijdig	150 × 150 dpi	45 pag./min.
	200 × 200 dpi	45 pag./min.
Dubbelzijdig	150 × 150 dpi	90 pag./min.
	200 × 200 dpi	90 pag./min.

Netwerkaansluiting

RJ-45 (10Base-T/100Base-TX/1000Base-T)

Aansluitingen

Hi-Speed USB 2.0 poorten (3)

(Ondersteunde bestandssystemen voor Scannen naar USB-geheugen: FAT16, FAT32 en exFAT)

Overige

Dubbele invoerdetectie, scheefstandcorrectie, Folio, Scannen van lange documenten, Blanco pagina overslaan, Documentrichting, Achtergrond verzachten, Doorschijnen verminderen, Shaduw verwijderen, Punt wissen, Krassen wissen, Tekennadruk, Uitvalkleur/versterking

Buitenmaten (met invoerlade en uitvoerlade gesloten)

305 × 282 × 230 mm (B × D × H)

Maximale buitenmaten (met invoerlade en uitvoerlade open)

305 × 629 × 366 mm (B × D × H)

Gewicht (exclusief wisselstroomadapter)

Ongeveer 4,5 kg

Voeding

24 V gelijkstroom 1,6 A

Stroomverbruik

Scannen: 36 W

In spaarstand: 2,0 W

Uitgeschakeld: 0,2 W

Geluid

Niet meer dan 42 dB

Gebruiksomgeving

Temperatuur: 10 °C tot 32,5 °C

Vochtigheid: 20% tot 80% (relatieve vochtigheid)

❑ Netwerkspecificaties

Protocol

TCP/IP

IP-adres

Automatisch verkregen (DHCP-ondersteuning) of vast adres (IPv4)

Overige

Active Directory (Kerberos-verificatie) en OpenLDAP (eenvoudige verificatie) worden ondersteund

❑ Verzendbestemmingen

E-mail

Fax (via internetfaxdienst)

FTP-server

Gedeelde map

USB-geheugen

Printer

❑ Netadapter (type 100 tot 240 V)

Modelnummer

MG1-5039

Invoer

100 tot 240 V wisselstroom, 50/60 Hz, 1,06 tot 0,6 A

Uitvoer

24 V gelijkstroom 2,0A

Gewicht

Circa 0,3 kg (exclusief netsnoer)

Specificaties kunnen zonder voorafgaand bericht gewijzigd worden.

❑ Verbruiksartikelen

Rollervervangingsset (productcode: 1550C001)

Vervangingsset voor de rollen (invoerrol en vertragingsrol). (Zie "[De rollen schoonmaken](#)" op pag. 200.)

! ATTENTIE

- Rollers zijn verbruiksartikelen. Wanneer de rollers versleten raken, zullen er meer invoerfouten zoals vastgelopen papier op gaan treden. Wanneer dat gebeurt, moet u de rollers vervangen, ongeacht hoeveel pagina's u hebt gescand.
- Neem contact op met uw plaatselijke officiële Canon-leverancier of serviceafdeling voor nadere informatie over de rollervervangingsset.

❑ Optionele apparatuur

Flatbed Scanner Unit 102 (productcode: 2152Cxxx)

Glasplaatscanner die kan worden aangesloten op en gebruikt met andere scanners. Wanneer u deze aansluit op de ScanFront voegt u glasplaatfunctionaliteit toe aan de ADF-functies van de ScanFront.

Flatbed Scanner Unit 201 (productcode: 6240Bxxx)
Glasplaatscanner die kan worden aangesloten op en gebruikt met andere scanners en die A3-documenten ondersteunt. Wanneer u deze aansluit op de ScanFront voegt u glasplaatfunctionaliteit toe aan de ADF-functies van de ScanFront.

□ De Flatbed Scanner Unit 102/201

De ScanFront ondersteunt verbinding met en gebruik met de Flatbed Scanner Unit 102/201.

Gebruiksomgeving

De systeemvereisten zijn identiek aan die van de Flatbed Scanner Unit 102/201.

ATTENTIE

Wanneer u verbinding maakt met de ScanFront dient u de USB-kabel te gebruiken die is meegeleverd met de glasplaatscanner.

□ Buitenmaten

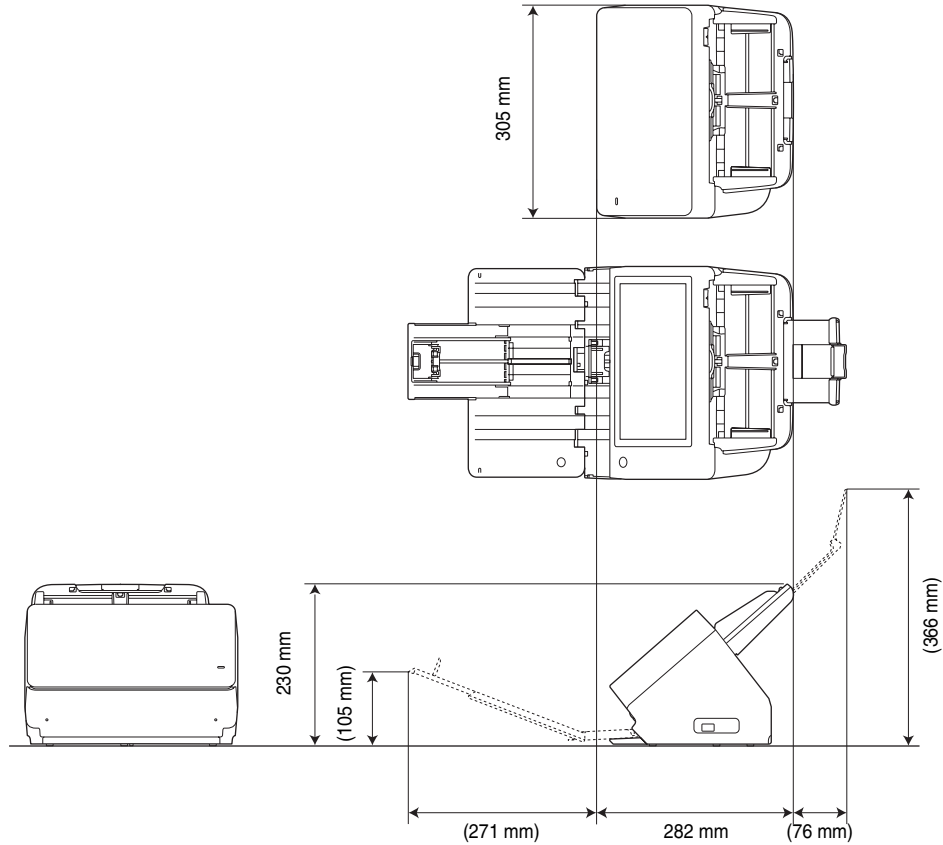

2. Index

A

Aangepaste bestandsnaaminstellingen	115, 132
Aanmelden met lijst	62
Aanmelding met invoertype	63
Aanmeldscherm	
Aanmelden met invoer	61
Lijstaanmelding	61
Serververificatie	62
Adres	
Kopiëren	88, 127, 175
Nieuw	82
Nieuw registreren	175
Wijzigen	87, 126, 175
Adresboekserver	153
Adresselectiescherm	72
Adrestype	
E-mail	82
FTP-server	84
Gedeelde map	83
Groep	86
Afvoeren	18
Apparaatverificatie	62

B

Beheerdersinstellingen	33
Aanmelden bij de beheerdersinstellingen	36
Aanmeldingstype selecteren	40
Beheerderswachtwoord	38

Initialisatie van de ScanFront 400	41
Netwerkinstellingen	37
Reservekopie en -terugzetinformatie	39
Rollerteller terugstellen	40, 164
ScanFront formatteren	138
Beheerderswachtwoord	160
Bestandsindelingen	100
Beveiligingsinstellingen	102
Buitenmaten	223

D

De netwerkkabel aansluiten	30
De ScanFront initialiseren	217
De scanner voorbereiden	45
De stroom aanzetten	31, 59
De stroom uitzetten	32, 60
De wisselstroomadapter aansluiten	29
Documenten	43
Documenten plaatsen	48
Dubbele invoer	54

E

Een kaartje plaatsen	50
----------------------------	----

G

Gebruik	15
Gebruikers bewerken	119
Gebruikersfuncties beperken	120
Beperking op Wijzigen	121
Gebruikersinstellingenschermb	67
Wijzig wachtwoord	68

Gedetailleerde instellingen	92	O	Opdrachtknoppen exporteren en importeren	135
Gevouwen documenten plaatsen	49		Opdrachtknoppen kopiëren	133, 177
Gewoon papier	43		Opdrachtknoppenscherf	66
Glasplaat	194	P		
H			Papierstoring	54
Herstel	39		Placing a Long Document	50
Het USB-geheugenscherf	74		Problemen oplossen	204
I		R		
Inleiding	5		Registerinstellingen	117
Installatie			Rollerteller	201
ScanFront Administration Tool for SF400	180		Rollervervangingsset	200
Installatieplek	14, 28	S		
Invoerlade	45		Scan-/verzendinginstellingen	89
Invoerroller	198		ScanFront Administration Tool	33
K			ScanFront Administration Tool for SF400	182
Kaartjes	44		ScanFront Administration Tool for SF400	179
Kenmerken	19		ScanFront-scanners beheren	184
L			Scaninstellingen	90
Logboekinstelling	154		Basisinstellingen	90
M			Gedetailleerde instellingen	92
Merkteken	49		Scannen	76
N			Schematische weergave van de ScanFront	5
Namen en functies van onderdelen	22		Scherf uit	165
Netwerkkabel	30		Schoonmaken	
Netwerkomgeving	25		Aanraakscherf	193
Niet-scheidingsinvoer	46		Glasplaat	194
Nieuwe gebruikers registreren	113		Rollers	194
Nieuwe opdrachtknoppen registreren	131, 176		Scanner	193
Normale schoonmaak	193		Serverinstellingen	148

Serververificatie	62
Specificaties	219
Startscherm	65
U	
Uitvoerlade	45
USB-geheugen	74
USB-poort	46
V	
Veiligheidsinstructies	14
Verbruiksartikelen	221
Vergrendelingshendel	55, 194
Verificatieserver	151
Verplaatsen van de scanner	15
Versie-informatie	158
Vertragingssroller	196
Verzendinstellingen	103
W	
Werkwijze tot aan het verzenden van een afbeeldingsbestand	58
Wisselstroomadapter	23
Aansluiten	29

Safety-related markings on the machine

Marquages de sécurité sur la machine

Marcature di sicurezza sulla macchina

Sicherheitshinweise auf der Maschine

Marcas de la máquina relacionadas con la seguridad

Veiligheidsmarkeringen op de machine

Makine üzerindeki güvenlik işaretleri



[English]	Switch (On)	Power on
[Français]	Commutateur (Marche)	Sous tension
[Italiano]	Interruttore (On)	Alimentazione presente
[Deutsch]	Schalter (Ein)	Eingeschaltet
[Español]	Interruptor (encendido)	Máquina encendida
[Nederlands]	Schakelaar (On)	Aan
[Türkçe]	Anahtar (Açık)	Güç açık



[English]	Switch (Off)	Power off (no standby current)
[Français]	Commutateur (Arrêt)	Hors tension (pas de courant de veille)
[Italiano]	Interruttore (Off)	Alimentazione assente (nessuna corrente di standby)
[Deutsch]	Schalter (Aus)	Ausgeschaltet (ohne Ruhestromaufnahme)
[Español]	Interruptor (apagado)	Máquina apagada (sin corriente en espera)
[Nederlands]	Schakelaar (Off)	Uit (geen stand-byverbruik)
[Türkçe]	Anahtar (Kapalı)	Güç kapalı (bekleme akımı yok)



[English]	Switch (Standby)	Power on/off (standby current on)
[Français]	Commutateur (Veille)	Sous/hors tension (courant de veille activé)
[Italiano]	Interruttore (Standby)	Alimentazione on/off (corrente di standby presente)
[Deutsch]	Schalter (Standby)	Ein- und Ausschalten (mit Ruhestromaufnahme)
[Español]	Interruptor (en espera)	Máquina apagada/encendida (con corriente en espera)
[Nederlands]	Schakelaar (Standby)	Aan-uit (stand-byverbruik aan)
[Türkçe]	Anahtar (Bekleme)	Güç açık/kapalı (bekleme akımı açık)



[English]	Switch (Push-On/Push-Off)	Power on/off (no standby current)
[Français]	Commutateur (Appuyer pour mettre en marche/Appuyer pour arrêter)	Sous/hors tension (pas de courant de veille)
[Italiano]	Interruttore a pulsante bistabile (On/Off)	Alimentazione on/off (nessuna corrente di standby)
[Deutsch]	Schalter (Ein- und Ausschalten durch Drücken)	Ein- und Ausschalten (ohne Ruhestromaufnahme)
[Español]	Interruptor (pulsado para encendido/apagado)	Encendido/apagado (sin corriente en espera)
[Nederlands]	Schakelaar (Push-On/Push-Off)	Aan-uit (geen stand-byverbruik)
[Türkçe]	Anahtar (Bas-Aç/Bas-Kapa)	Güç açık/kapalı (bekleme akımı yok)



[English]	Heat hazard	Heat hazard
[Français]	Danger de chaleur	Danger de chaleur
[Italiano]	Pericolo: temperature elevate	Pericolo: temperature elevate
[Deutsch]	Überhitzungsgefahr	Überhitzungsgefahr
[Español]	Peligro de calentamiento	Peligro de calentamiento
[Nederlands]	Verbrandingsgevaar	Verbrandingsgevaar
[Türkçe]	Isı tehlikesi	Isı tehlikesi



[English]	Class II equipment	Indicates this is Class II equipment
[Français]	Équipement de classe II	Indique qu'il s'agit d'un équipement de classe II
[Italiano]	Apparecchio classe II	Indica che questo è un apparecchio di classe II
[Deutsch]	Gerät der Schutzklasse II	Gibt an, dass das Gerät der Schutzklasse II entspricht
[Español]	Equipo de clase II	Indica que se trata de un equipo de clase II
[Nederlands]	Klassell-apparaatuur	Geeft aan dat deze apparaatuur in Klasse II hoort
[Türkçe]	Sınıf II ekipman	Bunun Sınıf II ekipman olduğunu gösterir



[English]	DC symbol	Indicates direct current
[Français]	Symbole CC	Indique qu'il s'agit de courant continu
[Italiano]	Simbolo corrente continua (C.C.)	Indica la corrente continua
[Deutsch]	Gleichstrom-Symbol	Kennzeichnet Gleichstrom
[Español]	Símbolo CC	Indica corriente continua
[Nederlands]	DC-pictogram	Geeft gelijkstroom aan
[Türkçe]	DC sembolü	Düz akımı gösterir



[English]	DC polarity	Indicates the power plug polarity
[Français]	Polarité CC	Indique la polarité de la fiche d'alimentation
[Italiano]	Polarità C.C.	Indica la polarità dello spinotto di alimentazione
[Deutsch]	Gleichstrompolarität	Gibt die Polarität des Netzsteckers an
[Español]	Polaridad de CC	Indica la polaridad del conector de alimentación
[Nederlands]	DC-polariteit	Geeft de polariteit van de stekker aan
[Türkçe]	DC polaritesi	Fiş polaritesini gösterir



[English]	Electrostatic precaution	Avoid applying static electricity to the machine
[Français]	Précaution électrostatique	Évitez de soumettre cette machine à de l'électricité statique
[Italiano]	Protezione dalle cariche elettrostatiche	Evitare di applicare cariche elettrostatiche alla macchina
[Deutsch]	Warnung vor elektrostatischer Aufladung	Elektrostatische Aufladung der Maschine vermeiden
[Español]	Precaución electroestática	No aplique electricidad electroestática
[Nederlands]	Elektrostatische voorzorgen	Voorkom statische elektriciteit op de machine
[Türkçe]	Elektrostatik önlemleri	Makineye statik elektrik vermeyin



CANON ELECTRONICS INC.

3-5-10 SHIBAKOEN, MINATO-KU, TOKYO 105-0011, JAPAN

CANON U.S.A. INC.

ONE CANON PARK, MELVILLE, NY 11747, U.S.A.

CANON CANADA INC.

8000 Mississauga Road Brampton, Ontario L6Y 5Z7, CANADA

CANON EUROPA N.V.

BOVENKERKERWEG 59, 1185 XB AMSTELVEEN, THE NETHERLANDS

CANON AUSTRALIA PTY. LTD.

BUILDING A, THE PARK ESTATE, 5 TALAVERA ROAD, MACQUARIE PARK, NSW 2113, AUSTRALIA

CANON SINGAPORE PTE. LTD.

1 FUSIONOPOLIS PLACE, #15-10, GALAXIS, SINGAPORE 138522

CANON INDIA PVT. LTD

7TH FLOOR, TOWER B DLF CYBER TERRACES DLF PHASE III GURGAON-122002 HARYANA, INDIA