

Logiciel de communication pour l'appareil photo

EOS Utility

Ver. 3.0



Mode d'emploi

● Contenu de ce mode d'emploi

- EU signifie EOS Utility.
- Le modèle d'appareil est affiché sous la forme d'une icône.
Exemple : EOS-1D X →
- L'icône représente quant à elle tous les modèles EOS 6D (WG)/EOS 6D (W)/EOS 6D (N).
Lorsqu'une explication est requise pour un modèle donné, une icône telle que est utilisée.
- indique le modèle d'appareil applicable.
- L'ordre de sélection des menus est indiqué par ►.
(Exemple : Sélectionnez le menu [Fenêtre] ► [Fenêtre Principale].)
- Les crochets sont utilisés pour indiquer les éléments tels que les noms des menus, boutons et fenêtres qui apparaissent sur l'écran de l'ordinateur.
- Le texte qui apparaît entre < > indique les noms des boutons ou icônes de l'appareil photo ou bien les noms des touches du clavier.
- p.** indique une page de référence.
Cliquez dessus pour vous déplacer à la page correspondante.

- : signale les informations que vous devez lire avant utilisation.
- : signale des renseignements supplémentaires que vous trouverez utiles.

● Pour aller d'une page à une autre

- Cliquez sur les flèches dans le coin inférieur droit de l'écran.
 - ▶ : Page suivante
 - ◀ : Page précédente
 - ↺ : Retour à la dernière page affichée
- Cliquez sur un titre de chapitre sur le côté droit de l'écran pour accéder à la table des matières de ce chapitre. Puis, cliquez sur la rubrique que vous souhaitez lire dans la table des matières pour vous déplacer à la page correspondante.

Introduction

Sommaire

Téléchargement des images

Réglages de l'appareil photo

Prise de vue à distance

 4
Préférences

Référence

Index

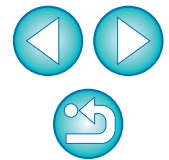

EOS Utility (ci-après EU) est un logiciel permettant de communiquer avec l'appareil photo EOS. Il est possible de télécharger les images enregistrées dans la carte mémoire de l'appareil photo sur votre ordinateur en connectant l'appareil photo et l'ordinateur avec le câble fourni avec l'appareil, ainsi que de procéder à divers réglages de l'appareil photo ou de prendre des photos à distance à partir de EU sur l'ordinateur.

Principales caractéristiques de EU

Vous pouvez contrôler l'appareil photo à distance à partir de EU et exécuter les fonctions principales qui suivent.

- **Télécharger par lots des images enregistrées dans la carte mémoire de l'appareil photo sur l'ordinateur.**
 - Vous pouvez également télécharger sur l'ordinateur uniquement les images que vous avez sélectionnées.
- **Procéder à divers réglages de l'appareil photo à partir de votre ordinateur.**
- **Prendre des photos à distance en contrôlant l'appareil photo à partir de votre ordinateur.**
 - Prise de vue en direct à distance : photographier tout en vérifiant le sujet en temps réel sur votre ordinateur.
 - Vous pouvez également prendre des photos à l'aide du déclencheur de l'appareil photo.
 - Programmer le déclenchement automatique de la prise de vue avec le retardateur.
- **Visionner/vérifier immédiatement les images avec le logiciel lié Digital Photo Professional Version 4.x lors du téléchargement des images ou de la prise de vue à distance.**

Configuration système requise

Systèmes d'exploitation	Windows 8.1, Windows 8, Windows 7 ^{*1}
Ordinateur	Ordinateur avec l'un des systèmes d'exploitation ci-dessus préinstallé et un port USB en équipement standard (ordinateurs mis à niveau non pris en charge) * .NET Framework 4.5 ou ultérieur est nécessaire. ^{*2}
Unité centrale	Pentium 1,3 GHz ou supérieur
Mémoire vive	1 Go minimum ^{*3}
Interface	Hi-Speed USB
Affichage	Résolution d'écran : 1 024 × 768 pixels ou supérieure Qualité de couleurs : moyenne (16 bits) ou supérieure

^{*1} Compatible avec des systèmes 32 bits/64 bits pour toutes les versions, à l'exception de Starter Edition

^{*2} .NET Framework est un logiciel Microsoft. Il est installé avec EU

^{*3} Pour les systèmes d'exploitation Windows 8.1, Windows 8 ou Windows 7 64 bits, minimum 2 Go

Consultez le site Web de Canon pour connaître les dernières exigences système, notamment les versions de système d'exploitation prises en charge.

Appareils photo pris en charge

Ce logiciel peut être utilisé pour les images RAW, les images JPEG ou les vidéos MOV prises avec les appareils photo ci-dessous.

EOS-1D X	EOS-1D C	EOS 5D Mark III
EOS 6D	—	—

Introduction

Sommaire

Téléchargement des images

Réglages de l'appareil photo

Prise de vue à distance

Préférences

Référence

Index

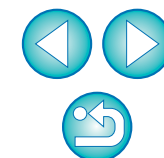

Sommaire

Introduction	2	Enregistrement de la balance des blancs personnelle sur l'appareil photo.....	22
Principales caractéristiques de EU	2	Réglage des fonctions avec le menu de prise de vue de la fenêtre de capture.....	23
Configuration système requise	2	Éléments réglables à l'aide de la fenêtre de capture.....	24
Appareils photo pris en charge	2	Réglage et application des styles d'image à l'appareil photo	25
1 Téléchargement des images sur un ordinateur	5	Ajustement et application de la balance des blancs à l'appareil photo.....	27
Connexion de l'appareil photo à un ordinateur	6	Réglage et application de la qualité JPEG à l'appareil photo	27
Démarrage de EU.....	7	3 Prise de vue à distance en commandant l'appareil photo à partir de l'ordinateur.....	28
Connexion LAN avec EU	8	Prise de vue en direct à distance	29
Téléchargement d'images par lots sur un ordinateur ...	9	Prise de vue HDR (plage dynamique étendue).....	35
Téléchargement d'images sélectionnées sur un ordinateur.....	10	Fonctions de la fenêtre de prise de vue en direct à distance	37
Téléchargement d'images avec un lecteur de carte.....	13	Mise au point manuelle.....	37
Téléchargement d'images sur votre ordinateur au moyen de l'appareil photo.....	13	Mise au point par AF	38
Fermeture de EU	14	Contrôle de la profondeur de champ et de l'exposition.....	41
2 Paramétrage de l'appareil photo à partir d'un ordinateur	15	Balance des blancs avec la fenêtre de prise de vue en direct à distance.....	42
Réglages à l'aide de la fenêtre de paramétrage de l'appareil photo	16	Affichage d'un niveau électronique.....	43
Éléments réglables à l'aide de la fenêtre de paramétrage de l'appareil photo	17	Modification du ratio d'aspect	44
Application des fichiers de style d'image à l'appareil photo	18	Réglage d'enregistrement audio.....	45
Enregistrement des données de correction d'aberration de l'objectif sur l'appareil photo.....	19	Fonction d'affichage superposé.....	47
Sauvegarde de la balance des blancs sur votre ordinateur.....	21		

Introduction

Sommaire

Téléchargement
des images

Réglages de
l'appareil
photo

Prise de vue à
distance

Préférences

Référence

Index



Affichage de lignes en quadrillage.....	51
Prise de vue en utilisant directement l'appareil photo.....	52
Enregistrement de vidéos.....	53
Prise de vue avec retardateur.....	57
Prises de vue en séquence.....	57
Prises de vue après une durée déterminée.....	57
Poses longues.....	58
Prise de vue au flash.....	59
Enregistrement d'une musique de fond sur la carte mémoire dans l'appareil photo.....	62
Réglage des services Web.....	65
4 Préférences.....	67
Préférences.....	68
Paramètres de base.....	68
Dossier de destination.....	68
Prise de vue à distance.....	69
Nom du fichier.....	69
Logiciel lié.....	70
Réglages de l'heure.....	70
Référence.....	71
Dépannage.....	72
Structure des dossiers et noms de fichier sur la carte mémoire.....	74
Désinstallation du logiciel.....	74
Insertion de la fiche dans l'appareil.....	75
Liste des fonctions de la fenêtre de visualisation.....	76

Liste des fonctions de la fenêtre Enregistrer les données de correction d'aberration de l'objectif.....	77
Liste des fonctions de la fenêtre de capture.....	78
Liste des fonctions de la fenêtre Réglage fonctions flash.....	80
Liste des fonctions de la fenêtre de prise de vue en direct à distance (onglet Visée par l'écran).....	81
Liste des fonctions de la fenêtre de prise de vue en direct à distance (onglet Cadrer).....	82
Liste des fonctions de la fenêtre Affichage Zoom.....	83
Index.....	84
À propos de ce mode d'emploi.....	85
Marques commerciales.....	85

Introduction

Sommaire

Téléchargement des images

Réglages de l'appareil photo

Prise de vue à distance

4 Préférences

Référence

Index

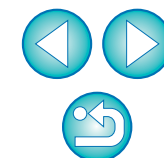

1 Téléchargement des images sur un ordinateur



Des opérations de base comme les préparatifs pour télécharger les images sur votre ordinateur (connexion de l'appareil photo et de l'ordinateur), le démarrage de EU, le téléchargement des images à partir de l'appareil photo sur votre ordinateur et la fermeture de EU sont expliquées ici.

Connexion de l'appareil photo à un ordinateur.....	6
Démarrage de EU.....	7
Connexion LAN avec EU.....	8
Téléchargement d'images par lots sur un ordinateur	9
Téléchargement d'images sélectionnées sur un ordinateur	10
Téléchargement et suppression des fichiers journaux GPS à partir d'un appareil photo	12
Téléchargement d'images avec un lecteur de carte... ..	13
Téléchargement d'images sur votre ordinateur au moyen de l'appareil photo	13
Téléchargement d'images au moyen de Digital Photo Professional Version 4.x	13
Téléchargement d'images au moyen de ImageBrowser EX.....	13
Téléchargement d'images sans utiliser un logiciel Canon	13
Fermeture de EU	14

Introduction

Sommaire

Téléchargement des images

Réglages de l'appareil photo

Prise de vue à distance

Préférences

Référence

Index

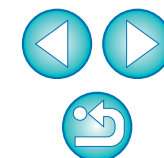

Connexion de l'appareil photo à un ordinateur

Vous devez connecter l'appareil photo et l'ordinateur à l'aide du câble d'interface fourni avec l'appareil photo pour télécharger des images prises avec l'appareil photo sur votre ordinateur.

1 Branchez la fiche la plus grande du câble sur le port USB de l'ordinateur.

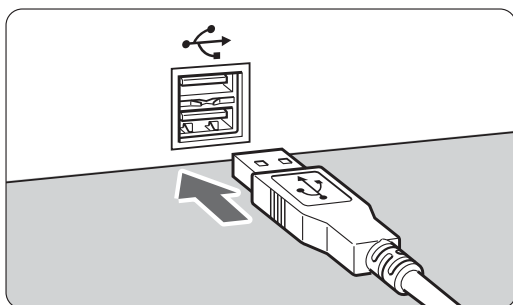

- Consultez le mode d'emploi de votre ordinateur pour connaître l'emplacement et le sens du port USB.

2 Branchez la fiche la plus petite du câble dans la borne de votre appareil photo.

- Les préparatifs pour télécharger les images sont terminés une fois la fiche insérée dans l'appareil conformément aux étapes indiquées pour votre modèle d'appareil photo. Reportez-vous à « Confirmation des réglages de l'ordinateur » pour vérifier les réglages de l'ordinateur, puis passez à « Démarrage de EU » (p.7).
- Branchez la fiche sur la borne <A/V OUT / DIGITAL>, symbole tourné vers l'avant de l'appareil photo.

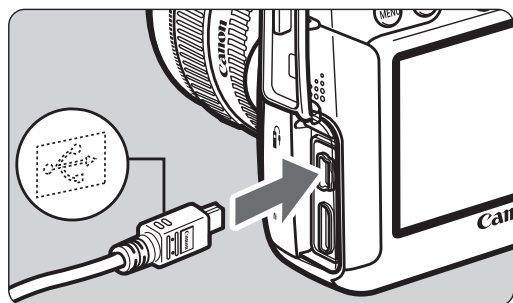

● Confirmation des réglages de l'ordinateur

Avant de démarrer EU, connectez l'appareil photo et l'ordinateur, et placez le commutateur d'alimentation de l'appareil photo sur <ON>, puis assurez-vous que les réglages suivants sont appliqués sur votre ordinateur. Le cas contraire, ajustez-les comme suit. Une connexion Internet est nécessaire.

● Windows 7

Sélectionnez [Panneau de configuration] ► [Périphériques et imprimantes]. ► Double-cliquez sur l'icône de l'appareil photo connecté à l'ordinateur. ► Double-cliquez sur [Modifier les paramètres généraux] dans le menu qui apparaît. ► Réglez le menu déroulant [Lors de la connexion de ce périphérique à cet ordinateur] sur [Ne rien faire].

● Windows 8.1/Windows 8

Sélectionnez [Panneau de configuration] ► [Afficher les périphériques et imprimantes]. ► Double-cliquez sur l'icône de l'appareil photo connecté à l'ordinateur. ► Sélectionnez et double-cliquez sur [Modifier les paramètres généraux] dans le menu qui apparaît. ► Réglez le menu déroulant [Lors de la connexion de ce périphérique à cet ordinateur] sur [Ne rien faire].

Après avoir confirmé et ajusté les réglages, placez le commutateur d'alimentation de l'appareil photo sur <OFF>.

Pour démarrer EU, vous devez connecter votre appareil photo au même port USB que lors de la confirmation et de l'ajustement des réglages.

Pour utiliser un autre port USB, confirmez et ajustez à nouveau les réglages.

- Avec , vous pouvez fixer la fiche à l'appareil photo avec le protecteur de câble pour éviter qu'elle ne se débranche. Pour en savoir plus, reportez-vous à la p.75.

Introduction

Sommaire

Téléchargement
des images

Réglages de
l'appareil
photo

Prise de vue à
distance

4
Préférences

Référence

Index

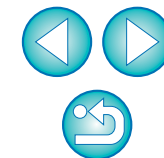

Démarrage de EU

Lorsque le commutateur d'alimentation de l'appareil photo est placé sur <ON>, EU démarre, permettant la communication entre l'appareil photo et l'ordinateur.

1 Placez le commutateur d'alimentation de l'appareil photo sur <ON>.

2 Double-cliquez sur l'icône [EOS Utility] sur le bureau.

- La communication entre l'appareil photo et l'ordinateur commence et l'écran suivant apparaît.
- À partir de la prochaine fois où vous connectez votre appareil photo et l'ordinateur, EU démarre lorsque vous placez le commutateur d'alimentation de l'appareil photo sur <ON>.

Fenêtre principale de EU

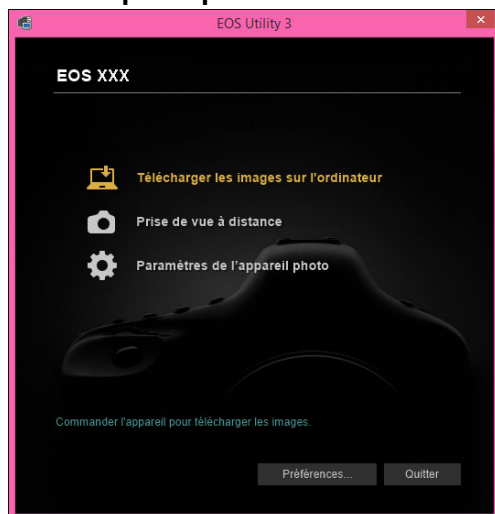

- EU démarre, la fenêtre principale apparaît, et l'appareil photo et l'ordinateur peuvent désormais communiquer. Passez à « Téléchargement d'images par lots sur un ordinateur ».

- Avec les modèles **1D X**, **1D C**, **5D Mk III**, vous pouvez utiliser l'appareil photo pour télécharger sur votre ordinateur les images enregistrées sur la carte mémoire de l'appareil. Reportez-vous au mode d'emploi de votre appareil photo pour en savoir plus.



Lorsque EU démarre, une icône [] apparaît sur la barre des tâches du bureau. Vous pouvez cliquer sur cette icône et afficher l'écran pour appliquer le réglage ci-dessous.

[Ne pas lancer automatiquement EOS Utility lors de la connexion de l'appareil photo]

Ce réglage n'est efficace que lorsque l'appareil photo et l'ordinateur sont connectés via USB.

Si vous sélectionnez [Quitter] sur cet écran, EU ne démarre pas automatiquement lorsque vous connectez l'appareil photo et l'ordinateur à nouveau.

Introduction

Sommaire

Téléchargement
des images

Réglages de
l'appareil
photo

Prise de vue à
distance

Préférences

Référence

Index

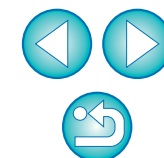

Connexion LAN avec EU

La fonction d'appairage de la connexion Wi-Fi/LAN de EU est utilisée pour la connexion LAN (réseau local sans fil).

Établissez une connexion en suivant les procédures du mode d'emploi du transmetteur de fichiers sans fil et du mode d'emploi de la fonction Wi-Fi ou du mode d'emploi du LAN câblé accompagnant l'appareil photo. Veuillez noter la différence entre les procédures de connexion pour EU version 2.14 ou ultérieure et celles pour EU version 2.13 ou antérieure comme indiqué ci-dessous.

● Démarrage du logiciel d'appairage WFT

(EU version 2.13 ou antérieure)

Le démarrage du logiciel d'appairage WFT est nécessaire.

(EU version 2.14, version 3.x)

Bien que le démarrage du logiciel d'appairage WFT ne soit pas nécessaire, le démarrage de EU est requis.

● Lorsqu'un appareil photo est détecté

(EU version 2.13 ou antérieure)

Lorsqu'un appareil photo est détecté et qu'un message s'affiche, double-cliquez sur l'icône du logiciel d'appairage WFT.

(EU version 2.14, version 3.x)

Lorsqu'un appareil photo est détecté et qu'un message s'affiche, cliquez sur le message.

Avant de commencer la procédure pour établir une connexion LAN, assurez-vous d'effectuer la confirmation suivante.

1 Démarrez EU avant de connecter l'appareil photo et l'ordinateur.

→ La fenêtre suivante apparaît.



2 Cliquez sur le bouton [Association par Wi-Fi/LAN]. Lorsque le message [Certains paramètres du Pare-feu Windows doivent être modifiés pour établir la connexion à l'appareil photo par l'intermédiaire du réseau local sans fil. Voulez-vous modifier ces paramètres ?] apparaît, sélectionnez [Oui].



Introduction

Sommaire

Téléchargement
des images

Réglages de
l'appareil
photo

Prise de vue à
distance

Préférences

Référence

Index

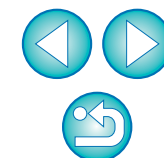

Téléchargement d'images par lots sur un ordinateur

Vous pouvez télécharger par lots sur votre ordinateur les images que vous n'avez pas encore téléchargées enregistrées sur la carte mémoire de l'appareil.

Les images téléchargées sont triées par date dans des dossiers, puis affichées dans la fenêtre principale de Digital Photo Professional Version 4.x (logiciel de traitement, visualisation et édition des images RAW) (ci-après DPP) qui démarre automatiquement pour permettre une vérification rapide.

1 Cliquez sur [Télécharger les images sur l'ordinateur].



→ La fenêtre de téléchargement des images apparaît.

2 Cliquez sur le bouton [Réglages] dans [Démarrer le téléchargement automatique].



→ La boîte de dialogue de réglage apparaît.

3 Sélectionnez un critère de téléchargement des images et cliquez sur le bouton [OK].

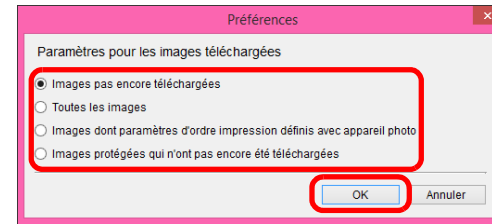

→ La boîte de dialogue de réglage se ferme.

4 Cliquez sur le texte [Démarrer le téléchargement automatique].

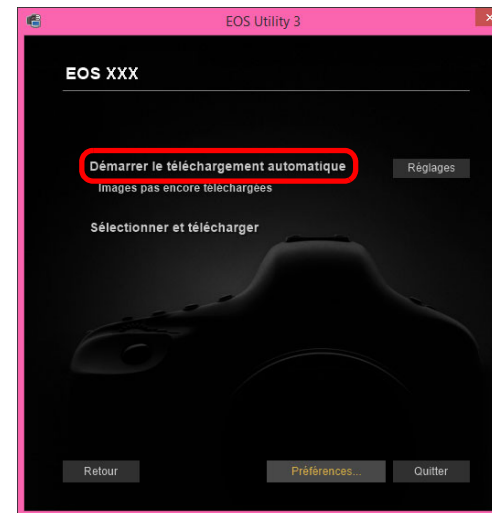

→ La boîte de dialogue [Sauvegarder le fichier] apparaît et le téléchargement des images sur l'ordinateur commence.

→ Les images téléchargées sont enregistrées dans le dossier [Images].

● Après le téléchargement de toutes les images, DPP démarre automatiquement et les images téléchargées sont affichées dans la fenêtre principale de DPP.

Introduction

Sommaire

Téléchargement des images

Réglages de l'appareil photo

Prise de vue à distance

Préférences

Référence

Index

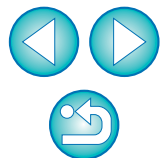

5 Vérifiez les images téléchargées.

Fenêtre principale de DPP



- Vérifiez les images téléchargées dans DPP.
Pour savoir comment utiliser DPP, reportez-vous au Mode d'emploi de « Digital Photo Professional Version 4.x » (manuel électronique au format PDF).
- Passez à « Fermeture de EU » (p.14).



- Vous pouvez modifier le logiciel qui démarre lors du téléchargement des images entre DPP un autre logiciel dans les préférences (onglet [Logiciel lié]) (p.70).
- Vous pouvez spécifier la destination d'enregistrement pour les images téléchargées et les images à télécharger dans les préférences (onglet [Dossier de destination]) (p.68).
- En raison de la taille importante des fichiers vidéo, leur téléchargement peut prendre un certain temps.

Téléchargement d'images sélectionnées sur un ordinateur

Vous pouvez choisir parmi les images enregistrées sur la carte mémoire de l'appareil photo celles à télécharger sur votre ordinateur.

1 Cliquez sur [Sélectionner et télécharger].

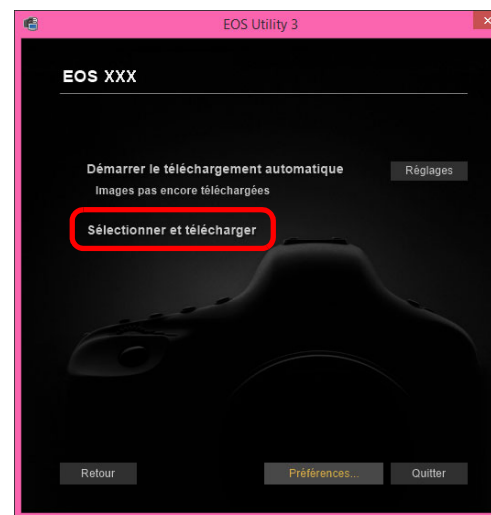

→ Une fenêtre de visualisation apparaît et les images sur la carte mémoire sont affichées.

Introduction

Sommaire

Téléchargement
des images

Réglages de
l'appareil
photo

Prise de vue à
distance

4
Préférences

Référence

Index

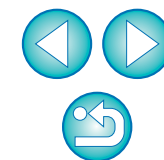

2 Visionnez les images et cochez celles que vous souhaitez télécharger.

Fenêtre de visualisation

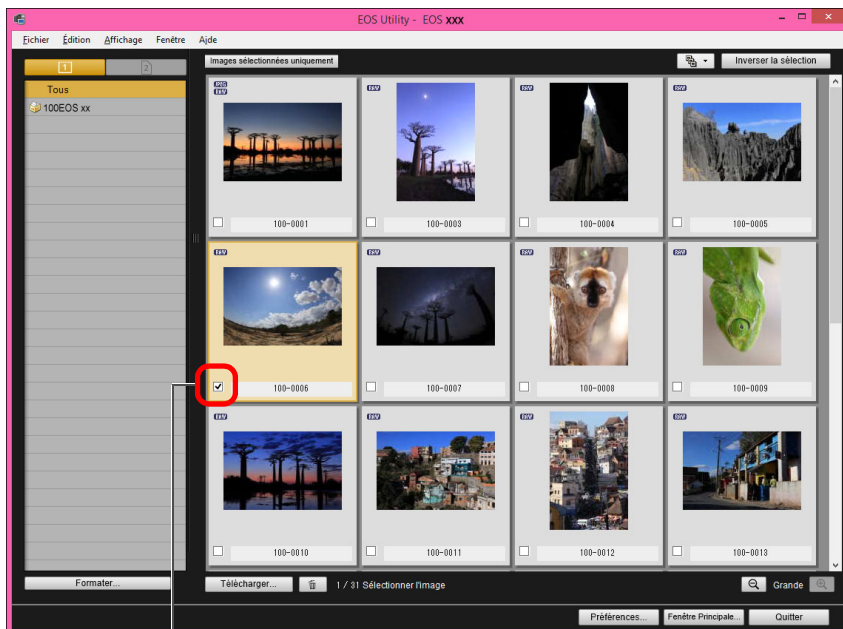

Cochez

3 Cliquez sur le bouton [Télécharger].

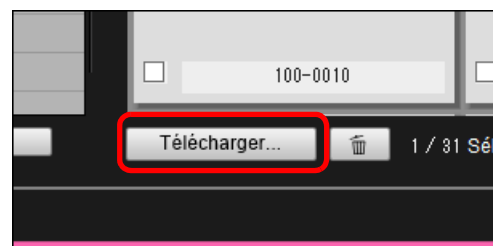

→ La boîte de dialogue d'importation d'images apparaît.

4 Indiquez la destination d'enregistrement et cliquez sur le bouton [OK].

Boîte de dialogue d'importation d'images

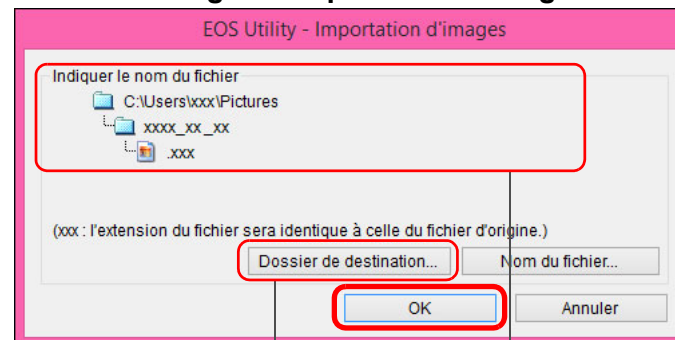

Affiche la destination d'enregistrement sur l'ordinateur

Indiquez la destination d'enregistrement

→ La boîte de dialogue [Sauvegarder le fichier] apparaît et le téléchargement des images sur l'ordinateur commence.

Introduction

Sommaire

Téléchargement des images

Réglages de l'appareil photo

Prise de vue à distance

Préférences

Référence

Index

Vous pouvez cliquer sur le bouton  pour trier les images selon différents critères et sélectionner les images que vous voulez télécharger.

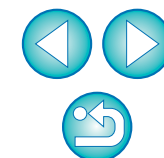



→ Les images téléchargées sur l'ordinateur s'affichent dans la fenêtre [Prévisualisation rapide].



- La fenêtre [Prévisualisation rapide] vous permet d'examiner rapidement les images téléchargées. Vous pouvez également redimensionner la fenêtre [Prévisualisation rapide].
- Après le téléchargement de toutes les images, DPP démarre automatiquement et les images téléchargées sont affichées.
- Pour revenir à la fenêtre principale, cliquez sur le bouton [Fenêtre Principale] de la fenêtre de visualisation.



- En cliquant sur le bouton [Formater] dans la fenêtre de visualisation, vous pouvez réinitialiser la carte dont les images sont affichées dans la fenêtre de visualisation.
- À l'étape 2, vous pouvez cocher des séquences de plusieurs images pour créer des lots. Après avoir cliqué sur la première image que vous souhaitez télécharger, maintenez la touche < Maj > enfoncée, cliquez sur la dernière image et   s'affichera. Cliquez sur le bouton  pour cocher toutes les images sélectionnées et créer un lot.
- Reportez-vous à la [p.76](#) pour obtenir une liste des fonctions de la fenêtre de visualisation.

Téléchargement et suppression des fichiers journaux GPS à partir d'un appareil photo



Les appareils photo EOS avec GPS intégré comportent une fonction permettant de sauvegarder les fichiers journaux GPS. Au moyen du logiciel EU, vous pouvez télécharger sur votre ordinateur les fichiers journaux GPS sauvegardés dans la mémoire interne de l'appareil photo ou sur la carte mémoire de l'appareil photo. Vous pouvez également effacer les fichiers journaux GPS sauvegardés dans la carte mémoire de l'appareil photo. Cette fonction est activée uniquement lorsque l'option de l'appareil photo [Sél. disp. GPS] est réglée sur [GPS interne] et que Map Utility Version 1.4 ou ultérieure est installée.

Après avoir démarré EU pour télécharger sur votre ordinateur les images que contient la carte mémoire de l'appareil photo, la boîte de dialogue [Importer les fichiers journaux GPS] apparaît en présence de fichiers journaux GPS dans la mémoire interne de l'appareil photo ou sur la carte mémoire de l'appareil photo.

- Cliquez sur le bouton [Oui] pour télécharger les fichiers journaux GPS sur votre ordinateur.
- Les fichiers journaux GPS sont téléchargés sur votre ordinateur. En présence de fichiers journaux GPS dans la mémoire interne de l'appareil photo, ceux-ci sont sauvegardés sur la carte mémoire de l'appareil photo avant d'être téléchargés sur votre ordinateur. Veuillez noter qu'une fois les fichiers journaux GPS sauvegardés sur la carte mémoire, les fichiers journaux GPS dans la mémoire interne de l'appareil photo seront effacés.
- Si vous décochez la case de [Supprimer les fichiers journaux GPS depuis la carte mémoire de l'appareil photo après importation.], les fichiers journaux GPS dans la carte mémoire de l'appareil photo ne seront pas supprimés même après avoir été téléchargés sur votre ordinateur.
- Les fichiers journaux GPS téléchargés sont sauvegardés dans le dossier suivant:
Dossier Documents de l'ordinateur ► [Canon Utilities] ► [GPS Log Files]

Introduction

Sommaire

Téléchargement
des images

Réglages de
l'appareil
photo

Prise de vue à
distance

Préférences

Référence

Index

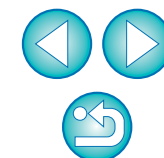

Téléchargement d'images sur votre ordinateur au moyen de l'appareil photo



1D X

1D C

5D Mk III

Si votre appareil photo est doté de la fonction de transfert direct des images, vous pouvez utiliser l'appareil pour télécharger sur votre ordinateur les images enregistrées sur la carte mémoire de l'appareil. Reportez-vous au mode d'emploi de votre appareil photo pour en savoir plus sur sa fonction de transfert direct des images.

- 1** Connectez l'appareil photo et l'ordinateur, puis démarrez EU (p.6).
- 2** Utilisez l'appareil photo pour transférer directement les images.
 - Les images dans l'appareil photo sont sauvegardées sur l'ordinateur.
 - Après le téléchargement de toutes les images, Digital Photo Professional Version 4.x démarre automatiquement et les images téléchargées sont affichées.

Téléchargement d'images avec un lecteur de carte

Les utilisateurs d'un lecteur de carte d'un autre fabricant peuvent également télécharger sur leur ordinateur les images stockées sur une carte mémoire à l'aide du lecteur. Toutefois, EU ne prend pas en charge le téléchargement d'images au moyen d'un lecteur de carte. Vous devrez donc suivre l'une des trois méthodes ci-dessous lors du téléchargement d'images au moyen d'un lecteur de carte.

Téléchargement d'images au moyen de Digital Photo Professional Version 4.x

Il est possible d'utiliser DPP pour télécharger sur l'ordinateur des images d'une carte mémoire insérée dans un lecteur de carte d'un autre fabricant.

Reportez-vous à « Téléchargement d'images au moyen d'un lecteur de carte » dans le Mode d'emploi de « Digital Photo Professional Version 4.x » (manuel électronique au format PDF) pour des instructions plus détaillées.

Téléchargement d'images au moyen de ImageBrowser EX

Il est possible d'utiliser ImageBrowser EX pour télécharger sur l'ordinateur des images d'une carte mémoire insérée dans un lecteur de carte d'un autre fabricant.

Reportez-vous à « Guide d'utilisation d'ImageBrowser EX » (manuel électronique au format PDF) pour des instructions plus détaillées.

Téléchargement d'images sans utiliser un logiciel Canon

Pour télécharger des images au moyen d'un lecteur de carte sans utiliser de logiciel Canon tel que DPP ou ImageBrowser EX, copiez sur l'ordinateur le dossier [DCIM] de la carte mémoire.

Reportez-vous à la p.74 pour de plus amples détails sur la structure des dossiers et les fichiers de la carte mémoire.

Introduction

Sommaire

Téléchargement
des images

Réglages de
l'appareil
photo

Prise de vue à
distance

4
Préférences

Référence

Index

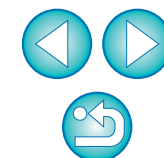

Fermeture de EU

1 Cliquez sur le bouton [Quitter].

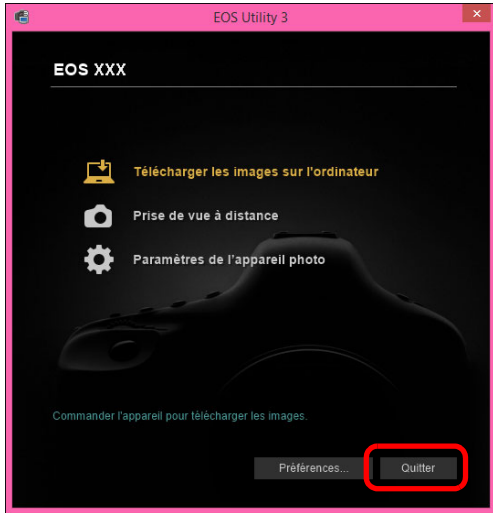

→ La fenêtre se ferme et vous quittez EU.

2 Placez le commutateur d'alimentation de l'appareil photo sur < OFF >.

3 Débranchez le câble de l'appareil photo et de l'ordinateur.

● Ne tirez pas sur le câble. Tenez-le par sa fiche et tirez.

Introduction

Sommaire

Téléchargement
des images

Réglages de
l'appareil
photo

Prise de vue à
distance

4
Préférences

Référence

Index

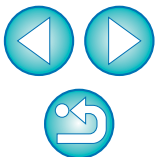

2 Paramétrage de l'appareil photo à partir d'un ordinateur



Cette section explique comment paramétrer les fonctions de l'appareil photo avec EU.

Réglages à l'aide de la fenêtre de paramétrage de l'appareil photo	16
Éléments réglables à l'aide de la fenêtre de paramétrage de l'appareil photo	17
Application des fichiers de style d'image à l'appareil photo	18
Enregistrement des données de correction d'aberration de l'objectif sur l'appareil photo	19
Sauvegarde de la balance des blancs sur votre ordinateur	21
Enregistrement de la balance des blancs personnelle sur l'appareil photo	22
Réglage des fonctions avec le menu de prise de vue de la fenêtre de capture	23
Éléments réglables à l'aide de la fenêtre de capture	24
Réglage et application des styles d'image à l'appareil photo	25
Sélection et application d'un style d'image à l'appareil photo	25
Modification et application des paramètres de style d'image à l'appareil photo	26
Réglage et application de la qualité JPEG à l'appareil photo	27
Ajustement et application de la balance des blancs à l'appareil photo	27

Introduction

Sommaire

Téléchargement des images

Réglages de l'appareil photo

Prise de vue à distance

Préférences

Référence

Index



Réglages à l'aide de la fenêtre de paramétrage de l'appareil photo

Cette section explique comment effectuer les réglages à l'aide de la fenêtre de paramétrage de l'appareil photo. La plupart des fonctions réglées à l'aide de la fenêtre de paramétrage de l'appareil photo doivent l'être avant la prise de vue.

1 Connectez votre appareil photo et l'ordinateur, puis démarrez EU (p.7).

2 Cliquez sur [Paramètres de l'appareil photo].

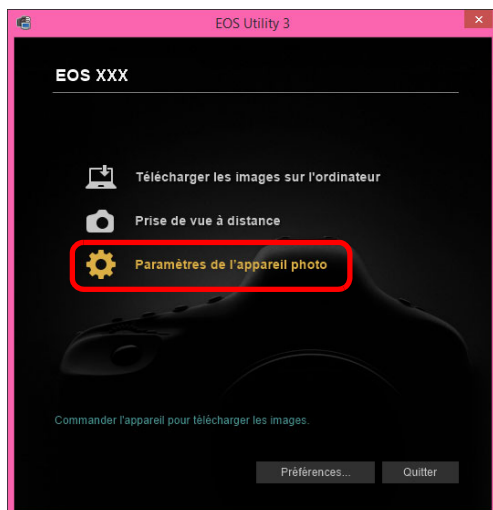

→ La fenêtre de paramétrage de l'appareil photo apparaît.

3 Cliquez sur le paramètre souhaité et renseignez chaque champ.

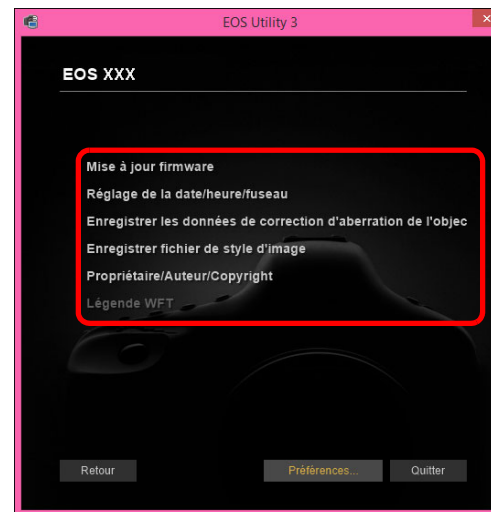

- Les paramètres disponibles pour l'appareil photo connecté s'affichent. Reportez-vous à « Éléments réglables à l'aide de la fenêtre de paramétrage de l'appareil photo » (p.17) pour de plus amples détails.
- Pour savoir comment enregistrer des fichiers de style d'image, des données de correction d'aberration de l'objectif ou un réglage de balance des blancs personnelle, reportez-vous respectivement à « Application des fichiers de style d'image à l'appareil photo » (p.18), « Enregistrement des données de correction d'aberration de l'objectif sur l'appareil photo » (p.19) et « Enregistrement de la balance des blancs personnelle sur l'appareil photo » (p.22).

Introduction

Sommaire

Téléchargement
des images

Réglages de
l'appareil
photo

Prise de vue à
distance

Préférences

Référence

Index

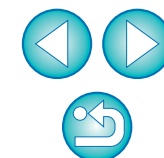

Éléments réglables à l'aide de la fenêtre de paramétrage de l'appareil photo

Réglage	1D X	5D Mk III
	1D C	6D
Mise à jour du firmware	<input type="radio"/>	<input type="radio"/>
Réglage de la date/heure/zone	<input type="radio"/>	<input type="radio"/>
Enregistrer les données de correction d'aberration de l'objectif	<input type="radio"/>	<input type="radio"/>
Enregistrer le style d'image	<input type="radio"/>	<input type="radio"/>
Propriétaire/Auteur/Détenteur de copyright	<input type="radio"/>	<input type="radio"/>
Paramètres de balance des blancs personnelle	<input type="radio"/>	–
Légende WFT	<input type="radio"/>	△ ^{*1}
Enregistrer la musique de fond	–	△ ^{*2}
Paramètres des services Web	–	△ ^{*2}

*1 Impossible à régler avec le modèle **6D**.

*2 Impossible à régler avec le modèle **5D Mk III**.

Mise à jour du firmware

- Permet d'afficher la version du firmware de l'appareil photo.
- Cliquer sur cet élément permet de mettre à jour le firmware.
- Reportez-vous au site Web de Canon pour plus d'informations sur la mise à jour du firmware.

Réglage de la date/heure/zone

- Permet de régler la date et l'heure de l'appareil photo, ainsi que le fuseau horaire du lieu de la prise de vue.
- Permet de récupérer l'heure système de l'ordinateur pour synchroniser la date et l'heure de l'appareil photo.
- Permet de régler et d'annuler l'heure d'été.

Enregistrer les données de correction d'aberration de l'objectif

- Vous pouvez enregistrer les données de correction d'aberration de l'objectif sur l'appareil photo, ou effacer les données enregistrées sur l'appareil (p.19).

Enregistrer le style d'image

- Permet d'enregistrer sur votre appareil photo jusqu'à trois fichiers de style d'image sauvegardés sur votre ordinateur en tant que réglages définis par l'utilisateur (p.18).

Propriétaire

- Permet de saisir le nom du propriétaire en 31 caractères maximum.

Auteur

- Permet de saisir le nom de l'auteur en 63 caractères ou symboles maximum, préfixe compris.

Détenteur de copyright (infos de copyright)

- Permet de saisir le nom du détenteur du copyright de création de la photographie en 63 caractères ou symboles maximum, préfixe compris (infos de copyright).

Paramètres de balance des blancs personnelle

- Permet d'enregistrer un fichier de balance des blancs personnelle sur l'appareil photo (p.22).
Permet aussi d'enregistrer les résultats du réglage de la balance des blancs d'une image sur votre ordinateur en tant que fichier de balance des blancs (extension « .WBD ») (p.21).

Légende WFT

- Vous pouvez créer des légendes à utiliser par la fonction « Transfert avec légende » du transmetteur de fichiers sans fil et les enregistrer sur l'appareil photo avec cette fonction.
- Reportez-vous au mode d'emploi du transmetteur de fichiers sans fil pour plus d'informations sur la légende WFT.

Enregistrer la musique de fond

- Vous pouvez enregistrer des fichiers audio au format WAV, sauvegardés sur votre ordinateur, sur la carte mémoire de l'appareil photo en tant que musique de fond. La musique de fond enregistrée peut accompagner la lecture des albums d'instantanés vidéo ou des diaporamas sur l'appareil photo (p.62).

Paramètres des services Web

- Vous pouvez enregistrer des services Web sur un appareil photo (p.65).

Introduction

Sommaire

Téléchargement
des images

Réglages de
l'appareil
photo

Prise de vue à
distance

4
Préférences

Référence

Index

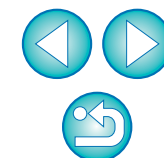

Application des fichiers de style d'image à l'appareil photo

Vous pouvez enregistrer sur votre appareil photo jusqu'à trois fichiers de style d'image téléchargés depuis le site Web de Canon ou créés à l'aide de PSE (Picture Style Editor, logiciel de création de fichiers de style d'image), et sauvegardés sur votre ordinateur en tant que réglages définis par l'utilisateur.

1 Cliquez sur [Enregistrer fichier de style d'image].

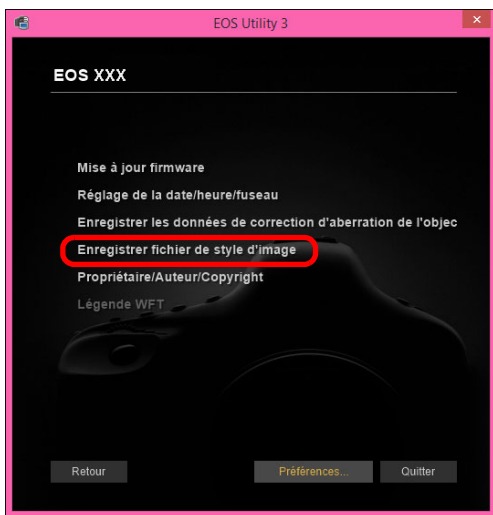

→ La boîte de dialogue [Enregistrer fichier de style d'image] apparaît.

2 Sélectionnez un onglet ([Déf. ut. 1] à [Déf. ut. 3]).

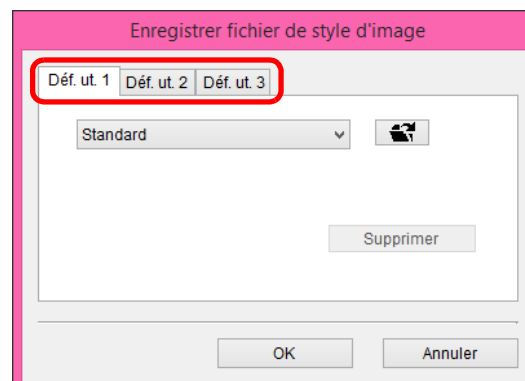

3 Cliquez sur le bouton [📷].

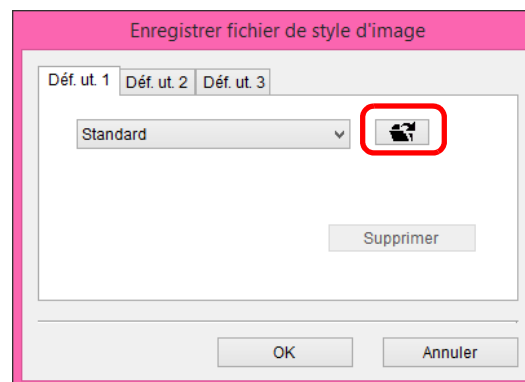

→ La fenêtre [Ouvrir] apparaît.

Introduction

Sommaire

Téléchargement
des images

Réglages de
l'appareil
photo

Prise de vue à
distance

Préférences

Référence

Index

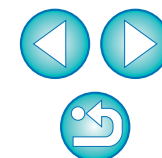

4 Sélectionnez un fichier de style d'image puis cliquez sur le bouton [Ouvrir].

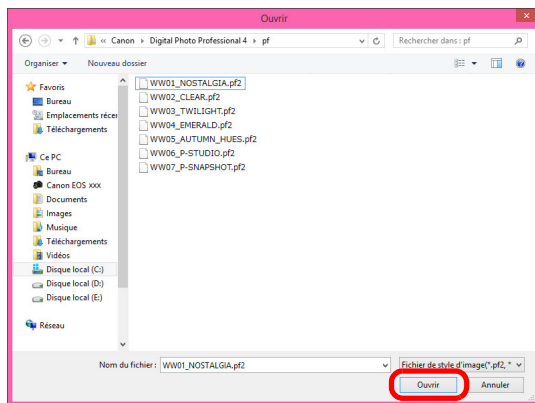

→ Le fichier de style d'image est chargé.

5 Cliquez sur le bouton [OK].

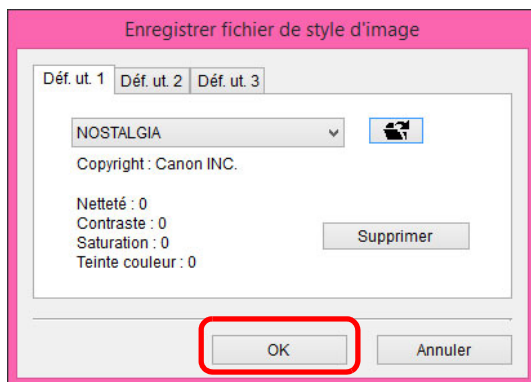

→ Le fichier de style d'image est enregistré sur l'appareil photo.



- Un fichier de style d'image est une fonction étendue de l'option Style d'image. Reportez-vous au site Web de Canon pour plus d'informations sur les fichiers de style d'image.
- Les fichiers de style d'image que vous pouvez appliquer à l'appareil photo comportent l'extension « .PF2 » ou « .PF3 ».
- Pour en savoir plus sur l'utilisation de PSE, reportez-vous au Mode d'emploi de « Picture Style Editor » (document électronique au format PDF).

Enregistrement des données de correction d'aberration de l'objectif sur l'appareil photo

Vous pouvez enregistrer les données de correction d'aberration de l'objectif sur l'appareil photo, ou effacer les données enregistrées sur l'appareil.

Pour le modèle **1D C** (version du firmware 1.3.0 ou supérieure), les données de correction d'aberration de l'objectif pour les objectifs Cinéma EF (objectifs CN-E) peuvent être enregistrées sur l'appareil photo.

1 Cliquez sur [Enregistrer les données de correction d'aberration de l'objectif].

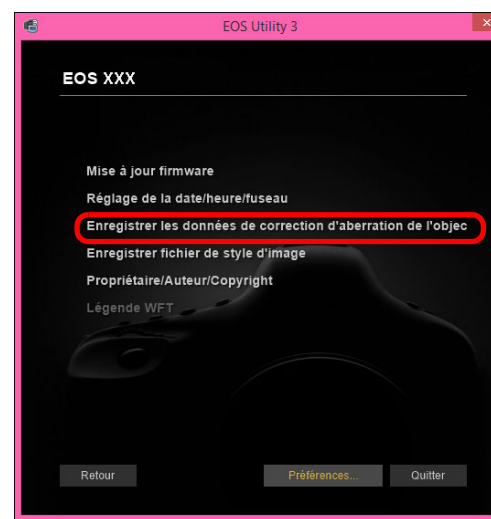

→ La fenêtre [Enregistrer les données de correction d'aberration de l'objectif] apparaît. Les objectifs pour lesquels des données de correction sont enregistrées sur l'appareil photo sont cochés.

Introduction

Sommaire

Téléchargement
des images

Réglages de
l'appareil
photo

Prise de vue à
distance

4
Préférences

Référence

Index

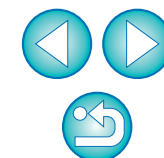

2 Sélectionnez la catégorie d'objectifs pour laquelle vous voulez enregistrer des données de correction. Fenêtre Enregistrer les données de correction d'aberration de l'objectif

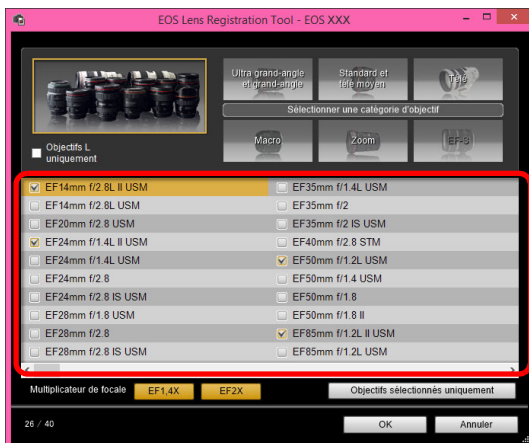

→ Une liste répertoriant uniquement les objectifs de la catégorie sélectionnée s'affiche.

3 Sélectionnez l'objectif pour lequel vous voulez enregistrer des données de correction et cliquez sur le bouton [OK].

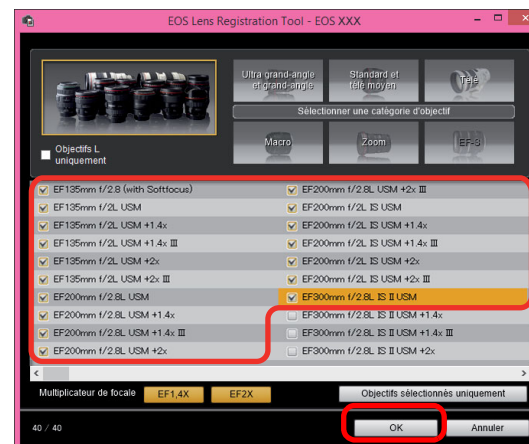

- Les données de correction de l'objectif sélectionné sont enregistrées sur l'appareil photo.
- Vous pouvez supprimer les données de correction sauvegardées sur l'appareil photo en décochant l'objectif enregistré, puis en cliquant sur le bouton [OK].

⚠ Il est nécessaire d'installer EOS Lens Registration Tool pour pouvoir utiliser cette fonction.

- 📖 Reportez-vous à la p.77 pour obtenir la liste des fonctions de la fenêtre [Enregistrer les données de correction d'aberration de l'objectif].
- Les noms d'objectif affichés dans la fenêtre [Enregistrer les données de correction d'aberration de l'objectif] peuvent être abrégés partiellement en fonction du type d'objectif.
- Les objectifs EF15mm f/2.8 Fisheye et EF8-15mm f/4L USM Fisheye ne sont pas compatibles avec la fonction [Enregistrer les données de correction d'aberration de l'objectif].

Introduction

Sommaire

Téléchargement des images

Réglages de l'appareil photo

Prise de vue à distance

Préférences

Référence

Index

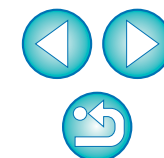

Sauvegarde de la balance des blancs sur votre ordinateur



1D X

1D C

Vous pouvez sauvegarder les résultats du réglage de balance des blancs d'une image sur votre ordinateur en tant que fichier de balance des blancs (avec l'extension « .WBD »). Vous pouvez enregistrer dans l'appareil photo les fichiers de balance des blancs sauvegardés sur votre ordinateur en tant que balances des blancs personnelles (p.22).

Enregistrez au préalable sur l'appareil photo la balance des blancs réglée dans la [Fenêtre de prise de vue en direct à distance].

1 Cliquez sur [Paramètres de balance des blancs personnelle].

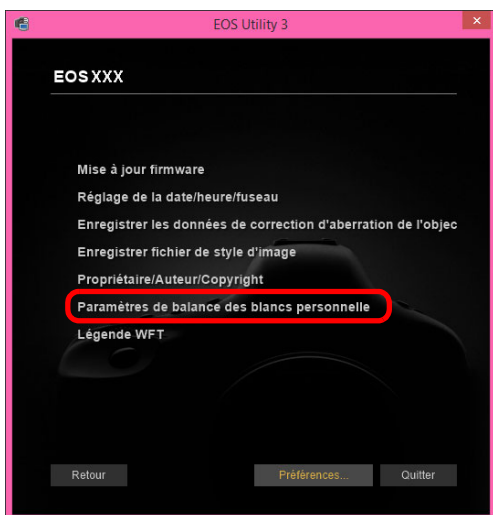

→ La fenêtre [Paramètres de balance des blancs personnelle] apparaît.

2 Sélectionnez ensuite la balance des blancs que vous souhaitez sauvegarder sur l'ordinateur et cliquez sur le bouton [Enregistrer].

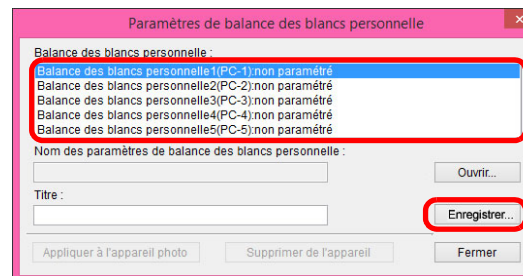

3 Tapez un nom de fichier dans la fenêtre qui s'affiche, sélectionnez une destination de sauvegarde, puis cliquez sur le bouton [Enregistrer].

→ Le fichier de balance des blancs est sauvegardé sur votre ordinateur.

Introduction

Sommaire

Téléchargement
des images

Réglages de
l'appareil
photo

Prise de vue à
distance

4
Préférences

Référence

Index

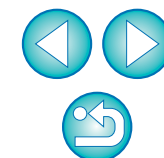

Enregistrement de la balance des blancs personnelle sur l'appareil photo



Vous pouvez enregistrer sur l'appareil photo en tant que balances des blancs personnelles les fichiers de résultats du réglage de la balance des blancs d'une image que vous avez sauvegardés.

1 Cliquez sur [Paramètres de balance des blancs personnelle].

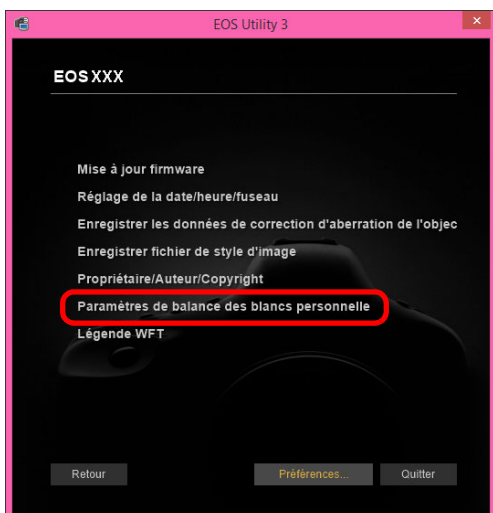

→ La boîte de dialogue [Paramètres de balance des blancs personnelle] apparaît.

2 Sélectionnez la balance des blancs personnelle à enregistrer et cliquez sur le bouton [Ouvrir].

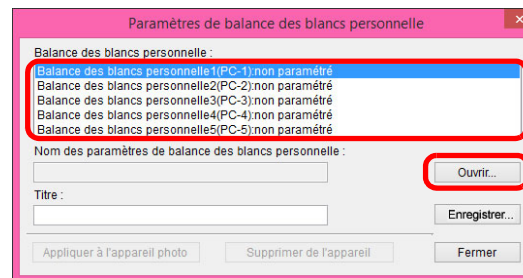

→ La boîte de dialogue [Ouvrir] apparaît.

3 Ouvrez le dossier contenant le fichier de balance des blancs sauvegardé, sélectionnez le fichier et cliquez sur le bouton [Ouvrir].

→ Le fichier de balance des blancs est chargé.

- Les fichiers de balance des blancs que vous pouvez enregistrer sur l'appareil photo comportent l'extension « .WBD ».

4 Entrez un titre dans le champ de saisie [Titre :].

5 Cliquez sur le bouton [Appliquer à l'appareil photo].

→ La balance des blancs personnelle est enregistrée sur l'appareil photo.

- Pour enregistrer un autre réglage, répétez les étapes 2 à 5.

6 Cliquez sur le bouton [Fermer].

→ La boîte de dialogue [Paramètres de balance des blancs personnelle] se ferme et l'affichage revient à la fenêtre de paramètres de l'appareil photo.

7 Sélectionnez une balance des blancs personnelle enregistrée sur l'appareil photo.

- Sélectionnez comme balance des blancs une balance des blancs personnelle enregistrée.
- Reportez-vous à la section « Réglage de la balance des blancs » du mode d'emploi de l'appareil photo pour savoir comment sélectionner la balance des blancs personnelle ou manuelle.

Introduction

Sommaire

Téléchargement des images

Réglages de l'appareil photo

Prise de vue à distance

Préférences

Référence

Index

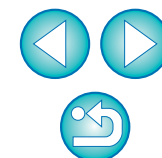

Réglage des fonctions avec le menu de prise de vue de la fenêtre de capture

Cette section explique comment régler les fonctions à l'aide du menu de prise de vue de la fenêtre de capture. La plupart des fonctions paramétrées à l'aide de la fenêtre de capture sont les plus susceptibles d'être modifiées lors de la prise de vue.

1 Connectez l'appareil photo et l'ordinateur, puis démarrez EU (p.6).

2 Cliquez sur [Prise de vue à distance].

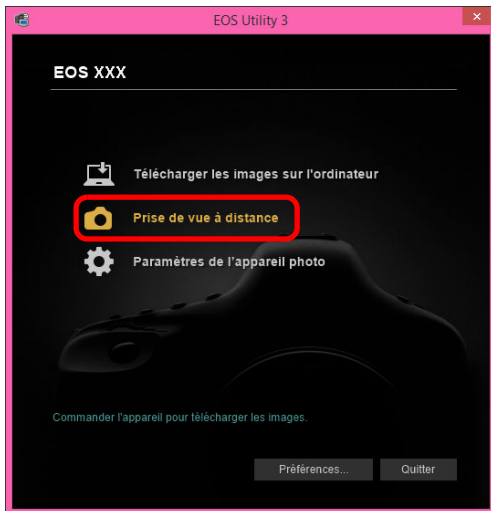

→ La fenêtre de capture apparaît.

3 Cliquez sur le bouton [].



→ Le [Menu de prise de vue] apparaît.

Introduction

Sommaire

Téléchargement
des images

Réglages de
l'appareil
photo

Prise de vue à
distance

4
Préférences

Référence

Index

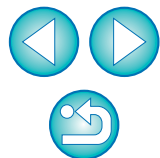

4 Cliquez sur les paramètres requis et renseignez chaque champ.

Exemple d'affichage du menu (5D Mk III)



- Les paramètres disponibles s'affichent pour l'appareil photo connecté. Reportez-vous à « Paramètres disponibles en fonction du modèle de l'appareil photo » pour de plus amples détails.

Éléments réglables à l'aide de la fenêtre de capture

Paramètre	1D X	1D C	5D Mk III	6D
Style d'image			<input type="radio"/>	<input type="radio"/>
Qualité JPEG			<input type="radio"/>	–
Écart Bal (Balance des blancs)			<input type="radio"/>	<input type="radio"/>
Mode HDR			–	<input type="radio"/>

Style d'image

- Permet de définir et d'appliquer un style d'image à l'appareil photo, comme vous le feriez directement sur l'appareil photo (p.25).

Qualité JPEG

- Permet de régler et d'appliquer la qualité d'image JPEG à l'appareil photo, comme vous le feriez directement sur l'appareil photo (p.27).

Écart Bal (Balance des blancs)

- Permet d'ajuster la balance des blancs, comme vous le feriez directement sur l'appareil photo (p.27).

Mode HDR (High Dynamic Range, plage dynamique étendue)

- Vous pouvez prendre des photos avec une gamme dynamique ample en diminuant l'écartage dans les zones de hautes lumières et d'ombres pour que les photos ressemblent à des peintures (p.35).

Introduction

Sommaire

Téléchargement
des images

Réglages de
l'appareil
photo

Prise de vue à
distance

Préférences

Référence

Index

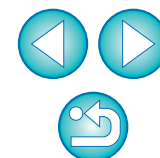

Réglage et application des styles d'image à l'appareil photo

Vous pouvez régler et appliquer des styles d'image à l'appareil photo, comme vous le feriez directement sur l'appareil photo. Vous pouvez modifier les valeurs pour [Netteté], [Contraste], [Saturation] et [Teinte couleur] de chaque style d'image et enregistrer jusqu'à trois de vos propres styles d'image dans l'appareil photo en tant que réglages définis par l'utilisateur.

Vous pouvez également enregistrer des fichiers de style d'image que vous avez téléchargés du site Web de Canon ou créés avec Picture Style Editor (logiciel de création de fichiers de style d'image) (ci-après PSE) et sauvegardés sur l'ordinateur en tant que réglages définis par l'utilisateur.

Il se peut que l'enregistrement des styles d'image prenne un certain temps.

Sélection et application d'un style d'image à l'appareil photo

1 Cliquez sur [Style d'image].



→ La fenêtre [Style d'image] apparaît.

2 Cliquez sur le style d'image à spécifier sur l'appareil photo.

Fenêtre Style d'image

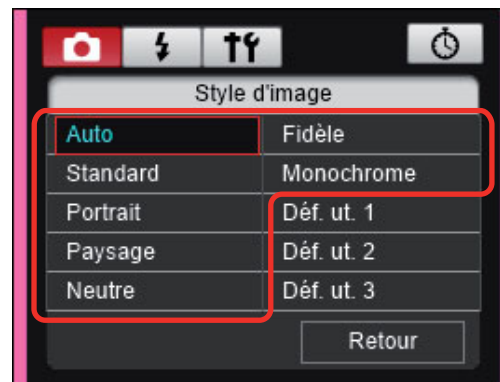

→ Le réglage est appliqué à l'appareil photo et l'affichage revient au [Menu de prise de vue].

Introduction

Sommaire

Téléchargement
des images

Réglages de
l'appareil
photo

Prise de vue à
distance

4
Préférences

Référence

Index



Lorsque le 1D C est connecté et que gamma Canon Log est réglé sur l'appareil photo, le style d'image réglé ou modifié avec ce logiciel ne se reflétera pas sur la vidéo que vous filmez.



Modification et application des paramètres de style d'image à l'appareil photo

Vous pouvez définir vos propres réglages pour [Netteté], [Contraste], [Saturation] et [Teinte couleur] de chaque style d'image, et les appliquer à l'appareil photo, comme vous le feriez directement sur l'appareil photo.

1 Cliquez sur [Régl. détail].



→ La boîte de dialogue [Régl. détail] apparaît.

2 Procédez au réglage en déplaçant le curseur pour chaque élément.

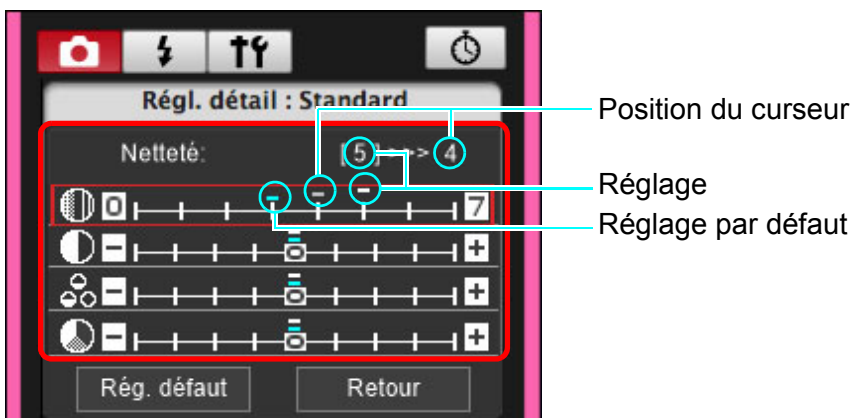

→ Si vous sélectionnez [Monochrome] comme style d'image (p.25), les menus déroulants [Effet filtre] et [Virage] apparaissent.

3 Cliquez sur le bouton [Retour].

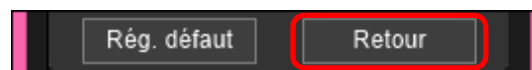

→ Les réglage sont appliqués à l'appareil photo et l'affichage revient au [Menu de prise de vue].

Introduction

Sommaire

Téléchargement
des images

Réglages de
l'appareil
photo

Prise de vue à
distance

Préférences

Référence

Index

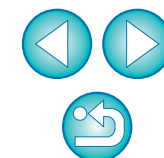

Réglage et application de la qualité JPEG à l'appareil photo

1D X 1D C

Vous pouvez régler et appliquer la qualité d'image JPEG à l'appareil photo, comme vous le feriez directement sur l'appareil photo.

1 Cliquez sur [Qualité JPEG].



→ La fenêtre [Qualité JPEG] apparaît.

2 Cliquez sur la valeur de réglage souhaitée.

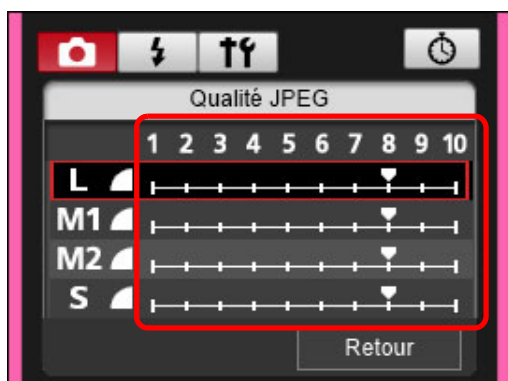

- Les paramètres sont appliqués à l'appareil photo.
- Plus les valeurs sont élevées, plus le taux de compression est faible et meilleure est la qualité d'image, quelle que soit la taille.

3 Cliquez sur [Retour].

→ L'affichage revient au [Menu de prise de vue].

Ajustement et application de la balance des blancs à l'appareil photo

Vous pouvez ajuster la balance des blancs, comme vous le feriez directement sur l'appareil photo.

1 Cliquez sur [Écart Bal].



→ La fenêtre [Écart Bal] apparaît.

2 Cliquez sur la position de correction.

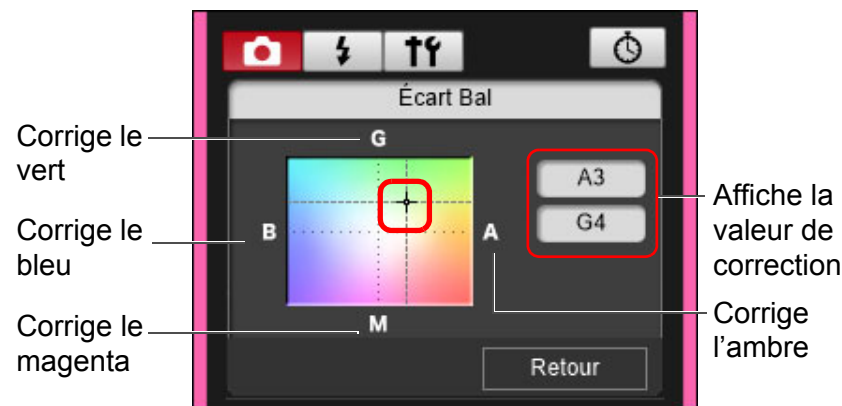

→ Les paramètres sont appliqués à l'appareil photo.

3 Cliquez sur [Retour].

- L'affichage revient au [Menu de prise de vue].
- Pour ramener les valeurs corrigées aux valeurs d'origine, procédez comme indiqué à l'étape 2.

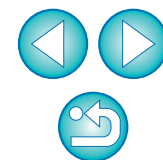

3 Prise de vue à distance en commandant l'appareil photo à partir de l'ordinateur

Il est possible de contrôler l'appareil photo à distance à partir de EU : en visionnant le sujet dans la fenêtre EU, vous pouvez paramétrer l'appareil photo puis photographier. Vous pouvez également prendre des photos en utilisant directement l'appareil photo, même pendant la prise de vue à distance ou encore programmer l'appareil photo pour prendre automatiquement des photos avec retardateur.

Prise de vue en direct à distance	29
Prise de vue HDR (plage dynamique étendue).....	35
Fonctions de la fenêtre de prise de vue en direct à distance	37
Mise au point manuelle.....	37
Mise au point par AF.....	38
Mise au point au moyen du mode rapide.....	38
Mise au point au moyen du mode direct.....	40
Mise au point au moyen du mode direct de détection de visage.....	41
Contrôle de la profondeur de champ et de l'exposition	41
Balance des blancs avec la fenêtre de prise de vue en direct à distance.....	42
Affichage d'un niveau électronique.....	43
Modification du ratio d'aspect	44
Réglage d'enregistrement audio.....	45
Enregistrement audio/	
Niveaux d'enregistrement audio	46
Fonction Filtre anti-vent	46
Fonction d'affichage superposé.....	47
Agrandir ou réduire une image superposée	48
Rotation d'une image superposée	49

Réglage du rapport composite d'une image superposée	49
Déplacement d'une image superposée	50
Affichage d'une image superposée différente	50
Masquage d'une image superposée	51
Affichage de lignes en quadrillage.....	51
Prise de vue en utilisant directement l'appareil photo.....	52
Enregistrement de vidéos.....	53
Prise de vue avec retardateur	57
Prises de vue après une durée déterminée.....	57
Prises de vue en séquence	57
Poses longues	58
Prise de vue au flash	59
Enregistrement d'une musique de fond sur la carte mémoire dans l'appareil photo	62
Réglage des services Web	65

Introduction

Sommaire

Téléchargement des images

Réglages de l'appareil photo

Prise de vue à distance

Préférences

Référence

Index

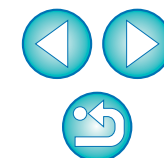

Prise de vue en direct à distance

Vous pouvez commander à distance l'appareil photo depuis EU et prendre des photos depuis l'écran de votre ordinateur.

De plus, les photos sont sauvegardées directement sur votre ordinateur et vous pouvez les vérifier au moyen du logiciel lié DPP (Digital Photo Professional Version 4.x).

Cette fonction se révèle très pratique lorsque vous prenez un grand nombre de photos avec cadrage fixe comme dans le cas de photos en studio.

1 Connectez l'appareil photo et l'ordinateur, puis placez le commutateur d'alimentation de l'appareil sur < ON >.

→ EU démarre.

2 Cliquez sur [Prise de vue à distance].

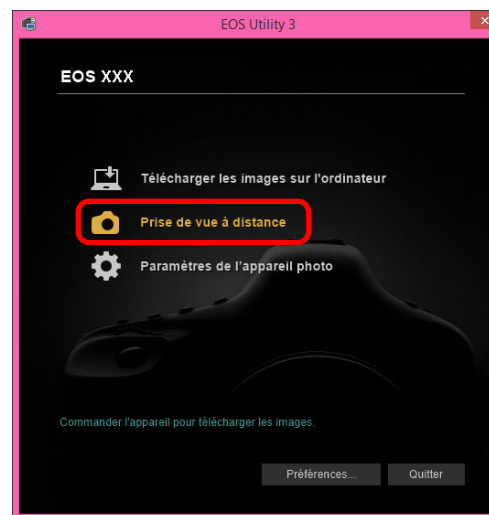

→ La fenêtre de capture apparaît.

Introduction

Sommaire

Téléchargement
des images

Réglages de
l'appareil
photo

Prise de vue à
distance

Préférences

Référence

Index

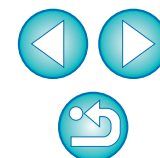

3 Réglez l'appareil photo.



Cliquez ou cliquez avec le bouton droit de la souris sur l'élément de réglage et sélectionnez le réglage*1 *2

*1 Si vous cochez [Modifier les paramètres à l'aide de la molette de défilement de la souris sur l'écran de capture] (p.69) sur l'onglet [Prise de vue à distance] dans les [Préférences], vous pouvez aussi sélectionner les réglages à l'aide de la molette de défilement dans le menu Verrouillage du miroir ou dans [Emplacement d'enregistrement des images].

*2 Vous pouvez cliquer avec le bouton droit de la souris sur l'élément de réglage du niveau d'exposition/niveau de bracketing d'exposition auto (AEB) et paramétrer le bracketing d'exposition auto (AEB) au moyen de la touche <Maj> + molette de la souris.

- Les paramètres impossibles à régler à partir de la fenêtre de capture peuvent être réglés directement sur l'appareil photo.
- Un témoin d'avertissement clignote pendant le compte à rebours du retardateur et le décompte s'affiche dans la zone indiquant le nombre de prises de vue possibles.
- Les paramètres de verrouillage du miroir sont disponibles lorsque le mode de l'appareil photo est P, Tv, Av, M ou B.
- Pendant le verrouillage du miroir, l'icône de verrouillage du miroir clignote.
- Lorsque vous photographiez avec l'exposition automatique, la vitesse d'obturation ou d'ouverture clignote pour indiquer une sous-exposition ou surexposition.
- Lorsque vous photographiez avec l'exposition manuelle, la valeur de mesure s'affiche en temps réel dans la zone du niveau d'exposition.



Reportez-vous à la p.78 pour obtenir une liste des fonctions de la fenêtre de capture.

Introduction

Sommaire

Téléchargement
des images

Réglages de
l'appareil
photo

Prise de vue à
distance

4
Préférences

Référence

Index

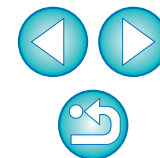

4 Cliquez sur le bouton [].



→ Le [Menu de configuration] apparaît.

5 Réglez la fonction Visée par l'écran.

- Cliquez sur [Réglages fonc. VÉ/vidéo].



Cliquez ici

- La fenêtre [Réglages fonc. VÉ/vidéo] apparaît. Pour en savoir plus sur la spécification des réglages, reportez-vous à la [page suivante](#).

Introduction

Sommaire

Téléchargement
des images

Réglages de
l'appareil
photo

Prise de vue à
distance

4
Préférences

Référence

Index

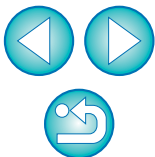

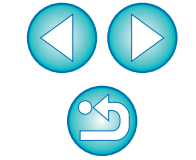

Fenêtre Réglages fonc. VÉ/vidéo

1D X 1D C

Sélectionnez [Photos] sous [Réglage fonc. VÉ] et un paramètre sous [Simulation de l'exposition], puis cliquez sur le bouton [OK].

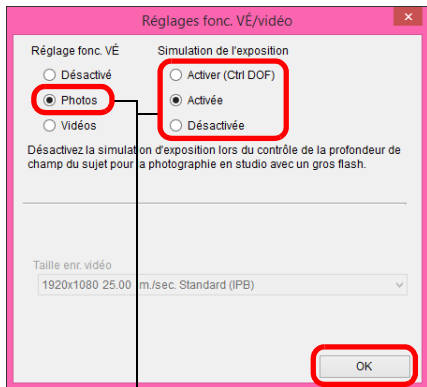

Sélectionnez

Cliquez ici

5D Mk III 6D

Sélectionnez [Activé] pour [Réglage fonc. VÉ] et le paramètre de [Simulation de l'exposition], puis cliquez sur le bouton [OK].

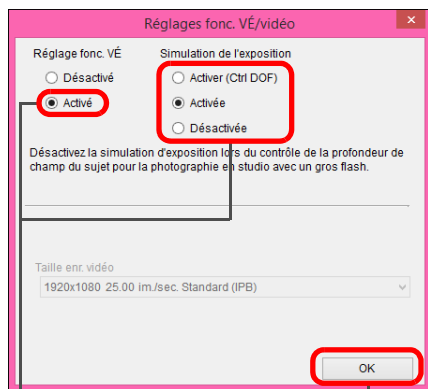

Sélectionnez

Cliquez ici



Simulation de l'exposition

La simulation de l'exposition simule et affiche l'image avec une luminosité proche de l'image réelle obtenue.

- **Activée**
La luminosité de l'image affichée sera proche de la luminosité réelle (exposition) de l'image obtenue. Si vous réglez la correction d'exposition, la luminosité de l'image change en conséquence.
- **Désactivée**
L'image s'affiche avec la luminosité standard pour rendre l'image de Visée par l'écran plus facile à voir. Même si vous réglez la correction d'exposition, l'image est affichée avec la luminosité standard.
- **Activer (Ctrl DOF)**
En principe, l'image s'affiche avec la luminosité standard pour rendre l'image de Visée par l'écran plus facile à voir. L'image s'affiche avec une luminosité proche de la luminosité réelle (exposition) de l'image obtenue, mais uniquement pendant que vous maintenez enfoncée la touche de contrôle de profondeur de champ.

6 Cliquez sur le bouton [Visée par l'écran].



→ La [Fenêtre de prise de vue en direct à distance] apparaît.



Fenêtre de prise de vue en direct à distance

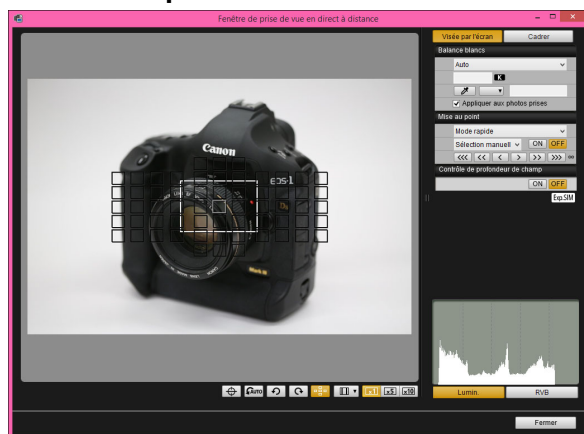

7 Cliquez sur le bouton [●] pour prendre la photo.

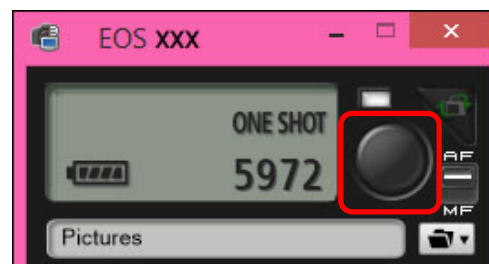

→ L'image prise est transférée sur l'ordinateur et s'affiche dans la fenêtre [Prévisualisation rapide]. Puis, DPP démarre automatiquement.

- La fenêtre [Prévisualisation rapide] qui s'affiche avant le démarrage de DPP vous permet d'examiner rapidement les images prises. Vous pouvez également redimensionner la fenêtre [Prévisualisation rapide].
- Vous pouvez afficher/masquer la fenêtre [Prévisualisation rapide] en cliquant sur le bouton [Autres fonctions] de la fenêtre de capture et en sélectionnant [Prévisualisation rapide] sur le menu qui s'affiche.

- ⚠ Vous ne pouvez pas procéder au traitement RAW. Si vous raccordez l'appareil photo à un ordinateur pendant le traitement RAW intégré, l'ordinateur et l'appareil photo ne seront connectés qu'une fois le traitement terminé.
- Les options pour les modes de la zone élémentaire ne peuvent pas être réglées sur les appareils photo dont la molette de sélection des modes affiche les modes de la zone élémentaire.

📄 Vous pouvez également prendre des photos à l'aide de la barre d'<espace> du clavier.

Introduction

Sommaire

Téléchargement
des images

Réglages de
l'appareil
photo

Prise de vue à
distance

Préférences

Référence

Index

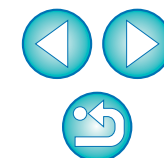



- Vous ne pouvez pas utiliser l'appareil photo lorsque la [Fenêtre de prise de vue en direct à distance] s'affiche. Si vous appuyez sur le bouton de prise de vue avec Visée par l'écran, l'image de Visée par l'écran s'affiche également sur l'écran LCD de l'appareil photo, pour vous permettre de voir l'image tout en utilisant l'appareil photo.
- Vous pouvez prendre des photos en utilisant la fenêtre de capture, même si la [Fenêtre de prise de vue en direct à distance] ne s'affiche pas.
- Pour simuler l'exposition (p.41) avec la [Fenêtre de prise de vue en direct à distance] ou afficher les histogrammes (p.81), réglez la fonction [Simulation de l'exposition] de votre appareil photo sur [Activée] dans le menu.
- Vous pouvez également utiliser le verrouillage du miroir avec la prise de vue à distance. (Il est impossible d'utiliser le verrouillage du miroir avec la prise de vue en direct à distance.)
- La prise de vue avec retardateur est possible.
- Vous pouvez spécifier le logiciel qui démarre automatiquement lorsque les photos prises à distance sont transférées sur votre ordinateur entre DPP, un autre logiciel dans les préférences (onglet [Logiciel lié]) (p.70).
- Reportez-vous à la p.81 pour obtenir une liste des fonctions de la [Fenêtre de prise de vue en direct à distance].
- Reportez-vous à la p.83 pour obtenir une liste des fonctions de la fenêtre [Affichage Zoom].

Introduction

Sommaire

Téléchargement
des images

Réglages de
l'appareil
photo

Prise de vue à
distance

Préférences

Référence

Index

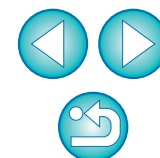

Prise de vue HDR (plage dynamique étendue)



5D Mk III

6D

Vous pouvez prendre des photos avec une plage dynamique étendue en diminuant l'écrêtage dans les zones de hautes lumières et d'ombres pour que les photos ressemblent à des peintures. Cette fonction convient également aux scènes comme les natures mortes ou les paysages. Dans la prise de vue HDR, trois photos d'une même scène sont prises avec différentes expositions (exposition négative, exposition standard et exposition négative) et sont fusionnées automatiquement en une image unique. Les images HDR prises sont enregistrées en qualité JPEG.

* HDR est l'acronyme anglais de High Dynamic Range (plage dynamique étendue).

1 Sélectionnez HDR.

- Sélectionnez [Mode HDR] dans le [Menu de prise de vue] et dans la boîte de dialogue qui apparaît, effectuez les réglages requis et cliquez sur le bouton [OK].



- Le contenu affiché peut varier selon l'appareil photo raccordé.



- [Ajuster la plage dynamique] : Règle la plage de réglage pour la plage dynamique. Choisissez entre [Désact. HDR], [Auto], [± 1 IL], [± 2 IL] et [± 3 IL]. Si vous sélectionnez [Auto], la plage d'ajustement est réglée automatiquement selon la plage tonale de l'ensemble de l'image.
La plage dynamique augmente en fonction de la valeur indiquée.
- [Effet] 5D Mk III : Sélectionne l'effet final. Pour un effet final spécifique, reportez-vous à la page sur la prise de vue HDR du mode d'emploi accompagnant votre appareil photo.
- [HDR continu] : Si vous avez sélectionné [Pour 1 photo], la prise de vue HDR s'annule automatiquement une fois la prise de vue terminée. Si vous avez sélectionné [Pr chq photo], la prise de vue HDR se poursuit jusqu'à ce que vous sélectionniez [Désact. HDR] dans [Ajuster la plage dynamique].
- [Enregistrer les images sources] 5D Mk III : Pour sauvegarder les trois images prises et l'image HDR obtenue, sélectionnez [Ttes images]. Pour ne sauvegarder que l'image HDR finale, sélectionnez [Image HDR seulement].

Introduction

Sommaire

Téléchargement
des images

Réglages de
l'appareil
photo

Prise de vue à
distance

Préférences

Référence

Index

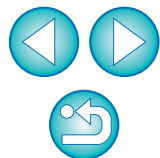

2 Prenez une photo.

- ⚠ Le mode HDR ne peut pas être réglé si vous utilisez l'une des fonctions suivantes : bracketing d'exposition auto (AEB), bracketing de la balance des blancs, réduction bruit multivues, expositions multiples, exposition au flash, pose longue ou enregistrement vidéo.
- La prise de vue HDR d'un sujet en mouvement est déconseillée, car le mouvement du sujet apparaîtra sous la forme d'une image rémanente sur l'image fusionnée. La prise de vue HDR est recommandée pour les sujets immobiles.
- Avec la prise de vue HDR, trois images sont capturées avec des vitesses d'obturation différentes réglées automatiquement. Par conséquent, même dans les modes de prise de vue Tv et M, la vitesse d'obturation est décalée en fonction de la vitesse d'obturation réglée.
- Pour éviter le flou de bougé, le réglage de la sensibilité ISO peut être plus élevé que d'habitude.
- L'alignement automatique des images peut ne pas fonctionner correctement avec des motifs répétitifs (treillis, rayures, etc.) ou des images monotones de tons uniformes.
- La gradation des couleurs du ciel ou de murs blancs peut ne pas être reproduite fidèlement. Du bruit ou des couleurs irrégulières peuvent apparaître.
- Avec la prise de vue HDR, les trois images sont fusionnées après que vous prenez la photo. Par conséquent, l'enregistrement de l'image HDR dure plus longtemps qu'avec la prise de vue normale. Pendant la fusion des images, « BUSY » s'affiche sur l'appareil photo et vous ne pouvez pas prendre d'autres photos tant que la fusion n'est pas terminée.

- ⚠ L'utilisation d'un trépied est recommandée. Pour la prise de vue à main levée, il est recommandé d'utiliser une vitesse d'obturation rapide.
- Si [Alignem. auto img] est réglé sur [Activer] et la photo HDR est prise à main levée, les bords de la photo seront rognés, diminuant légèrement la résolution. Par ailleurs, si les images ne peuvent pas être alignées correctement en raison d'un flou de bougé ou autre, l'alignement automatique de l'image peut rester sans effet. Veuillez noter que si vous photographiez avec des réglages d'exposition trop clairs ou trop sombres, l'alignement automatique des images peut ne pas fonctionner correctement.
- Si vous effectuez la prise de vue HDR à main levée alors que [Alignem. auto img] est réglé sur [Désactiver], les trois images peuvent ne pas être correctement alignées et l'effet HDR être minime.
- La prise de vue HDR sous un éclairage fluorescent ou LED peut provoquer la reproduction peu naturelle des couleurs des zones éclairées.
- En mode HDR, les options grisées dans le menu ne sont pas réglables. Si vous sélectionnez le mode HDR, l'Auto Lighting Optimizer (Correction auto de luminosité), la priorité hautes lumières et la simulation de l'exposition sont réglées sur [Désactivée] lors de la prise de vue.

Introduction

Sommaire

Téléchargement
des images

Réglages de
l'appareil
photo

Prise de vue à
distance

4
Préférences

Référence

Index

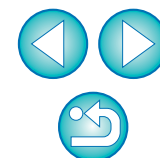

Fonctions de la fenêtre de prise de vue en direct à distance

Ces pages décrivent les fonctions disponibles sur la [Fenêtre de prise de vue en direct à distance], notamment la vérification des réglages de l'appareil photo et la mise au point sur le sujet depuis l'écran de l'ordinateur.

Reportez-vous également à la liste des fonctions [Fenêtre de prise de vue en direct à distance] à la fin de ce manuel (p.81, p.82).

Mise au point manuelle

Vous pouvez effectuer manuellement la mise au point en regardant l'image agrandie dans la [Fenêtre de prise de vue en direct à distance].

- 1 Placez le sélecteur de mode de mise au point de l'objectif sur < AF >.
- 2 Faites glisser [] sur la portion que vous souhaitez agrandir.

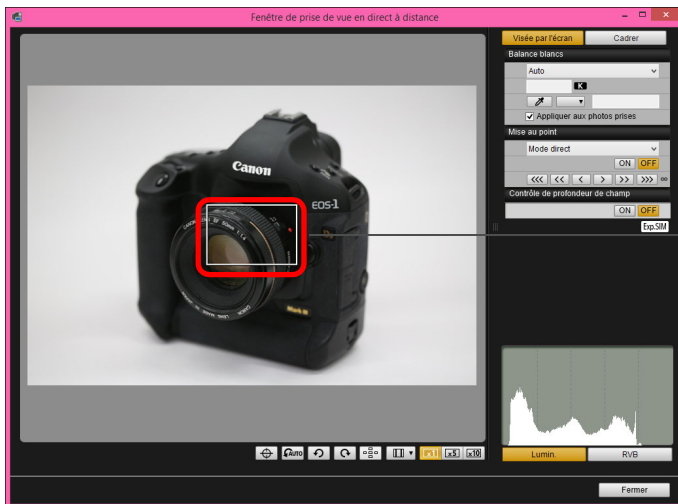

Faites glisser

- 3 Cliquez sur le bouton [x5] ou [x10].



- La portion sélectionnée à l'étape 2 s'affiche avec un agrandissement dans la fenêtre [Affichage Zoom].



Fenêtre Affichage Zoom

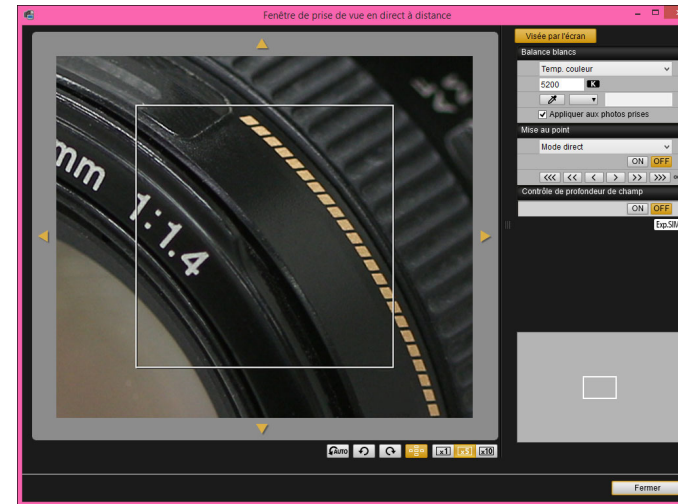

- Pour déplacer la position d'affichage dans la fenêtre [Affichage Zoom], cliquez sur [◀], [▶], [▲], [▼]. Vous pouvez également déplacer la position d'affichage en faisant glisser la fenêtre.
- Vous pouvez également double-cliquer sur la portion que vous souhaitez agrandir à l'étape 2 afin d'afficher une vue agrandie dans la fenêtre [Affichage Zoom].
- Double-cliquez sur l'image dans la fenêtre [Affichage Zoom] pour revenir à la [Fenêtre de prise de vue en direct à distance].

Introduction

Sommaire

Téléchargement
des images

Réglages de
l'appareil
photo

Prise de vue à
distance

Préférences

Référence

Index

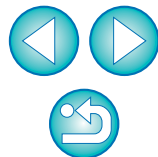

4 Ajustez la mise au point.

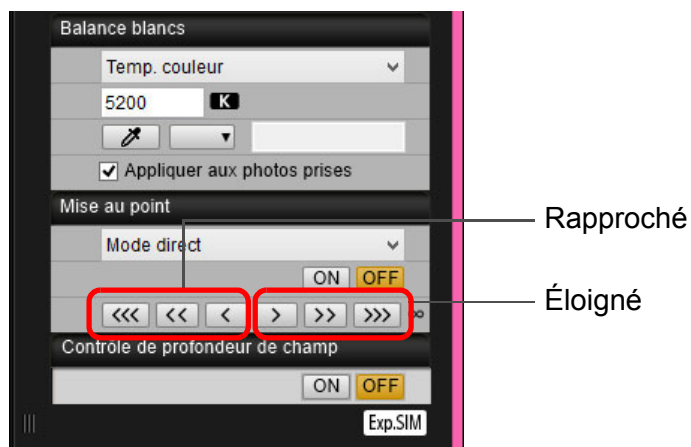

- [<<<<], [>>>>] : Réglage Important
 - [<<], [>>] : Réglage Moyen
 - [<], [>] : Réglage Minimale
- L'affichage de la [Fenêtre de prise de vue en direct à distance] change en temps réel selon le réglage de la mise au point.

Vous pouvez également effectuer la mise au point en utilisant une des touches du clavier.

Réglage	Rapproché	Éloigné
Important	< I >	< O >
Moyen	< K >	< L >
Minime	< < >	< > >

Mise au point par AF

Avec Rapide, Direct, Direct de détection de visage et dans d'autres modes AF, la mise au point peut être effectuée automatiquement de la même façon que sur l'appareil photo.

Mise au point au moyen du mode rapide

1 Sélectionnez [Mode rapide] dans le menu déroulant.

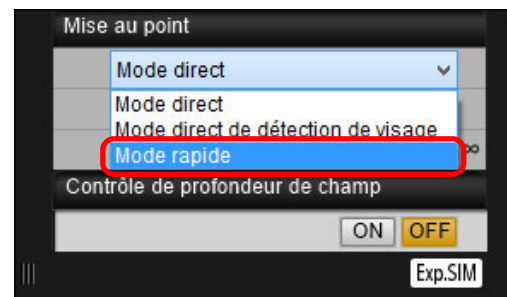

- Les collimateurs AF apparaissent.
- Les options sélectionnables dépendent de l'appareil photo raccordé.
- Il est possible de basculer entre l'affichage et le masquage des collimateurs AF en cliquant sur le bouton [].

2 Sélectionnez une méthode de sélection du collimateur AF dans le menu déroulant.

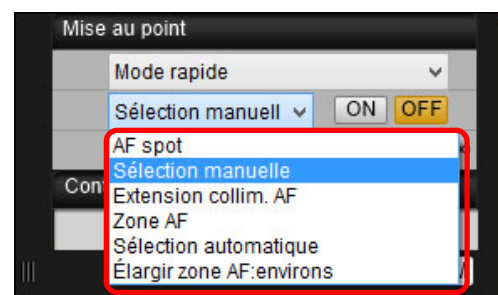

- Les éléments sélectionnables varient selon les paramètres de l'appareil photo.

Introduction

Sommaire

Téléchargement des images

Réglages de l'appareil photo

Prise de vue à distance

Préférences

Référence

Index

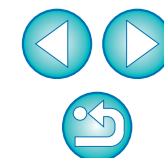

3 Cliquez sur le collimateur AF à l'endroit où vous souhaitez effectuer la mise au point.

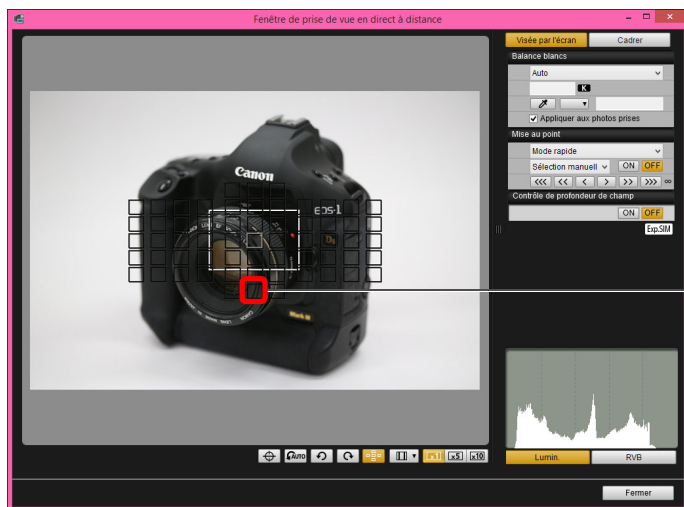

Cliquez
ici

- Si [Sélection automatique] est sélectionné à l'étape 2, tous les collimateurs AF sont automatiquement sélectionnés.
- Si [Sélection manuelle] est sélectionné à l'étape 2, seuls les collimateurs AF sélectionnables sont affichés.

4 Cliquez sur le bouton [ON].

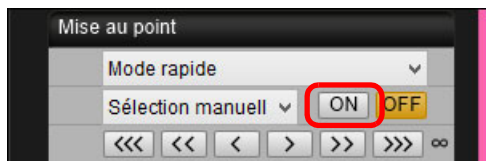

- L'AF est effectué.
- Une fois la mise au point obtenue, l'appareil photo émet un bip sonore et le collimateur AF change de couleur.

! Si [Collim. AF lié orientation] est réglé sur [Choisir différ. coll. AF], réglez-le sur [Idem orient. vert./hor.]. Avec [Choisir différ. coll. AF], la mise au point avec AF dans la [Fenêtre de prise de vue en direct à distance] risque de ne pas être correcte.

- Vous pouvez également double-cliquer sur un collimateur AF pour effectuer l'AF.
- Pour annuler le fonctionnement de l'autofocus, cliquez sur le bouton [OFF].

Introduction

Sommaire

Téléchargement
des images

Réglages de
l'appareil
photo

Prise de vue à
distance

Préférences

Référence

Index

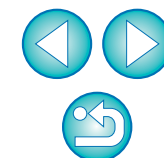

Mise au point au moyen du mode direct

- 1 Sélectionnez [Mode direct] ou [FlexiZone – Single] dans le menu déroulant.

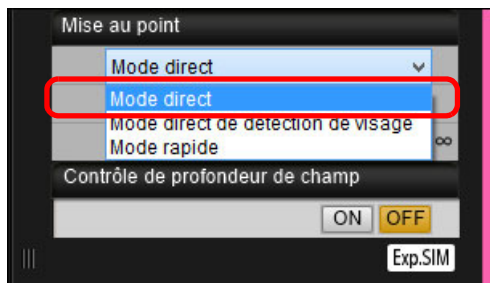

- Le collimateur AF apparaît.
- Il est possible de basculer entre l'affichage et le masquage du collimateur AF en cliquant sur le bouton [].

- 2 Faites glisser le cadre d'affichage agrandi à l'endroit où vous souhaitez effectuer la mise au point.

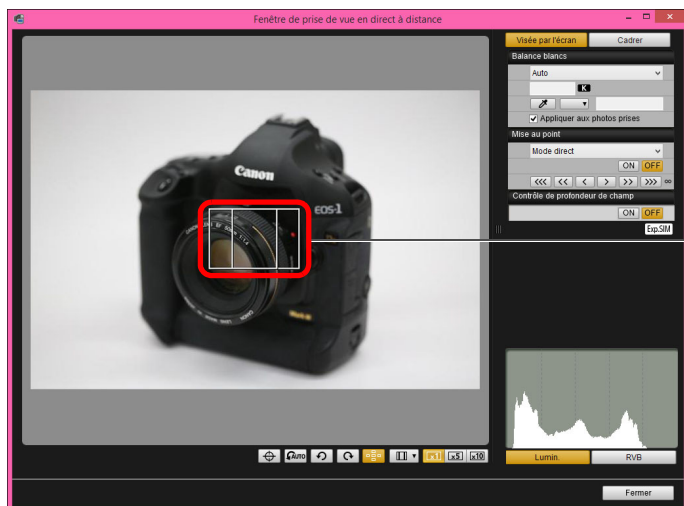

Faites glisser

- 3 Cliquez sur le bouton [ON].

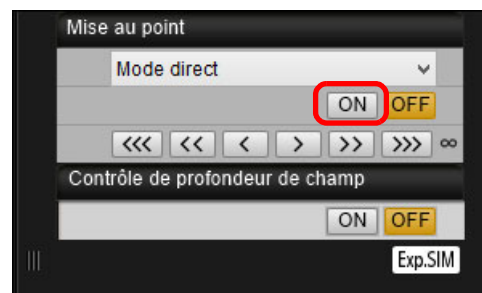

- L'AF est effectué.
- Une fois la mise au point obtenue, l'appareil photo émet un bip sonore et le collimateur AF devient vert.
- Si la mise au point échoue, le collimateur AF devient rouge.

Introduction

Sommaire

Téléchargement
des images

Réglages de
l'appareil
photo

Prise de vue à
distance

Préférences

Référence

Index

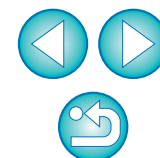

Mise au point au moyen du mode direct de détection de visage

- 1 Sélectionnez [Mode direct de détection de visage] dans le menu déroulant.

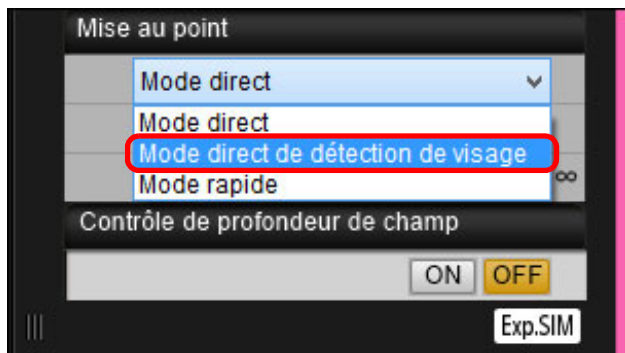

- Lorsqu'un visage est détecté, un collimateur AF apparaît.
- S'il y a un autre visage dans la scène, un nouveau collimateur AF apparaît lorsque vous placez le curseur dessus. Si vous cliquez sur cet emplacement, le collimateur AF est sélectionné.
- Il est possible de basculer entre l'affichage et le masquage du collimateur AF en cliquant sur le bouton [ON/OFF].

- 2 Cliquez sur le bouton [ON].

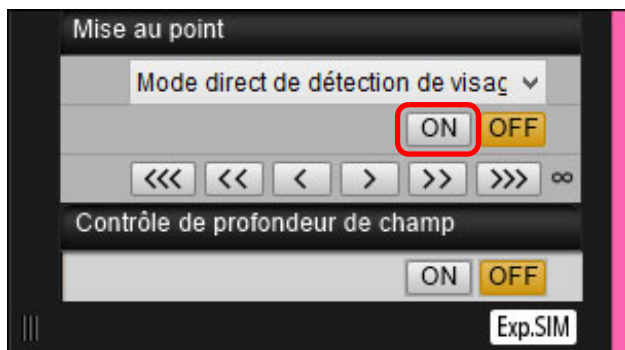

- L'AF est effectué.
- Une fois la mise au point obtenue, l'appareil photo émet un bip sonore et le collimateur AF devient vert.
- Si la mise au point échoue, le collimateur AF devient rouge.
- Si l'appareil photo est dans l'incapacité de détecter un visage, le collimateur AF se fige au centre pour effectuer la mise au point.

Contrôle de la profondeur de champ et de l'exposition

Il est possible de contrôler la profondeur de champ et l'exposition dans la [Fenêtre de prise de vue en direct à distance].

Cliquez sur le bouton [ON].

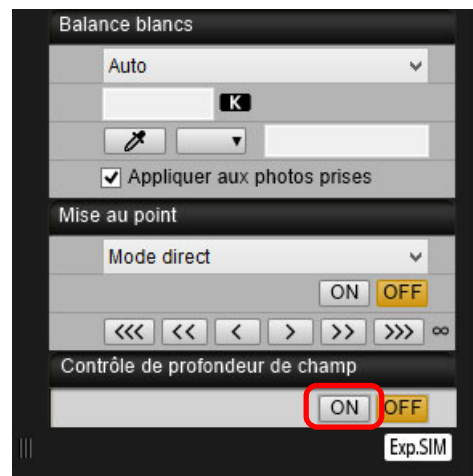

- L'ouverture est ramenée (simulation de l'exposition) à la valeur définie dans la fenêtre de capture (p.78).

Introduction

Sommaire

Téléchargement
des images

Réglages de
l'appareil
photo

Prise de vue à
distance

Préférences

Référence

Index

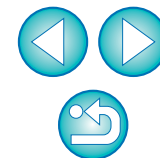

Balance des blancs avec la fenêtre de prise de vue en direct à distance

Vous pouvez modifier la balance des blancs d'une image dans la [Fenêtre de prise de vue en direct à distance] et enregistrer la balance des blancs modifiée dans l'appareil photo.

1 Sélectionnez la balance des blancs que vous souhaitez appliquer à l'image.

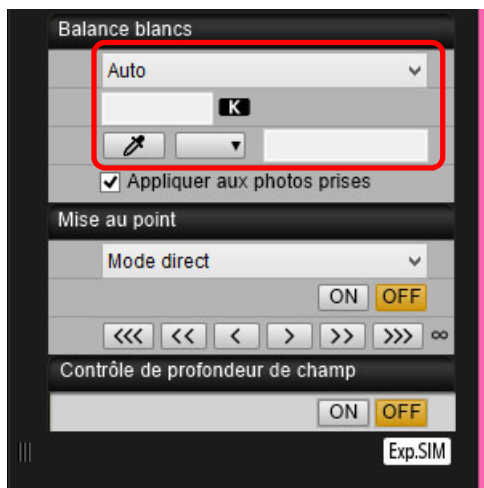

→ La balance des blancs sélectionnée est appliquée à l'image affichée en temps réel et vous pouvez la contrôler dans la [Fenêtre de prise de vue en direct à distance].

2 Cochez [Appliquer aux photos prises].



→ La balance des blancs sélectionnée sera enregistrée dans l'appareil photo en tant que balance des blancs personnelle et appliquée aux photos qui seront prises.

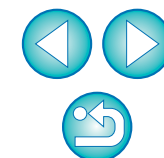

Affichage d'un niveau électronique

Vous pouvez afficher un niveau électronique dans la [Fenêtre de prise de vue en direct à distance] pour vérifier l'inclinaison de l'appareil photo.

- 1 Cliquez sur le bouton [] dans la [Fenêtre de prise de vue en direct à distance].



→ Un niveau électronique s'affiche dans la [Fenêtre de prise de vue en direct à distance].

- 2 Vérifiez l'inclinaison de l'appareil photo.

- Le contenu affiché peut varier selon l'appareil photo raccordé.

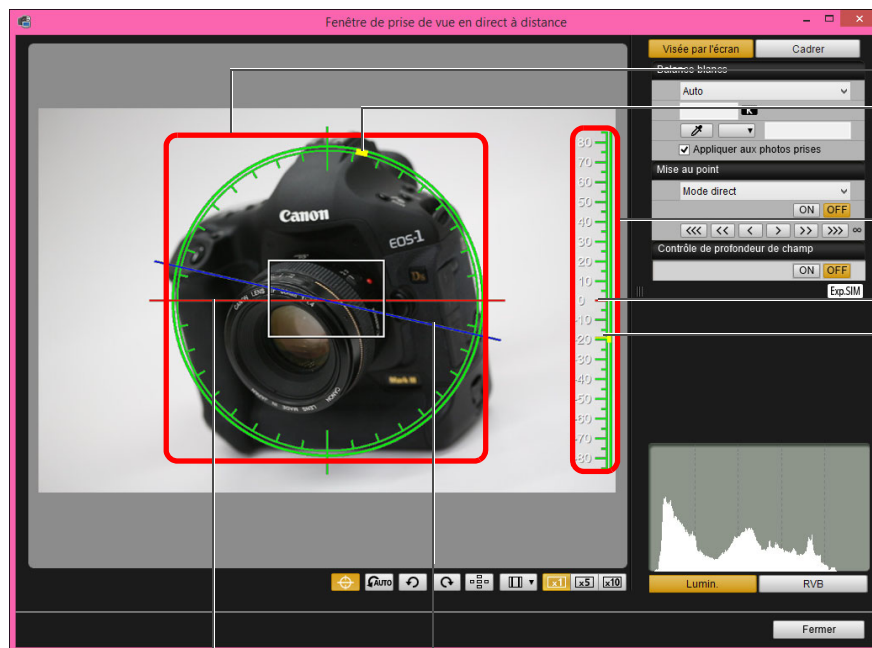

Référence
horizontale

Position horizontale
de l'appareil photo

Niveau horizontal

Position du haut de l'appareil photo

Niveau vertical

Référence verticale

Position verticale de l'appareil photo

- Pour ajuster l'inclinaison horizontale, déplacez l'appareil photo de sorte que sa position horizontale et la référence horizontale coïncident.

- **1D X** **1D C** **5D Mk III**

- Pour ajuster l'inclinaison verticale, déplacez l'appareil photo de sorte que sa position verticale et la référence verticale coïncident.

- Pour masquer le niveau, cliquez à nouveau sur le bouton [].

- Pendant l'enregistrement vidéo, le niveau électronique ne s'affiche pas.

- Même en corrigeant l'inclinaison, il peut y avoir une marge d'erreur d'environ $\pm 1^\circ$.

- Si l'appareil photo est très incliné, la marge d'erreur du niveau électronique augmentera.

* Un incrément horizontal correspond à 10° et un incrément vertical à 5° .



Modification du ratio d'aspect

Tout comme avec la fonction Visée par l'écran de l'appareil photo, vous pouvez prendre des photos recréant l'apparence des appareils argentiques moyen et grand format (6 x 6 cm, 6 x 4,5 cm et 4 x 5 pouces). Selon l'appareil photo connecté, vous rencontrerez les différences suivantes.

- **6D**
Dans le cas d'une image RAW, seules les informations du ratio d'aspect sont jointes à la photo prise et l'image n'est pas recadrée. Dans le cas d'une image JPEG, l'image est recadrée.
- **1D X** **1D C**
Dans le cas d'images RAW et JPEG, seules les informations du ratio d'aspect sont jointes à la photo prise et l'image n'est pas recadrée.
- **5D Mk III**
Vous pouvez sélectionner les deux modes suivants.
[Ajout info ratio d'aspect] : Les images JPEG prises sont recadrées dans ce mode.
[Ajout info de rognage] : Seules les informations du ratio d'aspect sont jointes aux images JPEG prises, lesquelles ne sont pas recadrées.
Dans les deux modes, seules les informations du ratio d'aspect sont jointes aux images RAW, lesquelles ne sont pas recadrées.

1D X 1D C 6D

- 1 Cliquez sur le bouton [] et sélectionnez le ratio d'aspect.



- Dans la [Fenêtre de prise de vue en direct à distance], les lignes verticales du ratio d'aspect sélectionné s'affichent.

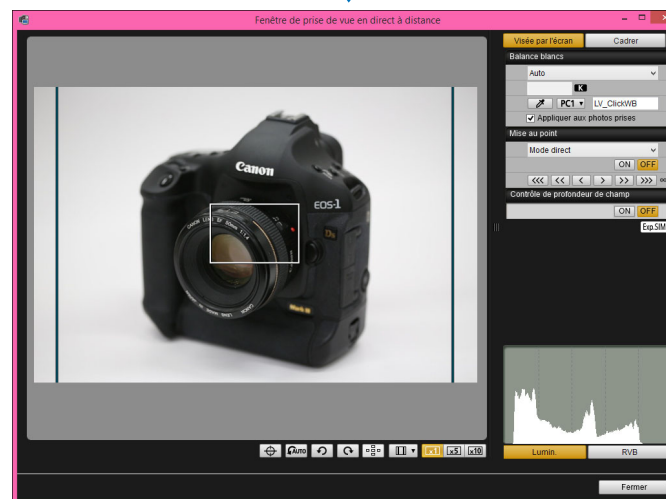

- 2 Déplacez l'appareil photo et cadrez l'image.

- Pour rétablir le ratio d'aspect par défaut, cliquez sur le bouton []. Pour les modèles **6D**, sélectionnez le ratio d'aspect initial. Pour les autres appareils photo, sélectionnez [Désactivé].

Introduction

Sommaire

Téléchargement
des images

Réglages de
l'appareil
photo

Prise de vue à
distance

Préférences

Référence

Index

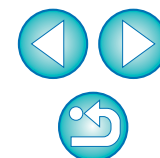

1 Cliquez sur le bouton [].



→ La boîte de dialogue [Spécifier ratio d'aspect/info de rognage] apparaît.

2 Réglez [Ajout info ratio d'aspect] ou [Ajout info de rognage].

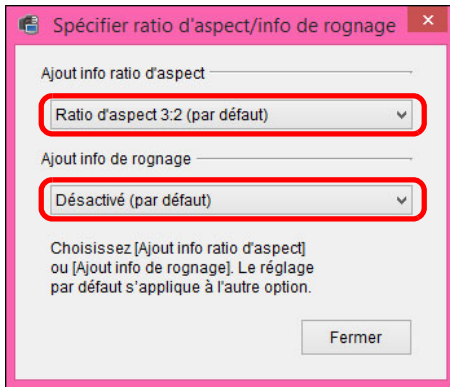

- Le mode [Ajout info ratio d'aspect] recadre les images JPEG prises.
- Dans le mode [Ajout info de rognage], seules les informations du ratio d'aspect sont jointes aux images JPEG prises sans les recadrer.
- Avec [Ajout info ratio d'aspect] ou [Ajout info de rognage] sélectionné, seules les informations du ratio d'aspect sont jointes aux images RAW, lesquelles ne sont pas recadrées.
- Seul un des modes [Ajout info ratio d'aspect] et [Ajout info de rognage] peut être réglé. Lorsqu'un mode est réglé, l'autre mode est réglé automatiquement à sa valeur par défaut.
- Cliquez sur le bouton [Fermer] pour valider le réglage.

3 Déplacez l'appareil photo et cadrez l'image.

Réglage d'enregistrement audio

Vous pouvez régler le niveau d'enregistrement audio pendant l'enregistrement de vidéos dans Prise de vue en direct à distance. Cette fonction peut être réglée uniquement lorsque l'appareil photo est en mode de prise de vue P, Tv, Av, M ou B. Consultez aussi les pages consacrées au « Réglage de l'enregistrement du son » dans le mode d'emploi de votre appareil photo.

1 Cliquez sur le bouton [Réglages] dans la zone d'enregistrement audio de la [Fenêtre de prise de vue en direct à distance].

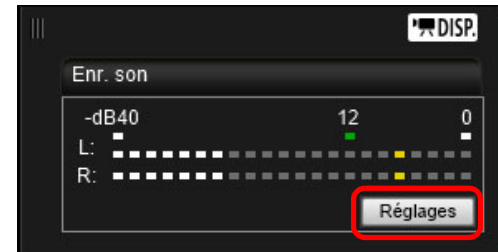

→ La fenêtre [Réglages d'enregistrement] apparaît.

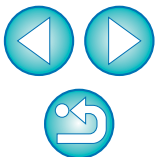

2 Spécifiez les réglages.

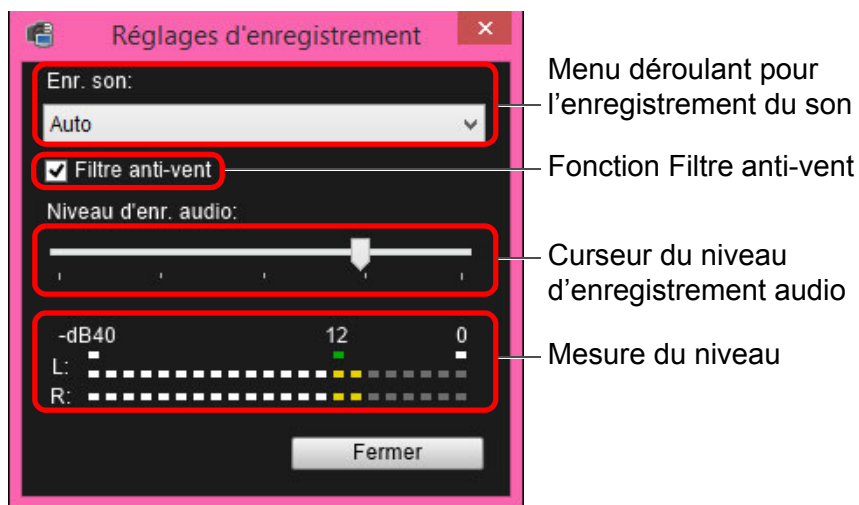

- Sélectionnez [Auto], [Manuel] ou [Désactivé] dans le menu déroulant.
- Une fois le réglage terminé, cliquez sur le bouton [Fermer] pour fermer la fenêtre [Réglages d'enregistrement].
- Une case de réglages de l'atténuateur apparaît si **6D** est raccordé. Avec un son très fort, il se peut que le son crépite, même lors de la prise de vue avec [Enr. son] réglé sur [Auto] ou [Manuel]. Si le son crépite, il est recommandé de cocher la case de la fonction d'atténuation pour activer cette fonction.

Enregistrement audio/ Niveaux d'enregistrement audio

[Auto] : Le niveau de l'enregistrement audio est automatiquement ajusté d'après le volume sonore. Avec [Auto] sélectionné, vous pouvez uniquement régler la fonction Filtre anti-vent.

[Manuel] : Fonction pour utilisateurs confirmés. Vous pouvez ajuster le niveau de l'enregistrement audio à votre guise. Faites glisser le curseur du niveau d'enregistrement audio tout en vérifiant la mesure du niveau pour ajuster le niveau d'enregistrement audio. Lorsque le volume du son est fort, reportez-vous à la fonction de retenue de crête (environ 3 secondes) tout en effectuant l'ajustement de sorte que la portion des barres horizontales se situant à droite du « 12 » sur la mesure du niveau (-12 dB) s'allume par intermittence.

Si vous dépassez « 0 », le son crépite.

[Désactivé] : Le son n'est pas enregistré.

Fonction Filtre anti-vent

Si vous souhaitez diminuer le bruit du vent enregistré lorsque vous filmez à l'extérieur, cochez la case Filtre anti-vent pour activer la fonction Filtre anti-vent. Elle ne s'activera que lorsque vous utilisez un microphone intégré. Cependant, lorsqu'elle est activée, les sons graves profonds étant également partiellement diminués, il est recommandé de décocher cette case dans les endroits sans vent pour désactiver la fonction Filtre anti-vent.

Introduction

Sommaire

Téléchargement
des images

Réglages de
l'appareil
photo

Prise de vue à
distance

4
Préférences

Référence

Index

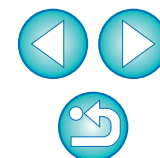

Fonction d'affichage superposé

Une image sauvegardée sur l'ordinateur peut être superposée à l'image affichée dans la [Fenêtre de prise de vue en direct à distance]. Cette fonction permettant d'aligner précisément les angles, elle se révèle utile pour photographier plusieurs images selon le même angle, comme pour prendre des photos de produits. Les images chargées depuis l'ordinateur sont seulement affichées en superposition et ne sont pas incluses dans la photo.

- 1 Sélectionnez l'onglet [Cadrer] dans la [Fenêtre de prise de vue en direct à distance] et cliquez sur le bouton [Ouvrir] sous [Superposition].

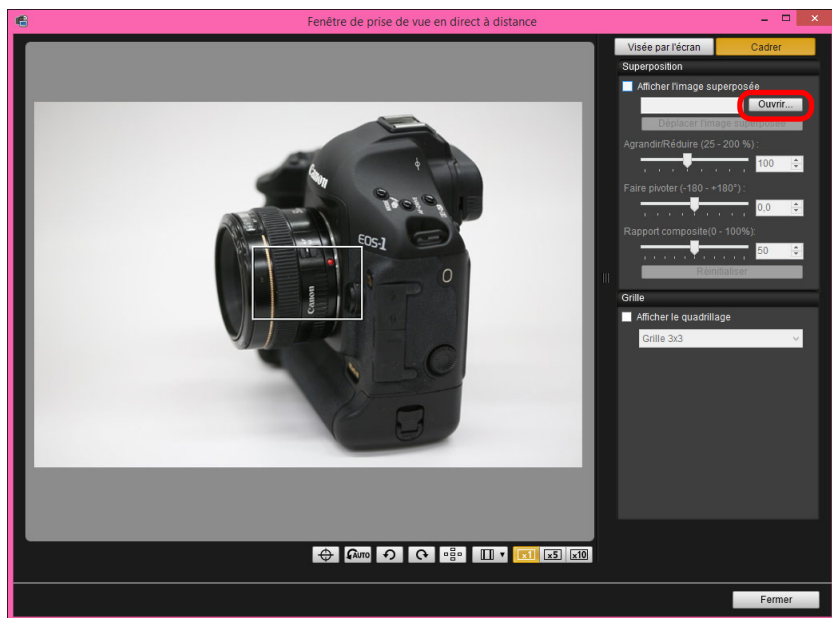

→ La boîte de dialogue [Ouvrir] apparaît.

- 2 Sélectionnez l'image que vous souhaitez afficher en superposition et cliquez sur le bouton [Ouvrir].

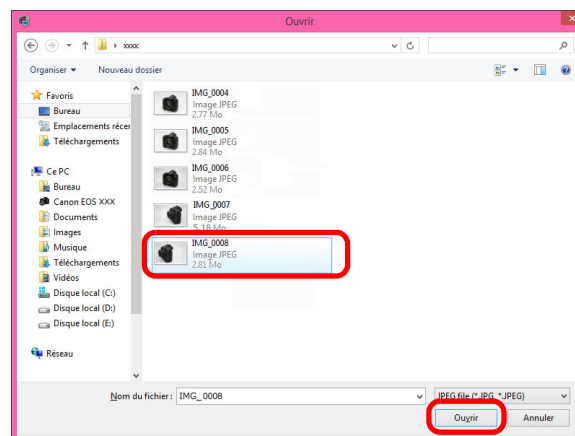

- La boîte de dialogue [Ouvrir] apparaît.
- Les images RAW*, JPEG, TIFF, BMP (bitmap) et GIF peuvent être affichées en superposition.
 - * • Seules les images RAW avec l'extension « .CR2 » prises avec un appareil photo Canon peuvent être affichées en superposition.
 - Même si l'image a été retouchée avec le logiciel Digital Photo Professional Version 4.x, l'image superposée est affichée dans son état d'origine.
- Même si le type de fichier d'image est pris en charge, il se peut que l'affichage de l'image superposée ne soit pas possible.
- La case [Afficher l'image superposée] est cochée et l'image sélectionnée est superposée dans la [Fenêtre de prise de vue en direct à distance].

Introduction

Sommaire

Téléchargement
des images

Réglages de
l'appareil
photo

Prise de vue à
distance

Préférences

Référence

Index

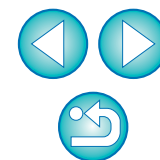

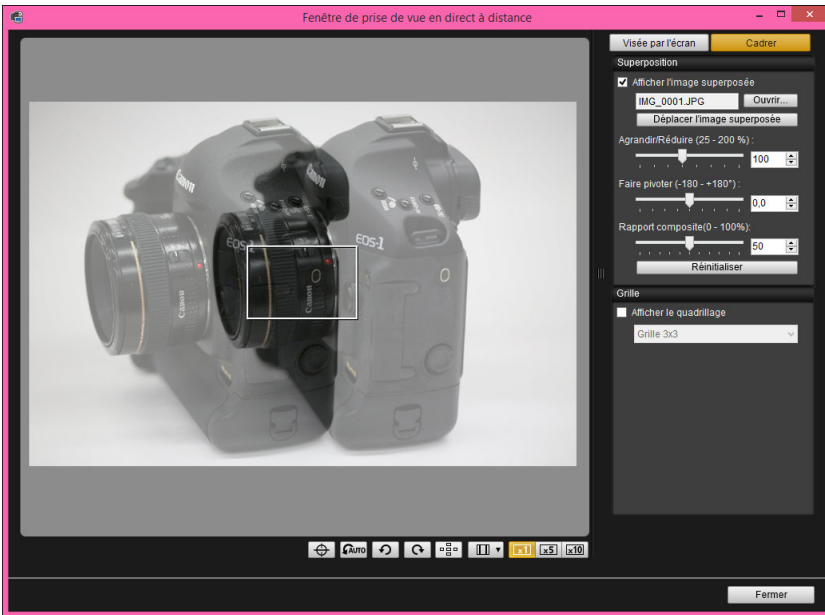

- Une image superposée peut être affichée agrandie ou réduite, pivotée ou avec son rapport composite ajusté (p.49).

3 Déplacez l'appareil photo et le sujet pour cadrer l'image.

- Vous ne pouvez pas utiliser la fonction d'affichage superposé dans la fenêtre [Affichage Zoom].

Agrandir ou réduire une image superposée

Une image affichée en superposition (l'image superposée) peut être agrandie ou réduite de 25 à 200 %. Utilisez le pointeur [Agrandir/Réduire] pour régler l'agrandissement ou la réduction.

Faites glisser le pointeur [Agrandir/Réduire] vers la gauche ou la droite pour procéder au réglage.

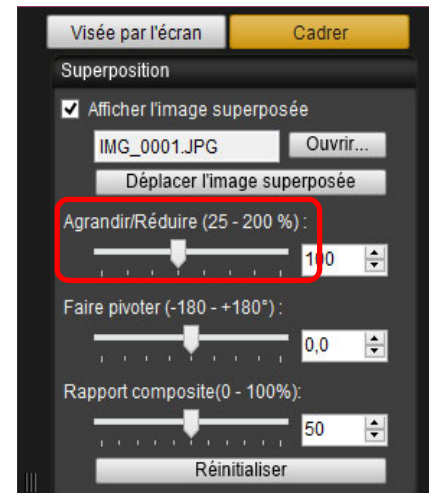

- L'agrandissement ou la réduction réglée avec le pointeur [Agrandir/Réduire] est appliquée à l'affichage superposé.
- Vous pouvez également régler l'agrandissement ou la réduction en saisissant directement une valeur.
- Vous pouvez également déplacer le curseur sur le pointeur, cliquer, puis appuyer sur la touche << ou >> du clavier ou utiliser la roulette de la souris pour régler l'agrandissement ou la réduction.
- Si vous cliquez sur le bouton [Réinitialiser], l'image est ramenée à son état par défaut.

Introduction

Sommaire

Téléchargement
des images

Réglages de
l'appareil
photo

Prise de vue à
distance

4
Préférences

Référence

Index

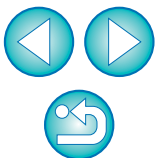

Rotation d'une image superposée

Une image affichée en superposition (l'image superposée) peut être pivotée de -180° à $+180^\circ$. Utilisez le pointeur de faire pivoter pour régler la rotation.

Faites glisser le pointeur de faire pivoter vers la gauche ou la droite pour procéder au réglage.



- L'angle de rotation réglé avec le pointeur de faire pivoter est appliqué à l'affichage superposé.
- Vous pouvez également régler l'angle de rotation en saisissant directement une valeur.
- Vous pouvez également déplacer le curseur sur le pointeur, cliquer, puis appuyer sur la touche \leftarrow ou \rightarrow du clavier ou utiliser la roulette de la souris pour régler l'angle de rotation.
- Si vous cliquez sur le bouton [Réinitialiser], l'image est ramenée à son état par défaut.

Réglage du rapport composite d'une image superposée

Le rapport composite (la transparence) d'une image affichée en superposition (l'image superposée) peut être réglé de 0 à 100 %. Utilisez le pointeur de rapport composite pour régler le rapport composite.

Faites glisser le pointeur de rapport composite vers la gauche ou la droite pour procéder au réglage.



- Le rapport composite réglé avec le pointeur de rapport composite est appliqué à l'affichage superposé.
- Vous pouvez également régler le rapport composite en saisissant directement une valeur.
- Vous pouvez également déplacer le curseur sur le pointeur, cliquer, puis appuyer sur la touche \leftarrow ou \rightarrow du clavier ou utiliser la roulette de la souris pour régler le rapport composite.
- Si vous cliquez sur le bouton [Réinitialiser], l'image est ramenée à son état par défaut.

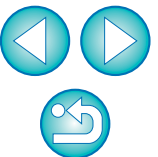

Déplacement d'une image superposée

Une image affichée en superposition (l'image superposée) dans la [Fenêtre de prise de vue en direct à distance] peut être déplacée sur une nouvelle position. Vous pouvez également utiliser le curseur de votre souris pour agrandir/réduire ou faire pivoter l'image.

1 Cliquez sur le bouton [Déplacer l'image superposée].



2 Faites glisser le curseur de votre souris sur l'image superposée.

- L'image superposée est déplacée sur une nouvelle position.
- Vous pouvez faire glisser le curseur de votre souris dans la [Fenêtre de prise de vue en direct à distance] dans la zone en dehors de l'image superposée pour la faire pivoter.
- Vous pouvez faire glisser le curseur de votre souris dans les coins de l'image superposée pour l'agrandir ou la réduire.
- Si vous cliquez sur le bouton [Réinitialiser], l'image est ramenée à son état par défaut.

Affichage d'une image superposée différente

Il est possible de remplacer l'image affichée en superposition (l'image superposée) par une autre image.

1 Cliquez sur le bouton [Ouvrir] sous [Superposition].

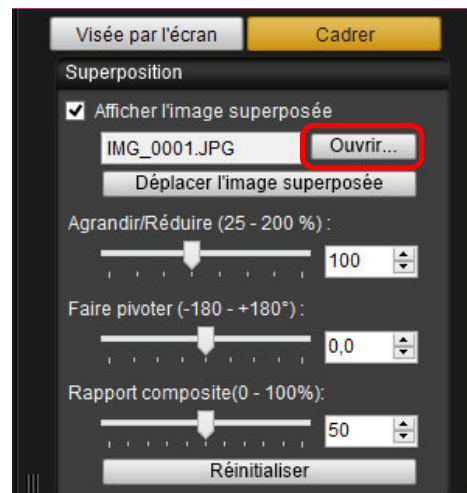

→ La boîte de dialogue [Ouvrir] apparaît.

2 Sélectionnez l'image que vous souhaitez permuter dans la boîte de dialogue [Ouvrir] et cliquez sur le bouton [Ouvrir].

→ L'image qui était affichée change pour l'image sélectionnée.

Introduction

Sommaire

Téléchargement
des images

Réglages de
l'appareil
photo

Prise de vue à
distance

Préférences

Référence

Index

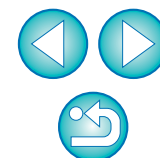

Masquage d'une image superposée

Vous pouvez masquer une image affichée comme superposition (l'image superposée).

1 Décochez la case [Afficher l'image superposée].

→ L'image superposée est masquée.

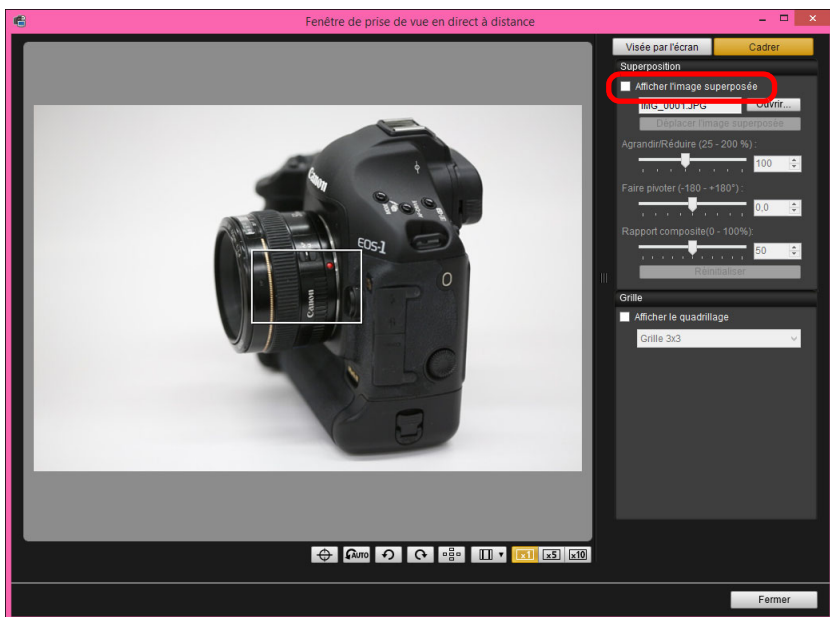

- Cochez la case [Afficher l'image superposée] pour réafficher l'image superposée.

Affichage de lignes en quadrillage

Vous pouvez afficher des lignes en quadrillage dans la [Fenêtre de prise de vue en direct à distance] comme pour la fonction Visée par l'écran de l'appareil photo afin de vérifier l'alignement horizontal/vertical de l'appareil photo.

1 Sélectionnez l'onglet [Cadrer] et cochez [Afficher le quadrillage] sous [Grille].

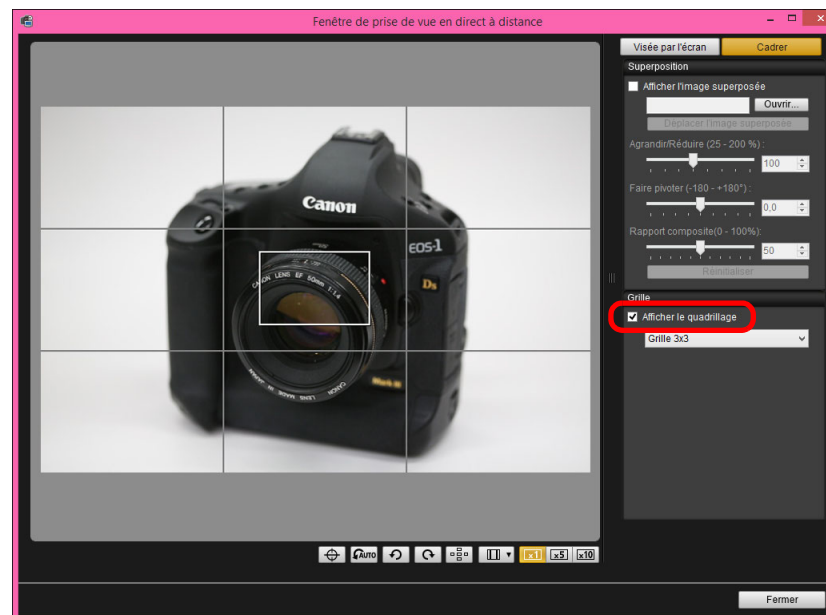

- Les lignes en quadrillage apparaissent dans la [Fenêtre de prise de vue en direct à distance].

Introduction

Sommaire

Téléchargement
des images

Réglages de
l'appareil
photo

Prise de vue à
distance

Préférences

Référence

Index

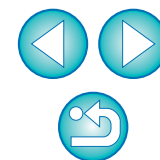

2 Sélectionnez une méthode d'affichage pour les lignes en quadrillage dans le menu déroulant [Grille].

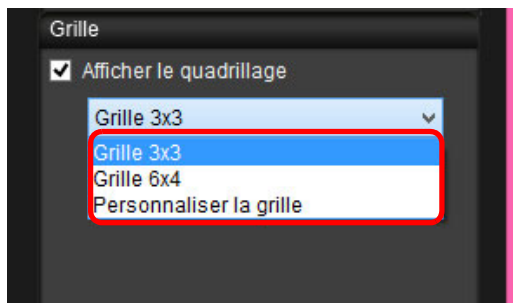

- Vous pouvez régler les éléments suivants en sélectionnant [Personnaliser la grille].
 - Nombre de cases verticales et horizontales (2 à 90)
 - Épaisseur des lignes du quadrillage (1 à 10)
 - Couleur du quadrillage
 - Afficher/masquer les lignes diagonales

3 Déplacez l'appareil photo pour vérifier son alignement vertical ou horizontal.

- Pour masquer les lignes du quadrillage, décochez la case [Afficher le quadrillage].

Prise de vue en utilisant directement l'appareil photo

Même lorsque la prise de vue à distance est réglée, vous pouvez utiliser directement l'appareil photo et prendre des photos, comme vous le feriez si vous n'utilisiez que l'appareil photo. En outre, étant donné que les photos prises sont sauvegardées sur le disque dur de l'ordinateur, vous n'avez pas à vous inquiéter de la capacité de la carte mémoire lorsque vous prenez un grand nombre de photos.

1 Affichez la fenêtre de capture (p.29).

2 Appuyez sur le déclencheur de l'appareil photo et prenez la photo.

- Les photos prises sont transférées sur l'ordinateur, DPP démarre automatiquement et les photos prises s'affichent.

 Lorsque la [Fenêtre de prise de vue en direct à distance] est affichée, il est impossible d'utiliser l'appareil. Appuyez sur le bouton de prise de vue avec Visée par l'écran pour afficher l'image de Visée par l'écran sur l'écran LCD de l'appareil photo et utiliser l'appareil photo.

Introduction

Sommaire

Téléchargement
des images

Réglages de
l'appareil
photo

Prise de vue à
distance

Préférences

Référence

Index

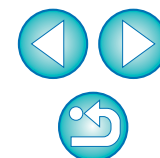

Enregistrement de vidéos

Vous pouvez commander l'appareil photo depuis EU et prendre des vidéos depuis l'écran de votre ordinateur. Il est impossible de prendre des vidéos sans insérer de carte mémoire dans l'appareil photo.

1D X

1D C

1 Préparez l'appareil pour la prise de vue avec Visée par l'écran.

- Procédez comme indiqué aux étapes 1 à 2 de « Prise de vue en direct à distance » (p.29).

2 Cliquez sur [Réglages fonc. VÉ/vidéo].



→ La fenêtre [Réglages fonc. VÉ/vidéo] apparaît.

3 Sélectionnez [Vidéos] pour [Réglage fonc. VÉ] et choisissez la taille de l'enregistrement vidéo dans le menu déroulant.

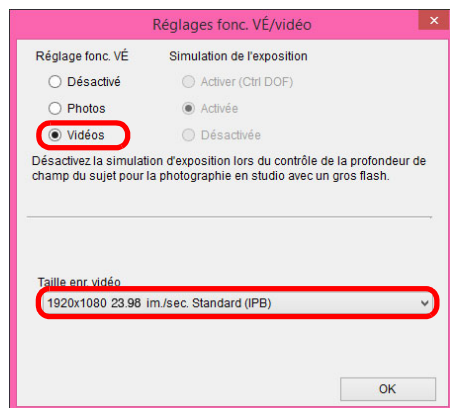

- Les types suivants de format de compression vidéo sont sélectionnables sur **1D X** **1D C**.
 - ALL-I (I-only):
Une image à la fois est comprimée pour l'enregistrement. Bien que la taille de fichier soit plus grosse qu'avec IPB, la vidéo est mieux adaptée à l'édition.
 - IPB: Plusieurs images à la fois sont comprimées de manière efficace pour l'enregistrement. Étant donné que la taille de fichier est plus petite qu'avec ALL-I, vous pouvez filmer plus longtemps.
- **1D C**
 - MJPG: Lorsque vous filmez une vidéo à 4K (4096 x 2160 pixels), Motion JPEG est utilisé pour compresser la vidéo enregistrée. Chaque image est compressée séparément et enregistrée sans compression entre les images. Le taux de compression est par conséquent bas. Étant donné que la taille d'image est importante, la taille du fichier sera aussi importante.
- Lorsque le **1D C** est connecté et que gamma Canon Log est réglé sur l'appareil photo, l'icône du réglage de gamma Canon Log et le bouton [V.Assist] (Aide affichage) s'affichent dans la fenêtre Prise de vue en direct à distance (p.81, p.82).
Gamma Canon Log est une caractéristique vidéo permettant d'obtenir une gamme dynamique élargie. Par conséquent, l'image affichée dans la fenêtre Prise de vue en direct à distance est faiblement contrastée et plutôt sombre par rapport à lorsqu'un style d'image est réglé.
Si vous cliquez sur le bouton [V.Assist] (Aide affichage), l'image vidéo est affichée dans la fenêtre Prise de vue en direct à distance avec des caractéristiques manifestes. Ceci facilite la vérification de l'angle de champ, des détails, etc.
Veuillez noter que même si vous cliquez sur le bouton [V.Assist] (Aide affichage), cela n'affectera pas la vidéo enregistrée sur la carte. (La vidéo est enregistrée sur la carte avec gamma Canon Log.)

4 Cliquez sur le bouton [OK].

→ La fenêtre [Réglages fonc. VÉ/vidéo] se ferme.

Introduction

Sommaire

Téléchargement
des images

Réglages de
l'appareil
photo

Prise de vue à
distance

Préférences

Référence

Index

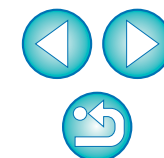

5 Cliquez sur [Visée par l'écran].

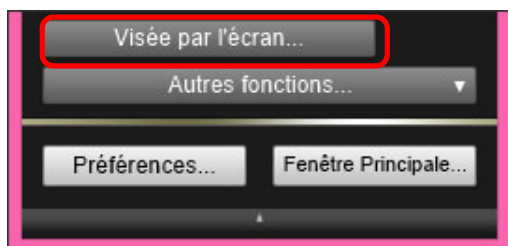

- La [Fenêtre de prise de vue en direct à distance] apparaît.
- Sur **1D X** **1D C**, spécifiez les réglages d'enregistrement audio selon vos besoins.
Pour spécifier les réglages d'enregistrement audio, reportez-vous à « Réglage de l'enregistrement audio » (p.45).

6 Ajustez la mise au point (p.37, p.38).

7 Cliquez sur le bouton [] et commencez à filmer.

- Une icône [] et la durée d'enregistrement s'affichent en bas à gauche de la [Fenêtre de prise de vue en direct à distance].



Durée d'enregistrement

- Cliquez à nouveau sur le bouton [] pour arrêter de filmer.
- Lorsque la [Fenêtre de prise de vue en direct à distance] se ferme, la fenêtre suivante apparaît s'il reste des fichiers vidéo à télécharger sur votre ordinateur.

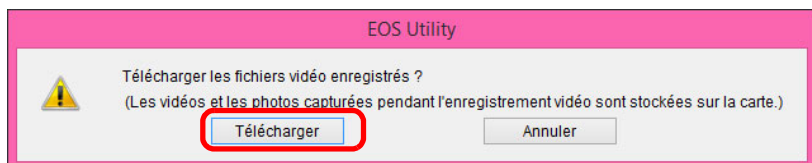

- Lorsque vous cliquez sur le bouton [Télécharger], la liste des noms des fichiers vidéo s'affiche.

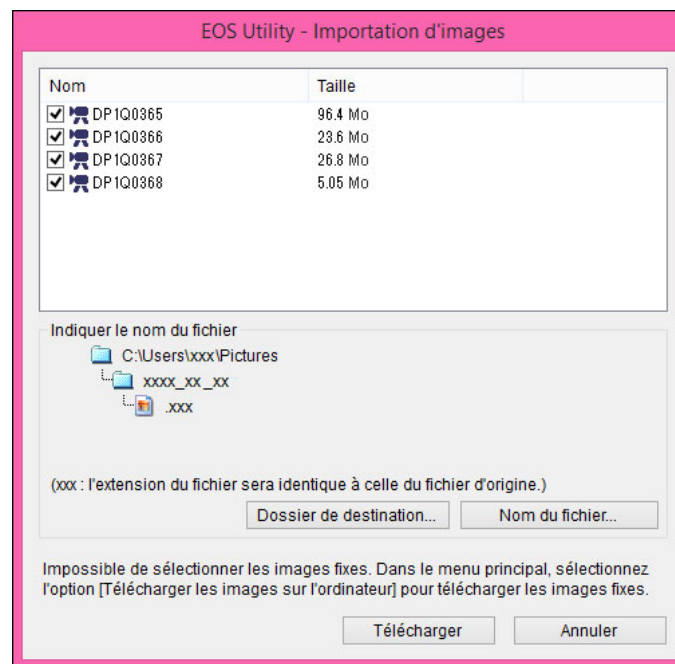

Après avoir spécifié le [Dossier de destination] et le [Nom du fichier], cliquez sur le bouton [Télécharger] dans la fenêtre. Les fichiers vidéo seront téléchargés depuis la carte mémoire de l'appareil photo vers l'ordinateur.

Les fichiers vidéo dont le nom de fichier n'est pas coché ne seront pas téléchargés. Plus tard, consultez la méthode décrite de la p.9 à la p.13 de ce mode d'emploi pour télécharger les fichiers vidéo depuis la carte mémoire de l'appareil photo vers l'ordinateur.

Introduction

Sommaire

Téléchargement
des images

Réglages de
l'appareil
photo

Prise de vue à
distance

4
Préférences

Référence

Index

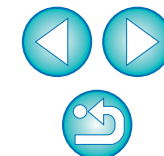

5D Mk III 6D



1 Préparez l'appareil pour la prise de vue avec Visée par l'écran.

- Procédez comme indiqué aux étapes 1 et 2 de « Prise de vue en direct à distance » (p.29).
- Sur 5D Mk III 6D, positionnez le sélecteur de prise de vue avec Visée par l'écran/enregistrement vidéo sur <  >.

2 Cliquez sur le bouton [].



- La [Fenêtre de prise de vue en direct à distance] apparaît.
- Sur 5D Mk III 6D, spécifiez les réglages d'enregistrement audio selon vos besoins. Pour spécifier les réglages d'enregistrement audio, reportez-vous à « Réglage de l'enregistrement audio » (p.45).

- ! ● Vous ne pouvez pas utiliser l'appareil photo après avoir cliqué sur le bouton []. Pour utiliser l'appareil photo, cliquez à nouveau sur le bouton [] ou fermez la [Fenêtre de prise de vue en direct à distance].
- Vous ne pouvez pas filmer de vidéos en utilisant la fonction Prise de vue en direct à distance si EU est connecté sans fil à 6D (WG) 6D (W).

Pour régler la taille de l'enregistrement vidéo, cliquez sur [Réglages fonc. VÉ/vidéo] et affichez la fenêtre [Réglages fonc. VÉ/vidéo] avant de procéder au réglage.

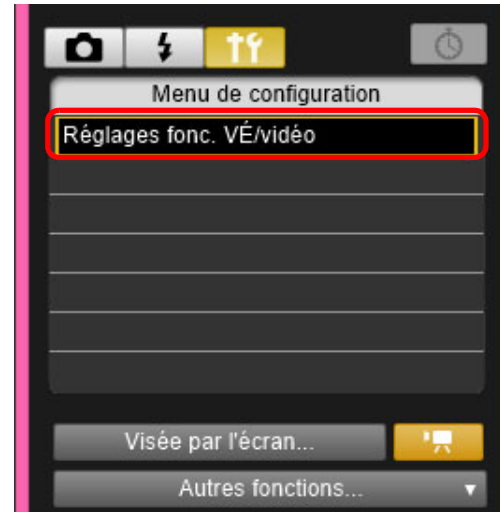

- Le contenu affiché peut varier selon l'appareil photo raccordé.

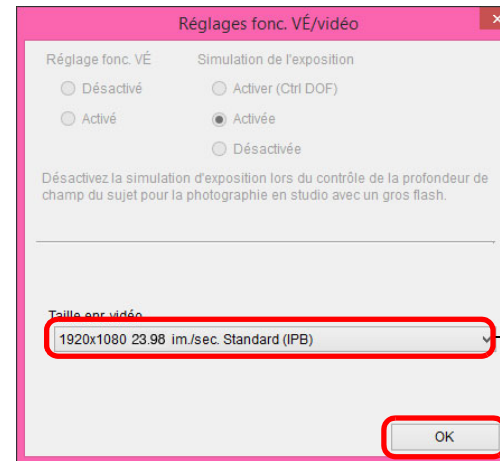

Sélectionnez

Cliquez ici

- Les tailles d'enregistrement vidéo pouvant être sélectionnées varient en fonction de l'appareil photo.

Introduction

Sommaire

Téléchargement des images

Réglages de l'appareil photo

Prise de vue à distance

Préférences

Référence

Index

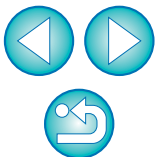

● Les types suivants de format de compression vidéo sont sélectionnables sur **5D Mk III** **6D** .

• ALL-I (I-only) :

Une image à la fois est comprimée pour l'enregistrement. Bien que la taille de fichier soit plus grosse qu'avec IPB, la vidéo est mieux adaptée à l'édition.

• IPB : Plusieurs images à la fois sont comprimées de manière efficace pour l'enregistrement. Étant donné que la taille de fichier est plus petite qu'avec ALL-I, vous pouvez filmer plus longtemps.

● La prise d'instantanés vidéo n'est pas disponible sur **6D** avec EU.

3 Ajustez la mise au point (p.37, p.38).

4 Cliquez sur le bouton [] et commencez à filmer.

→ Une icône [] et la durée d'enregistrement s'affichent en bas à gauche de la [Fenêtre de prise de vue en direct à distance].

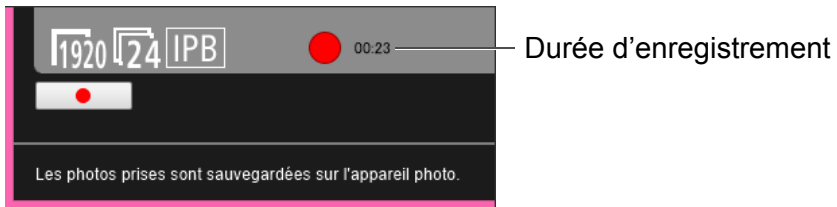

● Cliquez à nouveau sur le bouton [] pour arrêter de filmer.

→ Lorsque la [Fenêtre de prise de vue en direct à distance] se ferme, la fenêtre suivante apparaît s'il reste des fichiers vidéo à télécharger sur votre ordinateur.

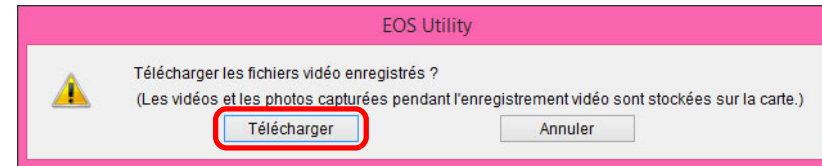

● Lorsque vous cliquez sur le bouton [Télécharger], la liste des noms des fichiers vidéo s'affiche.

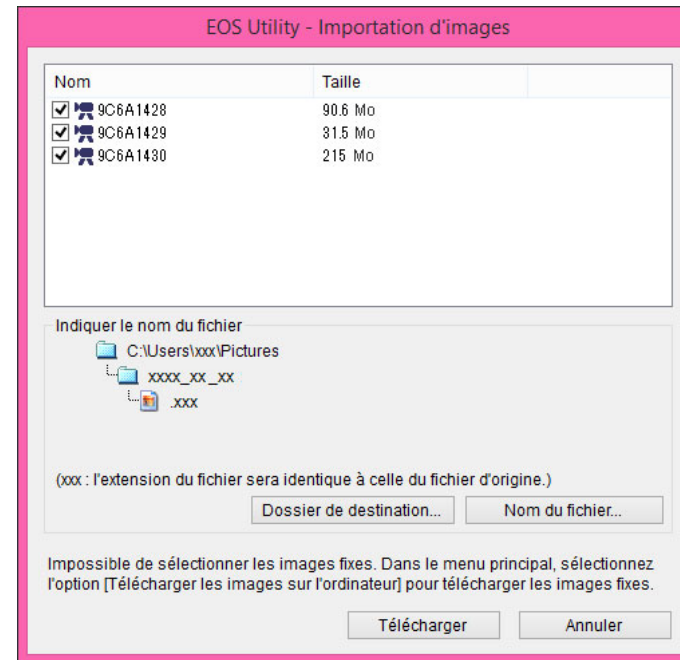

Après avoir spécifié le [Dossier de destination] et le [Nom du fichier], cliquez sur le bouton [Télécharger] dans la fenêtre. Les fichiers vidéo seront téléchargés depuis la carte mémoire de l'appareil photo vers l'ordinateur.

Les fichiers vidéo dont le nom de fichier n'est pas coché ne seront pas téléchargés. Plus tard, consultez la méthode décrite de la p.9 à la p.13 de ce mode d'emploi pour télécharger les fichiers vidéo depuis la carte mémoire de l'appareil photo vers l'ordinateur.

Introduction

Sommaire

Téléchargement des images

Réglages de l'appareil photo

Prise de vue à distance

Préférences

Référence

Index

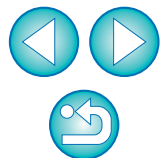

Prise de vue avec retardateur

Deux types de prises de vue avec retardateur sont disponibles : prise de vue automatique après une durée déterminée ou selon un nombre déterminé de photos à intervalles définis.

Prises de vue après une durée déterminée

Vous pouvez prendre automatiquement une photo après l'écoulement de la période indiquée.

- 1 Affichez la fenêtre de capture (p.30).**
- 2 Cliquez sur le bouton [].**
→ La boîte de dialogue [Param. prises avec retardateur] apparaît.
- 3 Saisissez le temps d'attente et cliquez sur le bouton [Démarrer].**
 - Saisissez une valeur entre 0 seconde et 99 minutes 59 secondes (par incrément d'1 seconde).
 - La photo est prise après l'écoulement de la période indiquée.

Prises de vue en séquence

Vous pouvez prendre des photos automatiquement en définissant l'intervalle entre les prises et le nombre de prises.

- 1 Affichez la fenêtre de capture (p.30).**
- 2 Cliquez sur le bouton [].**
→ La boîte de dialogue [Param. prises avec retardateur] apparaît.
- 3 Cochez [Déclenchement à intervalles réguliers].**
- 4 Saisissez l'intervalle entre les prises de vue et le nombre de prises.**
 - Saisissez une valeur entre 5 secondes et 99 minutes 59 secondes (par incrément d'1 seconde).
 - Le nombre minimum de prises de vue à intervalle est égal à deux. Le nombre de prises de vue à intervalle dépend de l'espace disponible sur le disque dur de votre ordinateur.
- 5 Cliquez sur le bouton [Démarrer].**
→ Les photos sont prises aux intervalles définis et selon le nombre de prises spécifiées.

 Sur certains ordinateurs, si vous spécifiez un intervalle trop court entre deux prises, qui ne permet pas de transférer et sauvegarder les images, la prise de vue à l'intervalle défini peut être impossible. Dans ce cas, définissez un intervalle plus long entre les prises et prenez à nouveau les photos.

 Le mode de prise de vue ne peut pas être modifié si la boîte de dialogue [Param. prises avec retardateur] est affichée. Affichez la boîte de dialogue [Param. prises avec retardateur] après avoir réglé le mode de prise de vue.

Introduction

Sommaire

Téléchargement
des images

Réglages de
l'appareil
photo

Prise de vue à
distance

Préférences

Référence

Index

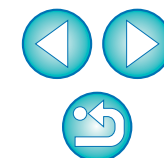

Poses longues

1 Affichez la fenêtre de capture (p.30).

2 Cliquez sur l'icône du mode de prise de vue et sélectionnez [BULB].

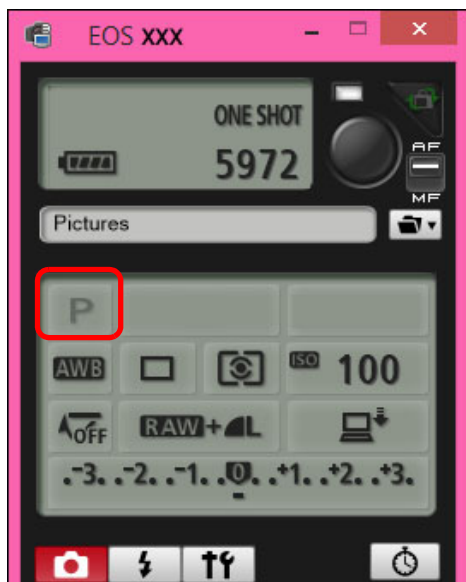

- Spécifiez les paramètres suivants pour les appareils photo autres que 1D X 1D C .
 - Pour les appareils photo dont la molette de sélection des modes comporte l'indication < B > (pose longue), réglez-les sur < B >.
 - Pour les appareils photo dont la molette de sélection des modes ne comporte pas l'indication < B > (pose longue), réglez la molette sur < M > (manuel) et sélectionnez [BULB] dans la fenêtre de capture ou encore réglez la vitesse d'obturation de l'appareil sur [BULB].

3 Réglez l'ouverture de votre choix.

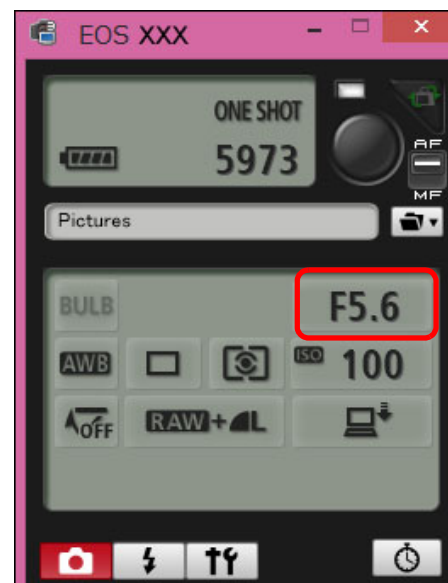

4 Cliquez sur le bouton [Démarrer].

→ La boîte de dialogue [Param. prises avec retardateur] apparaît.

5 Saisissez la durée d'exposition et cliquez sur le bouton [Démarrer].

- Saisissez une valeur entre 5 secondes et 99 minutes 59 secondes (par incrément d'1 seconde).

 Vous pouvez démarrer/arrêter la pose longue sans régler la durée d'exposition en cliquant sur le bouton [●].

Introduction

Sommaire

Téléchargement
des images

Réglages de
l'appareil
photo

Prise de vue à
distance

Préférences

Référence

Index

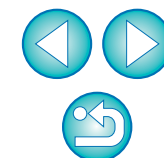

Prise de vue au flash

Vous pouvez régler les fonctions de flash de l'appareil photo depuis EU, ainsi que les flashes Speedlite de la série EX (vendus séparément) compatibles avec le réglage des fonctions du flash, en vue de prendre des photos au flash.

Pour de plus amples détails sur les éléments de réglage, consultez également les modes d'emploi accompagnant le flash Speedlite de la série EX et votre appareil photo.

1 Préparez votre appareil photo et le flash.

- Si vous utilisez un flash externe, installez-le sur l'appareil photo.

2 Connectez l'appareil photo et l'ordinateur, puis démarrez EU (p.6).

3 Cliquez sur [Prise de vue à distance].

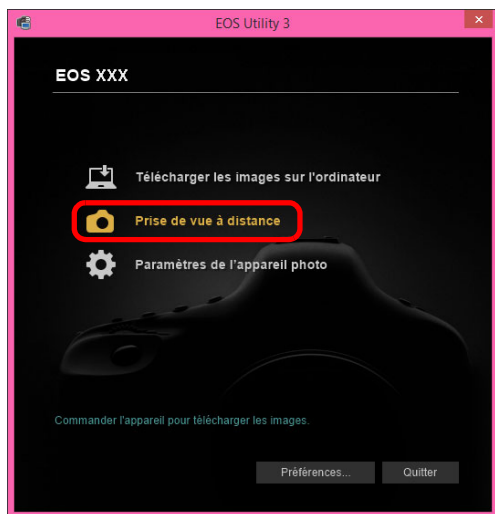

→ La fenêtre de capture apparaît.

4 Cliquez sur le bouton [].

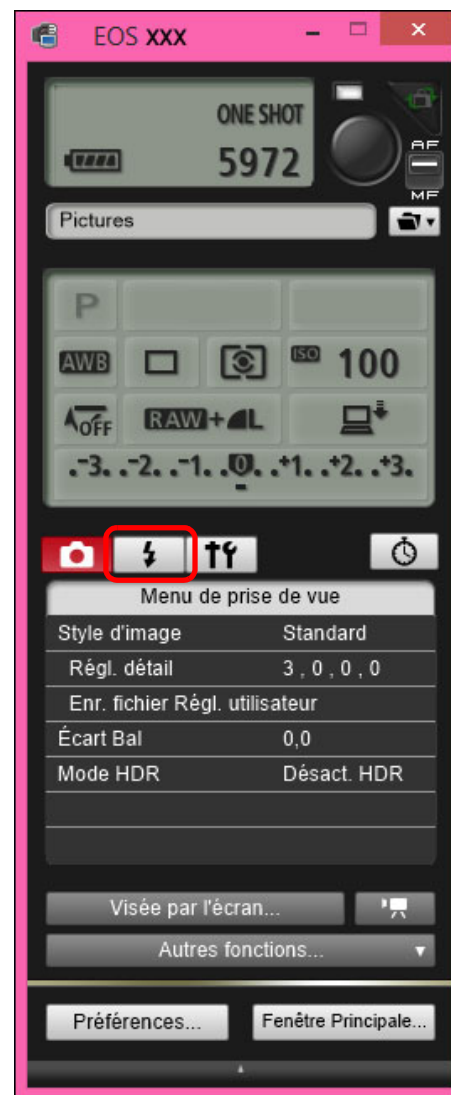

→ Le [Menu de commande du flash] apparaît.

Introduction

Sommaire

Téléchargement
des images

Réglages de
l'appareil
photo

Prise de vue à
distance

Préférences

Référence

Index

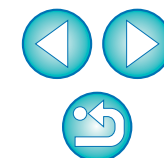

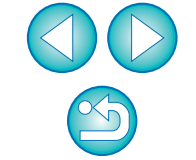

5 Cliquez sur [Réglage fonctions flash].

Menu de commande du flash



→ La fenêtre [Réglage fonctions flash] apparaît.

6 Spécifiez les réglages.

Fenêtre Réglage fonctions flash

La fenêtre affichée est différente selon l'appareil photo raccordé et le flash utilisé.

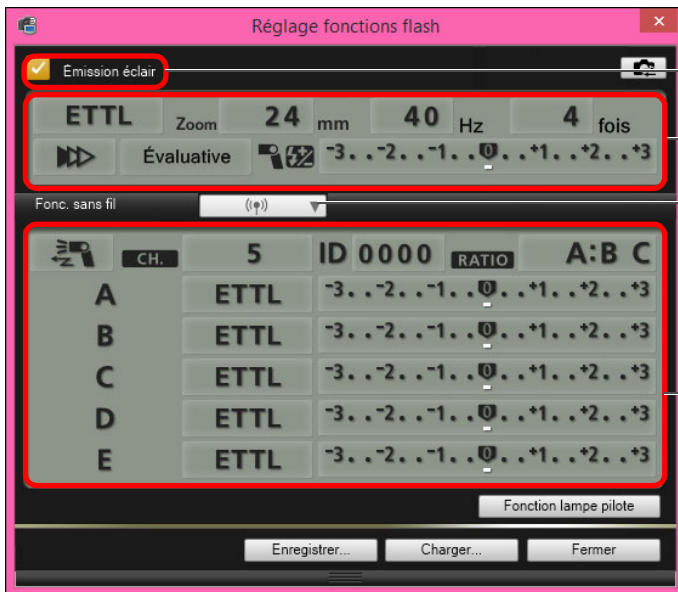

Vérifiez que la case est cochée

Cliquez sur les éléments de réglage et sélectionnez les paramètres dans le menu qui s'affiche*

Bouton [Fonc. sans fil]

Activez la fonction sans fil, cliquez sur les éléments de réglage, puis sélectionnez les paramètres dans le menu qui s'affiche*

* Vous pouvez également utiliser la roulette de votre souris pour sélectionner les paramètres pour les éléments dans la fenêtre des paramètres qui s'affiche.

7 Cliquez sur le bouton [●] pour prendre la photo.

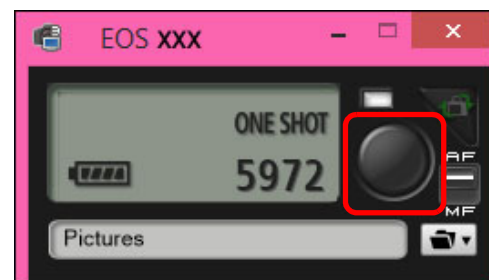

→ L'image prise est transférée sur l'ordinateur et s'affiche dans la fenêtre [Prévisualisation rapide]. Ensuite, DPP démarre automatiquement.

- Lorsque le sélecteur AF/MF de la fenêtre de capture est positionné sur [AF] et que le curseur est placé sur le bouton [●], la mise au point automatique (AF) et l'exposition automatique (AE) s'effectuent (p.78).
- La fenêtre [Prévisualisation rapide] qui s'affiche avant le démarrage de DPP vous permet d'examiner rapidement les images prises. Vous pouvez également redimensionner la fenêtre [Prévisualisation rapide].
- Vous pouvez afficher/masquer la fenêtre [Prévisualisation rapide] en cliquant sur le bouton [Autres fonctions] de la fenêtre de capture et en sélectionnant [Prévisualisation rapide] dans le menu qui s'affiche.

! Si le menu [Contrôle du flash] s'affiche sur l'écran LCD de l'appareil photo, la fenêtre [Réglage fonctions flash] du logiciel EU se ferme automatiquement.

- Vous pouvez utiliser la fonction d'éclairage pilote du flash en cliquant sur le bouton [Fonction lampe pilote]. Il n'est pas recommandé d'utiliser la fonction d'éclairage pilote du flash plus de 10 fois de suite. (Pour un complément d'information, consultez le mode d'emploi accompagnant le flash.)
- Un clic sur le bouton [] permet de mettre à jour les informations affichées dans la fenêtre [Réglage fonctions flash], de sorte qu'elles soient synchronisées avec les réglages de flash actuels. (Étant donné que les changements de réglage sur le flash ne sont pas reflétés dans la fenêtre [Réglage fonctions flash], vous pouvez cliquer sur le bouton [] et mettre à jour la fenêtre [Réglage fonctions flash] pour qu'elle corresponde aux réglages de flash actuels.)
- Vous pouvez nommer et sauvegarder le réglage de flash en tant que fichier distinct de l'image en cliquant sur le bouton [Enregistrer]. Vous pouvez également cliquer sur le bouton [Charger] et charger ce fichier dans le logiciel EU afin de l'utiliser dans d'autres prises de vue.
- Vous pouvez utiliser simultanément la prise de vue au flash et la prise de vue en direct à distance (p.29). Il n'est toutefois pas possible d'utiliser la fonction d'éclairage pilote du flash pendant la prise de vue en direct à distance.
- Les paramètres réglables dans la fenêtre [Réglage fonctions flash] varient selon le flash et l'appareil photo.

- Reportez-vous à la p.80 pour obtenir une liste des fonctions de la fenêtre [Réglage fonctions flash].
- Vous pouvez également prendre des photos à l'aide de la barre d'<espace> du clavier.

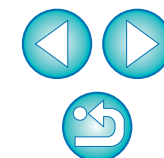

Enregistrement d'une musique de fond sur la carte mémoire dans l'appareil photo



6D

Vous pouvez enregistrer des fichiers audio au format WAV, sauvegardés sur votre ordinateur, sur la carte mémoire de l'appareil photo en tant que musique de fond. La musique de fond enregistrée peut accompagner la lecture des albums d'instantanés vidéo ou des diaporamas sur l'appareil photo.

1 Connectez l'appareil photo et l'ordinateur. Démarrez EU et cliquez sur [Paramètres de l'appareil photo].

→ La fenêtre [Paramètres de l'appareil photo] apparaît.

2 Cliquez sur [Enregistrer la musique de fond].

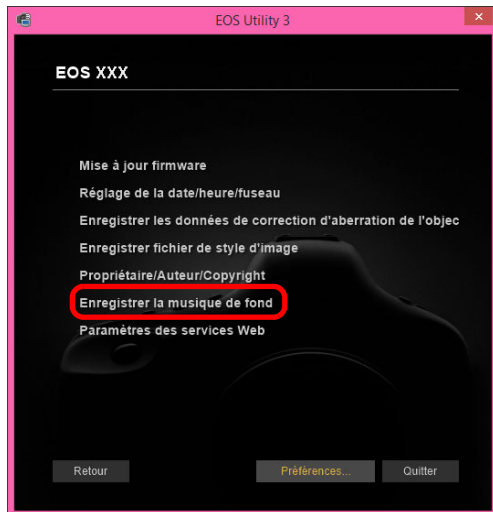

→ La fenêtre [Enregistrer la musique de fond] apparaît.

- Lorsque le dossier [EOS Sample Music] est installé sur votre ordinateur, cinq plages apparaissent dans la [Liste de musiques de fond à enregistrer] la première fois, en tant que EOS Sample Music.
- Lorsque l'appareil photo est en mode d'enregistrement vidéo, il n'est pas possible d'enregistrer la musique de fond.

Fenêtre Enregistrer la musique de fond

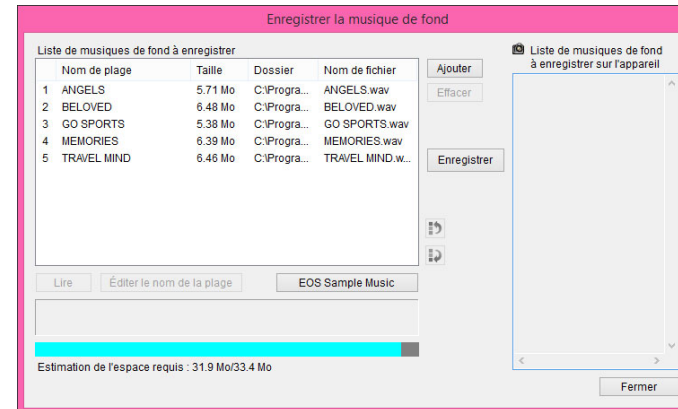

3 Éditez la [Liste de musiques de fond à enregistrer]. Ajout de nouveaux fichiers audio

- Cliquez sur le bouton [Ajouter], sélectionnez un fichier audio dans la boîte de dialogue [Ouvrir] qui apparaît, puis cliquez sur le bouton [Ouvrir].

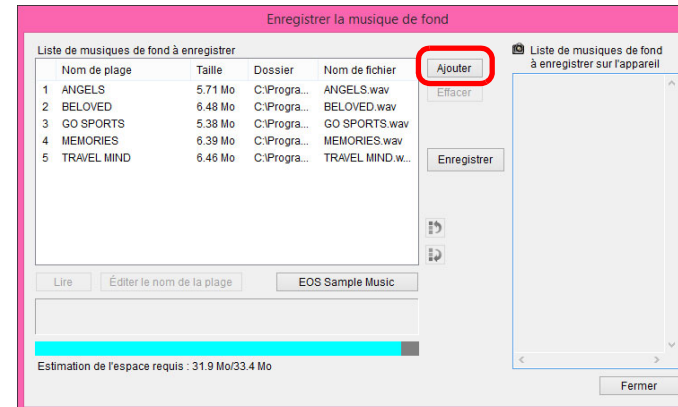

→ Un fichier audio est ajouté à la [Liste de musiques de fond à enregistrer].

- Vous pouvez également faire glisser et déposer directement un fichier audio sauvegardé n'importe où sur votre ordinateur pour l'ajouter à la [Liste de musiques de fond à enregistrer].
- La musique peut être ajoutée une seule plage à la fois.
- Un total de 20 plages peut être ajouté, chaque plage pouvant durer 29 minutes 59 secondes maximum.

Introduction

Sommaire

Téléchargement des images

Réglages de l'appareil photo

Prise de vue à distance

Préférences

Référence

Index

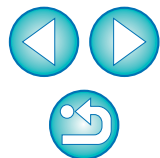

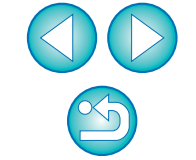

Changement de l'ordre de lecture des fichiers audio

- Sélectionnez un fichier audio dans la [Liste de musiques de fond à enregistrer], puis cliquez sur le bouton [↔] ou [↔].

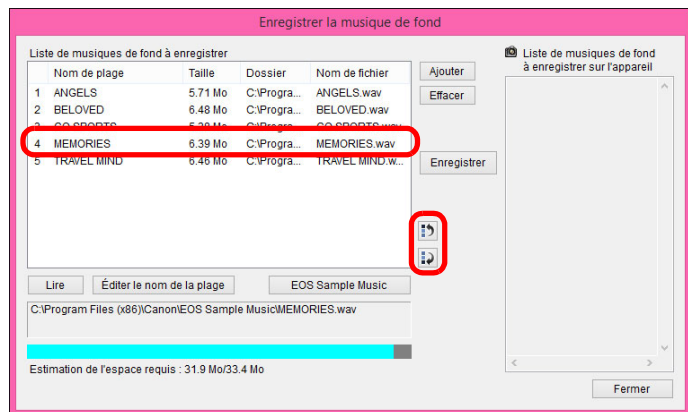

- L'ordre des fichiers audio change.
- Vous pouvez également glisser-déposer directement les fichiers audio à l'intérieur de la [Liste de musiques de fond à enregistrer] pour changer l'ordre.

Suppression des fichiers audio

- Sélectionnez un fichier audio dans la [Liste de musiques de fond à enregistrer], puis cliquez sur le bouton [Effacer].

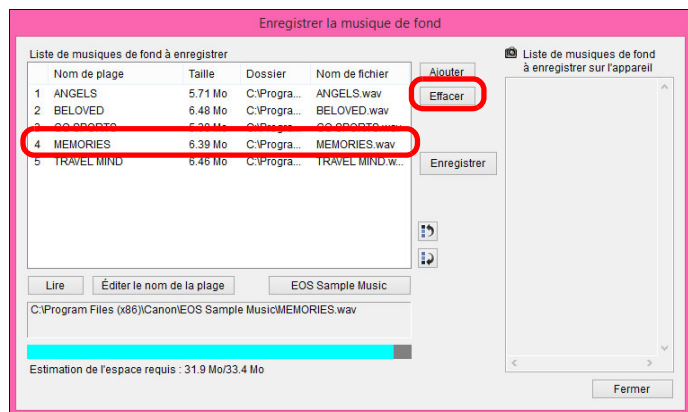

- Le fichier audio est supprimé de la [Liste de musiques de fond à enregistrer].

Modification des noms des pages des fichiers audio

- Sélectionnez un fichier audio dans la [Liste de musiques de fond à enregistrer], cliquez sur le bouton [Éditer le nom de la page] et tapez un nom de page de 25 caractères maximum (à un seul octet). Cliquez ensuite sur le bouton [OK].

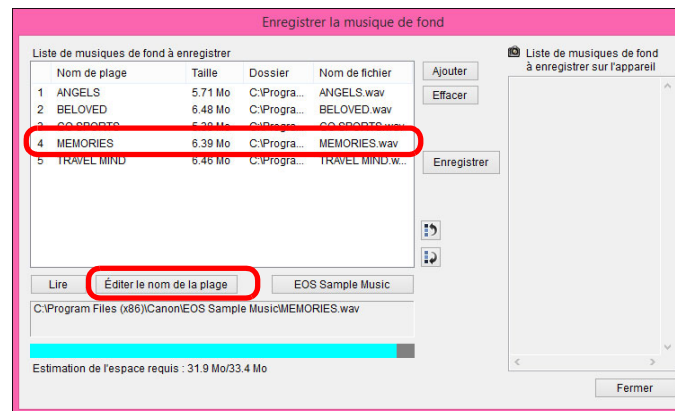

- Le nom de la page du fichier audio change.
- Vous pouvez également afficher la boîte de dialogue [Éditer le nom de la page] en double-cliquant sur un fichier audio dans la [Liste de musiques de fond à enregistrer].

Lecture des fichiers audio

- Sélectionnez un fichier audio dans la [Liste de musiques de fond à enregistrer], puis cliquez sur le bouton [Lire].

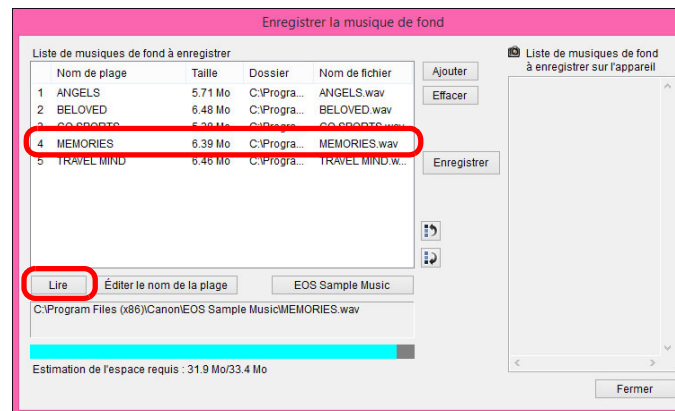

- Le fichier audio est lu.

Ajout de EOS Sample Music

- Cliquez sur le bouton [EOS Sample Music].

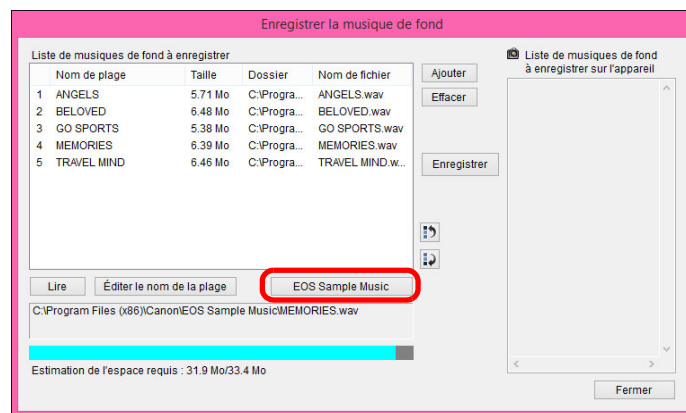

- Les fichiers audio EOS Sample Music installés sur votre ordinateur sont ajoutés à la [Liste de musiques de fond à enregistrer].
- Cette opération ne peut pas être exécutée si EOS Sample Music n'est pas installé sur votre ordinateur.

4 Cliquez sur le bouton [Enregistrer].

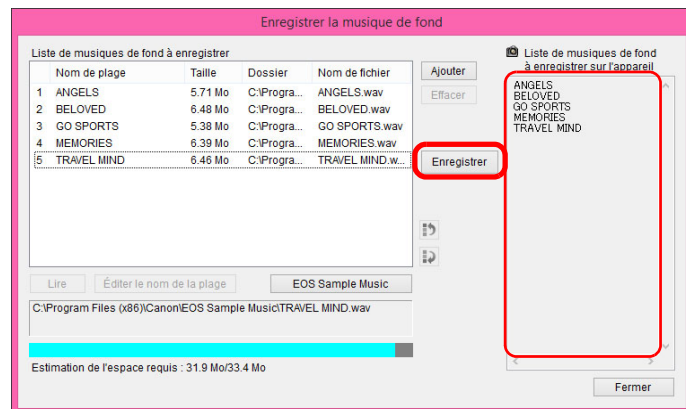

- Les fichiers audio présents dans la [Liste de musiques de fond à enregistrer] sont enregistrés (copiés) sur la carte mémoire de l'appareil photo.

- Les fichiers audio déjà enregistrés sur la carte mémoire de l'appareil photo sont écrasés à mesure que des fichiers audio sont enregistrés.
- Il n'est pas possible d'enregistrer les fichiers audio sur votre appareil photo une page à la fois.

5 Cliquez sur le bouton [Fermer].

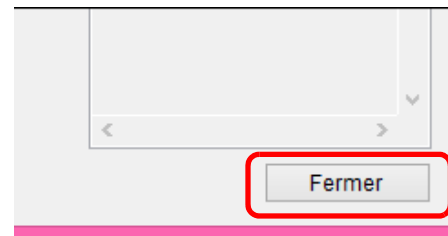

- La fenêtre [Enregistrer la musique de fond] se ferme.

! Il se peut que la musique copiée par le biais de cette fonction ne puisse être utilisée sans l'autorisation du détenteur des droits, à l'exception des cas autorisés par les lois en vigueur, comme pour un usage privé.

! Les fichiers audio qui répondent aux exigences suivantes peuvent être enregistrés sur la carte mémoire de l'appareil photo.

Format de fichier	Exportation de fichiers audio : fichiers WAVE (.wav, .wave) en PCM linéaire
Limite de durée des fichiers	Jusqu'à 29 min 59 s par fichier
Limite de nombre de fichiers	Jusqu'à 20 fichiers
Canaux	2 canaux

Introduction

Sommaire

Téléchargement des images

Réglages de l'appareil photo

Prise de vue à distance

4 Préférences

Référence

Index

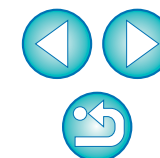

Réglage des services Web



6D (WG)

6D (W)

Vous trouverez ici des explications sur la façon d'enregistrer des services Web sur l'appareil photo. Vous pouvez utiliser CANON iMAGE GATEWAY pour afficher les images prises dans des albums photo en ligne et profiter d'une grande variété de services. CANON iMAGE GATEWAY est également un site servant de passerelle pour envoyer sans fil des images de votre appareil photo à d'autres services Web comme Facebook, Twitter, YouTube et Flickr, ainsi qu'à des e-mails. Avant d'enregistrer les services Web sur votre appareil photo, connectez-vous à Internet avec votre ordinateur, accédez au site Web de CANON iMAGE GATEWAY de votre région depuis le site Web de Canon (<http://canon.com/cig>) et suivez les instructions à l'écran pour vous inscrire en tant que membre.

Pour utiliser les services Web en plus de CANON iMAGE GATEWAY, poursuivez en enregistrant les comptes applicables. Pour plus de renseignements, reportez-vous au site Web de chaque service Web.

- Un ordinateur est nécessaire pour spécifier les réglages pour les services Web, notamment CANON iMAGE GATEWAY.
- Pour en savoir plus sur les pays et régions prenant en charge les services CANON iMAGE GATEWAY, reportez-vous au site Web de Canon (<http://canon.com/cig>).



- Pour utiliser cette fonction, l'outil d'enregistrement du service Web EOS doit être installé.
- Pour utiliser CANON iMAGE GATEWAY, un environnement permettant l'accès à Internet (abonnement auprès d'un fournisseur, ainsi que logiciel de navigation installé et connexion téléphonique fixe) est nécessaire.
- Pour des informations sur la version et les réglages sur un navigateur (Microsoft Internet Explorer, etc.) afin d'accéder à CANON iMAGE GATEWAY, consultez « CANON iMAGE GATEWAY ».
- Les frais de connexion du fournisseur et les frais de transmission aux points d'accès du fournisseur sont à la charge du client.

1 Connectez l'appareil photo et l'ordinateur. Démarrez EU et cliquez sur [Paramètres de l'appareil photo].

- La fenêtre [Paramètres de l'appareil photo] apparaît.
- Si l'appareil photo et l'ordinateur ne sont pas connectés, [Paramètres des services Web] ne s'affiche pas.

2 Cliquez sur [Paramètres des services Web].

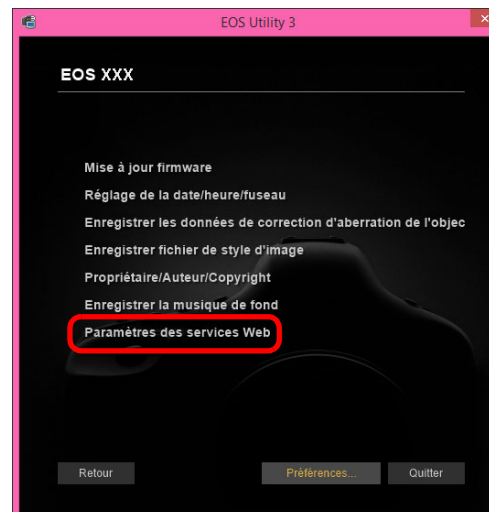

- La boîte de dialogue de connexion à CANON iMAGE GATEWAY apparaît.

Introduction

Sommaire

Téléchargement
des images

Réglages de
l'appareil
photo

Prise de vue à
distance

Préférences

Référence

Index

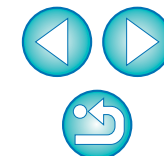

3 Connectez-vous à CANON iIMAGE GATEWAY.

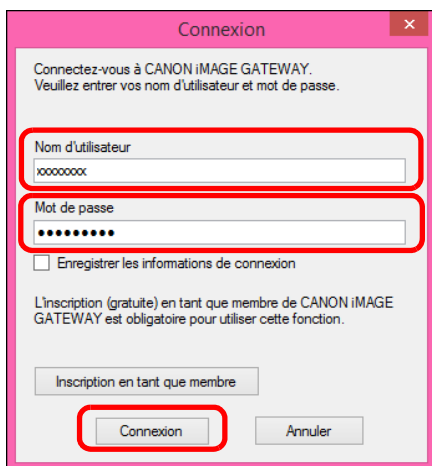

- Saisissez votre nom de connexion et votre mot de passe pour CANON iIMAGE GATEWAY, puis cliquez sur le bouton [Connexion].
- La fenêtre [Modifier les services Web] apparaît.

4 Réglez les services Web que vous souhaitez utiliser.

- Suivez les instructions à l'écran pour régler les services Web que vous souhaitez utiliser.
- Une fois le réglage des services Web terminé, cliquez sur le bouton [Terminer] en bas pour fermer la fenêtre [Modifier les services Web].
- La boîte de dialogue [Paramètres des services Web] apparaît.

5 Appliquez les réglages des services Web à l'appareil photo.

- Sélectionnez les noms des services Web que vous souhaitez régler dans la liste [Services Web] et cliquez sur le bouton [OK] au centre.
- Les noms des services Web à appliquer à l'appareil photo apparaissent dans la liste [Appareil photo].
- Vous pouvez également changer l'ordre dans lequel les services Web s'affichent dans le menu de l'appareil photo en cliquant sur le bouton [↕] ou [↔] dans la liste [Appareil photo].
- Pour annuler les changements que vous avez apportés à la liste [Appareil photo], cliquez sur le bouton [Annuler].
- Une fois que la liste [Appareil photo] contient tous les services Web que vous souhaitez régler, cliquez sur le bouton [OK] pour valider.
- Les réglages des services Web sont appliqués à l'appareil photo.



- Lorsque la destination est un e-mail, vous pouvez enregistrer jusqu'à 20 adresses sur l'appareil photo.
- Lors de la deuxième connexion à CANON iIMAGE GATEWAY et des suivantes à l'étape 3, la boîte de dialogue [Paramètres des services Web] de l'étape 5 apparaît. Pour régler les services Web que vous souhaitez utiliser, cliquez sur le bouton [Modifier les services Web].
- Pour ajouter ou modifier des services Web, répétez l'opération depuis l'étape 1.

Introduction

Sommaire

Téléchargement
des images

Réglages de
l'appareil
photo

Prise de vue à
distance

4
Préférences

Référence

Index

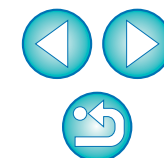

4 Préférences



Vous pouvez modifier les fonctions de EU sur chaque onglet de la fenêtre des préférences pour les rendre plus faciles à utiliser.

Préférences	68
Paramètres de base	68
Dossier de destination	68
Nom du fichier	69
Prise de vue à distance	69
Logiciel lié.....	70
Réglages de l'heure.....	70

Introduction

Sommaire

Téléchargement
des images

Réglages de
l'appareil
photo

Prise de vue à
distance

4
Préférences

Référence

Index

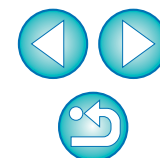

Préférences

1 Cliquez sur le bouton [Préférences] dans la fenêtre principale.

→ La boîte de dialogue [Préférences] apparaît.

2 Renseignez les réglages requis, puis cliquez sur le bouton [OK].

→ Les réglages sont appliqués à EU.

Paramètres de base

Vous pouvez spécifier les différentes actions au démarrage de EU.

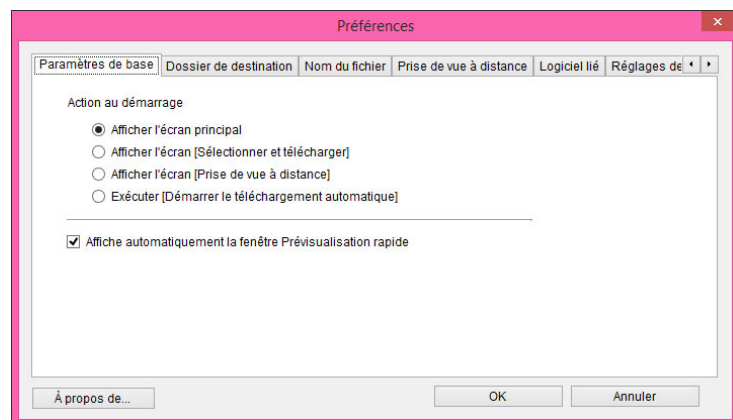

- Lorsque [Afficher l'écran [Sélectionner et télécharger]] est sélectionné sous [Action au démarrage], la fenêtre de visualisation (p.76) apparaît.
- Lorsque [Afficher l'écran [Prise de vue à distance]] est sélectionné sous [Action au démarrage], la fenêtre de capture (p.78) apparaît.
- Lorsque [Exécuter [Démarrer le téléchargement automatique]] est sélectionné sous [Action au démarrage], la boîte de dialogue [Sauvegarder le fichier] (p.9) apparaît et le téléchargement des images sur l'ordinateur commence. Après le téléchargement de toutes les images, DPP démarre automatiquement et les images téléchargées sont affichées dans la fenêtre principale de DPP.
- Si vous décochez la case [Affiche automatiquement la fenêtre Prévisualisation rapide], la fenêtre [Prévisualisation rapide] n'apparaîtra plus pendant la prise de vue en direct à distance ou lors du chargement des images.

Dossier de destination

Vous pouvez indiquer le dossier de la destination d'enregistrement des photos téléchargées depuis votre appareil photo ou des photos prises à distance.

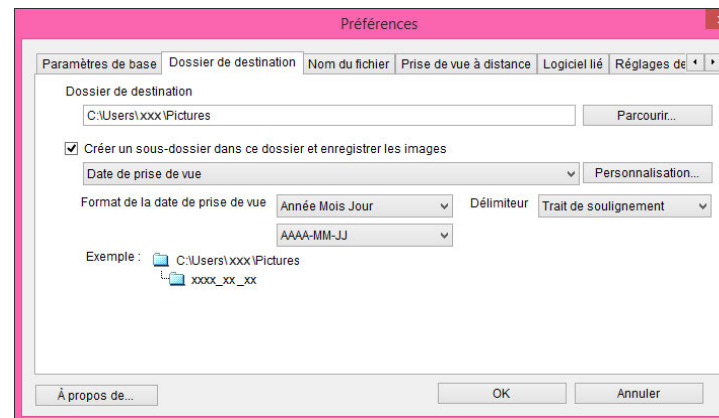

- Vous pouvez également spécifier un dossier de destination de l'enregistrement en saisissant directement le texte dans la zone de texte pour le dossier de destination de l'enregistrement.
- Pour indiquer le dossier de la destination d'enregistrement, cliquez sur le bouton [Parcourir]. Après avoir cliqué sur le bouton [Parcourir] et indiqué le dossier de la destination d'enregistrement, un sous-dossier est automatiquement créé sous le dossier de la destination d'enregistrement indiqué.
- Lorsque vous cochez [Créer un sous-dossier dans ce dossier et enregistrer les images], un sous-dossier est créé.
- Vous pouvez sélectionner la convention de nommage pour le sous-dossier créé dans le menu déroulant. Vous pouvez personnaliser la convention de nommage pour les sous-dossiers en cliquant sur le bouton [Personnalisation].
- Si vous utilisez la date de prise de vue pour un sous-dossier généré, vous pouvez spécifier le format (ordre et style pour année-mois-date) et les caractères de séparation.

Introduction

Sommaire

Téléchargement des images

Réglages de l'appareil photo

Prise de vue à distance

4 Préférences

Référence

Index

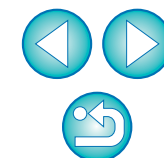

Nom du fichier

Vous pouvez indiquer le nom de fichier des photos téléchargées depuis votre appareil photo ou des photos prises à distance.

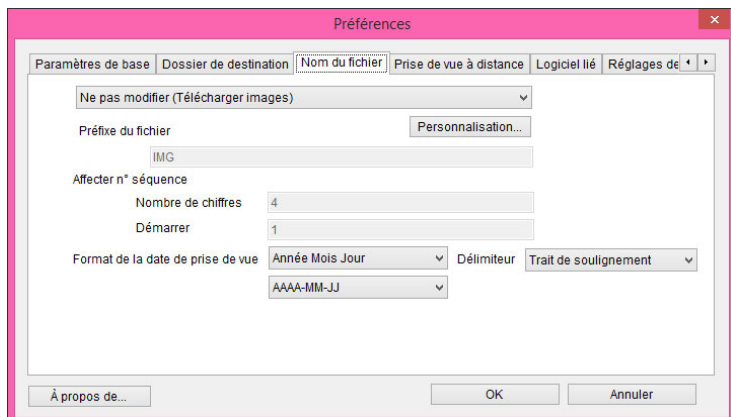

- Avant de donner un nom de fichier à une photo, sélectionnez la convention de nommage pour le fichier dans le menu déroulant. (Si vous sélectionnez [Ne pas modifier (Télécharger images)], les images sont enregistrées avec le nom de fichier défini sur l'appareil photo.) Vous pouvez personnaliser la convention de nommage pour les fichiers en cliquant sur le bouton [Personnalisation].
- Vous pouvez spécifier des caractères de préfixe, le nombre de chiffres pour les numéros de série et le numéro de début pour chaque nom de fichier.
- Si vous utilisez la date de prise de vue pour les noms de fichier, vous pouvez spécifier le format (ordre et style pour année-mois-date) et les caractères de séparation.

Prise de vue à distance

Vous pouvez régler les opérations exécutées pendant la prise de vue à distance.

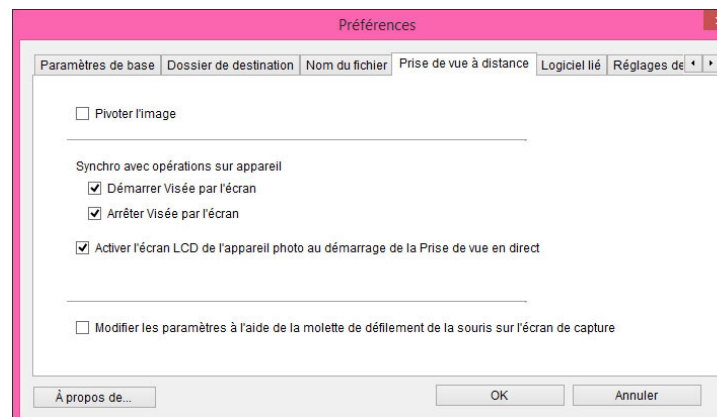

- Si vous cochez [Pivoter l'image], vous pouvez régler une fonction permettant de faire pivoter les images prises indépendamment de l'orientation de l'appareil photo pendant la prise de vue. Réglez l'angle de rotation dans la fenêtre de capture (p.78).
- Si vous cochez [Démarrer Visée par l'écran], la [Fenêtre de prise de vue en direct à distance] s'affiche automatiquement lorsque la Visée par l'écran de l'appareil photo démarre.
- Si vous cochez [Arrêter Visée par l'écran], la [Fenêtre de prise de vue en direct à distance] se ferme automatiquement lorsque la Visée par l'écran de l'appareil photo s'arrête. Si l'affichage de la Visée par l'écran de l'appareil photo est actif au moment où la prise de vue en direct à distance prend fin, il cessera également.
- Si vous cochez [Activer l'écran LCD de l'appareil photo au démarrage de la Prise de vue en direct], l'écran LCD de l'appareil est activé lorsque la prise de vue en direct à distance démarre.
- Si vous cochez [Modifier les paramètres à l'aide de la molette de défilement de la souris sur l'écran de capture], vous pouvez utiliser la molette de défilement de la souris pour modifier les réglages des boutons d'affichage/commande de la fenêtre de capture ou de la fenêtre [Réglage fonctions flash].

Introduction

Sommaire

Téléchargement
des images

Réglages de
l'appareil
photo

Prise de vue à
distance

Préférences

Référence

Index

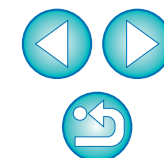

Logiciel lié

Vous pouvez sélectionner, dans le menu déroulant, le logiciel lié à démarrer lorsque les photos sont téléchargées depuis l'appareil photo ou lorsque les photos sont prises à distance. Vous pouvez également enregistrer un logiciel d'un autre fabricant comme logiciel lié en cliquant sur le bouton [Inscrire].

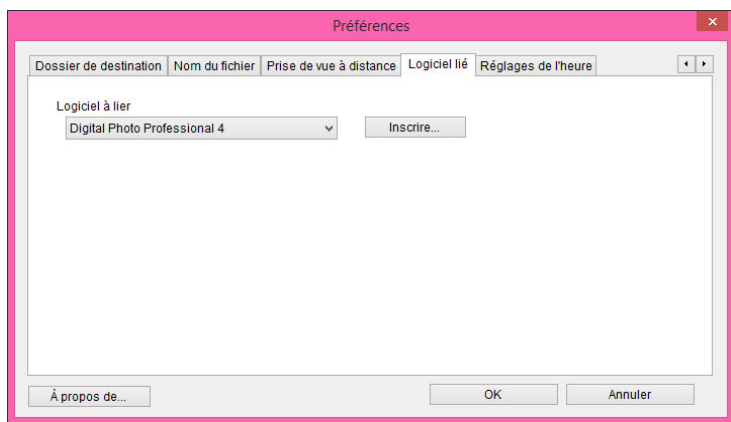

Dans la fenêtre qui s'affiche lorsque vous cliquez sur le bouton [Inscrire], vous pouvez spécifier le type d'images à mettre en ligne au démarrage du logiciel lié d'un autre fabricant.

Réglages de l'heure

Vous pouvez spécifier les réglages de l'horloge lorsque vous êtes connecté à un appareil photo.

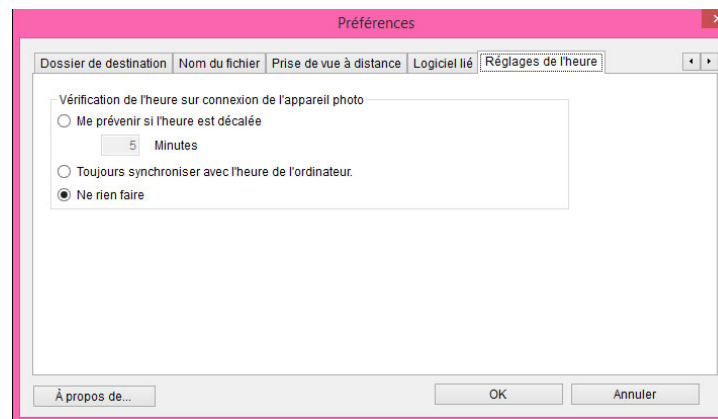

- Si vous avez sélectionné [Me prévenir si l'heure est décalée], vous pouvez régler le nombre de minutes (de 1 à 60 minutes) au bout desquelles vous serez averti que l'horloge de l'appareil photo et l'horloge de l'ordinateur ne sont pas synchronisées. Lorsque vous démarrez EU, l'horloge de l'appareil photo et l'horloge de l'ordinateur sont comparées. Si la différence de durée dépasse le nombre défini de minutes, une boîte de dialogue de notification s'affiche.
- Si vous avez sélectionné [Toujours synchroniser avec l'heure de l'ordinateur], l'appareil photo est réglé sur l'heure de l'ordinateur au démarrage de EU.

Introduction

Sommaire

Téléchargement
des images

Réglages de
l'appareil
photo

Prise de vue à
distance

Préférences
4

Référence

Index

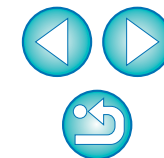



L'objectif de la section de référence est d'enrichir votre expérience d'utilisation de EU.

Un index est fourni à la fin du chapitre pour que vous puissiez facilement retrouver les informations que vous cherchez.

Dépannage	72
Structure des dossiers et noms de fichier sur la carte mémoire	74
Désinstallation du logiciel	74
Insertion de la fiche dans l'appareil	75
Liste des fonctions de la fenêtre de visualisation	76
Liste des fonctions de la fenêtre Enregistrer les données de correction d'aberration de l'objectif	77
Liste des fonctions de la fenêtre de capture	78
Niveau d'exposition/Niveau du bracketing d'exposition auto (AEB)	79
Liste des fonctions de la fenêtre Réglage fonctions flash	80
Liste des fonctions de la fenêtre de prise de vue en direct à distance (onglet Visée par l'écran)	81
Liste des fonctions de la fenêtre de prise de vue en direct à distance (onglet Cadrer)	82
Liste des fonctions de la fenêtre Affichage Zoom....	83
Index	84
À propos de ce mode d'emploi	85
Marques commerciales	85

Introduction

Sommaire

Téléchargement des images

Réglages de l'appareil photo

Prise de vue à distance

Préférences

Référence

Index

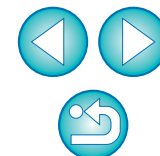

Dépannage

Si EU ne fonctionne pas correctement, reportez-vous aux rubriques ci-dessous.

L'installation n'a pas pu s'effectuer correctement

- Sélectionnez les privilèges administrateur ([Administrateur de l'ordinateur], [Administrateur], etc.) comme paramètre utilisateur. Il est impossible d'installer le logiciel si un paramètre utilisateur autre que les privilèges administrateur est sélectionné. Reportez-vous au mode d'emploi de votre ordinateur pour des informations détaillées sur la sélection des privilèges administrateur.

EU ne démarre pas

- Lorsque le modèle **6D(W)** **6D(WG)** est connecté à un ordinateur au moyen d'un câble d'interface et que la fonction Wi-Fi de l'appareil photo est activée, EU ne peut pas démarrer. Désactivez la fonction Wi-Fi.

Le lecteur de carte ne détecte pas la carte SD

- Selon le lecteur de carte et le système d'exploitation utilisés, il se peut que les cartes SDXC ne soient pas correctement détectées. Le cas échéant, raccordez votre appareil photo et l'ordinateur avec le câble d'interface fourni, puis transférez les images sur l'ordinateur.

EU et l'appareil photo ne communiquent pas

- Cliquez sur l'icône  sur la barre des tâches sur le bureau, sélectionnez [Quitter] sur la fenêtre affichée et double-cliquez sur l'icône [EOS Utility] sur le bureau pour démarrer EU.
- EU ne fonctionnera pas correctement sur un ordinateur dont la configuration système ne satisfait pas à la configuration requise. Utilisez EU sur un ordinateur dont la configuration système requise est compatible avec la configuration requise (p.2).
- Insérez la fiche du câble d'interface à fond dans la prise. Les connexions lâches peuvent occasionner des défaillances ou des anomalies de fonctionnement (p.6).

- Vérifiez que le commutateur d'alimentation de l'appareil photo est placé sur < ON > (p.7).
- EU et l'appareil photo risquent de ne pas communiquer normalement avec un câble autre que le câble d'interface Canon conçu exclusivement pour les appareils photo EOS (p.6).
- Connectez l'appareil photo et l'ordinateur directement avec le câble d'interface fourni avec l'appareil photo. Ne connectez pas l'appareil photo via un concentrateur, sous peine d'empêcher une communication normale entre EU et l'appareil photo.
- Si vous connectez plusieurs périphériques USB (sans compter la souris ou le clavier) sur votre ordinateur, l'appareil photo peut ne pas communiquer normalement. Si l'appareil photo ne peut pas communiquer normalement, débranchez les périphériques USB autre que la souris ou le clavier de votre ordinateur.
- Ne connectez pas plus d'un appareil photo au même ordinateur. La connexion de deux appareils ou plus pourrait empêcher un fonctionnement normal.
- Ne connectez pas l'appareil photo à l'ordinateur pendant la « prise de vue en liaison » avec un transmetteur de fichiers sans fil de la série WFT (vendu séparément). L'appareil photo pourrait ne pas fonctionner normalement.
- En cas de charge insuffisante de la batterie, l'appareil photo ne peut pas communiquer avec EU. Remplacez la batterie par une batterie complètement chargée ou utilisez le kit d'adaptateur secteur (vendu séparément). L'ordinateur n'alimente pas l'appareil photo via le câble d'interface.

Introduction

Sommaire

Téléchargement
des images

Réglages de
l'appareil
photo

Prise de vue à
distance

4
Préférences

Référence

Index

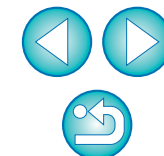

Communication entre EU et l'appareil photo interrompue

- Si vous n'effectuez aucune opération pendant que l'appareil photo et l'ordinateur sont connectés, selon le système informatique, un message de confirmation peut apparaître à l'écran vous demandant si vous souhaitez continuer à communiquer avec l'appareil photo. Si vous n'effectuez aucune opération pendant l'affichage de ce message, la communication avec l'appareil photo s'interrompt et EU se ferme. Le cas échéant, placez le commutateur d'alimentation de l'appareil sur < OFF >, puis à nouveau sur < ON > et redémarrez EU.
- Ne mettez pas l'ordinateur en mode veille lorsqu'il est connecté à l'appareil photo. Si l'ordinateur passe en mode veille, ne déconnectez jamais le câble d'interface tant que l'ordinateur est dans ce mode. Réveillez toujours l'ordinateur pendant qu'il est encore connecté à l'appareil photo. Selon le type d'ordinateur, débrancher le câble d'interface pendant que l'ordinateur est en mode veille peut l'empêcher de se réveiller correctement. Référez-vous au mode d'emploi de l'ordinateur pour plus de renseignements sur le mode veille.

Un flash autre que Canon ne se déclenche pas pendant la prise de vue en direct à distance

- Si un flash autre que Canon est installé sur l'appareil photo pendant la prise de vue en direct à distance, réglez [Déclen silencieux] sur l'appareil photo sur [Désactivé].

Introduction

Sommaire

Téléchargement
des images

Réglages de
l'appareil
photo

Prise de vue à
distance

Préférences

Référence

Index

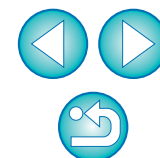

Structure des dossiers et noms de fichier sur la carte mémoire

Les images prises avec l'appareil photo sont enregistrées dans le dossier [DCIM] de la carte mémoire, avec la structure des dossiers et les noms de fichier suivants. Reportez-vous aux points suivants lorsque vous copiez des images sur l'ordinateur à l'aide d'un lecteur de carte.

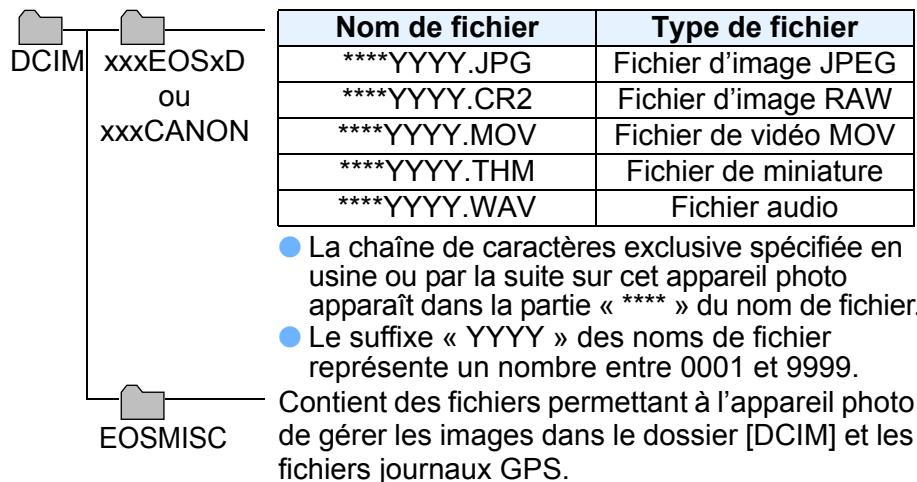

- Le préfixe « xxx » des noms de dossier représente un nombre entre 100 et 999.
- Sur le modèle **5D Mk III**, la structure des dossiers est identique pour les cartes CF et les cartes SD.
- Lorsque vous spécifiez des paramètres DPOF sur l'appareil photo, un dossier [MISC] est créé. Les fichiers qui gèrent les paramètres DPOF et les fichiers journaux GPS sont sauvegardés dans le dossier [MISC].
- Lorsque vous enregistrez une musique de fond sur **6D**, un dossier MUSIC est créé pour enregistrer les fichiers audio, et les fichiers WAV sont sauvegardés dans ce dossier.
- Un fichier de miniature correspond à un fichier enregistré sous le même nom que la vidéo et comprenant des informations sur la prise de vue.

Lorsque Adobe RVB est spécifié, les noms de fichier des photos prises avec l'appareil photo comportent un trait de soulignement « _ » à l'emplacement du premier caractère.

Désinstallation du logiciel

- Cliquez sur l'icône [] sur la barre des tâches du bureau et sélectionnez [Quitter].
- Avant de commencer la désinstallation du logiciel, fermez tous les programmes en cours.
- Connectez-vous en tant qu'administrateur lorsque vous désinstallez le logiciel.
- Désinstallez le logiciel conformément à la procédure de désinstallation des logiciels du système d'exploitation. La désinstallation des quatre logiciels ci-dessous est nécessaire.
 - Canon Utilities EOS Lens Registration Tool
 - Canon Utilities EOS Utility 2
 - Canon Utilities EOS Utility 3
 - Canon Utilities EOS Web Service Registration Tool
- Pour éviter des anomalies de fonctionnement de l'ordinateur, redémarrez-le toujours après avoir désinstallé le logiciel. Également, réinstaller le logiciel sans redémarrer auparavant l'ordinateur risque de générer des anomalies de fonctionnement sur l'ordinateur.

Introduction

Sommaire

Téléchargement des images

Réglages de l'appareil photo

Prise de vue à distance

Préférences

Référence

Index

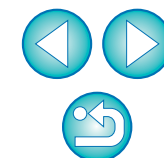

Insertion de la fiche dans l'appareil



1D X

1D C

Fixez la fiche à l'appareil photo avec le protecteur de câble pour éviter que la fiche ne se débranche au cours de la prise de vue à distance.

1D X

1D C

- 1 Ouvrez le couvercle et raccordez la petite fiche du câble à la borne <A/V OUT / DIGITAL> de l'appareil photo.

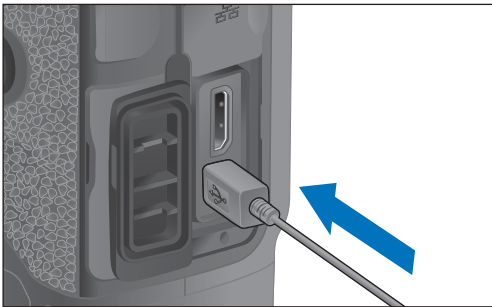

- Vérifiez le sens du symbole <  > sur la fiche et enfoncez-la.

- 2 Fixez le protecteur de câble dans l'ordre (1), (2).

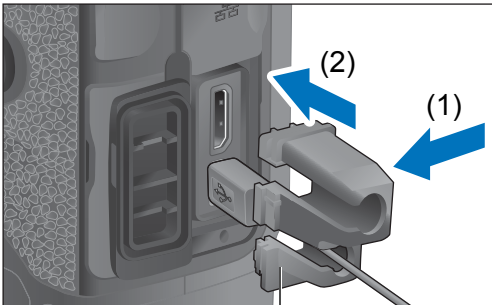

Protecteur de câble

Protecteur de câble fixé.

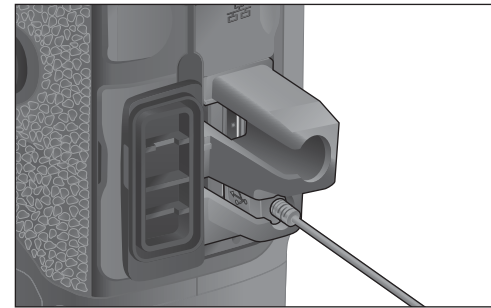

- 3 Retirez le protecteur de câble dans l'ordre (1), (2).

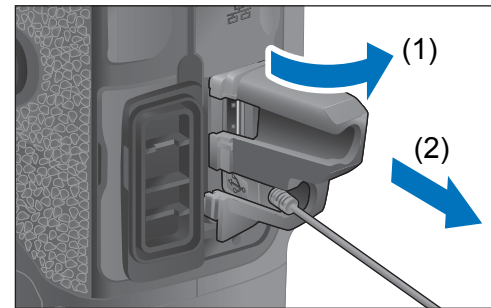

Introduction

Sommaire

Téléchargement
des images

Réglages de
l'appareil
photo

Prise de vue à
distance

Préférences

Référence

Index

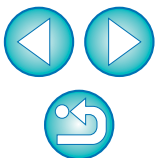

Liste des fonctions de la fenêtre de visualisation (p.11)

The screenshot shows the EOS Utility software window titled "EOS Utility - EOS xxx". The interface includes a menu bar (Fichier, Édition, Affichage, Fenêtre, Aide), a left sidebar for file hierarchy, a main grid of image thumbnails, and a bottom toolbar. Labels point to various features:

- Change de support d'enregistrement**: Points to the top of the sidebar.
- Hiérarchie des dossiers du support d'enregistrement**: Points to the folder list in the sidebar.
- Change de support d'enregistrement**: Points to the top of the sidebar.
- Hiérarchie des dossiers du support d'enregistrement**: Points to the folder list in the sidebar.
- Icône d'image RAW + JPEG**: Points to the RAW+JPEG icon in the top-left of the grid.
- Icône de bracketing**: Points to the bracketing icon in the top-left of the grid.
- Icône de vidéo**: Points to the video icon in the top-left of the grid.
- Durée d'enregistrement**: Points to the recording time indicator in the bottom-left of the grid.
- Icône de protection**: Points to the protection icon in the top-left of the grid.
- Icône d'image déjà transférée sur l'ordinateur**: Points to the transfer icon in the top-right of the grid.
- Critères de sélection des images**: Points to the selection criteria dropdown in the top-right of the grid.
- Icône d'enregistrement audio**: Points to the audio recording icon in the top-right of the grid.
- Icône de classement***: Points to the sorting icon in the top-right of the grid.
- Icône d'image RAW**: Points to the RAW icon in the top-right of the grid.
- Icône d'album d'instantanés vidéo**: Points to the video album icon in the top-right of the grid.
- Taille d'affichage des images**: Points to the "Grande" view size selector in the bottom-right of the grid.
- Quitte EU**: Points to the "Quitter" button in the bottom toolbar.
- Télécharge les images sur l'ordinateur**: Points to the "Télécharger..." button in the bottom toolbar.
- Supprime l'image**: Points to the trash icon in the bottom toolbar.
- Case à cocher (p.11)**: Points to the "1 / 31 Sélectionner l'image" checkbox in the bottom toolbar.
- Affiche la fenêtre principale**: Points to the "Fenêtre Principale..." button in the bottom toolbar.
- Affiche la fenêtre des [Préférences]**: Points to the "Préférences..." button in the bottom toolbar.

Introduction

Sommaire

Téléchargement des images

Réglages de l'appareil photo

Prise de vue à distance

Préférences

Référence

Index

* Les classements définis sur l'appareil photo ou sur Digital Photo Professional (Ver. 3.9 ou supérieure) s'affichent. Cependant, le classement [Rejeter] ne s'affiche pas. Par ailleurs, il n'est pas possible de définir des classements à partir du logiciel EU.

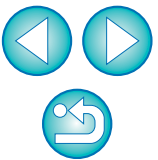

Liste des fonctions de la fenêtre Enregistrer les données de correction d'aberration de l'objectif (p.19)

Introduction

Sommaire

Téléchargement des images

Réglages de l'appareil photo

Prise de vue à distance

Préférences

Référence

Index

Affiche toutes les catégories

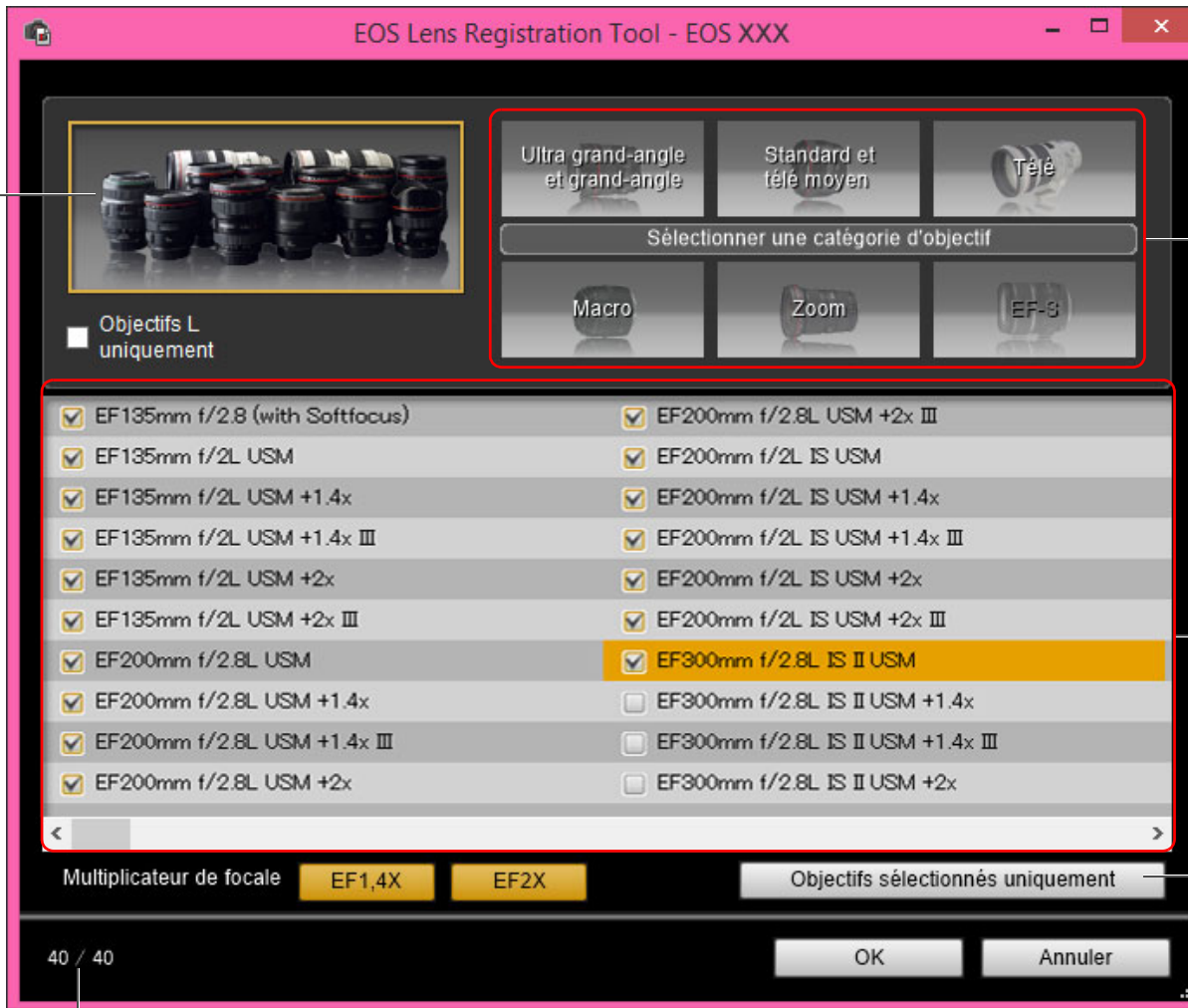

Catégorie d'objectifs

Affiche les objectifs sélectionnés dans [Sélectionner une catégorie d'objectif] par catégorie

Affiche uniquement les objectifs enregistrés

Nombre d'objectifs enregistrés dans l'appareil photo/Nombre d'objectifs pouvant être enregistrés

Les noms des objectifs affichés dans la fenêtre [Enregistrer les données de correction d'aberration de l'objectif] peuvent être partiellement raccourcis en fonction du type d'objectif.

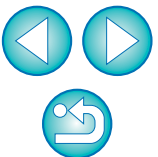

Liste des fonctions de la fenêtre de capture

- Les éléments affichés dépendent du modèle et des réglages de l'appareil photo connecté.
- Pour les explications de *1 à *10, reportez-vous à la [page suivante](#).



Introduction

Sommaire

Téléchargement des images

Réglages de l'appareil photo

Prise de vue à distance

Préférences

Référence

Index

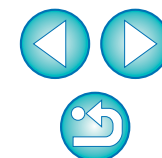

- *1 Lorsque vous utilisez la batterie, le niveau de charge s'affiche.
- *2 S'affiche une fois le chargement du flash terminé et le curseur placé sur le bouton de prise de vue.
- *3 S'allume en rouge si la prise de vue n'a pas réussi ou est impossible. Clignote également pendant le compte à rebours pour la prise de vue avec retardateur.
- *4 Chaque fois que vous cliquez sur le bouton, la photo prise pivote de 90 degrés. Pour activer cette fonction, cochez [Pivoter l'image] dans les préférences (onglet [Prise de vue à distance]) (p.69).
- *5 Lorsque le sélecteur AF/MF est placé sur [AF], la mise au point automatique (AF) et l'exposition automatique (AE) s'effectuent lorsque le curseur est placé sur le bouton de prise de vue.
- *6 Même lorsqu'il est positionné sur [MF], « AF » apparaît dans les informations de prise de vue pour la photo prise.
- *7 Vous pouvez sélectionner la destination où les images seront enregistrées. En mode vidéo, les vidéos filmées sont sauvegardées uniquement sur la carte mémoire insérée dans l'appareil.
- *8 Affiché uniquement sur **5D Mk III** **6D** .
- *9 Pendant la prise de vue HDR (plage dynamique étendue) sur **5D Mk III** **6D** ou pendant la prise de vue [Ctrl rétroéclairage HDR] sur **6D** , l'icône est affichée sous la forme [HDR]. Lorsque [Réduction bruit multivues] est réglé sur **6D** , l'icône s'affiche comme [NR].
- *10 Vous pouvez régler le mode de prise de vue personnalisée.

Niveau d'exposition/Niveau du bracketing d'exposition auto (AEB)

- L'affichage change comme suit lors du clic sur l'élément Niveau d'exposition/Niveau du bracketing d'exposition auto (AEB).

Réglage du niveau d'exposition

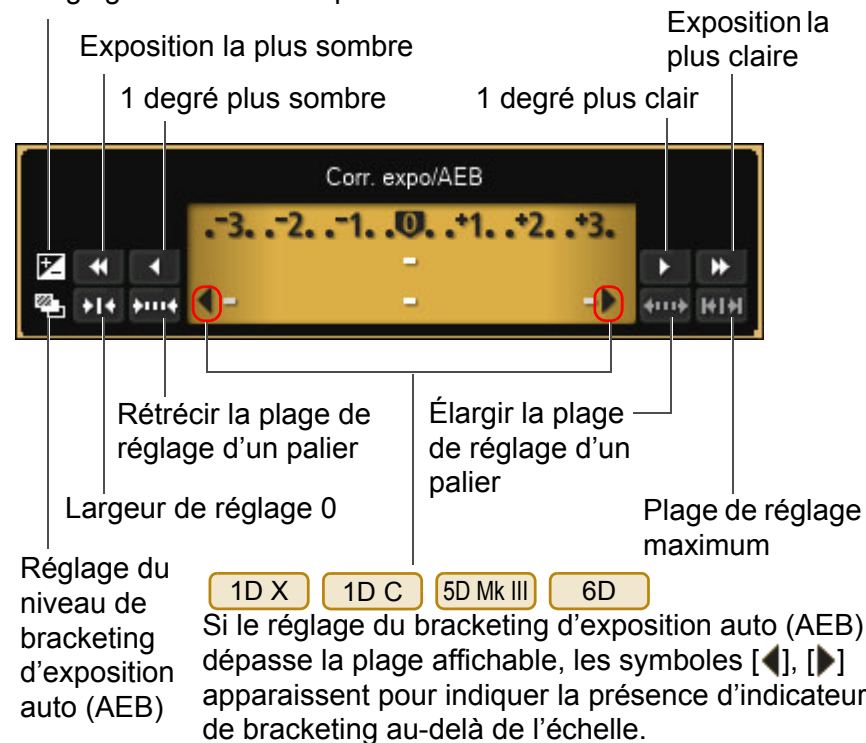

- L'affichage apparaît comme suit si [2 vues] est réglé pour la prise de vue AEB sur **1D X** **1D C** **5D Mk III** **6D** .



Introduction

Sommaire

Téléchargement des images

Réglages de l'appareil photo

Prise de vue à distance

Préférences

Référence

Index

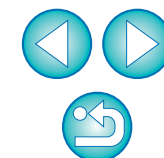

Liste des fonctions de la fenêtre Réglage fonctions flash (p.59)

Introduction

Sommaire

Téléchargement des images

Réglages de l'appareil photo

Prise de vue à distance

Préférences

Référence

Index

The screenshot shows the 'Réglage fonctions flash' menu with the following settings and labels:

- Émission éclair:** Checked (yellow checkmark)
- Mode flash:** E TTL
- Zoom/longueur focale:** 24 mm
- Fréquence du multiframe:** 40 Hz
- Nombre de multiframe:** 4 fois
- Paramètre de synchronisation*1:** Évaluative (with icons for 1st curtain, 2nd curtain, and high speed sync)
- Valeur de correction d'exposition au flash/Niveau de sortie flash*2:** -3..-2..-1..0..+1..+2..+3
- Canal:** ((P))
- Flash maître activé/désactivé:** Activated (with master flash icon)
- CH.:** 5
- ID:** 0000
- RATIO:** A:B C
- Niveau de sortie flash pendant le réglage sans fil*2 / Valeur de correction d'exposition au flash*2:** -3..-2..-1..0..+1..+2..+3 (for channels A, B, C, D, E)
- Bouton [Fonction lampe pilote]:** Fonction lampe pilote
- Bouton [Enregistrer]:** Enregistrer...
- Bouton [Charger]:** Charger...
- Bouton [Fermer]:** Fermer

La fenêtre affichée varie en fonction de l'appareil photo connecté et du flash.

*1 Synchronisation sur le 1^{er} rideau / Synchronisation sur le 2^e rideau / Synchronisation grande vitesse

*2 Les informations affichées dépendent des réglages. Pour de plus amples détails sur les réglages, consultez également le mode d'emploi accompagnant le flash Speedlite de la série EX ou votre appareil photo.

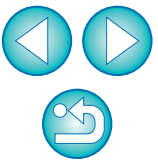

Liste des fonctions de la fenêtre de prise de vue en direct à distance (onglet Visée par l'écran) (p.29)

Cadre d'affichage agrandi Règle la température de couleur **Commandes 1**

Collimateur AF

Durée de l'enregistrement vidéo

Icône d'enregistrement vidéo en cours

1D X 1D C
5D Mk III 6D

Format de compression des vidéos

Cadence d'enregistrement des images

Taille de l'enregistrement vidéo

1920 24 IPB 00:23

Lance/arrête l'enregistrement vidéo

Les photos prises sont sauvegardées sur l'appareil photo.

1D C Bouton Aide affichage*3

1D X 1D C 5D Mk III 6D

Afficher/masquer le niveau électronique (p.43)

1D X 1D C 5D Mk III 6D **Button de rotation auto*1**

Fait pivoter l'image*2

Commandes 2

Règle le ratio d'aspect (p.44)

Affiche/masque les collimateurs AF

Commandes 1

Sélectionne la balance des blancs (p.42)

Cliquer sur balance blancs

Mode AF (p.38 à p.41)

Contrôle de l'objectif (p.38)

Contrôle la profondeur de champ (p.41)

1D C Affiche le réglage de gamma Canon Log*3

1D X 1D C 5D Mk III 6D

Réglages du niveau d'enregistrement (p.45)

Affichage de l'histogramme

Affiche/masque les commandes 1

Ferme la fenêtre

Agrandissement de l'affichage

*1 Lorsque la rotation automatique est réglée, l'affichage de la [Fenêtre de prise de vue en direct à distance] pivote également automatiquement pour correspondre à la rotation de l'appareil photo lorsqu'il est détecté que l'appareil photo est tenu verticalement.

*2 Lorsque [AUTO] est réglé sur ON, les boutons [↺] [↻] ne sont pas disponibles pour faire pivoter les images.

*3 S'affiche uniquement lorsque le 1D C est connecté et que gamma Canon Log est réglé sur l'appareil photo.

- Introduction
- Sommaire
- Téléchargement des images
- Réglages de l'appareil photo
- Prise de vue à distance
- Préférences
- Référence
- Index

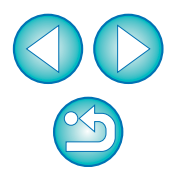

Liste des fonctions de la fenêtre de prise de vue en direct à distance (onglet Cadrer) (p.47)

Nom de fichier de l'image superposée

Commandes de l'image superposée

Ouvre une image superposée (p.47)

Déplace et affiche l'image superposée (p.50)

Curseur d'agrandissement/réduction (p.48)

Curseur de rotation (p.49)

Curseur du rapport composite (p.49)

Réinitialise l'image superposée (p.48 à p.50)

Affichage du quadrillage (p.51 à p.52)

Fermer

Introduction

Sommaire

Téléchargement
des images

Réglages de
l'appareil
photo

Prise de vue à
distance

Préférences

Référence

Index

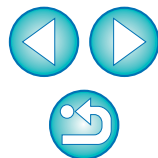

Liste des fonctions de la fenêtre Affichage Zoom (p.37)

Déplace la position d'affichage

Règle la température de couleur

Commandes 1

Sélectionne la balance des blancs (p.42)

Cliquer sur balance blancs

Mode AF (p.38 à p.41)

Contrôle de l'objectif (p.38)

Contrôle la profondeur de champ (p.41)

Affiche/masque les commandes 1

Déplace la position d'affichage

Position de l'affichage agrandi

Ferme la fenêtre

Agrandissement de l'affichage

Déplace la position d'affichage

Déplace la position d'affichage

Fait pivoter l'image

Affiche/masque les collimateurs AF

Commandes 2

Introduction

Sommaire

Téléchargement des images

Réglages de l'appareil photo

Prise de vue à distance

Préférences

Référence

Index

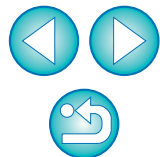

Index

A

Ajustement de la balance des blancs	27
Appareils photo pris en charge	2

C

Configuration système requise	2
Connexion de l'appareil photo à un ordinateur	6
Contrôle de la profondeur de champ et de l'exposition (Prise de vue en direct à distance)	41

D

Définition des préférences	68
Paramètres de base	68
Paramètres de la prise de vue à distance	69
Paramètres des noms de fichier	69
Paramètres du dossier de destination	68
Paramètres du logiciel lié	70
Réglages de l'heure	70
Démarrage de EOS Utility	7
Désinstallation du logiciel	74

E

Enregistrement d'une musique de fond sur la carte mémoire dans l'appareil photo	62
Enregistrement de vidéos	53

F

Fenêtre Affichage Zoom	37, 83
Fenêtre de capture	78
Menu de commande du flash	60
Menu de prise de vue	24
Fenêtre de prise de vue en direct à distance	33, 81
Fenêtre de visualisation	11, 76
Fenêtre Enregistrer les données de correction d'aberration de l'objectif	77
Fenêtre Réglage fonctions flash	80
Fermeture d'EOS Utility	14
Fonction d'affichage superposé (Prise de vue en direct à distance) ..	47
Fonctions de la fenêtre de prise de vue en direct à distance	37
Contrôle de la profondeur de champ et de l'exposition	41

Fonction d'affichage superposé	47
Mise au point automatique (par AF)	38
Mise au point en Mode direct	40
Mise au point en Mode direct de détection de visage	41
Mise au point en Mode rapide	38
Mise au point manuelle	37
Modification de la balance des blancs dans la fenêtre de prise de vue en direct à distance	42
Modification du ratio d'aspect	44
Réglage de l'alignement horizontal de l'appareil photo	43
Réglage de l'alignement vertical de l'appareil photo	43

M

Menu de commande du flash (Fenêtre de capture)	60
Menu de prise de vue (Fenêtre de capture)	24
Mise au point en Mode direct (Prise de vue en direct à distance)	40
Mise au point en Mode direct de détection de visage (Prise de vue en direct à distance)	41
Mise au point en Mode rapide (Prise de vue en direct à distance)	38
Mise au point manuelle (Prise de vue en direct à distance)	37
Mise au point par AF	38
Mise au point par AF (Prise de vue en direct à distance)	38
Modification de la balance des blancs dans la fenêtre de prise de vue en direct à distance (Prise de vue en direct à distance)	42
Modification du ratio d'aspect (Prise de vue en direct à distance)	44

P

Paramètres de base (Préférences)	68
Paramètres de la prise de vue à distance (Préférences)	69
Paramètres des noms de fichier (Préférences)	69
Paramètres du dossier de destination (Préférences)	68
Paramètres du logiciel lié (Préférences)	70
Poses longues	58
Prise de vue au flash	59
Prise de vue en direct à distance	29
Prise de vue en utilisant directement l'appareil photo	52
Prises de vue après une durée déterminée	57
Prises de vue en séquence	57

Introduction

Sommaire

Téléchargement
des images

Réglages de
l'appareil
photo

Prise de vue à
distance

Préférences

Référence

Index

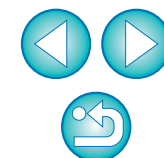

R

Réglage de l'alignement horizontal de l'appareil photo (Prise de vue en direct à distance)	43
Réglage de l'alignement vertical de l'appareil photo (Prise de vue en direct à distance)	43
Réglage de la qualité JPEG	27
Réglage des services Web	65
Réglage des styles d'image	25
Réglages de l'heure (Préférences)	70

S

Structure des dossiers et noms de fichier	74
Structure des dossiers et noms de fichier sur la carte mémoire	74

T

Téléchargement d'images avec un lecteur de carte	13
Téléchargement d'images sélectionnées	10
Téléchargement de toutes les images en une seule opération	9
Téléchargement et suppression des fichiers journaux GPS à partir d'un appareil photo	12

À propos de ce mode d'emploi

- Il est interdit de reproduire sans permission, en tout ou en partie, le contenu de ce mode d'emploi.
- Canon se réserve le droit de modifier sans préavis les spécifications du logiciel et le contenu de ce mode d'emploi.
- Il se peut que les écrans et éléments affichables du logiciel imprimés dans ce mode d'emploi diffèrent légèrement de ceux du véritable logiciel.
- Le contenu de ce mode d'emploi a été minutieusement revu. Si vous y remarquez toutefois une erreur ou une omission, veuillez contacter le Service Après-Vente Canon.
- Veuillez noter que nonobstant la mention ci-dessus, Canon n'assume aucune responsabilité quant au résultat du fonctionnement du logiciel.

Marques commerciales

- Microsoft et Windows sont des marques déposées ou des marques enregistrées de Microsoft Corporation aux États-Unis d'Amérique et/ou dans d'autres pays.
- Toutes les autres marques déposées sont la propriété de leurs détenteurs respectifs.

Introduction

Sommaire

Téléchargement
des images

Réglages de
l'appareil
photo

Prise de vue à
distance

Préférences

Référence

Index

