

# Canon

# EOS 90D

Este manual es para la EOS 90D con el firmware versión 1.1.0 o posterior instalado.

**S**

Guía del usuario avanzada



Capítulos



Contenido



Índice de funciones



Índice

# Introducción

### Antes de empezar a disparar, lea lo siguiente

Para evitar problemas y accidentes al disparar, lea primero las “Instrucciones de seguridad” (📖 25–📖 27) y las “Precauciones de manejo” (📖 28–📖 30). Además, lea atentamente este manual para asegurarse de utilizar la cámara correctamente.

### Consulte este manual mientras utiliza la cámara para conocerla mejor

Haga algunos disparos de prueba mientras lee este manual y observe los resultados. De este modo entenderá mejor cómo funciona la cámara. Además, guarde bien este manual para poder consultarlo de nuevo cuando sea necesario.

### Prueba de la cámara antes de usarla y responsabilidad

Después de fotografiar, reproduzca y revise si las imágenes se grabaron correctamente. Si la cámara o la tarjeta de memoria fallan y las imágenes no se pueden grabar o descargar en un ordenador, Canon no se hará responsable de las pérdidas o de los inconvenientes causados.

### Derechos de autor

Las leyes de copyright de algunos países prohíben el uso no autorizado de imágenes grabadas con la cámara (o de música/imágenes con música transferida a la tarjeta de memoria) para propósitos diferentes del disfrute personal. Asimismo, debe tener en cuenta que en algunas representaciones públicas, exposiciones, etc. se prohíbe tomar fotografías incluso para uso privado.





### Lista de comprobación de elementos

Antes de empezar, compruebe si los siguientes elementos acompañan a la cámara. Si falta alguno, póngase en contacto con el distribuidor.



**Cámara**  
(con tapa del cuerpo)



**Batería LP-E6N**  
(con tapa protectora)



**Cargador de batería**  
**LC-E6/LC-E6E\***

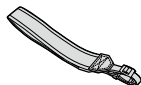

**Correa**

\* Se proporciona el cargador de batería LC-E6 o LC-E6E. (El LC-E6E incluye un cable de alimentación).

- La cámara no incluye una tarjeta de memoria (📖 10), un cable de interfaz ni un cable HDMI.
- Para ver información detallada sobre la Guía del usuario avanzada y las Instrucciones, consulte la página siguiente.
- Si adquirió un kit con objetivo, compruebe que se hayan incluido los objetivos.
- Procure no perder ninguno de los elementos mencionados.



- Cuando necesite Instrucciones de objetivos, descárguelas desde el sitio web de Canon (📖 4).

Las Instrucciones de objetivos (archivos PDF) son para objetivos que se venden individualmente. Tenga en cuenta que, si se compra el kit con objetivo, es posible que algunos de los accesorios que se incluyen con el objetivo no coincidan con los que aparecen en las Instrucciones de objetivos.



**Capítulos**



**Contenido**



**Índice de funciones**



**Índice**

# Instrucciones



**Las Instrucciones que se incluyen con la cámara proporcionan instrucciones básicas para la cámara y las funciones Wi-Fi.**

La Guía del usuario avanzada (este archivo PDF) con instrucciones completas y el PDF separado Información complementaria, con especificaciones y otros detalles, pueden descargarse desde el sitio web de Canon en un ordenador u otro dispositivo.

## Descarga de la Guía del usuario avanzada/Instrucciones

La Guía del usuario avanzada y las Instrucciones para objetivos y software (archivos PDF) se pueden descargar desde el sitio web de Canon en un ordenador u otro dispositivo.

### ● Sitio de descarga

- **Guía del usuario avanzada o Información complementaria**  
[www.canon.com/icpd](http://www.canon.com/icpd)
- **Instrucciones de objetivos**  
[www.canon.com/icpd](http://www.canon.com/icpd)
- **Instrucciones del software**  
[www.canon.com/icpd](http://www.canon.com/icpd)



- **Para ver los archivos PDF, se necesita software de visualización de Adobe PDF, como Adobe Acrobat Reader DC (se recomienda la versión más reciente).**
- Adobe Acrobat Reader DC se puede descargar gratis desde Internet.
- Haga doble clic en el archivo PDF descargado para abrirlo.
- Para aprender a utilizar el software para la visualización de PDF, consulte la sección de Ayuda del software o similar.



Capítulos



Contenido



Índice de funciones



Índice

## Descarga de la Guía del usuario avanzada/Instrucciones utilizando un código QR

La Guía del usuario avanzada y las Instrucciones para objetivos y software (archivos PDF) se pueden descargar en un smartphone o una tableta utilizando el código QR.

[www.canon.com/icpd](http://www.canon.com/icpd)



- Para leer el código QR se necesita una aplicación de software.
- Seleccione su país o región de residencia y, a continuación, descargue la Guía del usuario avanzada/Instrucciones.
- Seleccione [**📄**: **URL software/manual**] para mostrar el código QR en la pantalla de la cámara.



Capítulos



Contenido



Índice de funciones



Índice

## Guía de iniciación rápida

1

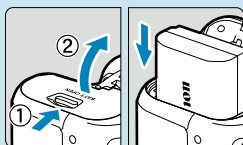

### Inserte la batería (📖 47).

- Después de la compra, cargue la batería para empezar a usar la cámara (📖 44).

2

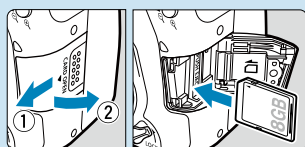

### Inserte la tarjeta (📖 48).

- Con la etiqueta de la tarjeta orientada hacia la parte trasera de la cámara, insértela en la ranura de la tarjeta.

3

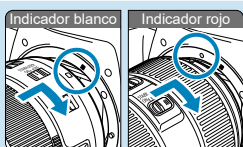

### Monte el objetivo (📖 54).

- Alinee los índices de montaje del objetivo y de la cámara (rojo o blanco) para montar el objetivo.

4

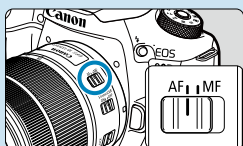

### Sitúe el conmutador de modos de enfoque del objetivo en <AF> (📖 54).

5

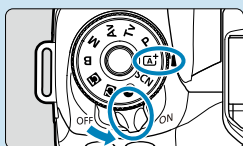

### Sitúe el interruptor de alimentación en <ON> y, a continuación, ajuste el dial de modo en <A+> (📖 52).

- Gire el dial de modo mientras mantiene presionado el centro.
- Todos los ajustes necesarios de la cámara se realizarán automáticamente.

6



Capítulos



Contenido



Índice de funciones



Índice

## 6

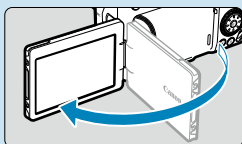

### Despliegue la pantalla

( 51).

- Cuando se muestre la pantalla del ajuste de fecha/hora/zona, consulte 516.

## 7



### Enfoque el motivo ( 57).

- Mire por el visor y centre el motivo en la pantalla.
- Presione el disparador hasta la mitad y la cámara enfocará el motivo.
- Si parpadea <img alt="ícono de flash con rayos"/> en el visor, presione el botón <img alt="ícono de flash con rayos"/> para levantar el flash incorporado.

## 8

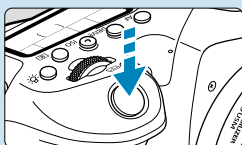

### Tome la fotografía ( 57).

- Presione el disparador hasta el fondo para tomar la fotografía.

## 9



### Revise la imagen.

- La imagen recién captada aparecerá en la pantalla durante aprox. 2 segundos.
- Para volver a visualizar la imagen, presione el botón <img alt="ícono de reproducción"/> ( 332).

- Para disparar mientras observa la pantalla, consulte “Disparo con Visión en Directo” ( 71).



Capítulos



Contenido











Índice de funciones









Índice

## Acerca de este manual

### Iconos de este manual

-  : Indica el dial principal.
-  : Indica el dial de control rápido.
-  >  : Indica el multicontrolador 1 y 2.
-  /  : Indica la dirección para presionar el multicontrolador.
-  : Indica el botón de ajuste.
-  : Indica la duración (en \* segundos) de la operación correspondiente al botón presionado, medida tras soltar el botón.

- Además de lo anterior, los iconos y símbolos utilizados en los botones de la cámara y mostrados en la pantalla también se utilizan en este manual cuando se hace referencia a las operaciones y funcionalidades pertinentes.

-  : Un icono  a la derecha del título de una página indica que la función solamente está disponible en los modos de la zona creativa **<P>**, **<Tv>**, **<Av>**, **<M>** o **<B>**.
-  \*\*\* : Números de páginas de referencia para obtener más información.
-  : Advertencia para evitar problemas al fotografiar.
-  : Información complementaria.
-  : Sugerencia o consejo para fotografiar mejor.
-  : Consejo para la solución de problemas.

## Supuestos básicos para las instrucciones de funcionamiento, fotos de ejemplo

- Antes de seguir las instrucciones, asegúrese de que el interruptor de alimentación esté situado en <ON> y de que la función de bloqueo de función múltiple esté desactivada (📖 52, 📖 60).
- Se asume que todos los ajustes de menú y las funciones personalizadas son los predeterminados.
- Las ilustraciones de este manual muestran como ejemplo la cámara con un objetivo EF-S18-135mm f/3.5-5.6 IS USM.
- Las fotos de ejemplo que se muestran en la cámara y se utilizan en este manual solo tienen propósitos ilustrativos.



Capítulos



Contenido



Índice de funciones



Índice

### Tarjetas compatibles

La cámara puede utilizar las siguientes tarjetas, independientemente de su capacidad. **Si la tarjeta es nueva o fue formateada (inicializada) previamente por otra cámara o un ordenador, formatee la tarjeta con esta cámara** (📖 511).

#### ● Tarjetas de memoria SD/SDHC/SDXC

Se admiten las tarjetas UHS-II y UHS-I.

#### Tarjetas que pueden grabar vídeos

Cuando grabe vídeos, utilice una tarjeta de gran capacidad con rendimiento suficiente (con velocidades de escritura y lectura suficientemente rápidas) para el tamaño de grabación de vídeo. Para obtener información detallada, consulte 📖 618.



En este manual, el término “tarjeta” hace referencia a las tarjetas de memoria SD, las tarjetas de memoria SDHC y las tarjetas de memoria SDXC.

\* **La cámara no incluye una tarjeta para la grabación de fotos/vídeos.** Debe adquirirla por separado.





## Capítulos

<b>Introducción</b>	<b>2</b>
<b>Preparativos y operaciones básicas</b>	<b>43</b>
<b>Zona básica</b>	<b>75</b>
<b>Zona creativa</b>	<b>109</b>
<b>Ajustes de AF, avance y exposición</b>	<b>123</b>
<b>Fotografía con flash</b>	<b>163</b>
<b>Toma de fotografías</b>	<b>191</b>
<b>Reproducción</b>	<b>329</b>
<b>Funciones inalámbricas</b>	<b>395</b>
<b>Configuración</b>	<b>501</b>
<b>Funciones personalizadas / Mi menú</b>	<b>551</b>
<b>Referencia</b>	<b>589</b>



Capítulos



Contenido



Índice de funciones



Índice

## Contenido

<b>Introducción</b>	<b>2</b>
Lista de comprobación de elementos .....	3
Instrucciones .....	4
Guía de iniciación rápida .....	6
Acerca de este manual .....	8
Tarjetas compatibles .....	10
Capítulos .....	11
Contenido .....	12
Índice de funciones .....	21
Instrucciones de seguridad .....	25
Precauciones de manejo .....	28
Nombres de las partes .....	31
<b>Preparativos y operaciones básicas</b>	<b>43</b>
Carga de la batería .....	44
Inserción y extracción de la batería .....	47
Inserción y extracción de la tarjeta .....	48
Uso de la pantalla .....	51
Encendido de la alimentación .....	52
Montaje y desmontaje de un objetivo .....	54
Operaciones básicas .....	56
Ajustes y operaciones del menú .....	63
Control rápido .....	67
Funcionamiento de la pantalla táctil .....	70
Visualización de la pantalla mientras dispara (Disparo con Visión en Directo) .....	71



## Zona básica 75

Toma de fotografías totalmente automática (Escena inteligente automática).....	76
Modo de escena especial .....	84
Fotografía de retratos .....	86
Fotografía de fotos de grupos .....	87
Fotografía de paisajes .....	88
Fotografía de objetos en movimiento.....	89
Fotografía de niños .....	90
Barrido.....	91
Fotografía de primeros planos .....	93
Fotografía de comida .....	94
Fotografía de retratos a la luz de las velas .....	95
Fotografía de retratos nocturnos (con trípode) .....	96
Fotografía de escenas nocturnas sin trípode.....	97
Fotografía de escenas a contraluz.....	98
Precauciones para los modos <SCN> .....	99
Fotografía con efectos de filtro aplicados .....	103

## Zona creativa 109

AE programada.....	110
Ajuste de la velocidad de obturación antes de disparar (AE con prioridad a la velocidad de obturación) .....	112
Ajuste del valor de apertura antes de disparar (AE con prioridad a la apertura).....	114
Ajuste de la exposición antes de disparar (Exposición manual).....	117
Exposiciones largas ("B").....	119

## Contenido

<b>Ajustes de AF, avance y exposición</b>	<b>123</b>
Selección de la operación AF .....	124
Selección del área AF y el punto AF (Disparo con visor).....	128
Selección del sistema AF (Disparo con Visión en Directo).....	135
Enfoque manual.....	147
Selección del modo de avance .....	150
Uso del autodisparador.....	153
Disparo con mando a distancia.....	155
Tapa del ocular.....	157
Selección del modo de medición .....	158
Compensación de la exposición .....	160
Bloqueo de la exposición (Bloqueo AE).....	161
<b>Fotografía con flash</b>	<b>163</b>
Disparo con el flash incorporado .....	164
Ajustes de funciones del flash .....	168
Disparo con flashes Speedlite externos.....	179
Fotografía con flash inalámbrico mediante transmisión óptica .....	180
<b>Toma de fotografías</b>	<b>191</b>
<b>Toma de fotografías</b>	<b>192</b>
Menús de fichas: Toma de fotografías (Disparo con visor).....	193
Menús de fichas: Toma de fotografías (Disparo con Visión en Directo) ...	196
Ajustes de calidad de imagen .....	199
Formato imagen fija .....	202
Tiempo de revisión de imagen .....	204

Recordatorio de tarjeta .....	205
Corrección de aberraciones del objetivo debidas a características ópticas .....	206
Ahorquillado automático de la exposición (AEB) .....	211
Ajustes de sensibilidad ISO para fotos .....	213
Corrección automática de la luminosidad y el contraste (Luminosidad Automática) .....	218
Ajustes de prioridad de tonos altas luces .....	219
Temporizador de medición (Disparo con Visión en Directo) .....	220
Simulación de la exposición (Disparo con Visión en Directo) .....	221
Ajustes de balance de blancos .....	222
Corrección del balance de blancos .....	227
Ajustes de espacio de color .....	229
Selección de estilo de imagen .....	230
Personalización del estilo de imagen .....	233
Registro del estilo de imagen .....	236
Ajustes de reducción de ruido .....	238
Anexión de datos de eliminación del polvo .....	241
Método de disparo del obturador (Disparo con Visión en Directo) .....	243
Exposiciones múltiples .....	245
Disparo HDR (High Dynamic Range, Alto rango dinámico) .....	251
Ahorquillado de enfoque (Disparo con Visión en Directo) .....	255
Disparo con intervalómetro .....	258
Reducción del efecto de parpadeo .....	261
Bloqueo del espejo .....	263
AF continuo (Disparo con Visión en Directo) .....	265
Ajustes de MF con objetivo electrónico .....	266



Capítulos



Contenido



Índice de funciones



Índice

## Contenido

Ajustes de la luz de ayuda al AF .....	267
Precauciones generales para la toma de fotografías .....	269

## **Grabación de vídeo 273**

Menús de fichas: Grabación de vídeo .....	274
Grabación de vídeo.....	277
Grabación de vídeo HDR.....	284
Grabación de vídeo con efectos de filtro aplicados .....	285
Ajustes de calidad de grabación de vídeo .....	288
Ajuste de la grabación de sonido .....	295
IS digital de vídeo .....	298
Grabación de vídeos time-lapse .....	300
Grabación de instantáneas de vídeo .....	312
AF servo vídeo.....	317
Sensibilidad de seguimiento de AF servo vídeo .....	319
Velocidad de AF servo vídeo .....	320
Otras funciones del menú .....	322
Precauciones generales para la grabación de vídeo.....	326

## **Reproducción 329**

Menús de fichas: Reproducción.....	330
Reproducción de imágenes .....	332
Visualización de índice (Visualización de varias imágenes).....	334
Visualización de imagen ampliada.....	336
Reproducción de vídeos .....	337
Edición de las primeras y últimas escenas de un vídeo .....	340
Extracción de fotogramas de vídeos 4K o vídeos time-lapse 4K.....	342



Reproducción en un televisor .....	344
Protección de imágenes .....	346
Rotación de imagen .....	349
Borrado de imágenes.....	350
Formato de orden de impresión digital (DPOF) .....	354
Especificación de imágenes para un fotolibro .....	358
Efectos de los filtros creativos .....	361
Procesado de imagen RAW.....	364
Procesamiento con sus efectos preferidos aplicados (Ayuda creativa).....	370
Selección del tipo de procesado de imagen RAW .....	372
Corrección de ojos rojos .....	373
Edición de álbumes de instantáneas de vídeo .....	374
Recorte de imágenes JPEG .....	377
Cambio de tamaño de imágenes JPEG.....	379
Clasificaciones de imagen .....	380
Presentaciones de diapositivas de imágenes (Reproducción automática).....	383
Filtrado de imágenes para la reproducción.....	385
Reproducción con salto (Saltar entre imágenes).....	387
Personalización de la visualización de la información de reproducción .....	389
Visualización del aviso de altas luces .....	391
Representación del punto AF.....	392
Visualización de la retícula.....	393
Especificación de la visualización de la imagen inicial cuando se inicia la reproducción.....	394

**Capítulos****Contenido****Índice de funciones****Índice**

<b>Funciones inalámbricas</b>	<b>395</b>
Menús de fichas: Ajustes inalámbricos .....	396
Selección de la conexión Wi-Fi/Bluetooth.....	397
Conexión a un smartphone .....	399
Conexión a un ordenador a través de Wi-Fi .....	426
Conexión a una impresora a través de Wi-Fi.....	434
Envío de imágenes a un servicio Web.....	444
Conexión Wi-Fi mediante puntos de acceso .....	458
Conexión a un control remoto inalámbrico .....	464
Reconexión a través de Wi-Fi.....	467
Registro de varios ajustes de conexión .....	469
Configuración de Wi-Fi.....	470
Ajustes de Bluetooth .....	471
Cambio del apodo .....	472
Etiquetado geográfico de imágenes con información GPS de otros dispositivos.....	473
Cambio o eliminación de ajustes de conexión.....	478
Borrado de los ajustes de comunicación inalámbrica a valores predeterminados .....	480
Pantalla Ver información .....	481
Operaciones con el teclado virtual.....	482
Respuesta a mensajes de error.....	483
Notas sobre la función de comunicación inalámbrica .....	494
Seguridad.....	496
Revisión de los ajustes de la red .....	497
Estado de la comunicación inalámbrica.....	498



<b>Configuración</b>	<b>501</b>
Menús de fichas: Configuración.....	502
Creación y selección de una carpeta.....	505
Métodos de numeración de archivos.....	507
La rotación automática de imágenes verticales.....	510
Formateado de tarjetas de memoria.....	511
Desconexión automática.....	513
Ajuste de la luminosidad de la pantalla.....	514
Apagado y encendido de la pantalla.....	515
Ajuste de la fecha, hora y zona horaria.....	516
Idioma de la interfaz.....	519
Sistema de vídeo.....	520
Ajustes de sensibilidad táctil.....	521
Avisos sonoros para operaciones de la cámara.....	522
Volumen de auriculares.....	523
Comprobación de la información de la batería.....	524
Limpieza del sensor.....	528
Visualización de la guía de modos de disparo.....	532
Visualización de la guía de funciones.....	533
Funciones de ayuda.....	534
Personalización de la información del visor.....	536
Opciones de presentación del botón <INFO>.....	538
Personalización de la información en pantalla.....	539
Personalización del disparador para la grabación de vídeo.....	542
Resolución de salida HDMI.....	543
Visualización de imágenes RAW en televisores HDR.....	544

## Contenido

Bloqueo de función múltiple.....	545
Registro de modos de disparo personalizados.....	546
Restauración de los ajustes predeterminados de la cámara.....	547
Información de copyright.....	548
Otra información.....	550

## **Funciones personalizadas / Mi menú** **551**

Menús de fichas: Personalización.....	552
Ajuste de las funciones personalizadas.....	553
Funciones personalizadas.....	554
Elementos de ajuste de funciones personalizadas.....	556
Ajuste preciso de la posición AF (Micro ajuste AF).....	575
Borrado de ajustes de funciones personalizadas.....	581
Menús de fichas: Mi menú.....	582
Registro de Mi menú.....	583

## **Referencia** **589**

Software.....	590
Importación de imágenes en un ordenador.....	592
Empuñadura BG-E14.....	594
Accesorio de fuente de alimentación doméstica.....	594
Guía de solución de problemas.....	595
Códigos de error.....	613
Datos de rendimiento.....	614
Visualización de información.....	622
Índice.....	635

## Índice de funciones

### Alimentación

- Carga de la batería (📖 44)
- Nivel de la batería (📖 53)
- Ahorro de energía (📖 513)
- Comprobación de la información de la batería (📖 524)

### Tarjetas

- Disparo sin tarjeta (📖 205)
- Formateado (📖 511)
- Tarjetas compatibles con la grabación de vídeo (📖 617)

### Objetivo

- Montaje (📖 54)
- Desmontaje (📖 55)

### Ajustes básicos

- Fecha/Hora/Zona (📖 516)
- Idioma (📖 519)
- Aviso sonoro (📖 522)
- Borrado de los ajustes de cámara (📖 547)
- Información de copyright (📖 548)

### Visor

- Ajuste dióptrico (📖 56)
- Visualización de información del visor (📖 536)
- Formato de visualización del visor (📖 536)

### Pantalla

- Ángulo variable (📖 51)
- Control táctil (📖 70)
- Luminosidad (📖 514)
- Ayuda (📖 534)
- Nivel electrónico (📖 539)

### AF

- Operación AF (📖 124)
- Sistema AF (📖 135)
- Selección del punto AF (📖 140)
- AF de detección de ojos (📖 142)
- Enfoque manual (📖 147)
- Ajuste de valor máximo MF (📖 149)
- AF continuo (📖 265)
- Enfoque manual electrónico (📖 266)
- Luz de ayuda al AF (📖 267)

### Medición

- Modo de medición (📖 158)

### Avance

- Modo de avance (📖 150)
- Autodisparador (📖 153)
- Ráfaga máxima (📖 201)

### Ajustes de grabación de imágenes

- Creación/selección de una carpeta (📖 505)
- Numeración de archivos (📖 507)



### Calidad de imagen

- Calidad de imagen (📖 199)
- Formato imagen fija (📖 202)
- Corrección de las aberraciones del objetivo (📖 206)
- Sensibilidad ISO (fotos) (📖 213)
- Luminosidad Automática (📖 218)
- Prioridad de tonos altas luces (📖 219)
- Balance de blancos (📖 222)
- Estilo de imagen (📖 230)
- Reducción de ruido para largas exposiciones (📖 238)
- Reducción de ruido para altas sensibilidades ISO (📖 239)
- Reducción del parpadeo (📖 261)

### Toma de fotografías

- Modo de disparo (📖 38)
- Bloqueo de función múltiple (📖 60)
- Control rápido (📖 67)
- Disparador táctil (📖 72)
- Ayuda creativa (📖 82)
- Filtros creativos (📖 103)
- Previsualización de la profundidad de campo (📖 116)
- Temporizador "B" (📖 120)
- Vista ampliada (📖 144)
- Control remoto (📖 155)
- Disparador remoto (📖 156)
- Exposiciones múltiples (📖 245)

- Modo HDR (📖 251)
- Ahorquillado de enfoque (📖 255)
- Intervalómetro (📖 258)
- Bloqueo del espejo (📖 263)
- Visualización de información sobre el disparo (📖 539)
- Visualización de la retícula (📖 540)
- Códigos de error (📖 613)

### Exposición

- Compensación de la exposición con M+ISO Auto (📖 118)
- Compensación de la exposición (📖 160)
- Bloqueo AE (📖 161)
- AEB (📖 211)
- Simulación de la exposición (📖 221)
- Desplazamiento de seguridad (📖 558)

### Flash

- Flash incorporado (📖 164)
- Compensación de la exposición con flash (📖 166)
- Bloqueo FE (📖 167)
- Ajustes de funciones del flash (📖 168)
- Flash externo (📖 179)
- Fotografía con flash inalámbrico mediante transmisión óptica (📖 180)



### Grabación de vídeo

- Grabación con exposición automática (📖 277)
- Grabación con exposición manual (📖 279)
- Vídeo HDR (📖 284)
- Modo de filtros creativos (📖 285)
- Tamaño de grabación de vídeo (📖 288)
- Filtro de viento (📖 295)
- Grabación de sonido (📖 295)
- Micrófono (📖 296)
- Atenuador (📖 296)
- Vídeo time-lapse (📖 300)
- Instantánea de vídeo (📖 312)
- AF servo vídeo (📖 317)
- Sensibilidad de seguimiento de AF servo vídeo (📖 319)
- Velocidad de AF servo vídeo (📖 320)
- Sensibilidad ISO (vídeo) (📖 322)
- Disparo con mando a distancia (📖 322)
- Obturador lento automático (📖 324)
- Salida HDMI (📖 325)
- Vídeo 4K (📖 342)
- Auricular (📖 523)
- Resolución de salida HDMI (📖 543)

### Reproducción

- Tiempo de revisión de imagen (📖 204)
- Visualización de una única imagen (📖 332)
- Reproducción táctil (📖 335)
- Vista ampliada (📖 336)
- Visualización de índice (📖 334)
- Reproducción de vídeos (📖 337)
- Edición de las primeras y últimas escenas de un vídeo (📖 340)
- Extracción de fotograma (4K) (📖 342)
- Visualización de imágenes en un televisor (📖 344)
- Proteger (📖 346)
- Rotación de imagen (📖 349)
- Borrado (📖 350)
- Clasificación (📖 380)
- Presentación de diapositivas (📖 383)
- Ajuste de las condiciones de búsqueda de imágenes (📖 385)
- Exploración de imágenes (Reproducción con salto) (📖 387)
- Visualización de información sobre la reproducción (📖 389)
- Aviso de altas luces (📖 391)
- Representación del punto AF (📖 392)
- Visualización de la retícula (📖 393)
- Visualización de información sobre el disparo (📖 539)
- Salida HDR (📖 544)



Capítulos



Contenido



Índice de funciones



Índice

### Edición de imágenes

- Filtros creativos (📖 361)
- Procesado de imagen RAW (📖 364)
- Corrección de ojos rojos (📖 373)
- Álbum de instantáneas de vídeo (📖 374)
- Recorte de JPEG (📖 377)
- Cambio de tamaño de JPEG (📖 379)

### Orden de impresión

- Orden de impresión (DPOF) (📖 354)
- Configuración de fotolibro (📖 358)

### Personalización

- Modo de disparo personalizado (📖 546)
- Funciones personalizadas (C.Fn) (📖 552)
- Controles personalizados (📖 571)
- Mi menú (📖 583)

### Limpieza del sensor y reducción del polvo

- Anexión de datos de eliminación del polvo (📖 241)
- Limpieza del sensor (📖 528)
- Limpieza manual del sensor (📖 530)

### Software

- Descarga e instalación (📖 590)
- Instrucciones del software (📖 591)

### Funciones inalámbricas

- Conexión a smartphones (📖 399)
- Autoenviar imágenes a smartphones (📖 412)
- Control remoto (EOS Utility) (📖 426)
- Autoenviar imágenes a ordenadores (📖 431)
- Imprimir desde impresoras Wi-Fi (📖 434)
- Cargar en servicio Web (📖 444)
- Conectar con un control remoto inalámbrico (📖 464)
- Etiquetado geográfico de imágenes (📖 473)
- Borrado de los ajustes inalámbricos (📖 480)



# Instrucciones de seguridad

Lea estas instrucciones para utilizar el producto de manera segura. Siga estas instrucciones para evitar daños o lesiones al operador del producto o a otras personas.



**ADVERTENCIA:** Denota el riesgo de lesión grave o de muerte.

- Mantenga el producto fuera del alcance de los niños pequeños. Una correa enrollada alrededor del cuello de una persona puede producirle estrangulación.
  - Las partes o los elementos proporcionados de las cámaras o los accesorios son peligrosos si se tragan. Si ocurre así, acuda inmediatamente a un médico. La batería es peligrosa si se traga. Si ocurre así, acuda inmediatamente a un médico.
  - Utilice solamente fuentes de alimentación especificadas en este manual de instrucciones para su uso con el producto.
  - No desmonte ni modifique el producto.
  - No exponga el producto a impactos fuertes o vibraciones.
  - No toque ninguna parte interna expuesta.
  - Deje de utilizar el producto si se da cualquier circunstancia extraordinaria, tal como la presencia de humo o de un olor extraño.
  - Para limpiar el producto, no utilice disolventes orgánicos tales como alcohol, bencina o disolvente para pintura.
  - No moje el producto. No introduzca objetos o líquidos extraños en el producto.
  - No utilice el producto donde pueda haber gases inflamables.
- Esto puede provocar descargas eléctricas, explosiones o incendios.
- No deje expuestos ningún objetivo ni ninguna cámara o videocámara que tenga montado un objetivo sin la tapa del objetivo puesta.
- El objetivo puede concentrar la luz del sol y provocar un incendio.
- Para productos que incorporen un visor, no mire a través del visor hacia fuentes de luz fuerte tales como el sol en un día despejado o luz láser u otras fuentes de luz artificial fuerte.
- Puede dañar su visión.
- No toque el producto conectado a una toma eléctrica durante tormentas eléctricas.
- Esto puede provocar una descarga eléctrica.
- Siga estas instrucciones cuando utilice baterías disponibles en el comercio o las baterías que se proporcionan.
    - Utilice las baterías solamente con su producto especificado.
    - No caliente las baterías ni las exponga al fuego.
    - No cargue las baterías utilizando cargadores de baterías no autorizados.
    - No exponga los terminales a la suciedad ni permita que entren en contacto con clavijas metálicas u otros objetos metálicos.
    - No utilice baterías que tengan fugas.
    - Cuando deseche baterías, aisle los terminales con cinta adhesiva o por otros medios.



Capítulos



Contenido



Índice de funciones



Índice

### Instrucciones de seguridad

Esto puede provocar descargas eléctricas, explosiones o incendios.

Si una batería tiene una fuga y el material entra en contacto con la piel o con la ropa, enjuague a fondo el área expuesta con agua corriente. En caso de contacto con los ojos, enjuague a fondo con agua corriente abundante y acuda inmediatamente a un médico.

- Siga estas instrucciones cuando utilice un cargador de baterías.
  - Elimine periódicamente el polvo acumulado en la clavija del enchufe y en la toma eléctrica utilizando un paño seco.
  - No enchufe ni desenchufe el producto con las manos húmedas.
  - No utilice el producto si la clavija del enchufe no está insertada a fondo en la toma eléctrica.
  - No exponga la clavija del enchufe ni los terminales a la suciedad ni permita que entren en contacto con clavijas metálicas u otros objetos metálicos.
- No ponga objetos pesados sobre el cable de alimentación. No dañe, rompa ni modifique el cable de alimentación.
- No envuelva el producto en tela u otros materiales mientras lo utiliza ni poco después de usarlo, cuando el producto esté aún caliente.
- No desenchufe el producto tirando del cable de alimentación.
- No deje el producto conectado a una fuente de alimentación durante largos períodos de tiempo.
- No cargue baterías a temperaturas que estén fuera del intervalo de 5 - 40 °C (41 - 104 °F).

Esto puede provocar descargas eléctricas, explosiones o incendios.

- No permita que el producto se mantenga en contacto con la misma área de piel durante largos períodos de tiempo mientras lo utiliza.

Esto puede producir quemaduras por contacto de baja temperatura, con enrojecimiento de la piel y ampollas, aunque el producto no parezca caliente. Se recomienda utilizar un trípode o un equipo similar cuando se utilice el producto en lugares cálidos y cuando lo utilicen personas con problemas de circulación o piel poco sensible.

- Siga las indicaciones de apagar el producto en los lugares donde su uso esté prohibido.

Si no lo hace así, puede provocar averías en otros equipos debidas al efecto de las ondas electromagnéticas e, incluso, accidentes.





## **PRECAUCIÓN:** Denota el riesgo de lesión.

- No dispare el flash cerca de los ojos.

Puede dañar los ojos.

- No mire a la pantalla o a través del visor durante períodos prolongados de tiempo. Esto puede inducir síntomas similares a los del mareo. En tal caso, deje de utilizar el producto inmediatamente y descanse un tiempo antes de reanudar el uso.

- El flash emite altas temperaturas cuando se dispara. Mientras toma fotos, mantenga la unidad de flash alejada de los dedos, el resto del cuerpo y cualquier otro objeto. Esto puede provocar quemaduras o una avería en el flash.

- No deje el producto en lugares expuestos a temperaturas extremadamente altas o bajas.

El producto puede alcanzar temperaturas extremadamente altas o bajas y provocar quemaduras o lesiones si se toca.

- La correa está destinada a utilizarse exclusivamente sobre el cuerpo. Colgar de un gancho u otro objeto la correa con cualquier producto montado puede dañar el producto. Además, no sacuda el producto ni lo exponga a impactos fuertes.

- No aplique mucha presión al objetivo ni permita que lo golpee ningún objeto. Puede provocar lesiones o dañar el producto.

- Monte el producto solamente en un trípode suficientemente resistente.

- No transporte el producto cuando esté montado en un trípode.

Puede provocar lesiones o causar un accidente.

- No toque ninguna parte interna del producto.

Esto puede provocar lesiones.

- En caso de irritación o reacción anormal de la piel durante, o después de usar el producto, evite su uso y consulte a un médico.



Capítulos



Contenido



Índice de funciones



Índice

# Precauciones de manejo

## Cuidado de la cámara

- La cámara es un instrumento de precisión. No la deje caer ni la someta a golpes.
- La cámara no es sumergible y no se puede utilizar bajo el agua.
- Para maximizar la resistencia de la cámara al polvo y a las salpicaduras, mantenga firmemente cerradas la tapa de terminales, la tapa del compartimento de la batería, la tapa de la ranura de la tarjeta y todas las demás tapas.
- Esta cámara se ha diseñado para que sea resistente al polvo y las salpicaduras, con el propósito de evitar que penetren en su interior la arena, el polvo, la suciedad o el agua que caigan sobre ella accidentalmente, pero es imposible evitar por completo que penetre polvo, suciedad, agua o sal. En lo posible, no permita que entre polvo, suciedad, agua o sal en la cámara.
- Si entra agua en la cámara, séquela con un paño seco y limpio. Si entra suciedad, polvo o sal en la cámara, límpiela con un paño limpio y húmedo bien escurrido.
- El uso de la cámara donde haya grandes cantidades de suciedad o de polvo puede provocar una avería.
- Es recomendable limpiar la cámara después de usarla. Si se permite que quede suciedad, polvo, agua o sal en la cámara, es posible que se produzca una avería.
- Si, por accidente, deja caer la cámara al agua o le preocupa que haya penetrado humedad (agua), suciedad, polvo o sal en su interior, consulte inmediatamente al centro de asistencia de Canon más próximo.
- Nunca deje la cámara junto a dispositivos con un campo magnético fuerte, como un imán o un motor eléctrico. Evite también usar o dejar la cámara cerca de cualquier dispositivo que emita fuertes ondas de radio, como una antena de grandes dimensiones. Los campos magnéticos fuertes pueden causar averías de la cámara o destruir los datos de las imágenes.
- No deje la cámara en lugares demasiado calurosos, como el interior de un coche expuesto a la luz directa del sol. Las altas temperaturas pueden producir averías.
- La cámara contiene un sistema de circuitos electrónicos de precisión. No intente nunca desmontarla.
- No bloquee el funcionamiento del espejo con el dedo, etc. Si lo hace, puede provocar una avería.



Capítulos



Contenido



Índice de funciones



Índice

- Si se adhiere polvo al objetivo, al visor, al espejo, a la pantalla de enfoque, etc., utilice solamente un soplador disponible en el mercado para soplarlo. No utilice limpiadores que contengan disolventes orgánicos para limpiar el cuerpo de la cámara o el objetivo. Si se encuentra con algún tipo de suciedad de difícil eliminación, lleve la cámara al centro de asistencia de Canon más próximo.
- No toque los contactos eléctricos de la cámara con los dedos. Así evitará que los contactos se corroan. La corrosión de los contactos puede provocar que la cámara deje de funcionar correctamente.
- Si la cámara se trasladada repentinamente de un entorno frío a uno caliente, puede producirse condensación de agua en la cámara y en partes internas. Para evitar la condensación, coloque la cámara en una bolsa de plástico con cierre hermético y permita que se adapte a esa temperatura más cálida antes de sacarla.
- Si se forma condensación en la cámara, para evitar daños no utilice la cámara ni quite el objetivo, la tarjeta o la batería. Antes de reanudar el uso, apague la cámara y espere a que la humedad se haya evaporado por completo. Aunque la cámara esté completamente seca, si su interior continúa estando frío, no quite el objetivo, la tarjeta o la batería hasta que la cámara se haya adaptado a la temperatura ambiente.
- Si no va a utilizar la cámara durante un período de tiempo prolongado, extraiga la batería y guarde la cámara en un lugar fresco, seco y con buena ventilación. Aunque la cámara esté guardada, presione el disparador unas cuantas veces de vez en cuando para comprobar que la cámara aún funciona.
- Evite almacenar la cámara en lugares donde haya productos químicos que provoquen óxido o corrosión, como un laboratorio.
- Si la cámara no se ha utilizado durante un período de tiempo prolongado, compruebe todas sus funciones antes de utilizarla. Si no ha utilizado la cámara durante cierto tiempo o tiene prevista una sesión fotográfica importante, como un viaje al extranjero, llévela al centro de asistencia de Canon más cercano para que la revisen o compruebe usted mismo que funciona correctamente.
- Si utiliza repetidamente los disparos en serie o realiza disparos con Visión en Directo o grabaciones de vídeo durante un periodo prolongado, es posible que la cámara se caliente. Esto no es una avería.
- Si hay una fuente de luz brillante dentro o fuera del área de imagen, es posible que se produzcan imágenes fantasma.



Capítulos



Contenido



Índice de funciones



Índice

### Precauciones de manejo

### Pantalla y panel LCD

- Aunque la pantalla está fabricada con tecnología de muy alta precisión y más del 99,99 % de píxeles efectivos, es posible que un 0,01 % o menos de los píxeles estén vacíos, y también puede haber puntos de color negro, rojo u otros colores. Esto no es una avería. Estos píxeles no afectan a las imágenes grabadas.
- Si se deja encendida la pantalla durante un período prolongado de tiempo, puede que haya quedado marcada la pantalla si ve restos de lo que se estaba mostrando. No obstante, esto es solo temporal y desaparecerá si no se utiliza la cámara durante unos días.
- Es posible que la visualización en la pantalla parezca ligeramente lenta a bajas temperaturas o que la pantalla se muestre en negro a altas temperaturas. Volverá a la normalidad a temperatura ambiente.

### Tarjetas

Para proteger la tarjeta y sus datos grabados, tenga en cuenta lo siguiente:

- No deje caer la tarjeta, no la doble ni la moje. No la someta a una fuerza excesiva, a impactos físicos ni a vibraciones.
- No toque los contactos electrónicos de la tarjeta con los dedos ni con nada metálico.
- No adhiera pegatinas, etc. a la tarjeta.
- No almacene ni utilice una tarjeta cerca de dispositivos que tengan un fuerte campo magnético, como un televisor, unos altavoces o unos imanes. Evite también los lugares que puedan tener electricidad estática.
- No deje la tarjeta a la luz directa del sol ni cerca de una fuente de calor.
- Guarde la tarjeta en un estuche.
- No almacene las tarjetas en lugares polvorientos, húmedos o demasiado calurosos.

### Objetivo

- Después de desmontar el objetivo de la cámara, deje el objetivo con el extremo posterior hacia arriba y coloque la tapa posterior del objetivo para evitar que se rayen la superficie del objetivo y los contactos eléctricos (1).



## Nombres de las partes

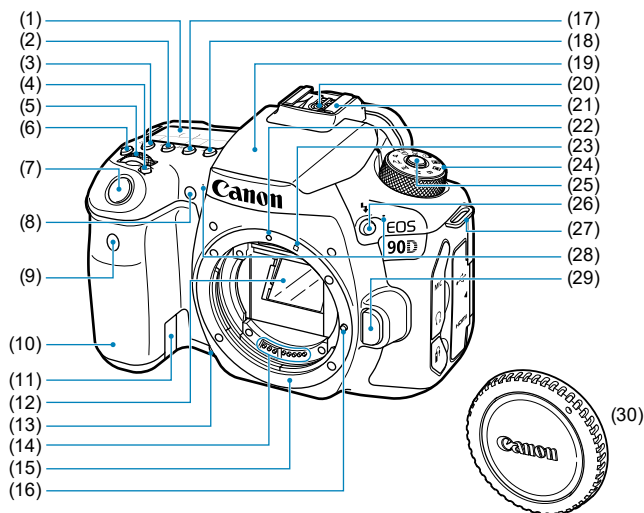

- |                                                                      |                                                             |
|----------------------------------------------------------------------|-------------------------------------------------------------|
| (1) Panel LCD                                                        | (15) Montura del objetivo                                   |
| (2) <ISO> Botón de ajuste de la sensibilidad ISO                     | (16) Clavija de bloqueo del objetivo                        |
| (3) <M> Botón de selección del modo de medición                      | (17) <DRIVE> Botón de selección del modo de avance          |
| (4) <AF-ON> Botón de selección de área AF/sistema AF                 | (18) <AF> Botón de selección de operación AF/del sistema AF |
| (5) <P> Dial principal                                               | (19) Flash incorporado/Emisor de luz de ayuda al AF         |
| (6) <LAMP> Botón de iluminación del panel LCD                        | (20) Contactos de sincronización del flash                  |
| (7) Disparador                                                       | (21) Zapata para accesorios                                 |
| (8) Lámpara de reducción de ojos rojos/autodisparador/control remoto | (22) Índice de montaje para objetivo EF                     |
| (9) Sensor de control remoto                                         | (23) Índice de montaje para objetivo EF-S                   |
| (10) Empuñadura (Compartimento de la batería)                        | (24) Dial de modo                                           |
| (11) Orificio del cable del acoplador de CC                          | (25) Botón de liberación de bloqueo del dial de modo        |
| (12) Espejo                                                          | (26) <FLASH> Botón del flash                                |
| (13) Botón de previsualización de la profundidad de campo            | (27) Montura de la correa                                   |
| (14) Contactos                                                       | (28) Micrófonos incorporados                                |
|                                                                      | (29) Botón de desbloqueo del objetivo                       |
|                                                                      | (30) Tapa del cuerpo                                        |



Capítulos



Contenido



Índice de funciones



Índice

## Nombres de las partes

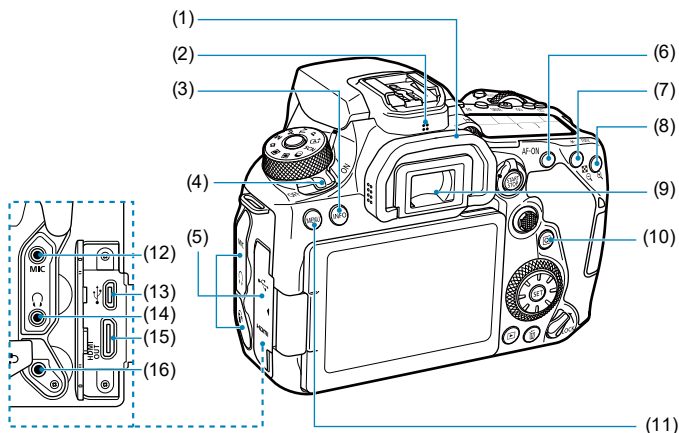

- (1) Marco del ocular
- (2) Altavoz
- (3) <INFO> Botón de información
- (4) Interruptor de alimentación
- (5) Tapa de terminales
- (6) <AF-ON> Botón de inicio AF
- (7) <∗> Botón de bloqueo AE/  
bloqueo FE
- <Q> Botón de índice/reducción
- (8) <□> Botón de selección del  
punto AF/<Q> ampliación

- (9) Ocular del visor
- (10) <Q> Botón de control rápido
- (11) <MENU> Botón de menú
- (12) <MIC> Terminal IN para  
micrófono externo
- (13) <•> Terminal digital
- (14) <∪> Terminal de auriculares
- (15) <HDMI OUT> Terminal HDMI  
mini OUT
- (16) <f> Terminal de control remoto

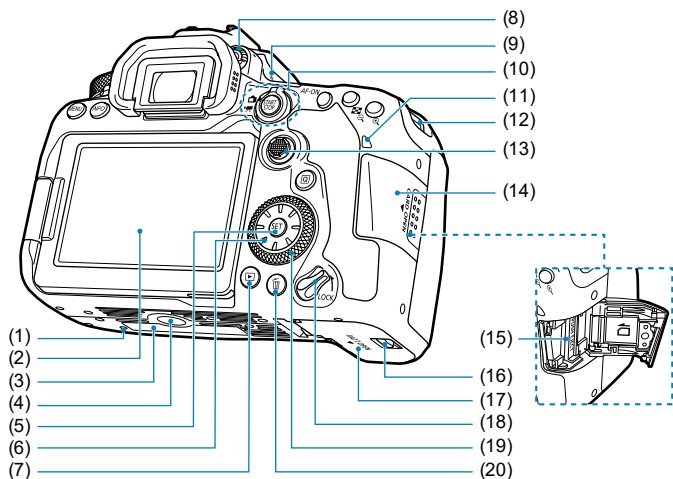

(1) Orificio para la colocación de accesorios

(2) Pantalla

(3) Número de serie

(4) Rosca de trípode

(5) <SET> Botón de ajuste

(6) <☼> <▲> <▼> <◀> <▶>  
Multicontrolador 2

(7) <▶> Botón de reproducción

(8) Rueda de ajuste dióptrico

(9) <⊖> Marca del plano focal

(10) Conmutador de disparo con  
Visión en Directo <📷>/  
grabación de vídeo <📹>  
<START/STOP> Botón de inicio/parada

(11) Lámpara de acceso

(12) Montura de la correa

(13) <☼> Multicontrolador 1

(14) Tapa de la ranura de la tarjeta

(15) Ranura de la tarjeta

(16) Cierre de la tapa del  
compartimento de la batería

(17) Tapa del compartimento de la  
batería

(18) Interruptor de bloqueo de función  
múltiple

(19) <☼> Dial de control rápido

(20) <🗑️> Botón de borrado



Capítulos



Contenido



Índice de funciones



Índice

### Visualización de información en el visor

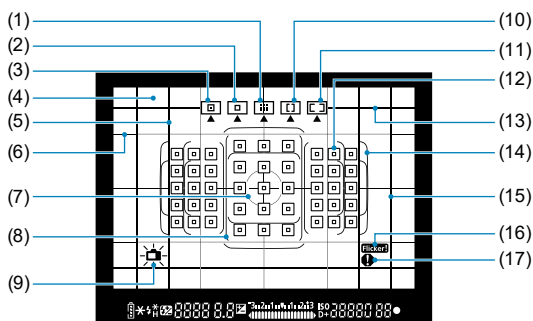

(1) Zona AF (selección manual de zona)

(2) AF 1 punto (selección manual)

(3) AF puntual (selección manual)

(4) Pantalla de enfoque

(5) Línea de formato (1:1)

(6) Retícula

(7) Círculo de medición puntual

(8) Marco de zona AF grande

(9) Nivel electrónico

(10) Zona AF grande (selección manual de zona)

(11) AF de selección automática

(12) <math>\langle \square \rangle</math> Punto AF 1 punto

<math>\langle \square \rangle</math> Punto AF puntual

(13) Línea de formato (16:9)

(14) Marco del área AF

(15) Línea de formato (4:3)

(16) <math>\langle \text{Flicker!} \rangle</math> Detección de parpadeo

(17) <math>\langle \text{!} \rangle</math> Icono de advertencia

\* La pantalla solo mostrará los ajustes aplicados actualmente.





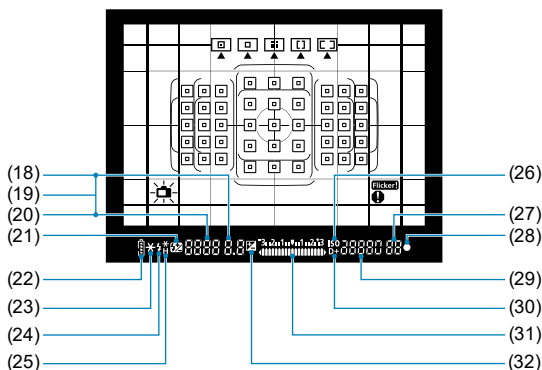

- |                                                                                                                                                                                                                                                                                                         |                                                                                                                                                                                  |
|---------------------------------------------------------------------------------------------------------------------------------------------------------------------------------------------------------------------------------------------------------------------------------------------------------|----------------------------------------------------------------------------------------------------------------------------------------------------------------------------------|
| (18) Valor de apertura                                                                                                                                                                                                                                                                                  | (25) <⚡ * > Bloqueo FE<br>FEB en curso<br><⚡ H > Sincronización de alta<br>velocidad                                                                                             |
| (19) Selección del punto AF<br>([ ] AF, SEL [ ], SEL AF)                                                                                                                                                                                                                                                | (26) <ISO> Sensibilidad ISO                                                                                                                                                      |
| (20) Velocidad de obturación<br>Exposición "B" (buLb)<br>Bloqueo FE (FEL)<br>Ocupada/Cargando el flash<br>(buSY)<br>Advertencia de bloqueo de<br>función múltiple (L)<br>Aviso de tarjeta ausente (Card)<br>Aviso de tarjeta llena (FuLL)<br>Aviso de error de tarjeta (Card)<br>Códigos de error (Err) | (27) Ráfaga máxima<br>Número de exposiciones<br>múltiples restantes                                                                                                              |
| (21) <⚡ > Compensación de la<br>exposición con flash                                                                                                                                                                                                                                                    | (28) <● > Indicador de enfoque                                                                                                                                                   |
| (22) <⚡ > Nivel de la batería                                                                                                                                                                                                                                                                           | (29) Sensibilidad ISO                                                                                                                                                            |
| (23) <⚡ > Bloqueo AE<br>AEB en curso                                                                                                                                                                                                                                                                    | (30) <D+ > Prioridad de tonos altas<br>luces                                                                                                                                     |
| (24) <⚡ > Advertencia para usar el<br>flash (intermitente)<br>Flash listo (encendido)<br>Advertencia de bloqueo FE fuera<br>de rango (intermitente)                                                                                                                                                     | (31) Indicador del nivel de exposición<br>Cantidad de compensación de la<br>exposición<br>Intervalo AEB<br>Indicador de encendido de la<br>lámpara de reducción de ojos<br>rojos |
|                                                                                                                                                                                                                                                                                                         | (32) <⚡ > Compensación de la<br>exposición                                                                                                                                       |

\* La pantalla solo mostrará los ajustes aplicados actualmente.



Capítulos



Contenido



Índice de funciones



Índice

Nombres de las partes

## Panel LCD

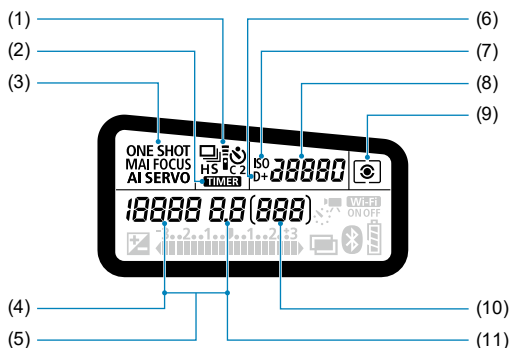

- |                                                                                                                                                                                                                                                                                                                                                                                                                                                                                   |                                                                                                                                                      |
|-----------------------------------------------------------------------------------------------------------------------------------------------------------------------------------------------------------------------------------------------------------------------------------------------------------------------------------------------------------------------------------------------------------------------------------------------------------------------------------|------------------------------------------------------------------------------------------------------------------------------------------------------|
| (1) Modo de avance                                                                                                                                                                                                                                                                                                                                                                                                                                                                | (5) Selección del punto AF ([ ] AF, SEL [ ], SEL AF)                                                                                                 |
| (2) < <b>TIMER</b> > Temporizador "B"/ Intervalómetro                                                                                                                                                                                                                                                                                                                                                                                                                             | (6) < <b>D+</b> > Prioridad de tonos altas luces                                                                                                     |
| (3) Operación AF                                                                                                                                                                                                                                                                                                                                                                                                                                                                  | (7) < <b>ISO</b> > Sensibilidad ISO                                                                                                                  |
| (4) Velocidad de obturación<br>Exposición "B" ( <b>buLb</b> )<br>Bloqueo FE ( <b>FEL</b> )<br>Número de disparos restantes para el vídeo time-lapse<br>Ocupada/Cargando el flash ( <b>buSY</b> )<br>Advertencia de bloqueo de función múltiple ( <b>L</b> )<br>Limpieza del sensor de imagen ( <b>CLn</b> )<br>Aviso de tarjeta ausente ( <b>Card</b> )<br>Aviso de tarjeta llena ( <b>FuLL</b> )<br>Aviso de error de tarjeta ( <b>Card</b> )<br>Códigos de error ( <b>Err</b> ) | (8) Sensibilidad ISO                                                                                                                                 |
|                                                                                                                                                                                                                                                                                                                                                                                                                                                                                   | (9) Modo de medición                                                                                                                                 |
|                                                                                                                                                                                                                                                                                                                                                                                                                                                                                   | (10) Número de disparos posibles<br>Cuenta atrás del autodespachador<br>Tiempo de exposición "B"<br>Número de error<br>Imágenes restantes por grabar |
|                                                                                                                                                                                                                                                                                                                                                                                                                                                                                   | (11) Valor de abertura                                                                                                                               |

\* La pantalla solo mostrará los ajustes aplicados actualmente.

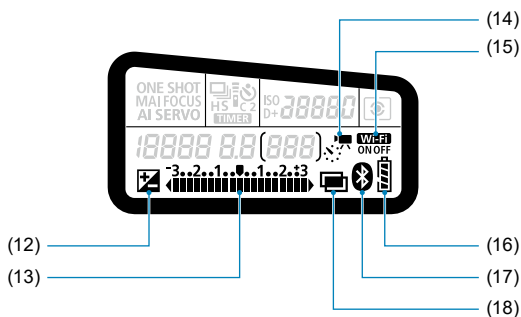

(12) <[Icon]> Compensación de la exposición

(13) Indicador del nivel de exposición  
Cantidad de compensación de la exposición  
Intervalo AEB  
Indicador de encendido de la lámpara de reducción de ojos rojos

(14) <[Icon]> Vídeos time-lapse

(15) <[Wi-Fi Icon]> Función Wi-Fi

(16) Nivel de la batería

(17) <[Bluetooth Icon]> Función Bluetooth

(18) <[Icon]> Exposiciones múltiples



Capítulos



Contenido



Índice de funciones



Índice

Nombres de las partes

## Dial de modo

Gire el dial de modo mientras mantiene presionado el botón de liberación de bloqueo del centro.

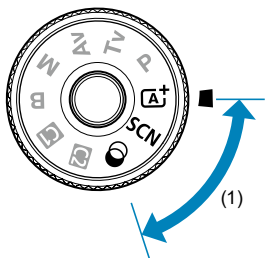

### (1) Zona básica

Solo es necesario presionar el disparador. La cámara establece todos los ajustes adecuados para fotografiar el motivo o la escena.

**A<sup>+</sup>** : Escena inteligente automática (📖 76)

**SCN** : Escena especial (📖 84)

	Retratos (📖 86)		Primeros planos (📖 93)
	Foto de grupo (📖 87)		Comida (📖 94)
	Paisajes (📖 88)		Luz de velas (📖 95)
	Deportes (📖 89)		Retratos nocturnos (📖 96)
	Niños (📖 90)		Escena nocturna sin trípode (📖 97)
	Barrido (📖 91)		Control contraluz HDR (📖 98)

: Filtros creativos (📖 103)

	B/N con grano (📖 105)		Efecto miniatura (📖 106)
	Enfoque suave (📖 105)		Arte estándar HDR (📖 106)
	Efecto ojo de pez (📖 105)		Arte vivo HDR (📖 106)
	Efecto Acuarela (📖 105)		Arte óleo HDR (📖 106)
	Efecto cámara juguete (📖 105)		Arte relieve HDR (📖 106)



Capítulos



Contenido



Índice de funciones



Índice

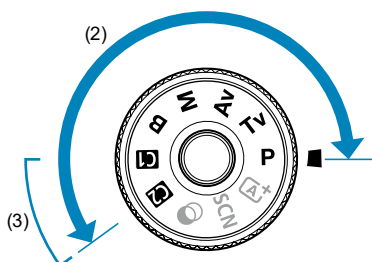

## (2) Zona creativa

Estos modos ofrecen más control para fotografiar diversos motivos como desee.

<b>P</b>	AE programada (📖 110)
<b>Tv</b>	AE con prioridad a la velocidad de obturación (📖 112)
<b>Av</b>	AE con prioridad a la abertura (📖 114)
<b>M</b>	Exposición manual (📖 117)
<b>B</b>	Bulb (📖 119)

## (3) Modos de disparo personalizados

Puede asignar <P>, <Tv>, <Av>, <M>, <B>, operación AF, funciones de menú, entre otras cosas, a <C1> o <C2> (📖 546).



Capítulos



Contenido



Índice de funciones



Índice

Nombres de las partes

## Cargador de batería LC-E6

Cargador de batería para batería LP-E6N/LP-E6 (📖 44).

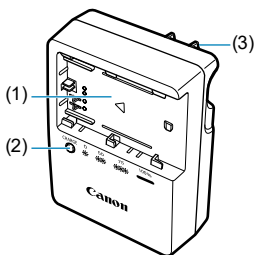

- (1) Ranura de la batería
- (2) Lámpara de carga
- (3) Clavija de alimentación

## Cargador de batería LC-E6E

Cargador de batería para batería LP-E6N/LP-E6 (📖 44).

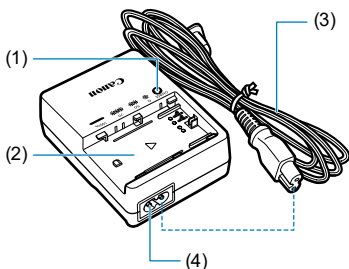

- (1) Lámpara de carga
- (2) Ranura de la batería
- (3) Cable de alimentación
- (4) Toma del cable de alimentación



Capítulos



Contenido



Índice de funciones



Índice

## Colocación de la correa

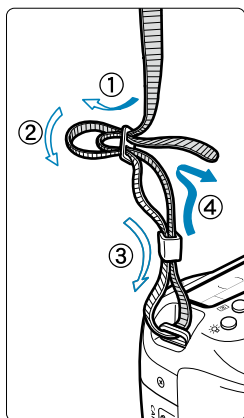

Pase el extremo de la correa a través del ojal de la montura de la cámara, desde abajo. Seguidamente, páselo a través de la hebilla de la correa, como se muestra en la ilustración. Tire de la correa para que quede tensa y asegúrese de que no se afloja en la hebilla.

- La tapa del ocular (1) está montada en la correa (📖 157).

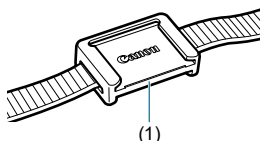

---

---

---

---

---

---

---

---

---

---

---

---

---

---

---

---

---

---

---

---

---

---

---

 **Capítulos** **Contenido** **Índice de funciones** **Índice**



# Preparativos y operaciones básicas

En este capítulo se describen los pasos preparatorios antes de empezar a disparar, así como las operaciones básicas de la cámara.



Capítulos



Contenido



Índice de funciones



Índice

## Carga de la batería

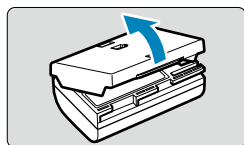

- 1** Quite la tapa protectora que se proporciona con la batería.

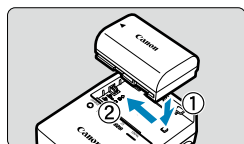

- 2** Inserte la batería en el cargador de batería.

- Para extraer la batería, haga lo contrario.

### LC-E6

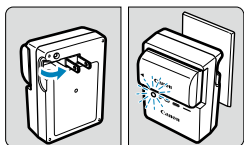

- 3** Recargue la batería.

#### Para el LC-E6

- Tal como indica la flecha, saque las patillas del cargador de batería e insértelas en la toma de electricidad.

### LC-E6E

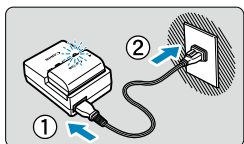

#### Para el LC-E6E

- Conecte el cable de alimentación al cargador de batería e inserte la clavija en la toma de electricidad.
- La recarga se inicia automáticamente y la lámpara de carga parpadea en naranja.



Nivel de carga	Lámpara de carga	
	Color	Visualización
0–49 %	Naranja	Parpadea una vez por segundo
50–74 %		Parpadea dos veces por segundo
75 % o más		Parpadea tres veces por segundo
Completamente cargada	Verde	Encendida

- **La recarga completa de una batería totalmente agotada a temperatura ambiente (23 °C / 73 °F) tarda aprox. 2 h y 30 min.**  
El tiempo necesario para cargar la batería variará mucho en función de la temperatura ambiente y de la capacidad restante en la batería.
- Por motivos de seguridad, la carga a bajas temperaturas (5–10 °C / 41–50 °F) tardará más tiempo (hasta aprox. 4 h).



### Carga de la batería

- **Al comprarla, la batería no está cargada por completo.**  
Cargue la batería antes de utilizarla.
- **Recargue la batería el día antes o el mismo día en el que vaya a utilizarla.**  
Incluso mientras estén guardadas, las baterías cargadas se vaciarán gradualmente y perderán su capacidad.
- **Una vez que se haya recargado la batería, extráigala y desenchufe el cargador de batería de la toma de electricidad.**

- **Puede colocar la tapa protectora con una orientación diferente para indicar si la batería se recarga o no.**

Si la batería está recargada, coloque la tapa protectora de modo que el orificio con forma de batería <  > quede alineado con la pegatina azul de la batería. Si la batería está agotada, coloque la tapa protectora en la orientación opuesta.

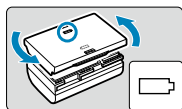

- **Cuando no utilice la cámara, retire la batería.**

Si se deja la batería en la cámara durante un periodo prolongado de tiempo, se continuará liberando una pequeña cantidad de corriente que descarga la batería en exceso y acorta su duración. Guarde la batería con la tapa protectora puesta. Almacenar la batería cuando está completamente cargada puede reducir su rendimiento.

- **El cargador de batería puede utilizarse también en otros países.**

El cargador de batería es compatible con una fuente de alimentación de 100 V CA a 240 V CA 50/60 Hz. Si es necesario, monte un adaptador de clavija comercial para el país o la región correspondiente. No conecte ningún transformador de tensión portátil al cargador de batería. Si lo hace puede dañar el cargador de batería.

- **Si la batería se agota rápidamente, incluso tras haberla cargado por completo, es porque ha alcanzado el final de su vida útil.**

Compruebe el rendimiento de recarga de la batería ( 524) y compre una batería nueva.

- Después de desconectar la clavija de alimentación del cargador de batería, no toque el enchufe durante, aproximadamente, 10 seg.
- Si la capacidad restante de la batería ( 524) es del 94 % o superior, la batería no se recargará.
- El cargador de batería que se proporciona no cargará ninguna batería diferente de la batería LP-E6N/LP-E6.



## Inserción y extracción de la batería

Inserte una batería LP-E6N (o LP-E6) completamente cargada en la cámara.

### Inserción

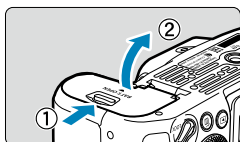

- 1 **Deslice el cierre de la tapa del compartimento de la batería y abra la tapa.**

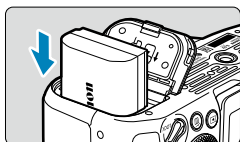

- 2 **Inserte la batería.**
  - Inserte el extremo con los contactos eléctricos.
  - Inserte la batería hasta que quede encajada en su sitio.

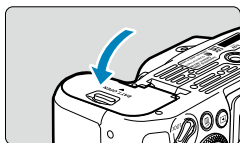

- 3 **Cierre la tapa.**
  - Presione la tapa para cerrarla hasta que encaje en su lugar.



- Solamente se puede utilizar baterías LP-E6N o LP-E6.

### Extracción

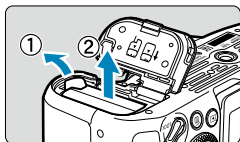

### Abra la tapa y extraiga la batería.

- Presione la palanca de bloqueo de la batería, como indica la flecha, y extraiga la batería.
- Para evitar cortocircuitos, monte siempre la tapa protectora que se incluye (📖 44) en la batería.



Capítulos



Contenido



Índice de funciones



Índice

## Inserción y extracción de la tarjeta

Las imágenes captadas se graban en la tarjeta.

- Asegúrese de que el conmutador de protección contra escritura de la tarjeta (1) esté situado en la posición superior para permitir la escritura y el borrado.

### Inserción

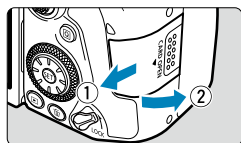

- 1 Deslice la tapa para abrirla.

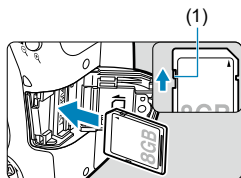

- 2 Inserte la tarjeta.
  - Como se muestra en la ilustración, oriente la cara de la etiqueta de la tarjeta hacia usted e inserte la tarjeta hasta que encaje en su lugar.

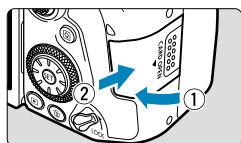

- 3 Cierre la tapa.
  - Cierre la tapa y deslícela en la dirección que muestran las flechas hasta que encaje en su lugar.

### Formateado de la tarjeta

Si la tarjeta es nueva o fue formateada (inicializada) previamente por otra cámara o un ordenador, formatee la tarjeta con esta cámara (511).



### Extracción

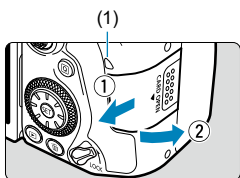

#### 1 Abra la tapa.

- Sitúe el interruptor de alimentación en <OFF>.
- Compruebe que la lámpara de acceso (1) esté apagada y, a continuación, abra la tapa.
- Si se muestra [Guardando...] en la pantalla, cierre la tapa.

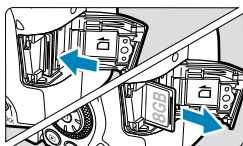



#### 2 Extraiga la tarjeta.

- Empuje suavemente la tarjeta y luego suéltela para expulsarla.
- Tire de la tarjeta para extraerla y, a continuación, cierre la tapa.



- El número de disparos posibles varía en función de la capacidad restante en la tarjeta, los ajustes de calidad de imagen, la sensibilidad ISO, etc.
- Si ajusta [📷: Disparar sin tarjeta] en [Desac.] evitará olvidarse de insertar una tarjeta (📖 205).



- Cuando la lámpara de acceso está iluminada o parpadeando, indica que la tarjeta está escribiendo, leyendo o borrando imágenes, o que se están transfiriendo datos. No abra la tapa de la ranura de la tarjeta en este momento. Tampoco debe hacer nunca nada de lo siguiente mientras la lámpara de acceso esté iluminada o parpadeando. De lo contrario, puede dañar los datos de la imagen, la tarjeta o la cámara.
  - Extraer la tarjeta.
  - Extraer la batería.
  - Agitar o golpear la cámara.
  - Desconectar o conectar un cable de alimentación cuando se usen accesorios de toma eléctrica doméstica (se venden por separado,  594).
- Si la tarjeta ya contiene imágenes grabadas, es posible que el número de imagen no se inicie desde 0001 ( 507).
- Si se muestra en la pantalla un mensaje de error relativo a la tarjeta, extraiga e inserte de nuevo la tarjeta. Si el error persiste, utilice una tarjeta diferente. Si puede transferir imágenes de la tarjeta a un ordenador, transfiera todas las imágenes y, a continuación, formatee la tarjeta con la cámara ( 511). Después, puede que la tarjeta vuelva a la normalidad.
- No toque los contactos de la tarjeta con los dedos ni con objetos metálicos. No exponga los contactos al polvo ni al agua. Si se adhiere suciedad a los contactos, es posible que los contactos fallen.
- No es posible usar tarjetas multimedia (MMC). (Se mostrará un error de tarjeta).
- No se recomienda usar tarjetas UHS-II microSDHC/SDXC con un adaptador de microSD a SD. Cuando utilice tarjetas UHS-II, utilice tarjetas SDHC/SDXC.





## Uso de la pantalla

Puede cambiar la dirección y el ángulo de la pantalla.

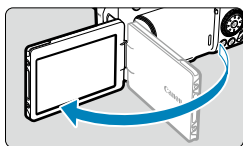

### 1 Despliegue la pantalla.

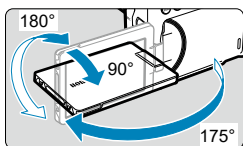

### 2 Gire la pantalla.

- Cuando la pantalla esté desplegada, puede girarla arriba, abajo o invertida 180° para orientarla hacia el motivo.
- El ángulo indicado es solamente aproximado.

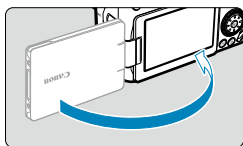

### 3 Oriéntelo hacia usted.

- Normalmente, utilice la cámara con la pantalla orientada hacia usted.



- Tenga cuidado para no forzar la rotación de la pantalla, aplicando demasiada fuerza al eje de rotación (la bisagra).
- Cuando se conecte un cable al terminal de la cámara, el intervalo del ángulo de rotación de la pantalla desplegada estará limitado.



- Cuando no utilice la cámara, cierre la pantalla orientada hacia el interior. Puede proteger la pantalla.



Capítulos



Contenido



Índice de funciones



Índice

### Encendido de la alimentación

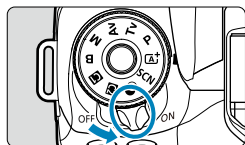

- <ON>  
La cámara se enciende.
- <OFF>  
La cámara se apaga y no funciona.  
Sitúe el interruptor de alimentación en esta posición cuando no utilice la cámara.

### Ajuste de la fecha, hora y zona horaria

Si enciende el interruptor de alimentación y aparece la pantalla de ajuste de fecha, hora y zona horaria, consulte 516 para ajustar la fecha, hora y zona horaria.

### Cambio del idioma de la interfaz

Para cambiar el idioma de la interfaz, consulte 519.

### Limpieza automática del sensor

- Siempre que sitúe el interruptor de alimentación en <ON> u <OFF>, se ejecutará automáticamente la limpieza del sensor. (Es posible que se oiga un pequeño sonido). Durante la limpieza del sensor, la pantalla mostrará < >.
- Si sitúa repetidamente el interruptor de alimentación en <ON>/<OFF> en un corto intervalo de tiempo, es posible que no se muestre el icono < >. Esto es normal y no se trata de una avería.







- Si sitúa el interruptor de alimentación en <OFF> mientras se está grabando una imagen en la tarjeta, se mostrará **[Guardando...]** y, una vez que finalice la grabación, se apagará la alimentación.



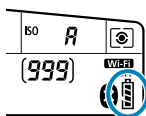

### Indicador de nivel de la batería

Cuando el interruptor de alimentación está situado en <ON>, se indica el nivel de la batería.





<b>Visualización</b>			
<b>Nivel (%)</b>	100-70	69-50	49-20

<b>Visualización</b>			
<b>Nivel (%)</b>	19-10	9-1	0



- Si hace algo de lo siguiente, la batería se agotará con mayor rapidez:
  - Presionar el disparador hasta la mitad durante un período prolongado.
  - Activar frecuentemente el AF sin tomar una fotografía.
  - Usar el estabilizador de imagen del objetivo.
  - Usar la función Wi-Fi o la función Bluetooth.
  - Usar la pantalla frecuentemente.
- Puede que el número de disparos posibles se reduzca en función de las condiciones de disparo reales.
- El objetivo se alimenta de la energía de la batería de la cámara. Ciertos objetivos pueden agotar la batería con mayor rapidez que otros.
- Con bajas temperaturas ambiente, quizá no sea posible disparar aunque el nivel de batería sea suficiente.



- Consulte [ **Info. Batería**] para comprobar el estado de la batería ( 524).



Capítulos



Contenido



Índice de funciones



Índice

## Montaje y desmontaje de un objetivo

Todos los objetivos EF y EF-S se pueden utilizar. **La cámara no se puede utilizar con objetivos RF o EF-M.**

### Montaje de un objetivo

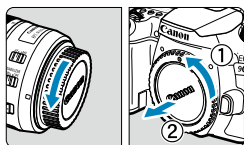

#### 1 Quite las tapas.

- Quite la tapa posterior del objetivo y la tapa del cuerpo girándolas de la forma que indican las flechas.

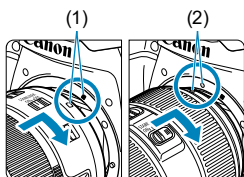

#### 2 Monte el objetivo.

- Alinee el indicador de montaje blanco o rojo del objetivo con el indicador de montaje correspondiente de la cámara y gire el objetivo como indica la flecha hasta que encaje en su lugar.

- (1) Indicador blanco  
(2) Indicador rojo

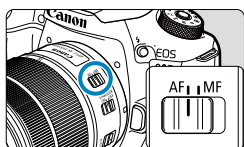

#### 3 Sitúe el conmutador de modos de enfoque del objetivo en <AF>.

- <AF> significa "autofocus" (enfoque automático).
- <MF> significa "manual focus" (enfoque manual). El enfoque automático no funcionará.

#### 4 Quite la tapa de la parte frontal del objetivo.



### Desmontaje del objetivo

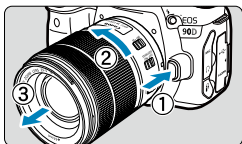

**Mantenga presionado el botón de desbloqueo del objetivo y gire el objetivo como indica la flecha.**

- Gire el objetivo hasta que se detenga y desmóntelo.
- Coloque la tapa posterior del objetivo en el objetivo desmontado.



- No mire al sol directamente a través de ningún objetivo. Si lo hace, puede sufrir pérdida de visión.
- Al montar o desmontar un objetivo, sitúe el interruptor de alimentación de la cámara en <OFF>.
- Si la parte delantera (el anillo de enfoque) del objetivo gira durante el enfoque automático, no toque la parte que gira.



- Para ver instrucciones de uso del objetivo, consulte las Instrucciones de objetivos (📖 4).

### Ángulo de visión de disparo

Dado que el área de imagen es menor que en el formato de película de 35mm, el ángulo de visión efectivo corresponde a aprox. 1,6 veces la longitud focal indicada del objetivo.



Área de imagen (aprox.)  
(22,3×14,8 mm/0,88×0,58 pulg.)

Formato de película de 35mm  
(36×24 mm/1,42×0,94 pulg.)

### Sugerencias para evitar manchas y polvo

- Cuando cambie de objetivo, hágalo rápidamente en un lugar con el mínimo polvo posible.
- Cuando guarde la cámara sin un objetivo montado, no olvide colocar la tapa del cuerpo en la cámara.
- Quite el polvo de la tapa del cuerpo antes de colocarla.



Capítulos



Contenido



Índice de funciones



Índice

## Operaciones básicas

### Ajuste del visor

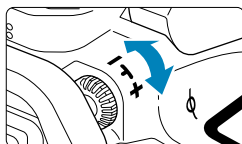

- Gire la rueda de ajuste dióptrico a la izquierda o a la derecha de manera que los puntos AF del visor aparezcan nítidamente.
- Si resulta difícil girar la rueda, retire el marco del ocular (📖 157).

- 📖
- Si tras el ajuste dióptrico de la cámara aún no consigue ver nítidamente a través del visor, es recomendable que utilice objetivos de ajuste dióptrico de la serie E (se venden por separado).

### Sujeción de la cámara

Para obtener imágenes nítidas, sujete firmemente la cámara para minimizar las trepidaciones.

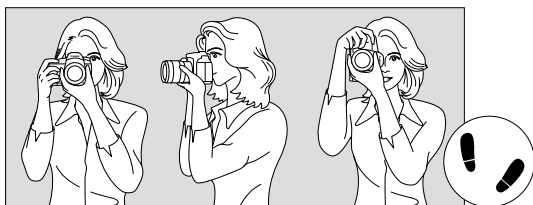

Con la cámara en horizontal      Con la cámara en vertical

1. Sujete firmemente con la mano derecha la empuñadura de la cámara.
2. Sujete el objetivo desde abajo con la mano izquierda.
3. Apoye ligeramente sobre el disparador el dedo índice derecho.
4. Apriete los brazos y los codos ligeramente contra la parte delantera del cuerpo.
5. Para mantener una postura estable, coloque un pie ligeramente por delante del otro.
6. Acérquese la cámara a la cara y mire a través del visor.

- 📖
- Para disparar mientras observa la pantalla, consulte 📖 71.



## Disparador

El disparador tiene dos posiciones. Puede presionar el disparador hasta la mitad. A continuación, puede presionar el disparador hasta el fondo.

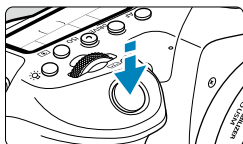

### Presionar el disparador hasta la mitad

De este modo se activa el enfoque automático y el sistema automático de exposición, que ajusta la velocidad de obturación y la abertura.

En el visor y en el panel LCD durante aprox. 4 seg. aparece el ajuste de la exposición (velocidad de obturación y abertura) (temporizador de medición/⌚4).

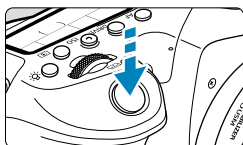

### Presionar el disparador hasta el fondo

Esta acción dispara el obturador y toma la fotografía.

#### ● Prevención de trepidaciones

El movimiento de la cámara cuando se sostiene a mano durante el momento de la exposición se denomina trepidación. Puede causar imágenes borrosas. Para evitar trepidaciones, tenga en cuenta lo siguiente:

- Sujete y estabilice la cámara como se muestra en la página anterior.
- Presione el disparador hasta la mitad para enfocar automáticamente y, a continuación, presione lentamente el disparador hasta el fondo.



- Si presiona el disparador hasta el fondo sin antes presionarlo hasta la mitad, o si lo presiona hasta la mitad e inmediatamente después lo presiona hasta el fondo, pasará un momento antes de que la cámara tome la fotografía.
- Puede volver al modo listo para disparo presionando el disparador hasta la mitad, incluso mientras se muestra el menú o se reproducen imágenes.



## Operaciones básicas

### Dial de modo

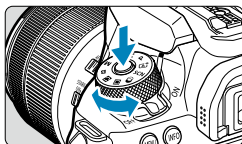



**Gire el dial mientras mantiene presionado el botón de liberación de bloqueo situado en el centro del dial.**

Úselo para ajustar el modo de disparo.

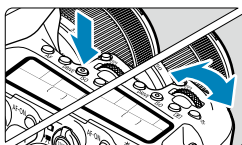
### Dial principal



**(1) Tras presionar un botón, gire el dial < >.**

Cuando se presiona un botón como <AF>, <DRIVE>, <ISO> o < >, la función respectiva continúa siendo seleccionable durante aprox. 6 seg. (⌚6). Durante este tiempo puede girar el dial < > para cambiar el ajuste.

Cuando finalice el temporizador o presione el disparador hasta la mitad, la cámara volverá al estado de lista para disparar.

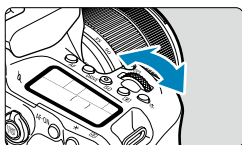

- Utilice este dial para seleccionar la operación AF, el modo de avance, la sensibilidad ISO, el modo de medición, el punto AF, etc.



**(2) Gire únicamente el dial < >.**

Mientras observa la visualización del visor o el panel LCD, gire el dial < >.

- Utilice este dial para ajustar la velocidad de obturación, el valor de abertura, etc.

-  ● Las operaciones de (1) pueden realizarse aunque el conmutador <LOCK> esté situado hacia arriba (Bloqueo de función múltiple,  60).





## Dial de control rápido

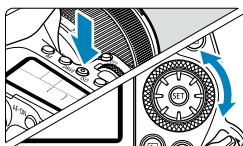

### (1) Tras presionar un botón, gire el dial <img alt="Dial icon" data-bbox="428 198 462 215"/>.

Cuando se presiona un botón como <AF>, <ISO> o <img alt="ISO icon" data-bbox="588 241 612 258"/>, la función respectiva continúa siendo seleccionable durante aprox. 6 seg. (Ⓜ6). Durante este tiempo puede girar el dial <img alt="Dial icon" data-bbox="478 301 512 318"/> para cambiar el ajuste.

Cuando finalice el temporizador o presione el disparador hasta la mitad, la cámara volverá al estado de lista para disparar.

- Utilice este dial para seleccionar la operación AF, la sensibilidad ISO, el modo de medición, el punto AF, etc.

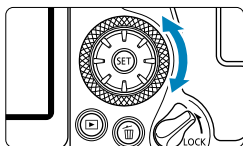

### (2) Gire únicamente el dial <img alt="Dial icon" data-bbox="791 455 825 472"/>.

Mientras observa la visualización del visor o el panel LCD, gire el dial <img alt="Dial icon" data-bbox="778 501 812 518"/>.

- Utilice este dial para establecer la cantidad de compensación de la exposición, el ajuste de apertura para las exposiciones manuales, etc.



- Las operaciones de (1) pueden realizarse aunque el conmutador <LOCK> esté situado hacia arriba (Bloqueo de función múltiple,  60).



Capítulos



Contenido



Índice de funciones



Índice

### ☸ Multicontrolador 1/☸ Multicontrolador 2

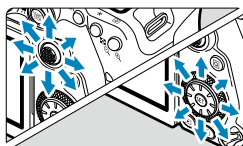

- <☸> es una tecla de ocho direcciones con botón central. Para usarla, presione ligeramente con la punta del pulgar.
- <☸> es una tecla de ocho direcciones.
- Se utiliza para operaciones tales como la selección del punto AF, la corrección del balance de blancos, el movimiento del punto AF/marco de ampliación en el disparo con Visión en Directo o la grabación de vídeo, el movimiento del marco de ampliación durante la reproducción o los ajustes de control rápido.
- También se puede usar para seleccionar o ajustar elementos de menú.
- <☸> también se puede usar para examinar imágenes durante la reproducción.

-  ● La corrección del balance de blancos y el movimiento del marco de ampliación durante la reproducción pueden realizarse incluso mientras el conmutador <LOCK> esté situado hacia arriba (Bloqueo de función múltiple).

### LOCK Bloqueo de función múltiple

Con [**☸: Bloqueo función múltiple**] ajustado y el conmutador <LOCK> situado hacia arriba, puede impedir que se modifiquen accidentalmente los ajustes al accionar el dial principal, el dial de control rápido, el multicontrolador o al tocar por descuido el panel de la pantalla táctil. Para ver información detallada sobre [**☸: Bloqueo función múltiple**], consulte  545.

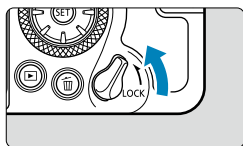





Conmutador <LOCK> ajustado hacia arriba:  
bloqueo activado  
Conmutador <LOCK> ajustado hacia abajo:  
bloqueo desactivado

-  ● De manera predeterminada, el dial <☸> estará bloqueado cuando el interruptor de bloqueo de función múltiple esté en la posición de bloqueo.

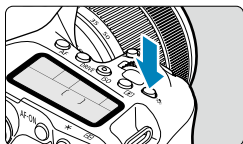

### Iluminación del panel LCD





Puede iluminar el panel LCD presionando el botón <  >. Encienda () o apague la iluminación del panel LCD presionando el botón <  >.

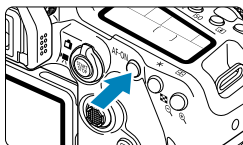

- Durante una exposición "B", al presionar el disparador hasta el fondo se apaga la iluminación del panel LCD.

### Botón AF-ON



En la toma de fotografías, tiene el mismo efecto que presionar el disparador hasta la mitad, en los modos de la zona creativa ( 57).

Además, en la grabación de vídeo, permite el enfoque automático en los modos de la zona creativa.



Capítulos



Contenido



Índice de funciones



Índice

## Operaciones básicas

### Botón INFO

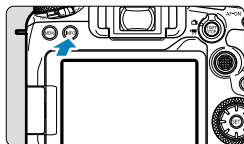

Cada vez que se presiona el botón <INFO>, la información que se muestra cambia.

Las pantallas de ejemplo siguientes son para fotos.

Cuando se muestre la pantalla de control rápido, puede presionar el botón <Q> y configurar directamente las funciones de disparo (📖 67).

#### En el disparo con visor

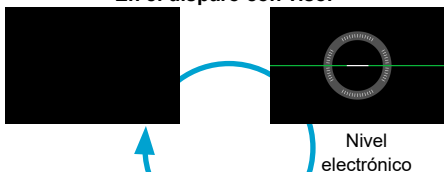

Pantalla de control rápido

#### En el disparo con Visión en Directo

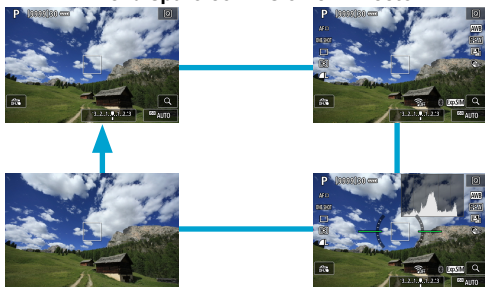

## Ajustes y operaciones del menú

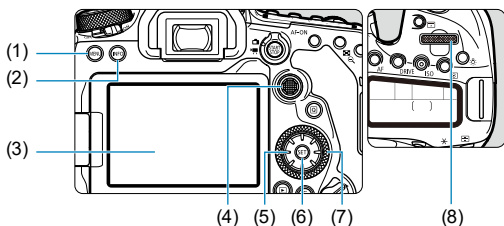

(1) Botón **<MENU>**

(2) Botón **<INFO>**

(3) Pantalla

(4) **<Multicontrolador 1>**

(5) **<Multicontrolador 2>**

(6) Botón **<SET>**

(7) **<Dial de control rápido>**

(8) **<Dial principal>**

### Pantalla del menú de modos de la zona básica



\* En los modos de la zona básica, algunas fichas y elementos de menú no aparecen.



Capítulos



Contenido



Índice de funciones



Índice

### Pantalla del menú de modos de la zona creativa



(1) Fichas principales

(2) Fichas secundarias

(3) Elementos de menú

(4) 📷: Toma de fotografías

(5) ▶️: Reproducción

(6) (Ⓜ️): Funciones inalámbricas

(7) ⚙️: Configuración

(8) 🛠️: Funciones personalizadas

(9) ★: Mi menú

(10) Ajustes de menú

### Procedimiento de ajuste de los menús



#### 1 Muestre la pantalla de menú.

- Presione el botón <MENU>.

#### 2 Seleccione una ficha.

- Cada vez que presione el botón <Q> o <INFO> cambiará la ficha principal (grupo de funciones).
- Gire el dial <🌀> para seleccionar una ficha secundaria.





### 3 Seleccione un elemento.

- Gire el dial <⦿> para seleccionar un elemento y, a continuación, presione <SET>.



### 4 Seleccione una opción.

- Gire el dial <⦿> para seleccionar una opción.
- El ajuste actual se indica en azul.

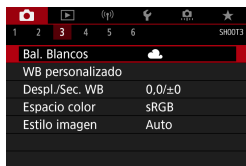

### 5 Ajuste una opción.

- Presione <SET> para establecerlo.

### 6 Salga del ajuste.

- Presione el botón <MENU> para terminar y prepararse para disparar.



- En la descripción de las funciones de menú contenidas en este manual se supone que se ha presionado el botón <MENU> para mostrar la pantalla de menú.
- También puede tocar la pantalla del menú o usar <⦿> <⦿> para manejar el menú.
- Para cancelar la operación, presione el botón <MENU>.

Ajustes y operaciones del menú

### Elementos de menú atenuados

Ejemplo: Prioridad tonos altas luces



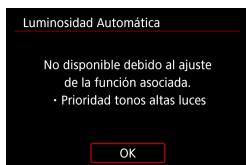

Los elementos de menú atenuados no se pueden ajustar. El elemento de menú aparece atenuado si hay otro ajuste de función que prevalezca sobre él.



Puede ver la función que prevalece seleccionando el elemento de menú atenuado y presionando <SET>. Si cancela el ajuste de la función que prevalece, el elemento de menú atenuado pasará a ser ajustable.

- Quizá no pueda ver la función que prevalece para ciertos elementos de menú atenuados.

- Con [: **Borrar los ajustes de cámara**], puede restablecer las funciones del menú a sus ajustes predeterminados ( 547).



Capítulos



Contenido



Índice de funciones



Índice



## Control rápido

Puede seleccionar directamente y establecer los ajustes que se muestran en la pantalla.

### En el disparo con visor

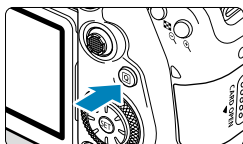

1 Presione el botón <Q> (☉10).

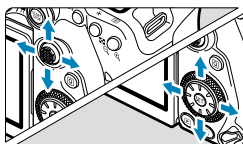

2 Seleccione un elemento de ajuste.

- Presione las teclas <▲> <▼> <◀> <▶> para la selección.

### Zona creativa



- Presione <SET>.
- Algunos elementos se pueden ajustar girando el dial <☉> o <☉> sin presionar <SET>.

### Zona básica

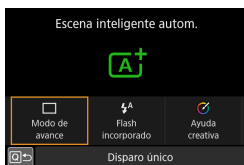

Capítulos



Contenido



Índice de funciones



Índice

## Control rápido

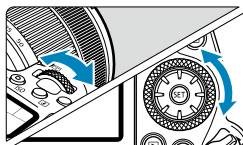

### 3 Seleccione una opción.

- Gire el dial <img alt="icono de dial con flecha" data-bbox="155 155 185 175"/> o <img alt="icono de dial con flecha" data-bbox="195 155 225 175"/> o presione las teclas <img alt="icono de flecha izquierda" data-bbox="235 175 255 195"/> <img alt="icono de flecha derecha" data-bbox="265 175 285 195"/> para cambiar el ajuste. Algunos elementos se pueden ajustar presionando un botón después de esto.
- Presione <img alt="icono de botón SET" data-bbox="295 245 315 265"/> para volver a la pantalla anterior.
- Si ha seleccionado <img alt="icono de cámara" data-bbox="275 275 295 295"/>, <img alt="icono de menú" data-bbox="305 275 325 295"/> o <img alt="icono de cámara" data-bbox="335 275 355 295"/>, presione el botón <img alt="icono de botón MENU" data-bbox="365 275 385 295"/> para salir.
- Para tener acceso a la pantalla de ajuste correspondiente desde la pantalla de control rápido, presione el botón <img alt="icono de AF" data-bbox="385 385 405 405"/>, <img alt="icono de DRIVE" data-bbox="415 385 435 405"/>, <img alt="icono de ISO" data-bbox="445 385 465 405"/>, <img alt="icono de cámara" data-bbox="475 385 495 405"/>, <img alt="icono de cámara" data-bbox="505 385 525 405"/> o <img alt="icono de cámara" data-bbox="535 385 555 405"/> y, a continuación, establezca el ajuste con el dial <img alt="icono de dial con flecha" data-bbox="565 425 595 445"/> o <img alt="icono de dial con flecha" data-bbox="605 425 635 445"/>, las teclas <img alt="icono de flecha izquierda" data-bbox="645 425 665 445"/> <img alt="icono de flecha derecha" data-bbox="675 425 695 445"/> o el botón <img alt="icono de cámara" data-bbox="705 425 725 445"/>.

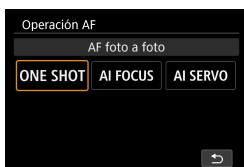

## En el disparo con Visión en Directo/la grabación de vídeo

### 1 Presione el botón <img alt="icono de botón Q" data-bbox="495 505 515 525"/> (<img alt="icono de cámara" data-bbox="525 505 545 525"/>10).

### 2 Seleccione un elemento de ajuste.

- Presione las teclas <img alt="icono de flecha arriba" data-bbox="575 575 595 595"/> <img alt="icono de flecha abajo" data-bbox="605 575 625 595"/> para la selección.

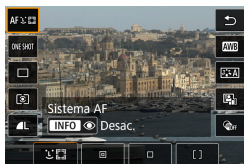

### 3 Seleccione una opción.

- Gire el dial <img alt="icono de dial con flecha" data-bbox="705 705 735 725"/> o <img alt="icono de dial con flecha" data-bbox="745 705 775 725"/> o presione las teclas <img alt="icono de flecha izquierda" data-bbox="785 725 805 745"/> <img alt="icono de flecha derecha" data-bbox="815 725 835 745"/> para cambiar el ajuste. Algunos elementos se pueden ajustar presionando un botón después de esto.
- Presione el botón <img alt="icono de botón Q" data-bbox="785 795 805 815"/> para volver a la pantalla anterior.



## Durante la reproducción

## 1 Presione el botón &lt;Q&gt; (10).



## 2 Seleccione un elemento de ajuste.

- Presione las teclas <▲> <▼> para la selección.

## 3 Seleccione una opción.

- Gire el dial <R> o <L> o presione las teclas <◀> <▶> para cambiar el ajuste. Algunos elementos se pueden ajustar presionando un botón después de esto.
- Para configurar los elementos etiquetados con un icono [SET] en la parte inferior de la pantalla, presione <SET>.
- Para cancelar esta operación, presione el botón <MENU>.
- Presione el botón <Q> para volver a la pantalla anterior.



- Antes de girar imágenes, ajuste [f: Autorrotación] en [On] (349). Cuando [f: Autorrotación] se ajuste en [On] u [Off], las imágenes se etiquetarán con la opción [Girar imagen] seleccionada pero no girarán en la cámara.



- Si presiona el botón <Q> durante la visualización de índice, cambiará a la visualización de una única imagen y se mostrará la pantalla de control rápido. Presione el botón <Q> otra vez para volver a la visualización de índice.
- Para imágenes de otras cámaras, es posible que las opciones disponibles estén restringidas.



## Funcionamiento de la pantalla táctil

### Tocar

#### Pantalla de ejemplo (control rápido)

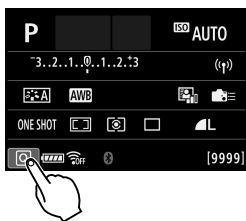

- Utilice un dedo para dar un toque (tocar brevemente y, a continuación, retirar el dedo) en la pantalla.
- Por ejemplo, cuando toque **[Q]** aparecerá la pantalla de control rápido. Puede tocar **[Q↔]** para volver a la pantalla anterior.



### Arrastrar

#### Pantalla de ejemplo (pantalla de menús)



- Deslice el dedo mientras toca la pantalla.

- Si ajusta **[🔊: Aviso sonoro]** en **[🔊 toque]** o **[Desac.]**, no sonará el aviso sonoro para las operaciones táctiles (📖 522).
- Los ajustes de control táctil se pueden establecer en **[🔊: Control táctil]** (📖 521).

## Visualización de la pantalla mientras dispara (Disparo con Visión en Directo)

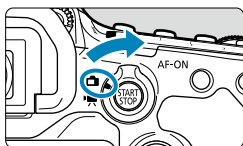

- 1** Sitúe el conmutador de disparo con Visión en Directo/grabación de vídeo en <img alt="ícono de cámara" data-bbox="598 203 628 221"/>.

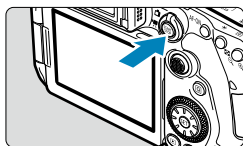

- 2** Muestre la imagen de Visión en Directo.

- Presione el botón <img alt="ícono de cámara" data-bbox="708 321 738 339"/>.
- La imagen de Visión en Directo se mostrará con el nivel de luminosidad más similar al de la imagen real que se vaya a captar.



- 3** Enfoque el motivo.

- Presione el disparador hasta la mitad para enfocar.
- Si parpadea <img alt="ícono de cámara con rayos" data-bbox="468 468 498 486"/>, presione el botón <img alt="ícono de cámara con rayos" data-bbox="468 486 498 504"/> para levantar el flash incorporado.
- También puede tocar la pantalla para seleccionar la cara o el motivo (72).

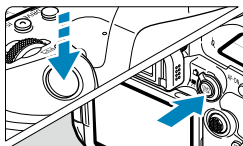

- 4** Tome la fotografía.

- Presione el disparador hasta el fondo.
- Presione el botón <img alt="ícono de cámara con START STOP" data-bbox="708 599 738 617"/> para salir del disparo con Visión en Directo.



Capítulos



Contenido



Índice de funciones



Índice

Visualización de la pantalla mientras dispara (Disparo con Visión en Directo)

### Disparar con el disparador táctil

Con solo tocar la pantalla, puede enfocar y tomar la fotografía automáticamente.



#### 1 Active el disparador táctil.

- Toque en la parte inferior izquierda de la pantalla. Cada vez que toque el icono, cambiará entre y .
- (Disparador táctil: Activar)  
La cámara enfocará el punto que toque y, a continuación, se tomará la fotografía.
- (Disparador táctil: Desactivar)  
Puede tocar un punto para realizar el enfoque en ese punto. Presione el disparador hasta el fondo para tomar la fotografía.



#### 2 Toque la pantalla para disparar.

- Toque la cara o el motivo en la pantalla. La cámara enfocará en el punto que toque (Tocar AF), utilizando el sistema AF que se haya ajustado ( 135– 136).
- Si se ajusta , cuando se obtiene el enfoque el punto AF se vuelve verde y, a continuación, se toma automáticamente la fotografía.
- Si no se logra enfocar, el punto AF se ilumina en naranja y no se puede tomar la fotografía. Toque otra vez la cara o el motivo en la pantalla.



Visualización de la pantalla mientras dispara (Disparo con Visión en Directo)



- La cámara dispara en modo de disparo único independientemente del ajuste del modo de avance.
- Al tocar la pantalla se enfoca con **[AF foto a foto]** independientemente del ajuste de la operación AF.
- Si se toca la pantalla en la vista ampliada, no se enfocará ni se tomará la fotografía.
- Independientemente de dónde toque para disparar con el filtro creativo Efecto ojo de pez, los disparos se enfocarán en el punto AF del centro de la pantalla.
- El disparador táctil no tiene efecto cuando se dispara con el filtro creativo Efecto miniatura.
- Si dispara con **[📷: Revisión imag.]** ajustado en **[Retención]**, puede presionar el disparador hasta la mitad para tomar la siguiente fotografía.



- En las exposiciones "B", toque una vez para iniciar la exposición y vuelva a tocar para detenerla. Tenga cuidado de no mover la cámara al tocar la pantalla.



Capítulos



Contenido



Índice de funciones



Índice

---

---

---

---

---

---

---

---

---

---

---

---

---

---

---

---

---

---

---

---

---

---

---

---



Capítulos



Contenido



Índice de funciones



Índice



# Zona básica

En este capítulo se describe cómo utilizar los modos de la zona básica en el dial de modo para obtener los mejores resultados. Con los modos de la zona básica, todo lo que tiene que hacer es apuntar, disparar y la cámara realizará automáticamente todos los ajustes.

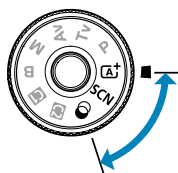

## Toma de fotografías totalmente automática (Escena inteligente automática)

<A+> es un modo totalmente automático. La cámara analiza la escena y establece automáticamente los ajustes óptimos. También puede ajustar automáticamente el enfoque en el motivo estático o en movimiento detectando el movimiento del motivo (libro 80).



**1** Ajuste el dial de modo en <A+>.

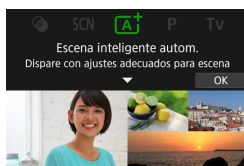

**2** Presione <SET>.

- Lea el mensaje y seleccione [OK].

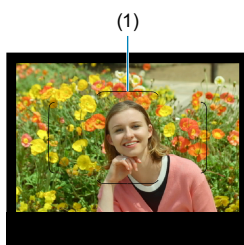

**3** Apunte la cámara a lo que desee fotografiar (el motivo).

- En esencia, la cámara enfoca el motivo más cercano.
- En el disparo con visor, puede facilitar el enfoque centrando el marco del área AF (1) sobre el motivo.
- En el disparo con Visión en Directo, cuando aparezca un marco (punto AF) en la pantalla, sitúelo sobre el motivo.

Toma de fotografías totalmente automática (Escena inteligente automática)

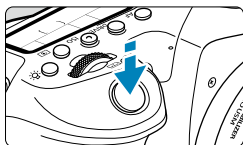

### 4 Enfoque el motivo.

- Presione el disparador hasta la mitad para enfocar.  
Si parpadea <⚡>, presione el botón <⚡> para levantar el flash incorporado.

#### Disparando con visor

- Cuando obtenga el enfoque, se mostrará el punto AF que lo obtuvo. Al mismo tiempo, sonará un aviso sonoro y se iluminará en el visor el indicador de enfoque <●>. Con poca luz, los puntos AF se iluminarán brevemente en rojo.
- Con poca luz, la luz de ayuda al AF (flash continuo) dispara automáticamente, si es necesario, cuando se levanta el flash incorporado.

#### Con el disparo con Visión en Directo

- Una vez enfocado el motivo, ese punto AF se vuelve verde y la cámara emite un aviso sonoro.
- El punto AF enfocado sobre un motivo en movimiento se vuelve azul y realiza el seguimiento del movimiento del motivo. La cámara no emite ningún aviso sonoro.

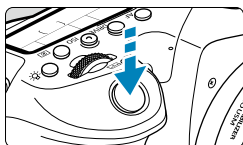

### 5 Tome la fotografía.

- Presione el disparador hasta el fondo para tomar la fotografía.
- La imagen recién captada aparecerá en la pantalla durante aprox. 2 segundos.
- Para retraer el flash incorporado, empújelo hacia abajo con los dedos.



Capítulos



Contenido



Índice de funciones



Índice

Toma de fotografías totalmente automática (Escena inteligente automática)

- Es posible que el movimiento de los motivos (ya se trate de motivos estáticos o en movimiento) no se detecte correctamente para algunos motivos o condiciones de disparo.

- El modo de <A+> hace que los colores resulten más impactantes en escenas de naturaleza, exteriores y puestas de sol. Si no obtiene los tonos de color deseados, cambie el modo a un modo de la zona creativa (📖 39), seleccione un estilo de imagen diferente de <E:SA> y, a continuación, dispare de nuevo (📖 230).

### 💡 Minimización de fotos borrosas

- Tenga cuidado con la trepidación cuando dispare sosteniendo la cámara con la mano. Para evitar la trepidación, considere utilizar un trípode. Utilice un trípode robusto, capaz de soportar el peso del equipo fotográfico. Fije la cámara firmemente al trípode.
- Se recomienda utilizar un disparador remoto (se vende por separado, 📖 156) o un control remoto inalámbrico (se vende por separado, 📖 155).

### ? Preguntas frecuentes

- **No es posible enfocar (indicado por un <●> parpadeando en el visor, en el disparo con visor, o por un punto AF naranja en el disparo con Visión en Directo).**  
Sitúe el punto AF sobre una zona que tenga un buen contraste y, a continuación, presione el disparador hasta la mitad (📖 57). Si está demasiado cerca del motivo, aléjese y dispare de nuevo.
- **Se muestran simultáneamente varios puntos AF.**  
Se ha logrado el enfoque con todos esos puntos.
- **Presionar el disparador hasta la mitad no enfoca el motivo.**  
Si el conmutador de modos de enfoque del objetivo está ajustado en <MF>, ajústelo en <AF>.
- **La visualización de la velocidad de obturación parpadea.**  
Como está demasiado oscuro, si se toma la fotografía, el motivo saldrá borroso debido a la trepidación de la cámara. Se recomienda usar un trípode, el flash incorporado o un flash externo (📖 179).



Toma de fotografías totalmente automática (Escena inteligente automática)

- **Las imágenes son demasiado oscuras.**

Levante el flash incorporado para activar el disparo del flash automático en caso de motivos a contraluz durante el día o cuando se dispare con poca luz.

- **El flash incorporado disparó repetidamente al levantarlo disparando con poca luz.**

Para facilitar el enfoque automático, es posible que el flash incorporado dispare repetidamente al presionar el disparador hasta la mitad (📖 126).

- **Las imágenes tomadas con flash son demasiado luminosas.**

Es posible que las fotos salgan claras (sobreepuestas) si fotografía motivos desde cerca con flash. Sepárese del motivo y dispare de nuevo.

- **La parte inferior de las imágenes tomadas con flash está anormalmente oscura.**

Al fotografiar motivos demasiado cercanos, es posible que la sombra del objetivo resulta visible en las fotos. Sepárese del motivo y dispare de nuevo. Además, retire el parasol antes de disparar.



Si no utiliza el flash incorporado, tenga en cuenta lo siguiente.

- Cuando haya poca luz y sea probable que se produzca trepidación, parpadeará la indicación de velocidad de obturación del visor. Sujete firmemente la cámara o utilice un trípode. Si utiliza un objetivo zoom, puede reducir el desenfoque provocado por la trepidación de la cámara ajustando el objetivo en el extremo gran angular.
- Cuando fotografíe retratos con poca luz, diga a los motivos que no se muevan hasta que haya terminado de disparar. Cualquier movimiento mientras dispara hará que la persona aparezca borrosa en la imagen.



Capítulos



Contenido



Índice de funciones



Índice

Toma de fotografías totalmente automática (Escena inteligente automática)

### Recomposición de la toma



Según la escena, si coloca el motivo a la izquierda o a la derecha para incluir un fondo equilibrado obtendrá una imagen con mejor perspectiva. Presionar el disparador hasta la mitad para enfocar un motivo estático, se bloqueará el enfoque sobre ese motivo. Recomponga la toma mientras mantiene el disparador presionado hasta la mitad y, a continuación, presione el disparador hasta el fondo para tomar la fotografía. Esta técnica se denomina “bloqueo del enfoque”.

- En el disparo con Visión en Directo, la cámara continúa enfocando cualquier cara que detecte y enfoque inicialmente, aunque recomponga la toma.

### Fotografía de motivos en movimiento



Al presionar el disparador hasta la mitad, se realiza un seguimiento de los motivos en movimiento para mantenerlos enfocados. Mantenga el motivo en el marco del área AF (en el disparo con visor) o en la pantalla (en el disparo con Visión en Directo) mientras mantiene presionado el disparador hasta la mitad y, en el momento decisivo, presione el disparador hasta el fondo.



Toma de fotografías totalmente automática (Escena inteligente automática)

### Iconos de escena



La cámara detecta el tipo de escena y ajusta todo automáticamente de manera adecuada para la escena. En el disparo con Visión en Directo, en la parte superior izquierda de la pantalla aparece un icono que representa el tipo de escena detectada (📖 627).

### Ajuste de opciones

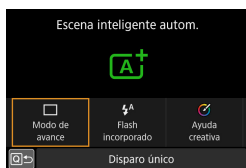

En el disparo con visor, puede ajustar las opciones de modo de avance, disparo del flash incorporado y Ayuda creativa presionando el botón <Q>.

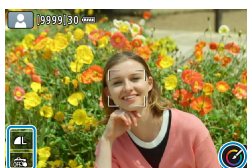

En el disparo con Visión en Directo, puede ajustar las opciones de calidad de imagen, disparador táctil y Ayuda creativa tocando iconos.



Capítulos



Contenido



Índice de funciones



Índice

Toma de fotografías totalmente automática (Escena inteligente automática)

### Disparo con efectos aplicados (Ayuda creativa)

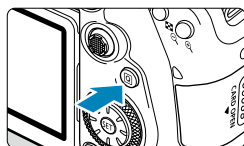

#### 1 Presione el botón <Q>.

- En el disparo con visor, utilice las teclas <◀> <▶> para seleccionar **[Ayuda creativa]** y, a continuación, presione <SET>.
- En el disparo con Visión en Directo, lea el mensaje y seleccione **[OK]**.

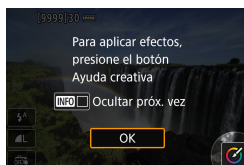

#### 2 Seleccione un efecto.

- Utilice las teclas <◀> <▶> para seleccionar un efecto y, a continuación, presione <SET>.
- También puede girar el dial <⚙> o <⌚> para seleccionarlo.

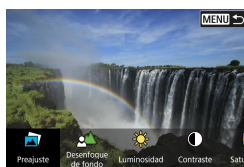

#### 3 Seleccione el nivel de efecto y otros detalles.

- Utilice las teclas <◀> <▶> para ajustarla y, a continuación, presione <SET>.
- Para restablecer el ajuste, presione el botón <✖> y, a continuación, seleccione **[OK]**.
- También puede girar el dial <⚙> o <⌚> para ajustarlo.

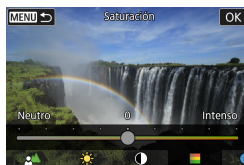

### Efectos de Ayuda creativa

#### ● [📷] Preajuste

Seleccione uno de los efectos preajustados.

Tenga en cuenta que **[Saturación]**, **[Tono color 1]** y **[Tono color 2]** no están disponibles con **[B&W]**.





Toma de fotografías totalmente automática (Escena inteligente automática)

### ● **Desenfoque de fondo**

Ajuste el desenfoque de fondo. Elija valores más altos para hacer que los fondos sean más nítidos o valores más bajos para que sean más borrosos. **[Auto]** ajusta el desenfoque de fondo en función de la luminosidad. Dependiendo de la luminosidad del objetivo (número f/), es posible que algunas posiciones no estén disponibles.

### ● **Luminosidad**

Ajuste la luminosidad de la imagen.

### ● **Contraste**

Ajuste el contraste.

### ● **Saturación**

Ajuste la viveza de los colores.

### ● **Tono color 1**

Ajuste el tono de color ámbar/azul.

### ● **Tono color 2**

Ajuste el tono de color verde/magenta.

### ● **Monocromo**

Ajuste el efecto de tono para el disparo monocromo.



- Cuando se utiliza el flash, **[Desenfoque de fondo]** no está disponible.
- Estos ajustes se restablecen al cambiar de modos de disparo o situar el interruptor de alimentación en <OFF>. Para guardar los ajustes, ajuste **[📷: Retener datos Ayuda creativa]** en **[Activ.]**.

## Guardado de efectos

Para guardar el ajuste actual en la cámara, presione el botón <INFO> en la pantalla de ajustes de Ayuda creativa y, a continuación, seleccione **[OK]**. Se puede guardar hasta tres preajustes como **[USER\*]**. Una vez que se han guardado tres, para guardar otro nuevo se debe sobrescribir un preajuste **[USER\*]** existente.



Capítulos



Contenido



Índice de funciones



Índice

## Modo de escena especial

La cámara elegirá automáticamente los ajustes adecuados cuando seleccione un modo de disparo para el motivo o la escena.

\* <SCN> significa "Special Scene" (escena especial).



**1** Ajuste el dial de modo en <SCN>.

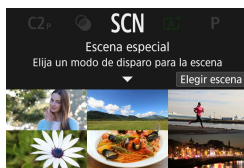

**2** Presione <SET>.



























**3** Seleccione un modo de disparo.

- Presione las teclas <▲> <▼> para seleccionar el modo de disparo y, a continuación, presione <SET>.
- Para realizar la selección, también puede girar el dial <⚙> o <⌚>.

⚠ ● Las precauciones relativas a cada modo de disparo se muestran juntas (página 99). Lea las precauciones antes de disparar.

📄 ● Cuando [🔧: Guía de modos] esté ajustada en [Desactivada], tras el paso 1, presione el botón <Q>, utilice las teclas <◀> <▶> para seleccionar [Elegir escena], utilice las teclas <▲> <▼> para seleccionar un modo de disparo y, a continuación, presione <SET>.

## Modos de disparo disponibles en el modo SCN

Modo de disparo	Página	Modo de disparo	Página
 Retratos	 86	 Primeros planos	 93
 Foto de grupo	 87	 Comida	 94
 Paisajes	 88	 Luz de velas	 95
 Deportes	 89	 Retratos nocturnos	 96
 Niños	 90	 Escena nocturna sin trípode	 97
 Barrido	 91	 Control contraluz HDR	 98



- El disparo con Visión en Directo no está disponible en modo <img alt="SCN icon" data-bbox="775 358 802 375"/>.



Capítulos



Contenido



Índice de funciones



Índice

# Fotografía de retratos

El modo <img alt="Portrait mode icon" data-bbox="165 128 185 148"/> (Retratos) desenfoca el fondo para hacer resaltar a las personas que son el motivo de la imagen. También hace que los tonos de la piel y el pelo aparezcan más suaves.



## Sugerencias para fotografiar

- **Seleccione la ubicación donde haya mayor distancia entre el motivo y el fondo.**

Cuanto mayor sea la distancia entre el motivo y el fondo, más difuminado aparecerá el fondo. El motivo destacará también mejor frente a un fondo despejado y oscuro.

- **Utilice un teleobjetivo.**

Si tiene un objetivo zoom, utilice el extremo teleobjetivo para hacer que el motivo ocupe el encuadre de cintura hacia arriba.

- **Enfoque sobre la cara.**

Cuando enfoque antes de disparar, asegúrese de que se muestre un punto AF sobre la cara (en el disparo con visor) o de que el punto AF sobre la cara sea verde (en el disparo con Visión en Directo). Cuando fotografíe primeros planos de la cara en el disparo con Visión en Directo, puede ajustar [: AF detección ojos] en [Activ.] para disparar con los ojos del motivo enfocados.

- **Dispare de manera continua.**

El ajuste predeterminado es <img alt="Continuous shooting mode icon" data-bbox="415 755 445 775"/> (Disparos en serie a baja velocidad). Si continúa presionando el disparador, puede fotografiar en serie para captar cambios en la postura y la expresión facial del motivo.

### Fotografía de fotos de grupos

Utilice el modo <iii> (Foto de grupo) para tomar fotografías de grupos. Puede tomar una foto en la que tanto las personas de la primera fila como las que se encuentren atrás queden enfocadas.



#### Sugerencias para fotografiar

- **Utilice un objetivo gran angular.**

Si utiliza un objetivo zoom, use el extremo gran angular para facilitar que todas las personas del grupo queden enfocadas, desde la primera fila hasta la última. Además, si pone algo de distancia entre la cámara y los motivos (de modo que los motivos aparezcan en la foto de cuerpo entero), el rango de enfoque aumenta en profundidad.

- **Tome varias fotografías del grupo.**

Se recomienda para tomar varias fotos por si alguien cierra los ojos.



- Es recomendable usar un trípode cuando se dispare en interiores o con poca luz.



Capítulos



Contenido



Índice de funciones



Índice

### Fotografía de paisajes

Utilice el modo <🏔️> (Paisajes) para grandes paisajes o para que todo quede enfocado, de lo más cercano a lo más lejano. Para obtener imágenes nítidas y definidas con azules y verdes vivos.

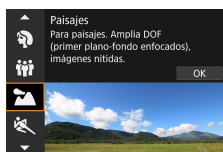

#### Sugerencias para fotografiar

- **Con un objetivo zoom, use el extremo gran angular.**  
Si utiliza un objetivo zoom, ajuste el objetivo en el extremo gran angular para que queden enfocados tanto los objetos cercanos como los lejanos. También dará amplitud a los paisajes.
- **Mantenga la cámara estable cuando fotografíe escenas nocturnas.**  
Es recomendable utilizar un trípode.

# Fotografía de objetos en movimiento

Utilice el modo <img alt="Sports mode icon" data-bbox="285 128 315 145"/> (Deportes) para fotografiar un motivo en movimiento, como una persona corriendo o un vehículo en movimiento.

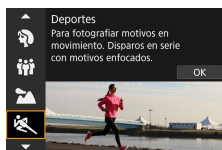

## Sugerencias para fotografiar

### ● Utilice un teleobjetivo.

Se recomienda utilizar un teleobjetivo para poder fotografiar a distancia.

### ● Siga el motivo con el marco del área AF.

En el disparo con visor, sitúe el marco del área AF sobre el motivo y presione el disparador hasta la mitad para iniciar el enfoque. Durante el enfoque automático, el aviso sonoro continuará sonando suavemente. Si no es posible enfocar, el indicador de enfoque <img alt="Focus indicator icon" data-bbox="615 545 635 565"/> parpadeará.

En el disparo con Visión en Directo, tras presionar el disparador hasta la mitad aparece un marco de área AF. Una vez enfocado el motivo, el punto AF se vuelve azul.

### ● Dispare de manera continua.

El ajuste predeterminado es <img alt="High speed burst mode icon" data-bbox="465 645 495 665"/> (Disparos en serie a alta velocidad). En el momento decisivo, presione el disparador hasta el fondo para tomar la foto. Para seguir el motivo y captar cambios mientras se mueve, mantenga presionado el disparador para disparar en serie.



Capítulos



Contenido



Índice de funciones



Índice

## Fotografía de niños

Para fotografiar niños corriendo alrededor, utilice el modo <img alt="Niños icon" data-bbox="715 125 745 145"/> (Niños). Los tonos de piel tendrán un aspecto saludable.



### Sugerencias para fotografiar

#### ● Siga el motivo con el marco del área AF.

En el disparo con visor, sitúe el marco del área AF (1) sobre el motivo y presione el disparador hasta la mitad para iniciar el enfoque. Durante el enfoque automático, el aviso sonoro continuará sonando suavemente. Si no es posible enfocar, el indicador de enfoque <img alt="Focus indicator icon" data-bbox="715 565 735 585"/> parpadeará.

En el disparo con Visión en Directo, tras presionar el disparador hasta la mitad aparece un marco de área AF (2). Una vez enfocado el motivo, el punto AF se vuelve azul.

#### ● Dispare de manera continua.

El ajuste predeterminado es <img alt="High speed burst icon" data-bbox="215 660 245 680"/> (Disparos en serie a alta velocidad). En el momento decisivo, presione el disparador hasta el fondo para tomar la foto. Para seguir al motivo y captar cambios en la expresión facial y en el movimiento, mantenga pulsado el disparador para disparar en serie.

#### ● Cuando <img alt="Flash icon" data-bbox="265 755 295 775"/> parpadea

Presione el botón <img alt="Flash icon" data-bbox="265 775 295 795"/> para levantar el flash incorporado.





## Barrido

Si desea tomar una fotografía con sensación de velocidad y un efecto de desenfoque de movimiento en el fondo del motivo, utilice el modo <img alt="Barrido icon" data-bbox="108 161 138 181"/> (Barrido). Si utiliza un objetivo compatible con el modo <img alt="Barrido icon" data-bbox="108 161 138 181"/>, el desenfoque del motivo se detectará, se corregirá y se reducirá.

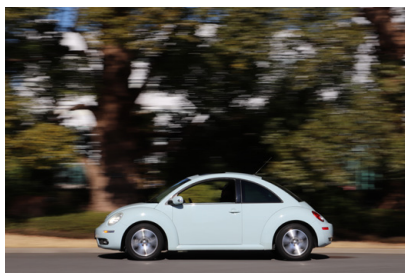
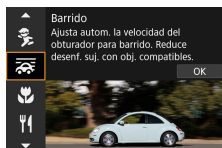

### Sugerencias para fotografiar

- **Gire la cámara para seguir al motivo en movimiento.**

Cuando dispare, gire la cámara suavemente mientras sigue al motivo en movimiento. Sitúe el punto AF sobre el motivo en movimiento que desee enfocar y, a continuación, presione el disparador hasta la mitad y manténgalo presionado mientras gira la cámara adaptándola a la velocidad y el movimiento del motivo. A continuación, presione el disparador hasta el fondo mientras mueve la cámara para tomar la fotografía. Continúe siguiendo al motivo con la cámara.

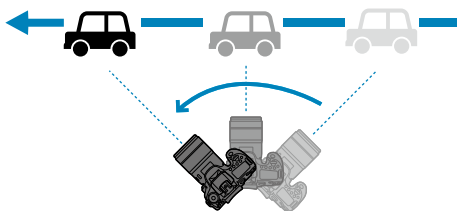

#### ● **Ajuste el nivel de desenfoque de movimiento del fondo.**

Con **[Efecto]**, puede ajustar el nivel de desenfoque de movimiento del fondo. El ajuste **[Máx.]** establecerá una velocidad de obturación más lenta para aumentar el efecto de desenfoque de movimiento del fondo alrededor del motivo. Si el desenfoque del motivo es perceptible, ajuste **[Efecto]** en **[Med.]** o **[Min.]** para reducirlo.

#### ● **Dispare de manera continua.**

De manera predeterminada, se ajusta <📷> (Disparos en serie). En el momento decisivo, presione el disparador hasta el fondo para tomar la fotografía. Puede seguir motivos en movimiento realizando un barrido con la cámara mientras mantiene presionado el disparador para disparar en serie.



- Para ver qué objetivos son compatibles con el modo <📷>, consulte el sitio web de Canon.
- Con objetivos compatibles con el modo <📷>, la cámara corrige automáticamente la borrosidad del motivo y (en función del ajuste de **[Efecto]**) ajusta la velocidad de obturación, independientemente del ajuste de IS del objetivo.
- El ajuste predeterminado del modo de selección de área AF es Zona AF con el centro de la pantalla seleccionado.
- El sistema AF solo se puede ajustar en **[AF 1 punto]** o **[Zona AF]**. De manera predeterminada, se ajusta en **[Zona AF]**, con la zona del centro de la pantalla seleccionada.
- Para evitar la trepidación, es recomendable sujetar la cámara con ambas manos, mantener los brazos pegados al cuerpo y seguir suavemente el movimiento del motivo para tomar las fotos.
- Este efecto es más eficaz con trenes, automóviles, etc. que se mueven a una velocidad constante en una dirección.
- Es recomendable tomar fotografías de prueba o comprobar la imagen reproduciéndola inmediatamente después de disparar.
- Con teleobjetivos, tenga cuidado con la trepidación de la cámara y la borrosidad del motivo. Para evitar la trepidación, considere utilizar un trípode o un monopié.



### Fotografía de primeros planos

Si desea fotografiar primeros planos de flores o cosas pequeñas, utilice el modo <🌺> (Primeros planos). Para hacer que las cosas pequeñas aparezcan mucho más grandes, utilice un objetivo macro (se vende por separado).

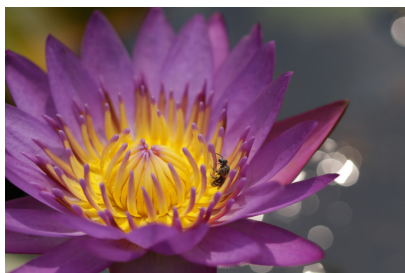
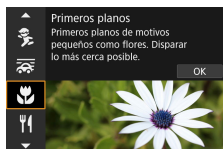

#### Sugerencias para fotografiar

- **Utilice un fondo sencillo.**

Un fondo sencillo hace que los objetos pequeños, como las flores, resalten mejor.

- **Acérquese lo más posible al motivo.**

Compruebe que utiliza la distancia mínima de enfoque del objetivo. La distancia mínima de enfoque del objetivo se mide desde la marca <⊖> (plano focal) de la parte superior de la cámara hasta el motivo. Si está demasiado cerca no podrá enfocar.

- **Con un objetivo zoom, utilice el extremo teleobjetivo.**

Si tiene un objetivo zoom, el uso del extremo teleobjetivo hará que el motivo aparezca más grande.

- **Cuando <🔦> parpadea**

Presione el botón <🔦> para levantar el flash incorporado.

### Fotografía de comida

Si desea tomar fotos de comida, utilice el modo <¶¶> (Comida). La foto tendrá un aspecto brillante y apetitoso. Además, dependiendo de la fuente de luz, se suprimirá el matiz rojizo de las imágenes tomadas bajo luz de tungsteno, etc.



### 💡 Sugerencias para fotografiar

#### ● Cambie el tono de color.

Puede cambiar **[Tono color]**. Para aumentar el matiz rojizo de la comida, ajústelo hacia **[Cál.]** (rojo). Ajústelo hacia **[Frio]** (azul) si parece demasiado rojo.

## Fotografía de retratos a la luz de las velas

Si desea fotografiar a una persona a la luz de las velas, utilice el modo <img alt="modo Luz de velas icon" data-bbox="105 145 135 160"/> (Luz de velas). La atmósfera de la luz de las velas se refleja en los tonos de color de la imagen.

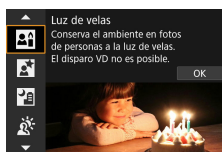

### Sugerencias para fotografiar

- **Utilice el punto AF central para enfocar.**

Sitúe el punto AF central del visor sobre el motivo y, a continuación, dispárese.

- **Si la visualización numérica (velocidad de obturación) del visor parpadea, evite la trepidación.**

Cuando haya poca luz y sea probable que se produzca trepidación, parpadeará la indicación de velocidad de obturación del visor. Cuando utilice un objetivo zoom, considere reducir con el zoom y sujetar firmemente la cámara o usar un trípode. Si utiliza un objetivo zoom, puede reducir el desenfoque provocado por la trepidación de la cámara ajustando el objetivo en el extremo gran angular.

- **Cambie el tono de color.**

Puede cambiar **[Tono de color]**. Para aumentar el tinte rojizo de la luz de las velas realice el ajuste hacia **[Tono cálido]** (rojo) o, si parece demasiado rojo, hacia **[Tono frío]** (azul).

- **Ajuste la luminosidad.**

Puede cambiar **[Luminosidad]**. Para aclarar la imagen realice el ajuste hacia + o, si es demasiado luminosa, hacia –.



- El sistema AF solo se puede ajustar en **[AF 1 punto]**.



Capítulos



Contenido



Índice de funciones



Índice

## Fotografía de retratos nocturnos (con trípode)

Si desea fotografiar personas de noche y obtener una escena nocturna de aspecto natural en el fondo, utilice el modo <img alt="Nocturnal portrait mode icon" data-bbox="595 175 615 195"/> (Retratos nocturnos). **Tenga en cuenta que para disparar en este modo se necesita el flash incorporado o un flash Speedlite externo.** Es recomendable utilizar un trípode.



### Sugerencias para fotografiar

- **Utilice un objetivo gran angular y un trípode.**

Cuando utilice un objetivo zoom, use el extremo gran angular para obtener una vista nocturna amplia. Dado que cuando se dispara sujetando la cámara con la mano se produce trepidación, también se recomienda usar un trípode.

- **Compruebe la luminosidad de la imagen.**

Es recomendable reproducir la imagen captada en el lugar donde se ha tomado para comprobar la luminosidad de la imagen. Si el motivo aparece oscuro, acérquese y dispare de nuevo.

- **Dispare también en otros modos de disparo.**

Dado que es probable que al disparar de noche se produzca trepidación, es recomendable disparar también con modos <img alt="Aperture priority mode icon" data-bbox="725 725 745 745"/> y <img alt="Shutter priority mode icon" data-bbox="725 725 745 745"/>.

- Si utiliza el autodisparador junto con un flash, la lámpara del autodisparador se iluminará brevemente después de tomar la fotografía.



## Fotografía de escenas nocturnas sin trípode

Con el modo <📷> (Escena nocturna sin trípode), podrá fotografiar escenas nocturnas incluso sosteniendo la cámara con la mano. En este modo de disparo se realizan cuatro disparos consecutivos para cada imagen y se graba una imagen resultante en la que se reduce la trepidación de la cámara.



### Sugerencias para fotografiar

- **Sujete firmemente la cámara.**

Mantenga los hombros pegados al cuerpo para sujetar firmemente la cámara (📖 56). En este modo, se alinean cuatro disparos y se combinan en una única imagen. No obstante, si alguno de los cuatro disparos está muy desalineado debido a la trepidación de la cámara, es posible que no se alineen correctamente en la imagen final.

- **Para retratos, utilice flash.**

Si en sus fotos aparecen personas, utilice el flash incorporado o un flash Speedlite externo. Para tomar un bonito retrato, en la primera toma se utilizará el flash. Diga al motivo que no se mueva hasta que se hayan realizado los cuatro disparos consecutivos.

### Fotografía de escenas a contraluz

Cuando fotografíe una escena que tenga tanto zonas luminosas como zonas oscuras, utilice el modo <  > (Control contraluz HDR). Cuando tome una imagen en este modo, se realizarán tres disparos consecutivos con diferentes exposiciones. El resultado es una única imagen, con un amplio rango tonal, en el que se minimizan las sombras recortadas provocadas por el contraluz.

\* HDR significa "High Dynamic Range" (alto rango dinámico).

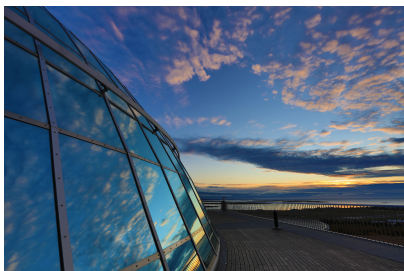

### Sugerencias para fotografiar

- **Sujete firmemente la cámara.**

Mantenga los hombros pegados al cuerpo para sujetar firmemente la cámara ( 56). En este modo, se alinean tres disparos y se combinan en una única imagen. No obstante, si alguno de los tres disparos está muy desalineado debido a la trepidación de la cámara, es posible que no se alineen correctamente en la imagen final.



## Precauciones para los modos <SCN>



### Foto de grupo

- El ángulo de visión cambia ligeramente, debido a la corrección de la distorsión.
- Dependiendo de las condiciones de disparo, es posible que no se obtenga el enfoque para todos, desde la parte de delante hasta la de atrás de la imagen.

### Paisajes

- El flash incorporado no disparará, aunque esté levantado al disparar.
- Los flashes Speedlite tampoco dispararán, si se utilizan.

### Deportes

- Cuando haya poca luz y sea probable que se produzca trepidación, parpadeará el valor de velocidad de obturación en la esquina inferior izquierda. Sujete la cámara con firmeza y dispárese.
- El uso de un flash reducirá la velocidad de los disparos en serie.

### Niños

- La velocidad de los disparos en serie es más lenta cuando un flash dispara durante el disparo con Visión en Directo. La cámara continúa disparando con la velocidad de disparos en serie más baja incluso después de que el flash deje de disparar.

### Barrido

- La velocidad de obturación se hará más lenta. En consecuencia, este modo no es adecuado para ningún tipo de disparo excepto el barrido.
- No se puede seleccionar <M>H> o <M>S>.
- No se puede fotografiar con flash.
- Aunque se aplique la IS del objetivo a las imágenes captadas con objetivos compatibles con el modo <M>, el efecto no se muestra en el visor o en la pantalla al disparar. (IS y la corrección de la borrosidad del motivo se activan al disparar, independientemente del ajuste de IS del objetivo).
- Si el objetivo no es compatible con el modo <M>, el desenfoque del motivo no se corregirá. No obstante, se producirá el ajuste automático de la velocidad de obturación por sí solo de acuerdo con el ajuste de **[Efecto]**.
- Cuando se dispare bajo luz brillante, como la de un día soleado de verano, o cuando se fotografíe un motivo lento, quizá no pueda obtenerse el grado ajustado de efecto de barrido deseado.



Capítulos



Contenido



Índice de funciones



Índice

### Precauciones para los modos <SCN>

#### : **Barrido (continuación)**

- Con un objetivo compatible con el modo <>, es posible que el desenfoque del motivo no se corrija correctamente con los siguientes motivos o bajo las siguientes condiciones de disparo.
  - Motivos con muy bajo contraste.
  - Motivos débilmente iluminados.
  - Motivos reflectantes o en contraluz extremo.
  - Motivos con patrones repetitivos.
  - Motivos con menos patrones o patrones monótonos.
  - Motivos con reflejos (imágenes reflejadas en un cristal, etc.).
  - Motivos de menor tamaño que el marco de Zona AF.
  - Cuando haya varios motivos moviéndose dentro del marco de Zona AF.
  - Motivos que se muevan en direcciones irregulares o a velocidades irregulares.
  - Motivos cuyos movimientos sean parcialmente irregulares. (Por ejemplo, el movimiento vertical de un corredor).
  - Motivos cuya velocidad cambie drásticamente. (Por ejemplo, inmediatamente después de iniciar el movimiento o al girar a lo largo de una curva).
  - Cuando mueva la cámara demasiado rápido o despacio.
  - Cuando el movimiento de la cámara no coincida con el movimiento del motivo.
  - Cuando la longitud focal del objetivo sea grande.

#### : **Comida**

- Es posible que el matiz de color cálido de los motivos se desvanezca.
- Cuando se incluyan varias fuentes de luz en la escena, es posible que el matiz de color cálido de la imagen no se reduzca.
- Si utiliza un flash, el **[Tono de color]** se ajustará en Estándar.
- Si hay personas en la imagen, es posible que el tono de la piel no se reproduzca correctamente.

#### : **Luz de velas**

- El flash no disparará. No obstante, se recomienda levantar antes el flash, para permitir el disparo de la luz de ayuda al AF ( 126).

**📷: Retratos nocturnos**

- Diga a las personas que componen el motivo que se queden quietas durante un momento después de que dispare el flash.
- Durante el disparo con Visión en Directo, es posible que sea difícil enfocar cuando la cara del motivo se vea oscura. En este caso, sitúe el conmutador de modos de enfoque del objetivo en <MF> y enfoque manualmente.
- Cuando fotografíe una escena nocturna con el disparo con Visión en Directo, puede que le resulte difícil obtener el enfoque con AF si en el punto AF se encuentran fuentes de luz puntuales. En este caso, sitúe el conmutador de modos de enfoque del objetivo en <MF> y enfoque manualmente.
- La imagen de Visión en Directo que se muestra no tendrá exactamente el mismo aspecto que la imagen captada real.

**📷: Escena nocturna sin trípode**

- En comparación con otros modos de disparo, el área de imagen será menor.
- No es posible ajustar la calidad de imagen RAW.
- Cuando fotografíe una escena nocturna con el disparo con Visión en Directo, puede que le resulte difícil obtener el enfoque con AF si en el punto AF se encuentran fuentes de luz puntuales. En este caso, sitúe el conmutador de modos de enfoque del objetivo en <MF> y enfoque manualmente.
- La imagen de Visión en Directo que se muestra no tendrá exactamente el mismo aspecto que la imagen captada real.
- Si utiliza un flash y el motivo está cerca, es posible que se produzca sobreexposición.
- Si utiliza un flash para una escena nocturna con iluminación limitada, es posible que los disparos no se alineen correctamente. El resultado puede ser una foto borrosa.
- Si utiliza un flash con un motivo humano cercano al fondo que también reciba la iluminación del flash, es posible que los disparos no se alineen correctamente. El resultado puede ser una foto borrosa. También es posible que aparezcan sombras poco naturales y que el color se reproduzca de manera inadecuada.
- Ángulo de cobertura del flash con un flash Speedlite externo:
  - Cuando utilice un flash Speedlite con ajuste automático de la cobertura del flash, la posición de zoom se fijará en el extremo angular (gran angular) independientemente de la posición del zoom del objetivo.
  - Cuando utilice un flash Speedlite que requiera el ajuste manual de la cobertura del flash, ajuste el cabezal del flash en la posición normal.



Capítulos



Contenido



Índice de funciones



Índice

### Precauciones para los modos <SCN>

#### **Escena nocturna sin trípode (continuación)**

- Si fotografía un motivo en movimiento, es posible que el movimiento del motivo deje una estela de imágenes o que el área que rodea el motivo se oscurezca.
- Puede que la alineación de imágenes no funcione correctamente con patrones repetitivos (cuadrículas, bandas, etc.), con imágenes planas o con un único tono o con tomas muy desalineadas debido a la trepidación.
- La grabación de las imágenes en la tarjeta tarda algún tiempo, puesto que se combinan después de disparar. Durante el procesado de las imágenes, se mostrará **"buSY"** en el visor y en el panel LCD, y no podrá tomar otra fotografía hasta que se complete el procesado.

#### **Control contraluz HDR**

- En comparación con otros modos de disparo, el área de imagen será menor.
- No es posible ajustar la calidad de imagen RAW.
- No se puede fotografiar con flash.
- Tenga en cuenta que es posible que la imagen no se reproduzca con una gradación suave y tenga un aspecto irregular o un nivel significativo de ruido.
- Puede que el control de contraluz HDR no sea eficaz para escenas con excesivo contraluz o con un alto contraste extremo.
- Cuando fotografíe motivos que sean lo suficientemente luminosos como, por ejemplo, escenas iluminadas normalmente, puede que la imagen tenga una apariencia poco natural debido al efecto HDR.
- Si fotografía un motivo en movimiento, es posible que el movimiento del motivo deje una estela de imágenes o que el área que rodea el motivo se oscurezca.
- Puede que la alineación de imágenes no funcione correctamente con patrones repetitivos (cuadrículas, bandas, etc.), con imágenes planas o con un único tono o con tomas muy desalineadas debido a la trepidación.
- La grabación de las imágenes en la tarjeta tarda algún tiempo, puesto que se combinan después de disparar. Durante el procesado de las imágenes, se mostrará **"buSY"** en el visor y en el panel LCD, y no podrá tomar otra fotografía hasta que se complete el procesado.



## Fotografía con efectos de filtro aplicados

Puede disparar aplicando efectos de filtro. En el disparo con Visión en Directo, puede obtener una previsualización de los efectos de filtro antes de disparar.



**1** Ajuste el dial de modo en **<O>**.



**2** Muestre la imagen de Visión en Directo.

- Sitúe el conmutador de disparo con Visión en Directo/grabación de vídeo en **<M>** y, a continuación, presione el botón **<START STOP>**.



**3** Seleccione **[Filtros creativos]** en la pantalla de control rápido.

- Presione el botón **<Q>**. (10)
- Utilice las teclas **<▲>** **<▼>** para seleccionar un icono arriba a la izquierda y, a continuación, presione **<SET>**.



**4** Seleccione un efecto de filtro.

- Utilice las teclas **<▲>** **<▼>** para seleccionar un efecto de filtro (104–106) y, a continuación, presione **<SET>**.
- La imagen se muestra con el efecto de filtro aplicado.



- Si prefiere configurar el ajuste sin una previsualización con Visión en Directo, presione el botón **<Q>** tras el paso 1 y seleccione **[Elegir filtro]**.



Capítulos



Contenido



Índice de funciones







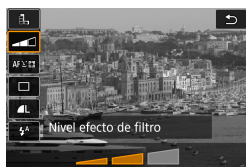

Índice

Fotografía con efectos de filtro aplicados



### 5 Ajuste el efecto y dispare.

- Presione el botón  $\langle Q \rangle$  y seleccione un icono bajo **[Filtros creativos]** (excepto , , ,  o ).
- Utilice las teclas  $\langle \leftarrow \rangle$   $\langle \rightarrow \rangle$  para ajustar el efecto y, a continuación, presione  $\langle \text{SET} \rangle$ .

- RAW y RAW+JPEG no están disponibles. Cuando se ajusta la calidad de imagen RAW, las imágenes se captan con la calidad de imagen . Cuando se ajusta la calidad de imagen RAW+JPEG, las imágenes se captan con la calidad de imagen JPEG especificada.
- Los disparos en serie no están disponibles cuando se ajusta  $\langle \leftarrow \right\rangle$ ,  $\langle \rightarrow \right\rangle$ ,  $\langle \text{B} \rangle$ ,  $\langle \text{A} \rangle$ ,  $\langle \text{C} \rangle$  o  $\langle \text{D} \rangle$ .
- Las imágenes a las que se les aplique el efecto de ojo de pez no tendrán datos de eliminación del polvo ( 241) anexados.

### En el disparo con Visión en Directo

- Con B/N con grano, la previsualización del grano será algo diferente de la apariencia de las fotos.
- Con las opciones de Enfoque suave o Efecto miniatura, es posible que la previsualización del enfoque suave sea algo diferente de la apariencia de las fotos.
- No se muestra ningún histograma.
- No está disponible la vista ampliada.
- En el disparo con Visión en directo en los modos de la zona creativa, algunos de los ajustes de filtros creativos están disponibles desde la pantalla de control rápido.



Capítulos



Contenido



Índice de funciones



Índice

### Características de los filtros creativos

-  **B/N con grano**

Convierte la imagen en blanco y negro con aspecto granuloso. Puede ajustar el contraste para cambiar el efecto de blanco y negro.

-  **Enfoque suave**

Aporta a la imagen un aspecto suave. Puede ajustar la borrosidad para cambiar el efecto de suavidad.

-  **Efecto ojo de pez**

Produce el efecto de un objetivo de ojo de pez. La imagen tendrá distorsión de barril.

En función del nivel de este efecto de filtro, cambia el área recortada a lo largo de la periferia de la imagen. Además, dado que este efecto de filtro amplía el centro de la imagen, es posible que la resolución aparente en el centro se degrade, dependiendo del número de píxeles grabados, así que debe ajustar el efecto de filtro mientras examina la imagen resultante. Se utiliza un punto AF, fijado en el centro.

-  **Efecto Acuarela**

Hace que la foto parezca una pintura a la acuarela, con colores suaves. Puede ajustar el efecto para cambiar la densidad del color. Tenga en cuenta que es posible que las escenas nocturnas u oscuras no se reproduzcan con una gradación suave y tengan un aspecto irregular o un nivel significativo de ruido.

-  **Efecto cámara juguete**

Cambia los colores a los típicos de las cámaras de juguete y oscurece las cuatro esquinas de la imagen. Para cambiar el matiz de color se pueden utilizar las opciones de tono de color.



Fotografía con efectos de filtro aplicados

### ● **Efecto miniatura**

Crea un efecto de diorama.

Al disparar con el ajuste predeterminado, el centro se mantiene nítido.

En el disparo con Visión en Directo, puede mover el área que se mantiene nítida (el marco de la escena) como se describe en “Operaciones del efecto miniatura” (📖 108). Como sistema AF, se utiliza AF 1 punto. Es recomendable disparar con el punto AF y el marco de la escena alineados.

En el disparo con visor, sitúe el punto AF central que se muestra en el visor sobre el motivo y, a continuación, dispare.

### ● **Arte estándar HDR**

Las fotos conservan más detalle en las altas luces y en las sombras. Con un contraste reducido y una gradación más plana, el acabado es similar al de una pintura. Los contornos del motivo tendrán bordes luminosos (u oscuros).

### ● **Arte vivo HDR**





Los colores son más saturados que con **[Arte estándar HDR]**, y el bajo contraste y la gradación plana crean un efecto de arte gráfico.

### ● **Arte óleo HDR**

Los colores son los más saturados, lo que hace que el motivo destaque y la imagen tenga el aspecto de una pintura al óleo.

### ● **Arte relieve HDR**

La saturación de color, el brillo, el contraste y la gradación se reducen para hacer que la imagen tenga un aspecto plano. La imagen parece desvaída y antigua. Los contornos del motivo tendrán bordes luminosos (u oscuros).

-  ● Con <>, <>, <> y <>, puede tomar fotos con alto rango dinámico que conservan detalle en las altas luces y en las sombras de las escenas de alto contraste. Cada vez que se dispara, se captan tres imágenes consecutivas con diferentes luminosidades y se utilizan para crear una única imagen. Consulte las precauciones en 📖 107.





#### <HDR>, <HDR>, <HDR> y <HDR> Notas

- En comparación con otros modos de disparo, el área de imagen será menor.
- Las previsualizaciones de Visión en Directo de los efectos de filtro no serán exactamente iguales que las fotos.
- Si fotografía un motivo en movimiento, es posible que el movimiento del motivo deje una estela de imágenes o que el área que rodea el motivo se oscurezca.
- Puede que la alineación de imágenes no funcione correctamente con patrones repetitivos (cuadrículas, bandas, etc.), con imágenes planas o con un único tono o con tomas muy desalineadas debido a la trepidación.
- Tenga cuidado con la trepidación cuando dispare sosteniendo la cámara con la mano.
- Es posible que la gradación de color del cielo o de las paredes blancas no se reproduzca correctamente. Puede que aparezcan colores irregulares, exposición irregular o ruido.
- El disparo bajo iluminación fluorescente o LED puede tener como resultado una reproducción poco natural del color de las áreas iluminadas.
- La grabación de las imágenes en la tarjeta tarda algún tiempo, puesto que se combinan después de disparar. Durante el procesado de las imágenes, se mostrará "buSY" en el visor y en el panel LCD, y no podrá tomar otra fotografía hasta que se complete el procesado.
- No se puede fotografiar con flash. No obstante, se recomienda levantar antes el flash, para permitir el disparo de la luz de ayuda al AF (📖 126).



Capítulos



Contenido



Índice de funciones



Índice

Fotografía con efectos de filtro aplicados

### Operaciones del efecto miniatura

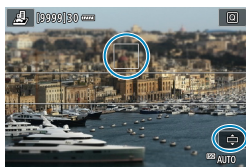

#### 1 Mueva el punto AF.

- Mueva el punto AF a la posición donde desee enfocar.

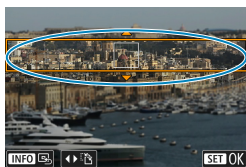

#### 2 Mueva el marco de la escena y dispáre.

- Mueva el marco de la escena si el punto AF está fuera de él, de modo que ambos queden alineados.
- Para hacer que el marco de la escena sea móvil (se muestra en naranja), presione el botón <Q> o toque [☑] en la parte inferior derecha de la pantalla. También puede tocar [🔄], para cambiar entre la orientación vertical y horizontal del marco de la escena. También se puede cambiar la orientación del marco de la escena con las teclas <◀> <▶> cuando la orientación sea horizontal y con las teclas <▲> <▼> cuando sea vertical.
- Utilice las teclas <▲> <▼> o <◀> <▶> para mover el marco de la escena. Para volver a centrar el marco de la escena, presione el botón <INFO>.
- Para confirmar la posición del marco de la escena, presione <SET>.

## Zona creativa

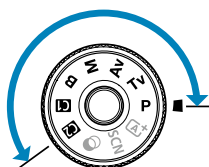

Los modos de la zona creativa le ofrecen la libertad de disparar de diversas maneras ajustando sus valores preferidos de velocidad de obturación, valor de apertura y exposición, entre otros.

- Para borrar la descripción del modo de disparo que se muestra al girar el dial de modo, presione <SET> (📖 532).



- Asegúrese de que la función de bloqueo de función múltiple esté desactivada.



Capítulos



Contenido



Índice de funciones



Índice

## AE programada

La cámara ajusta automáticamente la velocidad de obturación y la abertura para ajustarse a la luminosidad del motivo.

\* <P> significa "Program" (programa).

\* AE significa "Auto Exposure" (exposición automática).



**1** Ajuste el dial de modo en <P>.



**2** Enfoque el motivo.

- Apunte el punto AF hacia el motivo y presione el disparador hasta la mitad.



**3** Compruebe la visualización y dispere.

- Si el valor de exposición no parpadea, se obtendrá la exposición estándar.

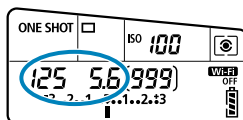

- Si parpadean la velocidad de obturación "30" y el número f/ más bajo, es señal de subexposición. Incremente la sensibilidad ISO o utilice el flash.



- Si parpadean la velocidad de obturación "8000" y el número f/ más alto, es señal de sobreexposición. Reduzca la sensibilidad ISO o utilice un filtro ND (se vende por separado) para disminuir la cantidad de luz que entra en el objetivo.



### Diferencias entre los modos <P> y <A+>

- En el modo <A+>, muchas funciones, como el sistema AF y el modo de medición, se ajustan automáticamente para evitar fotografías estropeadas. Las funciones que puede ajustar están limitadas. Con el modo <P>, en cambio, solo se ajusta automáticamente la velocidad de obturación y la abertura. Puede ajustar libremente el sistema AF, el modo de medición y otras funciones.

### Cambio de programa

- Para ajustar la combinación de velocidad de obturación y valor de abertura manteniendo la misma exposición, presione el disparador hasta la mitad y gire el dial <A+>. Esta técnica se denomina cambio de programa.
- El cambio de programa se cancelará automáticamente cuando finalice el temporizador de medición (la indicación del ajuste de exposición se apaga).
- No es posible usar el cambio de programa con flash.

[Capítulos](#)[Contenido](#)[Índice de funciones](#)[Índice](#)

## Ajuste de la velocidad de obturación antes de disparar (AE con prioridad a la velocidad de obturación)

En este modo, el usuario ajusta la velocidad de obturación y la cámara ajusta automáticamente la abertura para obtener la exposición estándar adecuada a la luminosidad del motivo. Una velocidad de obturación más rápida puede congelar la acción de un motivo en movimiento. Una velocidad de obturación más lenta puede crear un efecto de difuminado, lo que da la impresión de movimiento.

\* <Tv> significa "Time value" (valor de tiempo).



Movimiento difuminado  
(Velocidad lenta: 1/30 seg.)



Movimiento congelado  
(Velocidad rápida: 1/2000 seg.)



**1** Ajuste el dial de modo en <Tv>.

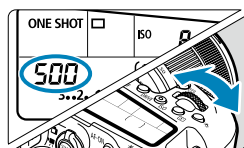

**2** Ajuste la velocidad de obturación deseada.

- Realice el ajuste con el dial <img alt="símbolo de rueda de dentado" data-bbox="775 615 825 630"/>.

**3** Enfoque el motivo.

- Presione el disparador hasta la mitad.



**4** Compruebe la visualización y dispare.

- Si el valor de abertura no parpadea, se obtendrá la exposición estándar.

Ajuste de la velocidad de obturación antes de disparar (AE con prioridad a la velocidad de obturación)



- Si parpadea el número  $f/$  más bajo, es señal de subexposición. Utilice el dial  para reducir la velocidad de obturación hasta que el valor de apertura deje de parpadear o ajuste una sensibilidad ISO superior.



- Si parpadea el número  $f/$  más alto, es señal de sobreexposición. Utilice el dial  para aumentar la velocidad de obturación hasta que el valor de apertura deje de parpadear o ajuste una sensibilidad ISO inferior.



### Indicación de la velocidad de obturación

- Las velocidades de obturación de "8000"\* a "4" indican el denominador de la fracción de la velocidad de obturación. Por ejemplo, "125" indica 1/125 seg. Además, "0"5" indica 0,5 seg. y "15"", 15 seg.  
\* "16000" cuando [: Modo de obturador] está ajustado en [Electrónico] en el disparo con Visión en Directo.



Capítulos



Contenido



Índice de funciones



Índice

## Ajuste del valor de abertura antes de disparar (AE con prioridad a la abertura)

En este modo, el usuario ajusta la abertura que desee y la cámara ajusta automáticamente la velocidad de obturación para obtener la exposición estándar correspondiente a la luminosidad del motivo. Un número *f/* mayor (orificio de abertura menor) hace que una mayor proporción del primer plano y del fondo caigan dentro de un enfoque aceptable. Por el contrario, un número *f/* menor (orificio de abertura mayor) hace que una menor proporción del primer plano y del fondo caigan dentro del enfoque aceptable.

\* <Av> significa "Aperture value" (valor de abertura).



Fondo difuminado  
(con un número de abertura *f/*  
menor: *f/5,6*)



Primer plano y fondo nítidos  
(con un número de abertura *f/*  
mayor: *f/32*)



**1** Ajuste el dial de modo en <Av>.

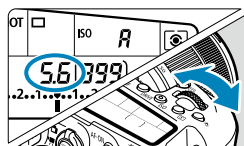

**2** Ajuste la abertura que desee.

- Realice el ajuste con el dial <🔧>.

**3** Enfoque el motivo.

- Presione el disparador hasta la mitad.





Ajuste del valor de abertura antes de disparar (AE con prioridad a la abertura)



## 4 Compruebe la visualización y dispare.

- Si la velocidad de obturación no parpadea, se obtendrá la exposición estándar.



- Si parpadea la velocidad de obturación "30", es señal de subexposición. Utilice el dial <img alt="icono de apertura" data-bbox="530 295 565 310"/> para reducir el número f/ (abrir la abertura) hasta que la velocidad de obturación deje de parpadear o ajuste una sensibilidad ISO superior.



- Si parpadea la velocidad de obturación "8000", es señal de sobreexposición. Utilice el dial <img alt="icono de apertura" data-bbox="530 400 565 415"/> para aumentar el número f/ (cerrar la abertura) hasta que la velocidad de obturación deje de parpadear o ajuste una sensibilidad ISO inferior.



### Visualización del valor de abertura

- Cuanto mayor sea el número f/, menor será la abertura. El número f/ indicado varía en función del objetivo. Si no hay ningún objetivo montado en la cámara, se mostrará "00" como abertura.



Capítulos



Contenido



Índice de funciones



Índice

Ajuste del valor de abertura antes de disparar (AE con prioridad a la abertura)

### Comprobación de la zona enfocada ☆

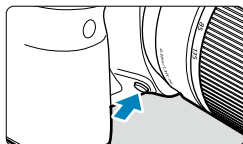

Presione el botón de previsualización de la profundidad de campo para cerrar el diafragma del objetivo hasta el ajuste de abertura actual y compruebe el área enfocada (profundidad de campo).

- Cuando mayor sea el valor de abertura, más amplia será el área enfocada (desde el primer plano hasta el fondo), pero la visualización del visor será más oscura.
- El efecto de profundidad de campo puede verse fácilmente en la imagen de Visión en Directo al cambiar el valor de abertura y presionar el botón de previsualización de la profundidad de campo (página 71).
- La exposición se bloquea (Bloqueo AE) al mantener presionado el botón de previsualización de la profundidad de campo.
- Al presionar el botón de previsualización de la profundidad de campo cuando se ha montado un flash Speedlite 470EX-AI con el interruptor <A.I.B> ajustado en <F> (totalmente automático) se inicia la medición de distancia AI.B totalmente automática.

## Ajuste de la exposición antes de disparar (Exposición manual)

En este modo puede ajustar la velocidad de obturación y la abertura según desee. Para determinar la exposición, consulte el indicador del nivel de exposición o utilice un fotómetro disponible en el mercado.

\* <M> significa "Manual".



### 1 Ajuste el dial de modo en <M>.

### 2 Ajuste la sensibilidad ISO ( 213).

- Con ISO Auto, puede ajustar la compensación de la exposición ( 118).



(1) (2)

### 3 Ajuste la velocidad de obturación y la abertura.

- Ajuste la velocidad de obturación con el dial < > y el valor de abertura con el dial < >.

(1) Velocidad de obturación  
(2) Valor de abertura

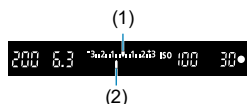

(2)

### 4 Enfoque el motivo.

- Presione el disparador hasta la mitad.
- Consulte la marca del nivel de exposición < > para ver a qué distancia del nivel de exposición estándar se encuentra el nivel de exposición actual.

(1) Índice de exposición estándar  
(2) Marca del nivel de exposición



### 5 Ajuste la exposición y tome la fotografía.

- Compruebe el indicador del nivel de exposición y ajuste la velocidad de obturación y la abertura deseadas.
- Si el nivel de exposición dista más de  $\pm 3$  puntos de la exposición estándar, el extremo del indicador del nivel de exposición mostrará < > o < >.



Capítulos



Contenido



Índice de funciones



Índice

Ajuste de la exposición antes de disparar (Exposición manual)

### Compensación de la exposición con ISO Auto

Si se ha ajustado la sensibilidad ISO en **[A]** (AUTO) para el disparo con exposición manual, puede ajustar la compensación de la exposición (📖 160) de la manera siguiente:

- **[📷: Comp. Exp./AEB]**
- **[SET: Comp.exp. (pres.botón, gire 🌞)]** en **[📷.C.Fn III-3: Controles personalizados]**
- Pantalla de control rápido

🗨 ● Si se ajusta ISO Auto, el ajuste de sensibilidad ISO cambiará para obtener la exposición estándar con la velocidad de obturación y la apertura ajustadas. En consecuencia, es posible que no obtenga el efecto de exposición deseado. En este caso, ajuste la compensación de la exposición.

- 📄
- Con la cámara ajustada en el modo **<M>** + ISO Auto + **<📷>** (Medición evaluativa) y **[📷.C.Fn I-8: Modo med. AE bloq. tras enf.]** establecido en el ajuste predeterminado (📖 558), al mantener el disparador presionado hasta la mitad, la sensibilidad ISO se bloqueará tras obtener el enfoque con AF foto a foto.
  - Para comparar la exposición actual con la exposición del momento en el que se presionó inicialmente el botón **<🌟>** con una sensibilidad ISO ajustada automáticamente, presione el botón **<🌟>**, recomponga la toma y consulte el indicador del nivel de exposición.
  - Con ISO Auto ajustado y **[📷.C.Fn I-1: Aumento nivel de exposición]** ajustado en **[1/2 punto]**, cualquier compensación de exposición de 1/2 punto se implementará con la sensibilidad ISO (1/3 de punto) y la velocidad de obturación. Sin embargo, la velocidad de obturación indicada no cambiará.



## Exposiciones largas (“B”)

En este modo, el obturador permanece abierto mientras se mantenga presionado el disparador hasta el fondo y se cierra al soltar el disparador. Utilice las exposiciones “B” para escenas nocturnas, fuegos artificiales, cielos y otros motivos que requieran exposiciones largas.



**1 Ajuste el dial de modo en <B>.**



**2 Ajuste la apertura que desee.**

- Realice el ajuste con el dial <gears> o <wheel>.

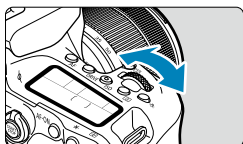

**3 Tome la fotografía.**

- La exposición continuará mientras mantenga el disparador presionado hasta el fondo.
- El tiempo de exposición transcurrido se mostrará en el panel LCD.



- No apunte la cámara hacia una fuente de luz intensa, como el sol o una luz artificial fuerte. Si lo hace, puede dañar el sensor de imagen o los componentes internos de la cámara.
- Las largas exposiciones “B” producen más ruido de lo habitual.
- Si se ajusta ISO Auto, se ajustará ISO 400 (📖 614).
- Tras iniciar un disparo con exposición “B” con el autodisparador, mantenga el disparador presionado hasta el fondo hasta finalizar el disparo. Si suelta el disparador durante la cuenta atrás del autodisparador no se tomará ninguna foto, aunque se reproducirá un sonido de disparo.



Capítulos



Contenido



Índice de funciones



Índice

### Exposiciones largas ("B")

- Con [: **Red. ruido en largas expo.**], puede reducir el ruido que se genera durante las exposiciones largas (📖 238).
- Para las exposiciones "B" se recomienda utilizar un trípode y un temporizador "B". También puede usar el bloqueo del espejo (📖 263) de manera combinada.
- Puede realizar exposiciones "B" utilizando un disparador remoto RS-60E3 (se vende por separado, 📖 156).
- También puede usar el control remoto RC-6 (se vende por separado, 📖 155) o el control remoto inalámbrico BR-E1 (se vende por separado, 📖 156) para exposiciones "B". Cuando presione el botón de disparo (transmisión) del control remoto, la exposición "B" se iniciará inmediatamente o 2 segundos más tarde. Presione de nuevo el botón para detener la exposición "B".

### Temporizador "B" ☆

Usar el temporizador "B" elimina la necesidad de mantener presionado el disparador durante la exposición.

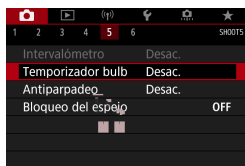

#### 1 Seleccione [: Temporizador bulb].



#### 2 Seleccione [Activ.].

- Seleccione [Activ.] y, a continuación, presione el botón <INFO>.

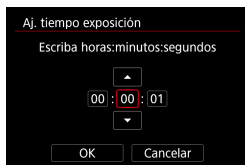

#### 3 Ajuste el tiempo de exposición que desee.

- Seleccione la hora, el minuto o el segundo.
  - Presione <SET> para mostrar <↑>.
  - Seleccione el número que desee y, a continuación, presione <SET>.
- (Vuelve a <□>).

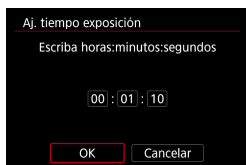

#### 4 Seleccione [OK].

- Al salir del menú, se muestra < **TIMER** > en el panel LCD.

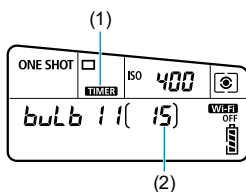

#### 5 Tome la fotografía.

- Presione el disparador hasta el fondo y, una vez que se inicie el disparo, suéltelo.
- Para detener el disparo en curso, vuelva a presionar el disparador hasta el fondo y suéltelo.
- Para cancelar el ajuste del temporizador, ajuste [**Desac.**] en el paso 2.

(1) Temporizador bulb

(2) Tiempo de exposición transcurrido



- Mientras esté en funcionamiento el temporizador "B", si presiona el disparador hasta el fondo y lo suelta, la exposición "B" se detendrá.
- Si continúa presionando hasta el fondo el disparador, la exposición "B" continuará incluso después de que transcurra el tiempo de exposición ajustado.
- Cuando se sitúa el interruptor de alimentación en <OFF> o se cambia a la grabación de vídeo o a un modo de disparo distinto de <B>, el temporizador "B" se cancela y el ajuste vuelve a [**Desac.**].



Capítulos



Contenido



Índice de funciones



Índice





# Ajustes de AF, avance y exposición

En este capítulo se describe cómo configurar el AF, el modo de avance, el modo de medición y ajustes relacionados.

- Un icono ☆ a la derecha del título de una página indica que la función solamente está disponible en la zona creativa.
- En la zona básica, la operación AF se ajusta automáticamente.



- <AF> significa "autofocus" (enfoque automático). <MF> significa "manual focus" (enfoque manual).



## Selección de la operación AF ☆

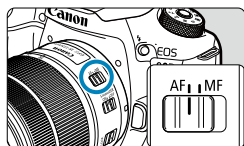

**1** Sitúe el conmutador de modos de enfoque del objetivo en <AF>.

**2** Gire el dial de modo a una zona creativa.

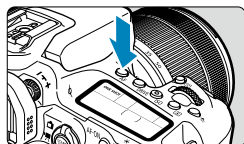

**3** Presione el botón <AF> (ⓘ6).

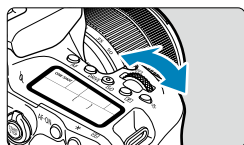

**4** Seleccione la operación AF.

- Gire el dial <☀> o <☾>.

**ONE SHOT** : AF foto a foto

**AI FOCUS** : AF AI Foco

**AI SERVO** : AF AI Servo

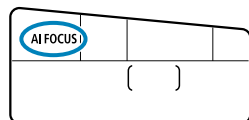

- En el disparo con Visión en Directo, presione las teclas <◀> <▶>.

**ONE SHOT** : AF foto a foto

**SERVO** : AF Servo



### AF foto a foto para motivos estáticos

Esta operación AF es adecuada para motivos estáticos. Cuando presione el disparador hasta la mitad, la cámara solo enfocará una vez.

- En el disparo con visor, una vez que el motivo está enfocado se muestra ese punto AF, el indicador de enfoque <●> del visor se ilumina y la cámara emite un aviso sonoro.
- En el disparo con Visión en Directo, una vez que el motivo está enfocado ese punto AF se vuelve verde y la cámara emite un aviso sonoro.
- El enfoque se mantiene bloqueado mientras se mantiene presionado el disparador hasta la mitad, lo que permite recomponer la imagen antes de tomar la fotografía.



- Si se ajusta [**Ψ**: Aviso sonoro] en [Desac.], no sonará el aviso sonoro cuando se obtenga el enfoque.

### AF AI Servo (disparo con visor) o AF Servo (disparo con Visión en Directo) para motivos en movimiento

Esta operación AF es adecuada para motivos en movimiento. Mientras mantenga presionado el disparador hasta la mitad, la cámara mantendrá enfocado el motivo continuamente.

- En el disparo con visor, una vez que el motivo está enfocado, se muestra ese punto AF.
- En el disparo con Visión en Directo, una vez que el motivo está enfocado, el punto AF se vuelve azul.
- La exposición se ajusta en el momento de tomar la fotografía.



- El aviso sonoro no suena aunque se obtenga el enfoque.
- No se iluminará el indicador de enfoque <●> en el visor.



Selección de la operación AF

### AF AI Foco (disparo con visor) para el cambio automático de operación AF

El modo AF AI Foco cambia la operación AF del modo AF foto a foto al modo AF AI Servo automáticamente si un motivo estático empieza a moverse.

- Una vez que la cámara utiliza AF foto a foto para enfocar un motivo, si detecta movimiento del motivo, un cambio en la distancia o algún cambio similar, cambia a AF AI Servo y continúa siguiendo el motivo en movimiento.



- Cuando los motivos se enfocan utilizando el servo, la cámara continúa emitiendo avisos sonoros a bajo volumen.
- El indicador de enfoque <●> del visor no se ilumina cuando los motivos se enfocan utilizando el servo.
- Cuando se utiliza el servo, no es posible disparar con el enfoque bloqueado.
- En el modo <A+> en el disparo con Visión en Directo, se utiliza AF AI Foco para enfocar. Tenga en cuenta que para enfocar motivos móviles se utiliza AF Servo. Cuando se logra enfocar, el punto AF se ilumina en azul. Tenga en cuenta que la cámara no cambiará a AF Servo si el motivo se mueve durante los disparos en serie.

### Luz de ayuda al AF

- En el disparo con visor, el flash incorporado puede emitir una luz de ayuda al AF para facilitar el enfoque automático con poca luz o en otras condiciones en las que el enfoque automático resulte difícil. La luz de ayuda al AF se emitirá, si es necesario, tras presionar el botón <⚡> para levantar el flash y presionar el disparador hasta la mitad.
- La luz de ayuda al AF no se emite en el disparo con Visión en Directo, aunque se levante el flash incorporado.



- El flash no emite la luz de ayuda al AF cuando la operación AF se ajusta en [AF AI Foco] o [AF AI Servo].



- Para desactivar el disparo de la luz de ayuda al AF, ajuste [📷: Destello luz de ayuda al AF] en [Desac.].



### Puntos AF iluminados en rojo (disparo con visor)

Los puntos AF se iluminan en rojo cuando se obtiene el enfoque con poca luz o con un motivo oscuro. Puede desactivar la iluminación en los modos de la zona creativa (📖 569).



Capítulos



Contenido



Índice de funciones



Índice

## Selección del área AF y el punto AF (Disparo con visor)

El número de puntos AF utilizables, los patrones de puntos AF, la forma del marco de área AF, etc. variarán en función del objetivo utilizado. Para obtener información detallada, consulte “Información complementaria”.

### Modo de selección de área AF

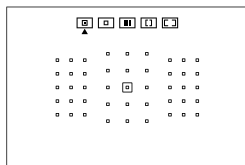

#### : AF puntual (selección manual)

- La cámara enfoca un área más reducida que el AF de 1 punto.
- Eficaz para enfocar con precisión o enfocar motivos superpuestos, como un animal en una jaula.
- Dado que el área AF es reducida, es posible que el enfoque resulte difícil en algunas condiciones de disparo.

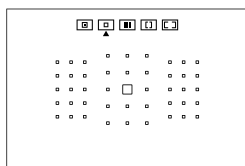

#### : AF 1 punto (selección manual)

- La cámara enfoca utilizando un único punto AF.

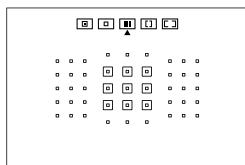

#### : Zona AF (selección manual de zona)

- La cámara enfoca en una zona que consta de nueve puntos AF. Los motivos se enfocan con más facilidad que con AF 1 punto.
- En general, enfoca el motivo más cercano. Tenga en cuenta que las caras que se detecten tendrán prioridad para el enfoque.
- Con AF AI Servo, el enfoque continúa mientras sea posible seguir a los motivos dentro de la zona.



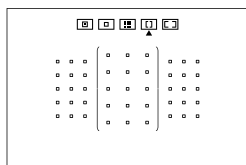

### [Z]: Zona AF grande (selección manual de zona)

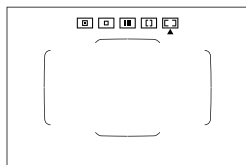

- El área AF se divide en tres zonas de enfoque (izquierda, central y derecha) para enfocar.
- Los motivos se enfocan con más facilidad que con Zona AF.
- En general, enfoca el motivo más cercano. Tenga en cuenta que las caras que se detecten tendrán prioridad para el enfoque.
- Con AF AI Servo, el enfoque continúa mientras sea posible seguir a los motivos dentro de la zona grande.



### [C]: AF de selección automática

- Para enfocar se utiliza el marco del área AF (el área AF completa).
- Con AF foto a foto, en general se enfoca el motivo más cercano. Tenga en cuenta que las caras que se detecten tendrán prioridad para el enfoque.
- Con AF AI Servo, puede ajustar la posición inicial para AF AI Servo (📖 133). Siempre que el marco del área AF pueda seguir el motivo durante el disparo, el enfoque continuará.



Selección del área AF y el punto AF (Disparo con visor)

- Es posible que los puntos AF no sigan los motivos en algunas condiciones de disparo cuando se utilice AF AI Servo con Zona AF, Zona AF grande o AF de selección automática.
  - El enfoque puede resultar difícil cuando se utilice un punto AF periférico o un objetivo gran angular o un teleobjetivo. En tal caso, use el punto AF central o un punto AF cercano al centro.
  - Cuando se iluminen los puntos AF, es posible que el visor se ilumine en rojo, parcialmente o por completo. Esta es una característica de la representación del punto AF.
  - Con bajas temperaturas, es posible que la representación del punto AF sea difícil de ver o tenga una respuesta más lenta al seguimiento debido a las características del dispositivo de representación del punto AF (que utiliza cristal líquido).
-  ● Con [ **C.Fn II-10: Punto AF vinculado a orient.**], puede ajustar el modo de selección de área AF + punto AF o solo el punto AF por separado para las orientaciones horizontal y vertical ( 565).

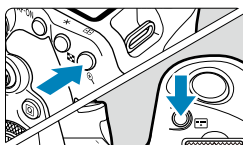

### Selección del modo de selección de área AF











1 Presione el botón  o  ()

2 Presione el botón .

- Cada vez que se presiona el botón , el modo de selección de área AF cambia.



- Con [] **C.Fn II-7: Selec. modo área selec. AF**, se puede limitar los modos de selección de área AF seleccionables a solamente los que se desee utilizar ( 563).
- Si ajusta [] **C.Fn II-9: Método selección área AF** en [] **Dial principal**, puede seleccionar el modo de selección del área AF presionando el botón  o  y, a continuación, girando el dial  ( 564).



Selección del área AF y el punto AF (Disparo con visor)

## Selección manual del punto o la zona AF

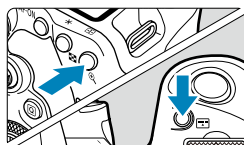

**1** Presione el botón o (6).

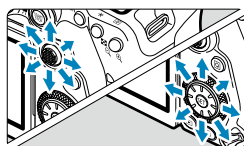

**2** Seleccione un punto o una zona AF.

- Utilice o o el dial o para seleccionar un punto AF.
- Para seleccionar el punto o la zona AF central, presione o .

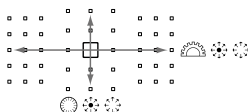
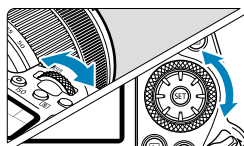

- Si mantiene presionado el botón y gira el dial , puede seleccionar un punto AF en dirección vertical.
- En el panel LCD se muestra la información siguiente.
  - AF puntual y AF 1 punto: **SEL [ ]** (Centro), **SEL AF** (Fuera del centro)
  - Zona AF, Zona AF grande y AF de selección automática: **[ ] AF**



Capítulos



Contenido



Índice de funciones



Índice

Selección del área AF y el punto AF (Disparo con visor)

### Significado de los puntos AF iluminados o intermitentes

Al presionar el botón <[AF-ON]> o <[AF-ON]> se iluminan los puntos AF de tipo en cruz para el enfoque automático de alta precisión. Los puntos AF intermitentes son sensibles a las líneas horizontales o verticales. Para obtener información detallada, consulte "Información complementaria".

### Ajuste de la posición AF Al Servo inicial

Cuando [**C.Fn II-11: Punto AF Servo inic.**, ( )/☰] sea [1:Pt. AF inic. ajust. para ( )/☰] (📖 566), puede ajustar manualmente la posición inicial para AF Al Servo.

- 1 Ajuste el modo de selección del área AF en [☐] AF de selección automática] (📖 131).
- 2 Ajuste la operación AF en [AF Al Servo] (📖 124).
- 3 Ajuste el punto AF (📖 132).



Capítulos



Contenido



Índice de funciones



Índice

Selección del área AF y el punto AF (Disparo con visor)

### Condiciones de disparo que dificultan el enfoque

- Motivos con muy bajo contraste  
(Ejemplo: cielos azules, superficies planas de colores uniformes, etc.)
- Motivos muy débilmente iluminados
- Motivos reflectantes o en contraluz extremo  
(Ejemplo: coches con carrocería muy reflectante, etc.)
- Motivos cercanos y lejanos situados cerca de un punto AF  
(Ejemplo: animales en jaulas, etc.)
- Fuentes de luz como puntos de luz situados cerca de un punto AF  
(Ejemplo: escenas nocturnas, etc.)
- Motivos con patrones repetitivos  
(Ejemplo: ventanas de un rascacielos, teclados de ordenador, etc.)
- Motivos con patrones más finos que un punto AF  
(Ejemplo: caras o flores tan pequeñas o más que el punto AF, etc.)

En tales casos, enfoque de una de las dos maneras siguientes:

- (1) Con AF foto a foto, enfoque un objeto que se encuentre a la misma distancia que el motivo que desea fotografiar, bloquee el enfoque y, a continuación, recomponga la toma (📖 125).
- (2) Ajuste el conmutador de modos de enfoque del objetivo en <MF> y enfoque manualmente (📖 147).



- Según el motivo, es posible que el enfoque se logre recomponiendo ligeramente la toma y realizando de nuevo la operación AF.



## Selección del sistema AF (Disparo con Visión en Directo)

### Sistema AF

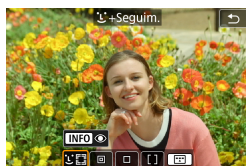

#### : **Cara+Seguimiento**

La cámara detecta las caras de personas y las enfoca. Sobre las caras que se detecten, aparecerá <[ ]> (un punto AF) y se someterán a seguimiento.

Si no se detecta ninguna cara, se utilizará toda el área AF para el AF de selección automática.

Con AF Servo, puede ajustar la posición inicial para AF ( 143). Siempre que el marco del área AF pueda seguir el motivo durante el disparo, el enfoque continuará.

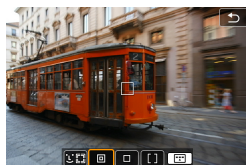

#### : **AF puntual**

La cámara enfoca un área más reducida que el AF de 1 punto.

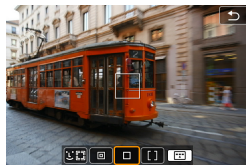

#### : **AF 1 punto**

La cámara enfoca utilizando un único punto AF <[ ]>.

Selección del sistema AF (Disparo con Visión en Directo)

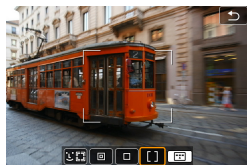

### [ ]: Zona AF

Utiliza AF de selección automática en los marcos de Zona AF para cubrir un área grande, lo que facilita el enfoque en comparación con AF 1 punto.

Da prioridad al enfoque sobre el motivo más cercano. Las caras de las personas del marco de Zona AF también tienen prioridad para el enfoque. Los puntos AF enfocados se muestran con <□>.

### Selección del sistema AF

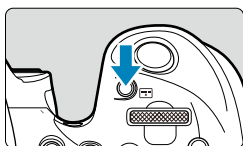

1 Presione el botón <AF>.

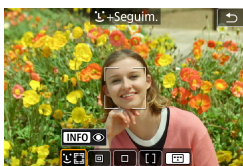

2 Seleccione el sistema AF.

- Cada vez que se presiona el botón <AF>, el sistema AF cambia.

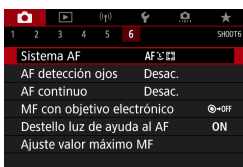

- También puede hacer su selección desde [Cámara: Sistema AF].



- En el modo <AF+>, se ajusta automáticamente [AF+Seguim.].
- En modo <AF-Seguir>, solo se puede ajustar [AF 1 punto] o [Zona AF].
- En las descripciones de 138–141 se supone que la operación AF está ajustada en [AF foto a foto] (125). Con [AF Servo] (125) ajustado, el punto AF se volverá azul cuando se obtenga el enfoque.
- Respecto al disparador táctil (AF y disparo del obturador mediante operación táctil), consulte 72.
- Con [C.Fn II-9: Método selección área AF] ajustado en [1: AF → Dial principal], puede presionar el botón <AF> y, a continuación, girar el dial <AF> para seleccionar el sistema AF.



Selección del sistema AF (Disparo con Visión en Directo)

## ● (cara)+Seguimiento:

La cámara detecta las caras humanas y las enfoca. Si una cara se mueve, el punto AF <[ ]> se mueve también para seguir la cara.

Puede ajustar **[AF detección ojos]** en **[Activ.]** para disparar con los ojos del motivo enfocados ( 142).



### 1 Compruebe el punto AF.

- Sobre las caras que se detecten, aparecerá <[ ]> (un punto AF).
- Cuando aparezca <[ ]>, puede elegir una cara que enfocar con las teclas <◀▶> <▶▶>.
- Presione <[ ]> para mover el punto AF a la cara de la persona del centro.

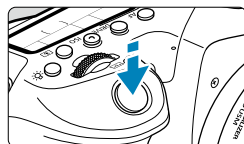

### 2 Enfoque y tome la foto.

- Una vez que se presiona el disparador hasta la mitad y el motivo está enfocado, el punto AF se vuelve verde y la cámara emite un aviso sonoro. Un punto AF naranja indica que la cámara no pudo enfocar los motivos.





### Tocar una cara para enfocar

Al tocar una cara o un motivo para enfocarlo, el punto AF cambia a  y se enfoca el punto donde se tocó.

Aunque la cara o el motivo se muevan en la pantalla, el punto AF  se mueve para seguirlo.



- Si la cara del motivo está muy desenfocada, la detección de caras no será posible. Ajuste el enfoque manualmente (📖 147) de modo que se pueda detectar la cara y, a continuación, realice el AF.
- Puede que se detecte como una cara un objeto diferente de una cara humana.
- La detección de caras no funcionará si la cara es muy pequeña o muy grande en la imagen, demasiado luminosa o demasiado oscura, o si está parcialmente oculta.
- El AF no puede detectar motivos ni caras de personas en los bordes de la pantalla. Reacomponga la toma para centrar el motivo o acerque el motivo al centro.



- Es posible que  solamente cubra una parte de la cara, no la cara entera.
- El tamaño del punto AF cambia en función del motivo.



Selección del sistema AF (Disparo con Visión en Directo)

### ● AF puntual / AF 1 punto / Zona AF

Puede ajustar manualmente el marco de Zona AF o el punto AF. Aquí se utiliza como ejemplo pantallas de AF 1 punto.



(1)

### 1 Compruebe el punto AF.

- Aparecerá el punto AF (1).  
Con Zona AF, se muestra el marco de Zona AF.



### 2 Mueva el punto AF.

- Utilice <⦿> <⦿> para mover el punto AF adonde desee enfocar (pero tenga en cuenta que, con algunos objetivos, es posible que no se mueva al borde de la pantalla).
- También puede tocar la pantalla para mover el punto AF.
- Para centrar el punto AF o el marco de Zona AF, presione <⦿> o el botón <SET> o <🗑️>.



Selección del sistema AF (Disparo con Visión en Directo)

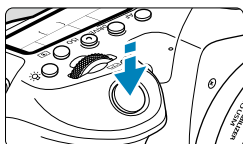

### 3 Enfoque y tome la foto.

- Apunte el punto AF hacia el motivo y presione el disparador hasta la mitad. Cuando se logre el enfoque, el punto AF se iluminará en verde y sonará el aviso sonoro.

Si no se logra enfocar, el punto AF se iluminará en naranja.



- Es posible que los puntos AF no sigan los motivos en algunas condiciones de disparo cuando se utilice AF Servo con Zona AF.
- El enfoque puede resultar difícil cuando se utilice un punto AF periférico. En este caso, seleccione un punto AF que se encuentre en el centro.



- Con [**C.Fn II-10: Punto AF vinculado a orient.**], puede ajustar puntos AF separados para el disparo vertical y horizontal (📖 565).



Capítulos



Contenido



Índice de funciones



Índice

Selección del sistema AF (Disparo con Visión en Directo)

### AF de detección de ojos

Con el sistema AF ajustado en [**L**+Seguim.], puede disparar con los ojos del motivo enfocados.

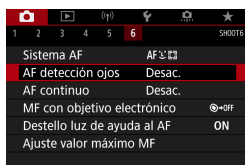

1 Seleccione [**L**: AF detección ojos].



2 Seleccione [Activ.].



3 Apunte la cámara al motivo.

- Se mostrará un punto AF alrededor del ojo.
- Puede tocar la pantalla para seleccionar un ojo para el enfoque. Cuando se tocan otros rasgos faciales, tales como la nariz o la boca, se selecciona toda la cara. Los ojos para el enfoque se seleccionan automáticamente.
- Dependiendo del ajuste de [**AF detección ojos**], puede elegir un ojo para enfocar con las teclas <◀> <▶> cuando aparezca .

4 Tome la fotografía.



Selección del sistema AF (Disparo con Visión en Directo)



- Es posible que los ojos del motivo no se detecten correctamente, dependiendo del motivo y de las condiciones de disparo.



- Para desactivar el AF de detección de ojos sin usar operaciones del menú, presione estos botones sucesivamente: <C.Fn II-11> y <INFO>. Para reanudar el AF de detección de ojos, presione otra vez el botón <INFO>.

### Ajuste de la posición AF Servo inicial

Puede ajustar libremente la posición inicial para AF Servo cuando [**C.Fn II-11: Punto AF Servo inic.**, ( )/ ] sea [1:Pt. AF inic. ajust. para ( )/ ] (566).

**1** Ajuste el sistema AF en [ +Seguim.] (137).

**2** Ajuste la operación AF en [AF Servo] (124).

**3** Ajuste el punto AF (132).

- Utilice < > < > o toque la pantalla para mover el punto AF (1) y, a continuación, ajústelo.
- Al presionar < > o el botón < SET > o < > devolverá el punto AF al centro de la pantalla.



(1)



Capítulos



Contenido



Índice de funciones



Índice

Selección del sistema AF (Disparo con Visión en Directo)

### Vista ampliada

Para comprobar el enfoque cuando el sistema AF sea distinto de **[☺+Seguim.]**, amplíe la visualización aprox. 5× o 10× presionando el botón **<Q>** (o tocando **<Q>**).

- La ampliación se centra en el punto AF para **[AF puntual]** o **[AF 1 punto]** y en el marco de Zona AF para **[Zona AF]**.
- Si se presiona el disparador hasta la mitad cuando se ha ajustado **[AF 1 punto]** y **[AF puntual]**, el enfoque automático se realiza con la visualización ampliada. Cuando se ajustan otros sistemas AF, el enfoque automático se realiza después de restablecer la visualización normal.
- Con AF Servo, si presiona el disparador hasta la mitad en la vista ampliada, la cámara volverá a la vista normal para enfocar.



- Si es difícil enfocar en la vista ampliada, vuelva a la vista normal y realice el AF.
- Si se realiza el AF en la vista normal y, a continuación, se usa la vista ampliada, es posible que no pueda obtenerse un enfoque preciso.
- La velocidad del AF varía entre la vista normal y la vista ampliada.
- El AF continuo no está disponible cuando se amplía la visualización.
- Con la vista ampliada resulta más difícil enfocar debido a las trepidaciones de la cámara. Es recomendable utilizar un trípode.



Capítulos



Contenido



Índice de funciones



Índice

### Sugerencias para fotografiar con AF

- Aunque se haya obtenido el enfoque, al presionar el disparador hasta la mitad se enfocará de nuevo.
- Es posible que la luminosidad de la imagen cambie durante el enfoque automático.
- Dependiendo del motivo y de las condiciones de disparo, es posible que se tarde más en enfocar o que se reduzca la velocidad de disparos en serie.
- Si la fuente de luz cambia mientras se dispara, es posible que la pantalla parpadee y que resulte difícil enfocar. En este caso, reinicie la cámara y reanude el disparo con AF bajo la fuente de luz que vaya a utilizar.
- Si no es posible el enfoque con AF, enfoque manualmente (📖 147).
- Para motivos en el borde de la pantalla que estén ligeramente desenfocados, intente centrar el motivo (o el punto AF o el marco de Zona AF) para enfocarlos y, a continuación, recomponga la toma antes de disparar.
- Con determinados objetivos, es posible que se tarde más tiempo en obtener el enfoque mediante el enfoque automático o que no se obtenga un enfoque preciso.



Selección del sistema AF (Disparo con Visión en Directo)

### Condiciones de disparo que dificultan el enfoque

- Motivos con bajo contraste, como el cielo azul y las superficies planas de colores uniformes, o cuando se recorten los detalles de las sombras o las altas luces.
- Motivos débilmente iluminados.
- Bandas y otros diseños donde solamente haya contraste en dirección horizontal.
- Motivos con patrones repetitivos (por ejemplo: ventanas de rascacielos, teclados de ordenador, etc.).
- Líneas finas y contornos de motivos.
- Bajo una fuente de luz cuya luminosidad, color o diseño cambie continuamente.
- Escenas nocturnas o puntos de luz.
- La imagen parpadea bajo iluminación fluorescente o LED.
- Motivos extremadamente pequeños.
- Motivos en el borde de la pantalla.
- Motivos reflectantes o en contraluz extremo (por ejemplo: coches con carrocería muy reflectante, etc.).
- Motivos cercanos y lejanos cubiertos por un punto AF (por ejemplo: animales en una jaula, etc.).
- Motivos que se muevan continuamente dentro del punto AF y no vayan a mantenerse quietos debido a la trepidación de la cámara o la borrosidad del motivo.
- Realización de AF cuando el motivo está desenfocado muy lejos.
- Aplicación de un efecto de enfoque suave con un objetivo de enfoque suave.
- Uso de un filtro de efecto especial.
- Durante el AF, aparece ruido (puntos de luz, bandas, etc.) en la pantalla.

### Rango AF

El rango de enfoque automático disponible varía en función del objetivo y del formato utilizado, así como si está grabando utilizando funciones como las de recorte de vídeo 4K o IS digital de vídeo.





## Enfoque manual

Si no se puede obtener el enfoque con el enfoque automático, siga el procedimiento que se indica a continuación para enfocar manualmente.

### En el disparo con visor

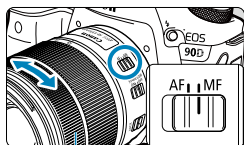

(1)

**1** Sitúe el conmutador de modos de enfoque del objetivo en <MF>.

**2** Enfoque el motivo.

- Gire el anillo de enfoque del objetivo (1) hasta que el motivo aparezca nítido en el visor.

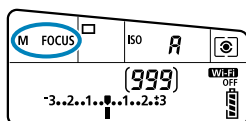

- Si presiona el disparador hasta la mitad durante el enfoque manual, se mostrará el punto AF que obtenga el enfoque y el indicador de enfoque <●> se iluminará en el visor.
- Con AF de selección automática, cuando el punto AF central logre el enfoque, se iluminará el indicador de enfoque <●>.

### En el disparo con Visión en Directo

Puede ampliar la imagen al enfocar.

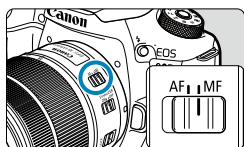

**1** Sitúe el conmutador de modos de enfoque del objetivo en <MF>.

- Gire el anillo de enfoque del objetivo para enfocar de forma aproximada.



Capítulos



Contenido



Índice de funciones



Índice

## Enfoque manual

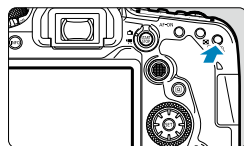

### 2 Amplíe la imagen.

- Presione el botón <Q> para activar la visualización ampliada.



### 3 Determine un área para ampliarla.

- Utilice <⬅> <➡> para mover el área ampliada a la posición para enfocar.
- Para centrar el área ampliada, presione <⬅> o el botón <SET> o <🗑️>.
- Cada vez que se presiona el botón <Q>, la relación de ampliación cambia de la manera siguiente.

→ 1x → 5x → 10x →

### 4 Enfoque el motivo.

- Mientras observa la imagen ampliada, gire el anillo de enfoque del objetivo para enfocar.
- Una vez logrado el enfoque, presione el botón <Q> para volver a la vista normal.

- En la vista ampliada, la exposición se bloquea.
- Puede usar el disparador táctil para tomar una foto durante la visualización normal.

## Ajuste del valor máximo MF (resalte de contornos)

En el disparo con Visión en Directo, es posible mostrar en color los bordes de los objetos enfocados para facilitar el enfoque. Puede ajustar el color del contorno y ajustar la sensibilidad (nivel) de la detección de bordes (excepto en el modo <A+>).

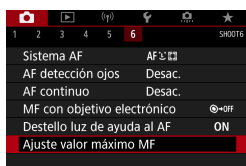

1 Seleccione []: Ajuste valor máximo MF].

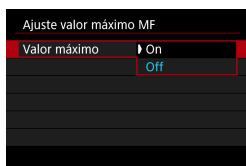

2 Seleccione [Valor máximo].

- Seleccione [On].

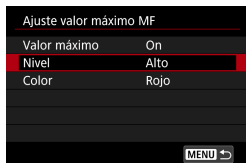

3 Ajuste el nivel y el color.

- Ajústelo si es necesario.



- La visualización de valor máximo de enfoque no se muestra durante la visualización ampliada.
- El valor máximo de MF puede ser difícil de discernir con sensibilidades ISO altas, especialmente cuando se ajusta la ampliación ISO. Si es necesario, baje la sensibilidad ISO o ajuste [Valor máximo] en [Off].



- La visualización de valor máximo de enfoque que se muestra en la pantalla no se graba en las imágenes.



Capítulos



Contenido



Índice de funciones



Índice

## Selección del modo de avance

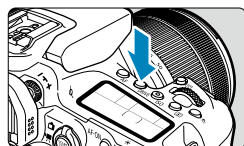

**1** Presione el botón <DRIVE> (⦿6).

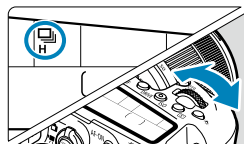

**2** Seleccione el modo de avance.

- Gire el dial <⦿>.

- : **Disparo único**

Cuando presione el disparador hasta el fondo, se tomará solamente una fotografía.

- : **Disparos en serie a alta velocidad**

Si mantiene el disparador presionado hasta el fondo, puede realizar disparos en serie a, como máximo, aprox. 10 disparos/seg. en el disparo con visor u 11 disparos/seg. en el disparo con Visión en Directo mientras lo mantiene presionado. Cuando la operación AF se ajuste en **[AF Servo]** en el disparo con Visión en Directo, la velocidad de disparos en serie será, como máximo, de aprox. 7,0 disparos/seg.



Capítulos











Contenido





Índice de funciones



Índice

- : **Disparos en serie a baja velocidad/Disparos en serie**  
Si mantiene el disparador presionado hasta el fondo, puede realizar disparos en serie a **máx. aprox. 3,0 disparos/seg.** mientras lo mantiene presionado hasta el fondo. (En modo <img alt="Icon of a camera with a square frame and a small square" data-bbox="265 195 298 210"/>, a máx. aprox. 5,7 disparos/seg. en el disparo con visor y a máx. aprox. 4,3 disparos/seg. en el disparo con Visión en Directo).
- S: **Disparo único silencioso**  
Puede utilizar el disparo único con sonidos mecánicos más leves durante el disparo con visor. Esto no se puede ajustar para el disparo con Visión en Directo.
- S: **Disparo en serie silencioso**  
Puede realizar disparos en serie (**a, como máximo, aprox. 3,0 disparos/seg.**) con sonidos mecánicos más leves durante el disparo con visor. Esto no se puede ajustar para el disparo con Visión en Directo.
- : **Autodisparador: 10 seg./mando a distancia**
- 2: **Autodisparador: 2 seg./mando a distancia**
- C: **Autodisparador: Disparos en serie**  
Para el disparo con autodisparador, consulte  153. Para el disparo con mando a distancia, consulte  155.

### Selección del modo de avance

-  Aprox. 10 disparos/seg. es la velocidad máxima de disparos en serie a alta velocidad <img alt="Camera icon" data-bbox="245 155 265 175"/>H> (página 150) bajo estas condiciones: disparar con una batería LP-E6N completamente cargada con una velocidad de obturación de 1/1000 seg. o más rápida y abertura máxima (dependiendo del objetivo), estabilizador de imagen desactivado (dependiendo del objetivo), a temperatura ambiente (+23 °C / 73 °F), con reducción del parpadeo desactivada.
- La velocidad de disparos en serie para <img alt="Camera icon" data-bbox="245 250 265 270"/>H> puede reducirse en función de factores tales como la temperatura, el nivel de la batería, la reducción del parpadeo, la velocidad de obturación, el valor de abertura, las condiciones del motivo, la luminosidad, la operación AF, el objetivo, el disparo con Visión en Directo, el uso del flash incorporado y los ajustes de la función de disparo.
- Con [: Antiparpadeo] ajustado en [Activ.] (página 261), al disparar bajo luz parpadeante es posible que se reduzca la velocidad máxima de disparos en serie. Además, es posible que el intervalo de disparos en serie se vuelva irregular y que el retardo del obturador se prolongue.
- Con AF AI Servo/AF Servo, la velocidad máxima de disparos en serie puede ser más lenta según las condiciones del motivo y el objetivo que se utilice.
- La velocidad de los disparos en serie a alta velocidad puede ser inferior cuando se utilice la empuñadura BG-E14 (se vende por separado) con pilas AA/R6.
- Si la temperatura de la batería es baja debido a una baja temperatura ambiente, la velocidad máxima de los disparos en serie puede reducirse.
- Si se ajusta <img alt="Camera icon" data-bbox="245 495 265 515"/>S> o <img alt="Camera icon" data-bbox="245 500 265 520"/>S>, es posible que el tiempo de retardo desde que se presiona el disparador hasta el fondo hasta que se dispara el obturador sea más largo de lo normal.
- Cuando la memoria interna se llene durante los disparos en serie, es posible que la velocidad de los disparos en serie caiga en picado, puesto que el disparo se desactivará temporalmente (página 201).



## Uso del autodisparador

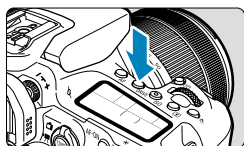

**1** Presione el botón <DRIVE> (ⓘ6).

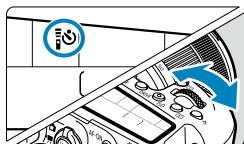

**2** Seleccione el autodisparador.

- Gire el dial <ⓘ6>.

**ⓘ6:** Disparar en 10 seg.

También es posible disparar con mando a distancia (📖 155).

**ⓘ6<sub>2</sub>:** Disparar en 2 seg.

También es posible disparar con mando a distancia (📖 155).

**ⓘ6<sub>C</sub>:** Disparar en serie en 10 seg. el número especificado de disparos

Utilice el dial <ⓘ6> para ajustar el número de disparos que realizar (2–10). No es posible disparar con mando a distancia.

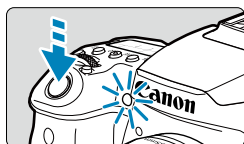

**3** Tome la fotografía.

- Enfoque el motivo y, a continuación, presione el disparador hasta el fondo.
- Puede comprobar el funcionamiento del autodisparador con la lámpara del autodisparador, el aviso sonoro y la visualización de la cuenta atrás (en segundos) en el panel LCD.



Capítulos



Contenido



Índice de funciones



Índice

### Uso del autodisparador

- Con <ⓘⓐ>, el intervalo de disparo puede prolongarse bajo algunas condiciones de disparo, dependiendo de la calidad de imagen, el uso del flash y otros factores.
- Si no va a mirar por el visor cuando presione el disparador, coloque la tapa del ocular (📖 157). La luz que entra por el visor puede impedir la exposición adecuada.

- <ⓘⓐ₂> permite disparar sin tocar la cámara montada en un trípode. Esto evita las trepidaciones de la cámara al fotografiar bodegones o hacer exposiciones largas.
- Después de tomar fotografías con autodisparador se recomienda reproducir las imágenes (📖 332) para examinar el enfoque y la exposición.
- Si utiliza el autodisparador para hacer un autorretrato, bloquee el enfoque (📖 80) en un objeto que se encuentre a la misma distancia a la que se vaya a colocar.
- Para cancelar el autodisparador después de que se inicie, toque la pantalla o presione el botón <Ⓜ> o <DRIVE>.
- Si está activado el disparo con mando a distancia, la desconexión automática se activará en aprox. 2 min. aunque [⚡: Descon. auto] se haya ajustado en 1 min. o más lenta.
- Si [📷: Temporizador bulb] se ajusta en [Activ.], <ⓘⓐ> ([Autodisparador:En serie]) no se podrá seleccionar.





## Disparo con mando a distancia

Para el disparo con mando a distancia, puede usar el control remoto RC-6, el control remoto inalámbrico BR-E1 o el disparador remoto RS-60E3 (conexiones infrarrojas, Bluetooth y por cable, respectivamente; se venden por separado).

### Control Remoto RC-6

Puede disparar a distancia hasta aprox. 5 metros/16,4 pies frente a la cámara. Puede disparar inmediatamente o con un retardo de 2 seg.

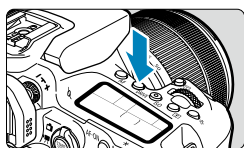

**1** Presione el botón <DRIVE> (☺).

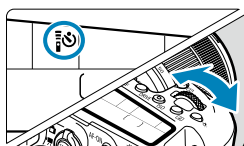

**2** Seleccione el autodesparador/  
mando a distancia.

- Gire el dial <☺> para seleccionar <☺> o <☺2>.

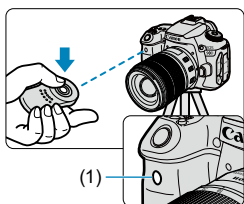

**3** Presione el botón de disparo  
(transmisión) del control remoto.

- Apunte el control remoto hacia el sensor de control remoto de la cámara (1) y, a continuación, presione el botón de disparo (transmisión).
- El enfoque automático se realiza cuando el conmutador de modos de enfoque se ajusta en <AF>.
- La lámpara de control remoto se ilumina y se toma la fotografía.



Capítulos



Contenido



Índice de funciones



Índice

Disparo con mando a distancia

- No es posible usar controles remotos infrarrojos como el RC-6 para el disparo con mando a distancia cuando la cámara esté emparejada mediante Bluetooth con un smartphone o un control remoto inalámbrico.
- Una luz fluorescente o LED puede provocar que la cámara funcione de manera incorrecta disparando el obturador involuntariamente. Procure mantener la cámara lejos de tales fuentes de luz.
- Si apunta hacia la cámara un control remoto de un televisor y lo acciona, puede provocar que la cámara funcione de manera incorrecta disparando el obturador accidentalmente.
- Si se emite luz de flash desde un flash de otra cámara cercana a esta cámara, puede provocar que la cámara no funcione correctamente disparando el obturador de manera accidental. No exponga el sensor del control remoto a luz de flash procedente de un flash de otra cámara.

### Control remoto inalámbrico BR-E1

Puede disparar a distancia hasta aprox. 5 metros/16,4 pies de la cámara. Después de emparejar la cámara y el BR-E1 (📖 464), ajuste el modo de avance en <ⓘⓂ> o <ⓘⓂ<sub>2</sub>> (📖 151).

Para ver los procedimientos operativos, consulte las Instrucciones del BR-E1.

### RC-6 y BR-E1

- Si está activado el disparo con mando a distancia, la desconexión automática se activará en aprox. 2 min.
- RC-6 o BR-E1 también se puede utilizar para la grabación de vídeo (📖 322).

### Disparador remoto RS-60E3

Una vez conectado a la cámara, el teleconmutador permite disparar de manera remota a través de una conexión por cable.

Para ver los procedimientos operativos, consulte las Instrucciones del RS-60E3.

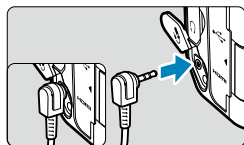

**1** Abra la tapa de terminales.

**2** Conecte la clavija al terminal de control remoto.



### Tapa del ocular

Es posible que las fotos tomadas sin mirar a través del visor (como cuando se utiliza el autodesparador o un mando a distancia) se subexpongan. Para evitarlo, utilice la tapa del ocular (📖 41) que está montada en la correa de la cámara.

Tenga en cuenta que no es necesario montar la tapa del ocular en el disparo con Visión en Directo o la grabación de vídeo.

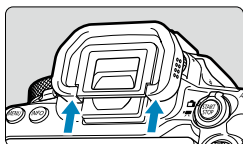

#### 1 Desmonte el marco del ocular.

- Empuje la base del marco del ocular para desmontarlo.

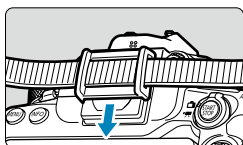

#### 2 Coloque la tapa del ocular.

- Deslice la tapa del ocular en la ranura correspondiente para fijarla.
- Cuando termine de disparar, desmonte la tapa del ocular y monte el marco del ocular.



Capítulos



Contenido



Índice de funciones



Índice

## Selección del modo de medición ☆

Puede seleccionar cómo determina la cámara la luminosidad del motivo. En la zona básica, se ajustará automáticamente la medición evaluativa. (En el modo <SCN: [AF]> o <[AF]>, se ajusta automáticamente la medición promediada con preponderancia central).

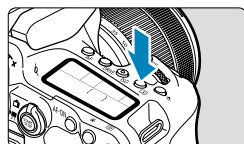

### 1 Presione el botón <[AF]> (ícono de cámara).

- También puede presionar el botón <[Q]> y configurar este ajuste desde la pantalla de control rápido.

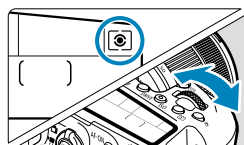

### 2 Seleccione el modo de medición.

- Gire el dial <[M]> o <[M]>.

#### ● [ícono de cámara] Medición evaluativa

Modo de medición de uso general adecuado incluso para motivos a contraluz. La cámara ajusta automáticamente la exposición adecuada para la escena.

#### ● [ícono de cámara con recuadro] Medición parcial

Es efectiva cuando hay luces mucho más luminosas alrededor del motivo debido a un contraluz, etc. Cubre aproximadamente el 6,5 % del área del centro de la pantalla en el disparo con visor o el 4,5 % en el disparo con Visión en Directo.

#### ● [ícono de cámara con punto] Medición puntual

Es efectiva cuando se mide una parte específica del motivo o de la escena. Cubre aproximadamente el 2,0 % del área del centro de la pantalla en el disparo con visor o el 2,6 % en el disparo con Visión en Directo. El círculo de medición puntual se mostrará en el visor.

#### ● [ícono de cámara con recuadro central] Medición promediada con preponderancia central

Se promedia la medición a través de la pantalla, dando más importancia al centro de la pantalla.



- De manera predeterminada, la cámara ajustará la exposición de la manera siguiente. Con <[☉]>, si se mantiene presionado el disparador hasta la mitad se bloqueará el ajuste de exposición (bloqueo AE) tras obtener el enfoque con AF foto a foto. En los modos <[☉]>, <[☉]> y <[☉]>, la exposición se ajusta en el momento de tomar la foto. (Presionar el disparador hasta la mitad no bloquea la exposición).
- Con [**☉ C.Fn I-8: Modo med. AE bloq. tras enf.**], puede ajustar si se bloqueará o no la exposición (bloqueo AE) cuando se obtenga el enfoque con AF foto a foto (📖 558).



Capítulos



Contenido



Índice de funciones



Índice

## Compensación de la exposición ☆

La compensación de la exposición puede aclarar (aumentando la exposición) u oscurecer (reduciendo la exposición) la exposición estándar ajustada por la cámara.

La compensación de la exposición se puede ajustar en los modos de disparo <P>, <Tv>, <Av> y <M>.

Para ver información detallada sobre la compensación de la exposición cuando estén ajustados tanto el modo <M> como ISO Auto, consulte  118.

### 1 Revise la exposición.

- Presione el disparador hasta la mitad y compruebe el indicador del nivel de exposición.



Exposición aumentada para obtener una imagen más luminosa

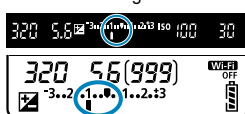

Exposición reducida para obtener una imagen más oscura







### 2 Ajuste la cantidad de compensación.

- Realice el ajuste con el dial <Q>.
- El intervalo de compensación de la exposición es de  $\pm 5$  puntos en el disparo con visor y de  $\pm 3$  puntos en el disparo con Visión en Directo.
- Como se muestra en el visor y en el panel LCD, el intervalo de compensación de la exposición es de  $\pm 3$  puntos. Para ajustar la compensación de la exposición más allá de  $\pm 3$  puntos, utilice la pantalla de control rápido ( 71) o siga las instrucciones para [: Comp. Exp./AEB] ( 211).

### 3 Tome la fotografía.

- Para cancelar la compensación de la exposición, devuelva el indicador del nivel de exposición <|> a <◀>, el índice de exposición estándar.

 Si se establece [: Luminosidad Automática] ( 218) en cualquier ajuste diferente de [Desac.], es posible que la imagen continúe pareciendo luminosa aunque se haya ajustado una compensación de la exposición reducida para obtener una imagen más oscura.

 La cantidad de compensación de la exposición permanecerá en vigor incluso después de situar el interruptor de alimentación en <OFF>.

● Si la cantidad de compensación de la exposición supera  $\pm 3$  puntos, el extremo del indicador del nivel de exposición mostrará <◀> o <▶>.

## Bloqueo de la exposición (Bloqueo AE) ☆

Puede bloquear la exposición cuando desee ajustar el enfoque y la exposición por separado o cuando vaya a tomar varias fotos con el mismo ajuste de exposición. Presione el botón <⌘> para bloquear la exposición y, a continuación, recomponga y tome la imagen. Es eficaz para fotografiar motivos a contraluz, etc.

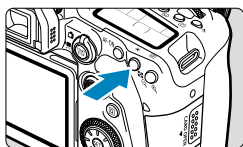

### 1 Enfoque el motivo.

- Presione el disparador hasta la mitad.

### 2 Presione el botón <⌘> (ⓘ4).

- Se muestra un icono <⌘> en el visor o en la pantalla, para indicar que la exposición está bloqueada (bloqueo AE).
- Cada vez que se presiona el botón <⌘>, se bloquea el ajuste de exposición actual.

### 3 Recomponga el encuadre y tome la fotografía.

- Cuando vaya a tomar más fotos manteniendo el bloqueo AE, mantenga presionado el botón <⌘> y presione el disparador para tomar otra foto.

## Efectos del bloqueo AE

Modo de medición (ⓘ158)	Método de selección del punto AF (ⓘ131, ⓘ132)	
	Selección automática	Selección manual
	Se bloquea la exposición centrada en el punto AF enfocado.	Se bloquea la exposición centrada en el punto AF seleccionado.
	El bloqueo AE se aplica al punto AF central.	

\* Cuando se ajusta el <ⓘ> y se ajusta el conmutador de modos de enfoque del objetivo en <MF>, el bloqueo AE se aplica con la exposición ponderada en el punto AF central.



- El bloqueo AE no es posible con exposiciones "B".



Capítulos



Contenido



Índice de funciones



Índice





# Fotografía con flash

En este capítulo se describe cómo disparar con el flash incorporado o con un flash externo (flashes Speedlite EL/EX).



- Durante la grabación de vídeo no se puede usar el flash.
- AEB no está disponible en la fotografía con flash.



Capítulos



Contenido



Índice de funciones



Índice

## Disparo con el flash incorporado

Se recomienda utilizar el flash incorporado cuando aparezca el icono <⚡> en el visor o en la pantalla, cuando se fotografíe a los motivos a contraluz durante el día o cuando se dispare con poca luz.

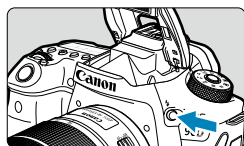

**1** Presione el botón <⚡>.

**2** Presione el disparador hasta la mitad.

- Confirme que aparece un icono <⚡> en el visor o en la pantalla.

**3** Tome la fotografía.

- El flash incorporado dispara de acuerdo con los ajustes de **[Destello flash]** (📖 169).
- Para retraer el flash incorporado después de disparar, empújelo hacia abajo con los dedos hasta que encaje en su lugar.

### Alcance aproximado del flash incorporado

(alcance aprox. en metros/pies)

Sensibilidad ISO (📖 213)	EF-S18-135mm f/3.5-5.6 IS USM	
	Extremo gran angular	Extremo teleobjetivo
	f/3,5	f/5,6
100	1-3,4/3,3-11,2	1-2,1/3,3-6,9
400	1-6,9/3,3-22,6	1-4,3/3,3-14,1
1600	1,7-13,7/5,6-44,9	1,1-8,6/3,6-28,2
6400	3,4-27,4/11,2-89,9	2,1-17,1/6,9-56,1

\* Quizá no sea posible obtener la exposición estándar cuando se fotografíen motivos distantes con sensibilidades ISO altas o bajo ciertas condiciones del motivo.



## Velocidad de obturación y valor de abertura en la fotografía con flash

Modo de disparo	Velocidad de obturación	Valor de abertura
<b>P</b>	Auto (1/250–1/30 seg.)*	Ajustada automáticamente
<b>Tv</b>	Manual (1/250–30 seg.)	Ajustada automáticamente
<b>Av</b>	Auto (1/250–30 seg.)*	Ajustada manualmente
<b>M</b>	Manual (1/250–30 seg.)	Ajustada manualmente
<b>B</b>	La exposición continúa mientras se mantenga presionado el disparador o hasta que transcurra el tiempo del temporizador "B".	Ajustada manualmente

\* Cuando **[Sincro Lenta]** bajo **[📷: Control del flash]** se ha ajustado en **[1/250-30seg. automática]**.



- No utilice el flash incorporado a menos que esté completamente levantado.
- Es posible que la parte inferior de las imágenes quede oscura si la luz procedente del flash incorporado resulta obstruida por un parasol o por un motivo demasiado cercano.



- Si la parte inferior de las imágenes queda oscura al usar un superteleobjetivo u objetivos de diámetro grande, considere utilizar un flash Speedlite externo (se vende por separado, [📖 179](#)).

## Fotografía con flash en modo <Av>

La potencia del flash se ajusta automáticamente para proporcionar una exposición con flash adecuada para el valor de abertura especificado. Con poca luz, el motivo principal se expone con medición de flash automático y el fondo con una velocidad de obturación más lenta, para proporcionar exposición estándar tanto al motivo como al fondo. Es recomendable utilizar un trípode.



Disparo con el flash incorporado

## Compensación de la exposición con flash ☆

Al igual que es ajustable la compensación de la exposición, también es posible ajustar la potencia del flash incorporado.

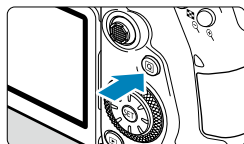

1 Presione el botón  $\langle Q \rangle$ .



2 Seleccione  $[+/-]$ .



3 Ajuste la cantidad de compensación.

- Para hacer la exposición con flash más luminosa, ajuste la cantidad de compensación hacia **[Más lum.]** (compensación positiva) o, para hacerla más oscura, ajústela hacia **[Más osc.]** (compensación negativa).
- Una vez que haya terminado de disparar, siga los pasos 1–3 para devolver la cantidad de compensación a cero.

● Si se establece **[Luminosidad Automática]** (218) en cualquier ajuste diferente de **[Desac.]**, es posible que las imágenes continúen pareciendo luminosas aunque se haya ajustado una compensación negativa.

- La cantidad de compensación de la exposición permanecerá en vigor incluso después de situar el interruptor de alimentación en  $\langle \text{OFF} \rangle$ .
- También puede ajustar la compensación de la exposición con flash con **[Aj. func. flash incorp.]** en **[Control del flash]** (168).
- También se puede usar la cámara para ajustar la compensación de la exposición con flash Speedlite externo de la misma manera que con el flash incorporado.



## ✳ Disparo con bloqueo FE ☆

El disparo con visor con bloqueo FE (exposición con flash) proporciona una exposición con flash adecuada en el área especificada del motivo.

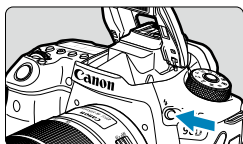

**1** Presione el botón <⚡>.

**2** Presione el disparador hasta la mitad.

- Presione el disparador hasta la mitad y confirme que aparece un icono <⚡> en el visor o en la pantalla.



**3** Presione el botón <✳> (Ⓜ16).

- Centre el motivo en el visor o en la pantalla y, a continuación, presione el botón <✳>.

El flash dispara un destello previo y retiene el nivel de potencia del flash requerido.

Aparece brevemente [FEL] en el visor o en la pantalla y se ilumina <⚡\*>.

- Cada vez que presione el botón <✳>, se disparará un destello previo y se retendrá la potencia del flash requerida para el disparo.

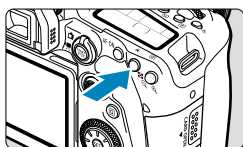

**4** Tome la fotografía.

- Encadre la toma y presione el disparador hasta el fondo.



- El icono <⚡> parpadea cuando los motivos están demasiado alejados y las fotos van a quedar oscuras. Acérquese al motivo y repita los pasos 2-4.



## Ajustes de funciones del flash

Las funciones del flash incorporado o de los flashes Speedlite serie EL/EX externos se pueden ajustar desde las pantallas de menús de la cámara. Antes de ajustar funciones de flashes Speedlite externos, monte el flash Speedlite y enciéndalo.

Para ver información detallada sobre las funciones del flash Speedlite externo, consulte las instrucciones del flash Speedlite.

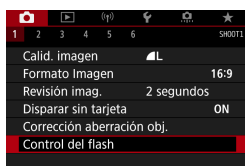

**1** Seleccione [: Control del flash].

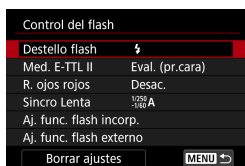

**2** Seleccione un elemento.

### Destello flash



Ajuste [**⚡<sup>A</sup>**] (en los modos de la zona básica o <P>) para hacer que el flash dispare automáticamente, en función de las condiciones de disparo.

Ajuste [**⚡**] para hacer que el flash dispare siempre cuando usted dispare.

Seleccione [**⚡/**] (en los modos de la zona creativa) para mantener el flash desactivado o si va a usar la luz de ayuda al AF.

### Medición de flash E-TTL II ☆

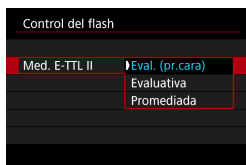

Ajuste [**Eval. (pr.cara)**] para una medición de flash adecuada para fotos de personas.

La velocidad de los disparos en serie para [**☰/H**] será más lenta que cuando se selecciona [**Evaluativa**] o [**Promediada**].

Ajuste [**Evaluativa**] para una mediación de flash que refuerce el disparo con disparos en serie.

Si se ajusta [**Promediada**], la exposición con flash se promediará para toda la escena medida.



- Incluso con el ajuste [**Eval. (pr.cara)**], es posible que no se obtenga el resultado deseado, según las condiciones de disparo y el motivo.

### Reducción de ojos rojos

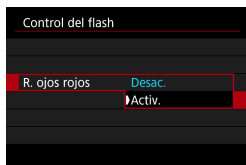

Ajuste [**Activ.**] para reducir los ojos rojos mediante la emisión de la lámpara de reducción de ojos rojos antes de disparar el flash.



### Sincronización lenta ☆

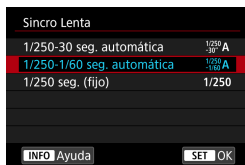

Puede ajustar la velocidad de sincronización del flash para la fotografía con flash en el modo AE con prioridad a la apertura <Av> o en el modo AE programada <P>.

#### ● [1/250 -30" A] 1/250-30 seg. automática

La velocidad de sincronización del flash se ajusta automáticamente dentro de un intervalo de 1/250 seg. a 30 seg. para adecuarse a la luminosidad de la escena. Bajo ciertas condiciones de disparo, en lugares con poca luz, se utiliza el disparo con sincronización lenta y la velocidad de obturación se reduce automáticamente.

#### ● [1/250 -1/60" A] 1/250-1/60 seg. automática

Impide que se ajuste automáticamente una velocidad de obturación lenta en condiciones de poca luz. Es eficaz para evitar la borrosidad del motivo y la trepidación de la cámara. No obstante, aunque el motivo quedará correctamente expuesto con el flash, es posible que el fondo salga oscuro.

#### ● [1/250] 1/250 seg. (fijo)

La velocidad de sincronización del flash se fija en 1/250 seg. Esto evita mejor la borrosidad del motivo y la trepidación de la cámara que con [1/250-1/60 seg. automática]. Sin embargo, con poca luz, el fondo del motivo saldrá más oscuro que con [1/250-1/60 seg. automática].

- Para usar el disparo con sincronización lenta en modo <Av> o <P>, ajuste [1/250-30 seg. automática].





### Ajustes de funciones del flash incorporado ☆

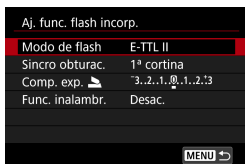

#### ● Modo de flash

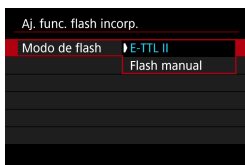

Ajuste **[E-TTL II]** para disparar en el modo de flash totalmente automático E-TTL II/ E-TTL.

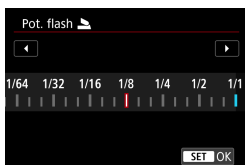

Ajuste **[Flash manual]** para especificar la potencia de flash preferida de manera manual.

## Ajustes de funciones del flash

### ● Sincronización del obturador

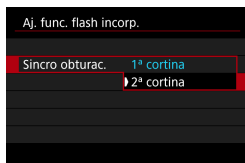

Normalmente, ajuste esta opción en **[1ª cortina]**, de modo que el flash se dispare inmediatamente después de que se inicie la exposición.

Ajuste **[2ª cortina]** y utilice velocidades de obturación bajas para obtener fotos con aspecto natural de trazas de movimiento de motivos, tales como luces de automóviles.

- Cuando utilice la sincronización a la segunda cortina, ajuste una velocidad de obturación de 1/80 seg. o más lenta. Si la velocidad de obturación es más rápida de 1/80 seg., se aplicará automáticamente la sincronización a la primera cortina aunque se haya ajustado **[2ª cortina]**.

### ● Compensación de la exposición con flash



Al igual que es ajustable la compensación de la exposición, también es posible ajustar la potencia del flash incorporado (📖 166).

### ● Funciones inalámbricas

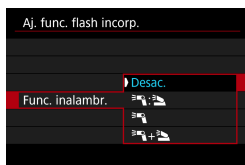

Puede utilizar otro flash Canon Speedlite compatible con la fotografía con flash inalámbrico óptico para disparar con iluminación de varios flashes inalámbricos (📖 180).

### Ajustes de funciones del flash externo ☆

La información que se muestra, la posición de la visualización y las opciones disponibles varían en función del modelo de flash Speedlite, los ajustes de sus funciones personalizadas, el modo de flash y otros factores. Consulte las instrucciones de la unidad de flash para obtener información detallada sobre sus funciones.

#### Ejemplo de pantalla



- |                                                            |                                             |
|------------------------------------------------------------|---------------------------------------------|
| (1) Modo de flash                                          | (4) Sincronización del obturador            |
| (2) Funciones inalámbricas / Control del ratio de destello | (5) Compensación de la exposición con flash |
| (3) Zoom del flash (cobertura del flash)                   | (6) Ahorquillado de la exposición con flash |



- Cuando se utilizan flashes Speedlite serie EX que no son compatibles con los ajustes de funciones del flash, las funciones se limitan.



### Ajustes de funciones del flash

#### ● Modo de flash

Puede seleccionar el modo de flash adecuado para la fotografía con flash que desee.



**[E-TTL II]** es el modo estándar de los flashes Speedlite serie EL/EX para la fotografía con flash automático.

**[Flash manual]** es para que usted realice sus propios ajustes de **[Potencia flash]** del flash Speedlite.

Cuando se utiliza un flash Speedlite externo compatible, está disponible **[CSP]** (modo de prioridad a disparos en serie). Este modo reduce automáticamente la potencia de flash en un punto y aumenta la sensibilidad ISO en un punto. Es útil en los disparos en serie y contribuye a ahorrar energía de las pilas del flash.

Respecto a otros modos del flash, consulte las Instrucciones de un flash Speedlite compatible con el modo de flash correspondiente.

● Si al fotografiar con flash con **[CSP]** ajustado en modo **<Tv>** o **<M>** se produce sobreexposición, ajuste la compensación de la exposición (160) como sea necesario.

● Con **[CSP]**, la sensibilidad ISO se ajusta automáticamente en **[Auto]**.



### ● Funciones inalámbricas



Puede utilizar la transmisión inalámbrica óptica o por radio para disparar con iluminación de varios flashes inalámbricos. Para ver información detallada sobre el flash inalámbrico, consulte las Instrucciones de un flash Speedlite compatible con la fotografía con flash inalámbrico.

### ● Control del ratio de destello



Con un flash macro, puede ajustar el control del ratio de destello. Para ver información detallada sobre el control del ratio de destello, consulte las Instrucciones del flash macro.

### ● Zoom del flash (cobertura del flash)



Con los flashes Speedlite que tienen cabeza de flash con zoom se puede ajustar la cobertura del flash.

## Ajustes de funciones del flash

### ● Sincronización del obturador

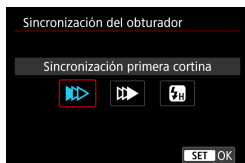

Normalmente, ajuste esta opción en **[Sincronización primera cortina]**, de modo que el flash se dispare inmediatamente después de que se inicie la exposición.

Ajuste **[Sincronización segunda cortina]** y utilice velocidades de obturación bajas para obtener fotos con aspecto natural de trazas de movimiento de motivos, tales como luces de automóviles.

Ajuste **[Sincronización alta velocidad]** para fotografiar con flash a velocidades de obturación superiores a la velocidad máxima de obturación de sincronización del flash. Esto es eficaz cuando se dispara con una abertura abierta en modo **<Av>** para desenfocar el fondo tras motivos en exteriores con luz de día, por ejemplo.

- ⚠ Cuando utilice la sincronización a la segunda cortina, ajuste una velocidad de obturación de 1/80 seg. o más lenta. Si la velocidad de obturación es más rápida de 1/80 seg., se aplicará automáticamente la sincronización a la primera cortina aunque se haya ajustado **[Sincronización segunda cortina]**.

### ● Compensación de la exposición con flash



Al igual que es ajustable la compensación de la exposición, también es posible ajustar la potencia de los flashes Speedlite externos.

- ⚠ Si se ajusta la compensación de la exposición con flash con el flash Speedlite, no se puede ajustar la compensación de la exposición con flash con la cámara. Tenga en cuenta que el ajuste del flash Speedlite anula el de la cámara si ambos se ajustan al mismo tiempo.



### Ahorquillado de la exposición con flash



Los flashes Speedlite externos equipados con ahorquillado de la exposición con flash (FEB) pueden cambiar automáticamente la potencia del flash externo, puesto que se realizan tres tomas a la vez.

### Ajustes de funciones personalizadas del flash externo



Para ver información detallada sobre las funciones personalizadas del flash Speedlite externo, consulte las Instrucciones del flash Speedlite.



- Con un flash Speedlite serie EL/EX, el flash Speedlite disparará siempre a plena potencia si se ajusta la función personalizada **[Modo de medición del flash]** en **[Medición de flash TTL]** (flash automático).
- La función personal (P.Fn) del flash Speedlite externo no se puede ajustar ni cancelar desde la pantalla **[📷: Control del flash externo]** de la cámara. Ajústela directamente desde el flash Speedlite externo.



## Ajustes de funciones del flash

### Borrado de los ajustes de las funciones del flash/ajustes C.Fn flash ☆



**1** Seleccione **[Borrar ajustes]**.

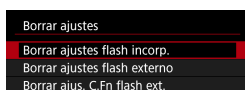

**2** Seleccione los ajustes que vaya a borrar.

- Seleccione **[Borrar ajustes flash incorp.]**, **[Borrar ajustes flash externo]** o **[Borrar ajust. C.Fn flash ext.]**.
- En el diálogo de confirmación, seleccione **[OK]**. Todos los ajustes del flash o de las funciones personalizadas se borrarán.





# Disparo con flashes Speedlite externos

## Flashes Speedlite serie EL/EX para cámaras EOS

La cámara permite fotografiar con flash utilizando todas las funciones de los flashes Speedlite de la serie EL/EX (se venden por separado).

Para ver los procedimientos operativos, consulte las Instrucciones del flash Speedlite serie EL/EX.

## Flashes Canon Speedlite distintos de la serie EL/EX

- Con un flash Speedlite serie EZ/E/EG/ML/TL ajustado en modo de flash automático A-TTL o TTL, el flash solamente puede dispararse a máxima potencia.  
Ajuste el modo de disparo de la cámara en **<M>** o **<Av>** y establezca el ajuste de apertura antes de disparar.
- Cuando utilice un flash Speedlite que tenga un modo de flash manual, dispare en el modo de flash manual.

## Unidades de flash que no son de Canon

### Velocidad de sincronización

La cámara puede sincronizarse con unidades de flash compactas que no sean de Canon a hasta 1/250 seg. Con unidades de flash de estudio grandes, la duración del flash es mayor que la de una unidad de flash compacta y varía en función del modelo. Antes de disparar, realice un disparo de prueba con una velocidad de sincronización de entre aprox. 1/60 seg. y 1/30 seg. para comprobar si el flash se ha sincronizado correctamente.



- Retraiga el flash incorporado antes de montar un flash Speedlite externo.
- Cuando utilice un flash Speedlite externo en el disparo con Visión en Directo, ajuste [📷: **Modo de obturador**] en una opción diferente de [**Electrónico**] (📖 243).
- Si se utiliza la cámara con una unidad de flash o un accesorio de flash específico de otra marca de cámaras, es posible que la cámara no solo no funcione correctamente, sino que además se produzca una avería.
- No monte una unidad de flash de alto voltaje en la zapata para accesorios de la cámara. Es posible que no se dispare.



Capítulos



Contenido



Índice de funciones



Índice

## Fotografía con flash inalámbrico mediante transmisión óptica



Puede utilizar el flash incorporado como emisor para flashes Canon Speedlite compatibles con la fotografía con flash inalámbrico óptico para disparar con iluminación de varios flashes inalámbricos.

### Configuración y colocación del receptor

Configure los ajustes siguientes utilizando como referencia las instrucciones del flash Speedlite externo (receptor).

- Configure el flash Speedlite como receptor.
- Ajuste la cámara y el flash Speedlite en el mismo canal.
- Para controlar el ratio de flash, ajuste el grupo de destello del receptor.
- Coloque la cámara y el receptor dentro del siguiente alcance.
- Disponga el receptor con el sensor inalámbrico orientado hacia la cámara.

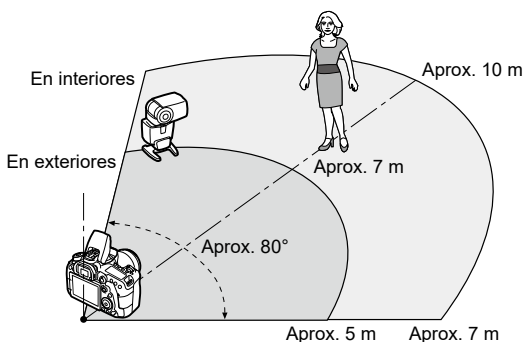

### Cancelación de la desconexión automática del receptor

Presione el botón  $\langle \star \rangle$  de la cámara. Para el flash manual, presione el botón de flash de prueba del receptor para cancelar.

### Métodos de fotografía con flash inalámbrico mediante transmisión óptica

	Flash Speedlite externo		Flash incorporado	Página	Ajustes	
	N.º de unidades	Ratio de destello A:B			Funciones inalámbricas	Grupo de destello
Disparo totalmente automático (flash automático E-TTL II)	1	—	—	182		Todos
	1	—	Se usa	184		—
	Múltiples	—	—	185		Todos
	Múltiples	Ajustes	—	186		(A:B)
	Múltiples	—	Se usa	187	+	Todos y
	Múltiples	Ajustes	Se usa	188	+	(A:B)
	• Compensación de la exposición con flash					
• Bloqueo FE						

	Flash Speedlite externo		Flash incorporado	Página	Ajustes	
	N.º de unidades	Ratio de destello A:B			Funciones inalámbricas	Grupo de destello
Flash manual	1/múltiples	—	—	189		Todos
	Múltiples	Ajustes	—			(A:B)
	1/múltiples	—	Se usa		+	Todos y
	Múltiples	Ajustes	Se usa		+	(A:B)

\* / : flash Speedlite externo; / : flash incorporado



- Para controlar ópticamente los receptores, el flash incorporado dispara aunque se haya ajustado para desactivar el destello.

Fotografía con flash inalámbrico mediante transmisión óptica

## Disparo totalmente automático con un receptor

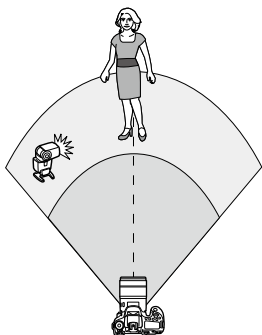

Fotografía con flash inalámbrico totalmente automático utilizando un receptor y un emisor. Los pasos 1–4 y 6 se aplican a toda la fotografía con flash inalámbrico.

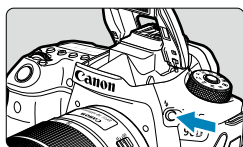

**1** Presione el botón <⚡>.

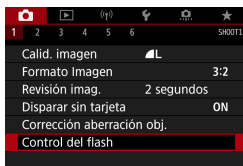

**2** Seleccione [Control del flash].  
● Seleccione [⚡: Control del flash].



**3** Seleccione [Aj. func. flash incorp.].



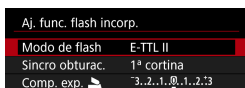

### 4 Ajuste [Modo de flash: E-TTL II].

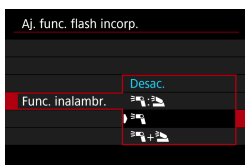

### 5 Ajuste [Func. inalámbr.] en [Desac.].

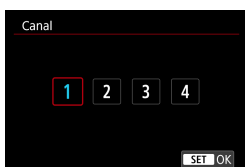

### 6 Configure [Canal].

- Ajuste el mismo canal óptico (1–4) que el receptor.

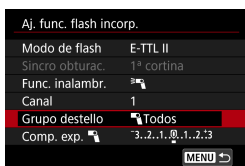

### 7 Ajuste [Grupo destello] en [Todos].

### 8 Tome la fotografía.

- Igual que en la fotografía con flash normal, dispare tras configurar la cámara.
- Para detener la fotografía con flash inalámbrico, ajuste [Func. inalámbr.] en [Desac.].

Fotografía con flash inalámbrico mediante transmisión óptica

## Flash automático con un receptor

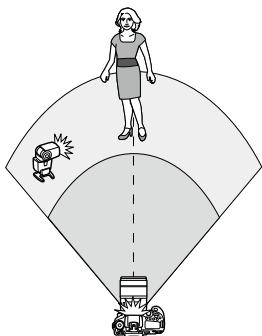

Puede ajustar cómo se forman las sombras sobre los motivos cambiando el ratio de potencia de flash desde un receptor y un emisor.

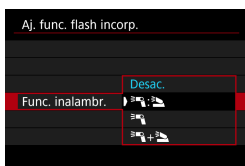

### 1 Ajuste [Func. inalámbr.] en [Func. inalámbr.].

- Ajuste [Func. inalámbr.] en [Func. inalámbr.] como se describe en el paso 5 de 183.



### 2 Ajuste el ratio de potencia de flash Speedlite externo y el flash incorporado.

- Seleccione [Func. inalámbr.] y ajuste el ratio de flash entre 8:1 y 1:1.

- Si la potencia de flash del emisor no es suficiente, aumente la sensibilidad ISO ( 213).
- Los ratios de flash de 8:1 a 1:1 corresponden a 3:1 a 1:1 (en incrementos de 1/2 punto) cuando se convierten en números de puntos de exposición.

### Flash automático con varios receptores

Se puede tratar a varios receptores como una única unidad de flash o, si prefiere ajustar el ratio de flash, como grupos separados.

Los ajustes básicos son los siguientes.

Aj. func. flash incorp.	
Modo de flash	E-TTL II
Sincro obturac.	1ª cortina
Func. inalámbr.	
Canal	1
Grupo destello	Todos
Comp. exp.	3..2..1..0..1..2..3
MENU	

**Establezca estos ajustes básicos.**

**Modo de flash** : E-TTL II

**Funciones**

**inalámbricas** :

**Canal** : (igual que el receptor)

- [ Todos] Disparo de varios receptores como una única unidad de flash

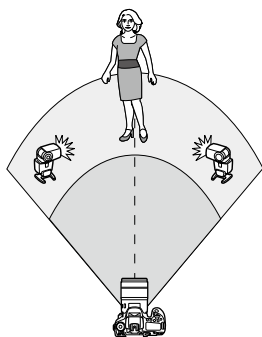

Todas las unidades de flash se disparan con la misma potencia y la potencia total, combinada, se controla automáticamente para proporcionar la exposición estándar.

Aj. func. flash incorp.	
Modo de flash	E-TTL II
Sincro obturac.	1ª cortina
Func. inalámbr.	
Canal	1
Grupo destello	Todos
Comp. exp.	3..2..1..0..1..2..3
MENU	

**Ajuste [ Grupo destello] en [ Todos].**



Capítulos



Contenido



Índice de funciones



Índice

Fotografía con flash inalámbrico mediante transmisión óptica

## ● [A:B] Flash automático con dos grupos receptores

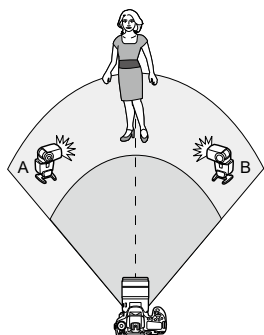

Puede asignar receptores como grupos de destello A y B y ajustar la potencia relativa de cada uno.

La exposición se controla automáticamente, de modo que la potencia combinada de los grupos proporcione la exposición estándar.

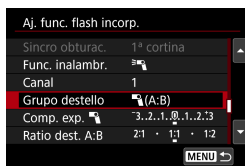

### 1 Ajuste [Grupo destello] en [A:B].

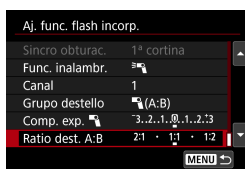

### 2 Ajuste [Ratio dest. A:B].

● Las unidades del flash del grupo C no dispararán cuando [Grupo destello] se ajuste en [A:B].

● Los ratios de flash de 8:1 a 1:1 corresponden a 3:1 a 1:1 (en incrementos de 1/2 punto) cuando se convierten en números de puntos de exposición.





### Flash automático con varios receptores y un emisor

Puede incluir un emisor en las disposiciones de fotografía con flash inalámbrico que se describen desde 185 hasta 186.

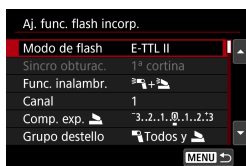

#### 1 Establezca estos ajustes básicos.

**Modo de flash** : E-TTL II

**Funciones**

**inalámbricas** : +

**Canal** : (igual que el receptor)

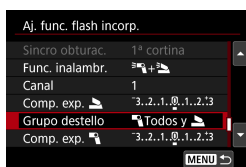

#### 2 Ajuste [Grupo destello].

- Seleccione [ Todos y ] o [ (A:B) ].
- Antes de disparar con [ (A:B) ], ajuste el ratio de flash A:B.

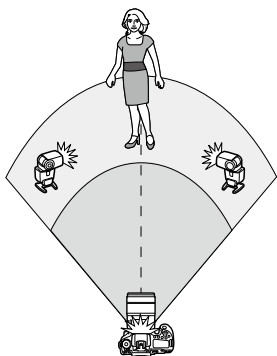

[ Todos y ]

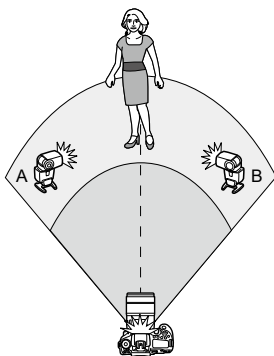

[ (A:B) ]



Fotografía con flash inalámbrico mediante transmisión óptica

### Fotografía con flash inalámbrico avanzada

#### ● Compensación de la exposición con flash

Disponible cuando **[Modo de flash]** se ajusta en **[E-TTL II]**. Tenga en cuenta que los elementos de ajuste disponibles para la compensación de la exposición con flash (véase a continuación) varían en función de los detalles de ajuste de **[Func. inalámbr.]** y **[Grupo destello]**.

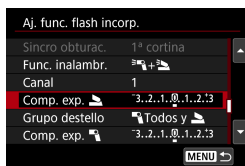

#### Compensación de la exposición con flash

- Se ajusta la misma cantidad de compensación de la exposición con flash para el flash incorporado y para todos los flashes Speedlite externos.

#### 📷 Compensación de la exposición con flash

- Ajuste la compensación de la exposición con flash para el emisor.

#### 📷 Compensación de la exposición con flash

- Se ajusta la misma cantidad de compensación de la exposición con flash para todos los receptores.





#### ● Bloqueo FE

Puede bloquear la exposición con flash (bloqueo FE, 📖 167) presionando el botón **< \* >**.





### Fotografía con varios flashes inalámbricos con una potencia especificada





Disponible cuando **[Modo de flash]** se ajusta en **[Flash manual]**. Las opciones de potencia de flash disponibles (como **[Pot. flash **] y **[Potenc. grupo A]**) varían en función de los datos de ajuste de **[Func. inalámbr.]** (véase a continuación).

Aj. func. flash incorp.	
Modo de flash	Flash manual
Sincro obturac.	1ª cortina
Func. inalámbr.	 + 
Canal	1
Pot. flash 	1/4 . . 1/2 . . 1/1
Grupo destello	 Todos y 
MENU 	

#### Funciones inalámbricas:

- **Grupo de destello:  Todos**  
Se ajusta la misma potencia de flash manual para todos los receptores.
- **Grupo de destello:  (A:B)**  
Puede asignar receptores a los grupos de destello A o B y ajustar la potencia de flash de cada uno.

#### Funciones inalámbricas: +

- **Grupo de destello:  Todos y **  
Puede ajustar la potencia de flash de los emisores y los receptores por separado.
- **Grupo de destello:  (A:B) **  
Puede asignar receptores a los grupos de destello A o B y ajustar la potencia de flash de cada uno. También se puede ajustar la potencia de flash del emisor.





# Toma de fotografías

En este capítulo se describe la toma de fotografías y se presentan los ajustes de menú de la ficha de disparo ([]).



Capítulos



Contenido



Índice de funciones



Índice

## Toma de fotografías

---

- Un icono ☆ a la derecha del título de una página indica que la función solamente está disponible en la zona creativa.



## Menús de fichas: Toma de fotografías (Disparo con visor)

### ● Disparo 1

1	2	3	4	5	6	SHOOT1
		Calid. imagen		L		199
		Formato Imagen		3:2		202
		Revisión imag.		2 segundos		204
		Disparar sin tarjeta		ON		205
		Corrección aberración obj.				206
		Control del flash				168

### ● Disparo 2

1	2	3	4	5	6	SHOOT2
		Comp. Exp./AEB		3..2..1..0..1..2..3		211
		Ajustes de sensibilidad ISO				213
		Luminosidad Automática				218
		Prioridad tonos altas luces		OFF		219

### ● Disparo 3

1	2	3	4	5	6	SHOOT3
		Bal. Blancos		AWB		224
		WB personalizado				225
		Despl./Sec. WB		0,0/±0		227
		Espacio color		sRGB		229
		Estilo imagen		Auto		230, 233, 236



Menús de fichas: Toma de fotografías (Disparo con visor)

## ● Disparo 4



## ● Disparo 5



## ● Disparo 6





En los modos de la zona básica, se muestran las siguientes pantallas. Tenga en cuenta que los elementos de ajuste disponibles varían en función del modo de disparo.

## ● Disparo 1



## ● Disparo 2

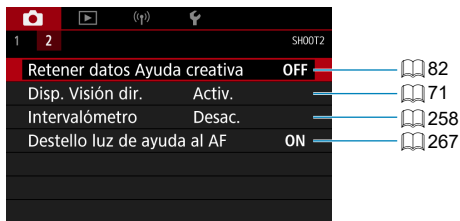

## Menús de fichas: Toma de fotografías (Disparo con Visión en Directo)

### ● Disparo 1

SHOOT1		
Calid. imagen	AL	199
Formato Imagen	3:2	202
Revisión imag.	2 segundos	204
Disparar sin tarjeta	ON	205
Corrección aberración obj.		206
Control del flash		168

### ● Disparo 2

SHOOT2		
Comp. Exp./AEB	3..2..1..0..1..2:3	211
Ajustes de sensibilidad ISO		213
Luminosidad Automática		218
Prioridad tonos altas luces	OFF	219
Temp. medición	8 segundos	220
Simulación expo.	Activ.	221

### ● Disparo 3

SHOOT3		
Bal. Blancos	AWB	224
WB personalizado		225
Despl./Sec. WB	0,0/±0	227
Espacio color	sRGB	229
Estilo imagen	Auto	230, 233, 236



### ● Disparo 4

1	2	3	4	5	6	SHOOT4
Red. ruido en largas expo.		OFF				238
Reduc. ruido alta sens. ISO		[Barra]				239
Datos eliminación del polvo						241
Disparador Táctil		Desac.				72
Modo de obturador		Elec. 1ª cort.				243
Exp. múltiple		Desac.				245
Modo HDR		Desact. HDR				251

### ● Disparo 5

1	2	3	4	5	6	SHOOT5
Ahorq. de enfoque		Desac.				255
Temporizador bulb		Desac.				119

### ● Disparo 6

1	2	3	4	5	6	SHOOT6
Sistema AF		AF [Iconos]				135
AF detección ojos		Desac.				91
AF continuo		Desac.				265
MF con objetivo electrónico		[Icono] +OFF				266
Destello luz de ayuda al AF		ON				267
Ajuste valor máximo MF						149

Menús de fichas: Toma de fotografías (Disparo con Visión en Directo)

En los modos de la zona básica, se muestran las siguientes pantallas. Tenga en cuenta que los elementos de ajuste disponibles varían en función del modo de disparo.

## ● Disparo 1



## ● Disparo 2

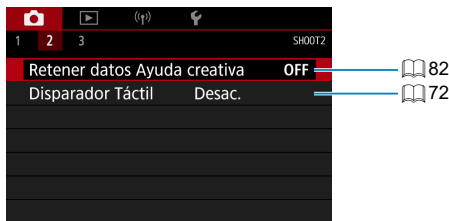

## ● Disparo 3



## Ajustes de calidad de imagen



1 Seleccione [: Calid. imagen].

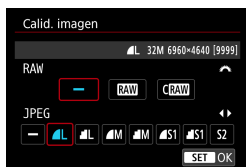

2 Ajuste la calidad de imagen.

- Para seleccionar la calidad RAW, gire el dial < >; para seleccionar la calidad JPEG, presione las teclas << > <> >.
- Presione <SET> para establecerlo.



- El número de disparos disponibles indicado por [\*\*\*\*] en la pantalla de ajuste de calidad de imagen se aplica siempre a un ajuste de [3:2], con independencia del ajuste de formato real (📖 202).



- Si se ajusta [-] tanto para la imagen RAW como para la imagen JPEG, se ajustará L.
- Si selecciona tanto RAW como JPEG cada vez que dispare, se grabará simultáneamente en la tarjeta la misma imagen tanto en RAW como en JPEG con las calidades de grabación de imágenes ajustadas. Las dos imágenes se grabarán con los mismos números de archivo (extensión de archivo: .JPG para JPEG y .CR3 para RAW).
- S2 está en calidad (Fina).
- Significado de los iconos de calidad de imagen: **RAW** RAW, **CRRAW** RAW compacto, JPEG, Fina, Normal, **L** Grande, **M** Mediana, **S** Pequeña.



Capítulos



Contenido



Índice de funciones



Índice

#### Imágenes RAW

Las imágenes RAW son datos sin procesar procedentes del sensor de imagen que se graban digitalmente en la tarjeta en forma de archivos **RAW** o **CRRAW** (de menor tamaño que **RAW**), dependiendo de su selección.

Las imágenes RAW pueden procesarse utilizando [▶]: **Procesado de imagen RAW** (📖 364) para guardarlas como JPEG. Dado que la propia imagen RAW no cambia, es posible procesar la imagen RAW para crear cualquier número de imágenes JPEG con diversas condiciones de procesado.

Puede usar Digital Photo Professional (software EOS) para procesar imágenes RAW. Puede hacer diversos ajustes en las imágenes según cómo se vayan a utilizar y puede generar imágenes JPEG o de otros tipos que reflejen los efectos de esos ajustes.



- Para mostrar imágenes RAW en un ordenador, se recomienda utilizar Digital Photo Professional (en adelante DPP, software EOS).
- Las versiones más antiguas de DPP (Ver.4.x) no son compatibles con la visualización, el procesado, la edición u otras operaciones con imágenes RAW captadas con esta cámara. Si hay una versión anterior de DPP (Ver.4.x) instalada en su ordenador, obtenga e instale la versión más reciente de DPP desde el sitio web de Canon para actualizarla (📖 590). (La versión anterior se sobrescribirá). De manera similar, DPP Ver.3.x o anteriores no es compatible con la visualización, el procesado, la edición u otras operaciones con imágenes RAW captadas con esta cámara.
- Es posible que el software comercial no pueda mostrar imágenes RAW tomadas con esta cámara. Para obtener información sobre compatibilidad, póngase en contacto con el fabricante del software.

#### Guía de ajustes de calidad de imagen

Para ver orientaciones sobre tamaños de archivo, número de disparos posibles y número máximo de disparos de ráfaga, consulte 📖 615.



### Ráfaga máxima para los disparos en serie



La ráfaga máxima aproximada se muestra en la pantalla de disparo y en la esquina inferior derecha del visor.



- Si la ráfaga máxima se muestra como "99", indica que puede realizar 99 disparos o más de manera continua. El valor comienza a reducirse una vez que alcanza 98 o menos. La indicación **[buSY]** en el visor y en el panel LCD indica que la memoria búfer interna está llena y que el disparo se detendrá temporalmente. Si detiene los disparos en serie, la ráfaga máxima aumentará. Una vez que se escriban en la tarjeta todas las imágenes captadas, puede reanudar los disparos en serie y disparar hasta la ráfaga máxima indicada en la tabla de  615.



Capítulos



Contenido



Índice de funciones



Índice

## Formato imagen fija



Puede cambiar el formato de la imagen.



**1** Seleccione [: Formato Imagen].

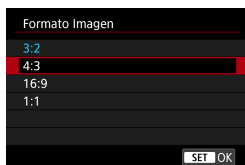

**2** Ajuste el formato.

- Seleccione un formato y, a continuación, presione < >.

### ● Imágenes JPEG







Las imágenes se grabarán con el formato establecido.

### ● Imágenes RAW

Las imágenes siempre se grabarán en el formato **[3:2]**. La información de formato seleccionada se agrega al archivo de imagen RAW. Cuando procese la imagen RAW con Digital Photo Professional (software EOS), esto le permitirá generar una imagen con el mismo formato que se ajustó para disparar.

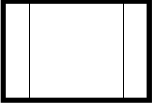



	Formato		
	4:3	16:9	1:1
Disparando con visor			
Con el disparo con Visión en Directo			



- La imagen se tomará con el ajuste de formato **[3:2]** para exposiciones múltiples.



- Cuando reproduzca imágenes RAW captadas en formato **[4:3]**, **[16:9]** o **[1:1]**, se mostrarán con líneas que indican el formato respectivo. (Estas líneas no se graban en la imagen).



Capítulos



Contenido



Índice de funciones



Índice

### Tiempo de revisión de imagen

Para conservar la imagen captada en la pantalla, ajuste **[Retención]**. Para que no se muestre la imagen captada, seleccione el ajuste **[Off]**.

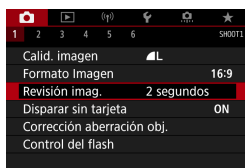

1 Seleccione [: Revisión imag.].

2 Ajuste una opción de tiempo.



- Cuando se ajusta **[Retención]**, las imágenes se muestran hasta que transcurre el tiempo ajustado en [: Descon. auto].



### Recordatorio de tarjeta

Puede ajustar la cámara para que no dispare a menos que haya una tarjeta en la misma. El ajuste predeterminado es **[Activ.]**.

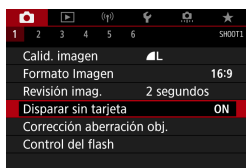

1 Seleccione [**📷**: Disparar sin tarjeta].

2 Seleccione [**Desac.**].

## Corrección de aberraciones del objetivo ☆ debidas a características ópticas

El viñeteado, la distorsión de imagen y otros problemas pueden ser consecuencia de las características ópticas del objetivo. La cámara puede compensar estos fenómenos utilizando **[Corrección aberración obj.]**.

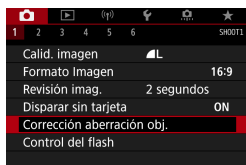

**1** Seleccione **[: Corrección aberración obj.]**.

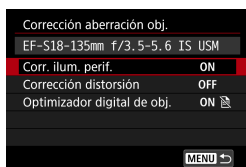

**2** Seleccione un elemento.

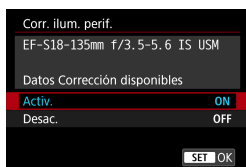

**3** Seleccione **[Activ.]**.

- Confirme que se muestre el nombre del objetivo montado y (excepto por la corrección de difracción) **[Datos Corrección disponibles]**.
- Si se muestra **[Datos correc. no disponibles]** o **[]**, consulte "Optimizador digital de objetivos" en 208.



#### Corrección de la iluminación periférica

El viñeteado (esquinas de la imagen oscuras) se puede corregir.



- Según las condiciones de disparo, es posible que aparezca ruido en la periferia de la imagen.
- Cuanto mayor sea la sensibilidad ISO, menor será la cantidad de corrección.



- La cantidad de corrección aplicada será inferior a la cantidad máxima de corrección que se aplica con Digital Photo Professional (software EOS).
- La iluminación periférica se corrige automáticamente en los modos de la zona básica cuando hay datos de corrección registrados en la cámara.

#### Corrección de la distorsión

La distorsión (deformación de la imagen) se puede corregir.



- Para corregir la distorsión, la cámara capta un área de imagen más estrecha que el área que se ve al disparar, que recorta un poco la imagen y reduce ligeramente la resolución aparente.
- El ajuste de la corrección de la distorsión puede cambiar ligeramente el ángulo de visión.
- Cuando amplíe imágenes, la corrección de la distorsión no se aplicará a las imágenes que se muestran.
- La corrección de la distorsión no se aplica en la grabación de vídeo.
- Las imágenes con corrección de la distorsión aplicadas no tendrán datos de eliminación del polvo (📖 241) anexados. Además, es posible que el punto AF se muestre fuera de su posición, respecto al momento del disparo.



- La distorsión se corrige automáticamente cuando el modo <SCN> se ajusta en el modo <iii> y hay datos de corrección registrados en la cámara.



Corrección de aberraciones del objetivo debidas a características ópticas

### Optimizador digital de objetivos

Es posible corregir diversas aberraciones provocadas por las características ópticas del objetivo, junto con la pérdida de claridad inducida por la difracción y el filtro de paso bajo.

Si **[Optimizador digital de obj.]** muestra **[Datos correc. no disponibles]** o **[No]**, puede usar EOS Utility para añadir los datos de corrección del objetivo a la cámara. Para ver información detallada, consulte las Instrucciones de EOS Utility.

- Dependiendo de las condiciones de disparo, es posible que el ruido se intensifique junto con los efectos de la corrección. También se puede enfatizar los bordes de la imagen. Ajuste la nitidez del estilo de imagen o ajuste **[Optimizador digital de obj.]** en **[Desac.]** si es necesario antes de disparar.
- Cuanto mayor sea la sensibilidad ISO, menor será la cantidad de corrección.
- Para la grabación de vídeo, no aparecerá **[Optimizador digital de obj.]**. (La corrección no es posible).

- Activar **[Optimizador digital de obj.]** corrige tanto la aberración cromática como la difracción, aunque estas opciones no se muestran.
- El Optimizador digital de objetivos se aplica automáticamente en los modos de la zona básica cuando hay datos de corrección registrados en la cámara.



Corrección de aberraciones del objetivo debidas a características ópticas

### Corrección de la aberración cromática

La aberración cromática (halos de color alrededor de los motivos) se puede corregir.



- Cuando se activa **[Optimizador digital de obj.]**, no se muestra **[Corr. aberr. crom.]**.

### Corrección de difracción

La difracción (pérdida de nitidez provocada por la abertura) se puede corregir.



- Dependiendo de las condiciones de disparo, es posible que el ruido se intensifique junto con los efectos de la corrección.
- Cuanto mayor sea la sensibilidad ISO, menor será la cantidad de corrección.
- Para la grabación de vídeo, no aparecerá **[Corrección de difracción]**. (La corrección no es posible).



- Con "Corrección de difracción", además de la difracción se corrige la degradación de la resolución debida al filtro de paso bajo, etc. En consecuencia, la corrección es efectiva incluso con aberturas cercanas a la abertura máxima.
- Cuando se activa **[Optimizador digital de obj.]**, no se muestra **[Corrección de difracción]**.



Corrección de aberraciones del objetivo debidas a características ópticas

### Precauciones generales para la corrección de las aberraciones del objetivo

- La corrección de la iluminación periférica, la corrección de la aberración cromática, la corrección de la distorsión y la corrección de difracción no pueden aplicarse a imágenes JPEG ya tomadas.
- Cuando se utilice un objetivo que no sea Canon, se recomienda ajustar las correcciones en **[Desac.]** aunque se muestre **[Datos Corrección disponibles]**.
- Al ampliar la periferia de la imagen es posible que se muestren partes de la imagen que no se grabarán.
- La cantidad de corrección será menor (excepto por la corrección de difracción) si el objetivo utilizado no tiene información de distancia.

### Notas generales para la corrección de las aberraciones del objetivo

- El efecto de la corrección de las aberraciones del objetivo variará en función del objetivo utilizado y las condiciones de disparo. El efecto también puede ser difícil de discernir según el objetivo que se utilice, las condiciones de disparo, etc.
- Si la corrección es difícil de discernir, es recomendable ampliar y comprobar la imagen después de disparar.
- Se pueden aplicar correcciones incluso si se ha montado un multiplicador o un conversor de tamaño real.
- Si no se han registrado en la cámara los datos de corrección para el objetivo montado, el resultado será el mismo que cuando la opción de corrección se ajusta en **[Desac.]** (excepto por la corrección de difracción).
- Si es necesario, consulte también las Instrucciones de EOS Utility.





## Ahorquillado automático de la exposición (AEB)



Puede captar tres imágenes con diferentes velocidades de obturación, valores de apertura y sensibilidades ISO, según se ajuste en la cámara. Esta función se denomina AEB.

\* AEB significa "Auto Exposure Bracketing" (ahorquillado automático de la exposición).



### 1 Seleccione [📷: Comp. Exp./AEB].



(1)

### 2 Ajuste el intervalo AEB.

- Gire el dial <📷> para ajustar el intervalo AEB (1). Presione las teclas <◀> <▶> para ajustar el nivel de compensación de la exposición.
- Presione <SET> para establecerlo.
- Cuando cierre el menú, en la pantalla se mostrará el intervalo AEB.

Exposición estándar



Exposición reducida



Exposición aumentada



### 3 Tome la fotografía.

- Se tomarán tres tomas ahorquilladas de acuerdo con el modo de avance ajustado en este orden: exposición estándar, exposición reducida y exposición aumentada.
- AEB no se cancelará automáticamente. Para cancelar AEB, siga el paso 2 para desactivar la visualización del intervalo AEB.



Capítulos



Contenido



Índice de funciones



Índice

### Ahorquillado automático de la exposición (AEB)

- Si se ajusta [**☑**: **Luminosidad Automática**] (📖 218) en cualquier ajuste diferente de [**Desac.**], es posible que el efecto de AEB sea reducido.
- Si se ajusta el modo de avance en <☐>, presione el disparador tres veces para cada disparo. Cuando se ajuste <☑H> o <☑J> y se mantenga presionado el disparador hasta el fondo, se tomarán tres disparos ahorquillados consecutivamente y la cámara dejará de disparar automáticamente. Cuando se ajusta <☑10> o <☑2>, los tres disparos ahorquillados se toman consecutivamente después de un retardo de 10 seg. o 2 seg. Cuando se ajusta en <☑C>, se toma tres veces el número de disparos especificados en los disparos en serie.
  - Puede ajustar AEB en combinación con la compensación de la exposición.
  - AEB no se puede utilizar con flash, reducción de ruido multidisparo, ahorquillado de enfoque o en modo HDR.
  - AEB se cancelará automáticamente si hace algo de lo siguiente: Situar el interruptor de alimentación en <OFF> o cuando el flash esté completamente cargado.



## Ajustes de sensibilidad ISO para fotos ☆

Ajuste la sensibilidad ISO (sensibilidad del sensor de imagen a la luz) adecuada para el nivel de luz ambiental. En los modos de la zona básica, la sensibilidad ISO se ajusta automáticamente.

Consulte  620 para ver información acerca de la sensibilidad ISO durante la grabación de vídeo.

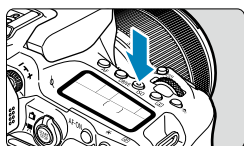

### 1 Presione el botón <ISO> (📷).

- También puede presionar el botón <Q> y configurar este ajuste desde la pantalla de control rápido.

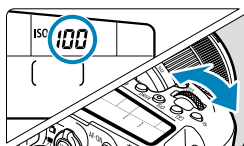

### 2 Ajuste la sensibilidad ISO.

- Gire el dial <📷> o <📷>.
- Seleccione [A] o [AUTO] para ajustar automáticamente la sensibilidad ISO ( 614).

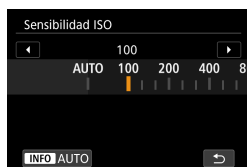

### Guía de sensibilidad ISO

- Las sensibilidades ISO bajas reducen el ruido de la imagen pero pueden aumentar el riesgo de trepidación de la cámara o del motivo o reducir el área enfocada (menor profundidad de campo) en algunas condiciones de disparo.
- Las sensibilidades ISO altas permiten disparar con poca luz, aumentan el área enfocada (por la mayor profundidad de campo) y amplían el alcance del flash, pero pueden aumentar el ruido de la imagen.

### Ajustes de sensibilidad ISO para fotos

- Es posible que el ruido de la imagen (tal como puntos de luz o bandas) aumente y la resolución aparente se reduzca en H (equivalente a ISO 51200), porque esta es una sensibilidad ISO ampliada.
- No se puede seleccionar ISO 100/125/160 o una sensibilidad ISO ampliada cuando [📷: **Prioridad tonos altas luces**] se ajuste en [Activ.] o [Mejorado] (📖 219).
- Cuando dispase con una alta sensibilidad ISO, alta temperatura, larga exposición o exposición múltiple, es posible que se haga perceptible el ruido de la imagen (grano áspero, puntos luminosos, bandas, etc.), colores irregulares o desplazamiento del color.
- Cuando dispase en condiciones que produzcan un ruido extremo, como una combinación de alta sensibilidad ISO, alta temperatura y larga exposición, es posible que las imágenes no se graben correctamente.
- Si utiliza una alta sensibilidad ISO y flash para fotografiar un motivo cercano, puede que se produzca sobreexposición.



### Gama de sensibilidad ISO cuando se ajusta manualmente

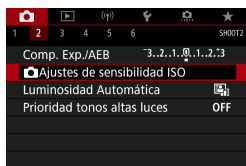

1 Seleccione [**☑**: **☑**Ajustes de sensibilidad ISO].

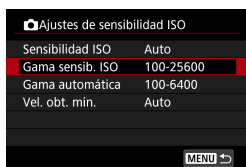

2 Seleccione [**G**ama sensib. ISO].

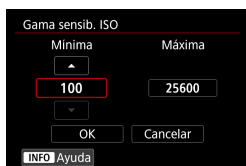

3 Ajuste el límite mínimo.

- Seleccione el cuadro de límite mínimo y, a continuación, presione <SET>.
- Seleccione la sensibilidad ISO y, a continuación, presione <SET>.



4 Ajuste el límite máximo.

- Seleccione el cuadro de límite máximo y, a continuación, presione <SET>.
- Seleccione la sensibilidad ISO y, a continuación, presione <SET>.

5 Seleccione [**O**K].

Ajustes de sensibilidad ISO para fotos

## Gama de sensibilidad ISO utilizada con ISO Auto

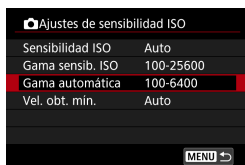

1 Seleccione [Gama automática].



2 Ajuste el límite mínimo.



- Seleccione el cuadro de límite mínimo y, a continuación, presione <SET>.
- Seleccione la sensibilidad ISO y, a continuación, presione <SET>.



3 Ajuste el límite máximo.

- Seleccione el cuadro de límite máximo y, a continuación, presione <SET>.
- Seleccione la sensibilidad ISO y, a continuación, presione <SET>.

4 Seleccione [OK].

-  Los ajustes [Mínima] y [Máxima] funcionarán también como velocidades mínima y máxima para el desplazamiento de seguridad de sensibilidad ISO ( 558).



## Velocidad de obturación mínima para ISO Auto

Esto puede reducir la trepidación de la cámara y la borrosidad del motivo en modo <P> o <Av> al fotografiar motivos en movimiento con un objetivo gran angular o al usar un teleobjetivo.

Ajustes de sensibilidad ISO	
Sensibilidad ISO	Auto
Gama sensib. ISO	100-25600
Gama automática	100-6400
Vel. obt. mín.	Auto

### 1 Seleccione [Vel. obt. mín.].



### Ajustada automáticamente

Vel. obt. mín.	
Auto(Estándar)	
Auto	
Manual	
Más lenta	Más rápida

### Ajustada manualmente

Vel. obt. mín.	
Manual(1/125)	
Auto	
Manual	
1/8000	1/4000
1/2000	1/1000
1/500	1/250
1/125	1/60
1/30	1/15
1/8	1/4
0"5	1"

### 2 Ajuste la velocidad de obturación mínima deseada.

- Si selecciona [**Auto**], gire el dial  para ajustar una velocidad más lenta o más rápida y, a continuación, presione <SET>.
- Si selecciona [**Manual**], gire el dial  para seleccionar la velocidad de obturación y, a continuación, presione <SET>.



- Si no se puede obtener una exposición correcta con el límite de sensibilidad ISO máxima ajustado con [**Gama automática**], se ajustará una velocidad de obturación más lenta que [**Vel. obt. mín.**] para obtener la exposición estándar.
- Esta función no se aplicará a la fotografía con flash ni a la grabación de vídeo.



- Cuando se ajuste [**Auto(Estándar)**], la velocidad de obturación mínima será la recíproca de la longitud focal del objetivo. Un solo paso de [**Más lenta**] a [**Más rápida**] equivale a un solo punto de velocidad de obturación.



## Corrección automática de la luminosidad ☆ y el contraste (Luminosidad Automática)

La luminosidad y el contraste se pueden corregir automáticamente si las tomas se ven oscuras o el contraste es demasiado bajo o alto.



1 Seleccione [**☑**: Luminosidad Automática].



2 Ajuste una opción de corrección.

- Bajo determinadas condiciones de disparo, es posible que el ruido aumente y la claridad cambie.
- Si el efecto de Luminosidad Automática es demasiado fuerte y los resultados no tienen la luminosidad deseada, ajuste [**Baja**] o [**Desac.**].
- Si se establece un ajuste diferente de [**Desac.**] y se usa la compensación de la exposición o la compensación de la exposición con flash para oscurecer la exposición, es posible que la imagen siga saliendo luminosa. Si desea una exposición más oscura, ajuste esta función en [**Desac.**].
- La ráfaga máxima es menor con [**Alta**]. La grabación de imágenes en la tarjeta también tarda más.

- En el paso 2, si se presiona el botón <INFO> y se quita la marca de verificación [✓] del ajuste [**Desact. en modos M o B**], también se puede ajustar [**☑**: Luminosidad Automática] incluso en los modos <M> y <B>.



## Ajustes de prioridad de tonos altas luces ☆

Puede reducir las altas luces sobreexpuestas recortadas.

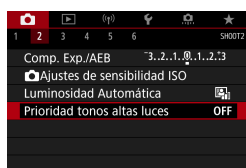

1 Seleccione []: Prioridad tonos altas luces].

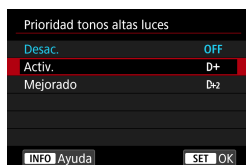

2 Ajuste una opción.

- **[Activ.]**: mejora la gradación de las altas luces. La gradación entre los grises y las altas luces se suaviza.
- **[Mejorado]**: reduce las altas luces sobreexpuestas aún más que **[Activ.]**, bajo algunas condiciones de disparo.



- Es posible que el ruido aumente ligeramente.
- La gama ISO disponible empieza en ISO 200. No es posible ajustar las sensibilidades ISO ampliadas.
- **[Mejorado]** no está disponible al grabar vídeos.
- Con **[Mejorado]**, es posible que los resultados de algunas escenas no tengan el aspecto esperado.



Capítulos



Contenido



Índice de funciones



Índice

## Temporizador de medición (Disparo con Visión en Directo)



Puede ajustar cuánto tiempo funciona el temporizador de medición (que determina la duración de la visualización de exposición/bloqueo AE) una vez activado por una acción como presionar el disparador hasta la mitad.

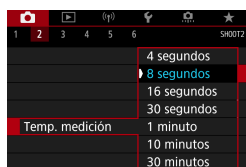

**1** Seleccione [: Temp. medición].

**2** Ajuste una opción de tiempo.



Capítulos



Contenido



Índice de funciones



Índice

## Simulación de la exposición (Disparo con Visión en Directo)



La simulación de la exposición simula y muestra cómo será la luminosidad (exposición) de la imagen real.

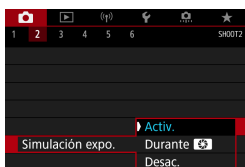

- 1 Seleccione [: Simulación expo.].
- 2 Ajuste una opción.

- **Activ. (Exp.SIM)**

La luminosidad de la imagen que se muestra será parecida a la luminosidad (exposición) real de la imagen resultante. Si ajusta la compensación de la exposición, la luminosidad de la imagen cambiará en consecuencia.

- **Durante**

Normalmente, la imagen se muestra con la luminosidad estándar, para que sea fácil de ver (). La luminosidad de la imagen solo será similar a la luminosidad (exposición) real de la imagen resultante mientras mantenga presionado el botón que haya asignado a **[Previsualización DOF]** (utilizando [: Personalizar botones], (📖 571)) ().

- **Desac. ()**

La imagen se muestra con la luminosidad estándar, para que sea fácil de ver. Aunque ajuste la compensación de la exposición, la imagen se mostrará con la luminosidad estándar.



Capítulos



Contenido



Índice de funciones



Índice

## Ajustes de balance de blancos



El balance de blancos (WB) sirve para hacer que las áreas blancas sean realmente blancas. Normalmente, el ajuste Auto [AWB] (Prioridad al ambiente) o [AWB w] (Prioridad al blanco) obtendrá el balance de blancos correcto. Si con Auto no puede obtener colores naturales, puede seleccionar el balance de blancos correspondiente a la fuente de luz, o ajustarlo manualmente fotografiando un objeto blanco.



1 Seleccione [📷: Bal. Blancos].



2 Seleccione un elemento.

(Aprox.)

Visualización	Modo	Temperatura de color (K: Kelvin)
<b>AWB</b>	Auto (Prioridad al ambiente, 📖 224)	3000-7000
<b>AWB w</b>	Auto (Prioridad al blanco, 📖 224)	
	Luz día	5200
	Sombra	7000
	Nublado, luz tenue, puesta de sol	6000
	Tungsteno	3200
	Luz fluorescente blanca	4000
	Flash	Se ajusta automáticamente*
	Personalizado (📖 225)	2000-10000
<b>K</b>	Temperatura de color (📖 226)	2500-10000

\* Aplicable con flashes Speedlite que dispongan de una función de transmisión de la temperatura de color. De lo contrario, se fijará en aproximadamente 6000K.

#### Balance de blancos

Para el ojo humano, un objeto blanco sigue siendo blanco independientemente del tipo de iluminación. Con una cámara digital, el blanco que sirve como base para la corrección de color se decide en función de la temperatura de color de la iluminación y, a continuación, se ajusta el color mediante software para hacer que las áreas blancas aparezcan de color blanco. Con esta función, puede tomar fotos con tonos de color naturales.



Capítulos



Contenido



Índice de funciones



Índice

## Ajustes de balance de blancos

### [AWB] Balance de blancos automático

Con [AWB], puede aumentar ligeramente la intensidad del matiz de color cálido de la imagen al fotografiar una escena iluminada con luz de tungsteno. Si selecciona [AWB w], puede reducir la intensidad del matiz de color cálido de la imagen.

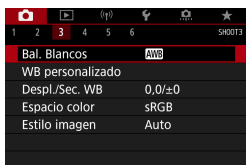

1 Seleccione [: Bal. Blancos].

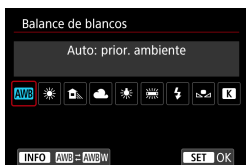

2 Seleccione [AWB].

- Con [AWB] seleccionado, presione el botón <INFO>.

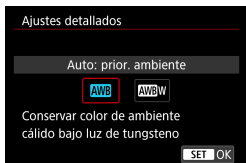

3 Seleccione un elemento.

### ⚠ Precauciones para ajustar [AWB w]

- Es posible que el matiz de color cálido de los motivos se desvanezca.
- Cuando se incluyan varias fuentes de luz en la escena, es posible que el matiz de color cálido de la imagen no se reduzca.
- Cuando se utilice flash, el tono de color será el mismo que con [AWB].



### [] Balance de blancos personalizado

Con el balance de blancos personalizado, puede ajustar manualmente el balance de blancos para la fuente de luz específica de la ubicación de la toma. Realice este procedimiento bajo la fuente de luz en la ubicación real donde vaya a disparar.

#### 1 Fotografíe un objeto blanco.

- Apunte la cámara a un motivo de color blanco uniforme, de modo que el blanco llene la pantalla.
- Enfoque manualmente y dispare con la exposición estándar ajustada para el objeto blanco.
- Puede usar cualquiera de los ajustes de balance de blancos.

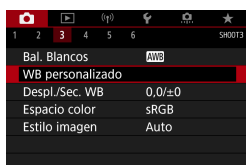

#### 2 Seleccione [: WB personalizado].



#### 3 Importe los datos de balance de blancos.

- Presione las teclas <◀> <▶> para seleccionar la imagen captada en el paso 1 y, a continuación, presione <SET>.
- Seleccione [OK] para importar los datos.

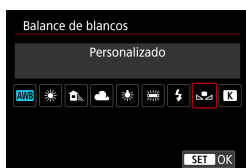

#### 4 Seleccione [: Bal. Blancos].

#### 5 Seleccione el balance de blancos personalizado.

- Seleccione [].

## Ajustes de balance de blancos

- Si la exposición obtenida en el paso 1 es muy diferente de la exposición estándar, es posible que no se obtenga un balance de blancos correcto.
  - Estas imágenes no se pueden seleccionar: imágenes captadas con el estilo de imagen ajustado en **[Monocromo]**, imágenes con un filtro creativo aplicado antes o después de disparar, imágenes de exposición múltiple, imágenes recortadas o imágenes captadas con otra cámara.
  - Es posible que se muestren imágenes que no pueden usarse en el ajuste.
- En lugar de fotografiar un objeto blanco, también puede fotografiar una carta de grises o un reflector gris al 18 % estándar (disponible en el mercado).

## [K] Temperatura de color



### 1 Seleccione [K]: Bal. Blancos].

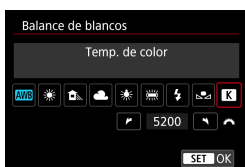

### 2 Ajuste la temperatura de color.

- Seleccione [K].
- Gire el dial <img alt="dial icon" data-bbox="595 525 635 545"/> para ajustar la temperatura de color que desee y, a continuación, presione <img alt="SET button icon" data-bbox="715 555 745 575"/>.
- La temperatura de color se puede ajustar entre, aproximadamente, 2500K y 10000K, en incrementos de 100K.

- Al ajustar la temperatura de color para una fuente de luz artificial, ajuste la corrección del balance de blancos (tendencia magenta o verde) si es necesario.
- Si ajusta [K] con la lectura tomada mediante un termocolorímetro comercial, tome disparos de prueba y ajuste el valor necesario para compensar la diferencia entre la lectura del termocolorímetro y la lectura de la temperatura de color de la cámara.



## Corrección del balance de blancos



La corrección del balance de blancos tiene el mismo efecto que el uso de un filtro de conversión de la temperatura de color o de un filtro de compensación de color disponible en el mercado.

### Corrección del balance de blancos



#### 1 Seleccione [WB: Despl./Sec. WB].

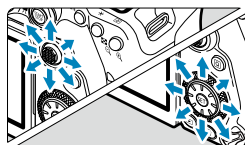

Ajuste de ejemplo: A2, G1

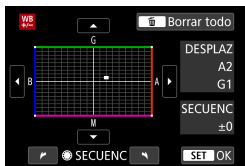

#### 2 Ajuste la corrección del balance de blancos.

- Utilice <A> <B> para mover la marca "•" a la posición que prefiera.
- B representa el azul, A el ámbar, M el magenta y G el verde. El equilibrio de color de la imagen se ajustará hacia el color en la dirección del movimiento. A la derecha de la pantalla, "DESPLAZ" indica la dirección y la cantidad de corrección, respectivamente.
- Al presionar el botón <C> se cancelarán todos los ajustes de [Despl./Sec. WB].
- Presione <SET> para salir del ajuste.



- Un nivel de la corrección azul/ámbar equivale a aprox. 5 grados mired de un filtro de conversión de la temperatura de color. (Mired: unidad de medida de la temperatura de color que se utiliza para indicar valores como la densidad de un filtro de conversión de temperatura de color).



Capítulos



Contenido



Índice de funciones



Índice



### Ahorquillado automático del balance de blancos

El ahorquillado del balance de blancos (ahorquillado WB) permite captar tres imágenes a la vez con diferentes tonos de color.

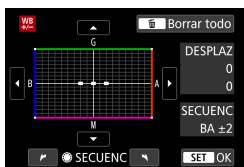
Tendencia a B/A  $\pm 3$  niveles



### Ajuste la cantidad de ahorquillado del balance de blancos.

- En el paso 2 de "Corrección del balance de blancos", cuando gire el dial , la marca "•" de la pantalla cambiará a "•••" (3 puntos).
- Al girar el dial en el sentido de las agujas del reloj se ajusta el ahorquillado B/A, y al girarlo en sentido contrario se ajusta el ahorquillado M/G. A la derecha, "SECUENC" indica la dirección de ahorquillado y la cantidad de corrección.
- Al presionar el botón  se cancelarán todos los ajustes de [Despl./ Sec. WB].
- Presione  para salir del ajuste.

- Durante el ahorquillado del balance de blancos, la ráfaga máxima para los disparos en serie será menor.
- Puesto que se graban tres imágenes para cada disparo, la grabación en la tarjeta tardará más tiempo.

- El ahorquillado de las imágenes se realizará según la secuencia siguiente: 1. Balance de blancos estándar, 2. Tendencia azul (B), y 3. Tendencia ámbar (A), o 1. Balance de blancos estándar, 2. Tendencia magenta (M), y 3. Tendencia verde (G).
- También se puede ajustar la corrección del balance de blancos y AEB junto con el ahorquillado del balance de blancos. Si ajusta AEB en combinación con el ahorquillado del balance de blancos, se grabará un total de nueve imágenes para un solo disparo.
- El icono de balance de blancos parpadea cuando se ajusta el ahorquillado del balance de blancos en el disparo con Visión en Directo.
- "SECUENC" significa secuencia de ahorquillado.



## Ajustes de espacio de color ☆

La gama de colores reproducibles se denomina “espacio de color”. Se recomienda sRGB para las tomas normales.

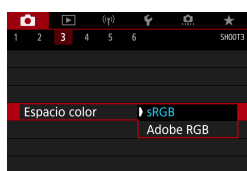

1 Seleccione [📷: Espacio color].

2 Ajuste una opción de espacio de color.

### Adobe RGB

Este espacio de color se utiliza principalmente para la impresión comercial y otros usos industriales. Se recomienda cuando se utilizan equipos tales como monitores compatibles con Adobe RGB o impresoras compatibles con DCF 2.0 (Exif 2.21 o posterior).



- Si la foto se toma con el espacio de color Adobe RGB, el primer carácter del nombre de archivo será un subrayado “\_”.
- El perfil ICC no se adjunta. Para ver las descripciones relativas al perfil ICC, consulte las Instrucciones de Digital Photo Professional (software EOS).
- En los modos de la zona básica, se ajustará automáticamente [sRGB].



Capítulos



Contenido



Índice de funciones



Índice

## Selección de estilo de imagen ☆

Con solo seleccionar un estilo de imagen preajustado, puede obtener características de imagen que se ajusten eficazmente a su expresión fotográfica o al motivo.

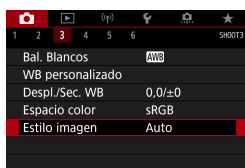

**1** Seleccione [: Estilo imagen].



**2** Seleccione un estilo de imagen.

### Características del estilo de imagen

#### ● [] Auto

Se ajustará automáticamente el tono de color adecuado para la escena. Los colores tendrán un aspecto vivo para cielos azules, vegetación y escenas de puestas de sol, en particular en escenas de naturaleza, exteriores y puestas de sol.

● Si no se obtiene el tono de color deseado con [**Auto**], utilice otro estilo de imagen.

#### ● [] Normal

El aspecto de la imagen es vivo y nítido. Este es un estilo de imagen de uso general, adecuado para la mayoría de las escenas.

#### ● [] Retrato

Para excelentes tonos de piel. El aspecto de la imagen es más suave. Adecuado para retratos en primer plano.

Puede cambiar [**Tono de color**] ( 234) para ajustar el tono de piel.



### ● [Paisaje]

Para obtener imágenes muy nítidas con azules y verdes vivos. Eficaz para paisajes impresionantes.

### ● [Detalle fino]

Adecuado para la descripción de la textura fina y el contorno detallado del motivo. Los colores tendrán cierta viveza.

### ● [Neutro]

Adecuado para procesar la imagen con un ordenador. Para obtener colores naturales e imágenes suaves con valores moderados de luminosidad y saturación de color.

### ● [Fiel]

Adecuado para procesar la imagen con un ordenador. El color de un motivo captado a la luz del sol con una temperatura de color de 5200K se ajustará para que coincida con el color colorimétrico del motivo. Para imágenes suaves con valores moderados de luminosidad y saturación de color.

### ● [Monocromo]

Crea imágenes en blanco y negro.



- No es posible recuperar imágenes en color de imágenes JPEG captadas con el estilo de imagen **[Monocromo]**.



- Puede ajustar la cámara para que muestre <img alt="info icon" data-bbox="605 565 625 585"/> en el visor cuando se ajuste **[Monocromo]** (página 570).

### ● [Usuario 1-3]

Puede registrar un estilo básico, como **[Retrato]**, **[Paisaje]**, un archivo de estilo de imagen, etc. y ajustarlo como desee (página 236). Con cualquier estilo de imagen definido por el usuario que no se haya ajustado aún, las fotos se tomarán con los mismos ajustes de características que con los ajustes predeterminados de **[Auto]**.



Selección de estilo de imagen

## Símbolos

La pantalla de selección de estilo de imagen tiene iconos para **[Fuerza]**, **[Radio]** o **[Umbral]** de **[Nitidez]**, así como **[Contraste]** y otros ajustes. Los números indican los valores de estos ajustes especificados para el estilo de imagen correspondiente.

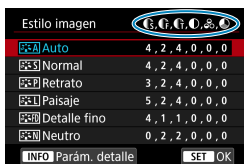

	Nitidez	
●		Fuerza
		Radio
		Umbral
●	Contraste	
	Saturación	
	Tono de color	
	Efecto filtro (Monocromo)	
	Efecto de tono (Monocromo)	

- ⚠ Durante la grabación de vídeo, se mostrará un asterisco "\*" para **[Radio]** y **[Umbral]** de **[Nitidez]**. **[Radio]** y **[Umbral]** no se aplicarán a los vídeos.



Capítulos



Contenido



Índice de funciones



Índice

## Personalización del estilo de imagen ☆

Puede modificar los ajustes predeterminados de cualquier estilo de imagen para personalizarlo. Para personalizar **[Monocromo]**, consulte  235.

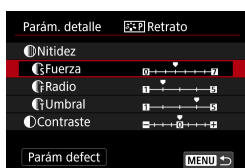
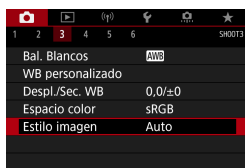



### 4 Ajuste el nivel de efecto.



- Presione el botón <MENU> para guardar el ajuste establecido y volver a la pantalla de selección de estilo de imagen.
- Los ajustes que cambie respecto a sus valores predeterminados se mostrarán en azul.

### Ajustes y efectos

Nitidez			
●	Fuerza	0: Resalte de contorno débil	7: Resalte de contorno fuerte
	Radio* <sup>1</sup>	1: Fina	5: Con grano
	Umbral* <sup>2</sup>	1: Baja	5: Alta
●	Contraste	-4: Bajo contraste	+4: Alto contraste
●	Saturación	-4: Baja saturación	+4: Alta saturación
●	Tono de color	-4: Tono de piel rojizo	+4: Tono de piel amarillento

\*1: Indica el nivel de detalle de los contornos que se destacarán. Cuanto menor sea el número, más detallados serán los contornos que se pueden destacar.

\*2: Ajusta qué proporción del contorno se destaca en función de la diferencia de contraste entre el motivo y el área circundante. Cuanto menor sea el número, mayor proporción del contorno se destacará cuando la diferencia de contraste sea baja. Sin embargo, cuando el número es menor, el ruido tiende a ser más visible.

- Para la grabación de vídeo, no es posible ajustar **[Radio]** y **[Umbral]** para **[Nitidez]** (no se muestran).
- Si selecciona **[Parám defect]** en el paso 3, puede devolver los ajustes de los parámetros del estilo de imagen correspondiente a sus valores predeterminados.
- Para disparar con el estilo de imagen ajustado, seleccione primero el estilo de imagen ajustado y, a continuación, dispase.



## [] Ajuste monocromo

### [] Efecto filtro

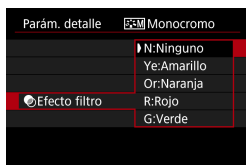

Con un efecto de filtro aplicado a una imagen monocroma, puede hacer que resalten más las nubes blancas o los árboles verdes.

Filtro	Efectos de ejemplo
N: Ninguno	Imagen normal en blanco y negro, sin efecto de filtro.
Ye: Amarillo	El cielo azul será más natural y las nubes blancas parecerán más contrastadas.
Or: Naranja	El cielo azul parecerá ligeramente más oscuro. Las puestas de sol parecerán más brillantes.
R: Rojo	El cielo azul parecerá bastante oscuro. Las hojas secas destacarán más y parecerán más claras.
G: Verde	Los tonos de piel y los labios tendrán un aspecto apagado. Las hojas verdes de los árboles destacarán más y parecerán más claras.



● Al aumentar **[Contraste]**, el efecto del filtro se hará más pronunciado.

### [] Efecto de tono

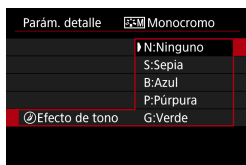

Aplicando un efecto de tono, puede crear una imagen monocroma en el color seleccionado. Es eficaz cuando se desea crear imágenes más impactantes.



## Registro del estilo de imagen ★

Puede seleccionar un estilo de imagen base, como **[Retrato]** o **[Paisaje]**, ajustarlo como desee y registrarlo en **[Usuario 1]**, **[Usuario 2]** o **[Usuario 3]**. Es útil para crear varios estilos de imagen con diferentes ajustes.

Aquí también puede modificar los estilos de imagen que haya registrado en la cámara con EOS Utility (software EOS).

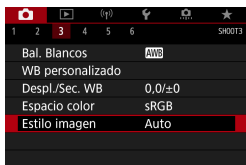

### 1 Seleccione **[Estilo imagen]**.

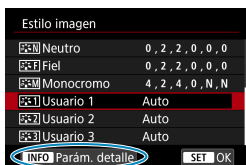

### 2 Seleccione **[Usuario]**.

- Seleccione **[Usuario \*]** y, a continuación, presione el botón **<INFO>**.

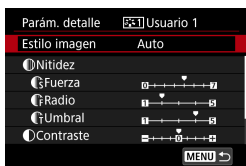

### 3 Presione **<SET>**.

- Con **[Estilo imagen]** seleccionado, presione **<SET>**.

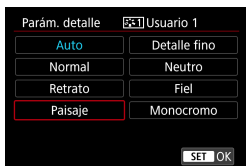

### 4 Seleccione el estilo de imagen base.

- Seleccione el estilo de imagen base.
- También puede seleccionar estilos de esta manera cuando ajuste estilos registrados en la cámara con EOS Utility (software EOS).



## 5 Seleccione un elemento.



## 6 Ajuste el nivel de efecto.

- Para ver información detallada, consulte “Personalización del estilo de imagen” (📖 233).
- Presione el botón <MENU> para guardar el ajuste establecido y volver a la pantalla de selección de estilo de imagen. El estilo de imagen base se indicará a la derecha de **[Usuario \*]**. Los nombres de estilo en azul indican que ha cambiado los ajustes respecto a los valores predeterminados.



- Si ya se ha registrado un estilo de imagen bajo **[Usuario \*]**, al cambiar el estilo de imagen base se cancelarán los ajustes de parámetros del anterior estilo de imagen definido por el usuario.
- Si utiliza [**Y**: Borrar los ajustes de cámara] (📖 547), todos los ajustes de **[Usuario \*]** recuperarán sus valores predeterminados.



- Para disparar con un estilo de imagen registrado, seleccione el **[Usuario \*]** registrado y, a continuación, dispare.
- Para ver el procedimiento de registro de un archivo de estilo de imagen en la cámara, consulte las Instrucciones de EOS Utility.



Capítulos



Contenido



Índice de funciones



Índice

## Ajustes de reducción de ruido



### Reducción de ruido en largas exposiciones

Para imágenes expuestas durante 1 seg. o más, es posible reducir el ruido (puntos luminosos y bandas) típico de las largas exposiciones.

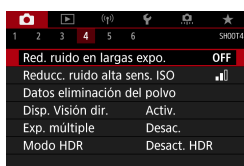

1 Seleccione [: Red. ruido en largas expo.].

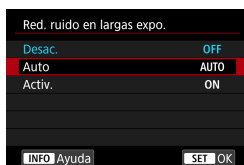

2 Ajuste una opción de reducción.

#### ● [AUTO] Auto

Para las exposiciones de 1 seg. o más, la reducción de ruido se realiza automáticamente si se detecta ruido típico de las largas exposiciones. Este ajuste **[Auto]** es suficientemente eficaz en la mayoría de los casos.

#### ● [ON] Activ.

Se realiza la reducción de ruido para todas las exposiciones de 1 seg. o más. Es posible que el ajuste **[Activ.]** pueda reducir ruido que no sea detectable con el ajuste **[Auto]**.

- Si se ajusta **[Auto]** o **[Activ.]**, el proceso de reducción de ruido después de tomar la fotografía puede tardar tanto tiempo como el de la exposición.
- Es posible que las imágenes muestren más grano con el ajuste **[Activ.]** que con los ajustes **[Desac.]** o **[Auto]**.
- Si ajusta **[Activ.]**, al procesar la reducción de ruido (que se indica mediante "buSY") cuando haga exposiciones largas durante la visualización con Visión en Directo, se hará una pausa en la visualización con Visión en Directo y no podrá volver a disparar hasta que finalice el procesamiento.



### Reducción de ruido de alta sensibilidad ISO

Esta función reduce el ruido generado en la imagen. Esta función es especialmente eficaz cuando se dispara con sensibilidades ISO elevadas. Cuando se dispara con bajas sensibilidades ISO, el ruido de las partes más oscuras de la imagen (zonas de sombra) se puede reducir aún más.

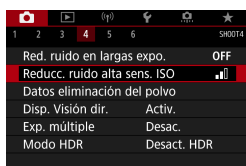

1 Seleccione [**📷**: Reducc. ruido alta sens. ISO].



2 Ajuste el nivel.

#### ● [**NR**] Reducción de ruido multidisparo

Aplica la reducción de ruido con mayor calidad de imagen que [**Alta**]. Para una única foto se realizan cuatro disparos en serie, y se alinean y se combinan automáticamente en una única imagen JPEG. Si la calidad de imagen se ajusta en RAW o RAW+JPEG, no se puede ajustar [**Reduc. ruido multidisparo**].

#### Precauciones para ajustar la reducción de ruido multidisparo

- Si las imágenes están muy desalineadas debido a la trepidación de la cámara, es posible que el efecto de la reducción de ruido sea menor.
- Si está sujetando la cámara a mano, manténgala firme para evitar la trepidación de la cámara. Es recomendable utilizar un trípode.
- Si fotografía un motivo en movimiento, es posible que el motivo en movimiento deje una estela de imágenes.
- Puede que la alineación automática de imágenes no funcione correctamente con patrones repetitivos (cuadrículas, bandas, etc.) o con imágenes planas, con un único tono.
- Si la luminosidad del motivo cambia mientras se realizan las cuatro tomas consecutivas, es posible que se obtenga una exposición irregular en la imagen.
- Después de disparar, es posible que la grabación de una imagen en la tarjeta tarde algún tiempo después de realizar la reducción de ruido y combinar las imágenes. Mientras las imágenes se procesan, en el visor y en el panel LCD se muestra "buSY" y no es posible disparar hasta que termina el procesamiento.
- **[Reduc. ruido multidisparo]** no está disponible con el disparo "B", disparo con AEB o ahorquillado WB, toma de imágenes RAW o RAW+JPEG o con funciones como la reducción de ruido de larga exposición, exposiciones múltiples o modo HDR.
- No se puede fotografiar con flash. Tenga en cuenta que la luz de ayuda al AF de los flashes Speedlite externos, dedicados para EOS, se emitirá según el ajuste de : **Destello luz de ayuda al AF**.
- **[Reduc. ruido multidisparo]** no está disponible (no se muestra) al grabar vídeos.
- Cambia automáticamente a **[Estándar]** si se sitúa el interruptor de alimentación en <OFF>, se reemplaza la batería o la tarjeta, se cambia a la zona básica o al modo de disparo <B> o se cambia a la grabación de vídeo.

## Anexión de datos de eliminación del polvo ☆

Es posible anexionar a las imágenes datos de eliminación del polvo, que se utilizan para borrar motas de polvo en caso de que la limpieza del sensor deje polvo en el mismo. El software Digital Photo Professional (software EOS) utiliza los datos de eliminación del polvo para borrar automáticamente las motas de polvo.

### Preparación

- Prepare un objeto de color blanco uniforme, como una hoja de papel.
- Ajuste la longitud focal del objetivo en 50 mm o más.
- Ajuste el conmutador de modos de enfoque del objetivo en <MF> y ajuste el enfoque en infinito ( $\infty$ ).

### Adquisición de datos de eliminación del polvo

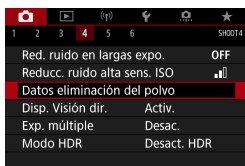

1 Seleccione [: Datos eliminación del polvo].

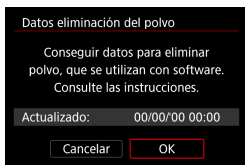

2 Seleccione [OK].

- Una vez realizada la autolimpieza automática del sensor, aparecerá un mensaje. Aunque habrá un sonido mecánico del obturador durante la limpieza, no se tomará ninguna foto.

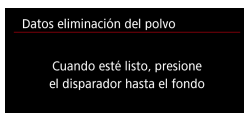

### 3 Fotografíe un objeto blanco uniforme.

- Dispare con un objeto blanco uniforme (tal como una hoja nueva de papel en blanco) llenando la pantalla, a una distancia de 20–30 cm (0,7–1,0 pies).
- Dado que la imagen no se va a guardar, es posible obtener los datos aunque no haya ninguna tarjeta en la cámara.

Cuando se tome la fotografía, la cámara iniciará la recogida de datos de eliminación del polvo. Cuando se obtengan los datos de eliminación del polvo, aparecerá un mensaje.

- Si los datos no se obtuvieron correctamente, aparecerá un mensaje de error. Siga el procedimiento “Preparación” de la página anterior y, a continuación, seleccione **[OK]**. Tome de nuevo la fotografía.

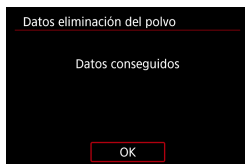

### Anexión de datos de eliminación del polvo

A partir de ahora, la cámara anejará los datos de eliminación del polvo adquiridos a todas las fotos. Se recomienda adquirir datos de eliminación del polvo antes de disparar.

Para ver información detallada acerca del uso de Digital Photo Professional (software EOS) para borrar motas de polvo automáticamente, consulte las Instrucciones de Digital Photo Professional.

El tamaño de archivo no se ve prácticamente afectado por los datos de eliminación del polvo que se anejan a las imágenes.

- Si el objeto tiene cualquier trama o diseño, es posible que se reconozca como datos de polvo y ello afecte a la precisión de la eliminación del polvo con el Digital Photo Professional (software EOS).



## Método de disparo del obturador (Disparo con Visión en Directo)



Puede elegir cómo se dispara el obturador en el disparo con Visión en Directo.

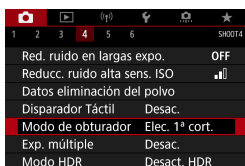

1 Seleccione []: Modo de obturador].

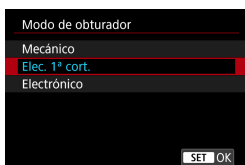

2 Seleccione un elemento.

### ● Mecánico

El disparo activa el obturador mecánico. Ajústelo en [**Mecánico**] si utiliza un objetivo TS-E (excepto TS-E17mm f/4L o TS-E24mm f/3.5L II) para desplazar o inclinar el objetivo o si utiliza un tubo de extensión. Si se ajusta [**Elec. 1ª cort.**] o [**Electrónico**], es posible que no se obtenga la exposición estándar, o que el resultado sea una exposición irregular.

### ● Elec. 1ª cort.

El disparo solo activa el obturador de segunda cortina. El obturador es más silencioso que con [**Mecánico**].

### ● Electrónico

Permite disparar con una velocidad de obturación máxima de 1/16000 seg. sin que suene el obturador.

Disponible con modos de avance distintos de <img alt="H key icon"/>H>, <img alt="L key icon"/> o <img alt="C key icon"/>C>.

No se puede fotografiar con flash.



Capítulos



Contenido



Índice de funciones



Índice

Método de disparo del obturador (Disparo con Visión en Directo)

- Cuando el modo de avance se ajusta en <img alt="icon of a camera with a flash" data-bbox="145 145 165 160"/>H>, <img alt="icon of a camera with a flash" data-bbox="145 175 165 190"/> o <img alt="icon of a camera with a flash" data-bbox="145 205 165 220"/>S>, **[Electrónico]** no está disponible en el disparo con visor.
- Es posible que las áreas de imagen desenfocadas estén incompletas cuando se dispare con aberturas cercanas a la máxima con altas velocidades de obturación, dependiendo de las condiciones de disparo. Si no le gusta el aspecto de las áreas de imagen desenfocadas, es posible que obtenga mejores resultados si dispara de la manera siguiente.
  - Dispare sin la primera cortina electrónica.
  - Reduzca la velocidad de obturación.
  - Aumente el valor de apertura.
- Con **[Electrónico]**, la trepidación de la cámara o el movimiento del motivo pueden provocar la distorsión de la imagen.
- Ajustar el modo de obturación en **[Electrónico]** bajo luz parpadeante puede provocar un parpadeo evidente en la pantalla, y es posible que las imágenes se capturen con bandas horizontales (ruido) o exposición irregular.



## Exposiciones múltiples



Puede tomar varias exposiciones para combinarlas en una única imagen. Con el disparo con Visión en Directo, puede ver el tiempo real cómo se combinan las exposiciones al tomar imágenes de exposición múltiple.



### 1 Seleccione [ : Exp. múltiple].

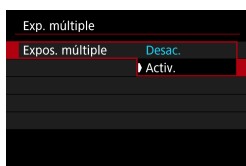

### 2 Ajuste una opción de [Expos. múltiple].

- Seleccione [**Activ.**].
- Para salir de las exposiciones múltiples, seleccione [**Desac.**].

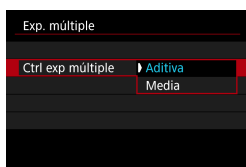

### 3 Ajuste [Ctrl exp múltiple].

#### ● Aditiva

La exposición de cada imagen única captada se añade acumulativamente. Sobre la base del **[Nº exposiciones]**, ajuste una compensación de la exposición negativa. Siga la guía básica que se ofrece a continuación para ajustar la cantidad de compensación de la exposición.

#### **Guía de ajuste de la compensación de la exposición para el número de exposiciones**

Dos exposiciones: -1 punto, tres exposiciones: -1,5 puntos, cuatro exposiciones: -2 puntos

#### ● Media

Sobre la base del **[Nº exposiciones]**, al tomar exposiciones múltiples se ajusta automáticamente una compensación de la exposición negativa. Si toma varias exposiciones de la misma escena, se controlará automáticamente la exposición del fondo del motivo para obtener la exposición estándar.



### 4 Ajuste [Nº exposiciones].

- Seleccione el número de exposiciones y, a continuación, presione <SET>.

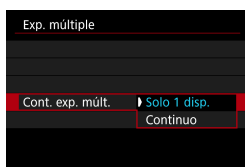

### 5 Ajuste una opción de [Cont. exp. múlt.].

- Con [Solo 1 disp.], el disparo con exposición múltiple se cancelará automáticamente una vez que termine el disparo.
- Con [Continuo], el disparo con exposición múltiple continúa hasta que el ajuste del paso 2 se establece en [Desac.].



### 6 Tome la primera exposición.

- Se mostrará la imagen captada.
- En (1) en la pantalla, puede consultar el número de exposiciones que quedan.
- Si presiona el botón <▶> podrá ver la imagen captada (📖 249).

### 7 Tome las siguientes exposiciones.

- Las imágenes captadas hasta el momento se muestran combinadas. Para mostrar las imágenes únicas, presione el botón <INFO> repetidamente.
- Para ver la imagen de exposición múltiple hasta el momento, comprobar la exposición y ver cómo se combinarán las imágenes, mantenga presionado el botón de previsualización de la profundidad de campo (o el botón asignado a [Previsualización DOF]) en el disparo con Visión en Directo.
- El disparo con exposición múltiple finalizará cuando se tome el número de exposiciones ajustado.



- Durante los disparos en serie, la velocidad de los mismos se reducirá mucho.
- Solo se guardará la imagen de exposición múltiple combinada. Las imágenes captadas en los pasos 6 y 7 para la imagen de exposición múltiple no se guardarán.
- La calidad de imagen, la sensibilidad ISO, el estilo de imagen, la reducción de ruido de alta sensibilidad ISO, el espacio de color, etc., que se ajusten para la primera exposición única se ajustarán también para las exposiciones subsiguientes.
- No es posible ajustar un formato para el disparo con exposición múltiple. Las imágenes se tomarán con un formato 3:2.
- Si se ajusta el ahorquillado del balance de blancos, la reducción de ruido multidisparo, el modo HDR o un filtro creativo, no se puede ajustar el disparo con exposición múltiple.
- Durante el disparo con exposición múltiple, los ajustes de [**📷: Corrección aberración obj.**], [**📷: Luminosidad Automática**] y [**📷: Prioridad tonos altas luces**] cambiarán automáticamente a [**Desac.**].
- Si [**📷: Estilo imagen**] se ajusta en [**Auto**], se aplicará [**Normal**] al disparar.
- Con exposiciones múltiples, cuantas más exposiciones haya, más evidentes serán el ruido, los colores irregulares y las bandas.
- Si se ajusta [**Aditiva**], el procesado de imagen después de tomar las exposiciones múltiples tardará algún tiempo. (La lámpara de acceso se iluminará durante más tiempo).
- Si dispara con Visión en Directo cuando se haya ajustado [**Aditiva**], la función de Visión en Directo se detendrá automáticamente cuando finalice el disparo con exposición múltiple.
- En el paso 7, el brillo y el ruido de la imagen de exposición múltiple que se muestran durante el disparo serán diferentes de los de la imagen de exposición múltiple final grabada.
- Si se sitúa el interruptor de alimentación en <OFF> o se cambia de batería o de tarjeta, el disparo con exposición múltiple se cancela.
- El disparo con exposición múltiple finaliza si se cambia a un modo de la zona básica o a <[1]/[2]>.
- Si conecta la cámara a un ordenador, no podrá disparar con exposición múltiple. Si conecta la cámara a un ordenador mientras dispara, el disparo con exposición múltiple finalizará.



- La información de disparo correspondiente al último disparo se registrará y se anejará a la imagen de exposición múltiple.



Capítulos



Contenido



Índice de funciones



Índice

### Combinación de exposiciones múltiples con una imagen RAW grabada en la tarjeta

Puede seleccionar una imagen RAW grabada en la tarjeta como la primera exposición única. La imagen RAW seleccionada permanecerá intacta.

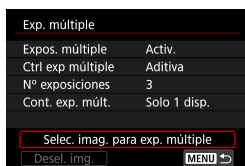

**1** Seleccione [**Selec. imag. para exp. múltiple**].

**2** Seleccione la primera imagen.

- Utilice las teclas <◀> <▶> para seleccionar la primera imagen y, a continuación, presione <SET>.
- Seleccione [**OK**].

En la parte inferior de la pantalla se mostrará el número de archivo de la imagen seleccionada.

**3** Tome la fotografía.

- Cuando seleccione la primera imagen, el número de exposiciones restantes ajustado con [**Nº exposiciones**] se reducirá en 1.

- No se puede seleccionar imágenes JPEG.
- Estas imágenes no se pueden seleccionar como primera exposición única: imágenes captadas con [**📷: Prioridad tonos altas luces**] ajustada en [**Activ.**] o [**Mejorado**] o imágenes captadas con [**📷: Formato Imagen**] no ajustado en [**3:2**].
- Se aplicará [**Desac.**] para [**📷: Corrección aberración obj.**] y [**📷: Luminosidad Automática**] independientemente de los ajustes de la imagen seleccionada como la primera exposición única.
- La sensibilidad ISO, el estilo de imagen, la reducción de ruido de alta sensibilidad ISO, el espacio de color, etc., que se ajusten para la primera imagen se aplicarán también para las imágenes subsiguientes.
- Si el estilo de imagen es [**Auto**] para la imagen seleccionada como primera imagen, se aplicará [**Normal**] para disparar.
- No se puede seleccionar una imagen tomada con otra cámara.
- Es posible que se muestren imágenes que no pueden combinarse.



- También puede seleccionar una imagen RAW utilizada en el disparo con exposición múltiple.
- Seleccione **[Desel. img.]** para cancelar la selección de imágenes.

### Examen y eliminación de exposiciones múltiples durante el disparo



Antes de terminar de tomar el número de exposiciones especificado, puede presionar el botón <▶> para ver la imagen de exposición múltiple hasta el momento, comprobar la exposición y ver cómo se combinarán las imágenes.

Al presionar el botón <🗑> se mostrarán las operaciones posibles al disparar con exposición múltiple.

Operación	Descripción
↶ <b>Volver a la pantalla anterior</b>	Aparecerá de nuevo la pantalla anterior a que presionara el botón <🗑>.
🗑 <b>Deshacer última imagen</b>	Elimina la última imagen tomada (tome otra imagen). El número de exposiciones restantes se incrementará en 1.
💾 <b>Guardar y salir</b>	Guarda las fotos captadas hasta ese momento como una imagen de exposición múltiple y sale del disparo con exposición múltiple.
🗑 <b>Salir sin guardar</b>	El disparo con exposición múltiple finalizará sin guardar la imagen.



- Durante el disparo con exposición múltiple, solo se pueden reproducir imágenes de exposición múltiple.



Capítulos



Contenido



Índice de funciones



Índice

#### ? Preguntas frecuentes

##### ● ¿Hay alguna restricción sobre la calidad de imagen?

Todas las exposiciones únicas y la imagen de exposición múltiple se captan en la calidad de imagen especificada.

##### ● ¿Puedo combinar imágenes grabadas en la tarjeta?

Con [**Selec. imag. para exp. múltiple**], puede seleccionar la primera exposición única entre las imágenes grabadas en la tarjeta (📖 248). Tenga en cuenta que no es posible combinar múltiples imágenes ya grabadas en la tarjeta.

##### ● ¿Tendrá efecto la desconexión automática durante el disparo con exposición múltiple?

Durante el disparo con exposición múltiple, la desconexión automática no tendrá efecto.

Antes de iniciar el disparo con exposición múltiple, la desconexión automática tendrá efecto en el momento ajustado con la cámara, y los ajustes de exposición múltiple se cancelarán.







## Disparo HDR (High Dynamic Range, Alto rango dinámico)

Puede tomar fotos en las que se reduzca el recorte de altas luces y sombras para una alta gama dinámica de tonos incluso en escenas de alto contraste. El disparo HDR es eficaz para fotografía de paisajes y bodegones.

Con el disparo HDR, se toman consecutivamente tres imágenes con diferentes exposiciones (exposición estándar, subexposición y sobreexposición) para cada fotografía y, a continuación, se combinan automáticamente. La imagen HDR se graba como una imagen JPEG.

\* HDR significa "High Dynamic Range" (alto rango dinámico).

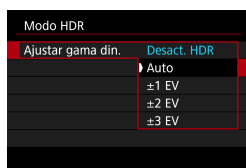

Disparo HDR (High Dynamic Range, Alto rango dinámico)

## Efectos

-  **Natural**

Para imágenes que conserven un amplio rango tonal, donde los detalles de las altas luces y de las sombras se perderían de otra manera. Las altas luces y las sombras recortadas se reducen.

-  **Arte estándar**

Aunque las altas luces y las sombras recortadas se reducirán más que con **[Natural]**, el contraste será más bajo y la gradación más plana, y provocará que la imagen tenga el aspecto de una pintura. Los contornos del motivo tendrán bordes luminosos (u oscuros).

-  **Arte vivo**

Los colores son más saturados que con **[Arte estándar.]**, y el bajo contraste y la gradación plana crean un efecto de arte gráfico.

-  **Arte óleo**

Los colores son los más saturados, lo que hace que el motivo destaque y la imagen tenga el aspecto de una pintura al óleo.

-  **Arte relieve**

La saturación de color, el brillo, el contraste y la gradación se reducen para hacer que la imagen tenga un aspecto plano. La imagen parece desvaída y antigua. Los contornos del motivo tendrán bordes luminosos (u oscuros).

	Arte estándar	Arte vivo	Arte óleo	Arte relieve
Saturación	Estándar	Alta	Más alta	Baja
Resalte de contornos	Estándar	Débil	Fuerte	Más fuerte
Luminosidad	Estándar	Estándar	Estándar	Oscuro
Tono	Plano	Plano	Plano	Más plano



- Cada efecto se aplica sobre la base de las características del estilo de imagen ajustado actualmente (📖 230).





### 4 Ajuste una opción de [HDR continuo].

- Con **[Solo 1 disp.]**, el disparo HDR se cancelará automáticamente una vez que termine el disparo.
- Con **[Cada disparo]**, el disparo HDR continúa hasta que el ajuste del paso 2 se establece en **[Desact. HDR]**.

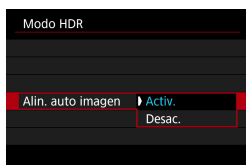

### 5 Ajuste [Alin. auto imagen] y dispase.

- Para disparar sosteniendo la cámara en la mano, seleccione **[Activ.]**. Cuando utilice un trípode, seleccione **[Desac.]**.



- Las imágenes RAW HDR se captan en calidad de imagen JPEG **L**. Las imágenes RAW+JPEG HDR se captan en la calidad de imagen JPEG especificada.
- El disparo HDR no es posible con las sensibilidades ISO ampliadas (H).
- Para el disparo HDR, las opciones siguientes se ajustarán automáticamente en **[Desac.]**: **[Corrección distorsión]** bajo **[📷: Corrección aberración obj.]**, **[📷: Luminosidad Automática]** y **[📷: Prioridad tonos altas luces]**.
- El disparo AEB y la fotografía con flash no están disponibles.
- Si fotografía un motivo en movimiento, es posible que el motivo en movimiento deje una estela de imágenes.
- En el disparo HDR, se toman tres imágenes con diferentes velocidades de obturación ajustadas automáticamente. Incluso en los modos de disparo **<Tv>** y **<M>**, la velocidad de obturación se desplazará sobre la base de la velocidad de obturación ajustada.
- Para evitar la trepidación de la cámara, se puede ajustar una sensibilidad ISO alta.

### En el disparo con Visión en Directo

- Las previsualizaciones de los efectos con Visión en Directo no tendrán exactamente el mismo aspecto que las fotos.



### Disparo HDR (High Dynamic Range, Alto rango dinámico)

- Cuando tome imágenes HDR con **[Alin. auto imagen]** ajustada en **[Activ.]**, no se anexará a la imagen información de representación del punto AF (📖 392) ni datos de eliminación del polvo (📖 241).
- Si realiza disparos HDR sosteniendo la cámara con la mano con **[Alin. auto imagen]** ajustada en **[Activ.]**, la periferia de la imagen se recortará ligeramente y la resolución se reducirá ligeramente. Además, si no es posible alinear correctamente las imágenes debido a la trepidación, etc., es posible que la alineación automática de imágenes no tenga efecto. Tenga en cuenta que, cuando dispare con ajustes de exposición demasiado luminosos (u oscuros), puede que la alineación automática de imágenes no funcione correctamente.
- Si realiza el disparo HDR sosteniendo la cámara con la mano con **[Alin. auto imagen]** ajustada en **[Desac.]**, es posible que las tres imágenes no se alineen correctamente y que el efecto HDR se reduzca. Es recomendable utilizar un trípode.
- Puede que la alineación automática de imágenes no funcione correctamente con patrones repetitivos (cuadrículas, bandas, etc.) o con imágenes planas, con un único tono.
- Es posible que la gradación de color del cielo o de las paredes blancas no se reproduzca correctamente. Puede que aparezcan colores irregulares, exposición irregular o ruido.
- El disparo HDR bajo iluminación fluorescente o LED puede tener como resultado una reproducción poco natural del color de las áreas iluminadas.
- Con el disparo HDR, las imágenes se combinarán y, a continuación, se guardarán en la tarjeta, lo que puede tardar algún tiempo. Durante el procesamiento de las imágenes, se mostrará **"buSY"** en el visor y en el panel LCD, y no podrá tomar otra fotografía hasta que se complete el procesado.



## Ahorquillado de enfoque (Disparo con Visión en Directo) ☆

El ahorquillado\* de enfoque permite disparar en serie modificando automáticamente la distancia focal después de cada disparo. A partir de estas imágenes, puede crear una imagen única con una zona más amplia enfocada utilizando una aplicación que permita el apilado de enfoque, tal como Digital Photo Professional (software EOS).

\* “SECUENC” significa secuencia de ahorquillado.

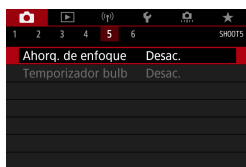

**1** Seleccione [: Ahorq. de enfoque].

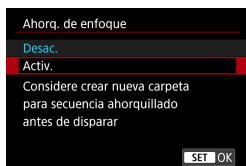

**2** Especifique [Ahorq. de enfoque].

- Seleccione [Activ.].



**3** Ajuste el número de imágenes.

- Especifique el número de imágenes que se captan por cada disparo.
- Se puede ajustar en una gama de [2]–[999].

Ahorquillado de enfoque (Disparo con Visión en Directo)

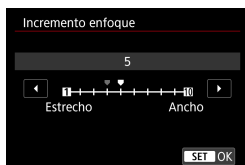

## 4 Ajuste [Incremento enfoque].

- Especifique cuánto se desplaza el enfoque. Esta cantidad se ajusta automáticamente para adaptarse al valor de apertura en el momento del disparo. Dado que los valores de apertura mayores aumentan el desplazamiento del enfoque, el ahorquillado de enfoque cubre un intervalo más amplio bajo los mismos ajustes de **[Incremento enfoque]** y **[Número de disparos]** en ese caso.
- Tras completar los ajustes, presione  $\langle \text{SET} \rangle$ .

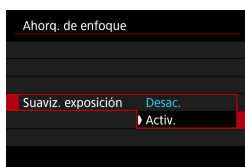

## 5 Ajuste [Suaviz. exposición].

- Puede suprimir los cambios en la luminosidad de la imagen durante el ahorquillado de enfoque ajustando **[Suaviz. exposición]** en **[Activ.]**, que ajusta las diferencias relativas al valor de apertura real (número  $f$ / efectivo), que cambia con la posición focal.

## 6 Tome la fotografía.

- Para guardar las fotos en una carpeta nueva, toque  $[ \text{M} ]$  y seleccione **[OK]**.
- Enfoque el extremo más cercano del intervalo focal que prefiera y, a continuación, presione el disparador hasta el fondo.
- Una vez que se inicie el disparo, suelte el disparador.
- La cámara dispara en serie mientras cambia la posición focal hasta el infinito.
- El disparo finaliza después del número especificado de imágenes o en el extremo más lejano del intervalo focal.



- El ahorquillado de enfoque está destinado a utilizarse en la toma de fotografías sobre un trípode.
- Es recomendable fotografiar con un ángulo de visión más amplio. Tras el apilado de enfoque puede recortar la imagen, si es necesario.
- Se pueden utilizar los siguientes objetivos (a fecha en abril de 2019).
  - EF16-35mm f/4L IS USM
  - EF24-70mm f/4L IS USM
  - EF100mm f/2.8L MACRO IS USM
  - EF180mm f/3.5L MACRO USM
  - EF-S35mm f/2.8 MACRO IS STM
  - EF-S60mm f/2.8 MACRO USM
  - EF-S18-135mm f/3.5-5.6 IS USM
- Ajuste **[Suaviz. exposición]** en **[Desac.]** con los siguientes objetivos, porque pueden causar cambios en la luminosidad de la imagen.
  - EF100mm f/2.8 L MACRO IS USM
  - EF180mm f/3.5 L MACRO USM
  - EF-S60mm f/2.8 MACRO USM
- Los ajustes de **[Incremento enfoque]** adecuados varían según el motivo. Un ajuste inadecuado de **[Incremento enfoque]** puede provocar irregularidades en las imágenes compuestas; también puede ocurrir que el disparo tarde más tiempo, porque se realizan más disparos. Haga algunos disparos de prueba para decidir el ajuste adecuado para **[Incremento enfoque]**.
- La combinación de imágenes puede tardar algún tiempo cuando el ajuste de **[Número de disparos]** es alto.
- No se puede fotografiar con flash.
- Disparar bajo luz parpadeante puede provocar que las imágenes no sean uniformes. En este caso, bajar la velocidad de obturación puede producir mejores resultados.
- El ahorquillado de enfoque no está disponible cuando el conmutador de modos de enfoque del objetivo está situado en **<MF>**.
- Cancelar el disparo en curso puede provocar problemas de exposición en la última imagen. Evite utilizar la última imagen cuando combine las imágenes en Digital Photo Professional.



- Se recomienda usar un trípode, un disparador remoto (se vende por separado, 156) o un control remoto inalámbrico (se vende por separado, 156).
- Para obtener los mejores resultados, ajuste el valor de abertura en un intervalo de f/5,6–11 antes de disparar.
- Los detalles tales como la velocidad de obturación, el valor de abertura y la sensibilidad ISO están determinados por las condiciones del primer disparo.
- Para cancelar el disparo, presione el disparador hasta el fondo otra vez.
- **[Ahorq. de enfoque]** cambia a **[Desac.]** cuando el interruptor de alimentación se sitúa en **<OFF>**.



## Disparo con intervalómetro

Con el intervalómetro en el disparo con visor, puede ajustar el intervalo de disparo y el número de disparos para que la cámara dispare una vez repetidamente según el intervalo especificado.

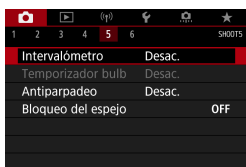

### 1 Seleccione [ : Intervalómetro].

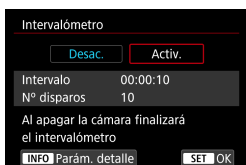

### 2 Seleccione [Activ.].

- Seleccione [Activ.] y, a continuación, presione el botón <INFO>.

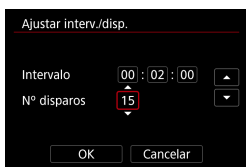

### 3 Ajuste el intervalo de disparo y el número de disparos.

- Seleccione el elemento que vaya a ajustar (horas : minutos : segundos / número de disparos).
- Presione <SET> para mostrar <⏏>.
- Seleccione el número que desee y, a continuación, presione <SET>. (Vuelve a <□>).

#### ● Intervalo

Se puede ajustar en un rango de [00:00:01]–[99:59:59].

#### ● Número de disparos

Se puede ajustar en una gama de [01]–[99]. Para mantener el intervalómetro activado indefinidamente hasta que lo detenga, ajuste [00].





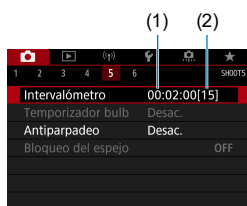

#### 4 Seleccione [OK].

- Los ajustes del intervalómetro se mostrarán en la pantalla de menús.

- (1) Intervalo
- (2) Número de disparos

#### 5 Tome la fotografía.

- Se tomará la primera foto y el disparo continuará de acuerdo con los ajustes del intervalómetro.
- Durante el disparo con intervalómetro, parpadeará <TIMER> en el panel LCD.
- Una vez realizado el número establecido de disparos, el disparo con intervalómetro se detendrá y se cancelará automáticamente.



- Es recomendable utilizar un trípode.
- Se recomienda realizar disparos de prueba previamente.
- Incluso mientras dispara con intervalómetro, puede continuar disparando de la manera habitual si presiona el disparador hasta el fondo. Tenga en cuenta que la cámara se preparará para el siguiente disparo con el intervalómetro con aproximadamente 5 segundos de antelación, lo que impedirá temporalmente realizar operaciones tales como ajustar las opciones de disparo, abrir menús y reproducir imágenes.
- Si no es posible realizar el próximo disparo con intervalómetro programado porque la cámara esté captando o procesando imágenes, se omitirá.
- Incluso durante el funcionamiento del intervalómetro, la desconexión automática se activa tras aproximadamente 8 seg. de inactividad, siempre que [🔧: Descon. auto] no se haya ajustado en [Desac.]. La cámara se encenderá otra vez de manera automática aproximadamente 1 min. antes del siguiente disparo.
- También se puede combinar con AEB, ahorquillado del balance de blancos, exposiciones múltiples y modo HDR.
- Para detener el disparo con intervalómetro, sitúe el interruptor de alimentación en <OFF>.



Capítulos



Contenido



Índice de funciones



Índice

### Disparo con intervalómetro

- No apunte la cámara hacia una fuente de luz intensa, como el sol o una luz artificial fuerte. Si lo hace, puede dañar el sensor de imagen o los componentes internos de la cámara.
- Si ajusta el conmutador de modos de enfoque del objetivo en <AF> impedirá que la cámara dispare a menos que los motivos estén enfocados. Es recomendable ajustarlo en <MF> y enfocar manualmente antes de disparar.
- Si el tiempo de grabación es largo, se recomienda utilizar los accesorios de toma eléctrica doméstica (se venden por separado).
- Los disparos de larga exposición o el uso de velocidades de obturación más largas que el intervalo de disparo impedirán disparar con el intervalo especificado. Por este motivo, se tomarán menos fotos de las especificadas. El uso de velocidades de obturación casi iguales que el intervalo de disparo también puede reducir el número de disparos.
- Si el tiempo necesario para grabar en la tarjeta supera el intervalo de disparo debido a las funciones de disparo ajustadas o al rendimiento de la tarjeta, es posible que algunos de los disparos no se tomen con los intervalos ajustados.
- Cuando utilice el flash con el disparo con intervalómetro, ajuste un intervalo más largo que el tiempo de carga del flash. Los intervalos demasiado cortos pueden impedir que el flash dispare.
- Los intervalos demasiado cortos pueden impedir el disparo o el enfoque automático.
- El disparo con intervalómetro se cancelará y se restablecerá a [Desac.] si sitúa el interruptor de alimentación en <OFF>, ajusta el modo de disparo en <B> o <G1/G2> o utiliza EOS Utility (software EOS).
- Durante el disparo con intervalómetro, no se puede usar el disparo con mando a distancia (📖 155) ni el disparo remoto con un flash Speedlite.



## Reducción del efecto de parpadeo ☆

Si toma una imagen con una velocidad de obturación rápida bajo una fuente de luz como una luz fluorescente, el parpadeo de la fuente de luz provocará parpadeo y es posible que la exposición de la imagen no sea uniforme en vertical. Si se utilizan los disparos en serie en estas condiciones, es posible que las exposiciones o los colores de las imágenes obtenidas no sean uniformes. El disparo antiparpadeo permite disparar con visor en los momentos en que el parpadeo afecte menos a la exposición y los colores.

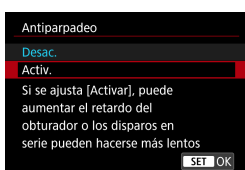
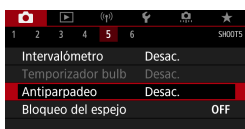

3 Tome la fotografía.



- Cuando se ajuste [Activ.] y se dispare bajo una fuente de luz parpadeante, es posible que el retardo del tiempo de disparo se haga más largo. Además, es posible que la velocidad de los disparos en serie se haga más lenta y que el intervalo de disparo se haga irregular.
- No se aplica a disparos con bloqueo del espejo, disparo con Visión en Directo o grabación de vídeo.
- El parpadeo a frecuencias diferentes de 100 Hz o 120 Hz no se puede detectar. Además, si la frecuencia de parpadeo de la fuente de luz cambia durante los disparos en serie, no es posible reducir los efectos del parpadeo.



Capítulos



Contenido



Índice de funciones



Índice

### Reducción del efecto de parpadeo

- En el modo <P> o <Av>, si la velocidad de obturación cambia durante los disparos en serie o si se realizan varias tomas de la misma escena con diferentes velocidades de obturación, es posible que el tono de color se haga incoherente. Para evitar tonos de color incoherentes, utilice el modo <M> o <Tv> con una velocidad de obturación fija.
- El tono de color de las imágenes captadas puede variar entre **[Activ.]** y **[Desac.]**.
- La velocidad de obturación, el valor de apertura y la sensibilidad ISO pueden cambiar al empezar a disparar con bloqueo AE.
- Si el motivo está frente a un fondo oscuro o hay una luz brillante en la imagen, es posible que el parpadeo no se detecte correctamente.
- Bajo iluminación especial, quizá no sea posible la reducción del parpadeo.
- Según la fuente de luz, es posible que el parpadeo no se detecte correctamente.
- Según las fuentes de luz o las condiciones de disparo, es posible que no se obtenga el resultado deseado aunque se utilice esta función.

- Se recomienda realizar disparos de prueba previamente.
- Si dispara con reducción del parpadeo, <Flicker!> se iluminará. Si no aparece <Flicker!> en el visor, ajuste **[Detec. parpadeo]** en **[Visualización del visor]** en **[Mostrar]** (📖 536). Bajo una fuente de luz que no parpadee o si no se detecta ningún parpadeo no se mostrará <Flicker!>.
- Aunque ajuste **[📷: Antiparpadeo]** en **[Desac.]**, con **[Detec. parpadeo]** ajustado en **[Mostrar]**, en el visor parpadeará <Flicker!> para avisarle si la cámara está midiendo bajo una fuente de luz parpadeante.
- Aunque <Flicker!> no se muestra en los modos de la zona básica, los efectos del parpadeo continuarán reduciéndose cuando dispare.
- Es posible que no se obtenga el resultado esperado para la fotografía con flash inalámbrico.





## Bloqueo del espejo

El bloqueo del espejo lo mantiene levantado en el disparo con visor para reducir la borrosidad provocada por el movimiento del espejo. Es útil para fotografiar primeros planos (fotografía macro), utilizar un superteleobjetivo, fotografiar con velocidades de obturación bajas, etc.

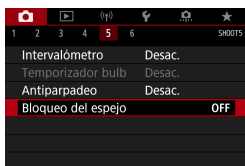

**1** Seleccione [ : Bloqueo del espejo].

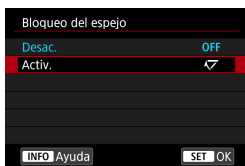

**2** Seleccione [Activ.].

**3** Enfoque el motivo y, a continuación, presione el disparador hasta el fondo.

- El espejo se levantará.

**4** Presione el disparador hasta el fondo otra vez.

- Se toma la fotografía y el espejo vuelve a bajar.



Capítulos



Contenido



Índice de funciones



Índice

### Bloqueo del espejo

- No apunte la cámara hacia una fuente de luz intensa, como el sol o una luz artificial fuerte. Si lo hace, puede dañar el sensor de imagen o los componentes internos de la cámara.
  - En situaciones de alta luminosidad, por ejemplo, en la playa o en una pista de esquí en un día soleado, tome la fotografía tan pronto como se estabilice el bloqueo del espejo.
  - Durante el bloqueo del espejo, los ajustes de funciones de disparo y las operaciones de menú se desactivan.
- 
- Cuando se activa esta función, se utiliza el modo de avance de disparo único.
  - También puede utilizar el autodisparador con el bloqueo del espejo.
  - Si transcurren aprox. 30 segundos después del bloqueo del espejo, volverá a bajar automáticamente. El espejo se vuelve a bloquear al presionar de nuevo el disparador hasta el fondo.
  - Considere utilizar un trípode y un control remoto (Disparador remoto RS-60E3, Control remoto RC-6 o Control remoto inalámbrico BR-E1, todos se venden por separado).



## AF continuo (Disparo con Visión en Directo)

Esta función mantiene los motivos enfocados en general en el disparo con Visión en Directo. Cuando se presiona el disparador hasta la mitad, la cámara está lista para enfocar inmediatamente.

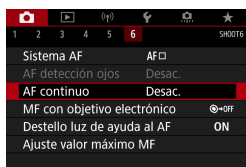

1 Seleccione []: AF continuo].

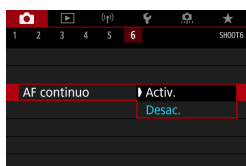

2 Seleccione [Activ.].



- Activar esta función reduce el número de disparos disponibles, porque el objetivo se mueve continuamente y consume energía de la batería.



Capítulos



Contenido



Índice de funciones



Índice

## Ajustes de MF con objetivo electrónico ☆

Para objetivos EF o EF-S equipados con enfoque manual electrónico, puede especificar cuánto ajuste de enfoque manual se utiliza con AF foto a foto.

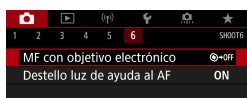

**1** Seleccione [: MF con objetivo electrónico].

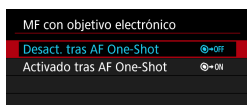

**2** Seleccione un elemento.

- **Desactivado tras AF One-Shot**

El ajuste de enfoque manual tras la operación AF se desactiva.

- **Activado tras AF One-Shot**

Puede ajustar manualmente el enfoque después de la operación AF si continúa presionando el disparador hasta la mitad.



- Para ver información detallada sobre las especificaciones de enfoque manual del objetivo, consulte las instrucciones del objetivo.



Capítulos



Contenido



Índice de funciones



Índice



## Ajustes de la luz de ayuda al AF

Puede especificar que se utilice la luz de ayuda al AF del flash incorporado o de un flash Speedlite en el disparo con visor.

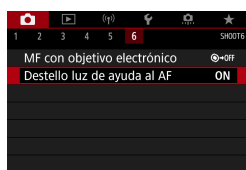

**1** Seleccione [: Destello luz de ayuda al AF].

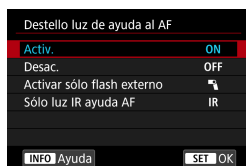

**2** Seleccione un elemento.

- **[ON] Activ.**

Permite disparar la luz de ayuda al AF cuando es necesario. Presione el botón <img alt="ícono de flash" /> para disparar la luz de ayuda al AF desde el flash incorporado.

- **[OFF] Desac.**

Desactiva el disparo de la luz de ayuda al AF. Ajústelo si prefiere no disparar la luz de ayuda al AF.

- **[**

Permite disparar la luz de ayuda al AF cuando sea necesario, solo cuando se utilicen flashes Speedlite externos.

- **[IR] Sólo luz IR ayuda AF**

Permite el disparo de la luz de ayuda al AF infrarroja desde flashes Speedlite externos equipados con esta función, cuando estas unidades de flash están montadas.



Capítulos



Contenido





Índice de funciones



Índice

### Ajustes de la luz de ayuda al AF

-  ● Si se ajusta la función personalizada **[Destello luz de ayuda al AF]** de un flash Speedlite externo en **[Desac.]**, la luz de ayuda al AF no se emitirá.
-  ● Cuando especifique **[Activ.]** o **[Activar sólo flash externo]**, en el disparo con Visión en Directo, si se ha montado un flash Speedlite serie EX equipado con luz LED, se disparará la luz de ayuda al AF desde la luz LED del flash Speedlite si es necesario.



Capítulos



Contenido



Índice de funciones



Índice

# Precauciones generales para la toma de fotografías

Se aplica tanto al disparo con visor como con Visión en Directo



### Calidad de imagen

- Cuando dispare con altas sensibilidades ISO, es posible que el ruido (como puntos de luz y bandas) se haga perceptible.
- Disparar con temperaturas elevadas puede provocar ruido y colores irregulares en la imagen.

## Con el disparo con Visión en Directo



- No apunte la cámara hacia una fuente de luz intensa, como el sol o una luz artificial fuerte. Si lo hace, puede dañar el sensor de imagen o los componentes internos de la cámara.

### Calidad de imagen

- Los disparos frecuentes a lo largo de un período prolongado de tiempo pueden provocar que la temperatura interna de la cámara suba y afecte a la calidad de imagen. Cuando no esté fotografiando, apague siempre la cámara.
- Si realiza una exposición larga mientras la temperatura interna de la cámara es alta, es posible que la calidad de imagen decaiga. Deje de disparar y espere unos minutos antes de volver a disparar.

### Iconos [🔴] blanco y [🔴] rojo

- Si la temperatura interna de la cámara sube por disparar durante un prolongado de tiempo o utilizarla en entornos cálidos, aparecerá un icono [🔴] blanco o [🔴] rojo.
- El icono [🔴] blanco indica que la calidad de imagen de las fotos decaerá. Deje de disparar durante un tiempo y permita que la cámara se enfríe.
- Cuando se muestre un icono [🔴] blanco, se recomienda disparar con sensibilidades ISO bajas en lugar de sensibilidades altas.
- El icono [🔴] rojo indica que el disparo finalizará pronto automáticamente. No podrá volver a disparar de nuevo hasta que la cámara se enfríe internamente, así que deje de disparar temporalmente o apague la cámara y déjela enfriarse un tiempo.
- Disparar en ambientes cálidos a lo largo de períodos prolongados de tiempo provocará que aparezca antes el icono [🔴] blanco o [🔴] rojo. Cuando no esté fotografiando, apague siempre la cámara.
- Si la temperatura interna de la cámara es alta, es posible que la calidad de las imágenes de alta sensibilidad ISO o de larga exposición decaiga incluso antes de que se muestre el icono [🔴] blanco.

### Resultados del disparo

- Durante la vista ampliada, la velocidad de obturación y la apertura se mostrarán en rojo. Si toma la fotografía durante la vista ampliada, es posible que la exposición resultante no sea la deseada. Vuelva a la vista normal antes de tomar la fotografía.
- Aunque tome la fotografía en la vista ampliada, la imagen se captará con el área de imagen de la vista normal.



Capítulos



Contenido



Índice de funciones



Índice

#### Imágenes y visualización

- En condiciones de baja o alta luminosidad, es posible que la imagen que se muestra no refleje la luminosidad de la imagen captada.
- Con poca luz, es posible que el ruido sea visible en la visualización de imagen incluso con sensibilidades ISO bajas, pero habrá menos ruido en las fotos porque la calidad de imagen varía entre la visualización y las imágenes captadas.
- Es posible que la pantalla o el valor de exposición parpadeen si la fuente de luz (la iluminación) cambia. En este caso, deje de disparar temporalmente y reanude los disparos bajo la fuente de luz que vaya a utilizar.
- Apuntar la cámara en una dirección diferente puede impedir momentáneamente la visualización correcta de la luminosidad. Antes de disparar, espere a que el nivel de luminosidad se estabilice.
- Si hay en la imagen una fuente de luz muy brillante, el área brillante puede aparecer negra en la pantalla. No obstante, la imagen captada real mostrará correctamente el área brillante.
- Con poca luz, si ajusta [: Lumin. pantalla] en un ajuste luminoso, es posible que aparezca ruido o colores irregulares en la imagen. No obstante, el ruido o los colores irregulares no se registrarán en la imagen captada.
- Cuando amplíe la imagen, es posible que la nitidez de la imagen parezca más pronunciada que en la imagen real.

#### Funciones personalizadas

- Algunas funciones personalizadas no están disponibles (algunos ajustes no tienen ningún efecto).

#### Objetivo y flash

- Si el objetivo montado dispone de un estabilizador de imagen y ajusta el conmutador del estabilizador de imagen (IS) en <ON>, el estabilizador de imagen funcionará en todo momento, aunque no presione el disparador hasta la mitad. El estabilizador de imagen consume energía de la batería y puede reducir el número de disparos posibles dependiendo de las condiciones de disparo. Cuando no sea necesario el estabilizador de imagen, por ejemplo al utilizar un trípode, es recomendable ajustar el conmutador IS en <OFF>.
- Con objetivos EF, el ajuste predefinido de enfoque durante el disparo solamente está disponible cuando se utilizan (súper) teleobjetivos equipados con esta función presentados a partir del segundo semestre de 2011.
- El bloqueo FE no está disponible con el flash incorporado. El bloqueo FE y el flash de modelado no funcionarán si se utiliza un flash Speedlite externo.





- Con el cable HDMI HTC-100 (se vende por separado), puede mostrar la imagen en un televisor (📖 344). Tenga en cuenta que no se emitirá ningún sonido.

### Visualización de la información en el disparo con Visión en Directo

Para ver información detallada sobre los iconos que se muestran para la toma de fotografías, consulte 📖 623.



- Cuando se muestra [Exp.SIM] en blanco, indica que la imagen se muestra con el nivel de luminosidad más similar al de la imagen real que se va a captar.
- Si [Exp.SIM] parpadea, indica que la imagen se muestra con una luminosidad diferente del resultado real de la toma, debido a las condiciones de baja o alta iluminación. No obstante, las imágenes reales grabadas reflejarán el ajuste de exposición. Tenga en cuenta que el ruido puede ser más visible que la imagen que se graba realmente.
- Con algunos ajustes de disparo, es posible que no se realice la simulación de la exposición. El icono [Exp.SIM] y el histograma se mostrarán en gris. La imagen se mostrará en la pantalla con la luminosidad estándar. Es posible que el histograma no se muestre correctamente en condiciones de baja o alta iluminación.
- Se puede mostrar el histograma cuando [📷: Simulación expo.] se ajuste en [Activ.] (📖 221).





## Grabación de vídeo

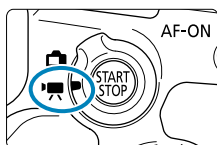

Para la grabación de vídeo, sitúe el conmutador de disparo con Visión en Directo/grabación de vídeo en <[icono de cámara y video]>.

- Un icono ☆ a la derecha del título de una página indica que la función solamente está disponible en la zona creativa.



- Cuando cambie de la toma de fotografías a la grabación de vídeo, compruebe otra vez los ajustes de la cámara antes de grabar vídeo.



Capítulos



Contenido



Índice de funciones



Índice

## Menús de fichas: Grabación de vídeo

## ● Disparo 1

1	2	3	4	SHOOT1
Calidad de vídeo	FFH	29.97P	IPB	288
Grabación sonido	Auto			295
IS digital de vídeo	Desac.			298
Corrección aberración obj.				322
Vídeo time-lapse	Desac.			300
Mando a dist.	Desac.			322
Instant. vídeo	Desactivar			312

## ● Disparo 2

1	2	3	4	SHOOT2
Comp. exposición	3..2..1..0..1..2..3			211
Ajustes de sensibilidad ISO				322
Luminosidad Automática				218
Prioridad tonos altas luces	OFF			323
Obturador lento auto	A SLOW ON			324
Temp. medición	8 segundos			220

## ● Disparo 3

1	2	3	4	SHOOT3
Bal. Blancos	AWB			224
WB personalizado				225
Corrección WB	0,0			227
Estilo imagen	Auto			230
Reducc. ruido alta sens. ISO				238
Vista de información HDMI	ON			325



## ● Disparo 4

1	2	3	4	SHOOT4
Sistema AF	AF			135
AF servo vídeo	Activ.			317
AF detección ojos	Desac.			142
MF con objetivo electrónico	OFF			266
Sensib. seg. AF servo vídeo	0			319
Velocidad AF servo vídeo	-			320
Ajuste valor máximo MF				149



Capítulos



Contenido



Índice de funciones



Índice

Menús de fichas: Grabación de vídeo

En los modos de la zona básica, se muestran las siguientes pantallas. Tenga en cuenta que los elementos de ajuste disponibles varían en función del modo de grabación.

## ● Disparo 1

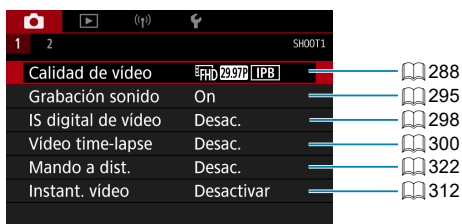

## ● Disparo 2





## Grabación de vídeo

### Grabación con exposición automática

Se aplicará el control de exposición automática para adecuarla a la luminosidad de la escena actual.

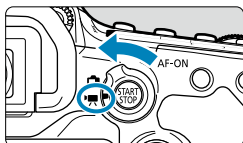



**1** Ajuste el dial de modo en un modo distinto de <SCN>, <> o <M>.

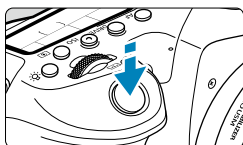





**2** Sitúe el conmutador de disparo con Visión en Directo/grabación de vídeo en <>.



**3** Enfoque el motivo.

- Antes de grabar un vídeo, enfoque con AF o con enfoque manual ( 135,  147).
- De manera predeterminada, [: AF servo vídeo] se ajusta en [Activ.], de modo que la cámara continúa enfocando siempre ( 317).
- Cuando presione el disparador hasta la mitad, la cámara enfocará con el sistema AF actual.

**4** Grabe el vídeo.

- Presione el botón < > para empezar a grabar un vídeo.
- Mientras se está grabando el vídeo, en la esquina superior derecha de la pantalla se muestra la marca “ REC”.
- El sonido se graba mediante el micrófono incorporado ( 31).
- Para detener la grabación de vídeo, presione de nuevo el botón < >.

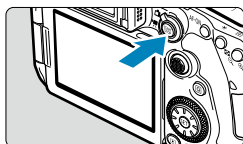

Capítulos



Contenido



Índice de funciones



Índice

### Sensibilidad ISO en los modos de la zona básica

- La sensibilidad ISO se ajustará automáticamente entre ISO 100–12800.

### Sensibilidad ISO en los modos <P>, <Tv>, <Av> y <B>

- Se ajustará de acuerdo con los datos de [📷: 📄 Ajustes de sensibilidad ISO] (📖 322).

- Cuando se ajusta el modo <SCN>, tiene efecto la grabación de vídeo HDR (📖 284).
- Aunque ajuste el modo <Tv> o <Av>, no es posible grabar vídeo dando prioridad a la velocidad de obturación o a la apertura. El disparo con exposición automática tiene efecto como en el modo <P>.
- Para ver información sobre sensibilidad ISO para la grabación de vídeo time-lapse, consulte 📖 322.

- Grabar en modos de la zona básica produce los mismos resultados que el modo <A+>. En el modo <A+>, en la parte superior izquierda de la pantalla se muestra el icono de la escena detectada por la cámara (📖 627).
- En los modos de la zona creativa, puede presionar el botón <✳> (📖 161) para bloquear la exposición (bloqueo AE). Después de aplicar el bloqueo AE durante la grabación de vídeo, puede cancelarlo presionando el botón <📷>. (El ajuste del bloqueo AE se retiene hasta que se presione el botón <📷>).
- La compensación de la exposición en los modos de la zona creativa puede ajustarse en una gama de hasta  $\pm 3$  puntos.
- La sensibilidad ISO, la velocidad de obturación y la apertura no se graban en la información Exif del vídeo.
- Con la grabación de vídeo con exposición automática (excepto en la grabación de vídeo time-lapse), esta cámara es compatible con la función del flash Speedlite para encender automáticamente la luz LED en condiciones de baja iluminación. Para ver información detallada, consulte las Instrucciones del flash Speedlite serie EX equipado con luz LED.



## Grabación con exposición manual



Puede ajustar manualmente la velocidad de obturación, la apertura y la sensibilidad ISO para la grabación de vídeo.

**1** Sitúe el conmutador de disparo con Visión en Directo/grabación de vídeo en <  >.

**2** Ajuste el dial de modo en < **M** >.





**3** Ajuste la sensibilidad ISO.

- Presione el botón <ISO>. El ajuste de sensibilidad ISO aparece en la pantalla.
- Realice el ajuste con el dial <  > o <  >.



**4** Ajuste la velocidad de obturación y la apertura.

- Presione el disparador hasta la mitad y compruebe el indicador del nivel de exposición.
- Para ajustar la velocidad de obturación (1), gire el dial <  >. Para ajustar la apertura (2), gire el dial <  >.

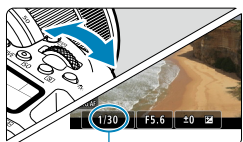

(1)

**5** Enfoque y grabe el vídeo.

- El procedimiento es el mismo de los pasos 3 y 4 para "Grabación con exposición automática" ( 277).

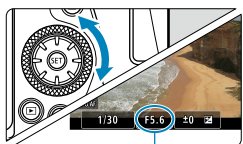

(2)



### Grabación de vídeo

- Durante la grabación de vídeo, evite cambiar la velocidad de obturación, la abertura o la sensibilidad ISO. Si lo hace, es posible que los cambios se graben en la exposición o que se cree más ruido con altas sensibilidades ISO.
  - Cuando grabe vídeos de objetos en movimiento, se recomienda una velocidad de obturación de aprox. 1/25 seg. a 1/125 seg. Cuanto más rápida sea la velocidad de obturación, menos suave parecerá el movimiento del motivo.
  - Si cambia la velocidad de obturación mientras graba bajo iluminación fluorescente o LED, es posible que se grabe parpadeo en las imágenes.
- 
- Con ISO Auto, se puede ajustar la compensación de la exposición en un intervalo de  $\pm 3$  puntos.
  - Cuando se ajusta ISO Auto, se puede presionar el botón **<★>** para bloquear la sensibilidad ISO. Después de bloquear la sensibilidad ISO durante la grabación de vídeo, puede cancelarla presionando el botón **<☒>**. (El bloqueo de la sensibilidad ISO se mantiene hasta que se presiona el botón **<☒>**).
  - Si presiona el botón **<★>** y recompone la imagen, podrá ver la diferencia de nivel de exposición en el indicador del nivel de exposición comparado con cuando se presionó el botón **<★>**.
  - Con la cámara lista para disparar en modo **<M>**, puede mostrar el histograma presionando el botón **<INFO>**.

### Sensibilidad ISO en el modo **<M>**

Puede ajustar manualmente la sensibilidad ISO o seleccionar **[AUTO]**. Para ver información detallada sobre la sensibilidad ISO, consulte  620.



### Velocidades de obturación disponibles

La velocidad de obturación en modo <M> se puede ajustar en un intervalo de 1/4000–1/8 seg.



- Las velocidades de obturación disponibles serán diferentes para la grabación de vídeo time-lapse (📖 300).

### Toma de fotografías

**No se puede tomar fotos durante la grabación de vídeo.** Para tomar fotos, detenga la grabación de vídeo y realice el disparo con visor o el disparo con Visión en Directo.

### Visualización de información (grabación de vídeo)

Para ver información detallada sobre los iconos que se muestran para la grabación de vídeo, consulte 📖 625.



Capítulos



Contenido



Índice de funciones



Índice

#### Precauciones para la grabación de vídeo

- No apunte la cámara hacia una fuente de luz intensa, como el sol o una luz artificial fuerte. Si lo hace, puede dañar el sensor de imagen o los componentes internos de la cámara.
- Si graba algo que tenga detalles finos, es posible que se produzca moiré o colores falsos.
- Si se ajusta [AWB] o [AWB w] y la sensibilidad ISO o la abertura cambia durante la grabación de vídeo, es posible que también cambie el balance de blancos.
- Si graba un vídeo bajo iluminación fluorescente o LED, es posible que la imagen del vídeo parpadee.
- Si utiliza el AF con un objetivo USM durante la grabación de vídeo con poca luz, es posible que se grabe en el vídeo ruido en forma de bandas horizontales. Es posible que se produzca el mismo tipo de ruido si se enfoca manualmente con determinados objetivos equipados con un anillo de enfoque electrónico.
- Se recomienda grabar varios vídeos de prueba si se va a utilizar el zoom durante la grabación de vídeo. Si utiliza el zoom durante la grabación de vídeos puede provocar que se graben cambios de exposición o sonidos del objetivo, un nivel de audio irregular o la pérdida del enfoque.
- Los valores de abertura grandes pueden retrasar o impedir el enfoque preciso.
- Cuando presione el disparador hasta la mitad para realizar el AF durante la grabación de vídeo, puede ocurrir lo siguiente: que el enfoque se pierda temporalmente en gran medida, que se graben cambios en la luminosidad del vídeo, que se detenga momentáneamente la grabación de vídeo y que se grabe el sonido mecánico del objetivo.
- Evite cubrir los micrófonos incorporados (📖 277) con los dedos u otros objetos.
- "Precauciones generales para la grabación de vídeo" están en 📖 326–📖 328.
- Si es necesario, lea también las "Precauciones generales para la toma de fotografías" en 📖 269–📖 271.







### Notas para la grabación de vídeo

- Cada vez que grabe un vídeo, se creará un nuevo archivo de vídeo en la tarjeta.
- La cobertura del campo de visión de vídeo para la grabación de vídeos 4K, Full HD y HD es de aproximadamente el 100 %.
- Para activar el inicio o la parada de la grabación de vídeo al presionar el disparador hasta el fondo, ajuste **[Pres. a fondo]** para **[F: Función disparador para vídeos]** en **[Start/stop vídeo]**.
- El sonido se graba en estéreo mediante el micrófono incorporado de la cámara (📖 277).
- Si se conecta cualquier micrófono externo, como el micrófono estéreo direccional DM-E1 (se vende por separado) al terminal IN para micrófono externo de la cámara, se utilizará en lugar de los micrófonos incorporados (📖 296).
- La mayoría de los micrófonos externos provistos con miniclavija de 3,5 mm de diámetro se pueden usar.
- Con objetivos EF, el ajuste predefinido de enfoque durante la grabación de vídeo está disponible cuando se utilizan (súper) teleobjetivos equipados con esta función presentados a partir del segundo semestre de 2011.
- Para los vídeos 4K, Full HD y HD se utiliza el muestreo de color YCbCr 4:2:0 (8 bits) y el espacio de color Rec. ITU-R BT.709.



Capítulos



Contenido



Índice de funciones



Índice

### Grabación de vídeo HDR

Puede grabar vídeos de alto rango dinámico que conserven el detalle en las altas luces de escenas de alto contraste.



**1** Ajuste el dial de modo en <SCN>.



**2** Grabe un vídeo HDR.

- Grabe el vídeo igual que una grabación de vídeo normal.

⚠ Dado que para crear un vídeo HDR se combinan varios fotogramas, es posible que determinadas partes del vídeo aparezcan distorsionadas. Esto resulta más evidente en tomas afectadas por la trepidación de la cámara, así que es recomendable usar un trípode. Tenga en cuenta que, aunque se utilice un trípode para grabar, es posible que aparezcan estelas de imágenes o ruido con mayor intensidad cuando el vídeo HDR se reproduzca fotograma a fotograma o a cámara lenta, en comparación con la reproducción normal.

- El tamaño de grabación es  $\frac{4}{3}$ FHD 29.97P 1PB (NTSC) o  $\frac{4}{3}$ FHD 25.00P 1PB (PAL).
- La sensibilidad ISO se ajusta automáticamente al grabar vídeos HDR.

## Grabación de vídeo con efectos de filtro aplicados

En modo <📷> (filtros creativos), puede grabar vídeos con efectos de filtro aplicados.



**1** Ajuste el dial de modo en <📷>.

**2** Presione el botón <[Q]> (📷10).

- Aparecerá la pantalla de control rápido.

**3** Seleccione [📷].

- Utilice las teclas <▲> <▼> para seleccionar [📷] (Modo de disparo) en la parte superior izquierda y, a continuación, presione <SET>.

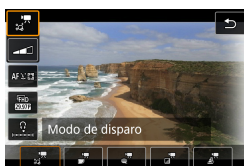

**4** Seleccione un efecto de filtro.

- Utilice las teclas <▲> <▼> para seleccionar un efecto de filtro (📖 286–📖 287) y, a continuación, presione <SET>.
- La imagen se muestra con el efecto de filtro aplicado.
- Para el Efecto miniatura de vídeo, mueva el punto AF a la posición que desee enfocar. Mueva el marco de la escena si el punto AF está fuera de él, de modo que queden alineados.

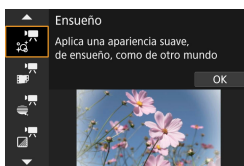

Capítulos



Contenido



Índice de funciones



Índice

Grabación de vídeo con efectos de filtro aplicados

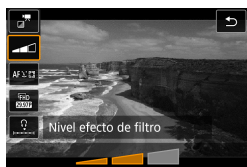

### 5 Ajuste el nivel del efecto de filtro.

- Presione el botón <Q> para seleccionar el icono bajo **[Modo de disparo]**.
- Utilice las teclas <◀> <▶> para ajustar el efecto y, a continuación, presione <SET>.
- Cuando configure vídeos con efecto miniatura, seleccione la velocidad de reproducción.

### 6 Grabe el vídeo.

- No está disponible una vista ampliada.
- No se muestra ningún histograma.
- No está disponible para instantáneas de vídeo, vídeos time-lapse ni IS digital de vídeo.

- En los modos de la zona creativa, los ajustes de los filtros creativos están disponibles en la pantalla de control rápido (103).

## Características de los filtros creativos

### ● **Ensueño**

Aplica una apariencia suave, de ensueño, como de otro mundo. Aporta al vídeo un aspecto general suave, desenfocando la periferia de la pantalla. Puede ajustar las áreas desenfocadas a lo largo de los bordes de la pantalla.

### ● **Películas antiguas**

Crema una atmósfera similar al de una película antigua mediante la adición de efectos de oscilación, arañazos y parpadeo a la imagen. Las partes superior e inferior de la pantalla se enmascaran en negro. Puede ajustar el efecto del filtro para modificar los efectos de oscilaciones y arañazos.

### ● **Recuerdos**



Crema la atmósfera de un recuerdo distante. Aporta al vídeo un aspecto general suave, reduciendo la luminosidad de la periferia de la pantalla. Puede ajustar el efecto del filtro para modificar la saturación general y las áreas oscuras a lo largo de los bordes de la pantalla.



### ● **B/N realizado**

Crea una atmósfera de realismo dramático con blanco y negro de alto contraste. Puede ajustar el efecto de grano y blanco y negro.

### ● **Efecto miniatura de vídeo**

Puede grabar vídeos con un efecto de miniatura (diorama). Seleccione la velocidad de reproducción y grabe. Para hacer móvil el marco de la escena, presione el botón <Q> en el paso 4 (o toque  en la esquina inferior derecha de la pantalla) y, una vez que se vuelva naranja, muévelo con las teclas <▲> <▼>. Para volver a centrar el marco, presione el botón <INFO>. Para cambiar entre la orientación del marco de la escena vertical y horizontal, toque  en la parte inferior izquierda de la pantalla. Presione <SET> para confirmar la posición del marco de la escena. En el paso 5, ajuste la velocidad de reproducción en **[5x]**, **[10x]** o **[20x]** antes de grabar. Como sistema AF se utiliza el de punto AF único en directo, enfocando en motivos centrados en el marco blanco. El marco blanco se oculta durante la grabación.

### Velocidad y tiempo de reproducción (para un vídeo de 1 minuto)

Velocidad	Tiempo de reproducción
5x	Aprox. 12 seg.
10x	Aprox. 6 seg.
20x	Aprox. 3 seg.



- Es posible que la gradación de color del cielo o de las paredes blancas no se reproduzca correctamente. Puede que aparezcan colores irregulares, exposición irregular o ruido.

#### **(Efecto miniatura de vídeo)**

- No se graba sonido.
- AF servo vídeo no funcionará.
- La edición no está disponible para vídeos cuyo tiempo de reproducción sea inferior a 1 seg. (📖 338).



Capítulos



Contenido



Índice de funciones



Índice

## Ajustes de calidad de grabación de vídeo

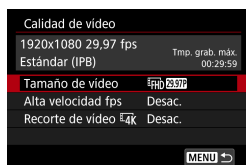

Bajo la ficha [📷: **Calidad de vídeo**], ajuste el tamaño de imagen, la frecuencia de fotogramas y el método de compresión. El vídeo se grabará como un archivo MP4. La frecuencia de fotogramas que se muestra en la pantalla [**Tamaño de vídeo**] cambia automáticamente en función del ajuste de [🔧: **Sistema vídeo**] (📖 520).

- ⚠ Las velocidades de escritura y de lectura de la tarjeta necesarias para la grabación de vídeo (requisitos de rendimiento de la tarjeta) variarán en función del tamaño de la grabación de vídeo. Antes de grabar vídeo, consulte 📖 617 para comprobar los requisitos de rendimiento de la tarjeta.

### Tamaño de imagen

- [4K] **3840×2160**  
El vídeo se graba con calidad 4K. El formato es 16:9.
- [FHD] **1920×1080**  
El vídeo se grabará con calidad de alta definición completa (Full HD). El formato es 16:9.
- [HD] **1280×720**  
El vídeo se graba con calidad de alta definición (HD). El formato es 16:9.





- Si cambia el ajuste de [📷: Sistema vídeo], ajuste también [📷: Tamaño de vídeo] otra vez.
- La reproducción normal de vídeos 4K y [FHD 59.94P / 50.00P], quizá no sea posible en otros dispositivos, porque la reproducción hace un uso intensivo del procesamiento.
- La claridad y el ruido varían dependiendo de los ajustes de calidad de grabación de vídeo y de recorte de la grabación.



- No es posible grabar vídeos en calidad VGA.

### Grabación de vídeo 4K

- La grabación de vídeos 4K requiere una tarjeta de alto rendimiento. Para ver información detallada, consulte “Tarjetas que pueden grabar vídeos” en 617.
- La grabación de vídeos 4K aumenta mucho la carga de procesado, lo que puede provocar que la temperatura interna de la cámara aumente con mayor rapidez o más que para los vídeos normales. **Si aparece un icono rojo [🔴] o [🔴] durante la grabación de vídeo, es posible que la tarjeta esté caliente, así que debe detener la grabación de vídeo y dejar que la cámara se enfríe antes de extraer la tarjeta. (No retire la tarjeta inmediatamente).**
- De un vídeo 4K, puede seleccionar cualquier fotograma para guardarlo en la tarjeta como una fotografía JPEG de aproximadamente 8,3 megapíxeles (3840×2160) (342).
- Con [Recorte de vídeo 4K] ajustado en [Activ.], puede grabar vídeos recortados alrededor del centro de la pantalla, como si se hubieran tomado con un teleobjetivo. Tenga en cuenta que los vídeos time-lapse no se guardan recortados aunque se ajuste [Activ.].

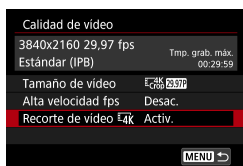

### Cobertura de grabación

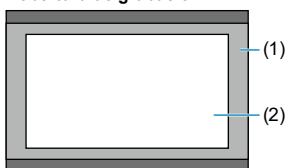

- (1) [Desac.]  
(2) [Activ.]



Ajustes de calidad de grabación de vídeo

### Frecuencia de fotogramas (fps: fotogramas por segundo)

- **[59.94P] 59,94 fps / [29.97P] 29,97 fps / [23.98P] 23,98 fps**

Para áreas en las que el sistema de TV sea NTSC (América del Norte, Japón, Corea del Sur, México, etc.).

- **[50.00P] 50,00 fps / [25.00P] 25,00 fps**

Para áreas en las que el sistema de TV sea PAL (Europa, Rusia, China, Australia, etc.).

### Método de compresión

- **[IPB] IPB (Estándar)**

Comprime eficientemente varios fotogramas a la vez para la grabación.

- **[IPB] IPB (Ligero)**

Dado que el vídeo se graba con una frecuencia de bits menor que con IPB (Estándar), el tamaño de archivo será menor que con IPB (Estándar) y la compatibilidad de reproducción será superior. Esto hará que el tiempo de grabación posible sea más largo que con IPB (Estándar) (con una tarjeta de la misma capacidad).

### Formato de grabación de vídeo

- **[MP4] MP4**



Todos los vídeos que grabe con la cámara se grabarán como archivos de vídeo en formato MP4 (extensión de archivo “.MP4”).





#### Tarjetas que pueden grabar vídeos

Para ver información detallada sobre las tarjetas que puede usar para diversos tamaños de grabación de vídeo, consulte  617.

Cuando grabe vídeos, utilice una tarjeta de alta capacidad con la velocidad de escritura/lectura (especificada en los requisitos de rendimiento de la tarjeta) que se muestra en la tabla de  617 o por encima de la especificación estándar. **Pruebe las tarjetas grabando algunos vídeos para asegurarse de que puedan grabar correctamente con el tamaño especificado** ( 288).



- Formatee las tarjetas antes de grabar vídeos 4K ( 511).
- Si utiliza una tarjeta con una velocidad de escritura lenta para grabar vídeos, es posible que el vídeo no se grabe correctamente. Además, si reproduce un vídeo en una tarjeta que tenga una velocidad de lectura lenta, es posible que el vídeo no se reproduzca correctamente.
- Cuando grabe vídeos, utilice tarjetas de alto rendimiento con una velocidad de escritura suficientemente superior a la frecuencia de bits.
- Cuando no sea posible grabar vídeos normalmente, formatee la tarjeta e inténtelo otra vez. Si el formateo de la tarjeta no resuelve el problema, consulte el sitio web del fabricante de la tarjeta, etc.



- Para obtener mejor rendimiento con la tarjeta, es recomendable formatear la tarjeta con la cámara antes de grabar vídeo ( 511).
- Para comprobar la velocidad de escritura/lectura de la tarjeta, consulte el sitio web del fabricante de la tarjeta, etc.



#### Alta velocidad fps

Puede grabar vídeos Full HD con una alta velocidad de 119,88 fps o 100,0 fps. Es ideal para grabar vídeos que vayan a reproducirse a cámara lenta. El tiempo máximo de grabación por vídeo es de 7 min. 29 seg.

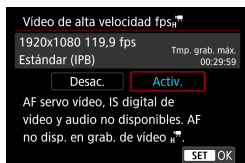

(1) (2)

Los vídeos se graban como **FHD 119.9P IPB** o **FHD 100.0P IPB**. Se graban recortados alrededor del centro de la pantalla de grabación.

AF servo vídeo e IS digital de vídeo no tienen ningún efecto cuando se graban vídeos de alta velocidad fps. AF no se utiliza para enfocar.

- (1) Grabación en Full HD
- (2) Grabación de alta velocidad fps

Dado que los vídeos de alta velocidad fps se graban como archivos de vídeo 29,97 fps/25,00 fps, se reproducen a cámara lenta a velocidad 1/4.

- Si devuelve este ajuste a **[Desac.]**, compruebe el ajuste de **[Tamaño de vídeo]**.
- Es posible que la pantalla parpadee si graba vídeos de alta velocidad fps bajo iluminación fluorescente o LED.
- Por un momento, al iniciar o detener la grabación de vídeos de alta velocidad fps, el vídeo no se actualiza y la imagen se detiene momentáneamente. Tenga esto en cuenta cuando grabe vídeos en dispositivos externos a través de HDMI.
- Las velocidades de fotogramas de vídeo que se muestran en la pantalla cuando se graban vídeos de alta velocidad fps no corresponden a la velocidad de fotogramas del vídeo grabado.
- No se graba sonido.

#### Archivos de vídeo que superan 4 GB

Aunque grabe un vídeo que supere 4 GB, puede continuar grabando sin interrupción.

##### ● **Uso de tarjetas SD/SDHC formateadas con la cámara**

Si utiliza la cámara para formatear una tarjeta SD/SDHC, la cámara la formateará en FAT32.

Con una tarjeta formateada en FAT32, si graba un vídeo y el tamaño de archivo supera 4 GB se creará automáticamente un nuevo archivo de vídeo.

Cuando reproduzca el vídeo, deberá reproducir cada archivo de vídeo individualmente. Los archivos de vídeo no se pueden reproducir automáticamente en orden consecutivo. Cuando finalice la reproducción del vídeo, seleccione el siguiente vídeo y reprodúzcalo.

##### ● **Uso de tarjetas SDXC formateadas con la cámara**

Si utiliza la cámara para formatear una tarjeta SDXC, la cámara la formateará en exFAT.

Cuando utilice una tarjeta formateada en exFAT, aunque el tamaño de archivo supere 4 GB durante la grabación de vídeo, el vídeo se guardará como un único archivo (en lugar de dividirse en varios archivos).



- Cuando importe en un ordenador archivos de vídeo que superen 4 GB, utilice EOS Utility o un lector de tarjetas (📖 593). Quizá no sea posible guardar archivos de vídeo que superen 4 GB si intenta hacerlo utilizando funciones estándar del sistema operativo del ordenador.



Ajustes de calidad de grabación de vídeo

### Tiempo total de grabación de vídeo y tamaño del archivo por minuto

Para ver información detallada sobre los tamaños de archivo y el tiempo de grabación disponible con cada tamaño de grabación de vídeo, consulte  618.

### Límite de tiempo de grabación de vídeo

- **Al grabar vídeos que no sean de alta velocidad fps**

El tiempo máximo de grabación por vídeo es de 29 min. 59 seg. Una vez que se alcanzan los 29 min. 59 seg., la grabación se detiene automáticamente. Para iniciar de nuevo la grabación de un vídeo, puede presionar el botón de grabación de vídeo (que graba el vídeo como un nuevo archivo).

- **Al grabar vídeos de alta velocidad fps**

El tiempo máximo de grabación por vídeo es de 7 min. 29 seg. Una vez que se alcanzan los 7 min. 29 seg., la grabación se detiene automáticamente. Para iniciar de nuevo la grabación de un vídeo de alta velocidad fps, puede presionar el botón de grabación de vídeo (que graba el vídeo como un nuevo archivo).



## Ajuste de la grabación de sonido

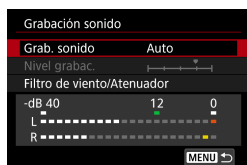

Puede grabar vídeos mientras graba sonido con los micrófonos estéreo incorporados o con un micrófono estéreo externo. También puede ajustar libremente el nivel de grabación de sonido.

Utilice [**📷**: **Grabación sonido**] para ajustar las funciones de grabación de sonido.

### Grabación de sonido/Nivel de grabación de sonido

#### ● Auto

El nivel de grabación de sonido se ajustará automáticamente. El control de nivel automático tendrá efecto automáticamente en respuesta al nivel de sonido.

#### ● Manual

Puede ajustar el nivel de grabación de sonido como necesite.

Seleccione [**Nivel grabac.**] y presione las teclas <◀> <▶> mientras observa el medidor de nivel para ajustar el nivel de grabación de sonido. Observe el indicador de pico sostenido y haga el ajuste de modo que el medidor de nivel se ilumine de vez en cuando a la derecha de la marca "12" (-12 dB) para los sonidos más fuertes. Si supera "0", el sonido se distorsionará.

#### ● Desactivada

No se grabará sonido.

### Filtro de viento

Ajuste [**Automático**] para reducir el ruido del viento automáticamente cuando haya viento en exteriores. Solo se activa cuando se utiliza el micrófono incorporado de la cámara. Cuando tiene efecto la función de filtro de viento, también se reducen parte de los sonidos de baja frecuencia.



Ajuste de la grabación de sonido

### Atenuador

Suprime automáticamente la distorsión de sonido provocada por ruidos fuertes. Ajuste **[Grab. sonido]** en **[Activ.]** si se produce distorsión al ajustar **[Auto]** o **[Manual]**.

### Micrófono externo

Si se conecta al terminal IN para micrófono externo de la cámara un micrófono externo equipado con una miniclavija estéreo (de 3,5 mm de diámetro), el micrófono externo tendrá prioridad. Se recomienda utilizar el micrófono estéreo direccional DM-E1 (se vende por separado).

### Auriculares

Puede conectar unos auriculares disponibles en el mercado con una miniclavija de 3,5 mm al terminal de auriculares para escuchar el sonido durante la grabación o la reproducción de vídeo. Para ajustar el volumen de los auriculares, acceda a **[🔊: Volumen auricular]** (📖 523), o presione el botón **<Q>**, seleccione **[🔊]** y, a continuación, realice el ajuste con las teclas **<◀>** **<▶>**.





- Es posible que los sonidos de las operaciones Wi-Fi se capten con los micrófonos incorporados o con micrófonos externos. No se recomienda utilizar la función de comunicación inalámbrica durante la grabación de sonido.
- Cuando conecte un micrófono externo o unos auriculares a la cámara, asegúrese de que la clavija se haya insertado a fondo.
- El micrófono incorporado de la cámara grabará también el sonido del funcionamiento y el sonido mecánico de la cámara durante la grabación. El uso del micrófono estéreo direccional DM-E1 (se vende por separado) puede reducir tales sonidos en el vídeo.
- No conecte al terminal IN para micrófono externo de la cámara nada más que un micrófono externo.
- Dado que la reducción de ruido no se aplica al audio reproducido a través de auriculares, sonará diferente del audio que se graba con los vídeos.
- No cambie los ajustes de **[Grabación sonido]** cuando escuche con auriculares. Esto puede provocar una salida repentinamente fuerte que puede dañarle los oídos.



- En los modos de la zona básica, los ajustes disponibles para **[Grabación sonido]** son **[On]** o **[Off]**. Ajuste **[On]** para el ajuste automático del nivel de grabación.
- También se emite audio cuando se conecta la cámara a un televisor a través de HDMI, excepto cuando **[Grab. sonido]** se ajusta en **[Desac.]**.
- El balance del volumen de sonido entre L (izquierda) y R (derecha) no se puede ajustar.
- El sonido se graba con una frecuencia de muestreo de 48 kHz/16 bits.



## IS digital de vídeo

La función IS digital de vídeo de la cámara reduce la trepidación de la cámara al grabar vídeos. IS digital de vídeo es capaz de ofrecer una estabilización eficaz aunque el objetivo no esté equipado con estabilizador de imagen. Cuando utilice un objetivo equipado con estabilizador de imagen, ajuste el conmutador del estabilizador de imagen del objetivo en <ON>.

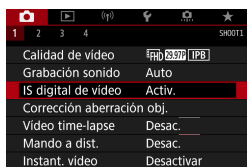

1 Seleccione [📷: IS digital de vídeo].

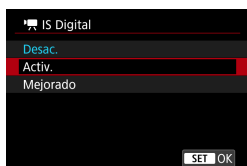

2 Seleccione un elemento.

- **Desac.** (📷OFF)

La estabilización de imagen con IS digital de vídeo se desactiva.

- **Activ.** (📷, 0)

Se corrige la trepidación de la cámara. La imagen se ampliará ligeramente.

- **Mejorado** (📷, 1)

En comparación con cuando se ajusta [**Activ.**], se pueden corregir trepidaciones de la cámara más intensas. La imagen se ampliará más.





- IS digital de vídeo no funcionará cuando el conmutador del estabilizador de imagen óptico del objetivo se ajuste en <OFF>.
- Con un objetivo cuya longitud focal sea superior a 800 mm, IS digital de vídeo no funcionará.
- IS digital de vídeo no se puede ajustar en modo <SCN> o <☉> o cuando se ajuste alta velocidad fps, vídeo time-lapse o un filtro creativo.
- Cuanto más amplio sea el ángulo de visión, más eficaz será la estabilización de imagen. Cuanto más estrecho sea el ángulo de visión, menos eficaz será la estabilización de imagen.
- Cuando se utilice un objetivo TS-E, un objetivo ojo de pez o un objetivo que no sea Canon, es recomendable ajustar IS digital de vídeo en **[Desac.]**.
- Los efectos de IS digital de vídeo no se aplican a las imágenes durante la visualización ampliada.
- Dado que IS digital de vídeo amplía la imagen, la imagen parece tener más grano. Es posible que también se hagan perceptibles ruido, puntos de luz, etc.
- Dependiendo del motivo y de las condiciones de disparo, es posible que el motivo se vea notablemente borroso (el motivo parece momentáneamente desenfocado) debido a los efectos de IS digital de vídeo.
- Cuando se ajuste IS digital de vídeo, el tamaño de los puntos AF también cambiará.
- Cuando se utiliza un trípode, se recomienda ajustar IS digital de vídeo en **[Desac.]**.



Capítulos



Contenido



Índice de funciones



Índice

## Grabación de vídeos time-lapse

Es posible unir automáticamente fotos tomadas a intervalos establecidos para crear un vídeo time-lapse 4K o Full HD. Un vídeo time-lapse muestra cómo cambia un motivo en un período de tiempo mucho más corto que el tiempo que transcurre realmente. Es eficaz para una observación de punto fijo de paisajes cambiantes, plantas en crecimiento, el movimiento del cielo, etc.

Los vídeos time-lapse se grabarán en formato MP4 con la calidad siguiente: **4K 29.97P ALL-I (NTSC)/4K 25.00P ALL-I (PAL)** para la grabación 4K y **FHD 29.97P ALL-I (NTSC)/FHD 25.00P ALL-I (PAL)** para la grabación Full HD. Tenga en cuenta que la frecuencia de fotogramas cambiará automáticamente en función del ajuste de **[ψ: Sistema vídeo]** (📖 520).

- 1 **Seleccione un modo de disparo.**
  - La grabación con exposición automática se utiliza en modo **<A+>**, **<P>**, **<Tv>**, **<Av>** o **<B>**.
  - La grabación con exposición manual se utiliza en el modo **<M>**.
- 2 **Sitúe el conmutador de disparo con Visión en Directo/grabación de vídeo en <📹>.**
- 3 **Seleccione [📹: Vídeo time-lapse].**

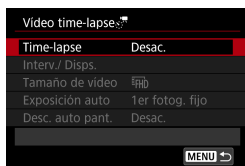
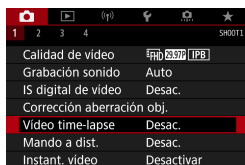

- 4 **Seleccione [Time-lapse].**



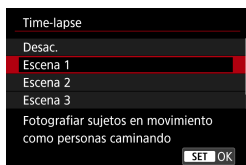

## 5 Seleccione una escena.

- Seleccione una escena adecuada para la situación de disparo.
- Para tener más libertad al ajustar el intervalo de disparo y el número de disparos manualmente, seleccione **[Personalizado]**.



## 6 Ajuste el intervalo de disparo.

- Seleccione **[Interv./ Disps.]**.
- Seleccione **[Intervalo]** (seg.). Utilice las teclas <◀> <▶> para ajustar un valor y, a continuación, presione <SET>.
- Consulte **[]: Tiempo necesario]** (1) y **[]: Tiempo de reprod.]** (2) para ajustar el número.

### Cuando se ajuste **[Personalizado]**

- Seleccione **[Intervalo]** (min.:seg.). (No está disponible un intervalo de una vez por segundo).
- Presione <SET> para mostrar <⏱>.
- Seleccione el número que desee con las teclas <▲> <▼> y, a continuación, presione <SET>. (Vuelve a <□>).
- Seleccione **[OK]** para registrar el ajuste.



### 7 Ajuste el número de disparos.

- Seleccione **[Nº disparos]**. Utilice las teclas <◀> <▶> para ajustar un valor y, a continuación, presione <SET>.
- Consulte [**⌚**: **Tiempo necesario**] y [**▶**: **Tiempo de reprod.**] para ajustar el número.

#### Cuando se ajuste **[Personalizado]**

- Seleccione el dígito.
- Presione <SET> para mostrar <⏏>.
- Seleccione el número que desee con las teclas <▲> <▼> y, a continuación, presione <SET>. (Vuelve a <◀>).
- Compruebe que [**▶**: **Tiempo de reprod.**] no se muestre en rojo.
- Seleccione **[OK]** para registrar el ajuste.

- Con **[Escena\*\*]**, los intervalos y los números de disparos disponibles están limitados en función del tipo de escena.
- Para ver información sobre las tarjetas que pueden grabar vídeos time-lapse (requisitos de rendimiento de las tarjetas), consulte [617](#).
- Si el número de disparos se ajusta en 3600, el vídeo time-lapse durará aprox. 2 min. en NTSC y aprox. 2 min. 24 seg. en PAL.



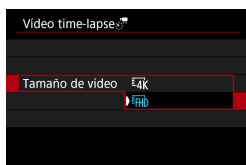

## 8 Seleccione el tamaño de grabación de vídeo que desee.

- **4K (3840×2160)**

El vídeo se graba con calidad 4K. El formato es 16:9.

La frecuencia de fotogramas es 29,97 fps (**29.97P**) para NTSC y 25,00 fps (**25.00P**) para PAL, y los vídeos se graban en formato MP4 (**MP4**) con compresión ALL-I (**ALL-I**).

Los vídeos time-lapse no se graban recortados, aunque **[Recorte de vídeo 4K]** se ajuste en **[Activ.]** en **[Tamaño de vídeo]**.

- **FHD (1920×1080)**

El vídeo se grabará con calidad de alta definición completa (Full HD). El formato es 16:9.

La frecuencia de fotogramas es 29,97 fps (**29.97P**) para NTSC y 25,00 fps (**25.00P**) para PAL, y los vídeos se graban en formato MP4 (**MP4**) con compresión ALL-I (**ALL-I**).



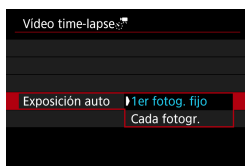

## 9 Configure [Exposición auto].

### ● 1er fotograma fijo

Cuando tome la primera foto, se realizará la medición para ajustar automáticamente la exposición adecuada para la luminosidad. El ajuste de exposición del primer disparo se aplicará a los disparos subsiguientes. También se aplicarán otros ajustes relacionados con el disparo del primer disparo a los disparos subsiguientes.

### ● Cada fotograma

También se realiza la medición para cada disparo subsiguiente, para ajustar automáticamente la exposición adecuada para la luminosidad. Tenga en cuenta que si se ajustan en **[Auto]** funciones como el estilo de imagen y el balance de blancos, se ajustarán automáticamente para cada disparo subsiguiente.

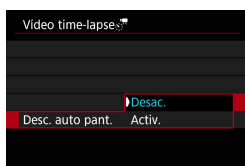

## 10 Configure [Desc. auto pant.].

### ● Desac.

La imagen se mostrará incluso durante la grabación de vídeo time-lapse. (La pantalla solo se apaga en el momento de la grabación). Tenga en cuenta que la pantalla se apagará aprox. 30 min. después de que se inicien los disparos.

### ● Activ.

Tenga en cuenta que la pantalla se apagará aprox. 10 seg. después de que se inicien los disparos.

-  ● Durante la grabación de vídeo time-lapse, puede presionar el botón <INFO> para encender o apagar la pantalla.

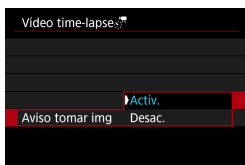

### 11 Ajuste el aviso sonoro.

- Seleccione **[Aviso tomar img]**.
- Si se ajusta **[Desac.]**, no sonará el aviso sonoro de disparo.

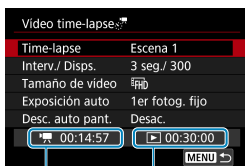

### 12 Compruebe los ajustes.

(1)

(2)

#### (1) Tiempo necesario

Indica el tiempo necesario para realizar el número de disparos ajustado con el intervalo ajustado. Si supera 24 horas, se mostrará “\*\*\*\* días”.

#### (2) Tiempo de reproducción

Indica el tiempo de grabación de vídeo (tiempo necesario para reproducir el vídeo) al crear el vídeo time-lapse 4K o el vídeo Full HD a partir de las fotos tomadas con los intervalos ajustados.

### 13 Cierre el menú.

- Presione el botón **<MENU>** para desactivar la pantalla de menú.



### Grabación de vídeos time-lapse

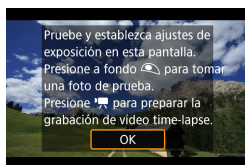

#### 14 Lea el mensaje.

- Lea el mensaje y seleccione [OK].

#### 15 Tome fotos de prueba.

- Como en la toma de fotografías, ajuste la exposición y las funciones de disparo y, a continuación, presione el disparador hasta la mitad para enfocar.
- Presione el disparador hasta el fondo para tomar fotos de prueba. Las fotos se grabarán en la tarjeta.
- Si no hay problemas con las fotos de prueba, vaya al paso siguiente.
- Para volver a tomar fotos de prueba, repita este paso.



- Los disparos de prueba se captan con calidad JPEG **L**.
- Si ha ajustado [Pres. la mitad] bajo [**F**: Función disparador para vídeos] en [Med.+AF servo **AF**], cambiará automáticamente a [Med.+AF foto a foto] cuando se configure la grabación de vídeo time-lapse.





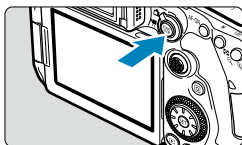

### 16 Presione el botón <START/STOP>.

- La cámara estará lista para comenzar a grabar un vídeo time-lapse.
- Para volver al paso 15, presione otra vez el botón de grabación de vídeo.



(1)

(2)

### 17 Grabe el vídeo time-lapse.

- Presione el botón <INFO> y compruebe de nuevo el "Tiempo necesario (1)" y el "Intervalo (2)" que se muestra en la pantalla.
- Presione el disparador hasta el fondo para empezar a grabar el vídeo time-lapse.
- El AF no funcionará durante la grabación del vídeo time-lapse.
- Mientras se graba el vídeo time-lapse, aparecerá la marca "●REC" en la parte superior derecha de la pantalla y parpadeará <[ícono de cámara]> en el panel LCD.
- Para cancelar la grabación de vídeos time-lapse, ajuste [Time-lapse] en [Desac.].

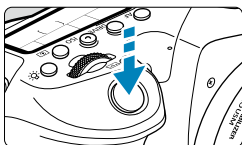

### Grabación de vídeos time-lapse

- Si la tarjeta no tiene espacio libre suficiente para grabar el número establecido de fotos, **[Tiempo de reprod.]** se mostrará en rojo. Aunque la cámara pueda continuar grabando, la grabación se detendrá cuando la tarjeta se llene.
- Si el tamaño del archivo de vídeo supera 4 GB con los ajustes de **[Nº disparos]** y la tarjeta no se ha formateado en exFAT (📖 512), **[Tiempo de reprod.]** de mostrará en rojo. Si continúa disparando en estas condiciones y el tamaño del archivo de vídeo alcanza 4 GB, la grabación de vídeo time-lapse se detendrá.
- No apunte la cámara hacia una fuente de luz intensa, como el sol o una luz artificial fuerte. Si lo hace, puede dañar el sensor de imagen o los componentes internos de la cámara.
- **[Vídeo time-lapse]** no se puede ajustar en una opción diferente de **[Desac.]** cuando la cámara esté conectada a un ordenador mediante el cable de interfaz o cuando se conecte un cable HDMI.
- AF servo vídeo no funcionará.
- Si la velocidad de obturación es de 1/30 segundos o más lenta, es posible que la exposición del vídeo no se muestre correctamente (podría diferir del vídeo resultante).
- No utilice el zoom del objetivo durante la grabación de vídeo time-lapse. Si utiliza el zoom del objetivo, puede provocar que la imagen se desenfoque, que cambie la exposición o que la corrección de las aberración del objetivo no funcione correctamente.
- Cuando grabe un vídeo time-lapse bajo una luz parpadeante, es posible que la grabación incluya parpadeo visible de la imagen, bandas horizontales (ruido) o exposiciones irregulares.
- Las imágenes que se muestran durante la grabación de vídeos time-lapse pueden tener un aspecto diferente del vídeo resultante. (Por ejemplo, es posible que la luminosidad no sea uniforme debido al parpadeo de las fuentes de luz o que aparezca ruido debido a una sensibilidad ISO elevada).
- Cuando grabe un vídeo time-lapse con poca luz, la imagen mostrada durante la grabación puede tener un aspecto diferente de lo que se graba realmente en el vídeo. En tales casos, el icono **[Exp.SIM]** parpadeará.
- Si mueve la cámara de izquierda a derecha (barrido) o graba un motivo en movimiento durante la grabación de vídeo time-lapse, es posible que la imagen aparezca extremadamente distorsionada.
- Durante la grabación de vídeo time-lapse, la desconexión automática no funcionará. Además, no podrá establecer los ajustes de la función de disparo ni las funciones del menú, reproducir imágenes, etc.
- Para los vídeos time-lapse no se graba sonido.
- Con la grabación de vídeo time-lapse, puede presionar el disparador hasta el fondo para iniciar o detener la grabación de vídeo independientemente del ajuste de **[⚡: Función disparador para vídeos]**.
- Con **[Intervalo]** ajustado en menos de 3 seg. y **[Exposición auto]** ajustada en **[Cada fotogr.]**, si la luminosidad es muy diferente del disparo anterior, es posible que la cámara no dispare con el intervalo establecido.





- Si se ajusta una velocidad de obturación que supere el intervalo de disparo (como para exposiciones largas), o se ajusta automáticamente una velocidad de obturación lenta, es posible que la cámara no pueda disparar con el intervalo establecido. El ajuste de intervalos de disparo casi iguales que la velocidad de obturación también puede impedir el disparo.
- Si el siguiente disparo programado no es posible, se omitirá. Esto puede acortar el tiempo de grabación del vídeo time-lapse creado.
- Si el tiempo necesario para grabar en la tarjeta supera el intervalo de disparo debido a las funciones de disparo ajustadas o al rendimiento de la tarjeta, es posible que algunos de los disparos no se tomen con los intervalos ajustados.
- Aunque **[Desc. auto pant.]** se ajuste en **[Desac.]**, la pantalla se apagará durante la exposición. Tenga en cuenta, también que es posible que las imágenes no se muestren si el intervalo entre disparos es demasiado breve.
- Las imágenes captadas no se graban como fotos. Aunque cancele la grabación del vídeo time-lapse después de realizar un único disparo, se grabará como un archivo de vídeo.
- Si conecta la cámara a un ordenador con el cable de interfaz y utiliza EOS Utility (software EOS), ajuste **[📷: Vídeo time-lapse]** en **[Desac.]**. Si se selecciona una opción distinta de **[Desac.]**, la cámara no se puede comunicar con el ordenador.
- Durante la grabación de vídeo time-lapse, el estabilizador de imagen del objetivo no funcionará.
- La grabación de vídeo time-lapse finaliza si el interruptor de alimentación se sitúa en <OFF> o se activa la desconexión automática, y el ajuste se cambia a **[Desac.]**.
- Aunque se utilice un flash, no disparará.
- Las operaciones siguientes cancelan la espera de la grabación de vídeo time-lapse y cambian el ajuste a **[Desac.]**.
  - Al seleccionar **[Limpiar ahora 🧼]** bajo **[🔧: Limpieza del sensor]** o seleccionar **[🔧: Borrar los ajustes de cámara]**.
  - Al ajustar el dial de modo en <SCN> o <📷>.



Capítulos



Contenido





Índice de funciones



Índice

### Grabación de vídeos time-lapse

- Si inicia la grabación de vídeo time-lapse mientras se muestra el icono  blanco (326), es posible que la calidad de imagen del vídeo time-lapse se deteriore. Es recomendable iniciar la grabación de vídeo time-lapse después de que desaparezca el icono  blanco (la temperatura interna de la cámara se reduce).
- Con **[Exposición auto]** ajustada en **[Cada fotogr.]**, es posible que la sensibilidad ISO, la velocidad de obturación y la apertura no se registren en la información Exif del vídeo time-lapse en algunos modos.

- Es recomendable utilizar un trípode.
- Es recomendable tomar fotos de prueba como en el paso 15 y grabar vídeos de prueba para vídeos time-lapse previamente.
- La cobertura del campo de visión de vídeo para la grabación de vídeos time-lapse 4K y Full HD es de aproximadamente el 100 %.
- Para cancelar la grabación de vídeo time-lapse en curso, presione el disparador hasta el fondo o presione el botón . El vídeo time-lapse grabado hasta el momento se grabará en la tarjeta.
- Si el tiempo necesario para la grabación es superior a 24 horas pero inferior a 48 horas, se indicará "2 días". Si son necesarios tres o más días, se indicará el número de días en incrementos de 24 horas.
- Aunque el tiempo de reproducción del vídeo time-lapse sea inferior a 1 seg., aún se creará un archivo de vídeo. Para **[Tiempo de reprod.]**, se mostrará "00'00".
- Si el tiempo de grabación es largo, se recomienda utilizar los accesorios de toma eléctrica doméstica (se venden por separado).
- Para los vídeos time-lapse 4K y Full HD se utiliza el muestreo de color YCbCr 4:2:0 (8 bits) y el espacio de color Rec. ITU-R BT.709.





Puede usar el control remoto RC-6 (se vende por separado) o el control remoto inalámbrico BR-E1 (se vende por separado) para iniciar y detener la grabación de vídeo time-lapse. Ajuste [**RC**: Mando a dist.] en [**Activ.**] previamente.

### ● Con el control remoto RC-6

Estado de la cámara/Ajuste del mando a distancia	<2> Retardo de 2 seg.	<●> Disparo inmediato
Pantalla de grabación de prueba	Cámara lista para grabar	Toma de fotografías
Cámara lista para grabar	A pantalla de grabación de prueba	Inicia la grabación
Durante la grabación de vídeo time-lapse	Finaliza la grabación	Finaliza la grabación

### ● Con el control remoto inalámbrico BR-E1

- En primer lugar, empareje el BR-E1 con la cámara (📖 464).
- Tome fotos de prueba y a continuación, cuando la cámara esté lista para disparar (como en el paso 16 de 📖 307), ajuste el conmutador de modo de disparo/grabación de vídeo del BR-E1 en <●> (disparo inmediato) o <2> (disparo tras un retardo de 2 seg.).
- Si el conmutador del control remoto se ha ajustado en <'>, la grabación de vídeo time-lapse no podrá comenzar.

Estado de la cámara/Ajuste del mando a distancia	<●> Disparo inmediato <2> Retardo de 2 seg.	<'> Grabación de vídeo
Pantalla de grabación de prueba	Toma de fotografías	Cámara lista para grabar
Cámara lista para grabar	Inicia la grabación	A pantalla de grabación de prueba
Durante la grabación de vídeo time-lapse	Finaliza la grabación	Finaliza la grabación

## Tiempo total posible de grabación de vídeo time-lapse

Para ver orientaciones sobre cuánto tiempo puede grabar vídeos time-lapse (hasta que se agote la batería), consulte 📖 619.



## Grabación de instantáneas de vídeo

Grabe una serie de instantáneas de vídeo cortas, cada una de unos pocos segundos de duración, y la cámara las combinará para crear un álbum de instantáneas de vídeo que muestre esos momentos destacados de su viaje o evento.

Las instantáneas de vídeo están disponibles cuando el tamaño de grabación de vídeo se ajusta en  $\text{FHD } 29.97\text{P}$   $\text{IPB}$  (NTSC) /  $\text{FHD } 25.00\text{P}$   $\text{IPB}$  (PAL). Los álbumes de instantáneas de vídeo se pueden reproducir también con música de fondo (📖 376).

### Creación de un álbum de instantáneas de vídeo



### Configuración de los ajustes de instantánea de vídeo

**1** Ajuste el dial de modo en un modo distinto de  $\langle \text{📷} \rangle$ .

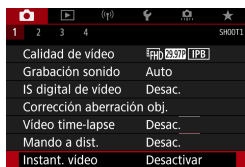

**2** Especifique [ $\text{📷}$ : Instant. vídeo].

- Seleccione [**Activar**].

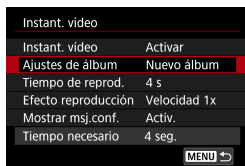

**3** Especifique [**Ajustes de álbum**].

- Seleccione [**Crear un nuevo álbum**].
- Lea el mensaje y seleccione [**OK**].



### 4 Especifique [Tiempo de reprod.].

- Especifique el tiempo de reproducción por instantánea de vídeo.

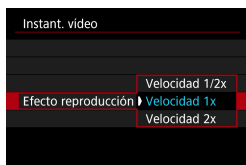

### 5 Especifique [Efecto reproducción].

- Este ajuste determina la velocidad con la que se reproducen los álbumes.

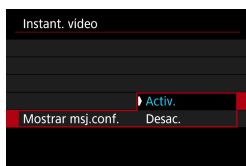

### 6 Especifique [Mostrar msj.conf.].

- Seleccione [Activ.].

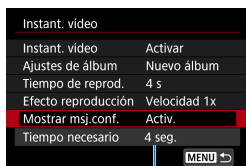

### 7 Compruebe el tiempo de grabación requerido.

- Se indica el tiempo que se requiere para grabar cada instantánea de vídeo (1), en función del tiempo y del efecto de reproducción.

(1)

### Grabación de instantáneas de vídeo

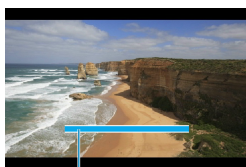

(2)

## 8 Cierre el menú.

- Presione el botón <MENU> para cerrar el menú.
- Se muestra una barra azul para indicar el tiempo de grabación (2).

### Creación de un álbum de instantáneas de vídeo



## 9 Grabe la primera instantánea de vídeo.

- Presione el botón de grabación de vídeo para empezar a grabar.
- La barra azul que indica el tiempo de grabación se reduce gradualmente y, una vez que transcurre el tiempo especificado, la grabación se detiene automáticamente.
- Se muestra un mensaje de confirmación (📖 315).



## 10 Guarde como un álbum de instantáneas de vídeo.

- Seleccione [📖 Guardar como álbum].
- El clip se guarda como la primera instantánea de vídeo del álbum.



## 11 Grabe las siguientes instantáneas de vídeo.

- Repita el paso 9 para grabar la siguiente instantánea de vídeo.
- Seleccione [📖 Agregar a álbum].
- Para crear otro álbum, seleccione [📖 Guardar como un nuevo álbum].
- Repita el paso 11 si es necesario.





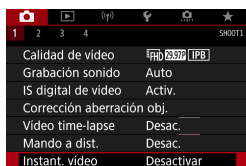

### 12 Detenga la grabación de instantáneas de vídeo.

- Ajuste **[Instant. vídeo]** en **[Desactivar]**. Para volver a la grabación de vídeo normal, no olvide especificar **[Desactivar]**.
- Presione el botón **<MENU>** para cerrar el menú y volver a la grabación de vídeo normal.

### Opciones en los pasos 10 y 11

Función	Descripción
Guardar como álbum (paso 10)	Guarda el clip como la primera instantánea de vídeo de un álbum.
Agregar a álbum (paso 11)	Añade la instantánea de vídeo actual al último álbum grabado.
Guardar como un nuevo álbum (paso 11)	Crea un nuevo álbum y guarda el clip como la primera instantánea de vídeo. Este archivo de álbum es diferente del último grabado.
Reproducir instantánea de vídeo (pasos 10, 11)	Reproduce la instantánea de vídeo recién grabada.
No guardar en álbum (paso 10)	Elimina la instantánea de vídeo recién grabada sin guardarla en un álbum. Seleccione <b>[OK]</b> en el diálogo de confirmación.
Eliminar sin guardar en álbum (paso 11)	



- Si prefiere grabar la siguiente instantánea de vídeo inmediatamente, ajuste **[Mostrar msj.conf.]** bajo **[📷: Instant. vídeo]** en **[Desactivar]**. Este ajuste permite grabar la siguiente instantánea de vídeo inmediatamente, sin mensaje de confirmación.

Grabación de instantáneas de vídeo

## Adición a un álbum existente

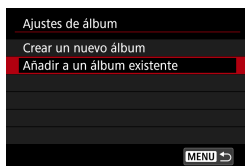

### 1 Seleccione **[Añadir a un álbum existente]**.

- Siga el paso 3 de 312 para seleccionar **[Añadir a un álbum existente]**.



### 2 Seleccione un álbum existente.

- Gire el dial para seleccionar un álbum existente y, a continuación, presione .
- Seleccione **[OK]**.  
Algunos ajustes de instantánea de vídeo se actualizarán para ajustarse a la configuración del álbum existente.

### 3 Cierre el menú.

- Presione el botón **<MENU>** para cerrar el menú.  
Se muestra la pantalla de grabación de instantáneas de vídeo.

### 4 Grabe una instantáneas de vídeo.

- Grabe la instantánea de vídeo como se indica en "Creación de un álbum de instantáneas de vídeo" ( 314).

- No se puede seleccionar un álbum tomado con otra cámara.

### Precauciones generales para instantáneas de vídeo

- Cuando se ajusta **[Efecto reproducción]** en **[Velocidad 1/2x]** o **[Velocidad 2x]** no se graba ningún sonido.
- El tiempo de grabación por instantánea de vídeo es solo aproximado. Puede ser ligeramente diferente del tiempo de grabación real indicado durante la reproducción, debido a la frecuencia de fotogramas y a otros factores.

## AF servo vídeo

Con esta función activada, la cámara enfoca continuamente el motivo durante la grabación de vídeo.

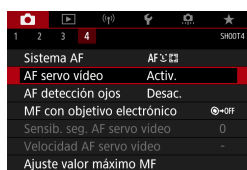

1 Seleccione [ : AF servo vídeo].

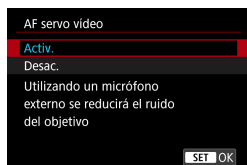

2 Seleccione [Activ.].

### ● Cuando se ajuste [Activ.]:

- La cámara enfoca el motivo continuamente, aunque no se esté presionando el disparador hasta la mitad.
- Para mantener el enfoque en una posición específica o si prefiere no grabar sonidos mecánicos del objetivo, puede detener temporalmente AF servo vídeo tocando [] abajo a la izquierda de la pantalla.
- Durante la pausa de AF servo vídeo, si vuelve a la grabación de vídeo tras operaciones como presionar el botón <MENU> o <▶> o cambiar el sistema AF, se reanuda el AF servo vídeo.

### ● Cuando se ajuste [Desac.]:

- Presione el disparador hasta la mitad o presione el botón <AF-ON> para enfocar.



Capítulos



Contenido





Índice de funciones



Índice

#### Precauciones cuando se ajusta [AF servo vídeo] en [Activ.]

- **Condiciones de disparo que dificultan el enfoque**
  - Un motivo en rápido movimiento que se acerca o se aleja de la cámara.
  - Un motivo en movimiento a corta distancia de la cámara.
  - Al grabar con un número  $f/$  mayor.
  - Consulte también “Condiciones de disparo que dificultan el enfoque” en  146.
- Dado que el objetivo se acciona continuamente y consume energía de la batería, el tiempo de grabación de vídeo posible ( 618) se acortará.
- Con determinados objetivos, es posible que se grabe el sonido mecánico al enfocar. En este caso, el uso del micrófono estéreo direccional DM-E1 (se vende por separado) puede reducir tales sonidos en el vídeo.
- AF servo vídeo hará una pausa mientras se utilice el zoom o la vista ampliada.
- Durante la grabación de vídeo, si un motivo se acerca a la cámara o se aleja de ella o la cámara se mueve en vertical o en horizontal (barrido), es posible que la imagen de vídeo grabada se expanda o se contraiga (que cambie la ampliación de la imagen) momentáneamente.



## Sensibilidad de seguimiento de AF servo vídeo



Puede ajustar la sensibilidad del seguimiento (en uno de siete niveles), lo que afecta a la capacidad de respuesta si el motivo se aleja del punto AF durante el AF servo vídeo, como cuando se mueve algún objeto a través de los puntos AF o se realiza un movimiento panorámico.

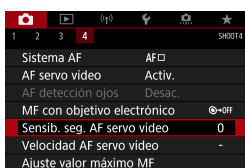

### 1 Seleccione [CAM: Sensib. seg. AF servo vídeo].

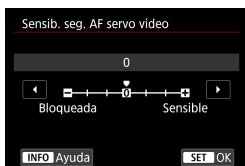

#### ● Bloqueada: -3/-2/-1

Con este ajuste, es menos probable que la cámara siga un motivo diferente si el motivo principal se aleja del punto AF. Cuanto más cerca está el ajuste del símbolo menos (-), menos tendencia tiene la cámara a seguir un motivo diferente. Es eficaz cuando se desea evitar que los puntos AF sigan rápidamente algo que no sea el motivo deseado durante el barrido o cuando se cruce un obstáculo entre los puntos AF.

#### ● Sensible: +1/+2/+3

Esto hace que la cámara responda mejor al seguir un motivo que cubra el punto AF. Cuanto más cerca esté el ajuste de símbolo más (+), más capacidad de respuesta tendrá la cámara. Es eficaz cuando se desea mantener el seguimiento de un motivo en movimiento cuando su distancia cambia respecto a la cámara o enfocar rápidamente otro motivo.



- Disponible cuando [CAM: AF servo vídeo] se ajusta en [Activ.] y [CAM: Sistema AF] se ajusta en [AF 1 punto].
- La operación cuando se ajusta [CAM: Sistema AF] en una opción diferente de [AF 1 punto] equivale a un ajuste de [0].



Capítulos



Contenido



Índice de funciones



Índice

## Velocidad de AF servo vídeo



Puede ajustar la velocidad del AF de AF servo vídeo y sus condiciones de funcionamiento.

La función se activa cuando se utiliza un objetivo compatible con la transición de enfoque lenta durante la grabación de vídeo\*.

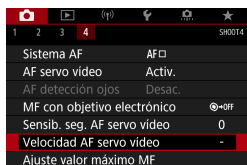

### 1 Seleccione [📷: Velocidad AF servo vídeo].

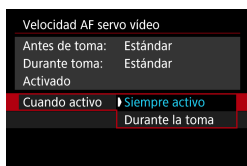

#### ● Cuando activo:

Puede ajustar **[Siempre activo]** para que la velocidad AF tenga efecto en todo momento para la grabación de vídeo (antes y durante la grabación de vídeo) o ajustar **[Durante la toma]** para que la velocidad AF tenga efecto solamente durante la grabación de vídeo.

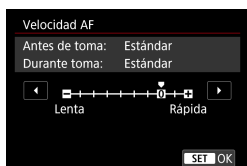

#### ● Velocidad AF:

Puede ajustar la velocidad de AF (velocidad de transición del enfoque) desde velocidad estándar (0) a lenta (uno de siete niveles) o rápida (uno de dos niveles) para obtener el efecto deseado para la creación de vídeo.

### \* Objetivos compatibles con la transición de enfoque lenta durante la grabación de vídeo

Los objetivos USM y STM presentados a partir de 2009 son compatibles. Para obtener información detallada, consulte el sitio web de Canon.



- Con ciertos objetivos, aunque se ajuste la velocidad de AF, es posible que la velocidad no cambie.



- Disponible cuando [: **AF servo vídeo**] se ajusta en [**Activ.**] y [: **Sistema AF**] se ajusta en [**AF 1 punto**].
- La operación cuando se ajusta [: **Sistema AF**] en una opción diferente de [**AF 1 punto**] equivale a ajustar [**Velocidad AF**] en [**Estándar (0)**].
- Un asterisco a la derecha de [: **Velocidad AF servo vídeo**] indica que se ha modificado el ajuste predeterminado.



Capítulos



Contenido



Índice de funciones



Índice

## Otras funciones del menú

### [📷1]

- **Corrección de las aberraciones del objetivo ☆**

Es posible corregir la iluminación periférica y la aberración cromática al grabar vídeos. Para ver información detallada sobre la corrección de las aberraciones del objetivo, consulte  206.



- **Disparo con mando a distancia**

Cuando se ajusta **[Activ.]**, se puede iniciar o detener la grabación de vídeo con el control remoto RC-6 o el control remoto inalámbrico BR-E1 (se vende por separado).

#### Con el control remoto RC-6

En el panel LCD se muestra . Ajuste el interruptor de temporización de disparo en la posición <2> y, a continuación, presione el botón de transmisión. Cuando se ajusta en la posición <●> (disparo inmediato), la operación sigue el ajuste **[👉: Función disparador para vídeos]**.

#### Con el control remoto inalámbrico BR-E1

En primer lugar, empareje el BR-E1 con la cámara ( 464). Ajuste el conmutador de modo de disparo/grabación de vídeo en la posición <📷> y, a continuación, presione el botón de liberación. Para obtener información detallada sobre la grabación de vídeos time-lapse, consulte  311.

### [📷2]

- **📷 Ajustes de sensibilidad ISO ☆**

- **Sensibilidad ISO**

En el modo **[📷M]**, puede ajustar la sensibilidad ISO manualmente. También puede seleccionar ISO Auto.

- **Gama de sensibilidad ISO**

Para la grabación de vídeo, puede ajustar la gama de ajuste manual de sensibilidad ISO (límites mínimo y máximo).



- **Máx. para Auto**

Puede ajustar el límite máximo para ISO Auto en la grabación de vídeo en el modo **[📷]** o en el modo **[📷M]** con ISO Auto.





-  **Máx. para Auto**

Puede ajustar el límite máximo para ISO Auto en la grabación de vídeo time-lapse 4K/Full HD en el modo  o en el modo  con ISO Auto.



- ISO 25600 es una sensibilidad ISO ampliada (indicada por **[H]**).
- ISO 25600 no está disponible al grabar vídeos 4K, vídeos time-lapse 4K o vídeos time-lapse Full HD.

- **Prioridad de tonos altas luces** ☆

Puede reducir las altas luces sobreexpuestas, recortadas, al grabar vídeos. Para ver información detallada sobre la prioridad de tonos altas luces, consulte  219.



- **[Mejorado]** no está disponible (no se muestra) al grabar vídeos con el ajuste : **Prioridad tonos altas luces**.



Capítulos



Contenido



Índice de funciones



Índice

Otras funciones del menú

### ● Obturador lento automático ☆

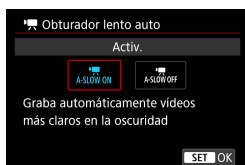

Puede elegir si grabar vídeos más luminosos y menos afectados por el ruido de la imagen que cuando se ajusta **[Desac.]** ralentizando automáticamente la velocidad de obturación con poca luz.

Disponible en el modo de disparo **[P]**. Se aplica cuando la frecuencia de fotogramas del tamaño de grabación de vídeo es **59.94P** o **50.00P**.

#### ● Desac.

Permite grabar vídeos con un movimiento más suave y más natural, menos afectado por los movimientos del motivo que cuando se ajusta en **[Activ.]**. Tenga en cuenta que, con poca luz, es posible que los vídeos sean más oscuros que cuando se ajusta en **[Activ.]**.

#### ● Activ.

Permite grabar vídeos más luminosos que cuando se ajusta en **[Desac.]** mediante la reducción automática de la velocidad de obturación a 1/30 seg. (NTSC) o 1/25 seg. (PAL) con poca luz.



- Se recomienda ajustarlo en **[Desac.]** cuando grabe motivos en movimiento con poca luz o cuando aparezcan imágenes residuales como rastros.





## ● Vista de información HDMI ☆

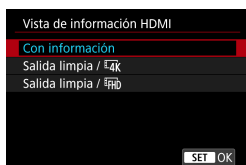

Puede configurar la visualización de la información para la salida de imagen a través de un cable HDMI.

### ● Con información

La imagen, la información de disparo, los puntos AF y otra información se muestran en el otro dispositivo a través de HDMI. Tenga en cuenta que la pantalla de la cámara se apaga.

Los vídeos grabados se guardan en la tarjeta.

### ● Salida limpia / 4K

La salida HDMI consta solo de vídeos 4K. También se muestra la información de disparo y los puntos AF en la cámara, pero no se graba ninguna imagen en la tarjeta. Tenga en cuenta que la comunicación Wi-Fi no está disponible.

### ● Salida limpia / FHD

La salida HDMI consta solo de vídeos Full HD. También se muestra la información de disparo y los puntos AF en la cámara, pero no se graba ninguna imagen en la tarjeta. Tenga en cuenta que la comunicación Wi-Fi no está disponible.



Capítulos



Contenido



Índice de funciones



Índice

## Precauciones generales para la grabación de vídeo



### Icono de advertencia de temperatura interna [🔥] rojo

- Si la temperatura interna de la cámara aumenta como consecuencia de la grabación de vídeo durante un período prolongado o bajo una temperatura ambiente elevada, aparecerá un icono [🔥] rojo.
- El icono [🔥] rojo indica que la grabación de vídeo se detendrá pronto automáticamente. Si ocurre así, no podrá volver a disparar hasta que se reduzca la temperatura interna de la cámara. Apague la alimentación y deje que la cámara descanse un rato. Tenga en cuenta que el tiempo hasta que la grabación de vídeo se detiene automáticamente cuando se muestra el icono [🔥] rojo varía en función de las condiciones de disparo.
- Si se graba un vídeo a una temperatura elevada durante un período prolongado de tiempo, el icono [🔥] rojo aparecerá antes. Cuando no esté fotografiando, apague siempre la cámara.

### Indicación [🔥]

- Es posible que la temperatura interna de la cámara aumente y que se muestre [🔥] después de grabar vídeo durante mucho tiempo o de usar el disparo con Visión en Directo durante mucho tiempo con [Recorte de vídeo 4K] ajustado en [Activ.]. La grabación de vídeo no es posible mientras se muestre [🔥]. Si aparece [🔥] durante la grabación de vídeo, la cámara se apagará automáticamente en aprox. 3 min.
- Espere y permita que la cámara se enfríe cuando se muestre [🔥] o cuando la cámara detenga la grabación de vídeo en curso, ya sea apagándola o cancelando el modo de grabación de vídeo.





#### Grabación y calidad de imagen

- Si el objetivo montado dispone de un estabilizador de imagen y ajusta el conmutador del estabilizador de imagen (IS) en <ON>, el estabilizador de imagen funcionará en todo momento, aunque no presione el disparador hasta la mitad. El estabilizador de imagen consume energía de la batería y puede acortar el tiempo total de grabación de vídeo en función de las condiciones de disparo. Cuando no sea necesario el estabilizador de imagen, por ejemplo al utilizar un trípode, es recomendable ajustar el conmutador IS en <OFF>.
- Si la luminosidad cambia mientras graba un vídeo con exposición automática, es posible que el vídeo parezca detenerse momentáneamente. En este caso, haga la grabación de vídeo con exposición manual.
- Si hay en la imagen una fuente de luz muy brillante, el área brillante puede aparecer negra en la pantalla. Los vídeos se graban casi exactamente como aparecen en la pantalla.
- Es posible que la calidad de imagen sea inferior al grabar vídeos bajo una combinación de condiciones tales como sensibilidades ISO altas, temperaturas altas, velocidades de obturación bajas y poca luz.
- La grabación de vídeo a lo largo de un período prolongado de tiempo puede provocar que la temperatura interna de la cámara suba y afecte a la calidad de imagen. Apague la cámara cuando sea posible si no está grabando vídeos.
- Si reproduce un vídeo con otros dispositivos, es posible que la calidad de la imagen o del sonido decaiga o que la reproducción no sea posible (aunque los dispositivos sean compatibles con el formato MP4).



Capítulos



Contenido



Índice de funciones



Índice

### Grabación y calidad de imagen

- Si utiliza una tarjeta cuya velocidad de escritura sea baja, es posible que aparezca un indicador a la derecha de la pantalla durante la grabación de vídeo. Indica cuántos datos faltan por escribir en la tarjeta (la capacidad restante de la memoria búfer interna). Cuanto más lenta sea la tarjeta, más rápidamente subirá el indicador. Si el indicador (1) se llena, la grabación de vídeo se detendrá automáticamente.
- Si la tarjeta tiene una velocidad de escritura rápida, el indicador no aparecerá o el nivel (si se muestra) apenas subirá. En primer lugar, grabe algunos vídeos de prueba para ver si la tarjeta puede escribir suficientemente rápido.
- Si el indicador indica que la tarjeta está llena y la grabación de vídeo se detiene automáticamente, es posible que el sonido cercano al final del vídeo no se grabe correctamente.
- Si la velocidad de escritura de la tarjeta es lenta (debido a la fragmentación) y aparece el indicador, es posible que la velocidad de escritura aumente si formatea la tarjeta.



### Restricciones de audio

- Tenga en cuenta que se aplican las restricciones siguientes cuando **[Tamaño de vídeo]** se ajusta en **FHD 29.97P 1PB** (NTSC) o **FHD 25.00P 1PB** (PAL), cuando **[C.Fn III-9: Compresión de audio]** se ajusta en **[Activ.]** y para la zona básica o las instantáneas de vídeo.
  - No se grabará sonido para los dos últimos fotogramas, aproximadamente.
  - Cuando reproduzca vídeos en Windows, es posible que las imágenes de vídeo y el sonido pierdan ligeramente la sincronización.

# Reproducción

En este capítulo se tratan temas relativos a la reproducción — reproducción de fotos y vídeos captados— y se presentan los ajustes de menú de la ficha Reproducción ([▶]).

- Puede ocurrir que las imágenes captadas en otras cámaras o las imágenes de esta cámara que se hayan editado o cambiado de nombre en un ordenador no puedan mostrarse o seleccionarse normalmente en esta cámara.
- Es posible que se muestren imágenes que no pueden usarse con funciones de reproducción.



## Menús de fichas: Reproducción

### ● Reproducción 1

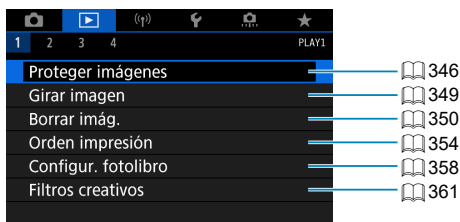

### ● Reproducción 2

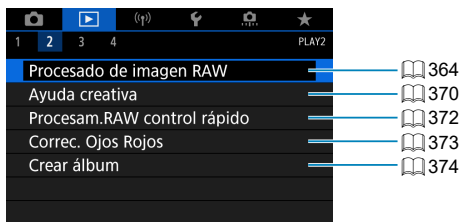

### ● Reproducción 3

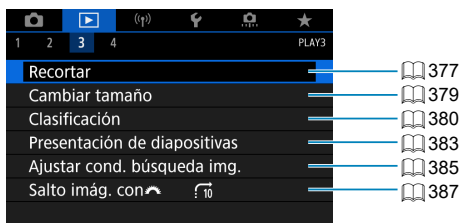

❗ ● [▶]: Procesado de imagen RAW] y [▶]: Procesam.RAW control rápido] no se muestran en los modos de la zona básica.



## ● Reproducción 4

1	2	3	4	PLAY4	
			Visualiz. info. reproducción	389	
			Aviso altas luces	Desac.	391
			Repr. punto AF	Desac.	392
			Reticula repr.	Off	393
			Ver desde últ. img.	Activ.	394

## Reproducción de imágenes

### Visualización de una única imagen



#### 1 Reproduzca la imagen.

- Presione el botón <▶>.  
Aparecerá la última imagen captada o reproducida.

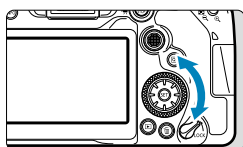

#### 2 Seleccione una imagen.

- Para reproducir imágenes comenzando por la más reciente, gire el dial <◻> en sentido antihorario. Para reproducir imágenes desde la primera captada, gire el dial en el sentido horario.
- Las imágenes también se pueden seleccionar con <◻>.
- Cada vez que presione el botón <INFO>, la visualización cambiará.



Sin información



Visualización de información básica

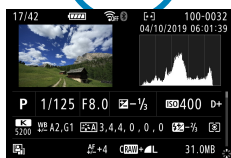

Visualización de información sobre el disparo



## 3 Salga de la reproducción de imágenes.

- Presione el botón <▶> para salir de la reproducción de imágenes y volver al estado listo para fotografiar.



- Cuando se reproduzcan imágenes RAW captadas con [**📷: Formato Imagen**] ajustado en una opción distinta de [**3:2**] (📖 202), se mostrarán líneas de encuadre que indican el área de imagen.
- Si se establecen las condiciones de búsqueda con [**▶: Ajustar cond. búsqueda img.**] (📖 385), solo se mostrarán las imágenes filtradas.

## Visualización de información sobre el disparo

Mientras se muestra la pantalla de información de disparo (📖 332), puede presionar las teclas <▲> <▼> para cambiar la información de disparo que se muestra en la parte inferior de la pantalla, como se indica a continuación.

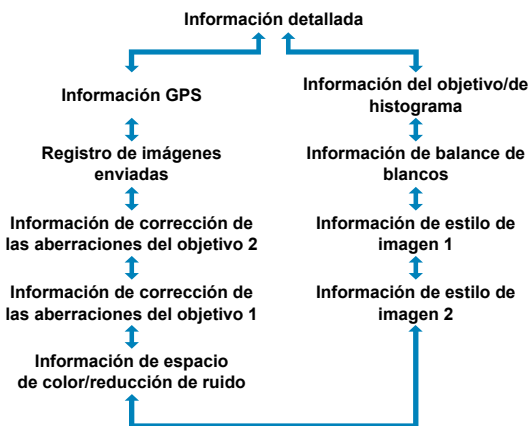

## Visualización de índice (Visualización de varias imágenes)

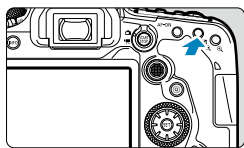

### 1 Cambie a la visualización de índice.

- Durante la reproducción de imágenes, presione el botón <[Índice] >.
- Aparecerá la visualización de índice de 4 imágenes. La imagen seleccionada se resaltará con un marco naranja. Al presionar otra vez el botón <[Índice] >, la visualización cambia de 9 imágenes a 36 y, a continuación, a 100. Al presionar el botón <[Cámara] >, la visualización cambia de 100 imágenes a 36, a 9, a 4 y, a continuación, a la visualización de una única imagen.

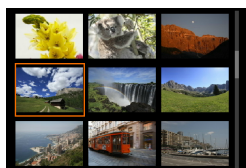

### 2 Seleccione una imagen.

- Gire el dial <[Dial de selección] > o <[Dial de cámara] > para mover el marco naranja y, a continuación, seleccionar la imagen.
- Presione <[SET] > en la visualización de índice para mostrar la imagen seleccionada en la visualización de una única imagen.



### Reproducción táctil

La cámara incorpora un panel de pantalla táctil que puede tocar para controlar la reproducción. Las operaciones táctiles compatibles son como las que se usan con smartphones y dispositivos similares. En primer lugar, presione el botón <▶> para prepararse para la reproducción táctil.

#### Exploración de imágenes



#### Reproducción con salto



#### Visualización de índice

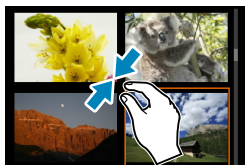

#### Vista ampliada

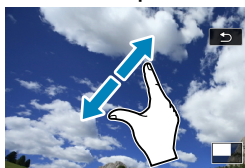

- También puede ampliar la visualización tocando dos veces con un dedo.



Capítulos



Contenido



Índice de funciones



Índice

## Visualización de imagen ampliada

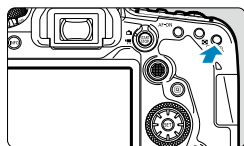

### 1 Amplíe la imagen.

- Durante la reproducción de imágenes, presione el botón <img alt='icono de lupa' data-bbox='285 145 305 165'/>. Aparecerá la vista ampliada. La posición del área ampliada (1) se mostrará en la esquina inferior derecha de la pantalla.
- Cada vez que se presiona el botón <img alt='icono de lupa' data-bbox='285 145 305 165'/>, la visualización se amplía.
- Cada vez que se presiona el botón <img alt='icono de lupa con cuadrícula' data-bbox='285 285 305 305'/>, la visualización se reduce. Para la visualización de índice (334), presione otra vez el botón <img alt='icono de lupa con cuadrícula' data-bbox='285 285 305 305'/> después de la reducción final.



(1)

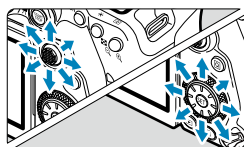

### 2 Desplace la imagen.

- Utilice <img alt='icono de flecha hacia arriba' data-bbox='335 430 355 450'/> <img alt='icono de flecha hacia abajo' data-bbox='335 455 355 475'/> para desplazar la imagen en vertical y en horizontal.
- Para cancelar la vista ampliada, presione el botón <img alt='icono de flecha dentro de un cuadrado' data-bbox='335 480 355 500'/> o toque [↵].



Capítulos



Contenido



Índice de funciones



Índice

## Reproducción de vídeos

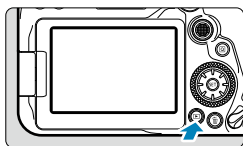

### 1 Reproduzca la imagen.

- Presione el botón <▶>.



### 2 Seleccione un vídeo.

- Utilice el dial <◉> para seleccionar el vídeo para reproducir.
- En la visualización de una única imagen, el icono <SET [vídeo]> que se muestra arriba a la izquierda indica un vídeo.
- En la visualización de índice, las perforaciones del borde izquierdo de las miniaturas indican vídeos. Dado que los vídeos no se pueden reproducir desde la visualización de índice, presione <SET> para cambiar a la visualización de una única imagen.

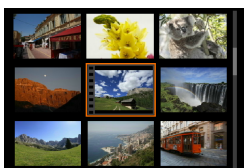

### 3 En la visualización de una única imagen, presione <SET>.



### 4 Presione <SET> para reproducir el vídeo.

- Se iniciará la reproducción de vídeo.
- Para hacer una pausa en la reproducción y mostrar el panel de reproducción de vídeo, presione <SET>. Presiónelo de nuevo para reanudar la reproducción.
- También puede ajustar el volumen durante la reproducción de vídeo utilizando las teclas <▲> <▼>.



(1)

(1) Altavoz



Capítulos



Contenido



Índice de funciones



Índice

### Panel de reproducción de vídeo

Elemento	Operaciones de reproducción
▶ Reproducir	Al presionar <SET> se alterna entre la reproducción y la parada.
▶ Cámara lenta	Ajusta la velocidad de cámara lenta con el dial <C>. La velocidad de cámara lenta se indica en la esquina superior derecha de la pantalla.
◀ Saltar atrás	Salta hacia atrás 4 seg. cada vez que se presiona <SET>.
◀◀ Fotograma anterior	Muestra el fotograma anterior cada vez que se presiona <SET>. Si se mantiene presionado <SET>, se rebobinará el vídeo.
▶▶ Fotograma siguiente	Reproduce el vídeo fotograma a fotograma cada vez que se presiona <SET>. Si se mantiene presionado <SET>, el vídeo avanzará rápidamente.
▶ Saltar adelante	Salta hacia delante 4 seg. cada vez que se presiona <SET>.
✂ Editar	Muestra la pantalla de edición (📖 340).
📷 Extracción de fotograma	Disponible al reproducir vídeos 4K o time-lapse 4K. Permite extraer el fotograma actual y guardarlo como una foto JPEG (📖 342).
🎵 Música de fondo	Reproduce un vídeo con la música de fondo seleccionada (📖 376).
	Posición de reproducción
mm' ss"	Tiempo de reproducción (minutos:segundos)
🔊 Volumen	Utilice las teclas <▲> <▼> para ajustar el volumen del altavoz (📖 337).



## Panel de reproducción de vídeo (Álbumes de instantáneas de vídeo)

Elemento	Operaciones de reproducción
▶ Reproducir	Al presionar <SET> se alterna entre la reproducción y la parada.
▶ Cámara lenta	Ajusta la velocidad de cámara lenta con el dial <C>. La velocidad de cámara lenta se indica en la esquina superior derecha de la pantalla.
◀ Video anterior	Muestra el primer fotograma de la instantánea de vídeo anterior.
◀   Fotograma anterior	Muestra el fotograma anterior cada vez que se presiona <SET>. Si se mantiene presionado <SET>, se rebobinará el vídeo.
▶ Fotograma siguiente	Reproduce el vídeo fotograma a fotograma cada vez que se presiona <SET>. Si se mantiene presionado <SET>, el vídeo avanzará rápidamente.
▶ Video siguiente	Muestra el primer fotograma de la instantánea de vídeo siguiente.
🗑️ Borrar vídeo	Borra la instantánea de vídeo actual.
✂ Editar	Muestra la pantalla de edición (📖 340).
🎵 Música de fondo	Reproduce un álbum con la música de fondo seleccionada (📖 376).
	Posición de reproducción
mm' ss"	Tiempo de reproducción (minutos:segundos)
🔊 Volumen	Utilice las teclas <▲> <▼> para ajustar el volumen del altavoz (📖 337).



- Cuando la cámara se encuentre conectada a un televisor para la reproducción de vídeo (📖 344), ajuste el volumen utilizando los controles del televisor. (No se puede ajustar el volumen con las teclas <▲> <▼>).
- Es posible que la reproducción de vídeo se detenga si la velocidad de lectura de la tarjeta es demasiado lenta o los archivos de vídeo tienen fotogramas dañados.



- Para ver información detallada sobre el tiempo de grabación disponible de vídeo, consulte 📖 618.



Capítulos



Contenido



Índice de funciones



Índice

## Edición de las primeras y últimas escenas de un vídeo



**1** En la visualización de una única imagen, presione **<SET>**.

- Aparecerá el panel de reproducción de vídeo.



**2** En el panel de reproducción de vídeo, seleccione **[SET]**.



**3** Especifique la parte que se va a cortar.

- Seleccione **[Trim Start]** (Cortar el principio) o **[Trim End]** (Cortar el final).
- Presione las teclas **<◀>** **<▶>** para retroceder o avanzar un fotograma (o instantánea de vídeo) cada vez. Mantenga presionada la tecla **<▶>** para hacer avanzar los fotogramas.
- Una vez decidida la parte que va a recortar, presione **<SET>**. La parte indicada por una línea en la parte inferior de la pantalla se mantendrá.



**4** Revise el vídeo editado.

- Seleccione **[▶]** para reproducir el vídeo editado.
- Para cambiar la parte editada, vuelva al paso 3.
- Para cancelar la edición, presione el botón **<MENU>**.

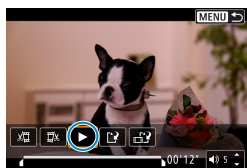

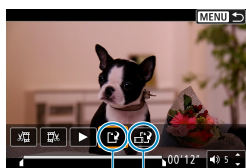

## 5 Guarde la imagen.

- Seleccione **[⏏]** (1).
- Aparecerá la pantalla para guardar.
- Para guardarlo como un vídeo nuevo, seleccione **[Nuevo archivo]**. Para guardarlo y sobrescribir el archivo de vídeo original, seleccione **[Sobrescribir]**.
- Seleccione **[⏏]** (2) para guardar una versión comprimida del archivo. Los vídeos 4K se convierten en vídeos Full HD antes de la compresión.
- En el diálogo de confirmación, seleccione **[OK]** para guardar el vídeo editado y volver a la pantalla de reproducción de vídeo.



- Dado que la edición se realiza en incrementos de aprox. 1 seg. (en la posición indicada por **[⏏]** en la parte inferior de la pantalla), la posición real donde se recortan los vídeos puede ser diferente de la posición especificada.
- Los vídeos grabados con otra cámara no se pueden editar con esta cámara.
- No es posible editar un vídeo cuando la cámara está conectada a un ordenador.
- Comprimir y guardar no está disponible para los tamaños de grabación de vídeo de **4K 29.97P 10PB** (NTSC) o **4K 25.00P 10PB** (PAL).



- Para ver instrucciones sobre la edición de álbumes de instantáneas de vídeo, consulte "Edición de álbumes de instantáneas de vídeo" (📖 374).



## Extracción de fotogramas de vídeos 4K o vídeos time-lapse 4K

Desde los vídeos 4K o time-lapse 4K, puede seleccionar fotogramas individuales para guardarlos como fotos JPEG de aprox. 8,3 megapíxeles (3840×2160). Esta función se llama “Extracción de fotograma (captura de fotograma 4K)”.

### 1 Reproduzca la imagen.

- Presione el botón <▶>.

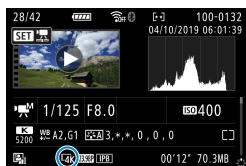

### 2 Seleccione un vídeo 4K o un vídeo time-lapse 4K.

- Realice la selección con <⊙>.
- En la pantalla de información de disparo (📖 631), los vídeos 4K y los vídeos time-lapse 4K se indican mediante un icono [4K].
- En la visualización de índice, presione <SET> para cambiar a la visualización de una única imagen.

### 3 En la visualización de una única imagen, presione <SET>.

- Aparecerá el panel de reproducción de vídeo.



### 4 Seleccione un fotograma para extraerlo.

- Utilice el panel de reproducción de vídeo para seleccionar el fotograma que se va a extraer como una foto.
- Para ver las instrucciones del panel de reproducción de vídeo, consulte 📖 338.



### 5 Seleccione [📷].



Extracción de fotogramas de vídeos 4K o vídeos time-lapse 4K



### 6 Guarde la imagen.

- Seleccione **[OK]** para guardar el fotograma actual como una foto JPEG.

### 7 Seleccione la imagen que desea mostrar.

- Compruebe la carpeta de destino y el número de archivo de imagen.
- Seleccione **[Ver vídeo original]** o **[Ver foto extraída]**.



- La extracción de fotogramas no es posible con vídeos Full HD, vídeos time-lapse Full HD o vídeos 4K o time-lapse 4K procedentes de una cámara diferente.



Capítulos



Contenido



Índice de funciones



Índice

## Reproducción en un televisor

Si conecta la cámara a un televisor con un cable HDMI, podrá reproducir las fotos y los vídeos captados en el televisor. Se recomienda utilizar el cable HDMI HTC-100 (se vende por separado).

**Si la imagen no aparece en la pantalla del televisor, compruebe si [⏏: Sistema vídeo] está ajustado correctamente en [Para NTSC] o [Para PAL] (según el sistema de vídeo del televisor).**

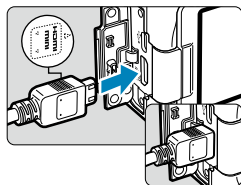

### 1 Conecte a la cámara el cable HDMI.

- Con el logotipo <▲HDMI MINI> de la clavija orientado hacia el frente de la cámara, insértelo en el terminal <HDMI OUT>.

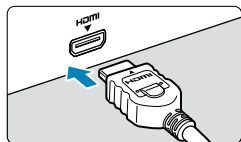

### 2 Conecte el cable HDMI al televisor.

- Conecte el cable HDMI al puerto HDMI IN del televisor.

### 3 Encienda el televisor y cambie la entrada de vídeo del mismo para seleccionar el puerto conectado.

### 4 Sitúe el interruptor de alimentación de la cámara en <ON>.

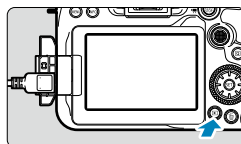

### 5 Presione el botón <▶>.

- La imagen aparecerá en la pantalla de TV. (En la pantalla de la cámara no se mostrará nada).
- Las imágenes se mostrarán automáticamente con la resolución óptima correspondiente al televisor conectado.





- Ajuste el volumen del sonido del vídeo con el televisor. El volumen del sonido no se puede ajustar con la cámara.
- Antes de conectar o desconectar el cable entre la cámara y el televisor, apague la cámara y el televisor.
- Dependiendo del televisor, es posible que parte de la imagen visualizada quede cortada.
- No conecte la salida de ningún otro dispositivo al terminal <HDMI OUT> de la cámara. Si lo hace, puede provocar una avería.
- Es posible que ciertos televisores no muestren las imágenes por razones de incompatibilidad.
- Es posible que las imágenes tarden algún tiempo en mostrarse. Para evitar el retardo, ajuste [👉: Resolución HDMI] en [1080p] (📖 543).
- Las operaciones de la pantalla táctil no se admiten mientras la cámara está conectada a un televisor.



Capítulos



Contenido



Índice de funciones





Índice

## Protección de imágenes

Puede proteger las imágenes importantes para evitar borrarlas accidentalmente.

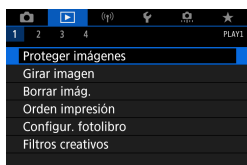
### Protección de una única imagen



**1** Seleccione [: Proteger imágenes].

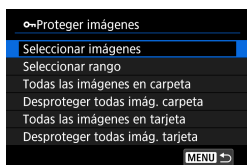





**2** Seleccione [Seleccionar imágenes].

**3** Seleccione una imagen.

- Gire el dial < > para seleccionar la imagen que desea proteger.

**4** Proteja la imagen.

- Presione < > para proteger la imagen seleccionada. Aparecerá el icono < > (1) en la parte superior de la pantalla.
- Para cancelar la protección de la imagen, presione de nuevo < >. El icono < > desaparecerá.
- Para proteger otra imagen, repita los pasos 3 y 4.





## Especificación del rango de imágenes a proteger

Mientras observa las imágenes en la visualización de índice, puede especificar la primera y la última imagen para un rango y proteger todas las imágenes especificadas a la vez.

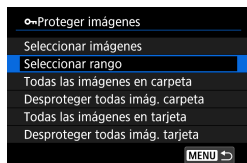

### 1 Seleccione [Seleccionar rango].

- Seleccione [Seleccionar rango] en [▶]: Proteger imágenes].

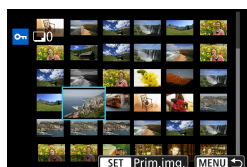

### 2 Especifique el rango de imágenes.

- Seleccione la primera imagen (punto inicial).
- A continuación, seleccione la última imagen (punto final).  
Las imágenes del rango especificado se protegerán y aparecerá el icono <O-m>.
- Para seleccionar otra imagen para protegerla, repita el paso 2.

## Protección de imágenes

### Protección de todas las imágenes de una carpeta o de una tarjeta

Puede proteger todas las imágenes de una carpeta o de una tarjeta a la vez.

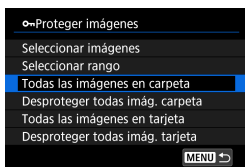

Cuando seleccione **[Todas las imágenes en carpeta]** o **[Todas las imágenes en tarjeta]** en **[▶: Proteger imágenes]**, se protegerán todas las imágenes de la carpeta o de la tarjeta.

Para cancelar la selección, seleccione **[Desproteger todas imág. carpeta]** o **[Desproteger todas imág. tarjeta]**.

Si se establecen las condiciones de búsqueda con **[▶: Ajustar cond. búsqueda img.]** (📖 385), la vista cambiará a **[Imgs. encontradas]** y **[Desprot. encontr.]**.

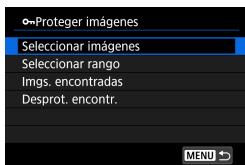

Si selecciona **[Imgs. encontradas]**, todas las imágenes filtradas por las condiciones de búsqueda se protegerán.

Si selecciona **[Desprot. encontr.]**, la protección de todas las imágenes filtradas se cancelará.

❗ Si formatea la tarjeta (📖 511), las imágenes protegidas también se borrarán.

- 📄 Una vez protegida una imagen, no podrá eliminarla con la función de borrado de la cámara. Para borrar una imagen protegida, primero tendrá que cancelar la protección.
- Si borra todas las imágenes (📖 353), solo se conservarán las que estén protegidas. Esta opción es útil si desea borrar de una vez todas las imágenes que no necesite.



## Rotación de imagen

Puede usar esta función para girar la imagen visualizada a la orientación deseada.

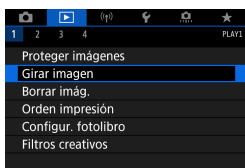

1 Seleccione []: Girar imagen].

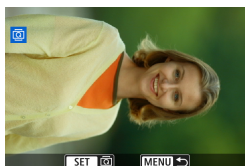

2 Seleccione una imagen.

- Selecciónelo con <img alt="left arrow"/> <img alt="right arrow"/>.

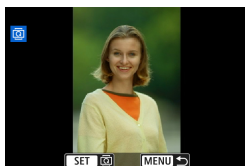

3 Gire la imagen.

- Cada vez que presione <img alt="SET button"/>, la imagen girará en sentido horario de la manera siguiente: 90° → 270° → 0°.
- Para girar otra imagen, repita los pasos 2 y 3.



- Si se ajusta [: Autorrotación] en [On ] (p. 510) antes de tomar fotografías en vertical, no será necesario que gire la imagen con esta función.
- Si la imagen girada no se muestra en la orientación girada durante la reproducción de imagen, ajuste [: Autorrotación] en [On ].



Capítulos



Contenido



Índice de funciones



Índice

## Borrado de imágenes

Puede seleccionar y borrar las imágenes que no necesite una a una o borrarlas como un lote. Las imágenes protegidas (📖 346) no se borrarán.

- 🔒 Cuando se borra una imagen, no se puede recuperar. Antes de borrar una imagen, asegúrese de que ya no la necesita. Proteja las imágenes importantes para impedir que se borren accidentalmente.

### Borrado de una única imagen

#### 1 Seleccione la imagen que va a borrar.

- Presione el botón <▶>.
- Selecciónelo con <🕒>.



#### 2 Presione el botón <🗑>.

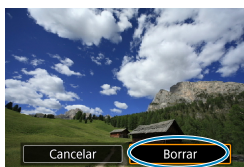

#### 3 Borre las imágenes.

##### Videos o imágenes JPEG o RAW

- Seleccione [Borrar].



##### Imágenes RAW+JPEG

- Seleccione un elemento.



## Marcado [✓] de imágenes para borrar por lotes

Puede añadir marcas de verificación a las imágenes que vaya a borrar para borrar todas esas imágenes a la vez.

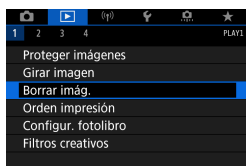

**1** Seleccione []: **Borrar imág.**].

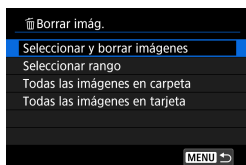

**2** Seleccione [**Seleccionar y borrar imágenes**].



**3** Seleccione una imagen.

- Gire el dial < > para seleccionar la imagen a borrar y, a continuación, presione < >.
- Para seleccionar otra imagen a borrar, repita el paso 3.



**4** Borre las imágenes.

- Presione el botón < > y, a continuación, presione [**OK**].

## Borrado de imágenes

### Especificación del rango de imágenes a borrar

Mientras observa las imágenes en la visualización de índice, puede especificar la primera y la última imagen para un rango y borrar todas las imágenes especificadas a la vez.

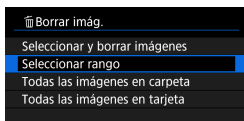

- 1 Seleccione [Seleccionar rango].**
  - Seleccione [Seleccionar rango].

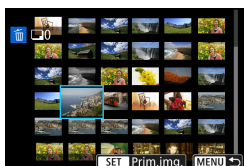

- 2 Especifique el rango de imágenes.**
  - Seleccione la primera imagen (punto inicial).
  - A continuación, seleccione la última imagen (punto final).

- 3 Presione el botón <🗑>.**



- 4 Borre las imágenes.**
  - Seleccione [OK].



## Borrado de todas las imágenes de una carpeta o de una tarjeta

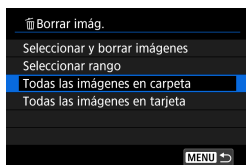

Cuando [**▶**: **Borrar ímág.**] se ajuste en [**Todas las imágenes en carpeta**] o [**Todas las imágenes en tarjeta**], se borrarán todas las imágenes de la carpeta o la tarjeta.

Si se establecen las condiciones de búsqueda con [**▶**: **Ajustar cond. búsqueda img.**] (📖 385), la visualización cambiará a [**Imgs. encontradas**].

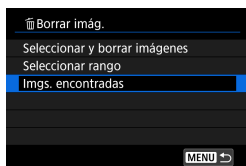

Si selecciona [**Imgs. encontradas**], todas las imágenes filtradas por las condiciones de búsqueda se borrarán.



- Para borrar todas las imágenes, incluidas las imágenes protegidas, formatee la tarjeta (📖 511).



## Formato de orden de impresión digital (DPOF)

DPOF (Digital Print Order Format) permite imprimir imágenes grabadas en la tarjeta de acuerdo con sus instrucciones de impresión, como la selección de imágenes, la cantidad a imprimir, etc. Puede imprimir varias imágenes en un lote o crear una orden de impresión para un servicio de acabado fotográfico.

Puede establecer ajustes de impresión como el tipo de impresión, la impresión de la fecha, la impresión del número de archivo, etc. Los ajustes de impresión se aplicarán a todas las imágenes especificadas para la impresión. (No se pueden ajustar por separado para cada imagen).

### Opciones de impresión

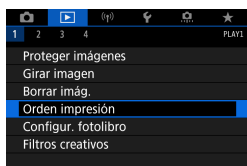

1 Seleccione []: Orden impresión].



2 Seleccione [Config.].

3 Ajuste las opciones como desee.  
 ● Ajuste [Tipo impresión], [Fecha] y [Nº archivo].

Tipo de impresión	<b>Normal</b>	Imprime una imagen en una hoja.
	<b>Índice</b>	Se imprimen varias imágenes miniatura en una hoja.
	<b>Ambos</b>	Imprime la imagen normal y el índice.
Fecha	<b>On</b>	[On] imprime la fecha de grabación de la imagen captada.
	<b>Off</b>	
Número de archivo	<b>On</b>	[On] imprime el número de archivo.
	<b>Off</b>	



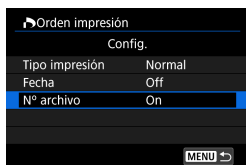

### 4 Salga del ajuste.

- Presione el botón <MENU>.
- A continuación, seleccione **[Sel.imag.]** o **[Múltiples]** para especificar las imágenes a imprimir.



- Si imprime una imagen con un tamaño de imagen grande utilizando los ajustes **[Índice]** o **[Ambos]** (📖 354), es posible que la impresión de índice no se imprima con determinadas impresoras. En este caso, cambie el tamaño de la imagen (📖 379) y, a continuación, realice la impresión de índice.
- Aunque **[Fecha]** y **[Nº archivo]** se ajusten en **[On]**, es posible que la fecha o el número de archivo no se impriman, según el ajuste de tipo de impresión y la impresora.
- En las copias **[Índice]**, no se pueden ajustar **[Fecha]** y **[Nº archivo]** en **[On]** a la vez.
- Al imprimir con DPOF, utilice la tarjeta cuyas especificaciones de orden de impresión se hayan ajustado. No es posible imprimir en la orden de impresión especificada si se extraen solamente las imágenes de la tarjeta para imprimirlas.
- Es posible que algunas impresoras y servicios de acabado fotográfico compatibles con DPOF no puedan imprimir las imágenes según lo especificado. Consulte las instrucciones de la impresora antes de imprimir o infórmese sobre la compatibilidad en el servicio de acabado fotográfico en el que haga su pedido de copias.
- No utilice esta cámara para configurar ajustes de impresión para imágenes con ajustes DPOF configurados en otra cámara. Todas las órdenes de impresión pueden sobrescribirse accidentalmente. Además, quizá no sea posible la orden de impresión según el tipo de imágenes.



Formato de orden de impresión digital (DPOF)

## Selección de imágenes para la impresión

### ● Selección de imágenes

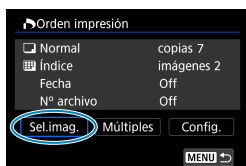

Seleccione y especifique las imágenes una por una.

Presione el botón <MENU> para guardar la orden de impresión en la tarjeta.



### ● Normal/Ambos

Presione <SET> para imprimir una copia de la imagen visualizada. Puede girar el dial <◀▶> para especificar la impresión de hasta 99 copias.

- (1) Cantidad
- (2) Total de imágenes seleccionadas

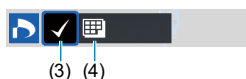

### ● Índice

Presione <SET> para añadir una marca de verificación a la casilla [✓]. La imagen se incluirá en la impresión de índice.

- (3) Marca de verificación
- (4) Icono de índice

### ● Selección de múltiples imágenes

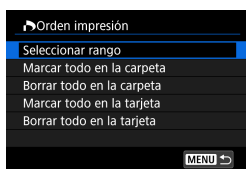

### ● Seleccionar rango

Bajo [Múltiples], seleccione [Seleccionar rango]. Al seleccionar la primera y la última imagen del rango, todas las imágenes del rango se marcan con una marca de verificación [✓] y se imprime una copia de cada imagen.

- **Todas las imágenes de una carpeta**

Seleccione **[Marcar todo en la carpeta]** y seleccione la carpeta.

Se especificará una orden de impresión de una copia de todas las imágenes de la carpeta.

Si selecciona **[Borrar todo en la carpeta]** y selecciona la carpeta, se cancelará la orden de impresión de todas las imágenes de la carpeta.

- **Todas las imágenes de una tarjeta**

Si selecciona **[Marcar todo en la tarjeta]**, se especificará la impresión de una copia de todas las imágenes de la tarjeta.

Si selecciona **[Borrar todo en la tarjeta]**, se cancelará la orden de impresión de todas las imágenes de la tarjeta.

Si se establecen las condiciones de búsqueda con **[▶]: Ajustar cond. búsqueda img.]** (📖 385) y selecciona **[Múltiples]**, la visualización cambiará a **[Marcar todas imágenes encontr.]** y **[Borrar todas imágenes encontr.]**.

- **Todas imágenes encontradas**

Si selecciona **[Marcar todas imágenes encontr.]**, se especificará la impresión de una copia de todas las imágenes filtradas por las condiciones de búsqueda.

Si selecciona **[Borrar todas imágenes encontr.]**, se borrará toda la orden de impresión de las imágenes filtradas.



- No se puede especificar la impresión de vídeos o imágenes RAW. Tenga en cuenta que no se especificará la impresión de imágenes RAW ni vídeos aunque se especifiquen todas las imágenes con **[Múltiples]**.
- Si utiliza una impresora compatible con PictBridge, no especifique más de 400 imágenes en cada orden de impresión. Si especifica una cantidad mayor, es posible que no todas las imágenes se impriman.



## Especificación de imágenes para un fotolibro

Puede especificar hasta 998 imágenes para la impresión en un fotolibro. Cuando utilice EOS Utility (software EOS) para importar imágenes en un ordenador, las imágenes especificadas para un fotolibro se copiarán en una carpeta específica. Esta función es útil para pedir fotolibros en línea.

### Especificación de imágenes de una en una

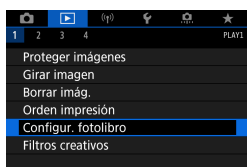

**1** Seleccione []: Configur. fotolibro].

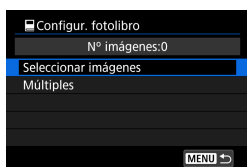

**2** Seleccione [Seleccionar imágenes].

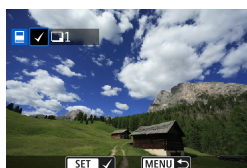

**3** Seleccione la imagen que vaya a especificar.

- Gire el dial < > para seleccionar la imagen a especificar para un fotolibro y, a continuación, presione <SET>.
- Para seleccionar otras imágenes para especificarlas para un fotolibro, repita el paso 3.



### Especificación del rango de imágenes para un fotolibro

Mientras observa las imágenes de la visualización de índice, puede especificar el rango (punto inicial a punto final) de las imágenes que se van a especificar para un fotolibro a la vez.

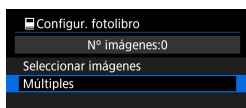

#### 1 Seleccione [Múltiples].

- Bajo [▶]: **Configur. fotolibro**, seleccione [Múltiples].

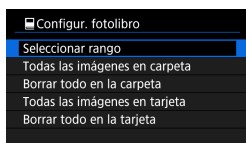

#### 2 Seleccione [Seleccionar rango].

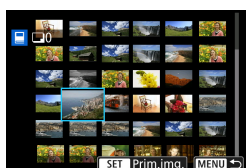

#### 3 Especifique el rango de imágenes.

- Seleccione la primera imagen (punto inicial).
- A continuación, seleccione la última imagen (punto final).  
Se anexará una marca de verificación [✓] a todas las imágenes del rango entre la primera y la última imagen.



Especificación de imágenes para un fotolibro

## Especificación de todas las imágenes de una carpeta o una tarjeta

Puede especificar todas las imágenes de una carpeta o de una tarjeta a la vez para un fotolibro.

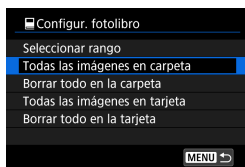

Bajo [**▶**]: **Configur. fotolibro**], puede ajustar [**Múltiples**] en [**Todas las imágenes en carpeta**] o [**Todas las imágenes en tarjeta**] para especificar todas las imágenes de la carpeta o de la tarjeta para un fotolibro.

Para cancelar la selección, seleccione [**Borrar todo en la carpeta**] o [**Borrar todo en la tarjeta**].

Si se establecen las condiciones de búsqueda con [**▶**]: **Ajustar cond. búsqueda img.**] (📖 385) y selecciona [**Múltiples**], la visualización cambiará a [**Marcar todas imágenes encontr.**] y [**Borrar todas imágenes encontr.**].

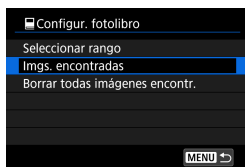

Si selecciona [**Imgs. encontradas**], todas las imágenes filtradas por las condiciones de búsqueda se especificarán para el fotolibro.

Si selecciona [**Borrar todas imágenes encontr.**], se borrará toda la orden de fotolibro de las imágenes filtradas.

- ❗ No se puede especificar imágenes RAW ni vídeos para el fotolibro. Tenga en cuenta que las imágenes RAW y los vídeos no se especificarán para el fotolibro aunque especifique todas las imágenes con [**Múltiples**].
- No utilice esta cámara para configurar ajustes de fotolibros para imágenes con ajustes de fotolibros configurados en otra cámara. Todos los ajustes del fotolibro pueden sobrescribirse accidentalmente.



## Efectos de los filtros creativos

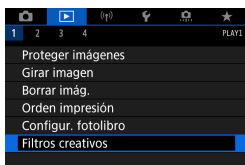

Puede aplicar el siguiente procesamiento de filtros a una imagen y guardarla como una imagen separada: B/N con grano, Enfoque suave, Efecto ojo de pez, Efecto Óleo, Efecto Acuarela, Efecto cámara juguete y Efecto miniatura.

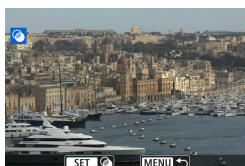

### 1 Seleccione []: Filtros creativos].



### 2 Seleccione una imagen.





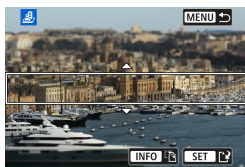

- Seleccione una imagen con  y, a continuación, presione .
- Puede presionar el botón  para seleccionar la imagen utilizando la visualización de índice.



### 3 Seleccione un efecto de filtro ( 362).



### 4 Ajuste el efecto de filtro.

- Ajuste el efecto de filtro y, a continuación, presione .
- Para el efecto miniatura, presione las teclas     para mover el marco blanco que indica el área que aparece nítida y, a continuación, presione .

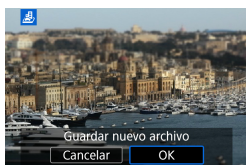

### 5 Guarde la imagen.

- Seleccione **[OK]**.
- Compruebe la carpeta de destino y el número de archivo de imagen que se muestran y, a continuación, seleccione **[OK]**.
- Para aplicar procesamiento de filtros a otras imágenes, repita los pasos 2–5.

- Para imágenes captadas con el disparo RAW+JPEG, el procesamiento de filtro se aplica a la imagen RAW y los resultados se guardan como un JPEG.
- Para imágenes RAW captadas con un formato específico, la imagen resultante se guarda con ese formato después del procesamiento de filtro.
- A las imágenes procesadas con el filtro de efecto ojo de pez no se les anexarán datos de eliminación del polvo (📖 241).

## Características de los filtros creativos

### ● 📷 B/N con grano

Convierte la imagen en una imagen en blanco y negro con grano. Puede ajustar el contraste para cambiar el efecto de blanco y negro.

### ● 👤 Enfoque suave

Aporta a la imagen un aspecto suave. Puede ajustar el desenfocado para cambiar el grado de suavidad.





### ● **Efecto ojo de pez**

Produce el efecto de un objetivo de ojo de pez. La imagen tendrá distorsión de barril.

El área recortada a lo largo de la periferia de la imagen cambia en función del nivel de este efecto de filtro. Además, dado que este efecto de filtro amplía el centro de la imagen, es posible que la resolución aparente en el centro se degrade en función del número píxeles grabados, así que debe ajustar el efecto de filtro en el paso 4 mientras examina la imagen resultante.

### ● **Efecto Óleo**

Hace que la foto parezca una pintura al óleo y que el motivo tenga un aspecto más tridimensional. Puede ajustar el efecto para cambiar el contraste y la saturación. Tenga en cuenta que es posible que motivos como el cielo o paredes blancas no se reproduzcan con una gradación suave y tengan un aspecto irregular o un nivel significativo de ruido.

### ● **Efecto Acuarela**

Hace que la foto parezca una pintura a la acuarela, con colores suaves. Puede ajustar el efecto para cambiar la densidad de color. Tenga en cuenta que es posible que las escenas nocturnas u oscuras no se reproduzcan con una gradación suave y tengan un aspecto irregular o un nivel significativo de ruido.

### ● **Efecto cámara juguete**

Cambia los colores a los típicos de las cámaras de juguete y oscurece las cuatro esquinas de la imagen. Puede usar las opciones de tono de color para cambiar el matiz de color.

### ● **Efecto miniatura**

Crea un efecto de diorama. Puede cambiar dónde se ve la imagen nítida. Para cambiar entre la orientación vertical y horizontal del área nítida (marco blanco), presione el botón <INFO> en el paso 4 (o toque  en la pantalla).



## Procesado de imagen RAW



Puede procesar imágenes **RAW** o **CRAW** con la cámara para crear imágenes JPEG. Las imágenes RAW no se ven afectadas, así que es posible aplicar condiciones diferentes para crear JPEG.

También puede usar Digital Photo Professional (software EOS) para procesar imágenes RAW.

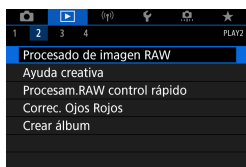

**1** Seleccione [**▶**]: **Procesado de imagen RAW**].

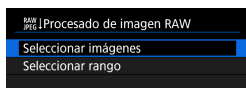

**2** Seleccione un elemento y, a continuación, seleccione imágenes.

- Puede seleccionar varias imágenes para procesarlas a la vez.

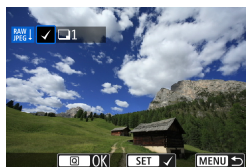

### Seleccionar imágenes

- Gire el dial <◀▶> para seleccionar imágenes para procesar y, a continuación, presione <SET>.
- Presione el botón <Q>.

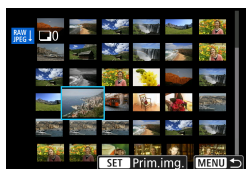

### Seleccionar rango

- Seleccione la primera imagen (punto inicial).
- A continuación, seleccione la última imagen (punto final).
- Presione el botón <Q>.

### 3 Ajuste las condiciones de procesamiento que desee.

#### Usar ajustes de disparo

- Las imágenes se procesan utilizando los ajustes de imagen del momento de la captura.



#### Personalizar procesamiento RAW

- Seleccione un elemento con < [icono] > < [icono] >.
- Gire el dial < [icono] > o < [icono] > para cambiar el ajuste.
- Presione < [SET] > para acceder a la pantalla de ajuste de la función.
- Para volver a los ajustes de imagen en el momento de la toma, presione el botón < [icono] >.

#### Pantalla de comparación

- Puede cambiar entre las pantallas [Tras cambio] y [Ajustes de disparo] presionando el botón < [INFO] > y girando el dial < [icono] >.
- Los elementos en naranja de la pantalla [Tras cambio] se han modificado desde el momento de la captura.
- Presione el botón < [MENU] >.

### 4 Guarde la imagen.

- Cuando utilice [Person. procesado RAW], seleccione [ [icono] ] (Guardar).
- Lea el mensaje y seleccione [OK].
- Para procesar otras imágenes, seleccione [Si] y repita los pasos 2–4.



Capítulos



Contenido



Índice de funciones



Índice

Procesado de imagen RAW



## 5 Seleccione la imagen que desea mostrar.

- Seleccione [Imagen original] o [Img. procesada].

### Vista ampliada

Puede ampliar las imágenes que se muestran para [Person. procesado RAW] presionando el botón <Q>. La ampliación varía en función del ajuste de [Calid. imagen]. Con <⦿> <⦿>, puede desplazarse por la imagen ampliada.

Para cancelar la vista ampliada, toque [↵] o presione el botón <⦿·Q>.













### Procesamiento de imagen con formatos especificados

Las imágenes JPEG con el formato especificado se crean al procesar imágenes RAW captadas con [📷: Formato Imagen] (📖 202) ajustado en una opción distinta de [3:2].

- Cuando se procesan imágenes RAW o CRAW de exposición múltiple, algunos ajustes no se pueden modificar.



## Opciones de procesamiento de imágenes RAW

- **[:±0] Ajuste de brillo**  
Puede ajustar la luminosidad de la imagen hasta  $\pm 1$  punto en incrementos de 1/3 de punto.
- **[] Balance de blancos ( 222)**  
Puede seleccionar el balance de blancos. Si selecciona [**AWB**], puede seleccionar [**Auto: prior. ambiente**] o [**Auto: prior. blanco**]. Si selecciona [**K**], puede ajustar la temperatura de color.
- **[] Estilo de imagen ( 230)**  
Puede seleccionar el estilo de imagen. Puede ajustar la nitidez, el contraste y otros parámetros.
- **[] Luminosidad Automática ( 218)**  
Puede ajustar la Luminosidad Automática.
- **[] Reducción de ruido de alta sensibilidad ISO ( 239)**  
Puede ajustar el procesamiento de reducción de ruido para sensibilidades ISO altas. Si el efecto es difícil de discernir, amplíe la imagen ( 336).
- **[] Calidad de imagen ( 199)**  
Puede ajustar la calidad de imagen al crear una imagen JPEG.



- **[sRGB] Espacio de color (📖 229)**

Puede seleccionar sRGB o Adobe RGB. Dado que la pantalla de la cámara no es compatible con Adobe RGB, la diferencia en la imagen apenas será perceptible cuando se ajuste uno u otro espacio de color.
- **[📐] Corrección de las aberraciones del objetivo**
  - **[☐OFF] Corrección de la iluminación periférica (📖 207)**

Es posible corregir el fenómeno que provoca que las esquinas de la imagen se vean más oscuras debido a las características del objetivo. Si se ajusta **[Activ.]**, se mostrará la imagen corregida. Si el efecto es difícil de discernir, amplíe la imagen (📖 336) y examine las cuatro esquinas. La corrección de la iluminación periférica que se aplique con la cámara será menos pronunciada que la aplicada con Digital Photo Professional (software EOS) con la máxima cantidad de corrección. Si los efectos de la corrección no son visibles, utilice Digital Photo Professional para aplicar la corrección de la iluminación periférica.
  - **[🔍OFF] Corrección de la distorsión (📖 207)**

La distorsión de la imagen debida a las características del objetivo se puede corregir. Si se ajusta **[Activ.]**, se mostrará la imagen corregida. La periferia de la imagen se recortará en la imagen corregida. Dado que la resolución de la imagen puede parecer ligeramente menor, establezca la nitidez ajustando el parámetro **[Nitidez]** del estilo de imagen, si es necesario.
  - **[☉OFF] Optimizador digital de objetivos (📖 208)**

Corrija la aberración, la difracción y la pérdida de nitidez inducida por el filtro de paso bajo del objetivo mediante la aplicación de valores de diseño óptico. Al seleccionar **[Activ.]** se corrige tanto la aberración cromática como la difracción, aunque estas opciones no se muestran.

-  **Corrección de la aberración cromática** (📖 209)

Las aberraciones cromáticas (halos de color a lo largo del contorno del motivo) debidas a las características del objetivo se pueden corregir. Si se ajusta **[Activ.]**, se mostrará la imagen corregida. Si el efecto es difícil de discernir, amplíe la imagen (📖 336).

-  **Corrección de difracción** (📖 209)

Es posible corregir la difracción provocada por la abertura del objetivo, que degrada la nitidez de la imagen. Si se ajusta **[Activ.]**, se mostrará la imagen corregida. Si el efecto es difícil de discernir, amplíe la imagen (📖 336).



- El procesado de imágenes RAW en la cámara no producirá exactamente los mismos resultados que el procesado de imágenes RAW con Digital Photo Professional (software EOS).
- Si utiliza **[Ajuste de brillo]**, es posible que el ruido, las bandas, etc. se intensifiquen por efecto del ajuste.
- Cuando se ajuste **[Optimizador digital de obj.]**, es posible que el ruido se intensifique junto con los efectos de la corrección. También se puede enfatizar los bordes de la imagen. Ajuste la nitidez del estilo de imagen o ajuste **[Optimizador digital de obj.]** en **[Desac.]** si es necesario.



- El efecto de la corrección de las aberraciones del objetivo variará en función del objetivo utilizado y las condiciones de disparo. El efecto también puede ser difícil de discernir según el objetivo que se utilice, las condiciones de disparo, etc.



Capítulos



Contenido



Índice de funciones



Índice

## Procesamiento con sus efectos preferidos aplicados (Ayuda creativa)

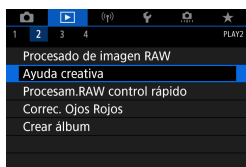

Puede procesar imágenes RAW aplicando sus efectos favoritos y guardándolas como JPEG.

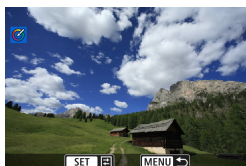

**1** Seleccione [: Ayuda creativa].



**2** Seleccione una imagen.

- Gire el dial < para seleccionar imágenes para procesar y, a continuación, presione < >.



**3** Seleccione un nivel de efecto.

- Utilice las teclas <◀> <▶> para seleccionar el efecto.



- Si selecciona [**Preajuste**] y presiona < >, puede elegir [**VIVID**], [**SOFT**] u otros efectos preajustados. [**AUTO1**], [**AUTO2**] y [**AUTO3**] son efectos recomendados por la cámara en función de las condiciones de la imagen.





Procesamiento con sus efectos preferidos aplicados (Ayuda creativa)



- Puede seleccionar efectos como **[Luminosidad]** o **[Contraste]** presionando <SET> y, a continuación, utilizando las teclas <◀> <▶>.
- Presione <SET> cuando finalice el ajuste.



- Para restablecer el efecto, presione el botón <✖>.
- Para confirmar el efecto, presione el botón <☑>.



## 4 Seleccione [OK] para guardar la imagen.

## Selección del tipo de procesamiento de imagen RAW

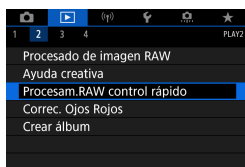

Puede seleccionar el tipo de procesamiento de imagen RAW que se realiza desde la pantalla de control rápido.

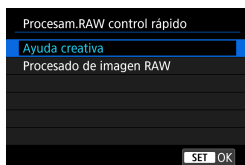

**1** Seleccione []: **Procesam.RAW control rápido**].



**2** Seleccione un elemento.

- **Ayuda creativa**  
Procesado RAW que aplica su efecto preferido ( 370).
- **Procesado de imagen RAW**  
Procesado RAW de acuerdo con las condiciones que usted especifique ( 364).



## Corrección de ojos rojos

Corrige automáticamente las partes relevantes de las imágenes afectadas por el efecto de ojos rojos. La imagen se puede guardar como un archivo separado.

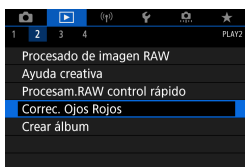

**1** Seleccione []: Correc. Ojos Rojos].

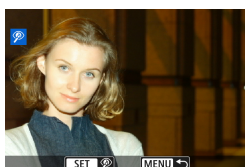

**2** Seleccione una imagen con .

- Después de la selección de imágenes, toque [] o presione < >.
- Alrededor de las áreas de imagen corregidas se muestran marcos blancos.

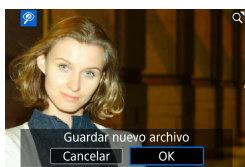

**3** Seleccione [OK].

- La imagen se guarda como un archivo separado.



• Es posible que algunas imágenes no se corrijan de manera precisa.



Capítulos



Contenido



Índice de funciones



Índice

## Edición de álbumes de instantáneas de vídeo

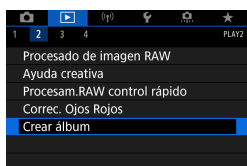

**1** Seleccione [**▶**]: Crear álbum].



**2** Seleccione el álbum que desea editar.

- Presione <SET> para añadir una marca de verificación [✓].
- Después de la selección, presione el botón <Q>.



**3** Seleccione una opción de edición.



Opción	Descripción
↔ Reorganizar instantáneas de vídeo	Gire el dial <⦿> para seleccionar la instantánea de vídeo que vaya a mover y, a continuación, presione <ⓈET>. Gire el dial <⦿> para moverla y, a continuación, presione <ⓈET>.
🗑️ Quitar instantánea de vídeo	Gire el dial <⦿> para seleccionar la instantánea de vídeo que vaya a eliminar y, a continuación, presione <ⓈET>. Las instantáneas de vídeo seleccionadas se etiquetan con [🗑️]. Para borrar la selección y quitar [🗑️], presione de nuevo <ⓈET>.
▶ Reproducir instantánea de vídeo	Gire el dial <⦿> para seleccionar la instantánea de vídeo que vaya a reproducir y, a continuación, presione <ⓈET>. Utilice las teclas <▲> <▼> para ajustar el volumen.



### 4 Finalice la edición.

- Presione el botón <MENU> cuando haya finalizado la edición.
- Seleccione [🔍] (Finalizar edición).

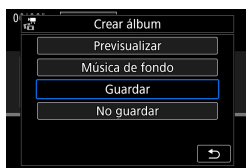

### 5 Guarde la imagen.

- Para reproducir un álbum con música de fondo, utilice **[Música de fondo]** para seleccionar la música (📖 376).
- Para comprobar la edición, seleccione **[Previsualizar]**.
- Al seleccionar **[Guardar]**, el álbum editado se guarda como un nuevo álbum.



- Los álbumes de instantáneas de vídeo solo se pueden editar una vez.



Edición de álbumes de instantáneas de vídeo

## Selección de música de fondo

Los álbumes y las presentaciones de diapositivas se pueden reproducir con música de fondo tras copiar la música en la tarjeta con EOS Utility (software EOS).



- 1 Seleccione [Música de fondo].**
  - Ajuste [Música de fondo] en [On].

- 2 Seleccione la música de fondo.**
  - Gire el dial <🔘> para seleccionar la música y, a continuación, presione <SET>. Para [Presentación de diapositivas], puede seleccionar varias pistas.

- 3 Escuche una muestra.**
  - Para escuchar una muestra, presione el botón <INFO>.
  - Utilice las teclas <▲> <▼> para ajustar el volumen. Presione el botón <INFO> de nuevo para detener la reproducción.
  - Para eliminar la música, gire el dial <🔘> para seleccionarla y, a continuación, presione el botón <🗑️>.

- Para ver instrucciones sobre la copia de música de fondo en tarjetas, consulte las Instrucciones de EOS Utility.



## Recorte de imágenes JPEG

Puede recortar una imagen JPEG captada y guardarla como otra imagen. El recorte de imágenes solamente es posible con imágenes JPEG. Las imágenes tomadas en RAW no se pueden recortar.

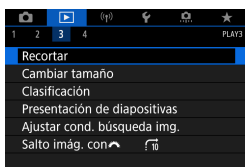

### 1 Seleccione [ ]: Recortar].

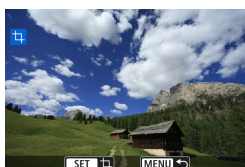

### 2 Seleccione una imagen.

- Gire el dial < [ ] > para seleccionar la imagen que desee recortar.



### 3 Ajuste el marco de recorte.

- Presione < [ ] > para mostrar el marco de recorte.
- Se recortará el área de imagen que quede dentro del marco de recorte.

#### ● Cambio de tamaño del marco de recorte

Presione el botón < [ ] > para cambiar el tamaño del marco de recorte. Cuanto menor sea el marco de recorte, más ampliada parecerá la imagen recortada.

#### ● Cambio del formato y de la orientación

Gire el dial < [ ] > para seleccionar < [ ] >. Presione < [ ] > para cambiar el formato del marco de recorte.

Recorte de imágenes JPEG

## ● Desplazamiento del marco de recorte

Utilice <⬅> <➡> para mover el marco en vertical o en horizontal. Mueva el marco de recorte hasta que cubra el área de la imagen que desee.

## ● Corrección de la inclinación

Puede corregir la inclinación de la imagen en  $\pm 10^\circ$ . Gire el dial <⊙> para seleccionar <↶> y, a continuación, presione <SET>. Mientras examina la inclinación respecto a la retícula, gire el dial <⊙> (en incrementos de  $0,1^\circ$ ) o toque el triángulo a la izquierda o a la derecha (en incrementos de  $0,5^\circ$ ) en la esquina superior izquierda de la pantalla para corregir la inclinación. Después de completar la corrección de la inclinación, presione <SET>.



## 4 Compruebe el área de imagen que se va a recortar.

- Gire el dial <⊙> para seleccionar <⬅>.
- Se muestra el área de imagen para recortar.



## 5 Guarde la imagen.

- Gire el dial <⊙> para seleccionar <➤>.
- Seleccione [OK] para guardar la imagen recortada.
- Compruebe la carpeta de destino y el número de archivo de imagen y, a continuación, seleccione [OK].
- Para recortar otra imagen, repita los pasos 2 a 5.

- La posición y el tamaño del marco de recorte pueden cambiar dependiendo del ángulo ajustado para la corrección de la inclinación.
- Una vez guardada una imagen recortada, no se puede volver a recortar ni cambiar de tamaño.
- No se añadirá información de representación del punto AF (📖 392) ni datos de eliminación del polvo (📖 241) a las imágenes recortadas.





## Cambio de tamaño de imágenes JPEG

Puede cambiar el tamaño de una imagen JPEG para reducir el número de píxeles y guardarla como una nueva imagen. Solamente se puede cambiar el tamaño de las imágenes JPEG **L**, **M** y **S1**. No se puede cambiar el tamaño de las imágenes JPEG **S2** y RAW.



**1** Seleccione [▶]: **Cambiar tamaño**].

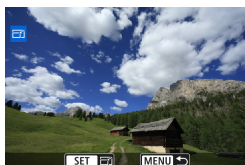

**2** Seleccione una imagen.

- Gire el dial <◉> para seleccionar la imagen cuyo tamaño desee cambiar.



**3** Seleccione el tamaño de imagen que desee.

- Presione <SET> para mostrar los tamaños de imagen.
- Seleccione el tamaño de imagen que desee (1).



**4** Guarde la imagen.

- Seleccione [OK] para guardar la imagen que ha cambiado de tamaño.
- Compruebe la carpeta de destino y el número de archivo de imagen y, a continuación, seleccione [OK].
- Para cambiar el tamaño de otra imagen, repita los pasos 2 a 4.



- Para ver información detallada sobre los tamaños de las imágenes que cambian de tamaño, consulte 621.



Capítulos



Contenido



Índice de funciones



Índice

## Clasificaciones de imagen

Puede clasificar las imágenes en una escala de 1–5 ([1]/[2]/[3]/[4]/[5]). Esta función se denomina clasificación.

\* Clasificar imágenes puede ser útil para organizarlas.

### Clasificar una única imagen

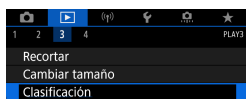

**1** Seleccione []: Clasificación].

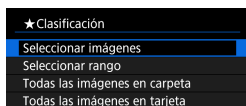

**2** Seleccione [Seleccionar imágenes].



**3** Seleccione la imagen que va a clasificar.

- Gire el dial < > para seleccionar la imagen que va a clasificar.



**4** Clasifique la imagen.

- Presione <SET> y aparecerá un marco de resalte azul como se muestra en la pantalla que aparece a la izquierda.
- Utilice las teclas <▲> <▼> para seleccionar una marca de clasificación y, a continuación, presione <SET>. Cuando anexe una marca de clasificación a la imagen, el número que aparece junto a la clasificación ajustada aumentará en uno.
- Para clasificar otra imagen, repita los pasos 3 y 4.

### Clasificación especificando el rango

Mientras observa las imágenes en la visualización de índice, puede especificar la primera y la última imagen para un rango y clasificar todas las imágenes especificadas a la vez.

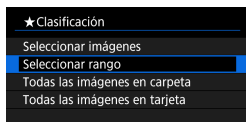

#### 1 Seleccione [Seleccionar rango].

- Seleccione [Seleccionar rango] en [▶]: Clasificación].

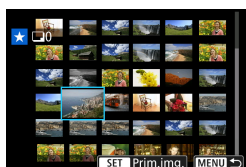

#### 2 Especifique el rango de imágenes.

- Seleccione la primera imagen (punto inicial).
- A continuación, seleccione la última imagen (punto final).  
Se anexará una marca de verificación [✓] a todas las imágenes del rango entre la primera y la última imagen.

#### 3 Presione el botón <[Q]>.

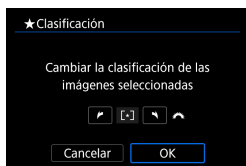

#### 4 Clasifique la imagen.

- Gire el dial <[Q]> para seleccionar una marca de clasificación y, a continuación, seleccione [OK].  
Se clasificarán todas las imágenes del rango especificado (con la misma clasificación) a la vez.

## Clasificaciones de imagen

### Clasificación de todas las imágenes de una carpeta o una tarjeta

Puede clasificar todas las imágenes de una carpeta o de una tarjeta a la vez.

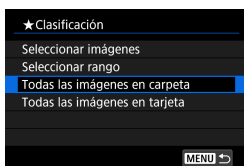

Bajo [**▶**]: **Clasificación**], cuando seleccione [**Todas las imágenes en carpeta**] o [**Todas las imágenes en tarjeta**], se clasificarán todas las imágenes de la carpeta o de la tarjeta.

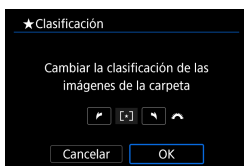

Gire el dial <☀> para seleccionar una clasificación y, a continuación, seleccione [**OK**].

Cuando no esté clasificando imágenes o cancelando la clasificación, seleccione [**OFF**].

Si se establecen las condiciones de búsqueda con [**▶**]: **Ajustar cond. búsqueda img.]** (📖 385), la visualización cambiará a [**Imgs. encontradas**].

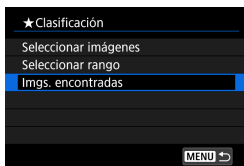

Si selecciona [**Imgs. encontradas**], todas las imágenes filtradas por las condiciones de búsqueda se clasificarán según lo especificado.

- Los valores que aparecen junto a las clasificaciones se muestran como [###] si hay más de 1.000 imágenes con esa clasificación.
- Con [**▶**]: **Ajustar cond. búsqueda img.]** y [**▶**]: **Salto imág. con☀**], se puede mostrar solo las imágenes con una clasificación específica.



## Presentaciones de diapositivas de imágenes (Reproducción automática)

Puede reproducir las imágenes de la tarjeta como diapositivas en una presentación automática.

### 1 Especifique las imágenes que va a reproducir.

- Para reproducir todas las imágenes de la tarjeta, vaya al paso 2.
- Si desea especificar las imágenes que se reproducirán en la presentación de diapositivas, filtre las imágenes con **[▶]: Ajustar cond. búsqueda img.** (📖 385).

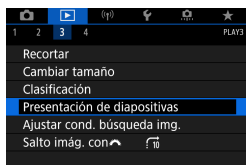

### 2 Seleccione **[▶]: Presentación de diapositivas**.



### 3 Ajuste la reproducción como desee.

- Seleccione **[Configuración]**.
- Ajuste las opciones **[Tiempo reproduc.]**, **[Repetir]** (reproducción repetida) y **[Efecto transición]** (efecto al cambiar de imagen) para las fotos.
- Para reproducir música de fondo, utilice **[Música de fondo]** para seleccionar la música (📖 376).
- Después de completar los ajustes, presione el botón **<MENU>**.



## Presentaciones de diapositivas de imágenes (Reproducción automática)

### Tiempo de reproducción

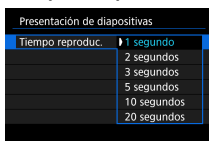

### Repetir

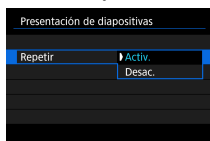

### Efecto de transición

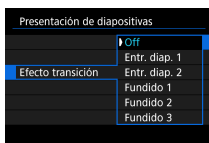

### Música de fondo

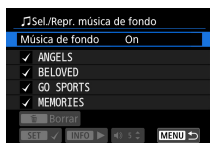

## 4 Inicie la presentación de diapositivas.

- Seleccione [Inicio].

La presentación de diapositivas se iniciará después de que se muestre [Cargando imágenes...].

## 5 Salga de la presentación de diapositivas.

- Para salir de la presentación de diapositivas y volver a la pantalla de ajuste, presione el botón <MENU>.

- Para hacer una pausa en la presentación de diapositivas, presione <SET>. Durante la pausa, aparecerá [III] en la esquina superior izquierda de la imagen. Presione de nuevo <SET> para reanudar la presentación de diapositivas.
- Durante la reproducción automática de fotos, puede presionar el botón <INFO> para cambiar el formato de visualización (332).
- El volumen durante la reproducción de vídeo se puede ajustar girando las teclas <▲> <▼>.
- Durante la reproducción automática o la pausa, puede girar el dial <◉> para ver otra imagen.
- Durante la reproducción automática no tendrá efecto la desconexión automática.
- El tiempo de visualización puede variar en función de la imagen.

## Filtrado de imágenes para la reproducción

Puede filtrar la visualización de imágenes de acuerdo con sus condiciones de búsqueda. Después de ajustar las condiciones de búsqueda de imágenes, puede reproducir y visualizar solo las imágenes encontradas. También puede proteger, clasificar, borrar, reproducir una presentación de diapositivas y aplicar otras operaciones a las imágenes filtradas.

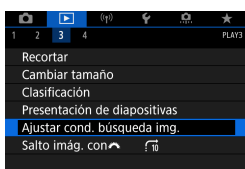

### 1 Seleccione [▶]: Ajustar cond. búsqueda img.].

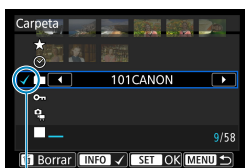

(1)

### 2 Ajuste las condiciones de búsqueda.

- Gire el dial <⦿> para seleccionar un elemento.
- Gire el dial <⚙> para establecer el ajuste.
- Se anexa una marca de verificación [✓] (1) a la izquierda del elemento. (Especificado como la condición de búsqueda).
- Si selecciona el elemento y presiona el botón <INFO>, la marca de verificación [✓] se eliminará. (La condición de búsqueda se cancela).

Elemento	Descripción
★ Clasificación	Muestra imágenes con la condición (clasificación) seleccionada.
🕒 Fecha	Muestra imágenes tomadas en la fecha de disparo seleccionada.
📁 Carpeta	Muestra imágenes de la carpeta seleccionada.
🔒 Proteger	Muestra imágenes con la condición (protección) seleccionada.
📁 Tipo de archivo	Muestra imágenes con el tipo de archivo seleccionado.



## Filtrado de imágenes para la reproducción

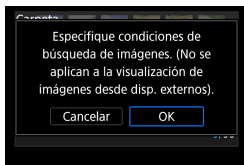

### 3 Aplique las condiciones de búsqueda.

- Presione <SET> y lea el mensaje que se muestra.
- Seleccione [OK].  
Se especifica la condición de búsqueda.



(2)

### 4 Muestre las imágenes encontradas.

- Presione el botón <▶>. Solamente se reproducirán las imágenes que cumplan las condiciones ajustadas (filtradas). Cuando se filtren las imágenes para la visualización, la pantalla tendrá un marco exterior amarillo (2).

## Borrado de las condiciones de búsqueda

Acceda a la pantalla del paso 2 y, a continuación, presione el botón <🗑> para borrar todas las condiciones de búsqueda.

- Si ninguna imagen cumple las condiciones de búsqueda, no se podrá presionar <SET> en el paso 3.
- Es posible que las condiciones de búsqueda se borren si realiza operaciones relacionadas con el encendido y apagado, la tarjeta o la edición de imágenes.
- El tiempo de desconexión automática puede prolongarse mientras se muestra la pantalla [▶]: **Ajustar cond. búsqueda img.**





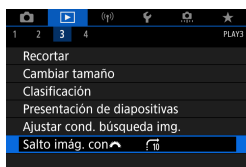

## Reproducción con salto (Saltar entre imágenes)

En la visualización de una única imagen, puede girar el dial <img alt="dial icon" data-bbox="780 155 825 175"/> para saltar entre imágenes adelante o atrás, según el método de salto ajustado.



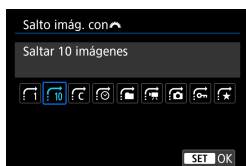

1 Seleccione []: Salto imág. con .



2 Seleccione el método de salto.



- Con **[Saltar el número especificado de imágenes]**, puede girar el dial <img alt="dial icon" data-bbox="170 495 215 515"/> para seleccionar el número de imágenes que desee saltar.
- Cuando seleccione **[Mostrar por clasificación de imagen]**, gire el dial <img alt="dial icon" data-bbox="880 505 925 525"/> para especificar la clasificación ( 380). Si examina las imágenes con  seleccionado, se mostrarán todas las imágenes calificadas.



Reproducción con salto (Saltar entre imágenes)

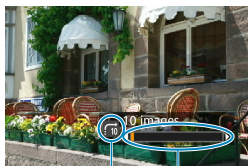

(1)

(2)

## 3 Examine saltando.

- Presione el botón <▶>.
- En la visualización de una única imagen, gire el dial <🌀>. Puede examinar mediante el método ajustado.

(1) Método de salto

(2) Posición de reproducción

- Para buscar imágenes por la fecha de toma, seleccione [📅: **Fecha**].
- Para buscar imágenes por carpeta, seleccione [📁: **Carpeta**].
- Si la tarjeta contiene tanto vídeos como fotos, seleccione [📺: **Videos**] o [📷: **Fotos**] para mostrar solamente unos u otras.



## Personalización de la visualización de la información de reproducción

Puede especificar las pantallas y la información adjunta que se muestra durante la reproducción de imágenes.

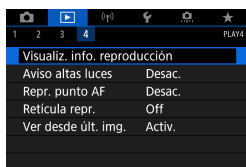

**1** Seleccione []: **Visualiz. info. reproducción**.



**2** Añada una marca de verificación [] junto al número de las pantallas que desee mostrar.

- Seleccione números con <>.
- Presione <> para añadir una marca de verificación [].
- Repita estos pasos para añadir una marca de verificación [] al número de cada pantalla que desee mostrar y, a continuación, seleccione [**OK**].
- Puede acceder a la información seleccionada presionando el botón <**INFO**> durante la reproducción o utilizando las teclas <> <> cuando se muestre la información de disparo.

### Histograma

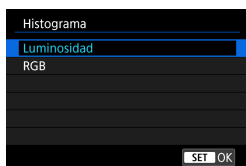

El histograma de brillo muestra la distribución de niveles de exposición y la luminosidad general. El histograma RGB sirve para comprobar la gradación y la saturación de color. Puede cambiar el histograma que se muestra presionando el botón <**INFO**> cuando se muestre <**INFO**> abajo a la izquierda de la pantalla []: **Visualiz. info. reproducción**].

389



Capítulos



Contenido



Índice de funciones



Índice

## ● Pantalla [Luminosidad]

Este histograma es un gráfico que muestra la distribución del nivel de brillo de la imagen. El eje horizontal indica el nivel de brillo (más oscuro a la izquierda y más claro a la derecha) mientras que el eje vertical indica el número de píxeles de cada nivel de brillo. Cuantos más píxeles haya a la izquierda, más oscura será la imagen. Cuantos más píxeles haya a la derecha, más luminosa será la imagen. Si hay demasiados píxeles a la izquierda, los detalles de las zonas de sombra se perderán. Si hay demasiados píxeles a la derecha, los detalles de las zonas con más luz se perderán. Se reproducirá la gradación intermedia. Consultando la imagen y su histograma de luminosidad, podrá ver la inclinación del nivel de exposición y la gradación general.

### Histogramas de ejemplo



Imagen oscura



Luminosidad normal



Imagen luminosa

## ● Pantalla [RGB]

Este histograma es un gráfico que muestra la distribución del nivel de brillo de cada color primario en la imagen (RGB o rojo, verde y azul). El eje horizontal indica el nivel de brillo del color (más oscuro a la izquierda y más claro a la derecha), mientras que el eje vertical indica el número de píxeles de cada nivel de brillo del color. Cuantos más píxeles haya a la izquierda, más oscuro y menos prominente será el color. Cuantos más píxeles haya hacia la derecha, más luminoso y denso será el color. Si hay demasiados píxeles a la izquierda, faltará información del color correspondiente. Si hay demasiados píxeles a la derecha, el color estará demasiado saturado y sin gradación. Si comprueba el histograma RGB de la imagen, podrá ver las condiciones de saturación y gradación del color, así como la inclinación del balance de blancos.



## Visualización del aviso de altas luces

Puede especificar que las altas luces sobreexpuestas se muestren parpadeando en la pantalla de reproducción. Para obtener una gradación más detallada en las zonas intermitentes donde desee que la gradación se reproduzca fielmente, ajuste la compensación de la exposición en una cantidad negativa y dispare otra vez para obtener un resultado mejor.

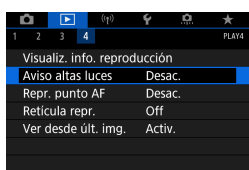

1 Seleccione [**▶**]: **Aviso altas luces**].

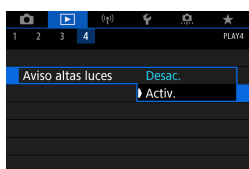

2 Seleccione [**Activ.**].



## Representación del punto AF

Puede mostrar los puntos AF que se utilizaron para enfocar, que se mostrarán con el contorno en rojo en la pantalla de reproducción. Si se ajusta la selección automática del punto AF, es posible que se muestren varios puntos AF.

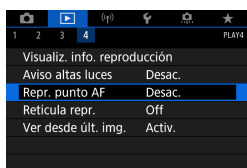

1 Seleccione []: Repr. punto AF].

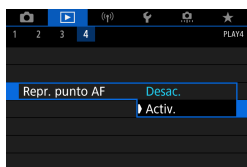

2 Seleccione [Activ.].



## Visualización de la retícula

Puede mostrar una retícula sobre las fotos que se muestran en la visualización de una única imagen en la pantalla de reproducción. Esta función es útil para examinar la inclinación horizontal o vertical de la imagen, así como la composición.

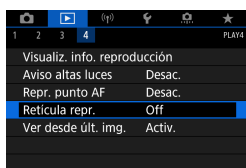

1 Seleccione []: Reticula repr.].

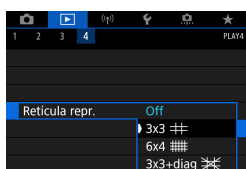

2 Seleccione un elemento.



## Especificación de la visualización de la imagen inicial cuando se inicia la reproducción

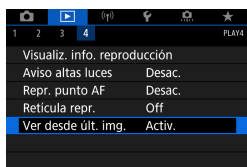

1 Seleccione []: Ver desde últ. img.].

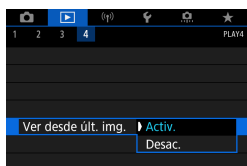

2 Seleccione un elemento.

- **[Activ.]:** La reproducción se reanuda desde la última imagen visualizada (excepto inmediatamente después de terminar de disparar).
- **[Desac.]:** La reproducción se reanuda desde la foto más reciente siempre que se reinicia la cámara.





# Funciones inalámbricas

En este capítulo se describe cómo conectar la cámara a un smartphone de manera inalámbrica a través de Bluetooth® o Wi-Fi® y enviar imágenes a dispositivos o servicios web, la manera de controlar la cámara desde un ordenador o un control remoto inalámbrico y otras operaciones.



## Importante

Tenga en cuenta que Canon no será responsable de ninguna pérdida ni ningún daño derivado de ajustes incorrectos de comunicación inalámbrica para el uso de la cámara. Además, Canon no será responsable de ninguna otra pérdida ni ningún otro daño provocados por el uso de la cámara.

Cuando utilice funciones de comunicación inalámbrica, establezca la seguridad correspondiente bajo su propia responsabilidad y criterio. Canon no se hará responsable de ninguna pérdida ni ningún daño provocados por accesos no autorizados u otras vulneraciones de la seguridad.



Capítulos



Contenido



Índice de funciones



Índice

## Menús de fichas: Ajustes inalámbricos

### ● Inalámbrico 1

1 NETWORK	
Conexión Wi-Fi/Bluetooth	397
Config. Wi-Fi    Activ.	470
Ajustes de Bluetooth    Activ.	471
Apodo	472
Ajustes de dispositivo GPS	473
Borrar ajustes inalámbricos	480

- La comunicación inalámbrica no está disponible mientras la cámara está conectada mediante un cable de interfaz a un ordenador u otro dispositivo.
- No es posible utilizar con la cámara otros dispositivos, como ordenadores, conectándolos con un cable de interfaz mientras la cámara esté conectada a dispositivos mediante Wi-Fi.
- La cámara no puede estar conectada a través de Wi-Fi si no hay ninguna tarjeta en la cámara (excepto para [📄]). Además, para [📄] y los servicios Web, la cámara no puede estar conectada mediante Wi-Fi si no hay ninguna imagen guardada en la tarjeta.
- La conexión Wi-Fi finalizará si ajusta la alimentación de la cámara en <OFF> o abre la tapa de la ranura de la tarjeta/del compartimento de la batería.
- Con una conexión Wi-Fi establecida, la desconexión automática de la cámara no funciona.

## Selección de la conexión Wi-Fi/Bluetooth

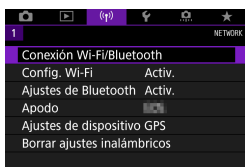

1 Seleccione [(P) : Conexión Wi-Fi/Bluetooth].



2 Seleccione un elemento para la conexión de la cámara.

### Conectar con smartphone (📖 399)

Controle la cámara de manera remota y navegue por las imágenes de la cámara a través de una conexión Wi-Fi utilizando la aplicación dedicada Camera Connect en smartphones o tabletas (a los que en este manual se hace referencia, en conjunto, como “smartphones”).

### Uso con software EOS u otro software dedicado (📖 426)

Conecte la cámara a un ordenador a través de Wi-Fi y maneje la cámara de manera remota con EOS Utility (software EOS). Con la aplicación dedicada Image Transfer Utility 2, también puede enviar las imágenes de la cámara a un ordenador automáticamente.

### Imprimir desde impresoras Wi-Fi (📖 434)

Conecte la cámara a una impresora que admita PictBridge (red LAN inalámbrica) a través de Wi-Fi para imprimir imágenes.

Selección de la conexión Wi-Fi/Bluetooth

### **Cargar en servicio Web** 444

Comparta imágenes con amigos o familiares en redes sociales o en el servicio fotográfico en línea CANON IMAGE GATEWAY para clientes de Canon tras completar su inscripción como miembro (gratuito).

### **Conectar a mando inalámbrico**

Esta cámara también puede conectarse al control remoto inalámbrico BR-E1 (se vende por separado) a través de Bluetooth para disparar con mando a distancia  464).

### Conexión a un smartphone

Después de emparejar la cámara con un smartphone compatible con la tecnología de baja energía Bluetooth (en adelante, "Bluetooth"), puede hacer lo siguiente.

- Establecer una conexión Wi-Fi utilizando solamente el smartphone (📖 400).
- Establecer una conexión Wi-Fi con la cámara aunque esté apagada (📖 405).
- Etiquetar geográficamente las imágenes con información GPS adquirida por el smartphone (📖 475).
- Controlar la cámara de manera remota desde un smartphone (📖 404).

Tras conectar la cámara a un smartphone mediante Wi-Fi, también puede hacer lo siguiente.

- Examinar y guardar imágenes en la cámara desde un smartphone (📖 404).
- Controlar la cámara de manera remota desde un smartphone (📖 404).
- Enviar de imágenes a un smartphone desde la cámara (📖 413).

#### Activación de Bluetooth y Wi-Fi en un smartphone

Active Bluetooth y Wi-Fi desde la pantalla de ajustes del smartphone. Tenga en cuenta que no es posible realizar el emparejamiento con la cámara desde la pantalla de ajustes de Bluetooth del smartphone.



- Para establecer una conexión Wi-Fi a través de un punto de acceso, consulte "Conexión Wi-Fi mediante puntos de acceso" (📖 458).

#### Instalación de Camera Connect en un smartphone

En el smartphone con Android o iOS debe estar instalada la aplicación dedicada Camera Connect (gratuita).

- Utilice la versión más reciente del SO del smartphone.
- Camera Connect puede instalarse desde Google Play o App Store. También se puede obtener acceso a Google Play o App Store utilizando los códigos QR que aparecen al emparejar la cámara o conectarla mediante Wi-Fi a un smartphone.



- Para ver información sobre versiones de sistemas operativos compatibles con Camera Connect, consulte el sitio de descarga de Camera Connect.
- Es posible que las pantallas de ejemplo y otros detalles de esta guía no coincidan con los elementos reales de la interfaz de usuario después de actualizaciones del firmware de la cámara o actualizaciones de Camera Connect, Android o iOS.



Conexión a un smartphone

### Conexión a un smartphone compatible con Bluetooth a través de Wi-Fi

#### Pasos en la cámara (1)

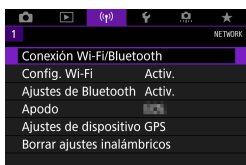

1 Seleccione [(Wi-Fi)]: Conexión Wi-Fi/Bluetooth].



2 Seleccione [Conectar con smartphone].

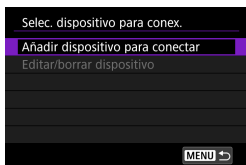

3 Seleccione [Añadir dispositivo para conectar].

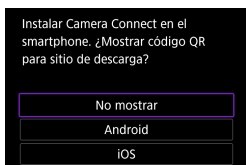

4 Seleccione un elemento.

- Si Camera Connect ya está instalada, seleccione **[No mostrar]**.
- Si Camera Connect no está instalada, seleccione **[Android]** o **[iOS]**, escanee con el smartphone el código QR que se muestra y, a continuación, acceda a Google Play o App Store e instale Camera Connect.



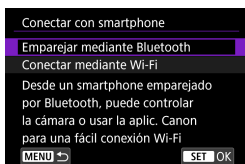

## 5 Seleccione [Emparejar mediante Bluetooth].

- Se iniciará el emparejado.
- Para emparejar con un smartphone diferente después de emparejar con uno inicialmente, seleccione [OK] en la pantalla de la izquierda.



### Pasos en el smartphone (1)



## 6 Inicie Camera Connect.



## 7 Toque la cámara para emparejar.

- Si está utilizando un smartphone Android, vaya al paso 9.

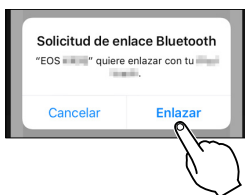

## 8 Toque [Enlazar] (solo iOS).

Conexión a un smartphone

### Pasos en la cámara (2)



9 Seleccione [OK].

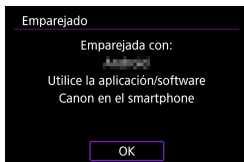

10 Presione <SET>.

- El emparejado se completa y la cámara se conecta al smartphone a través de Bluetooth. Aparece un icono Bluetooth en la pantalla principal de Camera Connect.

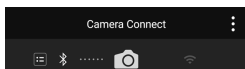

- No es posible conectar la cámara a dos o más smartphones al mismo tiempo a través de Bluetooth. Para cambiar a un smartphone diferente para la conexión Bluetooth, consulte [478](#).
- La conexión Bluetooth consume energía de la batería incluso después de que se active la desconexión automática de la cámara. Por lo tanto, es posible que el nivel de la batería sea bajo cuando se utiliza la cámara.

#### Solución de problemas de emparejamiento

- Conservar en el smartphone registros de emparejamiento de cámaras emparejadas previamente impedirá emparejarlo con esta cámara. Antes de volver a intentar el emparejamiento, elimine los registros de emparejamiento de las cámaras previamente emparejadas desde la pantalla de ajustes de Bluetooth del smartphone.

- Con una conexión Bluetooth establecida, puede manejar la cámara para enviar imágenes al smartphone ([413](#)).





## Pasos en el smartphone (2)

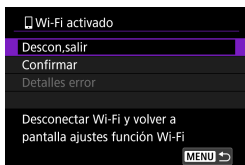
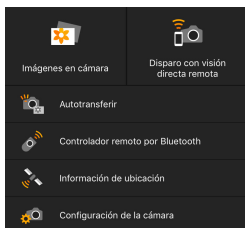

### 11 Toque una función de Camera Connect.

- En iOS, toque **[Acceder]** cuando se muestre un mensaje para confirmar la conexión de la cámara.
- Para ver las funciones Camera Connect, consulte [404](#).
- Cuando se establezca una conexión Wi-Fi, aparecerá la pantalla de la función seleccionada.
- En la cámara se muestra **[Wi-Fi activado]**.
- Los iconos Bluetooth y Wi-Fi se iluminan en la pantalla principal de Camera Connect.

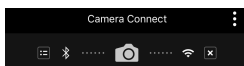

**La conexión Wi-Fi en un smartphone compatible con Bluetooth ya está completa.**

- Para finalizar la conexión Wi-Fi, consulte “Finalización de conexiones Wi-Fi” ([421](#)).
- La finalización de la conexión Wi-Fi cambiará la cámara a la conexión Bluetooth.
- Para volver a conectar mediante Wi-Fi, inicie Camera Connect y toque la función que vaya a utilizar.

### Pantalla **[Wi-Fi activado]**

#### Descon,salir

- Cierra la conexión Wi-Fi.

#### Confirmar

- Puede comprobar los ajustes.

#### Detalles error

- Cuando se produce un error de conexión Wi-Fi, puede comprobar los detalles del error.

Conexión a un smartphone

### Funciones de Camera Connect

#### Imágenes en cámara

- Puede examinar, eliminar o clasificar imágenes.
- Puede guardar imágenes en un smartphone.

#### Disparo con visión directa remota

- Permite disparar de manera remota mientras se ve una imagen en directo en el smartphone.

#### Autotransferir

- Permite configurar el ajuste de la cámara y la aplicación para enviar las fotos a un smartphone automáticamente cuando se capturan (📖 412).

#### Controlador remoto por Bluetooth

- Permite el control remoto de la cámara desde un smartphone emparejado mediante Bluetooth. (No disponible cuando se conecta mediante Wi-Fi).
- La desconexión automática se desactiva mientras se utiliza la función de controlador remoto por Bluetooth.

#### Información de ubicación

- No se admite en esta cámara.

#### Configuración de la cámara

- Se pueden cambiar los ajustes de la cámara.



## Mantenimiento de una conexión Wi-Fi cuando la cámara está apagada

Aunque el interruptor de alimentación de la cámara esté situado en <OFF>, mientras esté emparejada con un smartphone mediante Bluetooth, puede usar el smartphone para conectar mediante Wi-Fi.

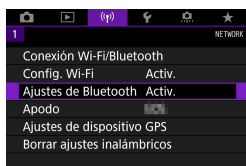

**1** Seleccione [(Ⓛ): Ajustes de Bluetooth].

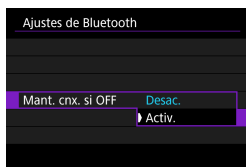

**2** Ajuste [Mant. cnx. si OFF] en [Activ.].

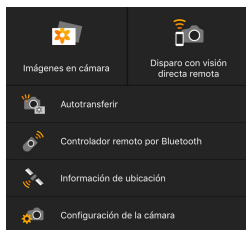

- Con el interruptor de alimentación de la cámara situado en <OFF>, toque **[Imágenes en cámara]** en el menú de Camera Connect para iniciar la conexión Wi-Fi.
- En iOS, toque **[Acceder]** cuando se muestre un mensaje para confirmar la conexión de la cámara. Cuando se establece la conexión Wi-Fi, se muestran las imágenes de la cámara.

- Puede usar Camera Connect para guardar imágenes en el smartphone y eliminar imágenes en la cámara.
- Para finalizar la conexión Wi-Fi, toque [(x)] en la pantalla principal de Camera Connect (📖421).



- Esta función no puede usarse si se restablecen los ajustes inalámbricos o se borra la información de conexión del smartphone.

### Conexión a un smartphone

#### Cancelación del emparejado

Para cancelar el emparejado con un smartphone, haga lo siguiente.

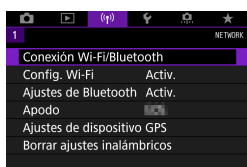

**1** Seleccione [(W): Conexión Wi-Fi/Bluetooth].



**2** Seleccione [Conectar con smartphone].

- Si aparece el historial (467), cambie la pantalla con las teclas <◀> <▶>.

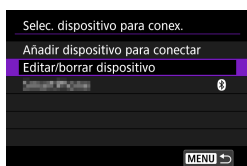

**3** Seleccione [Editar/borrar dispositivo].

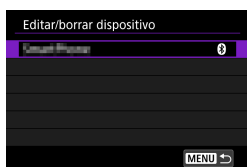

**4** Seleccione el smartphone cuyo emparejamiento va a cancelar.

- Los smartphones emparejados actualmente con la cámara están etiquetados con [B].



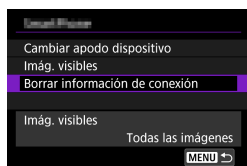

**5** Seleccione **[Borrar información de conexión]**.



**6** Seleccione **[OK]**.

**7** Borre la información de la cámara en el smartphone.

- En el menú de ajustes de Bluetooth del smartphone, borre la información de la cámara registrada en el smartphone.

Conexión a un smartphone

## Conexión Wi-Fi sin usar Bluetooth

### Pasos en la cámara (1)



1 Seleccione [(Wi-Fi)]: Conexión Wi-Fi/Bluetooth].



2 Seleccione [Conectar con smartphone].

- Si aparece el historial (467), cambie la pantalla con las teclas <<> <>>.

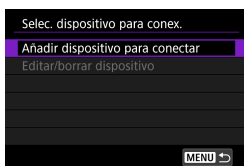

3 Seleccione [Añadir dispositivo para conectar].



4 Seleccione un elemento.

- Si Camera Connect ya está instalada, seleccione [No mostrar].



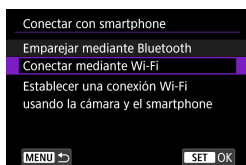

## 5 Seleccione [Conectar mediante Wi-Fi].

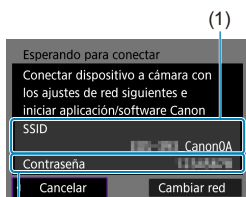

## 6 Compruebe el SSID (nombre de red) y la contraseña.

- Compruebe el SSID (1) y la contraseña (2) que se muestran en la pantalla de la cámara.
- En [Config. Wi-Fi], si establece [Contraseña] en [Ninguna], la contraseña no se mostrará o no será necesaria (📖 470).

(2)



- Seleccione [Cambiar red] en el paso 6 para establecer una conexión Wi-Fi a través de un punto de acceso (📖 458).

### Conexión a un smartphone

#### Pasos en el smartphone

#### Pantalla del smartphone **7** Opere el smartphone para establecer una conexión Wi-Fi. (ejemplo)



- Active la función Wi-Fi del smartphone y, a continuación, toque el SSID (nombre de red) marcado en el paso 6.
- Para la contraseña, escriba la contraseña marcada en el paso 6.

Nueva cámara encontrada.  
Seleccione una cámara a la que  
conectarse.

#### **8** Inicie Camera Connect y toque la cámara con la que va a conectar mediante Wi-Fi.

#### Pasos en la cámara (2)

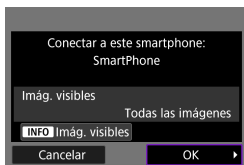

#### **9** Seleccione [OK].

- Para especificar las imágenes visibles, presione el botón <INFO>. Consulte el paso 5 de 423 para ajustarlas.





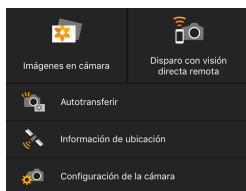

- La ventana principal de Camera Connect se mostrará en el smartphone.

### La conexión Wi-Fi con un smartphone está ahora completa.

- Maneje la cámara con Camera Connect (📖 404).
- Para finalizar la conexión Wi-Fi, consulte “Finalización de conexiones Wi-Fi” (📖 421).
  - Para volver a conectarse a través de Wi-Fi, consulte “Reconexión a través de Wi-Fi” (📖 467).
- Cuando se conecte a través de Wi-Fi, puede enviar imágenes a un smartphone desde la pantalla de control rápido durante la reproducción (📖 413).

Conexión a un smartphone

### Transferencia automática de imágenes mientras se dispara

Puede enviar las fotos a un smartphone automáticamente. Antes de seguir estos pasos, asegúrese de que la cámara y el smartphone estén conectados mediante Wi-Fi.

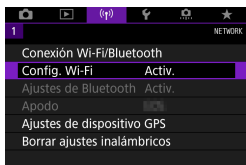

1 Seleccione [(Wi-Fi)]: **Config. Wi-Fi**].

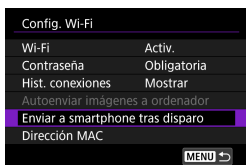

2 Seleccione [**Enviar a smartphone tras disparo**].

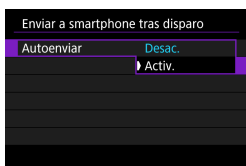

3 En [**Autoenviar**], seleccione [**Activ.**].

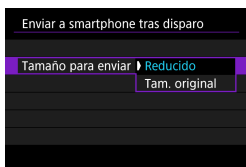

4 Ajuste [**Tamaño para enviar**].

5 Tome la fotografía.



## Envío de imágenes a un smartphone desde la cámara

Puede utilizar la cámara para enviar imágenes a un smartphone emparejado mediante Bluetooth (solo dispositivos Android) o conectado mediante Wi-Fi.



**1 Reproduzca la imagen.**

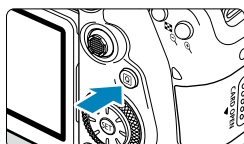

**2 Presione el botón <Q>.**



**3 Seleccione [📱Enviar imág. a smartphone].**

- Si realiza este paso durante la conexión mediante Bluetooth, se mostrará un mensaje y la conexión cambiará a una conexión Wi-Fi.

**4 Seleccione las opciones de envío y envíe las imágenes.**

Conexión a un smartphone

## (1) Envío de imágenes individuales



### 1 Seleccione la imagen que desea enviar.

- Presione las teclas <◀> <▶> o gire el dial <⦿> para seleccionar una imagen para enviar y, a continuación, presione <SET>.
- Puede presionar el botón <📷> para seleccionar la imagen utilizando la visualización de índice.

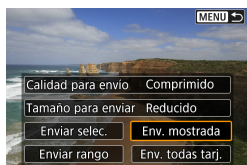

### 2 Seleccione [Env. mostrada].

- En [Tamaño para enviar], puede seleccionar el tamaño para el envío de imágenes.
- Cuando envíe vídeos, puede seleccionar la calidad de imagen de los vídeos que vaya a enviar en [Calidad para envío].

## (2) Envío de varias imágenes seleccionadas



### 1 Presione <SET>.

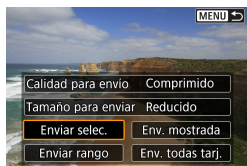

### 2 Seleccione [Enviar selec.].



### 3 Seleccione las imágenes que desea enviar.

- Presione las teclas <◀> <▶> o gire el dial <⦿> para seleccionar imágenes para enviar y, a continuación, presione <SET>.
- Puede presionar el botón <☒-Q> para seleccionar las imágenes en la visualización de 3 imágenes. Para volver a la visualización de una única imagen, presione el botón <Q>.
- Después de seleccionar las imágenes que va a enviar, presione el botón <Q>.



### 4 Seleccione [Tamaño para enviar].

- En la pantalla que aparece, seleccione un tamaño de imagen.

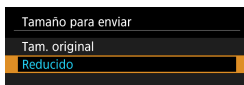
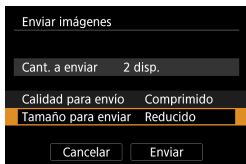

- Cuando envíe vídeos, seleccione la calidad de imagen en [Calidad para envío].

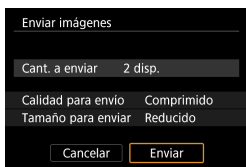

### 5 Seleccione [Enviar].



Conexión a un smartphone

## (3) Envío de un rango especificado de imágenes



**1** Presione <SET>.

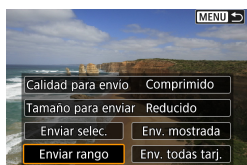

**2** Seleccione [Enviar rango].

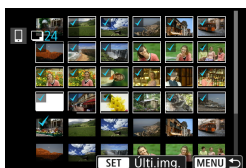

**3** Especifique el rango de imágenes.

- Seleccione la primera imagen (punto inicial).
- Seleccione la última imagen (punto final).
- Para cancelar la selección, repita este paso.
- Puede presionar el botón <[Grid Icon] [Magnifying Glass Icon]> para cambiar el número de imágenes que se muestran en la visualización de índice.

**4** Confirmar el rango.

- Presione el botón <MENU>.

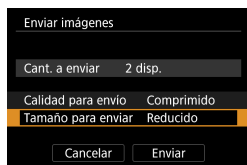

## 5 Seleccione [Tamaño para enviar].

- En la pantalla que aparece, seleccione un tamaño de imagen.

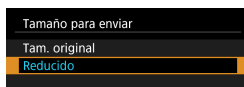

- Cuando envíe vídeos, seleccione la calidad de imagen en [Calidad para envío].

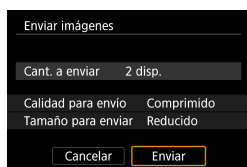

## 6 Seleccione [Enviar].



Conexión a un smartphone

## (4) Enviar todas las imágenes en tarjeta



1 Presione <SET>.

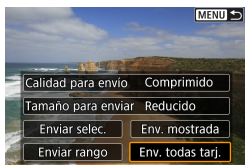

2 Seleccione [Env. todas tarj.].

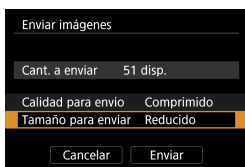

3 Seleccione [Tamaño para enviar].

- En la pantalla que aparece, seleccione un tamaño de imagen.

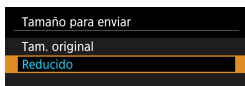

- Cuando envíe vídeos, seleccione la calidad de imagen en [Calidad para envío].

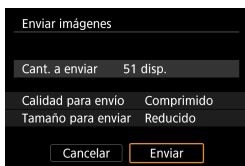

4 Seleccione [Enviar].





## (5) Envío de imágenes que coincidan con las condiciones de búsqueda

Envíe todas las imágenes que coincidan con las condiciones de búsqueda en **[Ajustar cond. búsqueda img.]** a la vez.

Para **[Ajustar cond. búsqueda img.]**, consulte “Filtrado de imágenes para la reproducción” (📖 385).



**1** Presione **<SET>**.

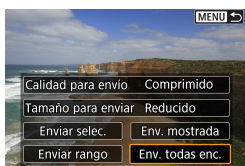

**2** Seleccione **[Env. todas enc.]**.

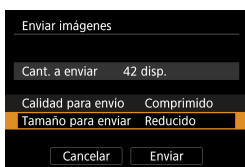

**3** Seleccione **[Tamaño para enviar]**.

- En la pantalla que aparece, seleccione un tamaño de imagen.

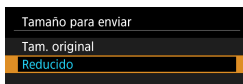

- Cuando envíe vídeos, seleccione la calidad de imagen en **[Calidad para envío]**.

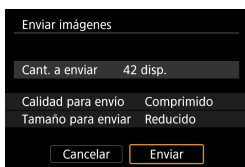

**4** Seleccione **[Enviar]**.

Conexión a un smartphone

### Finalización de la transferencia de imágenes

#### Envío de imágenes desde la cámara cuando está emparejada mediante Bluetooth (Android)

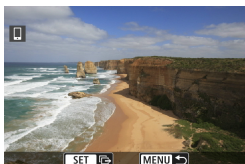

- Presione el botón <MENU> en la pantalla de transferencia de imágenes.



- Seleccione [OK] en la pantalla de la izquierda para finalizar la transferencia de imágenes y la conexión Wi-Fi.

#### Envío de imágenes desde la cámara mediante una conexión Wi-Fi

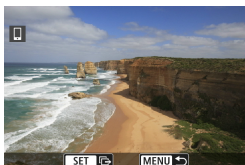

- Presione el botón <MENU> en la pantalla de transferencia de imágenes.
- Para finalizar la conexión Wi-Fi, consulte "Finalización de conexiones Wi-Fi" (📖 421).





- Durante la operación de transferencia de imágenes, no es posible tomar fotografías aunque se presione el disparador de la cámara.



- Puede cancelar la transferencia de imágenes seleccionando **[Cancelar]** durante la transferencia.
- Puede seleccionar hasta 999 archivos a la vez.
- Durante la conexión Wi-Fi, se recomienda desactivar la función de ahorro de energía del smartphone.
- La selección del tamaño reducido para las fotos se aplica a todas las fotos que se envíen en ese momento. Tenga en cuenta que las fotos tamaño **S2** no se reducen.
- La selección de la compresión para vídeos se aplica a todos los vídeos que se envíen en ese momento.
- Cuando utilice una batería para alimentar la cámara, asegúrese de que esté completamente cargada.

### Finalización de conexiones Wi-Fi

Realice cualquiera de las siguientes operaciones.



En la pantalla de **Camera Connect**, toque **[X]**.

En la pantalla **[Wi-Fi activado]**, seleccione **[Descon,salir]**.

- Si no se muestra la pantalla **[Wi-Fi activado]**, seleccione **[⏏]: Conexión Wi-Fi/Bluetooth]**.
- Seleccione **[Descon,salir]** y, a continuación, seleccione **[OK]** en el diálogo de confirmación.



Conexión a un smartphone

### Ajustes para hacer visibles las imágenes de smartphones

Las imágenes pueden ser especificadas después de que finalice la conexión Wi-Fi.

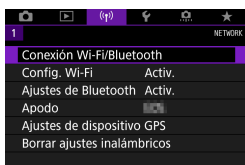

**1** Seleccione [(F): Conexión Wi-Fi/Bluetooth].



**2** Seleccione [Conectar con smartphone].

- Si aparece el historial (467), cambie la pantalla con las teclas <◀> <▶>.

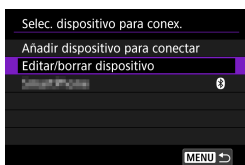

**3** Seleccione [Editar/borrar dispositivo].

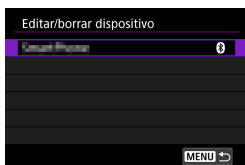

**4** Seleccione un smartphone.

- Seleccione el nombre del smartphone en el que desee dejar visibles las imágenes.



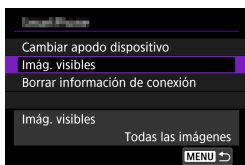

## 5 Seleccione [Imág. visibles].

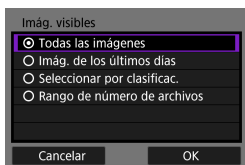

## 6 Seleccione un elemento.

- Seleccione **[OK]** para acceder a la pantalla de ajustes.

### [Todas las imágenes]

Todas las imágenes almacenadas en la tarjeta se hacen visibles.

### [Imág. de los últimos días]

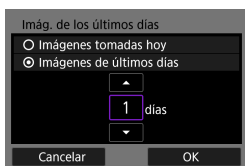

Especifique las imágenes visibles según la fecha de toma. Se pueden especificar las imágenes tomadas hasta nueve días atrás.

- Cuando se selecciona **[Imágenes de últimos días]**, se hacen visibles las imágenes tomadas hasta la cantidad especificada de días antes de la fecha actual. Utilice las teclas **<▲>** **<▼>** para especificar el número de días y, a continuación, presione **<SET>** para confirmar la selección.
- Cuando seleccione **[OK]**, se establecerán las imágenes visibles.



- Si **[Imág. visibles]** está establecido en un ajuste que no sea **[Todas las imágenes]**, no podrá usar la función de disparo remoto.



Conexión a un smartphone

### [Seleccionar por clasificac.]



Especifique las imágenes visibles, según se haya añadido (o no) una clasificación o por el tipo de clasificación.

- Cuando seleccione el tipo de clasificación, se establecerán las imágenes visibles.

### [Rango de número de archivos] (Seleccionar rango)

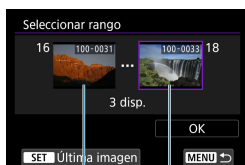

(1)

(2)

Seleccione la primera y la última imagen, organizadas por número de archivo, para especificar las imágenes visibles.

1. Presione **<SET>** para mostrar la pantalla de selección de imágenes. Seleccione una imagen utilizando las teclas **<<>** **<>>** o el dial **<⊙>**. Puede presionar el botón **<🔍>** para seleccionar la imagen utilizando la visualización de índice.
2. Seleccione una imagen como punto inicial (1).
3. Utilice **<>>** para seleccionar una imagen como punto final (2).
4. Seleccione **[OK]**.





- Si se cierra la conexión Wi-Fi mientras se graba un vídeo con disparo remoto, ocurrirá lo siguiente.
  - Si el conmutador de disparo con Visión en Directo/grabación de vídeo se ajusta en <img alt="Wi-Fi icon" data-bbox="215 185 235 205"/>, la grabación de vídeo continuará.
  - Si el conmutador de disparo con Visión en Directo/grabación de vídeo está situado en <img alt="Camera icon" data-bbox="215 215 235 235"/>, la grabación de vídeo se detendrá.
- Con una conexión Wi-Fi establecida con un smartphone, algunas funciones no están disponibles.
- En el disparo remoto, es posible que se reduzca la velocidad del AF.
- Según el estado de conexión, es posible que la visualización de imágenes o el momento del disparo del obturador se retrasen.
- Al guardar las imágenes en un smartphone, no se pueden tomar imágenes, incluso si se presiona el disparador de la cámara. Además, es posible que la pantalla de la cámara se apague.



- Durante la conexión Wi-Fi, se recomienda desactivar la función de ahorro de energía del smartphone.



## Conexión a un ordenador a través de Wi-Fi

En esta sección se describe cómo conectar la cámara a un ordenador mediante Wi-Fi y realizar operaciones de la cámara utilizando software EOS u otro software dedicado. Instale la versión más reciente del software en el ordenador antes de configurar una conexión Wi-Fi.

Para ver las instrucciones de funcionamiento del ordenador, consulte el manual del usuario del ordenador.

### Manejo de la cámara con EOS Utility

Puede utilizar EOS Utility (software EOS) para importar imágenes desde la cámara, controlar la cámara y realizar otras operaciones.

#### Pasos en la cámara (1)

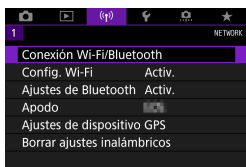

**1** Seleccione [(): Conexión Wi-Fi/Bluetooth].



**2** Seleccione [ Control remoto (EOS Utility)].

- Si aparece el historial ( 467), cambie la pantalla con las teclas <◀> <▶>.

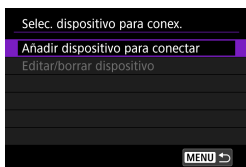

**3** Seleccione [Añadir dispositivo para conectar].



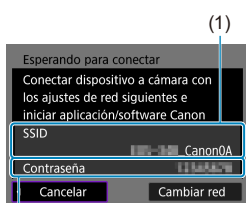

## 4 Compruebe el SSID (nombre de red) y la contraseña.

- Compruebe el SSID (1) y la contraseña (2) que se muestran en la pantalla de la cámara.
- En **[Config. Wi-Fi]**, si establece **[Contraseña]** en **[Ninguna]**, la contraseña no se mostrará o no será necesaria. Para obtener información detallada, consulte 470.

## Pasos en el ordenador (1)

### Pantalla del ordenador (ejemplo)



## 5 Seleccione el SSID y, a continuación, introduzca la contraseña.

- En la pantalla de configuración de red del equipo, seleccione el SSID marcada en el paso 4.
- Para la contraseña, escriba la contraseña marcada en el paso 4.

Conexión a un ordenador a través de Wi-Fi

### Pasos en la cámara (2)



#### 6 Seleccione [OK].

- Se muestra el siguiente mensaje. “\*\*\*\*\*” representa los seis últimos dígitos de la dirección MAC de la cámara que se va a conectar.

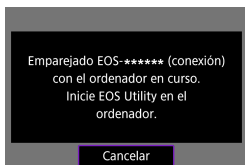

### Pasos en el ordenador (2)

#### 7 Inicie EOS Utility.



#### 8 En EOS Utility, haga clic en [Asociación por Wi-Fi/LAN].

- Si aparece un mensaje relacionado con el firewall, seleccione [Sí].

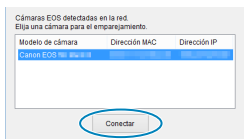

#### 9 Haga clic en [Conectar].

- Seleccione la cámara con la que desea conectar y luego haga clic en [Conectar].



## Pasos en la cámara (2)

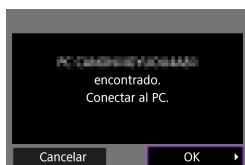

### 10 Establezca una conexión Wi-Fi.

- Seleccione [OK].

## Pantalla [ Wi-Fi activado]

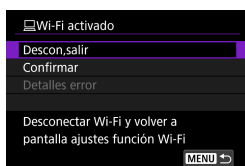

### Descon,salir

- Cierra la conexión Wi-Fi.

### Confirmar

- Puede comprobar los ajustes.

### Detalles error

- Cuando se produce un error de conexión Wi-Fi, puede comprobar los detalles del error.

## La conexión Wi-Fi a un ordenador ya está completa.

- Controle la cámara con EOS Utility en el ordenador.
- Para volver a conectarse a través de Wi-Fi, consulte "Reconexión a través de Wi-Fi" ( 467).

### Conexión a un ordenador a través de Wi-Fi

- Si se cierra la conexión Wi-Fi mientras se graba un vídeo con disparo remoto, ocurrirá lo siguiente.
  - Si el conmutador de disparo con Visión en Directo/grabación de vídeo se ajusta en <[ícono de cámara] >, la grabación de vídeo continuará.
  - Si el conmutador de disparo con Visión en Directo/grabación de vídeo está situado en <[ícono de cámara] >, la grabación de vídeo se detendrá.
- Cuando el conmutador de disparo con Visión en Directo/grabación de vídeo se ajusta en <[ícono de cámara] > y la cámara se ajusta en el modo de grabación de vídeo utilizando EOS Utility, no se puede utilizar la cámara para disparar.
- Con una conexión Wi-Fi establecida con EOS Utility, algunas funciones no están disponibles.
- En el disparo remoto, es posible que se reduzca la velocidad del AF.
- Según el estado de conexión, es posible que la visualización de imágenes o el momento del disparo del obturador se retrasen.
- En el disparo con visión directa remota, la velocidad de transmisión de imagen es más lenta comparada con una conexión por cable de interfaz. Por lo tanto, los motivos móviles no pueden mostrarse correctamente.



## Envío de imágenes de la cámara automáticamente

Con el software dedicado Image Transfer Utility 2, puede enviar imágenes de la cámara a un ordenador automáticamente.

### Pasos en el ordenador (1)

#### 1 Conecte el ordenador y el punto de acceso e inicie Image Transfer Utility 2.

- Cuando siga las instrucciones que se muestran la primera vez que se inicia Image Transfer Utility 2, aparecerá la pantalla de configuración de emparejado.

### Pasos en la cámara (1)

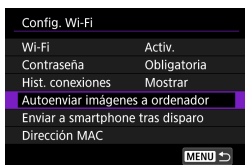

#### 2 Seleccione [Autoenviar imágenes a ordenador].

- Seleccione [(i): Config. Wi-Fi].
- Seleccione [Autoenviar imágenes a ordenador].

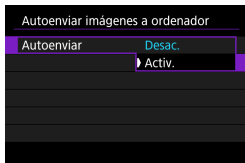

#### 3 En [Autoenviar], seleccione [Activ.].

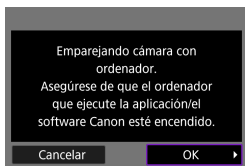

#### 4 Seleccione [OK].



Conexión a un ordenador a través de Wi-Fi

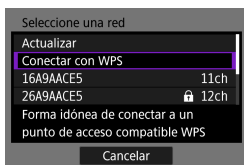

### 5 Conectarse a un punto de acceso a través de Wi-Fi.

- Establezca una conexión Wi-Fi entre la cámara y el punto de acceso conectado al ordenador. Para ver las instrucciones de conexión, consulte “Conexión Wi-Fi mediante puntos de acceso” (📖 458).

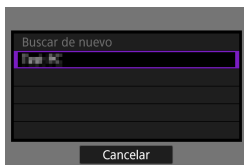

### 6 Seleccione el ordenador con el que vaya a emparejar la cámara.

#### Pasos en el ordenador (2)

### 7 Empareje la cámara y el ordenador.

- Seleccione la cámara y, a continuación, haga clic en **[Emparejado]**.



## Pasos en la cámara (2)

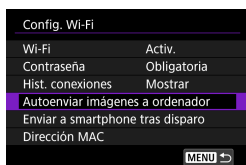

### 8 Seleccione [**Autoenviar imágenes a ordenador**].

- Seleccione [(Ⓜ): **Config. Wi-Fi**].
- Seleccione [**Autoenviar imágenes a ordenador**].

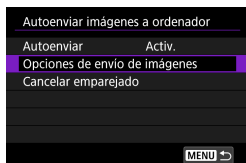

### 9 Seleccione [**Opciones de envío de imágenes**].

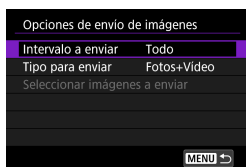

### 10 Seleccione qué enviar.

- Si selecciona [**Imág. selec.**] en [**Intervalo a enviar**], especifique las imágenes que desea enviar en la pantalla [**Seleccionar imágenes a enviar**].
- Después de completar los ajustes, apague la cámara.

Las imágenes de la cámara se envían automáticamente al ordenador activo al encender la cámara dentro del alcance del punto de acceso.



- Si las imágenes no se envían automáticamente, pruebe a reiniciar la cámara.

## Conexión a una impresora a través de Wi-Fi

En esta sección, se describe cómo imprimir imágenes conectando directamente la cámara a una impresora compatible con PictBridge (LAN inalámbrica) mediante Wi-Fi. Para ver las instrucciones de funcionamiento de la impresora, consulte el manual del usuario de la impresora.

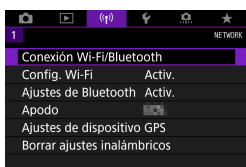

**1** Seleccione [(W): Conexión Wi-Fi/Bluetooth].



**2** Seleccione [Imprimir desde impres. Wi-Fi].

- Si aparece el historial (📖 467), cambie la pantalla con las teclas <<<> <>>>.

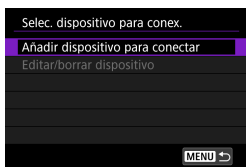

**3** Seleccione [Añadir dispositivo para conectar].

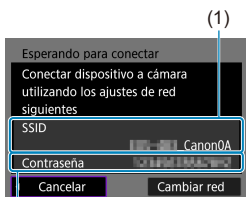

**4** Compruebe el SSID (nombre de red) y la contraseña.

- Compruebe el SSID (1) y la contraseña (2) que se muestran en la pantalla de la cámara.
- En [Config. Wi-Fi], si establece [Contraseña] en [Ninguna], la contraseña no se mostrará o no será necesaria (📖 470).



### 5 Configure la impresora.

- En el menú de configuración Wi-Fi de la impresora que vaya a utilizar, seleccione el SSID que ha consultado.
- Para la contraseña, escriba la contraseña marcada en el paso 4.

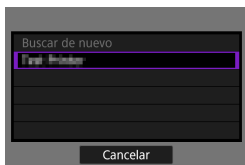

### 6 Seleccione la impresora.

- En la lista de impresoras detectadas, seleccione la impresora a la que se va a conectar mediante Wi-Fi.
- Si su impresora preferida no aparece en la lista, es posible que al seleccionar **[Buscar de nuevo]** la cámara la encuentre y la muestre.



- Para establecer una conexión Wi-Fi a través de un punto de acceso, consulte "Conexión Wi-Fi mediante puntos de acceso" (📖 458).



Conexión a una impresora a través de Wi-Fi

## Impresión de imágenes

### Impresión de imágenes individuales

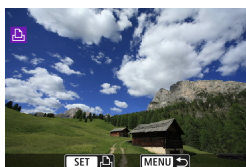

#### 1 Seleccione la imagen que desea imprimir.

- Presione las teclas <◀> <▶> o gire el dial <⌚> para seleccionar una imagen para imprimir y, a continuación, presione <SET>.
- Puede presionar el botón <🖨️🔍> para seleccionar la imagen utilizando la visualización de índice.



#### 2 Seleccione [Impr. imagen].

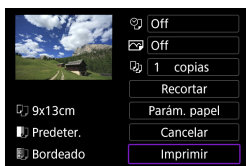

#### 3 Imprimir la imagen.

- Para ver los procedimientos de ajuste de impresión, consulte 📖 439.
- Seleccione [**Imprimir**] y, a continuación, [**OK**] para empezar a imprimir.



## Impresión de acuerdo con las opciones de imagen especificadas

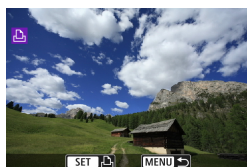

1 Presione <SET>.



2 Seleccione [Orden impresión].



3 Ajuste las opciones de impresión.

- Para ver los procedimientos de ajuste, consulte "Formato de orden de impresión digital (DPOF)" (📖 354).
- Si se ha completado la orden de impresión antes de la conexión Wi-Fi, vaya al paso 4.

4 Seleccione [Imprimir].

- Se puede seleccionar [Imprimir] únicamente cuando haya una imagen seleccionada y la impresora esté lista para imprimir.

5 Realice el ajuste de [Parám. papel] (📖 439).

Conexión a una impresora a través de Wi-Fi



### 6 Imprimir la imagen.

- Cuando selecciona **[OK]**, comienza la impresión.

- No es posible disparar mientras se haya establecido una conexión con una impresora mediante Wi-Fi.
- No es posible imprimir vídeos.
- Antes de imprimir, no olvide ajustar el tamaño del papel.
- Es posible que algunas impresoras no puedan imprimir el número de archivo.
- Si se ajusta **[Bordeado]**, es posible que algunas impresoras impriman la fecha en el borde.
- Según la impresora, puede que la fecha resulte poco visible si se imprime sobre un fondo luminoso o sobre el borde.
- Las imágenes RAW no se pueden imprimir si selecciona **[Orden impresión]**. Al imprimir, seleccione **[Impr. imagen]** e imprima.

- Cuando utilice una batería para alimentar la cámara, asegúrese de que esté completamente cargada.
- En función del tamaño del archivo de la imagen y de la calidad de imagen, es posible que la impresión tarde en comenzar tras seleccionar **[Imprimir]**.
- Para detener la impresión, presione **<SET>** mientras aparece **[Parada]** y, a continuación, seleccione **[OK]**.
- Cuando se imprime con **[Orden impresión]**, si ha detenido la impresión y desea reanudar la impresión de las demás imágenes, seleccione **[Resumen]**. Tenga en cuenta que la impresión no se reanudará si ocurre algo de lo siguiente:
  - Modificar la orden de impresión o eliminar alguna de las imágenes de la orden de impresión antes de reanudar la impresión.
  - Al ajustar el índice, modificar el ajuste de papel antes de reanudar la impresión.
- Si se produce un problema durante la impresión, consulte 443.



## Ajustes de impresión

La presentación de la pantalla y las opciones de ajuste variarán en función de la impresora. Además es posible que determinados ajustes no estén disponibles. Para obtener información detallada, consulte las instrucciones de la impresora.

### Pantalla de ajuste de la impresión



- (1) Ajusta la impresión de la fecha o del número de archivo (📖 441).
- (2) Ajusta los efectos de impresión (📖 441).
- (3) Ajusta el número de copias para imprimir (📖 441).
- (4) Ajusta el área de impresión (📖 442).
- (5) Ajusta el tamaño, el tipo y el diseño del papel (📖 440).
- (6) Vuelve a la pantalla de selección de imágenes.
- (7) Inicia la impresión.
- (8) Se muestra el tamaño, el tipo y el diseño del papel que haya ajustado.

\* Dependiendo de la impresora, es posible que algunos ajustes no se puedan seleccionar.

### Parám. papel

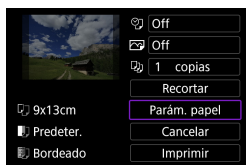

- Seleccione [Parám. papel].



Conexión a una impresora a través de Wi-Fi

### Ajuste del tamaño de papel

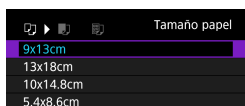

- Seleccione el tamaño del papel en la impresora.

### Ajuste del tipo de papel

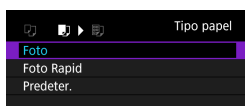

- Seleccione el tipo de papel en la impresora.

### Ajuste del diseño de papel

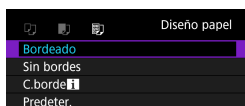

- Seleccione el diseño de página.

-  ● Si el formato de la imagen es diferente del formato del papel de impresión, es posible que la imagen se someta a un recorte importante cuando la imprima en forma de impresión sin bordes. También es posible que las imágenes se impriman con menor resolución.



## [🔊] Ajuste de la impresión de fecha y número de archivo

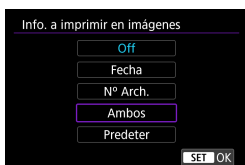

- Seleccione [🔊].
- Seleccione qué imprimir.

## [🖨️] Ajuste de los efectos de impresión (Optimización imagen)



- Seleccione [🖨️].
- Seleccione efectos de impresión.



- Si imprime la información de disparo en una imagen tomada con una sensibilidad ISO ampliada (H), es posible que no se imprima la sensibilidad ISO correcta.
- El ajuste **[Predeter.]** aplicado a los efectos de impresión y otras opciones son ajustes del fabricante que fueron establecidos como ajustes predeterminados de la impresora. Consulte las instrucciones de la impresora para conocer los ajustes **[Predeter.]**.

## [📄] Ajuste del número de copias



- Seleccione [📄].
- Seleccione el número de copias para imprimir.



Conexión a una impresora a través de Wi-Fi

### Recortar la imagen

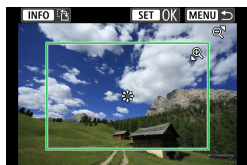

**Ajuste el recorte inmediatamente antes de imprimir.** Para cambiar otros ajustes de impresión después de recortar imágenes, quizá sea necesario volver a recortar las imágenes.

**1** En la pantalla de ajuste de la impresión, seleccione [Recortar].

**2** Ajuste el tamaño, la posición y el formato del marco de recorte.

- Se imprimirá la parte de la imagen que quede dentro del marco de recorte. La forma del marco (formato) puede cambiarse con [Parám. papel].

#### Cambio de tamaño del marco de recorte

Gire el dial <Q> <☒-Q> para cambiar el tamaño del marco de recorte.

#### Desplazamiento del marco de recorte

Utilice <⊗> <⊗> para mover el marco en vertical o en horizontal.

#### Cambio de la orientación del marco de recorte

Al presionar el botón <INFO>, la orientación del marco de recorte cambia entre horizontal y vertical.

**3** Presione <SET> para salir del recorte.

- Puede comprobar el área de imagen recortada en la esquina superior izquierda de la pantalla de ajuste de la impresión.







- En función de la impresora, es posible que la parte de la imagen recortada no se imprima según lo especificado.
- Cuanto menor sea el marco de recorte, menor será la resolución con la que se imprimirán las imágenes.



### Gestión de error de impresora

- Si la impresión no se reanuda después de solucionar un error de impresión (falta de tinta, de papel, etc.) y seleccionar **[Seguir]**, utilice los botones de la impresora. Para obtener información detallada sobre cómo reanudar la impresión, consulte las instrucciones de la impresora.

#### Mensajes de error

- Si se produce un error durante la impresión, aparecerá un mensaje de error en la pantalla de la cámara. Después de resolver el problema, reanude la impresión. Para obtener información sobre cómo solucionar un problema de impresión, consulte las instrucciones de la impresora.

#### Error papel

- Confirme que el papel se haya cargado correctamente.

#### Error tinta

- Compruebe el nivel de tinta de la impresora y el depósito de residuos de tinta.

#### Error Hard

- Compruebe si hay algún problema en la impresora que no tenga que ver con el papel ni la tinta.

#### Error fichero

- La imagen seleccionada no se puede imprimir. Las imágenes tomadas con una cámara diferente o editadas con un ordenador quizá no se puedan imprimir.



### Envío de imágenes a un servicio Web

En esta sección se describe cómo usar servicios Web para enviar imágenes.

#### Registro de servicios Web

Utilice un smartphone o un ordenador para añadir los servicios Web a la cámara.

- Para completar los ajustes de la cámara para CANON iMAGE GATEWAY y otros servicios Web, se necesita un smartphone o un ordenador con un navegador y conexión a Internet.
- Visite el sitio web de CANON iMAGE GATEWAY para obtener información detallada sobre las versiones de los navegadores (como Microsoft Internet Explorer) y los ajustes necesarios para el acceso a CANON iMAGE GATEWAY.
- Para obtener información sobre los países y regiones donde está disponible CANON iMAGE GATEWAY, visite el sitio web de Canon (<http://www.canon.com/cig/>).
- Para ver instrucciones y datos detallados de ajuste de CANON iMAGE GATEWAY, consulte la información de ayuda para CANON iMAGE GATEWAY.
- Si también desea utilizar servicios Web diferentes de CANON iMAGE GATEWAY, deberá tener una cuenta en los servicios que desee utilizar. Para ver información más detallada, consulte los sitios web de cada servicio Web que vaya a registrar.
- Las tarifas por conectarse a su proveedor y las tarifas de comunicación para acceder al punto de acceso de su proveedor se le cobrarán por separado.



## Registro de CANON IMAGE GATEWAY

Para enlazar la cámara y CANON IMAGE GATEWAY, añada CANON IMAGE GATEWAY como sitio Web de destino en la cámara.

Deberá escribir una dirección de correo electrónico que utilice en el ordenador o el smartphone.

### Pasos en la cámara (1)

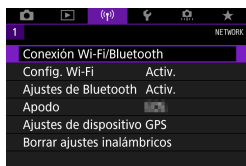

**1** Seleccione [(W): Conexión Wi-Fi/Bluetooth].



**2** Seleccione [Cargar en servicio Web].

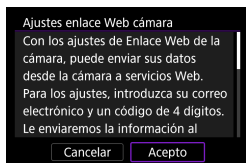

**3** Seleccione [Acepto].

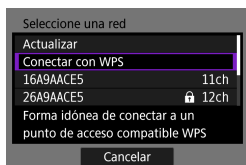

**4** Establezca una conexión Wi-Fi.

- Conectarse a un punto de acceso a través de Wi-Fi.  
Vaya al paso 6 de 460.

Envío de imágenes a un servicio Web

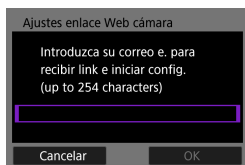

### 5 Escriba su dirección de correo electrónico.

- Escriba su dirección de correo electrónico y, a continuación, seleccione [OK].

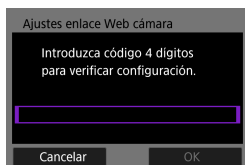

### 6 Escriba un número de cuatro dígitos.

- Escriba el número de cuatro dígitos que desee y, a continuación, seleccione [OK].

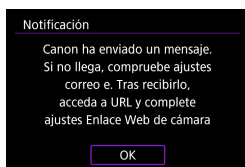

### 7 Seleccione [OK].

- El icono [☁️] cambia a [📶].



#### Pasos en el ordenador o el smartphone

#### 8 Configure el enlace web de cámara.

- Acceda a la página del mensaje de notificación.
- Siga las instrucciones para completar los ajustes de la página de ajustes de enlace web de cámara.

#### Pasos en la cámara (2)

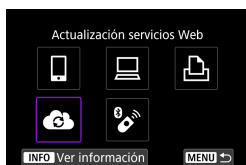

#### 9 Añada CANON iMAGE GATEWAY como destino.

- Seleccione [C].  
Se añadirá CANON iMAGE GATEWAY.



Envío de imágenes a un servicio Web

### Registro de otros servicios Web

#### Pasos en el ordenador o el smartphone

#### 1 Configure el servicio Web que desee utilizar.

- Visite el sitio web de CANON IMAGE GATEWAY y acceda a la página de ajustes de enlace web de cámara.
- Siga las instrucciones de la pantalla para completar los ajustes para los servicios Web que desee utilizar.

#### Pasos en la cámara



#### 2 Añada el servicio Web que configuró como destino.

- Seleccione [(W): Conexión Wi-Fi/Bluetooth].
- Seleccione [(G)].

### Envío de imágenes

Puede compartir imágenes con su familia y amigos enviando las imágenes de la cámara a un servicio Web registrado en la cámara o enviando enlaces web de los álbumes en línea.

### Conexión a servicios web mediante Wi-Fi

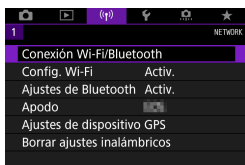

**1** Seleccione [(p)]: Conexión Wi-Fi/Bluetooth].



**2** Seleccione un servicio Web.

- Si aparece el historial (📖 467), cambie la pantalla con las teclas <◀> <▶>.
- Es posible que se muestre una pantalla para seleccionar un destino, según el tipo y los ajustes del servicio Web (📖 462).



Envío de imágenes a un servicio Web

## Envío de imágenes individuales

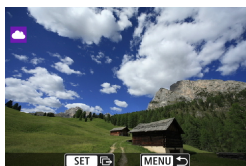

### 1 Seleccione la imagen que desea enviar.

- Presione las teclas <◀> <▶> o gire el dial <⦿> para seleccionar una imagen para enviar y, a continuación, presione <SET>.
- Puede presionar el botón <☑> para seleccionar la imagen utilizando la visualización de índice.

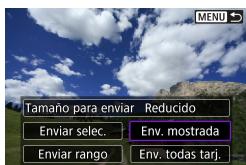

### 2 Seleccione [Env. mostrada].

- En [Tamaño para enviar], puede seleccionar el tamaño para el envío de imágenes.
- En la pantalla siguiente al envío de imágenes, seleccione [OK] para finalizar la conexión Wi-Fi.
- Cuando se muestre la pantalla [Términos de uso], lea detenidamente el mensaje y, a continuación, seleccione [Acepto].
- Para desplazar la pantalla, utilice las teclas <▲> <▼>.



Capítulos



Contenido



Índice de funciones



Índice



## Envío de varias imágenes seleccionadas



**1** Presione <SET>.

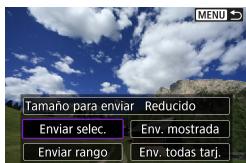

**2** Seleccione [Enviar selec.].

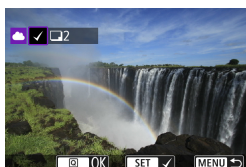

**3** Seleccione las imágenes que desea enviar.

- Presione las teclas <◀> <▶> o gire el dial <⌚> para seleccionar imágenes para enviar y, a continuación, presione <SET>.
- Puede presionar el botón <⊞> para seleccionar la imagen en la visualización de 3 imágenes. Para volver a la visualización de una única imagen, presione el botón <Q>.
- Después de seleccionar las imágenes que va a enviar, presione el botón <Q>.

Envío de imágenes a un servicio Web

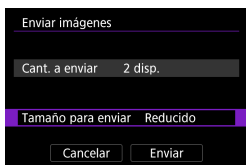

#### 4 Seleccione [Tamaño para enviar].

- Cuando se selecciona YouTube como destino, no se muestra [Tamaño para enviar].
- En la pantalla que aparece, seleccione un tamaño de imagen.

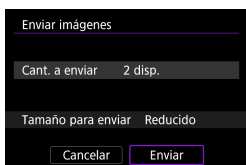
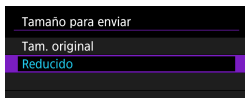

#### 5 Seleccione [Enviar].

- En la pantalla siguiente al envío de imágenes, seleccione [OK] para finalizar la conexión Wi-Fi.

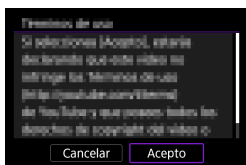

- Cuando se muestre la pantalla [Términos de uso], lea detenidamente el mensaje y, a continuación, seleccione [Acepto].
- Para desplazar la pantalla, utilice las teclas <▲> <▼>.



## Envío de un rango especificado de imágenes

Especifique el rango de imágenes para enviar todas las imágenes en el rango a la vez.



**1** Presione <SET>.



**2** Seleccione [Enviar rango].

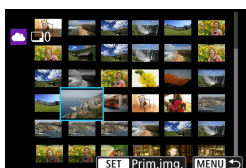

**3** Especifique el rango de imágenes.

- Seleccione la primera imagen (punto inicial).
- Seleccione la última imagen (punto final).  
Las imágenes se seleccionarán y aparecerá [✓].
- Para cancelar la selección, repita este paso.
- Puede presionar el botón <[Q]> para cambiar el número de imágenes que se muestran en la visualización de índice.

**4** Confirmar el rango.

- Presione el botón <[Q]>.



Envío de imágenes a un servicio Web

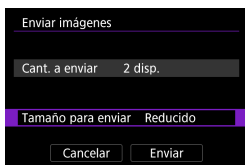

## 5 Seleccione [Tamaño para enviar].

- En la pantalla que aparece, seleccione un tamaño de imagen.

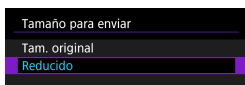

## 6 Seleccione [Enviar].

- En la pantalla siguiente al envío de imágenes, seleccione **[OK]** para finalizar la conexión Wi-Fi.

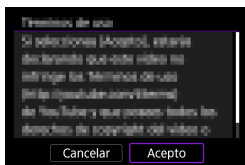

- Quando se muestre la pantalla **[Términos de uso]**, lea detenidamente el mensaje y, a continuación, seleccione **[Acepto]**.
- Para desplazar la pantalla, utilice las teclas **<▲>** **<▼>**.

## Enviar todas las imágenes en tarjeta

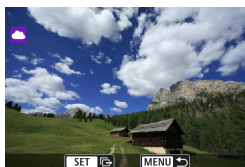

## 1 Presione **<SET>**.

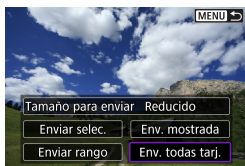

## 2 Seleccione [Env. todas tarj.].

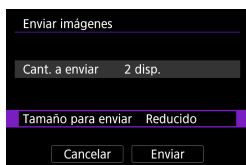

### 3 Seleccione [Tamaño para enviar].

- En la pantalla que aparece, seleccione un tamaño de imagen.

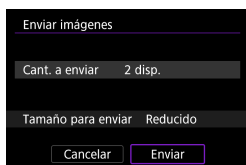
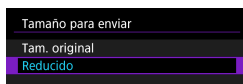

### 4 Seleccione [Enviar].

- En la pantalla siguiente al envío de imágenes, seleccione **[OK]** para finalizar la conexión Wi-Fi.

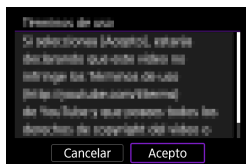

- Cuando se muestre la pantalla **[Términos de uso]**, lea detenidamente el mensaje y, a continuación, seleccione **[Acepto]**.
- Para desplazar la pantalla, utilice las teclas <▲> <▼>.

Envío de imágenes a un servicio Web

### Envío de imágenes que coincidan con las condiciones de búsqueda

Envíe todas las imágenes que coincidan con las condiciones de búsqueda en **[Ajustar cond. búsqueda img.]** a la vez.

Para **[Ajustar cond. búsqueda img.]**, consulte “Filtrado de imágenes para la reproducción” (📖 385).



**1** Presione <SET>.

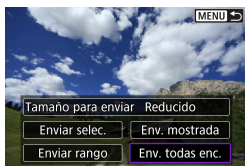

**2** Seleccione **[Env. todas enc.]**.

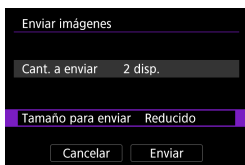

**3** Seleccione **[Tamaño para enviar]**.

- En la pantalla que aparece, seleccione un tamaño de imagen.

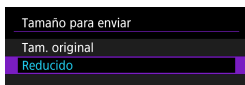

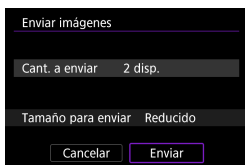

### 4 Seleccione [Enviar].

- En la pantalla siguiente al envío de imágenes, seleccione **[OK]** para finalizar la conexión Wi-Fi.

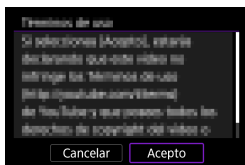

- Cuando se muestre la pantalla **[Términos de uso]**, lea detenidamente el mensaje y, a continuación, seleccione **[Acepto]**.
- Para desplazar la pantalla, utilice las teclas <▲> <▼>.



- Durante la conexión Wi-Fi a un servicio Web, no es posible tomar fotografías aunque se presione el disparador de la cámara.
- Cuando se envía una imagen a un servicio Web que no es CANON iMAGE GATEWAY, es posible que no aparezca un mensaje de error de envío, incluso si no se ha enviado correctamente la imagen al servicio Web. Dado que este tipo de errores de envío se puede verificar en el sitio de CANON iMAGE GATEWAY, verifique el contenido del error y, a continuación, intente enviar la imagen nuevamente.



- Según el servicio Web, la cantidad de imágenes que pueden enviarse y la duración de los vídeos estarán limitados.
- Es posible que determinadas imágenes no se puedan enviar con **[Enviar rango]**, **[Env. todas tarj.]** o **[Env. todas enc.]**.
- Cuando reduce el tamaño de la imagen, todas las imágenes que se envíen al mismo tiempo cambian de tamaño. Tenga en cuenta que los vídeos y las fotos tamaño **S2** no se reducen.
- **[Reducido]** solo está habilitado para fotos que se tomaron con cámaras del mismo modelo que esta cámara. Las fotos tomadas con otros modelos se envían sin cambiar de tamaño.
- Cuando acceda a CANON iMAGE GATEWAY, puede consultar el historial de envíos de los servicios Web donde se enviaron las imágenes.
- Cuando utilice una batería para alimentar la cámara, asegúrese de que esté completamente cargada.



## Conexión Wi-Fi mediante puntos de acceso

En esta sección se describe cómo conectarse a una red Wi-Fi a través de un punto de acceso compatible con WPS (modo PCB).

En primer lugar, consulte la posición del botón WPS y cuánto tiempo presionarlo.

El establecimiento de la conexión puede tardar alrededor de un minuto.

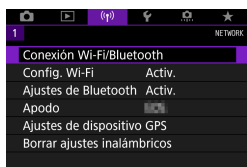

**1** Seleccione [**(?)**: **Conexión Wi-Fi/Bluetooth**].



**2** Seleccione un elemento.

- Si aparece el historial (467), cambie la pantalla con las teclas <◀> <▶>.

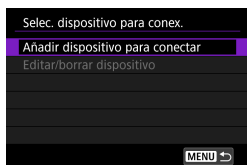

**3** Seleccione [**Añadir dispositivo para conectar**].



- Cuando [**Conectar con smartphone**] está seleccionado, se muestra la pantalla de la izquierda. Si Camera Connect ya está instalada, seleccione [**No mostrar**].
- En la pantalla [**Conectar con smartphone**] que se muestra a continuación, seleccione [**Conectar mediante Wi-Fi**].



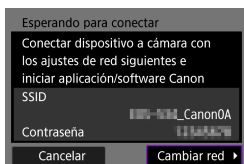

### 4 Seleccione [Cambiar red].

- Se muestra cuando se selecciona [☰], [☰] o [☰].

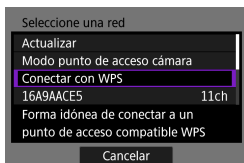

### 5 Seleccione [Conectar con WPS].



- Para obtener información sobre [Modo punto de acceso cámara] del paso 5, consulte 462.



Conexión Wi-Fi mediante puntos de acceso

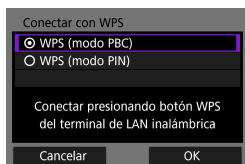

### 6 Seleccione **[WPS (modo PBC)]**.

- Seleccione **[OK]**.

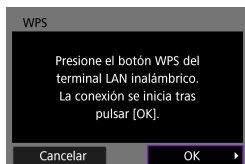

### 7 Conecte con el punto de acceso a través de Wi-Fi.

- Presione el botón WPS del punto de acceso.
- Seleccione **[OK]**.

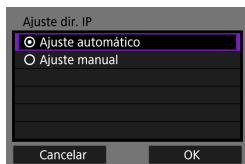

### 8 Seleccione **[Ajuste automático]**.

- Seleccione **[OK]** para abrir la pantalla de ajuste de la función Wi-Fi.
- Si se produce un error con **[Ajuste automático]**, consulte  462.



## 9 Especifique los ajustes para la función Wi-Fi.

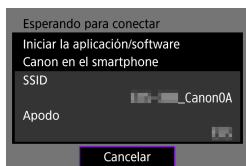

### [📱 Conectar con smartphone]

- En la pantalla de ajustes de Wi-Fi del smartphone, toque el SSID (nombre de red) que se muestra en la cámara y, a continuación, escriba la contraseña del punto de acceso para la conexión.

Vaya al paso 8 de 410.

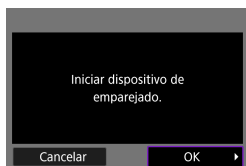

### [🖨 Control remoto (EOS Utility)]

Vaya al paso 7 o 8 de 428.

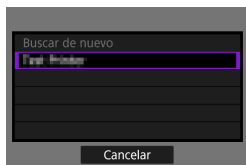

### [🖨 Imprimir desde impres. Wi-Fi]

Vaya al paso 6 de 435.

### Registro de CANON iIMAGE GATEWAY

Vaya al paso 5 de 446.

Conexión Wi-Fi mediante puntos de acceso

### Pantalla Enviar a

Es posible que se muestre una pantalla para seleccionar un destino, dependiendo del servicio Web.

Para registrar destinos o especificar los ajustes, debe utilizar un ordenador.

Para obtener más información, consulte las instrucciones de EOS Utility.



- Se puede mostrar la pantalla **[Enviar a]**.
- Seleccione el destino en la lista de destinos registrados.
- Los procedimientos para establecer una conexión y enviar imágenes son los mismos que para otros servicios Web.

### Modo punto de acceso cámara

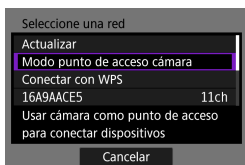

El modo punto de acceso cámara es un modo de conexión que permite conectar la cámara directamente a cada dispositivo a través de Wi-Fi.

Aparece cuando se selecciona [📷], [📺] o [📶] en **[Función Wi-Fi]**.

### Configuración manual de la dirección IP

Los elementos mostrados variarán según la función Wi-Fi.

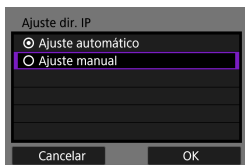

- 1 Seleccione [Ajuste manual].**
  - Seleccione **[OK]**.



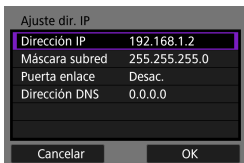

## 2 Seleccione un elemento.

- Seleccione un elemento para acceder a la pantalla de entrada numérica.
- Para utilizar una puerta de enlace, seleccione **[Activ.]** y, a continuación, seleccione **[Dirección]**.

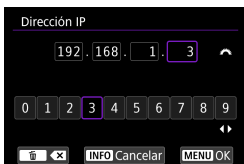
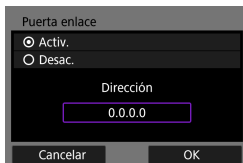

## 3 Escriba los valores que desee.

- Gire el dial  para mover la posición de entrada en el área superior y use las teclas **<◀>** **<▶>** para seleccionar el número. Presione **<SET>** para especificar el número seleccionado.
- Para ajustar los valores introducidos y volver a la pantalla del paso 2, presione el botón **<MENU>**.

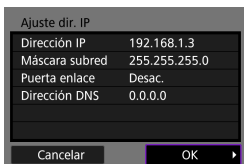

## 4 Seleccione **[OK]**.

- Cuando haya completado el ajuste de los elementos necesarios, seleccione **[OK]**.
- Si no sabe con seguridad qué escribir, consulte "Revisión de los ajustes de la red" (📖 497) o pregunte al administrador de la red o a otra persona con conocimientos sobre la red.



## Conexión a un control remoto inalámbrico

Esta cámara también puede conectarse al control remoto inalámbrico BR-E1 (se vende por separado) a través de Bluetooth para disparo con mando a distancia (📖 156).

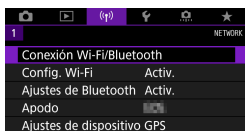

**1** Seleccione [(F): Conexión Wi-Fi/Bluetooth].



**2** Seleccione [(B) Conectar a mando inalámbrico].

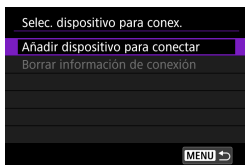

**3** Seleccione [Añadir dispositivo para conectar].

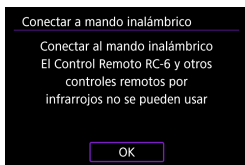

**4** Presione <(SET)>.

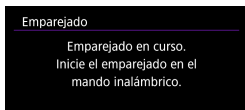

**5** Empareje los dispositivos.

- Cuando aparezca la pantalla [Emparejado], mantenga presionados los botones <W> y <T> del BR-E1 simultáneamente durante al menos 3 seg.
- Cuando aparezca un mensaje que confirma que la cámara está emparejada con el BR-E1, presione <(SET)>.



### 6 Configure la cámara para el disparo remoto.

- Cuando tome fotos, seleccione [**i** **📷**] o [**i** **📷**2] como modo de avance (**📖** 153).
- Cuando grabe vídeos, ajuste [**📷: Mando a dist.**] en [**Activ.**].
- Para ver instrucciones tras completar el emparejamiento, consulte las Instrucciones del BR-E1.



- Las conexiones Bluetooth consumen energía de la batería incluso después de activar la desconexión automática de la cámara.



- Cuando no vaya a usar la función Bluetooth, se recomienda ajustarla en [**Desac.**] en el paso 1.



Conexión a un control remoto inalámbrico

### Cancelación del emparejado

Antes de emparejar un BR-E1 diferente, borre la información relativa al control remoto conectado.

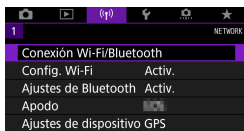

**1** Seleccione [(F1): Conexión Wi-Fi/Bluetooth].

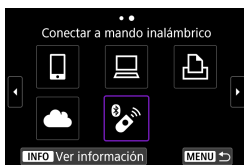

**2** Seleccione [Conectar a mando inalámbrico].

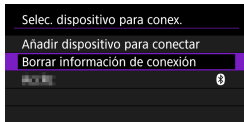

**3** Seleccione [Borrar información de conexión].

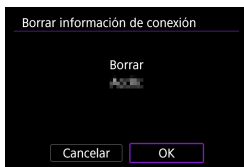

**4** Seleccione [OK].





## Reconexión a través de Wi-Fi

Siga estos pasos para reconectar con dispositivos o servicios Web con ajustes de conexión registrados.

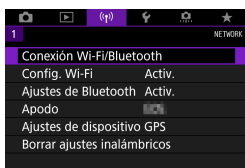

**1** Seleccione [(q): Conexión Wi-Fi/Bluetooth].

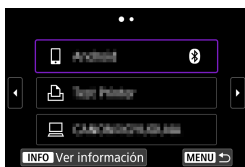

**2** Seleccione un elemento.

- Seleccione el elemento que desea conectar a través de Wi-Fi desde el historial que se muestra en la pantalla. Si el elemento no aparece, utilice las teclas <<> <>> para cambiar las pantallas.
- Si [Hist. conexiones] se configura en [Ocultar], no se mostrará el historial (470).

**3** Opere el dispositivo conectado.

### [☐] Smartphone

- Inicie Camera Connect.
- Si el destino de conexión del smartphone ha cambiado, restaure los ajustes para conectarse a través de Wi-Fi a la cámara o al mismo punto de acceso que el de la cámara. Cuando conecte la cámara directamente a un smartphone mediante Wi-Fi, se mostrará “\_Canon0A” al final del SSID.

### Reconexión a través de Wi-Fi

#### [] Ordenador

- En el ordenador, inicie el software EOS.
- Si el destino de conexión del ordenador ha cambiado, restaure los ajustes para conectarse a través de Wi-Fi a la cámara o al mismo punto de acceso que el de la cámara.  
Cuando conecte la cámara directamente a un ordenador mediante Wi-Fi, se mostrará “\_Canon0A” al final del SSID.

#### [] Impresora

- Si el destino de conexión de la impresora ha cambiado, restaure los ajustes para conectarse a través de Wi-Fi con la cámara o con el mismo punto de acceso que el de la cámara.  
Cuando conecte la cámara directamente a una impresora mediante Wi-Fi, se mostrará “\_Canon0A” al final del SSID.



## Registro de varios ajustes de conexión

Puede registrar hasta 10 ajustes de conexión para las funciones de comunicación inalámbrica.

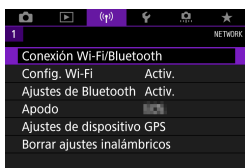

### 1 Seleccione [(?)]: Conexión Wi-Fi/Bluetooth].



### 2 Seleccione un elemento.

- Si aparece el historial (📖 467), cambie la pantalla con las teclas <◀> <▶>.
- Para ver información detallada sobre [📱 **Conectar con smartphone**], consulte “Conexión a un smartphone” (📖 399).
- Para ver información detallada sobre [💻 **Control remoto (EOS Utility)**], consulte “Conexión a un ordenador a través de Wi-Fi” (📖 426).
- Para ver información detallada sobre [🖨️ **Imprimir desde impres. Wi-Fi**], consulte “Conexión a una impresora a través de Wi-Fi” (📖 434).
- Cuando envíe imágenes a un servicio Web, consulte “Envío de imágenes a un servicio Web” (📖 444).



- Para borrar ajustes de conexión, consulte 📖 478.



## Configuración de Wi-Fi

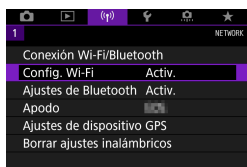

1 Seleccione [(?)]: **Config. Wi-Fi**].

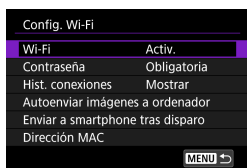

2 Seleccione un elemento.

- **Wi-Fi**

Cuando el uso de dispositivos electrónicos e inalámbricos esté prohibido, como a bordo de aviones o en hospitales, ajústelo en **[Desac.]**.

- **Contraseña**

Ajuste **[Ninguna]** para poder establecer una conexión Wi-Fi sin contraseña (excepto cuando se conecte a un punto de acceso mediante Wi-Fi).

- **Hist. conexiones**

Puede definir si desea **[Mostrar]** u **[Ocultar]** el historial de los dispositivos Wi-Fi conectados.

- **Autoenviar imágenes a ordenador**

Con el software dedicado Image Transfer Utility 2, puede enviar imágenes de la cámara a un ordenador automáticamente (📖 431).

- **Enviar a smartphone tras disparo**

Puede enviar las fotos a un smartphone automáticamente (📖 412).

- **Dirección MAC**

Puede consultar la dirección MAC de la cámara.



## Ajustes de Bluetooth

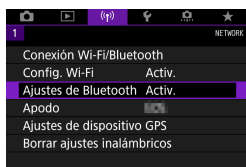

1 Seleccione [(p) : Ajustes de Bluetooth].

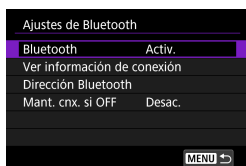

2 Seleccione un elemento.

- **Bluetooth**

Si no va a utilizar la función Bluetooth, seleccione **[Desac.]**.

- **Ver información de conexión**

Puede comprobar el nombre y el estado de comunicación del dispositivo emparejado.

- **Dirección Bluetooth**

Puede comprobar la dirección Bluetooth de la cámara.

- **Mant. cnx. si OFF**

Se muestra después de emparejar la cámara con un smartphone mediante Bluetooth.

Seleccionar **[Activ.]** permite ver las imágenes de la cámara y controlarla de otras maneras mediante una conexión Wi-Fi aunque la cámara esté apagada (📖 405).

### Cambio del apodo

Puede cambiar el apodo de la cámara (que se muestra en smartphones y otras cámaras) si es necesario.

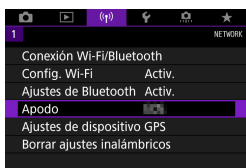

**1** Seleccione [(?)]: Apodo].

**2** Escriba texto con el teclado virtual (📖 482).

- Cuando termine de escribir caracteres, presione el botón <MENU>.



## Etiquetado geográfico de imágenes con información GPS de otros dispositivos

Puede etiquetar imágenes geográficamente con el receptor GPS GP-E2 (se vende por separado) o un smartphone compatible con Bluetooth.

### GP-E2

#### 1 Monte el GP-E2 en la cámara.

- Monte el GP-E2 en la zapata para accesorios de la cámara y enciéndalo. Para obtener información detallada, consulte las Instrucciones del GP-E2.

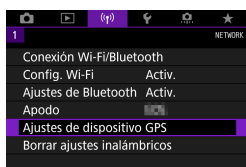

#### 2 Seleccione [(P)]: Ajustes de dispositivo GPS].

#### 3 En [Seleccionar GPS], seleccione [Receptor GPS].

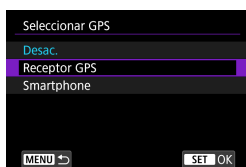

#### 4 Tome la fotografía.

- Para obtener información detallada sobre [Config], consulte las Instrucciones del GP-E2.

Etiquetado geográfico de imágenes con información GPS de otros dispositivos



### Precauciones al utilizar el GP-E2

- No olvide comprobar los países y regiones donde se autoriza su uso y utilizar la función de acuerdo con la legislación y las normativas del país o la región.
- Asegúrese de que el firmware del GP-E2 esté actualizado a la Ver. 2.0.0 o posterior. Para actualizar el firmware se necesita un cable de interfaz. Para ver las instrucciones de actualización, visite el sitio web de Canon.
- El cable no se puede utilizar para conectar la cámara al GP-E2.
- La cámara no registra la dirección de disparo.





Etiquetado geográfico de imágenes con información GPS de otros dispositivos

### Smartphone

Complete estos ajustes después de instalar la aplicación dedicada Camera Connect (📖 399) en el smartphone.

**1 En el smartphone, active los servicios de localización.**

**2 Establecimiento de una conexión Bluetooth.**

- Conecte la cámara a un smartphone a través de Bluetooth (📖 400).

**3 Seleccione [(📶)]: Ajustes de dispositivo GPS].**

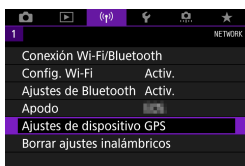

**4 Seleccione [Smartphone] en [Seleccionar GPS].**

- Una vez completados estos ajustes, inicie Camera Connect.

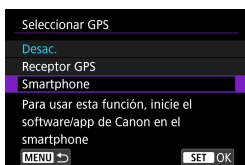

**5 Tome la fotografía.**

- Las imágenes se etiquetan geográficamente con la información del smartphone.



Etiquetado geográfico de imágenes con información GPS de otros dispositivos

### Visualización de la conexión GPS

Puede consultar el estado de adquisición de la información de ubicación del smartphone en el icono de la conexión GPS de las pantallas de toma de fotografías o grabación de vídeo (📖 623 y 📖 625, respectivamente).

- Gris: los servicios de ubicación están desactivados
- Intermitente: no se puede adquirir información de ubicación
- Encendida: información de ubicación adquirida

Para obtener información detallada sobre cómo se indica el estado de la conexión GPS cuando se utiliza el GP-E2, consulte las Instrucciones del GP-E2.

### Etiquetado geográfico de imágenes al disparar

Las imágenes captadas mientras el icono GPS está encendido se etiquetan geográficamente.

### Información de etiquetado geográfico

Puede consultar la información de ubicación que se añade a las tomas en la pantalla de información de disparo (📖 332, 📖 389).

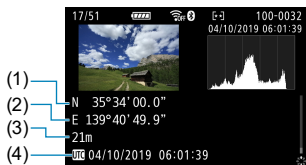

- (1) Latitud
- (2) Longitud
- (3) Elevación
- (4) UTC (Hora universal coordinada)



Etiquetado geográfico de imágenes con información GPS de otros dispositivos



- El smartphone solo puede adquirir información de ubicación cuando está emparejado con la cámara mediante Bluetooth.
- No se adquiere información de dirección.
- Es posible que la información de ubicación adquirida no sea precisa, dependiendo de las condiciones del viaje o del estado del smartphone.
- La adquisición de información de ubicación desde el smartphone después de encender la cámara puede tardar algún tiempo.
- La información de ubicación deja de adquirirse después de cualquiera de las operaciones siguientes.
  - Emparejado con un control remoto inalámbrico mediante Bluetooth
  - Apagar la cámara
  - Salir de Camera Connect
  - Desactivar los servicios de ubicación en el smartphone
- La información de ubicación deja de adquirirse en cualquiera de las situaciones siguientes.
  - Se apaga la alimentación de la cámara
  - Finaliza la conexión Bluetooth
  - El nivel de batería restante del smartphone es bajo



- La hora universal coordinada (Coordinated Universal Time), abreviada como UTC, es esencialmente igual a la Hora media de Greenwich (Greenwich Mean Time).
- Para vídeos, se añade la información GPS adquirida inicialmente.



Capítulos



Contenido



Índice de funciones



Índice

## Cambio o eliminación de ajustes de conexión

Para cambiar o eliminar los ajustes, finalice primero la conexión Wi-Fi.

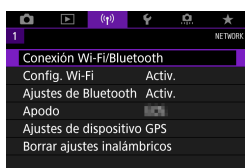

**1** Seleccione [(F): Conexión Wi-Fi/Bluetooth].

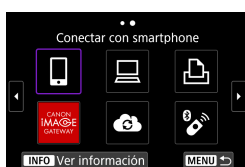

**2** Seleccione un elemento.

- Si aparece el historial (467), cambie la pantalla con las teclas <<> <>>.

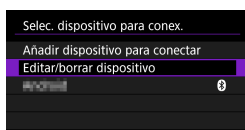

**3** Seleccione [Editar/borrar dispositivo].

- Para cambiar la conexión Bluetooth, puede seleccionar un smartphone etiquetado con [Bluetooth] en gris. Una vez que se muestre la pantalla [Conectar con smartphone], seleccione [Emparejar mediante Bluetooth] y, a continuación, presione <SET> en la pantalla siguiente.



**4** Seleccione el dispositivo para el que desea cambiar o eliminar la configuración de la conexión.

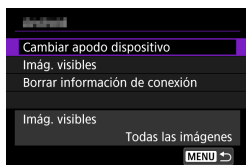

## 5 Seleccione un elemento.

- Cambie o elimine los ajustes de la conexión que se muestran en la pantalla.

### ● Cambiar apodo dispositivo

Puede cambiar el apodo usando el teclado virtual (📖 482).

### ● Imág. visibles (📖 422)

Se muestra cuando se selecciona [📱 Conectar con smartphone]. Los ajustes aparecerán en la parte inferior de la pantalla.

### ● Borrar información de conexión

Cuando elimine la información de conexión de un smartphone emparejado, elimine también la información de la cámara registrada en el smartphone (📖 406).



- Para los servicios Web, visite el sitio web de CANON iMAGE GATEWAY para eliminar los ajustes de conexión.



## Borrado de los ajustes de comunicación inalámbrica a valores predeterminados

Se pueden eliminar todos los ajustes de comunicación inalámbrica. Si elimina los ajustes de comunicación inalámbrica, puede evitar que su información quede expuesta cuando preste o dé la cámara a otras personas.

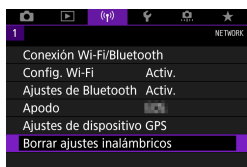

**1** Seleccione [**(1)**]: **Borrar ajustes inalámbricos**].

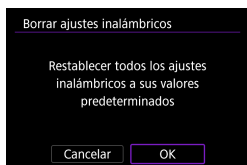

**2** Seleccione [**OK**].

- Al realizar [**(2)**: **Borrar los ajustes de cámara**] no se elimina la información de ajustes de comunicaciones inalámbricas.
- Si ha emparejado la cámara con un smartphone, en la pantalla de ajustes de Bluetooth del smartphone, elimine la información de conexión de la cámara para la que haya restaurado los ajustes predeterminados de comunicación inalámbrica.

## Pantalla Ver información

Puede examinar los detalles del error y la dirección MAC de la cámara.

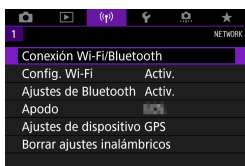

1 Seleccione [(q)]: Conexión Wi-Fi/Bluetooth].

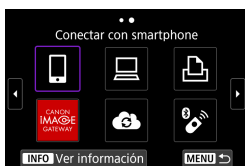

2 Presione el botón <INFO>.  
 • Aparecerá la pantalla [Ver información].

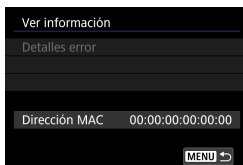

- Cuando se ha producido un error, presione <SET> para mostrar el contenido del error.

## Operaciones con el teclado virtual

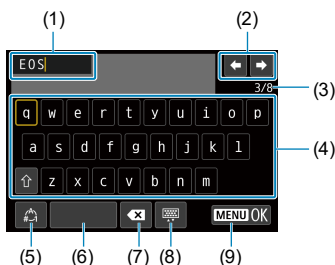

- |                                                               |                                                |
|---------------------------------------------------------------|------------------------------------------------|
| (1) Área de entrada, para escribir texto                      | (6) Espacio                                    |
| (2) Teclas del cursor, para desplazarse en el área de entrada | (7) Eliminar un carácter en el área de entrada |
| (3) N.º actual de caracteres/<br>n.º disponible               | (8) Cambiar el tipo de teclado                 |
| (4) Teclado                                                   | (9) Finalizar la entrada de texto              |
| (5) Cambiar modos de entrada                                  |                                                |

- Utilice <⌂> <⌂> para moverse dentro de 2 y 4–8.
- Presione <SET> para confirmar la entrada o al cambiar de modo de entrada.



## Respuesta a mensajes de error

Cuando se ha producido un error, muestre los detalles del error mediante uno de los procedimientos siguientes. A continuación, elimine la causa del error utilizando como referencia los ejemplos que se muestran en este capítulo.

- En la pantalla **[Ver información]**, presione <SET> (📖 481).
- Seleccione **[Detalles error]** en la pantalla **[Wi-Fi activado]**.

Haga clic en la página del número del código de error en el siguiente cuadro para pasar a la página correspondiente.

11 (📖 484)	12 (📖 484)	21 (📖 485)	22 (📖 486)
23 (📖 487)	61 (📖 488)	63 (📖 489)	64 (📖 489)
65 (📖 490)	66 (📖 490)	67 (📖 490)	68 (📖 491)
69 (📖 491)	91 (📖 491)	121 (📖 491)	125 (📖 492)
126 (📖 492)	127 (📖 492)	141 (📖 492)	142 (📖 492)
151 (📖 493)	152 (📖 493)		



- Cuando se produce un error, se muestra **[Err\*\*]** en la parte superior derecha de la pantalla **[Conexión Wi-Fi/Bluetooth]**. Desaparece cuando la alimentación de la cámara se ajusta en <OFF>.



Respuesta a mensajes de error

### 11: Conexión no encontrada

- En el caso de [📷], ¿se está ejecutando Camera Connect?
  - ▶ Establezca una conexión utilizando Camera Connect (📖 410).
- En el caso de [📱], ¿se está ejecutando el software EOS?
  - ▶ Inicie el software EOS y vuelva a establecer la conexión (📖 428).
- En el caso de [🖨️], ¿está encendida la alimentación de la impresora?
  - ▶ Encienda la impresora.
- ¿Se ajustó el uso de la misma contraseña en la cámara y en el punto de acceso para la autenticación?
  - ▶ Este error se produce si no coinciden las contraseñas cuando el método de autenticación para el cifrado esté ajustado en **[Sistema abierto]**.  
El ajuste distingue entre mayúsculas y minúsculas, por lo que debe comprobar los caracteres en mayúscula y minúscula. Asegúrese de que se haya escrito en la cámara la contraseña correcta para la autenticación (📖 482).

### 12: Conexión no encontrada

- ¿Está encendida la alimentación del dispositivo de destino y del punto de acceso?
  - ▶ Encienda el dispositivo de destino y el punto de acceso y, a continuación, espere unos momentos. Si continúa sin poder establecer una conexión, realice otra vez los procedimientos para establecer la conexión.



## 21: El servidor DHCP no asignó dirección

### Qué se debe comprobar en la cámara

- En la cámara, la dirección IP se ajusta en **[Ajuste automático]**. ¿Es este el ajuste correcto?
  - ▶ Si no se utiliza ningún servidor DHCP, configure los ajustes después de ajustar la dirección IP en **[Ajuste manual]** en la cámara (📖 462).

### Qué se debe comprobar en el servidor DHCP

- ¿Está encendida la alimentación del servidor DHCP?
  - ▶ Encienda el servidor DHCP.
- ¿Hay suficientes direcciones para que el servidor DHCP asigne?
  - ▶ Aumente el número de direcciones asignadas por el servidor DHCP.
  - ▶ Elimine de la red las direcciones asignadas a dispositivos por el servidor DHCP para reducir el número de direcciones en uso.
- ¿Está funcionando correctamente el servidor DHCP?
  - ▶ Compruebe los ajustes del servidor DHCP para asegurarse de que esté funcionando correctamente como servidor DHCP.
  - ▶ Si corresponde, pida al administrador de la red que se asegure de que el servidor DHCP está disponible.



Respuesta a mensajes de error

### 22: El servidor DNS no responde

#### Qué se debe comprobar en la cámara

- En la cámara, ¿coincide el ajuste de dirección IP del servidor DNS con la dirección real del servidor?
  - ▶ Ajuste la dirección IP en **[Ajuste manual]**. A continuación, en la cámara, ajuste la dirección IP correspondiente a la dirección del servidor DNS utilizado (📖 497, 📖 462).

#### Qué se debe comprobar en el servidor DNS

- ¿Está encendida la alimentación del servidor DNS?
  - ▶ Encienda el servidor DNS.
- ¿Son correctos los ajustes del servidor DNS para las direcciones IP y los nombres correspondientes?
  - ▶ En el servidor DNS, asegúrese de que las direcciones IP y los nombres correspondientes se hayan escrito correctamente.
- ¿Está funcionando correctamente el servidor DNS?
  - ▶ Compruebe los ajustes del servidor DNS para asegurarse de que esté funcionando correctamente como servidor DNS.
  - ▶ Si corresponde, pida al administrador de la red que se asegure de que el servidor DNS está disponible.

#### Qué se debe comprobar en la red en general

- ¿Incluye la red a la que está intentando conectarse a través de Wi-Fi un router o dispositivo similar que actúa como una puerta de enlace?
  - ▶ Si corresponde, pregunte al administrador de la red la dirección de la puerta de enlace de la red y escríbala en la cámara (📖 497, 📖 462).
  - ▶ Asegúrese de que el ajuste de dirección de la puerta de enlace se escriba correctamente en todos los dispositivos de red, incluida la cámara.



## 23: En la red seleccionada existe un dispositivo con la misma dirección IP

### Qué se debe comprobar en la cámara

- ¿Tienen la misma dirección IP la cámara y otro dispositivo conectado mediante una conexión Wi-Fi a la misma red?
  - ▶ Cambie la dirección IP de la cámara para evitar utilizar la misma dirección que otro dispositivo de la red. También puede cambiar la dirección IP del dispositivo que tenga la dirección duplicada.
  - ▶ Si la dirección IP de la cámara se ha ajustado en **[Ajuste manual]** en un entorno de red que utilice un servidor DHCP, cambie el ajuste a **[Ajuste automático]** (📖 460).



### Respuesta a los mensajes de error 21–23

- Cuando responda a los errores con los números 21–23, compruebe además los puntos siguientes.
- ¿Se ajustó el uso de la misma contraseña en la cámara y en el punto de acceso para la autenticación?
  - Este error se produce si no coinciden las contraseñas cuando el método de autenticación para el cifrado esté ajustado en **[Sistema abierto]**. El ajuste distingue entre mayúsculas y minúsculas, por lo que debe comprobar los caracteres en mayúscula y minúscula. Asegúrese de que se haya escrito en la cámara la contraseña correcta para la autenticación (📖 482).



Respuesta a mensajes de error

### 61: No se encontró el SSID seleccionado

- ¿Hay algún obstáculo que bloquee la línea de visión entre la cámara y la antena del punto de acceso?
  - ▶ Mueva la antena del punto de acceso hasta una posición claramente visible desde el punto de vista de la cámara (📖 494).

#### Qué se debe comprobar en la cámara

- ¿Coincide el ajuste del SSID de la cámara con el del punto de acceso?
  - ▶ Consulte el SSID en el punto de acceso y, a continuación, ajuste el mismo SSID en la cámara.

#### Qué se debe comprobar en el punto de acceso

- ¿Está encendido el punto de acceso?
  - ▶ Encienda la alimentación del punto de acceso.
- Si está activo el filtro por dirección MAC, ¿está registrada en el punto de acceso la dirección MAC de la cámara utilizada?
  - ▶ Registre en el punto de acceso la dirección MAC de la cámara utilizada. La dirección MAC se puede consultar en la pantalla **[Ver información]** (📖 481).



## 63: Fallo en la autenticación inalámbrica

- ¿Se ha ajustado el uso del mismo método de autenticación en la cámara y en el punto de acceso?
  - ▶ La cámara es compatible con los siguientes métodos de autenticación: **[Sistema abierto]**, **[Clave compartida]** y **[WPA/WPA2-PSK]**.
- ¿Se ajustó el uso de la misma contraseña en la cámara y en el punto de acceso para la autenticación?
  - ▶ El ajuste distingue entre mayúsculas y minúsculas, por lo que debe comprobar los caracteres en mayúscula y minúscula. Asegúrese de que se haya escrito en la cámara la contraseña correcta para la autenticación.
- Si está activo el filtro por dirección MAC, ¿está registrada en el punto de acceso la dirección MAC de la cámara utilizada?
  - ▶ Registre en el punto de acceso la dirección MAC de la cámara utilizada. La dirección MAC se puede consultar en la pantalla **[Ver información]** (📖 481).

## 64: No puede conectar con el terminal inalámbrico

- ¿Se ha ajustado el uso del mismo método de cifrado en la cámara y en el punto de acceso?
  - ▶ La cámara es compatible con los siguientes métodos de cifrado: WEP, TKIP y AES.
- Si está activo el filtro por dirección MAC, ¿está registrada en el punto de acceso la dirección MAC de la cámara utilizada?
  - ▶ Registre en el punto de acceso la dirección MAC de la cámara utilizada. La dirección MAC se puede consultar en la pantalla **[Ver información]** (📖 481).



Respuesta a mensajes de error

### 65: Perdida conexión inalámbrica

- ¿Hay algún obstáculo que bloquee la línea de visión entre la cámara y la antena del punto de acceso?
  - ▶ Mueva la antena del punto de acceso hasta una posición claramente visible desde el punto de vista de la cámara (📖 494).
- La conexión Wi-Fi se perdió por alguna razón, y no se puede restablecer la conexión.
  - ▶ Las siguientes son posibles razones: acceso excesivo al punto de acceso desde otro dispositivo, un horno microondas o un aparato similar que se esté utilizando cerca (que interfiere con IEEE 802.11b/g/n (banda de 2,4 GHz)), o la influencia de la lluvia o una humedad elevada (📖 494).

### 66: Contraseña LAN inalámbrica incorrecta

- ¿Se ajustó el uso de la misma contraseña en la cámara y en el punto de acceso para la autenticación?
  - ▶ El ajuste distingue entre mayúsculas y minúsculas, por lo que debe comprobar los caracteres en mayúscula y minúscula. Asegúrese de que se haya escrito en la cámara la contraseña correcta para la autenticación.

### 67: Método de cifrado LAN inalámbrico incorrecto

- ¿Se ha ajustado el uso del mismo método de cifrado en la cámara y en el punto de acceso?
  - ▶ La cámara es compatible con los siguientes métodos de cifrado: WEP, TKIP y AES.
- Si está activo el filtro por dirección MAC, ¿está registrada en el punto de acceso la dirección MAC de la cámara utilizada?
  - ▶ Registre en el punto de acceso la dirección MAC de la cámara utilizada. La dirección MAC se puede consultar en la pantalla **[Ver información]** (📖 481).





### **68: No se puede conectar con el terminal LAN inalámbrico. Vuelva a intentarlo desde el principio.**

- ¿Mantuvo presionado el botón WPS (Wi-Fi Protected Setup, Configuración protegida de Wi-Fi) del punto de acceso durante el período de tiempo especificado?
  - ▶ Mantenga presionado el botón WPS durante el tiempo que se indique en las instrucciones del punto de acceso.
- ¿Está intentando establecer una conexión cerca del punto de acceso?
  - ▶ Intente establecer la conexión cuando ambos dispositivos estén dentro del alcance correspondiente.

### **69: Se encontraron varios terminales LAN inalámbricos. No se puede conectar. Vuelva a intentarlo desde el principio.**

- Hay una conexión en curso por parte de otros puntos de acceso en modo de conexión pulsando un botón (modo PBC) de WPS (Wi-Fi Protected Setup, Configuración protegida de Wi-Fi).
  - ▶ Espere unos momentos antes de intentar establecer la conexión.

### **91: Otro error**

- Se produjo un problema diferente de los errores con los números de código 11 a 69.
  - ▶ Apague y encienda la cámara con el interruptor de alimentación.

### **121: No hay suficiente espacio libre en el servidor**

- El servidor web de destino no tiene suficiente espacio libre.
  - ▶ Elimine las imágenes que no necesite en el servidor web, compruebe el espacio libre en el servidor web y, a continuación, intente enviar los datos de nuevo.



Respuesta a mensajes de error

### 125: Compruebe los ajustes de red

- ¿Está conectada la red?
  - ▶ Compruebe el estado de conexión de la red.

### 126: No se pudo conectar con el servidor

- CANON IMAGE GATEWAY está en mantenimiento o hay una concentración de carga temporal.
  - ▶ Intente volver a conectarse al servicio Web más tarde.

### 127: Se ha producido un error

- Se ha producido un problema diferente de los errores con los números de código 121 a 126 al conectar la cámara al servicio Web.
  - ▶ Vuelva a intentar establecer la conexión Wi-Fi con el servicio Web.

### 141: La impresora está ocupada. Intente conectar otra vez.

- ¿Está realizando la impresora un proceso de impresión?
  - ▶ Vuelva a intentar establecer la conexión Wi-Fi para la impresora después de terminar el proceso de impresión.
- ¿Hay otra cámara conectada a la impresora a través de Wi-Fi?
  - ▶ Trate de establecer nuevamente la conexión Wi-Fi con la impresora después de que haya finalizado la conexión Wi-Fi con la otra cámara.

### 142: No se pudo adquirir información de la impresora. Conecte otra vez para intentarlo de nuevo.

- ¿Está encendida la alimentación de la impresora?
  - ▶ Trate de establecer nuevamente la conexión Wi-Fi después de encender la impresora.



### 151: Transmisión cancelada

- La transferencia automática de imágenes al ordenador se interrumpió por algún motivo.
  - ▶ Para reanudar la transferencia automática de imágenes, sitúe el interruptor de alimentación de la cámara en <OFF> y, a continuación, sitúelo en <ON>.

### 152: Tarjeta protegida contra grabación

- ¿Está el conmutador de protección contra escritura de la tarjeta situado en la posición de bloqueo?
  - ▶ Deslice el conmutador de protección contra escritura de la tarjeta en la posición de escritura.



# Notas sobre la función de comunicación inalámbrica

Si se reduce la velocidad de transmisión, se pierde la conexión o se produce algún otro problema al utilizar las funciones inalámbricas, intente realizar las siguientes acciones correctivas.

### Distancia entre la cámara y el smartphone

Si la cámara está demasiado lejos del smartphone, no puede establecerse la conexión Wi-Fi, incluso cuando la conexión Bluetooth es posible. En este caso, ponga la cámara y el smartphone juntos y, a continuación, establezca una conexión Wi-Fi.

### Ubicación de instalación de la antena del punto de acceso

- Cuando lo utilice en interiores, instale el dispositivo en la habitación donde esté usando la cámara.
- Instale el dispositivo donde no haya personas ni objetos entre el dispositivo y la cámara.

### Dispositivos electrónicos cercanos

Si la velocidad de transmisión de Wi-Fi se reduce debido a la influencia de los siguientes dispositivos electrónicos, deje de utilizarlos o transmita la comunicación en un área más alejada de los dispositivos.

- La cámara se comunica a través de Wi-Fi mediante IEEE 802.11b/g/n utilizando ondas de radio en la banda de 2,4 GHz. Por esta razón, la velocidad de transmisión Wi-Fi se reducirá si hay dispositivos Bluetooth, hornos de microondas, teléfonos inalámbricos, micrófonos, smartphones, otras cámaras o dispositivos similares funcionando cerca en la misma banda de frecuencia.

### Precauciones para el uso de varias cámaras

- Cuando conecte varias cámaras a un punto de acceso a través de Wi-Fi, asegúrese de que las direcciones IP de las cámaras sean diferentes.
- Cuando se conectan varias cámaras a un punto de acceso a través de Wi-Fi, la velocidad de transmisión se reduce.
- Cuando haya varios puntos de acceso IEEE 802.11b/g/n (banda de 2,4 GHz), deje un espacio de cinco canales entre cada canal Wi-Fi para reducir las interferencias de las ondas de radio. Por ejemplo, utilice los canales 1, 6 y 11, los canales 2 y 7, o los canales 3 y 8.



### Uso del control remoto inalámbrico BR-E1

- El BR-E1 no se puede usar mientras la cámara y el smartphone estén emparejados mediante Bluetooth. Cambie la conexión de la cámara al control remoto inalámbrico en **[Conectar a mando inalámbrico]** bajo **[☰]: Conexión Wi-Fi/Bluetooth]**.



Capítulos



Contenido



Índice de funciones



Índice

### Seguridad

Si los ajustes de seguridad no se han configurado correctamente, pueden producirse los siguientes problemas.

- **Monitoreo de la transmisión**

Terceros malintencionados podrían interceptar las transmisiones de Wi-Fi y tratar de obtener los datos que usted envía.

- **Acceso no autorizado a la red**

Terceros malintencionados podrían obtener acceso no autorizado a la red que esté utilizando para robar, modificar o destruir información. Además, puede ser víctima de otros tipos de acceso no autorizados, tales como la suplantación de identidad (donde alguien asume una identidad para obtener acceso a información no autorizada) o ataques de trampolín (en los cuales alguien obtiene acceso no autorizado a su red para usarla como trampolín para ocultar su rastro cuando se infiltra en otros sistemas).

Se recomienda utilizar los sistemas y funciones para proteger correctamente la red y evitar que ocurran este tipo de problemas.



## Revisión de los ajustes de la red

### ● Windows

Abra el **[Símbolo del sistema]** de Windows y escriba `ipconfig/all` y presione la tecla **<Intro>**.

Además de la dirección IP asignada al ordenador, también se muestran la máscara de subred, la puerta de enlace y la información del servidor DNS.

### ● Mac OS

En Mac OS X, abra la aplicación **[Terminal]**, escriba `ifconfig -a` y presione la tecla **<Volver>**. La dirección IP asignada al ordenador se indica en el elemento **[en0]** mediante **[inet]**, con el formato `****.***.***.***`.

\* Para obtener información acerca de la aplicación **[Terminal]**, consulte la ayuda de Mac OS X.

Para evitar utilizar la misma dirección IP para el ordenador y otros dispositivos de la red, cambie el número de la derecha cuando configure la dirección IP asignada a la cámara mediante los procesos descritos en  462.

Ejemplo: 192.168.1.**10**



## Estado de la comunicación inalámbrica

El estado de la comunicación inalámbrica se puede consultar en la pantalla y en el panel LCD.

### Pantalla

#### Pantalla de control rápido



- (1)
- (2)
- (3)

#### Pantalla de visualización de información durante la reproducción

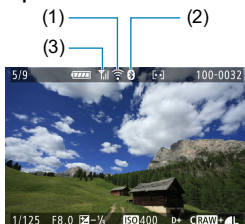

- (1)
- (2)
- (3)

### Panel LCD

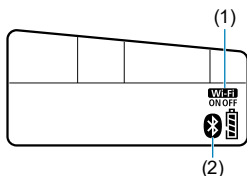

- (1) Función Wi-Fi
- (2) Función Bluetooth
- (3) Fuerza de la señal inalámbrica



Estado de comunicación		Pantalla		Panel LCD
		Función Wi-Fi	Fuerza de la señal inalámbrica	Función Wi-Fi
No conectada	Wi-Fi: Desactivada		Off	
	Wi-Fi: Activada			
Conectando		(Parpadeando)		(Parpadeando)
Conectada				
Enviando datos		(↔)		
Error de conexión		(Parpadeando)		(Parpadeando)

### Indicador de la función Bluetooth

Función Bluetooth	Estado de conexión	Pantalla	Panel LCD
[Activ.]	Bluetooth conectado		
	Bluetooth no conectado		
[Desac.]	Bluetooth no conectado	No se muestra	No se muestra



- Cuando se conecta con smartphones mediante Wi-Fi y durante la transferencia automática de imágenes a ordenadores, se indica el estado "Bluetooth conectado".
- Cuando se conecta con ordenadores, impresoras o servicios Web mediante Wi-Fi, se indica el estado "Bluetooth no conectado".





# Configuración

En este capítulo se describen los ajustes de menú de la ficha de configuración ([F]).

- Un icono ☆ a la derecha del título de una página indica que la función solamente está disponible en la zona creativa.



Capítulos



Contenido



Índice de funciones



Índice

## Menús de fichas: Configuración

### ● Configuración 1



### ● Configuración 2

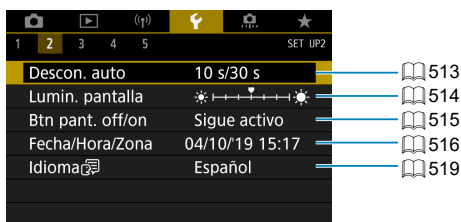

### ● Configuración 3



## ● Configuración 4

1	2	3	4	5	SET UP4
			Guía de modos	Activada	532
			Guía de funciones	Activada	533
			Tamaño texto ayuda	Pequeño	535
			Visualización del visor	-	536
			Opciones pres. botón	INFO	538
			Resolución HDMI	Auto	543
			Salida HDMI HDR	Off	544

## ● Configuración 5

1	2	3	4	5	SET UP5
			Bloqueo función múltiple	-	545
			Modo disparo person. (C1, C2)		546
			Borrar los ajustes de cámara		547
			Información de copyright		548
			URL software/manual		550
			Pantalla logo certificación		550
			Firmware	Ver. 1.0.0	550

En el disparo con Visión en Directo, se muestra la siguiente pantalla para [4].

1	2	3	4	5	SET UP4
			Guía de modos	Activada	532
			Guía de funciones	Activada	533
			Tamaño texto ayuda	Pequeño	535
			Vista inf. disparo		539
			Resolución HDMI	Auto	543
			Salida HDMI HDR	Off	544

Menús de fichas: Configuración

**Durante la grabación de vídeos, se muestra la pantalla siguiente para [4].**



**En los modos de la zona básica y [Video HDR], se muestra la siguiente pantalla para [5].**

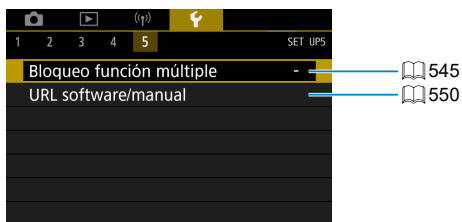

## Creación y selección de una carpeta

Puede crear y seleccionar libremente la carpeta donde se guardarán las imágenes captadas.

### Creación de una carpeta

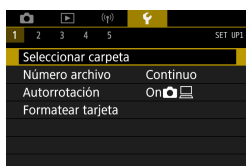

1 Seleccione [: Seleccionar carpeta].



2 Seleccione [Crear carpeta].



3 Seleccione [OK].

## Creación y selección de una carpeta

### Selección de una carpeta

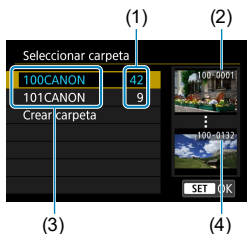

- Seleccione una carpeta en la pantalla de selección de carpeta.
- Las imágenes captadas se almacenan en la carpeta seleccionada.

- (1) Número de imágenes en la carpeta
- (2) Número de archivo más bajo
- (3) Nombre de la carpeta
- (4) Número de archivo más alto



### Carpetas

- Una carpeta puede contener como máximo 9999 imágenes (número de archivo 0001–9999). Cuando una carpeta se llena, se crea automáticamente una nueva carpeta con el número de carpeta incrementado en uno. Además, si se ejecuta un reinicio manual (📖 509), se crea automáticamente una nueva carpeta. Se pueden crear carpetas numeradas de 100 a 999.

#### Creación de carpetas con un ordenador

- Con la tarjeta abierta en la pantalla, cree una nueva carpeta denominada "DCIM". Abra la carpeta DCIM y cree tantas carpetas como necesite para guardar y organizar las imágenes. El nombre de la carpeta debe seguir el formato "100ABC\_D". Los tres primeros dígitos son siempre el número de carpeta de 100 a 999. Los últimos cinco caracteres pueden ser cualquier combinación de letras mayúsculas y minúsculas de la A a la Z, números y el guión bajo "\_". No se puede utilizar el espacio. Tenga en cuenta también que dos nombres de carpeta no pueden compartir el mismo número de carpeta de tres dígitos (por ejemplo, "100ABC\_D" y "100W\_XYZ") aunque los otros cinco caracteres de cada nombre sean diferentes.





## Métodos de numeración de archivos

A las imágenes captadas guardadas en una carpeta se les asigna un número de archivo (Ejemplo) **IMG\_0001.JPG** de 0001 a 9999. Puede cambiar la manera de numerar los archivos de imagen.

Número de archivo

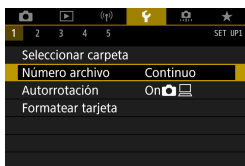

### 1 Seleccione [**🔧**: Número archivo].

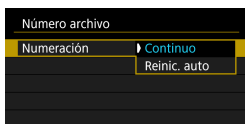

### 2 Ajuste el elemento.

- Seleccione [**Numeración**].
- Seleccione [**Continuo**] o [**Reinic. auto**].

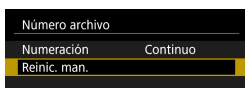

- Si desea reiniciar la numeración de archivos, seleccione [**Reinic. man.**] (📖 509).
- Seleccione [**OK**] para crear una nueva carpeta y la numeración de archivos se iniciará con 0001.



- Si el número de archivo de la carpeta 999 alcanza 9999, no será posible disparar aunque la tarjeta tenga aún capacidad de almacenamiento. La pantalla mostrará un mensaje indicándole que sustituya la tarjeta. Sustitúyala por una nueva tarjeta.

### Continuo

#### Cuando desee continuar la secuencia de numeración de archivos incluso después de reemplazar la tarjeta o de crear una nueva carpeta.

Aunque sustituya la tarjeta o cree una nueva carpeta, la secuencia de numeración de archivos continuará hasta 9999. Esto es útil cuando se desea guardar imágenes con números comprendidos entre 0001 y 9999, ubicadas en diversas tarjetas o en diversas carpetas, en una carpeta de un ordenador.

Si la tarjeta de repuesto o la carpeta existente contienen imágenes grabadas previamente, la numeración de archivos de las nuevas imágenes puede continuar a partir de la numeración de los archivos de las imágenes existentes en la tarjeta o carpeta. Si desea utilizar la numeración continua de archivos, es recomendable que utilice cada vez una tarjeta recién formateada.

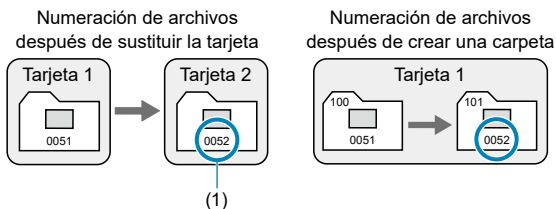

(1) Siguiendo número de archivo de la secuencia



### Reinicio automático

**Cuando desee reiniciar la secuencia de numeración de archivos desde 0001 cada vez que se sustituya la tarjeta o se cree una nueva carpeta.**

Cuando reemplace la tarjeta o cree una carpeta, la numeración de archivos se reiniciará desde 0001 para las nuevas imágenes guardadas. Esto es útil si se desea organizar imágenes por tarjetas o carpetas.

Si la tarjeta de repuesto o la carpeta existente contienen imágenes grabadas previamente, la numeración de archivos de las nuevas imágenes puede continuar a partir de la numeración de los archivos de las imágenes existentes en la tarjeta o carpeta. Si desea guardar imágenes iniciando la numeración de archivos en 0001, utilice cada vez una tarjeta recién formateada.

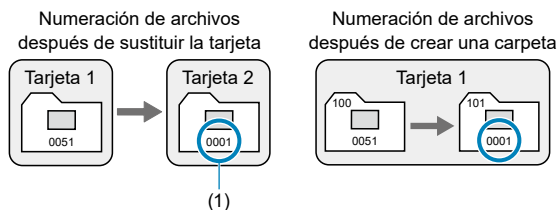

(1) Se reinicia la numeración de archivos

### Reinicio manual

**Cuando desee reiniciar la numeración de archivos a 0001 o empezar desde el número de archivo 0001 en una nueva carpeta.**

Cuando se reinicia manualmente la numeración de archivos, se crea automáticamente una nueva carpeta y la numeración de archivos de las imágenes guardadas en esa carpeta se inicia desde 0001.

Esto es útil, por ejemplo, si se desea utilizar diferentes carpetas para las imágenes tomadas ayer y las tomadas hoy.



Capítulos



Contenido



Índice de funciones



Índice

## La rotación automática de imágenes verticales

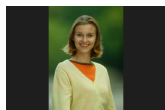

Puede cambiar el ajuste de autorrotación que endereza las imágenes captadas con orientación vertical cuando se muestran.

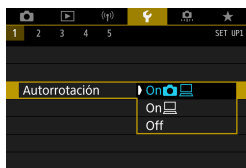

**1** Seleccione [**📷**: Autorrotación].

**2** Seleccione un elemento.

● **On**  

Rota automáticamente las imágenes para la visualización tanto en la cámara como en ordenadores.

● **On** 

Rota automáticamente las imágenes solamente para la visualización en ordenadores.

● **Off**

 Las imágenes captadas con la rotación automática ajustada en [**Off**] no rotarán durante la reproducción aunque más tarde cambie la rotación automática a [**On**].

 Si se toma una foto cuando la cámara esté apuntando hacia arriba o hacia abajo, es posible que la autorrotación a la orientación correcta para la visualización no se realice correctamente.

● Si las imágenes no giran automáticamente en un ordenador, intente utilizar software EOS.

## Formateado de tarjetas de memoria

Si la tarjeta es nueva o fue formateada (inicializada) previamente por otra cámara o un ordenador, formatee la tarjeta con esta cámara.



- Cuando se formatea la tarjeta, todas las imágenes y los datos de la tarjeta se borran. Se borrarán incluso las imágenes protegidas, así que debe asegurarse de que no haya nada que desee conservar. Si es necesario, transfiera las imágenes y los datos a un ordenador, etc. antes de formatear la tarjeta.

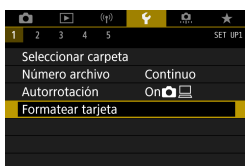

1 Seleccione [**🔧**: Formatear tarjeta].

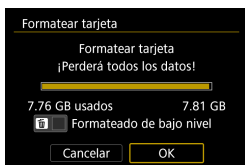

2 Formatee la tarjeta.

- Seleccione [**OK**].



- Para el formateado de bajo nivel, presione el botón < **⏏** > para añadir una marca de verificación < **✓** > a [**Formato de bajo nivel**] y, a continuación, seleccione [**OK**].



- La capacidad de la tarjeta que se muestra en la pantalla de formateado de la tarjeta puede ser inferior a la capacidad indicada en la tarjeta.
- Este dispositivo incorpora tecnología exFAT con licencia de Microsoft.



Capítulos



Contenido



Índice de funciones



Índice

Formateado de tarjetas de memoria

## Circunstancias que requieren el formateo de la tarjeta

- La tarjeta es nueva.
- La tarjeta fue formateada por una cámara diferente o un ordenador.
- La tarjeta está llena de imágenes o datos.
- Se muestra un error relacionado con la tarjeta ( 613).

## Formateado de bajo nivel

- Haga un formateado de bajo nivel si la velocidad de escritura o de lectura de la tarjeta parece lenta o si desea borrar totalmente los datos de la tarjeta.
- Dado que el formateado de bajo nivel formateará todos los sectores grabables de la tarjeta, el formateado tardará más que el formateado normal.
- Durante el formateado de bajo nivel, puede seleccionar **[Cancelar]** para cancelarlo. Incluso en este caso, el formateado normal ya se habrá completado y podrá usar la tarjeta de la manera habitual.

## Formatos de archivo de la tarjeta

- Las tarjetas SD/SDHC se formatearán en FAT32. Las tarjetas SDXC se formatearán en exFAT.
- Cuando grave un vídeo con una tarjeta formateada en exFAT, el vídeo se grabará en un único archivo (en lugar de dividirse en varios archivos), aun que supere 4 GB. (El archivo de vídeo superará 4 GB).

-  Quizá no sea posible utilizar tarjetas SDXC formateadas con esta cámara en otras cámaras. Tenga en cuenta también que es posible que las tarjetas con formato exFAT no se reconozcan en algunos sistemas operativos de ordenador o lectores de tarjetas.
- Al formatear o borrar los datos de una tarjeta, los datos no se borran por completo. Tenga esto en cuenta cuando venda o deseche la tarjeta. Cuando deseche tarjetas, si es necesario, tome medidas para proteger la información personal, tales como destruirlas físicamente.



## Desconexión automática

Puede cambiar el tiempo de desconexión automática de la cámara.

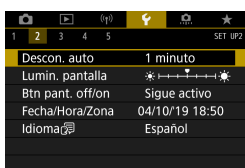

1 Seleccione [**☞**: Descon. auto].



2 Seleccione un elemento.



- La pantalla se apaga en aprox. 30 min., aunque se ajuste en **[OFF]**. Tenga en cuenta que la cámara permanece encendida.



Capítulos



Contenido



Índice de funciones



Índice

## Ajuste de la luminosidad de la pantalla

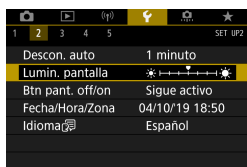

1 Seleccione [**F**: Lumin. pantalla].



2 Haga el ajuste.

- Utilizando como referencia la carta de grises, utilice las teclas <◀> <▶> para ajustar la luminosidad y, a continuación, presione <SET>.

- Para comprobar la exposición de la imagen, es recomendable consultar el histograma (📖 389).



## Apagado y encendido de la pantalla

Puede ajustar la cámara de modo que la pantalla se apague y se encienda cuando se presione el disparador hasta la mitad en el disparo con visor.

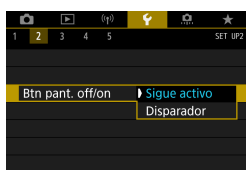

1 Seleccione [👉: Btn pant. off/on].

2 Seleccione un elemento.

- **Sigue activo**

La pantalla no se apaga cuando se presiona el disparador hasta la mitad. Para apagar la pantalla, presione el botón <INFO>.

- **Disparador**

La pantalla se apaga cuando se presiona el disparador hasta la mitad. Para encender la pantalla, suelte el botón.

## Ajuste de la fecha, hora y zona horaria

Cuando encienda la alimentación por primera vez, o si se ha reiniciado la fecha, hora y zona, siga estos pasos para ajustar primero la zona horaria. Si ajusta primero la zona horaria, en el futuro podrá establecer simplemente este ajuste y la fecha y la hora se actualizarán en consecuencia. Dado que la información de fecha y hora de disparo se anexa a las imágenes captadas, no olvide ajustarla.



### 1 Seleccione [📅: Fecha/Hora/Zona].



### 2 Ajuste la zona horaria.

- Utilice las teclas <◀> <▶> para seleccionar [Zona horaria].
- Presione <SET>.

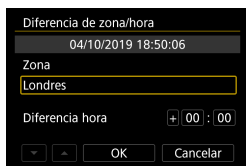

- Presione <SET>.



- Utilice las teclas <▲> <▼> para seleccionar la zona horaria y, a continuación, presione <SET>.
- Si su zona horaria no aparece, presione el botón <MENU> y, a continuación, ajuste la diferencia respecto a UTC en [Diferencia hora].

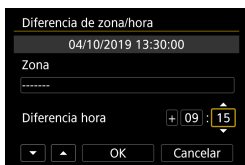

- Utilice las teclas <◀> <▶> para seleccionar un elemento de **[Diferencia hora]** (+/-/hora/minuto) y, a continuación, presione <SET>.
- Utilice las teclas <▲> <▼> para ajustarla y, a continuación, presione <SET>.
- Tras introducir la zona horaria o la diferencia horaria, utilice las teclas <◀> <▶> para seleccionar **[OK]** y, a continuación, presione <SET>.



### 3 Ajuste la fecha y la hora.

- Utilice las teclas <◀> <▶> para seleccionar un elemento y, a continuación, presione <SET>.
- Utilice las teclas <▲> <▼> para ajustarla y, a continuación, presione <SET>.

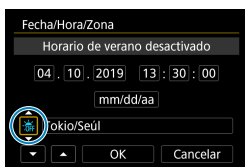

### 4 Ajuste el horario de verano.

- Ajústelo si es necesario.
- Utilice las teclas <◀> <▶> para seleccionar **[☀]** y, a continuación, presione <SET>.
- Utilice las teclas <▲> <▼> para seleccionar **[☀]** y, a continuación, presione <SET>.
- Cuando el horario de verano esté ajustado en **[☀]**, la hora ajustada en el paso 3 avanzará en 1 hora. Si se ajusta **[☀]**, el horario de verano se cancelará y la hora se retrasará en 1 hora.

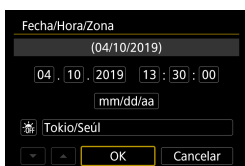



### 5 Salga del ajuste.

- Utilice las teclas <◀> <▶> para seleccionar **[OK]**.



### Ajuste de la fecha, hora y zona horaria

-  ● Es posible que los ajustes de fecha, hora y zona horaria se reinicien cuando se guarde la cámara sin batería, cuando la batería se agote o cuando se exponga a temperaturas por debajo del punto de congelación durante un período prolongado de tiempo. Si ocurre así, establezca los ajustes de nuevo.
  - Después de cambiar [**Diferencia de zona/hora**], compruebe que se haya ajustado la fecha/hora correctas.
- 
-  ● El tiempo de desconexión automática puede prolongarse mientras se muestra la pantalla [**📅: Fecha/Hora/Zona**].



## Idioma de la interfaz

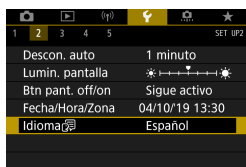

1 Seleccione [: Idioma ].



2 Ajuste el idioma deseado.

## Sistema de vídeo

Ajuste el sistema de vídeo de cualquier televisor que se utilice para la visualización. Este ajuste determina las frecuencias de fotogramas disponibles para grabar vídeos.



**1** Seleccione [**⚙**: Sistema vídeo].

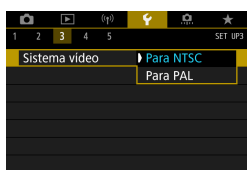

**2** Seleccione un elemento.

- **Para NTSC**  
Para áreas en las que el sistema de TV sea NTSC (América del Norte, Japón, Corea del Sur, México, etc.).
- **Para PAL**  
Para áreas en las que el sistema de TV sea PAL (Europa, Rusia, China, Australia, etc.).



## Ajustes de sensibilidad táctil



1 Seleccione [**☞**: Control táctil].



2 Seleccione un elemento.

- **[Sensible]** proporciona una respuesta al panel de pantalla táctil más reactiva que **[Estándar]**.
- Para desactivar las operaciones táctiles, seleccione **[Desac.]**.



### Precauciones para las operaciones de control táctil

- No utilice objetos afilados, como las uñas o la punta de un bolígrafo, para realizar operaciones táctiles.
- No utilice los dedos húmedos para las operaciones táctiles. Si la pantalla tiene humedad o los dedos están húmedos, es posible que el panel de la pantalla táctil no responda o que se produzcan errores de funcionamiento. En este caso, apague la alimentación y elimine la humedad con un paño.
- Si se coloca cualquier película protectora o cualquier adhesivo disponible en el mercado sobre la pantalla, es posible que se degrade la respuesta a las operaciones táctiles.
- Si realiza rápidamente una operación táctil cuando se haya ajustado **[Sensible]**, es posible que la respuesta de la operación táctil no sea buena.



Capítulos



Contenido



Índice de funciones



Índice

## Avisos sonoros para operaciones de la cámara



1 Seleccione [**🔊**: Aviso sonoro].

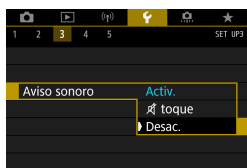

2 Seleccione un elemento.

- **🔊 toque**  
Desactiva los avisos sonoros para las operaciones táctiles.
- **Desac.**  
Desactiva los avisos sonoros para la confirmación de enfoque, el disparo con autodisparador y las operaciones táctiles.



## Volumen de auriculares



1 Seleccione [**🔊**: Volumen auricular].



2 Haga el ajuste.

- Utilice las teclas <◀> <▶> para ajustarlo y, a continuación, presione <Ⓢ>.



- Si [**📷**: Grabación sonido] se ajusta en una opción diferente de [Desac.], puede comprobar en unos auriculares el sonido procedente del micrófono incorporado o de un micrófono externo.



Capítulos



Contenido



Índice de funciones



Índice

## Comprobación de la información de la batería

Puede comprobar el estado de la batería cuando la esté utilizando. Puede registrar varias baterías en la cámara para comprobar su capacidad restante aproximada y su historial de uso.



### 1 Seleccione [🔍: Info. Batería].

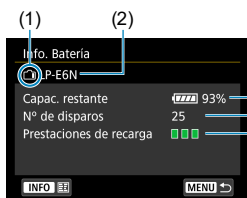

- (1) Posición de la batería
- (2) Modelo de la batería o la fuente de alimentación doméstica utilizadas.
- (3) El indicador del nivel de batería (🔋 53) se muestra junto con el nivel de batería restante en incrementos del 1 %.
- (4) El número de disparos realizados con la batería actual. El número se reinicia cuando la batería se recarga.
- (5) El nivel de rendimiento de la recarga de la batería se muestra.
  - (Verde) : El rendimiento de recarga de la batería es bueno.
  - (Verde) : El rendimiento de recarga de la batería se ha degradado ligeramente.
  - (Rojo) : Se recomienda comprar una nueva batería.

⚠ Se recomienda utilizar una batería original Canon LP-E6N/LP-E6. Si utiliza baterías que no sean productos Canon originales, es posible que no se obtenga un rendimiento pleno de la cámara o que se produzcan errores de funcionamiento.



- El número de disparos es el número de fotos que se han tomado. (La grabación de vídeo no se cuenta).
- También se muestra la información de la batería cuando se utiliza la empuñadura BG-E14 (se vende por separado) con baterías LP-E6N/LP-E6. Con baterías AA/R6, solo se muestra el nivel de la batería.
- Si se muestra un mensaje de error de comunicación de la batería, siga las instrucciones del mensaje.

### Registro de baterías

Puede registrar hasta seis baterías LP-E6N/LP-E6 en la cámara. Para registrar varias baterías en la cámara, realice el procedimiento siguiente para cada batería.

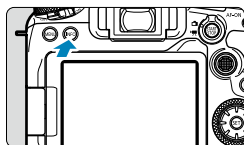

#### 1 Presione el botón <INFO>.

- Presione el botón <INFO> cuando se muestre la pantalla de información de la batería.  
Si la batería no está registrada, se mostrará en gris.

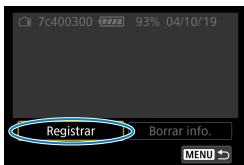

#### 2 Seleccione [Registrar].

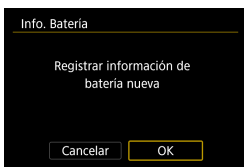

#### 3 Seleccione [OK].

- Ahora la batería se muestra en blanco.



- La batería no se puede registrar si se utilizan accesorios de fuente de alimentación doméstica.



Comprobación de la información de la batería

## Etiquetado de baterías con números de serie

Es útil etiquetar las baterías LP-E6N/LP-E6 registradas con sus números de serie usando etiquetas disponibles en el comercio.



**1** Escriba el número de serie (1) en una etiqueta de aprox. 25×15 mm.

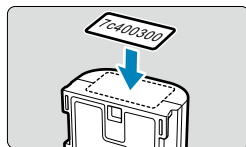

**2** Aplique la etiqueta.

- Sitúe el interruptor de alimentación en <OFF>.
- Retire la batería de la cámara.
- Adhiera la etiqueta como se muestra en la ilustración (en el lado que no tiene contactos eléctricos).

- No adhiera la etiqueta en ningún otro lugar diferente del que se muestra en la ilustración del paso 2. De lo contrario, la etiqueta mal colocada puede dificultar la inserción de la batería o impedir que se encienda la alimentación.
- Cuando utilice la empuñadura BG-E14 (se vende por separado), es posible que la etiqueta se despegue al insertar y retirar repetidamente la batería en el portabatería. Si se despegue, adhiera una etiqueta nueva.

### Comprobación de la capacidad restante de una batería registrada

Puede comprobar la capacidad restante de las baterías que no estén actualmente en uso, así como la fecha en que se utilizaron por última vez.

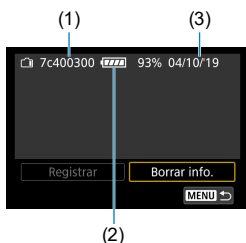

#### Busque el número de serie.

- Consulte la etiqueta del número de serie de la batería y busque el número de serie de la batería (1) en la pantalla del historial de baterías. Puede comprobar la capacidad restante aproximada de la batería correspondiente (2) y la fecha en que se utilizó por última vez (3).

### Eliminación de información de baterías

- 1 Seleccione [Borrar info.].**
  - Siga el paso 2 de 525 para seleccionar [Borrar info.].
- 2 Seleccione la información de batería que desee eliminar.**
  - Aparecerá [✓].
- 3 Presione el botón <img alt="trash icon"/>.**
  - Seleccione [OK] en el diálogo de confirmación.



## Limpieza del sensor

### Activación de la limpieza inmediata



**1** Seleccione [**👉**: Limpieza del sensor].

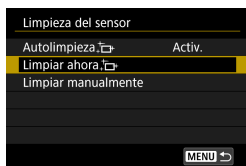

**2** Seleccione [**Limpiar ahora**].  
• Seleccione [**OK**] en el diálogo de confirmación.

## Ajuste de la limpieza automática

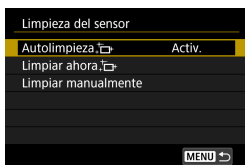

## 1 Seleccione [Autolimpieza].

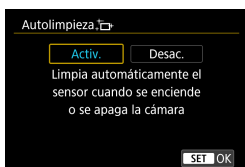

## 2 Seleccione un elemento.

- Utilice las teclas <◀> <▶> para seleccionar un elemento y, a continuación, presione <SET>.



- Para obtener los mejores resultados, realice la limpieza con la cámara en una posición estable sobre un escritorio u otra superficie plana.
- Aunque repita la limpieza del sensor, el resultado no mejorará mucho. Tenga en cuenta que, inmediatamente después de la limpieza, quizá no esté disponible [Limpiar ahora].
- Es posible que aparezcan puntos de luz en las imágenes captadas o en la pantalla de disparo si el sensor resulta afectado por rayos cósmicos o factores similares. Puede seleccionar [Limpiar ahora] para suprimir su aparición (528).



## Limpieza del sensor

### Limpieza manual del sensor ☆

El polvo que no se pueda eliminar mediante la limpieza automática puede eliminarse manualmente con un soplador comercial o una herramienta similar.

Utilice siempre una batería completamente cargada.

El sensor de imagen es extremadamente delicado. Si es necesario limpiar directamente el sensor, es recomendable que lleve la cámara a un centro de asistencia de Canon.



**1** Seleccione [**☰**: Limpieza del sensor].

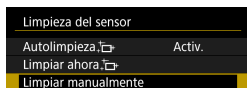

**2** Seleccione [Limpiar manualmente].

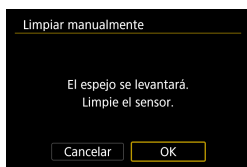

**3** Seleccione [OK].

- “CLn” parpadeará en el panel LCD.

**4** Retire el objetivo y limpie el sensor.

**5** Finalice la limpieza.

- Sitúe el interruptor de alimentación en <OFF>.

- Se recomienda utilizar accesorios de fuente de alimentación doméstica (se venden por separado).







- **Mientras limpia el sensor, no haga nunca nada de lo siguiente. Si se interrumpe la alimentación, el obturador se cerrará y el espejo réflex volverá a bajar. Esto puede dañar el sensor de imagen, las cortinillas del obturador y el espejo réflex.**
  - **Situar el interruptor de alimentación en <OFF>.**
  - **Extraer o insertar la batería.**
- La superficie del sensor de imagen es extremadamente delicada. Limpie el sensor con cuidado.
- Utilice un soplador simple, sin cepillo. Un cepillo puede rayar el sensor.
- No introduzca la punta del soplador en el interior de la cámara más allá de la montura del objetivo. Si se apaga la alimentación, el obturador se cerrará, lo que puede dañar las cortinas del obturador o el espejo réflex.
- No utilice nunca aire o gas a presión para limpiar el sensor. El aire a presión puede dañar el sensor, y el gas del aerosol se puede congelar sobre el sensor y rayarlo.
- Si el nivel de la batería baja mientras se limpia el sensor, sonará un aviso sonoro como advertencia. Deje de limpiar el sensor.
- Si queda alguna mota que no se pueda quitar con un soplador, es recomendable que limpie el sensor en un centro de asistencia de Canon.



Capítulos



Contenido



Índice de funciones



Índice

## Visualización de la guía de modos de disparo

Al cambiar de modos de disparo, se puede mostrar una breve descripción de los mismos.

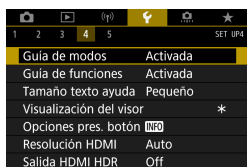

**1** Seleccione [**☛**: Guía de modos].

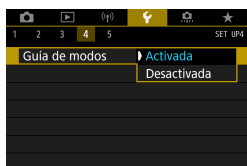

**2** Seleccione [**Activada**].



**3** Gire el dial de modo.

- Se mostrará una breve descripción del modo de disparo seleccionado.
- Para mostrar más detalles, presione la tecla <▼>.

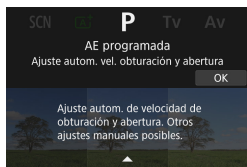

- Para borrar la guía de modos, presione <SET>. En el modo <SCN> o <☉>, se muestra la pantalla de selección del modo de disparo.

## Visualización de la guía de funciones

Cuando utilice el ajuste de control rápido, puede mostrar una breve descripción de las funciones y los elementos.

**1** Seleccione [**f**: Guía de funciones].

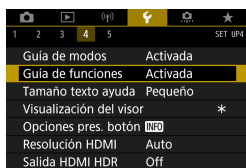

**2** Seleccione [Activada].

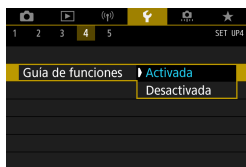

**1** Para borrar una descripción, tóquela o continúe realizando operaciones.

## Funciones de ayuda

Cuando se muestre [**INFO** Ayuda], puede mostrar una descripción de la función presionando el botón <INFO>. Presiónelo otra vez para salir de la visualización de Ayuda. Para desplazar la pantalla cuando aparezca una barra de desplazamiento (1) a la derecha, gire el dial <DIAL>.

### ● Ejemplo: [**📷**: Reducc. ruido alta sens. ISO]



### ● Ejemplo: [**🔒**: Bloqueo función múltiple]

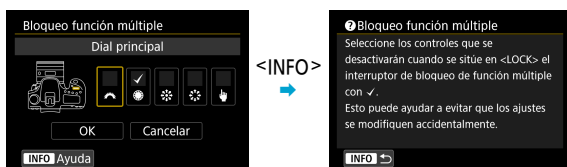

## Ajuste del tamaño del texto

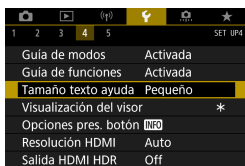

**1** Seleccione [**?**: Tamaño texto ayuda].

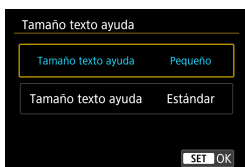

**2** Seleccione un elemento.

## Personalización de la información del visor

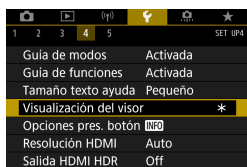

**1** Seleccione [**Y**: Visualización del visor].

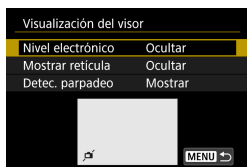

**2** Seleccione un elemento.

- Realice la selección con las teclas <▲> <▼> y, a continuación, presione <SET>.

### Visualización del nivel electrónico

Cuando se presiona el disparador hasta la mitad, aparece el nivel electrónico (1). Este nivel funciona también con el disparo vertical.

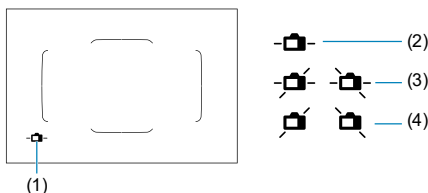

- (2) Horizontal    (3) Inclínada 1°    (4) Inclínada 2° o más





- Solo se puede comprobar la inclinación horizontal. (La inclinación hacia delante/atrás no se muestra).
- Puede haber un margen de error de aprox.  $\pm 1^\circ$ .



- Un asterisco junto a [**☿**: **Visualización del visor**] indica que se ha cambiado el ajuste predeterminado de visualización del visor.

### Visualización de la retícula

Puede mostrar en el visor una retícula que le ayude a comprobar la inclinación de la cámara o componer la toma.



- Puede mostrar una retícula en la pantalla durante el disparo con Visión en Directo y antes de grabar un vídeo (📖 540).

### Visualización de la detección de parpadeo ☆

Si ajusta esta función, cuando la cámara detecte parpadeo provocado por la intermitencia de la fuente de luz, aparecerá < **Flicker!** > en el visor.



- Si ajusta [**📷**: **Antiparpadeo**] en [**Activ.**], puede disparar reduciendo la irregularidad de la exposición provocada por el parpadeo (📖 261).



## Opciones de presentación del botón

### <INFO>

Puede seleccionar la información que se muestra en la pantalla al presionar el botón <INFO> cuando la cámara está lista para disparar.

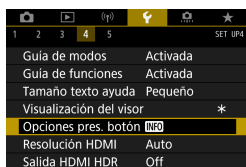

**1** Seleccione [**ℹ**: Opciones pres. botón INFO].

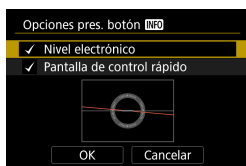

**2** Seleccione un elemento.

- Seleccione la opción de visualización que desee y, a continuación, agregue una marca de verificación [✓].
- Seleccione [OK].

### Visualización del nivel electrónico

La línea roja se vuelve verde cuando la imagen está prácticamente nivelada.

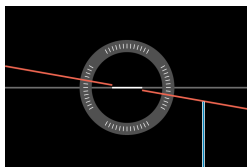

Horizontal

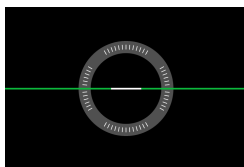

- Puede haber un margen de error de aprox.  $\pm 1^\circ$ .
- Si la cámara está muy inclinada, el margen de error del nivel electrónico será mayor.

- El nivel electrónico no se muestra en el disparo con Visión en Directo cuando el sistema AF se ha ajustado en [**ℒ**+Seguim.].
- Para [**Pantalla de control rápido**], consulte 622.





## Personalización de la información en pantalla

Puede personalizar la visualización en pantalla en el disparo con Visión en Directo o la grabación de vídeo.

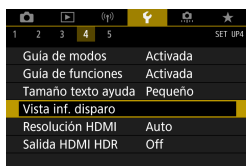

Seleccione [**👁**: Vista inf. disparo].

### Personalización de la información de la pantalla

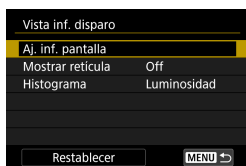

**1** Seleccione [**Aj. inf. pantalla**].



**2** Seleccione un elemento.

- Utilice las teclas <▲> <▼> para seleccionar las pantallas de información que se muestran en la cámara.
- Para la información que prefiera no mostrar, presione <SET> para borrar la marca de verificación [✓].
- Para editar la pantalla, presione el botón <INFO>.

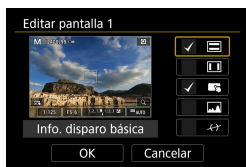

**3** Edite la pantalla.

- Utilice las teclas <▲> <▼> para seleccionar los elementos que se muestran en la pantalla.
- Para los elementos que prefiera no mostrar, presione <SET> para borrar la marca de verificación [✓].
- Seleccione [**OK**] para registrar el ajuste.



Personalización de la información en pantalla

## Visualización de la retícula

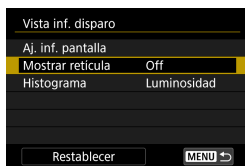

1 Seleccione **[Mostrar retícula]**.

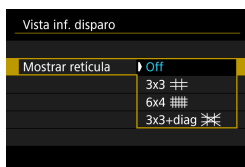

2 Seleccione un elemento.

## Ajuste del histograma

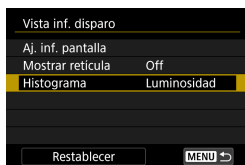

1 Seleccione **[Histograma]**.

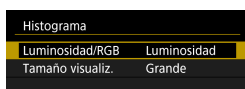

2 Seleccione un elemento.

- Seleccione el contenido (**[Luminosidad]** o **[RGB]**) y el tamaño de visualización (**[Grande]** o **[Pequeño]**).
- Presione el botón **<MENU>** para confirmar el ajuste.

### Borrado de ajustes

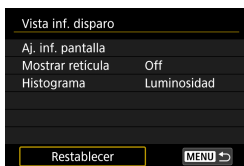

1 Seleccione [Restablecer].

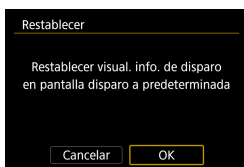

2 Seleccione [OK].

## Personalización del disparador para la grabación de vídeo

Puede ajustar las funciones que se realizan al presionar el disparador hasta la mitad o hasta el fondo durante la grabación de vídeo.

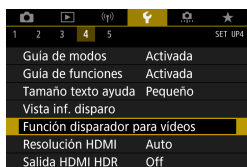

**1** Seleccione [**☚**: Función disparador para vídeos].

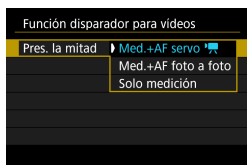

**2** Seleccione un elemento.

- **Presionar hasta la mitad**

Especifique la función que se realiza al presionar el disparador hasta la mitad.

- **Presionar a fondo**

Especifique la función que se realiza al presionar el disparador hasta el fondo.

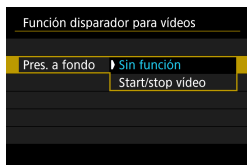

Con [**Pres. a fondo**] ajustado en [**Start/stop vídeo**], puede iniciar o detener la grabación de vídeos no solo con el botón de grabación de vídeo, sino también presionando hasta el fondo el disparador o utilizando el Control remoto RC-6, el Control remoto inalámbrico BR-E1 o el Disparador remoto RS-60E3.



- Si la cámara está configurada para vídeos time-lapse, aunque ajuste [**Pres. a fondo**] en [**Sin función**], la cámara iniciará o detendrá la grabación de vídeos time-lapse si se presiona el disparador a fondo.



## Resolución de salida HDMI

Ajuste la resolución de salida de imagen que se utiliza cuando se conecta la cámara a un televisor o a un dispositivo de grabación externo con un cable HDMI.

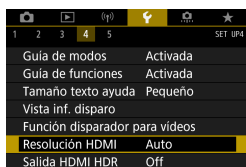

1 Seleccione [**⚙**: Resolución HDMI].

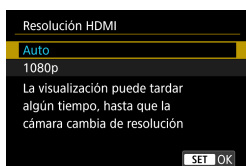

2 Seleccione un elemento.

- **Auto**

Las imágenes se mostrarán automáticamente con la resolución óptima correspondiente al televisor conectado.

- **1080p**

Salida con resolución 1080p. Seleccione esta opción si prefiere evitar problemas de visualización o retardos cuando la cámara cambie de resolución.

## Visualización de imágenes RAW en televisores HDR

Puede conectar la cámara a un televisor HDR para ver imágenes RAW en HDR.

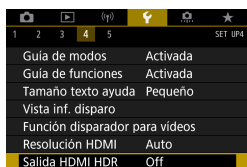

1 Seleccione [**⏏**: Salida HDMI HDR].



2 Seleccione [On].

- Operaciones de imagen tales como el procesamiento RAW no están disponibles durante la visualización HDR.
- En el caso de las imágenes RAW de exposición múltiple, para la visualización HDR se utilizan imágenes JPEG.

- Asegúrese de que el televisor HDR esté configurado para la entrada HDR. Para ver información detallada sobre cómo cambiar de entradas en el televisor, consulte el manual del televisor.
- Dependiendo del televisor utilizado, quizá las imágenes no tengan el aspecto esperado.
- Es posible que algunos efectos de imagen y alguna información no se muestren en un televisor HDR.

## Bloqueo de función múltiple

Especifique los controles de la cámara que se deben bloquear cuando se activa el bloqueo de función múltiple. Esto puede ayudar a evitar que los ajustes cambien accidentalmente.

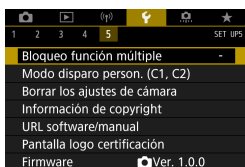

**1** Seleccione [**☞**: Bloqueo función múltiple].



**2** Seleccione los controles de la cámara que se deben bloquear.

- Presione <SET> para añadir una marca de verificación [✓].
  - Seleccione [OK].
- Al ajustar el conmutador <LOCK> en <LOCK>, se bloquean los controles de la cámara seleccionados [✓].



- En los modos de la zona básica, solo se puede ajustar [Control táctil]. Tenga en cuenta que en el modo <☉> también puede usar el dial <☀> o <☉>.
- Si se modifica respecto al ajuste predeterminado, se mostrará un asterisco "\*" en el borde derecho de [**☞**: Bloqueo función múltiple].



Capítulos



Contenido



Índice de funciones



Índice

## Registro de modos de disparo personalizados ☆

Los ajustes actuales de la cámara, tal como los de disparo, menú y funciones personalizadas, pueden registrarse como modos de disparo personalizados.

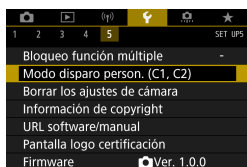

**1** Seleccione [**⚙**: Modo disparo person. (C1, C2)].

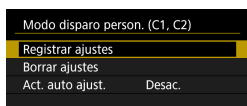

**2** Seleccione [**Registrar ajustes**].

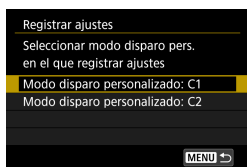

**3** Registre los elementos que desee.

- En la pantalla [**Registrar ajustes**], seleccione [**C\***] y, a continuación, presione <[**SET**]>.
- Seleccione [**OK**] en la pantalla [**Modo disparo personalizado: C\***]. Los ajustes actuales de la cámara se registran en el modo de disparo personalizado C\*.

### Actualización automática de ajustes registrados

Si cambia un ajuste mientras graba en el modo de disparo personalizado, el modo se puede actualizar automáticamente con el nuevo ajuste (Actualización automática). Para activar esta actualización automática, ajuste [**Act. auto ajust.**] en [**Activ.**] en el paso 2.

### Cancelación de modos de disparo personalizados registrados

Puede seleccionar [**Borrar ajustes**] en el paso 2 para devolver a sus ajustes predeterminados los ajustes de los modos correspondientes sin modos de disparo personalizados registrados.

- También puede cambiar los ajustes de disparo y de menú en los modos de disparo personalizados.





## Restauración de los ajustes predeterminados de la cámara

Es posible restaurar los ajustes de funciones de disparo y de menú de la cámara a sus valores predeterminados.

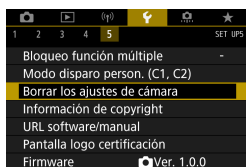

**1** Seleccione [: Borrar los ajustes de cámara].

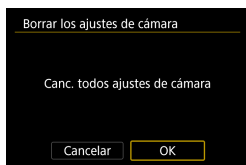

**2** Seleccione [OK].



- Para ver información detallada sobre el borrado de todas las funciones personalizadas y los ajustes de control personalizados, consulte  581.



Capítulos



Contenido



Índice de funciones



Índice

## Información de copyright



Cuando ajuste la información de copyright, se grabará en la imagen como información Exif.

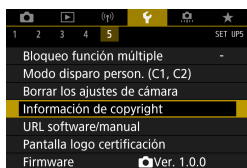

**1** Seleccione [**☿**: Información de copyright].

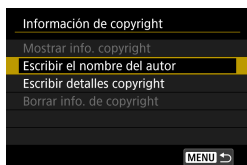

**2** Seleccione un elemento.

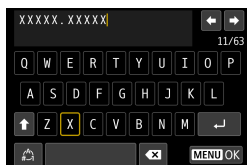

**3** Escriba texto.

- Utilice <☼> <☼> o el dial <☼> para seleccionar un carácter y, a continuación, presione <SET> para introducirlo.
- Puede seleccionar [**☼**] para cambiar el modo de entrada.
- Para eliminar caracteres únicos, seleccione [**☼**] o presione el botón <☼>.

**4** Salga del ajuste.

- Presione el botón <MENU> y, a continuación, presione [**OK**].



Capítulos



Contenido



Índice de funciones



Índice

### Revisión de la información de copyright

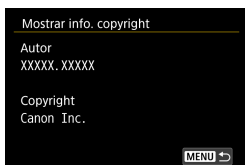

Si selecciona **[Mostrar info. copyright]** en el paso 2, podrá revisar la información de **[Autor]** y **[Copyright]** que haya escrito.

### Borrado de la información de copyright

Si selecciona **[Borrar info. de copyright]** en el paso 2, puede borrar la información de **[Autor]** y **[Copyright]**.



- Si la entrada para "Autor" o "Copyright" es larga, es posible que no se muestre completa cuando seleccione **[Mostrar info. copyright]**.



- También puede establecer o revisar la información de copyright con EOS Utility (software EOS).



## Otra información

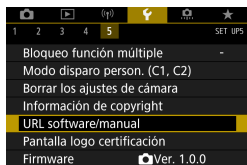

- **Descarga de instrucciones o software**

Para descargar instrucciones, seleccione [**📄: URL software/manual**] y escanee el código QR que se muestra con un smartphone. También puede usar un ordenador para obtener acceso al sitio web de la dirección URL que se muestra y descargar software.
- **Visualización de logotipos de certificación ☆**

Seleccione [**📄: Pantalla logo certificación**] para mostrar algunos de los logotipos de las certificaciones de la cámara. Otros logotipos de certificación pueden encontrarse en estas Instrucciones, en el cuerpo de la cámara y en el embalaje de la cámara.
- **Versión del firmware ☆**

Seleccione [**📄: Firmware**] para actualizar el firmware de la cámara o del objetivo actual.

# Funciones personalizadas / Mi menú

Puede hacer ajustes precisos en funciones de la cámara y cambiar la funcionalidad de botones y diales para adaptarlos a sus preferencias fotográficas. También puede añadir a fichas Mi menú elementos de menú y funciones personalizadas que ajuste con frecuencia.



## Menús de fichas: Personalización

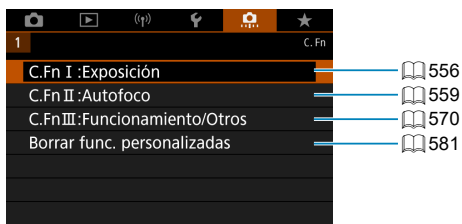

## Ajuste de las funciones personalizadas ☆

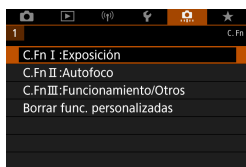

- 1** Seleccione [C.Fn I:Exposición], [C.Fn II:Autofoco] o [C.Fn III:Funcionamiento/Otros].

(1)



- 2** Seleccione un número de función personalizada.

- Utilice las teclas <<<>>> para seleccionar el número de función personalizada (1) que vaya a configurar.

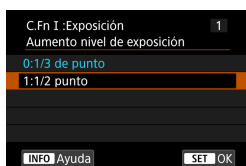

- 3** Cambie el ajuste como desee.

- Utilice las teclas <▲> <▼> para seleccionar un ajuste (número).
- Para configurar otra función personalizada, repita los pasos 2–3.



- En la parte inferior de la pantalla se indican los ajustes actuales de las funciones personalizadas bajo los respectivos números de función.
- Cualquier opción que cambie respecto a su valor predeterminado se mostrará en azul.

- 4** Salga del ajuste.

- Presione el botón <MENU>. Se muestra otra vez la pantalla del paso 1.

## Funciones personalizadas



Las funciones personalizadas indicadas mediante   no tienen ningún efecto (el ajuste está desactivado) en el disparo con Visión en Directo (VD) y la grabación de vídeo.

### C.Fn I: Exposición

1	Aumento nivel de exposición	556
2	Incrementos de ajuste de sensibilidad ISO	556
3	Cancelar ahorquillado auto	556
4	Secuencia de ahorquillado	557
5	Número de disparos ahorquillados	557
6	Desplazamiento de seguridad	558
7	Cancelación automática de la compensación de la exposición	558
8	Modo de medición con AE bloqueada tras el enfoque	558

Disparo VD	Grabación de vídeo
○	○
○	<b>Modo M</b>
○	
○	
○	
○	
○	

### C.Fn II: Autofoco







1	Sensibilidad de seguimiento	559
2	Aceleración/deceleración de seguimiento	560
3	Cambio automático del punto AF	561
4	Prioridad a la primera imagen AI Servo	561
5	Prioridad a la segunda imagen AI Servo	562
6	Accionamiento del objetivo cuando el AF es imposible	563
7	Seleccione el modo de selección de área AF	563
8	Limitar sistemas AF*	564
9	Método selección área AF	564
10	Punto AF vinculado a orientación	565
11	Punto AF Servo inicial,  /	566
12	Selección punto AF auto: AF ITR EOS	567
13	Movimiento selección punto AF	568
14	Mostrar punto AF en enfoque	568
15	Iluminación display visor	569
16	Micro ajuste AF	569



Disparo VD	Grabación de vídeo
○	
○	
○	
○	○
○	○
○	○
○	

\* Funciones utilizadas para el disparo con Visión en Directo.



### C.Fn III: Funcionamiento/Otros

1	Advertencias  en visor	 570
2	Dirección del dial en Tv/Av	 570
3	Controles personalizados	 571
4	Retraer objetivo al apagar	 574
5	Compresión de audio	 574

 Disparo VD	 Grabación de vídeo
○	○
Varían según los ajustes	
○	○
	○

## Elementos de ajuste de funciones personalizadas



Puede personalizar funciones de la cámara en la ficha [.] para adaptarlas a sus preferencias fotográficas.

### C.Fn I:Exposición

#### C.Fn I-1: Aumento nivel de exposición

Ajusta incrementos de 1/2 punto para la velocidad de obturación, la abertura, la compensación de la exposición, AEB, la compensación de la exposición con flash, etc.

- 0: 1/3 de punto
- 1: 1/2 de punto

- Cuando se ajuste [1/2 punto], la visualización será como se muestra a continuación.



#### C.Fn I-2: Incrementos de ajuste de sensibilidad ISO

Puede cambiar los incrementos de ajuste de sensibilidad ISO manual a un punto completo.

- 0: 1/3 de punto
- 1: 1 punto

- Aunque se ajuste [1 punto], la sensibilidad ISO se ajustará automáticamente en incrementos de 1/3 de punto cuando se ajuste ISO Auto.

#### C.Fn I-3: Cancelar ahorquillado auto

Puede especificar que se cancele AEB y el ahorquillado del balance de blancos cuando el interruptor de alimentación se sitúe en <OFF>.

- 0: Activ.
- 1: Desac.

### C.Fn I-4: Secuencia de ahorquillado

Es posible cambiar la secuencia de disparos AEB y la secuencia de ahorquillado del balance de blancos.

- 0: 0, -, +
- 1: -, 0, +
- 2: +, 0, -

AEB	Ahorquillado del balance de blancos	
	Dirección B/A	Dirección M/G
0 : Exposición estándar	0 : Balance de blancos estándar	0 : Balance de blancos estándar
- : Subexposición	- : Tendencia azul	- : Tendencia magenta
+ : Sobreexposición	+ : Tendencia ámbar	+ : Tendencia verde

### C.Fn I-5: Número de disparos ahorquillados

El número de disparos realizados con AEB y el ahorquillado del balance de blancos puede cambiarse.

Cuando **[Secuencia de ahorquillado]** se ajuste en **[0, -, +]**, los disparos ahorquillados se realizarán como se muestra en la tabla siguiente.

- 0: 3 disparos
- 1: 2 disparos
- 2: 5 disparos
- 3: 7 disparos

(Incrementos de 1 punto/paso)

	Disparo 1	Disparo 2	Disparo 3	Disparo 4	Disparo 5	Disparo 6	Disparo 7
3: 3 disparos	Estándar (0)	-1	+1				
2: 2 disparos	Estándar (0)	±1					
5: 5 disparos	Estándar (0)	-2	-1	+1	+2		
7: 7 disparos	Estándar (0)	-3	-2	-1	+1	+2	+3



- Si se ajusta **[2 disparos]**, puede seleccionar el lado + o - cuando ajuste el intervalo AEB. Con el ahorquillado del balance de blancos, el disparo 2 se ajustará en la dirección B/A o M/G.



### Elementos de ajuste de funciones personalizadas

#### C.Fn I-6: Desplazamiento de seguridad

Si cambia la luminosidad del motivo y no se puede obtener la exposición estándar dentro del intervalo de exposición automática, la cámara cambiará automáticamente el ajuste seleccionado manualmente para obtener la exposición estándar. Cuando se ajusta en **[Velocidad obturación/Abertura]**, este ajuste se aplica a los modos **<Tv>** y **<Av>**. Cuando se ajusta en **[Sensibilidad ISO]**, este ajuste se aplica a los modos **<P>**, **<Tv>** y **<Av>**.

- 0: Desac.
- 1: Velocidad de obturación/Abertura
- 2: Sensibilidad ISO



- Bajo **[Ajustes de sensibilidad ISO]**, aunque se modifique el ajuste de **[Gama sensib. ISO]** o **[Vel. obt. mín.]** respecto al ajuste predeterminado, el desplazamiento de seguridad lo anulará si no se puede obtener una exposición estándar.
- Los límites mínimo y máximo para el desplazamiento de seguridad con la sensibilidad ISO se determinan mediante **[Gama automática]** (p. 216). Sin embargo, si la sensibilidad ISO ajustada manualmente supera **[Gama automática]**, se producirá el desplazamiento de seguridad hacia arriba o hacia abajo hasta la sensibilidad ISO ajustada manualmente.
- El desplazamiento de seguridad tendrá efecto, si es necesario, incluso cuando se utilice el flash.

#### C.Fn I-7: Cancelación automática de la compensación de la exposición

- 0: Desac.  
El ajuste de compensación de la exposición no se cancelará aunque sitúe el interruptor de alimentación en **<OFF>**.
- 1: Activ.

Cuando sitúe el interruptor de alimentación en **<OFF>**, el ajuste de compensación de la exposición se cancelará.

#### C.Fn I-8: Modo de medición con AE bloqueada tras el enfoque

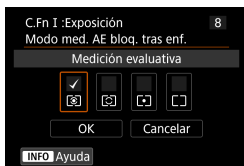

Para cada modo de medición, puede especificar si se bloquea la exposición (Bloqueo AE) una vez que se enfocan los motivos con AF foto a foto. La exposición se bloqueará mientras mantenga presionado el disparador hasta la mitad. Seleccione modos de medición para el bloqueo AE y añada una marca de verificación [✓]. Seleccione **[OK]** para registrar el ajuste.



#### C.Fn II: Autofoco

##### C.Fn II-1: Sensibilidad de seguimiento

Puede ajustar la sensibilidad del seguimiento de motivos, que afecta a la capacidad de respuesta a objetos interpuestos que se muevan a través de los puntos AF o a objetos que se alejen de los puntos AF durante AF Al Servo/AF Servo.

- 0  
Ajuste estándar. Adecuado para motivos en movimiento, en general.
- Bloqueada: -2 / Bloqueada: -1  
La cámara intentará continuar enfocando el motivo aunque cruce un obstáculo entre los puntos AF o si el motivo se aleja de los puntos AF. El ajuste -2 hace que la cámara continúe siguiendo el motivo objetivo durante más tiempo que con el ajuste -1.  
Sin embargo, si la cámara enfoca un motivo equivocado, puede tardar algo más en cambiar y enfocar el motivo objetivo.
- Sensible: +2 / Sensible: +1  
La cámara puede enfocar consecutivamente motivos a diferentes distancias que estén cubiertos por los puntos AF. También es eficaz cuando se desea enfocar siempre el motivo más cercano. El ajuste +2 responde mejor que el ajuste +1 al enfocar el siguiente motivo.  
Sin embargo, la cámara tendrá más tendencia a enfocar motivos no deseados.



Elementos de ajuste de funciones personalizadas

### C.Fn II-2: Aceleración/deceleración de seguimiento

Ajusta la sensibilidad de seguimiento de AF AI Servo/AF Servo para motivos que cambien de velocidad bruscamente, como al moverse o detenerse repentinamente.

- 0  
Adecuado para motivos que se muevan a una velocidad estable (con cambios mínimos de la velocidad de movimiento).
- -2 / -1  
Adecuado para motivos que se muevan a una velocidad estable (con cambios mínimos de la velocidad de movimiento). Es eficaz cuando un ajuste de 0 provoca un enfoque inestable debido a un movimiento ligero del motivo o a una obstrucción frente al motivo.
- +2 / +1  
Eficaz para motivos que repentinamente se muevan, aceleren o deceleren, o se detengan. Aunque la velocidad del motivo en movimiento cambie considerablemente de repente, la cámara continuará enfocando el motivo objetivo. Por ejemplo, es menos probable que la cámara enfoque detrás de un motivo que empiece a aproximarse a usted repentinamente o delante de un objeto que se esté aproximando y deje de moverse repentinamente. Un ajuste de +2 permite seguir cambios considerables en la velocidad del motivo en movimiento mejor que con +1.  
Sin embargo, dado que la cámara será sensible incluso a movimientos ligeros del motivo, puede que el enfoque se haga inestable durante cortos períodos de tiempo.



#### C.Fn II-3: Cambio automático del punto AF

Ajusta la sensibilidad de conmutación de los puntos AF durante el seguimiento de motivos que se mueven considerablemente arriba, abajo, a la izquierda o a la derecha.

Se aplica en los modos de selección de área AF [**AF de selección automática**], [**Zona AF**] o [**Zona AF grande**] o con los sistemas AF [**☺+Seguim.**] o [**Zona AF**].

- 0

Ajuste estándar para la conmutación gradual del punto AF.

- +2 / +1

Aunque el motivo objetivo se mueva considerablemente arriba, abajo, a la izquierda o a la derecha y se aleje del punto AF, la cámara cambiará el enfoque a los puntos AF adyacentes para continuar enfocando el motivo. La cámara cambia al punto AF considerado como el más probable para enfocar el motivo, en función del movimiento continuo del motivo, el contraste, etc. El ajuste +2 hace que la cámara sea más proclive a cambiar el punto AF que con +1.

Sin embargo, con un objetivo gran angular que tenga una gran profundidad de campo, o si el motivo es demasiado pequeño en el encuadre, es posible que la cámara enfoque con un punto AF no deseado.

#### C.Fn II-4: Prioridad a la primera imagen AI Servo

Puede ajustar las características de la operación AF y el momento en que se dispara el obturador para el primer disparo con AF AI Servo.

- Igual prioridad

Se da la misma prioridad al enfoque que al disparo del obturador.

- Prioridad al disparo

Al presionar el disparador se toma inmediatamente la fotografía, aunque no se haya logrado enfocar. Es útil cuando se desea dar prioridad a capturar el momento decisivo, más que a obtener el enfoque.

- Prioridad al enfoque

Al presionar el disparador, no se toma la fotografía hasta que se logra enfocar. Es útil cuando se desea lograr el enfoque antes de capturar la imagen.





Elementos de ajuste de funciones personalizadas

### C.Fn II-5: Prioridad a la segunda imagen AI Servo

Con AF AI Servo para los disparos en serie, puede preajustar las características de la operación AF y el momento en que se dispara el obturador para todos los disparos que se realicen después del primero durante los disparos en serie.

- Igual prioridad  
Se da la misma prioridad al enfoque que a la velocidad de disparos en serie. Con poca luz o con motivos con poco contraste, es posible que la velocidad de los disparos en serie se ralentice.
- Prioridad a vel. disparo  
Se da prioridad a la velocidad de los disparos en serie, en lugar de a lograr el enfoque.
- Prioridad al enfoque  
Se da prioridad a lograr el enfoque, en lugar de a la velocidad de los disparos en serie. No se tomará la fotografía hasta que se logre el enfoque.

 ● Aunque se ajuste **[Prioridad a vel. disparo]**, bajo condiciones de disparo que activen la reducción del parpadeo ( 261), es posible que la velocidad de disparos en serie se reduzca o que el intervalo de disparo se haga irregular.

 ● Si no es posible obtener el enfoque en condiciones de baja iluminación cuando se ajuste **[Igual prioridad]**, es posible que ajustar **[Prioridad al enfoque]** produzca mejores resultados.





### C.Fn II-6: Accionamiento del objetivo cuando el AF es imposible

Puede especificar el funcionamiento del objetivo en los casos en los que la cámara no pueda enfocar automáticamente un motivo.

- 0: Búsqueda continua enfoque

Si no se puede lograr el enfoque con el enfoque automático, el objetivo se mueve para buscar el enfoque preciso.

- 1: Parada búsqueda enfoque

Si se inicia el enfoque automático y el enfoque está demasiado lejos o no se puede lograr el enfoque, el accionamiento del objetivo no se realizará. Esto impide que el objetivo se aleje demasiado del enfoque debido al avance de búsqueda de enfoque.



- Se recomienda **[1:Parada búsqueda enfoque]** para superteleobjetivos u otros objetivos que cubran un área grande, para evitar que el movimiento de búsqueda de enfoque provoque un retardo significativo si el objetivo está muy alejado del enfoque.

### C.Fn II-7: Seleccione el modo de selección de área AF



Puede limitar los modos de selección de área AF seleccionables para adecuarlos a sus preferencias fotográficas. Seleccione el modo de selección del área AF que desee y presione  $\langle \text{SET} \rangle$  para añadir una marca de verificación [✓]. Seleccione [OK] para registrar el ajuste.

Los modos de selección del área AF se describen en 128– 129.





- La marca [✓] no se puede quitar de **[Selección manual:AF 1 pt.]**.
- No podrá utilizar ciertos modos de selección de área AF aunque añada una marca de verificación [✓] a **[Selec. modo área selec. AF]**.



Elementos de ajuste de funciones personalizadas









### C.Fn II-8: Limitar sistemas AF





Puede limitar los sistemas AF disponibles a los que vaya a utilizar. Para obtener información detallada sobre los sistemas AF, consulte  135– 137.

Añada una marca de verificación [✓] a los sistemas AF para que estén disponibles. Seleccione [OK] para registrar el ajuste.







-  ● La marca [✓] no se puede quitar de [AF 1 punto].

### C.Fn II-9: Método selección área AF

- 0:  → Botón de selección área AF  
Después de presionar el botón < > o < >, al presionar el botón < > cambiará el modo de selección de área AF.
- 1:  → Dial principal  
Después de presionar el botón < > o < >, al girar el dial < > cambiará el modo de selección de área AF.

-  ● Cuando se ajuste [1:  → Dial principal], utilice < > < > para mover el punto AF horizontalmente.

#### C.Fn II-10: Punto AF vinculado a orientación

- 0: Igual para ambos vert./horiz.  
Se utiliza el mismo modo de selección del área AF o los mismos puntos AF seleccionados manualmente (o los puntos AF o marcos de Zona AF en la misma posición) tanto para el disparo vertical como para el disparo horizontal.
  - 1: Pts. AF separ.:  +  ( en VD)  
El modo de selección del área AF y el punto AF o el marco de zona AF se pueden ajustar por separado para cada orientación de cámara (1. Horizontal, 2. Vertical con la empuñadura de la cámara arriba, 3. Vertical con la empuñadura de la cámara abajo).  
Cuando seleccione manualmente el modo de selección de área AF y el punto (o zona) AF para cada una de las tres orientaciones de la cámara, se registrarán para la orientación respectiva. Siempre que cambie la orientación de la cámara durante el disparo, la cámara cambiará al modo de selección de área AF y al punto AF seleccionado manualmente o el marco de zona AF ajustado para esa orientación.
  - 2: Pts. AF separados: solo   
Se puede asignar posiciones separadas de puntos AF o marcos de Zona AF para cada orientación de la cámara (1. Horizontal, 2. Vertical con la empuñadura de la cámara arriba, 3. Vertical con la empuñadura de la cámara abajo). Es útil para cambiar automáticamente a puntos AF o marcos de Zona AF en otras posiciones en función de la orientación de la cámara.  
Los puntos AF o los marcos de Zona AF asignados a cada una de las tres orientaciones de la cámara se conservan.
-  ● Si se selecciona [: **Borrar func. personalizadas**] ( 581), se borrarán los ajustes para las orientaciones 1., 2. y 3.
- Es posible que el ajuste se borre si se monta un objetivo no utilizado en el momento de la configuración.



Elementos de ajuste de funciones personalizadas

### C.Fn II-11: Punto AF Servo inic., ( )/

Puede ajustar el punto AF inicial para AF AI Servo o AF Servo cuando el modo de selección del área AF esté ajustado en **[AF de selección automática]** o cuando el sistema AF esté ajustado en **[+Seguim.]**.

● 0: Auto

El punto AF con el que se inicia AF AI Servo o AF Servo se ajusta automáticamente en función de las condiciones de disparo.

● 1: Pt. AF inic. ajust. para ( )/

AF AI Servo o AF Servo se inician desde el punto AF ajustado manualmente cuando la operación AF se ajusta en **[AF AI Servo]** y el modo de selección del área AF en **[AF de selección automática]** o cuando la operación AF se ajusta en **[AF Servo]** y el sistema AF en **[+Seguim.]**.

● 2: Pt. AF ajustado para □ □

Si cambia de **[AF puntual]** o **[AF 1 punto]** a **[AF de selección automática]** o **[+Seguim.]**, AF AI Servo o AF Servo se inicia desde el punto AF ajustado manualmente antes de cambiar. Es útil para iniciar AF AI Servo o AF Servo desde el punto AF ajustado antes de cambiar a **[AF de selección automática]** o **[+Seguim.]**.



#### C.Fn II-12: Selección punto AF auto: AF iTR EOS

Utilice esta función para enfocar automáticamente en el disparo con visor mediante el reconocimiento de personas. Esta función tiene efecto cuando el modo de selección de área AF se ajusta en Zona AF (selección manual de zona), Zona AF grande (selección manual de zona) o AF de selección automática.

- 0: EOS AF iTR (prioridad a cara)

Cuando la cámara selecciona puntos AF, asigna a las caras mayor prioridad que con **[1:Activ.]**.

En el modo AF foto a foto, esto facilita enfocar las caras de los motivos humanos estáticos en el área AF.

También facilita enfocar las caras en el área AF en el modo AF AI Servo. Una vez que se obtiene el enfoque, los puntos AF se seleccionan automáticamente para mantener el enfoque sobre las caras enfocadas inicialmente.

- 1: Activ.

La cámara selecciona puntos AF automáticamente sobre la base de la información de AF y la información sobre la gente que reconoce.

En el modo AF foto a foto, se facilita el enfoque sobre motivos humanos estáticos en el área AF.

En el modo AF AI Servo, se facilita el enfoque sobre motivos humanos en el área AF. Si no se detecta ninguna persona, la cámara enfoca el motivo más cercano. Una vez que se obtenga el enfoque, se seleccionarán automáticamente los puntos AF para que la cámara siga enfocando el color del área enfocada en primer lugar.

- 2: Desac.

Los puntos AF se seleccionan automáticamente sobre la base exclusiva de la información de AF.



- Con el ajuste **[0:EOS AF iTR (prioridad a cara)]** o **[1:Activ.]**, el enfoque tardará algo más que con el ajuste **[2:Desac.]**.
- Incluso con el ajuste **[0:EOS AF iTR (prioridad a cara)]** o **[1:Activ.]**, es posible que no se obtenga el resultado deseado, según las condiciones de disparo y el motivo.
- Con poca luz, cuando los flashes Speedlite externo para cámaras EOS emiten automáticamente una luz de ayuda al AF, los puntos AF se seleccionan de manera automática en función solamente de la información de AF. (La información sobre la gente que reconoce no se utiliza para AF).



Elementos de ajuste de funciones personalizadas

## C.Fn II-13: Movimiento selección punto AF (disparo con visor)

- 0: Parar en bordes de área AF  
Es útil si se suele usar el punto AF del borde exterior.
- 1: Continuo  
En lugar de detenerse en el borde exterior, la selección del punto AF continúa hasta el lado opuesto.

 ● También se aplica cuando el punto AF inicial para AF AI Servo se selecciona con [C.Fn II-11: Punto AF Servo inic.,  $\odot$ / $\Sigma$ ]] se ajusta en [1:Pt. AF inic. ajust. para  $\odot$ / $\Sigma$ ]].

## C.Fn II-14: Mostrar punto AF en enfoque (disparo con visor)

Puede ajustar si los puntos AF se mostrarán cuando se seleccione el punto AF, antes de que se inicie el AF (lista para disparar), cuando se inicie el AF, durante el AF, cuando se logre enfocar y cuando el temporizador de medición esté activo después de lograr el enfoque.

○: Se muestra, ×: No se muestra

Mostrar punto AF en enfoque	Con punto AF seleccionado	Antes de que se inicie el AF (lista para disparar)	Al iniciarse el AF
0: Seleccionado (constante)	○	○	○
1: Todos (constante)	○	○	○
2: Selec. (pre-AF, enfocado)	○	○	○
3: Pt. AF selec. (enfocado)	○	×	○
4: Desactivar presentación	○	×	×

Mostrar punto AF en enfoque	Durante AF	Enfoque logrado	Medición activa tras lograr el enfoque
0: Seleccionado (constante)	○	○	○
1: Todos (constante)	○	○	○
2: Selec. (pre-AF, enfocado)	×	○	○
3: Pt. AF selec.	×	○	×
4: Desactivar presentación	×	×	×

568

 Capítulos

 Contenido

 Índice de funciones

 Índice

#### C.Fn II-15: Iluminación display visor

● 0: Auto

Los puntos AF que obtienen el enfoque con poca luz o con un motivo oscuro se iluminan automáticamente en rojo.

● 1: Activ.

Los puntos AF se iluminan en rojo independientemente del nivel de luz ambiental.

● 2: Desactivar

Los puntos AF no se iluminan en rojo.

Cuando se ajusta **[Auto]** o **[Activ.]**, se puede ajustar si los puntos AF se iluminarán en rojo cuando se presione el botón <[Q]> durante AF AI Servo.

● OFF: No iluminado

Los puntos AF no se iluminará durante AF AI Servo.

● ON: Iluminado

Los puntos AF utilizados para enfocar se iluminan en rojo durante AF AI Servo. Los puntos AF también se iluminan durante los disparos en serie. Si se ajusta en **[2:Desactivar]**, esta función no tendrá efecto.



- Cuando presione el botón <[AF-ON]> o <[AF-ON]>, los puntos AF se iluminarán en rojo independientemente de este ajuste.
- Las líneas de formato, el nivel electrónico y la retícula del visor también se iluminarán en rojo.

#### C.Fn II-16: Micro ajuste AF



Puede hacer ajustes precisos para el punto de enfoque de AF (📖 575).













Elementos de ajuste de funciones personalizadas





### C.Fn III: Funcionamiento/Otros

#### C.Fn III-1: Advertencias en visor

Cuando se ajuste alguna de las funciones siguientes, se puede mostrar el icono  en el visor y en el panel LCD ( 34).





Seleccione la función para la que desee que aparezca el icono de advertencia y, a continuación, presione  para añadir una marca de verificación . Seleccione **[OK]** para registrar el ajuste.

- Con ajuste Monocromo  Si se ajusta : **Estilo imagen** en **[Monocromo]** ( 231), aparecerá el icono de advertencia.
- Con corrección WB Si se ajusta la corrección del balance de blancos ( 227), aparecerá el icono de advertencia.
- Con ajuste  Si se ajusta : **Reducc. ruido alta sens. ISO** en **[Reduc. ruido multidisparo]** ( 238), aparecerá el icono de advertencia.
- Cuando se ajusta HDR Si se ajusta : **Modo HDR** ( 251), aparecerá el icono de advertencia.

-  ● Si ajusta alguna de las funciones marcadas , también aparecerá  para el ajuste correspondiente que se muestra en la pantalla de la zona creativa ( 67).

#### C.Fn III-2: Dirección del dial en Tv/Av

La dirección de giro del dial para el ajuste de la velocidad de obturación y de la abertura se puede invertir.

En el modo de disparo **<M>**, se invertirá la dirección de giro de el dial  y . En otros modos de disparo, solo se invertirá la dirección de giro del dial . La dirección del dial  en el modo **<M>** coincide con la dirección para ajustar la compensación de la exposición en los modos **<P>**, **<Tv>** y **<Av>**.

- 0: Normal
- 1: Dirección inversa





### C.Fn III-3: Controles personalizados

Puede asignar funciones de uso frecuente a botones o diales de la cámara según sus preferencias para facilitar las operaciones.



**1** Seleccione una parte de la barra.



**2** Seleccione una función que asignar.

- Presione <SET> para establecerlo.





























- Mientras se muestra la pantalla del paso 1, puede presionar el botón <trash> para devolver los ajustes de los controles personalizados a sus valores predeterminados. Las operaciones personalizadas no se borran si se selecciona **[Borrar func. personalizadas]**.



Elementos de ajuste de funciones personalizadas

## Funciones disponibles para controles de la cámara

Función			AF-ON
AF	 AF Inicio de medición y AF	<input type="radio"/>	<input type="radio"/>
	AF-OFF Parada AF		<input type="radio"/>
	 FOTO A FOTO ↔ AI SERVO/SERVO		<input type="radio"/>
	 Selección directa de punto AF		
	 Pausa de AF servo vídeo		
Exposición	 Inicio de medición	<input type="radio"/>	
	 Bloqueo AE/Bloqueo FE		<input type="radio"/>
	 Bloqueo AE (mantener)		<input type="radio"/>
	 Bloqueo AE		<input type="radio"/>
	 Bloqueo AE (pulsando botón)	<input type="radio"/>	
	FEL Bloqueo FE		<input type="radio"/>
	 ISO Ajustar sensibilidad ISO (presione botón girar  )		<input type="radio"/>
	 Compensación de la exposición (presione botón, gire  )		<input type="radio"/>
	 Compensación de la exposición con flash		
	Tv Ajuste velocidad obturación modo M		
Av Ajuste de abertura en modo M			
Imagen	 Calidad de imagen		
	 Estilo de imagen		
	WB Balance de blancos		
	 Crear carpeta		
Operación	 Previsualización de la profundidad de campo		
	 Inicio estabilizador IS		
	MENU Mostrar menú		
	 Ajustes de funciones del flash		
	 Conexión Wi-Fi/Bluetooth		
OFF Sin función (desactivado)		<input type="radio"/>	

		LENS	SET			
<input type="radio"/>		<input type="radio"/>				
<input type="radio"/>	<input type="radio"/>	<input type="radio"/>				
<input type="radio"/>	<input type="radio"/>	<input type="radio"/>				
						<input type="radio"/>
			<input type="radio"/>			
<input type="radio"/>	<input type="radio"/>	<input type="radio"/>				
<input type="radio"/>	<input type="radio"/>	<input type="radio"/>				
<input type="radio"/>	<input type="radio"/>	<input type="radio"/>				
<input type="radio"/>	<input type="radio"/>	<input type="radio"/>				
<input type="radio"/>			<input type="radio"/>			
<input type="radio"/>			<input type="radio"/>			
			<input type="radio"/>			
				<input type="radio"/>	<input type="radio"/>	
				<input type="radio"/>	<input type="radio"/>	
			<input type="radio"/>			
			<input type="radio"/>			
			<input type="radio"/>			
			<input type="radio"/>			
	<input type="radio"/>		<input type="radio"/>			
	<input type="radio"/>	<input type="radio"/>				
			<input type="radio"/>			
			<input type="radio"/>			
			<input type="radio"/>			
<input type="radio"/>	<input type="radio"/>		<input type="radio"/>			<input type="radio"/>



● <LENS> indica el "Botón de parada de AF" que se proporciona en los superteleobjetivos equipados con estabilizador de imagen.



Capítulos



Contenido



Índice de funciones



Índice

Elementos de ajuste de funciones personalizadas

### C.Fn III-4: Retraer objetivo al apagar

Puede establecer si los objetivos STM de tipo engranaje (como el EF40mm f/2.8 STM) se retraen automáticamente cuando se sitúa el interruptor de alimentación de la cámara en <OFF>.

- 0: Activ.
- 1: Desac.



- Con desconexión automática, el objetivo no se retraerá, independientemente del ajuste.
- Antes de desmontar el objetivo, asegúrese de que esté retraído.



- Cuando se ajusta **[0:Activ.]**, esta función tiene efecto independientemente del ajuste del conmutador de modos de enfoque del objetivo (AF o MF).

### C.Fn III-5: Compresión de audio

Ajusta la compresión de audio para la grabación de vídeo. **[1:Desac.]** permite una mayor calidad de audio que cuando el audio está comprimido, pero los archivos son de mayor tamaño.

- 0: Activ.
- 1: Desac.



- Editar archivos de vídeo grabados con **[1:Desac.]** y, a continuación, guardarlos con compresión también comprimirá el audio.
- El audio se comprime aunque se seleccione **[1:Desac.]** cuando **[Tamaño de vídeo]** se haya ajustado en **FHD 29.97P IPB** (NTSC) o **FHD 25.00P IPB** (PAL).
- El audio para las instantáneas de vídeo o la zona básica se comprime incluso cuando se selecciona **[1:Desac.]**.



Capítulos



Contenido



Índice de funciones



Índice

## Ajuste preciso de la posición AF (Micro ajuste AF)



Es posible realizar un ajuste preciso del punto de enfoque cuando se enfoca automáticamente en el disparo con visor.



- Normalmente, el microajuste AF no es necesario. Haga este ajuste solamente si es necesario. No olvide tener en cuenta que si realiza este ajuste puede impedir que se obtenga el enfoque correcto.

### 1: Ajuste todos por igual

Establezca manualmente la cantidad de ajuste realizando ajustes, disparando y comprobando los resultados repetidamente hasta obtener el resultado deseado. Durante el AF, independientemente del objetivo utilizado, el punto de enfoque se desplazará siempre la cantidad ajustada.

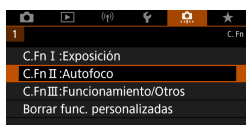

1 Seleccione [C.Fn II:Autofoco].

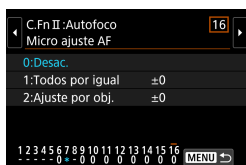

2 Seleccione [16: Micro ajuste AF].

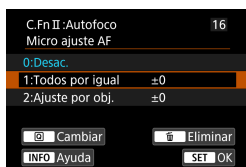

3 Seleccione [1:Todos por igual].

4 Presione el botón <Q>.



Capítulos



Contenido



Índice de funciones



Índice

### Ajuste preciso de la posición AF (Micro ajuste AF)



#### 5 Haga el ajuste.

- Si lo ajusta hacia “-:⏪” el punto de enfoque se desplazará por delante del punto de enfoque estándar.
- Si lo ajusta hacia “+:⏩” el punto de enfoque se desplazará detrás del punto de enfoque estándar.
- Después de hacer el ajuste, presione <SET>.
- Presione otra vez <SET>.

#### 6 Compruebe el resultado del ajuste.

- Tome una foto para comprobar los resultados del ajuste.
- Repita el ajuste si es necesario.



- Si se selecciona [1: Todos por igual], no será posible realizar el ajuste de AF separado para los extremos gran angular y teleobjetivo de los objetivos zoom.



### 2: Ajuste por el objetivo

Puede hacer el ajuste para cada objetivo y registrar el ajuste en la cámara. Puede registrar el ajuste para, como máximo, 40 objetivos. Cuando enfoque automáticamente con un objetivo cuyo ajuste se haya registrado, el punto de enfoque se desplazará siempre la cantidad ajustada.

Ajuste manualmente la cantidad de ajuste realizando ajustes, disparando y comprobando los resultados repetidamente hasta obtener el resultado deseado. Si utiliza un objetivo zoom, haga el ajuste para los extremos gran angular (W) y teleobjetivo (T).

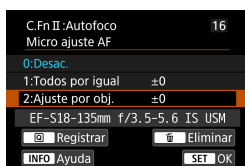

1 Seleccione [2:Ajuste por obj.].



2 Presione el botón <Q>.

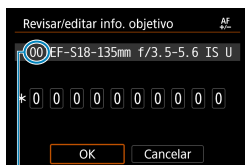

3 Consulte y modifique la información del objetivo.

#### Mostrar la información del objetivo

- Presione el botón <INFO> para mostrar el nombre del objetivo y un número de serie de 10 dígitos. Cuando se muestre el número de serie, seleccione [OK] y vaya al paso 4.
- Si no se puede confirmar el número de serie del objetivo, se mostrará "0000000000". En este caso, introduzca el número siguiendo las instrucciones de la página siguiente.
- En cuanto al asterisco "\*" que se muestra delante de los números de serie de algunos objetivos, consulte la página siguiente.

(1) Número registrado

Ajuste preciso de la posición AF (Micro ajuste AF)

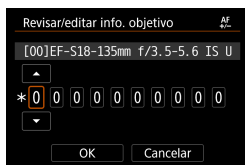

### Introducción del número de serie

- Seleccione el dígito que desee introducir y, a continuación, presione <SET> para que se muestre <☑>.
- Introduzca el número y, a continuación, presione <SET>.
- Una vez escritos todos los dígitos, seleccione [OK].

### Número de serie del objetivo

- En el paso 3, si aparece “\*” delante del número de serie de 10 dígitos del objetivo, solo podrá registrar una unidad del mismo modelo de objetivo. Aunque escriba el número de serie, se continuará mostrando “\*”.
- Puede que el número de serie del objetivo sea diferente del número de serie que se muestra en la pantalla del paso 3. Esto no es una avería.
- Si el número de serie del objetivo incluye letras, escriba solo los números.
- Si el número de serie del objetivo tiene once dígitos o más, introduzca solo los últimos diez dígitos.
- La ubicación del número de serie varía en función del objetivo.
- Es posible que ciertos objetivos no tengan ningún número de serie inscrito. Para registrar un objetivo que no tenga ningún número de serie inscrito, escriba cualquier número de serie.

- Si se selecciona [2:Ajuste por obj.] y se usa un multiplicador, el ajuste se registrará para la combinación de objetivo y multiplicador.
- Si ya se han registrado 40 objetivos, aparecerá un mensaje. Una vez que seleccione un objetivo cuyo registro se vaya a borrar (sobrescribir), podrá registrar otro objetivo.





Ajuste preciso de la posición AF (Micro ajuste AF)

## Objetivo de longitud focal fija



## Objetivo zoom



## 4 Haga el ajuste.

- Para un objetivo zoom, seleccione el extremo gran angular (W) o teleobjetivo (T). Presione <SET> para desactivar el marco naranja y hacer posible el ajuste.
- Establezca la magnitud del ajuste y, a continuación, presione <SET>.
- Si lo ajusta hacia “-:▲” el punto de enfoque se desplazará por delante del punto de enfoque estándar.
- Si lo ajusta hacia “+:▼” el punto de enfoque se desplazará detrás del punto de enfoque estándar.
- Para un objetivo zoom, repita este procedimiento y haga el ajuste para los extremos gran angular (W) y teleobjetivo (T).
- Una vez completado el ajuste, presione el botón <MENU> para volver a la pantalla del paso 1.



## 5 Compruebe el resultado del ajuste.

- Tome una foto para comprobar el resultado del ajuste.
- Repita el ajuste si es necesario.



Ajuste preciso de la posición AF (Micro ajuste AF)

- Cuando se dispara con el intervalo intermedio (de longitud focal) de un objetivo zoom, el punto de enfoque del AF se corrige automáticamente en relación con los ajustes realizados para los extremos gran angular y teleobjetivo. Aunque solo se haya ajustado el extremo gran angular o teleobjetivo, se realizará automáticamente una corrección para el intervalo intermedio.

### Borrado de todos los Micro ajustes AF

Cuando aparece  **Eliminar** en la parte inferior de la pantalla, al presionar el botón  se borran todos los ajustes realizados para **[1:Todos por igual]** y **[2:Ajuste por obj.]**.

### Precauciones para Micro ajuste AF

- El punto de enfoque del AF variará ligeramente en función de las condiciones del motivo, el brillo, la posición de zoom y otras condiciones de disparo. En consecuencia, aunque se realice el Micro ajuste AF, es posible que siga sin lograrse el enfoque en la posición adecuada.
- La magnitud del ajuste de un paso varía en función de la abertura máxima del objetivo. Continúe ajustando, disparando y comprobando el enfoque repetidamente para ajustar el punto de enfoque de AF.
- En el disparo con Visión en Directo o la grabación de vídeo, el ajuste no se aplicará al AF.
- Los ajustes se conservarán aunque utilice **[ : Borrar func. personalizadas]** ( 581). No obstante, el ajuste será **[0:Desac.]**.
- Para comprobar los resultados del ajuste, enfoque con AF foto a foto.

### Notas para Micro ajuste AF

- Es mejor realizar el ajuste en la ubicación real donde se va a fotografiar. Esto hará el ajuste más preciso.
- Se recomienda utilizar un trípode cuando se haga el ajuste.
- Para hacer ajustes, se recomienda fotografiar con la calidad de grabación de imágenes  L.

## Borrado de ajustes de funciones personalizadas

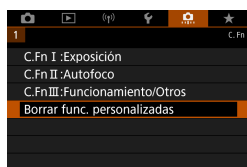

Al seleccionar [: **Borrar func. personalizadas**] se borran todos los ajustes de funciones personalizadas. Tenga en cuenta que los ajustes de **[Controles personalizados]** no se borran.



## Menús de fichas: Mi menú

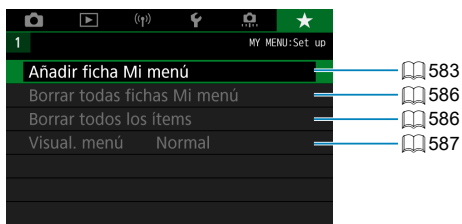

## Registro de Mi menú



Bajo la ficha Mi menú, puede registrar elementos de menú y funciones personalizadas cuyos ajustes cambie con frecuencia.

### Creación y adición de la ficha Mi menú



1 Seleccione [Añadir ficha Mi menú].



2 Seleccione [OK].

- Puede crear hasta cinco fichas de Mi menú repitiendo los pasos 1 y 2.

### Registro de elementos de menú bajo las fichas Mi menú



1 Seleccione [MY MENU\*: Configurar].

## Registro de Mi menú



**2** Seleccione [Selección de ítems a registrar].

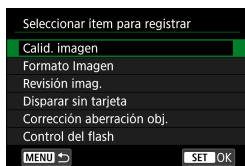

**3** Registre los elementos que desee.

- Seleccione el elemento que va a ajustar y, a continuación, presione <SET>.
- Seleccione [OK] en el diálogo de confirmación.
- Puede registrar como máximo seis elementos.
- Para volver a la pantalla del paso 2, presione el botón <MENU>.

## Ajustes de la ficha Mi menú



Puede ordenar y eliminar elementos bajo la ficha de menú, así como cambiar el nombre o eliminar la ficha de menú.

### ● Ordenar ítems registrados

Puede cambiar el orden de los elementos registrados en Mi menú. Seleccione [Ordenar ítems registrados], seleccione un elemento para reordenarlo y, a continuación, presione <SET>. Mientras se muestra [◆], utilice el dial <◀▶> para mover el elemento y, a continuación, presione <SET>.

### ● Borrar ítems seleccionados/Borrar todos ítems de la ficha

Puede eliminar cualquiera de los elementos registrados. [Borrar ítems seleccionados] elimina los elementos de uno en uno y [Borrar todos ítems de la ficha] elimina todos los elementos registrados bajo la ficha.



### ● **Borrar ficha**

Puede eliminar ficha Mi menú actual. Seleccione **[Borrar ficha]** para eliminar la ficha **[MY MENU\*]**.

### ● **Renombrar ficha**

Puede cambiar el nombre de la ficha Mi menú desde **[MY MENU\*]**.

## 1 **Seleccione [Renombrar ficha].**

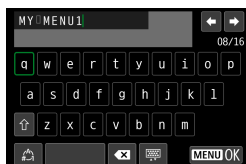

## 2 **Escriba texto.**

- Seleccione **[<X>]** o presione el botón **<☒>** para eliminar los caracteres que no necesite.
- Utilice **<☼>** **<☼>** para seleccionar un carácter y, a continuación, presione **<SET>**.
- Puede seleccionar **[☼]** para cambiar el modo de entrada.

## 3 **Confirme la entrada.**

- Presione el botón **<MENU>** y, a continuación, presione **[OK]**.



Registro de Mi menú

### Eliminación de todas las fichas Mi menú/Eliminación de todos los elementos

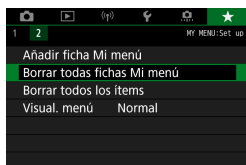

Puede eliminar todas las fichas de Mi menú que haya creado o los elementos de Mi menú que haya registrado bajo las mismas.

#### ● Borrar todas las fichas Mi menú

Puede borrar todas las fichas Mi menú que haya creado. Cuando seleccione **[Borrar todas las fichas Mi menú]**, todas las fichas de **[MY MENU1]** a **[MY MENU5]** se eliminarán y la ficha **[★]** recuperará su estado predeterminado.

#### ● Borrar todos los ítems

Puede eliminar todos los elementos registrados bajo las fichas **[MY MENU1]** a **[MY MENU5]**. Las fichas se mantendrán. Cuando se seleccione **[Borrar todos los ítems]**, todos los elementos registrados bajo todas las fichas creadas se eliminarán.

- Si realiza **[Borrar ficha]** o **[Borrar todas las fichas Mi menú]**, las fichas cuyos nombres se hayan cambiado con **[Renombrar ficha]** también se eliminarán.





## Ajustes de visualización del menú

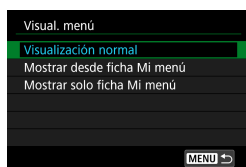

Puede seleccionar **[Visual. menú]** para ajustar la pantalla de menú que aparecerá primero cuando presione el botón **<MENU>**.

- **Visualización normal**

Muestra la última pantalla de menú visualizada.

- **Mostrar desde ficha Mi menú**

Muestra con la ficha **[★]** seleccionada.

- **Mostrar solo ficha Mi menú**

Solo se muestra la ficha **[★]**. (Las fichas **[📷]**, **[▶]**, **[⌂]**, **[🔍]** y **[⚙️]** no se mostrarán).





# Referencia

En este capítulo se proporciona información de referencia sobre las funciones de la cámara.



Capítulos



Contenido



Índice de funciones



Índice

## Software

### Descarga e instalación del software EOS u otro software dedicado

Instale siempre la versión más reciente del software. Actualice cualquier versión anterior del software que se haya instalado, sobrescribiéndola con la versión más reciente.



- Nunca conecte la cámara a un ordenador antes de instalar el software. Este no se instalará correctamente.
- No es posible instalar el software a menos que el ordenador esté conectado a Internet.
- Las versiones anteriores no pueden mostrar las imágenes de esta cámara correctamente. Además, no es posible procesar imágenes RAW de esta cámara.

### 1 Descargue el software.

- Conéctese a Internet desde un ordenador y acceda al siguiente sitio web de Canon.

**[www.canon.com/icpd](http://www.canon.com/icpd)**

- Introduzca el número de serie que aparece en la parte inferior de la cámara y, a continuación, descargue el software.
- Descomprímalo en el ordenador.

- **Para Windows**

Haga clic en el archivo instalador que se muestra para iniciar el instalador.

- **Para Macintosh**

Se creará y se mostrará un archivo dmg. Siga los pasos que se detallan a continuación para iniciar el instalador.



- (1) Haga doble clic en el archivo dmg.
  - ▶ Aparecerá un icono de unidad y un archivo instalador en el escritorio.  
Si no aparece el archivo instalador, haga doble clic en el icono de unidad para mostrarlo.
- (2) Haga doble clic en el archivo instalador.
  - ▶ Se iniciará el instalador.

## 2 Siga las instrucciones de la pantalla para instalar el software.

### Descarga de las Instrucciones del software

Puede descargar en su ordenador las Instrucciones del software (archivos PDF) desde el sitio web de Canon.

- **Sitio de descarga de Instrucciones del software**  
[www.canon.com/icpd](http://www.canon.com/icpd)



- Para ver las Instrucciones (archivos PDF), se necesita software de visualización de Adobe PDF, tal como Adobe Acrobat Reader DC (se recomienda la versión más reciente).
- Adobe Acrobat Reader DC se puede descargar gratis desde Internet.
- Haga doble clic en las Instrucciones (archivo PDF) descargadas para abrirlo.
- Para aprender a utilizar el software para la visualización de PDF, consulte la sección de Ayuda del software.



## Importación de imágenes en un ordenador

Puede utilizar software EOS para importar imágenes de la cámara en un ordenador. Hay tres maneras de hacerlo.

### Conexión a un ordenador mediante un cable de interfaz (se vende por separado)

#### 1 Instale el software (📖 590).

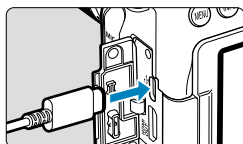

#### 2 Conecte la cámara al ordenador con el cable de interfaz IFC-600PCU (extremo del ordenador: USB Tipo A).

- Inserte la clavija en el terminal digital de la cámara.
- Conecte la clavija del cable al terminal USB del ordenador.

#### 3 Utilice EOS Utility para importar las imágenes.

- Consulte las Instrucciones de EOS Utility.

- Con la conexión Wi-Fi establecida, la cámara no se puede comunicar con el ordenador aunque estén conectados con un cable de interfaz.



### Lector de tarjetas

Puede usar un lector de tarjetas para importar imágenes en un ordenador.

**1** Instale el software (📖 590).

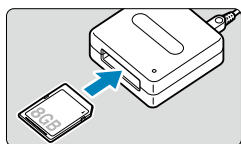

**2** Inserte la tarjeta en el lector de tarjetas.

**3** Utilice Digital Photo Professional para importar las imágenes.

- Consulte las Instrucciones de Digital Photo Professional.



- Cuando descargue imágenes de la cámara en un ordenador con un lector de tarjetas sin utilizar software EOS, copie la carpeta DCIM de la tarjeta en el ordenador.

### Conexión a un ordenador a través de Wi-Fi

Puede conectar la cámara al ordenador mediante Wi-Fi e importar imágenes en el ordenador (📖 426).



Capítulos



Contenido



Índice de funciones



Índice

## Empuñadura BG-E14

BG-E14 es una empuñadura que puede usar con dos baterías LP-E6N/ LP-E6 o con baterías AA/R6. Proporciona controles para utilizarlos en el disparo vertical, tal como un disparador y un dial principal. Para ver instrucciones sobre el montaje y el uso, consulte las Instrucciones del BG-E14.

## Accesorio de fuente de alimentación doméstica

Puede alimentar la cámara con una fuente de alimentación doméstica utilizando el acoplador DC DR-E6 y el adaptador de CA AC-E6N (cada uno se vende por separado). Para ver instrucciones sobre el montaje y el uso, consulte las Instrucciones del DR-E6 y el AC-E6N.



- No utilice un adaptador de CA diferente del AC-E6N.
- Mientras el interruptor de alimentación de la cámara esté en la posición de encendido, no conecte ni desconecte el cable de alimentación ni el conector, ni desconecte el acoplador de CC.
- Después de usar la cámara, desenchufe la clavija de alimentación de la toma de corriente.



- También se puede usar el kit adaptador de CA ACK-E6.





## Guía de solución de problemas

Si se produce un problema con la cámara, consulte en primer lugar esta guía de solución de problemas. Si esta guía de solución de problemas no resuelve el problema, póngase en contacto con su distribuidor o con el centro de asistencia de Canon más cercano.

### Problemas relacionados con la alimentación

#### La batería no se recarga.

- Si la capacidad restante de la batería (📖 524) es del 94 % o superior, la batería no se recargará.
- No utilice baterías que no sean baterías originales Canon LP-E6N/LP-E6.

#### La lámpara del cargador de batería parpadea a alta velocidad.

- Si (1) el cargador de batería o la batería tiene algún problema o (2) la comunicación con la batería falla (con una batería que no sea Canon), el circuito de protección dejará de cargar y la lámpara de carga parpadeará en naranja a una alta velocidad constante. En el caso (1), desenchufe de la toma de corriente la clavija de alimentación del cargador de batería. Desmonte la batería del cargador de batería y vuélvala a montar. Espere unos minutos y, a continuación, vuelva a enchufar la clavija de alimentación en la toma eléctrica. Si el problema persiste, póngase en contacto con su distribuidor o con el centro de asistencia de Canon más cercano.

#### La lámpara del cargador de batería no parpadea.

- Si la temperatura interna de la batería montada en el cargador de batería es alta, el cargador de batería no cargará la batería por razones de seguridad (lámpara apagada). Durante la carga, si la temperatura de la batería se eleva por cualquier motivo, la carga se detendrá automáticamente (la lámpara parpadea). Cuando la temperatura de la batería baje, la carga se reanudará automáticamente.

#### La cámara no se activa aunque se sitúe el interruptor de alimentación en <ON>.

- Asegúrese de que la tapa del compartimento de las pilas esté cerrada (📖 47).
- Asegúrese de que la batería esté correctamente instalada en la cámara (📖 47).
- Cargue la batería (📖 44).
- Asegúrese de que la tapa de la ranura de la tarjeta esté cerrada (📖 48).



### La lámpara de acceso continúa iluminada o parpadeando aunque el interruptor de alimentación esté situado en <OFF>.

- Si se apaga la alimentación mientras se está grabando una imagen en la tarjeta, la lámpara de acceso continuará encendida o parpadeando durante unos segundos. Cuando se complete la grabación de la imagen, la alimentación se apagará automáticamente.

### Se muestra [¿Aparece el logotipo de Canon en esta batería o estas baterías?].

- No utilice baterías que no sean baterías originales Canon LP-E6N/LP-E6.
- Extraiga la batería e instálela de nuevo (📖 47).
- Si los contactos eléctricos están sucios, utilice un paño suave para limpiarlos.

### La batería se agota rápidamente.

- Utilice una batería completamente cargada (📖 44).
- Es posible que el rendimiento de la batería se haya degradado. Consulte [🔧: Info. Batería] para examinar el nivel de rendimiento de recarga de la batería (📖 524). Si el rendimiento de la batería es mediocre, sustituya la batería por una nueva.
- El número de disparos posibles se reducirá con cualquiera de las operaciones siguientes:
  - Presionar el disparador hasta la mitad durante un período prolongado.
  - Activar frecuentemente el AF sin tomar una fotografía.
  - Usar el estabilizador de imagen del objetivo.
  - Usar la pantalla frecuentemente.
  - Continuar usando el disparo con Visión en Directo o la grabación de vídeo durante un período prolongado de tiempo.
  - Usar las funciones de comunicación inalámbricas.

### La cámara se apaga por sí sola.

- La desconexión automática está activa. Para desactivar la desconexión automática, ajuste [🔧: Descon. auto] en [Desac.] (📖 513).
- Aunque [🔧: Descon. auto] se ajuste en [Desac.], la pantalla continuará apagándose después de que la cámara esté inactiva durante aprox. 30 min. (La alimentación de la cámara no se apaga).



**La cámara no funciona con pilas AA/R6 en la empuñadura.**

- Es posible que al extraer y volver a insertar el portabatería y reiniciar la cámara se restablezca el funcionamiento de la cámara.

**Problemas relacionados con el disparo****No se puede montar el objetivo.**

- La cámara no se puede utilizar con objetivos RF o EF-M (📖 54).

**El visor está oscuro.**

- Instale una batería recargada en la cámara (📖 44).

**No se puede captar o grabar imágenes.**

- Asegúrese de que la tarjeta se haya insertado correctamente (📖 48).
- Deslice el conmutador de protección contra escritura de la tarjeta al ajuste de escritura/borrado (📖 48).
- Si la tarjeta está llena, reemplace la tarjeta o elimine imágenes que no necesite para crear espacio (📖 48, 📖 350).
- No se puede tomar una foto cuando se enfoca con AF foto a foto y el indicador de enfoque <●> del visor parpadea o cuando el punto AF está en naranja durante el disparo con Visión en Directo o la grabación de vídeo. Presione el disparador hasta la mitad otra vez para reenfocar automáticamente o enfoque manualmente (📖 57, 📖 147).



Capítulos



Contenido





Índice de funciones



Índice

### No se puede utilizar la tarjeta.

- Si se muestra un mensaje de error de tarjeta, consulte  50 o  613.









### Al insertar la tarjeta en otra cámara se muestra un mensaje de error.

- Dado que las tarjetas SDXC se formatean en exFAT, si formatea una tarjeta con esta cámara y, a continuación, la inserta en otra cámara, es posible que se muestre un error y que no sea posible usar la tarjeta.

### Tengo que presionar el disparador dos veces para tomar una foto.

- Ajuste [: Bloqueo del espejo] en [Desac.].

### La imagen está desenfocada o borrosa.



- Sitúe el conmutador de modos de enfoque del objetivo en <AF> ( 54).
- Presione el disparador con suavidad para evitar la trepidación de la cámara ( 56,  57).
- Con un objetivo equipado con estabilizador de imagen, sitúe el conmutador IS en <ON>.
- Con poca luz, es posible que la velocidad de obturación se reduzca. Utilice una velocidad de obturación más rápida ( 112), ajuste una sensibilidad ISO más alta ( 213), utilice flash ( 164,  179) o utilice un trípode.
- Consulte “Minimización de fotos borrosas” en  78.

### Hay menos puntos AF o la forma del marco del área AF es diferente.

- El número de puntos AF utilizables, los patrones de puntos AF, la forma del marco de área AF, etc. variarán en función del objetivo utilizado.



**El punto AF parpadea o se muestran dos puntos AF.**

- Acerca de los puntos AF que se iluminan o parpadean al presionar el botón  o , consulte  133.



**Los puntos AF no se iluminan en rojo.**

- Los puntos AF se iluminan en rojo cuando se dispara con poca luz o cuando se obtiene el enfoque en un motivo oscuro.
- En el modo **<P>**, **<Tv>**, **<Av>**, **<M>** o **<B>**, puede ajustar si los puntos AF se iluminarán en rojo cuando se obtenga el enfoque ( 569).

**No puedo bloquear el enfoque y recomponer la toma.**

- Ajuste la operación AF en AF foto a foto. El bloqueo del enfoque no es posible en el modo AF AI Servo/AF Servo o cuando tiene efecto el servo en el modo AF AI Foco ( 80,  125).

**La velocidad de disparos en serie es baja.**

- La velocidad de disparos en serie para los disparos en serie a alta velocidad puede ser inferior, dependiendo de condiciones como estas: temperatura, nivel de batería, reducción del parpadeo, velocidad de obturación, abertura, condiciones del motivo, luminosidad, operación AF, tipo de objetivo, disparo con Visión en Directo, uso del flash y ajustes de disparo, etc. Para ver información detallada, consulte  150 o  152.

**La ráfaga máxima durante los disparos en serie es más lenta.**

- Si fotografía un motivo con detalles finos, tales como un campo de hierba, el tamaño de archivo será mayor y es posible que la ráfaga máxima real sea más lenta que el número que aparece en  615.



Capítulos



Contenido



Índice de funciones





Índice

### Incluso después de cambiar la tarjeta, la ráfaga máxima que se muestra para los disparos en serie no cambia.

- La ráfaga máxima que se muestra no cambia al cambiar de tarjeta, aunque se cambie a una tarjeta de alta velocidad. La ráfaga máxima que se muestra en la tabla de  615 se basa en la tarjeta de prueba de Canon. (Cuanto más rápida sea la velocidad de escritura de la tarjeta, mayor será la ráfaga máxima real). Por este motivo, es posible que la ráfaga máxima que se muestre sea diferente de la ráfaga máxima real.

### Aunque ajusto una compensación de exposición reducida, la imagen sale clara.

- Ajuste [: **Luminosidad Automática**] en [**Desac.**] ( 218). Cuando se ajuste [**Baja**], [**Estándar**] o [**Alta**], aunque ajuste una compensación de la exposición o una compensación de la exposición con flash reducida, es posible que la imagen salga clara.

### No puedo ajustar la compensación de la exposición cuando están ajustadas tanto la exposición manual como ISO Auto.

- Consulte  118 para ajustar la compensación de la exposición.

### No se muestran todas las opciones de corrección de las aberraciones del objetivo.



- Aunque [**Corr. aberr. crom.**] y [**Corrección de difracción**] no se muestran cuando [**Optimizador digital de obj.**] se ha ajustado en [**Activ.**], ambas funciones se aplican al disparar, como cuando se ajusta en [**Activ.**].
- Durante la grabación de vídeo, no se mostrará [**Optimizador digital de obj.**], [**Corrección de difracción**] ni [**Corrección distorsión**].

### El flash incorporado no dispara.



- Si se usa el flash incorporado repetidamente durante un corto período de tiempo, es posible que se desactive temporalmente para proteger el cabezal del flash.



**El flash Speedlite externo no dispara.**

- Asegúrese de que el flash Speedlite externo esté bien montado en la cámara.
- Cuando utilice unidades de flash que no sean Canon en el disparo con Visión en Directo, ajuste [: **Modo de obturador**] en una opción diferente de **[Electrónico]** ( 243).





**El flash Speedlite externo dispara siempre a plena potencia.**

- Si utiliza una unidad de flash que no sea un flash Speedlite serie EL/EX, el flash disparará siempre a plena potencia ( 179).
- Cuando el ajuste de función personalizada **[Modo de medición del flash]** del flash externo se ajusta en **[Medición de flash TTL]** (flash automático), el flash dispara siempre a plena potencia ( 179).

**No se puede ajustar la compensación de la exposición con flash externo.**

- Si la compensación de la exposición con flash externo ya se ha ajustado en el flash Speedlite, no se puede ajustar en la cámara. Cuando la compensación de la exposición con flash del flash Speedlite externo se cancela (se ajusta en 0), la compensación de la exposición con flash se puede ajustar con la cámara.

**No es posible disparar con mando a distancia.**

- Al tomar fotos, ajuste el modo de avance en  $\langle \text{í} \text{Ⓢ} \rangle$  o  $\langle \text{í} \text{Ⓢ}_2 \rangle$  ( 151). Cuando grabe vídeos, ajuste [: **Mando a dist.**] en **[Activ.]** ( 322).
- Compruebe la posición del interruptor de temporización de disparo del control remoto.
- Si está utilizando el control remoto inalámbrico BR-E1, consulte  156.
- No es posible usar controles remotos infrarrojos como el RC-6 para el disparo con mando a distancia cuando la cámara esté emparejada mediante Bluetooth con un smartphone o un control remoto inalámbrico. Ajuste **[Ajustes de Bluetooth]** en **[Desac.]**.
- Para utilizar un mando a distancia para la grabación de vídeo time-lapse, consulte  311.



Capítulos



Contenido



Índice de funciones



Índice



### Activación del disparo con Visión en Directo

- Ajuste [: **Disp. Visión dir.**] en [**Activ.**].



### El obturador produce dos sonidos de disparo durante el disparo con Visión en Directo.

- Si utiliza flash con el disparo con Visión en Directo, el obturador producirá dos sonidos de disparo cada vez que dispase.



### Durante el disparo con Visión en Directo, se muestra un icono blanco o rojo.

- Indica que la temperatura interna de la cámara es alta. Es posible que la calidad de imagen de las fotos sea peor cuando se muestre un icono  blanco. Si se muestra el icono  rojo, indica que el disparo con Visión en Directo se detendrá pronto automáticamente ( 269).



### Las sensibilidades ISO ampliadas no se pueden seleccionar para tomar fotos.

- Compruebe el ajuste de [**Gama sensib. ISO**] bajo [:  **Ajustes de sensibilidad ISO**].
- Las sensibilidades ISO ampliadas no están disponibles cuando [: **Prioridad tonos altas luces**] se ajusta en [**Activ.**] o [**Mejorado**].

### Durante la grabación de vídeo, se muestra el icono rojo.

- Indica que la temperatura interna de la cámara es alta. Si se muestra el icono  rojo, indica que la grabación de vídeo se detendrá pronto automáticamente ( 326).

### Durante la grabación de vídeo, se muestra [].

- Indica que la temperatura interna de la cámara es alta. La grabación de vídeo no es posible mientras se muestre []. Si aparece [] durante la grabación de vídeo, la cámara se apagará automáticamente en aprox. 3 min. ( 326).











**La grabación de vídeo se detiene por sí sola.**

- Si la velocidad de escritura de la tarjeta es lenta, es posible que la grabación de vídeo se detenga automáticamente. Para ver qué tarjetas pueden grabar vídeos, consulte  617. Para averiguar la velocidad de escritura de la tarjeta, consulte el sitio web del fabricante de la tarjeta, etc.
- Si graba un vídeo durante 29 min. 59 seg., la grabación de vídeo se detendrá automáticamente.



**No es posible ajustar la sensibilidad ISO para la grabación de vídeo.**

- En todos los modos de disparo excepto en <M>, la sensibilidad ISO se ajusta automáticamente. En el modo <M>, puede ajustar manualmente la sensibilidad ISO ( 280).

**La sensibilidad ISO ajustada manualmente cambia al cambiar a la grabación de vídeo.**

- Para el disparo con visor y el disparo con Visión en Directo, la sensibilidad ISO se ajustará en función de **[Gama sensib. ISO]** bajo **[ :  Ajustes de sensibilidad ISO]** ( 215). Para la grabación de vídeo, la sensibilidad ISO se ajustará en función de **[Gama sensib. ISO]** bajo **[ :  Ajustes de sensibilidad ISO]** ( 322).

**Las sensibilidades ISO ampliadas no se pueden seleccionar para la grabación de vídeo.**

- Compruebe el ajuste de **[Gama sensib. ISO]** bajo **[ :  Ajustes de sensibilidad ISO]**.
- Las sensibilidades ISO ampliadas no están disponibles cuando **[ : Prioridad tonos altas luces]** se ajusta en **[Activ.]**.

**La exposición cambia durante la grabación de vídeo.**

- Si cambia la velocidad de obturación o la abertura durante la grabación de vídeo, es posible que se graben los cambios en la exposición.
- Se recomienda grabar varios vídeos de prueba si se va a utilizar el zoom durante la grabación de vídeo. Si se utiliza el zoom durante la grabación de vídeo, es posible que se graben cambios en la exposición o el sonido mecánico del objetivo, o que las imágenes estén desenfocadas.



Capítulos



Contenido



Índice de funciones



Índice

### La imagen parpadea o aparecen bandas horizontales durante la grabación de vídeo.

- La causa del parpadeo, las bandas horizontales (ruido) o la exposición irregular durante la grabación de vídeo puede estar en la iluminación fluorescente, la iluminación LED u otras fuentes de luz. Además, es posible que se graben cambios en la exposición (luminosidad) o en el tono de color. En el modo <M>, una velocidad de obturación lenta puede reducir el problema. En la grabación de vídeo time-lapse, es posible que el problema se haga más evidente.

### El motivo aparece distorsionado durante la grabación de vídeo.

- Si mueve la cámara a la izquierda o a la derecha (barrido) o graba un motivo en movimiento, es posible que la imagen aparezca distorsionada.

### No puedo tomar fotos durante la grabación de vídeo.

- No se puede tomar fotos durante la grabación de vídeo. Para tomar fotos, detenga la grabación de vídeo y realice el disparo con visor o el disparo con Visión en Directo.



**Problemas con las funciones inalámbricas****No se puede emparejar con un smartphone.**

- Utilice un smartphone compatible con la versión 4.1 o posterior de la especificación Bluetooth.
- Active Bluetooth desde la pantalla de ajustes del smartphone.
- No es posible realizar el emparejamiento con la cámara desde la pantalla de ajustes de Bluetooth del smartphone. Instale la aplicación específica Camera Connect (gratuita) en el smartphone (📖 399).
- Un smartphone emparejado anteriormente no puede emparejarse con la cámara de nuevo si se retiene el registro de la cámara en el smartphone. En este caso, quite el registro de la cámara retenido en la configuración Bluetooth en el smartphone y vuelva a intentar el emparejamiento (📖 406).

**No es posible ajustar la función Wi-Fi.**

- Si la cámara está conectada a un ordenador u otro dispositivo con un cable de interfaz, no se puede ajustar funciones Wi-Fi. Desconecte el cable de interfaz antes de ajustar cualquier función (📖 396).

**No se pueden utilizar dispositivos conectados por cable de interfaz.**

- No es posible utilizar con la cámara otros dispositivos, como ordenadores, conectándolos con un cable de interfaz mientras la cámara esté conectada a dispositivos mediante Wi-Fi. Finalice la conexión Wi-Fi antes de conectar el cable de interfaz.

**Las operaciones como el disparo y la reproducción no son posibles.**

- Con una conexión Wi-Fi establecida, puede que operaciones como el disparo y la reproducción no estén disponibles. Finalice la conexión Wi-Fi y, a continuación, realice la operación.



Capítulos



Contenido



Índice de funciones







Índice



### No puedo reconectar con un smartphone.

- Incluso con una combinación de la misma cámara y el mismo smartphone, si ha cambiado los ajustes o ha seleccionado un ajuste diferente, quizá no sea posible establecer de nuevo la conexión aunque se haya seleccionado el mismo SSID. En este caso, elimine los ajustes de conexión de la cámara de los ajustes Wi-Fi del smartphone y configure de nuevo una conexión.
- Es posible que no se establezca una conexión si se está ejecutando Camera Connect al reconfigurar los ajustes de conexión. En este caso, salga de Camera Connect un momento y, a continuación, reiniciela.



## Problemas de funcionamiento







No puedo cambiar el ajuste con , , ,  o .

- Ajuste el conmutador <LOCK> hacia abajo (bloqueo desactivado) ( 60).
- Compruebe el ajuste de [: Bloqueo función múltiple] ( 545).

Las operaciones táctiles no son posibles.

- Asegúrese de que [: Control táctil] se haya ajustado en [Estándar] o [Sensible] ( 521).

Un botón o un dial de la cámara no funciona de la manera esperada.



- Compruebe estos ajustes: [: C.Fn II-7: Selec. modo área selec. AF], [: C.Fn II-9: Método selección área AF] y [: Controles personalizados] ( 563,  564,  571).

## Problemas de visualización

La pantalla de menú muestra menos fichas y elementos.

- Ciertas fichas y opciones no aparecen en la zona básica o en el disparo con Visión en Directo y la grabación de vídeo.

La visualización comienza con [] Mi menú, o solo se muestra la ficha [].

- [Visual. menú] en la ficha [] está ajustado en [Mostrar desde ficha Mi menú] o [Mostrar solo ficha Mi menú]. Ajuste [Visualización normal] ( 587).

El primer carácter del nombre de archivo es un subrayado (“\_”).

- Ajuste [: Espacio color] en [sRGB]. Si se ajusta [Adobe RGB], el primer carácter será un subrayado ( 229).



Capítulos



Contenido



Índice de funciones



Índice

Guía de solución de problemas

### El nombre de archivo comienza por “MVI\_”.

- Es un archivo de vídeo (📖 507).

### La numeración de archivos no comienza desde 0001.

- Si la tarjeta ya contiene imágenes grabadas, es posible que el número de imagen no se inicie desde 0001 (📖 507).

### La fecha y la hora de disparo que se muestran son incorrectas.

- Compruebe que se haya ajustado correctamente la fecha y la hora (📖 516).
- Compruebe la zona horaria y el horario de verano (📖 516, 📖 517).

### La fecha y la hora no están en la imagen.

- La fecha y la hora de disparo no aparecen en la imagen. La fecha y la hora se graban en los datos de imagen como información de disparo. Al imprimir, puede imprimir la fecha y la hora en la imagen, utilizando la fecha y la hora grabadas en la información de disparo (📖 354).

### Se muestra [###].

- Si el número de imágenes grabadas en la tarjeta supera el número que puede mostrar la cámara, se mostrará [###].

### En el visor, la velocidad de representación del punto AF es baja.

- Con bajas temperaturas, la velocidad de representación de los puntos AF puede ralentizarse debido a las características del dispositivo de representación del punto AF (cristal líquido). La velocidad de representación volverá a la normalidad a temperatura ambiente.

### La pantalla no muestra una imagen clara.

- Si la pantalla está sucia, utilice un paño suave para limpiarla.
- Es posible que la visualización en la pantalla parezca ligeramente lenta a bajas temperaturas o que la pantalla se muestre en negro a altas temperaturas. Volverá a la normalidad a temperatura ambiente.



## Problemas de reproducción







### Parte de la imagen parpadea en negro.

- [▶]: **Aviso altas luces**] se ha ajustado en [Activ.] (📖 391).

### Se muestra un cuadro rojo en la imagen.

- [▶]: **Repr. punto AF**] se ha ajustado en [Activ.] (📖 392).

### Durante la reproducción de imágenes, los puntos AF no se muestran.

- Los puntos AF no se muestran cuando se reproducen los siguientes tipos de imágenes:
  - Imágenes tomadas en los modos <SCN:   >.
  - Imágenes tomadas en el modo HDR.
  - Imágenes tomadas en los modos < :     >.
  - Imágenes tomadas con la reducción de ruido multidisparo aplicada.
  - Imágenes recortadas.

### La imagen no se puede borrar.

- Si la imagen está protegida, no se puede borrar (📖 346).

### No es posible reproducir fotos y vídeos.

- Es posible que la cámara no pueda reproducir imágenes tomadas con otra cámara.
- Los vídeos editados con un ordenador no se pueden reproducir con la cámara.

### Solo se pueden reproducir unas pocas imágenes.

- Las imágenes se han filtrado para la reproducción con [▶]: **Ajustar cond. búsqueda img.**] (📖 385). Borre las condiciones de búsqueda de imágenes.



Capítulos



Contenido



Índice de funciones



Índice

### **Durante la reproducción de vídeo, se pueden oír sonidos de funcionamiento y sonidos mecánicos.**

- Si acciona los diales de la cámara o del objetivo durante la grabación de vídeo, también se grabará el sonido del funcionamiento. Se recomienda utilizar el micrófono estéreo direccional DM-E1 (se vende por separado) (📖 296).

### **El vídeo parece congelarse momentáneamente.**

- Si hay un cambio drástico en el nivel de exposición durante la grabación de vídeo con exposición automática, la grabación se detendrá momentáneamente hasta que se estabilice la luminosidad. En tal caso, dispare en el modo <M> (📖 279).

### **No aparece ninguna imagen en el televisor.**

- Asegúrese de que [**📺: Sistema vídeo**] esté ajustado correctamente en [**Para NTSC**] o [**Para PAL**] para el sistema de vídeo de su televisor.
- Asegúrese de que la clavija del cable HDMI esté insertada a fondo en (📖 344).



### **Hay varios archivos de vídeo para una única grabación de vídeo.**

- Si el tamaño del archivo de vídeo alcanza 4 GB, se creará automáticamente otro archivo de vídeo (📖 293). Sin embargo, si utiliza una tarjeta SDXC formateada con la cámara, puede grabar vídeo en un único archivo aunque supere 4 GB.







**Mi lector de tarjetas no reconoce la tarjeta.**

- Dependiendo del lector de tarjetas utilizado y del sistema operativo del ordenador, es posible que las tarjetas SDXC no se reconozcan correctamente. En este caso, conecte la cámara a un ordenador con un cable de interfaz (se vende por separado) y utilice EOS Utility (software EOS,  590) o conecte la cámara a un ordenador mediante Wi-Fi ( 426) para importar las imágenes en la cámara.



**No se puede cambiar el tamaño de la imagen.**

- Con esta cámara, no se puede cambiar el tamaño de las imágenes JPEG S2 y RAW ( 379).

**La imagen no se puede recortar.**

- Con esta cámara, no se puede recortar imágenes RAW ( 377).



**Aparecen puntos de luz en la imagen.**

- Es posible que aparezcan puntos de luz blancos, rojos o azules en las imágenes captadas si el sensor resulta afectado por rayos cósmicos o factores similares. Su aparición puede reducirse al ejecutar **[Limpiar ahora  ]** bajo [: Limpieza del sensor] ( 528).





### Problemas de limpieza del sensor

#### El obturador produce un sonido durante la limpieza del sensor.

- Bajo [**🔧: Limpieza del sensor**], cuando seleccione [**Limpiar ahora** ], el obturador producirá un sonido mecánico durante la limpieza, pero no se grabará ninguna imagen en la tarjeta ( 528).

#### La limpieza automática del sensor no funciona.

- Si sitúa repetidamente el interruptor de alimentación en <ON> y <OFF> en un corto intervalo de tiempo, es posible que no se muestre el icono < > ( 52).

### Problemas de conexión con el ordenador

#### No puedo importar imágenes en un ordenador.

- Instale EOS Utility (software EOS) en el ordenador ( 590).
- Si la cámara ya está conectada mediante Wi-Fi, no se puede comunicar con ningún ordenador conectado con un cable de interfaz (se vende por separado).

#### La comunicación entre la cámara conectada y el ordenador no funciona.

- Cuando utilice EOS Utility (software EOS), ajuste [**📷: Vídeo time-lapse**] en [**Desac.**] ( 301).



## Códigos de error

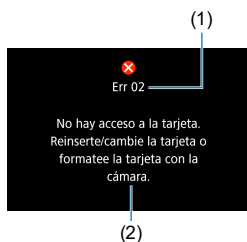

Si hay algún problema con la cámara, aparecerá un mensaje de error. Siga las instrucciones de la pantalla. Si el problema persiste, anote el código de error (Errxx) y póngase en contacto con el Servicio de asistencia al cliente.

- (1) Número de error
- (2) Causa y medidas correctoras

## Datos de rendimiento

### Toma de fotografías

#### ● Número de disparos posibles

(Número aproximado de disparos)

Temperatura		Temperatura ambiente (23 °C / 73 °F)	Baja temperatura (0 °C / 32 °F)
Sin flash	En el disparo con visor	1860	1850
	En el disparo con Visión en Directo	510	500
Potencia del flash: 50 %	En el disparo con visor	1300	1200
	En el disparo con Visión en Directo	450	440

- Utilizando una batería LP-E6N completamente cargada
- Basado en los estándares de prueba de CIPA (Camera & Imaging Products Association)
- Disparos estimados con la empuñadura BG-E14 (se vende por separado):  
Utilizando dos baterías LP-E6N: aproximadamente el doble de disparos que la cámara sola  
Utilizando pilas alcalinas AA/LR6 (a una temperatura ambiente de 23 °C/73 °F): en el disparo con visor, aprox. 210 disparos sin flash o 200 disparos con el 50 % de potencia del flash y, en el disparo con Visión en Directo, aprox. 50 disparos sin flash o 50 disparos con el 50 % de potencia del flash.

#### ● Gama ISO Auto

Modo de disparo	Sensibilidad ISO	
	Sin flash	Con flash
<b>P/Tv/Av/M</b>	ISO 100–25600*	ISO 100-1600*
<b>B</b>	ISO 400*	ISO 400*

\* La gama de sensibilidad ISO real depende de los ajustes **[Mínima]** y **[Máxima]** establecidos con **[Gama automática]**.

- En los modos de la zona básica, la sensibilidad ISO se ajusta automáticamente.



## ● Guía de ajustes de calidad de imagen

(Aprox.)

Calidad de imagen	Píxeles grabados	Tamaño del archivo (MB)	Disparos posibles	Ráfaga máxima	
				Estándar	Alta velocidad
<b>JPEG</b>					
L	32M	11,1	2720	57	58
L		5,6	5380	57	58
M	15M	5,8	5190	55	55
M		3,0	9860	57	56
S1	8,1M	3,6	8390	57	57
S1		2,0	14600	57	57
<b>S2</b>	3,8M	1,6	18390	57	57
<b>RAW</b>					
<b>RAW</b>	32M	35,6	850	24	25
<b>CRAW</b>	32M	20,4	1490	39	39
<b>RAW+JPEG</b>					
<b>RAW</b> L	32M 32M	35,6 11,1	650	23	24
<b>CRAW</b> L	32M 32M	20,4 11,1			
			960	37	36

- El número de disparos posibles se basa en los métodos de comprobación estándar de Canon y en una tarjeta de 32 GB.
- Ráfaga máxima medida bajo condiciones y con una tarjeta SD conforme a los métodos de comprobación estándar de Canon (tarjeta estándar/UHS-II de 32 GB, <img alt="H icon"/> disparos en serie a alta velocidad, formato 3:2, ISO 100, estilo de imagen estándar).
- **El tamaño de archivo, el número de disparos posibles y la ráfaga máxima variarán en función del motivo, la marca de la tarjeta, el formato imagen fija, la sensibilidad ISO, el estilo de imagen, las funciones personalizadas y otros ajustes.**



- Aunque utilice una tarjeta SD de alta velocidad, el indicador de ráfaga máxima no cambiará. En su lugar, se aplicará la ráfaga máxima de la tabla.



Capítulos



Contenido



Índice de funciones



Índice

Datos de rendimiento

## ● Número de píxeles con formatos específicos

(Píxeles aprox.)

Calidad de imagen	3:2	4:3
<b>RAW / CRAW</b>	6960 × 4640 (32,3 megapíxeles)	6960 × 4640 (32,3 megapíxeles)
<b>L</b>	6960 × 4640 (32,3 megapíxeles)	6160 × 4640 (28,6 megapíxeles)*
<b>M</b>	4800 × 3200 (15,4 megapíxeles)	4256 × 3200 (13,6 megapíxeles)*
<b>S1</b>	3472 × 2320 (8,1 megapíxeles)*	3072 × 2320 (7,1 megapíxeles)*
<b>S2</b>	2400 × 1600 (3,8 megapíxeles)	2112 × 1600 (3,4 megapíxeles)*

Calidad de imagen	16:9	1:1
<b>RAW / CRAW</b>	6960 × 4640 (32,3 megapíxeles)	6960 × 4640 (32,3 megapíxeles)
<b>L</b>	6960 × 3904 (27,2 megapíxeles)*	4640 × 4640 (21,5 megapíxeles)
<b>M</b>	4800 × 2688 (12,9 megapíxeles)*	3200 × 3200 (10,2 megapíxeles)
<b>S1</b>	3472 × 1952 (6,8 megapíxeles)*	2320 × 2320 (5,4 megapíxeles)
<b>S2</b>	2400 × 1344 (3,2 megapíxeles)*	1600 × 1600 (2,6 megapíxeles)



- El formato real de las imágenes con los tamaños marcados con un asterisco “\*\*” diferirá del formato indicado.
- Es posible que el área de imagen que se muestra para el formato marcado con un asterisco “\*\*” sea ligeramente diferente del área de la imagen real. Examine las imágenes captadas en el monitor LCD mientras dispara.
- Para ver información detallada sobre los tamaños de los archivos JPEG, consulte los valores en 615. Bajo condiciones de disparo equivalentes, los archivos serán de menor tamaño que cuando [: Formato Imagen] se ajusta en [3:2].



Capítulos



Contenido



Índice de funciones



Índice

## Grabación de vídeo

## ● Tarjetas que pueden grabar vídeos

Tamaño de grabación de vídeo			Tarjeta SD
4K	29.97P 25.00P 23.98P	IPB	UHS-I, clase de velocidad UHS 3 o superior
FHD	119.9P 100.0P	IPB	
	59.94P 50.00P	IPB	SD clase de velocidad 10 o superior
	29.97P 25.00P 23.98P	IPB	SD clase de velocidad 4 o superior
	Vídeo HDR		
	29.97P 25.00P	IPB	
FHD	59.94P 50.00P	IPB	
Vídeo time-lapse 4K			Velocidad de lectura de 40 Mbps o más rápida
Vídeo time-lapse Full HD			Velocidad de lectura de 20 Mbps o más rápida

- Cuando IS digital de vídeo está desactivado.



Capítulos



Contenido



Índice de funciones



Índice

Datos de rendimiento

## ● Tiempo total de grabación de vídeo y tamaño del archivo por minuto

(Aprox.)

Tamaño de grabación de vídeo				Tiempo total posible de grabación en la tarjeta			Tamaño del archivo	
				8 GB	32 GB	128 GB		
4K	29.97P	25.00P	23.98P	IPB	8 min.	35 min.	2 h 21 min.	860 MB/min.
	119.9P	100.0P		IPB	8 min.	35 min.	2 h 22 min.	858 MB/min.
	59.94P	50.00P		IPB	17 min.	1 h 10 min.	4 h 43 min.	431 MB/min.
	29.97P	25.00P	23.98P	IPB	35 min.	2 h 20 min.	9 h 23 min.	216 MB/min.
	Vídeo HDR							
	29.97P	25.00P		IPB	1 h 26 min.	5 h 47 min.	23 h 11 min.	87 MB/min.
HD	59.94P	50.00P		IPB	40 min.	2 h 42 min.	10 h 49 min.	187 MB/min.

● Cuando IS digital de vídeo está desactivado.

● Un aumento de la temperatura interna de la cámara puede provocar que se detenga la grabación de vídeo antes del tiempo total de grabación indicado en la tabla (📖 326).

## ● Tiempo total posible de grabación de vídeo

(Aprox.)

Temperatura	Temperatura ambiente (23 °C / 73 °F)	Baja temperatura (0 °C / 32 °F)
Tiempo de grabación posible	2 h 40 min.	2 h 30 min.

- Con una batería LP-E6N completamente cargada.
- Con [📷: Tamaño de vídeo] ajustado en 4K o FHD y [📷: AF servo vídeo] ajustado en [Activ.].



## ● Tiempo total posible de grabación de vídeo time-lapse

(Aprox.)

Grabación de vídeo time-lapse		Temperatura ambiente (23 °C / 73 °F)	Baja temperatura (0 °C / 32 °F)
Intervalo	Desconexión automática de pantalla		
2 segundos	Desactivada	5 h 10 min.	5 h 10 min.
	Activada	7 h 30 min.	7 h 30 min.
10 segundos	Desactivada	4 h 10 min.	4 h 10 min.
	Activada	8 h 40 min.	8 h 40 min.

- Con una batería LP-E6N completamente cargada.
- El tiempo de grabación de vídeo posible variará en función de las condiciones de disparo.



Capítulos



Contenido



Índice de funciones



Índice

Datos de rendimiento

### Sensibilidad ISO en la grabación de vídeo

#### En modo [P]

- La sensibilidad ISO se ajustará automáticamente entre ISO 100–12800.
- Bajo [📷: ⚙️ Ajustes de sensibilidad ISO], si se ajusta [Máx. para Auto] en [H (25600)] (📖 322), se amplía el límite máximo de la gama de ajuste automático de la sensibilidad ISO a H (equivalente a ISO 25600).

#### En modo [M]

- Con la sensibilidad ISO ajustada en [AUTO], la sensibilidad se ajusta automáticamente en un intervalo de ISO 100–12800.
- Cuando se ajusta ISO Auto, bajo [📷: ⚙️ Ajustes de sensibilidad ISO], si se ajusta [Máx. para Auto] en [H (25600)] (📖 322), se amplía el límite máximo de la gama de ajuste automático de la sensibilidad ISO a H (equivalente a ISO 25600).
- La sensibilidad ISO se puede ajustar manualmente en una gama de ISO 100–12800. Tenga en cuenta que bajo [📷: ⚙️ Ajustes de sensibilidad ISO], si se ajusta [Gama sensib. ISO] en [H (25600)] (📖 322), se amplía la sensibilidad máxima de la gama de ajuste manual de la sensibilidad ISO a H (equivalente a ISO 25600).

- ⚠️ ● [H (25600)] no está disponible al grabar vídeos 4K, vídeos time-lapse 4K o vídeos time-lapse Full HD.



Capítulos



Contenido



Índice de funciones



Índice

## Reproducción de imágenes

### ● Opciones de cambio de tamaño por calidad de imagen original

Calidad original de la imagen	Ajustes disponibles de cambio de tamaño		
	M	S1	S2
L*	○	○	○
M		○	○
S1			○

### ● Tamaño para las imágenes con cambio de tamaño

(Píxeles aprox.)

Calidad de imagen	3:2	4:3
M	15,4 megapíxeles (4800 × 3200)	—
S1	8,1 megapíxeles (3472 × 2320)	—
S2	3,8 megapíxeles (2400 × 1600)	3,4 megapíxeles (2112 × 1600)

Calidad de imagen	16:9	1:1
M	12,9 megapíxeles (4800 × 2688)	10,2 megapíxeles (3200 × 3200)
S1	6,8 megapíxeles (3472 × 1952)	5,4 megapíxeles (2320 × 2320)
S2	3,2 megapíxeles (2400 × 1344)	2,6 megapíxeles (1600 × 1600)



- El formato real de las imágenes con los tamaños marcados con un asterisco "\*" diferirá del formato indicado.
- La imagen se recortará ligeramente dependiendo de las condiciones de cambio de tamaño.



## Visualización de información

### Pantalla de control rápido (en el disparo con visor)

Cada vez que presione el botón <INFO>, la visualización de información cambiará.

- La pantalla solo mostrará los ajustes aplicados actualmente.

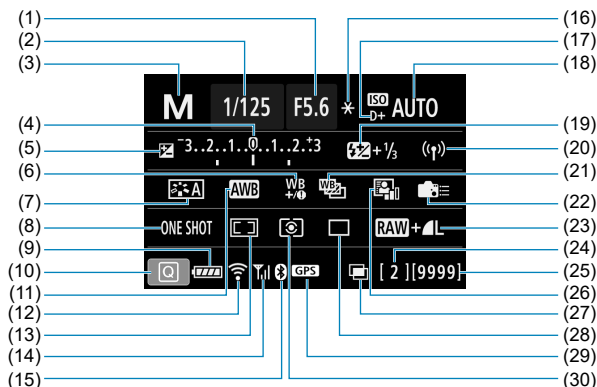

(1) Valor de apertura	(17) Prioridad de tonos altas luces
(2) Velocidad de obturación	(18) Sensibilidad ISO
(3) Modo de disparo	(19) Compensación de la exposición con flash
(4) Indicador del nivel de exposición	(20) Conexión Wi-Fi/Bluetooth
(5) Compensación de la exposición	(21) Ahorquillado del balance de blancos
(6) Corrección del balance de blancos	(22) Controles personalizados
(7) Estilo de imagen	(23) Calidad de imagen
(8) Operación AF	(24) Ráfaga máxima/Número de exposiciones múltiples restantes
(9) Nivel de la batería	(25) Disparos posibles/Autolimpieza
(10) Icono de control rápido	(26) Luminosidad Automática
(11) Balance de blancos	(27) Exposiciones múltiples/HDR/Reducción de ruido multidisparo
(12) Función Wi-Fi	(28) Modo de avance
(13) Modo de selección de área AF/ Selección del punto AF	(29) Estado de adquisición del GPS
(14) Fuerza de la señal inalámbrica	(30) Modo de medición
(15) Función Bluetooth	
(16) Bloqueo AE	



### Pantalla de disparo con Visión en Directo

Cada vez que presione el botón <INFO>, la visualización de información cambiará.

- La pantalla solo mostrará los ajustes aplicados actualmente.

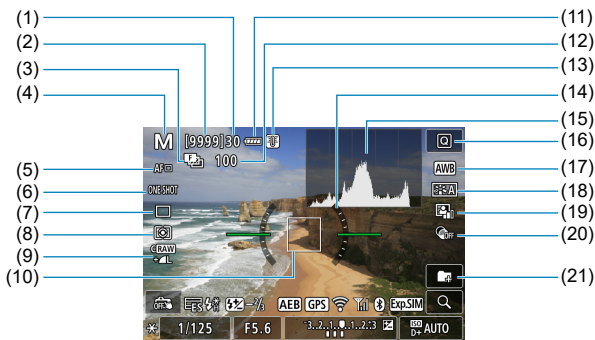

- |                                                                                                                        |                                                                                                |
|------------------------------------------------------------------------------------------------------------------------|------------------------------------------------------------------------------------------------|
| (1) Ráfaga máxima                                                                                                      | (11) Nivel de la batería                                                                       |
| (2) Disparos posibles/Seg. hasta que dispare el autodisparador                                                         | (12) N.º de disparos restantes para ahorquillado de enfoque/exposición múltiple/intervalómetro |
| (3) Ahorquillado de enfoque/HDR/Exposiciones múltiples/Reducción de ruido multidisparo/Temporizador "B"/Intervalómetro | (13) Advertencia de temperatura                                                                |
| (4) Modo de disparo/Icono de escena                                                                                    | (14) Nivel electrónico                                                                         |
| (5) Sistema AF                                                                                                         | (15) Histograma                                                                                |
| (6) Operación AF                                                                                                       | (16) Botón de control rápido                                                                   |
| (7) Modo de avance                                                                                                     | (17) Balance de blancos/Corrección del balance de blancos                                      |
| (8) Modo de medición                                                                                                   | (18) Estilo de imagen                                                                          |
| (9) Calidad de imagen                                                                                                  | (19) Luminosidad Automática                                                                    |
| (10) Punto AF (AF 1 punto)                                                                                             | (20) Filtros creativos                                                                         |
|                                                                                                                        | (21) Crear carpeta                                                                             |



## Visualización de información

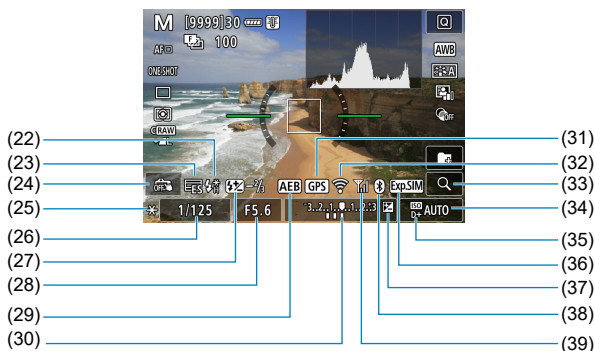

(22) Advertencia para usar flash (parpadeando)/Flash listo (encendida)/Bloqueo FE/ Sincronización de alta velocidad

(23) Obturador electrónico

(24) Disparador táctil

(25) Bloqueo AE

(26) Velocidad de obturación/  
Advertencia de bloqueo de  
función múltiple

(27) Compensación de la exposición  
con flash

(28) Valor de abertura

(29) AEB/FEB

(30) Indicador del nivel de exposición

(31) Estado de adquisición del GPS

(32) Función Wi-Fi

(33) Botón de ampliación

(34) Sensibilidad ISO

(35) Prioridad de tonos altas luces

(36) Simulación de la exposición

(37) Compensación de la exposición

(38) Función Bluetooth

(39) Fuerza de la señal Wi-Fi

- Puede ajustar lo que se muestra al presionar el botón <INFO> (p. 539).
- Cuando el sistema AF se ajusta en [⌂+Seguim.] o se conecta la cámara mediante HDMI a un televisor, el nivel electrónico no se muestra.
- Después de establecer ajustes, es posible que se muestren temporalmente otros iconos.

### Pantalla de grabación de vídeo

Cada vez que presione el botón <INFO>, la visualización de información cambiará.

- La pantalla solo mostrará los ajustes aplicados actualmente.

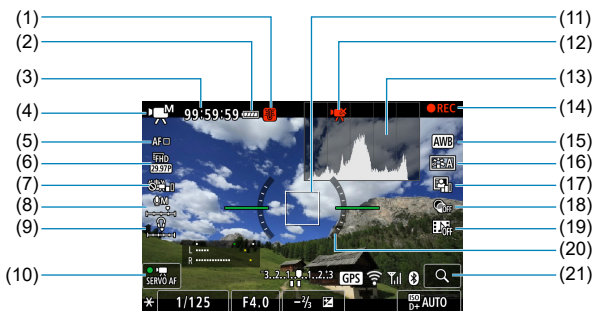

- |                                                                              |                                                           |
|------------------------------------------------------------------------------|-----------------------------------------------------------|
| (1) Advertencia de temperatura                                               | (11) Punto AF (AF 1 punto)                                |
| (2) Nivel de la batería                                                      | (12) Recorte de vídeo 4K prohibido                        |
| (3) Tiempo de grabación de vídeo disponible/Tiempo de grabación transcurrido | (13) Histograma (para exposición manual)                  |
| (4) Modo de grabación de vídeo/ Vídeo time-lapse/Icono de escena             | (14) Grabación de vídeo en curso                          |
| (5) Sistema AF                                                               | (15) Balance de blancos/Corrección del balance de blancos |
| (6) Tamaño de grabación de vídeo                                             | (16) Estilo de imagen                                     |
| (7) IS digital de vídeo                                                      | (17) Luminosidad Automática                               |
| (8) Nivel de grabación de sonido (manual)                                    | (18) Filtros creativos                                    |
| (9) Volumen de auriculares                                                   | (19) Instantánea de vídeo                                 |
| (10) AF servo vídeo                                                          | (20) Nivel electrónico                                    |
|                                                                              | (21) Botón de ampliación                                  |

## Visualización de información

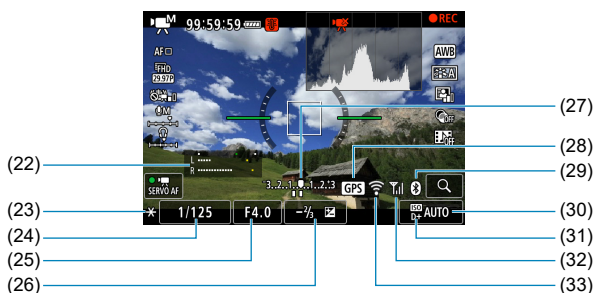

(22) Indicador del nivel de grabación de sonido (manual)

(23) Bloqueo AE

(24) Velocidad de obturación

(25) Valor de apertura

(26) Compensación de la exposición

(27) Indicador del nivel de exposición

(28) Estado de adquisición del GPS

(29) Función Bluetooth

(30) Sensibilidad ISO

(31) Prioridad de tonos altas luces

(32) Fuerza de la señal Wi-Fi

(33) Función Wi-Fi

- Puede ajustar lo que se muestra al presionar el botón <INFO> (📖 539).
- Cuando el sistema AF se ajusta en [‘.’+Seguim.] o se conecta la cámara mediante HDMI a un televisor, el nivel electrónico no se muestra.
- El nivel electrónico, las líneas de retícula o el histograma no se pueden mostrar durante la grabación de vídeo. (La visualización desaparecerá cuando comience a grabar un vídeo).
- Cuando se inicie la grabación de vídeo, el tiempo restante de grabación de vídeo cambiará al tiempo transcurrido.

- Después de establecer ajustes, es posible que se muestren temporalmente otros iconos.



### Iconos de escena

En el modo <A+>, en el disparo con Visión en Directo o al grabar vídeo, la cámara detecta el tipo de escena y establece automáticamente todos los ajustes para adecuarlos a la escena. El tipo de escena detectado se indica en la esquina superior izquierda de la pantalla.

Fondo	Motivo	Retrato		No retrato			Color de fondo
			En movimiento*1	Escena de naturaleza/ exterior	En movimiento*1	Primer plano*2	
Claro							Gris
	Contraluz						
Incluye el cielo azul							Azul claro
	Contraluz						
Puesta de sol		*3			*3		Naranja
Foco							Azul oscuro
Oscuro							
Con trípode*1			*3		*3		

\*1: No se muestra durante la grabación de vídeo.

\*2: Se muestra cuando el objetivo montado dispone de información de distancia. Con un tubo de extensión o una lente de aproximación, es posible que el icono no concuerde con la escena real.

\*3: Aparecerá el icono de la escena seleccionada de las escenas detectables.



● Para determinadas escenas o condiciones de disparo, es posible que el icono que se muestra no concuerde con la escena real.

### Visualización de información

- \*4: Se muestra cuando se cumplen todas las condiciones siguientes:  
la escena fotográfica es oscura, es una escena nocturna y la cámara está montada en un trípode.
- \*5: Se muestra con cualquiera de los objetivos siguientes:
- EF-S18-55mm f/3.5-5.6 IS II
  - EF-S55-250mm f/4-5.6 IS II
  - EF300mm f/2.8L IS II USM
  - EF400mm f/2.8L IS II USM
  - EF500mm f/4L IS II USM
  - EF600mm f/4L IS II USM
  - Objetivos con estabilizador de imagen presentados a partir de 2012.
- \*4+\*5: Si se cumplen a la vez las condiciones de \*4 y \*5, la velocidad de obturación se ralentizará.



## Pantalla de reproducción

### ● Visualización de información básica para fotos

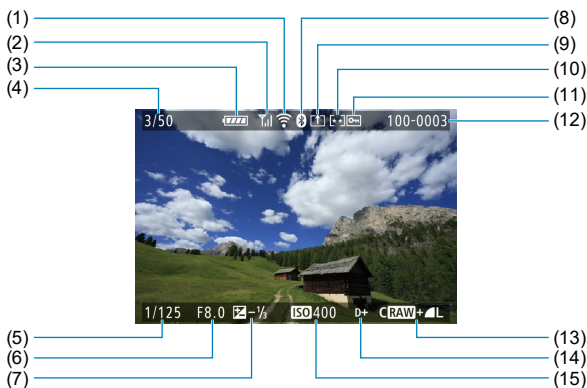

(1) Función Wi-Fi	(8) Función Bluetooth
(2) Fuerza de la señal Wi-Fi	(9) Ya enviado a un ordenador/smartphone
(3) Nivel de la batería	(10) Clasificación
(4) N.º de reproducción/Imágenes totales/Número de imágenes encontradas	(11) Protección de imagen
(5) Velocidad de obturación	(12) Número de carpeta-Número de archivo
(6) Valor de apertura	(13) Calidad de imagen/Imagen editada/Recorte
(7) Cantidad de compensación de la exposición	(14) Prioridad de tonos altas luces
	(15) Sensibilidad ISO



- Si la imagen se tomó con otra cámara, es posible que determinada información de disparo no se muestre.
- Quizá no sea posible reproducir en otras cámaras imágenes tomadas con esta cámara.



### ● Visualización de información detallada para fotos

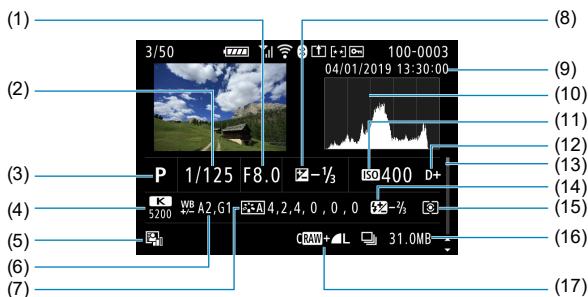

- (1) Valor de apertura
- (2) Velocidad de obturación
- (3) Modo de disparo/Exposición múltiple
- (4) Balance de blancos
- (5) Luminosidad Automática
- (6) Corrección del balance de blancos
- (7) Estilo de imagen/Ajustes
- (8) Cantidad de compensación de la exposición
- (9) Fecha y hora de disparo

- (10) Histograma (Luminosidad/RGB)
- (11) Sensibilidad ISO
- (12) Prioridad de tonos altas luces
- (13) Barra de desplazamiento
- (14) Compensación de la exposición con flash/Rebote/Disparo HDR/Reducción de ruido multidisparo
- (15) Modo de medición
- (16) Tamaño del archivo
- (17) Calidad de imagen/Imagen editada/Recorte

- \* Cuando dispares con la calidad de imagen RAW+JPEG, se mostrará el tamaño de archivo de la imagen RAW.
- \* Se mostrarán líneas que indican el área de imagen para las imágenes captadas con la opción de formato ajustada (📖 202) y con la calidad de imagen RAW o RAW+JPEG ajustada.
- \* Durante la fotografía con flash sin compensación de la exposición con flash, se mostrará <📷>.
- \* Se mostrará <📷> para las imágenes tomadas con fotografía con flash rebotado.
- \* Para las imágenes tomadas con disparo HDR, se mostrará un icono correspondiente al efecto (📖 252) y la cantidad de ajuste de la gama dinámica.
- \* Para las imágenes tomadas con disparo con exposición múltiple se mostrará <📷>.
- \* Para las imágenes tomadas con reducción de ruido multidisparo se mostrará <📷>.
- \* Para las imágenes creadas y guardadas después de realizar el procesado de imagen RAW, el cambio de tamaño, el recorte o el ayuda creativa se mostrará <📷>.
- \* Para las imágenes recortadas y después guardadas se mostrará <📷>.

● Visualización de información detallada para vídeos

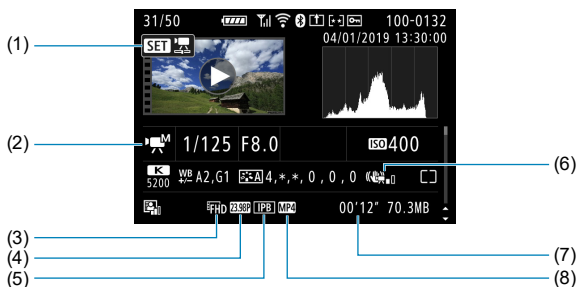

(1) Reproducción de vídeos

(2) Modo de grabación de vídeo/  
Vídeo time-lapse/Instantánea de vídeo

(3) Tamaño de imagen

(4) Frecuencia de fotogramas

(5) Método de compresión

(6) IS digital de vídeo

(7) Tiempo de grabación

(8) Formato de grabación de vídeo

\* Para las fotos tomadas como fotos de prueba para vídeos time-lapse se mostrará <,\*,\*>.

● Durante la reproducción de vídeo, se mostrará “\*,” para [Radio] y [Umbral] de [Nitidez] de [Estilo imagen].

### Marcas comerciales

- Adobe es una marca comercial de Adobe Systems Incorporated.
- Microsoft y Windows son marcas comerciales de Microsoft Corporation, registradas en los Estados Unidos y/o en otros países.
- Macintosh y Mac OS son marcas comerciales de Apple Inc., registradas en los EE. UU. y en otros países.
- El logotipo SDXC es una marca comercial de SD-3C, LLC.
- HDMI, el logotipo HDMI y High-Definition Multimedia Interface son marcas comerciales o marcas comerciales registradas de HDMI Licensing LLC.
- El logotipo Wi-Fi CERTIFIED y la marca Wi-Fi Protected Setup son marcas comerciales de Wi-Fi Alliance.
- WPS, cuando se utiliza en las pantallas de ajustes de la cámara y en este manual, significa Wi-Fi Protected Setup (Configuración protegida de Wi-Fi).
- La marca denominativa Bluetooth® y sus logotipos son registradas propiedad de Bluetooth SIG, Inc. y todo uso que Canon Inc. haga de dichas marcas está sujeto a una licencia. Otras marcas comerciales y nombres comerciales pertenecen a sus respectivos propietarios.
- Todas las demás marcas comerciales son propiedad de sus respectivos dueños.



### Acerca de la licencia MPEG-4

"This product is licensed under AT&T patents for the MPEG-4 standard and may be used for encoding MPEG-4 compliant video and/or decoding MPEG-4 compliant video that was encoded only (1) for a personal and non-commercial purpose or (2) by a video provider licensed under the AT&T patents to provide MPEG-4 compliant video. No license is granted or implied for any other use for MPEG-4 standard."

THIS PRODUCT IS LICENSED UNDER THE AVC PATENT PORTFOLIO LICENSE FOR THE PERSONAL USE OF A CONSUMER OR OTHER USES IN WHICH IT DOES NOT RECEIVE REMUNERATION TO (i) ENCODE VIDEO IN COMPLIANCE WITH THE AVC STANDARD ("AVC VIDEO") AND/OR (ii) DECODE AVC VIDEO THAT WAS ENCODED BY A CONSUMER ENGAGED IN A PERSONAL ACTIVITY AND/OR WAS OBTAINED FROM A VIDEO PROVIDER LICENSED TO PROVIDE AVC VIDEO. NO LICENSE IS GRANTED OR SHALL BE IMPLIED FOR ANY OTHER USE. ADDITIONAL INFORMATION MAY BE OBTAINED FROM MPEG LA, L.L.C. SEE [HTTP://WWW.MPEGLA.COM](http://www.mpegla.com)

\* Aviso mostrado en inglés según lo requerido.

### Software de terceros

Este producto incluye software de terceros.

- AES-128 Library

Copyright (c) 1998-2008, Brian Gladman, Worcester, UK. All rights reserved.

### LICENSE TERMS

The redistribution and use of this software (with or without changes) is allowed without the payment of fees or royalties provided that:

1. source code distributions include the above copyright notice, this list of conditions and the following disclaimer;
2. binary distributions include the above copyright notice, this list of conditions and the following disclaimer in their documentation;
3. the name of the copyright holder is not used to endorse products built using this software without specific written permission.

### DISCLAIMER

This software is provided 'as is' with no explicit or implied warranties in respect of its properties, including, but not limited to, correctness and/or fitness for purpose.



### Se recomienda el uso de accesorios originales de Canon

Este producto está diseñado para alcanzar un rendimiento óptimo si se utiliza con accesorios originales de Canon. En consecuencia, es muy recomendable usar este producto con accesorios originales.

Canon no será responsable de ningún daño que se produzca en este producto ni de accidentes tales como averías, fuego, etc. provocados por el fallo de accesorios que no sean originales de Canon (p. ej., una fuga o una explosión de una batería). Tenga en cuenta que las reparaciones derivadas de la avería de accesorios no originales no estarán cubiertas por la garantía de reparación, aunque puede solicitar tales reparaciones abonando su importe.



- La batería LP-E6N/LP-E6 solamente puede usarse con productos Canon. Si la utiliza con un cargador de batería o un producto incompatible, puede provocar averías o accidentes de los que Canon no se hace responsable.





# Índice

## Números

4K (vídeo) : 288

## A

Accesorios : 3

Aceleración/deceleración de seguimiento :  
560

Acoplador de CC : 594

Adobe RGB : 229

Advertencia de temperatura : 269, 326

AEB (Ahorquillado automático de la  
exposición) : 211, 556

AE con prioridad a la abertura : 114

AE con prioridad a la velocidad de  
obturación : 112

AE programada : 110

Cambio de programa : 111

<A+> (Escena inteligente automática) :  
76

## AF

Accionamiento del objetivo cuando el  
AF es imposible : 563

AF continuo : 265

AF de detección de ojos : 142

Aviso sonoro : 522

Enfoque manual : 147

Iluminación en rojo del punto AF : 127

Limitar sistemas AF : 564

Luz de ayuda al AF : 126

Marco del área AF : 89, 90

MF con objetivo electrónico : 266

Micro ajuste AF : 575

Modo de selección de área AF : 128,  
131

Operación AF : 124, 145

Recomponer : 80

Selección del punto AF : 132, 140

Sistema AF : 135

Velocidad AF : 320

AF 1 punto : 128, 135, 140

AF de detección de ojos : 142

AF foto a foto : 125

AF puntual : 128, 135, 140

## AF Servo

AF servo vídeo : 317, 319, 320

Punto AF inicial : 566

SERVO : 125

## Ahorquillado

AEB (Ahorquillado automático de la  
exposición) : 211

Ahorquillado de enfoque : 255

Ahorquillado del balance de blancos :  
228

FEB (Ahorquillado de la exposición  
con flash) : 177

Ahorquillado de enfoque : 255

AI FOCUS (AF AI Foco) : 126

AI SERVO (AF AI Servo) : 125

Sensibilidad de seguimiento : 559,  
561

Ajuste dióptrico : 56

Ajustes predeterminados : 547

Ajustes de funciones del flash : 178

Funciones personalizadas : 581

Mi menú : 586

Modo de disparo personalizado : 546

Personalización de operaciones : 581

Álbum (instantánea de vídeo) : 312, 374



Capítulos



Contenido



Índice de funciones



Índice

## Índice

Alimentación : 52

Carga : 44

Corriente doméstica : 594

Desconexión automática : 513

Información de la batería : 524

Nivel de la batería : 53

Rendimiento de recarga : 524

Alta definición : 288

Alta definición completa (Full HD) : 288

Alta definición completa (Full HD) (vídeo) :  
288

Alta definición (HD) (vídeo) : 288

Altas luces recortadas : 391

Altavoz : 32

Alto rango dinámico → HDR

Ampliación de imágenes : 144, 147

Arrastrar : 70

Arte estándar HDR : 106

Arte óleo HDR : 106

Arte relieve HDR : 106

Arte vivo HDR : 106

Atenuador : 296

Aumento nivel de exposición : 556

Auriculares : 296

Autodisparador : 153

Av (AE con prioridad a la abertura) : 114

Avería : 595

Aviso de altas luces : 391

Aviso sonoro : 522

Aviso sonoro de toque : 522

Ayuda : 534

Tamaño del texto : 535

Ayuda creativa : 82, 370

## B

Balance de blancos personalizado : 225

Balance de blancos (WB) : 222

Ahorquillado : 228

Ajuste de la temperatura de color :  
226

Auto : 224

Corrección : 227

Personalizado : 225

Prioridad al ambiente : 224

Barrido : 91

Batería → Alimentación

B (Exposiciones "B") : 119

Bloqueo AE : 161

Bloqueo de función múltiple : 545

Bloqueo del enfoque : 80

Bloqueo del espejo : 263

Bloqueo FE : 167

B/N con grano : 105, 362

Borrado (imágenes) : 350

Botón de inicio AF (AF-ON) : 61

Botón INFO : 62, 332, 538, 622, 623, 625

Búsqueda de imágenes : 385

buSY : 201

## C

[C1]/[C2] (Disparo personalizado) : 546

Calidad de imagen : 199, 615

Cámara

Ajustes predeterminados : 547

Borrosidad por vibración de la cámara  
: 120, 154, 156

Sujeción de la cámara : 56

Cambio automático del punto AF : 561



Cambio de tamaño : 379

Captura de fotograma 4K : 342

Cara+Seguimiento : 135, 138

Carga : 44

Cargador de batería : 40, 44

Clasificación : 380

Comida : 94

Compensación de la exposición : 211

Compensación de la exposición con flash : 166, 172

Compensación de la exposición en modo M con ISO Auto : 118

Comunicación inalámbrica : 395

Configuración de fotolibro : 358

Conmutador de modos de enfoque : 54

Contactos de sincronización del flash : 31

Continuo (numeración de archivos) : 508

Contraste : 218, 234

Control contraluz HDR : 98

Controles personalizados : 571

Control rápido : 67

Control remoto : 155

Correa : 41

Corrección de difracción : 209, 369

Corrección de la aberración cromática : 369

Corrección de la distorsión : 207, 368

Corrección de la iluminación periférica : 207, 368

Corrección de la inclinación : 378

Corriente doméstica : 594

Creación/selección de carpetas : 505

**D**

Datos de eliminación del polvo : 241

Deportes : 89

Desconexión automática : 513

Desenfoque del fondo : 83

Desplazamiento de seguridad : 558

Dial de control rápido : 59

Dial de modo : 38, 58

Dial principal : 58

Disparador : 57

Disparador remoto : 156

Disparador táctil : 72

Disparar sin tarjeta : 205

Disparo antiparpadeo : 261

Disparo con Visión en Directo : 71, 77

    AF 1 punto : 135

    AF de detección de ojos : 142

    AF puntual : 135

    Ahorquillado de enfoque : 255

    Cara+Seguimiento : 138

    Control rápido : 67

    Disparos posibles : 614

    Enfoque manual : 147

    Filtros creativos : 103

    Formato : 202

    Operación AF : 124

    Simulación de la exposición : 221

    Sistema AF : 135

    Temporizador de medición : 220

    Visualización de información : 622

    Visualización de la retícula : 393, 540

    Zona AF : 136

Disparo HDR : 251

Disparos en serie : 150

Disparos en serie a alta velocidad : 150



Capítulos



Contenido



Índice de funciones



Índice

## Índice

Disparos en serie a baja velocidad : 151  
Disparos posibles : 614  
Disparo único : 150  
Doble toque : 335  
DPOF (Formato de orden de impresión digital) : 354

## E

Efecto Acuarela : 105, 363  
Efecto cámara juguete : 105, 363  
Efecto de tono (Monocromo) : 235  
Efecto filtro (Monocromo) : 235  
Efecto miniatura : 106, 108, 363  
Efecto miniatura de vídeo : 287  
Efecto ojo de pez : 105, 363  
Efecto Óleo : 363  
Empuñadura : 594  
Enfoque → AF  
Enfoque automático → AF  
Enfoque manual : 147  
Enfoque suave : 105, 362  
Err (códigos de error) : 613  
Escena inteligente automática : 76  
Escena nocturna sin trípode : 97  
Espacio de color : 229, 368  
Estilo de imagen : 230, 233, 236  
exFAT : 293, 512  
Exploración de imágenes (reproducción con salto) : 387  
Exposición "B" : 119  
    Temporizador "B" : 120  
Exposiciones largas ("B") : 119  
Exposición manual : 117  
Exposición múltiple : 245  
Extensión de archivo : 199, 290  
Extracción de fotograma : 342

## F

FAT32 : 293, 512  
FEB (Ahorquillado de la exposición con flash) : 177  
Fecha/Hora : 516  
Filtro de viento : 295  
Filtros creativos : 103, 285, 361  
Filtros creativos para vídeos : 285  
Fina (calidad de imagen) : 199  
Firmware : 550  
Flash (Flash Speedlite)  
    Alcance efectivo : 164  
    Bloqueo FE : 166  
    Compensación de la exposición con flash : 172  
    Control del flash (ajustes de funciones) : 168  
    FEB (Ahorquillado de la exposición con flash) : 177  
    Flash incorporado : 164  
    Flash manual : 171, 174  
    Funciones personalizadas : 177  
    Inalámbrico : 172, 175  
    Reducción de ojos rojos : 169  
    Sincronización del obturador (1a/2a cortina) : 172, 176  
    Sincronización lenta : 170  
    Unidades de flash externas : 179  
    Velocidad de sincronización del flash : 179  
Flash incorporado : 164  
Flash Speedlite externo → Flash  
Formateado : 511  
Formateado (inicialización de la tarjeta) : 511

638



Capítulos



Contenido



Índice de funciones



Índice

Formato → Formato imagen fija	
Formato imagen fija : 202, 616	
Foto de grupo : 87	
Fotografía con flash inalámbrico : 180	
Fotografía macro : 93	
Frecuencia de fotogramas : 290, 520	
Función Bluetooth : 399, 464	
Conexión : 400	
Dirección : 471	
Funciones del disparador : 542	
Funciones personalizadas : 551	
Funciones Wi-Fi : 395	
Android : 399	
Apodo : 479	
Borrado de los ajustes de comunicación inalámbrica : 480	
Borrar información de conexión : 479	
Cambiar red : 459	
Camera Connect : 399, 404	
CANON IMAGE GATEWAY : 444	
Configuración de red : 497	
Configuración Wi-Fi : 470	
Dirección IP : 462	
Dirección MAC : 481	
Editar información dispositivo : 422, 478	
Enviar seleccionadas : 414, 451	
Enviar todas las imágenes en tarjeta : 418, 454	
Envío de imágenes que coincidan con las condiciones de búsqueda : 419, 456	
EOS Utility : 426	
Historial de conexión : 467	
Imágenes visibles : 422	
Image Transfer Utility 2 : 431	
Impresión : 436	
Impresora : 434	
iOS : 399	
Manejo remoto : 404	
Modo punto de acceso cámara : 462	
Notas : 494	
Orden de impresión : 439	
Pantalla Ver información : 481	
PictBridge : 434	
Reconexión : 467	
Red : 409, 427, 434	
Redimensionar : 412, 417, 452	
SSID : 409, 427, 434	
Teclado virtual : 482	
Ver imágenes : 404	
WPS (Wi-Fi Protected Setup (Configuración protegida de Wi-Fi)) : 458	
<b>G</b>	
GPS : 473	
Grabación de sonido/Nivel de grabación de sonido : 295	
Grabación de vídeo HDR : 284	
Grande (calidad de imagen) : 199	
Guía de funciones : 533	
Guía de modos de disparo : 532	
<b>H</b>	
HDMI : 325, 344, 543	
HDMI HDR : 544	
Histograma : 389, 540	
Horario de verano : 517	
<b>I</b>	
Icono de advertencia : 570	
Iconos : 8	
Iconos de escena : 81, 627	



Capítulos



Contenido



Índice de funciones



Índice

## Índice

Idioma : 519

### Imágenes

Ampliación de imágenes : 336

Autorrotación : 510

Aviso de altas luces : 391

Borrado : 350

Clasificación : 380

Condiciones de búsqueda : 385

Continuo (numeración de archivos) :  
508

Histograma : 389

Importación (en ordenador) : 592

Información de disparo : 333, 630

Numeración de archivos : 507

Pantalla de TV : 344

Presentación de diapositivas : 383

Protección de imágenes : 346

Reinicio automático : 509

Reinicio manual : 509

Representación del punto AF : 392

Reproducción : 329

Reproducción automática : 383

Reproducción con salto (exploración  
de imágenes) : 387

Rotación manual : 349

Tiempo de revisión de imagen : 204

Visualización de índice : 334

Importación de imágenes en un  
ordenador : 592

### Impresión

Configuración de fotolibro : 358

Orden de impresión (DPOF) : 354

Indicador del nivel de exposición : 624

Información de copyright : 548

Información de ubicación : 473

Instantánea de vídeo : 312

Instrucciones de seguridad : 25

Intervalómetro : 258

IPB : 290

## J

JPEG : 615

## L

Lámpara de acceso : 49

Limpieza del sensor : 528

Limpieza (sensor de imagen) : 528

LOCK : 545

Logotipo de certificación : 550

Luminosidad Automática : 218

Luz de velas : 95

## M

Marco del área AF : 89, 90

Marco del ocular : 157

Mediana (calidad de imagen) : 199

Medición evaluativa : 158

Medición parcial : 158

Medición promediada con  
preponderancia central : 158

Medición puntual : 158

Mensajes de error : 613

Menú : 63

Ajustes de funciones : 502

Elementos de menú atenuados : 66

Funciones comunicación inalámbrica :  
396

Funciones personalizadas : 552

Grabación de vídeo : 274

Mi menú : 583



Procedimiento de ajuste : 64
Reproducción : 330
Toma de fotografías : 193
M (Exposición manual) : 117
MF con objetivo electrónico : 266
MF (Enfoque manual) : 147
Micrófono : 296
Micrófono externo : 296
Mi menú : 583
Modo de avance : 150
Modo de disparo
<A+> (Escena inteligente automática) : 76
Av (AE con prioridad a la abertura) : 114
B (Exposiciones "B") : 119
[C1]/[C2] (Disparo personalizado) : 546
Filtros creativos : 103
M (Exposición manual) : 117
P (AE programada) : 110
SCN (Modo de escena especial) : 84
Tv (AE con prioridad a la velocidad de obturación) : 112
Modo de disparo personalizado : 546
Modo de escena especial (SCN) : 84
Modo de flash : 171, 174
Modo de medición : 158
Modo de selección de área AF : 128, 131
Monocromo : 83, 231, 235
MP4 : 290
Multicontrolador 1/Multicontrolador 2 : 60
Música de fondo : 376

**N**

Niños : 90
Nitidez : 234
Nivel electrónico : 539
Nombre de archivo : 507
Nombres de las partes : 31
Normal (calidad de imagen) : 199
NTSC : 290, 520
Número de píxeles : 615
Número de serie : 33

**O**

Objetivo
Conmutador de modos de enfoque : 54
Corrección de difracción : 209, 369
Corrección de la aberración cromática : 209, 369
Corrección de la aberración óptica : 206, 368
Corrección de la distorsión : 207, 368
Corrección de la iluminación periférica : 207, 368
Liberación de bloqueo : 55
Optimizador digital de objetivos : 208, 368
Operación táctil : 70, 335, 521
Optimizador digital de objetivos : 208, 368
Orificio de colocación : 33
<b>P</b>
P (AE programada) : 110
Paisajes : 88
PAL : 290, 520
Panel LCD : 36



Capítulos



Contenido



Índice de funciones



Índice

## Índice

Pantalla : 30, 51

Ajuste de ángulo : 51

Luminosidad : 514

Pantalla de ángulo variable : 51

Pantalla de TV : 344

Pequeño (calidad de imagen) : 199

Perfil ICC : 229

Personalizar botones : 571

Presentación de diapositivas : 383

Presionar a fondo : 542

Presionar el disparador hasta el fondo : 57

Presionar el disparador hasta la mitad : 57

Presionar hasta la mitad : 542

Previsualización de la profundidad de campo : 116

Primeros planos : 93

Prioridad al ambiente (AWB) : 224

Prioridad al blanco (AWB) : 224

Prioridad a tonos : 219

Prioridad de tonos altas luces : 219

Procesado de imagen RAW : 364

Profundidad de campo : 116

Protección de imágenes : 346

Punto de enfoque (punto AF) : 128

## Q

[Q] (Control rápido) : 67

## R

Ráfaga máxima : 201, 615

RAW : 199, 200

RAW+JPEG : 199, 615

Recortar (imágenes) : 377

Reducción de ojos rojos : 169

Reducción de ruido

Alta sensibilidad ISO : 239

Exposiciones largas : 238

Reducción de ruido de alta sensibilidad ISO : 239

Reducción de ruido en largas exposiciones : 238

Reducción de ruido multidisparo : 239

Reinicio automático : 509

Reinicio manual : 509

Reproducción : 329

Reproducción automática : 383

Reproducción con salto : 387

Requisitos de la tarjeta : 291, 617

Retratos : 86

Retratos nocturnos : 96

Rosca de trípode : 33

Rotación automática : 510

Rotación (imágenes) : 349, 510

## S

Salida HDMI : 325

Saturación : 234

<SCN> (Modo de escena especial) : 38, 84

Selección automática (AF) : 129

Selección automática de punto AF : 129

Selección directa (punto AF) : 572

Selección manual (punto AF) : 132

Sensibilidad → Sensibilidad ISO

Sensibilidad de seguimiento : 559





Sensibilidad ISO : 213, 322

Ampliación ISO : 215

Gama automática (fotos) : 216

Gama de ajuste automático : 216

Gama de ajuste manual : 215

Gama de sensibilidad ISO : 322

Gama ISO Auto : 216, 614

Incrementos de ajuste : 556

Velocidad de obturación mínima para ISO Auto (fotos) : 217

Sensibilidad ISO ampliada : 213, 215, 322, 620

Sepia (Monocromo) : 235

SERVO (AF Servo) : 125

Simulación de la exposición : 221

Sincronización a la primera cortina : 176

Sincronización a la segunda cortina : 172, 176

Sincronización del obturador : 172, 176

Sistema vídeo : 520

Software : 590

Instrucciones : 591

Solución de problemas : 595

sRGB : 229

## T

Tamaño del archivo : 293, 615, 618

Tapa del ocular : 41

Tarjetas : 10, 30, 48

Formateado : 511

Formateado de bajo nivel : 511

Protección contra escritura : 48

Recordatorio de tarjeta : 205

Solución de problemas : 50, 598

Tarjetas de memoria → Tarjetas

Tarjetas SD/SDHC/SDXC → Tarjetas

Temperatura de color : 226

Temporizador de medición : 220

Terminal de control remoto : 156

Terminal digital : 32, 592

Terminal USB (digital) : 592

Tiempo de grabación posible (vídeo) : 618

Tiempo de revisión de imagen : 204

Tono de color : 234

Trepidación de la cámara : 78

Tv (AE con prioridad a la velocidad de obturación) : 112

## U

UHS-II/UHS-I : 10

Unidades de flash que no son de Canon : 179

UTC (Hora universal coordinada) : 477

## V

Valor máximo MF : 149

Vídeos : 273

AF servo vídeo : 317, 319, 320

Álbum de instantáneas de vídeo : 312

Atenuador : 296

Auriculares : 296

Bloqueo AE : 278

Botón de grabación de vídeo : 33

Cobertura de grabación : 289

Control rápido : 67

Edición : 340

Edición de las primeras y últimas escenas : 340

Extracción de fotograma : 342

Filtro de viento : 295

Filtros creativos : 285



## Índice

Frecuencia de fotogramas : 290
Grabación con exposición automática : 277
Grabación con exposición manual : 279
Grabación de sonido/Nivel de grabación de sonido : 295
Grabación de vídeo HDR : 284
Instantánea de vídeo : 312
IS digital de vídeo : 298
Método de compresión : 290
Micrófono : 296
Micrófono externo : 296
Obturador lento automático : 324
Pantalla de TV : 344
Reproducción : 337
Salida HDMI : 325, 543
Sensibilidad de seguimiento de AF servo : 319
Sistema AF : 135
Tamaño de grabación de vídeo : 288
Tamaño del archivo : 293, 618
Tarjetas que pueden grabar vídeos : 617
Temporizador de medición : 220
Tiempo de grabación : 294, 618
Velocidad AF servo : 320
Vídeo time-lapse : 300
Visualización de información : 622, 625
Visualización de la retícula : 540
Vídeo time-lapse : 300

Visor
Ajuste dióptrico : 56
Nivel electrónico : 536
Visualización de información : 536
Visualización de la retícula : 540
Visualización de índice : 334
Visualización de información básica : 629
Visualización de información sobre el disparo : 539, 622
Visualización de la retícula : 393, 540
Visualización de una única imagen : 332
Visualización reducida : 334
Volumen (reproducción de vídeos) : 338, 339

## W

WB (Balance de blancos) : 222
-------------------------------

## Z

Zapata para accesorios : 31, 179
Zona AF : 128, 136, 140
Zona AF grande : 129
Zona básica : 38
Zona creativa : 39
Zona horaria : 516





Capítulos



Contenido



Índice de funciones



Índice



Las descripciones de estas Instrucciones están actualizadas a fecha de septiembre de 2019. Para obtener información sobre la compatibilidad con cualquiera de los productos presentados después de esta fecha, póngase en contacto con cualquier centro de asistencia de Canon. Para obtener la versión más actualizada de las Instrucciones, consulte el sitio web de Canon.

CT2-D049-B

© CANON INC. 2019



**Capítulos**



**Contenido**



**Índice de funciones**



**Índice**